

# 2014

## VIII Міжнародна науково-практична інтернет-конференція

29–30 листопада 2014 р.

Проблеми та перспективи розвитку  
науки на початку третього тисячоліття  
у країнах Європи та Азії

### Секції:

Біологічні науки

Географія та геологія

Державне управління

Екологія

Економіка

Історія

Математика

Мистецтво

Педагогіка

Політологія

Право

Психологія

Соціологія

Сучасні інформаційні технології

Фізична культура та спорт

Філологічні науки

Філософія

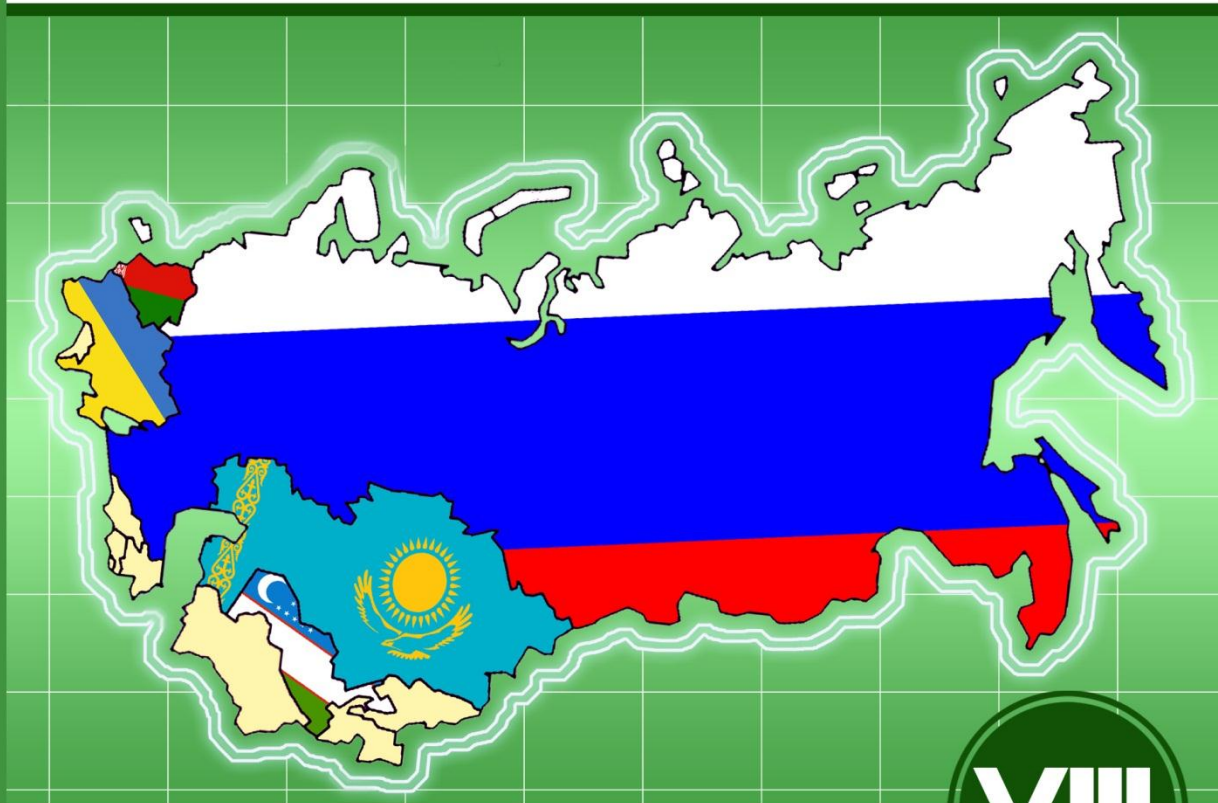

Переяслав-Хмельницький  
2014





МІНІСТЕРСТВО ОСВІТИ І НАУКИ УКРАЇНИ  
ДЕРЖАВНИЙ ВИЩИЙ НАВЧАЛЬНИЙ ЗАКЛАД

«Переяслав-Хмельницький державний педагогічний університет  
імені Григорія Сковороди»

молодіжна громадська організація  
«НЕЗАЛЕЖНА АСОЦІАЦІЯ МОЛОДІ»

студентське наукове товариство історичного факультету  
«КОМІТЕТ ДОСЛІДЖЕННЯ ІСТОРІЇ ТА СУЧАСНОСТІ»

МАТЕРІАЛИ

VIII Міжнародної науково-практичної інтернет-конференції  
**«Проблеми та перспективи розвитку науки на початку третього тисячоліття у  
країнах Європи та Азії»**

29 – 30 листопада 2014 р.

ЗБІРНИК НАУКОВИХ ПРАЦЬ

МИНИСТЕРСТВО ОБРАЗОВАНИЯ И НАУКИ УКРАИНЫ  
ГОСУДАРСТВЕННОЕ ВЫСШЕЕ УЧЕБНОЕ ЗАВЕДЕНИЕ

«Переяслав-Хмельницкий государственный педагогический университет  
имени Григория Сковороды»

молодежная общественная организация  
«НЕЗАВИСИМАЯ АССОЦИАЦИЯ МОЛОДЕЖИ»

студенческое научное общество исторического факультета  
«КОМИТЕТ ИССЛЕДОВАНИЯ ИСТОРИИ И СОВРЕМЕННОСТИ»

## МАТЕРИАЛЫ

VIII Международной научно-практической интернет-конференции  
**«Проблемы и перспективы развития науки в начале третьего тысячелетия в  
странах Европы и Азии»**

29 – 30 ноября 2014 г.

СБОРНИК НАУЧНЫХ РАБОТ

Матеріали VIII Міжнародної науково-практичної інтернет-конференції «Проблеми та перспективи розвитку науки на початку третього тисячоліття у країнах Європи та Азії» // Збірник наукових праць. – Переяслав-Хмельницький, 2014 р. – 297 с.

Материалы VIII Международной научно-практической интернет-конференции «Проблемы и перспективы развития науки в начале третьего тысячелетия в странах Европы и Азии» // Сборник научных трудов. – Переяслав-Хмельницкий, 2014 г. – 297 с.

**ГОЛОВНИЙ РЕДАКТОР:**

**В.П. Коцур,**

доктор історичних наук, професор, дійсний член НАПН України,  
ректор ДВНЗ «Переяслав-Хмельницький державний педагогічний університет імені Григорія Сковороди».

**ГЛАВНЫЙ РЕДАКТОР:**

**В.П. Коцур,**

доктор исторических наук, профессор, действительный член НАПН Украины, ректор ГВУЗ  
«Переяслав-Хмельницкий государственный педагогический университет имени Григория Сковороды».

**РЕДАКЦІЙНА КОЛЕГІЯ:**

**С.М. Рик** – к.ф.н., доцент;  
**Я.О. Потапенко** – д.і.н., професор;  
**Т.М. Боголіб** – д.е.н., професор;  
**Г.Л. Токмань** – д.п.н., професор;  
**Н.В. Ігнатенко** – к.п.н., професор;  
**В.В. Куйбіда** – к.біол.н., доцент;  
**В.А. Вінс** – к.псих.н.;  
**Ю.В. Бобровнік** – к.і.н.;  
**С.М. Кикоть** – к.і.н.

**РЕДАКЦИОННАЯ КОЛЛЕГИЯ:**

**С.М. Рик** – к.ф.н., доцент;  
**Я.О. Потапенко** – д.и.н., профессор;  
**Т.М. Боголиб** – д.э.н., профессор;  
**Г.Л. Токмань** – д.п.н., профессор;  
**Н.В. Игнатенко** – к.п.н., профессор;  
**В.В. Куйбида** – к.биол.н., доцент;  
**В.А. Винс** – к.псих.н.;  
**Ю.В. Бобровник** – к.и.н.;  
**С.М. Кикоть** – к.и.н.

**Члени оргкомітету інтернет-конференції:**

**Ю.В. Бобровнік,**  
**А.П. Король,**  
**Ю.С. Табачок.**

**Члены оргкомитета интернет-конференции:**

**Ю.В. Бобровник,**  
**А.П. Король,**  
**Ю.С. Табачок.**

**Упорядники збірника:**

**Ю.В. Бобровнік,**  
**Ю.С. Табачок.**

**Составители сборника:**

**Ю.В. Бобровник,**  
**Ю.С. Табачок.**

## СЕКЦІЯ: БІОЛОГІЧНІ НАУКИ

Євген Клівець  
(Одеса, Україна)

### НАПРЯМКИ РОЗВИТКУ ТА ПОШИРЕННЯ ГМО В УКРАЇНІ ТА СВІТІ

Використання технології генної інженерії в Україні потребує пильнішої уваги, широких консультацій з незалежними вченими-фахівцями у галузі екології і біобезпеки та широкої інформації серед населення з урахуванням думки останнього. В Україні поки що відсутнє окреме законодавство з проблеми генетично модифікованих об'єктів, хоча воно є надзвичайно актуальним. Через це існує неузгодженість в діях між міністерствами, їх відомствами. Таке законодавство розробили країни Європейського Союзу, Росія, США та багато інших країн, яке базується на Міжнародних керівних принципах техніки безпеки ЮНЕП (комісія ООН з екологічних програм) в галузі біотехнології. Зміст цих керівних принципів базується на загальних засадах, що містяться в існуючих національних, регіональних та міжнародних документах і нормах [1].

Найголовніші невирішені донині питання у сфері екологічної безпеки виробництва і розповсюдження генетично модифікованої продукції:

- як саме впливають ГМО на інші живі організми в екосистемах;
- чи не призведе поширення ГМО в довкіллі до зменшення природної біорізноманітності;
- чи маємо ми право змінювати генетичну природу людини;
- чи не буде активне фінансування молекулярної біотехнології стримувати розвиток інших важливих технологій;
- чи не зашкодить молекулярна біотехнологія розвитку традиційного сільського господарства;
- чи не шкодять фінансові інтереси об'єктивності екологічних оцінок перспектив ГМО вченими.

Захисники генетично модифікованих організмів стверджують, що ГМО - єдиний порятунок людства від голоду. За прогнозами вчених населення Землі до 2050 року може досягти 9-11 млрд. чоловік, природно виникає необхідність подвоєння, а то й потроєння світового виробництва сільськогосподарської продукції [2].

Для цієї мети генетично модифіковані сорти рослин відмінно підходять - вони стійкі до хвороб і погоди, швидше дозрівають і довше зберігаються, вміють самостійно виробляти інсектициди проти шкідників. ГМО-рослини здатні рости і приносити гарний врожай там, де старі сорти просто не змогли б вижити з-за певних погодних умов. Прихильники і лобісти ГМО стверджують, що всі генетично модифіковані рослини й отримані з них продукти абсолютно безпечні. Всі ГМО-рослини, призначені для вживання в їжу, проходять дуже жорстку перевірку, яка може тривати роками, - їх майже буквально розбирають по молекулам, тому що нікому не хочеться потім відповідати за судовими позовами.

Однак фахівці-противники ГМО стверджують, що вони несуть три основних загрози:

1. загроза організму людини - алергічні захворювання, порушення обміну речовин, поява шлункової мікрофлори, стійкої до антибіотиків, канцерогенні і мутагенні ефекти;
2. загроза навколишньому середовищу - поява вегетуючих бур'янів, забруднення дослідних ділянок, хімічне забруднення, зменшення генетичної плазми та ін;
3. глобальні ризики - активізації критичних вірусів.

Зараз вже точно доведено, що ГМО, які містяться в багатьох продуктах харчування, дуже погано позначаються на стані здоров'я людини. При постійному вживанні такої продукції, можуть відбутися негативні зміни в процесі кровотворення. Крім цього, люди, що вживають в їжу продукти харчування, до складу яких входять ГМО, мають серйозний ризик розвитку у них онкологічного захворювання або їх організм перестає адекватно реагувати на ліки. Це означає, що тих, хто харчується модифікованими продуктами харчування, вилікувати від якого б то не було захворювання, буде дуже проблематично.

ГМО та продукти харчування, до складу яких вони входять, здатні провокувати розвиток алергії, порушення функціонування органів травлення, шкірні захворювання, а також різні порушення нервової системи. Усі дослідження були проведені на дорослих людях, зі сформованою імунною системою і міцним організмом. Що ж може відбуватися з дитячим організмом за умови використання генетично модифікованих організмів у дитячому харчуванні? У деяких європейських державах вже існує офіційна заборона на використання ГМО у дитячому харчуванні. З цього можна зробити висновок, що зараз багато європейських виробників дитячого харчування, які додавали в його ГМО, стануть торгувати своєю неякісною продукцією в державах так званого третього світу.

Використання в їжу продуктів харчування, що містять в собі генетично модифіковані інгредієнти можуть стати причиною складних форм харчових отруєнь та харчових алергій. Речовини, які призначаються для боротьби з шкідниками, здатні блокувати травний тракт, як у комах, так і у людини (вони негативно впливають на підшлункову залозу).

На сьогоднішній день основні напрямки в біотехнологіях є такими:

Сільське господарство - вдосконалення агротехніки сільськогосподарських культур за рахунок впровадження ГМО стійких до шкідників (Вt-картопля - стійка до колорадського жука та інших шкідників, Вt-кукурудза, бавовна тощо). Розробка та впровадження ГМО з поліпшеним складом зерна (кукурудза з підвищеним вмістом білка, суперквасоля зі зміненим складом білка за рахунок генів горіха, "золотий рис" з генами, здатними синтезувати каротин). Створюються культури, стійкі до певних гербіцидів, як правило, малотоксичних для людей, тварин, комах, культури, стійкі до посух, засолення ґрунтів.

Фармакологія - синтез вакцин, гормонів, знеболювальних засобів та інших фізіологічно-активних речовин. Це має знизити собівартість лікарських засобів і підвищити їхню чистоту та активність.

Хімія полімерів - використання рослин як екологічно чистих фабрик. Хімічний синтез проводиться у декілька стадій з використанням отруйних органічних розчинників та каталізаторів. За сприятливих умов вихід основної речовини складає близько 90%, відходи, органічні розчинники та інші супутні речовини являють собою загрозу довкіллю. Хімічний синтез у рослинах іде під час їх росту. Єдина небезпека у цьому випадку - використання таких рослин не за призначенням.

Результати впровадження нових технологій вражають. За 6 років у США ГМ-соєа витіснила традиційну. США - лідер у виробництві сої, одного з кращих рослинних джерел білка.

Світове співтовариство приділяє велику увагу розробці науково обґрунтованих підходів до оцінки потенційного ризику при використанні ГМО, які б забезпечували належну охорону здоров'я людей і навколишнього середовища. Передові країни світу мають як розвинену систему наукових досліджень у галузі біобезпеки й аналізу перспектив розвитку біотехнології, так і досить відрегульовану національну правову базу щодо застосування ГМО. Відповідні закони та нормативні акти діють у США, Канаді, Австралії, країнах ЄС, Росії [3].

Останнім часом Україна привертає особливу увагу провідних біотехнологічних компаній, що зацікавлені у просуванні своєї продукції на нові ринки збуту. Так, за неофіційними даними, тільки за останні роки було засіяно генетично модифікованою соєю 45% посівних площ цієї культури в Україні, а також картоплі та кукурудзи. Насіння, харчові продукти та продовольча сировина, що ввозиться в Україну, не реєструється та не перевіряється на вміст ГМО, а це, у свою чергу, має ризик неконтрольованої появи на продовольчому ринку продуктів харчування, що містять ГМО. Такий перебіг подій потребує від України встановлення правил біобезпеки, розробки нормативно-правових актів та державного контролю.

Сьогодні в Україні єдиним документом щодо завезення та випробувань ГМО є лише «Тимчасовий порядок ввезення, державного випробування, реєстрації та використання трансгенних сортів рослин в Україні», затверджений постановою Кабінету Міністрів України від 17 серпня 1998 р. за № 1304, який фактично не виконується, тому що за останні роки в Україні офіційно не зареєстровано жодного ГМО.

Для забезпечення контролю продукції на вміст ГМО на базі Всеукраїнського центру стандартизації, метрології, сертифікації та захисту прав споживачів (Укрметртестстандарт) при безпосередній підтримці керівництва Держспоживстандарту України була створена лабораторія молекулярно-генетичних досліджень. Вона відповідає вимогам, що пред'являються до лабораторій молекулярно-генетичного профілю.

За даними спеціалістів лабораторії у найбільшій кількості ГМ-організми присутні в тій харчовій продукції, де використовується:

- Соєа, соєвий білок ( ковбасні вироби; дитяче харчування; напівфабрикати; продукція із сої; соєве молоко).
- Кукурудза (кукурудзяна мука; пластівці; заморожені овочі).
- Лецитин (додається як емульгатор в шоколад та шоколадні вироби).

Оскільки в Україні відсутній контроль ГМО, - споживач повинен уважно читати маркування на упаковці, тобто склад продукції, якщо до нього входять вищезгадані компоненти, то є ймовірність що такий продукт містить генетично-модифіковані організми.

Отже як саме проявить себе біотехнологія і її генетично модифіковані організми в нашому теперішньому й майбутньому житті покаже час, а людству залишається зберігати великі оптимістичні погляди, адже наука – рушійна сила прогресу.

#### **Література:**

1. Дебати навколо генетично модифікованих продуктів харчування / Агентство харчових стандартів (Англія). - К.: РА NOVA, 2003. – 24 с.
2. Егоров Н.С. Биотехнология - проблемы и перспективы. – Москва: «Высшая школа», 1987. – 125 с.
3. Романов Г. А. Генная инженерия растений и пути решения проблемы биобезопасности // Физиология растений. - 2000. – Т. 47. - № 3. - С. 343-353.

#### **Науковий керівник:**

кандидат географічних наук, доцент кафедри агрометеорології та агрометеорологічних прогнозів  
Одеського державного екологічного університету Вольвач Оксана Василівна.

**Намазбай Орманов, Сауле Бисимбаева,  
Рахат Пернебекова, Галия Жакипбекова  
(Шымкент, Казахстан)**

#### **ҚАН ПЛАЗМАСЫНДА ЛАТ ӨНІМДЕРІНІҢ ӨКПЕ ТУБЕРКУЛЕЗДІ ИНФИЛЬТРАТЫ ТАРАЛҒАН СЫРҚАТТАРДЫҢ АЦЕТИЛДЕУ ТҮРІНЕ БАЙЛАНЫСТЫ ӨЗГЕРУ ЖАҒДАЙЫ**

Ғылыми-практикалық медицинаның өзекті мәселелерінің бірі туберкулезге қарсы күрес болып табылады. Қазақстан Республикасында соңғы жылдары туберкулезімен ауырған науқастардың саны 113%-ға дейін көтеріліп, оның құрделі асқынған түрлері жыл сайын адам өліміне әкеліп соғуда [1]. Туберкулезбен ауыратын науқастарды емдеу барысында туберкулостатиктердің кейбір жағымсыз әсерлері

байқалады. Ғылыми деректер бойынша туберкулезге қарсы химиотерапиялық заттардың теріс, жағымсыз жанама әсерлері 13% және 61,3%-да орын алады [2].

Химиотерапияның әсерінен өкпе туберкулезді таралған науқастардың қанындағы липидтердің еркін радикалды асқын тотығуы мен антитотықтырғыш жүйесінің интегралдық көрсеткіші 1, 2 және 3 айлық емнен кейін күшті ингибиторлы топта 20,4%, 47,2% және 86%-ға ғана өссе, орта ингибиторлы топта 48,6%, 82% және 167,4%-ға, ал әлсіз ингибиторлы науқастарда 64,5%, 94,5% және 209,9%-ға сәйкес жоғарылады.

**Жұмыстың мақсаты:** Өкпе туберкулезді инфильтраты таралған сырқаттар қанының плазмасындағы липидтердің асқын тотығы (ЛАТ) өнімдерінің ацетилдеу түріне байланысты жағдайын зертеу.

**Зерттеу әдістері.** Науқастардың қан плазмасындағы диенді конъюгат (ДК), липидтердің гидроасқын тотығы (ЛГАТ), тиобарбитурат қышқылымен әрекеттесетін өнімдер (ТБК-ӨӨ) Арутюнян А.В. [3] әдістерімен анықталды.

**Зерттеу нәтижелері.** Өкпе туберкулезінің инфильтраты таралған (ИТ) сырқаттардың ацетилдеу түріне байланысты қанындағы ЛАТ өнімдерінің ауытқулары әртүрлі деңгейде орын алады (кесте).

Кесте – Өкпе туберкулезді инфильтраты таралған сырқаттар қаны плазмасында ЛАТ өнімдерінің ацетилдеу түріне байланысты жағдайы

Көрсеткіштер		ЛАТ өнімдері		
		ДК (отб./ мг липидке)	ЛГАТ (отб./мг липидке)	ТБК-ӨӨ (нмоль-мг липидке)
Жалпы бақылау тобы		0,25 ± 0,003	0,26 ± 0,02	0,62 ± 0,03
Күшті ингибитор	1	<u>0,21 ± 0,01</u>	<u>0,22±0,01</u>	<u>0,50±0,02</u>
	2	0,27±0,02*	0,28±0,01*	0,65±0,04*
Орта ингибитор	1	<u>0,27±0,01</u>	<u>0,28±0,02</u>	<u>0,65±0,04</u>
	2	0,55 ± 0,03*	0,56 ± 0,04*	1,32 ± 0,17*
Әлсіз ингибитор	1	<u>0,30±0,03</u>	<u>0,31±0,02</u>	<u>0,73±0,06</u>
	2	1,11 ± 0,04*	1,17 ± 0,07*	2,75 ± 0,20*

Нұсқама: \* -  $p < 0,05$  – бқылау тобымен салыстырғандағы дәлдік көрсеткіш;  
1- бөлшектің алымында дені сау адамдардың көрсеткіші;  
2- бөлімінде ӨТ ИТ сырқаттар.

Өкпе туберкулезінің ИТ сырқаттар плазмасындағы диенді қоспаның концентрациясы күшті ингибиторлы науқастарда сәйкес дені сау адамдар көрсеткішінің 128,5%-ын құрайды, яғни өсу деңгейі 28,5%-ға тең, орта ингибиторлы түріндегі сырқаттарда бұл көрсеткіштің мәні бір еседен артық (103,7%) жоғарыласа, әлсіз ингибиторлы түріндегі сырқаттарда оның мәні дені сау адамдардың көрсеткішінің 270%-ын құрайды, күшті және орта типті ингибиторлы сырқаттардың деңгейінен бір еседен жоғары (113,1%) және 47,3%-ға жоғарғы деңгейде орын алады [4].

ЛГАТ-ның сырқаттардың қанындағы көрсеткіші күшті ингибиторлы науқастарда дені сау адамдардың деңгейінің 127,2%- құрайды, яғни өсу деңгейі 27,2%-ға тең болады, орта ингибиторлы сырқаттарда бұл көрсеткіштің деңгейі дені сау адамдардың 100% - ына тең болса, әлсіз ингибиторлы түріндегі сырқаттарда өсу деңгейі екі жарым еседен артық (277,4%), күшті және орта ингибиторлы типті сырқаттар көрсеткішінің 417,8% және 200 %-ды құрайды, яғни жоғарылау деңгейі үш жарым еседен артық және 100%-ға тең болады [5].

ИТ өкпе құртымен ауыратын сырқаттар қан плазмасындағы ТБК- ӨӨ-нің концентрациясы күшті ингибиторлық типінде сәйкес дені сау адамдардың көрсеткішінің 130% құраса, орта ингибиторлы түріндегі науқастарда бұл көрсеткіштің деңгейі дені сау адамдардың 203%-ын құрайды, әлсіз ингибиторлы сырқаттарда бұл көрсеткіштің деңгейі 276,7%,-ға жоғарылайды (376,7%), күшті және орта ингибиторлы сырқаттардың 423,07% және 208%-на тең болады, яғни өсу деңгейі үш еседен артық (323,07%), және 108% -ға жоғары болады [6].

Сонымен, өкпе туберкулезінің ИТ науқастардың қан құрамындағы ЛАТ-өнімдерінің шамадан тыс топталуы сырқаттардың ацетилдеу түріне тікелей байланысты, күшті ингибиторлы типінде шамасы жоғарыласа, әлсіз ингибиторлы типінде өте жоғары деңгейде болады.



**ӘДЕБИЕТТЕР:**

1. Сағын Х.А., Назирова Н.И. Проблемы туберкулеза в Республике Казахстан и пути решения // Матер. II съезда врачей и провизоров Республики Казахстан. – Астана, 2002. – Т. 1. – С. 574-576.
2. Убайдуллаев А.М., Ташпулатова Ф.К., Казаков К.С. Частота и характер рецидивов побочных реакции с разными фенотипами гаптоглобулина при химиотерапии туберкулеза легких // Проб. туберкулеза. - 1998. - № 4. - С. 23-24.
3. Арутюнян А.В., Дубинина Е.Е., Зыбина Н.А. Методы оценки свободнорадикального окисления и антиоксидантной системы организма. - Спб.: ИКФ-Фолиант, 2000. – 104 с.
4. Бисимбаева С.Б., Орманов Н.Ж. Инфильтраты шектелген өкпе туберкулезді науқастардың эритроциттеріндегі ЛАТ өнімдерінің ацетилдеу типіне байланысты өзгеруі // «Қазақстан Фармациясы: ғылым, білім және өндіріс интеграциясы» Халықаралық ғылыми тәжірибелік конфер. матер. ОҚММА. - Шымкент. -2009(2). – С. 341-342.
5. Бисимбаева С.Б., Орманов Н.Ж. Өкпе туберкулезімен ауыратын науқастар жағдайының «Прооксидант-Антиоксидант» жүйесінің ацетилдеу түріне байланысты өзгеруі // Здоровье и болезнь - 2009. - №4(80) - С.113-115.
6. Әділбекова Д.А., Орманов Н.Ж., Жумабаев У.А. Использование хемилюминесцентного свойства сыворотки (плазмы) крови для диагностики хронической интоксикации соединениями фосфора // Методическая рекомендация. - Шымкент, 1993. – 16 с.

**Намазбай Орманов, Сауле Бисимбаева,  
Рахат Пернебекова, Талғат Орманов  
(Шымкент, Қазақстан)**

### **ҚАН ЭРИТРОЦИТТЕРІНДЕГІ ЛАТ ӨНІМДЕРІНІҢ ӨКПЕ ТУБЕРКУЛЕЗДІ ИНФИЛЬТРАТЫ ТАРАЛҒАН СЫРҚАТТАРДЫҢ АЦЕТИЛДЕУ ТҮРІНЕ БАЙЛАНЫСТЫ ЖАҒДАЙЫ**

Ғылыми-практикалық медицинаның өзекті мәселелерінің бірі туберкулезге қарсы күрес болып табылады. Қазақстан Республикасында соңғы жылдары туберкулезімен ауырған науқастардың саны 113%-ға дейін көтеріліп, оның күрделі асқынған түрлері жыл сайын адам өліміне әкеліп соғуда [1]. Туберкулезбен ауыратын науқастарды емдеу барысында туберкулопатиктердің кейбір жағымсыз әсерлері байқалады. Ғылыми деректер бойынша туберкулезге қарсы химиотерапиялық заттардың теріс, жағымсыз жанама әсерлері 13% және 61,3%-да орын алады [2].

Химиотерапияның әсерінен өкпе туберкулезді таралған науқастардың қанындағы липидтердің еркін радикалды асқын тотығуы мен антитотықтырғыш жүйесінің интегралдық көрсеткіші 1, 2 және 3 айлық емнен кейін күшті ингибиторлы топта 20,4%, 47,2% және 86%-ға ғана өссе, орта ингибиторлы топта 48,6%, 82% және 167,4%-ға, ал әлсіз ингибиторлы науқастарда 64,5%, 94,5% және 209,9%-ға сәйкес жоғарылады.

**Жұмыстың мақсаты:** Өкпе туберкулезді инфильтраты таралған сырқаттар қанының эритроциттеріндегі ЛАТ өнімдерінің ацетилдеу түріне байланысты жағдайын зертеу

**Зерттеу әдістері.** Науқастардың қан эритроциттеріндегі диенді конъюгат (ДК), липидтердің гидроасқын тотығы (ЛГАТ), тиобарбитурат қышқылымен әрекеттесетін өнімдер (ТБК-ӨӨ) Арутюнян А.В. [3], әдістерімен анықталды.

**Зерттеу нәтижелері.** Сырқаттардың күшті ингибиторлық типінің эритроциттеріндегі диенді қоспаның деңгейі дені сау адамдардағы мөлшеріне қарағанда 41,6%-ға жоғарласа, орта типіндегі науқастардың эритроциттерінде өсу деңгейі бір еседей болады, әлсіз ингибиторлы сырқаттардың қанының эритроциттеріндегі концентрациясы сәйкесінше дені сау адамдардың көрсеткішінен екі еседей (203%) жоғарылайды, әлсіз ингибиторлы науқастардың көрсеткіші күшті және орта ингибиторлылардың деңгейінен бір еседен жоғары (185%) және 86,5%-ға өседі (кесте).

Күшті ингибиторлы типті науқастардың эритроциттеріндегі ЛГАТ концентрациясы сәйкесінше дені сау адамдардың көрсеткішімен салыстырғанда 39,8%-ға жоғары болса, орта ингибиторлы типті сырқаттарда өсу деңгейі бір еседен артық (109%) болады, әлсіз ингибиторлы тобында бұл көрсеткіштің мәні дені сау адамдардың эритроциттеріндегі ЛГАТ деңгейімен салыстырғанда 203,4%-ға жоғарылайды, ал күшті және орта ингибиторлы сырқаттардың көрсеткішіне қарағанда екі еседен артық (238%) және 110%-ға жоғарылайды. ЛАТ көрсеткішінің соңғы өнімдерінің бірі ТБК-ӨӨ–нің эритроциттеріндегі концентрациясы күшті ингибиторлы типті сырқаттардың сәйкес дені сау адамдардың деңгейінен 34,9%-ға жоғарыласа, орта ингибиторлы сырқаттарда бұл көрсеткіштің деңгейі 99,9%-ға өседі, әлсіз ингибиторлы сырқаттарда ТБК-ӨӨ эритроциттеріндегі концентрациясы ең үлкен мәнге ие болады және жоғарылау деңгейі сәйкес дені сау адамдардың көрсеткішімен салыстырғанда екі еседен артық (203,4%) жоғарылайды.

Алынған мәліметтер өкпе туберкулезінің инфильтраты таралған түрімен ауыратын сырқаттар қанының эритроциттерінде ЛАТ өнімдерінің көрсеткіші науқастардың ацетилдеу үрдісіне байланысты болып, әлсіз ингибиторлы типті сырқаттарда ең үлкен мәнге ие болады.

Кесте – Өкпе туберкулезді инфильтраты таралған науқастар қанының эритроциттеріндегі ЛАТ өнімдерінің ацетилдеу түріне байланысты өзгеруі

Көрсеткіштер		ДҚ	ЛГАТ	ТБК-ӨӨ
Топтар		(отб.мг/ липидке)	(отб./мг липидке)	ммоль/мг
Бақылау тобы (жалпы)		0,27 ± 0,003	2,25 ± 0,13	40,2 ± 2,1
Күшті ингибитор	1	<u>0,24 ± 0,01</u>	<u>1,86 ± 0,09</u>	<u>32,9 ± 0,21</u>
	2	0,34 ± 0,03*	2,60 ± 0,03*	44,4 ± 3,12*
Орташа ингибитор	1	<u>0,26 ± 0,01</u>	<u>2,00 ± 0,01</u>	<u>41,5 ± 1,10</u>
	2	0,52 ± 0,03*	4,19 ± 0,25*	82,6 ± 4,3*
Әлсіз ингибитор	1	<u>0,32 ± 0,01</u>	<u>2,90 ± 0,22</u>	<u>47,4 ± 2,60</u>
	2	0,97 ± 0,04*	8,8 ± 0,34*	143,2 ± 16,3*

Нұсқама: \* - p<0,05 – сәйкес бақылау тобымен салыстырғандағы дәлдік көрсеткіш; 1- бөлшектің алымында дені сау адамдардың көрсеткіші; 2- бөлімінде ӨТ ИТ сырқаттардың көрсеткіші.

Сонымен, өкпе туберкулезінің ИТ науқастар қаны құрамындағы ЛАТ-өнімдерінің шамадан тыс топталу сырқаттардың ацетилдеу түріне тікелей байланысты, күшті ингибиторлы типінде шамасы жоғарыласа, әлсіз ингибиторлы түрінде өте жоғары деңгейде болады.

#### ӘДЕБИЕТТЕР:

- Сагын Х.А., Назирова Н.И. Проблемы туберкулеза в Республике Казахстан и пути решения // Матер. II съезда врачей и провизоров Республики Казахстан. – Астана, 2002. – Т. 1. – С. 574-576.
- Убайдуллаев А.М., Ташпулатова Ф.К., Казаков К.С. Частота и характер рецидивов побочных реакции с разными фенотипами гаптоглобулина при химиотерапии туберкулеза легких // Проб. туберкулеза. - 1998. - № 4. - С. 23-24.
- Арутюнян А.В., Дубинина Е.Е., Зыбина Н.А. Методы оценки свободнорадикального окисления и антиоксидантной системы организма. - Спб.: ИКФ-Фолиант, 2000. – 104 с.

Кристина Тыжневая  
(Одесса, Украина)

#### ЛЕДЯНАЯ РЫБА - УНИКАЛЬНОЕ ЯВЛЕНИЕ В МИРОВОЙ ИХТИОФАУНЕ

Относясь к типу позвоночных животных, рыбы (лат. Pisces) отличаются от всех остальных его многочисленных представителей тем, что проживают преимущественно в водной среде, а для дыхания используют специальный орган – жабры. Рыбы распространены как в солёных, так и в пресных водах, от глубоких океанических впадин до горных ручьев. Рыбы играют важную роль в большинстве водных экосистем как составляющая пищевых цепей. Они имеют большое экономическое значение для человека из-за употребления их в пищу. Размеры современных рыб варьируют от 7,9 мм (Paedocypris progenetica) до 20 м (китовая акула). Изучению рыб посвящён раздел зоологии - ихтиология. [1].

Обыкновенная ледяная рыба, или щуковидная белокровка, или обыкновенная белокровная щука (лат. Champsoscephalus gunnari) - рыба семейства белокровных рыб. Название «ледяная рыба» (или просто «ледяная») иногда употребляют как собирательное название всего семейства белокровок (белокровных рыб) или иных отдельных её представителей.

Ещё норвежские китобои в XIX веке рассказывали, что в далёкой Антарктике, у острова Южная Георгия в юго-западной части Атлантического океана, водятся странные рыбы с бесцветной кровью, которых они и окрестили «бескровными» и «ледяными». Однако эта загадка природы не сразу привлекла внимание скептических настроенных учёных. Научные исследования этих рыб начались лишь в 1954 году.

Белокровки и, в частности, ледяная рыба, - уникальное явление в мировой ихтиофауне. Кровь этих рыб не красная, как у всех позвоночных, а бесцветная из-за практически полного отсутствия в ней эритроцитов и гемоглобина (откуда и название семейства). Это результат приспособления к жизни в условиях температуры близкой к 0 °С - поскольку при понижении температуры очень резко (экспоненциально) возрастает вязкость крови, эволюция включила своеобразный механизм адаптации - снизила количество эритроцитов и гемоглобина (дыхательного пигмента) в крови этих рыб до минимума.

Поскольку в крови этих рыб нет эритроцитов и гемоглобина (белка, связывающего кислород для переноса его кровью к тканям организма), их метаболизм основан только на кислороде, растворённом непосредственно в крови. Это возможно отчасти по причине того, что максимально охлаждённая вода

способна растворить и содержать большее количество кислорода. Другие механизмы уникального метаболизма белокровок - поглощение растворенного в воде кислорода непосредственно кожей и большое сердце, работающее с большей, чем у родственных видов, интенсивностью. Также мышцы белокровок (за исключением сердечной мышцы) бедны миоглобином.

Белокровки - единственные известные науке позвоночные, кровь которых не содержит эритроцитов и, соответственно, гемоглобина. Такая уникальная эволюция организма и изменение его метаболизма дала возможность белокровным рыбам существовать в среде обитания с температурой ниже точки замерзания воды.

В результате детальных гистологических исследований в крови этих рыб все-таки было найдено небольшое количество эритроцитов, но незрелых (первичных) и нестойких, которые не играют сколь угодно существенной роли в газообмене. Последний осуществляется благодаря диффузии растворенного в воде кислорода через поверхностную капиллярную сеть и переносу его плазмой крови. При этом основную роль в процессе дыхания играют не жабры, а кожные покровы всего тела и плавников, так как общая поверхность их капиллярной сети в 3 раза превышает дыхательную поверхность жабер. Дыхание у них происходит через кожу, в которой очень много капилляров (протяженность капилляров на 1 мм<sup>2</sup> поверхности тела достигает 45 мм). Почти полное отсутствие дыхательного пигмента гемоглобина в крови белокровок и низкое насыщение ее кислородом компенсируется повышением темпа кровообращения благодаря значительному увеличению сердечной мускулатуры. Сердце белокровок до трёх раз превышает вес сердца рыб родственных семейств и способно прокачать значительно больший объем крови [2].

В первом спинном плавнике – 7-10 гибких колючих лучей, во втором спинном плавнике – 35-41 членистых лучей, в анальном плавнике – 35-40 членистых луча, в грудном плавнике – 25-28 лучей, в хвостовом плавнике 12 ветвистых лучей; в нижней части первой жаберной дуги – 11-20 жаберных тычинок; общее число позвонков – 58-64.

Тело невысокое (11-15% стандартной длины тела), прогонистое. Ростральный шип у вершины рыла отсутствует. Вершина нижней челюсти находится на одной вертикали с вершиной верхней челюсти. Голова относительно высокая, её высота несколько больше длины рыла. Рыло относительно длинное – 34-48% длины головы. Рот большой, задний край верхней челюсти доходит до уровня передней трети орбиты. Глаз относительно большой, диаметр орбиты 16-26% длины головы. Межглазничное пространство умеренной ширины (16-26% длины головы). Внешние края лобных костей над глазами ровные, без кренуляции (не зазубренные) и не приподняты. Оба спинных плавника относительно низкие, соприкасаются своими основаниями или едва разделены очень узким междорсальным пространством. На теле имеются две боковых линии (дорсальная и медиальная) без костных члеников. Брюшные плавники умеренной длины, средние лучи наибольшие (16-20% стандартной длины тела), не достигают начала основания анального плавника. Хвостовой плавник выемчатый.

Общая окраска тела серебристо-светло-серая, на брюшной стороне тела белая. Голова и спина тёмные. На боках туловища имеются неправильные вертикальные тёмные полосы, среди которых выделяются 4 наиболее тёмных полосы. Спинные, хвостовой и анальный плавники у взрослых рыб тёмные или черноватые, у молодых рыб светлые [3].

Ледяная - ценная промысловая рыба. Ареал вида характеризуется как циркумантарктический (ареал, который охватывает кольцом одну из полярных зон земного шара - Антарктику) прерывистый, в основном приуроченный к островам, расположенным у северной границы Антарктической конвергенции. В Западной Антарктике встречается у острова Южная Георгия, Скал Шаг,

Южных Сандвичевых, Южных Оркнейских, Южных Шетландских островов, у острова Буве и у северной части Антарктического полуострова. В Восточной Антарктике ареал вида ограничен островами и банками подводного хребта Кергелен - островами Кергелен, банками Щучья, Скиф, Южная и островами Хёрд и Макдональдс. Является эндемичной для этих регионов. Живет на глубине от 200 до 700 м, редко заходя на мелководье. Глубинная белокровка (лат. *Chionobathyscus dewitti*) обитает на глубине около 1-2 тыс. м.

Длина в среднем составляет 30-40 см, может достигать 60-70 см, вес в среднем 300-1000 г. Крупнейший зарегистрированный экземпляр имел вес 2 кг при длине тела 66 см. Так как ледяная питается в основном крилем, ее мясо имеет легкий сладковатый креветочный привкус.

Одно из достоинств - отсутствие неприятного специфического рыбного запаха. Эту рыбу вполне можно рекомендовать тем людям, которые его не переносят. Мясо рыбы содержит большое количество калия, фосфора, фтора и прочих ценнейших микроэлементов и витаминов. Так как белокровки обитают в самых экологически чистых регионах планеты, их можно считать одними из самых чистых рыб, считается, что они не содержат никаких вредных веществ. За свои уникальные вкусовые качества и в связи с удалённостью и сложностью региона добычи относится к ценовой категории «премиум».

Примечательно, что в советской рыбной промышленности относилась к низшей ценовой категории, наряду с путассу и минтаем!

#### Литература:

1. Жизнь животных. Энциклопедия в шести томах. Том 4. Часть первая. (Рыбы). Общая редакция члена-корреспондента АН СССР профессора Л. А. Зенкевича. М.: "Просвещение". - 1971. - 656 с.
2. Анисимова И.М., Лавровский В.В. Ихтиология. М.: "Высшая школа". - 1983. – 315 с.

3. С.В. Пономарев, Ю.М. Баканева, Ю.В. Федоровых Ихтиология: учебник Москва: Изд-во МОРКНИГА. – 2014. – 568 с.

**Науковий керівник:**

кандидат географічних наук, доцент кафедри агрометеорології та агрометеорологічних прогнозів Одеського державного екологічного університету  
Вольвач Оксана Василівна.

**Світлана Шаряк, М.М. Богомолова**  
(Львів, Україна)

### ІНТРОДУКОВАНІ ВИДИ ДЕРЕВНИХ РОСЛИН В НАСАДЖЕННЯХ МІСТА ЛЬВОВА

Культура деревних рослин в Україні є такою давньою, як і землеробство. Про це свідчать археологічні дослідження на території України, зокрема, розкопки поселень періоду трипільської культури, що датуються близько 6000 років тому. Свідченням цього є насіння деревних рослин сливи, яблуні, абрикоса, знайдене разом з насінням пшениці, ячменю, гороху в культурних шарах. Спершу окультуреними видами були плодові рослини, пізніше культивувались декоративні рослини.

Ще до початку нашої ери в Криму, де були поселення греків та генуезців, завезені деревні рослини справжній (Cornus mas L.), виноград справжній (Vitis vinifera L.), кипарис вічнозелений (Cupressus sempervirens L.), лавр благородний (Laurus nobilis L.), пізніше - горіх грецький (Juglans regia L), персик звичайний (Persica vulgaris Mill.), мигдаль звичайний (Amygdalus communis L.), смоківниця звичайна (Ficus carica L.). Про це також згадується в працях давньогрецького історика Геродота.

Інтродукції нових видів на території Київської Русі сприяли зв'язки з Візантійською імперією, культурні та економічні. Тоді завезені такі породи як вишня звичайна (Cerasus vulgaris L.), шовковиця біла (Morus nigra L.), горіх грецький (Juglans regia L.), які зайняли значну нішу серед місцевої флори за багато років культивування.

Не менше значення для інтродукції рослин мали географічні відкриття, подорожі мандрівників. Більшість інтродуцентів України завезені з Північної Америки і Південно-Східної Азії. На початку 17-го століття з Північної Америки завезено робінію звичайну (Robinia pseudoacacia L.), у 18-му столітті – лапину крилоплоду (Pterocarya pterocarpa Michx.), гінґо дволопатево (Ginkgo biloba L.). На початку 19-го століття закладаються дендрологічні сади, парки на природних ділянках лісу, біля озер чи річок. Відомі монастирські сади як культурні посадки плодових порід. Невід'ємною частиною замків, палаців стають також сади з використанням екзотичних видів. У 19 ст. в Україні відкриваються Ботанічні сади при університетах в Харкові (1800), у Львові (1823), в Києві (1839), Чернівцях (1839). Ботанічні сади стали науковими центрами з дослідження, акліматизації та культивування екзотичних видів.

Львів як давнє українське місто має власну історію в садово-парковому будівництві. Одним з відомих будівничих цієї галузі був Арнольд Рерінг, який заклав відомі парки і сквери у Львові.

Парк ім. І. Франка, раніше називався «Єзуїтським садом», створений в середині 16-го ст., один з найдавніших парків в Україні. З історичних довідок відомо, що тут росли пірамідальні тополі (Populus pyramidalis Roz.), кипариси (Cupressus), були закладені виноградники. Впродовж століть та зміни історичних подій змінювались власники, проводились реконструкції, але парк залишається одним з кращих. В насадженнях збереглися найстаріші екземпляри робінії білої (Robinia pseudoacacia L.), туї східної (Thuja orientalis L.), модрина японської (Larix leptolepis Stiff Weeper), що є свідченням інтродукції декоративних деревних рослин у нашому місті. Про популярність робінії відомо давно ще з початку 17-го ст., власне тепер робінія біла (Robinia pseudoacacia L.) росте по всіх містах України і є символом Одеси. У Львові біла акація (Robinia pseudoacacia L.) росте в парках, скверах та у вуличних посадках. Ці дерева різновікові, зберігають добрий естетичний вигляд, стійкі до загазованості повітря. Крім акації білої, з родини Бобових в паркових насадженнях росте гледичія триколючкова (Gleditsia triacanthos L.), церціс європейський (Cercis europea L.), бундук канадський (Gymnocladus dioica L.), старий екземпляр Стрийського парку.

В доброму стані є релікт з дольодовикового періоду - гінґо дволопатево (Ginkgo biloba L.). Ці дерева ростуть у вуличних і паркових насадженнях і є свідченням стійкості породи у сучасному міському середовищі. Гінґо дволопатево відноситься до дводомних рослин, тому жіночі і чоловічі екземпляри ростуть поряд, цвітуть і плодоносять.

Окрасою парків Львова, особливо Стрийського парку, є одні з найкрасивіших ранньоквітучих дерев – це магнолія Кобус (Magnolia kobus DC.), суланжа (Magnolia soulangeana Soul.-Bod.), широколиста (Magnolia obovata). Не менш декоративним деревом з родини Магнолієвих є Ліріодендрон тюльпановий (Liriodendron tulipifera L.), що пишно зацвітає на початку літа у Ботанічних садах Львова.

Шовковиці чорна (Morus nigra L.) і біла (Morus alba L.) ростуть у вуличних посадках, де відбувається постійний рух транспорту і надмірна загазованість повітря. Деревя рано вегетують, цвітуть і плодоносять, ефектні і стійкі в міському середовищі.

Клен сріблястий (Acer saccharinum L.) і клен ясенелистий (Acer negundo L.) одними з перших починають вегетувати і є справжніми провісниками весни у своєму пишному цвітінні. Ці екзоти з Північної Америки, які добре адаптувались до наших умов, стали дуже популярними в декоративних насадженнях.

Найвідоміший у Львові Стрийський парк багатий інтродуцентами, серед яких хвойні і листяні деревні породи. Величним є платан західний (*Platanus occidentalis* L.) в алейній посадці у верхньому плато парку. Особливо декоративні листки, що створюють ошатність і красу крони, а взимку приваблюють своїми колючими кулястими плодами на довгих черешках, що звисають на гілках. Платани – прекрасні санітари загазованого міського повітря, адже простора крона і велика площа глянцевого листків відіграють важливу роль у фільтрації і очищенні повітря. Окремі екземпляри платанів ростуть у скверах міста та в рядових посадках вулиць.

Справжніми велетнями Стрийського парку є бундук канадський (*Gymnocladus dioica* L.) і дуб червоний (*Quercus rubra* L.), довголітні екзоти з Північної Америки, які є справжніми фільтрами міського повітря завдяки великій і ошатній кроні цих дерев.

У незвичайне вбрання вбирається місто, коли цвітуть каштани, на початку літа. Крони дерев прикрашені свічками чудових суцвіть. Чи не в кожному районі міста можна побачити гіркогоштан звичайний (*Aesculus hippocastanum* L.) в різних декоративних насадженнях. Ці дерева ростуть в рядовій посадці у сквері «На Валах», на Проспекті Свободи та у одній із найстаріших каштанових алей парку «Високий Замок». Такі величні і прекрасні дерева є не лише символом Києва, але й окрасою старовинного Львова.

Неповторним біло-рожевим цвітом весною вкривається сакура або вишня японська (*Prunus serrulata* L.), яка прикрашає храм Різдва Христового у новому районі Сихів, також рядова посадка на площі Є. Петрушевича та посадка молодих дерев по вулиці Городоцькій. Ці екзотичні дерева збагачують весняний пейзаж і є прекрасним елементом в естетичному оформленні зелених насаджень.

Окрасою зимових пейзажів древнього Львова є хвойні дерева. Разом із місцевими видами дерев ялини звичайної, сосни звичайної, модрина європейської акліматизувалися в сучасному міському середовищі такі інтродуковані види: ялина колюча (*Picea pungens* Engelm.) різних декоративних форм, ялина канадська (*Picea canadensis* L.), сосна веймутова (*Pinus strobus* L.), туя західна (*Thuja occidentalis* L.), туя східна (*Thuja orientalis* L.), кипарисовик Лавсона (*Chamaecyparis lawsoniana* Parl.), кипарисовик горіхоплідний (*Chamaecyparis pisifera*), ялівець козацький (*Juniperus sabina* L.) та інші інтродуценти. Ці вічнозелені дерева-красені є невід'ємною частиною парків, скверів, територій навчальних закладів, лікарень в різних мікрорайонах міста у всі пори року.

Незважаючи на вік, Львів і його окраса – зелені насадження завжди оновлюються красою дерев як природної, так і екзотичної флори. В зелених насадженнях міста основними є місцеві породи, стійкі і довголітні в умовах природного ареалу і рекреаційних територій. Особливістю і привабливістю парків, скверів, ботанічних садів є поєднання аборигенних і екзотичних видів дерев і кущів. Гармонійне поєднання деревних рослин з особливими декоративними ознаками у естетичних і художніх композиціях на тлі мальовничих ландшафтів притаманні зеленим насадженням міста Львова.

#### **Література:**

1. Заячук В.Я. Дендрологія: Підручник. – Львів: Апріорі, 2008. – 656 с.
2. Калініченко О.А. Декоративна дендрологія: Навч. посіб. – Київ: Вища школа, 2003. – 199 с.
3. Кохно М.А., Трофименко Н.М. Дендрофлора України. Дикорослі й культивовані дерева і кущі. Покритонасінні. Частина II. Довідник. – Київ: Фітосоціоцентр, 2005. – 716 с.
4. Кучерявий В.П. Озеленення населених місць: Підручник. – Вид. 2. – Львів: Світ, 2008. – 456 с.
5. Кучерявий В.П. Сади і парки Львова. – Львів: Світ, 2008. – 360 с.

## СЕКЦІЯ: ГЕОГРАФІЯ ТА ГЕОЛОГІЯ

Ярослава Коробейникова  
(Івано-Франківськ, Україна)

### ЕКОЛОГІЧНІ АЛЬТЕРНАТИВИ ПРИРОДОКОРИСТУВАННЯ МАЛОЦІННИХ ЛАНДШАФТІВ

**Постановка проблеми.** Ландшафтна система нашої планети стає об'єктом прямого чи опосередкованого перетворення і використання. Необхідність інтенсивного використання природних ресурсів і одночасне створення гармонійного навколишнього середовища вимагає раціональних, зважених методів експлуатації природних комплексів ландшафтів і збереження їх функціональних структур. При інтенсивному господарському використанні ландшафту всі його елементи стають джерелами економічного розвитку. Постає актуальне питання – чи можемо ми використовувати в господарстві ті природно-територіальні комплекси, що вже перебували в господарській, наприклад, гірничо-видобувній експлуатації? Чи можливо максимально продовжувати використовувати функціональну цінність відпрацьованих (малоцінних) ландшафтних комплексів таким чином, щоби вони зберігали при цьому свою продуктивну цінність та здатність до самовідновлення?

**Аналіз останніх досліджень.** У науковій літературі практично не висвітлені питання малоцінних ландшафтів, їх класифікації та можливості подальшого використання у рекреаційному господарстві. Загальні рекомендації щодо їх використання зводяться до проведення рекультивациі як способу відновлення ландшафту [1]. Проте, дослідження проблеми використання малоцінних ландшафтів залишається актуальним зі зменшенням територіальних ресурсів загалом та важливим питанням екологічного характеру.

**Мета досліджень** полягає у дослідженні альтернатив використання малоцінних ландшафтів.

Під економічно непридатними (малоцінними) для господарського освоєння територіями розуміємо створене людиною штучне середовище, що втратило свою продуктивну функцію [2].

Територія України характеризується значними площами перетворених ландшафтів в результаті гірничих розробок. Для складування твердих відходів різного походження в Україні відведено 230 тис. га земельних ресурсів, які виведені з інших видів природокористування. Під розробку корисних копалин відведено 150 тис. га, з них зайнято хвостосховищами 40 тис. га, полями фільтрації, відстійниками – 30 тис. га., 53, 3 тис. га - вже відпрацьовані площі після добування та переробки корисних копалин [3]. За даними [3] в 2010 році території, зайняті сміттєзвалищами побутових відходів становили 7,8 тис. га., на 750 га виявлені несанкціоновані незаконні сміттєзвалища. Так, тільки в рекреаційному регіоні Криму 4845, 15 га відведені під відкриту розробку корисних копалин, а 1474 га вже відпрацьовані та потребують суттєвого відновлення. Проблемною щодо подальшого природокористування залишається зона відчуження Чорнобильської АЕС площею в 259799, 9 га.

Оцінка таких територій є спонуканням для прийняття рішень щодо їх перспективного використання з врахуванням комплексного економічного і суспільного розвитку. Найбільш типовим фактором, що впливає на виникнення малоцінних територій, є промислове виробництво: видобування сировини (гірських порід, піску, гравію, глини), накопичення відходів, забруднення викидами та скидами, створення відвалів тощо.

Критерії делімітації економічно малоцінних територій визначаються процесами деградації ландшафту внаслідок:

- поверхневого видобування сировини - каменоломні, гравійні, піскові, глиняні кар'єри, шахтарські копалини тощо;
- глибинного видобування сировини - відвали шахтних відходів, осадові чани, солені відпрацьовані води;
- накопичення промислових та комунальних відвалів – металургійні відвали та насипи, звалища.

Як наслідок – забруднення повітря, поверхневих та підземних вод, ґрунтів

Отже, до малоцінних просторів відносимо ті території ландшафтів, що мають низьку цінність або нульове значення потенціалу і не мають корисного значення для суспільства. За діагностичною ознакою до малоцінних відносимо:

- простори з порушеною структурою (порушений зв'язок між елементами ландшафтів);
- низьке або нульове значення потенціалу (придатність для господарського використання);
- специфічні якості і одноманітність ландшафту;
- порушена корисна функція (сільськогосподарська, лісогосподарська, заповідна тощо).

Окремі, незалежно існуючі малоцінні простори з різними формами і якостями об'єднують в типи в залежності від генезису, структуроутворюючих факторів, придатності для рекреації тощо.

За генетичними типами поділяємо на природні типи малоцінних просторів та антропогенні типи.

В групі природних типів – тип еродованих ґрунтів, тип лавинних борозен, тип зсувів, дефляційний тип, карстовий тип, буровійний тип, пасовищний. Частина з них має ознаку малоцінного протягом короткого терміну.

До групи антропогенного типу відносимо території кар'єрів, шахтних ям, відвалів, сміттєзвалищ, хвостосховищ (ті, що вже не використовуються за відповідним призначенням), територій зі зрушенням поверхневим шаром механічною діяльністю, території забруднені внаслідок техногенних аварій тощо. Регенераційні, само відновлювальні властивості таких територій незначні, або взагалі відсутні. Як

правило, антропогенні типи є комбінованими.

Проблематика можливості використання таких територій з метою рекреації набуває актуальності внаслідок збільшення об'ємів промислового будівництва, створення нового та розширення існуючого селітебного середовища, збільшення потужностей поверхневого та підземного видобування, збільшення об'ємів інвестицій у енергетичні та транспортні галузі. З врахуванням перспектив економічного та суспільного розвитку необхідно з випередженням вирішувати питання використання змінених внаслідок господарської діяльності людини територій.

Основними критеріями можливості використання малоцінних просторів для рекреації є:

- зв'язок з визначеним типом ландшафту, тобто їх значення змінюється в залежності від приналежності тому чи іншому типу ландшафтів – низовинному, передгірському, гірському тощо;
- відстань від місця попиту на рекреацію;
- розміри їх площі та морфологічні особливості;
- можливість рекультивациі;
- термін існування малоцінної території (особливо для природного типу, що мають здатність для самовідновлення).

За оцінкою придатності для рекреаційного використання визначаємо типи малоцінних просторів:

- тип низовинний з водними поверхнями – після деяких рекультивацийних заходів можливе використання для зимових та літніх рекреаційних занять на водних акваторіях;
- тип сухих депресій – вимагає деяких рекультивацийних заходів, можлива придатність для спорудження спортивних комплексів і площадок;
- тип відвалів, сміттєзвалищ, насипів - вимагає значних рекультивацийних заходів, можливе використання для літніх та зимових рекреаційних - активних, спортивних, екстремальних занять; будівництво спортивних комплексів, атрактивних споруд і площадок;
- тип територій техногенних катастроф - вимагає значних рекультивацийних заходів, придатний для окремих видів промислового та екстремального туризму [4].

Оцінка малоцінних ландшафтів з метою їх подальшого рекреаційного використання базується на аналізі природних умов, що є визначальним фактором рекреації, та інших складових атрактивності рекреаційних функцій, наприклад, культурно-історичні пам'ятки і технічні споруди, їх оснащеність, тощо, або, навпаки, ті, що обмежують його використання – негативні явища, пріоритет інших господарських функцій.

Досвід використання таких ландшафтів у рекреаційній діяльності накопичений у розвинутих країнах. Це пов'язано, в першу чергу, з високою вартістю землі та функціонуванням системи економічних переваг землекористувачам малоцінних ландшафтів. Так, відпрацьовані сміттєзвалища перетворюються на поля для гольфу, відкриті розробки корисних копалин – у водойми для занять водними видами спорту, основами для будівництва спортивних споруд [5]. Природно-територіальні комплекси, особливо Донбасу, Придніпров'я, характеризуються незначними площами територій рекреаційного використання. Тому, перспективними вважаються дослідження можливостей використання таких малоцінних ландшафтів для рекреації та туризму.

**Висновки та перспективи.** Питання використання неповноцінних (малоцінних) територій полягає у відновлюванні економічної, екологічної та суспільної цінності порушених територій. Запропонована класифікація малоцінних ландшафтів дозволить диференційовано підходити до розроблення проектів їх подальшого використання. Відтворення рекреаційної продуктивності і атрактивності визначених типів територій можливе внаслідок рекультивациі та відновлювальних заходів. Але, без детального аналізу та оцінки, без врахування основних взаємозв'язків між економічною діяльністю, економічним та соціальним розвитком регіону (області), екології ландшафту не можливо приймати рішення щодо заходів та пропозицій з використання для рекреації господарсько непридатних територій.

#### Література:

1. Багров М.В. Землезнавство: підручник [Текст] / Багров М.В., Боков В.О., Черваньов І.Г. За ред. Шищенко П.Г.- К.: Либідь, 2000.- 464 с.- ISBN 966-06-0057-7.
2. Долгопола Г.Є., Дрогомирецький Я.М. Рекреаційні системи, туризм та екологія ландшафтів [Текст]/ Долгопола Г.Є., Дрогомирецький Я.М. //Матеріали ІІ всеукраїнської науково-практичної конференції «Географія та екологія: наука та освіта»; 17-18 квітня 2008 р. – Умань. – С. 57-60. ISBN 978-966-98684-2-5.
3. Доповідь про стан навколишнього природного середовища в Україні [Електронний ресурс]. – Режим доступу: [www.menr.gov.ua/index.php/dopovidi](http://www.menr.gov.ua/index.php/dopovidi)
4. Долгопола Г.Є., Коробейникова Я.С. Дослідження проблеми використання малоцінних територій ландшафтів з метою рекреації [Текст] /Долгопола Г.Є., Коробейникова Я.С.//Сборник научных трудов Sworld. Материалы научно-практической конференции «Научные исследования и их практическое применение. Современное состояние и пути развития» - 2012.- С.7 – 9. ISBN 978-966-555-055-6.
5. Коробейникова Я.С. Стратегія збалансованого туризму [Текст]: Конспект лекцій / Я.С. Коробейникова : ІФНТУНГ. – Івано–Франківськ: Факел, 2011. – 147 с.

**Эдуард Серга, Андрей Сущенко**  
(Одесса, Украина)

### **ИЗМЕНЧИВОСТЬ ОДНОРОДНЫХ ЗОН В ПОЛЯХ РАЗНОСТИ СРЕДНЕМЕСЯЧНЫХ ТЕМПЕРАТУР ПОДСТИЛАЮЩЕЙ ПОВЕРХНОСТИ И ВОЗДУХА В СЕВЕРНОЙ ЧАСТИ ТИХОГО ОКЕАНА В ЗИМНИЙ ПЕРИОД**

Энергетическое взаимодействие между океаном и атмосферой на масштабах, сравнимых с сезонным ходом, обладает важной особенностью. Оно заключается в том, что имеют место амплитудно-фазовые различия характеристик тепла атмосферы и океана. Исследования показали, что наблюдается опережение в годовом ходе термических и влажностных характеристик океана термическими и влажностными характеристиками атмосферы. Запаздывание по фазе температуры воды относительно температуры воздуха составляет в среднем по Мировому океану 25-30 суток [1].

Опережение по фазе термическими и влажностными характеристиками атмосферы аналогичных параметров поверхности океанов должно приводить к сезонным потокам, имеющим направление от атмосферы к океану. Однако поскольку  $T_B > T$  и  $E_0 > e_z$ , этот поток, как указывается в работе [1], является, по существу, "потоком холода" из атмосферы в океан. Ему соответствует поток тепла в обратном направлении. Термин "поток холода" характеризует физику процесса сезонного теплообмена, где активную роль играет атмосфера.

Однородные районы в полях температур поверхности и приповерхностного слоя воздуха в районе северной части Тихого океана хорошо отражают основные процессы на поверхности океана и в соприкасающемся с ним слое нижней атмосферы. Однако, эти кластеры, явно не выражают зоны экстремальных значений теплообмена между двумя средами. Согласно [1], крупномасштабный теплообмен океана и атмосферы определяется разностями температур вода-воздух. Эта характеристика рассматривается и как один из основных факторов, формирующих энергообмен на границе океан-атмосфера.

Данное исследование по выявлению однородных зон в полях разности среднемесячных температур подстилающей поверхности и воздуха на высоте 2м в северной части Тихого океана выполнено в рамках научно-исследовательской работы, связанной с особенностями формирования региональных климатов Восточно-Европейского сектора под влиянием атмосферных процессов в Северном полушарии. Существует множество литературы, где подробно описаны различные методы проведения кластерного анализа [2-6]. Однако идеального алгоритма не существует и потенциально не может существовать [7]. В разработанном нами универсальном итерационном методе кластеризации данных (УИМКД), в качестве исходной информации выступает матрица  $X = (x_{ij})_{m \times n}$ , содержащая  $m$

векторов-строк мерности  $n$ , характеризующая статистические ряды объемом  $n$  в  $m$  пунктах, которые и должны быть кластеризованы. В качестве априорной информации, в отличие от других методов задается только минимальное количество векторов  $t$ , которые могут составить кластер. Итерационный процесс в алгоритме УИМКД [8] состоит из ряда шагов и включает такие критерии как евклидово расстояние, критерий Фишера, критерий (статистика) Крамера-Уэлча и статистику критерия типа омега-квадрат (Лемана-Розеблатта) для проверки однородности двух независимых выборок. В качестве объекта для исследования методом кластеризации УИМКД были взяты поля разности среднемесячных температур подстилающей поверхности и воздуха на высоте 2м (данные ре-анализа ERA-40), заданные в узлах регулярной сетки точек  $2,5^\circ \times 2,5^\circ$  в секторе, ограниченном по широте от  $20^\circ$  до  $90^\circ$  северной широты и по меридиану от  $160^\circ$  восточной долготы до  $120^\circ$  западной долготы, за период с 1958 по 2012 годы, зимние месяцы (декабрь, январь, февраль). Таким образом, в каждом узле сетки был сформирован 55-ти мерный вектор значений разности среднемесячных температур подстилающей поверхности и воздуха для указанных месяцев. Множество этих векторов и было представлено алгоритму УИМКД для разбиения на однородные кластеры. Результаты проведенной кластеризации приведены на рис.1-3. Выделенные алгоритмом кластеры отображены на рисунках различными буквенными обозначениями латиницы.

Сопоставляя полученную нами кластеризацию полей разности среднемесячных значений температур подстилающей поверхности и воздуха (рис.1-3) с картами турбулентного теплообмена между поверхностью океана и атмосферой [9], можно проследить наличие однородных зон, соответствующих максимальным значениям турбулентного теплообмена: для разности температур кластеры С (рис.1), Е (рис.2), В (рис.3). Необходимо отметить согласованность полученных кластеров с расположением основных энергоактивных зон (ЭАО) находящихся в рассматриваемой части Тихого океана [1]: Беринговоморской с очагами у западного и восточного берегов и восточная часть течения Куроисио. Так же нужно указать на изменчивость границ полученных кластеров в рассмотренных зимних месяцах, что может быть связано с такими факторами, как увеличение размеров поверхности занятой льдом (Беринговоморская ЭАО), постепенным охлаждением поверхности океана в результате процессов испарения, а также с перемещениями атмосферных циклонических вихрей вызывающих понижение температуры воздуха в тыловой части.

Полученные схемы районирования хорошо согласуются с климатическими картами месячных и среднемесячных гидрометеорологических характеристик, построенными на основе данных непосредственных экспедиционных гидрометеорологических измерений, таких как карты распределения суммарной солнечной радиации, радиационного баланса, затрат тепла на испарение, температуры



воздуха у поверхности океана, температура воды на поверхности и т.д. [9].



Рис. 1 - Карта распределения кластеров разности среднемесячных значений температур подстилающей поверхности и воздуха на высоте 2м в северной части Тихого океана (декабрь), 1958-2012 г.г.



Рис. 2 - Карта распределения кластеров разности среднемесячных значений температур подстилающей поверхности и воздуха на высоте 2м в северной части Тихого океана (январь), 1958-2012 г.г.

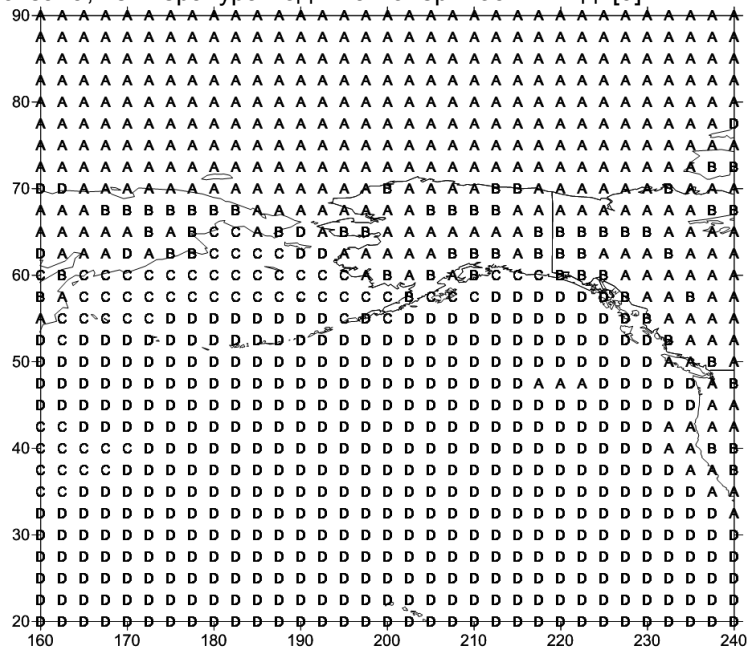

Рис. 3 - Карта распределения кластеров разности среднемесячных значений температур подстилающей поверхности и воздуха на высоте 2м в северной части Тихого океана (февраль), 1958-2012 г.г.

Данные статистического анализа полученных однородных районов в поле разности среднемесячных температур поверхности и воздуха на высоте 2м имеют существенные различия (табл.1), как по величине, так и по знаку. Отрицательные средние значения репрезентативных векторов соответствуют "потокам тепла" из атмосферы в океан, положительные, наоборот – из океана в атмосферу. Закономерным является также наличие больших дисперсий для районов с экстремальными значениями разности температур.

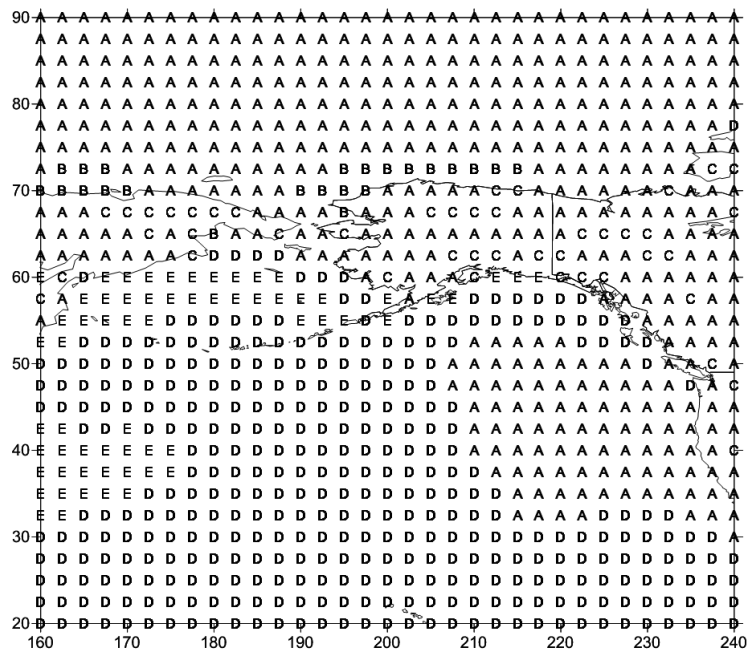
Таблица 1 - Внутрикластерные дисперсии и средние значения разности среднемесячных температур поверхности и воздуха на высоте 2 м и в полученных кластерах в северной части Тихого океана (декабрь-февраль), 1958-2012 г.г.

№№ п/п	Обозначение кластеров	Внутрикластерные дисперсии			Средние значения		
		декабрь	январь	февраль	декабрь	январь	февраль
1	A	0.104	0.058	0.146	0.105	0.193	0.252
2	B	0.647	0.418	<b>1.078</b>	<b>-1.375</b>	0.802	<b>4.349</b>
3	C	<b>0.69</b>	<b>1.322</b>	0.504	<b>3.948</b>	<b>-1.54</b>	<b>-1.138</b>
4	D	0.025	0.041	0.022	1.546	1.606	1.226
5	E	-	0.502	-	-	<b>3.915</b>	-

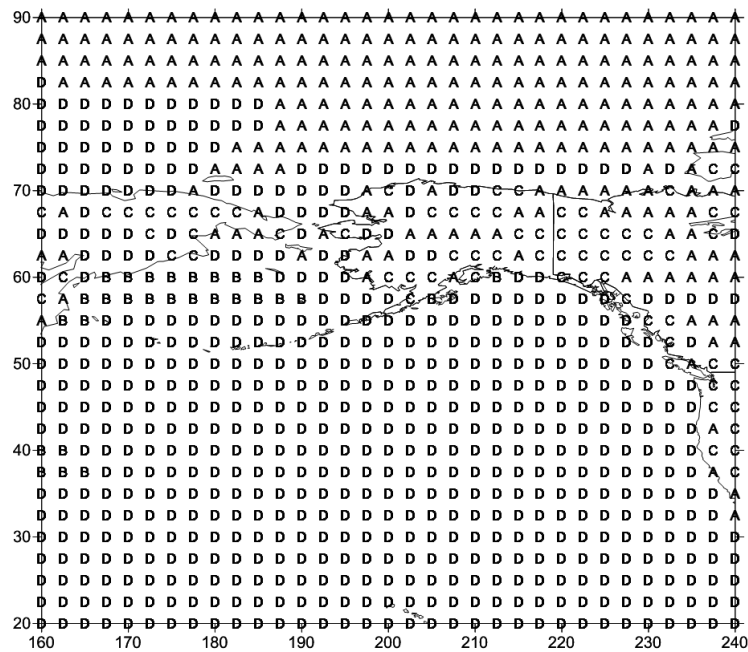
#### Литература:

1. Лаппо С.С., Гулев С.К., Рождественский А.Е. Крупномасштабное тепловое взаимодействие в системе океан-атмосфера и энергоактивные области Мирового океана: Л. – Гидрометеиздат, 1990. – 335 с.
2. Кулаичев А. П. Методы и средства комплексного анализа данных. - М: ИНФРА- М, 2006. – 276 с.
3. Лагутин М. Б. Наглядная математическая статистика. - М.: П-центр, 2003. – 347 с.
4. Школьний Є.П., Лоева І.Д., Гончарова Л.Д. Обробка та аналіз гідрометеорологічної інформації: Підручник.- К.: Міносвіти України, 1999. – 600 с.
5. Jain A., Murty M., Flynn P. Data clustering: A review // ACM Computing Surveys. - 1999. - Vol. 31, no. 3. - Pp. 264–323.
6. Lance G. N., Willams W. T. A general theory of classification sorting strategies. 1. hierarchical systems // Comp. J. - 1967. - no. 9. - Pp. 373–380.
7. Мандель И. Д. Кластерный анализ. - М.: Финансы и Статистика, 1988. – 339 с.
8. Серга Э.Н. Универсальный итерационный метод кластеризации данных // Український гідрометеорологічний журнал.-2013.-№13. С.112-123.
9. Атлас океанов. Тихий океан / Под ред. С.Г. Горшкова. – Л: Изд.ГУНИО, 1974.

**СЕКЦІЯ: ДЕРЖАВНЕ УПРАВЛІННЯ****Мадина Кенжебекова, Смагулова Жанара  
(Караганда, Казахстан)****ҚАЗАҚСТАН РЕСПУБЛИКАСЫНЫҢ ҚАЛЫПТАСУЫНДАҒЫ ПРЕЗИДЕНТ Н.Ә. НАЗАРБАЕВТЫҢ  
РӨЛІ**

Қазақстан Республикасы, ең алдымен, аумақтық тұтастық пен егемендікті, азаматтардың саулығы мен олардың конституциялық құқықтарын астарлай отырып, өзінің ұлттық-мемлекеттік мүдделерін қорғау саясатын өзгеріссіз жүргізіп келеді. Қазақстанда болып жатқан ірі әлеуметтік-саяси және экономикалық түрленуді ескере отырып, Президент Н.Ә. Назарбаев Қазақстанның сыртқы саясатының ұзақ мерзімдік мақсаты ретінде ел ішінде реформаны табысты өткізудің, Қазақстанның егеменді мемлекет ретінде қалыптасуы мен дамуының қолайлы жағдайларын қалыптастыру мен қолдауын анықтады.

Мұндай белгілеу, оның сыртқы прагматизміне қарамастан, дипломатиялық жұмыс саласының изоляционизміне немесе тарылуына шақыруын білдірмейтіндігі аян.

Атап айтқанда, Қазақстанның көп векторлық сыртқы саясаты – бұл Н.Ә. Назарбаевтың субъективтік қалауы немесе «доктринасы» емес, тәуелсіз жас мемлекеттің географиялық орналасуының, Орталық Азия аймағындағы әлемдік саясаттағы жаңа геосаяси шындығының пайда болуының салдары. Шекарасының жалпы ұзындығы 15 мың км асады, оның 412600 – құрғақ жерлер, 3000 км-ден астамы – сулы. Батысы мен солтүстігінде Қазақстан Ресей Федерациясымен, оңтүстігінде – Түрікменстанмен, Өзбекстанмен және Қырғызстанмен, батысында Қытаймен шекараласады. Қазақстан аумағының жалпы ауданы 2717,3 шаршы км. [2, 54 с.]

Мемлекет көлемі көп нәрсенің куәсі: біріншіден, үлкен аумақтық кеңістіктер, олар Кеңестер Одағы құласымен-ақ бір сәтте бірқатар, оның ішінде шектес мемлекеттердің, «май шелпегіне» айналып кетуі мүмкін еді; екіншіден, «алыс және жақын шетел» елдерінің Қазақстанға қатысты саясаты жеке қауіпсіздік мәселесінен туындай отырып, түрлі жоспарда болуы да мүмкін еді; үшіншіден, пайдалы қазбалар көлемі аумақтық шеңбердің қауіпсіздігі мен мемлекеттің аумақтық тұтастығына теріс әсер еткен болар еді.

Еліміздің Президентінің кеңесшісі Ермұхамбет Ертісбаев, мемлекет Басшысының 1991 ж. бастап 2001 жылдар аралығындағы сыртқы саяси қызметіне талдау жүргізе отырып, «Қазақстанның жүргізіп отырған сыртқы саясатына әр түрлі қарауға болады. Оны тұтастай жоққа шығаруға, оның прагматикалылығы үшін одан бас тартуға, нақты әрекеттерін немесе ондайлардың болмауын әжуалауға болады. Басқа полюс – егемендіктен масаттану немесе зиянды жалған ұлылық, дәлелсіз әжуадан гөрі анағұрлым қауіптірек. Оппозиция Н.Ә. Назарбаевтың сыртқы саясатын, ішкісінен гөрі деқатал әжуалады, сондықтан да бұл демократиялық қоғам, ол пікірлердің плюрализмін көрсетеді. Әрине, ҚР Қауіпсіздік кеңесі, Сыртқы істер министрлігі, халықаралық келісімдерді бекітетін Парламент, ішкі барлау, осыған сәйкес өздерінің тікелей, кейде кертартпа, бірақ қажетті ведомствалары бар. Бірақ стратегиялық шешімдерді қабылдау, концепциялық жолдары мен бағыттарын анықтау - Қазақстан Республикасының Президентіне заңды түрде бекітілген».[3, с.78]

Соншалық ерекше дәрегей республиканың сыртқы саяси қауіпсіздігі тұрғысынан ғана емес, еліміздің ішкі саяси дамуындағы қатерлерді жою тұрғысынан да толық түсіндірерлік. Жетекші политологтар, тарихшылар, заңтанушылар өз еңбектерінде атап өткендей, Қазақстан ХХ ғасырдың 90-жылдарының басында бұрынғы КСРО-дан жүктеме ретінде, шешімін талап ететін проблемалар мен мәселелердің тұтас қатарын алды: бұл 140-тан астам ұлт саны бар тұрғындардың көп ұлттық құрамы да, бұл оның поликонфессионалдығы, бұл бұрын еліміздің экономикасында одақтық және біртұтас біріккен республикалар кезінде болған өнеркәсіптік салаларының болмауы, бұл еліміздің басшыларының иығына «саяси конфронтациялар-дың» ауыр жүгі болып түскен КСРО қарулы күштерінің ядролық арсеналы және басқа да көптеген мәселелер.

Осыған байланысты, ірі еуразиялық мемлекет, аумағы бойынша әлемде тоғызыншы орын алатын – Қазақстан өзінің сыртқы саясатын қалай орнататыны, қандай басымдылықты алуға ниеттенгені және оның тек көрші елдермен ғана емес, сондай-ақ әлемдік қауымдастықпен де өзара қарым-қатынасы қалай қалыптасқаны туралы мәселе көптеген мемлекеттер мен зерттеу орталықтарын да толқытты.

Президент Н.Ә. Назарбаевқа осы күрделі жағдайда толық көлемде саяси көрегендік және Қазақстанның стратегиялық мүдделерін байқау қабілетін танытқаны үшін тиісті бағасын беру керек. Қазақстандық басшы әлемдік қауымдастыққа – қару таратпаудың бұрынғы режимін бұзу, халықаралық шиеленісті тудыру, ядролық қарумен сес көрсету ойы жоқ екенін анық түсіндірді. Керісінше, Қазақстан барлық мүдделі елдермен конструкциялық ынтымақтастық бағытын таңдады.

1991 жылы 2 желтоқсанда президенттік сайлаудың қорытындысы бойынша пресс-конференцияда Президент Н.Ә. Назарбаев тұңғыш рет, Қазақстанның сыртқы саясатының жиегін сызды, оның көп векторлылығын анықтай отырып, Қазақстан Еуропа мен Азия арасындағы көпір болу керектігін, әлемнің барлық мемлекеттерімен экономикалық және саяси байланыстарды дамытуды атап өтті. Қазақстан басшысы сыртқы саясаттың негізгі мақсаттарын: еліміздің жаһандық қауымдастыққа енуі, оның ұлттық қауіпсіздігін қамтамасыз ету, Қазақстанның экономикалық дамуына ықпал ету, еліміздің азаматтарының құқықтары мен мүдделерін шетелдерде қорғау, өзара пайдалы қарым-қатынастарды, осыған мүдделі барлық мемлекеттермен дамытуды тұжырымдады.

Оқиғалардың осындай дамуындағы маңызды кезең – 1992 жылы 23 мамырда КСРО мен АҚШ

арасындағы стратегиялық шабуылға қарулануды қысқарту және шектеу туралы Келісім-шартының Лиссабондық хаттамасына қол қойылуы болды. [4, с.2] Осы құжатта Қазақстан, Белоруссия және Украинамен қатар, ядролық қаруды таратпау туралы 1968 жылғы 1 маусымдағы Келісім-шартқа, ядролық қаруы жоқ мемлекет ретінде қосылуға дайындығын хабарлай отырып, аталған келісім-шарт бойынша бұрынғы КСРО міндеттерін өздеріне алды.

Қазақстандық басшының осы ұстанымы жаһандық қауымдастықта біздің мемлекетпен жан-жақты ынтымақтастықты қалыптастырудың сигналы ретінде ерекше оң қабылданды. 1994 жылдың желтоқсанында Будапештте Саммит ЕҚЫМ барысында Меморандумға қол қойылды, онда АҚШ, Ұлыбритания және Ресей ядролық қаруды таратпау туралы Келісімшартқа Қазақстанның қосылуын құптап, біздің еліміздің өз аумағынан барлық ядролық қарулануды жою туралы міндеттемелерін ескере отырып, өздерінің «Қазақстанның тәуелсіздігін, егемендігін және қазіргі шекараларын құрметтеуге» дайын екендігі туралы хабарлады.[5, с. 1] Аталған мемлекеттер «Қазақстан Республикасының аумақтық тұтастығына немесе саяси тәуелсіздігіне қарсы күшпен қауіп төндіруден немесе оны қолданудан тартынуға» міндеттенді. Ядролық клуб мүшелері біздің елімізді экономикалық мәжбүрлеуден тартыну ниеттері туралы, сондай-ақ Қазақстанға, егер ол агрессия актісінің құрбаны немесе ядролық қару қолданған агрессия қаупінің нысаны болғанда көмек көрсету бойынша БҰҰ Қауіпсіздік Кеңесінің кідіріместен әрекет етуіне қол жеткізетінін хабарлады.

Жаһандық қауіпсіздік пен тұрақтылықты қамтамасыз ету бойынша біздің дипломатияның әрекеті туралы айта келе, 1992 жылы БҰҰ Бас Ассамблеясының 47-сессиясы барысында Н.Ә.Назарбаев сөз сөйлеген бастамасын назарсыз қалдыруға болмайды. Қазақстандық басшы жаңа тәуелсіз мемлекеттердің көшбасшыларының алғашқысы болып азия континентінде қауіпсіздік құрылымын ұйымдастыру туралы ұсыныспен сөз сөйледі

Қазақстан 1992 жылы ЕҚЫҰ қатысушысы болды және осылайша, осы ұйымның құжаттарында белгіленген құндылықтардың жалпы жүйесіне негізделген қауіпсіздік пен сенім шараларының дамыған инфрақұрылымына қосылды.

1992 жылы біздің еліміз Солтүстік Атлант ынтымақтастығының кеңесіне –Батыс Еуропа мен бұрынғы КСРО жаңа тәуелсіз мемлекеттерімен ынтымақтастықты жолға қою мақсатында құрылған арнайы органға енді. 1994 жылы Қазақстан, НАТО мен оның серіктестері арасында қауіпсіздік саласындағы жаңа қатынастар қалыптастыру мақсатында құрылған «Серіктестік бейбітшілік үшін» бағдарламасының қатысушысы болды. Әлемдік қоғамдастық тарапынан құрмет пен мойындау Қазақстанның ядросыз статуска деген талпынысын тудырды және біздің еліміздің СНВ-1 Келісім-шартына, ядролық қаруды таратпау туралы Келісім-шартына (ЯҚТК), ядролық сынаққа жан-жақты қамтылған тыйым салу туралы Келісім-шартына (ЯСЖҚТ) қол қойды. [1, с. 3]

Қазақстанның сыртқы саясатында көрші мемлекеттер – Ресеймен, Қытаймен, Орталық азия мемлекеттерімен, барлық елдермен – ТМД мүшелерімен екі жақты қарым-қатынасты дамыту басымдық орын алды және алып келеді. Сондықтан еліміздің басшылығы басынан бастап әлемнің барлық елдерімен, ең алдымен АҚШ-пен, Еуропалық одақ елдерімен, Жапониямен және басқа да Азия-Тынық мұхиты аймағының, Таяу және Орта Шығыс мемлекеттерімен қарым-қатынасты дамытуға талпынды. Қазақстан үшін ислам әлемінің мемлекеттерімен қарым-қатынас бекіту және дамыту үлкен мәнге ие болды. Осыған орай Қазақстан басшылығы, біздің еліміз мұсылман елдерімен қарым-қатынасты идеологиялық немесе діни негізде емес, өзінің мемлекеттік мүдделерін басшылыққа ала отырып және халықаралық құқықтың жалпы мойындалған қалыптарына сүйене отырып, қалыптастыратыны туралы атап айтты.

Екінші және үшінші мыңжылдықтың шекарасында адамзат, қалыптасқан әлемдік тәртіпті жаһандық қайта орнатуға байланысты жаңа күрестер мен мәселелерге жолықтырды. Жаһандандырудың өзіне тән сипаттары – мемлекет аралық және қоғам аралық қатынастарды тереңдету, жаһандық сауда мен қаржылық ағымдардың қарқынды өсуі, түрлі мәдениеттер арасындағы байланыстарды күшейту, әлемдік ғылымның әмбебаптығы, біртұтас ақпараттық кеңістік сияқты позитивті факторлар болса, сондай-ақ қоршаған ортаны ластау, планета климатының өзгеруі, әлем елдерінің әлеуметтік-экономикалық және мәдени дамуындағы өсіптал диспропорция, ұйымдастырылған қылмыс, агрессиялық этникалық және діни радикализм, халықаралық терроризм, есірткілердің заңсыз айналымы сияқты жағымсыз факторлар болып табылады. Осыған орай жаһандандудың позитивті және жағымсыз факторлары, сондай-ақ оның экономикалық, саяси және әлеуметтік салдарлары өзара байланысқан және өзара өрбіскен.

ҚР Қауіпсіздік кеңесінің жағдайды өзгертуін ескере отырып, 2001 жылы 15 наурызда Қазақстанның сыртқы саясатының жаңа Концепциясы қабылданды. Концепцияның басымдық бағыттары - шоғырланған және аймақтық процестердің (Еуропалық экономикалық қоғамдастық, «Шанхай бестігі») 2001 жылы 14 маусымнан бастап Шанхай ынтымақтастық ұйымы, Ұжымдық қауіпсіздік туралы келісім-шарт, Орталық Азия экономикалық одағы – 2001 жылы 28 желтоқсаннан бастап Орталық Азия ынтымақтастығы, Азиядағы сенім шараларын қалыптастыру жөнінде мәжіліс) дамуын ғана емес, сондай-ақ Қазақстанның басты серіктестері деп анықталған мемлекеттермен –Ресей, Қытай, Тәуелсіз Мемлекеттер Достастығы елдерімен, АҚШ, Еуропалық одақ елдерімен, Жапониямен, Үндістанмен, Түркиямен, Иранмен екі жақты ынтымақтастықты тереңдетуді анықтады. Қазақстандық дипломатияға бірегей және өте жылжымалы геосаяси ландшафт аясында әрекет етуге тура келгенмен, бірақ Н.Ә.Назарбаев анықтаған сыртқы саяси бейімделулер айқын: олар - біртіндеп өзінің ұлттық мүдделерін сақтап қалу, басқа мемлекеттермен конструкциялық өзара әрекеттердің бағыттарын жалғастыру, халықаралық тұрақтылық пен қауіпсіздікті, қазақстандық мемлекеттіліктің демократиялық негіздерін нығайтуға ықпал ету.[5, с 8]

Әсірелеуісіз-ақ, Қазақстанның әлемдік қауымдастыққа екпіндеп енуі, оны барлық әлемде тез мойындауы, халықаралық аренада саяси салмақ алуы – осының бәрі айтарлықтай шамада Қазақстан Республикасының Президенті Нұрсұлтан Әбішұлы Назарбаевтың белсенді сыртқы саяси қызметіне байланысты деуге болады.

#### Литература:

1. Внешняя политика Казахстана: Сборник статей / Под ред. Н.Ж. Даненова, Б.Ш. Надилова и В.М. Ковлева. Алматы – Москва: МИД Республики Казахстан, 2010. 3 с.
2. Ертывбаев Е. Казахстан и Назарбаев: логика перемен. Астана: Елорда, 2001. 462 с.
3. Токаев К.К. Дипломатия Республики Казахстан. Астана: Елорда, 2011. 4 с.
4. Политика и интересы мировых держав в Казахстане /Под ред. Б. Султанова. Алматы: Дайк-Пресс, 2012. 4 с.
5. Выступление Президента Н.А. Назарбаева на Советании по вопросам внешней политики (Алматы, 15 февраля 1995 г. // Внешняя политика Казахстана: Сборник статей / Под ред. Н.Ж. Даненова, Б.Ш. Надилова и В.М. Ковлева - Алматы – Москва: МИД Республики Казахстан. 2011. С.5-17.

**Анна Сухорукова**  
(Миколаїв, Україна)

### РОЗВИТОК ІНФОРМАЦІЙНО-КОМУНІКАЦІЙНИХ ТЕХНОЛОГІЙ У СУЧАСНОМУ ДЕРЖАВНОМУ УПРАВЛІННІ

В умовах глобалізації та розбудови інформаційного суспільства традиційні способи взаємодії органів державної влади та місцевого самоврядування з громадянами стають недостатньо ефективними. Для створення нових, більш зручних методів доступу до інформації та послуг все частіше застосовуються сучасні інформаційно-комунікаційні технології (ІКТ) – сукупність методів, виробничих процесів і програмно-технічних засобів, інтегрованих з метою збирання, опрацювання, зберігання, розповсюдження, показу і використання інформації в інтересах її користувачів [1, с. 23]. В контексті цього, слід підкреслити, що функціями інформаційно-комунікаційних технологій є: розширення права громадян шляхом надання доступу до різноманітної інформації; збільшення можливостей людей брати участь у процесі прийняття політичних рішень і стежити за діями урядів; надання можливості активно створювати інформацію, а не тільки її споживати; забезпечення засобів захисту приватного життя й анонімності особистих контактів і комунікацій.

Слабке організаційне забезпечення ІТ-інфраструктури в органах державної влади зумовлено, перш за все, традицією скорочення та ліквідації відповідних підрозділів, оскільки вважається, що наявність сектору з двох осіб, або формальне покладання відповідних обов'язків на функціональні структурні підрозділи є достатнім для забезпечення принаймні існування (при цьому не йдеться про динамічне функціонування та розвиток) офіційного веб-сайту та належної роботи персональних комп'ютерів. Такий підхід, на нашу думку, є неприпустимим, оскільки має наслідком унеможливлення будь-якого ІТ-розвитку та збереження корінних бюрократичних традицій, тобто засвідчує відсутність прагнення до будь-яких змін.

Ми переконані в тому, що на сьогодні оптимальним є два підходи щодо організаційного забезпечення ІТ-розвитку в органах влади. Перший підхід – аутсорсінговий. Відтак, в умовах недостатнього фінансування, доцільним є створення державних аутсорсінгових центрів, які здійснюватимуть технічний супровід ІТ-інфраструктури, тобто: ведення та підтримку працездатності дата-центру; надання послуг доступу до мережі Інтернет; підтримку ІТ-послуг, що використовуються установою; супровід офіційного веб-сайту; модернізацію програмного забезпечення ІАС установи; телекомунікаційне обслуговування; укладення, у разі необхідності, договорів про надання ІТ-послуг з іншими організаціями.

Крім того, в аутсорсінговому центрі, на нашу думку, повинно встановлюватися усе основне ІТ-обладнання, а в установі залишитися лише комутаційне та робоче (комутатори, ПК, ІР-телефони тощо). Робота декількох ІТ-спеціалістів у такому випадку бачиться цілком достатньою для забезпечення ефективного планування і виконання програми впровадження та розвитку ІТ-технологій у функціонування державного органу. Тобто по суті, робота відповідних спеціалістів зводиться до грамотного написання технічних завдань, виконання яких здійснюватиметься аутсорсінговим центром.

Зазначимо, що структурно для ІТ-спеціалістів обов'язково має бути утворений самостійний сектор, тобто навіть у випадку аутсорсінгу неприпустимим є повна ліквідація ІТ-структури та відмови від утримання в апараті професійних ІТ-спеціалістів.

Іншим підходом є самостійне ІТ-впровадження. Більш оптимальним, на нашу думку, є утримання окремого підрозділу, який має самостійно вирішувати усі основні задачі щодо розвитку та впровадження ІТ-інфраструктури установи та, у разі необхідності, ініціювати та супроводжувати укладення договорів на надання ІТ-послуг з третіми організаціями.

Склад відповідного підрозділу має визначатися із розрахунку кількості робочих місць в органі та ступеню його ІТ-розвитку: керівник підрозділу; заступник керівника, у разі необхідності; адміністратор мережі; фахівець з веб-технологій; фахівець з комунікацій; фахівець з обслуговування ІАС.

До того ж, з метою створення механізму ефективного державного регулювання інформаційної сфери необхідно усунути недоліки, що склалися в Україні за останній час. Концептуальною основою такої

реформи є вислів «Єдина політика при багатогранній функціональності споріднених завдань». Мається на увазі створення єдиного центрального органу державної влади, а зважаючи на досвід розвинутих країн, як мінімум на початковому етапі, – міністерства, яке скеровуватиме усю державну політику і діяльність у сфері розвитку інформаційно-комунікаційних технологій.

Зазначене не виключає, а за європейським досвідом навіть стимулює створення додаткових органів для розв'язання певних специфічних завдань з інформатизації суспільства, але усі вони є прямо і жорстко підпорядкованими головному органу. Такий підхід, з одного боку, забезпечить провадження єдиної державної інформаційної політики (розвиток інформаційних, інформаційно-телекомунікаційних технологій, а також технологій зв'язку), а з іншого – усуне проблему функціонального дублювання різних органів влади, підвищивши рівень їх координованості, оскільки їх повноваження будуть визначатись одним органом в межах, достатніх для реалізації певних завдань.

На нашу думку, глобальна автоматизація може розвиватись лише з розв'язанням таких проблем: по-перше, глобальне оновлення наявного парку ПК, оскільки глобалізація до рівня використання інформаційних систем при зношеному обладнанні на робочих місцях прямо впливає як на працездатність, так і на здоров'я персоналу. З іншого боку, персональні комп'ютери старих поколінь є функціонально обмеженими і гальмують усі процеси, пов'язані із переходом на сучасні та перспективні технології електронної взаємодії, наприклад IP-зв'язок [2, с. 125].

По-друге, розбудова потужних локальних мереж та їх об'єднання у єдину інформаційно-телекомунікаційну мережу органів виконавчої влади. Зазначимо, що реалізація основних завдань щодо організації електронної взаємодії передбачає стовідсотковий доступ персоналу кожного органу до відомчої локальної мережі. При цьому одночасний високошвидкісний доступ до мережевих ресурсів повинен забезпечуватись на рівні формування потужних відомчих та міжвідомчих дата-центрів на основі відповідного каналу передачі інформації.

По-третє, організація потужних дата-центрів, крізь які здійснюватиметься обмін державною інформацією у великих обсягах, вимагає створення резервних захищених сховищ електронних даних, з яких можна відновити будь-яку втрачену інформацію, а організація доступу до відповідних даних – розв'язання питання технічного захисту інформації на належному рівні шляхом створення захищеної інформаційної інфраструктури на базі комплексної системи захисту інформації, що об'єднує усі робочі місця органу.

По-четверте, розвиток відомчих інформаційних веб-ресурсів та створення корпоративних IP-мереж, а також впровадження міжвідомчого юридично значимого безпаперового електронного документообігу, який передбачає: наявність у кожному органі відомчих систем електронного документообігу, здатних підтримувати безпаперовий електронний документообіг з використанням електронного цифрового підпису та вивантажувати електронні документи в уніфікованому форматі для їх подальшої передачі до адресатів; забезпечення персоналу доступом до відомчих систем електронного документообігу та особистими електронними цифровими підписами; укладення довгострокових контрактів на підтримку системи електронного документообігу та сертифікацію електронних цифрових підписів [3, с. 62].

Питання розвитку відомчих інформаційних веб-ресурсів, у свою чергу, полягає у: створенні на базі офіційного веб-сайту установи системи інформаційного обміну, яка б містила усю поточну та архівну інформацію про її діяльність; запровадженні надання усього спектру послуг, що надаються установою, через офіційний веб-сайт, створення інформаційних форумів з питань компетенції установи та забезпечення прийому електронних звернень громадян [1, с. 57].

При створенні корпоративних IP-мереж обов'язково, на нашу думку, повинно забезпечуватись: підключення до IP-телефонії персоналу державних установ; інтеграція IP-телефонії із системами відео та аудіо вводу/виводу інформації на робочих місцях персоналу; участь, за викликом, будь-якого працівника у дистанційних конференціях та нарадах будь-якого складу та будь-якої віддаленості; розбудова на базі відповідних мереж захищених мереж обміну інформацією.

Безперечно, урядова мережева інфраструктура повинна бути націлена на вирішення актуальних політичних, економічних і соціальних завдань держави і забезпечувати: реалізацію права громадян на доступ до відкритої державної інформації; доведення до громадськості об'єктивної і достовірної інформації про діяльність органів державної влади, що зміцнює довіру до держави та її політики; взаємодію і постійний діалог держави з громадянами й громадськими інституціями, а також необхідний рівень суспільного контролю за діяльністю державних органів і організацій; об'єднання інформаційних ресурсів і послуг органів державної влади, і місцевого самоврядування з метою зміцнення загальнонаціонального інформаційного простору; удосконалення системи державного управління, оптимізацію структури державного апарату, зниження фінансових і матеріальних витрат на його зміст, поетапне переведення частини державних послуг, що мають вартісне вираження, у систему державних мережевих послуг, що відповідає реальним потребам громадян і організацій; ефективну підтримку економічної діяльності державних суб'єктів, що займаються господарською діяльністю, дозволяючи їм ефективно інтегруватися в загальнонаціональний і світовий економічний простір; взаємодію і співробітництво з державними органами зарубіжних країн і міжнародних неурядових організацій.

В контексті цього, варто зазначити, що створення і розвиток урядової мережевої інформаційної інфраструктури вимагає відповідної формалізації в нормативно-правових актах і необхідного бюджетного фінансування.

Отже, електронне урядування, яке на перший погляд, є лише механічним з'єднанням інформаційних технологій і уряду, насправді створює умови для формування нової філософії державного управління, тому для реального втілення цієї ідеї в життя необхідна розробка нової законодавчої бази. Насамперед ідеться про те, що до певної міри в Україні вже зроблено – надання правового статусу електронним документам і електронному підпису, проте ще не застосовується.

Потім необхідна адаптація нормативної бази, що регламентує діловодство в державних установах до особливостей, що зумовлені використанням комп'ютерних технологій. Вимагає дослідження і регулювання питання визначення правового статусу електронних інформаційних ресурсів, що будуть розміщуватися в комп'ютерних мережах державними органами як для міжвідомчого, так і для загальнодоступного використання. Але основні проблеми лежать у площині правової регламентації надання он-лайнних послуг населенню і бізнесу. Необхідно досить чітко виписати в законодавстві загальні умови надання таких послуг, а також особливості для окремих їхніх видів, регламентувати порядок звернень і стандартизувати форми заяв та інших документів, що будуть використовуватися. При цьому особливу увагу варто приділити питанню забезпечення законодавчих гарантій надання таких послуг.

Слід розуміти, що перехід на інтернет-технології в масштабі країни фактично означає трансформацію всіх основних форм діяльності урядових закладів і є складним організаційним, технологічним, соціальним процесом, що вимагає значних адміністративних зусиль. Успіх залежить від правильної стратегії і тактики на кожному з етапів реалізації програми, раціональної організації, координації і взаємодії всіх учасників процесу – виконавчої, законодавчої, судової влади всіх рівнів, бізнесу (бізнес-структур), університетів, громадських організацій і громадян.

Відтак, створення інформаційної мережевої інфраструктури держави повинно супроводжуватися «реінжинірингом» (тобто інформаційною перебудовою) усієї системи управлінських процесів що, насправді, означає подолання стереотипів бюрократичної культури. Можливо, реалізації концепції буде сприяти адміністративна реформа, мета якої – модернізація системи державного управління.

Загалом, можна виділити наступні базові принципи функціонування системи електронного урядування: надання послуг у будь-який момент; максимальна простота і прозорість (має обслуговувати звичайних громадян, а не лише фахівців); єдині технічні стандарти і взаємна сумісність (електронні додатки повинні відповідати принципам загальної архітектури систем ідентифікації, безпеки, дизайну); забезпечення конфіденційності і дотримання правил інформаційної безпеки.

До того ж діяльність уряду повинна бути сконцентрована навколо трьох основних сфер: економічний розвиток – сегмент «уряд-бізнесу»; підвищення ефективності роботи управлінського апарату – сегмент «уряд-уряду»; якість життя громадян – сегмент «уряд-громадянинові».

Очевидно, що наслідками запровадження електронного урядування буде: відкритість та прозорість діяльності органів державної влади та місцевого самоврядування; економія часу та матеріальних ресурсів; підвищення якості надання адміністративних послуг.

#### **Література:**

1. Голобуцький О. П. Електронний уряд / О. П. Голобуцький, О. Б. Шевчук. – К. : Атлант UMS, 2002. – 173 с.
2. Демкова М. Електронне урядування – запорука прозорості та ефективності влади / М. Демкова // Юридичний журнал. – 2007. – № 3 (57). – С. 124-126.
3. Степанов В. Ю. Державна інформаційна політика: мета та теоретичні засади реалізації / В. Ю. Степанов // Держава та регіони, серія «Державне управління». – 2011. – № 2. – С. 60-63.

**СЕКЦІЯ: ЕКОНОМІКА****Максим Авксентьєв  
(Київ, Україна)****ПІДХОДИ ДО ПЛАНУВАННЯ ПОТРЕБИ У СПЕЦІАЛІСТАХ З ПРОФЕСІЙНО – ТЕХНІЧНОЮ  
ОСВІТОЮ**

Однією з вимог сучасного етапу розвитку економіки держави є отримання висококваліфікованого та компетентного спеціаліста здатного самостійно вирішувати практичні завдання, що ставить перед ним роботодавець. Для вирішення цього завдання необхідно поєднати усі зацікавлені сторони: заклади освіти, органи влади, об'єднання роботодавців. Перспективи розвитку системи освіти повинні бути дуже чітко пов'язані з інвестиційними проектами та оцінкою кадрових потреб [1]. Якщо такі проекти підкріплені реальними можливостями, необхідними фінансовими і матеріальними ресурсами, то саме на цих напрямках потрібно робити акцент у підготовці кадрів. При цьому у вітчизняній практиці потрібно: враховувати демографічний спад, який може суттєво вплинути на виживаність деяких вищих навчальних закладів (далі – ВНЗ) та їх філій; визначити конкретні пріоритети в підготовці фахівців, сконцентрувати на них ресурси, а отже здійснювати заходи з планування набору абітурієнтів. Таким чином, враховуючи тенденції розвитку економіки країни та її регіонів, можна розробляти плани щодо збільшення бюджетного фінансування затребуваних спеціальностей та кількості необхідних за ними випускників.

Нагальним завданням ВНЗ є необхідність наближення кваліфікації випускників до вимог роботодавців. При цьому потрібна активна участь самого бізнесу в освітньому процесі, що передбачає участь кваліфікованих співробітників в процесі навчання, приймання студентів на практику, участь у державній атестації випускників вищих навчальних закладів з подальшим працевлаштуванням та з гідним рівнем оплати праці.

Для визначення потреби у фахівцях на сучасному етапі планування набору абітурієнтів проводять аналіз за наступними напрямками:

- аналіз демографічних процесів, що відбуваються в Україні та прогноз основних демографічних показників на майбутнє;
- аналіз в динаміці числа випускників шкіл, установ початкової професійної та середньої професійної освіти і тих, хто не поступив до ВНЗ у попередній період, а також, хто завершує службу в армії (рядових, сержантів і офіцерів);
- аналіз в динаміці чисельності учнів у вузах і освітніх установах додаткової освіти і прогнозів цього показника на найближче майбутнє;
- аналіз даних статистичних вибірових спостережень з питань потреби регіонів і галузей економіки у фахівцях з вищою освітою (бакалаврів, магістрів) з конкретних професій та спеціалізації і фактичного задоволення цієї потреби [2, 3].

Визначення потреби у фахівцях має дуже велике значення для планування їх підготовки і розподілу. Для того щоб правильно визначити розмір прийому до вищого і середнього спеціального навчального закладу на той чи інший напрям підготовки, треба знати потребу в фахівцях не в поточний момент, коли проводиться прийом, а, як мінімум, на той період, коли ці фахівці будуть випущені для роботи в народному господарстві. Якщо такого розрахунку перспективної потреби у фахівцях не проведено або він був зроблений неправильно, то може виникнути диспропорція між потребою у спеціалістах і їх підготовкою. Поточна ситуація на ринку праці в Україні – приклад розвитку зазначених диспропорцій [4].

Метод підрахунку потреби у фахівцях для різних галузей народного господарства є неоднаковим. Норматив потреби у фахівцях для конкретних галузей господарства країни необхідно встановлювати на основі вивчення існуючої практики управління та організації виробництва. Тільки шляхом аналізу системи управління та розстановки кадрів на кращих підприємствах можна визначити нормальну структуру управління, достатню насиченість виробництва фахівцями, тобто оптимальну за даних умов потребу виробництва в кадрах виробничо-технічної інтелігенції [1, 5].

Призначення всякого планового нормативу, що стосується продуктивності праці робітників, використання виробничих потужностей або витрачання сировини і палива, полягає в тому, щоб використовувати досвід кращих, передових ділянок виробництва, зробити досягнення передовиків надбанням всіх і на цій основі домогтися загального економічного підйому.

Потреба у фахівцях для тієї чи іншої галузі промисловості залежить від ряду факторів, вирішальним з яких є рівень техніки та ступінь механізації виробництва. З ростом механізації та автоматизації значно збільшується кількість машин, механізмів і пристосувань, що припадають на одного робітника. Це ускладнює організацію виробництва та управління ним і вимагає більше інженерно-технічної праці на підготовку і регулювання виробничого процесу. Потреба в інженерно-технічних працівниках буде значнішою в галузі, яка випускає більш складну продукцію, що вимагає великого обсягу конструкторських робіт і більш трудомісткої розробки та організації технологічного процесу [6].

При визначенні потреби у фахівцях необхідно враховувати також структуру управління підприємством, розподіл фахівців між адміністративним і цеховим персоналом. Звичайно, неможливо побудувати єдину схему управління, придатну для всіх галузей і технологічних процесів. Але при цьому очевидним є одне: чим відносно більша кількість фахівців працює безпосередньо в цехах, тим конкретніше



керівництво виробництвом, тим ефективнішою є праця інженерно-технічних працівників.

Винятково велике значення для визначення потреби у фахівцях має якість їх підготовки, рівень кваліфікації, відповідність профілю підготовки спеціалістів, умовам роботи на виробництві. Чим краще підготовлений фахівець, тим успішніше він справляється зі своїми обов'язками, тим більшу ділянку він може обслужити, а тому тим менше буде потрібно спеціалістів для керівництва виробництвом.

Вплив усіх цих факторів має бути врахований при встановленні нормативу і розрахунку потреби у фахівцях для кожної галузі промисловості. Робота з визначення потреби у фахівцях для тієї чи іншої галузі промисловості підрозділяється на ряд етапів [7].

Заміна практиків дипломованими фахівцями повинна обов'язково передбачатися при розрахунку потреби у фахівцях. Але не всі практики підлягають заміні. Цілком можливою є наявність відомої частини практиків на будь-яких посадах, тому що серед них багато таких працівників, які за рівнем своїх знань не поступаються дипломованим фахівцям, а за досвідом роботи значно перевершують. Особливо багато практиків займають посади майстрів. Для більшості галузей це цілком закономірно і немає необхідності принаймні, найближчим часом ставити завдання повної заміни їх дипломованими фахівцями.

Після визначення нормативу потреби у фахівцях для галузі промисловості, будівництва, сільського господарства, транспорту та ін. можна зробити розрахунок загальної абсолютної і додаткової потреби у фахівцях на той чи інший плановий період.

Сьогодні планування набуває нові риси, пов'язані з урахуванням вимог ринкової економіки та установ освіти, що знаходяться на бюджетному фінансуванні. У планах і кошторисах навчальних закладів послаблюється колишня регламентація, посилюється обґрунтованість розрахунків показників на базі впровадження елементів комерційного розрахунку з метою отримання додаткових доходів. Ці ресурси, виступаючи в якості позабюджетних коштів, забезпечують розширення навчальної, наукової та соціальної діяльності колективів освітніх установ.

При плануванні набору до ВНЗ необхідно враховувати наступну специфіку:

по-перше, серйозний відбиток на характер планування накладає тісний взаємозв'язок педагогічних та економічних процесів;

по-друге, функціонування освіти пов'язане з тим, що об'єкт її відтворення і планування – живі люди, з їх індивідуальними запитами і здібностями, що надає плануванню характер більшої невизначеності, ніж у галузях матеріального виробництва;

по - третє, система вищої освіти повинна не тільки чітко відгукуватися на запити науково-технічного прогресу, а й готувати кваліфіковані кадри з випередженням [8].

В нових умовах господарювання навчальні заклади вже на стадії планування отримують більшу самостійність у прийнятті рішень. Але й проявляються наступні суперечності:

– між вимогами створити в закладах вищої освіти умови для задоволення запитів, потреб, очікувань особистості і суспільства в отриманні якісної освіти та фактичним станом реальної практики фінансово-господарської діяльності;

– між традиційною системою оперативного і тактичного планування, що склалася в коледжах, яка орієнтована на вимоги сьогодення, і доцільністю організації стратегічного планування, заснованого на постановці перспективних цілей і способів їх досягнення, що забезпечують успішне функціонування і розвиток позначеного виду освітніх установ у майбутньому;

– між необхідністю використання стратегічного планування як ефективного засобу формування якості освіти в умовах коледжів і недостатньою розробленістю відповідних концептуальних і технологічних підстав.

Управління якістю освіти являє собою процес, функціональними компонентами якого виступають планування, забезпечення та моніторинг якості. Причому функція планування в цьому процесі є системоутворюючою, що пов'язано з тим, що якість освіти формується вже на стадії розробки програм, проектів, планів. Планування, як методологічна категорія володіє певними характеристиками, серед яких можна виділити: спрямованість на досягнення найбільш важливих для майбутнього організації цілей і завдань; орієнтованість на забезпечення нововведень та змін в організації; своєчасність реагування на зміни оточення організації, що сприяє її виживанню в нових умовах; опора на людський потенціал організації та інші. Зазначені характеристики свідчать про загальну спрямованість даної управлінської категорії на розвиток. Оскільки будь який розвиток передбачає якісні зміни керованого об'єкта, то основні ідеї планування можуть бути застосовані до вирішення завдань формування якості освіти.

Отже, якість вищої освіти знаходиться під значним впливом сукупності зовнішніх і внутрішніх факторів національної економіки. До факторів зовнішнього середовища, що впливають на формування якості вищої освіти, відносяться: соціально-політичні, правові, економічні, науково-інформаційні, соціокультурні чинники та інші. До внутрішніх факторів, що впливають на формування якості освіти, відносяться: правові, економічні, кадрові, матеріально-технічні, навчально-методичні, санітарно-гігієнічні фактори, програмно-технологічні, організація виховної роботи зі студентами і керування освітньою установою. При цьому провідним зовнішнім фактором виступає Державний освітній стандарт, який відбиває очікування суспільства та вимоги держави до якості освіти, а внутрішнім чинником – професійна компетентність педагога як носія і гаранта якісної освіти. Сукупність виділених факторів виступає основним об'єктом управлінських впливів, важливе місце серед яких займає планування.

На технологічному рівні планування виражається в розгортанні трьох взаємопов'язаних процесів, що представляють собою етапи формування якості освіти: 1-й етап - аналіз якості освіти, який проводиться за наступною логічною схемою: вивчення якості освіти результату (професійна

компетентність випускника коледжу) – оцінка ступеня впливу на нього факторів зовнішнього та внутрішнього середовища; 2-й етап – конструювання цілей формування якості освіти, здійснюване, виходячи з встановлених і передбачуваних потреб відповідно до реального стану керованого об'єкта; 3-й етап – вироблення стратегії формування якості освіти та стратегічних дій [7, 8].

Таким чином, планування та оцінки траєкторії розвитку професійно-технічної освіти, дозволяє збалансувати запити ринку праці з можливостями професійно-технічної освіти, що в цілому дозволяє задовольнити попит на робочу силу в масштабах усієї національної економіки.

#### **Література:**

1. Олейникова О.Н. Роль оценки качества профессионального образования и обучения в Европе / О.Н. Олейникова // Среднее профессиональное образование – 2001. – № 6. – 53 с.
2. Гуртов В.А., Питухин Е.А., Серова Л.М. Моделирование потребностей экономики в кадрах с профессиональным образованием. // Проблемы прогнозирования. – 2007. – №6. – 91-108 с.
3. Проект Концепції розвитку професійної освіти і навчання в Україні (2010-2020 рр.). [Електронний ресурс]. – Режим доступу: [www.mon.gov.ua/gr/obg/2009/proekt2010\\_2020.doc](http://www.mon.gov.ua/gr/obg/2009/proekt2010_2020.doc)
4. Манцуров І. Г., Бараник З. П., Вацаев С. С., Яценко А. В. Збалансованість попиту та пропозиції на ринку кваліфікованої праці як фактор інноваційного розвитку економіки України: Монографія / І. Г. Манцуров, З. П. Бажаник, С. С. Вацаев, А. В. Яценко; за наук. ред. д-ра екон. наук, проф. І. Г. Манцура. – К.: КНЕУ, 2008. – 381 с.
5. Кириллов П.В. Создание ресурсного центра колледжа как условие формирования конкурентного специалиста / П.В. Кириллов // Вестник Учеб.-метод. объединение по проф. образованию. – 2004. – Вып. 1 – № 35. – 262 с.
6. Остапченко Т. Соціальне партнерство «Освіта-бізнес» – запорука підвищення якості професійної підготовки робітничих кадрів / Т. Остапченко // Науково-методичне забезпечення професійної освіти і навчання: тези доп. звітн. наук.-практ. конф. (22–23 квітня 2009 р.) / за заг. ред. В. Радкевич. – Х. : Компанія СМІТ, 2009. – 88–96 с.
7. Професійна освіта в зарубіжних країнах. Порівняльний аналіз: Монографія / За ред. Н.Г. Ничкало, В.О. Кудіна – Черкаси: Вибір, 2002. – 322 с.
8. Чеснокова М.С. Компетентностный подход к анализу рынка труда как элемент маркетинга персонала / М.С. Чеснокова // Управленец УрЭУ. –2011. – № 5-6 (21-22). – 80 с.

**Баглан Аймурзина, Рысты Берстембаева**  
(Астана, Казахстан)

#### **ФИНАНСОВЫЕ МЕТОДЫ РЕГУЛИРОВАНИЯ ДЕЯТЕЛЬНОСТИ СУБЪЕКТОВ АПК РЕСПУБЛИКИ КАЗАХСТАН**

В развитых странах с рыночной экономикой государство старается поддерживать предприятия аграрной сферы в таких областях, как инвестиции, занятость, нововведения, экспорт, региональное размещение, при этом арсенал финансовых мер достаточно обширен и разнообразен [1].

Одним из основных факторов, негативно влияющих на инвестиционную активность, является финансовая неустойчивость большинства сельскохозяйственных товаропроизводителей Казахстана. Внешние инвесторы неохотно вкладывают средства в аграрный сектор экономики из-за низкого уровня его доходности и значительных рисков. В этой связи инвестиционная политика в АПК Республики Казахстан стала носить краткосрочный характер и в большей степени представляет собой краткосрочное кредитование, нежели полноценную инвестиционную деятельность.

В условиях рыночной экономики наряду с государством в роли инвесторов выступают сельскохозяйственные организации, предприятия других сфер АПК и частные лица. На развитие сельского хозяйства государства за период 2008-2013 годы было инвестировано 617,6 млрд тенге, что в среднем составляет 2,1% от общего объема инвестиций (рисунок 1).



Рисунок 1 – Инвестиции в основной капитал сельского хозяйства РК за 2008- 2013 годы (млрд тенге)

Примечание – Составлено по данным Комитета статистики Министерства национальной экономики РК

Банковский сектор Казахстана также играет значительную роль в сельском хозяйстве. По данным Комитета по статистике кредиты банков второго уровня по отраслям экономики с 2009 года по 2013 год характеризуются в следующем: кредитные вложения банков второго уровня в сельское хозяйство в 2013 году составили 246,9 млрд тенге и увеличились по сравнению с 2009 годом в 2,3 раза.

Доля долгосрочных кредитов 2013 года в объеме кредитов банков второго уровня превысила долю краткосрочных кредитов и составила 68,1 % против 31,9% (168,2 млрд.тенге и 78,7 млрд.тенге соответственно) (рисунок 2).

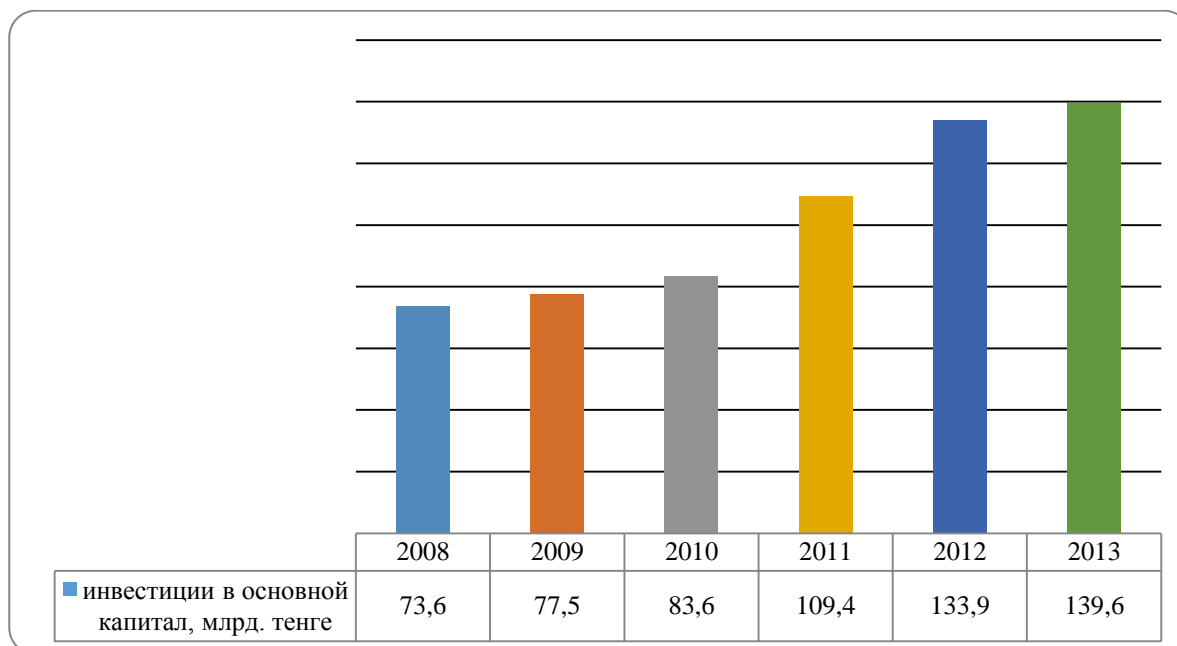

Рисунок 2 – Размер краткосрочных и долгосрочных кредитов, выданных на развитие сельского хозяйства БВУ (млрд. тенге)

Примечание – Составлено по данным Комитета статистики Министерства национальной экономики РК

Как показывает ситуация, взаимоотношения с банками второго уровня имеют свои сложности. Анализ кредитования сельского хозяйства кредитными организациями свидетельствует о том, что финансирование предприятий сельского хозяйства сопровождается высокой степенью риска. И как

следствие основной проблемой в вопросах кредитования является предоставление залогового обеспечения, необходимого для получения кредитов. Учитывая данный фактор, кредитные организации в большинстве случаев отклоняют поступающие заявки, либо требуют ликвидное залоговое обеспечение на сумму, значительно превышающую сумму кредита, а также применяют высокие ставки вознаграждения. Возможность получения того или иного вида кредита определяется также и финансовым положением субъектов аграрного сектора. По оценке Министерства сельского хозяйства РК одними из основных проблем кредитного обеспечения субъектов аграрного сектора являются:

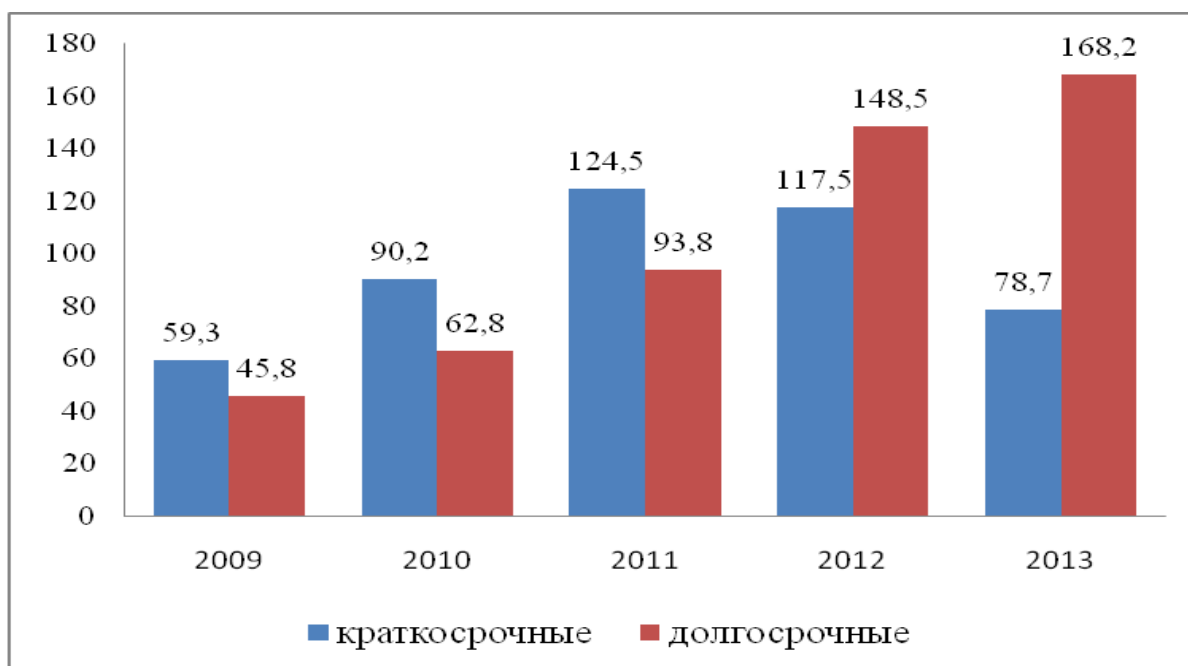
- недостаточность финансовых ресурсов для полного удовлетворения потребности сельских товаропроизводителей в кредитных средствах;
- необеспеченность сельского населения и субъектов АПК необходимым пакетом банковских услуг, в связи с недостаточностью и отсутствием филиалов и представительств в сельской местности банков второго уровня.

Несмотря на это, привлечение кредитов банков зачастую рассматривается как лучший метод внешнего финансирования инвестиций, если сельхозтоваропроизводитель не может удовлетворить свои потребности за счет собственных средств. Отличительной особенностью современной кредитной политики банков является поддержка крупных предприятий. А малый бизнес практически отрезан от кредитов высокими процентными ставками или же жесткими требованиями по обеспечению, в терминах кредитного договора – залогом.

Система кредитных, бюджетных методов регулирования наряду с прямыми государственными расходами в виде государственных субсидий, дотаций предполагает косвенные финансовые методы – налоги, которые при оптимальных формах и размерах (ставка) более действенны и в меньшей мере стимулируют инфляцию. Кроме того, признано, что налоги непосредственно влияют на экономический рост хозяйств. Роль налогов в современной экономической системе очень велика. Налоги не только являются основой доходной части государственного бюджета. Налоги выступают как один из основных инструментов регулирования экономики и социальной сферы, поскольку с ее помощью государство может оказывать влияние на распределение национального дохода. В Казахстане роль налогов как инструмента экономической политики в последние годы существенно возросла, что связано с развитием негосударственного сектора экономики и сокращением сферы прямого государственного регулирования.

Анализ суммы уплаченных налогов с сельского хозяйства, охоты и лесоводства, рыболовства и рыбоводства за 2009-2012 годы показывает рост снижения уплачиваемых налогов почти в 2 раза (рисунок 3).



Рисунок 3– Сумма уплаченных налогов отрасли за 2008-2012 годы, млрд. тенге

Примечание – Составлено по данным Комитета статистики Министерства национальной экономики РК

Налоговая составляющая характеризует обеспечение экономики обратными финансовыми потоками, которые показывают эффективность развития предпринимательства на данной конкретной территории. К тому же это помогает понять и осознать важность обратной связи для экономики, что выражается в уплате налогоплательщиками соответствующих налогов. Отсюда видно, что чем выше налоговые поступления в экономику регионов и республики в целом, тем больше возможностей их дальнейшего «реинвестирования» и, в конечном итоге, использования возможностей для их саморазвития.

Развитие экономики республики характеризуется потоками налоговых поступлений в ее бюджет, на основе чего формируется обратная финансовая поддержка всего комплекса системы. Но принцип

поддержки эффективного развития экономики и соответствующей финансовой подпитки наиболее приоритетных отраслей страны показывает, что не все секторы в настоящее время способны на высокие темпы в своем росте. Многие отрасли республики могут войти в мировую экономическую систему и занять в ней выгодные перспективные позиции.

Сельское хозяйство чувствительно не только к самому уровню налогов, но и их комбинации. Фискальные цели налогообложения в сельском хозяйстве очень сильно зависят от того, применяются ли налоги к товару (ресурсу) с эластичным или неэластичным спросом. Так, земля имеет крайне неэластичный спрос, поэтому рост земельных налогов сопровождается, как правило, ростом бюджетных поступлений, а обложение налогом применения минеральных удобрений приведет, скорее всего, к сокращению их применения. Наконец, налоговая политика в аграрном секторе очень чувствительна к лоббированию. В развитых странах мира аграрные лобби имеют сильное влияние на свои правительства, поэтому налоговые льготы становятся и формой субсидирования аграрного сектора [2].

Таким образом, дальнейшая стабилизация в сельском хозяйстве во многом зависит от уровня его финансового обеспечения. Исследования показывают, что в странах с развитой рыночной экономикой сложилась разветвленная и хорошо отлаженная система финансирования начинающих мелких предприятий. Собственные средства субъектов аграрного сектора не могут играть роли источников дополнительных капиталов, а временно свободные денежные средства практически отсутствуют. Сложившаяся ситуация объективно предполагает необходимость поиска новых путей формирования эффективной подсистемы финансово-кредитного обеспечения субъектов АПК.

Для Казахстана, ищущего новые пути по обеспечению перелива капитала финансового сектора в реальный с целью достижения долговременных устойчивых темпов роста, необходимо применение следующих механизмов:

- диверсификация размера, ставки и условий залогового обеспечения;
- внедрение инновационных технологий;
- кредитование под гарантии местных органов власти;
- расширение системы страхования кредитов;
- использование в качестве залога оборотные средства сельхозформирований;
- дальнейшее совершенствование налоговых инструментов стимулирования развития аграрного сектора.

#### **Литература:**

1. Немыкин И.В.. Роль кредитных организаций в финансировании АПК. / Немыкин И.В. // Вавиловские чтения-2009. Саратовский государственный аграрный университет имени Н.И. Вавилова. Материалы Международной научно-практической конференции 25–26 ноября 2009 г.
2. Серова Е., Храмова И., Масленникова В. Налогообложение в сельском хозяйстве / Минсельхозпрод РФ. – М., 2000.

**Риза Айтмагамбетова  
(Астана Казахстан)**

### **ПРОБЛЕМЫ УЧЕТА И АНАЛИЗА ОПЛАТЫ ТРУДА В СОВРЕМЕННЫХ УСЛОВИЯХ**

Оплата за труд, т.е. заработная плата, является основным источником дохода для большинства людей. Именно от ее величины зависит уровень жизни населения любой страны. Поэтому вопросы, связанные с заработной платой (ее величиной, формой начисления и выплаты и др.), являются одними из наиболее актуальных вопросов, как в государственном масштабе, так и в субъективном подходе. Следовательно, одним из важнейших направлений деятельности бухгалтерии любого предприятия, как в Казахстане, так и за рубежом, является учет заработной платы работников предприятия.

Сущность заработной платы.

Большую часть доходов потребителей составляет заработная плата. Поэтому она оказывает определяющее влияние на величину спроса потребительских товаров и уровень их цен. В экономической теории существует две основных концепции определения природы заработной платы:

- а) заработная плата есть цена труда. Ее величина и динамика формируются под воздействием рыночных факторов и в первую очередь спроса и предложения;
- б) заработная плата - это денежное выражение стоимости товара «рабочая сила» или «превращенная форма стоимости товара рабочая сила». Ее величина определяется условиями производства и рыночными факторами - спросом и предложением, под влиянием которых происходит отклонение заработной платы от стоимости рабочей силы.

Заработная плата как цена труда. Теоретические основы этой концепции были разработаны А. Смитом и Д. Рикардо. А. Смит считал, что труд вступает в качество товара и имеет естественную цену, то есть «естественную заработную плату». Она определяется издержками производства, в состав которых он включал стоимость необходимых средств существования рабочего и его семьи. А. Смит не проводил различия между трудом и «рабочей силой» и поэтому под «естественной заработной платой» понимал стоимость рабочей силы. Величину заработной платы он определял физическим минимумом средств

существования рабочего. Кроме этого, заработная плата включает в себя исторические и культурные элементы.

Теория минимума средств существования дальнейшее развитие получила у Д. Рикардо, исходные основы определений заработной платы он связывал с двумя предположениями Мальтуса: законом «убывающего плодородия почв» и законом народонаселения. На основе первого закона Рикардо сделал вывод, что с развитием общества стоимость средств существования растет, следовательно, должна расти и заработная плата. На основе второго закона он пришел к заключению о невозможности превышения заработной платы рабочих сверх уровня минимальных средств существования. Сущность этого вывода заключается в том, что с ростом заработной платы стимулируется рождаемость, а это ведет к росту предложения труда и снижению заработной платы. В свою очередь, снижение заработной платы сопровождается сокращением численности населения и предложения труда на рынке, а это ведет к росту заработной платы. Под воздействием колебаний предложения труда заработная плата сохраняет тенденцию к установлению некоторой постоянной величины в виде физического минимума средств существования.

Заработная плата как денежное выражение стоимости товара «рабочая сила». Эта концепция была разработана К. Марксом. В основу он заложил положение о разграничении понятий «труд» и «рабочая сила» и обосновал, что труд не может быть товаром и не имеет стоимости. Товаром является рабочая сила, обладающая способностью к труду, а заработная плата выступает в качестве цены этого товара в виде денежного выражения стоимости. Рабочий получает оплату не за весь труд, а только за необходимый труд. Экономическая природа заработной платы состоит в том, что за счет этого дохода удовлетворяются материальные и духовные потребности, обеспечивающие процесс воспроизводства рабочей силы. К. Маркс установил, что величина заработной платы не сводится к физиологическому минимуму средств существования, она зависит от экономического, социального, культурного уровня развития общества, а также от уровня производительности и интенсивности труда, его сложности и от рыночной конъюнктуры.

В условиях рыночной экономики на величину заработной платы воздействуют ряд рыночных и нерыночных факторов, в результате чего складывается предельный уровень оплаты труда.

Факторы, влияющие на ставку заработной платы и на конъюнктуру рынка труда:

1. Изменение спроса и предложения на рынке товаров и услуг, при производстве которых используется данный труд. Снижение спроса на рынке товаров и услуг (в результате роста цен на них, снижения доходов потребителей, изменения потребительских предпочтений, вытеснения новыми товарами) ведет к сокращению объемов выпуска, а, следовательно, к падению спроса на используемый ресурс труда и ухудшению условий найма. Напротив, повышение спроса на товары и услуги может привести к росту спроса на труд и повышению ставки заработной платы.

2. Полезность ресурса для предпринимателя (соотношение величины предельного дохода от использования фактора труда и предельных издержек на этот фактор). Увеличение спроса на труд во многом зависит от того, как долго предприниматель может использовать экстенсивные факторы роста доходности своего предприятия. Иначе говоря, как долго будет экономически эффективным привлечение дополнительных работников при неизменных характеристиках других факторов производства, в частности технической оснащенности.

3. Эластичность спроса на труд по цене. Повышение цены ресурса (например, рост ставки заработной платы под давлением профсоюзов), увеличивая издержки предпринимателя, ведет к снижению спроса на труд, а следовательно, к ухудшению условий найма. В то же время эластичность спроса на труд по цене (его реакция на колебания цены труда) не всегда одинакова и зависит от:

- характера динамики предельного дохода. Так, если предельный доход снижается медленно (трудоемкие отрасли с высоким удельным весом ручного труда), то рост цен на ресурс труда вызывает медленное снижение спроса на рынке труда, т.е. эластичность спроса по цене слабая. Напротив, если возможности получения отдачи от дополнительного привлечения работников исчерпываются быстро, то повышение ставки заработной платы вызовет резкое падение спроса на труд, т.е. в этом случае спрос на рынке данного ресурса труда высоко эластичен;

- доли затрат на ресурс труда в издержках фирмы. Чем выше доля затрат на труд в общих издержках производства товара, тем более спрос на труд зависит от цены труда, так как изменение издержек на оплату труда будет во многом определять динамику общих издержек;

- эластичности спроса на товары, при производстве которых используется данный труд. Например, спрос на такие продукты питания, как хлеб, соль, масло зависит от цены на них, потому и спрос на труд, используемый при их производстве, в меньшей степени будет зависеть от его цены.

4. Взаимозаменяемость ресурсов. Рассматривая воздействие данного фактора, следует отметить, что возможности работодателя снижать издержки на труд при неизменной технической базе существенно ограничены. Дело в том, что в цене труда присутствует так называемый эффект храповика. Иными словами, ставка заработной платы, будучи вполне подвижной, в сторону увеличения, практически не двигается в сторону уменьшения при изменении конъюнктуры на рынке труда. В этом случае встает вопрос о возможности замещения живого труда более производительной техникой.

Такая взаимозаменяемость ресурсов, наличие на рынке более производительной техники может оказать двоякое воздействие на условия найма и конъюнктуру рынка труда в зависимости от того, какой эффект будет предпочтительнее для работодателя. Возможны два варианта: первый - так называемый эффект замещения, т.е. сокращение кадров при неизменном или возрастающем выпуске продукции в

результате внедрения новой техники. Спрос на рынке труда сокращается, высвобождающиеся работники увеличивают предложение труда, что в совокупности ухудшает условия найма и возможности повышения заработной платы. Второй вариант - так называемый эффект роста объема выпуска в результате применения высокопроизводительной техники, который значительно снижает средние издержки производства и повышает его выгодность. В этом случае спрос на рабочую силу не будет иметь четкой тенденции к снижению.

5. Изменение цен на потребительские товары и услуги. Рост цен на потребительские товары и услуги, вызывая повышение стоимости жизни, повлечет за собой в первую очередь рост воспроизводственного минимума в структуре ставки заработной платы, а значит, уровня заработной платы в целом. При понижении цен на потребительские товары и услуги такой прямой зависимости не будет, если учесть уже упоминавшийся эффект храповика.

Нерыночные факторы:

1. Меры государственного регулирования, связанные с установлением минимума заработной платы, уровня гарантированных законодательством компенсационных доплат.

2. На ставку заработной платы и условия найма существенное влияние может оказывать политика профсоюзов, сила профсоюзного движения.

3. Конечные результаты деятельности предприятия и личный трудовой вклад работника – данный фактор связан прямой зависимостью с величиной заработной платы.

Заработная плата является одним из важнейших и, может быть, даже решающих элементов формирования хорошего климата на предприятии. Она является частью ВВП, которая отражается в себестоимости продукции и распределяется в рыночной экономике между отраслями народного хозяйства, предприятиями и отдельными работниками исходя из количества и качества затраченного труда, а также спроса и предложения товаров.

#### Литература:

1. Закон Республики Казахстан от 28.02.07 "О бухгалтерском учете и финансовой отчетности" №234-III. (с изменениями и дополнениями по состоянию на 28.02.2007 г. № 235-III).
2. Кодекс Республики Казахстан от 15 мая 2007 года № 251-III (с изменениями и дополнениями по состоянию на 07.11.2014 г.)
3. [Анализ финансовой отчетности. Учебное пособие](#), Жулина Е.Г., 2013 год.

**Лаура Байтуова, Арайлым Турманбет,  
Жансая Азимбердиева  
(Астана, Қазақстан)**

### **ТМД ЕЛДЕРІ ЖӘНЕ ҚАЗАҚСТАНДАҒЫ БУХГАЛТЕРЛІК ЕСЕПТІҢ ДАМУ ҮРДІСІ**

Қазірде егемендігімізді алған еліміз Халықаралық қаржылық есептіліктің стандарттарына (бұдан әрі – ХҚЕС) және Халықаралық аудиттің стандарттарына (бұдан әрі – ХАС) көшу қажеттілігін мемлекеттің жалпы саясаты және Қазақстанда нарықтық экономиканы құруға бағдарланған реформалардың стратегиясы айқындайды. Осы Қазақстан Республикасының бухгалтерлік есепке алу және аудит жүйесін дамытудың 2007-2009 жылдарға арналған тұжырымдамасы арқылы қазіргі кезеңде Қазақстандағы бухгалтерлік есепке алу және аудит жүйесін дамытудың негізгі үрдісіне талдау жасалуы, алдағы жылдарда оны дамытудың жолдары мен нақты тетіктері баяндалған. Тұжырымдамада баяндалған негізгі бағыттар бухгалтерлік есепке алуды және қаржылық есептілікті реттеудің қолданыстағы жүйесіне тұжырымдамалық өзгерістерді енгізу, сондай-ақ бухгалтерлік есепке алу мен аудит саласында қалыптастырылатын ақпараттың сапасын арттыру қажеттілігінен туындады.

Еуроодақтың пікірінше, ХҚЕС-ті енгізу ЕО елдеріндегі қаржылық есептіліктің біркелкілігін, дұрыстығын, айқындылығын және салыстырмалылығын қамтамасыз ете отырып, бағалы қағаздарды халықаралық саудаға шығарған кезде тосқауылдарды жоюға мүмкіндік береді. Еуропа Одағының жоспарлары еуропа биржаларында тіркелген 8700-ге тарта компанияға қатысты, мұның өзі әлемдік нарықтық капиталдандырудың 25 %-ын құрайды.

Еліміз Еуразия кеңістігіндегі елдермен тәжірибе алмасу арқылы бухгалтерлік есепті дамытып қана қоймай, оған өзінің тарапынан жаңа ұсыныстар енгізуге жол ашылады.

Қазіргі уақытта халықаралық талаптарға сәйкес жасалған және жұмыс істейтін жоғары дамыған ақпараттық жүйені білдіретін экономика бірыңғай есепке алудың жүйесі болып табылады, ол оның әртүрлі аспектілерін (статистикалық есепке алу, салықтық есепке алу, бухгалтерлік есепке алу және т.б.) қамтиды.

Экономикадағы қаржылық есепке алудың ақпараттық функциясы ұйымдар қызметінің қаржылық нәтижелеріне сүйенеді, олар ұйымның ішіндегі сол сияқты одан тысқары жердегі ақпарат пайдаланушылардың мүдделі тобына қажет. Жоғары сапалы есептілік капитал нарығын дамыту үшін де қажет, өйткені оның негізінде көбінесе экономиканың ондаған жылдарға дейін дамуын айқындайтын шектеулі ресурстарды бөлу туралы шешімдер қабылданады.

Елбасы «Қазақстанның әлемдегі бәсекеге барынша қабілетті 50 елдің қатарына кіру стратегиясы» атты өз жолдауында (бұдан әрі – Жолдау) атап өткендей, Қазақстан өз дамуындағы жаңа серпіліс жасау

қарсаңында, өркенді де өршіл дамып келе жатқан қоғамның іргетасы тек қана осы заманғы, бәсекеге қабілетті және ашық нарық экономикасы бола алады. Қазақстанның әлемдегі бәсекеге барынша қабілетті 50 елдің қатарына кірудің бірінші басымдығы әлемдік экономикаға ойдағыдай кірігуі болып табылады. Осыған байланысты мемлекетті дамыту процесінде бухгалтерлік есепке алу мен қаржылық есеп беру жүйесін бара-бар дамыту ерекше өзектілікке айналады, өйткені бухгалтерлік есепке алудың, қаржылық есеп берудің және аудиттің мақсаты басқару шешімдерін қабылдау үшін мүдделі пайдаланушыларды экономикалық ақпаратпен қамтамасыз ету болып табылады.

Қазақстан Республикасында бухгалтерлік есепке алу мен қаржылық есеп беру жүйесін дәйекті түрде реформалау он жылдан астам уақыт бойы жалғасуда. «Бухгалтерлік есепке алу туралы» заң күші бар Жарлығын (бұдан әрі – Заң) 1995 жылы қабылдау бастапқы кезеңі болды. Халықаралық стандарттардың негізінде әзірленген Қазақстандық бухгалтерлік есепке алу стандарттарын 1996 жылы енгізу, ХҚЕС-ке көшудің бастамасы ретінде қызмет етті.

Алайда, Қазақстандағы бухгалтерлік есепке алу мен қаржылық есеп беру жүйесін дамытудағы кейбір жетістіктерге қарамастан, мыналардан:

- ХҚЕС-тің кешенділігі мен әдістемелік күрделілігіне байланысты шағын және орта кәсіпкерлік субъектілері үшін қолданылмайтындықтан, ХҚЕС-тің осы санаттарға қолданылу қиындығынан;
- бухгалтерлік есепке алу мен қаржылық есеп беруді реттеуге, сондай-ақ бухгалтер мен аудитор мамандықтарын дамытуға кәсіби қоғамдық бірлестіктер қатысуының жеткіліксіздігінен;
- ХҚЕС-ті қолдану жөніндегі ақпараттық-әдістемелік материалдардың (оқулықтардың, кітаптардың) жоқтығынан;
- бухгалтерлер мен аудиторлардың біраз бөлігінің кәсіби дайындығы деңгейінің төмендігінен, сондай-ақ ХҚЕС бойынша дайындалған ақпаратты пайдаланудағы дағдының жеткіліксіздігінен;
- кадрларды қайта даярлаудың ретке келтірілген жүйесінің жоқтығынан;
- шаруашылық жүргізуші субъектілердің бухгалтерлік есепке алу мен қаржылық есеп берудің ХҚЕС белгілеген көптеген принциптеріне және талаптарына немқұрайды қараудан көрінетін кейбір проблемалар бар.

Сонымен бірге, ХҚЕС-ті мемлекеттік немесе орыс тілдерінде уақтылы жарияламау бөлігінде проблемалар бар, мұның өзі ағылшын тілін меңгермеген мамандардың ХҚЕС-тің ескірген редакциясын амалсыздан қолдануға және Халықаралық қаржылық есептілік стандарттары комитетінің қоры жаңадан бекіткен стандарттарды уақтылы пайдалана алмауына әкеп соқтырады. Осы жағдайға, Халықаралық қаржылық есептілік стандарттары комитеті қорының ережелеріне сәйкес ХҚЕСКҚ басылымдарының ешқандай да бөлігі ХҚЕСКҚ-нің жазбаша рұқсатынсыз аударылмайтыны, қайта басылмайтыны, көшірмесі алынбайтыны немесе кез келген нысанда толық немесе ішінара пайдаланылмайтыны себепсіз болып отыр. Министрлік пен ХҚЕСКҚ Шектелген аумақта шектелген кезең ішінде авторлық құқықтан бас тартуды мемлекеттік сатып алу туралы шарт жасасты. Шарттың негізінде Қазақстанға ХҚЕС-ті тек қана мемлекеттік тілде, Республика аумағының шегінде аударуға, басып шығаруға және таратуға құқық беріледі. Сонымен бірге, бұл проблема тек Қазақстанда ғана емес, мұндай жағдайлар ТМД-ның бүкіл кеңістігіндегі барлық мүдделі пайдаланушыларда да бар. Дегенмен, уәкілетті орган орыс тілінде жоғарыда көрсетілген ХҚЕС-қа көшу жөніндегі шартқа қосымша келісім жасасу бойынша жұмыстар жүргізеді.

Сонымен қатар, бухгалтерлік есепке алу мен қаржылық есеп беруді жүргізу бөлігінде ақпараттық жүйені автоматтандырудың көкейкестілігін атап өтпеуге болмайды. Бүгінгі таңда кешендік автоматтандыру жүйесі, яғни ұйым қызметінің түрлі салалары үшін бірыңғай ақпараттық жүйелері бизнестегі маңызды аспаптардың біріне айналды. Тәжірибеде көрсеткендей, ақпараттық жүйелер кең қолданылатын ХҚЕС-қа көшкен ұйымдарда оң өзгерістерге қол жеткізу әлдеқайта жеңіл. Сондықтан да ХҚЕС-ты ойдағыдай енгізу бухгалтерлер жұмыстарының жеделдігін арттыруға және уақтылы әрі тиімді шешімдер қабылдауға мүмкіндік беретін бухгалтерлік есепке алуды жан-жақты автоматтандырусыз жүзеге асырылмайды.

Бухгалтерлік есепке алу мен қаржылық есеп беру жүйесін дамыту елдің экономикалық жағдайындағы өзгерістермен тығыз өзара байланыста және шаруашылық тетіктің даму сипаты мен деңгейіне жауап беруі тиіс.

Бухгалтерлік есепке алу мен қаржылық есеп беру жүйесін одан әрі дамытуды ХҚЕС-ке сәйкес бухгалтерлік есеп пен қаржылық есептілікте қалыптастырылатын ақпараттың сапасын, ашықтығын және салыстырмалылығын арттыру мақсатында мынадай негізгі бағыттар бойынша жүзеге асыру қажет:

- бухгалтерлік есепке алуды, қаржылық есептіліктің аудитін ұйымдастырумен және жүргізумен айналысатын мамандарды даярлау және қайта даярлау;
- шағын және орта кәсіпкерлік субъектілері үшін бухгалтерлік есепке алу мен қаржылық есеп беруді жүргізу тәртібін оңайлату;
- халықаралық тәжірибенің негізінде бухгалтерлік есепке алу мен қаржылық есеп беруді реттеу жүйесін өзгерту;
- бухгалтерлік есепке алу мен аудитті дамытудың халықаралық процесіне қатысу.

Алдағы жылдары дамытудағы кейінгі бағыт – ХҚЕС-тың қазақстандық қаржы жүйесінің жағдайларына одан әрі бейімделуін жүргізу. Бүгінгі таңда отандық қаржы жүйесінің серпінді дамуы қазақстандық экономика мен заңнаманың ерекшеліктеріне негізделген ерекшелігі бар бірқатар институттардың туындауына әкеп соқтырды. Мысалдардың бірі ретінде чилилік жүйесі принципінде құрылған және тиісінше ХҚЕС қаржылық есеп беруді жасаудың икемді тұжырымдамалы негіздерінің жиынтығын білдіре отырып, отандық экономиканың жағдайларына тиісті бейімделусіз пайдаланыла алмайтындықтан бухгалтерлік есепке алуды жүргізудің ерекше рәсімдерін әзірлеуді талап ететін Қазақстанның зейнетақы



қорларын атап өтуге болады. Осы тапсырманы шешу үшін экономикасы дамыған түрлі елдердің іс-тәжірибесін, шетелдік қаржылық есеп беру стандарттарын зарделеу жөніндегі бағытта жұмыс жүргізілді, бухгалтерлік есепке алу саласындағы сарапшылармен консультациялар жүргізілді және жүргізілген жұмыстардың нәтижелері бойынша нормативтік және өзге де құжаттар кешенін әзірлеу жолымен Қазақстанда алынған тәжірибені енгізу мақсатында ұсыныстар мен іс-шаралар жасалды.

Еуразиялық кеңістікте Бухгалтерлік есепке алу және аудит жүйесін дамыту өсіп және серпінді дамып келе жатқан мемлекет құруға маңызды жағдай болып табылады. Тұжырымдамада берілген орта мерзімді перспективаға арналған даму жөніндегі негізгі бағыттар бухгалтерлік және аудиторлық мамандықты одан әрі ұдайы қалыптастыру үшін негіз жасайды. Қазақстан нарығы мен қоғамды тұтастай дәйекті және сенімді қаржылық ақпаратпен қамтамасыз ететін кәсіп. Экономика және қоғам игілігіне жұмыс істейтін кәсіп. Концепцияны іске асыру қазақстан ұйымдарына халықаралық нарық мүмкіндігін толық шамада кеңінен пайдалануға мүмкіндік береді, осылайша ол өзінің бәсекеге қабілеттілігін артады, бұл Қазақстанның ДСҰ-ға кіру қарсаңында аса өзекті болып отыр.

#### **Пайдаланған әдебиеттер**

1. Я.В. Соколов, В.А. Соколов История бухгалтерского учета М.: ФиС. 2004.
2. Әбдіманапов Ә. Бухгалтерлік және қаржылық есеп принциптері /халықаралық стандарт/. Оқулық. – Алматы, 2006, 9б.
3. Кеулімжаев Қ.К., Әжібаева З.Н., Құдайбергенов Н.А. Бухгалтерлік есеп принциптері. Оқу құралы. – Алматы: Экономикс, 2003, 9б.
4. Қазақстан Республикасының 28.02.2007 ж. № 234-III «Бухгалтерлік есеп пен қаржылық есептілік туралы» Заңы - [www.zakon.kz](http://www.zakon.kz)

#### **Ғылыми жетекшісі:**

«Қаржы академиясы» АҚ, «Есеп, аудит және АТ» кафедрасы «Экономика» магистрі, оқытушы  
Байтуова Лаура Толегетаевна.

**Лаура Байтуова, Күләй Мерғали Маратқызы,  
Айдана Амангельды  
(Астана, Қазақстан)**

### **БУХГАЛТЕРЛІК ЕСЕПТІЛІК САПАСЫН БАҚЫЛАУДЫҢ НЕГІЗГІ АСПЕКТІСІ РЕТІНДЕ АУДИТОРЛЫҚ ҚЫЗМЕТТІ ДАМУ**

Бүгінгі таңда Елбасы Қазақстанның әлемдегі бәсекеге барынша қабілетті 50 елдің қатарына кіру жөнінде қойған мәселелері шеңберінде Қазақстан экономикасының бәсекеге қабілеттілігін қамтамасыз ету қажеттілігі көбірек маңызға ие болуда. Белгіленген стратегияны іске асыру үшін экономиканың нақты секторының халықаралық қаржылық есептілік және аудит стандарттарына тездетіп өтуді қамтамасыз ету үшін қажет шаралар қабылданды.

Қазіргі таңда «Қазақстан Республикасының кейбір заңнамалық актілеріне өзгерістер мен толықтырулар енгізу туралы» Қазақстан Республикасының Заңы қабылданды, оған сәйкес аудиторлық қызмет халықаралық аудит стандарттарына сәйкес жүзеге асырылады.

Отандық және әлемдік тәжірибе көрсеткеніндей, аудиторлық қызметтерге мұқтаждық мынадай жағдайларға байланысты туындады:

- осы ақпаратты пайдаланушылармен (меншік иелерімен, инвесторлармен, кредит берушілермен) жанжал болған жағдайда әкімшілік тарапынан дәйексіз ақпарат беру мүмкіндігімен;
- қабылданған шешімдер салдарларының ақпарат сапасына байланыстылығымен;
- ақпаратты тексеру үшін арнайы білімнің болуы қажеттілігімен;
- ақпаратты пайдаланушылардың ақпарат сапасын бағалау үшін оның көздеріне қол жетімділігінің ішінара болмауымен.

Барлық осы алғышарттар тиісті дайындығы, біліктілігі, тәжірибесі және осындай қызмет түрлерін көрсетуге рұқсаты бар тәуелсіз сарапшылар қызметтеріне қоғам мұқтажының пайда болуына алып келді. Бұл, расталған ақпараттың болуы барлық мүдделі нарыққа қатысушылардың жұмыс істеу тиімділігін арттыруға және түрлі экономикалық шешімдер салдарларын бағалауға және болжамдауға мүмкіндік беретінімен байланысты.

Аудит Қазақстанда 80-жылдардың соңында пайда болды, дәл сол уақытта аудиторлық ұйымдар өздерінің алғашқы қадамдарын жасады. Және 1993 жылы аудит «Аудиторлық қызмет туралы» бірінші Заңның қабылдануымен өзінің дүниеге келуін ресми түрде бекітті. Осы уақыт ішінде аудит қаржы нарығы саласында өзінің лайықты орнын тапты, аудит институты ретінде өзінің өмір сүру құқығын дәлелдеді.

Қазіргі уақытта аудиторлық қызметті реттеудің жеткілікті тұтас жүйесі қалыптасты, ол 2006 жылғы 5 мамырда қабылданған өзгерістерімен «Аудиторлық қызмет туралы» 1998 жылғы 20 қарашадағы ҚР Заңын (бұдан әрі - Заң), «Аудиторлық ұйымдардың азаматтық-құқықтық жауапкершілігін міндетті сақтандыру туралы» Қазақстан Республикасының 2003 жылғы 13 маусымдағы Заңын қоса алғанда бірқатар нормативтік құқықтық актілерді, сондай-ақ ҚР Қаржы министрінің Бұйрығымен бекітілген нормативтік

құқықтық актілерді қамтыды. Алайда, осыған қарамастан, аудиторлық кәсіпті жетілдіру өзекті мәселелердің бірі болып қалады.

Шаруашылық жүргізудің қазіргі жағдайында аудит тапсырыс берушілеріне бухгалтерлік есептіліктің сенімділігін растайтын ресми аудиторлық қорытынды емес, сапалы аудит қажет. Сондықтан, аудиторлық ұйымдардың жұмыс сапасын бақылау туралы мәселе төтенше маңызды.

Осыған байланысты, Концепцияның орта мерзімді перспективаға бағыт алуы аудиторлық қызметтер сапасын бақылауды күшейтуге қатысты және осы үшін негізгі күш білікті аудитті дамытуға жұмсалады.

Заңда аудит сапасын және аудиторлық мамандыққа қоғамдық сенімділікті арттыруға бағытталған шаралар кешені көзделген. Ең алдымен, аудитор мамандығын нығайту, оның өзін-өзі реттеуін дамыту, сондай-ақ аудиторлардың кәсіби біліктілігін арттыру туралы сөз болып отыр.

Жоғарыда көрсетілген мәселелерді іске асыру шеңберінде негізгі назар аудиторларды дайындауға, оларды аттестаттауға және біліктілігін арттыруға, бірінші кезекте, білікті аудитормен расталуы тиіс қаржылық ақпаратты пайдаланушылар мүдделерін қорғауға, сондай-ақ аудит институтының жұмыс істеу негіздерін реттеуге аударылатын болады.

Аудиторлық мамандықты өздігінен реттеуді дамыту қазіргі таңда кәсіби қоғамдастықта белсенді талқылануда. Олар арқылы аудиторлық қызмет сапасына бақылау жүргізілетін өзін өзі реттейтін ұйымдарды нығайту және күшейту туралы мәселе қойылуда. Бірнеше кәсіби ұйымдар құру қажеттілігі туындайды, бұл, мәні жағынан, аудиторлық нарықты одан әрі дамыту үшін иіңтірек болады.

Кәсіби ұйымдардың ұйымдар қызметіндегі маңызды нәрсе кәсіби қауымдастықты және қоғамды тұтастай алғанда толғандыратын мәселелер болуы тиіс: корпорациялық басқару, салық салу, халықаралық қаржылық есептілік және аудит стандарттарына тиімді көшу жағдайы. Және осының барлығы өзін-өзі реттейтін кәсіби ұйымдар қызметінің саласына жатқызылуы тиіс. Осы үшін Заңда көптеген кәсіби аудиторлық ұйымдар құру көзделген, олар қолайлы бәсекелес ортаны құрады, бұл, өз кезегінде, кәсіпқойлықтың пропорциялық жағынан өсуіне және аудиторлық қызметтер сапасын арттыруға септігін тигізетін болады.

Аудитор мамандығын дамыту қоғамдық мүдделерге жауап беруі тиіс, онда бұрыш басына тікелей пайдаланушы мүддесін қою қажет және осы мақсатпен аудиторлардың өздерінің мүдделері шегінде оны жабық кеңістікте дамыту мүмкіндігін алып тастау қажет. Аудитор пайдаланушы алып жатқан ақпаратқа сенімді болу үшін жұмыс істейді. Бұл, былайша айтқанда, оның құқығын қорғау, кепілдік беру. Ал өз азаматтары құқығының сақталуына кепілдік беру – мемлекеттің нақты өлшемдер мен ережелерді анықтауы тиіс функциясының дәлі өзі. Егер кәсіби ұйымдар аудиторлардың кәсіби деңгейін тексерсе және жетілдірсе, онда мемлекет олардың заң нормалары мен жалпы ережелерді сақтауына жауапты. Мемлекеттік қадағалау осы үшін де қажет.

Бұл мәселенің жеткілікті үлкен мәні Қазақстан үшін ғана бар емес, ол әлемнің көптеген жетекші елдерінде маңызды түрде теориялық та, практикалық та жағынан дамыды. Аудиторлық тексеру нәтижелері көптеген экономикалық шешімдер негізі болып табылғандықтан, аудиторлық қызмет барлық елдерде жеткілікті дәрежеде қатаң реттеледі. Жақында АҚШ-та болған оқиғалар көрсеткендей, аудиторлық ұйымдардың қызметіне қатысты мемлекет тарапынан жеткіліксіз бақылау қор нарығының күйзелуіне әкеп соқтыра жаздады және бірқатар жетекші американ компанияларының акционерлеріне миллиардтаған залал келтірді.

Аудит жүйесін жетілдіру үшін орта мерзімді перспективаға арналған негізгі бағыттар:

- орта және жоғары оқу орындарының оқу бағдарламаларына ХАС оқытуды енгізу және оларды тәжірибеде пайдалану білу;
- кәсіби аудиторлық ұйымдармен аккредиттелген практикадан өтетін аудиторлардың біліктілігін арттыру жүйесін дамыту және жетілдіру;
- аудиторлық қызмет мәселелері бойынша заңнаманың сақталуын мемлекеттік қадағалаудың тиімді жүйесі.

Сондай-ақ, бұқаралық ақпарат құралдары арқылы хабарлай отырып, брифингтер, «дөңгелек үстелдер» өткізу арқылы аудиторлық мамандықтың мәртебесін арттыру жөнінде жұмыс жүргізу қажет. Ұқсас іс-шаралар жастарды қызықтыруға тартуға мүмкіндік береді, себебі қазіргі уақытта аудиторлық қызметтерді талап дүркін-дүркін өсуде, бұл тиісті персоналды іріктеудің кадрлық мәселесін шешуге мүмкіндік береді.

Аудитті жетілдіру жөнінде сипатталған шаралар аудиторлық кәсіпті одан әрі үдемелі дамытуға негіз құрайды. Бұл ретте, мемлекет тарапынан салмақты көзқарас мемлекет пен аудиторлық қауымдастық өзара іс-әрекеттерінде де, аккредиттелген кәсіби аудиторлық ұйымдардың өздерінің арасындағы өзара іс-әрекеттерінде де қажет тепе-теңдік деңгейіне қол жеткізуге мүмкіндік береді, олар аудиторлық қызметті реттеу процесін арттыратын болады, бұл Қазақстан Республикасында аудиторлық мамандықты одан әрі оң дамытуға қызмет етеді.

Бухгалтерлік есепке алу және аудит жүйесін дамыту өсіп және серпінді дамып келе жатқан мемлекет құруға маңызды жағдай болып табылады.

#### **Пайдаланылған әдебиеттер тізімі:**

1. «Бухгалтерлік есеп пен қаржылық есептілік туралы» Қазақстан Республикасының 2007 жылғы 28 ақпандағы № 234-III Заңы

2. «Аудиторлық ұйымдардың азаматтық-құқықтық жауапкершілігін міндетті сақтандыру туралы» Қазақстан Республикасының 2003 жылғы 13 маусымдағы Заңы
3. <http://www.minfin.gov.kz/>

**Ғылыми жетекшісі:**

«Қаржы академиясы» АҚ «Есеп, аудит және АТ» кафедрасы  
«Экономика» магистрі, оқытушы  
Байтуова Лаура Толегетаевна.

**Елизавета Вяткина**  
(Караганда, Қазақстан)

## **ГОСУДАРСТВЕННАЯ ПОДДЕРЖКА КОНКУРЕНТОСПОСОБНОСТИ РЕСПУБЛИКИ КАЗАХСТАН**

Приоритетами индустриально-инновационной политики являются развитие и создание потенциально конкурентоспособных, в том числе экспортоориентированных, производств, работающих в отраслях экономики несырьевой направленности. В целях решения долгосрочных стратегических задач особое внимание необходимо уделять созданию условий для развития наукоемких и высокотехнологичных производств.

Данный подход не закрывает для предпринимателей различных отраслей экономики путь к техническому и организационному совершенствованию действующих производств и созданию новых видов продукции экспортной ориентации.

Конкретные предложения должны возникать в частном секторе, а банки второго уровня и создаваемые инвестиционные государственные институты развития на основе специальных методик будут анализировать предложения в целях их потенциальной реализации в партнерстве с частным сектором. К работе по оценке предложений будут привлекаться отечественные и иностранные специалисты.

Законодательство стран с рыночной экономикой, в том числе и Республики Казахстан, запрещает направлять бюджетные средства на оказание финансовой и инвестиционной поддержки частным предприятиям. В соответствии с этим финансовая поддержка конкретных частных компаний расценивается как проявление государственной коррупции. Практика показала правильность данного подхода [1].

Как правило, государство не может и не должно заниматься непосредственной финансовой поддержкой конкретных компаний, но оно может и должно выступать катализатором и инициатором в вопросах повышения конкурентоспособности экономики и способствовать модернизации частных предприятий, вовлекая их в инновационные процессы и тем самым создавая и улучшая производственный и конкурентный потенциал.

Приоритетные направления Программы Правительства Республики Казахстан сформированы на основе посланий Президента страны народу Казахстана от 1 марта 2006 года «Казахстан на пороге нового рывка вперед в своем развитии» (стратегия вхождения Казахстана в число пятидесяти наиболее конкурентоспособных стран мира) и от 28 февраля 2007 года «Новый Казахстан в новом мире», Концепции перехода Республики Казахстан к устойчивому развитию на 2007 - 2024 годы .

Стратегической целью деятельности Правительства в среднесрочном периоде является повышение конкурентоспособности страны на основе принципов устойчивого развития [2].

Максимальные усилия Правительства будут направлены на создание благоприятных институциональных и экономических условий для повышения международной конкурентоспособности Казахстана и качества жизни его граждан.

За эти годы был принят ряд стратегических программных документов, способствующих повышению конкурентоспособности различных сфер. Основой для их разработок выступило стратегическое видение Казахстана, отраженное в стратегиях долгосрочного развития Казахстана до 2030 и Стратегический план развития РК до 2020 г.

Сегодня к их числу можно отнести государственные программы по форсированному индустриально-инновационному развитию на 2010-2014 годы, развития образования Республики Казахстан на 2011-2020 годы, развития здравоохранения Республики Казахстан «Саламаты Қазақстан» на 2011-2015 годы, развития и функционирования языков на 2011-2020 годы, «Информационный Казахстан-2020». На основе государственных программ разработаны отраслевые программы: «Дорожная карта бизнеса-2020», «Производительность-2020», «Занятость-2020», «Агробизнес-2020», «Балапан» на 2010-2014 годы и другие. Разработаны концепции социальной защиты, по внедрению системы государственного планирования, ориентированного на результаты, разграничения полномочий между уровнями государственного управления и совершенствования межбюджетных ограничений, по управлению государственным долгом, в сфере официальной помощи развитию, новой модели государственной службы, государственной молодежной политики, развития Ассамблеи народа Казахстана, инновационного развития, по переходу к «зеленой экономике», правовой системы, развития финансового сектора [3].

В целях поддержки бизнеса была разработана «Дорожная карта бизнеса», реализуется очередная Концепция реформирования разрешительной системы, направленная на еще большее сокращение и упрощение разрешительных процедур. Так, 15 июля 2011 года принят Закон РК «О внесении изменений и дополнений в некоторые законодательные акты Республики Казахстан по вопросам совершенствования разрешительной системы», согласно которому предусмотрено сокращение разрешительных документов (процедур) на треть, а также упрощение разрешительных процедур путем сокращения временных затрат и издержек бизнеса.

Сегодня налоговый климат для бизнеса является одним из самых благоприятных, значительно упрощены процедуры регистрации, отчетности для бизнеса. Для поддержки развития малого бизнеса Казахстан на протяжении последних лет снижает налоговую нагрузку. Расширены критерии определения малого бизнеса практически в три раза, снижены ставки налогов в четыре раза.

В настоящее время преференциальный режим для малого бизнеса доступен для многих юридических лиц и индивидуальных предпринимателей. Вместе с тем, Правительством в 2012 году разработаны меры по сокращению форм налоговой отчетности на 30%, что сократит время на подготовку, заполнение и представление отчетности субъектами предпринимательства. Реформы по улучшению бизнес-климата продолжаются. Так, в 2012 году Всемирным банком отмечается успешность проведения реформ в области создания предприятия, получения кредита и оценки платежеспособности предприятия.

В рамках стимулирующей бизнес программы «30 корпоративных лидеров» реализовывались важные инфраструктурные проекты страны. Далее в целях развития основных отраслей экономики, инфраструктуры была разработана и принята Государственная программа форсированного индустриально-инновационного развития, на основе которой далее разрабатывались отраслевые программы.

Развитию агропромышленного комплекса будет способствовать отраслевая программа «Агробизнес-2020», основными целевыми индикаторами которой являются: финансовое оздоровление, повышение доступности товаров, работ и услуг для субъектов агропромышленного комплекса (АПК); развитие государственных систем обеспечения субъектов АПК; повышение эффективности систем государственного регулирования.

В частности программой предусмотрено внедрение 6-ти финансовых инструментов поддержки сельхозпроизводителей: гарантирование и страхование займов, инвестиционные субсидии, субсидирование ставки вознаграждения по кредитам и лизингу, финансовое оздоровление, фондирование банков второго уровня [2].

В стране создаются необходимые условия для развития инноваций. Создан и эффективно работает специализированный институт – Национальное агентство по технологическому развитию, региональные технопарки, венчурные фонды и отраслевые конструкторские бюро. Открыты 15 офисов коммерциализаций в 5 регионах страны. Предпринимаются меры по развитию инфраструктуры СЭЗ «Парк инновационных технологий», привлечение в СЭЗ зарубежных высокотехнологичных компаний.

В соответствии с поручением Главы государства разработана Концепция инновационного развития Республики Казахстан до 2020 года, в которой объединен ряд программных документов: Межотраслевой план научно-технологического развития, общенациональный проект «100 казахстанских инноваций» и Дорожная карта «Бизнес и наука – 2020».

В целях улучшения рынка труда принята программа занятости, направленная на снижение, в том числе молодежной безработицы, бедности, а также формирование кадрового потенциала для обеспечения индустриально-инновационного развития страны. Особую значимость программа имеет для выпускников вузов и техникумов, которые испытывают сложности при трудоустройстве по причине отсутствия опыта и стажа работы. В ежегодных посланиях Президента РК народу Казахстана занятость населения рассматривается в качестве первого и основного направления социально-экономической модернизации, роста уровня жизни, стабилизации и дальнейшего развития экономики.

Вопросы развития здравоохранения, включая профилактику социально-значимых заболеваний включены в долгосрочную стратегию развития «Казахстан 2030». В сфере здравоохранения за эти годы успешно реализуется ныне действующая Государственная программа развития здравоохранения Республики Казахстан «Саламатты Қазақстан» на 2011-2015 гг., которая была утверждена в 2010 году. Для улучшения оказания медицинской помощи больным туберкулезом и ВИЧ/СПИД в программу включены такие направления как: профилактика ВИЧ-инфекции в группах населения, ключевых для эпидемии ВИЧ-инфекции, обеспечение лечением ВИЧ-инфицированных и больных СПИД, поддержка неправительственных организаций, работающих по вопросам ВИЧ и СПИД, в том числе в местах лишения свободы; обеспечение службы СПИД лабораторным оборудованием и тест системами, проведение капитального ремонта протivotуберкулезных учреждений УИС.

В сфере образования проводились меры, принятые в рамках реализации Государственной программы развития образования в Республике Казахстан на 2005-2010 годы. В 2010 году Казахстан присоединился к Болонскому процессу и подписал Болонскую декларацию, в рамках внедрения принципов Болонской декларации 60 казахстанских высших учебных заведений подписали Великую Хартию Университетов. В Государственной программе развития образования Республики Казахстан на 2011-2020 годы обозначены новые стратегические цели и тактические задачи по дальнейшей модернизации казахстанской системы образования [3].

В рамках улучшения деятельности государственных институтов, были также приняты различные нормативно-правовые акты. В частности, продолжается работа по внедрению бюджетирования,

орієнтованого на результат, результатом якого должно стать более ефективное распределение государством бюджетных ресурсов между приоритетными направлениями государственной политики и повышение эффективности их использования.

Для определения эффективности реализации возложенных на государственные органы задач и функций разработана и внедрена Система ежегодной оценки эффективности деятельности государственных органов.

В настоящее время разрабатываются механизмы оценки эффективности деятельности субъектов квазигосударственного сектора, направленные на обеспечение прозрачности и подотчетности их деятельности гражданскому обществу.

Утверждена Концепция новой модели государственной службы, которая направлена на формирование эффективных кадровых механизмов – эффективный и прозрачный порядок поступления на государственную службу, возможность непрерывного профессионального развития государственных служащих, взаимосвязь результатов работы и системы поощрения.

Кроме этого проводятся активные реформы в области правоохранительной системы, направленные на ужесточение борьбы с коррупцией, терроризмом, организованной преступностью.

Результаты реализации выше указанных программ отразились на позиции Казахстана в Индексе глобальной конкурентоспособности в 2012 году, где страна заняла 51 место. Продолжение реформ в обозначенных направлениях и правильность выбранного курса подтверждаются укреплением позиций Казахстана, который в 2013 году занял 50-е место в данном Индексе.

Это говорит о том, что вхождение в число 50 развитых стран уже недостаточная планка для Казахстана. Сегодня перед Казахстаном стоит новая стратегическая цель – войти в число 30 развитых стран мира, которая была поставлена Президентом в Стратегии развития Казахстана до 2050 года.

#### Литература:

1. <http://cyberleninka.ru/article/n/natsionalnaya-konkurentosposobnost-kazahstana>
2. [http://forbes.kz/process/expertise/pochemu\\_ne\\_rastet\\_konkurentosposobnost\\_kazahstana](http://forbes.kz/process/expertise/pochemu_ne_rastet_konkurentosposobnost_kazahstana)
3. <http://www.meta.kz/436033-konkurentosposobnost-kazahstana-rastet.html>

#### Научный руководитель:

м.э.н., преподаватель кафедры «Мировая экономика и международные отношения»  
Кенжебекова Мадина Болатовна.

**Євген Гнітецький**  
(Київ, Україна)

### ПОБУДОВА АНАЛІТИЧНИХ МОДЕЛЕЙ ВІДБОРУ ІННОВАЦІЙ НА ПІДПРИЄМСТВО

З метою стимулювання інноваційної діяльності підприємств визначення шляхів впровадження інновацій має проводитися на основі виявлення внутрішніх резервів підприємства. Для цього необхідно проаналізувати всі можливі інновації, що можуть бути впроваджені на підприємство та оцінити їх за критеріями сталого розвитку.

Для оцінки спершу визначаються ваги групи показників, за якими будуть відбиратися інновації.

Першим етапом для розрахунку вагових значень є визначення ваги групи показників. У загальному випадку ієрархія показників виглядатиме наступним чином (рис. 1).

Рис. 1. Ієрархія критеріїв оцінки інновацій за критеріями сталого розвитку (розроблено автором)

Дана оцінка має проводитися кваліфікованими експертами, а не підприємством, адже воно зацікавлене здебільшого лише в реалізації економічних інтересів. Введена група маркетингових показників є обов'язковою для реалізації концепції сталого розвитку, тож вагові значення показників становитимуть 0,25. Наступним кроком є розрахунок вагових значень показників в межах кожної з груп. Для цього експерти мають визначити що є найбільш важливим для конкретного підприємства.

Для визначення вагових значень групи економічних показників необхідно побудувати матрицю попарних порівнянь (табл. 1):

Таблиця 1.

Таблиця попарних порівнянь економічних показників

	Прибуток	Рентабельність підприємства	Капіталізація за рахунок матеріальних та нематеріальних активів
Прибуток			
Рентабельність підприємства			
Капіталізація за рахунок матеріальних та нематеріальних активів			

Експертами визначається, що для конкретного підприємства у певній ситуації є більш важливим: прибуток чи рентабельність, чи капіталізація за рахунок матеріальних та нематеріальних активів. Оцінка має проводитися за шкалою від 1 до 9, де «1» – показники є однаково важливими, «3» – показник  $N_i$  є

несуттєво важливішим за показник  $N_j$ ; «5» - показник  $N_i$  є важливішим за показник  $N_j$ ; «7» - показник  $N_i$  є значно важливішим за показник  $N_j$ ; «9» - показник  $N_i$  є набагато важливішим за показник  $N_j$ . Після оцінки експертів вагові значення кожного з показників визначаються за формулою (1):



де  $W_i$  – вагове значення показнику;

$Q_i$  – бальна оцінка експертів.

Наступним кроком є розрахунок коефіцієнту узгодженості, який відображає наскільки розраховані вагові значення показників є вірними. Коефіцієнт узгодженості має бути менше 0,1.

Далі необхідно розрахувати вагові коефіцієнти групи екологічних показників, а саме енергоємність виробництва, ресурсоємність виробництва, рівень зносу обладнання, рівень шкідливих відходів виробництва. Аналогічним шляхом будується матриця попарних порівнянь та розраховуються вагові коефіцієнти. Експертами для даної групи мають виступати зовнішні екологи та технологи, які можуть надати оцінку без урахування інтересів підприємства.

Наступна група – соціальні показники (додаткові робочі місця, рівень заробітної плати, освіта та кваліфікація кадрів, соціальний пакет, безпека робочих місць). Остання група – маркетингові показники, до якої входять конкурентоспроможність підприємства, рівень збуту, освоєння нових ринків збуту, підвищення відомості, рівень задоволення споживачів. Оцінка проводиться керівником служби маркетингу підприємства.

Вагові значення всіх показників, отриманих на основі проведеного аналізу, і будуть визначати найкращі для підприємства інновації. Для цього будується матриця попарних порівнянь наступного вигляду (табл.2):

Таблиця 2

Таблиця попарних порівнянь інновацій

	In1	In2	In3	In4	...	...	Inn
In1							
In2							
In3							
In4							
...							
...							
Inn							

Експерти порівнюють інновації між собою за кожним показником з чотирьох груп. Бальні оцінки виставляються відповідно до кожного квадрату та розраховуються вагові значення для кожної інновації.

Для проведення оцінки інновацій за показниками сталого розвитку та визначення перспективних для впровадження виробничими підприємствами інновацій використовується формула (2).

$$\begin{cases} Y = f(K_{fin-econ}; K_{ecol}; K_{soc}; K_{mark}) \rightarrow \max \\ K_{fin-econ} \geq \alpha \\ (K_{ecol}; K_{soc}; K_{mark}) \geq 0 \end{cases} \quad [2],$$

де  $Y$  – ефективність інноваційної діяльності підприємства;

$K_{fin-econ}$  – група фінансово-економічних показників оцінювання інновацій;

$K_{ecol}$  – група екологічних показників оцінювання інновацій;

$K_{soc}$  – група соціальних показників оцінювання інновацій;

$K_{mark}$  – група маркетингових показників оцінювання інновацій;  $\alpha$  – ставка дисконту.

Для розрахунку інтегрального значення за кожною інновацією використовується формула (3):

$$R_n = \sum_{i=1, j=1}^{m, l} w_i \times q_j \times C_{ij} \quad , [3]$$

де  $R_n$  – інтегральна бальна оцінка n-ої інновації за показниками сталого розвитку;

$N$  – порядковий номер інновації;

$w_i$  – вагове значення показника першого рівня ієрархії;

$q_j$  – вагове значення показника другого рівня ієрархії;

$C_{ij}$  – бальна оцінка інновації за ij-им показником.

На основі отриманих даних проводиться ранжування інновації та визначаються найбільш перспективні для впровадження інновації.

#### Література:

1. Войнаренко М. П. Інноваційний розвиток промислових підприємств: аналіз та оцінки : монографія / М. П. Войнаренко, А. В. Череп, Л. Г. Олейнікова, О. В. Череп. – Хмельницький : ХНУ, 2010. – 437 с.
2. Саати Т. Принятие решений. Метод анализа иерархий. / Т.Саати. - М.: Радио и связь, 1993. – 278с.

**Зульфья Каирканова, Динислам Сауранбаев**  
(Астана, Казахстан)

### ОЦЕНКА СИСТЕМЫ ВНУТРЕННЕГО КОНТРОЛЯ ПРИ ПРОВЕДЕНИИ АУДИТОРСКОЙ ПРОВЕРКИ

Повышение требований к финансовой отчетности, которые сформировались в начале 2000-х годов, изменили подходы к анализу системы внутреннего контроля (далее - СВК). Наблюдается общая тенденция к ужесточению мер по подготовке достоверной отчетности. Появилось стремление обязать аудиторов давать в своих отчетах оценку СВК. Это выразилось в разработке стандартов, обеспечивающих учет качества контроля аудируемых лиц. Появились новые стандарты ISA 315, ISA 330, которые увязывают оценку аудиторских рисков и аудиторские процедуры по оцененным рискам с анализом надежности СВК аудируемых лиц с точки зрения возможного искажения финансовой отчетности, что привело к внесению дополнений и поправок практически во все МСА.

В прежних стандартах СВК определялась как совокупность мероприятий, в которых заинтересованы прежде всего аудируемые лица. В новой редакции сделан акцент на надежность финансовой отчетности, а также на возможность руководителей предприятий снижать риск с помощью системы внутреннего контроля.

МСА требуют проводить анализ СВК постоянно. Начиная с 2006 г. вносится изменение, вводящее ответственность руководства аудируемого лица за разработку, внедрение и поддержание СВК, которая обеспечила бы правдивое представление о финансовой отчетности.

В последние годы в субъектах хозяйствования успешно формируются системы внутреннего контроля и аудита, результаты деятельности которых учитываются при проведении аудиторских проверок. Вопрос об организации СВК органически связан с управленческой структурой субъекта хозяйствования, его стратегией и постановкой управленческого и финансового учета, порядком составления внутривыпускной (управленческой) отчетности.

Порядок оценки системы внутреннего контроля в ходе аудита следующий:

Аудитор обязан оценивать систему внутреннего контроля экономического субъекта не менее чем в следующие три этапа:

- а) общее знакомство с системой внутреннего контроля;
- б) первичная оценка надежности системы внутреннего контроля;
- в) подтверждение достоверности оценки системы внутреннего контроля.

Аудиторские организации могут принять решение о применении в своей деятельности большего количества этапов оценки системы внутреннего контроля, чем три вышеупомянутые, проводить оценку более детально и тщательно, чем предписывается в данном разделе.

Аудиторской организации в начале работы следует получить общее представление о специфике и масштабе деятельности экономического субъекта и системе его бухгалтерского учета. По итогам первоначального знакомства аудиторская организация должна принять решение о том, может ли она в своей работе вообще полагаться на систему внутреннего контроля экономического субъекта, подлежащего проверке.

В случае если аудиторская организация примет решение о том, что она не может полагаться в своей работе на систему внутреннего контроля экономического субъекта, она должна планировать аудит таким образом, чтобы аудиторское мнение не основывалось на доверии к этой системе. Это может быть

сделано, когда надежность системы внутреннего контроля оценивается аудитором как "низкая" или когда аудитору более удобно или экономически оправдано не полагаться на эту систему.

В том случае, если по итогам общего знакомства с системой внутреннего контроля экономического субъекта аудиторская организация примет решение о том, что она может сделать попытку полагаться в своей работе на систему внутреннего контроля, ей следует осуществить первичную оценку надежности системы внутреннего контроля.

Первичная оценка надежности системы внутреннего контроля.

Процедура первичной оценки надежности системы внутреннего контроля осуществляется на основе методики и приемов, которые аудиторские организации разрабатывают самостоятельно, но с учетом требований настоящего правила (стандарта) аудиторской деятельности.

В ходе процедуры первичной оценки надежности системы внутреннего контроля аудитор обязан принимать во внимание, что:

а) следует проверять на предмет надежности средств контроля бухгалтерскую и хозяйственную документацию экономического субъекта всего отчетного периода, а не только избранных периодов времени;

б) при проверке необходимо уделить большее внимание тем периодам, деятельность в которых имела особенности или различия по сравнению с деятельностью, типичной для всего периода в целом;

в) оценка надежности всей системы внутреннего контроля и (или) отдельных средств контроля как "низкой" не исключает возможности оценки надежности других отдельных средств контроля как "средней" или "высокой".

По итогам процедуры первичной оценки надежности аудиторская организация может оценить надежность всей системы внутреннего контроля и (или) отдельных средств контроля как "среднюю" или как "высокую". В этом случае аудиторская организация должна планировать аудиторские процедуры исходя из этого предположения, но не должна доверять данной системе абсолютно.

В том случае, если по итогам процедуры первичной оценки аудиторская организация оценит надежность системы внутреннего контроля в целом и (или) отдельных средств контроля как "низкую", она обязана констатировать это и в дальнейшем планировать аудиторские процедуры соответствующим образом.

Подтверждение достоверности оценки системы внутреннего контроля.

Аудиторская организация, принявшая по итогам процедуры первичной оценки решение о доверии системе внутреннего контроля и (или) отдельным средствам контроля, обязана в ходе аудиторской проверки осуществлять процедуры подтверждения достоверности этой системы.

Процедуры подтверждения достоверности системы внутреннего контроля и (или) отдельных средств контроля осуществляются на основе методики и приемов, которые разрабатываются аудиторской организацией самостоятельно, но с учетом требований настоящего правила (стандарта) аудиторской деятельности.

В том случае, если аудиторская организация в ходе процедур подтверждения надежности придет к выводу о том, что оценка надежности системы внутреннего контроля в целом и (или) каких-либо отдельных средств внутреннего контроля окажется ниже той, которая была получена в ходе первичной оценки, она обязана соответствующим образом скорректировать порядок осуществления других аудиторских процедур, чтобы в целом повысить достоверность своих выводов по результатам проведения аудита.

Аудиторские процедуры, проводимые для проверки работоспособности и надежности системы внутреннего контроля и отдельных средств контроля, называются тестами средств контроля.

Все этапы оценки системы внутреннего контроля должны надлежащим образом документироваться с указанием аргументов, которыми руководствовалась аудиторская организация, давая соответствующую оценку надежности всей системе или отдельным средствам контроля или принимая решение, оказывающее влияние на планирование аудиторских процедур.

#### **Источники:**

1. <http://www.damu.kz>
2. <http://npv.kz>
3. <http://valuation.kz>

**Научный руководитель:**

магистр «Оценки», старший преподаватель Кафедры «Учет и аудит» АО «Финансовая академия»  
Каирканова Зульфия Раисовна



Лариса Куковіца  
(Вінниця, Україна)

## ОБЛІКОВА СТАВКА НБУ ЯК ДІЄВИЙ ІНСТРУМЕНТ РЕАЛІЗАЦІЇ МЕХАНІЗМУ МОНЕТАРНОЇ ПОЛІТИКИ В УКРАЇНІ

В сучасних умовах ринкових трансформаційних перетворень в Україні регулювання грошового ринку відбувається досить складно. В процесі реформування національної економіки, монетарна політика є фактором зміни пропозиції грошей.

Діяльність Національного банку України в галузі процентної політики впливає на становище всіх суб'єктів економічної діяльності та фінансових установ, кон'юнктуру ринку та розвиток економіки в цілому. Центральні банки розвинених країн активно використовують облікову ставку для регулювання економічних процесів: стимулювання економічного розвитку чи стримування інфляції. Існує необхідність підвищення ефективності монетарної політики.

Метою статті є розкриття теоретичного змісту облікової ставки НБУ як основного інструмента монетарної політики, а також запропоновано напрями удосконалення механізму монетарного врегулювання економічних процесів на основі зарубіжного досвіду.

Грошово-кредитна політика є складовою системою та ключовим елементом загальнодержавної фінансово-економічної політики. На сучасному етапі основною метою грошово-кредитної політики центральних банків багатьох розвинених країн та країн, що розвиваються, є досягнення та підтримка валютної стабільності. Одним із потужних і дієвих інструментів грошово-кредитної політики валютної стабільності є відсоткова політика, яка регулює вартість банківських кредитів й агрегований попит на кредитні ресурси, безпосередньо впливає на ліквідність кредитних інститутів, стан фінансового ринку та на прийняття індивідуальних господарських рішень економічними суб'єктами і може використовуватись як метод валютного регулювання.

Облікова ставка є ціною, за якою НБУ емітує гроші у процесі первинної безготівкової емісії. Облікову ставку можна вважати офіційною ціною грошей, на яку орієнтуються всі інші суб'єкти грошового ринку. Змінюючи рівень облікової ставки, Національний банк України має змогу впливати на пропозицію грошей. [1, с. 25].

Облікова політика як інструмент грошово-кредитного регулювання валютної стабільності, обумовлена впливом кількісної зміни облікової ставки і є доцільною при запровадженні інфляційного таргетування.

Недоліком облікової політики в Україні як інструмента грошово-кредитного регулювання є низький рівень прогнозованості наслідків щодо конкретних величин збільшення чи зменшення кредитних вкладень в економіку, оскільки відсоткове регулювання визначає лише загальну спрямованість динаміки попиту на банківські кредити.

Подорожчання кредитів НБУ зменшує попит на кредити з боку комерційних банків. Звідси підвищення рівня облікової ставки веде до падіння обсягів рефінансування, зменшення грошової бази та скорочення пропозиції грошей. Зниження рівня облікової ставки має зворотний ефект, а саме (рис. 1):



Рис. 1 Напрями впливу облікової ставки НБУ

Можна виділити дві групи чинників, які впливають на рівень облікової ставки НБУ:

- обумовлені загальними тенденціями розвитку національної економіки;
- пов'язані з рішенням Національного банку України щодо грошової сфери.

Перша група є первинною щодо другої, оскільки розвиток секторів економіки впливає на рішення центрального банку в грошово-кредитній сфері. Маніпулювання обліковою ставкою слід розглядати як запобіжний активний важіль впливу на попит і пропозицію на грошовому ринку [2, с. 122].

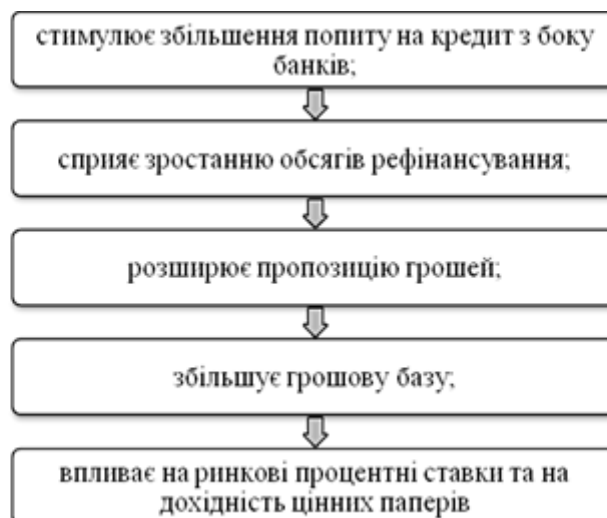
Механізм регулювання облікової ставки та її вплив на економіку наведений на рис. 2.



Рис. 2 Механізм регулювання та вплив облікової ставки на економіку держави

Сутність облікової ставки як інструмента грошово-кредитної політики, полягає у зміні відсотків за кредитами, що їх НБУ надає комерційним банкам. Зміни облікової ставки є економічною сутністю облікової політики. При визначенні розміру облікової ставки враховуються різнопланові фактори у макроекономічній, бюджетній та грошово-кредитній сферах та вартість кредитів у країнах – торгових партнерах України у зовнішньоекономічній діяльності [2, с. 217].

При здійсненні заходів облікової політики центральний банк використовує економічні (зміна рівня офіційних ставок) та адміністративні інструменти (прямий контроль за ринковими ставками комерційних банків, директивний розподіл кредитної маржі, встановлення верхньої межі процентних ставок по окремим видам кредитів чи їхнього фіксованого відношення до офіційних ставок) [3, с. 121].

При визначенні облікової ставки центрального банку доцільно, на думку деяких вчених, використовувати «правило Тейлора», яке враховує рівень інфляції та темпи зміни валового внутрішнього продукту. Облікова ставка, як свідчить світовий досвід, зростає на 1,5 % при підвищенні рівня інфляції на 1 %, і знижується на 0,5 % при зниженні темпів приросту валового внутрішнього продукту на 1 % [4, с. 9].

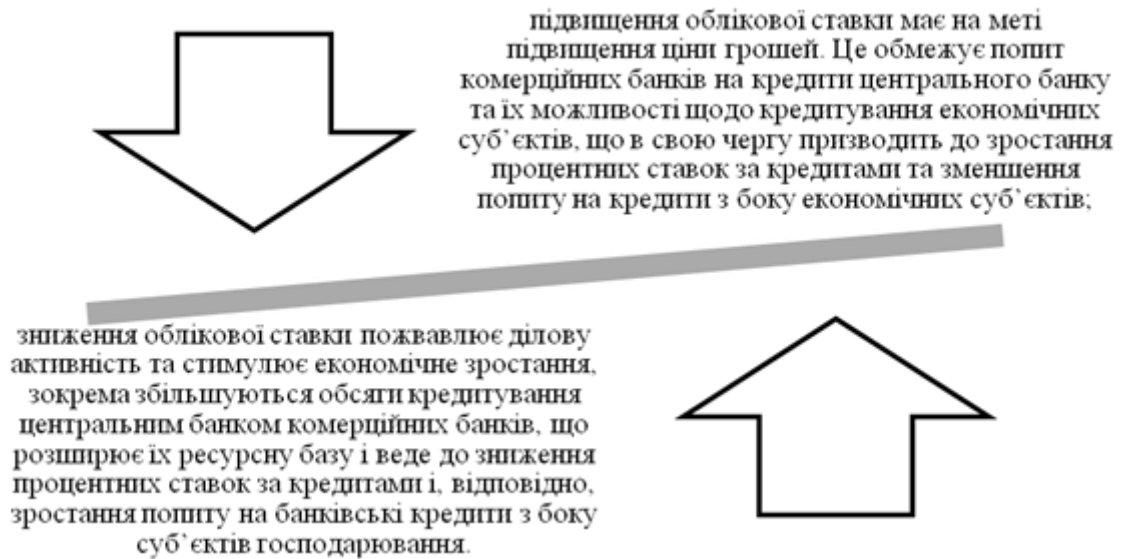
На рис. 3, зображено облікові ставки провідних країн світу станом на 2014 рік.



Рис. 3 Облікові ставки провідних країн світу у 2014 році

Як видно з рис. 3 рівень облікової ставки у країнах Євросони складає 0,05%, у Японії – 0,1%. США, Швейцарія, Данія залишаються на рівні від 2% до 2,5%. Найбільший показник облікової ставки у Новій Зеландії, він складає 3,5%. Облікові ставки розвинених країн, значно нижчі порівняно з Україною. Так, якщо порівняти облікову ставку НБУ з обліковою ставкою у США, станом на 2014 рік, то в Україні у 50 разів перевищує ставку США та у 5 разів – ставку Австралії.

За даними НБУ облікова ставка в Україні за останній період значно коливалась (рис. 4).

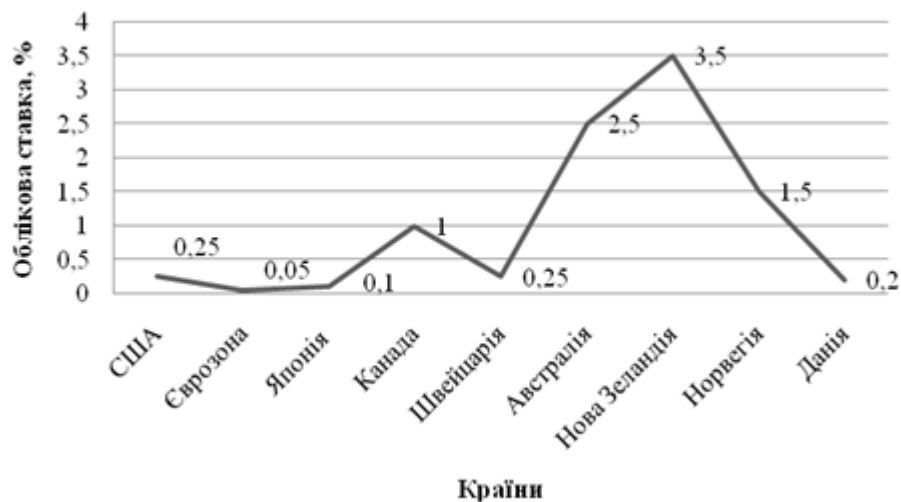

Рис.4 Динаміка облікової ставки в Україні 2010-2014 рр.

Якщо проаналізувати облікову ставку НБУ, то можна стверджувати, що у 2012 році порівняно з 2010 (у 2011 році вона не змінилась порівняно з 2010 роком та залишилась на рівні 8,5%) та у 2013 році порівняно з 2012 роком вона зменшилась на 1 в.п. (від 8,5% у 2010 та 2011 роках до 7,5% у 2012 році та від 7,5% у 2012 році до 6,5% у 2013 році відповідно). У 2014 році облікова ставка зросла на 7,5 в.п. (від 6,5% у 2013 році до 14% у 2014 році).

Підвищення рівня облікової ставки веде до подорожчання кредитів центрального банку для комерційних банків. Комерційні банки прагнуть компенсувати свої втрати, викликані зростанням облікової ставки, тобто подорожчанням кредиту, шляхом підвищення ставок за кредитами, яких вони надають суб'єктам економіки. Крім того, подорожчання кредитів центрального банку стримує попит на кредит з боку комерційних банків. У кінцевому підсумку підвищення рівня облікової ставки призводить до падіння обсягів рефінансування, зменшення грошової бази і звуження пропозиції грошей [5, с. 37].

Отже, облікова ставка один із дієвих інструментів грошово-кредитного регулювання цінової стабільності в Україні. Вона регулює вартість банківських кредитів й агрегований попит на кредитні ресурси, безпосередньо впливає на ліквідність кредитних інститутів, стан фінансового ринку. Проаналізувавши динаміку розміру облікової ставки в Україні у 2014 році можна стверджувати про наявність її стримуючого ефекту. Порівняно з обліковими ставками розвинених країн світу, облікова ставка України значно вищого рівня. З огляду на це пріоритетними завданнями фінансової та грошово-кредитної політики України є збалансування основних важелів монетарного механізму формування облікової ставки НБУ та підвищення ефективності її використання в умовах волатильності економіки.

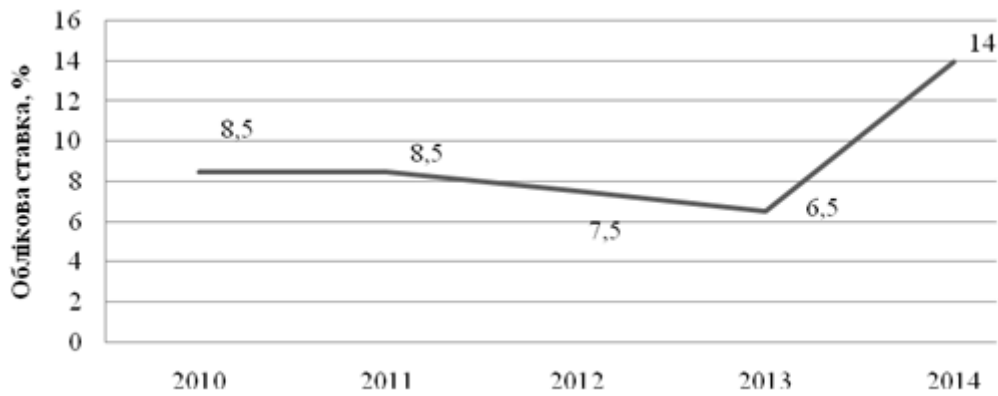
#### Література:

1. Дзюблюк О. Формування процентної політики комерційних банків // Економіка України. – 2012. – № 12. – С. 24-30.
2. Монетарна політика Національного банку України: сучасний стан та перспективи змін / За ред. В.С.Стельмаха. – К.: Центр наукових досліджень Національного банку України, УБС НБУ, 2013. – 404 с.
3. Шелудько Н.М. Роль банківської системи у стимулюванні економічного зростання // Фінанси України. – 2013. - №3. - С. 120-128.
4. Барановський О. Антикризові заходи урядів і центральних банків зарубіжних країн / О. Барановський // Вісник НБУ. – 2013. - № 4 – С. 8-19.
5. Формування монетарної економіки і монетарної політики Національного банку України в контексті розвитку світової економічної теорії: монографія/ авт. кол.; за наук. ред. д-ра екон. наук, проф. Т.С.Смовженко, канд. екон. наук, доц. Г.Я. Стеблій. – К.: УБС НБУ, 2013. – 271 с.

**Науковий керівник:**

Далевська Тетяна Анатоліївна

**Тетяна Луженецька  
(Вінниця, Україна)**

#### ГРОШІ У СЕРЕДНЬОВІЧЧІ

**Постановка проблеми у загальному вигляді.** Проблема грошей традиційно розглядається в руслі економічної галузі знань. Гроші, про які піде мова, не називалися в середні століття одним-єдиним словом – ні на латині, ні на місцевих говірках. Гроші не були персонажами першого плану в середньовічну епоху – ні з економічної, ні з політичної, ні з психологічної та етичної точок зору. Слова в середньовічному французькою мовою, які найближче до сучасного поняття грошей, – «monnaie», «denier», «rescue» . Тодішні реалії, до яких можна було б застосувати термін «гроші» сьогодні, були головними з втілень багатства. В економічній реальності людина перебуває у двох сферах – духовній і речовій. Гроші є узагальненою формалізованою стороною речового світу. Наявність різних речей у людей встановлює між

ними певну ієрархію, яку вони сприймають природно і прагнуть посісти в ній певне місце. Отже, залишається особливо виділити проблему визначення грошей в тому сенсі, в якому їх зазвичай розуміють сьогодні і в якому вони були розглянуті раніше. Також необхідно врахувати різноманіття значень, зміст яких вкладається в слово «гроші».

**Аналіз останніх досліджень і публікацій.** Вивчення ролі грошей в середньовіччі спонукає виділити як мінімум два великі періоди. Насамперед – перша середньовіччі, скажімо так, від Костянтина до святого Франциска Ассизького, тобто приблизно з IV в. до кінця XII ст., коли гроші регресировали, монета все більш відходила на задній план, а потім лише намітилося її повільне повернення. Тоді переважало соціальне протиставлення сильних і слабких. Потім, з початку XIII в. до кінця XV в., головною стала пара – багатий і бідний. Висвітлення та дослідження грошей з економічної та психологічної точки зору зустрічається в науковій літературі не часто і потребує детальнішого аналізу.

**Постановка завдання.** Метою даної роботи є дослідження ролі монети в середньовічній економіці, житті та менталітеті, а також місце грошей в християнському суспільстві, де домінувала релігія.

**Виклад основного матеріалу дослідження.** Гроші – це особлива економіко–психологічна реальність, особливий символ. Їх воєрідність проявляється в тому, що в них збігається матеріальне й ідеальне, річ і думка, і це забезпечує їх об'єктивну та суб'єктивну представлену у свідомості загальносутність.

Якщо один японський медієвіст міг стверджувати, що багач народився в середні століття, хоча це не факт, – у кожному разі багатство цього багатія повинно було не в меншій і навіть більшою мірою складатися з земель, людей і влади, ніж із грошей у вигляді монет.

В ставленні до грошей середньовіччі в довгій перспективі історії являє собою регресивну стадію. Гроші тоді були менш важливі й менш представлені, ніж в Римській імперії, і особливо в порівнянні з тим, наскільки вони будуть важливі в XVI і тим більше в XVIII в. Нехай навіть гроші були реалією, з якою середньовічне суспільство змушене було все більш рахуватися і яка починала набувати рис, характерні для неї в новий час, – у людей середньовіччя, в тому числі у купців, ліриків і богословів, ніколи не було ясного і єдиного уявлення про предмет, який ми розуміємо під цим терміном сьогодні. Також важливо відзначити два аспекти історії середньовічної монети. Перший: поряд з реальними монетами в середні віки існували рахункові монети, завдяки яким середньовічне суспільство, щонайменше деякі його круги, придбало в сфері бухгалтерії майстерність, якої не досягло в практичній економіці.

Оскільки використання грошей незмінно пов'язувалося з дотриманням релігійних і етичних правил, треба вказати тексти, на які спиралася церква, повчаючи і при необхідності поправляючи або засуджуючи користувачів грошей. Всі вони містяться в Біблії, але особливо діючі на середньовічному Заході бралися частіше з Євангелія, ніж зі Старого Завіту, крім однієї фрази, дуже відомої як у іудеїв, так і у християн. Йдеться про вірш 31: 5 з книги «Екклезіастик» («Премудрість Ісуса, сина Сираха»), який говорить: «Хто любить гроші, навряд чи уникне гріха». Пізніше ми побачимо, як іудеї, всупереч своєму бажанню, більшою чи меншою мірою перестали зважати на цей максимум і як середньовічне християнство в міру розвитку нюансувало, що не скасовуючи, принциповий песимізм відносно грошей, який вона вселяла.

Новозавітні тексти, які найбільш вплинули на ставлення до грошей:

1) Матфей, 6:24: «Ніхто не може двом панам, бо або одного зненавидить, а другого буде любити, чи буде триматись одного, а другого знехтує. Не можете Богові служити й мамоні».

2) Матфей, 19: 23–24: "Ісус же сказав учням Своїм: істинно говорю вам, що трудно ввійти в Царство Небесне; і ще говорю вам: Легше верблюдові пройти крізь вушко голки, ніж багатому ввійти і Царство Боже ».

3) Один текст у Луки (12: 13–22) засуджує накопичення скарбів, зокрема, 12:15: «Життя людини не залежить від достатку маєтку». Далі у Луки (12:33) Ісус каже багатіям: «Продавайте маєтки ваші і давайте милостиню». Нарешті, Лука розповідає історію про злом багатшими і бідному Лазаре (16: 19–31), на яку без кінця посилалися в середні століття. Перший відправився в пекло, тоді як другого взяли в рай.

Можна здогадатися, який резонанс ці тексти могли мати в середньовіччі. В них виражена суть економічного і релігійного контексту, в якому використовувалися гроші протягом всіх середніх століть, навіть якщо нові тлумачення послаблювали суворість цих приписів: засудження жадібності як смертного гріха, похвала милосердю (благодійності) і, нарешті, в перспективі порятунку, найважливішої для чоловіків і жінок середньовіччя, – вихваляння бідних і зображення бідності як ідеалу, втіленого в Ісусі. Також в історії середньовіччі гроші відіграли важливу роль в іконографії.

Середньовічні зображення, на яких фігурують гроші, часто в символічному вигляді, – завжди зневажливих і розрахованих на те, щоб змусити глядача боятися грошей. Перший образ – особливо вражаючий епізод з історії Ісуса: зображення Іуди, що одержує тридцять денарів, за які він продав учителя тим, хто того розіпне. Наприклад, у знаменитій рукописі «Сад насолод» XII в. з численними ілюстраціями на одному фоліо зображений Юда, який одержує гроші за свою зраду, зазначаючи таке: «Іуда – найгірший з купців, що втілює лихварів, яких Ісус вигнав із храму, так як вони покладають надію на багатство і хочуть, щоб гроші тріумфували, панували, панували, а це пародія на похвали, що славлять царство Христове на землі ».

Головний іконографічний символ грошей в середні століття – капшук на шиї багатія, що тягне його в пекло. Цей фатальний капшук, наповнений грошима, зображений на добре помітних скульптурах, на бубнах і капітелях церков.

**Висновки.** З точки зору економістів, гроші – це специфічний товар, спеціальна споживча вартість якого робить його загальним еквівалентом товарів, перетворюючи на капітал. Протиставлення грошей і

феодалізму не відповідає історичній реальності. Еволюція всієї соціальної життя в середньовіччі супроводжувалася розвитком монети. Пов'язані з містами, гроші мали досить широке ходіння і в селі. Їм пішов на користь підйом торгівлі, і це одна з причин, що пояснюють значення, яке в цій сфері набули італійці, у тому числі і в Північній Європі. Розвиток використання грошей в середні століття було також пов'язане з формуванням князівської та королівської адміністрації, потреби якої в доходах привели до більш-менш успішному створенню податкової системи для збору податей в монетній формі. Якщо присутність в житті грошей як збільшення числа монет в середні століття росло, то замінювати їх іншими засобами обміну або оплати, як перекладної вексель або рента, стали пізно, з XIV ст., і в обмеженому обсязі. До того ж продовжували існувати різні види тезаврації, не тільки у формі злиwkів, але також і насамперед у формі скарбів і творів золотих і срібних справ майстрів, навіть якщо до кінця середньовіччя ця практика, схоже, стала втрачати популярність.

#### Література:

1. Гальчинский А. С., Єщенко П. С., Палкін Ю. І. Основи економічної теорії : підручник. – К. : Вища школа, 2010. – 471 с.
2. Економічна теорія // [Вісник Національного університету "Юридична академія України імені Ярослава Мудрого"](#). Сер. : Економічна теорія та право . – 2014. – № 3. – С. 243–247.
3. [Максимова В. В.](#) Історія походження терміна "гроші" / В. В. Максимова // [Управління розвитком](#) . – 2013. – № 18. – С. 39–42.
4. [Рябініна Л. М.](#) Середньовіччя та гроші / Л. М. Рябініна // [Вісник соціально-економічних досліджень](#) . – 2013. – С. 68–73.
5. Семенов М.Ю. Исследование понятия "деньги" / М.Ю.Семенов // Вестник Омского университета. – 2003. – № 3. – С. 139–142.
6. Скринник З. Е. У грошей своя філософія / З.Е.Скринник // Вісник Національного банку України. – 2009. – № 10. – С. 44 –47.

**Науковий керівник:**

кандидат економічних наук, доцент Невмержицький Віктор Іванович.

**Сергій Моря, Ліна Артеменко**  
(Київ, Україна)

## ЛОГІСТИЧНЕ ЗАБЕЗПЕЧЕННЯ ІННОВАЦІЙНОЇ СТРАТЕГІЇ ПІДПРИЄМСТВА

**Постановка проблеми.** Переорієнтація експорту і зміна вектору економічного розвитку та інтеграції України в бік Заходу стає серйозним випробування для вітчизняних підприємств в умовах кризового стану економіки. В ситуації, коли посилюється конкуренція і скорочується життєвий цикл товару важливим чинником є інновації.

На даний момент практично всі сфери людської діяльності охоплені інноваційними процесами, де все більше поширюється концепція логістичної підтримки інноваційної діяльності. Логістика як системно-та затратно-

орієнтована концепція забезпечує можливість реалізації інноваційного потенціалу підприємства оптимальним шляхом та узгодження зустрічно діючих цілей, які можуть виникати в діяльності підприємства [2]. Актуальність даної роботи полягає у вирішенні конфлікту визначення стратегії, місії та цілей підприємства відносно логістичної стратегії у формуванні інноваційного потенціалу. Уміння формувати й ефективно використовувати інноваційний потенціал стає вирішальним фактором забезпечення конкурентоспроможності та розвитку вітчизняних підприємств. Проте, відкриття коридору інноваційного досвіду з іноземними компаніями може корінним чином змінити процес ведення бізнесу в нашій державі.

**Аналіз останніх досліджень і публікацій.** Проблеми логістичної підтримки інноваційної діяльності досліджували як закордонні, так і вітчизняні вчені: Р. Р. Ларіна, Н. І. Чухрай, Р. Патора, М. К. Колісник, В. І. Босак, Маршалл Фішер, Є. В. Крикавський та ін. У той же час, на погляд автора, така важлива проблема, як використання інструментарію стратегічного планування для забезпечення інтеграції логістики в інноваційний розвиток підприємств, ще потребує вивчення та подальшого теоретичного обґрунтування [5]. Деякі аспекти логістики інновацій проаналізовані в роботах: Л.В. Фролової, Г.Ч. Пфоля, Е. Голембської, Е.А. Голікова, М.І. Недужко, Д.В. Стаханова, С.Н. Тамбовцева, Р.В. Шеховцова [2].

#### Постановка цілей.

Цілями статті є:

- визначення завдання логістичної стратегії та ступінь її інтеграції на різних етапах інноваційного процесу;
- реалізація інноваційної діяльності на основі логістичних підходів;
- обґрунтування доцільності розробки логістичної стратегії для інноваційної діяльності підприємства.

**Виклад основного матеріалу.** У 2013-2014 роках індекс глобальної конкурентоспроможності України склав 4,05 бала [4]. Міжнародні експерти визнають, що рейтинг української економіки в цілому є досить низьким. Для оцінки положення України на світовому ринку в поточний момент досить розглянути

позиції країни в міжнародних рейтингах (табл. 1).

Таблиця 1

Назва рейтингу	Позиція України в міжнародних рейтингах				
	2009	2010	2011	2012	2013
	Позиція (Україна/Загальна кількість країн у рейтингу)				
Global Competitiveness Index Of World Economic Forum	72/134	82/133	89/142	28/142	73/144
у тому числі: Innovative component GCI	66/134	80/133	88/142	93/142	79/144
Competitiveness Ratingof World Competitiveness Year book	54/56	57/59	57/59	56/59	н/д
The Doing Business Rating	145/181	147/183	149/183	152/183	112/189
Indexof Economic Freedomof Heritage Foundation	152/179	162/179	163/179	163/179	н/д
Corruption Perception Indexof Transparency International	146/180	134/178	152/183	н/д	н/д
KOF Indexof Globalisation	47/208	46/181	53/156	44/208	н/д

Із таблиці видно, що Україна належить до країн з нестабільними умовами ведення бізнесу, несприятливою ситуацією в податково-бюджетній та фінансово-кредитній сферах. Серед основних невикористаних можливостей особливу увагу слід приділити під індексу «Інновації» та «Технологічна готовність» [4]. Виходячи з даного рейтингу можна виділити ступінь впливу основних негативних факторів:

- обмежений доступ до фінансів;
- корупція;
- негативний вплив державної бюрократії;
- податкове регулювання;
- політична нестабільність;
- розмір податків та ін.

Станом на 2014 рік Україна посідає 61 місце в рейтингу Всесвітнього банку за показником ефективності логістики (табл. 2).

Таблиця 2

Рейтингу Всесвітнього банку за показником ефективності логістики

Країни	2014 рік		2012 рік	
	Місце	Оцінка	Місце	Оцінка
Німеччина	1	4,12	4	4,03
Голландія	2	4,05	5	4,02
Бельгія	3	4,04	7	3,98
Великобританія	4	4,01	10	3,90
Сінгапур	5	4,00	1	4,13
Україна	61	2,98	66	2,85

Власна розробка на основі [1].

Для цього показника оцінювалось 6 параметрів: діяльність митної служби – наша країна зайняла 69-е місце, інфраструктура - 71-е, міжнародні перевезення – 67-е, компетентність логістики – 72-е, фіксування й відстеження шляхів – 45-е, своєчасність доставки – 52-е [1].

На основі таблиці 2, можна виділити основні шляхи підвищення ефективності логістичної системи:

- підвищення швидкості проходження товарних потоків;
- нарощування інтеграції інформаційних і програмних комплексів;
- своєчасність доставки продукції та ін.

Логістична концепція розширює корисні властивості інновацій логістичною придатністю, що дозволяє значно скоротити витрати на придбання матеріальних ресурсів, опрацювання замовлень, обслуговування споживачів інноваційної продукції. Логістичний підхід дає змогу розробити чітку інноваційну стратегію розвитку підприємства, яка має відповідати головній меті їх функціонування, за такими основними етапами (рис. 1) [3]:



Рис. 1. Логістичний підхід до формування інноваційної стратегії розвитку підприємства

Першим етапом формування ефективної системи логістичної підтримки інноваційної діяльності повинна стати розробка відповідної логістичної стратегії щодо інноваційного продукту. Процеси виробництва, маркетингу і логістики додають певну корисність до початкових інновацій, утворюючи загальну корисність готової продукції (послуг) для споживачів. Розглянемо детальніше з яких складових складається корисність готової продукції, і яке логістичне забезпечення необхідне для їх створення (рис 2)[3].



Рис. 2. Логістичне забезпечення формування цінності готової продукції [3]

Підходящим елементом, що може пояснити створення цієї цінності та високоефективну діяльність компанії, являється не «компанія» і не «галузь», а саме «стратегічний крок». Інноваційна цінність має включати як цінність, так і інновацію. Цінність без інновації, як правило, зводиться до створення цінності по наростанню – це збільшує цінність, але не дозволяє виділитись серед конкурентів. Інновації без цінності призводять до збільшення технологій, ринкові переваги. Інновація цінності досягається лише при поєднанні таких аспектів, як ціна, практичність та витрати.

Класичним прикладом являється японська компанія Toyota Motors, яка явила світу логістичну концепцію Just in Time, суть якої полягає у надходженні усіх компонентів в необхідній кількості, в потрібне місце і точно до призначеного терміну для виробництва, складання або реалізації готової продукції, що зменшило витрати, а значить і ціну та створило практичність.

У випадку з інноваційними продуктами найбільш важливими виявляються витрати посередництва. Критично важлива інформація у випадках з інноваційними продуктами знаходиться поза ланцюжком постачань — на ринку. Найважливіші рішення, які необхідно приймати керівництву, в цьому випадку стосуються не скорочення витрат і запасів, а того, як найповніше задовольнити слабо передбачуваний та нестабільний попит [5]. Маршалл Фішер пропонує розглядати ланцюжок постачань з двох взаємовиключних точок зору: фізичної ефективності та реакції на умови ринку – і застосовувати для інноваційних продуктів саме гнучкі ланцюжки постачань (табл. 3).

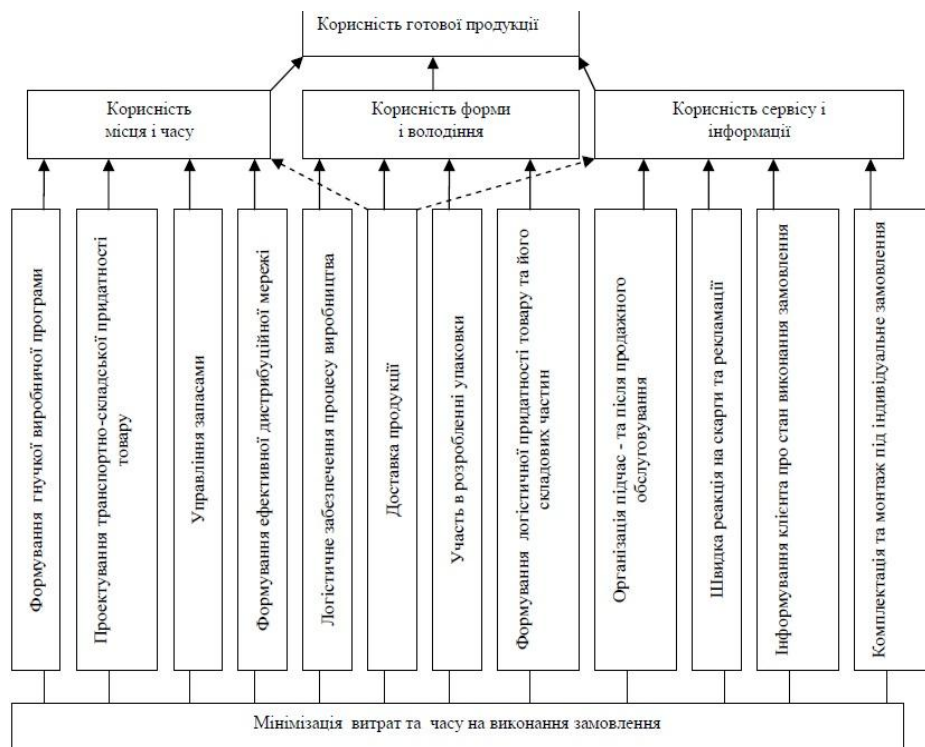
Таблиця 3

## Особливості стратегій формування ланцюжка постачань для інноваційних продуктів

	Стратегія формування ланцюжка постачання для інноваційного продукту
Основна мета	Швидкий вихід на ринок до настання етапу насичення ринку даним товаром
Мета управління виробництвом	Швидка окупність інвестицій, скорочення часу досягнення беззбитковості
Стратегія управління товарними запасами	Створення значних буферних запасів матеріалів, деталей або готових виробів
Мета управління підготовкою виробництва	Основний критерій – час, другорядний – витрати
Підходи до підбору постачальників	Критерії: оперативність, гнучкість та якість

На основі таблиці 3, робимо висновок, що інноваційний продукт має більш короткий життєвий цикл, проте з високою окупністю інвестицій та відповідальним вибором постачальника.

**Висновок.** На основі виконаного аналізу можна зробити висновки, що першим етапом формування ефективною системи логістичної підтримки інноваційної діяльності повинна стати розробка відповідної логістичної стратегії щодо інноваційного продукту. На жаль, інноваційні процеси доволі болісно протікають в нашій державі, оскільки в теорії українські розробки не тільки визнають, а й активно скупають зарубіжні компанії, проте на практиці вітчизняні компанії та підприємства не поспішають або не в змозі впроваджувати власні розробки самостійно.

Логістичне забезпечення інноваційної стратегії передбачає:

- забезпечення логістичної ефективності інноваційної діяльності підприємства шляхом мінімізації витрат і часу;
- логістичні стратегії для інноваційного продукту знаходяться в більшій залежності від маркетингових стратегій. Цей зв'язок повинен підтримуватись в оперативному режимі;
- у сфері закупівель логістична стратегія інноваційного продукту віддає інші пріоритети щодо критеріїв вибору постачальників.

**Література:**

1. TheWorldBank: LPI[Електронний ресурс] – Режим доступу: <http://lpi.worldbank.org/report>
2. Беспалюк Х.М. Логістичне та маркетингове забезпечення інноваційної діяльності – [Електронний ресурс]– режим доступу: [http://vip.com.ua/files/03\\_35.pdf](http://vip.com.ua/files/03_35.pdf)
3. Драчук Ю.З., Трушкіна Н.В. Логістичні підходи до формування інноваційної стратегії функціонування вугільних підприємств/ Наук. вісник ХДУ –2013. – №3 – с. 47–51
4. Матросова В.О., Семенова О.О. Аналіз інноваційної активності підприємств України та стратегія формування корпоративного інноваційного потенціалу/ Вісник НТУ «ХПІ» – 2013. – № 6 – с.53–63
5. Колодізева Т. О.Особливості логістичних стратегій для інноваційних продуктів – [Електронний ресурс]– Режим доступу: [http://www.ed.ksue.edu.ua/ER/knt/e101\\_53/e101kolo.pdf](http://www.ed.ksue.edu.ua/ER/knt/e101_53/e101kolo.pdf)

**Акбаян Нуртазінова**  
(Жезказган, Казахстан)

**ҚАЗАҚСТАНДАҒЫ ШАҒЫН ЖӘНЕ ОРТА КӘСІПКЕРЛІКТІҢ ДАМУЫН ТАЛДАУ**

Шағын және орта кәсіпкерлікті дамыту ол – кез келген ел экономикасының негізі. Дамыған елдердің тәжірибелері көрсетіп отырғандай, шағын және орта бизнесті қалыптастыру мен дамыту экономиканы нығайту үшін қолайлы алғышарттар жасайды.



Қазіргі таңда шағын және орта кәсіпкерлікті дамыту мемлекеттік саясаттың басым бағыттарының бірі болып табылады. Ел басшылығы ол істі табысты жүзеге асырудың мемлекеттің одан әрі экономикалық және саяси дамуын айқындайтынын жақсы түсінеді. Атап айтқанда, Қазақстан Республикасы Президентінің 2012 жылғы 14 желтоқсан айындағы «Қазақстан-2050» стратегиясы – қалыптасқан мемлекеттің жаңа саяси бағыты атты Қазақстан халқына Жолдауында атап өтілгендей шағын және орта бизнеске қолдау көрсетудің жүйелі іс-қимылдары баяндала отырып, кәсіпкерлік ортаны одан әрі нығайтуға айрықша көңіл бөлінген[1].

Еліміздің өңірлерінің әлеуметтік-экономикалық дамуының ерекшеліктеріне, олардың экономикаларының құрылымындағы ерекшеліктерге, сондай-ақ халықтың біркелкі бөлінбеуіне байланысты, Қазақстан өңірлеріндегі ШОК секторының дамуы бір қалыпты емес.

2014 жылғы 1 қаңтардағы жағдайына қарай Қазақстан Республикасында 1 542 мың ШОК субъекті тіркелген. Барлық тіркелген ШОК субъектілерінің 56,8%-ы белсенді әрекет етуші болып табылады, яғни тұрақты операциялық қызметті жүзеге асырып, статистикалық органдарға есептілік тапсырады. Осылайша, 671 мың ШОК субъекті белсенді қызметпен айналыспайды. Өткен жылдардағыдай, бұған экономикалық факторлар да (мысалы, залалдылық себебінен бос тұру, бірқатар салалардағы жұмыстардың маусымдық тәуелділігі), басқа операциялық факторлар да (мысалы, жақын арада тіркелуіне байланысты операциялардың болмауы) себеп бола алады.

Белсенді ШОК субъектілерінің өңірлік бөлінісі 2012 жылмен салыстырғанда өзгеріссіз қалды деуге болады. Белсенді ШОК субъектілерінің ең көп саны бұрынғыдай Оңтүстік Қазақстан облысында (125,8 мың бірл.), Алматы қ. (119,3 мың бірл.) және Алматы облысында (100,7 мың бірл.) орналасқан. Белсенді ШОК субъектілерінің ең аз саны 2012 жылдағыдай, Солтүстік Қазақстан (25,2 мың бірл.), Қызылорда (25,8 мың бірл.) және Батыс Қазақстан (29,2 мың бірл.) облыстарына тиесілі.

ШОК субъектілерінің белсенділік үлесі бойынша өңірлерді саралау өңірде бизнесті тұрақты жүргізу үшін қалыптастырылған жағдайды және елдің қандай да бір өңіріне қатысты кәсіпкерлердің біліктілігі мен жалпы дайындылығының деңгейін көрсетеді. ШОК субъектілерінің белсенділігі бойынша 2012 жылғы көшбасшы-өңірлер өз орындарын 2013 жылы да сақтап қалған.

#### Белсенді ШОК субъектілерінің 01.01.2014 ж. қарай саны, мың бірл.

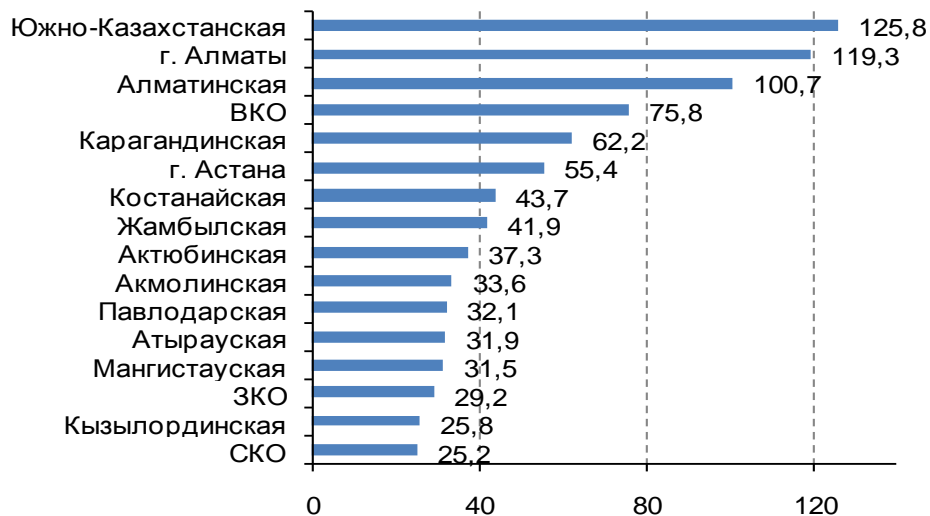

Ескерту: ҚР Статистика агенттігінің деректері бойынша құрылған ([www.stat.gov.kz](http://www.stat.gov.kz)).

ШОК субъектілерінің ұйымдастыру-құқықтық нысандары бойынша құрылымында 01.01.2014 ж. қарай заңды тұлғалардың көп саны Алматы қ. (жалпы санынан 24%), Астана қ. (9,8%) және Шығыс Қазақстан облысында (8,4%) шоғырланған. Заңды тұлға – ШОК субъектілерінің азы Жамбыл (2,4%) және Батыс Қазақстан (2,9%) облыстарында жұмыс істейді.

#### 01.01.2014 ж. қарай ШОК субъектілерінің ұйымдастыру-құқықтық нысандары бойынша өңірлік құрылымы

	ШОБК		ЖК		ШФҚ	
	Саны, бірл.	Үлесі, %	Саны, бірл.	Үлесі, %	Саны, бірл.	Үлесі, %
Қазақстан Республикасы	69 388	100%	637 686	100%	164 423	100%
Ақмола	2 605	3,8%	27 556	4,3%	3 446	2,1%
Ақтөбе	3 984	5,7%	28 896	4,5%	4 418	2,7%
Алматы	2 977	4,3%	48 511	7,6%	49 248	30,0%

Атырау	2 459	3,5%	27 867	4,4%	1 621	1,0%
БҚО	2 023	2,9%	23 402	3,7%	3 727	2,3%
Жамбыл	1 645	2,4%	24 858	3,9%	15 360	9,3%
Қарағанды	5 449	7,9%	51 618	8,1%	5 084	3,1%
Қостанай	3 465	5,0%	35 319	5,5%	4 947	3,0%
Қызылорда	2 304	3,3%	22 066	3,5%	1 458	0,9%
Маңғыстау	2 623	3,8%	27 987	4,4%	890	0,5%
Оңт.Қазақстан	5 295	7,6%	65 351	10,2%	55 162	33,5%
Павлодар	3 186	4,6%	26 012	4,1%	2 937	1,8%
СҚО	2 130	3,1%	20 047	3,1%	3 004	1,8%
ШҚО	5 856	8,4%	56 816	8,9%	13 104	8,0%
Астана қ.	6 823	9,8%	48 607	7,6%	5	0,0%
Алматы қ.	16 564	23,9%	102 773	16,1%	12	0,0%

Ескерту: ҚР Статистика агенттігінің деректері бойынша құрылған ([www.stat.gov.kz](http://www.stat.gov.kz)).

Неғұрлым кеңінен таралған тіркелу нысаны ретінде жеке кәсіпкерлік Алматы қ. (жалпы ЖК санынан 16,1%) және Оңтүстік Қазақстан облысында (10,2%) басым.

Шаруа-фермерлік қожалықтарында мытуға неғұрлым қолайлы жағдай Оңтүстік Қазақстан және Алматы облыстарында қалыптастырылған, онда республикадағы барлық шаруа қожалықтарының 63%-нан астамы шоғырланған.

Шетелдік қатысумен немесе шетелдік меншіктен тіркелген кәсіпорындардың саны бойынша деректер аталған ШОК субъектілерінің көп шоғырлануы Алматы мен Астана қалаларының үлесінде екендігін көрсетеді.

Гендерлік тұрғыдан алғанда, республикада әйелдер тарапынан басқарылатын ШОК субъектілерінің 40%-дан астамы жұмыс істейді. Сонымен қатар, өңірлік үлес бойынша шағын және орта кәсіпорындарды басқаратын әйелдердің басым үлесі Астана қ. мен Қостанай облысында орналасқан (екі өңірде де – 49%). Әйелдер басқаратын шағын және орта кәсіпорындардың ең аз үлесі Оңтүстік Қазақстан, Алматы және Жамбыл облыстарында байқалады (сәйкесінше 24%, 32% және 32%).

Ұйымдастыру-құқықтық нысандар үлесі бойынша әйелдер көбіне ЖК-ды басқарады, олардың республика бойынша орта есеппен үлесі 85% құрайды. Сонымен қатар, ЖК-ды басқаратын әйелдердің үлесі өңірлердің басым бөлігінде орташа республикалық мәннен жоғары. Бұл көрсеткіш тек Оңтүстік Қазақстан (51%), Алматы (60%), Жамбыл (73%) облыстары мен Алматы қаласында (82%) төмен. Бірақ осы аталған ауыл шаруашылығы дамыған үш оңтүстік облыс әйелдер басқаратын шаруа-фермерлік қожалықтардың үлесі бойынша көш басқарып келеді (төмендегі суретті қараңыз).

#### Әйелдер басқаратын белсенді ШОК ұйымдастыру-құқықтық нысандар бойынша, %

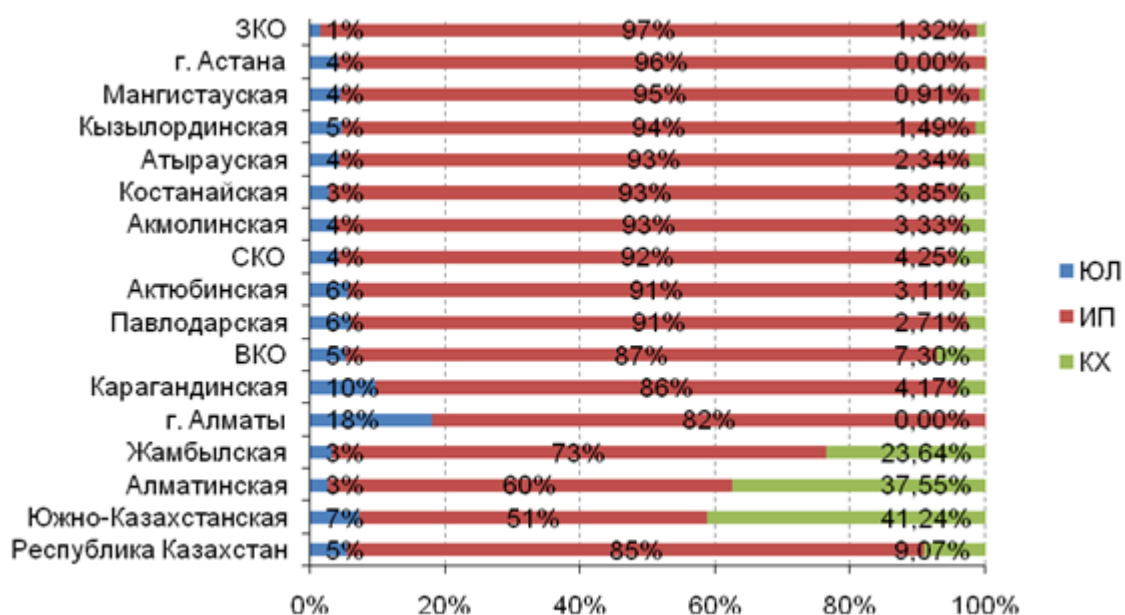

Ескерту: ҚР Статистика агенттігінің деректері бойынша құрылған ([www.stat.gov.kz](http://www.stat.gov.kz)).

ШОК-те жұмыспен қамтылғандардың ең аз саны Қызылорда (74,4 мыңадам), Маңғыстау (85,8 мыңадам) және Атырау (89,3 мыңадам) облыстарында байқалады.

Орташа есеппен алғанда,

Қазақстан бойынша бірі

ШОК

суб'єктінде жұмыспен қамтылған жұмыскерлердің саны 3 адамдық ұрайды. Бұл жағдайда өңірлер үлесі бойынша аталған көрсеткішшамамен бірдей – бір белсенді ШОК субъектінде 2-ден 4 адамға дейін жұмыс істейді.

Республикамызда 2013 жылы ШОК өнім шығару көлемі 9 020 млрд. теңгені құрады.

### 2013 жылы ШОК өнім шығаруы өңірлер үлесі бойынша, млрд. Теңге



Ескерту: ҚР Статистика агенттігінің деректері бойынша құрылған ([www.stat.gov.kz](http://www.stat.gov.kz))

Өңірлік үлесі бойынша өнім шығаруға ең үлкен үлес Алматы мен Астана қалаларының ШОК субъектілерімен қосылады, олардың өнім шығару көлемі елдегі жалпы ШОК өнім шығаруының 37%-ын құрайды. Қалған өңірлер арасында ең жоғары өнім шығару деңгейін Алматы (618,9 млрд. теңге), Қарағанды (548,7 млрд. теңге), Шығыс Қазақстан (536,7 млрд. теңге) және Оңтүстік Қазақстан (534,1 млрд. теңге) облыстарының ШОК субъектілері қамтамасыз етеді.

ЕДБ-дің шағын кәсіпкерлікке беретін несиелері бойынша жиынтық несиелік портфельінің көлемі 01.01.2014 ж. жағдайына қарай 1 283 млрд. теңге құраған (алдыңғы жылғыдан 9,1%-ға кем). Банктердің шағын кәсіпкерлік субъектілерін (ШКС) несиелендіруінің өңірлік құрылымында басым орынды Алматы қ. несиелері алады, олардың елдегі барлық ШОК банк несиелеріндегі үлесі 56% немесе 721,6 млрд. теңгені құрайды. ШОК несиелері бойынша банктердің несиелік портфельінің көлемі бойынша екінші орынды Астана қ. алады (111 млрд. теңге). Қазақстанда ШОК-ке берілген барлық банк несиелерінің шамамен үштен екі бөлігі осы екі қаланың үлесінде.

Қалған өңірлер арасында несиелік портфельдің ең үлкен көлемі Қостанай (60,3 млрд. теңге), Батыс Қазақстан (60,2 млрд. теңге) және Шығыс Қазақстан (56,8 млрд. теңге) облыстарында байқалады.

Несиелік қаражаттардың аз көлемдері Маңғыстау (10,2 млрд. теңге), Алматы (16,2 млрд. теңге) және Жамбыл (20,3 млрд. теңге) облыстарының ШОК-не берілген [2].

Қазақстан өңірлерінде ШОК секторы дамуының салыстырмалы талдауы келесі тұжырымдар жасауға мүмкіндік береді:

- 2013 жылдың нәтижелері бойынша белсенді ШОК субъектілерінің саны бойынша әдеттегідей Оңтүстік Қазақстан және Алматы облыстары мен Алматы қаласы көш бастап келеді. Тірделген ШОК субъектілерінің жалпы санындағы белсенді ШОК субъектілерінің үлесі бойынша, алдыңғы жылдағыдай, жетекші орындарды Ақтөбе мен Батыс Қазақстан облыстары алады.
- дәстүрлі түрде Алматы қ. заңды тұлға түрінде тіркелген ШОК кәсіпорындарының саны ең көп өңір болып табылады, солардың өнімділігі есебінен қала ШОК өнім шығаруы мен ондағы жұмыспен қамтылғандар санының ең жоғары көрсеткіштеріне ие.
- ЕДБ-дің шағын кәсіпкерлікке беретін несиелерінің Қазақстан өңірлері мен сол өңірлердің ішінде бөлінуінде үйлеспеушілік сақталып келеді:
- шағын кәсіпкерлікке берілетін несиелердің жартысынан астамы тек Алматы мен Астана қалаларының үлесіне келеді;
- Алматы мен Астана қалаларын есептегенде, облыс орталықтарынан тыс шағын кәсіпкерлікке беретін несиелердің жиынтық үлесі тек 3,5%-ды құрайды.

#### Әдебиеттер:

1. Н.Ә. Назарбаевтың Қазақстан Республикасы Президентінің 2012 жылғы 14 желтоқсан айындағы «Қазақстан-2050» стратегиясы.
2. Қазақстан аймақтарында ШОК даму көрсеткіштерін салыстыру // VIII Астана экономикалық форумының виртуалдық жобасы, G-Global 30.09.2014ж.

**Акбаян Нуртазинова  
(Жезказган, Казахстан)**

### **ҚАЗАҚСТАНДАҒЫ МОНОҚАЛАЛАРДЫҢ ДАМУ ЖАҒДАЙЫ**

Моноқалаларды дамыту – тек өңірлердегі әлеуметтік, экономикалық мәселелердің шешілуіне ғана емес, ең бастысы, өндірістік күштерді орналастыру мәселелерін де шешуге мүмкіндік береді. Моноқалаларды дамыту арқылы тұрақты дамудың үш негізгі мақсатына қол жеткізуге болады: экономиканың тиімділігі, әлеуметтік тепе-теңдік және қоршаған ортаның тұрақтылығы. Себебі Қазақстандағы өндірістік күштер мен еңбек күшінің оннан бірі осы қалаларда орналасқан. Қазақстанда жоғары деңгейде ұйымдастырылған урбандалған зоналардың болмауы (заманауи қалалық инфрақұрылымдардың шоғырлануы, ақпарат каналдары, елді мекендердегі экологиялық қолайлы өмір т.б.) болашақ ресурстардың, яғни біліктілігі жоғары, мобильді жұмыс күшінің, инновациялық технологиялардың, ақпарат көздерінің шоғырлануына кедергі келтіруде. Осыған байланысты, Қазақстан Республикасы Президентінің 2012 жылдың 30 қаңтарындағы №261 «Мемлекет басшысының Қазақстан халқына арнаған «Әлеуметтік-экономикалық жаңғыру — Қазақстан дамуының басты бағыты» атты Жолдауын жүзеге асыру жөніндегі шаралар туралы» Жарлығын орындауға байланысты Қазақстан Республикасы Үкіметінің 2012 жылдың 25 қаңтарындағы №683 қаулысымен 2012-2020 жылдарға арналған моноқалаларды дамыту Бағдарламасы бекітілген болатын. Бағдарлама елді 2020 жылға дейін территориялық-кеңістіктік дамытудың Болжамдық сызбасын (схемасын) іске асыру тетіктерінің бірі болып табылады. Болжамдық сызба (схема) мемлекеттік жоспарлау Жүйесін құрайтын құжаттардың бірі болып табылады және экономика салаларын, инфрақұрылым мен аймақтық дамыту мәселелерін кешенді түрде қарастырған Қазақстан Республикасын 2020 жылға дейін дамытудың Стратегиялық жоспарын жүзеге асырудың маңызды құралы болып саналады[1].

Шетелдік мемлекеттердің тәжірибесі моноқалалар мәселесінің негізгі шешімі олардың экономикасын әртараптандыру, өңдеу өнеркәсібінің үлесін арттыру, экономиканың шикізаттық емес салаларын дамыту екендігін көрсетіп отыр. Моноөнеркәсіптік қалаларды қайта құру саласында Германияның тәжірибесі айтарлықтай қызығушылық тудырады. Атап өткен жөн, моноқалаларды жаңғыртудың кешенді бағдарламаларын жасаумен Германияда айтарлықтай талдау және ұйымдастырушылық күш-қуатқа ие, сондай-ақ мемлекеттік органдар мен қаржылық шеңберлерде беделі бар ірі консалтингтік фирмалар айналысады. Жалпы орын алған мәселені шешудегі әлемдік тәжірибе мен талдауды есепке ала отырып, Бағдарлама аясында моноқалаларды приоритизация әдісімен үш бағыт бойынша мемлекеттік қолдау көрсету шаралары қабылданатын болады. Бірінші бағыт: моноқалаларды тұрақты жұмыс істеп тұрған кәсіпорынның өндірістік сыйымдылығына қатысты оңтайландыру. Аталған бағыт аясында әрбір моноқаланың экономикалық күш-қуаты, оларды дамытуға кері әсер ететін факторлар, сондай-ақ моноқалаларды болашағы зор жаңа мамандандыру жағы анықталатын болады. Екінші бағыт: моноқалалар халқын еңбекпен қамтудың тиімді құрылымын қамтамасыз ету үшін экономиканы әртараптандырып, орта және шағын кәсіпкерлікті дамыту. Үшінші бағыт: моноқалалардың еңбек ресурстарының оңтайлылығын көтеру, халықты әлеуметтік-экономикалық даму күш-қуаты жоғары елді мекендер мен экономикалық өсу орталықтарына өз еркімен қоныс аударуға ынталандыру. Бұл бағыт халықтың еңбекпен қамтылуына ықпал ететіндей белсенді шараларды іске асыру жолымен еңбек ресурстарының оңтайлылығын көтеру шараларын қарастырады. Бұл оқыту және моноқалалар тұрғындарын еңбекке орналастыруға көмек көрсету, сондай-ақ, моноқалалар жастарының техникалық оқу мекемелері мен кәсіби білім салаларында оқуына жағдай жасау. Моноқалалардың тұрғындарын оқыту мен еңбекке орналастыруға көмектесу, өзін-өзі жұмыспен қамтығандарды, жұмыссыздар мен әлеуметтік жағынан аз қамтылғандарды еңбекке орналастыруға ықпал ету Қазақстан Республикасы Үкіметінің 2011 жылдың 18 шілдесінде бекіткен №815 қаулысына сәйкес, оқуды ұйымдастыру және қаржыландыру Ережелері аясында жүзеге асырылады. Төртінші бағыт: моноқалалардың әлеуметтік және инженерлік инфрақұрылымын халықтың тиімді санын есепке ала отырып дамыту. Қала құраушы кәсіпорындардың ағымдағы жағдайларына қарай моноқалалар мынадай болып бөлінеді:

- 1) қала құраушы кәсіпорындар жұмыс істейтін моноқалалар (19 қала);
- 2) қала құраушы кәсіпорындар ішінара жұмыс істейтін моноқалалар (5 қала);
- 3) қала құраушы кәсіпорындар мүлдем жұмыс істемейтін қалалар (3 қала).

Ауданға бағынатын моноқаланың дербес бюджеті жоқ және қаржыландыру жоспары бойынша ауданнан қаржыландырылады. Бұл ретте ауданның бюджеттері негізінен дотациялық сипатта болып келеді.

Жан басына шаққандағы өнеркәсіптік өндіріс көлемі моноқалаларда – мұнай, газ өндіру және метал кендері орталықтарында орташа республикалық деңгейден артық. Пайдалы қазбаларды өндіру жерлерінде орналасқан моноқалаларды дамыту кен орындарының өмір циклының кезеңіне, өнімге деген сұраныс деңгейіне байланысты болады.

Моноқалалардағы өңдеуші өнеркәсіп кәсіпорындары шығаратын өнімнің бәсекеге қабілеттілігінің төмендігінен, сұраныстың болмауынан, өнім өткізу нарықтарының алыс болуы немесе тасымалдаудың жоғары тарифтері (мысалы,

Серебрянск қаласы) тұрып қалуда немесе ішінара жұмыс істеуде. Олардың жағдайы қондырғының физикалық және моральді тозуымен, көші-қон нәтижесінде білікті кадрларды жоғалтуымен үдей

түскен. Моноқалалардың ішінен өнеркәсіптік өндірісі тежелген немесе толық тоқтатылған қала топтары ерекшеленеді. Олар – Жаңатас, Қаратау, Серебрянск.

Моноқалаларда шағын бизнесті дамытуға төмен өндірістік және тұтынушылық сұраныс, кәсіпкерлерде өтімді кепілді мүліктің болмауы салдарынан қаржылық-кредиттік ресурстарға қол жетімсіздігі кедергі келтіреді.

3. Әлеуметтік даму;

1) халық: 2011 жылы Моноқалалардағы халықтың жалпы саны 1,53 млн. адамды құрады. Он жыл кезең ішінде Моноқалалардағы халықтың жалпы өсуіне

қарамастан (4 %-ға), олардың 11-інде халық саны 11,8 %-ға қысқарды. Нәтижесінде халық санының азаюы Арқалық – 33,5 %, Қаражал – 19,5 %, Абай – 19,3 %, Жаңатас – 18,2 % және Серебрянск қалаларында – 16,3 % байқалуда.

Моноқалалардан халықтың миграциялық кетуінің негізгі себептері – жұмыссыздық пен өзін өзі жұмыспен қамтудың жоғары деңгейі, халықтың ақшалай кірістерінің төмендігі, білім алуға ұмтылыстары болып табылады. 2) жұмыспен қамту және жұмыссыздық;

Қазіргі уақытта еңбек нарығында ұсыныс жағынан негізінде жақын ауылдық аудандардан көшіп келген бұрынғы ауыл тұрғындарынан ұсыныс түседі. Көшіп келген ауыл тұрғындарының біліктілігі көбінде өте төмен және еңбек нарығының талаптарына сәйкес келмейді.

Осының салдарынан Моноқалалардың перспективалары мен экономиканы дамыту перспективаларын негізге ала отырып, жаңа сапалы негізде кадрлық әлеуетті ұлғайту жөніндегі шараларды қабылдау қажеттілігі туындайды.

3) халықтың өмір сүру деңгейі; Еңбек нарығындағы проблемалардың тікелей салдары Моноқалаларда жоғары кедейшілік деңгейінің сақталуы болып табылады. Көптеген Моноқалалардың орташа жан басына шаққандағы кірісі орташа облыстық деңгейге жетпейді.

Моноқала халқы кірістерінің негізгі көзі кәсіпорындар мен мекемелердегі (негізінде бюджеттік) еңбекақы болып табылады. Олардың үлесі кірістердің жалпы сомасының 50-60 %, кірістердің 20-30 % зейнетақылар, шәкірт ақылар, әртүрлі жәрдем ақылар, қосалқы шаруашылықтан түсімінің – 10-15 %, қалғаны – жақындар мен достарының көмегі.

4. Инженерлік және әлеуметтік инфрақұрылым. Көліктік орналасуы бойынша моноқалаларды екі топқа бөлуге болады.

Олар: темір жол бағытына жақын орналасқан қалалар (20 қала) және темір жол бағытынан алыс немесе тіптен темір жол тұйығында орналасқан (7 қала).

Елдің 27 моноқалаларының ішінен халықаралық маңызы бар автомобиль жолдарына жақын 7, республикалық маңызы бар – 14, жергілікті маңызы бар – 7 қала орналасқан.

Моноқалалардың дамуын тежейтін негізгі проблемалардың бірі – өндірістік инфрақұрылымның қанағаттанбаушылық жағдайы. Әсіресе көлік алыстығы және автомобиль жолдарының нашар жағдайының өткір проблемасы тұр.

Моноқалалардың әлеуметтік инфрақұрылымының негізгі проблемалары, сонымен қатар, балалық мектепке дейінгі мекемелердің жетіспеушілігіне, халықты медициналық кадрлармен қамтамасыз етудің төмендігіне және басқа да мәселелерге байланысты.

5. Экологиялық жағдай. Моноқалалардағы өнеркәсіптік дамудың экологиялық салдарлары қатарына атмосфералық ауаның ластануы, топырақтың, тұщы судың және су қоймаларындағы балықтардың химиялық ластануы, халықтың ауруының жоғарылауы жатады.

Экологиялық қолайсыздықтың көздері:

1) күл үйінділерінің жиналуы, жалпы қалалық тазалау ғимататтарының жоқтығы;

2) кәріз жүйелері мен қалаға жақын орналасқан дала сүзгіштері жағдайының нашарлығы;

3) үйінділер мен кен өндіруші кәсіпорындардың қалдық сақтауыштары көлемінің үлкендігі;

4) қатты отынмен жұмыс істейтін көптеген шағын қазандықтардың ластанушы заттарды шығаруы болып табылады.

6. Моноқалалардың дамуын тежейтін негізгі проблемалар мен факторлар.

Өткен кезеңде елдің моноқалаларының көбінде негізінен қала құраушы кәсіпорының немесе басым саланың жағдайымен байланысты кешенді проблемалар пайда болды.

Өндіріс көлемдерінің төмендеуі, қала құраушы кәсіпорындардың ішінара немесе толық тоқтауы моноқалалардағы әлеуметтік-экономикалық жағдайдың едәуір нашарлауына әкеліп соқты.

Осылайша, моноқалалардың экономикасы мен әлеуметтік саласын талдау оларға тән негізгі проблемаларды анықтауға мүмкіндік берді. Оларға мыналар жатады:

1) экономикалық проблемалар:

қала экономикасының әртараптануы деңгейінің төмендігі; халықты жұмыспен қамтудың қала құраушы кәсіпорынға тәуелділігінің жоғарылығы; қала бюджетінің қала құраушы кәсіпорыннан түсетін салық түсімдеріне тәуелділігінің жоғары деңгейлігі және салық базасының қысқаруы.

2) әлеуметтік проблемалар:

жұмыссыздық деңгейінің жоғарылығы; көптеген моноқалалардағы тұрғындардың кіріс деңгейінің төмендігі, жалпы өмір сүру сапасының төмендігі; көптеген моноқалаларда халық санының азаюы; әлеуметтік шиеленіс өсімінің ықтимал үрдістері.

3) тыныс-тіршілікті қамтамасыз ету инфрақұрылымының проблемалары: инженерлік және әлеуметтік инфрақұрылымның тозу деңгейінің жоғарлығы; аумаққа түсетін экологиялық жүктелімнің жоғарлығы, аумақтардың табиғи және техногендік сипаттағы төтенше жағдайларға едәуір бейімділігі [2].

Әлемдік тәжірибе мәселені шешудің екі жолы бар екенін көрсетеді. Біріншісі (американдық) — қашан тұрғындар жұмыс бар басқа жерлерге қоныс аударғанда. Сол кезде қала ауқымы қысылғанымен, қала өзінің қалалық қызметін сақтап қалады. Екінші жол (еуропалық) — бұл территорияны санациялаудың мемлекеттік және аймақтық бағдарламалары.

**Пайдаланылған әдебиеттер:**

1. Моноқалаларды дамытудың 2012-2020 жылдарға арналған бағдарламасы. ҚР Үкіметінің 2012 жыл 25 мамырдағы №683 қаулысы.
2. Қайрақбаев Б.Ә. Моноқалалар болашағы – мемлекет мүддесі // Қазақстан – заман, 13.06.2013ж.

**Надія Параниця**  
(Ірпінь, Україна)

**ВЗАЄМОЗВ'ЯЗОК ФІНАНСОВОГО РИНКУ З РЕАЛЬНИМ СЕКТОРОМ**

Забезпечення економічного зростання – одне з найважливіших завдань, що стоять перед економікою країни. Хоча емпіричні дослідження часто доводять прямий зв'язок між фінансовим та економічним зростанням, залишається багато спірних питань про те, як ці результати повинні бути інтерпретовані. Завдяки глобалізації фінансової системи та економіки виникають нові фінансові інструменти, це призводить до виникнення нових видів ризиків, що вимагає нових наукових досліджень. Детального дослідження потребує проблема поглибленого вивчення коливань змінних фінансового ринку в сучасних економічних умовах.

Питання взаємозв'язку фінансового і реального секторів досліджували такі вчені: Т. Бек, Е. Вайс, А. Демиргуч-Кунт, Х.П. Бер, Р. Камерон, Дж.М. Кейнс, Р. Левін, Л. Лавен, В. Максимович, Х. Мінські, Х. Морріс, Д. Рікардо, Джоан Робінсон, П. Руссо, Р. Сілла, А. Сміта, І. Фішер, Й.А. Шумпетер, Джон Хікс, та ін.

Незважаючи на велику кількість наукових публікацій, багаторічну історію вивчення сутності, принципів функціонування взаємодії фінансового та реального секторів економіки ряд аспектів досі залишаються малодослідженими.

Науковці всього світу розходяться в думках щодо впливу фінансового сектору на зростання економіки. Для ефективної взаємодії фінансового та реального секторів економіки необхідно передумовою є розроблення моделей взаємозв'язку між даними секторами. Спираючись на роботи Бейджгот (1873), Шумпетер (1912), Герлі і Шоу (1955), Голдсміт (1969), і Маккіннон (1973), проведемо дослідження оцінки ролі фінансового сектору в стимулюванні економічного зростання [1, с. 31].

Йозеф Шумпетер (1883—1950 рр.) спробував створити цілісне уявлення про механізм функціонування ринкової економіки, спрогнозувати імовірнісний варіант її розвитку. Капітал не є якимось єдиним для всієї економіки фондом. Але слід враховувати, в чиїх руках знаходиться цей фактор. З цих позицій Й. Шумпетер розглядає категорії кредиту і грошей. Підприємці не можуть обійтися без банківського кредиту для придбання засобів виробництва. Банки надають кредит, забезпечуючи необхідний перерозподіл суспільного капіталу, тобто банки «стоять між тими, хто бажає здійснювати нові комбінації і власниками засобів виробництва [2].

Хоча початковий внесок у проблему взаємодії фінансового і реального секторів є з різних джерел, всі дослідження збігаються у твердженні, що існує значний і позитивний зв'язок між цими двома змінними. Голдсміт (1969), наприклад, фокусується на відносинах між фінансовим розвитком та ефективністю інвестицій. З іншого боку, Маккіннон (1973) та Шоу (1973) свідчать про важливість фінансової лібералізації у розвитку внутрішніх заощаджень і, отже, інвестицій. Голдсміт (1969) стверджує, що позитивна кореляція між фінансовим розвитком та зростанням рівня реального ВВП на душу населення відбувається, в основному, за рахунок ефективного використання основних фондів [3, с. 2017].

На думку Р. Раждана і Л. Зингалеза ринкові фінансові системи успішно працюють тільки там, де розкривається інформація компаніями і достатньо захищені інтереси інвесторів. Банки можуть існувати і в умовах, коли і те і інше знаходиться на примітивному рівні.

Фінансовий ринок України є свого роду індикатором, котрий дозволяє отримати певну інформацію про стан економіки в цілому, тому для ефективної оцінки його діяльності потрібно застосовувати багатофакторний аналіз.

В даний час фінансовий сектор являє собою складну систему різноманітних фінансових інститутів, що взаємодіє з промисловим сектором економіки. Одним з показників ефективності взаємодії фінансового ринку та промислового сектора економіки є співвідношення капіталізації країни до валового внутрішнього продукту (рис. 1).

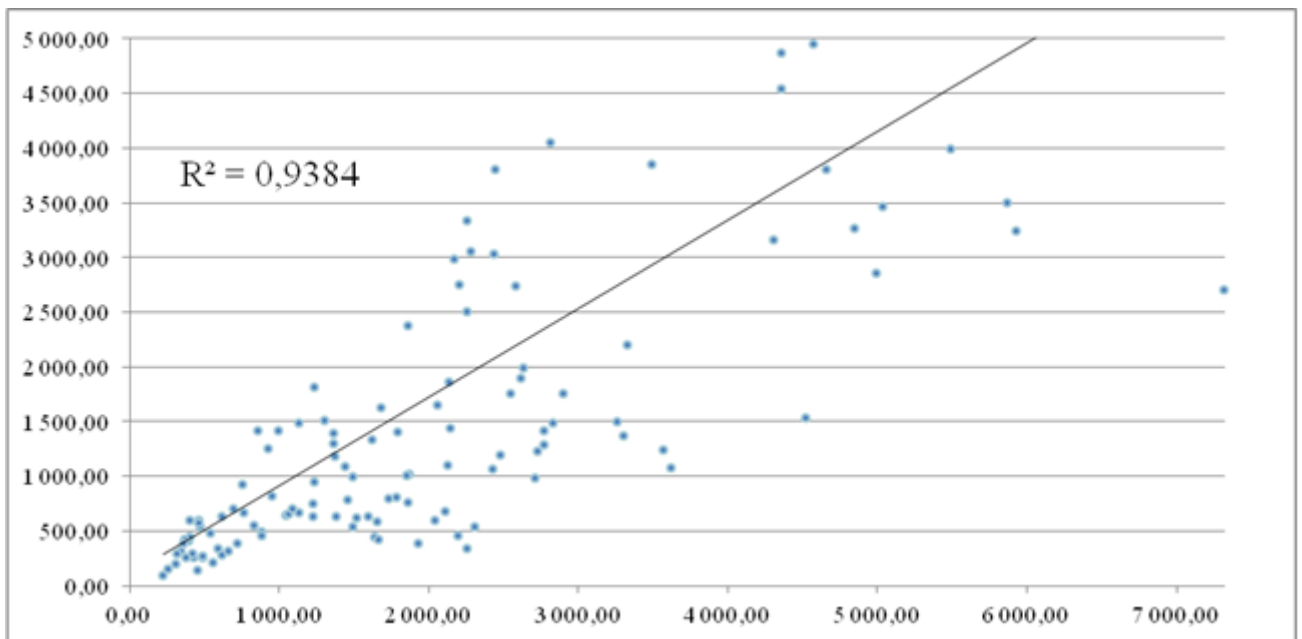

**Рис. 1.** Точковий розподіл ВВП до капіталізації країн, млрд. USD [4, 131].

*Джерело:* розраховано автором на основі даних Світового банку та реферата Коренева Д.С. на тему: «Ефективність фінансового ринку в умовах нової економіки».

Коефіцієнт кореляції досить високий  $R^2 = 0,9384$ , що свідчить про тісний взаємозв'язок фінансового ринку і реальної економіки, але при більш детальному аналізі капіталізації і ВВП, відповідно фінансового ринку та реального сектора економіки, не можна не відзначити досить цікаві моменти. В процесі аналізу були виявлені розбіжності, що свідчать про можливе порушення взаємозв'язку фінансового ринку з реальним сектором економіки, так перевищення світової капіталізації над світовим реальним ВВП зафіксоване перед початком глобальної фінансової кризи у 4 кв. 2007 року склало 7%, в період кризи співвідношення знизилася до 48% [5, с. 11].

Для встановлення залежності реального сектора від фінансово сектора проведемо розрахунки парної і множинної регресії за методом найменших квадратів (МНК), а також дамо оцінку тісноти та значимості зв'язку між змінними. При проведенні дисперсійного (кореляційного) аналізу використаємо пакет програм EXCEL [6, с. 233].

Для аналізу впливу варіації кон'юнктури фінансового ринку на промислові підприємства запропоновано регресійний аналіз з використанням рівняння «регресії Барро». У загальному модель має вигляд:

$$Y_{it} = a_0 + \alpha \cdot F_{it} + \beta \cdot X_{it} + \varepsilon_{it} \quad (2.2),$$

де  $a_0, \alpha, \beta$  – коефіцієнти,  $F_{it}$  – показник розвитку фінансового ринку країни  $i$  в момент часу  $t$ ,

$X_{it}$  – значення допоміжних змінних для країни  $i$  в момент часу  $t$ ,  $\varepsilon_{it}$  – випадкова похибка регресії [7, с. 61].

Коли справа доходить до економетричного дослідження впливу фінансового сектора на економічне зростання, за хронологією подій, можна розділити на до і після Барро (1991). Левін (1993; 1993a) розширив модель Барро до чотирьох фінансових змінних: а) відношення ліквідних Li-зобов'язань до ВВП; б) відношення банківських внутрішніх активів до депозитних коштів банку і внутрішніх активів плюс внутрішні активи центрального банку; в) відношення кредитів, виданих приватним підприємствам, до кредитів виданих центральним і місцевим урядом плюс кредити, видані державним і приватних підприємств; г) відношення кредитів виданих приватним підприємствам, розділених на ВВП. Рівень фінансового розвитку передбачає майбутнє економічне зростання. Його результати показують, що існує тісний взаємозв'язок між банками та економічним зростанням. Основним результатом є те, що фінансова система позитивно корелює з економічним зростанням і що існує причинно-наслідковий зв'язок [8, с. 124].

На підставі розрахункових даних із застосуванням пакета EXCEL отримали лінійне рівняння:

$$Y = 1,28 + 0,04x_1 - 0,25x_2 + 1,7x_3$$

Зіставлення значень дозволяє зробити висновок, що найбільша частка впливу припадає на фактор  $X_3$ , тобто збільшення інвестицій в основний капітал на 1 % призводить до зростання обсягу промислової продукції на 1,7 %.

Наступним за силою впливу є фактор  $X_2$  – частка активів банків в обсязі промислової продукції характеризує значимість фінансового ринку (фінансову глибину) в економіці. Вільний коефіцієнт даного показника від'ємний  $-0,25$ , це можна пояснити тим, що активи банків за останні роки знижувались.

Ні кредити Міжнародного валютного фонду, ні фінансові спекуляції не можуть замінити заводів, електростанцій, транспортних магістралей і доглянутих полів, тобто – реального сектора економіки. Саме

конкурентоспроможність реального сектора визначає конкурентоспроможність країни загалом [9, с. 1].

Проведене дослідження дозволяє зробити висновок, що існує тісний взаємозв'язок між фінансовим та реальним сектором економіки. Звичайно фінансовий сектор розвивається швидкими темпами, спостерігається значний відрив фінансового сектору від реальної економіки. Внаслідок чого виникають структурні дисбаланси, фінансовий ринок перестає виконувати свої головні функції забезпечення реального сектору капіталом.

#### Література:

1. Levine R. "More on Finance and Growth: More Finance, More Growth?" Federal Reserve Bank of St. Louis Review, July/August 2003, 85 (4): 31-46.
2. Річні звіти // Перша фондова торговельна система. – [Електронний ресурс]– Режим доступу: <http://www.pfts.com/uk/yearly-reports/>.
3. African Journal. Financial development and economic growth / African Journal of Business Management Vol.5 (6), pp. 2017-2027, 18 March, 2011.
4. Офіційний сайт Світового банку. – [Електронний ресурс]. – Режим доступу <http://www.worldbank.org/ru/country/russia> – Назва з титул. екрана.
5. Коренев Д.С. Эффективность финансового рынка в условиях новой экономики // Д.С. Коренев – Реферат. – 2013. – Москва – Финансовый университет при Правительстве Российской Федерации
6. Лугінін О.Є. Економетрія: [Навчальний посібник] / Лугінін О.Є. [2-ге видання, перероблене та доповнене]. – К.: Центр учбової літератури, 2008. – 278 с.
7. Столбов М.И. Финансовый рынок и экономический рост: контуры проблемы / Столбов М.И. – М.: Научная книга, 2008. – 201 с.
8. M. Bađun: Financial Intermediation by Banks and Economic Growth: a Review of Empirical Evidence Financial Theory and Practice 33 (2) 121-152 (2009).
9. Яценюк А. Нашим пріоритетом може бути тільки реальний сектор економіки // Нова індустріалізація – [Електронний ресурс]– Режим доступу: <https://www.google.ru-fz.at.ua/load/0-0-0-11-20>.

**Олександр Пригодський**  
(Миколаїв, Україна)

### **ПІДВИЩЕННЯ ЕФЕКТИВНОСТІ СИСТЕМИ УПРАВЛІННЯ ВИРОБНИЦТВОМ АГРАРНИХ ПІДПРИЄМСТВ НА ОСНОВІ ВИКОРИСТАННЯ СУЧАСНИХ ІНФОРМАЦІЙНИХ ТЕХНОЛОГІЙ**

Серед факторів, що сприяють забезпеченню ефективності системи управління виробництвом аграрних підприємств, особливе місце посідає інформаційно-консультаційне забезпечення, а його добре налагоджена система дає змогу найповніше й достовірно охарактеризувати зовнішнє і внутрішнє середовище господарюючого суб'єкта, прийняти оптимальне для кожної ситуації управлінське рішення, знизити ризики в його діяльності.

Інформація про технології й організацію виробництва та переробки сільськогосподарської продукції, засоби механізації й автоматизації технологічних процесів, сорти рослин і породи тварин, нові форми організації управління, кон'юнктуру ринку продукції та матеріальних ресурсів слугує найважливішою складовою процесу управління виробництвом аграрних підприємств [3].

Сучасне агропромислове підприємство, що має своєю метою підвищення ефективності діяльності, не може існувати без оптимального управління, заснованого на використанні новітньої обчислювальної техніки.

В даний час агропромислові виробники постійно відчують потребу в оперативній інформації про попит та пропозицію на ринках, про наукові досягнення в селекції і передових технологіях виробництва, про досвід господарювання та підприємництва у подібних їм сферах діяльності, про прогресивні нормативи, про стан і використання засобів виробництва, земельних та інших ресурсів, про останні зміни в законодавстві, нормативних та інструктивних документах та інше різноманіття інформації, необхідної для ефективного господарювання, місць виникнення, методів і прийомів обробки, рівнів споживання. Все це актуалізує проблему інформаційного забезпечення з урахуванням зовнішнього середовища функціонування підприємств АПК.

Основна мета інформаційного забезпечення – це створення прозорого інформаційного середовища з питань функціонування ринків на базі використання можливостей новітніх інформаційних технологій [1].

Інформаційне забезпечення, засноване на широкому використанні нових інформаційних технологій, засобів комп'ютерної та комунікаційної техніки дозволить багаторазово підвищити продуктивність праці, оптимізувати, за заданими критеріями, використання ресурсів, скоротити документообіг з переходом до електронних технологій управління виробництвом, прискорити вирішення основних соціальних проблем [2].

Для підвищення ефективності системи управління виробництвом на аграрних підприємствах велике значення має використання сучасного ліцензійного програмного забезпечення в управлінні підприємством. Таке програмне забезпечення повинно бути потужним й водночас простим у використанні.



Переваги використання ліцензійного програмного забезпечення:

- оперативна технічна підтримка фірм-розробників та можливість безкоштовного встановлення доступних оновлень з виправленими помилками та новими функціональними можливостями;
- при купівлі ліцензійного програмного продукту, покупець отримує якісну та повну програму з усіма передбаченими компонентами та повною функціональністю.
- зменшення ймовірності збоїв, як результат – стабільна робота підрозділів підприємства.
- стабільний розвиток і чиста репутація підприємства (відсутність судових розглядів, штрафних санкцій та простоїв діяльності).

Впровадження сучасного програмного забезпечення на сільськогосподарських підприємствах допомагає: орієнтуватися в ситуації, що склалася і сприяти організації конкурентоспроможного виробництва; в рамках прийнятих перспективних планів знайти сучасні технології та методи їх реалізації; сприяти в розробці бізнес-планів, що дозволяють розкрити проблеми виробництва і обґрунтувати методи їх подолання; обґрунтувати доцільність розробки інвестиційних проектів бізнес-планів, можливість повернення кредиту.

Програмне забезпечення, що допомагає здійснювати управління сільськогосподарським виробництвом, можна розділити на такі основні групи:

- управлінське програмне забезпечення, що базується на роботі з електронною картою полів і прив'язаною до неї базою даних (ГІС). Подібні ГІС в сільському господарстві забезпечують: впорядкування інформації про господарство і виробничому процесі; формування звітів і завдань; планування та моделювання виконання технологічних операцій; забезпечення інформаційної підтримки у прийнятті рішень; і в деяких випадках обробку даних з бортових комп'ютерів сільськогосподарської техніки та формування апікаційних карти для диференційованого внесення добрив. До даних програм відносяться: ГЕО-Агро, ГІС Панорама Землеробство, Farm Works Site (Pro), SST Summit, SMS Desktop Software (Advanced і Basic), JD Reports MAP, АграрОфіс, Агро-Net NG, FarmView Record Keeper та інші. Існують також управлінські програми для кишенькового комп'ютера (КПК або комунікатора). Як правило, такі програми, є доповненням до програмного забезпечення, встановленого на стаціонарні комп'ютери. До них відносяться: Farm Truck Mate, SST Stratus та ін.
- програмне забезпечення для обміру полів і відбору ґрунтових проб в полі. Встановлюється на КПК або польовому ноутбукі: ГЕО-Обліковець, ГЕО-План, Кишеньковий Вимірювач, Агронавт (є можливість використання для паралельного водіння техніки) Farm Works Mobile, SST Stratus, SMS Mobile, AGRO-GPS Mobilbox та ін.;
- програмне забезпечення для створення карт:
  - а) спеціалізовані програми для роботи з агрономічними картами - агроуправління, Site, Farm Works Site Pro, SSToolbox, LandView Mapper та ін.;
  - б) універсальні картографічні програми - Карта-2011, MapInfo ArcView та ін.;
- програмне забезпечення для моніторингу техніки в сільському господарстві:
  - а) спеціалізовані програми для сільського господарства - ГІС Панорама АГРО, ГІС Панорама АВТО та ін.;
  - б) універсальні: Автограф, Супутник, Біт-Нова, Бізнеснавігатор та ін.;
- програмне забезпечення для тваринництва: Stock, Stock Mobile, Porcitech, Vaquitech, Ovitech та ін.;
- бухгалтерське програмне забезпечення: 1С: Підприємство 8 (Управління сільськогосподарським підприємством, Бухгалтерія сільськогосподарського підприємства, Бухгалтерія птахофабрики, Бухгалтерія елеватора та комбікормового заводу, Бухгалтерський і виробничий облік хлібоприймального підприємства та підприємств з переробки зернових культур, Селекція в тваринництві. Свинарство), планування в рослинництві і тваринництві, Бюджетне планування підприємств АПК, Farm Funds та ін.

Як зазначено вище, комп'ютерні програми для сільського господарства в основному мають вузьку спеціалізацію. Отже, система управління сільськогосподарським виробництвом на рівні господарства при її створенні часто включає в себе декількох програмних модулів (як одного, так і декількох виробників): агрономічних-картографічного, моніторингового та бухгалтерського.

Таким чином, найважливішим елементом підвищення ефективності галузевої системи науково-технічної інформації повинна стати реформа інформаційного забезпечення прийнятих рішень в управлінні процесами, які відбуваються в АПК, для чого, зокрема, необхідно: створити і розвивати інформаційну інфраструктуру на базі сучасних технологій, забезпечити вільний доступ до зарубіжних інформаційних ресурсів; організувати моніторинг інформаційних ресурсів галузі і вирішити проблеми їх оптимального використання; впровадити автоматизовані експертні системи; створити нові консалтингові та аналітико-інформаційні служби.

#### Література:

1. Стратегія розвитку інформаційного забезпечення АПК і сільського населення України до 2015 року / Колегії Міністерства аграрної політики (Протокол №6 від 29.06.2006 р.). - К. : Видавничий центр НАУ, 2006. - 45 с.
2. Сидорчук О. В. Головні вимоги до інформаційного забезпечення агропромислового виробництва / О. В. Сидорчук // Вісник Аграрної науки. – 2005. - № 9. – С. 5-9.

3. Тесленко Г. С. Інформаційні системи і технології в аграрному менеджменті : Навч.-метод. посіб. для самост. вивч. дисципліни / Київ. нац. екон. ун-т. — К., 2002. — 178 с.

**Науковий керівник:**

кандидат педагогічних наук, доцент кафедри економічної кібернетики і математичного моделювання  
Миколаївського національного аграрного університету  
Тищенко Світлана Іванівна.

**Светлана Растворцева, Анастасия Судакова  
(Белгород, Россия)**

**РАЗРАБОТКА СИСТЕМЫ АНАЛИЗА РАЗВИТИЯ АГЛОМЕРАЦИОННОГО ПРОЦЕССА В  
РЕГИОНАЛЬНОЙ ЭКОНОМИКЕ  
(Исследование поддержано грантом РГНФ. Проект № 13-32-01208)**

В связи с развитием новой экономической географии и новой теории торговли в последние годы исследования размещения экономической активности в регионах получили особую актуальность. Научный интерес к данной области вызван растущей конкуренцией среди регионов за ограниченные факторы производства.

*Агломерационный процесс* – это концентрация экономической активности в регионе (или в городе) в динамике. Рост актуальности исследований в данной области также объясняется *агломерационными эффектами* – экономическими выгодами, которые возникают при такой концентрации, и которыми (в условиях ограниченности ресурсов) нельзя пренебрегать. Возникновение агломерационного эффекта происходит в том случае, когда отдельные территории притягивают к себе (концентрируют) факторы производства: трудовые ресурсы, инвестиции, технологии и т.д. Мы можем сказать, что такие регионы выигрывают в конкурентной борьбе за факторы производства.

Исследование агломерационных эффектов в региональной экономике можно разложить на три основных направления: 1) исследование самого факта наличия агломерационного эффекта; 2) определение ключевых факторов, влияющих на возникновение процесса концентрации экономических сил в регионе; 3) влияние агломерации на развитие региональной экономики.

Алгоритм системы анализа развития агломерационного процесса в региональной экономике (рисунок 1) мы предлагаем рассматривать с помощью двух основных этапов. На первом этапе анализа мы предлагаем определить наличие агломерационного процесса в регионе, а на втором этапе провести полноценный анализ факторов выявленного агломерационного процесса.

В качестве методической базы выберем методологию динамики плотности населения городов У.С. Странга и авторскую методику (миграционный прирост в городах) для оценки агломерационных процессов в городах; индекс Херфиндаля-Хиршмана, индекс Джини, индекс концентрации П. Кругмана и индексы концентрации  $CR_3$  и  $CR_4$  для оценки агломерационных процессов в регионах.



Рис. 1. Алгоритм анализа развития агломерационного процесса в региональной экономике

С нашей точки зрения, оценку агломерационных процессов более целесообразно проводить с позиции города и региона в отдельности. Поскольку на сегодняшний день общепризнанной методики оценки агломерационных процессов в региональной экономике не определено, для оценки концентрации экономической активности в городах более актуальным нам видится подход У.С. Странга [1], который использовал изменение плотности населения городов в динамике при исследовании возникновения агломерационных процессов в Канаде. Наиболее эффективно можно оценивать уровень выявленных агломераций в масштабах регионов с помощью расчетов индексов, таких как:

- индекс Херфиндаля-Хиршмана (*HHI*), в котором объем промышленного производства, объем инвестиций в основной капитал и численность занятых в экономике в качестве можно принять в качестве исходных показателей:

$$HHI = \sum_{i=1}^n x_i^2 \quad (1), \text{ где } x_i - \text{доля региона } i \text{ в общем объеме совокупности.}$$

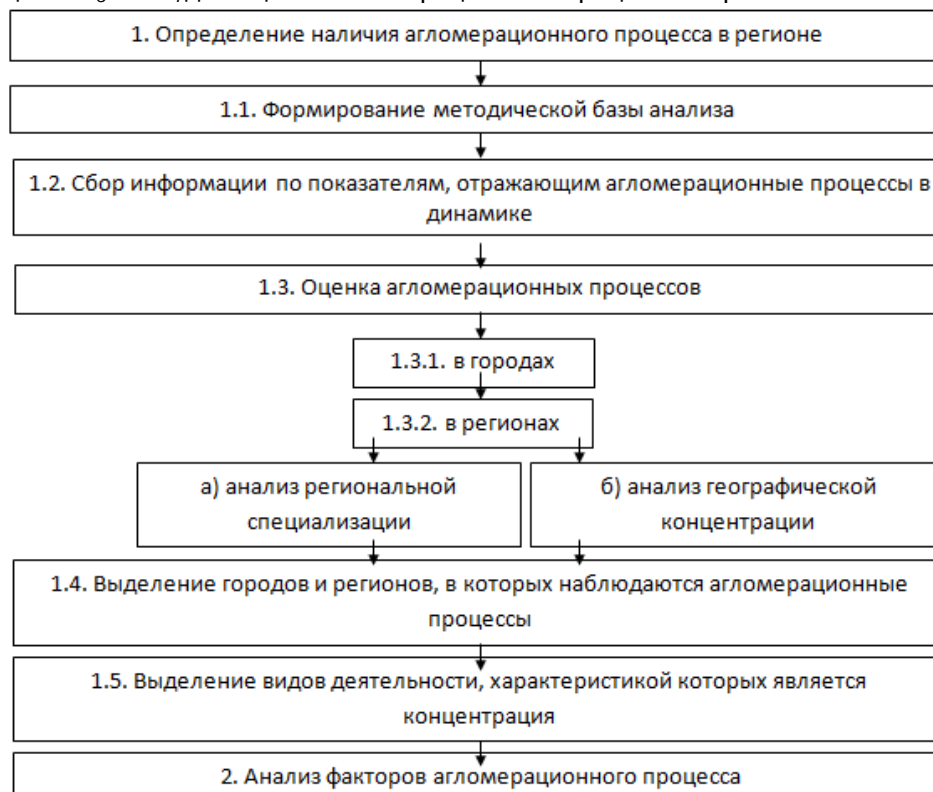
- индекс Джини (*G*), отражающий степень концентрации экономической активности в регионе:

$$G = 1 - 2 \sum_{i=1}^k dx_i dy_i^n + \sum_{i=1}^k dx_i dy_i \quad (2),$$

где  $dx_i$  - доля *i*-ой группы в общем объеме совокупности;

$dy_i$  - доля *i*-ой группы в общем объеме признака

$dy_i^n$  - накопленная доля *i*-ой группы в общем объеме признака.

- индекс Кругмана дает оценку концентрации по отдельным видам обрабатывающей промышленности (*CONC<sub>i</sub>*):

$$CONC_i = \sum_j |s_{ij}^c - s_j| \quad (3),$$

где  $s_{ij}^c$  – доля занятых в секторе промышленности *i* в регионе *j* в общем числе занятых в секторе промышленности *i* в стране;

$s_j$  – доля общего числа занятых в экономике в регионе *i* в числе занятых в экономике страны;  
*i* – сектор промышленности;

*j* – регион.

Следующим этапом алгоритма системы анализа развития агломерационного процесса в региональной экономике является расчет индексов концентрации и специализации  $CR_3$  и  $CR_4$ , показывающих, какая доля занятых в промышленном секторе сконцентрирована в трех или четырех наиболее крупных по этому показателю регионах:

$$CR_{3i} = \sum_{j=1}^3 s_{ij} \quad (4),$$

где *i* – сектор промышленности;

*j* – регион (один из трех или четырех) с наиболее высокой долей занятых в секторе *i*;

$s_{ij}$  – доля занятых региона *j* в общем объеме занятых сектора.

На основе данного методологического инструментария нами был проведен анализ пространственной экономической динамики путем оценки специализации российских регионов и концентрации промышленного производства в стране [2]. Выявлено, что оценку концентрации целесообразно проводить, используя в качестве критериального показателя численность занятых в экономике.



Рис.2 Динамика индекса Херфиндала-Хиршмана, рассчитанного по показателям объема промышленного производства, численности занятых в экономике, объем инвестиций в основной капитал, ВРП в 1990 – 2012 гг.

Индексы Херфиндала-Хиршмана (рисунок 2), Джини,  $CR_3$  (рисунок 3) и  $CR_4$  свидетельствуют о стабильном повышении концентрации промышленности в российских регионах вплоть до 2008 года [4, с. 383] и незначительном снижении в посткризисный период. Доказано, что наиболее высокий уровень концентрации присутствует в промышленных группах с высоким и с низким проявлениям эффекта от масштаба.



Рис.3. Динамика индекса  $CR_3$  во видам промышленного производства в регионах России в 2002-2010 гг,

где DA – производство пищевых продуктов, включая напитки и табак; DB – текстильное и швейное производство; DC – производство кожи, изделий из кожи и производство обуви; DD – обработка древесины и производство изделий из дерева; DE – целлюлозно-бумажное производство, издательская и полиграфическая деятельность; DG – химическое производство; DH – производство резиновых и пластмассовых изделий; DI – производство прочих неметаллических минеральных продуктов; DJ – металлургическое производство и производство готовых металлических изделий; DL – производство электрооборудования, электронного и оптического оборудования; DM – производство транспортных средств и оборудования; DN – прочие производства.

Анализ специализации российских регионов показал [3], что глубокая специализация эффективна лишь в регионах с сильным добывающим сектором экономики.

Относительно пункта алгоритма, касающегося выделения городов и регионов, в которых наблюдаются агломерационные процессы, то следует отметить, что проведенный нами анализ агломерационных процессов в городах России с численностью населения свыше 100 тыс. чел. (169 городов) по критерию изменения плотности населения с учетом миграционного прироста и изменения доли города в общем объеме промышленного производства показал, что за период 2004-2010 гг.

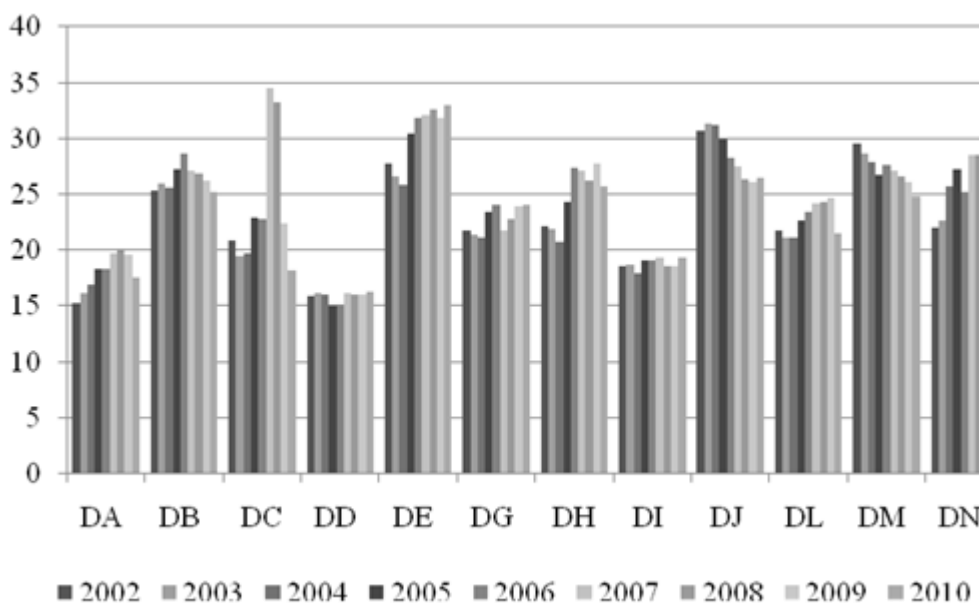
плотность населения [5, с. 396] увеличилась в 55 городах, в 19 из них – исключительно за счет естественного прироста населения, при этом доля остальных 36 городов в объеме национального промышленного производства имеет тенденцию роста. Наиболее высокая плотность населения имеет место в городах Московской области и г. Москве.

Как было отмечено нами ранее, при выделении видов деятельности, в которых наблюдается высокая концентрация, мы обнаружили высокую степень концентрации в производстве кожи, изделий из кожи и производстве обуви, в обработке древесины и производстве изделий из дерева. Значительное снижение степени концентрации производства за анализируемый период наблюдается в целлюлозно-бумажном производстве, издательской и полиграфической деятельности, производстве резиновых и пластмассовых изделий, металлургическом производстве и производстве готовых металлических изделий.

Проведя анализ промышленной концентрации в регионах России, мы можем показать, что рост индекса Херфиндаля-Хиршмана на фоне постепенного снижения индекса П. Кругмана в большинстве отраслей свидетельствует о становлении в региональной экономике системы отношений «ядро-периферия», когда ресурсы имеют тенденцию перемещаться в регионы с большей концентрацией производства. При отсутствии должного реагирования со стороны региональных и федеральных органов власти такая ситуация увеличит уже достаточно высокую на сегодняшний день дифференциацию регионов России по уровню социально-экономического развития.

#### Литература:

1. Strange W.C. Viewpoint: Agglomeration research in the age of disaggregation. Canadian Journal of Economics/Revue canadienne d'économique. 2009. Volume 42, Issue 1, pages 1–27, Februar
2. Pratten, C. (1988), 'A Survey of the Economies of Scale', in Commission of the European Communities, Research on the 'Cost of non-Europe', Volume. 2: Studies on the Economics of Integration, Luxembourg
3. Растворцева С.Н., Агаркова О.С., Ченцова А.С. Анализ промышленной концентрации в регионах России с использованием подходов новой экономической географии // Региональная экономика: теория и практика. - № 34. – 2012
4. Регионы России. Основные социально-экономические показатели городов. 2005: Стат. сб. / Росстат. - М., 2006. - 383 с.
5. Регионы России. Основные социально-экономические показатели городов. 2010: Стат. сб. / Росстат. - М., 2010. - 396 с.
6. Центральная база статистических данных Федеральной службы государственной статистики РФ. Выборка.

Світлана Тищенко, Вікторія Шипова  
(Миколаїв, Україна)

### АНАЛІЗ РОЗВИТКУ ЕКСПОРТНИХ ОПЕРАЦІЙ В АГРАРНИХ ПІДПРИЄМСТВАХ МИКОЛАЇВСЬКОЇ ОБЛАСТІ

У час інтенсивного запровадження новітніх технологій, в умовах глобалізації міжнародних ринків та неймовірно швидкого розвитку суспільства в цілому, відбувається надзвичайно велика кількість комплексних процесів, що безпосередньо чи опосередковано впливають на діяльність підприємства. Такий розвиток несе в собі розмаїття можливостей і шляхів для розвитку бізнесу, проте, також виступає головною проблемою сучасної підприємницької діяльності. Збільшується ступінь невизначеності майбутнього розвитку, складність вибору способів і шляхів ведення підприємством успішної діяльності та досягнення поставлених цілей.

Дослідження особливостей розвитку експортних операцій в аграрних підприємствах на міжнародних ринках є досить актуальною проблемою, оскільки у період зростання міжнародної конкуренції, система управління вітчизняних підприємств повинна переорієнтуватися на сучасні системи менеджменту, що дозволить підвищити рівень їх конкурентоспроможності.

Стратегічне значення зовнішньої торгівлі для України в цілому та Миколаївської області зокрема зумовлюється тим, що модернізація економіки, залучення масштабних іноземних інвестицій, новітніх технологій можливі лише за умови формування в країні та області стійкої, відкритої до зовнішнього світу господарської системи, яка створить сприятливі умови для здійснення експортної діяльності підприємств і організацій України та Миколаївської області [1].

Підприємства та організації Миколаївської області здійснюють зовнішньоекономічні зв'язки з 130 країнами світу. За статистичними даними Головного управління статистики у Миколаївській області у січні-червні 2013 року основними країнами-партнерами в експорті сільськогосподарської продукції були: Єгипет, Іспанія, Бангладеш, Норвегія та Сирійська Арабська Республіка.

Найбільші обсяги експорту товарів забезпечують такі підприємства Миколаївської області, як: ТОВ СП «Нібулон», ТОВ «Сандора», ТОВ «Агро-Торг», ВАТ «Зелений Гай», ФГ «Владам», ВАТ «Коблево», ВАТ «Радсад» та інші.

У структурі експорту аграрних підприємств Миколаївської області основну частку займає продукція рослинництва, якої було експортовано на суму 244,5 млн дол. США. Основну частину рослинницької

продукції (60,2%) склали зернові культури, яких відвантажено за кордон на суму 147,2 млн дол. США, 34,7% припало на насіння олійних культур (здебільшого соняшник та ріпак), яких реалізовано на суму 84,9 млн дол. США [3].

Миколаївщина посідає середнє місце з поміж загальної кількості регіонів відносно ЗЕД. 2013 року питома вага області відносно повного державного експорту товарів становила 3,4%, це дало змогу зайняти 7 місце серед рейтингу регіонів, відносно імпорتنних показників.

У порівнянні з сусідніми областями (Кіровоградською, Одеською та Херсонською) у 2013 році Миколаївщина домінувала в експортній торгівлі та поступалася Одещині – в імпортній.

Обсяг експортної торгівлі підприємств Миколаївщини у 5,9 рази перевищив аналогічний показник Херсонщини, у 2,5 раза – Кіровоградщини та більше, ніж на третину – Одещини, частка яких у загальнодержавному експорті товарів становила відповідно 0,6%, 1,4% та 2,6% (відповідно 24–25, 14–15 та 10 місяця).

Здійснення експорту агропромислових товарів вказує на те, що створюється збільшення попиту відносно товарів сільськогосподарського типу, це так чи інакше є певним поштовхом до збільшення її цінової планки. Дана причина є однією з таких, що заохочує підприємство до зростання чи утримання таких позицій даного ринку і є першочерговою умовою переборювання кризи сектору аграрного типу. Такий вираз має місце при ілюстрації роботи як м'ясового так і молочного комплексу. Не беручи до уваги достатньо невеликий відносно потрібних норм споживання даних продуктів жителями країни, деяка частина такого товару реалізується на експорт до інших країн.

Певні відмінності політики ціноутворення національного та закордонного ринку, достатньо великий попит на певний вид товару підприємства на іноземних ринках збільшує ймовірність розвитку ЗЕД в господарстві.

На аграрних підприємствах Миколаївської області є цілий ряд проблем, які зменшують економічну ефективність експортної діяльності, тому слід звернути увагу на шляхи удосконалення експортної діяльності аграрних підприємств.

Основними заходами для підтримки експорту продукції агропродовольчого комплексу повинні бути: податкові пільги експортерам; раціональна політика в питаннях повернення ПДВ; пільгові транспортні тарифи; маркетингова підтримка; розширення системи державних гарантій політичних і довгострокових комерційних ризиків; спрощення системи надання експортерам продовольства відшкодування частини процентних ставок по експортних кредитах; довгострокове експортне кредитування; кредитування імпортерів агропродовольчої продукції; повернення імпортного мита на сировину для виробництва експортної продукції; оптимізація обсягів і структури продовольчої допомоги; спрощення митного оформлення; усунення технічних бар'єрів розвитку експорту; надання грантів; інформаційна і консультативна підтримка експортерів; субсидування науково-дослідних робіт; інформаційна підтримка; сприяння розвитку виставочної діяльності; підтримка об'єднань експортерів; сприяння в підготовці кадрів в області зовнішньоекономічних зв'язків у сфері агропродовольчого комплексу; використання можливостей міжнародних сільськогосподарських і продовольчих організацій з метою розвитку експорту; створення сільськогосподарських торгових представництв у закордонних країнах [2].

Для розвитку зовнішньоекономічної діяльності аграрних підприємств Миколаївської області та експортних операцій на них необхідно звернути увагу на удосконалення експортних операцій й механізму їх функціонування.

Основними напрямками забезпечення ефективного розвитку експортно-імпорتنних операцій в аграрному секторі економіки Миколаївської області мають стати:

1) реорганізація організаційної структури управління аграрних підприємств;

2) створення сприятливих умов для імпорту тих видів сільськогосподарської продукції, що не виробляються в Україні;

3) підвищення частки готової продукції в експорті досліджуваного регіону;

4) сприяти активному залученню іноземних інвестицій в аграрний сектор економіки.

Підприємства області повинні мати стабільні ринки збуту аграрної продукції на зовнішньому ринку, закріпитися на них і створити відповідну інфраструктуру для її масштабного експорту. Держава при цьому має підтримувати сільськогосподарських виробників і сприяти їх самостійному виходу на світовий ринок.

Для забезпечення ефективного функціонування на світовому ринку Миколаївська область покликана покікуватися, з одного боку – про збільшення експорту своєї продукції, а з другого – про забезпечення повноцінного задоволення потреб власного населення у всіх необхідних йому товарах (у тому числі і імпортних).

Розвиток експорту є необхідною умовою розширення участі країни в міжнародному розподілі праці з метою прискорення соціально-економічного розвитку суспільства. Тільки шляхом збільшення виробничого потенціалу і створення умов для збуту продукції на світовому ринку може бути забезпечене одержання валюти для зменшення залежності від імпортової продукції та конвертабельність національної валюти. Тому створення умов для розвитку виробництва й експорту товарів є основою для зовнішньоекономічної політики країн.

#### Література:

1. Кіщак І. Т. Тенденції експортно-імпортової діяльності Миколаївської області [електронний ресурс]. — InternationalConferenceProject. — Режим доступу : <http://www.icp-ua.com/ru/node/559>

- Гончаренко І.В. Ефективний розвиток зовнішньоекономічної діяльності аграрних підприємств Миколаївської області [електронний ресурс]. – Режим доступу : [irbis-nbuv.gov.ua/.../cgiirbis\\_64](http://irbis-nbuv.gov.ua/.../cgiirbis_64).
- Головне управління статистики у Миколаївській області. Статистичні дані [електронний ресурс]. — Режим доступу : <http://www.mk.ukrstat.gov.ua>

Ольга Шарапа  
(Київ, Україна)

## СИСТЕМА ГАРАНТУВАННЯ ЯКОСТІ ПРОДУКЦІЇ НА СІЛЬСЬКОГОСПОДАРСЬКИХ ПІДПРИЄМСТВАХ

**Постановка проблеми.** Впродовж тривалого часу спостерігається тенденція до поступового підвищення якості продукції. Цей процес є об'єктивним наслідком закону зростаючих потреб. Водночас вказана тенденція на окремих проміжках часу не завжди проявляється через існування особливого взаємозв'язку обсягу пропозиції продукції і вимог споживачів до її якості. В умовах дефіциту, коли попит випереджає пропозицію, вимоги до якості продукції часто істотно знижуються. А з насиченням ринку продукцією її якість виходить на перший план, всезростаючі вимоги до неї поступово стають однією з основних рушійних сил виробництва.

Загалом Україна за період державної незалежності послідовно здійснює перехід до міжнародних та європейських стандартів. Наприклад, у 1996 р. були запроваджені Класифікація видів економічної діяльності (ДК 009-95) та Класифікатор професій (ДК 003-95). У 2001 р. стандарти серії ISO (9000 та 14000) були визнані як ДСТУ. У 2003 р. Законом України був прийнятий Статут FAO OUN, у 2006 р. – Європейська соціальна хартія тощо. Практично усі міжнародні та європейські екологічні декларації (хартії тощо) були ратифіковані Законами України. Тут слід нагадати ще й про рекомендації Міжнародної організації праці (МОП). Україна, як член ООН, зобов'язана виконувати рішення відповідних її підрозділів, у т.ч. з торгівлі і розвитку (ЮНКТАД), рекомендацій Європейської економічної комісії (ЄЕК) ООН про міжнародні договори щодо зустрічної торгівлі (1989 р.) то про спрощення процедур міжнародної торгівлі (2001 р.). Згідно із Законами України, також вона приєдналася до цілого ряду міжнародних договорів з торгівлі: Конвенції УНІДРУА про міжнародний факторинг та про міжнародний фінансовий лізинг (2006 р.). Проте системного втілення у практику господарювання усі ці акти поки що не отримали. Цим, безперечно, актуалізуються спеціальні дослідження з приводу з'ясування дійсних причин стримування процесу адаптації законодавства України до міжнародних та європейських стандартів.

**Аналіз останніх досліджень.** Питання забезпечення якості продукції сільськогосподарських підприємств є предметом наукової дискусії багатьох вчених. Проте, оскільки вимоги до якості продукції постійно змінюються в бік їх посилення та у зв'язку з інтеграцією України до ЄС, доцільно провести дослідження системи гарантування якості вітчизняної сільськогосподарської продукції у відповідності до міжнародних вимог.

**Мета статті.** Дослідження сучасного стану та перспектив розвитку гарантування якості сільськогосподарської продукції.

**Викладення основного матеріалу.** Розв'язання проблеми підвищення конкурентоспроможності вітчизняних сільськогосподарських підприємств починається із перегляду підходів до забезпечення якості виробленої продукції. Сучасні підходи характеризують якість як універсальне і всеосяжне поняття, під яким розуміється не тільки якість продукції та послуг, які ми споживаємо, а й якість навколишнього середовища, якість людських стосунків, якість життя в цілому.

Якість продукції – це сукупність її властивостей, що характеризують міру спроможності даної продукції задовольняти потреби споживачів згідно з її цільовим призначенням. Чим вища якість продукції, тим повніше задовольняються потреби споживачів і ефективніше вирішуються соціально-економічні проблеми розвитку суспільства.

Сільськогосподарська продукція має різне цільове призначення. За цим критерієм вона класифікується на: сировину, проміжну продукцію і продукцію кінцевого споживання. До продукції кінцевого споживання відносять ту продукцію, яка завдяки своїм біологічним якісним характеристикам безпосередньо використовується для особистого споживання (свіжі овочі, фрукти, ягоди, незбиране молоко тощо). Продукція, призначена для подальшого використання в сільськогосподарському виробництві в наступних циклах відтворення, називається проміжною (насіння, садивний матеріал, корми). Сільськогосподарська сировина (сировинні ресурси) представлена тими видами продукції, які використовуються для промислової переробки (цукровий буряк, технічні сорти картоплі, значна частка зерна, льонопродукція, соняшник).

Кожному з типів продукції властиві свої показники якості. Під показником якості розуміють кількісний вираз однієї або кількох однорідних властивостей продукції, що задовольняють певні потреби споживачів стосовно її цільового призначення й умов використання. При обґрунтуванні показників якості й встановленні їх конкретних рівнів за певними видами продукції потрібно дотримуватися комплексного врахування 4 факторів (рис. 1).

Проблема посилення конкурентоспроможності сільськогосподарської продукції України на європейському продовольчому ринку актуалізується у зв'язку з приєднанням України до зони вільної торгівлі з ЄС, що може призвести до перетворення вітчизняного ринку на ринок збуту європейського

продовольства та продукції сільського господарства, зумовить поглиблення кризи в сільському господарстві і створить загрозу продовольчій безпеці держави.

Про низький рівень конкурентоспроможності вітчизняної сільськогосподарської продукції на європейському продовольчому ринку свідчать: низька ефективність цієї галузі порівняно з іншими країнами; невідповідність структури українського експорту попиту країн ЄС на сільськогосподарську продукцію; невелика частка підприємств, сертифікованих згідно з міжнародними стандартами.

Значною мірою перешкоджають зміцненню конкурентоспроможності такі чинники, як: низький рівень розвитку вітчизняної фінансово-кредитної системи; нерозвиненість інфраструктури галузі сільського господарства; недостатня гармонізація українських стандартів якості з міжнародними; недостатність державного цільового фінансування науково-прикладних розробок.

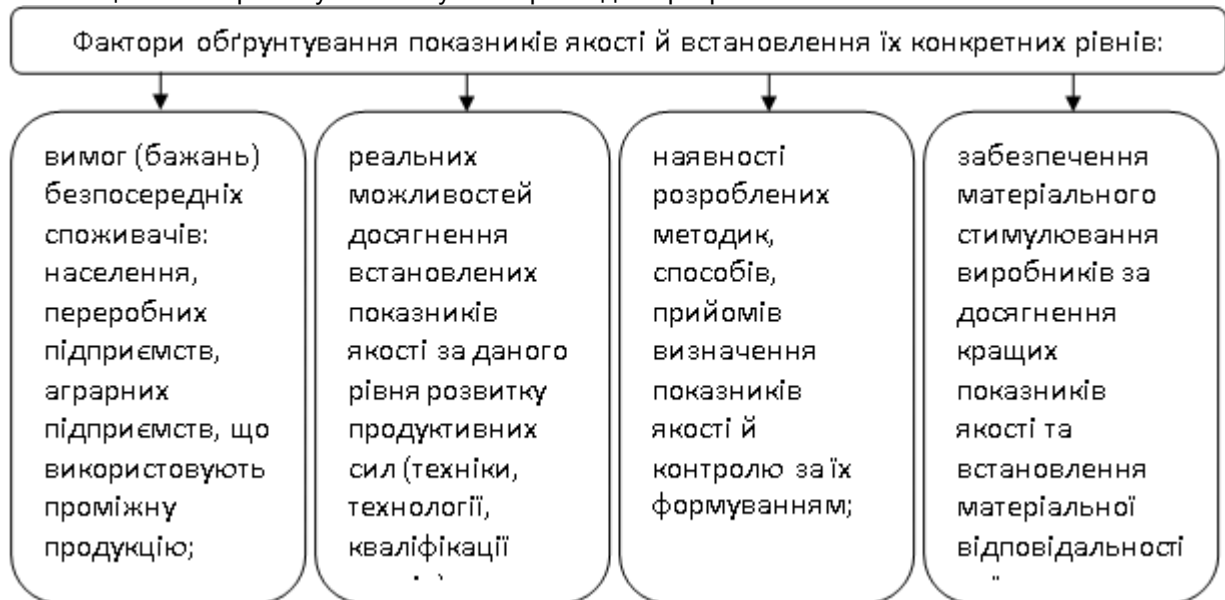

Джерело: розроблено автором з використанням [1].

З урахуванням існуючих проблем видається доцільною реалізація заходів за такими основними напрямками, як: гармонізація вітчизняних стандартів на сільськогосподарську продукцію згідно зі стандартами ЄС; налагодження сучасної інфраструктури аграрного ринку; посилення кооперації господарств населення – виробників сільськогосподарської продукції; налагодження співпраці між виробниками сільськогосподарської продукції та дослідними установами.

Необхідною умовою виходу на міжнародні ринки є наявність у виробника сертифіката відповідності, що засвідчує відповідність продукції вимогам міжнародних стандартів ISO серії 9000, які стрімко поширюються в світі і регулюють єдині всесвітні вимоги до систем якості підприємств-постачальників. Складається така ситуація, що підприємства, які не мають сертифікат на систему якості, підтверджуючи тим самим її відповідність стандартам ISO серії 9000, залишаються майже без шансів на укладання більш-менш пристойного контракту і на участь у міжнародних тендерах, а їх товар оцінюється на світовому ринку в декілька разів дешевше.

Крім того, потрібно враховувати, що забезпечення якості відповідно до стандартів ISO серії 9000 – це умова необхідна, але не завжди достатня для гарантії конкурентоспроможності товару, оскільки багато підприємств й далі вдосконалюють виробництво з орієнтацією на випуск товару з ще кращими якісними параметрами, ніж цього вимагають вказані стандарти.

Абревіатуру ISO давно сприймають як синонім гарантії високої якості. Однак споживач не завжди обізнаний про переваги продукції підприємства, що сертифіковане за стандартами ISO.

ISO – це абревіатура, яка походить від англійської назви Міжнародної організації зі стандартизації (International Organization for Standardization). Міжнародна організація зі стандартизації розробляє стандарти, дотримання яких гарантує, що продукти та послуги є безпечними, надійними й якісними, а виробничі процеси побудовано на використанні максимально ефективних ресурсів із мінімальним впливом на навколишнє середовище. Стандарти ISO розроблені для різноманітних сфер, серед яких: управління якістю, екологічна безпека, енергетичний менеджмент та ін.

Більшість стандартів ISO використовують у багатьох країнах світу, в т. ч. й в Україні. Українська національна версія стандартів називається ДСТУ ISO.

Стандарти ISO важливі для споживачів. В першу чергу, наявність діючого на підприємстві сертифікату ISO дає впевненість у безпеці продукції, яку купує споживач. Ці загальноприйняті стандарти визначають виробничі характеристики й норми, згідно з якими повинна виготовлятися продукція. Саме завдяки стандартизації споживач може бути впевнений у належній якості продукції та її екологічності.

По-друге, у розробці стандартів беруть участь не лише виробники продукції, а й споживчі організації різних країн. Це означає, що продукти, які зійшли з конвеєрів сертифікованих підприємств, виготовлено із повним урахуванням усіх вимог покупців.

Це досить вагомими причинами, щоб звертати увагу на наявність чи відсутність відмітки ISO на упаковках продуктів.



Усі стандарти ISO мають своє маркування, яке вказує на сферу його застосування. Цифри до двокрапки у назві стандарту зазначають до чого відноситься певний стандарт (якість, екологія тощо), а цифри після неї – на рік, у якому стандарт затвердили. Наприклад, підприємства компанії «ІНТЕР ФУД» сертифіковані за стандартами: ISO 9001:2008, ISO 22000:2005, ISO 14001:2004. Розшифруємо кожен із цих стандартів.

ISO 9001:2008. Один із найпопулярніших стандартів, розроблених Міжнародною організацією зі стандартизації. Він прийнятий у понад 170 країнах світу. ISO 9001 – це система управління якістю, сертифікація за якою гарантує, що підприємство може випускати продукцію на стабільному рівні якості та постійно його підвищувати. В Україні аналогом цього стандарту є ДСТУ ISO 9001:2009. Робота за принципами ISO 9001 означає, що компанія контролює якість на виробництві. Це мінімізує ризик отримання продукції невідповідної якості та перетворює роботу з поліпшення якості на фундамент виробничого процесу.

ISO 22000:2005. Це стандарт системи менеджменту у сфері безпеки продовольства та харчової продукції, який поєднав у собі вимоги ISO 9001 та принципи HACCP. ISO 22000 гарантує споживачам безпеку кінцевого продукту, оскільки під час його виробництва всі ключові фактори, включаючи мікробіологічні, хімічні та фізичні, перебувають під повним контролем підприємства. Сертифікація підприємства за даним стандартом гарантує споживачам безпеку сировини, домішок та компонентів, що використовуються під час виробництва. Вона також забезпечує впевненість у тому, що компанія контролює всі фактори ризику, які впливають на виробничий процес. Національним аналогом даного стандарту є ДСТУ ISO 22000:2007.

ISO 14001:2004. Входить до низки стандартів екологічного менеджменту. ISO 14001 – це перший крок компанії, що вирішила йти шляхом турботи про навколишнє середовище. Впровадження цього стандарту на підприємстві означає, що виробник прагне мінімізувати власний негативний вплив на навколишнє середовище. Національна версія стандарту називається ДСТУ ISO 14001:2006 «Система управління навколишнім середовищем».

Станом на жовтень 2013 р. фонд національних стандартів становив 27 тис. документів, з яких 7074 гармонізовано з міжнародними та європейськими, що становить 15 % загальної кількості міжнародних та європейських стандартів. Із прийнятих національних стандартів, гармонізованих з міжнародними та європейськими, 1340 стандартів, це стандарти, добровільне застосування яких може сприйматись як доказ відповідності продукції вимогам технічних регламентів, розроблених на базі директив ЄС. Розроблення таких національних стандартів є першочерговим завданням [2].

**Висновки.** Необхідною умовою повноцінного входження українських товарів сільськогосподарського виробництва на міжнародні ринки є розроблення стандартів щодо безпеки та якості харчових продуктів у ланцюгу «від лану до столу», впровадження міжнародної системи сертифікації і виробництва сільськогосподарської продукції Global GAP – «Good Agricultural Practice», яка ґрунтується на вимогах запобіжної системи HACCP – «Hazard Analysis and Critical Control Point» (аналізу небезпечних чинників і критичних точок контролю).

#### Література:

1. Олексенко Р.І., Лопушанська Ю.О. Якість – запорука підвищення конкурентоспроможності продукції // Ефективна економіка. – 2012 – № 12. [Електронний ресурс]. – Режим доступу: <http://www.economy.nayka.com.ua>.
2. Мінекономрозвитку продовжує роботу з приведення національних стандартів у відповідність до світових вимог / Прес-служба Міністерства економічного розвитку і торгівлі. [Електронний ресурс]. – Режим доступу : <http://www.kmu.gov.ua>

Олена Юркова, Катерина Моцук  
(Кривий Ріг, Україна)

### ПРОБЛЕМИ ОБЛІКУ КАСОВИХ ТА ФАКТИЧНИХ ВИДАТКІВ БЮДЖЕТНИХ УСТАНОВ

Основою фінансового забезпечення соціального розвитку країни є видатки бюджету та видатки бюджетних установ, адже вони є одним з найважливіших показників фінансово-господарської діяльності державних організацій. Саме вони є основою для визначення результатів виконання кошторису доходів і видатків, підґрунтям для аналізу з метою виявлення внутрішніх резервів.

Важливо, що за сучасних нестабільних умов функціонування бюджетних установ, посилення тенденцій невиконання планів асигнувань, недосконалості обліку різноманітних операцій даних організацій, важливого значення набуває правильність ведення обліку доходів і видатків та їх відповідного відображення в звітності. Адже в загальній системі бухгалтерського обліку саме облік доходів і видатків є найскладнішим і найвідповідальнішим для них.

Правильне та чітке відображення в обліку бюджетних установ видатків дозволяє контролювати витрачання коштів національного бюджету та досягати більш ефективного їх використання. В сучасних нестабільних умовах правильність ведення обліку видатків грає важливу роль і потребує вдосконалення.

Питання щодо обліку видатків бюджетних установ досліджували вітчизняні науковці: В.Т.Александров, С.С.Котова, Н.О.Євко, П.К.Герасимчук, Ю.В.Пасічник та інші.

Метою роботи є визначення проблем обліку видатків бюджетних установ.

По-перше слід визначити, що видатки бюджету – це кошти, які спрямовані на здійснення програм та заходів, передбачених відповідним бюджетом. В залежності від етапів руху бюджетних коштів їх поділяють на касові та фактичні. Такий розподіл видатків в обліку визначається необхідністю контролю з боку держави за використанням коштів.

При цьому, під касовими видатками розуміють суми, отримані установами з реєстраційних або поточних рахунків для використання. Прикладом касових видатків можуть бути операції з отримання готівки в касу на виплату заробітної плати, коштів на відрядження, для придбання матеріальних цінностей через підзвітних осіб, перераховані постачальникам тощо [1, с.122].

Облік касових видатків забезпечує інформацію про касове виконання кошторису та залишки невикористаних асигнувань на кожну конкретну дату. В свою чергу, облік фактичних видатків дає можливість контролювати хід фактичного виконання кошторису цих видатків установи в цілому та дотримання встановлених норм за окремими статтями і структурними підрозділами.

Планом рахунків не передбачено окремих рахунків для обліку касових видатків, оскільки ці видатки збігаються з кредитом рахунків 31 «Рахунки в банках» та 32 «Рахунки в казначействі» у розрізі відповідних субрахунків. По дебету фіксуються суми грошових коштів, що були отримані у вигляді фінансування і плати за деякі послуги, по кредиту фіксуються фактичні використання вказаних грошових коштів чи повернення плати, тобто здійснені касові видатки. Відповідно, за кредитом цих рахунків відображаються здійснені касові видатки, а саме суми, які отримані з рахунку банку чи Казначейства готівкою або перераховані в безготівковому порядку.

Фактичні видатки, на відміну від касових, це дійсні видатки установи для виконання кошторису, що підтверджені відповідними первинними документами. Прикладом фактичних видатків можуть бути операції нарахування заробітної плати працівникам, списання витрачених медикаментів та продуктів харчування, списання витрат на відрядження за поданим авансовим звітом, нарахування внесків до спеціальних фондів на соціальні заходи тощо.

При цьому облік фактичних видатків ведеться на активних затратних рахунках 80 «Видатки із загального фонду» та 81 «Видатки спеціального фонду» у розрізі відповідних субрахунків. За дебетом цих рахунків відображають суми фактичних видатків, проведених упродовж року, за кредитом — наприкінці року списання сум фактичних видатків на результат виконання кошторису [2, с.115].

Якщо фактичні видатки перевищують касові, це свідчить про погашення дебіторської заборгованості, що значиться на початок звітного періоду, або про створення через отримання товарів, робіт, послуг без попередньої оплати кредиторської заборгованості на кінець звітного періоду. Крім того, за статтями видатків на харчування, медикаменти, канцтовари, видатків на утримання автотранспорту, капітальний ремонт перевищення фактичних видатків над касовими може бути наслідком списання у звітному періоді майна, придбаного раніше.

Якщо фактичні видатки менше касових, це свідчить про погашення кредиторської заборгованості, що відображається на початок звітного періоду, або про створення через проведення передоплати дебіторської заборгованості на кінець звітного періоду.

Необхідно зауважити, що касові видатки бюджетних установ, які фінансуються через органи Державного казначейства, обліковуються двояко: в органі казначейства (при списанні коштів з реєстраційного рахунку установи) і безпосередньо в установі (при отриманні виписки органу казначейства з реєстраційного рахунку). Тому, можливо, у майбутньому (при повному впровадженні в бюджетну сферу фінансування через органи казначейства) необхідність ведення обліку касових видатків в бюджетних установах відпаде, а відтак значно зменшиться обсяг звітних показників про виконання кошторису видатків. Порівняльний аналіз касових і фактичних видатків та фінансування можна здійснювати у встановлені строки шляхом порівняння органів казначейства про касові видатки та звітності установи, про фактичні видатки між собою та із затвердженим кошторисом. Такі перспективи стають доволі реальними при впровадженні в бюджетних установах автоматизованого обліку видатків з використанням персональних ЕОМ.

Відшкодування касових видатків відображається в момент зарахування на реєстраційний рахунок сум або повернення коштів дебіторами згідно з платіжним дорученням. Фактичних – у момент їх здійснення відповідно до актів на списання, накладних, актів виконаних робіт, приймання-передачі, рахунків-фактури тощо [1, с.123].

У сучасних умовах фактичні видатки часто перевищують касові, бо не завжди фінансування з бюджету дозволяє вчасно погасити заборгованість із зарплати, за енергоносії та інші господарські витрати бюджетних установ [1, с.124].

Сучасний стан державних фінансів, а також поглиблення соціально-економічної кризи, змушують державу скорочувати видатки та шукати шляхи оптимального використання доходів. Необхідність економити на усьому заради виходу із кризи призвели до того, що фінансування бюджетних закладів значно скорочується. В результаті цього виникає гостра необхідність у грошових коштах для забезпечення нормального функціонування цих установ унаслідок їх недофінансування та браку коштів для здійснення основної діяльності. Такий розвиток подій змушує організації бюджетної сфери ефективно використовувати бюджетні асигнування та шукати додаткові джерела припливу коштів. Таким додатковим джерелом надходження є грошові кошти спеціального фонду, що формуються в результаті виконання робіт та надання платних послуг бюджетною установою, отримання грантів, дарунків, благодійних внесків, а також інших надходжень.

Збереження і розвиток установ бюджетної сфери вимагають підвищення віддачі фінансових, матеріальних і трудових ресурсів, що використовуються в цих установах, більш тісного зв'язку виділених з бюджету коштів з результатами їх використання. У той же час, враховуючи напруженість бюджету, для зменшення дефіциту коштів для утримання бюджетних установ необхідно активніше запроваджувати комерційні відносини в системі бюджетних установ (в розумних межах).

Основними негативними явищами у сфері обліку видатків в бюджетних установах є відсутність єдиних підходів до розробки дієвих механізмів удосконалення системи обліку з урахуванням вимог міжнародних стандартів, недостатність відповідних заходів переходу на єдині методологічні засади, а також створення уніфікованого організаційного та інформаційного забезпечення обліку.

Отож пріоритетним в організації обліку видатків є використання наступних пропозицій для його удосконалення:

1. врахування у процесі формування бюджетної класифікації видатків як міжнародної практики обліку діяльності державного сектора, так і економічних реалій розвитку України;
2. здійснення більш чіткої деталізації касових та фактичних видатків;
3. дотримання вимог бюджетного законодавства;
4. розробка та використання нових принципів, форм і методів управління обліку касових та фактичних видатків.

Реалізація вказаних пропозицій є запорукою підвищення правильності та достовірності відображення касових та фактичних видатків в обліку. Таким чином, розподіл видатків на касові та фактичні, їх облік і аналіз з урахуванням вказаних пропозицій посилить контроль над витрачанням бюджетних коштів, підвищить економію за рахунок зменшення витрат, а також покращить процедуру планування майбутніх витрат та аналізу видатків минулих років за окремими видами класифікації.

#### **Література:**

1. Євко Н.О. Касові та фактичні видатки бюджетних установ: їх суть та економічне значення / Н.О.Євко // Управління розвитком. - №21. – 2012. – С.122-125.
2. Куліш О. М. Облік доходів і видатків спеціального фонду бюджетних установ / О. М. Куліш // Управління розвитком. – 2012. – № 3. – С. 113–115.
3. Повіренна Т. Аналітичний облік асигнувань, касових і фактичних видатків бюджетних установ / Т.Повіренна // Баланс-Бюджет. – 2013. - №19. – С.18-22.

**Науковий керівник:**  
Кучерова Тетяна Петрівна.

**СЕКЦІЯ: ІСТОРІЯ**

**Бехзод Аббасов, Иқболхон Жаназоқова  
(Наманган, Узбекистан)**

**УЛУҒБЕК ЙИРИК ДАВЛАТ АРБОБИ ВА ОЛИМ**

Маълумки Марказий Осиёда сўғдийлар, сомонийлар, қорахонийлар, хоразмшоҳлар хукмронликлари замонида маърифатпарвар шох ва хокимлар сарой кутубхоналарини ташкил этиб, уларда ниҳоятда қимматбаҳо ва нодир китобларни сақлаганлар. Бунга инсон сифатида Абу Али Ибн Сино фойдаланиш шарафига муяссар бўлган Бухородаги салтанат-сарой кутубхонасини олиш мумкин. Бу анъана Амир Темур ва темурийзодалар замонида ҳам давом этади.

Тиббиёт китобларини қизиқиб ўқиган машхур тарихчи В.В.Бартолднинг ёзишича Улуғбек Абу Али ибн Синонинг “Тиббиёт қонунлари” жуда синчиклаб ўқиб чиққан. Улуғбек аҳоли саломатлигини яхшилаб ва касалликларни даволаш масаласига аҳолида эътибор берган. Шу мақсадда Самарқандда махсус касалхона қурдирган. Бу касалхонага бошлиқ этиб ўша вақтларда машхур бўлган табиблардан Бурхониддин Нафис ибн Аваз Кермонийни тайинланган бу ҳаким Улуғбекнинг шахсий табиби бўлган.

Улуғбек 1394 йилда Амир Темурнинг Озарбайжон устига қилган беш йиллик (1392-1396) харбий юришлари пайтида Султония (ҳозирги Эрон Озарбайжони) да туғилди. Унинг тарбияси билан Бибиҳоним ўзи шуғулланган Улуғбек 9 ёшидан бошлаб бобосининг харбий юришларида иштирок эта бошлайди.

Мирзо Улуғбек харбий соҳа билан бир қаторда илм фанни ҳам мутола қилиб борган. Мирзо Улуғбек бошқа темурийзодалардан фарқли ўлароқ Самарқанд билан Мовароуннахрни қарийб 40 йил мустақил идора қилди. Харбий юришларда ҳам қатнашди ва у урушни эмас балки тинчликни кўплаб қувватлади. Улуғбекнинг Самарқанд билан Мовароуннахр устидан ҳукмдорлик даври тинч кечди. Натижада мамлакатда зироатчилик, хунармандчилик, савдо сотиқ, илм фан ва маданият гуркираб ривожланди. Мирзо Улуғбек даврида жуда кўп бинолар масжиду мадрасалар, хонақоҳ ва карвон саройлар, хаммом ва боғлар барпо этирилди. Улуғбек томонида бобоси Амир Темур томонидан қурдирилган Шохи зинда Гўри Амир каби меъморий обидалар ободонлаштирилди. Мирзо Улуғбек қурдирган бинолардан катталари Самарқанд, Бухоро ва Ғиждивонда 1417–1433 йилларида қурилган мадрасалар, 1424 – 1428 – йилларда бунёд этилган уч қаватлик расхадхонадир.

Агар мадрасалар мамлакатда кўплаб зиёлиларни етиштиришга хизмат қилган бўлса, Регистонда бунёд этилган масжид, расадхона битгунга қадар, ўзининг асосий ва вазифасидан ташқари, осмон жисмларини кузатиш, яъни астрономик кузатив ишларига хизмат қилган. Мирзо Улуғбек даврида Самарқандда турли илмларнинг етук мутассадилари бўлган олимлар маконига айланди. Қозизода Румий, Ғиёсиддин Жамшид Ал Кошоний, Али Қушчи, Саид Имомиддин, Мавлоно Муҳаммад Хавофий, Бурхониддин Нафис, Мирзо Улуғбекнинг ўзи ана шундай олимлар жумласига киради. Мадрасаларда хусусан Улуғбек мадрасаларида диний билимлар билан бир қаторда, дунёвий илмлар, математика, астрономия, география каби илмлар ҳам ўқитилган. Мирзо Улуғбек, Самарқанддан ташқари, бобосининг юрти Шахрисабзни ҳам обод қилди. Шаҳар марказида бунёд этилган Кўк Гумбаз масжиди шу мазкур шаҳарда қурдирган бинолар жумласидандир. Улуғбек кенг маълумотли киши эди. Унинг мусиқа, шеърят ва адабиёт илмларидан ҳам хабардор бўлганлиги ҳақида манбаларда маълумотларни учратамиз. Мирзо Улуғбекнинг саройида ўнлаб фақиқлар, адабиётшунослар, шоирлар, мусиқашунослар хизмат қилишган. Таржимонлар туркий тилларда, форс ва араб тилларда ёзилган асарларни ўзбек тилига таржима қилиш билан машғул бўлганлар. Масалан, 1444 – йилда XI – XII – асрда ёзилган Аҳмад Югнакийнинг “Ҳиббат ул - хақойиқ” (“Ҳақиқатлар тухфаси”) номли асаридан нусхалар кўчирилганлиги ҳақида маълумот бор.

Темурийлар даврининг адолатпарвар ҳукмдорларидан саналган ва эзгулик ҳамда илм-маърифат ҳомийси, беназир инсон Мирзо Улуғбек ўзининг ноёб истеъдоди, оламшумул илмий кашфиётлари - тадқиқотлари билан асрлар оша қадрланиб, эъзозланиб келинмоқда. Мустақил Ўзбекистонимизда анъанавий тарзда унинг таваллуд кунини зўр эҳтиром билан тилга олиб, кенг жамоатчилик томонидан нишонланиб келинаётганлиги бу фикрнинг далилидир. Олимнинг юртимизда-ҳамиша (Самарқанд шаҳри азимда ўтқазиб кетган илм-маърифат “дарахти” ва эзгулик машъали неча асрлар оша гуркираб яшнаб келмоқда. Самарқанддаги Ўзбекистон Фанлари Академияси бўлимининг иш фаолияти фикримиз далили бўла олади. Улуғбек асос солган Самарқанддаги илмий марказ ҳозирги кунда ҳам ўз салобатига эгадир.

Маълумки, Мирзо Улуғбек фаолиятида икки йўналиш мавжуд. Биринчи фаолияти давлат ҳукмдори сифатида қаралади. Иккинчи қисмида у халқпарвар, адолатпарвар давлат арбоби, айниқса, эзгулик, илм-маърифат ҳомийси, буюк истедодли ижодкор, ноёб билим эгаси сифатида намоён бўлади. Унда бу икки фаолият илк даврдаёқ уйғунлашиб борган. Чунончи, у ўз ҳукмронлигининг дастлабки даврлардаёқ юртдошларини илм-маърифатли, она ватанини эса обод ва кўркем қилишга ҳаракат қилган. Шунинг учун ҳам даставвал ўз тасарруфидаги вилоятларда илм даргоҳларини, масжиду мадрасалар, расадхона ва кутубхоналар, маданий меъморий қурилишлар, янги-янги расталар, боғу-роғлар, карвонсаройларни барпо этишга киришган.

Қайд этилган ушбу ишларда, айниқса, илм маскани ҳисобланган расадхона қурилишида ва у ерда амалга оширилган ишларда ўз даврининг машхур ва истеъдодли олиму меъморларидан Қозизода Румий, Ғиёсиддин Жамшид Кошоний, Али Қушчи, Абдулвали Биржандий каби сиймолар жалб этилган эди. Айниқса, Самарқанд, Бухоро, Ғиждувон ва бошқа шаҳарларда қурдирган ўзига хос меъморий ҳарактерга эга бўлган ажойиб мадрасалар юқоридаги фикримизга далил бўла олади. Умуман, бу каби билим даргоҳлари жуда кўп ерларда қурдирилган эди. Маърифатпарвар сифатида Мирзо Улуғбек ўз халқининг

илм-маърифатли бўлишини истаган. Шу боис, ўзи қурдирган мадрасаларнинг кўзга кўринадиган жойларида “Ҳар бир мусулмон эркак ва аёл учун илм иташ (олиш) фарздир” деб ёздирган. Хуллас, Мирзо Улуғбекнинг бу соҳадаги фаолияти анча кенгдир. Олимнинг асосий фаолияти илм соҳасидаги ишлари ҳисобланади.

Қайд этганимиздек, Мирзо Улуғбек аниқ фанлар бўйича илмий кашфиёт-тадқиқотлар соҳасида машҳури олам бўла олган олимдир. У математика, геометрия, алгебра, тригонометрия, астрономия, тиббиёт каби мураккаб фанлар ва тарих, география, адабиёт, санъат-муסיқа каби ижтимоий илмларнинг ҳам етук билимдони саналган. Айниқса, аниқ фанлардан барчасини қамраб олган “Зижи жадиди Кўрагоний” (Кўрагонийнинг астрономик жадвали-1437 й.) асари кўп йиллик илмий изланишлар маҳсулидир. Унда Миррих (Марс), Муштарий (Юпитер), Уторуд (Меркурий), Зухал (Сатурн), Зухра (Венера) каби жами 1018та юлдузнинг ёғдуси, ўрни ва ҳолати, йиллик ҳаракати ҳамда юлдуз йилининг узунлиги аниқланиб жадвалга туширилган. Шуниси эътиборга лойиқки, асардаги ҳар бир астрономик, умуман, ҳисоб-китоб рақамлари ҳозирги олимларимиз ҳисобига жуда яқин, ҳозирги ўлчовдан деярли фарқланмайди. Жумладан, юлдузлар ҳозирги ҳисобдан 1 минуту 2 секундга фарқ қилади. Асардаги асосий кашфиёт учинчи даражали алгебраик тенгламага олиб келинган бир градусга тенг синус ёйининг аниқланишидир. Бу кашфиёт бутун дунёда тан олинган. Шунинг учун ҳам XVII асрнинг таниқли астрономи Ян Гевелий “Астрономия даракчиси” номли асарида жаҳоншумул олимлар-астрономлар Гиппарх, Тимахарис, Птолемей, Ал Баттоний, Коперник, Региомонтан, Волтер, Гасс, Тихо Браге, Жан Баптист Риччиолилар қатори Мирзо Улуғбек номини фахр билан тилга олади ва унинг сиймосини фан дарғалари қаторига кўйганди.

Чунончи, Ян Гевелийнинг “Астрономия даракчиси” асарида туширилган расмлардан ҳам Мирзо Улуғбекнинг дунёвий билим соҳасидаги мавқеи, ўрни қанчалик юқори турганлигини англаш қийин эмас. Масалан, расмларнинг бирида буюк алломалар даврасида Мирзо Улуғбек мунажжимлар худоси Ураниянинг ўнг томонида, биринчи ўринда, иккинчи расмида эса тўққиз нафар мунажжимлар даврасида яна Ураниянинг ўнг томонида, учинчи ўридан жой олган. Умуман, Мирзо Улуғбекнинг бу соҳадаги билимининг нақадар улуғ эканлиги ўтмиш ва ҳозирги алломаларимиз томонидан қайта-қайта таъкидлаб ўтилган.

Ушбу ўринда Мирзо Улуғбекнинг ижтимоий фанлар соҳасида ҳам ажойиб асарлари борлигини қайд этиш жоиздир. Даставвал бу ҳақдаги фикрларни ҳам “Зижи жадиди Кўрагоний” асаридан бошласак хато қилмаган бўламиз. Асарда юлдузларнинг оғиш бурчагини аниқлаш муносабати билан аҳоли яшайдиган 683 та географик жойлар номма-ном қайд этиб ўтилади. Бу тарихий жой номлари нафақат география балки, тарих, тилшунослик-топонимия фанлари учун ҳам муҳим аҳамиятга эгадир. Айниқса, асарнинг муқаддима қисмидаги биринчи бобда юлдуз йили ҳақида гап юритилганда Шарқ халқлари йил ҳисобининг тарихи ҳамда у билан боғлиқ бўлган урф-одатлар, эътиқод-анъаналар, миллий байрамлар ва уларнинг келиб чиқиш манбалари ҳақида қизиқарли фикрлар баён қилинадикки, бу муаллифнинг истеъдодли тарихнавис эканидан ҳам дарак беради. Айниқса, Мирзо Улуғбекнинг туркий халқлар тарихига бағишланган “Тарихи арбаъ улус” китоби тарихшунослик фани учун муҳим манба саналади.

Тарихнавислик анъанасига кўра, Мирзо Улуғбек “Тарихи арбаъ улус” нинг кириш қисмида инсоннинг келиб чиқиши, жумладан туркий халқларнинг дастлабки афсонавий келиб чиқиш ва тарқалиш тарихи, пайғамбар ва амбиёлар ҳақида ва ниҳоят турк-мўғул қабила-элатлари тўғрисида фикр юритилади. Асарнинг асосий қисмида Чингизхон ва унинг фарзандлари, авлодлари бошқараётган мамлакатдаги XIII ва XIV асрнинг биринчи ярмида юз берган ижтимоий-сиёсий воқеалар баён қилинади. Унда Чингизхонга тобе бўлган, лекин унинг вафотидан сўнг алоҳида мустақил давлатларга айланган тўрт улус тарихи ҳақида бадиий-тарихий маълумотлар берилган. Асардаги тарихий материаллар ва маълумотлар Ўрта Осиё, жумладан, тарихини ўрганиш учун муҳим манбалардан бири ҳисобланади.

Баъзи бир ёзма манбаларда, масалан, Мир Алишер Навоийнинг таъкидлашича, Мирзо Улуғбек ажойиб бадиий ижодкор сифатида, унда шоирлик хусусияти ҳам бўлган. “Тухфату сурур” асари эса унинг истеъдодли муסיқашунослигидан гувоҳлик беради. Шу каби Мирзо Улуғбек “Билужий”, “Шодиёна”, “Ақлоқий”, “Табризий”, “Усули равон”, “Усули баҳрий” каби қатор илмий-бадиий асарларнинг ҳам муаллифи ҳисобланади.

Хуллас, Мирзо Улуғбек кўп қиррали ва баракали ижод соҳибидир. Бундай нуфузли ижоди билан у нафақат ўзининг номини, балки ватани, халқи ва севимли диёри, она шаҳри Самарқанднинг ҳам довруғини оламга ёйди. Ўзи каби улар номини ҳам жаҳонга танитди. Шунинг учун ҳам унинг ватандошлари у билан фахрланиб, олимнинг ижодига юксак баҳо бериб келмоқдалар.

#### **Фойдаланилган адабиётлар:**

1. Шамсиддинов Р, Каримов Ш. Ватан тарихи. –Тошкент: Шарқ, 2010.
2. Ахмедов А. Улуғбек. –Тошкент: Фан, 1991.
3. Абдурахманов А. Улуғбек Академияси –Тошкент: Қомуслар бош нашриёти, 1994.
4. Бурхонов К.Л. Амир Темур давлати ва ягона Туркистон концепсияси тезислари. –Тошкент, 1996.
5. Мирзо Улуғбек. Тўрт Улус тарихи. –Тошкент: Чўлпон, 1993.

Віктор Гудзь, Олександра Євтушенко  
(Мелітополь, Україна)

## РОЛЬ “ТРЕТЬОЇ СИЛИ” У РОЗПАЛЮВАННІ УКРАЇНСЬКО-ПОЛЬСЬКОЇ ВОРОЖНЕЧІ ПІД ЧАС ДРУГОЇ СВІТОВОЇ ВІЙНИ

Як відомо, під час Другої світової війни українцям довелося відстоювати свою незалежність і соборність не лише від нацистських окупантів, а й польських намагань повернути землі, які належали Речі Посполитій до початку війни. Метою роботи є дослідження ролі Радянського Союзу і Німеччини в українсько-польському протистоянні у 1941-1944 роках.

У публікаціях Я.Дашкевича, І.Ільюшина, В. Косика, В.Сергійчука, В.Трофимовичата інших українських істориківчастково висвітлено співпрацю Німеччини і СРСР у придушенні національно-визвольного руху в українсько-польському прикордонні. Менше уваги цій темі у польській історіографії, хоча деякі автори (Г.Мотика, Р.Торжецький, В.Філяр та ін.) також звертають увагу на підбурювання українсько-польського конфлікту нацистами і комуністами.

Згідно з планами Німеччини та СРСР на Західноукраїнських землях фактично була утворена антиукраїнська коаліція із залученням до неї поляків, у результаті чого ця територія, зокрема Волинь, опинилася під потрійною окупацією. За словами гауляйтера України Еріха Коха, передбачалося, щоб поляк при зустрічі з українцем убив його і навпаки, щоб українець хотів убити поляка. “Якщо при цьому подорозубють по одному євреєві, то ми досягнемо саме того, що нам потрібно” [7, с.37].

Показова діяльність Райхскомісаріату України на чолі з Еріхом Кохом. Як з'ясувала у 1944 р. німецька комісія, винищуючи українську інтелігенцію на Волині, Кох виконував польські підказки. Він же був ініціатором спровадження гранатової поліції на Волинь. Водночас Е. Кох підтримував зв'язки з російською розвідкою. Так, коли УПА підійшла до Рівного і райхскомісарготувався до втечі, для нейтралізації повстанців проведено радянський рейд. По війні, щоб віддячити за співпрацю, суд над гауляйтером було влаштовано не в Москві, а у Варшаві, й решту свого життя Е.Кох провів у комфортній польській в'язниці [1, с.140].

Роль німецьких окупантів у розпалюванні українсько-польських суперечностей на всіх територіях спільного проживання двох слов'янських народів важко переоцінити. До кожного з них німці застосували різну тактику. Чим більшу загрозу вони відчували у проведенні своєї колоніальної політики з боку автохтонного населення того чи іншого регіону, тим суворіше до нього ставилися [3, с.96-97]. Скажімо, у Генеральному Губернаторстві німці дозволили українцям нібито більше, ніж полякам, принаймні на початку війни. Упродовж 1939-1940 рр. тут створено майже тисячу українських шкіл і кооперативів. Однак і вимагали німці від українців більшої покори та лояльності. Так, навесні 1943 р. у зв'язку зі створенням на території Замойського повіту зразкової німецької колонії (т.зв. “Гімлерштадту”) місцеві діячі Українського допомогового комітету та українська поліція були залучені до виселення звідти змішаних українсько-польських громад на Грубешівщину.

Німецька влада запланувала і провела депортацію поляків із повітів Замостя-Люблін. У донесенні про переселення поляків, яке отримав міністр Лондонського уряду С. Міколайчик, говорилося, що цю акцію “проводить Гестапо в основному руками українців”, тому самооборонних акцій з боку польського населення не уникнути: “найближчі дні й ночі можуть рясно спливати кров'ю і ясніти загравами пожеж” [12, с.394]. Насправді депортація польського населення була задумана шефом німецьких служб безпеки Люблінського дистрикту СС поліцайфюрером О. Глобозником заради створення буферної зони для корінних німців (райхсдойчів), етнічних німців (фольксдойчів) та голландців. Для цього з даної території треба було вивезти понад 110 тисяч осіб. У результаті акції, яка тривала з 27 листопада 1942 року до 15 лютого 1943 року, переселили мешканців 116 сіл [4, с.97].

Більшість поляків, вигнаних зі своїх домів, приєдналася до польського Руху опору і вступили в боротьбу з українським населенням. Адже в той час як поляки масово тікали до лісу, німці свідомо поселяли українців у польських господарствах Грубешівського повіту. Викликаний діями німців антиукраїнський терор з боку польських партизан змусив ОУН створювати власні загони самооборони. Як зазначалося у весняному за 1943 р. “Огляді” політичної референтури Крайового проводу ОУН, “поведінка німців у цій українсько-польській боротьбі була доволі підозрілою. Раз вони йшли на руку полякам, то знову ставали ніби по стороні українців” [11, арк.20].

З 9 березня 1943 року поляки (мабуть, бійці АК) розпочали збройні напади на українські села Грубешівщини. У М'єтці, наприклад, було спалено 160 хат і вбито 54 особи; у Сагрині – 250 домів і вбито 245 чоловік. Від 26 травня 1943 року до 22 травня 1944 року лише в цьому регіоні польські військові угруповання спалили 52 українські села, жертвами поляків стали приблизно 4000 українських селян [14, с.49,126].

Відповідно 22 квітня 1943 року комендант АК Волинського округу полковник КБомбінський відзначав: “Мені відома рука, котра пхає українську людність до самовбивчої боротьби проти своїх співвітчизників польської національності на спільній батьківській волинській землі. ... Це ж німецькі окупанти, яким простіше поневолити край, коли окремі групи населення між собою борються” [8, с.119].

У червні – серпні 1943 року німецька окупаційна влада направила проти УПА 10 тисяч солдатів, 10 моторизованих батальйонів, 50 танків і 27 літаків. Ці війська склалися з частин СС, німецької поліції, відділів польської поліції, угорських військ та інших. По суті, ця каральна експедиція була спрямована не лише проти УПА, але й цивільного населення і мала на меті “придушити народне повстання на Волині”.

Тільки внаслідок операцій 14-16 липня було спалено село Малин (850 українців та чехів), убито сотні селян, арештовано понад дві тисячі представників інтелігенції. У Кременці було розстріляно 280 чоловік, у Рівному – 200, у Луцьку – 160. Загалом у липні-серпні 1943 року німецькі війська провели проти УПА 50 операцій, під час яких було вбито й поранено 1237 солдатів та офіцерів УПА, не менш ніж 5 тисяч цивільного населення та понад 3 тисячі німецьких вояків [5, с.375-377].

Вина за розпалювання польсько-українського конфлікту на Волині лежить і на більшовицькій владі. 4 грудня 1941 р. на прийомі у Й. Сталіна польський генерал В. Андерс нагадав, що лояльна до німців позиція українців завдала чимало клопотів як Польщі, так і СРСР. На це Сталін відповів лаконічною фразою: “Ми їх спільно знищимо!” [6]. В розрізі цієї програмної заяви свого лідера радянські спецслужби діяли впродовж усієї війни.

Відзначимо закономірність: відплатні масові знищення польських сіл відділами УПА починаються там, де з'являються перші більшовицькі партизанські загони, тобто на Поліссі та півночі Волині. Цей факт пояснюється тим, що червоні партизани, прагнучи заручитись підтримкою місцевого польського населення, видавали себе за захисників їхніх інтересів. Поважний відсоток бійців у партизанських з'єднаннях становили поляки, п'ять тисяч з яких приєдналися до червоних партизанів. Це об'єктивно посилювало й поглиблювало конфлікт між ними та українцями. Як зауважив М. Сивіцький, “поляки боялися України на східних кресах, совети ж боялися її всюди, звідси походила польсько-радянська співпраця і польсько-українська різанина” [13, с.154]. Проте наприкінці весни 1943 р. українське підпілля розповсюдило серед польського населення листівки, в яких викривало злочини більшовизму, зокрема знамениті розстріли польських офіцерів. Поява такої інформації відвернула значну частину поляків від співпраці з радянськими партизанами. Зміна настроїв була настільки різкою, що не на жарт сполошила кремлівське керівництво. 22 червня 1943 р. Український штаб партизанського руху констатував: “Якщо раніше поляки організовували свої партизанські загони, які ставилися до радянських партизанів добре, то останнім часом польське населення стало на шлях неутручання” [10, с.130].

Єдиним засобом повернення симпатії поляків могло стати лише загострення польсько-українського міжетнічного конфлікту. Відтак ще влітку 1942 року розпочалося проникнення радянських партизанів на Волинь. Спочатку в районі Березного на Рівненщині 20 червня десантовано групу парашутистів на чолі з полковником Дмитром Медведєвим, а в серпні тут з'явилася ще одна група. Загін Переможці під загальним керівництвом Д. Медведєва проводив розвідку, готував ґрунт для розгортання масштабної партизанської діяльності.

Але пам'ятаючи про два роки більшовицького “раю”, місцеві жителі не бажали підгримувати владу, яка принесла їм у золотому вересні 1939 року стільки нещастя. Так було і в 1942-му, і в 1943-му. Позначилася і провокативна діяльність радянського підпільника М. Кузнєцова, який на місцях антинімецьких акцій навмисне залишав “український слід”, який обертався терором проти українців. Сидір Ковпак засвідчував: “Українське населення винятково підтримує бандерівців. Радянську владу ненавидить” [9].

Радянські диверсійні та партизанські групи нападали на польські поселення, видаючи себе за відділи УПА. Такі напади відзначалися особливою жорстокістю – злочинці не залишали свідків. Один із керівників радянської розвідки на Волині О. Чхеїдзе-Чапаєв підкреслював: “Щоб загострити ще більше польсько-українську ворожнечу, наші партизанські відділи мали виконати під фірмою бандерівців кілька особливих акцій проти польського населення, щоб могли після того виступити в обороні того ж населення перед “бандерівським” терором та таким способом ще більше зв'язати поляків з нами”. Радянський диверсант і розвідник П. Крук також свідчив, що на Волині чинили злочини спецгрупи НКВС під виглядом УПА і АК. У відповідь починали діяти вже справжні загони УПА і АК, які здійснювали справедливу помсту, а спеці з НКВС тим часом передислоковувалися в інший район [6].

Керівництво польського підпілля було в курсі щодо провокацій. Так, 28 липня 1943 р. представник польського уряду на Волині звернувся до поляків краю з відозвою, в якій підкреслював, що метою більшовицьких партизанів є не захист населення, а мобілізація до своїх загонів польської молоді. У відозві зазначено, що “... німець і москаль роздмухують антипольську пропаганду. ... Створити на довгі роки привід для боротьби, запрягти й використати найманих злочинців – такими були завдання радянських партизанів у польсько-українському протистоянні” [6].

Якщо взяти до уваги, що у 1943 році, крім нацистів, боротьбу проти УПА активізували загони С. Ковпака, що повернулися з Карпатського рейду, то стане зрозуміло, в якій критичній ситуації опинилося українське підпілля. Тож керівництво УПА аж ніяк не було зацікавлене у тому, щоб, воюючи проти двох тоталітарних монстрів, відкривати ще третій фронт – проти польського підпілля, зокрема АК. Тому українці докладали зусилля для того, щоб утворити союз українських та польських формувань у боротьбі проти Німеччини та Радянського Союзу. Пропонувалася начебто прийнятна платформа – відновлення незалежної Польщі та України в їх етнічних кордонах.

Проте відповідальність за злочини окремих поліцаїв пересічний українець і поляк здебільшого покладали не на окупантів, а на українську чи польську громаду. Тому й виходило так, як повідомлялося у газеті “Східні землі Речіпосполитої”: “...Пересічний поляк у Львові спостерігав за тим, як “працює” українська поліція, виконуючи німецькі розпорядження, і в ньому зростала ненависть до українців. Той самий поляк, коли б мешкав у Варшаві і бачив, що виробляє польська поліція, котру вже ніхто не називав польською, а лише “гранатовою”, то навряд чи б у нього з'явилася ненависть до поляків” [2].

Отже, взаємна ненависть, яка дійшла до боротьби за виживання на українсько-польському прикордонні, була зумовлена не лише історичними, а окупаційними чинниками збоку нацистської та

більшовицької імперії. Мусимо це констатувати, щоб зрозуміти весь комплекс причин кривавого українсько-польського конфлікту.

#### Література:

1. Дашкевич Я. Третій фронт у міжнародній грі в минулому і тепер/Ярослав Дашкевич //Український визвольний рух. – Зошит 2. – Львів, 2003. – С.136-147.
2. Зайцев Олександр. Волинський урок: післямова до урочистостей/ Олександр Зайцев //Львівська газета. – 18 липня 2003 р. (№ 208).
3. Ільюшин І. І. Антипольський фронт у бойовій діяльності ОУН та УПА (1939-1945 рр.) / І. І. Ільюшин //Український історичний журнал. – №7. – 2003. – С.94-103.
4. Косик Володимир. Польсько-українська трагедія на під час Другої світової війни (1941-1944) / Володимир Косик //Український визвольний рух. – Зошит 2. – Львів, 2003. – С. 124-135.
5. Косик Володимир. Україна і Німеччина у Другій світовій війні / Володимир Косик. – Париж – Нью-Йорк – Львів : Б.В., 1993. – 660 с.
6. Патриляк Іван. Волинь-1943: до 60-річчя трагедії/ Іван Патриляк // Урядовий кур'єр. – 25 березня 2003 р.
7. Сергійчук Володимир. Трагедія Волині (Польсько-український конфлікт в роки Другої світової війни) / Володимир Сергійчук //Визвольний шлях. – 2003. – Кн.2(659), лютий. – С.36-52.
8. Сливка Юрій. УПА і українсько-польське протистояння/ Юрій Сливка //Український визвольний рух. – Зошит 2. – Львів, 2003. – С.108-126.
9. "...Создавать невыносимые условия для врага и всех его пособников..." // Красные партизаны Украины, 1941-1944: малоизученные страницы истории. Документы и материалы [Електронний ресурс] / Режим доступу: <http://joanerges.livejournal.com/509683.html>
10. Трофимович В. Роль Німеччини та СРСР в українсько-польському конфлікті/ В. Трофимович // І. – Квітень 2003. – №28. – С.118-146.
11. Центральний державний архів вищих органів влади і управління України. Крайовий провід ОУН на західних українських землях. Політична референтура. Огляд суспільно-політичного, господарського і культурного життя на ЗУЗ на весну 1943 р. – Ф. 3833, оп. 1, спр. 91.
12. Armia Krajowa w dokumentach 1939–1945. – Т. 2.– Czerwiec 1941. – kwiecień 1943. – Londyn: Studium Polski Podziemnej. – 1973. – Т. II.
13. Sivicki M Dzieje konfliktu polsko-ukrainskich. – Т. II. – Warszawa, 1994.
14. Sivicki M Dzieje konfliktu polsko-ukrainskich. – Т. III. – Warszawa, 1994.

**Науковий керівник:**

кандидат історичних наук, Гудзь Віктор Васильович.

**Василь Губ'як, Марія Панюс  
(Теребовля, Україна)**

#### КУЛЬТУРНО-ПРОСВІТНИЦЬКІ ЗВ'ЯЗКИ З ЦЕНТРАМИ УКРАЇНЦІВ В ЕМІГРАЦІЇ

Стаття про зв'язки з українцями в еміграції, їхній внесок у культурно-просвітницький рух в Україні та світі.

У першій Світовій війні чи не найбільшої неолі ззнали українці. Тому багато країн світу прийняли наших політичних емігрантів, серед них були люди високо освічені, які знали, які зуміли на зразок Львівської, утворити "Просвіту" далеко на чужині, де проживало хоч трохи українців.

"Просвіта" зі Львова несла світло свідомості на Велику Україну. Спочатку просвітницька діяльність велася щирими українцями таємно або в організаціях з такими назвами, які не викликали підозріння царського уряду. Але вже з 1906 р. почалося заснування саме "Просвіт". Вони вбачали своє завдання у формуванні української національної свідомості й навчанні не тільки дорослих, а й дітей, бо українських шкіл в той час на Східній Україні не було. Відновлювались і створювались нові народні школи, гімназії (навіть по селах), бурси, бібліотеки, які намагалися активною працею наздогнати упущене. Це їм у великій мірі вдавалося. Відмітимо, що до Першої світової війни було на Великій Україні майже 40 "Просвіт" – кожна як самостійне товариство [1, с.57-80].

Осередки "Просвіти" відродились після 1917 р. Це були нові "Просвіти", що густою сіткою вкрили всю Україну, створили народні школи, гімназії, бурси, бібліотеки і за рік-два старалися надолужити втрачену працю десятків років. Та прийшла революційна завірюха і немилосердною косою скосила весь той буйний і прекрасний просвітний цвіт, не один просвітянин загинув за просвітню ідею.

Зазначимо, що на Західній Україні "Просвіта" діяла в 1868-1939 рр. Під час німецької окупації почали відроджувати просвітницькі організації. Та надія загинула в німецьких концтаборах смерті [2, с.4].

Хоч нищили "Просвіту", вбивали її керівників, членів, та не змогли вбити віри національної ідеї. Народ вірив, що "Просвіта" відродиться.

Нині маємо пекучу потребу позбутися багатьох облудних штампів, які тривалий час побутували в українській радянській історіографії, ідеологічного тиску стосовно Західної України. Вони були запрограмовані ще в середині 20-х років адміністративно-командною системою, що запроваджувалася Сталіним і його оточенням [3, 78 с.]. Зауважимо, що Товариство "Просвіта" було найбільш чисельнішою і



значимішою громадською організацією в Україні (1868-1939). Її філії і споріднені організації проводили активну культурно-просвітницьку діяльність не лише у Східній Україні, а й серед українців у Європі, Азії, Америці.

Українська еміграція в Америці почалася у 1870-х рр. Ще тоді виїхала велика кількість людей Теробовлянщини [4, 68 с.]. Між ними були о.Іван Волянський, парох з с.Острівець, ставши першим священиком за океаном, організував більше 30 читалень "Просвіти". Першу українську церкву для українців-емігрантів священик І. Волянський відкрив 19.12. 1884 р. і саме це послужило початком нової доби церковного і культурно-просвітницького життя для краян-теробовлянців в Америці. Він зразково організовував парафії, засновував церковні братства, просвітянські осередки, читальні, хори, брав участь національному відродженні життя краян за океаном. Ще одним яскравим представником є о.Петро Понятишин, який емігрував до Канади. Переписувався з о.І. Волянським. До цієї когорти належить родина Йосипа Гірняка всесвітньо відомого актора і режисера. На увагу заслуговує Володимир Малевич, як один з організаторів культурно-просвітницького руху на українській національній ідеї. Власними силами здобув університетську освіту. Інженером-будівельником збудував чимало церков, читалень для просвітян-українців в еміграції. Маючи прекрасний голос (баритон), керував українськими хорами в Нью-Йорку та в інших місцях, де проживала велика кількість українців. До найвизначніших теробовлянців належить Юлія Шустакевич-Малевич (рідна сестра В.Малевича) – акторка театру "Бескид" в Галичині. В еміграції зійшла до вершин оперного співу. На підтвердження заслуговує той факт, що голос Ю.Шустакевич "мірjali" з оперною співачкою Елізою де Лайс із Метрополітен Опері. Продовжують поважний список визначних теробовлянців за океаном інженер Родіон Сліпий в Америці, який створив першу українську радіопрограму "Гомін України", згодом працював на кіностудії у Каліфорнії, створив фільми "Пісня в пустині", "Стенджер ін Голівуд", де В.Малевич заспівав "За Сибіром сонце сходить", заснував власну кіностудію в Каліфорнії "Рода" (так його звали в Америці). Мирослав, Михайло і Юліан Стечишини в Канаді. Мирослав – редактор газети "Зірка", згодом "Новини" у Ванкувері, "Народна Воля" в Едмонтоні. У 1920 р. Мирослав Стечишин як член української пресової дипломатичної Місії, а після поразки УНР в 1921 р. виїхав до Європи та знову повернувся в Канаду. Автор біля 1250 статей. Михайло – адвокат, закінчив Саскачеванський університет з права. Крім основної діяльності очолював всеканадську організацію "Союз Українців Канади". Зауважимо, що його брат Юліан закінчив філософський факультет того ж університету. Працював на різних важливих посадах українства в Канаді. Маючи добрий голос, самостійно вивчив музичну грамоту і в студентські роки керував хором. Автор книги "Історія українців Канади" [5, 32 с.; 6, с. 280-291].

Просвітня діяльність в Америці оживилася в повоєнні роки, коли з Західного Поділля через політичні причини перед Другою світовою війною емігрувало багато свідомих патріотів-українців. Вони оживили стару еміграцію, відсвіжили її новим подихом рідного краю. Слово "Просвіта" тепер кожному українцеві Америки дороге. Завдяки їй вони зберегли свою, мову, культуру, звичаї, обряди, рідну пісню. Зауважимо, що і тепер у "Просвіті" працюють теробовлянці – Богдан Легенький (бізнесмен, меценат допоміг видавати у 1997 р. "Теробовлянський альманах").

Утворилися українські "Просвіти" також у Китаї та Франції, Англії і Аргентині, Бразилії та Канаді, Югославії та Аргентині, бо там українські переселенці жили так, як і в ріднім краю. Вони в основному обробляли землю, так як і на Україні були селянами зі своїми звичаями та обрядами. Живучи переважно подалі від великих міст, у гурті зі своїми сусідами українцями, вони залишилися вірними носіями батьківської віри, своєї національної культури і етнічної педагогіки.

Чимало уродженців Теробовлянської землі зробили внесок журналістику та видавничу справу теперішньої діаспори, будучи засновниками, редакторами і співпрацівниками українських періодичних видань за кордоном. Українським Колумбом Нового Світу називали сучасники острівецького пароха о.Івана Волянського. Як високоосвічений священик, знавець багатьох мов, здібний проповідник і організатор, він за дорученням митрополита Сильвестра Сембратовича у 1884 р. виїхав до США вслід за першими галицькими емігрантами, які в той час масово кочували за океан у пошуках кращої долі. У 1886 р. о. І.Волянський збудував першу греко-католицьку церкву в м.Шенандоа (шт.Пенсільванія) і заснував там перший український часопис "Америка" (1886-1890), який згодом змінив назву "Свобода". У цьому часописі в 1897 р. надрукував свої публіцистичні замітки – враження від місійної подорожі по Бразилії.

Талановитим українським журналістом і видавцем був визначний громадсько-політичний діяч в еміграції Мирослав (Ілько) Стечишин, уродженець с.Глешави. На початку століття він видавав і редагував у Тернополі газету "Зірка", з 1906 р. у Вінніпегу заснував часопис "Робочий народ", згодом в Едмонтоні редагував «Новини» та працював у редакції популярного журналу "Народна Воля" в Скрентоні. З 1921 р. став редактором газети "Український Голос", де за 25 р. написав біля 1250 публіцистичних статей, репортажів, фейлетонів, інтерв'ю, різних коментарів. Непересічними публіцистами були і його молодші брати – Михайло та Юліан Стечишини. Будучи авторитетними правниками, вони часто використовували свої виступи в періодичній пресі як впливову зброю у справі захисту прав українців-емігрантів. Блискучою публіцисткою була і Юліанова дружина Савела Вавринюк-Стечишин, одна з провідниць українських жінок у Канаді.

Уродженець с.Налужжя Іван Стефаницький упродовж багатьох років був редактором низки українських газет в еміграції: "Робочий Народ" (1914-18), "Робітниче Слово", "Свідома Сила", "Українські Робітничі Вісті" (1935-40), "Українське Слово" (1942-47), а з 1947 р. редагував у Канаді часопис "Українське Життя".

Значний вклад у розвиток видавничої справи та богословської періодики зробив великий вчений,

Первоєрарх УГКЦ, кардинал Йосиф Сліпий, уродженець с.Заздрість. Так, у 1926 р., будучи викладачем догматики у Львівській духовній семінарії, він заснував і став головним редактором квартальника "Богословіє", який виходив аж до більшовицького засилля. Після повернення з Сибірського заслання, владику відновив це видання при заснованому ним Українському католицькому університеті в Римі.

Визначним духовним провідником був єпископ Торонтської єпархії Ісидор Борецький, виходець з Острівця, перебуваючи на місійній праці в Канаді з 1939 р., заснував там єпархіальне видавництво "Наша Мета" з власною друкарнею та українським богословським часописом-тижневиком.

Чимало дописів, статей і спогадів надрукував у галицькій та американській пресі відомий громадсько-політичний діяч, секретар Повітової Національної Ради в Тереховлі, отець-катехит Савин Дурбак. Його молодший син Іван Дурбак став професійним львівським журналістом у 30-х роках, а потім активним кореспондентом українських періодичних видань у США, Канаді і Європі. Співредактор кількох регіональних збірників, зокрема, "Тереховельська Земля" і "Підгаєцька Земля", член управління Спілки Українських Журналістів США.

Урядовий секретар-організатор Тереховлянської філії товариства "Просвіта" (з 1929 р.), активний дописувач до львівських і тернопільських часописів Степан Годований у 40-х роках був співредактором католицького тижневика у США "Нова Зоря", а Теодор Марцинів з Налужжя – співредактором "Канадського Українця". Священик з Гайворонки о.Антін Михальський окрім душпастирських обов'язків в Англії займався науковою і публіцистичною діяльністю. Його статті на церковні, філософські і суспільні теми друкувалися в емігрантських періодичних виданнях "Логос", "Наша церква", «"Визвольний Шлях", "Українська Думка", "Свобода". Він був активним членом редакційної колегії історико-мемуарного збірника "Підгаєцька Земля".

Як бачимо, у процесі аналізу історії розвитку "Просвіти" в Надзбруччі за 1920-1939 роки визначено основні напрями, форми і методи діяльності Товариства в зазначений період на основі архівних матеріалів та відомостей про визначних тереховлянських просвітян і розкрито ставлення окупаційних режимів до діяльності просвітницьких осередків між двома світовими війнами, яка була спрямована на згуртування українства, збереження та примноження народних звичаїв, обрядів, ліквідацію безграмотності, виховання свідомої української еліти, підвищення соціального і правового захисту українців.

Зупиняємось на зв'язках "Просвіти" з культурними осередками поза межами Галичини – з Буковиною, Закарпаттям, а також з поселеннями українців що на інших континентах, зокрема з українцями в еміграції – Франції, Канади, США. Показано, особливе значення цих зв'язків для активної культурної та освітньо-наукової співпраці Тереховлянської "Просвіти" з українськими просвітницькими центрами в еміграції.

Отже, сьогодні, в умовах формування розбудови незалежності Української держави на межі II-III тисячоліть стає очевидним, що національне і духовне відродження народу пов'язане з відродженням та збереженням народних традицій в усіх сферах освіти, науки, культури і мистецтва. Воно передбачає засвоєння всіх духовних цінностей і надбань виховання нового покоління на духовній та історичній пам'яті народу. Історіософське осмислення такого феномену як український культурно-просвітницький рух – завдання складне і потребує конкретного історичного дослідження еволюції цього процесу, а також певного методологічного узагальнення. Важко знайти у новітній історії українознавства загалом характеристику культурно-просвітницького руху Надзбруччя, яка змогла б зрівнятися з багатогранністю зацікавлень і одночасно найвищим рівнем досягнень у різних напрямках діяльності.

Якщо аналізувати цю діяльність, то перед нами постає могутній пласт духовної спадщини нашого народу в контексті світового культурного досвіду та прогресу людства. Оригінальність історії культурно-просвітницького руху в Західному Поділлі, зокрема на Тереховлянщині, криється в ідеях українського національного відродження та модернізації соціально-економічного і культурного життя. Це свідчить про те, що аналіз досвіду, набутого українською інтелігенцією в контексті оновлення соціально-економічного та культурного життя Західного Поділля, і, зокрема, Тереховлянщини, може мати позитивне значення для вирішення багатьох аспектів сьогоденного життя української нації.

Вивчення історії просвітницького руху в Західному Поділлі переконує в тому, що боротьба за мовне і культурне самовизначення українців, виховання українського етносу була в основі діяльності товариства "Просвіти" та інших патріотичних організацій з 60-х років XIX до 30-х років XX ст. Розвиваючи у важких умовах іноземної окупації народну освіту, літературу й мистецтво, зберігаючи рідну мову, пісню і звичаєвість, творячи політичні, громадські, культурні та наукові організації, товариства й установи, галицькі подоляни створювали свій духовний і культурний простір. У різні часи навколо "Просвіти" гуртувалися визначні громадські діячі – вихідці з краю: Г.Галька, В.Навроцький, В.Щурат, В.Гнатюк, О.Колесса, Б.Лепкий, Р.Купчинський, брати Гжицькі та ін. Українська стихія панувала в родинах священиків Т.Цегельського, С.Мохнацького, С.Мішко, З.Кузьми та ін. Це були люди високоосвічені, справжні патріоти української нації. Більшість із них займалася науковою, просвітницькою працею.

В результаті проведеного дослідження підведемо висновки:

\* Аналіз оригінальних наукових праць та матеріалів дозволили відтворити достовірну історію просвітницького руху в Надзбручанському краї, виявити особливу роль товариства "Просвіта" та інших українських громадських організацій організації в розбудові національного культурного простору, формуванні національної свідомості, утвердженні національних форм соціального і духовного життя галицьких українців, їх прагнення до вільного демократичного розвитку, власної державності.

\* До 60-х р. XIX ст. національно-культурних осередки "Товариство греко-католицьких священиків", "Руська трійця", "Галичо-руська матиця" та ін. створили передумови і заклали основи для зародження "Просвіти" та ряду інших українських просвітницьких організацій у Галичині;

\* 1868-1888 рр. – відбулося створення перших осередків товариства “Просвіти” – бібліотек-читалень і розпочалося формування ідеології просвітництва; кінець XIX – початок XX ст. (до Першої світової війни) – розвиток мережі філій “Просвіти” як на Східній, так і на Західній Україні, в тому числі і в Західному Поділлі, пов’язаний з розширенням сфери науки та освіти, пробудженням національної і політичної самосвідомості, а також кардинальними змінами в культурі, техніці і виробництві; 1914-1919 рр. – період негативного впливу Першої світової війни на розвиток культурно-просвітницького руху в Україні (1914-1917 рр.), включення товариства “Просвіта” та інших громадських організацій в процеси визвольних змагань та рухів та державотворення, що виявилось у 1918-1919 рр.;

\* 20-30 рр. XX ст. – діяльність “Просвіти” та інших культурно-просвітницьких організацій в умовах польської окупації Галичини, яке проходило в руслі активізації українського національного руху. Поширення ідеології національно-патріотичного виховання, і була припинена в 1939 р.

\* Показано, що “Просвіта” та інші українські товариства згуртовували українство, сприяли збереженню та примноженню народних звичаїв, обрядів, через народну творчість, тематикою і змістом народні пісні формували почуття національної гідності, втілювали ідею українського національного відродження.

\* У міжвоєнний період діяльність просвітницьких організацій Західного Поділля (Надзбруччя) мала загальнонаціональний характер, базувалась на християнській моралі, побожності. Забезпечувався стабільний зв’язок між церквою, патріотичними молодіжними українськими організаціями, які виконували патріотичні виховні функції, формували світогляд цілого покоління.

Виховний просвітницький ідеал і традиції, розвинуті на теренах Надзбруччя і України в цілому, свято зберігалися та примножувалися в галицьких родинах. Важлива історична роль українських просвітницьких товариств у формуванні політичної нації, ідентифікації українців. Репрезентуючи інтереси різних верств населення, зберігаючи і розвиваючи культурні, морально-етичні традиції українського етносу краю, “Просвіта” виступала як чинник формування громадянського суспільства, демократизації усіх сфер життя народу.

#### Література:

1. Тесля І., Кузик П. Українці в Канаді – їх розвиток і досягнення. – Мюнхен: Укр. техн-госп. ін-т., 1968. – С.57-60.
2. Швак С. Куди сягало проміння “Просвіти” // Вісник Надзбруччя. – 1993. – 21 серп. – С.4.
3. Тесля І., Кузик П. Українці в Канаді – їх розвиток і досягнення. – Мюнхен: Укр. техн-госп. ін-т., 1968. – 78 с.
4. Теревовлянщина: Історія, культура, традиції: Матеріали Першої науково-практичної конференції. – 68 с. [Рукопис в Історико-краєзнавчому музеї м.Теребовлі.].
5. Еміграція і наші завдання. Вип. 1. – Ельванген: Рідна книжечка, 1948. – 32 с.
6. Теревовлянщина в спогадах емігрантів: Кн.І / Упор-ред.: Мельничук Б., Миколаєнко Г., Цубера Г. та ін. – Тернопіль, 1993.– 293 с.

Т. Даткина, А. Балабекова, З. Малагадзарова  
(Казахстан)

### КЕДЕНДІК ОДАҚ ЖӘНЕ ОНЫҢ ПЕРСПЕКТИВАСЫ

Әлемдік тәжірибеде экономикалық бірігудің бірнеше түрлері және сатылары кездеседі: еркін сауда аймағы; Кедендік одақ; бірыңғай экономикалық кеңістік; экономикалық одақ.

Еркін сауда аймағын осы аймақтан шығатын тауарларға қатысты құрамына кіретін аймақтар арасындағы барлық сауда-саттық үшін баждар және сауданы реттейтін басқа да шектеу шаралары алынып тасталған екі немесе одан да көп кеден шекараларының тобы деп түсінуге болады.

Еркін сауда аймағының қатысушы-мемлекеті келісімге қатыспаған жағдайда әрқайсысы жеке сауда саясатын жүзеге асырады.

Еркін сауда аймағының үлгісі ретінде Қазақстан мүшесі болып табылатын Тәуелсіз Мемлекеттер Достастығын айтуға болады.

Кедендік одақ дегеніміз — екі немесе бірнеше аймақтардың бір кедендік аймақпен алмастырылуы. Нәтижесінде одақ аймағы арасындағы саудада баждар және сауданы реттейтін басқа да шектеу шаралары қолданылмайды немесе кем дегенде осы аймақтан шығатын тауарлар саудасына қатысты қолданылмайды; баждар және сауданы реттейтін басқа да шектеу шаралары одақ құрамына кірмейтін аймақтармен сауда-саттыққа қатысты әрбір одақ мүшесі тарапынан қолданылады.

Басқаша айтқанда, Кедендік одақ үшінші елдерге қатысты бірыңғай кедендік тариф (бірыңғай сыртқы сауда саясаты) қолдану және еркін сауда аймағының қисындасуы болып табылады.

Кедендік одақ мысалы болып Еуропалық Одақтың Түркиямен Ассоциациясы, МЕРКОСУР, Шығыс Африка Қауымдастығы табылады.

Елдер арасындағы өзара сауда ғана емес, жұмыс күші мен капитал айналымы жолдарындағы кедергілердің жойылуымен Кедендік одақ толықтырылған жағдайда бірыңғай экономикалық кеңістік пайда болады. Ортақ нарық мысалы ретінде әлемдік тәжірибеде Араб жалпы нарығын, Орталық Америкалық жалпы нарықты айтуға болады.

Экономикалық одақ жоғарыда аталған бірігу шараларына қосымша қатысушы-елдердің бірыңғай

економікалық саясатты жүзеге асыруын, бірыңғай валюта енгізуін, әлеуметтік-экономикалық процестерді мемлекетаралық реттеу жүйесін құруды көздейді.

Қазіргі уақытта мұндай бірігу сатысына тек Еуропалық Одақ қана қол жеткізді. Дүниежүзілік кеден ұйымының мәліметтері бойынша нотификациядан өткен Кедендік одақ туралы келісім негізінде қызмет ететін 12 мемлекетаралық бірлестіктер бар[1].

Кедендік одақтың қалыптасуына байланысты Қазақстан үшін мемлекеттермен неғұрлым тығыз қарым-қатынас орнату арқылы әлемдік экономикалық дағдарыстан шығу жолдарын іздеу, өзара инвестициялар тарту үшін қолайлы жағдайлар құру, мемлекеттердің экономикалық әлеуетін ескере отырып, біріккен өндіріс орындарын ашу, жалпы ішкі өнім 1,6 млрд. АҚШ долларын құрайтын ортақ деңгеймен Қазақстанда 15,9 млн. адамнан Кедендік одақта 167,2 млн. адамға дейін ішкі нарықты кеңейту, ішкі нарықтың кеңеюі нәтижесінде Кедендік одақтың бірыңғай кедендік аймағында, соның ішінде Қазақстанда жаңа өндіріс орындарының, бірін-бірі толықтырушы кәсіпорындар кооперацияларының дамуы және сатылас біріккен корпорациялар құру үшін қызығушылықтардың пайда болуы, өнімдерге қойылатын қазіргі уақыттағы әрекет етуші стандарттар мен талаптардың бір ізге салынуына байланысты отандық тауарларды өткізу нарығының кеңейтілуіне және инвестициялық тартымдылығын арттыруға негіз болатын Кедендік одақ елдері, соның ішінде Ресей Федерациясы нарықтарына қазақстандық тауарлардың шығуын жеңілдету және кеңейту сияқты негізгі мүмкіндіктер туып отыр.

Қазақстандық тауар өндірушілер үшін еркін сауда аймағы келісіміне сәйкес кедендік баждар алынбайтын ТМД (62% жуығы), соның ішінде РФ және Беларусь елдерінен әкелінетін тауарлар негізгі бәсекелес болып табылады. Мысалы, Қазақстанға әкелінетін барлық импорт көлемінің ішінде 90%-ға жуығы Украина (71,7%) және Ресейден (16,5%) бажсыз әкелінетін кондитер өнімдері, сүт өнімдерінің 92%-дан көбі ТМД елдерінен, соның ішінде Ресейден – 45%, Қырғызстаннан – 25% импортталады, ұқсас жағдай шырын нарығында да кездеседі (75,9% – ТМД елдерінен, соның ішінде Ресейден – 25%, Тәжікстаннан – 22,4%), алкогольсіз сусындар (ТМД – 99,8%, Ресей – 99,6%), сыра (ТМД – 98,1%, Ресей – 98%) және басқалары[2].

Осыған орай баждың өсуі азық-түлік өнімдері бағасының өсуіне әсер етпейді, себебі олар негізінен Қазақстан аймағында өндіріледі немесе импорттық баж қолданылмайтын ТМД елдерінен әкелінеді.

Жоғары деңгейдегі баждың бір уақытта қолданылуы қазақстандық кәсіпорындардың шаруашылық қызметіне кері әсерін тигізуі мүмкін. Сол себептен Қазақстан үшін тауарлар бойынша Бірыңғай кедендік тарифке кезең-кезеңмен көшу құқығы сақталып отыр.

Бұл норма бізге өнім тапшылығының пайда болуына және сәйкесінше республикадағы салынып жатқан зауыттардың өндірістік қуатының толық деңгейде дайын болғанына дейін баға өсіміне жол бермейді.

Оның үстіне ҚР «Инвестициялар туралы» Заңы аясында жүзеге асыру жоспарланған тауарлар бойынша «мақсатты импортты» енгізу болжануда. Сондықтан қазіргі уақытта сәйкес өзгерістер дайындалып жатыр, себебі инвестициялық преференциялардың бір түрі кедендік баж төлеуден босату болып табылады. Аталған режимге технологиялық құрал-жабдықтарды, олардың қосалқы бөлшектерін, шикізаттарды, ұшақтарды, станоктарды және т.б. әкелу жатады.

Сөйтіп, бұл норма қазақстандық кәсіпорындарға жаңарту және жабдықтау үшін жаңа технологиялық құрал-жабдықтарды, олардың қосалқы бөлшектерін, сондай-ақ өнім өндіру үшін қажетті шикізаттарды баж төлемей әкелуге мүмкіндік туғызады.

Жеңілдік Кедендік одаққа мүше елде өндірілмеген шикізатқа немесе Кедендік одаққа мүше елде өндірілген, бірақ жүзеге асырылатын инвестициялық жобаның техникалық сипаттамасына сәйкес келмейтін шикізатқа қатысты қолданылады.

1999 жылдан бастап Кеден Одағы шеңберінде біріккен кеденді аумақ, келісімді және біріккен кеденді салық ордасы және біріккен тарифті және сауда саясатын қалыптастыру амалдарын құру негізінде практикалық шаралар қолданыла бастады.

Кеденді аумақтың қалыптасу шеңберінде Кеден Одағына қатысушы-мемлекеттер шекарасы арасында бірдей транзит шарттары, сауда орталықтарына тауар жеткізуді тұрақтадыру және үшінші мемлекет ішінен көмек, жалпы кеден тарифі және т.б. жайлы келісімдер қабылданды.

Кеден Одағының негізгі міндеті өзара кеденді сауда-саттық тежеулерді қысқарту және біріккен кеденді тұрақтандыруды қабылдау болып табылады. Сонымен қатар, қатысушылардың өзара сауда-саттық мәселелерін жеңілдету.

Қазіргі таңда Кеден Одағы базасында сыртқы кеден шекарасының қалыптасуымен, біріккен сыртқы экономикалық саясатпен, біріккен тарифтер мен ақша, біріккен Бүкіләлемдік сауда ұйымына кіру және басқа жалпы сауданың жұмыс істеуіне қатысты жаңа мемлекетаралық экономикалық ұйым қалыптастырылуда.

Кеден Одағы негізінен мүше елдерге сауда-экономикалық тұрғыдан біршама жеңілдіктер мен тиімділіктер ұсынып, пайдаға қол жеткізуді көздейді. Бірақ бұл оған мүше елдердің саяси-экономикалық әлеуетіне байланысты өзгереді. Осыған байланысты бүгінгі күні Еуразиялық аймақта құрылып жатқан Кеден Одағын оған мүше мемлекеттердің барлығына бірдей тиімді деп атап айту қиын [3].

Кеден Одағы Ресейдің Орталық Азиядағы саяси-экономикалық белсенділігі мен ықпалын арттыруға бағытталғаны сөзсіз. Кеден Одағы, Қазақстанды (болашақта қосылуы мүмкін Қырғызстанды және Тәжікстанды) Қытайдың саяси-экономикалық экспанциясынан қорғауға бағытталғанмен, оны Ресейдің ықпалына беруде. Өйткені, Кеден Одағына мүше елдер саяси-экономикалық және өзге де көрсеткіштер тұрғысынан бір-бірімен тең емес.

Ресейдің Кеден Одағын одан әрі дамытып оны Еуразиялық Одаққа айналдыруға құштар болуының өзіндік себептері бар. Бұл ең алдымен бұрынғы КСРО кезіндегі сауда-экономикалық коммуникацияларды сақтап қана қоймай, оны одан әрі жетілдіру арқылы өзінің ықпалын Орталық Азияда арттыра түсу. Кеден Одағы арқылы Ресей Орталық Азияның Еуропаға баратын сауда жолдарын өзіне байлап алады. Бұл тұрғыдан Ресей, Еуразия аймағында пайда болған империялардың күйреу себептерінен өзіне қортынды шығарғанға ұқсайды [4, с.25].

Жүргізілген сараптамаға сәйкес және бірқатар елдердің экономистері мен халықаралық ұйымдар жүргізген зерттеулер көрсеткендей көп салалы сауда ұйымдарын құру тауар айналымына, кіріктірілу және қатысушы елдердің экономикасының интенсивті түрде дамуына оң әсерін тигізетіндігін дәлелдеді. Аймақтық сауда келісімдері формаларының ең тиімді түрі ол кедендік одақтар, оларды қалыптастыру экономиканы дамыту үрдістеріне белсенді әсерін тигізеді.

Кедендік одақтарды қалыптастырудың беретін маңызды өзгерістері:

1. Тауар айналымының орта әлемдік көрсеткіштердің өсуі. Кедендік Одақ ішіндегі тауар айналымының, сонымен қатар үшінші елдердегі де тауар айналымының өсуі. Оның ішінде экспорт импортқа қарағанда тез өседі.

2. ЖІӨ өсуі, өнеркәсіптік және ауылшаруашылық өндірістің өсуі, ұлттық компаниялардың ішкі нарыққа қол жетімді болуы, трансакциялық шегерулердің қысқартылуы.

3. Кедендік Одақ аймағында барлық қатысушы елдердің тауарына отандық бедел берілуіне байланысты, ұлттық тауар өндірушілердің басқа әріптес елдердің нарығында бәсеке қабілеттілігінің артуы.

4. Үшінші елдерге қатысты бірдей сыртқы саясаттың жүргізілуі жахандандыру және әлемдік орталықтарының басымдылық кезеңінде ұлттық экономикалық қажеттілігін мойындатуға мүмкіндік береді.

5. Ұлттық қызмет түрлерінің жұмыс істеуіне қажетті жаңа табыс көздерінің ашылуы.

6. Кедендік барлық төлемдер мен шектеулердің болмауы нәтижесінде тауарлардың бәсеке қабілеттілігі мен сапасы артады.

Жалпылай айтқанда, Кедендік Одақ құру экономикалық белсенділікке, бәсекенің өсуіне, ұлттық базардың жаңа сапалы тауарлармен толығуына оң әсерін тигізеді. Сонымен бірге қатысушы елдердің мемлекеттік бюджетінің кіріс көзін ұлғайтып, одақ территориясындағы жалпы әлеуметтік ахуалдың жақсаруына әкеледі.

Бүгінгі таңда Қазақстанның сыртқы сауда әріптесі 2013 жылда Ресей болып табылады. 2013ж. қорытындысы бойынша 8,8 пайыз қазақстандық экспорт, 37 пайыз импорт құраған. 2013ж. қорытындысы бойынша Қазақстанның экспорты 72 млрд.долл, импорт 38,5 млрд.долл, ал жалпы тауар айналымы 110 млрд долл көрсеткен. 2005 жылдар бойында Қазақстанның экспорт көлемі 7.7 есе өскен,оның ішінде Ресейге экспорттау 3 есе өскен.

Қарастырылып отырған уақыт аралығындағы қазақстан экспортының орташа жылдық өсу қарқыны 75% құраған, оның ішінде Ресейге экспорттау 20%. Осы мәліметтер негізінде және эмперикалық заңдылықтарды ескере отырып кедендік одақ құрудың Қазақстан экономикасы үшін берер әсерін болжауға болады.

Бірінші орында өз ішкі сауда айналымының өсу мүмкіндігін айтуға болады. Қызметі белгілі кедендік одақтардың тәжірбиесі негізінде қазақстан экспортының 3-5%-ға өсуі мүмкін деген болжам жасауға болады.

Қатысушы елдерге экспорт шығаруды екі есе өседі шамамен 6-10% деп бағамдауға болады. Осылайша Қазақстан экспортын жыл сайынғы өсімі 4-6 млрд.долл болады деп болжауға болады. Сонымен қатар қатысушы елдер арасында импортың өсуін оның ішінде Ресейден импорттаудың өседі деп болжауға болады. Ресей өнімінің қосымша импорты 1-1,5 млрд.долл. ал жалпы импортың өсуі 2-2.5 млрд.долл бағаланады. Импорттың өсуі ішкі нарықтағы отандық өнімнің құндылығының жойылып сұранысқа ие болмау қауіпін тудырғанмен бұл өнімдердің сапасын арттырып, бәсеке қабілеттілігін арттырады қазақстандық тұтынушылардың қажеттілігін қанағаттандырады[5, с 34].

Кедендік одақ құру тек қана тауар айналымы мен сауда аспектісіне ғана әсер етіп қоймай макроэкономикалық жағдайларға өнеркәсіпке және ауылшаруашылығына да әсерін тигізеді. Заманауи зерртеулер сыртқы сауданың белсенділігімен ішкі өнімнің өсуі арасында тығыз байланыс бар екенін дәлелдеген. Осылайша Қазақстанның Кедендік Одаққа өтуінің макроэкономикалық әсері оң нәтижелі және жыл сайынғы млрд АҚШ доллармен есептеледі деп болжанады.

#### ПАЙДАЛАНЫЛҒАН ӘДЕБИЕТТЕР ТІЗІМІ:

- 1 Таможенный союз Беларуси, Казахстана и России: состояние, проблемы, перспективы: монография //Под общ. ред. Б.К. Султанова. - Алматы: КИСИ при Президенте РК, 2009.
- 2 Таможенный союз: первые итоги. ИА «Regnum». 18.11.2010. URL: [http://regfor-trade.ru/index.php?option=com\\_content&view:latest-news&Itemid](http://regfor-trade.ru/index.php?option=com_content&view:latest-news&Itemid).
- 3 Қазақстан Республикасының Кеден кодексі, 2003 жыл 1 мамыр.
- 4 Соглашение о ведении таможенной статистики внешней и взаимной торговли товарами Таможенного союза от 25 января 2013 года //Международное отношение 2014г. №2, б.34
- 5 Исингарин Н.К.10 лет СНГ. Проблемы, поиски, решения. - Алматы: ОФ «БИС», 2012.-250 с.

А. Дәуіт, Н. Темір, М. Даниялқызы  
(Қазақстан)

## ЕУРОПАЛЫҚ ОДАҚ ЖӘНЕ ОНЫҢ ҚАЗАҚСТАНҒА ӘСЕРІ

Еуропалық Одақтың посткеңестік республикалармен қатынастардың орнауына оның арнайы Кеңесі Кеңес Одағымен қарым-қатынас орнатуы негіз болған еді. Қауымдастықтың халықаралық қатынастар жүйесінің субъектісі ретінде отыз жыл кезеңінде мойындамауынан кейін КСРО шетел министрлігі вербальды нота жіберді.

1988 ж. 25 маусымда ЕО және СЭВ арасында өкілетті қатынастардың орнағаны жөнінде біріккен декларацияға қол қойылған еді [1]. Осы алғашқы қадам 1989 жылы желтоқсанда бір жағынан Еуропалық Экономикалық қауымдастық және Еуроатом, екіншіден – КСРО арасында «Сауда, коммерциялық және экономикалық серіктестік жөнінде келісімге» қол қоюға мүмкіндік берген еді. Осы келісімге сай екі жақта бір біріне саудада жақсы жағдайларды көбірек жасау режиміне негізделеді.

Бұл келісім КСРО-ның құқықтық мұрагері ретінде ТМД елдеріне 1990 жылы аяқталу шегіне жеткен ЕО-тың ортақ нарыққа қол жеткізуге мүмкіндік берді. Ол сондай-ақ ЕО жағынан саудада мөлшерлі шектеулерді біртіндеп жоюға және екі жақты қызығушылықты білдіретін бірқатар салаларда экономикалық қарым-қатынас орнатуды қарастырды. Сондай-ақ екі жақтың экономикалық қатынастарының кез келген аспектісіне тиісті ұсыныстар жасауға сондай-ақ келісімнің орындалуын бақылайтын бірлескен комитет құру жоспарланды. КСРО-да экономикалық және саяси дағдарыстың өсу жағдайында М.Горбачев жүргізіп отырған қайта құру саясатын қолдау мақсатында 1990 жылы Римдегі отырыста Еуропалық Кеңес реформаларға техникалық жәрдемдесу және азық-түлік, дәрі-дәрмектермен көмектесуді қаржыландыру жөнінде шешім шығарды. КСРО республикаларымен өнеркәсіптік серіктестікті дамыту жөніндегі ЕО-тың комиссиясы белсенді жұмыс істей бастады. Комиссиямен бірге Кеңес жағымен бірлесе отырып 1989 жылғы келісімге қарағанда кең көлемді келіссөз жүргізуді зерттеу тапсырылды. Бірақ 1991 жылғы қаңтардағы Вильнюс пен Ригадағы қантөгісті оқиғалардан кейін белгіленген көмек бағдарламасы тоқтатылып, тек күзде ғана қалпына келтірілді [2, с.45].

1991 жылы алып империя КСРО құлады. Оның орнына тәуелсіз мемлекеттер құрылды. Олардың ішінде бүгінгі Орта Азия мемлекеттері де өздерінің тәуелсіздігін алып, жақын және алыс шетелдермен екі және көпжақты дипломатиялық қарым-қатынас орната бастады. Орталық Азия мемлекеттерін Еуропалық қауымдастыққа мүше мемлекеттердің сыртқы істер министрлерінің арнайы сессиясында жаңа мемлекеттерді мойындау принциптері айқындалған еді.

ЕО-тың ТМД мемлекеттерімен қызметтес болуының бастамасы 1991 жылы 31 желтоқсанда басталған еді. Бұл Еуропалық Одақтың және оның мемлекеттерінің бірлескен анықтамасында бұрынғы КСРО территориясында пайда болған жаңа тәуелсіз мемлекеттерді мойындауымен сай келді.

Тәуелсіздік алғаннан кейін жаңа тәуелсіз мемлекеттер олардың сыртқы саяси бағытын айқындаудың бекіткен халқаралық қатынастардың ерікті субъектілеріне айналған еді. Орта азиялық аймақтағы жаңа тәуелсіз мемлекеттердің сыртқы саясаты әуел бастан әлемнің барлық мемлекеттерімен тең құқылы және екі жаққа тиімді қатынастар орнатуға бағытталды. Әрине, мұндай артықшылықтардың бірі Еуропалық Одақпен серіктестікті дамыту болды.

Алғашқы стратегиялық құжаттардың бірінде Қазақстан Республикасының президенті Н.Ә.Назарбаев «Әлемдік қоғамдастыққа кіру саясатын рыногтық жүйенің ірі орталығының серіктестігінің мүмкіншілігіне аудара отырып, яғни АҚШ, Жапония және Батыс Еуропаның әлемдік шаруашылықты интенсификациялағанын (күшейткенін) еске ала отырып құрған жөн» дейді [1].

Стратегиялық бағыттарды айқындай отырып президент Н.Ә.Назарбаев олардың ішінде Еуропа елдерімен қатынастарды атап өтеді. Осылай ол 1995 жылғы 15 ақпандағы сыртқы саясат мәселелері жөніндегі отырыста «Көп мерзімдік алға жылжуда ерекше көңіл бөлетін болашақта барлық Еуропа атынан басқа аймақтардың мемлекеттерімен қатынастарда соның ішінде біріншіден сауда экономика сферасында байланыс орнататын Еуропалық Одақ Республика үшін ашылып отырған шынайы мүмкіншіліктерді максималды түрде, яғни қазіргі уақытта ЕО-тың Қазақстанмен саяси диалогын кеңейтуге дайындығымен байланысты пайдаланған жөн» деп атап өтті [3].

Экономикалық және саяси реформалар жағдайында Орта Азиялық мемлекеттер үшін маңызды болып 1991 жылдан бастап ЕО-тың республикалармен техникалық, қаржылық және гуманитарлық серіктестік саласында тікелей байланыс орнатуы болып табылды.

1992 жылдан бастап ЕО Орталық Азия мемлекеттерімен дипломатиялық қатынастар орнатты. Қазақстан Республикасы мен ЕО-тың арасында дипломатиялық қатынастардың орнағаны жөніндегі хаттама 1992 жылы қол қойылды.

1994 жылғы қарашада Алматыда Еуропалық Комиссияның (ЕК) Өкілдігі ашылды. 2011 ж. 6 желтоқсаннан бастап Қазақстан Республикасындағы Еуропалық Комиссия Өкілдігінің басшысы Төтенше және Өкілетті Елші А.Бушез болып табылады. Қазақстан мен ЕО арасындағы қатынастардың құқықтық негізі 1999 жылғы Әріптестік және ынтымақтастық туралы келісім (ӘЫК) болып табылады [4].

Әріптестік және ынтымақтастық туралы келісімге қол қойғаннан кейін Қазақстан да, ЕО да маңызды саяси, экономикалық және әлеуметтік өзгерістерден өткендіктен, тараптар осы өзгерістерді көрсететін оның орнына жаңа негізгі келісімге қол қоюға келісті. 2011 жылы маусымда Брюссельде ҚР-ЕО Кеңейтілген әріптестік және ынтымақтастық туралы жаңа келісім бойынша келіссөздерге ресми бастама берілді. ҚР-ЕО жаңа келісімі бойынша келіссөздердің бірінші раунды ү.ж. 12 қазанда Астанада өтті, екіншісі 2012 жылдың

көктемiне белгiлендi [4].

Сауда-экономикалық байланыстардың дамуының жоғары қарқындарына қол жеткізілді. Ресей мен Қытайды артта қалдырып, ЕО бес жыл қатарынан Қазақстанның негізгі сауда және инвестициялық әріптесі болып табылуда. Қазақстандық сыртқы сауда айналымының жартысы (49,7%) және Қазақстан экономикасында жиналған шетел капиталының үштен бір бөлігінен көбі ЕО үлесіне келеді. Қазақстанның ЕО елдерімен сыртқы сауда айналымы 2011 жылы 50 млрд. АҚШ долларын құрады, бұл 2010 жылғы көрсеткіштерден асты (38 млрд. АҚШ доллары). 1993-2011 жылдар аралығында ЕО елдерінен Қазақстан экономикасына келген тікелей инвестициялардың жалпы түсімі 65,7 млрд. АҚШ долларын құрады (137 млрд. АҚШ доллардан бар тартылғаны) Негізгі инвесторлар: Нидерланды, Ұлыбритания, Италия және Франция.

Қазақстан тәуелсіздік жылдарында ЕО-ның сенімді және жауапты энергетикалық әріптесі ретінде орнықты. Қазақстан Ресей және Норвегиядан кейінгі ОПЕК-ке мүше емес елдер ішіндегі – Еуропаға энергия тасымалдаушылардың үшінші ірі жабдықтаушысы болып табылады. Еуропаның бірнеше елдерінде қазақстандық мұнай тасымалының үлесі айтарлықтай жоғары. Сонымен Австрияда ол 25%, Румынияда - 30% құрайды. Қазақстан Германияға көлемі бойынша 4-ші энергия қорларын тасымалдаушы болып табылады. Қазақстан ЕО-мен стратегиялық энергиялық диалогты одан әрі нығайтуға мүдделі, оның құқықтық негізі Энергетика саласындағы өзара түсінушілік туралы Меморандум және Ядролық энергияны бейбіт мақсаттарда қолдану бойынша ынтымақтастық туралы Келісім болып табылады.

ҚР-дағы Банк қызметін реттейтін 2010 жылы сәуірде келісімге қол қойылғаннан кейін Еуропалық инвестициялық банктің (ЕИБ) Қазақстандағы тәжірибелік қызметінің басталуымен үлкен үміттер байланысуда. 2010 жылғы қазанда Брюссельде Елбасының ЕИБ Президенті Ф.Мейстадтпен кездесуі нәтижесінде бірлескен іс-әрекеттердің стратегиялық жоспарын және бірлесе іске асыру жобаларын қамтитын (ЕИБ-тің ҚР-дағы жобаларды 1,5 млрд. евро сомасына қаржыландыруға дайындығы есебімен) ҚР және ЕИБ арасындағы «Жол картасын» дайындау туралы уағдаластыққа қол жеткізілді. АҚ «ҰҒҚ «Самрұқ-Қазына» және Қазақстанның Даму банкі мен ЕИБ арасында 300 млн. евро көлемінде қазақстандық жобаларды алғашқы инвестициялауды қамтитын екі жақты меморандумға қол қойылды [4, с.25].

Астана Қазақстанның Дүниежүзілік сауда ұйымына кіруі талаптарына ЕО-ның шынайы және жағымды ықпалын көргісі келеді. Қазақстандық тарап ұлттық заңнаманы ДСҰ нормаларына сәйкестендіру бойынша едәуір жұмыс жасады. 2010 жылы маусымда тараптар тауарлардың нарыққа шығу мүмкіндігі бойынша барлық талаптарды келісті, 2011 жылы қазанда қызметтердің нарыққа шығу мүмкіндігі бойынша екі жақты келіссөздерді аяқтау туралы Хаттамаға қол қойды. Қазақстан антидемпингтік тергеулер жүргізу барысында қазақстандық экономиканың нарықтық мәртебесін толық көлемде мойындау бойынша ЕО-мен жұмысты жалғастыруға ниеттенуде.

Астананың еуропалық елдермен өзара қатынастарын қарқындандыру жағдайында Қазақстан мен Еуропалық Одақ азаматтарының өзара сапарларының өсімін есепке ала отырып, Қазақстан ҚР-ЕО визалық режимін жеңілдетуді қолдауда.

2011 жылы болып өткен Президент Н.Назарбаевтың Ядролық энергия бойынша Киев саммиті алаңдарында Еуропалық Комиссия Төрағасы Ж.М. Баррозумен (19 сәуір) және Еуропалық Кеңес Төрағасы Х. Ван Ромпеймен (21 қыркүйекте БҰҰ Бас Ассамблеясының 66-шы сессиясы шеңберінде) кездесулері біздің әріптестігіміздің кеңеюіне және нығаюына жәрдемдесті, сондай-ақ Еуропалық Одақпен көп салалы байланыстардың дамуының басымдылығын тағы да дәлелдеді [3].

Тәуелсіздікке қол жеткізгеннен бері Қазақстан әлемге өзінің экономикалық және саяси артықшылықтарын дәлелдеуде. Ол үшін елдің ішкі саяси және экономикалық реформаларымен қатар, бірқатар саяси, экономикалық аймақтық және халықаралық ұйымдармен де қарым-қатынастар орната бастаған еді. Соның ішінде Қазақстан үшін Еуропалық Одақ зор маңызға ие. Себебі Еуропалық Одақ дүние жүзіндегі интеграциялану жолына түскен алғашқы экономикалық бірлестік болып қана қоймай, қазіргі таңда ең үлкен халықаралық беделді ұйымға айналып отыр. Сондықтан Қазақстан Еуропалық Одақ және оған мүше елдермен тығыз қарым-қатынастар орнатуда. Бұл байланыстар тек экономика мен саяси шеңберді ғана емес, сонымен қатар гуманитарлық салаларды да қамтиды.

ЕуроОдақ соңғы жылдары Қазақстанның сауда және инвестициялық серіктестерінің арасында Ресей мен Қытайдан озып, бірінші орында келеді. Қазақстанның жалпы сыртқы сауда айналымының 40 пайыздан астамы ЕуроОдақтың үлесіне тиесілі. ЕуроОдақтың Қазақстанмен арадағы сауда айналымы, Орталық Азия мен Закавказ өңірінің қалған жеті мемлекетімен арадағы жалпы сауда көрсеткішінен асып түседі. 2013 жылы Қазақстан мен ЕуроОдақтың арасындағы тауар айналымы 25,4 миллиард долларды құрады, бұл 2009 жылғы көрсеткіштен екі есеге артық [5, с.64].

ТАСИС бағдарламасы (1991-2006 ж.ж.) өте кең ауқымды және танымал бағдарлама болып табылады. Басты мақсаты бұрынғы Кеңес Одағы мемлекеттеріне демократияға өту, нарықтық экономика мен заңды орындауда техникалық қызмет көрсету болды. 2007 жылы Ынтымақтастықты Дамыту Құралына алмастырылды (DCI) [6].

Аталмыш бағдарлама бойынша ынтымақтастық шеңберінде Қазақстан түрлі қызмет атқаруда. Бағдарламаның басты мақсаты – әріптестері болып табылатын мемлекеттер мен аймақтарда кедейшілікті жоюға көмектесу. Мыңжылдықты Дамыту Мақсаттарының жетістіктеріне сүйеніп, демократияны нығайтуда ат салысады.

Білім беру және ғылым саласында ТЕМПУС бағдарламасы ЕО мүше-мемлекеттерінің мекемелерімен қарым-қатынастар арқылы әріптес-мемлекеттеріндегі жоғарғы білім беру жүйесін жетілдіру

болып табылады. ТЕМПУС бағдарламасы оқу орындарындағы ынтымақтастық жобаларын қаржыландырады.

Еуропалық Одақтың бізге белгілі ТЕМПУС және ТАСИС бағдарламалары бар. ТЕМПУС (білім беру жүйесіндегі университеттердің трансевропалық механизмі) бағдарламасы алғашқыда 1990 жылы Орталық және Шығыс Еуропа елдерінің университеттері үшін екі арадағы серіктестікті дамытуға бағытталған болатын. 1991 жылы КСРО күйрегеннен кейін оның кеңістігінде пайда болған ТМД елдері де ТЕМПУС бағдарламасына қосылып, бағдарлама шеңберінде атқарылатын іс-шаралардың жоспары жасалды. Қазіргі таңда жоба функционалдықы қызмет атқаруда.

ТЕМПУС Еуропалық Одақтың Орталық және Шығыс Еуропа мемлекеттерімен қатар ТМД мемлекеттері мен Монғолияда жоғарғы жоғарғы білім сферасын дамыту мен құрылымдылығын дамытудың негізгі құралы болып табылады. Бағдарлама екі түрлі проектiлердi қардыландырады: алдын ала бірлескен еуропалық проектiлер (пре-СЕП) және толықтай қамтылған еуропалық проектiлер (СЕП). Пре-СЕП жобасы алдыңғы дайындаушы кезең ретінде қарастырылады[6].

#### ПАЙДАЛАНҒАН ӘДЕБИЕТТЕР ТІЗІМІ

1. Ибрашев Ж.У. Европейский Союз и Центральная Азия. – Алматы., 2000. – 453 с.
2. Ибрашев Ж.У. Анатомия Европейской интеграции. – Алматы., 2003. – 210 с.
3. Ибрашев Ж.У., Енсебаева Э.Т. Европейский Союз во внешней политике Казахстана. – Алматы., 2001. – 320 с.
4. Черных И.А Проблемы и перспективы вступления стран Балтии в ЕС (на примере Латвии). // Вестник КарГУ. Серия МО и МП. - 2002.- №1. - С.25-29.
5. Бюжеева Б.З. Адам құқықтарының жалпыға бірдей декларациясына – жарты ғасыр. // ҚазМУ хабаршысы. ХҚ және ХҚ сериясы. - 1999.- №1. - Б. 64-68.
6. <http://europa.eu.int/etfweb.nsf/pages/tempus>

**Ғылыми жетекшісі:**

Мусаева Э.А.

**Роман Кобильник**

(Івано-Франківськ, Украина)

#### НАЦІОНАЛЬНА ПОЛІТИКА ПОЛЬСЬКИХ ПРОУРЯДОВИХ ПАРТІЙ (1926 – 1935 РР.)

Міжвоєнна Польша представляла собою багатонаціональну державу, де 69% становили поляки; 14% - українці; 8,6% - євреї; 3,1 – білоруси; 2,3 – німці; 3% - інші національності. Тому національна політика була однією з найважливіших і найскладніших проблем для польського уряду і політичних сил. Протягом 1920 – 1926 рр. національні меншини відчували на собі домінацію політики національної асиміляції, яку проводили польські правочентристські партії, головним чином національні демократи (єндеки). Провідне місце в національній політиці займало українське питання.

Після травневого державного перевороту 1926 р. в Другій Речі Посполитій встановлено режим “санациі”. До влади прийшов Ю.Пілсудський та його соратники, які проголосили курс на реформування політичного та економічного життя держави, заявили про зміну національної політики. Тези міністра внутрішніх справ К. Млодзяновського від 18 серпня 1926 р. про перехід до програми державної асиміляції, яка в перспективі надавала національним меншинам культурну автономію, викликали хвилю обурення серед польських націоналістичних партій і польського населення у південно-східних воєводствах. Це змусило міністра піти у відставку.

Вагому роль у виробленні засад національної політики відігравали польські політичні партії, які підтримували курс Ю. Пілсудського. У листопаді 1927 р. утворився Беспартійний Блок співпраці з урядом (ББСУ), політична проурядова організація завданням якої стала підтримки санаційної політики і забезпечення ефективної діяльності парламентської більшості [11, s.11]. Керівництво політичного блоку очолив В. Славек.

Це політичне угруповання так і не перетворилося в єдину монолітну політичну партію, оскільки склалося з різних за ідеологією і становими інтересами політичних сил, серед яких слід виділити дві групи: ліводемократичний табір, представлений Союзом відродження Речі Посполитої (СВРП, направісти) і Партією Праці, а також консервативний табір, до складу якого входили Християнська землеробська партія (ХЗП), Партія національної правиці (ПНП), Польська консервативна організація державної праці (ПКОДП, віленські консерватори).

У початковий період режиму “санациі” помітну роль відігравав СВРП, який став виразником прагнень до консолідації середовища пілсудчиків навколо окремої суспільно-політичної програми, що ґрунтувалася на безумовному авторитеті маршала Ю. Пілсудського[7, s.16].

Національна політика пілсудчиків ґрунтувалася на засадах федералістської програми, яка в цей період отримала назву концепції польського прометеїзму. Концепція прометеїзму стала новим прочитанням колишньої федералістської програми і відрізнялася від неї врахуванням реалій мирного співіснування Польщі і Радянського Союзу.

Українську проблему прометеїсти розглядали в двох аспектах - зовнішньому та внутрішньому, тобто у міжнародній і національній політиці держави. Перший з них передбачав перетворення Польщі в



одну із наймогутніших європейських держав і був спрямований проти СРСР [2, с.267].

Другий розглядав українське питання як внутрішню справу Польщі. Західну Україну пілсудчики вважали споконвічною польською землею. Вони визнавали, що тут проживає українське населення, але заперечували його право на самовизначення. На противагу ендецькій політиці національної асиміляції, пілсудчики запропонували програму державної асиміляції українців, щоб при умові збереження власної національності у меншин формувалося свідоме почуття причетності до польської державності [3, с.121].

Загалом же за своєю справжньою суттю, а не за програмними деклараціями й обіцянками, національна політика пілсудчиків нічим не відрізнялася від політики ендеків. Різниця вона лише методами поневолення населення національних меншостей країни: була гнучкішою, а отже, підступнішою [4, с.148].

Одну з найактивніших позицій в українському питанні у таборі пілсудчиків займав СВРП. Така позиція направістів впливала з їхньої підтримки доктрини польського прометеїзму. Беручи до уваги тогочасне геополітичне становище Польщі, зокрема політику коренізації в УРСР, голова СВРП З.Лехніцький вимагав від польського уряду якнайшвидшого вирішення українського питання. В іншому випадку Польща не зможе піти "на радикальні та остаточні кроки в східній політиці" [9].

Представники СВРП підтримували ідею створення українського університету й залучення українців до керівних посад у місцевій адміністрації, за умов визнання за ними "лояльності на користь Польщі" [8].

Подібної риторики у польсько-українських відносин дотримувалась Партія праці, яка мала свою фракцію в сеймі. До неї належав прем'єр-міністр К.Бартель. У відозві партії декларувалося врегулювання національної політики відповідно до польської конституції. Національні меншини повинні користуватись широким воєводським самоуправлінням, а українці і білоруси - отримати територіальну автономію. Такі дії мали допомогти цим народам стати відданими громадянами Польщі, стати каталізатором утворення незалежної України й Білорусії у федерації з Польщею [6].

27 червня 1928 р. відбулося об'єднання СНР і Партії праці в єдину політичну партію Об'єднання праці сіл і міст (ОПСМ). Основним її завданням стала підтримка урядової політики та парламентська діяльність в складі фракції ББСУ. Програма ОПСМ співпала з урядовою програмою в національному питанні підтримувалися в основному мінімальні здобутки в галузях господарства та культури [15].

Значну політичну силу в санаційному таборі становили консерватори. Вони підтримували синтез федералістської та інкорпораційної програм, однак теоретично виступали за державну асиміляцію. У "Декларації консервативних угруповань" від 24 жовтня 1927 р. консерватори заявили про "рівність усіх громадян без огляду на національність, задоволення прагнень непольського населення в економічних і культурних питаннях". Вирішення національного питання покладалося на урядові інститути, які "мали прикріпити національним меншинам почуття лояльності до Польської держави і в той же час не допустити підбурювань проти єдності Польщі" [14, с.78]. У таборі консерваторів не було вироблено єдиних шляхів вирішення українського питання.

Лідери ПНП зважаючи на власні економічні інтереси в південно-східних воєводствах, заявляли, що "державна асиміляція повинна відбуватися без шкоди дії польському організму на "східних кресах". Беручи до уваги сильний український національний рух, ПНП виступила за налагодження контактів із впливовою українською політичною силою, яка "заявить про лояльність до Польської держави і піде на порозуміння з польським суспільством" [13]. Напрацювання консерваторів були використані урядом під час переговорів Ю. Пілсудського з одним із чільних діячів УНДО В. Бачинським в 1927 р. [1, с.125], а також прагнення одного з лідерів ББСУ К. Світальського стосовно створення спільного польсько-українсько-єврейського блоку на виборах 1928 р. [12, с.93], Хоча ці спроби зазнали невдачі, вони показали правильність польської тактики.

Слід зазначити обмежений вплив польських санаційних партій на урядову політику. Їх програмні засади і політичні проекти не завжди знаходили можливість бути застосованими в реальному державно-політичному житті. Ліводемократичні партії підтримували ліберальний уряд К. Бартеля (до 1926 р. член партії Праці), а консерватори поділяли погляди "групи полковників" і керівництва ББСУ. У зв'язку з цим до 1930 р. погляди ліводемократичних партій значною мірою відображали політику уряду в українському питанні.

Окресленні тенденції в національному питанні тривали до 1930 р. Загострення партійної політичної боротьби в Польщі та зміна зовнішньої політичної ситуації на її кордонах призвели до посилення авторитарних методів управління. 29 серпня 1930 р. Ю. Пілсудський з допомогою Кабінету Міністрів розпустив сейм, а 9 вересня 1930 р. розпочався наступ на опозицію, в результаті якого арештовано 18 послів від опозиції і 5 послів від українських партій, зокрема, весь керівний склад найвпливовішої української партії - Українського Національно-Демократичного Об'єднання (УНДО).

Польсько-українські відносини загострилися ще й у зв'язку з саботажною акцією Організації Українських Націоналістів (ОУН), яка супроводжувалась підпалами польського майна на західно-українських землях і тривала з липня до жовтня 1930 р. Для наведення порядку за наказом Ю. Пілсудського розпочалась акція "паціфікації" з залученням військових підрозділів та поліції. Такі дії польських урядових кіл засвідчили поступовий крах федералістської концепції і відхід від принципу державної асиміляції непольських народів та еволюцію в бік ендецької концепції національної асиміляції.

З цього часу політика польського уряду і проурядових політичних партій в українському питанні проводиться за принципом подвійних стандартів. З одного боку, польські політичні кола декларували засади так званої "нормалізації" з українцями, а з іншого намагалися посилити польський вплив на

українських землях.

На початку 1930 рр. відбулися організаційні зміни в середині ББСУ. Після парламентських виборів 1930 р. у склад блоку ввійшли Селянський союз і Національна партія праці – лівіця. Однак роль партій і їх вплив на прийняття рішень істотно зменшилася [7, s.204 – 205]. В середині ББСУ провідні позиції зайняла “група полковників”, найближче оточення Ю. Пілсудського, яка фактично повністю взяла під контроль політику уряду і діяльність ББСУ.

Уже з початку 1930-х рр. пілсудчики задекларували нові принципи ставлення до національних меншин: політика індивідуалізації, селективності й регіоналізації, які стали засобами національної політики польського уряду. Політика індивідуалізації передбачала вироблення до кожної національної меншини окремої програми в суспільній, національній, культурній і економічній сферах. Селективність в системі національної політики виходила з еволюції міжнародного становища, ступені лояльності національних меншин до польської держави і уряду. Як приклад, такі елементи могли застосовуватися в освітній політиці. Регіоналізація означала формування окремої політики в територіальних межах проживання окремої національної меншини. Вона передбачала, як територіально-адміністративний принцип – в межах окремого воєводства, так і етнічний – по відношенні до кожної етнічної групи ( гуцули, бойки, лемки, поліщуки, тощо) [10, s.160 – 161].

Першим кроком політики регіоналізму став так званий “волинський експеримент” воєводи Г. Юзевського. Він передбачав активніше впроваджувати засади польської державності серед населення Волині, позбавити його ідеї незалежної України, підняти економічне і культурне життя краю. Однак головною метою пілсудчиків залишалось перетворення Волині на лояльну до Польщі провінцію і ліквідація всіх основ українського національно-визвольного руху [5, k.1 – 2].

Після прийняття Конституції Польщі 23 квітня 1935 р. пілсудчиками остаточно було зняте питання про територіальну автономію для національних меншин. У тексті конституції залишилася тільки стаття про воєводське територіальне самоврядування.

Таким чином, політика польських проурядових партій у національному питанні визначалася двома складовими: партійними програмовими засадами та поглядами найближчого оточення Ю. Пілсудського. У другій половині 20-х рр. політичні сили в основному декларували принципи політики державної асиміляції. Однак уже в першій половині 30-х рр. ХХ ст. відбувається частковий перехід до принципів національної асиміляції. Крім цього, польські проурядові політики пропагували тактику задоволення часткових вимог для національних меншин, про що свідчать спроби польсько-української нормалізації 1935 р. задля посилення польськості на українських землях.

#### Література:

1. Homo politicus. (Кедрин-Рудницький І.) Причини упадку Польщі. – Краків: Українське видавництво, 1940. – 296 с.
2. Комар В. Л. Концепція прометеїзму в політиці Польщі (1921 – 1939 рр.) / В. Комар. – Івано-Франківськ: Місто НВ, 2011. – 360 с.
3. Комар В. Українське питання в політиці урядів Польщі (1926 – 1939 рр.) / В. Комар / В. Комар // Український історичний журнал. 2001. – №5. – С. 120 – 127.
4. Сливка Ю. Ю. Західна Україна в реакційній політиці польської та української буржуазії / Ю. Сливка. – К.: Наукова думка, 1985. – 272 с.
5. Archiwum Akt Nowych Ministerstwo Spraw Wewnętrznych, sygn. 1037, mf. 25608. - K. 1-2.
6. Biuletyn Polityczny / pod red. Alicji Bełcikowkoj. – Warszawa, 1927. – S. 248.
7. Chojnowski A. Piłsudzcysy u władzy. Dzieje Bezpartyjnego Bloku Współpracy z Rządem / A. Chojnowski. – Wrocław – Warszawa – Kraków – Gdańsk – Łódź, 1986. – 245 s.
8. Deklaracja programowa Rady Naczelnej Związku Naprawy Rzeczypospolitej // Przełom. – 1927. – 22 stycznia. – S.2.
9. Lechnicki Z. ZNR wobec sytuacji wewnętrznej / Z. Lechnicki // Przełom. – 1926. – 21 listopada. – S.4.
10. Paruch W. Od konsolidacji państwowej do konsolidacji narodowej mniejszości narodowe w myśli politycznej obozu piłsudchikowskiego (1926–1939) / W. Paruch. – Lublin, 1997. – 424 s.
11. Selimowski T. Polskie legalne stronnictwo polityczne / T. Selimowski. – Warszawa, 1934. – 116 s.
12. Tomczyk R. Ukrainskie Zjednoczenie Narodowo-Demokratyczne (UNDO) a wybory parlamentarne w 1928 roku / R. Tomczyk // Biuletyn Poludniowo-Wschodniego instytutu naukowego. – 1997. – №3. – S.89 – 98.
13. Walne Zebrania Prawicy Narodowej // Czas. – 1927. – 9 marca.
14. Władyka W. Działalność polityczna polskich stronnictw konserwatywnych w latach 1926 – 1935 / W. Władyka. – Wrocław. – Zakład Narodowy im. Ossolińskich, Wydawnictwo Polskiej Akademii Nauk, 1977. – 235 s.
15. Zadania społeczeństwa wobec kresów wschodnich // Przełom. – 1929. – 14 kwietnia. – S. 3.

Евгения Луценко  
(Караганда, Казахстан)

#### РАЗВИТИЕ ИСТОРИЧЕСКОЙ НАУКИ В УСЛОВИЯХ ГЛОБАЛИЗАЦИИ

Период на рубеже второго и третьего тысячелетия, несомненно, можно охарактеризовать как эпоху глобализации. Человечество наблюдает тенденции интеграции культур, интеллектуальных потенциалов, технологий, расширение информационного пространства. Все эти аспекты стали

преобладающими в общественном развитии. Глобализация способствует формированию более интегрированного международного сотрудничества, укрепляет связи и опускает барьеры между различными государствами. Под понятием "глобализация" подразумевают процесс всемирной общественно-политической, культурной и религиозной унификации. Широкое распространение этот термин получил с начала 80-х годов прошлого века, когда профессор Гарвардской школы бизнеса Теодор Левитт упомянул его в своих исследованиях[1]. Это явление отражается на всех сферах человеческой жизни – экономике, политике, культуре, языкознании, образовании, межэтнических и межконфессиональных отношениях. Она затрагивает, помимо естественного, гуманитарное направление современной науки.

Задача истории, как науки, состоит в систематизации фактов и анализе общественно-политических явлений. А в условиях стремительно изменяющихся глобальных процессов задачи современной исторической науки заключаются в объективном отображении прошлого и настоящего, выявлении закономерностей в происходящих мировых событиях и нахождении возможного выхода из современных конфликтов. Так, исторические события и факты, имеющие место в прошлом, могут служить примером для прогнозирования мировых событий, происходящих в наши дни. Современные перемены в общественной жизни становятся причиной возникновения как позитивных, так и негативных тенденций развития современной исторической науки. Подробно остановимся на каждом из них.

Во-первых, в условиях глобализирующегося мира, мира информационных технологий и средств коммуникации, разрушающего барьеры между информационными пространствами, мы получаем доступ ко многим информационным источникам. Но пользователям сети в последнее время приходится сталкиваться с явлением возрастания количества псевдоисточников. Человек, имеющий доступ к глобальной сети интернет, зачастую пользуется им как хранилищем и источником необходимой информации, но во многих случаях информация абсолютно не соответствует действительности, то есть является некомпетентной или ложной. Это вызвано тем, что информация попадает в сеть не из официальных источников, то есть с искажением реальных фактов, а многочисленные научные интернет-издания не проходят официальную редакцию или заполнены статьями непрофессионалов.

Кажущаяся доступность научного знания, в том числе в области истории, связанная с развитием глобальной сети интернет, несет в массы порой крайне неверную трактовку тех или иных исторических и современных событий. Практика показывает, что процент ложной информации в интернете чрезвычайно велик, и отделить истинное от ложного порой очень непросто.

Серьезную проблему для учёных и угрозу для общества может представлять также этнонационалистическая и расистская литература, основанная, якобы, на исторических данных. Таким образом, происходит понижение статуса ученого и статуса наук в целом.

Во-вторых, глобализация всех сфер общественно и научной жизни, несет в себе риски навязывания интересов определенных групп общества, причем информационному давлению подвергается и область исторического знания. Общеизвестен тот факт, что под влиянием современных тенденций в обществе, изменения социально-политической обстановки и смены исторического периода меняются методы, принципы интерпретации исторических фактов. То есть, каждое поколение или же конкретный политико-идеологический режим желает видеть в истории то, что наиболее значимо для него сегодня. Тем не менее, нельзя забывать, что существуют определенные нормы, и сохраняется способность объективной оценки исторических фактов, которые предохраняют исторические знания от разрушения.

В-третьих, существует проблема некорректной трактовки исторического прошлого в осуществлении глобальной политики или угроза фальсификации истории. В последнее время многие эксперты говорят о новом явлении, получившем развитие в сфере средств массовой информации, и, соответственно, в исторической науке. Такие негативные следствия глобализации как размывание национальных границ, снятие барьеров информационного пространства ведут к проникновению в массы искаженной информации, фальсифицированной с целью продвижения интересов той или иной группы лиц. Негативному влиянию особо подвержена историческая наука, так как в переломные моменты развития общества усиливается интерес к его истории. Существенное влияние на формирование исторического сознания социальных групп, классов, наций, этносов, общества в целом оказывает феномен фальсификации истории. Под этим термином понимают искажение событий и процессов, происходивших в прошлой жизни общества, в интересах определенных индивидов, социальных групп и институтов, осуществляемое осознанно и целенаправленно.

Политика также может вносить свои коррективы в понимание исторического процесса или влиять на развитие исторической науки, подтверждая ее зависимость от общества. В этих условиях целенаправленное формирование искажённого исторического прошлого способно серьезно трансформировать ситуацию в обществе, провоцируя те или иные события.

В-четвертых, одним из важнейших аспектов влияния глобализации на историческую науку является выход последней за рамки идеологии, если говорить об истории стран постсоветского пространства. Историки советского периода были оторваны от процессов, развивавшихся в европейской и мировой исторической науке. В последние десятилетия в результате глобализации и унификации, проникновения западных ценностей и достижений, наблюдалось обновление исторического знания, т.е. взаимовлияние социологии, политической экономии, демографии и истории. Историческая наука стала рассматриваться в аспекте социальной антропологии и психологии, культуры и эмоциональной жизни.

В связи демократизацией общества, отменой цензуры, открытием архивов, возрос интерес к

истории у профессиональных исследователей, среди деятелей культуры, а также рядовых граждан.[4] Благодаря расширению возможностей для международных связей заметно выросло число научных центров, занимающихся изучением исторических первоисточников и архивных документов. Открытой и разнообразной стала сфера международных научных контактов, что способствует взаимообмену опытом и достижениями.

В-пятых, в общественном мнении многих стран глобализация ассоциируется с экспансией западной цивилизации и, следовательно, культуры. Иначе говоря, импульсы этого процесса формируют глобальную цивилизацию и способствуют унификации ценностей и культур. Стержнем глобализации является западная культура. Таким образом, широко распространено мнение, что глобализация способствует поглощению Западом всех остальных культур. В рамках унификации стираются конкретные исторические факты, являющиеся одними из важнейших параметров национальной самобытности. История, как сфера общественной деятельности, а также как гуманитарная наука, тесно связана с понятием «культура». Глобализацией культуры называют установление культурной однородности во всемирном масштабе. Этот процесс может включать в себя культурные столкновения и противоречия. Так, конфликты и столкновения различных культур и цивилизаций – главный фактор современного многополярного мира. [2, с. 58-68]

Безусловно, позитивным следствием глобализации явилась возможность взаимообогащения и взаимовлияния культур, их исторического прошлого; появление новых исторических источников и объектов исследования также относится к следствию глобализации. Но в этом процессе важно не допустить, чтобы глобализация вместо того, чтобы быть средством обогащения каждой культуры иными, превратилась в форму обезличивания остальных культур.

В связи с этой угрозой, в мире резко выросло ощущение собственной уникальности и самобытности у народов и регионов. Можно сказать, что защита местных национальных традиций и особенностей является глобальным феноменом. [3, с. 33-42]. При этом важно осознавать, что в потоке исторической эпохи нецелесообразно и неразумно отгораживаться от мировых тенденций, рассматривать национальную историю в отрыве от всемирной, отрицать взаимодействие соседствующих культур и народов, так как это может стать причиной культурной и исторической изоляции.

Рассмотрим следующую тенденцию развития современной исторической науки.

Прошлое, безусловно, составляет необходимый компонент национального самосознания. Это есть преимущественная собственность и ответственность страны и её народа за так называемую национальную историю. Но в последнее время, несмотря на разнообразие научных и бытовых представлений о прошлом, возникла тенденция стремления стран к формированию собственной исторической версии формирования своей национальной истории. Фактически, способность к самосохранению самобытной культуры и истории возможна, но реализуется эта возможность только при определенных условиях. Первейшим из них является безусловная значимость национальной истории для данного общества. Для этого культура и история должны быть не только внутренне богатыми, но и представлять определенную ценность, как для нации, так и для мирового сообщества. Таким образом, общественность будет заинтересована в ее сохранении, как общем достоянии. Таким образом, в настоящее время отчетливо наблюдается формирование новой национальной идентичности в условиях глобализации, прослеживается вполне понятное и в какой-то степени оправданное стремление политической власти воздействовать на этот процесс. Это накладывает отпечаток на деятельность историков, на развитие национальной истории. Именно поэтому не утихают дискуссии по поводу содержания учебников истории. Все явственнее на современном этапе звучит и идея воспитания национальной гордости. В условиях массового проникновения западной культуры, зарубежной трактовки конкретных национальных исторических событий серьезной проблемой исторической науки представляется вариант написания национальных версий истории на основе игнорирования общего прошлого с другими народами. Это может рассматриваться как контрмера по отношению к вмешательству западных ценностей и культуры в общество. Так, многие исторические факты и события могли быть просто-напросто опущены. Допустим, при рассмотрении историографии на постсоветском пространстве, легко предположить, что единой версии прошлого для 15 государств уже не будет, но это не означает, что нужно вычёркивать общую историю и отказываться от её совместной разработки или от сотрудничества друг с другом.[4] Целенаправленное формирование искажённых образов исторического прошлого и их активное внедрение в индивидуальное, групповое и общественное сознание способно серьезно трансформировать духовную ситуацию в обществе, провоцируя духовные потрясения. Нельзя забывать, что Источником устойчивого развития человечества заключен в разнообразии и многообразии культур и уникальности исторического прошлого.

Приходится признать, что обнаруженные влияния глобализации на развитие исторической науки не всегда являются благоприятными.

Однако следует подчеркнуть не только отрицательные моменты, характерные для развития исторической науки в процессе глобализации, но и положительные стороны. Среди плюсов глобализации для исторического сообщества стоит отметить, как уже говорилось выше, возможность взаимовлияния и взаимопроникновения культур, возможности изучать исторические факты с новой стороны. Открытие информационных пространств и распространение глобальной сети по всему миру дало возможность историкам из различных уголков земли обобщить знания, получить доступ к ранее закрытым материалам и архивам, создавать виртуальные конференции и форумы, давшие импульс для дальнейшего развития исторической науки. Таким образом, интеграция, глобализация и регионализация современного мира

дополняют и взаимно поддерживают друг друга или, точнее, являются двумя сторонами одного и того же явления. По этой причине не представляется возможным противодействовать этому процессу и отгораживаться от него, так как это грозит научной, а также общественно-политической стагнацией. Не стоит пытаться избежать или отменить ход мировой истории, ведь для развития общественного и научного потенциала, в данном случае исторической науки, следует прислушаться к глобальным процессам и стремиться находить преимущества и возможности развития в потоке глобализации.

#### Литература:

1. <http://hbr.org> // Levitt Theodore. Globalization of Market, Harvard Business Review magazine., 1983. – 82 с.
2. Федотова Н.Н. Возможна ли мировая культура? // Философские науки. №4. 2000.
3. Бирюкова М.А. Глобализация: интеграция и дифференциация культур // Философские науки. №4. 2000. – 82 с.
4. В.А.Тишков. История и историки в современном мире. // Выступление на международном круглом столе «История, историки и власть». // Москва. 2010 г.

#### Научный руководитель:

м.э.н., преподаватель кафедры «Мировая экономика и международные отношения»  
Кенжебекова Мадина Болатовна.

**Abdulvahid Nuriddinov**  
(Namangan, Uzbekistan)

### QUESTIONS OF SOCIAL JUSTICE IN TEACHING OF MAHDUMI A'ZAM

*“We set ourselves as an object not only to reflect vital qay and rich heritage of our great wise men, but also to prove in the person of our great representatives of the past how rich and multi – coloured the spiritual, scientific, cultural, religious and moral world of our people.”*

(I.A.Karimov)

Question of social justice and safeguarding of peace and consent in society was in the centre of attention and creative activity of Saeed Ahmad ibn Mavlana Jaloliddin Hojagi Kasani Mahdumi A'zam, the great successor and eminent theorist of Naqshbandiya teaching and it was indicated by historical and literary sources of the XV-XVI centuries.

The thinker, making quotations from Koran and statements from hadis of prophet Muhammad (P.B.U.H), substantiated his opinions about the role of the state in the society, relations between rulers and people, ways of state administration, just governing by rulers, establishment of social justice in the society in his scientific treatises collected in “Majmuat-ur-rasoil” ( the collection of messages and treatise ). The period of life and activities of Mahmudi A'zam (the second part of the XV century, the beginning of the XVI century) was the period of complication of social and political situation in Central Asia. Firstly it was the period of aggravation of intestine wars between the descendants of Amir Timur (Timurids) for power and seizure of new territories, secondly, it was the period of destabilization on tension of social and political situation in the region, thirdly the invasion of aggressive forces of Sheibanids from the sides of Dashti Kipchak (the territory from western Kazakhstan to the Caspian sea shores) flared up tensions in strained enough social political situation and intestine wars between Timurids. In such a bad strained situation, safeguarding of peace and calmness, stabilization of social and political situation were one of the most important tasks of that time. Eminent representatives of clergy and sufic currents, in the first place the representatives of Naqshbandiya tarikat (teaching) especially Mahmudi A'zam and his comrades tried to make a valuable contribution to solution of those difficult tasks. And the questions of peace, consent and calmness, establishing social justice in the society took a special place in the centre of attention of the followers of sufic currents and their practical activities. Particular merit of Mahmudi A'zam in the given questions is that he enriched thoughts and statements of his predecessors with new ideas and forms proceeding from real social and political situation at that time.

“Indeed, each problem and task expressed in the treatise by Mahmudi A'zam assumed a special character of values which are common to all mankind. Particularly, the problems of place and importance of social level of people in the society stated by Mahmudi A'zam are considered to be one of these values. Mahmudi A'zam respected much cultural heritage of his predecessors and was deeply aware of their point of view on his matter. Proceeding from it he made a special system of social levels and tried to substantiate them. Mahmudi A'zam referred emir (rulers, tsars, kings), scientists, peasants, representatives of handicraft and other levels of the society to this system”, writes Professor Sohobnazar Karimov.

Realizing that the heavy burden of the fight of rulers for the crown and power will lie on the shoulders of ordinary people the thinker criticized and damned such wars and conflicts and in most cases he was able to avert such clashes as it was at the beginning of the XVI century. At that time the ruler of Tashkent Sultan Ahmad Navruz Barakkhan in alliance with the ruler of Samarkand Sultan Abdulatifkhan wanted to attack Bukhara with

forces of 200 thousand men. In this anxious situation Mahmudi A'zam came up to Barakkhan and said him frankly: "Why did you come here and trouble Moslems? Aren't you afraid of God and his prophet? Follow my good advice, abandon your purposes and go back to your possessions". Thus the thinker averted the imminent danger of war against Bukhara. Points of view and ideas of the thinker about state system, state administration, it's functions, problems of social justice were manifested brightly in his treatises as "Zubbat-us-solikin va tanbiyat-us-salotin" (Treatise for sultan's edification), "Risolai ahvoli ulamo va umaro" (Treatise about conditions of scientists and rulers) and "Risolai Boburiy" (Treatise about Bobur).

"Administration of state and people is the heritage left to people by Adam himself and people must carry out this work in accordance with desire and consent of God," notes the scientist in his treatises. In his opinion, if descendants of Adam need a king or a caliph as their leader, they (leaders) must be gifted, merciful, just able to solve problems, pains and sufferings of their people. In his "Treatise for sultan edification" Mahmudi A'zam writes, "After master Adam the most Glorious God send to the community of people the most able of them and in and in accordance with necessity of the definite time elected the worthy man from this community and appointed him a caliph. And since that time it remains so. For the sunnah of the Allah was established in the way that people couldn't exist without a ruler. But be aware, you, who is seeking after knowledge, that a deputy must be in the rank of deserving successor, i.e. expectations, mercy, justice and anger of Moslems must be concentrated in him. And it is so, he must be the caliph, for his being affirmed a deputy and a ruler on earth from the Most Glorious God"

Developing his idea, the scientist writes further: "And if the Most Glorious and Most High God choose one of his slaves and appoints him as a ruler over other his slaves, then the chosen one must be grateful for the given mercy, show diligence and never spare efforts in just and merciful administration of God's creatures, as the Most glorious and the most high God is thousands times more merciful to his slaves than a mother to her child"

In Mahmudi A'zam's opinion ruler of the state must be just, honest, merciful, exacting to themselves and others, enterprising, clever, intelligent and far-seeing. And appealing to rulers he writes further: "As it is said in hadis (stories about statements and activities of the prophet) the Most Glorious and the Most High God endowed them (rulers) with such happiness that for an hour of just governing they will be rewarded as for sixty years of divine service. Then they should be grateful for such great mercy and always use scales of justice, for this the Most Glorious and the Most High God will prolong their governing in this world and enow them with happiness in this world for every such hour -if it is pleasing the Most High Allah".

Mahdumi A'zam in his treatise showed the fundamental distinguishing features of the person worthy of this high post as a padishah (king, tsar, ruler). In his opinion, this man must be just to Moslems, i.e., to his subjects, merciful, kind, noble, careful, polite, the custodian of honour of Islam, shariah, tariqah and promote their progress, literate, clever, gifted, faithful to teachings and ideas of tariqah, with a sound mind in a sound body. Mahmudi A'zam in his teaching emphasizes ruler's successful administration of the state closely related with their respect and faithfulness to the representatives of sufic teachings. In his opinion, respect, love and keeping to the rule of tariqah will raise authority of the ruler before his people, nation and strengthen state foundations, promote achievement of political and economic success, refusal of different negative deeds.

In conclusion we can emphasize that Mahmudi A'zam was an eminent thinker of Sufism of his time, he influenced directly on rulers, made a valuable contribution to stabilization of social and political situation of his time.

#### List of Literatures:

1. Karimov S. Sociological sides of sufic treatises by Mahmudi A'zam Dahbedi. In the book of "The place of sociology in the scientific system of Uzbekistan (The collection of articles), Samarkand, 2006"
1. Muhammad Burkhaniddin Muhammad Kazi "Silsilat-ul-orifi". The manuscript from the archives of the Institute of Oriental study of the Academy of Science of the republic of Uzbekistan. Inventory.
2. Maxdumi Azam Treatis sultans edification. In the book of "Wisdom of sufis", St.Petersburg, "Azbuka", 2001.p.389-390.

Марія Поливач  
(Київ, Україна)

#### ГРОМАДСЬКА ДІЯЛЬНІСТЬ ПШЕНИЧНОГО ПАВЛА ДМИТРОВИЧА

Освіта та професійна підготовка є фундаментом людського розвитку та прогресу суспільства. Вони також виступають гарантом індивідуального розвитку, плекають інтелектуальний, духовний та виробничий потенціал суспільства. Надважливе значення освіти та професійної підготовки у розвитку людських ресурсів, визнання їх високими цінностями людини та суспільства обумовило прийняття Міжнародною організацією праці у 1975 р. Конвенції про розвиток людських ресурсів.

Вища освіта в Україні має довгу і багату історію. Українських випускників та вчених вже давно знають і цінують по всьому світу. Сьогодні основною метою освіти, відповідно до Закону України «Про освіту» – є всебічний розвиток людини як особистості та найвищої цінності суспільства, розвиток її талантів, розумових і фізичних здібностей, виховання високих моральних якостей, формування громадян, здатних до свідомого суспільного вибору, збагачення на цій основі інтелектуального, творчого, культурного потенціалу народу, забезпечення народного господарства кваліфікованими працівниками [6, с. 58]. Саме ці

людські цінності намагався прищепити своїм студентам Пшеничний Павло Дмитрович більше ніж півстоліття тому.

Метою даної статті є висвітлення громадської та педагогічної роботи одного з передових українських науковців у галузі зоотехнії в ХХ ст. – Пшеничного Павла Дмитровича. Також ознайомити з життєвим шляхом та науковою роботою академіка.

Народився Павло Дмитрович 12 листопада 1903 р. в слободі Савиці Ізюмського повіту Харківської губернії в сім'ї робітників. Його батько працював ковалем, слюсарем, арматурщиком на різних заводах Донбасу, Катеринослава (Дніпропетровська) і привчав сина з дитинства до складного слюсарського ремесла. Батько мріяв, щоб син став висококваліфікованим слюсарем і продовжував його робочі традиції. По завершенню в 1914 р. Савинської земської початкової школи Павло Дмитрович у 1915-1918 рр. працює слюсарем – учнем і підручним слюсаря в Ізюмських головних майстернях Південно-Донецької залізниці. Однак потяг до знань не залишала юнака і він в 1920 р. закінчує Савинське вище початкове училище [5, С. 158]. Будучи випускником училища в 17 років стає членом Всесоюзного Ленінського Комуністичного Союзу молоді (ВЛКСМ), або коротко – комсомолу [1, арк. 90].

По закінченню в 1923 р. Харківської зоотехнічної профшколи, П. Д. Пшеничний, в цьому ж році вступає у Харківський молочарсько-зоотехнічний інститут на зоотехнічний факультет і в травні стає членом профсоюзу.

Починаючи з 1926 р. і до виходу на пенсію в 1978 р. – Павло Дмитрович пов'язує своє життя з науковим пошуком і розробкою основних проблем тваринництва. Він був активним громадським діячем, організатором і керівником багатьох з'їздів і конференцій з тваринництва. Приділяючи велику увагу поширенню знань з тваринництва, він часто виступав з доповідями і лекціями на всесоюзних, республіканських, обласних і районних нарадах, семінарах та конференціях [5, С. 160].

П. Д. Пшеничний мав завжди активну громадську позицію і часто керувався не вимогами існуючої ідеології, а інтересами науки. Так, працюючи науковим секретарем в Наркомземі (Народний комісаріат землеробства), ним та керівником методичної групи НКВС Куплевахським був підписаний важливий документ – «Про заборону нищити агрономічну літературу дореволюційних видань», який був надрукований в сільськогосподарському бюлетені Наркомзему, Укрколгоспцентру (Всеукраїнська спілка сільськогосподарських колективів) та Укрфіліттрактороцентру №19-20 від 20 квітня 1931 р. [7, арк. 2]. Це свідчить про те, що Павло Дмитрович ще на початку своєї наукової діяльності був ревним сподвижником своєї справи, поціновувачем та збирачем якісної літератури.

Постійна повсякденна тяжка праця Павла Дмитровича та прагнення досягнути все нових вершин в науці принесли свої плоди. «Одні вчені мають хист узгальнювати й синтезувати все зроблене до них. Такі майже не помиляються, але рідко створюють нове, інші, вивчивши всі праці з проблеми, після глибокого всебічного обдумування ставлять експерименти. Павло Дмитрович Пшеничний поєднував у собі кращі якості обох типів учених» – такими якостями володів П. Д. Пшеничний за словами його учня О. В. Циганюка, кандидата сільськогосподарських наук, доцента кафедри птахівництва НАУ [4, с. 183].

Не забарилася і винагорода за плідну працю в царині зоотехнії. ВАК (Вища атестаційна комісія) та ВКВШ (Всесоюзний комітет у справах вищої школи) при РНК (Рада народних комісарів) СРСР затвердила надати П.Д. Пшеничному:

- а) в 1938 р. науковий ступінь кандидата с.-г. наук без захисту дисертації;
- б) в 1939 р. науковий ступінь доцента по кафедрі «Годівлі с.-г. тварин» [1, арк. 90].

Обраний за конкурсом, Павло Дмитрович з 13 вересня 1938 р. по 7 листопада 1943 р., працював завідувачем кафедри годівлі сільськогосподарських тварин, деканом зоотехнічного факультету, зам. директора по навчальній і науковій роботі, згодом – ректором Башкирського СГІ, м. Уфа, де ним були проведені капітальні дослідження з проблеми направлено виховання великої рогатої худоби, за що в 1940 р. був нагороджений Почесною грамотою Президії Верховної Ради Башкирської АРСР [5, С. 159].

В цьому ж 1940 р. в травні, П. Д. Пшеничний поступив кандидатом в члени КПСС, а в липні 1941 р. Ждановським райкомом КПРС м. Уфа, прийнятий в члени КПРС (партбілет № 11132765).

Після звільнення від німецької окупації м. Харкова, П. Д. Пшеничний повертається туди і з 7 листопада 1943 р. до 23 жовтня 1953 р. працює доцентом; з 17 червня 1949 р. до 26 січня 1950 р. – професором і завідувачим кафедрою годівлі сільськогосподарських тварин Харківського зоотехнічного інституту до 23 жовтня 1953 р. За самовіддану роботу в роки війни в 1944 р. Павло Дмитрович був нагороджений Наркомрадгоспрмом СРСР Значком – «Відмінник соціалістичного змагання», а в 1946 р. – Президія Верховної Ради СРСР вручила науковцю медаль «За доблесну працю в Великій Вітчизняній війні 1941-45 рр.».

В квітні 1948 р. на науковій раді Всесоюзного інституту тваринництва Павло Дмитрович публічно захистив докторську дисертацію на тему: «Матеріали до вивчення про виховання молодняка с.-г. тварин». В червні 1949 р. Вища атестаційна комісія (ВАК) при Міністерстві вищої освіти (МВО) СРСР затвердила П. Д. Пшеничного в науковому ступені доктора с.-г. наук і в навчальному званні професора на кафедрі Годівля с.-г. тварин [1, арк. 90].

Починаючи з 1939 р. науковець був учасником Всесоюзних сільськогосподарських виставок (ВСГВ) в Москві. Це була одна з найавторитетніших виставок союзу, яка діяла у Москві з 1939 р. Окрім 1939 р. науковець презентував свої здобутки і в наступних роках: 1940, 1941, 1954, 1956 рр. За вагомі досягнення в розробці наукових основ виховання с.-г. тварин в 1940 р. Главвиконкомом СРСР був нагороджений Малою срібною медаллю ВСГВ, а в лютому 1957 р., також, Главвиконкомом – Великою срібною медаллю ВСГВ [1, арк. 91].

Праця над актуальними проблемами годівлі та розведення сільськогосподарської худоби, проведення дослідів, розробка нових методик і впровадження їх в життя принесла Павлу Дмитровичу в грудні 1956 р. членство в Українській академії с.-г. наук (УАСГН). Рада Міністрів УРСР затвердила П. Д. Пшеничного дійсним її членом [1, арк. 90], де з грудня 1959 р. він працює віце-президентом, одночасно з липня 1959 р. по травень 1962 р. займає посаду академіка-секретаря відділу тваринництва. Був звільнений з цієї посади «в зв'язку з постановою ЦК КП України і Ради Міністрів УРСР від 4 травня 1962 р. № 487 «Про ліквідацію Української Академії сільськогосподарських наук і утворення в складі Академії наук УРСР відділу сільськогосподарських наук», але залишений на посаді зав. кафедрою годівлі Української ордена Трудового Червоно Прапора сільськогосподарської академії [1., арк. 60].

П. Д. Пшеничний був членом правління науково-технічного товариства сільського та лісового господарства УРСР (1953-1960 рр.), крім того обирався депутатом Київської обласної ради депутатів трудящих 5 скликання (1955-1959 рр.) [1, арк. 87]), також був членом Районного комітету Московського райкому КП України в м. Києві (1954-1957 рр.), [1, арк. 107], членом правління Республіканського Товариства «Знання», Українського правління радянсько-чехословацької дружби, Ради техніко-економічної експертизи Держплану і колегії Міністерства сільського господарства УРСР, членом правління Українського республіканського товариства по розповсюдженню політичних і наукових знань, членом парткому УСГА [1, арк. 91], членом редколегії журналів «Вісник сільськогосподарської науки» та «Тваринництво України», «Української сільськогосподарської енциклопедії», входив до складу вчених рад низки інститутів. З 1964 р. – засновник і відповідальний редактор, а з 1968 р. – член редколегії збірника наукових праць «Корми і годівля сільськогосподарських тварин», здійснив 38 видань [5, с. 160].

За великі заслуги в підготовці висококваліфікованих фахівців сільськогосподарського виробництва та фахівців вищої кваліфікації, науково-виробничу діяльність, громадську роботу Павло Дмитрович Пшеничний був нагороджений орденами Леніна і Знаком Пошани, а також багатьма грамотами, медалями, зокрема, 4 з яких – великі срібні ВДНГ. У 1969 р. президія Верховної Ради Української РСР указом від 4 квітня № 240, присвоїла професорові Пшеничному Павлу Дмитровичу почесне звання Заслуженого діяча науки Української РСР [1, арк. 133].

Його колеги та учні були в захопленні від організаційних здібностей науковця. За словами його учня І. М. Березюка: «Основними традиційними принципами Пшеничного Павла Дмитровича були: чесність, трудолюбство, обов'язковість. Збереження традицій – це не підтримка жару, а збереження Вогню!» [2].

Ось як описує громадську діяльність професора в своїх спогадах його учень, кандидат сільськогосподарських наук, доцент кафедри птахівництва НАУ О. В. Циганюк: «Проникливий розум, залізна логіка допомагали йому знаходити слабкі місця в загальноновизнаних теоріях великих наукових авторитетів і піддавати їх нещадній за принциповістю, яскравій і переконливій критиці. Рідкісний ерудит, з яким поглядом і гострим розумом він не раз вносив світло здавалося безнадійно темні проблеми.

На цьому шляху Павло Дмитрович – сміливий і пристрасний полеміст – пережив чимало неприємностей. Він завжди ставив на перше місце моральний обов'язок людини. Враження від його виступів і самого вигляду завжди було величезним» [4, С. 184-185].

Другою важливою ділянкою життя Павла Дмитровича була підготовка фахівців для сільського господарства. За 45 років педагогічної діяльності він підготував близько 5000 агрономів, вчених зоотехніків, ветеринарних лікарів. Професор П. Д. Пшеничний приділяв велику увагу вихованню наукової зміни. За роки роботи у вузах і науково-дослідних установах він підготував 22 доктори та 138 кандидатів наук, з яких 19 – для зарубіжних країн [3, с. 286].

Помер П. Д. Пшеничний після тривалої важкої хвороби на 82-му році життя 1 травня 1985 р. і був похований в Києві.

Як висновок, можна сказати, що Павло Дмитрович був непересічною людиною в науковому житті, його здобуткам може позаздрити будь який сучасний науковець. Він був широко освіченою людиною, цікавився багатьма галузями наук, пов'язаних з годівлею тварин, а також літературою і філософією. П. Д. Пшеничний своєю працею протягом всього життя намагався вдосконалити зоотехнічну науку і виховати достойне покоління дослідників. Його життєвий шлях – є яскравим прикладом самовідданого служіння своєму народові, взірцем вірності професійним обов'язкам. Його наукові досягнення не втратили своєї актуальності і потребують подальшого вивчення та систематизації.

### Література:

1. Архів матеріалів - ВП НУБіП України, ф. особова справа Пшеничного П.Д.
2. Архівні матеріали кафедри годівлі тварин та технології кормів ім. П.Д. Пшеничного.
3. Березюк М. Пшеничний Павло Дмитрович (1903-1985) // Вчені у галузі тваринництва / УААН; наук. ред. Г.О. Богданова, В.П. Бурката. – К.: Аграрна наука. - 1999. – С. 284-287. – (Серія «Українські вчені-аграрії ХХ століття»; кн. 2).
4. Відомий вчений і педагог у галузі зоотехнії Павло Дмитрович Пшеничний (до 100-річчя від дня народження) / НАУ; уклад.: І.І. Ібатуллін, В.Д. Столюк, І.М. Березюк та ін.. К.: НАУ, 2003. - с. 200.
5. Колектив кафедри годівлі сільськогосподарських тварин і технології кормів ім. М.Д. Пшеничного. До 100-річчя від дня народження Академіка Павла Дмитровича Пшеничного // Аграрна наука і освіта. – 2004. том 5.- № 1-2. – С. 158-160.
6. Пилипенко О.О. Аграрні навчальні заклади України / Упоряд.: О.О. Пилипенко, І.І. Румик, - К.: НВ ТОВ «Відродження», 2004. – 195 с.
7. ЦДАВО України. – Ф. 27. Оп. 14 Од. зб. 554., арк.2.



**Науковий керівник:**  
кандидат історичних наук, доцент Лановюк Людмила Петрівна.

**Муяссар Тожиахмедова**  
(Наманган, Узбекистан)

### **АНЪАНАВИЙ КИЙИМЛАРДА ҚАДИМИЙ ДИНИЙ ТАСАВВУРЛАР ВА АФСУНГАРЛИК**

Тарихдан маълумки, кийимлар инсоният турмуш-тарзи тараққиёти билан чамбарчас боғлиқ тарзда юзага келган. Қолаверса инсоният тарихидаги илк энг муҳим ихтиролардан бири айнан кийимни ихтиро қилингандир. Чунки инсониятни ҳайвонот олаmidан унинг тафаккур қобилияти ажратиб турса, ушбу тафаккурнинг бир меваси либосдир. Қолаверса айнан кийим инсонларни ҳайвонот олаmidан ажратувчи муҳим ташқи аломатлардан биридир.

Анъанавий миллий кийимларнинг шаклланиш тарихига назар ташлар эканмиз бир неча минг йиллар мобайнида унинг қатор муҳим функциялари таркиб топганлигини кўриш мумкин. Кийимнинг биринчи ва асосий вазифаси - танани совуқдан ва табиатдаги турли бошқа ноқулай вазиятлардан ва таъсирлардан ҳимоялаш бўлган бўлса кийимлар тараққий этиб бориши ва унга ташқи (табиий) муҳит, хўжалик машғулоти, эътиқодий қарашлар, ижтимоий, маданий йўналишлардаги ўзгаришлар, миллий ва диний қарашларнинг бевосита таъсири натижасида иккинчи муҳим вазифаси, яъни жинсий ва ижтимоий бўлувчи ҳамда маросимий - эътиқодий вазифаси ҳам пайдо бўлган.

Ҳозирги кунга қадар этнология, санъатшунослик, археология, маданиятшунослик каби йўналишларда ўзбек миллий кийимлари тарихи, эволюцияси, трансформацияси ва маҳаллий локал хусусиятларни ўрганиш борасида маълум ижобий ютуқларга эришилган. Бироқ, ҳалигача анъанавий либосларни ўрганишга доир муаммолар, жумладан, анъанавий кийимларнинг маросимий хусусиятлари, кийимлар билан қадимий диний эътиқодларнинг боғлиқлиги ҳамда улардаги рамзий функциялари тўлиқ хал қилинган деб айтиш қийин.

Фарғона водийси ўзбеклари орасида ҳам асрлар мобайнида ўзига хос кийимли маданияти ва анъаналари шакланган бўлиб, бу анъаналарда водий аҳолисининг бир неча минг йиллик миллий ва диний қадриятлари ҳам ўз аксини топган. Кийимлар ва уларнинг айрим қисмлари билан боғлиқ эътиқодий қарашлар ҳамда урф-одатларни таҳлил қилишдан аввал айнан кийимларни бичиб-тикиш билан боғлиқ диний-афсунгарлик аҳамиятига эга бўлган баъзи расм-расумларга тўхталиб ўтсак.

Водий ўзбеклари орасида асрлар давомида сақланиб келаётган асрий анъанага кўра кийимларни бичиб-тикишда бичиқчилар матони қайчи билан кесишмаган, балки қўл билан йиртиб, айрим қийиқ жойларини пичоқ билан кесишган. Кийимлар асосан бўй, енг ва ён қийиқлардан иборат бўлиб, олдинлари аксарияти қўлда тикилган. Бичиқчи ва тикувчилар у ёки бу кийимлик учун олинадиган матодан иложи борица қийиқ чиқармасликка ҳаракат қилишган. Чунки қадимги матоларнинг эни шуни тақоза этган. Шу билан бирга, қадимги урф-одатларга кўра, кийим бичишда ёки унинг қийиқларига ёмон кўзли ёки «назари бор» кишиларнинг нигоҳи тушса, ўша кийимни кийган киши касалланади, ҳаттоки вафот этиши ҳам мумкин, деган эътиқодлар мавжуд бўлган.

Дарҳақиқат чеварлар ҳам ўз фаолиятлари давомида қатор афсунгарлик урф-одатларига амал қилганлар. Жумладан, водий чеварлари бировнинг олдида кийим бичмайди. Чунки ўзга кишилар олдида кийим бичилса кимдир кўзи кириб қолиши ва чевар касал бўлиб қолиши мумкин, - дейилган. Кийимларни бичиб-тикувчи чеварлар кийимларни бичиш учун ҳаттоки ҳафтанинг маълум бир кунлари танлаб олган. Халқ наздида ҳафтанинг душанба, пайшанба, жума кунлари яхши, хосиятли кунлар деб қаралгани боис асосий шу кунлари кийим бичилган бўлса, сешанба, шанба кунлари хосиятсиз деб ҳисобланган ва бу кунлар кийим бичилмаган.

Марказий Осиё халқларида бўлгани сингари ўзбекларда ҳам марҳумга махсус либос-кафан кийдирилиб дорулбақодан дорулфаного кузатилади. Кафан асосан оқ бўз матодан тайёрланади. Кафан ўралаётганда аввал чап, сўнг ўнг томонидан бошлаб ўралади, ўнг томон устида бўлишига алоҳида эътибор қилинади. Демак биз ушбу фикр-мулоҳазалардан шундай хулосага келиш мумкинки, ўзбекларда инсон ҳаётининг муҳим уч босқичида ҳам махсус либос кийдирилган. Иккинчидан, ушбу ҳар уч либос доимо оқ рангда бўлган ва унинг ҳам пастки қисми умуман қайтарилмаган. Учтинчидан, чақалоққа ва келинга ҳамда майитга кийдириладиган биринчи кийим доимо маросимий тарзда кийдирилган. Демак, чақалоққа ва келинга ҳамда майитга кийдириладиган ушбу кийимларни инсонни бир босқичдан иккинчи босқичга ўтаётганини рамзий ифодаловчи кийим деб айтиш мумкин. Дарвоқе, бу борада аёлларнинг рўмоллари ҳам ранги, ҳолатига кўра уларнинг ёши, оиладаги ўрнига кўра ҳам ўзига хос тарзда ўзгариб борган. Қизлар турмуш қурганда, жувонлар биринчи фарзанд кўрганда, ўғлини хатна қилдирганда ва неваралик бўлишганда бош кийим ҳолати ва рангини ўзгартиришган. Ўз навбатида бу жараён, яъни янги ижтимоий гуруҳига ўтиши билан боғлиқ қатор ҳолатлар урф-одатлар тарзида акс этган. Қадимги одатга кўра, қизлар турмушга чиққанларида никоҳ кунлари ёки тўйдан сўнг учинчи куни қизлик кўйлақларини хотинлик кўйлақларига алмаштирган.

Энди эса бевосита кийимларнинг айрим қисмлари билан боғлиқ эътиқодий қарашлар борасида бирмунча батафсилроқ тўхталиб ўтсак. Авало бу ўринда Фарғона водийсидаги ўзбекларида ҳам бошқа минтақаларда яшовчи ўзбеклар сингари анъанавий миллий кийим тарзда ёзда □ дўппи ятак, белбоғ, иштон, чориг, қишда эса - телпак, чопон, белбоғ, шим, махси-ковуш кийганлигини таъкидлаб ўтиш жоиз.

Эркакларга хос муҳим кийим-кечак элементларидан хисобланадиган белбоғ ва дўппилар ҳам миллий кийимлар таснифида ўз ўрнига ва маросимий маъносига эга бўлган кийимлар ҳисобланган.

Фарғона водийсида белбоғ эркаклари ҳам кундалик ҳаётда доимо яқин ва тўн устидан белбоғ боғлаб юрган. Белбоғ - эрлик рамзи. Аёллар рўмоли каби эрлар белбоғи ҳам тарихий асосларга кўра жинсларни фарқлаш учун хизмат қилади. Даврлар ўтиши билан белбоғ тимсолининг рамзий маъноси кенгайиб, бойлик, давлат тушунчаларини ҳам англатган. Ўзбек белбоғлари амалий маросимий функцияларга эга. Эр ва аёлларнинг аза ва тўйларда бел боғлашлар маросимий аҳамиятга эга бўлган.

Водийда никоҳ тўйи тантаналари ўтказиладиган кун куёв яқин дўстлари билан бирга келиннинг уйига куёвновкарга боради. Куёвновкада келганлар келин томонидан махсус зиёфат қилингандан сўнг куёв ва унинг иккита энг яқин дўсти ҳамда келиннинг янгалари иштирокида «белбоғ боғлаш» маросими ўтказилади. Белбоғ боғлаш маросимида куёв жўралар куёв учун келин ва унинг онаси томонидан тикилган белбоғларни турли хил усулларда биринма-кетин куёвнинг белигада боғлайди. Белбоғ боғлаш жараёнида куёвжўралар белбоғ тугунининг мустаҳкамлигини сақлаб қолишни ҳаракат қиладилар. Тугуннинг қаттиқ мустаҳкамлининг рамзий маъноси бўлиб, куёвнинг бели бақувват эканлигига ишорадир. Ўзбек халқида тугун магиясига ишонч жуда кучли бўлган. Аслида тугун йўл боғлиқлиги, чигаллик, ноиложлик белгисидир. Тугунларни ечиш эса йўл очиш, висолга етишиш, мушкул аҳволдан холос бўлишнинг афсунгарлик воситаси деб қаралган.

Ўзбек миллий кийимларининг муҳим қисмларидан бири-дўппидир. Ўзбекона миллий дўппиларга назар ташлар эканмиз, уларда Ўзбекистоннинг турли минтақаларига хос маҳаллий дўппилар - Марғилон, Андижон, Ўш, Шаҳрисабз, Тошкент, Бухоро, Бойсун, Чуст дўппилари машҳур бўлиб, уларнинг «ироқи чоргул», «ироқи қурбақа нусха», «ироқи санама», «тагдўзи», «йўрмадўзи», «заминдўзи», «зардўзи», «туспила», «бахмаш», «мунчоқ гулли», «оқлар нусха», «тож нусха», «қаҳрамон нусха», «пахта гулли нусха», «хуршид нусха», «кандакори нусха» каби турлари учрайди. Водийда эса Қўқон, Марғилон, Чуст, Наманган, Андижон, Шаҳрихон дўппилари машҳур бўлган.

Дўппиларнинг устки қисми ва жияги гулдор геометрик нақшлар билан безатилган яхлит тагдўзидан иборат бўлиб, гоҳида тўгараклар, гоҳида гул шохлари шаклида тикилган. Умуман олганда, дўппилар асосан астар, авра, жияк ва пилтадан иборат бўлиб, уларнинг ҳар бири алоҳида тикилиб, сўнг астар билан авраининг орасига ингичка симга ўралган қоғоз пилта ўтказилган. Фарғона водийси дўппилари ўзининг оқ ва қора ранглар уйғунлигида қампирнусха ва бодомнусха гуллари билан ажралиб турган.

Фарғона водийси аҳоли орасида қадимдан кўз тегишидан, турли боло-қазолардан асровчи восита тарзида хар хилдаги туморларни тақиб юриш одати бўлган. Туморлар бугунги кунда ҳам водий аёлларининг анъанавий либосининг таркибий қисмига кириб, кўз тегишидан сақлайдиган тақинчоқ, безак сифатида уни тўлдиради. Бу борада водий аёллари орасида турли хил ёмон кўзлардан, суқ ва назар тегишидан сақланиш мақсадида 7 донна седона ва қалампирмунчоқ уруғидан олиб тумор қилиб тақиб юриш одати оммалашган. Шунингдек аёллар томонидан тақиладиган туморларга бошқа ўсимликларнинг уруғлари ҳам қўшиб таёрланган. Умуман олганда тумор тумор-рангли матодан тикилган халтача бўлиб, унга чораҳадан олинган 7 та майда тош, 7 та қалампир доннаси, 7 та седона уруғи, 7 та исириқ уруғи ва 7 та қовоқ уруғи солинади. Халтача билан ёнма-ён иккита иккита кўзмунчоқ ва 2 та дудона тикиб қўйилади. Туморга албатта танга-чақа, мунчоқ, игначалар осиб қўйилади.

Кишилар тасавувирига кўра хар бир дон уруғлари ва чорраҳадан олинган тошчалар кўз тегишидан сақлайди. Чунончи қариялар учун нос тайёрланадиган қовоқ уруғи кишига енгиллик олиб келса седона дони ёмон кўзлардан асрар экан. Қалампир донлари жинлардан сақлар, исириқ эса одамга тароват бағишлар, ҳасадчи кишилардан сақлар экан. Уларнинг сонини 7 та бўлиши эса етти рақамининг магия хусусияти билан боғлиқ бўлган.

Хулоса қилиб айтадиган бўлсак водий ўзбеклари анъанавий кийимлари ва улар билан боғлиқ тарзда ўтказиладиган урф-одатларда исломгача бўлган диний эътиқодий қарашлар, жумладан, фетишизм, анимизм, магия, тотемизм каби эътиқодий қарашлар исломий анъаналар билан уйғунлашган ҳолда сақланиб қолганига гувоҳ бўлдик. Анъанавий кийимлар баъзан кишилар ёшидаги фарқни ва уларнинг оилавий аҳволини белгилашда ҳам хизмат қилиб, уларнинг насл-насабидан нишона бериб турувчи хусусиятга эга бўлган. Энг асосийси миллий кийим-кечаклар ва тақинчоқлар ҳар хил ёмонликлардан, бало-қазолардан, инсу жинслар ҳуружидан асровчи, касалликдан халос этувчи ўзига хос афсунгарлик буюми тарзида ҳам қадрланган ва бу билан боғлиқ расм-русумлар ҳамда иримлар кенг тарқалганлигини кўришимиз мумкин. Демак, биз бундай анъанавий миллий кийим-кечаклар моддий маданият, нафосат олами ва илохий қудрат ҳақидаги тасавурлари бир-бири билан узвий равишда боғланиб, бирлашиб кетганини кўрамиз.

#### Фойдаланилган адабиётлар:

1. Абдуллаев Т., Хасанова С. Ўзбек кийимлари. –Тошкент., 1978.
2. Аширов А.А. Ўзбек халқининг қадимий эътиқод ва маросимлари. –Тошкент: Алишер Навоий номидаги Ўзбекистон Миллий кутубхонаси. 2007. –272 б.
3. Жабборов И. Ўзбеклар: турмуш тарзи ва маданияти. –Тошкент: Ўқитувчи, 2003. –Б. 40-48.
4. Содиқова Н. Ўзбек миллий кийимлари. –Тошкент: Шарқ, 2003. –Б. 198 б.
5. Ўзбек миллий кийимлари. –Тошкент: Ф.Фуллом номидаги нашриёт, 2006. – 278 б.

## СЕКЦІЯ: МАТЕМАТИКА

Наталія Глухова, Людмила Пісоцька,  
Олександр Антипенко, Тетяна Белік  
(Дніпропетровськ, Україна)

### СТАТИСТИЧНИЙ АНАЛІЗ ПАРАМЕТРІВ КІРЛІАНОГРАМ

Дослідження характеристик рідиннофазних об'єктів різноманітної фізичної природи реалізується шляхом реєстрації випромінювання у полі високовольтного розряду. Застосований метод вимірювань заснований на ефекті Кірліан: при розміщенні досліджуваного об'єкту або зразка у змінному електромагнітному полі високої напруженості 20-25 кВ/см навколо об'єкту виникає специфічне світіння аналогічне коронному розряду.

Характеристики газорозрядного випромінювання знаходяться в кореляційному зв'язку з хімічним складом газу між обкладинками, а також безпосередньо залежать від фізико-хімічних властивостей та стану досліджуваного об'єкту.

Шляхом поширення спектра електромагнітного впливу у режимі збудження газорозрядного випромінювання дослідного зразка будується картина зображення, на основі кореляції параметрів якого зі змінами складу водного розчину, здійснюється аналіз стану водного середовища [1-3].

Актуальною науковою задачею виявляється формування загального підходу до метрологічного забезпечення оцінки параметрів газорозрядного випромінювання об'єктів, розробки відповідних алгоритмів та програмного забезпечення цифрової обробки зареєстрованих картин розповсюдження газового розряду [4].

При розробці метрологічного забезпечення та інформаційно-вимірювальних технологій для оцінки стану рідиннофазних об'єктів необхідно вирішення завдань підвищення достовірності та ефективності оцінки параметрів та фізико-хімічних властивостей досліджуваних зразків, аналіз відтворюваності отриманих результатів вимірювань.

Цифрова обробка зображень застосовуються для розв'язання двох класів завдань:

- а) обробка з метою ефективного зберігання, передачі та представлення візуальної інформації;
- б) підвищення якості зображень, виділення зон цікавості, параметризація характерних ознак з метою прийняття на основі аналізу зображень певних рішень щодо контролю стану об'єктів, встановлення їх характеристик або діагностики.

При дослідженні об'єктів методами газорозрядного випромінювання цифрові зображення можуть бути отримані двома шляхами:

- 1) реєстрація картини газового розряду на поверхні фотоматеріалу з подальшим скануванням аналогового зображення;
- 2) реєстрація газорозрядного світіння за допомогою ПЗЗ-матриці.

В обох випадках вимірювальні процедури на сучасному обладнанні передбачають цифрову обробку отриманих зображень, котрі складаються з кінцевої множини елементів, кожний з яких розташований у конкретному місці та приймає певне значення інтенсивності.

Із точки зору обробки зображень досліджувані зразки рідиннофазних об'єктів у даній прикладній задачі володіють наступними специфічними властивостями:

- а) зразкам рідиннофазних об'єктів притаманна округла форма (у вигляді краплі рідини);
- б) зони, з яких складається загальна картина світіння, мають радіальну форму, що обумовлена фізичними процесами при розповсюдженні газового розряду навколо об'єкту досліджень;
- в) внаслідок реєстрації зображень газорозрядного світіння на рентгенівській плівці кольорова гама фактично відсутня наряду з насиченою кольорово-яскравісною за своїми характеристиками текстурою фотографій, що є підставою для утворення полутонових растрових зображень при перетворенні у цифрову форму;

г) колір та текстура усередині окремо взятої радіальної зони фактично однорідна.

При цифровій обробці зображень газорозрядного світіння у якості досліджуваної функції виступає аналіз характеристик перетину зображення мінімальної товщини, одиницею сигналу виступає значення яскравості відповідного пікселя. Для вихідних зображень структури газорозрядного випромінювання будують гістограму яскравості пікселів.

Дослідники у галузі вивчення методу газорозрядного випромінювання вказують на проблеми у сфері обробки даних експериментів з точки зору оцінки похибок та відтворюваності результатів. На перший план виходять проблеми відсутності значних за обсягом баз експериментальних даних. На сучасному етапі розвитку методів вимірювань, основаних на застосуванні ефекту Кірліан, найбільша увага приділяється дослідженню стану біологічних об'єктів. Що стосується експериментів, присвячених дослідженню газорозрядного випромінювання рідиннофазних об'єктів, то вони незначні. Тому було поставлено завдання створити базу експериментальних даних саме для зображень випромінювання рідиннофазних об'єктів. Основною метою створення експериментальної бази було виділення декількох типів води з інтуїтивно зрозумілими для споживача характеристиками.

При обробці експериментальних даних, а саме при обчисленні вибіркового середнього, дисперсії та довірчого інтервалу, необхідно отримати інформацію щодо закону розподілу ймовірностей значень вимірюваної величини. Оскільки при параметризації цифрових зображень газорозрядного випромінювання

використовувалися гістограми яскравості пікселів, то ідентифікацію закону розподілу випадкових складових даних експерименту, будемо проводити, спираючись на цифровий матеріал у вигляді кількості пікселів певного відтінку сірого кольору полутонового растрового зображення.

Зазвичай багато дослідників «за умовчанням» використовують при обробці експериментальних даних нормальний закон розподілу, використовуючи у якості підґрунтя центральну граничну теорему. У такому випадку використовуються стандартні статистичні процедури. Але такий підхід не завжди виправданий, оскільки стандартні процедури достатньо чутливі до незначних відхилень від гіпотез про нормальність розподілу. При наявності сумнівів рекомендовані до використання так звані робастні процедури, нечутливі до малих відхилень до гіпотез.

Нерідко на практиці виникають ситуації, коли розподіл невідомий. Експериментальні дані не «вписуються» у відомі моделі законів розподілу. У такому випадку класичні стандартні методи виявляються неефективними.

Відомо, що для ідентифікації закону розподілу використовуються графічні та аналітичні методи. На першому етапі (висунення гіпотези про можливий закон розподілу випадкових величин) рекомендується використання графічного методу, що полягає у побудові гістограм. За певним видом гістограми висувається гіпотеза про можливий закон розподілу. А потім вона перевіряється аналітичними методами (застосування критеріїв узгодження).

При цифровій обробці зображень стандартно використовується гістограма яскравості пікселів, кількість стовпчиків якої для полутонового растрового зображення визначається кількістю градацій сірого кольору. Зазвичай це число дорівнює 256. Відомо, що при такій кількості стовпчиків гістограма набуває так званого «гребінчастого», мультимодального типу. Для уникнення цієї проблеми кількість стовпчиків при статистичній обробці було зменшено до 12. Таким чином, для кожного з 12 інтервалів оцінюється кількість пікселів зі значеннями яскравості, які належать цьому інтервалу.

Наступний етап обробки вибірок зображень для чотирьох типів води полягає в усередненні кількості пікселів у кожному інтервалі розбиття в цілому для вибірки, яка відповідає типу води з певними фізико-хімічними властивостями. Для однотипних зразків води обсяг вибірок складав 150-200. Для експериментальних даних побудовано гістограми. На основі аналізу гістограм розподілу зроблений висновок про невідповідність розподілу експериментальних даних нормальному. Відповідно застосування стандартної методики обробки виявляється некоректним.

Тому при статистичному аналізі кірліаногам для обчислення усереднених значень яскравості пікселів у межах певних інтервалів розбиття оцінюються значення не середніх арифметичних, а медіан.

Числові оцінки медіан для виділених чотирьох типів води та графіки медіан представлено відповідно у табл.1.

Таблиця 1.

Значення медіан яскравості пікселів у інтервалах для зображень випромінювання чотирьох типів води

№ діап	$d_i - d_{i+1}$	Медіани для водопровідної води	Медіани для дистильованої води	Медіани для природної води (джерело м. Новомосковськ)	Медіани для води з монастирських джерел
1	0-0,1	0	0	0	0
2	0.1-0.2	1	0	0	0
3	0.2-0.3	1395	19	1298	529
4	0.3-0.4	4211	575	3161	2066
5	0.4-0.5	5536	976	4047	2349
6	0.5-0.6	6253	1412	5805	3367
7	0.6-0.7	7050	3011	7078	5357
8	0.7-0.8	5955	6666	8396	8414
9	0.8-0.9	6924	11903	9177	8775
10	0.9-1.0	23997	34952	21901	38217
11	1.0-1.15	13732	16980	16444	18674
12	>1.15	4	3	2	2

**Висновки.** При формуванні картини розповсюдження газового розряду виникнення випадкових

похибок вимірювань пов'язано з наступними факторами: стохастичний характер розподілу розряду у лавинній та ковзній стадіях; коливання характеристик електромагнітного поля; похибки вимірювального тракту; флуктуації зовнішніх параметрів, насамперед, фізико-хімічних властивостей газового прошарку між електродами, які використовуються при формуванні імпульсного електромагнітного поля високої напруженості; варіабельність досліджуваного рідиннофазного об'єкту.

Наявність такої кількості впливаючих факторів вимагає виконання детального статистичного аналізу з використанням достатніх за обсягом баз експериментальних даних. В рамках даної роботи проведений аналіз гістограм розподілу випадкових похибок вимірювань, в результаті якого показано невідповідність експериментальних даних стандартному нормальному закону розподілу. На підставі цього зроблений висновок про неправомірність застосування в якості експериментальної оцінки найбільш імовірного значення яскравості пікселів середнього арифметичного значення. Для цієї мети слід використовувати більш надійну та стійку щодо грубих похибок оцінку у вигляді медіани розподілу.

В цілому метод вимірювань, заснований на використанні ефекту Кірліан, володіє доброю повторюваністю та відтворюваністю результатів.

#### Література:

1. Песоцкая Л.А. Анализ изображений кирлиановского свечения капель воды / Л.А. Песоцкая, Н.В. Глухова, В.Н. Лапицкий // Науковий вісник Національного гірничого університету. – 2013. - №1. – С.91-96.
2. Глухова Н.В. Спосіб експрес-оцінки стану рідинно-фазного об'єкта // Глухова Н.В., Пісоцька Л.А., Горова А.І., Патент на кор.модель. Пат. 86701 Україна: МПК G-1N 21/17. Заявлено 25.06.2013; опубл. 10.01.2014.
3. Глухова Н.В. Експрес-метод оцінки стану рідиннофазного середовища / Н.В. Глухова, Пісоцька Л.А. // VI Міжнародна науково-практична інтернет-конференція «Проблеми та перспективи розвитку науки на початку третього тисячоліття у країнах Європи та Азії». – Україна, Переяслав-Хмельницький. 29–30 Вересня, 2014, с. 24-26. Режим доступу: <http://conferences.neasmo.org.ua/uk/conf/9/cat/4>.
4. Коломієць Р.О. Біотехнічна система на основі ефекту Кірліан для аналізу рідиннофазних об'єктів // Автореф. дис. канд.техн.наук. Вінниця. – 2011. – 19 с.

**У.Ж. Жалелов,  
А.А.Темирбекова, С.Бурибаева  
(Жезказган, Казахстан)**

#### ЖЕТІНШІ АМАЛДЫҢ КЕЙБІР ҚҰПИЯЛАРЫ

Әр оқушының сын тұрғысынан ойлауын қалыптастыруда білім беру жүйесінде жоғары деңгейлі инновациялық әдістер қолданылуда. Кемелді оқыту ісіндегі оңтайлы әдістердің бірегейі – Кембридждік тәсіл дей отырып, кейбір сыныптан тыс іс-шаралардың да тиімді инновациялық іс-әрекеттерге бағыттайтынын педагогикалық іс тәжірибемізде пайымдадық. Дәлірек айтқанда, математиканың жетінші амалы логарифм және логарифм таблицаларын үйренуге білім беру стандарттарында сағат саны аз болғандықтан күрделі логарифмдік түрлендірулерді оқушылар мен студенттердің жеткілікті деңгейде орындай алмайтындығы педагогикалық іс тәжірибемізде айғақталды. Мысалы, логарифмдік өрнектерді бір негізден басқа негізге ауыстыру, натурал логарифмнің негізі «e» санының 2,718... мәніне тең болатындығы көпшілік оқушылардың жауаптарында көмескілік танытты. Көмескі білім салдарынан иррационал  $e=2,718...$  санының цифрларының саны қанша болса, бұл санды дәл өрнектеп, көрсетуге болмайтынын, бірақ

$$1 + \frac{1}{1} + \frac{1}{1 \cdot 2} + \frac{1}{1 \cdot 2 \cdot 3} + \frac{1}{1 \cdot 2 \cdot 3 \cdot 4} + \frac{1}{1 \cdot 2 \cdot 3 \cdot 4 \cdot 5} + \dots$$

қатарын пайдаланып, оның жуық мәнін тілеген дәлдікпен есептеп шығаруға болатынын түсінбеген орта мектеп оқушыларын былай қойғанда, магистранттар мен бакалавриаттардың 85-95%-ы нақтылы

жауап бере алмады. Екіншіден,  $e$ -саны мына  $(1 + \frac{1}{n})^n$  өрнектің  $n$  шексіз өсе бергендегі шегі екендігін, бұл

өрнектің күрделі процент бойынша капиталдың қалай өсетіндігін көрсету математиканы оқыту үрдісіндегі өзекті мәселелерінің бірінен.

Заманауи компьютерлік есептеу технологияларының құдіретіне орай, техникалық анықтамалардағы есептеу таблицаларының қолданыстан шектелуі ғылыми-теориялық материалдарды шәкірттердің сыни тұрғыдан түсінуіне кедергі келтіретінін байқадық. Дәлірек айтқанда, 2007-2008 оқу жылында Жезқазған университеті даярлық курсы тыңдаушылары мен I курс студенттерінің 80%-дан астамының логарифмдер «мантиссасы» мен «характеристикасын» түсіндіре алмауы, олардың логарифмдеу жәнәпотенцирлеу амалдарын үстірт «формальді» игергендігін айғақтайды. Демек, шәкірттердің логарифмдер не үшін ойлап шығарылған? Логарифмдер таблицаларының шығу, даму тарихы? Логарифмдер тұрмыстың, өмірдің, табиғаттың, кәсіпкерліктің, өнердің т.б. салаларында қолданыс табуынан көпшілік шәкірттердің хабарсыз екенін ескеріп, аталған кемшіліктерді жою мақсатымен логарифмдердің көпшілігімізге таныс емес, кейбір құпияларын сыныптан тыс уақыттарында (математикалық апталықтарда)

2008-2009 оқу жылдарындағы Жезқазған университетінің даярлық курсы тыңдаушылары мен университет студенттерімен жүргізілген жұмыстарымыздың бір нұсқасын ұсынамыз: Ақпарат құралдары арқылы :

- Логарифдер – есептеуді тездету және оңайлату үшін шығарылған;
- Логарифм таблицаларын тұңғыш рет жасап шығарған адамдардың бірі Непер;
- Непер таблицаларды шығаруына не түрткі болғандығы туралы былай дейді: «Есептеу жұмысының адамды жалықтырып, қиыншылық келтіретінін, талай адамдарды математикадан бездіретін қолайсыз жағдайларынан қолдан келгенше құтылуға тырыстым».

А.Қ (екінші дауыспен): шынында да, логарифдер есептеуді өте оңайлатады және тездетеді, оның үстіне тым қиын амалдарды (мысалы, кез-келген дәреженің түбірін табуы) орындауға мүмкіндік береді.

А.Қ (үшінші дауыспен): Лаплас логарифдерді ойлап шығару, айлар бойы істелетін есептеу жұмыстарын тек бірнеше күнде ғана орындауға мүмкіндік беріп, астрономдардың өмірін екі есе ұзартқандай болды деген.

А.Қ (төртінші дауыспен): Лаплас тек астрономдарды ғана аузына алып отыр, өйткені оларға өте күрделі тым жалықтырып жіберетін есептеулерді орындауға тура келеді. Алайда, Лапласың бұл сөздерінің есептеу жұмысымен шұғылданатын адамдардың бәріне де тікелей қатысы бар.

А.Қ (басқа дауыспен): Логарифдерді қолдануға, оны пайдаланып есептеу жұмысын жеңілдетуге әдеттенген. Алғаш шыққан кезінде логарифмнің елді қандай таң қалдырғанын, қуантқанын көз алдымызға келтіру онша оңай болмайды.

А.Қ (басқа дауыспен): Непердің замандасы болған, кейінірек ондық логарифдерді ойлап, тапқан Бринг, Непердің шығармасымен танысқаннан кейін, былай деп жазған: «Өзінің тамаша логарифмдерімен Непер мені көп ойланып, көп еңбектенуге мәжбүр етті. Мен осы жазда оны көргім келеді, өйткені өзіме мұндай ұнап, таң қалдырған кітапты ешқашан оқыған емеспін».

А.Қ (басқа дауыспен): Бринг айтқанына жетіп, логарифмді ойлап, шығарған кісімен дидарласу үшін, Шотландияға барған. Жолыққан жерде Бринг мынаны айтқан:

А.Қ (басқа дауыспен): «Менің осынша ұзақ сапар шеккендегі жалғыз ғана мақсатым, сізді көріп, өткір ой мен тапқырлық өнерінің қандай тетігі астрономияның тамаша құралы болып табылған логарифмдер туралы сізге ең алғаш ой салғандығын білу еді. Бірақ та мені енді көбірек таңдандырып отырған басқа нәрсе - мән жайын білгеннен кейін логарифмнің оңай көрінетіндігі сондай, оны бұдан бұрын ешкімнің ойлап таппағандығына ғажап боламын».

А.Қ (басқа дауыспен): Логарифм таблицаларының бірте-бірте дамуы және логарифмдегі таңғажайыптар жайлы дәлірек айтқанда: малға берілетін «қоректің» азық мөлшерінің шамасы логарифмдермен оңай есептеледі.

А.Қ (басқа дауыспен): «Музыкалық рояльдің клавиштерінің номерлері сәйкес дыбыстардың тербелу санының логарифмі, ал октава номері – осы логарифмнің характеристикасы десек, октавадағы дыбыс номерін мантиссасы дейміз» деген профессор физик А.Эйхенвальд.

А.Қ (басқа дауыспен): Ал, шудың қаттылығы да осы тәрізді анықталады. Өнеркәсіп орындарында болатын шудың жұмысшылардың денсаулығына зиян келтіретіндігі, еңбек өнімділігін кемітетіндігі – шудың қаттылығын санмен дәл өрнектеп көрсету әдістерін жасап шығаруға себеп болды. Қаттылықты өлшеу бірлігі ретінде «бел» деген шама алынған; іс жүзінде көбінесе оның оннан бір бөлігі – «децибел» қолданылады. Қаттылықтың біртіндеп үдеу дәрежелері - 1 бел, 2 бел т.с.с. ( практикада 10 децибел, 20 децибел, т.с.с) – бізге естілуі жағынан арифметикалық прогрессия құрады. Ал, шудың физикалық «күші» (дәлірек атағанда энергиясы) еселігі 10- ға тең геометриялық прогрессия құрады.

А.Қ (басқа дауыспен): шудың қаттылықтарының айырмасы 1бел болғанда, шудың күштерінің қатынасы 10 болады. Демек, шудың «бел» өлшеуіштерімен көрсетілген қаттылығы оның күшінің ондық логарифміне тең.

А.Қ (басқа дауыспен): Қаттылығы 8 бел шамасынан артқанда шу адам организміне зиянды болып табылады. Көп заводтарда шудың қаттылығы бұл нормадан артады; оларда кейде қаттылығы 10 бел немесе одан да артық шу болады; болат плитаны балғамен ұрғанда шудың қаттылығы 11 бел болады. Мұндай шудың күші тиісті нормадан 100 есе, 1000 есе артық болады, бұлардың қаттылығы Ниагара сарқырамасының ең күшті (9бел) гүрілінен 10-100 есе артығырақ.

А.Қ (басқа дауыспен): Аспан шырақтарының жарықтығын бағалағанда да, шудың қаттылығын өлшегенде де біздің түйсігіміздің шамасы мен оның туғызатын тітіркенуі арасындағы логарифмдік тәуелділікті пайдалану кездейсоқ нәрсе ме?

А.Қ (басқа дауыспен): Жоқ, бұл кездейсоқтық нәрсе емес. Бұл құбылыстардың екеуі де жалпы заңның («Фехнердің психо-физикалық заңының») салдары; ол заң бойынша түйсік шамасы тітіркену шамасының логарифміне пропорционал болады.

А.Қ (басқа дауыспен): Демек, логарифмдер психология ғылымына да барып килігеді екен. А.Қ – мен келтірілген логарифмдер қолданысы туралы мәліметтер инновациясын озат тәжірибелі педагогтердің үлгісімен білім мазмұнындағы оқу тәрбие процесінің әдістемесі инновациясы түрлеріне жатқызалық.

Интерактивті тақта және А.Қ. көмегімен төмендегілер хабарланады:

«Ақынжанды болмаған адам математик те бола алмайды» деген бірінші математик ғалым София Ковалевскаяның сөзін профессор физик А.Эйхенвальдтың «1919 жылғы орыс астрономия календарында» жарияланған мақаласының үзіндісімен жалғастыралық: «Гимназияда бірге оқыған жолдасым рояльда ойнағанды жақсы көруші еді, бірақ математиканы жаратпайтын. Математика мен музыканың арасында ешбір байланыс жоқ деп, менсінбеген пішінмен былай дейтін: Дыбыс тербелістерінің арасында қандай да бір қатынастардың барлаған Пифагордың тапқаны рас, бірақ дәл сол қазір Пифагор гаммасы біздің

музыкамыз үшін жарамсыз боп шықты емес пе?» Кейін мен сол досыма рояльдың клавиштерін басып ойнағанда, ол шынында логарифмдермен ойнайтынын дәлелдеп бергенімде, сол досымның таң қалып, кейігендігін көрсеңіз. Шынында да, сазды хроматикалық гамманың «сатылары» тиісті дыбыстардың тербеліс санына қарай немесе олардың толқындарының ұзындықтарына қарай тең қашықтықтарға орналастырылмай, осы шамалардың логарифдері болып табылады. Бірақ ол логарифмдердің негізі көп жағдайларда қолданылатын 10-ға тең емес, 2-ге тең. Мысалы, ең төмен октава  $do$  нотасы секундына  $n$  рет тербеледі десек, мұны нольдік октава делік. Сонда бірінші октаваның  $do$  нотасы  $2n$  рет тербеледі, ал  $m$ -нші октаванікі  $n \cdot 2^m$  тербеледі т.с.с. Рояльдің хроматикалық гаммасының барлық ноталарын  $p$  номерлерімен белгілейік; мұнда әр октаваның негізгі тоны  $do$ -ны нольдік деп есептейміз. Сонда  $so$  тоны 7-нші,  $la$  тоны 9-шы болады, т.с.с.; 12-ші тоны қайтадан  $do$  болады, бірақ бұл бір октава жоғары болады. Сазды хроматикалық гаммада әрбір келесі тон алдыңғы тоннан  $\sqrt[12]{2}$  есе көбірек тербелетіндіктен, кез-

келген тонның тербелу санын мына формуламен өрнектеуге болады  $N_{pm} = n \cdot 2^{\frac{12m+p}{12}}$ . Кез-келген

негізде логарифдеп,  $\log_a N_{pm} = \log_a n + m \log_a 2 + \frac{p}{12} \log_a 2$  немесе

$\log_a N_{pm} = \log_a n + (m + \frac{p}{12}) \log_a 2$ , ең төмен  $do$ -ның тербелу санын бір ( $n=1$ ) және логарифмдердің

бөрінің негізін 2 деп есептесек,  $\log_2 N_{pm} = m + \frac{p}{12}$ . Бұдан рояльдің клавиштерінің номерлері сәйкес

дыбыстардың тербелу санының логарифмдері екені көрінеді. Демек, октава номері осы логарифмнің характеристикасы, ал октавадағы дыбыс номері мантиссасы делінеді. Сыныптан тыс уақыттағы келтірілген инновациялық іс әрекеттің білім беру сфераларының белгілі бір стандарттық межесінен ауытқу мен балама жүйе енгізу шараларын атқаруына [4] орай, логарифмдер таблицасының фермерлік кәсіпкерлікте есептеу, алдын ала жоспарлау қолданысын қажет ететін, мына есеп үйге беріледі: Салмағы 630кг өгізге 13500 калория керек болса, салмағы 420кг өгізге берілетін қоректің азық калориялығын анықтау. А.Қ. арқылы төмендегі түсіндірме нұсқау беріледі. А.Қ. (түсінікті дауыспен) малға берілетін «қоректің» ішкі органдардың жұмысына, тозған клеткаларын қалпына келтіруіне т.с.с. жұмсалатын ең аз мөлшері малдың денесінің сыртқы терісі аумағына пропорционал.

А.Қ. (басқа дауыспен): Мал шаруашылығы тәжірибесінен алынған осы есепті шығару үшін, алгебраға қосымша геометрияны да пайдаланады. Есеп шарты бойынша азықтың калориялығы ( $x$ ) өгіз

денесінің сыртқы терісінің аумағына ( $S$ ) пропорционал, яғни, интерактивті тақтада,  $\frac{x}{13500} = \frac{S}{S_1}$  теңдігі

көрсетіледі, мұндағы  $S_1$  - салмағы 630кг өгіз терісінің аумағына тең шама.

А.Қ. (басқа дауыспен): Балалар ұқсас денелердің беттерінің, көлемдерінің қатынасы туралы теоремаларды еске түсіріңдерші!? Оқушылардың бірі: Ұқсас денелердің беттерінің ( $S$ ) аудандарының өзара қатынасы олардың ұзындық өлшемдерінің ( $l$ ) квадраттарының қатынасындай, ал көлемдерінің, демек, салмақтарының қатынасы олардың ұзындық өлшемдерінің ( $l$ ) кубтарының қатынасындай болады дедді.

Интерактивті тақтада

$\frac{S}{S_1} = \frac{l^2}{l_1^2}$  немесе  $\frac{P}{P_1} = \frac{l^3}{l_1^3}$  теңдіктері жазылады. Қалған есептеу жұмыстары үйде өздігінен

орындалып, өгізге 10300 калория керектігі анықталады. Жалпы алғанда, логарифмдер тұрмыста, өмірде, табиғатта өте көп қолданылады; дифференциалдық теңдеулер шешімдері, тербелістің өшу декременті т.с.с. Қоғамдағы өзгеріс пен сұраныс қазіргі ұрпақта оқытумен тәрбиелеуде көп векторлы білім негіздерін бағдарламамен байланыстыруды қажет етеді. Түйіндей айтқанда, «Сыни тұрғыдан ойлану» модулі математиканы үйрену үрдісінде басынан аяғына дейін қолданылады десек те, шығармашыл өнертапқыштардың өзі бірінші кезекте нарықтық кәсіпкерлікті меңгеруі қажеттілігі туындаған заманда сыныптан тыс пайдалынатын материалдардың дидактикалық үйлесімділігі зерттеле беруі маңызды деп ойлаймыз.

#### Әдебиеттер:

1. Перельман Я.И. Занимательная алгебра. Алма-Ата, 1960г
2. Сексенбаева С.К. Қазіргі оқу-тәрбие үрдісіндегі инновациялық әдіс тәсілдер. «Мерейлі ұстаз» газеті,
3. Абдуллина А. Оқушылардың шығармашылық қабілетін дамыту. Математика және физика журналы, №4. 2014ж
4. Кларин М.В. Инновационные модели учебного процесса в современной зарубежной педагогике. М., 2009г

**ВИКОРИСТАННЯ МАТЕМАТИЧНИХ МЕТОДІВ І МОДЕЛЕЙ У СУЧАСНОМУ МЕНЕДЖМЕНТІ**

**Актуальність проблеми.** Методи кількісного аналізу рішень по праву відносяться до найбільш складних розділів менеджменту. Математичний апарат дозволяє моделювати та обґрунтовувати прогнози розвитку ситуації, формувати систему цілей, будувати в відповідності з цим поточні та перспективні виробничі плани, оптимізують забезпечення планів необхідними ресурсами, аналізують стійкість прийнятих рішень в ситуації невизначеності і ризику, розробляють, приймають і реалізують найбільш ефективні управлінські рішення.

Сучасні дослідження економічних проблем тісно переплітаються з математичними розрахунками, математичним апаратом аналізу. Вони ґрунтуються на економіко-математичному моделюванні. Змістовну і зазвичай дуже важку економічну проблему переводять на математичну мову, будують її математичний опис, математичну модель. На сьогоднішній день набули широкого використання в менеджменті балансові та оптимізаційні задачі, моделі управління товарними запасами, аналізу і прогнозування купівельного попиту і споживання, теорії масового обслуговування та теорії ігор [7, с. 160].

**Аналіз останніх наукових досліджень.** Відповідність процесу навчання потребам суспільства у висококваліфікованих фахівцях широкого профілю, всебічно розвинених і творчо активних розроблено в дослідженнях вітчизняних та зарубіжних науковців: В. Беспалько, Г. Біляніна, І. Блауберга, В. Венікова, Є. Вентцель, Ю. Галайко, М. Гарунова, В. Глушкова, Б. Гнеденка, В. Давидова, Г. Дудки, С. Зінов'єва, В. Ключко, О. Красножон, Т. Крилової, Л. Кудрявцева, Л. Нічговської, В. Петрук, М. Потоцького, Л. Пуханової, С. Ракова, О. Самарського, Н. Самарчук, А. Столяра, Ю. Триуса, О. Фомкіної, М. Шкіля та інших.

**Мета роботи.** Дослідити та визначити напрямки використання математичних методів і моделей в сучасному менеджменті. Провести аналіз основних методів математичного моделювання в економіці.

**Викладення основного матеріалу дослідження.** Важливим завданням сучасності є керування економічними системами, оптимізація їх структури, траєкторії розвитку й функціонування з метою досягнення максимальної економічної ефективності [2, с. 217]. Керівники (менеджери) розробляють стратегію, щоб визначити, в якому напрямку буде розвиватися підприємство, і приймають обґрунтовані рішення при виборі способу дій. Вибір менеджерами конкретної стратегії означає, що з усіх можливих шляхів розвитку і способів дій, які відкриваються перед підприємством, потрібно вибрати один стратегічний напрям, в якому підприємство і буде розвиватися [1, с. 59].

Процес керування будь-якою системою підпорядковується певним законом, знання яких допомагає визначити умови, необхідні для здійснення цього процесу.

Сучасна економічна теорія на мікро- і на макрорівні як необхідний і потужний інструмент дослідження реальних економічних процесів і явищ та управління ними широко використовує математичні моделі і методи.

Математичне моделювання економічних об'єктів і процесів, яке використовується з метою забезпечення прийняття рішень - це область науково-практичної діяльності, яка одержала потужний стимул до розвитку під час і зразу після другої світової війни [8, с. 110].

В умовах сучасного бізнесу роль математичного моделювання в ефективному управлінні зростає багатократно. Використання математики в економіці надає можливість, зокрема [3, с. 160]:

- виділити і формально описати найбільш суттєві зв'язки між економічними об'єктами;
- на основі вхідних даних і чітко сформульованих співвідношень одержати висновки, які адекватні об'єкту, що досліджується, в тій же самій мірі, що й зроблені припущення;
- методи математики надають можливість одержати нові знання про об'єкт дослідження;
- використання мови математики надає можливість точно і компактно викладати положення економічної теорії, формулювати її основні поняття і висновки.

Математичні методи прискорюють проведення економічного аналізу, сприяють повнішому врахуванню впливу факторів на результати діяльності, підвищенню точності обчислень. Застосування математичного моделювання призначено підвищенню якості та ефективності діяльності менеджерських служб організацій і фірм, а також безпосередньо процесу менеджменту [1, с. 60].

У загальному випадку математична модель системи містить опис множини можливих станів останньої та закон переходу з одного стану до іншого (закон функціонування).

Моделі економічних процесів надзвичайно різноманітні за формою математичних залежностей. Тип математичної моделі залежить як від природи системи, так і від задач дослідження.

За типом задач, які розв'язуються на виробничому підприємстві, можна виділити такі основні напрямки використання економіко-математичного моделювання [7, с. 135]:

- здійснення кількісного аналізу виробництва і використання виробничих потужностей на основі балансових математичних моделей;
- оптимізація техніко-економічного планування за допомогою оптимізаційних моделей;
- прогнозування та вибір перспективних напрямків виробництва й стратегії діяльності підприємства;
- прогнозування оптимальної поведінки на ринках виробничих ресурсів та виробленої продукції.



Широкого розповсюдження в менеджменті набули оптимізаційні методи, як основний засіб вирішення задач оптимізації виробничо-господарської діяльності. Вони дозволяють знаходити оптимальний з позиції деякого критерію варіант використання ресурсів. Рішення задачі звичайно називається оптимальним рішенням, або оптимальним планом.

До оптимізаційних математичних моделей відноситься також задача про оптимальне закріплення постачальників за споживачами так звана транспортна задача. Суть її полягає в тому, що запаси деякого продукту знаходяться на кількох пунктах постачання і цей продукт потрібно доставити в кілька пунктів споживання. Потрібно визначити, яку кількість продукту треба перевезти з кожного пункту постачання до кожного пункту споживання так, щоб забезпечити вивезення всього наявного продукту з пунктів постачання, задовольнивши повністю потреби кожного пункту споживання і при цьому сумарна вартість перевезень була б мінімальною [4, с. 403].

У бізнесі часто виникають задачі, в яких доводиться приймати рішення в ситуаціях з кількома учасниками, коли значення цільової функції для кожного учасника залежить також і від рішень, прийнятих іншими учасниками. Тоді для прийняття управлінських рішень на підприємствах варто використовувати методи теорії ігор [2, с. 305].

Для ефективного функціонування виробничого підприємства важливою складовою є узгоджене планування поставки сировини і комплектуючих, обсягів виробництва та роботи транспортних, складських та інших підрозділів підприємства. При плануванні та організації виробничого процесу використовують сіткове планування. Сіткові графіки дають можливість легше аналізувати правильність організації виробничих процесів, контролювати хід їх виконання, виявляти недоліки і своєчасно їх ліквідувати, перерозподіляючи матеріальні й трудові ресурси підприємства [1, с. 58].

За допомогою математичних методів можна досліджувати також кількісні оцінки процесів масового обслуговування. Будь-яке підприємство та його підрозділи можна представити як об'єкт системи обслуговування і теорія масового обслуговування широко використовує математичні методи.

В останні роки для прийняття управлінських рішень в комплексі з математичним моделюванням часто застосовують методи експертних оцінок. Ці методи побудовані на використанні професійного досвіду та інтуїції спеціалістів при розв'язуванні аналітичних задач, особливо при прогнозуванні розвитку економічних ситуацій.

В економіці, як правило, не існує суворих функціональних залежностей. На рівень економічних показників впливає багато факторів, як закономірних, так і випадкових, причому деякі фактори не можуть бути виражені кількісно, а про інші неможливо отримати інформацію. Тому метод моделювання, який використовується для прогнозування економічних показників, базується головним чином на стохастичних моделях, які реалізуються на основі статистичної інформації. Моделі такого виду носять назву економетричних. Економетричні методи є своєрідним поєднанням трьох областей знань: економіки, математики і статистики [4, с. 401].

Основою економетрії є економічна модель, під якою розуміють схематичне представлення економічного явища чи процесу за допомогою математичного виразу (формули), яка відображає зв'язок досліджуваного показника і факторів, які його визначають.

**Висновки.** Отже, надзвичайно важливу роль у вирішенні проблем менеджменту відіграють математичні методи. Економіко-математичне моделювання — моделі економічних об'єктів або процесів, при описі яких використовуються математичні засоби. Вони є універсальним інструментом аналізу та дослідження виробничих та фінансово-господарських процесів і явищ [6, с. 17]. Цілі створення економіко-математичних моделей різноманітні: вони будуються для аналізу тих чи інших передумов і положень економічної теорії, логічного обґрунтування економічних закономірностей, обробки і приведення в систему емпіричних даних.

Економіко-математичні моделі створюються і вивчаються оскільки проводити експерименти з економікою дуже складно, а часто і просто неможливо. При відсутності попереднього аналізу економічної ситуації такі експерименти можуть призвести до негативних наслідків (як економічних, так і соціальних).

За допомогою них відбувається удосконалення системи економічної інформації шляхом її впорядкування, виявлення недоліків, вироблення вимог для підготовки нової інформації або її коригування. Тобто, застосування економіко-математичних моделей вказують шляхи вдосконалення економічної інформації, що веде до спрощення розв'язку певної системи задач планування й управління, інтенсифікації і підвищення точності економічних розрахунків. За допомогою математичного моделювання відбувається поглиблення аналізу економічних проблем та якість конкретного кількісного аналізу зв'язків між елементами економічної системи.

Широке використання математичних методів є важливим напрямком удосконалення шляхів вирішення проблем менеджменту, що підвищує ефективність діяльності підприємств та їхніх підрозділів.

#### Література:

1. Андрейчиков А. В., Андрейчикова О. Н. Анализ, синтез, планирование решений в экономике. – 2011, вип. 18.6- С. 57-61.
2. Варфоломеев В. И. Алгоритмическое моделирование экономических систем / В. И. Варфоломеев // К: Борисфен, 2010. - 330 с.
3. Грабовецький Б. Є. Економічне прогнозування і планування: навч. посібник / Б. Є. Грабовецький // К: Центр навчальної літератури, 2013. - 188с.
4. Єжова Л. Ф. Інформаційний менеджмент: навч. посібник / Л. Ф. Єжова // К: КНЕУ, 2012. - 560 с.

5. Зайцев М. Г. Методи оптимізації управління для менеджера. навч. посібник. У 2-х ч. / М. Г. Зайцев // Львів: Вид. центр ЛНУ ім. Івана Франка, 2009. - 4.1. Симультивні моделі - 112 с.
6. Козловский В. А., Маркина Т. В., Макаров В. М Производственный и операционный менеджмент. В 2-х тт. – СПб., 2011. – 196 с.
7. Макаренко Т. І. Моделювання та прогнозування у менеджменті: навч. посібник / Т.І. Макаренко // К: «Центр навчальної літератури», 2009. - 160 с.
8. Орлов А. И. Теория принятия решений / А. И. Орлов // Учебное пособие. - М.: Издательство «Март», 2011. – 656 с.

**Науковий керівник:**  
асистент Добровольська Наталія Вікторівна

**Ельмира Максумова**  
(Сәтбаев, Казахстан)

### **МАТЕМАТИКА САБАҚТАРЫНДА ЖАҢА ТЕХНОЛОГИЯЛАРДЫ ҚОЛДАНУ АРҚЫЛЫ ТАНЫМДЫҚ ІС-ӘРЕКЕТІН ҰЙЫМДАСТЫРУ**

«Мұғалімдік мамандық – бұл адамтану, адамның күрделі және қызықты, шым–шытырығы мол рухани жан дүниесіне үңіле білу. Педагогикалық шеберлік пен педагогикалық өнер – ол даналықты жүрекпен ұға білу болып табылады» –деп, педагог, ғалым В.А.Сухомлинский

ұстаздық өнерге ерекше баға берген. Ұстаз жас жеткіншектің жан –жақты дамуына, оның бойында жасырын жатқан шығармашылық қабілетті ашу және белсенді әрекетке келтіру жолында тынымсыз ізденісте болу керек. Жас дарынды тәрбиелеуде және оны ғылыми ізденіске жетектеуде ұстазға үлкен жауапкершілік жүктеп, үздіксіз шығармашылық ізденіске бастайды. Жас дарынды белсенділікке тәрбиелеу, қабілетін ашу, санасында жылт еткен шоқты үрлеп, үлкен жалынға айналдыру – ұстаз міндеті. Оқытылатын пәндер бойынша дарындылық байқатқан оқушылардың шығармашылық икемділіктерін дамыту өз ісіне жауапкершілікпен қарайтын мұғалімнен педагогикалық-психологиялық ізденісті талап етеді.

Қазіргі мектеп жағдайындағы білім берудің ұлттық моделіне өту оқыту мен тәрбиелеудің соңғы әдіс-тәсілдерін, жаңа инновациялық педагогикалық технологияны игерген, психологиялық-педагогикалық диагностиканы қабылдай алатын, педагогикалық жұмыста қалыптасқан бұрынғы ескі сұрлеуден тез арада арылуға қабілетті және нақты тәжірибелік іс-әрекет үстінде өзіндік жол салуға икемді, шығармашыл педагог-зерттеуші, ойшыл мұғалім болуын қажет етеді. Мемлекеттік білім стандарты деңгейіне оқыту үрдісін ұйымдастыру жаңа педагогикалық технологияны ендіруді міндеттейді. Сондықтан оқу-тәрбие үрдісіне жаңа инновациялық әдіс-тәсілдерді енгізу оқушылардың білімге деген қызығушылығын, талпынысын арттырып, өз бетімен ізденуге, шығармашылық еңбек етуге жол салуды көздейді. Оқу тәрбиесі үрдісінде педагогикалық жаңалықтарды енгізу 4 кезеңнен тұрады:

I. Жаңа идеяны іздеу (Инновацияларды ұйымдастыру, жаңалықтарды іздестіру).

II. Жаңалықтарды ұйымдастыру

III. Жаңалықтарды енгізу (Оқу-тәрбие үрдісінде жаңа инновациялық әдіс- тәсілдерді пайдалану)

IV. Жаңалықтарды бекіту Қазақстан Республикасының «Білім туралы» Заңында оқыту формасын, әдістерін, технологияларын таңдауда көпнұсқалық қағидасы бекітілген, білім мекемелерінің педагогтарына өзіне оңтайлы нұсқаны тиімділігіне қарай пайдалану мұғалімнен үлкен шеберлікті талап етеді.

Қазіргі кезде қолданып жүрген жаңа педагогикалық технологияның негізіне мыналар жатады: Әрбір оқушының жеке және дара ерекшеліктерін ескеру; Оқушылардың қабілеттері мен шығармашылықтарын арттыру;

- Оқушылардың өз бетінше жұмыс істеу, іздену дағдыларын қалыптастыру. Зерттеу мақсаты– математиканы оқытуда жаңа технологиялар арқылы оқушылардың ойлау қабілеттерін арттырып, теориялық білімді тереңдете түсуі, пәнге деген қызығушылығын қалыптастыру; логикалық ой-өрісін кеңейтіп, ізденушілік қасиеттерін тәрбиелеу.

Зерттеудің міндеттері:

- Оқушылардың шығармашылық қабілетін дамытуда сын тұрғысынан ойлау технологиясын қолдануды ғылыми-әдістемелік тұрғыдан негіздеу;
- Оқушыны белсенді субъектіге айналдыруға қажетті жалпы білім, білік дағдыларының деңгейін қарастыру;
- Дарынды тұлға ретінде «мен» деген пікірін қалыптастыру;
- Тұлға дүниетанымын кеңейтіп, рухани дамуына бағыт-бағдар беру;
- Оқушыны түрлі шығармашылық байқауларға қатыстыру нәтижесінде субъектілік белсенділігін арттыру.

Математиканы оқытуда оқушыларға оқу материалын есте сақтау ғана емес, осы материалды шығармашылықпен қолдану шеберлігін қалыптастыруға көп көңіл бөлінеді. Осы бағытта жүргізіліп жатқан жұмыстардың негізгілерінің бірі мектепте математика ғылымы негізінен берілетін білімді қайта жаңарту болып табылады.

Мектепте математиканы оқыту тиімділігін арттыру мәселелері және олардың әдістемелік

аспектілерімен отандық ғалымдар А.Е.Әбілқасымова, Б. Баймұқанов, М.Ж. Джадриа, Е.Ө. Медеуов, Ө. Тәжмағанбетов, А. Көбесов және т.б. жұмыстарында танысуға болады.

Ал математикалық дайындықты жоғары деңгейге жеткізу үшін сабақта озық технологияларды тиімді қолдана білудің маңызы зор. Оқушылардың бойында өзін-өзі өзгертуге, өз бетінше оқып- үйренуге, бір сөзбен айтқанда оқыту іскерлігінде субъект болуға деген қажеттілігінің және қабілетінің қалыптасуы туралы сұрақ дамыта оқыту жүйесі шеңберінде еңбек ететін кез- келген ұстазды толғандырады.

Мұғалімдердің кәсіби-педагогикалық даярлығын қамтамасыз ететін барлық оқу пәндері үшін оқу үдерісін жобалаудың бірегей алгоритмі жаңа оқу мақсатын құрып, соған сәйкес оқу пәндерінің жаңа мазмұнын, оқытудың жаңа технологияларын жасауды көздейді (Кесте 1).

Кесте 1 Жаңа педагогикалық технологиялардың мақсаты және мазмұндық нобайы



Субъектілік- адамның өзінің іс- әрекетін басқара білу ( бастамашы болу), мақсатын айқындап алдына қоя білу және оны әртүрлі қалыптасқан жағдайға сәйкестендіре алу, өз бетінше ұстанымы мен пікірін іске асыра білу қабілеттілігі. Субъект психологиясының алғашқы ғылыми ілімдері С. Л. Рубинштейн, Д.Н. Узнадзе, Б. Г. Ананьев еңбектерінен бастау алады. С. Л. Рубинштейн тұрғысынан субъект категориясы үздіксіз, « жоғары қарай», үдемелі жетілуді, дамуды білдіреді.

Оқушының оқу- тәрбие процесінде субъект ретінде қалыптасуы біріншіден ұстаздардың оқыту іскерлігінің нәтижелілігін, тиімділігін арттырады. Өйткені оқытушының функциясының бір бөлігін оқушы атқарады. Екінші жағынан –ұстаздан терең пәндік және психологиялық дайындықты, неғұрлым күрделі, тиімді педагогикалық технологияларды қолдануды талап етеді. Яғни қазіргі ұстаз оқытушы ғана емес , жасампаз зерттеуші, ізденімпаз үйлестіруші, рухани демеуші, шығармашылыққа бағыттаушы болуы тиіс. Биоинформатика және синергетика технологиясы білім сапасы мен қазіргі заман талабына сай субъект қалыптастыру арасындағы қайшылықты жоюды ұсынады. Биоинформатика және синергетика технологиялық карталарды сабақтың типтеріне қарай таңдауға болады.

р/с	Технологиялық карта	Кіріспе: білім	Бекіту: түсіну	Қолдану	Анализ	Синтез	Жалпылау	Бағалау
1	Алгоритм	+						
2	Биоинтернет		+					
3	Тренажер			+				
4	Лидер				+			
5	Логика				+	+	+	
6	Ауызша сабақ						+	+

Осы шығармашылық деңгейге жету үшін американдық ғалым Б.Блумның бір ізбен реттелген мақсаттар жүйесін пайдалану арқылы оқушылардың білім сапасының мониторингін жүргізуге болады. “Блум таксономиясы” кестесі

Мақсаттар жүйесі	Оқушылардың іс-әрекеті
Білім	Оқушы меңгеретін және оған берілетін білім негіздері
Түсінік	Оқушы білімді қабылдайды, түсінеді, түсіндіреді
Қолдану	Алған білімді қолданады
Талдау	Білімді жай қабылдамайды талдайды, саралайды салыстырады
Жинақтау	Алған білімнен жаңа өнім жасап шығарады
Бағалау	Өз пікірін білдіреді, сынайды, жоққа шығарады не мақұлдайды

Оқушылардың біріккен жұмыстарын топта, шағын топтарда ұйымдастыру олардың бойында субъектіліктің алғы шарты болатын төмендегідей дағдыларды қалыптастыру үшін сын тұрғысынан ойлау арқылы оқу мен жазу дамыту технологиясын сабақ үстінде қолдану барысында төмендегідей тиімділіктерге қол жеткізуге болады:

1. Сабақты белсенді өткізіп, әр баладан еркін жауап алуға жағдай жасау;
2. Сенімділікке тәрбиелеу;
3. Қиялын дамыту « менің ойымша» деген жауапқа алуға жағдай жасау;
4. Әр түрлі жауапты соңына дейін тыңдау;
5. Баланың дүниетанымының кеңіп, рухани өсуіне, әр сабақта жағдай жасау;
6. Жеке тұлға ретінде « мен» деген рөлін көтеру, өз пікірін қалыптастыру.

«Сын тұрғысынан ойлау» сабақтарының алғашқы бөлігі міндетті түрде қызығушылықты оятуға арналады / сұрақ қою/, екінші «мағынаны тану» кезеңінде / жауаптар іздеу, мәселені зерттеу /мәтінді жан-жақты және әр тұрғыдан талдау жұмысы жүреді. Үшінші, бөлім «ой толғаныс» арқылы жалпылама жүйеленеді/ ойлау үрдісінің ең жоғарғы сатысында мәселені талқылау/. Яғни, мұғалім оқушыларын ойлауға тұрақты түрде үйретеді.

Қорытындылай келе, мұғалімнің және оқушының шығармашылық жұмыстарының ғылыми деңгейін қалыптастыруда, жаңа құндылықтар, ізденістер жасау, үздіксіз процесс болу қажет. Ұстаз үшін нәтижеге жету шәкіртінің білімді болуы ғана емес, білімді өздігінен алуы және алған білімдерін қажетіне қолдану болып табылады. Заман талабына сай жаңа технология әдістерін тиімді пайдалану, бағыт-бағдар беруші – мұғалімдерміз. Осы үдеріспен бәсекеге қабілетті дамыған елдердің қатарына ену ұстаздар қауымына зор міндеттер жүктелетінін ұмытпауымыз керек. Бүгінгі бала – ертеңгі жаңа әлем!

#### Әдебиеттер:

1. Ерментаева А. Р. Субъектілікті дамыту тренингі. Өскемен. С. Аманжолов атындағы ШҚМУ баспасы. 2007 – 12 б.

Болашақ мамандарды даярлау. Ұлт тағылымы -№4. 2005, 32б.

**Эльмира Максұтова**  
(Сәтбаев, Қазақстан)

### ОҚУШЫЛАРДЫҢ ФУНКЦИОНАЛДЫҚ МАТЕМАТИКАЛЫҚ САУАТТЫЛЫҒЫН ЖОБАЛАУ ТЕХНОЛОГИЯСЫ БОЙЫНША ДАМУ – ӨМІР ТАЛАБЫ

Елбасы Н.Ә.Назарбаевтың 2012 жылғы 27 қаңтардағы «Әлеуметтік-экономикалық жаңғырту - Қазақстан дамуының басты бағыты» атты Қазақстан халқына Жолдауында мектеп оқушыларының функционалдық сауаттылығын дамыту бойынша ұлттық жоспарды қабылдау жөнінде нақты міндет қойды. Аталған міндет Қазақстанның әлемдегі бәсекеге қабілетті 50 елдің қатарына кіруі барысында маңызды қадам болып табылады. Мұндай стратегиялық міндетті шешу жағдайында белсенділігі жоғары, шығармашыл тұрғыда ойлауға және шешім қабылдай алуға, кәсіби жолын таңдай алу қабілеттілігін, өмір бойы білім алуға дайын тұратын тұлғаның ең басты функциялық сапаларын қалыптастыру орта білім беру жүйесіне жүктеліп отыр.

Қазақстан Республикасының Президенті Н.Ә.Назарбаевтың бастамасымен өмірге келген функционалдық сауаттылықтың мақсаты – оқушылардың білімдерін өмірде тиімді қолдануға үйрету. Сонымен қатар, ол орта білім жүйесінің парадигмасын түбегейлі өзгертудің негізі болып табылады.

Сауаттылық қызметі – алған білім, білік, дағдысын күнделікті іс – әрекетте пайдалану біліктілігі. Оқушылардың танымдық әрекет амалдарын меңгеруін есепке алып, алгоритмдік есептерден эвристикалық типтегі есептерге көшу кезінде оқу-зерттеулік есептер көбейе түсетін өзара байланыс түрі өте тиімді. Математикалық сауаттылықтың дамуы оқушының жалпы сөйлеу мәдениетін дамытып, қазіргі

қоғамда тұлғаның ұтымды сөйлеу коммуникацияларын қалыптастырады. *Математикалық сауаттылықты қалыптастыру дағды мен іс әрекет негізінде өздігінен ізденетін, өздігінен шешім қабылдайтын, нарық заманында өмір сүріп, адал еңбектенетін, бәсекелестікке қабілетті жеке тұлғаны қалыптастыруға септігін тигізеді.*

Математиканы оқыту барысында оқушылардың функционалдық сауаттылығын қалыптастыру бастауыш сыныптарда оқушылар сандық өрнектермен арифметикалық амалдарды орындаумен шектелсе, ал алгебра, геометрия, әлеміне енген сайын басқа жаңа талаптар қойылады. Бастауыш сыныптарда 0,1,2,3,4,5,6,7,8,9 және «+», «-», «\*», «/» секілді таңбалармен қатар I, V, X, M, L, C тәріздес Рим цифрларын білумен шектелеміз. Ал енді алгебрада латын, грек әріптерін үйренуге тура келеді. Міне, осы әріптерді дұрыс жаза және оқи білу математикалық сауаттылық білдіреді. Оқушылар геометрия ұғымдарымен 1-сыныптан таныс болады, кейін жаңа жазулар мен сызулар кездесуі мүмкін және оқытуда арнайы заңдылықтар сақтау қажет. Мұғалім оқушыны математика пәнінің қыр сырына үйрету үшін оған математикалық сауаттылықты сақтау жөнінде күнделікті қатаң талаптар қойып, орындалуына мұқият зер салуы керек. Сонда оқушы математикалық өрнектерді оқуда, жазуда және сызбаларды сызуда сауаттылық көрсетіп, тәртіпке бейімделеді де, есептерді де алгоритм немесе логика бойынша тез, әрі сауатты шеше алады, сабаққа да ынтасы арта түседі.

Математиканы оқыту барысында оқушылардың функционалдық сауаттылығын қалыптастырудың теориялық негіздері жүйесінің моделі төменде көрсетілді (1-сурет).

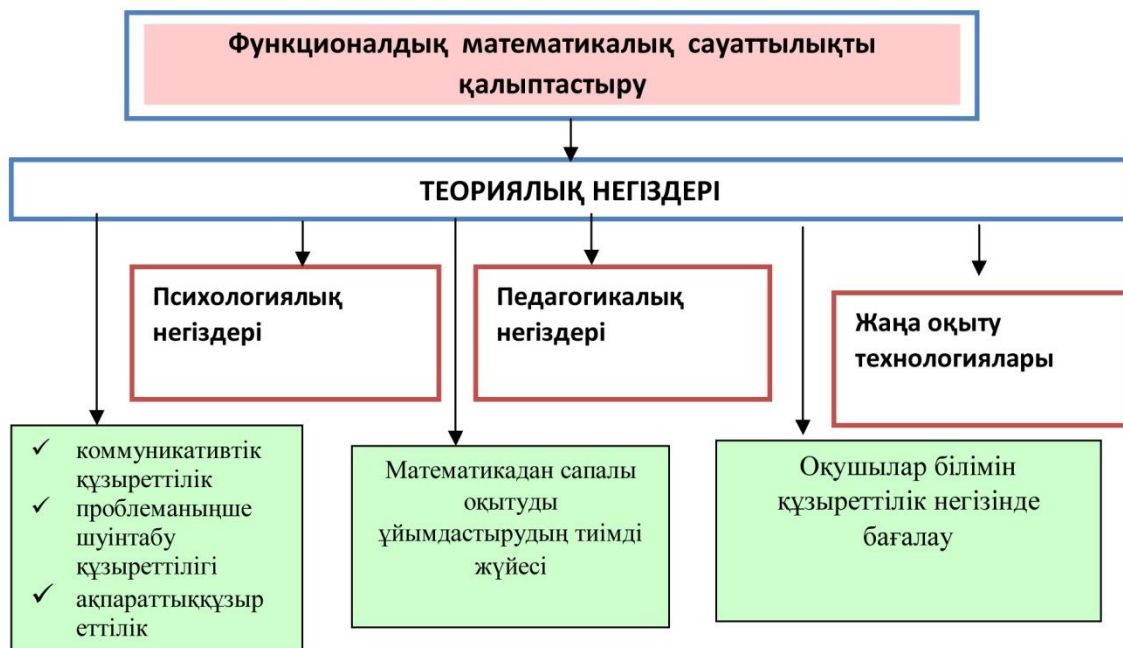

Функционалдық сауаттылықтың тағы бір тетігі ретінде қосымша білім мен мектептен тыс сабақтармен қамтуды жатқызуға болады. Қазіргі кезде, басты назар ғылыми-зерттеу жобаларына, техникалық шығармашылыққа, өнертапқыштыққа, модельдеуге, нанотехнологияларға, робот техникасына, лежобалауға және т.б. аударылды.

Жобалау технологиясын білім беру жүйесінің маңыздылығы оқушылардың белсенділігін арттыру, топта жұмыс істеу білігін дамыту, ізденімпаздыққа жетелеу т.б. болып табылады.

Жобалау технологиясына түсіндірме сөздікте: «Оқушылардың жоспарлау және күрделене беретін тапсырмаларды орындау арқылы меңгеретін білімі», - деген анықтама берілсе, ағылшын тілінен аударғанда «cooperative learning» – бірге үйрену деген мағынаны білдіреді.

Жобалау технологиясын қолданудағы негізгі мақсат – оқушылардың қызығушылық ынтасын дамыту, өз бетімен жұмыстарын жүргізу арқылы білімдерін жетілдіру, ақпараттық бағдарлау біліктілігін қалыптастыру және сыни тұрғыдан ойлау қабілетін арттыру арқылы оқушыны болашақта әр түрлі жағдаяттарда, әр түрлі қоғамдық ортада өзін-өзі көрсете білуге бейімдеу [3].

Технологиялық оқуда мұғалім мен оқушының атқаратын іс-әрекеттері төмендегі 1-кестеде келтірілген.

Кесте 1.

Оқушының әрекеті	Мұғалімнің әрекеті:
Оқушы-оқыту субъектісі.	Жеке тұлғаға қарай бағытталған ұсынушы, нақты мақсат қоюшы.
Мақсатқа дербес өз іс-әрекетімен жетуші белсенді субъект.	Бағыт-бағдар беруші, кеңесші.
Өзін-өзі және бір-бірін оқытушы.	Оқушының жетістігін құптаушы.
Өнерпаз, жасампаз еңбектің иесі.	Ынталандырушы, мақсат қоюшы.
Өз ізденісімен табысқа жетуші шығармашылық тұлға.	Мақсаттарға жетелеуші.

Жобаның тиімділігі – көзбен көріп, құлақпен естіп, есте сақтай отырып, оқушыны ізденіске, іскерлік пен танымдыққа, ынтаға, шығармашылық қабілетті жетілдіру арқылы түрлі мәселелерді шеше білуге, тапқырлыққа, жаңа ғылыми ізденіске жетелейді. Жобалау технологиясының негізінде оқушының жұппен, топпен бірігіп шығармашылық жұмыстарды орындауы жатыр, ал бұл ерекшелік оқушының қоғаммен жұмыс істеуіне септігін тигізеді[4].

*Жұмыс зерттеу мақсаты:* математика сабақтарында және сабақтан тыс уақытта оқушылардың жоба жұмыстарын ұйымдастыру тәжірибесін талдау, оның тиімділігін анықтау. *Зерттеу міндеттері:* Тақырып бойынша ғылыми жұмыстармен танысу; жұмыстың теориялық бөлімін жасау; оқушылардың жоба жұмыстарына талдау жасау; тақырып бойынша қорытынды жұмыстарды рәсімдеу.

*Зерттеу әдістері:* Әдебиетке теориялық анализ жасау, сауалнама өткізу;

жоспарлау; жеке оқушылармен және топ мүшелерімен сұхбат өткізу; модельдеу. *Күтілетін нәтиже:* оқушылардың тілге деген қызығушылығының, ынтасының артуы; жасампаз және өнерпаз тұлғаның қалыптасуы; тілдік қорының кеңеюі; еңбекті бағалай білетін тұлға. Жобалау технологиясы бойынша жасалатын жұмыстардың мазмұны мен орындау сатылары, жұмыс барысындағы мұғалім мен оқушының іс-әрекеті өзіндік ерекшеліктерге ие

2 кесте

№	Жұмыстың мазмұны мен орындалу сатылары	Мұғалімнің қызметі	Оқушының қызметі
1	Тақырып таңдау	Тақырып таңдау, оқушыға ұсыну. Тақырыпты талқылауға қатысу.	Талқылайды, тақырып бойынша бір шешімге келеді.
2	Жоба тақырыбын тақырыпшаларға бөлу.	Алдын-ала тақырыпшаларға бөлу, оқушыларға ұсыну. Оқушылармен бірге жоба тақырыпшаларын талқылауға қатысу.	Әр оқушы өзіне тақырыпша таңдайды немесе басқа түрін ұсынады. Тақырыпшаны талқылайды.
3	Шығармашылық топ қалыптастыру.	Нақты тақырыпшалар таңдап алған қызметі бар оқушылардың біріге жұмыс істеуін ұйымдастыру.	Оқушылар өз рөлдерін анықтап алады, топқа бөлініп, шағын команда құрады.
4	Зерттеу жұмысына байланысты материал дайындау	Жауап беретін сұраққа тұжырымдама жасау, командаға тапсырма беру, керекті әдебиеттерді таңдау. Жоба көлемді болса, алдын ала тапсырма даярлау. Іздену жұмысына сұрақтар және әдебиеттер дайындау.	Тапсырмалар дайындауға қатысады. Сұрақтарға жауап ізденуге кіріседі.
5	Жоба қызметінің қорытындысын анықтау.	Талқыға қатысады. Топтағы оқушылар зерттеу жұмысының қорытындысы туралы талқыға салады.	Қалай көрсетуге мүмкіндігін ойластырады.
6	Жобаны даярлау, талдап жазу.	Консультация береді, жұмысты үйлестіреді.	Ізденіс қызметін атқаратын оқушылар орындайды.
7	Нәтижені хаттау, көркемдеу.	Консультация береді, жұмысты үйлестіреді.	топ бойынша басқа топтардың қатысуымен нәтижені хаттайды, көркемдейді, қабылданған ережеге сәйкес жұмыс орындайды.
8	Презентация.	Эксперименттерді ұйымдастырады.	Алынған нәтиже туралы есеп береді. Бір-бірін мұқият тыңдайды, сөйлеу мәдениетіне ескеретінін білдіріп, бір-бірінің ойларын жалғастырып отырады.
9	Рефлексия	Оқушылардың қызметі арқылы өз қызметіне баға береді. Өзгелерді бағалап, жұмыс жасайды.	Ұжымды талқылай отырып бір-біріне, өздеріне баға береді, алдағы жұмыс құрайды

Зерттеу жұмысының жалпы құрылымына Блум таксономиясы бойынша былайша сипаттама беруге болады (3-кесте):

Кесте 3

№	Шарты	Көрсеткіш	Өлшеуіш
1	Білу	Зерттеудің ғылыми аппаратын айта алды.	Мақсат, міндет, болжам дегеніміз не? Күтілетін нәтиже дегеніміз не?

2	Түсіну	Дайын зерттеу жұмысының ғылыми аппараттарын талдай алады	Мақсаттың міндеттен айырмашылығы қандай? Мына зерттеуде өзектілік қалай анықталған? Мақсатымен байланысы қандай?
3	Қолдану	Көрсетілген мәселенің өзектілігін, оны зерттеуде мақсатын, міндетін, оған болжам жасай алады. Күтілетін нәтижесін айқындай алады.	Аталған мәселені зерттеудің ғылыми аппараттары қандай болады? Көрсетілген мәселені шешу жолдары қандай?
4	Талдау	Зерттеудің ғылыми аппараттарының арасындағы сабақтастықты айта алады.	Зерттеудің мақсаты қалай анықталады? Күтілетін нәтиже қалай құрылады? Зерттеудің ғылыми аппаратында қандай сәйкессіздіктер болуы мүмкін
5	Топтау	Өз бетімен проблемалық тақырып алып, өнімді жоба жаза алады.	Таңдап алынған тақырыптың мәселесін шешуде қандай пікірлер қостың? Мәселені шешу жолдары қандай?
6	Бағалау	Ғылыми жобалар жасай алады.	Таңдап алынған тақырыпқа байланысты қандай жаңалықтар алдың? Бұл жаңалықтардың пайда болу себептері қандай?

Жоба жұмысының нәтижесі төмендігі критерийлер бойынша анықталады

№	Бағалау критерийі	Ұпайы
1	Ақпаратпен жұмыс істеуі, зерттеу жұмыстарында дұрыс пайдалануы	
2	Зерттеу жұмысының жазылу тәртібі	
3	Өмірмен байланыстылығы	
4	Зерттеу жұмысын қорғай білуі	
5	Сөйлеу мәдениеті	
6	Өз көзқарасын дәлелдей алуы	

Оқушылардың құзіреттілігін қалыптастырудағы нәтижесі - 4 кесте

Проблемаларды шешу құзіреттілігі(өзіне-өзі менеджмент)	Оқушылығының басы			Оқушылығыныңсоңы		
	Жоғары	орта	төмен	жоғары	орта	Төмен
Проблеманыанықтау	3	10	17	11	14	5
Әрекеттіжоспарлау, мақсатқою	6	10	14	18	10	2
Технологиялардықолдану	2	15	13	14	9	7
Әрекетінбағалау	5	17	8	15	9	6
Әрекетөнімініңнәтижесінбағалау	4	11	15	13	12	5
Өзіндікқозғалысынбағалауы	3	10	17	10	13	7
<b>Ақпараттыққұзіреттілігі</b>						
Ақпараттықізденістіжоспарлау	4	18	8	15	12	3
Алғашқыақпараттыбөліпалу	5	11	14	13	12	5
Қайтаалынғанақпараттыбөліпалу	8	12	10	20	8	2
Алғашқыақпараттыөңдеу	4	13	13	17	9	4
Ақпараттардыөңдеу	3	10	17	14	9	7
Ақпараттыөңдеукезінделогикалықоперац иялардыорындауы	6	7	17	10	15	5
<b>Коммуникавтікқұзіреттілігі</b>						
жазбашабайланысу	6	14	10	15	10	5
көпшілікалдындасөзсөйлеу	5	14	11	11	13	6
сұхбат	8	12	10	12	12	5
өнімдітоптықбайланысу	0	20	10	13	15	3

Қорыта айтқанда, жаңа оқыту технологиялардың көмегімен оқушылардың білімін жетілдіру мен оқу сапасын арттыруға болады. Оқушылардың дайын өнімді қабылдайтыны ғана емес, өз бетімен ізденіп, дербес іс-әрекет жасай алатын тұлға ретінде қарау – жоғарыда аталған технологиялардың негізі болып табылады. Нақты тақырып төңірегінде оқушының алдына әр кезеңде мақсат қоя біліп, сол мақсатқа қол жеткізудегі іс-әрекеті алдын-ала нақтылы жоспарлануы керек.

**Әдебиеттер:**

1. Н.Ә.Назарбаев. Әлеуметтік-экономикалық жаңғырту - Қазақстан дамуының басты бағыты. - 2012 ж. «Ана тілі» газеті, № 5. – 7-8 бет.
2. ҚР білім беруді дамытудың 2011-2020 жылдарға арналған мемлекеттік бағдарламасы.-Астана, 2010
3. Сатарова Е.Г. «Метод проектов в трудовой школе» (1926) – цит. по «Педагогическая логика. 2003/04 учебный год. Метод проектов в школе» /
4. Килпатрик У.Х. «Метод проектов. Применение целевой установки в педагогическом процессе» (1928) – цит. по «Педагогическая логика. 2003/04 учебный год. Метод проектов в школе» / Спец. прилож. к журналу «Лицейское и гимназическое образование», вып. четвертый, 2003 – с. 6.



**СЕКЦІЯ: МИСТЕЦТВО****Гульнара Смагулова, Жанерке Нурабаева  
(Тараз, Казахстан)****РОЛЬ ОРНАМЕНТА В КАЗАХСКИХ НАЦИОНАЛЬНЫХ КОСТЮМАХ**

Орнамент - один из древнейших видов декоративно-прикладного творчества. Орнамент (лат. «ornamentum» - украшение) означает узор, основанный на повторе и чередовании составляющих его элементов. Однако в период своего становления, орнамент имел более глубокое значение. Ученые и искусствоведы стараются расшифровать древние изображения, вникнуть в тайный смысл знаков и символов. До сих пор считается, что ключ к пониманию многих из них давно утерян, и, тем не менее, интерес к древнему искусству не ослабевает: многие орнаментальные мотивы передаются из поколения в поколение, сохраняясь почти в неизменном виде на протяжении веков.

Искусство орнамента - средство познания и отражения окружающего мира. С помощью орнамента можно выразить ритм, цвет и форму различных объектов. Обращение к традиционному искусству обязывает к постижению не только формальных законов построения и нанесения орнамента на предмет декоративно – прикладного искусства, но и раскрывает его содержательную сторону в первоисточнике.

Возникновение орнамента уходит своими корнями вглубь веков, и впервые его следы запечатлены в эпоху палеолита. Каждая эпоха, стиль, последовательно выявившаяся национальная культура вырабатывали свою систему, вследствие чего, орнамент представлял собой определенный признак принадлежности произведений к историческому периоду, стране, народу. Несомненным является также тот факт, что орнаментальная история имеет свои константы, знаки, которые принадлежат различным культурам, стилям. Со временем орнамент либо терял, либо утверждал свое господствующее положение и значение, сохраняя за собой важную, упорядочивающую и украшающую роль в системе пластического творчества.

Сюжетное содержание, название орнаментов менялись и совершенствовались соответственно особенностям бытового уклада народа различных исторических эпох и периодов.

Характерной особенностью является то, что в соответствии с уровнем развития каждой эпохи менялись особенности стиля мастеров – создателей орнаментов. Казахский народный орнамент изучался археологами, этнографами, историками искусства. Смысловые значения, тотемные и магические силы многих орнаментов не доказаны с научной точки зрения и по сегодняшний день. Классифицируя казахские орнаменты по элементам, мотивам и композиции, исследователи раскрывают влияние шаманизма, тотемизма, соляризма и анимизма. В настоящее время многие орнаменты, утратив свое символическое значение, в быту воспринимаются только с эстетической точки зрения.

Существует много различных классификаций орнаментов. Однако все они довольно условны, так как далеко не всегда возможно определить границы различий, позволяющих отнести каждый конкретный орнамент к какому-то виду. Ведущим в казахском узоротворчестве является зооморфный мотив – рогообразные завитки, спирали и их комбинации. Кроме того, для орнамента, как определенного вида изобразительного народного творчества, тесно связанного с древними мифическими и обрядовыми действиями, бытовавшими в прошлом, характерны такие понятия, как символ и знак. Они представляют собой явления природы или предметы окружающего мира, творчески осмысленные и стилизованные народными умельцами. В казахском орнаменте также можно проследить мотивы астрологического, растительного и геометрического характера. Основной философский смысл этих мотивов заключался в бесконечном повторении и возрождении жизни. Ритмичность несложных линий в виде орнамента выполняла функцию в декоративном искусстве разграничения или наоборот объединения. Все разнообразие орнаментальных мотивов и композиций в казахском декоративном искусстве получается в результате изобразительного использования различных типов симметрии на основе ограниченного числа исходных элементов, а также принципа примерного равенства площадей узора и фона, их структурной равноценности. Орнаментальное поле должно быть организовано таким образом, чтобы в целом было достигнуто гармоническое равновесие. Из вариации и сочетания основных мотивов можно получить большое количество производных орнаментальных композиций [1, с. 31]. На протяжении тысячелетий мастера, умело комбинируя и сочетая основные и производные мотивы всех групп орнамента, получали удивительные узоры в композициях. При декорировании орнаментом они всегда учитывали размер и форму изделия, цветовые сочетания, симметрию. Казахский орнамент может обогатить и организовать простую форму изделия или разграничить ее поверхность – придать масштаб, фактуру, соразмерить центр и периферию.

Сегодня искусство создания орнамента стало одним из основных направлений культурного развития народа. Орнаменты, совершенствуясь во времени, обретают все более богатое содержание и новый вид. Обогащение духовной самобытности народа, расширение его мировосприятия позволило народным мастерам подняться на более высокую ступень творческих поисков. Создатели орнаментов изобретают новые сюжеты, обращая большое внимание на их художественное решение. Эти орнаменты обладают оригинальной композицией, уникальным неповторимым колоритом, своеобразным ритмом, а также только им присущим философским содержанием.

Национальный орнамент широко использовался не только в предметах быта, но и во всех видах одежды. Казахская народная одежда тесно связана с образом жизни человека, его философией,

обычаями и потребностями. Костюм непрерывно подвергался совершенствованиям в эстетическом плане, в нем воплощены важные аспекты традиций как материальной, так и духовной культуры народа. В основе создания народной одежды лежат принципы и характерные особенности, согласно которым формировался покрой, располагались орнаменты, отдельные части соединялись в тот или иной ансамбль.

В национальном костюме орнамент выполнял формообразующую и декоративную функции, определял её эстетические свойства.

Изучая музейные экспонаты или литературу, можно отметить, что казахская одежда обильно декорировалась в виде различных техник вышивок, тесьмой, драгоценными камнями, мехами. Еще древние саки считали, что, нанося на одежду разнообразный орнамент, таким образом можно оберечь себя от злых духов и сил. Позже со временем этот смысл был утрачен и орнамент в одежде использовался как декор и украшение. Кроме того, изобилие орнамента, рисунка на изделии создавало ощущение неординарности фактуры ткани и чаще всего, определяло композиционный центр [2, с. 15].

На территории Казахстана повсеместно бытовала вышивка, легко исполняемая в технологическом отношении. Этот вид искусства относился к женскому труду. Вышивали на полотнах домашнего производства, коже, замше, войлоке, а также привозных тканях: сукне, шелке, хлопчатобумажных тканях, бархате. В качестве же нитей использовались парусные, хлопчатобумажные, шелковые, серебряные, золотые нити, а также канитель, жемчужные, перламутровые бусины, бисер. Все это покупалось на ярмарках Средней Азии, Восточного Туркестана, России, а также на местах у приезжих купцов. Наиболее распространенными были такие техники, как вышивка гладью, тамбурным швом, жгутом и аппликация. Гладью вышивались головные уборы, верхняя одежда и брюки. При вышивке тамбуром и гладью часто применялись целые орнаментальные композиции, сюжеты, составленные из геометрических, растительных, зооморфных узоров, а также космогонические мотивы в виде множества соляных кругов, заполненные другими комбинированными мотивами с обязательным применением родовой тамги. Каждое изделие представляло собой художественную ценность и не имело аналогов. Многообразие орнаментальных мотивов, их производные способствовали философскому и творческому подходу при создании орнаментальных композиций для одежды народными мастерицами. Анализируя орнамент в казахской одежде можно условно определить язык орнаментики, который воспроизводит эмоциональные характеристики костюма и вызывает у нас определенные ассоциации о предметах и явлениях природы.

При использовании орнамента в одежде в современных условиях необходимо определить количественный и качественный состав мотивов в зависимости от творческого замысла, способы ритмического, пластического согласования главных и второстепенных элементов, пропорции, равновесие и колорит [3, с. 41]. Декорируя форму костюма, орнамент на ткани задает определенные способы ее восприятия: акцентирует внимание на значимых участках, предопределяет временную последовательность обзора различных деталей костюма, влияет на восприятие формы в целом. Орнамент может придать поверхности костюма или его отдельной детали характер незамкнутого фрагмента или же четко ограничить их. Он может играть тектоническую роль – визуально организовать поверхность и выявить конструктивную логику формы костюма. В одном случае орнамент подчиняется структуре формы, подчеркивает ее членения, выявляет пропорции, в другом – способен обособляться и выявлять свою собственную структуру, воздействуя на зрительное восприятие активнее, чем сама форма изделия. Для определения взаимосвязи формы костюма с орнаментом и узором, необходимо определить совокупность выразительных средств (композиционных признаков), к которым относятся:

- размер орнаментального мотива;
- свето-тональные отношения орнаментального мотива и фона;
- цветовые отношения мотива и фона;
- характер линий, образующих орнаментальный мотив;
- пропорциональное соотношение площадей орнаментального мотива и фона;
- ритмико-пластический строй текстильной композиции;
- вид орнамента.

Эмоционально-художественный образ народной одежды наталкивает дизайнеров на разработку моделей современного костюма с использованием новых технологий, приемов и техник выполнения орнаментальных мотивов.

Элементы казахского национального орнамента представляют часть декоративной структуры костюма, его ритмической образующей; иногда орнаментальные мотивы приобретают статус композиционного центра. Пути творческой трансформации и отражения действительности разнообразны. Современные дизайнеры оперируют разнообразными элементами структуры казахского национального костюма и применяют различные методы проектирования к этим элементам.

Сегодня использование традиций национального костюма в творчестве и творениях дизайнеров очень популярно. Работа над художественным образом предусматривает широкое и разноплановое использование творческих приемов при создании новых моделей и коллекций.

Этим приемам обучаются студенты специальности «Дизайн» Таразского государственного университета имени М.Х. Дулати, изучая такие дисциплины как: «Казахский национальный костюм», «Казахский национальный орнамент», «Этнография в одежде», «Национальные элементы в промышленном дизайне» и др.

В течение учебного года студенты 2-4 курсов работают над разработкой и созданием новых

коллекций различных жанров: этнографических, исторических, традиционных народных, стилизованных казахских костюмов и др. Так, в коллекции «Ақ қеруен», автором которой является творческий союз студентов и преподавателей кафедры «Технология, конструирование изделий легкой промышленности и дизайн», использование традиционных материалов, таких как войлок, предоставляет много возможностей для современного проектирования, предполагая, в том числе, разработку бесшовной одежды, перфорацию кожи и пр. Это в значительной степени соответствует требованиям современного дизайна и укладывается в общее направление его развития. Войлочные изделия, широко представленные в студенческих работах, являются феноменом кочевой материальной культуры - они органично вписываются и в современную предметно-пространственную среду, фактически являясь воплощением дизайнерских задумок.

Особое значение при декорировании новых моделей уделяется также применению и использованию различных видов и техник художественной отделки, вышивок, аппликаций, орнаментальных мотивов, способов формообразования и т.д.

Участие будущих специалистов творческих специальностей в процессе разработки, изготовления и художественной отделки изделий способствует развитию и закреплению знаний о перспективности применения различных методов, способах конструирования и моделирования различных видов одежды. Также позволяет выявить и закрепить творческий потенциал студентов, овладеть определенными видами декоративно-прикладного искусства, с уверенностью ориентироваться в вопросах моды и стиля.

#### **Литература:**

1. С. Асанова, А. Птицына // История казахского народного костюма и прикладного искусства. Алматы, Тауар, 2000.
2. Г. Такишева, Б.Асанова // Моделирование и художественное оформление одежды. Астана, Фолиант, 2008.
3. У. Джанибеков // Казахский костюм. Алматы, Өнер, 2005.

**Научный руководитель:**

магистр искусства Смагулова Гульнар Спанбайкызы.

**Гульнара Смагулова, Жанерке Нурабаева  
(Тараз, Казахстан)**

### **КАЗАХСКИЕ ТРАДИЦИИ В СОВРЕМЕННОМ МОДЕЛИРОВАНИИ ЖЕНСКОЙ ОДЕЖДЫ**

Истоки казахского народного костюма, как явления материально-бытовой культуры, уходят в глубокую древность. В нем отражены вековые традиции казахов, связанные с их этнической историей, экономическими, социальными, бытовыми и климатическими условиями. Основной смысл и ценность народного костюма определены образом жизни человека, традициями, обрядами, обычаями и заключаются в демократичности, функциональности, логике форм и конструкций, рациональности и целесообразности построения. В нем четко прослеживаются отпечатки быта племен и этносов, населяющих территорию Казахстана, где воплощены важные аспекты как материальной, так и духовной культуры народа, начиная от способов изготовления, выбора тканей, характера покроя различных видов одежды, их художественного оформления вышивкой, аппликацией, инкрустацией, и заканчивая способами ношения. Кроме того, по традиционному костюму можно было определить социальный статус и родовую принадлежность.

В казахском костюме можно найти следы влияния соседних этносов – русских, татар, каракалпаков, алтайцев. Он имеет много общего с национальной одеждой киргизов, узбеков, туркмен. Зачастую встречаются элементы и прямых заимствований.

Как всякий народный костюм, он эволюционно совершенствовался. Развитие его основных форм происходило под влиянием окружающей среды, эстетических идеалов, исторических преобразований.

В казахском костюме, вобравшем в себя все лучшее, что создано искусством и талантом многих поколений воплотились основные достижения художественных промыслов, создававшихся веками, вследствие ведения кочевой, полуседлой и оседлой жизни населения. Для народного костюма характерны оригинальный принцип соподчинения отдельных элементов и компонентов, простота, практичность и целесообразность. Важную роль играют ритмическая организация силуэтных линий, естественное сочетание природных цветов, приводящие костюм к колористической целостности. Богатство форм, композиционное решение костюма, его продуманность, стройность, цельность, декоративное оформление придают глубокое национальное своеобразие.

В настоящее время является актуальным изучение истории возникновения и развития национального костюма, теоретическое и практическое освоение методов, средств композиции при проектировании костюма, моделирование, освоение компонентов и принципов сочетания цвета, фактуры в комплекте и ансамбле, изучение требований и этапов работы над современными моделями-аналогами.

Использование традиций национального костюма в дизайнерской практике стремительно набирает обороты. На сегодняшний день в Казахстане существует несколько крупных Домов моды и множество независимых дизайнеров, имеющих свой стиль и хорошую техническую платформу. Регулярно

выпускаются новые коллекции, имеющие явно выраженную этническую направленность. В последние годы, на волне возрастающего интереса к углубленному изучению казахской культуры, наблюдается тенденция к более деликатному обращению с тонким этническим материалом.

Сегодня отечественные дизайнеры одежды заняты поисками уникального стиля, совмещающего характерные особенности традиционной культуры с актуальными чертами современной моды. Это имеет непосредственное отношение к вопросу соответствия базовым концепциям современного мирового дизайна, к способу выражения мировоззренческих установок посредством формирования художественного образа, имеющего традиционные духовно-эстетические основания.

Тенденция к использованию образных характеристик традиционного костюма, свойственная современному казахстанскому дизайну, и актуальна, и перспективна, что подтверждается многочисленными творческими изысканиями отечественных авторов. Работа над художественным образом предусматривает широкое и разноплановое использование творческих приемов ассоциативного характера. Современные дизайнеры оперируют разнообразными элементами структуры казахского национального костюма и применяют различные методы проектирования к этим элементам.

Сегодня костюм, разрабатываемый по народным традициям, должен учитывать, прежде всего, назначение и функции: обрядовый, праздничный, свадебный, сценический, театральный, танцевальный и т.д. Эмоционально-художественный образ народной одежды наталкивает дизайнеров на разработку моделей современного костюма с использованием новых технологий, приемов, новейших материалов, обладающих определенными свойствами, позволяющими создавать новые оригинальные приемы формообразования одежды.

Изучая первоисточник, необходимо прочувствовать и передать все богатство пластики народного костюма, пропорциональность отношений, цветовую палитру, фактурное разнообразие и многообразие ритмов.

Лишь в результате внимательного изучения творческого источника можно создать неповторимое оригинальное образное решение современного аналога, где отсутствует полное копирование или подражание первоисточнику, а лишь передается образ нового стилизованного костюма, основанного на принципах использования народных традиций и мотивов.

В Таразском государственном университете имени М.Х.Дулати особое внимание уделяется патриотическому, гражданскому воспитанию студенческой молодежи, привитию эстетического вкуса и культуры. Одним из факторов целенаправленного культурного воздействия на личность является формирование влияния искусства, моды, различных видов литературных жанров, живописи, прикладного творчества, театра, музыки, понятий о моде, дизайне, стиле.

С этой целью на кафедре «Технология и конструирование изделий легкой промышленности и дизайн» на протяжении многих лет активно функционируют студенческие научные кружки, такие как: «Живопись», «Роспись по ткани», Студенческий Дом моделей «Сымбат».

Основными задачами привлечения студентов к участию в кружках являются: ознакомление с теоретическими основами и методологией дизайна, приобретение основных навыков творческого поиска в решении художественных образцов объектов дизайна, развитие необходимых для профессиональной деятельности дизайнера творческого мышления, воображения с целью преобразования предметной среды в художественный образ и отражение его в композиции.

За время своей деятельности студенты – участники Студенческого Дома моделей «Сымбат» разработали и изготовили ряд коллекций этнографических, исторических, традиционных народных, стилизованных казахских костюмов различного назначения, в том числе, сценических, театральных костюмов, вечерних нарядов, одежды в стиле «прет-а-порте», «ретро-стиле» (коллекции: «Томирис», «Ақ қеруен», «Древний Тараз», «Гулден, Тараз», «Жайна Тараз», «Жаса, Тараз» и др.).

Особое внимание уделяется поиску новых неординарных новаторских решений, ведущих к повышению качества изделия, улучшению внешнего эстетического вида, внедрению новых, более совершенных материалов и технологий, использованию различных современных методов, в том числе, художественного формообразования и отделки, например, росписи по ткани.

В настоящее время активно идут подготовительные работы по выполнению дипломных проектов студентов-выпускников специальностей «Дизайн» и «Технология и конструирование изделий легкой промышленности и дизайн», которые будут представлены в виде двух коллекций казахских нарядных стилизованных костюмов. Каждый костюм в блоке индивидуален, но обладает единой концепцией: объединен тождеством конструктивных линий, общим силуэтом, смысловыми фактурными решениями.

Идея заключается в создании современного национального костюма как средства выражения развития истории народа, его традиций, обычаев, культуры, которые не только передаются из поколения в поколение, представляя красоту и истинную ценность традиционной казахской одежды, но и претерпевают закономерные изменения.

Для изготовления костюмов будут использованы современные ткани с натуральным волокном, а также высоко эластичные текстильные материалы, которые имеют широкую популярность, так как обладают способностью к созданию различных форм и требуемым уровнем эргономических показателей. Следует учитывать, что основными задачами на современном этапе, стоящими перед разработчиками одежды из текстильных полотен легкодеформируемой структуры, являются те, решение которых направлено на обеспечение прогнозируемого уровня качества посадки, качества изготовления изделий, снижение их трудоемкости и материалоемкости.

Кроме того, предлагается использовать ткани с применением новых способов печати и отделки, а также материалы, содержащие, к примеру, вискозные волокна на основе растительных ресурсов, которые уже сейчас находят применение в модифицированном виде, ткани с применением микроволокон, придающих бархатистую натуральную поверхность благодаря эффекту «мокрого» шелка и материалы с содержанием волокон семейства «Мерил» для создания матовой или блестящей шелковистой поверхности.

При разработке моделей коллекций использованы всевозможные дизайнерские решения и средства композиции: конструктивное членение деталей, ритмический повтор в них, смещение однородных ворсовых фактур, нюанс и контраст цветовых сочетаний в художественной отделке и др.

Обращение к традиционному искусству не только обязывает к применению сюжетного содержания орнаментальных композиций, их составных частей и элементов в костюме, с помощью которых выражены ритм и форма объекта, но и раскрывает содержательную сторону в первоисточнике.

Одежда обильно декорирована различными видами техник вязания и ручной вышивки: гладью, тамбурным швом, жгутом, серебряными, золотыми нитями, художественной отделкой природными материалами, натуральными камнями и перьями, жемчужными, перламутровыми бусинами, стеклярусом, бисером, и другой оригинальной фурнитурой, а также меховой отделкой.

Сюжеты орнаментальных композиций составлены из геометрических, растительных, зооморфных узоров, а также космогонических мотивов в виде множества солярных кругов, заполненных другими комбинированными элементами.

Кроме того, предлагаемые костюмы могут стать настоящим гаджетом, в основе которого лежат принципы и методы трансформации форм, создавая множество вариаций в различных стилевых решениях.

Каждое изделие, соответствуя модным тенденциям, подчеркивает индивидуальность, представляет собой художественную ценность и не имеет аналогов. Многообразие художественной отделки, их производные способствуют философскому и творческому подходу при создании композиций для народной одежды.

Таким образом, современные казахские костюмы воспроизводят эмоциональную характеристику, вызывая определенные ассоциации о предметах и явлениях природы, отличаются оригинальным решением, уникальным неповторимым колоритом, своеобразным ритмом, а также только им присущим философским содержанием.

Ежегодно наши студенты принимают участие и являются победителями различных городских, областных, республиканских, международных конференций, конкурсов и показов мод: Так, являлись участниками 1 Всемирного курултая казахов с демонстрацией коллекцией казахских стилизованных костюмов «Древний Тараз» (г.Туркестан), обладателями 1 места с коллекцией «ЖайнаТараз» в номинации «Казахский костюм» IV Республиканской ярмарки-выставки по продаже идей и товаров, разработанных и изготовленных женщинами-предпринимателями «Қанатты-әйел-4», представляя Жамбылскую область (г.Актобе, 2011 г.), конкурса в номинации «Казахский национальный костюм», организованном Управлением культуры и развития языков Жамбылской области (2014г.) и др. Кроме того, модели с показом и демонстрацией коллекций костюмов привлекаются для встречи гостей, проведения и организации различных общественных мероприятий. В 2013 году Студенческий Дом моделей был приглашен для участия с показом коллекции казахских стилизованных костюмов «ЖасаТараз» в республиканском конкурсе «Лучший преподаватель года».

Основная цель участия студентов над разработкой и изготовлением коллекций заключается в том, чтобы показать творческий потенциал будущих специалистов, приобретенные ими навыки конструирования и технологии изготовления изделий, овладения различными видами декоративно-прикладного искусства, ориентирования в вопросах моды, стиля, что должно заинтересовать не только работодателей, но и представителей торговых домов и производств, занимающихся изготовлением национальной одежды.

#### **Литература:**

1. С. Асанова, А. Птицына // История казахского народного костюма и прикладного искусства. Алматы, Тауар, 2000.
2. Г.С. Горина // Народные традиции в моделировании одежды. М.: Легкая индустрия, 1974.
3. У. Джанибеков // Казахский костюм. Алматы, Онер, 2005.
4. [www.tekstile.ru](http://www.tekstile.ru)
5. [Designstudia.ru](http://Designstudia.ru)

**Научный руководитель:**  
магистр искусства Смагулова Гульнар Спанбайкызы.

**СЕКЦІЯ: ПЕДАГОГІКА**

**Jahongir Mannonov**  
(NamMPI, O'zbekiston)

**KASBIY KOMPETENTLIK TASHHISI KASBIY SHAKLLANISHNING MOHIYATLI  
XARAKTERISTIKALARI**

Jamiyatda ta'lim tizimini rivojlantirishning strategik yo'nalishi – bu insonning turli sohalarida maqsadli mustaqil faoliyati asosida uning intellekt va ahloqiy rivojlanishidir. Jahonning rivojlangan davlatlari qatori mamlakatimizda ham ta'limdagi islohotlar jarayonida mustaqil ta'limni rag'batlantirish muhim yo'nalish sifatida kelmoqda. Pedagogning kasbiy layoqatligini tarbiyalash fenomenini tadqiq qilishga bir qator olimlarning ishlarida o'z ifodasini topgan. Bu mualliflar kasbiy layoqatlilik – ishonchlilik sifatleri bilan birgalikda o'qituvchining kasbiy – individual hodisa sifatida pedagogik madaniyatini tavsiflaydi degan fikrni olg'a surganlar. O'z navbatida, kasbiy layoqatlilik tushunchasi, V.A.Slastenin ta'kidlaganidek, pedagogning pedagogik faoliyatini amalga oshirishga nazariy hamda amaliy tayyorligining birligini ifodalaydi va uning kasbiy shakllanganligini tavsiflaydi.

Bo'lajak kasb ta'limi o'qituvchining kasbiy kompetentligini shakllantirish pedagoglarni tayyorlashdagi murakkab muammolar qatorida o'ziga xos o'rin tutadi. Ayniqsa ta'limni modernizatsiyalash bilan bog'liq islohotlarning joriy bosqichida kasbiy pedagogik faoliyatga moslashish muammosi yanada yaqqol namoyon bo'lmoqda. Bo'lajak kasb ta'limi o'qituvchilarini amaliy, psixologik, metodik, tadqiqotchilik turlari bilan bir qatorda kasb ta'limi o'qituvchisini kasbiy kompetentligini shakllantirish bilan boyib bormoqda.

Kasbiy kompetentlik tashhisi kasbiy shakllanishning mohiyatli xarakteristikalariga diagnostik, kommunikativlik, boshqaruv va proektiv o'quvlar guruhlarini kiritish lozim. Pedagogning bilish faoliyati ko'p jihatdan o'rganilayotgan narsalarning murakkabligi, dinamikasi, nostandartligi, ijtimoiy hodisalarni ajratib turadigan chegaralarning ta'siri, ularni izlash, noaniqlik bilan belgilanadi, bu esa kuzatuvchanlik, suhbatdoshning ichki dunyosini modellashtirish malakasini nazarda tutadi. Mazkur holda o'z-o'zini tartibga solish xususiyatlari o'z bilim va malakalarini doimo takomillashtirish zarurati, boshqa odamlarga qaratilgan o'z hatti-harakatini qat'iy muvofiqlashtirish uquvi bilan tavsiflanadi.

Pedagogning kasbiy tarbiyalanganlik layoqatligini tadqiq qilishga bag'ishlangan asarlarda uning quyidagi turlari bilan farq qilinadi:

- maxsus tarbiyalanganlik layoqatligi – kasbiy faoliyatini yetarlicha yuqori darajada egallaganlik, o'zining kelgusi kasbiy rivojlanishini loyihalash qobiliyati;
- ijtimoiy tarbiyalanganlik layoqatligi – birgalikdagi kasbiy faoliyatni, hamkorlikni va shuningdek, mazkur kitobda qabul qilingan kasbiy muloqat uslublarini egallaganlik, o'z kasbiy kasbi natijalari uchun ijtimoiy mas'ullik.

Kasb ta'limi o'qituvchining kasbiy kompetentligi, irodaviy sifatlar, intellektual salohiyat, hissiy sifatlar, amaliy ko'nikmalar, o'z-o'zini boshqara olish layoqatlarining o'zaro bog'liqligi va shaxsning ijtimoiy-madaniy faollik darajasini aks ettiruvchi individual sifatlar asosida shakllantiriladi.

Evropa davlatlarida shakllangan an'anaga muvofiq kasbiy malaka mutaxassisning kompetentligi, uni shakllantirishga qaratilgan ta'lim tizimi esa – bilim, ko'nikma va malakalar darajasi bilan o'lchanadi.

Kasb ta'limi o'qituvchisini tayyorlashda muhim pedagogik shart-sharoitlar sifatida quyidagilarni e'tirof etish mumkin:

- zamonaviy talablarga javob bera oladigan me'yoriy va o'quv-metodik hujjatlar (davlat ta'lim standarti, namunaviy o'quv rejaları, ishchi o'quv rejaları, namunaviy o'quv dasturlari, ishchi dasturlari, darsliklar, o'quv qo'llanmalar, metodik tavsiyanomalar, qo'shimcha maxsus adabiyotlar, ko'rsatmali vositalar, dars ishlanmalari, loyihalar va boshqalar)ning mavjudligi;
- ilmiy pedagogik xodimlar (professor, dotsent, o'qituvchi, malakali o'quv ustalari, texnik xodimlar)ning bilim, ko'nikma va malakalarining yuksakligi, kasbiy kompetentlik darajasining yetarlicha shakllanganligi hamda ilmiy salohiyatga ega bo'lishi;
- o'quv jarayonining moddiy-texnik (o'quv binolari, o'quv auditoriyalari, o'quv ustaxonalari, amaliy-laboratoriya jihozlari), axborot texnologiyalari (radio, televidenie, kompg'yuter, nusxa ko'chirish qurilmalari, laboratoriya asbob-uskunalari, audio, video, mulg'timediya, trenajyorlar, kinoproektorlar, diaproektorlar, videoproektorlar, texnik vositalar majmuining mavjudligi va hokazolar) jihatdan yetarlicha ta'minlanganligi;
- ijtimoiy va o'quv-texnologik jihatdan qulay muhit (o'qituvchilar, talabalar, rahbarlar hamda talabalar, shuningdek, talabalarning o'zaro munosabatlari mazmuni, yo'nalishi, maqsadlar birligi va boshqalar) yaratilganligi;
- tashkiliy hamda o'quv-amaliy faoliyatning izchil, uzluksiz hamda tizimli yo'lga qo'yilganligi.

«O'qituvchining kasbiy kompetentligi» tushunchasiga berilgan ta'rif va tavsiflarni umumlashtirib, uni quyidagicha talqin etish mumkin: O'qituvchining kasbiy kompetentligi – pedagog faoliyatida kasbiy kompetentlik muhim jihatlaridan biri bo'lib, pedagogning faqatgina kasb va kasbiy faoliyatni amalga oshirish bilan bog'liq barcha ehtiyoj, qobiliyat, mahorat, bilish va qiziqishlarini ifodalaydi.

Buning uchun u:

- ijodiy izlanishlar jarayonini boshqarishga moyil bo'lishi;
- ijodiy izlanishlarning samaradorligi o'qituvchining pedagogik, psixologik va nazariy tayyorgarligiga bog'liq bo'lishini esda tutishi lozim.

Kasbiy kompetentlikni shakllantirishda to'la kasbiy shakllanishga intilishi, pedagogik texnologik vaziyatlarni idrok etishi, shu jumladan kasbiy qiziqishlari doirasi kengaytira olishi o'zini takomillashtirishida talab paydo bo'ladi. Kasbiy bilimlar, ko'nikmalar, malaka va qobiliyatlarga, ularni namoyon etishga ko'pchilik talabalarda chuqur va doimiy qiziqish paydo bo'ladi. Ushbu tadqiqotlarda doimiy pedagogik tajribaga ega bo'lgan alohida talabalar qobilyatlarini hisobga olish kerak.

#### Adabiyotlar.

1. S.T.Turg'unov va boshqalar: "O'qituvchilarning kasbiy kompetentligini rivojlantirishda ta'lim muassasasi rahbarlarining funktsional vazifalari". T. 2011y.
2. SH.SHaripov, N.Muslimov, M.Ismoilova: "Kasbiy ta'lim pedagogikasi". Metodik qo'llanma. – T. 2005 y.

**Bahodir Qo'chqorov**  
**(Namangan, O'zbekiston)**

### AJDODLARIMIZ ASARLARIDA BAHOR VASFI

Mahmud Koshg'ariyning "Devonu lug'atit turk" asari XI asrda yozilgan bo'lib, unda xalq og'zaki ijodi namunalari ko'rishimiz mumkin. Unda izi qolga noyob durdonalar aslida yana ham serjilo va boy bo'lgan. Undagi shery parchalarni o'qir ekansiz, tilshunoslik, tarix, tabiat va boshqa shu sohaga oid ma'lumotlarni juda ko'plab uchratasiz. Masalan, quyidagi to'rtlikda shunday tabiiy manzara tasvir etiladi:

*Yay bariban erkuzu,  
Aqti aqin munduzi,  
Tug'du yarig' yulduzi,  
Tingla so'zum kulgusiz  
(Kuldu bahorning yuzi  
Oqti sel erib muzi  
Chiqti yorug' yulduzi,  
Tingla so'zim kulgusi)*

[1.318]

Ya'ni yorug' yulduz chiqishi bilan bahor kirib, muzlar erib, sel bo'lib oqadi. Bu – ayni haqiqat.

Muqaddas ona diyorumizga borliqni malohatga, nafasatga, tarovatga to'ldirib, uning chiroyiga chiroy, jamoliga jamol qo'shib, ko'ngillarga bir olam zavq, shavq baxsh etib, qalblarda o'zgacha ta'rifga sig'mas yoqimli hislarni mavjlantirib, bahor kelmoqda. Go'zallik, latofat, ko'tarinki ruh taratib borayotgan tabiat jamolidan dillarda orom, ajib bir tuyg'u, jozibali, maftunkor, faraxbaxsh ayyom, yasharish, ezigulik fali – bu bahor.

*"Qulan to'gal qumutti  
Arqon soqar jumutti  
Jajlag' taba emitti  
Tizgiq torub sekrashur*

Bahor qulon, kiyiklarni hayajonga soldi, tog' echki va kiyiklarni to'pladi, ular yaylovlarga mayl qildilar. U yerda shodlanib saf tortib, sakrashib o'ynamoqdalar".[1.221]

Ushbu she'riy parchani o'qir ekansiz, bahor fasli kirib kelishi bilan jamiki jonzot uyg'onishi, yana ruhiy tetiklik, hayotga o'zgacha kayfiyat yashash ilinjini tuyasiz o'zingizda. Darhaqiqat,

B – baxt-saodat, hayotga o'zgacha ishonch, yasharish, yashnatish hissini olib kelguvchi bu fasl mustaqillikka erishilganimizni ilk kunlaridanoq yurtimizga o'zgacha ruh olib kirdi. Ya'ni mustaqil O'zbekistonimiz bahorning ilk kunlarida 1992 yil 2 martda BMTga a'zo bo'ldi. Bugun yer yuzidagi 120 dan ortiq mamlakatlar O'zbekiston atalmish ajib bir go'sha borligidan xabardor. O'zbekiston bayrog'i bugun yer yuzidagi barcha davlatlarda xilpiramoqda. Bu axir bahoriy baxt-saodat emasmi?!

A – ahillik, mehr-oqibat fasli-bahor. Ayting, necha ming asrlardan beri qadrlanib kelayotgan milliy urf-odatlarimiz, bir-birimizga mehr ko'rsatishimiz, pishirgan tansiq taomimizni qo'shnilari bilan baham ko'rishimiz yana qaysi millatga xos bu o'zbekona ahillik emasmi?!

H – halol rizq-nasiba ulashuvchi, hamjihatlik bahor fasli. Dehqonlarimiz yaxshi niyatlar ila yerga urug' qadaydilar. Kishilarimiz esa o'zaro hamjihatlik ila milliy urf-odatlarimizdan biri sanatmish hashar yo'li bilan hovli, ko'chalarni yanada obodonlashtiradilar, ko'kalamzorlashtiradilar.

O – oqibatlilik faslidir bu. Doshqozonlarda sumalak, halimlar pishirib, barchaga ulashish, yakka-yolg'iz nogironlar, boquvchisini yo'qotgan, faxriy kishilardan xabar olish bu oqibatli xalq ekanligimizning bir ko'rinishi xolos.

R – ro'shnolik ayyomidir bu fasl. Qishning izg'irinli sovuqlardan junjukkan ko'ngillar bahor kelishi bilan ozod mustaqil O'zbekistonimiz yanglig' yana hayotga, yashashga talpinadilar.

Bu yili bahor bayrami jonajon O'zbekistonimiz mustaqilligining yugirma uch yilligini nishonlash oldidan kirib keldi. Mustaqillik tuhfa qilgan saodat, tabiat nashidasi va saxovati bilan qo'shilib, ko'ngillar xushhol bo'ladi, behad shukrlar aytdi, kishi.

"Devonu lug'atit turk"ni o'qitir ekansiz, turklar har uch oyni bir ism bilan yuritganliklarini guvohi bo'lasiz. Xususan, ular "Yil o'tishini shunday biladilar. Masalan: Navro'z (Yangi kun) keyin avval bahorga og'laq aj, so'ngra ulug' og'laqa derlar. Chunki bu paytda oy katta bo'lib qoladi. Bundan keyingisiga ulug' aj derlar. Chunki bu oy yozning o'rtasida bo'lib, ne'matlari mo'l-ko'l bo'ladi"[1.332].

Turklar o'n ikki xil hayvon ismini o'n ikki yilga ot qo'yganlarini, muchal ekanligini tarixdan yaxshi bilamiz. "Devonu lug'atit turk" 466 yil muxarram oyida, ya'ni yilida yozilganligiga ishora qiluvchi olim, undan keyin 467 yil ot yili xususida bu yil rizq-ro'z mo'l-ko'l bo'lajak ekanligiga, qut-baraka, tenglik, mehr-oqibatlilik yili bo'lajakligini alohida uqtiradi. Buni qarangki, bizning bu yilgi bahor ayyomimiz ham muchal taqvimini bo'yicha ana shunday bardamlik, tetiklik, tenglik, rizq-ro'z, qut-baraka yili bo'lmish ot yiliga to'g'ri keldi.

"Iqilachim erik bo'ldi

Erik balg'u jeri ko'rdi

Bulut o'pib ko'k ortuldi

Tuman turub toil jag'du

Sho'x, o'ynoqi otim surat bilan chopib kishnab, pishqirib, sho'xlik qila boshladi. Ko'kni bulut qoplab jala quyishi – bahor havosi unda sho'xlik havasini qo'zg'atdi". [1.157]

Darhaqiqat, ushbu misralarni o'qir ekanmiz yoqimli ilhom bilan to'lib-toshib ijod qilgan Mahmud Koshg'ariy bahorning silsali, zervaq kuychisi sifatida gavdalanadi ko'z oldimizda.

Vatanimiz mustaqillikka erishganidan keyin istiqloq yillarida xurlik sharofati bilan Navro'z, bahor ayyomlari o'zaro chiroq va fayz bilan, shukuh va saxovat baxsh etadigan bo'lib qoldi. Shu borada ham jismoniy, ham ma'naviy jihatdan, yetuk, o'z mustaqil fikriga ega, jahondagi tengdoshlari bilan tenglasha oladigan barkamol avlodni tarbiyalashda dars mashg'ulotlarida yuqoridagi kabi ajdodlarimiz asarlaridan foydalanish maqsadga muvofiq deb o'ylayman. Xususan 2-sinf o'qish dasturidan o'rin olgan "Zumrad bahor-bahru diling ochar"; 3-sinfda "Bahor manzarasi va mehnat"; 3-sinda "Bahor manzarasi va mehnat"; 4-sinfda "Zumrad bahor" bo'limlarini o'rganish chog'ida, tabiat darolariga qo'shimcha ravishda asardagi ayrim fikrlarni o'rganib borish turkiy so'zlarning izohini lug'at daftariga yozdirib borish orqali o'quvchilarda mehnatga muhabbat, vatanga sadoqat, milliy g'urur tuyg'usini shakllantirish lozim.

Xullas, bugun har jihatda ma'suliyatli, tashabbuskor, jamiyat rivoji uchun onli-faol ijtimoiy adlodni tarbiyalash nafaqat ta'limning balki butun bir davlatning kelajak taraqqiyotiga ham daxildir bo'lgan muhim vazifalardan biri. Shunday ekan, bahor ayyomida endi olam uzra bo'y cho'zayotgan nihol yanglig' yosh avlodlarimiz qalbiga ajdodlarimiz qoldirgan boy ijodiy merosni o'rganish orqali milliy g'urur, faxr tuyg'usini shakllantirish bizning ulkan ma'suliyatlarimizdan biri bo'lib qolmog'i lozim

#### **Adabiyotlar:**

1. Mahmud Koshg'ariy "Devonu lug'atit turk", C.M.Mutallibov tarjimai ostida, 1 tom Toshkent 1960 yil

**Маъсуда Абдуллаева, Нилуфар Абдуллаева**  
(Наманган давлат университети, Ўзбекистон)

### **МАКТАБГАЧА ТАРБИЯ ЁШИДАГИ БОЛАЛАРНИНГ ОИЛАДА ЭСТЕТИК ҲИС ТУЙҒУЛАРИНИ ШАКЛЛАНТИРИШ**

Оилада мактабгача тарбия ёшидаги болаларга умумий эстетик маълумот беришда, эртақлар, ҳикоялар, дostonлар айтиб бериш, театрларга, киноларга олиб боришдан бошлангани маъқулроқ. Чунки театр ва киноларгача олиб бориш, болаларда сўз захираларини бойитишга, оғзаки ва ёзма нутқларни ўстиришга ёрдам беради. Ҳикоялар эшитиши, адабий асарларни идрок қилишига тайёрлайди. Болалар қаҳрамонларнинг ҳарактерини кузатадилар ва натижада бадий асарнинг мазмунини тушуниш қобилятлари ривожланади. Театрларга мунтазам олиб борилиши, томоша қилинган асарни муҳокама қилиш, бадий адабиётни, эстетик ҳис туйғуни тўғри идрок қилишига ёрдам беради. Болалар эртақлар, кичик ҳикоялар, шеърлар эшитишади ва муҳокамақилишади. Театр санъати эса бадий тарбиянинг зарур омили бўлиб, у оилада болаларга нафис эстетик ҳис туйғуни, дидни шакллантиришда муҳим рол ўйнайди. Драмма, кўғирчоқ театрлари, яхшилик ва адолат ғояларини ташвиқот этувчи даргоҳ сифатида, болалар ҳаётидаги байрам кўринишида, жамоанинг санъатини, драматург, режиссёр, актёр, расом ва композитор ижодининг таҳлили сифатида бола тарбиясига улкан таъсир этиши мумкин. Ота-она учун ана шундай спектакллардаги кучли драматик вазиятлар аҳамиятини касб этади. «Баъзан, тўсатдан, бир куни, бир дақиқада, аллақандай вазият ва кайфиятда бола юрагининг титраб кетишини, баҳт-қувончга тўлиб тошишини йиллаб кутишга тўғри келади» деб ҳикоя қилади Сухомлинский. Шундай экан, эстетик ҳис туйғуни тарбиялаш педагог ишининг энг оғир томони ҳисобланади. Чунки уларни бунинг учун ҳеч қаерда ўқитилмайди. Болалар ҳаётини образли, бадий йўл билан ҳис этишни ўрганишмаган. Аҳир болаларнинг томошабинлари бўлишларини унутмаслигимиз керак. Театр санъати, болалар қалбига бадий дид, эстетик ҳис туйғу тушунчасини, ғояларни олиб кирсин. Ҳозирги даврда бола саҳнада афсонавий манзарани томоша қилаётганда ва ҳайвонлар тилидан сўзлаётган диалогларни эшитаётганда бутун вужуди кўз ва қулоққа айланади. У ердаги яхшилик билан ёмонлик, адолат билан адолатсизлик ўртасидаги аёвсиз кураш уни лол қолдиради. Шу туфайли бола дунёни ақли билангина эмас, балки қалби билан ҳам ҳис этиб туради. Ғоявий тарбиянинг даслабки босқичи ҳам эртақ туфайли амалга оширилади. Болалар саҳна орқали берилаётган ғоя ёрқин образларда ифодасини топгандагина мақсадни англаб оладилар. Бироқ болаларни фақат эртақлар қизиқтириб қолмайди. Болаларга тарихий, қувноқ ва ибратли комедияларни ҳам кўрсатиш мумкин. Санъатнинг ҳар ҳил турлари ҳақида суҳбат қуришни ёқтирадиган бадий адабиётни, расм чизишни, мусиқани севадиган дилкаш болалар спектакл кўриш бир мукофот



бўлиб, улар нафақат томоша қилишади, балки эстетик жиҳатдан баҳо бера олишади. Кўпчилик болалар спектаклни ҳақиқатдан содир бўляпти деб тушинишади, ўзларини қаҳрамон ўрнига қўйиб ҳаёлан у билан ҳаракат қиладилар. Бундай дадиллик болаларда завқ уйғотади. Театр кетаётган вақтида болаларни кузатар экансиз, кичик томошабин кўпроқ қаҳрамон бошига оғир кулфат тушганда, ёки қалтис вазиятлар вужудга келганда қаттиқ қайғурганини кўрасиз, ўрнидан туриб кетишади, ёрдам бермоқчи бўлишади, ҳудди ўзлари қатнашаётгандай қичқириб сеvimли қаҳрамонларини келаётган ҳавфдан огоҳ қилишади. Бу жараён, кичик томошабиннинг сеvimли қаҳрамони ҳаёти билан яшашга тайёр эканлигини билдиради, унинг қайғусидан истиробга тушади, мувафқиятидан эса сеvинади. Мактабгача тарбия ёшидаги болалар театр санъатини тушуниб етиши, театрни тўла-тўқис эстетик идрок қилиши учун ундан кейинги олиб бориладиган иш ҳам муҳимдир. Бугунги оила тажрибасида суҳбат театрга бориб келгандан кейинги ишнинг асосий кўринишидир. У болаларга ўз фикр ва туйғуларини ўртоқлашиш, уларни шакллантириш ва чуқурлаштиришга имкон беради. Болалар билан қилинаётган суҳбат чоғида улар қалбини забт етган саҳналарни хотирада қайтадан тиклаймиз. Уни янада чуқурроқ мазмун билан бойитамиз. Режиссёр актёр, композитор, рассомнинг ифода воситаларини мустақил бажара бошлашга тайёрланадию театрдан кейин таассуротларни ёзма фикр билдириш муҳимдир. Театр ҳақида ёзма фикр билдириш асарнинг ахлоқий манавий таъсирини оширади. Болаларни мустақил фикр юритишига ўргатади. Уларни ёзув малакаларини ўстиради. Театр ҳақида ёзма фикр юритишга болаларни тайёрлаш лозим. Суҳбат турли саволлар, режа тузиш бу ишда яхши ёрдам беради. Томошадан кейин болалардан театрда ўзларига жуда ҳам ёққан нарсанинг расмини чизиб беришни ва бу расмга ном қўйишни илтимос қилиш ҳам мақсадга мувофиқдир. Айрим театрлар бўйича нарсалар яшаш, қоғоздан қирқиб ёпиштириш, макетлар қилиш мумкин. Болалар билан ишлашда театрнинг айрим таъсирли ҳаракатлари билан ижро этиш ҳам самаралидир. Бу болалардаги самимийликни сақлабгина қолмасдан, балки саҳнада кўрган нарсаларни фикран ва ҳаракатлар билан ифодалаш имконини беради. Бу эса суҳбатни янада қизиқарли қилади. Тажриба шуни кўрсатаяптики болаларни, асосан спектаклнинг мазмуни қизиқтирар экан. Театр ҳақида ҳикоя қилиб беришни сўрасангиз, унинг мазмунини ҳикоя қила бошлайди. Бу эса боланинг саҳна асарини тўғри баҳолай олишга ҳалақит беради. Ота она бундай ҳолларда суҳбатни мақсадга мувофиқ томонга буриб юборади. В.А. Сухомлинский ўзининг асарларида шундай фикрларни баён этиб, саҳналаштиришнинг шундай намунасини келтиради; эртак ўқитилаётган гап эртак ғоясини аниқ ифодалаб берувчи воқеалар ҳақида бораётганда, унинг қаҳрамонлари тегишли кийим бош кийиб болалар олдига чиқадилар. Бу усул, деб ҳикоя қилади муаллиф, болаларга шундай таъсир қиладики, улар эртак ёки ҳикояда гапирилаётган воқеаларнинг боришига таъсир кўрсатмоқда. Улар болаларнинг нутқини ўстиради, болалар яхшироқ тинглаб ва эртакларни қизиқарли қилиб сўзлаб берадиган бўладилар. Албатта театрга биринчи марта боришдан олдин қайси бирлари театрдан бўлганликларини аниқлаш, кўрган спектаклларни санаб беришни илтимос қилиш, кўпроқ қайси спектакл ёққанини билиб олиш керак. Бу оналарга, болаларнинг театрга бориш тажрибаси, томошабин сифатидаги билими уларнинг диди тўғрисидаги тасаввурга эга бўлиш имконини беради. Қадимги Юнонистонда жисмоний эстетик тарбияга барвақт аҳамият беришарди. Бизда эса меҳнат тарбияси кучли, аммо эстетик тарбия оқсаяпти. Ҳалқимизда аҳолининг 54 фоизини болалар ташкил қилар экан. Демак, истаимизми ёки истамаймизми, болалар санъатига, болаларнинг эстетик тарбиясига этибор беришимиз шарт. Ҳақиқатан ҳам, болаларни театрга, улар учун тайёрланган спектаклга олиб келиш муаммо. Бордию театрга келишса, нима учун спектаклларни (ҳаммасини эмас айримларини) берилиб томоша қилишмайди, шовқин-сурон бўлади? Аҳир улар телевидениеда намойиш қилинаётган мультфильмни севиб томоша қилишади-ку. Бирор иш буюрсангиз дарҳол туришмайди, ўринларида михлангандек ўтиришади-ку? Демак, уларга юксак савияли саҳна асарларини кўрсатиш керак. Саҳна асари бадий баркамол ва мавзу жиҳатидан долзарб бўлганда ҳамда актёрлар асарни кучли талқин этганда, ўртага қўйилган муаммони объектив, томошавий ҳал этиш мумкин. Ўшандагина асар бошланғич синф ўқувчиларининг қалбида қандайдир эзгулик уйғотади. Театрнинг вазифаси эса томошабини ана шу эзгулик оламига олиб киришдир. Яхши спектакл мия катакчалари ва нерв толаларини доимо таранг ҳолда бўлишини талаб қилади. Масалан, Леонард Бобохоновнинг «Еттинчи жин» асари болалар томонидан жуда севиб томоша қилинади. Парда очилиши билан эртак оламига саёҳат қила бошлаймиз. Мана қоялар орасидаги жинлар ғори. Саҳна ўртасидаги суппада бир-бирига ўхшаш еттита ҳум кўзга чалинади момақалдироқ гумбурлайди. Сертахдид музика янгирайди ҳумлардан бирин-кетин жинлар бош кўтарадилар. Маълум бўладик, еттинчи жин кечирилмас гуноҳ қилиб қўйган. Яъни бош жиннинг руҳсатисиз одамлар яшайдиган жойга қадам қўйган. Бу ҳам етмагандек, одамларни ишига аралашиб жаллод кўлидан камбағал дехқонни озод этган. Еттинчи жин ҳар қандай ишни амалга оширишга қодир. Аммо у ўзининг сеҳру-жодусини оға-иниларига ўхшаб ёвуз мақсадларга сафарбар қилмайди. Инсонларга меҳри тушганидан уларга яхшилик қилишга интилади. Эзгулик ғалабаси учун қўмаклашади. Хатто «жазо» сифатида сеҳр-жодусидан ажраган чоғда ҳам инсонларга бўлган меҳр-мухаббатидан воз кечмайди. Бу образ баҳтга сеҳр жоду билан эмас, балки ҳақиқий меҳнат, матонат, ирода ва дўстлик қудрати билангина эришиш мумкин деган хулоса чиқаришга имкон беради. Бундай спектакл пайтида томоша залида кечган икки соат ичида бола кўп нарса олади. Ҳаётни эмоционал кашф этиш борасида бундай захирани у икки ой хатто икки йил ичида ҳам ололмаслиги мумкин. Бу ерда бола қалби улкан иш олиб боради. Бутун кўрган ва эшитганлари инсон шахсининг шаклланишига пойдевор вазифасини ўташи мумкин.

Юқоридаги жараёнлар ҳақида ўйлаб ўтириб катталарга шундай дегинг келади: эҳ, катталар, қани энди мана шундай масулиятли пайтда болалар ёнида бўлсангиз! Қаранг, саҳнадаги воқеани қандай ҳаяжон билан қабул қилишяпти. Ижобий қаҳрамоннинг характеридаги ҳислатлар бола қалбига қандай ўрнашяпти. Агар болалар бирор нарсани тушунмай қолса, ёрдам беринг, биргаликда кечган бу қувонч ва

ташвишлар бир-бирингизни тушунишга, яқинлашишга сабаб бўлади. Майли, бор-йўғи икки соат, лекин бу ҳаяжонли дамлар ўзаро бир бирингизни боғлайди, кейин эса умумий суҳбат учун мавзу ҳам тайёр бўлади. Шунини унитмаслик керакки, театрга бориш бола учун байрамдир. Одатда театрга бориш ҳақидаги эълоннинг ўзиёқ болаларда ўша кунни қувонч билан кутиш туйғусини уйғотади. Мана шу байрамона кайфиятнинг ўзидаёқ тарбиявий самара мавжуд бўлади. Кундалик икир-чикир таъсирида бу қувонч аста секин сўниб боради. Синф бирмунча вақт давомида «истикбол қувончи» билан яшашга ҳаракат қилиши шу кунларда олиб бориладиган ишимиздир. Биз истар эдикки, бу муқаддас театр даргоҳи ота-оналар университетига айланса, томоша зали бир неча авлод яшайдиган, болаларга хурмат, муҳити ҳукмрон бўлган катта оилани эслатса, бундай залда эстетик хис туйғуни тарбияланса таниқли актёрлар, режисёрлар билан учрашув ўтказиб турилса, кишиларимиз орасида театрга оммавий боришлар уюштирилиб турилса, ота-оналар ўз фарзандларини театрларга тез-тез тушиб туришлари учун ғамжўрлик қилсалар, ундан чиқадиган хулоса бошқача бўларди. Ана ўшанда биз олдимизга қўйилган вазифани қисман бўлсада амалга оширган бўлардик “Гўзаллик бу инсонийлик, олижаноб туйғулари, самимий муносабатларнинг жони ватани” деган эди. Сухомлинский “Гўзаллик олдида жилмайиш, завқланиш, ажабланиш мен учун гўё бола юрагига олиб борадиган сўқмоқ йўл бўлиб туйилган эди”, Театр даргоҳи эса тарбия ва гўзаллик мактабидир.

#### **Фойдаланилган адабиётлар рўйхати:**

1. Аҳмедова Ҳ. Юдина Т. Болангиз мактабга тайёри ? –Т:2002й 320 бет
2. Болалар боғчасида эстетик тарбия : Н.А. Ветлугина таҳрири остида. Т: Ўқитувчи, 1981й 208б.
3. Валихўжаева Ф.Б. Талабаларни мактабгача таълим муассасаларида болаларга эстетик тарбия беришга тайёрлаш. Пед.фан. ном. Дис. Т: 2005 й
4. Каримов И. Оила фаровонлиги-миллат фаровонлиги. Халқ сўзи. 1997. 8.12. № 248.
5. Махмутов Т. Эстетика и духовные ценности. -Т.: Шарқ, 1993.-286с

**Роза Абитаева, Наталья Федченко  
(Жезказган, Қазақстан)**

#### **К ВОПРОСУ ПОДГОТОВКИ К УПРАВЛЕНЧЕСКОЙ ДЕЯТЕЛЬНОСТИ РУКОВОДИТЕЛЕЙ ОРГАНИЗАЦИЙ ОБРАЗОВАНИЯ**

Особенность нынешнего состояния системы образования в Республике Казахстан заключается в том, что её реформирование происходит на фоне высокой динамики изменений в обществе, неоднородности и ограниченности ресурсов образовательных организаций. В этих условиях число новых проблем и порожденных ими новых задач, над решением которых приходится работать образовательным учреждениям, неуклонно возрастает. Многие из них принципиально новы и не могут быть решены на основе прежнего опыта, что усложняет в целом управленческую деятельность на всех уровнях.

Анализ теории и практики управления организациями образования (В.Ю.Кричевский, В.С.Лазарев, А.М.Моисеев, Н.В.Немова, М.М.Поташник, П.И.Третьяков, К.М.Ушаков, Л.И.Фишман, Т.И.Шамова и др.) показывает, что в современных условиях руководители, влияя на различные типы организационных ресурсов, в наибольшей степени способны оказать влияние на человеческие ресурсы. Это означает, что совершенствование работы образовательных учреждений может быть достигнуто преимущественно за счет лучшего их использования и предполагает целенаправленную деятельность управленцев в этом направлении, в том числе по мотивации трудового поведения педагогического персонала.

В настоящее время наряду с традиционными задачами, связанными с обучением, воспитанием и развитием ребенка, школа начала осуществлять социально-правовую функцию, включающую защиту и охрану прав ребенка, функции социально-педагогической и психологической поддержки не только обучающихся, но и его семьи, педагогов.

Несоответствие содержания образования и воспитания, принципов организации педагогической деятельности организации образования потребностям изменившегося социума сегодня стало, на наш взгляд, особенно очевидным.

Современная ситуация в образовании, детерминированная изменением основных ориентиров социально-экономического развития общества, а также изменением образовательных традиций, характеризуется противоречием между темпами инновационного развития образования и темпами развития управленческой компетентности значительной части руководителей образовательных учреждений, многие из которых сегодня не оправдывают социальных ожиданий общества.

Анализ практики управленческой деятельности показывает, что решающее значение персонал имеет в ситуации нестабильности, когда рыночные отношения влияют на все сферы жизнедеятельности государства, в этих условиях профессионализм, прогностические качества, интуиция работника определяют ценность и результативность принимаемых решений.

Образованный профессионал, творческая личность обладает, как правило, высоким уровнем самооценки, требует от руководителей уважительного к себе отношения, не допускает дискриминации, чувствует себя с руководством на равных. Управлять такими работниками старыми методами, видя в людях только исполнителей руководящей воли, не учитывая их уникальности, уже не возможно.

Западный бизнес все более склонен считать, что неполное использование потенциала персонала – это упущенная выгода, а неправильное, неграмотное использование, эксплуатация, унижение, пренебрежение к работникам – путь к прямому ущербу.

В связи с этим значительно повышаются требования к современным руководителям организаций в системе образования.

Социальные ожидания предполагают появление нового типа руководителя, обладающего потребностью и готовностью решать новые образовательные задачи, создавать условия для педагогического творчества и вариативного образования, стимулировать образовательные инициативы и управлять превращением отдельных инициатив и инноваций педагогов в механизм развития учреждения образования.

Для руководителя-лидера персонал становится основным объектом деятельности, а его главной задачей – формирование нового видения своей организации и вдохновение людей на совместное движение к новой цели как к цели своей собственной жизни.

С этих позиций современному развивающемуся образовательному учреждению необходим руководитель-профессионал, обладающий, прежде всего высокой творческой индивидуальностью и способный осуществлять развивающееся управление, включающее в себя и развитие объекта, и собственно самого управления.

Для того чтобы соответствовать новым требованиям, современному руководителю необходимо постоянно учиться, ему нужны знания о современном управлении как особом типе профессиональной деятельности. Переход к непрерывности образования обусловлен возросшей сложностью, наукоемкостью всего процесса работы в организации образования.

Анализ пройденного пути по реформированию системы образования в Республике Казахстан убеждает, что главным дефицитом в этот период являлось отсутствие профессионально образованных руководителей всех уровней, компетентность которых отвечала бы требованиям самой реформы. В Государственной программе развития системы образования в Республике Казахстан на 2011-2020 годы четко определены стратегические ориентиры, связанные с подготовкой менеджеров образования: руководителями организаций образования признаются лица, прошедшие переподготовку по менеджменту в образовании.

Предполагается, что руководители организаций образования должны пройти переподготовку в области менеджмента к 2015 г. – 50 %, к 2020 г. – 100 %. Более того, будет сформирована государственно-общественная система управления образованием. Решить эту проблему предполагается через разработку и реализацию программ подготовки, переподготовки и повышения квалификации руководителей образовательного учреждения. Насколько готовы региональные центры повышения квалификации работников образования к решению этих стратегических задач?

Изучение теории и практики системы образования РК и ее нормативной базы свидетельствует о том, что прежняя система, в рамках которой принимались управленческие решения, являлась педагогической системой (Н.В.Кузьмина, Н.Д.Хмель и др.). Традиционная педагогическая система предполагает множество взаимосвязанных компонентов, подчиненных целям воспитания, образования и обучения подрастающего поколения. Эту педагогическую систему называют целецентристской и состоит она из таких элементов как цель, педагог, учащийся, содержание обучения и методы обучения. Принимая управленческие решения в рамках ценностей данной системы, руководитель действует в соответствии с такими установками как служение государству и обществу, развитие творчества педагога, развитие личности учащегося в образовательном процессе, научность и фундаментальность содержания образования, здоровьесберегающие технологии обучения.

Реформирование системы образования в Республике Казахстан предполагает сегодня переход менеджеров и педагогов в ценности образовательной системы. Образовательная система – это совокупность организационных, кадровых, методических, финансовых, материально-технических, нормативно-правовых и других условий, способствующих обеспечению качества образовательного процесса (Б.А.Абдыкаримов, К.Д.Каракулов, М.М.Поташник, П.И.Третьяков др.).

Интегрируясь в процесс социально-экономического развития нашей республики, образовательная система может способствовать возникновению социального эффекта и особенностью ее является процессоцентризм, где целью выступает не ребенок и не учитель, а образовательная деятельность учреждения и его основной продукт – качество предоставляемой потребителю в лице детей и родителей образовательной услуги (стандарт Международной организации по стандартизации ИСО 9001:2000).

В поисках ответов на подготовку менеджеров в образовании, мы изучили труды отечественных и зарубежных ученых, в которых нашли отражение актуальные проблемы управленческой подготовки руководящих работников в процессе повышения квалификации. Различные аспекты проблемы развития управленческой компетентности в системе повышения квалификации были предметом исследования С.К.Ахметбековой, Э.Никитина, В.Л.Тонконогой, Ю.Сенько, Ю.Н.Кулюткина, В.Г.Онушкина и других.

Вопросы повышения квалификации в системе непрерывного образования разработаны в трудах С.Г.Вершловского, Н.В.Кузьминой, В.Сластенина, П.В.Худоминского, Т.И.Шамовой и других.

Анализ теории и практики управления образовательными системами показал, что существуют ряд противоречий, которые не позволяют повысить эффективность деятельности субъектов управления организациями образования в регионе:

- между необходимостью отбора претендентов на должность руководителя организации образования на конкурсной основе и отсутствием узаконенной процедуры формирования кадрового резерва;
- между необходимостью оперативного реагирования региональной образовательной системы подготовки и переподготовки руководителей организаций образования на потребности социально-экономической и социокультурной среды к уровню и качеству управления этими процессами и реальным состоянием;
- между потребностью в создании системы непрерывного профессионального образования руководителей организаций образования и в условиях подготовки и переподготовки и неразработанностью целостной концепции ее моделирования и реализации;
- между потребностью субъектов образовательной системы подготовки и переподготовки руководителей организаций образования в реализации диалогового взаимодействия на региональном уровне и отсутствием механизмов взаимодействия между отделами управления образованием, методическими кабинетами городов и районов, учреждениями повышения квалификации, организациями образования.

Выявленные противоречия позволили обозначить проблему опытно-экспериментальной работы, заключающуюся в необходимости научного обоснования и реализации процедуры отбора претендентов на должность директора школы и технологии подготовки и переподготовки руководителей организаций образования к управленческой деятельности.

Недостаточная разработанность, а также теоретическая и практическая значимость проблемы в условиях модернизации системы образования, предполагающей одним из государственных приоритетов обеспечение ее качества и обусловили выбор темы проекта «Технология подготовки и переподготовки педагогов-практиков к менеджменту в образовании».

Идея опытно-экспериментальной проекта заключалась в том, что целенаправленный отбор кадрового резерва на должность директора школы на диагностической основе, последующая их подготовка и переподготовка к менеджменту в образовании в центре повышения квалификации вуза по специально разработанной программе повышает уровень готовности к управленческой деятельности и снижает социальные, профессиональные, психологические риски при назначении.

Таким образом, проведенное исследование показывает, что успешность системы общего среднего образования в регионе, обеспечивающей ее качество и готовность к переходу на 12-летнее обучение зависит: от анализа готовности претендентов к управленческой деятельности; разработки процедуры проведения конкурса на должность директора организации образования; подбора и разработки диагностического инструментария для выявления у претендентов готовности к управленческой деятельности; проведения обследования претендентов и действующих директоров к управлению; реализации программы психологической реабилитации претендентов на должность директора школы; специальной подготовки и переподготовки претендентов в кадровый резерв директоров школ.

#### **Литература:**

1. Государственная программа развития системы образования в Республике Казахстан на 2011-2020 годы. Астана.- 2011 г.
2. Научное наследие Т.И. Шамовой и его влияние на решение актуальных проблем современного образования: Сборник статей Третьих Всероссийских Шамовских педагогических чтений научной школы Управления образованием (25 января 2011 г.): В 2 т. Т. 2. – М., 2011. – 448 с.

**Муханбет Алиакпаров  
(Жезказган, Казахстан)**

### **СПОСОБЫ ОЦЕНКИ НЕКОТОРЫХ КАЧЕСТВ БОКСЕРОВ В СОРЕВНОВАНИЯХ**

Самый простой метод изучения соревновательной деятельности – наблюдение. Эффективность этого метода зависит от его целенаправленности. Прежде всего, необходимо знать, какие качества боксера оцениваются, а также каковы признаки проявления этих качеств и критерии их оценки. Для повышения точности оценки желательно использовать ее количественные формы. Наиболее удобна 5 – балльная оценка. Для более объективной оценки следует привлечь компетентных экспертов. При этом, чем больше экспертов привлекается к оценке качеств и чем ровнее их состав по квалификации, тем точнее и объективнее даваемая ими оценка.

Для определения уровня развития специальных двигательных качеств нужно в первую очередь оценивать наиболее важные из них: быстроту, силу и выносливость. О быстроте судят по скорости выполнения боевых приемов. Поскольку скорость выполнения разных приемов может быть не одинаковой и не зависимой друг от друга, желательно оценивать ее в отдельных приемах или в сходных группах их. Показано, например, что скорость одиночных ударов не зависит от скорости серийных ударов, а скорость серийных ударов не зависит от скорости передвижений и защит. Это значит, что боксер может наносить одиночные удары быстро, а серийные – медленно или перемещаться с высокой скоростью и в то же время быть медлительным в защитных движениях. Поэтому надо отдельно оценивать быстроту одиночных и серийных ударов, передвижений и защит. Нужно заметить, что оценивать быстроту

приходиться «на глаз», и поэтому оценка является довольно грубой. Это удобно делать путем сравнения скорости движения наблюдаемого боксера со скоростью движения его соперника. Поэтому трудно сравнивать быстроту движения спортсменов, не боксирующих друг с другом. Несколько легче и точнее оценивается сила ударов, поскольку для этого существуют более объективные признаки. К таковым относятся особенности воздействия ударов на противника. Слабые удары не оказывают заметного воздействия, в то время как более сильные вызывают замешательство или растерянность противника, а очень сильные удары могут повергать его в состояние нокаута или нокаута. В соответствии с этими признаками и следует давать оценку силе ударов. Скажем, силу ударов, не оказывающих заметного воздействия на противника, можно оценивать в 1 балл, силу удара, повергнувшего спортсмена в нокаут, - в 5 баллов. Остальные оценки проставляются в зависимости от степени проявления вышеуказанных признаков. Полезно оценивать не только силу ударов, но и умение спортсмена дифференцировать ее, то есть наносить удары с разной силой – от минимальной до максимальной. Это умение в определенной степени характеризует мастерство, поскольку позволяет более рационально использовать энергию, а также вводить в заблуждение противников, используя удары различной силы и скорости.

Другим важным умением, которое желательно оценивать в процессе соревновательной деятельности, является точность ударов. Ее оценивают по степени отклонения ударов от цели. Чем она выше, тем ниже точность. Самой низкой оценки точности заслуживают удары в запрещенные правилами места (по затылку, спине, ниже пояса), разумеется, если они не наносятся со специальной целью.

В бою нужно обращать внимание и на быстроту переключений, под которой понимается быстрота перехода от одних действий и движений к другим, нередко диаметрально противоположным. Фактически весь поединок состоит из самых разнообразных переключений, включающих в себя переходы от подготовительных действий к атакующим или защитным, от атаки к контратаке, от одного вида передвижения к другому и т. п. По этому все виды переключений оценивать трудно, да и вряд ли целесообразно. Можно ограничиться оценкой одного из наиболее важных, на наш взгляд, переключений – от атаки к защите и обратно. Причем отдельно следует оценивать быстроту переключения от атаки к защите и от защиты к атаке, поскольку они далеко не всегда зависят друг от друга. Одни спортсмены быстро переходят от атакующих действий к защитным и медленно переключаются от защиты к атаке. Другие, наоборот, быстро переключаются от защиты к атаке и медленно переходят от атакующих действий к защитным. Чем выше скорость перехода боксера от одних действий к другим, тем выше должна быть оценка данного вида переключения.

Одно из важнейших физических качеств боксера – выносливость. В соревновательном поединке о ней можно судить по способности боксера поддерживать определенный темп боя и качественно выполнять боевые действия на протяжении всего поединка. При этом особенно важно учитывать эти показатели в последнем раунде, тем выносливее боксер.

Об эффективности боевых действий судят, прежде всего, по результативности ударов и защит, а также по скорости и своевременности их выполнения. Для выносливого боксера наиболее характерны следующие признаки: высокий темп ведения боя без снижения его (или даже с наращиванием) в последнем раунде, быстрое и своевременное выполнение боевых действий, высокая точность нанесения ударов на протяжении всего поединка. Выносливость боксеров можно не только оценивать «на глаз», но и использовать более точные и объективные критерии. Одним из них является вычисление коэффициента выносливости, представляющего собой отношение коэффициента эффективности боевых действий в третьем раунде к аналогичному коэффициенту за весь бой. Смысл данного коэффициента заключается в том, что чем выше эффективность боевых действий в последнем, решающем, раунде, тем больше величина коэффициента, а значит, более высок уровень выносливости. Проверка коэффициента выносливости показала, что он является валидным и надежным критерием оценки выносливости боксеров.

Другое важное физическое качество для боксеров – ловкость. Некоторые специалисты считают это качество одним из наиболее значимых. Однако оценивать его в бою чрезвычайно трудно, поскольку ловкость представляет собой сложное, комплексное качество, не имеющее единого критерия для оценки. Измерителями ловкости являются: 1) координационная сложность задания; 2) точность его выполнения; 3) время выполнения. Если боксер быстро точно наносит удары и при этом умело защищается и правильно координирует движения рук, ног и туловища, то его ловкость заслуживает высокой оценки. Особое внимание нужно обращать на координацию движений, поскольку она во многом характеризует специфическую ловкость боксера. В отдельных случаях при определении оценки ловкости можно даже ограничиться оценкой только этого показателя.

В боксе, одном из наиболее «острых» видов единоборств, психологическая подготовленность спортсменов играет особо важную, а часто и решающую роль в достижении высокого спортивного мастерства и успехов на ринге. Поэтому для тренера и боксера очень важно знать особенности проявления психических процессов и качеств у спортсменов в процессе соревновательной деятельности. Для облегчения оценки психологической подготовленности боксеров предлагается специальный протокол. В нем предусматривается оценка всех вышеперечисленных психических качеств по раундам боя, на основе чего выводится общая оценка психологической подготовленности боксеров за бой в целом. При этом предусмотрена оценка степени напряженности боя. Чем она выше, тем большее значение следует придавать оценкам психических качеств спортсменов, проявляемых в бою. Если с повышением напряженности боя у боксера не снижаются оценки психических качеств, то это свидетельствует о высоком уровне их проявления и устойчивости.

Общая оценка психологической подготовленности боксера дается в баллах, и дополнительно указываются сильные и слабые стороны его.

В заключение отметим, что использование предлагаемых способов оценки соревновательной деятельности в практической работе поможет более эффективно и целенаправленно совершенствовать спортивное мастерство боксеров.

#### Литература:

1. Дягтерев И.П. Бокс /Учебник для ИФК. М., «ФиС».- 2005 г.
2. Дягтерев И.П. Автореферат. Управление предсоревновательной подготовки боксеров. М., «ФиС».- 2007 г.
3. Худадов Н.А. Бокс /Ежегодник. М., «ФиС».- 2009 г.
4. Стрельников В.А. «Рациональная» методика уменьшения веса спортсменов. Улан-Уде. - 2010 г.

**Мадина Әліпбекова**  
(Талдықорган, Қазақстан)

### **БІЛІМГЕРЛЕРДІҢ ХОРМЕН ӘН АЙТУ ДАҒДЫЛАРЫН ҚАЛЫПТАСТЫРУ**

Хормен ән айтуға тәрбиелеу өте күрделі процесс болғандықтан «ән айтсаң жаныңды жеп айтасың» дейді халық даналығы. Бұл халқымыздың ежелден ән, өлең айтуды еріккеннің ермегі емес, өзіндік мәні, маңызы бар өнер түрі деп қарағанын көрсетсе керек. Ал егер ән айту өнер болса, өнерді көп еңбектеніп, бар зейінін, ынта-жігерін салып үйрену қажет. Яғни оның өзіндік заңдылықтарын, қыры мен сырын біліп, түсініп айту, жаныңмен толғанып, тебіреніп айту керек деген сыр жатыр бұл сөздердің астарында. Әуеннің сұлу сазына еліктеп сүйсіне, өлеңнің мазмұнына терең бойлап, мағынасын түсініп, сипаты мен, екпіні мен үн бояуын келтіріп елітіп, тыңдаушыңды да өз ырқыңа бағындырып, барынша баурап әкету - өздігінен әрі оңайлықпен келмек емес. Бұл оқып үйренуді, жүйелі түрде жаттығу арқылы, арнайы дағдыларды меңгеруді қажет етеді. Сонда ғана ұлы Абай аңсаған «Құлақтан кіріп бойды алар, көкірегіңе түрлі бой салар» әсем ән туындайды [1].

Хормен ән айтуды дағдыларын мазмұны мыналар:

1. Әндік демді дұрыс алу. «Ән айту өнері дегеніміз, ең алдымен, әндік демді дұрыс ұйымдастыру өнері» - деп санайды кәсіби әншілер. Бұл ғылыми тұжырым. Осыған байланысты төменгі, ортаңғы, жоғарғы – барлық сыныптарда балаларды хормен ән айтқанда демді дұрыс алуға, содан соң аз уақыт кідіріс жасау арқылы демдік ауаны тиянақтай орнықтырып барып, әнді барлық бала бір кісідей бір мезгілде бастауға болады -деп үйрету қажет.

2. Әнді айтуды бастаған демдік ауаны бірден сыртқа кері шығарып жібермей, оны үнемдеп, бірқалыпты шығара отырып, әндік фразаға толық жеткізіп дағдылану қажет. Әнді орындау барысында тынысты тек көрсетілген жерінде немесе фраза аралығында (цезура) ғана алуға болады.

3. Әндік қалыпты сақтап айту. Яғни әнді сабақ кезінде отырып, немесе түрегеп (концертте) тұрып орындағанда әндік қалыпты сақтап айтқызу үйретіледі: кеудені тік ұстап, орындықтың алдыңғы шетіне ғана отыру, аяқтарды жерге толық тигізіп тұрақты орнығу, ал қолдар тізелердің үстінде жатады. Аяқтарды айқастыруға болмайды. Бас түзу: оңға немесе кеудеге салбырап қисаймайды. Міне, осылардың бәрі дауыстың қысылмай еркін, үннің таза болып шығуына ықпал етеді. Отырғанда да, түрегеп тұрғанда да денені сірестірмей еркін ұстау керек. Мойын мен тамақтың бұлшық еттері бос болуы шарт.

4. Келесі дағды - хормен айтуды меңгеру. Оның мәні мынада: сыныптағы барлық бала бірдей музыкалық бейімді, қабілетті бола бермейді. Олардың ішінде "гүжілдек дауыстылар" художники, музыкалық есту қабілеті нашар балалар болады. Сондай-ақ дауысы да, естуі де бар, бірақ осы екеуінің ара қатынасы (координациясы) дұрыс дамып қалыптастырғандар да кездеседі. Осылардың бәрімен жеке дара түрлі жаттықтыру жұмыстарын жүргізіп, қатарға қосу мақсаты көзделеді. Әсіресе соңғы түрінің дауыс аппараты мен есту мүшелерінің ара қатынасы жүйелі жұмыс жүргізу нәтижесінде дұрыс қалыптасып кетеді. Сабақта бұл жұмыстарға, әрине уақыт жетіспейді, сондықтан оларды сабақтан тыс уақытта қосымша шақыруға тура келеді. Сынып хорында мүмкіндігінше білімгерлердің дауыстары бірігіп, «бір кісінін даусындай» болып шығуы көзделеді. Ол үшін ән айту мәнерінің бәрінде бірдей болуы да ықпал етеді. Осыған байланысты үн, дыбыс тазалығы, таза орындап айту, дыбыстау мүшелерінің (аппарат) біркелкі қалыпта болуы сияқты жаңа мәселелер туындайды.

5. Ән айтқанда артикуляция, дикция және дыбыс жүргізу типтері де маңызды орын алады, Артикуляция мен дикция мәтіннің сөздерін оның әрі сауатты (тілдік ережелерге сай) орындауға тиісті мәселелерді қарастырады. Ән айтқанда сөздер түсінікті, оның болуымен қатар, олар жүйелі, байланысты бойынша біріктіріле орындалуы шарт. Мысалы: «Сәлем, мектеп!» деген Л.Хамидидің әнінен"Сен арқылы ұғармынЖұмбақ әлем сырларын"-деген екі тармақты қарастырып көрелік. Бірінші тармақтың, не екінші тармақтың сөздері (үш сөзден) бірігіп бір мағына, бір ұғымды беріп тұр, яғни «сен арқылы ұғармын» немесе «жұмбақ әлем сырларын» деп. Осы сөздерді бір-бірінен кідіріс, яғни тыныс алу арқылы ажыратса тармақты ортақ мазмұны, ойдың қисыны, кідірісі бұзылады: "сен арқылы ұғармын" сөздердің синтагмалық байланысын бұзуға болмайды, өйткені мазмұнға нұқсан келеді. Ойды үзбей, тұтастықты елестету шарт. Ал бір сөздің ортасында тыныс алып, кідіріс жасау деген үлкен сауатсыздық болып есептеледі. Тіпті қысқа

үзілістермен айтылатын стаккато штрихын орындау кезінде де сөз ортасында тыныс алынбайды. Өкінішке орай кей эстрада әншілерінің орындауында дем жетпей қалып, кез келген жерден тыныс алынып жататын олқылықтар кетіп қалады. Мәтіндегі барлық сөздер бірдей дәрежеде де нықтап айтуды қажет етпейді. Бұл шығармаға ауырлық ебедейсіздік сипат береді. Керісінше, шумақтың әрбір тармағындағы ой екпіні түсіп тұрған, шығарманың мазмұнына тікелей қатысты басты сөздерді ғана мән бере, аздап айырықшалап көрсете білу - оның адам сезіміне тигізетін әсерін күшейтеді. Жалпы әдеби мәтінді қаншалықты нықтап, салмақтап, немесе жеңілдетіп, жұмсақтатып айту - шығарманың жанрына, сипатына, екпініне байланысты. Мысалы салтанатты сипаттағы патриоттық әндердің сөздері іріленіп, қомақтыланып айтылады, ал би ырғақты немесе әзіл әндер, тез айтылатын көңілді әндерде сөз керісінше жеңілдетіліп, басты сөздерге ғана ой екпіні түсіріліп, тіл ұшы мен ерін өте имкемді қимылдап дауысты дыбыстардың біркелкілігі қатты сақталып, дауыссыздар үндестік заңдарына бағына бейімделіп айтылуы шарт [2].

6. Дыбыс жүргізу (звуковедение) мәселесі немесе әндік дыбыстың мәдениеті (культура звука). Ән айтуда дауысты дыбыстардың алатын орны зор. Өйткені дыбысты созу тек дауыстыларға ғана құрылады. Олар адам дауысының ең көркем, сұлу қасиеттерін барынша көрсетуге мүмкіндік береді. Ал дауыссыздар, керісінше, созылып әндетіліп тұрған дыбыстарға тосқауыл жасайды, үзеді. Сондықтан ән айтқан кезде дауыстыларды барынша созып, ал дауыссыздарды барынша қысқа, тез айту талап етіледі. Балаларды осы әдетте жақсылап дағдыландырған жөн. Ән дикциясы сөз және тіліміздің дикциясынан басқашалау болады. Әсіресе жазылу (орфография) мен айтылуы (орфоэпия) бөлек келеді. Бұл сингармонизм және ассимиляция заңдылықтарына тікелей қатысты. Мысалы, хор партитурасында әдеби мәтіннің бірінші шумағы ноталардың астына буындарға бөлініп жазылады. Ал әнді орындаған кезде алдыңғы буынның соңында келген дауыссыз дыбыс соңғы буынға ауыстырылып орындалады.

Сонда сөздердегі дауысты дыбыстар барынша созылып, ал дауыссыздар қысқарып әрі тез айтылады.

Сонымен, дыбыс жүргізу мәдениеті деген ұғым әндегі дауысты дыбыстарды және олардың әндік дыбысқа оның сипатына тигізетін әсері мен ықпалын қарастырады. Әр дауысты және дауыссыз дыбыстың өзінің айтылу, естілу және жасалу ерекшеліктері мен пайда болу орны болады. Мысалы: тіл алды, тіл ортасы, тіл арты (көмекей), еріндік, езулік, қатаң, ұяң, жуан, жіңішке, ашық, тұйық т.б. сипаттары болады. Оларды айтқан кезде дыбыстау мүшелерінің әр бөлігі қатысады: тіл, тіс, ерін, таңдай, көмекей, езу. Осы әртүрлі орында (жақын, алыс), әртүрлі сипатта (еріндік, езулік, ашық, тұйық) әртүрлі жолдармен пайда болатын ала-құла дыбыстарды сөйлеген кездегідей еш өзгертпей, белгілі бір қалыпқа салып, бір сапаға келтірмей әндетсек шығарманың жалпы үні қандай болар еді? «Шұбарлама», өте сұрықсыз болар еді. Сондықтан әуен әдемі, сүйкімді, құлаққа жағымды болуы үшін, әсіресе, дауысты дыбыстардың айтылуын бір-біріне жақындатып, «жасанды» жолмен ұқсастырып, бір сипатқа келтіріп, біркелкі дыбыс мәндерімен орныдай білу-ән айту шеберлігінің шыңы болып есептеледі. Дыбыстың мәдениеті дегеніміз осы. Бұғын арнайы жаттығулар айтып, күнделікті жүйелі түрде бағытты жұмыс жүргізу арқылы қол жеткізіледі. Мысалы езулік ашық дауыстыларды (е,и,і,ә,ө,я,ы) ерінді шеңберлей дөңгелетіп, жабыңқырап айту әрі орындау кезінде таңдайдың биік көтерілуін (қуысы), ауыз қуысының кең ашылуын (резонатор) қадағалау шарт. Өйтпеген жағдайда, тамақ қысылып, дыбыс қатқыл, әрі вибрациясыз жалаң шығады, тамақ тез шаршап, ауыратын болады. Қорыта айтқанда аузда кішігірім алма бар сияқты немесе жартылай есінегендей қалып сақталады [3].

7. Жаттығулар айту, хормен ән айту шеберлігін жетілдіру жолдары негізінде? мына төмендегі бағыттарда қолданылады:

а) жаттығулар айтып, дауысты ән айтуға дайындау;

ә) дауыс шымыдығын қыздыру, шеберлікті шыңдап, вокалдық-хор техникасын меңгеру;

б) оқушылардың назарын дайындық кезінде шешілуге тиісті көптеген маңызды, әрі түйінді мәселелерге бағыттап, олардың ынтасын арттыру. Хормен ән айтудың саналы - болуын жетілдіру.

Жоғарыда жеке-жеке пунктпен берілген барлық ән айтуды жетілдіру дағдылары ең алдымен жаттығулар айту арқылы меңгеріліп, содан соң жекелеген хор шығармасын орындау кезінде соларға қолданылып, орнықтыланады, пысықталады. Демек жаттығулар әндік демді меңгеру; дауысты дыбыстарды бірқалыпқа келтіру; дыбыс жүргізу мәдениетін жақсату; жоғары позицияны сақтап әндету; регистрларды тегістеу; түрлі штрихтар мен дыбыс қаттылығы белгілерін мәнерлі орындау; дауыс аппаратының жұмысын жақсарту; дикция мен қисын, цезура мәселелерін пайымдау және балалардың дауыстарын жетілдіріп, хордың дыбыс аумағын (диапазонын) кеңейту, ырғақ сезімдерін дамыту, көп дауысты хор айту дағдыларын үйрету сияқты көптеген хор техникасын меңгеру мәселелерін шешу үшін қолданылады. Бұл жұмыстар әр сабақ және репетиция сайын жүйелі түрде жүргізіліп отырылады. Бұларға қосымша әр сабақтағы үйретілетін өнге байланысты, оның түрлі орындаушылық қиындықтарын меңгеруге бағытталған, әрі әнді тез жаттауға ықпал ететін тиімді әдіс-тәсілдер қарастырылады. Бұл жас әншілердің үйретілетін әнді жаттауға, орындауға деген қызығушылығын тудырады, ынта зейінін арттырады. Яғни жұмыстың саналығы артады. Осындай орындаушылық дағдыларды меңгеріп, шеберлік шыңдау жолында жасалған жұмыстар, берілген түсініктер, мәліметтер мен ұғымдар оқушылардың музыка өнерінің мәні мен маңызын терең түсіндіріп, яғни сүйіп орындап, шынайы ләззат алуына жол ашады. Білімгерлерді хормен ән айту дағдыларын меңгере отырып, әсемдікті көре, түсіне, әрі оны өз еңбектерімен жасай білуді үйрененді. Бұл олардың өмірін байытады, қызғылықты етеді, музыка туындыларынан ең жоғары рухани ләззаттануға, қуанышқа бөленуге мүмкіндік алады. Олардың эстетикалық көзқарастары қалыптасады, талғамы мен танымы жетіледі. Музыка туындыларының шынайы сұлулығын, құндылығын бағалауды үйренеді [3].

Хор жетекшілерінің назарына тәжірибеде кең тараған кейбір жаттығуларды ұсынамыз.

Ән айту жаттығулары негізінде мына төмендегі бағыттарда қолданылады:

а) жаттығулар жасап, дауысты ән айтуға дайындау;

ә) дауыс шымылдығын қыздыру, шеберлікті шыңдап, вокалды-хор техникасын меңгеру;

б) білімгерлердің назарын дайындық кезінде шешілуге тиісті көптеген маңызды, әрі түйікті мәселелерге бағыттап, олардың ынтасын арттыру.

Ән айту кезінде ен, басты назар аударатын нәрсе - дұрыс тыныс ала білу. Білімгерлердің дұрыс тыныс алудың негізгі үш ережесімен таныстырамыз:

1. Дем өте қысқа, әрі жылдам, жеңіл ғана алынады;

2. Тыныс ала салысымен бір сәт тына қалып, демді айқындап, әнді барлық бала бір мезетте бастауы керек;

3. Ән айтқан кезде ауа легін асықпай біртіндеп, әрі біркелкі шығарып отыру қажет.

Білімгерлерге үйретілетін келесі негізгі дағды - әнді дыбыс сарынын үзбей, үнемі жалғастыра, ұластыра әдемі үнмен айта білу. Ол үшін әы өлеңінде кездесетін дауысты дыбыстарды дұрыс қалыптастыра білудің маңызы зор. Мысалы, «ә», «е», «и», «і», «а», «я» сияқты езулік ашық дауысты дыбыстарды ерінді шеңберлей жинақылап, жабыңқы үнмен айту талап етіледі. Оларды орындаған кезде еріннің дөңгеленуі, иектің төмен түсіп, таңдайдың жоғары көтерілу мөлшері, көмекейдің ашылу кеңдігі барлық орындаушыларға бірдей болып келуі (одинаковая позиция) - вокалды-хор дикциясының басты шарты.

#### Әдебиеттер тізімі:

1. Музыка әлемінде. Республикалық ғылыми-әдістемелік журнал. Алматы. 2011ж. 6б.
2. Әбікейұлы Қ. Кәсіби әншілік өнері. Алматы, 2004 ж.
3. Әсімбекова К. Хор жүргізу негіздері. Алматы, 1994 ж. Республикалық баспа кабинеті.
4. Емельянов В.В. Фонопедический метод формирования певческого голосообразования. Новосибирск „Наука“, 1991 г.
5. Жәрдемалиева Р. Ән-күй пәнінің мұғалімін дайындаудың кейбір мәселелері. Алматы, 1997г.
6. Шамина Л. Работа с самодеятельным хоровым коллективом. Москва „Музыка“, 1981г.
7. Ахметова М. Традиции казахский песенной культуры. Алматы, 1984.

**Научный руководитель:**

професср., к.п.н. Таубалдиева Жуматай.

**М.Б. Ахметкалиева**  
(Талдықорган, Қазақстан)

### ЖАСТАРДЫ ЭТНОС СУБЪЕКТІСІ РЕТІНДЕ ҚАЛЫПТАСТЫРУДЫҢ ЕРЕКШЕЛІКТЕРІ

Қазіргі кезеңдегі әлеуметтік қарым-қатынастардың дамуы барысында, жаһандану мәселесі ерекше бөлініп көзге түседі. Жаһандану процесін зерттеушілердің пікірінше, адамзат дамуының екі-ақ бағыты бар. Бірінші бағыт бойынша барлық этникалық мәдениеттер бір-бірімен араласып, ассимиляцияланады деп күтілсе, екінші бағыт бойынша олардың бір-біріне жалпы қарсы тұруы болжанады. Екі жағдайда да дамудың қайнар көзі -объективті әлеуметтік қарама-қайшылық — жоғалады, яғни ассимиляциялану кезінде әлсіз этностар мәдениеті жойылады. Бұндай жағдайда мәдениет қоғамдастықтары бірдей болады, ал жалпы қарсы тұру кезінде этностар мәдениетінің өзара әрекеттесуіне жол берілмейді. Бірақ, бұл аса күрделі мәселелерді шешудің тағыда бір жолы бар. Ол - этностар мәдениетінің бірін-бірі толықтыруы, олардың өзара ықпалдастығы мен жер бетіндегі тіршілікті сақтау. Әйткені, мәдениет диалогының өзара әрекеттесуінде ешбір мәдени қауымдастық өзіне тән ерекшеліктерін жоғалтпайды.

Демек, этностың ерекшеліктері - тарихы, тілі, әдет-ғұрпы мен салт-дәстүрі. Бұлардың барлығы халықты сырттан төнген қауіптен қорғайтын негіз және этнос болмыстың жинақы көрінісі. Ал, ұлттық ерекшеліктері бар халықтың болашағы жарқын. Бұл көп жағдайда адам баласына және оның тәрбиесіне тәуелді.

Бұл мәселелер қоғамның көп саласының бірі ғылымның да назарынан тыс қалмайды. Оған дәлел ғылымда адам мәселесінің туындап, жаңа терминдердің пайда болуы. Осындай терминдердің қатарына «этнос субъектісі ретінде қалыптастыру» ұғымы да жатады. Көптеген ғалымдардың зерттеулерінде осы мағынаға жақын «ұлтжанды тұлға», «этнос тұлға», «мәдениеттің субъектісі ретінде қалыптастыру» деген түсініктер бар. Сонымен бірге, ұлы ойшылдардың еңбектерінде түбегейлі орын алған «сегіз қырлы, бір сырлы», «толық адам», «жетілген адам», «түзу адам» деген ой-пікірлері сәйкес келіп, олар әлі күнге дейін сақталып, ұрпақтан-ұрпаққа жалғасып келеді.

Сондықтан, бұл түсініктердің мәнін, мазмұны мен мағынасын, оның келешегі мен болмыс-бітімін, басқа этнос өкілдерінен ажыратып тұратын этнос белгілерін, қасиеттері мен ерекшеліктерін талдаудың орны ерекше. Біз, диплом жұмысымыздағы «этнос субъектісі ретінде қалыптастыру» ұғымының анықтамасын нақтылау мақсатында, жоғарыда аты аталған ұғымдардың даму тарихын, сол сияқты жеке тұлға теориясы мен этнос теориясының негізгі қағидаларын қарастырдық.



Ерте заманнан бастап-ақ ақылгөй ойшылдардың басты назары тәрбие арқылы «сегіз қырлы, бір сырлы адам», «толық адам», «жетілген адам» қалыптастыру екендігіне ұлы ғұламалардың тұжырымдамалары дәлел.

Мәселен, Әл-Фараби «Адамның жан-жақты жетілуінің тиімді тетігі оның адамгершілік пен интеллектуалдық қасиеттерін тәрбиелеуде» екендігіне көңіл бөледі. Осыдан келіп адам жан-жақты адам болу үшін, оған ең алдымен оқу мен тәрбие қажеттігін баса айтады. Ұлы ойшыл пікірінің басты өзегі - осы арқылы «толық адам» қалыптастыру[1].

Ұлы ғұламаның ойы Жүсіп Баласағұнидың ілімдерінде жалғасын табады. Оның пікірінше, адам баласы өзінің қадір-қасиетімен, білімімен, ақылымен ғана сыйлы, жан-жақты екендігін көрсете алады. Ол үшін адамның даму жолына кедергі болатын тән құмарлық, тойымсыздық, қанағатсыздық, жан құмарлығы, шайтанға бой алдырушылық немесе имансыздық сияқты дұшпандардан сақтануды ескертеді. Оның біздің зерттеуімізге арқау болатын ойы жеке тұлғаның негізгі төрт құрылымдық компоненттерін (парасат, қанағат, әділет, дәулет) бөліп көрсетуі мен адамның үйлесімді дамуының осы төрт компоненттердің өзара бір-бірімен тепе-теңдікте болуын («төрт құбыласы бірдей тең») міндетті түрде талап ететіндігін пайымдауы[4].

Қазақ ағартушыларының көшбашысы ұлы Абай дүниетанымының негізінде де жоғарыда қарастырылып отырған мәселелер аңғарылады. Абай шығармаларында жиі ұшырасатын «адам болу», «жарым адам», «толық адам», «адамшылық», «адамдық», «адамның адамдығы» деген ұғымдардың бәрі тәлім-тәрбиеге қатысты [4]. Бұл аталған ұғымдарды педагогика қағидаларымен салыстыра отырып қарастырғанда ғана толығырақ түсінуге мүмкіндік туады.

Ғұлама заманды және оның адамын түзету жастарды қайта тәрбиелеу деп біліп, адам болудың жолын көрсетеді. Ол үлгі еткен «толық адам» болудың жолы қай заманда, қай қоғамда болмасын өзінің мән-мағынасын, маңызын жоймайтын тәрбие қағидасы.

Ұлы ойшылдың пікірін сөз өнерінің айтулы зергері Мағжан Жұмабаев одан әрі дамытады. Ол өз еңбектерінде «толыққанды тұлғаға» тоқталып, оған мынадай анықтама береді: «толыққанды тұлға - өз ұлтын сүйген адам, ол өз ұлтының бақыты үшін өз бақытын құрбан қылады... өйткені, этнос мақтанш - жеке адам мен ұлт үшін бұзылмас заң... Ердің бағасы... елге деген жүрегінің таза болуында, тілегінің елмен ортақ болуында...» [2].

Сонымен бірге, ХХ ғасырдың басында ұлт болашағын ойлаған зиялы азаматтарымыз Ж.Аймауытов, М.Дулатов, А.Байтұрсыновтың шынайы ұлт өкілін тәрбиелеу туралы ойлары күн тәртібінен түспек тұрмақ, барған сайын көкейкестігі артып отыр[3].

Жоғарыда ұлы ғұламалардың еңбектеріне жасалған тұжырымдарды дәлелдейтін болсақ, жер бетіндегі барлық адамдарды «сегіз қырлы, бір сырлы», «толық адам», «жетілген адам», «толыққанды адам» деуге болмайды. Ондай адамдардың қатарында болу үшін жаман қасиеттерден: арамдық, азғындық, арызқойлық, сарандық, сайқалдық, әділетсіздік, әдепсіздік, пәлеқорлық, өсекшілдік, надандық, залымдық, жылпостық, қанағатсыздық, менменшілдіктен аулақ болып, жалпы адамзатты сүюі шарт. Олар таза жүректі, халқын сүйген, ел мұқтажын ойлаған, әділет пен адалдықты жақтаған, терең ойлы, намысқой, сертке берік, рақымшыл, жүзі жылы, әдепті, арлы адамдар болулары тиіс.

Осындай қасиеттердің арқасында ғана, мұндай адамдар жан-жақты дамып, жетіліп, нағыз өркениет жолына түсе алады және өз халқының ұлтжанды тұлғасына айналады. Демек, ұлтжанды тұлға жұмыр жердің қай бұрышында жүрсе де өзінің іс-әрекетімен, мінез-құлқымен, білімімен халқына деген сүйіспеншілік қасиеттерін тайға таңба басқандай айқын байқатып отырады.

Талданған зерттеу ұғымдарын негізге ала отырып, ой-өрісі, этнос мәдениеті, этнос рухы мен этнос өзіндік санасы дамыған тұлғаны қалыптастыру мәселелерімен айналысып жүрген бірқатар ғалымдардың еңбектеріндегі берілген анықтамаларды қарастырып, талдауды жөн көрдік.

«Этнос тұлға» ұғымына ең бірінші анықтаманы берген профессор К.А.Оразбекова. Ғалымның пікірі бойынша, «этнос тұлға» белгілі тілі, діні, мәдениеті, салт-санасы қалыптасқан ортада жеке адамға тән қасиеттерімен өз ұлтының, халқының тұрмыс-тіршілігін бойына сіңіріп, этнос намыс, талғам және этнос сана белгілерін өз бойында тұтастай көрсетіп, ең жоғары рухани деңгейде дамыған адам[5].

Бұл орайда Ж.Ж.Наурызбайдың «жан-жақты мәдениетті тұлға» өз мәдениеті арқылы өзге мәдениеттерге бағыт ұстаған адам деген пікірі айрықша назар аудартады, яғни төл мәдениетті терең білу ол үшін - басқа мәдениеттерге этнос субъектісі ретінде қызығушылықтың іргетасын қаласа, көп мәдениетпен танысу - рухани баю мен дамудың негізі болады[4].

Зерттеліп отырған мәселені қарастыру үшін «индивид», «жеке тұлға», «субъект» ұғымдарының тарихи дамуын танып, талдауды қажет етеді. Қазіргі таңда әлеуметтік ғылымдар саласындағы бұл ұғымдардың зерттелу аясы өте кең. 70 - жылдардан бастап жеке тұлға проблемасына ықылас күрт артып, баса назар аударыла бастады. Солардың қатарына кеңестік психологияда жеке тұлғаның өзін-өзі дамыту ерекшелігін зерттеген Л.С.Выготский, А.Н.Леонтьев, К.К.Платонов, Б.Г. Ананьев, С.Л.Рубинштейн, А.Г. Асмолов, А.В. Петровский және т.б.еңбегі жатады[6].

Сонымен, индивид - адамзат қауымдастығының жеке бір өкілі, табиғи шектелу шеңберінен асып шыққан тіршілік иесі. Жеке тұлға - адамдар арасындағы өзінің ұстаным-орнын, еркін және жауапкершілігін анықтай отырып, қоршаған ортамен, қоғаммен, адами қарым-қатынастар жүйесімен, мәдениетпен өзара әрекеттестікте қалыптасатын қоғамның өкілі қалыптастырушы адам.

Ал, субъект - адамның биологиялық, әлеуметтік, даралық және тағы да басқа ерекшеліктері мен қасиеттеріне тән бірлігін ашатын анағұрлым кең мағынадағы түсінік.

Жоғарыда қарастырылған тұжырымдар біз зерттейтін мәселенің бір қырын анықтауға жол берілсе, оның теориялық негізделуіне қазіргі уақытта ғылыми этнос субъектісі ретінде қызығушылық туғызатын

етнологія қағидалары талдауды талап етеді.

Солардың бірі Л.Н.Гумилевтің жекелеген идеялары. Ғалымның этнос туралы теориясын бағалауда әр алуан көзқарас болғанына қарамастан, оның кейбір тұжырымдарының этнос өкілін қалыптастыруда маңызы зор[7].

Жоғарыдағы сөз еткен «толық адам» мен этностың пайда болуы мен оның гүлденуіне әсерін тигізетін пассионарий адамдар туралы ғалымның ойының белгілі бір дәрежеде өзара байланысы бар екендігін мойындаймыз. Себебі «толық адам» ұғымы жас ұрпақтың бойына рухани-адамгершілік құндылықтарды бағалай білетін адам қалыптастыру мақсатында пайдаланылса, «пассионар» ұғымында рухы биік, ұлттың өзіндік санасы жоғары адам қалыптастыру мүмкіндігі туындайды. Осының негізінде біздің зерттеп отырған мәселе бойынша мына сенімді ой-тұжырымдарға келуге болады деп ойлаймыз: ұлтаралық қарым-қатынастар тұсында этностардың кірігуі, сіңісуі, этностың ыдырауы, жойылуы немесе жою процестері елеусіз жүріп жатқаны ең алдымен этнос секілді өзіне тән этнодифференциалды белгілеріне (туған тілі, туған тарихы, мәдениеті) ие болуына байланысты болады.

Сонымен қатар, Ю.В.Бромлейдің көптеген этнос теорияларының ішінен, өзінің көп мағыналылығымен және мұқият талдауымен ерекшеленетін: «Әрбір адам ұлттың этникалық сипаттарына жататын және соған сай этникалық сана сезімде көрініс беретін мәдениеттің, тілдің, мінез-құлықтың, тарихи тағдырдың, т.б. жалпылығын бірдей бөлісіп, белгілі бір мөлшерде түйсінген жағдай да ғана өз ұлтының мүшесі бола алады», - деген ілімін біз зерттеуіміздің әдіснамалық негізі қалыптастыру қабылдаймыз[6].

Осы орайда, К.Ж. Қожахметованың «этнос теориясы біздің мәдени мұрамыз болып табылады, сондықтан, оған ұқыптылықпен, саналылықпен қарау керек» деген пікірі «этнос теориясының» қандай жетістіктері практикалық жұмысқа пайдаланылатынын, қандай кемшіліктері «мұражай» мұрағаты қалыптастыру сөреге қойылатынын анықтап, шешім қабылдауға мүмкіндік береді[5].

Аталған ғалымдардың пайымдауынша, қарастырып отырған этнос өкілінің маңызды сипатының бірі мәдениет болып табылады, өйткені одан этнос ерекшеліктер айрықша көрініс алады. Елімізде болып жатқан түрлі теріс қылықтар ұлтымыздың кейбір өкілдерінің осы қағидаларды ескермеуінен туындайды. Демек, өз ұлтының мәдениетін меңгеру барысында ғана этнос өкілінің этнос өзіндік санасы қалыптасады. Ал, этнос өзіндік санасын жоғалтқан ұлт құрып кету қаупіне ұшырауы мүмкін деуімізге Қ.Жарықбаев сынды ғалымдардың ұлттық өзіндік сана ұғымына берген анықтамалары негіз болып отыр[1].

Этнос өкілінің жан-жүйесі мен сана-сезімінің дамуы айналасы мен қоғамдық өмірге тәуелді. Осындай жағдайда оның дүниетанымы мен сезімі, арманы мен талғамы, кісілігі, яғни «менталитет», «біртектілік» сияқты жеке-дара ерекшеліктері қалыптасады. Менталитетке берілген анықтамалардың біздің еңбегіміз үшін аса маңыздылығы - этнос өкіліне тән жақсы қасиеттер оның Отанын дамытып, алдыңғы қатарға көтеретіндігінде. Біз қарастырып отырған менталитет ұғымы біртектілікпен тікелей байланысты. «Біртектілік» дегеніміз, тұлғаның өз-өзіне сыртқы ортасының қасиеттері мен ерекшеліктерін көшіру, жеке тұлғалық тіршілігіне орай айтылған жағдайда өмірлік маңызға ие белгі-қасиеттерді көтеруге ұмтылу процесі қалыптастыру түсіндіріледі. Ұқсастыру, еліктеу процесінің негізгі мақсаты да сол. Яғни күш көрсетпей -ақ, у арқылы емес, адамның өзі ие болғысы келген құндылықтар мен қасиеттерді еркін таңдауы.

Этнос өкілінің нақты бір этносқа жатуын білдіретін этникалық біртектілік мәселесі біз үшін өте маңызды. Жоғарыдағы ой-пікірлерді жинақтап, саралау қазіргі қоғам талабына сай өзекті проблема - ұлтжанды адамды қалыптастыру ғалымдардың басты нысанасына ілігіп, көрініс тапқандығына көзімізді жеткізді.

#### ӘДЕБИЕТТЕР ТІЗІМІ:

1. Жарықбаев Қ., Қалиев С. Қазақ тәлім - тәрбиесі. - Алматы: Санат, 1995.-350 б.
2. Жарықбаев Қ.Б. Ақылдың кені, - Алматы, 1991 ж.
3. Жарықбаев Қ.Б. Қазақ ағартушыларының еңбектеріндегі оқыту мен тәрбие мәселелері.- Алматы, 1997ж.
4. Еликбаев Н.Е. О национальной психологии казахской нации. - А., 1991.-184 с.
5. Амирова Б.А. Оқыту процесінде этникалық жаңсақ нанымдардың өзгеруі: Пс.ғал.кан.дисс.автореф. - Алматы, 1998. - 24 б.
6. Аймағанбетова О.Х. Основы этнопсихологии: Учебное пособие. -Алматы: Литера, 2003. - 178 с.
7. Дробижева Л.М. Этносоциология// энциклопедический социологический словарь / Под ред. Г.В.Осипова. - М., 1995. - 918с.

Научный руководитель:  
професср.,к.п.н.Таубалдиева Жуматай.

Неля Биць  
(Львів, Україна)

#### САМОСТІЙНА РОБОТА ЯК ВАЖЛИВА СКЛАДОВА РОЗВИТКУ ОСОБИСТОСТІ СТУДЕНТА

Самостійна робота є невід'ємною частиною навчального процесу у вищому навчальному закладі. Майже третина матеріалу запланованого програмою виноситься на самостійне опрацювання. Зважаючи на науково-технічний прогрес та мінливість нашого життя, студент повинен розуміти, що його майбутній професійний рівень залежить не лише від набутої бази знань, але й від вміння вдосконалювати їх,

приспосовуючись до необхідних умов. Велику кількість інформації та нових даних працівнику потрібно вивчати безпосередньо на робочому місці, а також самостійно. І розвиток навичок самостійного пошуку та набуття знань проходить саме під час навчання у вузі.

Як зазначає Ортинський В.Л. самостійна робота студента (СРС) – це самостійна діяльність-учіння студента, яку науково-педагогічний працівник планує разом зі студентом, але виконує її студент за завданнями та під методичним керівництвом і контролем науково-педагогічного працівника без його прямої участі. [2, с. 249]

Самостійна робота студентів у вищому навчальному закладі включає види діяльності:

- пошук та вивчення додаткової літератури;
- конспектування, складання планів, тез;
- кодування інформації (складання схем, таблиць, графіків);
- написання рефератів, доповідей, оглядів, звітів;
- виступ з повідомленнями на семінарських заняттях;
- виконання вправ, розв'язання задач;
- виконання письмових контрольних, лабораторних робіт;
- виконання завдань за допомогою ПЕОМ. [3, с.158]

До самостійної роботи відноситься також написання курсових та дипломних робіт, підготовка до модульного контролю та заліково-екзаменаційної сесії. Та не завжди студенти вміють правильно організувати свою самостійну роботу. Згідно дослідження проведеного доктором педагогічних наук Сікорським П.І. лише 31% студентів користуються підручниками, які пропонують викладачі, 75% - надають перевагу власним конспектам, лише 10% - користуються методичними рекомендаціями і лише 4% студентів самостійно шукають і використовують додаткові джерела. Водночас 71% студентів висловили побажання щодо підготовки викладачами доступних і лаконічних матеріалів для самостійної роботи. [4, с.203] Дослідження також засвідчують, що 62% студентів не вміють планувати і організувати свою самостійну роботу, 71% студентів вважають, що для їхньої ефективної самостійної роботи потрібні спеціальні навчально-методичні матеріали, 43% студентам не вистачає часу для самостійної роботи, лише 6 % вважають, що можуть успішно навчатися без щоденної самостійної роботи. [4, с.204]

Отож велике значення у плануванні самостійної роботи мають необхідні рекомендації, вказівки та поради викладача. Ефективність самостійної роботи залежить також від правильної мотивації і систематичного та відповідального контролю з боку викладача. Це означає, що творчі роботи (реферати, доповіді, есе, курсові та дипломні роботи) мають бути належно перевірені та проаналізовані викладачем, а не просто здані для отримання певних балів та поповнення запасів використаних паперів. Даний підхід до перевірки самостійної роботи стимулюватиме студента виконувати її дійсно творчо та оригінально, буде розвивати його науковий словниковий запас та сприятиме кращому розумінню тієї чи іншої теми. Велику увагу слід приділяти розкриттю студентами власних думок та позицій щодо певного питання. Поряд з аналізом використаної літератури та опрацюванням вже готових досліджень студентам необхідно обов'язково подавати власне бачення проблеми згідно з особистим досвідом та професійним рівнем. Нехай ця позиція інколи не збігається із загальноприйнятими положеннями або є інноваційною – студент повинен розуміти, що його чують та до його бачення прислухаються.

Крім наукових навичок самостійна робота розвиває також пізнавальний інтерес до певного предмету, який в свою чергу спонукає до діяльності та забезпечує високу її продуктивність.

Пізнавальна діяльність озброює знаннями й уміннями; сприяє вихованню, формуванню моральних якостей, світогляду; розвиває пізнавальні сили, особистісні утворення: активність, самостійність, пізнавальну активність; виявляє та реалізує потенційні можливості студента, які в майбутньому позначаються на його професійно-пізнавальному статусі. Отже, пізнавальний інтерес подається у вигляді особистісної освіти, що розвивається в діяльності студента, забезпечуючи його розвиток, продуктивність та ефективність. Психологічну природу пізнавального інтересу становить нерозривна сукупність життєво важливих для особистості процесів (інтелектуальних, емоційних, вольових). Цей комплекс емоційного піднесення, інтелектуальної активності, вольової спрямованості й інтересу створює внутрішній світ особистості, активізує її творчу, пошукову, дослідну діяльність, що сприяє повноцінному пізнанню. [1, с.245]

Свідома діяльність завжди мотивована, і у зв'язку з цим неминуче пов'язана з вольовими якостями особистості. Здатність до самоконтролю і саморегуляції виявляється в організованості, рішучості, упевненості в собі та цілеспрямованості [3, с.167].

І, звичайно, виконання позакласної роботи розвиває у студентів самостійність. Самостійна особистість не тільки приймає рішення, а й контролює процес реалізації їх, під час якого самокритично оцінює свою діяльність, коригує її у разі необхідності та домагається поставлених цілей, несе за них відповідальність. Самостійність неможлива також без наявності власних думок, оцінок, суджень. Упевненість особистості в істинності знань, правильності своєї позиції веде до готовності її доказово захищати, обстоювати в дискусійних і конфліктних ситуаціях. Самостійність особистості може розвиватися тільки в процесі певної діяльності, у прийнятті рішень і виконанні їх. Унаслідок здійснення цієї діяльності відбуваються зміни в самому суб'єкті, які виражаються в оволодінні способами прийняття рішень і розвитку певних якостей особистості. Вищий, творчий рівень розвитку самостійності полягає в потребі постійно ставити перед собою нові цілі та завдання, спрямовані на вихід за межі заданого, на пошук і відкриття нових закономірностей та способів розв'язання. Постановка наступних цілей і завдань на підставі

адекватної самооцінки зробленого слугує розвитку позитивного емоційного ставлення до самостійної діяльності та рішень, формує потребу в них [3, с.159].

Слід також зазначити, що об'єм матеріалу, який виносить на самостійне опрацювання повинен бути адекватний до можливостей студентів. Зважаючи на напруженість навчального процесу та різноманітність дисциплін, які вивчаються у вузі, посильний об'єм самостійної роботи сприятиме її якіснішому і більш відповідальному виконанню. Крім того, завдання викладача полягає у правильній організації навчальної діяльності, у чергуванні форм і методів самостійної роботи залежно від особистих і розумових здібностей окремих студентів, а також враховуючи їх побажання.

Виконуючи посильну самостійну роботу, студент, набуває позитивних навичок і вмінь: планувати самостійну навчальну діяльність і вести активний пошук інтенсифікації навчальної праці, формувати пізнавальний досвід і самостійність, гартувати волю і характер тощо [4, с.206].

Як бачимо розвиток сучасного суспільства вимагає від вищої школи підготовки високоосвічених спеціалістів, здатних до прийняття нестандартних рішень. В умовах росту інтеграції освіти, науки і виробництва ще в більшій мірі виступає завдання підготовки та формування творчої особистості фахівця, поступового перетворення навчальної діяльності студента в професійну діяльність. Будь-яка справжня освіта досягається лише шляхом самоосвіти, саме вона здатна забезпечити постійний ріст професійної кваліфікації і самовдосконалення фахівця, сприяє удосконаленню стилю діяльності, спонукає до творчого пошуку. Отже, задача вищої школи – виховання спеціаліста, здатного постійно удосконалювати свої професійні навички [5].

#### Література:

1. Лебедева В.В. Професійно-пізнавальний інтерес студента як психолого-педагогічна проблема / Лебедева В.В. // Педагогіка формування творчої особистості у вищій і загальноосвітній школі Зб. наук. пр. / редкол.: Т. І. Сущенко (голов. ред.) та ін. – Запоріжжя, 2009. – Вип. 01. – 498 с.
2. Ортинський В. Л. Педагогіка вищої школи: навч. посіб. [для студ. вищ. навч. закл.] /В. Л. Ортинський – К.: Центр учбової літератури, 2009. – 472 с.
3. Педагогіка вищої школи: Навч.посіб. / З.Н. Курлянд, Р.І. Хмелюк, А.В. Семенова та ін.; За ред. З.Н. Курлянд.- 3-тє вид., перероб. і доп. – К.: Знання, 2007. – 495с.
4. Сікорський П.І. Збірник наукових праць (вища освіта). Т.4. – Л.: ФОП Корпан Б.І., 2009. 301с.
5. <http://dspace.nuft.edu.ua/jspui/handle/123456789/12538>

**Віта Бондаренко**  
(Вінниця, Україна)

### АНАЛІЗ ОСНОВНИХ ПОЛОЖЕНЬ ЗАКОНУ УКРАЇНИ «ПРО ВИЩУ ОСВІТУ»

Актуальність теми. Освіта і наука є стратегічним резервом розвитку держави, суспільства, економіки та багатовимірним полем інтеграції України у світову спільноту. Система вищої освіти України успадкувала основні організаційні структури та методи управління від часів СРСР. Це ставить перед Урядом завдання проведення глибоко продуманої реформи вищої освіти України з науковим прогнозуванням її результатів із збереженням та розвитком національної духовної культури. Однак, незважаючи на важку соціально-економічну ситуацію в Україні, в галузі освіти відбуваються позитивні демократичні зміни. Однією із них є новий Закон «Про вищу освіту», який можна вважати революцією у сфері вищої освіти України.

Мета дослідження: окреслити основні напрямки реалізаційного Закону «Про вищу освіту», а також проаналізувати результативність та вплив його запровадження на сучасну систему освіти України.

Помітний внесок в аналіз проблем у сфері вищої освіти України в останні роки зробили такі науковці: В. Андрущенко, В. Бакіров, В. Брюховецький, І. Вакарчук, С. Квіт, В. Кремень, К. Левківський, Т. Оболенська, В. Рач, М. Степко, Т. Фініков, Н. Ушакова [1, с. 63].

За даними національного фонду фундаментальних досліджень США, протягом останніх 10 років вища освіта і наука України, за сукупними показниками, перемістилася з 32-го на 41-е місце у світі. Зокрема протягом останнього десятиріччя Україна за кількістю наукових публікацій з високим імпаکت-фактором швидко втрачала свої позиції приблизно з темпом 3,6% на рік. Зниження якості підготовки людського капіталу почало безпосередньо впливати на втрату конкурентоспроможності країни у світі. Виробництво в Україні високотехнологічної продукції, яка створювалася на основі нових знань, і її експорт протягом останніх 10 років постійно зменшувалися. Так, у 2001 році частка високотехнологічного експорту в загальному експорті України становила 5,5%, а в 2012-му — близько 4%, тоді як, наприклад, для Китаю цей показник за такий же відрізок часу різко зростав — з 18 до 33%.

Тому на початку третього десятиріччя незалежності країни прийшло розуміння громадськості, що чинний Закон України "Про вищу освіту" вичерпав свій регуляторний і реформаторський ресурс та не відповідає вимогам часу і міжнародним стандартам. Виникла гостра потреба в переорієнтації національної системи вищої освіти і науки на підготовку такого людського капіталу, який би забезпечив інноваційний розвиток країни за рахунок тісної взаємодії вищої освіти, науки, бізнесу та влади. Всі ці цілі мають бути досягнені із введенням нового Закону «Про вищу освіту» [2, с. 160-162].

Законопроект «Про вищу освіту» був розроблений ще в 2012 році робочою групою, яку тоді

очолював ректор національного технічного університету України Михайло Згуровський, він же являється одним з головних авторів уже прийнятого Закону. Такий довгий шлях (він розроблявся 3 роки) авторипояснюють публічністю обговорення Закону і великою кількістю правок та зауважень, які надходили через Інтернетвід всіх зацікавлених осіб. Протягом періоду розробки проекту Закону до нього було подано понад 4 тисяч пропозицій від більш ніж 100 організацій та установ і великої кількості фахівців у галузі освіти, науки, державного управління та бізнесу.

Закон набув чинності з 6 вересня 2014 року. Етапами запровадження Закону в дію є:

I. Доопрацювання законодавчої бази, без якої не можливо прийти до нових стандартів (вересень 2014).

II. Вже з вересня 2015 року розпочне роботу Національне агентство із забезпечення якості вищої освіти, а ВНЗ перейдуть на максимальне навантаження викладачів у 600 годин (замість 900) - і це означає, що навчальні програми будуть змінені у відповідності до нових освітніх стандартів. Також, за новим законом, студентам надається право обирати зміст освіти – до 25% , що посилить конкуренцію між викладачами.

III. Розпочнеться додаткове можливе фінансування деяких положень Закону (з 1 січня 2016 року) [3].

Основні положення Закону України «Про вищу освіту»:

1. Стипендії.

а) протягом певного часу студентські стипендії (730 грн) мають підвищити до прожиткового мінімуму (1218 грн.);

б) стипендії будуть платити не тільки відмінникам: в цілому, за законом, на фінансову підтримку зможуть розраховувати 2/3 студентів;

в) передбачається створення єдиного стипендіального фонду: таку Постанову уряд планує подати до ВР. Якщо її приймуть, студенти, які бажають отримувати стипендію, подаватимуть заявки і чекатимуть на рішення фонду.

2. Автономія ВНЗ.

а) фінансова незалежність: гроші, які отримують державні вузи будуть зберігатися не в Державній Казначейській службі, а в державних банках на спеціальних депозитних рахунках;

б) усі вищі навчальні заклади отримають право остаточного присудження наукових ступенів;

в) надається право українським вишам остаточного визнавати закордонні дипломи та наукові ступені;

г) у виборах керівника ВНЗ буде приймати участь увесь викладацький склад, а також 15% студентів вузу;

д) умови для підвищення мобільності учасників навчального процесу. Це означає, що тепер буде можливість для викладачів та студентів вчитись, викладати, стажуватись і проводити наукову діяльність в іншому ВНЗ на території України чи за її межами;

е) від 2016 року держзамовлення даватимуть вишам на основі їхнього рейтингу, укладеному незалежними громадськими установами. В уряді очікують, що це посилить конкуренцію між вишами;

ж) обмеження перебування на посаді ректора, декана і завідуючих кафедрами - не більше двох термінів по 5 років (система 5+5).

3. Права студентів.

а) студенти зможуть вибирати 25% предметів для навчання (подібна система діє в Києво-Могилянській академії);

б) абітурієнти зможуть подавати документи до вишів через посередників, а не особисто (з 2016-го).

4. Організація навчального процесу у вузах.

а) навчання в усіх вузах відбувається тільки на державній мові;

б) не буде ступеня спеціаліста та кандидата наук: вже отримані дипломи прирівнюються до дипломів магістра та доктора філософії відповідно;

в) вводяться такі нові ступені як доктор філософії та молодший бакалавр.

3. Національне агенство щодо забезпечення якості освіти.

Вимоги до системи навчання відтепер буде формувати не Міністерство освіти та науки, а окремий орган – Національне агенство щодо забезпечення якості освіти, до якого увійдуть студенти, викладачі та роботодавці.

4. Зменшення навантаження на викладачів та студентів.

Замість 900 годин на рік викладачі працюватимуть близько 600 (ставки зарплат при цьому не зменшать), а студенти, які навчатимуться в 2015-му році, за семестр вивчатимуть не більше 6 предметів (зараз – близько 11).

5. Недопущення академічного плагіату.

За плагіат, виявлений у захищеній дисертації чи науковій доповіді, можуть скасувати науковий ступінь та диплом. Слідкувати за цим має Національне агенство щодо забезпечення якості освіти [4].

Українським університетам потрібно координувати свої зусилля, ділитися досвідом та повідомляти про проблеми. З цією метою створено веб-сайт osvita.gov.ua, який присвячений реалізації реформ та покращенню кооперації між різними установами. Osvita.gov.ua є платформою для інформування та обговорення положень закону, визначення індикаторів та строків виконання завдань, спільного напрацювання нормативно-правових актів.

На головній сторінці розміщено основні тематичні блоки закону – Фінансування, Мережа ВНЗ,

Наукова діяльність, Інтернаціоналізація та мобільність, Технологічний супровід освіти, Класифікація освіти та Система забезпечення якості. Блоки містять у собі перелік необхідних для реалізації кроків. Кожен з кроків сформовано відповідно до певної статті Закону, а також вказано статус та терміни виконання, відповідальні інституції.

Деякі кроки передбачають розроблення положень, планів чи критеріїв. Аби забезпечити суспільне обговорення та напрацювання відповідних положень, створено функцію "Формування документу". За допомогою GoogleDocs зареєстровані користувачі можуть залишати свої пропозиції щодо тих чи інших кроків по реалізації[5, с. 9-19].

Переваги впровадження нового Закону:

1. Вищі навчальні заклади зможуть розпоряджатися заробленими грошима – наприклад, брати участь у закордонних наукових проектах і оплачувати витрати зі свого рахунку в держбанку без погодження з МОН, як це було потрібно раніше.

2. Закон передбачає відповідальність керівництва університету перед працівниками та студентами, а не перед керівництвом Міністерства. Самі ж учасники освітнього процесу отримують більше можливостей впливати на рішення, які приймаються у ВНЗ. На сьогодні Міністерство освіти і науки не виконує важливої функції – розробки освітньої політики. Міністерство виконує безкінечну кількість погоджень, відповідає на безкінечну кількість листів. Це пов'язано з тими функціями, які прописані для Міністерства, нестачею кадрів. Тому новий підхід, який закладається Законом, є кардинально відмінним. Замість системи чіткої вертикалі адміністративного управління вищими навчальними закладами, закладена зовсім інша модель підзвітності відповідальності.

3. Ключове питання, яке Міністерству освіти і науки потрібно вирішувати разом із Міністерством соціальної політики – прив'язка освіти до ринку праці. В Україні система освіти не по принципу доцільності, а популярності (десять років найбільш популярна професія – юристи, ще десять років – тільки економісти). Закон дозволяє в цьому питанні орієнтуватися на цілі, які ставить держава.

4. Реформаторський закон розширює університетську автономію через передачу повноважень від Міністерства освіти і науки до ВНЗ. Ця міра дозволяє сформувати зворотній зв'язок і знати, що працює, а що ні.

5. Велике значення мають і зміни в державній політиці реалізації вищої освіти, яка тепер базується на принципі «загальної міжнародної інтеграції системи вищої освіти України в європейський простір».

6. Всі статистичні дані, які сьогодні намагається зібрати МОН, є вкрай недосконалими: вони не дають повного уявлення про те, скільки фахівців, якої галузі готується, як вони працевлаштовуються, скільки студентів хочуть йти на ті чи інші спеціальності. Нажаль, таких даних в Міністерстві освіти та науки немає. Тому наразі Уряд працює над створенням окремої установи – Інституту освітньої статистики, який буде одним із ключових важелів впливу на формування нової освітньої політики в Україні.

Однак, крім переваг Закон має і певні недоліки:

1. Однією з ключових загроз реалізації реформи вищої школи, є консерватизм, притаманний академічному середовищу. І хоча багато норм закону мають пряму дію, проте ними не поспішають користуватися і вимагають, аби Міністерство давало детальне роз'яснення, що робити.

2. Реальна автономія ВНЗ, зокрема, фінансова, потребує внесення змін до низки нормативних актів. Насамперед, йдеться про коригування Бюджетного кодексу в частині можливостей вищих навчальних закладів самостійно розпоряджатися заробленими коштами та відкривати свої рахунки в банках. Але лобювання цієї норми буде важким.

3. Проблематакож в тому, як українські вузи будуть випускати доктора філософії, якщо сучасна освітня система працює на радянських та пострадянських принципах і правилах. Структурована докторська програма передбачає інтенсивне навчання на протязі чотирьох років, крім того, що ви працюєте над своєю дисертацією і над своїм дослідженням. З кожним роком кількість годин зменшується і залишається більше часу для самого дослідження та публікацій. Ключовий момент – те, яка буде підготовка [6].

Висновки. Після прийняття Закону система навчання в Україні повністю змінила свій радянський вектор розвитку на європейський. Новий Закон послугує стимулом до розвитку університетів України, попри те, що в ньому є як багато позитивів, так і багато суперечностей. Новий Закон "Про вищу освіту" має консолідувати найкращі положення напрацьованих останніми роками шести відомих автору законопроектів. Він має увібрати в себе пропозиції органів державної влади, навчальних і наукових установ, міжнародних професійних організацій і громадськості.

#### Література:

1. Вахович І. Стан і проблеми вищої освіти в Україні / І. Вахович, Л. Іщук, С. Пиріг // Актуальні проблеми економіки. – 2014. – № 1. – С.63-70.
2. Згуровський М. Вища освіта на зламі суспільного розвитку / М. Згуровський // Українознавство. – 2013. – №1. – С.160-162.
3. Міністерство освіти і науки України: [Електронний ресурс]. – Режим доступу: <http://www.mon.gov.ua/ua/actually/37725-implementatsiya-zakonu-pro-vischu-osvitu>.
4. Роз'яснення МОН щодо деяких питань практичної реалізації положень нового ЗУ «Про вищу освіту»: [Електронний ресурс]. – Режим доступу: [http://www.kmu.gov.ua/control/publish/article?art\\_id=247526620](http://www.kmu.gov.ua/control/publish/article?art_id=247526620).
5. Закон України «Про вищу освіту» // Голос України. – 2014. – № 148. – С. 9-19.

6. Імплементация Закону України «Про вищу освіту»: [Електронний ресурс]. – Режим доступу: <http://osvita.gov.ua>.

**Науковий керівник:**  
кандидат педагогічних наук, Киричук Анжела Станіславівна.

**Надія Борисенко**  
(Глухів, Україна)

## **ХУДОЖНЬО-ТЕХНІЧНА ПІДГОТОВКА МАЙБУТНІХ УЧИТЕЛІВ ТЕХНОЛОГІЙ В УКРАЇНІ**

Упродовж останнього десятиріччя в системі вищої освіти України прослідковується характерна тенденція посилення інноваційності у сфері професійної підготовки нової генерації майбутніх педагогів. Пов'язане це, передусім, зі становлення ринкової економіки в державі, підвищенням ролі інтелектуальних функцій у професійній діяльності фахівця, необхідністю перебудови сучасної загальноосвітньої школи відповідно до умов сьогодення, забезпечення її кваліфікованими педагогічними кадрами.

Концепція викладання трудового навчання в загальноосвітніх навчальних закладах України базується на формуванні знань і трудових навичок, а також, що є важливим, на розвитку особистості школяра, на формуванні умінь і навичок розуміння творів мистецтва, створених людською працею, розуміння закономірностей розвитку ужиткового мистецтва і художньої культури, розвитку асоціативних зв'язків і розуміння внутрішніх, інтегративних зв'язків між різноманітними мистецтвами в процесі їхнього становлення й розвитку.

Тому підготовка вчителя технологій, на нашу думку, має відповідати не лише рівню науково-технічного прогресу, а й рівню розвитку сучасної культури. Творчу особистість майбутнього вчителя, яку так потребує сучасна школа, можна сформулювати лише у відповідному творчому середовищі, що оточує майбутнього вчителя [3, с. 61].

Формування особистості майбутнього фахівця, зокрема педагога, вчителя технологій, відбувається у процесі здобуття вищої освіти, яка є невід'ємною складовою його професійно-педагогічної підготовки. Динаміка сучасного суспільства, активні інтеграційні процеси, інновації стимулюють потребу в підготовці компетентних професіоналів.

Основні положення щодо системи національної освіти і професійної підготовки педагогічних кадрів в Україні знайшли відображення в законах України «Про освіту», «Про вищу освіту», Державній національній програмі «Освіта» (Україна XXI століття), Національній доктрині розвитку освіти в Україні, Державній програмі «Вчитель», Концепції педагогічної освіти.

Враховуючи, що майбутні вчителі технологій повинні забезпечити викладання дисципліни «Трудове навчання» в основній школі України, можемо стверджувати, що найдоцільніше їхню професійну підготовку здійснювати навколо завдань трудового навчання як навчального предмета. Мета і завдання трудового навчання в Україні визначені Державним стандартом базової і повної середньої освіти і конкретизовані в освітній галузі «Технологія» [2, с. 98].

Так, основна мета освітньої галузі «Технологія» полягає у «формуванні технічно, технологічно освіченої особистості, підготовленої до життя та активної трудової діяльності в умовах сучасного високотехнологічного інформаційного суспільства, ... виробленні в учнів навичок творчої діяльності ...». Основою реалізації змістових ліній галузі є проектно-технологічна та інформаційна діяльність, яка інтегрує всі види сучасної діяльності людини: від появи творчого задуму до реалізації готового продукту. Проектно-технологічний підхід дає можливість реалізувати варіативність у змісті трудової підготовки учнів.

У процесі вивчення змісту освітньої галузі «Технологія» в основній школі України передбачається залучення учнів до проектно-технологічної, інформаційної, художньо-трудової та дослідницької діяльності, зокрема формування предметних (галузевих) компетенцій, а також проектно-технологічної компетентності [1].

Проектно-технологічна компетентність – це здатність учнів застосовувати знання, уміння та особистий досвід у предметно-перетворювальній діяльності. Вона передбачає творчий процес перетворювальної діяльності, націлений на вирішення конкретних проблем і використання різних матеріалів для реалізації своїх рішень та включає в себе, серед іншого сукупність певних предметних умінь.

Технологічна складова компетентності вимагає сформованості технічних умінь. Художня складова (художнє проектування (дизайн)) вимагає сформованості художніх умінь. Лише на основі взаємодоповнення художніх і технічних умінь із технологій можливе формування проектно-технологічної компетентності учнів.

У середній школі України вивчається предмет «Трудове навчання», з якого, за словами В. П. Тименка, вилучено основи художньо-промислового виробництва і дизайн [4, с. 25]. Слід зазначити, що вже під час вивчення одного з перших розділів нової програми з трудового навчання (2012 року видання), в основу якої покладено проектно-технологічний підхід, у 5 класі учні починають оволодівати основами художньо-конструкторської діяльності. Так, від самого початку навчання в основній школі школярі залучаються до художньо-технічної творчості, яка вимагає від них володіння художньо-технічними вміннями – вміннями, які дозволяють створювати матеріальні та духовні цінності засобами

образотворчого, декоративно-прикладного мистецтва, трудового навчання, етнопедагогіки, дизайн-освіти.

Створення проекту на уроках трудового навчання, як умови здійснення проектно-технологічної діяльності, починається з виникнення задуму, образу, уявлення про майбутній об'єкт праці, його зовнішній вигляд. Потім продумується послідовність утілення проекту в життя і, за необхідності, здійснюється його виготовлення.

Самій природі творчості на уроках трудового навчання властива інтегративність уяви (як процесу зародження і формування ідей – художнього) і мислення (як процесу втілення ідей в життя, матеріальну форму – технічного). Відповідно, поєднання художніх і технічних умінь на уроках трудового навчання є природною вимогою творчості у проектно-технологічній діяльності, яку повинні забезпечити майбутні вчителі технологій. А самі художньо-технічні уміння мають інтегративний характер, оскільки становлять синтез двох груп умінь: художніх і технічних.

**Художньо-технічні уміння** – інтегративні вміння, що входять до професійної компетенції вчителів технологій і полягають у відтворенні створеного в уяві художньо-естетичного образу об'єкта на площині або в об'ємній формі за допомогою обраної техніки виконання. Це творчо спрямовані уміння, бо використовуючи їх особистість перебуває у постійному творчому пошуці.

Результативність реалізації програми трудового навчання, процесу художньо-технічної творчості учнів залежить від підготовленості вчителя технологій, а також від правильності організації навчального процесу. Тому вчителі технологій повинні володіти достатнім обсягом необхідних знань, умінь, навичок, бути умілими, готовими до залучення учнів до художньо-технічної творчості, що потребує формування у них художньо-технічних умінь у процесі навчання у вищому навчальному закладі.

Метою нашого експериментального дослідження було обґрунтувати педагогічні умови підготовки майбутніх учителів технологій до формування художньо-технічних умінь в учнів основної школи та експериментально перевірити їх.

Серед педагогічних умов ми виокремили наступні:

1. наявність у студентів чіткого розуміння змісту і структури художньо-технічних умінь, їх ролі й місця в технологічній підготовці учнів основної школи;
2. інтеграція навчальних дисциплін, що беруть участь у формуванні художньо-технічних умінь у студентів;
3. використання в навчальному процесі розробленої моделі підготовки майбутніх учителів технологій до формування художньо-технічних умінь в учнів основної школи.

У ході експерименту були виконані наступні кроки:

1) проаналізовані можливості дисциплін циклу професійної науково-предметної підготовки щодо формування в студентів художньо-технічних умінь, визначені способи інтеграції цих дисциплін з метою вирішення поставленої проблеми;

2) розроблений комплект завдань і методика їхнього застосування для цілеспрямованого формування художньо-технічних умінь у студентів під час вивчення дисциплін циклу професійної науково-предметної підготовки;

3) розроблений спецкурс "Основи художньо-технічної творчості" та методика його застосування в навчальному процесі;

4) окреслені можливості організації позанавчальної роботи студентів з формування та удосконалення художньо-технічних умінь.

Проведений педагогічний експеримент показав, що впровадження в систему підготовки майбутніх учителів технологій підібраних педагогічних умов підготовки майбутніх учителів технологій до формування художньо-технічних умінь в учнів основної школи дозволяє підвищити рівень готовності майбутніх учителів технологій до цього виду діяльності.

Перспективи подальших досліджень вбачаємо в пошуці шляхів інтеграції трудового навчання з іншими предметами шкільного курсу з метою удосконалення художньо-технічних умінь школярів.

#### Література:

1. [Державний стандарт повної загальної середньої освіти](http://www.mon.gov.ua/ua/often-requested/state-standards) [Електронний ресурс]. — Режим доступу : <http://www.mon.gov.ua/ua/often-requested/state-standards>
2. Дмитренко П. В. Підготовка вчителів трудового навчання у вищих педагогічних навчальних закладах / П. В. Дмитренко. – Український соціум. – № 3, 2004. – с. 98-103.
3. Сидоренко О. Д. Розвиток художньо-творчих умінь і навичок майбутніх учителів трудового навчання в процесі професійної підготовки : дис. ... канд. пед. наук: 13.00.02 / Олег Дмитрович Сидоренко. – К., 2006. – 235 с. : іл.
4. Тименко В.П. Трудове навчання і художня праця як основа політехнічної творчості / Володимир Петрович Тименко // Початкова школа, 2004. – № 3. – с. 23-25.

**Шынар Гилманова, Айсулу Узагалиева, Адильбек Асигатов  
(Атырау, Казахстан)**

#### ТЕСТІК БАҚЫЛАУ ӘДІСІ ЖӘНЕ ОНЫ ОҚУ ПРОЦЕСІНДЕ ҚОЛДАНУ

«Тест» сөзі ағылшынша «есеп», «түйін сұрақ» деген мағынасында қолданылады. Тест әдісі



адамның интеллектуалдық деңгейінің жеке әртүрлі жақтарын бақылаудың статистикалық тәсілі. Білім, білік және дағдыларды бақылаудың бұл әдісі көп адамның аз уақыт ішіндегі білімін, интеллектуалдық деңгейін тексеруге, білімі бойынша әртүрлі конкурстар өткізуге аса тиімді. Тестік сұрақтары арқылы сынау әдісінің пайда болу тарихын мынадай кезеңдерге бөлуге болады:

1. 19-ғасырдың 80-ші жылдары мен өткен ғасырдың 20-шы жылдар аралығын тестілік сынақ әдісінің тууы және оның қалыптасу кезеңі болып саналады. Осы жылдары Ф.Гальтон, Дж.Кеттель, Т.Симно, Р.Торидайк, Ч.Спирмен және т.б. тестілеуді қолданудың теориялық негізін қалады.

2. Өткен ғасырдың 20-шы және 60-шы жылдары, тест құру мен қолданудың негізгі қозғалтқыш күші ретінде тұлға дамуының биологизаторлық ағымы болып саналғанда, тест әдісінің екінші даму дәуірі орын алды. Бұл кезде біздің елімізде тестілеу әдісінің өте кең түрде (шын мәнінде, жеткілікті дәрежеде, объективті түрде) сынға ілінуі ғылыми ортада теріс көзқарастар туғызып, бұл өз кезегінде елімізде тест әдісі жөнінде ғылыми негізделген диагностикалық зерттеулер жүргізуге кедергі жасады. Дегенмен, батыс елдерінде тест сұрақтарын құруға және оны қолдануға бағытталған зерттеулер қарқынды түрде даму үстінде болды. Тестік сынақ жүргізудің үшінші даму периоды 20-шы ғасырдың 60-шы және 80-ші жылдар аралығына келеді. Яғни, тұлға дамуының биологизаторлық ағымы біртіндеп биосоциологизаторлық ағыммен алмасу дәуіріне сәйкес келеді. Бұл кезеңге бағдарламалық оқыту кең өріс алды және жалпы білім беру мектептерінің оқу үрдісіне компьютерлік тест жүргізілуі еңгізіле бастады. 60-шы жылдардың басында, ұзақ үзілістен соң, кеңес елдерінде психологиялық-педагогикалық бағыттағы тестілеуді пайдалануға арналған алғашқы зерттеулер жасалды (В.С.Аванесов, Е.К.Арифова, В.П.Беспалько, Т.А.Ильина, И.А.Рапопорт, В.В.Хабуашвили және т.б.). Бұл кезеңде ғалымдар оқушылардың интеллектуалдық дарынын және олардың мінездемелік ерекшеліктерін анықтау үшін жүргізілетін тестің рөлін жоққа шығарып, оны оқу үрдісінде шәкірттердің білімін, білігі мен дағдысын тексеру мен бақылаудың объективті әдістерінің бірі ретінде мойындады [ 1].

Өткен ғасырдың 80-ші жылдарынан бастап тестілеу және оның нәтижелерін өңдеу үрдістерінде компьютер мүмкіндіктерін қарқынды түрде ғылыми негізделген тұрғыда пайдалану басталды. «Тест» ұғымына берілген әртүрлі анықтамаларды талдау, тар мағынада тест деп, алынған нәтижелерді мөлшерлі түрде сипаттауға және сол себептен, математикалық статистика әдісімен өңдеуге мүмкіндік беретін қысқа, қатаң стандартталған сынақ саналса, кең мәнде оны жалпы сынаумен сәйкестендіреді. Тест жүргізу үшін: тапсырмалар жиыны; сыналуды үшін тестпен жұмыс істеу ережесі; тестпен өлшенетін тұлға қасиеті мен ерекшеліктерінің сипаттамасы; осы қасиеттерді өлшеу шкаласы мен ол арқылы бағалау әдісі қолданылады. Осыдан тестілеуді, өлшенетін объекті және құралдың (тест) өзара әсерінің физикалық моделі ретінде елестетуге болады. Тестілеудің маңызды және елеулі ерекшелігі, ол сыналудың алдына қойылған мақсатына жету дәрежесін объективті бағалауға мүмкіндік береді. Көп ретте тестілеу әдістемесі тұлғаның даму теориясының қағидаларымен (Л.С.Выготский) жүйелік принципімен, сыналудың мінез ерекшеліктерімен (Я.А.Понамарев) анықталады. Тест сұрақтарын құруда адамның әртүрлі танымдық іс әрекеті жөніндегі теориялық қағидалар ескерілуі тиіс (В.П.Беспалько, В.В.Каревский, М.И.Скаткин). Тестік тапсырмаларды пайдалану оқушылардың танымдық-ізденімпаздық іс-әрекетінде жан-жақты тиімді де өнімді, аса мәнді жетістіктерге жетуге мүмкіндік береді. Мысалы, физиканы оқу үрдісінде тест сұрақтарын қолдану оқушыларда танымдық белсенділік, ізденімпаздық іс-әрекеттер атқару біліктері мен дағдыларының қалыптасуына мүмкіндік береді. Тест бірімәнді қатаң тұжырымдалған тапсырмалардан және олардың әрқайсысына берілетін жауаптардың 3-5 варианттарынан тұрады. Оқушыға қойылған тест сұрақтарының саны тексерілетін білімнің күрделілігімен және статистикалық заңдылықты қамтамасыз ететіндей мөлшерде болуы қажет. Бақылаудың бұл әдісін 100 және одан да көп сұрақтардан тұратын жоғары оқу орындарына қабылдау емтихандарында кеңінен қолданылады. Тест сұрақтарының мазмұны мен мөлшеріне қойылатын ғылыми-әдістемелік талаптар орындалғанда, оның нәтижелері дұрыс өңделген жағдайларда тестілеу оқушылардың білімін объективті бағалаудың әмбебап жедел әдісі болып табылады. Соңғы кездері оқу үрдісінде кең және ауқымды түрде қолданып жүргендігіне қарамастан, білімді бақылаудың тестілік әдісінің әдіснамалық негізі, технологиясы мен формасы әлі толық ашылмаған деп саналады. Біз осы салада жүргізілген зерттеулерге сәйкес білімді тестік бақылау әдісін жүзеге асыру барысында мына принциптердің орындалуы қажет деп санаймыз:

Тест сұрақтарының саны статистикалық заңдылықтарды жүзеге асыратындай, қамтамасыз етілетіндей мөлшерде алынуы тиіс. Сұрақтар тексерілетін тақырыптың, пәннің мазмұнын біркелкі қамтуы және қысқаша тұжырымдануы тиіс. Әр сұраққа берілетін біркелкі жауаптардың саны 3-5 аралықтарында болуы керек және дұрыс емес жауаптардың формалары дұрыс жауапқа ұқсас болуы тиіс. Бұл қойылған талап тест сұрақтарының жарамдылығын қамтамасыз етеді, яғни, тексеру нәтижесі бақыланатын білім көлемін қамтиды.

Тест сұрақтарының біркелкілігі сақталуы тиіс, өте оңай немесе өте қиын сұрақтар болмауы тиіс. Егер бұл орындалмаған күнде, өте қиын және өте оңай сұрақтар саны тең болуы тиіс. Конкурстық тест сұрақтарын құрастырғанда бұл талаптардың орындалуы тестік бақылау нәтижелерінің сенімділігін қамтамасыз етеді, яғни, тест екінші рет қабылданғанда, оның нәтижелері алғашқыға жуық болады. З.Ж.Жаңабаев түбірі бейсызық физика болып табылатын жаңа ғылыми әдіснамалық бағыт-синергетиканың заңдылықтарына сүйеніп, конкурстық тест сұрақтарына оқушылардың дұрыс жауап беру ықтималдығы  $0,806+0,194$  аралығында табылатынын дәлелдеді.

Тест нәтижесі күрделірек сипатына сай өңделеді. Мысалы, орта және жоғары мектептерде тоқсан ішіндегі ағымдық бақылау тест түрінде жүргізілсе, оның нәтижесін әрбір дұрыс жауапқа бір балл жазып, олардың жай қосындысы ретінде анықтауға болады. Конкурстық (жылдық бақылау, сынақтар, қабылдау

емтихандары және т.б.) тест нәтижесі әрбір сұрақтың қиындық коэффициентін ескеру арқылы шығарылады. Көпшілік оқушы жауап берген тест сұрақтарының коэффициенті аз, ал көп оқушы жауап бере алмаған сұрақтардың маңыздылық коэффициенті жоғары болуы тиіс. Мұндай жағдайларда, тестік бақылау нәтижелерін өңдеуде, синергетика заңдылықтарын қолданған жөн [2].

Ақпарат теориясы бойынша дұрыс жауаптың берілу ықтималдығы ( $P$ ), қиын сұрақтың ақпараты  $I = -\ln P$ . Сонда салыстырмалы білім деңгейі ақпараттың орта мәні-ақпараттық энтропия арқылы анықталады:

$$S = \sum P_j I_j = -\sum P_j \ln I_j$$

Осы айтылған әдісті қолдану мына кесте арқылы түсіндіріледі

№	1	2	3	4	5	$K_j$	$\Sigma$	$i$	$S$	$N$
1	+	+	+	-	+	4	4	,11	1	1
2	+	-	+	-	-	2	2	,43	0	1
3	+	-	+	+	-	3	3	,77	0	6
4	+	-	+	-	+	3	3	,74	0	7
5	+	+	-	-	-	2	2	,55	0	9
6	+	-	-	+	+	3	3	,83	0	5
7	-	+	+	+	-	3	3	,96	0	4
8	+	+	+	-	+	4	4	,07	1	2
9	-	-	-	+	+	2	2	,65	0	8
10	+	-	+	+	+	4	4	,98	0	3
$P$	0,8	0,4	0,7	0,5	0,6					
$I_j$	0,22	0,92	0,36	0,69	0,57					
$P I_j$	0,18	0,37	0,25	0,34	0,31					

Бұл кестеде 5 сұраққа 10 оқушының берген жауаптары келтірілген, өңделген және талданған. Плюс (+) таңбамен оқушының дұрыс жауаптары, ал минус (-) таңбамен қате жауаптар белгіленген.  $\Sigma K_j$ - оқушылардың дұрыс жауаптарының саны. Кестеден біраз оқушының сұрақтарға берілген тікелей қосындысымен есептелген дұрыс жауаптарының саны тең екендігі көрінеді. Сонымен қатар кейбір сұрақтар оқушыларға қиындау түскені, ал керісінше, қайсыбір сұрақтар оңайлау тигендігі байқалады. Осыған сәйкес кейбір оқушылардың осы қиын сұрақтарға жауап бергендігі, ал қайсыбірінің оңай сұрақтарға жауап бергендігі көрінеді. Олай болса теңдей сұрақтарға жауап берген оқушылардың алатын орындары қалай анықталуы тиіс. Әрине, синергетикалық заңдылық бойынша сұрақтардың маңыздылық коэффициенті ескерілуі тиіс. Ол үшін әрбір тік бағандағы дұрыс жауаптар саны 10-ға бөлінеді де  $P_j$  ықтималдық анықталады. Соңынан осы ықтималдық арқылы  $I = -\ln P$  ақпарат есептеледі. Ақпарат пен ықтималдықтың көбейтінділерінің қосындысымен анықталатын, горизонталь қатардағы дұрыс жауаптарға сәйкес келетін ақпараттық энтропия:

$$S = \sum P_j I_j = -\sum P_j \ln I_j$$

Ең көп салыстырмалы мәні білімнің жоғары деңгейіне сәйкес келеді. Конкурстық орын ақпараттық энтропияның мөлшерімен тағайындалады. Бұл келтірілген тестік бақылау нәтижелері жоғарыда қойылған талаптарға сәйкес келетіндігі кестеден айқын байқалып тұр. Оқушылардың белгілі мөлшерінің дұрыс жауаптарының саны тең болғанымен, қиын сұрақтарға жауап берген оқушылардың ақпараттық энтропиясы, яғни, конкурстық орындары жоғары. Айта кету керек, егер оқушылардың дұрыс жауап берген сұрақтарының саны және ақпараттық энтропиясының мәндері бірдей болса, онда олардың алатын конкурстық орындары да бірдей болған болар еді.

#### Пайдаланған әдебиеттер:

1. Жаңабаев З.Ж., Ильясов Н.И., Теміркулова Н.И. Бейсызық физика практикумы. Алматы, «Қазақ университеті» 2003 -125 б.
2. Жаңабаев З.Ж., Мукушев Б.А. Синергетика в педагогике. Алматы 2002-127 б.

Научный руководитель:  
Б.Т.Абыканова

**ДІАЛЕКТИКА УДОСКОНАЛЕННЯ МУЗИЧНОЇ ПЕДАГОГІКИ ТРЕТЬОГО ТИСЯЧОЛІТТЯ**

На даний момент ми маємо надзвичайно складну ситуацію в країні. Події, що відбуваються на сході, змушують нас по іншому подивитись на всі галузі життєдіяльності тут, на місцях, у своїх регіонах. Кожен з нас повинен з особливою відповідальністю поставитись до своїх обов'язків, щоб гідно продовжити шлях, спрямований на європейську інтеграцію. Зараз, як ніколи, ми відчули підтримку Європи, її готовність допомогти нам і прийняти нас до загальної європейської спільноти. Відповідно, ми повинні докласти всіх зусиль для успішного реформування певних напрямів роботи з метою пришвидшити процес досягнення європейських стандартів, у тому числі й у освітній галузі.

Необхідність реформування будь-якої локальної системи в суспільстві, як правило, пов'язана з усвідомленням не абстрактних, а конкретних накопичених недоліків і негативних рис, що заважають прогресу або адаптації даної системи до реалій часу і поступаються аналогічним в іншій мегасистемі. Саме життя спонукало провідні країни Західної Європи у свій час зробити зустрічний крок для приведення освіти до єдиного знаменника і підвищення мобільності людських ресурсів. «Всесвітня декларація про вищу освіту для XXI століття» [1], прийнята в Сорбонні у 1998 році, обґрунтувала створення зони європейської вищої освіти як базового гуманітарного фундаменту для успішного загального розвитку Європи.

Європа – континент з глибокими культурними традиціями, складовою частиною якого є й Україна. Україну з Європою об'єднують:

- історія, географія, економіка;
- узагальнююча духовна ідея;
- ідентичність глобальних процесів;
- усвідомлення та збереження культурних цінностей;
- готовність народів до співпраці;
- ідея національної незалежності, мир, демократія, гуманізм, прагнення до єднання;
- традиції в галузі освіти.

Ці загальнолюдські цінності виражаються в наступних педагогічних категоріях:

- педагогічний процес, орієнтований на індивідуальність учня;
- поєднання освіти, розвитку, виховання;
- діалог, як дидактичний принцип;
- діяльність і співпраця, як основа обміну цінностями індивідуального розвитку;
- методична варіативність в діалозі («загальнолюдське - національне», «глобальні процеси - локальні процеси», «суспільство - індивід», «історичні тенденції - сучасні явища»).

Мінливі на рубежі століть освітні парадигми висувають необхідність переосмислення основних концептуальних педагогічних положень взагалі та в сфері музичної діяльності, зокрема. Педагогічна робота по своїй суті діалектична. Вона завжди чутливо реагує на зміни, що відбуваються. Паралельно існують та ефективно «працюють» традиційні, вироблені довголітньою практикою, методичні установки – стійкі, загальнозначущі, нормативні, в яких відображені основні, характерні тенденції, властиві для даного суспільства в певний історичний період. Ерудиція, оперування інформаційними джерелами суміжних видів мистецтва, психології та фізіології – це ті якості, які вирізняють сучасного педагога. Для музиканта початку XXI століття характерні ясність, точність, конструктивність мислення, логічність підходу до виконавських проблем, прагнення підвести наукову базу під сучасну педагогіку. Комп'ютеризація всіх сфер діяльності, впровадження в музично-освітній процес досягнень науково-технічного прогресу роблять практично неминучим приведення у відповідність з вимогою часу методологічних і методичних підходів до навчання музиці.

Фортепіанна педагогіка – важлива складова частина музичної педагогіки. Являючи собою синтез, по-перше, музичної культури і педагогічного мистецтва, по-друге, клавірно-фортепіанної спадщини, європейська фортепіанна педагогіка має більш ніж п'ятисотлітню історію. Фортепіанна педагогіка України, як і професійна музична педагогіка, за порівняно невеликий період часу також накопичила значний практичний досвід, як у виконавському мистецтві, так і у формуванні методів, методичних підходів і прийомів навчання гри на фортепіано. В даний час існує потреба розробки науково обґрунтованих положень фортепіанної педагогіки з урахуванням оновлених освітніх вимог:

- історії, теорії та практики прогресивних сучасних європейських методів навчання;
- особливої ролі викладача, за якою «приховується об'єктивна система педагогічних принципів» [5].

Пріоритетними положеннями подальшого вдосконалення фортепіанної педагогіки лишаються:

- а) цілісний підхід, який розглядає необхідність індивідуального розвитку вікових, психофізіологічних, інтелектуальних, емоційних особливостей людини; власний, притаманний індивідууму, процес розвитку в часі та умовах мінливості загальних процесів;
- б) принцип педагогічного співробітництва;
- в) принцип «розвиваючого навчання», що передбачає набуття знань, умінь, навичок і досвіду творчої діяльності при збільшенні частки самостійної роботи [6].

Вищенаведені положення слід враховувати при вдосконаленні педагогічної системи підготовки

вчителів музики, яка є невід'ємною складовою частиною фортепіанної педагогіки і передбачає:

- узгодженість з європейськими ідеями освіти ;
- гуманізацію педагогічної діяльності;
- єдність мети, змісту, форм і методів роботи в контексті аксіології музично-педагогічної освіти [8];
- формування методологічної культури викладача [3].

Кожен з цих аспектів вимагає подальшого теоретичного і практичного дослідження, але найбільш актуальним у світлі подій сьогодення представляються базові ідеї європейської освіти.

У сучасному ритмі життя студенти повинні бути готові до швидкого реагування в нестандартних, швидко мінливих умовах, безперервного творчого розвитку, продуктивної праці в різних сферах суспільства, здатними самокритично осмислювати результати своїх дій. Спираючись на концепцію виховання потреби в знаннях, розроблену В.С. Ільїним [2], підґрунтям для таких проявів є забезпечення внутрішніх умов саморозвитку через механізми самопізнання, рефлексії, самореалізації, що, в свою чергу, вимагає вміння ефективно організувати самостійну роботу.

Зважаючи на це, хотілося б звернути більшу увагу на початковий етап навчання у вузі, який відіграє значну, а іноді й вирішальну роль. Саме в цей період абітурієнт – вчорашній школяр або студент навчального закладу середньої ланки стає студентом і майбутнім професіоналом. Початковий етап процесу вузівського навчання має свої специфічні особливості. Так, посиленню його ефективності сприяють інтерес першокурсників до нового і бажання, часто активне, його проявити (успішно вчитися, брати участь у різноманітній позанавчальній діяльності, прагнути уникнути помилок і негативних характеристик, налагодити адекватні взаємини з викладачами, зайняти комфортну позицію в студентському колективі і т.д.). Поряд з позитивними факторами розглянутої фази процесу навчання є і певні труднощі, в основі яких лежать проблеми, що виникають перед першокурсниками. Однією з головних серед них є завдання адаптації студентів до нових умов навчальної діяльності. Від того, наскільки швидко буде вирішена зазначена проблема, залежить ефективність процесу навчання в цілому. Даний напрямок педагогіки професійної освіти, з нашої точки зору, вимагає деяких обставин.

1. Приходячи до вузу, студенти, зазвичай, вже мають не тільки досвід, але й сформовані звички виконання навчальних завдань у загальноосвітній школі або навчальних закладах середньо-професійної освіти. Однак, такі алгоритми відрізняються від функціонування необхідного у вищій школі. Ми вважаємо, що у вузівському навчанні повинен переважати більш консультативний характер навчальних комунікацій (особливо на практичних заняттях), тоді як у школі має місце досить широке використання репродуктивних способів презентації змісту освіти. Отже, необхідно не просто передати студентам нові знання та вміння, але спочатку навчити новим способам їх придбання. У даному контексті важливим стає усвідомлення студентами цілей і завдань як усього педагогічного процесу, так і його сегментів аж до індивідуальних завдань, що здійснюється через їх конкретизацію з концентрацією уваги на прагматизації навчання, його професійній спрямованості та практико-орієнтованому підході.

2. Вдосконалення організації навчання передбачає збільшення частки самостійної роботи студентів. Це підвищує їх можливості не тільки в придбанні відповідних знань і способів практичної діяльності у ВНЗ, але й, після його закінчення, допомагає швидкому входженню в активне професійне життя, а також подальшому самовдосконаленню вже дипломованих фахівців.

Звичайно, вміння самостійно мислити і діяти не дається людині саме, воно виховується шляхом певного тренування волі, уваги, навичок і умінь. Викладач повинен тільки спрямовувати і допомагати переходити від осмислення простих завдань до розуміння більш складних, навчити усвідомлено застосовувати вміння і навички, якими оволодіває студент у процесі навчання. З цього приводу існує загальновідомий афоризм австрійського піаніста і педагога Артура Шнабеля про те, що роль педагога полягає у тому, щоб відкривати двері, а не в тому, щоб проштовхувати в них учня. Значимість самостійної роботи студентів проходить червоною ниткою також через весь період навчання в європейських вузах.

Означена проблема актуальна для вдосконалення занять різної організаційної будови та предметного змісту. Характерною рисою організації навчання, наприклад, в музично-виконавських класах є перевага практичних індивідуальних занять, що відображає домінують творчо-діяльнісного напряму підготовки. Відповідно, такий вид занять сприяє можливості швидко та якісно навчити студентів займатися по предмету самостійно. На індивідуальних аудиторних заняттях викладачеві перш за все необхідно викласти шляхи виконання домашніх завдань, провести апробацію передбачуваних самостійних дій студента і дати їм оцінку (спільно обговорити якість проробленої роботи, результат, вказати на помилки і визначити перспективи подальшого руху вперед). Студент повинен усвідомити, що він багато чого може і повинен робити сам, а викладачеві необхідно створити для цього адекватні умови. Очевидно, більшу значимість на початковій стадії навчання у вузі має педагогічний контроль. Він сприяє систематичності виконання самостійної роботи, виключення можливості закріплення помилок, допомагає навчитися оптимально організувати власну діяльність згідно означених навчально-виховних перспектив і вибраних для їх досягнення шляхів. У власне педагогічному аспекті проблема виховання самостійності студента – музиканта торкається і методів викладання, і прийомів (способів) навчання, і форм організації навчальної діяльності у виконавському класі. Виховання творчої самостійності молодого музиканта - майбутнього професіонала - завжди було в центрі уваги музичної педагогіки. Вивчення цієї спадщини, на наш погляд, дозволяє екстраполювати деякі принципи і методи в галузь педагогіки загальної музичної освіти. Цікаве висловлювання Г. Г. Нейгауза з цього приводу: "Вважаю, що одне з головних завдань педагога – зробити якомога швидше і ґрунтовніше так, щоб бути непотрібним учневі, усунути себе, вчасно зійти зі сцени, тобто прищепити йому ту самостійність мислення, методів роботи, самопізнання та вміння домагатися мети, які

називаються зрілістю, порогом, за яким починається майстерність "[4, 147]. Співзвучно Г. Г. Нейгаузу писав А. Щапов: " Навчання музичному виконавству не дає ніякого результату, якщо учень не вміє самостійно працювати за інструментом і якщо педагог не виховав його в цьому напрямку. Тому першим завданням педагога є навчити учня самостійно працювати "[7, 45]. По іншому виглядає нерідко картина в широкій музично-викладацькій практиці. Формування самостійності у студентів перебуває тут, як правило, не на належній висоті. Часто гонитва за зовнішнім успіхом, за хорошою оцінкою відсуває основну задачу педагога – виховання творчого музиканта. Постійна напружено-кваплива підготовка до чергового заліку, іспиту призводить до того, що педагог позбавляє студента творчої самостійності, бере на себе працю, який той повинен виконати сам. Так, музичне виховання в широкому сенсі слова замінюється навчанням гри тих небагатьох п'єс, які вивчені й відшліфовані під наполегливим впливом педагога, а точніше, підміняється "натаскуванням". Даний метод роботи різко засуджувався провідними педагогами-піаністами. "Метод "натаскування" – взагалі досить поганий метод, а натаскування талановитої людини просто грішне" [4, 153], – казав Г. Г. Нейгауз.

Вищевикладені теоретичні передумови вдосконалення музичної педагогіки третього тисячоліття досліджуються і розробляються на музично-теоретичних кафедрах вищих навчальних закладів України. Ця робота здійснюється у процесі підготовки студентських курсових, бакалаврських, магістерських робіт, кандидатських та докторських досліджень, наукових доповідей і статей на підставі взаємозв'язку з вивченням історії та теорії музичної культури України, сучасними європейськими тенденціями розвитку музичної педагогіки, музикознавства, історії та теорії виконавства, педагогічної та психологічної наук. Фортепіанна педагогіка, будучи важливою складовою частиною музичної педагогіки, продовжує свою діалектику подальшого вдосконалення з урахуванням мінливих у світі та Європі освітніх парадигм.

#### Література:

1. Всесвітня декларація про вищу освіту для XXI століття: бачення та дії. – Париж: ЮНЕСКО, 1998, 5 – 9 жовтня.
2. Ільин В.С. Проблемы воспитания потребности в знаниях у школьников. – Ростов, 1971.
3. Методологія музично-педагогічної освіти / Під ред. Є.Б.Абдулліна. – М., 2000.
4. Нейгауз Г.Н. Об искусстве фортепианной игры. Записки педагога. Изд. 5-е. – М., 1987.
5. Цыпин Г.М. Обучение игре на фортепиано. – М., 1984.
6. Цыпин Г.М. Музыкально-исполнительское искусство: теория и практика. СПб., 2001.
7. Щапов А.П. Фортепианная педагогика: Методическое пособие. – М., 1960.
8. Щербакова А.И. Аксиология музыкально-педагогического образования. – М., 2001.

Катерина Добровольська, Світлана Мисловська  
(Вінниця, Україна)

### ПЕДАГОГІЧНІ УМОВИ ФОРМУВАННЯ ПРОФЕСІЙНОЇ СПРЯМОВАНОСТІ МАЙБУТНІХ ЛІКАРІВ

На думку дослідників, професійна спрямованість майбутніх фахівців формується внаслідок впливу низки об'єктивних і суб'єктивних чинників: наявного освітньо-професійного простору; суб'єктивної системи очікувань і переваг, ідеальних образів професії; визнання індивіда значущими людьми як професіонала; професійної самопрезентації; професійних норм (цінностей) і атрибутів (лексикон, міфи, стереотипи, символи); емоційно-позитивного фону, на якому відбувалося отримання первинної інформації про професію; позитивне сприйняття себе як суб'єкта професійної діяльності; емоційно позитивне прийняття своєї приналежності до професійного співтовариства; успішного освоєння правил і норм професійної діяльності; міри відповідальності, яку індивід може взяти на себе; рівня особистісного розвитку; мотиваційної готовності до самореалізації на обраному професійному терені [5, с. 161].

Професійна спрямованість майбутніх лікарів є результатом процесів професійного самовизначення, ідентифікації та самоорганізації, що виявляється в усвідомленні себе представником медичної професії і професійного співтовариства, прийнятті професійних норм і цінностей, уточненні і зміцненні професійних намірів, активному професійному самовдосконаленні. Професійна спрямованість студентів медичних ВНЗ має різні джерела формування. Її становлення залежить, у першу чергу, від змісту освіти, професійних знань, умінь і цінностей, якими студенти оволодівають у процесі професійної підготовки. На розвиток професійної спрямованості студентів впливає також засвоєння певного професійного лексикону, професійних установок і міфів, уявлень про альма-матер, про своїх викладачів і професійних попередників, розвиток професійно важливих якостей. Певну роль у становленні професійної спрямованості студентів відіграють їх суб'єктивні очікування щодо перспектив професійного розвитку, а також визнання оточуючими їх як фахівців, що сприяє утвердженню професійної ідентичності. Як узагальнену детермінанту становлення професійної спрямованості можна розглядати професійно насичене освітнє середовище, з якого студенти черпають уявлення про об'єкт і особливості майбутньої діяльності, її завдання і функції, вимоги до особистості, шляхи здобуття освіти і оволодіння необхідними уміннями тощо.

У контексті нашого дослідження становлять інтерес визначені О.В. Денисовою педагогічні умови розвитку професійної ідентичності майбутніх фахівців в освітньому процесі вищого навчального закладу [3,

с. 20]. До педагогічних умов становлення професійної ідентичності майбутніх фахівців О.В. Денисова відносить: особистісно-орієнтований зміст освіти; раннє включення в процес професійної (квазіпрофесійної) діяльності і спілкування; використання форм і методів навчання, заснованих на високій активності і особистісній включеності студентів в освітній процес; діалогічний підхід у взаємодії викладача і студента, що забезпечує поєднання емоційно-ціннісного і професійно-особистісного досвіду викладача і студента; використання групових методів роботи, що забезпечують повноцінний зворотний зв'язок [3, с. 13]. Можна погодитися з дослідницею в тому, що у становленні професійної ідентичності майбутніх фахівців особливу роль відіграє їх раннє залучення до квазіпрофесійної діяльності та діалогізація педагогічного процесу, що забезпечує трансляцію студентам професійно-особистісного досвіду викладачів. Щодо інших педагогічних умов (особистісно-орієнтований зміст освіти, використання форм і методів навчання, заснованих на високій активності і особистісній включеності студентів в освітній процес), то вони мають надто загальний, неспецифічний характер і лише опосередковано впливають на розвиток професійної ідентичності як складової професійної готовності фахівця. Окремі з них є, власне, не стільки умовами, тобто особливостями організації педагогічного процесу, що впливають на професійне становлення особистості, скільки складовими професійної ідентичності (суб'єктивна значущість професії, емоційно-позитивне ставлення до професії і до себе в ній, суб'єктивна позиція щодо соціальної реальності). На наш погляд, для позначення вказаних особистісних феноменів більш адекватним є вживане Л.Б. Шнейдер поняття „внутрішні джерела становлення професійної ідентичності”, до яких дослідниця відносить: емоційно-позитивний фон, на якому відбувається отримання інформації про професію; позитивне сприйняття себе як суб'єкта професійної діяльності; емоційно-позитивне сприйняття своєї приналежності до професійного співтовариства; успішне засвоєння (привласнення) прав і обов'язків, норм і правил професійної діяльності; готовність фахівця прийняти на себе професійну відповідальність; характер вираженості і самоприйняття екзистенціального й функціонального Я; мотиваційна активність з реалізації себе в обраному професійному просторі [5, с. 157].

На наш погляд, одним із важливих чинників розвитку професійної спрямованості майбутніх лікарів є зміст і характер організації педагогічного процесу у вищому навчальному закладі. Останній має забезпечувати не тільки засвоєння професійних знань і умінь, але й стимулювати розвиток професійної мотивації студентів, їх професійної ідентичності, інтересів і ціннісного ставлення до майбутньої діяльності. Як слушно зазначає А.М. Матюшкін, на початку навчання у ВНЗ студент повинен «перестати» бути школярем, а до його закінчення – студентом: навчальна діяльність має поступово трансформуватись у професійну з відповідною перебудовою потреб, мотивів, цілей, дій, засобів, предметів і результатів [4, с. 35]. У процесі підготовки майбутніх фахівців необхідні такі педагогічні технології, які сприяють не лише ефективному формуванню предметних знань, умінь і навичок, але й розвитку професійно значущих якостей. Необхідно, щоб навчання орієнтувало студентів на майбутній зміст професійної діяльності, формувало ціннісне ставлення до професії як сфери особистісної самореалізації. Як свідчить аналіз педагогічної теорії і практики, цим вимогам задовольняє контекстний підхід до навчання, суть якого полягає в створенні умов для трансформації навчально-пізнавальної діяльності студентів у квазіпрофесійну.

Характеризуючи технологічне забезпечення контекстного навчання, слід акцентувати увагу на тому, що знання, уміння і навички подаються тут не як предмет, на який має бути спрямована активність студентів, а як засіб розв'язання професійних завдань. Основною характеристикою навчального процесу контекстного типу, що реалізується за допомогою системи нових і традиційних форм і методів навчання, є моделювання на мові знакових засобів предметного і соціального змісту майбутньої професійної діяльності. У спеціальних дисциплінах відтворюються реальні професійні ситуації і фрагменти виробництва, відносини зайнятих в ньому людей. Таким чином, студентові задаються контури його професійної діяльності, що суттєво позначається не тільки на формуванні його компетентності, але й розвитку професійної спрямованості.

З позицій контекстного підходу до навчання А.А. Вербицьким [2, с. 54] виділяються три базові форми діяльності студентів і низка проміжних, перехідних від однієї форми до іншої (такий перехід відбувається передусім по лінії трансформації мотивів, оскільки саме мотив є визначальною ознакою діяльності).

З переходом від однієї базової форми діяльності до іншої студенти поступово набувають досвіду застосування навчальної і наукової інформації у ролі засобу реалізації вказаних форм діяльності, отримують можливість природного входження в професію.

А.А. Вербицький наголошує на необхідності комплексного використання різних форм, методів і засобів активного навчання в органічному поєднанні з традиційними методами. Водночас у рамках контекстного навчання традиційні дидактичні методи набувають певної специфіки, зумовленої посиленням загальної орієнтації навчальної діяльності на опанування предметним і соціальним змістом майбутньої професії. Зокрема, замість традиційної пояснювально-репродуктивної лекції у контекстному навчанні застосовуються такі активні форми лекцій, як проблемна лекція, лекція-візуалізація, бінарна лекція, лекція-прес-конференція, лекція-консультація, лекція провокація (лекція із запланованими помилками), лекція-діалог та ін. Вказані форми занять дають змогу підвищити рівень викладання, активізувати пізнавальну діяльність студентів, розвинути їх творчий потенціал, прищепити навички самостійної роботи, сформувати ціннісне ставлення до професії.

Слід підкреслити, що контекстний підхід передбачає не тільки надання професійної спрямованості змісту навчання, але й застосування відповідних форм і методів. Маються на увазі передусім методи та форми активного навчання, які моделюють предметний і соціальний аспекти майбутньої діяльності та

реалізують принцип проблемності. На думку А.О. Вербицького, методи активного навчання забезпечують «перехід від регламентованих, алгоритмізованих, програмованих форм і методів організації дидактичного процесу у ВНЗ до розвивальних, проблемних, дослідницьких, пошукових, які сприяють виникненню пізнавальних мотивів, інтересу до майбутньої професійної діяльності, умов для творчості і спілкування у навчанні» [1, с. 43].

На нашу думку, найбільший ефект у розвитку професійної спрямованості майбутніх лікарів можливий за умови комплексного застосування різних методів активного навчання з урахуванням можливостей моделювання за їх допомогою предметного і соціального контексту лікувальної діяльності, що забезпечить формування їх практичної готовності до професійної діяльності. Викладачі при цьому мають надавати необхідну підтримку, яка передбачає діагностування і аналіз проблем; консультування; корекцію; спільне з студентами планування способів подолання труднощів професійного становлення і надання допомоги в їх реалізації.

#### Література:

1. Вербицкий А.А. Активное обучение в высшей школе: контекстный подход. – М., 1991.- 207 с.
2. Вербицкий А.А. Новая образовательная парадигма и контекстное обучение: Монография. – М.: Исследовательский центр проблем качества подготовки специалистов, 1999. – 75 с.
3. Денисова О.В. Становление профессиональной идентичности студента-медика в образовательном процессе вуза: автореф. дисс. на соискание науч. степени канд. психол. наук: спец. 19.00.07 "Педагогическая психология" / О.В. Денисова. – Екатеринбург, 2008. – 25 с.
4. Матюшкин А.М. Актуальные проблемы психологии в высшей школе / А.М. Матюшкин. – М., 1977. – 44 с.
5. Шнейдер Л.Б. Профессиональная идентичность: теория, эксперимент, тренинг: учеб. пособие. – М.: Изд-во Моск. психол.-соц. ин-та, 2004. – 312 с.

**Ж.Е. Ембергенова, Ш.К. Токушева**  
(Жезказган, Казахстан)

#### ИССЛЕДОВАНИЯ ФУНКЦИОНАЛЬНОЙ ГРАМОТНОСТИ ВЫПУСКНИКОВ КАЗАХСКО-ТУРЕЦКИХ ЛИЦЕЕВ

Главой государства Н.А. Назарбаевым в Послании народу Казахстана «Социально-экономическая модернизация-главный вектор развития Казахстана» поставлена конкретная задача по принятию 5-летнего Национального плана действий по развитию функциональной грамотности школьников, а также общие ориентиры развития функциональной грамотности определены в Государственной программе развития образования Республики Казахстан на 2011-2020 годы, одной из целей которой являются формирование в общеобразовательных школах интеллектуального, физически и духовно развитого гражданина Республики Казахстан, удовлетворение его потребности в получении образования, обеспечивающего успех и социальную адаптацию в быстро меняющемся мире.

Понятие "функциональная грамотность" появилось в конце 60-х годов прошлого века в документах ЮНЕСКО и позднее вошло в обиход исследователей [1]. Примерно до середины 1970-х годов концепция и стратегия исследования связывалась с профессиональной деятельностью людей: компенсацией недостающих знаний и умений в этой сфере. Функциональная грамотность стала рассматриваться в более широком смысле: включать компьютерную грамотность, политическую, экономическую грамотность и т.д. [2]. Она становится фактором, содействующим участию людей в социальной, культурной, политической и экономической деятельности, а также обучению на протяжении всей жизни. Функциональная грамотность - индикатор общественного благополучия. Высокий уровень указывает на определенные социокультурные достижения общества; низкий - является предостережением возможного социального кризиса. При конкретном рассмотрении понятие "функциональная неграмотность" используется в различных смыслах: вторичная неграмотность человека, ранее владевшего соответствующими знаниями и умениями, но утратившего их в результате их "не востребованности"; неразвитость определенных умений и прикладных знаний в силу недостатков школьного образования; повышение по мере развития общества социальных требований к уровню функциональной грамотности, в результате чего люди не удовлетворяют новым стандартам грамотности; неграмотность в выполнении новых функций в профессиональной деятельности (например, экономическая, компьютерная, правовая неграмотность). Поскольку по мере развития общества требования к прикладным знаниям растут (расширяется их диапазон, формируются новые качественные признаки), можно сказать, что уровень функциональной грамотности человека выступает показателем его способности адаптироваться к условиям микросоциума. В этой связи особую актуальность приобретает исследование уровня функциональной грамотности выпускников школ как одного из показателей их готовности к жизни во взрослом сообществе. В рамках проведенного в 2012 - 2013 гг. исследования включало: анкетный опрос, в 2012 г. - 45, а в 2013 г. 46 - выпускников. На основе исследований были выделены следующие индикаторы грамотности: общая грамотность; информационная; компьютерная; коммуникативная; владение иностранными языками (на уровне бытовой лексики); грамотное решение бытовых проблем; грамотность действий в чрезвычайных ситуациях; правовая и общественно-политическая грамотность. В свою очередь каждый индикатор включал характеристики умений, раскрывавших его содержание. Они

приведены в табл. 1.

Индикаторы грамотности

<b>Индикаторы функциональной грамотности</b>	<b>Умения (эмпирические показатели):</b>
<b>Общая грамотность</b>	Написать сочинение, реферат. Считать без калькулятора. Отвечать на вопросы, не испытывая затруднений в построении фраз, подборе слов. Написать заявление, заполнить какие-либо анкеты, бланки.
<b>Компьютерная</b>	Искать информацию в сети Интернет. Пользоваться электронной почтой. Создавать и распечатывать тексты. Работать с электронными таблицами. Использовать графические редакторы.
<b>Информационная</b>	Находить и отбирать необходимую информацию из книг, справочников, энциклопедий и др. печатных текстов. Читать чертежи, схемы, графики. Использовать информацию из СМИ (газеты, журналы, радио, телевидение). Пользоваться алфавитным и систематическим каталогом библиотеки. Анализировать числовую информацию.
<b>Коммуникативная</b>	Работать в группе, команде. Расположить к себе других людей. Не поддаваться колебаниям своего настроения. Приспосабливаться к новым, непривычным требованиям и условиям. Организовать работу группы.
<b>Владение иностранными языками</b>	Перевести со словарем несложный текст. Рассказать о себе, своих друзьях, своем городе. Понимать тексты инструкций на упаковках различных товаров, приборов бытовой техники. Общаться с зарубежными друзьями и знакомыми на различные бытовые темы.
<b>Грамотность при решении бытовых проблем</b>	Выбирать продукты, товары услуги (в магазинах, в разных сервисных службах). Планировать денежные расходы, исходя из бюджета семьи. Использовать различные технические бытовые устройства, пользуясь инструкциями. Ориентироваться в незнакомом городе, пользуясь справочником, картой.
<b>Правовая общественно-политическая грамотность</b>	Отстаивать свои права и интересы. Объяснять различия в функциях и полномочиях: Президента, Правительства, Парламента Объяснять различия между уголовным, административным, дисциплинарным нарушением. Анализировать и сравнивать предвыборные программы разных кандидатов и партий.
<b>Грамотность в действиях чрезвычайных ситуациях</b>	Оказывать первую медицинскую помощь пострадавшему. Обратиться за экстренной помощью к специализированным службам. Заботиться о своем здоровье. Вести себя в ситуациях угрозы личной безопасности.

"Вертикальное" измерение грамотности представлено соответствующей шкалой, согласно которой респонденты должны были оценить уровень владения каждым из перечисленных умений. На основании оценок по каждому из выделенных умений выводился средний балл, характеризующий уровень функциональной грамотности по блоку в целом. При подобном способе начисления баллов средние самооценки функциональной грамотности варьировались от -1 (100%-е не умение во всех перечисленных аспектах) до +1 (100%-е умение). В итоге обработки материалов опросов были получены средние данные, характеризующие каждый индикатор функциональной грамотности (см. табл. 2). Прежде всего необходимо отметить общее снижение самооценок функциональной грамотности в 2013 г. в сравнении с 2012 г. Исключение составляет оценка, даваемая выпускниками своей компьютерной грамотности (она касается в первую очередь умений создавать и распечатывать тексты и искать информацию в сети



Интернет). Повышение самооценки в этой сфере отражает определенные достижения в компьютеризации школьного образования.

Сравнительная характеристика уровня функциональной грамотности выпускников 2012 и 2013 гг. (в средних баллах)

годы	Решение бытовых проблем	Работа с информацией	Взаимодействие с людьми	Поведение в экстремальных ситуациях	Компьютерная грамотность	Общая грамотность	Правовая грамотность	Владение иностранными языками
2012	0,68	0,66	0,65	0,59	0,55	0,53	0,33	0,69
2013	0,57	0,56	0,53	0,7	0,59	0,49	0,5	0,73

Вместе с тем заслугу в повышении компьютерной грамотности молодых людей вряд ли можно целиком "приписать" школьной программе, поскольку поиск информации в сети может быть результатом повседневного общения и развлечения в домашних условиях. Особую тревогу вызывают в целом низкие оценки таких блоков, как "Правовая и общественно-политическая грамотность" и "Грамотность поведения в чрезвычайных ситуациях". Анализ отдельных составляющих индикаторов выявил определенные "сильные" и "слабые" места грамотности сегодняшних выпускников. Например, в структуре общей грамотности высший балл получило умение написать заявление, заполнить анкеты, бланки (0,75), в то время как умение считать в уме - 0,52. Среди характеристик информационной грамотности максимальную оценку получило умение находить и отбирать информацию из книг, справочников и других печатных источников (0,81), а минимальную - умение читать чертежи, схемы, графики (0,27). Как видим, чем меньше интеллектуальных усилий требует то или иное умение, тем выше молодые люди оценивают свою способность справиться с заданием. Сравнительно высокие баллы выставлены (вслед за компьютерной грамотностью) почти всему комплексу бытовых умений (выбирать продукты, пользоваться бытовыми приборами, справляться с домашним хозяйством). Сопоставление данных, характеризующих различные аспекты функциональной грамотности выпускников, позволяет заключить, что "бытовая умелость", т.е. связанная с непосредственным жизнеобеспечением, оценивается выше, чем грамотность, необходимая для выполнения будущих социальных и профессиональных ролей и гражданских обязанностей. Есть основание полагать, что формирование функциональной грамотности, осуществляемое в процессе школьного обучения, отстает от освоения умений, получаемых молодыми людьми в повседневной жизни. На основании корреляционного и факторного анализа данных исследования нами выделены три основных фактора, определяющие функциональную грамотность сегодняшнего выпускника. Первый - это умение самостоятельно решать конкретные жизненные проблемы (в различных сферах - от бытовой, коммуникативной до правовой). Второй - компьютерные и информационные умения. Третий коммуникативные умения. Общее снижение оценок, "выставленных" выпускниками 2013 г. своей функциональной грамотности, свидетельствует о рассогласовании между ценностными ориентациями и реальным поведением. Оно может оказаться источником серьезных проблем на первых же ступенях самостоятельной жизни. Так, на протяжении последних лет молодые люди стабильно называют здоровье среди наиболее значимых ценностей, но при этом не умеют оказывать первую помощь ни себе, ни другим. Они высоко оценивают умение устанавливать контакты, но при этом не умеют владеть собой.

Подведем некоторые итоги исследования. Функциональная грамотность выступает неперенным условием успешной адаптации молодых людей к окружающей среде. В современных условиях она является гарантией выживания человека и атрибутом непрерывного образования. В уровне функциональной грамотности просматривается социальный аспект: зависимость способности молодых людей применять прикладные знания. Недооценка уровня функциональной грамотности молодых людей как одного из показателей их готовности к взрослой жизни, надежда на "доучивание" в последующей деятельности усложняет процесс социализации и снижает значение школы как ее института.

#### Литература:

1. International and Regional Documents on Adult Education. Anthology of Texts with Comments. Bonn, 2003. P. 25. Glossary of Adult Learning in Europe. Hamburg, 1999. P. 90;
2. Зарубежный опыт реформ в образовании: Аналитический обзор (материалы к заседанию Государственного Совета Российской Федерации). М., 2001.
3. Гаврилюк В. В. Преодоление функциональной неграмотности и формирование социальной компетентности // Социол. исслед. 2006. N 12.
4. Танян С. А. Грамотность в компьютерный век // Педагогика. 1995. N 1; Literacy and Learning Society, Paris, 1997.
5. Literacy, Economy and Society. Results of the first International Adult Literacy Survey. OECD. Paris, 1995.

## СУЧАСНІ МЕТОДИ ВИКЛАДАННЯ

Економічні зміни, що відбуваються в Україні, спричинені економічною кризою та іншими причинами, погіршили й ринок праці.

Таким чином вища освіта повинна формувати духовно багате й професійно підготовлене покоління.

Як зробити навчання радісним і творчим процесом для викладача? Це проблема, яка не може не хвилювати педагога.

Підготовка таких спеціалістів вимагає впровадження в практику сучасних норм і методів навчання, докорінної перебудови навчального процесу та діяльності викладачів.

Така система забезпечить формування знань, умінь та навичок шляхом захоплення студентів в активну пізнавальну діяльність.

Найбільш оптимально відповідає цій задачі активне навчання.

Разом з викладачем студент повинен стати активним учасником навчального процесу. І активність повинна проявлятися в самостійному пошуку матеріалу та способів вирішення поставленої проблеми, в набутті знань, необхідних для виконання практичного завдання. Це дозволяє їм відійти від стандартного мислення, стереотипу дій, спонукає до отримання знань.

Методи активного навчання розповсюджуються на досить широку групу прийомів та способів проведення теоретичних і практичних занять.

Методи активного навчання, порівняно з традиційними, мають певні особливості:

А) вимушена активізація мислення тому, що студент повинен бути активним, незалежно, бажає він цього ;

Б) підвищується ступінь мотивації із-за самостійних творчих напрацювань студентів;

В) виникає педагогіка співпраці при постійній взаємодії викладача зі студентом за допомогою прямого та зворотнього зв'язку.

Активні методи навчання можна використовувати на різних етапах: при первинному оволодінні знаннями, при удосконаленні знань, при формуванні умінь та навичок.

На первинному етапі можна використовувати , евристичну бесіду, навчальну дискусію, самостійну роботу з підручником. Для удосконалення систематизації знань та формування умінь використовувати такі методи, як рішення ситуативних задач, аналіз виробничих ситуацій, ділові ігри.

Методи активного навчання можна поділити на імітаційні та не імітаційні.

*Імітаційні* – це аналіз конкретних виробничих ситуацій, рішення ситуативних задач, виконання індивідуальних, сильних завдань, розігрування ролей, ділової ігри.

*Неімітаційні*: проблемна лекція, тематична дискусія, евристична бесіда, «круглий стіл », пошукова робота, самостійна робота з підручником, «мозгова атака».

Щоб активізувати мислення студентів на лекції, потрібно поставити проблему перед початком вивчення матеріалу. На лекції висвітлюватися найбільш важкі питання, проблеми, нові факти та події.

Можна використати «мозкову атаку» (колективне дослідження для загального виведення правил, комплексу вимог чи закономірних процесів, явищ, аргументацій положень, які розглядаються).

Слід зауважити, що саме в ході лекції чи розповіді слухачі можуть лише зовнішньо бути присутніми на заняттях, а внутрішньо бути безучасними та не сприймати виголошуваний матеріал.

Обов'язковою умовою лекційного заняття повинна стати робота з опорним конспектом по ходу викладання матеріалу викладачем.

Опорний конспект складається з окремих закінчених блоків та дозволяє студентам: краще розібратися в тому матеріалі, який вивчався, виділити питання, що пов'язані з окремими положеннями, та з допомогою викладача до кінця зрозуміти даний матеріал :

- краще запам'ятати тему, яка вивчається;
- використовуючи опорний конспект, точно та грамотно відповідати;
- систематизувати отримані знання.

Також, опорний конспект допоможе викладачеві:

- сконцентрувати увагу на окремих, більш важких місцях нового матеріалу, який потрібно чітко «знати» та «уміти».;
- швидко без зайвих затрат, перевірити як студенти за своїли матеріал.

Лекціє заняття передбачає такі структурні елементи, як самостійну роботу студентів з довідковою літературою, рефератні повідомлення, евристичну бесіду та ін..

Складовою частиною лекції може стати навчальна дискусія як один із методів проблемного навчання. Вона дозволяє викладачеві викласти різні точки зору, що стосується тієї чи іншої проблеми, студентам обґрунтувати свою позицію. Аналіз їх суджень дає можливість більш переконливо ствердити в свідомості студентів основні теоретичні питання та висновки.

Для дискусії можна вибрати статті зі спеціальних журналів. Дискусію можна провести як перед початком певної теми, так і після її вивчення.

Підготовка студентів до дискусії проходить шляхом послідовного впровадження системи

проблемного навчання, розвитку їх пізнавальної активності та самостійності.

Евристична бесіда – це ряд питань викладача, який направляє думки та відповіді студентів. Бесіда може розпочатися з повідомлень фактів, подій, демонстрації фрагмента кінофільма, де представлена проблемна ситуація, яку необхідно вирішити. Під час евристичної бесіди викладач шляхом доцільних питань заставляє студентів, на базі тих знань, що вони мають, спостережень, життєвого досвіду, формувати нові поняття, висновки, що приносить їм задоволення та стимулює пізнавальну діяльність.

Приклад аналізу конкретних ситуацій:

- в процесі підготовчої роботи студент повинен ліквідувати можливу проблему шляхом попереднього вивчення змісту ситуації підготовленої викладачем, де входять додаткові відомості, факти, статті та ін.;
- аналіз ситуації проводиться без попередньої підготовки джерел додаткової інформації. Довідки дає викладач;
- аналіз проводиться без підготовки та джерел, але в процесі роботи студент, повинен зуміти визначити, якої інформації, яких знань їм не вистачає та із яких джерел їх можна отримати.

Викладач може заготувати до конкретних ситуацій приблизно такі питання:

- як ви оцінюєте те, що вийшло в даній ситуації?
- як і помилки і ким допущені в даній ситуації? Яка причина цих помилок;
- які правила, норми, закони порушені?
- що б ви порадили, як потрібно було поступити?
- які б рішення прийняли ви в даних обставинах?
- запропонуйте заходи, які б попередили виникнення даної ситуації. Обґрунтуйте свою пропозицію;
- що корисного для себе ви взяли із аналізу ситуації? Як ви використовуєте цей досвід в своїй роботі чи подальшому житті?

Метод «Мозкова атака».

В навчальному процесі це метод вміння зосередитись на якійсь актуальній цілі.

Мозкова атака вимагає вільності думки: чим найнеочікуваніша ідея, тим більше можливостей розраховувати на успіх.

- Якою б фантастичною не була ідея, її потрібно одобрити.
- Заборонені взаємні критичні зауваження.
- Не допускати судження, ніби дану ситуацію не можливо вирішити.

Метод «Ділові ігри».

Це дуже перспективний метод навчання. Він використовується для розвитку творчого мислення, формування практичних умінь та навичок, вони стимулюють та підвищують увагу, а також підвищуються інтерес до заняття, активізують засвоєння навчального матеріалу.

1. Ігри можуть бути імітаційні, коли імітується на занятті діяльність будь –якої організації чи ділянки. Це може бути конкретна діяльність людей (ділова нарада, проведення бесіди). Сценарій імітаційної гри передбачає обстановку (кабінет, відповідні документи), в якій відбувається заняття.

2. Операційні ігри.

Вони допомагають опрацювати конкретні специфічні операції, в яких моделюється відповідний робочий процес.

3. Виконання ролей.

В цих іграх тренується тактика поведінки, дій, виконання функцій та обов'язки конкретної особистості. Для цього потрібно розробити модель ситуації.

Ролі розприділяються між студентами.

4. Метод інсценівки

Це "діловий театр", де розігрується будь - яка ситуація, поведінка людини в тій ситуації. Тут студент повинен мобілізувати весь свій досвід, знання, навички, вміти вжитися в образ певної особи, зрозуміти його роботу, оцінити ситуацію та знайти правильну лінію поведінки.

Основна мета інсценівки – навчити майбутнього спеціаліста орієнтуватися в різних обставинах. У зміст сценарію входять: навчальна мета заняття, опис проблеми, яка вивчається, обґрунтування поставленої задачі, план ділової гри, змісти ситуації та характеристик дійових осіб.

Хід підготовки ділової гри:

1) Підготовка аудиторії, учасників та експертів. Визначається режим роботи, формулюється головна задача заняття, обґрунтовується виділена проблема та

Вибір ситуації. Видаються пакети матеріалів.

2) Процес гри. Ніхто не має права міняти її хід, лише викладач може корегувати дії учасників, якщо вони відходять від головної мети гри.

3) Обговорення та оцінка результатів гри. Виступають експерти, обмінюються думками захист студентами своїх рішень та висновків.

Практична діяльність викладача дозволяє узагальнювати та класифікувати ділові ігри:

- позиційні ігри, де виявляється істина у боротьбі думок;
- рольові ігри, де кожна роль має певні характеристики;
- сюжетні ігри, які відображають ролі, позиції, але в них переважає сюжет;

- ситуативні ігри, в основу яких покладенно і реальні події, і ролі, і сюжет, але стержнем являється ситуація і конфлікт;

Імітаційні ігри, організаційно-діяльні ігри, організаційно-творчі ігри та функціональні – всі вони виконують головну функцію – колективне мислення та колективну взаємодію.

Таким чином, нові педагогічні технології організації навчального процесу не тільки створюють сприятливі умови для творчості студентів, але й виставляють більші вимоги до викладача.

Вони виражаються в новій системі педагогічних знань умінь та навичок:

- вміти діагностувати мету навчання;
- в більш цілісному системному вивченню предмета;
- вміння моделювати в навчальному процесі професійну діяльність майбутнього спеціаліста;
- вміння організувати самостійну роботу студентів;
- вміння готувати комунікативну підготовку студентів.

#### Література:

1. Гертунський Б.С. Прогнозування змісту навчання в технікумах Д., 1991р.
2. Глушков В.М. Досвід проведення ділових ігор в США К., 1992р.
3. Смолякін А.М. Методи активного навчання в технікумах К. Вища школа, 1991р.
4. Банк ідей: модернізація навчального процесу. Ж. «Спеціаліст», 1992р.
5. Штокман І.Г. Вузівська лекція. Київ. «Вища школа», 1991р.

Тетяна Журавель, Юлія Рогозна  
(Київ, Україна)

### СОЦІАЛЬНА ПРОФІЛАКТИКА ЖОРСТОКОГО ПОВОДЖЕННЯ З ДІТЬМИ СЕРЕД БАТЬКІВ ПІДЛІТКІВ, ЯКІ ПЕРЕБУВАЮТЬ У КОНФЛІКТІ ІЗ ЗАКОНОМ

У сучасних політико-економічних умовах розвитку України простежуються тенденції до поширення насильства у сім'ї та жорстокого поведіння з дітьми, це призводить не лише до руйнування стосунків у родині, а й стає передумовою розвитку певних особистісних розладів, провокує девіантну поведінку у дітей та підлітків, призводить до виникнення у неповнолітніх конфлікту із законом.

Діти, які перебувають у конфлікті з законом – це особи підліткового віку, які скоїли правопорушення і або перебувають на профілактичному обліку у кримінальній міліції у справах дітей, або, за вироком суду, відбувають покарання (альтернативне чи ж пов'язане з позбавленням волі) [3, с. 4].

Українським аналогом поняття «діти у конфлікті із законом» є терміни «неповнолітні, засуджені за скоєння злочинів», «неповнолітні, які перебувають на обліку у кримінальній міліції у справах дітей або кримінально-виконавчій інспекції», «неповнолітні, які утримуються у виховних колоніях» тощо.

На сьогодні в Україні на обліку у правоохоронних органах та кримінально-виконавчій службі знаходиться досить велика кількість підлітків. Зокрема, за статистикою Державної пенітенціарної служби України на обліку лише у відділах кримінально-виконавчих інспекцій станом на 01.11.2014 року перебувало 2042 неповнолітніх.

Основні труднощі, з якими пов'язано формування у підлітків протиправної поведінки, виникають внаслідок неправильних стосунків у сім'ї, адже найбільш значущим є вплив на поведінку дитини саме найближчого соціального оточення. Так, 74 % правопорушень підлітків проти особистості, скоєні дітьми, які виховувалися у родинах із насильством, 63% підлітків, засуджених за вбивство, стратили тих, хто знущався з їх матерів. Для хлопців насильство в батьківських стосунках є однією з передумов криміналізації поведінки в ході дорослішання (зокрема, вірогідність вчинення зґвалтування підвищується на 24 %) [5, с. 7]. Дослідження Ю. М. Антоняна також показали, що більшість злочинців – це підлітки, якими знехтувала сім'я [1, с. 35].

Метою статті є визначення зв'язку жорстокого поведіння з дітьми у сім'ї та протиправної поведінки підлітків, а також, на основі дослідження, обґрунтування змісту та форм профілактичної роботи з батьками підлітків, які перебувають у конфлікті із законом.

Сім'я виконує найважливіші соціальні функції, відіграє значущу роль у житті людини. У сім'ї дитина робить перші кроки на довгому шляху своєї соціалізації, у сім'ї формуються її потреби, а батьки чи опікуни сприяють їх задоволенню [1, с. 5]. Однак у цьому осередку, який покликаний захищати права дітей, теж можуть зустрічатися прояви насильства, жорстокого поведіння з дитиною.

Жорстоке поведіння з дітьми – будь-які форми фізичного, психологічного, сексуального або економічного насильства над дитиною в сім'ї або поза нею, у тому числі: втягнення дитини в заняття проституцією або примушування її до зайняття проституцією з використанням обману, шантажу чи уразливого стану дитини або із застосуванням чи погрозою застосування насильства; примушування дітей до участі у створенні творів, зображень, кіно- та відеопродукції, комп'ютерних програм або інших предметів порнографічного характеру; ситуації, за яких дитина стала свідком кримінального правопорушення, внаслідок чого існує загроза її життю або здоров'ю; статеві зносини та розпусні дії з дитиною з використанням: примусу, сили, погрози, довіри, авторитету чи впливу на дитину, особливо вразливої для дитини ситуації, зокрема з причини розумової чи фізичної неспроможності або залежного середовища, у тому числі в сім'ї; будь-які незаконні угоди щодо дитини, зокрема: вербування, переміщення,

переховування, передача або одержання дитини, вчинені з метою експлуатації, з використанням обману, шантажу чи уразливого стану дитини [4].

Дослідники виділяють такі чинники, які спричиняють жорстоке поводження з дітьми:

1. Особливості дитини та її поведінки. Батьки вважають дитину особливою, такою, що відрізняється від інших, гіперактивною, або, навпаки, дуже пасивною, або ж дитина має певні вади розвитку і тому стає об'єктом агресії членів сім'ї в силу їх педагогічної некомпетентності.

2. Нестача у батьків елементарних знань про дитячий розвиток та відсутність належного рівня батьківської компетентності. Батьки не знають, як реагувати на ту чи іншу поведінку дитини, і обирають шлях покарання.

3. Реплікація насильницького досвіду. Модель домашнього насильства зазвичай передається від покоління до покоління. Жорстоке покарання дехто не вважає насильством щодо дітей, а розглядає як сімейну традицію [2, с. 48 – 50].

Отже, ключовим чинником, який можна відстежити, і з яким так, чи інакше пов'язані інші, є саме низька батьківська компетентність у вихованні дітей, у тому числі – підліткового віку, що є досить складним етапом на шляху дорослішання.

З метою визначення особливостей сімей, де виховуються підлітки, які перебувають у конфлікті із законом, нами було проведено опитування у формі інтерв'ю підлітків, які перебувають на обліку у кримінальній міліції у справах дітей або/та кримінально-виконавчій інспекції м. Києва і проходять профілактичну програму на базі Всеукраїнського громадського центру «Волонтер». У інтерв'ю взяло участь 15 підлітків віком 15 – 17 років, які відповіли на 14 запитань.

У результаті було з'ясовано, що 80% опитаних підлітків проживають у неповних сім'ях чи сім'ях з одним із нерідних батьків (вітчимом), в котрих відсутні довірливі стосунки, порушений взаємозв'язок та комунікація між підлітком та його батьками. У 70% сімей є особи, які зловживають алкоголем, переважно це є батько або ж вітчим. З боку батьків опитаних підлітків чітко простежується тенденція застосування фізичного насильства як засобу покарання або як афективна реакція на погану поведінку підлітка. Один з підлітків зауважив: «Було таке, що батько, випивши, бив мене залізним ланцюгом по спині». Інші діти стверджували, що батьки били їх у дитинстві ременем, рукою або палицею. Для того, щоб позбутись проблем або ж сварок, які виникають в сім'ї, підлітки можуть йти з дому, і як результат – це супроводжується зловживанням алкоголю/наркотиків та протиправними вчинками.

Один із опитаних підлітків зазначив: «Мені на все «по барабану», але якщо вже не можливо щось вирішити, я звертаюсь та йду, там може нап'юся, і воно якось само все вирішиться». Інший акцентував увагу на тому, що «пішов з дому, бо з батьком посварилися, а там, на вулиці – виплеснув злість – побилися з хлопцями з сусіднього району... так і потрапив на облік до міліції».

Останні запитання опитувальника стосувались того, до кого б підлітки звернулися за допомогою у разі виникнення проблем. 100% підлітків відповіли: «Я сам собі можу допомогти або ж звертають до друзів». Серед спеціалістів 35% опитаних виділяли лише психолога закладу, де вони навчаються, та лише троє (20%) сказали, що можуть звернутись до старших братів/сестер або ж сусідів, проте ніхто не згадав про батьків.

Задля розроблення рекомендацій щодо змісту та форм профілактичної роботи з батьками підлітків, які перебувають у конфлікті із законом, з питань попередження жорстокого поводження з дітьми, нами було проведено опитування у формі інтерв'ю 8-и фахівців, які працюють у організаціях, що здійснюють профілактичну роботу як серед підлітків, які перебувають у конфлікті із законом, так і у сфері протидії жорстокому поводженню з дітьми та насильству в сім'ї. Зокрема, серед опитаних були представники таких державних структур як Національний інститут стратегічних досліджень (відділ соціальної та демографічної безпеки), Служба у справах дітей Київської міської державної адміністрації, Центр соціально-психологічної реабілітації дітей №1 ССД КМДА, а також громадських організацій: УБФ «Благополуччя дітей», ВГЦ «Волонтер», МБФ «Українська фундація громадського здоров'я», та навчальних закладів: Інституту людини Київського університету імені Бориса Грінченка, Білоцерківського училища підготовки персоналу кримінально-виконавчої служби України.

Як показало опитування, профілактична робота серед батьків підлітків, які перебувають у конфлікті із законом, зокрема з питань попередження жорстокого поводження з дітьми, державними та громадськими організаціями здійснюється поверхнево, зазвичай робота проводиться лише з підлітками, батьки можуть залучатися одноразово, для проведення профілактичної бесіди (як відомо, ця форма роботи не є дієвою). При цьому, всі фахівці одноставно зазначають, що систематична профілактична робота з батьками є вкрай важливою. Інформація, отримана у ході опитування, узагальнювалась та аналізувалась, у результаті стало можливим виділити наступні рекомендації.

Метою соціальної профілактики жорстокого поводження з дітьми серед батьків підлітків, які перебувають у конфлікті із законом (далі по тексті – СПЖПД), є формування у батьків ненасильницької моделі поведінки та підвищення їх батьківської компетентності за для вироблення стійкої позиції сприяння підліткові у виходу зі складної життєвої ситуації та підтримки його на шляху змін.

Основні завдання: оцінка ситуації в сім'ї (діагностика); розроблення механізмів активної «включеності» батьків у цю роботу на основі «суб'єкт – суб'єктного» підходу; розроблення та впровадження системи формування стійкої мотивації у батьків, щодо проходження соціально профілактичної програми; розроблення та систематичне впровадження спеціальної комплексної соціально-профілактичної програми по роботі з батьками.

Принципи СПЖПД: систематичність; багатоаспектність (сполучення різних аспектів профілактичної

діяльності); гнучкість (застосування в профілактичній діяльності різних підходів, методів та форм); орієнтація на ресурси та позитивні сторони батьків, дитини та сім'ї загалом; мультидисциплінарний підхід (до роботи мають бути залучені сімейний психолог, за потреби – психотерапевт, соціальний працівник / педагог, юрист, правоохоронці).

Форми та методи СПЖПД: індивідуальна та групова робота як з батьками, так і з підлітками; інтерактивні форми роботи – тренінгові заняття; групи самопомогли; рольові ігри; форум-театр; арт-терапія, казкотерапія; сімейна терапія; майстер-класи з питань ефективного батьківського виховання та підтримки підлітка.

До тематичних блоків можна включити такі: характеристика підліткового віку (психологічні особливості та варіанти поведінкових норм); особливості та причини формування девіантної поведінки підлітків; деструктивні форми батьківського впливу (сутність змісту поняття жорстоке поводження з дітьми та насильства в сім'ї; види насильства та дії, які слід вважати насильством; наслідки насильства); права та обов'язки членів сім'ї, відповідальність за жорстоке поводження з дітьми; спускові механізми агресивної поведінки та проявів насильства: які вони, як їх розпізнати та попередити; причини виникнення агресії та конфліктів, розвиток навичок управління гнівом, самодисципліни; конструктивні моделі взаємодії батьків з підлітком (ефективне спілкування, успішне попередження та подолання конфліктів тощо); ефективна комунікація як дієвий спосіб вирішення конфліктної ситуації; відпрацювання навички ефективної взаємодії та спілкування; принципи, закономірності, зміст, методи та форми ефективного виховання.

Проблемні аспекти, які потребують вирішення, при здійсненні СПЖПД: відсутність затверджених та рекомендованих для використання профілактичних програм; вибір місця й часу для проведення роботи з батьками (як правило, спеціалістам не відводиться достатня кількість часу на здійснення необхідних профілактичних заходів); небажання батьків співпрацювати (низька мотивація до змін, схильність бачити проблему в дитині, а не у власному виборі методів виховання та стилю спілкування); процес залучення батьків до роботи.

Організації, які мають бути залучені до здійснення СПЖПД: центр соціальних служб для сім'ї, дітей та молоді; служба у справах дітей; загальноосвітні навчальні заклади; професійно-технічні навчальні заклади; правоохоронні органи; пенітенціарна служба; громадські організації.

Отже, вище зазначені рекомендації, сформовані на основі проведеного нами дослідження, можуть стати у нагоді фахівцям, які працюють з батьками підлітків, які перебувають у конфлікті із законом, зокрема здійснюють серед них соціальну профілактику жорстокого поводження з дітьми.

#### Література:

1. Волкова Е. Н. Защита детей от жестокого обращения : [учеб. пособ.] / Е. Н. Волковой. – СПб. : Питер, 2007. – 256 с
2. Гончарова Т. В. Насильство дітей у сім'ї: умови, причини й фактори виникнення / Т. В. Гончарова // Соціальна педагогіка: теорія та практика. – 2010. – № 4. – С. 47–53.
3. Забезпечення правового та психолого-педагогічного супроводу дітей з асоціальними проявами у поведінці в умовах закладу соціальної реабілітації : метод. посіб. / [авт.-упоряд. : Ю.А. Луценко, О. П. Шиян]. – К. : ПЦ «Фоліант», 2009. – 136 с.
4. Наказ Міністерства соціальної політики України, Міністерства внутрішніх справ України, Міністерства освіти і науки України, Міністерства охорони здоров'я України від 19.08.2014 № 564/836/945/577 «Про затвердження Порядку розгляду звернень та повідомлень з приводу жорстокого поводження з дітьми або загрози його вчинення» [Електронний документ]. – Режим доступу: <http://zakon2.rada.gov.ua/laws/show/z1105-14>
5. Організація роботи підрозділів ОВС, що здійснюють профілактичну роботу серед дітей, у сфері протидії жорстокому поводженню з дітьми та насильству в сім'ї : метод. посіб. / [А. А. Гришко, Т. В. Журавель, О. О. Кочемировська та ін.] ; за ред. Т. В. Журавель, О. О. Кочемировської. – К. : ТОВ «ВПК «ОБНОВА», 2012. – 146 с.

**Қымбат Жұматаева,  
Данагүл Сайлауова, Гүлжанар Құлбаева  
(Атырау, Қазақстан)**

#### СТУДЕНТТЕРДІҢ ЗЕРТТЕУ ҚАБІЛЕТІН ДАМУ

Республикамызда ұсынылған профессор Ж.А.Қараевтың деңгейлік саралап оқыту технологиясын барлық пәнді оқытуда қолдануға болады. [1] Студенттердің білімін тереңдету мен жүйеге келтіру технологиялық процесс арқылы жүзеге асырылуы тиіс. Бұл технологиялық процесті іс жүзінде «теориялық биік деңгейде» жоғарыдан құрып беру мүмкін емес. Білім беру мазмұнының педогогикалық теориясын оқу процесі барысында, оқытушының күнделікті сабақ беруге дайындығы кезінде, оқуға қажетті тақырыптың мазмұнын анықтап құруда технологиялық процеспен ұштастыру табиғи қажеттілік болып табылады. Яғни, оқу процесінің тиімділігі мен сапасы оқытушының әдістемелік дайындығы және сабақ жүргізу тәсілдері мен амалдарына тікелей байланысты. Физика пәнін технологиялық негізде оқыту процесін ұйымдастырудың өзіндік ерекшеліктері бар. Оған төмендегідей ерекшеліктерді жатқызуға болады:

Физикалық құбылыстарды, материяның әр түрде болатынын олардың бір – біріне өзара

ықпалымен айналу процесін ұғыну үшін студенттерден әртүрлі ойша елестетуді, зерделеуді, модельдеуді қажет етеді. Студенттің ойша елестете білуі олардың жас ерекшеліктеріне байланысты дамуы. Бұл ерекшелік- пәннің мазмұнына байланыстылығы.

Физиканың басқа пәндерден ерекшелігі мұнда физикалық заңдылықтардың модель түрінде берілуі және әртүрлі белгілеулері, яғни формулалары, графиктері, диаграммалары бар. Бұл студенттерден әртүрлі заттардың белгілеуінен нақты өмірде бар түріне көшуді, керісінше нақты заттардан суреттік белгілерге көшуді талап етеді.

Студенттердің пәнге деген жоғарғы сезімдік қасиеттері атап айтсақ, белсенділігі, қызығушылығы, алдына қойған мақсатқа ұмтылғышығы, өздігінен зерттеулер жүргізіп, тұжырымдай және өз пікірін айта білуі болып табылады. Бұл ерекшелік пәнді оқытуда, әртүрлі тәжірибелер көрсетуде, студенттердің өздігінен бақылау жүргізгенде және практикалық жұмыстарды өздері жасағанда, өздігінен іздену барысында көрінеді. Оқытушы студенттермен әртүрлі өзіндік жұмыстарды ұйымдастырғанда осы ерекшеліктерді ескеруі қажет. Физикадан білім беруде төмендегідей негізгі міндеттерді қамтамасыз ету талап етіледі [2]:

Студенттердің жеке басын дамыту: байқампаздығы, өз бетімен білім алу және алған білімдерін қолдана білуі, физикалық құбылыстарды бақылай және түсіндіре білуі, студенттердің жалпы ғылыми ойлауын дамыту;

Эксперименттік фактілерді, ұғымдарды, заңдарды, теорияларды, физика ғылымының өзіндік әдіс-тәсілдерін, дүниенің қазіргі ғылыми бейнесін қалыптастыру, бақыланатын процесстерді талдау үшін ғылыми мағлұматтарды пайдалана білуі;

Студенттерде эксперименттік икемділікті қалыптастыру, құралдар мен аспаптарды пайдалана білуі, өлшеу нәтижелерін шығара білу және тәжірибе мәліметтері негізінде қорытынды жасай білуі, қауіпсіздік техникасы ережесін сақтай білуі;

Физика мен техникаға деген танымдық қызығушылығын қалыптастыру, шығармашылық қабілетін дамыту;

Мамандықты саналы таңдауына көмектесу.

Студенттердің патриоттық және ұлттық мақтаныш сезімін тәрбиелеу, адамгершілік тәрбие беру.

Сонымен бірге білім алудағы маңызды элементтердің бірі – ғылыми ұғымдар жүйесін қалыптастыру. Физика заңдары мен теорияларды сапалы түрде меңгеру үшін олардың арасындағы байланысты білдіретін ұғымдарды меңгеру керек. Студенттердің ойлауын дамытуда ұғымдарды қалыптастырудың маңызы зор. Ұғымдарды меңгеру үшін студенттердің белсенді таным қызметі, яғни студенттердің зейіні мен ойлауын күшейтетін, ынтасын арттыратындай өзіндік жұмыстар жүйесін ұйымдастыру қажет. Өзіндік жұмыс - студенттердің оқу танымдық іс-әрекетінің формаларының бірі. Қазіргі кезде негізгі талап – студенттердің белсенді іс – әрекеттік сезімін оята отырып, оларды басқара білу болып табылады. Енді, дамыту ұғымына тоқталатын болсақ, жалпылама түрде дамытудың өзі - организмге әсер ететін биологиялық процестер нәтижесінде және қоршаған әлеуметтік ортаның ықпалынан жеке тұлғадағы мінез-құлықтың, сонымен бірге, рухани күймен ішкі сезімнің уақыт ағымында өтетін өзгерістер жиынтығы болып табылады. Бұл процеске байланысты туындайтын сұрақтар өте көп, бұл жерде физика сабағында студенттің өз бетімен ізденіп, дамуын қалыптастыру жөнінде тоқталамыз.

Физиканы оқыту – педагогикалық процесс болып, оқыту барысында студенттер оқытушының басшылығымен белгілі жүйеге түскен ғылыми білімділігімен, практикада қолдану үшін ебдейліктер мен дағдыларға ие болып, күнделікті тұрмыс тіршілікте қолданылатын техника мен приборларды қолдануды үйренеді.

Физиканы оқу барысында студенттердің ой-өрісінің дамуы олардың өздерінің қаншылықты жігерлі ізденуіне және сабақ беретін оқытушының оқытуды қаншалықты шебер ұйымдастырғанына байланысты.

Егер оқыту барысында студенттер айналасындағы құбылыстарға тікелей бақылау жұмысын жүргізбесе, өз беттерімен ешқандай қорытынды жасамаса, өз іс - әрекеттерін тек оқытушының айтқандарын тыңдаумен тұйықтаса, онда дамымайды. Оқу материалының түйінді мәселелерін анықтауда студенттердің өздерін қатыстыра отырып түсіндіру тиімді. Оқу материалының байланысын дұрыс анықтап, ол туралы тиісті қорытынды жасай білу керек. Сонда ғана студенттердің ойлау жүйесін дұрыс дамытуға болады. Студенттердің өздігінен дамуын қалыптастыру үшін проблемалық жағдай жасау керек. Оған ең алдымен студенттерді физикалық құбылыстарды, зерттелетін фактілерді, олардың арасындағы сыртқы сәйкестікті теориялық тұрғыдан түсінуге ынталандыру. Бұл олардың ізденіс әрекетін тудырады да, жаңа білімді белсенді меңгеруге итермелейді. Студенттердің проблемаларды өздері тұжырымдағаны жөн. Сонымен қатар, оқытушы студенттерді жаңа фактілерді алдын-ала жалпылауға талпындыруы қажет. Студенттер өздері үшін жаңа материалды құрайтын кейбір эксперименттік фактілерді, физикалық құбылыстарды қарастырады. Олардың өзгеше белгілерін өзара салыстырып, өзбеттерімен жалпылауға тапсырма алады. Осыған мысал ретінде мектептегі физикалық эксперимент пәні бойынша «Газ қысымының температурадан тәуелділігін зерттеу» тақырыбын студенттердің өздігінен бұл тақырыпты игеруіне арналған зертханалық жұмысты келтіреміз.

Жұмыстың мақсаты: газ қысымының температурадан сызықты тәуелділігін тәжірибе жүзінде айқындау және абсолют нөл түсінігін қалыптастыру.

Құрал-жабдықтар: ұзындығы 2.5м полиэтилен түтікше, көлемі 250см<sup>3</sup> шыны колба, көлемі 1дм<sup>3</sup> шыны стақан, саңылауы бар резеңке тығын, шыны түтікше, екі ұстағышы бар штатив, мұз, ыстық су, барометр, термометр, метрлік сызғыш.





1. Р қысымның  $t$  температурадан тәуелділік графигін абцисса осімен қиылысқанша экстраполяциялап, қиылысу нүктесіндегі  $t_a$  температура мәнін анықтаңыздар. Р қысымның Т температурадан тәуелділігін абсолют шкала бойынша формуламен өрнектеңіздер.

III-деңгей. Неліктен тұрақты көлемде температура артқанда газ қысымы өседі?

1. Табылған  $t_a$  температураның физикалық мағынасы қандай?

Жоғарыда келтірілген сұрақтарға жауап бере отырып, студент өздігінен жаңа тақырыпты игеруге мүмкіндік алады. Тапсырмаларды жеке де, топ болып та орындауға болады. Оқытушы студенттердің дұрыс түсінік алуын қадағалап бағыттап отыруы тиіс.

Мектептегі физикалық эксперимент сабағында студенттердің өздігінен дамуын қалыптастырудың мақсаты – студенттердің білімді іскерлік пен дағдыны игеріп кетуімен қатар оның ойлауын, танымдық және шығармашылық қабілетін дамыту болып табылады.

#### Пайдаланған әдебиеттер:

1. Кобдикова. Ж. У. Педагогическая технология урвневой дифференциации обучение в средней школе. Монография, Алматы, "PRINT", 2000. 165с.
2. Құдайқұлов М., Жаңабергенев Қ. Орта мектепте физиканы оқыту әдістемесі. Мұғалімдер мен студенттерге арналған құрал. Алматы, «Рауан», 1998ж., 310 бет. 43-51 беттер.

Научный руководитель:

Қуанбаева Б.У.

Віра Калабська  
(Умань, Україна)

### УКРАЇНСЬКА УСНА НАРОДНА СЛОВЕСНІСТЬ – ЯК ЧИННИК ВИХОВАННЯ ПАТРІОТИЗМУ УЧНІВ МОЛОДШИХ КЛАСІВ

Важливе місце в формуванні високоморальних людських чеснот, зокрема патріотизму, належить фундаментальній складовій частині культури етносу – фольклору, природа та структура якого продиктовані потребами соціуму, в якому особисте підпорядковується суспільним інтересам.

Фольклорне виховання – першооснова народної педагогіки, що містить у собі емоційно-моральні, естетичні цінності. Адже у народній словесності в концентрованому вигляді відтворено весь культурно-історичний досвід народу: родинні стосунки, любов до рідної землі, пориви до свободи, слава прабатьків, трудові і мистецькі традиції етносу: «Фольклор – це першовитоки оригінального світосприйняття, самобутнього тлумачення явищ природи і людського життя. У думках, піснях і приказках, скоромовках, лічилках та інших фольклорних перлинах у високопоетичній і глибоко ліричній формі відображено весь культурно-історичний, мистецький шлях народу, його життєвий досвід, його мудрість і етику» [12, с. 324].

Видатні українські науковці, педагоги, які розробляли системи виховання молодших школярів, підкреслювали значення фольклору в житті народу, у формуванні патріотизму.

Зразки української усної народної словесності у контексті етнопедагогіки використовував педагог XIX ст. К. Ушинський. Наприклад, у його Азбуці «Рідного слова» (перший рік навчання) вміщено 16 казок. Автор вважав їх першими дієвими засобами етнопедагогіки: «Я рішуче ставлю народну казку недосяжно вище від усіх оповідань. ... У народній казці велика, сповнена поезії дитина-народ розповідає дітям свої дитячі мрії і принаймні наполовину вірить сама в ці мрії» [15, с. 271-272].

Український педагог XX ст. Г. Ващенко у праці «Виховання волі і характеру» (1952) розглядає формування патріотизму в шкільний період життя дитини і переконує, що потрібно звертати увагу на оточення малюка – природу, психологічний клімат та моральну атмосферу в родині (стосунки батьків між собою), товариство. До засобів, що виховують патріотизм у цей період Г. Ващенко зачисляє казки, історичні легенди та перекази про тварин, українські народні пісні, ігри, а також декламацію патріотичних віршів. Він пише: «Рідні казки й історичні оповідання вводять дитину в коло духовного життя нації, а історичні оповідання знайомлять її з минулим свого народу, що стає для неї рідним і милим» [1, с. 298]. Шкільний період, вважає вчений-педагог, має вплив на дитину через зміст початкових дисциплін (історію, географію, співи, українську літературу) та участь у шкільних вечорах, виставах; дитячих та молодіжних організаціях (пласт, СУМ); святкуванні національних свят. Крім того, Г. Ващенко розглядав український фольклор не тільки як дієвий засіб формування патріотизму, а й вважав, що у ньому зібраний ідеал української людини. Він зазначав: «Вона виявляє саму душу народних мас, тоді коли письменство безпосередньо віддзеркалює погляди окремих авторів, і тільки посередньо воно виявляє властивості народу» [2, с. 119]. Аналізуючи тексти української народної лірики, педагог у своїй праці «Виховний ідеал» знаходить і характеризує в них основні риси традиційного народного ідеалу українця, серед яких домінуючим є широкі патріотизм, який підноситься у думках, історичних, стрілецьких піснях. Крім інформативної функції, у мелосі закладений і виховний потенціал. Г. Ващенко аналізує низку українських народних пісень, які на його думку, підтримують національну свідомість, єднають український народ,

плакають любов до Батьківщини та пошану до себе. Через пісню ми безпосередньо відчуваємо зв'язок з попередніми поколіннями, що відтворює для нас почуття, якими жили вони [2].

Видатний педагог ХХ ст. В. Сухомлинський у своїй педагогічній діяльності використовував виховний потенціал народної педагогіки. Казковий епос та народну лірику вважав саме тими засобами українського фольклору, що сприяють вихованню патріотизму у школярів, тому використовував їх у класній та позакласній роботі. Через казку, фантазію, гру, неповторну дитячу творчість педагог бачив дорогу до серця дитини. В. Сухомлинський вважав доцільним використовувати цей фольклорний жанр у формуванні патріотизму у молодших школярів. «Казка – благодатне джерело виховання любові до Батьківщини, яке нічим не можна замінити. Патріотична ідея казки – вглибині її змісту; створені народом казкові образи, що живуть тисячоліття, доносять до серця й розуму дитини могутній творчий дух трудового народу, його погляди на життя, ідеали, прагнення. Казка виховує любов до рідної землі вже тому, що вона – творіння народу. ... Казка – це духовні багатства народної культури, пізнаючи які, дитина пізнає серцем життя народу» [14, с. 177-178]. У навчальному процесі В. Сухомлинський активно використовував народні казки, майстерно їх розповідав, а також створював для учнів такі умови, за яких вони самі складали та розповідали свої казки: «Творення казки – найщасливіші хвилини мого духовного спілкування з дітьми, а для них – незрівнянна радість мислення» [14, с. 510], – писав великий педагог. Завдяки народній ліриці вчений відкривав школярам красу рідного краю: «Тільки пісня може розкрити красу душі народу. Мелодія і слово рідної пісні – це могутня виховна сила, що розкриває перед дитиною народні ідеали та сподівання» [13, с. 187-188].

У кінці 50-х – на початку 60-х років ХХ ст. з'являється ряд публікацій Ю. Ступака, в яких автор розглядає педагогічний потенціал народної поетичної творчості, формуванню на її засадах патріотизму, художнього смаку, естетичних почуттів у дітей. Ю. Ступак аналізує зразки українського фольклору (колискові пісні, приказки, прислів'я, загадки, казки, історичні пісні, думи, перекази, скоромовки) з ідеологічним акцентом, притаманним радянській педагогіці. Він підкреслює, що «багата за змістом і прекрасна за художньою формою поетична творчість народу повинна служити великій справі комуністичного виховання» [10, с. 30]. Ю. Ступак з метою патріотичного виховання молоді пропонує звернути увагу на такі прислів'я: «Кожному мила своя сторона», «Або будемо на Русі, або пропадемо усі», «Висипався хміль із міха та наробив ляхам лиха» (про визвольну війну під керівництвом Б. Хмельницького), «Не вийде, пане-ляше на ваше», «Пропає, як швед під Полтавою» [11, с. 15]. Автор звертається до виховного потенціалу української народної словесності, як впливового чинника формування особистості, пропонує використовувати їх для розвитку патріотичних почуттів молоді.

З проголошенням незалежності України вектор офіційного курсу в навчанні та вихованні змістився: відійшла в минуле комуністична ідеологія, з'явилися нормативні документи в галузі освіти, які закріплювали пріоритет використання національної культури у формуванні особистості, зокрема молодших школярів. Так у концептуальних положеннях «Основ національного виховання» (1993) зазначено, що зразки української усної народної словесності, духовний світ наших предків, національні традиції і звичаї є «тими вічно пульсуючими, невичерпними першоджерелами, які живлять цілющою життєвою снагою серце й душу кожної дитини» [7, с. 46], що і є основою формування патріотизму.

Патріотизм, як складову моралі народної педагогіки, в основі якої лежить фольклор, розглядає М. Стельмахович. Вчений відмічає, що палка любов до Вітчизни, мужність у боротьбі за щастя свого народу – одна з головних заповідей народної моралі. Її прищеплюють дітям змалечку через любов до матері, сім'ї, домівки, рідного краю, де людина народилась, росте й мужніє; про що свідчать українські прислів'я та приказки: «Як матір покинеш, то й сам загинеш», «Негідником той називається, хто рідної домівки цурається», «Грудка рідної землі дорожча від пуда золота», «Як будеш землі триматися, то будеш від неї сили набиратися» [9, с. 122]. Академік називав чудовим засобом формування патріотичних почуттів українські народні казки і легенди на героїчні теми, де звеличуються ті, хто відстоює честь і незалежність Батьківщини. В етнопедагогічній системі, яку розглядає вчений, фольклор виконує особливу функцію: несе в собі модель виховної програми, а також одночасно виступає домінуючим засобом її реалізації. Засвоєння закарбованих у фольклорі аксіом сприяє формуванню любові до людини, родини, народу.

Про необхідність виховання свідомого громадянина і патріота говорять дослідники П. Ігнатенко, Н. Косарева, Л. Крицька, В. Поплужний. Вони вважають складовими патріотичної особистості такі: повага до батьків, свого родоводу, до традицій та історії рідного народу [3]. Ми поділяємо їхню думку, що «Рідна мова, історія народу, його прогресивні традиції, звичаї, свята, обряди, ... , фольклор, моральні принципи, різні види народного мистецтва й художньої творчості, народні символи та національна символіка – це той благодатний ґрунт, на якому зростає людина, представник свого народу, його спадкоємець і наступник, громадянин і патріот» [3, с. 117]. Таким чином, вчені у формуванні патріотизму надають значення родині, оточенню дитини.

Сучасна дослідниця Н. Сивачук, розглядає фольклор у його зв'язку з практичною народною педагогікою, у нерозривній єдності з такими важливими чинниками виховання, як рідна мова, духовні традиції, народні звичаї, що формують моральні засади, серед яких чинне місце належить і патріотизму. Вчена у своїх працях розкриває виховний потенціал фольклору, зокрема дитячого, який здавна «складав серцевину української народної практичної педагогіки і стимулював розвиток фізичних та розумових здібностей дитини, розвивав її моральні та духовні якості» [8, с. 3].

У науковому обігу є дисертаційні дослідження, автори яких розкривають педагогічний потенціал фольклору. Наприклад, Ю. Ледняк проаналізувала педагогічний зміст і виховні можливості української та російської усної народної творчості Східного регіону України. Вона прийшла до висновку, що фольклор є

одним із регуляторів суспільної свідомості. А його здатність виступати засобом виховання зумовлена тим, що йому, як елементові суспільної свідомості, властиві дві фундаментальні закономірності розвитку – вторинність відносно суспільного буття та відносна самостійність [6].

Л. Кириченко-Стасюк у процесі дослідження фольклору, як засобу соціокультурного виховання учнів початкової школи, звернула увагу, що українська усна народна словесність продукує велику кількість проєктованих моделей, які «сприяють прогнозуванню варіантів вирішення соціально-етичних завдань за типових обставин. Ці ситуації, що містять елементи кодування соціальної інформації, у специфічній формі містяться у народних творах» [5, с. 85]. З чим ми погоджуємося, адже закарбовані в українському фольклорі патріотичні ідеї являють таку силу, що перетворюють особистість і суспільство. Сам народ так висловився про зміст виховного потенціалу у героїчному ліро-епосі: «Вся ти еси, Україно, Славою покрита, Тяжким горем та сльозами Та кров'ю полита! поки над білим світом Світить сонце буде, –Твої думи, твої пісні Не забудуть люди [4, с 250].

Таким чином, усна народна словесність є однією з форм узагальнення культурного, життєвого та історичного досвіду, виразником колективного світогляду, що є важливою складовою у вихованні патріотизму. Провідні вітчизняні науковці і педагоги-практики у своїх працях звертають увагу та розкривають виховний потенціал українського фольклору, а також використовують його зразки у навчальному процесі. Український фольклор – це школа патріотичного виховання, уроки в якій починаються ще від народження та супроводжують людину все її життя.

#### Література:

1. Ващенко Г. Виховання волі і характеру : підручник для педагогів / Григорій Ващенко. – К. : Школяр, 1999. – 385 с.
2. Ващенко Г. Виховний ідеал / Григорій Ващенко. – Полтава : Ред. газ. «Полтавський вісник», 1994. – 191 с.
3. Виховання громадянина: Психолого-педагогічний і народознавчий аспекти: навчальний посібник / П. Р. Ігнатенко, В. А. Поплужний, Н. І. Косаріва, Л. В. Крицька. – К. : ІЗМН, 1997. – 252 с.
4. Закувала зозуленька : антологія української народної поетичної творчості : пісні, прислів'я, загадки, скоромовки / упоряд., передмова та прим. Н. С. Шумади. – К. : Веселка, 1989. – 606 с.
5. Кириченко-Стасюк Л. П. Соціокультурне виховання учнів початкової школи засобами українського фольклору : дис. ... канд. пед. наук : 13.00.05/ Кириченко-Стасюк Лариса Петрівна. – Луганськ, 2006. – 236 с.
6. Ледняк Ю. В. Педагогічний потенціал фольклору Східногорегіону України : автореф. дис. на здобуття наук. ступеня канд. пед. наук : спец. 13.00.01 «Загальна педагогіка та історія педагогіки» / Ю. В. Ледняк. – Луганськ, 2002. – 20 с.
7. Основи національного виховання : концептуальні положення / за заг. ред. В. Г. Кузя, Ю. Д. Руденка, З. О. Сергійчук. – К. : Інформ.-вид. центр «Київ», 1993. – Ч. 1. – 152 с.
8. Сивачук Н. Український дитячий фольклор : підручник / Наталія Сивачук. – К. : Деміур, 2003. – 288 с.
9. Стельмахович М. Г. Українська народна педагогіка / М. Г. Стельмахович. – К. : ІЗМН, 1997. – 232 с.
10. Ступак Ю. П. Виховне значення фольклору / Ю. П. Ступак. – К. : Т-водля поширення політ. і наук. знань УРСР, 1960. – 32 с.
11. Ступак Ю. П. Педагогічні ідеї в українській народній поетичній творчості / Ю. П. Ступак. – Суми, 1958. – 34 с.
12. Ступарик Б. М. Національна школа: витоки, становлення : навчально-метод. посібн. / Б. М. Ступарик. – К. : ІЗМН, 1998. – 336 с.
13. Сухомлинський В. А. Избранные педагогические сочинения : в 3 т. / В. А. Сухомлинський ; сост. О. С. Богданова, В. З. Смаль. – М. : Педагогика, 1979. – Т. 1. – 560 с. : ил.
14. Сухомлинський В. О. Вибрані твори : в 5 т. / В. О. Сухомлинський ; ред. кол. О. Г. Дзевєрін (голова) [та ін.]. – К. : Радянська школа, 1976. – Т. 1. – 654 с.
15. Ушинський К. Д. Вибрані педагогічні твори : в 2 т. : пер. з рос. / К. Д. Ушинський ; редкол.: В. М. Столетов (голова) [та ін.]. – К. : Рад. школа, 1983. – Т. 2. Проблеми російської школи. – 359 с. – (Педагогічна бібліотека).

Мадина Кенжебекова, Оксана Шевченко  
(Караганда, Казахстан)

#### СОСТОЯНИЕ И ПЕРСПЕКТИВЫ РАЗВИТИЯ ПОЛИЯЗЫЧИЯ КАК ОДНОГО ИЗ ПРИОРИТЕТОВ СОВРЕМЕННОГО ОБРАЗОВАНИЯ

Сегодня, в век технологизации и глобализации, наблюдается активизация процесса поиска эффективных условий, механизмов воспитания молодежи, способной к диалогу с другими культурами. История общества показывает, что процветание общества зависит не только от экономики и техники и даже не от общей культуры, а от культуры слова. И действительно, подготовка разностороннего специалиста, обладающего высоким уровнем культуры (в том числе и культуры слова) – главная проблема образования сегодня. Реалии современного этапа развития общества, языковая ситуация в Казахстане – многонациональном, с многовековой историей, в которой переплелись народы, нации, культуры, в настоящее время диктуют необходимость разработки основных методических принципов и подходов к

формированию коммуникабельной языковой личности.

По мнению Президента Н.Назарбаева "...Казахстан уникален и силен своей многонациональностью. На его земле сформировалось уникальное поликультурное пространство... Поликультурность Казахстана - это прогрессивный фактор развития общества. Евразийские корни народов Казахстана позволяют соединить восточные, азиатские, западные, европейские потоки и создать уникальный казахстанский вариант развития поликультурности" [1].

Казахстан, оставаясь полиэтничным и поликонфессиональным государством, переживает на сегодня сложный и противоречивый период своего культурно-языкового развития, о чем свидетельствует сложившаяся языковая ситуация, характеристика которой дана в Концепции языковой политики Республики Казахстан. Следует отметить, что практически во всех документах в области языковой политики стрелковой идеей является необходимость овладения несколькими языками.

Из Концепции развития системы образования РК до 2015 года: «Знание родного, государственного, русского и иностранного языков расширяет кругозор человека, содействует его всестороннему развитию, способствует формированию установки на толерантность и объемное видение мира»

Республика Казахстан осуществляет кардинальную модернизацию системы образования, активно внедряет политику полиязычия в образовательный процесс. Ни одна из стран СНГ не развивает полиязычие на государственном уровне. На современном этапе развития казахстанского общества билингвизм постепенно начинает сменяться полиязычием. Стратегически важной задачей языковой политики Казахстана является необходимость овладения казахским, русским и английским языками.

Большинство постсоветских республик из разряда стран с ярко выраженным билингвизмом повернули свою языковую политику в сторону монолингвизма. В Казахстане полиязычие развивается на государственном уровне в соответствии с задачами, поставленными Президентом РК Н.А.Назарбаевым. Реализуется инициатива Главы государства – проект «Триединство языков». Полиязычие, как стратегически важная задача образования поставлена и в Государственной программе развития образования на 2011-2020 годы. К 2020 году 100% населения Казахстана должны владеть казахским языком, 95% — русским и 25% — английским, но есть и промежуточные точки отчета. Сейчас можно констатировать, что становление казахстанской государственности и гражданского сообщества находится в начале нового этапа своего развития, качественно отличного от предыдущего: с одной стороны, есть все основания утверждать, что за первые два десятилетия независимости в Казахстане была успешно сформирована казахстанская модель межэтнической и межконфессиональной толерантности; во многом благодаря именно этому были успешно решены такие стратегически важные задачи как сохранение независимости и территориальной целостности страны, достижение прочного межэтнического и межконфессионального мира, экономической и политической стабильности; с другой стороны, в настоящий момент казахстанская общественность и экспертное сообщество приходят к осознанию того, что межэтнический и межконфессиональный мир и согласие как таковые являются лишь необходимым стартовым условием для успешной консолидации общества в единую политическую нацию; это осознание стратегически важной задачи нового этапа развития страны отражено в Доктрине национального единства Казахстана. Стратегическая цель на новой ступени развития страны заключается не просто в дальнейшем сохранении достигнутого, а в трансформации казахстанского социума в качественно новое состояние, которое может быть достигнуто через познание самобытной культуры и языка казахского народа и всех других народов, живущих на территории современного Казахстана. На пути развития полиязычия в системе образования уже есть определенные результаты. Как отмечает в своих выступлениях Министр образования и науки РК Бакытжан Турсунович Жумагулов, министерством будет осуществляться перевод и издание на государственном языке лучших зарубежных учебников для студентов вузов. С 2004 года в Республике проводится эксперимент по раннему обучению иностранным языкам [2].

В мировой практике исследования вопросов, связанных с проблемами полиязычия и полиязычного образования изучаются всесторонне. Полиязычное образование находится под пристальным вниманием UNESCO. Американская Ассоциация психологов проводит специальные исследования по познавательным способностям полиязычия в педагогике и политике. Проблемы полиязычия, образования и культуры ежегодно рассматриваются на заседаниях Комиссии Европейского Сообщества с 2007 года. В мировой паутине появилось значительное количество научных статей, посвященных роли интернет-ресурсов в полиязычном образовании.

В казахстанском образовательном пространстве накопился определенный опыт осуществления полиязычного образования в системе средней и высшей школы. Это опыт полиязычного обучения в Назарбаев Интеллектуальных школах, в казахско-турецких лицеях, в школах для одаренных детей «Дарын»

и др. Как известно, в настоящее время в стране функционирует более 30 школы с обучением на трех языках. Планируется, что 476 школ перейдут на систему полиязычного образования, а 9 вузов республики будут осуществлять подготовку специалистов по специальным дисциплинам на английском языке, начата работа по подготовке англоязычных педкадров для среднего, технического и профессионального, высшего образования в рамках международной стипендии Президента РК «Болашақ».

Отечественные вузы страны в условиях повышения их ответственности за успешность выполнения ГПРО определили для себя ключевые задачи на пути модернизации высшего образования. Одним из существенных направлений модернизации системы подготовки инновационных кадров является

подготовка полиязычных кадров для нашего государства. Для выполнения задач развития полиязычного образования и интеграции в мировое экономическое и образовательное пространство необходимо вовлечение в полиязычное обучение широкого круга обучающихся, подготовка полиязычных специалистов, учителей средних школ, преподавателей вузов. Это особенно важно в связи с предстоящим переходом на 12-летнее обучение [3].

Изучение состояния полиязычного образования и проведенный анализ показывает, что следует предпринять ряд последовательных мероприятий, а именно:

- изучить реальную ситуацию с полиязычным образованием в Республике Казахстан;
- исследовать передовой мировой опыт реализации полиязычного образования;
- разработать модель реализации полиязычного образования в аспекте требований Государственной программы развития образования в Республике Казахстан на 2011-2020 годы;
- разработать модель полиязычного специалиста.

Поиск эффективных путей подготовки полиязычных кадров свидетельствует о необходимости решения следующих проблем:

- несоответствие действующих квалификационных требований и характеристик требованиям полиязычного специалиста;
- отсутствие нормативного и программно-методического сопровождения полиязычного образования.
- отсутствие единой концепции подготовки полиязычных специалистов на основе компетентностного подхода;
- недостаточная изученность опыта зарубежных стран по внедрению полиязычного образования;
- неразработанность механизма оценки результативности труда полиязычного специалиста [4].

Бесспорно, использование преподавателями инновационных методов, методов формирования интереса к обучению (познавательные игры, учебные дискуссии, создание проблемных ситуаций и др.), методов формирования долга и ответственности в обучении (поощрение, одобрение, порицание и др.); внедрение в образовательный процесс преподавателями и студентами новых технологий (презентаций учебного материала, электронных пособий, аудио- и видеоматериалов и пр.), активизируют процесс языкового обучения и способствуют эффективности усвоения казахского, русского и иностранных языков.

Содержание поликультурного образования многоаспектно и отличается высокой степенью междисциплинарности, что позволяет рассматривать проблемы поликультурного образования в составе учебных дисциплин гуманитарного, естественнонаучного, художественно-эстетического циклов и специальных курсах по истории и культуре отдельных народов.

Таким образом, для формирования конкурентоспособного специалиста, коммуникабельной позитивной личности, способной к активной и эффективной жизнедеятельности в многонациональной и поликультурной среде, обладающей развитым пониманием и чувством уважения других культур, умением жить в мире и согласии необходимо поликультурное и полиязычное образование.

#### **Литература:**

1. Назарбаев Н.А. Стратегия трансформации общества и возрождения евразийской цивилизации. - М., 2000.-С.16-18.
2. Государственная программа развития образования в Республике Казахстан на 2011-2020 годы // [ru.government.kz/resources/docs/doc18](http://ru.government.kz/resources/docs/doc18)
3. <http://articlekz.com/article/5831>
4. <http://bibl.tarmpi.kz/index.php?id=140&Itemid=99&lang=ru&option>

**Олена Книш  
(Петрівка, Україна)**

### **ПОНЯТТЯ ПЕДАГОГІЧНОГО СТЕРЕОТИПУ**

Формування готовності до педагогічної діяльності охоплює ряд етапів. Серед них такі, як профорієнтація, професійний відбір. При цьому великий вплив мають певні стереотипи.

Стереотипи - невід'ємний елемент повсякденної свідомості. Жодна людина не в змозі самостійно, творчо реагувати на всі, що зустрічаються йому в житті, ситуації.[7 с.9] Стереотип, що акумулює якийсь стандартизований колективний досвід і викликаний індивіду в процесі навчання і спілкування з іншими, допомагає йому орієнтуватися в житті і певним чином спрямовує її поведінку. Однак стереотип може бути як істинним, так і помилковим. Він може викликати і позитивні емоції, і негативні. Його суть у тому, що він висловлює ставлення, установку даної соціальної групи до певного явища.

Формування стереотипів є обов'язковим елементом нашої культури, але разом з тим формування стереотипів породжує і певний консерватизм у нашій діяльності, у тому числі і в процесі навчання. Найчастіше люди не віддають собі звіту в тому, які саме причини вплинули на формування ставлення до інших людей і різних соціальних процесів.[13 с.28]

На мій погляд, проблема педагогічних стереотипів актуальна в даний час. Є підстави припускати, що стереотипи як елементи міфологічної свідомості, засновані на стародавніх, глибинних пластах

останнього, відіграють визначальну роль у прийнятті масами політичних рішень тоді, коли суспільство знаходиться у перехідному або кризовому стані. Стереотипи мають досить сильний вплив на свідомість людей і дуже широке поширення, межі якого важко навіть оцінити.

**Що ж таке стереотип?** Неодмінною умовою перетворення кожної людини в суб'єкт пізнання інших людей є діяльність, включаючись в яку людина виявляється пов'язаним з цими людьми безліччю певних відносин.

Зазвичай в ситуаціях безпосередньої взаємодії людей завжди вирішується якесь певне завдання. І для кожного з учасників взаємодії в інших партнерах по діяльності важливі, перш за все, ті компоненти їх вигляду і поведінки, які найбільш значимі для рішення завдання діяльності. Відображення цих компонентів в зовнішності і поведінці один одного учасниками діяльності включає два взаємопов'язаних моменти: по-перше, безпосереднє розрізнення і розпізнання їх серед інших компонентів образу і в загальній картині поведінки і, по-друге, інтерпретацію того психологічного змісту, який, як здається учасникам діяльності, укладено в цих компонентах-сигналах і має відношення до розв'язуваної задачі. Зрозуміло, що індивід може отримувати інформацію про іншу людину не тільки шляхом безпосереднього сприйняття його зовнішнього вигляду і поведінки, але й через мову. У цьому випадку слова виступають як код реальних ознак зовнішнього вигляду іншої людини, пережитих їм станів, його дій, намірів, думки. Оскільки в кожному конкретному виді безпосередньої взаємодії людей (спілкування педагога і школяра, викладача і студента) для вирішення завдання діяльності мають значення певні компоненти вигляду і поведінки, в які спілкуються осіб створюється установка на відображення і осмислення в іншій людині, насамперед цих компонентів.

Таким чином, сприйняття людьми один одного, виконуючи в діяльності, яка їх об'єднує, відіграє пізнавальну і регулятивну роль, разом з тим саме виявляється під сильним впливом цієї діяльності: факт впливу професійної установки на формування у людини образу сприйняття іншої особистості чітко дає себе знати і тоді, коли люди взаємодіють в інших, ніж ця діяльність, умовах. Створюючи стійкий образ і фіксуючи зміни в цій людині і її поведінці у зв'язку з певними причинами, сприйняття дає особистості можливість діяти в спілкуванні доцільно. [12 с.31]

#### **Основні види стереотипів**

Одним із найважливіших механізмів міжособистісного пізнання є стерео типізація. Суть її полягає в тому, що викладачі сприймають студента через призму притаманних їм стійких еталонів (стереотипів). Найчастіше такі еталони формуються стихійно, непомітно для особистості, що й зумовлює значною мірою владу над нами, особливо за умови дефіциту достовірної інформації про студентів (учнів), яких оцінюють в першу чергу, іноді з першого погляду.

Дослідниками було виділено такі основні групи стереотипів: соціальноперцептивні, антропологічні, етнонаціональні, соціально-статусні, соціально-рольові, експресивно естетичні та вербальноповедінкові. [12 с. 28]

При антропологічних стереотипах – внутрішні і психологічні якості людини оцінюються в залежності від її антропологічних ознак, від особливостей зовнішнього вигляду.

Етнонаціональні стереотипи проявляються тоді, коли психологічна оцінка особистості опосередкована її належністю до певної раси, нації, етнічної групи (наприклад німців вважають педантами, жителів півдня – темпераментними, представників негроїдної раси - сексуальними).

У разі соціально статусних стереотипів оцінка особистісних якостей людини залежить від її соціального статусу.

Соціально-рольові стереотипи проявляються у залежності оцінки особистісних якостей людини від виконуваної соціальної ролі, рольових функцій. Існують певні соціально рольові стереотипи оцінки представників різних видів професій, в тому числі – педагога. Ці стереотипи не універсальні, вони є суб'єктивні. Наприклад, стереотип викладача у різних людей може ґрунтуватися на полярних характеристиках: добрий – авторитарний; справедливий – вважає себе завжди правим; співчутливий – завжди повчає.

Вербальноповедінкові стереотипи пов'язані із залежністю оцінки особистості від зовнішніх особливостей (мови, міміки, пантоміміки, експресивних особливостей) при цьому, привабливість в даному випадку не є визначальною.

#### **Негативний вплив стереотипів на навчальний процес**

Механізм стерео типізації характерний також для процесу пізнання педагогом студента. Спрацьовують, як правило, соціальні та експресивно естетичні стереотипи, рідше – антропологічні.

Стереотипи педагогів носять зазвичай суб'єктивний, індивідуальний характер, що має, як правило, негативний вплив на навчальний процес. Практика показує, що у педагогів під впливом власного досвіду формуються специфічні стереотипи відмінника, активіста, двічника, лінивця. В результаті чого, зустрічаючись вперше із новими студентами, викладач прогнозує наявність у них рис, зумовлених належністю до тієї чи іншої категорії. Але окремі стереотипи у педагогів однакової спрямованості. Так, для більшості педагогів «очевидним» є зв'язок між успішністю і здібностями, добросовісністю, дисциплінованістю, чесністю студента; на менш «очевидною» є також залежність низької успішності та лінії, неорганізованості, відсутності у студента здібностей до освоєння професії.

Певну роль в педагогічному спілкуванні відіграють і експресивно естетичні стереотипи. Експериментально доведено, що професійна оцінка викладачем особистісних якостей студентів може залежати від їхньої зовнішньої привабливості. Саме це не дозволяє достовірно оцінити знання своїх студентів.

Ще один стереотип, який прийшов до нас з радянських часів: для педагога студент – це об'єкт, який необхідно наповнити якомога більшим об'ємом знань з дисципліни.

#### **Можливі шляхи та значення здолання усталених стереотипів**

В багатьох випадках поширення педагогічних стереотипів залежить у великій мірі від відсутності конкретної інформації про студента. Що глибше і всебічно знає викладач студента, то менше стереотипи впливають на оцінку його особистості. Одним із шляхів здолання даного стереотипу є децентрація – здатність викладача відійти від власної позиції і сприймати точку зору студента. Ще одним механізмом є ідентифікація, в основі якої лежить готовність свідомо поставити себе на місце студента і перенестись у простір і час, що сприяє розумінню її поглядів, установок, мотивів. Для педагогічного процесу характерні також механізми соціальної перцепції, зокрема – емпатія – здатність педагога до співпереживання. Саме це лежить в основі встановлення у встановленні позитивних, високопродуктивних взаємовідносин педагога і студента, що в свою чергу позитивно впливає на ефективність навчального процесу.

Ще одним із шляхів здолання стереотипів: студент не чаша, яку треба наповнити знаннями, а факел, який необхідно запалити, тобто залучати студента до ефективного освоєння знань, азів обраної професії. Шляхами для досягнення даного принципу є:

- налагодження зв'язків «теорія - практика» шляхом навчання у педагогічних майстернях, лабораторіях. Можливі види діяльності: метод проектів, практична педагогічна діяльність із наступним теоретичним аналізом, студентська дослідницька діяльність.

Студентів необхідно знайомити з різноманітними педагогічними парадигмами та їх практичним застосуванням при конкретних педагогічних діях, що сприяє розвитку педагогічної відповідальності:

- надання можливості становлення особистості та заохочення розвитку власної педагогічної концепції;
- педагогічна саморефлексія і теоретичне обґрунтування діяльності. Викладач повинен вміти чітко контролювати свої дії, принаймні на занятті;
- демократизація навчального процесу та її апробація в повсякденній практиці.

Спільна участь у прийнятті рішень, активність студентів у заходах та взаємна відповідальність за процес навчання передбачає демократизацію у виборі змісту методів навчання:

- розвиток креативності, здатності до інновацій. Експерти визнають пріоритетність застосування тренінгів для виявлення творчих схильностей студентів у навчальному процесі;
- міжнародні аспекти і європеїзація освіти на практиці: академічні обміни, вивчення окремих курсів за кордоном, взаємне визнання систем педагогічної освіти для визначення спільних елементів у навчальних планах та узгодження міжнародних програм.

Аналіз практичної педагогічної діяльності дає можливість зробити висновок про засвоєння викладачем і процесі професійно-педагогічної діяльності розуміння закономірностей та технологій пізнання студента, формування відповідних педагогічних умінь. Серед останніх виділяють рефлексивноперцептивні вміння та навички. Органічний комплекс рефлексивноперцептивних умінь педагога створюють уміння пізнати власні індивідуально-психологічні особливості, оцінити власний психічний стан, здійснювати різнобічне сприймання і адекватне пізнання особистості студента.

Для перспективного розвитку освіти є дуже важливим питання гнучкої системи педагогічної освіти, чого можна досягти лише в інтеграційній системі навчання. Освіта повинна бути організована таким чином, щоб ті, що навчаються, могли формувати свій власний досвід на основі теорії, крім того, вони повинні заохочуватись до вироблення власної концепції навчання і, головне, бути до цього здатними.

#### **Література:**

1. Агєєв В.С. Міжгрупова взаємодія: соціально-психологічні проблеми / В. С. Агєєв - М., 1990.
2. Агєєв В.С. Психологічне дослідження соціальних стереотипів / В.С. Агєєв // Питання психології. - 1986. - № 1.
3. Бергер П. Соціальне конструювання реальності / Бергер П., Лукман Т. - М., 1997.
4. Бодальов А.А. Про соціальні еталони і стереотипи та їх ролі в оцінці особистості / А.А. Бодальов, В.М. Куніцина, В.М. Панфьорова // Людина і суспільство: (вчені записки НИИКСИ). - Л.: вид-во Л. ун-т. - Вип. 9. - 1971.
5. Бодальов А.А. Особистість і спілкування: Вибрані праці. - М.: Педагогіка, 1983.-272с.
6. Бодальов А.А. Психологія про особистість. М.: Ви-во Моск. Ун-ту, 1988. -188с.
7. Бодальов А.А. Сприйняття і розуміння людини людиною. М., 1982.
8. Кон І.С. Соціологічна психологія: вибрані психологічні праці / І.С. Кон. - М. - Воронеж, 1999.
9. Мацумото Д. Психологія і культура / Д. Мацумото. - СПб.: ПРАЙМ-Еврознак, 2002.
10. М'ясищев В.М. Психологія відносин: Під редакцією А.А. Бодалева / Вступна стаття/
11. Сорокін П.А. Людина. Цивілізація. Товариство. / П. А. Сорокін. - М., 1992.
12. Сорокін Ю.О. Стереотип, штамп, кліше: До проблеми визначення понять / Сорокін Ю.О. // Спілкування: Теоретичні та прагматичні проблеми. - М., 1998.
13. Стефаненко Т.Г. Соціальні стереотипи і міжособистісні відносини / Т.Г.
14. Стефаненко // Спілкування й оптимізація спільної діяльності / За ред. Г.М. Андрєєвої, Я. Яноушек. - М.: ви-во Моск. Ун-ту, 1987.
15. Шнейдер Л.Б. Професійна ідентичність / Шнейдер Л.Б. - М., 2000.

**Сарбинас Кунтуганова**  
(Талдықорган, Қазақстан)

### **МУЗЫКА САБАҒЫНДА ОРЫНДАУШЫЛЫҚ ІС-ӘРЕКЕТТЕРДІ ҰЙЫМДАСТЫРУ МӘСЕЛЕСІ**

Музыкалық білім әдістемесі теорияға сүйене отырып, бірінші кезекте музыка мұғалімінің іс жүзіндегі ептіліктері мен дағдыларына айналуға тиісті хормен ән айту іс-әрекеттерін басқарудың тәсілдері мен әдістерінің мәнін, түрлі жастағы оқушылардың музыка сабағында және сабақтан тыс уақыттардағы іс-әрекеттері жағдайларындағы хормен ән айту мазмұнының ерекшеліктерін ашуға көмектеседі.

Музыкалық білім теориясы өзінің жағдайларында музыка сабақтарын оқытулардың шарттарын қоса алғанда педагог-музыканттың балалар хорларымен жұмыстарының теориялық-дидактикалық негіздерін, хормен ән айту іс-әрекеттерінің бағытын ашады. Жоғарғы оқу орындарындағы : "Хорды жүргізу және хормен көркемдеу", Хор сыныбы мен хормен тәжірибелік жұмыс", Хорға дирижорлық жасау сыныбы", "Жекелей ән айту сыныбы" курстары болашақ музыка мұғалімінің осы саладағы негізгі ептіліктерін қалыптастырып, білімін айтарлықтай толықтырады [1].

Бастапқы жалпы білім сатысындағы бастауыш сынып оқушылардың хормен ән айту іс-әрекеттері мыналарға көмектесе алады:

- Оқушылардың хормен ән айту мәдениетінің қалыптасуына;
- Оқушылардың хормен ән айту сабақтарына деген қызығушылығының, әншілік дауысының, музыкалық есту қабілетінің, музыкалық еске сақтау қабілетінің, бейнелік және қауымдастық ойлауының, қиялдауының, хормен ән айту үрдісіндегі шығармашылық мүмкіндіктерінің және музыкалық түсініктерінің дамуына;
- Оқушылардың хормен ән айту туындылары мен хормен ән айту туралы білімді, сүйемелдеумен және сүйемелдеусіз жеке және хормен ән айту мүмкіндіктерін, ноталық жазбаға бағдарланған әнді айтуды, туындының музыкалық бейнесін көрсетудің ән айтушылық-орындаушылық құралдарын, импровизациялық ән айтушылықтың түрлерін игеруіне;
- Оқушылардың музыкалық туындыға деген өзінің қарым-қатынасын білдіруге және музыкалық-орындаушылық ойды жеткізуге арналған хормен ән айтудың іс жүзіндегі дағдылары мен ептіліктерін, театрландыру мен сахналау тәжірибесін, әндерді орындау мен үйрену кезіндегі музыкалық-шығармашылық іс-әрекеттердің ойнаушылық түрлерін пайдалануды меңгеруіне;
- Оқушыларда музыкалық талғамның, адамгершілік ұстанымдар мен әдептілік сезімдерінің, адамға, өзінің отанына, халқына деген сүйіспеншіліктің, өз халқының және әлемдегі басқа мемлекеттер халықтарының хормен ән айту мәдениетіне және дәстүрлеріне деген құрметтің, хормен ән айту шығармашылығына сезімдік-тұтастық қатынастың тәрбиеленуіне [2].

Бастауыш сыныпта музыка сабақтарында оқушылардың өз халқының және әлемнің басқа халықтарының әндерін, сонымен бірге кәсіби музыканың қарапайым әрі балаларға қолайлы болып табылатын: отандық және шетелдік композиторлардың әндерін, балалар мюзиклдерінің хормен және жекелей орындайтын үзінділері мен тағы басқаларды айта білулері және жаттаулары қарастырылған.

Оқушылардың әншілік дауыстарын дамыту, олардың хормен ән айтудың қажетті дағдылары мен ептіліктерін меңгеруі мақсатында сабақтардың мазмұнына хормен ән айту жаттығулары мен әндетулер кешені де енгізіледі.

Оқушылардың хормен ән айту іс-әрекеттеріндегі музыкалық-шығармашылық тәжірибесі импровизациялық ән айту, жатталатын туындыдағы музыкалық бейнені жүзеге асыруға арналған мәнерлілік құралдарын іздестіру мен оны орындау және сонымен бірге әндерді сахналау, ноталық жазбаға бағдарланған әндетулер, сүйемелдеумен және сүйемелдеусіз жеке және хормен ән айтулар барысында қалыптасады [2].

Білім берудің бастапқы кезеңіндегі хормен ән айтуға тәрбиелеудің тұрақты әрі маңызды міндеттерінің бірі - дауыс ырғағымен жақсы айта алмайтын балалармен ("дабылдатқыштар" деп аталатын) жұмыс жүргізу болып табылады. Тәжірибе барысы байқатқандай, бірінші кезекте нақты бір оқушыдағы аталған құбылыстың себептерін анықтап алу қажет: есту қабілетінің нашарлығы, ән айтудан тәжірибенің болмауы кесірінен есту қабілеті мен дауысындағы үйлестірудің жетіспеушілігі немесе дауыстық байланыстарының науқастануы және тағысын тағылар.

Бірінші жағдайда жұмыстың түрлі тәсілдері ұсынылады, соның ішінде соңынан аталған бала үшін қызықты және қалыпты қозғалысты қарапайым әуендерді орындау негізінде "жұмыс дауысы" диапазонын біртіндеп кеңітетін оның пимарлық дыбыстары аймағының ерекшеліктерін анықтаудың орны бөлек. Сонымен бірге төменгі сөйлеу дауысын әндетуге ұластырмас үшін жоғарғы регистрдегі дыбыстар шабуылы ("кішкентай торғай" сияқты әндету, "қоңырау" сияқты әндету") тәсілдерін де қолдану ұсынылады. Дегенмен барлық жағдайларда дауыс ырғағымен дұрыс айта алмайтын балалар әнді жақсы айтатындармен қатар отырып, олардың әндетулеріне құлақ түргендері дұрыс болмақ[3].

Үшінші жағдайда науқасты алып тастау және баланы қайта тексеру үшін ларинголог-дәрігердің көмегі қажет.

Бастауыш сыныпты бітірер кезде мұғалім шәкірттерін төмендегілерге дайындау керек:

**білуге:**

- әншілік дауысын сақтауға, хормен және жекелей ән айтудың негізгі тәртіптерін;



- дирижерлік нұсқауларды (демді алу мен ұстау, әндетудің басталуы мен аяқталуын, туындыны орындаудың динамикасы мен шапшандығының белгілерін, баса айту, айтылым ерекшелігі және тағы басақаларды);
- орындау сипатының музыка сипатына сәйкес келуінің қажеттілігі туралы.

**меңгеруге:**

- өзінің дауысына айшықтық мүмкіндіктері бойынша сирек кездесетін "музыкалық аспап" ретінде ұқыпты қатынаста болуды;
- мұғалімнің қолы бойынша сыныппен унисонда әндетуді;
- әншілік нұсқауларды сақтауды;
- дұрыс артикуляциялауды;
- әндерді сұлу, орайласқан, әндетілген дыбыстармен орындауды;
- әндету үрдісінде музыканың көңіл-күйі мен оның өзгеруілерін сезініп, түсіну мен айшықты түрде бере алуды;
- әндік туындыларды шығармашылық өзіндік өзгешелікті білдіруге ұмтылысты көрсете отырып, жалғыз дауысты және қос дауыртық элементтермен, сүйемелдеумен және сүйемелдеусіз орындауды;
- жеке дауыста бірнеше халықтық және композиторлық әндерді (оқушының таңдауы бойынша) орындауды.

Негізгі жалпы білім сатысында оқушылардың хормен ән айту іс-әрекеттері мыналарға бағытталған:

а) оқушылардың музыкалық және көркемдік талғамын, хормен ән айту сабақтарына сезімдік-құндылық қатынасын, оның зияткерлік-бейнелік және сезімдік саласын, шығармашылық қуатын, қиялдауын және ойлауын тәрбиелеуге;

б) жалпы музыкалылық пен әншілік дауысын (музыкалық есту қабілетін, музыкалық еске сақтау қабілетін, көңіл-күй сезімдерін, бейнелік және қауымдастық ойлауын) одан ары дамытуға;

в) хормен ән айту іс-әрекеттеріндегі тәжірибелік ептіліктер мен дағдыларды жетілдіруге; Мұғалім ғылыми зерттеулердің теориялық негізін және зерттеу жұмысын өткізу әдістемесін білуге тиіс. Сонымен қатар педагогикалық кәсіби шеберлігіне мына талаптар қойылады:

а) оқу процесін бақылауға және талдауға;

ә) педагогикалық фактілерді бір жүйеге келтіруге;

б) кез-келген педагогикалық ситуацияға музыкалық білімін, педагогикалық біліктілігін қолдана білуге;

в) музыка сабағының құрылымына жаңа формалар, әдістер қолдану жолында үнемі ізденіс үстінде болу;

г) сабақтың тақырыбын ашу мақсатына сәйкес қосымша материалдар қолдануға;

ғ) өз еңбегінің жемісін болжай білуге;

д) оқушылардың музыкалық даму деңгейін білуге;

е) үнемі білімін жетілдіруге, орындаушылық тәжірибесін, музыкалық репертуарды толықтыруға, оқушылармен сөздік байланыс музыка мұғалімінің кәсіби шеберлігін жетілдіруге міндетті.

Өз білімін табандылықпен жетілдіріп, тапсырылған іске адалдықпен, сүйіспеншілікпен қараған жоғары моральдық қасиеттері болған жағдайда ғана мұғалім бұған лайықты бола алады. Мұғалімнің оқу-тәрбие қызметіндегі табыстары көбінесе оның шеберлігіне байланысты. Ол өздігінен келмейді. Қайта мұғалімнің кәсіптік шеберлігін арттыруда, мәдени және саяси ой-өрісін кеңейту жөніндегі табанды және күнделікті жұмісінің нәтижесі болып табылады. Қазіргі кезде оқу-тәрбие процесін ізгілендіруде, оқытудың тәрбиелік сипатының басымдылығына, сондай-ақ тұлғалық бағдарына назар аударыла бастады. Бір қунарлығы қазіргі балалар өте алғыр. Олардың қай-қайсысының бойынан дарындылықты табуға болады. Тек тұтанып тұрған отты мезгілінде үрлеп, дұрыс бағыт-бағдар беру талабын қанағаттандырып отыруда мұғалімнің асқан шеберлігі қажет: кәсіптік шеберлік өздігінен келмейді. Ол педагогикалық мамандығын арттыру жөніндегі мәдени және саяси ой-өрісін кеңейту жөніндегі табанды да күнделікті жұмысының нәтижесі болып табылады.

Кәсіптік шеберлік өз пәнін терең білуді, тәрбие мен оқытудың жаңа заңдылықтарын білуді жүргізу шеберлігін көздейді. Кәсіби шеберліктің маңызды көрсеткіші оқу-тәрбие жұмыстарын жүргізу шеберлігі мен дағдысының болуы. Ол оқушылардың мінез-құлқын бақылау, зерттеу және олардың адамгершілік қасиеттерін қалыптастыруына көмектеседі.

Ал сөздігі, жұмысқа әрдайым әзір тұруды, кейбір кездескен қиын-шылықтарды жеңуі, тез арада шешім қабылдауы, оқушылардың ыңғайын табуы, ортақ тіл табысы араласуы керек. Жеке тұлғаның, мұғалімнің шеберлігі дер кезінде оларға ықпал ету, мінез-құлқы жолын көрсетіп, иландыра білу, жаңаша іздестіру жолдарын жүргізу, ғылыми негізін меңгеру, өзінің кәсіби шеберлігін кеңестерде, жиналыстарда, ғылыми-практикалық конференцияларда көрсетуі керек.

Қорыта келгенде, күрделі сан қырлы оқу-тәрбие қызметі мамандықта мұғалімдердің білімін арттыруда әрдайым жүйелі жұмыс қажет. Қызметін жаңа бастаған жас мұғалім ғана емес, көп жылдар бойы еңбек еткен ұстаз мұғалімдер әр мамандығын арттыруы қажет.

**Әдебиеттер:**

1. Апраксина О.А. Методика музыкального воспитания в школе, М. 1983.
2. К.Әсімбекова. Хор жүргізу негіздері 1994. Алматы.

3. Таубалдиева Ж. Мектепте музыкаға тәрбиелеу әдістемесі, Оқу құралы. Алматы, «Ғылым» 2002.
4. Музыка әлемінде. Республикалық әдістемелік журнал. Алматы 2013 (1-2-3-4)
5. Бейсенбекұлы О. Сазды аспаптар сыры А. 1994.
6. Музыка әлемінде Республикалық әдістемелік журнал Алматы. 2011 (1-2-3-4)

**Научный консультант:**  
професср.,к.п.н.Таубалдиева Жуматай

**Ж. Қожаханова**  
(Талдықорган, Қазақстан)

### **ЖАСТАРДЫ РУХАНИ –АДАМГЕРШІЛІККЕ ТӘРБИЕЛЕУ МӘСЕЛЕЛЕРІ**

Қазақстан Республикасының 2015 жылға дейінгі білім беруді дамыту тұжырымдамасында « жоғары білім берудің мақсаты - ... жеке тұлғаның сапалы жоғары білім алуға деген мүдделерін қанағаттандыру, әрбір адамға оқытудың мазмұнын, ... таңдауға кеңінен мүмкіндік беру» делінген. Осыған орай болашақ маманға кәсіби білім беру арқылы рухани-эстетикалық дамуындағы рөлін терең зерттеуді қажет етеді. Сондай қажеттіліктердің бірі – оқушыларға сыныптан тыс жұмыстарда эстетикалық тәрбие беру мүмкіндіктерін болашақ маманның игеруі [1].

Біз зерттеу барысында қарастырылып отырған мәселенің теориялық-әдіснамалық негізін дәлелдеу мақсатында ғылыми еңбектерге талдау жасау арқылы “адамгершілік”, “жалпы адамзаттық рухани-адамгершілік” ұғымдардың өзара байланыстарына, олардың анықтамаларына, құрастырылған жүйелерге мазмұндық сипаттама беруге талпындық. Сол себепті, рухани-адамгершіліктерға теориялық тұрғыдан талдауы өзекті мәселе деп қарастырымыз. Осыған орай, біз зерттеу тақырыбына байланысты аксиология теориясына сүйендік. Бұл мәселені рухани-адамгершіліктер теориясы немесе аксиология (грек тілінде “axis” – рухани-адамгершілік және “logos” - ілім) қарастырады. Аксиология – рухани-адамгершіліктер жаратылысы туралы, оның нақтылықтағы орны мен рухани-адамгершіліктің әлемдегі құрылымы туралы, яғни әлеуметтік және мәдени факторлар мен тұлғаның құрылымы арасындағы әр түрлі рухани-адамгершіліктер байланысы туралы ілім деп түсіндіріледі.

Осы ретте, біз зерттеу проблемамызға байланысты “адамгершілік” ұғымын зерттеген ғалымдар еңбегіне талдау жасауды жөн көрдік. Л.П.Буева, А.Г.Здравомыслов, А.Ф.Шишкин, В.А.Ядов, В.А.Блюмкин сынды ғалымдар “рухани-адамгершілік” ұғымын ғылыми тұрғыда негіздеп, оны топтап жіктеген еді [1].

Философ В.А.Блюмкин: “Рухани-адамгершіліктер иерархиясы әртүрлі негіз бойынша құрастырылуы мүмкін, алайда олардың ішіндегі ең маңыздысы адамзат қажеттеліктері мен пайда – мүдделерінен құралатын құрылымдар болып табылады, оларды адамдар өз іс-әрекеті барысында негізгі және негізгі емес, жоғарғы және төменгі деп жіктейді [9]. Жоғарғы рухани-адамгершіліктер адамның ең жоғары және ең маңызды қажеттіліктеріне жауап берулері қажет, өйткені қажеттіліктерді қанағаттандырмайынша адамның бақытты болуы, тіптен өмір сүруі мүмкін емес” – дейді. Материалдық игіліктерді адамның қажеттіліктерді жүзеге асыруының ғана амал-тәсілі деп атап, оларды төменгі рухани-адамгершіліктерға жатқызады. Жоғары рухани-адамгершіліктер бір-бірін толықтырады және өзара тең бағаға ие, бірақ олар адам мен адамзат игілігі үшін маңыздылығы жағынан топталады, - дей келе, ғалым “Жақсылықты ең басты рухани-адамгершілік деп есептейді, өйткені Ақиқат пен Сұлулық жақсылықсыз, рақымсыз және өнегесіз қасиетке ие болар еді”, - деп тұжырым жасайды [2].

Бүгінгі таңда қоғам өзгерістерінің шешуші факторы – Адам. Адамның қарым-қатынасының үйлесімділігін қамтамасыз етуде адамгершілік рухани-адамгершілік жетекші орын алады. Жалпы “Адам-Қоғам”, “Адам-Әлем” қатынастырынан адамның дүниеге көзқарасы қандай ұстанымдарға, принциптерге сүйенетіндігін ұғамыз. Бұл рухани-адамгершіліктері анықтауда үлкен маңыздылыққа ие болғанын көреміз.

Әлемді рухани-адамгершілігін-адамгершілікті игерту процесі барысында адам болмысты өз рухани-адамгершіліктерді арқылы қарастырады. Бұл қоршаған ортадағы заттар мен құбылыстар тұлғаның сезімдеріне, қызығушылық ұмтылыстарына сәйкес келетін әлімге деген ерекше эмоционалдық реңкке ие болатын қатынасты білдіреді. Адамның әлемге қатынасының ерекшелігі оның өзін және өзге адамдарды, қоршаған дүниедегі заттарды, сұлулық, еңбекқорлық, еркіндік т.б. тұрғысынан бағалап. Адамгершілік-рухани-адамгершіліктер арқылы қарастырумен сипатталады.

Адамгершілік рухани-адамгершілік қоғамның жалпы адамзаттық рухани-адамгершіліктерын бағалауға, дүниені және өзін-өзі танып білуге, түсінуге, адамдармен адамгершілікті саналы қарым-қатынасқа үнемі ықпал жасауға, адам бойындағы адамгершілік қасиеттерді үнемі дамытуға ынтыландыратын күш болып табылады.

Рухани-адамгершілік қатынас әрқашан да субъектінің бойында белгілі бір эмоцияларды – қуану, сүйсіну, таңдау, табыну т.б. туғызады. Оның ішіндегі ең жоғарысы – қасиеттерге табыну. Адам өмірі үздіксіз тәрбие үрдісінде болатынын, бұрынғы игерген білім, білік, дағдылары біртіндеп көмескіленіп, оның орнына жаңа білім, білік, дағдыларды меңгерумен шұғылданатынын ескеретін болсақ, онда адамның ой-санасының, білім көлемінің толысуына байланысты оның өмірге көзқарасы, белгілікұбылыстарға баға беруінде де өзгерістердің болуы толығып, жаңарып отыруы заңды құбылыс. Бұған қоса, әлеуметтік ортаның, отбасы мүшелері, жолдас – жоралары, таныстары мен достарының да белгілі мөлшерде әсер ететінін ескерсе, адам ерекшелігінің басым болуына бұл әсерлердің зор болатынын байқау қиын емес. Бұл

жөнінде кейінгі жылдары жарық көрген философиялық, педагогикалық, психологиялық, еңбектер басшылыққа алынды [3].

Қоғамдық жүйелер бір күйден екіншісіне ауысып жатқан мезетте, бұрынғы парадигмалар сараптаудан өтіп, жаңалары қабылданып жатқан қазіргі кезеңде әлеуметтік кеңістіктегі рухани-адамгершіліктер заңдары үлкен өзгерістерге ұшырауы мүмкін.

Ғылыми еңбектерге талдау жасау барысында он төрт рухани-адамгершіліктің бар екенін айқындадық. Олар: адам өмірі, еркіндік, адамгершілік, қарым-қатынас, отбасы, жеке бақыт, ұрпақ, көбейту, әрекет мәні және күнкөріс көзі ретіндегі жұмыс, игілік (кіріс, денсаулық), инициативтілік(дәстүрлі құрметтеу), тәуелсіздік, мейрімділік, беделділік, заңдылық.

Қазіргі қоғамның жаңару жағдайында оқушыларды адамгершілік рухани-адамгершілікке тәрбиелеуде жалпы адамзаттық рухани-адамгершіліктің мәні ерекшеленуде. Жалпы адамзаттық рухани-адамгершіліктер - әр түрлі халықтың, әр түрлі діннің, әр түрлі қоғамның рухани-адамгершілігін мақсаттарын бар нәрсені бағалай білуге үйрету, сол арқылы жалпы адамзаттық дамуға үлес қосу, оны құрметтей, қорғау білуге тәрбиелеу.

Қазақ тілі терминдерінің ғылыми түсіндірме сөздігінде: “Жалпы адамзаттық рухани-адамгершілік – барша адамдарға, әлеуметтік асқын жүйе ретіндегі бүкіл адамзатқа ортақ, дүние жүзі халықтарының, ғасыр бойғы тәжірибесін қорғау нәтижесінде тұжырымдалған, қазіргі заманғы өркениеттің дамуын анықтайтын мұраттар”, - деп көрсетіледі. Осы мәселе бойынша педагог ғалымдар әдіснамалық зерттеуші ғалымдар мынадай ең жоғарғы рухани-адамгершіліктер иерархиясың ұсынады: адам, Денсаулық, Өмір, Жанұя, Отан, Жер (планета), Адамзат, Бейбітшілік, Еңбек, Мәдениет, Даму. Біз зерттеу жұмысымызда ғалымдардың жаңа әлеуметтік-мәдени жағдайда жоғары сынып оқушыларын адамгершілікке тәрбиелеу тұжырымдамасына сүйендік. ҚР қоғам дамуының жаңа кезеңіндегі адамгершілік ұстанымға сүйене отырып, жалпы адамзаттық рухани-адамгершіліктердің ішінен, Адам, Жер, Ұлт, Отан, Бейбітшілік, Мәдениет, Еңбек, Білім, Отбасы деген рухани-адамгершіліктерді іріктеп жүйелейдік.

Жоғардағы пікірлерден бақағамнымыз, берілген бұл жүйелер бірдей болмағанымен, олардағы рухани-адамгершіліктер тізімінде ортақ көзқарас бар және оларды біріктіріп тұрған – гуманистік бағыттылық: үш жүйеде де “Адам” ең маңызды рухани-адамгершілік болып табылады.

Педагог – ғалым Г.Н. Нұрғалиева 90 жылдардың басында, жеке адамның рухани-адамгершілік бағдар жүйесінің психологиялық – педагогикалық негізін анықтап, оқушыларды адамгершілікке тәрбиелеуде олар әлеуметтік - мәдени ортада әлемдік өркениеттің адамгершілікті болатындығын жан – жақты көрсеткен еді [3].

Сондықтан, жалпы адамзаттық рухани-адамгершіліктер жүйесін негізге ала отырып, адамгершілік рухани-адамгершілігінлігіне біз өз анықтамамызды бердік. “Адамгершілік рухани-адамгершілік дегеніміз – оқушы дүние жүзілік адам баласы жасаған бағалы бағдарламалық білімін рухани-адамгершілік ретінде өз іс- әрекетіне, қарым – қанымасында, игерге алатын, мәдени тәжірибесінде пайдаланып, өзінің табиғи болмасын байыта алатын, мәдени байлықтарды меңгерген, соған сәйкес әртүрлі іс- әрекеттер, сезім, сана, мінез – құлықта, қоғамық қатынаста тұлғаға тірек болатын сенімдер жүйесі” – деп тұжырымдаймыз. Бұл анықтамада рухани-адамгершіліктің ең маңызды белгілері аталып, ол адамдарды біріктеретін негізгі тірек болып табылады. адамның адамгершілік санасы – оның рухани-адамгершілігін әрекетінің саласын, тұлғаның байлығының өлшемін білдіреді.

Сондықтан, рухани-адамгершіліктерді философиялық тұрғыдан қарастырғанда мындай топтарға бөлуге болады: Қоғам және адам – ең жоғары рухани-адамгершілікті, рухани-адамгершілік; табиғат, еңбек т.б. – материалдық қажетті өмір рухани-адамгершілігінлігі; отбасы, ғылым, мемлекет т.б. - әлеуметтік өмір рухани-адамгершілігінлігі; ғылыми білім, норма, көзқарас, иедал т.б. – рухани-адамгершілігін өмір мен мәдениет рухани-адамгершілігінлігі; шындық, толеранттық, жанашырлық, махаббат, достық, қанағаттану – адамгершілік рухани-адамгершілік.

Демек, біздің пайымдауымызша осы рухани-адамгершіліктердің жиынтығы “Жалпы адамзаттық рухани-адамгершіліктерді” анықтайды. Адамның жеке басының тұлғалық рухани-адамгершілігінлігі жалпы адамзаттық рухани-адамгершілікпен сәйкесіп жатса, онда әлеуметтік болмыста үйлесімде ахуал қалыптасқан болар еді.

Осындай жағдайда бүгінгі таңда “Жалпы адамзаттық рухани-адамгершіліктер” қатынасының гуманистік нормаларға, ұстанымдарға, принциптерге сүйенуі қажет деп санамыз. Айтылған пікірлерді талдай отырып, оқушылардың адамгершілігінің қызметін жүйелей негіздеуге мүмкіндік бар. Бұл негізде шетел философы Р.Вильямстың еңбегіне ерекше көңіл бөлдік. Ол рухани-адамгершіліктерді мақсат – рухани-адамгершілік (терминальды), құрал-құндылық (инструментальды) болатын, оларға бағынышты рухани-адамгершіліктер болады деген пікірді білдірді де, мақсат рухани-адамгершілікқы – Ақиқатты, Еркіндікті, Өсемдікті, Жақсылықты жатқызады [4]. Ал, құрал – рухани-адамгершіліктерға - Әлеуметтік, Саяси, Экономикалық құбылыстарды жатқызады. Бұлардың барлығы қоғамдық тарихи үрдістің жалпы адамзаттық рухани-адамгершілік кеңістігіндегі алдына қойған мәселелермен байланысты рухани-адамгершіліктер болып табылады.

Әрине, инструментальды рухани-адамгершіліктерсыз жалпы рухани-адамгершіліктер жүйесі қалыптасады. Өйткені, олар нақты жағдайдағы ерекшеліктерге байланысты қалыптасқан мәселелерді қамтиды. Инструментальды рухани-адамгершіліктердің негізін моральдық рухани-адамгершіліктер құрайды және олар қоғамда реттеші, тәрбиелеуші қызметтерді атқарады. Міне, біз осы жоғарыдағы пайымдаулардан рухани-адамгершіліктер жүйесінің әртүрлі элементтері болып есептелетін жеке, топтық, қауымдастық, ұлттық, жалпы адамзаттық құндылықтар иерархиясы бар екенін айқындадық.

Жоғарыда айтылған ғалымының тұжырымынан біз, оқушыларға адамгершілік рухани-адамгершіліктерді қалыптастыруда жеке тұлғаның бойындағы ішкі мәдениетінің іргетасы бола алатында көзіміз жетті. Тәрбие беру процесінде оқушылардың физиологиялық, анатомиялық, психологиялық жағдайларын ескеру қажет. Педагогикалық әдебиеттерде жас кезеңдеріне сай, зерттеу нысанымыздағы бастауыш сынып оқушыларын, яғни оқушылардың дара және ерекшеліктерін есепке ала отырып, тәрбие жұмысын тиімді ұйымдастыру керек. Жеткіншек жастағы оқушылардың мінез ерекшеліктерін ескерсек, олар намысқор, үлкендердің бақылауын сүймейтін, бірудің өзіне өктемдігін ұнатпайтын, мінезінде шындық пен жалғандықты байқауға тырысатын, өз мүмкіндіктерін ескермей, ойланбай асығыс шешім жасайтын, өзіндік пікір айтуға тырысатын шағы. Жеткіншек кезең – барлық отбасы мүшелерінің әлеуметтік, отбасылық кемелденуін тексеру уақыты. Сондықтан, іс-әрекетте, қарым-қатынаста оқушының психологиялық ерекшеліктерін ескеруіміз қажет.

#### Әдебиеттер тізімі:

1. Қазақстан Республикасының 2015 жылға дейінгі білім берді дамыту тұжырымдамасын Қазақстан мектебі №2, 2004, 5-166.
2. Измайлов А.Э. Народная педагогика; Педагогическое воззрение народов средней Азии и Казахстана М., 1991, стр. 76.
3. Қалиев С., Оразаев М., Смаилова М. Қазақ халқының салт-дәстүрлері. Алматы, «Рауан», 1994, 221-б.
4. Ұзақбаева С., Мұқанова. Қазақәтнопеддагогикасы: тәлімдік тағылымдар. Оқуқұралы, Алматы, РБК, 1998, 112-б.

**Научный руководитель:**  
професср.,к.п.н.Таубалдиева Жуматай.

**Дарья Михайлова**  
(Россия, Белгород)

### ПОДГОТОВКА БУДУЩИХ КЛАСНЫХ РУКОВОДИТЕЛЕЙ В ИНФОРМАЦИОННО-ОБРАЗОВАТЕЛЬНОЙ СРЕДЕ ВУЗА

Реформирование высшего образования, вызванное социально-экономическими и государственно-политическими преобразованиями, постоянный рост объема информации, увеличение количества изучаемых дисциплин при стабильных сроках обучения в вузах поставили перед системой профессиональной подготовки специалистов ряд серьезных проблем, одной из которых является проблема подготовки будущих классных руководителей к осуществлению воспитательной деятельности в образовательной организации.

Изучение данной проблемы привело нас к выводу о том, что профессиональная подготовка будущих классных руководителей к осуществлению воспитательной деятельности в школе должна осуществляться в информационно-образовательной среде вуза, что будет способствовать повышению уровня профессиональной подготовки будущих педагогов-воспитателей.

Проблема подготовки будущих специалистов в информационно-образовательной среде вуза рассматривалась в работах М.Т. Батаевой, С.В. Коровина, Н.С. Прокоповой, Г.Р. Туйсиной, Т.В. Юрченко, О.А. Черкашиной и др.

Остановимся на определении понятия «информационная образовательная среда». Так, понятие «информационная среда вуза» может трактоваться как совокупность условий, существующих внутри вуза и обеспечивающих осуществление деятельности пользователя с информационными ресурсами с помощью интерактивных средств информационных и коммуникационных технологий, и взаимодействующих с ним, как с субъектом информационного общения и личностью [3, с. 43]. Понятие «образовательной среды» обусловлено взаимосвязанными факторами, обеспечивающими образование человека, обязательно предполагает включенность в нее основных субъектов – обучающихся и педагогов, которые также являются ее носителями и компонентами. Под образовательной средой понимается «совокупность условий, способствующих возникновению и развитию взаимодействий учебного характера между обучающими и обучаемыми, а также средства образовательных технологий, которые способствуют формированию познавательной активности обучаемых» [3, с. 44]. Т.В. Юрченко приходит к выводу о том, что в современных условиях информатизации образовательная среда использует уникальные возможности информационных и коммуникационных технологий. Следовательно, термин «информационно-образовательная среда» можно использовать для обозначения образовательной среды, базирующейся на широком использовании информационных технологий. В результате полученных выводов, автор диссертационного исследования под информационно-образовательной средой понимает «совокупность средств передачи данных, информационных ресурсов, протоколов взаимодействия, аппаратно-программного и организационно-методического обеспечения, ориентированную на удовлетворение образовательных потребностей пользователей» [3, с.50].

С.С. Лебедев придерживается мнения о том, что информационно-образовательная среда представляет собой программный продукт, предоставляющий обучающемуся интерфейс для быстрого и удобного доступа к базе знаний.

Интересен опыт создания информационно-образовательной среды в Северокавказском

государственном техническом университете. Здесь информационно-образовательная среда понимается учеными как система, объединяющая учебные, методические и информационные ресурсы с использованием современных информационных и телекоммуникационных технологий и направленная на организацию взаимодействия между преподавателями и студентами, а также интеграцию в единую сеть учебных пособий и модулей, используемых в учебном процессе.

Опыт по созданию информационно-образовательной среды в Омском государственном педагогическом университете позволяет рассмотреть основные компоненты информационно-образовательной среды вуза: 1) функциональная инфраструктура, включающая электронные учебно-методические материалы, наукоемкое программное обеспечение, специализированные тренажеры и средства компьютерного моделирования, системы контроля знаний, технические средства, базы данных и информационно-справочные системы; 2) программно-методические ресурсы; 3) коммуникационные средства; 4) организационная структура, обеспечивающая функционирование и развитие информационно-образовательной среды.

Известно, высшее образование тесно связано с информатизацией современного общества и созданием мирового информационного пространства, характеризующееся активным использованием информационных и телекоммуникационных технологий; разработкой и внедрением информационных продуктов для образовательных учреждений. Именно поэтому при определении информационно-образовательной среды, на наш взгляд, необходимо обращать внимание как на её содержание, т.е. информацию учебного, методического характера, а также на программное обеспечение, специализированные тренажеры и средства компьютерного моделирования.

На наш взгляд, деятельность профессорско-преподавательского состава по подготовке будущих классных руководителей в информационно-образовательной среде вуза, должна быть направлена в первую очередь на разработку электронных учебно-методических комплексов по дисциплинам (ЭУМКД), разработку и внедрение электронных диагностических комплексов (программ для ЭВМ), разработку электронных учебных пособий, которые будут знакомить студентов работой программы для ЭВМ.

Целью ЭУМКД как базы данных является систематизированное представление совокупности нормативных, методических, учебных и контрольно-измерительных материалов, предусмотренных для использования в образовательном процессе по конкретной образовательной дисциплине для данного направления подготовки бакалавров и магистров. Задача ЭУМКД – обеспечивать полноценный и удобный доступ преподавателей и обучающихся (в рамках их компетенций) к материалам, используемым ими в образовательном процессе [1].

Анализируя цели и задачи ЭУМКД, приходим к выводу о том, что при разработке его содержания следует уделять особое внимание структуре ЭУМКД и содержанию материала, а информационные технологии здесь будут лишь средством, с помощью которых можно представить ЭУМКД.

Что касается электронного диагностического комплекса будущего педагога-воспитателя, то основная цель его создания состоит в подготовке будущих классных руководителей к объективному изучению воспитательного процесса, его организации, анализе полученных результатов, их коррекции, планировании последующей воспитательной деятельности в соответствии с полученными результатами.

Например, разработанный нами электронный диагностический комплекс классного руководителя имеет ряд преимуществ: 1) знакомит будущих педагогов-воспитателей со способами организации воспитательной деятельности; 2) позволяет заинтересовать студентов дисциплиной «Классный руководитель» с помощью внедрения новых технологий в процессе обучения; 3) позволяет хранить информацию в электронном виде, исключая накопление папок с информационным материалом; 5) знакомит обучающихся с правилами проведения педагогической диагностики и т.д. Кроме этого, программа «Электронный диагностический комплекс классного руководителя» обладает простым, интуитивно понятным интерфейсом.

Учебное пособие «Электронный диагностический комплекс классного руководителя: руководство пользователя» знакомит студентов с возможностями программы, интерфейсом программы, репозиторием тестов и т.д.

Таким образом, мы считаем, что выделенные нами компоненты информационно-образовательной среды вуза необходимо внедрить в образовательную практику вуза, что позволит повысить уровень профессиональной подготовки будущих классных руководителей.

#### **Литература:**

1. Савина А.Г., Блок А.В. Формирование структуры и содержания учебно-методических комплексов дисциплин в соответствии с требованиями ФГОС // *Фундаментальные исследования*. – 2014. – № 5 (5). – С. 1092-1098; URL: [www.rae.ru/fs/?section=content&op=show\\_article&article\\_id=10003320](http://www.rae.ru/fs/?section=content&op=show_article&article_id=10003320) (дата обращения: 22.11.2014).
2. Туйсина Г.Р. Профессиональная подготовка будущих учителей технологии и предпринимательства в развивающей информационно-образовательной среде вуза [Текст]: дис... канд. пед. наук: 13.00.08/ Г.Р. Туйсина.-Магнитогорск, 2010.-197с.
3. Юрченко Т.В. Организация учебно-познавательной деятельности студентов в информационно-образовательной среде вуза [Текст]: дис... канд. пед. наук: 13.00.01/ Т.В. Юрченко.-Нижний Новгород, 2011.-203с.

Г. Мырзагерейқызы, С.Ильясова, Г.Марксызы  
(Атырау, Қазақстан)

## ЛОГИКАЛЫҚ ФУНКЦИЯЛАРДЫ IDL-400 ҚҰРЫЛҒЫСЫ АРҚЫЛЫ ОҚЫП ҮЙРЕНУ

IDL-400 құрылғысы арқылы логикалық теорияны оңай түсіндіруге болады. Өйткені, IDL-400 конструкциясы логикалық функциялармен жұмыс істеуде өте ыңғайлы және қарапайым. Құрылғы логикалық элементтермен, логикалық ауыстырып-қосқыштармен, жарықдиодты индикаторлармен, тұрақты ток көзімен (шығыс кернеуі  $+5V \pm 0.25V$ - $5V \pm 0.25V$ , максимал шығыс тогы 1A 500 mA), импульс генераторымен және монтажды қосымша платамен жабдықталған [1]. Алдарыңызда ұсынылып отырған жұмыс осы құрылғымен жасалған.

**Мақсаты:** IDL-400 құрылғысы арқылы логикалық элементтермен танысу және олардың басқару функцияларын түсіну.

**Жұмыстың барысы:** Цифрлы өлшеуіш аспаптарының, электронды есептеу машиналарының, өндірістік автоматты қондырғылардың негізінде логикалық элементтер деп аталатын қарапайым тізбектер қолданылады. Бұл тізбектерде ескерілетін шама – олардың кірісі мен шығысындағы кернеулері немесе олардың потенциалдық деңгейлері. Кернеудің көрсетуі не жоғары деңгейі “1” деп, ал төменгі деңгейі “0” деп алынады. Осы себепті де жоғарыда аталған құрылғыларда екілік санау жүйесі қолданылады. Екілік санау жүйесін қолдану “ЕМЕС”, “ЖӘНЕ”, “НЕМЕСЕ” деп аталатын қарапайым үш түрлі тізбекті барлық логикалық және цифрлық құрылғылардың негізінде алуға мүмкіндік береді.

“ЕМЕС” логикалық элементі пайымдалған тұжырымды теріске шығару операциясын орындайды. Мұны логикалық алгебрада  $A = \bar{B}$  деп жазады да, «A деген B емес» деп оқиды. Ендеше нольді бірлік теріске шығарады ( $\bar{0} = 1$ ) да, ал бірлікті ноль теріске шығарады

( $\bar{1} = 0$ ). Басқаша айтқанда “A бар болса B жоқ”, “A жоқ болса B бар”.

“ЖӘНЕ” элементі  $Y = A * B$  логикалық көбейту амалын орындайды. Бұл “C айтымы дұрыс, егер A және B айтымдары дұрыс болса” деген ұғымды білдіреді.

“НЕМЕСЕ” элементі  $Y = A + B$  логикалық қосу амалын орындайды. Бұл “C айтымы дұрыс, егер A айтымы дұрыс болса немесе B айтымы дұрыс болса” деген ұғымды білдіреді. Басқаша айтқанда “C бар, егер A бар болса немесе B бар болса”.

Тізбектің күй кестесінен  $Y = 1$ , егер  $A = 1$  де  $B = 1$  немесе  $A = 1$  де  $B = 0$  немесе  $A = 0$  де  $B = 1$ , ал  $Y = 0$ , егер  $A = 0$  және  $B = 0$  болса. Қарастырылған логикалық элементтерден басқа екі немесе одан да көп амалдарды орындайтын “НЕМЕСЕ-ЕМЕС” және “ЖӘНЕ-ЕМЕС” деп алатын элементтер де кеңінен қолданылады [2].

**Жұмыстың орындалу реті:**

1. ЖӘНЕ логикалық элементін зерттеу.

ЖӘНЕ логикалық элементінің негізгі символы 1(а)-суретте берілген.

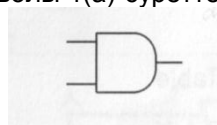

1(а)-сурет

А) «A» және «B» кірістерін P2, P3 ауыстырып-қосқыштарына жалғап, «Y» шығысын 1(б)-суреттегі сұлбаға сәйкес жарықдиодының дисплейіндегі «0»-ге жалғаймыз.

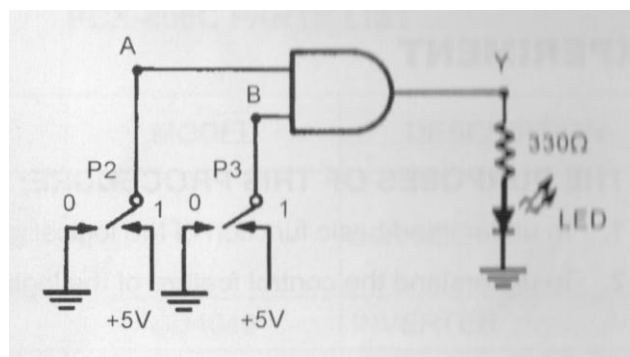

1(б)-сурет

В) Екі логикалық P2, P3 ауыстырып-қосқыштарын «0» күйден «1» -ге өзгертіп және қайтадан бастапқы «0» күйге ауыстырып кіріс және шығыс жағдайларын бақылаймыз.

С) Алынған нәтиже бойынша 1(с)-суреттегі ақиқаттық кестені толтырамыз.

$Y = A \cdot B$

A	B	Y
0	0	1
0	1	0
1	0	0

1	1	1
---	---	---

1(с)-сурет Ақиқаттық кесте

**2. НЕМЕСЕ** логикалық элементін зерттеу.

НЕМЕСЕ қарапайым логикалық элементінің символы 2(а) – суретте көрсетілген.

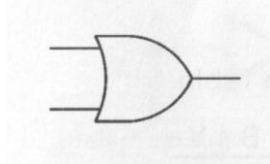

2(а) – сурет

А) «А» және «В» кірістерін P2, P3 ауыстырып-қосқыштарын жалғап, «Y» шығысын 2(б)-суреттегі сұлбаға сәйкес жарықдиодының дисплейіндегі «0»-ге жалғаймыз.

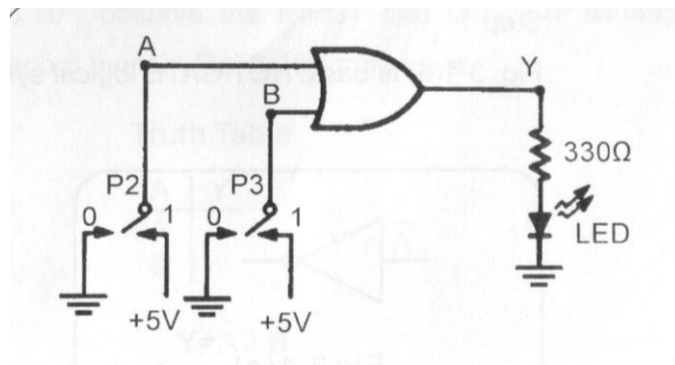

2(б)-сурет

В) Екі логикалық P2, P3 ауыстырып-қосқыштарын «0» күйден «1» -ге өзгертіп және қайтадан бастапқы «0» күйге ауыстырып кіріс және шығыс жағдайларын бақылаймыз.

С) Алынған нәтиже бойынша 2(с)-суреттегі ақиқаттық кестені толтырамыз.

$$Y=A+B$$

A	B	Y
0	0	0
0	1	1
1	0	1
1	1	1

2(с)-сурет Ақиқаттық кесте

**3. ЕМЕС** логикалық функциясын зерттеу.

ЕМЕС логикалық функциясының символы 3(а)-суретте берілген.

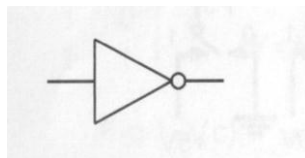

3(а)-сурет

А) «А» кірісін P3 логикалық ауыстырып-қосқышын қосып, «Y» шығысын 3(б) – суреттегідей жарық диодының дисплейіне қосамыз.

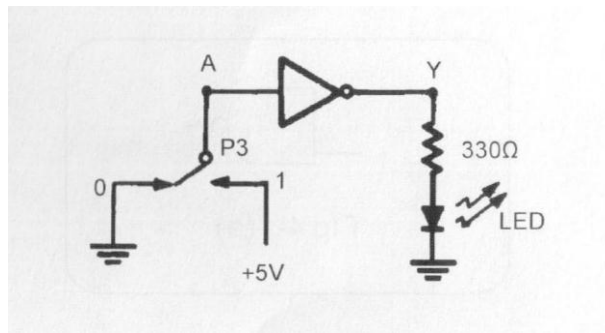

3(б) – сурет

В) Логикалық P3 ауыстырып-қосқышын «0» күйден «1»-ге өзгертіп және қайтадан бастапқы «0» күйге ауыстырып кіріс және шығыс жағдайларын бақылаймыз.

С) Алынған нәтиже бойынша 3(с)-суреттегі ақиқаттық кестені толтырамыз.

$Y = \bar{A}$

A	Y
0	1
1	0

3(с)-сурет Ақиқаттық кесте

**4. ЖӘНЕ ЕМЕС логикалық элементін зерттеу.**

4(а) - суретте ЖӘНЕ ЕМЕС логикалық элементінің символы көрсетілген.

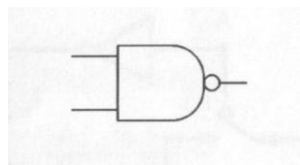

4(а) – сурет

А) «А», «В» кірістерін P2, P3 ауыстырып-қосқыштарын жалғап, «Y» шығысын 4(б)-суреттегідей жарықдиодының дисплейіне жалғаймыз.

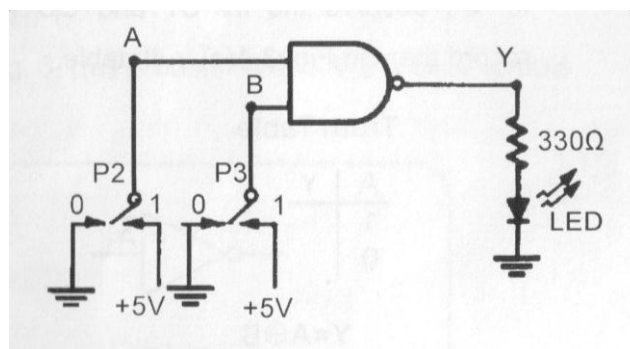

4(б)-сурет

В) Екі логикалық P2, P3 ауыстырып-қосқыштарын «0» күйден «1»-ге өзгертіп және оны қайтадан «0» күйге ауыстырып, кіріс және шығыс жағдайларын бақылаймыз.

С) Алынған нәтижелерді 4(с) - суреттегі ақиқаттық кестеге жазамыз.

$Y = A * B$

1		

4(с)-сурет Ақиқаттық кесте



**5. НЕМЕСЕ ЕМЕС логикалық элементін зерттеу.**

НЕМЕСЕ ЕМЕС логикалық элементінің қарапайым символы 5(a) - суретте көрсетілген.

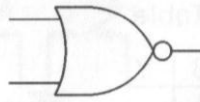

5(a) - сурет

А) «А», «В» кірістерін P2, P3 ауыстырып-қосқыштарына жалғап, «Y» шығысын 5(б)-суреттегі сұлбада көрсетілген жарық диодының дисплейіне жалғаймыз.

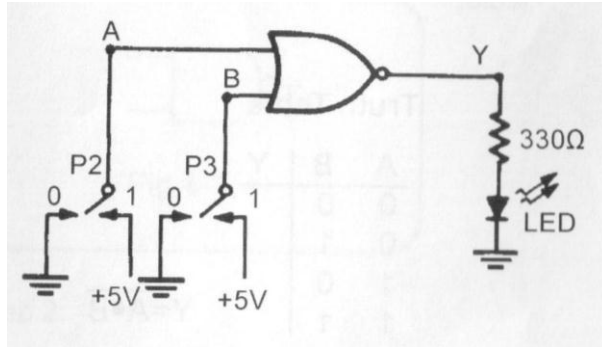

5(б)-сурет

В) Екі логикалық P2, P3 ауыстырып-қосқыштарын «0» күйден «1»-ге өзгертіп және оны қайтадан «0» күйге ауыстырып, кіріс және шығыс жағдайларын бақылаймыз.

С) Алынған нәтижелерді 5(с) - суреттегі ақиқаттық кестеге жазамыз.

$$Y = \overline{A \cdot B}$$

5(с)-сурет Ақиқаттық кесте

**6. НЕМЕСЕ эксклюзивті логикалық элементін зерттеу.**

НЕМЕСЕ эксклюзивті қарапайым логикалық элементінің символы 6(a)-суретте көрсетілген.

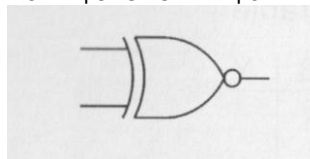

6(a)-сурет

А) «А», «В» кірістерін P2, P3 ауыстырып-қосқыштарына жалғап, «Y» шығысын 6(б)-суреттегідей жалғаймыз.

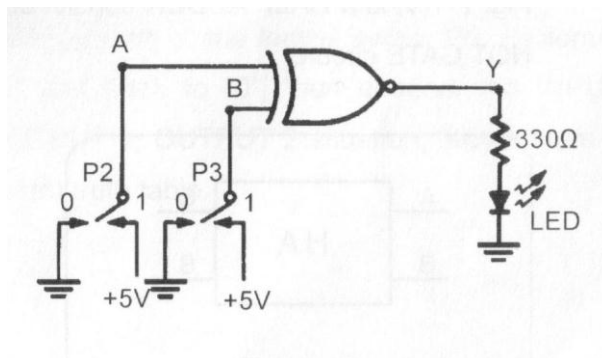

6(б)-сурет

В) Екі логикалық P2, P3 ауыстырып-қосқыштарын «0» күйден «1»-ге өзгертіп және оны «0» күйге қайта ауыстырып, кіріс және шығыс жағдайларын бақылаңыз.

С) Алынған нәтижелерді 6(с)-суреттегі ақиқаттық кестеге жазыңыз [3].

$$Y = A \oplus B$$

--	--	--

6(с)-сурет Ақиқаттық кесте

Қорыта келгенде, IDL-400 құрылғысы арқылы логикалық функцияларды оңай түсіндіруге болады. Жоғары оқу орындарында радиоэлектроника пәнін оқытуда осы зертханалық жұмысты пайдалануға болады.

#### Әдебиеттер тізімі:

1. Сайт E-Mail: [education@kandh.com.tw](mailto:education@kandh.com.tw), WEB: <http://www.kandh.com.tw> – Logic trainer С.1-26.
2. Нұрманов М. Микросхемотехника негіздері. Оқулық. – Астана, «Фолиант», 2008ж. С. 143-158
3. Китаев В.Е. Электротехника және өнеркәсіптік электроника негіздері. - Алматы, «Қазақстан», 1991ж. С. 191-198

**Алла Незбутня**  
(Вінниця, Україна)

### ПРОФЕСІЙНІ ЯКОСТІ ВИКЛАДАЧА ВНЗ ЯК ОСНОВА ПІДВИЩЕННЯ ІНТЕЛЕКТУАЛЬНОГО ТА ДУХОВНОГО ПОТЕНЦІАЛУ НАЦІЇ

Навчання у вищому навчальному закладі дає можливість студентам здобути необхідні уміння та навички, які необхідні для подальшої професійної діяльності студентів та розвитку їх як особистостей. Викладачі ВНЗ є джерелом знань, необхідних студенту, від професіоналізму яких залежить те, як будуть донесені знання до студента, чи зуміє він їх використати у подальшому житті. Викладач ВНЗ - це не тільки професія, метою якої є донесення знань до студентів, а й формування і створення особистостей, що в цілому призводить до реалізації державної політики - підвищення інтелектуального потенціалу нації, розвиток науки, зростання у моральному і духовному плані суспільства, виховання поваги до культурної спадщини, розширення світогляду. Кожен викладач має свою мету викладання і цілі, які він хоче досягти, навчаючи студентів.

Мета статті - сформувати розуміння поняття професіоналізму викладача, дослідження рівнів його професіоналізму та впливу психолого-педагогічних, професійно-особистих якостей на інтелектуальний і духовний потенціал нації.

Професійні уміння, навички та вимоги до викладачів були розглянуті в публікаціях І. В. Філончука, Т. О. Лукіної, І. Є. Булах, Г. А. Дмитренка, М. Кузьміної. Кожен з цих авторів виклав своє бачення та свої критерії щодо професійних якостей викладачів. Загалом, спільним між ними є такі твердження: викладач має знати свій предмет, вміти донести до інших свої знання, навички, досвід, аналізувати свою практичну діяльність і постійно розвиватись, здобувати нові знання та досвід.

Професіоналізм педагога вищої школи полягає в ефективній реалізації системи професійних знань і умінь:

- спеціальних (знання теорії своєї науки та практичні уміння застосовувати їх на практиці);
- психолого-педагогічних (знання психологічних основ викладання обраної дисципліни, знання і урахування психологічних особливостей студентів);
- методичних (володіння методами, прийомами і засобами донесення інформації до студентів).
- організаційних (володіння уміннями здійснювати оптимальну організацію власної діяльності та керувати діяльністю студентів) [4, с. 122].

Досліджуючи рівень професіоналізму, М. Кузьміна здійснила диференціацію викладачів за такими рівнями:

I рівень - репродуктивний (недостатній) полягає в умінні викладача передати студентам ту інформацію, якою володіє сам;

II рівень адаптивний (низький) передбачає уміння пристосувати виклад матеріалу до особливостей аудиторії;

III рівень - локально-моделюючий (середній) передбачає володіння педагогом стратегіями передавання знань з окремих розділів і тем;

IV рівень - системно-моделюючий (високий) полягає в умінні формувати систему знань, умінь і навичок з навчальної дисципліни загалом;

V рівень - системно-моделюючий (вищий) передбачає здатність педагога перетворювати свій предмет на засіб формування особистості студентів.

Викладач ВНЗ - це високоінтелектуальний спеціаліст із комунікативними вміннями, організаторськими здібностями, професійно необхідними знаннями, що здійснює такі види діяльності:

- реалізація основних освітніх програм та навчальних планів на рівні, що відповідає державним стандартам вищої освіти;

- розробка та використання сучасних освітніх технологій, вибір оптимальної стратегії викладання;
- використання власних наукових досліджень для вдосконалення освітнього процесу;
- формування професійного мислення, виховання громадськості, розвиток системи цінностей розумової та мотиваційної сфер особистості;
- проведення наукових досліджень часткових і загальних проблем викладання [3, с. 63].

Педагогічна професія вимагає особливої чутливості до постійно оновлюваних тенденцій суспільного буття, здатності до адекватного сприйняття потреб та вимог суспільства і відповідного коригування своєї роботи. Вища школа як один з найважливіших інститутів соціалізації людини, підготовки молоді до ролі активних суб'єктів майбутніх суспільних процесів повинна бути винятково уважною як до нових реалій і тенденцій суспільного розвитку, так і до нововведень у сфері змісту, форм і методів навчання та виховання. Відповідно інноваційність має характеризувати професійну діяльність викладача ВНЗ. Суттю інноваційних процесів в освіті є їх налаштованість на творчий пошук упровадження новітніх досягнень психолого-педагогічної науки в повсякденну практику, вивчення, узагальнення та поширення передового педагогічного досвіду, прагнення до освоєння та застосування нових педагогічних технологій, активних форм і нових методів організації навчально - виховного процесу [5, с. 2].

Основними завданнями викладача вищої школи є:

- розробка й коригування навчальних програм, підготовка навчальних курсів відповідно до чинних вимог;
- проведення лекційних занять, практичних, семінарських, лабораторних занять;
- стимулювання дискусій і розвиток незалежного мислення в студентському середовищі;
- контроль за виконанням студентами проектних і практичних робіт;
- організація, проведення й оцінювання екзаменаційних робіт і тестів;
- керівництво дослідницькими роботами студентів;
- підготовка підручників, навчальних матеріалів або статей;
- участь у роботі конференцій і семінарів;
- участь в ухваленні рішень, що стосуються діяльності навчальних відділень (кафедри, факультету, інституту, університету);
- надання допомоги студентам у надпрограμній активності (підготовка до конкурсів, виставок, концертів) та ін.

З даного переліку завдань можна зробити висновок, що викладач ВНЗ має володіти здібностями організатора, оратора, психолога, володіти логікою навчально-виховного процесу, бути висококваліфікованим фахівцем, як у своїй предметній галузі, так і бути ерудованим в інших галузях знань. Тобто викладач ВНЗ – це особа, яка за змістом своєї професійної діяльності повинна володіти сукупністю якостей, доступних небагатьом. Таких кваліфікаційних характеристик не має ніяка інша професія. Професія викладача ВНЗ вимагає не лише певних природних здібностей, а й великих розумових, фізичних, емоційних і часових витрат [1, с. 4].

Стосовно психолого-педагогічного аспекту професіоналізму викладача ВНЗ висуваються такі вимоги:

- 1) підвищувати світоглядну й гуманітарну спрямованість педагогічного процесу, творчо застосовувати різноманітні наукові методи в професійній і суспільній діяльності;
- 2) здійснювати перехід від масового до індивідуального навчання;
- 3) головну мету вбачати в розвитку та професіоналізації особистості майбутнього фахівця;
- 4) вдосконалювати організацію, методичне й дидактичне забезпечення самостійної роботи студентів, спираючись на перспективні підходи, методи та засоби навчання;
- 5) розвивати творчі здібності студентів;
- 6) забезпечувати формування фахівців широкого профілю, які можуть поєднувати теоретичні знання і практичними вміннями та навичками;
- 7) застосовувати ІТ-технології у своїй діяльності, розвивати навички студентів у цій сфері [2, с. 54].

Висновки. Бути викладачем у ВНЗ означає постійну працю над собою, розвитку як професіонала у своїй діяльності і розвитку як особистості. Здатність викладачів ВНЗ до формування стратегій успішного професійного становлення залежить від готовності та рівнів саморозвитку, усвідомлення чинників, що сприяють чи перешкоджають професійному становленню, можливості долати перешкоджаючі чинники і вирішувати проблеми, вміти об'єктивно оцінювати свою професійну діяльність. Дана професія є суспільно важливою, адже від викладачів багато у чому залежить як буде розвиватися суспільство в особі нового покоління в інтелектуальному та духовному плані.

#### Література:

1. Булах І. Є. Особливості діагностування професійної компетентності викладачів [Електронний ресурс] / [Булах І. Є., Мруга М. Р., Філончук І. В.]. - Режим доступу: <http://www.nbuv.gov.ua/e-journals/itzn/em5/content/08bigcpt.htm>.
2. Вітвицька С. С. Компетентнісний та професіографічний підходи до побудови професіограми магістра освіти / С. С. Вітвицька // Вісник Житомирського державного університету імені Івана Франка. – Житомир : ЖДУ, 2011. - 52-58 с.
3. Гузій Н. В. Педагогічний професіоналізм : історико-методологічні та теоретичні аспекти : [монографія] / Н. В. Гузій. - К. : НПУ ім. М. П. Драгоманова, 2010. - 243 с.

4. Зязюн І.Я. Психодіагностика педагогічної майстерності вчителя [Електронний ресурс]. - Режим доступу - <http://eprints.zu.edu.ua/433/1/03ziyamv.pdf>
5. Котенко О.П. Особистість учителя у процесі взаємодії зі студентом.// [Електронний ресурс] : - [http://www.rusnauka.com/EISN\\_2012/Pedagogica/3\\_11045.doc.htm](http://www.rusnauka.com/EISN_2012/Pedagogica/3_11045.doc.htm).

**Науковий керівник:**

кандидат педагогічних наук Киричук Анжела Станіславівна.

**Шалкар Оразбаев**  
(Талдықорган, Казахстан)

### ІЛИЯС ЖАНСҮГІРОВ РЕАЛИСТ АҚЫН

Ілияс Жансүгіров поэзиялық мұрасы қазақ халқының өмірі мен даласының тынысын, асқақ мұраттарын, Жетісу жерінің кәусар ауа, көркем суреттерін кеңінен көрсететін құдіретті де парасатты әлем. Ақын өлеңдеріндегі тақырыптық-идеялық арна, көркемдік-суреткерлік сипаттар, сөз сыры мен ой жүйесінің үйлесім иірімдері – халық әдебиетінен, ақын-әнші, өнерпаздардың әсер, ықпалынан кең өріс алады.

Халықтың басынан кешкен оқиғаларды, қиын өмірлерін жан-дүниесімен түсініп, жаңа мазмұнмен, азаматтық леппен әсерлі, көркем бейнелейді. Әлеуметтік-қоғамдық жағдайлар мен өмір құбылыстары, тарихи тұлға мен оның тағдыр-талайы, адамдар бойындағы ұнамды, ұнамсыз мінездер уақыт үніне лайық сомдалып, жаңаша, соны үлгіде суреттелінеді[2].

Ілияс поэзиясы - терең ойдың үлкен сезімнің поэзиясы. Ол өрен жүйрік, асқақ ақынның тегеурінді талантынан туған жоғары идеялы, шыншыл, ұшқыр қиялды қуатты поэзия, ыстық жүректен қорғасындай балқып төгіліп, алуан сырлы образдар қорытқан салмақты, салиқалы поэзия - бұл поэзияның мазмұны заман құбылыстарын қамтиды. Мұның жырлаған негізгі қаһарманы -халық.

Халықтың қалың ортасынан шыққан дарынды, асқақ ақын Ілияс Жансүгіров құнарлы халық поэзиясының барлық байлығын бойына жинап, Абай салған үлкен арнамен әдебиет дүниесіне алғаш қадам басты. Жаңа заманда бақытты халқымен жиырма жылдай бірге жасасып және жақсы білген өмірін айқын бейнелеп, туған халқының жалынды жыршысы болған өрен ақын поэзияның кең арналы эпикалық, терең сырлы лирикалық салаларында жарқырап көзге түсті де, шын халықтық, нағыз ұлттық поэзияның өрнекті үлгілерін салды.

Ілияс Жансүгіров – асыл сөзден алтын сарай соғып қалдырған, өлмес, өшпес, өмір тапқан ұлы ақын. Сол себепті де, ғасырлар артқан сайын жақсарып, жарқылдай беретін, мәртебесі көкке қарай өрлей беретін ерекше мұра – Ілияс мұрасы.

Артына өшпес мұра қалдырған көп аяулысы, асыл ой иесі, өз халқының мақтанышы, абзал ақыны, көркем сөз зергері, мәдениетіміздің биік тұлғаларының бірі – Ілияс Жансүгіров.

Ілияс Жансүгіров шығармалары қазақ әдебиетіндегі өзіндік орынмен мазмұнының тереңдігімен дараланатын құбылыс. Тарихта мойындалатын шығармалар тізбегі халықтың арман- мақсатын, ой-мүддесінен шығатын туындылар мәңгілікке халықтық шығармалар қатарында сақталады. Ендеше біз зерттеп отырған қаламгер шығармалары туралы да осындай деуге толық құқығымыз бар[3].

Заманның атқарып өтер өзіндік міндеті, ісі бар. Сол міндетті халыққа мәңгілікке жеткізуші халық мойындаған қаламгер туындылары. Сондай құнды дүниелер арқылы айтылған ойларымыз дүниеге жүздеген жылдардан кейін келетін ұрпақтар талқысына түсіп, екшеленеді. Дарынды ақын, шебер жазушының мәңгілік өмір сүру себебі де осында жатыр. Ондаған ғасырлар бұрын Гомер тоқыған жыр өрмегінің желісі бізге дейін жоғалмай жетуі, Аристотель айтқан даналықтардың бізді әлі де ойландыруы - талант ғұмырының ұзақтығына бірден бір кепіл[5].

І.Жансүгіровтің шығармаларынан қазақ елінің қазақ заманында жаңару жолының көркемдік сыры сипатталады. Ол 1920 жылы жазылған «Арыным» деген өлеңінен бастап «Май жыры» лирикасына дейін Қазақстанның, бүкіл еліміздің өмірінде болып өткен қыруар құбылыстардың терең, тарихи мәнін ашып, өзіндік көркемдік қырымен суреттей білген. Олардан оқырман қауым қазақ адамының ойы мен жүрегіндегі өзгерістерді, соны сезімдерді, арман мен үміт, қуаныш пен реніш белгілерін таба білді. Оқушының жүрегінен өзіндік орын таба білген қаламгердің лирикалық туындыларының трагедиялық болмысы өзіндік сонылығымен ерекшеленеді. Бұл өлеңдердің бәрінен болмаса да, кейбірінен трагедия көрінісін, ақынның мұңды үнін естуге болады. Кез-келген ренішті де мұңды сәттерді еркін, өктем үнмен өлең еткен ақын қысқа өмірінің ақырына дейін халқының жаңа тағдырын қалтқысыз көңілмен жырлап өтті.

Ілияс Жансүгіров әдебиет көгінде жиырма жылдай жемісті еңбек етіп, артына өлмес, өшпес көркем туындылар тастап кетті.

Ілияс жастайынан туған халқының бай мұраларының асыл үлгілерін оқып, соны жаттап өсті. Кейінірек ұлы Абайдың поэзия мұхитынан өзінің жаңа шешек атып, гүл жарғалы келе жатқан балғын талантына таусылмас нәр алды.

Абай өлеңдерімен Ілияс 1916 жылы танысады. Дәстүрлі жыр, толғау, қара өлең үлгілерінен Абай поэзиясының сыр-сипаты тіпті бөлек екенін жас талант -Ілияс сонда түсінді. Абай өлеңдерін де жаттап алып, ендігі жерде шығарманы осылай, Абайша жазу керек деген ойға бекиді. Кейінгі жылдары жазған бір өмірбаянында ақынның өзі: “оған шейінгі көрген, оқыған әдебиетімнің бәрін Абай кітабы жоққа шығарғандай болды” [5]деп түйеді.

І.Жансүгіров өлеңді 1915 жылдан жаза бастады. Бірақ жазғандарының барлығы бірдей кезінде жарық көре алған жоқ. Семейде шығатын “Сарыарқаға” екі өлең басылды. Ілиястың тұңғыш рет баспа бетін көрген шығармалары - осылар.

1920 жылы Алматыға, одан Ташкентке барып мұғалімдер даярлайтын қысқа мерзімді курста бір қыс оқыған Ілияс Жансүгіров әдеби өмірге араласа бастайды. Кейін Алматыға қайтып келіп, әр түрлі қызметтер атқара жүріп, газет жұмысына белсене кірісіп кетеді. Алматыда шығатын “Кедей еркі”, “Тілші” газеттеріне өлең, фельетондары, әңгіме, очерктері жиі басылады.

Әдеби өмірге белсене араласқан ақын өзінің әлі де болса білімінің аздығын сезіп, 1925 жылы бітіріп келеді. Сөйтіп, жасында қолы жетпеген оқудың өтуін осы жолы қайырады. Сол жылы Қызылордада ақынның тұңғыш өлеңдер жинағы “Сағанақ” жарық көрді.

1932 жылы ҚазАПП тарап, оның орнына жаңадан құрылған жазушылар одағының ұйымдастыру комиссиясының председателі болған І.Жансүгіров осы басшылық қызметін 1935 жылға дейін атқарып келді[5].

Әдебиеттің әр саласында өндіре еңбек еткен, әсіресе, поэзияға тың соқпақтар әкеліп, олжа салған өрен жүйрік ақындарымыздың бірі І.Жансүгіров қаламының қарыштап тұрған дер шағында жеке адамға табынуының құрбаны болып, қыршын кетті. Тек КПСС XX съезінің тарихи қаулысынан кейін асыл туындыларымен қайта қауышып, ақын есімін үлкен мархабатпен айта бастадық.

І.Жансүгіровтің Қазан революциясы қарсаңындағы өлеңдері негізінде бұқарашылдық бағытта жазылды. Халыққа үндеу бағытында, бағыт-бағдар көрсету сипатындағы бұл туындыларының да көркемдік сипаты реалистік бағытқа өріс алған.

Ал оның жиырмамыншы жылдардағы шығармашылығының өзекті тақырыбы революция, жаңа заман, қазақ даласына келген бостандық, ұлы өзгерістерді жырлау бағытында болды.

Кейін үлкен ақындық өнер көрсеткен І.Жансүгіров, әсіресе, лирикалық поэзиясындағы жетістіктерге бірден оңай жеткен жоқ. Ерінбей еңбек ету, талмай ізденудің арқасында бірде шалыс басып, бірде дәл тауып, өсу сатыларымен жетті. І.Жансүгіров – революциялық идеяны, жаңа заманды еш қалтықсыз жырлаған ақын.

Ілияс Жансүгіров - аса ірі талант иесі. Ол қазақ әдебиетінің барлық жанрында үлкен еңбек сіңіріп, осы әдебиеттің негізін салушы. Әсіресе оның ақындық еңбегін айрықша атап өтуге болады. Ақындық мұрасы да жан-жақты зерттелген. Ілиястың жазушылық еткен жиырма шақты жыл өмірі қазақ әдебиетінің алғашқы кезеңдерімен тұтасады, яғни ол осы әдебиетпен жарыққа бірге шығып, бірге жасасып келді. Сондықтан өзі негізін салысқан жас әдебиеттің жетістіктері мен табыс-тарының бәріне Ілияс ортақ, бәріне оның үлесі бар. Күннен-күнге, жылдан-жылға үздіксіз өсіп, жетіліп келген осы әдебиетінің алдында тұрған маңызды мәселелері мен міндеттері Ілияс шығармашылығына ғана тән. Сондай-ақ, қазақ поэзиясының жалпы дәрежесіне тән қасиеттер мен сипаттар Ілияс поэзиясына да жат емес. Сонымен бірге, Ілиястың ақындық қуатына, ерекшелігіне айрықша тоқтау қажет. Мұнда айтарлық жайттар көп. Жүйрік те асқақ ақын Ілияс Жансүгіров ең алғаш әдебиетке қадам басқанда, үзіп-шалып қана оқыған, ортадан төмен білімі бар, ауылда өскен ересек жігіт еді. Оның бойындағы бар қаруы: ана тілі, ауыз әдебиеті, Абай мен Ыбырайдың, Махамбет пен Шернияздың, Сұлтанмахмұт пен С. Дөнентаевтың өлеңдері және кейбір Шығыс ақындарының, әсіресе татар ақыны Ғабдолла Тоқайдың шығармалары болатын. Ілияс шығармашылығына әуелден нәр беріп, ұрық сепкен үлгілер осылар[6].

Ақынның ерекшеліктері өлең түрлерімен қабат, басқа да поэзиялық қасиеттер мен көркемдеуіш құралдардан тұратыны мәлім, сонымен қатар ақын лирикасында трагедия болмысы да жоқ емес. Соның ішінде ақынның үні, арыны, лебі, тынысы, тілі, сарыны, бейнелеу тәсілдері секілді бір-бірімен тығыз байланысты қасиеттер мен құралдар - оның идеялық өресіне сәйкес өмір шындығын көркем бейнелеуге қызмет етіп, талантын, поэзиялық күш-қуатын, шеберлігін танытатын белгілер мен сипаттар.

Ілияс Жансүгіровтің ақындық таланты тура және тікелей оның идеялық көзқарасының ұлғайып қалыптасуымен, білімінің молайып, өмір тәжірибесінің бірте-бірте өсуімен сабақтас, үнемі дамумен, жетілумен келді. Оны жазушының жиырма жылға тарта шығармашылық жолынан көруге болады. Айталық, Ілиястың алғашқы кезеңдегі поэзиясында Абайдың әсерімен қатар, халық поэзиясының ықпалы байқалады. Ол - Ілиястың «Бет ашар», «Бүгінгі дала» сықылды тура халық жырының сарынымен жазған өлеңдерін өз алдына қойғанда, халық поэзиясының ықпалы мен әсері өлеңдік үлгі түрінде, образдық сөз құралдары түрінде, ақындық мақам, машық түрінде жазушының тіпті барлық кезеңдегі шығармаларында атой беріп тұрады. Ілияс поэзиясының ерекше күші, әсерлілігі, оның әсем әуезділігі осы халық қазынасын шығармашылық жолмен мол және өзінше пайдалана білуінде, оның жалпы халықтығында, ұлттық байырғылығында. Қазақ халқының ғасырлар бойы санасында қорытылып, шыңдалған, елегінен өтіп, сұрыпталған асыл ұғымдар мен образдар, қазақтың шаруашылық тұрмысына байланысты бейнелері Ілияс поэзиясының қаны, ажары, көркі. Мысалы, малмен байланысты ұғымдарға сай алынған төмендегі: «Аспанның төсін арда еміп». «Жынды толқын сүзісті», «Қозыдай қауын, қарбыз көгендегі», «Айырплан аспанда бұлт қайырып, құрайлап», «Түйелердей тіркелер», «Жорға еді маймаңдаған бақайшағы» - деген сықылды өлең жолдары осыны дәлелдейді.

Біз, әсіресе, соңғы жылдары «лирика» деген сөзді көп айтамыз да, кейбір ақынды «лирик» деп мақтаймыз. Сонымен қатар, сұлу да сырлы, ойлы да өрнекті өлеңнің өркендей беруін жан-жүрегімізмен қуаттаймыз және жақсы лирик ақынды көтермелей түсуге бармыз. Бірақ «лирика» дегенді тек табиғат пен махаббат туралы өлең деп санау жаңсақтық. Ол әлдеқайда кең мағына, оның қамтитын тақырыбы, аясы кең. Ілияс Жансүгіров шығармашылығы осының айқын дәлелі. Оның қай-қайлай келген Ілиястың «Не күйде» деген алғашқы өлеңдерінің бірін еске түсірейікші.

«Ылғал тұман шағында,  
 Құздардан жауын сырылдап,  
 Қиядан сорғалауында...  
 Самалшыл, сауқым, сауықшыл,  
 Саятшы Сартай не күйде?  
 Теңіз кешкен дауылда,  
 Асты терең, үсті жел,  
 Толқын соқты бауырында...  
 Балтыры ақ жем балықшы,  
 Қайықшы Қалтай не күйде?  
 Дай-дай даукес ауылда,  
 Жесір, намыс, тартыстың  
 Үзілмес ұзын дауында  
 Қорыта келгенде, біз Іліс Жансүгіровты реалист ақын деп айтамыз.

#### Әдебиеттер тізімі:

1. Дүйсенов М. Ілияс Жансүгіров. Өмірі мен творчествосы. Алматы. Ғылым. 1965. 300-б.
2. Әбдірахманова Т. Ақын сыры. Алматы. Жазушы. 1965. 165 б.
3. Ыдырысов Т. Очерк туралы ойлар. Аламыт. Қазақстан. 1969 ж. 212 б.
4. Қожакеев Т. Ілиястың сатиралық мұрасы. //Есіл правдвсы. 20.05.1959.
5. Әділбекова Л. І. Жансүгіров публицистикасы. //Әдістем.құрал Алматы. 1992. 1-5-б.
6. Иманғазин М.М. Жан қайығын жанға ұрдым. /естелік-жинақ/. Алматы. Жазушы. 1995. 30-б.

**Научный руководитель:**  
 профессор, к.п.н. Таубалдиева Жуматай.

**Парасковія Сахно, Юлія Литюга**  
 (Суми, Україна)

### РОЛЬ ВИКЛАДАЧА У ФОРМУВАННІ МОТИВАЦІЇ ТА ПОДОЛАННІ НЕУСПІШНОСТІ У НАВЧАННІ СТУДЕНТІВ

Стаття присвячена комплексному дослідженню проблеми неспішності студентів та ролі викладача у процесі подолання цієї проблеми. Визначальну роль у процесі пізнання, що здійснюється крізь призму соціальної взаємодії, відіграє сумісна співпраця викладача та студента. Співпраця реалізується на основі виконання певних навчально-виховних завдань. Рівень їх виконання залежить від сприймання студентами їх життєвої необхідності. Проблема ролі викладача у навчальному процесі досліджували Б.Г. Ананьєв, В.І. Слободчиков, Є.І. Ісаєв, В.О. Татенко, О.М. Леонтьєв, О.О. Євдокімова, А.С. Макаренко. Причини труднощів в учбовій діяльності розглядали педагоги і психологи (М.А. Данілов, В.І. Зикова, Н.А. Менчинська, Т.А. Власова, М.С. Певзнер, А.Н. Леонтьєв, А.Р. Лурія, Ю.К. Бабанський, А.А. Смірнов, Л.С. Славіна).

Незважаючи на досягнення вивчення різних площин педагогіки проблема неспішності студентів та роль викладача в навчальному процесі залишаються відкритими, що й зумовило актуальність теми на нашу думку.

Навчальна діяльність являє собою систему, яка має дві підсистеми: діяльність студента (учіння) та діяльність викладача і студента (навчання). Вона складається з двох діяльностей: одна забезпечує передачу досвіду, нагромадженого людством, а інша спрямована на засвоєння цього досвіду й трансформацію його в особистий досвід. Її компонентами є: мотиви, навчальні цілі, навчальні дії, дії контролю й оцінки. Д. Ельконін зазначав, що навчальна діяльність «повинна спонукатися адекватними мотивами. Ними можуть бути лише ті мотиви, які безпосередньо пов'язані з її змістом, тобто мотиви набуття узагальнених способів дій, або мотиви власного зростання, власного вдосконалення [1, с. 156] ».

Висновки зроблені на основі досліджень, що проводились серед студентів Сумського державного університету. У ході дослідження було опитано близько 200 студентів та викладачів університету.

Аналізуючи результати діагностики мотивації навчання, ми дійшли висновку, що у більшості частини студентів склалося стійке позитивне ставлення до навчання. 53 % опитаних студентів зазначили, що вони стали ставитися до навчання більш серйозно і відповідально, ніж у школі. Ці дані збігаються з думкою опитаних викладачів. Близько 70% з них вказали, що у половини студентів присутні позитивне ставлення до навчання, усвідомлення його особистісного змісту, значущості. Необхідно зазначити, що питання навчальної мотивації зважається студентами далеко не однозначно в різних контекстах анкети. Досліджуючи характер спонукань, які привели їх до вищого навчального закладу, ми одержали такі дані: 62,2% студентів привели в університет як широкі, так і вузькі соціальні мотиви (бажання здобувати вищу освіту і мати більше можливостей при виборі майбутньої професії, зайняти престижне місце в суспільстві й ін). Насторожує той факт, що тільки 12,5% респондентів вирішили одержати вищу освіту через прагнення стати хорошим спеціалістом. Навчально-пізнавальними мотивами (подобається вчитися, хочучи стати освіченою людиною) керувалися 25,3% студентів.

Інформацію про рівень навчальної мотивації студентів ми одержали, аналізуючи характер спонукань відвідування навчальних занять. Як показують дані, тільки 34,9% опитаних студентів спонукає відвідувати заняття наявністю навчально-пізнавального інтересу. Значна частина відвідує навчальні заняття з більш прагматичних причин: необхідність складати іспити, заліки; контроль присутності студентів на занятті. Це збігається і з уявленнями викладачів про сьогоdnішнього студента та його ставлення до навчання: 70,8% опитаних викладачів виділили таку узагальнену рису студентства, як прагматизм, і лише 16,6% – захопленість.

Можна зробити висновок, що навчально-пізнавальний інтерес, з яким приходять учорашні школярі до університету, на жаль, від курсу до курсу падає. І хоча у студентів зростає почуття обов'язку і відповідальності, важливий компонент мотивації їхньої навчальної діяльності – емоційний – залишається нереалізованим. Зменшується число студентів, яким сам процес навчання приносить задоволення, і збільшується число студентів, яким не подобається вчитися. Позитивне ставлення до навчання в університеті у студентів не тільки не формується, але навіть втрачається.

Причини незацікавленості і як наслідок неуспішності студентів, на наш погляд, криються в навчальному перевантаженні студентів, двозмінності занять, надмірній академічності подання теоретичної інформації, відсутності довірливих партнерських відносин між викладачем і студентом. І хоча тільки 3,1% опитаних студентів мають значні труднощі в навчанні, 40,6% респондентів зазначили, що їм нелегко вчитися, 34,4% з них мають незначні труднощі. Аналіз переліку труднощів вказує на те, що студентам властиво шукати їх причини переважно в зовнішніх обставинах, тоді як більшість з труднощів зумовлені відсутністю сформованої власної системи, навичок використання раціональних прийомів навчальної діяльності [4, с. 171].

Труднощі, які виникають у процесі навчання (у порядку значущості)

1. Великий обсяг інформації, яку необхідно запам'ятовувати.
2. Недостатньо сформовані вміння вчитися та організовувати свою навчальну діяльність.
3. Не вистачає часу на підготовку до занять.
4. Труднощі в осмисленні інформації, яка подається в лекціях.
5. Недостатньо літератури для підготовки до занять.
6. Недостатньо методичних рекомендацій з наукової організації праці.
7. Незручний розклад і режим занять.
8. Різні вимоги викладачів.

Студенти серед перших труднощів поставили нестачу часу, майже останні – відсутність навичок, умінь, здатностей раціональної організації своєї навчальної діяльності. На думку викладачів, їм найчастіше доводиться консультивати студентів з прийомів виконання розумових і навчальних дій. Поради і вказівки щодо раціонального планування навчального часу практично не цікавлять студентів. Це протиріччя, на наш погляд, пояснюється тим, що більшість студентів не вміють адекватно оцінити труднощі, що, виникають через відсутність сформованих навчальних умінь і слабо розвинуту здатність до управління навчальною діяльністю. Неадекватна оцінка труднощів, нездатність визначити причини знижують інтерес студентів до навчання, формують байдуже чи негативне ставлення.

Неуспішність спричиняє небажання відвідувати навчальні заклади. Здавалося б, заклад, в якому проводять стільки часу, повинен приносити радість, бути місцем здобуття досвіду і навчання в широкому значенні цього слова. Викладачі мало звертають уваги на те, що якщо вони не враховують психологічних, емоційних потреб студентів, то сприяють створенню і підтримці суспільства, в якому люди не представляють цінності [3, с. 307].

Отже, аналіз отриманих даних про мотивацію навчальної діяльності студентів дозволяє зробити такі висновки: навчальні мотиви присутні у загальній структурі мотивів більшості з опитаних. Але їх не можна назвати внутрішніми, глибоко усвідомленими, оскільки мотиваторами часто виступають прагматичні цілі стосовно навчальної діяльності. В основному в студентів переважає орієнтація мотивів на кінцевий результат, а не на засвоєння способів дій з навчальною інформацією. Навчально-пізнавальні інтереси в значній більшості опитаних хиткі, ситуативні, ставлення до навчання коливається від негативного і байдужого до позитивного і відповідального. Часто навчальні мотиви тільки називаються ними, але не стають поштовхом до конкретних активних дій. Усе це є серйозними стримуючими чинниками становлення навчальної діяльності.

У вирішенні цих завдань особливе значення надається особистості педагога. Ефективна діяльність викладача ВНЗ стає одним із шляхів подолання цієї проблеми. Діяльність викладача пов'язана з його глибокими і різноманітними професійними знаннями, володінням методикою викладання, урахуванням психологічних основ своєї праці. Головні вимоги до особистості викладача направлені на його високу кваліфікацію. Викладач ВНЗ також повинен відповідати вимогам, які роблять його особистістю, здатною на високому рівні організувати формування майбутнього фахівця [2, с. 76].

Головними вимогами до педагога є: вміння правильно оцінити тенденції політичного, соціального та економічного розвитку суспільства; володіння стандартом формування майбутнього фахівця, необхідного суспільству на даному конкретному етапі розвитку; любов до педагогічної діяльності; наявність спеціальних знань у своїй галузі; широка ерудиція; педагогічна інтуїція; високорозвинений інтелект; високий рівень загальної культури і моральності; професійне володіння педагогічними технологіями.

Перераховані властивості особистості педагога не є вродженими, вони створюються систематичною і наполегливою працею над собою.

Велике значення особистісні характеристики викладача мають ще й тому, що мета підготовки

майбутнього фахівця з вищою освітою передбачає формування в нього професійно значущих особистісних якостей. Проте життєві цінності та смисли не можуть передаватися студенту так само, як знання, уміння, навички. Єдиним шляхом розвитку духовності, формування ціннісних орієнтацій і життєвих смислів у студентів є духовність і моральна культура викладача (його емоційний світ), що виявляється через його ставлення до навколишнього світу, подій, студентів і самого себе.

Ці якості викладача визначають педагогічний імідж. Імідж – створений у свідомості людей навколо емоційно-забарвленого образу індивіда, що відображає їхні соціальні очікування. Імідж викладача здійснює великий вплив на його взаємини зі студентами, на ефективність їхньої сумісної праці. Імідж набуває рис символу особистості викладача, стає його візиткою, рисою його характеру та формує ставлення студентів до нього, і навіть до навчального предмета, який він викладає. У зв'язку з цим згадаймо А.С. Макаренка, який казав: «Визначальним чинником навчально-виховного процесу завжди залишається прекрасна особистість педагога [5, с. 16]».

Можна сказати, що викладач повторює себе у своїх студентах. Вони переймають від нього не тільки професійно-наукові знання, а й уроки життя, професійний досвід, моральні і життєві цінності, погляди та переконання, манери поведінки, спосіб мислення, окремі звички тощо.

Особистісне, переконливе, захоплююче ставлення викладача до навчального матеріалу посилює його вплив на студентів, викликає у них інтерес до нього. Через це до зовнішніх складників іміджу викладача відносять також відносять також виконання ним вимог педагогічного спілкування, дотримання правил поведінки, норм етикету у процесі сумісної професійної діяльності (форма звертання, манера спілкування і навіть форма ділового одягу – все це є нормами ділового етикету). Зовнішній складник іміджу викладача не повинен розходитись з рівнем його духовного розвитку.

Відносини студентів і викладачів досить актуальна тема в наш час. Спілкування викладачів зі студентами буває дружнім, нейтральним, може доходити до ненависті.

Неуспішність – складне і багатогранне явище навчальної дійсності, що вимагає різносторонніх підходів при її вивченні. Ми розглянули неуспішність студентів у зв'язку з основними категоріями дидактики – змістом і процесом навчання, прагнули показати, що попередження неуспішності припускає своєчасне виявлення і усунення всіх її елементів. Неуспішність спричиняє небажання відвідувати навчальні заклади. Щоб студент добре вчився, необхідні такі важливі умови:

- 1) відсутність істотних недоліків розумового розвитку;
- 2) достатній культурний рівень сім'ї або прагнення до такого рівня;
- 3) матеріальні можливості задоволення духовних потреб людини;
- 4) майстерність педагогів.

Професійна діяльність педагога – це духовний, інтелектуальний та культурний потенціал, що дозволяє розвивати студента як особистість. Така важливість ролі педагога та результатів його діяльності зумовлює відповідні високі вимоги до особистості та до професійної майстерності викладача.

Сучасна педагогічна наука довела, що процес навчання нерозривно пов'язаний з процесом виховання. Надаючи студентам певну суму знань, викладач розвиває їхню самостійність, формує критичне мислення, уміння виробляти власну точку зору. Ефективність та сила впливу на емоції і свідомість студентів у великій мірі залежить від особистості самого викладача. Саме викладач має рушійну силу у процесі подолання неуспішності його студентів. Викладач вирішує різноманітні педагогічні завдання, що є відображенням специфіки його професійної діяльності.

#### Література:

1. Волошина В. В., Волинська Л. В., Савицька С. О., Темрук О. В. Загальна психологія: Практикум: Навч. посіб. – К.: Каравела, 2005. – 280 с.
2. Демиденко М. Інформаційна культура сучасного вчителя: Навч. посібн. – ЧеркДУ ім. Б.Хмельницького. – Черкаси, 2003. – 95 с.
3. Зязюн У. А. Педагогіка і психологія професійної освіти: Результати досліджень і перспективи. Збірник наук. праць/ За ред. У. А. Зязюна, Н. Г. Ничкало; Ін-т педагогіки і психології проф. освіти АПН України. – К., 2001. – 679 с.
4. Литюга Ю. Проблема неуспішності студентів [Текст] / Ю. Литюга ; Наук. кер. П. І. Сахно // Соціально-гуманітарні аспекти розвитку сучасного суспільства : матеріали Всеукраїнської наукової конференції викладачів, аспірантів, співробітників та студентів фак-ту ІФСК, 19-20.04. 2012 р. — Суми : СумДУ, 2012. — Ч.2. — С. 170-173.
5. Плугина М. И. Психологическое сопровождение образовательной деятельности преподавателей высшей школы в системе повышения квалификации. – Ставрополь, 2004. – 98 с.

**Марина Симонець**  
(Макіївка, Україна)

#### **ВИКЛАДАННЯ ФРАНЦУЗЬКОЇ МОВИ НА НЕСПЕЦІАЛЬНИХ ФАКУЛЬТЕТАХ ВИЩОГО НАВЧАЛЬНОГО ЗАКЛАДУ В УМОВАХ ДИСТАНЦІЙНОЇ ОСВІТИ**

Реальністю сьогодення є розвиток новітніх інформаційних технологій зумовлюють необхідність реформувати систему освіти з метою підвищити рівень її якості, доступності та ефективності. Це своєю



чергою приводить до суттєвих змін у традиційній дидактиці, одним із результатів чого є поява нової форми розповсюдження та здобуття знань – дистанційного навчання.

Під дистанційним навчанням розуміють індивідуалізований процес передавання і засвоєння знань, умінь та навичок, який відбувається в умовах опосередкованого спілкування викладачів зі студентами шляхом використання телекомунікаційного зв'язку та методології самостійної роботи студентів зі структурованим навчальним матеріалом, що представлений в електронному вигляді [1].

Найбільше мультимедійних продуктів та матеріалів сьогодні розроблено для дистанційного вивчення економічних та юридичних наук. У навчання іншомовної мовленнєвої діяльності концепцію дистанційної освіти тільки-но впроваджують, однак відомо вже чимало комп'ютеризованих програм для оволодіння англійською, французькою, німецькою, італійською, іспанською мовами та дистанційних курсів з цих дисциплін.

З-поміж вітчизняних науковців, які розробляли науково-педагогічні основи дистанційної освіти, відзначимо М.В. Ляховицького, Л.В. Банкевича, В.П. Васильєва, Є.Г. Азімова, Б.Ю. Городецького та ін.

До цього в західноєвропейській методиці активно досліджували особливості використання комп'ютера та Інтернету на заняттях з іноземних мов та проблеми технології викладання чужої мови E. Bucholz, V. Cook, J. Higgins, D. Wolf та ін.

За останнє десятиріччя в Україні захищено низку дисертацій з проблем упровадження в навчальний процес інформаційно-комунікаційних технологій, дистанційного навчання іноземних мов студентів немовних спеціальностей (економістів, інженерів, програмістів, юристів, менеджерів) – С.В. Радецька, І.В. Чірва, М.М. Метьюлкіна, В.В. Стрілець, Н.І. Муліна, Н.В. Майєр та ін.

У зв'язку з розвитком міжнародного співробітництва особливо **актуальною** сьогодні є потреба розробки дистанційних курсів з вивчення іноземної мови, які б забезпечили студентам нефілологічних факультетів доступ до основних навчальних ресурсів, зокрема до мовного матеріалу, країнознавчої інформації, та сприяли зацікавленню культурою країни, мова якої вивчається.

**Мета статті** – дослідити особливості навчання французької мови студентів немовних спеціальностей в умовах дистанційної освіти.

Аналіз навчальних дистанційних курсів з вивчення іноземної мови свідчить про такі переваги дистанційної освіти, як можливість реалізувати індивідуалізований підхід до навчання, поєднувати навчально-пізнавальну діяльність із професійною, а також здатність забезпечувати зорове та слухове сприймання інформації, здійснювати об'єктивний контроль рівня сформованості мовної і мовленнєвої компетенції студентів з інших країн тощо.

У процесі викладання іноземної мови особливо важливе значення має навчально-методичне забезпечення. Тому для ефективного оволодіння мовою необхідно врахувати та реалізувати комплексний підхід до організації навчального матеріалу та послідовність його опрацювання. Окрім того, потрібно забезпечити єдність освітньої, виховної та розвивальної функцій навчання, доступність мовної бази рівневі знань студентів, активність та самостійність їхньої навчально-пізнавальної діяльності. З метою підвищення якості та ефективності навчального процесу необхідно дотримуватися цих дидактичних принципів як у традиційній системі навчання, так і в новій – дистанційній – формі здобування освіти.

Сучасні технології дистанційного навчання можна умовно розділити на три великі категорії:

- 1) неінтерактивні (друковані матеріали, аудіо-, відеоносії);
- 2) засоби комп'ютерного навчання (електронні підручники, комп'ютерне тестування і контроль знань, новітні засоби мультимедіа);
- 3) відеоконференції – розвинуті засоби телекомунікацій на аудіоканалах, відеоканалах і комп'ютерних мережах.

Дистанційний курс «Французька мова для студентів немовних спеціальностей» в гуманітарних вищих навчальних закладах характеризується тим, що викладач сам розробляє певну організаційну модель навчального процесу (навчальну програму), яка базується перш за все на самостійній роботі студента. Прямий педагогічний вплив викладач може здійснювати як в режимі реального часу (on-line), так і в асинхронному (off-line). Якщо режим реального часу on-line, що передбачає групові або індивідуальні заняття із застосуванням відповідних технологій – телеконференцій або відеоконференцзв'язку через високу вартість нині складає невелику частку в дистанційній освіті, то режим off-line, який передбачає використання телеконференцій чи електронної пошти, забезпечує діалог викладача з групою або персонально з кожним студентом.

Під час організації навчально-пізнавальної діяльності студентів у процесі дистанційного навчання широко використовують *інформаційно-рецептивний*, що передбачає сприймання навчального матеріалу і його засвоєння, та *репродуктивний (відтворення вивченої інформації) методи* навчання, а також *метод теоретично-практичного вивчення мови*, який базується на виконанні тренувальних вправ. Ці методи реалізуються через застосування різноманітних прийомів, кожен з яких передбачає певну дію, спрямовану на досягнення часткової мети [2, с. 27]. Так, наприклад, для дистанційного вивчення іноземної мови можна застосовувати такі прийоми семантизації чи перевірки рівня розуміння матеріалу, як демонстрація, ілюстрація, пояснення, бесіда, розповідь, повторення, виконання практичних завдань. Сучасні комп'ютерні технології забезпечують широкі можливості для реалізації цих методичних прийомів у процесі навчання.

Найефективнішим є мультимедіа-підхід, заснований на використанні декількох взаємодоповнюючих інформаційних технологій. Вирішальним фактором при виборі інформаційних технологій як засобів навчання має бути їхній освітній потенціал та рівень розповсюженості. У зв'язку з цим, найпоширенішим засобом є асинхронна електронна пошта, яка забезпечує діалог між викладачем і

студентом, дає можливість останньому вчасно подавати звіт про засвоєння навчального матеріалу у вигляді відповідей на контрольні тести, запитання.

Водночас розроблені методи навчання через взаємодію студента з освітніми ресурсами, коли він сам корегує ступінь складності навчання. Так, створюється можливість доступу до неінтерактивних засобів та комп'ютерних навчальних програм.

Для забезпечення наповненості дистанційного курсу «Французька мова для студентів немовних спеціальностей» на кафедрі іноземних мов підготовлені та апробовані як друквані, так і аудіо- та відеоматеріали, що становлять неінтерактивні технології.

Вони спрямовані не тільки на розвиток мовленнєвої діяльності, а й на збільшення творчих завдань, які тісно пов'язані зі структурою лексико-граматичних та перекладацьких вправ і підпорядковані одній меті: активізувати та розвинути навички усного мовлення до рівня володіння французькою мовою як засобом комунікації, а саме: вступати в діалог, брати інтерв'ю, вести бесіду та мовленнєво формувати свій погляд на певні речі, брати участь у дискусії. Інформація, отримана з текстів, дозволяє студентам ознайомитися із новою лексикою, а також поглибити знання, отримані в школі.

Під час дистанційного навчання можна використовувати «Французько-українсько-російський українсько-російсько-французький словник економічних термінів», виданий для полегшення вивчення іноземної економічної літератури студентами магістратури та аспірантами. Для перевірки та закріплення лексичного та граматичного матеріалу базового курсу студентами I та II курсу використовуємо методичні вказівки «Тестові завдання з французької мови для самостійної роботи студентів I та II курсів». Ці методичні та навчальні посібники і підручники застосовуються не лише в друкованому, але й в електронному вигляді.

Поряд з неінтерактивними технологіями у дистанційному курсі «Французька мова для студентів немовних спеціальностей» застосовуються комп'ютерні навчальні програми – «MS Power Point» та «AICT».

Загалом у навчальних комп'ютерних технологіях широко використовуються дидактичні принципи, зокрема активності, самостійності, поєднання колективних та індивідуальних форм навчальної роботи, мотивації, ефективності, застосування аудіо- та відеонавчальних матеріалів.

Програма «MS Power Point» дозволяє викладачеві створювати, по-перше, презентації навчального матеріалу, при цьому він може самостійно вирішувати, які з навчального плану матеріали подавати студентам, або вносити корективи відповідно до рівня знань студента і контролювати навички його мовлення. У ній застосований вербальний метод навчання (у всіх презентаціях є мовний супровід), що дозволяє студенту на відстані корегувати свої мовленнєві навички. Програма «AICT» є універсальною тестуючою програмою, що дозволяє як студенту, так і викладачеві перевірити якість засвоєння навчального матеріалу, збільшити або зменшити складність навчального процесу відповідно до показаних результатів. Вона враховує такі вимоги: надійність (можливість отримання стійких результатів), валідність (відповідність отриманих результатів меті завдання), зрозумілість (ступінь однакового розуміння тесту групою студентів), однозначність (однаковість сприйняття студентами окремих завдань). Тестування вводить в навчальний процес процедуру виміру, дозволяючи оцінити рівень досягнутого і відобразити його в числовій формі. По суті, тестовий контроль (самоконтроль) несе корегуючу функцію – на всіх етапах навчання студент може самостійно відстежувати зміни і вжити заходів для покращення результатів навчання.

Він забезпечує виконання ще декількох функцій: діагностичної, контрольної-оцінюючої, навчальної, розвиваючої. Вправи тестового характеру із самоконтролю знань призначені для студентів, які добре засвоїли програмний матеріал. Вони можуть бути використані для перевірки швидкості реакції, оперативної пам'яті, вміння встановлювати асоціативні зв'язки, запам'ятовувати логічно зв'язаний матеріал тощо.

За модульно-кредитної системи навчання епізодичність в навчальному процесі неможлива. Чіткі графіки засвоєння теоретичного матеріалу та опрацювання проблемних питань, що винесені на практичні (аудиторні заняття), примушують студента систематично працювати і бути постійно готовим до тестування, виконання контрольних завдань, перевірки самостійної пізнавальної діяльності [3, с. 28].

Для підвищення активності та самостійності дистанційного навчання варто застосовувати педагогічні прийоми: принцип мотивації – посилювати відповідальність кожного студента перед іншими за виконання завдань, надавати дозвіл для отримання наступної частини навчального матеріалу тільки після засвоєння попереднього, застосовувати хронологічний принцип надання навчальної інформації, чітко визначивши проміжки часу, через які ця інформація може бути засвоєна студентом.

Комплексність дистанційної освіти полягає в забезпеченні повної та необхідної інформації для навчання. У процесі дистанційного навчання роль викладача полягає у наданні змісту навчального курсу «Французька мова для студентів немовних спеціальностей», а також у допомозі студентам оволодіти комунікативними навичками, визначити своє власне розуміння матеріалу курсу. У процесі навчання викладач і студент є рівноправними учасниками діалогу, в якому знання кожного з них трансформуються, уточнюються, перевіряється глибина розуміння матеріалу.

Як **висновок**, можна зазначити, що процес дистанційного вивчення іноземної мови надає широкі можливості студентам доступу до основних навчальних ресурсів, необхідних для оволодіння технікою іншомовного професійного спілкування.

### Література:

1. Концепція розвитку дистанційної освіти в Україні: Постанова Міністерства освіти і науки України від 20 грудня 2000 р. (із змін. і доп.) [Електронний ресурс] // Волинський інститут післядипломної педагогічної освіти. – Режим доступу: <http://www.vippo.org.ua/files/dn/koncepcia.doc>.
2. Хоменко Л.О. Французька мова = Le français: практичний курс французької мови для немовленневих факультетів вузів II-IV рівнів акредитації: Навчальний посібник / Л.О. Хоменко, А.А. Грищенко, Р.Г. Кропивко. – Вид. 4-е, допов. та перероб. – В.: Нова книга, 2010. – 560 с.
3. Зварич І.М. Реалізація системи контролю і оцінювання знань студентів / І.М. Зварич // Рідна школа. – 2000. – № 12. – С.27-28.

Светлана Тарасова  
(Белгород, Россия)

## КОМАНДНЫЕ ДЕБАТЫ КАК ТЕХНОЛОГИЯ ПРЕПОДАВАНИЯ В ОБРАЗОВАТЕЛЬНОЙ ПРАКТИКЕ ВЫСШЕЙ ШКОЛЫ

Анализ современной образовательной практики высшей школы свидетельствуют о качественном изменении технологий преподавания в ходе подготовки будущих специалистов.

В реальности это означает, что процесс преподавания должен обеспечивать:

- усвоение способа мышления, приводящего к открытию новых знаний, производство новых знаний, приобретение знания в деятельности, моделирующей будущую профессиональную или любую другую; привитие модельных представлений о мире, представлением истины как нечто, с чем соглашается сообщество ученых на данном этапе; стимулирование обучающегося стремиться к объективному контролю, не скрывая своего незнания;
- предоставление, выбор и оценка разнообразной информации в соответствии с принципом «избыточности»; обучение работать с информацией, производя ее классификацию, свертку, добывать, выстраивать личностные знания на основе разнородной, разноплановой информации, подготовка к непрерывному продолжению образования, поиску новой информации;
- обучение самостоятельно ставить задачи, интегрировать идеи, замыслы, проекты, использовать методы доказательства для решения новых задач, формулировать, занимать и отстаивать собственную позицию, ставить, задавать вопросы, обращаться за помощью к преподавателю-тьютору;
- обучение сотворению своего собственного образа мира и своего собственного образа в этом мире, принимать участие в определении собственной образовательной траектории и уровня образования, жить «здесь и теперь», к подготовке к жизни в обществе, сохранять и развивать индивидуальность при социализации;
- обучение сопротивлению злу в любых условиях, сохраняя достоинство, толерантности, учету мнения оппонента, терпимости, постоянной смене ролей
- использование педагогических технологий (учение путем открытия, естественное учение и обучение, игровые формы, решение конкретных ситуаций и т. д.) и новых информационных технологий для добывания необходимой информации.

Увеличение разнообразия используемых инновационных образовательных технологий активного деятельностного типа ориентирует педагога на создание таких форм организации учебной деятельности, которые направлены на формирование вынужденной познавательной активности обучающегося, формирование системного мышления и способности генерировать идеи при решении творческих задач. К таким технологиям, наряду с игровыми процедурами, дискуссией, выездными занятиями, стажировками с исполнением должности, анализом конкретных ситуаций, нетрадиционными лекциями, тренингами и т.п., относятся дебаты.

Дебаты в ходе убеждения нейтральной третьей стороны – судей, в том, что ваши аргументы лучше, чем аргументы вашего оппонента, развивают логическое и критическое мышление; навык в организации своих мыслей; навыки устной речи; терпимость к различным взглядам; уверенность в себе; способность работать в команде; способность концентрироваться на сути проблемы; стиль публичного выступления.

Элементы дебатов: *тема* (формулировка в виде утверждения); *утверждающая сторона* (представители пытаются убедить судей в правильности своей позиции); *отрицающая сторона* (представители стремятся доказать судье, что позиция утверждающей стороны неверна или что интерпретация темы и аргументация своей позиции участниками утверждающей команды имеют недостатки); *аргументы* (с помощью аргументации можно убедить судью, в том, что выбранная позиция по поводу темы – наилучшая, аргументы могут быть слабыми и сильными, необходимо отобрать для игры самые сильные); *поддержки и доказательства* (вместе с аргументами участники дебатов должны представить судье свидетельства, т.е. цитаты, факты, статистические данные, поддерживающие их позицию); *перекрестные вопросы* (участникам дебатов предоставляется возможность задавать вопросы и отвечать на вопросы оппонентов; раунд вопросов и ответов называется «перекрестные вопросы»; вопросы могут быть использованы как для разъяснения позиции оппонентов, так и для выявления

потенціальних помилок у противника; отримана в ході перехресних запитань інформація може бути використана в виступах наступних учасників); *решення судей* (після того як судді вислухають аргументи обох сторін по приводу теми, вони заповнюють судейські протоколи, в яких фіксують рішення, якій команді віддано перевагу по результатам дискусій; рішення базується на висновку о тому, яка команда була більш переконливою).

Діючі особи дискусій: *команда* – як правило, з 3 осіб, називаються спікерами. Команда, захищає тему - утверджує, а опровергає – отрицает; *судді* – вирішують, яка з команд виявилася більш переконливою в доведенні своєї позиції; *таймкіпер* – людина, слідючий за дотриманням регламенту і правил гри; *тренери (тьютори)* – педагоги або досвідчені дискусійники.

В освітній практиці вищої школи педагогом застосовуються декілька стилів (форматів) дискусій. Командний стиль представлений Дискусіями Карла Поппера, Дискусіями Карла Поппера з елементами політичного кейсу, Парламентськими дискусіями. К індивідуальному стилю відносяться імпровізаційна мова і авторське виконання Дискусії Лінкольна-Дугласа. Розглянемо командні дискусії.

*Дискусії Карла Поппера* виникли як програма для учасників, навчає їх мислити критично. Її мета – залучити учасників до обговорення політичних, економічних, соціальних проблем суспільства. Друге називання цих дискусій – дискусії про цінності, т.к. в час обговорення мова йде про переваги і недоліки того або іншого явища в житті суспільства.

В цьому виді дискусій беруть участь дві команди з трьох осіб, кожен учасник називається спікером, сторона обговорення (утверджує і отрицает) чергується за 15 хвилин до початку гри. Таймкіпер записує час, використаний спікерами, дає усні попередження за 2, 1 хвилину і за 30 секунд до закінчення часу, відведеного на мову, а також сигнал, коли спікери повинні завершити свої виступи. Кожен командою має право взяти на протязі гри не більш 8 хвилин на підготовку до виступу (не більш 2 хвилин за один раунд).

В «Дискусіях Карла Поппера» прийнята наступна структура мови, якою в наступному дотримуються всі утверждаючі сторони: тема; обґрунтування актуальності теми; визначення ключових (основних термінів) понять; аспекти (точки зору на проблему, сформульовану в темі); аргументи, супроводжувані доказами і підтримкою.

Для оцінки дискусій розроблено судейський протокол, який передбачає наступні критерії для оцінювання баллами кожному учаснику гри: зміст виступу (відповідність темі, наявність доказів і підтримки, якість запитань і відповідей); структура мови (логіка, відповідність спікера своїй ролі, дотримання регламенту); спосіб подання інформації (коректність по відношенню до опонентів, культура мови і культура спілкування).

В *Дискусіях Карла Поппера з елементами політичного кейсу* беруть участь дві команди (команда утвердження і команда отрицання) по три людини, кожен з яких називається спікером. Регламент гри 5-4-4 або 6-5-5.

Структура мови спікерів: тема, т.е. тезис, розкриваючий політичний курс держави або напрям діяльності політичної організації (наприклад, «Державою повинно регулюватися народжуваність» або «ООН повинна розширити захист культурних прав»). Тема не оспарюється сторонами, в її межах виявляється конкретна проблема і формулюються конкретні дії (план) по вирішенню цієї проблеми; актуальність; представлення проблеми (звуження теми); визначення основних понять; відповідальність; засіб виправлення – висунення плану; переваги плану.

Окрім формулювання теми, актуальності, визначення основних понять, в мові повинні бути представлені чотири базові утвердження («вибір проблеми», «відповідальність», «засіб виправлення» і «переваги»).

Завдання команд:

команда утвердження виступає за визначене змінення існуючого положення; її завдання: вибрати і пояснити проблему (в чому складається проблема, наскільки дана проблема викликана поточною політикою), висунути і обґрунтувати план дій (що буде зроблено, як буде зроблено, як план вирішить проблему, в чому основні переваги плану);

команда отрицання повинна осперити висновки опонентів (проблема не існує, план не вирішить проблему) і представити негативні наслідки і шкоду, які можуть бути викликані планом утвердження (опровергнувши або мінімізировавши тем самим його переваги).

Команда утвердження вибирає проблему і план дій, о котрому команда отрицання нічого не знає заздалегідь. Крім того, команда утвердження може підготувати для гри з різними командами декілька різних проблем або декілька різних планів по вирішенню однієї і тієї ж проблеми. Команда отрицання звільнена від тягару доведення, вона може не пропонувати свого альтернативного плану і опровергати тільки одне або всі базові умови.

Порядок виступу спікерів і їх основні ролі не відрізняються від Дискусій Карла Поппера. Перші спікери заявляють і опровергають кейс в загальному вигляді (готові пояснити позицію в раунді запитань); другі спікери займаються «опроверженням опроверження», несуть на собі основне тягар доведення і підтримки; треті спікери проводять порівняльний аналіз показань сторін.

Судді по закінченню раунду дискусій приймають рішення не о тому, хто був прав, а о тому, хто був більш переконливим в оцінюваній грі, чья аргументація була більш вагомою, чьи підтримки були більш яскравими і авторитетними, хто краще задавав запитання і відповідав на них.

В *Правительственных дискусіях* беруть участь дві команди по дві людини: перша команда –

правительство, которое представляют премьер-министр и член Правительства; вторая – оппозиция, представленная, соответственно, лидером оппозиции и членом оппозиции. В ходе дебатов каждый игрок выступает дважды. Правительство отстаивает законопроект или более широкую тему, а оппозиция подвергает его критике. Новые аргументы разрешаются в первых четырёх («конструктивных») речах раунда дебатов. Время на подготовку не выделяется, перед выступлением могут дать 1-2 мин. на подготовку.

Применение технологии дебатов в образовательной практике высшей школы способствует появлению личностной значимости учебного материала для студентов, развитию мышления, способности к самоопределению, формированию готовности будущих квалифицированных работников к самостоятельным действиям, приучению нести ответственность за себя и свои поступки, решению комплекса профессиональных задач.

#### **Литература:**

1. Жук А.И. Активные методы обучения в системе повышения квалификации педагогов: Учеб.-метод. пособие / Жук А.И., Кошель Н.Н. – 2-е изд. - Мн.: Аверсэв, 2004. – 336 с.
2. Загрекова Л.В. Теория и технология обучения: Учеб. пособие для студентов пед. вузов / Загрекова Л.В., Николина В.В. - М.: Высш. шк., 2004. – 157 с.
3. Морева Н.А. Технологии профессионального образования: Учеб. пособие для студентов высш. учеб. заведений / Морева Н.А. – М.: Академия, 2005. – 432 с.
4. Мухина С.А., Соловьева А.А. Нетрадиционные педагогические технологии в обучении. Серия «Среднее профессиональное образование». – Ростов-на-Дону: Изд-во «Феникс», 2004. – 384 с.
5. Ситникова М.И., Михайлов Н.Н., Рагозина Л.Д. Организационно-педагогические условия обеспечения гарантии качества преподавания в вузе // Известия Южного федерального университета. Педагогические науки – Ростов-на-Дону, 2010. – № 10.

**Қ.Қ. Таубалдиева, Т.Н. Мусирбай, А.Т. Құрманбаева**  
(Алматы, Қазақстан)

#### **ЖАСҰРПАҚҚА ЭСТЕТИКАЛЫҚ ТӘРБИЕ БЕРУ МӘСЕЛЕЛЕРІ**

Эстетикалық сезім - адамның еңбек үстінде тарихи қалыптасып дамыған рухани қасиеттерінің бірі. Ұлы ақын М.Жұмабаев „Жаратылыстың, һәм искусствоның сұлу заттары адам жанында сұлулық сезімдерін оятады. Үлбіреген гүл, ... сұлу ай, жұлдызды түн, міне осылар сықылды жаратылыстың сұлу заттары, көріністері ... адам жанына бір ләззат, бір сұлулық толқынын оятып туғызбай қоймайды. ... Сұлулық сезімдері адамның дұрыс, сау ләззат ізденуіне, сұлу нәрсені сүюіне, көріксіз нәрседен жиренуіне, жақсылыққа ұмтылып, жамандықтан тиылуына көп көмек көрсетеді. Сондықтан баланың сұлулық сезімдері жақсы тәрбие қылуына тиісті...” деп, адамдардың өмірдегі, өнердегі сұлулық пен ұсқынсыздықты дұрыс қабылдауы, түсінуі мен сезінуі эстетикалық тәрбиенің басты міндеті екендігін ескертеді. Демек, өнеріндегі кеңістік пен уақыт ұғымдары негізінде эстетикалық тәрбие беру табиғаттағы, өнердегі, еңбектегі ең жақсыны қабылдау, одан ләззат алу, дүниедегі әдемілік атаулыны бағалауға және өнер шығармаларын тануға, қастерлеуге баулиды, оған керісінше ұсқынсыздыққа жағымсыз көзқарасты қалыптастырады [1].

Эстетикалық тәрбие беруде көзқарас пен таным ынтымақтыққа, бірлікке, еркіндікке, адалдыққа, шыншылдыққа, патриоттылыққа, мейірімділікке, кішіпейілділікке тәрбиелейді. Эстетикалық сезім мен қабылдауда қазақ қолданбалы өнеріндегі кеңістік пен уақыт ұғымдарының мазмұндық ерекшеліктері туған ел, туған жер, атамекен, атақоныс, жер-су, мәңгілік пен бүгінгілік, тағдыр, т.б. ұғымдары қалыптастыратынын ұғып-түсінеді. Болашақ бүгіннен басталады. Адамның жарқын болашағы оның өз өмірін «әсемдік заңы» бойынша ұйымдастыруына байланысты болмақ. Кезінде эстетикалық тәрбиенің мәнін аша келе А.В.Луначарский эстетика саласынан білім беру балаларға арналған қайсы бір өнерді қарапайым түрде оқыту деп түсінуге болмайтындығын, керісінше, олардың сезім мүшелері мен шығармашылық қабілеттеріне жүйелі түрде әсер ететін оқуды, одан оқушылардың ләззат алып, оны өздері жасай білу мүмкіншіліктерін дамыту деп түсіну керектігін айтқан. Сонымен қатар В.А.Сухомлинскийдің, эстетикалық тәрбие мектеп өмірінен жалпы мәдениеттіліктің жалпы болуын талап етеді деген пікірі, жас ұрпақтың эстетикалық сезім мәдениеті мектеп өмірінен жалпы мәдениеттіліктің жалпы болуын талап етеді деген пікірі, жас ұрпақтың эстетикалық мәдениетін қалыптастыруға сай мәселеге айрықша мән беруі деп түсіну қажет [2]. А.С.Макаренко бұл пікірді қуаттап, оқушы жастардың мәдени тәрбиесінің тиімділігін арттыруда оны саналы ұйымдастыру, жоспар құру, дұрыс әдіс таңдау және бақылау болған жағдайда ғана өз міндетін дұрыс атқаратынына тоқталады. Ол әрбір адамның табиғатында әдемілікке деген талпыныс мықтап орын тепкенін, адамды мәдениеттілікке бұруда оны тұтқа ретінде пайдалану қажеттілігін атап көрсетеді[3].

Қазіргі кезде дүние жүзілік мәдениеттің дамуы халықты сана-сезімнің өсуі, тоталитарлық империяның күйреуі, жас тәуелсіз мемлекеттердің құрылуы, қазақ халқының дүниежүзілік қауымдастыққа кірігуі бұрыннан қалыптасып, сіңірісіп қалған пікірлер мен қағидаларды сын көзбен қарап, жаңаша әдістемелік қатынас тұрғысынан ойлау мен жан-жақты әрекетімізді ұйымдастыруымыз бүгінгі күннің күттірмес мәселесі.

Жапон елінде эстетика саласынан тәрбие алмаған адам, тіпті экономикалық тұрғыдан да тиімсіз

деген пікір қалыптасқан екен. Украина халқының атақты педагог В.А.Сухомлинский де «балада тек өдемілікті жасау қажеттілігін ояту ғана жеткіліксіз, сонымен бірге адам баласына ізгілік жасау, жақсы еңбек ете білу іскерлігін де тәрбиелеуі» туралы ойын бірнеше мәрте айтқаны бізге мәлім.

Эстетикалық тәрбие болмыс (табиғат, тұрмыс, еңбек және қоғамдық өмір) пен өнердің (музыка, әдебиет, театр, көркем-сәндік творчество шығармалары) әсерінен жүзеге асады. Балалардың эстетикалық іс-әрекетін ұйымдастыру формалары сан алуан. Олар - ойындар, сабақтар, экскурсиялар, мерекелер, көңіл көтерулер [5].

Оқушылардың көркемдік ынтасын, творчестволық қиялы мен қабілеттерін дамыту, олардың практикалық дағдыларды иемденуінің сәбилік кезеңнен басталады. Тәрбиешінің бұл бағыттағы жұмысының ғылыми негізінде құрылуының және талапты бірте-бірте, жүйелі күрделендіру, әр түрлі жастағы балалардың білімі мен іскерлігін саралап қарау принципін сақтап, өнердің әр түрінің қазіргі кездегі даму деңгейін ескеретін белгілі бір программа бойынша жүргізілуінің маңызы зор [6].

Қазақстан Республикасында білім беру мен тәрбиелеу саласының түбегейлі өзгеруі жағдайында ұлттық мәдениетке, халықтық дәстүрге, олардың тарихы мен даму жолдарына қайта оралып, эстетикалық тәрбие барлық мүмкіндіктерін тәрбие жүйесіне қызмет етуге жұмылдыру бүгінгі күн тәртібіндегі ең басты мәселе, өйткені жасөспірімдердің сұлулықты меңгергенде ғана дүниеге деген рухани көзқарасы, қоршаған өмір шындығына эмоцияның қатынасы, танымдық ой-санасы қалыптасатыны анық.

Ендеше, ұлттық қайта өрлеу үрдісінде, халықтың мәдениеттілік танып-білу мен бабалар қалдырған рухани мұраларымен өскелен ұрпақты қауыштыру ісінде эстетикалық тәрбие маңызды орын алады.

Қазақтың мәдениетін дарытудың мақсаттары мен міндеттері, өнердің өмірдегі мәніне деген түсініктер деңгейіне, өмірдегі рухани, музыкалық-эстетикалық мұраны ұрпаққа жеткізудің бағыт-бағдарының үрдісіне байланысты халқымыздың бай мұрасын игеруде құнды ой-пікірлер мен танымды ой түйіндердің негізін қазақ ағартушылардың дүниетанымдық көзқарастарынан байқаймыз. Оған дәлел баршамызға белгілі әл-Фарабидің Ибн Синаның Ш.Уәлихановтың, А.Құнанбаевтың, Ы.Алтынсариннің рухани қазынамыз мәдениет пен ұлттық өнердің қоғамдағы тәрбиелік қызметіне айрықша мән берген [10].

Қазақ әдебиетінің майталмандары Ж.Аймауытов, М.Жұмабаев, А. Байтұрсыновтар өз еңбектерінде мәдениет тарихында өмірде көрнекті орын алатын, "өнер" деп, онсыз қоғамның дамуы, рухани байлықтың молаюы мүмкін емес екендігіне тоқталып талдап өткен.

Кез-келген халық өзінің ұлттық өнері мен мәдени байлықтарын аса шеберлік пен дамытып, оны жаңа дәуір, жаңа заман әкелген жаңалықтарымен сабақтастыра байытып отырғанғы мәлім [4].

Қазақтың эстетикалық мәдениет саласы сан алуан, аумағы өте кең.

Кезінде А.Байтұрсынов эстетикалық өнер, тәрбие түрлері, сәулет өнері (архитектура), сымбат өнері, кескін, әуен (музыка), саз өнері-деп беске бөліп, әрқайсысын жеке-жеке талдап анықтамалар берген.

Қазақстанда эстетикалық тәрбиені жан-жақты қарастырып, зерттеу ісінде белгілі нәтижеге жеткен С.А.Ұзақбаева, [ ] М.Х.Балтабаев, Р.Қ.Дүйсембінова, Қ.Қ.Құланбаева, Б.К.Әлмұхамбетов, Ұ.Асанова, Б.С.Өтемұратова, Г.К.Токкулинова, Е.Ш.Қозыбаев т.б. өз еңбектерінде осы тәрбиенің мәнін мазмұнын, жұмыс жүйесін, әдіс-тәсілдерін көрсеткен.

Эстетикалық тәрбиенің қалыптасуы мен дамуы халықтың сан ғасырлық тарихымен, тыныс-тіршілігімен, тұрмыс-салтымен, тарихымен және мәдениетімен тығыз байланысты екені мәлім.

Эстетикалық тәрбие - ұзақ, күрделі, сан қырлы процесс. Ол ең алдымен балалардың мектепке дейінгі мекемелерінде басталады. Әдетте, балалар бақшасында тәрбиеленушілер мектепке дейінгі мекемелерге бармайтын балаларға қарағанда неғұрлым дамыған, эмоциялық жағынан алғанда тез қабылдағыш әрі көпшіл болып келеді. Олар ықластана сурет салып, мүсін жасайды, би билеп, ән айтады, музыканы ертегілер мен әңгімені тыңдағанды жақсы көреді, түрлі ойындарға қатысады.

Қазақ ағартушыларының эстетикалық көзқарастарымен орнықты пікірлер халықтың дүниетанымдық көзқарастарымен тығыз байланыстылығы сол өздері өмір сүрген дәуірдегі тарихи жағдайлардан туындап отыр. Ол - заңды құбылыс. Бұл жердегі басты мәселе ағартушылардың эстетикалық тәрбиені жан-жақты, жүйелі талдап зерттеуінде емес, керісінше, мүмкіндігінше сол проблемалар жайлы сөз қозғап, өз көзқарастары мен пікірлерін айтып тұжырымдауында жатыр.

Қазақтың ұлы ғұлама ғалымы Шоқан Уәлиханов өзінің аз ғұмырында көптеген баға жетпес құнды еңбектер қалдырды. Солардың ішінде оның эстетикалық тәрбиеге деген көзқарасын тоқталып Ш.Уәлиханов ағартушы ретінде айтқан ой-пікірлері, кейбір ескертпелері мен болжамдары қазақ халық шығармашылығына байланысты болған. „Ата көрген оқ жонар" дегендей, Шоқанның көркемдік танымдық қалыптасуына әкесі Шыңғыстың ықпалы айырықша болды. Шыңғыс - қырғыз-қайсақтардың (қазақтардың) салт-дәстүрін, тұрмыс-тіршілігін, мәдениетін, өнерін зерттеген орыс ғалымдарымен, жазушыларымен байланыста болды, оларға қажетті материалдар жинауға көмектесті

Ы.Алтынсарин- өзінің барлық педагогикалық теориясында жас жеткіншектердің эстетикалық тәрбиесін қалыптастырып, жетілдіруде қазақ халқының ғасырлар бойы тәрбие саласында жиған бай тәжірибесін негізге алу қажет деген пікірді ұстанған .

Ы.Алтынсариннің де эстетикалық тәрбие проблемаларын қозғайтын арнайы еңбектер жазып қалдырмағаны белгілі. Бірақ, Ы.Алтынсариннің эстетикалық көзқарастары оның педагогикалық қызметінен көрініс тапты.

"Қазақ хрестоматиясына" енгізілген ауыз әдебиетінен жинаған материалдардың мазмұны тек қана танымдық, адамгершілік, өнегелік және ақылгөйлік сипатқа ғана емес, ол сондай-ақ жоғары эстетикалық талғамның жан-жақты қалыптасып дамуына, өдемілікті түсіне білуге, тәрбиелейтін ықпалымен де құнды [4].

Ыбырай Алтынсарин қазақтың қолөнерін өте жоғары бағалаған және сол өнерге балаларды жастайынан баулу мақсатымен бірнеше қолөнер мектептерін ашқан. Торғайдағы қазақ қыздары үшін ашылған мектепте „Қарапайым халықтың тұрмысына керекті, киім тігу, киім пішу, шәлі тоқу, түбіт шарқат тоқу, жіп шалу және қазақтардың қолында болатын жүн, қыл секілді материалдардан өрмек тоқу, киіз басу, бау және тақыр кілемдер тоқу сияқты әйелдер істейтін жұмыстар үйретіледі” Яғни, Ыбырай халықтың қолөнердегі әдемілікті, әсемдікті өзі ғана түсініп, балаларды да ынталандыруға ат салысқан.

Балалар мен жеткіншектерге эстетикалық тәрбие беруде халық мұрасының тәрбиелік күшін жоғары бағалағандардың бірі - Абай Құнанбаев. Ол эстетикалық тәрбие саласында арнайы еңбек қалдырмағанымен, өзінің өлеңдері мен қара сөздеріне халықтың мақал-мәтелдерін, нақыл сөздері мен салт-дәстүрлерін орынды пайдалану арқылы балалар мен жеткіншектердің болмысқа деген эстетикалық көзқарасының, талғамының, сезімінің қалыптасуына ықпал етті. Абай да, Шоқан, Ыбырай сияқты педагогика бұлағынан сусындап, әжесі Зере мен анасы Ұлжаннан, ауыл адамдарынан дастан, аңыз-ертегілерді, өлең-жырларды, мақал-мәтелдер мен жұмбақ-жаңылтпаштарды естіп, бойына сіңіріп, атақты әнші-күйшілердің, жыршы-термешілердің өнерін, ақындар айтысын қызықтап өсті [5].

Балалар мен жастардың әсемдікке, сұлулыққа деген көзқарасын қалыптастыруда Абай өлеңдерінің рөлі ерекше. «Қуатты ойдан бас құрап, еркеленіп шығар сөз» деп ұлы ақынның өзі айтқандай, оның өлеңдері туған жердің сұлу табиғаты, қазақ ауылының көріністері, адамдардың көңіл-күйі сан алуан сезімдерімен ұласып музыка үніндей естіледі. Мұндай суреттемелер „Жаз”, „Күз”, „Жазғытұрым”, „Желсіз түнде жарық ай” т.б. өлеңдерінде ерекше әсерлі көрсетілген.. Бұл өлеңдердің балалар үшін танымдық құндылығы осында.

Осы жоғарыда айтылғандардың бәрі ғұлама ағартушы идеясының, ой-пікірі мен ақыл-өсиетінің өміршеңдігін, жаңашылдығын көрсетеді. Осы айтылған мәселелер ұрпақтың адамгершілік қасиеттерін, эстетикалық талғамын қалыптастыруда маңызды рөл атқара түсуге тиіс.

Қазіргі жағдайда жалпы білім беретін мектептегі эстетикалық тәрбие беруде мына міндеттер алға қойылып отыр:

1. Балалардың әсемдікті қабылдауын, эстетикалық сезімін, елесқиялын жүйелі дамыту.

2. Балалардың эстетикалық талғамының негізін және өнер туындылары мен өмір құбылыстарын өздігінен бағалай білу қабілетін қалыптастыру.

3. Балалар көркем шығармашылық қабілеттерін дамыту. Олардың өнермен байланысты іс-әрекеттері әрқашанда ешқандай зорлықсыз, қуанышты талпыныспен, творчестволық қиялмен, ынтамен суарылған болуы тиіс. Айналадағыларға деген эстетикалық көзқарасты тәрбиелеу баланың жеке басының көптеген қасиеттері қалыптасуына көмектеседі. Бұл - жас кезеңдерін айқын ажырату қиын соғатын күрделі де ұзақ процесс.

#### **Әдебиеттер тізімі:**

1. Ұзақбаева С.А. „Тамыры терең тәрбие” Алматы „Мектеп” 1995, 231 б.
2. Ұзақбаева С.А. Өміршең өнер өрісі. Алматы, Мектеп, 1988, 135 б.
3. Сухомлинский В.А. Мектептің жас директорымен сырласу. Алматы, 1987.
4. Жұмабаев М. Педагогика - Алматы: Рауан, 1993.
5. Сухомлинский В. Балаларға жүрек жылуы. - Алматы, 1976.
6. Сәрсенбаев Н.С. Обычай и традиции в развитии. Алма-Ата, 1965, стр. 88-89
7. Сарыбаев Б. „Уәлиханов Шоқан және музыка” „Қазақстан мектебі” №9, 1985, 166.

**Жуматай Таубалдиева**  
**(Талдықорған, Қазақстан)**

### **МУЗЫКАЛЫҚ ӨНЕР БІЛІМ БЕРУ ҮРДІСІНДЕ**

Өнер жүйесінде музыканың алатын орны айрықша. Ол туралы музыка өнер ішіндегі ең сезімге әсер ету күші жоғарғысы деп қарастырылады. Алайда музыканы мүлдем қарама-қайшы бағытта қарастыратын пікір де жоқ емес. Оны дерексіз ойша өнер ретінде философиямен және математикамен салыстыруға болады. Т.В.Чердниченко музыкалық табиғатын былай сипаттайды: ол “Адамның біртұтастығын көрсетеді, оның бойындағы табиғат пен рухтың бірлестігі көрінеді”[4].

А.А. Мелик-Пашаев музыканың басқа өнермен жалпы ұқсастығы мен өзіндік ерекшелігін қарастыра келіп, оның басқа өнерлер сияқты сөзбен айтып жеткізе алмайтын жайттарды жеткізе алатын ерекшелігін баса айтады және оны өте қанық, әсерлі әрі шыншыл суреттейді. Алайда музыка адамның жанына әсер етеді. Сондықтан оны тыңдаған кезде музыкадан күнделікті өмірдің шыншыл көріністерін, белгілі бір уақиғаның тікелей суреттемесін іздемеңдер дей келіп зерттеуші ол деген “аңқау шындық” (“наивный реализм”) болар еді дейді”[5].

Педагогикалық философияда музыкалық білім берудің мақсатымен бағдары туралы әртүрлі көзқарас қалыптасқан. Бір пікір бойынша, ең алдымен музыка жеке тұлғаға әсер ету арқылы оның көркемдік, эстетикалық, адамгершілік дамуы жақтарына ықпалы, яғни оның қолданбалы сипаты баса айтылады.

Келесі пікір бойынша ең алдымен музыканың өзінің құндылығы жағына дұрыс көзқарасты

тәрбиелеп қалыптастыру тағы қарастырылады, өйткені музыканың өзіне тән басым жақтары көп. Ал негізінен алғанда осы екі көзқарасты біріктірсек, олар бір-бірін толықтыра отырып, біздің заманымызда музыкалық білім беру үрдісінде музыканың өз алдына қайталанбас ғажап құбылыс деп қарап, оның жеке тұлғаны шын қоғамды дамыту жолындағы зор маңызын мойындаған жөн.

Музыка баланы ең алғашқы күннен бастап қоршайды, оның көңіл-күйіне, ішкі жан-дүниесіне әсер ету арқылы оларды кеңейте әрі тереңдете түседі.

Бір жағынан, музыкамен қатынаста болу оның рухани қалыптасуына, өзін тануына жағдай жасайды, ал екінші жағынан музыкалық ұжымдық түрлері (хормен ән айту, топпен бірге аспаптық музыкамен айналысу және т.б.) көппен бірге музыкалық-шығармашылық жұмысқа араласуы оның бойында бірлестік және музыканы шығару, қою үрдісіне өзінің де қатысы бар екенін білдіру, қуаны сезімдерін туғызады.

Музыкалық білім беру (тәрбиелеу, оқыту, дамыту) баланың көркемдік, талғам музыкаға деген қажеттілік, өнермен айнала өмірдегі сұлулық пен үйлесімділікті сезіне білу, соған сүйсініп ұғына білу қабылеттерін қалыптастырады”[1].

Музыкалық өнердің қоғамдық рөл атқаратыны белгілі Музыкалық білім беру педагогикасы тұрғысынан алғанда музыканың атқаратын осы қоғамдық қызметінің (мәнін) баланы музыкаға оқыту, тәрбиелеу дамыту үрдістеріндегі негізгі бағдар етіп қарау қажет.

Музыкалық өнердің топқа бөліп жіктеу арқылы жүйелерінің (классификациясын) В.Н.Холопова ұсынған түрін музыкалық білім берудің мазмұнына ең жақыны деп тануға болады. Зерттеуші музыканың мынандай қызметтік түрін көрсетеді: коммуникативтік – сезімге әсер ету, өмір шындығын көрсету, мінез-құлық, қарым-қатынас тәртібі (этикалық), көркемдік танымы (эстетикалық), мәдени байланыстылық (канонизирующая) сабақтастық (өткенмен), жаңашылдық (эвристикалық), танымдылық – ағартушылық, қорыта айтқанда – қоғамдық - өзгертушілік”[3].

Аталған мәндердің әрқайсысы музыкалық білім беру үрдісінде бір жағынан басқаларымен тығыз байланыста болады, ал екінші жағынан - әрқайсысының өз бағдары, тән ерекше қасиеттері бар.

Берін жекелеп қарастырамыз.

Сезімге әсер ету мәнін қарастыра отырып В.Н.Холопова музыкалық өнердің әсер етуі екі бағыт: жеке және әлеуметтік сипаттама болатынын айтады. Оның үстіне әлеуметтік жағы жеке тұлғаның бойында туындаған сезімдер арқылы беріледі. Музыкалық басқа өнерлерге қарағанда тікелей сезімге әсер ету ерекшелігі шығарманың шынайы әлеуметтік мазмұны тыңдаушыға тым биік наным туғызады. Осы кезде суреткер, Д.Д.Шостаковичтің айтқаны бойынша, “миллиондаған адамдарға бір адамның жан дүниесінде болып жатқан құбылыстарды көрсете алады, сондай-ақ бір адамға бүкіл адамзаттың жанын толтырған мақсат, мүдделерді ашып береді”<sup>1</sup>.

екіншіше орай, музыканың осы баға жетпес мүмкіндіктері педагогикалық ірі тәжірибеде үнемі жүзеге аса бермейді. Мұғалім өзінің түсініктемелерінде музыканың өзіндік жоғары мүмкіндіктерін, ондағы шынайы әлеуметтік мазмұнды ашудың орнына өзінің жеке көзқарасын балаларға ұсынумен болады дейді В.Н.Холопова”[3].

Музыканың өмірді суреттеп қамтып көрсету мәнін В.Н.Холопова үш бағытқа бөліп берген: идеяларды (ой-сана пікірлер) бейнелеп көрсету, көңіл-күйді бейнелеу, заттар әлемін суреттеу.

Музыкалық білім беру мазмұны мен үрдісінде осы аталғандардың бәрі тұтастықпен бірігіп жүріп отырады. Сонымен қатар жас ерекшеліктері мен мүмкіндіктеріне, олардың жалпы және музыкалық дамуларына қарай сабақтап өмірді бейнелеудің белгілі бір саласына баса тоқталады. Бастауыш сынып оқушылары үшін музыкада балаларды қоршаған әлемнің көңіл-күйін бейнелеу алдыңғы сатта шығады. Жасөспірімдер үшін музыкада әртүрлі көркем ой-сана, пікірлерді бейнелеу басты мағынаға ие болады.

Жалпы музыкалық білім беруде музыканың өмірді бейнелеу қызметін сабақта ашып көрсету ең биік мақсат. Музыканың өмірмен байланыстық табу түрлері өте көп, ол бағдарлы және бағдарсыз жазылған шығармаларда сан ұйлы көрініс тапқан.

Отандық тәрбиесінің негізгі қағидасы қашанда өнердің рухани мүмкіндіктерінің жоғары екендігін мойындап келгендігін А.С.Пушкиннің мына қанатты сөздерінен айқын аңғаруға болады: “*өлеңдеріммен жақсы сезімде ояттып*” өнердің білімдік, тәрбиелік ықпалы туралы Отандық педагог-музыканттар да осы пікірді ұсынады. Мысалы: О.Б. Кабалевский “Әсемдік қайырымдылықты оятады” деп Отан көрсеткен.

В.Н.Холопова музыканың көркемдік-таным мәні ең алдымен “Сұлулық және үйлесімділік”, “Әдемі, тамаша, үйлесімді-үндестік”, “Сәйкестенгендік” – деген көркемдік белгілеріне сай келуі музыкалық шығармаларға қойылатын ең маңызды талаптар, әрі композициялық, кәсіптік негізгі мақсаты әрі музыка теориясының басты міндеттері”[3].

Осы орайда музыка мұғалімінің басты мақсаты музыкалық шығарманың осындай сұлулығы мен үйлесімділігін ашып көрсете білу. Музыка сабағында оқушылардың музыкалық эстетикалық көзқарасын қалыптастырып, әрі дамыту басты әрі болашаққа бағытталған мәселе.

А.Г.Бутниктің зерттеулері бойынша музыка мен эстетикалық қатынас ол музыкамен жеке адамның (субъекті) қарым-қатынасы. Музыканы тыңдау кезінде адам бойында әсерлер және бұрынғы естігендері мен салыстыра отырып, баға беру туындайды. Көркемдік таным құрылысы көркемдікті қабылдау, әсер алу және баға беруден тұрады. Автордың айтуы бойынша музыка өнерінің өзіндік ерекшеліктері мынада: адам музыканы қабылдау барысында оның ойында басқа да психологиялық үрдістер жүреді (ойлану, елестету, еске түсіру және т.б.): музыканы қабылдау кезіндегі алған әсерлер мына мазмұнына бойлап отырып, музыканың күнделікті жақтарын да бағалап отыруды қамтиды. Яғни баға беру музыканы түсіну және ол жөнінде ойлануға негізделеді. Зерттеушінің пікірі бойынша эстетикалық қатынастың қалыптасқандығын



керсететін талаптар: музыканың сұлулық тұрғысынан мінсіздігін көре білу, әртүрлі жанрдағы музыкаларды таңдау барысында қанағаттанған, ләззат алған сезімі болуы, қабылдаудың жанжақтылығы; сезімінің шыншылдығы, берілген бағалаудың музыкалық мазмұнына сай келеді.

В.Н.Холопова бұл арада өнердің дәстүрлік және жаңашылдық мәндерін диалектикалық тұрғыда екі қарым-қатынастық жұптық бірлестігі ретінде қарастырылған. Қағидалық-өнердегі сабақтастық, жалғасын табушылық “Онсыз мәдениет болуы мүмкін емес. Ал тапқыштық жаңашылдық деген – ол өнердегі дәстүрлердің жаңаруы, Өзгеруі деп қарастырылады. Оларды ескере отырып, педагогикалық-музыкалық үрдістегі қандай да бір музыкалық құбылыстарды дәстүрлер байланысы және оқушылардың санасында дүниенің бүтіндей музыкалық суретін жасау жолындағы ашылған жаңалық деп қарастыруға толық негіз бар”[3].

Кәсіби музыкалық білім беруге қатысты айтылып отырған осы мәселені зерттеушілердің бірі Т.Г. Мариупольская оқулық білімдік – жұмыс кезінде музыка мәдениетінің дараланып шыққан ерен қабілеті бар (феномен) адамдар мен түрлі құбылыстар өткен немесе қазіргі кезеңнің ерекшеліктерімен байланыстыра қаралмайтындығына көңіл аударады. Соның нәтижесінде музыкалық мәдениет жөнінде шашыраңқы бөлшектелген ауыспалы көрініс туындайды, мұндай жағдай өз кезінде, оқушы – музыканың бойында кәсіби салиқалы сананың қалыптасуына нұқсан келтіреді. Сондықтан оқыту үрдісі кезінде әрбір музыкалық құбылысты тарихи кешен тұрғысында яғни оның туындауы, қалыптасуы және дамуы жағынан қарастырылып, оқытылып отырған дүниелерді (туындыларды) сараптау, жеке автормен қатар сол уақытқа тән стильдер мен бағыттарды бәрін қоса тиянақтап, дәлме-дәл жағдайлармен талдап отырған шығармаға тән өзіндік ерекшеліктерді тарихи генетикалық (факторлар) қозғаушы күші тұрғысынан байланыстыра, себеп-салдарын аша отырып оқытқан тиімді”.

Дәл осындай мақсаттылық тәсілі жалпы музыкалық білім беруде де пайдалы. Алайда мұнда ол тәсіл толыққанды долданымды мүмкін емес және әр түрлі дасқа байланысты кезеңдер үшін өз ерекшеліктері болады. Төменгі сынып оқушыларымен жүргізілетін сабақтар кезінде-ақ өткен ғасыр өнерлері мен қазіргі кезең өнері арасындағы байланысқа айрықша көңіл бөлінеді.

Ал жасөспірім оқушылардың музыкамен қатынас жасауда біраз музыкалық есту тәжірибесі қалыптасқандықтан, олар енді әртүрлі музыкалық тарихи стильдерді, яғни заманның, ұлттық жеке композитордың шығармашылығына тән көркемдік құралдар жиынтығын, игере алады. Берілген тәсіл, әсіресе, жоғары сыныптарда “Өнер” және “Әлемдік көркем мәдениет” пәндерін (курстарын) өткен кезде неғұрлым толығырақ қолданылады.

Музыканың танымдық – ағартушылық мәнін ашып бере отырып, зерттеуші В.Н.Холопова “музыкалық шығармалар мәдениет саласындағы кез келген құбылыстар сияқты, сол кезеңнің төлқұжаты санатында қабылдауына болады. Олар жанжақты танымдық сипатта болуы мүмкін – тарихи ақиқаттық / болған уақиғалар көрінісі”, философиялық-көзқарастық, мінез-құлық, көңіл-күй және т.б.” [3].

Музыкалық білім берудің осы мәнін жүзеге асыру мектептегі музыка сабағынан алған теориялық және тарихи білімдерінде де көрініс береді. Мұнда сөз музыкамен тікелей қатынас жасай отырып тікелей шығармашылық тәжірибе жинақтау туралы болып отыр. Осының нәтижесінде баланың жеке сезімдерімен байытылған (құнарланған) білім оқушының музыкалық іс-әрекеті кезінде яғни “композитор”, орындаушы, тыңдаушы ретіндегі қызметтері кезінде алған әсерлері нәтижесінде білім алады.

Музыканың қоғамдық – жаңарту мәнін В.Н.Холопова оның барлық басқа мәндерін өз бойына жинақтап біріктіруші мән ретінде қарастырған. Осы пікірді музыкалық білім беруде де қолдауға болады. Дегенмен бұл арада музыкалық қоғамдық - өзгертуші ғана емес, сондай-ақ жеке тұлғаны өзгерте алатын мәнін айта кетуге негіз бар.

Соңғы онжылдықта музыкалық білім беруде жеке тұлғаға қарап бейімделу тәсілі басымырақ орнығуда: Бұл музыкалық сабақтар үрдісінде және олардың мазмұнында музыкалық қоғамдық - өзгерту және жеке тұлғалық - өзгерту мәнін де, олардың диалектикалық жолмен бірлікте қатарласа жүзеге асырылуына мүмкіндіктер туғызады.

Оқушының жеке тұлғасына музыкалық өзгертушілік әсері М.С. Каганның айтуы бойынша, музыкалық жұмыстың қай түрі болса да, оның шығармашылық сипатта өтуінде. Шығармашылықпен айналысу үрдісінде оқушының бар жан-дүниесі: көңіл-күйі, сезімі, ақыл-ойы, қайрат-жігер болмысы – бәрі пәрменді түрде іс-әрекетке жұмылдырылады, содан соң бәрі бірігіп музыкамен өнер ретіндегі қатынасқа өзгереді. Осылайша музыка сабақтары кезінде оқушының музыкамен, мұғаліммен, басқа оқушылармен қарым-қатынасы, байланысы (полилогі) жасалады. Сондықтан, ұқсас музыкалық құбылыс “көпжақты” пікірлерге ие болады, осылайша оның жекеше қабылдануы және жекеше түсініктемесі көп түрлі қабылдаудың бір түрі (варианты) ғана болып шығады.

#### ӘДЕБИЕТТЕР ТІЗІМІ:

1. Медушевский В. В. Духовно-нравственное воспитание средствами музыки. //Преподаватели (спецвыпуск «Музыкант-педагог»). – 2001, № 6.
2. «Музыкальное образование в школе»: Учебн.пособие. / Под ред. Л. В. Школяр. – М., 2001.
3. Холопова В. Н. Функции музыки. //Музыка как вид искусства. Музыкальное произведение как феномен. – М., 1994.
4. Чередниченко Т.В. Музыка в истории культуры – Вып. 1. – Долгопрудный 1994 – С.29.
5. Мелин-Пашаев А.А. Тайны музыки в контексте педагогики // Традиции и новаторство в музыкально-эстетическом образовании: Материал международной концепции “теория и практика музыкального

образования: исторический аспект, современных состояний и перспективы развития” / Под ред. Е.Д.Критской, Л.В.Школяр – М., 1999 – С., 63-64.

**Яна Тертична**  
(Вінниця, Україна)

## **ОСОБЛИВОСТІ ФОРМУВАННЯ ДІЯЛЬНОСТІ ФАХІВЦІВ ЗА ДОПОМОГОЮ НАУКОВО-ДОСЛІДНИЦЬКОЇ ДІЯЛЬНОСТІ СТУДЕНТІВ**

Постановка проблеми. На сучасному етапі розвитку системи вищої освіти науково-дослідна діяльність студентів набуває все більшого значення і стає одним із основних компонентів професійної підготовки майбутнього фахівця. Науково-дослідна діяльність студентів дозволяє найбільш повно виявити індивідуальність, творчі здібності, готовність до самореалізації особистості. Важливо зазначити, що сам процес дослідження є суто індивідуальним і являє собою цінність як в освітньому, так і в особистісному сенсі. У зв'язку з цим майбутній спеціаліст має бути готовим до здійснення науково-дослідної роботи. А це, у свою чергу, дозволить у подальшій професійній діяльності розв'язувати виробничі завдання на науковому рівні.

Аналіз останніх досліджень та публікацій. Проблеми формування дослідницьких умінь студентів вивчали багато дослідників. Загальні питання організації дослідницької роботи студентів досліджено у працях С. Гончаренка, А. Кушнірук, Д. Пойя, В. Прошкіна, С. Ракова, О. Скафи, В. Шахова та інших учених. М. Князем, І. П'ятницька-Позднякова досліджували навчально-дослідницьку діяльність студентів ВНЗ, її специфіку, види, особливості, можливості. Вивченням дослідницької діяльності студентів, співробітництвом викладачів і студентів у наукових дослідженнях, а також впливом науково-дослідної діяльності ВНЗ на формування у студентів інтересу до науки займалися М. Байдан, В. Литвиненко.

Метою статті є формування саморозвитку фахівця за допомогою науково-дослідницькою діяльністю студентів.

Виклад основного матеріалу. Науково-дослідницька діяльність студентів (НДДС) вищих навчальних закладів України є одним із основних чинників підготовки висококваліфікованих кадрів відповідного профілю. Науково-дослідна діяльність студентів – це діяльність, пов'язана з пошуком відповіді на творчу, дослідницьку задачу із заздалегідь невідомим рішенням. Вона включає у себе наступні етапи: постановку проблеми; вивчення теорії, що присвячена означеній проблематиці; добір методик дослідження і практичне оволодіння ними; пошук необхідного матеріалу, його аналіз та узагальнення; власні висновки [1, с. 189]. Розрізняють навчально-дослідницьку діяльність студентів.

Так, під науково-дослідною роботою розуміють таку роботу студента, яка виявляє самостійне творче дослідження теми. А під навчально-дослідницькою – оволодіння технікою творчості, знайомство з технікою експерименту, з науковою літературою. Серед особливостей навчально-дослідницької діяльності В. Андреев відзначає чинник суб'єктивного, «відкриття» нового знання, що «має не об'єктивну, а лише суб'єктивну значущість і новизну. Більш того, актуалізація колишніх знань є неодмінною умовою навчально-дослідницької діяльності».

Д. Цхакая відзначає, що «науково-дослідна робота студента повинна містити певну, хоч і невелику новизну».

Більш чітке тлумачення терміна «навчально-дослідницька робота» знаходимо у праці В. Воробьова: «розумне впровадження елементів наукових досліджень, елементів творчості в навчальний процес».

А. Лебедев під навчально-дослідницькою роботою розуміє таку «роботу студентів, що забезпечує набуття ними необхідних навичок творчої, дослідницької діяльності. Завершується ця робота самостійним вирішенням студентом завдання, вже розробленого в науці або техніці».

П. Підкасистий зазначає, що науково-дослідна діяльність студентів визначається вищою формою самостійного навчального пізнання, оскільки воно набуває форм наукового передбачення (студент сам ставить мету та шукає шляхи її вирішення). Перехідною ланкою від навчальної діяльності до науково-дослідної А. Яновський вважає пошуково-дослідну, оскільки вона містить у собі майже всі компоненти наукового пошуку та створення нового продукту з ознаками дослідницької роботи, спираючись на здобуті раніше знання, та розвиває навички й уміння для подальшої наукової діяльності та ін.

Науковці І. Єрмакова, Г. Кловак, О. Пехота стверджують, що навчально-дослідницька і науково-дослідницька робота студентів – це два основних напрямки одного поняття: «науково-дослідницька діяльність студентів, яка у ВНЗ здійснюється за наступними напрямками: 1) навчально-дослідницька, що є невід'ємним елементом навчального процесу та входить до календарно-тематичних і навчальних програм як обов'язкова для всіх студентів; 2) науково-дослідницька робота, що здійснюється поза навчальним процесом у межах студентського науково-творчого товариства».

Таким чином, у нашому дослідженні науково-дослідницька робота розглядається як така, що має в своїй сутності два взаємопов'язаних елементи: навчання студентів елементам дослідницької діяльності, організації та методики наукової творчості та наукові дослідження, що здійснюють студенти під керівництвом професорів і викладачів.

Для НДДС вищих навчальних закладів характерним є єдність цілей і напрямів навчальної, наукової і виховної роботи, тісна взаємодія всіх форм і методів наукової роботи студентів, що реалізуються в навчальному процесі та позанавчальний час. Це забезпечує їхню участь у науковій діяльності протягом

усього періоду навчання, тісно пов'язану як із науково-дослідницькою діяльністю, що проводиться підрозділами ВНЗ, так і з громадською діяльністю.

Зміст і структура НДДС забезпечує послідовність її засобів і форм відповідно до логіки і послідовності навчального процесу, що зумовлює спадкоємність її методів і форм від курсу до курсу, від кафедри до кафедри, від однієї дисципліни до іншої, від одних видів занять до інших, поступове зростання обсягу і складності набутих студентами знань, умінь, навичок у процесі виконання ними наукової роботи.

Науково-дослідницька робота студентів у межах навчального процесу є обов'язковою для кожного студента і охоплює майже всі форми навчальної роботи:

- написання рефератів наукової літератури з конкретної теми в процесі вивчення дисциплін соціально-гуманітарного циклу, фундаментальних і професійно-орієнтованих, спеціальних дисциплін, курсів спеціалізацій та за вибором;
- виконання лабораторних, практичних, семінарських та самостійних завдань, контрольних робіт, що містять елементи проблемного пошуку;
- виконання нетипових завдань дослідницького характеру в період виробничої практики, на замовлення підприємств, установ, організацій, закладів культури тощо;
- розробка методичних матеріалів з використанням дослідницьких методів (глосаріїв, кросвордів, програм і методик соціологічних досліджень тощо);
- підготовка і захист курсових та дипломних робіт, пов'язаних з проблематикою наукових досліджень спеціальних кафедр

Чітка організація НДДС у навчальному процесі сприяє поглибленому засвоєнню студентами спеціальних навчальних дисциплін, дозволяє найповніше виявити свою індивідуальність, сформулювати власну думку щодо кожної дисципліни. При цьому особлива увага приділяється залученню студентів до збору, аналізу та узагальнення кращого практичного досвіду, проведення соціологічних та експериментальних досліджень, підготовки доповідей і повідомлень [2, с.121].

Визначальною у навчально-дослідницькій діяльності студента є актуалізація професійно-значущих знань, тобто це процес переведення з невизначеного стану в актуальну дію раніше набутих знань, їх відтворення та перенесення в нові ситуації, використання з метою встановлення зв'язку з навчальним матеріалом, що підлягає засвоєнню. Актуалізація професійно-значущих знань має наступні рівні: низький, що вказує на певні труднощі у відтворенні студентами накопичених знань, допущення значних помилок у викладанні навчального матеріалу, його недостатній обсяг і незначний зв'язок із суміжними дисциплінами; середній, що вказує на неповний обсяг відтворюваного матеріалу студентом, ситуативне встановлення міжпредметних зв'язків; високий, що відображає високий рівень засвоєння знань, відсутність помилок, наявність міжпредметних зв'язків, бачення перспектив розвитку явища в контексті навчального процесу [3, с. 38–41].

Науково-дослідницька діяльність студентів є засобом їхньої професійної підготовки: з одного боку, вона відрізняється всіма характеристиками навчально-пізнавальної роботи; з іншого – носить ознаки творчої діяльності. Науково-дослідницька діяльність студентів є невід'ємною складовою роботи вищого навчального закладу і сприяє формуванню творчої особистості майбутнього фахівця, оскільки дозволяє забезпечити навчання студентів методології раціонального та ефективного засвоєння та використання знань, закласти основи науково-дослідної і науково-технічної діяльності. Крім того, дозволяє найбільш повно реалізувати індивідуальний підхід у навчанні студентів, а в межах навчального процесу залучає студентів до наукових досліджень і розв'язання виробничих, економічних та соціальних завдань та активно сприяє засвоєнню студентами сучасних методів та технологій у галузі науки, техніки, виробництва, методології і практики планування та оцінки ризиків, відбору оптимальних рішень в умовах сучасних економічних відносин. Дослідницька робота розвиває у студентів здатність до самостійних обґрунтованих суджень і висновків, також здатність використовувати самостійно здобуті наукові знання у швидко змінних ситуаціях, відповідати вимогам професійної діяльності, науково обґрунтовувати результати власної праці та дозволяє раціонально використовувати студентами свій вільний час, відволікає він набуття негативних звичок.

Науково-дослідницька робота студентів представляє собою найбільш ефективний метод підготовки якісно нових фахівців у вищій школі. Вона максимально розвиває творче мислення, індивідуальні здібності, дослідницькі навички студентів, дозволяє здійснювати підготовку ініціативних фахівців, розвиває наукову інтуїцію, глибину мислення, творчий підхід до сприйняття знань та практичне застосування у вирішенні певних поставлених завдань.

Завдання науково-дослідної роботи студентів у ВНЗ полягає в розвитку в них умінь пошукової, дослідницької діяльності, творчого розв'язання навчально-виховних завдань під час роботи у школі, а також у формуванні вмінь застосування методів наукових досліджень на практиці. Серед найважливіших завдань науково-дослідної роботи слід назвати:

- залучення науково-педагогічних працівників до виконання наукових досліджень, що сприяють розвитку науки, техніки та технологій;
- використання отриманих наукових результатів в освітньому процесі;
- сприяння підготовці науково-педагогічних кадрів вищої кваліфікації, підвищенню наукової кваліфікації професорсько-викладацьких кадрів;
- практичне ознайомлення студентів з постановкою й розв'язанням наукових і технічних проблем і залучення найбільш здатних з них до виконання наукових досліджень.

Студенти ВНЗ, які здатні до наукової діяльності, виокремлюють у собі певні риси, ними є: енергійність і вміння розв'язувати певну соціальну ситуацію, розуміючи її сутність; здатність стимулювати активну і продуктивну поведінку досліджуваного об'єкта, виступати її авторитетом і атрибутом; відкритість характеру та володіння власними емоціями; вміння застосовувати набутий теоретичний досвід на практичних заняттях [4, с.188].

Ми вважаємо, що головною рисою, яка має бути присутня у молодих фахівців, це є креативність, вона розвиває у студентів організованість наукового мислення; точність застосування формулювань; оригінальність викладу матеріалу; схильність до прогнозування; структурованість у постановці мети, завдань експерименту, висновків. Таким чином, до науково-дослідницької роботи, студентів потрібно залучати з молодших курсів, що допоможе їм вибрати науковий напрямок їх подальшої дослідницької роботи та дозволить студенту гармонічно розвиватися та удосконалювати свої вміння та навички.

Висновки. Визначені умови організації науково-дослідницької діяльності студентів вищих навчальних закладів для підготовки майбутніх науковців сприяють вдосконаленню навчального процесу, створюють сприятливі умови для ефективної підготовки конкурентноспроможних, висококваліфікованих фахівців.

#### Література:

1. Беляев Ю. І. Науково-дослідна діяльність студентів у структурі роботи університету / Ю. І. Беляев, Н. М. Стеценко // Педагогічний альманах. – 2010. – Випуск 6. – С. 188–191.
2. Артемчук Г.І. Методика організації науково-дослідної роботи: навч. посіб. / Г.І. Артемчук, В.М. Курило, М.П. Кочерган – К.: Форум, 2010. – 271с.
3. Анисимова В. А. Исследовательская деятельность студентов в контексте личностноразвивающего профессионального образования / В. А. Анисимова, О. Л. Карпова // Alma mater (Вестник высшей школы). – 2009. – № 1. – С. 38–41.
4. Шейко В. М. Організація та методика науково-дослідницької діяльності: підручник / В. М. Шейко, Н. М. Кушнарченко. – К.: Знання, 2009. – 295 с.

**Науковий керівник:**

кандидат юридичних наук, Бахновська Ірина Петрівна.

**А.Урисбаева**  
(Талдықорган, Казахстан)

### ЖАСТАРДЫ ГУМАНДЫҚҚА ТӘРБИЕЛЕУ

Елбасының Қазақстан халқына Жолдауы, осы Жолдаудағы 2030 жылға дейінгі дамуымыздың ұзақ мерзімдік стратегиясы аса маңызды құжат болып табылады Жастарды мәдениетті, парасатты, білікті, көрегенді етіп тәрбиелеу, олардың дүниетанымын жоғарғы азаматтық деңгейде дамытып, қоғамымыздың ілгерілеу процесіндегі адам факторын жандандыру, ұлттық намысын қозғап, кез - келген парасатты азаматтардың, оның ішінде ұстаздардың ізгілікті ісі деп ойлаймыз. Бұл мемлекет басшысының салиқалы ой тізбегінен өткен жәйі, әсемдік өркеннетті дамуының қырын - сырын оқып, зерттеп жүйелеген көрегендік саясатының толыққанды жемісі болмақ. Осы тәуелсіздігіміздің баянды болуы жолында барынша еңбек етіп, елімізді өркендетіп, гүлдендіру, "Мен Қазақстанның азаматымын!" - деген ұлтжанды отандастарымыздың ардақты да, асқақ борышы болмақ. Сондықтанда, өсіп келе жатқан жас ұрпақтарымыздың жан - жақты ойлай білетін, өз елінің, халқының қамын жейтін, қоғамды алға қарай дамытатын адамгершілігі мол бүлдіршіндерін дайындауымыз керек. Сол себептен де, білім беру саласында жұмыс істейтін педагогтарымыздың алдында үлкен міндет, ауыр жүк тұр. Өйткені, қазіргі оқушыларға - егемен еліміздің болашағына, өтпелі кезеңнің көлеңкелі жақтарын өткере отырып, оған мойын ұсынбай, алдымызда тұрған нарықтық экономика жағдайында мазмұнды, әрі сапалы білім беру - біздің аса жауапты міндетіміз[1].

Мектепте мұғалімдер, үйде ата - ана, қоғамдық орында жұртшылық болып болашағымыздың оқу - тәрбие жұмысына белсене араласу - қазіргі кезеңдегі бірінші орынға қойылған мақсат, себебі, білімсіз, ғылымсыз ешбір қоғам алға жылжымайды, дамымайды.

Еліміз өркендесін десек, дүние жүзіндегі озық елдердің қатарына жетеміз десек, қазіргі ұрпаққа беретін біліміміз, тәрбиеміз соған лайықты болуы тиіс.

Қоғамның тарихи даму кезеңі адамгершілік тәрбиесінің проблемалары үнемі жаңа адам тәрбиелеу міндеттерімен байланысты болып келгенін дәлелдейді.

Сол себепті де, ең алдымен адамның рухани жан дүниесін, асыл сезімін, адамгершілік парызын, сұлулық талғамын қоршаған ортаға гумандық қатынасын қалыптастыру келелі мәселелердің бірі болып саналады.

Негізінде, гумандылық дегеніміз - мінез - құлық дағдылары мен әдеттерін, моральдық сананы мақсатты қалыптастыру немесе тәлім - тәрбиенің ықпалды әсерімен моральдық сананы қалыптастырудың, этикалық білімділікті, адамгершілікті қасиеттерді дамытудың сара жолы.

Сонымен, адамгершілік міндеті өзі өмір сүріп отырған кезеңдегі қоғамның алдында тұрған мақсат - мүддесіне сай адамгершілік қасиеттерінің тұтастығын тәрбиелеу болып табылады. Адам

бойындағы қасиеттерді психологтар: сезім, сана, сенім, мінез - құлық дағдысы деп білеміз[1].

Жалпы педагогика мен психология адамгершілік тәрбиесі теориясын жеке тұлға және қоғам туралы ғылымдардан бөліп қарамайды: оның ажырамас бөлігі деп есептейді. Ол философия, социология, психология мен физиологияның табыстарына сүйенеді.

Қоғамдағы экономикалық және әлеуметтік жаңа жағдайға байланысты гумандағы көзқарас педагогикалық теория мен мектептің оқу - тәрбие жүйесінің келелі мәселесі жөніндегі тұжырымдамада жасөспірімдерді адамгершілік, мейірімділік пен инабаттылыққа тәрбиелеу көздеген. Осы міндетті жүйеге асыру үшін, қазақ халқының ұлттық тәлім - тәрбие және оны іске асыру жүйесіне, әдістемесіне назар аударып, ұрпақ тәрбиесінің жетістіктерін сақтау керек[2]

Оқушыларының гумандық қатынасын қалыптастырудағы Я.А. Коменский, К.Д. Ушинский, А.С. Макаренконы» еңбектері кезінде өзіндік орнын алған болатын. Қазіргі ғалымдардың шығармаларынан даму заңдылықтарының бір - бірімен өзара сабақтастығын ғылыми тұрғыдан байланыстылығын байқауға болады.

«Қазақстан Республикасының орта білімді дамыту тұжырымдамасында айтылғандай:» ...біздің өміріміздің басқа салаларында жаңалықтарға кең жол бере отырып, барлық өзгерістердің негізгі мәні адам тәрбиесі, адамның дамуы екендігін естен шығармауымыз керек" - деп көрсетілген. Осы тұжырымдама негізінде өркениетті қоғамдағы орта білім жүйесінің стратегиясы мен мақсаттары айқындалған. Оның ішінде, жастардың гумандық көзқарастары мен қатынастарын қалыптастыру да бүгінгі таңдағы гуманитаризация және гуманизация ең өзекті мәселенің бірі болып табылады. Осыған қатысты Қазақстан Республикасында гуманитарлық білім беру тұжырымдамасы: "Қоғамды гуманитарландыру - ХХІ ғасырдың табалдырығындағы өркениетті дамудың талабы" - деп, айырықша назарға алынып отыр. Мұнда осы мақсатқа жету үшін өмірлік құндылықтар мен бағдарламалардың сындарлы жүйесін орнықтыру қажеттігіне көңіл аударылады. Ол үшін бүкіл тәлім - тәрбие, білім беру және мәдениет кешенін тәрбие ісіне тұтастай жұмылдыра отырып, жүзеге асыру міндетін орындаудың қажеттілігі көрсетіледі.

Гумандылық ұғымын сипаттауда ғалымдар арасында бірізділік көрінісі кездесе бермейді. Бұл салалық ғылымдарға ғана қатысты емес, түрлі дәуірдегі түрлі көзқарастарға да тән.

Гуманизм (лат. Humanus - иманды) - адамның қадір - қасиеті хұқын құрметтеуі, оның жеке тұлға ретіндегі бағасын, адамның игілігіне, оның жан - жақты дамуына, адам үшін қолайлы қоғамдық өмір жағасын жасаған қамқорлықты білдіретін көзқарастардың жиынтығы.

Қайта өркендеу дәуірінде /XV, XVI ғ.ғ./ гуманизм тиянақты идеялық қозғалыс ретінде қалыптасты. Бұл кезеңде гуманизм феодализмге және орта ғасырдың теологиялық тұжырымдарына қарсы көзқарастарымен тығыз байланыста болды. Гуманистер адам бостандығын жариялады, діни аскетизмге қарсы, адам ләззаты мен өз мұқтаждарын қанағаттандыру хұқы жолында күресті. Гуманизм сезім теорияларының ең басты мәні сонда - адамдар оқиғаларға баға береді, өзінің мінез - құлық (бағалайтын) бағытын таңдайтын моральдік ұғымдарға, әртүрлі құбылыстарға байланысты яғни олардың бастан кешіретін мақұлдау немесе айыптау сезіміне негіз болады. Басқаша айтқанда гумандық сезім теориясының жақтаушылары айтқандай ой - пікірлер тиісті немесе бағаланып отырған объектілер туралы емес, осы объектілерге орай адамның бастан өткеретін гумандық сезімдер туралы ғана ақпаратты қамтыды деп есептейді.

Осы орайда Ресей философы А.Ф. Лосевтің пайымдауынша «Гуманизм дегеніміз - философия, филология, тарих тұрғысындағы білімдердің және ерекше өнердің жиынтығы ғана емес, сонымен бірге ол адамның ақыл - ойының ерекше бір қасиеті, еркін ойлауға деген бұрылысы» деген пікірі біршама көңіл аударарлық.

Ал, философиялық сөздіктегі (1996) анықтамада: «Гуманизм - адамның қадір - қасиеті мен хұқын құрметтеуді, оның жеке тұлға ретіндегі бағасы, адамның игілігіне, оның жан - жақты дамуына, адам үшін қолайлы қоғамдық өмір жағдайын жасаған қамқорлықты білдіретін көзқарастардың жиынтығы», - деп тұжырымдалған.

Соңғы кезде шыққан «Педагогикалық сөздіктегі» «гуманизм» анықтамасы да көңіл аударарлық: «Гуманизм - принцип мировоззрения, в основе которого лежит признание безграничности возможностей человека и его способности к совершенствованию, прав личности на свободное проявление своих способностей, убеждений, утверждение благо человека как критерия оценки уровня общественных отношений. В настоящее время становится одним из основных принципов педагогики» (Коджаспирова Г.М., Коджаспиров А.Ю. Педагогический словарь. М - 2000).

Байқап отырғанымыздай, адамның мінез - құлық, қадір - қасиеті мен қарым - қатынас тұтастығы гумандық қасиетті айқындай түседі екен. Осы ыңғайда Абай атындағы Алматы мемлекеттік университетінің профессоры А.А. Бейсенбаева ұйытқы болып, бүкіл оқу - тәрбие үрдісін пәнаралық байланыс негізінде гуманитарландыру арқылы оқушыларды гумандылыққа тәрбиелеу мектебі айтарлықтай жұмыс атқаруда.

Ғалым - педагог А.А. Бейсенбаева тарихи құбылыс ретінде гуманизм қоғам талабына сай тың мазмұнға ие болатындығын көрсетеді. Сонымен бірге, ол тәлім - тәрбие тарихында гуманизмнің абстрактылы және реалды типтеріне де нақты анықтама береді. Ал Г. Шолпанқұлова гумандық қарым - қатынас ұғымын анықтай отырып, оның құрылымдық бөліктерін көрсетіп, оларға гумандық қасиеттерді шынайы, жалған және гумандыққа жат қасиеттер деп топтастырады. В.П. Кәрібжанова диссертациялық жұмысында сенімділікті гумандық сенімділікті қалыптастыру мәселелерін және оның құрылымдылық компоненттерін анықтайды[1].

Жоғарыдағы зерттеулер негізінде біз гумандық қасиеттерге адам бойындағы барлық ізгі қасиеттер жататынын көреміз. Адамның өзіндік ой - пікір, көзқарас, мінез - құлық, іс - әрекетінің бүкіл ортамен қарым - қатынасы арқылы көрінеді. Гумандылық анықтамасы әр дәуір арқылы беріліп келеді. Ежелгі дәуір ойшылдары да гумандылық туралы өздерінің түйінді ойларын келтіріп отырған. Бұл ерекшелік ауыз әдебиеті үлгілеріне де тән. Енді солардың кейбіріне назар аударалық. "Ер Төстік", "Тазша бала", "Алдар көсе", "Жиренше" т.б. сондай ертегі, аңыздардағы ұнамды кейіпкерлердің барлығы да әділдік, ізгілік, адамгершілік жолындағы іс - әрекеттерімен бағалы. Ал "Алпамыс", "Қобыланды", "Қозы Көрпеш-Баян сұлу" т.б. жырларда ел мүддесін көздеген ерлік пен кіршіксіз махаббат тақырыбы арқылы ізгілік арқауы тартылған. Мақал - мәтел, жұмбақтар да адам бойына игі қасиеттер дарытумен бірге айнала қоршаған ортаны тани білуге, онымен үйлесімді өмір сүруге үйрететін ізгі тәрбие құралы болып табылады.

Тасқа жазылған көне түрік ескерткіштері - Орхон - Енесей жазбалары - халқымыздың батырлық жырларымен үндес, сарындас. Мұндағы Білте қаған, Күлтегін, Тоныкөк түркі халқының қалыптасуы мен бірігуі, қуаттануы үшін "түнде ұйықтамай, күндіз отырмай" халқы үшін қара бастың қарекетінен бас тартқан жандар, "сөзі тәтті, бұйымы асыл" дұшпанның арбауына көнбеуді уағыздайды. Бұл дәуірдегі гумандық қасиеттің негізгі көрсеткішіне жауынгерлік, ерлік, ел қорғау, елдің қорғаныс қабілетін арттыру сынды істер өлшем болса керек.

Ал "Қорқыт ата кітабында" анимизм, тотемизм, шаманизм нанымдары айқын көрініс береді. Мұнда азамат бойындағы ерлік, адамгершілік, ізгілік қасиеттерінің қатарында аруаққа сыйыну да өзекті орын алғанын аңғарамыз. Анимизм, тотемизм нысандары "Оғызнама" шығармасында айқын көрініс тапқан. Мұнда қаған балаларының есімдері Күн, Ай, Жұлдыз, Көк, Тау, Теңіз болып аталуының өзі осы табиғатпен байланыс, үйлесімділікті адамның басты қасиеті деп ұғынуынан болса керек.

Егер ілгерідегі шығармалар шамандық салт - санасында жазылған болса, Қожа Ахмет Иассауи шығармалары бүкіл түрік әлеміндегі суфизмнің шыңы болып табылады. Ол, өз еңбектерін шағатай тілінде жазған. Ойшыл ғұлама ислам дінін түркі тілінде насихаттауды мақсат ете отырып, бұл дүниенің қымғуыт заңдылықтарын да көңіл зердесінен өткізеді. Жалған дүниедегі алдамшы байлыққа бой алдырмауға, астамшылыққа ұрынбауға шақырады, имандылық негізіндегі ізгілікке үндейді. Қаріп - қасір, жетімдерге аяушылық, жаншырлық көрсетіп, қайырымды, мейірімді бол дейді. Діні қатты қатігездерден түңілгендігін білдіреді. Ізгілік діні - Алланың ақ жолын ұстану деп ұғынады. Оның шәкірті Сүлеймен Бақырғани да ізгілік ұғымында өз ұстазымен үндес, сарындас. Оның "Хакім ата" (яғни "Бақырған" кітабы ұстаз идеясын заңды жалғастырушы болып табылады. Мұнда суфистік дәстүр негізіндегі шарапқа құштарлық байқалады. Бұл жердегі "шарап" ішімдікті емес, құдайды тану жолын бейнелейді. "Өйткені софылар Алланы ақыл көзімен емес, шарап ішкендей қызулықпен, ғашықтық, жүрекпен таниды. Сондықтан да, ізгілік арнасы осы сезімге сияды[2]

Махмұт Қашғари кішіпейілділік ұлылықтың, ал төкаппарлық ақылсыздықтың белгісі деген ой арқылы гумандылыққа қатысты іс - әрекеттерді мінез - құлық, көзқарастармен байланыстырады.

#### Әдебиеттер тізімі:

1. Қазақстан Республикасының «Білім туралы» заңы. –Астана, Ақорда, 2007 жылғы шілденің 27-сі. № 319-111 ҚРЗ, [www.edu.gov.kz](http://www.edu.gov.kz) сайты.
2. Әл-Фараби. Әлеуметтік-этникалық трактаттар.- Алматы: Ғылым, 1975.-2116.
3. Әл-Фараби. Мемлекет қайраткерлерінің нақыл сөздері. Әлеуметтік-этникалық трактаттарында. - Алматы: Ғылым, 1975.- 456.
4. Баласағұн Ж. Құтты білік. - Алматы: Жазушы, 1986.- 3556.
5. Иассауи Қожа Ахмет. Диуани хикмет. - Алматы, 1993.- 260 б.
6. Ізтілеуов Қ., Баржақсиев Қ., Қожа - Ахмет Иассауи өмірі туралы./«Қазақстан мектебі», №1, қаңтар, 1997. - 37-39 б.

**Научный руководитель:**  
професср.,к.п.н.Таубалдиева Жуматай.

**Махбуба Собирова, Муяссар Абдуллаева**  
(Наманган, Узбекистан)

#### ҲАМКОРЛИҚДА ҰҚИТИШ ТЕХНОЛОГИЯСИ

Илм-фан ривожі мамлакат тараққіетини белгиловчи муҳим омиллардан биридир. Ўзбекистон Республикаси Президентининг “Фан ва технологияларни ривожлантиришни мувофиқлаштириш ва бошқаришни такомиллаштириш чора-тадбирлари тўғрисида”ги Қарори ушбу йўналишдаги саъйи харакатларни янада жадаллаштирди.

Низомий номидаги Тошкент Давлат педагогика университетиди ЮНЕСКО, Россия таълим Академияси, Ўзбекистон Республикаси Олий ва ўрта махсус таълим вазирлиги, А.С.Пушкин номидаги Ленинград давлат университети билан ҳамкорлиқда ташкил этилган “Бутун умр таълим: барқарор ривожланиш учун узлуксиз таълим” мавзусидаги 5-халқаро конференцияни бевосита таълим соҳасидаги халқаро ҳамкорликнинг ёрқин намунаси сифатида эътироф этиш мумкин. Ушбу халқаро конференцияни

Гулистон Давлат университети профессор ўқитувчилари ҳам узоқ масофадан локал тармоқ орқали кузатиб бориши, маърузалар билан қатнашиши, маърузачиларга саволлар билан мурожаат қилиши каби ҳолатлар ахборот-коммуникация технологиялардан олий ўқув юртларида ҳам ҳамкорликда унумли фойдаланилаётганидан далолат беради.

**Ахборот технологиялари, техник воситаларнинг таълим билан ҳамкорлиги тил таълими жараёни самарадорлигини ҳам таъминлайди.**

Таълим жараёнида фойдаланиладиган ахборот манбаларини 3 гуруҳга бўлиш мумкин. Булар:

1. Ахборотнинг тасвирий манбалари.
2. Ахборотнинг нутқий манбалари.
3. Ахборотнинг нутқий-тасвирий манбалари.

Компютер технологиясидан фойдаланилганда мана шу 3 гуруҳнинг ўзига хос имкониятларини эътиборга олинса, машғулот таъсирчанлиги ва самарадорлиги ошади.

Нутқ фаолиятни ўстиришда компютердан ўринли ҳамда унумли фойдаланиш имкониятлари мавжудлигини тажрибаларимиз кўрсатмоқда. Аудио ва видео материаллар ҳозирги кунда таълим масканларида мавжуд. Бу видео материаллар (касета ва дисклар)дан яққа ҳолда ҳам, жамоавий ҳолда ҳам фойдаланиш мумкин. Компютер технологиясидан фойдаланилганда яна қуйидаги имкониятларга ҳам эга бўлинади.

- Ўқувчи тасвирларни кўра олади.
- Берилган грамматик машқларни бажара олади.
- Тинглаб тушунади.
- Матнларни мутолаа қилади.
- Ўқитувчи киритган тестлар орқали ўз билимини синаб кўради.

Тил ҳодисаларини таққослашда, ўхшаш ва фарқли ўринларини қиёслашда, нутқ ўстиришда магнитофондан ҳам фойдаланиш имкониятлари кўп. Овозни ёзиб олишни ўқитувчи ҳам, ўқувчи ҳам амалга ошириши мумкин. Ўқувчи ўз нутқи қандайлигини билиш мақсадида бирор бир матнни ўқиб туриб, ёзиб олиши ва уни ўқитувчининг иштирокисиз ҳам эшитиши мумкин. Эшитиш давомида нутқдаги нуқсонли ўринларни тезда фарқлай олади. Магнитофон тилнинг барча бўлимлари – фонетика, лексикология, орфоэпия, фразеология, морфология, синтаксис, пунктуация, услубият бўлимлари билан ишлашда кенг қўлланилиши мумкин. Магнитофон ёрдамида нутқий машқлар бажарилади. Бундай усулларни қўллаш тинглаб тушуниш ва сўзлаш малакаларини ривожлантиради.

Янги педагогик технологияга бағишланган илмий-методик адабиётларда ўқитиш усулларининг ўзига хослиги ҳақида фикр юритилмоқда. Бу усуллар инновацион метод сифатида тақдим этилмоқда. Қуйида таълимда қўллаш мумкин бўлган айрим методларни тавсия этамиз:

- ҳамкорликда ўқитиш технологияси. Бу усулда ўқув топшириқлари биргаликда бажарилибгина қолмай, шу билан бирга ўқувчиларни ҳамкорликда ўқишга ўргатилади. Ўқувчилар ўртасида ҳамкорлик, ўзаро ёрдам, фикр алмашиш жараёни вужудга келтирилади;
- дидактик ўйинлар технологияси. Унда дарс жараёнида турли дидактик ўйинларни қўллаш орқали машғулотда фаол ҳаракат ташкил қилинади. Дарс жонли бўлиб, ўқувчиларда қизиқиш кучаяди;
- муаммоли таълим технологияси. Муаммоли вазиятлар яратиш, муаммоли саволлар ташлаш, муаммоли вазиятни ечишга қаратилган муҳокамани ташкил қилиш ҳамда ўқитувчи томонидан ҳулосаларнинг тўғрилигини тасдиқлаш;
- текшириш – синов дарслари. Бундай дарслар ўқувчилардаги билим кўникмаларни синаш ҳамда текшириш мақсадида ўтказиладиган машғулотлар бўлиб, уларда тест топшириқлари ва бошқа синов шакллари ташкил қилинади.
- Локал ва глобал тармоқлардан ҳамкорликда фойдаланиш. Дунё миқёсида фан-техникада бўладиган ўзгаришлар тўғрисидаги ахборотларга, бошқа мамлакат ёшлари билан алоқа ўрнатишга, бошқа давлат ҳудудида жойлашган маълумотлар мажмуасида зарурий ахборотларга эга бўлиш мақсадида интернет тизимларидан ҳамкорликда фойдаланиш мумкин

Демак, ҳамкорликда ўқитиш технологиясини таълим жараёнига олиб кириш давр талабидир. Ўқитувчи бундай технологияни пухта билиши, ўрганиладиган тил материалларининг хусусиятларидан келиб чиққан ҳолда уни тўғри танлай олмоғи лозим. Дарснинг самарали шакллари қанчалик тез-тез қўлланса, ўқувчиларнинг она тили фанига қизиқиш даражаси шунчалик юқори бўлади. Тилни ўрганиш бир умр давом этадиган жараён ҳисобланса-да, мактаб таълими тилни ўрганишга асос солувчи дастлабки бўғин ҳисобланади. Шунинг учун мактаб таълими она тилининг луғат бойлиги, гўзаллиги, имконияти, сеҳри ва бошқа жиҳатларини ўқувчиларга сингдириши, тилга меҳр-муҳаббат туйғуларини таркиб топтириши зарур. Ҳамкорликда ўқитиш технологиясидан унумли фойдаланиш ўқувчиларни ҳамкорликда ўқишга ўргатади. Ёшлар ўртасида ҳамкорлик, ўзаро ёрдам, фикр алмашиш жараёни вужудга келтирилади.

Ярослава Шведова  
(Харків, Україна)

## ОСОБЛИВОСТІ ВИКОРИСТАННЯ АКТИВНИХ МЕТОДІВ НАВЧАННЯ У ВИЩИХ НАВЧАЛЬНИХ ЗАКЛАДАХ

Проблема використання активних методів навчання особливо актуальна сьогодні, оскільки традиційні методи не завжди повною мірою сприяють створенню умов для активного самостійного набуття студентами загальнонаукових та професійних знань, навичок та вмінь, формування професійної мотивації. Доведено, що активізація пізнавальної діяльності, стимулювання навчання, зацікавленість студентів, підвищення ефективності освіти значною мірою залежить від методів навчання, які використовує викладач. Активні методи навчання, безумовно, із цієї точки зору є найбільш доцільними.

У науковій літературі проблемі активних методів навчання, їх класифікації, методиці використання присвячено чимало досліджень [1-5]. Разом з тим, актуальним залишається проблема застосування активних методів навчання, а також питання, наскільки сьогодні є поширеним використання зазначених методів у вищих навчальних закладах.

Поняття «активні методи навчання» з'явилося у першій половині шістдесятих років минулого століття. Проте, слід підкреслити, що ідеї активізації навчання висловлювалися вченими протягом всього періоду становлення та розвитку педагогіки задовго до оформлення її в самостійну наукову дисципліну. До родоначальників ідей активізації відносять Я.А. Коменського, Ж.-Ж.Руссо, Й.Г.Песталоцци, К.Д.Ушинського та інших відомих педагогів минулого. Проте ідеї, що отримали найбільш послідовний виклад в роботах цих авторів, беруть свій початок ще з висловлювань учених і мислителів античного світу (Сократа, Сенеки, Квінтіліана тощо).

Вагому роль у становленні та розвитку активних методів навчання на сучасному етапі відіграли праці О.Смолкіна («Методи активного навчання»), О. Брушлинського («Психология мышления и активное обучение»), О.Вербицького («Активное обучение в высшей школе: контекстный подход»), О. Хуторського («Дидактична евристика»), О.Матюшкіна («Активні методи психології вищої школи»), М.Бирштейн, О.Бабанського, І.Лернера, М.Махмутова та ін. [1,4,5].

Відомо, що активні методи навчання – це способи активізації учбово-пізнавальної діяльності студентів, які спонукають їх до активної розумової діяльності у процесі оволодіння матеріалом. В основі активних методів навчання лежить діалогічна взаємодія викладача і студентів. Активні методи навчання припускають використання такої системи методів, яка спрямована головним чином, не на виклад викладачем готових знань і їх подальше відтворення, а на самостійне оволодіння студентами знаннями в процесі активної пізнавальної діяльності. Таким чином, активні методи навчання - це навчання діяльністю.

Активні методи навчання базуються на експериментально встановлених фактах які свідчать, що при лекційному поданні матеріалу засвоюється не більше 20-30% інформації, при самостійній роботі з літературою - до 50%, при промовлянні - до 70%, а при особистій участі в діяльності (наприклад, студент бере участь в круглому столі, в рольовій грі), - до 90% [3].

До активних методів навчання відносять лекцію-бесіду, лекцію із заздалегідь запланованими помилками, мозковий штурм, дискусію, аналіз і розв'язання конкретних ситуацій, ділові та рольові ігри тощо.

Активні методи навчання здатні забезпечити особистісно-професійний розвиток студента, оскільки: стимулюють пізнавальну активність, мислення; сприяють включенню у рішення проблем, наблизених до професійних, створюють умови для формування та закріплення професійних знань, умінь, навичок; створюють умови для розвитку умінь самостійно мислити, орієнтуватися у новій ситуації, знаходити підходи у рішенні проблем; сприяють розвитку творчих здібностей студентів, усної мови, умінню формулювати та висловлювати свою точку зору, позицію, поважати думку опонента, вміти її вислуховувати.

Тож застосування активних методів навчання у вищій школі є необхідною умовою професійного розвитку студента. Сучасна дидактика вимагає урізноманітнення класичної лекції, у зв'язку з чим від педагогів вимагається творче ставлення до них. Лекція, що відповідає сучасним дидактичним і виховним цілям, повинна формувати інтерес і прагнення до учіння, наблизити навчальний процес до умов професійної діяльності, сприяти обмінові знаннями, досвідом і почуттями. З цією метою використовуються певні прийоми і способи активізації класичних лекцій.

Наведемо декілька прикладів застосування активних методів навчання на лекційних та практичних заняттях з дисципліни «Педагогіка». З теми «Самовиховання» проводилася лекція-бесіда, що мала на меті стимулювати мислення студентів за допомогою питань, які ставилися для того, щоб студенти могли самостійно прийти до висновків та узагальнень навчального матеріалу. Лекція була побудована таким чином, що викладач майже сам нічого не пояснює, не доказує (не дає визначення поняттю самовиховання, не розкриває фактори, методи самовиховання тощо), лише формулює питання, проблеми, стимулює роздуми, слідкує за логікою просування ідей, за тим, щоб роздуми не увели студентів за межі проблемного поля. З урахуванням розбіжностей або одностайності у відповідях студентів викладач будує свої подальші міркування, дістаючи при цьому можливість найбільш доказово викласти чергову тезу виступу. Питання можуть бути як елементарними, так і проблемного характеру. Важливо стежити за тим, щоб поставлені викладачем питання не залишалися без відповідей, інакше вони носитимуть риторичний характер і не забезпечать достатньої активізації мислення студентів.



В основі лекції-бесіди лежить діалогічна діяльність, яка потребує постійного розумового напруження від студентів. Крім цього вони опиняються у такій ситуації, де повинні думати, розмірковувати, робити припущення, допускати неточності, помилятися, виправлятися, але все ж таки самостійно, власними зусиллями доходити, так би мовити, до істини.

Щоб виник діалог, викладач має дотримуватися ряду вимог: вступати в контакт із студентами не як «особа», яка все знає, а як співрозмовник, який хоче обмінятися своїми думками щодо проблеми; не тільки визнавати право студента на власний погляд на проблему, але і бути зацікавленим у цьому; робити студентів активними співучасниками спільного наукового пошуку; шанобливо ставитися до студентів та до їхніх думок, створювати атмосферу співробітництва, невимушеності; стимулювати студентів до самостійного пошуку відповідей на проблемні питання під час лекції і згодом – самостійної роботи.

Необхідно підкреслити, що цей метод має певні труднощі, оскільки на початку лекції студенти невпевнено відповідали на запитання, боялися помилитися, була відчутна розгубленість. Були навіть репліки такого характеру: «У нас зараз не практичне заняття, а лекція». Це свідчить про те, що студенти не звикли до діалогу на лекціях. Проте поступово вони прийняли таку форму викладу навчального матеріалу, стали активними, включилися до діалогу. Ще одна складність полягає у кількісному складі студентів: колективні лекції у великій аудиторії слухачів обмежують можливості викладача у виборі активних методів навчання.

Активно сприймається студентами лекція-аналіз конкретної ситуації, що нагадує лекцію-дискусію. На обговорення виносяться конкретна ситуація, що демонструється аудиторії усно або у вигляді відеозапису. Її виклад має бути коротким, але суттєвим і змістовним. Викладач активізує цей діалог за допомогою спеціально спрямованих запитань, підказок, зіставленням різних поглядів, а іноді й їх зіткненням. Після цього, спираючись на правильні та обґрунтовані відповіді, міркування і судження, викладач разом із студентами аналізують цю ситуацію, надають переконливі докази щодо хибних думок і роблять висновок.

Щодо практичних занять, то досить ефективними методами є такі методи: круглого столу, групових проектів, інтелектуального штурму, рольової гри, блок-опитування. Так, метод блок-опитування застосовувався нами на практичному занятті «Поняття та зміст дидактики. Сутність та проблеми навчання» з метою закріплення, повторення та перевірки знань, здобутих на лекції. А також з метою навчити студентів критично оцінювати отриману інформацію, порівнювати, виділяти головне, формулювати висновки, розвивати аналітичні вміння, навички самоврядування.

Перед заняттям студенти повинні були самостійно підготувати питання, які були обговорені і згруповані для проведення "Блок-опитування". На початку заняття група студентів була розділена на чотири підгрупи: 1-інформаційну, 2-творчу, 3-коррекції і 4-експерти. Студенти першої підгрупи повідомляли теоретичну інформацію; другої – наводять практичні приклади; третя - виконують функції викладача: уточнюють; доповнюють і підводять підсумок; четверта - оцінюють відповіді інших підгруп у балах по таблиці. Усі студенти по черзі брали участь у кожній підгрупі, тому кожен студент отримав об'єктивну оцінку своїх знань. Заняття проходило на високому рівні активності, студенти проявляли навички самоврядування, вчилися працювати колективно.

Опитування, яке ми проводили серед студентів соціологічного, філософського, філологічного факультетів Харківського національного університету імені В.Н.Каразіна, показало, що студенти позитивно ставляться до застосування активних методів. Поряд з тим, не всі студенти готові до цього. Частина студентів не можуть чітко сформулювати та висловити свою думку, аргументувати відповідь, не вміють співробітничати у малих групах. У зв'язку із цим, можна зробити припущення про недостатню розповсюдженість активних методів. Подальше опитування студентів свідчить, що приблизно третина викладачів час від часу застосовує активні методи навчання. Проте, студенти вважають це недостатнім. Такий результат пов'язаний з рядом причин. Можливості викладача у виборі активних методів навчання часто обмежують колективні лекції у великій аудиторії. Це обумовлено зменшенням навчальних аудиторних годин, що відводяться на вивчення тієї або іншої дисципліни. Переваги традиційно-репродуктивних методів навчання відомі усім і полягають у можливості за відносно невеликий проміжок часу забезпечити оволодіння студентами значного обсягу навчального матеріалу. Проте існують і суттєві недоліки. Щодо активних методів навчання, то вони більш ефективні та потребують більшої кількості часу та більших зусиль від викладача й студентів. Крім того, не всі викладачі готові застосовувати активні методи навчання, оскільки використанні останніх потребують від них значних часових витрат, ретельної підготовки, розробки сценарію, проблемних питань, відповідного емоційного настрою та готовності та вміння налаштувати аудиторію, «завести» її. А для цього потрібно самому бути активним, емоційним, небайдужим до тих проблем, які виносяться на обговорення. Традиційно-репродуктивні методи навчання все ж таки лишаються достатньо розповсюдженими у вищих навчальних закладах, незважаючи на поширення ідей щодо використання активних методів навчання у педагогічних дослідженнях. Це свідчить про необхідність вдосконалення навчального процесу, стимулювання викладачів щодо використання активних методів навчання у процесі професійної підготовки студентів.

#### Література:

1. Буланова-Топоркова М.В. Педагогические технологии / М.В. Буланова- Топоркова, А.В. Духавнева, В.С. Кукушки. – М.: МарТ, 2006. – 336 с.
2. Вербицкий А.А. Активное обучение в высшей школе: контекстный подход / А.А. Вербицкий. – М.: Высш. шк., 2001. – 207 с.

3. Лозова В. І., Троцько Г. В. Теоретичні основи виховання і навчання: Навчальний посібник / Харк. держ. пед. ун-т ім. Г. С. Сковороди.-2-е вид., випр. і доп. – Харків: “ОВС”, 2002. – 400 с.
4. Пехота О.М. Освітні технології / О.М. Пехота, А.З. Кіктенко, О.М.Любарська та ін. – К.: АСК, 2001. – 256 с.
5. Смолкин А.И. Методы активного обучения. Науч.-метод. пособие. / А.И. Смолкин. – М.: Высшая школа, 1991. – 176 с.

## СЕКЦІЯ: ПОЛІТОЛОГІЯ

Олена Пікуліна, Олеся Погребняк  
(Вінниця, Україна)

### ОСОБЛИВОСТІ СУЧАСНОЇ ПОЛІТИЧНОЇ ЕЛІТИ УКРАЇНИ

Неможливо переоцінити значення політичної еліти на сучасному етапі розвитку України, бо у країнах з несталими політичними системами, побудованими на доволі хиткому соціально-економічному фундаменті, до яких поки що відноситься і наша держава, основною рушійною силою у процесі державотворення та формування громадянського суспільства є саме представники політичної еліти та політичні лідери.

Центральними питаннями державотворчого процесу в Україні, як відомо, є становлення нових політичних структур та нової системи економічних і соціальних відносин. Кінцева мета цих процесів — створити максимально сприятливі умови для самореалізації особистості кожного громадянина, забезпечити йому відповідний цивілізований рівень свободи, реалізацію особистого потенціалу, прискорити формування демократичного, громадянського суспільства.

Сучасний повільний та нестабільний розвиток України зумовлений наявністю низки економічних та політичних чинників, що стримують реформи. Серед економічних можна виділити спад виробництва, безробіття, інфляцію, дефіцит бюджету та зростання зовнішнього боргу держави, а серед політичних — корупцію та клановість у органах державного управління, низьку політичну культуру населення та недостатній рівень адаптованості політичної еліти до соціально-політичних змін у сучасному українському суспільстві та світі.

Ідеї політичного елітизму висловлювали ще Платон, Конфуцій та Н. Макіавеллі. У XX столітті різноманітні ідеї елітизму узагальнили та систематизували соціологи В. Парето та Г. Моска. Щодо проблеми політичних еліт в Україні, то вона займає значне місце у дослідженнях Д. Видріна, Б. Кухти, М. Куксенко, А. Пахарева, В. Полохало та інших, котрі досліджували різні аспекти цього явища. Перші спроби осмислення проблеми політичного лідерства, а відтак і суті політичної еліти знаходимо в античних філософів, істориків — Геродота, Плутарха, Тита Лівія та ін. Вони помітили, що в будь-якій спільноті людей обов'язково з'являються свої лідери досвідчені, активні люди, спроможні вести за собою інших. Пізніше проблему політичного лідерства намагалися осмислити Платон, Н. Макіавеллі, Т. Карлейль, Р. Емерсон, Ф. Ніцше, Г. Торд.

Метою цієї статті є аналіз становлення сучасної політичної еліти України, її основних характеристик та шляхів її поповнення.

Політична еліта - це політично пануюча, привілейована група, яка займає керівні позиції у владних структурах і безпосередньо бере участь у виробленні, прийнятті і реалізації найважливіших рішень, пов'язаних з використанням влади. Серед науковців, що досліджують проблеми становлення, розвитку та функціонування сучасної політичної еліти в Україні, існує багато точок зору з приводу нашої еліти: від фетишизації до заперечення її існування. Єдине, що є спільного у наукових шкіль у цьому питанні - характеристика визначальної ролі еліти у житті українського суспільства.

Звернувшись до історії, можна виділити п'ять генерацій української політичної еліти:

- Родова еліта, XIV - середина XVII ст. (князі Острожські, Корецькі, Збаразькі, Вишневецькі, Заславські, Чарторийські і ін.).
- Козацтво, XVII-XVIII ст.
- Народницька генерація, формується в XIX ст. в умовах відродження української національної культури (яка відбувається на тлі революційних процесів в Європі, що отримали назву «Весни народів»).
- Радянського періоду, 1922-1991 рр.
- Сучасна, сформувалася після отримання Україною незалежності. [1]

Деякі вітчизняні політологи вважають, що сучасна політична еліта, котра виникла після розпаду Радянського Союзу, сформувалася як «номенклатура» та має певну «клановість».

Склад сучасної української політичної еліти дуже різноманітний: до неї входять не лише представники колишньої партійної номенклатури, але і господарники, державні чиновники, підприємці, гуманітарна інтелігенція, лідери численних партій та ін.

У складі сучасної еліти можна виділити три елементи:

- представники колишньої радянської номенклатури;
- учасники опору комуністичному режиму;
- нові громадські діячі, не пов'язані ні з першими, ні з другими. [2]

До сучасної політичної еліти сьогодні переважно належать посадовці з владних структур, котрі в останні десять років активно наповнюються представниками олігархічних угруповань. В основному механізми поповнення політичної еліти в Україні базуються на принципах кровної рідні, володіння великою власністю, особистої відданості протекціонізму і лише частково на принципах професійної компетентності, патріотизму та твердих ідеологічних переконань. [3] Сьогодні бізнес та політика в нашій країні майже зрослися воедино, і владні повноваження дедалі частіше використовуються для лобювання певних бізнес-інтересів. Тобто зараз більшість людей, котрі йдуть у політику - бізнесмени, що за допомогою влади, яку отримують, хочуть ще більше покращити своє матеріальне становище. Вони не здатні виробити чітку

програму тривалого розвитку країни, бо кожне нове правління має свої інтереси і згідно з ними змінює не тільки політичний курс, а й закони (навіть Конституція - Основний Закон, котрий нібито повинен залишатися незмінним, за 22 роки існування незалежної України переписувалася двічі).

З огляду на це, можна визначити основні риси, характерні для сучасної української політичної еліти:

- показова деідеологізованість правлячої частини політичної еліти задля утримання влади;
- відсутність загально визнаної мети щодо політичного майбутнього, заради якого нібито й проводять реформи;
- домінування групових інтересів над громадськими з огляду на відсутність економічної та політичної консолідації українського суспільства;
- низький рівень моральних якостей, що призводить до низького рівня довіри населення до абсолютної більшості українських політиків;
- відчуження політичної еліти від суспільства, збільшення соціального розриву між її представниками та простими громадянами;
- відносно низький рівень професійної підготовки значної частини політичної еліти, відсутність необхідного справжній політичній еліті стратегічного мислення;

**Висновки.** Таким чином, за роки незалежності в Україні так і не була сформована справжня політична еліта, котра прагнула б стати провідником для суспільного об'єднання та відродження нашої держави. Через свою розрізненість та відсутність відповідальності вона втратила довіру громадян як до себе, так і до рішень, котрі вона приймає. А коли народ втрачає віру у своїх лідерів, неможливо казати про ефективний розвиток держави. Україна потребує нової еліти, котра дійсно буде відповідати значенню, яке вкладають у це слово люди в усьому світі. Подальші дослідження в даному напрямі повинні перейти до практичної площини, вони мають звернутися до пошуку ефективних підходів до формування політичної еліти, підвищення рівня її професійності та відповідальності, запобігання клановості серед її представників та переважанню у них особистих інтересів над громадськими.

#### Література:

1. Абизов В. С, Кремень В.Г. Політичне рішення: механізм прийняття. — К., 2013.
2. Актуальні проблеми політики: 36. наук, праць. — Одеса, 2011. — Вип. 10-11.
3. Політична еліта в Україні // - [Електронний ресурс] / URL: <http://all-politologija.ru/ukr/politichna-elita-v-ukraini>
4. В. Олещенко. Політичні еліти: особливості формування у період незалежності України // Вісник національної академії державного управління при Президентіві України. - 2012 р. - вип. 3 - с. 175-182
5. О. Пухкал. Політична еліта і громадянське суспільство в Україні: становлення і взаємодія // Вісник національної академії державного управління при Президентіві України. - 2011 р. - вип. 4 - с. 193-202

**Науковий керівник:**

старший викладач, Маскевич Олена Людвигівна.

**Асель Тогайбаева**

(Караганда, Казахстан)

### ДОКТРИНЫ И СТРАТЕГИИ «НАТОВСКОЙ МЕЧТЫ»

Сотрудничество Грузии и НАТО началось в первые годы независимости страны. В 1992 году Грузия Советстала членом Совета североатлантического сотрудничества – института НАТО, созданного для «улучшения отношений» между НАТО и не входящими в блок странами. Государства-члены этой организации сотрудничают и консультируются по ряду политических вопросов и вопросов безопасности. На сегодняшний день организацию заменил сходный по своим функциям Совет евроатлантического партнерства.

В 1994 году Грузия присоединилась к программе «Партнерство ради мира». «Партнерство ради мира» – программа военного сотрудничества НАТО с европейскими государствами и бывшими советскими республиками Южного Кавказа и Центральной Азии, которые не являются членами альянса. В программе «Партнерство ради мира» участвуют 22 страны, не являющиеся членами НАТО.

Целью программы «Партнерство ради мира» является интенсификация двусторонних контактов НАТО и Грузии. Грузия, как и другие страны, присоединившиеся к программе, взяла на себя политические обязательства по «прозрачности национального военного планирования и формирования бюджета с целью установления демократического контроля над вооруженными силами, а также развития способности участвовать в миротворческих и гуманитарных операциях под руководством НАТО».

Первым документом многостороннего сотрудничества между Грузией и НАТО является Соглашение о статусе сил. Это соглашение является международным договором, определяющим правовое положение вооруженных сил одного государства (или военного блока) при нахождении на территории другого государства. Подобные договоры регулируют вопросы о правах и привилегиях иностранных военнослужащих, юрисдикции военнослужащих и грузов. Эти соглашения не только определяют правовой статус иностранных военных формирований, которые намерены принять участие в

военных учениях на территории страны, согласно программе НАТО «Партнерство ради мира», но и обеспечивают необходимую правовую защиту военных подразделений стран НАТО, находящихся на территории стран-партнеров. Инструменты реализации «Партнерства ради мира» включают в себя обязательства, которые принимает на себя страна-партнер по отношению к НАТО. В 1996 г. Грузия участвовала в 20 натовских мероприятиях, далее сотрудничество неуклонно нарастало: в 1997 г. уже 70 мероприятий, в 1998 г. – 120, в 1999 г. – 140 партнерских мероприятий [1].

С 1999 года Грузия присоединилась к инициированному в 1994 году «Процессу планирования и анализа», направленному на достижение оперативной совместимости воинских формирований стран-партнеров с Объединенными вооруженными силами (ОВС) НАТО. Эти процессы привнесли во внешнюю политику Грузии свои коррективы: прежде всего, Грузия в том же году вышла из Договора о коллективной безопасности СНГ, тем самым окончательно выбрав проамериканскую внешнеполитическую ориентацию.

Первый раз официально заявленное намерение Грузии стать членом блока было озвучено президентом Э. Шеварднадзе в 2002 году на саммите НАТО в Праге. Таким образом, с самого начала интеграция Грузии со странами Запада была направлена не в сторону ЕС, что можно было бы объяснить мотивами экономического характера руководства Грузии, а в сторону НАТО, то есть в пользу военного альянса. Но основной импульс интеграции Грузии с НАТО придал приход к власти М.Саакашвили в 2003 году в результате проведенного Вашингтоном государственного переворота – т.н. «революции роз». И, начиная с 2003 года, Грузия участвует в реализации программы НАТО по обмену информацией о воздушной обстановке, а в марте 2008-го она подключилась к этой системе альянса. Обмен данными о воздушной обстановке осуществляется между центральным командным пунктом авиации сухопутных войск Грузии и центром управления и оповещения объединенной системы ВВС и ПВО НАТО в Турции. Грузия получает от НАТО информацию о воздушной обстановке на Южном Кавказе, в ответ предоставляя альянсу аналогичные данные, получаемые со своих РЛС [2].

В 2004 году для Грузии был разработан первый «Индивидуальный план действий по партнерству», ставший инструментом интеграции Грузии в НАТО. Двухлетние планы содержат перечень конкретных мероприятий, направленных на проведение реформ в политической, экономической и военной сферах государства-партнера. Этот документ предусматривает союзнические взаимоотношения и стратегическое военное партнерство. Страна, имеющая ИПДП, как правило, может претендовать на вступление в НАТО в качестве постоянного члена альянса. Такая страна считается основным партнером НАТО вне альянса и имеет определенные гарантии безопасности.

В 2005 году грузинское руководство заключило с блоком соглашение о транзите личного состава и грузов, предоставив странам НАТО возможность использовать территорию и воздушное пространство республики для переброски военнослужащих, техники и различного военного имущества, включая оружие, в Афганистан для обеспечения действий контингента МССБ.

В 2006 году Грузия и НАТО подписали меморандум «О поддержке принимающей страны в проведении операций и учений НАТО», по которому альянс получил право развертывать группировку своих войск на грузинской территории [3].

В том же 2006 году на заседании Совета НАТО министры иностранных дел блока приняли решение о начале нового этапа взаимодействия с Тбилиси в формате «Интенсифицированного диалога». Этот формат служит для наращивания скорости и степени вовлечения страны в блок. «Диалог», в частности, предусматривал скорейший переход вооруженных сил республики на стандарты НАТО в проведении военной реформы. В рамках этого формата также проводились двусторонние консультации Грузии-НАТО по вопросам внешней («разрешение конфликта» с Абхазией и Южной Осетией, участие Грузии в операциях альянса и т.д.) и внутренней политики (военное образование, реформа вооруженных сил и т.д.).

С апреля 2008 года была введена в действие «Ежегодная национальная программа». Она практически полностью повторяет разделы «Плана действий по подготовке к членству в НАТО», который является руководством к выполнению для национальных структур, работающих в области государственного управления, обороны и безопасности. Ее политический раздел содержит перечень мер по «реинтеграции Абхазии и Южной Осетии в состав Грузии, демократизации общественной жизни, установлению гражданского контроля за деятельностью вооруженных сил». В военной сфере программа предусматривает реорганизацию систем военного управления и оперативного планирования по натовскому образцу, а также развитие военной инфраструктуры. В ней также четко определены конкретные мероприятия по восстановлению боеспособности грузинских ВС, их технического оснащения и оперативной совместимости с войсками НАТО.

В сентябре 2008 года была создана Комиссия НАТО – Грузия-NAT, деятельность которой направлена на создание необходимых условий для ускорения интеграции страны в альянс. Заседания комиссии проходят ежегодно на уровне глав государств и министров военных и внешнеполитических ведомств. Цель комиссии – навязывание Грузии политических, экономических и оборонных реформ, имеющих отношение к интеграции в НАТО. Другой целью комиссии является координация усилий альянса по помощи Грузии в восстановлении после августовского конфликта с Россией.

В 2008 году был запущен новый механизм военного сотрудничества НАТО и Грузии, в рамках которого разработаны «Рабочий план военного сотрудничества», а также «Программа имплементации». Кроме того, Грузия подключилась к двум программам альянса: «Программе профессионального развития» и «Программе улучшения военного образования». Целью этих программ является как можно более тесная работа должностных лиц НАТО с сотрудниками министерства обороны Грузии, представителями СМИ и

НКО в Грузії. Приведення стандартів озброєних сил в відповідності з вимогами НАТО возложено на міністерство оборони Грузії. Виконання зобов'язань здійснюється в рамках щорічної національної програми, а також в форматі двостороннього взаємодія з державами – членами альянсу і участія республіки в миротворчих місіях під його егідою. Загальне керівництво проектами співпраці з Грузією в оборонній сфері возкладається на Воєнний комітет НАТО, а повсякденна координація спільних проектів – на його робочу групу. Міжнародний воєнний штаб НАТО несе відповідальність за планування, підготовку і всебічне забезпечення во взаємодія Грузії і блока по лінії воєнних ведомств.

В законі Республіки Грузія «О плануванні оборони» от 28 квітня 2006 року вказується: «Планування оборони як частина оборонної політики включає ряд заходів по забезпеченню процесу інтеграції Грузії в Організацію північноатлантичного договору. Національна воєнна стратегія Грузії в розділі ризиків і загроз вказує, що «окупація території Грузії Російської Федерації підірвує суверенітет і територіальну цілісність Грузії і представляє собою основний джерело дестабілізації. «Загроза» з боку Росії також є внутрі- і зовнішньополітичним обґрунтуванням необхідності зближення з НАТО. В цьому документі заявлено, що інтеграція з ЄС і НАТО є пріоритетом зовнішньої політики держави. Також в документі зафіксована необхідність відповідності стандартам НАТО озброєних сил Грузії. Глибоке співробітництво Грузії з альянсом «відповідає інтересам регіональної і міжнародної безпеки». Також в документі говориться про намір грузинських властей продовжити участь в місії НАТО в Афганістані після 2014 року.

«Видіння міністра оборони» – встановлює пріоритети в діяльності міністерства оборони Грузії. В ньому говориться, що метою діяльності міністерства оборони Грузії є «створення високопрофесійних, мобільних і сучасних озброєних сил повністю сумісних з НАТО». НАТО також названо пріоритетом зовнішньої політики і політики безпеки Грузії. Крім того, в розділі II Угоди про асоціацію Грузії і ЄС (Політичний діалог і реформи, співробітництво в сфері зовнішньої політики і політики безпеки) сказано, що предметом політичного діалогу є загальні інтереси взаємного співробітництва. Це і регіональна політика, і регіональні економічні проекти, і зовнішня політика, і політика безпеки. Цілями цього двостороннього співробітництва названі «зглиблення політичної асоціації

ЄС і Грузії, а також зближення загальної зовнішньої політики і політики безпеки». По цьому угоді Грузія і ЄС також повинні «зміцнювати співробітництво і діалог в інтересах міжнародної безпеки в цілях рішення глобальних і регіональних проблем і викликів».

Також ЄС і Грузія повинні «активізувати свій діалог і співробітництво і сприяти поступовому зближенню в області зовнішньої політики і безпеки, в тому числі загальної зовнішньої політики і політики безпеки». Ко всьому іншому, Грузія зобов'язана реформувати весь державний апарат. Правоохоронні органи і поліція повинні повністю перейти на стандарти ЄС. Фактично це означає також, що і грузинський державний апарат підпадає під протекторат наднаціональних структур, працюючи повністю по стандартам ЄС. В частині, що стосується регіонального співробітництва, вказано, що Грузія зобов'язується проводити спільну з ЄС політику співпраці стабілізації, політичного і економічного співробітництва в регіоні. Угода ніколи не могла обійти стороною конфлікт між Грузією і Південною Осетією і Абхазією. Блок заявляє про підтримку територіальної цілісності Грузії і говорить про «забезпечення всіх переваг політичної асоціації між Грузією і ЄС, включаючи розширення політики безпеки для всіх громадян Грузії в межах її міжнародно-визнаних меж». Таким чином, в угоді прямим текстом заявляється про те, що ЄС надає законний аргумент для втручання в внутрішні справи Південної Осетії і Абхазії. Це може призвести до певних наслідків для Росії на північнокавказькому напрямку. Подібне відбувалося в початку контртерористичної операції в Чечні, коли територія Грузії використовувалася бандгруппировками, воюючими проти федеральних військ на Північному Кавказі [4].

#### Література:

1. [www.globalaffairs.ru/ukraine\\_crysis/Gruziya-ukraine\\_crysis/](http://www.globalaffairs.ru/ukraine_crysis/Gruziya-ukraine_crysis/)
2. [www.nato.int/strategic-concept/pdf/Strat\\_Concept\\_web\\_rus.pdf](http://www.nato.int/strategic-concept/pdf/Strat_Concept_web_rus.pdf)
3. [www.georgiatoday.ge/](http://www.georgiatoday.ge/)
4. [www.eu-nato.gov.ge/en/nato/relations/summits](http://www.eu-nato.gov.ge/en/nato/relations/summits)

**Научний керівник:**

м.э.н., преподаватель кафедры «Мировая экономика и международные отношения»  
Кенжебекова Мадина Болатовна.

## СЕКЦІЯ: ПРАВО

Александр Афанасов  
(Харьков, Україна)

### ПСИХОЛОГИЧЕСКИЕ АСПЕКТЫ ПОДГОТОВКИ К ПЕРЕГОВОРАМ

В политической, предпринимательской, коммерческой и иных сферах деятельности важную роль играют деловые беседы и переговоры. Изучением этики и психологии переговорных процессов занимаются не только отдельные исследователи, но и специальные центры, а методика ведения переговоров включается в программы подготовки специалистов различных профилей [1]. Проведение деловых переговоров – это процесс коммуникации между сторонами для достижения своих целей, при которой каждая из сторон имеет равные возможности в контроле ситуации и принятии решения. В узком смысле переговоры можно рассматривать как один из методов альтернативного урегулирования споров. Эффективная стратегия ведения переговоров требует специальных навыков и знаний, привлечения различных специалистов, а также четкого соблюдения стадий, начиная с подготовки к переговорам, самого переговорного процесса и заканчивая анализом их результатов [3]. При этом стадия переговоров занимает лишь 10-20% времени, которое необходимо потратить для того, чтобы проведение переговоров оказалось успешным. Прежде чем садиться за стол переговоров следует учитывать их содержательный аспект, который предусматривает четкий анализ проблем, диагноз ситуации; формирование общего подхода к переговорам, их целям, задачам, позициям; прогноз изменения ситуации и результатов, определение возможных вариантов решения; проектирование благоприятных условий; подготовку предложений и их аргументацию, составление необходимых документов, т.е. необходима комплексная и взвешенная подготовка к переговорам. Важна также обдуманная тактика ведения переговоров, которая сориентирована на выбор методов и способов их ведения, распределение ролей между участниками команды, на налаживание рабочих, деловых отношений с партнером.

Деловые беседы и переговоры осуществляются в вербальной форме, что требует от участников общения не только грамотности, но и следования этике речевого общения. Кроме того, важную роль играет, какими жестами, мимикой мы сопровождаем речь (невербальное общение). Особую важность знание невербальных аспектов общения приобретает при ведении переговорных процессов с иностранными партнерами, представляющими иные культуры и религии.

Для достижения необходимого результата при проведении переговоров на высшем уровне нужна определенная подготовка. Она включает в себя достаточно широкий спектр вопросов, которые можно разделить на три уровня: 1) информационный; 2) тактический; 3) психологический.

Их особенность в том, что они предопределяют наше поведение на переговорах и являются основой для выбора стратегии, приемов и методов их реализации.

Рассмотрим каждый из них.

Информационная подготовка. Сбор информации – один из важнейших этапов подготовки к переговорам. Информацию условно можно поделить на три категории:

- о собственных целях, планах и условиях, определяющих решение задач;
- о партнере. Эта информация никогда не бывает чрезмерной. Она включает в себя личностные характеристики оппонента, финансовое положение его фирмы, особенности продукции, его деловые связи и т. п.;
- о внешней среде, в которой идут переговоры, Под которой понимается политическая обстановка, ситуация на рынке, условия функционирования средств доставки, законы и положения, регламентирующие тот или иной вид деятельности, налоговое и таможенное законодательство.

Информация о партнерах имеет определяющее значение и может существенно повлиять на результаты переговоров. Это аксиома. Однако в некоторых случаях бытует мнение, что высокий профессионализм переговорщика может с лихвой компенсировать отсутствие необходимых сведений о партнере. Но если мы будем знать о нашем партнере все что нужно для этих переговоров, то нам будет легче, и мы сможем оппонировать и быть более профессиональными. Так же нам будет очень важна информация о его фирме, ведь с ее руководством мы заключаем сделку, от которой нам нужно получить максимальную выгоду.

Тактическая подготовка включает разработку таких тактических приемов, применение которых позволяет «вести другую сторону» и добиваться поставленной цели с минимальными потерями. То есть, если мы продумаем каждый шаг переговоров, то во время неожиданного вопроса, которым наш переговорщик захочет нас ввести в страх или заблуждение, мы будем готовы к этому и сможем дать отпор. Тем самым мы покажем им, что здесь ведем разговор мы. Так же нам необходимо знать, как при переговорах ведет себя другая сторона, и установить, как необходимо вести себя при переговорах с ними.

Психологическая подготовка включает два основных аспекта:

- личная психологическая подготовка;
- общая психологическая подготовка, необходимая для создания определенного климата переговоров.

Эта подготовка не маловажна, так как, создавая определенный нужный климат в переговорах, мы сможем чувствовать себя увереннее, и каждая из противоположных сторон будут понимать, что это наш

разговор и здесь нужно быть компетентным [2].

Перед тем, как состоятся переговоры, руководителям нужно проанализировать собственную позицию, то есть прежде чем вступать в переговоры, следует определиться, в чем состоит их интерес, каков может быть результат, чем можно пожертвовать для его достижения. И только после всесторонней оценки этого поставить перед собой цель. Определение цели на первый взгляд кажется несложной задачей, так как можно предположить, чего конкретно добивается любой участник переговоров. Но следует понимать, что один и тот же вопрос можно задать по-разному. Поэтому следует понимать, что чем шире будет вопрос, тем детальнее для нас будет ответ.

Для того чтобы квалифицированно сформулировать постановку задачи, необходимо ответить на ряд вопросов:

- минимально допустимый вариант (для определения минимально допустимого варианта необходимо рассмотреть множество возможных. Оценить каждый из них. Сравнивая перспективность и вероятность различных вариантов, определить минимальный уровень своих требований);
- максимально возможный вариант (уровень максимальных требований должен отражать состояние рынка. Существенное неразумное повышение пределов по стоимости или другим параметрам дает хороший повод для доказательства несостоятельности требований. Рекомендуются доводы подкреплять документально (отчеты, счета, данные конкурентов));
- план действий, если соглашение не будет оформлено (проработка альтернативных возможностей для проведения сделки с другими партнерами только усилит ваши позиции на этих переговорах. Необходимо рассмотреть несколько реальных вариантов, чтобы не потерпеть фиаско ни при каких обстоятельствах);
- каковы альтернативы обсуждаемому соглашению (для разработки альтернатив необходимо найти способ, который даст возможность экономически оценить любое соглашение. Этот способ оценки защитит вас от принятия невыгодных условий и отказа от условий экономически выгодных, но не столь очевидных на первый взгляд).

Нужно определиться, в чем состоят наши интересы, каким должен быть результат, каковы альтернативы его достижения и чем можно пожертвовать для его достижения. Эта информация является основой для определения цели переговоров [4].

Рассмотрев основные элементы подготовки к переговорам, можно сделать вывод, что эти элементы являются очень важными в получении позитивного решения данных вопросов, актуальных на данный момент. Так же характер вопроса и правильность его постановки являются одним из главных критериев для детального обдумывания и выбора правильной тактики проведения данных переговоров. Продуктивность переговоров зависит от всего руководящего персонала данной фирмы, и правильности подачи их лед-менеджером.

#### Литература:

1. Центр дистанционного образования [Электронный ресурс]: <http://www.elitarium.ru/>
2. А. Я. Психологии. [Электронный ресурс]: [azps.ru](http://azps.ru)
3. Организация и проведение переговоров [Электронный ресурс]: <http://www.smart-solutions.com.ua/predstoyat-peregovoryi/>
4. Формы дипломатических переговоров [Электронный ресурс]: [http://www.Pravo.vuzlib.su/book\\_z1058\\_page\\_57.html](http://www.Pravo.vuzlib.su/book_z1058_page_57.html)

**Научный руководитель:**

кандидат юридических наук, доцент Остапенко Е.Г.

**Катерина Валуйська  
(Чернігів, Україна)**

### **ЗАПРОВАДЖЕННЯ ІНСТИТУТУ КРИМІНАЛЬНИХ ПРОСТУПКІВ У ВІТЧИЗНЯНЕ ЗАКОНОДАВСТВО**

Актуальність розгляду інституту кримінальних проступків набуває особливого значення в зв'язку з останніми новелами у вітчизняному законодавстві та прагненні привести його до міжнародних стандартів. Дискусійними є питання про визначення критерію який би розмежовував злочин, проступок і адміністративне правопорушення.

13 квітня 2012 року в другому читанні і в цілому Верховна Рада України прийняла проект Кримінального процесуального кодексу України[1]. Одна з особливостей це відмінність процедури кримінального переслідування осіб, які вчинили злочини, та осіб, які вчинили кримінальні проступки, але Кримінальний кодекс України такої диференціації злочинних діянь не передбачає.

Для розмежування злочину і кримінального проступку необхідно провести співставлення ознак даних діянь, які характеризують структуру. Основою є - матеріальна ознака, для злочину вона проявляється у суспільній небезпеці, а для кримінальних проступків характерною є суспільна шкідливість (якщо дотримуватися думки про те, що суспільна небезпека притаманна і для проступків, то зникає основне розмежування цих категорій і саме віділення в окрему категорію проступків є недоцільним). Важливою



ознакою є карність, бо відображає наслідки вчинення того чи іншого діяння. Вчинення злочину тягне за собою суровий наслідок - покарання, яке має місце для найтяжчих суспільно небезпечних діянь, до них не відноситься проступок, за вчинення якого передбачається стягнення.

Варто зазначити, що до прийняття нового Кримінального процесуального кодексу України виділення окремої правової категорії – кримінальний проступок не було, а з прийняттям нового КПК України питання щодо ведення інституту кримінального проступку набуло змістовності. Започаткувала зміни Концепція реформування кримінальної юстиції України, затверджена Указом Президента України від 8 квітня 2008 року № 311/2008[2].

Прирнім постає питання: навіщо було вводити дану категорію? На нашу думку, це зумовило ряд чинників. По-перше, це прагнення політиків до євроінтеграції, а кримінальне законодавство більшості європейських країн передбачає два види, а в деяких країнах навіть три види кримінально-караних діянь (злочин, проступок, порушення). По-друге, про необхідність і доцільність запровадження інституту кримінальних проступків в Україні свідчать такі чинники:

1) продовження гуманізації кримінального права шляхом перетворення окремих нетяжких злочинів на кримінальні проступки;

2) отримання обвинуваченими у вчиненні кримінальних проступків усіх процедурних прав і гарантій кримінального процесу, яких особи позбавлені в процедурі щодо адміністративних правопорушень. З іншого боку, до таких осіб не можливо буде застосувати запобіжний захід у вигляді тримання під вартою;

3) зменшення випадків неправомірного використання результатів адміністративного провадження при розслідування кримінальних справ (рішення Європейського суду з прав людини у справі «Доронін проти України»). На сьогодні у провадженні щодо адміністративних порушень дозволено застосовувати велику кількість втручальних заходів (затримання особи, особистий огляд та огляд речей, вилучення речей і документів тощо) без належного судового контролю, але за допомогою цих дій можуть отримуватися докази, важливі для певного кримінального провадження. Запровадження кримінальних проступків суттєво скоротить об'єм втручальних заходів у адміністративному провадженні;

4) гарантування судового захисту прав особи у справах про кримінальне обвинувачення (щодо конфіскації майна, виправних робіт, короткострокового арешту тощо) на підставі вимог статті 6 Конвенції про захист прав людини і основоположних свобод жоден інший державний орган, окрім суду, не може приймати рішення про застосування до особи зазначених покарань;

5) реалізація вимог Конституції України (стаття 41) про можливість конфіскації майна лише на підставі рішення суду;

6) необхідність додержання міжнародних зобов'язань України. Велика кількість міжнародних договорів передбачає необхідність встановлення кримінальної відповідальності за діяння, які за ступенем своєї небезпеки не можуть бути віднесені до категорії злочинів. Існування лише одного виду кримінально-караних діянь (злочинів) змушує законодавця визнавати такі протиправні діяння тільки злочинами;

7) залучення іноземного досвіду, з якого випливає, що кримінальне законодавство переважної більшості європейських країн передбачає два та навіть три види кримінально-караних діянь (злочин-проступок-порушення). В Європі давно дійшли висновку, що у сфері кримінального права не може бути лише одного різновиду караних діянь (злочину) за їх небезпекою для суспільства, ступенем покарання та правовими наслідками для покараної особи;

8) врахування історичних традицій, відповідно до яких кримінальне право Російської та Австро-угорської імперій, Польщі і Румунії, яке діяло на території нинішньої України, передбачало два види караних діянь (злочин і проступок)[3].

Для запровадження такого інституту народними депутатами України на розгляд Верховної Ради України було внесено проект Закону України «Про внесення змін до Кримінального кодексу України щодо введення інституту кримінальних проступків» (реєстр. № 10146 від 3 березня 2012 р.) [3].

Але важливо зауважити, що в запровадження в правову систему України категорії кримінального проступку є опоненти, які вказують на недосконалість законопроекту та його суперечність деяким положенням Конституції України.

Також, у разі запровадження інституту кримінального проступку в запропонований законопроектом спосіб до кримінальних проступків буде віднесено частково злочини невеликої тяжкості й адміністративні правопорушення. Проте законопроектом не передбачено чітких критеріїв розмежування злочину, кримінального проступку й адміністративного правопорушення. Відсутність визначених вказаних понять матиме наслідком колізію у процесі кваліфікації злочинів і кримінальних проступків. Положення кримінального закону повинні чітко розмежовувати ці поняття, зокрема, на основі санкцій статей, якими передбачено діяння, адже і для кримінальної, і для адміністративної відповідальності характерні такі ознаки, як суспільна небезпека, протиправність, караність і винність[4].

На нашу думку, доцільним було створення нового кодексу, бо закріплення їх в існуючому кодексі може призвести до суттєвої і непотрібної ревізії Кримінального кодексу України, створить неточності, двозначне трактування у його структурі.

Таким чином, впровадження інституту кримінального проступку є необхідністю, бо гуманізація кримінального законодавства є важливою частиною на шляху до євроінтеграції України та до побудови європейської системи кримінальної юстиції. А подальші наукові дослідження інституту кримінального проступку та запровадження його в практику має вдосконалити вітчизняне законодавство, носити комплексний і системний характер, сприятиме для найбільш повного дотримання прав і свобод людини і громадянина.

**Література:**

1. Кримінальний процесуальний кодекс України:[Електронний ресурс]. – Режим доступу: <http://zakon4.rada.gov.ua/laws/show/4651-17>
2. Указ Президента України «Концепція реформування кримінальної юстиції України» :[Електронний ресурс]. – Режим доступу: <http://zakon4.rada.gov.ua/laws/show/311/2008>
3. Пояснювальна записка до проекту Закону України «Про внесення змін до Кримінального кодексу України щодо запровадження інституту кримінальних проступків» :[Електронний ресурс]. – Режим доступу: <http://w1.c1.rada.gov.ua/pls/zweb2/webproc34?id=&pf3511=42706&pf35401=215676>
4. Висновок на проект Закону України про внесення змін до деяких законодавчих актів України щодо реалізації положень Кримінального процесуального кодексу України:[Електронний ресурс]. – Режим доступу:[http://www.scourt.gov.ua/clients/vsu/vsu.nsf/\(print\)/B5C7388185937263C2257CF3001F283B](http://www.scourt.gov.ua/clients/vsu/vsu.nsf/(print)/B5C7388185937263C2257CF3001F283B)
- 5.

**Науковий керівник:**

кандидат юридичних наук, доцент кафедри правового регулювання економіки Навчально-наукового інституту права і соціальних технологій Чернігівського національного технологічного університету  
Коломієць Н.В

**Владислав Кравець, Антон Канарський**  
(Харків, Україна)

**РОЛЬ ЛОКАЛЬНОГО ПРАВОВОГО РЕГУЛЮВАННЯ У ВИЗНАЧЕННІ ВНУТРІШНЬОГО ТРУДОВОГО РОЗПОРЯДКУ**

Принцип оптимального поєднання централізованого і локального правового регулювання є однією з важливих засад функціонування трудового права у системі права України. Ця фундаментальна категорія трудового права та її складові частини завжди були і будуть у центрі уваги науковців. Зокрема, локальне правове регулювання, його поєднання з централізованим регулюванням трудових відносин є одним з головних напрямів дослідження проф. Р.І. Кондратьєва [1]. Останніми роками в Україні були написані і дисертаційні дослідження локального правового регулювання за трудовим правом. Незважаючи на це, внутрішній трудовий розпорядок та його правове регулювання не стали самостійним предметом згаданих наукових досліджень. Схожа ситуація властива і для навчальної правової літератури в Україні. В одних підручниках локальне правове регулювання внутрішнього трудового розпорядку не знаходить свого відображення, в інших воно подано лише у загальному ракурсі. Тому тема пропонованої статті – актуальна, а її метою є з'ясування ролі локального правового регулювання у визначенні внутрішнього трудового розпорядку та розкритті системи локальних нормативно-правових засобів, що забезпечують цей розпорядок.

Доцільність та ефективність правового регулювання, відповідно, і застосування тих чи інших правових засобів, насамперед зумовлені суспільними відносинами, на які спрямоване таке регулювання. Сфера, локального регулювання – це, переважно, власне трудові відносини: трудовий договір, робочий час, час відпочинку, трудова дисципліна тощо. Інші ж інститути трудового права: працевлаштування, нагляд і контроль за дотриманням трудового законодавства, вирішення трудових спорів – традиційно і справедливо вважаються ділянками централізованого правового забезпечення.

Тип суспільних відносин, що становлять предмет трудового права, впливає на використання певного виду правового регулювання. Ті суспільні відносини, яким притаманний публічний характер, потребують централізованого правового регулювання. І навпаки, ті суспільні відносини, які мають приватні договірні начала, потребують локального правового регулювання. Яскравим прикладом таких відносин є внутрішній трудовий розпорядок.

Тривалий час роль локального правового регулювання у трудовому праві зводилася до конкретизації загальних і галузевих норм, прийнятих у централізованому порядку, і, як залишковий чинник, до заповнення правових прогалів. Однак звуження ролі локального правового регулювання лише до конкретизації норм (а такий підхід формувався і пропагувався самою державою, коли у регулюванні трудових відносин превалювало централізоване регулювання) фактично спотворило його значення. У багатьох випадках тоді чинне трудове законодавство хоча й передбачало конкретизацію загальних норм за допомогою локального правового регулювання внутрішнього трудового розпорядку, проте останнє мало формальний характер. Зокрема, на підприємствах, в установах, організаціях ухвалювалися правила внутрішнього трудового розпорядку, які дублювали зміст централізованого трудового законодавства та слово в слово переписували положення типових правил. Лише незначна частина цього локального акта конкретизувала загальні норми права чи встановлювала нові локальні норми права.

Очевидно, що у регулюванні внутрішнього трудового розпорядку локальне правове регулювання мало б відігравати провідну роль, оскільки воно дає змогу не лише конкретизувати централізовану норму, а формує власні локальні правила поведінки. Доцільність локального правового регулювання зумовлена як необхідністю врахувати особливості застосування праці у різних галузях економіки, в яких роботодавці здійснюють свою діяльність, так і змістом самого внутрішнього трудового розпорядку, що характеризує управлінську, розпорядчу владу роботодавця у трудових відносинах. І остання причина є визначальною.

Водночас ми в жодному випадку не пропагуємо здійснення правового регулювання внутрішнього трудового розпорядку лише за допомогою локальних норм. Для цього виду суспільних відносин, що є складовою частиною предмета трудового права, властивий принцип оптимального поєднання централізованого і локального правового регулювання. Тому варто наголосити що воно поєднує два види правового регулювання, а саме – поєднання повинно бути оптимальним.

Звідси ні централізоване, ні локальне правове регулювання не унеможлиблюють і не підмінюють одне одного. Обидва вони спрямовані на регулювання суспільних відносин, їхні завдання є різними. Локальне правове регулювання визначає внутрішній трудовий розпорядок, що формується роботодавцем, централізоване ж – правовий статус роботодавця, порядок прийняття локальних правових актів, що безпосередньо регламентують внутрішній трудовий розпорядок, мінімальні трудові стандарти, спрямовані на захист прав та інтересів працівників.

Роль держави у правовому регулюванні трудових відносин є двоїстою, що також впливає на зміст оптимального поєднання централізованого і локального правового регулювання. Держава незалежно від історичного періоду, форм правління та державного устрою, рівня економічного та соціального розвитку має виконувати функцію гаранта основних трудових прав громадян. Тому централізоване правове регулювання трудових відносин є об'єктивно зумовлене і потреба у ньому не відпаде, але його здійснення повинно визначатися цією функцією держави. У такому разі доцільність у регулюванні внутрішнього трудового розпорядку конкретного роботодавця потрібно визнати за локальним правовим регулюванням, централізоване ж повинно визначати необхідні правові гарантії.

Держава через органи державної влади може створювати юридичні особи, які і є роботодавцями. Визначаючи правовий статус таких роботодавців, надаючи їм у розпорядження майно і кошти, держава має повне право встановлювати певні нормативні приписи, що конкретизовані у локальному правовому регулюванні. За таких обставин сфера централізованого регулювання розширюється щодо кола питань, але звужується щодо кола суб'єктів. Проте такий вид правового регулювання не зумовлений виконанням державою функції гаранта, а тому вважаємо, що називати його централізованим можна лише умовно з огляду на те, що воно реалізується державними органами щодо значної кількості юридичних осіб публічного права.

Втручання держави у сферу локальної нормотворчої діяльності з визначення внутрішнього трудового розпорядку відбувається у формі рекомендацій [2]. Очевидно, що у такому разі централізоване регулювання не матиме прямого впливу. Він може здійснюватися опосередковано, шляхом відображення змісту рекомендацій у локальних правових актах.

Визнаючи самостійну роль локального правового регулювання, логічно постає питання про правові засоби, за допомогою яких відбувається регулювання внутрішнього трудового розпорядку, зокрема про ті, що є джерелами (формами) трудового права, тобто мають нормативний характер.

Аналізуючи наукові дослідження щодо нормативно-правової основи внутрішнього трудового розпорядку, констатуємо той факт, що більшість вчених обґрунтовують різноманітність нормативно-правових актів, які регулюють внутрішній трудовий розпорядок на конкретному підприємстві, в установі, організації і не обмежують нормативно-правових засобів лише правилами внутрішнього трудового розпорядку [2]. Думки науковців різняться щодо визнання тих чи інших нормативно-правових засобів регуляторами внутрішнього трудового розпорядку. Не зважаючи на це, усі дослідники серед сукупності нормативно-правових засобів виокремлюють систему актів локального характеру.

Локальне правове регулювання внутрішнього трудового розпорядку відбувається за допомогою різних правових засобів. Останніми роками набула поширення практика застосування роботодавцями не лише юридичних, але й інших соціальних норм у вигляді звичаїв, традицій, етичних, корпоративних й інших соціальних правил поведінки, що прийняті в організаціях, проте не набули належного оформлення як офіційні внутрішні документи. Не заперечуючи самого факту існування зазначених регуляторів внутрішнього трудового розпорядку, вважаємо, що потребує корегування підхід щодо розуміння таких соціальних норм, які не мають юридичного характеру.

О.М. Ярошенко, розглядаючи проблеми джерел трудового права України, обґрунтовує наявність звичаю, який займає своє, хоч і незначне місце у системі джерел трудового права України [3]. Звичай все ж більше характерний для правових засобів, якими регулюється внутрішній трудовий розпорядок. Практика застосування звичаю як джерела у зарубіжних країнах є різною – від визнання за ним значної ролі, помітної ролі до незначної ролі. У державах континентальної Європи звичай застосовують у випадках, передбачених законодавством. Тобто значна частина цих відносин є складовими внутрішнього трудового розпорядку. А тому звичай можна розглядати як одне з джерел трудового права України, що посідає самостійне місце у системі джерел трудового права.

Самостійного значення і найбільшого поширення набули нормативно-правові акти локального характеру, що регулюють внутрішній трудовий розпорядок. До них належать установчі документи та положення про структурні одиниці юридичної особи, посадові інструкції та інструкції з охорони праці, правила внутрішнього трудового розпорядку, положення про преміювання працівників, документи, що регламентують технологічний процес в організації. У країнах з розвинутою ринковою економікою внутрішній трудовий розпорядок також регламентовано сукупністю локальних нормативних правових актів, проте головною серед них є книга для персоналу, що складається з положень, які можна умовно поділити на дві групи – інформаційні та нормативні. Інформаційні положення містять відомості про фірму, її історію, структуру, завдання, досягнення, тенденції розвитку, нормативні – є свого роду локальним трудовим кодексом. «Книга для персоналу останніми роками стала ознакою багатьох великих фірм, відображенням

їх соціальної організації, «соціального обличчя», показником здатності запропонувати працівникам сприятливі, достатньо гнучкі, такі, що враховують специфічні потреби кожного працівника, можливості для самореалізації, сформуванню привабливий імідж і реноме фірми» [4].

Поряд з локальними нормативно-правовими актами внутрішній трудовий розпорядок регулюється й актами соціального партнерства – колективними договорами. Така можливість передбачена як в загальних положеннях трудового законодавства, так і з прямою вказівкою законодавця на регулювання відповідних відносин у колективному договорі.

Підсумовуючи проведені дослідження з питань локального правового регулювання внутрішнього трудового розпорядку, можна зробити такі висновки: – локальне правове регулювання, хоча і здійснюється у межах, визначених централізованим законодавством, має самостійне значення і займає самодостатнє, рівноцінне місце поряд з централізованим; – суспільні відносини визначають необхідність і доцільність використання відповідного виду правового регулювання. Внутрішній трудовий розпорядок потребує передусім використання локального правового регулювання;

– для внутрішнього трудового розпорядку є характерним поєднання локального і централізованого правового регулювання. Централізоване правове регулювання здійснюють з метою забезпечення мінімальних трудових гарантій сторін трудового договору та видання актів рекомендаційного характеру,

– правове регулювання внутрішнього трудового розпорядку здійснюють усією сукупністю нормативно-правових засобів, основу яких становлять локальні;

– основними нормативно-правовими засобами локального правового регулювання внутрішнього трудового розпорядку є нормативно-правові акти та нормативно-правові договори, які разом з правовими звичаями формують цілісну систему взаємопов'язаних та узгоджених норм права.

#### Література:

1. Кондратьєв Р. І. Локальні норми права / Р. І. Кондратьєв. — Хмельницький : Хмельницький інститут регіонального управління та права, 2001. — 70 с.
2. Ведяшкин С. В. Локальные нормативные правовые акты и их роль в установлении внутреннего трудового распорядка в организации : автореф. дисс. на соиск. научн. степени канд. юрид. наук : спец. 12.00.05. / Томск. гос. ун-т. — Томск, 2001
3. Ярошенко О. М. Теоретичні та практичні проблеми джерел трудового права України : монографія. / О. М. Ярошенко. — Харків : Видавець СПД ФО Вапнярчук Н. М., 2006. — 456 с.
4. Киселев И. Я. Новый облик трудового права стран Запада (прорыв в постиндустриальное общество) / И. Я. Киселев. — М. : ЗАО «Бизнес-школа „Интел-Синтез“ совместно с ООО „Журнал „Управление персоналом“, 2003. — 160 с.

**Науковий керівник:**

кандидат юридичних наук, доцент Остапенко Олена Геннадіївна.

**Сергій Кулик**  
(Київ, Україна)

### **ДОКУМЕНТИ ЯК ДЖЕРЕЛА ДОКАЗОВОЇ ІНФОРМАЦІЇ ПРИ РОЗСЛІДУВАННІ ПРИВЛАСНЕННЯ, РОЗТРАТИ МАЙНА ТА ЗАВОЛОДІННЯ НИМ ШЛЯХОМ ЗЛОВЖИВАННЯ СЛУЖБОВИМ СТАНОВИЩЕМ**

Важливе місце у виконанні завдань з охорони майнової сфери займає боротьба з привласненням, розтратою майна та заволодінням ним шляхом зловживання службовим становищем. За даними Департаменту інформаційних технологій МВС України у цій категорії злочинів у 2003 р. було порушено 7 307 кримінальних справ, у 2004 р. – 7 403, у 2005 р. – 7 442, у 2006 р. – 7 371, у 2007 р. – 7 193, у 2008 р. – 7 171, у 2009 р. – 7 832, у 2010 р. – 8 240 [1]. Нещодавня статистика свідчить про зростання кількості вказаних кримінальних правопорушень, так, у 2013 р. їх було виявлено 13 193, а за 10 місяців 2014 р. – 9 740 [2]. Вочевидь, кількість таких злочинів є стабільно високою. У зв'язку з цим, актуальним в даний час є дослідження розслідування привласнення, розтрати майна та заволодінням ним шляхом зловживання службовим становищем (далі для зручності використовуватиметься термін розкрадання, як узагальнююче поняття для позначення всіх форм привласнення, розтрати майна або заволодіння ним шляхом зловживання службовим становищем).

Розкрадання в більшості випадків не залишають традиційних слідів. Їх значно важче виявити, тому що ознаки цих злочинів дуже схожі на звичайні господарчі негаразди. Навіть потерпілий не завжди впевнений в тому, став він жертвою шахраїв чи несприятливої кон'юнктури ринку та власної ризикованої поведінки. Але все ж таки безслідних злочинів не буває, навіть економічних. Все залежить від знання механізму їх вчинення та слідів, які вони залишають [3, с. 105].

Сліди практично завжди залишаються в документах, на матеріальних об'єктах (устаткуванні, транспортних засобах, готових виробах, місцях зберігання). Сліди залишаються переважно в оперативнотехнічній, бухгалтерській і організаційно-управлінській діяльності підприємства, його документообігу, кредитно-банківській системі. Істотними джерелами інформації про присвоєння чи розтрату є чорнові записи розкрадачів (блокноти, записні книжки, у тому числі з електронною пам'яттю); ділове листування з партнерами, документи банківського обороту, що зберігаються на дискетах, стрічках, у відеозапису,

комп'ютерах. Це матеріальні сліди широкого діапазону (технічної підробки, виправлень, дописок, вставок), однак злочинці в основному виготовляють фальшиві документи, використовуючи комп'ютерні засоби [4, с. 487].

Велика частина матеріальних слідів при вчиненні розкрадань залишається саме на документах. Це обумовлюється тим, що необхідною рисою будь-якої господарчої діяльності є її документування. Потреба в ньому диктується необхідністю здійснення контрольних функцій з боку спеціальних державних органів, а також зацікавленістю самого суб'єкта господарчої діяльності, який прагне ефективно нею управляти, піклуючись про постійне підвищення прибутковості [3, с. 106].

Як свідчать результати проведеного нами вивчення 231 кримінального провадження, при розслідуванні досліджуваного різновиду злочину найчастіше досліджуються такі групи документів:

1. договори про повну матеріальну відповідальність, трудові договори, контракти (79 (34%) проваджень від загальної кількості проаналізованих нами судових рішень)
2. накази, розпорядження по підприємству (про преміювання, про призначення на посаду, про звільнення з посади, про надання права другого підпису бухгалтеру, про відрядження, про надання відпустки по догляду за дитиною до досягнення 3-річного віку, про зарахування учнів до гуртків) (75 (32%) проваджень)
3. договори з контрагентами (47 (20%) проваджень)
4. посадові, робочі інструкції (46 (20%) проваджень)
5. акти приймання-передачі цінностей / виконаних робіт, розрахунки витрат (41 (18%) проваджень)
6. Журнали, зошити, книги складського обліку, обліку виконаних робіт, руху ТМЦ, доходів і витрат (35 (15%) проваджень)
7. відомості на виплату субсидій, пенсій, соціальних пільг, компенсацій, заробітних плат, відомості про отримання коштів (28 (12%) проваджень)
8. Меморіальні, прибуткові, видаткові касові ордери, розпорядження бухгалтерії на видачу грошових коштів, касові книги (28 (12%) проваджень)
9. Накладні: видаткові, товаро-транспортні (23 (10%) проваджень)
10. таблиці обліку робочого часу (22 (10%) проваджень)
11. протоколи засідань про преміювання членів виборчої комісії, постанови про виплату винагороди (20 (9%) проваджень)
12. реєстраційні документи підприємства (статути, свідоцтва про державну реєстрацію суб'єкта господарювання, виписки з ЄДР, свідоцтва платника ПДВ) (16 (7%) проваджень)
13. відомості про результати інвентаризації товарів, матеріалів, тари та грошових коштів, інвентаризаційні картки обліку, описи, акти про обстеження ТМЦ (15 (6%) проваджень)
14. акти ревізій (13 (6%) проваджень)
15. проектно-кошторисна документація, кошторисні розрахунки (11 (5%) проваджень)
16. платіжні доручення (10 (4%) проваджень)
17. трудові книжки (9 (4%) проваджень)
18. довідки про вартість виконаних підрядних робіт / матеріалів (5 (2%) проваджень)
19. довіреності (5 (2%) проваджень)
20. товарні, фіскальні чеки, чеки на отримання паливно-мастильних матеріалів (5 (2%) проваджень)
21. аудиторські висновки (4 (2%) проваджень)
22. ліцензії, дозволи на здійснення певного виду діяльності (4 (2%) проваджень).

З криміналістичної точки зору документи розглядаються перш за все як ефективний слідосприймаючий матеріал, котрий має велике значення як джерело доказів при розслідуванні різноманітних економічних злочинів. Знаючи це, підприємці-правопорушники в багатьох випадках ухиляються від дотримання встановлених правил складання (ведення) господарчої документації, вдаються до фальсифікацій і прямого знищення документів, в яких міститься інформація, що викриває їх.

Документи як джерела доказової інформації при розслідуванні розкрадань майна та пов'язаних з ними злочинів можуть досліджуватись і використовуватись в кількох аспектах:

- а) з точки зору значення фактів, що зафіксовані в документі (наприклад, в статуті підприємства, ліцензії на право зайняття певним видом підприємницької діяльності тощо);
- б) з метою визначення способу виготовлення документа (наприклад, шляхом призначення техніко-криміналістичної експертизи підробленого документа);
- в) з метою ідентифікації особи, яка написала (підписала) документ, або голос і мову якої зафіксовано на магнітному носії інформації (шляхом призначення відповідної криміналістичної експертизи) [3, с. 105, 106].

Таким чином, важливим джерелом доказової інформації при розслідуванні привласнення, розтрати майна та заволодіння ним шляхом зловживання службовим становищем документи є документи. Саме їх дослідження дає змогу оперативно виявити інформацію, яка має значення для кримінального провадження. У зв'язку з цим, знання категорій документів, які є потенційними джерелами доказів при розслідуванні розкрадань є важливим компонентом професійної підготовки осіб, які ведуть розслідування.

**Література:**

1. Статистичні дані Департаменту інформаційних технологій МВС України. [Електронний ресурс]. – Режим доступу:  
<http://www.mvs.gov.ua/mvs/control/mai@n/uk/publish/category/img/common/uk/publish/article/233004>
2. Статистична інформація Генеральної прокуратури України/ [Електронний ресурс]. – Режим доступу:  
[http://www.gp.gov.ua/ua/stst2011.html?dir\\_id=111482&libid=100820&c=edit&\\_c=fo#](http://www.gp.gov.ua/ua/stst2011.html?dir_id=111482&libid=100820&c=edit&_c=fo#)
3. Волобуєв А.Ф. Наукові основи комплексної методики розслідування корисливих злочинів у сфері підприємництва / А.Ф. Волобуєв. Дис... доктора юрид. наук: 12.00.09. – Харків, 2001. – 242 с.
4. Салтевський М.В. Криміналістика (у сучасному викладі) : підручник / М.В. Салтевський. – К. : Кондор, 2005. – 588 с.

**Михайло Маций, Денис Колодинський  
(Харків, Україна)**

**ДЕРЖАВНО-ПРАВОВИЙ РОЗВИТОК УКРАЇНИ В РОКИ ВЕЛИКОЇ ВІТЧИЗНЯНОЇ ВІЙНИ**

Щодо актуальності цієї теми у наш час, то тут потрібно сказати, що державно-правовий розвиток України в роки війни мав свої особливості і їх вивчення дає людині необхідні знання щодо історичного формування правової думки в Україні.

Друга світова війна почалася 1 вересня 1939 р. з нападу фашистської Німеччини на Польщу, до якої входили анексовані за згодою Антанти і США західноукраїнські землі, що становили 35 % території і 30 % населення Польської держави. 17 вересня 1939 р., коли німецькі війська підходили до Бреста й Львова, Червона Армія перейшла кордон, щоб, як пояснювала радянська пропаганда, “подати руку допомоги своїм братам — українцям і білорусам”. Протягом 12 днів, не зустрічаючи опору, радянські війська зайняли територію Західної Волині і Східної Галичини. Тепер достовірно відомо, що ця акція відбулася у відповідності з таємним додатковим протоколом до Договору про ненапад між Радянським Союзом та Німеччиною від 23 серпня 1939 р. (пакт Молотова — Ріббентропа). Зокрема у п. 2 передбачалося, що “у випадку територіальних і політичних перетворень на територіях, що належать Польській Державі, сфери впливу Німеччини та СРСР будуть розмежовані приблизно по лінії річок Нарев — Вісла — Сян”. Проте пізніше радянсько-німецький договір від 28 вересня 1939 р. установив нову лінію кордону між СРСР та Німеччиною вздовж Сяну та Бугу. [1, с. 103] Ще до приходу радянських військ у містах і селах створювалися ревкоми, які роззброювали поліцію й жандармерію і брали на себе владні функції. Військова Рада Українського фронту утворила обласні тимчасові управління у Львові, Станіславі, Тернополі й Луцьку для керівництва місцевими органами народної влади, а також комітет для організації виборів до Українських Народних Зборів Західної України. У засобах масової інформації було опубліковано Положення про вибори до Українських Народних Зборів Західної України. Згідно з ним вибори відбулися “на основі загального, рівного, прямого виборчого права при таємному голосуванні”. Реально ж за радянською схемою виборів “громадяни, що досягли 18 років, незалежно від расової та національної приналежності, віросповідання, статі, освітнього й майнового цензу, соціального становища, цензу осілості тощо” голосували за наперед ухвалений список кандидатів. 22 жовтня 1939 р. до складу Зборів у 1495 виборчих округах було обрано 1484 депутатів; в 11 округах кандидати в депутати не отримали необхідної кількості голосів і не були обрані. 26–28 жовтня 1939 р. відбулося засідання Народних Зборів Західної України. У прийнятій Декларації зазначалося, що “віднині вся влада в Західній Україні належить трудящим міста й села в особі Рад депутатів трудящих”. [2, с.319] Також було прийнято рішення про конфіскацію поміщицьких, монастирських земель та земель великих державних урядовців, націоналізацію банків і великої промисловості. Народні Збори звернулися до Верховної Ради СРСР та Верховної Ради УРСР із проханням “прийняти Західну Україну до складу СРСР, включити Західну Україну до складу УРСР і тим з’єднати український народ у єдиній державі”. Це прохання 1 листопада 1939 р. було задоволене Верховною Радою СРСР і відповідно — 15 листопада 1939 р. Верховною Радою УРСР. У грудні 1939 р. було створено Волинську, Дрогобицьку, Львівську, Рівненську, Станіславську і Тернопільську області у складі УРСР, а наприкінці січня — початку лютого 1940 р. — 202 сільських та 4 міських (у Львові) райони. Процес формування представницьких органів влади завершився проведенням виборів до місцевих Рад у грудні 1940 р. Згідно з наказом Наркомюсту УРСР від 26 грудня 1939 р. розпочалася робота обласних управлінь юстиції, обласних і народних судів у західних областях. [2, с.345] Судді призначалися відповідними виконкомами з направлених Наркомюстом “східних кадрів”, а народні засідателі обиралися трудовими колективами. Також були призначені прокурори, створені органи міліції, державного нотаріату, сформовані колегії адвокатів. Переділ сфер впливу, спричинений Другою світовою війною, відбувся і в цьому регіоні. Спираючись на таємну домовленість із Німеччиною (п. 3 зазначеного вище протоколу), 27 червня 1940 р. СРСР ультимативно запропонував Румунії звільнити Бессарабію та Північну Буковину. 28 червня 1940 р. Червона Армія перейшла кордон і, не зустрічаючи опору, 30 червня 1940 р. повністю зайняла ці території. За підтримки політорганів владу тимчасово взяли новостворені робітничі та селянські комітети, а потім — новообрані місцеві Ради. 2 серпня 1940 р. Верховна Рада СРСР, задовольнивши прохання “делегатії трудящих” Бессарабії та Північної Буковини, прийняла Закон “Про включення північної частини Буковини і Хотинського, Акерманського та Ізмаїльського повітів Бессарабії до складу УРСР”. 7 серпня 1940 р. були створені Чернівецька та Ізраїльська області, а замість повітів і волостей — райони.

Водночас із складу України було вилучено Молдавську АРСР й приєднано до новоствореної Молдавської РСР. Відповідно до Указів Президії Верховної Ради СРСР від 15 серпня 1940 р. “Про націоналізацію землі на території північної частини Буковини” та “Про націоналізацію банків, промислових і торгових підприємств, залізничного і водного транспорту та засобів зв'язку північної частини Буковини” була ліквідована приватна власність на знаряддя і засоби виробництва.[3, с.123]

У зв'язку з тимчасовою окупацією німецько-фашистськими військами території України центральні органи влади республіки були евакуйовані до Саратова, а пізніше перебували в Уфі та Москві. У лютому 1943 р. вони повернулися в Україну, спочатку до Харкова, а потім до Києва. Верховна Рада УРСР, місцеві Ради, більшість депутатського корпусу яких перебувала на фронті та в партизанських загонах, припинили сесійну роботу. Продовжували діяти Президія Верховної Ради УРСР і, певною мірою, виконкоми місцевих Рад. Однак у роки війни тричі збиралися сесії Верховної Ради СРСР (червень 1942 р., січень — лютий 1944 р., квітень 1945 р.), на яких затверджувався воєнний державний бюджет, ратифікувалися договори з країнами антигітлерівської коаліції тощо. Закономірно зростає роль Президії Верховної Ради СРСР, указами та постановами якої запроваджувався воєнний стан, проголошувалася мобілізація, затверджувалися зміни в законодавстві, адміністративно-територіальному устрої, створювалися наркомати, призначалися наркоми, ратифікувалися міжнародні договори тощо. На визволеній території України відновлювалася й діяльність місцевих Рад. На 1 червня 1945 р. діяли всі місцеві Ради УРСР (24 обласні, 253 міські, 824 районні, 16005 сільських та 453 селищні). Після невдалих спроб використати німецько-фашистську окупацію для відновлення української державності радикальні націоналістичні організації перевели основну частину своїх кадрів на нелегальне становище і нелегальні форми роботи. 14 жовтня 1942 р. Була створена Українська повстанська армія (ОУН — УПА). На початку 1943 р. відбулися перші збройні виступи її підрозділів. Крім Волині та Полісся дії УПА поширилися на Галичину. З визволенням українських земель уряд республіки розробив низку заходів, спрямованих на відбудову енергетики та видобутку вугілля, інших галузей промисловості, залізничного транспорту, зв'язку, сільського господарства, культурно-освітніх закладів. Було прийнято ряд спільних Постанов РНК УРСР та ЦК КП(б)У, зокрема “Про організацію видобутку вугілля й відбудову шахт Донбасу” від 15 лютого 1943 р., “Про відновлення роботи шкіл у районах Української РСР, визволених від фашистських окупантів” від 27 лютого 1943 р., “Про відбудову Ново-Краматорського і Старо-Краматорського заводів” від 30 вересня 1943 р. та ін. Значна увага приділялася житловому будівництву, для керівництва цією галуззю 10 серпня 1943 р. було утворено республіканський Наркомат житлово-цивільного будівництва. На підставі прийнятих X сесією Верховної Ради СРСР Законів “Про утворення військових формувань союзних республік” та “Про надання союзним республікам повноважень у галузі зовнішніх зносин” 5 лютого 1944 р. були утворені союзно-республіканські Наркомати УРСР закордонних справ та оборони. Характерно, що право мати власного наркома оборони з усіх союзних республік реалізувала лише Україна. Проте робота цих наркоматів значною мірою була обмеженою. Коли остаточно з'ясувалося питання про вступ України в ООН, Наркомат оборони було фактично ліквідовано, а Наркомат закордонних справ виконував здебільшого “декоративну” функцію, його діяльність чітко дозувалася центром. Відбулися й інші зміни в структурі урядових органів. Так, при РНК УРСР були створені Управління у справах поліграфії і видавництва (вересень 1943 р.), у справах архітектури (грудень 1943 р.), у справах сільського і колгоспного будівництва. У січні 1945 р. створюються Управління у справах кінематографії, Комітети у справах мистецтв та у справах культурно-освітніх установ. До справи оборони країни і руху опору були залучені також церква, різні комітети, фонди, народні ініціативи щодо допомоги фронту, патріотично налаштоване зарубіжжя. Визволення України завершилось звільненням 28 жовтня 1944 р. Закарпатської України від фашистських окупантів. На звільненій території створювалися тимчасові органи народної влади — народні комітети. 26 листопада 1944 р. у м. Мукачеві I з'їзд народних комітетів Закарпатської України прийняв Маніфест про возз'єднання Закарпатської України з Україною і вихід зі складу Чехословаччини, а також обрав Народну Раду Закарпатської України як єдиний орган державної влади. 3. В умовах воєнного часу зміни у правовій системі Української РСР обумовлювалися завданнями, пов'язаними з обороною всієї країни, і здійснювалися відповідно до змін у загальносоюзному законодавстві. Цивільне право, що ґрунтувалося на принципі панування державної власності, загалом виявилось достатньо пристосованим до надзвичайних умов. За відбудови звільнених від німецько-фашистських окупантів районів з'явилися нормативно-правові акти (постанови РНК СРСР від 17 квітня 1943 р., РНК УРСР від 28 вересня 1943 р. та ін.), де обумовлювався порядок здачі трофейного та безгосподарного майна військовим частинам, органам НКВС або органам влади; повернення законним власникам майна підприємств, колгоспів, військових частин, яке опинилось у громадян під час окупації.[4, с.58]

Згідно з постановою РНК УРСР від 14 вересня 1941 р. на час війни за всіма категоріями військовослужбовців зберігалася їхня житлова площа; у випадках, коли ця площа залишалася незаселеною, квартплата за неї не стягувалася. Терміни позовної давності у справах осіб, які перебували на фронті, було продовжено на весь період їхньої служби у збройних силах. Скасовувався шестимісячний термін, встановлений ЦК УРСР для прийняття спадщини. Відповідно до Указу Президії Верховної Ради СРСР від 14 березня 1945 р. розширювалося коло спадкоємців за законом: ними тепер ставали батьки, брати й сестри спадкодавця. За відсутності спадкоємців дозволялося заповідати майно державним органам, громадським організаціям, а також стороннім особам. Однак спадкодавець не мав права позбавляти спадщини неповнолітніх дітей або непрацездатних членів сім'ї. Діяв дещо інший порядок визнання безвісно відсутніми й померлими осіб, які безвісти пропали на фронті. Якщо військові органи свідчили про зникнення особи, то суд міг визнати її померлою.

Зміни у сімейному праві стосувалися насамперед посилення охорони дитинства й материнства. Деякі постанови союзного та українського урядів спрямовувалися на влаштування та надання допомоги дітям-сиротам. Це Постанови РНК УРСР від 15 лютого 1942 р. «Про влаштування дітей, які залишилися без батьків»; РНК СРСР від 15 червня 1943 р. «Про посилення заходів боротьби з дитячою безпритульністю і хуліганством»; РНК УРСР від 27 березня 1943 р. «Про організацію допомоги дітям, батьки яких загинули у боях з німецько-фашистськими окупантами, замордовані або розстріляні фашистськими загарбниками під час окупації районів УРСР»; РНК СРСР від 30 липня 1944 р. «Про заходи боротьби з бездоглядністю і безпритульністю дітей в Українській РСР». [5, с.219]

Державно-правовий розвиток України відбувався в річці воєнно-політичних заходів СРСР, спрямованих на розгром ворога. Через те функціонування державного механізму під час війни супроводжувалося посиленням тоталітарно-централістських засад; владні функції здійснювалися неконституційними надзвичайними та воєнно-політичними органами, в яких відбулося безпосереднє об'єднання партійного, радянського та військового керівництва. Значно посилилася репресивно-каральна функція органів НКВС, військових трибуналів, прокуратури й суду. В умовах воєнного стану утворилося своєрідне нормативно-правове поле з різними засобами стимулювання та примусу людей до воєнної та трудової діяльності. Окупаційний режим, встановлений фашистською Німеччиною та її сателітами на території України, мав на меті знищення державності, масовий геноцид та економічне пограбування українського народу. Важливою складовою перемоги став рух опору проти німецько-фашистських загарбників.

Невдалими виявилися спроби ОУН створити українську державність, заручившись підтримкою фашистської Німеччини. Увібравши всі етнічні українські землі, УРСР як складова Радянського Союзу стала однією з переможниць у війні. Відбулося піднесення України — фундатора ООН на міжнародній арені.

#### Література:

1. Іванов В. М. Історія держави і права: Навч. посіб. — К.: МАУП, 2002. — Ч. 2. — 2003. — 224 с.
2. Історія держави і права України. Частина 2: Підруч. для юрид. вищих навч. закладів і фак.: У 2 ч. / А.Й.Рогожин, М.М.Страхов, В.Д.Гончаренко та ін.; За ред. акад. Академії правових наук України А.Й.Рогожина. — К.; Ін Юре. — 1996. — 430 с.
3. Кузьминець О., Калиновський В. Історія держави і права України.— 2-е вид. доповнене.— К.: Україна, 2002.— 427 с.
4. Кульчицький В. С., Настюк М. Тищик Б. И. Історія держави і права України: — Львів: Світ, 1996. — 289 с.
5. Музиченко П.П. Історія держави і права України Навч. посіб. — 5-те вид., випр. і доп. — К.: Т-во «Знання», КОО, 2006. — 437 с. — (Вища освіта XXI століття).

**Науковий керівник:**

кандидат юридичних наук, доцент Остапенко Олена Геннадіївна.

**Світлана Сікорська**  
(Петрівка, Україна)

### АКТУАЛЬНІСТЬ СТВОРЕННЯ РИНКУ ЗЕМЛІ СІЛЬСЬКОГОСПОДАРСЬКОГО ПРИЗНАЧЕННЯ В УКРАЇНІ

Розвиток суспільного життя в Україні є неможливим без розвитку земельних та економічних відносин. Цей розвиток базується на ринкових відносинах. У ринковому просторі земельні ресурси стали детермінуючим чинником оптимізації потреб людей, сфер економічної діяльності, регіонів, держави.

Ринок землі – складна, суперечлива, багатобічна і багатомірна економічна система, що виражає прямі і зворотні зв'язки суб'єктів господарської діяльності щодо руху (оренди, застави, купівлі-продажу, обміну, дарування, спадкування ) земельних ділянок і прав на них і реалізує економічні інтереси суб'єктів ринку землі. Всебічне вивчення властивостей об'єкта ринкових відносин, виділення й узагальнення можливих варіантів його функціонального використання, а отже , і різних варіантів поведінки суб'єкта за наявності певних обмежень, а також дослідження зазначених принципів багатоваріантності за допомогою теорії множин дозволило розробити загальну теоретичну модель поетапного прийняття рішень суб'єктом ринкових відносин про варіантів своєї поведінки.

Ринок сільськогосподарських земель є важливим елементом ринкової економіки, і його організаційно-правова інфраструктура добре досліджена, випробувана та встановлена в розвинених країнах світу. Україна має унікальну можливість, якої не мали першопрохідці земельного ринку, - можливість вивчити, оцінити та обрати найкращий досвід та найкращу практику.[1,с. 10]

Становлення ринку земель сільськогосподарського призначення відбувається через розробку економічних інструментів та нормативних положень, які регулюватимуть обіг землі, а також формування і розвиток інфраструктури ринку землі. Ринок землі сільськогосподарського призначення в Україні завжди був предметом запеклих дискусій. Протягом багатьох років, з моменту набуття Україною незалежності, політики, економісти, правознавці, аграрії обговорювали проблеми організації та функціонування ринку. З різних причин рішення відкладались, і боротьба за різноманітні підходи до організації ринку не дали



можливості Україні мати ринок землі сільськогосподарського призначення. Проголосивши право приватної власності на землю в 1992 році,

Україна всупереч світовому досвіду призупинила ринковий обіг землі, хоча небажані наслідки такої обмежувальної земельної політики набували все більш помітних масштабів. Спливали роки, але основні правові та інституційні елементи, необхідні для функціонування ринку сільськогосподарської землі, так і не були створені. Щоразу, напередодні закінчення строку дії мораторію на продаж землі, саме ця причина – відсутність організаційно-правової інфраструктури ринку – знову і знову ставала підставою подовження дії мораторію. Верховна Рада України прийняла закон №11315, яким продовжила мораторій на продаж сільськогосподарських земель до 1 січня 2016 р. Документ містить норму, згідно з якою до 1 січня 2016 р. не допускається:

- купівля-продаж земельних ділянок сільськогосподарського призначення державної та комунальної власності, крім вилучення (викупу) їх для суспільних потреб;
- купівля-продаж або іншим способом відчуження земельних ділянок і зміна цільового призначення (використання) земельних ділянок, що перебувають у власності громадян та юридичних осіб для ведення товарного сільськогосподарського виробництва, земельних ділянок, виділених у натурі (на місцевості) власникам земельних часток (паїв) для ведення особистого селянського господарства, а також земельних часток (паїв), крім передачі їх у спадщину, обміну земельної ділянки на іншу земельну ділянку відповідно до закону та вилучення (викупу) земельних ділянок для суспільних потреб.

Згідно з даними Державного земельного кадастру загальна площа земель України становить 60,35 млн. га, з яких 41,8 млн. га (69,3% території) – землі сільськогосподарського призначення (у тому числі орна земля – близько 33 млн. га). Тобто близько 70% земель в Україні лишаються поза ринком. [3, с. 250].

Необхідність стримування повноцінного включення земель сільськогосподарського призначення в економічний оборот на ринкових засадах багатьма політичними силами обґрунтовується потенційною небезпекою виникнення низки негативних явищ суспільно-економічного характеру, зокрема:

1) скуповування значних площ сільськогосподарського призначення фінансово-промисловими групами, що матиме свої наслідком «знеземелення» селян та утворення «латифундій» латиноамериканського типу з найманими працівниками. Слід зазначити, що цей ризик може бути кардинально зменшений при використанні державою усіх важелів, що передбачені, перш за все, проектом Закону України «Про ринок земель», яким установлено обмеження щодо максимальної граничної площі земельних ділянок, що можуть перебувати у приватній власності однієї особи для ведення товарного сільськогосподарського виробництва, чинним Законом України «Про захист економічної конкуренції», а також завдяки ефективному нагляду за ринком земель з боку Антимонопольного комітету України;

2) відчуження селянами земельних ділянок сільськогосподарського призначення за ціною, істотно нижчою за економічно обґрунтовану. Запровадження передбаченого проектом Закону України «Про ринок земель» продажу земельних ділянок сільськогосподарського призначення за ціною, визначеною на підставі експертної грошової оцінки, знижує ризик цього негативного явища, а також може бути додатково зменшений у разі запровадження відстрочення набрання чинності договорами відчуження земельних ділянок із правом кожної зі сторін відмовитись від укладення договору протягом певного строку;

3) концентрація значних площ сільськогосподарського призначення у власності фінансових установ (комерційних банків) під час переходу заставної землі у власність заставоутримувача. Слід підкреслити, що такий ризик буде несуттєвим, оскільки зацікавленість комерційних банків у цьому питанні відсутня, а земельні ділянки, на які звернено стягнення, згідно з чинним законодавством підлягають продажу на публічних торгах;

4) виникнення явища «спекуляції» земельними ділянками, коли значні площі земель сільськогосподарського призначення скуповуватимуться фінансовими спекулянтами з метою подальшого їх перепродажу за більш високою ціною, що призведе до зростання вартості аграрної продукції і спричинить інфляцію. Цей ризик може бути мінімізований завдяки внесенню підготовлених змін до Декрету Кабінету Міністрів України «Про державне мито» щодо запровадження підвищених ставок державного мита у разі перепродажу земельних ділянок сільськогосподарського призначення (сільськогосподарських угідь) протягом 5 років з дня укладення договору, за яким ця ділянка перейшла у власність відчужувача, у розмірі від 60 % від нормативної грошової оцінки при відчуженні на п'ятий рік до 100 % від нормативної грошової оцінки земельної ділянки у разі відчуження за перший рік;

5) неконтрольована зміна цільового призначення та урбанізація сільськогосподарських земель. Ця загроза є мінімальною, оскільки привабливі для містобудівного освоєння землі за останні роки вже зазнали урбанізації та переведення у відповідні категорії земель.

Для подолання таких негативних наслідків мораторію на купівлю-продаж земель сільськогосподарського призначення, як стримування оптимізації сільськогосподарського землеволодіння та землекористування, неможливість поліпшити технологічні умови використання сільськогосподарських земель внаслідок нерациональних розмірів землеволодінь, проектом Закону України «Про ринок земель» пропонується утворити державну спеціалізовану установу з управління землями сільськогосподарського призначення державної власності, одним з основних завдань якої є проведення землеустрою, консолідація та забезпечення охорони земель сільськогосподарського призначення державної власності.

Прийняття закону України «Про ринок земель» із урахуванням запропонованих підходів дозволить створити правові передумови для запровадження ринку земель сільськогосподарського призначення. Він передбачатиме обмежене державне регулювання процедури відчуження власниками речових прав на

земельні ділянки сільськогосподарського призначення, що забезпечить запровадження ринкового економічного обороту речових прав на земельні ділянки сільськогосподарського призначення з одночасною мінімізацією його потенційних негативних суспільно-економічних наслідків.

Тому зараз необхідно докласти зусиль для остаточного доопрацювання та подання на розгляд парламенту проекту закону України «Про ринок земель», що дозволить максимально пришвидшити формування законодавчої бази ринкових земельних відносин. [2,с.4]

Запровадження повноцінного ринку земель сільськогосподарського призначення та його ефективного державного регулювання в Україні дозволить забезпечити реалізацію цілої низки важливих на сьогодні проблем, зокрема:

- 1) повноцінна реалізація права приватної власності та інших прав на земельні ділянки сільськогосподарського призначення усіма суб'єктами земельних відносин;
- 2) створення сприятливого ринкового середовища, що забезпечує постійний перехід речових прав на нерухоме майно до найбільш ефективних власників;
- 3) кардинальне підвищення інвестиційної привабливості сільського господарства;
- 4) раціональний перерозподіл та оптимізація використання земель сільськогосподарського призначення;
- 5) установлення об'єктивної ринкової вартості земельних ділянок сільськогосподарського призначення у процесі їх економічного обороту;
- 6) підвищення ефективності використання природно-ресурсного потенціалу земель сільськогосподарського призначення та забезпечення стратегічної продовольчої безпеки держави;
- 7) безперешкодний доступ громадян до землі як ресурсу людського розвитку;
- 8) збереження та створення робочих місць у сільській місцевості;
- 9) покращення транспарентності земельних відносин;
- 10) стимулювання розвитку інститутів громадянського суспільства у питаннях захисту прав власників земельних ділянок

У цілому ж можна констатувати, що світовий досвід показує: регулювати ринок земель набагато ефективніше, ніж загнати його «в тінь». Законодавство багатьох європейських країн передбачає існування системи регулювання обороту земель сільськогосподарського призначення, маючи, з огляду на характерні історичні чи національні особливості, економічну або соціальну ситуацію в кожній країні, свої відмінності. [4,с. 36]

9 вересня 2014 року відбулось офіційне відкриття проекту Твіннінг «Допомога у розвитку відкритого і прозорого ринку сільськогосподарських земель в Україні», що фінансується ЄС. Цей напрямок є особливо важливим для України, як для країни з великим потенціалом у сфері сільського господарства. Саме задля впровадження відкритості ринку сільськогосподарських земель. Бюджет проекту складає 1,8 млн. євро. В Україні проект передбачає плідну співпрацю у розбудові відкритої, прозорої політики у сфері сільського господарства, що привабить нових інвесторів. Українські та закордонні експерти сприятимуть запровадженню нових механізмів політики на місцевому рівні (зокрема питання приватизації), поширенню знань та практик у розвитку сільського господарства. Проект також робитиме акцент на екологічних питаннях та покращенні конкурентоздатності ринку.[5,с.3].

#### Література:

1. Саблук П. Т. Розвиток земельних відносин в Україні / П. Т. Саблук. - К.: ННЦ "Інститут аграрної економіки", 2006. – 396 с.1.
2. Проект Закону України «Про ринок земель» №79-81 від 07.12.2011
3. Формування ринку землі в Україні / За ред. А. С. Даниленка, Ю. Д. Білика; Держ. Ком. По земел. Ресурсах. Нац. Аграр. Ун-т. – К.: Урожай, 2006. – 277.
4. Фесіна Ю. Ринок сільськогосподарських земель інституціональна парадигма нових земельних відносин / Ю. Фесіна // Економіст. – 2010. – № 12. – С. 36-37.
5. <http://mahograd.com/rinok-zemel-v-ukraini-shche-raz-pro-mora-tvvb.html>

**Михайло Шевцов, Василь Татар**  
(Харків, Україна)

### КОНЦЕПЦІЯ ІНТЕЛЕКТУАЛЬНОЇ ВЛАСНОСТІ

Концепції інтелектуальної власності, які ми відносимо до абстрактно-постулативних, відрізняються тим, що в їх основі лежать абстрактні положення (думки), прийняті в якості постулатів, при цьому такі вихідні положення, мабуть, здаються авторам настільки очевидними, що вони не призводять об'єктивних доказів на користь їх істинності.

Слід зауважити, що по відношенню до абстрактно-постулативних підходу (можуть існувати безліч альтернативних варіантів, наприклад, формально-лінгвістичний, в якому значення понять складних словотворів постулюються на основі формального з'єднання лінгвістичних значень окремих слів (цей варіант, стосовно інтелектуальної власності, буде розглянуто в наступному параграфі).

Існує і науковий підхід, в якому, зокрема, наприклад, з метою публічного та академічної освіти, теж використовуються постулати, але не абстрактні, а лише такі, які відповідають системі наукового знання,

тобто які припускають принципову можливість перевірки наявності в об'єктивній реальності тих об'єктів, яким відповідають дані положення, з урахуванням заздалегідь заданого діапазону точності вимірювань цієї відповідності.

Абстрактно-постулативних концепції розуміння інтелектуальної власності з'явилися в Росії на початку останнього десятиліття XX століття. У журналі «Суспільні науки і сучасність» були опубліковані три статті, становлять єдиний тематичний блок, в яких запропоновані рішення проблем, що стосуються інтелектуальної власності у зв'язку з переходом України до ринкової економіки [6, с. 45]. Примітно, що у вересні того ж року був прийнятий пакет законів Російської Федерації про інтелектуальну власність. Зіставляючи ці факти, а так само і те, що в період між двома цими подіями подібних публікацій на дану тему не спостерігалось, можна припустити, що зазначені роботи служили своєрідним загальним теоретичним базисом (або, принаймні, переважаючим теоретичним фоном), на якому був створений названий пакет законів.

Таким чином, з позиції філософського дослідження інтелектуальної власності правові закони, які прийняті офіційними органами влади і які реально діють в суспільстві, являють собою одну з найбільш поширених форм вираження суспільної свідомості, що містить у собі ознаки суспільного договору між владою і населенням країни [1].

У формально-лінгвістичних концепціях розуміння інтелектуальної власності формується виходячи з значень окремих слів, що утворюють термін «інтелектуальна власність», при цьому роль філософії зводиться до її використання в якості джерела (генератора) і методу (технології) отримання якогось глибинного сенсу понять «інтелектуальна» і «власність», на відміну від так званого «буденного» (загальноприйнятого) розуміння значень даних термінів.

Більше того, у міру історичного розвитку суспільства існує явно виражена тенденція до збільшення кількості тлумачень і значень. Об'єктивною причиною цього процесу є розширення і поглиблення області наукового і практичного освоєння навколишнього світу.

Поряд з цим, у спеціальних галузях науки і практики спостерігається тенденція до створення однозначних термінів. У природничо-енциклопедичних словниках кожного терміна, як правило, відповідає одне значення.

Беручи до уваги дані факти, видається, що мета «наповнювати новим змістом вже наявні і працюючі поняття» в більшій мірі відповідає трохі сфері природничих і гуманітарних наук, в яких феномен інтелектуальної власності має найбільш широке поширення і практичне застосування, а сфері лінгвістичного тлумачення абстрактних значень відомих термінів, при цьому дійсно можуть виникати проблеми, пов'язані з використанням відносно нового терміну «інтелектуальна власність».

Генеральний директор Українського агентства по патентах і товарних знаках А. Д. Корчагін визнав за необхідне дати роз'яснення з питання, поставленого в самій простій формі: «Інтелектуальна власність - що це таке?» Сам цей факт - існування даного питання, необхідність його роз'яснення з позиції керівника одного з державних відомств - може бути непрямим свідченням про наявність серйозних проблем, прихованих під уявною простотою питання. Корчагін А. Д. дає відповідь на поставлене ним питання, що: «На відміну від власності (категорії речового права) регулює відносини з приводу конкретних матеріальних об'єктів (будівлі, споруди, верстати, машини і т. П.), Інтелектуальна власність відноситься до сфері виключних прав на нематеріальні об'єкти - результати цілеспрямованої творчої діяльності людини» [1].

Головна думка виділена самим автором - це відмінність «власності» та «інтелектуальної власності» за критерієм матеріальності-нематеріальності об'єктів, з приводу яких здійснюється правове регулювання відносин, при цьому, визначення «інтелектуальної власності» через відносини з приводу нематеріальних об'єктів приймається відомим, що є як б підсумком попереднього матеріалу статті. Справді, є ще один варіант викладу даної думки: «На відміну від речового права, що оперує категоріями, які регулюють відносини з приводу конкретних матеріальних об'єктів (речей), інтелектуальна власність, по суті, являє собою виняткові права на результати інтелектуальної діяльності, т. е. нематеріальні об'єкти, які можуть втілюватися в матеріальних речах». Щоб більш чітко зрозуміти сенс, який А. Д. Корчагін вкладає в термін «інтелектуальна власність», спробуємо з'ясувати, що може являти собою опорний елемент даного поняття - «нематеріальні об'єкти» [1].

На жаль, у статті не дано визначення «нематеріального об'єкта» - залишається припустити, що його значення повинне визначитися відповідно до загальноприйнятих значеннями слів, що утворюють це словосполучення.

У 2008 році В. Ф. Анурін зазначив таке: «Справа в тому, що об'єктом інтелектуальної власності виступає не стільки матеріальне втілення, скільки знання, інформація та право на переважне використання цього знання» [1]. В даному випадку при визначенні об'єкта інтелектуальної власності поряд зі знанням, інформацією, т. Е. Нематеріальним, згадується і матеріальне. Взаємозв'язок того й іншого розкривається наступним чином: «Неможливо вважати що відноситься до інтелектуальної власності інформацію, існуючу у вигляді простої ідей вирішення якихось проблем. Це повинна бути інформація, відображена на зовнішніх матеріальних носіях (у вигляді рукописів, креслень, макетів, магнітних і відеозаписів, комп'ютерних дискет і т. Д.), На яких зафіксована формулювання ідей в завершеному вербальної якої іншої знаково-символічній формі, а також втілено їх технічне виконання».

Узагальнивши ці дві позиції, можна отримати наступне формулювання: «інтелектуальна власність, по суті, являє собою виняткові права на результати інтелектуальної діяльності, тобто нематеріальні об'єкти, які можуть втілюватися в матеріальних речах», з тією лише поправкою, що слова «можуть втілюватися», повинні бути замінені категоричним терміном «втілені».

Оскільки дану поправку не можна вважати визначальною істота розуміння інтелектуальної власності, порівнювані підходи можна визнати гносеологічно тотожними, тобто мають однакові або рівноцінні підстави для визначення їх істинності або хибності.

Н. К. Оконські в 2008 році прийшла до висновку: «Єдність створюваної у праці цінності та розвитку робочої (інтелектуальної) сили як її носія і становить інтелектуальну власність» [2].

Враховуючи, що «цінності» розуміються «як речові зафіксовані людські здібності», то можна «розшифрувати» виділений текст таким чином: у речах зафіксовано щось таке, що має відношення до «робочої (інтелектуальної) сили»; очевидно, в даному випадку, річ сама по собі не може бути інтелектуальною власністю без цього щось; тоді інтелектуальну власність якраз і буде складати «єдність» матеріального об'єкта або речі і того самого щось, що має відношення до «робочої (інтелектуальної) сили», треба думати, нематеріального. По суті справи, і в даному випадку, хоча це і викладено в завуальованій формі, йдеться про «нематеріальних об'єктах», які втілені в матеріальних речах.

Захарова Л. Н., що спеціалізується в питаннях соціально-філософського осмислення власності, в одній зі своїх робіт вказує, що: «У суспільстві» третьої хвилі «нам все ще потрібна і земля, і продукти виробництва, але основним видом власності стає інформація, що представляє революційний зсув, оскільки це перша форма власності, яка є нематеріальною, невловимою і потенційно нескінченною» [1].

Нескладно помітити, що і в даному випадку представлений варіант тотожний знайомому нам підходу.

А. М. Орехов у статті «Інтелектуальна власність в економічному вимірі» стверджує: «Інтелектуальна власність - це володіння знанням, точніше, якоюсь сумою, кількістю знання». «Ще раз підкреслимо: інтелектуальна власність - це володіння всяким знанням» [2].

Міністерство загальної та професійної освіти в 1996 р випустило Довідково-методичні матеріали, в яких, зокрема, було відображено наступне: «Таким чином, інтелектуальна власність - це цивільні права, встановлені щодо результатів інтелектуальної, творчої діяльності (винаходів, програм для ЕОМ, промислового дизайну і т. д.), а також «засобів індивідуалізації» (товарних знаків і т. п.) [2]. Відмінною особливістю таких прав є те, що об'єкти, щодо яких вони виникають, не мають матеріального характеру».

У деяких роботах не акцентується увага на смислового значенні інтелектуальної власності, але, при цьому мається на увазі, що її об'єктом є «нематеріальні об'єкти»: знання чи інформація.

Враховуючи це, реалізація нематеріального підходу до розуміння «інтелектуальної власності», по знайомому нам визначенню останньої, повинна полягати в тому, що перераховані види об'єктів (винаходи, корисні моделі та промислові зразки) повинні розглядатися як «нематеріальні об'єкти».

Однак, якщо стосовно «винаходу» складно допустити варіант його розуміння як «нематеріального об'єкта», то відносно «корисної моделі» або «промислового зразка», такий підхід зовсім не очевидний, а, навпаки, викликає сумніви: модель, зразок представляються, насамперед, як речі, як матеріальне.

#### Література:

1. Коцур В. П. Історія середніх віків: [у 2-х т.]. – Т.1. Раннє середньовіччя: курс лекцій. / В. П. Коцур, В. О. Балух. – Чернівці: Наші книги, 2009. – 248 с.
2. Пангелов Б. П. Організація і проведення туристсько-краєзнавчих подорожей: навч. посіб. / Б. П. Пангелов. – К.: Академвидав. 2010. – 248 с.

**Науковий керівник:**

к. ю. н., доцент, доцент кафедри економічної теорії та права ХНАДУ Леонтьєва Ліна Віталіївна.

**Сусанна Шеуджен**  
(Россия, Краснодар)

### **ЗАКОНОДАТЕЛЬСТВО В СФЕРЕ ПРИВЛЕЧЕНИЯ К АДМИНИСТРАТИВНОЙ ОТВЕТСТВЕННОСТИ ЗА НАРУШЕНИЕ ТРУДОВЫХ ПРАВ РАБОТНИКОВ В РОССИИ: ИСТОРИКО-ПРАВОВОЙ АСПЕКТ**

Институт административной ответственности в России начал формироваться со второй половины XIX в. Изначально он являлся важнейшей составной частью полицейского, а затем административного права и рассматривался как механизм осуществления государственного управления в сфере обеспечения общественного порядка и общественной безопасности. Решающее влияние на его развитие оказывали экономические и социальные условия жизни страны, политический режим, уровень культуры населения, философские и правовые взгляды представителей научного юридического сообщества.

Развитие административной ответственности тесно связано с фактическим состоянием преступности, многочисленностью противоправных действий в различных сферах общественной жизни на исторических этапах развития российского государства. Соответствующим образом происходило изменение законодательства об административной ответственности [1, с.69].

Напомним, что ст. 37 Конституции Российской Федерации (далее – Конституция РФ) закрепляет право каждого на труд в условиях, отвечающих требованиям безопасности и гигиены [2].

До принятия Кодекса Российской Федерации об административных правонарушениях (далее - КоАП РФ) [3] нормы Кодекса Российской Советской Федеративной Республики об административных

правонарушениях (далее - КоАП РСФСР) [4] не были приведены в соответствие с Конституцией РФ, должным образом не определяли полномочия федеральных органов власти и органов власти субъектов РФ в данной области. Нормы об административной ответственности, помимо КоАП РСФСР, содержались в многочисленных несистематизированных федеральных законах, а также подзаконных нормативных актах [5, с. 103].

В советский период институт административной ответственности был призван отражать в основном потребности государственности, приоритетом которой являлось обеспечение интересов политического режима. Это обусловило игнорирование кодификации законодательства об административной ответственности, особенно его процессуальной составляющей.

«Примерно с начала 1997 г., - отмечает Д.Н. Бахрах, - начался новый этап в развитии регионального законодательства: этап подготовки и принятия кодифицированных актов, объединяющих переработанные нормы всех ранее принятых актов, регулирующих административную ответственность» [6].

Следовательно, положения ст. 2 КоАП РСФСР «Законодательство Союза ССР и РСФСР об административных правонарушениях», ст. 4 «Компетенция РСФСР в области законодательства об административных правонарушениях» утратили свою юридическую силу. Это можно было отнести ко всем девяти статьям главы 1 «Общие положения» КоАП РСФСР, которые перестали отвечать тенденциям развития законодательства России. Например, в ст.ст. 5, 6, 194 КоАП РСФСР и других упоминались органы управления, которых давно не существует, в ст. 202 КоАП РСФСР районные суды по-прежнему именовались народными, хотя действующее законодательство РФ их в качестве таковых не называло. Из изложенного следует, что в России продолжал действовать КоАП уже не существующего государства - РСФСР.

Изменения социально-экономического и политического характера, произошедшие в стране, привели к значительному увеличению числа общественных отношений, подлежащих охране нормами административного права. В частности, в условиях перехода к рыночным отношениям актуальной стала проблема привлечения к административной ответственности юридических лиц (предприятий, учреждений, организаций и других объединений), что привело к расширению субъектного состава административной ответственности (КоАП РСФСР эти вопросы не регулировал).

Начиная с 1990 года, было издано большое число нормативных правовых актов по вопросам установления административной ответственности, в том числе за ответственность работодателя, нормы которых в КоАП РСФСР не вошли.

В настоящее время КоАП РФ является основным законодательным актом в области административной ответственности.

Кроме этого, необходимо отметить, Трудовой кодекс Российской Федерации (далее - ТК РФ) развивая положение ст. 37 Конституции РФ возлагает на работодателя обязанность по обеспечению безопасности и условий труда, соответствующих государственным нормативным требованиям охраны труда (ст. 22 ТК РФ) [7].

Немало важным аспектом в развитии законодательства в сфере привлечения к административной ответственности за нарушение трудовых прав работников является определенная политика государства, направленная на ужесточение наказаний и тем самым профилактику правонарушений в сфере трудовых отношений (ст. 5.27 КоАП РФ), в сфере охраны прав несовершеннолетних (ст. 5.57, 6.10 КоАП РФ), в сфере охраны жизни и здоровья граждан и обеспечения санитарно-эпидемиологического благополучия населения (ст. 6.3, 6.5, 9.5.1, 9.14 КоАП РФ), в области защиты авторских и смежных прав, изобретательства и патентных прав (ст. 7.12, 7.28 КоАП РФ).

Следует обратить внимание на то, что проблемы административной ответственности, как одного из основополагающих институтов административного права находятся в центре внимания как правоприменительных, так и правоохранительных органов [8, с. 8].

Регулирование административной ответственности в современной России не достаточным образом реализовано.

По общему мнению, институт административной ответственности нуждается в совершенствовании. Он должен постоянно развиваться, как и другие области законодательства, одновременно с развитием демократических устоев нашего общества, повышением уровня его экономики и культуры.

С момента вступления в силу Федерального закона 28 декабря 2013 г. № 421-ФЗ (далее – ФЗ № 421) «О внесении изменений в отдельные законодательные акты Российской Федерации в связи с принятием ФЗ «О специальной оценке условий труда» [9], существенно увеличились размеры штрафов, кроме того данный акт дифференцировал нарушения государственных нормативных требований в области охраны труда и меры наказаний за нарушения этих требований.

Согласно ст. 15 ФЗ-№ 421 вступят в силу существенные изменения в КоАП РФ и ТК РФ, а именно, будут увеличены сроки давности для привлечения работодателей за нарушение в сфере трудового законодательства сроком до 1 года. Также будет предусмотрена ответственность за не заключение с работниками трудовых договоров или их подмену гражданско-правовыми.

Помимо этого в соответствии с выше указанными изменениями в КоАП РФ будет включена совершенно новая статья 5.27.1, которая будет предусматривать ответственность за нарушение требований охраны труда.

Ниже приведем примеры соотношения конкретных нарушений ответственности за их совершение

и размеры штрафов в соответствии со ст. 5.27.1 КоАП РФ:

За нарушение требований охраны труда, содержащихся в федеральных законах и иных нормативных актах предусматривает ответственность в виде штрафа для предпринимателя в размере от 2 000 -5 000 руб., для индивидуальных предпринимателей -2 000-5 000 руб. для юридических лиц от 50 000 до 80 000 руб. (ч.1 ст. 5.27.1);

За нарушение порядка проведения специальной оценки условий труда или ее не проведение индивидуальный предприниматель будет оштрафован на сумму от 5 000 до 10 000 руб., индивидуальный предприниматель – от 5 000 до 10 000 руб., а юридическое лицо от 60 000 до 80 000. (ч.2. 5.27.1);

За допуск работника к исполнению им трудовых обязанностей без прохождения обучения и проверки знаний по охране труда ответственность предусмотрена ч.3. указанной статьи. За такое нарушение предприниматели будут наказываться штрафом в размере от 15 000 до 20 000 руб., индивидуальные предприниматели от 15 000 до 20 000 руб., а юридических лиц ждет штраф на сумму 110 000-130 000 руб. (ч.3. 5.27.1);

За нарушение, выраженное в виде необеспечения работников средствами индивидуальной защиты, предпринимателей и индивидуальных предпринимателей ждет штраф от 20 000 до 30 000 руб., а юридических лиц – в размере от 130 000 до 150 000 руб. (ч.4. ст.5.27.1);

За совершение административных правонарушений, если ранее уже был наложен штраф за аналогичное правонарушение предусматривает штраф от 30 000 до 40 000 руб. или дисквалификацию для предпринимателей, для индивидуальных предпринимателей штраф 30 000-40 000 руб. или приостановление деятельности, а юридические лица будут оштрафованы на сумму от 100 000 до 200 000 руб. или наказаны приостановлением деятельности. (ч.5. ст. 5.7.1);

За неисполнение предписания государственного инспектора труда директора оштрафуют на сумму от 30 000 до 50 000 руб. или дисквалифицируют на срок от 1 года до 3 лет, организации придется уплатить штраф в размере от 100 000 до 200 000 руб. (статья 19.5 будет дополнена новой 23 частью) [9].

Что касается ТК РФ, следует отметить, что он будет запрещать работодателям подменять трудовые отношения гражданско-правовыми в случае, если суд или трудовой инспектор признает такие отношения трудовыми. Эти отношения будут считаться возникшими с момента фактического допуска сотрудника к работе; если гражданина допустило до работы неуполномоченное лицо, работодатель обязан будет оплатить труд гражданина за все время с момента такого допуска.

Вышеизложенные изменения, безусловно, говорят о большом внимании к защите трудовых прав работников со стороны государственной власти, а ужесточение наказаний послужит стимулом для улучшения качества в области охраны труда.

#### **Литература:**

1. Авдеенкова М.П. Особенности развития административно-правовой ответственности в российском праве // Современное право. – 2008. – № 3. - С 69-77.
2. Конституция Российской Федерации. Принята всенародным голосованием 1993г. (с учетом поправок, внесенными законами РФ о поправках к Конституции РФ от 30.12.2008 № 6-ФКЗ, от 30.12.2008 № 7-ФКЗ, от 05.02.2014 г. № 2-ФКЗ, 21.07.2014 г. № 11-ФКЗ) // Собрание законодательства РФ, 2014. № 31. Ст. 4398.
3. Кодекс Российской Федерации об административных правонарушениях от 30.12.2001г. № 195-ФЗ (в ред. от 04.11.2014) // Собрание законодательства РФ. 2002. № 1 (ч. 1). Ст. 1.
4. Кодекс Российской Советской Федеративной Социалистической Республики об административных правонарушениях, утв. ВС РСФСР от 20.06.1984 г., в ред. от 20.03.2001 г. № 26-ФЗ // Ведомости ВС РСФСР. 1984. № 27. Ст. 909.
5. Административная ответственность / Под ред. Конины Н.М. // [Электронно-библиотечная система IPR-books], 2012. – 336 с.
6. История развития законодательства об административной ответственности должностных лиц [электронный ресурс] jourclub.ru // сайт URL: <http://www.jourclub.ru/32/764/2/>. 24.11.2014.
7. Трудовой кодекс Российской Федерации от 30.12.2001 г. № 197-ФЗ (в ред. от 04.11.2014) // Собрание законодательства РФ. 2002. № 1 (ч.1). Ст.3.
8. Салищева Н.Г. О некоторых тенденциях развития законодательства об административной ответственности в России в современный период // Административное право и процесс. 2009. - № 5. С. 5-12.
9. Федеральный закон от 28 декабря 2013 г. № 421-ФЗ «О внесении изменений в отдельные законодательные акты Российской Федерации в связи с принятием ФЗ «О специальной оценке условий труда» // Российская газета РФ. 2013. № 6272.

**Научный руководитель:**

кандидат юридических наук Васильева Евгения Григорьевна.

## СЕКЦІЯ: ПСИХОЛОГІЯ

Муножат Асранбаева  
(Наманган, Узбекистан)

### О'SMIRLIK DAVRIGA XOS DELINKVENT XULQ-ATVOR VA ULARNI IJTIMOY MOSLASHA OLMASLIK (DEZADAPTATSIYA) MUAMMOSI

Mamlakatimizda amalga oshirilayotgan keng ko'lamli islohotlarda yoshlarning faol ishtirokini ta'minlash, yuksak ma'naviyatli, mustaqil va erkin fikrlaydigan, zamonaviy ilm-fan yutuqlarini puxta o'zlashtirgan har tomonlama sog'lom va barkamol avlodni voyaga yetkazishga qaratilgan yoshlarga oid davlat siyosatini izchil amalga oshirish maqsadida bir qator ishlar olib borilmoqda.

Sir emaski, insonning xulq-atvori o'zgaruvchan va rang-barang bo'lib, uning individual xususiyatlari, o'ziga xos «uslublari»ning mavjudligi hech qachon va hech kimda hech qanday shubha tug'dirmaydi. Biroq bu xulq-atvorning xilma-xilligi uning cheksiz degani emas, zero insonlarning o'zaro muloqoti, o'zaro munosabati, ularni turli ijtimoiy guruhlarga birikuvi, yashashi uchun iliq psixologik muhitning saqlanishi zaruratdir. Ma'lumki, har bir jamiyat o'zining qat'iy belgilangan ijtimoiy xulq-atvor dasturlari tizimiga va jamoatchilik fikri, odatlar, axloqiy tamoyillar, an'analar kuchiga tayanuvchi xulq-atvor qoidalariga ega. Qabul qilingan me'yorlar xulq-atvorning tarixan shakllangan qoidalari sifatida talqin qilinadi, shu bilan birga u baholovchi vazifaga ham ega. Unga muvofiq ravishda har qanday harakat «to'g'ri» yoki «noto'g'ri» «yaxshi» yoki «yomon» deb tavsiflanadi. Bunday tushunishda me'yorning tabiiy bo'g'lanishi, ya'ni unga aloqador tushuncha «buzilish» atamasi bo'lib hisoblanadi. Odatda «buzilish» atamasi har qanday «kasal» va «kasallik» xususida mulohaza yuritilganda ham ishlatiladi. Chunki buzilish aniq termin bo'lmasdan, balki bu tushuncha orqali xulq-atvor yoki uning simptomlari bilan bog'liq belgilar tushuniladi. Lekin psixik buzilishlar guruhiga alohida ijtimoiy og'ishlar yoki shaxsiyatsiz vazifalar kirmaydi. Har bir shaxs o'z yosh davriga xos muayyan ijtimoiy munosabatlar egasi hamda unga jamiyat tomonidan ko'rsatiladigan ko'plab iqtisodiy, siyosiy, huquqiy, axloqiy ta'sirlarning ob'yekti hisoblanadi (E.G'. G'oziev, 2002). Shaxsning xarakteri, temperamenti, qobiliyati ruhiy jarayonlarni boshdan kechirganda, mehnat faoliyatida, turmushda o'zini namoyon etadi. Demak, psixik jarayonlar, psixik holatlar va psixik xususiyatlarning o'rtasidagi o'zaro bog'liqlik hamda aloqadorlik shaxsning psixologik tuzilishini tashkil etadi. Afsuski, biz ba'zan inson haqida fikr yuritganimizda sog'liq, kasallik va uchinchi sog'liqqa ham, kasallika ham qo'shilmaydigan bir holat haqida fikr yuritishimizga to'g'ri keladi.

Jahon fani, xususan tabobat ilmi taraqqiyotiga ulkan hissa qo'shgan Abu Ali ibn Sino o'zining «Tib qonunlari» kitobida sabablar to'rt xil bo'ladi: moddiy, faol (ta'sir qiluvchi), shakliy va tugallovchi sabablarni ko'rsatib o'tadi. Moddiy sabablar sog'liq va kasallik negizlarida paydo bo'ladi. Eng yaqin negiz a'zo ruhdur. Ta'sir qiluvchi sabablar odam gavdasining holatlarini o'zgartiruvchi yoki o'zgartarmagan holda saqlovchi sabablardir. Jumladan uyqu va uyg'oqlik ham sabablardan biridir. Bir yoshdan boshqa bir yoshga o'tish, yosh, jins e'tibor bilan farqlash ham ta'sir qiluvchi sabablardandir. Shakliy sabablar — mijozlar ulardan keyin paydo bo'ladigan quvvatlar va tarbiyalardir. Tugallovchi sabablar faoliyat (ishlar)dir. Faoliyatni o'rganishga quvvatlar va ularni tashuvchi ruhlarni o'rganish ham kiradi. Tabibning tasavvur qilib, dalil keltirmog'i zarur bo'lgan narsalar kasalliklar, ularning o'ziga xos sabablari, alomatlari va qanday qilib kasallikning ketkazilishi va sog'liqni saqlashidir.

Aynan o'smirlik yoshida ijtimoiy me'yorlarga har xil qarash tufayli ko'pincha, uning xulq-atvori me'yorlarning teskarisi ekanligini hisobga olib, salbiy me'yorlarning «oynadagi aksi» deyishadi.[4,76]

O'smirlik davriga xos delinkvent xulq-atvor va ularni ijtimoiy moslasha olmaslik (dezadaptatsiya) muammosi kuchayib borish xususiyatiga ega ekanligi bois ham juda dolzarbdir. Bunday o'smirlarning umum qabul qilingan ijtimoiy va ma'naviy-axloqiy me'yorlarni tan olmasligi, ta'lim-tarbiya bilan shug'ullanuvchi oila, maktab, mahalla va boshqa ijtimoiy institutlar oldiga muhim vazifalarni yuklaydi. Bunday toifadagi o'smirlar xulqidagi o'zgarishlarga binoan quyidagilarga:

- xulq ifodalanishiga ko'ra, yuqori tajovuzkor (agressiya) ko'rinishidagilar;
- jinoyatchilik «qurboniga» aylanuvchilar;
- tadbirkorlik faoliyatida barvaqt faol ishtiroki tufayli «erta» kamol topganlar;
- muomala va o'zaro munosabatlarda «qiyinchilik»ni his etuvchilar kabi kategoriyalarga ajratish maqsadga muvofiqdir.

Mazkur muammoning tadqiqi bilan shug'ullangan bir qator olimlarning fikricha, sodir etilgan har o'nta jinoyatdan olti-sakkiztasini ijtimoiy dezadaptatsiyani bartaraf qilish orqali samarali amalga oshirish mumkin. Xulq-atvorida buzilishlari bo'lgan o'smirlarning psixik rivojlanishida ham o'zgarishlar ro'y berishi sir emas. Shu bois ularning xulq-atvorida buzilishni keltirib chiqaruvchi sabablar (etiopatogenezi) tibbiy va korreksion chora-tadbirlarni amalga oshirish miqdori - kompleks yondashuvni talab etadi. Zero, yildan-yilga o'smirlar xulq-atvoridagi buzilishlar, ularning intellektual-emotsional-irodaviy rivojlanishdan ham orqada qolish holatlari ortib borayotganidan dalolat bermoqda.

Hozirgi zamonda turli yosh davrlariga xos delinkvent xulqining psixoprofilaktikasi va korreksiyasi xususidagi masalaga oydinlik kiritishga e'tibor haddan ziyod ortgan. Zamonaviy psixologiya fanida ushbu muammoga bag'ishlangan psixoanalitik, frustratsion, hamda bixevioristik tadqiqotlarning o'rni ham salmoqlikdir. Ammo, bizningcha, tarbiyasi «qiyin» o'smirlarning patologik xulq mexanizmlari, mazkur «qiyin»lik tasnifiga asoslangan tipologiyaning modelini yaratish dolzarb muammoligicha qolmoqda. Delinkvent xulqning fenomenologiyasi, ya'ni delinkvent xulqning turlari, delinkvent xulq tiplarining o'zaro aloqadorligi, delinkvent xulqning tashnifi, bu o'zgarishlar nafaqat o'smir uchun, balki ijtimoiy guruh va jamiyat uchun ham salbiy

oqibatlarga olib kelishi mumkin.

#### **Foydalanilgan adabiyotlar:**

1. Karimov I.A., Yuksak ma`naviyat – yengilmas kuch, T. 2008.
2. Karimov I.A., Barkamol avlod O'zbekiston taraqqiyotining poydevori, T. 1997.
3. Ma`naviyat yulduzlari: To'ldirilgan qayta nashr. – T: A.Qodiriy nomidagi xalq merosi nashri. 2001.
4. Komilova N., Xilqi og'ishgan bolalar psixologiyasi T. 2014
5. Komilova N., Ijtimoiy reabilitatsiya T.2014

**Олександра Бантишева**  
(Київ, Україна)

### **ДОСЛІДЖЕННЯ ПСИХОЛОГІЧНИХ ОСОБЛИВОСТЕЙ ЕМОЦІЙНОГО ІНТЕЛЕКТУ ЯК ЧИННИКА ПОПЕРЕДЖЕННЯ СХИЛЬНОСТІ ДО ВІКТИМНОЇ ПОВЕДІНКИ**

Сучасна психологія розглядає емоції як особливий тип знання [8, с. 20-27]. Психологи, що належать до цього напрямку (І. Андрєєва, О. Власова, Г. Горшкова, Е. Носенко, О. Яковлева та ін.), вивчають емоції як впорядковану реакцію, яка з метою адаптації фокусує когнітивну активність на подальші дії. Р. Ліпер (цит. за [7]) припускає, що емоції є первісними мотивуючими факторами, оскільки емоційні процеси дозволяють спонукати активність, підтримувати її та керувати нею. Г. Орме [7] називає емоції та емоційне мислення певним інструментом, та стверджує що той, хто опанував цей інструмент – досягне успіху.

Такий «особливий тип знання» називають по-різному: «емоційне мислення» (О. Тихомиров), «емоційна розумність» (Е. Носенко), «емоційне самоусвідомлення» (О. Власова), «емоційна компетентність» (К. Саарні), «емоційна грамотність» (К. Стайнер), але уся ця низка термінів пов'язана з поняттям емоційного інтелекту.

За визначенням головних «творців» концепції емоційного інтелекту (EI) – П. Селовей та Дж. Майера – це група ментальних здібностей, які сприяють усвідомленню та розумінню власних емоцій та емоцій оточуючих [1]. А отже є тією ланкою, яка допомагає бачити взаємини на основі розуміння емоцій та почуттів, вибудовувати лінію поведінки в потрібному руслі, що в свою чергу призводить до максимально комфортного співіснування в соціумі та допомагає домагатися поставлених цілей. Тобто сприяє комунікації.

Генріх Майер пише [5] що EI – це тип обробки емоційної інформації, який включає точне розпізнавання власних емоцій та емоцій оточуючих, адекватне вираження емоцій та їх адаптивну регуляцію з метою ведення ефективнішого способу життя.

Д. Гоулман у своїй відомій праці «Емоційний інтелект» [3] визначає емоційний інтелект як сукупність факторів, які дозволяють особистості відчувати, мотивувати себе, регулювати настрій, контролювати імпульсивні прояви, утримуватися від фрустрації і таким чином досягати успіху в повсякденному житті. Гоулман називає емоційний інтелект «фундаментальною інтуїцією» та цитує Аристотеля: «гніватися на того, хто цього заслуговує, причому до відомих меж, у належний час, з належною метою і належним чином – це є рідкісне емоційне вміння». Тобто ми бачимо, що ідеться про спроможність керувати своїм настроєм та поведінкою.

Р. Бар-Он характеризує емоційний інтелект як сукупність емоційних, особистих та соціальних здібностей, які впливають на загальну здатність ефективно справлятися з вимогами та тиском навколишнього середовища (цит. за [7]).

Е. Носенко [6, с. 3-7] стверджує, що EI – це форма виявлення позитивного ставлення людини до світу (оцінювання його як такого, в якому людина може здійснювати успішну життєдіяльність); до інших людей (що заслуговують доброзичливе ставлення); до себе (який здатен самостійно визначати цілі власної життєдіяльності, активно їх здійснювати та гідний самоповаги).

Також EI розглядають як здатність взаємодіяти з внутрішнім середовищем своїх почуттів і бажань [8, с. 20-27], або як здатність до розуміння своїх та чужих емоцій та до управління ними [4, с. 129-140].

Але якби не трактували вчені поняття емоційного інтелекту, узагальнюючи, можна стверджувати, що емоційний інтелект є інтегративною властивістю особистості, яка забезпечує можливість аутентифікувати, усвідомлювати, маркувати емоції, проявляти їх та управляти ними з метою більш високої адаптивності та ефективності в діяльності та спілкуванні.

П. Селовей та Дж. Мейер стверджують, що людина, що підвищує рівень свого емоційного інтелекту, підвищує рівень життя, роблячи його більш комфортним, спілкування з іншими людьми більш продуктивним, а досягнення своїх цілей більш реальним [3].

В свою чергу, кажучи про схильність до віктимної поведінки, ми визначаємо, що це така поведінка, яка супроводжується хворобливим ставленням до критики, установкою на безпорадність, низькою самооцінкою та негативним ставленням до себе, труднощами у переживанні власних емоцій, схильністю брати на себе відповідальність за почуття та стани інших, підвищеним відчуттям тривожності тощо [2, с. 164-175]. Це вказує на важливу роль емоційного інтелекту в попередженні віктимної поведінки особистості, оскільки розвинутий емоційний інтелект допомагає вибудовувати просоціальну поведінку, управляти увагою, мотивацією, допомагає приймати мудрі рішення, підтримувати позитивні соціальні відносини, менше відчувати такі симптоми як тривожність, депресія, бути більш впевненим у собі та популярним



серед оточуючих [9, с. 334].

Отже, спираючись на розуміння емоційного інтелекту (І. Андреева, Р. Бар-Он, Д. Гоулман, Д. Карузо, Д. Люсін, Дж. Мейер, Е. Носенко, П. Селовей та ін.) вважаємо за доцільне визначити його як такий, що забезпечує можливість самостійно визначати цілі власної життєдіяльності та активно їх здійснювати, у той час, як віктимна поведінка виявляється в установці на власну безпорадність. ЕІ допомагає регулювати свій настрій – віктимна поведінка передбачає підвищене почуття тривожності та хворобливе ставлення до критики. Емоційний інтелект – це здатність бачити, розуміти та керувати власними емоціями, інших людей та навіть цілих груп, віктимна поведінка зумовлює труднощі при подоланні тиску оточуючих, переживанні власних, схильність брати на себе відповідальність за почуття та стани інших осіб.

Таким чином, теоретично обґрунтував, що емоційний інтелект є чинником попередження схильності до віктимної поведінки, вважаємо, що розвиток ЕІ є дуже важливим для будь-кого. От же емоційний інтелект потрібен у будь-якій професії, яка передбачає спілкування з людьми, тобто в більшості випадків. Він потрібен в особистих взаєминах, робить їх більш якісними, допомагає уникати неадекватних видів поведінки, в тому числі ставати жертвою тиску оточуючих [9, с. 334].

#### Література:

1. Андреева И. Н. Азбука эмоционального интеллекта [электронный ресурс] / И. Н. Андреева. – СПб. : БХВ-Петербург, 2012. – Режим доступа: <http://www.twirpx.com/file/1100288/>
2. Бантишева О. О. Основные подходы до дослідження проблеми схильності особистості до віктимної поведінки / О. О. Бантишева. // Вісник післядипломної освіти: зб. наук. пр. / Ун-т менедж. Освіти НАПН України. – К. : АТОПОЛ, 2014. – 264 с. – С. 164-175.
3. Гоулман Д. Эмоциональный интеллект [электронный ресурс] / Д. Гоулман. – М. : ВКТ, 2009. – Режим доступа: <http://likebook.ru/books/download/185850>
4. Люсин Д. В. Структура эмоционального интеллекта и связь его компонентов с индивидуальными особенностями: эмпирический анализ / Д.В. Люсин, О.О. Марютина, А.С. Степанова // Социальный интеллект: теория, измерение, исследования; под ред. Д.В. Люсина, Д.В. Ушакова. – М.: Ин-т психологии РАН, 2004. – С. 129-140
5. Майер Г. Психология эмоционального мышления [электронный ресурс] / Г. Майер // Хрестоматия по общей психологии. Психология мышления; под ред. Ю.Б. Гиппенрейтер, В.В. Петухова. – М.: Изд-во Моск. ун-та, 1981. – Режим доступа: <http://www.twirpx.com/file/432878/>
6. Носенко Е. Л. «Емоційна розумність» як детермінанта успішної життєдіяльності людини і шляхи її операціоналізації / Е. Л. Носенко // Вісник Дніпропетровського ун-ту. Педагогіка і психологія, № 6, 2000. – С. 3-7.
7. Орме Г. Эмоциональное мышление как инструмент достижения успеха [электронный ресурс] / Г. Орме. – М. : КСП+, 2003. – Режим доступа: <http://slovar.com.ua/2010/jemocionalnoe-myshlenie-kak-instrument-dostizheniya-uspeha.html>
8. Яковлева Е.Л. Эмоциональные механизмы личностного и творческого развития / Е.Л. Яковлева // Вопросы психологии. – 1997. – № 4. – С. 20-27
9. Hughes M. Thompson, H. Handbook for developing emotional and social intelligence. Best practices, case studies, and strategies. – San Francisco, 2009. – 419 p.

#### Науковий керівник:

доктор психологічних наук, професор кафедри педагогіки и психології професійної освіти НАУ  
О. І. Бондарчук.

**Мейрамгуль Ибашова,  
Айнур Дуйсенбаева, Адлет Кариев  
(Алматы, Казахстан)**

#### ПОИСКИ СПОСОБОВ ПСИХОЛОГИЧЕСКОГО СОДЕЙСТВИЯ РЕШЕНИЮ ПРОБЛЕМ СОЦИАЛИЗАЦИИ МОЛОДЕЖИ В РК

На наш взгляд многие современные проблемы социальной адаптации подростков и молодых людей (рост числа суицидов и суицидальных попыток, рост подростковой агрессии, устремление многих молодых людей в экстремальные религиозные и националистические организации и т.д.) вызваны одним глобальным противоречием между инстинктивно-коллективной природой человека и индивидуалистической направленностью современных, преимущественно западно-европейских и американских философско-психологических концепций развития личности [1, 2]. С одной стороны, человек по своей природе глубоко социальное существо и не способен выживать и развиваться без себе подобных, потребность в общении – одна из базовых потребностей человека. Без социальной среды все таланты, способности, индивидуальная самобытность «зависают в воздухе» и не могут реализоваться. С другой стороны, большинство современных философско-психологических концепций ориентируют человека на «свободу и независимость», на максимальную реализацию своей индивидуальности, на то, что личностное развитие и своеобразие выше, важнее всех традиционных социальных и моральных

норм, грубо говоря, основная ментальная парадигма современного общества – «каждый сам за себя», «никто никому ничего не должен», или: «я один в этом мире, уникальный и неповторимый, и все средства для моей самореализации хороши» [3, 4].

В сознании среднего и старшего поколения этот внутренний конфликт разрешается жизненным опытом: семья, любовь, взаимная помощь и эмоциональная поддержка друзей и близких, традиционные религиозные представления и ценности – самое главное, что позволяет выживать и справляться со всеми житейскими трудностями. Но у подростков и молодежи, которые, в силу своего возраста, ориентированы больше на моральные ценности своих сверстников, чем на опыт старших, этот внутренний конфликт становится неразрешимым: «я люблю своих родителей и они меня любят, но они не достигли, на мой взгляд, желаемого успеха в жизни. Значит, они жили и думали неправильно». Вечный и всегда новый конфликт между ценностями «отцов и детей» [4]. Как им разрешить этот внутренний конфликт и чем мы, профессиональные психологи, можем в этом помочь?

По нашему мнению, (думаем, что наш личный профессиональный опыт дает нам на это право) единственный способ разрешения данного внутреннего конфликта подросткового и юношеского сознания – профессиональная психологическая помощь в виде психологических тренингов. Многие практические психологи умеют проводить тренинги. Однако, как показывает наш опыт, студенты и школьники, которые участвуют в этих тренингах, зачастую не знают и не понимают целей и задач этих тренингов, расценивают их как «глупые игры», «бессмысленные упражнения» и т.п. Поэтому, прежде чем приступить к тренингам в школьных классах и студенческих группах, психологам необходимо проводить предварительные собеседования со школьниками и студентами, в ходе которых требуется дать предварительные концептуальные представления о психологической природе человека, основой которой является совместное, общественное сосуществование, о том, что любой человек, даже самый одаренный и способный, но не вписывающийся в социальные рамки, в общепринятые социальные нормы, не умеющий понимать и принимать других людей будет чувствовать себя одиноким и несчастным. Прежде всего, на наш взгляд, необходимо объяснить подросткам и молодым людям, что человек не может, именно по своей божественной или природной сущности, быть счастливым в одиночестве. Что бог или природа распорядились так, что человеку необходимо признание, понимание и поддержка других людей. Психологу необходимо понимать самому и разъяснить будущим участникам тренингов, что человек не может по своей природе быть успешным и счастливым в одиночестве, и смысл тренингов научить его участников лучше понимать других и сотрудничать друг с другом. Вынуждены повторить эти, вроде бы банальные истины потому, что у нас, к сожалению, есть опыт признаний подростков и молодых людей, участвовавших в психологических тренингах у хороших, профессиональных психологов, но так и не осознавших смысла и главных задач этих тренингов, поэтому, полученные ими в тренингах навыки представляются им несопоставимыми с их повседневной жизнью.

Нам кажется, что главная задача психологической службы РК не в предупреждении антисоциальных проявлений среди подростков и молодых людей, а в их социализации, т.е. в обучении их жить вместе, лучше понимать и помогать друг другу выживать в этом сложном мире. Например, полезно, на наш взгляд, рассказать будущим участникам тренингов, о том, что по последним научным исследованиям, самый главный «гормон счастья»-эндорфин, выделяется организмом человека сильнее всего тогда, когда человек делает счастливыми других людей, даже преодолевая собственную боль, что еще раз подчеркивает общественную сущность человека, его главное счастье- жить не ради себя, а вместе с другими людьми.

Итак, по нашему мнению, необходимо при проведении психологических тренингов в школе и студенческих группах первоочередными выделить следующие направления:

1. Формирование способности к взаимопониманию и доверию:

сюда включаются комплексы упражнений, развивающие умение понимать собственные чувства и эмоциональное состояние, умение выражать словами свои переживания, упражнения, развивающие способность правильно понимать и оценивать эмоциональное состояние другого человека и формирующие навыки эмоциональной поддержки друг друга и взаимного доверия.

2. Решение проблем агрессии и аутоагрессии:

сюда, прежде всего, включаются тренировки волевого контроля над импульсивными эмоциональными реакциями, обучение способам разрешения конфликтных ситуаций социально приемлемыми способами, формирование способности к анализу причин межличностных конфликтов, упражнения, обучающие «снимать» агрессивную энергию.

3. Обучение поведению в экстремальных ситуациях:

сюда включается формирование и тренировка алгоритмов поведенческого реагирования в экстремальных и кризисных ситуациях, ознакомление участников тренингов с существующей структурой социальной помощи («куда идти», «куда звонить», «к кому и как обратиться за необходимой помощью»).

Очевидно, что именно тренинги – наилучшая форма усвоения молодыми людьми самых важных психологических знаний и представлений о самих себе и окружающих людях. Конкретные психологические упражнения по указанным направлениям при организации психологических тренингов в настоящее время можно в большом количестве найти на соответствующих психологических сайтах интернета и в приводимых ниже литературных источниках [5, 6, 7].

Системная организация такой психологической работы с подростками и молодыми людьми будет, на наш взгляд, оптимально способствовать содействию их социальной адаптации, развитию

жизненно необходимых навыков, позволяющих противостоять негативным жизненным ситуациям и гармонизировать интересы индивида и общества.

#### Литература:

1. Ващенко И.С., Рыкалина Е.Б., Фахрудинова Э.Р. «Индивидуализм в современном обществе» Журнал «Бюллетень медицинских интернет-конференций 2012г.».
2. Молодежь новой России: «образ жизни и ценностные приоритеты» М. Институт социологии РАН М. 2007г.
3. Липовецки Ж. «Эра пустоты ». Эссе о современном индивидуализме. М. 2001
4. Давыдова М.А. «Влияние электронных медиа на формирование индивидуализма в молодежной среде» автореф.канд.дисс. 2011г.
5. Грецов А. Тренинг общения для подростков СПб., Изд.Питер 2005г.
6. Сюзан Кэррел Групповая психотерапия подростков. СПб. 2002 г.
7. Макарычева Г.И. Тренинг для подростков: профилактика ассоциального поведения. СПб. Изд. «Речь» 2007

**Даринаш Искакова,  
Асел Дауренбекова, Аида Райкулова  
(Тараз, Казахстан)**

### ТАНАТОТЕРАПИЯ ӘДІСІНІҢ КӨМЕГІМЕН СУИЦИДТІ МІНЕЗ-ҚҰЛЫҚТЫҢ АЛДЫН-АЛУ

Суицид және аутоагрессивті тәртіп мәселесі қазіргі заманның аса маңызды мәселелерінің бірі. Статистика бойынша жер шарында 600 мың адам жыл сайын өзіне –өзі қол жұмсайды. Соңғы онжылдықта жастардың арасындағы өзін-өзі өлтіру 3 есеге өсті. Суицидтің негізгі себептері: ата-анасымен және өзімен жасты балалармен қақтығыс, жауапсыз махаббат, болашақтың алдында қорқыныш сезімі, жалғыздық. Жыл сайын әрбір он екінші жасөспірім 15-19 жас аралығында өзін-өзі өлтіруге әрекет жасайды.

Суицид қаупі мына адамдарда жоғары:

- Жақында айқындалған прогрессивті ауруы бар. Прогрессивті ауру факторы - оның ауыртпалығы немесе еңбек қабілеттілігінен айрылудан маңыздырақ.
- Экономикалық ретсіздіктермен соқтығысқан адамдар. Әрине бұл аспен, киіммен немесе қаржымен байланысты проблемаларды тудырады. Өмірі сәтті құрылмаған адамдар өздерін сәтсіз деп санайды. Болашақ оларға өте анықталмаған болып көрінеді.
- Жақсы көретін адамының өлімінен кейін өмір ешқашан бұрынғы қалыпта болмайды. Отбасылық өмірдің әдеттегі стереотипі құлдырайды. Өлімнен кейін көп айлар барысында келген шынайылықты терістеу байқалады, соматикалық дисфункциялар, паникалық бұзылулар, кінәлік сезімі, айрылудың идиализациясы, апатия, сонымен бірге көмек беруге дайын достары мен туыстарына деген жауластық қатынас. Адам жалғыздықты және өмірдегі босқуыстықтан ба тартады.

Көп жағдайда ажырасу және отбасылық конфликттер өлімнен ауыр жағдай болып қабылдануы мүмкін. Егер адам өлгенде, оған рационалды, діндік түсіндіру болады. Ажырасу кезінде ақылдық және тәңірлік түсіндірулер негізсіз болып көрінеді. Пайда болған мәселелер ата-анаға да, балаларға да терең психологиялық зақымдайтын әсерін тигізеді. Зерттеулер көрсеткендей, өзіне қол жұмсайтындардың көбі толық емес отбасында тәрбиеленген. Ал, мұндай суицид қаупі бар адамдарға көмек ретінде танатотерапияны ұсынуға болады.

Танатотерапия грек тілінен аударғанда «thanatos» - өлім, және «therapia» – емдеу деген мағынаны білдіреді, яғни біз өлімнің таяғанын сезінгенде ғана және барлығымыз өлеміз дегенді сезінгенде ғана өмірге деген, өмір сүруге деген құштарлық артады. Бұл жүйе және әдіс денелік терапияға байланысты жасалынған. Бұл авторлық терминнің негізін 1989 жылы Владимир Баскаков салған.

Танатотерапия аумағы - өлу, өлім процесстерімен байланыста болу, ал ең негізгі мақсаты – барынша жоғары, толық, шынайы байланыстың орнатылуы. Өмір сүріп жатқан адамдардың барлығы түбінде өлетіндерін біледі, бірақ олардың ешқайсысы өлетіндіктеріне сенбейді. Бұл адам үшін эмоционалды физикалық қатты әсер болып табылады. Танатотерапияның негізінде өлу феномені, биологиялық және әлеуметтік дене жатыр. Өмір және өлім – шындықтың екі жағы. Өлімді бастан кешіру - өзінді қуаттан бас тарту деген сөз.

Танатотерапия термині денелік терапияны бейнелейді. Осы уақытта клиенттің сыртқы бет - әлпеті жаңа ғана өлген адам денесімен ассоциацияланады. Биологиялық, өмірлік процесстер, бұны біз өлім емес, «өмірді емдеу» деп айтуымызға болады.

Танатотерапияның тарихина үңілетін болсақ, бұл терапия түрі 1980 жылдың аяғында пайда болды. Бұл термин философиялық тұжырымдамада ежелгі даналық мектептерде өлімді еске ала отырып, өмірге құштарлықты арттыру тәсілі болып табылады. Олардың айуы бойынша, өмірді өлімді сезе отырып ғана бағалауға болады. Мысалы, «қыстың кеткені, біз үшін алдыда көктем келеді» деген сөз емес пе? Жерге енген дәннің сабақ болып қайта оралатындығы, дернәсілдердің көбелекке айналуы сияқты жан денеден ұшып басқа бір нәрсеге айналады. Әр түрлі деңгейде жандық процесстер адамның психологиялық

шындығында өлім және өмірдің өзі ішкі және сыртқы әлемімен үнемі байланыста болады.

Танатоерапияны біз психотерапияның ең негізгі түрі деп айта аламыз. Аталған өлім және өмір процесстері өмірге деген ұмтылыспен байланысты екенін көруге болады.

Танатотерапияның мақсаты – спецификалық көмек көрсету, денеге қамқорлық және қолдау көрсету. Сондықтан танатотерапия бағыты денемен жұмыс жасау. Бұл жұмыс тек өлім аузындағы адамдармен ғана емес, суицидке бейім адамдармен жұмыс істегенде де қолданылады. Жалпы танатотерапия процесі психологиялық, психосоматикалық мәселелерді шешуді мақсат етеді.

Танатотерапия тек қана ерекше көмек көрсетумен ғана емес, сонымен қатар жанның дамуын күшті құралдарды трансперсональды тәжірибелер арқылы жеткізе алады. Суицидпен жұмыс істеген кездегі негізгі бағыт «body-tuning» - «бағыттау» адамның ішкі жан дүниесіне денені қарсы қоюмен жаулау.

Танатотерапия басқа әдістерге қарағанда, яғни денелік психотерапияда, керемет сезімдермен ерекшеленеді. Бұл бағыт концептуальды мінез және индивидтің өмірлік дамуын қамтамасыз етеді.

Танатотерапия әдісін мына жағдайларда қолдануға кеңес беріледі:

- кез-келген қорқынышты жеңу;
- суицидтік жағдайды алдын алу;
- ұйқы бұзылуы кезінде;
- өз-өзіне қол жұмсау әрекеті байқалғанда;
- қайтыс болған адамның отбасына көмек көрсету;
- кенеттен пайда болатын жағдайдан зардап шеккендерге көмек көрсету;
- невроз;
- кейбір психологиялық және психопатиялық жағдайлар.

Танатотерапия әдісін қолданған кезде қол жетерлік нәтижелер:

- «өмір-өлім» процесінде шынайы өмірдегі өз орныңды сезіну;
- өмірлік қуаттық қорларды барынша толық ұғыну (өзінді және қоршаған адамдардың қадірін сезіну);
- күшті трансперсоналды нәтижені сезіну;
- биологиялық реакцияларды өзінің жазылуына бағыттау;
- психологиялық мәселелерді шешу кезінде жақсы серіктес болу;
- сезіну, қабылдау арқылы бойдағы аурудан құтылуға болады.

Танатотерапияда жұмыс көбінесе психологиялық мәселелерді қалай шешу керек, өлімнен қорқу, басқалардан айрылу сияқты мәселелерді қарастырады.

Қазіргі таңда адамдардың көбі өмірдің қаншалықты құнды екенін, оны қайтаруға болмайтының, мәні мен маңызын ұғына бермейді. Сондықтан жаңа мүмкіндіктерді, жаңа қарым-қатынастарды, жаңа тәжірибелерді сезіне алмаймыз. Бірақ, өмірдің мәні – әрбір істің нәтижелі болуы ғана емес, кез келген істің жағымсыз немесе нәтижесіз істі де дұрыс қабылдауымыз керек. Соның негізінде ғана біз дұрыс өмір сүре аламыз. Кәдімгі қарым-қатынас яғни өлімге деген осындай адамдар өмірді сүйеді, әрбір сәтті, әрбір күнді, әрбір минутты қадірлей біледі. Осы тұрғыда Иммануил Кант былай дейді: "Смерти меньше всего боятся те, чья жизнь имеет наибольшую ценность". Яғни, бұл дегеніміз өмірдің құндылығын сезіне алғанда ғана оны қадірлеп бағалай аламыз.

Социологтар өзін-өзі өлтіруді - элеуметтік ширығумен теңейді. Психологтар - жеке адамның өзін басынуы деп есептейді. Дегенмен екі жақ та суицидке адам тек өмір сүруге жарамсыз екенін сезінгенде ғана барады деп есептейді. Бірақ барлығы бірдей өмірінде қатесін сезінгеннен өзін өлімге қия бермейді. Өз өмірін өлімге қандай да бір себептен ғана қияды деу мүмкін емес. Танатотерапия әдісінің көмегімен адамның өмірге деген көзқарасы өзгеріп, өмір сүруге деген құштарлығы арта түседі.

#### **Қолданылған әдебиеттер:**

1. Баскаков В.Ю. Танатотерапия. Психотехнический подход. Сб.Фигуры Танатоса. Философский альманах. Пятый спец. выпуск. СПб., 1995г.
2. Дюркгейм Э., Самоубийство// Суицид. Хрестоматия по суицидологии. М., 1988.
3. Хрестоматия по телесно-ориентированной психотерапии под ред. Л. С. Сергеевой, С-Пб, 2000г.
4. Энтони де Мело. Одна минута мудрости. Сборник медитативных притч. 2006.

**Даринаш Искакова, Асел Дауренбекова, Аида Райкулова**  
(Тараз, Казахстан)

### **КЛИНИКАЛЫҚ ПСИХОЛОГИЯНЫҢ ДАМУЫ**

Клиникалық психология қазіргі заман психологиясының алдыңғы қатарына шығып отыр. Клиникалық психологияның дамуы – бүкіл әлемдік тенденция. Әлемнің дамыған елдеріндегі психологтар «клиникалық психологиямен» айналысады, ал біздің елімізде оны «Медициналық психология» деп қарастырады. Клиникалық психологияның басты ерекшелігі – бастапқы теорияның негізі мен оның халықтың денсаулық байланыстылығында. Психологияның басқа салаларына қарағанда қазіргі кезде клиникалық психология денсаулық сақтау ісінің көпшілік мәселелерінің шешілуінде қолданылады.

Клиникалық психология дәрігер қызметінің психологиялық астарларын, науқас адамның мінез-құлық өзгерісін, науқас пен дәрігердің бір-бірімен қарым-қатынасының қыры мен сырын зерттейді. Мұның

өзі бірнеше салаларға бөлінеді. Мәселен, нейропсихология психологиялық құбылыстардың мидың физиологиялық құрылымдарымен, ондаған нейрондардың қызметімен байланысын зерттесе, психофармакология адамның жан дүниесіне дәрі-дәрмектің қалай әсер ететінін қарастырады, ал психотерапия психикалық әдіспен әсер ету арқылы ауруды емдеу жолдарын зерттейді.

Психопрофилактика мен психогигиена адамдардың психологиялық көңіл-күйінің бірқалыпта сақталуын, сондай-ақ оның тән саулығын қамтамасыз ететін шаралар жүйесін іздестірумен айналасады.

Клиникалық психология аурудың диагнозын белгілеу, оны емдеп-жазу жолдары секілді сан қилы кешенді-дәрігерлік қызметтің сырларын, оларды болдырмау шараларын қарастырады. Ол науқас адамның санаторийлер мен клиникада, үйде, әр түрлі емдеу орындарында дәрігерлер ұжымымен, күтуші кісілермен, туыстарымен қарым-қатынастарын, ғылыми-психологиялық тұрғыдан зерттейді.

Жалпы клиникалық психология:

- ауру адам психологиясының жалпы заңдылықтарын (психикасы) дұрыс адамның науқастануға байланысты жан күйзелісіне ұшырауының өлшемдері), дәрігер мен науқастың өзара қарым-қатынасы мен емдеу-профилактикалық мекемелердің хал-ахуал психологиясының анықтап, науқастың жеке дара өзгешеліктерінің (бағытбағдар, темперамент, мінез, қабілет және эмоция мен ерік-жігер қуаттарының, психологиялық белгілерін);
- медициналық деантология, дәрігерлік әдепті құпия сақтау, кәсіби парыздың психологиялық астарлары мен психогигиена мәселелерін (денсаулық, тұрмыс-салт, ұлттық әдеп-ғұрып, отбасы, некелесу мен жыныстық қатынас жарасымдылығы т.б.);
- соматикалық аурулардың психологиялық ерекшеліктерін, жан күйзелісінің туа біткен, не жүре пайда болатын психопатологиялық ерекшеліктерін (сөйлеу алмау, еңсе түсу, нақұрыстық, есірік, алжу, қояншық, талма, сандырақтау, миғұла, жарымес, кемақыл т.б.) зерттеумен айналысады.

Клиникалық психология әр түрлі ғылым салаларымен, әсіресе жалпы психологияның сан салалы тармақтарымен тығыз байланысты. Өйткені бұл ғылым салаларының зерттеу объектісі – адам, оның жан-күйінің түрлі жағдайдағы жайы. Мәселен, адамзаттың ғарыш кеңістігін меңгере бастауына байланысты «ғарыштық психология» дейтін сала кең өріс алып, дами бастады. Мұның медицина ғылымымен ерекше байланысты екені белгілі.

Арнайы медициналық тексеруден өткенде, ғарышкерлерге медициналық көрсеткіштермен қатар психологиялық сынақ қорытындысы беріледі. Салмақсыздық күйге түскенде, олардың психикасында туындайтын ерекшеліктердің, сондай-ақ сурдакамераларда адамның мінез-құлқы өзгеріске түсіп, түрлі үрей туатын жағдайлардың қыр-сырын медицина мен ғарыш психологиясы тұрғысынан кешенді түрде зерттеу қажет.

Клиникалық психология педагогикамен, әсіресе оқу-тәрбие процесінің адамның жан дүниесіне байланысты жақтарын зерттейтін педагогикалық психологияның проблемаларымен ұштасып жатады. Соңғы жылдары балалардың психикалық өсіп-жетілуіне сай мектептерде бірінші сыныптан бастап оқитудың түрлі тәсілдері қолданылып келді. Бұл жағдайда балалардың денсаулық деңгейінің қандай екені ескерілуге тиіс. Мәселен, кез келген баланың жылдамдата оқыту қарқынына шыдай алмайтыны анықталып отыр. Оқушылар арасында психикалық дамуы жағынан кешеуілдеп, не түрлі құзырларға байланысты ақыл-ойы кенже дамыған балалар кездеседі. Осындай жағдайдың алдын алу үшін педагогикалық және медициналық педагогиканың бірлескен тактикалық әдіс-тәсілдері мен шаралары қолданылады.

Клиникалық психология әлеуметтік тұрғыдан да тұлғаның ауруға әсерін зерттейді. Бұл организмнің тұлғамен байланысының бір жақты ғана көрінісі сол байланыстың екінші жағы болып ауруы және емдеу әсерінен тұлғаның өзгеруі болып табылады. Бірлесе әсер етуі тұлға мен аурудың кері қайтымды байланыс түзеді және тұлға – ауру түрінде жүреді. Клиникалық психология әлеуметтік тұрғыда тағы да осы кері қайтымды байланысты қарастырады. Тұлға патологиялық, аурудан қысылған жағдайда қандай ерекшеліктерге не болатынын зерттейді. Оны тағы да қызығушылықтың өзгеру, мінез, ауырған тұлғаның және сау адамның көңіл-күйінің ауысуы қызықтырады (отбасы, емхана, демалыс орны т.б.).

Клиникалық психология-дәрігер қызметінің психологиялық астарларын, науқас адамның мінез-құлық өзгерісін, науқас пен дәрігердің бір-біріне қызметін қарым-қатынас қыры мен сырын зерттейді. Мұның өзінің салалары бар:

Нейропсихология - психикалық құбылыстардың мидың физиологиялық құрылымдарымен зерттейтін клиникалық психологияның бірінші саласы болып табылады.

Психотерапия – адам жанына психикалық әдіспен әсер ету арқылы ауруды емдеу жолдарын іздейді.

Психофармакология – Адамның жан дүниесіне дәрі-дәрмектің қалай әсер ететінін қарастыратын сала болып табылады.

Клиникалық психологияның ең басты бөлімі болып преморбидті тұлғалардың психологияның ерекшеліктерін зерттеу, меңгеру болып табылады, яғни тұлғаларда аурудың жасырын, ерте түрі болады. осы жағдайда психологиялық анализ профилактиканың, психогигиенаның және психотерапияның теориялық негізі болады.

### Қолданылған әдебиеттер

1. Г.Коссенко «Медицинская психология»
2. Л.Ф.Смоленков, Т.А.Чебуракова «Психология переживания болезн.»
3. Р.Г.Решева, А.С.Лурия «Психотерапия» Алматы 1994ж

4. Ғ.Құдиярова «Психотрия» Алматы Қазақстан 1994ж
5. Основый мир психологии МГУ 1987ж
6. Сапарова И.А «Медициналық психология» Алматы 1987ж
7. Р.Ілешова «Медициналық психология» Алматы 1994ж

**Даринаш Искакова,  
Асел Дауренбекова, Аида Райкулова  
(Тараз, Казахстан)**

### **ҚАЗІРГІ ОТБАСЫНЫҢ ҮЙЛЕСІМДІ ПСИХОЛОГИЯЛЫҚ ЖАҒДАЙЫН ҚАЛЫПТАСТЫРУДЫҢ ШАРТТАРЫ**

XXI ғасыр табалдырығын еркін аттаған азат ұрпаққа тәлім-тәрбие мен білім беруді жетілдірудің басым бағыттарын айқындап, психология ғылымында ұлттық сананы қалыптастыру өзекті мәселелердің бірі болып отырғаны анық. Сондықтан жастарды отбасын құрмай тұрып тәрбиелеу қажет. Жас ұрпаққа отбасылық тәрбие берудің негізгі бағдарлы идеялары еліміздің Президенті Н.Ә.Назарбаевтың «Қазақстан — 2050» халыққа жолдауында былай деп жазылған: «Толық өркениетті ел болу үшін алдымен өз мәдениетімізді, өз тарихымызды бойымызға сіңіріп, содан кейін өзге дүниені игеруге ұмтылғанымыз жөн», демек Қазақстанның дамуы тек қана экономикасы мен саяси жүйесімен ғана емес, сонымен бірге отбасылық жағдайдың жақсы көрсеткіштерімен танылуы тиіс. Жастардың отбасын құруы мен дүниеге бала әкелуі, өз кезегінде Қазақстанда халық санының, яғни демографияның өсуіне алып келеді.

Бүгінгі таңда отбасын құруға ұлттық немесе қандай да бір басқа, әлеуметтік тосқауыл жоқ. Сондықтан жастар жолдас таңдағанда, оның бойында өзіне ұнайтын мінез қырларын табуға тырысады. Болашақ отбасын құруда ерлі-зайыптылардың жас ерекшелік дайындығы ғана емес олардың психологиялық даярлығы да маңызды орыналады. Отбасын құруда жастардың, болашақ ерлі – зайыптылардың бір-бірін толық танып, бір-бірімен жақсы түсіністік қарым – қатынаста болу өте маңызды. Отбасының берік болуына - болашақ ерлі – зайыптылардың отбасында болатын қиыншылықтарды алдын – ала біліп, саналы түрде сол қадамды нық басып, отбасының жақсы және берік болуына үлесін қосуға бел буу қажет. Кез – келген отбасында, жас ерлі – зайыптылар арасында түрлі экономикалық, әлеуметтік және жеке тұлғалық ерекшеліктеріне байланысты түрлі мәселелер болады. Сол мәселе салдарынан отбасында ұрыс – керіс, қақтығыс, дау – жанжал болып, оның аяғы отбасының ыдырауына әкеп соғады. Қоғамда жастарды тәрбиелеудің мазмұны мен әдістемесін анықтауда, некелік отбасылық қатынаста тұлғаның қалыптасуын және дамуын талап етеді. Жастар отбасын құрғанда, ең алдымен материалдық және тұрғын үй мәселелерін қарастырады. Бірақ көптеген психологиялық зерттеулер бойынша, материалдық ауқаттылық және тұрғын үймен қамтамасыз болу факторлары отбасы тұрақтылығына елеулі әсерін тигізбейді. Отбасы өміріне мотивациялық дайындық махаббат сезімін отбасы құрудағы негізгі түрткі ретінде санайды. Бұл сезім дербестікке дайындық, құрылатын отбасына жауапкершілік сезімі, нәрестелі болуға және баланы тәрбиелеуге дайындық. Отбасындағы қиындықтар, жағымсыз жағдайлар мен дағдарыстар бүгінгі психология саласында көкейтесті мәселелер. Өмірлік циклда кездесетін дағдарыс түрлеріне психологиялық білім мен мәдениеттің төмендігінен көптеген отбасы бөгеттерден шыға алмай, кері кетіп отбасы ажырауына немесе отбасындағы жағдайға күш-жігер салуға жауапкершілік алмау кеңінен етек жайып барады. Қазіргі таңда отбасын құруға ұлттық немесе қандай да бір басқа, мысалға әлеуметтік тосқауыл жоқ. Жастар жолдас таңдағанда, оның бойында өзіне ұнайтын мінез қырларын табуға тырысады. Отбасын құрудың маңызды факторларының бірі — жастардың өнегелі санасының деңгейі. Дамыған өнегелі сана, жастардың отбасының әлеуметтік маңыздылығын түсінуде, некеге байсалды қарауында, жолдасты ойланып таңдағанында құрылатын Отбасыға сабырлықпен қарағанында, Отбасының барлық мүшелерін және олармен қатынасты құрметтегенінде білінеді. Отбасын жүйелік ықпал көзқарастарында қарастыра отырып, ол жерде өтіп жатқандарды бір мезетте оның ерекшелігі, шағын топ және әлеуметтік институт ретінде талдауға мүмкіндік береді. Дәл осы жерде «отбасы» сияқты құбылысты талдауға тура келеді. Отбасы қатынастары саласындағы әлеуметтік қозғалыстар отбасылық өмірлік іс-әрекетінің барлық сферасына әсерін тигізеді. Отбасы қалыптасу үшін некенің қалыптасуы қажет. Олай болса, неке және отбасы дегеніміз не? Отбасы негізін қоғаммен қабылданған әйел мен ер адам арасындағы некелік одақ құрайды. Отбасын құру екі ғашықтың арасындағы махаббат сезімінен басталады. Махаббат - екінші адамға бағытталған сезімдер мен әрекеттердің қоспасы. Махаббат сөзін адамдар әр түрлі түсінеді. Махаббат ең негізгі, маңызды процесс, жағдай. Адам бір жағынан махаббатқа тартылады, екінші жағынан одан қашады. Отбасы беріктігі махаббат сезіміне, қызығушылықтардың ортақтығына, көмекке келуге қабілеттікке, бір-біріне құрметпен және қамқорлықпен қарауға негізделеді. Қазіргі таңда отбасын құруға ұлттық немесе қандай да бір басқа, мысалға әлеуметтік тосқауыл жоқ. Сондықтан жастар жолдас таңдағанда, оның бойында өзіне ұнайтын мінез қырларын табуға тырысады. Жастар отбасын құрғанда, әрине материалды және тұрғын үй мәселелерін қарастырады. Бірақ көптеген зерттеулер бойынша, материалды ауқаттылық және тұрғын үймен қамтамасыз болу факторлары отбасы тұрақтылығына елеулі әсерін тигізбейді. Отбасылық өмірге мотивациялық дайындық махаббат сезімін отбасы құрудағы негізгі түрткі ретінде санайды. Бұл сезім дербестікке дайындық, құрылатын отбасыға жауапкершілік сезімі, баалларды туу мен тәрбиелеуге дайындықты көрсетеді. Болашақ ерлі-зайыптылар өскен отбасыларының атмосферасын,

құрылудағы отбасының дамуына елеулі әсерін тигізеді, ол не сәтті не көптеген қиыншылықтармен кездесіп мүлде күзеліске ұшырауы мүмкін. Отбасын құруға психологиялық дайындық бұл – жеке адамның басқа адамдармен қарым-қатынасты тез орната білу, отбасылық өмірге және қоршаған ортаға бірдей немесе ұқсас көзқарас, отбасыда сау рухани – психологиялық ахуалды орната білу қабілеті, мінез-құлықтың және сезімдердің тұрақтылығы, дамыған ерік қасиеттері. Отбасы мәселесін зерттеуде психология ғылымында бірнеше мектептер мен бағыттар орын алуда. К.Витакер пікірінше отбасы бірлестігінен барып туындайтын тұлға өзіндік жеке даралық жетілуге әкеледі десе, ал В.Сатир отбасындағы қалыпты қарым-қатынас арқылы тұлғалық алға дамуы мен жетілуі қарқынды жүзеге асырылады деген ойлары өзара байланысты. Жүйелі отбасы терапиясы бағытында отбасы бүтін бірлік — биологиялық және психологиялық ағза ретінде қарастырылады. Олай болса, «Қосарлы байланыс» — коммуникацияның бұрмаланған түрі ретінде адамның екі түрлі жолдау алғандағы оның арасындағы қарама-қарсы ойды түсіне алмауы. Сондықтан отбасындағы екі адамның өзара байланысы психологиялық сәйкестік тұрғысында да мазмұн алуы тиіс. Қоғамда жастарды тәрбиелеудің мазмұны мен әдістемесін анықтауда, некелік отбасылық қатынаста тұлғаның қалыптасуын және дамуын талап етеді. Оның ішінде негізгілері: бүгінгі ғана бағдар емес, сонымен қатар оның дамуының ертеңгі күнгі болашағын, үйренуші іс-әрекетінің әртүрлілігіне тірек болатын (оқу, оқудан тыс, ойын, еңбек, отбасылық-тұрмыстық, қоғамдық-саясаттық, көркем өнер, спорт), тұлғаралық қатынастың ерекшеліктері, қоғамның отбасыға деген талады; оны тудыру процесінің күрделілігі отбасыдағы шаруашылық-экономикалық қатынастың күрделенуі; Отбасыны тәрбиелеу потенциялы негізге алынады. Отбасылық қарым-қатынастың үйлесімді дәрежеде дамуы жастарды отбасылық өмірге дайындалуының психологиялық ерекшеліктеріне төмендегідей шарттарды көрсетуге болады:

1. Дамып келе жатқан ұрпақты отбасылық өмірге дайындау-адамның жас ерекшелік дамуының әр кезеңінде жүру қажет және тәрбиелеудің жалпы мәселесінен бөлінбеуі керек.

2. Жастарды отбасылық өмірге психологиялық дайындау мәселесінің қалыптасуы бірнеше аспектілерден, яғни қазіргі қоғамда некеде және Отбасыда жастардың ролін дұрыс түсінуде, оларда неке қиюға бейімділік және нұсқаулардың қалыптасуының ерекшеліктерімен байланысты.

3. Қоғамда жастарды тәрбиелеудің мазмұны мен әдістемесін анықтауда, некелік-отбасылық қатынаста тұлғаның қалыптасуын және дамуын талап етеді.

Қазіргі кезде некелік-отбасылық қатынастар ерлі-зайыптылардың адамгершілік-этикалық, психологиялық-педагогикалық дайындықтарының, тұрмыс мәдениетінің жоғары деңгейде болуын талап етеді. Адамның қалыптасуы оның бала күнінен басталады. Сондықтан жас буынның жеке бас қасиеттерінің ойдағыдай дамуы үшін олардың өз қасиеттерін және басқалардың қасиеттерін түсіне білуіне көмектесіп, жол-жоба көрсету өте маңызды. Бұл оңай міндет емес. Көптеген әлеуметтік функцияларды атқарушы, қоғамдағы әлеуметтік құрылымның қажетті құраушысы ретінде отбасы қоғамдық дамуда маңызды орын алуда. Отбасы ортақ тұрмыспен өзара моральдық жауапкершілікпен және өзара көмекпен байланысқан адамдардың бірігуі болып табылады. Отбасы арқылы ұрпақтар ауысып, адам тегінің жалғауы жүзеге асады, алғашқы әлеуметтену процесі және баланы тәрбиелеп өсіру жүзеге асады. Отбасы негізін қоғаммен қабылданған әйел мен ер адам арасындағы некелік одақ құрайды. Отбасын құру екі ғашықтың арасындағы махаббат сезімінен басталады. Бірақ кей жағдайда ол махаббат емес материалдық қажеттіліктерді қанағаттандыруға ауысып кетеді. Махаббат ең негізгі, маңызды процесс, жағдай. Отбасы беріктігі махаббат сезіміне, қызығушылықтардың ортақтығына, көмекке келуге қабілеттікке, бір-біріне құрметпен және қамқорлықпен қарауға негізделеді.

Жастарды болашақ некелік немесе ерлі-зайыптылық өмірге дайындауда төмендегі ұстанымдарды мақсат ету маңызды деп санадық, олар:

- өзін өзі бақылау мен бағалау;
- отбасы табиғатының жүйесін түсіну;
- екінші серігімен қарым-қатынас жүйесін жақсарту;
- бұрын түсінбеген отбасындағы өзара қатынастың ерекшеліктерін ұғыну,
- өзіндегі және отбасындағы болып жатқан өзгерістерді анықтауға мүмкіндік жасау,
- отбасы мүшелерінің әрқайсысына ерекше көңіл бөлу,
- ерлі-зайыптылар бір-бірінің пікірімен санасу және түсіну.

Қорытындылай келе қоғамда жастарды тәрбиелеудің мазмұны мен әдістемесін анықтауда, некелік отбасылық қатынаста тұлғаның қалыптасуын және дамуын талап етеді. Оның ішінде негізгілері: бүгінгі ғана бағдар емес, сонымен қатар оның дамуының ертеңгі күнгі болашағын, үйренуші іс-әрекетінің әртүрлілігіне тірек болатын (оқу, оқудан тыс, ойын, еңбек, отбасылық-тұрмыстық, қоғамдық-саясаттық, көркем өнер, спорт), тұлғаралық қатынастың ерекшеліктері, қоғамның отбасыға деген талабы; оны тудыру процесінің күрделілігі отбасыдағы шаруашылық-экономикалық қатынастың күрделенуі; Отбасыны тәрбиелеу потенциялы негізге алынады. Сондықтан жастардың үйлесімді неке құруына психологиялық даярлығын диагностикалау олардың болашақ сәтті отбасы болуының кепілі болып табылады.

#### Қолданылған әдебиеттер:

1. Назарбаев Н.Ә. «Қазақстан – 2050» стратегиясы қалыптасқан мемлекеттің жаңа саяси бағыты. Лекция курсы. – Тараз, 2012.
2. Андреева Т.В. Семейная психология. – СПб, 2004
3. Ахтаева Н.С., Әбдіғаппарова А.І. Әлеуметтік психология. — А.: Қазақ университеті, 2007
4. Әбеуова И.Ә. Әлеметтік психология. – А., 2001.

Оксана Кучер, Юлія Шевчук  
(Київ, Україна)

## ШЛЮБ ТА ДІТОНАРОДЖЕННЯ: ПОГЛЯД ОЧИМА СТУДЕНТІВ

В умовах сучасного суспільства питання створення шлюбу та народження дітей серед представників верхньої межі юнацького віку здається особливо актуальним. Інститут сім'ї вивчається у межах різних наукових дисциплін, але найбільше досліджується в психологічному та соціологічному аспекті. Психологічні аспекти шлюбу, сім'ї та дітонородження стали предметом вивчення багатьох науковців, як вітчизняних, так і зарубіжних. Серед них можна відзначити таких дослідників як К. Вітек, М. Джеймс, А. Волкова, С. Ковальов, В. Титаренко, В. Левкович, О. Зуськова, В. Сатир, Ю. Трофімов, В. Діденко, С. Козлова та багато інших. Таке велике авторське розмаїття і підтверджує неабиякий інтерес психологічної науки до цього явища.

Погляди на поняття шлюбу, дітонородження, сім'ї, одруження суттєво залежать від вікової категорії та статі людини. Цілком логічно та закономірно, що люди різного віку по-різному їх сприймають. Також варто зазначити, що впродовж життєвого шляху погляди і ставлення щодо цих питань еволюціонують та змінюються і те ставлення, яке мало місце в юнацькі роки, може докорінно змінитися у період навіть ранньої дорослості. Водночас знання родинних настанов молоді слугуватиме змістом для їх оптимізації. *Метою роботи* є розкриття психологічних настанов щодо шлюбу та дітонородження представників пізнього юнацького віку.

Багато хто з науковців зазначає, що юнацтво доцільно вважати початком дорослого самостійного життя. Період юнацтва є одним із найяскравіших у житті кожної людини, оскільки переживаються найбільш емоційно потужні моменти: перше, або просто сильне кохання, зав'язуються міцні дружні стосунки, які можуть тривати навіть все подальше життя. Важливим аспектом є те, що у період юнацтва люди обирають пріоритетні життєві цінності, позиції, закладаються основи професійного становлення. Вагоме місце також займає уявлення про своє майбутнє подружнє життя і шлюбного партнера.

Перші уявлення про шлюб дитина здобуває в батьківській сім'ї або в її альтернативі. Внаслідок спілкування з батьками, іншими людьми в неї формуються гендерні сімейно-рольові якості [1, с.149]. Як відомо, дівчата обирають стратегію поведінки представників жіночої статі: матері, сестри, бабусі або тітки, і, навпаки, чоловіки дотримуються чоловічої лінії поведінки: батька, брата, вітчима, дідуса або дядька. Найсильніший вплив мають ті, які стають взірцем для дитини. Хоча говорити про те, що дівчина не може обрати за приклад поведінку чоловіка, або хлопець не обере жіночий варіант, недоцільно. Уявлення, здобуті дитиною в сім'ї, проєктуються в подальшому на доросле життя, а родинне оточення вважається найвпливовішим чинником формування образу сім'ї у свідомості людини.

Для виявлення уявлень про шлюб та дітонородження представників пізньої юності було розроблене анкетування, в якому студентам обох статей (вибірка становить 70 осіб, серед них – 36 хлопців, 34 дівчат, віковий діапазон – від 20 до 22 років) було запропоновано відповісти на ряд запитань відкритого і закритого характеру. Запитання стосувалися уявлень про характер сімейних відносин, позитивних та негативних рис подружнього партнера, ставлення до наявності та кількості дітей у подружжі.

Опрацьовані результати анкетування показали, що 76% дівчат і 67% хлопців надають перевагу зареєстрованим шлюбним відносинам, в той час як близько 12% опитаних представниць жіночої статі байдуже ставляться до питання характеру відносин у партнерстві. На відміну від дівчат (8,82%), більше хлопців є прихильниками цивільного шлюбу, оскільки своє позитивне ставлення до такого статусу висловили 25% опитаних представників сильної статі.

Хоча сьогодні вінчання вже не є розповсюдженим і обов'язковим явищем, проте близько 27% дівчат вважають його запорукою щасливого шлюбу, а ще 15% наголошують на двосторонньому бажанні партнерів у вирішенні цього питання. Значно відрізняються погляди хлопців щодо цього питання, позаяк 45% хлопців вважають це примхою віруючих людей, ще 40% опитаних погодились би на вінчання, за умови, якщо шлюбний партнер або родичі будуть наполягати на цьому.

Донедавна патріархальна концентрація родинної влади вважалась у межах слов'янського менталітету єдиною правильним варіантом сімейних стосунків, але переважна більшість опитаних виявили прогресивні настанови щодо цього питання, а саме 82% дівчат та 67% хлопців вважають оптимальним ситуативний розподіл влади, коли чоловік і жінка спільно приймають рішення.

Як зазначалося раніше, сімейне оточення має відчутний вплив на становлення особистості та її уявлення про шлюбне життя у майбутньому. Проведене анкетування засвідчило, що 53% респондентів жіночої статі та 50% чоловічої частково запозичили б досвід своїх батьків у подружньому житті. Однак відсоток опитаних, які вважають, що сімейний досвід їх батьків має негативний характер, все ж таки великий і складає майже 30% опитаних дівчат та 45% хлопців.

В умовах сучасної глобалізації та емансипації жінка все активніше входить до професійної сфери. Цей процес наразі розвивається швидкими темпами, і все більше представниць слабкої статі активно будують свою кар'єру, розвивають професійні й особистісні здібності. Відображення такого стану речей бачимо і в отриманих результатах, які показують, що 80% дівчат та 61% хлопців вважають доречним рівноцінний розподіл обов'язків між чоловіком та дружиною, який включає в себе працевлаштування і економічне забезпечення родини обома подружніми партнерами, так само як і виконання ними побутових



завдань та виховання дітей. Водночас досить високим є показник прихильників серед хлопців (33%) традиційного розподілу родинних функцій, де економічне забезпечення здійснює чоловік, а дружина підтримує побут і виховує дітей.

Процес вибору майбутнього шлюбного партнера багато в чому ґрунтується на особистісних якостях претендента, бо окрім почуття кохання, у нашому виборі ми орієнтуємося на риси характеру, які вважаємо обов'язковими у людині. Із результатів нашого дослідження випливає, що найбільш суттєвими позитивними якостями, якими мають бути наділені майбутні чоловіки, є відповідальність (35% виборів) та чесність (33%), не менш важливими виявилися цілеспрямованість (30%) та вірність, яка складає 24% виборів опитаних дівчат. Отже, представниці слабкої статі все ж таки мають тенденцію обирати шлюбного партнера, на якого можна розраховувати у різних життєвих ситуаціях, який має мету і активно намагається втілити її у життя.

Опитані хлопці, в свою чергу, цінують у жінках такі риси, як вірність (45% виборів), доброту (20%), розуміння (15%), чесність та підтримку (по 11% відповідно). Із вищезазначеного можна зробити висновок, що молоді люди воліють обрати для шлюбного життя дівчину, яка буде вірною супутницею та берегинєю.

Неприйнятними якостями майбутнього шлюбного партнера для опитаних дівчат виявилися будь-які прояви жорстокості, агресії, дратівливості (38% виборів), брехливість (26%), егоїзм (21%) та байдужість (17%). Отримані результати свідчать про те, що у майбутньому чоловікові дівчата перш за все вбачають надійну опору та підтримку.

Хлопці, називаючи якості, які вони не терпіли б у шлюбного партнера, вказали на егоїзм (36% виборів), брехливість (25%), зраду (20%), тупість (11%), а також недовіру, байдужість, безвідповідальність та марнотратство (8% виборів відповідно), що є свідченням того, що представникам сильної статі потрібна любляча та вірна супутниця, яка здатна подбати про нього та їхню майбутню родину.

Народження і виховання дітей – це той чинник, який є базовим елементом у самоствердженні, розвитку та збереженні сім'ї [1,с.152]. Наразі в Україні вже досить тривалий час спостерігається демографічна криза. Причиною зменшення дітонародження треба вважати не лише соціально-економічні чинники, а й появу нової, досить популярної ідеології «чайлд-фрі» – суспільства, вільного від дітей. Соціологи констатують, що ця хвиля докотилася й до України [3,с.28]. Явище «чайлд-фрі» передбачає свідому відмову від народження або усиновлення дітей. Така відмова може бути спричинена різними чинниками: бажанням реалізувати себе у професійній, творчій чи будь-якій іншій сфері, усвідомленням того, що процес виховання не приносить задоволення і не викликає жодних приємних відчуттів, а через це люди не хочуть калічити психіку дітей.

Як виявило наше дослідження, 47% опитаних дівчат та 34% хлопців віком 20-22 років стримано відносяться до цього явища, оскільки вважають, що краще взагалі не мати дітей, ніж не бути спроможним їх виховати. Лише 35% дівчат зазначають, що неприродно відмовлятися від дітей і негативно ставляться до цього явища, в той час як серед хлопців цей показник надзвичайно високий – 53%. Близько 12% представниць слабкої статі мають нейтральне відношення до процесу «чайлд-фрі» і лише 3% позитивно. Більшість опитаних дівчат хочуть стати матерями, зазначаючи, що планують народити двох дітей (68%) або одну дитину (18%), а тенденція до створення багатодітних сімей не спостерігається: лише 8% готові народити трьох або більше дітей. Результати опитування показали, що є багато охочих в перспективі стати батьками і серед хлопців. Переважна більшість опитаних представників сильної статі (56%) зазначає, що готові до виховання двох дітей, ще 20% хлопців хотіли б мати трьох або більше дітей.

Проведене анкетування дозволило визначити чинники успішного шлюбу очима дівчат та хлопців пізнього юнацького віку, що відображено у табл. 1.

Таблиця 1

## Результати ранжування чинників успішного шлюбу

№ з/п	Назва чинника	Рейтингове місце	
		Дівчата	Хлопці
1.	Наявність дітей	7 місце (7,08)	5 місце (5,08)
2.	Достатня кількість грошей	8 місце (7,23)	8 місце (7,02)
3.	Подружня вірність	3 місце (3,79)	2 місце (3,47)
4.	Сексуальна сумісність	4 місце (4,32)	6 місце (5,36)
5.	Наявність власного житла	6 місце (6,94)	7 місце (5,6)
6.	Узгодженість життєвих цінностей та потреб	5 місце (4,79)	4 місце (5,05)
7.	Інтерес, взаєморозуміння і підтримка	2 місце (2,85)	3 місце (4,69)
8.	Взаємне кохання		
9.	Прихильність родичів	1 місце (1,79)	1 місце (3,38)
10.	Відсутність шкідливих звичок (алкоголізму, наркоманії, патологічної азартності тощо)	10 місце (8,32)	10 місце (7,91)
		9 місце (7,73)	9 місце (7,13)

Отже, за думкою опитаних, запорукою щасливого шлюбу виступає взаємне кохання, хоча не менш важливими вважаються спільні інтереси і життєві цінності. Розповсюджується тенденція відходу від думки родичів, як визначальної у виборі шлюбного партнера. А народження дітей багато в чому залежить від

взаємності почуттів та економічного забезпечення подружньої пари, що впливає на кількість народжених дітей та надання адекватних умов забезпечення і виховання. Аналіз результатів анкетування виявив суттєві гендерні відмінності між настановами студентів щодо шлюбу та дітонародження, як-от фактор сексуальної сумісності, який більше значення має для жінок, ніж для чоловіків. Водночас має місце співпадання поглядів хлопців і дівчат щодо того, що саме взаємне кохання є найбільш впливовим чинником для створення сім'ї, а також важливої ролі подружньої вірності, спільних інтересів та узгодженості життєвих цінностей, оскільки саме ці чинники займають лідируючі позиції у обох представників статі. Також думки тотожні щодо важливості прихильності родичів, так як цей фактор потрапив на останнє місце, то з цього випливає, що молодь все більше відходить від старої традиції, коли батьки вирішували з ким будуть одружуватися їх діти. Це свідчить про більшу незалежність сучасної молоді від батьків. В цілому дослідження засвідчило досить прогресивний характер настанов опитаних представників пізньої дорослості щодо питань шлюбно-родинних взаємин.

#### Література:

1. Діденко С.В. Психологія сексуальності: підручник / С.В. Діденко, О.С. Козлова. – К.: Академвидав, 2009 – 304 с.
2. Павелків Р.В. Вікова психологія: підручник / Р.В. Павелків. – К.: Кондор, 2011. – 469 с.
3. Шаповал А. «Чайлд-фрі» – новітня загроза зниження народжуваності» / Антон Шаповал // Віче. – 2010. – № 6. – С. 27-30.

#### Науковий керівник:

доцент кафедри загальної, вікової та педагогічної психології КУ імені Бориса Грінченка,  
Столярчук Олеся Анатоліївна

**М.Махсудова**  
(Наманган, Узбекистон)

### ҚИЗЛАРНИ ОИЛАВИЙ МУНОСАБАТЛАРГА ТАЙЁРЛАШДА ПСИХОЛОГИК ОМИЛЛАРНИНГ ЎРНИ

Оила бу эр-хотин, ота-она ва болалар ўртасида шаклланган ўзаро муносабатларнинг конкрет тарихий тизими, психологик нуқтаи назардан кичик бир жамоа бўлиб, унинг аъзолари бир-бири билан қариндош-уруғчилик ва никоҳ билан боғланган бўладилар. Ҳозирги кундаги оиланинг асосий ва зудлик билан ҳал қилинишини талаб қиладиган муаммолардан бири оиладаги шахслараро муносабатлар ва шахслараро мулоқот муаммосидир.

Бундан ташқари бугунги кунда ёшларнинг эрта турмуш қуриши, яқин қариндошлар ўртасида тузилаётган оилалар вилоятимизда учраб турибди. Оқибатда аёлларнинг саломатликларини йўқотаётганлиги, қариндошлар ўртасида тузилган никоҳдан туғилаётган ногирон болаларнинг жамият учун салбий ҳолатни келтириб чиқараётганлиги ачинарли ҳолдир.

Бизнинг мақсадимиз юқоридаги салбий ҳолатларнинг олдини олиш, жамиятга соғлом, теран фикрловчи авлод етказиб бериш, оиладаги руҳий муҳитни яхшилаш, қайнона-келин, эр-хотин, ота-она ва фарзандлар ўртасидаги мулоқотни яхшилашдан иборат.

1. Турмуш қуриш остонасида турган ёшлар билан индивидуал-психологик суҳбат олиб бориш.
2. Турмуш қуриш остонасида турган ёшларни психологик хусусиятларини, жумладан, темперамент (мижоз)и, характер хислатларини аниқлаб берувчи психологик тестлардан ўтказиш ва тавсиялар бериш.
3. Кийиниш маданияти
4. Муомала маданияти
5. Тинглаш маданияти
6. Оилага маънавий, руҳан тайёр бўлиш
7. Турмуш ўртоғи танлашда адашмаслик.
8. Сабрли бўлиш.
9. Совчилик асосида оила қуриш
10. Келинлар телефон ишлатмаслик.
11. Ўзаро ишончинг бўлиши.

“Бахтли ҳаёт қуриш сирлари тўғрисида”ги психологик маслаҳат

#### Э С Л А Т М А С И

<i>Келинлар учун</i>	<i>Куёвлар учун</i>
- турмуш ўртоғингизга у ёқтирадиган исм ва сифатлар билан мурожаат қилинг	- уйдан чиқаётганингизда рафиқангиз билан хайрлашинг
- турмуш ўртоғингиз ёқтирган таомларни пишинг	- рафиқангизни кўзини тўрт қилмай, ўз вақтида ишдан қайтинг
- турмуш ўртоғингиз уйдан чиқаётганда уни кузатиб қўйинг, уйга келганида очиқ юз билан	- ташқарида еб-ичганингиздан уйга ҳам олиб келинг

кутиб олинг	
- турмуш ўртоғингизга гўзал кўринишга ҳаракат қилинг	- рафиқангизнинг камчиликларини бошқаларга айтманг
-иффат ва ҳаёнгизни сақланг	- оилангизни пулсиз қолдирманг
- турмуш ўртоғингизга доимо миннатдорчилик билдиришни унутманг. Ундан бошқаларга шикоят қилманг	- ишдаги муаммоларни уйга олиб келманг
- турмуш ўртоғингизни ишларидан бохабар бўлинг, шодлиги ва қайғусига шерик бўлинг	- тўйга ёки саёҳатга борганда иложи бўлса рафиқангизни ҳам олиб боринг
- турмуш ўртоғингизнинг рухсатисиз у истамаган жойларга борманг	- уйга келганингизда табассум билан киринг
- камхарж бўлинг, исрофгар бўлманг	- ғайратли бўлинг, рашкчи бўлинг, аммо ёмон шубҳага борманг, камчилик қидирувчи бўлманг
- Озода ва тартибли бўлинг	- инсофли бўлинг, кучи етмайдиган ишларни рафиқангиздан талаб қилманг
- турмуш ўртоғингизни яқинлари билан яхши муомалада бўлинг	- бирор бир қарорга келишдан аввал рафиқангиз билан маслаҳатлашинг
- қайнонанингизга ўз онангиздек муносабатда бўлинг	- рафиқангизга кутилмаган совғалар бериб, кўнглини олинг
- онангизни уйига ўринсиз ва кўп борманг	- дин, ватан ва инсонийлик йўлида меҳнат қилинг
- фарзандингизни яхши инсон қилиб тарбияланг	- ҳалол меҳнат билан оилангизни боқинг
- турмуш ўртоғингизни кайфиятига қараб муомалада бўлинг	- рафиқангизни ҳар замонда мақтаб туринг
- ҳар қандай ҳолатда ҳам турмуш ўртоғингизга бўлган ишончини йўқотманг	- ҳеч қачон рафиқангизга бепарқ бўлманг
-турмуш ўртоғингизга қилган ишларингизни таъна қилманг	- рафиқангизнинг олдида бошқа аёлларни мақтаманг

Мана бу йил “Обод турмуш йили” деб раҳбариятимиз томонидан эълон қилинди. Оиланинг обод ва мустаҳкам бўлиши оила аъзоларининг дунёқарошига, билимига, қобилиятига, ақлий тараққиётига, қолаверса, уларнинг характери, темпераментига, иродасига ҳамда касбий малакасига боғлиқ. Оиланинг тинчлиги, маънавий ва руҳий баркамоллиги жамият тараққиётига таъсир этмасдан қолмайди. Оилаларимиз тинч, илиқ, барқарор, мустаҳкам бўлса юртимиз ҳам тинч бўлади, бундан ҳам юксакликка эришади.

Оиладаги руҳий муҳит яхши бўлган оилаларда фарзанд тарбияси ҳам самарали бўлади. Бундай оилада оила аъзолари бир-бирларини камчиликларини юзларига самимий айта оладилар, тўғри маслаҳат бериб борадилар. Ота-оналар фарзандларини шахсини ҳурмат қилиб, ҳушмуомалилик, ишонччилик билан муносабатда бўлсалар, бундай оилаларнинг руҳий муҳити яхши бўлади, ҳеч қандай низолар келиб чиқмайди. Келишмовчилик юзага келган тақдирда ҳам бундай келишмовчиликлар тезроқ барҳам топади.

Оила бу эр-хотин, ота-она ва болалар ўртасида шаклланган ўзаро муносабатларнинг конкрет тарихий тизими, психологик нуқтаи назардан кичик бир жамоа бўлиб, унинг аъзолари бир-бири билан қариндош-уруғчилик ва никоҳ билан боғланган бўладилар. Ҳозирги кундаги оиланинг асосий ва зудлик билан ҳал қилинишини талаб қиладиган муаммолардан бири оиладаги шахслараро муносабатлар ва шахслараро мулоқот муаммосидир.

Бундан ташқари бугунги кунда ёшларнинг эрта турмуш қуриши, яқин қариндошлар ўртасида тузилаётган оилалар вилоятимизда учраб турибди. Оқибатда аёлларнинг саломатликларини йўқотаётганлиги, қариндошлар ўртасида тузилган никоҳдан туғилаётган ногирон болаларнинг жамият учун салбий ҳолатни келтириб чиқараётганлиги ачинарли ҳолдир.

Бизнинг мақсадимиз юқоридаги салбий ҳолатларнинг олдини олиш, жамиятга соғлом, теран фикрловчи авлод етказиб бериш, оиладаги руҳий муҳитни яхшилаш, қайнона-келин, эр-хотин, ота-она ва фарзандлар ўртасидаги мулоқотни яхшилашдан иборат.

Психологларнинг таъкидлашларича, келин янги тушган оиласига тўлақонли мослашиши учун 7-8 йил керак бўлар экан. Баъзи бир қайноналар эса келинини 3 кунда янги оилага мослашишини истайдилар ва талаб қиладилар. Аммо келин илгари яшаган оила муҳитини дарҳол эсидан чиқара олмайди. Унга маълум бир вақт керак бўлади. Яъни у оиланинг барча аъзоларининг характерини билиб олиши лозим. Аввало қайнонанинг феълени ўрганиши керак бўлади. Чунки жисмоний баркамоллигу моддий тўқислик бир умрга бахтли оила қуришга етмайди. Оила қуриш-бу аввало муносабатларни қуриш, мулоқот маданиятини ўзлаштириш, ёнидаги инсонга меҳр-муҳаббат кўрсата олиш, ўзидан бошқа яна кимнидир сева олиш ва унга ғамхўрлик кўрсатиш. Бу хусусиятлар оилавий бахтнинг асосий шартларидан саналади. Оқ либосу никоҳ оқшоми ортида яшириниб турган ушбу масъулиятни қизларимиз ҳис қилишлари лозим. Акс ҳолда улар бахтли бўла олмайдилар. Оналаримиз қизларини иродади, яъни қийин шароитларга мослаша олишни, кимга қандай муомалада бўлиш сирларини ўргатишлари керак.

Қуйида ўспирин - қизларимизга психологик маслаҳатларни берамиз:

- Агар сизни бир боқишда севиб қолган бўлсалар, хулоса чиқаришга шошилманг-иккинчи боқишни кутиб туринг, чунки илк таассурот алдамчи бўлиши мумкин.
- Жуда кўп хушомад қилувчи йигитларга ишонманг.
- Севган йигит ҳеч қачон қизнинг ёнида тақдирдан нолимайди, бошқа қизларни шунчаки мақтамайди.
- Сабрли бўлинг.
- Ҳар қандай вазиятда камтар бўлинг.
- Кам ва керакли гапни гапиринг.
- Тасодифий танишувлардан чўчиманг, чунки бахт қуши қўнганда учуриб юборишингиз мумкин.
- Ташқи кўринишни биринчи ўринга қўйманг, феъл-атворга эътибор беринг.
- Тўйдан кейин онангизнинг уйига кўп борманг.
- Озода, пазанда ва тартибли бўлинг.
- 19 ёшдан эрта турмушга чиқманг.

Акселерация жараёни ва бошқа омиллар туфайли болаларда жинсий балоғатга етиш ва уларнинг бундай 70-100 йил олдинги тенгдошларига қараганда 2 йилга эрта рўй бермоқда. Шу билан бир вақтда махсус таълим олиш, касб-ҳунар эгаллаш ва иқтисодий мустақилликка эришиш камида 22-25 ёшга ва ундан кейинга сурилиб кетяпти.

3 та никоҳ мотивлари фарқланади. Лекин улар умумлаштирган ҳолда 3 та таснифга фарқланади. Булар: севги туфайли оила қуриш, яъни ёшлар оила қуришда аввал бир-бирларини севиб, маълум бир муддат севиб-севилиб, юрганларидан сўнг шу ўзаро севгининг махсули сифатида бир-бирларининг висолига тўй қилиб, оила қуриб етишадилар. Мотивларнинг иккинчи таснифи моддий ёки ўзга манфаатдорлик туфайли оила қуриш. Бунда ёшлар оила қураётган эканлар, ниманидир ҳисобга олган ҳолда маълум бир мақсадни кўзлаб оила қуришлари мумкин, масалан, бойликни, мансабни, моддий ёки ижтимоий манфаатдорликни кўзлаган ҳолда. Никоҳ мотивлари таснифидан яна бири - стереотип бўйича оила қуриш деб аталади. Бу тоифа ёшларда олдинги мотивларнинг иккаласи кузатилмаслиги мумкин. Улар оила қураётган эканлар, стереотипларга қарайдилар.

Ривоятларда айтилишича, доно Эзоп ўз хўжайинининг “Менга аввал, дунёдаги энг мазали, ширин таомни келтир ва ундан сўнг аксинча энг бемаза, ярамас таомни келтир, ” - деб буюрганида, у ҳар иккала сафар кайнатилган тилни келтирган экан. Демак, тил мулоқот инсон ҳаётида ундан қандай фойдаланиш, уни қандай ишлатиш, қандай ташкил қилишга қараб, унинг учун энг азиз, энг кадрли бўлиши ёки аксинча энг фожиали бўлиши мумкин. Мулоқот маданияти биринчидан, ўз-ўзини билиш ва бошқа одамларни тушуна олиш қобилияти, яъни уларнинг психологик хусусиятларини тўғри баҳолай олиш, иккинчидан, уларнинг хулқи ва ҳолатларига нисбатан мос (адекват) муносабат билдира олиш, учинчидан, ҳар бир одамга нисбатан унинг шахсини индивидуал хусусиятларига энг маъқул келадиган мулоқот шакли, усулларини танлай билиш киради.

Жамиятимиз учун намунали, тўлиқ оилалар керак. Президентимиз ёшлар бизнинг келажагимиз дейдилар, келажак ёшларини тайёрлаш албатта биз катталарга боғлиқ.

#### Адабиётлар:

1. Иванов П.И. Зуфарова М. Умумий психология Т.: 2008.йил
2. М.Махсудова.Мулоқот психологияси. Наманган.:2005 йил
3. Каримова В, Психология, Тошкент.: 2002 йил.

Віталія Шебанова  
(Київ, Україна)

### ДЕФОРМАЦІЇ ХАРЧОВОЇ ПОВЕДІНКИ ЯК РИТУАЛЬНА ДІЯЛЬНІСТЬ

Ритуали (як система дій, що виконуються як індивідуально, так і у групі, як дітьми, так і дорослими, як здоровими, так і хворими людьми) вивчаються у різних сферах наукового знання – у психології, культурології, соціології, антропології, етології тощо. У сучасній культурі в умовах кризи раціоналізму відзначається зростання запобігання до дій ритуального характеру (як форми архаїчного магічного мислення) з метою захисту. Одним з основних теоретичних питань, що постають перед клінічними дослідниками ритуалу є проблема співвідношення нормального й невротичного ритуалу або співвідношення здорового способу життя й хворобливих (нездорових) способів існування.

У роботах З. Фрейда зазначається, що у кожного нав'язливого невротика можна виявити переконаність в тому, що його певні дії та слова мають всемогутню силу. На думку автора, таке відношення природно трансформується у молитовний ритуал. Це дало підставу З.Фрейду провести аналогію між манерами нав'язливих невротиків та ритуальною релігійною поведінкою та стверджувати, що «релігія – це обсессивний невроз, який розтягнутий до масштабів соціуму» [16].

Однак зводити всякий ритуал винятково до обсессивно-компульсивної структури значило б збіднювати не тільки джерело сакрального (як джерело релігійних ритуалів), але й весь хід соціогенезу й онтогенезу (як джерела ритуалів повсякденності). Таким чином, розгляд взаємозв'язків між ритуалами (сакральними, повсякденними, невротичними) та аналіз значення дій ритуального характеру у житті

окремого індивідууму вимагає більш поглибленого підходу до значення ритуалів.

Проблема розладів харчової поведінки, яка розглядається у медичній психології та психіатрії має ряд вузлових моментів, які вимагають своєрідного «спільного знаменника». Таким знаменником, на наш погляд, виявляється *невротичний ритуал як форма нав'язливої стереотипної поведінки (як форма обесивних думок та компульсивних дій, які нав'язливо повторюються)*.

Отже, індивідуальний ритуал – це феномен, який індивід виконує (організовує, здійснює) у вигляді специфічної (виняткової, систематичної) діяльності, що при певних умовах багаторазово відтворюються у відповідності до своєї особливої онтології (відповідно до певних уявлень, домінуючої теми тощо). Ця ритуальна діяльність здійснюється за чіткою схемою проведення, має складну регламентовану структуру (незмінну послідовність чергування формальних дій у відповідності до внутрішніх правил суб'єкта). В будь-якому разі мета цієї ритуальної діяльності спрямована на зниження психічного напруження та досягнення відчуття комфорту, спокою і задоволення (хоча б на нетривалий період).

Зважаючи на вищевикладене, ми розглядаємо розлади (деформації) харчової поведінки як певну ритуальну діяльність, що представлено перекрученими патернами харчової поведінки у континуумі «переїдання – відмова від споживання їжі» та має певні узагальнюючі риси. По-перше, загальним підґрунтям перекручених патернів ХП виступає нав'язлива увага та зацікавленість питаннями однієї тематики: «шкідлива їжа», «смачна їжа», «надлишкова вага» (реальна або уявна), «незадоволеність вагою, тілом та собою», «засоби схуднення» тощо. По-друге, спільним узагальнюючим «знаменником» РХП на початковому (ініціальному етапі розвитку хвороби) є ритуальні дії, що супроводжують деформації харчової поведінки, які дають можливість стабілізувати психоемоційний стан хоча б на нетривалий період. В той же час кожний тип харчового розладу має власну структуру та схему проведення ритуальних дій.

*Харчові патерни, що обумовлюють патологічне переїдання.* У науковій літературі зустрічаються різноманітні дефініції, які за своєю сутністю є синонімічними: психогенне переїдання, компульсивне переїдання, невротичне переїдання, гіперфагія, ожерливість, харчові ексцеси, харчове пияцтво, синдром нічної їжі тощо.

Харчові патерни, що обумовлюють патологічне переїдання здійснюються як стихійна діяльність з метою покращення емоційного стану (зниження ситуаційної тривоги, пригніченості, гніву, образи, позбавлення нудьги, відчуття самотності, розчарування, боротьби з безсонням тощо). При цьому майже завжди можна виокремити *стимульну ситуацію* – ситуацію психоемоційного стану, яка «запускає» ритуал ожерливості у межах певної схеми, навіть без відчуття голоду. У якості *засобу зниження* відчуття тривоги обирається *процес споживання їжі*, який на деякий час стає майже неконтрольованим. Продукти не диференціюються ні за кількістю, ні за якістю – індивід вживає усе, що є їстівним. При цьому часто люди, що страждають на переїдання відмічають, що під час «харчового нападу» вони не звертають уваги на зовнішній вигляд їжі – не помічають ані смаку, ані запаху. В той же час, частина контингенту зауважує, що є продукти, які їх особливо приваблюють своїми харчовими характеристиками – особливим смаком (солодке, кисле, солоне, гірке, терпке), особливим ароматом (запах диму, копченого, пряностей тощо), особливою консистенцією та текстурою (хрустке, м'яке, тверде, рідке, густе тощо), особливим способом приготування та температурою.

На нашу думку, свідомий або позасвідомий вибір споживання їжі у якості засобу урегулювання власного психоемоційного стану обумовлюється особливостями процесу прийому їжі – сукупністю психофізіологічних актів, що зумовлюють гармонізацію стану. Отже, процес надмірного споживання їжі, що супроводжується ритмічним жуванням на протязі тривалого часу стає засобом аутоеротизації й аутоеротизації<sup>1</sup>, що забезпечує входження у стан релаксації й трансу та надає відчуття комфорту і задоволення у координатах соматичного (тілесного) Я.

Зважаючи на те, що розглянуто вище, ми вважаємо, що *саме досягнення стану трансу є рушійною силою та несвідомою метою людей з перекрученими патернами харчової поведінки за типом переїдання як ритуальної діяльності нав'язливого характеру, що спрямовано на пошук задоволення у координатах соматичного (тілесного) Я.* Власно кажучи, сам процес «прийому їжі» стає актом (процесом) медитації, що дозволяє відсторонитися (відключитися) від реальності й зануритися у стан релаксації, «зачарованості», відчуженості від зовнішнього світу. Домінантне збудження, що зумовлюється процесом споживання їжі залишається домінуючим доти, поки субдомінантні дискомфортні відчуття від перенасичення не стають більш інтенсивними, ніж сила домінанти, тоді субдомінанта стає домінантою, а домінанта – субдомінантою. Отже, «отямитися» і «ввімкнутися» в ситуацію реальності змушують відчуття дискомфорту (відчуття важкості у животі, нудоти, болю та ін.), що виникають внаслідок ожерливості.

*Нав'язлива ритуальна діяльність людей з перекрученими патернами харчової поведінки за типом обмеження прийому їжі*, на відміну від переїдання, навпаки, представлена такими патернами поведінки, що спрямовані на наполегливе схуднення, зокрема, це значні обмеження в споживанні їжі (навіть до повного її відторгнення) та довготривалі й виснажливі фізичні навантаження.

*Булімію* ми розглядаємо як варіант, що поєднує ритуальні дії гіперфагії та анорексії. При цьому, цей розлад харчової поведінки нами розглядається як більш важкий варіант перебігу анорексії, коли у якості заспокійливого ритуалу виникає нав'язлива потреба у викликанні штучної блювоти, що спрямовано

<sup>1</sup> Аутоеротизація (психоаналітичний термін) – позначає процес за допомогою якого будь-яка тілесна функція або частина тіла стають джерелом еротичного задоволення [2].

на пошук задоволення шляхом самотонізації у координатах соматичного (тілесного) Я. Іншими словами ритуальна діяльність булімії проявляється, з одного боку, на етапі «входу» – переїданням (гіперфагією), а з іншого, на етапі «виходу» – різноманітними процедурами очищення після прийняття їжі. У якості стимульної ситуації виступає «їжа» (зовнішній вигляд, аромат) та «процес споживання їжі». Засобом зниження відчуття тривоги обирається процес відторгнення власного тіла та їжі, процедури очищення тіла від їжі (які за свідченням пацієнтів лише спочатку є свідомими актами, а потім стають мимовільними та малоконтрольованими).

При цьому звертає на себе увагу той факт, що засоби зниження відчуття тривоги та страху з приводу зайвої ваги, за своєю сутністю, схожі з ритуалом садомазохізму або ритуалом первесії, що потребує відчуження від власного тіла (власної тілесності). Перший – аутосадомазохістичний ритуал проявляється саморуйнівними, аутонасильницькими діями в континуумі «переїдання - відмова від їжі» (навіть до повної відмови від неї), а також виснажливими фізичними навантаженнями та очисними процедурами (частим клізмуванням, штучним блюванням тощо).

Другий, перверсивний ритуал, ми розуміємо як прояв аутоагресивних дій проти власного тіла, ставлення до нього як до зовнішнього ненависного об'єкту, який потребує «символічного знищення» (за для досягнення успіху у відповідності до власних уявлень). Подібні ритуальні дії дають суб'єкту можливість упевнитися у надмогутності та силі власного Я («Я як особистість», «Я як жінка», «Я як діяч»). Виконання цих ритуальних дій зумовлює необхідність переозначення смислу дій з насильницького характеру на інший (позитивний) смисл. У будь-якому разі ці дії мають смисл захисту магічного характеру близько до сакральних ритуалів, але мають значущий особистісний сенс (наприклад: «ці дії є необхідною жертвою задля досягнення успіху», «... необхідна платня за перетворення з поганенької товстушки у граціозну красуню», «... докази моєї здатності до будь-якої перемоги», «...здатність долати перешкоди» тощо).

Також звертає на себе увагу зовнішня драматичність, яка супроводжує булімію та анорексію. По-перше, це наявність спеціальної атрибутики для очищення організму й засоби боротьби із целюлітом (що використовуються усвідомлено й навмисно: різноманітні креми, скраби, приналежності для масажу й лазні, клізма, кухоль Есмарха, наконечники, проносні препарати, чаї, трави, блювотні препарати тощо). По-друге (щодо зовнішньої драматичності), це публічність анорексичного аутосадомазохістського ритуалу. Навіть зважаючи на інтимність процедур очищення (що здійснюються на самоті) вони розігруються для певного абстрактного глядача. Тут ми проводимо паралель із ритуалами християнського мучеництва, які завжди проводилися як свято при великому скупченні народу. Зміст такого дійства полягає в наочності того, що «за красоту», «ідею», «справу» треба постраждати.

На нашу думку, аналіз значення переключених харчових патернів (як невротичних ритуалів захисного характеру) у життєдіяльності окремого індивідуума, що страждає на РХП, є необхідною складовою під час надання психологічної допомоги (психокорекційної терапії).

Отже, розуміння відмінностей між функціонуванням ритуалів як хворобливих стереотипів поведінки, що супроводжують прояви харчових розладів та здорових стереотипів (повсякденних ритуалів життєдіяльності у якості звичок, навичок, прив'язаностей) з необхідністю потребує проведення ґрунтовного аналізу значення ритуалів в ході розвитку хвороби.

Вочевидь, що предметом першорядного інтересу тут мають бути питання щодо функції ритуалів як механізмів захисту, їх завдань, причин, пріоритетів щодо тих або інших стратегій реагування, сутності та сенсу трансформаційного процесу. Відомо, що основна функція захисних механізмів – це виживання індивіда та його адаптація до навколишнього світу. Прерогатива тієї або іншої форми захисту зумовлюється характером стресів (в т.ч. пережитих у ранньому віці), наслідкуванням зразків захисної поведінки дорослих, власним досвідом та сформованими навичками (на протязі всього життєвого шляху). З цього боку, закономірно виникає питання: чому переключені патерни харчової поведінки, що складають сутність РХП та у певному розумінні виконують позитивну функцію (допомагаючи пережити стресогенні впливи середовища) слід розглядати як «незрілі» (хворобливі, невротичні) типи захисту?

Причина в тому, що переключені патерни поведінки, що засвоюються як засіб відновлення відчуттів комфорту та задоволення у координатах соматичного (тілесного) Я, лише повторюють, відтворюють певну стійку матрицю індивідуальних реакцій, в той час як сенс розвитку полягає у набутті та формуванні різноманітних та гнучких навичок ефективного засвоєння життєвого простору. Невротичні типи захисту, зокрема, переключені патерни поведінки у континуумі «переїдання – відмова від споживання їжі» лише тимчасово згладжують неприємності, але не вирішують їх. Вони ретушують проблему, але не звільняють від неї. Тимчасове дистанціювання від будь-якого травмуючого актуального фактору представляє лише коротку паузу. Але, кожна людина, що страждає на будь-яку форму РХП, знає, що після нетривалої передишки знову неминуче доведеться зустрітися з тим, що тривожить та не дає спокою.

З іншого боку, було б помилковим вважати, що особистісна трансформація передбачає тотальну ліквідацію всіх непродуктивних форм захисту. Подібний підхід представляється надмірно вимогливим та нереальним (має контекст перфекціонізму – немотивованої претензії на абсолютну досконалість, що є вираженням примітивної ідеалізації, до якої, на жаль, призивають деякі системи «оздоровлення та вдосконалення» особистості). Оскільки якась інфантильна частина нашого ества продовжує існувати і в дорослому віці, то йдеться не про знищення ранніх захисних механізмів, а про зведення їх впливу до мінімуму на користь активізації сублімаційних процесів. Така позиція дозволяє вберегти енергію від неадекватних витрат та перенаправити її на реалізацію творчих намірів. Окрім цього означена позиція дозволяє зрозуміти чому багато ретельно продуманих планів зриваються, заповітні мрії не здійснюються, а рішучі наміри не перетворюються на успішні результати? Можливо причиною «недосяжності» стає

нестача життєвої енергії, що витрачається на підтримку величезного апарату психологічного захисту. З того моменту, коли останні перестають займати домінуючу позицію в динамічній структурі душевної організації (під впливом психотерапевтичної корекції), вітальна сила тілесності звільняється найприроднішим чином, що дозволяє здійснити перетрансформацію життєвих смислів та без страху зазирнути у власне майбутнє свого життєвого шляху.

**Література:**

1. Ахмедов Т.И. Практическая психотерапия / Т. И. Ахмедов. – М.: Эксмо, 2008. – 752 с. (Серия «Новейший справочник психолога»).
2. Фрейд З. Лекция 17: Общая теория неврозов. Смысл симптомов //Ведение в психоанализ / [пер.с нем. Г.В.Барышников] / Зигмунд Фрейд. – СПб. : Питер, 2008. – 384 с. (Серия «Золотой фонд психотерапии»).

## СЕКЦІЯ: СУЧАСНІ ІНФОРМАЦІЙНІ ТЕХНОЛОГІЇ

Бекмурат Абсадыков, Манат Иманкул  
(Астана, Казахстан)

### К ВОПРОСУ О СЕТЕВЫХ ОБЛАКАХ

Сегодня компьютерные продукты перманентно увеличивают требования к техническому оснащению компьютера клиента, что неизбежно ведет к существенным расходам на апгрейд. Облачные (рассеянные) технологии (cloud computing) позволяют решить проблему такой требовательности приложений к ресурсам клиента и предоставляют динамично масштабируемые вычислительные ресурсы и приложения через Internet в качестве сервиса под управлением поставщика услуг.

Под «облаком» понимают: а) все, что находится за файерволом компьютера, включая аутсорсинг; б) облачные сервисы, доступные через Internet. Файервол – программа, обеспечивающая защиту информации путем проверки IP-адреса и порта каждого пакета данных, проходящего сквозь файервол в любую сторону (внутреннюю сеть компании/внешнюю сеть), а затем разрешающая/запрещающая его продвижение. В качестве файервола также может быть локальное или функционально-распределенное программное (программно-аппаратное) средство, запрещающее, в частности, несанкционированный доступ в LAN из Internet.

Облачные сервисы доступны в реальном времени через Internet. Основное преимущество облачной обработки данных – возможность создавать, модифицировать и хранить файлы на удаленном сервере, использовать ресурсы которого можно с любого компьютера, подключенного к Internet. Сервисы на базе облачной технологии – от полнофункциональных приложений до сервисов хранения данных и фильтрации спама – можно подключать отдельно или получать сразу несколько видов у агрегаторов и интеграторов облачных сервисов.

Облачные виды услуг расширяют IT-возможности компании без привлечения инвестиций в создание новой инфраструктуры. При развертывании собственной инфраструктуры компания управляет всеми ее компонентами – от сетевых ресурсов до выполняющихся приложений. Но для этого требуются значительные капитальные затраты. Одним из существенных преимуществ облачных вычислений является замена капитальных затрат операционными. Высокая технологичность облачных сервисов связана с предоставлением в распоряжение клиента больших вычислительных мощностей, которые можно использовать для хранения, анализа и обработки данных [1].

Облачные вычисления – возможность клиентов использовать ресурсы, дисковое пространство, оперативную память, вычислительную мощность в зависимости от своих бизнес-потребностей и регулировать их по мере необходимости [2]. Облако – это принципы построения IT-инфраструктуры, которая должна быть надежной, легко расширяемой, наращиваемой и поддерживающей максимально эффективно использование имеющегося оборудования.

Концепция «облако» отвечает следующим требованиям: сервис самообслуживания по требованию; свободный сетевой доступ вне зависимости от используемого терминального устройства (ПК, смартфона, интернет-планшета); пул (pool) ресурсов; оперативная эластичность (сервисы могут быть предоставлены, расширены, сужены в любой момент времени, без дополнительных издержек на взаимодействие с поставщиком); измеримый сервис (провайдер облачной платформы взимает плату в зависимости от уровня потребления, тарификация возможна по времени работы приложений клиента, по объему обрабатываемых данных/количеству транзакций над ними, по сетевому трафику).

Облако – крупный ЦОД (центр обработки данных, дата-центр), где хранится вся необходимая информация. Автоматически у компании заказчика отпадает необходимость платить по умолчанию за аппаратное и программное обеспечение (ПО). Вычислительные облака содержат тысячи серверов, расположенных в ЦОДах и обеспечивающих работу десятков тысяч приложений, которые одновременно используют миллионы клиентов. Для эффективного управления такой крупномасштабной инфраструктурой необходима максимально полная автоматизация. В целях создания различным видам клиентов (облачным операторам, сервис-провайдерам, IT-администраторам, пользователям приложений и др.) защищенного доступа к вычислительным ресурсам в облачной инфраструктуре предусмотрена возможность самоуправления и делегирования полномочий. [3]

ЦОД реализует функции обработки, хранения, распространения информации и нацелен на решение бизнес-задач путем предоставления информационных услуг. Главным критерием оценки качества работы ЦОД служит время доступности сервера (аптайм). Эффективность работы ЦОД определяется возможностями адаптации и масштабирования в соответствии с варьирующимися потребностями бизнеса и сохранением разумного уровня затрат. Типичный ЦОД содержит:

- информационную инфраструктуру, включающую в себя серверное оборудование и обеспечивающую главные функции ЦОДа (обработку, хранение информации);
- телекоммуникационную инфраструктуру, обеспечивающую взаимосвязь элементов ЦОДа, а также передачу данных между дата-центром и клиентами;
- инженерную инфраструктуру, гарантирующую нормальное функционирование основных систем ЦОДа.

Следующим этапом эволюции ЦОД служит программно-определяемая сеть SDN (Software-defined Networking) – одна из форм виртуализации вычислительных ресурсов. Виртуализация – предоставление пула вычислительных ресурсов (или их логического объединения), абстрагированное от аппаратной



реализации, предоставляющее логическую изоляцию вычислительных процессов, реализуемых на одном физическом ресурсе. Виртуализации могут быть подвергнуты сети передачи данных, сети хранения данных, платформенное и прикладное ПО. В частности, виртуально выделенный сервер есть технология хостинга, включающая в себя мощность выделенного сервера с гибкостью и простотой управления.

SDN эффективны для построения инфраструктурных облачных сервисов, в условиях, когда по запросу от потребителей услуг необходимо автоматически и быстро создавать виртуальные узлы и выделять виртуальные сетевые ресурсы для них. Архитектура SDN имеет три уровня:

- инфраструктурный уровень, на котором работают сетевые коммутаторы и каналы передачи данных;
- уровень управления – набор программных средств, физически отделённых от инфраструктурного уровня, обеспечивающий реализацию механизмов управления устройствами инфраструктурного уровня;
- уровень сетевых приложений.

Ядром уровня управления SDN служит сетевая операционная система – программное средство, создающее интерфейс со средствами инфраструктурного уровня, и служащее прикладным программным интерфейсом для уровня сетевых приложений, определенным в терминах более высокого уровня абстракции (например, «имя узла», «имя пользователя») по сопоставлению с параметрами конфигурации сетевых устройств (IP-адрес, маска подсети, MAC-адрес).

SDN становится мощным и, возможно, доминирующим фактором на рынке решений для высокопроизводительных и высококритичных сетей передачи данных [4]. По прогнозам SDN Central, мировой рынок SDN к 2018 г. достигнет \$35,6 млрд.

Итак, облако позволяет объединять ресурсы в гибкие пулы, но для этого требуются автоматизация и применение сервисного подхода. Решить эти задачи позволяет виртуализация. Для выбора наиболее приемлемой облачной платформы и провайдера необходимо четко сформулировать требования, предъявляемые к облаку, а также произвести пробное тестирование всех возможных платформ. Поиск путей решения зависит от задач, которые необходимо реализовать, а также от стоимости и сложности как разработки, так и поддержки. Сегодня компании все чаще обращаются к облачным технологиям, чтобы обеспечить независимость ИТ-сервисов от устройств и местоположения клиентов. Также компании стремятся передать на аутсорсинг компетенции, которые являются непрофильными для ведения бизнеса. Облака привлекают простотой: клиенту не нужно ни следить за состоянием аппаратного обеспечения и ПО, ни решать проблемы масштабируемости и производительности – сложные низкоуровневые компоненты сервиса абстрагированы и скрыты от него.

В ИТ-инфраструктуре (бизнеса, ИТ-подразделений) необходимо объединить сетевые, серверные ресурсы и системы хранения данных в масштабируемые виртуальные пулы. Логика такого объединения может быть различной (производительность, географическое местоположение и др.). Абстрагирование ресурсов позволяет делегировать клиентам отдельные ресурсные элементы (память, процессорные мощности или приложения). В настоящее время часть информационных технологий уже перемещается в "облака". Гибкая архитектура для создания современных сред виртуализации должна быть максимально открытой и способной работать в разных сценариях. Существует множество способов использования облачных технологий, и в этих условиях заказчики хотят максимальной свободы при выборе места размещения рабочих нагрузок, будь то физическая инфраструктура, гипервизор среды виртуализации или облачные сервисы.[5]

#### Литература:

1. Макаров С.В. За «Облачные вычисления» // Креативная экономика.- №8, 2010.
2. Орлов С. Как построить облако? // Журнал сетевых решений/LAN.
3. Черняк Л. Интеграция – основа облака // Открытые системы. - Сентябрь, 2011.
4. Журнал сетевых решений/LAN. - № 10, 2013. Электронный ресурс: <http://www.osp.ru/lan/2013/10/13037886/>
5. Гибкое перепрограммирование сетей. Электронный ресурс: <http://www.cisco.com/web/RU/news/releases/txt/2013/01/011013b.html>

**А.Т. Кенжабаев, М.М.Икрамов**  
(Ташкент, Узбекистан)

#### **АХБОРОТ-КОММУНИКАЦИЯ ТЕХНОЛОГИЯЛАРИ МУҲИТИДА ПЕДАГОГИК ФАОЛИЯТГА ЗАМОНАВИЙ ЁНДАШУВЛАРНИНГ ДОЛЗАРЪ МУАММОЛАРИ**

*Мақола педагогик фаолиятга замонавий ёндашувларга асосланган инновацион амалий ҳамда назарий муаммолар ечимига бағишланган*

Кейинги йилларда мамлакатимиз тарафидан таълим жараёнларига замонавий ахборот-коммуникация технологияларини кенгроқ жорий қилиш ва ривожлантириш масалаларига катта эътибор қаратилиб келинмоқда. Ўзбекистон Республикаси Президентининг 2012 йил 21 мартдаги ПҚ-1730-сонли “Замонавий ахборот-коммуникация технологияларини янада жорий этиш ва ривожлантириш чора-

тадбирлари тўғрисида»ги қарори ҳамда Олий ва ўрта махсус таълим вазирлигининг 2013 йил 11 июлдаги «Олий таълим муассасалари профессор-ўқитувчиларининг ахборот-коммуникация технологиялари ва чет тилларини ўрганишларини ташкил этиш тўғрисида»ги 250-сонли буйруғи бунга яққол мисол бўла олади.

Профессионал педагогик фаолиятни модернизация қилиш ахборотлашган жамиятни такомиллаштириш борасидаги асосий муаммолардан бири ҳисобланади. Мавжуд интернет-технологиялар педагоглар учун зарур ахборотларни турли хилдаги сайтлардан тезда қабул қилиш, қайта ишлаш ва узатиш имкониятидан ташқари, бир-бирлари билан фаол равишда компьютер тармоқлари ёрдамида ўзаро ижодий ҳамкорлик қилиш шароитларини ҳам яратиб бермоқда. Бу ҳамкорликни электрон почта, web-анжуманлар, форумлар, чатлар ҳамда юқори технологиялар воситасида амалга оширишни такомиллаштириш педагогик жараёнларда ўзининг ижобий самарасини беради. Шунинг учун Республикамиз таълим тизимида «Виртуал ижодий педагогик бирлашмалар»ни яратиш, тизимда янги ахборот технологияларини қўллаш жараёнларини тезлаштириб унинг самарали бўлишига ёрдам беради.

Фикримизча, буни амалга ошириш Республикамиздаги етакчи педагогларнинг интернет ҳамкорлигидан иборат бўлиши керак ва уни «Ижодий педагоглар тармоғи» портали деб аташ мақсадга мувофиқ бўларди. Бунинг учун қуйидаги муаммолар ўз ечимини топиши керак: Биринчидан ўқув жараёни шаклини тубдан ўзгартириш ва унда педагог ролига алоҳида аҳамият бериш керак. Бунда таълим жараёнининг шакли ва усуллари тўлиқ равишда ахборот-коммуникация технологиялари ёрдамида амалга оширилиши шарт. Шу жараёнларга мос педагогларни тайёрлаш, ва қайта тайёрлаш зарур. Чунки ҳозирги авлод юсак технологиялар муҳитида тарбия топиб, ўқиш, ёзишни билмасдан туриб, замонавий турдаги смартфонлардан, планшетлардан, турли хилдаги гаджетлардан фойдаланиб, интернетда ишлашни биладилар.

Шунинг учун ўқувчининг саволига педагогнинг биргина жавоби бўлмасдан, уни қониқтириш учун бу жавоблар сонининг варианты бир неча хил бўлиши керак. Ўз навбатида бу масалани фақат биргина педагогнинг ўзи ҳал қилиши мураккаб бўлиб, бунинг учун етук педагоглар жамоасини шакллантириш зарурияти туғилади. Бу эса фақат «Интернет тармоғи» ёрдамида амалга оширишни талаб қилади. Педагогларнинг портал тармоғидаги ўзаро ҳамкорлиги дарс бериш жараёнини ижобий услубий жиҳатларини оммалаштириб, педагоглар мастер класслари қайта тайёрлаш жараёнлари фаоллашади. Бу билан давлатнинг юқоридаги ишларга сарфланадиган харажатлари бир мунча қисқаради. Маълумки педагогик жараёнларда аёллар ҳамда нафақадаги педагоглар ҳам фаол иштирок этиб келишмоқда. «Ижодий педагоглар тармоғи» портали эса уларга ишга келмасдан туриб, ўз таътиллари (аёллар бола парвариши вақтида, нафақадагилар уй шароити) давомида уйдан туриб ўзининг амалий ва услубий жиҳатдан профессионал малакаларини оширишга хизмат қилади.

Иккинчидан боғча, мактаб, лицей, коллеж, Олий таълим муассасалари ва бошқа ташкилотларда ахборот-коммуникация технологияларининг сифатини ошириш омили ҳам муҳим ҳисобланади. Таҳлиллар шуни кўрсатмоқдаки ахборот-коммуникация технологияларига эътибор кучли бўлган ташкилотларда, ходимларнинг компьютер саводхонлигига бўлган қизиқиши кучли бўлмоқда. Энг муҳими педагогнинг билим даражаси қанча кучли бўлса, у шунчалик даражада ахборот-коммуникация технологиялари ва юқори технологиялардан фойдаланиш соҳасидаги ўз билим сегментини кенгайтиришга ҳаракат қилади.

Учинчидан «Ижодий педагоглар тармоғи» порталини шакллантириш, авваламбор ташкилотнинг локал тармоғидан бошланса мақсадга мувофиқ бўлади. Бунда:

- ижодий педагоглар ташкилот аҳамиятига эга бўлган зарурий муаммоларни ечадилар;
- илмий услубий масалаларни ечишда ўз тажрибалари орқали ҳамкорлик қиладилар;
- бакалавр ва магистрлар ўртасида мастер класслар, турли конкурслар, олимпиадалар ва фестиваллар ўтказишни ташкил қиладилар.

Хулоса қилиб айтганда, «Ижодий педагоглар тармоғи» порталини шакллантириш ва уни такомиллаштириш, ундаги фаол иштирокчи педагоглар сони ва сифати, муҳокама қилинадиган мавзуларнинг турли туманлиги ва уларни янгиланиш ҳолатига боғлиқдир. «Ижодий педагоглар тармоғи» порталини мунтазам такомиллаштириб бориш ахборот-коммуникация технологиялари муҳитида педагогик фаолиятга янгича ёндашиш муаммоларини ҳал этади ва жамиятни янги цивилизацияси бўлмиш ахборотлашган асрга етаклайди.

**А.Т. Кенжабаев, А.Ш. Алланазаров**  
(Ташкент, Ўзбекистан)

## ЭЛЕКТРОННОЕ ПРАВИТЕЛЬСТВО В УЗБЕКИСТАНЕ: ТЕОРИЯ И ПРАКТИКА

Современное развитие человечество характеризуется внедрением во все сферы жизни общества информационно-коммуникационных технологий, которые меняют образ жизни людей и определяют фундамент и материальную базу для перехода к информационному обществу.

На Правительственном заседании 18 января 2013 года, посвященном итогам социально-экономического развития страны в 2012 году и важнейшим приоритетным направлениям экономической программы на 2013 год, Президент Республики Узбекистан Ислам Каримов отметил важность разработки Концепции и комплексной программы формирования системы «Электронное правительство» в стране. По этому случаю 1 июля 2013 года в нашей республике запущен Единый портал интерактивных

государственных услуг **my.gov.uz**. Это было первым шагом на пути формирования портала «Электронное правительство» в стране.

Разработанная концепция и комплексная программа определяет основные направления внедрения системы «Электронное правительство», использования информационных технологий в деятельности государственных органов при взаимодействии с гражданами, организациями, иностранными гражданами и является важнейшим инструментом обеспечения совершенствования системы государственного управления. За последние годы в республике была проделана значительная работа по оснащению государственных органов компьютерной техникой, созданию локальных и корпоративных сетей передачи данных, все государственные органы имеют доступ к сети Интернет. Динамично развивается Правительственный портал Республики Узбекистан в сети Интернет, ежемесячная посещаемость которого составляет данный момент более 300 тысяч пользователей.

Все государственные органы Узбекистана имеют свои постоянно обновляемые веб-сайты, которые обеспечивают широкий доступ юридическим и физическим лицам к информации о деятельности государственных органов, принимаемых ими решениях. Государственными органами оказывается пользователям свыше 200 видов интерактивных государственных услуг, которые обеспечивают открытость, прозрачность, оперативность в их деятельности.

Общее количество государственных информационных ресурсов в республике достигло около 200 единиц, зарегистрированных информационных систем составляет более 130 единиц.

К единой защищенной электронной почте и системе электронного документооборота подключены 118 органов государственного и хозяйственного управления, государственной власти на местах, а также 26 подразделений исполнительного аппарата Кабинета Министров Республики Узбекистан [WWW.gov.uz].

Одним из важнейших нормативно-правовых документов, направленных на формирование и широкое применение системы «Электронное правительство» в Узбекистане стала Комплексная программа развития Национальной информационно-коммуникационной системы Республики Узбекистан на 2013-2020 годы, утвержденная постановлением Президента Ислама Каримова «О мерах по дальнейшему развитию Национальной информационно-коммуникационной системы Республики Узбекистан» от 27 июня 2013 года. Она включает решение таких задач, как обеспечение населения возможностью осуществлять взаимоотношения с органами государственной власти в электронной форме, внедрение принципа «единое окно» в системе государственного управления. В программе также определены мероприятия по созданию комплексов информационных систем и баз данных системы «Электронное правительство».

С принятием этой программы активизировались работы по созданию информационных систем государственных органов, предусмотрена разработка до конца 2014 года 32 комплексов информационных систем государственных органов, включающих в себя 86 информационных систем различных сфер и отраслей экономики.

В результате осуществленных мер по расширению электронного обмена информацией в сфере государственного управления год за годом увеличивается число пользователей услуг по формированию и приему электронной отчетности и документооборота. Анализ вышеперечисленных концепций и программ показывает, что ведущая роль в формировании национальной стратегии информационного развития, в консолидации всех слоев общества для достижения поставленных целей информационного и инновационного развития, в координации бизнеса, всех общественных институтов и граждан по реализации национальной цели отводится государству.

В большинстве передовых стран мира, Канада, Корея, Малайзия, Сингапур, США разработаны и реализуются стратегии или комплексные программы информационного развития как общества в целом, так и отдельных сфер деятельности.

Не составляют исключения и государства, образовавшиеся на постсоветском пространстве. Например, долгосрочной стратегической целью государственной информационной политики Российской Федерации и государственной политики Республики Беларусь и Казахстана в области информатизации является переход к новому этапу развития - построению информационного общества и вхождению в мировое информационное сообщество.

Целью принятых концепций и программы по этой направлению Узбекистана это-дальнейшее развитие и широкое внедрение во всех отраслях экономики и сферах жизни страны современных информационно-коммуникационных технологий, обеспечение ускоренного развития информационных ресурсов, систем и сетей, а также стимулирование расширения спектра и улучшение оказываемых интерактивных государственных услуг субъектам предпринимательства и населению.

В настоящее время в Узбекистане наиболее информативными и посещаемыми для широкой аудитории являются веб-сайты Государственного налогового комитета, Государственного комитета по статистике, Министерства иностранных дел, Министерства здравоохранения, Министерства высшего и средне-специального образования и других влиятельных министерств и ведущих организаций. Вместе с тем результаты внедрения информационно-коммуникационных технологий (ИКТ) в некоторых государственных органах в настоящее время носят преимущественно внутриведомственный характер, предназначены для решения внутренних задач, что не позволяет значительно улучшить межведомственное взаимодействие и повысить качество оказываемых государственных услуг, предоставляемых юридическим и физическим лицам.

Ранее сформированные государственные информационные системы и ресурсы разработаны на различных разрозненных платформах и технологиях и содержащиеся в них сведения недоступны другим

государственным органам для оперативного использования, что на практике приводит к значительным временным задержкам при межведомственном обмене информацией, многократному сбору и дублированию информации в разных системах и базах данных. Учитывая данную тенденцию, в настоящее время начаты работы по формированию единой технологической инфраструктуры, обеспечивающей юридическую значимость, достоверность и информационную безопасность электронных форм взаимодействия государственных органов между собой, а также с юридическими и физическими лицами в рамках предоставления государственных услуг.

На данный момент в большинстве государственных органов нашей республики отсутствуют централизованные базы данных, квалифицированные кадры в сфере ИКТ, единые общедоступные справочники и классификаторы.

По нашему мнению для устранения отмеченных негативных моментов и факторов следует тщательно предусмотреть мероприятия по развитию инфраструктуры системы «Электронное правительство» в Комплексной программе, отвечающие целям и задачам концепции.

В заключении можно сказать, что в сфере ИКТ Узбекистана много планов и мероприятий на долгосрочную перспективу. В их числе основным является полный переход к системе «Электронное правительство». Принимаемые меры в этой отрасли будут способствовать дальнейшему обеспечению прозрачности, открытости и надежности деятельности государственных органов власти и управления, повысят эффективность их взаимодействия с населением страны.

#### **Литература:**

1. WWW.gov.uz

**А.Т. Кенжабаев, Д.Э. Ишанходжаева**  
(Ташкент, Узбекистан)

### **TALABALAR BILIMINI BAHOLASHNING KOMPYUTER TIZIMI VA O'ZLASHTIRISH MONITORINGINI TASHKIL ETISH MUAMMOLARI**

Talabalar bilimini baholashning kompyuter tizimi va o'zlashtirish monitoringini tashkil etish uchun avvalo, zamonaviy ta'lim tizimida o'qitishning sifatini tashxis qilishga, ya'ni uning holatini aniqlamay turib, undagi jarayonlarni samarali boshqarishga, ta'limda ma'lum bir maqsadga erishishning iloji yo'qligi hech kimda shubha tug'dirmaydi. Talabalarning yakunlovchi bilim va malakalarini ta'lim jarayonida turli mezonlar va yondashuvlarga tayanib aniqlash, bu jarayonlarga axborot texnologiyalarini qo'llash, ularning qo'yilgan didaktik talablarga mosligi haqiqiylikini nazorat qilish mumkin. Bunda pedagogik tashxis talabalar bilim, malaka va ko'nikmalarini shakllanish darajasini aniqlashni, nazorat qilishni, baholashni, yig'ish va statistik ma'lumotlarning tahlili hamda kelgusida bu jarayon rivojini bashorat qilishni o'z ichiga oladi.

Metodik adabiyotlarda talabalar o'zlashtirishlarining tashxisi, ular tomonidan erishilgan o'zlashtirishlarning darajasi sifatida qayd etish ekanligiga e'tiborni qaratsak, unda pedagogik tashxisning maqsadi, ta'lim jarayoni borishini tahlili va uni baholashni o'z vaqtida aniqlanishidan iborat bo'ladi. Ma'lumki, ta'lim jarayonini bunday baholash, faqat talabani o'zlashtirish darajasini belgilash bilan chegaralanib qolmay, o'qish jarayonini rag'batlantirishda muhim pedagogik vosita va ijobiy motiv uyg'otish bilan talaba shaxsiga kuchli ta'sir etadi. Shu xilda talabani ob'ektiv baholash asosida unda adekvat ravishda o'z-o'zini baholash imkoni tug'iladi va o'z muvaffaqiyatlariga tanqidiy munosabat shakllanish qayd etiladi. Shu nuqtai nazardan talaba bilim, malaka va ko'nikmalarini baholash, ayniqsa, bilimlarni nazorat qilishning kompyuterlashtirilgan tizimi, zamonaviy axborot-pedagogik tizimlarida, ularda bilimni nazoratini tashxisiy ahamiyati va haqqoniylik hamda samaradorligini oshirish maqsadida tinimsiz izlanishlar va takomillashtirish ishlarini olib borishni taqozo qiladi.

Mazkur masalaning echimi o'qitishning maqsadiga muvofiq va haqqoniy bo'lishida, iloji boricha aniq va asoslangan usul sifatida qayd qilingan. Bunda ballarning kichik miqdori, bilimlarni haqqoniy baholashni qiyinlashtirishi (masalan besh balli tizimni) aniq bo'lishi qiyin va shu bois ularning rag'batlantiruvchi funktsiyasini ham kamaytiradi. Biroq juda yuqori katta intervalda (masalan, 100 balli tizimlarda) olingan baholash tartibida talabalar bilimini baholashni samarali tashkil etish mumkin. Shu bois kompyuter texnologiyalari tizimida bajariladigan ob'ektiv va sub'ektiv tomonlarni baholashga ta'siri bilan bog'liq faktorlarni aniqlash lozim bo'ladi.

Ta'limda tashxis va uning monitoringini rejalashtirishda aniqlangan ustuvorliklarning barqarorligini, turli jihatlarning xususiyatlarini, jumladan, talabani ta'lim taraqqiyotida shaxs sifatida ijobiy yoki salbiy rivojlanishini aniqlash juda muhim sanaladi.

Kompyuter texnologiyalari asosidagi monitoring faqat mutaxassis – pedagoglar tomonidagina emas, balki pedagogik jarayon ishtirokchilarining o'zlari tomonidan amalga oshirilishi maqsadga muvofiq bo'ladi. Bunday texnologiyalarda pedagogik jarayon va o'qish jarayoni ishtirokchilarida o'zlarning axborotga va bilimga bo'lgan ehtiyoj va ishtiyoqlarini faollashtirish xohishining shakllanishiga erishish zarur.

Bunday jihat haqqoniy bo'lishi uchun INTERNETning ta'lim resurslari, talabgorlarning so'rovlari va talablariga to'la javob bera oladigan darajada bo'lishi shart. Shuning uchun ham ekspertlar tomonidan ta'lim veb – saytlarning sifatlarini baholash kompyuter tashxisining haqqoniylikida muhim o'rin tutadi. Ta'limda veb-saytlarning sifati ta'lim jarayonida axborot fazasining rivojlanishiga ta'sir etuvchi eng muhim jihatlardan sanaladi. U mazkur bazada ta'lim olishning sifatiga va mazkur tizimning madaniyatli tashkil etilganlik darajasiga bevosita ta'sir etadi.

Tashxisli ta'limni ma'lumotli va to'g'ri tashkillashtirish yagona huquqiy-me'yoriy va standart bazasisiz yaratishning imkoniyati yo'q.

Respublikamizda ta'limning yagona axborot bazasida yuqoridagi talablarga javob beradigan bazani yaratishga katta ehtiyoj mavjud. Shu bois bu masala bo'yicha oliy ta'lim tizimida amalga oshirilayotgan tadqiqot ishlarini birinchilardan deb qarash bilan birga, ular ma'lum kamchiliklardan holi bo'lmasligini ham ta'kidlaymiz.

Tashxis va monitoringni ta'limda joriy etishda mavjud metodologiyani qo'llash orqali axborotli o'qitish muhitining tashxisiy vazifasini aniqlash imkoniyati tug'iladi. Ayni paytda talabalar erishgan bilimlar, malaka va qo'nikmalarni nazorat qilishning keng tarqalgan yo'li – testlar yordamida tekshirish bo'lib, kompyuterning testdan foydalanuvchi bilan o'tkazadigan muloqotiga asoslangan.

Mazkur tizim "pedagogning texnik qayta qurollanishi, uning mexanizatsiyalashtirilgan mehnati" yohud "o'qituvchi mashina" degan shiorlar ostida o'qituvchining talaba bilan individual ishlari jarayonini mujassamlashtiruvchi sifatida dunyoga keldi. Ba'zan o'quv jarayonida sun'iy intellekt tizimini qo'llanishi baholash jarayonining murakkabligi, xususan o'quvchini baholash uchun talabaga katta miqdordagi axborotni qayta ishlashi, baholovchi va baholanuvchi orasidagi murakkab o'zaro ta'sir jarayonining murakkabligi bu masalani oson hal qilish imkonini bermadi.

Xususan, talaba bilim va malakasini kompyuterlashtirilgan holda nazorat qilish, talab qilinadigan bilimlar majmuasining sifatini aniqlash muammosini hal qilish lozimligini, busiz erishilgan bilimlarni baholash mezonlarini va ularning o'zlashtirilganlik darajasini aniqlash qobiliyatlarini belgilash mumkin emasligi oydin bo'ldi.

Talabalar bilimi, malaka va ko'nikmalarini nazorat qilishning asosiy maqsadi, ular erishgan yutuqlar va muvaffaqiyatlarini aniqlash, uni takomillashtirish yo'llarini ko'rsatish va shu asosda talabalar uchun faol ijodiy faoliyat ko'rsatish uchun sharoit yaratishdan iborat.

Bu maqsad, birinchi navbatda, talabalar tomonidan o'quv materiallarini o'zlashtirish sifati bilan, ya'ni o'quv dasturida belgilangan bilim, malaka va ko'nikmalarni egallash darajasi bilan bog'liq. Ikkinchi tomondan, nazoratning asosiy maqsadini aniqlashtirish, o'zaro va o'z-o'zini nazorat qilish bo'yicha yondashuvlarni o'rganish hamda o'zaro va o'z-o'zini nazorat qilishga bo'lgan ehtiyojning shakllanishi bilan bog'liq. Uchinchidan esa, bu maqsad talabalarda bajarilgan ish uchun javobgarlikning namoyon bo'lishi kabi shaxsning ijobiy sifatlarini tarbiyalashga qaratilgan bo'ladi.

Talabalar bilimini nazorat qilishning maqsadini amalga oshirishda, nazoratning bir qancha vazifalari mavjud. Xususan, bular ichida eng muhimi – nazorat funktsiyasi bo'lib, talabalar erishgan bilim, malaka va ko'nikmalarning holatini, ularning bilish faoliyati bo'yicha yondashuvlarni, o'zlashtirganlik darajasiga ko'ra ularning aqliy faoliyatlarini rivojlanish darajasini namoyon qiladi. Uning ikkinchi muhim vazifasi o'qitish bo'lib, u talaba erishgan bilimlar, malaka va ko'nikmalarni takomillashtirish va tizimlashtirilganini nazorat qiladi. Bunday nazorat jarayonida talabalar o'rganilayotgan materialni qaytarish va mustahkamlash bilan shug'ullanadilar. Bilimlarni tekshirish, o'rganilayotgan materialdan asosiyini ajratib olish, shuningdek, erishilayotgan bilim, malaka va ko'nikmalarning mazmunini aniq va ravshan qilishga yordam qiladi.

Nazoratning uchinchi – tashxis vazifasi, talabalar erishayotgan bilim, malaka va ko'nikmalardagi kamchiliklar, etishmovchilik va xatolar haqida, xatolarning soni va xarakteri haqida ma'lumot olishga yordam beradi. O'qitish jarayonida tashxisiy tekshirishlar uchun ma'lum darajada samarali metodikani tanlashga yordam berishi bilan muhim sanaladi. Bilimlarni nazorat qilishda, uning bashorat etuvchi vazifasi, ta'lim-tarbiyaviy jarayon haqida, uning kelajagi, ya'ni oldindan ko'ra bilish mumkin bo'lgan holati to'g'risidagi axborotni olish uchun xizmat qiladi. U o'quv jarayonining ma'lum bosqichida o'quv materialining ma'lum bo'lagi bo'yicha mo'ljallangan aniq bilim, malaka va ko'nikmalar yetarlicha shakllangan yoxud shakllanmaganligi bashoratini tekshirish imkonini beradi.

**А.Т. Кенжабаев, А.А. Рузиев  
(Ташкент, Узбекистан)**

## **МЕЖДУНАРОДНЫЙ ОПЫТ ВНЕДРЕНИЕ КРИТЕРИЕВ ОЦЕНКИ ИКТ В УЗБЕКИСТАНЕ**

В настоящее время в Узбекистане целенаправленно внедряются информационно-коммуникационные технологии (ИКТ), в том числе для предоставления интерактивных государственных услуг населению и юридическим лицам.

Президентом Республики Узбекистан Исламом Каримовым подчеркнута важность ускоренной реализации мер и проектов в сфере информационно-коммуникационных технологий: «Мы должны отдавать себе отчет, что без кардинального, я бы сказал взрывного продвижения по пути широкого внедрения во все сферы экономики, в нашу повседневную жизнь современных информационно-коммуникационных систем трудно видеть перспективу. Нам необходимо в кратчайшее время не только устранить имеющее место отставание по многим видам оказания информационных услуг, но и выйти в разряд передовых стран с высоким уровнем внедрения информационно-коммуникационных технологий».

Оформить социальную помощь, оплатить коммунальные услуги, зарегистрировать предприятие, заплатить налоги, встать на учет в ГАИ, получить разъяснения от таможенников, участвовать в онлайн, суде ознакомиться с последними изменениями в законодательстве, посмотреть, как голосует конкретный депутат, задать вопрос президенту. Всё это становится возможным благодаря так называемому «электронному правительству». Благодаря новым средствам коммуникации, в частности, интернету, государство все ближе становится гражданам.

В целях совершенствования взаимодействия государственных органов с населением и субъектами предпринимательства, а также мониторинга состояния внедрения ИКТ Узбекистана поставлена задача по внедрению международных критериев и индикаторов оценки уровня информатизации отраслей и сфер экономики страны и осуществлению системного мониторинга. Для успешного выполнения вышеперечисленных задач должен оптимально функционирующая модель системы «электронного правительства».

Любая система «электронного правительства» предполагает четыре этапа внедрения:

- государственные органы предоставляют в интернете информацию о своих услугах. В частности, это может быть расписание приемных часов, контактные телефоны руководителей, информация о деятельности госоргана, о последних решениях принятых ведомством, описание процедуры получения необходимых услуг;
- загружать с сайта ведомства формы анкеты или заявления, бланков необходимых документов;
- документы заполняется в режиме онлайн прямо на сайте;
- перечисляется по интернету плата за какую-либо услугу, проконтролировать, на каком этапе находится рассмотрение вашего заявления, получить, не отходя от клавиатуры, консультацию специалиста или руководителя и тому подобное.

Наиболее авторитетным рейтингом среди существующих глобальных рейтингов оценки уровня развития электронного правительства является рейтинг ООН, которая раз в два года проводит исследование для оценки уровня применения ИКТ в решении административных и экономических задач стран мира и освоения современных технологий при предоставлении государственных услуг. В этом отношении особенно показателен опыт Республики Корея, которая на протяжении нескольких лет лидирует в мировом рейтинге ООН в области внедрения электронного правительства. Корейское правительство оказывает около 87% всех государственных услуг, учитываемых в рейтинговом исследовании ООН.

Классификация электронного правительства Евросоюза предусматривает 20 видов основных государственных услуг, которые должны предоставляться в электронном виде. Высокий уровень развития «электронного управления» наблюдается и в США. Здесь государственная почтовая служба может распечатать ваше электронное сообщение, упаковать в конверт и отправить по адресату.

Одним из передовиков введения «электронного правительства» стала Эстония. Она даже предоставила своим гражданам голосовать на выборах через интернет. Многочисленные удостоверения и документы - паспорт, водительские права, амбулаторную карточку - эстонцу заменяет персональная ID-карта. Полиция не может оштрафовать вас за вождение без прав, так как эта информация уже храниться в базе данных полиции. Для получения разрешения, лицензии нет необходимости собирать сотни справок. В систему делается запрос, а робот сам собирает всю необходимую информацию. Ни одна госструктура не потребует от вас информации, которая уже была занесена в единую информационную систему.

Эстонское законодательство требует выкладывать в интернет всю официальную информацию. На сайте мэрии можно узнать мобильный телефон руководителя, посмотреть его налоговую декларацию и даже проследить, сколько он потратил денег налогоплательщиков, чтобы купить себе канцтовары.

Активно развивается «электронное правительство» и в Казахстане. Власти страны планируют перевести в электронный режим практически все госорганы, которые предоставляют услуги населению и внедрить 1200 услуг на портале.

В отчете ООН о состоянии развития электронного правительства отмечается, что Узбекистан стремительно движется к внедрению элементов электронного правительства, в частности, принимаются соответствующие правительственные решения и вносятся изменения в законодательные акты, совершенствуется Правительственный портал. Государственными органами посредством своих web-сайтов и Правительственного портала Республики Узбекистан (Gov.uz) оказывается более 400 интерактивных государственных услуг. Для населения Узбекистана недавно сдан в эксплуатацию единый портал [my.gov.uz](http://my.gov.uz), оказывающие различные интерактивные государственные услуги. Этот портал является единой точкой доступа к интерактивным государственным услугам, предоставляемым государственными органами, в том числе на платной основе.

Предоставление интерактивных государственных услуг через Единый портал осуществляется для заявителей, прошедших процедуру регистрации и авторизации согласно Положению о Едином портале интерактивных государственных услуг Республики Узбекистан, утвержденного Постановлением Кабинета Министров Республики Узбекистан №378 от 30 декабря 2012 года «О мерах по дальнейшему совершенствованию деятельности Правительственного портала Республики Узбекистан в сети Интернет с учетом предоставления интерактивных государственных услуг».

Данный портал создан в целях предоставления доступа пользователей к интерактивным государственным услугам, в том числе на платной основе и основными задачами портала являются: предоставление возможности пользователям для прямой подачи обращений в государственные органы; интеграция пользователей с другими проектами в сфере информационно-коммуникационных технологий; повышение эффективности взаимодействия пользователей с государственными органами; сокращение и устранение бюрократических преград и барьеров для пользователей при обращении в государственные органы; содействие в дальнейшем развитии «электронного правительства» и внедрении современных информационных технологий в государственное управление.

Доступ в персональный кабинет для физических (на основании заявления и паспорта) и

юридических лиц (на основании заявления и свидетельства о регистрации) предоставляется:

Центром «Узинфоком» и Центром компьютеризации при хокимияте города Ташкента в течение одного рабочего дня; центрами компьютеризации при Совете Министров Республики Каракалпакстан, хокимиятах областей и г. Ташкента в течение двух рабочих дней.

Центр «Узинфоком» или Центр компьютеризации при Совете Министров Республики Каракалпакстан, хокимиятах областей и г. Ташкента вправе заблокировать или закрыть доступ в Единый портал по инициативе пользователя. Общий вид этого портала выглядит таким образом.

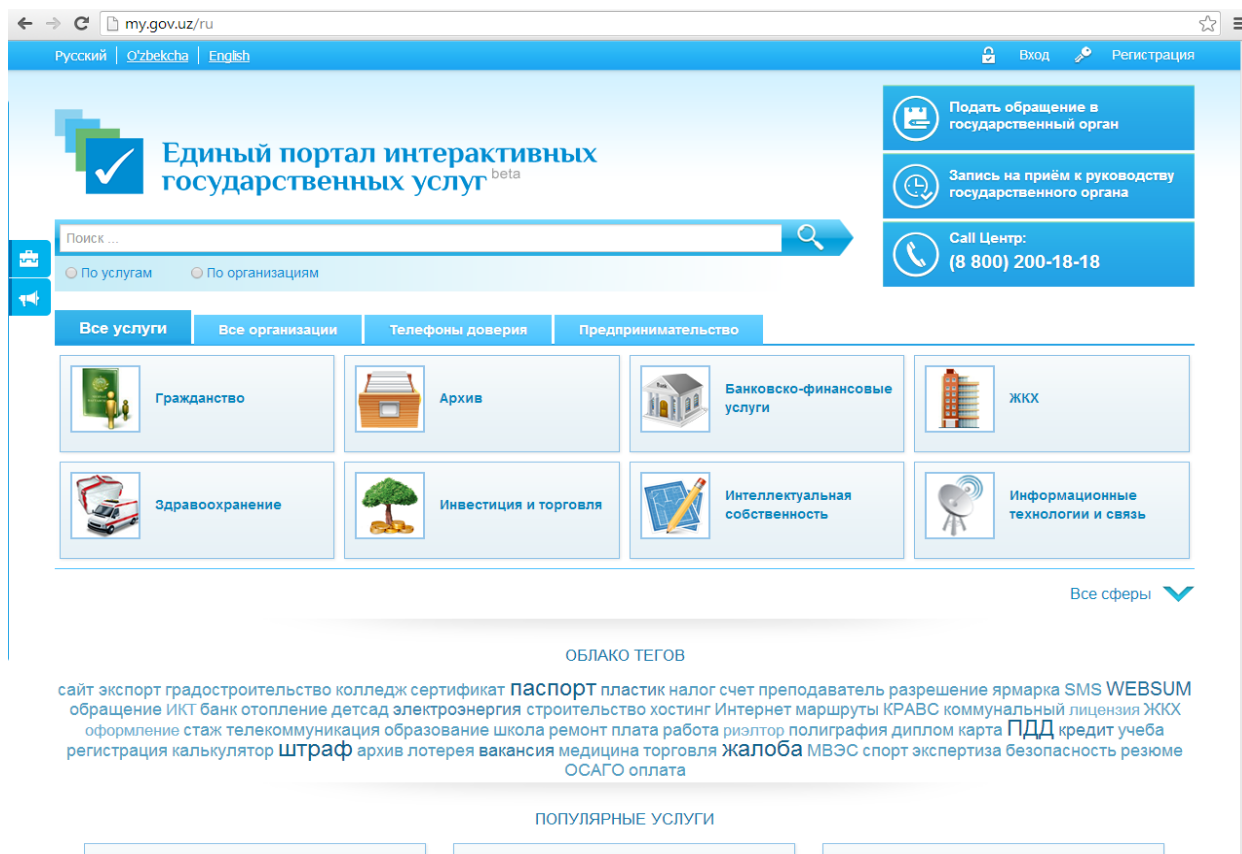

В заключении можно сказать, на данном этапе актуальным является применение критериев оценки развития электронного правительства с учетом положительного международного опыта, что будет способствовать эффективному мониторингу проводимых реформ в области внедрения ИКТ любого государства.

#### Источники:

1. www.ccitt.uz
2. www.podrobnosti.ua

**Тимур Омар, Манат Иманкул**  
(Астана, Казахстан)

### ОРГАНИЗАЦИЯ МОБИЛЬНОЙ СВЯЗИ В 5G

Мобильность – ключевой показатель деятельности предприятия и влияет практически на каждый аспект бизнеса. Мобильные технологии позволяют повысить производительность работы и создать имидж более инновационной компании для клиентов. Мобильные сети постоянно эволюционируют и практически неограниченны физическими барьерами. Необходимость расширения существующих сетей за счет использования мобильной связи делает беспроводные сети актуальным направлением IT-технологий. Для мультисервисных сетей есть возможность организации беспроводных инфраструктур, подключенных к имеющимся проводным.

Сегодня сети 4G предоставляют втрое более высокую скорость передачи по сравнению с сетями 3G. Трафик в сетях передачи стремительно продолжает расти. В будущем пропускной способности сетей 4G станет недостаточно. Мировой мобильный трафик почти удваивается каждый год и этот экспоненциальный рост продолжается. Число подключенных к мобильным сетям устройств также увеличивается и этот рост сопровождается появлением новых способов их применения, что приведет к возникновению новых требований к сетям, которые варьируются в зависимости от устройств и от конкретной цели использования. Рост числа мобильных абонентов требует быстрого создания

коммуникаций между ними. Базой архитектуры следующего поколения станет технология SDN (Software Defined Networks), позволяющая программировать сеть как единое целое. В SDN логика управления выносится в контроллеры, способные отслеживать работу всей сети. Сетевым устройствам достаточно следовать инструкциям контроллера по обработке трафика.

Существующие современные сети мобильной связи строятся из базовых станций (БС), формирующих соты (зоны радиопокрытия). Ряд расположенных друг с другом БС организуют зону действия мобильной сети. Центр коммутации подвижной связи MSC (Mobile Switching Centre) обслуживает группу сот и обеспечивает все виды соединений, необходимых в пределах функционирования мобильной станции, а также выполняет функции коммутации радиоканалов и представляет собой интерфейс между стационарными и мобильными сетями, реализуя маршрутизацию вызовов и функцию управления вызовами.

Сегодня технологии радиоинтерфейса достигают теоретических пределов канальной пропускной способности, и дальнейшим путем наращивания емкости сетей становится их пространственное уплотнение и совершенствование методов управления распределением радиоресурсов.

В перспективе индустрии мобильной связи придется переходить на новый стандарт. При создании стандарта технологии 5G учитываются усовершенствованные возможности HSPA (High Speed Packet Access), LTE (Long Term Evolution) и других технологий радиодоступа, предназначенных для конкретных сценариев и определенных целей. В связи с тем, что практически во всех нынешних смартфонах есть чип, позволяющий работать в мобильной сети, и чип, позволяющий работать в сети Wi-Fi, произойдет конвергенция (взаимопроникновение, слияние) технологий LTE и Wi-Fi.

Цели создания новых систем 5G: очень высокая емкость сети; высокоскоростное соединение огромного числа абонентов и устройств; поддержка высокой мобильности при высоком качестве сервисов; повсеместная поддержка массовых межмашинных соединений M2M (machine-to-machine, mobile-to-machine или machine-to-mobile) (в сетевое взаимодействие вовлекаются физические объекты); снижение потребления энергии сетевыми объектами; повышение скорости передачи за счет использования дополнительных ресурсов радиочастотного спектра и др. Обеспечить бесперебойную работу 50 млрд устройств к 2050 г. – архисложная задача. Вместе с ростом числа подключаемых устройств будут значительно возрастать и требования к сети [1].

Потоковое видео, файлообменные сети и облачные сервисы – популярные приложения, которые в будущем потребуют еще более высоких скоростей и мгновенных откликов (измеряемых единицами мс). В условиях непрерывного роста числа устройств и их производительности, коммуникационная сеть должна представлять собой комбинированную проводную/беспроводную систему, беспроводный сегмент которой обеспечивает скорости порядка 10 Гбит/с, достигаемые за счет применения пространственного мультиплексирования с модуляцией высокого порядка (с технологией MIMO (Multiple Input Multiple Output)). Малая задержка прохождения сигнала в обе стороны – всего 1 мс – позволит реализовать интерактивное потоковое видео высокой четкости, необходимое для приложений виртуальной реальности. Комбинированная сеть будет поддерживать любое оборудование – от простых мобильных технологий до смартфонов, планшетов и др., обеспечивая контроль и управление миллиардами датчиков и множеством одновременно работающих потоковых служб [1].

В исследовательском центре Bell Labs компании Alcatel-Lucent считают, что технология беспроводной и мобильной связи пятого поколения 5G заставит пересмотреть характер сетей мобильной связи и способы подключения к сетям мобильных устройств. С внедрением 5G мобильные сети перестанут обладать сотовой структурой. Вместо БС центральными элементами сетевой архитектуры станут мобильные устройства и серверы, которые будут соединяться друг с другом напрямую. В новой структуре, которая не будет уже ячеисто-ориентированной, а будет устройство-ориентированной, устройства будут соединяться между собой и обмениваться многочисленными потоками информации с использованием разнородных коммуникационных узлов. Предполагается, что устройства в сетях 5G будут функционировать параллельно на нескольких диапазонах частот, используя один диапазон для приема, а другой – для отправки данных. Сеть 5G будет адаптироваться под запросы любого расположенного в зоне ее покрытия мобильного устройства.

При высокоплотных запросах к сети необходимо обеспечить скорость передачи до нескольких Гбит/с, что позволит синхронизировать локальные хранилища с облачными и сетевыми дисками, передавать видео сверхвысокой четкости и поддерживать работу приложений виртуальной и дополненной реальности. Добавление виртуальных ресурсов осуществляется намного быстрее, чем развертывание дополнительного физического оборудования, что позволит более эффективно, гибко управлять работой сетей.

По сравнению с предыдущими поколениями мобильных сетей сети 5G порождают несколько новых проблем проектирования и тестирования. БС будут использовать антенные решетки с управляемой диаграммой направленности и/или несколько принимаемых/передающих потоков (MIMO), позволяющих увеличить пропускную способность [1, с. 6]. 5G в основном будет сосредоточена на двух фундаментальных аспектах для устранения узких мест в инфраструктуре: огромная емкость и массовые подключения. Сети 5G будут поддерживать новые разнообразные наборы услуг, приложений и пользователей с чрезвычайно широким диапазоном требований, а также гибко и эффективно использовать весь имеющийся радиоспектр для экстремально различных сценариев развертывания сети.

5G-технологии и построенные на их базе инфокоммуникационные сети будут отвечать потребностям глобального цифрового общества. 5G-технологии будут основываться на сверхшироких



полосах частот с субмиллисекундними задержками. Максимально полное и эффективное использование радиоспектра, облегченный доступ ко всему спектру и технологии программируемого радиоинтерфейса дадут возможность сопоставления наилучшим образом подходящих комбинаций частоты и радиоресурсов для востребованных в данный момент сервисов. Радиоинтерфейс и подсистемы (RAN, Radio Access Networks) будут полностью переработаны для создания нового стереотипа мобильного доступа с почти неограниченной емкостью, «огромным» количеством соединений и «ультрабыстрой» скоростью передачи данных.

Глубокая интеграция программно-конфигурируемых сетей и технологий облачной архитектуры дополнительно будут содействовать созданию требований по условиям настройки мобильных сетевых технологий, которые обеспечат наилучшие показатели качества, позволят снизить потребление энергии. Для будущих версий стандартов 4G уже разработаны новые технологии самоорганизующихся сетей, программно-определяемые радиосистемы, поддерживающие несколько стандартов радиоинтерфейса, а также программно-определяемые сети, основанные на облачных технологиях. Все это будет расширено для 5G.

5G-технологии будут снабжены встроенной поддержкой новейших видов сетей и решений: ультраплотные радиосети с собственным бэкхоллом (транспортной сетью); соединения устройство-устройство D2D (device-to-device); динамический рефарминг радиоспектра; совместное использование инфраструктуры радиодоступа. В основе систем мобильной связи 5G лежит усовершенствование существующих технологий с расширением возможностей их взаимодействия между собой, то есть дальнейшее углубление принципов использования сетей нового поколения на основе гибких многофункциональных, самообучающихся и самонастраивающихся структур [3]. Создание высококачественного доступа к высокоскоростным мобильным услугам станет возможным путем внедрения технологии интеллектуальных антенн с многочисленными управляемыми элементами, высокой степенью координирования между БС. Для обеспечения обработки сверхвысокого объема пользовательского трафика и гигабитных скоростей передачи данных предстоит внедрение сверхплотного развертывания сетей, БС в которых будут использовать очень широкую полосу пропускания в верхних диапазонах частот с помощью новых технологий радиодоступа [4]. Хотя сверхплотные сети будут функционировать в ином диапазоне частот и базироваться на новых технологиях радиодоступа, они должны быть гармонично интегрированы с уже действующим уровнем мобильных сетей.

#### Литература:

1. Вайтакр Я. Потребность в 5G. Проблемы разработки и тестирования // Вестник связи. - №8, 2014. – с. 4-6.
2. Конарев Д.П., Голышко А.В. Мобильные перспективы 2020 // Вестник связи. - №6, 2014. – с. 48-53.
3. Мельник С.В. 5G – работа над ошибками предыдущих поколений // Вестник связи. – 2014, №7. – с. 29.
4. Ericsson. Аналитический доклад. Технологии мобильной связи пятого поколения (5G). Анализ и перспективы. Июнь 2013 г.

**Мар'ян Слабінога, Богдан Пашковський**  
(Івано-Франківськ, Україна)

### ВИКОРИСТАННЯ МЕТОДУ ДЕКОМПОЗИЦІЇ ЕМПІРИЧНИХ МОД В АНАЛІЗІ ВІБРАЦІЙНИХ ДАНИХ

В процесі аналізу технологічних параметрів промислових об'єктів принциповим є застосування якомога ширшого спектру методів видобування даних для отримання максимальної інформації про стан об'єкта.

Одним із найновітніших та найбільш перспективним методом аналізу даних є метод розкладу сигналу на емпіричні моди з використанням перетворення Хуанга-Гільберта.

Зокрема, даним методом аналізувалися пошкодження в підшипниках [1], шестернях [2], валах [3]. Даний метод дозволяє аналізувати дані, що не носять стаціонарного характеру за рахунок того, що модель сигналу не задається попередньо, а формується в результаті розкладу, що дає можливість аналізувати локальні явища.

Перетворення Гільберта-Хуанга — це перетворення, суть якого полягає в розкладі сигналу на емпіричні моди з наступним застосуванням до отриманих компонентів розкладу перетворення Гільберта. Перетворення Гільберта-Хуанга було запропоноване Норденом Хуангом в 1995 році в ході його робіт в НАСА для вивчення поверхневих хвиль тайфунів. В 1998 році метод був узагальнений на аналіз довільних часових рядів колективом авторів [4]. Спершу він називався EMD-HSA — метод емпіричної модової декомпозиції нелінійних та нестационарних процесів з подальшим гільбертовим спектральним аналізом. В наступні роки, по мірі розширення застосування EMD-HSA для інших галузей науки і техніки, замість терміну EMD-HSA був прийнятий більш короткий термін перетворення ННТ.

В основі запропонованого Хуангом алгоритму лежить побудова гладких огинаючих за максимумами і мінімумами послідовності і подальше віднімання середнього цих огинаючих з вихідної послідовності. Для цього проводиться пошук максимумів і мінімумів і будуються сплайни, що проходять через ці точки. Ці сплайни і утворюють верхню і нижню огинаючі. У результаті перерахованих кроків у першому наближенні знаходиться шукана емпірична функція. Для повноцінного виділення IMF необхідно знову знайти

максимуми і мінімуми у цієї оцінки IMF, і повторити перелічені раніше дії. Цей повторюваний процес називається просіюванням (sifting). Процес просіювання продовжується до тих пір, поки не буде досягнутий заданий критерій його зупинки. Вибір критеріїв зупинки просіювання є одним з ключових моментів, що впливають на результат декомпозиції в цілому.

Якщо процес просіювання вдало завершений, то в результаті ми отримуємо першу знайдену емпіричну функцію. Далі, для того щоб знайти наступну IMF, необхідно з вихідного сигналу відняти вже знайдену IMF і знову повторити описану процедуру. Так продовжується до тих пір, поки не будуть знайдені всі IMF. Пошук чергової IMF зазвичай припиняється тоді, коли залишок має, наприклад, не більше двох екстремальних точок.

Як бачимо, описана процедура емпіричної модової декомпозиції базується не на строгих математичних викладках, а повністю виправдовуючи свою назву, дійсно є емпіричною.

Розглянемо застосування перетворення Гільберта-Хуанга до одного з параметрів газоперекачувального агрегату (вібропереміщення ротора нагнітача в районі опорного підшипника, мкм). Розкладемо часовий ряд параметру за липень 2009 року на 6 емпіричних мод (Рис. 1).

Розкладемо на 6 емпіричних мод часовий ряд цього ж параметру за вересень 2009 року (Рис. 2.2).

Виконаємо перетворення Гільберта та відобразимо спектр даного перетворення для обох періодів (Рис.2.3 та Рис.2.3). В результаті ми отримуємо двохвимірний масив миттєвих частот. Отримані дані дають можливість видобути додаткову діагностичну інформацію про об'єкт.



Рисунок 1. Розклад одного з параметрів за липень 2009 року на 6 емпіричних мод



Рисунок 2. Розклад одного з параметрів за вересень 2009 року на 6 емпіричних мод

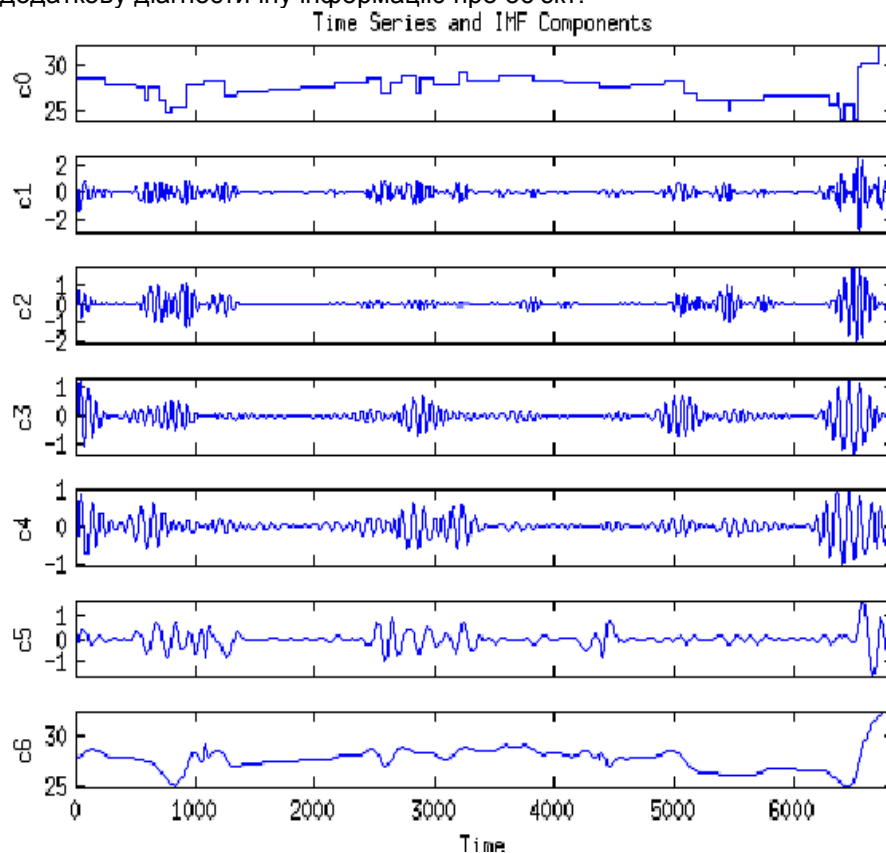

Рисунок3. Спектр одного з параметрів за липень 2009 року на 6 емпіричних мод

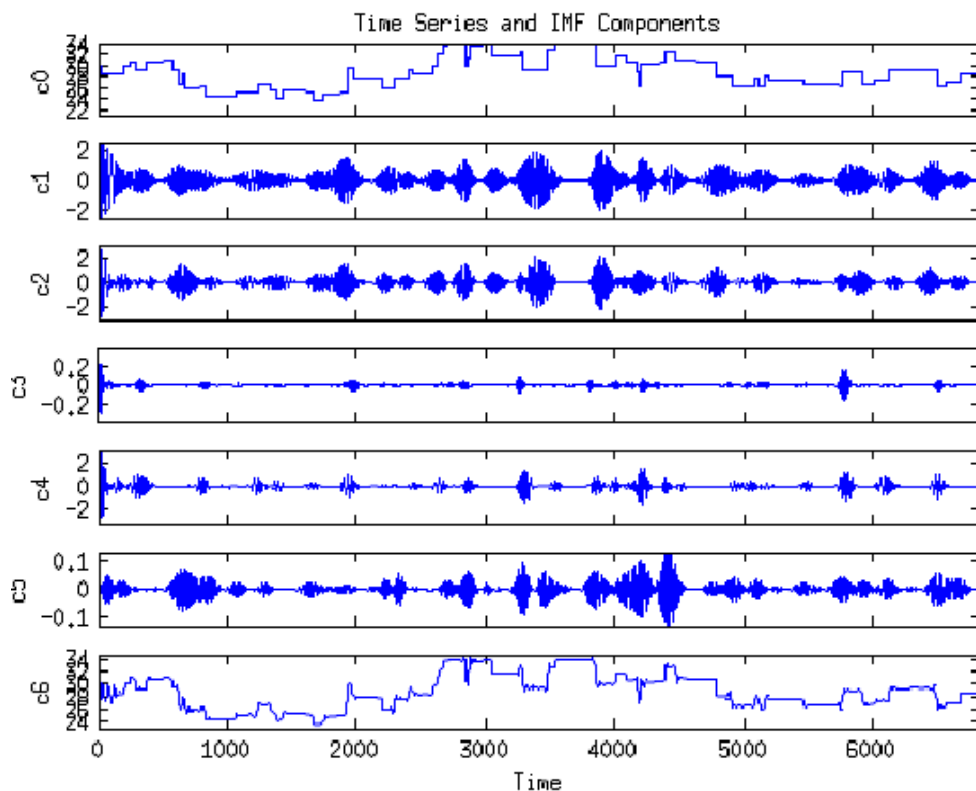

Рисунок 4. Спектр одного з параметрів за вересень 2009 року на 6 емпіричних мод

Зокрема, при аналізі даних із газоперекачувального агрегату після проведення ремонту та після деякого періоду часу після ремонту, можна прослідкувати яскраво виражені зміни в спектрах миттєвих частот, після чого, на основі проаналізованих змін, проводити класифікацію стану об'єкта за отриманими даними. У якості математичного забезпечення класифікації можуть бути використані статистичні методи (у разі достатньої повноти даних), або штучні нейронні мережі (у разі недостатньої кількості діагностичних даних).

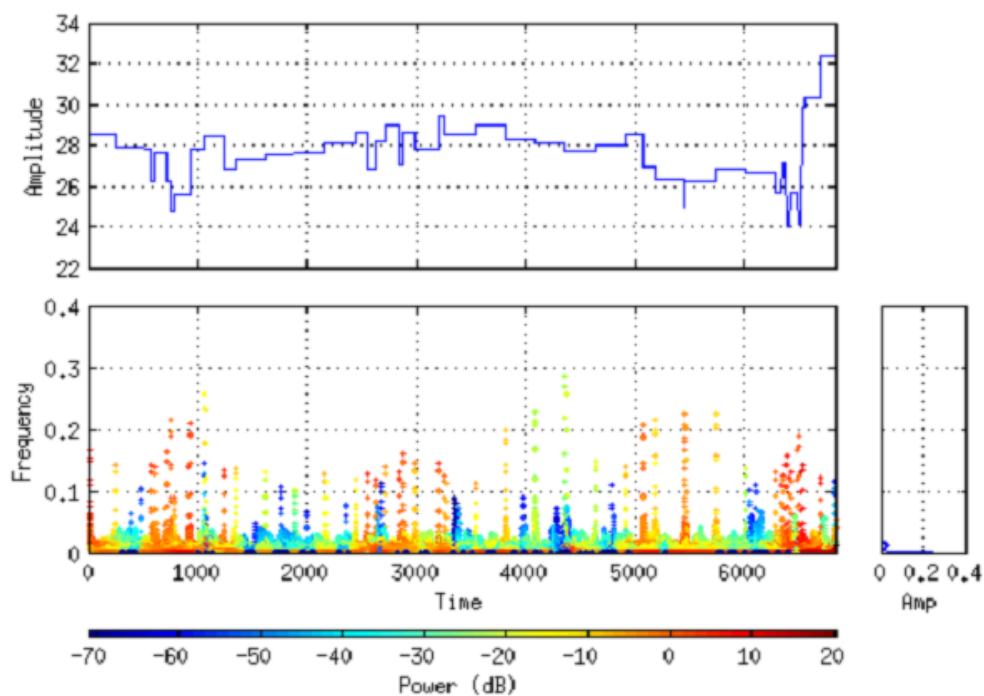
Результат навчання нейронної мережі для розпізнавання стану технічного об'єкта на основі ентропійної оцінки першої компоненти розкладу на емпіричні моди показаний на рисунку 5.

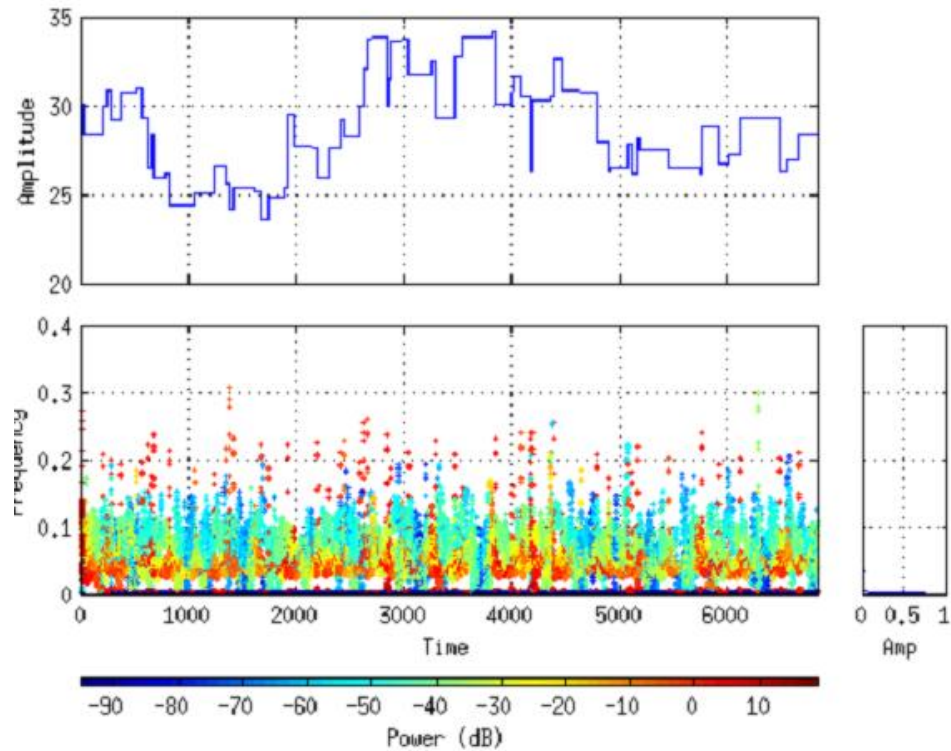

Рисунок 5. Використання отриманих даних при розпізнаванні технічного стану об'єкта

Як видно з рисунка, при аналізі вже першої компоненти розкладу, мережа досягла достовірності діагнозу 95%, що є доволі високим результатом.

Виходячи з отриманих результатів дослідження, можна зробити висновок доцільно реалізований модуль для проведення перетворення Гільберта-Хуанга використати як функцію розроблюваної комп'ютерної системи ідентифікації технічних станів технологічних об'єктів.

**Література:**

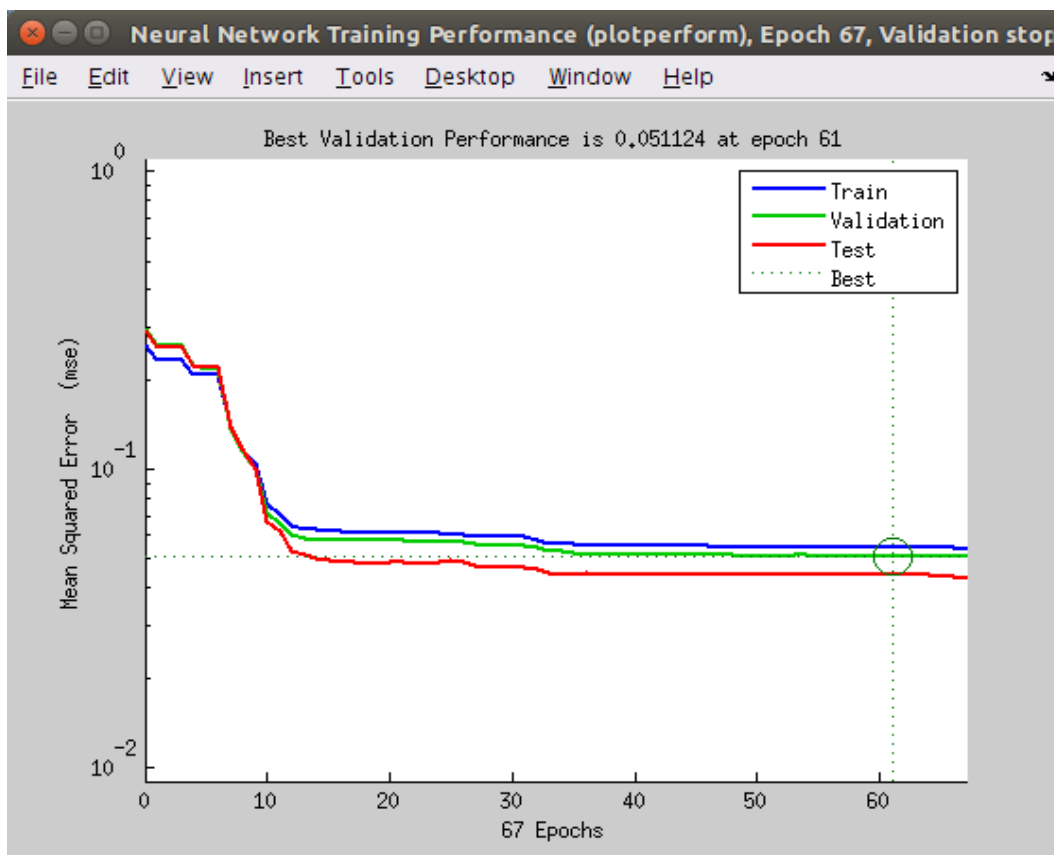
1. Xiaofeng Liu. Bearing faults diagnostics based on hybrid LS-SVM and EMD method. // Measurement. - Volume 59. - 2014. - P. 145-166.
2. Zhongjie Shen. A novel intelligent gear fault diagnosis model based on EMD and multi-class TSVM. // Measurement. - Volume 45, Issue 1. - 2012. - P. 30-40.
3. Jian-wen Zhang. A Fault Diagnosis Approach for Broken Rotor Bars Based on EMD and Envelope Analysis.// Journal of China University of Mining and Technology. - Volume 17, Issue 2. - 2007 - P. 205-209.
4. Huang N. E. The empirical mode decomposition and the Hilbert spectrum for nonlinear and non-stationary time series analysis. // Proc. R. Soc. Lond. A.— Volume 454.— 1998. - С.903—995.

**Науковий керівник:**

д.т.н., проф. Горбійчук Михайло Іванович.

**СЕКЦІЯ: ФІЗИЧНА КУЛЬТУРА ТА ПРОФЕСІЙНИЙ СПОРТ**Тетяна Новак, Євгенія Акімова  
(Дніпропетровськ, Україна)**РОЗВИТОК РУХОВИХ ЯКОСТЕЙ ШКОЛЯРІВ ШЛЯХОМ ЗАСТОСУВАННЯ ЛЕГКОАТЛЕТИЧНИХ ВПРАВ ШВИДКІСНО-СИЛОВОГО ХАРАКТЕРУ**

**Актуальність.** Однією із важливих проблем Української держави є проблема здоров'я та фізичного потенціалу населення країни. У зв'язку з яскраво вираженою тенденцією до різкого зниження рухової активності та значним зменшенням фізичних навантажень різних категорій населення основним завданням, що стоїть перед спеціалістами фізичної культури, є залучення до систематичних занять фізичними вправами дітей різного віку та рівня підготовленості [2, с. 3 – 9; 3, с. 44; 4, с. 54; 5, с. 64].

Вітчизняна система фізичного виховання не орієнтована на задоволення фізкультурно-оздоровчих інтересів окремих верств населення, в тому числі і дітей молодшого шкільного віку. Фізичне виховання має бути спрямоване на зміцнення та збереження здоров'я засобами фізичного виховання, профілактики захворювань, активного відпочинку [1, с. 3].

Пошук та розробки нових ефективних засобів та методів, які підвищували б рівень здоров'я та фізичної підготовленості, працездатності, стійкості до захворювань знаходяться сьогодні у центрі уваги спеціалістів з фізичного виховання [12, 16, 19].

Пошуку засобів підвищення ефективності фізичного виховання дітей і підлітків присвятили свої дослідження М.М.Амосов (1989, 1990), Б.А.Ашмарін(1990), А.П.Матвеев(1991), Л.В. Волков (2002), Т.Ю.Круцевич(1997), Б.М. Шиян (1996) та ін. Серед них ми не знайшли досліджень, присвячених пріоритетному застосуванню легкоатлетичних вправ як засобу підвищення ефективності фізичного виховання учнів початкових класів.

Проте засоби легкої атлетики мають досить широкий спектр дії. Вони сприяють вирішенню оздоровчих, виховних та освітніх завдань в процесі фізичного виховання, формують базу для засвоєння змісту шкільної навчальної програми та мають значні переваги в організації і широкому їх використанні, тому як не вимагають особливих умов та дорогого обладнання.

**Мета дослідження** – підвищити рівень розвитку рухових якостей школярів шляхом застосування легкоатлетичних вправ швидкісно-силового характеру.

**Завдання дослідження:** 1. Проаналізувати і узагальнити дані науково-методичної літератури щодо розвитку рухових якостей школярів шляхом застосування легкоатлетичних вправ швидкісно-силового характеру. 2. Визначити рівень розвитку рухових якостей і соматичне здоров'я молодших школярів. 3. Розробити методiku розвитку рухових якостей школярів шляхом застосування легкоатлетичних вправ швидкісно-силового характеру та визначити її ефективність.

Для вирішення поставлених задач дослідження нами були використані наступні **методи дослідження:** Аналіз та узагальнення науково-методичної літератури. Педагогічне спостереження. Педагогічний експеримент. Тестування. Визначення рівня соматичного здоров'я за методикою Г.Л.Апанасенка. Методи математичної статистики.

**Організація дослідження.** Дослідження проводилися протягом 4 місяців (вересень – грудень 2013 року) на базі Славгородської середньої школи, м. Славгород Синельниківського району Дніпропетровської області. В дослідженні прийняли участь 32 хлопчика у віці 8 – 9 років – учні третіх класів.

Для проведення педагогічного експерименту нами були сформовані дві групи однакові за рівнем розвитку фізичних якостей та соматичного здоров'я: перша група (15 учнів) – контрольна (КГ), друга група (17 учнів) – експериментальна група (ЕК).

**Результати досліджень та їх обговорення.** Використовування легкоатлетичних вправ в фізичному вихованні дітей молодшого шкільного віку допомагає зміцнити здоров'я, розвинути серцево-судинну та дихальну системи, удосконалити загальну витривалість і підвищити працездатність, зміцнити опорно-руховий апарат, покращити рухливість в суглобах і еластичність м'язів, а також загальну координацію і узгодження рухів дітей.

На початку педагогічного експерименту нами була розроблена програма, яка передбачає розвиток рухових якостей школярів шляхом застосування легкоатлетичних вправ швидкісно-силового характеру. Для розвитку рухових якостей дітей молодшого шкільного віку нами були використані вправи, які рекомендовані навчальною програмою з фізичної культури для загальноосвітніх навчальних закладів (1 – 4 клас). Але в експериментальній групі крім вправ рекомендованих навчальною програмою нами були використані додаткові легкоатлетичні вправи швидкісно-силового характеру (табл. 1).

Таблиця 1

**Комплекс легкоатлетичних вправ швидкісно-силового характеру**

Назва вправи	Обсяг використання вправ, %		Назва вправи
Контрольна група		Експериментальна група	
Біг з різних вихідних положень (сидячи спиною до напрямку бігу, лежачи на спині та інш.)	15	15	Біг з різних вихідних положень (сидячи спиною до напрямку бігу, лежачи на спині та інш.)
Біг з подоланням перешкод (м'яч)	15	15	Біг з подоланням перешкод (м'яч)

Біг зі зміною швидкості та напрямку за зоровим сигналом	15	15	Біг зі зміною швидкості та напрямку за зоровим сигналом
Біг 30 метрів з низького старту	25*	15**	<b>Біг з переносом предметів (медбол – 1 кг, кеглі)</b>
Серійні вистрибування з упору присівши	15*	10**	<b>Стрибки на двох ногах у довжину з просуванням вперед</b>
Стрибки зі скакалкою до 2 хвилин (темп 110 – 120 стрибків на хвилину)	15*	10**	<b>Стрибок вгору з діставанням предмету</b>
		10**	<b>Стрибок вгору з повного присіду з діставанням предмету</b>
		10**	<b>Стрибки в довжину з перестрибуванням із обруча в обруч</b>

\* - обсяг та час відведений на виконання вправ був зменшений

\*\* - запропоновані та додаткові легкоатлетичні вправи швидко-силового характеру

При використанні додаткових вправ обсяг і час відведений на виконання легкоатлетичних вправ не був перевищений, адже нами був зменшений обсяг та час виконання деяких вправ рекомендованих навчальною програмою. Обґрунтуванням до таких змін було те, що на нашу думку не доцільно відводити багато часу застосуванню бігу на 30 м з низького старту у молодшому шкільному віці, оскільки рівень фізичної підготовленості не дозволяє дітям якісно виконувати низький старт, що сприяє створенню неправильного стереотипу виконання. Серійні вистрибування з упору присівши викликають у дітей швидку втому та зниження зацікавленості, адже вправа є монотонною та складною. Стрибки зі скакалкою більше сприяють розвитку спритності та бистроти, аніж швидко-силовим якість.

Натомість нами було запропоновано використання вправ швидко-силової спрямованості, які прості за своєю структурою, більш різноманітні, дають можливість змагального використання та не потребують специфічного обладнання та інвентарю.

Структура уроку з фізичного виховання в контрольній та експериментальній групах мала загальноприйнятну форму проведення. Але в експериментальній групі в основній частині уроку час та обсяг відведений на виконання загальноприйнятих легкоатлетичних вправ був скорочений і учні виконували запропоновані нами легкоатлетичні вправи швидко-силового характеру(табл.2).

Таблиця.2

**Методика використання легкоатлетичних вправ швидко-силового характеру у педагогічному експерименті**

Контрольна група	Експериментальна група
Урок № 1	
1. Біг з різних вихідних положень (сидячи спиною до напрямку бігу, лежачи на спині та інш.). 2. Біг зі зміною швидкості та напрямку за зоровим сигналом. 3. <i>Біг 30 метрів з низького старту.</i>	1. Біг з різних вихідних положень (сидячи спиною до напрямку бігу, лежачи на спині та інш.). 2. Біг зі зміною швидкості та напрямку за зоровим сигналом. 3. <b>Біг з переносом предметів (медбол – 1 кг, кеглі).</b> 4. <b>Стрибок вгору з діставанням предмету</b>
Урок № 2	
1. Біг з різних вихідних положень (сидячи спиною до напрямку бігу, лежачи на спині та інш.). 2. Біг з подоланням перешкод (м'яч). 3. <i>Серійні вистрибування з упору присівши.</i>	1. Біг з різних вихідних положень (сидячи спиною до напрямку бігу, лежачи на спині та інш.). 2. Біг з подоланням перешкод (м'яч) 3. <b>Стрибки на двох ногах у довжину з просуванням вперед.</b> 4. <b>Стрибок вгору з повного присіду з діставанням предмету.</b>
Урок № 3	
1. Біг з різних вихідних положень (сидячи спиною до напрямку бігу, лежачи на спині та інш.). 2. <i>Біг з подоланням перешкод (м'яч).</i> 3. <i>Стрибки зі скакалкою до 2 хвилин (темп 110 – 120 стрибків на хвилину).</i>	1. Біг з різних вихідних положень (сидячи спиною до напрямку бігу, лежачи на спині та інш.). 2. <b>Стрибки в довжину з перестрибуванням із обруча в обруч.</b> 3. <b>Біг з переносом предметів (медбол – 1 кг, кеглі).</b>

Аналіз даних тестування після експерименту, показує що в контрольній та експериментальній групах у всіх тестових завданнях, які відображають рівень розвитку рухових якостей школярів відмічається покращення результатів. І тільки в контрольній групі в тестовому завданні «згинання-розгинання рук в упорі лежачі» результат залишився не змінним.

В експериментальній групі в бігу на 30 метрів середній результат дорівнює 7,4±0,21 с, що на 0,71% краще ніж у контрольній групі.

Результати стрибка у довжину з місця школярів експериментальної групи показують приріст даного показника на 1,87%, що відповідає 2,47 см, а в контрольній групі лише 0,6 см, що відповідає 0,45%.

Результати човникового бігу 4x9 м показують, що учні експериментальної групи покращили показники на 0,14 с, що відповідає 1,10%, а учні контрольної групи лише на 0,07 с, що складає 0,54.

За результатами стрибків через скакалку за 15 с приріст в експериментальній групі склав 1,00 разів, що відповідає 5,34%, а в контрольній групі – 0,47 разів, що склало 2,62% відповідно.

В тестовому завданні нахил тулуба із положення стоячи результат в експериментальній групі покращився на 0,24 см (10,21%) і склав 2,35±1,61 см, а в контрольній групі на 0,07 см (3,62%) і складає 1,93±1,57 см відповідно.

Результат в тестовому завданні піднімання тулуба в сід із положення лежачі за 30 с в експериментальній групі був покращений на 0,47 разів, що відповідає 2,47%, тоді як школярі контрольної групи покращили результат лише на 0,27 разів, що складає 1,47%.

В підтягуванні у висі лежачі також відмічається покращення результатів – в експериментальній групі на 0,41 разі (4,47%), а в контрольній на 0,4 рази (4,65%).

В тестовому завданні згинання розгинання рук в упорі лежачі покращення результатів зафіксовано лише в експериментальній групі на 0,47 разів, що складає 4,65%.

Порівнюючи отримані результати, які показали школярі молодшого шкільного віку на початку та в кінці експерименту, можна зробити висновок, що запропоновану нами методику розвитку рухових якостей школярів шляхом застосування легкоатлетичних вправ швидко-силового характеру можна використовувати на уроках фізичної культури.

**Висновки.** Засоби легкої атлетики займають провідні позиції серед інших щодо розвитку фізичних якостей дитини. Вони мають широкий спектр дії на організм, сприяють вирішенню оздоровчих, виховних та освітніх завдань в процесі фізичного виховання. Формують основу для засвоєння змісту шкільної навчальної програми та мають значні переваги в організації і широкому їх використанні, поза як не вимагають особливих умов та дорогого обладнання.

Результати, які відображають рівень розвитку рухових якостей дітей молодшого шкільного віку свідчать про доцільність використання запропонованих нами легкоатлетичних вправ швидко-силового характеру. Аналіз показників рівня розвитку рухових якостей у школярів експериментальної групи довів, що у всіх тестових завданнях значно покращилися результати у порівнянні з контрольною групою.

Перспективи подальшого дослідження у даному напрямку. Подальші дослідження будуть присвячені оцінці рівня фізичної підготовленості дітей молодшого шкільного віку з урахуванням їхнього соматичного здоров'я.

#### Література:

1. Білецька В.В. Теоретико-методичне обґрунтування тестування фізичної підготовленості молодших школярів у процесі фізичного виховання: автореф. дис. на здобуття наук. ступеня канд. з фіз. виховання і спорту: 24.00.02 «Фізична культура, фізичне виховання різних груп населення» / В.В.Білецька. – НУФВСУ, 2008. – 20 с.
2. Булатова М.М. Здоров'я і фізична підготовленість населення України / М.М.Булатова, О.Т.Литвин // Теорія і методика фізичного виховання і спорту. – 2004. – №1. – С. 3 – 9.
3. Жук Г. Підвищення рівня фізичної підготовленості у дітей 9 – 10 років засобами аквафітнесу / Г.Жук // Теорія і методика фізичного виховання і спорту. – 2011. – № 1. – С. 44 – 46.
4. Жук Г. Оцінка ефективності занять аквафітнесом із дітьми молодшого шкільного віку / Г.Жук // Теорія і методика фізичного виховання і спорту. – 2011. – № 2. – С. 54 – 56.
5. Круцевич Т.Ю. Експрес-контроль фізичної підготовленості дітей та підлітків в умовах фізкультурно-оздоровчих занять / Т.Ю.Круцевич // Теорія і практика фізичного виховання і спорту. – 2007. – № 1. – С. 64 – 69.

Дмитро Степаненко, Ігор Мірошниченко  
(Дніпропетровськ, Україна)

### РОЗВИТОК СПЕЦІАЛЬНОЇ ВИТРИВАЛОСТІ ЗА РІЗНИМИ МЕТОДИКАМИ У БІГУНІВ НА СЕРЕДНІ ДИСТАНЦІЇ НА ЕТАПІ ПОЧАТКОВОЇ БАЗОВОЇ ПІДГОТОВКИ

**Аналіз останніх досліджень і публікацій.** Останнім часом серед фахівців відсутня єдність поглядів при розгляді поняття витривалості стосовно спортивної діяльності. Не безпідставні і приведені визначення. На фоні цього слід зазначити, що практично в кожній роботі, де з'являються спроби фундаментально проаналізувати проблему витривалості, присутні власні визначення [3, с. 15]. Одночасно численними даними [1, с.11-13, 2, с. 9-13, 4, с. 8-11] доводиться, що витривалість може бути як загальна, так спеціальна.

**Мета дослідження** – обґрунтувати ефективність розвитку спеціальної витривалості у бігунів на середній дистанції на етапі початкової базової підготовки за різними методиками.

Для досягнення поставленої мети нами використано теоретичні, педагогічні **методи дослідження** та методи математичної обробки отриманих даних.



Дослідження проводилось на базі ДЮСШОР з легкої атлетики СК «Метеор» м. Дніпропетровська. Контингент дослідження складався з 15 хлопців – бігунів на середні дистанції III розряду віком 14-15 років.

**Результати власних досліджень.** З метою визначення ступеню ефективності розвитку витривалості за різними методиками нами розроблено річний цикл обсягу навантаження для бігунів на середні дистанції.

Розглянемо I варіант методики для спортсменів третього року навчання у бігу на середні дистанції віком 14-15 років. Вона передбачала у своєму складі в залежності від етапу тренувань особливу характеристику тижневих мікроциклів.

Виділено два періоди: підготовчий та змагальний. П'ять етапів: початковий, перший базово-розвиваючий, другий базово-розвиваючий, передзмагальний та змагальний. Навантаження враховувало обсяг бігу в аеробному, аеробно-анаеробному, анаеробному режимах, спеціальні бігові та стрибкові вправи та загальну фізичну підготовку (ЗФП). Обсяг навантаження враховувався у кілометрах, а режим – за частотою серцевих скорочень.

За характером і спрямованістю роботи тижневі мікроцикли підрозділялися: початковий, об'ємних навантажень, швидко-силових навантажень, технічної підготовки, кінця підготовчого періоду, весняної інтенсивної підготовки, перед змагальний та розвантажувальний. Ці тижневі мікроцикли мали в своєму арсеналі застосування різних форм бігу, вправ, ігор та відпочинку, а саме: повільний біг, рівномірний біг, повторний біг, перемінний біг, темповий біг, рівномірний крос, крос з перемінною інтенсивністю, вправи на вдосконалення техніки бігу, бігові вправи, спеціальні вправи, спеціальні стрибкові, бігові вправи, локальні силові, вправи, дихальні та загально-розвиваючі вправи. Також застосовували метод колового тренування та прискорені старты. Тижневі мікроцикли включали 5 днів тренування та 2 дні відпочинку.

У тренуваннях за методикою I варіанту були задіяні 7 підлітків, 3 юнаки – 14 років та 4 – 15 років.

Методика II варіанту на відміну від попередньої методики у своєму річному тренувальному циклі мала 7 етапів: початковий; передзмагальний; змагальний; передзмагальний; змагальний; перехідний; розвантажувальний.

Навантаження враховувало обсяг бігу в аеробному, аеробно-анаеробному, анаеробному режимах, спеціальні бігові та стрибкові вправи та загальну фізичну підготовку (ЗФП). Обсяг навантаження враховувався у аналогічно попередній методиці.

У тренуваннях за методикою II варіанту були задіяні 8 підлітків, 4 юнаки – 14 років та 4 – 15 років.

Крім того, методика включає 10 видів тижневих мікроциклів: підготовчий, розвиваючий, об'ємний, перед змагальний, змагальний зимовий, стабілізуючий, перед змагальний літній, змагальний літній, розвантажувальний, перехідний.

Тижневі мікроцикли включали 6 днів тренування та 1 день відпочинку. Навантаження передбачали: крос, темповий крос, повільний біг, біг на відрізках з прискоренням, спеціальні бігові вправи, загально-розвиваючі вправи та спортивні ігри. Слід відзначити, що порівняльна характеристика річного обсягу навантаження за різними методиками свідчить, що загальний обсяг навантаження не має суттєвої різниці. Як видно з таблиці 3, різниця загального обсягу навантаження складає 5 км в бік методики I варіанту.

Однак, спостерігається різниця в обсязі бігу аеробного, аеробно-анаеробного та анаеробного режимах кожної методики. Так, обсяг бігу в аеробному режимі за методикою I варіанту на 244 км більше за обсяг аеробного режиму за методикою II варіанту. Тоді як, обсяг бігу в аеробно-анаеробному режимі за методикою II варіанту був на 231 км більше ніж у протилежній методиці.

Тривалість загальної фізичної підготовленості у бігунів що займалися різними методиками є тотожною (табл. 1).

Таким чином, впровадження різних методик мали різноспрямований характер щодо режимів тренування та обсягу спеціальних бігових та стрибкових вправ. В наступному пункті ми розглянемо, яка методика надасть найбільшого розвитку спеціальної витривалості у бігунів на середні дистанції.

Ефективність впровадження методик розвитку витривалості для бігунів на середні дистанції встановлювалась за показниками спеціальної фізичної підготовленості на кінець експерименту. Ефективність оцінювалась за навчальний рік з вересня по квітень включно. Результати отримано окремо для підлітків різних вікових груп та відповідно до впроваджуваних методик.

Таблиця 1

#### Порівняльна характеристика обсягу навантажень за різними методиками

Навантаження	Методика I варіанту	Методика II варіанту	Різниця, км
Обсяг бігових навантажень, км	1585	1580	5
Обсяг бігу в аеробному режимі (ЧСС до 155 уд./хв.), км	1385	1141	244
Обсяг бігу в аеробно-анаеробному режимі (ЧСС до 156-175 уд./хв.), км	153	384	231
Обсяг бігу в анаеробному режимі (ЧСС понад 180 уд./хв.), км	47	49	2

Спец. бігові та стрибкові вправи, км	33	55	22
ЗФП, год.	276	276	0

Результати впровадження методики I варіанту для бігунів на середні дистанції представлено у таблиці 2. Як видно з таблиці на кінець експерименту відбулися зміни у показниках спеціальної фізичної підготовленості.

Таблиця 2

**Показники спеціальної фізичної підготовленості бігунів на середні дистанції в динаміці експерименту за методикою I варіанту ( $\bar{X} \pm m$ )**

Показники	Бігуни 14 років, n=3		Бігуни 15 років, n=4	
	початок експерименту	кінець експерименту	початок експерименту	кінець експерименту
30 м з ходу, с	4,27±0,24	4,01±0,17	3,76±0,1	3,66±0,5
30 м з в/с, с	4,91±0,19	4,41±0,11	4,28±0,2	4,18±0,2
100 м, с	14,94±0,51	14,05±0,38	13,31±0,26	13,21±0,26
400 м, с	70,85±3,85	64,03±0,85	62,08±1,1	61,02±1,4
1000 м, с	217,4±13,5	187,3±6,8	188,3±6,1	187,3±6,8
5000 м, с	1361,8±70,1	1235,4±45,6	1134,4±42,4	1129,4±43,4
Стрибки в кроці 100 м, с	19,33±2,18	18,23±0,60	16,43±0,8	15,42±0,9
Стрибки в кроці 100 м, к-ть кроків	48±3	42±1	41±1	40±1

Таким чином, слід відзначити що більш ефективною методика I варіанту є для розвитку спеціальної витривалості у бігунів на середні дистанції була для підлітків 14 років.

Порівняльна характеристика змін показників спеціальної фізичної підготовки у бігунів на середні дистанції за методикою II варіанту свідчить про ефективність її впровадження (табл. 3).

Таблиця 3

**Показники спеціальної фізичної підготовленості бігунів на середні дистанції в динаміці експерименту за методикою II варіанту ( $\bar{X} \pm m$ )**

Показники	Бігуни 14 років, n=4		Бігуни 15 років, n=4	
	початок експерименту	кінець експерименту	початок експерименту	кінець експерименту
30 м з ходу, с	4,28±1,23	3,78±0,15	3,78±0,07	3,70±0,23
30 м з в/с, с	4,91±0,79	4,39±0,13	4,39±0,10	4,27±0,20
100 м, с	14,8±0,81	13,49±0,28	13,29±0,28	12,87±0,63
400 м, с	70,75±3,70	62,04±1,96	62,03±0,95	60,63±1,82
1000 м, с	217,6±12,5	177,3±12,2	187,6±6,5	171,6±12,3
5000 м, с	1359,8±76,6	1107,3±87,2	1135,4±45,6	1047,2±50,7
Стрибки в кроці 100 м, с	21,13±2,22	18,13±1,51	17,43±0,60	18,01±1,54
Стрибки в кроці 100 м, к-ть кроків	47±4	43±1	41±1	42±3

Порівняльна характеристика змін у відсотках показників спеціальної фізичної підготовленості бігунів одного віку, але різних за методикою тренування слід зазначити, що більшу ефективність для бігунів 14 років надала методика II варіанту.

Аналіз отриманих результатів впровадження впливу досліджених методик на розвиток спеціальної фізичної підготовленості у бігунів на середні дистанції 15 років свідчить про більш високу ефективність методики II варіанту, оскільки відбулися найбільші позитивні зміни у показниках бігу на 1000 та 5000 м.

1. В результаті впровадження різних методик встановлено більш вагомні зміни показників спеціальної підготовленості у підлітків 14 років, що займалися за методикою II варіанту. У бігунів 15 років більш високі показники, також, встановлено при тренуванні за методикою II варіанту, однак тенденція змін нижча за показники бігунів 14 років.

2. Встановлені дані експерименту дозволяють рекомендувати для вдосконалення спеціальної витривалості методику II варіанту, оскільки підвищення показників у бігунів на середні дистанції відбувається за рахунок більшої частки аеробно-анаеробного режиму, стрибкових вправ, широкої варіації тижневих мікроциклів та двох змагальних етапів річного циклу тренування.

**Література:**

1. Бондарчук А. Вкотре про спортивну форму / А. Бондарчук // Легка атлетика, 1991. – №1. – С. 11–13.

2. Донской Д.Д. Теория строения действий / Д.Д. Донской // – Теория и практика ФК, 1991, №3. С. 9-13.
3. Запорожанов В. А. Педагогический контроль в спорте / Запорожанов В. А. – К.: Здоровье, 1990. – 200 с.
4. Зацюрский В. М. Биомеханические основы выносливости / Зацюрский В. М. – М.: Физкультура и спорт, 1982. – 280 с.

**Науковий керівник:**

кандидат наук з фізичного виховання та спорту, доцент кафедри легкої атлетики  
Дніпропетровського державного інституту фізичної культури і спорту Степаненко Дмитро Іванович.

**Тетяна Захаровська, Раміл Алиєв  
(Дніпропетровськ, Україна)**

## **ОСОБЛИВОСТІ МЕТОДИКИ РОЗВИТКУ ШВИДКІСНО-СИЛОВИХ ЯКОСТЕЙ БІГУНІВ НА КОРОТКІ ДИСТАНЦІЇ ТА ЇЇ ВПЛИВ НА СПОРТИВНИЙ РЕЗУЛЬТАТ**

**Постанова проблеми. Аналіз останніх досліджень і публікацій.** Проблема підготовки легкоатлетів, особливо в бігу на короткі дистанції, залишається актуальною. Аналіз світового досвіду показує, що в останні роки значно розширилася матеріально-технічна база бігових дисциплін. Побудовано закриті стадіони в більшості країн світу, створені спеціально-тренувальні бази в регіонах з теплим кліматом та гірських районах, де існують умови для якісного проведення змагань та тренувань в будь-якій порі року [2, С.34-45].

Зростання спортивних результатів можливе тільки за умови гармонійного співвідношення всіх сторін підготовленості (Рибковський А.Г., Канішевський С.М., 2003; Платонов В.М., 2004). Водночас принципово важливе значення при цьому відводять техніці рухів, яка безпосередньо забезпечує практичну реалізацію всіх складових підготовленості (Петровський В.В., 1998; Платонов В.М., 2004; Бондарчук А.П., 2005; Ровний А.С., 2008). Але у практиці підготовки спортсменів інколи спостерігаються явища, коли між рівнем фізичних якостей, що зростає та технікою виникають протиріччя в тому, що рухові навички, засвоєні та закріплені на певному рівні, у подальшому спричиняють стримувальний ефект під час їх реалізації (Ратов І.П., 1990; Гагуа Є.Д., 2001; Конестяпін В.Г., Чікало В.В., 2004).

Проблема організації тренувального процесу з бігу на короткі дистанції, незважаючи на зовнішню простоту самої змагальної вправи, представляється досить складним й, мабуть, менш розробленим, чим в інших видах легкої атлетики [3, С. 40 – 45; 6, С. 93-96; 8 - С. 64 – 67].

Щороку тренери знаходять щось нове та збагачують загальну методологію підготовки бігунів на короткі дистанції. Однак, сучасний рівень розвитку спорту вимагає рекомендацій не про те, як готувати хороших спортсменів. А чому треба проводити підготовку саме так [4].

З огляду на вище сказане, можна говорити про те, що тема спортивного тренування в спринті є актуальною й має потребу в нових дослідженнях.

### **Зв'язок дослідження з науковими програмами, планами, темами.**

Робота виконується відповідно до зведеного плану НДР Державного комітету України з питань фізичної культури і спорту на 2011-2015рр. за темою 2.18 “Удосконалення механізмів управління руховою діяльністю спортсменів ” та плану НДР Дніпропетровського державного інституту фізичної культури і спорту.

**Мета дослідження.** Визначити найбільш ефективні засоби для розвитку швидкісно-силових якостей у бігу на короткі дистанції на етапі початкової спеціалізації.

### **Завдання дослідження:**

1. Дослідити особливості та перспективи розвитку швидкісно-силових якостей спринтерів за даними науково-методичної літератури.
2. Визначити групу спеціальних вправ для розвитку швидкісно-силових якостей бігунів.
3. Визначити рівень розвитку швидкісно-силових якостей бігунів 13-14 років, які спеціалізуються в бігу на 60м.
4. Дослідити вплив швидкісно-силових якостей на спортивний результат в бігу на 60м.

**Організація та результати дослідження.** Аналіз науково-методичної літератури проводився із січня по травень 2012р. Педагогічний експеримент проводився на базі ДЮШОР № 3 з легкої атлетики при міському відділі освіти м. Нікополь. В експерименті прийняли участь 20 легкоатлетів-спринтерів 13-14 років, які спеціалізуються в бігу на короткі дистанції.

Дослідження проходило в декілька етапів:

На першому етапі дослідження було вивчено та проаналізовано наукову літературу з даної теми.

На другому етапі дослідження (вересень 2012 року) було визначено рівень швидкісно-силової підготовленості юних бігунів на короткі дистанції.

На третьому етапі дослідження було розроблено експериментальну програму та перевірено ефективність її використання та зроблені висновки даного дослідження.

На даному етапі педагогічного дослідження ми провели визначення вихідного рівня розвитку швидкісно-силових якостей юних бігунів на короткі дистанції.

Для здійснення поставленої мети були сформовані дві групи дітей, які займаються легкою атлетикою, тобто бігом на короткі дистанції. Як в контрольній так і в експериментальній групах було по 10

спринтерів (табл. 2).

Групи були сформовані з урахуванням вікових критеріїв і фізичного розвитку.

Для визначення вихідного рівня розвитку швидкісно-силових якостей на початку педагогічного експерименту ми протестували обидві групи. Дані про результати тестування представлені в таблиці 1.

**Таблиця 1.**

**Вихідний рівень розвитку швидкісно-силових якостей**

П.І.	Біг 30м з н/с (с)	Біг 60м з н/з (с)	Стрибок у довжину з місця	Стрибок вгору з місця (см)	Станова сила (кг)	Метання набивного м'яча з місця (м)	12 хвилинний біг (м)
Експериментальна група							
$x_{\min}$	4,3	8,2	215	46	65	9,05	2147
$x_{\max}$	5,5	9,2	248	57	75	10,5	2385
$\bar{x}$	4,97	8,7	231,9	51,7	69	9,718	2252,4
$\pm\delta$	0,34	0,34	12,05	3,12	4,59	0,56	78,57
Контрольна група							
$x_{\min}$	4,2	7,7	210	41	65	8,26	2240
$x_{\max}$	5,1	9,1	260	57	80	10,5	2482
$\bar{x}$	4,57	8,36	232,2	49,6	71	9,27	2321
$\pm\delta$	0,34	0,52	18,2	5,81	6,14	0,79	75,24

Виміри проводилися в 4 дні. В перший день вимірялися результати в бігу на 30м і 60м з низького старту, в другий день - стрибки в довжину і вгору з місця, на третій день - метання набивного м'яча (3кг) з місця на дальність і станову силу та на 4 тренування був проведений тест «Купера».

У таблиці 1 можна бачити, що в експериментальній групі лише 3 чоловік перевищують за всіма показниками учасників контрольної групи, але в теж час потрібно відзначити, що якщо взяти середні величини, те контрольна група показала результати вище, ніж експериментальна, особливо в становій силі, де перевага контрольної групи склало близько 2 кг.

В інших тестах ми отримали наступні показники: в бігу на 30м з низького старту найкращий показник дорівнював 4,2с в контрольній групі та 4,3с в експериментальній групі при цьому середній показник в контрольній групі -  $4,57 \pm 0,3$ , а в експериментальна -  $4,97 \pm 0,3$ , де різниця склала - 0,4с. В бігу на 60м середній показник в контрольній групі склав -  $8,36 \pm 0,52$ с, що на 0,32с перевищує результат в експериментальній групі який дорівнює  $8,7 \pm 0,34$ с.

У стрибках у довжину з місця кращий результат був зафіксований у контрольній групі 260см, при цьому різниці середніх показників між контрольною та експериментальною групами не суттєва і дорівнює 0,3см.

У вправах силового характеру спостерігається схожа тенденція результатів тестування, так у контрольній групі в становій силі середній показник дорівнює  $71 \text{кг} \pm 6,14$ , а у експериментальній  $69 \text{кг} \pm 4,59$ . Така ж тенденція є і у метанні набивного м'яча 3кг з місця та і у 12 хвилинному бігу.

Таким чином можна зробити висновок, що вихідний рівень розвитку швидкісно-силових якостей бігунів на короткі дистанції майже рівнозначний, але діти контрольної групи дещо розвинуті краще. Все це спонукало нас на проведення подальших досліджень в даному напрямку.

Таким чином отримавши вихідні дані, ми не побачили повної картини впливу даних вправ на спортивний результат. Для вирішення цієї проблеми був проведений кореляційний аналіз та визначено взаємозв'язок результату з вправами швидкісно-силового характеру.

За допомогою математичної обробки статистичних даних нами був встановлений ступінь взаємозв'язку спортивного результату з рівнем розвитку швидкісно-силових якостей, шляхом визначення коефіцієнта кореляції Брауна-Пірсона (рис. 1).

Так в експериментальній групі була визначена наступна кореляційна залежність між рівнем розвитку швидкісно-силових якостей і спортивним результатом у бігу на 60 м. Так, високий кореляційний зв'язок в експериментальній групі був визначений з бігом на 30 м з низького старту і склав  $r = 0,73$  у експериментальній та в контрольній середній зв'язок -  $r = 0,63$ , також існує зворотно-пропорційний зв'язок, зі стрибком у довжину з місця  $r = -0,70$ , відповідно у контрольній групі  $r = -0,63$ , зі стрибком вгору з місця як в контрольній та і у експериментальній групі визначено високу залежність результату. Показниками станової сили мають середній зв'язок і дорівнює у контрольній групі  $r = -0,43$  та експериментальній  $r = -0,54$ ; з метанням набивного м'яча двома руками з низу в експериментальній групі  $r = -0,66$  та у контрольній -  $r = 0,51$ .

Дещо інший зв'язок був визначений між спортивним результатом та тестом Купера (12 хвилинний біг), так у контрольній групі була визначена висока кореляційна залежність  $r = 0,7$ , а у експериментальній

середня і дорівнювала  $r = 0,62$ .

Таким чином провівши кореляційний аналіз показників ми визначили сильні та слабкі сторони швидкісно-силової підготовленості бігунів та визначились з напрямом розробки експериментальної методики розвитку швидкісно-силових якостей бігунів на короткі дистанції (60м).

Після п'яти місяців тренувань по запропонованій нами методиці, було проведено повторне тестування, що і повинне було вказати на сильні та слабкі сторони висунутої нами теорії.

Дані відображають рівень розвитку швидкісно-силових якостей по закінченню педагогічного експерименту представлені в наступних таблицях. Тестування проводилися за такою схемою як і в першому випадку. Отримані в результаті останнього тестування дані, дозволили зробити ряд висновків. Експериментальна група досить сильно додала у швидкісно-силовій підготовці та перевершувала контрольну групу у всіх показниках, крім станової сили (табл.2).

**Таблиця 2.**

**Рівень розвитку швидкісно-силових якостей по закінченню педагогічного експерименту**

П.І.	Біг 30м з н/с, (с)	Біг 60м з н/с, (с)	Стрибок у довжину з/м, (см)	Стрибок вгору з/м, (см)	Станова сила, (кг)	Метання набивного м'яча с/м,	12 хвилинний біг (м)
Експериментальна група							
$\bar{x}$	4,51	8,25	238,6	53,75	97,7	11,1	2338,3
$\pm\delta$	0,39	0,66	26,3	6,05	12,9	1,2	45,89
Контрольна група							
$\bar{x}$	4,82	8,74	228,4	52,25	93,08	9,87	2320,7
$\pm\delta$	0,29	0,52	10,9	3,41	7,96	0,6	74,15

Шість юних спринтерів в експериментальній групі мають результат у бігу на 60мвище, ніж у контрольній. Приріст результату спортсменів експериментальної групи значно перевищує ці показники в контрольній групі.

Вищевикладене може свідчити про позитивний вплив розробленої методики направленої на покращення рівня швидкісно-силової підготовленості юних спринтерів.

1. На підставі вивчення даних науково-методичної літератури виявлено, що в 13-14-літньому віці починається підготовка юних бігунів на короткі дистанції. Основним завданням тренувального процесу є досягнення різнобічної фізичної підготовленості та сприяння розвитку спеціальних фізичних якостей. На цьому етапі рівень фізичної підготовленості бігунів на короткі дистанції можна оцінювати за результатами: біг 30 м, 60 м, стрибки з місця в довжину та вгору по Абалакову, вправи з медичними м'ячами (3 кг) та 12 хв. біг.

2. Визначено групу спеціальних вправ для розвитку швидкісно-силових якостей та апробована в тренувальному процесі юних спринтерів, до якої увійшли вправи з м'ячами (3кг) та вправи з партнером.

3. Був визначений рівень швидкісно-силової підготовленості бігунів на короткі дистанції, які тренуються в м. Нікополь. Таким чином вихідний рівень контрольної та експериментальної груп відноситься до нижче середнього (за даними Л.П.Сергієнко). Підсумкове тестування показало, що рівень розвитку швидкісно-силових якостей юних спринтерів дещо змінився, так в експериментальній групі став вище за середній, а у контрольній середнім, що і підтверджують отримані дані.

4. Була визначена в експериментальній групі висока кореляційна залежність спортивного результату в бігу на 60м з наступними вправами швидкісно-силового характеру: з бігом на 30м зі старту  $r = 0,73$ , зі стрибком в довжину з місця  $r = -0,70$  та зі стрибком в гору по Абалакову  $r = -0,75$ . В контрольній групі високий зв'язок визначено зі стрибком в гору по Абалакову та з 12 хвилинним бігом. Враховуючи результати дослідження, можна стверджувати про ефективність запропонованої нами методики та рекомендувати її для застосування в тренувальних заняттях юних спринтерів.

**Перспективи подальших досліджень.** Впровадження цієї розробки в тренувальний процес бігунів на короткі дистанції на етапі початкової базової підготовки.

**Література:**

1. Бальсевич В.К., Горбенко В.П., Новиков В.П. Сила и методы ее совершенствование у легкоатлетов /Бальсевич В.К., Горбенко В.П., Новиков В.П. / – Учебное пособие для студентов ГЦОЛИФК. – М., 1992. – С. 115.
2. Божен М. Загадка тактики бега на 100м /Божен М., Фетисов О. / Легкая атлетика. –2000. – №2–3. – С. 16 – 18.

3. Булкин В.А. Оперативная оценка готовности спортсменов к предстоящей тренировочной деятельности / Булкин В.А., Иванова И.В. / Теория и практика физической культуры. – 1996. – №7. – С. 40 – 45.
4. Круцевич Т.Ю. Контроль в физическом воспитании детей, подростков и юношей / Круцевич Т.Ю., Воробьев М.И./ – Киев, 2005. – 196с.
5. Никитушкин В.Г. Легкая атлетика. Бег на короткие дистанции: Примерная программа для системы дополнительного образования детей: детско-юношеских спортивных школ, специализированных детско-юношеских школ олимпийского резерва / Никитушкин В.Г., Чесноков Н.Н., Бауэр В.Г., Зеличенко В.Б. / – М.: Советский спорт, 2003. – 116 с.
6. Платонов В.Н. Система подготовки спортсменов в олимпийском спорте. Общая теория и её практические приложения /В.М. Платонов / – К.: Олимпийская литература, 2004. – 808 с.
7. Сергієнко Л.П. Комплексне тестування рухових здібностей людини: Навч. посібник / Л.П. Сергієнко/. – Миколаїв: УДМУ, 2001. – 360 с.
8. Степаненко Д. Особливості впливу гнучкості і рухової координації на спортивний результат бігунів на короткі дистанції / Дмитро Степаненко, Олена Михайлова // Спортивний вісник Придніпров'я. – 2005. – № 1. – С. 64 – 67.

**Христина Шавель, Тарас Михаць**  
(Львів, Україна)

### **ДО ПИТАННЯ ПРО МОРФО-ФУНКЦІОНАЛЬНИЙ СТАН ДІТЕЙ СЕРЕДНЬОГО ШКІЛЬНОГО ВІКУ ТА ЙОГО КОРЕЦІЮ ЗАСОБАМИ ФІЗИЧНОГО ВИХОВАННЯ**

**Актуальність теми.** На початку III тисячоліття актуальною є проблема здоров'я людини, яке із площини приватної справи окремої людини переходить у категорію суспільно значущої проблеми. Такий підхід до розуміння значення здоров'я у житті людини та функціонування суспільства зумовлений низкою взаємопов'язаних економічних, політичних, етичних та багатьох інших причин [6, с. 175-176, 7, с. 1-6, 9, с. 350-352]. Загалом, вже цілком очевидно, що у сучасному світі для досягнення успіху фактично у будь-якій сфері життєдіяльності потрібно дбати про власне здоров'я (Круцевич Т.Ю., 2010; Куц О.С., 2005; Магльований А.В., 2011; Платонов В.М., 2010).

Особливою занепокоєння викликає стан здоров'я дітей. За останній час значно погіршився стан здоров'я дітей як молодшого, так і середнього й старшого шкільного віку. Статистика свідчить, що при вступі до школи різноманітні відхилення у стані здоров'я має кожна третя дитина, а до кінця навчання у дев'ятому класі – кожна друга. У 10–20% сучасних школярів виявлено надлишкову масу тіла; у 30–40% – захворювання носоглотки; у 20-40% – порушення постави; у 50% – дефекти зору і нервово – психічні відхилення; у 50–60% схильність до частих захворювань (В. Добринський, О. Дубогай, 2010) [3, с. 20-22].

Збереження і розвиток молодого покоління є найважливішою функцією шкільної освіти. На законодавчому рівні вона закріплена законами України «Про освіту» (1996), «Про загальну середню освіту» (1999), сутність і шляхи реалізації оздоровчої функції школи методологічно окреслено у Концепції 12 – річної загальної середньої освіти (2000), Державна програма «Освіта. Україна. XXI століття» (1994 р) [7, с. 10-14].

Шкільний вік – період швидкого росту та фізичного розвитку організму дітей, саме тому школа повинна докладати великі зусилля для нормального розвитку учнів. Тим більше, що у зв'язку із часом, який підрастаюче покоління проводить у положенні сидючи на уроках, перед монітором комп'ютера та телевізором, зростає потреба у збільшенні кількості часу, який би витрачався на заняття фізичними вправами в режимі дня [1, с. 20-25, 4, с. 32, 5, с. 35-36].

Фізичне виховання дітей на сьогоднішній день в Україні є одним із пріоритетних напрямків реформування освітянської сфери. Це зумовлено тим, що саме фізичне виховання є важливим компонентом гуманітаризації та гуманізації освіти, формування у підрастаючого покоління фізичного та морального здоров'я до активного життя і професійної діяльності.

Удосконалення фізичного виховання школярів потребує пошуку та розробки форм і методів, які впливали б на зміцнення здоров'я дітей, підтримання працездатності протягом навчального дня та навчального року, виховання у них навичок самостійно та систематично займатися фізичними вправами [2, с. 3-4, 6, с. 175-176].

Рухливі ігри – один з комплексних засобів виховання, що має оздоровче, виховне та освітнє значення. Гра – виключно цінний спосіб залучення дитини до рухової діяльності. На основі позитивних емоцій, пов'язаних із зрозумілим, близьким сюжетом, і доступності рухів у дитини поступово з'являється бажання брати участь не тільки в іграх, але і у вправах під час занять та самостійної діяльності. Рухливі ігри, як засіб і метод фізичного виховання, широко застосовуються у школі на уроках та в позакласних заняттях. Відповідно до шкільних програм з фізичної культури рухливі ігри проводяться на уроках фізкультури в 1-8 класах у поєднанні з гімнастикою, легкою атлетикою, спортивними іграми боротьбою чи лижами [8, с. 28-30, 9, с. 365-367, 10, с. 192-193].

Впродовж останніх років рухливі ігри все більше завойовують симпатії педагогів. Педагоги, які творчо працюють, прагнуть широко і різнобічно вводити гру або її елементи в повсякденне життя учнів. Цінність гри полягає в тому, що набуті вміння, якості, навички повторюються і удосконалюються в нових, швидко змінних умовах, які в свою чергу пред'являють дітям інші вимоги. Елементарні вміння та навички,

набуті учнями в ігрових умовах, не тільки порівняно легко перебудовуються при подальшому, поглибленішому вивченні техніки рухів, але навіть полегшують подальше оволодіння відповідними технічними прийомами. На етапі вдосконалення рухових дій кількаразове їх повторення в ігрових умовах допомагає розвивати в учнів здатність економніше і доцільніше виконувати найбільш досліджувані рухи в цілісному, закінченому вигляді [8, с. 28-30, 9, с. 270-273].

Молодший і середній шкільний вік – найбільш сприятливий час для включення рухливих ігор у процес виховання.

Зміни показників морфо-функціонального стану дітей 6 років залежно від організації режиму дня досліджені Єлісеєвою О. І. (2008); морфо-функціональний стан дітей молодшого шкільного віку та його зміни в процесі урочних форм фізичного виховання були предметом дослідження Гуляко Л. В. (2010); вікова динаміка морфо-функціонального стану дошкільнят розглянута Сагуною К. О. (2010); використання засобів української народної фізичної культури у фізичному вихованні дітей молодшого шкільного вивчав Левків В. І. (1998); ефективність застосування національних рухливих ігор на уроках фізичної культури у початковій школі описані дослідженнями Мудрика С. Б. (1999); умови ефективного розвитку рухових здібностей у школярів молодших класів засобами рухливих ігор вивчено Марченко С. І. (2008); вплив рівня активності сенсорних функцій на удосконалення рухових здібностей школярів середніх класів досліджені Шестервою Л. Є. (2004); засоби степ-аеробіки у системі урочних занять з фізичної культури дівчат 13-14 років використані Степановою І. В. (2007); фізична підготовленість дітей середнього шкільного віку загальноосвітньої школи та її залежність від харчування у зимовий та весняний періоди року з'ясовані Єрмоленко І. В. (2008); фізична підготовленість учнів середнього шкільного віку з різним рівнем фізичного розвитку та властивостями нейродинамічних функцій розглянуті Пустоваловим В. О. (2009); оптимізація занять оздоровчої спрямованості у фізичному вихованні хлопців 11-14 років вивчені Сидорченко К. М. (2009); особливості впливу фізичного виховання на формування особистості учнів середнього шкільного віку описані Головченко О. І. (2011).

Нами не виявлено інформації, яка стосувалася б детального та різнобічного дослідження морфо-функціонального стану дітей середнього шкільного віку та його корекції рухливими іграми. Саме тому це стане предметом наших досліджень.

**Метою** нашої роботи буде вивчення морфо-функціонального стану дітей 12-13 років та розробка рекомендації щодо його корекції рухливими іграми.

**Завдання дослідження:**

1. Визначити показники фізичного розвитку та соматотип дітей 12-13 років.
2. Визначити функціональний стан дихальної, серцево-судинної систем та енергозабезпечення організму дітей 12-13 років.
3. Розробити рекомендації щодо корекції морфо-функціонального стану дітей 12-13 років рухливими іграми.

**Об'єкт дослідження** – фізичне виховання дітей середнього шкільного віку.

**Предмет дослідження** – морфо-функціональний стан дітей 12-13 років, та його корекція рухливими іграми.

**Для розв'язання поставлених завдань ми використаємо наступні методи дослідження:**

1. Аналіз та узагальнення спеціальної науково-методичної літератури.
2. Педагогічний експеримент.
3. Антропометричні дослідження (визначення зросту, маси тіла, обводу грудної клітки, індексів Кетле, Бругша та пондерального індексу).
4. Медико-біологічні методи досліджень (спірометрія, пульсометрія, визначення індексу Скібінські, дослідження сечі: визначення рівня екскреції креатиніну, фосфору та сечовини).
5. Методи математичної статистики.

**Організація дослідження:** Дослідження будуть проводитися на базі Львівської загальноосвітньої школи №43 і кафедри біохімії та гігієни Львівського державного університету фізичної культури із залученням 40 дітей 12-13 років.

Дослідження будуть проводитися у три етапи.

На першому етапі проводитиметься аналіз та узагальнення даних науково-методичної літератури, визначатимуться завдання та методи дослідження.

На другому етапі проводитиметься вимірювання антропометричних показників, індексів, спірометрії, пульсометрії, дослідження сечі: визначення рівня екскреції сечовини, фосфору та креатиніну дітей 12-13 років.

На третьому етапі будуть розроблені рекомендації щодо корекції морфо-функціонального стану дітей 12-13 років рухливими іграми.

Очікувані результати: будуть розроблені рекомендації щодо корекції морфо-функціонального стану школярів 12-13 років рухливими іграми.

Практичне значення нашої роботи полягатиме в тому, що будуть розроблені рекомендації щодо корекції морфо-функціонального стану школярів 12-13 років засобами фізичного виховання; удосконалено процес фізичного виховання дітей середнього шкільного віку; визначено параметри морфо-функціонального стану школярів 12-13 років, що поглибить знання про фізичні можливості цієї категорії дітей.

**Література:**

1. Актуальні проблеми теорії і методики фізичного виховання: Колективна монографія / Упоряд. О. М. Вацеба, Ю. В.Петришин, Є. Н. Приступа, І. Р. Боднар. – Л. : ЛДІФК, 2005. – 296 с.
2. Бакіко І. В. Аналіз змісту пріоритетного навчального матеріалу у шкільних програмах із фізичного виховання / І. В. Бакіко // Теорія і методика фізичного виховання і спорту. – К., 2006. – № 2. – С. 3–4.
3. Берзінь В. І. Наукові аспекти оптимізації внутрішкільного середовища та моніторинг стану здоров'я школярів : зб. наук. праць. – Харків : Ін-т охорони здоров'я школярів, 2009. – С. 20-24.
4. Бойко О. О. Оздоровчо-виховне значення організованої перерви у режимі навчального дня учнів загальноосвітньої школи / О. О. Бойко, О. П. Франчук, І. О. Донець, М. П. Дейкун // Вісник Чернігівського національного педагогічного університету ім. Т. Г. Шевченка. Серія: Педагогічні науки. Фізичне виховання та спорт. – Чернігів, 2014. Вип. 118. – Т. 1. – С. 32-34.
5. Лобаньова В. В. Фізична культура і спорт у дозвіллі школярів / В. В. Лобаньова // Фізичне виховання дітей і молоді. – 2000. – №13. – С. 35-38.
6. Лук'яненко М. І. Реалізація здоров'язберігаючих технологій у сучасній школі / М. І. Лук'яненко // Вісник Чернігівського національного педагогічного університету ім. Т. Г. Шевченка. Серія: Педагогічні науки. Фізичне виховання та спорт. – Чернігів, 2012. Вип. 98. – С. 175-179.
7. Національна доктрина розвитку фізичної культури і спорту, Держкомспорт. – К., 2004. – 16 с.
8. Олійник П. Значення рухливих ігор для виховання школярів / П. Олійник // Кінезіологія в системі культури: матер. конф. – Івано-Франківськ, 2001. – С. 28-30.
9. Теория и методика физического воспитания: В 2 т. / Под. ред. Т. Ю. Круцевич. – К. : Олимпийская литература, 2003. – Т. 2. – 392 с.
10. Coleman M. Play games and sport: Their use and misure. A development perspective / M. Coleman, P. Skeen // Childhood Education. – 2006. – V. 61. – №3. – P. 192-198.

**Науковий керівник:**

кандидат наук з фізичного виховання і спорту, доцент Шавель Христина Євгенівна.



**СЕКЦІЯ: ФІЛОЛОГІЧНІ НАУКИ**

**Наталія Стахнюк**  
(Кам'янець-Подільський, Україна)

**ФОРМУВАННЯ СТІЙКОЇ МОТИВАЦІЇ ДО ВИВЧЕННЯ  
ПОЛЬСЬКОЇ МОВИ ЯК ІНОЗЕМНОЇ ЗА ДОПОМОГОЮ ЗАВДАНЬ**

При незаперечну роль мотивації під час вивчення іноземних мов, її визначення, структуру та функції написано досить багато вітчизняними та зарубіжними дослідниками. Однак, питання позитивного впливу завдань на ефективне засвоєння знань заслуговує на більш детальне вивчення.

Сучасна методика викладання іноземних мов вимагає абсолютної заангажованості студента, тобто сильної внутрішньої мотивації. Він повинен бути активним учасником процесу навчання, перебувати у самому його епіцентрі, бути актором, який грає різні суспільні ролі, безпосередньо пов'язані з використанням іноземної цільової мови. Ідеальною є ситуація, за якої студента не навчають, а він сам вчиться, адже вивчення мови є безперервним процесом, що триває усе життя та вимагає значних зусиль. Саме тому розвиток мотивації є одним з пріоритетних факторів методологічного підґрунтя, запропонованого Європейською системою оцінювання мовних компетенцій [5]. Оскільки завдання є основним знаряддям навчання, тому варто сконцентруватися саме на питанні: у чому ж полягає їх мотиваційна роль та стимулюючий характер у процесі опанування польською мовою як іноземною?

Викладач, або ж інша особа, відповідальна за організацію процесу вивчення польської мови як іноземної, повинен здійснювати аналіз потреб, можливостей, мотивацій та особистісних характеристик студентів для того, щоб вчасно ужити необхідних заходів щодо формування, розвитку та посилення мотивації. Завдання та мотивація є тісно пов'язаними, взаємозалежними поняттями: з одного боку мотивація полегшує (робить можливим) виконання завдань, з іншого ж – саме завдання стимулює студента до дії, зміцнюючи тим самим мотивацію.

Методика, в основі якої лежить виконання завдань, базується на точному розумінні філософії завдань, умінні аналізувати, розробляти та застосовувати їх на практиці. Дослідники наголошують на багатомірному характері завдань, саме тому серед них нема одностайності щодо питання універсальної моделі завдання. Однак, незаперечним фактом є те, що кожне конкретне завдання набуває цінності лише за певних умов, у певній ситуації. Польська дослідниця І. Яновська, наприклад, виводить таку схему завдання, яка складається з наступних елементів: контекст, проблема, мета, результат [2, с. 42].

Мовна компетенція згідно з Європейською системою оцінювання є нерозривно пов'язана з дією, яка відбувається у певному, більш чи менш складному, більш чи менш колективному контексті (мовному, інтелектуальному, фізичному тощо): «Виконання завдання полягає у стратегічній активізації специфічних знань та вмінь з метою здійснення низки практичних операцій у певній сфері життя, спрямованих на досягнення чітко визначених цілей та конкретного результату. Завдання можуть бути дуже диференційованими та більшою чи меншою мірою охоплювати мовні дії» [6, с. 136]. Тобто завдання повинні мати мотиваційний характер, адже дії студентів не є випадковими (і тому завдання не можуть безпідставно нав'язуватися викладачем), а ґрунтуються на потребі чи необхідності реалізації певної мети. Наприклад, щоб могли спілкуватися за допомогою електронної пошти (уміння надзвичайно актуальне та розповсюджене) студент під час занять докладе максимальних зусиль, щоб оволодіти знаннями, необхідними для побудови короткого письмового повідомлення польською мовою; конструкції, що визначають розташування у часі та просторі є незамінними для планування екскурсії студентами, що вивчають туризм тощо. Отже, такі завдання та вправи мають значний вплив на рівень зацікавленості студентів, посилюючи їх мотивацію до навчання.

Будь-який вид та форма навчання, а особливо дорослих осіб, неможлива без усвідомлення студентами мети (основної та часткової), що реалізується в межах кожного заняття. На думку К. Крушевського: «... студенти більше цікавляться заняттям та виявляють більше бажання брати у ньому активну участь, якщо вони знають мету, є добре підготовленими до роботи з певним матеріалом та розуміють інструкції викладача» [3, с. 126].

Існує низка критеріїв, яким має відповідати завдання, що має на меті формування стійкої мотивації студента, до вивчення польської мови як іноземної, та становить ефективний інструмент для розвитку загальномовних компетенцій. Правильно побудоване завдання принципово має мотиваційний характер, тобто ситуація, якої воно стосується, є відомою та близькою студентам, викликає у них зацікавлення та бажання виконувати види роботи, передбачені його реалізацією. Завдання повинно бути насамперед комплексним, щоб його виконання дозволяло активізувати загальні та мовні комунікативні вміння. Йдеться про те, щоб студент, застосовуючи попередньо здобуті знання, мав можливість засвоювати нову інформацію, опираючись на матеріали, що використовуються на занятті.

Вимогою Європейської системи оцінювання є спрямованість завдань на виконання дій суспільного характеру (незважаючи на те, що виконуються зазвичай в аудиторних умовах), на вирішення різноманітних та різнопланових проблем [6, с. 25], адже труднощі, які студент повинен подолати, спонукають його до творчості та винахідливості, формують новий спосіб мислення. Навчальні дії найчастіше базуються на взаємодії студентів, які обмінюються знаннями, досвідом, рівнем володіння мовою. Важливо, щоб завдання мало відкритий характер. Це полягає насамперед у тому, щоб у межах завдання залишити студентам простір для вільного його виконання. Матеріали, необхідні для реалізації кожного конкретного

завдання мають бути доступними. За таких умов студент має змогу вільно приймати рішення щодо виконання завдання відповідно до своїх можливостей. Отже, й результати не завжди повинні бути ідентичними.

Щоб заохотити студентів до ефективного виконання комунікативних завдань, потрібно сформулювати та озвучити реальні потреби, причини для спілкування. При цьому на кінцевий результат впливає багато чинників. Кожен студент володіє частиною інформації, необхідною для виконання завдання. Працюючи в групі, студенти повинні дискутувати, аби розв'язати певну проблему. При цьому і решта групи, і викладач заохочують його до висловлювання власних думок, суджень та переконань. Автор завдання повинен пам'ятати також і про те, що у кожній ситуації студенти потребують мовних засобів, без яких якісний комунікативний акт неможливий.

Виконання завдання становить низку послідовних дидактичних дій, що загалом повинні бути побудовані таким чином, щоб надати засоби, необхідні для реалізації запланованого виду роботи і щоб студенти мали нагоду продемонструвати вміння, можливість на бажання діяти у рамках виконання завдання. Крім того, ефективне завдання повинно відповідати трьом основним вимогам, а саме викликати, утримувати та стимулювати мотивацію студентів. З цією метою у першу чергу потрібно сформулювати правильні афірмації, установки, адже відчуття приналежності до певного середовища, єдності з іншими позитивно впливає на мікроклімат в групі. Другою необхідною складовою є усвідомлення власних компетенцій, тобто розумінням того, що завдання є певним викликом, але реальним та здійсненним. Третім елементом ефективної організації процесу виконання завдань є відчуття автономності, переконання студента, що саме він керує ходом роботи, що діє з власної волі, а не під зовнішнім тиском чи контролем.

Найефективнішою формою організації занять є описана у методиці триетапна структура: етап, що передує діяльності; етап діяльності; етап після виконання завдання [1, с. 88].

Перший етап становить вступну фазу активізації знань різного виду. На цьому етапі завдання презентується узагальнено, а насамперед його мета, щоб викликати зацікавлення студентів.

На етапі реалізації необхідно розрізнити процес виконання завдання і безпосередньо навчання, адже не завжди вірний результат призводить до реструктуризації засвоєних знань та вмінь і навпаки, активізація знань та вмінь не гарантує правильного результату. Реалізація завдання, введеного в автентичний комунікативний контекст формує стійке переконання, що навчання чомусь слугує, а мова застосовується з конкретною метою у певній ситуації. Це «етап діяльності, під час якої основною метою є підтримання раніше створеної мотивації у ході виконання завдання; ... тут можна стверджувати про виконавчу мотивацію, яка відіграє ключову роль у вивченні польської мови як іноземної» [4, с. 178].

Після завершення роботи над завданням варто застосувати певні методичні прийоми, які мають вплив на результати навчання. Діяльність викладача та групи на цьому етапі може зосередитися на різних дидактичних аспектах: виправлення на пояснення помилок, повторення правил тощо. Це фаза свідомого навчання, як треба вчитися: «Можна тут говорити про мотиваційну ретроспекцію, результат якої великою мірою визначається тим, які дії та задачі певна особа захоче виконувати в майбутньому» [4, с. 178].

Отже, студента мотивує очевидний зв'язок між завданнями, які пропонуються для виконання на заняттях, та, наприклад, аналогічними мовними ситуаціями, що мають місце у різних сферах реального життя. Мотивує також зацікавлення галуззю, якої стосується певне завдання. Реалізація мовленнєвих завдань, яка наочно представляє практичне значення даного виду умінь та компетенцій може стати сильним мотиваційним, надихаючим джерелом. Студенти як правило мотивовані, коли відчувають, що виконують щось потрібне, практичне, корисне. Здоволення від виконаного завдання посилює їх внутрішню мотивацію, яка називається «мотивацією успіху». Зникає мотивація у тому випадку, коли виконання завдання затягується або часто переривається чисельними традиційними, рутинними діями, коли перевищує рівень компетенції студентів.

Завдання здатні мотивувати, сприяти інтелектуальному, емоційному, суспільному розвитку студентів, вчити приймати самостійні рішення та самостійно працювати. Тому у дієвій парадигмі мотивація мусить знайти відповідне місце як чинник, що мобілізує, активізує особисті резерви студента, та стимулює до їх пошуків зовні.

### Література:

1. Janowska I. *Planowanie lekcji języka obcego* / I. Janowska. – Krakow: Universitas, 2010. – 196 s.
2. Janowska I. *Podjęcie zadaniowe do nauczania i uczenia się języków obcych. Na przykładzie języka polskiego jako obcego* / I. Janowska. – Krakow: Universitas, 2011. – 434 s.
3. Kruszewski K. *Sztuka nauczania. Czynności nauczyciela* / K. Kruszewski. – Warszawa: Wydawnictwo Naukowe PWN, 2005. – 531 s.
4. Pawlak M. *Motywacja jako proces: teoria, implikacje dydaktyczne i perspektywy badawcze* / M. Pawlak // A. Michońska-Stadnik i Z. Wąsik [red. Nowe spojrzenie na motywację w dydaktyce języków obcych]. – Wrocław: Wydawnictwo Wyższej Szkoły Filologicznej we Wrocławiu, 2008. – s. 173-184.
5. Rada Europy. *Europejski system opisu kształcenia językowego: uczenie się, nauczanie, ocenianie*. – Warszawa: CODN, 2003. – 221 s.

## 1-2-SINF O'QUVCHILARINING MA'NAVYI DUNYOSINI SHAKLLANTIRISHNING SAMARALI USULLARI (O'tmish mutafakkirlarining shaxsi va asarlari misolida)

Ta'lim-tarbiya tizimini tubdan o'zgartirish, barkamol insonni shakllantirish ertangi taqdirimizni belgilab beruvchi dolzarb masalalardan biriga aylandi. Ijtimoiy-siyosiy, madaniy va ma'naviy yuksalishga doir islohotlar amalga oshirilayotgan O'zbekiston sharoitida mustaqil fikrlovchi yoshlarga ehtiyojning oshishi davr talabidir.

Hayotga ziyrak ko'z bilan qaraydigan, teran fikrlovchi, mustaqil dunyoqarashga ega, iqtidorli shaxslarni kamol toptirish va tarbiyalash davlatimiz siyosatining ustivor yo'nalishlaridan biridir. O'zbekiston Respublikasining "Kadrlar tayyorlash milliy dasturi" va "Ta'lim to'g'risida"gi qonunida ko'rsatib o'tilganidek, demokratik jamiyatda insonni erkin va mustaqil fikrlaydigan qilib tarbiyalash zarur.<sup>2</sup> Abu Nasr Forobiy, Abu Ali ibn Sino, Beruniy, Kaykovus singari Sharq mutafakkirlari e'tirof etgan inson ma'naviy kamolotining zaruriy shartlaridan biri mustaqil va mantiqiy tafakkurdir. Bu jarayonda o'quvchi mukammal faollik, ijodkorlik, tashabbuskorlik ko'rsatadi.

"Tarixiy xotirasi bor inson – irodali inson. Takror aytaman, irodali insondir», – deydi Prezidentimiz. Bu borada madaniy merosimizga o'zlarining beqiyos ulushlarini qo'shgan ulug'larimiz Beruniy, Forobiy, Abu Ali ibn Sino, Mahmud Qoshg'ariy va boshqalar ijodini o'rganish kelajak avlod uchun katta ma'rifiy-tarbiyaviy ahamiyatga molikdir. Ularning har biri jahon sivilizatsiyasining rivojiga tegishli hissasini qo'shib kelgan. Bu silsilada Yusuf Xos Hojibning nomini ham faxr va iftixor bilan tilga olish mumkin. Yusuf Xos Hojibning «Qutadg'u bilig» asari ma'naviyat durdonalaridan biridir. Xalqimiz shunday axloqiy-didaktik, adabiy-qomusiy asari borligidan farxrlansa arziydi.

Bu o'rinda «qomusiy» so'zini qo'llaganimiz tasodifiy emas. Har bir yaratilgan asar o'quvchini, kitobxonni bir yo'nalishda tarbiyalaydi. «Qutadg'u bilig» asari esa davlatni idora qilish usulini, siyosatini, qonun-qoidalarini, rasm-rusumlarini, axloq printsiplarini o'zida mujassamlashtirgan badiiy nizomnoma, qomusiy asar sifatida yuzaga keldi. Bu asar didaktik yo'nalishga ega bo'lib, unda davlatni idora qilish usullari, oddiy xalqdan tortib oliy darajadagi mansab egalari elixonlargacha – olim, shoir, dehqon, chorvador, kosib singari ko'plab tabaqa, toifa, ijtimoiy guruhlarning fe'l-atvori qanday bo'lishi lozimligi, davlat qurilishi, turli ijtimoiy tabaqalarning jamiyatdagi o'rni va ahamiyati, umuman, siyosiy-ijtimoiy, moddiy-ma'naviy, axloqiy-tarbiyaviy masalalar o'sha davr talabi nuqtai nazaridan yo'l-yo'riqlar qonunlari asosida tavsiflangan.<sup>3</sup>

Yusuf Xos Hojib o'z zamonasining donishmandi, mutafakkiri, ilg'or fikrli faylasufi edi. U o'z asarida ilm-fan, bilim va zakovatga alohida e'tibor bilan yondashadi:

Biligsiz kishi bir yemishsiz yig'ach,  
Emishsiz yig'achig' neku qilsu ach.

(Bilimsiz kishi bir mevasiz yog'ochdir, Mevasiz yog'ochni och kishi nima qilsin).

Bu ifodalarning ixcham, lo'nda, samimiyat bilan yo'g'rilganligi e'tiborni tortadi. Tasvirning kuymaligi, ifodaning ravonligigina emas, tilga olinayotgan hodisaning tabiiyligi, bevosita kundalik turmush bilan zich bog'lanib ketganligi ham uning ta'sir kuchini oshiradi. Asarda bunday misollar nihoyatda ko'p.

"Dunyodagi barcha ezguliklar ilm, bilim va zakovat orqali namoyon bo'ladi" – deydi muallif. Shunga ko'ra, bunday xislatlar har qanday kasb va lavozim egasida bo'lishi maqsadga muvofiqdir. Boshlang'ich sinf o'quvchilarining ma'naviy dunyoqarashi haqida so'z borar ekan, yuqorida aytib o'tilganidek, ularni ilk maktab yoshidan boshlab buyuk mutafakkirlarimizning ma'naviy merosi bilan tanishtirib borish orqali boy ma'naviy dunyoqarashga ega shaxsni tarbiyalashga erishishimiz mumkin.

Umumta'lim maktablarida yosh avlodni ma'naviy-axloqiy jihatdan barkamol, bilimdon kishilar qilib tarbiyalash vazifasi ko'p jihatdan boshlang'ich sinflarda ta'limni to'g'ri uyushtirish, xususan, o'quvchilarni mustaqil fikrlashga o'rgatish, ularning bog'lanishli nutqini talab darajasida o'stirish bilan chambarchas bog'liq. So'z zahirasi boy o'quvchining fikrlash doirasi keng, ma'naviyati yuksak, o'qish-o'rganishga ishtiyoqi baland bo'lishi tabiiydir.

Ma'lumki, har qanday bilim qandaydir matnni o'qish va uning mazmunini o'zlashtirish orqali amalga oshiriladi. Boshlang'ich sinflardagi o'qish darslari orqali o'quvchilarda savodxonlik sifatleri shakllantiriladi, kitobga muhabbat uyg'otiladi, ularning atrof-muhit haqidagi bilimlari kengaytiriladi, nutq va tafakkuri o'stiriladi<sup>4</sup>. Nutq tarbiyasida ham "matn" markaziy tushuncha sanaladi. Zero, maktabda nutqni rivojlantirish bo'yicha ishlarning pirovard maqsadi o'quvchini o'z fikrini og'zaki va yozma shaklda erkin bayon qilishga o'rgatishdir.

Bola kichik yoshida ta'sirchan, tez qabul qiluvchi bo'ladi. U nimani eshita, eshitganicha talaffuz etishga, nutqida qo'llashga intiladi. Shuning uchun ham boshlang'ich sinf o'quvchilarining o'quv yili boshidanoq nutq doirasini aniqlab, nutqidagi nuqsonlarni bartaraf etish choralarini ko'rish ustida ish olib borish lozim. So'z boyligi

<sup>2</sup> M.Mahkamova, Sh.Isroilova. Boshlang'ich sinf o'quvchilarini mustaqil fikrlashga o'rgatish usullari. O'quvchilarning milliy ma'naviyati shakllantirishda boshlang'ich ta'limning o'rni. (Ilmiy-metodik to'plam). –Toshkent: NTDP, 2009.

<sup>3</sup> R.Mirsamiqova. Ma'naviy-axloqiy tarbiyada «Qutadg'u bilig»ning ahamiyati. O'quvchilarning milliy ma'naviyati shakllantirishda boshlang'ich ta'limning o'rni. (Ilmiy-metodik to'plam). –Toshkent: NTDP, 2009.

<sup>4</sup> Sh.Sariev. Ma'naviyat ko'zgu. O'quvchilarning milliy ma'naviyati shakllantirishda boshlang'ich ta'limning o'rni. (Ilmiy-metodik to'plam). –Toshkent: NTDP, 2009.

o'quvchilarga barcha fanlardan beriladigan bilimlarni tez va puxta o'zlashtirib olish hamda ta'lim dasturlarida ko'zda tutilgan ko'nikma-malakalarni o'zlashtirishga zamin yaratadi.

O'quvchilarning o'qish malakalarini takomillashtirish, savodxonligini oshirish, nutqini o'stirish talabi zaminida nutq madaniyati turadi. Farzandlarning ma'naviy kamolotida qadimdan nutq madaniyati va odobiga alohida ahamiyat berib kelingan. Shunday ekan, o'quvchilar nutqini o'stirishga yo'naltirilgan amaliy vazifalar hal etilishi lozim.

Shu o'rinda 1-sinf o'qish kitobi (T.G'affarova, (E.Shodmonov), T.EshTURdieva. "O'qish kitobi" 1-sinf uchun darslik. Toshkent, "Sharq". 2012 y.)ni "Biz-buyuklar avlodi" bo'limi orqali birinchi bo'lib yozuvchi Muhammad Alining "Amir Temur" bobomiz haqida ibratli matni berilgan bo'lib, undan so'ng Amir Temur o'gitlari o'quvchilarga aniq va tushunarli holda berilgan. Bo'limdagi mavzularni o'tishda quyidagicha usullarni qo'llashimiz mumkin. O'quvchilar turli tarixiy shaxslar: Alisher Navoiy, Husayn Boyqaro, Abu Ali ibn Sino, Mirzo Ulug'bek, Bobur Mirzo, va Amir Temurlarning nomlarni eslarida saqlab qolishlari lozim. Buning uchun o'quvchilarga quyidagicha topshiriq beramiz: ushbu bo'limda keltirilgan tarixiy shaxslar nomini yozing. O'quvchilar bo'limda keltirilgan tarixiy shaxslar nomini **Klaster** usulida yozadilar.

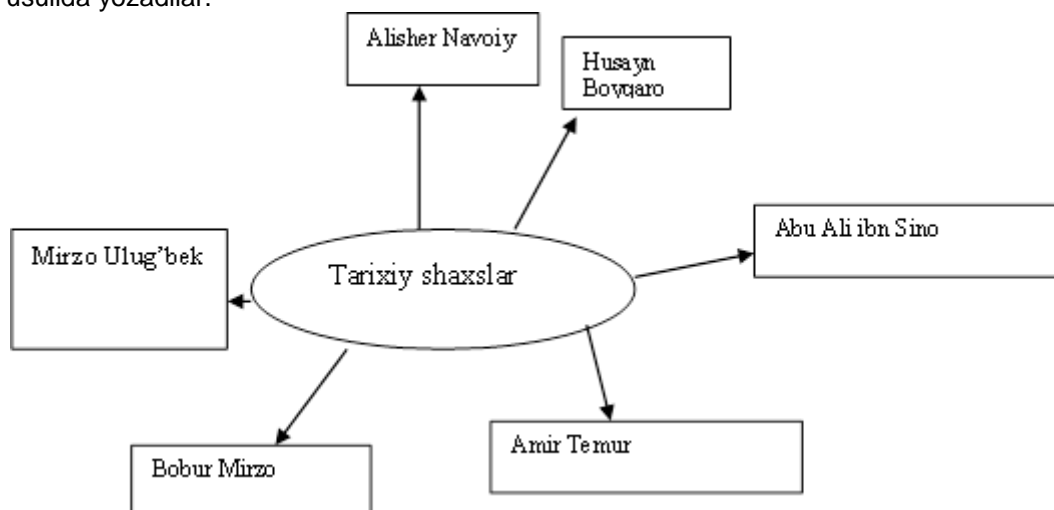

O'quvchilar yozib bo'lgach, o'qituvchi ularga quyidagicha savol beradi: Ular ichidan qaysilari sizga tanish? Ular haqida nimalar bilasiz? O'quvchilar bilganlarini aytgach, ular bilmagan tarixiy shaxslar haqida qisqacha gapirib berish orqali boshqa mutafakkirlarning nomlarini ham esda saqlab qolishlariga erishishimiz mumkin.

Agar o'quvchilarni boshlang'ich sinfdan boshlab ma'naviy dunyoqarashini shakllantirib borar ekanmiz, birinchi navbatda ularning qiziqishlarini, bilish darajasini hisobga olishimiz kerak. Ma'lumki boshlang'ich sinf o'quvchilarining yoshi 7-11 yoshni tashkil etsa, ularning o'yin faoliyatiga bo'lgan qiziqishi 75-80% ni tashkil etadi. Shunday ekan men ham o'quvchilarning yoshi va qiziqish darajasiga qarab quyidagi interaktiv metodlarni taqdim etaman.

### Vena diagrammasi

Bu usuldan ham boshlang'ich sinf o'qish darslarida foydalanish mumkin. Bu metod uchta oval figuralarning kesishmasidan iborat. Doirachalar uchta bo'lib, bunda birinchi va uchinchi doirachalar ichiga berilgan topshiriqning farqli jihatlari yozilsa, o'rtadagi doirachaga ularning umumiy, o'xshash tomonlari yoziladi. Bu usul yordamida o'quvchilar mavzuga oid alohida sifatlarni, xususiyatlarni, ikki toifadagi narsalarni farqlashni ajratishni o'rganib oladilar.

Biror bir bo'lim yakunlangach, ushbu bo'limni xulosalashda, tahlil qilishda "Vena diagrammasi" usulidan foydalanilsa, samarali natija beradi. Masalan, 2-sinf o'qish kitobi (T.G'affarova, Sh. Nurullayeva, Z.Mirzahakimova. "O'qish kitobi" 2-sinf uchun darslik. Toshkent, "Sharq". 2012 y.)da esa "Otalar so'zi-aqlning ko'zi" bo'limi orqali yuqorida aytilganidek, Ibn Sino, Amir Temur, Alisher Navoiy, Mirzo Ulug'bek kabi tarixiy shaxslar bilan tanishadilar. Bu darsda "Vena diagrammasi" usulini quyidagi tartibda qo'llash mumkin.

1. Birinchi doira ichiga Amir Temur bobomiz haqidagi.
2. Uchinchi doira ichiga Alisher Navoiy bobomiz haqidagi ma'lumotlarni yozamiz.
3. Ularning o'xshash tomonlarini 2-doira ichiga yozing, deb topshiriq beramiz. Bu topshiriqni bajarish uchun o'quvchilarga vaqt beriladi va vaqt tugashi bilan har bir guruhdan bittadan o'quvchi chiqib, yozganlari bilan boshqa guruhdagi o'quvchilarni tanishtiradi. O'quvchilar qarsak chalib rag'batlantiriladi.



Bu usul orqali o'quvchilar tanqidiy, tahliliy va ijodiy fikrlashga o'rganadi. O'qituvchi fikrlashga shay turgan o'quvchilar oldiga muammoli savollar qo'yib, uni aniqlashtirish, yechimini topishga undaydi. Bu esa, albatta, o'qituvchining o'z ustida muntazam ishlashiga, ijodiy qobiliyatiga va ko'proq izlanishiga bog'liq.

"4-sinf o'qish kitobi (S.Matchonov, A.Shojalilov, X.G'ulomova, Sh.Sariyev, Z.Dolimov) "O'qish kitobi" 4-sinf uchun darslik. Toshkent, "Yangi yo'l Poligraf Servis". 2013 y.)da "Ajodlarimiz-Faxrimiz" bo'limi orqali Vatan yo'lida buyuk ishlarni amalga oshirgan tarixiy shaxslarimiz keltirilgan bo'lib jumladan, To'maris, Najmiddin Kubro, Sulton Mahmud va Beruniy, Alisher Navoiy, Mirzo Bobur, Usmon Nosir kabi ma'naviy ozuqa beruvchi o'quvchilarni faqat komillikka targ'ib etuvchi manbalar keltirib o'tilgan. Ushbu bo'limni o'rganib bo'lgach o'quvchilarning qay darajada tushunganliklarini bilish maqsadida umumlashtiruvchi ya'ni bo'lim yuzasidan takrorlash darsini "Zakovat" o'yini orqali quyidagicha tashkil qilishi mumkin.

#### Zakovat o'yini

O'qituvchi sinfdagi o'quvchilarni ikki guruhga bo'ladi va dumaloq stol tayyorlanib, stol atrofiga o'quvchilarni joylashtiradi. Guruhlarga bo'lim asosida navbati bilan savol beradi. Savollar quyidagicha bo'lishi mumkin:

1. Bo'limdagi hikoyalarni o'qib, ulug' ajodlarimizdan kimlarning hayoti bilan tanishdingiz?
2. Vatanimiz va xalqimiz tarixida o'chmas iz qoldirgan yana qaysi buyuk kishilarni bilasiz?
3. Biz nima uchun ular bilan faxrlanamiz? Va hokozo...

Guruhlardan qaysi biri ushbu savollarga ko'proq, tez va mazmunli, aniq javob bersa, shu guruh g'olib hisoblanadi. Ushbu o'yin orqali o'quvchilarning tezkorligi, bilimlarini aniq ifoda eta olishi qobiliyatini, bo'limni qay darajada yaxshi tushunganliklarini, rivoyatlarni qay darajada eslab qolganligi, bilib olishimiz mumkin.

Xulosa qilib shuni aytish mumkinki, boshlang'ich sinflarda maktab ta'limining yetakchi predmetlaridan bo'lgan o'qish darslari orqali olingan bilimlar poydevori quriladi. O'quvchilar ma'naviy dunyoqarashini o'stirishda eng munosib, eng qulay metod va usullardan, ilg'or pedagogik texnologiyalardan o'z o'rnida va maqsadga muvofiq foydalanish o'qish-o'qitish ishlarida samarali natijalar beradi. O'qituvchi va o'quvchilarning birgalikdagi ijodiy faoliyati mavzularning o'zlashtirilishini osonlashtiradi. Shu o'rinda o'quvchilar ma'naviy dunyoqarashini o'stirish va barkamol inson qilib voyaga yetkazishda quyidagi tavsiyalarni bermoqchiman:

1. O'quvchilar ma'naviy dunyoqarashini o'stirishda mavzularni, ma'naviy tushunchalarni bir-biri bilan chambarchas bog'liq tarzda o'rgatib borish.
2. Ma'naviy dunyoqarashini shakllantirishda o'qish darslarida berilgan o'tmish mutafakkirlarining shaxsi va asarlariga oid mavzulardan keng foydalanish va to'g'ri, o'quvchiga tushunarli qilib yetkazib berish.
3. O'quvchilarning mavzularni ongli o'zlashtirishlariga, mustaqil fikrlashlariga erishish choralari topish.
4. Har bir darsga ijodiy yondashish.
5. Darsda xilma-xil usullardan, interaktiv metodlardan, ilg'or pedagogik texnologiyalardan keng, o'rinli va maqsadga muvofiq foydalanish.
6. Turli didaktik o'yinlar bilan o'quvchilarni mavzuni o'rganish va o'zlashtirishga qiziqtirish.
7. Metodik yangiliklardan va pedagogik tajribalardan har doim boxabar bo'lib, ularni ta'lim jarayoniga tatbiq qilish.

#### Adabiyotlar:

1. Sariev Sh.// Ma'naviyat ko'zgusi. O'quvchilarning milliy ma'naviyati shakllantirishda boshlang'ich ta'limning o'rni.–Toshkent: NTDPU, 2009. -250s.
2. Mirsamiqova R.// Ma'naviy-axloqiy tarbiyada «Qutadg'u bilig»ning ahamiyati. –Toshkent: NTDPU, 2009. -215s.
3. Mahkamova M., Isroilova Sh.// Boshlang'ich sinf o'quvchilarini mustaqil fikrlashga o'rgatish usullari. –Toshkent: NTDPU, 2009.-215s.

Тацяна Аначка  
(Гродна, Беларусь)

#### ФУНКЦЫЯ НАВАННЕ ФРАЗЕАЛАГІЧНЫХ АДЗІНАК У МОВЕ БЕЛАРУСКІХ РЭСПУБЛІКАНСКІХ СМІ (ПА МАТЭРЫЯЛАХ ГАЗЕТ "СОВЕТСКАЯ БЕЛОРУССИЯ" І "ЗВЯЗДА")

Мова сродкаў масавай інфармацыі аказвае надзвычайна моцны ўплыў на фарміраванне нормаў маўленчых паводзінаў, культуры зносінаў. "І адна з асаблівасцей сучаснага маўленчага стану як раз і заключаецца ў тым, што ў стылістычнай структуры мовы на першы план выходзіць мова СМІ, якая выконвае функцыю, якую раней выконвала мастацкая літаратура" [5, с. 472]. Іменна мова СМІ фарміруе

стылістычныя густы і нормы, уплывае на развіццё літаратурнай мовы. Сродкі масавай інфармацыі паказваюць змены, які адбываюцца ў мове і маўленні, “з’яўляюцца адным з самых важных грамадскіх інстытутаў, які аказвае вырашальны ўплыў на фарміраванне не толькі поглядаў грамадства, але і нормаў паводзінаў, у тым ліку і маўленчых паводзінаў” [1, с. 304].

У сучаснай навуковай практыцы пад аналіз падпадаюць актыўныя працэсы ў мове СМІ. “Гэтыя тэндэнцыі і працэсы часта рознаакіраваныя, процілеглыя па сваёй сутнасці. З аднаго боку, дэмакратызацыя як рэалізацыя асноўнай стратэгіі сучаснай прэсы – стратэгіі блізкасці з чытачом, з другога – інтэлектуалізацыя газетнага тэксту, якая прыводзіць да ўскладнення зместу тэксту і цяжкасцей яго ўспрымання чытачом” [1, с. 304].

Сродкамі дэмакратызацыі і інтэлектуалізацыі ў журналісцкім тэксце выступаюць і фразеалагічныя адзінкі. Вобразныя, эмацыянальна афарбаваныя, яны здольныя лаканізаваць маўленне, забяспечыць маўленню экспрэсіўнасць, надаць аповеду журналіста размоўны характар і ўскладніць змест выказвання.

Газеты “Советская Белоруссия” (“СБ”) і “Звязда” – рэспубліканскія грамадска-палітычныя выданні, што распаўсюджваюцца штодзённа і выдаюцца на рускай, як “Советская Белоруссия”, і беларускай, як “Звязда”, мовах. Аналіз ужывання фразеалагічных адзінак у газетных тэкстах адзначаных газет за люты 2014 года паказаў, што журналісты рускамоўнага выдання карыстаюцца фразеалагізмамі значна актыўней (амаль у 3 разы), чым аўтары беларускамоўнага перыёдыка. Журналісты абедзвюх газет карыстаюцца як кніжнымі, так і размоўнымі фразеалагічнымі адзінкамі, прычым кніжныя выразы больш часта ўжываюць аўтары “Звязды” (семантычная і стылістычная характарыстыка фразеалагізмаў вызначаецца паводле [3, 4]).

Кніжныя фразеалагізмы, як правіла, выкарыстоўваюцца ў публіцыстычным, навуковым стылях і маюць ярка выяўленую афарбоўку кніжнасці, што звязана з іх кніжным паходжаннем. Сярод кніжных ёсць запазычаныя з царкоўнаславянскіх моў, значная частка кніжных фразеалагізмаў – калькі ці паўкалькі з іншых моў, кніжным шляхам прыйшлі ў мову выразы з старажытнай міфалогіі і біблейскіх легендаў [2, с. 12]. Ужыванне журналістам падобных выразаў сведчыць пра імкненне аўтара інтэлектуалізаваць аповед, правесці культурна-гістарычны паралелі, што ад чытача патрабуе дадатковых ведаў і ўмення расчытаць прыхаваныя сэнсы: “Только вот не **сизифов** ли их **труд**?” (“СБ”, 22.02.2014); *Не окажется ли оказанная честь **медвежьей услугой**?* (“СБ”, 05.02.2014); “По выходным дням в клуб приходили сплавщики, лесорубы, шоферы и подолгу играли в шашки, шахматы, домино, при этом курили так, что **хоть топор вешай**” (“СБ”, 08.02.2014).

Падобныя фразеалагізмы ў тэкстах газет ўжываюцца пераважна ў стылістычна аднародным кантэксце. Напрыклад: “*І гэта будзе ўжо ваша **пуцяводная зорка**, праграма дзеянняў па развіцці і ўдасканаленні навуковай сферы ў краіне*” (“Звязда”, 01.02.2014). Паводле функцыянальна-стылістычнай афарбоўкі фразеалагізм *пуцяводная зорка* – кіруючая думка, ідэя, якая паказвае дакладны напрамак у якой-небудзь галіне дзейнасці – кніжны, яго паходжанне звязана з хрысціянскай легендай. Пры ўжыванні ў сучасным кантэксце выраз надае выказванню стылістычную ўзвышанасць, рытарычную ўзнёсласць, журналіст падвышае прадмет гаворкі. Або: “*Вы **цудоўна разумееце**, што мы, вырабляючы ў Беларусі з кітайскімі сябрамі гэты аўтамабіль, умешваемся ў **святая святых** перш за ўсё Расіі*” (“Звязда”, 15.02.2014). Фразеалагізм *святая святых* кніжнага характару, запазычаны з царкоўнаславянскай мовы, біблейскі, мае значэнне ‘самае дарагое, самае заветнае, што ёсць у чалавека або рода’. Выкарыстоўваючы такі фразеалагізм побач з размоўным *умешваемся*, журналіст дадае маўленню пафаснасці і эмацыянальнасці.

У газеце “Советская Белоруссия” кніжныя выразы таксама выкарыстоўваюцца, і пераважна ў спалучэнні са стылістычна аднароднымі адзінкамі: “*В роковой день, согласно его показаниям, именно эта тема и стала **камнем преткновения***” (“СБ”, 04.02.2014). Эфект узвышэння забяспечваецца суіснаваннем стылістычна адметнага назоўніка *рокі* фразеалагізма *камень преткновения* ‘затруднение, на которое наталкивается кто-нибудь в каком-либо деле’, які мае біблейскае паходжанне.

Размоўныя фразеалагізмы з пункту гледжання стылістычнай вышыні адносяць да стылістычна зніжаных моўных сродкаў. Іх ужыванне надае маўленню прастату, непасрэднасць, натуральнасць. Генетычна гэтыя выразы ў сваёй абсалютнай большасці ўзніклі ў жывой народнай мове, таму носяць бытавы характар і вылучаюцца яркай вобразнасцю, экспрэсіяй, ацэначнасцю: з *першымі пеўнямі*, *абое рабое*, *лясы тачыць*, *бібікі біць*, *нагаварыць бочку арыштантаў і інш.*

Фразеалагічныя адзінкі размоўнага характару надаюць журналісцкім тэкстам афарбоўку размоўнасці, што сведчыць пра працэс дэмакратызацыі мовы СМІ. Напрыклад: “*Але з **улікам сучасных умоў**, у якіх музыканту можна не **ламаць галаву** з канцэпцыяй і запісам альбома – **вельмі нават нядрэнна***” (“Звязда”, 28.02.2014). У дадзеным выпадку размоўны фразеалагізм *ламаць галаву* напружана думаць, каб зразумець, вырашыць што-небудзь цяжкае – выкарыстоўваецца аўтарам дзеля таго, каб надаць экспрэсіўную афарбоўку выказванню, зрабіць аповед вобразным, эмацыянальным, запамінальным. У кантэксце: “*Пасля двух абрабаванняў ён усталяваў... гудок са спісанага карабля, каб адпужваць з яго дапамогай **няпрошаных гасцей і, калі што, ставіць на вушы ўвесь пад’езд***” (“Звязда”, 19.02.2014) фразеалагізм *ставіць на вушы* – непакоіць, хваляваць каго-небудзь, выклікаць моцнае ўражанне – размоўны, аўтар з яго дапамогай лаканізуе маўленне, сцісла, але трапна характарызуе дзеянне. Або: “*А **вернуть в дом и свет, и газ – умельцу раз плюнуть***” (“СБ”, 15.02.2014); “*... хотя разговоров на эту тему в последнее время **пруд пруди***” (“СБ”, 07.02.2014).

У мове перыядычных выданняў вельмі часта заўважнае выкарыстанне рознастылёвых адзінак у адным выказванні, што выступае сродкам суб’ектывізацыі аповеду – выражэння прыхаванай аўтарскай

ацэнкі працэсу, дзеяння, героя паведамлення. Так, праз ужыванне ў адным кантэкстэфразеалагізма *разбить гордиев узел* 'сложное, запутанное дело, затруднения', што паходзіць з грэчаскай міфалогіі і азначаецца кніжнай афарбоўкай, і размоўнага элемента *переплелись ниточки* сведчыць пра імкненне журналіста прыхавана паказаць сваё стаўленне да сітуацыі, выразіць аўтарскую пазіцыю апраўдання, адабрэння, спрыяння: *"Разбить этот гордиев узел власти еще не удалось, потому что в нем тесно переплелись все ниточки"* ("СБ", 04.02.2014). Выбіраючы стылістычна ўзвышаныя і зніжаныя моўныя элементы для ўжывання ў адным кантэкстэ *тянуть резину* 'медлить, затягивать какое-либо действие' і *памятник истории* журналіст паказвае ўласна неадабральнае стаўленне да сітуацыі і герояў: *"Так и тянули резину, надолго закрыл памятник истории от глаз гродненцев и гостей города невзрачной сеткой"* ("СБ", 12.02.2014). Або: *"Гэты чалавек, які паліваў брудам чыноўніка, жыве недалёка ад выканкама"* ("Звязда", 08.02.2014). Фразеалагізм *паліваць брудам* 'незаслужана абражаць каго-небудзь' мае экспрэсіўную афарбоўку, выкарыстаны ў размоўным стылі, сутыкаецца з кніжнымі адзінкамі (*чыноўнік, выканкам*), што прыхавана ўказвае на аўтарскую пазіцыю. У сказе: *"Шматлікія правяральшчыкі фінансавай і гаспадарчай дзейнасці сельгаспрадпрыемстваў разводзяць рукамі і з разуменнем спачуваюць"* ("Звязда", 07.02.2014) размоўны фразеалагізм *разводзіць рукамі* 'здзіўляцца, не ведаць як паступіць у цяжкім становішчы' і лексема *правяральшчыкі* ўжываецца побач з кніжнай лексікай (*фінансавая і гаспадарчая дзейнасць, сельгаспрадпрыемствы*).

У кантэкстэ: *"Да и глаз радуется: сообщницы небесной канцелярии обычно чудо как хороши"* ("СБ", 21.02.2014) станоўча ацэнкавы ўстойлівы выраз *глаз радуется* функцыянуе побач з негатыўна ацэнкавай лексмай *сообщницы*, што стварае эффект жартаўліасці, камічнасці. Або: *"А вернуть в дом и свет, и газ – умельцу раз плюнуть"* ("СБ", 15.02.2014). Паводле слоўнікавай інфармацыі фразеалагізм *раз плюнуть* 'легко, не стоит усилий' прастамоўны, экспрэсіўна афарбаваны, уключаны ў кантэкст побач з назоўнікам *умелец* 'чалавек з умелымі рукамі', ён забяспечвае перадачу прыхаванага аўтарскага стаўлення да сітуацыі. У адным сказе: *"Архитектурный шедевр древнего зодчества оказался парализованным строением наподобие добротного барака, оштукатуренного на скорую руку"* ("СБ", 05.02.2014) спалучаецца кніжная высокая лексіка (*зодчество, строение, добротный*) і размоўны фразеалагізм *на скорую руку* 'поспешно, торопливо, без большой затарты времени, кое как', што сведчыць пра прысутнасць неадабральнай аўтарскай ацэнкі сітуацыі.

Такім чынам, размоўны фразеалагізм, уключаны ў стылістычна аднародны кантэкст, надае выказванню вобразнасць і экспрэсіўнасць, робіць маўленне лаканічным і трапным на ацэнку. Выпадкі, калі размоўныя фразеалагізмы ў прасторы журналісцкага твора сутыкаюцца з іншастылёвымі адзінкамі, указваюць на імкненне аўтара прыхавана паказаць сваё стаўленне да прадмета апісання, выявіць сваю пазіцыю. І ў большасці сваёй падобнымі прыёмамі суб'ектывізацыі карыстаюцца журналісты газеты "Советская Белоруссия".

Выкарыстанне журналістамі кніжных фразеалагізмаў, адзінак біблейскага, міфалагічнага паходжання, ускладняе публіцыстычны тэкст, што з'яўляецца сведчаннем інтэлектуалізацыі мовы СМІ. Выкарыстанне размоўных фразеалагізмаў надае тэкстам вобразнасць і экспрэсіўнасць, а значыць, указвае на імкненне дэмакратызаваць маўленне, наблізіць пісьмовы тэкст да размоўнага. Выпадкі, калі размоўныя фразеалагізмы сутыкаюцца з іншастылёвымі адзінкамі, сведчаць пра жаданне журналіста перадаць уласную ацэнку (негатыўную або пазітыўную), суб'ектывізаваць апавед.

#### Літаратура:

1. Кормилицына, М.А. Активные процессы в языке российской прессы / М.А. Кормилицына // Вестник Нижегородского университета им. Н.И. Лобачевского, 2011, № 6 (2). – С. 304 – 308.
2. Лепешаў, І.Я. Фразеалогія сучаснай беларускай мовы: вучэбны дапаможнік для філал. фак. ВДУ. – Мн.: Выш. шк. – 1998. – 271 с.
3. Лепешаў, І.Я. Фразеалагічны слоўнік беларускай мовы. У 2 т. Выданне 2-ое, дапоўн. і выпр. / І.Я. Лепешаў. – Мінск: БелЭн, 2008. – Т. 1. – 672с.; Т. 2. – 968 с.
4. Розенталь, Д.Э. Фразеологический словарь русского языка / Д.Э. Розенталь, В.В. Краснянский. – М.: ООО «Издательство «Мир и образование»: ООО «Издательство Астрель»: ООО «Издательство Оникс», 2011. – 416 с.
5. Солганик, Г.Я. О языке и стиле газеты / Г.Я. Солганик // Язык средств массовой информации / Московский государственный университет им. М.В. Ломоносова, Филологический факультет. – М.: Альма Матер: Академический проект, 2008. – С. 471 – 478.
- 6.

Навуковы кіраўнік:

кандыдат філалагічных навук Герасімчык Ірына Аляксандраўна.

Ivanna Bahniuk  
(Lviv, Ukraine)

#### RHETORIC IN POLITICAL DISCOURSE: LINGUISTIC MANIPULATION OF PUBLIC OPINION

What exactly is 'political discourse'? The easiest, and not altogether misguided, answer is that political discourse is identified by its actors or authors, viz., politicians. Politicians in this sense are the group of people

who are being paid for their (political) activities, and who are being elected or appointed (or self-designated) as the central players in the polity. This way of defining political discourse is hardly different from the identification of medical, legal or educational discourse with the respective participants in the domains of medicine, law or education.

From the interactional point of view of discourse analysis, we therefore should also include the various recipients in political communicative events, such as the public, the people, citizens, the 'masses', and other groups or categories. That is, once we locate politics and its discourses in the public sphere, many more participants in political communication appear on the stage. [5]

In general, language whenever spoken or written can be used to perform certain activities. Subsequently, language constitutes an effective tool in politics. Of course language that is used in the political field is different from daily language. The language in politics is a practice of communication of how to use language efficiently to reach all of the social classes. Language plays a considerable role in doing politics. Politicians themselves are very attentive to the importance of language. According to Rozina & Karapetjana, through language politicians can put their ideas and ideologies on view. [3] Besides, in the political system politicians, especially leaders, depend to a large extent on the spoken word to convince others of the benefits of their leadership since language is the quintessential instrument of persuasion. Language can be used to influence people's political and ideological views.

Paul A. Chilton states that politics and language are fundamentally connected. Politics requires language because there is no political activity that exists without using language because language can be used to steer people's beliefs and thoughts as well as to control the way those people think and believe. The way in which language is perceived depends on the type of language used. When one controls the discourse, one can control how others think. [1]

An essential area of political discourse is linguistic manipulation. Therefore, discourse analysis, though primarily being a field of inquiry in linguistics, has become multidisciplinary in nature. As a result, one of the main focuses in language for politics is on the linguistic text with varying degrees of sociocultural context taken into consideration. [3] Manipulating people involves manipulating their minds, that is, people's beliefs, such as the knowledge, opinions and ideologies which in turn control their actions. There are many forms of discourse-based mental influence, such as informing, teaching and persuasion, that also shape or change people's knowledge and opinions. [4, p.365]

It is clear that discourse involves both text and context. When analysing the political discourse, applied linguists are primarily interested in the transactional or interactional nature of the discourse since one of the basic functions of language is to transmit information, be it factual or propositional.

According to M. Atkinson, linguistic manipulation is a distinctive feature of political rhetoric, and it is based on the idea of persuading people, i.e. it persuades people to take political actions or persuades them to support a party or an individual. In modern societies, politics is mostly conducted through the mass media; therefore, it leads to new forms of linguistic manipulation. [3, p.115]

Socially, manipulation is defined as illegitimate domination confirming social inequality. Cognitively, manipulation as mind control involves the interference with processes of understanding, the formation of biased mental models and social representations such as knowledge and ideologies. Discursively, manipulation generally involves the usual forms and formats of ideological discourse. [4, p.359]

Thus, the language applied in political discourse uses a broad range of rhetorical devices at the phonological, syntactic, lexical, semantic, pragmatic and textual levels. This is aimed at producing the type of the language that can be easily adopted by the mass media and memorized by the target audience.

The specifics of political discourse analysis therefore should be searched for in the relations between discourse structures and political context structures. Thus, whereas metaphors in classroom discourse may have an educational function, metaphors in politics will function in a political context, for instance in the attack on political opponents, the presentation of policies or the legitimation of political power. An account of the structures and strategies of, e.g., phonology, graphics, syntax, meaning, speech acts, style or rhetoric, conversational interactions, among other properties of text and talk is therefore necessarily part of political discourse analysis only if such properties can be politically contextualized. [5]

Aristotle, the first one to talk and write about rhetoric, points out that it is not sufficient to know what one ought to say, but one must also know how to say it. According to this line of reasoning, politicians' ideas and ideologies in political speeches are delivered through language to gain the acceptance of the receivers who may read or hear the speech in the media. Consequently, politicians tend to use words and expressions in an effective way. One way of achieving this is by adding rhetorical tropes to their speeches to make the speeches more valid and beneficial.

Rhetoric is also considered as a power for exciting and moving the audience in any way the speaker wants. In all its forms, rhetoric is of crucial importance in politics. It can be a very powerful tool to shape public feeling and opinions about political issues. [1]

There are many different kinds of rhetorical tropes that are used by politicians in their speeches and I have tried to concentrate my attention on the peculiar ones. In order to fully grasp the mentioned above, V. Putin's speech can be used as an example.

One of the peculiarities of V. Putin's speeches is the usage of parenthetical phrases:

*Это их общий дом, их малая Родина, и будет правильно, если в Крыму – я знаю, что крымчане это поддерживают, – будет три равноправных государственных языка: русский, украинский и крымско-татарский.*



Многие госорганы узурпированы самозванцами, при этом они ничего в стране не контролируют, а сами – хочу это подчеркнуть, – часто сами находятся под контролем радикалов.

Но по большому счету – нужно прямо об этом сказать, мы все это понимаем, – по большому счету, это решение воспринималось как некая формальность, ведь территории передавались в рамках одной большой страны.

By using such means he increases the illocutionary force of his statements. Frequent usage of rhetorical questions is present as well:

*Оказывается, в том, что в ходе конфликта в Косово было много человеческих жертв. Это что – юридически правовой аргумент, что ли?*

*Получается, нужно доводить любой конфликт до человеческих жертв, что ли?*

*Российское государство, что же оно? Ну что, Россия? Опустила голову и смирилась, проглотила эту обиду.*

It can be assumed that he used this rhetorical device in order to lay emphasis to the discussed topic and draw the audience's attention. A rhetorical question is self-evident and used for style as an impressive persuasive device.

When using enumeration the politician tries to stress on the topic more forcibly by listing detailed causes or effects:

*Понятно, что люди в тех странах, где были эти события, устали от тирании, от нищеты, от отсутствия перспектив, но эти чувства просто цинично использовались.*

*Эта убежденность, основанная на правде и справедливости, была непоколебимой, передавалась из поколения в поколение, перед ней были бессильны и время, и обстоятельства, бессильны все драматические перемены, которые мы переживали, переживала наша страна в течение всего XX века.*

*В ход были пущены и террор, и убийства, и погромы.*

*Главными исполнителями переворота стали националисты, неонацисты, русофобы и антисемиты.*

*Это какой-то удивительный, примитивный и прямолинейный цинизм.*

By employing in speech antithesis, basically, politician wants to show the difference between two ideas and make their point more intensive:

*Даже попасть на прием к некоторым министрам нынешнего правительства можно только с разрешения боевиков майдана. Это не шутка, это реалья сегодняшней жизни.*

*То, что в городе русской воинской славы появился бы натовский флот, что возникла бы угроза для всего юга России – не какая-то эфемерная, совершенно конкретная.*

*Ключевые и международные институты не укрепляются, а часто, к сожалению, деградируют.*

To conclude, much work on political discourse was traditionally being done under the broad label of 'rhetoric'. Thus, special arguments, special forms and figures of style were traditionally associated with political text and talk. Political regimes whether totalitarian or democratic communicate in order to inform, influence, issue commands, legislate, persuade, and so forth. The area of investigation is very broad: from the description of the linguistic approaches used for influencing an audience's thoughts and emotions to analyzing the rhetorical devices applied to create a persuasive and manipulative political discourse. The linguistic manipulation can be considered as an influential instrument of political rhetoric because political discourse is primarily focused on persuading people to take specified political actions.

#### References:

- Noor Hameed M. Al-janaby. Rhetorical Tropes In Political Speeches. [Электронный ресурс] / University of Al-Anbar. p. 37 – May 2013. – Режим доступа: <http://www.uoanbar.edu.iq/WomenEducationCollege/catalog/rhetorical%20tropes%20in%20political%20speeches%281%29.pdf>
- Norrander, B. Understanding Public Opinion / Barbara Norrander, University of Arizona, Clyde Wilcox, Georgetown University, CQ Press – A Division of Congressional Quarterly Inc., Washington, D.C. - 256 pages – 2009.
- Rozina, G. The use of language in political rhetoric: linguistic manipulation [Электронный ресурс] / Gunta Rozina, Indra Karapetjana - Informally published manuscript, Faculty of Arts and Sciences, Suleyman Demirel University, 2009. – Режим доступа: [http://sablou.sdu.edu.tr/dergi/sosbilder/dosyalar/19\\_9.pdf](http://sablou.sdu.edu.tr/dergi/sosbilder/dosyalar/19_9.pdf)
- van Dijk, Teun A. Discourse and Manipulation. [Электронный ресурс] / Discourse and Society 17 (2) 359 - 383. Retrieved July 10th, 2012 – Режим доступа: <http://www.discourses.org/OldArticles/Discourse%20and%20manipulation.pdf>
- van Dijk, Teun A. What is Political Discourse Analysis. [Электронный ресурс] / Keynote address. Congress Political Linguistics. Antwerp, 7 – 9 - December 1995, in Jan Blommaert & Chris Bulcaen (Eds.), Political linguistics. Amsterdam: Benjamins: 11 - 52 – Режим доступа: <http://www.discourses.org/OldArticles/What%20is%20Political%20Discourse%20Analysis.pdf>
- Załęska, M. Rhetoric and Politics: Central/Eastern European Perspectives/ Maria Załęska, Cambridge Scholars Publishing, 12 Back Chapman Street, Newcastle upon Tyne, NE6 2XX, UK – 2012.

## SYNTACTIC FEATURES OF CONFLICT DISCOURSE

Every sentence is a certain syntactic construction. One can specify that, like any other structure, the sentence is bearing main frame and part which can be eliminated without damaging the structure, in other words a kind of 'architectural redundancy'. In possibility / impossibility of omission, manifest itself the importance of syntactic element for the structure, of which it is a part. Thus, one can talk about constructive significance of the sentence parts.[3, p.215]

Mandatory environment of a specific item is an integral element of the syntax description, consistently implemented in its syntactic actualization. These relations link, for example, object oriented verbs and adjectives and respective amendments, for example, the verb *say* must be accompanied by supplement of object - *said that*. Verbs of directed action (*enjoy, visit, examine*, etc.) because of its semantics peculiarities, require mandatory indication of object focus.

Optional environment is not structurally necessary. Potential ability of the element to have a dependant environment can be realized in speech, or by inclusion of the element into the syntagmatic chain.

The sentence, rather complex as it is, may be tangled further by adding of new definitions to the noun, the addition of more subordinate clauses, expansion of existing groups based on the coordinated links, addition of modal words etc. Newly added items can also be further complicated. This process can continue endlessly. However, the omission of elements, the presence / absence of which does not affect the structural and semantic completeness of the remaining part, can go only up to one point - simple sentence.[1, p.164]

Minimal in composition, simple in case of grammatical structure and content, this construction is called a structural outline of a sentence. The design, based on a structural outline with explicit implementation of the components of structural outline is called a sentence.

A set of structural outlines, specific for each language, is the original basis for the construction of real sentences as facts of speech.[4, p.348]

Mutual relations between elementary sentences and sentences, the structure of which goes beyond basic, can be viewed as the extension of the elementary sentences into "full" or, on the contrary, as the folding of the last to elemental. This understanding of the relationship between basic and "full" sentences allows interpreting basic sentences as not expanded and sentences, the composition of which is unrestricted with components, as expanded ones. In these relations between basic and expanded sentences lies the nature of the elementary sentence as a complete, but open construction.[2, p.160]

Distribution of elementary sentence is achieved by work of syntactic processes. The basic syntactic processes specific for the speeches of politicians, are the following: expansion, deployment, inclusion, omission.

1. The expansion is based on the fundamental property of language grammar – recursion – and is based on the addition to some syntactical units other items of the same syntactic status and their "threading" on one another. The presence of expansion elements is not structurally necessary. Sentence structure is complete without an extension. The chain elements, mutually connected by expansion relations can be considered as a single, but extended member of sentence or as a sequence of syntactic elements of common syntactic status and syntactic connection:

*"I've repeatedly made it clear that Russia must halt the flow of weapons and fighters across the border into Ukraine, that Russia must urge separatists to release their hostages and support a ceasefire, that Russia needs to pursue internationally mediated talks and agree to meaningful monitors on the border - I've made this clear directly to Mr. Putin,"(Barack Obama).*

2. The deployment is a kind of modification, based on syntactic context dependency of one element of sentence to another, being subordinate to the first one.

The deployment process emerge syntactic groups, nominal, verbal, adverbial, etc. They have endocentric nature and therefore behave syntactically the same as their central element "in the unmodified state." As example of deployment can serve conversion  $N \rightarrow AN$ :

*"The invasion route and focus in southeast Ukraine is consistent with an effort to establish a land route to Crimea, which since the illegal Russian annexation last March has been reachable only by sea and air" (Ivo Daalder)*

Conversion  $V \rightarrow AdV$ :

*"It is clear that Russia has not only stepped up its presence in eastern Ukraine and intervened directly with combat forces, armored vehicles, artillery, and surface-to-air systems..." (Jen Psaki)*

The nature of given changes indicates the possibility of multiple sequential deployment within a certain group: if  $N \rightarrow AN$  and  $V \rightarrow AdV$ , than group  $AdAN$  is also possible:

*"There are very serious repercussions that can flow out of this. There are a broad array of options that are available, not just to the United States but to our allies," (John Kerry)*

It is important that the progressive deployment of the sentence has a limit. Joining degree adverb (as in our example, the adverb *very*) creates a border for sequential deployment. This is one of the differences between deployment and expansion, that there are no structural limits.

3. Omission (ellipsis), unlike previous syntactic processes is aimed at curtailing construction, compression of speech. Ellipsis - a transfer to the implication of structurally necessary element into construction. Omission as a syntactic process is based on the phenomenon of mandatory environment. Particularly mandatory-

distributional relationships between two or more elements allow the omission of one of them. The orientation of the element, that is preserved, allows the speaker to omit the element that is the orientation object and listener - to restore it. Restoring can be done not only based on pretext, but also as a result of an imaginary correlation with the "typical" structure. Elliptization in this case concerns only the structural, devoid of lexical content, element:

*"These separatists are trained by Russia, armed by Russia, funded by Russia," (Barack Obama)*

Sentence function refers to a speaker's purpose in uttering a specific sentence, phrase, or clause. Whether a listener is present or not is sometimes irrelevant. It answers the question: "Why has this been said?" The four basic sentence functions in the world's languages include the declarative, interrogative, exclamative, and the imperative. These correspond to a statement, question, exclamation, and command respectively. Typically, a sentence goes from one purpose to the next through a combination of changes in word order, intonation, the addition of certain auxiliaries or particles, or other times by providing a special verbal form. Kinds of sentences according to purpose are: declarative, imperative, interrogative and exclamatory.[5, p.96]

1. The declarative sentence is the most common kind of sentence in language, in most situations, and in a way can be considered the default function of a sentence. What this means essentially is that when a language modifies a sentence in order to form a question or give a command, the base form will always be the declarative. In its most basic sense, a declarative states an idea (either objectively or subjectively on the part of the speaker; and may be either true or false) for the sheer purpose of transferring intel:

*"Time and again, Russia has made commitments and then failed to live up to them" (Samantha Power)*

2. An exclamative or exclamatory sentence expresses strong emotion. They many times feel like involuntary reactions to a situation, yet they can technically be stifled if need be. And while exclamatives most usually manifest themselves as one or two word interjections, they can also come as major sentences. They are essentially unfiltered vocalizations of feelings, and a form of self-talk because they are directed either at the speaker or at nobody in particular:

*"And make no mistake, Russia is paying a price!" (Barack Obama)*

3. An imperative sentence gives anything from a command or order, to a request, direction, or instruction. Imperative sentences are more intentional than exclamatory sentences and do require an audience; as their aim is to get the person(s) being addressed either to do or to not do something. And although this function usually deals with the immediate temporal vicinity, its scope can be extended. The vocative case of nouns can be said to indicate the imperative as well since it does not seek information, but rather a reaction from the one being addressed:

*"Russia has to stop lying and has to stop fueling this conflict!" (Samantha Power)*

4. An interrogative sentence asks a question and hence ends with a question mark. In speech, it almost universally ends in a rising inflection. Its effort is to try to gather information that is presently unknown to the interrogator, or to seek validation for a preconceived notion held. Beyond seeking confirmation or contradiction, sometimes it is approval or permission that is sought as well, among other reasons one could have for posing a question. While an imperative is a call for action, an interrogative is a call for information:

*"What message are we sending to other countries with similarly alarming ambitions around the world, when we let Russia violate these rules without sufficient consequences?" (Samantha Power)*

To conclude, creating each sentence is a process which combines invariant and variant components. On the one hand, any real sentence structure is the structure of which is set by language system. On the other hand, this structure gets its individual lexical content, can be deployed or, reduced depending on specific objectives and conditions of communication. Besides different syntax processes are compatible within some one sentence.

#### References:

1. Йоргенсен Марианне. Дискурс-анализ. Теория и метод / Марианне Йоргенсен; пер. с англ. — 2-е изд., испр. — Х.: Изд-во «Гуманитарный центр», 2008. — 352 с.
2. Кривий А. Дискурсний аналіз і сучасне мовознавство / А. Кривий // Дискурс іноземномовної комунікації (колективна монографія). — Львів: Видавництво Львівського Національного університету імені Івана Франка, 2001. — С. 158-162.
3. Chilton P. and C. Schaffner. 1997. Discourse and Politics in Discourse Studies. A Multidisciplinary Introduction. / P. Chilton, C. Schaffner // Discourse as Social Interaction. — London, Vol. 2. — P. 206–230.
4. Crigler A. N. The Psychology of Political Communication. / A.N. Crigler. — Michigan: The University of Michigan Press, 1996. — 425 p.
5. Stubbs M. Discourse Analysis: The sociolinguistic analysis of natural language. / M. Stubbs. — Blackwell : Oxford University Press, 1983. — 288 p.

**Research advisor:** senior lecturer, Marianna Dilai.

## ГОЛОВНІ ЧЛЕНИ ДВОСКЛАДНОГО РЕЧЕННЯ. СПОСОБИ ВИРАЖЕННЯ ПІДМЕТА І ПРИСУДКА В УКРАЇНСЬКІЙ МОВІ

Двоскладне речення— це речення, граматична основа якого складається з двох головних членів - підмета і присудка.

За структурою двоскладним реченням протиставлені односкладні, так як в останніх представлений тільки один головний член, схожий за формою з одним з головних членів двоскладного речення - або з підметом, або з присудком. Отже, розглянувши способи вираження головних членів двоскладного речення, ми дізнаємося і характер вираження головного члена в односкладних реченнях [3, с. 26].

### 1. Підмет

Підмет — це головний член **речення**, граматично незалежний, означає предмет, ознака якого виражається **присудком**. Підмет у деяких реченнях називає об'єкт, над яким проводиться дія. Такі речення в українській мові розглядаються як конструкції зі значенням пасивного стану, виконувач дії в них виражений іншим членом речення (як правило, у формі орудного відмінка):

Підмет відповідає на питання "хто?" і "що?".

Підмет може бути виражений:

1. іменником або займенниковим іменником у формі називного відмінка. До займенникових іменників відносять займенники я, ти, він, вона, воно, вони, ми, ви, хто, що і утворені від двох останніх невизначені і заперечні займенники (хтось, ніщо).

2. субстантивованими словами. Під субстантивованим словом розуміють слово будь-якої частини мови, яке в реченні набуває предметного значення, відповідає на питання "хто?" і "що?". Субстантивованою може бути практично будь-яка частина мови. Найчастіше субстантивація зачіпає прикметники, дієприкметники та займенникові прикметники. Також субстантивованими можуть бути прислівники, і навіть вигуки.

3. кількісним числівником

4. інфінітивом [2, с. 44]

5. Підмети можуть бути виражені і іншими типами словосполучень:

- Словосполучення, які складаються з іменника чи займенника в називному відмінку, до якого за допомогою прийменника "з" приєднується іменник або займенник в орудному відмінку; присудок при цьому стоїть у формі множини.
- Словосполучення, які включають в себе слово з кількісним значенням (числівник, іменник, прислівник) і залежний від нього іменник (або субстантивоване слово) в родовому відмінку. Саме такі словосполучення у ролі підмета можуть "обійтися" без називного відмінка, якщо називають приблизну кількість (в цьому випадку вони включають прийменники "близько" та "від ... до"):
- Словосполучення, до складу яких входить займенник, іменник, числівник, прикметник у найвищому ступені, далі прийменник "з" і іменник або субстантивоване слово.
- Фразеологізми, тобто сталі поєднання слів [4, с. 369]

### 2. Присудок

Присудок - один з головних членів двоскладного речення, який позначає дію або ознаку предмета, названого підметом. Присудок виражає граматичне і лексичне значення, причому в простому присудку лексичне і граматичне значення по'єднані в одному слові, а в складних присудках ці значення розділені, лексичне виражено смисловою частиною (інфінітивом або іменною частиною), а граматичне виражено допоміжними дієсловами й зв'язками. Всього виділяють три типи присудків - простий дієслівний, складений дієслівний, складений іменний [1, с. 88].

#### 2.1. Простий дієслівний присудок

Простий дієслівний присудок - це тип присудка, де лексичне і граматичне значення виражені одним словом або одним і тим же компонентом. Способи вираження простого дієслівного присудка можуть бути різні:

1. Простий дієслівний присудок виражається відмінюваними формами дієслова в будь-якому способі. Дійсний спосіб вказує на реальність дії, а умовний і наказовий - на нереальність (бажаність чи вимога здійснення дії). Це найпростіший і найпоширеніший спосіб вираження простого дієслівного присудка, коли лексичне і граматичне значення дійсно виражені одним словом.

2. Простий дієслівний присудок може бути виражений фразеологічним зворотом, сталим поєднанням слів, що виражає одне лексичне значення. (Вийшов з себе, вляв в лють, забив тривогу). Ці словосполучення висловлюють єдину дію.

3. Простий дієслівний присудок може бути виражений поєднанням двох дієслів в однаковій формі, перший з яких позначає дію, а другий - мету дії.

4. Конструкцією з підсилювальним значенням, де використовується повтор однокоренових слів

5. Конструкцією з повторенням присудка для позначення тривалої дії

6. Конструкцією для позначення повністю здійсненої дії, деперше із дієслів виступає в послабленому значенні

7. Конструкцією для позначення нереальних дії [2, с.59]

## 2.2. Складений дієслівний присудок

Складений дієслівний присудок - це тип присудка, де лексичне і граматичне значення виражені в різних словах. Граматичне значення висловлює допоміжний елемент (приінфінітивна частина), а лексичне виражено в основному дієслові, яке представлено у формі інфінітива.

Приінфінітивна частина може бути виражена декількома способами, в першу чергу допоміжними дієсловами. Допоміжні дієслова можуть бути тільки двох типів:

1. Фазисні дієслова позначають якусь фазу дії - її початок, середину, кінець. Всі ці дієслова належать до неповнозначних, тобто не можуть вживатися в реченні самостійно.

2. Модальні дієслова - це ті, які дають оцінку дії з точки зору його можливості або неможливості; вказують на бажання, намір, здатність або нездатність до вчинення дії; або вносять у речення емоційну оцінку. Важливо відзначити, що багато-які з перерахованих дієслів мають модальне значення тільки в поєднанні з інфінітивом, а у вживанні без інфінітиву вони виступають як повноцінні дієслова і виступають як простий дієслівний присудок [1, с. 121].

## 2.3. Складений іменний присудок

Складений іменний присудок - це тип присудка, де лексичне і граматичне значення виражені в різних словах. Граматичне значення присудка передає дієслівна частина, а іменна частина передає лексичне значення.

У ролі дієслівної частини можуть виступати три групи дієслів:

1. Дієслово "бути", позбавлене свого лексичного значення "існувати, бути в наявності". У теперішньому часі дієслово "бути" має форму "є", яка в українській мові традиційно не вживається. Відсутність дієслова-зв'язки в теперішньому часі називають нульовою зв'язкою. Використання нульової зв'язки в теперішньому часі - норма української мови.

2. Особливі дієслова, такі як: з'явитися, бути, бувати, виявитися, здаватися, представитися, представлятися, стати, ставати, робитися, зробитися, залишитися, залишатися, вважатися, вважатися і деякі інші. У поєднанні з іменником дієслова не мають самостійного значення, але доповнюють і уточнюють значення, яке виражається іменною частиною.

3. Використання в ролі дієслівної частини повнозначних дієслів руху, стану, дії: йти, ходити, бігти, повернутися, сидіти, стояти, лежати, працювати, жити, народитися і деяких інших. Всі ці дієслова мають власне лексичне значення і зберігають його у складі складеного іменного присудка, але це значення може послаблюватися, а на передній план виходить значення іменника. Не можуть входити до складу складеного іменного присудка слова, що відповідають на питання "де?", "коли?". Входять тільки слова, що відповідають на питання "який?" [2, с. 78].

Другим компонентом складеного іменного присудка є іменна частина, що виражає лексичне значення присудка. Іменна частина має наступні форми вираження:

1. іменник у називному або орудному відмінку
2. іменник у будь-якому непрямому відмінку з прийменником і без нього
3. прикметник або порядковий числівник в повній формі в називному або орудному відмінку
5. займенник або іменник у називному (рідше в орудному) відмінку
6. прикметник у формі порівняння
7. кількісний числівник
9. фразеологічний зворот або стале поєднання слів [4, с. 367]

Між підметом і присудком існує тісний смисловий і граматичний зв'язок, що проявляється в уподібненні їхніх форм.

## Література:

1. Каранська М. Синтаксис сучасної української літературної мови. – К.: Либідь, 1995. – 312 с.
2. Сучасна українська літературна мова. Синтаксис / За ред. І.К. Білодіда. – К.: Наук.думка, 1972. – 314 с.
3. Українська мова: Енциклопедія. – 2-ге вид., випр. і доп. – К.: Вид-во „Укр. енцикл.” ім. М.П. Бажана, 2004. – 824 с.
4. Шульжук К.Ф. Синтаксис української мови. – К.: Видавничий центр „Академія”, 2004. – С. 364–370.

Людмила Люлька, Ірина Редзюк  
(Київ, Україна)

## МОВНА КОМУНІКАЦІЯ ЯК СПОСІБ ІСНУВАННЯ МОВИ РАЗОМ З МОВЛЕННЯМ

Мова вважається універсальною формою первинної концептуалізації світу і раціоналізації людського досвіду, сховищем несвідомого стихійного знання про світ, історичною пам'яттю про минулі знаменні події в історії народу.

1. У мові відображаються різні моделі «бачення світу» (вислів В. фон Гумбольдта, [2, с. 22]) носіїв мови. Ця відмінність закріплюється у вигляді різноманітних можливостей формування і розвитку мовних значень і форм. Мова народу є не тільки інструментом спілкування і впливу, а й засобом засвоєння культури, отримання, збереження та передачі культурно-значимої інформації. Мова - це особливий спосіб існування культури, фактор формування картини світу.

В цілому, мова — це система звукових і графічних знаків, що виникла на певному рівні розвитку

людства, розвивається і має соціальне призначення; правила мови нормалізують використання знаків та їх функціонування як засобів людського спілкування.

До основних функцій мови належать:

2. *Пізнавальна* (або когнітивна, гносеологічна) функція мови полягає в кумуляції, накопиченні досвіду людства, у пізнанні нового, раніше невідомого. Мова є засобом пізнання світу.

3. *Мислетворча* функція мови — функція формування й формулювання думки. Мислення (думка) не тільки виражається словом, а й реалізується в ньому. Не випадково один із найвидатніших мовознавців XIX століття Вільгельм Гумбольдт назвав мову «органом, який творить думку» [2, с. 223].

4. *Експресивна* функція полягає в тому, що мова є універсальним засобом вираження внутрішнього світу людини. Вона дає можливість перетворити внутрішнє, суб'єктивне у зовнішнє, об'єктивне, доступне для сприйняття.

5. *Естетична* функція мови полягає в тому, що мова є знаряддям і матеріалом створення культурних цінностей. Фольклор, художня література, театр, пісня існують завдяки мові.

6. *Культуросна* функція мови постійно і виразно проявляється передусім у використанні носіями цієї мови: через мову відбувається засвоєння кожною людиною культури свого народу й духовних цінностей від покоління до покоління.

7. *Комунікативна* функція реалізується у спілкуванні, розмовах, діалогах, полеміці. Вона створює суспільство як соціум. Комунікативна функція може виступати як самовираження особистості.

Коли питання стосується функцій мови і мовлення, важко провести грань між цими двома поняттями. Далі йтиметься про функції мови, враховуючи цю обставину.

Основні функції мови (і це впливає вже з визначення мовної комунікації):

- 1) *інформаційна* - передача інформації, повідомлення про думки, наміри людей;
- 2) *агітаційна* - спонування, заклик, прохання;
- 3) *емотивна* - безпосереднє вираження почуттів, емоцій.

Крім того, говорять ще про наявність *метамовленнєвої* (використання мови для опису предмета) і *фактичної* (встановлення контакту між учасниками спілкування) функцій.

Наприклад, у наукових працях, в довідниках мова проявляє свою метамовленнєву функцію для визначення понять, характеристики об'єкта вивчення і т. д. У повсякденному побутовому спілкуванні фрази типу «Як справи?», «Що нового?» використовуються, як правило, в якості привітання, тобто для встановлення контакту, їх реальне словесне наповнення несуттєве (фактична функція).

Реально в процесі мовної комунікації людьми функції мови проявляються в різних поєднаннях з переважанням однієї з них.

Наприклад, в газетній статті домінує інформаційна функція, але можуть бути присутніми також агітаційна й емотивна.

Лінгвістика завжди користувалася терміном «мова», і лише з часів Ф. де Сосюра (початок XX ст.) з'являється поняття «мовлення». Мовлення в розумінні Сосюра - це процес вираження думки засобами мови, реалізація мовної потенції [7, с. 137]. Характерна властивість мовлення - свобода комбінацій.

Мовлення людей залежно від різних умов набуває своєрідних особливостей. Відповідно до цього виокремлюють різні види мовлення.

*Внутрішнє мовлення* - це внутрішній беззвучний процес, що недоступний для сприйняття іншими людьми і не може бути засобом спілкування. Доказом того, що у людини наявне внутрішнє мовлення, є той факт, що існують спеціальні прилади, які реєструють мікро-рухи мовного апарату на момент мовчання. Внутрішнє мовлення досить своєрідне: скорочене, згорнуте, майже ніколи не існує у формі повних, розгорнутих речень. Труднощі, які переживає людина, іноді, намагаючись пояснити іншому зрозумілу їй самій думку, часто пояснюються труднощами переходу від скороченого внутрішнього мовлення, зрозумілого собі, до розгорнутого зовнішнього мовлення, зрозумілого іншим.

*Зовнішнє мовлення* - мовлення, основною ознакою якого є доступність для сприйняття (на слух, зір) іншими людьми, є необхідним для спілкування.

Залежно від того, що людина використовує в спілкуванні, звуки мови чи "мову тіла", мовлення буває *невербальним* та *звуковим*. Незважаючи на те, що невербальне мовлення (мовлення жестів) часто є досить інформативним, все ж воно залишається ніби аккомпанементом до основного тексту звукового мовлення.

Зважаючи на те, що саме використовує людина, звуки мови чи письмові знаки, розрізняють усне та письмове мовлення. Усне мовлення може набувати вид діалогічного або монологічного.

*Діалогічне мовлення* - це розмова, бесіда двох або декількох осіб, які говорять по черзі. У повсякденній діяльності діалогічне мовлення, як правило, не планується. Воно висуває менше вимог щодо побудови зв'язного розгорнутого висловлювання, ніж монологічне чи письмове.

Монологічне мовлення - це таке мовлення, при якому говорить одна особа, а інші слухають і сприймають її. Прикладом монологічного мовлення є доповідь, лекція, повідомлення, виступ та ін. Монологічне мовлення є організованим видом мовлення.

Мова і мовлення утворюють в сукупності єдине явище, і в той же час між ними є принципові відмінності.

Мова – це сукупність і система, обмежений набір (інвентар) типових елементарних знакових одиниць спілкування, абстрагованих від мовного матеріалу, і закони їх сполучення; це знаковий механізм спілкування. М.П. Кочерган висловлює це лаконічно: «Мова – це система одиниць спілкування і правил їх функціонування».

М.В. Панов дав такі визначення цих двох понять: “Мовлення – це конкретність, у якій реалізуються мовні закономірності, парадигматичні й синтагматичні. Мова – це обмежений набір типових елементарних одиниць і закони їх сполучення та чергування” [5, с. 214].

Ще одне порівняння мови з автоматом наводить М.В. Панов. Він зазначає: “Уявімо собі автомат. Він здатний викидати стрічку з різними комбінаціями знаків. В автоматі є два присторої ... Комбінації, пройшовши контроль двох пристроїв, віддруковуються на стрічці. Зрозуміло, що сама ця стрічка з конкретними відбитками значків не може бути ототожнена з пристроями автомата: ані з тим, який складає за певним законом ці сполучення, ані з тим, який відбирає за певним законом ці сполучення. Стрічка зі знаками – це результат роботи автомата; це – мовлення. Набір значків у автоматі і пристрій, що керує друкуванням цих значків, – мова. Ось такою є більш чи менш точна аналогія” [5, с. 114].

Мовлення – це послідовність знакових одиниць спілкування у конкретному мовному матеріалі в їх комунікативному використанні. Мовлення – це конкретність, у якій реалізуються одиниці мови, мовні закономірності. Мовлення – це конкретне говоріння, що протікає в часі і одягнене в звукову (включаючи і внутрішнє проговорювання) або письмову форму. Під “мовленням” розуміють як сам процес говоріння (мовленнєву діяльність), так і його результат (мовні твори, що фіксуються пам'яттю або письмом). Воно безкінечно мінливе й непостійне, мова – це щось постійне і в кожному своєму мить незмінне. Мовлення індивідуальне. Ось чому можна сказати “мова Шекспіра” у значенні “мовлення” цього письменника, його індивідуальна манера писати, добирати художні засоби тощо.

У мовленні реалізуються всі багатства мови, всі її виражальні можливості. Водночас мова збагачується через мовлення.

Мовна комунікація — один із способів існування мови разом з мовленням. Мова й мовлення є аспектами одного феномену — специфічного виду людської діяльності, який забезпечує спілкування та мислення людей.

Мовна (вербальна, словесна) комунікація — створення, обмін та інтерпретація повідомлень комунікантами за допомогою мови як коду та позамовних кодів із метою досягнення змін у поведінці чи свідомості адресата, необхідних для спільної діяльності.

У гносеологічному (грец. *gnosis* — пізнання і *logos* — вчення) аспекті, тобто в аспекті теорії пізнання, мовна комунікація — це обмін інформацією між комунікантами у формі повідомлень. В онтологічному (грец. *ontos* — єство і *logos* — вчення) аспекті, тобто з урахуванням сутнісних характеристик, мовна комунікація — це мисленнєво-мовленнєва діяльність, комунікативний процес. У прагматичному (грец. *pragma* — справа, дія) аспекті, тобто з урахуванням сфери та мети використання, мовна комунікація — це процес реалізації комунікативних намірів мовців у спільній діяльності.

Комунікація має чітку структуру та підпорядкована визначеній організації та зв'язків її компонентів. Основними її елементами є адресант (відправник), адресат (отримувач), кодування, декодування, канал, медіум, повідомлення, ситуативний контекст, комунікативний шум (перешкоди), зворотний зв'язок.

Комунікація починається з джерела інформації, яким є адресант. Адресант (франц. *Adresser* — надсилати) — комунікант, який створює та передає повідомлення. Адресант може бути індивідуальним (одна людина) і колективним (двоє і більше людей). Він визначає тип повідомлення і спосіб його передавання, враховуючи потреби отримувача. Адресант кодує своє повідомлення за допомогою певних символів (коду).

Кодування (лат. *codex* — список настанов) — втілення задуму адресанта в певну символічну форму (мовну, звукову, графічну тощо). Від кодування залежить сприйняття повідомлення. Повідомлення — інформація, втілена у конкретний код, яка передається адресатові по відповідному каналу комунікації. Повідомлення реалізуються засобами різних семіотичних систем і можуть складатися з вербальних (мовних) та/або невербальних (наприклад, жести, міміка, графічні зображення) символів. Передавання повідомлення відбувається за допомогою каналів, які обирає адресант.

Канал — спосіб передавання повідомлення, що враховує фізіологічні можливості людини. Канали комунікації спираються на п'ять органів чуття (слух, зір, дотик, нюх, смак). У зв'язку з цим виокремлюють слуховий (вокальний/звуковий), зоровий (візуальний), тактильний (дотиковий), нюховий і смаковий канали. У багатьох випадках повідомлення передають кількома каналами одночасно, що свідчить про багатоканальність природи комунікації.

Адресат — за визначенням Ф. Бацевича, кінцевий “споживач” [1, с. 17] повідомлення, який сприймає повідомлення і відповідно до своїх когнітивних стратегій і умов інтерпретує повідомлення адресата.

Адресат, як і адресант, може бути індивідуальним (окрема людина) або колективним (група людей). Після отримання повідомлення адресат має його декодувати.

Декодування — процес розшифрування повідомлення, перетворення символів на значення.

Отримане повідомлення переважно викликає зворотний зв'язок. Зворотний зв'язок — будь-яка реакція адресата на отримане повідомлення.

Інформаційний (комунікативний) шум — перешкоди різного типу (фізичні, психологічні, фізіологічні, семантичні), які погіршують ефективність комунікації.

Процес комунікації відбувається за умов ситуативного контексту. Ситуативний контекст — обставини, за яких відбувається комунікація.

Отже, здійснення комунікативного акту відбувається при умові використання основних компонентів комунікації, які взаємопов'язані і взаємодіють в процесі комунікації.

**Література:**

1. Бацевич Ф. Вступ до лінгвістичної прагматики. Підручник. – К.: ВЦ „Академія”, 2011. – 304 с.
2. Гумбольдт В. Мова і філософія культури. - М.: Прогрес, 1985. - 452 с.
3. Дрідзе Т.М. Мова і соціальна психологія / За ред. проф. А.А. Леонтьєва. М.: Вищ. шк., 1980. – 224 с.
4. Леонтьєв А.А. Психологія спілкування. 5 е вид. - М.: Academia, Сенс, 2008, – 365 с.
5. Панов М. В. Positionная морфология русского языка. М.: Наука, Школа «Языки русской культуры», 1999. — 275 с.
6. Удовиченко Г.М. Загальне мовознавство. – К., 1980.– С.101 – 124 с.
7. Ф. де Соссюр. Курс загальної лінгвістики. – К.: Основи, 1998. – 324 с.

**Тетяна Початко, Вікторія Курочкіна**  
(Суми, Україна)

**СОЦІАЛЬНО-ЕТИЧНІ ПРОБЛЕМИ ПОЛІТКОРЕКТНОСТІ У СУЧАСНІЙ АНГЛІЙСЬКІЙ МОВІ**

Припускають, що термін *political correctness* вперше було вжито в 1987 р. у бестселері Алана Блума *The Closing of the American Mind*. У вузькому розумінні цей термін пов'язують з протестом проти чоловічого верховенства над жінками, а в широкому - він охоплює делікатні теми вікової, расової та статевої належності, соціального і майнового статусу, здоров'я й зовнішнього вигляду, фізичного розвитку, безробіття та ін.. Політична коректність викликає все більший інтерес, як у зарубіжних, так і у вітчизняних лінгвістів, філософів і культурологів. Предтечею політкоректності можна вважати вимогу щодо виконання різного роду неписаних правил, існуючих у багатьох суспільствах. Інакше кажучи - дотримуватися принципів пристойності.

Останні два десятиліття політкоректність перетворилася на відпрацьований механізм поведінки у різних ситуаціях. У західних країнах зазвичай дотримуються раціональних принципів в усьому, зокрема й у мові. Політична коректність стала там свого роду способом життя, диктуючи певні стандарти соціокультурної і мовної поведінки.

У працях Іоніна Л.Г., Паніна В.В., Олександрової О.С., Тер-Мінасової С.Г. та інших науковців наголошується, що політкоректність роками викликала багато палких суперечок і розділила не лише лінгвістів, а й усю спільноту на гарячих прихильників та недоброзичливців. Перші захищають це поняття на тій підставі, що воно може ефективно боротися з нетерпимістю, забобонами і несправедливістю. Останні ж вбачають у ньому лише інструмент політичного контролю і маніпулювання, який є перешкодою на шляху до свободи слова. Їхні аргументи базуються на тому що занадто багато виразів, що вже прийняті або запропоновані як «політично коректні», часто звучать перебільшено, неприродно і навіть смішно. Крім того, вони стверджують, що за політкоректністю часто губиться зміст і додаючи неясності, вона тим самим погіршує мову.

Тим не менш, політкоректність є проблемою, яку неможливо не помічати і, безсумнівно, вона є дуже важливим питанням для викладачів англійської мови як іноземної. Адже вони прагнуть підготувати компетентних і кваліфікованих користувачів англійської мови, здатних успішно спілкуватися і правильно розуміти її культурні аспекти та тонкощі. Також передбачається підвищення викладачами, а отже і студентами, здатності усвідомлювати певні соціальні аспекти такі як: різноманітність, гнучкість, терпимість, демократія і т. ін.

**Гендерні проблеми політкоректності.** За останні роки у сфері вживання гендерно забарвлених слів та висловів у англійській мові відбулися значні зміни. Все більше людей уважніше ставляться до вживання лексичних елементів та фраз, що можуть сприйматися жінками як образливі. Багато з них, особливо ті, хто укладає різного роду офіційні документи, у мовленні визнають за необхідне ставитися поважно і рівноправно - як до чоловіків, так і до жінок. Так, образливими для представників різної статі можуть бути слова та вислови, що применшують роль або значення когось з них. Подібні слова і вислови рекомендується не вживати, як такі, що применшують роль або значення представників котроїсь зі статей. Крім того, якщо це не є важливим у певному контексті, не слід використовувати такі слова, вислови і мовні елементи, які характеризують стать особи.

Коли підбираються навчальні матеріали для студентів спеціальностей «Право», «Журналістика», «Реклама і зв'язки з громадськістю» та «Лікувальна справа», то акцент, в першу чергу, робиться на словах і висловах, які не рекомендується вживати через їх небажані конотації. Звертається увага на слова і вислови, які можна використовувати замість них, без негативних конотацій:

*chairman = chairperson / chair; congressman = representative / member of Congress / legislator; anchorman = anchor; policeman = police officer / law enforcement officer; businessman = businessperson / business executive / manager / business owner / retailer; cameraman = camera operator / cinematographer; forefather = ancestor; layman = layperson / nonspecialist / nonprofessional; mailman = postman / mail carrier / letter carrier; militiaman = law enforcement officer / police officer; salesman = salesperson / sales representative; spokesman = spokesperson / representative; stewardess = steward / flight attendant; housewife = homemaker; insurance man = insurance agent; sportsman = athlete.*

Небажаним з точки зору політичної коректності вважається використання таких препозитивних означень до іменників, як *lady, female, girl, male* тощо у словосполученнях: *lady doctor, female lawyer, girl athlete,*



*male secretary*. Такі вирази сприймаються як зверхні. У тих випадках, коли необхідно зазначити жіночу стать у вигляді означення, рекомендується вживати замість *lady - female* або *woman*.

З точки зору політкоректності титули перед прізвищами, як то *Mr, Mrs, або Miss*, вважалися несправедливими по відношенню до жінок, ставлячи їх в підлегле становище. В той час як *Mr* у зверненнях до чоловіків не свідчить про їх сімейний стан, це не стосується титулів *Mrs* чи *Miss*, які останнім часом замінюються титулом *Ms*, оскільки він є всеосяжним і нейтральним по аналогії з *Mr*. [2, с. 57]

З точки зору політичної коректності *man, men, mankind* по відношенню до обох статей бажано змінювати на *person, people, humanity*. Проте така ситуація неоднозначна. Залишаються у вживанні *actor/actress, host / hostess, waiter / waitress* і навіть *proprietor / proprietress*. [1, с. 312]

Певні лінгвістичні незручності виникають і тоді, коли робиться спроба замінити в словах суфікс *-man*. Вживання американізму *chair* замість *chairman* та *chairwoman* став звичним, як і вживання *chairperson* та *spokesperson*.

Але вживання слова *person* не набуло поширення в традиційно розрізнених *postman / postwoman* та *milkman / milkwoman*. Також практично неможливо усунути *man* в поняттях *craftsmanship* та *horsemanship*.

Залишається незамінним *man-* як префікс в словах *manhole, manslaughter, manpower*.

При використанні займенників також виникають лінгвістичні незручності. Займенник *everyone* завжди вживається з дієсловом в однині: *Everyone goes home at the same time*. Проте, присвійний займенник традиційно вживається в чоловічому роді: *Everyone must search his own heart*. Звертаючись до учнів, зазвичай говорять: *Everyone must lock their own locker properly*, де *their* має значення займенника в однині. В деяких випадках незручностей можна уникнути, вживаючи *all* замість *every*. [1, с. 312]

Між іншим, гонитва за політкоректністю іноді може призвести до цікавих логічних дилем, як це, наприклад, трапляється у твердженнях: *The applicant does not have to tell us they are pregnant. If an employee becomes pregnant, he / she will be allowed the usual period of absence*. [1, с. 313] Очевидно, що в останньому реченні вживання *he / she* замість *they* - більш адекватне.

Використовуючи *man / men* по відношенню до осіб обох статей, прослідковуються певні невідповідності, коли ми говоримо про інших живих істот. Словник дає визначення *mare* - кобила, *vixen* - лисиця, проте не визначає *woman* як *female man*, надаючи визначення *female human being*. Говорячи *wild horses* чи *swans*, ми не виключаємо наявності й осіб жіночої статі в цих групах. І навпаки – стверджуємо *keeping hens*, навіть, коли є і півень, і кури. Вживання жіночої статі *geese* є більш пріоритетним, хоча існує і чоловіча форма *gander*. [1, с. 315]

**Соціальна політкоректність.** Політична коректність співзвучна з професійною етикою медичних працівників по відношенню до людей з фізичними чи розумовими вадами.

Політкоректність вимагає вживання ще більш ухильних евфемізмів щодо фізичних чи психічних відхилень, про які складно говорити об'єктивно, бо це пов'язано з трагічними людськими проблемами. Треба визнати, що там, де поняття мають фізичний, розумовий або моральний зневажливий відтінок, щира ввічливість часто вимагає певного прикриття реальності.

Було б образливим описувати когось, як *grossy fat* чи *obese*, бо існує більш прийнятна форма - *overweight*. Раніш, часто вживане, слово *cripple* в наш час стало неприйнятним. Так само як і вживання *mental deficiency* та *mentally defective*. Те, що колись називали *deficiency*, в даний час замінене на *impairment*. Подібно до значення *impaired* використовується і *challenged*, як додаток до різних обставин, наприклад: *visually challenged = blind; aurally challenged = deaf; financially challenged = penniless; intellectually challenged = stupid; short people = vertically challenged people*. [1, с. 316]

В медичній термінології все частіше проявляють обережність з використанням слів, що можуть вразити чутливих дітей та їх батьків. У першій половині ХХ століття для опису менш розумово здібних учнів були поширені терміни *backward* та *retarded*. Сучасна термінологія таких дітей визначає як з труднощами в навчанні (*learning difficulties*). Глухий чи розумово відсталий вважається з особливими потребами (*special needs*). Неуважна дитина описується як така, у якої присутній синдром дефіциту уваги (*attention deficit syndrome*). [1, с. 316]

**Расова політкоректність.** Політична коректність вимагає видалити з мови всі ті мовні одиниці, які зачіпають почуття, гідність індивідуума. Вірніше - знайти для них відповідні нейтральні або позитивні евфемізми. Тенденція расової політичної коректності народилася більше 20 років тому, як наслідок повстання африканців, які вимагали «дерасіалізації» (*deracialization*) і були обурені «расизмом англійської мови». Африканські користувачі англійської мови обурювалися негативними конотаціями слова *black* (чорний). Їх одразу ж і дуже активно підтримали феміністські рухи, що боролися за права жінок у сучасному суспільстві. Ось приклади тих змін, які зазнали «расистські» слова і словосполучення через появу тенденції до політичної коректності:

*Negro* → *coloured* → *black* → *African American / Afro - American* (негр →

кольоровий → чорний → африканський американець / афроамериканець);

*Red Indians* → *Native Americans* → *First nation* (червоношкірі індіанці → корінні жителі → перша нація).

Отже, можна дійти висновку, що використання політкоректної мови, яке почалося з англійської і поширилося на багато інших мов, було спричинене постійним зростанням соціально-політичної свідомості. Люди почали усвідомлювати те, що необхідно ставитися з розумінням і повагою один до одного - незалежно від статі, національності, віросповідання, віку, сексуальних уподобань і т. ін. Політкоректна мова відображає всі зміни в сучасному суспільстві, які відбулися з ростом обізнаності про права різних меншин і неблагополучних груп. Проте, є багато противників цієї мовної реформи, які вважають, що розвиток

політкоректності зайшов занадто далеко. Деякі з них стверджують, що політкоректність несе загрозу свободі слова і думки.

Провівши дослідження даної теми, автори вважають за необхідне ознайомити студентів всіх спеціальностей з цим поняттям. Це, напевно, допоможе їм краще зрозуміти культуру англійських країн. Крім того, ця тема пропонує широкий спектр актуальної лексики. До того ж розуміння політкоректності надасть нові перспективи у викладанні англійської мови та розширенні словникового запасу студентів, одночасно пропагуючи принципи справедливості, недискримінації та рівності.

#### Література:

1. Blamires Harry. Penguin Guide to Plain English / Harry Blamires. – London : Penguin Books, 2000. – 360 с.
2. Plančić Bisera. Political Correctness – Maintaining a Balanced View [Електронний ресурс] : Digitale Bibliothek Braunschweig / Bisera Plančić. – Split : University of Split - Faculty of Maritime Studies. – 86 с. – Режим доступу до журн. : <http://www.digibib.tu-bs.de/?docid=00051308>

Яна Просяннікова  
(Херсон, Україна)

### ОСОБЛИВОСТІ ВІДТВОРЕННЯ СИМВОЛУ В ПОЕТИЧНОМУ ТВОРІ Е.П. ДЖОНСОН “THE CATTLE THIEF”

Життя – це рух, рух уперед, до майбутнього. Якщо перефразувати народну мудрість “людина, яка забула своє коріння, не має майбутнього”, то можна зазначити, що майбутнє не можливе без минулого. І в цьому випадку символ виступає медіатором, який акумулює у собі спадок минулого й устремління до майбутнього [5, с.167], що в результаті пояснює його багаторівневу смислову структуру, неоднозначний характер його співвідношення з предметом, який він позначає.

За природою зв'язку, який існує між об'єктом та його іменем американський логік Ч. Пірс виділяє три типи знаків іконічні, індексальні та символічні [9]. У цій статті ми маємо на меті розглянути символічні мовленнєві знаки, а саме символічне художнє порівняння.

Під символічним художнім порівнянням, в нашому дослідженні ми розуміємо, стилістичну фігуру порівняння, в парадигматичній та синтагматичній послідовності якої актуалізується знак-символ.

Символ має природу знакоподібного утворення, оскільки здатен оперувати такими матеріальними утвореннями, як слова, словосполучення, речення [8].

На відміну від знаків-ікон, в основі яких лежить подібність, та індексальних знаків, що базуються на суміжності, для знаку-символу диференційною рисою є його умовність. За визначенням самого науковця символічний знак є “конвенціональним знаком або знаком, що залежить від звички” [9, с.90], що позбавлений референтної вмотивованості [10, с.58].

Наразі існують два семіотичні визначення терміну “символ”. З формально-семіотичної точки зору, символ є знак, який виникає в результаті встановлення зв'язку між означаючим та означуваним на основі домовленості, іншими словами зв'язок носить умовний характер. В широкому розумінні під символом мається на увазі знак, первинний зміст якого використовується як форма іншого, більш абстрактного та узагальненого змісту. До того ж вторинний зміст, який виражає знак, об'єднується з первинним в межах спільного означаючого [15, с.284].

Слід окремо зупинитися і з'ясувати поняття конвенціональності/умовності зв'язку плану вираження та плану змісту в межах знаку-символу. Символ є чітко структурованим семіотичним утворенням [1, с.340]. Його структура складається з трьох обов'язкових компонентів: смислу, вербальної репрезентації та семіотичної зв'язки, що об'єднує попередні два елементи. Ознакою смислу є його узагальненість та мінливість, на відміну від чіткої сформованості вербальної оболонки, в яку він “одягнений”. Семіотична зв'язка ж забезпечує усталений зв'язок і водночас незалежний розвиток двох полюсів символу, смислового та формального, що в подальшому дає змогу класифікувати зв'язок між ними як конвенціональний [там само, с.340].

Питання полягає в тому, що наприклад, лексична одиниця “ведмідь” і відповідне створіння природного світу на синхронному зрізі не мають нічого спільного і в цій площині можна говорити, що зв'язок між двома сутностями носить умовний, довільний характер. Але з когнітивної точки зору і вищезазначена вербалія, і відповідно тварина ведмідь співвідносяться зі знаннями, які належать до однієї й тієї ж когнітивної структури свідомості людини [8].

За необхідне вважаємо нагадати, що мовленнєві знаки можна досить умовно розділити на три типи. Не існує чистих ікон або індексів, “ідеальний” мовленнєвий знак комбінує в собі всі три вищезазначені “іпостасі” [9, с.88-89; 5, с.54]. В нашому дослідженні, ми класифікуємо символічні художні порівняння, як такі, що мають комплексну природу, інкорпорує в свою смислову структуру ознаки іконічності, індексальності та конвенціональності (символічності, за Ч.С. Пірсом), але питома вага їх символічності переважає.

Символ в межах художнього порівняння відрізняється від суто конвенціонального знаку іконічною складовою, яка зумовлена певним ступенем подібності між планом вираження і планом змісту [7, с.20], підґрунтям якої “є залишок зв'язку ідеї та знаку” [цит. по 12, с.341] (курсив наш – Я.М. Просяннікова).

Символ слід розуміти як “конденсатор” усіх принципів знаковості [6, с.240]. Принцип іконічної подібності між символічною складовою художнього порівняння та її референтом виникає на основі аналогії, яка виникає в уявленні суб’єкта між чуттєвим образом і вираженою в ньому ідеєю [13, с.102].

Існує необхідність зазначити що, присутність іконічного елементу в структурі знаку-символу є не обов’язковою, а факультативною його ознакою [2, с.86].

Індексальна природа символу полягає у “відношенні суміжності з певною царинною значень” [2, с.86]. Зміст лише проглядає крізь словесну реалізацію, а план вираження лише натякає на зміст [7, с.20]. Відмінною рисою символічних художніх порівнянь є їх онтологічна здатність виводити читача за межі знаковості, вони є ніби містком між семіотичною та несеміотичною, позазнаковою реальністю. Кумулятивна функція символічних одиниць, яка полягає у їх здатності акумулювати, накопичувати та зберігати інформацію релевантну для всіх членів тієї чи іншої національно-культурної спільноти, дозволяє людині ідентифікувати себе як члена певної культурної групи [4, с.135]. Відіграючи роль порталу, символічне порівняння уможливорює подорож у часі свідомості людини, її самоідентифікацію шляхом звернення до архетипних образів колективного підсвідомого [14;3], що створює всі умови для діалогу поколінь, між минулим і теперішнім, більш того між теперішнім і майбутнім [11, с.226]. Символічні порівняння фіксують колективний досвід людей і передають його не тільки у більш інформативній формі, а головне більш образно.

Ось у прикладі з вірша Полін Джонсон “Злодій, що краде худобу” (“The Cattle Thief”) [16]: *“He turned, like a hunted lion”* - *“Він обернувся, наче лев на якого полюють”* зморений голодом, поневолений, але не зламний, вождь індіанського племені (*Eagle Chief*) образно представлений у порівнянні з “царем звірів” – левом.

Щоб в повному обсязі досягнути зміст цієї аналогії необхідно вдаватися до активізації фонових знань з історичного і культурного минулого Канади, які актуалізовані в лексичних одиницях поетичного твору. Білолиці загарбники (*white-skins*), так автор називає європейців, самовільно прийшли на землі індіанців, окупували їх, вижили місцевих жителів, запровадили свої правила існування, саме існування, позаяк докорінно змінили їх звичний спосіб життя, позбавили індіанців можливості вільно жити, займатися споконвічними промислами, полюванням на дичину та диких тварин, вимінювання їх шкіри на інші необхідні речі.

Залишившись без земель та засобів до існування, страждаючи від злиднів та голоду, вони мусили знайти спосіб, у який можна було б вижити. Вождь племені, гордовитий, сильний і непокірний, був вимушений переступити межу і вистежувати стада худоби, які належали білим, викрадати здобич, щоб прогодувати жителів племені, за що й отримав ганебне прізвисько крадія худоби (*Cattle Thief*).

Іконічна складова порівняння *“he – hunted lion”* активізується когнітивною операцією атрибутивного мапування, яка полягає у перенесенні ознак з царини джерела на царину мети. Гідність, сміливість, відчайдушність, рішучість, відданість прайду (чит. родині, племені) є невід’ємними рисами лівової природи, саме ці риси характеризують вождя племені. Опинившись у безвихідній ситуації, беззбройний перед лицем озброєних боягузів-ворогів, які юрбою вистежили й оточили його, він, не зважаючи на фізичне виснаження від голоду, сповнений непоборної внутрішньої сили, без остраху, відкрито погрожує їм розправою.

Гордовита постава, високо піднята голова, незламний дух індіанця, його готовність несамовито захищатися до кінця, протистояти численним ворогам у боротьбі за свою святую землю, яка народила його та дає йому сили не коритися, активують символічний елемент порівняння, а саме його духовну зверхність над слабкодушними європейцями, величну природу, непереможність.

Іконічна та символічна складові гармонійно поєднуються в межах вказаного художнього порівняння, доповнюючи одна одну, цей симбіоз призводить до іррадіації змісту поетичного образу і його завершеності.

Художнє порівняння з символічним компонентом має ознаки архаїчності, позаяк його смисл не міститься ізольовано в якомусь певному синхронному культурному зрізі. Сміслові розгортання відбуваються за вертикальною шкалою, сягаючи своїм корінням минулого і здіймаючись у височині майбутнього [6, с.241]. Особливість символічних елементів порівняння полягає в їх культурній усталеності та інформаційній місткості серед елементів культурного континууму [2, с.87].

Отже, смисловий потенціал символічної складової художнього порівняння ширше за його реалізацію, тобто вступаючи в зв’язки з будь-яким семіотичним оточенням, вона не вичерпує свою смислову сполучуваність. Ця особливість символічних порівнянь дозволяє створити певний смисловий резерв, що дозволяє їм вступати в непередбачувану комбінацію зв’язків в межах семіотичного простору і необмежену кількість інтерпретацій. Проте при інтеграції в синтагматичний ряд художнього порівняння символічний елемент зберігає свою смислову та структурну самостійність.

### Література:

1. Арутюнова Н.Д. Язык и мир человека. – 2-е изд., испр. – М.: «Языки русской культуры», 1999. – 896с.
2. Барсуков С.Г., Гришаков М.Ф. и др. Предварительные замечания по проблеме “эмблема – символ – миф” в культуре XVIII столетия” // Ученые записки Тартуского государственного университета. Труды по знаковым системам XX. Выпуск 746. Тарту, 1987. – С. 85 – 94

3. Белехова Л.І. Образний простір американської поезії: лінгвокогнітивний аспект [Рукопис] : дис. ... д-ра філол. наук: 10. 02. 04 / Лариса Іванівна Белехова; наук. консультант д-р філол. наук проф. О.П. Воробйова. – К : КНЛУ, 2002. – 391с.
4. Верещагин Е.М. Язык и культура. Три лингвострановедческие концепции: лексического фона, рече-поведенческих тактик и сапиентемы / Е.М. Верещагин, В.Г. Костомаров / Под ред. и посл-вием академика Ю.С. Степанова. – М.: «Индрик», 2005. – 1040 с.
5. Посев А.Ф. Проблема символа и реалистическое искусство. – 2-е изд., испр. - М.: Искусство, 1995. - 320с.
6. Лотман Ю.М. Семиосфера. - С.-Петербург: «Искусство-СПБ», 2000.-704с.
7. Лотман Ю.М. Символ в системе культуры // Ученые записки Тартуского государственного университета. Труды по знаковым системам XXI. Выпуск 754. Тарту, 1987. – С. 10-21
8. Мамардашвили М.К., Пятигорский А.М. Символ и сознание. Метафизические рассуждения о сознании, символике и языке. Под общей редакцией Ю.П.Сенокосова, М.: Школа "Языки русской культуры", 1997. – Режим доступа: <http://psylib.org.ua/books/mamapg02/index.htm>
9. Пирс Ч. Начала прагматизма / Чарльз Пирс; пер. с англ., предисл. В.В. Кирющенко, М.В. Колопотина. – СПб.: Лаборатория метафизических исследований философского факультета СПбГУ; Алетейя, 2000. – 352с.
10. Романовская А.А. К эпистемологическому обоснованию символа в лингвистике // ACTA LINGUISTICA Vol. 1 (2007), 2. – С. 55-64
11. Телия В.Н. Русская фразеология: Семантический, прагматический и лингвокультурологический аспекты. М.: Языки русской культуры, 1996. - 288с.
12. Тодоров Ц. Теории символа / Перевод с французского Б. Нарумова. — М.: Дом интеллектуальной книги, Русское феноменологическое общество, 1998. - 408 с.
13. Чертов Л.Ф. Знаковость: опыт теоретического синтеза идей о знаковом способе информационной связи. – СПб.: Издательство Санкт-Петербургского университета, 1993. – 388с.
14. Юнг К.Г. Архетип и символ. – М.: «Renaissance IV Ewo», 1991. – 188с.
15. Encyclopedic dictionary of semiotics / Ed. By T.A. Sebeok. 1-3. Berlin. 1986.
16. <http://www.poemhunter.com/poem/the-cattle-thief/>

**Svitlana Synytsia**  
(Lviv, Ukraine)

### **CONCEPTUALIZATION OF *SELF* AND *OTHER* IN THE POLITICAL SPEECHES OF PRESIDENTS PETRO POROSHENKO AND BARACK OBAMA**

Language inevitably constitutes a valuable tool in political discourse, as it is a crucial element in gaining the public support necessary to achieve any political end in democratic systems. Political discourse may express group ideologies and other beliefs, especially in collective forms of text and talk such as party programs. It is also characterized by the way it combines various concepts, and how certain concepts are attributed a central role. But many forms of political discourse are produced by individual speakers, and the ways they 'personalize' the group beliefs underlie the more particular properties of political discourse [6, p. 17-18]. That is, between social beliefs and discourse we need a cognitive interface that represents personal beliefs, opinions or experiences. Political speech and argument emerge from a 'rhetorical culture'. Rhetorical culture specifies (in both technical and normative ways) in how speech should work, giving rise to what Albert Hirschmann has described as 'imperatives of argument' (Hirschmann, 1991, p. x). Within all types of political system (autocratic, oligarchic, democratic, etc.), political leaders and heads of nation-states, by virtue of their position, play a critical role in national development and international politics. Political speeches are motivated by the desire to persuade and convince the nation or society and familiarize the audience with their socio-economic policies, plans and actions [1, p. 3-5].

Techniques like making a premeditated use of *pronouns* are currently used to shape an ideology and to furnish certain pieces of discourse with the necessary strength to have particular effects on the audience. Indeed, it seems possible that audience attitudes towards a speaker may be influenced –or even reversed– through a calculated and purposive use of certain pronouns. In this regard, we talk of inclusive "we" and exclusive "we", however, excludes the individual or group of individuals spoken to from its intended referential scope. We should also consider the possessives, *me* and *mine*. "Me" seems to refer to *Self*, and "mine" seems to refer to objects: my car, my hair, my hand, my thoughts, my intentions, my mind [2].

Concepts *Self* and *Other* are rather abstract, especially in the context of the political discourse. At first one's self-concept is very general and changeable. As we grow older, these *self-perceptions* become much more organized, detailed, and specific. Stated otherwise, persons seek to achieve self-definition and self-interpretation (i.e., identity) in three fundamental ways: (a) in terms of their unique traits (*individual self*), (b) in terms of dyadic relationships (*relational self*), and (c) in terms of group membership (*collective self*) (Brewer & Gardner, 1996). [5]

In case of political speeches, the main attention should be turned to the concept of *collective self* and its metaphorization this discourse. The collective self is achieved by inclusion in large social groups and contrasting the group to which one belongs (i.e., the in-group) with relevant out-groups. That is, the collective self contains those aspects of the self-concept that differentiate in-group members from members of relevant out-groups. The

collective self is based on impersonal bonds to others derived from common (and oftentimes symbolic) identification with a group. These bonds do not require close personal relationships among group members. Turner, Hogg, Oakes, Reicher, and Wetherell (1987) defined succinctly the collective self as a "shift towards the perception of self as an interchangeable exemplar of some social category and away from the perception of self as a unique person". But the notion of self can not be characterized without being compared and contrasted to the conceptual meaning of other. [5]

Political otherness, which is the representation/construction of the *Other* can be viewed in two perspectives: intra-cultural and inter-cultural. These terms are correlated with such oppositions as self:others, "*in-group*" and "*out-group*" with the corresponding attributes for identification of special attitude towards "us" which differs from the attitude towards the outsiders. The understanding of the "other" comes when something familiar ceases and something strange and unusual starts [3]. Any stranger usually becomes the *Other*. The group sees itself as the norm and judges those who do not meet that norm (that is, who are different in any way) as the *Other*. According to Hall (1996), identity is not only important for its foundation of culture and representation of the individual and the society, but also for its political aspect.

In our research the main attention is paid to how the concepts *Self* and *Other* are represented in the inaugural speeches of the presidents Barack Obama and Petro Poroshenko. As it was stated before the concepts *Self* and *Other* have a big spectrum of notions and meanings. In this research it was revealed that the concept *Self* has a deep connection with such notions like 'country', 'state', 'president', 'government', 'nation', 'people', 'citizens', 'culture', 'beliefs', 'traditions', 'social values'.

At most cases, the word *nation* indicates social community or cultural-political community, but very often the word *nation* is used within the meaning of a State. Consequently, the concept of country contains the other two characteristic entities: nation and state. For example: "*Наш народ ніколи не був таким сильним, як тепер.*", "*Народ своє вагоме слово сказав.*", "*In reaffirming the greatness of our nation, we understand that greatness is never a given.*", "*We remain the most prosperous, powerful nation on Earth.*"

The main notion of the concept *authority* is legitimate or socially approved use of power. It means power given by the state (in the form of government, judges, police officers, etc.). Government officials are the best example of this form of authority, which is prevalent all over the world. In his inaugural speech, President Petro Poroshenko uses such notions of self – identification: "*Я використаю свій дипломатичний досвід, щоб забезпечити підписання міжнародного договору, який прийшов би на заміну Будапештському меморандуму.*" In Obama's inaugural speech we found such expressions containing the concept of self-identification: "*I stand here today humbled by the task before us, grateful for the trust you have bestowed, mindful of the sacrifices borne by our ancestors.*" Here, the Government, as representative of the country's authority, is also mentioned: "*The question we ask today is not whether our government is too big or too small, but whether it works.*"

The concept of a *citizen* has the meaning of one who is a constituent member of a state in international relations and as such has full national rights and owes a certain allegiance as opposed to an "*alien*." For example: "*В тому, що Україна прийшла до кризи державності, є частка відповідальності кожного з нас.*", "*Our workers are no less productive than when this crisis began.*", "*Our minds are no less inventive, our goods and services no less needed than they were last week or last month or last year. Our capacity remains undiminished.*"

Such concepts as *beliefs*, *traditions* and *social values*, are the core of the nation's culture and they play the most significant role in the process of forming national self-identification and self-determination. They are like the key notions in the terms of the concept *Self*, representing its true meaning and helping us to understand it better: "*Справедливий розподіл національного багатства - це нагальна вимога часу.*", "*Жити вільно - означає вільно користуватися рідною мовою.*", "*...a nation cannot prosper long when it favors only the prosperous.*", "*...our common humanity shall reveal itself; and that America must play its role in ushering in a new era of peace.*"

The second part of our research contains the analysis of the concept *Other* and means which represent it in the political discourse. The question of who the other is might seem useless, because in some way we are all "others" to someone, and everyone else is "other" to us. Nonetheless, we cannot get away from the concept of the *Other*, as it is too crucial for an understanding of the *Self*. The concept of *Other* in the political speeches has usually two connotations: positive and negative. The first one includes such notions of *Other* in the political speeches, like "opponent", "foreigner", "ally" or "supporter". The second type contains such negative conceptualization of the *Other*: "outsider", "invader/intruder", "enemy" or "aggressor".

As we can see, the concept of *otherness* takes many forms. The first category indicates the *positive* meaning. It usually indicates being different in some fundamental way. To this type of *Other* may belong someone who is of a different country, race, nationality, religion, social class (aristocrat vs. serf), political ideology (capitalism vs. communism), sexuality or origin (native born vs. immigrant). In the political discourse of Ukraine and US this concept of *otherness* is usually mentioned with tolerance and a respect. For example: "*Тому що на відміну від нас країни європейської спільноти побудували економіку вільної конкуренції.*", "*And so to all other peoples and governments who are watching today, from the grandest capitals to the small village where my father was born: know that America is a friend of each nation and every man, woman, and child who seeks a future of peace and dignity, and we are ready to lead once more.*", "*With old friends and former foes, we'll work tirelessly to lessen the nuclear threat.*"

Sometimes, the notion of *Other* is used as the negative meaning. Such traits like nationalism, religious intolerance, racism and eugenics are all frequently defended by the invocation of scientific observation and study

that has led to the conclusion that there exist “others” who constitute a grave danger for “us”. At most cases, people usually associate the concept of other with the notion of *intruder/invader or enemy*. It is someone who enters by an armed force into a territory to conquer. In the political discourse intruder or invader can also appear in the form of a threat to the *cultural and social values or human rights*: “Росія окупувала Крим, який був, є і буде українським.”

The concept of *aggressor* was also mentioned in the speeches of both Presidents: “*Будь-який агресор на кордоні України має згадати Євангельську мудрість: хто з мечем прийде, той від меча і загине!*”, “...and for those who seek to advance their aims by inducing terror and slaughtering innocents, we say to you now that *our spirit is stronger and cannot be broken*,” “*To those leaders around the globe who seek to sow conflict, or blame their society's ills on the West - know that your people will judge you on what you can build, not what you destroy.*”, “*Recall that earlier generations faced down fascism and communism not just with missiles and tanks, but with the sturdy alliances and enduring convictions.*”

To conclude, we can say that the concepts of *Self* and *Other* are really important for understanding the key notions in the political discourse. The current socio-political situation in Ukraine and the United States requires more detailed study of such concepts as *Self* and *Other*. The optimization of the relationship between individuals, a successful dialogue between all social groups, state and political institutions – all of it depends on a successful solution of intercultural communication problems.

#### References:

1. Finlayson A. Rhetoric and Anecdotes in British Political Speech. [Електронний ресурс] / Atkins J – Political Studies Association/ University of East Anglia, University of Leeds, 2012. – 3-5p. – Режим доступу: [http://www.academia.edu/809720/Rhetoric\\_and\\_Anecdotes\\_in\\_British\\_Political\\_Speech](http://www.academia.edu/809720/Rhetoric_and_Anecdotes_in_British_Political_Speech)
2. Khemlani D. M. Language, Power and Manipulation: The Use of Rhetoric in Maintaining Political Influence. [Електронний ресурс] / Frontiers of Language and Teaching Vol. 5, University of Malaya, 2014. – p. 168–175. – Режим доступу: [http://www.academia.edu/8833432/Language\\_Power\\_and\\_Manipulation\\_The\\_Use\\_of\\_Rhetoric\\_in\\_Maintaining\\_Political\\_Influence](http://www.academia.edu/8833432/Language_Power_and_Manipulation_The_Use_of_Rhetoric_in_Maintaining_Political_Influence)
3. Kulikova L.V. Construction of Political “Others” Through Multimodal Texts (Cartoons) in British Press. [Електронний ресурс] L.V. Kulikova, I.I. Detinko – Journal of Siberian Federal University. Humanities & Social Sciences 8, 2014. – 1381-1392p. – Режим доступу: [http://elib.sfu-kras.ru/bitstream/2311/13318/1/14\\_Kulikova.pdf](http://elib.sfu-kras.ru/bitstream/2311/13318/1/14_Kulikova.pdf)
4. Pütz M. Cognitive Sociolinguistics: Social and cultural variation in cognition and language use. [Електронний ресурс] M. Pütz, J. A. Robinson, M. Reif John Benjamins Publishing Company, 214 pages – 2014 – Режим доступу: [http://books.google.com.ua/books?id=s6ZiAwAAQBAJ&pg=PA1&dq=cognitive+sociolinguistics+social+and+cultural+variation+in+cognition+and+language+use&hl=uk&source=gbs\\_toc\\_r&cad=3#v=onepage&q=cognitive%20sociolinguistics%20social%20and%20cultural%20variation%20in%20cognition%20and%20language%20use&f=false](http://books.google.com.ua/books?id=s6ZiAwAAQBAJ&pg=PA1&dq=cognitive+sociolinguistics+social+and+cultural+variation+in+cognition+and+language+use&hl=uk&source=gbs_toc_r&cad=3#v=onepage&q=cognitive%20sociolinguistics%20social%20and%20cultural%20variation%20in%20cognition%20and%20language%20use&f=false)
5. Sedikides C., Individual Self, Relational Self, and Collective Self: Partners, Opponents, or Strangers? [Електронний ресурс] C. Sedikides, M.B. Brewer, Philadelphia : Psychology Press, 2001. – Режим доступу: [http://www.southampton.ac.uk/~crsi/Individual\\_self.pdf](http://www.southampton.ac.uk/~crsi/Individual_self.pdf)
6. van Dijk, Teun A. Political discourse and ideology [Електронний ресурс] / Discourse and Society. Barcelona: Universitat Pompeu Fabra. IULA, 2002.– 15-34 p. – Режим доступу: <http://www.discourses.org/OldArticles/Political%20Discourse%20and%20Ideology.pdf>

**Research advisor:**  
senior lecturer, Marianna Dilai.

**Маҳбуба Собирова**  
(Наманган, Узбекистан)

#### ЎЗБЕК ТИЛИ АСОСИДАГИ ЛИНГВИСТИК КОМПЕТЕНТЛИКНИ ХОРИЖЛИКЛАРДА ШАКЛЛАНТИРИШ ТАЖРИБАСИДАН

Ўзбекистон Мустақил давлатлар ҳамдўстлигида таълим етти тилда олиб бориладиган ягона давлат. Жаҳон ҳамжамиятида мустақил мавқени эгаллаётган Ўзбекистон чет элликлар эътиборини янада кўпроқ тортмоқда. Давлатимизнинг ижтимоий-иқтисодий тараққиётидаги юксалишлар кўплаб қўшма корхоналарнинг фаолиятига, жумладан, таълим ишларида яқин ҳамкорликнинг йўлга қўйилишига асос бўлди. Табиийки, Ўзбекистонда ўқиш, тажриба алмашиш, илмий изланишлар олиб бориш истагида бўлган ҳар бир хорижлик давлатимизнинг расмий тилини – давлат тили бўлган ўзбек тилини етарли даражада билиши тақозо этилади. Зарур нутқий вазиятларда эркин мулоқотга кириша олишдан ташқари, хорижлик талаба ёки тадқиқотчи оммавий ахборот воситаларидан хабардор бўлиши, ўзига керакли илмий, бадий ва бошқа нашрларни ўқиб, танишиши лозим бўлади. Шундай эҳтиёжлардан келиб чиққан ҳолда хорижлик талабалар ҳам ўзбек тилини бир неча йиллардан буён ўрганиб келмоқда. Ўзбекистонга ўз тилларини ўргатиш учун келиш баробарида ўзбек тилини янада чуқурроқ ўрганишга иштиёқ билдиришмоқда,

дуненінг машхур университетларида ўзбек тилини катта қизиқиш билан ўзлаштиришмоқда.

Ўзбек тилига давлат тили мақомининг берилиши ва Ўзбекистоннинг мустақил бўлиши хорижлик талабалар билан ҳам ишлаш имкониятини туғдирди. Бу тилни фақат ўз юртдошларимизгина эмас, хорижликлар ҳам ўрганишга қизиқиш билдиришлари қувонарлидир. Ўзбек тили мавқеи худди инглиз, рус, япон ва бошқа тиллар каби халқаро тил мавқеига эга бўлганини кўришни орзулаймиз.

Олимларнинг таъкидлашича, тилларни ўрганиш натижасида чет тилларни ўзлаштиришга бўлган миядаги қабул қилиш тезлиги, тил ўрганишга бўлган қизиқиш ортиб, сўзлар фонетикаси ҳам, синтаксиси ҳам инсон хотирасини мустаҳкамлаб боради. Фақатгина бунда сўзларнинг ,тўғри талаффуз этилишини ёдда тутилиши лозим. Луғатлар ёрдамида хорижликларга ўзбек тилида мулоқотга киришиш, ўзбекча матнларни ўқий олиш, матнларни тўғри, хатосиз, боғланишли тарзда тузишга машғулот давомида ўргатиб борилади. Талабанинг қизиқиши, нутқий эҳтиёждан келиб чиққан ҳолда самарали усулда қизиқарли тарзда таълим вазирлиги томонидан тавсия этилган дастур асосида сабоқ берилади. Машғулотларда хорижликнинг ўз она ватани ҳамда Ўзбекистон иқлими таққосланади. Ўзбек оиласи тўғрисида, маънавий қадриятларимиз ҳақида, мустақиллик байрамимиз, Наврўз тантаналари, ҳамюртларимиздаги яхши фазилятлар, тарихий шаҳарларимиз ҳақида, муқаддас зиёратгоҳларимиз, ўзбек фанининг машхур арбоблари, ўз давлати билан Ўзбекистоннинг алоқалари тўғрисида фикрларни сингдиришга уринилади.

Хорижлик талабалар билан машғулот давомида кўпроқ оғзаки суҳбат қилиш мақсадга мувофиқ. Ўзбек исмларининг қўлланиши, атроф-муҳитга, кишиларнинг турли хислат ва фазилятларига, хулқ-атвориға муносабат билдириш, улар ҳақида оғзаки ва ёзма шаклда баён қилиш, бадиий асарларни ўқий олиш ва улар ҳақида мулоҳаза юритиш, радио ва телевидение орқали эшиттирилаётган ҳамда кўрсатилаётган хабар, куй, қўшиқ, эшиттириш, кўрсатувларни кузатиш, улар ҳақида сўзлаб бериш, кичик ҳикоя, ахборотлар тайёрлашга катта эътибор қилинади, аудио ва видеоматериаллардан фойдаланилади.

Машғулот давомида ўзбек тили билан боғлиқ тушунчаларни ўргатибгина қолмай, тилимизнинг қадрият сифатида миллий бойлигимиз эканлигини, тилимиз тарихини, ўзбек тилининг босиб ўтган йўлини изоҳланади. Мустақиллик йилларида Ватанимизда кўп ўзгаришлар содир бўлганини, булар тилимизда ҳам ўз ифодасини топганини айтилади. Ўзбек тилига менеджер, маркетинг, брокер, пластик карточка, биржа каби янги сўзлар кириб келганини айтиб, улар иштирокида гаплар тузиш топшириқ қилинади.

Умуман, хорижликларга коммуникатив тамойил асосида ўзбек тилини ўргатиш зарур. Ўзбек тилини амалий ўргатишга нутқий мавзулар орқали, тил таълимининг асоси саналувчи тўрт амални – тинглаб тушуниш, ўқиш, сўзлаш ва ёзишни ўзаро боғлиқликда соддадан мураккабга қараб эгаллаб борилиши талаб қилинади. Ўзбек тилида миллатнинг овози, руҳи, қиёфаси борлигини сингдириш ҳам мақсадга мувофиқдир.

**Лілія Фоміна**  
(Ізмаїл, Україна)

## **ІДЕАЛ ГАРМОНІЇ – КОНСТАНТА ІНТИМНОГО МЕТАЖАНРУ МИКОЛИ ВІНГРАНОВСЬКОГО**

Мистецький доробок М. Вінграновського є своєрідною кардіограмою духовного життя значної частини творчої інтелігенції 60-90-х років, що повсякчас виявляє повну незалежність митця від соціальних запитів часу. Його поезія, як і лірика Л. Костенко, В. Симоненка, Д. Павличка та ін., незалежно від драматичних колізій власного життя і життя нації, є зразком красивої довершеної розмови про катарсисну силу почуття, що «водить сонце і світила» (Данте) і відкриває «безмежну велич людської краси» (В. Симоненко).

Якщо спробувати схарактеризувати любовну лірику М. Вінграновського зі змістового боку, то треба відзначити, що вона містить досить широкий емоційний спектр почуттів – від найвищої піднесеності до більш спокійних, навіть пригасаючих станів. Різняться інтимні вірші поета і своєю мистецькою технікою, емоційною тональністю, психологічними типами ліричних героїв. Якщо у ранній ліриці (60-ті роки) виразно домінують мотиви вірності, цноти, пристрасті, чуттєвого розчарування, то у більшості пізніших поезій переважають інтимні роздуми, що переплітаються із філософськими рефлексіями, прагненням збагнути сенс людського існування і навіть намаганням заглянути в трансцендентну дійсність.

Зміна тембру поетичного голосу М. Вінграновського, що супроводжується частковою втратою пронизливості, щемливості, високого пафосу (атрибутивні ознаки інтимної лірики як метажанру) ніяк не свідчить про підміну жанру. За слушним зауваженням І. Дзюби, М. Вінграновський не стільки змінюється, скільки щоразу наново стає собою. В ньому не просто щось зникає, щось з'являється, він завжди цілісний, без баласту зужитого. [2, с. 11.] Це поет глобальний. І глобальність його можна пояснити саме відкритістю художніх осяянь світу через найближче, найсокровенніше, найінтимніше. Ця риса значною мірою пояснює мистецьку цінність ліричного доробку М. Вінграновського. Його творчість відповідає основній дефініції мистецтва, висловленій Л. Толстим: «Мистецтво – це людська діяльність, яка полягає в тому, що одна людина певними зовнішніми знаками свідомо передає іншим пережиті нею почуття, а інші люди заражаються цими почуттями й переживають їх.» [див. 8]

Зважимося не пристати до думки тих літературознавців і критиків, які вважають, що в інтимних віршах поет мусить повністю відсторонюватися від суспільного оточення й жити в поезії лише власними «сердечними» переживаннями. Так, Л. Таран у спеціальній статті, присвяченій сучасній українській інтимній ліриці, категорично висловлюється про «чистоту» любовних віршів. Авторка, зокрема,

намагається переконати, що до лірики серця не пасують міркування й роздуми про кохання (вона наводить влучне, на наш погляд, Фаустове: «Не умствуй о любви»). Тому-то, за її переконаннями, ніяк не можна назвати інтимними віршами, наприклад, сонети «Навсікая» й «Скорпіон» М. Зерова, включені до згадуваної антології любовної лірики «Оріон золотий».

На перший погляд, солідарний з Л. Таран інший сучасний дослідник поезії В. Моренець, який активно включився у відому дискусію 80-х років «Що ми знаємо про любов?» (Ця дискусія, розпочата журналом «Дніпро», набула широкого резонансу і буда продовжена наступними виступами письменників, критиків, літературознавців у періодиці). В. Моренець вважає, що любовна лірика дедалі рідше є безпосереднім виразом почуття, частіше – його аналізом, навіть анатомуванням [див. 6]. Учасники дискусії висловлювалися про «утилізацію кохання» в інтимних віршах сучасних поетів, про поступове зникнення в ліричних одкровеннях романтичної зворушливості інтимності, піднесеності, тобто, традиційних атрибутів цього літературного жанру.

Н. Костенко, протилежно до Л. Таран, в одному із своїх виступів у «Літературній Україні» акцентує увагу на загальносуспільному сенсі інтимної лірики, підкреслюючи, що її «естетична сутність...завжди має певне суспільне значення» [4]. Думку Н. Костенко підтримує і розвиває В. Моренець в іншій своїй статті. Він, зокрема, стверджує, що «кохання в літературі...є не чим іншим, як виявом «моральності й духовності життя», «морально-філософською бентегою» свого часу» [5, с. 2].

Думки Н. Костенко та В. Моренця про інтимну лірику по суті своїй не суперечать висловлюванням Л. Таран. Це потверджує розгляд її статті «Незримий скарб». Авторка у найзагальніших рисах вирізняє проблеми, які, на її думку, є дотичними до феномена любові (а відтак – і до інтимної лірики). У цьому ряду – проблема вибору, ідеалу, призначення людини, її життя, проблема співвідношення та взаємозв'язку біологічного, духовного і соціального.

Одним із найважливіших художньо-образних материків поезії М. Вінграновського є традиційна для української та європейської літератур тема любові-ідеалу. Із більшості поетових рядків почуття любові постає як творча енергія, що спонукає людину до самовдосконалення, до розкриття усіх душевних скарбів, відходу від людської суєти. Саме одухотвореність любові робить звичайні буденні земні взаємини поетичними, піднесеними над дійсністю. Нерідко любов виступає як джерело пізнання людської сутності; тоді вірші поета модифікують ознаки філософського метажанру («Осяяння»).

У переважній більшості інтимних творів М. Вінграновського пульсує напружена духовна дійсність почуття, що дає величезний психологічний «каталог» настроїв і станів. Це лірика страждання, безумства, нерідко граничного напруження душі, навіть любовного шаленства:

Вас так ніхто не любить. Я один.  
Я вас люблю, як проклятий. До смерті.  
Земля на небі, вечір, щастя, дим,  
Роки і рік, сніги, водою стерті, –  
Вони мені одне лиш: ви і ви... [1, с. 338]

Невипадково, думаємо, кохання виступає як образ ідеальних людських взаємин, а сама кохана – як образ-мрія, нерідко недосяжна (очевидними постають традиції О. Блока – «Незнакомка»; М. Рильського – «Лист до загубленої адресатки», «Тобі одній, намріяна царівно» або ж уся любовна лірика О. Бургардта). М. Вінграновський бачив не що інше, як породжені фантазіями власні мрії, закорінені в спогаді: «Дружиною мені приснились ви...», «Ні жінки, ні хати тієї нема...», «Вона була задумлива, як сад», «Сміялись вам, мовчати вами...», «Ти схожа. Дві краплі води...». Авторська фантазія в даному разі ніби зависла між трьома часами, трьома моментами поетичної уяви. Він створює мрію або фантазію, яка вже має сліди свого походження від якоїсь причини та від спогаду. Інтимні почуття ліричного героя М. Вінграновського зазнають еволюції від заземленості до обоження жінки.

Зауважимо, що М. Вінграновський не відмовляється від жодного, близького своєму сприйняттю образотворчого засобу (скажімо, гіперболи чи літоти), що перетворювалися в один з ефективних інструментів «виразності лірики поета (вірш «В ніч кам'яну...»). Автор сміливо вживає давно відомі українській поезії тропи, але «активізує контекстуальні переносні можливості слів», що вони набувають свіжого, індивідуального значення (так у наведеному вірші розсунуто семантичні межі образу «зоря») [3].

Своєрідність любовного почуття М. Вінграновського в тому, що воно немовби щоразу починається заново і щораз – це нове життя, нова доля. Скільки облич, стільки й доль у його коханні («Коли починається ніч»):

...Любове моя  
Як би тебе не ганьбили  
Як би не зменшували тебе  
З ночі у ніч  
Ти  
Рости  
Починаєш  
Спочатку [1, с. 157]

А далі перелік різних видів кохання: перше кохання – «...благословляю і люблю Твоє чоло двадцятивесне» («Качки летять!...»), зболене кохання – жаль, смуток, печаль – «Цю жінку я люблю. Така моя печаль. Така моя тривога і турбота...» (близькість мотиву – збірка «Разок намиста» М. Вороного, зокрема поезії: «Ні», «Ні, не забудь»; ранні вірші П. Карманського – «Коли б ти знала, як страждаю...», «Чогось так сумно», «Ой молі, молі, химерний смутку»; А. Малишка – «Перша любов моя, перше кохання»,



«Ти знов мені наснився», «Оксана», «Вийду в самий вечір...»), запаморочливе кохання – «Вас так ніхто не любить, Я один» (і скажімо, у В. Сосюри: «Так ніхто не кохав...»; у В. Бобинського: «Я жду, я прагну мільйони літ...»), кохання, яке не відбулося («Як ти любив! Як ти кохавсь!»), яке повертається через роки (любов-спогад) – «То був мій другий день буття...», і нарешті, пізні кохання – «Сеньйорито акаціє, добрий вечір»), яке разом з поетом лине у небуття і залишається вічним (любов-вічність) – «Може бути, що мене не буде...»:

...І на вік і на єдину мить  
Біля себе, вічна і всевишня  
Знов научиш жити і любити! [1, с. 369]

Крім того, Вінграновський вміло і доцільно використовує естетичні можливості версифікації. Образ жінки як образ ідеалу, гармонії уточнюється, збагачується, вияскравлюється і через відповідні строфічні будови. Із ідеальним, гармонійним традиційно асоціюється така канонічна форма як сонет, якою послуговуються автори інтимних одкровень уже впродовж віків (від середньовіччя і подосі). Яскравою ілюстрацією може бути «Сонет» М. Вінграновського. Особливо знаменними, емоційно наснаженими є останні три рядки сонета, у яких і сфокусована стрижнева тема любовної лірики поета (кохання «не знає пустоцвіття»):

Вона зіходить раз в тисячоліття,  
Одна між зір не знає пустоцвіття,  
Вона проходить між людських сердець [1, с. 62].

Своє відчуття і розуміння гармонійного, ідеального М. Вінграновський повсякчас намагається передати «іншим людям», «зарядити» їх високим, духовним. Емоційні стани ліричного героя матеріалізуються в згармонізованому довколишньому світі у багатьох поезіях М. Вінграновського на високому мистецькому рівні. Йдеться про високу духовність, якою «заряжає» читача кожен вірш поета («Ранковий сонет», «Червоною задумливою лінією», «У лісі темно. В лісі ніч» та ін.).

Таким чином, зробивши цей невеличкий перелік духовних переживань ліричного героя, ми приходимо до висновку, що М. Вінграновський – поет, який вміє бездоганно кохати і терпіти «великим жіночим серцем» («Ну, не мовчи ж... Ну подивись на мене...»). Людські взаємини М. Вінграновський розглядає саме з погляду «чоловіка», що надало ліриці світлості й неповторності. В цьому відношенні М. Вінграновський найближчий до В. Симоненка, який у своїх віршах назавше лишився однолюбом. Для обох поетів характерна еволюція переданого почуття, яка повсякчас межує з цнотливістю. Завдяки такому емоційному тембру емоційна сфера і Вінграновського і Симоненка набуває ідеалізованого ореолу. Якщо вірші і мають подеколи реально існуючих адресаток, якщо і йде мова про земні побутові взаємини, все одно їх ідеал – «романтично-недосяжне, не збагнуте і незбагненне поривання до чогось загадкового, таємничого і нездійсненого» [7, с. 97.]

#### Література:

1. Вінграновський М. С. Вибрані твори : у 3 т. / Микола Степанович Вінграновський. – Тернопіль : Богдан, 2004. – Т. 1 : Поезії. – 2004. – 400 с.
2. Дзюба І. М. Духовна міра таланту / І. М. Дзюба // Вінграновський М. С. Вибрані твори. – К. : Дніпро, 1986. – С. 5–22.
3. Ковалів Ю. І. «Творись мій труд!» : До портрета М. Вінграновського / Ю. І. Ковалів // Радянське літературознавство. – 1986. – № 11. – С. 15–21.
4. Костенко Н. В. «Іду дорогою любові» / Н. В. Костенко // Літературна Україна. – 1986. – 18 грудня.
5. Моренець В. П. Спрага справжності [Дискусійний монолог літ. критика В. Моренця та Н. Костенко про інтимну лірику в сучасній л-рі] / В. П. Моренець // Літературна Україна. – 1986. – 18 грудня.
6. Моренець В. П. Так любимо чи ні? Кого і як? (до проблем сучасної інтимної лірики) / В. П. Моренець // Поезія' 87: Збірник. – Вип. 1. – К., 1987. – С. 185–201.
7. Ткаченко А. О. Василь Симоненко: Нарис життя і творчості / А. О. Ткаченко. – К., 1990. – 312 с.
8. Толстой Л. Н. Что такое искусство? / Л. Н. Толстой // Хрестоматія по теорії літератури. – М., 1982. – С. 328–335.

Габит Хасанов  
(Орал, Қазақстан)

#### ҚАЗАҚ ТІЛІН ЛАТЫН ГРАФИКАСЫНА КӨШІРУ МӘСЕЛЕСІН БАҒАМДАУ

Еліміздің президенті Н.Ә. Назарбаев «Қазақстан-2050» стратегиялық жоспарында қазақ тілін латын графикасына көшіру мәселесін қозғады. Президенттің ойынша, 2025 жылға дейін қазақ тілін латын графикасына көшірудің әзірлік жұмыстары жүргізілуі тиіс. Алайда, Ә. Жүнісбек бастаған қазақ тілшілері бұл мәселені жақын арада бастау қажеттілігін айтты [1, с. 3]. Біз де проф. Ә. Жүнісбекке қосыламыз. Латын әліпбиіне көшу мәселесінің айтылып келе жатқанына біраз уақыт болғанымен, бұл мәселе төңірегінде дау мен талас-пікір көп. Академик Ә. Қайдари, профессорлар Ә.Жүнісбек, С. Мырзабек, А.Мектептегі, М.Жүсіпов т.т. көптеген тілші-ғалымдар тарапынан ғана емес, басқа да сала адамдарын толғандырып, қолдарына қалам алғызып, отырған көкейтесті мәселе – латын әліпбиі мәселесі.

Еліміз тәуелсіздік алғаннан кейін академик Ә. Қайдариді алғаш рет осы мәселені қозғап, орыс жазуына негізделген қазақ жазуының әліпбиінен латын әліпбиіне көшу туралы жазған еді. Сол кезде кей ғалымдар көне түрік жазуын қолдаса, кейбіреулері Қытай, Монғолия, Иран, Түркия, Ауғанстан мемлекеттерінде тұрып жатқан қандас бауырларымыздың араб жазуына негізделген қазақ жазуын қолданып жүргенін ескеріп, араб графикасына негізделген қазақ жазуын қолдаған болатын. Дегенмен де, сол кездің өзінде-ақ, латын жазуына негізделген әліпбиді қолдағандар басымырақ болғаны жасырын емес. Бүгінде бұлардың қатары көбеймесе азамағаны анық.

Ал А. Байтұрсынов түзеген араб әліпбиі сол кезде жоғары бағаға ие болғаны жасырын емес. Мәселен, 1924 жылы Ташкент Ортаазия университеті бюллетенінде Е.Д. Поливанов «енді түзетуді қажет етпейтін, тарихи тұрғыдан алғанда, кемелденген, жетілген ұлттық графика» деп бағалайды [2, с. 185].

Қазір қарап тұрсақ, ата-бабамыздың осы мәселесі біздің де басымызға орнағаны анық. Жақында М. Шаханов, Қ. Жұмаділов, М. Құлкенов т.б. көптеген зиялылар, 100-ге тарта адам қол қоған, еліміздің президентіне мен премьер-министріне жолдаған ашық хатында қазақ тілін латын әліпбиіне көшірудің қиындығы мен мүмкін еместігі туралы ашық хат жолдады. Онда былай делінген: «Латын қарпіне «Мемлекеттік тіл» деген аты бар да заты жоқ жалғыз қазақ тілі ғана көшпек. Бұл еліміздің бірлігіне, тұтастығына нұқсан келтірмей ме? Ендеше осы істе жолымызды екі үлкен мәселе кес-кестеп тұр.

Бірінші мәселе – мынау. Осы күнге дейін Республикамызда еліміздің ежелгі, кейінгі тарихына, мәдениетіне, рухани құндылықтарына байланысты және ғылымымызды, әдебиетімізді, салт-санамызды әспеттейтін миллиондаған атпен кітаптар, ғылыми еңбектер басылды. Латын әліпбиіне көшкен жас бүлдіршіндеріміз кириллицада басылған баба тарихымыздан, рухани парасатымыздан қол үзіп қалатыны айдан анық. Латыншаға ауысқан Өзбекстан мен Әзірбайжан республикаларының қаншама ғылым, әдебиет, өнер қайраткерлері бізге осы мәселе төңірегінде өз өтініштерін білдіргені жадымызда. Мәселен, Өзбекстанда, кириллица дәуірінде жарты миллион данамен, немесе, 300, 200, 100 мыңмен шығып тұрған газеттер 5 мың, 3 мың, тіпті мың данаға дейін құлдыраған». [3, с. 5].

А. Айталы сол «Жалын» журналында жарық көрген «Қазақ тіліне сұраныс жоқ елде, латын әліпбиіне сұраныс бола ма?» атты мақаласында латын қарпіне көшпеуге көптеген дәлелдер келтіреді. «Кирилл әліпбиімен де отаршылдық саясатты байланыстырудың қисыны бар. 1910 жылы 13-26 маусымда Қазан қаласында өткен миссионерлердің съезінде орыстар: «Алфавит служит целям государственного объединения» деп ашық айтқан. Барлық бодан халықтарды бір тілде, орыс тіліне, бір дінге, бір әліпбиге ауыстыру ХХ ғасырдың басында ойластырылған саясат. Енді бүгін сол саясаттың қасіретін шегіп отырған ұлттың бірі – біз, қазақтар. Бір кезде қазақ тіліне мемлекеттік мәртебе берсек, ол тілді ана тілі болғандықтан қазақтар өзінен-өзі меңгеріп кетеді деп есептедік. Дегенмен олай болмады. Бүгін латын алфавитіне көшсек, тілді меңгермегендер біліп кетеді деу өзімізді өзіміз алдау болар.

Біріншіден, қазақ тілінің болашағына сенбейтін қазақтар оқулықтары, ғылыми әдебиеттер дайындығы мол мұғалімдері бар орыс мектептеріне балаларын беріп жтса, оған ешкімнің қарсылық жасауы мүмкін емес.

Екіншіден, елімізде қаптаған орыс тілді кирилл әліпбиіндегі бұқаралық ақпарат құралдарын қазақтардың басым көпшілігі бүгін пайдаланады және пайдалана береді. Бұл айналып келгенде тіл, мәдениет жағынан бөлінген қазақтардың жігін онан әрі тереңдетеді...

Бесіншіден, жаһандану, американдану, орыстану үрдістері үлкен қарқынмен жүріп, мәдени экспансия бүгін онсызда қазақ мәдениетіне қауіп төнгізіп тұрғанда, ұлттық тұғырымыз, тіліміз бен мәдениетімізден әліпби ауысқан тұста басқа тілге, мәдениетке өту қатері бар. Отаршылдықтың бір түрінен қашып, екінші отаршылдықтың құшағына енбейміз бе?

Бүгін латын әліпбиіне көшу интернетпен байланыстырады. Латын емес, басқа графикада интернет дамып жатырған жоқ па?

Сонымен, латын әліпбиіне көшуді біз көбіне көп фонетикалық мәселелермен байланыстырып, мәдени, әлеуметтік-саяси мәселелерге мән бермей жатырмыз [4, с. 10].

Дәлелдердің бәрі дұрыс деп отыра бергеніміз дұрыс па? Ақша жоқ, қазақ екіге бөлінеді, қазақ баспасөзі құлдырайды десек, осы «таз қалпымызда» қалмаймыз ба? Өсіп келе жатқан жас ұрпақ осы зиялы қауымның жасына жеткенде қабылдаймыз ба? Кеш қалмаймыз ба?

Біз қазақтың екіге жарылуын ХХ ғасырдың басында көргенбіз. Алаш партиясы билікке келгенде тек екі дау болған. Елді кім басқарады және әліпби қандай болады? 1822 жылы Сперанский реформасынан бастап қазақта хандық билік жойылды. Патша отаршылдары, ең бірінші, ханды жоюды мақсат етті, ал, екінші, кирилл жазуы арқылы қазақты шоқындырып, жұтып жібергісі келді. Татар, башқұрт, ноғай, қарашай, хақас, саха, тува т.т. ұлттардың басындағы қазіргі жағдай сол саясаттың жемісі. Ал алаш зиялыларының басты мақсаты кириллицаға жақындамау болатын. Елді кім басқарады деген мәселе туындағанда баламалы сайлауға басқа оқығандарды қатыстырмай, тек Әлихан Бөкейханов бастаған үш төре тұқымын сайлауға салғанын тарихтан білеміз. 1822 жойылған хандық билікті алаш көрегендері 100 жылдан 1917 жылы қайтадан қазаққа алып келді. Екінші, мәселе: латын не араб графикасы. Алаш зиялыларының өздері әліпби мәселесінде екіге жарылып, бірі латын, бірі араб жазуын қолдағаны тарихтан белгілі.

1926 жылы наурыздың басында Бакуде өткен 1 Бүкілодақтық түркологиялық сиезде А.Байтұрсынов, Е.Омаров, Б.Сүлеев, Ә.Байсейітов, әзербайжан, татар ғалымдары Алпарұлы мен Ә.Шараф араб әліпбиін қолдады. Қорытындысында араб жазуын қолдағандар 7 дауыс, латын 101 дауыс болғаны белгілі. Ал елімізде 1927 жылы әуелі Ташкентте, сосын Қызылордада өткен конференцияларда араб графикасын жақтағандар: А. Байтұрсынов, І. Ахметов, Е. Омаров, Ә. Байтасов, ал Ә.Байділдаұлы, Т.Шонанұлы, Ә.Ермеков тағы басқа оқығандар латын әліпбиін қолдады. Алаш зиялыларының басты мақсаты

орыс жазуына жоламау болатын. Екі жақтың да ұстанған ұстанымдары қалай болса да кириллицаға көшпеу болатын. Екі әліпбиді ұстанған екі тараптың басты ұстанымы фонетикалық принципті орфографияға негіздеу болатын.

Тарихқа көз жүгіртсек, Анкара конференцияның өкімінің ықпалы негізінде, Өзбекстан 1993 жылдың 2 қыркүйегінде латынға көшті. Алайда, бұл елде латынға көшу ұзаққа созылып кетті. 2002 жылы латынға көшуді ел басшылығы тағы да он жылға ұзартты. Бүгінде Өзбекстанда екі әліпби қатар қолдануда. Латын әліпбиімен оқыған оқушылар мектеп бітірсе де, латын әліпбиі кең көлемде қолданысқа ие бола алмай келеді. Латын жазуы көшеде, әртүрлі атауларда кең қолданылады. Ал іс жүргізуде екі әліпбиден гөрі кириллица көбірек қолданылады. Көп жерлерде екі әліпби қатар қолданылатын болғандықтан, елдің мәдени-ағарту жүйесі, бұқаралық ақпарат құралдары кириллицаға көбірек жүгінеді. Латынмен жазылған кітаптарды сату қиын болғандықтан, кітаптар кириллицамен жарыққа шығуда. Ал үкімет қаржыландыратын жағдайда, яғни оқу құралдары және өзбек классиктерінің туындылары латынша жарыққа шығуда. Өзбек телекөрсету жүйесі де латынға толық көше алмай отыр. Оған да басты себеп, коммерциялық жағдайлар екені бәріне мәлім. Ал ғаламтор жүйесінде екі әліпби де қатар жүруде. Үкіметтің көптеген сайттары латынша да, жекелей веб-сайттар кириллицаны қолдануда. Тіпті, өзбек валютасы да, екі әліпбиде басылады.

Осы тектес қиындықтарға тап болған Әзербайжан бұл мәселені Өзбекстан сияқты көпке созбады. Алдымен, 1993 жылы, сосын 2001 жылы Әзербайжан латын әліпбиіне көшкеннен кейін, ел басшысы Гейдар Алиев елге кириллицаны қолдануға бұрық бойынша тыйым салды. Қазір елде 2002 жылдың 1 тамызынан бастап, кириллицаны қолданған жағдайда әкімшілік жауапкершілік енгізілді. Телехабарлар, әсіресе, коммерциялық ақпараттар, көбіне, кириллица бойынша берілуде, себебі, орыс тіліне әзербайжан тіліндегі графиканың ауысқаны әсер етпейді. Осыған орай, қазақ графикасының ауысуы біздің елдегі орыс тілді аудиторияға соншалық үркетіндей әсер етпейді.

Біздің елдің алдыңғы қатарлы жастары да қарап жатқан жоқ. Сонау 1999 жылы ABCnet атты латын әліпбиінің 26 және 33 әріптер аралығындағы әріптерден тұратын жобасы көпшілікке Астанада ұсынылған болатын. Осы жоба өкілдерінің бірі – Жанат Аймағанов латынға көшу материалдық шығынға батырмайтынына толық сенімді. Оның айтуынша, компьютердегі әріптеріңді ағылшын әріптеріне көшір де, қазақ тілінде мәтіндеріңді тере беруіңе болады. Қазақ тілін латын әліпбиіне көшкенде өз тілдерін кириллица бойынша жазып жүрген өзге ұлт өкілдеріне қазақ тілін үйренуде қиындық тууы мүмкін деп уәж айтушылар болатыны сөзсіз. Алайда, соңғы 15 жылда кириллицадағы мемлекеттік тілді меңгеруге құлықсыз болғандар сол күйінде тілді меңгергісі келмейтіні айдан анық емес пе?

Латын әліпбиінде қанша әріп болу керек дегенге келсек, жеке менің өзім фонематикалық ұстаным жағындамын. Латынға көшкендегі мен үшін ең басты мақсат – кириллицамен сөйлеп кеткен қазақтарды қайтадан қазақ үндестігімен сөйлету. Мәселен, «фото» емес, «пто», «вокзал» емес, «бағзал», «вагон» емес, «бәгән», «Асель» емес, «Әсел». Барлық қазақ тілі жанашырлары үшін бірінші кезектегі ұлы міндет – қазақ тілінің шынайы орфоэпиясын қайтадан қалпына келтіру. Ең алдымен, қазақтарда акцент қалыптастыру, таза қазақ тілінің төл дыбыстарын табиғи күйінде жарыққа шығару. Оның жалғыз бірден-бір жолы латын графикасына көшу болып тұр, басқа жол жоқ. Сол себепті, кезінде А. Байтұрсынов Баку түркологиялық конференциясында ұсынғандай 9 дауысты, 17 дауыссыз дыбыстан тұратын тек латынға негізделген әліпбиді ұсынамын. Бұны Ә. Жүнісбек өз еңбегінде дәлелдейді: «Қазақ тілінің төл дауысты дыбыстарының жүйесі 9 дауысты дыбыстан құралады. Олар: А, Ә, Ы, І, Е, Ұ, Ү, О, Ө». «Қазақ тілінің төл дауыссыз дыбыстарының жүйесі 17 дыбыстан құралады. Олар: Б, Д, Ғ-Г, Ж, З, Й, Қ-К, Л, М, Н, Ң, П, Р, Т, У(в), Ш. Дәстүр бойынша Қ-К, Ғ-Г дыбыстарының жасалым айырмашылықтарын ескеріп, жеке-жеке дауыссыздар деп есептеп келеді. Бұл жерде олардың бір дауыссыздың үндесім варианты екендігі ескеріліп, керісінше, бір дауыссыз деп қарастырылып отыр» [5, с. 14-21]. Көптеген қазақ тілшілері «тш» - ны, яғни қазіргі «ч»-ны «ch», «кс» дыбыстар тізбегін «х» (икс), таңбасымен таңбалауды ұсынады. Бұл жерде ойлану керек сияқты, себебі «тс», қазіргі «ц», «тш», қазіргі «ч» таңбаларымен таңбалануда. Мәселен, түрік тілінде «taksi» деп таңбаланса, ағылшын тілінде «taxi» деп таңбалансады. Ал қазақ тілінде кириллицамен таңбаласақ, «таксий» болу керек, себебі қазақ тілінде «и» дыбысы тек қана дауыссыз дыбыс. Қазақ тілін латын графикасына көшірсек, қандай плюстерге жетеміз деген сұрау туатыны заңды. Біздіңше, мынадай жетістіктерге жетеміз:

1) На-на технология, медицина, ақпараттық жүйелер, компьютерлік технология т.б. ғылымдарға қазақ жастарын бала жастан дағдыландырып, төселдіруге жол ашылады.

2) Қазақ тілінің мемлекеттік тіл ретіндегі статусы мен түркі мемлекеттері арасындағы қарым-қатынасқа қажетті тіл ретіндегі мәртебесі көтеріледі.

3) Қазақ тілді жастарға халықаралық ақпараттар алуға, ғаламторлық жүйелерді пайдалануға, шетелдерге шыққанда графиканы тануда жеңілдіктер туады. Ұялы байланыс желісіне одан әрі дамуға жеңілдіктер туады.

4) Мектеп табалдырығын аттаған балғындар бұрынғыдай бір қазақтың сөзінде жоқ саны көп әріптерді оқымайды. Олардың тілінде үндестік заңдары бұзылмайды.

5) Орфоэпиялық нормалар қайтадан қалпына келе бастайды, себебі орфографиялық нормалар өзгеріп, орфографиялық сөздік жаңадан халыққа ұсынылады.

Латынға көшкенде енді қандай минустарға тап боламыз соған тоқталайық.

1) Бұрынғы қалыптасқан орфографиялық жүйені тастап, оны қайтадан жасауға тура келеді. Осыған орай, көптеген оқулықтарды қайтадан шығаруға тура келеді, ал бұл жағдай өз кезегінде көп қаржыны талап ететіні сөзсіз.

2) Орфографиялық жүйе ауысқан себепті үгіт-насихат дұрыс жүргізілмеген жағдайда қалың жұртшылықтың көпшілігінің наразылығы туындауы мүмкін.

Қорыта айтқанда, қандай жағдайға қарамастан жақын арада қазақ жазуын латынға көшірудің қажеттілігі туды деуге толық негіз бар. Бұл шарадан бұзылып бара жатқан қазақ тілінің дыбыстық жүйесі толықтай орнына келіп, қазақ тілінің мемлекеттік мәртебесі арта түседі.

#### Әдебиеттер:

1. «Ана тілі» газеті . №53, 4 қаңтар. 2013 ж.
2. Әбілқасымов Б., Мәжітаева Ш. XX ғасырдағы қазақ әдеби тілі. – Астана: Елорда. – 2000. - 352 с.
3. Латын әліпбиіне көшуге қарсымыз. «Жалын» журналы, №3, 2013.
4. Айталы А. Қазақ тіліне сұраныс жоқ елде, латын әліпбиіне сұраныс бола ма? «Жалын» журналы, №3, 2013.
5. Қазақ грамматикасы. – Астана, 2002. - 456 с.

Наталія Ямшинська  
(Київ, Україна)

### НАПРЯМИ ВПРОВАДЖЕННЯ ЗАСОБІВ НОВИХ ІНФОРМАЦІЙНИХ ТЕХНОЛОГІЙ В ОСВІТІ, ЗОКРЕМА ПРИ ВИВЧЕННІ ІНОЗЕМНОЇ МОВИ

На сучасному етапі розвитку суспільства вже неможливо уявити будь-яку галузь без впровадження комп'ютерних технологій в її діяльність. Комп'ютеризація охопила усі сфери діяльності людства, таким чином створюючи глобальний інформаційний простір. За допомогою сучасних комп'ютерних мереж ми не тільки обмінюємось інформацією, а використовуємо її для налагодження виробництва, вирішення економічних та соціальних проблем суспільства. Без володіння комп'ютерною грамотністю ми залишаєшся «за бортом» потреб сьогодення.

Один з напрямків процесу інформатизації сучасного суспільства є інформатизація освіти - процес забезпечення сфери освіти методологією та практикою розробки та оптимального використання сучасних або, як їх прийнято називати, нових інформаційних технологій, орієнтованих на реалізацію психолого-педагогічних цілей навчання та виховання.

ІКТ здійснюють активний вплив на процес навчання і виховання студентів, оскільки змінюють схему передавання знань і методи навчання. Разом з тим, впровадження ІКТ у систему освіти не тільки впливає на освітні технології, а й вводить до процесу освіти нові, сучасні. Ці технології пов'язані із застосуванням комп'ютерів і телекомунікацій, спеціального устаткування, програмних та апаратних засобів, систем обробки інформації. Вони пов'язані також зі створенням нових засобів навчання і збереження знань, до яких належать електронні підручники і мультимедіа; електронні бібліотеки й архіви, глобальні та локальні освітні мережі; інформаційно-пошукові та інформаційно-довідкові системи. На сьогодні не викликає сумніву той факт, що без застосування інформаційних засобів навчання, якісне здійснення процесу навчання є практично неможливим.

Викладання іноземної мови за допомогою інформаційно-технічних засобів визначається такими критеріями: сприяти підвищенню ефективності навчального процесу; забезпечувати негайне і постійне підкріплення правильності навчальних дій кожного студента; підвищувати усвідомленість та інтерес до вивчення мови; забезпечувати оперативний зворотній зв'язок і поопераційний контроль дій всіх студентів; володіти можливістю швидкого введення відповідей без довготривалого їх кодування [1].

Розглянемо лише деякі інтерактивні засоби навчального призначення, які найбільш широко використовуються в системі освіти, зокрема при вивченні іноземної мови.

**Мультимедійні засоби навчання.** Впровадження сучасних та інноваційних підходів до викладання англійської мови студентам у вищому навчальному закладі забезпечується використанням мультимедійних засобів навчання (проектор, мультимедійна дошка). Ці технічні засоби значно змінюють можливості викладача, роблять заняття більш насиченим і продуктивним. Так, мультимедійні проектори дають можливість матричної презентації матеріалу, яка відриває студента від друкованого тексту, від послідовного зчитування та заучування напам'ять. З'являється нова методика викладання – мультимедійна технологія [3].

**Дистанційне навчання.** Дистанційне навчання – це універсальна гуманістична форма навчання, що базується на використанні широкого спектра традиційних, нових інформаційних і телекомунікаційних технологій та технічних засобів; це форма самоосвіти, при якій навчальний процес повністю забезпечується науково-методичними матеріалами [4].

Система освіти реагує на розвиток технічних можливостей організації навчального процесу, насамперед, розширенням пропозиції. В останні роки такими новаціями стали засоби дистанційного, особливо електронного навчання, а саме: E-learning, M-learning, Blended Learning.

По технічній основі передачі даних можна виділити наступні форми дистанційного навчання:

- розсилання друкованих матеріалів поштою (характерне для традиційного заочного навчання);
- розсилка аудіо - і відео – матеріалу;
- засобами аудіо графіки (Audiographics);

- через інтерактивне ТБ і відео конференції; телеконференції (Internet); електронну пошту і листи розсилки (Internet); WWW (Internet)

Можна зробити висновок, що застосування комп'ютера в процесі оволодіння мовою створює умови для іншомовного спілкування, забезпечує широкий доступ до інформації та допомагає в самостійному вивченні іноземної мови.

Зважаючи на можливості вивчення мови за допомогою інформаційно-комунікативних технологій, слід звернути увагу на той факт, що відкриваються нові перспективи для самоосвіти й автономного навчання, особливо якщо йдеться про отримання другої освіти або підвищення кваліфікації.

#### **Література:**

1. Крамаренко Т.В. Про ефективність електронної пошти під час вивчення іноземної мови студентами різних спеціальностей /Т. В. Крамаренко // Педагогіка формування творчої особистості у вищій і загальноосвітній школах. -Запоріжжя: [б.в.], 2011,N Вип. № 15 (68).-С.327-332
2. Карпов А.С. Интернет в подготовке будущих учителей иностранного языка / А.С. Карпов // ИЯШ.-2002. - №4. - С. 73–78.
3. Карпова О.О. Сучасні технології навчання іноземної мови студентів в економічному ВНЗ. [Електр. ресурс] <http://dspace.oneu.edu.ua>
4. Хоменко Л.О. Досвід розробки методів дистанційного навчання іноземних мов [Електр. ресурс] <http://www.nbu.gov.ua>

**СЕКЦІЯ: ФІЛОСОФІЯ****Гулноза Рафіқова  
(Наманган, Узбекистан)****ФУҚАРО СИЁСІЙ ЭРКИНЛИГИНИ ТАЪМИНЛАШНИНГ ДАВЛАТ ВА  
ЖАМИЯТ ТАРАҚИЁТИДА ТУТГАН ҶУМЛИ**

Бугунги кунда сиёсий эркинликни таъминлашда сиёсий ҳаётни эркинлаштиришга асосий эътибор беришимиз мақсадга мувофиқ. У аввало, Президентимиз айтганидек, «Мамлакатимиз сиёсий ҳаётининг барча соҳаларини, давлат ва жамият қурилишини эркинлаштиришдан иборатдир». Бу эса, ўз навбатида, фуқароларнинг сиёсий, иқтисодий фаоллигини оширишни, инсоннинг хоҳиш-иродасини тўла рўёбга чиқара олиши учун зарур шарт-шароитларнинг мавжуд бўлишини тақозо этади. Шунинг учун ҳам сиёсий соҳани эркинлаштириш, унга фуқароларнинг эркин иштирок этиши, сиёсий хоҳиш ва иродаларини, ҳақ-хуқуқларини ҳамда манфаатларини ҳисобга олиш, уни кафолатлаш ҳимоя қилиш механизмлари ҳамда институтларининг фаолияти орқали амалга оширилади. Аҳоли сиёсий жиҳатдан фаол бўлмаса, турли манфаатларнинг мувозанатини таъминлайдиган механизмлар шаклланимаса, бу ҳолат фуқароларнинг сиёсий соҳани эркинлаштиришига ўзининг салбий таъсирини кўрсатади.

Шуни қайд этиш мумкинки сиёсий эркинлик ҳаётининг эҳтиёж сифатида инсон учун зарур ҳисобланади. Шу билан бирга у фақат кишилар орасидаёки маълум бир ижтимоий маконда қадри ҳисобланади. Зеро Форобийёзишича, ўз табиатига кўра ҳар бир инсон шундай яратилганки, ўзининг турли (ҳаётининг-зарурий ва бошқа) эҳтиёжларини қондириш ва муқаммаллик (комил инсонлик) даражасига эришиш борасида у жуда кўп нарсаларга муҳтождир ва бу нарсаларни у бир ўзи таъминлай олмайди. Шу боис, ушбу эҳтиёжларни қондириш ва бу учун зарур бўлган нарсаларга эришиш йўлида, у ўзига ўхшаган одамлардан ташкил топган маълум бир жамоага муҳтожлик сезади. Айни вақтда ҳар бир инсон ўзига ўхшаган бошқа бир инсонга нисбатан юқорида қайд этилган вазият (эҳтиёжларни қондириш) нуқтаи назаридан айнан бир хил ҳолатда бўлади. Шунинг учун ҳам бир-бирига ёрдам берувчи одамлар фақат бирлашиши (жамоа бўлиб яшаши) орқали барча зарур эҳтиёжларини қондира оладилар ва шу йўсинда ўзларига табиатан ато этилган муқаммалликка (эмоция жараёни асосида) эриша оладилар.

Шундай қилиб, Форобий кишилик жамияти пайдо бўлишининг табиий ғоясини илгари сўради. Фақат ўзаро алоқадорлик, ўзаро ҳамкорлик орқали ҳамда ижтимоий гуруҳ таркибида инсон маънавий камолотга эришиши мумкин. Зеро, инсон ўз моҳиятига кўра ижтимоий мавжуддир. У комилликка эришиш йўлида зарур барча нарсаларни қўлга киритишни бошқа одамлар билан бирлашиш ва маълум бир ҳудудда яшаш орқали амалга оширади. Сиёсий эркинлик таъминланиши ва шаклланиши ҳақида ҳам турли ёндошувлар бор, масалан бир қисм тадқиқотчилар сиёсий эркинлик инсонга туғилгандан бир хил берилади деган концепцияни илгари сурса (Черниловский З.М. Сиёсий эркинлик ҳаммага туғилганида бир хил берилади деган фикрнинг илгари суради), кўпчилик эса инсон сиёсий эркинликка шахс бўлиб шаклланигандан сўнг эга бўлади деган назарияни илгари суради. Масалага ойдинлик киритадиган бўлсак, сиёсий эркинликнинг асосини фикр эркинлиги, матбуот эркинлиги ва ҳоказолар ташкил этади. Ваҳоланки, индивидда ҳали фикрни ўзи шаклланимаган бўладигу, шундай экан сиёсий эркинлик шахс, фуқарога хос категория ҳисобланади. Яна бир масала сиёсий эркинликни шаклланишида давлатнинг роли масаласи ҳам кўпга баҳсларга сабаб бўлмоқда. Масалан, Гегелнинг фикрича инсоният ривожланган сайин сиёсий эркинликни кенгроқ тушуниш ва унга талаб ҳам ошиб борган Сиёсий эркинлик алоҳида шахснинг жамият ёки давлат билан ўзаро муносабатининг асоси ва жамоавий ривожланишининг ўзаги ҳисобланади. У ҳукуматга нисбатан жамиятнинг муносабатлар тизими ҳисобланади. Гумбольдт эса Гегел концепциясидан фарқли равишда қуйидагиларни илгари суради. Давлатнинг фаолиятида маълум чекловлар бўлиши керак, сабаби у табиатига кўра олий ҳукумат бўлиб шахсни эркинликка интилишини қабул қила олмайди ёки бундай интилиш унинг манфаатларига зид келади. Давлат ҳукумат орқали кишиларни эркинликка бўлган интилишларини жиловлаб туради. Гумбольдтнинг фикрича эркинлик инсон бахти учун асосий ҳисобланади. Инсоннинг шахсий ҳаётига аралашувчи ҳар қандай давлат қонунлари мазмун моҳиятидан қатъий назар хавфли. Юқоридагилардан келиб чиқиб Гумбольдт қуйидагича хулоса қилади. Демак, давлат эркинликни чегаралашга интилар экан ёки шундан манфаатдор экан демак у доимий ёвуз ва сиёсий эркинликнинг қушандаси. Штейн эса Гумбольдтга қарши чиқиб давлат кўпчиликнинг иродасидан келиб чиқиб, эркинликни таъминлашга хизмат қилади. Эркинлик давлатнинг асосий тамойили (принципи) ҳисобланади деб, давлат билан сиёсий эркинлик эмас, балки давлат билан жамият бир-бирига қарама-қарши. Сабаби жамият ўз хоҳишидаги давлатни қуришга интилади. Давлат эса ўз навбатида ўзининг ижтимоий тузимини барпо этишга интилади деган фикрнинг илгари суради. Президентимиз И.Каримов истиқлолимизнинг дастлабки йиллариданоқ демократик давлат бошқаруви ва демократик жамият асосларини шакллантиришга жиддий эътибор қаратди. Жумладан, биринчи қақирқ Олий Мажлиснинг биринчи сессиясида сўзлаган нутқида «Бошқарув вазифаларининг асосий қисми марказдан вилоятларга, вилоятлардан шаҳар, туманлардаги давлат ва бошқарув идораларига ўтишини таъминлаш даркор. Шу тариқа бу босқич аста-секин ўзини ўзи бошқариш ва жамоатчилик ташкилотларига ҳам етиб боради», деб таъкидлаган эди. Ўтган йиллар мобайнида мазкур қарашнинг амалий аҳамияти ҳаётимизда ўз тасдиғини топиб, «Кучли давлатдан кучли жамият сари» ғояси ижтимоий бошқаришнинг асосий тамойилига айланиб қолди. Эндиликда давлат ўз вазифаларини фақат маъмурий ҳокимият кучига таяниб эмас, балки демократик бошқарув усулларини кенг қўллаш, уларни амалга оширишда халқ оммасини янада кўпроқ жалб этиш йўли билан бажармоқда. Мана шу мақсад ва вазифаларни юқори сифатларда бажариш учун

Ўзбекистон Республикасида ҳар томонлама баркамол инсонни, айниқса демократик кадрятлар ва мезонларга мувофиқ шахсларни тарбиялашга устувор йўналиш сифатида эътибор қаратилмоқда. Айти масалада давлат раҳбари И.А.Каримовнинг Ўзбекистон Республикаси Олий Мажлисининг Қонунчилик палатаси ва Сенатининг биринчи қўшма мажлисидаги маърузасида таъкидлаганидек, «Бизнинг асосий узоқ муддатли ва стратегик вазифамиз аввалгича қолади, бу демократик давлат, фуқаролик жамияти қуриш жараёнлари ва бозор ислохотларини янада чуқурлаштириш, одамлар онгида демократик кадрятларни мустаҳкамлаш йўлидан оғишмай, изчил ва қатъият билан боришдир», деб таъкидлагани ҳам янгилаш жараёнида фуқароларнинг фаол иштироки масаласи алоҳида эътибор талаб этишини кўрсатади. Инсонларнинг ижтимоий-сиёсий ҳаётда иштирок этиш эҳтиёжи ва ислохотлар жараёнига жалб қилинганлик даражаси маънавий муҳитга, сиёсий тизимнинг ўзига хос хусусиятларига ва табиийки, инсоннинг ўзидан келиб чиқади.

Шу муносабат билан шахснинг ижтимоий-сиёсий жараёнларда иштирок этиш сабаблари турлича бўлиши аниқланган:

- инсон онгида демократик кадрятларнинг чуқур илдиз отиши;
- ўзининг ижтимоий бурчини тушуниш ва шахсий ҳуқуқ ва эркинликларини амалга ошириш истаги;
- юқори маданий-маърифий савияга эга бўлиш;

Ўз манфаатларини онгли идрок этиш ва янги мақомни эгаллаш зарурлигини англаш кабилар инсоннинг ижтимоий-сиёсий ҳаётдаги иштирокига туртки бўлиши мумкин. Демократик жамиятда инсон фаоллиги унинг шахсий муаммоларини ҳал қилиш воситаси сифатида ҳам намоён бўлади. Аҳолининг ижтимоий- сиёсий ҳаётдаги иштироки фуқароларнинг ҳокимият идораларини шакллантиришда иштирок этиш, давлат аҳамиятига молик қарорлар қабул қилиш ва уларнинг ижроси устидан назоратни амалга оширишда иштирок этиш, олиб борилаётган сиёсатни қўллаб-қувватлаш кабиларда ўз ифодасини топади. Бундай фаол иштирок воситасида давлат ҳам фуқароларнинг манфаатлари билан ҳисоблашган ҳолда сиёсат олиб боради. Шу сабабли демократик жамият (давлат) лар ўз тараққиётига ижтимоий-сиёсий жараёнлардаги аҳолининг фаол иштирокига таянади. Демократия тушунчасининг ўзи «халқ ҳокимияти» маъносини англатиб, ўз-ўзидан фуқароларнинг ижтимоий-сиёсий жараёнларда кенг иштирок этишини назарда тутди. Бундан ташқари, фуқаролар ижтимоий-сиёсий жараёнларга демократик институтлар – сиёсий партиялар, жамоат ташкилотлари томонидан ҳам жалб этилади. Фуқароларнинг ижтимоий фаоллиги уларнинг манфаатлари билан ҳам боғлиқ бўлиб, бунда ижтимоий-сиёсий жараёнларда иштирок этиш шахснинг бундай фаоллик кўрсатишдан манфаатдорлиги билан белгиланади.

Юқоридаги мулоҳазалардан аён бўлмоқдаки, инсонларнинг ижтимоий жараёнлардаги фаоллигига эришиш халқимиз, Ватанимизнинг тараққий этишида беқиёс аҳамият касб этади. Бу эса инсонларнинг жамиятдаги ахлоқий тамойиллар, хулқ-атвор меъёрлари, меҳнат жараёнидаги фаолияти, дам олиши, истеъмолчилиги, ҳаётий режалар билан яшаши, билим ва ахборотга, касбий малакага эга бўлиши, ижтимоий адолат, ҳуқуқ ва эркинликларини, манфаатларини, фуқаролик бурчини англашини қамраб олади. Инсон мана шундай маънавий-маърифий билим, кўникма, малака ва сифатларга эга бўлсагина умуман, ижтимоий тараққиётга ва хусусан, жамиятни демократлаштиришга таъсир ўтказа оладиган кучли омилга айлана олади. Мамлакатимизда фуқароларга барча эркинликлар берилган бўлиб, меъёрий ҳужжатлар қабул қилинган ва мақсадли чора-тадбирлар амалга оширилмоқда. Шундай қилиб хулосаларимиз куйидагилардан иборат. Биринчидан, инсонларнинг демократик жараёнлардаги иштироки фуқаро сиёсий эркинлигини таъминлаш омили бўлиб, ўз иштирокининг самарали эканига субъектив ишончи сиёсий иштирокнинг юқори даражада бўлишини таъминлайди; Иккинчидан, Фуқаронинг юқори даражадаги масъулият ҳиссига таянадиган сиёсий фаоллиги ижтимоий-сиёсий жараёнларни қўллаб-қувватлаш ва уларнинг сифати юқори бўлишида намоён бўлади. Бунда фуқаро сиёсатда ўзининг иштироки нақадар муҳимлигини англаб фаолиятга киришади; Учунчидан, давлат фуқароларнинг сиёсий эркинлигини ҳимоя қилиши лозим. Фуқароларнинг ижтимоий-сиёсий жараёнлардаги фаол иштироки асносида мазкур йўналишдаги воқеликлардан, ўзлари овоз берган раҳбарлар ва ҳукуматдаги вакилларининг амалий дастурларига мувофиқ фаолиятдан хабардор бўлиш ва шу орқали у ёки бу характердаги жараёнларни назорат қилиш имконига эга бўладилар. Бу орқали бир вақтнинг ўзида давлат фуқароларни бошқарса, фуқаролар ҳам давлатни бошқариш имконига эга бўладилар.

#### Фойдаланилган адабиётлар:

1. Форобий Абу Наср. Фозил одамлар шахри. – Т.: Абдулла Қодирий номидаги Халқ мероси нашриёти, 1993. 46-б.
2. Черниловский З. М. Всеобщая история государства и права. — М., 1995. С. 65-67.
3. Гегель. Соч. Т. IV. – М., 1959. С. 241-242.
4. Каримов И.А. Ўзбекистон: миллий истиқлол, иқтисод, сиёсат, мафкура. Т.1. – Т.: Ўзбекистон, 1996. 26-б.
5. Бизнинг бош мақсадимиз – жамиятни демократлаштириш ва янгилаш, мамлакатни модернизация ва ислох этишдир. Ўзбекистон Республикаси Президенти Ислом Каримовнинг Олий Мажлис қонунчилик палатаси ва Сенатининг қўшма мажлисидаги маърузаси. // Халқ сўзи, 2005 йил 29 январь.

## ВІДОМОСТІ ПРО УЧАСНИКІВ КОНФЕРЕНЦІЇ СВЕДЕНИЯ ОБ УЧАСТНИКАХ КОНФЕРЕНЦИИ

**Nuriddinov Abdulvahid** – Senior teacher at Namangan state university, Uzbekistan.

**Абдуллаева Муяссар Хошимжановна** – Наманган шаҳри 11-мактаб ўқитувчиси.

**Абитаева Роза Шанракбаевна** – заведующий кафедрой педагогики и психологии Жезказганского университета имени О.А. Байконурова.

**Абсадыков Бекмурат Муратович** – магистрант Евразийского национального университета им. Л.Н. Гумилева.

**Авксентьев Максим Юрійович** – кандидат економічних наук; проректор Київського національного університету будівництва і архітектури.

**Аймурзина Баглан Толегеновна** – доктор экономических наук, доцент, заведующий кафедрой «Финансы» Казахского университета экономики финансов и международной торговли.

**Айтмагамбетова Р.М.** – магистранка АО «Финансовая академия», Астана Казахстан.

**Акімова Євгенія Сергіївна** – студентка Дніпропетровського державного інституту фізичної культури і спорту.

**Алиакпаров Муханбет Касымович** – заслуженный тренер, доцент. Жезказганский университет имени О.А. Байконурова.

**Алиєв Рамил Фамілович** – старший викладач кафедри легкої атлетики Дніпропетровського державного інституту фізичної культури і спорту.

**Аначка Тацяна Анатольєўна** – студэнтка УА “Гродзенскі дзяржаўны ўніверсітэт імя Янкі Купалы”.

**Антипенко Олександр Іванович** – студентка ДВНЗ «Національний гірничий університет».

**Артемченко Л.П.** – доцент НТУУ «КПІ».

**Асигатов Адильбек** – Атырауский государственный университет имени Х.Досмухамедов.

**Асранбаева Муножат Халимжановна** – старший преподаватель Наманганский государственный университет. Узбекистан, Наманган.

**Ахметкалиева М.Б.** – магистрант І.Жансүгіров атындағы Жетісу мемлекеттік университеті, Талдықорған қаласы.

**Багнюк Іванна Степанівна** – студент Національного університету «Львівська політехніка».

**Бантешева Олександра Олександрівна** – аспірант Національного Авіаційного Університету.

**Берстембаева Рысты Кудайбергеновна** – кандидат экономических наук, доцент кафедры «Финансы» Евразийского национального университета имени Л.Гумилева.

**Бєлік Тетяна Михайлівна** – студентка ДВНЗ «Національний гірничий університет».

**Бисимбаева Сауле Бабатовна** – кандидат медицинских наук, и.о. доцента кафедры нормальной и патологической физиологии Южно-Казахстанской государственной фармацевтической академии г. Шымкента Республики Казахстан.

**Биць Неля Миколаївна** – викладач Львівського національного університету імені Івана Франка.

**Богомолова М.М.** – викладач Екологічного коледжу Львівського НАУ.

**Бондаренко Віта Віталіївна** – студентка Вінницького торговельно-економічного інституту Київського національного торговельно-економічного університету.

**Борисенко Надія Анатоліївна** – асистент кафедри педагогіки і методики технологічної освіти Глухівського національного педагогічного університету імені Олександра Довженка.

**Вяткина Елизавета** – Карагандинский экономический университет Казпотребсоюза.

**Гилманова Шынар** – Атырауский государственный университет имени Х.Досмухамедов.



- Глухова Наталія Вікторівна** – кандидат технічних наук, доцент кафедри МІВТ ДВНЗ «Національний гірничий університет».
- Гнітецький Євген Віталійович** – асистент кафедри промислового маркетингу Національного технічного університету України «Київський політехнічний інститут».
- Губ'як Василь Дмитрович** – кандидат історичних наук кафедри педагогічної майстерності та освітніх технологій Тернопільського національного педагогічного університету ім. В.Гнатюка.
- Гудзь Віктор Васильович** – заслужений працівник освіти України, кандидат історичних наук, в. о. завідувача кафедри історії Мелітопольського державного педагогічного університету імені Богдана Хмельницького.
- Дауренбекова Асел Карибаевна** – п.ф. магістрі Казахстан г.Тараз.
- Джура Оксана Федорівна** – кандидат педагогічних наук, доцент кафедри гри на музичних інструментах Рівненського державного гуманітарного університету.
- Добровольська Катерина Вячеславівна** – кандидат педагогічних наук, доцент кафедри біофізики, інформатики та медичної апаратури ВНМУ імені М.І. Пирогова.
- Дуйсенбаева Айнур** – магістр психології, старший преподаватель Университет Алматы.
- Ембергенова Ж.Е.** – кандидат педагогических наук, профессор. Жезказганский университет имени О.А. Байконурова.
- Әліпбекова М.** – І.Жансүгіров атындағы Жетісу мемлекеттік университеті, Талдықорған қаласы.
- Євтушенко Олександра Миколаївна** – студентка Мелітопольського державного педагогічного університету імені Богдана Хмельницького.
- Жумаєва Тетяна Іванівна** – викладач Петрівського державного аграрного технікуму.
- Журавель Тетяна Василівна** – кандидат педагогічних наук, доцент кафедри соціальної педагогіки та соціальної роботи Київського університету імені Бориса Грінченка, Інститут людини.
- Жұматаева Қымбат** – Х.Досмұхамедов атындағы Атырау мемлекеттік университеті, Атырау қ., Қазақстан.
- Захаровська Тетяна Леонідівна** – старший викладач кафедри легкої атлетики Дніпропетровського державного інституту фізичної культури і спорту.
- Ибашова Мейрамгуль** – инспектор по научной работе, НИИ Психологии, КазНПУ имени Абая.
- Иманкул Манат Насиркызы** – кандидат технических наук, доцент кафедры Вычислительная техника Евразийского национального университета имени Л.Н. Гумилева.
- Искакова Даринаш Аркабаевна** – п.ф. магістрі Казахстан г.Тараз.
- Калабська Віра Степанівна** – кандидат педагогічних наук, доцент кафедри інструментального виконавства Уманського державного педагогічного університету імені Павла Тичини.
- Канарський Антон Михайлович** – студент Харківського національного автомобільно-дорожнього університету.
- Кариєв Адлет Дюсембаєвич** – магістр педагогических наук Старший преподаватель кафедры педагогических специальностей, Университета Алматы.
- Кенжебекова Мадина Болатовна** – М.э.н. преподаватель кафедры «Мировая экономика и международные отношения» КЭУК.
- Клівець Євген Олександрович** – студент Одеського державного екологічного університету.
- Книш Олена Андріївна** – викладач Петрівського державного аграрного технікуму.
- Кобильник Роман Васильович** – старший викладач кафедри історії слов'ян, ДВНЗ «Прикарпатський національний університет імені Василя Стефаника».
- Ковалик Віра Миколаївна** – студент Національного університету «Львівська політехніка».
- Колодинський Денис Дмитрович** – студент Харківського національного автомобільно-дорожнього університету.

- Коробейникова Ярослава Степанівна** – кандидат геологічних наук, доцент кафедри туризму Івано-Франківського національного технічного університету нафти і газу.
- Кравець Владислав Олександрович** – студент Харківського національного автомобільно-дорожнього університету.
- Куковіца Лариса Анатоліївна** – студентка Вінницького торговельно-економічного інституту Київського національного торговельно-економічного університету.
- Кулик Сергій Сергійович** – здобувач кафедри криміналістики та судової медицини НАВС.
- Курочкіна Вікторія Семенівна** – старший викладач кафедри іноземних мов Сумського державного університету.
- Кучер Оксана Сергіївна** – студентка Київського університету імені Бориса Грінченка.
- Қожаханова Ж.** – магістрант І.Жансүгіров атындағы Жетісу мемлекеттік университеті, Талдықорған қаласы.
- Құлбаева Гүлжанар** – Х.Досмұхамедов атындағы Атырау мемлекеттік университеті, Атырау қ., Қазақстан.
- Луженецька Тетяна Валеріївна** – студентка першого курсу Вінницького торговельно-економічного інституту КНТЕУ.
- Луценко Евгения Борисовна** – Карагандинский экономический университет Казпотребсоюза.
- Людья Людмила Анатоліївна** – старший викладач кафедри іноземних мов КНЕУ ім. Вадима Гетьмана.
- Максутова Эльмира Мухтаровна** – Лауазымы математика пәнінің мұғалімі Ұйымы «Сәтбаев қаласындағы №1 мектеп – гимназиясы» КММ. Қазақстан Сәтбаев қаласы.
- Маций Михайло Євгенійович** – студент Харківського національного автомобільно-дорожнього університету.
- Мисловська Світлана Костянтинівна** – кандидат педагогічних наук, доцент кафедри біофізики, інформатики та медичної апаратури ВНМУ імені М.І. Пирогова.
- Михайлова Дарья Ивановна** – ассистент кафедры педагогики Белгородский государственный национальный исследовательский университет.
- Михаць Тарас Романович** – студент факультету фізичного виховання Львівського державного університету фізичної культури.
- Мірошніченко Ігор Юрійович** – студент Дніпропетровського державного інституту фізичної культури і спорту.
- Моря С.І.** – студент НТУУ «КПІ».
- Моцук Катерина Андріївна** – студент ДВНЗ «Криворізький національний університет» Криворізький економічний інститут.
- Мусирбай Т.Н.** – Туризм және спорт Академиясының оқытушысы., Құрманбаева А.Т. №198 мектептің мұғалімі Алматы қаласы.
- Незбутня Алла Анатоліївна** – студентка Київського національного торговельно-економічного університету Вінницького торговельно-економічного інституту.
- Новак Тетяна Ярославівна** – старший викладач кафедри легкої атлетики Дніпропетровського державного інституту фізичної культури і спорту.
- Нуртазінова Акбаян** – кандидат экономических наук. Жезказганский университет шимени О.А. Байконурова.
- Омар Тимур Болатулы** – магістрант Казахского агротехнического университета имени С. Сейфуллина.
- Оразбаев Ш.Е.** – магістрант І.Жансүгіров атындағы Жетісу мемлекеттік университеті, Талдықорған қаласы.
- Орманов Намазбай Жаппарович** – доктор медичних наук, профессор, заведующий кафедрой фармакологии, фармакотерапии и клинической фармакологии Южно-Казахстанской государственной фармацевтической академии г. Шымкента Республики Казахстан.
- Орманов Талгат Намазбаевич** – кандидат биологических наук, и.о. доцента кафедры клинической морфологии, фармакологии и внутренних болезней г. Шымкента Республики Казахстан.

- Остапенко Олена Геннадіївна** – доцент кафедри Економічної теорії та права Харківського національного автомобільно-дорожнього університету.
- Панюс Марія Василівна** – викладач вищої категорії предметної комісії фортепіано Терехівського вищого училища культури.
- Параниця Надія Володимирівна** – старший викладач кафедри статистики та математичних методів в економіці Національного університету державної податкової служби України.
- Пашковський Богдан Васильович** – аспірант Івано-Франківського національного технічного університету нафти і газу.
- Пернебекова Рахат Каримбековна** – кандидат біологічних наук, асоційований професор (доцент) фармакології, фармакотерапії і клінічної фармакології Южно-Казахстанської державної фармацевтичної академії г. Шымкента Республіки Казахстан.
- Пікуліна Олена Андріївна** – студентка Вінницького торговельно-економічного інституту Київського національного торговельно-економічного університету.
- Пісоцька Людмила Анатоліївна** – доктор медичних наук, доцент, професор кафедри госпітальної терапії ДВНЗ «Дніпропетровська медична академія МОЗ України».
- Погребняк Олеся Юріївна** – студентка Вінницького торговельно-економічного інституту Київського національного торговельно-економічного університету.
- Поливач Марія Анатоліївна** – аспірантка кафедри «Історії та політології» Національного університету біоресурсів та природокористування України.
- Початко Тетяна Володимирівна** – старший викладач кафедри іноземних мов Сумського державного університету.
- Пригодський Олександр Миколайович** – студент Миколаївського національного аграрного університету.
- Просяннікова Яна Миколаївна** – викладач кафедри англійської та турецької мови Херсонського державного університету.
- Райкулова Аида Омирзаковна** – псих.ф. магістр Казахстан г.Тараз.
- Растворцева Светлана Николаевна** – доктор економічних наук, професор кафедри світової економіки Інституту економіки НІУ «БелГУ».
- Рафіқова Гулноза Валижоновна** – Наманган Давлат Университети ўқитувчиси, Узбекистан, г. Наманган.
- Редзюк Ірина В'ячеславівна** – доктор філософії в галузі психології, старший викладач кафедри іноземних мов КНЕУ ім. Вадима Гетьмана.
- Рогозна Юлія Миколаївна** – студентка Київського університету імені Бориса Грінченка, Інститут людини.
- Сайлауова Данагүл** – Х.Досмұхамедов атындағы Атырау мемлекеттік университеті, Атырау қ., Қазақстан.
- Сарбинас Кунтуганова** – І.Жансүгіров атындағы Жетісу мемлекеттік университеті. Талдықорған қаласы.
- Сауранбаев Динислам Аскарулы** – студент АО «Финансовая академия». Астана. Казахстан.
- Симонець Марина Семенівна** – асистент кафедри іноземних мов Макіївського економіко-гуманітарного інституту.
- Синиця Світлана Ігорівна** – студентка Національного університету «Львівська політехніка».
- Сікорська Світлана Леонідівна** – викладач Петрівського державного аграрного технікуму.
- Слабінога Мар'ян Остапович** – аспірант Івано-Франківського національного технічного університету нафти і газу.
- Смагулова Жанара Куатовна** – студентка Карагандинського економічного університету Казпотребсоюзу.
- Собирова Махбуба Юсуфжановна** – Наманган давлат университети доценти.
- Стахнюк Наталія Олександрівна** – кандидат філологічних наук, асистент кафедри слов'янської філології та загального мовознавства Кам'янець-Подільського

національного університету імені Івана Огієнка.

**Судакова Анастасія Александровна** – студентка Інститута економіки НИУ «БелГУ»

**Сухорукова Анна Леонідівна** – кандидат наук з державного управління, доцент кафедри політології Миколаївського національного університету імені В. О. Сухомлинського.

**Тарасова Светлана Ивановна** – кандидат педагогических наук, доцент кафедри педагогики Педагогического института Национального Исследовательского Университета «Белгородский государственный национальный исследовательский университет».

**Таубалдиева Жуматай** – кандидат педагогических наук, профессор кафедри музикального образования Жетысуского государственного университета имени И. Жансугурова.

**Таубалдиева Қ.Қ.** – ювиналдық полиция майоры.

**Тертична Яна Миколаївна** – студентка Вінницького торговельно-економічного інституту Київського національного торговельно-економічного університету.

**Тижнева Крістіна Сергіївна** – студент Одеського державного екологічного університету.

**Тищенко Світлана Іванівна** – кандидат педагогічних наук, доцент кафедри економічної кібернетики і математичного моделювання Миколаївського національного аграрного університету.

**Тогайбаева Асель Руслановна** – студентка Карагандинского экономического университета Казпотребсоюза.

**Тожирахмедова Муяссар Хайдаровна** – НамДУ ўқитувчиси, Узбекистан, г. Наманган.

**Токушева Ш.К.** – заместитель директора по профильному обучению казахско-турецкого лицея №3 г.Жезказган. Казахстан.

**Узагалиева Айсулу** – Атырауский государственный университет имени Х.Досмухамедов.

**Урисбаева А.** – магистрант І.Жансүгіров атындағы Жетісу мемлекеттік университеті, Талдықорған қаласы.

**Федченко Наталья Михайловна** – старший преподаватель кафедрой педагогики и психологии Жезказганского университета имени О.А.Байконурова.

**Фоміна Лілія Георгіївна** – кандидат філологічних наук, в.о. доцента кафедри української мови і літератури Ізмаїльського державного гуманітарного університету.

**Хасанов Габит Кайржанович** – доктор филологических наук, профессор. Западно-Казахстанский государственный университет имени Махамбета Утемисова.

**Шавель Христина Євгенівна** – кандидат наук з фізичного виховання і спорту, доцент кафедри біохімії та гігієни Львівського державного університету фізичної культури.

**Шарапа Ольга Миколаївна** – старший викладач кафедри обліку, аудиту і статистики Українського державного університету фінансів та міжнародної торгівлі.

**Шаряк С.С.** – викладач Екологічного коледжу Львівського НАУ.

**Шведова Ярослава Василівна** – кандидат педагогічних наук, доцент кафедри педагогики факультет психології Харківського національного університету імені В.Н.Каразіна.

**Шебанова Віталія Ігорівна** – кандидат психологічних наук, доцент, докторант кафедри психодіагностики та клінічної психології Київського національного університету імені Тараса Шевченка.

**Шевченко Оксана** – студентка Карагандинского экономического университета Казпотребсоюза.

**Шевчук Юлія Тарасівна** – студентка Київського університету імені Бориса Грінченка.

**Шеуджен Сусанна Бислановна** – магистрант Северо-Кавказского филиала ФГБОУВО «Российский государственный университет правосудия».

**Шипова Вікторія Вікторівна** – студент Миколаївського національного аграрного університету.

**Юркова Олена Миколаївна** – студент ДВНЗ «Криворізький національний університет», Криворізький економічний інститут.

**НАСТУПНІ КОНФЕРЕНЦІЇ / СЛЕДУЮЩИЕ КОНФЕРЕНЦИИ**

Уважаемые преподаватели, аспиранты, студенты!

Государственное высшее учебное заведение

"Переяслав-Хмельницкий государственный педагогический университет

имени Григория Сковороды»,

молодежная общественная организация «Независимая ассоциация молодежи»,

студенческое научное общество исторического факультета

«Комитет исследования истории и современности»

Информируют Вас, что с 30-31 декабря 2014 г. проводится IX Международная научно-практическая интернет-конференция «Проблемы и перспективы развития науки в начале третьего тысячелетия в странах Европы и Азии».

**Планируется работа по секциям:****I. БИОЛОГИЧЕСКИЕ НАУКИ**

1. Систематика и география высших растений.
2. Структурная ботаника и биохимия растений.
3. Микология и альгология.
4. Ресурсоведение и интродукция растений.
5. Молекулярная биология, микробиология.
6. Зоология.
7. Физиология человека и животных.
8. Биохимия и биофизика.
9. Генетика и цитология.
10. Биоинженерия и биоинформатика.

**II. ГЕОГРАФИЯ И ГЕОЛОГИЯ**

1. Регионоведение и региональная организация общества.
2. Наблюдение, анализ и прогноз метеорологических условий.
3. Гидрология и водные ресурсы.
4. Биогеография, биоресурсоведение, биоразнообразие.
5. Картография и геоинформатика.
6. Природопользование и экологический мониторинг.
7. Техника и технологии геологоразведочных работ.
8. Почвоведение.
9. Экономическая география.

**III. ГОСУДАРСТВЕННОЕ УПРАВЛЕНИЕ**

1. Повышение роли государственного служащего на современном этапе развития общества.
2. Современные технологии управления.
3. Взаимодействие различных ветвей власти.
4. Подготовка государственных служащих.

**IV. ЭКОЛОГИЯ**

1. Состояние биосферы и его влияние на здоровье людей.
2. Экологические и метеорологические проблемы больших городов и промышленных зон.
3. Радиационная безопасность и социально-экологические проблемы.
4. Промышленная экология и медицина труда.
5. Проблемы экологического воспитания молодежи.
6. Экологический мониторинг.

**V. ЭКОНОМИКА**

1. Банки и банковская система.
2. Внешнеэкономическая деятельность.
3. Финансовые отношения.
4. Инвестиционная деятельность и фондовые рынки.
5. Управление трудовыми ресурсами.
6. Маркетинг и менеджмент.
7. Учет и аудит.
8. Математические методы в экономике.
9. Экономика промышленности.
10. Экономика предприятия.
11. Логистика.
12. Экономика АПК.
13. Региональная экономика.
14. Экономическая теория.
15. Государственное регулирование экономикой.
16. Макроэкономика.

**VI. ИСТОРИЯ**

1. История Украины.
2. Всемирная история.
3. История науки и техники.
4. Этнография.
5. Устная история.
6. История стран СНГ.

**VII. МАТЕМАТИКА**

1. Дифференциальные и интегральные уравнения.
2. Перспективы систем информатики.
3. Теория вероятностей и математическая статистика.
4. Прикладная математика.
5. Математическое моделирование.

**VIII. ИСКУССТВО**

1. Музыкальное искусство.
2. Искусство танца.
3. Театральное искусство.
4. Фото и киноискусство.
5. Искусство дизайна.

**XIX. ПЕДАГОГИКА**

1. Дистанционное образование в высшей школе.
2. Проблемы подготовки специалистов.
3. Методические основы воспитательного процесса.
4. Стратегические направления реформирования системы образования.
5. Современные методы преподавания.
6. Социальная педагогика.

**X. ПОЛИТОЛОГИЯ**

1. Избирательные технологии.
2. Проблемы интеграции Украины в мировое сообщество.
3. Отношения Украины с НАТО.
4. Отношения Украины со странами СНГ.

**XI. ПРАВО**

1. История государства и права.
2. Административное и финансовое право.
3. Охрана авторских прав.
4. Трудовое право и право социального обеспечения.
5. Уголовное право и криминология.
6. Борьба с экономическими преступлениями.
7. Экологическое, земельное и аграрное право.
8. Конституционное право.
9. Гражданское право.
10. Хозяйственное право.
11. Криминалистика и судебная медицина.
12. Предпринимательское и банковское право.
13. Уголовно-процессуальное право.

**XII. ПСИХОЛОГИЯ**

1. Место психолога на производстве.
2. Формы работы психолога-практика.
3. Современные тенденции в методологии психологических исследований.
4. Психология терроризма.
5. Психолого-педагогические проблемы развития личности в современных условиях.
6. Клиническая психология.
7. Общая психология.
8. Педагогическая психология.
9. Психология развития.
10. Психология труда.
11. Психофизиология.
12. Социальная психология.

**XIII. СОЦИОЛОГИЯ**

1. Кадровый менеджмент.
2. Современные технологии социального опроса.

**XIV. СОВРЕМЕННЫЕ ИНФОРМАЦИОННЫЕ ТЕХНОЛОГИИ**

1. Компьютерная инженерия.
2. Вычислительная техника и программирование.
3. Программное обеспечение.
4. Информационная безопасность.

**XV. ФИЗИЧЕСКАЯ КУЛЬТУРА И ПРОФЕССИОНАЛЬНЫЙ СПОРТ**

1. Физическая культура и спорт: проблемы исследования, предложения.
2. Развитие физкультуры и спорта в современных условиях.

**XVI. ФИЛОЛОГИЧЕСКИЕ НАУКИ**

1. Методика преподавания языка и литературы.
2. Риторика и стилистика.
3. Теоретические и методологические проблемы исследования языка.
4. Синтаксис: структура, семантика, функция.
5. Методы и приемы контроля уровня владения иностранным языком.
6. Актуальные проблемы перевода.
7. Язык, речь, речевая коммуникация.
8. Украинский язык и литература.
9. Русский язык и литература.
10. Этно-, социо- и психоллингвистика.

**XVII. ФИЛОСОФИЯ**

1. Философия литературы и искусства.
2. Социальная философия.
3. История философии.
4. Философия культуры.
5. Философия религии.
6. Философия науки.

**Оргкомитет конференції** планує розміщати доповіді на Web-сторінці по адресу: <http://conferences.neasmo.org.ua>.

По результатам конференції буде сформований електронний збірник матеріалів, який можна буде завантажити в PDF-форматі на головній сторінці конференції по адресу: <http://conferences.neasmo.org.ua/>.

**Робочі мови конференції** – український, російський, англійський, французький, білоруський, грузинський, армянський, азербайджанський, казахський, узбекський, таджицький, киргизський, молдавський, туркменський.

**Останній термін подання статей** – 29 грудня 2014 г. (включительно).

**Вартість участя в конференції та розміщення статті в електронному збірнику становить:**

Оргвнесок - 10 USD США або 10 Євро (переклад в рубль – 400 рубль); (в оргвнесок входить оплата за розміщення на сайті, верстка макета, редактування текстів).

**Обсяг статті** – не більше 7 сторінок. Завантажити збірник можна буде **через тиждень** після проведення конференції на головній сторінці конференції.

Для учасників країн Європи та Азії (за виключенням України) засоби перераховуються наступним чином:

### **1. СПОСОБ ПЕРЕВОДА:**

Переклади по системі «Юністрим» для Бобровника Юрія Вікторовича в пунктах Приват Банк г. Переяслав-Хмельницький (в квитанції повинен бути вказаний код перекладу та Ф.І.О. того, хто перекладає гроші, країна).

(комісія 0,15 USD США)

### **2. СПОСОБ ПЕРЕВОДА (Через ОАО «Сбербанк Росії»)**

Для учасників з Російської Федерації (400 руб.) оплати оргвнеску в рубль РФ (RUB) в відділеннях ОАО «Сбербанк Росії» (для того, щоб оргвнесок дійшов, в розділі НАЗНАЧЕННЯ ПЛАТЕЖА, потрібно вказувати «ПЕРЕВОД ЛИЧНЫХ СРЕДСТВ», - тільки ці три слова).

<b>56A: Банк-Посередник:</b>	ОАО «Сбербанк Росії», Москва, РФ БИК 044525225, К/С 3010181040000000225 ИНН 7707083893 СВИФТ: SABRRUMM
<b>57D: Банк Бенефіціара:</b>	/30111810100000000540 АО «СБЕРБАНК РОССИИ» Київ, Україна
<b>59D: Бенефіціар:</b>	/ 26207017148867/ Бобровник Юрій Вікторович

### **3. СПОСОБ ПЕРЕВОДА:**

Або поштовою переказом на Ф.І.О.: Бобровник Юрій Вікторович, 08401, Україна, Київська обл, г. Переяслав-Хмельницький, ул. Сухомлинського, 32, к. 108.

**4. СПОСОБ ПЕРЕВОДА:** Western Union на Бобровник Юрій Вікторович (вказуйте код перекладу Ф.І.О того, хто перекладає оргвнесок).

## ОБРАЗЕЦ ОФОРМЛЕНИЯ СТАТЕЙ

Научная степень и ФИО автора  
по образцу Иван Петренко (Киев, Украина)

Секция, подсекция по образцу (Филологические науки  
Методика преподавания языка и литературы.)

Название статьи (БОЛЬШИМИ БУКВАМИ)

Текст статьи

(ссылки на литературу по тексту в квадратных скобках по образцу [1, с. 23])

### Литература:

1. Евремов С. Михаил Коцюбинский // Ефремов С. Избранное: Ст. науч. разведки. Монографии - К.: Наук. мысль, 2002. – 760 с.

**Начный руководитель:** кандидат исторических наук Бобровник Юрий Викторович

### Внимание!

После литературы (в правом углу указывается научный руководитель (для студентов и аспирантов)) подаются сведения об авторах (Ф.И.О. (полностью) домашний адрес, код города, телефон, E-mail, место работы или учебы, должность, ученое звание, ученая степень.

К участию в конференции принимаются статьи объемом до 7 страниц набранных в редакторе **WORD** в виде компьютерного файла с расширением \*. doc. Шрифт Times New Roman 14. Междустрочный интервал 1,5. Поля со всех сторон 20 мм. Материалы на конференцию принимаются по электронной почте по адресу: [neasmo@gmail.com](mailto:neasmo@gmail.com) (тема сообщения: 30-31 декабря 2014 г.) (в случае если Ваш почтовик выбрасывает ошибка не отправления отправляйте на адрес [neasmo@ukr.net](mailto:neasmo@ukr.net)) или на CD-дисках (дискеты не принимаются) с добавлением печатных материалов + отсканированную копию или ксерокс квитанции об оплате оргвзноса. В случае отправки научной статьи по электронной почте, печатные материалы присылать не надо, а к статье, нужно прикрепить отсканированную копию квитанции об оплате оргвзноса.

### Адрес оргкомитета:

08401, Украина, Киевская обл, г. Переяслав-Хмельницкий, ул. Сухомлинского, 32, к. 108.

**Контактное лицо в Украине и за рубежом:** Бобровник Юрий Викторович

Контактные телефоны: +38 (097) 923 16 58, +38 (093) 335 78 86.

**E-mail:** [neasmo@gmail.com](mailto:neasmo@gmail.com)

**ВНИМАНИЕ!** Работы с рисунками и таблицами принимаются только в том случае, если они представлены в формате JPEG отдельным файлом.

**ВНИМАНИЕ!** После того, как мы получили от Вас статью, Вы обязательно должны получить ответное сообщение: «Вашу статью получили и приняли». Если такой ответ не поступил, через день после отправки, тогда обязательно позвоните в оргкомитет и сообщите о ситуации.

**РАБОТЫ ОБЪЕМОМ** более 7 страниц не принимаются!

Тексты, набранные межстрочным интервалом 1,0 **НЕ ПРИНИМАЮТСЯ!**

С результатами и форматом проведения подобных мероприятий можно ознакомиться по адресу <http://conferences.neasmo.org.ua/>

**Участие в конференции – это отличная возможность осветить свои научные работы для студентов, аспирантов и преподавателей!**

**ІНФОРМАЦІЯ ДЛЯ УЧАСНИКІВ З УКРАЇНИ**

Шановні викладачі, аспіранти, студенти!

Державний вищий навчальний заклад

«Переяслав-Хмельницький державний педагогічний університет

імені Григорія Сковороди»,

молодіжна громадська організація «Незалежна асоціація молоді»,

студентське наукове товариство історичного факультету

«Комітет дослідження історії та сучасності»

Інформують Вас, що з **30-31 грудня 2014 р.** проводиться IX Міжнародна науково-практична інтернет-конференція «Проблеми та перспективи розвитку науки на початку третього тисячоліття у країнах Європи та Азії»

Планується робота за секціями:

**I. БІОЛОГІЧНІ НАУКИ**

1. Систематика та географія вищих рослин.
2. Структурна ботаніка та біохімія рослин.
3. Мікологія та альгологія.
4. Ресурсоведення та інтродукція рослин.
5. Молекулярна біологія мікробіологія.
6. Зоологія.
7. Фізіологія людини та тварин.
8. Біохімія та біофізика.
9. Генетика та цитологія.
10. Біоінженерія та біоінформатика.

**II. ГЕОГРАФІЯ ТА ГЕОЛОГІЯ**

1. Регіоноведення і регіональна організація суспільства.
2. Спостереження, аналіз та прогноз метеорологічних умов.
3. Гідрологія та водні ресурси.
4. Біогеографія, біоресурсоведення, біорізноманітність.
5. Картографія та геоінформатика.
6. Природокористування та екологічний моніторинг.
7. Техніка та технологія геологорозвідувальних робіт.
8. Ґрунтознавство.
9. Економічна географія.

**III. ДЕРЖАВНЕ УПРАВЛІННЯ**

1. Підвищення ролі державного службовця на сучасному етапі розвитку суспільства.
2. Сучасні технології управління.
3. Взаємодія різних гілок влади.
4. Підготовка державних службовців.

**IV. ЕКОЛОГІЯ**

1. Стан біосфери та його вплив на здоров'я людей.
2. Екологічні та метеорологічні проблеми великих міст і промислових зон.
3. Радіаційна безпека та соціально-екологічні проблеми.
4. Промислова екологія і медицина праці.
5. Проблеми екологічного виховання молоді.
6. Екологічний моніторинг.

**V. ЕКОНОМІКА**

1. Банки та банківська система.
2. Зовнішньоекономічна діяльність.
3. Фінансові відносини.
4. Інвестиційна діяльність та фондові ринки.
5. Управління трудовими ресурсами.
6. Маркетинг та менеджмент.
7. Облік та аудит.
8. Математичні методи в економіці.
9. Економіка промисловості.
10. Економіка підприємства.
11. Логістика.
12. Економіка АПК.
13. Регіональна економіка.
14. Економічна теорія.
15. Державне регулювання економікою.
16. Макроекономіка.

**VI. ІСТОРІЯ**

1. Історія України.
2. Загальна історія.
3. Історія науки і техніки.
4. Етнографія.
5. Усна історія.

**VII. МАТЕМАТИКА**

1. Диференціальні та інтегральні рівняння.
2. Перспективи систем інформатики.
3. Теорія ймовірностей та математична статистика.
4. Прикладна математика.
5. Математичне моделювання.

**VIII. МИСТЕЦТВО**

1. Музичне мистецтво.
2. Мистецтво танцю.
3. Театральне мистецтво.
4. Фото і кіномистецтво.
5. Мистецтво дизайну.

**XIX. ПЕДАГОГІКА**

1. Дистанційна освіта у вищій школі.
2. Проблеми підготовки фахівців.
3. Методичні основи виховного процесу.
4. Стратегічні напрями реформування системи освіти.
5. Сучасні методи викладання.
6. Соціальна педагогіка.

**X. ПОЛІТОЛОГІЯ**

1. Вибірчі технології.
2. Проблеми інтеграції України у світове співтовариство.
3. Відносини України з НАТО.
4. Відносини України з країнами СНД.

**XI. ПРАВО**

1. Історія держави та права.
2. Адміністративне і фінансове право.
3. Охорона авторських прав.
4. Трудове право та право соціального забезпечення.
5. Карне право та кримінологія.
6. Боротьба з економічними злочинами.
7. Екологічне, земельне та аграрне право.
8. Конституційне право.
9. Цивільне право.
10. Господарське право.
11. Криміналістика та судова медицина.
12. Підприємницьке та банківське право.
13. Кримінально-процесуальне право.

**XII. ПСИХОЛОГІЯ**

1. Місце психолога на виробництві.
2. Форми роботи психолога-практика.
3. Сучасні тенденції в методології психологічних досліджень.
4. Психологія тероризму.
5. Психолого-виховні проблеми розвитку особистості в сучасних умовах.
6. Клінічна психологія.
7. Загальна психологія.
8. Педагогічна психологія.
9. Психологія розвитку.
10. Психологія праці.
11. Психофізіологія.
12. Соціальна психологія.

**XIII. СОЦІОЛОГІЯ**

1. Кадровий менеджмент.
2. Сучасні технології соціального опитування.

**XIV. СУЧАСНІ ІНФОРМАЦІЙНІ ТЕХНОЛОГІЇ**

1. Комп'ютерна інженерія.
2. Обчислювальна техніка та програмування.
3. Програмне забезпечення.
4. Інформаційна безпека.

**XV. ФІЗИЧНА КУЛЬТУРА ТА ПРОФЕСІЙНИЙ СПОРТ**

1. Фізична культура і спорт: проблеми дослідження, пропозиції.
2. Розвиток фізкультури і спорту в сучасних умовах.

**XVI. ФІЛОЛОГІЧНІ НАУКИ**

1. Методика викладання мови та літератури.
2. Риторика і стилістика.
3. Теоретичні та методологічні проблеми дослідження мови.
4. Синтаксис: структура, семантика, функція.
5. Методи та прийоми контролю рівня володіння іноземною мовою.
6. Актуальні проблеми перекладу.
7. Мова, мовлення, мовна комунікація.
8. Українська мова та література.
9. Російська мова і література.
10. Етно-, соціо- та психолінгвістика.

**XVII. ФІЛОСОФІЯ**

1. Філософія літератури та мистецтва.
2. Соціальна філософія.
3. Історія філософії.
4. Філософія культури.
5. Філософія релігії.
6. Філософія науки.



Оргкомітет конференції планує розміщувати доповіді на Web-сторінці за адресою: <http://conferences.neasmo.org.ua>. За результатами конференції буде сформовано електронний збірник матеріалів, який можна буде скачати в PDF-форматі на головній сторінці конференції за адресою - <http://conferences.neasmo.org.ua/>.

**Робочі мови конференції** – українська, російська, англійська, французький, білоруська, грузинська, армянська, азербайджанська, казахська, узбекська, таджикська, киргизська, молдавська, туркменська.

Останній термін подання статей – **29 грудня 2014 р. (включно)**.

**Вартість участі в конференції та розміщення статті в електронному збірнику складає:**

Оргвнесок – 90 грн. (в оргвнесок входить оплата за розміщення на сайті, верстака макету, редагування текстів).

**Об'єм статті** – не більше 7 сторінок. Скачати збірник можна буде через тиждень після проведення конференції за адресою <http://conferences.neasmo.org.ua/>

**Кошти перераховуються на рахунок:**

Р/р: 26002273854001

ПІАТ КБ «Надра» ЦЕНТР

МФО320564

**Одержувач:** МГО «Незалежна асоціація молоді».

Ідентифікаційний код за ЄДРПОУ – 26426765.

**Призначення платежу:** благодійний внесок на проведення конференції, П.І.П. автора статті.

Або на картку **Приват банку 5168 7420 6537 9988** (одержувач – **Бобровнік Юрій Вікторович**) та відправити **SMS**-підтвердження про оплату на моб. **097 923 16 58** у повідомленні вказати прізвище учасника конференції.

## **ЗРАЗОК ОФОРМЛЕННЯ СТАТЕЙ**

ПІБ автора  
за зразком: **Іван Петренко**  
(Київ, Україна)

Секція, підсекція за зразком: **(ФІЛОЛОГІЧНІ НАУКИ**  
Методика викладання мови та літератури)

**Назва статті (ВЕЛИКИМИ ЛІТЕРАМИ)**

**Текст статті**

(посилання на літературу по тексту у квадратних дужках за зразком [1, с. 23])

### **Література:**

1. Коцур В.П. Історія середніх віків: [у 2-х т.]. – Т.1. Раннє середньовіччя: курс лекцій. / В.П. Коцур, В.О. Балух. – Чернівці: Наші книги, 2009. – 496 с.
2. Пангелов Б.П. Організація і проведення туристсько-краєзнавчих подорожей: навч. посіб. / Б.П. Пангелов. – К.: Академвидав, 2010. – 248 с.

**Науковий керівник:** кандидат філологічних наук, Петренко Іван Петрович

### **Увага!**

Після літератури (**у правому куті вказується науковий керівник (для студентів та аспірантів)**) подаються **відомості про авторів** (П.І.П. (повністю) домашня адреса, код міста, телефон, E-mail, місце роботи або навчання, посада, вчене звання, науковий ступінь).

До участі у конференції приймаються статті **обсягом від 5 до 7 сторінок** набраних у редакторі WORD у вигляді комп'ютерного файлу з розширенням \*.doc. Шрифт Times New Roman 14. Міжрядковий інтервал 1,5. Поля з усіх сторін 20 мм. Матеріали на конференцію приймаються електронною поштою за адресою: **neasmo@gmail.com**, *тема повідомлення: 30-31 грудня 2014 р.* (у разі виникнення помилки при відправленні, повторно відправляйте на адресу **neasmo@ukr.net**) або на CD-дисках (**дискети не приймаються**) із додаванням друкованих матеріалів + відскановану копію або ксерокс квитанції про сплату оргвнеску. У разі відправки коштів оргвнеску на картку Приват банку ксерокопія квитанції не надсилається (достатньо відправити **SMS-підтвердження**).

**У разі відправки коштів оргвнеску на картку Приват банку ксерокопія квитанції не надсилається достатньо відправити SMS з прізвищем автора публікації.**

**Увага!** У разі відправки статті та квитанції про оплату оргвнеску електронною поштою, надсилати друковані матеріали Урклоштою не потрібно!

**Увага!** Після того, як ми отримали від Вас статтю, Ви обов'язково маєте отримати повідомлення-відповідь: **«Вашу статтю отримано та захищено»**. Якщо така відповідь не надійшла через день після надсилання, тоді обов'язково зателефонуйте оргкомітету і повідомте про ситуацію.

### **Адреса оргкомітету:**

08401, Київська обл. м. Переяслав-Хмельницький, вул. Сухомлинського, 32, кім. 108.

**E-mail:** [neasmo@gmail.com](mailto:neasmo@gmail.com)

### **Координатор – Бобровнік Юрій Вікторович**

Контактні телефони: (097) 923 16 58, (093) 335 78 86.

**УВАГА!** Роботи з малюнками та таблицями приймаються лише у тому разі, якщо вони подані у форматі JPEG окремих файлом.

**РОБОТИ ОБ'ЄМОМ менше 3 сторінок НЕ ПРИЙМАЮТЬСЯ!**

**ТЕКСТИ, НАБРАНІ МІЖРЯДКОВИМ ІНТЕРВАЛОМ 1,0 НЕ ПРИЙМАЮТЬСЯ!!!**

З результатами та форматом проведення подібних конференцій можна ознайомитися за адресою:

<http://conferences.neasmo.org.ua/>

## ЗМІСТ / СОДЕРЖАНИЕ

### СЕКЦІЯ: БІОЛОГІЧНІ НАУКИ

<b>Свген Клівець (Одеса, Україна)</b> НАПРЯМКИ РОЗВИТКУ ТА ПОШИРЕННЯ ГМО В УКРАЇНІ ТА СВІТІ	6
<b>Намазбай Орманов, Сауле Бисимбаева, Рахат Пернебекова, Галия Жакипбекова</b> (Шымкент, Казахстан) ҚАН ПЛАЗМАСЫНДА ЛАТ ӨНІМДЕРІНІҢ ӨКПЕ ТУБЕРКУЛЕЗДІ ИНФИЛЬТРАТЫ ТАРАЛҒАН СЫРҚАТТАРДЫҢ АЦЕТИЛДЕУ ТҮРІНЕ БАЙЛАНЫСТЫ ӨЗГЕРУ ЖАҒДАЙЫ	7
<b>Намазбай Орманов, Сауле Бисимбаева, Рахат Пернебекова, Талғат Орманов</b> (Шымкент, Казахстан) ҚАН ЭРИТРОЦИТТЕРІНДЕГІ ЛАТ ӨНІМДЕРІНІҢ ӨКПЕ ТУБЕРКУЛЕЗДІ ИНФИЛЬТРАТЫ ТАРАЛҒАН СЫРҚАТТАРДЫҢ АЦЕТИЛДЕУ ТҮРІНЕ БАЙЛАНЫСТЫ ЖАҒДАЙЫ	9
<b>Кристина Тыжневая (Одесса, Украина)</b> ЛЕДЯНАЯ РЫБА - УНИКАЛЬНОЕ ЯВЛЕНИЕ В МИРОВОЙ ИХТИОФАУНЕ	10
<b>Світлана Шаряк, М.М. Богомолова (Львів, Україна)</b> ІНТРОДУКОВАНІ ВИДИ ДЕРЕВНИХ РОСЛИН В НАСАДЖЕННЯХ МІСТА ЛЬВОВА	12

### СЕКЦІЯ: ГЕОГРАФІЯ ТА ГЕОЛОГІЯ

<b>Ярослава Коробейникова (Івано-Франківськ, Україна)</b> ЕКОЛОГІЧНІ АЛЬТЕРНАТИВИ ПРИРОДОКОРИСТУВАННЯ МАЛОЦІННИХ ЛАНДШАФТІВ	14
<b>Эдуард Серга, Андрей Сущенко (Одесса, Украина)</b> ИЗМЕНЧИВОСТЬ ОДНОРОДНЫХ ЗОН В ПОЛЯХ РАЗНОСТИ СРЕДНЕМЕСЯЧНЫХ ТЕМПЕРАТУР ПОДСТИЛАЮЩЕЙ ПОВЕРХНОСТИ И ВОЗДУХА В СЕВЕРНОЙ ЧАСТИ ТИХОГО ОКЕАНА В ЗИМНИЙ ПЕРИОД	16

### СЕКЦІЯ: ДЕРЖАВНЕ УПРАВЛІННЯ

<b>Мадина Кенжебекова, Смагулова Жанара (Караганда, Казахстан)</b> ҚАЗАҚСТАН РЕСПУБЛИКАСЫНЫҢ ҚАЛЫПТАСУЫНДАҒЫ ПРЕЗИДЕНТ Н.Ә.НАЗАРБАЕВТЫҢ РӨЛІ	19
<b>Анна Сухорукова (Миколаїв, Україна)</b> РОЗВИТОК ІНФОРМАЦІЙНО-КОМУНІКАЦІЙНИХ ТЕХНОЛОГІЙ У СУЧАСНОМУ ДЕРЖАВНОМУ УПРАВЛІННІ	21

### СЕКЦІЯ: ЕКОНОМІКА

<b>Максим Авксентьев (Київ, Україна)</b> ПІДХОДИ ДО ПЛАНУВАННЯ ПОТРЕБИ У СПЕЦІАЛІСТАХ З ПРОФЕСІЙНО – ТЕХНІЧНОЮ ОСВІТОЮ	24
<b>Баглан Аймурзина, Рысты Берстембаева (Астана, Казахстан)</b> ФИНАНСОВЫЕ МЕТОДЫ РЕГУЛИРОВАНИЯ ДЕЯТЕЛЬНОСТИ СУБЪЕКТОВ АПК РЕСПУБЛИКИ КАЗАХСТАН	26
<b>Риза Айтмагамбетова (Астана Казахстан)</b> ПРОБЛЕМЫ УЧЕТА И АНАЛИЗА ОПЛАТЫ ТРУДА В СОВРЕМЕННЫХ УСЛОВИЯХ	29
<b>Лаура Байтуова, Арайлым Турманбет, Жансая Азимбердиева (Астана, Қазақстан)</b> ТМД ЕЛДЕРІ ЖӘНЕ ҚАЗАҚСТАНДАҒЫ БУХГАЛТЕРЛІК ЕСЕПТІҢ ДАМУ ҮРДІСІ	31
<b>Лаура Байтуова, Күләй Мерғали Маратқызы, Айдана Амангельды (Астана, Қазақстан)</b> БУХГАЛТЕРЛІК ЕСЕПТІЛІК САПАСЫН БАҚЫЛАУДЫҢ НЕГІЗГІ АСПЕКТІСІ РЕТІНДЕ АУДИТОРЛЫҚ ҚЫЗМЕТТІ ДАМУ	33
<b>Елизавета Вяткина (Караганда, Казахстан)</b> ГОСУДАРСТВЕННАЯ ПОДДЕРЖКА КОНКУРЕНТОСПОСОБНОСТИ РЕСПУБЛИКИ КАЗАХСТАН	35
<b>Свген Гнітецький (Київ, Україна)</b> ПОБУДОВА АНАЛІТИЧНИХ МОДЕЛЕЙ ВІДБОРУ ІННОВАЦІЙ НА ПІДПРИЄМСТВО	37
<b>Зульфия Каирканова, Динислам Сауранбаев (Астана, Казахстан)</b> ОЦЕНКА СИСТЕМЫ ВНУТРЕННЕГО КОНТРОЛЯ ПРИ ПРОВЕДЕНИИ АУДИТОРСКОЙ ПРОВЕРКИ	39
<b>Лариса Куковіца (Вінниця, Україна)</b> ОБЛІКОВА СТАВКА НБУ ЯК ДІЄВИЙ ІНСТРУМЕНТ РЕАЛІЗАЦІЇ МЕХАНІЗМУ МОНЕТАРНОЇ ПОЛІТИКИ В УКРАЇНІ	41
<b>Тетяна Луженецька (Вінниця, Україна)</b> ГРОШІ У СЕРЕДНЬОВІЧЧІ	43
<b>Сергій Моря, Ліна Артеменко (Київ, Україна)</b> ЛОГІСТИЧНЕ ЗАБЕЗПЕЧЕННЯ ІННОВАЦІЙНОЇ СТРАТЕГІЇ ПІДПРИЄМСТВА	45
<b>Акбаян Нуртазинова (Жезказган, Казахстан)</b> ҚАЗАҚСТАНДАҒЫ ШАҒЫН ЖӘНЕ ОРТА КӘСІПКЕРЛІКТІҢ ДАМУЫН ТАЛДАУ	48
<b>Акбаян Нуртазинова (Жезказган, Казахстан)</b> ҚАЗАҚСТАНДАҒЫ МОНОҚАЛАЛАРДЫҢ ДАМУ ЖАҒДАЙЫ	52

<b>Надія Параниця (Ірпінь, Україна)</b> ВЗАЄМОЗВ'ЯЗОК ФІНАНСОВОГО РИНКУ З РЕАЛЬНИМ СЕКТОРОМ	54
<b>Олександр Пригодський (Миколаїв, Україна)</b> ПІДВИЩЕННЯ ЕФЕКТИВНОСТІ СИСТЕМИ УПРАВЛІННЯ ВИРОБНИЦТВОМ АГРАРНИХ ПІДПРИЄМСТВ НА ОСНОВІ ВИКОРИСТАННЯ СУЧАСНИХ ІНФОРМАЦІЙНИХ ТЕХНОЛОГІЙ	56
<b>Світлана Растворцева, Анастасія Судакова (Белгород, Росія)</b> РАЗРАБОТКА СИСТЕМЫ АНАЛИЗА РАЗВИТИЯ АГЛОМЕРАЦИОННОГО ПРОЦЕССА В РЕГИОНАЛЬНОЙ ЭКОНОМИКЕ	58
<b>Світлана Тищенко, Вікторія Шипова (Миколаїв, Україна)</b> АНАЛІЗ РОЗВИТКУ ЕКСПОРТНИХ ОПЕРАЦІЙ В АГРАРНИХ ПІДПРИЄМСТВАХ МИКОЛАЇВСЬКОЇ ОБЛАСТІ	61
<b>Ольга Шарапа (Київ, Україна)</b> СИСТЕМА ГАРАНТУВАННЯ ЯКОСТІ ПРОДУКЦІЇ НА СІЛЬСЬКОГОСПОДАРСЬКИХ ПІДПРИЄМСТВАХ	63
<b>Олена Юркова, Катерина Моцук (Кривий Ріг, Україна)</b> ПРОБЛЕМИ ОБЛІКУ КАСОВИХ ТА ФАКТИЧНИХ ВИДАТКІВ БЮДЖЕТНИХ УСТАНОВ	65
<b>СЕКЦІЯ: ІСТОРІЯ</b>	
<b>Бехзод Аббасов, Іқболхон Жаназоқова (Наманган, Узбекистан)</b> УЛУҒБЕК ЙИРИК ДАВЛАТ АРБОБИ ВА ОЛИМ	68
<b>Віктор Гудзь, Олександра Євтушенко (Мелітополь, Україна)</b> РОЛЬ “ТРЕТЬОЇ СИЛИ” У РОЗПАЛЮВАННІ УКРАЇНСЬКО-ПОЛЬСЬКОЇ ВОРОЖНЕЧІ ПІД ЧАС ДРУГОЇ СВІТОВОЇ ВІЙНИ	70
<b>Василь Губ'як, Марія Панюс (Теребовля, Україна)</b> КУЛЬТУРНО-ПРОСВІТНИЦЬКІ ЗВ'ЯЗКИ З ЦЕНТРАМИ УКРАЇНЦІВ В ЕМІГРАЦІЇ	72
<b>Т. Даткина, А. Балабекова, З. Малагадзарова (Казахстан)</b> КЕДЕНДІК ОДАҚ ЖӘНЕ ОНЫҢ ПЕРСПЕКТИВАСЫ	75
<b>А. Дәуіт, Н. Темір, М. Даниялқызы (Казахстан)</b> ЕУРОПАЛЫҚ ОДАҚ ЖӘНЕ ОНЫҢ ҚАЗАҚСТАНҒА ӘСЕРІ	78
<b>Роман Кобильник (Івано-Франківськ, Україна)</b> НАЦІОНАЛЬНА ПОЛІТИКА ПОЛЬСЬКИХ ПРОУРЯДОВИХ ПАРТІЙ (1926 – 1935 РР.)	80
<b>Евгения Луценко (Караганда, Казахстан)</b> РАЗВИТИЕ ИСТОРИЧЕСКОЙ НАУКИ В УСЛОВИЯХ ГЛОБАЛИЗАЦИИ	82
<b>Abdulvahid Nuriddinov (Namangan, Uzbekistan)</b> QUESTIONS OF SOCIAL JUSTICE IN TEACHING OF MAHDUMI A'ZAM	85
<b>Марія Поливач (Київ, Україна)</b> ГРОМАДСЬКА ДІЯЛЬНІСТЬ ПШЕНИЧНОГО ПАВЛА ДМИТРОВИЧА	86
<b>Муяссар Тожиахмедова (Наманган, Узбекистан)</b> АНЪАНАВИЙ КИЙИМЛАРДА ҚАДИМИЙ ДИНИЙ ТАСАВВУРЛАР ВА АФСУНГАРЛИК	89
<b>СЕКЦІЯ: МАТЕМАТИКА</b>	
<b>Наталія Глухова, Людмила Пісоцька, Олександр Антипенко, Тетяна Белік (Дніпропетровськ, Україна)</b> СТАТИСТИЧНИЙ АНАЛІЗ ПАРАМЕТРІВ КІРЛІАНОГРАМ	91
<b>У.Ж. Жалелов, А.А.Темирбекова, С.Бурибаева (Жезказган, Казахстан)</b> ЖЕТІНШІ АМАЛДЫҢ КЕЙБІР ҚҰПИЯЛАРЫ	93
<b>Тетяна Луженецька (Вінниця, Україна)</b> ВИКОРИСТАННЯ МАТЕМАТИЧНИХ МЕТОДІВ І МОДЕЛЕЙ У СУЧАСНОМУ МЕНЕДЖМЕНТІ	96
<b>Эльмира МаксUTOва (Сәтбаев, Казахстан)</b> МАТЕМАТИКА САБАҚТАРЫНДА ЖАҢА ТЕХНОЛОГИЯЛАРДЫ ҚОЛДАНУ АРҚЫЛЫ ТАНЫМДЫҚ ІС-ӘРЕКЕТІН ҰЙЫМДАСТЫРУ	98
<b>Эльмира МаксUTOва (Сәтбаев, Казахстан)</b> ОҚУШЫЛАРДЫҢ ФУНКЦИОНАЛДЫҚ МАТЕМАТИКАЛЫҚ САУАТТЫЛЫҒЫН ЖОБАЛАУ ТЕХНОЛОГИЯСЫ БОЙЫНША ДАМУЫ – ӨМІР ТАЛАБЫ	100
<b>СЕКЦІЯ: МИТСЕЦТВО</b>	
<b>Гульнара Смагулова, Жанерке Нурабаева (Тараз, Казахстан)</b> РОЛЬ ОРНАМЕНТА В КАЗАХСКИХ НАЦИОНАЛЬНЫХ КОСТЮМАХ	105
<b>Гульнара Смагулова, Жанерке Нурабаева (Тараз, Казахстан)</b> КАЗАХСКИЕ ТРАДИЦИИ В СОВРЕМЕННОМ МОДЕЛИРОВАНИИ ЖЕНСКОЙ ОДЕЖДЫ	107
<b>СЕКЦІЯ: ПЕДАГОГІКА</b>	
<b>Jahongir Mannonov (NamMPI, O'zbekiston)</b> KASBIY KOMPETENTLIK TASHHISI KASBIY SHAKLLANISHNING MOHIYATLI XARAKTERISTIKALARI	110

<b>Bahodir Qo'chqorov (Namangan, O'zbekiston)</b> AJDODLARIMIZ ASARLARIDA BAHOR VASFI	111
<b>Маъсуда Абдуллаева, Нилуфар Абдуллаева (Наманган давлат университети, Ўзбекистон)</b> МАКТАБГАЧА ТАРБИЯ ЁШИДАГИ БОЛАЛАРНИНГ ОИЛАДА ЭСТЕТИК ҲИС ТУЙҒУЛАРИНИ ШАКЛЛАНТИРИШ	112
<b>Роза Абитаева, Наталья Федченко (Жезказган, Казахстан)</b> К ВОПРОСУ ПОДГОТОВКИ К УПРАВЛЕНЧЕСКОЙ ДЕЯТЕЛЬНОСТИ РУКОВОДИТЕЛЕЙ ОРГАНИЗАЦИЙ ОБРАЗОВАНИЯ	114
<b>Муханбет Алиакпаров (Жезказган, Казахстан)</b> СПОСОБЫ ОЦЕНКИ НЕКОТОРЫХ КАЧЕСТВ БОКСЕРОВ В СОРЕВНОВАНИЯХ	116
<b>Мадина Әліпбекова (Талдықорган, Казахстан)</b> БІЛІМГЕРЛЕРДІҢ ХОРМЕН ӘН АЙТУ ДАҒДЫЛАРЫН ҚАЛЫПТАСТЫРУ	118
<b>М.Б. Ахметкалиева (Талдықорган, Казахстан)</b> ЖАСТАРДЫ ЭТНОС СУБЪЕКТИСІ РЕТІНДЕ ҚАЛЫПТАСТЫРУДЫҢ ЕРЕКШЕЛІКТЕРІ	120
<b>Неля Биць (Львів, Україна)</b> САМОСТІЙНА РОБОТА ЯК ВАЖЛИВА СКЛАДОВА РОЗВИТКУ ОСОБИСТОСТІ СТУДЕНТА	122
<b>Віта Бондаренко (Вінниця, Україна)</b> АНАЛІЗ ОСНОВНИХ ПОЛОЖЕНЬ ЗАКОНУ УКРАЇНИ «ПРО ВИЩУ ОСВІТУ»	124
<b>Надія Борисенко (Глухів, Україна)</b> ХУДОЖНЬО-ТЕХНІЧНА ПІДГОТОВКА МАЙБУТНІХ УЧИТЕЛІВ ТЕХНОЛОГІЙ В УКРАЇНІ	127
<b>Шынар Гилманова, Айсұлу Узағалиева, Адильбек Асигатов (Атырау, Казахстан)</b> ТЕСТІК БАҚЫЛАУ ӘДІСІ ЖӘНЕ ОНЫ ОҚУ ПРОЦЕСІНДЕ ҚОЛДАНУ	128
<b>Оксана Джура (Рівне, Україна)</b> ДІАЛЕКТИКА УДОСКОНАЛЕННЯ МУЗИЧНОЇ ПЕДАГОГІКИ ТРЕТЬОГО ТИСЯЧОЛІТТЯ	131
<b>Катерина Добровольська, Світлана Мисловська (Вінниця, Україна)</b> ПЕДАГОГІЧНІ УМОВИ ФОРМУВАННЯ ПРОФЕСІЙНОЇ СПРЯМОВАНОСТІ МАЙБУТНІХ ЛІКАРІВ	133
<b>Ж.Е. Ембергенова, Ш.К. Токушева (Жезказган, Казахстан)</b> ИССЛЕДОВАНИЯ ФУНКЦИОНАЛЬНОЙ ГРАМОТНОСТИ ВЫПУСКНИКОВ КАЗАХСКО-ТУРЕЦКИХ ЛИЦЕЕВ	135
<b>Тетяна Жумаєва (Каїри, Україна)</b> СУЧАСНІ МЕТОДИ ВИКЛАДАННЯ	138
<b>Тетяна Журавель, Юлія Рогозна (Київ, Україна)</b> СОЦІАЛЬНА ПРОФІЛАКТИКА ЖОРСТОКОГО ПОВОДЖЕННЯ З ДІТЬМИ СЕРЕД БАТЬКІВ ПІДЛІТКІВ, ЯКІ ПЕРЕБУВАЮТЬ У КОНФЛІКТІ ІЗ ЗАКОНОМ	140
<b>Қымбат Жұматаева, Данагүл Сайлауова, Гүлжанар Құлбаева (Атырау, Қазақстан)</b> СТУДЕНТТЕРДІҢ ЗЕРТТЕУ ҚАБІЛЕТІН ДАМУ	142
<b>Віра Калабська (Умань, Україна)</b> УКРАЇНСЬКА УСНА НАРОДНА СЛОВЕСНІСТЬ – ЯК ЧИННИК ВИХОВАННЯ ПАТРІОТИЗМУ УЧНІВ МОЛОДШИХ КЛАСІВ	145
<b>Мадина Кенжебекова, Оксана Шевченко (Караганда, Казахстан)</b> СОСТОЯНИЕ И ПЕРСПЕКТИВЫ РАЗВИТИЯ ПОЛИЯЗЫЧИЯ КАК ОДНОГО ИЗ ПРИОРИТЕТОВ СОВРЕМЕННОГО ОБРАЗОВАНИЯ	147
<b>Олена Книш (Петрівка, Україна)</b> ПОНЯТТЯ ПЕДАГОГІЧНОГО СТЕРЕОТИПУ	149
<b>Сарбинас Кунтуганова (Талдықорган, Казахстан)</b> МУЗИКА САБАҒЫНДА ОРЫНДАУШЫЛЫҚ ІС-ӘРЕКЕТТЕРДІ ҰЙЫМДАСТЫРУ МӘСЕЛЕЛЕРІ	152
<b>Ж. Қожаханова (Талдықорган, Казахстан)</b> ЖАСТАРДЫ РУХАНИ –АДАМГЕРШІЛІККЕ ТӨРБИЕЛЕУ МӘСЕЛЕЛЕРІ	154
<b>Дарья Михайлова (Россия, Белгород)</b> ПОДГОТОВКА БУДУЩИХ КЛАССНЫХ РУКОВОДИТЕЛЕЙ В ИНФОРМАЦИОННО-ОБРАЗОВАТЕЛЬНОЙ СРЕДЕ ВУЗА	156
<b>Г. Мырзагерейқызы, С.Ильясова, Г.Марксқызы (Атырау, Қазақстан)</b> ЛОГИКАЛЫҚ ФУНКЦИЯЛАРДЫ ІДЛ-400 ҚҰРЫЛҒЫСЫ АРҚЫЛЫ ОҚЫП ҮЙРЕНУ	158
<b>Алла Незбутня (Вінниця, Україна)</b> ПРОФЕСІЙНІ ЯКОСТІ ВИКЛАДАЧА ВНЗ ЯК ОСНОВА ПІДВИЩЕННЯ ІНТЕЛЕКТУАЛЬНОГО ТА ДУХОВНОГО ПОТЕНЦІАЛУ НАЦІЇ	162
<b>Шалкар Оразбаев (Талдықорган, Казахстан)</b> ІЛІЯС ЖАНСҮГІРОВ РЕАЛИСТ АҚЫН	164
<b>Парасковія Сахно, Юлія Литюга (Суми, Україна)</b> РОЛЬ ВИКЛАДАЧА У ФОРМУВАННІ МОТИВАЦІЇ ТА ПОДОЛАННІ НЕУСПІШНОСТІ У НАВЧАННІ СТУДЕНТІВ	166
<b>Марина Симонець (Макіївка, Україна)</b> ВИКЛАДАННЯ ФРАНЦУЗЬКОЇ МОВИ НА НЕСПЕЦІАЛЬНИХ ФАКУЛЬТЕТАХ ВИЩОГО НАВЧАЛЬНОГО ЗАКЛАДУ В УМОВАХ ДИСТАНЦІЙНОЇ ОСВІТИ	168

<b>Светлана Тарасова (Белгород, Россия)</b> КОМАНДНЫЕ ДЕБАТЫ КАК ТЕХНОЛОГИЯ ПРЕПОДАВАНИЯ В ОБРАЗОВАТЕЛЬНОЙ ПРАКТИКЕ ВЫСШЕЙ ШКОЛЫ	171
<b>Қ.Қ. Таубалдиева, Т.Н. Мусирбай, А.Т. Құрманбаева (Алмата, Казахстан)</b> ЖАСҰРПАҚҚА ЭСТЕТИКАЛЫҚ ТӘРБИЕ БЕРУ МӘСЕЛЕЛЕРІ	173
<b>Жуматай Таубалдиева (Талдықорган, Казахстан)</b> МУЗЫКАЛЫҚ ӨНЕР БІЛІМ БЕРУ ҮРДСІНДЕ	175
<b>Яна Тертична (Вінниця, Україна)</b> ОСОБЛИВОСТІ ФОРМУВАННЯ ДІЯЛЬНОСТІ ФАХІВЦІВ ЗА ДОПОМОГОЮ НАУКОВО-ДОСЛІДНИЦЬКОЇ ДІЯЛЬНОСТІ СТУДЕНТІВ	178
<b>А.Урисбаева (Талдықорган, Казахстан)</b> ЖАСТАРДЫ ГУМАНДЫҚҚА ТӘРБИЕЛЕУ	180
<b>Маҳбуба Собирова, Муяссар Абдуллаева (Наманган, Узбекистан)</b> ҲАМКОРЛИҚДА ҰҚИТИШ ТЕХНОЛОГИЯСИ	182
<b>Ярослава Шведова (Харків, Україна)</b> ОСОБЛИВОСТІ ВИКОРИСТАННЯ АКТИВНИХ МЕТОДІВ НАВЧАННЯ У ВИЩИХ НАВЧАЛЬНИХ ЗАКЛАДАХ	184

### СЕКЦІЯ: ПОЛІТОЛОГІЯ

<b>Олена Пікуліна, Олеся Погребняк (Вінниця, Україна)</b> ОСОБЛИВОСТІ СУЧАСНОЇ ПОЛІТИЧНОЇ ЕЛІТИ УКРАЇНИ	187
<b>Асель Тогайбаева (Караганда, Казахстан)</b> ДОКТРИНЫ И СТРАТЕГИИ «НАТОВСКОЙ МЕЧТЫ»	188

### СЕКЦІЯ: ПРАВО

<b>Александр Афанасов (Харьков, Украина)</b> ПСИХОЛОГИЧЕСКИЕ АСПЕКТЫ ПОДГОТОВКИ К ПЕРЕГОВОРАМ	191
<b>Катерина Валуйська (Чернігів, Україна)</b> ЗАПРОВАДЖЕННЯ ІНСТИТУТУ КРИМІНАЛЬНИХ ПРОСТУПКІВ У ВІТЧИЗНЯНЕ ЗАКОНОДАВСТВО	192
<b>Владислав Кравець, Антон Канарський (Харків, Україна)</b> РОЛЬ ЛОКАЛЬНОГО ПРАВОВОГО РЕГУЛЮВАННЯ У ВИЗНАЧЕННІ ВНУТРІШНЬОГО ТРУДОВОГО РОЗПОРЯДКУ	194
<b>Сергій Кулик (Київ, Україна)</b> ДОКУМЕНТИ ЯК ДЖЕРЕЛА ДОКАЗОВОЇ ІНФОРМАЦІЇ ПРИ РОЗСЛІДУВАННІ ПРИВЛАСНЕННЯ, РОЗТРАТИ МАЙНА ТА ЗАВОЛОДІННЯ НИМ ШЛЯХОМ ЗЛОВЖИВАННЯ СЛУЖБОВИМ СТАНОВИЩЕМ	196
<b>Михайло Маций, Денис Колодинський (Харків, Україна)</b> ДЕРЖАВНО-ПРАВОВИЙ РОЗВИТОК УКРАЇНИ В РОКИ ВЕЛИКОЇ ВІТЧИЗНЯНОЇ ВІЙНИ	198
<b>Світлана Сікорська (Петрівка, Україна)</b> АКТУАЛЬНІСТЬ СТВОРЕННЯ РИНКУ ЗЕМЛІ СІЛЬСЬКОГОСПОДАРСЬКОГО ПРИЗНАЧЕННЯ В УКРАЇНІ	200
<b>Михайло Шевцов, Василь Татар (Харків, Україна)</b> КОНЦЕПЦІЯ ІНТЕЛЕКТУАЛЬНОЇ ВЛАСНОСТІ	202
<b>Сусанна Шеуджен (Россия, Краснодар)</b> ЗАКОНОДАТЕЛЬСТВО В СФЕРЕ ПРИВЛЕЧЕНИЯ К АДМИНИСТРАТИВНОЙ ОТВЕТСТВЕННОСТИ ЗА НАРУШЕНИЕ ТРУДОВЫХ ПРАВ РАБОТНИКОВ В РОССИИ: ИСТОРИКО-ПРАВОВОЙ АСПЕКТ	204

### СЕКЦІЯ: ПСИХОЛОГІЯ

<b>Муножат Асранбаева (Наманган, Узбекистан)</b> O'SMIRLIK DAVRIGA XOS DELINKVENT XULQ-ATVOR VA ULARNI IJTIMOIIY MOSLASHA OLMASLIK (DEZADAPTATSIYA) MUAMMOSI	207
<b>Олександра Бантишева (Київ, Україна)</b> ДОСЛІДЖЕННЯ ПСИХОЛОГІЧНИХ ОСОБЛИВОСТЕЙ ЕМОЦІЙНОГО ІНТЕЛЕКТУ ЯК ЧИННИКА ПОПЕРДЖЕННЯ СХИЛЬНОСТІ ДО ВІКТИМНОЇ ПОВЕДІНКИ	208
<b>Мейрамгуль Ибашова, Айнуур Дуйсенбаева, Адлет Кариев (Алматы, Казахстан)</b> ПОИСКИ СПОСОБОВ ПСИХОЛОГИЧЕСКОГО СОДЕЙСТВИЯ РЕШЕНИЮ ПРОБЛЕМ СОЦИАЛИЗАЦИИ МОЛОДЕЖИ В РК	209
<b>Даринаш Исакова, Асел Дауренбекова, Аида Райкулова (Тараз, Казахстан)</b> ТАНАТОТЕРАПИЯ ӘДІСІНІҢ КӨМЕГІМЕН СУИЦИДТІ МІНЕЗ-ҚҰЛЫҚТЫҢ АЛДЫН-АЛУ	211
<b>Даринаш Исакова, Асел Дауренбекова, Аида Райкулова (Тараз, Казахстан)</b> КЛИНИКАЛЫҚ ПСИХОЛОГИЯНЫҢ ДАМУЫ	212
<b>Даринаш Исакова, Асел Дауренбекова, Аида Райкулова (Тараз, Казахстан)</b> ҚАЗІРГІ ОТБАСЫНЫҢ ҮЙЛЕСІМДІ ПСИХОЛОГИЯЛЫҚ ЖАҒДАЙЫН ҚАЛЫПТАСТЫРУДЫҢ ШАРТТАРЫ	214

<b>Оксана Кучер, Юлія Шевчук (Київ, Україна)</b> ШЛЮБ ТА ДІТОНАРОДЖЕННЯ: ПОГЛЯД ОЧИМА СТУДЕНТІВ	216
<b>М.Махсудова (Наманган, Узбекистон)</b> ҚИЗЛАРНИ ОИЛАВИЙ МУНОСАБАТЛАРГА ТАЙЁРЛАШДА ПСИХОЛОГИК ОМИЛЛАРНИНГ ЎРНИ	218
<b>Віталія Шебанова (Київ, Україна)</b> ДЕФОРМАЦІЇ ХАРЧОВОЇ ПОВЕДІНКИ ЯК РИТУАЛЬНА ДІЯЛЬНІСТЬ	220

### СЕКЦІЯ: СУЧАСНІ ІНФОРМАЦІЙНІ ТЕХНОЛОГІЇ

<b>Бекмурат Абсадыков, Манат Иманкул (Астана, Казахстан)</b> К ВОПРОСУ О СЕТЕВЫХ ОБЛАКАХ	224
<b>А.Т. Кенжабаев, М.М.Икрамов (Ташкент, Узбекистан)</b> АХБОРОТ-КОММУНИКАЦИЯ ТЕХНОЛОГИЯЛАРИ МУҲИТИДА ПЕДАГОГИК ФАОЛИЯТГА ЗАМОНАВИЙ ЁНДАШУВЛАРНИНГ ДОЛЗАРБ МУАММОЛАРИ	225
<b>А.Т. Кенжабаев, А.Ш. Алпаназаров (Ташкент, Узбекистан)</b> ЭЛЕКТРОННОЕ ПРАВИТЕЛЬСТВО В УЗБЕКИСТАНЕ: ТЕОРИЯ И ПРАКТИКА	226
<b>А.Т. Кенжабаев, Д.Э. Ишанходжаева (Ташкент, Узбекистан)</b> TALABALAR BILIMINI BAHOLASHNING KOMPYUTER TIZIMI VA O'ZLASHTIRISH MONITORINGINI TASHKIL ETISH MUAMMOLARI	228
<b>А.Т. Кенжабаев, А.А. Рузиев (Ташкент, Узбекистан)</b> МЕЖДУНАРОДНЫЙ ОПЫТ ВНЕДРЕНИЕ КРИТЕРИЕВ ОЦЕНКИ ИКТ В УЗБЕКИСТАНЕ	229
<b>Тимур Омар, Манат Иманкул (Астана, Казахстан)</b> ОРГАНИЗАЦИЯ МОБИЛЬНОЙ СВЯЗИ В 5G	231
<b>Мар'ян Слабінога, Богдан Пашковський (Івано-Франківськ, Україна)</b> ВИКОРИСТАННЯ МЕТОДУ ДЕКОМПОЗИЦІЇ ЕМПІРИЧНИХ МОД В АНАЛІЗІ ВІБРАЦІЙНИХ ДАНИХ	233

### СЕКЦІЯ: ФІЗИЧНА КУЛЬТУРА ТА ПРОФЕСІЙНИЙ СПОРТ

<b>Тетяна Новак, Євгенія Акімова (Дніпропетровськ, Україна)</b> РОЗВИТОК РУХОВИХ ЯКОСТЕЙ ШКОЛЯРІВ ШЛЯХОМ ЗАСТОСУВАННЯ ЛЕГКОАТЛЕТИЧНИХ ВПРАВ ШВИДКІСНО-СИЛОВОГО ХАРАКТЕРУ	238
<b>Дмитро Степаненко, Ігор Мірошніченко (Дніпропетровськ, Україна)</b> РОЗВИТОК СПЕЦІАЛЬНОЇ ВИТРИВАЛОСТІ ЗА РІЗНИМИ МЕТОДИКАМИ У БІГУНІВ НА СЕРЕДНІ ДИСТАНЦІЇ НА ЕТАПІ ПОЧАТКОВОЇ БАЗОВОЇ ПІДГОТОВКИ	240
<b>Тетяна Захаровська, Раміл Алиєв (Дніпропетровськ, Україна)</b> ОСОБЛИВОСТІ МЕТОДИКИ РОЗВИТКУ ШВИДКІСНО-СИЛОВИХ ЯКОСТЕЙ БІГУНІВ НА КОРОТКІ ДИСТАНЦІЇ ТА ЇЇ ВПЛИВ НА СПОРТИВНИЙ РЕЗУЛЬТАТ	243
<b>Христина Шавель, Тарас Михаць (Львів, Україна)</b> ДО ПИТАННЯ ПРО МОРФО-ФУНКЦІОНАЛЬНИЙ СТАН ДІТЕЙ СЕРЕДНЬОГО ШКІЛЬНОГО ВІКУ ТА ЙОГО КОРЕЦІЮ ЗАСОБАМИ ФІЗИЧНОГО ВИХОВАННЯ	246

### СЕКЦІЯ: ФІЛОЛОГІЧНІ НАУКИ

<b>Наталія Стахнюк (Кам'янець-Подільський, Україна)</b> ФОРМУВАННЯ СТІЙКОЇ МОТИВАЦІЇ ДО ВИВЧЕННЯ ПОЛЬСЬКОЇ МОВИ ЯК ІНОЗЕМНОЇ ЗА ДОПОМОГОЮ ЗАВДАНЬ	249
<b>Mehribon Rahimova (Namangan, Uzbekistan)</b> 1-2-SINF O'QUVCHILARINING MA'NAVIY DUNYOSINI SHAKLLANTIRISHNING SAMARALI USULLARI (O'tmish mutafakkirlarining shaxsi va asarlari misolida)	251
<b>Тацяна Аначка (Гродна, Беларусь)</b> ФУНКЦЫЯ НАВАННЕ ФРАЗЕАЛАГІЧНЫХ АДЗІНАК У МОВЕ БЕЛАРУСКІХ РЭСПУБЛІКАНСКІХ СМІ (ПА МАТЭРЫЯЛАХ ГАЗЕТ "СОВЕТСКАЯ БЕЛОРУССИЯ" І "ЗВЯЗДА")	253
<b>Ivanna Bahniuk (Lviv, Ukraine)</b> RHETORIC IN POLITICAL DISCOURSE: LINGUISTIC MANIPULATION OF PUBLIC OPINION	255
<b>Vira Kovalyk (Lviv, Ukraine)</b> SYNTACTIC FEATURES OF CONFLICT DISCOURSE	258
<b>Наталія Левус (Львів, Україна)</b> ГОЛОВНІ ЧЛЕНИ ДВОСКЛАДНОГО РЕЧЕННЯ. СПОСОБИ ВИРАЖЕННЯ ПІДМЕТА І ПРИСУДКА В УКРАЇНСЬКІЙ МОВІ	260
<b>Людмила Люлька, Ірина Редзюк (Київ, Україна)</b> МОВНА КОМУНІКАЦІЯ ЯК СПОСІБ ІСНУВАННЯ МОВИ РАЗОМ З МОВЛЕННЯМ	261
<b>Тетяна Початко, Вікторія Курочкіна (Суми, Україна)</b> СОЦІАЛЬНО-ЕТИЧНІ ПРОБЛЕМИ ПОЛІТКОРЕКТНОСТІ У СУЧАСНІЙ АНГЛІЙСЬКІЙ МОВІ	264
<b>Яна Просяннікова (Херсон, Україна)</b> ОСОБЛИВОСТІ ВІДТВОРЕННЯ СИМВОЛУ В ПОЕТИЧНОМУ ТВОРІ Е.П. ДЖОНСОН "THE CATTLE THIEF"	266

**Svitlana Synytsia (Lviv, Ukraine)**

CONCEPTUALIZATION OF SELF AND OTHER IN THE POLITICAL SPEECHES OF PRESIDENTS  
 PETRO POROSHENKO AND BARACK OBAMA 268

**Маҳбуба Собирова (Наманган, Узбекистан)**

ЎЗБЕК ТИЛИ АСОСИДАГИ ЛИНГВИСТИК КОМПЕТЕНТЛИКНИ ХОРИЖЛИКЛАРДА  
 ШАКЛЛАНТИРИШ ТАЖРИБАСИДАН 270

**Лілія Фоміна (Ізмаїл, Україна)**

ІДЕАЛ ГАРМОНІЇ – КОНСТАНТА ІНТИМНОГО МЕТАЖАНРУ МИКОЛИ ВІНГРАНОВСЬКОГО 271

**Габит Хасанов (Орал, Қазақстан)**

ҚАЗАҚ ТІЛІН ЛАТЫН ГРАФИКАСЫНА КӨШІРУ МӘСЕЛЕСІН БАҒАМДАУ 273

**Наталія Ямшинська (Київ, Україна)**

НАПРЯМИ ВПРОВАДЖЕННЯ ЗАСОБІВ НОВИХ ІНФОРМАЦІЙНИХ ТЕХНОЛОГІЙ В ОСВІТІ,  
 ЗОКРЕМА ПРИ ВИВЧЕННІ ІНОЗЕМНОЇ МОВИ 276

**СЕКЦІЯ: ФІЛОСОФІЯ****Гулноза Рафиқова (Наманган, Узбекистан)**

ФУҚАРО СИЁСИЙ ЭРКИНЛИГИНИ ТАЪМИНЛАШНИНГ ДАВЛАТ ВА ЖАМИЯТ ТАРАҚҚИЁТИДА  
 ТУТГАН ЎРНИ 278

**ВІДОМОСТІ ПРО УЧАСНИКІВ /ВЕДОМОСТИ ОБ УЧАСНИКАХ** ..... 280

**НАСТУПНІ КОНФЕРЕНЦІЇ / СЛЕДУЮЩИЕ КОНФЕРЕНЦИИ**

**Информация для участников из зарубежных стран**..... 285

**Информация для участников з України** ..... 288

Українською, російською, казахською, вірменською та англійською мовами

Матеріали VIII Міжнародної науково-практичної інтернет-конференції **«Проблеми та перспективи розвитку науки на початку третього тисячоліття у країнах Європи та Азії»** // Збірник наукових праць. – Переяслав-Хмельницький, 2014 р. – 297 с.

Материалы VIII Международной научно-практической интернет-конференции **«Проблемы и перспективы развития науки в начале третьего тысячелетия в странах Европы и Азии»** // Сборник научных трудов. – Переяслав-Хмельницький, 2014 г. - 297 с.

**ГОЛОВНИЙ РЕДАКТОР:**

**В.П. Коцур,**

доктор історичних наук, професор, дійсний член НАПН України,  
ректор ДВНЗ «Переяслав-Хмельницький державний педагогічний університет імені Григорія Сковороди».

**Упорядники: Ю.В. Бобровнік, Ю.С. Табачок.**

**Верстка та дизайн: Ю.В. Бобровнік, А.М. Вовкодав, Ю.С. Табачок.**

Проведення VIII Міжнародної науково-практичної інтернет-конференції  
**«Проблеми та перспективи розвитку науки на початку третього тисячоліття у країнах Європи та Азії»**  
та видання збірника наукових матеріалів стало можливим завдяки організаційній підтримці  
**молодіжної громадської організації «Незалежна асоціація молоді»**

Відповідальність за достовірність матеріалів несуть автори публікацій.

Матеріали конференції розміщені на сайті МГО «Незалежна асоціація молоді»  
за адресою <http://conferences.neasmo.org.ua>

**Адреса оргкомітету конференції:**

08401, Київська обл. м. Переяслав-Хмельницький, вул. Сухомлинського, 32, кім. 108.







