

2013

XX Міжнародна науково-практична інтернет-конференція

27-28 лютого 2014 р.

Секції:

Біологічні науки

Політологія

Географія та геологія

Право

Державне управління

Психологія

Екологія

Соціологія

Економіка

Сучасні інформаційні технології

Історія

Фізична культура та

Математика

професійний спорт

Мистецтво

Філологічні науки

Педагогіка

Філософія

Проблеми та перспективи
розвитку науки на початку третього тисячоліття
у країнах СНД

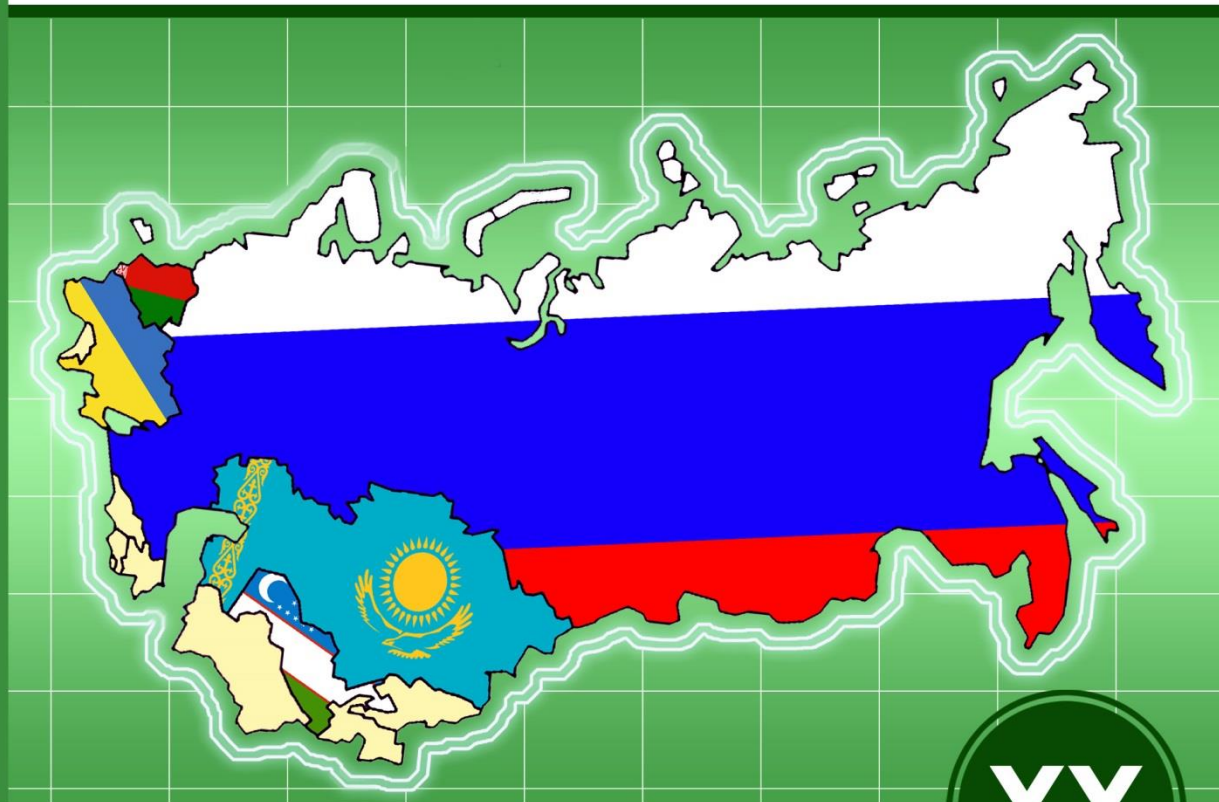

Переяслав-Хмельницький
2014

XX

МІНІСТЕРСТВО ОСВІТИ І НАУКИ УКРАЇНИ
ДЕРЖАВНИЙ ВИЩИЙ НАВЧАЛЬНИЙ ЗАКЛАД

«Переяслав-Хмельницький державний педагогічний університет
імені Григорія Сковороди»

молодіжна громадська організація
«НЕЗАЛЕЖНА АСОЦІАЦІЯ МОЛОДІ»

студентське наукове товариство історичного факультету
«КОМІТЕТ ДОСЛІДЖЕННЯ ІСТОРІЇ ТА СУЧАСНОСТІ»

МАТЕРІАЛИ

XX Міжнародної науково-практичної інтернет-конференції
**«Проблеми та перспективи розвитку науки на початку третього тисячоліття
у країнах СНД»**

27 – 28 лютого 2014 р.

ЗБІРНИК НАУКОВИХ ПРАЦЬ

МИНИСТЕРСТВО ОБРАЗОВАНИЯ И НАУКИ УКРАИНЫ
ГОСУДАРСТВЕННОЕ ВЫСШЕЕ УЧЕБНОЕ ЗАВЕДЕНИЕ

«Переяслав-Хмельницкий государственный педагогический университет
имени Григория Сковороды»

молодежная общественная организация
«НЕЗАВИСИМАЯ АССОЦИАЦИЯ МОЛОДЕЖИ»

студенческое научное общество исторического факультета
«КОМИТЕТ ИССЛЕДОВАНИЯ ИСТОРИИ И СОВРЕМЕННОСТИ»

МАТЕРИАЛЫ

XX Международной научно-практической интернет-конференции
**«Проблемы и перспективы развития науки в начале третьего тысячелетия
в странах СНГ»**

27 – 28 февраля 2014 г.

СБОРНИК НАУЧНЫХ РАБОТ

Матеріали XX Міжнародної науково-практичної інтернет-конференції **«Проблеми та перспективи розвитку науки на початку третього тисячоліття у країнах СНД»** // Збірник наукових праць. – Переяслав-Хмельницький, 2014 р. – 304 с.

Материалы XX Международной научно-практической интернет-конференции **«Проблемы и перспективы развития науки в начале третьего тысячелетия в странах СНГ»** // Сборник научных трудов. - Переяслав-Хмельницкий, 2014 г. – 304 с.

ГОЛОВНИЙ РЕДАКТОР:

В.П. Коцур,

доктор історичних наук, професор, дійсний член НАПН України,
ректор ДВНЗ «Переяслав-Хмельницький державний педагогічний університет імені Григорія Сковороди».

ГЛАВНЫЙ РЕДАКТОР:

В.П. Коцур,

доктор исторических наук, профессор, действительный член НАПН Украины, ректор ГВУЗ
«Переяслав-Хмельницкий государственный педагогический университет имени Григория Сковороды».

РЕДАКЦІЙНА КОЛЕГІЯ:

С.М. Рик к.ф.н., доцент;

Я.О. Потапенко д.і.н., професор;

Т.М. Боголіб д.е.н., професор;

Г.Л. Токмань д.п.н., професор;

Н.В. Ігнатенко к.п.н., професор;

В.В. Куйбіда к.біол.н. доцент;

В.А. Вінс к.псих.н.;

Ю.В. Бобровнік к.і.н.;

С.М. Кикоть к.і.н.

РЕДАКЦИОННАЯ КОЛЛЕГИЯ:

С.М. Рик к.ф.н., доцент;

Я.О. Потапенко д.и.н., профессор;

Т.М. Боголиб д.э.н., профессор;

Г.Л. Токмань д.п.н., профессор;

Н.В. Игнатенко к.п.н., профессор;

В.В. Куйбида к.биол.н. доцент;

В.А. Винс к.псих.н.;

Ю.В. Бобровник к.и.н.;

С.М. Кикоть к.и.н.

Члени оргкомітету інтернет-конференції:

Ю.В. Бобровнік,

А.П. Король,

Ю.С. Табачок.

Члены оргкомитета интернет-конференции:

Ю.В. Бобровник,

А.П. Король,

Ю.С. Табачок.

Упорядники збірника:

Ю.В. Бобровнік,

Ю.С. Табачок.

Составители сборника:

Ю.В. Бобровник,

Ю.С. Табачок.

СЕКЦІЯ: БІОЛОГІЧНІ НАУКИАнна Бойко, Ірина Неміш
(Чернівці, Україна)**УСТАНОВЛЕННЯ ХАРАКТЕРУ УРАЖЕННЯ ОРГАНІВ СИСТЕМИ ТРАВЛЕННЯ У ХВОРИХ НА ХІМІОРЕЗИСТЕНТНИЙ ТУБЕРКУЛЬОЗ ЛЕГЕНЬ, ОЦІНКА ВАЖКОСТІ ЕНДОГЕННОЇ ІНТОКСИКАЦІЇ**

Важливим фактором зростання захворюваності на туберкульоз (ТБ) у різних країнах світу, є швидке поширення штамів мікобактерій туберкульозу (МБТ), резистентних до протитуберкульозних препаратів (ПТП). Не дивлячись на великий досвід застосування протитуберкульозних препаратів, проблема їх побічної дії на макроорганізм залишається актуальною і сьогодні. Оскільки доклінічні і клінічні випробування не дозволяють виявити весь спектр можливих небажаних побічних реакцій на препарати, очевидна необхідність продовження досліджень і оцінки негативних реакцій на лікарські засоби і після введення їх в практику.

Останнім часом в літературі багато наукових робіт присвячено вивченню ендогенної інтоксикації (ЕІ) при різних патологічних захворюваннях оскільки ЕІ є одним із найбільш важливих критеріїв, які визначають важкість стану людини [1, 2, 3]. Доведено, що при будь-якому патологічному стані розвивається ЕІ. Враховуючи дані багатьох дослідників, ЕІ – це отруєння організму проміжними і кінцевими продуктами обміну речовин, внаслідок їх накопичення вище норми в зв'язку з або підвищеним катаболізмом, або з блокадою детоксикаційних систем організму, з наступним пошкодженням інших органів і систем організму. Непрямим критерієм важкості загального стану хворих з різними патологічними процесами є важкість ендогенної інтоксикації.

Мета роботи: визначити ступінь активності специфічного запального процесу при різних клінічних формах хіміорезистентного ТБ на основі комплексу клінічних, лабораторних, інструментальних та рентгенологічних даних, установити: поширеність та характер ураження органів системи травлення залежно від профілю стійкості до ПТП, визначити основні побічні дії, викликані тими чи іншими протитуберкульозними препаратами, що частіше зустрічаються в регіоні.

Результати дослідження. Об'єктом дослідження були: 112 вперше виявлених хворих із хіміорезистентним ТБ легень та 22 пацієнта із збереженою стійкістю МБТ до протитуберкульозних препаратів, які перебували на лікуванні в стаціонарах 1-го та 2-го фтизіатричних відділень Чернівецького обласного протитуберкульозного диспансеру (ОПТД) та 20 хворих із хіміорезистентним туберкульозом КМУ міського протитуберкульозного диспансеру, в яких досліджувалась непереносимість протитуберкульозних препаратів за період 2012-2013рр. Діагностику туберкульозу і визначення ступеню активності специфічного запального процесу застосовували на основі комплексу клінічних, лабораторних, рентгенологічних та бронхологічних даних. Для порівняння ті ж показники досліджували у 21 здорових волонтерів, які склали контрольну групу.

За віком група обстежуваних хворих розподілилася наступним чином: молоді особи (від 20 до 45 років) становили 46,3%, особи зрілого віку (від 45 до 59) – 39,02%, особи літнього віку (від 60 до 74) – 7,3%, пацієнти старечого віку (від 75 до 89) – 7,3%. Середній вік хворих становив (41,9 ± 1,8). Переважали чоловіки – 31 (72,1%).

При розподілі по формах захворювання найбільшу групу представляли хворі з дисемінованим туберкульозом легень – 65,1%. Інфільтративний туберкульоз був діагностований у 34,9% пацієнтів.

Нами були проаналізовані дані про чутливість МБТ до протитуберкульозних препаратів I та II ряду в Чернівецькій області у 112 пацієнтів, які перебували на лікуванні в II фтизіатричному відділенні ОПТД. Виявилось, що у 60 (53,6%) хворих була мультирезистентність, у тому числі у 9 (8%) – до HR, у 22 (19,6%) – до HRS, у 20 (17,8%) – до HRSE, у 3 (2,7%) – до HRE, у інших 5,4% пацієнтів спостерігалась стійкість до таких комбінацій препаратів: HRSEt – у 1,8% хворих, до HRSZ, HRSKmEt, HRSKmECm, HRSEEt – у 0,9% до кожної комбінації. У 24 (21,4%) хворих визначали монорезистентність МБТ: у 4 (3,6%) – до ізоніазиду, у 5 (4,5%) – до рифампіцину, у 11 (9,8%) – до стрептоміцину, у 1 (0,9%) – до етамбутолу, у 2 (1,8%) – до етіонаміду, у 1 (0,9%) – до амікацину. Полірезистентність МБТ визначали у 27 (24,1%) хворих. Найбільш часто МБТ були резистентні до комбінації HS (у 10,7% хворих), значно рідше – до HSE та HEt (по 2,7%), до SE – у 0,4% та до HSEEt – у 1,8% хворих до кожної комбінації, до HE, HSKmEt, HSEt, SEt – по 0,9%. Розширена резистентність МБТ визначалась у 0,9% пацієнтів.

Аналіз показника частоти виникнення побічних реакцій протитуберкульозних препаратів (ПТП) проводився серед 132 хворих на хіміорезистентний туберкульоз легень, які лікувались в II фтизіатричному відділенні ОПТД та КМУ міського протитуберкульозного диспансеру, він становив 15,2% від загальної кількості пацієнтів. У 8% випадків доводилось повністю відмовитись від подальшого застосування ПТП, до якого розвинулася побічна дія.

Проаналізувавши дані клінічних, лабораторних досліджень та ультразвукового дослідження органів черевної порожнини у 20 пацієнтів із хіміорезистентним туберкульозом, виявилось, що порушення функціонування органів системи травлення, в основному з боку гепато-панкреато-біліарної системи у вигляді дифузних змін печінки, інколи її збільшення, а також ознак холецисто-панкреатиту зустрічаються серед хворих із монорезистентністю – у 41%, серед пацієнтів із мультирезистентністю у 72% випадків, із полірезистентністю – майже в 90% та в усіх хворих із розширеною стійкістю МБТ.

В результаті дослідження непереносимості антимікобактеріальних препаратів виявилось, що серед ПТП I та II ряду найчастіше побічні реакції виникають при прийомі протіонаміду – у 30% хворих, які пред'являли скарги на нудоту, запаморочення, біль в животі, тахікардію, а також при застосуванні канаміцину – у 25%, в пацієнтів погіршувався слух, виникав шум у вухах. У 10% хворих при прийомі левофлоксацину виникали артралгія, міалгія, нудота та запаморочення. Алергічні реакції у вигляді висипки на шкірі, зуду виникали у 15% пацієнтів при прийомі піразинаміду, етамбутолу та гатіфлоксацину. У 15% спостерігалися розлади ШКТ – діарея, нудота, блювота при прийомі офлоксацину, коксерину та терізу. У 5% спостерігався епілептичний напад після прийому клозерину.

Нами було відібрано 59 пацієнтів із вперше діагностованим деструктивним туберкульозом легень, в яких виявлялися зміни в гепато-панкреато-біліарній системі, у 20 з яких був хіміорезистентний туберкульоз, вони склали 1 групу обстеження, 2-гу групу склали пацієнти із збереженою чутливістю МБТ, 3-тю групу склали 22 пацієнта із хіміорезистентним туберкульозом легень, в яких не було виявлено порушень з боку травної системи. Контрольну групу склали 21 здорових волонтерів.

У більшості досліджуваних пацієнтів 2 та 3 груп (в 57,5% випадків) зустрічався помірно виражений інтоксикаційний синдром, про що свідчили переважно фебрильна температура тіла, скарги на загальну слабкість, втомлюваність, різке схуднення, відсутність апетиту, зміни клінічного аналізу крові: лейкоцитоз, зсув лейкоцитарної

формули вліво, прискорення ШОЕ, виражені катаральні явища в легенях. Рентгенологічно у всіх хворих виявлено деструкції в легенях (від 1 до 3 ділянок), інфільтративно-вогнищеві зміни різної розповсюдженості.

Для більш повної характеристики важкості перебігу захворювання ми визначили ряд індексних показників – лейкоцитарний індекс інтоксикації (ЛІІ), гематологічний показник інтоксикації (ГПІ), індекс зсуву лейкоцитів (ІЗЛ), лімфоцитарний індекс (ЛІІІ) та індекс алергізації (ІА). У хворих на хіміорезистентний туберкульоз легень з порушеннями в гепато-панкреато-біліарній системі спостерігається збільшення усіх індексних показників в порівнянні з іншими групами і в середньому на 15% перевищує показники у практично здорових людей. У цих пацієнтів формується лейкоцитоз за рахунок збільшення відносної кількості еозинофілів та паличкоядерних нейтрофілів, спостерігається значне зменшення відносної кількості моноцитів периферійної крові.

Зниження лімфоцитарного індексу є прямим показником наявності ендотоксикозу у хворих 1-3 груп у тій чи іншій мірі. Лейкопенія та зменшення ШОЕ призводить до зниження ГПІ та відображає інтоксикацію як стадію ендотоксикоза. У групах, що досліджувались, спостерігались лейкоцитоз та підвищення ШОЕ а відповідно і підвищення ГПІ, що свідчить про вихід інтоксикації за межі інтерстиційного простору та маніфестацію ендотоксикозу на рівні периферійної крові. Найбільше розходження ЛІІ та ГПІ спостерігалось в 1 групі пацієнтів, що свідчить про високу вираженість ендотоксикозу (ГПІ перевищує ЛІІ).

Аналіз результатів дослідження також свідчить про те, що ступінь важкості ендогенної інтоксикації не залежить від клінічної форми туберкульозного процесу в легенях. При співставленні отриманих результатів у випадку інфільтративної та дисемінованої форм вірогідних розбіжностей показників не спостерігалось.

Слід також відмітити, що показники інтоксикації постійно підвищуються по мірі важкості форми туберкульозу легень. Показник лейкоцитарного індексу інтоксикації є найбільш чутливим у відношенні оцінки вираженості ендогенної інтоксикації серед усіх вивчених груп хворих в нашому дослідженні.

Усім пацієнтам проводився аналіз показників аміаку, сечовини, креатиніну у сироватці крові. В результаті було встановлено, що у всіх випадках рівні аміаку, сечовини і креатиніну в сироватці крові хворих не перевищують значення контролю. Процеси, які відбуваються при розпаді легеневої тканини не призводять до суттєвих змін цих показників. Можливо, аміак з достатньою інтенсивністю знешкоджується в печінці і його рівень в сироватці крові не підвищується. При відсутності патології нирок в крові хворих на туберкульоз легень не відбувається накопичення аміаку, сечовини і креатину. Тобто у пацієнтів достатня метаболічна активність печінки і екскреторна функція нирок в цих випадках. Феномен ендогенної інтоксикації при туберкульозі легень не супроводжується накопиченням низькомолекулярних продуктів білкового катаболізму, таких як, аміак, сечовина і креатинін. Відомо, крім того, що сечовина і креатинін самі по собі малотоксичні навіть при концентраціях, характерних для уремичної коми [7].

Дослідження, які проводились серед хворих на вперше діагностований туберкульоз легень, показують, що при порівнянні ефективності інтенсивної фази лікувального режиму у пацієнтів, які отримували ізоніазид, етамбутол і рифаміцин внутрішньовенно, концентрація препаратів у крові та вогнищах інфекції в 5 разів вища, ніж при пероральному прийомі, і відповідно більшою є частота припинення бактеріовиділення та скорочуються терміни загоєння порожнин розпаду – в інтенсивну фазу (92,6 % проти 77,8%, відповідно) і скорочення термінів загоєння порожнин розпаду з 3,8 до 3,0 міс. ($p = 0,05$).

Якщо у пацієнтів, які отримують оптимальну протитуберкульозну терапію *reg os*, не вдається досягти клінічного, радіологічного або мікробіологічного поліпшення, необхідно запідозрити наявність мальабсорбції. Для вирішення цієї проблеми рекомендовано парентеральне введення протитуберкульозних препаратів. Перевагами внутрішньовенного введення протитуберкульозних препаратів є: 100% біодоступність; швидке створення високої концентрації препарату в осередках інфекції незалежно від стану органів ШКТ, особливостей дієти, наявності супутньої патології; зниження кількості побічних ефектів; можливість інтенсифікувати лікування; зменшення випадків переривання терапії (100% контроль), точне дозування.

Висновки:

1. Серед хворих на хіміорезистентний туберкульоз в Чернівецькій області найбільш часто спостерігається мультирезистентність (стійкість в основному до комбінацій препаратів – HRS та HRSE), стійкість МБТ до HS та стрептоміцину.

2. Частота виникнення побічних реакцій протитуберкульозних препаратів (ПТП) становить 15,2 % від загальної кількості пацієнтів. Порушення з боку гепато-панкреато-біліарної системи зустрічаються у 41% хворих із монорезистентністю, у 72% – із мультирезистентністю, майже у 90% – з полірезистентністю та у всіх пацієнтів із розширеною стійкістю МБТ.

3. Надмірно виражена гострофазова мобілізація захисних сил організму супроводжується виснаженням резервів детоксикації, що може призводити у хворих на туберкульоз до ряду негативних наслідків – розвитку анемії, гіперкоагуляційного синдрому, синдрому мальабсорбції тощо, котрі вимагають відповідної корекції програм лікування.

Список літератури:

1. Андрейчин М.А., Бех М.Д., Дем'яненко В.В., Ничик А.З., Ничик Н.А. Методи дослідження ендогенної інтоксикації організму (методичні рекомендації). – К., 1998. – 33 с.
2. Бойчук Т.М. Медико-соціальні проблеми, досягнення та перспективи розвитку фтизіатрії на сучасному етапі / [Бойчук Т.М., Тодоріко Л.Д., Бойко А.В., Сем'янів І.О.] // Укр. терапевт. журн. – 2013. – № 2. – С. 109-115.
3. Борисов С.Е. Клинико-морфологическая диагностика хронических воспалительных заболеваний легких / [Борисов С.Е., Соловьева И.П., Купавцева Е.А., Гончарова Е.В.] // Проблемы туберкулеза и болезней легких. – 2003. – №11. – С. 42–55.

Екатерина Гляковская
(Гродно, Беларусь)

ПОЧВЕННЫЕ ЖЕСТКОКРЫЛЫЕ СВИСЛОЧСКОГО РАЙОНА ГРОДНЕНСКОЙ ОБЛАСТИ

В результате проведенных исследований за период с мая по октябрь 2013 года выявлено 80 видов почвенных жесткокрылых, относящихся к 44 родам и 13 семействам. Объем выборки составил 789 экземпляров.

Актуальность изучения почвенных жесткокрылых диктуется их обилием и важной ролью в биоценозах, чуткостью к изменениям природных режимов, отрывочностью сведений по экологии и фенологии этих насекомых [1, с. 186], малоизученностью их фауны на территории Свислочского района Гродненской области.

Почвенные жесткокрылые собирали с помощью почвенных ловушек Барбера, в качестве которых были использованы стеклянные банки ёмкостью 0,5 л с диаметром входного отверстия 7,5 см [2, с.25]. Проверку ловушек и подсчёт имаго почвенных жесткокрылых проводили через день. Зафиксированный материал выкладывали на ватные пласты, аккуратно расправляли лапки и усики и снабжая каждый ватный пласт этикеткой. Собранный материал определяли до вида или рода с помощью определителей [3, 4].

Семейство Carabidae богато как родами – 15 родов, так и видами – 44 вида. Вторым по численности оказалось семейство Staphylinidae – представлено 5 родами. Представители этого семейства определены нами только до рода. Семейство Elateridae представлено 4 родами и 4 видами, Scarabaeidae – 3 родами и 3 видами. Остальные семейства немногочисленны как в родовом, так и в видовом соотношении. Такие семейства как Nitidulidae и Chrysomelidae – только 1 видом. Только на пустыре собраны представители семейства Curculionidae (3 рода и 5 видов). Большинство видов этого семейства являются фитофагами, связаны с травянистой растительностью. Многие развиваются в почве, питаются корнями растений, реже – опадом. Поскольку на пустыре преобладает густая растительность, данные виды могли упасть в почвенные ловушки с растений.

Наибольшее количество видов в наших сборах относятся к родам *Amara* и *Harpalus*, содержащие по 10 и 8 видов, соответственно. Рода *Calathus* и *Ophonus* представлены 4 видами каждое, а такие рода как *Carabus*, *Pterostichus* и *Phyllobius* – по 3 вида. Наиболее высокое видовое разнообразие отмечено в полиагроценозе (30 видов), а наиболее низкое – в сосновом лесу (19 видов). Возможно, такое низкое видовое разнообразие связано с тем, что ловушки в сосновом лесу выставляли не на окраине, а в глубине леса. Здесь отмечены *Carabus granulatus* (Linnaeus, 1758), *Notiophilus palustris* (Duftschmid, 1812) и *Laemostenus terricola* (Herbst, 1784).

На выбранных точках исследования доминировали *Harpalus (Pseudophonus) rufipes* (Motschulsky, 1884) (32, 4%), *Pterostichus melanarius* (Illiger, 1798) (17,49%), *Calathus fuscipes* (Goeze, 1777) (7,09%), *Broscus cephalotes* (Linnaeus, 1758) (5,45%) и *Tenebrio molitor* (Linnaeus, 1758) (4,3%). Единичными экземплярами представлены такие виды, как *Agonum obscurum* (Paykull, 1790) (05.07.2013), *Amara brunnea* (Gyllenhal, 1810) (08.06.2013), *Carabus nemoralis* (Muller, 1764) (16.07.2013), *Ophonus brevicollis* (Audinet – Serville, 1821) (03.08.2013), *Synuchus nivalis* (Panzer, 1797) (03.09.2013), *Crypticus quisquilius* (Linnaeus, 1761) (23.07.2013), *Oryctes nasicornis* (Linnaeus, 1758) (26.06.2013), *Athous haemorrhoidalis* (Fabricius, 1801) (27.06.2013), *Chlorophanus viridis* (Linnaeus, 1758) (29.05.2013), *Sepedophilus immaculatus* (Stephens, 1832) (21.08.2013), *Staphylinus erythropterus* (Linnaeus, 1758) (12.09.2013), *Staphylinus olens* (O. Muller, 1764) (24.08.2013) и *Geotrupes stercorarius* (Linnaeus, 1758) (03.07.2013).

Литература:

1. Александрович, О.Р. Фауна и экология жесткокрылых Белоруссии / О.Р. Александрович. – Минск, 1989. – 289 с.
2. Денисова, С.И. Полевая практика по экологии / С.И. Денисова – Минск, 1999. – 119 с.
3. Каталог жесткокрылых (Coleoptera, Insecta) Беларуси / О.Р. Александрович [и др.]; Фонд фундам. исслед. Респ. Беларусь. – Минск, 1996. – 103 с.
4. Хотько, Э. И. Определитель жуужелиц (Coleoptera, Carabidae) / Э. И. Хотько. – Минск: Наука и техника, 1978. – 85 с.

Научный руководитель: кандидат биологических наук, доцент кафедры зоологии и физиологии человека и животных Рыжая Александра Васильевна

Анна Гончарова
(Евпатория, Украина)

ЭФФЕКТИВНОСТЬ ГИРУДОТЕРАПИИ ПРИ ЗАБОЛЕВАНИЯХ СЕРДЕЧНО-СОСУДИСТОЙ СИСТЕМЫ

На фоне углубляющегося лекарственного кризиса лечение пиявками или гирудотерапия (от лат. «гирудо» – пиявка, «терапия» – лечение) особенно актуально. Клинические наблюдения результатов лечения дают основание говорить о многокомпонентных терапевтических проявлениях гирудотерапии, которые не удается полностью объяснить биохимизмом пиявочного секрета.

Изучение пиявки и продуктов ее жизнедеятельности на базе современной науки позволило увидеть суть гирудотерапии в совершенно ином свете, чем это было во времена Г.А. Захарьина, С.Ф. Пастернацкого и др. И это очень важно, потому что характеризует гирудотерапию как метод этиопатогенетический, нацеленный на устранение причины и проявлений заболевания. Среди наиболее распространенных заболеваний лидирующее место занимают заболевания ССС, в основе которых сложно выделить одну причину и, следовательно, подобрать единую методику лечения. Понятно, что для полифакторных заболеваний, какими являются заболевания сердечно-сосудистой системы необходимо подбирать и лечение, влияющее одновременно как на этиологию, патогенез и симптоматику. Таким, на наш взгляд является гирудотерапия.

Исходя из вышеизложенного, целью настоящего исследования является изучение эффективности применения гирудотерапии в восстановительном лечении пациентов, страдающих сердечно-сосудистыми заболеваниями, что в свою очередь должно дать основание для рекомендации гирудотерапии в качестве дополнительного метода к стандартному лечению сердечно-сосудистых заболеваний.

К числу лечебных механизмов гирудотерапии относятся [4, с. 36] кровоостанавливающее и рефлексогенное действие, кровоизвлечение, деконгестия внутренних органов, антикоагулирующее действие, защитный противотромботический эффект, тромболитическое действие, устранение микроциркуляторных нарушений, противовоспалительное, антигипоксическое, гипотензивное, иммуностимулирующее действия, бактериостатический эффект, противовоспалительное, местное противоотечное, анальгезирующее и антиатеросклеротическое действия, устранение нарушенных межсистемных взаимодействий, регенераторное действие. Вышеперечисленные эффекты гирудотерапии обеспечиваются содержащимися в слюне пиявки соединениями, к которым, помимо гирудина, относятся ингибиторы трипсина и плазмина, альфа-химотрипсина, химазина, субтилизина, сериновых и нейтральных протеаз гранулоцитов, эластазы и катепсина С, фактора Ха свертывания крови, калликреина плазмы крови, а также высокоспецифические ферменты: гиалуронидаза, дестабилаза, апираза, коллагеназа,

триглицеридаза и холестерин-эстераза и ряд соединений малоизученной природы – таких, как пиявочные простаноиды, гистаминоподобные вещества и другие [3, с. 86].

Большинство биологически активных соединений пиявочного секрета ориентированы на стабилизацию системы гемостаза, поэтому антикоагулирующее и тромболитическое действие и некоторые другие объясняются свойствами именно этих соединений, из которых суммируются устранение микроциркуляторных нарушений и противоишемический эффект, напрямую разрешающие проблему гипоксии тканей – пускового патогенетического механизма всех известных заболеваний неинфекционной природы.

Варьируя гирудотерапевтическими методиками, удается купировать и общие и местные патологические реакции. Диапазон действия пиявочных ферментов обеспечивают гирудотерапии масштабность эффектов, несравнимую ни с одним из существующих ныне в клинической медицине методов. Гирудотерапия способна воздействовать на патологический очаг по трем направлениям: через кровоток, лимфатическую систему и биологически активные точки (энергосистему).

Методика исследования

В нашей работе в качестве лечебного средства использованы медицинские пиявки, выращенные в искусственных условиях, на биофабрике г. Львов (ЧП Куплевский Ю.М.) по единым стандартам (стандарт возраста – 1 год, стандарт массы – 1,5 г., стандарт голодания – 6 месяцев после последнего кормления) в соответствии с ФС 42-702-73.

Лечебные процедуры гирудотерапии проводили по стандартной аспирационной методике с кровоизвлечением.

Исследования проведены у 37 пациентов (17 мужчин и 20 женщин в возрасте от 38 до 78 лет) с различной сердечно-сосудистой патологией и сопутствующими им заболеваниями. В частности, I группа – 10 человек – пограничная артериальная гипертензия, II группа – 17 человек – гипертония 1 – 2 степени, ишемическая болезнь сердца; III группа – 10 человек – вегето-сосудистая дистония по кардиологическому типу.

В период проведения сеансов гирудотерапии больным отменялся прием антикоагулянтов («варфарин»), уменьшалась или, также по мере восстановления утренних показателей АД, титровалась дозировка гипотензивных препаратов.

Постановка пиявок осуществлялась на зоны, рекомендуемые при сердечно-сосудистых патологиях, учитывая сопутствующие заболевания.

Таблица 1.

Методика постановки пиявок в группах пациентов

№ сеанса	1 группа	2 группа	3 группа
1	4-6 пиявок на шейный отдел позвоночника, 1-2 пиявки на копчик, пуп-1 пиявка, с последующим вакуумом	1-2 пиявки на сосцевидные отростки, 3-7 на воротниковую зону	1-2 пиявки на копчик, 1 пиявка на пуп, 1 пиявка на грудину, 1-2 пиявки на промежность
2	7-10 пиявок по косой линии в правой половине грудной клетки от мечевидного отростка до 6-го грудного позвонка		
3	1-2 пиявки на сосцевидные отростки, 3-7 на воротниковую зону	1,4 чakra, парастернально в 3-4 межреберьях слева, 4 пиявок на шейный отдел позвоночника, 1-2 пиявки на копчик, пуп-1 пиявка, с последующим вакуумом	1 пиявка в яремную ямку, 2-3 пиявки промежность, 2-3 над 3-м крестцовым позвонком
4	солнечное сплетение 1-2 пиявки, 7-10 пиявок в 5-м межреберье слева, начиная от края грудины до средней аксиллярной линии	Левое подреберье и паравертебрально 11-му грудному позвонку 3-5 пиявок, солнечное сплетение 1-2 пиявки	Левое подреберье и паравертебрально 11-му грудному позвонку, солнечное сплетение 1-2 пиявки
5	1 пиявка в яремную ямку, 1-2 возле внутреннего края грудино-ключично-сосцевидной мышцы на уровне щитовидного хряща справа и слева (щитовидный треугольник), 4-5 пиявок на среднюю зону ануса	щитовидный треугольник, поясничные треугольники (2-3 пиявки) область сердечного толчка 1-2 пиявки, Энергоцентр сердца в левой надкрыльцовой области 2-3 пиявки, 2-3 пиявки парастернально слева в 3-5 межреберье,	щитовидный треугольник 3-5, промежность 2-3
6	Петитов треугольник по 1-2 пиявке, затылочные бугры 1-2 пиявки	Темя, межбровье по 1 пиявке, над шейными позвонками по 2-3, копчик 2-3.	По средней линии живота на 1,5-2,0 см выше лонного сочленения 1-2 пиявки, в паховые области выше пупартовой связки по 2-3 пиявки
7	Очаги остеохондроза (паравертебрально в соответствующие зоны) 6-10 пиявок	По средней линии живота на 1,5-2,0 см выше лонного сочленения 1-2 пиявки, в паховые области выше пупартовой связки по 2-3 пиявки	Очаги остеохондроза паравертебрально в соответствующие зоны
8	По средней линии живота на 1,5-2,0 см выше лонного сочленения 1-2 пиявки, в паховые области выше пупартовой связки по 2-3 пиявки, углы нижней челюсти (1-2 пиявки)	Очаги остеохондроза (паравертебрально в соответствующие зоны) 6-10 пиявок	7-10 пиявок по косой линии в правой половине грудной клетки от мечевидного отростка до 6-го грудного позвонка
9	7-10 пиявок по косой линии в правой половине грудной клетки от мечевидного отростка до 6-го грудного позвонка	Затылочные бугры по 1-2 пиявке, углы нижней челюсти (1-2 пиявки). По средней линии живота на 1,5-2,0 см выше лонного сочленения 1-2 пиявки	1 пиявка в яремную ямку, Петитов треугольник по 1-2 пиявке

10	1пиявка на темя,1 пиявка на грудину, область крестцово-подвздошных сочленений	4-6 пиявок на шейный отдел позвоночника, 1-2 пиявки на копчик	1-2 пиявки на копчик, 1 пиявка на грудину, 1-2 пиявки на промежность
----	---	---	--

По окончании курса лечения было выполнено подробное исследование динамики клинических симптомов (показатели артериального давления, ЧСС), а также лабораторные показатели (общий анализ крови, концентрация глюкозы в крови), показатели системы гемостаза (время свертывания крови, протромбиновый индекс).

Статистическая обработка данных осуществлялась с помощью пакета Статистика 5.5. с использованием критерия Стьюдента.

Результаты исследования и их обсуждение

В результате проведенных исследований установлено, что курс гирудотерапии существенно улучшает состояния больных, как на клиническом, так и на психологическом уровне.

У всех групп больных отмечались положительные лабораторные сдвиги в анализах крови: изменение показателей системы гемостаза (снижение протромбинового индекса, увеличение времени свертываемости крови), уменьшение вязкости крови за счет изменения реологических свойств (рис. 2, 3). Так, на фоне медикаментозного лечения с включением гирудотерапии выявлено достоверное снижение гемоглобина и количества эритроцитов. Причем, эти данные прослеживаются у больных со значительно превышающими цифрами показатели нормы (150-180 г/л) (во II группе). В тех случаях, когда показатели гемоглобина и эритроцитов были в пределах нормы, каких-либо значительных колебаний концентрации не выявлено.



Рис.2.Изменение концентрации гемоглобина и количества эритроцитов крови (%). Примечание: * – достоверность различий при $p \leq 0,05$.

По отношению ко времени свертывания крови прослеживается достоверное увеличение этого показателя. Так, в I группе протромбиновый индекс снизился на 14,3% ($p < 0,05$), при этом время свертывания крови увеличилось на 42,7% ($p < 0,05$). Во II группе протромбиновый индекс снизился на 12,6% ($p < 0,05$), и время свертывания крови увеличилось на 40% ($p < 0,05$). В III группе те же показатели изменились на 11% и 28,3% ($p < 0,05$) соответственно.

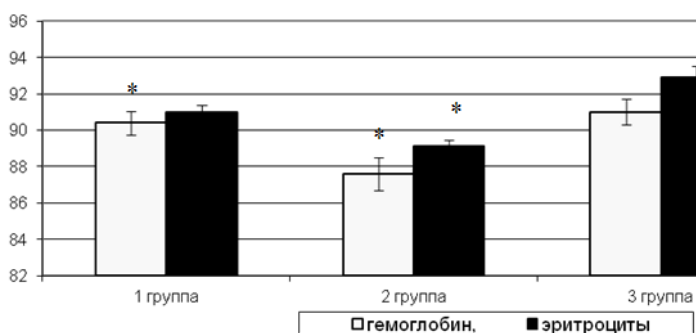

Рис.3. Изменение показателей протромбинового индекса (протр.инд) и времени свертывания крови (сверт) (%). Примечание: * – достоверность различий при $p \leq 0,05$.

Таким образом, подтверждается, что действие пиявочного секрета приводит к торможению активации ключевых факторов внутреннего механизма свертывания крови – калликреина, Ха, тромбина – и обеспечивает гипокоагуляцию. Из пиявок выделены бделины, ингибирующие плазмин, и эглины, тормозящие активацию альфа-антитрипсина, то есть вещества, тормозящие и активирующие фибринолиз [6, с.178]. По-видимому, при этом в системе фибринолиза возникает физиологическое равновесие, не позволяющее развиться полному несвертыванию крови.

Заслуживают особого внимания результаты по изменению содержания глюкозы в крови. В результате применения лечения пиявками концентрация глюкозы в крови во II группе пациентов (имеющих в анамнезе диагноз сахарный диабет II типа) достоверно снизилась на 31,6% по сравнению с исходными значениями. Следовательно, пиявочный секрет нормализует функции эндокринных желез путем улучшения микро – и макроциркуляции в них.

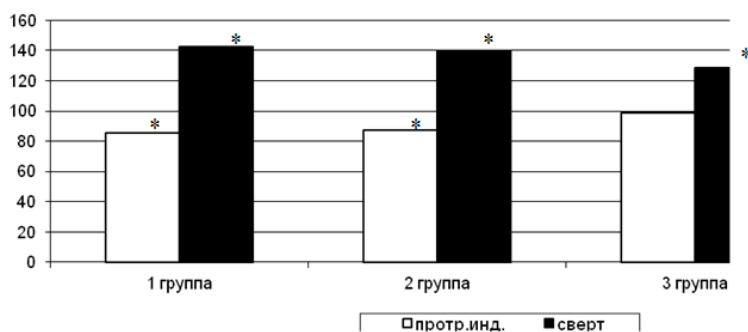

Рис.4. Изменение показателей концентрации глюкозы крови. Примечание: * – достоверность различий при $p \leq 0,05$.

В группах больных с артериальной гипертензией и артериальной гипертонией выявлено достоверное снижение среднесуточного систолического АД и тенденция к уменьшению величины диастолического артериального давления (рис. 5). Так, в I группе снижение показателей систолического артериального давления на 10,2%, диастолического на 7,4%, уменьшение частоты сердечных сокращений на 6,6%. Во II группе систолическое АД на 16,5%, диастолическое на 15%, ЧСС на 8,4% соответственно. В III группе значение систолического артериального давления стало выше на 2,3% (прослеживается нормализующее действие пиявочного секрета, поскольку до лечения пиявками у 3 человек фиксировалась стойкая гипотония), диастолическое на 1,4% также повысилось, что касается ЧСС, то зафиксировано снижение на 6,2%. В группе больных с вегето-сосудистой дистонией по кардиальному типу с нормальным и пониженным артериальным давлением не получено значимых изменений. Необходимо отметить, что ни одного случая развития артериальной гипотонии, которая потребовала бы медикаментозной коррекции или отмены гирудотерапии зарегистрировано не было.

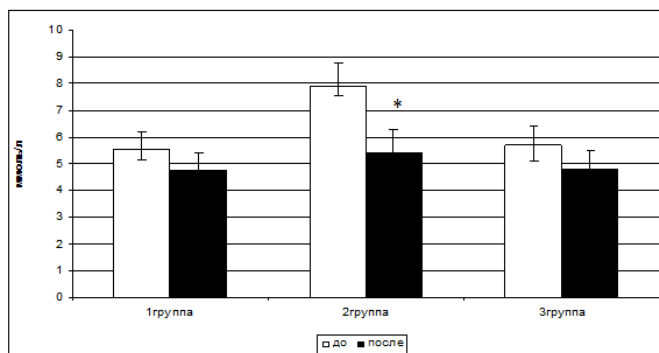

Рис.5. Изменение показателей сердечно-сосудистой системы после сеансов гирудотерапии. Примечание: * – достоверность различий при $p \leq 0,05$.

Заключение

Таким образом, у всех групп больных отмечались положительная динамика клинической картины, причем лечебный эффект наступал с 3-5 сеансов и продолжался от 3 до 8 месяцев после последнего сеанса. При изучении отдаленных результатов в амбулаторных условиях выявлено, что более стойкий гипотензивный эффект и, соответственно, хорошее субъективное состояние достигается у больных пограничной артериальной гипертонией.

Как показали результаты настоящего исследования, гирудотерапия является неагрессивным способом управления локальным лимфотокком и капиллярным кровообращением, что создает оптимальные условия для направленного повышения концентрации лекарственных веществ в очаге заболевания, дренирования зон отека и застоя, восстановления микроциркуляции и местного иммунитета. Корректируя некоторые патологические процессы (воспаление, отек, нарушение микроциркуляции, гипоксию и др.) гирудотерапия вмешивается в течение базисных механизмов развития патологического процесса, контролирует совокупность реакций, возникающих на разных структурно-функциональных уровнях формирования болезни.

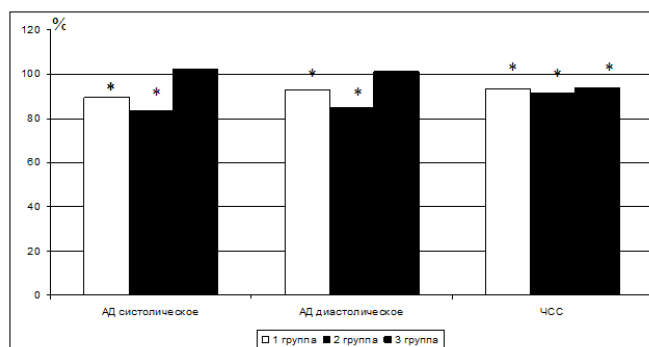
Гирудотерапия оказывает нормализующее влияние на сосудисто-двигательный центр, высшие центры вегетативной нервной системы (рефлекторно), что наряду с улучшением адаптационных возможностей сердечно-сосудистой системы, приводит к положительным сдвигам в периферической и центральной гемодинамике.

Таким образом, клиническое звучание гирудотерапии объясняется способностью пиявочных ферментов устранять ишемию и гипоксию тканей, а также микроциркуляторные расстройства – три основных фактора, определяющих базовые механизмы развития болезни.

Выводы

1. Гирудотерапия (не менее 10 процедур с интервалом 2 – 3 дня) эффективна в комбинации с медикаментозной терапией и в качестве самостоятельной программы реабилитации при лечении патологий сердечно-сосудистой системы, особенно сопровождающихся артериальной гипертензией.

2. Гирудотерапия по предложенной схеме привела к достоверному снижению среднесуточного систолического АД на 10,2% и 16,5%, диастолического АД на 7,4% и 15% в I и II группах соответственно.

3. Гирудотерапия достоверно снижает частоту сердечных сокращений: в I группе на 6,6%, во II группе на 8,4%, а в III группе – 6,2% ($p < 0,05$).

4. Курс гирудотерапии приводил к улучшению показателей крови: снижение исходно высоких концентрации гемоглобина и количества эритроцитов, изменение показателей системы гемостаза (снижение протромбинового

индекса, увеличение времени свертываемости крови), уменьшение вязкости крови за счет изменения реологических свойств во всех группах больных

5. Гирудотерапия достоверно снижает исходно высокий уровень концентрации глюкозы в крови на 31,6% (от $7,9 \pm 0,88$ до $5,4 \pm 0,35$, $p < 0,05$)

Литература:

1. Алешина Ф.И. О гирудинотерапии инфаркта миокарда и стенокардии. Вопросы патологии крови и кровообращения / Ф.И. Алешина – Л., 1959. – Т. 5. – С. 131–138.
2. Баскова И.П. Влияние препаратов из медицинских пиявок на фагоциты и систему комплемента. / И.П. Баскова, Г.И. Никонов, Э.Г. Микромалова // Казан. мед. журнал. – 1988. – 69. – С. 334–336.
3. Никонов Г.И. Медицинская пиявка. Основы гирудотерапии / Г.И. Никонов – СПб., 1998. – 299с.
4. Савинов В. А. Гирудотерапевтическая техника / В.А. Савинов, Т.Н. Чабан, Г.Д. Каверзнева. – Брянск, 2001. – 30 с.
5. Савинов В.А. Клиническая гирудотерапия / В.А. Савинов. – М.–2002.–439с.
6. Савинов В.А. Заболевания периферических сосудов / В.А. Савинов – М.: ООО "Янус-К". – 2008. 98 с.

Научный руководитель:

кандидат биологических наук, доцент Раваева М.Ю.

Жасур Қудратов
(Самарканд, Узбекистан)

БИОРАЗНООБРАЗИЕ МОЛЛЮСКОВ КЛЮЧЕЙ СРЕДНЕЙ АЗИИ

Наши исследования фауны моллюсков ключей данного региона проводились с 1972 по 2012 гг. Исследованиями были охвачены ключи как равнин, так и среднегорья. Однако их немало и в равнинной части, даже в пустынях Кизилкумы, окрестности Ирлыра, горы Букантау. В целом, в данном регионе изучены ключи Гиссара, Кондары, Муминабада, Оби-гарма, в Таджикистане; Бахмала, Аманкутана, Ургута, Коратепы, Минишкора, Джуша, Маржонбулака, Сасикбулака, Авлиёота, Чумкартага, Моргузара, Хужамушкента, Заповедника Нурота, окрестностей Ферганы и Коканда, бассейна р. Чирчик – в Узбекистане; Золотые ключи в окрестностях Ашхабада – в Туркмении и ключи окрестностей Алматы – в Казахстане. Кроме того, нами проанализирована малакофауна из аналогичных источников юга Казахстана, а также и всей Средней Азии, хранящиеся в коллекционных фондах ЗИН РАН (Санкт-Петербург) начиная со сборов А.П. Фидченко за 1969-1871 годы и других авторов.

Здесь следует подчеркнуть, что по определению В.И. Жадина (1950) ключи – это лимнокрены, при выходе из-под земли бьют фонтанчиком на дне естественного или искусственного углубления, образуя небольшой проточный водоем, вода из которого сливается в нижележащие места. В основном, ключи довольно малы, с незначительной глубиной от нескольких сантиметров до 1-2 метров и сравнительно невысокой температурой и от обычной воды отличается высоким содержанием свободной CO_2 . Количество O_2 колеблется от 2 до 8 мг/л и более. Содержание растворенных в воде солей и их качественный состав различны.

Мы ключей относим источником с холодной водой ($+6-15^0$). Все моллюски, которые обитают в холодных источниках, относятся к кренофилам (Иззатуллаев, 1987).

Всего изучено 5000 экземпляров моллюсков, относящиеся 45 видам, 17 родом и 2 классам: брюхоногих 33 вида (*Gastropoda*) и двустворчатых: 12 видов (*Bivalvia*).

В ключах с температурой воды от 7 до 11^0 среди песчанок, на мелких камушках и на листьях водных растений живут кренофилы из Семейства *Belgrandellidae*: *Sibirobithynella almaatina*, *Bucharamnicola bucharica*, *Tadzhikamnicola likharavi*, *T.pavlovskii*, *Martensamnicola prasina*, *V.schahimardanica*, *Sogdamnicola pallida*, *S. shadini*; Семейство *Sadlerianidae*: *Turkmenamnicola lindholmi*, *T. raddei*, *T. smaragdovae* (Иззатуллаев, Ситникова, Старобогатов, 1985).

Здесь же, среди ила и песка, обитает и пело – псаммореофилы из Семейство *Melanopsidae*: *Melanopsis transcaspica*, *M. turkmenica*, *M.sarudnyi*, *M.starostini*, *M.ashkhabadensis*, *M. roseni* (Иззатуллаев, Старобогатов, 1984) и троглобионт из Семейство *Belgrandellidae*: – *Paladilhioopsis sp.* Последнего Я.И. Старобогатов (1972) отмечал из источников Нуратинского хребта в Узбекистане. Однако, наши исследования последних лет (Иззатуллаев, Кудратов, 2012 а, б) показало, что он отсутствует в малакофауне данного района и случайно занесен планктонной сеткой из Закавказья (Иззатуллаев, 2011), где обитают основная масса видов этого рода. Среди обитателей ключей самыми массовыми являются представители крошечных (1,6-2,0 мм высотой раковины) гребнежаберных моллюсков из родов *Martensamnicola* (*M.bivicula-1000 экз/м²* и более, *M.hissarica* – 500 – 600 экз/м²) и *Bucharamnicola* (*B.bucharica* – 400-500 экз/м²), а другие же малочисленны (*Sogdamnicola pallida* – 40-50 экз/м², *Tadzhikamnicola likharevi* и *T. pavlovskii* – 15-20 экз/м²). Последние два вида, описанные из Таджикистана (Иззатуллаев, 1973, 2004) и *S. shadini*-описанный из Узбекистана как редкие, уязвимые и эндемичные виды моллюсков включены З.И. Иззатуллаевым в «Красные книги» Республик Таджикистана (1988) и Узбекистана (2009).

Среди ила в мелких лужах обитают мадиолы, которые являются иногда и кренофилами из Семейство *Lymnaeidae-Lymnaea obloga*, *L.shadini*, *L.almaatina*, *L.bowelli*, *L.gupili* и *L. truncatula*. Последний здесь порою может достигать плотности 70-100 экз/м². На растениях живут фитофилы *L. rectilabrum*, Семейство *Physidae*: *Costatella acuta*, Семейство *Planorbidae*: *Planorbis planorbis*, *P.tangitarenensis*, *Anisus euphraticus*, *A. albopersicus* и тельматофилы – *A. iadacensis*, а в иле пелориофилы из Семейство *Pisidiidae*: *Pisidium amnicum*. Первые два вида и препоследний достигают плотности от 50 до 150 экз/м², остальные встречаются очень редко. Кроме отмеченных экологических групп, в ключах на различных глубинах среди ила и песка жуют мелкие двустворчатые моллюски пелофилы из Семейство *Euglesidae*: *Euglsa hissarica*, *E. pallida*, *E.turkestanica*, *E. buchtasrmensis*, *E. obliquata*; кренофилу: *Odhneripisidium terekense*, *O.issykkulense*, *O.polytmeticum*, *O.sogdianus*; пелополмнофил *O.dancei* и пело – псаммолимнофил *O. chatyrkulense*. Классическими примерами ключей могут служить ключи Хаджамушкент (Узбекистан) и Гиссар (Таджикистан), в которых обитают в большом количестве *M. hissarica*, *P. tangitarenensis* и *Lymnaea truncatula*.

Таким образом, в ключах живут 45 видов моллюсков, основную массу составляют кренофилы – 17 (32,08%) видов; пелофилы – 9 (19,08%), фитофилы – 8 (15-09%), пело – псаммореофилы и тельматофилы (6), другие группы представлены 1-2 видами.

Следует особо подчеркнуть, что ключи богатые экологическим комплексом моллюсков – кренофилами (17 видов), в других источниках они единичны. Кроме того, эти водоемы с грунтовым питанием богаты органическими и минеральными веществами, связи с чем богата и разнообразна фауна моллюсков, тогда как в источниках со снеговым питанием вода близка к дистиллированной и моллюски в них почти отсутствуют.

Обитатели ключей неравномерно распределены как по горным системам, так и на территории исследуемого региона. Основная масса видов сосредоточена в горных системах между реками Амударьей и Сырдарьей. К юго-западу от Амударьи и к северу и северо-востоку от Сырдарьи число видов обитателей ключей уменьшается. Основной причиной, по – видимому, является уровень распространения грунтовых вод в пределах 1600-1800 м. над ур. моря. Мы считаем, что кренофилы, обитающие в холодных водах, в основном, связаны с предгорьями, среднегорьями и их подножьями.

Верхней границей распространения всех мелких гребнежаберных моллюсков, в основном из семейств *Horatiidae*, *Belgrandellidae*, *Sadlerianidae* и частино *Pseudocaspidae*, являются высоты до 1400-1500 м над ур. моря. Однако некоторые представители последнего семейства (например, *P. issykkulensis*) встречается и на высотах до 1600 м над ур. моря. В целом распространение их в водоемах низкогорий связано с верхней границей зоны преобладания грунтового питания над снеговым. С продвижением с севера на юг происходит смещение верхней границы зоны (вслед за снеговой линией). Питание водоемов высокогорий (озер, рек) исключительно снеговое, поэтому моллюски немногочисленны и подавляющее их большинство относится к холодолюбивым формам.

Литература:

1. Жадин В.И. Пресноводные моллюски бассейна Амударьи // Тр. ин-та. Зоол. ин-т АН СССР. – 1950.-Т.9. вып.1.- С.56-78.
2. Иззатуллаев З.И. Водные моллюски Средней Азии и сопредельных территорий (состав, особенности образа жизни распространения, зоогеографии и истории формирования фауны, хозяйственные значения). Автореф. дисс. докт. биол. наук. Л.: Наука, 1987.-45с.
3. Иззатуллаев З.И., Ситникова Т.Я., Старобогатов Я.И. О систематическом положении среднеазиатских «псевдамникола» // Бюлл. Моск. о-ва испыт. природы, отд. биол., 1985.-Т.90, вып.5.-С.52-80.
4. Иззатуллаев З.И., Старобогатов Я.И. Род *Melanopsis* (Gastropoda Pectinibranchia Melanopsidae) и его представители, обитающие в водоемах СССР // Зоол. журн., 1984. Т.63, вып.10.-С.1471-1483.
5. Старобогатов Я.И. Новые виды брюхоногих моллюсков из источников и подземных вод Средней Азии // Труды Зоол. ин-та АН СССР. Т.51. М.:Л.: Наука, 1972.-С.166-172.
6. Иззатуллаев З.И., Кудратов Ж.А. Видовой состав, экологические комплексы, распространение и охрана редких видов брюхоногих моллюсков из родников и ключей Нуратинского хребта // Узб. биол. журн., 2012 а, №2.-С.31-35.
7. Иззатуллаев З.И., Кудратов Ж.А. Состав фауны и зоогеографические связи брюхоногих моллюсков (Mollusca, Gastropoda) Нуратинского хребта // Узб. биол. журн., 2012 б, №4.-С.33-35.
8. Иззатуллаев З.И. Некоторые итоги изучения моллюсков заповедников Узбекистана и их экологические комплексы // Материалы Республиканской науч. конф. «Актуальные проблемы изучения и сохранения животного мира Узбекистана». Ташкент: Институт зоологии АН РУз, 2011.-С.56-57.
9. Иззатуллаев З.И. Два новых вида пресноводных моллюска Таджикистана из рода *Pseudamnicola* (Gastropoda, Lithoglyphidae) // Докл. АН Тадж. ССР. 1973. Т.16. №5.-С.76-77.
10. Иззатуллаев З.И. Новый род пресноводных переднежаберных моллюсков семейства (Gastropoda, Littoriniformes, Bucharamnicolinae) из Таджикистана // Докл. АН Республики Таджикистан. 2004. Т.67. №5.-С.16-20.
11. Красная книга Таджикской ССР. Душанбе: Дониш, 1988.-336 с.
12. Красная книга Республики Узбекистан. II том. Животные (на узб. рус. англ. языках). Ташкент: «Chinor ENK», 2009.- 215 с.

Научный руководитель: д.б.н., проф. Иззатуллаев З.И.

Намазбай Орманов, Рахат Пернебекова, Корганбаева Зауре
(Шымкент, Казахстан)

СОСТОЯНИЕ ПОКАЗАТЕЛЕЙ СВОБОДНОРАДИКАЛЬНОГО ОКИСЛЕНИЯ ЛИПИДОВ В МИОКАРДЕ ПРИ ВОЗДЕЙСТВИИ ЖЕЛТОГО ФОСФОРА

Токсические эффекты желтого фосфора многие авторы связывают с тем, что он в биологических жидкостях организма окисляется, образуя окислы и кислоты, превращается в фосфин, что приводит к некротическим изменениям тканей, гемолизу эритроцитов [1]. Жадно поглощая кислород, вызывает выраженную тканевую гипоксию [2], образует свободные радикалы фосфора, повреждающие мембранные образования [3].

Целью исследования является изучение показателей свободнорадикального окисления липидов в миокарде при воздействии желтого фосфора.

Материалы и методы исследования. Работа выполнена на кафедре фармакологии, фармакотерапии и клинической фармакологии Южно-Казахстанской государственной фармацевтической академии.

Исследования проводились на 290 крысах-самцах с исходной массой тела 150-160 г. Объектом исследования является гомогенат миокарда.

Экспериментальная острая фосфорная интоксикация миокарда была произведена путем однократного внутривенного введения водной суспензии желтого фосфора в дозе 10 мг/кг веса животных.

Для получения представления о кинетике перекисного окисления липидов (ПОЛ), в данной работе проведено определение первичных и вторичных продуктов ПОЛ – диеновых конъюгатов (ДК), триеновых кетонов (ТК) и малонового диальдегида (МДА) в гомогенате миокарда по методам И.А. Волчегорский с соавторами [4], Л.И. Андреевой с соавторами [5].

Выбор этих тестов связан с тем, что методы прямого гистохимического определения, полярографическая регистрация и другие являются трудоемкими и менее точными.

Уровень ДК и ТК в гомогенате миокарда определяли общепринятым методом И.А. Волчегорского соавторами [4]. ДК фотометрировали в УФ – области при длине волны 232 нм, ТК – при длине 278 нм и выражали в единицах оптической плотности на мг/липидов.

Содержание вторичного продукта ПОЛ – МДА в исследуемых объектах определяли по модифицированной методике Л.И. Андреевой с соавторами [5]. Расчет содержания продуктов, реагирующих с ТБК, проводили с учетом коэффициента молярной экстинкции МДА, равного $1,56 \cdot 10^5$ моль⁻¹ см⁻¹. Содержание Шиффовых оснований (ШО) в гомогенате определяли по методу Е.И. Львовской и соавт. [6].

Результаты собственного исследования. Для изучения процессов перекисного окисления липидов в кардиомиоцитах и объективной оценки свободнорадикальных процессов нами изучалось состояние сверхслабого свечения гомогената миокарда подопытных животных.

Усиление хемилюминесцентных показателей гомогената миокарда экспериментальных животных при фосфорной интоксикации нашло адекватное отражение в высоком содержании ДК, ТК, МДА и ШО, являющихся продуктами ПОЛ в гомогенате миокарда крыс с экспериментальной фосфорной интоксикацией (таблица).

Как видно из таблицы, при острой затравке животных уровень продуктов ПОЛ особенно увеличиваются на 3 сутки. Так содержание ДК в гомогенате миокарда достоверно увеличилось на 363% от уровня в контрольной группе, ТК на 335%, МДА на 321%, ШО на 330% соответственно (таблица).

Таблица – Изменение продуктов ПОЛ в гомогенате миокарда при экспериментальной фосфорной интоксикации

№	Показатели	Контрольная группа	Сутки интоксикации фосфором			
			1	3	5	10
1	ДК ($\Delta D_{232}/\text{мг}$ липидов) Изменения в%	0,496±0,01 100%	1,81±0,08 298% P < 0,001	2,3±0,21 463% P < 0,01 P ₁ < 0,05	1,537±0,09 309% P < 0,001 P ₁ < 0,05 P ₂ < 0,01	0,967±0,07 195% P < 0,01 P ₁ < 0,01 P ₂ < 0,01 P ₃ < 0,01
2	ТК ($\Delta D_{278}/\text{мг}$ липидов) Изменения в%	0,239±0,002 100%	0,501±0,03 209% P < 0,001	1,04±0,06 435% P < 0,001 P ₁ < 0,01	0,621±0,04 259% P < 0,01 P ₁ < 0,05 P ₂ < 0,01	0,572±0,04 239% P < 0,01 P ₁ > 0,05 P ₂ < 0,01 P ₃ > 0,05
3	МДА (мкм/мг липидов) Изменения в%	34,8±1,3 100%	83,4±6,6 239% P < 0,001	146,6±9,3 421% P < 0,001 P ₁ < 0,01	90,51±5,43 260% P < 0,001 P ₁ > 0,5 P ₂ < 0,001	62,64±3,8 180% P < 0,01 P ₁ < 0,05 P ₂ < 0,001 P ₃ < 0,05
4	Шиффовы основания (услов. ед./мг липидов) Изменения в %	40,0±2,0 100%	85,3±5,9 213% P < 0,01	172±13,7 430% P < 0,001 P ₁ < 0,01	84,3±5,1 210% P < 0,001 P ₁ > 0,05 P ₂ < 0,01	76,3±4,6 190% P < 0,01 P ₁ > 0,5 P ₂ < 0,01 P ₃ > 0,05
Примечание: P – достоверность различий по отношению к контрольной группе; P ₁ – по отношению к 1 суткам; P ₂ – по отношению к 3 суткам; P ₃ – по отношению к 5 суткам.						

Таким образом, на основании собственных экспериментальных исследований, можно дать заключение о нарушении свободнорадикальных процессов кардиомиоцитов при фосфорной интоксикации.

Литература:

- Бурлакова Е.Б., Аристархова С.А., Архипова Г.В., Молочкина Е.М. Влияние антиоксидантов на клеточный метаболизм в норме и патологии // I Всесоюзный биофизический съезд.: тезисы докл. – М., 1982. – 150 с.
- Бурлачук В.Т., Наровлянская С.Е. Влияние токоферола на интенсивность перекисного окисления липидов (ПОЛ) в состоянии биоэнергетических процессов в эритроцитах при экспериментальном туберкулезе // Всесоюзное совещание «Биоантиоксидант»: тезисы докл. – Черниговка, 1983. – С. 89-90.
- Козлов Ю.П. Свободнорадикальное окисление липидов в биомембранах в норме и при патологии // Биоантиоксиданты. Труды МОИП. – М.: Наука, 1975. – Т. 52. – С. 5-14.
- Волчегорский И.А., Налимов А.Г., Яровинский Б.Г., Лифшиц Р.И. Сопоставление различных подходов к определению продуктов перекисного окисления липидов в гептан-изопропанольных экстрактах крови // Вопросы медицинской химии. – 1989. – № 1. – С. 127-131.
- Андреева Л.И., Кожемякин Л.А., Кишкун А.А. Модификация метода определения перекисей липидов в тесте с тиобарбитуровой кислотой // Лабораторное дело. – 1988. – № 11. – С. 41-43.
- Львовская Е.И., Волчегорский И.А., Шемяков С.Е., Лифшиц Р.И. Спектрофотометрическое определение продуктов перекисного окисления липидов // Вопросы мед. химии. – 1991. – № 4. – С. 92-93.

Мира Сейтимбетова
(Казахстан, Талдықорған)

ТАЛДЫҚОРҒАН АЙМАҒЫНДАҒЫ ЕГЕУҚҰЙРЫҚТАРДЫҢ ТАРАЛУЫ

Құмтышқандары тұқымдасы (Gerbillinae) шөл-шөлейтті аймақтарда тіршілік етуге бейімделген 69 түрді біріктіреді. Үстінгі күрек тістері әдетте ұзына бойы сайшалы. Құйрығы – жүндес және ұшында шашағы болады [3].

Егеуқұйрықтар (лат. *Rattus*) – кеміргіштер отряды қаптесерлер тұқымдасының бір туысы. Қазақстанда үш түрі: сұр егеуқұйрық (*R. norvegicus*), қара егеуқұйрық (*R. rattus*) және Түркістан егеуқұйрығы (*R. turkestanicus*) таралған. Сұр егеуқұйрық республикамыздың батыс және солтүстік аудандарында көбірек кездеседі. Соңғы жылдары басқа облыстарға да тарай бастады. Қара егеуқұйрық тек Каспий теңізі маңында тіршілік етсе, Түркістан егеуқұйрығы Оңтүстік Қазақстан мен Жамбыл облыстарының таулы аймақтарында таралған. Егеуқұйрық денесінің ұзындығы 15 – 50 см, құйрығы ұзын және ол сақина тәрізді қабыршақпен қапталған. Тұмсығы сүйір, денесін сұр, қоңыр-сұр, қара түсті жүн басқан. Егеуқұйрықтар тауда, өзен-көл маңында, елді мекендерде, егістік төңірегінде кездеседі. Көбінесе, тұрғын үйлер мен қора-жайларда, азық-түлік қоймаларында тұрақты тіршілік етеді. Жыл бойы қоректенеді[2].

Адам мен үй малдарына аса қауіпті аурулар (оба, безгек, сүзек, т.б.) таратады, сондықтан олар мекендейтін үйлер мен астық қоймаларын мезгіл-мезгіл дезинфекциялап отыру керек. Соңғы жылдары Арал теңізінің оңтүстік-шығысынан егеуқұйрықтардың тағы бір туысы – үнді егеуқұйрығы немесе тақтатісті егеуқұйрық (*Nesokia*), оның бір ғана түрі – үнді егеуқұйрығы (*Nesokia indica*) табылған. Егеуқұйрықтар сүтқоректілер ішіндегі ең көп тараған. Оңтүстік – шығыс Азия мен Африканың тропикалық аймақтарында көп түрлері мекендейді. Кездері үлкен. Құлақтары мен құйрықын сирек, қысқа түк басқан. Жерде, ағашта, топырақ арасында және сумаңында тіршілік етеді. Күндіз не түнде белсенді тіршілік етуі мүмкін. Өртүрлі өсімдіктер және жануарлармен қоректенеді. Мысалы, сұр егеуқұйрықтың рационында жануартекес қорек басым, ал Түркістан егеуқұйрықтарығы шөптесін азықпен көптеп қоректенеді. Жылына 2-4 мәрте көбейіп, әрқайсысында 1-ден 17-ге дейін ұрпақ береді. 3-4 айда жыныстық жағынан жетіледі. Жер егеуқұйрығының (*Nesokia indica*) республика фаунасында бар-жоғы анықталмаған[1].

Талдықорған қаласында егеуқұйрықтардың екі түрі кездеседі: сұр егеуқұйрық (*Rattus norvegicus*), қара егеуқұйрық (*Rattus rattus*).



1-сурет. сұр егеуқұйрық
(*Rattus norvegicus*)



2-сурет. қара егеуқұйрық
(*Rattus rattus*).

Талдықорған обаға қарсы күрес станциясының маманы Мариямкүл Абдуллаеваның зертеуі бойынша егеуқұйрықтарға сипаттамасы.

Сұр егеуқұйрық (*Rattus norvegicus*). Сұр егеуқұйрық басқа түрлерге қарағанда ең ірісі. Үлкен егеуқұйрықтың орташа салмағы 244-463 г. ал, ұзындығы 171-277 мм. дейін жетеді. Үлкендердің арқасындағы және бүйіріндегі жүні қоңыр сұр түсті болады. Құйрығының асты үстіне қарағанда ақшыл болып келеді. Әрдайым құйрығы денесіне қарағанда қысқа болады.

Сұр егеуқұйрықтар табиғатта антропогенді жер бедерінде және адамдардың жай қораларында кездеседі. Табиғатта егеуқұйрықтар су жағалауларында өмір сүреді. Атап айтқанда баяу ағатын өзендер мен жылғаларда, көлдер мен тоғандарда.

Антропогенді жер бедерінде егеуқұйрықтар жасанды каналдардың жағалауын, балық тоғандарын, бақтар мен бақшаларды, саябақтарды, адамдардың демалатын орындарын (жағажайларды), қоқыстарды, канализацияларды, шахталарды, шаруашылық жайларды ал, құрылыстарда ең төменгі қабаттарды, үйдің астын мекен етеді.

Егеуқұйрықтың өткір тістері оның ең басты құралы және қаруы. Алдыңғы тістері берік сарғыш эмальмен қапталған ал, тістің өзі жұмсақ дентиннен тұрады. Сол себепті тістерді бір-біріне егеген кезде олар өткір болып қалады. Тістері сондай мықты ол бетон мен алюминийді де кеміре алады.

Егеуқұйрықтың ит тістері жоқ бірақ, күрек тістері мен азу тістерінің арасында ара-қашықтық бар. Ол ара – қашықтық ерін қатпарымен жабылған яғни, диастемамен. Ол егеуқұйрықтың ауыз қуысын бір затты кемірген кезде қажет емес бөліктерден сақтайды. Диастеманың арқасында егеуқұйрық тым ашты және улы заттарды өзіне ешқандай зиян келтірместен кеміре алады.

Сұр егеуқұйрық 4-5 жыл өмір сүре алады. Сұр егеуқұйрық судың жанын мекен ететін түр. Көп жағдайда егеуқұйрықтар табиғи аймақта кездеспейді немесе, табиғи аймақта жылдың жылы кезеңінде ғана қоныс аударады. Сұр егеуқұйрықтар ымырт және түнгі уақытта белсенді. Олар негізінде топталып өмір сүреді. Топта екі жыныстың да он шақтысы кездесуі мүмкін. Мұндай жағдайда күрделі иерархиялық қатынас туындайды. Топ өзінің аймағын иіс белгісімен белгілеп, басқа топтың кіруінен қорғайды.

Жылуы жоқ ғимараттарда мекен ететін сұр егеуқұйрықтар жылдың жылы кезеңінде балалайды ал, жылуы бар ғимараттарды мекен ететіндер жыл бойы балалай алады. Алғашында 2-3 бала балалайды ал, екінші кезеңде сегізге дейін жетеді.

Егеуқұйрықтар электр құрылғысына (кабель, тоқ желілері және т.б.) тұрмыстық құрылыстарға, азық-түліктерге орасан зор зиян келтіреді.

Сонымен қатар олар аса қауіпті жұқпалардың көзі болып табылады.

Талдықорған қаласында сұр егеуқұйрықтар көбінесе дачаларда, түрлі сауда үйлерінің подвальдарында көп кездеседі.

Қара егеуқұйрық (*Rattus rattus*). Қараегеуқұйрықтар 15-22 см-ге шейін жетеді, дене салмағы 132-300г. Құйрығы көп жүндермен жабылған. Құйрықтары денесінен 28,8 см ұзын болып келеді. Талдықорғанда қара егеуқұйрықтардың денесінің түсі екі түрлі үлгіде болады:

1) Үстіңгі жағы қара немесе қара-қоңырлау жасыл металлдық жарқын түспен. Асты жағы сұрғылт болып келеді.

2) Үстіңгі жағының түсі сұр егеуқұйрықтарға ұқсайды. Көбінесе ақшыл болады, астыңғы жағы ақ кей кездерде сарғыштау.

Талдықорған обаға қарсы күрес станциясының егеуқұйрықтарға берген статистикасы

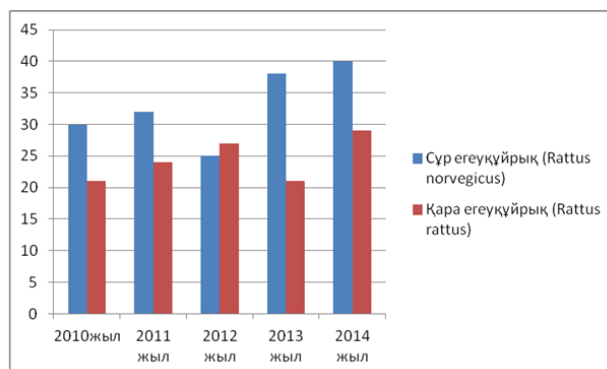

Егеуқұйрықтар мынадай жолмен жойылады:

➢ Үй-жайларда (коммуникациялар) және ашық аумақтарда кеміргіштердің көп жиналған және көшу орындарына улы жемдерді салу;

➢ Механикалық аулау құралдарын пайдалану (қақпандар, тұзақтар, желімді жабындылар);

Кеміргіштерді жою бойынша өздігінен жұмыс жасау үшін дезинфекциялық бағыттағы мамандандырылған ұйымдарда сатып алынған құралдарды пайдалануға болады. Улы жемдерді қолданған кезде әрбір препаратқа арналған нұсқаулықты басшылыққа алған жөн, жеке қорғаныс құралдарын (қолғап) қолдану, препаратты балаларға қолжетімсіз жерде сақтау керек.

Пайданылған әдебиеттер:

1. Олжабекова К.Б., Есжанов Б.Е., Омыртқалылар зоологиясы, Алматы 2007жыл.
2. Дәуітбаева К.Ә., Есжанов Б.Е., Сапарғалиева Н.С., Нұртазин С.Т., Алматы 2011жыл.
3. Жұмалиев М.Қ., Бәйімбет Ә.А., Жануарлар әлемінің биологиялық алуантүрлілігі, «Қазақ университеті», 2005жыл.

Александр Титлянов
(Одесса, Украина)

ХАРАКТЕРИСТИКА И ПУТИ ОБРАЗОВАНИЯ СОЕДИНЕНИЙ ФЕНАЗИНОВОГО РЯДА МИКРООРГАНИЗМАМИ РОДА *PSEUDOMONAS*

Создание высокопродуктивных штаммов микроорганизмов, способных к активному синтезу биологически активных соединений, является основой разработки и создания многих препаратов для медицины и агроботанического комплекса. Особенно перспективны в данном отношении бактерии рода *Pseudomonas*, обладающие природной способностью синтезировать большое число различных антимикробных соединений, фитогормонов, пигментов, гидролитических ферментов, а также соединений, повышающих устойчивость растений к неблагоприятным факторам окружающей среды [10].

На сегодняшний день из природных источников было выделено более 100 производных феназина, и это число продолжает расти. Феназиновые соединения относятся к низкомолекулярным гетероциклическим N-содержащим веществам [3]. Основу данного ряда составляет феназин-1-карбоновая кислота, из которой образуются другие штаммоспецифичные производные, в частности феназин, 2-оксифеназин-1-карбоновая кислота, пиоцианин, оксихлорографин, гемипиоцианин и другие [4]. Так, штаммы *P. aeruginosa* продуцируют аэругинозин В, оксихлорографин, хлорографин и синий пигмент – пиоцианин; *P. chlororaphis* – феназин-1-карбоновую кислоту; *P. iodinium* – пурпурный пигмент йодинин [2]. Цвет феназинов связан с поглощением световой энергии в видимой области (400-600нм.) [7].

Феназиновые соединения, продуцируемые *in vivo*, считаются вторичными метаболитами, происходящими от общего предшественника – шикимовой кислоты. В результате последовательных реакций, контролируемых генами Phz-оперона, образуются различные производные феназинов (сегодня их известно 8). Общий участок ароматического пути у представителей рода *Pseudomonas* регулируется на уровне ключевого фермента – ДАГФ-синтазы посредством репрессии и (или) ретроингибирования ароматическими аминокислотами [10].

Сегодня установлено, что для биосинтеза феназинов необходим полный набор из пяти генов, то есть «кор» феназиновых генов (Phz-оперон). Так, для продукции феназин-1-карбоновой кислоты клетками *P. chlororaphis* 30-84 определено кластер из пяти генов, phzFABCD [16]. Недавние исследования показали, что «кор»-гены биосинтеза

феназинов могут быть перенесены между представителями разных родов бактерий в процессе горизонтального переноса генетической информации [13].

Контроль экспрессии генов на уровне транскрипции, – основной механизм моделирования производства вторичных метаболитов [16]. Работа генов, отвечающих за синтез феназинов, регулируется комплексом общих регуляторных систем вторичного метаболизма [7].

Также известно, что продукция данных соединений находится под контролем ряда систем общей клеточной регуляции, главная роль среди которых принадлежит двухкомпонентной регуляторной GacS/GacA-системе, которая осуществляет как положительный, так и отрицательный контроль экспрессии генов феназинового оперона. Одним из важнейших механизмов положительного контроля синтеза феназинов является регуляция посредством GacS/GacA-зависимой QS системы [12], в основе которой лежит увеличение уровня транскрипции генов Phz-оперона в ответ на накопление в среде при высокой плотности культуры сигнальных молекул, обеспечивающих межклеточные коммуникации.

Феназин-продуцирующие микроорганизмы могут дольше существовать в среде по сравнению с видами, которые их не производят. Таким образом, продукция феназинов является защитой клеток, в том числе микробных, и их среды обитания от других конкурентов [9]. Но с другой стороны, феназины, образующиеся патогенными видами микроорганизмов, можно рассматривать как факторы вирулентности [7].

Феназины из природных источников, обладающие интересными биологическими эффектами, стимулировали развитие синтетических аналогов с биохимическими показателями, не уступающими или которые даже превосходят свойства природных соединений [12].

Антибиотическая активность природных феназинов связана с образованием свободных радикалов [15]. Характеризуясь способностью легко проникать внутрь бактериальных клеток и вступать в окислительно-восстановительные реакции, принимая электроны от глутатиона и NADH, превращаясь в относительно стабильные анионы, данные вещества вызывают генерацию активных форм кислорода, которые имеют высокую реакционную способность, результатом чего является индукция окислительного стресса и дальнейшая гибель микроорганизмов.

Различия в структуре различных феназиноподобных соединений влияют на их биологические функции, а также могут определять экологическую нишу, в которой находятся соответствующие бактерии-продуценты [8]. На основе результатов, полученных в биотехнологических исследованиях, очевидно, можно будет проводить тонкую настройку механизмов продукции феназиновых производных с заданными свойствами.

Литература:

1. Веремеенко Е.Г., Максимова Н.П. Повышение продукции феназиновых антибиотиков у бактерий *Pseudomonas aurantiaca* путем клонирования *phzIR* генов и внесение в среду антиоксидантных добавок // Труды БГУ. – 2010. – Т. 5, № 1. – С. 47 – 53.
2. Лысак В. В. Микробиология: учеб. пособие. – Минск: БГУ. – 2007. – С. 327 – 329.
3. Феклистова И.Н. Синтез антибиотиков ароматической природы у бактерий *Pseudomonas aurantiaca* b-162: Автореф. дис. канд. биол. наук. К., 2006. – 22 с.
4. Феклистова И.Н., Максимова И.П. Применение синтезирующих антибиотики феназинового ряда бактерий *Pseudomonas aurantiaca* для биологического контроля заболеваний пшеницы // Вестник БГУ. – 2009. – Т. 2, №3. – С. 32 – 36.
5. Abken H.-J., Tietze M., Brodersen J. Isolation and characterization of methanophenazine and function of phenazines in membrane-bound electron transport of *Methanosarcina mazei* G61 // J. Bacteriol. – 1998. – V. 180, № 8. – P. 2027 – 2032.
6. De Vleeschauwer D., Cornelis P., Hofte M. Redox-active pyocyanin secreted by *Pseudomonas aeruginosa* 7NSK2 triggers systemic resistance to *Magnaporthe grisea* but enhances *Rhizoctonia solani* susceptibility in rice // Molecular Plant-Microbe Interactions. – 2006. – V. 19. – P. 1406 – 1419.
7. Fernandez R. O., Pizarro R. A. High-performance liquid chromatographic analysis of *Pseudomonas aeruginosa* phenazines // J. Chromatogr. A. – 1997. – V. 771. – P. 99 – 104.
8. Kim W.-G., Ryou I.-J., Yun B.-S. Phenazostatin C, a new diphenazine with neuronal cell protecting activity from *Streptomyces* sp. // J. Antibiot. – 1999. – V. 52, № 8. – P. 758 – 761.
9. Kinoshita Y., Kitahara T. Total synthesis of phenazinomycin and its enantiomer via high-pressure reaction // Tetrahedron Lett. – 1997. – V. 38, № 28. – P. 4993 – 4996.
10. Krastel P., Zeeck A., Gebhardt K. Endophenazines A-D, new phenazine antibiotics from the athropod associated endosymbiont *Streptomyces anulatus* II. Structure elucidation // J. Antibiot. – 2002. – V. 55, № 9. – P. 801 – 806.
11. Leisinger T., Margraff R. Secondary metabolites of the fluorescent pseudomonads // Microbiol. Rev. – 1999. – V. 43. – P. 422 – 428.
12. Maddula V.S., Pierson E.A., Pierson L.S. Altering the ratio of phenazines in *Pseudomonas chlororaphis* (aureofaciens) strain 30-84: effects on biofilm formation and pathogen inhibition // J. Bacteriol. – 2008. – V. 190. – P. 2759 – 2766.
13. Maul C., Sattler I., Zerlin M. Biomolecular-chemical screening: a novel screening approach for the discovery of biologically active secondary metabolites. III. New DNA-binding metabolites // J. Antibiot. – 1999. – V. 52, № 12. – P. 1124 – 1134.
14. Mavrodi D.V., Blankenfeldt W., Thomashow L.S. Phenazine compounds in fluorescent *Pseudomonas* spp. biosynthesis and regulation // Annual review of Phytopathology. – 2006. – V. 44. – P. 417 – 445.
15. McDonald M., Mavrodi D.V., Thomashow, L.S. Phenazine biosynthesis in *Pseudomonas fluorescens*: Branchpoint from the primary shikimate biosynthetic pathway and role of phenazine-1,6-dicarboxylic acid // J. Am. Chem. Soc. – 2001. – V. 123. – P. 9459 – 9460.
16. Muller M. Scavenging of neutrophil-derived superoxide anion by 1-hydroxyphenazine, a phenazine derivative associated with chronic *Pseudomonas aeruginosa* infection: relevance to cystic fibrosis // Biochim. Biophys. Acta. – 1995. – V. 1272, № 2. – P. 185 – 189.

Научный руководитель:

кандидат биологических наук, Русакова Мария Юрьевна.

СЕКЦИЯ: ГЕОГРАФИЯ I ГЕОЛОГИЯ

А.А. Абдулкасимов
(Самарканд, Узбекистан)
К.М. Баймирзаев, И.Р. Салиев
(Наманган, Узбекистан)

СЕЛЬСКОХОЗЯЙСТВЕННЫЕ ЛАНДШАФТЫ СРЕДНЕЙ АЗИИ И ВОПРОСЫ ЭКОЛОГИИ

В орошаемых сельскохозяйственных ландшафтах, где доминирует монокультура – хлопчатник, постоянно вносятся минеральные удобрения сверх допустимой нормы, а для защиты культурных растений от вредителей применяют в большом количестве высокотоксичные ядохимикаты. Все это привело к нарушению экологического состояния сельскохозяйственных антропогенных ландшафтов. Почва, как производящая составная часть агроландшафта, при чрезмерном внесении минеральных удобрений и применении пестицидов, а также без севооборота, в недалеком будущем окажется в катастрофическом положении.

В сельскохозяйственных антропогенных ландшафтах, наряду с повышенным применением минеральных удобрений, в период дефолиации хлопчатника, до последнего дня применялся сверхтоксичный химический препарат бутефос, который не только загрязнял окружающую преродную среду, но и принес огромный вред всему живому организму среднеазиатского региона. Неразумное применение минеральных удобрений в агроландшафтах для получения высокого урожая – это временное явление. Излишнее внесение химических препаратов повышает опасность появления различных заболеваний, увеличивает накопление пестицидов в сельскохозяйственных растениях, бахчевых культурах, овощах и фруктах, тем самым понижает качество биологически ценных питательных веществ. Это способствует постоянному получению низкокачественной продукции в сельскохозяйственном производстве.

Для оптимизации экологического состояния в монокультурах сельскохозяйственных ландшафтов, где необходимо применение минеральных удобрений, пестицидов и дефолиантов, следует разработать и производить нетоксичные, или малотоксичные, экологически не вредные химические препараты. Такой препарат под названием ПИКС разработан немецкими учеными и производится Германской фирмой БАСФ. На основе договоренности с сотрудниками фирмы БАСФ регулятор ПИКС в 1989 г. применялся в виде опыта на хлопкосеющих хозяйствах Самаркандской, Сырдарьинской, Наманганской и Хорезмской областей Узбекистана и Чимкентской области Казахстана.

В результате производственного опыта специалистами установлено, что регулятор ПИКС способствовал раннему созреванию хлопчатника на 8-10 дней, повысил урожайность на 2-3 ц/га, в хороших погодных условиях – на 3 – 4 ц/га. Препарат ПИКС является экологически безвредным химическим веществом, даже в семенах хлопчатника не обнаружены его следы. Во время цветения люцерны пасеки держались рядом с хлопковыми полями, чего категорически нельзя было совместить раньше. Исходя из этого, органами здравоохранения разрешено применение безвредного химического вещества на хлопковых полях республики. Сейчас имеется договоренность о сотрудничестве с Западногерманской фирмой БАСФ о постановке большого количества регулятора ПИКС хлопкоробам Узбекистана, а в дальнейшем это будет осуществление и другими хлопкосеющими республиками Средней Азии и Азербайджана.

В сильно переувлажненных (рисовых) сельскохозяйственных ландшафтах за вегетационный период создаются совершенно особые условия водного, воздушного, теплового, питательного и микробиологического режимов почвы, проявляются болотный процесс почвообразования. В зависимости от природных условий, разновидностей почвенного покрова и их геохимических структур, а также биологических особенностей возделываемых сортов, потребность риса постоянно вносятся в почву азот и фосфор, что может привести к нарушению экологической обстановки в орошаемых антропогенных ландшафтах Средней Азии.

Во избежание ухудшения экологического состояния сельскохозяйственных антропогенных ландшафтов особенно в монокультурах, наряду с минеральными, необходимо внесение органических удобрений и ведение севооборота, при применении которых можно повысить урожайность всех видов культур. Так, в Узбекистане проведена огромная работа по изучению рисовых севооборотов. На основе многолетнего исследования сотрудниками узбекской рисовой опытной станции установлено, что при монокультуре средняя урожайность риса составляла 25-27 ц/га, а при севообороте она возросла до 40-50 ц/га. В севообороте на полях с грунтовыми водами, залегающими на глубине до 80 см, лучшие результаты дают посевы клевера, а глубже 80 см – посевы люцерны. Корневые остатки клевера, или люцерны вместе с отавой составляют 5-8 т/га, в них содержится до 100-160 кг азота. После распашки клеверища, почва обогащается как органическим веществом, так и азотом, что положительно сказывается на урожайности риса. Подобная интегрированная агротехника полезна и в монокультуре хлопчатника. Она оздоравливает и оптимизирует экологическое состояние орошаемых сельскохозяйственных антропогенных ландшафтов.

Литература:

1. Абдулкасимов А.А.-Проблемы изучения межгорно-котловинных ландшафтов Средней Азии. Ташкент.Изд. Фан.1983 г. Стр.125
2. Антропогенные ландшафты: структура, методы и прикладные аспекты изучения\Межвузовский сборник научных трудов\.. Воронеж.1988г. стр.141
3. Генусов А.В. Почвы и земельные ресурсы Средней Азии.Ташкент.изд.Фан.1993 г. Стр.134
4. Махсудов И. Изменение почвенно-экологических условий Ферганской долины под антропогенным воздействием.Ташкент.Фан.1993 г.стр.92

А.А. Абдулкасимов
(Самарканд, Узбекистан)
К.М. Баймирзаев, И.Р. Салиев
(Наманган, Узбекистан)

ЗАГРЯЗНЕНИЕ ВНУТРЕННИХ ВОД И ВТОРИЧНОЕ ЗАСОЛЕНИЕ ПОЧВ СРЕДНЕЙ АЗИИ

В орошаемых сельскохозяйственных антропогенных ландшафтах Средней Азии экологическое равновесие нарушается также неблагоприятным прогрессирующим процессом – вторичным засолением почв. «Главная причина вторичного засоления – нарушение водно – солевого баланса территории за счет дополнительного поступления солей с поливными водами, активизации солей, находившихся в нижних горизонтах почв и почвообразующих породах, а главное, за счет подъема грунтовых вод вследствие неумеренного полива, потери воды из оросительных каналов и отсутствия, или недостаточности дренажных устройств» (Глазовская, 1988).

Тенденция вторичного засоления и местами заболачивания характерна для орошаемых сельскохозяйственных ландшафтов Центральной Ферганы, Голодной, Каршинской и Шерабадской степей, низовьев Зерафшана, Амударьи и Сырдарьи, дельта Теджена и Мургаба, Вахшской котловины и т.д. В Среднеазиатском регионе запасы солей в почвах в зависимости от характера слагающих отложений, материнских пород и древнированности различны. По данным А.М.Боровского (1978), запасы солей в почвах в слое 0,5 м в лугово-болотных 35 т/га, в такыровидных – 57, в аллювиальных луговых – 72 и в солончаках – 189 т/га. Для оптимизации и оздоровления современного состояния орошаемых сельскохозяйственных ландшафтов необходимо научиться управлять геохимическими процессами, происходящими на основе активизации под влиянием хозяйственной деятельности человека обмена вещества и энергии и нарушения водно – солевого режима как в региональном, так и в локальном масштабах (Абдулкасимов, 2010).

В среднеазиатских антропогенных ландшафтах значительно загрязненными являются внутренние воды. Это особенно чувствуется в орошаемых сельскохозяйственных ландшафтах, где выращивается монокультура хлопчатника и риса. Из орошаемых массивов ежегодно сбрасывается в замкнутые понижения в большом количестве поливных, промывных и дренажных сильно минерализованных вод, в результате которого в окрестностях антропогенных оазисных ландшафтов образуются целые системы соленых озер, заболоченных и солончаковых пространств, активно влияющих на экологическую обстановку не только агроландшафтов, но и сельских и городских селитебных комплексов. Подобный факт достаточно четко изображен на схематической карте ирригационных сетей и ландшафтно – типологической карте Хорезмского оазиса. Поэтому в аридных регионах с развитым орошаемым земледелием перед гидромелиораторами стоит большая проблема – утилизация легкорастворимых солей, выносимых дренажными водами из орошаемых земель.

В орошаемых земледельческих районах широко практикуется сброс избыточных ирригационных и дренажных вод в реки. Такой опыт не выход из положения. Напротив, он способствует повышению минерализации и ухудшению качества речных вод, используемых в низовьях, дельтах для полива и водоснабжения. Так, по данным Э.И.Чембарисова и Б.А.Бахритдинова (1983), минерализация вод рек Амударьи, Сырдарьи, Зерафшана, Сурхандарьи и Кашкадарьи за последние 40 лет увеличилась с 0,2 – 0,4 г/л до 1-1,5 л/г, соответственно, от 30 –х до 70 –х годов.

В аридных зонах при максимальном использовании речных вод на искусственное орошение, строительство водохранилищ, расширении площади новоосваиваемых земель необходимо принимать во внимание ярко не выраженного и трудно выявляемого закона, или механизма природы – причинно – следственные связи, отрицательно влияющие на экосистему прилегающих территорий. Широкое развитие орошаемого земледелия и освоение целинных массивов в верхней и средней частях бассейна Амударьи и Сырдарьи, постройка на реках многочисленных плотин, магистральных каналов и водохранилищ, в связи с этим усиленный забор речных вод на сезонное хранение и орошение привело к резкому понижению уровня Аральского моря. В результате обнажились огромные пространства морского дна, появились новые массивы солончаков, значительная часть дельты Амударьи с гидроморфными ландшафтами превратилась в бесплодные пустыни, сильно сократились площади тугайных и луговых геоккомплексов.

В настоящее время из-за развивающегося процесса опустынивания в дельте Амударьи и формирования огромной площади Приаралья солончаковых геоккомплексов, этот регион стал источником интенсивного ветрового выноса легкорастворимых солей с поверхности солончаков. Они аккумуляруются в восточных районах Средней Азии, где доминируют различные категории антропогенных ландшафтов. Таким образом, этот негативный процесс не только оказывает существенное влияние на окружающую природную среду Приаралья, но и оказывает отрицательное воздействие на экологическую обстановку других территорий. Аккумуляцию легкорастворимых солей, принесенных западной воздушной массов, часто можно наблюдать в Самаркандском, Навоийском и Каршинском оазисах, расположенных на расстоянии тысяч километров от Приаралья. Поэтому «при разработке крупных ирригационных проектов и планировании расширения площади орошаемых земель необходимо учитывать процессы миграции солей не только в системе грунтовые воды – почвообразующие породы – почвы – поливные воды – дренажные воды в пределах отдельного орошаемого массива. Необходим и прогноз развития процессов галогенеза и определение солевых балансов во всем солесборном бассейне – той каскадной ландшафтно – геохимической системе, в которую входят рассматриваемые реконструируемые и вновь проектируемые орошаемые территории» (Глазовская, 1988).

Литература:

1. Абдулкасимов А.А.-Проблемы изучения межгорно-котловинных ландшафтов Средней Азии. Ташкент.Изд. Фан.1983 г. Стр.125
2. Антропогенные ландшафты: структура, методы и прикладные аспекты изучения\\Межвузовский сборник научных трудов\\, Воронеж.1988г. стр.141
3. Генусов А.В. Почвы и земельные ресурсы Средней Азии.Ташкент.изд.Фан.1993 г. Стр.134
4. Махсудов И. Изменение почвенно-экологических условий Ферганской долины под антропогенным воздействием.Ташкент.Фан.1993 г.стр.92

Ірина Арсененко, Цветана Сорокина.
(Мелитополь, Украина)

ПЛАТЕЖИ ЗА ИСПОЛЬЗОВАНИЕ ПРИРОДНЫХ РЕСУРСОВ И ЗАГРЯЗНЕНИЯ В СИСТЕМЕ ПРИРОДОПОЛЬЗОВАНИЯ УКРАИНЫ

Механизм управления природоохранной деятельностью в развитых странах отработывается с начала XX века. Модели этого механизма существуют в США, Японии, Западной Европе. Мировой опыт показывает, что рыночные механизмы экономики обеспечивают более благоприятные условия для природосбережения, чем жесткое административное принуждение. Поэтому, для Украины, где формируются различные типы рыночных механизмов, важен опыт высокоразвитых стран. Особенно остро встала эта проблема в связи с обострением экологической ситуации после Чернобыльской аварии, вызвавшей необходимость проведения геоэкологической экспертизы (ГЭЭ). На повестке дня стало необходимым создание программ охраны окружающей среды. В условиях рыночного механизма в экономике средства на реализацию программ охраны окружающей среды должны распределяться с помощью механизма цен, а не путем централизованного планирования [2].

Ведущим звеном в системе экономических регуляторов природопользования, в условиях рыночной экономики, Гофман К.Г. считает платежи за природные ресурсы, в том числе и рекреационные, и платежи за загрязнение, в том числе и рекреационных территорий [1].

Под платежом понимают денежные или другие виды возмещения стоимости благ, которые экономические субъекты осуществляют за использование ресурсов, природных благ и по возможности проведения хозяйственной деятельности. Эти инструменты являются наиболее распространенными в практике функционирования экономических механизмов большинства развитых стран.

Обеспеченность рекреационными ресурсами предопределяет условия развития территорий, где они локализованы. Опыт показывает, что рациональное природопользование невозможно, если природопользователь отчуждается от применяемых им природных ресурсов, т.е. если он не является их владельцем. Осуществляя изъятие средств у владельцев природных ресурсов в форме платежей за них, государство берет на себя ответственность за долгосрочное поддержание и улучшение природно-ресурсного потенциала в региональных, общегосударственных и планетарных масштабах. Но одновременно платежи за природные ресурсы в рамках правового государства становятся формой экономического гарантирования прав владельцев природных ресурсов на любые способы их использования.

Остановимся подробнее на характеристике составляющих платного природопользования в Украине.

Сбор за специальное использование природных ресурсов устанавливается на основе нормативов сборов и лимитов их использования. Нормативы сбора за использование природных ресурсов определяются с учетом их распространенности, качества, возможности воспроизведения, доступности, комплексности, производительности, местонахождения, возможности переработки, обезвреживания и утилизации отходов и других факторов. Сборы за использование природных ресурсов в пределах установленных лимитов относятся на затраты производства, а за сверхлимитное использование и снижение их качества взимаются из прибыли, остающейся в распоряжении предприятий, учреждений, организаций или граждан.

В Украине плата за использование природных ресурсов осуществляется в соответствии с действующим законодательством. К платежам за природные ресурсы и иным поступлениям, непосредственно связанным с их использованием, относятся: плата за землю; платежи за водные ресурсы; платежи при пользовании минеральных ресурсов; платежи за лесные ресурсы; платежи за загрязнение окружающей среды, платежи за водные биоресурсы; платежи за размещение отходов. Остановимся по подробнее на основных платежах за природные ресурсы:

1. Плата за землю, в основе которой берется тариф за единицу площади в зависимости от функционального назначения земельного участка. Так, за земли сельскохозяйственного назначения (пахотные земли, сенокосы, пастбища) изымается плата в размере 0,1% от экономической оценки земли в форме земельного налога (для земель под многолетними насаждениями – 0,03%). При использовании земель населенных пунктов установлена плата в размере 1%, а за изъятие земель под непрофильное использование – 55%.

2. Платежи за использование водных ресурсов, где общая ставка платы состоит из суммы двух ставок платы:

1) за использование воды как природного ресурса и формирование доступных для использования водных ресурсов в системе водоснабжения;

2) забор воды, ее очистка и распределение между водопользователями в системах водоподачи.

3. Платежи за использование минеральных ресурсов включают несколько видов платежей и сборов. Объектом платы выступает фактический объем использованных минеральных ресурсов, т.е. за каждую единицу добытого минерального вещества, а нормативы платы устанавливаются Кабинетом Министров Украины.

4. Платежи за использование лесных ресурсов, где в основе платного лесопользования заложено рентный подход к экономической оценке лесных ресурсов и предусматривает возмещение затрат на воспроизводство лесов, интенсификацию лесовыращивания, внедрение технологических достижений в практику лесопользования.

5. Платежи за загрязнение окружающей среды устанавливаются на основе фактических объемов выбросов, лимитов сбросов загрязняющих веществ в окружающую природную среду и размещение отходов соответствии с действующим законодательством, осуществляются такие платежи за загрязнение:

– платежи за выбросы загрязняющих веществ в атмосферу;

– платежи за сброс загрязняющих веществ в водные объекты;

– платежи за размещение и складирование твердых или жидких отходов.

6. Платежи за загрязнение атмосферы изымаются отдельно от стационарных и передвижных источников загрязнения. Объектами сбора являются фактические объемы выброшенных в воздух поллютантов, а сама плата рассчитывается на основе установленных нормативов сбора за выбросы загрязняющих веществ стационарными источниками загрязнений.

7. Платежи за загрязнение водных биоресурсов изымаются на основе нормативов сбора, который взимается за сбросы загрязняющих веществ в водные объекты: плата за загрязнение водоемов, как и плата за использование водных ресурсов, дифференцированная по бассейнам рек.

8. Плата за размещение отходов, где платежи начисляются в зависимости от класса опасности: чрезвычайно опасные, очень опасные, умеренно опасные, малоопасные. Кроме того, учитываются определенные местные условия и обстоятельства складирования отходов – расположение объекта, на котором проводится складирование отходов (близость к населенным пунктам), и экологическая соответствие свалки требованиям экологического законодательства [3].

Мы считаем, что наиболее эффективно экономическое регулирование природопользования может быть осуществлено при одновременном введении двух видов платежей за природные ресурсы – за их расход (потребление) и за право пользования природными объектами в пределах данной территории.

С помощью первого вида платежей регулируется интенсивность потребления природных ресурсов их владельцами и обеспечивается накопление средств на их воспроизводство. Нижний предел этих платежей по данному виду ресурсов – затраты на интенсивное (за счет запасосбережения) или экстенсивное (за счет освоения новых запасов) восстановление условий ресурсообеспечения. Фиксированная часть поступлений в бюджет по платежам за расход природных ресурсов должна поступать на финансирование ресурсовосстановительных работ и создание новых ресурсосберегающих технологий.

За счет поступлений по таким платежам возможно финансирование не только природоохранных, но и социально-экономических нужд данной рекреационной территории.

Платежи за право пользования природными объектами в пределах рекреационной территории регулируют распределение территории между "конкурирующими" видами природопользования. Эти платежи являются базой для формирования устойчивых (не зависящих от колебаний интенсивности природопользования) бюджетных доходов от возмездного пользования рекреационными территориями. За счет поступлений по таким платежам возможно финансирование не только природоохранных, но и социально-экономических нужд данной рекреационной территории.

Система экологических платежей за загрязнение давно известна в теории экологического регулирования рыночных процессов, однако, ее применение даже в странах с развитым рыночным хозяйством наталкивается на сопротивление предпринимателей, усматривающих в таких платежах оправдание самого факта загрязнения ("загрязняй, но плати"). При всей важности принципа "кто больше загрязняет, тот больше платит", он не является панацеей от экологических бед. Опыт США показывает, что система жесткого административного нормирования техногенных воздействий на окружающую среду быстро исчерпывает возможности улучшения экологической ситуации [4].

Проблема расчета величины ущерба, нанесенного окружающей среде, а также платы за загрязнение, вследствие своей актуальности, довольно часто затрагивается в публикациях экономистов, географов и экологов разных стран. Однако плата за загрязнение окружающей среды как мера административного и правового воздействия до сих пор не получила широкого признания.

Мы предлагаем для определения платы за загрязнение использовать формулу, предложенную Кисловой Т.К., которая универсальна для каждой разновидности отходов [2].

$$P = \frac{1 - K_{отх}^{np}}{K_{отх}^{обр}} \cdot M \cdot B,$$

где P – плата за загрязнение, грн;

$K_{отх}^{np}$ – уровень использования отходов, %;

$K_{отх}^{обр}$ – доля отходов, не утилизируемых в отрасли, %;

M – общая прибыль предприятия, грн;

B – отчисления от прибыли на плату за загрязнение среды, %.

Необходимо отметить, что определение размеров платы за загрязнение различных компонентов окружающей среды имеет специфические черты в соответствии с особенностями процессов, характерных для этих компонентов.

Плата за загрязнение окружающей среды должна перечисляться предприятиями загрязнителями в экологический фонд местного или регионального значения.

Средства региональных экологических фондов целесообразно использовать: для финансирования необходимых мероприятий в виде субсидий и кредитов предприятиям и организациям, выполняющим природоохранные работы и внедряющим "экологически чистую" технику и технологию; для дотирования производителей и потребителей "экологически чистой" продукции, для премирования предприятий, добывающихся сверхнормативного улучшения природоохранных показателей своей деятельности; для выплаты компенсаций организациям и гражданам, понесшим фактический ущерб от загрязнения окружающей среды, а также для развития компенсирующих сфер деятельности, к которым относится рекреация.

Литература:

1. Гофман К.Г. Экономический механизм природопользования в условиях перехода к рыночной экономике / К.Г. Гофман // Экономика и математические методы. – 1991. – Т. XXVII. – Вып. 2. – С. 315-320.
2. Кислова Т.Г. О плате за ресурсы / Т.Г. Кислова. – Научный доклад. – М.: Высшая школа, 1966. – С. 32.
3. Регіональна економіка: підручник / за ред. Є. П. Качана. – Тернопіль: ТНЕУ, 2008. – 800 с.
4. Сажнева Н.М. Платежи за природные ресурсы и загрязнения, как звено в системе экономического регулирования природопользования / Н.М. Сажнева, Ц.В. Сорокина, С.В. Нечипоренко // Дні науки – 2004: Матеріали Міжнар. наук.-практ. конф. 15-27 квітня 2005 р. – Дніпропетровськ: Наука і освіта, 2005. – Т. 4. – С. 31-33.
5. Фурман Р.Х. Выбор экономической политики в программе охраны окружающей среды / Р.Х. Фурман // Экономика и математические методы. – 1992. – Т. XXVIII. – Вып. 5-6. – С. 695-701.

Евгенія Гарькавенко
(Одеса, Україна)

РОЗРАХУНКОВІ ХАРАКТЕРИСТИКИ СХИЛОВОГО ПРИПЛИВУ В ПЕРІОД ВЕСНЯНОГО ВОДОПІЛЛЯ НА ТЕРИТОРІЇ БАСЕЙНУ р. СІВЕРСЬКИЙ ДОНЕЦЬ

Актуальність дослідження полягає в необхідності вдосконалення існуючої нормативної бази в галузі розрахунку характеристик максимального стоку поводків і водопіль, яка на сьогодні все ще знаходиться на рівні емпіричних узагальнень матеріалів спостережень на річках.

Мета і основні завдання роботи полягають у визначенні складових схилового припливу в період весняного водопілля в басейні р. Сіверського Дінця, площа водозбору якого становить 98900 км². Територіально водозбір річки знаходиться у південній частині Росії, але більшою мірою – у Харківській, Донецькій та Луганській областях України.

Багаторічні гідрологічні спостереження організовані на 52 водозборах з площами від 31 км² (р. Ломоватка – ст. Алмазна) до 73200 км² (р. Сіверський – Донець – с. Кружилівка). У межах Російської Федерації діє 12 гідрологічних постів, а станом на 2010 рік ще 9 постів – є закритими.

Розташовані на території Російської Федерації пости мають ряди максимальних витрат води до 1987р., а шарів стоку – до 1980р. Усі дані по постах, розташованих на території Російської Федерації та ті, що закрилися, було приведено до розрахункового періоду (2010р.) за методом аналогії.

Статистична обробка часових рядів максимальних витрат води річок басейну р. Сіверський Донець – с. Кружилівка.

Статистична обробка часових рядів максимальних витрат і шарів стоку була проведена за методами моментів та найбільшої правдоподібності. Порівняльна характеристика коефіцієнтів варіації свідчить про відповідність одного і другого методів.

Для подальших розрахунків обрано метод найбільшої правдоподібності. Середнє відношення коефіцієнтів асиметрії до коефіцієнтів варіації (тобто Cs/ Cv) по басейну склало 2.5.

Визначення коефіцієнтів часової нерівномірності схилового припливу $\frac{n+1}{n}$.

Коефіцієнт часової нерівномірності припливу води зі схилів до руслової мережі є відношенням максимальної витрати води Q'_m до її середньої величини за період повені \bar{Q}'_{T_0} , тобто:

$$\frac{n+1}{n} = \frac{Q'_m}{\bar{Q}'_{T_0}} \quad (1)$$

Внаслідок рідкої мережі водобалансових станцій в організаційній структурі гідрометеорологічних спостережень, методичні підходи відносно обґрунтування $\frac{n+1}{n}$ обмежені. Ось чому заслуговує на увагу запропонований у роботі при визначенні характеристик максимального стоку весняного водопілля в басейні р.

Сіверський Донець метод встановлення $\frac{n+1}{n}$ на основі аналізу руслових гідрографів. Зокрема, коефіцієнт часової

нерівномірності руслового стоку $\frac{m_1+1}{m_1}$, дорівнює:

$$\frac{m_1+1}{m_1} = \frac{Q_m}{Q_{T_n}} = \frac{Q_m T_{\Pi}}{Y_m F} \quad (2)$$

де – Q_m максимальна витрата води;

T_{Π} – тривалість водопілля;

Y_m – шар стоку за водопілля;

F – площа водозбору.

Узагальнення $\frac{m_1+1}{m_1}$ по території показало, що інтегрально його можна відобразити за допомогою такої

морфометричної характеристики як площа водозборів F. У цілому $\frac{Q_m T_{\Pi}}{Y_m F}$ поступово зменшується при зростанні розмірів водозбірних площ.

Рекомендується обчислювати $\frac{m_1+1}{m_1}$ через середні багаторічні максимальні характеристики: \bar{Q}_m , \bar{Y}_m , \bar{T}_{Π} ,

тобто

$$\frac{m_1+1}{m_1} = \frac{\bar{Q}_m \bar{T}_{\Pi}}{\bar{Y}_m F} \quad (3)$$

Така залежність для басейну р. Сіверський Донець наводиться в додатку 1. Отримана залежність дозволяє екстраполювати її на вісь ординат з метою встановлення $\frac{n+1}{n}$, як значення $\left(\frac{m_1+1}{m_1}\right)_{F \rightarrow 0} = \frac{n+1}{n}$. Для даного регіону $\frac{n+1}{n} = 7,82$, а $n = 0,15$.

Визначення тривалості схилового припливу T_0 .

Тривалість припливу води зі схилів у руслову мережа є однією з основних характеристик водопіль і за інших рівних умов визначає насамперед міру зарегулювання стоку на схилах. Визначити T_0 можна чисельним шляхом, виходячи з рівнянь [1, с. 66; 2, с. 45]:

а) при $t_p < T_0$

$$T_0 = \left(\frac{\varepsilon_F y_m}{n q_m} \right)^{\frac{n+1}{n}} \left[(n+1)T_0 - \frac{m+1}{n+m+1} t_p^n \right]^{\frac{1}{n+1}}; \quad (4)$$

б) при $t_p > T_0$

$$T_0 = \left[\left(\frac{m+n+1}{n+1} - \frac{q_m}{y_m \varepsilon_F} \right) \frac{m(m+n+1)}{n+1} t_p^m \right]^{\frac{1}{m}}, \quad (5)$$

де m – показник степені у рівнянні кривих ізохрон.

При масових розрахунках нульове наближення для T_0 потрібно визначати в структурі (4), починаючи зверху з деякого числа, яке явно перевищує фізичні межі T_0 , але не менше t_p . Якщо на якомусь кроці ітераційної процедури послідовність T_{0i} розбігається, то тривалість припливу обчислюється алгебраїчним шляхом з рівняння (5).

Для розглянутих річок значення T_0 розраховані з використанням програми «Caguar», розробленої на кафедрі гідрології суші ОДЕКУ.

Узагальнення параметра T_0 по території представлено у вигляді карти (додаток 2). Змінюються T_0 від 400 до 100 год, причому максимум спостерігається на північному сході, а мінімум – на південному заході.

Обґрунтовані параметри схилового припливу ($\frac{n+1}{n}$ і T_0) рекомендується для практичного використання при удосконаленні розрахунково – нормативної бази в галузі максимального стоку.

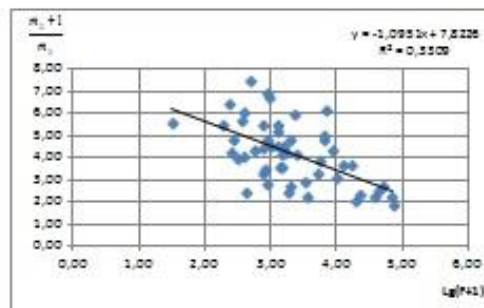

Додаток 1 - Залежність коефіцієнта нерівномірності руслового стоку від площі водозборів.



Додаток 2 – Карта – схема тривалості припливу води зі схилів до руслової мережі, год.

Література:

1. Гопченко Е.Д. О редукации максимальных модулей дождевого стока по площади // Метеорология и гидрология, 1975. – №2. – с. 66-67.
2. Гопченко Е. Д., Романчук М. Е. Нормирование характеристик максимального стока весеннего половодья на реках Причерноморской низменности: Монография. – К.: КНТ, 2005. – 148с.

**Владимир Демин, Наталья Немова,
Татьяна Демина, Нурбол Хуанган, Айболат Каратаев, Асыл Алтынгаринов
(Караганда, Казахстан)**

**ЗАБЛАГОВРЕМЕННАЯ ДЕГАЗАЦИОННАЯ ПОДГОТОВКА ЗАПАСОВ УГОЛЬНЫХ ПЛАСТОВ И
ВЫРАБОТАННЫХ ПРОСТРАНСТВ**

Угольные шахты АО "АрселорМиттал Темиртау" относятся к наиболее газообильным среди угледобывающих предприятий мира. Газоносность угольных шахт составляет 18-25 м³/т, а газовыделение на выемочных участках достигает порой до 150 м³/мин, из-за большой угленасыщенности свиты угольных пластов.

На действующих глубинах разработки (500-700м) угольные пласты имеют весьма низкую газопроницаемость (3÷5 ·10⁻³ миллдарси).

Применяемые методы заблаговременной дегазации угольных пластов в массиве не дали желаемых результатов.

Исследования проницаемости угольных пластов в 2008 г. фирмой *Ensafe-Petron* и австралийским ученым Ян Грей (фирма *Sigra*) подтвердили данные, о весьма низкой проницаемости угольных пластов и выявили необходимость более тщательного изучения свойств угольных пластов Карагандинского бассейна, для разработки необходимой технологии заблаговременной дегазации.

Широко применяется предварительная пластовая дегазация угольных пластов из подземных горных выработок и дегазация выработанного пространства, бурением вертикальных скважин с земной поверхности.

Однако ее эффективность в настоящее время ограничена применением буровых станков с низкой производительностью и устаревшей технологией бурения. В год бурится до 50 вертикальных скважин с поверхности (каждая скважина бурится от одного до двух месяцев) и до 350 км из подземных выработок длиной максимум до 120-130м, при потребности до 200-250 м. Отсутствуют станки направленного бурения.

Для обеспечения необходимого уровня дегазации, на шахтах Карагандинского бассейна широко применяется подработка вышележащих высокогазоносных пластов, менее газоносными нижерасположенными пластами.

Однако не все пласты имеют соответствующие нижележащие пласты. Поэтому по вышеуказанной технологии отрабатываются пласты, добыча с которых составляет не более 40% от общей.

Подработка вышележащих пластов нижележащими позволяет снизить газоносность вышележащего пласта до 90%, ускорить темпы проведения горных выработок в 3-4 раза, а также разгружает выработки от горного давления, что позволяет сократить трудозатраты на поддержание горных выработок в 2-3 раза и повысить нагрузку на лаву.

Острым являлся вопрос проведения горных выработок по особо выбросоопасному пласту д₆, где из-за проведения профилактических мероприятий по предупреждению внезапных выбросов угля и газа темпы проходки не превышали 25-40 м/месяц, что сдерживало своевременную подготовку фронта очистных работ.

Угольным департаментом предложена технология первоначальной проходки выработок по породе в 10-12 м под пластом, что позволило разгрузить пласт от горного давления и повысить проницаемость угольного пласта д₆ по газу, для последующей его дегазации.

Данная технология позволила увеличить темпы проведения выработок по углю до 150 м/месяц, ускорить подготовку выемочного участка на 5-6 месяцев и окупить затраты, связанные с проходкой дополнительной породной выработки, не требуемой по технологии добычи.

В течение 4-х лет, при применении данной технологии не было ни одного случая внезапных выбросов угля и газа и на 90% сократилось количество опасных значений показателей выбросоопасности угольного пласта д₆.

Повышенные требования к дегазации сопровождались реконструкцией шахтных дегазационных систем, увеличением объемов работ по бурению скважин и монтажу газопроводов большого диаметра.

В настоящее время газ, извлекаемый средствами дегазации, используется в котельных 5 шахт: им. Ленина, им. Костенко, «Шахтинская», «Абайская», «Саранская» и «Казахстанская» – для обогрева поверхностных комплексов и калориферных установок.

За период времени с 1996г. (с момента образования Угольного Департамента АО «АрселорМиттал Темиртау») по 2012 г. средствами дегазации извлечено 632 млн. м³ метана, а утилизировано в котельных шахт 144 млн. м³, что составляет 23 % от каптажа метана.

Накопленный опыт бурения скважин, оптимальное применение тех или иных способов дегазации, в зависимости от конкретных условий, позволили обеспечивать растущую потребность шахт в извлечении метана в связи с повышением нагрузки на очистные забои и его использования.

Проблема безопасного и эффективного ведения горных работ на шахтах Угольного департамента стала более актуальной в последнее время в связи с интенсификацией производственных процессов. Это привело к увеличению нагрузки на очистной забой и скорости его подвигания, при этом резко возросла газообильность выемочных участков и шахт. На выемочных участках применяются следующие способы удаления метана: вертикальные скважины с поверхности; предварительная пластовая дегазация; передовая пластовая дегазация; скважины в купола обрушения; дренажные скважины с парного на вентиляционный штрек; изолированный отвод метана из-за перемычки за счет дегазации; изолированный отвод метана из-за перемычки за счет общешахтной депрессии.

Ориентировочный газовый баланс выемочного участка лавы приведен в таблице 1.

Таблица 1 – Ориентировочный газовый баланс выемочного участка лавы

Способы извлечения	Объем метана,			Эффективность дегазации, %
	Q _{см} , м ³ /мин	K, %	Q _{сн₄} , м ³ /мин	
1.Средствами вентиляции	2910	1,0	29,1	-
2.Вертикальные скважины	62,8	85	53,3	42,6
3.Пластовая дегазация	48,8	8	3,9	3,1
4.Скважины в купола обрушения	10,2	53	5,4	4,3
5.Дренажные скважины	10,6	35	3,7	3,0
6.Изолированный отвод метана из-за перемычки (дегазация)	46,0	25	11,5	9,2
7. Газодренаж за счет общешахтной депрессии	120	15	18,0	
Итого:			124,9	62,2

Основная доля в газовом балансе приходится на вертикальные скважины с поверхности – 53,3 м³/мин, что составляет 42,6% от общего съема метана. Метан, извлекаемый вертикальными скважинами с высокой концентрацией до 70-80% и достаточно высоким дебитом 35-40 м³/мин может утилизироваться в газовой котельной путем прямого сжигания для выработки тепла и горячей воды для нужд шахты.

Для дегазации выработанного пространства бурятся скважины в купола обрушения и газодренажные скважины с парного вентиляционного штрека, которые подключены к газопроводу. Общий съем данного способа доходит до 10 м³/мин.

Для снижения газообильности очистного забоя применяется также предварительная дегазация пласта.

Применение различных схем управления газовойделением позволяет иметь высокий коэффициент дегазации (0,6-0,8) и обеспечить высокую нагрузку на очистной забой и безопасность при обработке высокогазобильных выемочных участков.

Одной из главных проблем для шахт угольного департамента была и остается дегазация угольных пластов. С целью обеспечения глубокой дегазации угольных пластов был заключен контракт с фирмой «*Ensf Petron*» по определению газопроницаемости пласта д₆ и целесообразности внедрения технологии дегазации пласта с поверхности (так называемой перистой схемы дегазации). Продолжается работа по оснащению шахт угольного департамента автоматизированными системами аэрогазового контроля в соответствии с контрактом, заключенным с английской фирмой «*Devis Derby*». Согласно инвестиционной программы они будут внедрены на двух шахтах – «Шахтинской» и «Казахстанской».

Промышленные ресурсы метана в пределах эксплуатируемых шахтами глубин, т.е. метана, который может быть извлечен и использован составляют 10,12 млрд. м³ (таблица 3). Общие прогнозные запасы метана оцениваются порядка 3,5 трлн. м³, промышленные 1,8-1,9 трлн. м³.

Объем извлекаемого метана при ведении горных работ снизился с 1100 млн. м³/год в конце 80-х годов до 285 млн. м³/год в 2001 г., и это связано с резким снижением объема добычи угля. Из этого объема средствами вентиляции удаляется 234 млн. м³, дегазацией – 51 млн. м³ метана. Ныне горные работы ведутся на глубинах 500-600 м и на этих глубинах угольные пласты имеют весьма низкую газопроницаемость, что заставило нас искать новые технологии увеличения проницаемости угольных пластов, увеличения объемов извлечения метана с целью обеспечения безопасного ведения горных работ.

Использование комплекса способов дегазации позволяет иметь ее устойчивую эффективность, составляющую для очистных забоев 46-55%. Дегазационные работы рентабельны и обеспечивают ежегодную экономическую эффективность в 3 – 4 млн. долларов. Газ, извлекаемый средствами дегазации используется в котельных установках шахт им. Ленина, «Саранская» и им. Костенко для обогрева поверхностных комплексов и калориферных установок в объеме 14,7 млн. м³ в год.

При обработке угольных пластов через скважины, пробуренные с поверхности при анализе применения разновидностей технологии обработки, оцениваемых по газоотдаче, позволил установить, что лучшей из них является кавернообразование с использованием кавитационного эффекта.

Принятые в угольном департаменте направления перспективного роста работ по извлечению и утилизации метана имеют своей целью не только улучшение работ по угледобыче, но и решаются совместно с задачей снижения эмиссии метана в атмосферу. При этом определены два главных направления: уменьшение выбросов метана вентиляцией за счет оптимизации параметров ее применения и рационального использования дегазации; рост объема утилизируемого метана, извлекаемого средствами дегазации и заблаговременной дегазационной подготовкой специально обрабатываемых пластов.

За период работы Угольного департамента АО «АрселорМиттал Темиртау» с 2007 по 2012 гг. используя эти направления достигнуты определенные результаты: снижена эмиссия метана в атмосферу за пять лет на 54,9 млн. м³; сокращен объем вредных выбросов в атмосферу продуктов сжигания угля от замещения его метаном в объеме около 5,92 тыс. т; осуществляется многолетний план работ по определению параметров заблаговременной дегазационной подготовки с целью организации крупномасштабной добычи метана на всех шахтах Шахтинского региона.

Снижение газообильности в лавках осуществляется с помощью: предварительно-передовой дегазации разрабатываемого пласта; дегазации выработанного пространства вертикальными скважинами, пробуренными с поверхности; каптаж метана из выработанного пространства перфорированными трубами, заведенными за перемычку, сооруженную в вентиляционной выработке; газодренажной выработки, подключенной через перемычку к вакуумному газопроводу; подземных скважин, буримых над куполами обрушения, скважины вкрест простираения угольного пласта.

Необходимо расширять область применения заблаговременной дегазационной подготовки запасов угольных пластов с повышением объема дегазации и повышении эффективности дегазации – рисунок 1.



Рис.1. Объем извлекаемого газа дегазацией и эффективность дегазации

Метан является ценным, экологически чистым топливом, эквивалентным по калорийности 2 млрд. т каменного угля. При сжигании этого количества газа, взамен твердого топлива, объем вредных выбросов может быть скрашен на 36 млн. т (55 кг на 1 т угля), это характеризует дополнительно бассейн как газовую залежь и определяет возможность и значимость его в ТЭК РК.

Особое значение в рассмотренном вопросе имеет реализация добываемого метана. Здесь предполагаются несколько вариантов, в том числе:

- использование метана на Карагандинском металлургическом комбинате взамен пропана и мазута. При рентабельной цене метана 0,05 доллара за 1 м³ намечаемые к ежегодной добыче 125 млн. м³ метана общей стоимостью 6,25 млн. долларов заменяют 39,2 тыс. т пропана и 54,0 тыс. т мазута, что обеспечит ежегодную прибыль 8,55 млн. долл. С точки заинтересованности инвестора, эта прибыль может быть распределена в отношении 50 на 50%, с погашением задолженности периода риска в течение трех-четырех лет;
- метан можно использовать в качестве топлива для автотранспорта, что повлечет за собой некоторое увеличение затрат, связанных с необходимостью 6,5 млн. долларов, заменит 53,8 тыс. т бензина стоимостью 14,3 млн. долларов и обеспечат прибыльность 8 млн. долларов в год;
- сжиженный или газообразный метан может быть использован для бытовых целей (Алаугаз) или в других отраслях тяжелой и легкой промышленности (кондитерская фабрика, ПО «Карбид», маргариновый завод, завод РГШО и др.).

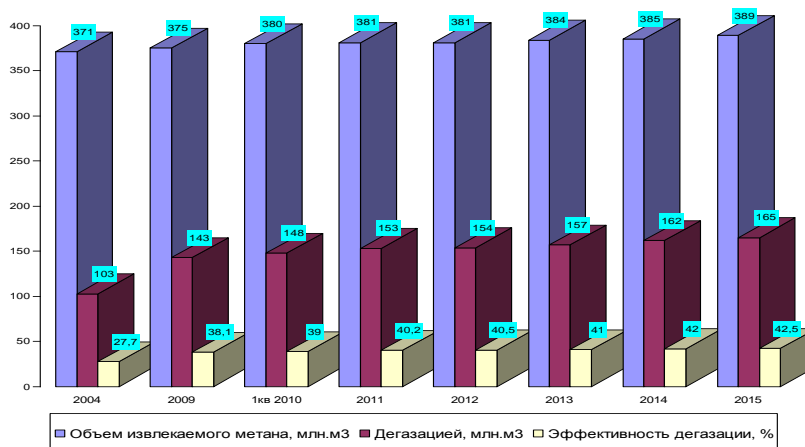
Литература:

1. Инструкция по безопасному ведению горных работ на пластах, опасных по внезапным выбросам угля и газа. – Караганда: КазНИИБГП, Утв. МЭиУП РК 21.06.1995 г., 1995. – 177 с.
2. Цай Б.Н., Исабеков Е.Т., Андросов А.А., Лебедев Г.В. Влияние глубины заложения выработки на количество дегазационных скважин в горных выработках. – Караганда: МОН РК, КарГТУ, Тезисы докл. Межвузовской студенческой научной конференции «Студент и научно-технический прогресс», Ч. 1, 2008. – с. 22 – 23.
3. Правила технической эксплуатации угольных шахт. – М.: Углетехиздат. 1941-1946. – 308 с.
4. Руководство по проектированию вентиляции угольных шахт. – Алматы: 1997. – 258 с.
5. Антонов А.А. Прогноз и предотвращение внезапных выбросов угля и газа при вскрытии мощных пологих пластов Карагандинского бассейна. / Дисс. на соиск. учёной степени канд. техн. наук. – Караганда: КарГТИ, 1987. -225с.

Научный руководитель:

Д.т.н, проф. каф. РМПИ КарГТУ Демин Владимир Федорович.

**Асем Капышева
(Астана, Казахстан)**

ТОРҒАЙ ӨЗЕНІ АЛАБЫНЫҢ МАКРОГЕОЖҮЙЕСІ

Торғай өзені алабының табиғи ландшафтысы өзінің құбылмалылығымен ерекшеленеді – бұнда орманды даладан шөлді жерлерге дейін кездеседі. Негізгі ландшафтыларына жазық дала мен шөлейіт жатады. Қарастырылып отырған аумақтың солтүстігінде орманды жерлер аз ауданды қамтыған. Жазықтық аудан аумағының барлық дерлік солтүстік аудандарының жартысын және оңтүстік-шығыс аудандарын түгел қамтиды. Аумақтың жазықтық жерлерінің барлығы ауыл-шаруашылық базасының негізі. Шөлейітті аудан оңтүстік-шығыс жағында орналасқан. Бұл аудан негізінен мал-шаруашылығына бейімделген. Торғай – Шалқартеңіз алабындағы өзен. Ұзындығы – 825 км. Су жинау алабы – 157 мың км². Қостанай облысындағы Жалдама және Қараторғай өзендері қосылған жерден басталып, Ақтөбе облысындағы Қаракөл көліне 8 км жетпей тартылып қалады. Аңғары өзен басынан Торғай ауылына дейін кең, ені – 40–60 км, жиегі жайпақ, жайылмасы тегіс, одан ені – 10– 60 м бірнеше өзектер тарап, тереңдігі 2-6 м қарасулар пайда болады. Арнасының ені 45–100 м, Торғай аулынан төменгі сағасына дейінгі өзен аңғары (ені – 5–10 км) Тосын құмы өңірінде, бірте-бірте жайылмасы 0,5–1,5 км-ге, ал арнасы 40 м-ге дейін тарылады. Ірі салалары: Ырғыз, Сарыторғай, Қайыңды, Өлкейек, Қараторғай, Жалдама. Жауын-шашын, ыза суынан толысады [1].

Қарастырылып отырған аумақта ең көп таралған қалдықтар палеоген және неоген қалдықтары. Топырағы негізінен құм-сазды, кей жерлерде тұзды қалдықтар кездеседі. Жазықтық кей жерлерде қалың әрі күшті үштік және төрттік жастағы қалдықтармен төселген. Үштік қалдықтар көбіне сазды және топырақты қабаттармен болса, кейінгі төрттік қалдықтар көлдік аллювиалды саздары мен құмдарынан тұрады. Топырақ құраушы негіз тұзды палеоген қалдықтарынан да, тұзды қалдықтардан да тұрады. Қазақтың ұсақ шоқысының батыс бөлігінің геологиялық

құрылымы жоғарыда айтылған орографиялық аудандарға қарағанда күрделірек. Ол негізінен палеозой жастағы қалдықтардың орны. Төменгі бөліктерінде үштік және төрттік кезең қалдықтары, элювиальді, делювиальді, құмды-сазды пайда болулар кездеседі. Торғай шұңғымасында ені көптеген км-ге жететін, меридиан бағытында 450-500 км-ге созылған кеңді жолақ жатыр. Аудан аумағында сонымен қатар көмірдің бай жатақтары (Жыланшық алабы) бар. Аталған ауданның топырақ жамылғысы топырақ типі мен оның механикалық құрамы бойынша әртүрлілігімен ерекшеленеді. Қарастырылып отырған ауданның солтүстігінде, орманды дала және дала зонасында қаратопырақ бүкіл ауданның шамамен 30 % алады. Шеткі солтүстік аудандарда шірікті және қарашірікті топырақ кең таралса, оңтүстікке қарай бұлар аз кездеседі. Бөлек жерлерде құмдар да кездеседі. Солтүстікке қарай қара-каштан, ал оңтүстікке қарай ақшыл-каштан топырақ болып келеді. Ең ылғалданған аудандарда сарғылт және қоңыр топырақ шоғырланған. Ең аз ылғалданған аудандарда тұзды, сорлы шөлдерде өсетін өсімдіктер таралған. Бұл жерлерде негізінен жусанды және жартылай бұталы өсімдіктер өседі. Өзен аңғарының түбінде тоған өсімдіктері бар жерлер тараған [2,3].

Торғай макрогеожүйесінің физикалық-географиялық белгілері жыраның батыс және шығыс беті литогендік негізінің әртүрлі генетикалығы болып табылады. Осылайша сол жағасы су бөліктерінің геожүйесі жалаңаш палеогендік тұнба шөгінділері жағдайында қалыптасады, ал оң жағасы силур девондық эффузивті жыныстар. Бұл топырақтар тұздану процесінде, геохимиялық тәртіпте өзіндік спецификаны құрайды және жер беті суларының йондық құрамдарына әсер етеді. Аймақ бұрындары біріккен, ал қазіргі кезде тарамдалған үстірт, көптеген жылғалармен кесілген, үздіксіз және маусымды су ағындары Арал теңізі қазан шұңқырларына бағытталған арналарды көрсетеді. Әлсіз тектоникалық емес қозғалыстар ағыс сиреуінің бастапқы аймағын теңіз акваториясынан бөлшектейді. Плиоцен кезеңінде алап құрылды. Су көздері қазіргі уақытта Аралдың солтүстік құмды массивтерімен жоғалуда. Арал теңізімен байланыс жер асты су жолымен жүреді [4].

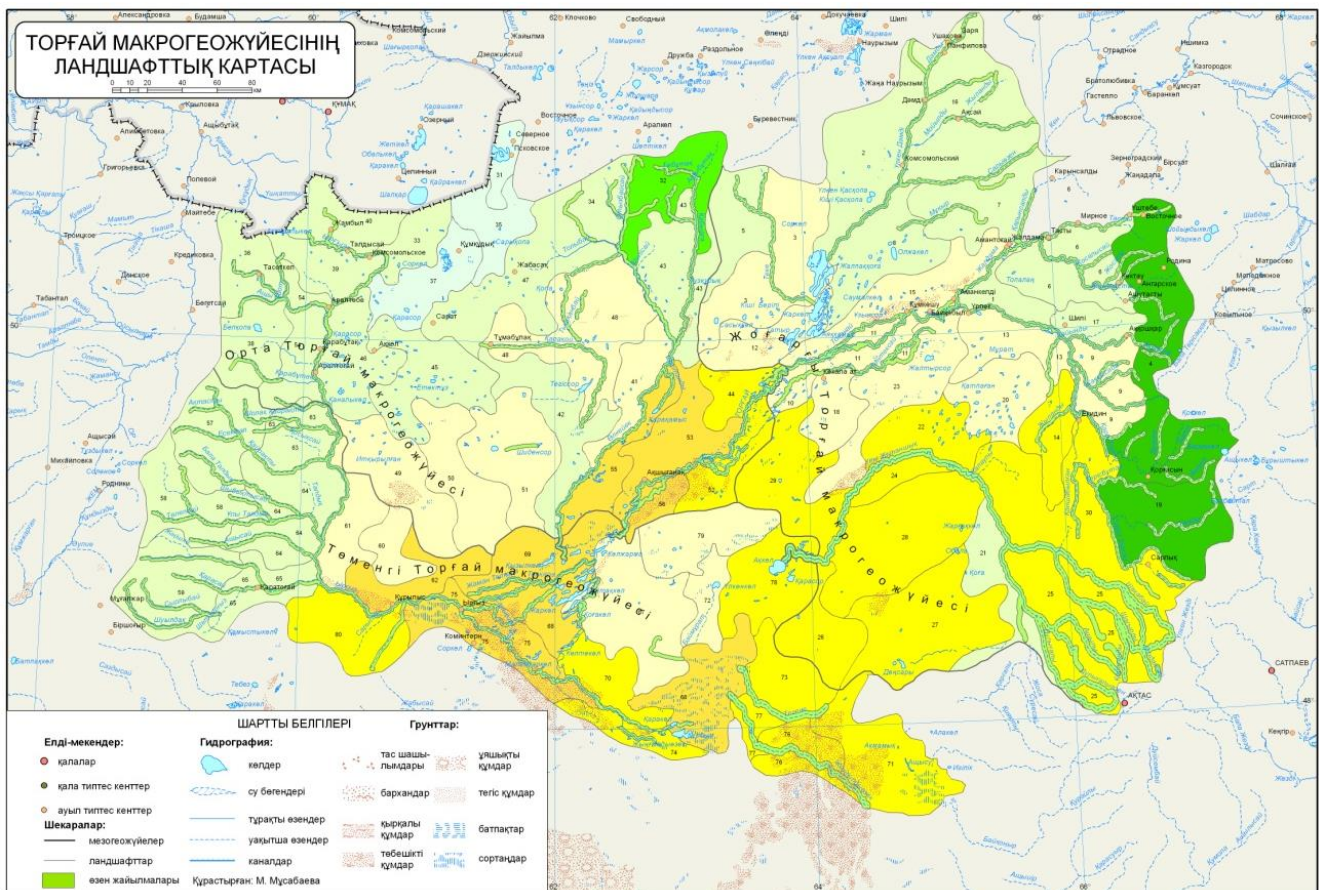

Негізгі алаптың табиғи кешендерін бірыңғай макрогеожүйеге біріктіретін физикалық-географиялық және геоэкологиялық ерекшеліктері төмендегідей:

а) алаптың бір мезгілде қалыптасуы, ежелгі террасалар мен ағынды ойыстарының баспалдақты сипатта болуында;

ә) жел және су эрозия өнімдерінің жинақталуына көмектесетін, абсолюттік белгілері төменде басты ағынды ойысының басым болуы;

б) жалпы географиялық ағыстың (геохимиялық, қатты заттар мен жүзбе бөлшектердің) бағыты ойыс сипаттағы жер бетінің жалпы еңістігімен сәйкес келуі;

в) антропогендік факторлардың геожүйелерге әсерінің қарқындылығы және олардың кері әсерлерге деген жауап реакциялары күшейеді, олардың өзін-өзі реттеу белгілеріне сәйкес келеді, ал өзін-өзі реттеу мен олардың орнықтылық дәрежесі климаттың аридтену процестерінің артуына байланысты төмендейді [5].

Пайдаланылған әдебиеттер

1. Сочава В.Б. Введение в учение о геосистемах. – Новосибирск.Наука,1978.-187с.
2. Маккавеев Н.И.Русло реки и эрозия в ее бассейне. Изд-во АН СССР,1955.
3. Джаналеева Г.М. Структурная организация геосистем речных бассейнов континентальных территорий. –Алматы. КазГУ, 1992.-267с.

4. Тютюнник Ю. Г. К методологии антропогенно-ландшафтоведения // география и природных ресурсов. – 1989. №4.
5. Мусабаева М.Н. Қуаңшылық аумақтың антропогенді географиялық жүйелердің қазіргі мәселелері // Ғасырлар тоғысындағы географияның теориялық және қолданбалы мәселелері. – Алматы. ҚазҰУ.

Ғылыми жетекшісі:

г.ғ докторы, профессор Мусабаева Меруерт Насурлаевна.

Меруерт Мусабаева
(Астана, Қазақстан)

ІШКІ КОНТИНЕТТІК АУМАҚТАРДЫҢ АЛАПТЫҚ ГЕОЖҮЙЕЛЕРІНІҢ ЖІКТЕЛУІ

Қазақстан Республикасы аумағындағы өзен алаптарының геожүйелері қалыптасуы мен даму жағдайлары бойынша өзіндік ерекшеліктері бар. Биік тау геожүйелер саласында геожүйелерді анықтау мен картаға түсірудің басты бірлігі болып микрогеожүйе рангісі «геожүйелік формацияның» үйлесімділігі болып табылады. Геожүйелік формацияның үйлесімділігі бұл кеңістікте әртүрлі үлестірімдерге ие, яғни геологиялық субстраттың бірыңғай эндогендік және экзогендік үрдістерімен, әр түрлі кешенді топырақ жамылғысы және биотомен бірге бір ғана биік белдеу жағдайында іске асатын табиғи-аумақтық кешені болып табылады.

Биіктік белдеу жағдайында геожүйелік формацияның үйлесімділігі жер бедерінің басты функциясы болып табылады (абсолюттік биіктікке қарай жауын-шашынның түсуі, атмосфералық қысым, температура және олардың бір-бірімен қатынасы). Геожүйелік формациясының үйлесуі тек қана топырақ пен өсімдік жамылғысының таралуында ғана емес сондай-ақ қазіргі кездегі экзогендік үрдістің қарқындылығын анықтайтын ағыс өзгергенде де пайда болады. Осыдан таулы аумақтың геожүйелік дифференциясының негізгі заңдылықтарын биіктік белдеулер мен қатарлы бөліктер арасындағы белгілі бір байланыстар қарастырылады. Бұл екі заңдылық тау геожүйенің топталуында ескерілуі керек. Макрогеожүйенің таулы бөлігінде геожүйелік формацияның әр түрлі үйлесімін эрозиялық және аккумулятивтік үрдістер сипатына қарай табиғи-аумақтық парадинамикалық кешеннің негізгі үш тобына бөлуге болады:

а) мерзімдік арналы ағыстардың эрозиялық жағдайда құрылған арналы ағыстарға үйренген табиғи кешендер;

б) арналы емес ағыстардың эрозиялық жағдайда қалыптасқан беткейлік арналы емес ағыстарға үйренген табиғи кешендер;

в) арналы ағыстардың эрозиялық жағдайда қалыптасқан арналы ағыстарға үйренген табиғи кешендер [1].

Қазіргі кезде өзендердің атыраулы геожүйесіндегі ең маңыздысы – ежелгі даму жолдармен байланысты, геожүйенің қалыптасу тәртібі. Бұл қазіргі кездегі геожүйенің дифференциясын анықтайтын өткізші және қазіргі ағыс сипатымен байланысқан. Геожүйелердің жекеленуінде төсенішті жыныстар мен жер бедері ерекшелігі маңызды роль атқарады. Бұл белгілер бойынша геожүйенің негізгі үш тобы бейнеленген: төрттік шөгінділердің жоғары атырауы (Q₁); орташа атырауы (Q₃-Q₄); төменгі атырауы (Q₄). Сыртқы ағыс деңгейі мен сипатына қарай геожүйе төмендегідей топтамаларға бөлінеді:

а) белсенділік әсер етуші (гипердинамикалық) барлық табиғи компоненттердің элементтері толығымен жанасады, кешендердің максималды су ағысында өзара қатысады;

б) әрекеттік – кезең мен сыртқы су басу жағдайында жиі қалыптасқан су ағыны табиғи элементтердің кешендері бір-бірімен кезекпен жанасады;

в) белсенді құрғайтын – жеткіліксіз сыртқы ылғалдану жердің қорек ету жағдайында, барлық табиғи кешендердің элементтері әлсіз байланыста болады;

г) құрғаған (гиподинамикалық) барлық табиғи кешендердің элементтері бір-бірімен жаңа табиғи үрдістерді қалыптастырады және әдепкі байланыстарды иеленбейді [1,2].

Шатқалдардың келісімді дифференциясының басты факторы болып жер бедері мезоформ генезисі алынады (эолдық, аллювиальдық, аккумулятивтік және жер бедерінің бөлшектенуі, жалпақ, жазық, әлсіз ылдйлы және тағы басқа). Сондай-ақ белгі бір кешенді субстратты жиі биота элементі. Сыртқы ағыс пен геоманың басты әсері әр түрлі шатқалдардың картасын жасауда олардың жермен сәйкестігі қабылданады. Шатқалдардың әр үйлесімі белгілі бір жер бедерінің микрофлорасын таңдаумен және топырақ жамылғысының ылғалдылық деңгейімен, түйіршіктерімен, биота анықтайтын физикалық және химиялық сипаттамасымен ерекшеленеді. Шатқалдардың үйлесімі геожүйе ішіндегі жиі қайталанатын бір тобымен ерекшеленеді.

Атырау – табиғи кешендердің қазіргі сипаты жайылымның бүкіл қалыптасу кезеңінде орта шекералардың әр түрлі жағдайына байланысты. Ағыстардың тікелей өңделмеген профилі тұрақсыз арна, атырау дамуында басты фактор болып келетін эрозиялық-аккумулятивтік процестердің жалпы динамикасы мен қарқындылық күйін анықтайды. Судың жайылмаға шығуы оның сыртына сорап аккумуляциясымен бірге жүреді және жайылма суының көп жиналуы жайылма түбін тереңге апарайды.

Осылайша геожүйелердің жүйелі қалыптасуы теориялық тұжырымдамасына сүйене отырып макрогеожүйе өздерінің барлық алабы деңгейінде өзара қарым-қатынас принципі мен табиғи компоненттердің өзара келісімін салыстыруға болады.

Өзен алаптары – гетерогендік күрделі жүйе. Шатқалдардың алаптары формациясының түрлері компоненттер қатынас принципі бойынша бөлінеді. Бір кеңістік деңгейінен басқаға көшу табиғи компоненттердің физикалық қабілетінің сапалы қайта құрылуымен бірге жүреді. Сондықтан да әрқилы сатылы геожүйенің сапалы қайта құрылымы, табиғи компоненттердің әрекеттесу нәтижесінде болатын физикалық үрдістердің жиынтығының тұрақты көрінісін анықтайды.

Жоғарыда айтылғандай, геожүйенің әртүрлі жүйесінде географиялық көршілесте және парогенетикалық белгілерінде геожүйенің 3 түрі белгіленеді:

– коннекциондық (функциональдық – қатынасты)

– типтік (аралық);

– кедергілі коннекциондық типтік жүйе едәуір қалыпты сипатты иеленеді. Жергілікті жер бедерімен келіскен коннекциондық және мембрандық жүйеде ереже бойынша геожүйелердің бір-біріне бірбеткейлік әсері жүреді, яғни,

бір бағытта жүйе қалыптастыратын геоағындар жүреді. Бұл А.Р. Ормидың тұжырымдамасы бойынша осындай “жартылай енетін” геожүйелі шекаралардың мембрандық функциясы туралы айтуға мүмкіндік берді. Топырақ қабаты мен арналы сыртқы ағыстардың өзгеруі еріген геожүйелі қатыстығына маңызды әсер етеді, сондай-ақ шекаралардың өзіне әсер етеді [3].

Коннекциондық шекара функционалдық “түйінді аудан орталығы” ретінде қарастырылады, берілген қатарда геожүйелік қатынастардың жүйе қалыптастыратын өзара қатынас тәсілі дәл осыған ауысады. Осындай ауысу шекараның әр түрлі генезисына қарамастан қазіргі заман геоағымдарының тікелей әсерімен іске асады. Геоағымдардың өздері Ю.Г. Тютюнник бойынша транзиттік табиғи компоненттердің танымал бөлігін құрайды, олардың арасында геожүйелік интеграцияның маңызды функциясы болып табылады [4].

Қатыстықтың бірінші түрі – қабатты, сулы, жер бедерінің жоғарғы элементтерінде және баурайларында борпылдақ шөгінділердің үстіңгі қабаты құммен немесе жеңіл құмдақтармен жамылған жағдайды иеленеді. Атмосфералық жауын-шашындар сыртқы және топырақтың іші ағысын бермей, топырақ қабаттарын тереңнен инфильтрленеді (сүзіледі). Жердің гидрологиялық тәртібі жер қабаты суларының капиллярлары жиектеріне ризосфера жақындылығымен анықталанады, сондықтан да Талас өзенінің алабында топырақ қабаты суының сіңу тереңдігі геожүйенің функциялануы мен құрылымына тікелей әсер ететін маңызды экологиялық фактор болып қызмет атқарады. Бүйірлік ағыстың қатысуымен геожүйелік көлденеңді кешенді геожүйелік байланыстар күрт әлсіздейді, сондықтан да ішкі алапта құрылған геожүйелер бір біріне әлсіз бағынатын болып келеді және аумақтық байланыстар олардың әр қайсысының жер асты суларымен қатынасы арқылы іске асады. Мұндай геожүйелік байланысты топырақтың сулы түрін *гидрогендік* дейміз.

Геожүйелі қатыстықтың екінші альтернативтік түрі – сыртқы сулы (ішкі) – топырақты. Оның түрлері: топырақтың сыртқы сулы және сыртқы-эрозиялық сулы. Қатыстықтың бұл түрі, су әлсіз енетін жынысты аумаққа тән, бұндай қатыстықтың түрі Нұра, Торғай, Сарысу макрогеожүйелері үшін тән. Ағыс қалыптасу аймағы геожүйесінде атмосфералық жауын-шашын инфильтрациясы күрделі, сондықтан алап ішіндегі қатысты бағыну мен айқын ерекшеленген көлденеңді байланыстарды болдыратын сыртқы және топырақтың ішкі ағындары жақсы дамыған. Су ағысымен химиялық заттар да көшеді (геохимиялық ағын), қатты лайлы бөлшектер (литодинамикалық ағын). Мұндай тікелей геожүйелік қатыстықты біз *миграциялық* (көшпелі) деп атаймыз.

Алаптық геожүйелердің келесі түрлері *литогендік* негіз қасиеттерінің аумақтық қайшылықтармен байланысты. Бірақ қазіргі кездегі геоағындардың немесе литогендік негіздің өзінің жастығына қатысты белсенді көрініс беру жағдайында (мысалы Талас, Шу өзендерінің транзиттік ағынды зонасындағы геожүйелер) бұл түрлер коннекциондық тұрпаттың шекаралары ішінде де сирек емес. Жергілікті деңгейде литогендік негіздің ауысуы, ережеге сәйкес топырақ, өсімдік жамылғысы құрылымында айтарлықтай күрт өзгерістермен жүреді, сондықтан да геожүйенің осындай тобын минералогиялық немесе механикалық құрылымына байланысты түрлі топырақ құрағын жыныстардың қатынасында қалыптасқан бастамалы геожүйе санатына жатқызуға болады. Осының барысында егер бұл болмысына қарай жекеленген, бағынбаған ландшафтысы жоқ әлсіз қалыптасқан жазықты жер бедері жағдайында (жазықты толқынды) болса, онда біз өзенді алабы геожүйесінің өзіндік литогендік түрін иеленеміз [5].

Мысалы Шу макрогеожүйесі аймағында транзиттік денудациялық және жайылма геожүйесі арасында гидрогендік ағыстар аз емес, бір жағынан трансаккумулятивтік және басқа жағынан аккумулятивтік геожүйелер болып табылады. Бірақ, гидрогенді құбылыстар аумақтық белгілерді қабылдамайды. Керісінше геожүйенің жоғары қатарында құраған эгогеожүйелерді қабылдайды. Мысалы ретінде жартылай шөлді және шөлейтті шекараларда құрылған Нұра макрогеожүйесінің гидрогендік геожүйесін айтуға болады. Біркелкі сазды және топырақты субстратта гидрогендік геожүйелер зоналы қатарға енеді және де оны әлсіз ассиметриялы Нұра өзенінің жазықтығы бөлінген кезде байқалады. Эллювиальды сазды-топырақты геожүйесінің екі зоналы типке бөлетін Нұра жазықтығы бойынша таралатын гидрогендік геожүйе ерекшелері осындай.

Талас, Шу өзендерінің алаптары субгеожүйесінің жоғары қатарын тасымалдайтын күрделі шыршалар мен орман көріністері маңызды геожүйеде ара қашықтықты күйді иеленетін ағыс құру аймағының геожүйесіне жатқызуға болады. Ағыс құрудың осы аймағында трансаккумулятивтік мұздан пайда болған кіші көлді геожүйелер де құралды. Оларға жоғарғы және төменгі жайылма геожүйесін жатқызуға болады.

Су бөлінетін кеңістікте (эллювиальды орыннан транзиттікке дейін) миграциялық геожүйе жиі кездеседі. Осындай түрге Торғай макрогеожүйенің жоғары геожүйесі мен эрозиялық-денудациялық жазықтары жатады. Олар абсолюттік доминант болып келетін жартылай шөлейт аймағында және далалы аймақта кеңінен таралған. Бұған өзеннің қысқалығы себепші, қомақты геоморфологиялық жасының арқасында, сулы-эрозиялық морфоскульптура қалыптасты. Сондай-ақ жетекші геоморфологиялық жасы сулы-эрозиялық морфоскульптура, сондай-ақ айрықша саздақты литогендік субстрат. Осылайша игерілген аймақтың солтүстік макрогеожүйесі ландшафттардың литогендік негізінің жасына қарай жас онтүстік аридті сияқты сыртқы қатынасқа жоғары сезімтал болуы керек.

Геожүйенің литогендік-миграциялық түрлеріне Торғай макрогеожүйесінің трансаккумулятивті жазықтау дөңесті жазықтарын, Нұра макрогеожүйесін жатқызуға болады.

Зоналы деңгейді иеленетін ірі өзенді жазықты парагенетикалық эффект Шу өзені алабында геожүйелердің миграциялық және климотогендік түрлерін құрайды. Олар жас эолады жазықтардың геожүйесін – жоғары белдеулі геожүйелерден бөледі. Екі әр түрлі генетикалық геожүйенің қосылуынан ескі және жаңа нақты ирілім пайда болады.

Осының барысында климотогендік геожүйелер сыртқы қарсылықтарға едәуір жоғары сезімтал келеді. Бұған мысал ретінде геожүйенің зоналы және азональды қиылыс шегі арасында сазды, тау етегінің дөңесті, сұрғыл-күңгірт топырақтар, жусанды-дәнді өсімдіктер жазықты-дөңесті жазықтар. Осындай экологиялық көріністер бойынша климаттың қатты жылынуы жағдайында аймақтың табиғи шекараларының едәуір қозғалысын күтуге болады.

Пайдаланылған әдебиеттер

1. Сочава В.Б. Введение в учение о геосистемах.-Новосибирск. Наука,1978.-187 с.
2. Маккавеев Н.И. Русло реки и эрозия в ее бассейне. Изд-во АН СССР,1955.
3. Джаналеева Г.М. Структурная организация геосистем речных бассейнов континентальных территорий. –Алматы. КазГУ, 1992.-267с.
4. Тютюнник Ю.Г. К методологии антропогенного ландшафтоведение // география и природных ресурсы.-1989.№4.
5. Мусабаева М.Н. Қауаңшылық аумақтың антропогенді географиялық жүйелердің қазіргі мәселелері // Ғасырлар тоғысындағы географияның теориялық және қолданбалы мәселелері. –Алматы. ҚазҰУ.

Татьяна Мызгина
(Харьков, Украина)

ИЗУЧЕНИЕ ОПОЛЗНЕВЫХ УЧАСТКОВ ХАРЬКОВСКОЙ ОБЛАСТИ

В природе существует такое опасное явление как оползни опасное, с точки зрения нанесения материального ущерба, гибели человека, экологических последствий. Исторические справки, газетные статьи дают нам представление о масштабах разрушений во время оползней.

Оползни – скользящее смещение масс горных пород вниз по склону под влиянием силы тяжести. Возникают вследствие подмыва склона, переувлажнения (особенно при наличии чередования водоупорных и водоносных пород), сейсмических толчков. Оползневая опасность проявляется в развитии оползневых процессов, обязательными условиями которых являются наличие уклона, обводнённости и размягчающихся горных пород. В результате массивы горных пород могут отделиться и начать движение в поле силы тяжести. Ползущая масса обладает разрушительной силой [1].

Изучением оползней на территории Харьковской области в разные годы занимались ученые Харьковского национального университета имени В.Н.Каразина, специалисты треста "Южургеология", специалисты и ученые института "УкрНИИТИЗ".

Установлено, что активными действующими факторами для оползнеобразования являются [4]:

- ликвидация растительности и необоснованная распашка склонов;
- перепланировка рельефа в связи с прокладкой дорог и коммуникаций на склонах;
- необоснованное устройство прудов;
- засыпка балок и оврагов;
- подрезка склонов и подсыпка в прирвочной части склона;
- пригрузка склонов;
- нарушение поверхностного стока;
- нарушение условий разгрузки первого от поверхности водоносного горизонта;
- потери из водонесущих сетей и формирование техногенного водоносного горизонта;
- избыточный полив.

На территории области выявлено и картировано 1120 оползней, а в 51 населенном пункте области, институтом "УкрНИИТИЗ" выполнена экспресс-оценка риска жизнедеятельности населения на этих участках и установлено, что на 24 участках неизбежны разрушения жилых домов и сооружений и имеется реальная угроза для населения. Они приурочены к крутым склонам речных долин, балок и оврагов [6].

В этих случаях рекомендовано выполнить комплекс мероприятий, включающий как отселение и снос жилых домов, так и выполнение инженерной защиты. В других случаях (риск существенный и риск слабый) рекомендуется ограничиться предупредительными мероприятиями (организация поверхностного стока, облесение, расчистка родников и т.п.) [4].

Последствия оползней катастрофические, поэтому борьба с природной опасностью – дело первостепенной важности.

Сегодня изучают, наблюдают оползневые процессы и объекты как уже свершившиеся явления или начавшие свое развитие процессы на конкретных участках. Еще больше внимания, естественно, уделяется ликвидации последствий. При этом ликвидация последствий и работы по укреплению начавшегося оползня требуют колоссальных затрат, которые при чрезвычайных ситуациях приходится искать.

Инженерные мероприятия включают в себя комплекс различных спецсооружений, обеспечивающих укрепление и закрепление оползневых склонов. К ним относятся:

- а) строительство подпорных стенок в основании склонов;
- б) разгрузка верхней части оползневых склонов;
- в) снятие возможного гидродинамического давления путём создания в массиве дренажа;
- г) закрепление оползня сваями разной конструкции; [3]

В границах г. Харькова установлено:

1. При общей протяженности склонов 229,7 км оползнеопасными из них являются 171,0 км (74,4%) склонов;
2. Зона "слабого риска" (I категория риска) охватывает 158,5 км оползнеопасных склонов (92,7%);
3. В зону "существенного риска" (II категория риска) входит 11,2 км оползнеопасных склонов (6,5%);
4. Зона "экстремальная ситуация" (III категория риска), в эту зону попадает 1,3 км (0,8%) оползнеопасных склонов города.
5. В зонах "существенного риска" кроме соблюдения технических условий, рекомендуется:
 - организовать режимные наблюдения за динамикой развития оползневого процесса; упорядочить сток поверхностных вод системой нагорных канав и водостоков;
 - произвести ревизию подземных водонесущих коммуникаций, заложить сеть инструментальных наблюдений за динамикой смещения грунтового массива на насыпных откосах;
 - заложить сеть наблюдательных скважин и геодезических реперов и регулярно проводить мониторинг для принятия оперативных решений по управлению оползневой процессом;
 - произвести ревизию фекальной и ливневой канализации, проложенной вдоль бровки склона [6].

Таким образом, основная особенность оползневых процессов в пределах городских территорий состоит в том, что антропогенная деятельность человека способна влиять на их активизацию. Примерами такого влияния могут быть запредельные механические нагрузки на склоны, прокладка в опасных зонах транспортных путей и создание тем самым вибрационного эффекта, бесконтрольное строительство. Известно, что в оползневых зонах Харьковской области расположены промышленные предприятия, дороги, жилые дома, линии электропередач, в том числе и высоковольтные, а также нефте – и газопроводы и другие объекты повышенной опасности. А на склонах немало древних оползней, которые рано или поздно могут прийти в движение. Поэтому в этих районах необходимо более ответственно подходить к разработке проектов строительства и проведению строительных работ, заранее оценивать все возможные последствия ещё и потому, что противооползневые работы стоят дорого, и их следует проводить комплексно. Целый ряд проектов прошёл экспертизу, но на их осуществление нет средств [4].

Так стоит ли человеку самому усугублять ситуацию или пора прислушаться к природе.

Основными задачами мониторинга оползневых процессов являются:

- изучение их режима и факторов формирования, в том числе техногенных, на специально организованной опорной наблюдательной сети;
- оценка активности оползневых процессов и их влияния на геологическую среду;
- изучение, оценка характера и степени влияния деятельности человека на активность оползневых процессов;
- составление различных видов прогнозов оползневых процессов;
- проверка, оценка оправдываемости и уточнение прогнозов;
- оценка степени подверженности народнохозяйственных объектов воздействию оползневых процессов;
- разработка практических рекомендаций по комплексу природоохранных мероприятий и рациональному использованию геологической среды от оползневых процессов;
- разработка и ведение постоянно действующих моделей прогноза оползневых процессов [2].

Мониторинговые исследования должны носить комплексный характер. Этот комплекс должен включать в себя следующие виды исследований:

- геологические (стратиграфия, тектоника, антропогенные отложения, минералогический состав, степень и характер раздробленности пород);
- геоморфологические (элементы рельефа, слагающие речные долины, распределение уклонов, гипсометрия). В ходе изучения динамики оползневых процессов устанавливаются следующие причины этих явлений: подмыв руслом склона, оттаивание грунтов, выходы грунтовых вод, землетрясения, тектонические движения, техногенные и аутогенные факторы;
- гидрогеологические (глубина залегания первого от поверхности водоносного горизонта, фильтрационные свойства пород и их водопроницаемость, характер движения грунтовых вод, выходы подземных вод на поверхность);
- грунтовые исследования (изучение физико-механических свойств склоновых отложений, гранулометрический состав, влажность, пористость, пластичность, угол естественного откоса);
- геофизические (условия залегания горных пород и подземных вод, их физические и химические свойства, физико-геологические явления, техногенные явления);
- гидрологические (наблюдения за внутригодовым распределением стока рек, изучение связи между формированием максимальных расходов и активизацией оползней, выяснение роли дождевых паводков в оползневых процессах природного антропогенного генезиса);
- метеорологические (изучение хода температур на различных гипсометрических уровнях и в различных ландшафтных поясах на различных участках проявления оползневых процессов, установление закономерности в распределении атмосферных осадков, изучения режима таяния снега и ледников);
- почвенные исследования (изучение и картирование типов и мощности почв по высотным зонам, механического состава, фильтрационных свойств, объемного веса почв, изучение бронирующей роли почв на горных склонах);
- геоботанические – относятся к категории природоохранных (описание и картирование растительности, глубина проникновения корней, установление закономерности размещения растительных ассоциаций на оползневых склонах, выявление противооползневой аккумулятивной и задерживающей роли растительности на склонах);
- эколого-экономические – завершают собой комплекс изучения исследуемого района в ходе организации мониторинга оползневых процессов (площади оползнеопасных бассейнов, количество населения в бассейне в целом и в страдающих от оползневых процессов участках, процент, занимаемый оползнями и другими непродуцируемыми площадями на территории КБР, площадь смытых почв и степень развития оползней на различных участках, стоимость зданий, сооружений, хозяйственной инфраструктуры в зоне распространения оползневых процессов, затраты на строительство инженерно-технических защитных сооружений, агролесомелиоративные мероприятия по биологическому креплению склонов и общая стоимость разрушенных объектов, техническое состояние действующих сооружений по защите населения от оползневых процессов) [5].

Литература:

1. Молоков Л.А. Инженерно-геологические процессы. – М.: Недра, 1985.
2. Программа обследования оползнеопасных склонов Харьковской области. Ин-т "УкрНИИТИЗ", 1998.
3. Технические условия эксплуатации оползневых склонов г. Харькова. Паспорт оползней №№1-7. Ин-т "УкрНИИТИЗ", 1999.
4. Справка о состоянии оползневых склонов Харьковской области. Ин-т "УкрНИИТИЗ", 1998.
5. Перечень оползневых участков и мероприятия по снижению риска. Табл.5 Ин-т "УкрНИИТИЗ", 2000.

Айжан Орымбаева
(Қазақстан, Астана)

ОҢТҮСТІК ҚАЗАҚСТАН ОБЛЫСЫНЫҢ ТАБИҒИ – АУМАҚТЫҚ КЕШЕНДЕРІНІҢ АНТРОПОГЕНДІК ЖАҒДАЙЫ

Оңтүстік Қазақстан облысының жер бедері негізінен жазық (орташа биіктігі 200 – 500 м). Солтүстігінде тасты-сазды Бетпақдала шөлінің оңтүстік-батысы, Ащыкөл ойысы, Тоғызкентау жоны, Шу өзенінің төменгі ағысы және Мойынқұм құмды алқабының батыс бөлігі орналасқан. Облыстың орталық бөлігін Қаратау жотасы солтүстік-батыстан оңтүстік-шығысқа қарай екіге бөліп жатыр. Қысы қысқа, жұмсақ, қар жамылғысы жұқа, тұрақсыз. Қаңтар айының жылдық орташа температурасы солтүстігінде –7 – 9°С, оңтүстігінде –2 – 4°С. Жазы ұзақ, ыстық, қуаң және аңызақты. Шілде айының жылдық орташа температурасы 25 – 29°С. Шөлді аймағында жауын-шашынның жылдық орташа мөлшері 100 – 150 мм, тау алдында 300 – 500 мм, биік таулы бөлігінде 800 мм. [1]

Жер асты сулары, атап айтқанда олардың сулылығы, жату деңгейі және минералдылығы ТАК түр өзгертуін анықтайтын басты факторлардың бірі болып табылады. Аумақтың топырақ-өсімдік жамылғысы түрлілігімен ерекшеленеді, бұл бедердің әр алуандығымен және топырақ қалыптастыратын литологиялық құрамның жиі

ауысуымен түсіндіріледі. Табиғи – климаттық жағдайлары бойынша облыс аумағы шөлді жазықты аймаққа және өртүрлі топырақ – өсімдік жамылғысында көрінетін тік аймақтық кең спектрмен сипатталатын таулы болып бөлінеді.

Оңтүстік Қазақстан облысы шегінде ландшафттардың екі класы ажыратылады: өртүрлі даму мен қалыптасу жағдайларымен және қазіргі физикалық-географиялық үрдістердің белгілі жиынтығымен сипатталатын жазықтық және таулы класстар. Морфоқұрылым ішіндегі бедердің дифференциация ерекшелігі бойынша жазықтық және таулы класстар класшаларға бөлінеді. Жазықтықты ландшафт класында: салыстырмалы төмендетілген, салыстырмалы көтерілген жазықтар және ұсақшоқылы *класшаларға* бөлінеді. Таулы ландшафттар класы: тауалды, аласа тау, орташа тау, биік тау және тауаралық пен тау ішіндегі ойпаттар *класшаларына* бөлінеді. [2]

Аталған аймақ шегіндегі ТАК-нің кеңістік таралу сипатына толығырақ тоқталамыз. Облыстың ландшафттық құрылымында бөлініп алынған ТАК-ның 80% жуығы жазықтық класына жатады, әрі салыстырмалы төмендеген және салыстырмалы көтерілген жазықтық ландшафттық үстем орын алады.

Салыстырмалы төмендеген жазықтық ландшафтты салыстырмалы төмендеген жазықтық *ландшафтты* жеткілікті кең тараған және золдық, делювийпролювиальдык аллювиальдык-пролювиальдык, аллювиальдык, көлді-аллювиальдык, көлдік аккумуляциялық ландшафттармен көрсетілген. Аталған класша үшін легенданың 31 нөмірі ажыратылған, *салыстырмалы көтерілген жазықтық* ландшафттар зерттеу ауданының солтүстік, орталық және шығыс бөліктерінде орналасқан, денудациялық құрылымдық үстіртті және тұғырлы жазықтық пен үстірттер жатады. *Жазықтықты ұсақшоқылы* ландшафттар тектоникалық-денудациялық, эрозиялық-денудациялыққа жатады және зерттеу ауданының оңтүстік-шығыс мен шығысында азын-аулақ көрсетілген.

Облыс аумағындағы *таулы ландшафттар* биік таулы, орташа таулы және аласа таулыға жатады және зерттеу ауданының орталық және оңтүстік-шығыс бөлігіне ұштастырылады. Едәуір түрлік өр алуандықпен бөлінген ТАК-нц 56% құрайтын аласа таулардың табиғи кешендері сипатталады. [3]

Табиғи-аумақтық кешендердегі антропогендік түр өзгертуді бағалау. Оңтүстік Қазақстан облысының антропогендік түр өзгерткен табиғи-аумақтық кешендердегі түрлер мен пішіндердің жіктелуі берілген. Аймақтың ландшафттық ұйымдастыру деңгейі мен антропогендік ықпалдың сипаты бойынша біз антропогендік-өзгертілген ландшафттардың алты класын ажыраттық: *ауыл шаруашылық, класс, жол-техногендік класс, техногенді класс, орманды класс, қоныстық класс, аквальді класс.*

Оңтүстік Қазақстан облысы аумағында табиғи-аумақтық кешендерің 86% антропогендік түр өзгертуге ұшыраған. ТАК түр өзгертуін бағалау және талдау негізінде ТАК антропогендік түр өзгертуінің масштабы 1:1000000 картасы жасалынды.

Аталған аймақта антропогендік ықпалдың негізгі түрі болып ауыл шаруашылығы өндірісі саналады (аумақтың 87,6%-ы). Облыстың сапалы ауыл шаруашылығы пайдаланатын жер жағдайының сипаттамасы 01.01.2007ж жалпы ауылшаруашылық пайдаланатын жер көлемінің 18%-да жағымсыз үрдістердің пайда болуының жоқтығы байқалды, ал ауыл шаруашылық пайдаланатын жер көлемінің 82%-да жағымсыз табиғи-антропогендік үрдістер орын алуда.

Теріс белгілермен күрделенген ауыл шаруашылық пайдаланатын жерлердің ішіндегі, едәуір көлемі шайылған (11,4%) тасшақпаланған (13%) және дефляцияға (37%) ұшыраған, тұзды (26,5%), тұзданған (12%) үрдістерге ұшыраған жерлер алады.

Облыс аумағында ландшафттардың су басуы мен батпақтануы тар локальды таралуды алды және табиғи кешендерде: көлді-аллювиальдык, аллювиальдык және көне аллювиальдык жазықтарда, аңғарлық ландшафттарда белгіленді. Аталған үрдістердің көрініс беруі табиғи кешендердің су басуы, шамалы су басуы, аса ылғалдану ұзақтығының кезеңдерінің көбейгендіктен су режимінің өзгерумен байланысты. Жалпы облыс бойынша аса ылғалданған және батпақтанған жерлер барлық ауыл шаруашылықта пайдаланатын жер көлемінің шамамен 1% алады.

Қазіргі таңда облыстың жетекші салаларымен тау-кен, мұнай өңдеу, химия, жеңіл, тамақ өнеркәсіптері және атмосфералық орта жағдайына ықпал ететін жылу энергетикасы болып табылады.

Облыс шегінде атмосфералық ауаның ластану үрдісі локальды және тар көлемді сипатта және қалаларға, ірі елді-мекендерге, өндіріс нысандарына ұшырасқан және басты түрде ауылдық аумақтарға жанама түрде ықпал жасайды.

Атмосфералық ауаны ластауда едәуір рөл автокөлікке тиесілі. Автокөліктен ластаушы заттардың 80% көміртек тотығы, 8% азот тотығы және басқа ластаушы заттар бөлінеді. Қазіргі таңда автокөліктің 45% дейіні жоғары уыттығымен сипатталады.

Облыс аумағындағы радиациялық фон қанағаттанарлық. Гамма – сәулелендіру доза қуаттылығының орташа жылдық мәні сағатына 0,14 микрозиверг, максималды қуаттылығы 0,2 микрозиверттей. Шымкент маңында радиациялық фон бірнеше жоғары және 0,15 мкЗВ/сағ құрайды. Облыстың су ресурстары жер беті және жер асты суларынан құралады, олардың экологиялық жағдайы өзендердің су режимімен, өнеркәсіптік және аграрлық сектордың дамығандығымен, су тазартқыш құрылғылардың болуымен, су тазартқысының, су пайдаланудың және ағынды сулардың тасталуының динамикасымен байланысты. [4]

Облыстағы суару каналдарының техникалық жағдайы көп бөлігінде қанағаттанарлықсыз деп танылған. Жарылу қатері мен күнделікті фильтрациялық және жылжыма құбылыстары белгіленіп отыр. Жалпы облыста ҚР СЭС мәліметі бойынша, су құбырындағы сулар сынауының мен салмағы нормативтік құжаттарға сай емес микробиологиялық көрсеткіші бойынша 3,0% тең; химиялық көрсеткіші бойынша 2,9% республикалық көрсеткіштері сәйкесінше 2,4% және 2,8%.

Зерттеліп жатқан аумақта табиғи-аумақтық кешендердің антропогендік түр өзгертуінің төрт дәрежесі ажыратылған:

Түр өзгертудің нашар дәрежесі аталған аймақ көлемінің шамамен 25% алып жатыр, пласты жазықтық, антропогендік ықпалдың жайылымдық түрлерінің басымдығымен биік таулы және аласа таулы ландшафтарында кездеседі. Әкімшілік аудандардың кескінінде нашар түр өзгерту дәрежесі Созақ, Төле би, Бәйдібек, Қазығұрт және Түлкібас аудандарының табиғи-аумақтық кешендерінде орын алған.

Түр өзгертудің орташа дәрежесі облыс аумағындағы ландшафттың барлық түрлерінде тараған және аумақтың 45% алып жатыр. Антропогендік ықпалдың басым түрі болып жайылымдық, егіншілік және орман шаруашылық саналады. Түр өзгертудің орташа дәрежесі барлық әкімшілік аудандарда орын алады және 10 нан 90% дейін аумақты алып жатыр.

Түр өзгертудің салыстырмалы күшті дәрежесі зерттелу аймақтың ТАК-н 15% алып жатыр, золдық, аллювиальды-пролювиальдык, пласты жазықтық және аңғарлық кешендер ландшафттарында кездеседі.

Антропогендік ықпалдың басым түрлері болып: жайылымдық егіншілік және орман шаруашылық саналады. Түр өзгертудің салыстырмалы күшті дәрежесі Созақ, Отырар, Түлкібас, Арыс, Төле би, Шардара және Сарыағаш әкімшілік аудандарында орын алған және 10 нан 50% дейін аумақты қамтиды.

Түр өзгертудің күшті дәрежесі көне аллювиальды, деллювиальды – пролювиальды жазықтықтар мен ұсақшоқылы ландшафтарда тараған, аумақтың 15% алып жатыр. Антропогендік ықпалдың басым түрі болып өндірістік техногендік және шамалы-егіншілік табылады. Әкімшілік аудандар кескінінде түр өзгертудің күшті дәрежесі барлық дерлік аудандарда орын алады (Созақ, Төле би, Түлкібас аудандарынан басқа), 5 тен 85% дейін аумақты қамтиды.

Осылайша, Оңтүстік Қазақстан облысы аумағының ландшафтты – экологиялық жағдайының құрамбөлік бойынша талдауы шиеленісу дәрежесі бойынша келесі аймақтарды ажыратуға мүмкіндік береді.

Тұрақты жағдай аймағы, аумақ көлемінің 20% алады және зерттеу ауданының солтүстік-батысында, оңтүстік-шығысында және оңтүстік-батысында көрсетілген және антропогенді – келісілген ландшафтты-экологиялық өзгерулермен нашар көрсетумен сипатталады. Тұрақты ландшафтты-экологиялық жағдай зонасы үшін негізгі азып-тозулық үрдіс болып дефляция мен су эрозия үрдістерінің фрагментті көрінуі және тиімсіз мал бағу әсерінен өсімдік жамылғысының азып-тозуы саналады;

Қанағаттанарлық жағдайдағы аймақ; аталған аумақтың 65% астамын алып жатыр, ТАК құрайтын құрамбөліктерінің антропогендік түр өзгертуінің орташа дәрежесімен сипатталады және облыс көлемінде ең көп солтүстік-шығыста, оңтүстік-шығыста және орталық бөлікте тараған, жалпы алғанда да барлық әкімшілік аудандар аумақтарын қамтиды. Қанағаттанарлық ландшафтты-экологиялық жағдай зонасына кіретін аумақтар ауыз су мақсатында пайдаланатын сулардың, жер беті және жер асты суларының локальды ластануымен, су және жел эрозиясымен, топырақтың тұздануымен, жайылымдық жерлердің азып-тозуымен және жыртылатын жердің азып-тозу үрдістерімен сипатталады. Топырақтың және атмосфералық ауаның ластануы сияқты факторлар едәуір аз тараған; [5]

Шиеленіскен жағдайдағы аймақ; зерттелу аумағының шамамен 15% алып жатыр, негізінен Сырдария өзенінің аңғарлық бөлігіне, ірі өнеркәсіп орталықтарына жақын аумақтарға және кең орындарға, ластайтын және уытты заттарды көму бойынша қоймаларда кездеседі.

Оңтүстік Қазақстан облысы үшін республикамен салыстырғанда халық құрамының жас болуы және халықтың жоғары табиғи өсуі тән. 2007 жылдың басына қарай гүлдің ең жоғары көрсеткіші Сайрам, Сарыағаш, Мақтаарал және Созақ әкімшілік аудандарында байқалды, сәйкесінше 34,5%, 33,77%, 30,62% және 30,43% құрады.

Халықтың науқастануын талдау тұрғындардың денсаулығы өмірдің әлеуметтік – экономикалық және экологиялық жағдайларымен қалыптасады деген қорытындыны шығаруға мүмкіндік беретін денсаулық деңгейі бойынша аумақты біркелкі емес екендігін анықтады. Аурудың келесі топтары: демалу, ас қорыту мүшелерінің, несеп шығаратын жүйе, қан және қан тамыры мүшелерінің, жарақаттану, улану, қан айналым жүйесінің ауруы, тері мен тері асты ұлпасының, жүйке жүйесінің, құлақтың және жұқпалы және паразитарлы аурулардың, көз ауруымен оның қосымша құралының ауруы, сүйек-бұлшықет жүйесінің аймақтық спецификамен ең көп дәрежеде түсіндірілгені анықталды. Жоғарыда аталған көрсеткіштердің жиынтығы бойынша науқастанудың ең жоғары жалпы коэффициенті Бәйдібек, Қазығұрт, Отырар, Созақ әкімшілік аудандарында байқалады.

Зерттеу аймағының табиғи-аумақтық кешені үшін басыты табиғатты қорғау іс – шаралары анықталған: шабындық пен жайылымды тиімді пайдалану мен қорғау; егістік жағдайын жақсарту бойынша іс-шаралар; орман мен шөпті өсімдіктерді қорғау, фитомелиоративті іс-шаралар; су ресурстарын тиімді пайдалану мен қорғау бойынша іс-шаралар; жерге жақын атмосфералық ауаның ластануын ескерту бойынша іс-шаралар; топырақ жамылғысының ластануын жою мен ескерту бойынша іс-шаралар; тұзданумен күрес бойынша іс-шаралар; эрозияға қарсы іс – шаралар; су басу мен батпақтану үрдістерін ескерту бойынша іс-шаралар; стихиялық құбылыстарды тоқтату мен жағымсыз салдарды ескерту бойынша іс – шаралар; ауылдық аумақтардың орнықты дамуының мақсаты үшін іс – шаралар; ерекше қорғалатын табиғи аумақтар (ЕКТА) желісін құру мен дамыту; ландшафтты-экологиялық мониторингті ұйымдастыру және ізденіс пен жобалық жұмыстарды жүргізу.

Әдебиеттер тізімі:

1. 1995, 2002 – 2005 жылдарындағы Оңтүстік Қазақстан облысының ауыл, орман және балық шаруашылығы. Статистикалық жинақ. Шымкент. 2006.
2. Ө.Бейсенова, Қ. Карпеков «Қазақстанның физикалық географиясы» Алматы «Атамұра» 2004.-230 б.
3. Құсайынов С.А. Жалпы геоморфология. Алматы. 1998. 389 б.
4. Оспанов Б. Қазақстан жер қорлары, оларды бағалау және тиімді пайдалану. Алматы. Қазақ университеті. 2005. – 112 б.
5. Антропогенные изменения и охрана природной среды. Сб. стат. Нижний Новгород. НГПИ. 1990. – 136 с.

Научный руководитель:
д.г.н., профессор М.Н.Мусабаева.

Айжан Орымбаева
(Қазақстан, Астана)

ОҢТҮСТІК ҚАЗАҚСТАН ОБЛЫСЫНДАҒЫ НЕГІЗГІ КӘСІПОРЫНДАРДЫҢ ҚОРШАҒАН ОРТАҒА ӘСЕРІ

Оңтүстік Қазақстан облысының жер бедері негізінен жазық (орташа биіктігі 200 – 500 м). Солтүстігінде тасты-сазды Бетпақдала шөлінің оңтүстік-батысы, Ащыкөл ойысы, Тоғызкентау жоны, Шу өзенінің төменгі ағысы және Мойынқұм құмды алқабының батыс бөлігі орналасқан. Облыстың орталық бөлігін Қаратау жотасы солтүстік-батыстан оңтүстік-шығысқа қарай екіге бөліп жатыр. Оның ең биік жері – Бессаз (Мыңжылқы) тауы (2176 м). Қаратаудың оңтүстік-шығысында Боралдай(1400 – 1600 м) жотасы орналасқан. Облыс жерінің оңтүстік-шығысын Батыс Тянь-Шань-ның сілемдері (Өгем жотасы), Қаржантау (2800 – 2900 м), Қазығұрт тауы (1700 м), Талас Алатауының батыс сілемдері – Кіші Ақсу (2577 м), Алатау (3137 м) таулары қамтиды. Облыстың ең биік жері – Сайрам шыңы (4299 м). Оңтүстік-батысында Қызылқұм құмы, Қарақтау тауы (388 м), оңтүстігінде Шардара даласы, Ызақұдық құмы, Қауынбай молда (321 м), Белтау (592 м) жоталары, қиыр оңтүстігін Мырзашөл алып жатыр.

Оңтүстік Қазақстан облысы – республикадағы өнеркәсіп пен ауыл шаруашылығының барлық салалары дамыған, еңбек ресурстары жеткілікті аймақ. Облыс кәсіпорындары Қазақстандағы барлық өнеркәсіп өнімдерінің 5,9%-ын өндіреді. Елімізде шығарылатын трансформаторлардың 98,6%-ы, фармацевтикалық препараттардың 70,1%-ы, минералды және газды сулардың 51,5%-ы, мотор майының, бензиннің 38,9%-ы, рафинатты қорғасынның 23,6%-ы, сыраның 23,6%-ы, цементтің 19,7%-ы, экскаватор, мақта талшығы, мақта майының барлығы дерлік Оңтүстік Қазақстан облысында өндіріледі. Облыс тері шикізаты, жеміс, көкөніс, жүзім, бақша, макарон өнімдерінің ірі өндірушісі болып табылады. [1]

Облыстың өнеркәсіп мүмкіндіктерін негізінен мұнай өңдеуші және металлургия кәсіпорындары құрайды. Түсті металлургия, машина жасау, химия, мұнай өңдеу, тамақ өнеркәсібі, әсіресе, Шымкент, Кентау қалаларында жақсы дамуға. Облыс өнеркәсібінде 147 ірі және орта кәсіпорын бар. Мұнай-химия өнеркәсібі саласындағы ірі кәсіпорындар: «ПетроКазакстанОйл Продактс» ААҚ (мұнай өңдеу) және «ИнтеркомШина» ААҚ (шина шығару). Металлургия өнеркәсібіндегі басты кәсіпорын «Южполиметалл» ЖАҚ (қорғасын, мырыш, т.б. өнімдер); машина жасау саласының жетекші кәсіпорындары: «Карданвал» ААҚ (автомобильдер мен тракторлар үшін кардан біліктерін шығаратын), «Южмаш-К» ЖАҚ (ұстаханалық-престеу машиналары мен қосалқы бөлшектерін шығару), «Экскаватор» ААҚ, «Кентау трансформатор зауыты» ААҚ, «Түркістан-насос» ААҚ; құрылыс өнеркәсібінен «Шымкентцемент» ААҚ; химия өнеркәсібінен – «Химфарм» ААҚ (дәрі-дәрмек өнімдерін шығару); жеңіл өнеркәсіптен «Восход» ААҚ, «Эластик» ААҚ, «Адал» ЖШС, т.б. жұмыс істеуде. Тамақ өнеркәсібі саласындағы жетекші кәсіпорындарды «Шымкент-май», «Қайнар», «Шымкент сыра», «Бахус-Деронсек» АҚ-дары, «Арай», «Амангелді» ЖШС-тері, т.б. құрайды. Сарыағаштың минералды суын шығарумен «Әсем-ай», «Алекс» ЖШС-тері айналысады. Темекі өнімдерін JTL «Central Asia» ЖАҚ-ы шығарады.

Соңғы жылдары облысымызда экономиканың өсуі өкінішке орай, көптеген экологиялық проблемалардың шиеленісуіне алып келді. Туындап отырған жағдайдың маңыздылығы бұл өндірістің өсуі мен экологиялық проблемалар арасында балансты сақтау.

Қоршаған орта және адамдардың денсаулығына кері әсерін тигізіп отырған фактор бұл ауаның ластануы. Облыс атмосферасын ластап отырған өнеркәсіптер мұнай-химиялық өндіріс, жылу энергетика, түсті металлургия («Южполиметалл»ЖАҚ, «Петро Казакстан Ойл Продактс»ААҚ, ТЭЦ-1, ТЭЦ-2, ТЭЦ-3, «Шымкентцемент» ААҚ) және автотранспорт. Шымкент қаласында ауаның ластану деңгейі жоғары, ол Қазақстанда ластанған қалалар құрамына кіреді.

Оңтүстік Қазақстан облысы Аумақтық қоршаған ортаны қорғау басқармасының атмосфералық ауаны тексеруге байланысты жүргізген бақылауына қарағанда Түркістан, Кентау, Ленгер, Арыс, Сарыағаш, Шардара, Жетісай, Мырзакент және Атакент қалаларында 2012 жылы шекті рұқсат етілген концентрация шаң-тозаң, формальдегид, көмірқышқыл оксидінің артық екені анықталған. Осы кезеңде ластаушы заттардың тасталуы 120мың тоннаны құраған, сонымен бірге көшпелі көздері 98мың тонна. [2]

Соңғы жылдары актуалды проблемалар ауыл және ауылшаруашылық, сонымен бірге жерді тиімді пайдалану және қорғау, ауылшаруашылық жерлерінің құнарлығын сақтап қалу. Біздің облысымызда бірден-бір приоритетті проблема егістік жерлердің құнарлығының төмендеуі, мамандардың мәлімдеуі бойынша соңғы 30 жылда облыста топырақтың гумус қабатының құрамы 20%-ке төмендеген.

Қазіргі таңда облыста 3108,7 мың гектер жер жел эрозиясына және 950,2 мың гектар жер су эрозиясына ұшыраған. Нашар жерлердің көбісі Созақ, Отырар, Шардара аудандарында орналасқан.

Экологтардың ерекше дабылдары бұл облыста өндірістік және тұрмыстық қалдықтардың көптеп жиналуы. Олар негізінен мына өнеркәсіптерде пайда болады, олар «Химфарм»ААҚ, «Оңтүстікқұс»ААҚ, «Кентау кен байыту өндірісі» «Кентаутрансформатор заводы»ААҚ, «Петро Казакстан Ойл Продактс» ААҚ, «Южполиметалл»ЖАҚ, «Интеркомшина» ЖШС, «Экскаватор»ААҚ. [5]

Соңғы жылдары біздің облыста және республика бойынша және әлем бойынша маңызды проблемалардың бірі қатты – тұрмыстық қалдықтардың жиналуы. Мәлім болғандай әрбір қалалық тұрғын жылына 200 ден 500 килограммға дейін тұрмыстық қалдықтар шығарады. Тұрмыстық қалдықтарды пайдалану технологиясы біздің облыста енгізілмеген. Бұл проблема қалаларда ғана емес аудан орталықтары және ауылда да сипат алып отыр. Бұл проблеманы елемеу экологиялық жағдайдың төмендеуіне және адамдардың денсаулығына қатты әсер етуі мүмкін. Жедел түрде қалдықтарды тасу және жинау, коммуналдық қызметтерін ұйымдастыру мәселелерін шешу керек. Содан соң қатты тұрмыстық қалдықтар туралы сөз етуге болады.

Суды тұздандуудан сақтау және азоттың бейорганикалық формасымен, сульфат, мұнай өнімдерімен, түсті металлургия өндірісінің, мұнай химиялық, химиялық, жеңіл және тамақ өнімдерімен ластануы проблемалардың өткірі болып отыр. Облыс территориясында барлығы 118 суқоймасы, 25 көл бар. Барлық су объектілері сапа жағынан қанағаттанарлықсыз жағдайда қалып отыр. Есепте 49 тазалау орындары бар. өндірістің тоқтап қалуына байланысты қазіргі таңда көп бөлігі жұмыс істемей тұр.

Экологиялық проблемаларды шешудің бір тетігі бұл бақылау – инспекциялық қызмет. Қоршаған ортаны қорғау инспекторы ерекше назарды табиғатты пайдалану және қоршаған ортаны ластауға рұқсаты, мемлекеттік экологиялық сараптаманың қорытындысын, табиғатты қорғау іс-шараларының орындалуына көңіл бөліп бақылайды. Көптеген тәртіп бұзулар атмосфералық ауаны қорғау, радиациялық қауіп, жер және су ресурстарын қорғау бөлігінде орын алған. өткен жылы 101 өндірістік кәсіпорында бақылау жүргізілді, 111 акт құрылды, су және топырақ құнарлығының 19 компоненті бойынша ішкі лабораториялық бақылау жүргізілді.

Металлургиялық комплекс және жылуэлектр өндірісі «Южполиметалл» АҚ-ның Шымкент қаласында орналасқан. Тау кен байыту комплексі және реновациялық біріктіруді ауыстыруды дайындау заводы Түркістан аумағындағы Ащысай поселкасы және Кентау қаласында орналасқан. Электрод заводы Сайрам ауданының Ақсу ауылында орналасқан. [3]

Металлургиялық комплекс құрамына цинк, құрамынды қорғасыны контрациясынан және құрамында қорғасыны бар қалдықтарды өндіру арқылы алатын өндірісі кіреді. өнеркәсіп Шымкенттің оңтүстік батысында Бадам өзені оң жақ бөлігінде орналасқан. Шымкентте жылу өндірісі құрамына қаланың оңтүстігінде бөлек өндіріс аумағында орналасқан ТЭЦ-1; металлургиялық комплекс аумағында орналасқан ТЭЦ-2 кіреді. Тау кен байыту комплексінің құрамына барит кенін өндіру, Кентау байыту фабрикасы, тепловоз депосы, щебонный комплекс, Мырғалымсай және Ақсай кендері, Ащысайдағы металлургиялық цех кіреді. Завод реновациялық біріктіруді ауыстыруды дайындау бойынша «Қазақстан Темір Жолы» ЖАҚ-на өнімдер шығарады.

Қоршаған орта және адамдардың денсаулығына кері әсерін тигізіп отырған фактор бұл ауаның ластануы. Облыс атмосферасын ластап отырған өнеркәсіптер мұнай-химиялықөндіріс, жылу энергетика, түсті металлургия

(«Южполиметалл»ЖАҚ, «Петро Казакстан Ойл Прдактс»ААҚ, ТЭЦ-1, ТЭЦ-2, ТЭЦ-3, «Шымкентцемент» ААҚ) және автотранспорт. Шымкент қаласында ауаның ластану деңгейі жоғары, ол Қазақстанда ластанған қалалар құрамына кіреді.

Қазіргі жағдайда табиғатты пайдалану және оны қорғаудағы экономикалық механизмді қалыптастыруды мына төмендегі элементтерге бөлуге болады: [4]

- табиғат пайдалану және қорғау қызметтері, экономикалық құралдарының жүйесі;
- табиғат пайдаланудың ақылығы;
- экологиялық факторларды есепке ала отырып, алғашқы және екінші қайтарымды ресурстарға бағаның

құрылуы;

- экологиялық сақтандыру;
- мемлекеттік және аймақтық бағдарламаларды іске асыру механизмін жасау.

Нарықатынасы бойынша табиғатты арнайы пайдалану төлемді, табиғат пайдаланушылар табиғат ресурстарын ақылы пайдаланады, табиғи ортаға келтірілген зияндарын жоюға, зиянға ұшырағандардың шығынын қайтаруға міндетті және табиғи ортаны қорғауға, табиғат қорғау заңдарын сақтауға міндетті.

Табиғи пайдалану жоспарларын айқындау үшін экологиялық нормативтер маңызды орын алады. Олар табиғат қорғау, пайдалану ережелеріне, талаптарына, тәртіптеріне сәйкес анықталады және нақты табиғи жағдайына байланысты құрылады.

Әдебиеттер тізімі:

1. Қ.Ә. Әлімбетов, Г.С. Оспанова, А.Қ. Мейірбеков «Табиғатты пайдалану және оны қорғау» Алматы. 2000ж.
2. Н.С. Мамыров, Е.М. Упушев, М.С. Тонкопий «Экономика природопользования» «Экономика» 2003г.
3. Ә. Бейсенова, А. Самақова, Т. Есполов «Экология және табиғатты тиімді пайдалану» Алматы 2004ж.
4. Б. Әбдірайымов «Экологиялық зиян: сипаттамасы» «Юрист» Алматы 2001ж.
5. Г.К. Сагимбаев «Экология и экономика» Алматы 1997г.

Научный руководитель:

д.г.н., профессор М.Н.Мусабаева.

**Михайло Сажнев, Ирина Арсененко
(Мелітополь, Україна)**

ТЕХНОГЕННІ КАТАСТРОФИ СУЧАСНОСТІ: СОЦІАЛЬНО-ЕКОНОМІЧНІ ТА ЕКОЛОГІЧНІ НАСЛІДКИ

Сучасне існування суспільства немисливо без інженерно-технічних споруд і використання прямо або потенційно небезпечних ресурсів. Вживання заходів обережності при експлуатації та обігу з ними не завжди є достатньо ефективним заходом та іноді призводить до надзвичайних випадків, масштабність яких сильно коливається. Можливі порушення функціонування в цілому ряді промислових, гірничо-видобувних, переробних і енергогенеруючих потужностей може призводити до порушень природного балансу і людських жертв.

Техногенними катастрофами прийнято іменувати події пов'язані з виходом з під контроль промислово-технічною діяльністю людини, що призвела до жертв, до різних порушень екологічного балансу на охопленій території. Будь-яка катастрофа суттєво впливає на соціальний та економічний стан населення та країни загалом, особливо коли ця катастрофа за наслідками та значенням характеризується одним словом – глобальна. В іноземній літературі катастрофи різного походження не прийнято об'єднувати в збірне поняття техногенної катастрофи, замість цього використовується ряд визначень, що конкретизують причину, серед них: технологічна катастрофа, технологічне лихо, транспортне лихо, рукотворне лихо [4]. У вітчизняній термінології поняття «технологічна катастрофа» більш широке, й охоплює всі види подій. Втім існує певна градація й виділяють «техногенні аварії» та «техногенні катастрофи», й ті й інші мають однакове походження та навіть наслідки. Основною відмінною є ступінь охоплення – техногенна аварія не призводить до значної кількості жертв та суттєвих екологічних наслідків, в той час як катастрофа має значні пагубні наслідки.

Проведене нами комплексне дослідження причин крупних катастроф різної етіології, демонструє що причиною більшості з них прямо та опосередковано був людський фактор та різкі зміни в навколишньому середовищі. Якщо спробувати позначити основні випадки, що потрапляють під вищезазначене означення та перерахувати лише ті, які трапились в ХХ та на початку ХХІ сторіччя, то вийде великий список катастроф усіх походжень.

Серед них авіакатастрофи викликані такими причинами як: помилка пілотів, несприятливі погодні умови, терористичні акти, поразка бойовою зброєю, несправність двигунів та зіткнення зі стороннім об'єктом. Катастрофи, що пов'язані з дослідженням космосу, не зважаючи на вкрай малу кількість загиблих суттєво впливають на сприйняття космічних польотів суспільством як до особливо небезпечних дій. З іншого боку майже безпечні залізничні перевезення у випадку виникнення аварійних ситуацій призводять до техногенних катастроф і часто нараховують сотні людських жертв та тисяч поранених. Катастрофи пов'язані з морським та океанським транспортом в наш час в більшості випадків призводять до незначних людських жертв, але суттєво впливають на екологічний стан.

Звісно кількість загиблих у всіх авіакатастрофах, залізничних та морських катастрофах неможливо порівняти з кількістю загиблих в один єдиний рік під колесами автомобілів. Але увагу привертають саме авіа, морські або космічні катастрофи. Це також є відображенням відношення соціуму до подій різного масштабу та рівня, а також уваги засобів масової інформації саме до таких випадків. І це змінює як відношення суспільства до транспорту, так і вносить ряд норм та вимог, призводить до якісних змін транспортних галузей.

Катастрофи на підприємствах часто призводять до набагато більших жертв ніж у вищезгаданих інцидентах. Їх причинами найчастіше ставали помилки і прорахунки людей, присутність отрутих і палих газів та надлишок вибухонебезпечного пилу в атмосфері де відбувався виробничий або видобувний процес. Варто також згадати про вибухи до яких призводило збереження старих боєприпасів, перевантаження транспортних суден або терористичні акти. І взагалі подібні інциденти відбуваються раптово, супроводжуються суттєвою руйнівною дією і дуже часто призводять до великої кількості жертв.

Особливу увагу привертають екологічні катастрофи, що можуть виникнути по причині зневаги мірами безпеки на шкідливих підприємствах або на транспорті який перевозить високотоксичні хімічні, радіоактивні або інші небезпечні речовини, через недбалість персоналу цих підприємств, політичні й адміністративні амбіції, економію засобів безпеки та дезактивації. Найвідомішими екологічними катастрофами в історії людства ставали ті, що пов'язані з нафтою або хімічними чи біологічними речовинами виробленими людиною. Однією з найбільш резонансних катастроф став випадок з супертанкером "Ексон Вальдез" який 24 березня 1989 року налетів на риф у протоці Принца Вільяма біля Аляски. Після катастрофи, яка по завірянням нафтових королів, ніколи не мала трапитись, у прибережні води вилилося більш 10 мільйонів галонів сирової нафти. Це відбулось в одній із самих чистих проток світу.

Ще однією резонансною справою став вибух 20 квітня 2010 року на нафтовій платформі компанії British Petroleum (далі BP) – Deepwater Horizon. В результаті якої загинуло 11 людей, а в Мексиканську затоку вилилось біля 5 мільйонів бар релей нафти (приблизно 700 млн. тонн*). Це стало найкрупнішою екологічною катастрофою 21 сторіччя, й привернуло увагу світової спільності, та поставило ряд питань щодо наслідків такого величезного витоку. Екологічні наслідки виразились в забрудненні майже 2000 км узбережжя, що призвело до величезних економічних втрат на благодатних курортах Мексиканської затоки. Відбулось руйнування біоценозів та потенційна загроза майже 400 видам тварин.

На протязі ліквідації катастрофи та після неї відбувався ряд досліджень наслідків катастрофи. Він стосувався економічних, біогенетичних та навіть кліматичних змін не лише для затоки, а й для усєї Атлантики. В тому числі обговорювались зміни в морських течіях, одна з яких, Гольфстрім, привертала особливу увагу. Так відома наукова стаття, опублікована в журналі Your Own World 5 серпня 201 року дослідником фізиком-теоретиком Інституту Фраскати (Італія) доктором Зангарі [6] щодо катастрофічних змін у силі та напрямку течії примусила поширити подальші дослідження в цьому напрямку. Втім катастрофічних змін клімату в період з зими 2010 по зиму 2013 не відбулось. Сумнівність отриманих доктором Зангарі результатів щодо впливу нафти на течію розкривається в ряді статей [10]. Ми також вважаємо що ступінь впливу нафтової плями на клімат і на Гольфстрім зокрема, дещо перебільшена.

Ядерні електростанції виявляються водночас найдешевшими, найпотужнішими та найменш шкідливими в плані екологічної безпеки. Виключення становлять відходи та інциденти на ядерних електростанціях які в одну мить можуть зробити прилеглі території небезпечними для існування. В історії людства вже відбувся ряд атомних катастроф, пов'язаних саме з експлуатацією атомних електростанцій, та інциденти з ядерними відходами. В цьому сумному списку катастрофа на підприємстві "Маяк", де в 1957 році вибухнули танки з ядерними відходами, що призвело до радіоактивного зараження великої території і до евакуації населення (Касли, Челябінська обл., СРСР). Витік радіоактивних відходів привів до зараження території загальною площею більш 20 тисяч квадратних кілометрів. Радянській владі довелося в спішному порядку евакуювати 18 тисяч жителів околицьних сіл, ліквідувати 22 населених пункти. 28 березня 1979 на території США на реакторі "Трімейл-Айленд" у Мідлтауне (шт. Пенсільванія) трапилась найважча аварія в США. 11 лютого 1981 року розлилось близько 400 тис. літрів радіоактивного охолоджувача на заводі "Секвоя-1" у шт. Теннессі (США). А 26 квітня 1986 року відбулася найстрашніша в історії людства аварія на Чорнобильській АЕС (Україна, СРСР), на багато років територія стала непридатною для існування.

Найближчою атомною катастрофою сучасності стала радіаційна аварія на атомній електростанції Фукусіма 11 березня 2011 року, що призвела до розплавлення енергоблоків 1,2 та 3. Передував катастрофі одне з найсильніших землетрусів та цунамі яке відбулось відразу після нього. 24 лютого 2014 року, людям яких відселили від енергоблоків було дозволено повернутися по домах у зв'язку з відсутністю прямої радіаційної небезпеки [1].

В Тихий океан все ще виливається високоактивна вода, що призводить до порушення екологічного балансу прилеглих до Японії територій. В районі аварії рівень радіаційного фону в морі приблизно в 100 разів вищий за норму, там заборонено вести вилов риби, відмічається загроза життю людей які проживають в районі Фукусіми. В багатьох джерелах вважають що реальні рівні наслідків катастрофи на здоров'я можливо спостерігати довгий час та аналізувати їх не раніше ніж в 2025 році [3].

Після аварії на електростанції в багатьох країнах світу, зокрема в Германії було поставлено питання переходу від атомної енергетики до альтернативної 14 березня 2011 року [5]. Україна як країна що пройшла через одну з найстрашніших атомних екологічних катастроф також жваво впроваджує альтернативну енергетику. Так, відповідно бюлетеню КМУ [9], у 2013 році загальна встановлена потужність українських сонячних електростанцій (СЕС) збільшилася на 51,4%.

В наш час світовою тенденцією є зростання уваги до питань пов'язаних з енергетикою. Особливістю Українського енергетичного питання є те що в умовах несформованої позитивної економіки держави доводиться використовувати потужності резерв яких вичерпано на 70-90 відсотків згідно думки експерта з енергетики Сергія Дьяченко [11]. І це прямо свідчить про велику потенційну загрозу для населення країни. Але впровадження альтернативних джерел при збереженні темпів може перекрыти потужності традиційних що будуть виведені з експлуатації.

На поточний момент в Україні представлено ряд альтернативних енергогенеруючих, екологічних та енергоефективних технологій серед яких: сонячна енергетика, вітроенергетика, гідроенергетика, геотермальна енергетика, теплові насоси, когенераційні і тригенераційні енергоустановки, тверде біопаливо, біогаз, управління відходами, водоочищення, повітряочищення, реабілітація забруднених територій та цілий ряд новітніх екологічних послуг. Представлення новітніх наробок відбувається щорічно на всеукраїнській виставці Грінепскпо [2] найближча з яких відбудеться 22 – 25 квітня 2014 року.

Україна, не зважаючи на скрутний економічний стан дуже впевнено рухається в обраному прогресивним світом напрямку до альтернативної енергетики та екологічних природоохоронних рішень, що на порядок зменшить загрозу техногенних катастроф. Головною проблемою є той факт що Українські служби фактично не заточені в роботу на випередження таких катастроф. Тому по причині застаріння обладнання або порушення норм безпеки, в Україні за статистикою останнього десятиліття щорічно виникає від 110 до 140 надзвичайних ситуацій. Ліквідація яких в країні з такою економікою дуже складна. Особливо важливо не допускати на потенційно небезпечні об'єкти некомпетентних дій та персон. Це стає тим більш актуальним в часи громадянських хвилювань, коли можливі неконтрольовані дії без розуміння наслідків, та, що ще гірше, провокаційні дії, які точно направлені на найбільш вразливі частини технологічного процесу чи транспортної активності. Важливість охорони та своєчасного зв'язку з силовими та громадськими структурами щодо незаконних дій на подібних стратегічних об'єктах та потенційно

небезпечних об'єктах має покладати на їх власника більш високу відповідальність та настороженість ніж в звичайні, часи роботи.

Література:

1. BBC. Русская служба. [Электронный ресурс] / Жителям разрешают вернуться в запретную зону "Фукусимы", 24 лютого 2014 – Режим доступу: http://www.bbc.co.uk/russian/rolling_news/2014/02/140224_rn_fukushima_zone_resettlement.shtml – Заголовок з екрану.
2. Green Expo: Альтернативная энергетика 2014 [Электронный ресурс] / – Режим доступу: <http://www.greenexpo.kiev.ua/> – Заголовок з екрану.
3. International Business Times. [Электронный ресурс] / Analysis: A month on, Japan nuclear crisis still scarring. 9 квітня 2011 – Режим доступу: <http://www.ibtimes.co.in/articles/132391/20110409/japan-nuclear-crisis-radiation.htm> – Заголовок з екрану.
4. Science Direct. ELSEVIER. [Электронный ресурс] / Technology in society. M.Manion, W.M.Evan. Technological catastrophes: their causes and prevention. Volume 24, Issue 3, August 2002, С. 207-224 – Режим доступу: <http://www.sciencedirect.com/science/article/pii/S0160791X02000052#uref734>. – Заголовок з екрану.
5. Stern.de [Электронный ресурс] / So riskant sind die alten Reaktoren. 15 березня 2011 – Режим доступу: <http://www.stern.de/politik/deutschland/atom-moratorium-der-bundesregierung-so-riskant-sind-die-alten-reaktoren-1663883.html> – Заголовок з екрану.
6. Your own World [Электронный ресурс] / BP Oil Spill Stalls Gulf Loop Current. Marshall Masters. 1 August 2010. – Режим доступу: <http://yowusa.com/earth/2010/earth-0810-01a/1.shtml> – Заголовок з екрану.
7. Алымов В.Т. и др. Анализ техногенного риска: Учеб. пособие. – М.: Круглый год, 2000. – 157 с.
8. Анализ и оценка развития аварийных ситуации на инженерных объектах. – СПб., 2000. – 39 с.
9. Информационно-аналитический бюллетень КМУ [Электронный ресурс] / Темпы развития альтернативной энергетики в Украине бьют рекорды, 20 листопада 2013 – Режим доступу: <http://ru.info-kmu.com.ua/2013-11-20-000000pm/article/16988933.html> – Заголовок з екрану.
10. Наука и жизнь [Электронный ресурс] / Что на самом деле случилось с Гольфстримом. Е. Володин, 201? – Режим доступу: <http://www.nkj.ru/archive/articles/19305/> – Заголовок з екрану.
11. Сегодня.ua [Электронный ресурс] / Украина находится на пороге техногенных аварий (мнение эксперта Сергея Дьяченко) – Режим доступу: <http://www.segodnya.ua/economics/business/ukraina-nakhoditcja-na-porogetekhnohennykh-avarij-%E2%80%93-ekspert.html> – Заголовок з екрану.

СЕКЦИЯ: ДЕРЖАВНЕ УПРАВЛІННЯ

Наримон Дехканов
(Наманган, Ўзбекистон)

МАҲАЛЛИЙ ҲОКИМИЯТ ВАКИЛЛИК ОРГАНЛАРИНИНГ ИЖРО ВА НАЗОРАТ ФАОЛИЯТИ

Бизга маълумки, маҳаллий бошқарув тизимида, хусусан, ҳокимият вакиллик органлари юртимизда вужудга келган демократик тамойилларнинг тарихий кўриниши бўлиб, у минг йиллар давомида мазмунан ва шаклан ўзгариб, ўзига хос тажрибага эга бўлиб борди.

“Маҳаллий давлат ҳокимияти органларини ташкил этиш тамойили, биринчидан, Ўзбекистон халқининг тарихий-миллий ўзига хос ривожланиш қонуниятларини намойиш этса, иккинчидан, давлат қурилиши умумэтироф этилган демократия талаблари асосида белгиланганидир” [1, б. 17].

Халқ депутатлари маҳаллий Кенгашларига маҳаллий ҳокимият қонунчилик тармоғининг ташкил этиладиган тузилмалари, аниқроғи вилоятлар, туманлар, Тошкент шаҳар, шунингдек вилоят бўйсунувидаги шаҳарлар Кенгашлари киради.

Халқ депутатлари маҳаллий Кенгашлари ҳудуд учун умумий бўлган ижтимоий-иқтисодий ривожланиш вазифаларини амалга оширишни, жойларда Ўзбекистон Республикаси Конституцияси ва қонунлари, Олий Мажлис Сенати ва Қонунчилик палатаси қарорларини, Ўзбекистон Республикаси Президенти ва Вазирлар Маҳкамаси қабул қилган норматив-ҳуқуқий ҳужжатларнинг бажарилишини, давлат ҳокимияти органлари ва фуқароларнинг ўзини ўзи бошқариш органлари ўртасидаги алоқа ва ҳамкорликни, аҳолини ҳудудий бошқариш ишларига жалб этишни таъминлайди [2, б. 2].

Маҳаллий давлат ҳокимиятини шакллантириш ва фаолият олиб бориш тизимини белгилашда миллий давлатчилигимизнинг тарихий тажрибасига таянилды. Хусусан, “Темур тузуклари”да “Ҳар бир мамлакатда адолат ўрнатиш мақсадига вилоят ҳокимларига, ўз ҳудудларидаги туман ва шаҳарларда тартиб ўрнатишлари, бировнинг нарсаси ўғирланса, бунинг масъулияти уларнинг зиммасида бўлсин ва яна буюрдимки, йўл устига кузатувчилар, зобитлар тайинлансинларки, йўлларни қўриқлаб, ўткинчилар, савдогарлар, мусофирларни кузатиб, мол-мулки ва бошқа нарсаларни манзилдан-манзилга кузатиб қўйилишига масъул бўлсинлар. Йўл устида бирортасининг нарсаси йўқолса, ўзи ўлдирилса ёки бошқа қор-қол юз берса, булар учун жавоб бериш уларнинг зиммасида бўлсин” [3, б. 42], – деб ёзади. Бу эса бевосита Ўзбекистон Республикаси Конституциясининг 100-моддасида белгилаб қўйилган маҳаллий давлат ҳокимияти органлари фаолиятидаги қонунийликни, ҳуқуқий-тартиботни ва фуқаролар хавфсизлигини таъминлаш тамойилини ўзида яққол акс эттиради.

Ҳаёт давом этар экан, ҳар бир соҳани, хусусан маҳаллий ҳокимият тизимини ҳам ривожлантириш, унинг фаолиятини такомиллаштириб бориш долзарб масалага айланиб бормоқда. Жумладан, Президент И. Каримовнинг 2010 йил 27 январ куни Олий Мажлис палаталари қўшма мажлисида қонунчиликда эришган ютуқлар билан бирга ҳали мавжуд муаммолар ҳақида тўхталиб ўтгани ҳам бежиз эмас.

Олий Мажлис палаталари қўшма мажлисида маҳаллий Кенгашлар депутатларининг бугунги кундаги асосий вазифаси – улар мунтазам суръатда ўз сайловчилари ҳузурда бўлиши лозимлигига алоҳида эътибор қаратилди. Бунинг боиси шундаки, сайлов жараёнида номзодларнинг сайловчилар ишончини қозониш учун турли ваъдалар бериш ҳоллари учраган бўлсада, сайловдан сўнг камдан-кам сайловчилар билан учрашишларини, ўз округларида мавжуд бўлган муаммоларни ҳал қилишда суист иштирок этаётганликлари асосли тарзда танқид қилинди, ҳар бир депутат у қайси вакиллик органига сайланганидан қатъий назар, ўз округи, ҳудуди ва маҳалласида яшовчилар ҳолидан доимо хабардор бўлиб туриши, одамларнинг қувонч ва ташвишларига шерик бўлиши ўқтирилди.

Шу боис, ҳам Президентимиз Олий Мажлис палаталари қўшма мажлисида қонунчиликда, жумладан депутатлар ва сайловчилар ўртасидаги алоқаларда камчилик ва нуқсонлар ҳали ҳамон борлигини рўйи-рост танқид қилиб, “Афсуски, депутатларнинг сайлов округидаги фаолияти асосан, шунчаки учрашувлар ташкил қилишдан иборат бўлиб қолган... улар ҳам кўпинча номигагина ўтказилиб, фақат шикоят ва саволларга жавоб қайтариш билан чекланган” [4, б. 1], – деган хулосани айтиб ўтди.

Дарҳақиқат, депутат ва сайловчилар муносабатларида ҳамон муаммолар бор. Булар ҳақида мамлакатимиз парламенти ва халқ депутатлари маҳаллий Кенгашларига бўлиб ўтган сайлов жараёнларидаги учрашувларда, сайловчилар томонидан ҳам ошқора, очик танқидий фикрлар билдирилди. Шундан келиб чиқиб, халқимиз ўзи танлаб, ишонган кишиларни давлат ҳокимияти органларига вакил қилган эканлар, ўз навбатида бу ҳар бир депутатдан сайловчилар билан мунтазам учрашиб туриш, ўз фаолияти ҳақида уларга ҳисоб бериб туришлари, улар кўтарган масалаларни ҳал қилиш билан боғлиқ ахборотлар бериб боришни тақозо қилади.

Бундан ташқари Президентимиз томонидан қўшма йиғилишда депутатлар фаолиятини янада жонлантиришга доир фикр билдириб, депутатлик назоратини ўрнатиш билан боғлиқ йўл-йўриқ ва кўрсатмалар ҳам берилди. Жумладан, Президент ўз маърузасида “Парламентимиз ва маҳаллий вакиллик органлари – Кенгашлар олдида турган иккинчи ғоят муҳим вазифа – бу қабул қилинган қонунларнинг ижро этувчи ҳокимият, яъни ҳукумат томонидан марказда, ҳокимликлар томонидан эса жойларда қандай бажаришаётгани устидан қатъий парламент назоратини, депутатлик назоратини ўрнатишдан иборатдир” [4, б. 1], – деб ҳақ гапни айтди ва Қонунчилик палатаси ҳамда Сенатда ижро этувчи ташкилотлар раҳбарларининг ахборот ва ҳисоботлари камдан-кам эшитилиши ва муҳокама қилинишини асосли танқид қилди.

Жумладан, парламентда бундай ҳисоботларни эшитиш кўпроқ, умумий тусда бўлиб, кўрилаётган масалалар бўйича муайян кўмита ва комиссия томонидан пухта ишлаб чиқилиб тавсия этилган ҳужжатлар қабул қилинмаганлиги кўрсатиб ўтилди.

Шулардан келиб чиқиб, Президент ўз маърузасида “Қонун чиқарувчи ҳокимият назорат фаолиятларини амалга оширишнинг қонунда кўзда тутилган ҳуқуқий норма ва механизмларидан Марказда ва жойларда кенг фойдаланиш учун барча зарур чораларни кўриш керак”, – деб кўрсатма бериб ўтди.

Бундай йўл-йўриқлар нафақат Қонунчилик палатаси депутатлари, шу билан бирга маҳаллий Кенгашлар депутатларини ҳам масъулиятини оширишда муҳим аҳамиятга эга. Бу борада маҳаллий Кенгаш депутатлари Депутатлик мақоми, маҳаллий Кенгашлар Регламенти ва уларнинг доимий Комиссиялари ишини ташкил қилиш тўғрисидаги Низомларда кўзда тутилган ваколат доирасида туман, шаҳар ва вилоят миқёсидаги корхона, ташкилот ва муассасалар раҳбарларининг улар раҳбарлик қилаётган соҳаларда қонун ҳужжатларини ижро этиш бўйича ҳисоботларини эшитиб боришлари лозим деб ҳисоблаймиз.

Яна бир муҳим масала. Депутатлик фаолиятининг бошқа шаклларида ҳам самарали фойдаланишга Президент маърузасида алоҳида аҳамият берилди.

Бу борадаги қонун берган ваколат, яъни энг самарали механизм – депутатлик сўровидан самарали фойдаланишдир. Бинобарин, қонун депутатлик сўровида кўтарилган масалалар бўйича асосли изоҳ ва ҳар томонлама тушунтириш бериш, шунингдек унда талаб қилинган долзарб муаммолар ечими бўйича чора-тадбирлар кўриш бошқарув идораларининг мансабдор шахсларининг бевосита вазифаси эканлигини кўрсатиб қўйган. Бироқ, вакиллик органлари депутатлари ҳамisha ҳам қонун берган мана шундай имкониятдан фойдаланавермаяпти.

Қўшма мажлисда Президентимиз парламентнинг мамлакатимиз ва унинг барча ҳудудларида ислохотларни изчил амалга оширувчилик роли ҳақида ҳам йўл-йўриқ ва кўрсатмалар берди. Жумладан, “Парламентнинг мамлакатимизда кучли фуқаролик жамиятини шакллантиришга қаратилган демократик янгиланишлар, либерал ислохотлар тарғиботчисига айланишига эришиш энг асосий вазифа бўлмоғи зарур” [4, б. 1], – деб таъкидлади.

Ушбу йўл-йўриқдан келиб чиққан ҳолда айтиш мумкинки, аввало, депутат сайловчилар билан ҳокимият органларини боғлаб турувчи, яъни нафақат сайловчилар кўтарган масалаларни ҳокимият органлари олдида қўювчи, балки ўз сайловчиларига мамлакатимиз, вилоятимиз ва шаҳримизда амалга оширилаётган кенг бунёдкорлик ишлари ҳақида ахборот берувчи шахс ҳамдир. Жумладан, халқ депутатлари вилоят Кенгашлари депутатлари, аввало, Ўзбекистон Республикаси Президенти фармонлари, Олий Мажлис Сенатида маъқулланган Қонунлар ва Ҳукумат Қарорлари мазмунини, шу билан бирга халқ депутатлари вилоят Кенгаши сессияларида қабул қилинган қарорлар мазмун-моҳиятини ўз сайловчиларига етказишга амалиётига эгалар.

Адабиётлар:

1. Дадашева. А. Ўзбекистон Республикасида маҳаллий давлат ҳокимияти вакиллик органларининг вужудга келиши ва ривожланиши. Юридик фанлари номзоди илмий даражасини олиш учун ёзилган диссертация. – Т.: 2008. – 169 б.
2. Халқ депутатлари маҳаллий Кенгашининг Намунавий иш тартиби (Регламенти), 4-модда. – Т., 1993. – 10 б.
3. Темур тузуқлари. Форсчадан Алихон тура Соғуний ва Хабибулла Кароматов таржимаси. Мухаррир Б.Ахмедов. – Т.: Нашриёт-матбаа бирлашмаси, 1991. – 142 б.
4. “Халқ сўзи” газетаси, 2010 йил 28 январь.

Рўзимат Жўраев
(Наманган, Ўзбекистон)

ЎЗБЕКИСТОНДА МАРКАЗ ВА ҲУДУДЛАР МАНФААТЛАРИНИ МУТАНОСИБЛАШТИРИШ МЕЗОНЛАРИ

Ўзбекистонда марказ ва ҳудудлар манфаатларини мутаносиблаштириш жараёни етарлича ўрганилмаган бўлсада, олимлар томонидан марказ ва ҳудудлар муносабатларини мутаносиблаштиришнинг адолат, тенглик, қонунийлик, мувозанатлик ва бошқа талаблари, тамойиллари ҳамда мезонлари тавсия қилинган [1, с. 56]. Ушбу талабларнинг тизимлашмагани, мазкур жараённинг барча жиҳатларини қамраб олмаслиги уларни умумлаштириш ва кенгайтиришни тақозо қилади. Бизнингча, умумдавлат ва ҳудудий манфаатларни мутаносиблаштиришнинг талабларини адолат, самарадорлик ва барқарорлик мезонлари шаклида ифодалаш мантиқийроқ кўринади. Ушбу мезонларга риоя қилиш кўзланган мақсадга эришиш, яъни инсон манфаатларини рўёбга чиқариш механизмининг янада такомиллаштириш, сиёсий бошқарувни оптималлаштиришга хизмат қилади.

Президент И. А. Каримов таъкидлаганидек, биз шунчаки демократик давлат эмас, балки адолатли демократик қуришга интиляпмиз. Адолатга интилиш – халқимиз маънавий-руҳий дунёсига хос энг муҳим хусусият [2, б. 355]. Умумдавлат ва ҳудудий манфаатларни мутаносиблигига эришишда адолат асосий мезон сифатида намоён бўлади [3, с. 643].

А. Холбеков ва Т. Матиевлар томонидан Ўзбекистон ҳудудида ижтимоий адолат ғояларининг ривожини атрофлича таҳлил қилиниб, уларнинг демократия билан муштараклиги асослаб берилган. Уларнинг фикрига қўшилиб айтиш мумкинки, демократияда у ёки бу жиҳатга мойиллик устувор бўлиб қолиши мумкин. Масалан, эркинлик ва тенглик, барчанинг сиёсий жараёнлардаги биргаликдаги иштироки ва самарадорлик кўпчиликнинг ҳокимияти ва озчилиқни муҳофаза қилиш, давлатнинг ҳуқуқий асослари ва давлатнинг ижтимоий йўналтирилганлиги ўртасида фарқ, тафовут пайдо бўлиши мумкин. Сиёсий адолат қоидаларигина бу вазиятда тўғри ва оқилона ечимни бериши мумкин, яъни мувозанатни таъминлайди [4, б. 43]. Сиёсий адолат қоидалари эса, сиёсий ва ҳуқуқий меъёрларда ифодаланиши туфайли, умумдавлат ва ҳудудий манфаатларни мутаносиблаштириш жараёни уларни объектив акс эттиришни тақозо қилади.

Дарҳақиқат, мустақилликни мустаҳкамлаш, янги жамият қуриш мақсадини амалга ошириш йўлида халқни шунга йўналтирмай ва уюштирмай рўёбга чиқариш мумкин эмас. Бу эса, халқни шу мақсадга йўналтирувчи, тарбияловчи ғояни, янги мафқуранини яратишни долзарб масала қилиб қўяди. Ҳар бир жамият ўз мақсадларининг ғояси этувчи, халқни шу мақсад атрофига уюштириб, сафарбар қилувчи ғояларига эга бўлиш керак. Бундай ижтимоий ғоялар маънавиятнинг маълум уйғунлашуви ва натижаси сифатида намоён бўлади [5, б. 31]. Ўзбекистон Республикасининг миллий мафқураси ва ҳуқуқ устуворлигининг уйғунлиги конституционализм ғояларининг давлатимизда жорий этилишида акс этмоқда.

Т. Матиев “фуқаролик жамиятида инсонларни зарур фаолиятга йўналтирувчи омил – манфаатларнинг мувофиқлигидир. Агарда, ижтимоий муносабатларнинг уйғунлиги манфаатлар муштараклигини таъминласа, унинг аксининг ижтимоий зиддиятлар ташкил этади. Ижтимоий муносабатларда зиддиятлар авж олиб кетишининг олдини олишдаги асосий механизм ҳам ижтимоий адолат меъёрлари ҳисобланади, – деб таъкидлаб – зеро, қонун, эркинлик, имкониятлар тенглиги асосида қўйилган адолат қоидалари барчани демократия қоидаларига бўйсунтиришга мажбурлайди” [6, б. 22-23], – дейди. Шунингдек, ижтимоий адолат ва демократияни жамият ҳаётига жорий этишни фуқароларнинг сиёсий фаоллиги ва иштирокисиз амалга оширишни тасаввур қилиб бўлмайди ва бу, ўз навбатида, мамлакатимизда ошкоралик, хабардорлик, фикрлар хилма-хиллиги, кўппартиявийлик, танқидийлик ва яратувчанлик муҳити каби тамойилларнинг тўла амал қилишини талаб қилади [6, б. 8].

Маълумки, табиий жойлашуви ва жуғрофий ҳудудий чегараларнинг бир-бирига яқинлиги, ҳудуднинг табиий хусусиятлари ва иқтисодий шароитлари, саноати ва қишлоқ ҳўжалиги, корхона, ташкилотларнинг жойлашуви ва нимага ихтисослашганлиги, транспорт ва алоқа воситаларининг мавжудлиги маъмурий-ҳудудий бўлинишининг

омилларидан ҳисобланади [7, б. 360-361]. Айнан иқтисодий негиз маҳаллий ҳокимиятни амалга оширишнинг асосий шартларидан бири ҳисобланади. Ўзбекистонда маҳаллий давлат ҳокимиятининг иқтисодий асослари атрофлича тартибга солинган бўлса-да, фуқароларнинг ўзини ўзи бошқариш органлари фаолиятининг бундай асосларини ривожлантириш долзарб масалага айланади. Чунки умумдавлат ва ҳудудий манфаатларни мутаносиблаштириш мақсадларидан бири ҳам уларнинг мустақил хўжалик юритишини таъминлаш ҳисобланади.

Хорижий давлатлар тажрибасини умумлаштириб айтиш мумкинки, умумдавлат ва ҳудудий манфаатларнинг мутаносиблигига эришиш минтақаларда турли мулк асосидаги хўжалик субъектлари фаолиятини енгиллаштирувчи янги иқтисодий муносабатлар ва умумхўжалик шароитларини ўрнатишга қулай муҳит яратиш, ҳудудлар манфаатларини амалга ошириш учун шароит яратиш (аҳолининг умумий манфаатлари сифатида-Ж.Р.); маҳаллий ўзини ўзи бошқаришга фаол кўмаклашиш, мамлакатнинг ягона иқтисодий маконини тикланишига, ижтимоий меҳнатнинг самарали ҳудудий тақсимланиши ва интеграцияси, бозор муносабатларини ривожланишига хизмат қилувчи минтақаларо инфраструктуранинг қайта ташкил этиш, иқтисодий қоқоқ минтақаларга давлат томонидан ёрдам кўрсатилишини тақозо қилади.

Адабиётлар:

1. Баланс интересов // Конституционное и муниципальное право. – М., – 640 с
2. Каримов И.А. Ватан саждагоҳ каби муқаддасдир. Т. 3. – Т.: Ўзбекистон, 1996. – 366 б.
3. Майерс. Д. Социальная психология / Пер. с англ. СПб., 1999. – 710 с.
4. Холбеков А.Ж., Матибоев Т.Б. Ижтимоий адолат ва демократия: барқарор тараққиёт йўлида. – Т.: “Янги аср авлоди” нашриёти, 2004. – 210 б.
5. Хайруллаев М. Ижтимоий ҳаёт ва мафкура // Ўзбекистоннинг миллий истиқлол мафкураси. – Т.: Ўзбекистон, 1993. – 180 б.
6. Матибаев. Т.Б. Ўзбекистонда фуқаролик жамияти асосларини барпо этиш жараёнида ижтимоий адолат ва демократиянинг ўзаро алоқдорлиги. Соц. фанлари номзоди... диссертация авореферати. – Т.: 2008. – 172 б.
7. Ўзбекистон Республикасининг Конституциявий ҳуқуқи / Муаллифлар жамоаси. Масъул муҳаррир ю.ф.д., проф. А.Х. Саидов. – Т.: “Молия” нашриёти, 2002. – 410 б.

Равшанбек Йўлдашев, Бекзод Набиев
(Наманган, Ўзбекистон)

ПАРЛАМЕНТЛАРАРО АЛОҚАЛАР ХАЛҚАРО АЛОҚАЛАР РИВОЖИНИНГ УЗВИЙ ҚИСМИ

Ўзбекистон давлат мустақиллигини қўлга киритиб, мустақил тараққиёт йўлини танлагач, жаҳон ҳамжамиятининг тенг ҳуқуқли аъзоси сифатида халқаро муносабатларда фаол иштирок эта бошлади. Ўзбекистон ўзаро муносабатларда тенглик, бошқа давлатларнинг ички ишларига аралашмаслик, ўзаро фойдали ва тенг ҳуқуқли ҳамкорликни ривожлантириш, минтақада ва бутун жаҳон миқёсида тинчлик, хавфсизлик ва барқарорликни таъминлаш каби тамойилларга таянган ҳолда жаҳон ҳамжамияти сафига дадил кириб кела бошлади.

Ўзбекистон Республикаси мустақил давлат сифатида дунё мамлакатлари орасида ўзининг мустақам ўрнини эгаллади ва ташқи сиёсатнинг халқаро ҳуқуқ меъёрларига асосланган ва жаҳон ҳамжамиятига аста-секин интеграциялашув стратегиясига мос келадиган ҳуқуқий тизимини ярата бошлади. Шу муносабат билан Ўзбекистон Республикаси Президенти И. А. Каримов: “Очиқ демократик давлатни қуриш, бозор муносабатларини вужудга келтириш халқаро эътироф этилган конституциявий ҳамда ҳуқуқий асосда амалга оширилмоқда. Бу асос иқтисодиётни ислоҳ қилиш, унинг кенг кўламда жаҳон ҳамжамиятига интеграциялашуви учун кучли ҳуқуқий кафолатлар ва шарт-шароитларни таъминлаб беради” [1, Б. 279], – деб таъкидлаган эди. Ўзбекистоннинг миллий мустақилликка эришуви ёш давлатимизнинг жаҳон ҳамжамиятига қўшилиши учун катта имкониятлар очди. Ўзбекистон очиқ ва кўп томонлама ташқи сиёсатини амалга ошириб жаҳон миқёсидаги интеграцион жараёнларга чуқур кириб боришга интилмоқда. Ўзбекистон бир вақтнинг ўзида дунё ҳамда минтақа миқёсидаги интеграцион жараёнларда иштирок этмоқда ва ташқи иқтисодий алоқаларнинг фаол иштирокчисига айланмоқда. Ўзбекистон очиқ иқтисодиёт ва жаҳон хўжалигига тобора кўпроқ интеграциялашиш сиёсатини амалга оширмоқда. Мамлакатда босқичма-босқич амалга оширилаётган иқтисодий ислохотлар ва республиканинг ижтимоий-иқтисодий муаммоларини ҳал этишга йўналтирилган фаол ташқи савдо фаолияти бунга яқиндан кўмаклашмоқда.

Ўзбекистон Республикаси учун мустақил ташқи сиёсат юргизиш – давлат фаолиятининг янги ва амалда қўлланилмаган йўналишларидан бири эди. Тоталитар тузум шароитида Ўзбекистон халқаро майдонга тўғридан-тўғри ва очиқ чиқиш имкониятидан маҳрум этилган бўлиб, ўзининг ташқи сиёсий институтларига, мустақил дипломатларига ва ташқи иқтисодий фаолият соҳасидаги мутахассисларига эга эмас эди. Натижада мустақил Ўзбекистон ташқи сиёсатини шакллантиришда ўзи учун мутлақо янги ва ҳали синалмаган фаолият йўлларида ўтишига тўғри келди. Шундай бўлсада, Ўзбекистон Республикаси тарихан қисқа вақт ичида ўзининг жаҳон миқёсидаги обрўсини мустақамлаб, халқаро муносабатларнинг тўлақонли ва ва тенг ҳуқуқли аъзосига айланди. Истиқлол йилларида давлатлараро ҳамкорликнинг янги механизмлари ва шакллари қарор топди.

Ўзбекистон ташқи сиёсатининг асосий мақсади жаҳон ҳамжамиятида муносиб ўрин эгаллаш, барча мамлакатлар билан ижтимоий ҳаётнинг ҳамма соҳалари: сиёсат, иқтисодиёт, савдо-сотик, илм-фан, маданият, таълим ва бошқа соҳаларда тенг ҳуқуқли, ўзаро манфаатли ҳамкорликни ўрнатишдан иборатдир.

Ҳозирга келиб давлатимиз ўзининг ривожланишида, иқтисодий тараққиётида бозор муносабатларига ўтмоқда. Унинг бу иқтисодий ёндашуви бозор муносабатларига ўтишни жаҳон тажрибаси асосида амалга оширишнинг турли кўламлари ва муддатларини ўрганишга имкон беради.

Ўзбекистон ўзининг ташқи сиёсатида барча тинчликсевар мамлакатлар билан ташқи алоқалар ўрнатиш тамойилига амал қилади. Айни пайтда у ҳеч бир мамлакатнинг таъсир доирасига кирмайди, ўзининг бошқа мамлакатлар билан муносабатларини, уларнинг ғоявий қарашларидан қатъи назар, ўзи мустақил равишда ўрнатади. Бу ерда гап ҳар қандай мамлакат билан, халқаро ҳуқуқ нормалари ва тан олинган умумий принциплар асосида муносабатлар ўрнатиш ҳақида бормоқда. Давлатлараро муносабатларда устувор бўлган “бу ғоянинг маъноси шуки, биргалиқда тинч ҳаёт кечирish, ҳамкорликка интилиш, давлатларнинг ички ишларига аралашмаслик, турли нуқтаи назар ва фикрларга бардошли бўлиш тамойилларини ўзида акс эттирган қонунлар устуворлик касб этиши даркор” [2, Б. 49].

Икки ва кўп томонлама муносабатларни халқаро ташкилотлар доирасида ривожлантириш, чуқурлаштириш Ўзбекистон ташқи сиёсатининг асосий тамойилларидан саналади.

Олий Мажлис ана шу йўналишда ҳаракат қилиб қонунчилик фаолияти тажрибасини тўпламоқда, давлатлар ўртасидаги муносабатларни чуқурлаштириш манфаатларини кўзлаб сиёсий, ҳуқуқий ва бошқа соҳаларда фаол ҳамкорлик қилмоқда. Бу, ўз навбатида, халқаро ҳамжамиятда Ўзбекистоннинг обрўси ошишига ёрдам бермоқда. Олий Мажлисининг биринчи чақириқ даврида Ўзбекистон парламентиغا 200 дан ортиқ чет эл делегацияси, шу жумладан, Австрия, Белгия, Буюк Британия, Вьетнам, Германия, Грузия, Дания, Испания, Хитой, Литва, Латвия, Молдова, Покистон, Россия, Руминия, Словакия, АҚШ, Туркия, Швейцария, Япония ва бошқа бир қанча мамлакатларнинг делегациялари ташриф буюрдилар. Чет мамлакатларининг парламент делегацияларидан ташқари ЕХХТ раиси, БМТ, НАТО, Парламентлараро Иттифоқ, ЕХХТ Парламент Ассамблеяси, Европарламент, Европа Иттифоқи ва бошқа шу сингари халқаро ташкилотларининг раҳбарлари, бир қанча мамлакатлар, шу жумладан Германия, Туркия, Болгария, Латвия, Молдова, Қозоғистон, Қирғизистон, Тожикистон Президентлари, Хитой Халқ Республикаси, Венгрия, Индонезия раҳбарлари, Белгия, Литва, Туркия, Украина бош вазирлари, Германия, Чехия ва Словакия конституциявий судларининг делегациялари, элчихоналар ва халқаро вакалотхоналарнинг бошлиқлари, шунингдек Европа, Осиё, Африка ва Америкадаги 50 дан зиёд мамлакатдан келган таниқли жамоат ва сиёсат арбоблари Олий Мажлисте қабул қилиндилар. Ўз навбатида, Олий Мажлис депутатлари 30 дан зиёд мамлакат, шу жумладан Германия, Дания, Ҳиндистон, Польша, АҚШ, Франция, Япония ва бошқа мамлакатларнинг парламентлари иши билан танишдилар. Бу уларнинг билим доирасини кенгайтириш, парламентлар фаолияти тажрибасини айирбошлаш, ундан қонун яратиш фаолиятида фойдаланиш имкониятини берди [3, Б. 19].

Иккинчи чақириқ Олий Мажлиси бу йўналишда таркиб топган аънанани давом эттириб, фақат 2000 йилда, ўз фаолиятининг биринчи йилида, 40 дан зиёд делегацияни, шу жумладан 10 та парламент делегациясини қабул қилди. Олий Мажлис депутатлари жаҳондаги 9 та парламент, шу жумладан АҚШ, Германия, Белгия, Австрия ва бошқа мамлакатлар парламентларининг фаолияти билан танишиш имкониятига эга бўлдилар.

Ўзбекистон Республикаси Конституциясининг 78-моддасида ташқи сиёсатнинг асосий йўналишларини белгилашни Олий Мажлисининг мутлақ ваколатлари жумласига киритади. Бугунги кунда парламент ташқи сиёсатнинг энг муҳим тамойилларини ишлаб чиқмоқда.

Халқаро парламент ўзаро ҳамкорлиги умумий халқаро тартибнинг узвий қисми, парламент дипломатияси эса замонавий халқаро муносабатларнинг муҳим воситаси. Бугунги кунда парламент дипломатияси бир қанча муҳим белгилар билан характерланади. Булар мамлакатлар алоқаларининг кенг географияси, ҳозирги даврнинг далзарб муаммоларига йўнатирилганлик, халқаро-ҳуқуқий ташаббускорлик, миллий қонунчилик ва халқаро-ҳуқуқий тизимни уйғунлаштириш, дипломатиянинг аънанавий– халқаро шартномани, низоларни ҳал этишининг тинч воситаларини, халқаро ташкилотлар ва конференцияларни фаол қўллаш. Халқаро кўламда парламент ишининг амалий хусусияти халқаро мажбуриятлар бажарилишига кўмаклашиб турли векторлар бўйича аниқ натижа беради. Хорижий тажриба парламентларнинг халқаро мулоқотини такомиллаштириш зарурлигига ишонч ҳосил қилдиради. Олий Мажлис палаталарининг парламентлараро ҳамкорлиги кўп томонлама ва икки томонлама асосларда амалга оширилади. Кўп томонлама ҳамкорлик ҳам Парламентлараро иттифоқ, халқаро ташкилотларнинг парламент тузилмалари ишида қатнашиш доирасида, ҳам миллий парламентлардан юқори турувчи институтлар томонидан амалга оширилади. Масалан, Европа парламенти билан ҳамкорлик Олий Мажлис халқаро фаолиятининг асосий йўналишларидан бири ҳисобланади. Европа парламенти билан амалий алоқалар ўрнатилган. Ўзбекистон Республикаси билан Европа Иттифоқи ўртасидаги шериклик ва ҳамкорлик тўғрисидаги Битим доирасида ташкил этилган “Ўзбекистон-ЕИ” парламент ҳамкорлиги кўмитасининг йиллик мажлислари бунинг исботи ҳисобланади. Кўмита мажлислари давомида Шериклик ва ҳамкорлик тўғрисидаги Битим доирасида Ўзбекистон ва Европа Иттифоқи ўртасидаги муносабатлар масалалари кўриб чиқилади. Марказий Осиёда минтақавий хавфсизлик ва ҳамкорлик, шу жумладан ижтимоий-иқтисодий ва молиявий масалалар, демократлаштириш жараёнлари, инсон ҳуқуқлари, таълим ва соғлиқни сақлаш, атроф-муҳит муҳофазаси ва табиий ресурслардан фойдаланиш масалалари бўйича кенг фикр алмашилади. Ўзбекистон билан икки томонлама парламентлараро ҳамкорлик хорижий парламентларнинг барча соҳаларда алоқаларни ривожлантириш ва мустаҳкамлаш ниятини намойиш қилмоқда. Жаҳоннинг 30 дан ортиқ мамлакатлари парламентларида, шу жумладан Япония, АҚШ, Корея Республикаси, ГФР, Италия, Франция, Туркия, Болгария, Россия, Украина ва бошқа мамлакатларда Ўзбекистон Республикаси Олий Мажлиси билан дўстлик ва ҳамкорликни ривожлантириш бўйича бир-бирдан принциплари ва ташкил этиш мақсадлари билан фарқ қиладиган турли шаклдаги тузилмалар ташкил этилган. 2010 йилда Япония Сенати Спикери Сацуки Эданинг таклифи ва ўзбек парламентининг ташаббуси бўйича “Ўзбекистон Республикаси Олий Мажлиси – Япония Парламенти” парламентлараро гуруҳи ташкил этилди. 2010 йил декабрда ушбу парламентлараро форумнинг биринчи мажлиси бўлиб ўтди. Буюк Британияда парламентнинг ҳар икки палатаси вакилларини бирлаштирадиган “Британия – Ўзбекистон” Умумпартия гуруҳи ташкил этилган, қуйидаги мавзули йўналишлар бўйича 5 та кичик гуруҳ ташкил этилган. Булар: 1) парламентлараро мулоқот, институцион тушуниш ва парламентлараро айирбошларни қўллаб-қувватлаш; 2) демократия, инсон ҳуқуқлари, қонун устуворлиги; 3) минтақавий хавфсизлик ва барқарорлик; 4) иқлим ўзгариши ва атроф-муҳитдан хабардорлик, глобал энергия, сув хавфсизлиги; 5) иқтисодий ривожланиш, савдо ва инвестициялар. 2010 йил сентябрда икки мамлакатнинг парламентлараро тузилмалари ўртасида ўзаро бир-бирини тушуниш тўғрисидаги Меморандум имзоланди. Парламентдаги турли партиялар вакилларидан ташкил топган “Франция – Ўзбекистон” Миллий Ассамблеяси дўстлик гуруҳининг асосий вазифаси парламентлараро ҳамкорликни ривожлантириш ва икки мамлакатнинг ўзаро шериклик алоқаларига кўмаклашиш ҳисобланади. Бундай учрашув ва алоқалар мунтазам равишда фикр айирбошлаш, қарашларни яқинлаштириш, ўзаро манфаатли халқаро ҳамкорликнинг долзарб масалалари юзасидан ҳамфикрлиликка эришиш имкониятини яратади. Шу муносабат билан Президент И. А. Каримовнинг қуйидаги сўзларини келтириб ўтиш зарурдир: “Биз давлатимиз ва жамиятимиз келажагини ўз чегараларимиз, ўз қобилигимизга ўралашиб қолган ҳолда эмас, балки умумбашарий ва демократик қадриятларни чуқур ўзлаштирган ҳолда тасаввур этамиз. Бу келажақни биз тараққий топган мамлакатлар тажрибасидан фойдаланиб, давлат ва жамиятнинг бошқариш усулларини, инсон эркинликлари ва ҳуқуқликлари тафаккуримизга, ўз ҳаётимизга жорий қилишда кўраемиз. Яъни биз бутун маърифатли дунё, халқаро ҳамжамият билан тинч-тотув, эркин ва фаровон ҳаёт кечириш тарафдоримиз” [4, Б. 2].

Адабиётлар:

1. Каримов И.А. Ўзбекистон XXI аср бўсағасида: хавфсизликка таҳдид, барқарорлик шартлари ва тараққиёт кафолатлари – Т.: Ўзбекистон, 1997. –326 б.
2. Каримов И.А. Ватан саждагоҳ каби муқаддасдир. Т.3. – Т.: Ўзбекистон, 1996. – 366 б.
3. Ўзбекистон Республикаси Олий Мажлисининг Ахборотномаси. 1999. №9. – 210 б.
4. “Халқ сўзи” газетаси. 2001. 25 январь.

**Саломат Каримбоева, Дилдора Ҳакимова,
Равшанбек Йулдашев, Бекзод Набиев
(Наманган, Ўзбекистон)**

ПАРЛАМЕНТ ВА МАҲАЛЛИЙ ҲОКИМИЯТ ОРГАНЛАРИ ҲАМКОРЛИГИНИНГ АСОСИЙ ЙЎНАЛИШЛАРИ

Ўзбекистонда XXI асрнинг биринчи ўн йиллигида парламентчиликда миллий давлатчилик учун хос бўлган янги бир йўналиш яъни Олий Мажлис Сенатининг маҳаллий Кенгашлар билан ҳамкорлиги масаласи кун тартибига кўйилди. Бу борада, аввало, мамлакатимиз мустақилликка эришган кундан бошлабоқ давлатимиз раҳбарининг ҳар бир маърузаларида миллий парламентимиз фаолиятини такомиллаштиришга мунтазам эътибор бериб келинди. Мақсад давлатчилигимизнинг янги шаклу-шамойилини яратишгина эмас, тараққиётимизнинг ҳар бир янги босқичида уни жаҳон андозаларига мос мазмун билан бойитиш эди. Шу жиҳатдан Олий Мажлис Сенатининг 2006 йил 24 февралдаги V ялпи мажлиси алоҳида аҳамиятга эга бўлди. Президент И.А.Каримовнинг ушбу мажлисда “Мамлакатимиз тараққиётининг қонуний асосларини мустаҳкамлаш фаолиятимиз мезони бўлиши даркор” мавзусидаги маърузасида парламент ривожини билан боғлиқ масалаларга алоҳида эътибор берилди [1, б. 145]. Бинобарин, мамлакатимизда икки палатали парламент ташкил қилиш ғоясини ҳам биринчи бор илгари сурган давлатимиз раҳбари Сенатнинг бир йиллик фаолияти ҳақида тағлилий хулоса қилиб, Ўзбекистон тараққиётининг кейинги босқичларида юқори палата фаолиятида маҳаллий Кенгашлар депутатлари билан ҳамкорлик ғоясини янада конкретлаштириб, уни устивор вазифалар сифатида белгилаб берди. Шу боис бир фикрни алоҳида қайд қилмоқ зарур. Президентимиз парламент юқори палатасининг маҳаллий Кенгашлар депутатлари корпуси билан ҳамкорлик қилиш ғоясини илгари суриш билан ўзбек парламентчилиги ҳақидаги қарашларини янги қоида билан бойитди. Бизнингча, бу билан давлатимиз раҳбари маҳаллий Кенгашлар депутатларининг демократик жамиятни шакллантиришдаги ўрни ва ролига юқори баҳо ва ишонч, айна вақтда, бундай ишонччи минтақавий муаммоларни ҳал этишда маҳаллий Кенгаш депутатларига катта маъсулият юкланиши деб ҳам қараш керак.

Тарихий тажриба шуни кўрсатдики, мамлакатимизда давлат қурилиши соҳасида изчил амалга оширилаётган ислохотлар натижасида парламентимизнинг икки палатали асосда фаолият юритаётган давр мобайнида Олий Мажлис Сенати ташкилий жиҳатдан тўлиқ шаклланиб, ўз фаолиятини Конституция, “Ўзбекистон Республикаси Олий Мажлис Сенати тўғрисида”ги Конституциявий қонун ва бошқа ҳужжатлар асосида амалга ошира бошлади. Давлатимиз раҳбари Олий Мажлис палаталарининг биринчи қўшма мажлисида Сенат фаолияти ҳақида тўхталиб, “Сенат асосан маҳаллий Кенгашлар, ҳудудларнинг вакилларидан иборат бўлишини ҳамда вакиллик вазифасини бажаришини инобатга олиб, умумдавлат ва ҳудудий манфаатларнинг мутаносиблигига эришиш” кўзланган мақсадлардан бири” [2, б. 37] дея таъкидлаган эди.

Дарҳақиқат, парламентнинг икки палатали асосда фаолият юритиши моҳият-эътибори билан мамлакатни модернизация ва ислоҳ қилиш борасида узоқни кўзловчи “Кучли давлатдан – кучли фуқаролик жамияти сари” деган тамойилни рўйбга чиқаришга хизмат қилди.

Шу ўринда умумдавлат ва ҳудудий муаммоларни ҳал этишда Сенатнинг ролига батафсил тўхталиб ўтмоқчимиз. 2005 йилда Сенат томонидан унинг фаолиятида умумдавлат ва минтақавий манфаатлар мутаносиблигини таъминлаш, муаммоларни ечимини ўз вақтида топиш юзасидан учта қарор қабул қилинди. Бу ҳужжатларнинг ҳар бири моҳияти жиҳатдан умумдавлат ва ҳудудий муаммолар ечимини топишда алоҳида аҳамият касб этади. Жумладан, Сенат Кенгашининг 2005 йил 21 июлдаги қарори билан тасдиқланган “Ўзбекистон Республикаси Олий Мажлиси Сенатининг фаолиятида умумдавлат ва минтақавий мутаносибликни таъминлашга қаратилган чора-тадбирларни амалга ошириш дастури”дан қуйидагилар ўрин олган:

Биринчидан, Олий Мажлис Сенати қўмиталарининг мажлисларида минтақавий ривожланиш масалаларини кўриб чиқиш;

Иккинчидан, Олий Мажлис Сенати қўмиталарининг сайёр мажлисларини ўтказиш;

Учинчидан, Ўзбекистон Республикаси қонунлари, Сенат ва Сенат қўмиталарининг қарорлари ижро этилишини таъминлаш мақсадида маҳаллий давлат ҳокимияти органлари қабул қилган қарорларни ўрганиш;

Тўртинчидан, Олий Мажлис Сенати қўмиталарининг мажлисларида айрим минтақавий муаммоларни муҳокама қилиш;

Бешинчидан, Сенатда доимий асосда ишловчи сенаторларнинг Олий Мажлис Сенатининг ялпи мажлисларида қабул қилинган қарорлар моҳиятини тушунтириш мақсадида учрашувлар ўтказиш, шу жумладан, маҳаллий Кенгашлар депутатлари билан учрашувлар ташкил этиш учун ҳудудларга бориши;

Олтинчидан, минтақавий муаммолар муҳокамасига бағишланган семинарлар, конференциялар ва давра суҳбатларида жойларда фаолият юритаётган сенаторлар ва халқ депутатлари маҳаллий Кенгашлари доимий Комиссиялари раисларининг иштирокини таъминаш;

Еттинчидан, Олий Мажлис Сенатининг Қорақалпоғистон Республикаси Жўқорғи Кенгеси ҳамда халқ депутатлари вилоят, туман ва шаҳар Кенгашлари билан ахборот таъминоти йўналишидаги ҳамкорлигини йўлга қўйиш;

Саккизинчидан, Сенаторларнинг оммавий ахборот воситаларида чиқишлари кўзда тутилган.

Президентимизнинг 2005 йил 28 январдаги Олий Мажлис палаталари қўшма мажлисидаги “Бизнинг бош мақсадимиз – жамиятни демократлаштириш ва янгилаш, мамлакатни модернизация ва ислоҳ этишдир” маърузасида баён этилган асосий ғоялар, таклифлар асосида белгиланган бешта йўналишдаги вазифаларни изчиллик билан рўйбга чиқариш, ислохотларни чуқурлаштириш билан боғлиқ навбатдаги босқичдаги амалий ишларнинг ижросини таъминловчи ҳужжат – “Жамиятни демократлаштириш ва янгилаш мамлакатни ислоҳ қилиш ҳамда модернизациялаш мақсад ва вазифаларини амалга ошириш” Дастури Президентимизнинг 2005 йил 10 мартдаги 24-сонли қарори билан тасдиқланди. Мазкур чора-тадбирларнинг амалий ижросини таъминлаш мақсадида

Сенатнинг қонунчилик ва суд-ҳуқуқлари қўмитаси томонидан 2005 йил 12 июнда Олий Мажлис Сенатида “Сенат, халқ депутатлари маҳаллий Кенгашлари ва ўзини-ўзи бошқариш идораларининг ҳудудий муаммоларни ҳал қилишдаги роли” мавзусида семинар ташкил этилди.

Бизнингча, ҳудудий муаммо кўлами кенг, турли-туман, энг муҳими, жойлардаги мавжуд муаммо қайси соҳада бўлишидан қатъий назар, ўша жойни ўзида муҳокама қилиниб, маҳаллий Кенгаш депутатлари ва ўзини-ўзи бошқариш идоралари томонидан ҳамжиҳатлик билан ҳал этилиши, бу ишда маҳаллий Кенгашлар депутатлари орасидан ҳудудий тенглик асосида сайланган сенаторлар ҳам бевосита иштирок этиши лозим. Таъкидлаш жоизки, Сенат томонидан қабул қилинаётган ҳар бир меъёрий-ҳуқуқий ҳужжатлар замирида Олий Мажлис Сенати, халқ депутатлари маҳаллий Кенгашлари ва фуқароларнинг ўзини-ўзи бошқариш органларининг ўзаро ҳамкорлиги минтақавий муаммоларни ҳал этишда муҳим аҳамият касб этиши яққол кўзга ташланмоқда. Шуни инобатга олган ҳолда Сенатнинг бу йўналишдаги фаолиятини янада кучайтириш ҳамда такомиллаштириш йўллари излаш сенаторларнинг ҳамisha диққат-эътиборда бўлиб келмоқда.

Албатта, Президент И. А. Каримовнинг юқоридаги маърузасида илгари сурилган бундай вазифаларни амалга ошириш нафақат Сенат ёки сенаторлар балки маҳаллий Кенгашлар, хусусан маҳаллий Кенгашлар доимий Комиссиялари олдига ҳам долзарб вазифаларни қўяди. Шу маънода сайловдан кейинги йиллар тажрибасидан келиб чиққан ҳолда бугунги жамиятда депутатнинг жамиятдаги ўрни ва роли ҳақидаги айрим мулоҳазаларни билдиришни лозим топдик. Маълумки, “Маҳаллий давлат ҳокимияти тўғрисида”ги Қонуннинг 19-моддасига мувофиқ “вилоят, шаҳар, туман Кенгашлари ваколатини тааллуқли масалаларни олдиндан кўриб чиқиш, тайёрлаш учун Кенгашнинг қарорларини бажарилишига қўмақлашиш, ўз ваколатлари доирасида улар ижросини назорат қилиб бориш вазифасини бажариш учун депутатлар орасидан доимий Комиссиялар тузилади” [3, б. 12]. Маҳаллий Кенгашлар доимий Комиссиялари фаолиятини янада такомиллаштириш мақсадида эса қуйидаги хулоса ва тавсияларни бериш мумкин:

Биринчидан, Сенат томонидан тайёрланган “Халқ депутатлари маҳаллий Кенгашлари доимий Комиссиялари тўғрисида”ги Намунавий Низом лойиҳаси билан танишиш асосида айтиш жоизки, ушбу Намунавий Низом тасдиқланиб, амалда қўллаш учун маҳаллий Кенгашларга юборилса, у билан барча депутатлар ва доимий Комиссиялар аъзолари танишиб, шу асосида иш юритсалар мақсадга мувофиқ бўлар эди.

Иккинчидан, давлатимиз раҳбари томонидан қўйилган вазифа, яъни Олий Мажлис юқори палатаси аъзоларининг маҳаллий Кенгаш депутатлари билан мунтазам учрашувлари ва ҳисоб беришлари Сенат ва маҳаллий Кенгашлар фаолиятлари уйғунлашувида муҳим аҳамиятга эга эканлигидан келиб чиқиб парламент процедураси доирасида, Қонунчилик палатаси томонидан Сенатга тақдим қилинган у ёки бу қонун ҳужжатларини Сенат қўмиталарида дастлабки кўриб чиқиш жараёнида жойларда маҳаллий Кенгашлар депутатлари билан муҳокама қилиш амалиётини жорий қилиш ҳам фойдалидир. Бу билан маҳаллий Кенгашлар депутатлари нафақат Сенатни шакллантиришда балки қонунчилик жараёнида ҳам бевосита иштирок этади, қабул қилинган қонунлар мазмун-моҳиятидан тўла хабардор бўлади, уни сайловчиларга, аҳолига тушунтиришда янада фаолроқ иштирок этади.

Учинчидан, қонун ҳужжатларини Сенат қўмиталарида дастлабки кўриб чиқиш жараёнида маҳаллий Кенгашлар депутатларининг иштирок этишлари, қонунлар лойиҳалари муҳокамаси жараёнида уларнинг ўз округлари ҳудудидаги ижтимоий муаммолар ҳақида фикр билдиришлари ҳам қонунларда минтақалар манфаатлари ҳисобга олинишида муҳим аҳамиятга эга бўлади.

Тўртинчидан, давлатимиз раҳбари маърузаларида қабул қилинган қонунлар мазмун моҳиятини жойларга етказишда камчиликлар борлигини адолатли қайд қилганлари муносабати билан Сенат аъзолари ва маҳаллий Кенгашлар депутатлари фаолиятини мувофиқлаштиришнинг изчил механизмини яратиш мақсадида Сенатнинг ҳар бир ялпи мажлисидан сўнг ойнанинг маълум кунда “Депутатлар ва Сенаторлар кўни”ни ўтказиш мақсадга мувофиқдир.

Адабиётлар:

1. Каримов И.А. Инсон, унинг ҳуқуқ ва эркинликлари – олий қадрият. Т. 14. – Т: Ўзбекистон, 2006. – 280 б.
2. Каримов И.А. Бизнинг бош мақсадимиз – жамиятни демократлаштириш ва янгилаш, мамлакатни модернизация ва ислоҳ этишдир. –Т.: Ўзбекистон, 2005. – 156 б.
3. “Маҳаллий давлат ҳокимияти тўғрисида”ги Ўзбекистон Республикаси Қонуни. Ўзбекистон Республикасининг янги қонунлар тўплами. –Т.: Адолат, 1995. – 120 б.

Салтанат Сарманова, Айгуль Ахатова
(Қарағанды, Қазақстан)

МЭДЕНИЕТТИҢ ДАМУЫДАҒЫ ЖАҲАНДАНУДЫҢ МАҢЫЗДЫЛЫҒЫ

Жаҳандану және жаңару шарттары Қазақстан мемлекетінің мәдениетінің саясатының басқа да ғылым салаларының дамуына үлкен өзгерістер әкелді. Соның ішінде бұл үрдіске тез бой алдырып өзінің құндылықты тұпнұсқалық күйіне сызат түскені мәдениеті болды. Жалпы ұлт мәдениетін қозғамастан бұрын жаҳандану мен жаңару деген не? Соған тоқталып өтетін болсам.

Бұл сөз ағылшын тілінен "global" – "дүниежүзілік" деп аударылады, орыс тілінде "глобализация" деп айтылып жүр. Қазақ тілінде: ғаламдану, жаһандасу, ғаламшарлану, әлемилену дегенді де естиміз. Ал енді ғаламдану – жаһандасу, ғаламшарлану дегеніміздің ұғымдық-мағыналық жағын айтсақ, аты айтып тұрғандай, ғаламдану қандай да болсын үдерістің, іс-әрекет барысының немесе мәдени-әлеуметтік феноменнің, құбылыстың бір ғана ұлт, халық, мәдениет, өркениет немесе құрылық шеңберімен шектелмей, бүкіл планеталық, жұмыр жерлік, бүкіл әлемдік деңгейде көрініс тауып, маңызға ие болуын танытатын ұғым. Жаҳандану – үдеріс, орын алып отырған, әлі өз мәресіне жетпеген, аяқталмаған іс. "Жаҳандану" бүкіл жер жүзінде жайылу, таралу деген мағынаны да, әлемдік елдердің біртұтас адамзаттық мәдениет қалыптастыру екініне ілесу дегенді де білдіреді.

Мәдениет – адамды хайуаннан бөлетін көрсеткіштердің бірі және адамзат қоғамының маңызды бөлімдерінің бірі. Мәдениет – қоғамның мағыналық болмысын құрайтын ұйымдар немесе құрылымдар және үлгілер жиыны.[1]

Жаҳандану – адамзатпен бірге келе жатқан үрдіс. Айтылуы, аталуы жаңаша болып көрінгенімен, оның тұп тамыры ежелгі тарих қойнауында жатқандығын байқауға болады. Кезінде Шыңғыс хан, Атилла (Еділ), Македониялық Ескендір деген тарихи тұлғалар жер-дүниенің бәрін жаулап алып, өз үстемдігін жүргізіп, ортақ тілді, құндылықтарды

әлемге таратпақшы болған. Осыған қарайтын болсақ жаһандануда кімнің күші басым соның билігі жүреді деген сөз емес пе? Демек, жаһандану тарихта бұрын да көрініс тапқан.

Мәдениет ХХІ ғасырда стратегиялық маңызды ресурсқа айналып отыр. Алдағы уақытта оның ауқымы мен мазмұны кеңейіп, экономикалық, геосаяси категорияға айналуы да мүмкін. Өйткені қазіргі кезде түркі әлеміндегі елдердің арасында ортақ құндылықтарды жекешелендіру, бөліп алу тенденциясы жүріп жатыр.[2]

Шын мәнісінде, қазіргі әлемді шарпыған экономикалық дағдарыстың экономикаға қатысы жоқ. Бұл – түптеп келгенде, мәдени құндылықтар дағдарысы. Ал мәдени дағдарыс ешқашан экономиканың әдіс-тәсілдерімен шешілмейді. Қазіргі уақытта екінің бірі экономист болып алды. Ұсыныс пен пікір айтудан алдарына жан салмайды. Дағдарыс адамдардың ақшаға әуестігінен басталды. Ақша құнсызданғаннан бұрын адамзаттың бойындағы гуманизм, рухани құндылықтар девальвацияға ұшырады. Мұндай дағдарыстар 500-600 жылда айналып келіп отырады. Мысалы, Рим империясы құлағанда Еуропаны инквизиция жайлады. Еуропа жұртын сол қара түнектен мәдениет, қайта өрлеу мәдениеті алып шықты ғой. Микеланджело, Леонардо да Винчелер өшпес із қалдырған қайта өрлеу мәдениеті кәрі құрлық мәдениетін жаңа сапаға көтеріп жіберді. Сонымен қатар әл-Фараби, ибн-Синалар шыққан дәуірде ислам өркениеті әлемге шуақ шашып, мұсылман ренессансын туғызды. Сондықтан қазіргі уақытта рухани құндылықтарға жіті көңіл бөлуіміз қажет. Дағдарыстан шығудың кілті осы болуы да әбден мүмкін.

Бүгінгі таңда еуропа-американдық немесе батыстық мәдениеттің "мысы" басым болып тұр. Ал қалған елдер не батыстың құндылықтарын, мәдениетін қабыл алып, батыстың "жүрдек пойызының соңғы тепшегіне жабысады", яғни жаһанданады, не өздерін батыс ықпалынан шығарып алу үшін томаға – тұйықтық, жабықтық стратегия ұстанады.

Еуропалық жазушы Ти Дад Кионель "Интернет" атты мақаласында жаһанданудың мәдениеттері әсері туралы: "Табысты киномотография және Батыс мемлекеттерінің телеарналары басқа мемлекеттердің ішкі нарықтарына шексіз әсер етеді. Басқа тараптан, бұл мемлекеттердің мәдени шығармалары үкіметтерінің қолдауларысыз Батыстың мәдени шығармаларымен сайысқа түсе алмайды. Дамушы мемлекеттер үшін шетелдік мәдени шығармалардың импорты ішкі шығармаларға қарағанда арзан түседі. Сөйтіп, бұл шығармаларды шығаратын мемлекеттердің әлемге деген көзқарасын өнегелік құндылықтары мен ой-өрістерін тарататын шетелдік мәдени шығармалардың билігі күн сайын көбеюде," – деп жазды.[3]

Жаһандану біздің елде де басталып кетті. Осы тұста бір үлкен мәселе туады, ол – жаһандану заманында біз елдігімізді, мәдениетімізді, тілімізді сақтай аламыз ба? – деген сауал. Батыстың мәдениет ықпалды болып тұрғаны рас. Бірақ осы орайда біз Батыстың нені алуымыз, нені алмауымыз керек. Жалпы мәдениеттің өзі екі жолмен пайда болады. Біріншісі – дүниетанымнан келіп шығатын, екіншісі – ғылыми – техникалық дамудан келіп шығатын мәдениет. Яғни рухани және материалдық мәдениет. Біз батыстан ғылым мен техниканың дамуынан келіп шыққан мәдениетті алуымызға болады. Тіпті ХХІ ғасырда қазақ жастары озық технологияны барлық қыр-сырын білуі тиіс. Мұны меңгерумен біз бәсекеге қабілетті, іргесі мықты ел боламыз. Ал батыстың дүниетанымнан келіп шыққан мәдениет бізге керек емес. Себебі батыс дүниетанымы өмірдің қызығын бұрмалап, қоғамымызға жезөкшелік, түнгі клубтар, нашақорлық т.б. көріністерді енгізуде. Бұл әсіресе жас буынның санасын улап жатыр. Біз бұған жол бермеуіміз керек. Егер жастарымыз осындай жеңіл түсінікке ұрынса, онда мемлекетіміздің болашағы не болмақ? Ұлтымыздың болмысында біткен асқар таудай биік, өмірдің бар асылына бергісіз, сан ғасырлық ғажайып, бірегей мәдениеті бар. Тіл – мәдениеттің құрылымдық элементі, мәдениеттің болу шарты әрі ең жоғары құндылығы. Қазір ғаламдық тіл санатына романдық тілдер тобы, нақтырақ айтсақ, ағылшын тілі сақадай сай дайын тұр.

Өкінішке қарай, мәдениетті тек қана театрлар мен мұражайларға теліп, тар ауқымда қарап жүрміз. Жоғарыда айтып өткеніміздей, бұл – өте кең ұғым. Қазіргі кезде барлық мемлекеттің ұлттық мәдениетіне жаһандану жақсылы-жаманды әсер етуде. Ғаламдасудың негізгі белгісі: жедел ақпарат, еңбек және капитал тез қозғалысқа ұшырайды. Бүгін интернет арқылы лезде жер шарының кез келген нүктесімен хабарласып, қаржыны лезде жіберіп-қабылдап алуға болады. Үлкен жер шары «кішкентай ауылға» айналып бара жатқан тәрізді. Сонымен қатар жаһандану біз сияқты аз ұлттарға өте қауіпті, ұлттық мәдениетке кері әсер етуі ықтимал. Жаһанданудың теріс әсерінен ұсақ ұлттар мен халықтардың мәдени коды өзгеріске ұшырап барады. Тәуелсіздік алғанымызға 23 жылдай болды, ұлтымыздың саны 11 миллионды құрады дегенімізбен, оның ұлттық-мәдени сапасы мен ұлттық генофонды туралы ешкім терең ойланған жоқ. Біздің санамыздан кішкентай баланың сүндетке отырғызылуынан үйленуіне дейінгі аралықты қамтитын дәстүрлі мәдениеттің құндылықтары жойылып барады. Мысалы, әрбір қазақ отбасында бірнеше мәдениеттің өкілі бар және әрқайсысының әр алуан мәдени құндылықтары қалыптасқан. Бүлдіршіндеріміз шетелдік анимациялық өнімдермен сусындап өсіп келеді. Олардың таңдауы мүлде бөлек. Шетелдік мультфильмдерді көріп өскен жас ұрпақтың уақыт өте келе біз түсінбейтін өзіндік құндылықтары пайда болады. Сөйтіп, ұлттық мәдени кодтың өзгеруі осыдан басталады. Қазіргі қоғамның дәстүрлі мәдени құндылықтарынан ажырауына мемлекетті кінәлай бермеу керек. Мәселенің төркіні ортақ болғандықтан, оған мүдделі топтар, баршамыз, жалпы азаматтық қоғам да шараға атсалысуы керек. Олай болмаса, мәдени коды өзгерген бір ұлт түбінде әртүрлі халық болып шыға келеді. Сондықтан қазіргі таңдағы мәдени саясаттың алдындағы ең негізгі мәселе дәстүрлі мәдениетті қайта жаңғырту болып табылады. Біз Түркия және басқа да елдердің жүріп өткен жолы мен үлгілерін зерттедік. Сонда байқағанымыз, еуропалық елдердің өзі де жаһандануға қарсы күреске байланысты бағдарламалар қабылдап, кешенді жұмыстарды қолға алған. Түркияда дәстүрлі мәдениеттің құндылықтарын санаға сіңіру, насихаттау мақсатында оны мектеп бағдарламасына енгізген. Сонда оқушылар орта білім алумен қатар, өз ұлты дәстүрінің уызына қанып өседі. Келешекте жаһандану дауылына төтеп беретін, ділі берік ұрпақ тәрбиелейді. Соңғы санақ бойынша, қазақтар 67 пайызды құрап, басым ұлтқа айналды. Енді ішіміздегі басқа ұлт өкілдерін өзімізге сіңірудің амалдарына батыл кірісу керек. Яғни қандай тілдегі мекеме болсын орта білім беретін барлық оқу орындарының бағдарламасына дәстүрлі мәдениет пәнін енгізуі қажет. Ұлтты бірегейлендіретін (идентификациялайтын) екі жол бар. Біріншісі – тіл, екіншісі – мәдениет. Сондықтан бұл екеуін стратегиялық мәселелер деп қарау керек.

Германияның Бонн қаласында үндістер өз мәдениетін паш ете алды. Олардың әндері мен билерін тамашалауға Германияның түкпір-түкпірінен жұрт ағылып келіп жатады. Әрбір дискісі 100 еуро тұрады. Еуропа халқы жаһандану мәдениетінен шаршаған, осындай тың дүниелерге сусап отыр. Егер біз төл мәдениетімізді халықаралық дәрежеде насихаттай алсақ, одан көретін пайда мұнайдан түсетін қаржыдан да көп боларына сенімдімін. Яғни қазақ мәдениетінің брэндін қалыптастыруымыз керек. [4]

Қазақтың төл мәдениетін халықаралық деңгейде насихаттаудың да рөлі ерекше. Бұл үшін ЮНЕСКО халықаралық ұйымының материалдық емес мәдени мұралар конвенциясына қосылу керек. Сонымен бірге өзбектер

мен қырғыздар «жекешелендіріп» алған «Қобыланды батыр», «Алпамыстарды» түркі мәдениетіне ортақ мұра деп конвенция қабылдау керек.

Соңғы жиырма жылда гуманитарлық салаға көңіл бөлінген жоқ. Биполярлы жүйе кезінде гуманитарлық салада бәсекелестік жоғары болды. Дүниежүзінде осы сала бойынша бірде-бір рет жиын болған жоқ. Тек қана гуманитарлық сала бойынша алқалы жиындар Қазақстанда өтті. Әлемдік және дәстүрлі діндердің съезі Азиядағы өзара сенім іс-шаралары туралы келісім аясында болып өткенін атап өту керек. Бұл – Елбасының ұстанып отырған дұрыс саясатының жемісі. Дағдарыстан кейін қайта құрылатын геосаяси өзгерістерге Қазақстан төтеп беру үшін өз түп-тамырын іздеуі керек.[5] Түп-тамырымыз түркі әлемі болуы шарт.

Жаһандану процесіне біздің кіру-кірмеуге меніңше таңдау жоқ, өйткені кірмеу үшін Халықаралық байланыс мүлдем тоқтатылып, біз оқшауланған Мемлекетке айналуымыз керек (КСРО немесе КНДР сияқты). Меніңше, Қазақстан ондай жол таңдамайды, керісінше біз жаһандану процесінің елімізге тигізетін кері әсерін жою немесе төмендету мақсатында жұмыс жасауымыз керек. Ол әсер үлкен болмауы үшін негізгі ұлт болып табылатын қазақ ұлтының ұлттық иммунитеті күшті болуы керек. Ұлттық мәдениеті, діні, тілі, салт-дәстүрлері, яғни ұлттық құндылықтарын жоғары деңгейге жеткізіп, барлық ұлттардың осы құндылықтарды берік ұстануына және сыйлап құрметтеуіне ықпал жасап (материалдық көмек, ынталандыру, Мемлекеттік қолдау, қажет болса белгілі дәрежеде мәжбүрлеу) отыру керек. Барлық қазақ елінде тұратын ұлттар мен ұлыстар қазақ тілін білуге міндетті, сонымен қатар барлық Мемлекеттік маңызы бар іс-шаралар қазақ тілінде жүргізілуі тиіс, ал екінші кезектегі басқа тілділер аудармашы арқылы түсінісе ме, өзі оқып біле ме өз проблемасы. тілі жоқ ұлт ұлт емес тобыр, өйткені ұлттың басты белгілерінің бірі тіл болып табылады. Қазақ ұлтының ұлттық құндылықтарын ұлықтау, мәртебесін көтеру жұмыстарын қарқынмен іске асырсақ жаһандану процесінің кері ықпалы бізге онша көп зиян келтірмейді. Жер планетасында көптеген жойылып кеткен аз ұлттар секілді жойылмай, қазақ ұлты мәңгі ұзақ жасайды деп ойлаймын.[6]

Ендеше, жөргегінде тұншыққандай күйдегі біздің тіліміз – біздің мәдени құндылықтарымыздың ажырамас бір бөлігі. Сондықтан тілімізге қамқор болу – мәдени мұрамызды түгендеудің тағы бір жолы. Тіл ұлт болып қалудың соңғы қамалы екені баршаға аян. Сол қамалды сақтап қалу-әрбір қазақтың қасиетті борышы. Біз қатарлы жастардың негізгі мақсаты – ана тілімізде сөйлеу арқылы оның өміршеңдігіне қол жеткізу. Сол арқылы келешекке біртұтас ұлт, рухы биік халық ретінде жол тарту.

Пайдаланған әдебиеттер:

1. Ө.А. Айтбаев Ана тілі – ұлттық тәрбиенің алтын діңгегі. – Ұлттық тәрбие. №1, 2010 ж. 43-49 б
2. А. Айталы Жаһандану және ұлттық тәрбие («Баламалы педагогика» және «шекарасыз педагогика» идеяларын талдау). – Ұлттық тәрбие. №1, 2010 ж. 50-53 б.
3. Р.К. Төлеубекова «Ұлттық тәрбие және оның философиясы» \ Педагогика және Психология журналы 2009 ж. №1
4. Қазақ мәдениеті тарихы очерктері, оқу құралы, Алматы, 2005, Қазақтың мәдениет және өнертану ғылыми зерттеу институты
5. Ж.А. Сейсенбаева. «Ұлттық тәрбие аясында тіл және әдебиетті оқытудың кейбір жайттары» Хабаршы-Вестник КазНУ №3(28), 2009 ж., 8 б.
6. Ж.А. Сейсенбаева, Ж.М.Сеитова, Г.Букурова «Ұлттық тәрбие және діл» In the world of EDUCATION. Білім әлемінде. №2, 2010., 6 б.

Ғылыми жетекші:

Жұмыс орны, лауазымы: Қарағанда мемлекеттік медицина университетінің құқық пәнінің оқытушысы Ахатова Айгүль Арыслановна.

СЕКЦИЯ: ЭКОЛОГИЯ**Светлана Васина, Сайёра Широва, Г.Т. Хасанова
(Ташкент, Узбекистан)****О НЕКОТОРЫХ АСПЕКТАХ УТИЛИЗАЦИИ ВТОРИЧНОГО СЫРЬЯ УЗБЕКИСТАНА**

Быстрый рост промышленности значительно усложнил взаимоотношение человеческого общества с природой. Человек получил возможность влиять на ход естественных процессов. Добывая полезные ископаемые, он изымает вещества из почвы и грунта, загрязняя промышленными выбросами воздух, забирая воду на орошение, осушая болота меняет водный баланс, сжигая в огромном количестве топливо изменяет энергетический баланс планеты и химический состав атмосферы.

На кафедре физической химии и химической экологии СамГУ в течение ряда лет проводятся исследования по разработке методов утилизации отходов промышленности и сельского хозяйства. К таким отходам относятся: фосфогипс, мраморный шлам, отработанные травильные расходы, отходы кожевенных заводов, сточные воды производства ЭФК, отходы вино – и спиртзаводов и т.д.

Одной из актуальных задач в Узбекистане является проблема утилизации фосфогипса, где только в отвалах Самаркандского химзавода его накопилось более 15 млн. тонн. Разработаны способы применения фосфогипса в следующих отраслях народного хозяйства:

- в строительстве: для производства минерально-вяжущего материала, штукатурного раствора, шпатлевки, полимербетона, теплоизоляционного материала, гранулированного фосфогипса для производства цемента, наполнителя для асфальтобетона[1-3].;

- в сельском хозяйстве: для мелиорации почв, получения минеральной и органико-минеральной кормовой добавки, а также для получения композиционного состава для питательных горшочков и т.д.

Одним из многочисленных отходов горнодобывающей промышленности является мраморный шлам – отход, образующийся при резке и полировке мраморного камня.

Были изучены физико-химические свойства и способы утилизации этого отхода, в частности использование определенных фракций этого отхода в качестве строительного мела, нейтрализатора кислых железосодержащих стоков, с последующим получением из осадка железоокисного пигмента, шпатлевки, водоэмульсионной краски и других строительных материалов.

На кафедре в течение длительного времени проводятся исследования по интенсификации процесса разложения высококарбонатных фосфоритов, уменьшению пенообразования, а также изучению методов очистки сточных вод производства ЭФК.

В процессе сернокислой экстракции фосфорной кислоты из высококарбонатных фосфоритов образуется большое количество сточных вод, содержащих 0,1-0,4% P_2O_5 и 0,01-0,03% фтора, которые после нейтрализации известью и отделения твердой фазы используются в оборотном цикле. Сотрудниками кафедры был разработан метод электродиализной очистки кислых вод цеха ЭФК в присутствии кальцийсодержащей добавки, позволяющей сочетать электродиализную очистку с реагентной и за счет этого интенсифицировать процесс. В качестве кальцийсодержащей добавки может быть использован высококарбонатный фосфорит Кызылкумского месторождения.

Одновременно с очисткой сточной воды в катодной камере электродиализатора происходит образование твердой фазы, содержащей 30-40% P_2O_5 в цитратно-растворимой форме.

Современные объемы производства столь велики, что даже доли процента исходного сырья, идущие в отходы, представляют значительный материальный интерес, поэтому необходимо стремиться к максимальному сокращению отходов производства и наиболее рациональному их использованию.

Так была разработана новая, упрощенная технология утилизации кожной стружки на мездровый клей (защищенная патентом). Для получения клея из отходов кожевенной промышленности использовали серную кислоту и нейтрализаторы.

Изучение физико-химических свойств полученного клея показало его соответствие существующему ГОСТу. На основании полученных данных составлено ТУ на клей мездровый.

В практике борьбы с вредными насекомыми ведущее место занимают химические вещества следующих групп: хлороорганические и фосфорорганические соединения, карбонаты и в последние годы, синтетические пиретроиды.

В связи с этим, поиск, разработка и внедрение в практику дешевых и эффективных инсектицидных веществ, выделенных из сырья, имеющегося в Узбекистане, является актуальным вопросом.

Для получения препарата было использовано вторичное сырье, образующееся при производстве спирта и отхода производства коньячной продукции. Химический состав препарата идентифицировали спектроскопическим и хроматографическим методами. Указанный препарат представляет собой маслянистую жидкость красного цвета со специфическим запахом, хорошо растворяющаяся в этиловом спирте. Для усиления инсектицидных свойств полученного препарата было использовано растительное сырье, известное своими пестицидными свойствами. Приготовление препарата осуществляли экстракцией растительного сырья соответствующим растворителем.

Полученные инсектициды были использованы против личинок и взрослых насекомых колорадского жука, личинок (бахчевой) тли на капусте, паутинного клеща на посевах хлопчатника, яблонной плодовой орды на яблоне, белокрылки на лимонах в теплице.

Установлено, что химически чистый препарат дает 100% эффективности в течении первых 3-х дней, затем действие препарата неуклонно снижается, тогда как 10%-ный спиртовой раствор и 1% спиртоводная эмульсия позволяет сохранить 100% эффективность в течении 28 дней с одновременным уменьшением дозы препарата в 100 раз по ДВ. Объясняется это, по-видимому, тем, что этиловый спирт оказывает на препарат синергический эффект, многократно увеличивающий его инсектицидную активность.

Техническая эффективность препарата на имаго комаров была изучена проведением полупромышленных опытов, путем обработки спиртоводной эмульсией препарата в дозировках 0,005 до 0,5 г/м² по ДВ помещения для скота с присутствующими в нем комарами.

Результаты исследований показали, что стабильное инсектицидное действие препарата при дозировке от 0,005 до 0,5 г/м² по ДВ составило через день 91,7-100%, а через три дня 81-100%, через тринадцать дней 75,4-92,1%. Остаточное действие препарата при дозировке 0,5 г/м² по ДВ сохранялось до 72 дней и составило 57,6%.

Новизна предлагаемых способов переработки отходов подтверждена авторскими свидетельствами, патентами и проведенными промышленными испытаниями[4-6].

Литература:

1. Васина С.М., Абрамова В.В., Широва С.А. Отходы промышленности-сырьё в дорожном строительстве. // Экологические системы и приборостроение. №7. М.,2002.
2. Широва С.А., Васина С.М., Абрамова В.В., Хожиева А.Х. шпаклёвочный материал на основе вторичного сырья. // Строительные материалы №7. М. 2005.
3. Васина С.М., Широва С.А., Абрамова В.В. Полимербетонная композиция на основе мочевино-формальдегидной смолы. // Строительные материалы №11. М. 2004.
4. А.с. СССР № 1560511 /Кутфитдинов Р.Н., Васина С.М.
5. А.с. РУз IDP 20020458 /Васина С.М., Абрамова В.В., Широва С.А.
6. Патент РУз IAP 20030455 /Васина С.М., Абрамова В.В., Широва С.А.

Светлана Васина, Сайёра Широва, Машхура Тагирова
(Самарканд, Узбекистан)

ИНФОРМАЦИОННЫЕ ТЕХНОЛОГИИ КАК СРЕДСТВО ДЛЯ СОВЕРШЕНСТВОВАНИЯ ЭКОЛОГИЧЕСКОГО ОБРАЗОВАНИЯ ХИМИКОВ

Согласно одному из основных принципов педагогики, получение знаний человеком в процессе его индивидуального развития должно ускоренно повторять этапы приобретения знаний человечеством в процессе его исторического развития. Становление и развитие химии шло в тесном взаимодействии с освоением окружающей среды, т.е. было экологизированным автоматически. Теперь же освоение экологической информации технократизировано.

Экологизация химии как учебного предмета в основном сводится либо к дополнению рассматриваемого материала примерами по негативному воздействию общества на окружающую среду, либо к приспособлению технократического мышления для объяснения состояния некоторых объектов среды или экологических проблем.

Химия и химическая технология является одним из крупнейших производителей информации и по своему информационному ресурсу значительно опережает большинство естественнонаучных направлений. Развитие информационных технологий, базирующихся на создании современных программных средств, совершенствованием сетевых технологий, расширении базовых данных, разработка электронных изданий, существенным образом меняет подходы к обучению в химическом образовании. Они позволяют в учебных курсах перейти от рассмотрения простейших примеров к проведению полноценных технологических экспериментов, компьютерному моделированию химических процессов и систем.

На кафедре физической химии и химической экологии СамГУ в настоящее время уделяется большое внимание разработке электронных учебных пособий по основным дисциплинам кафедры с применением различных мультимедийных программ[1-3]. Современные мультимедийные программные средства обладают большими возможностями в отображении информации. Они значительно отличаются от привычных и оказывают непосредственное влияние на мотивацию обучаемых, скорость восприятия материала и, таким образом, на эффективность учебного процесса в целом.

Так, при изучении темы «Сырьё» в курсе «Химическая технология», студенты знакомятся с сырьем для производства минеральных удобрений, в частности с химическим составом фосфоритов месторождения Центральных Кызылкумов, которые в соответствии с решением Кабинета Министров РУз широко вовлекаются в процесс переработки и трудностями, возникающими при этом. В частности, студентам предлагается рассчитать скорость процесса декарбонизации фосфорита с использованием программного продукта «Kinetics». Программа расчета скоростей химических реакций на молекулярном уровне позволяет выявить влияние температуры и концентрации компонентов на протекание химической реакции декарбонизации фосфоритов Центральных Кызылкумов.

Рассматривая проблему очистки сточных вод производства экстракционной фосфорной кислоты от соединений фтора в курсе «Химическая экология» студентам предлагается программа «Химическое равновесие», которая позволяет наблюдать процессы, происходящие на молекулярном уровне при протекании обратной реакции переноса ионов через пористые перегородки в процессе электродиализной очистки сточных вод. Эта программа позволяет студентам наблюдать реализацию принципа Ле-Шателье в момент достижения равновесия путем изменения температуры процесса или состава сточной воды.

Для определения концентрации фторид-ионов в почвах и других природных объектах используется фторселективный электрод на основе керамической мембраны LaF_3 , разработанной сотрудниками кафедры физической химии и химической экологии. Регистрация концентрации фтор-ионов в исследуемых объектах осуществляется путем измерения электродного потенциала фторселективного электрода. Для изучения влияния различных факторов (температура, pH) на потенциал электрода применяется мультимедийный стенд «Электрохимия». Полученные результаты позволяют прогнозировать изменение количественного содержания фтора в исследуемых объектах при изменении температуры и pH.

Таким образом, использование информационных технологий в учебном процессе позволяет качественно улучшить химическое экологическое образование и подготовку специалистов-химиков, визуализировать учебную информацию с помощью наглядного представления на экране ЭВМ данного процесса, проводить лабораторные работы в условиях имитации в компьютерной программе реального опыта или эксперимента.

Литература:

1. Васина С.М., Абрамова В.В., Широва С.А. Проблемы безотходного производства в курсе химической технологии при подготовке химиков-бакалавров. // Кирилло-мифодиевские чтения. г.Луга,2003.
2. Васина С.М., Абрамова В.В., Широва С.А. Применение информационных технологий при подготовке химиков-бакалавров. // Материалы 5-ой Международной конференции «Горное, нефтяное, геологическое и геоэкологическое образование» Туапсе (Россия), 2010.

3. Васина С.М., Абрамова В.В., Широка С.А., Ходжиева А.Х. Элементы экологического образования при изучении основных дисциплин по кафедре физической химии и химической экологии. // Тезисы Республиканской научно-технической конференции. Ташкент, 2000.

**Валентина Мелаш, Крістіна Ковальчук, Людмила Приступа
(Мелітополь, Україна)**

ФОРМУВАННЯ ЕКОЛОГІЧНОЇ КУЛЬТУРИ МОЛОДШИХ ШКОЛЯРІВ В ПОЗАКЛАСНІЙ ДІЯЛЬНОСТІ

Інтенсивна зміна природного середовища під впливом антропогенних чинників створює загрозливу ситуацію на планеті. Існування людства можливе за умови гармонійного співіснування з довкіллям. В зміні характеру розвитку майбутнього суспільства, гармонізації відносин в системі “людина – природа” важливу роль відіграватиме сучасна молодь. Тому цілком закономірним є формування в системі освіти сучасної школи екологічної культури учнів, що передбачає шанування усього живого на Землі, усвідомлення кожною людиною своєї причетності до планетарного братства живих істот [1].

У всі часи одним із найголовніших завдань держави, суспільства було і залишається виховання молодого покоління. На думку видатного чеського педагога Я.А. Коменського, людина – це частина природи і вона повинна розвиватися за законами природи. Видатний швейцарський педагог І.Г. Песталоцці вважав, що єдиний, справжній фундамент людського пізнання – сприймання природи. Увесь запас знань, яких набуває людина за допомогою відчуттів, є результатом ціннісного ставлення до природи. Екологічна освіта та виховання є складовою частиною всебічного і гармонійного розвитку особистості. Нині важливо домогтися, щоб почуття особистої відповідальності за все живе на Землі, турбота про збереження і помірне використання природних ресурсів стали рисою характеру кожної людини. Ціннісно-бережливе ставлення до природи повинно формуватися з дитинства, у сім’ї, школі, і можливе воно лише за умови формування екологічної культури і накопичення відповідних знань [1, с.120].

Необхідність формування екологічно доцільної поведінки школярів визначено завданнями Національної доктрини розвитку освіти у XXI столітті, Концепції екологічної освіти України.

Екологічна освіченість учня відповідно до Державного стандарту початкової освіти передбачає: володіння системними знаннями про екологічні взаємодії людини й суспільства, екологічні проблеми сучасності та способи їх розв’язання; ставлення до природи як до однієї з головних життєвих і морально-етичних цінностей; екологічно доцільна поведінка й діяльність, наполегливе ставлення до активної охорони та відновлення навколишнього середовища, здатність діяти по совісті в спілкуванні з природою й людьми; здатність до причинного та ймовірного аналізу екологічних ситуацій, альтернативного мислення у виборі способів розв’язання екологічних проблем на рівні побутової поведінки [2, с.23].

Реалізація екологічної освіти в системі загального навчання дозволить не тільки вивчати основи екології, ознайомитись з екологічними проблемами, а й сформувати екологічно спрямовані переконання, екологічний світогляд, свідомість, прищепити звички, норми та правила екологічно обґрунтованої поведінки, виробити вміння та навички екодіяльності у підростаючого покоління [3, с.86].

Одним з найважливіших принципів екологічної освіти і виховання є принцип безперервності. Це взаємопов’язаний процес екологічно спрямованого навчання, виховання, розвитку людини на протязі усього її життя. В цьому ракурсі початкова школа – найважливіший етап у становленні науково-пізнавальних, емоційно-моральних, практико-діяльних відношень дітей до навколишнього світу та своєму здоров’ю на основі єдності чуттєвого та раціонального пізнання природного та соціального оточення людини [4, с.121].

Характерною ознакою екологічної освіти є емоційні переживання, пов’язані з процесом спілкування з об’єктами природи, а також різноманітна діяльність в ній.

З метою формування екологічної культури нами були проведені різноманітні види позакласної роботи з молодшими школярами. Ми розробили дидактичний пакет: виховні заходи-казки та екскурсії на екологічну стежку. Даний методичний пакет був впроваджений в навчально-виховний процес Мелітопольської спеціалізованої школи I-III ступенів № 25.

В ході дослідження нами з’ясовано, що сучасні діти різного віку обожають дивитися мультиплікаційну казку “Маша і Ведмідь”. Проте спостереження батьків, педагогів та психологів показують, що після перегляду цієї казки поведінка дітей стає більш агресивною та неконтрольованою. Діти беруть приклад з Маші, які веде себе зовсім навпаки, ніж має вести себе дитина в суспільстві. Проте ми не можемо сказати, що необхідно заборонити дивитися цю казку. Тому з метою формування екоетичного ставлення до природи, ознайомлення з правилами поведінки у природі, закріплення уявлень про взаємозв’язки у природі, розвиток творчого мислення молодших школярів був проведений виховний захід “Гармонія людини і природи” за участі Маші та Ведмеда. Учні разом із вчителем аналізували поведінку Маші у природі, її неетичних вчинків. Учнім було запропоновано скласти власну казку з урахуванням виправлень у поведінці Маші. Учні позитивно віднеслись до театралізації казки: були розподілені ролі: Маша, Міша, Зайчик та учні-екологи, які ознайомлювали гостей із правилами поведінки у природі, закликали до дбайливого та етичного ставлення до усього живого. У ході виховного заходу відбулася посвята Маші, Міші та Зайчика у екологи, участь дітей у іграх екологічного змісту (“Земля, вода, повітря, вогонь” та “Впізнай мене”), співання пісень про природу.

Відомо, що людина завжди поважала землю, яка, в свою чергу, оберігала і плекала людське життя. Так було колись і повинно бути завжди. Проте як свідчать дослідження, підростаюче покоління має прагматичне ставлення до природи, домінування у ієрархії моральних цінностей людини принципів панування, корпоративного егоїзму. Тому нами була проведена етична бесіда “Будь багатий, як земля”.

Етична бесіда “Будь багатий, як земля” мала на меті сформувати поняття “взаємозв’язок діяльності людини і стану землі”; “основні джерела забруднення і руйнування ґрунту”, уявлення про значення ґрунту в природі і житті людини як багатогранної цінності, про охорону і збереження ґрунту; розвивати мовлення учнів, їх вміння фантазувати, спостерігати, узагальнювати, самостійно висловлювати свою думку; прищеплювати навички природоохоронної роботи, моральне та етичне відношення до рідної землі; виховувати працелюбність і шанобливе ставлення до праці оточуючих.

Нами було запропоновано учням послухати екологічну казку “Сон про землю”. Земля-годівниця постає перед хлопчиною в образі старої, худой та обідраної жінки, яка нарікає, що “жадібний дядько біду зі мною робить. Він мене оре й оре і кожного разу одне зерно сіє. Він тільки бере, а мені добрих не дає, не годує”.

Сформувані екоетичні переконання в молодших школярів лише на інтелектуальному рівні неможливо. Необхідно враховувати, що їх структура є сплавом раціонального мислення, емоційної сфери особистості та волі. Переконання народжуються лише тоді, коли знання пройдуть через світ почуттів, отримують там особистісну оцінку і стануть вольовою дією. Отже, екологічна культура дитини повинна розвиватися на раціональному та емоційно-чуттєвому рівні.

Ми вважаємо, що екскурсія є однією з найкращих форм конкретного і предметного вивчення навколишнього світу. Екологічний гуманізм як принцип діяльності мислення людини сприймається дитиною реально й об'єктивно тільки під час її безпосереднього контакту з природою, коли максимально залучаються до роботи всі сенсорні системи та глибоко аналізуються причинно-наслідкові зв'язки. При звичайному вивченні ми ізолюємо об'єкти вивчення, беремо їх у визначеному порядку, кожен окремо, без чого не можна розібратися у тій складній сукупності предметів і явищ, яку дає нам життя. У результаті отримуємо мозаїчне знання із окремих шматочків, які не пов'язані в загальну картину. Екскурсії в природу дають можливість показати деталі цілісного взаємозв'язку предметів і явищ навколишнього світу.

Нами була розроблена методика проведення екскурсій на екостежку на тему: “Живуть рослини – живе й людина”, “Чисте обличчя природи”. Основною метою першої екскурсії було ознайомлення дітей з основними рослинами місцевості, усвідомлення залежності життя людини від рослинного світу, переконання в необхідності його охорони. Під час підготовки до екскурсії нами були підібрані цікаві факти про використання рослин у різних сферах діяльності людини. Учні були поділені на групи для виконання дослідницьких завдань. Під час проведення екскурсії на різних прикладах було розкрито практичне, валеологічне, естетичне значення рослин. Діти мали можливість безпосереднього контакту з природними об'єктами під час проведення гри. Та найбільші враження учні отримали від проведення тренінгу, складеного на основі здоров'язберігаючих технологій. Мета тренінгу – показати дітям, що кожне дерево має свою енергетику, яка може відібрати біль людини або вселити бадьорість, та практично перевірити цілющі властивості дерев на собі.

Екскурсія “Чисте обличчя природи” проводилася з метою екологічної просвіти не тільки учнів, а й батьків. Основною метою було ознайомлення учнів та їх батьків з впливом життєдіяльності людини на природу, формування уміння давати екологічну оцінку стану навколишнього середовища, прогнозування наслідків нерозумної поведінки людини, уміння організувати свою життєдіяльність, щоб скоротити кількість побутового сміття. Під час екскурсії проводилася акція “Ми поборемо засміченість”. Діти разом з батьками збирали сміття на території стежки. З метою усвідомлення необхідності вторинного застосування та переробки використаних предметів і речей діти презентували зроблені своїми руками речі з набору предметів побутового сміття. Для залучення батьків до природоохоронної діяльності проводилася вікторина “Золоті розсипи смітників”. Кожна група дітей складала свою листівку-звертання до жителів міста з пропозицією зменшити кількість сміття, яке викидається. Після проведення екскурсії діти разом з батьками створювали макет власної екологічної стежини, що сприяло глибшому усвідомленню необхідності бережливого ставлення до природи.

Враховуючи складний екологічний стан України та недостатній рівень екологічної освіти населення, школа має послідовно та систематично проводити роботу з екологічної освіти та виховання. Головна мета екологічної освіти – формування екологічної культури: цілісної, соціально активної особистості, котра сприймає життя, як найвищу цінність, може усвідомлено оцінити й розв'язати екологічні проблеми, які зараз постають перед конкретною людиною і суспільством у цілому.

Запропоновані вище види позакласної роботи достатньо мірою враховують потреби оновлення сучасної, побудованої на національно-культурних цінностях, системи шкільного виховання. Їхнє застосування має на меті не тільки передачу готових знань про природу, але й своєчасний вплив на формування ціннісних орієнтацій в учнів. Слід пам'ятати, що педагогічна стратегія вчителя щодо використання природних об'єктів як засобів розвитку дітей безпосередньо впливає на екологічну ситуацію в суспільстві. Це не перебільшення, а реальність сьогодення.

Література:

1. Екологічна освіта і виховання: досвід та перспективи. – Матеріали Всеукраїнської науково-практичної конференції. – Київ: Центр екологічної освіти та інформації, 2001. – 159 с.
2. Мелаш В.Д. Безперервна екологічна освіта: теорія і практика: навч.-метод. посіб. / В.Д. Мелаш, В.В. Молодиченко, Т.Д. Олексенко. – Мелітополь: Видавничий будинок ММД, 2012. – 212 с. – (Серія: “Екологічна освіта для сталого розвитку”).
3. Несговорова Н.П. Теоретико-методологические основания подготовки педагогов-экологов. – М.-Курган: Сфера. – 160 с.
4. Несговорова Н.П. Экологическое образование. Введение в предмет: уч. пособ. – Курган: Изд-во Курганского гос. ун-та, 2004. – 163 с.

Дмитро Нікішин, Тетяна Пасічник
(Київ, Україна)

ВИКОРИСТАННЯ ВІДНОВЛЮВАЛЬНИХ ТА АЛЬТЕРНАТИВНИХ ДЖЕРЕЛ ЕНЕРГІЇ У ПРОМИСЛОВИМУ КОМПЛЕКСІ УКРАЇНИ

Вступ. Використання нетрадиційних та відновлюваних джерел енергії (НВДЕ) розглядається світовою спільнотою як один із найбільш перспективних шляхів вирішення зростаючих проблем енергозабезпечення. Наявність невичерпної ресурсної бази та екологічна чистота НВДЕ є визначальними їх перевагами в умовах вичерпання ресурсів органічного палива та зростаючих темпів забруднення довкілля [1].

Розвиток відновлювальних джерел енергії (ВДЕ) може бути дуже корисним як для економіки, так і для екології. ВДЕ, до яких відносять біомасу, гідроенергію, енергію сонця, геотермальних вод і вітру, можуть замінити викопні види палива, скорочувати залежність від імпортованого палива, створювати додаткові можливості для деяких галузей промисловості і сільського господарства, зменшувати викиди парникових газів та інших шкідливих

речовин. Але є багато проблем, що затримують розвиток ВДЕ. Основною та самою значущою з них є потреба в величезній кількості інвестицій в технології розвитку цієї галузі.

У статті розглядається доцільність використання відновлювальних та альтернативних джерел енергії, їх економічні та екологічні переваги.

Метою роботи є аналіз проблем використання відновлювальних джерел енергій у промисловому комплексі України.

Викладення основного матеріалу. Україна має багато проблем, які однозначно треба вирішувати для того, щоб стати членом європейської спільноти. Однією з таких проблем є енергозабезпечення.

Слід розглянути наступні енергетичні загрози [2]: надмірна залежність економіки України від зовнішніх монопольних джерел постачання паливно-енергетичних ресурсів (ПЕР), відсутність суттєвих позитивних зрушень у диверсифікації джерел енергопостачання; відсутність належних державних резервів ПЕР; високі та нестійкі ціни на нафту та газ, що постійно зростають; зростання глобального попиту на ПЕР та інше.

Можливості використання відновлювальних джерел енергії мають величезний потенціал у промисловій галузі України, але їх провадження іде занадто низькими темпами та майже не впливає на енергетичний баланс країни в цілому. Якщо не впроваджувати сучасні технології, до яких невід'ємно належать альтернативні джерела енергії та не вкладати в них кошти, то можна залишитись відсталою країною на фоні передових держав та втратити свій шанс на європейську інтеграцію та членство в європейській спільноті.

Серед факторів сприяння розвитку НВДЕ в Україні можна назвати [1]:

- Зростання цін на традиційні енергоносії;
- Підвищення вимог екологічних норм і стандартів;
- Можливості реалізації механізмів Кіотського протоколу для фінансування проектів впровадження НВДЕ;
- Покращення можливості входження до європейської спільноти;
- Необхідність заміни зношених основних фондів.

На сьогоднішній день використання відновлювальних джерел енергії в українській промисловості не є достатньо розповсюдженим. Деякі невеликі заводи використовують ВДЕ, але цього не вистачає для вирішення проблеми в цілому, тому промисловість повністю залежить від енергетичних ресурсів обленерго.

Нерівномірний характер навантаження промислових підприємств призводить до збільшення витрат та подорожчання плати за електроенергію в цілому за рахунок потреби введення додаткових потужностей у години пік на генеруючих електростанціях.

Якщо повністю вирівняти графік споживання, то навантаження енергосистеми в довільну годину доби дорівнювало б її середній величині. Тоді знизиться необхідна потужність електростанцій та витрати на енергетику. Набагато економічніше і раціональніше оптимізувати існуюче електроспоживання, ніж будувати нові енергоблоки [3]. Це можна втілити за допомогою регулювання добових графіків електричних навантажень промислових підприємств.

Одним з методів досягнення цього є застосування власних генеруючих електростанцій на базі НВДЕ.

До установок, що використовують відновлювальні джерела енергії, відносять наступні:

- Сонячні електричні установки;
- Вітроелектрогенеруючі установки;
- Малі гідроенергетичні установки;
- Установки геотермальної енергетики;
- Установки, що працюють на біопаливі.

Промислові підприємства України потребують комплексної електроенергетичної системи, що буде створена на основі вищеперахованих установок, а також централізованого електропостачання з використанням накопичувачів електричної енергії.

Таким чином, електрична енергія буде отримуватись в різний час, при різних географічних та техніко-економічних умовах з використанням максимально раціональних комбінацій відновлювальних джерел енергії.

Кожен елемент потрібно дослідити на оптимальність, зважаючи на якість електроенергії, можливість отримання чи неотримання електропостачання в конкретний момент часу, собівартість електроенергії, надійність електропостачання та інше.

Вважається, що оптимальний режим повинен бути насамперед допустимим, тобто задовольняти умовам надійності електропостачання та якості електроенергії. Проте оптимальний режим повинен бути і найбільш економічним серед допустимих режимів. Тому структурна оптимізація виконується в два етапи:

- Етап перший: введення параметрів надійності і якості електроенергії в задані обмеження;
- Етап другий: оптимізація параметрів економічності передачі і розподілу електроенергії.

Таким чином, в даний час оптимізація режимів роботи НВДЕ в системі промислового підприємства підрозділяється на вирішення окремих завдань, таких як:

- мінімізація сумарних витрат активної потужності;
- компенсація надлишкових перетоків реактивної потужності;
- підвищення якості електроенергії за напругою.

Досягається вищезазначене за допомогою технічних рішень впровадження різних типів НВДЕ та перетворювального обладнання з урахуванням оптимальності режимів його роботи. Вибір того чи іншого технічного рішення залежить від виду порушення технології передачі і розподілу електроенергії на підприємстві, його встановлених потужностей та режимів роботи основного обладнання [3].

Вибір варіанту технічного рішення одночасно за критеріями, що характеризують надійність, якість і економічність режиму роботи системи, забезпечує вибір такого режиму, який, не будучи оптимальним ні по одному з критеріїв, виявляється найбільш прийнятним за сукупністю критеріїв.

Оскільки цілі управління режимами суперечливі, а вихідні дані носять випадковий характер, процес прийняття найкращих рішень вимагає формалізації, тобто надійних і працездатних методів, моделей і програмних засобів.

Висновки. Виходячи з низки проаналізованих факторів, можемо сказати, що впровадження альтернативних та відновлювальних джерел енергії у промисловому комплексі України є не тільки дуже актуальним, а й принципово стратегічним кроком на шляху до всесвітнього визнання, економічної стабільності, енергетичної безпеки та впровадження високих екологічних норм довкілля.

Література.

1. [http:// old.niss.gov.ua](http://old.niss.gov.ua)
2. Бараннік В.О. С.н.с. Регіонального філіалу Національного інституту стратегічних досліджень в м. Дніпропетровську. Цінові індикатори енергетичної безпеки держави.
3. Праховник А.В. Комплексне використання електричної енергії /Інститут енергозбереження і енергоменеджменту. Енергія майбутнього століття. №1,1999, С. 9-14.

Науковий керівник:

кандидат технічних наук, доцент Калінчик Василь Прокопович.

**Гайрат Рахматкариев
(Ташкент, Узбекистан),
Хурсан Жалалов
(Наманган, Узбекистан)****ХИМИЯ АДСОРБЕНТОВ И ИХ РОЛЬ ПРИ РЕШЕНИИ ЭКОЛОГИЧЕСКОЙ ЗАДАЧИ**

В последние годы большой интерес вызывают сверхвысококремнистые цеолиты (СВКЦ) типа пентасил. Это связано с их уникальными адсорбционными и каталитическими свойствами. Наибольшую известность среди них получили цеолиты типа ZSM-5, синтезированные фирмой «Сокони Мобил Ойл». Они получили широкое применение в качестве эффективных катализаторов в различных процессах нефтеперерабатывающей, нефтехимической промышленности.

Известно, что адсорбенты широко применяется для решения различных экологических и энергетических проблем. Вместе с природными цеолитами для очистки сточных вод от примесей успешно применяются и синтетические цеолиты (адсорбенты) типа пентасил. Химический состав СВК цеолиты – силикалита $96SiO_2 \cdot 4H_2O$, NaZSM-5 – $(NaAlO_2)_{2,87} \cdot (SiO_2)_{93,13} \cdot 16H_2O$. [1]. Химический состав свидетельствуют о том, что элементарные ячейки кристаллической решетки этих цеолитов в основном состоят из двух окисей кремния, в элементарной ячейки силикалита всего лишь 4 молекулы воды. Это придает СВК цеолитам гидрофобные свойства, которые дают возможность применять их для очистки сточных вод от органических загрязнений.

Для очистки соединений тяжелых металлов, находящихся в дисперсном состоянии в воде используется метод коагуляции. Чтобы уменьшить объем осадков, вместо простых коагулянтов рекомендуется использовать песочные коллекторы (монтмориллонитные, полигорскитные, гидрослюдные – природные цеолиты) совместно с флокулянтами.

При использовании бентонита для очистки коллоидных частиц воды вместе с ними выделяются ионы тяжелых металлов. Для очистки сточных вод от ионов тяжелых металлов в США запатентован метод использования бентонита совместно с полиакриамином, поливинилбензилтриметиламмоний [2].

Для высококачественной очистки воды от ионов цинка, меди, кадмия, хрома, ртути японские ученые рекомендуют сначала перерабатывать воду с сульфидом железа, а затем использовать бентонит вместе с полиакриламидом [3].

Недостатками очистки сточных вод от ионов и молекулярных веществ бентонитами с помощью контактных методов является проведение дополнительных процессов: выделения осадков, обезвоживание и переработка. Прежде чем применять очистку бентонитных вод в порядке перколяции проводят термическую обработку и проводят в гранулярном состоянии высокомолекулярными веществами. В этом случае адсорбционные и ионообменные свойства полученного вещества снижаются по сравнению с первоначальным чистым бентонитом.

Изучение ионообменного равновесия и термодинамики вермикулита показало, что у него по сравнению с монтмориллонитом избирательная поглощающая способность ионов тяжелых металлов выше [4]. Для улучшения гидродинамических показателей ионообменника используется вермикулита обработанный при $550^{\circ}C$. Тогда как ионообменная емкость (0,8 мг экв/г) немного меньше чем у природного образца (1,3-1,6 мг/экв).

Если концентрация ионов меди, цинка, никеля и хрома в воде 25 мг/л при скорости фильтрации даже 1,7 м/час оно хорошо очищается. Использованный сорбент можно заново регенерировать. Надо обращать внимание на то, что показатель рН сточных вод и регенерируемого раствора не должен быть ниже 3-3,5. В противном случае из-за разрушения структуры сорбента его ионообменная емкость постепенно снижается.

Для очистки воды от ионов тяжелых металлов был отработан каолин, хотя ионообменная способность его на много меньше, чем монтмориллонита и вермекулита. Для повышения активности ионообменной способности рекомендуется каолин и его смеси с СаО обрабатывать при температуре $500^{\circ}C$.

В Японии, США и в других странах для очистки сточных вод от ионов тяжелых металлов особое значения придаётся находящимся в состоянии не пригодных алюмосиликатных катализаторов и сорбентов.

Непригодный бентонит после использования, в маслоочистке подвергая карбонизации при $400-500^{\circ}C$ получают сорбент ($S=40-50 \text{ м}^3/\text{г}$) и он способен хорошо адсорбировать ртуть, цинк, кадмий и медь от сточных вод. Для повышения активности сорбента и катализаторов не обязательно их нагревать. В большинстве случаев достаточно при $70-100^{\circ}C$ промывать раствором 0,2-0,5н NaOH. Приготовление этим методом материала (бентонит) относительно катионов тяжелых металлов имеют высокую сорбционную емкость. В работе [5] рекомендуется методика синтеза уголь-минеральный, сорбент. В качестве неорганического компонента рекомендуется железо, алюминий, хром, марганец, кремний, оксид титана и гидрооксиды. Отношение органических и неорганических веществ 3:1. В зависимости от видов неорганического компонента V^{2+} , Ni^{2+} , Sb^{2+} , Be^{2+} , U^{2+} , Si^{2+} получают избирательно адсорбирующие сорбенты.

Чемицев Н.Ф. и её сотрудники [6] показали, что клиноптилолита и морденита имеют значительную поглощающую способность ионов Zn^{2+} , Ca^{2+} , Cd^{2+} , Pb^{2+} . С помощью клиноптилолита и морденита очищают пищевые и сточные воды промышленных предприятий от ионов тяжелых металлов. Оптимальная скорость фильтрации равна 0,3-1 м/час. Цеолит регенерируется с помощью кислоты или раствора йода.

Таким образом, природные минеральные сорбенты имеют большие преимущества в очистке воды от ионов. Среди природных минеральных сорбентов клиноптилолита является преимущественным для очистки

коммунальных и промышленных сточных вод от ионов аммония, а также выделяя ионы аммония и кальция от сточных вод, в животноводческом комплексе из них можно использовать в качестве минеральных удобрений и этот адсорбент, эффективно применяющийся при дезактивации радиоактивных сточных вод.

Литературы:

1. Silicalite a new hydrophobic crystalline silica molecular sieve // E.M. Flanigen, J.M. Bennet, R.W. Grose, J.P. Cohen, R.L. Pato R.M. Kirdiner // Nature–1978-V.2Н.-P.512-516.
2. Пат. 3859210 (США). Removal of heavy metals from aqueous solutions A.E. Hatch. – опубл. 7.01.75.
3. Пат.52-126685 (Япония). Удаление ионов тяжелых металлов из сточных вод/ Т.Ивамато, Тханэяма/Цит. По РЖхим 1979. 21U 429П.
4. Овчаренко Ф.Д., Поляков В.Е., Тарасевич Ю.И. Ионообменные равновесия и термодин. ионообмена на монтмориллоните с участием ионов переходных металлов // Укр.хим.журн.1975.Т41 №1, с.5-10.
5. Пат.49-37035 (Япония). Адсорбционный агент из активированного угля для сорбции ионов металлов // К. Сугадзака. Когеидзюцуинта. Опуб. 4.10.74.
6. Чемицев Н.Ф. Ионообменные свойства минералов.–М.: Наука, 1973. 204 с.

Л.Ж. Яхшиликowa, З.Б. Муродова,
Э. Абдурахманов
(Самарканд, Узбекистан)

ВОПРОСЫ КИНЕТИКИ ГЛУБОКОГО ОКИСЛЕНИЯ ЭТАНОЛА НА ПОВЕРХНОСТИ КАТАЛИЗАТОРА ТЕРМОКАТАЛИТИЧЕСКОГО СЕНСОРА

Зависимость поверхностных свойств катализатора от температуры и состава реакционной смеси находит свое отражение в кинетических закономерностях каталитических реакций. Если кинетика процесса изучается при условии, что в любом составе реакционной смеси катализатор успевает прийти в стационарное состояние, отвечающее этому составу, то наблюдаемая зависимость скорости реакции от состава будет зависеть от концентрации компонентов участвующих в реакции, степени покрытия поверхности катализатора этими веществами и температуры реакции [1, с.181 и 2, с. 884-887].

Экспериментальным путем изучались влияния температуры, размера и природы катализатора, парциальных давлений исходных продуктов и компонентов реакции, на закономерности глубокого окисления этанола.

При изучении кинетических закономерностей гетерогенных каталитических процессов как правило следует всегда иметь в виду возможное влияние на скорость реакции переноса реагирующих веществ к внешней и внутренней поверхности гранул катализатора, что может привести к точному определению кинетических параметров изучаемой реакции. В литературе отсутствуют какие-либо данные о влиянии линейной скорости газового потока и величине размера гранул катализатора на глубокое окисление этилового спирта, что не позволяет даже ориентировочно оценить границы изменения указанных параметров, обеспечивающих протекание реакции в кинетической области на поверхности катализатора чувствительного элемента сенсора.

В связи с этим представляется необходимым детальное изучение влияния линейной скорости газового потока и размера зерна катализатора на закономерности глубокого окисления этанола. Для исследования кинетики и оценки зависимости степени превращения от концентрации окисляемых веществ, кислорода и продуктов реакции, часто используется реактор проточного типа со стационарным слоем катализатора.

Исследование влияния линейной скорости газового потока и размера зерна катализатора на процесс окисления этанола проводили на установке проточного типа при общем давлении 1 атм., парциальном давлении этанола 0,02 атм. и кислорода 0,20 атм.

Влияние линейной скорости газового потока исследовалось в интервале 0,50-3,00 см/с в диапазоне температур 150-250 °С. Линейную скорость варьировали изменением количества подаваемой в реактор смеси спирта с воздухом. Постоянство скорости подачи спирта достигалось при соответствующем изменении загрузки катализатора. Результаты, полученные при изучении влияния линейной скорости газового потока на глубокое окисление этанола, приведены в таблице 1.

Таблица 1.
Зависимость степени глубокого окисления этанола от линейной скорости газовой смеси (скорость подачи спирта 1,5 моль/кг кат. час, $P_{\text{сн}}=0,025$ атм, $P_{\text{O}_2}=0,2$ атм, $n=5$, $P=0,95$)

№ п/п	Линейная скорость газового потока, см/с	Степень превращения спирта, %					
		150 °С		200 °С		250 °С	
		$\bar{x} \pm \Delta x$	$S_r \cdot 10^2$	$\bar{x} \pm \Delta x$	$S_r \cdot 10^2$	$\bar{x} \pm \Delta x$	$S_r \cdot 10^2$
1	0,25	4,2±0,1	0,6	10,4±0,1	0,5	18,2±0,2	0,9
2	0,50	7,8±0,2	0,4	16,4±0,2	0,8	24,6±0,2	0,8
3	0,75	11,6±0,1	0,7	23,7±0,3	0,7	31,7±0,3	1,4
4	1,00	17,4±0,3	0,5	28,9±0,2	0,7	46,4±0,3	0,4
5	1,25	19,6±0,2	1,3	31,6±0,4	0,6	54,6±0,4	0,7
6	1,50	21,4±0,2	0,4	33,5±0,5	0,4	56,4±0,5	0,6
7	1,75	21,8±0,3	0,3	34,0±0,4	0,5	57,1±0,6	0,6
8	2,00	22,3±0,2	0,4	34,6±0,3	0,8	57,0±0,5	0,5

Из данных таблицы 1 следует, что в исследованном интервале температур увеличение линейной скорости газового потока 0,50 – 1,0 см/с сопровождается повышением скорости глубокого окисления этанола. Дальнейший рост линейной скорости до 2,0 см/с. не оказывает существенного воздействия на скорость данного процесса. Следовательно, в интервале линейной скорости 0,50 – 1,0 см/с кинетика реакции осложнена транспортом реагирующих веществ к внешней поверхности гранул катализатора, при линейных скоростях газового потока 1,0 см/с и выше внешнедиффузионное торможение не наблюдается.

Для исследования влияния размера зерна катализатора на скорость превращения этанола в CO_2 и H_2O были проведены эксперименты, в которых величину гранул катализатора варьировали от 0,05-0,1 до 0,5-1,0 мм (температура 200 °С, парциальное давление этанола 0,05 атм., кислорода 0,25 атм., остальное азот, линейная скорость газового потока 1,0 см/с). Полученные данные представлены в таблице 2.

Таблица 2.

Результаты влияния величины зерна катализатора на степень глубокого окисления этанола ($t=200$ °С, скорость подачи спирта 1,0 моль/кг.кат.час, $P_{\text{сп}}=0,025$ атм., $P_{\text{O}_2}=0,2$ атм, $n=5$, $P=0,95$)

№ п/п	Фракция зерна катализатора, мм	Степень превращения этанола	
		$(\bar{x} \pm \Delta x)$, %	$S_r \cdot 10^2$
1	0,05 – 0,10	66,0 ± 0,5	1,2
2	0,10 – 0,25	67,5 ± 0,7	1,1
3	0,25 – 0,50	66,4 ± 0,7	1,4
4	0,50 – 0,75	67,8 ± 0,6	1,1
5	0,50 – 1,0	67,0 ± 0,5	0,6

Из данных таблицы видно, что изменение величины зерна катализатора в диапазоне от 0,05-0,1 до 0,5-1,0 мм не сказывается на степени глубокого окисления этанола, что указывает на отсутствие влияния переноса реагирующих веществ во внутрь гранулы катализатора на кинетику изучаемой реакции.

Эксперименты показали, что в интервале температур 150-250 °С при линейных скоростях газового потока выше 1,0 см/с и размерах зерен катализатора от 0,05 до 1,0 мм реакция глубокого окисления этанола в присутствии катализатора измерительного чувствительного элемента $\text{TKCC}_2\text{H}_5\text{OH}$ протекает в кинетической области.

Влияние парциального давления спирта на кинетику их окисления изучали в условиях, обеспечивающих протекание реакции в кинетической области. Опыты проводили на примере этанола в диапазоне удельных скоростей – подачи 2,5 – 6,5,0 моль/кг кат.час при температуре 200 °С и парциальном давлении кислорода 0,2 атм. Парциальное давление спирта варьировали 0,02-0,10 атм. изменением скорости его подачи в зону реакции. При этом постоянство скорости подачи спирта для различных его парциальных давлений обеспечивалось соответствующим изменением загрузки катализатора, а постоянство линейной скорости газового потока достигалось изменением в смеси (при необходимости) инертного газа-азота.

Влияние парциального давления этанола на его окисление в присутствии катализатора $\text{MnO}_2\text{-CuO-SnO}_2$ (80-10-10) при 200 °С и постоянной линейной скорости газового потока, показало, что увеличение парциального давления спирта от 0,005 до 0,05 атм. приводит к уменьшению его окисления кислородом во всем изученном диапазоне температур и удельных скоростей его подачи.

Влияние парциального давления кислорода на степень превращения спирта изучали в интервале 0,15-0,45 атм. Опыты проводили при парциальном давлении этанола 0,02 атм., температуре 200 °С и скорости подачи спирта 2,5-6,5 моль/кг кат.час. при сохранении постоянной линейной скорости потока, которая достигалась за счет изменения парциального давления азота.

Влияние парциального давления кислорода на степень окисления спирта кислородом воздуха в присутствии катализатора селективного термодаталитического сенсора приведены в таблице 4, из которого видно, что изменение парциального давления кислорода в изученных условиях не оказывает существенного влияния на скорость окисления спирта на поверхности чувствительного элемента сенсора.

Таблица 4.

Зависимость степени глубокого окисления этанола от парциального давления кислорода для различного времени контакта парогазовой смеси
($P_{\text{сп}}=0,025$ атм, температура опыта, 200 °С, $n=5$, $P=0,95$)

№ п/п	Время контакта, $(1/V) \cdot 10^{-1}$	Степень превращения спирта в CO_2 , %					
		$P_{\text{O}_2}=0,15$ атм		$P_{\text{O}_2}=0,25$ атм		$P_{\text{O}_2}=0,35$ атм	
		$\bar{x} \pm \Delta x$	$S_r \cdot 10^2$	$\bar{x} \pm \Delta x$	$S_r \cdot 10^2$	$\bar{x} \pm \Delta x$	$S_r \cdot 10^2$
1	2,5	45,1±0,4	0,5	43,9±0,3	1,1	44,0±0,3	0,8
2	3,5	39,5±0,4	0,6	38,9±0,2	1,2	39,5±0,3	1,0
3	4,5	33,1±0,2	0,8	31,0±0,3	0,8	32,9±0,2	0,8
4	5,5	27,2±0,3	0,4	25,5±0,3	0,9	27,5±0,4	1,0
5	6,5	19,1±0,2	1,5	17,8±0,2	0,7	18,3±0,2	0,9

Для получения более полной информации о кинетике глубокого окисления этанола необходимо исследовать влияние продуктов реакции (углекислого газа и воды) на скорость протекания этого процесса.

Изучено влияние углекислого газа на окисление этанола в интервале удельных скоростей подачи спирта 2,5-6,5 моль/кг кат.час в диапазоне температур 150-200 °С и парциальном давлении кислорода 0,2 атм. Подача CO_2 производилась в виде смеси с исходным продуктом. При этом скорость поступления этой смеси в реактор выдерживалась таким образом, чтобы парциальное давление спирта было равно 0,025 атм.

Эксперименты проводили по следующей методике: сначала производилась подача смеси без углекислого газа (1), затем с добавкой CO_2 в количестве 0,1 атм.(2) и снова без добавки CO_2 (3). Совпадение в пределах ошибки эксперимента результатов первого и третьего опытов позволило считать, что добавка в исходную газовую смесь дополнительных количеств CO_2 не оказывает необратимого воздействия на свойства катализатора. При подаче CO_2 в количестве, соответствующем ее парциальному давлению 0,1 атм. при температуре 150 °С степень превращения спирта снижается с 23,7 % до 18,7 %.

Опыты с добавкой воды проводились в интервале температур 150-200 °С, удельных скоростях подачи спирта 2,5-6,5 моль/кг кат.час. при парциальных давлениях этанола-0,025 атм., O_2 – 0,2 атм., воды-0,02 атм. Постоянство линейной скорости газового потока достигалось за счет подачи в реакционную смесь дополнительного количества инертного газа-азота. Влияние парциального давления воды на окисление этанола кислородом воздуха в присутствии катализатора $\text{MnO}_2\text{-CuO-SnO}_2$ (80-10-10) приведены в табл. 5.

Как видно из полученных данных (табл.5.), введение в исходную газовую смесь воды (0,02 атм.) не оказывает заметного влияния на кинетику окисления спирта на поверхности катализатора: $\text{MnO}_2\text{-CuO-SnO}_2$ (80-10-10) селективного термокаталитического сенсора этанола $\text{TKCC}_2\text{H}_5\text{OH}$.

Таблица 5.

Влияние добавки воды на степень превращения спирта кислородом воздуха ($P_{\text{сп}}=0,025\text{атм}$, $P_{\text{O}_2}=0,20\text{ атм}$, $n=5$, $P=0,95$)

№ п/п	Скорость подачи спирта, моль/кг кат. час	Степень превращения спирта, %.					
		Без добавки воды		С добавкой воды		Без добавки воды	
		$\bar{x} \pm \Delta x$	$S_r \cdot 10^2$	$\bar{x} \pm \Delta x$	$S_r \cdot 10^2$	$\bar{x} \pm \Delta x$	$S_r \cdot 10^2$
Температура 150 °С							
1	2,5	23,2±0,3	0,7	22,7±0,3	0,6	23,8±0,	0,7
2	4,5	17,6±0,2	0,9	18,1±0,2	0,8	17,7±0,2	0,9
3	6,5	9,7±0,1	1,6	8,7±0,1	1,9	9,1±0,1	2,0
Температура 200 °С							
1	2,5	43,3±0,4	0,9	44,0±0,3	0,9	44,6±0,3	0,8
2	4,5	31,9±0,3	1,2	32,0±0,2	0,9	31,6±0,3	1,0
3	6,5	16,3±0,2	1,5	16,3±0,1	2,2	17,1±0,2	1,5

Одним из продуктов неполного окисления этанола является ацетальдегид. Для установления влияния ацетальдегида на закономерности окисления этанола в ходе экспериментов изучалась зависимость степени глубокого окисления ацетальдегида от температуры опыта. В идентичных условиях степень глубокого окисления ацетальдегида намного выше, чем этанола. Проведено сравнительное изучение зависимости глубокого окисления ацетальдегида и этанола от температуры опыта (табл.6).

Таблица 6.

Зависимость степени превращения ацетальдегида и этанола от температуры опыта на поверхности катализатора термокаталитического сенсора. ($\text{CCH}_3\text{CHO}=2,5\text{ об. \%}$, $\text{CC}_2\text{H}_5\text{OH}=2,5\text{ \%}$, $n=5$, $P=0,95$)

Температура опыта, °С	Степень окисления, %			
	Ацетальдегид		Этанол	
	$\bar{x} \pm \Delta x$	$S_r \cdot 10^2$	$\bar{x} \pm \Delta x$	$S_r \cdot 10^2$
75	36,5±0,6	1,32	12,6±0,2	1,28
150	90,7±0,9	0,8	67,2±0,6	0,72
200	100,0±1,7	1,37	86,8±0,9	0,83

Сопоставление данных приведенных в таблице 6 показывают, что увеличение содержания альдегида в смеси приводит к снижению степени окисления спирта. В смесях с ацетальдегидом этанол окисляется существенно медленнее, чем при его отсутствие. Снижение степени окисления этанола в этих смесях особенно сильнее наблюдается при более низких температурах.

Таким образом, в результате исследования активности индивидуальных оксидов металлов и их смесей при окислении горючих веществ подобран катализатор для измерительного и компенсационного чувствительного элемента термокаталитического сенсора этанола. Установлены закономерности окисления горючих веществ на подобранных катализаторах и выявлены оптимальные условия, обеспечивающие протекание изучаемого процесса в кинетической области.

Литература:

1. Алхазов Т.Г., Марголиц Л.Я. // Алхазов Т.Г. Глубокое каталитическое окисление органических веществ. – М.: Химия, 1985. – 192 с.
2. Щекочихин В.М., Давыдов А.А. ИК-спектры адсорбированного этанола и изо-пропанола на оксиде хрома // Журн. прикл. Спектроскопии. – 1971. – Т.14. – №5. – С. 884-887.

СЕКЦИЯ: ЭКОНОМИКА**Азиз Ахмеджонов**
(Ташкент, Узбекистан)**ОЛИЙ ТАЪЛИМ ТИЗИМИДА ПЕРСОНАЛНИ БОШҚАРИШНИНГ ҲОЗИРГИ ДАВР ЙЎНАЛИШЛАРИ**

Ўзбекистон иқтисодиётининг инновацион ривожланиш йўлидаги саъй-ҳаракати давлат ва жамиятнинг барча соҳалардаги, шу жумладан, таълим тизимидаги чуқур ислохотлар билан боғлиқ. “Таълим тўғрисида”, “Кадрлар тайёрлаш миллий дастури” Қонунларининг қабул қилиниши мамлакатимиз салоҳиятининг беқиёс ривожланиши учун улкан омилдир.

Ривожланган мамлакатларда касб таълими (шу жумладан олий таълим)нинг бош мақсади – рақобатбардош товарлар ишлаб чиқариш ва барча тоифадаги малакали ходимларни тайёрлаш орқали рақобатбардош хизмат кўрсатишдан иборат. Узлуксиз таълимни ташкил этишда унинг жаҳон талаблари даражасида бўлиши ҳамда у юксак маънавият заминидан қурилишига катта аҳамият бериш кераклиги, давлат таълим стандартларини жорий этиш ва унинг механизмини ишлаб чиқиш муҳимлиги устувор соҳа сифатида кўриб чиқилганлиги бежиз эмас.

Бошқарув ҳар қандай жамиятга хос бўлган, ҳаёт ва турмуш заруратидан келиб чиқадиган фаолиятдир. Бозор иқтисоди шароитида бу фаолият моҳияти янада такомиллаша боради. Бошқаришнинг асосий мақсади – меҳнат аҳлининг моддий ва маънавий эҳтиёжларини қондириш учун ишлаб чиқаришни ва шу аснода барча ижтимоий муносабатларни тараққий эттиришдан иборат.

Бошқарув – тараққиётнинг ҳар қандай босқичида жамиятга хос бўлган ички хусусиятдир. Бу хусусият умумий характерга эга. Бу хусусият ижтимоий жамоа меҳнатида, турмуш ва меҳнат жараёнида кишиларнинг ўзаро алоқада бўлиши, ўз моддий ва маънавий фаолиятининг маҳсулотини алмаштириш заруриятидан келиб чиқади.

Бугунги иқтисодиётда персонални бошқариш (персонал менежменти) ОТМ даражасида даражасида педогог-кадрлар салоҳиятидан самарали фойдаланиш учун шарт-шароитларни яратиш бўйича ўзаро боғлиқ ташкилий-иқтисодий ва ижтимоий чора-тадбирлар тизимидир.

Персонални бошқаришда ходимлардан юксак самара олиш, демакки, ОТМ фаолиятида юксак пировард натижаларга эришиш улар қизиқишини аниқ мақсадларни кўзлаган ҳолда ўзгартиришга қаратилган узлуксиз жараён дир. Ҳозирги шароитларда персонал билан ишлашнинг асосий мақсади юксак масъулият, жамоа психологияси, юқори малака, мулкдорлик туйғусига эга бўлган шахсни шакллантиришдир.

ОТМда персонални бошқаришда функция жиҳатидан кадрлар соҳасидаги ишлар билан боғлиқ барча вазифалар (масалан, кадрларни танлаш, улардан фойдаланиш, малакасини ошириш, меҳнатга ҳақ тўлаш, ишдан бўшатиш ва ҳоказолар) тушунилади.

Ташкилий жиҳатдан эса бу тушунча кадрлар билан ишлаш учун масъул бўлган барча шахс ва ташкилотларни (масалан, раҳбар ходимлар, кадрлар бўлимлари, илмий кенгашлар, касаба уюшмалари) қамраб олади.

Маълумки бозор иқтисодиёти муттасил ўзгариб бориш хусусиятига эга. Шундай экан, ОТМлар ҳам (агар у бозорда рақобатбардош бўладиган даражада самарали фаолият кўрсатишга интилса) нафақат бу ташқи ўзгаришларга, балки ўзгаришлар суръатига ҳам тез мослаша олишга қодир бўлиши керак.

Персонални бошқаришнинг замонавий йўналишлари ОТМ ички муҳитида рўй бераётган ўзгаришлар билан боғлиқдир.

Бозор иқтисодиёти билан боғлиқ ижтимоий ва ҳуқуқий соҳалардаги ўзгаришлар бошқарувнинг янги йўналишларини шакллантиради. Улар қуйидагилардан иборатдир:

- персоналнинг стратегик менежменти;
- педагогик кадрлар карьерасини режалаштириш;
- ходимларни мувофиқлаштириш техникаси;
- ОТМда персонални бошқариш жараёнида функционал вазифалар мувофиқлигини таъминлаш [1. с. 244].

Персонални бошқаришнинг замонавий йўналишларини хорижий компания ва фирмаларга хос амалий фаолияти тажрибаси эътиборга молиқдир.

АҚШда шаклланган персонални бошқариш тамойиллари америкаликларнинг ўз давлатларини “катта имкониятлар мамлакати” деб ҳисобланадиган тамойили негизда асосланган. Яъни, Америка Қўшма Штатларида ҳар бир ходимга агар у куч-ғайратини аямаса, ўзининг касбий маҳорати ва билимини ошириб борса, албатта муваффақиятга эришади, деган қатъий ишонч сингдирилган. Бундай шароитда фақат ўз кучига ишонадиган, кичикроқ бўлса-да ўз шахсий корхонасига эга, ишчан ва малакали ходим тадбиркорликнинг “энг мақбул модели” ҳисобланади.

Ана шу ғоя устуворлиги сабабли АҚШда персоналнинг ижтимоий химоя қилиниш даражаси бошқа тараққий этган мамлакатларга нисбатан пастроқ, давлат томонидан бу мақсадларга ажратиладиган субсидиялар ҳам Европа Иттифоқидагидан фарқ қилади.

Европа Иттифоқи аъзо мамлакатлар учун эса персонални бошқаришга давлатнинг қонунчилик ёрдамида аралашуви нисбатан кенгроқдир. Хусусан, персонални ёллаш, ходимларни ишдан бўшатиш, ишчилар ва иш берувчилар ўртасидаги муносабатлар қонун орқали мувофиқлаштириб борилади. Бу мамлакатларда иш ҳақи тўлаш, ходимларнинг саломатлиги, меҳнат хавфсизлиги, иш вақти миқдорида амалдаги қонунчилик томонидан жуда қатъий талаблар қўйилган.

Хусусан Европа Иттифоқи Иқтисодий Ривожланиш ташкилоти томонидан қабул қилинган “Ижтимоий ҳаракат” дастури орқали қитъа мамлакатларида персонални бошқаришга ўз қонунчилик таъсирини кучайтириб бормоқда.

Персонални бошқаришга давлатнинг аралашуви Европада фақат қонунчилик билан чегараланиб қолмайди. Бу мамлакатларда ташқи бозор учун юқори малакали ходимларни тайёрлаш сарф-харажатлари давлат томонидан қопланади. Шу сабабли Иқтисодий Ривожланиш ташкилоти маълумотларига кўра Европада малакали ишчи кучи дастурлари учун давлат сарф-харажатлари АҚШга нисбатан сезиларли даражада кўпдир.

Европада Шимолий Америкага қараганда мулкчилик шаклларида ҳам сезиларли фарқ мавжудлигини кўрсатиш даркор. Сўнгги йилларда Ғарбий Европа иқтисодиётининг жамоа сектори анча қисқарганига қарамасдан унинг улуши АҚШга нисбатан юқоридир. Масалан, Швецияда аҳолининг ярмидан кўпроғи иқтисодиётнинг жамоа секторига банддир. Буюк Британияда сўнгги вақтда хусусийлаштириш жараёни фаоллашганига қарамасдан аҳолининг тўртдан бир қисми иқтисодиётнинг жамоа секторига жалб этилган.

Юқориди қайд этилганлардан персонални бошқаришнинг “Европа модели” мавжудлигини эътироф қилиш мумкин.

Японияда эса персонални бошқаришни давлат корпорацияларида ходимлар бир умрга ишга ёлланиши ҳамда иш ҳақиға, меҳнат стажига қараб устамалар тўлаш тизими мавжудлиги хусусиятларини ҳисобга олмасдан тасаввур этиб бўлмайди.

Япония корпорацияларида персонални бошқариш сиёсати қуйидаги тамойилларга асосланади:

- ишчи кучи таълим муассасаларини битирувчилари ичидан танлаб олинади;
- ишлаб чиқаришнинг у ёки бу вазифаларини ҳал этиш учун номзодларнинг жинси ҳисобга олинади;
- мунтазам касбий тайёргарлик амалга оширилади;

– номзодлар ходимларнинг касбий айирбошланиши тамойилларидан фойдаланиладиган дастурлар асосида ўқитилади;

– ходимларни у ёки бу мансаб вазифасига кўтариш учун уларнинг меҳнат фаолияти барча мезонлар бўйича баҳоланиб борилади;

– персоналнинг иш стажини ва ёшига қараб улар иш ҳақиға махсус устама ҳақ тўлаш амалга оширилади, ходимларнинг иш билан бандлиги кафолатланади.

Персонални бошқаришнинг ички қоидалари корхона доирасининг ўзида ноёб ишчи кучи бозорини шакллантиришга ёрдам беради. Шу тариқа корпорациялар бошқа компаниялардан мустақил бўлишга интиладилар ва ишчи кучларини, инсон ресурсларини ташқи меҳнат бозоридан жалб этилишига тўқинлик қиладилар.

Шунинг учун ҳам япон корпорацияларида таълим муассасасини эндигина тугаллаган ёшларни ишга ёллаш одат тусига кирган. Чунки етарлича тажрибага эга бўлмаган, бироқ зарур касбни эгаллашга интилаётган ёшлар корхона доирасида тайёрлаш учун энг мақбул персонал ҳисобланади. Уларни касбга тайёрлаш учун унчалик кўп сарф-харажатлар талаб қилинмайди. Айни вақтда, уларга меҳнат стажини ва ёшларини учун иш ҳақиға кўшимча тўловлар ҳам керак бўлмайди.

Япония корпорацияларида асосий эътибор касбий тайёргар-лигини ишдан бўш вақтларида ёки ишлаб чиқаришдан ажралмаган ҳолда амалга оширишга қаратилади. Шу билан бирга ходимларнинг иш жойларида ўриндошлиқда фаолият юритишлари, уларни бошқа хизмат вазифаларига ўтказиш одатий ҳолатга айланган.

Бошқаришнинг “японча модели” персонал фаолиятини мунтазам равишда ҳар тарафлама чуқур баҳолаб боришни тақозо этади. Амалиётда бу персонал иш ҳақини ошириш ёки уни мансаб вазифасида юқорирак лавозимга кўтариш жуда синчиклаб текширувлардан сўнг амалга оширилишини аниқлатади. Бунда асосий эътибор номзоднинг ёши, иш стажини, маълумоти, жинсига қаратилади.

Япония корпорацияларида ходимларнинг иш билан бандлиги тўғрисида доимий ғамхўрлик қилиш қоидага айланган. Бу ердаги компанияларда ўрта ва катта ёшдаги ходимларни қисқартириш ўрнига уларни компания филиалларига ишга ўтказиш тажрибаси қўлланилади. Бошқа ходимларга нисбатан бошқарув хизматиға тааллуқли катта ёшдаги эркак иш билан биринчи навбатда таъминланиши кўзда тутилган.

XXI аср истиқболли университетлари – инновацион университетни яратишга қўйилган қадамдаги муҳим вазифалар – таълим кредитлари миқдорини кенгайтириш, малакали мутахассисларға истиқболдаги талабни ўрганиш, меҳнат бозорини тадқиқ қилиш ҳамда мониторингини ўтказиш, таълим ҳамда бизнеснинг самарали ҳамкорлигини ривожлантириш масаласи ҳамда ОТМларнинг инновацион имкониятларини кенгайтириш ҳисобланади. Хўжалик субъектларининг инновацион фаоллигини оширишга асосланган тизимли узвий тараққиёт иқтисодиётнинг тармоқ, ҳудудий ва инновацион тузилмасидаги ўзгаришларнинг кўрсаткичларида ўз аксини топмоқда. Иқтисодиётнинг инновацион салоҳиятини фаол турдаги такрор ишлаб чиқариш манбасига айлантириш имкониятини белгилайдиган омиллардан бири – ёш мутахассислар иштирокининг кўлами ҳамда олий таълим муассасаларида персонални бошқариш тизимини такомиллаштириш ҳисобланади.

Олий таълим муассасалари асосий эътиборни битирувчилар ташкил этадиган меҳнат бозорининг аниқ сегментиға бутун эътиборини қаратиши лозим ва кўп босқичли узлуксиз таълим тизимини такомиллаштиришни таъминловчи фундаментал ва амалий йўналишдаги таълим дастурларини ўша сегментда мавжуд талаблар бўйича ташкиллаштириши зарур.

Иқтисодиётни модернизациялаш жараёни олий таълим муассасаларида тайёрланаётган мутахассисларни миқдор ва сифат жиҳатидан ошириш талабларини кун тартибига қўяди. Бундаги биринчи қадам кўпчилик институтларнинг университетларға айлантирилиши бўлди. Университетлар тадқиқот ва инновацион турдаги муассаса ҳисобланиб, уларда юқори даражада илмий тадқиқот ишлари бажарилади, университетларнинг барқарор ривожини таъминловчи ўқув жараёнини ташкил қилишдаги ҳамма фаолиятида инновацион қарашлар ҳукмронлик қилади. Бу қадам уларға меҳнат бозорига талаб ва таклифини мувозанатини сақлаш йўли билан кириб боришлариға асос бўлиб хизмат қилади. Ҳозирги вақтда бу университетлар фаолиятини таҳлил қиладиган бўлсак, улар бозор талаблариға жавоб берадиган керакли мутахассисликларни ташкил қилиб, замонавий кадрларни етказиб бера бошлади. Замон талаблариға жавоб берадиган долзарб таълим йўналишлари очилиб, уларнинг методологик асослари яратилмоқда [1. с. 114].

ОТМлар тайёрланаётган ҳар бир мутахассисға ижтимоий буюртма бўлишини таъминлашни ўз олдига вазифа қилиб белгилаши мақсадға мувофиқдир. Бу ишларни амалга ошириш ОТМлар ўртасида рақобатни кучайтиради ва амалга ошираётган ишлариға қараб илғор ўқув юртлари пайдо бўлади, бу эса ўз навбатида, кадрлар сифатини оширишға хизмат қилади.

Мақсадли мутахассислар тайёрлашдаги асосий босқичлар қуйидагилардан иборат бўлади:

- ўқувчилар орасида касбға йўналтириш ишларини олиб бориш;

– талабаларға танлов фанларини ўқитишда корхоналар учун керакли курсларни ўқитиш, корхоналарда университет кафедраларининг филиалларини ташкил қилиш ва уларға шу корхоналарнинг тажрибали ходимлари томонидан дарс ўтишларини ташкил қилиш, амалиётларини шу корхоналарда ўтказишни ташкил қилиш;

– битирув ишлари ва магистрлик диссертацияларини ҳам шу корхоналарда бажарилаётган ишларға яқин мавзуларда бажарилиши ва уларни шу йўналишда ишға қабул қилиш;

– касбий қайта тайёрлашда эса олий таълим муассасалари ва буюртмачи корхоналар биргалиқда яратган дастурлардан фойдаланиш.

ОТМларда мутахассислар тайёрлаш давлат таълим стандартлариға, талабаларнинг ва меҳнат бозорининг эҳтиёжлариға боғлиқ бўлиши керак. Олий таълим муассасалари фаолиятида уни битираётган ёш мутахассисларнинг меҳнат бозорида ўз ўринларини топиш йўлида қиладиган иш тажрибаларини таҳлил қилиб,

умумлаштирган ҳолда, уларнинг натижаларини барча меҳнат бозори ва таълим хизматлари бозори субъектларига маълумот тариқасида етказиб беришнинг механизми яратилиши зарур.

Фойдаланилган адабиётлар:

1. Ахунова Г. Ўзбекистонда таълим хизматлари маркетинги муаммолари. Ўзбекистон Республикаси Олий ва ўрта махсус таълим Вазирлиги, Тошкент Давлат иқтисодий университет. – Т.: Иқтисод-Молия, 2005 й. – 244 б.
2. Рахимова Д.Н., Абдурахманов О.К., Зокирова Н.К. Образовательный маркетинг и рынок труда.-М.: «Сов.писатель», 2005. – 114 с.

**Бекбоев Хикматилла Кудратулла угли
(Наманган, Ўзбекистон)**

НАМАНГАН ВИЛОЯТИДА ХИЗМАТ КЎРСАТИШ ВА СЕРВИЗ СОҲАСИНИ РИВОЖЛАНТИРИШ

Ўзбекистон мустақилликка эришган кундан бошлаб, иқтисодий тармоқларининг барча жабхаларида, жумладан хизмат кўрсатиш ва сервис соҳасида ҳам ислохотлар амалга оширилиб, ўзининг ижобий натижаларини бера бошлади.

“Иқтисодий тизимни барқарор ривожлантиришда хизмат кўрсатиш соҳаси тобора катта роль ўйнамоқда. Биз ўтган йилнинг бошида 2013-2016 йилларда қишлоқ жойларда хизмат кўрсатиш ва сервис соҳасини жадал ривожлантириш юзасидан қўшимча чора-тадбирлар дастурини тасдиқладик. 2013 йилда хизмат кўрсатиш бўйича 13 мингдан ортиқ корхона, жумладан, савдо-маиший комплекслар, минибанклар ва суғурта компаниялари филиаллари ва бошқа корхоналар ташкил этилди.

2013 йил якунларига кўра, кўрсатилган хизматлар ҳажми 13,5 фоизга, уларнинг ялпи ички маҳсулотдаги улуши эса 2000 йилдаги 37 фоиздан 53 фоизга ўсди” [1.2 б.] деб таъкидлайдилар Президентимиз И.А.Каримов.

Ўзбекистон Республикаси Президентининг 2012 йил 10 майдаги “2012-2016 йилларда Ўзбекистон Республикасида хизмат кўрсатиш соҳасини ривожлантириш Дастури тўғрисида” ги ПҚ-1754-сонли қарори ижросини таъминлаш мақсадида Наманган вилоятида амалга оширилаётган чора-тадбирлар натижасида 2013 йил якуни билан жами 2043 та (режага нисбатан 4,2 марта кўп) шу жумладан, 715 та чакана савдо, 90 та умумий овқатланиш корхонаси, 28 та гузар, 122 та кийим тикиш ва таъмирлаш, 269 та сартарошхона, 117 та пойабзал тикиш ва таъмирлаш, 19 та суратхона, 67 та маиший техника таъмирлаш устaxonалари ва 482 та бошқа турдаги хизмат кўрсатиш шахобчалари фойдаланишга топширилди. Бу мақсадларга 75,0 млрд. сўмдан ортиқ маблағлар йўналтирилиб, 4151 та янги иш ўринлари ташкил этилди, соҳанинг ялпи ҳудудий маҳсулотдаги улуши 50,5 фоизни ташкил қилди.

Шунингдек, хизмат кўрсатиш ва сервис соҳасини ривожлантириш учун Микрокредитбанк томонидан йил давомида 1784,0 млн. сўмлик имтиёзли кредит маблағларини йўналтириш режалаштирилган бўлиб, йил давомида 1995,4 млн. сўм (режага нисбатан 111,8 фоизга кўп) кредит маблағлари ажратилди.

Наманган вилоятида хизмат кўрсатиш соҳаларини ривожланиши истиқболлари Президентимиз томонидан белгилаб берилган устувор вазифалар ечимида гавдаланади. Вилоятда бугунги кунда хизматлар секторини ташкил этиш ва ривожлантиришга бир неча йўналишдаги ёндошувни кузатиш мумкин. Булар қуйидагилар:

Биринчидан, мамлакатимизнинг барча минтақаларини узлуксиз боғловчи ягона миллий автомобиль транспорт тизимини барпо этиш лойиҳаларининг амалга оширилиб борилиши шароитида Наманган вилоятида ҳам халқаро даражадаги автомобил йўллари, айти пайтда, транспорт қаридорлари бўйлаб, техник, маиший, савдо ва умумий овқатланиш хизмати шахобчалари тизимини янада такомиллаштириш кўзда тутилмоқда.

Иккинчидан, маълумки Республикамызда “2011-2015 йилларда Ўзбекистон саноатини ривожлантиришнинг устувор йўналишлари тўғрисида” ги Дастур қабул қилинди. Бундан кўринадики, яқин 4-5 йил давомида мамлакатимизда, жумладан, унинг минтақаларида том маънодаги индустриалаштириш даври бўлади. Бу эса ўз навбатида саноат ишлаб чиқаришини ташкил этиш ва ривожлантиришга хизмат кўрсатувчи сервис соҳалари – транспорт, фан ва илмий-техник, таълим, молиявий, консалтинг, маркетинг, ижтимоий-маиший ва бошқа турдаги хизмат соҳалари учун барқарор талабни шакллантиради.

Учинчидан, Иқтисодийнинг барқарор ривожланиши, нарх барқарорлигига эришиш ва унинг ташқи омилларга мойиллигини пасайтириш, минтақавий бирликларнинг ўзаро интеграциясини чуқурлаштириш мақсадида миллий логистика тизимини такомиллаштириш негизида моддий-таъминот соҳасидаги хизматларни изчил ривожлантириш муҳим йўналишлардан ҳисобланади.

Тўртинчидан, маълумки, Наманган вилояти иқтисодиётида қишлоқ хўжалиги стратегик тармоқлардан ҳисобланади. Бугунги иқтисодийни модернизациялаш ва интенсив хўжалик юритиш шароитида вилоят агросаноат мажмуасининг истиқболини хизматлар секторисиз тасаввур қилиш қийин.

Бу эса ўз навбатида агросервис соҳалари, жумладан, селекция ва наслчилик хизматлари, агрохимё, агротехник ва мелиорация хизматлари, фан ва таълим хизматларига талабнинг изчил ўсишини кўрсатади.

Бешинчидан, бугун жаҳонда бўлгани каби мамлакатимизда ҳам хизматлар секторининг янги, ноанъанавий турлари тез суръатларда ривожланиб бормоқда.

Кенг форматли ва оптик технологияли телекоммуникация тармоғининг барпо этилиши алоқа, жумладан, интернет, телефон, телерадио ва почта хизматлари кундалик турмушимизда ўзининг муносиб ўрнини эгаллаб олурди.

Бундан ташқари бозор муносабатларининг тобора чуқурлашуви ўзига хос бозор инфратузилмалари тизими ривожланишини рағбатлантирмоқда. Бугунги кунда давлат ўзининг хусусийлаштириш, давлат сектори буюртмаларини тақдим этиш ёки давлат харидини амалга оширишда давлат органларининг бевосита иштирокидан воз кечган ҳолда, ихтисослашган биржалар савдоларидан, брокерлик фирмалари хизматларидан фойдаланмоқда. Бунинг самарасида бир томондан, бозор инфратузилмаларини ривожлантириш, иккинчидан эса, иқтисодийни либераллаштириш, давлатнинг хўжалик муносабатларига аралашувини сезиларли даражада камайитириш имконияти туғилмоқда.

Наманган вилоятида хизмат кўрсатиш ва сервис соҳалари ривожланишидаги мазкур устувор йўналишларни ҳисобга олган ҳолда вилоят учун хос бўлган қуйидаги жиҳатларга эътибор қаратиш тақлиф этилади:

- вилоят иқтисодиётининг тармоқ таркибини янада кенгайтириш, диверсификациялаш, хизматлар соҳасини ривожлантириш, кўрсатилаётган хизматлар сифатини ошириш орқали ижтимоий маҳсулот ишлаб чиқариш ҳажмини ошириш, шу орқали вилоятнинг молиявий-иқтисодий барқарорлигини, мустақиллигини таъминлаш;

- хизматлар секторига ресурс айланиши тезлигини инobatга олган ҳолда, хизматлар ҳажмини ошириш орқали пул маблағларининг ички ҳаракатини фаоллаштириш, пул айланмаси ҳажмини ошириш, яъни, аҳоли истеъмол харажатлари ҳажмида вилоятдаги хизмат соҳалари томонидан ишлаб чиқарилаётган маҳсулот ва хизматлар реализацияси улушини кўпайтириш;

- вилоят хўжалигининг ихтисослашувида қишлоқ хўжалиги ишлаб чиқаришининг устивор тармоқ сифатида яқин келажакда ҳам сақланиб қолиниши шароитида, қишлоқ хўжалик ишлаб чиқаришини самарали ташкил этиш, янги барпо этилаётган фермер ва деҳқон хўжалиklarининг агроинфраузилма хизматларига бўлган эҳтиёжини тўлароқ қондириш, шу орқали ишлаб чиқаришда меҳнат унумдорлигини ошириш, маҳсулот таннархини пасайтириш, ишлаб чиқаришнинг техник, кимёвий ўғитлар, янги ўсимликлар навлари ва ҳайвон насллари таъминотини изчил йўлга қўйиш;

- аҳолининг мунтазам бандлигига эришиш, барқарор даромадларга эга бўлиши учун моддий асосни шакллантириш орқали, ташкил этилаётган маиший ва ижтимоий инфратузилмалар ҳисобига аҳолининг турмуш маданиятини ошириш;

- банк, сўғурта, лизинг ва бошқа бозор хизматларини янада кенгайтириш, аҳоли қатламлари ўртасида ушбу янги хизмат турлари афзалликларини кенг тарғиб қилиш;

- хизмат кўрсатиш тузилмаларига имтиёзли кредит тизимини жорий этиш, уларни зарурий ахборот ресурслари билан узлуксиз таъминлаш тизимини яратиш;

- маиший ва бошқа аъъанавий хизмат турлари, жумладан, савдо, умумий овқатланиш тармоқларини модернизациялаш, уларнинг сифат даражасини ошириш, бу борада айниқса, таъминот ва тайёрлов тизимини шакллантириш;

- хизмат кўрсатиш соҳаси ривожланган ва ривожланаётган мамлакатлар ҳамда бозор иқтисодиётига ўтаётган мамлакатлар иқтисодиётида устувор ўринни эгаллайди. Хизматлар соҳасида малакали маркетинг-мутахассисларнинг етишмаслиги кўпинча тадбиркорлар интуицияси ва таваккалчилиги ҳисобига қопланади. Бу ҳолат эса иқтисодий самарадорлик ва илмий-амалий мақсадга мувофиқликдан анча узоқ. Юқорида келтирилган фикрлардан келиб чиқиб, шунга таъкидлаш мумкинки, назария ва амалиётда хизматлар маркетингига кам эътибор берилмади ҳамда ушбу ҳолат хўжалик амалиётида салбий таъсир ўтказмади;

- Ўзбекистонда мавжуд маҳаллий хизмат кўрсатиш корхоналарининг ривожланиши асосан тадбиркорлик ва ташкилий босқичини ўтмоқда. Хизмат кўрсатиш корхоналарининг келажакдаги ҳолатини белгилаш маълум маънода хизмат кўрсатиш қувватларига бўлган талаб ўзгаришини олдиндан баҳолашга боғлиқ. Шундай экан, бу йўналишда илмий изланишларни кучайтириш, хизмат кўрсатиш корхоналари бошқарувини илмий ташкил этиш, хизмат кўрсатиш соҳасининг янада самарали фаолият кўрсатишини таъминлаб беради.

- мамлакатимиздаги корхоналар фаолиятини кўшимча молиялаш зарурияти келиб чиқмоқда. Бу вазифа кредит ташкилотларининг маблағлари эвазига амалга оширилиши мумкин. Хизмат кўрсатиш соҳасини кредитлашни ҳуқуқий такомиллаштириш бу вазифани бажаришдаги асосий омиллардан бири ҳисобланади;

- Хизмат кўрсатиш корхоналарида корпоратив маданиятнинг шаклланиши ва ривожланиши, унинг корхона мавқеига таъсири ушбу корхонада фаолият кўрсатаётган ходимларга боғлиқ бўлади. Хизмат кўрсатиш бозорида корпоратив маданиятни шакллантириш эса бу соҳа ривожини учун хизмат қилади;

- хизмат кўрсатиш соҳасида маркетинг ёндашувини ва унинг замонавий хусусиятларини кенг жорий қилиш;

- хизматлар харажатларини режалаштириш ва молиялаштиришнинг янги услубларини ишлаб чиқиш мақсадга мувофиқдир.

Адабиётлар:

1. И.А. Каримов. “2014 йил юқори ўсиш суръатлари билан ривожланиш, барча мавжуд имкониятларни сафарбар этиш, ўзини оқлаган ислохотлар стратегиясини изчил давом эттириш йили бўлади”. Ўзбекистон Республикаси Президенти Ислоҳ Каримовнинг мамлакатимизни 2013 йилда ижтимоий-иқтисодий ривожлантириш яқунлари ва 2014 йилга мўлжалланган иқтисодий дастурнинг энг муҳим устувор йўналишларига бағишланган Вазирлар Маҳкамасининг мажлисидаги маърузаси. // Халқ сўзи, 2014 йил 18 январ, № 13 (5943)

Іван Білокoнь, Ірина Лукаш
(Київ, Україна)

ПРОБЛЕМИ РЕГІОНАЛЬНОГО РОЗВИТКУ УКРАЇНИ

Найважливішим шляхом підвищення ефективності суспільного виробництва в Україні залишається регіоналізація її економіки. Для розвитку економіки України в сучасних умовах доленосними стають взаємовідносини центру та регіонів. Саме регіональний підхід до вирішення складних соціально-економічних проблем сприяє найбільш раціональному і оптимальному використанню геополітичного, природно-ресурсного, демографічного, виробничого, науково-технічного, екологічного, рекреаційного потенціалів всіх регіонів країни. Складність економічної ситуації та невирішеність багатьох соціально-економічних проблем у сучасних умовах вимагає пошуку шляхів більш ефективного проведення ринкових реформ, визначення механізмів та засобів управління трансформаційними процесами з метою матеріалізації ідеї побудови соціально спрямованої ринкової економічної системи країни.

Відсутність виваженої регіональної економічної політики призводить до значних диспропорцій у територіальній структурі економіки країни, неефективного використання переваг територіального поділу праці, природно-ресурсного та науково-виробничого потенціалів регіонів. Крім того, в Україні ще не в повній мірі створена правова база, яка необхідна для досягнення повної економічної самостійності, відсутнє чітке розмежування повноважень між центральними та місцевими органами виконавчої влади з питань управління соціально-економічним розвитком регіонів. Недостатньою залишається фінансово-економічна база адміністративно-територіальних одиниць. Виходячи з цього, ефективне регулювання процесів регіонального розвитку, узгодження дій

центральных та місцевих органів виконавчої влади щодо структурної перебудови економіки країни та послідовного впровадження ринкових відносин повинна забезпечувати державна регіонально економічна політика.

В сучасних умовах розвитку економіки України надзвичайно актуальним є комплексний розвиток усіх її регіонів з урахуванням ринкових реформ, які диктують нові структуру і принципи функціонування різних типів регіонально-просторових систем.

Заслуговує на увагу більш повне врахування впливу територіального поділу праці в умовах зростання не лише національних, але і глобальних взаємозв'язків. Це має велике практичне значення, оскільки суттєво збільшує кількість суб'єктів господарської діяльності, які мають можливість самостійно розвивати зовнішньо-економічні зв'язки.

Нині економіка регіону формується як безмежна у зв'язках, але локалізована в територіальному масштабі система, що має чітко визначене геоположення і складну сукупність економічних зв'язків. Тому господарство (економіка) регіону – складна соціально-економічна система, в якій функціонують господарюючі суб'єкти з багатовекторними зв'язками і залежностями.

Загальна економічна криза впливає не лише на економіку країни в цілому, але й на сучасний соціально-економічний розвиток та екологічний стан її регіонально-просторових систем. Недостатня увага до проблем регіонально-просторового розвитку, наявні диспропорції у розміщенні продуктивних сил, значна асиметричність рівнів соціально-економічного розвитку регіонів призводять до нерационального використання економічного потенціалу країни. Кризова ситуація в економіці України суттєво знижує її фінансові можливості, поглиблює розрив у рівнях і темпах розвитку, перевагах та можливостях окремих регіонів. У зв'язку з існуючими диспропорціями у територіальній структурі національної економіки і в темпах переходу регіональних соціально-економічних систем до ринкових відносин економічна криза по різному вплинула на регіональний розвиток країни.

Серед основних проблем регіонально-просторового розвитку України особливе місце займають:

- надзвичайно щільна концентрація продуктивних сил у високо індустріальних регіонах Донбасу і Придніпров'я. Нині частка Донецької, Дніпропетровської, Запорізької, Луганської, Київської та Харківської областей складає майже половину вартості основних засобів країни. Лише на Донецьку, Дніпропетровську, Запорізьку і Луганську області припадає більше половини промислового потенціалу країни;

- невідповідність між природним і трудовим потенціалом, рівнем розвитку господарства та просторової його організації в межах областей і міст Подільського, Поліського та частково Причорноморського економічних районів;

- неузгодженість процесу реального розмежування власності між державними і регіональними рівнями управління через відсутність чіткої законодавчої системи критеріїв і процедур розподілу державної власності на рівнях державної влади і місцевого самоврядування;

- недостатня дієвість державної регіональної економічної політики, яка повинна забезпечити розбудову соціально спрямованої економіки і піднесення на цій основі рівня життя населення.

Протягом понад 20-річного періоду реформування економіки України відбувались негативні явища майже у всіх галузях виробництва: падіння обсягів виробництва, руйнація територіальних пропорцій, диференціація (а не зближення) рівнів соціально-економічного розвитку регіонів. Все це призвело до того, що в окремих регіонах України склалась вкрай несприятлива соціально-економічна і екологічна ситуація, що вимагає термінового вирішення. Так, у Донецькому регіоні найбільш актуальною серед економічних проблем є ефективна реструктуризація підприємств вугільної, хімічної, коксохімічної промисловості, чорної і кольорової металургії, важкого машинобудування та електроенергетики. Зношеність основних фондів у промисловості регіону сягає 60-80%. Аналогічна ситуація спостерігається у Придніпровському економічному районі, де чорна і кольорова металургія, гірничодобувна і коксохімічна галузі створили надмірне навантаження на природне середовище його території. В Поліському економічному районі дуже складною екологічною проблемою залишається реабілітація радіаційно забруднених територій. У південних регіонах крім підняття рівня ґрунтових вод, невідкладними завданнями є розвиток сфери зайнятості депортованих народів та їх соціального облаштування.

Аналіз соціально-економічного розвитку регіонів України дає можливість виділити найбільш характерні регіональні проблеми вирішення яких вимагає цілеспрямованих дій центральних, регіональних та місцевих органів влади. Серед них найбільш важливими є:

- нестабільне функціонування підприємств матеріального виробництва, яке супроводжується щорічним падінням обсягів виробництва продукції і надання послуг, що призводить до значного скорочення обсягів виробництва у кожному регіоні, нерационального використання виробничих фондів і матеріальних ресурсів, зниження економічного потенціалу територіальних господарських комплексів і країни в цілому;

- загострення проблеми ефективної зайнятості економічно активного населення і зменшення рівня безробіття у всіх регіонах країни;

- скорочення інвестицій у не виробничу сферу, що призводить до зниження обсягів введення в експлуатацію нових об'єктів житлово-комунального і соціально-побутового призначення і погіршення забезпеченості соціальних потреб населення;

- значне погіршення демографічної ситуації в усіх регіонах країни. Економічна криза, недостатній соціальний захист громадян призвели протягом останніх двох десятиріч до перевищення показників смертності над рівнем народжуваності, скорочення тривалості життя населення і зменшення абсолютної його чисельності;

- спостерігається істотне погіршення реальних умов життя абсолютної більшості населення у всіх регіонах країни, життєвий рівень його за роки реформування значно знизився, а його купівельна спроможність нині становить лише 20% від загальноєвропейського показника.

Нинішній етап розвитку України, який характеризується певною складністю соціального і економічного життя людей, висуває вимогу структуризації соціальних інтересів населення та визначення економічних, соціальних та інших механізмів з метою вирішення найбільш гострих для кожного регіону проблем. В першу чергу це стосується більш повного врахування соціальної складової в усій системі трансформаційних економічних процесів сучасного суспільства і, насамперед, вдосконалення відносин власності.

Політика економічного зростання на базі ринкових перетворень в регіоні повинна бути пов'язана з соціальною політикою, які разом складатимуть комбіновану модель економічного і соціального розвитку регіону. Соціальна політика в системі господарської діяльності визначається інтересами людей, забезпечення умов і можливостей їх життєдіяльності як найвищої цінності суспільства.

Передбачуваний в наступні роки етап економічної стабілізації і розвитку вимагає і нової соціальної політики, змістом якої мають бути позитивні зрушення в розвитку соціальних процесів. З цією метою необхідна активізація

реформ в соціальній сфері, в основі якої повинен бути покладений не споживацький (благодійницький) підхід, а активна дія економічних факторів у суспільному відтворювальному процесі як передумови майбутнього зростання. Соціальна політика для державних інституцій усіх рівнів повинна стати пріоритетною.

Література:

1. Соціально-економічні проблеми розвитку регіонів: методологія і практика/ Данилишин Б.М., Чернюк Л.Г., Фашевський М.І. – Черкаси: ЧДТУ, 2006 – 315 с.
2. Нова державна політика в Україні/ За ред.. В.С.Куйбіди. – К.: Крамар, 2009 – 232 с.

Тетяна Герасименко
(Ржищів, Україна)

ДОСЛІДЖЕННЯ ТЕОРІЇ ІННОВАЦІЙ С СИСТЕМИ ЕМПІРИКА, ТЕОРІЯ, ПРАКТИКА

В роботі проведені дослідження теорії інновацій в системі емпірика, теорія, практика. Запропоновані нові підходи щодо вивчення перспектив розвитку соціально – економічної свободи громадян в сучасній педагогічній практиці, як запоруки розвитку синтезованого суспільства з урахуванням репрезентабельних досліджень відомих українських та зарубіжних вчених.

Постановка проблеми. Входження української держави в кінці ХХ століття в абсолютно протилежний постіндустріальному шляху розвитку економічний простір, обумовило кардинальні зміни в економіці, які продовжуються завдяки сучасним дослідженням теоретичних проблем підприємництва і еволюції соціально-економічних систем. ХХІ століття ставить особливі завдання в області економічних знань до них відносяться: вивчення засад економічного життя суспільства; розкриття закономірностей розвитку економічної системи та діалектики зв'язку її структурних елементів; з'ясування механізму дії економічних та суспільних законів і механізму використання їх людьми в процесі господарської діяльності; визначенні принципів рис основних соціально-економічних систем та напрямків їх еволюції, ролі економічних та суспільних дисциплін в розробленні шляхів планомірної трансформації постсоціалістичної економіки в соціально орієнтовану економічну систему, як запоруку розвитку синтезованого суспільства.

Аналіз сучасних досліджень. Головним ключем до успіху соціально – економічної науки в ХХІ ст. є дослідження нових суспільних форм організації інноваційної діяльності, активне дослідження феномену конкурентно-спроможності в контексті макроекономічних та мікроекономічних процесів інститутотворення, зокрема, дослідження нових суспільних форм організації інноваційної діяльності (В.Гасць, Б.Кваснюк, І.Лукинов, О.Завгородня, А.Чухно, А.Соколенко).

Проблема природних ресурсів, географічне становище країн некваліфікована та напівкваліфікована робоча сила розглядається як детермінант економічної влади майбутнього НІС – національна інноваційна система розглядається в працях (А.Соколенко, Н.Іванова).

Макроспект інновацій інтегрований у теорії розширеного суспільного відтворення (Л.Абалкін, М.Герасимчук, М.Єрошенко), циклічності (Г.Менш, С.Меншиков, Ю.Яковець), економічного зростання (Е.Денісон, І.Лукинов, П.Ромер, Р.Солоу, П.Ховіт), структурних зрушень (Х.Удзава, Е.Шешинські, В.Гасць, Б.Кваснюк), на межі мега і макрорівнів розвивається теорія технологічних систем (Д.Львов, Ю.РомадянБажал, С.Глазєв). Саме праці цих вчених дають безпрецедентну можливість поповнювати заняття новим змістом, розуміти процеси які відбуваються в сучасній економіці і зробити вибір економічного розвитку держави в наступні роки.

Темою дослідження є нові досягнення в області соціально – економічної свободи громадян, теоретичною основою яких являється вчення австрійського економіста і соціолога Йозефа Шумпера (1883-1950). Ввійшов в історію економічної науки як глибокий дослідник теоретичних проблем підприємництва і еволюції соціально-економічних систем, в праці «Теорії економічного розвитку» висунув ідею макрорегенерації. Основою своїх досліджень зробив науково – технічний та технічно – економічний прогрес створивши цілісну теорію інноваційного типу розвитку цивілізації, довів, що не кожне нововведення є інновацією, а лише таке, яке спонукає вдосконаленню технологій виробництва і перехід їх на вищий ступінь розвитку.

Мета даної статті. Запропонувати нові підходи щодо вивчення перспектив розвитку соціально – економічної свободи громадян в сучасній педагогічній практиці, як запоруки розвитку синтезованого суспільства з урахуванням репрезентабельних досліджень відомих українських та зарубіжних вчених.

Виклад основного матеріалу. У перекладі з грецької слово «економіка» означає мистецтво ведення домашнього господарства. Вперше цей термін ввів Арістотель (III ст. до н.е.). Етимологія терміна «інновація» в англійській мові, якою вона була вперше використана Й.Шумпетером – новація від лат. *no vat* оновлення, *in* – частка заперечення.

Більшість вчених економістів сучасної епохи визнають соціально – економічну свободу громадян нового покоління, як унікальну можливість дослідження закономірностей розвитку господарської діяльності у різних економічних системах за обмежених ресурсів та визначення оптимальної на даний період системи для задоволення потреб людства в період глобалізаційних процесів. Існує переважна думка, що ключовим моментом успіху економічної науки ХХІ ст. є розроблення динамічної теорії інновацій.

Звертаючись до тем підручників «Формування соціально – економічних засад постіндустріальної цивілізації» ми читаємо, що в економічній та соціологічній літературі нашої країни до недавнього часу теоретичні розробки розглядалися лише з позиції критики. Ми лише недавно усвідомили, що формування основ постіндустріальної цивілізації відображає реальні процеси сучасного суспільно-історичного прогресу...[4.503] Як зазначив ще на початку 80-х років відомий американський економіст В.Леонтьєв, нова хвиля технологічних змін, пов'язана з інформацією виробництва, ще тільки розпочинається, її пік очікується років за 30-50[4.505] «Сутність і основні методи інноваційної політики держави» мова йде про створення умов для оптимального розвитку науково-технічного потенціалу національної економіки стає одним з найважливіших принципів формування системи і механізму управління інноваційної політики [5.651]

За Й.Шумпетером виділяють *п'ять типів інновацій*: 1.виробництво невідомого споживачам нового продукту з якісно новими властивостями; 2.впровадження нового засобу виробництва, в основу якого не обов'язково покладене нове наукове відкриття, а може бути застосований новий підхід до комерційного використання продукції;

3. освоєння нового ринку збуту галуззю промисловості країни, незважаючи на те, чи існував цей ринок раніше, чи ні;
 4. залучення нових джерел сировини та напівфабрикатів незалежно від того чи існували раніше ці джерела, чи ні;
 5. введення нових організаційних та інституціональних форм (створення монопольного стану чи послаблення монопольного становища іншого підприємства.)

Просліджуємо напрямок практичного господарювання, в перших двох пунктах інновація виступає у формі продукту, а в решті, як процес, відповідно: інновація – продукт, інновація – процес, між цими двома поняттями існує тісна взаємодія та залежність, а створений Й. Шумпетером новий тип теорії кардинально змінив традиційне уявлення про Соціально – економічний розвиток та економічне зростання і дав неймовірний поштовх до інноваційних досліджень. Наявні напрями сучасних інноваційних досліджень умовно можна об'єднати в чотири групи, де виділяємо закономірність: емпірика, теорія, практика. Представниками першої групи є С. Ільєнкова, В. Мединський, Б. Твісс, О. Молчанов, вони розглядають інноваційний процес як кінцевий результат діяльності, на якому іде переродження інновації на відносно статистичне явище з конкретною формою матеріалізації і певними атрибутами. Друга група вчених Н. Іванов, Т. Майєрс, Д. Тідд, К. Фрімен, Я. Кук, розглядає інновацію як відносно автономні мікро або макропроцеси з чітко окресленими етапами, що говорить про динамічний характер і відповідно розвиток в часі. Третю групу досліджень очолюють Й. Пригожин, М. Портер, Дж. Сорос, Г. Хемел, К. Прахалад, вони трактують інновації через призму цільової орієнтації і вбачають в них інструмент досягнення певної мети, або розв'язання конкретної проблеми: причина – наслідок. До четвертої групи відносимо вчених, які проводять фундаментальні економічні дослідження. Вони уникають чітких визначень категорії «інновації» і розглядають її як закономірний економічний процес – М. Єрмошенко, С. Меншиков, П. Ромер т.ін. П'ята група синтезує в собі всі попередні групи і відіграє інтеграційну роль являючись інструментом реалізації практичної функції синтезованого суспільства.

Висновки: результати дослідження свідчать – за останні десятиріччя соціально – економічна свобода громадян зробила серйозний крок в дослідженні інноваційних методів на мікро та макрорівнях, що дає можливість впровадити здобутки вчених на практиці.

Література:

1. Шумпетер Й. Теория экономического развития. М. «Прогресс». 1982 с. 5.
2. Schumpeter J. History of Economic Analyses. London. Allen and Unwin. 2000 p. 39-40.
3. Schumpeter J. Business Cycles. A Theoretical, Historical and Statistical Analyses of Capitalist Process, 1987. p.47
4. Гальчинський А.С., Єщенко П.С., Палкін Ю.І. Основи економічних знань. с. 503, 505 Підручник. Київ. Вища школа. 1999.
5. Клишко Г.М., Нестеренко В.П. Основи економічної теорії, с. 651, 656, 652 Київ. «Вища школа» – «Знання». 1997
6. Чепурина Н.М., Кисельова О.А. Курс економічної теорії. Підручник. Кіров. 2006.
7. Гесць В. Інновативно – інноваційний шлях розвитку – модернізаційний проект розвитку української економіки і суспільства початку XXI ст., ж-л. Банківська справа. 2003. №4, с. 3-30.

D.A. Zhunusova, S.S. Kalymbetov
 (Taraz, Kazakhstan)

KAZAKHSTAN COMMERCIAL BANK CREDIT POLICY FEATURES

At the present stage of development, a critical analysis of the complex and contradictory phenomena and processes occurring in the real world at the financial market of the country is required. In Kazakhstan, in the financial market structure, credit market is currently the fastest growing. This is certainly due to the ongoing development of the national economy. Credit market of Kazakhstan is an important mechanism in establishing relationships between entities and the population in need of financial resources, as well as between businesses and the public, who can provide them financial resources under certain conditions. Credit market of Kazakhstan has an impact on the production and trade growth, capital movement within the country, the transformation of savings into investment, the implementation of programs on business technology modernization. Despite the fact that the developed world has accumulated some experience in credit market analysis, and there are a number of economic theories explaining the features of its functioning and activities of commercial banks in this market, and especially its role in the formation of a national model, market relations require precise and concrete comprehension.

That lending institutions, boosting the development of the financial market, should help to address a number of problems. These vary from the escape out the contradictory situation of non-payment, the financial support of the real sector of the economy, job creation, housing solutions and enhance thereby jobs, housing solutions and thereby increase the level of population's well-being, corporative crediting, to access to international capital markets.

JSC "Narodny Bank of Kazakhstan", the largest commercial bank of the Republic of Kazakhstan, has successfully operated for the benefit of its customers for 86 years, and is one of the most trusted and diversified financial institutions in Kazakhstan. The Bank is included in financial group "Halyk Group", which has 13 subsidiaries. The group companies offer a wide range of services to the public (banking, pensions, insurance, leasing, broker-dealer services, asset management services), to small and medium-sized businesses and corporate customers. The Narodny Bank also carries out operations in Russia, Georgia and Kirgizstan. JSC "HOLDING GROUP "ALMEX "and JSC" National Welfare Fund "Samruk-Kazyna" are major shareholders of the bank. Bank securities are included in a Kazakhstan Stock Exchange ("KSE") primary listing. In addition, certain debt securities issued by the Bank are included in a primary listing on the Luxembourg and London Stock Exchanges. The bank posted Global Depository Receipts (GDR) through a listing on the London Stock Exchange. Narodny Bank is a participant in the program "Business Road Map 2020".

Credit policy is developed in accordance with the development strategy of JSC "Narodny Savings Bank of Kazakhstan", the legislation of the Republic of Kazakhstan, including the National Bank of the Republic of Kazakhstan acts, the Agency of the Republic of Kazakhstan on Regulation and Supervision of Financial Market and Financial Organizations. The credit policy defines the overall priorities and philosophy of the Bank's credit, the basic principles and standards of the lending operations of the Bank. The authority to determine and approve the credit policy of the Bank in accordance with the Regulations, is the Board of Directors; major authorities responsible for credit policy, monitoring of its compliance are the Board, Credit Committee, acting under delegated authority, as well as the Bank's departments involved in the process of customer crediting.

The Board of Directors of the Bank also carries out a general guidance of the lending activities of the Bank, approves the Bank's strategy in the area of credit, monitors compliance of credit activity – the overall strategy of the Bank, decides on the creation / elimination of the credit committees. In the framework of its powers, the Board implements the Bank's strategy in the area of credit, organizes the development and approval of internal documents regulating the lending processes in the Bank, including the approval of certain loan programs. The Board also decides on the composition of the credit committees, considers the credit beyond the powers of the Bank's credit committees, monitors and controls the credit of the Bank. The credit policy is approved by the Board of Directors of the Bank and after its approval is mandatory for implementation and enforcement of all relevant departments and services of the Bank. The provisions and paragraphs that follow the provisions of the Credit Policy, and some that are not regulated by the Credit Policy are determined in accordance with the laws of the Republic of Kazakhstan and the Bank's internal regulations defining the principles of the Bank.

Bank lending process consists of the following stages: initiation of the transaction; conducting credit analysis of Client's application; approval of the loan application by the authorized body; the documentation – the formation of a complete loan package of documents (credit file) of the Borrower to the deal; authorizing the issuance of the loan; monitoring of the transaction.

Initiation of the loan process takes place at the stage of finding and attracting customers, as well as conducting preliminary negotiations between potential borrowers of the Bank and experts of one of the business units.

The main parameters that determine the distribution of the Bank's clients between business units are the nature and subject of the requested loan, the target group of the Client / Borrower. Qualitative and quantitative parameters of the distribution of the client are specified in the internal documents regulating the work of the Bank's services, responsible for attracting and servicing customers.

If the parties have come to mutually beneficial preliminary agreements, the potential borrower provides the Bank with the required documents. Requirements for the list of documents that make up this package, as well as the procedures for the credit application approval and analysis of the resulting set of documents are determined by the internal documents of the Bank governing the granting of loans, depending on the target group of customers. There is a credit file for each bank lending, which is opened on the day of signing the loan agreement and closed on the date of termination. The information in the credit file is internal, chronological and comprehensive registration of all the relationships between the Bank and the Customer. The information, contained in credit files, is private. Formation of the loan file is in line with the regulations of regulatory authorities setting out the requirements for record keeping in banks, and is reflected in the Bank's internal documents governing the granting of loans, taking into account the target groups of borrowers. In order to implement proper control over the implementation of the commitments of the Borrower to the Bank, the Bank carries out periodic monitoring of loans issued. The regularity of such monitoring techniques corresponds with the applicable Bank's lending program and with the target groups of Borrowers.

We consider the lending program operating in JSC Narodny Bank of Kazakhstan.

By lending program "Mortgage", loans are secured by the acquired property, as well as the available real estate in the absence of a down payment. Amount of the loan must not exceed the amount of real estate appraisal. The minimum interest rate on the loan is 13%, maximum – 15.5%. Target group is individuals with mandatory proof of income.

The "Narodnaya +" focuses on lending to the population receiving wages on the bank payment card. Dates are limited to 36 months, the minimum loan amount – 80,000 tenge, maximum – 1.5 million tenge. Prerequisite is the proof of income received with the same employer for 6 months. Target confirmation is not required.

The program "Business Express" provides loans without mortgage, for working capital in the amount of up to 1.5 million tenge and a maximum term of 12 months financing. The interest rate on this type of product is relatively higher comparing to other programs, the minimum rate – 25% per annum.

The target group for the program: individual entrepreneurs operating business loans, the minimum term of not less than six months, with the obligatory analysis of the borrower's financial condition reflected in the economic conclusion.

The advantage of this program is the rapid processing of a loan and no need for real estate registration.

The "Micro Business" also focuses on lending to individual entrepreneurs operating business, valid for at least six months, with the obligatory analysis of the borrower's financial condition.

Loans under this program are granted for working capital as well as for investments. Depending on the purpose of setting a time limit financing for working capital of up to four years, to invest up to 7 years. The minimum interest rate is 16% per annum, the maximum amount is 7 500 000 tenge.

For this type of program, clients are provided with the possibility of opening a universal credit limit (hereinafter – UCL), the size of which depends on the estimated collateral property, namely real estate, the contract stipulates only pledged security in the opening of UKL. The maximum funding under the UCL and the period of availability, the remaining provisions, interest rate, the terms of the tranches are stipulated in the individual loan agreements.

As part of the universal credit limit, opening of renewable and / or non-revolving line of credit with an unlimited number of tranches in the open lines, but not exceeding the total limit funding is possible.

The advantage of this program to other products of the Bank is in a flexible approach to the collateral security, the possibility of providing the vehicle with registration in the authorized body, and the transport insurance, as well as, in addition to the recorded lien, provision of goods in circulation and other personal movable property.

The "Business-Small" is aimed at financing the operating business of individual entrepreneurs as well as legal entities with a validity of at least 12 months.

An analysis of the financial condition of obligatory, beyond that loan officer forecasts cash flow of the borrower. Currently, under this program, the maximum amount of funding – 100 million tenge, term, depending on the purpose, namely, for working capital is up to five years, for investments – up to twelve years, a grace period is up to two years.

For all small business loan programs need to target confirmation, otherwise the bank has the right under the loan agreement to declare to the borrower a default, and to fine in the amount of 25% of the loan amount.

Currently, the Narodny Bank has added to its loan portfolio of 163 billion tenge, an increase by 11.9%. Contribution to the total growth of the sector is 13.4%. The largest bank in Kazakhstan controls 13.2% of the credit market in the medium term is going to increase the volume of loans at least 10% a year. According to the bank's financial statements, the share of loans to individuals by the third quarter exceeded 22.3% of the loan portfolio at the end of 2011 was 19.5%. In January, the People's Bank has concluded a major deal to extend credit to Kazakhstan Mortgage Company in the amount of 14.3 billion tenge for five years. With large amounts of liquidity, the bank is able to afford to strengthen the scale of the credit market.

References:

1. Абжанова Д.Ш., Схема и оценки эффективности кредитования малого бизнеса // Финансы Казахстана. – 2001. – № 5. – 230с.
2. Банковские операции: Учебное пособие. – Ростов н. Д: «Феникс», 2001.
3. Банковское дело: Учебник под ред. Лаврушина О.И. М., «Финансы и статистика», 2000
4. Бухвальд Е.А., Валенский А.И., Кредитование малого предпринимательства // Вопросы экономики. – 2002. – № 4. – 312с.
5. The Law of the Republic of Kazakhstan of December 13, 1993 "On the monetary system of the Republic of Kazakhstan."
6. Presidential Decree of 31.08.95, № 2444 "On Banks and Banking Activities" as amended on 10.07.98, the number 282 – 1, "Kazpravda" № 171 of 06.09.95, the

**Айгуль Искакова, Шынбай Гульбану,
Есенбекова Сабина
(Астана, Қазақстан)**

АУДИТ КОМПЬЮТЕРЛІК АҚПАРАТТЫҚ ЖҮЙЕЛІК ОРТАДА

Қазіргі XXI-ші ғасырда, ғылым мен техниканың қадамдап алға басу заманында компьютердің атқаратын қызметінің күн санап артуын, аудитте де өз орнын тапқанын көрсету болып табылады. Осы дербес компьютерлердің арқасында адамдар көптеген жұмыстарды сапалы және аз уақытта орындай алатын болды. Егерде компьютер болмаған кездерде белгілі бір мамандарға өздеріне керек жұмыстарды айлап, жылдап орындайтын болса, қазіргі жахандану немесе компьютерлердің жақсы даму заманында осы жұмыстарды мамандар бір күнде немесе бір айда орындай алатын болды. Осы компьютердің адам өміріне сенімді қадам басып енуі, айтып өткендей, аудитті де тыныштықта қалдырмады! Жалпы алғанда аудит дегеніміз бұл экономикалық іс-әрекеттер мен оқиғалар туралы объективті деректердің бағалауын, оның деңгейінің белгілі бір өлшемге (критерийге) сәйкестігін алудың және мүдделі пайдаланушылардың нәтижелерін ұсынатын процесс.[1]

Тексеру жүргізу барысында аудитордың клиенттің компьютерлік ақпараттық жүйесіндегі есептік мәліметтерді өңдеулерді ұйымдастырумен байланысты барлық маңыздырақ жақтарды зерттеуін және құжаттауын анықтап көрсету болып табылады. Сонымен қатар есеп регистрлерін тапсыру нысандарының және оларды құру технологиясының компьютерсіз есеп жүйесінде пайдаланылатындардан елеулі айырмашылығы бар екендігін көрсету. Аудитор бұл айырмашылықтарды білуге және әртүрлі фирмалардың бағдарламалық өнімдерімен жұмыс істей білуге тиісті. Сонымен бірге ол автоматизациялау міндеттерін таңдаудың дұрыстығына баға беруге және мәліметтерді өңдеудің компьютерлік технологиясын қолдану тиімдірек болып табылатын бөлімшелердің жұмыстары, есеп участогтары, және міндеттер жөнінде өз пікірлерін айтуға тиісті. Тексерулер жүргізу барысында аудиторларға клиенттің құжат айналымы жүйесіне, құжаттарды тіркеу, сақтау, өңдеу мен олардың мәліметтерін бухгалтерлік шоттарға жазу жүйесіне зерттеу жүргізу және оларды бағалау керек. Содай-ақ, бастапқы ақпараттардың пайда болу орындарын және оларды жинау мен тіркеудің автоматтандырылу дәрежесін анықтау керек.[2]

Аудит нарықтық экономика жағдайында барлық шаруашылық процесіне қатысушылардың қызметінде маңызды рөл ойнайды. Ол анық ақпаратпен қамтамасыз етеді, серіктестер арасындағы сенімділікті қалыптастыруға септігін тигізеді, оңтайлы басқарушылық шешімдерді іріктеу мен кемшіліктерді жою бойынша ұсыныстарды әзірлейді, сондай-ақ қаржылық жағдайды тұрақтандыруға, шаруашылық жүргізуші субъектілер қызметінің тиімділігін арттыруға және тұтастай қоғамның әлеуметтік – экономикалық жағдайын жақсартуға ықпал етеді. Аудитті қаржылық, экономикалық, техникалық, заң-дық және басқа да қызмет салаларында жүргізуге болады. Аудиттің ең негізгі мақсаттарының бірі – шаруашылық жүргізуші субъектілердің қаржылық есеп берулерінің нақты екендігін анықтау болып табылады. Ал, аудиторлық жұмыстардың компьютер арқылы жүзеге асуы бұл жұмыстарды оңайлата түседі. Жалпы менің ойымша болашақта компьютерлердің арқасында аудит жұмыстарын атқару тіпті жеңілдетіледі. Болашақ аудитор, мен үшін ол өте маңызды болып табылады.[3]

Аудит компьютерлік ақпараттық жүйелік ортада деп атап қорыта келгенде, аудит өткізуді жеңілдету үшін қазіргі заманда техника мен технологияның қарқынды түрде дамуына байланысты компьютер аудитпен байланысты барлық жұмыстарды жеңіл және нақты, қатесіз орындай алады деп айта аламын. Яғни, экономикалық субъектілердің қызметін жүзеге асыру процесінде дербес компьютерлер олардың ішінде есеп ақпараттарын өңдеуге және ішкі аудитті жүргізуге арналған компьютерлер кеңінен қолданылады. Клиенттің компьютерлік ақпараттар жүйесі жартылай немесе толығымен компьютерлендірілуі мүмкін. Тексеру жүргізу барысында аудитор клиенттің компьютерлік ақпараттық жүйесіндегі есептік мәліметтерді өңдеуді ұйымдастырумен байланысты барлық маңыздырақ жақтарды зерттеуге және құжаттауға тиісті. Есеп регистрлерін тапсыру нысандарының және оларды құру технологиясының компьютерсіз есеп жүйесінде пайдаланылатындардан елеулі айырмашылығы бар екендігін есте сақтау керек. Көптеген тексерулер жүргізу барысында аудитор клиенттің компьютерлік ақпараттық жүйесіндегі есептік мәліметтерді өңдеулерді ұйымдастырумен байланысты барлық маңыздырақ жақтарды зерттеуге және құжаттауға тиісті. Басшыларға ақпараттар бұрын жазбаша түрде берілетін. Ол біз білетініміздей көп уақытты қажет етеді және оның құрамындағы мағлұматтар толық емес және бұрмалануы көп болатын, алайда қазір заманымыздың дамуына байланысты компьютердің құрамында статистика, талдау, коэффициенттер, қорытынды есептер және тағы басқалары бар есеп беру арқылы жетеді. Жалпы аудит нарықтық экономика жағдайында барлық шаруашылық процесіне қатысушылардың қызметінде маңызды рөл ойнайды. Ол анық ақпаратпен қамтамасыз етеді, серіктестер арасындағы сенімділікті қалыптастыруға септігін тигізеді, оңтайлы басқарушылық шешімдерді іріктеу мен кемшіліктерді жою бойынша ұсыныстарды әзірлейді, сондай – ақ қаржылық жағдайды тұрақтандыруға, шаруашылық жүргізуші субъектілер қызметінің тиімділігін арттыруға және тұтастай қоғамның әлеуметтік – экономикалық жағдайын жақсартуға ықпал етеді. Ал, аудиттің компьютер арқылы жүзеге асуы бұл жұмыстарды оңайлата түседі.

Компьютерлік аудитолық бағдарламаларды қолданудағы қиындықтарды

азайтуға байланысты жұмыстарды жүргізу болып табылады. Қиындықтардың бірнеше түрі бар. Менің ойымша әр қиындыққа ерекше тоқталып, оны одан әрі жетілдіру керек. Мысалы, шығындар – әрбір аудиторлық фирманың өзінің аудит жүргізу стратегиясы мен әдістемелік тәсілдері болып және олар тиімді қолданылатын болса шығындар мөлшері аздау болар еді. Сонымен қатар, өзіміз білетініміздей бағдарламалар жыл сайын өзгеріп

отыруда, алайда өзгерістер қымбатқа түсуі мүмкін, менің ойымша өзгерістерге әр ұйым бөлек қаржы бөліп, жаңа бағдарламаларға көшіп отырулары керек. Тестілеу жұмыстарын жүргізу кезінде пайдаланылатын файлдардың нұсқауларына тоқталатын болсақ, аудиторлық бағдарламалық жабдықтаулар өздері қандай файлдардың негізінде жұмыс істейтін болса, тек сол файлдарды тексереді.

Сондықтан да клиенттердің файлдардағы бағдарламалық жабдықтауларды пайдаланғаны дұрыс деп ойлаймын. Файлдарының көшірмелеріндегі бағдарламалармен жұмыс істелсе, онда клиенттердің сол файлдармен жұмыс істейтіндігіне кепілдік беретін, бақылаудың бірдей жалпы құралы бар болуға тиісті. Солай болды делік, онда файлдардың көшірмелерін пайдалану аудиторға тестілеу мерзімдеріне қатысты шешімдер қабылдау кезінде икемдірек болуға және арықарай тестілеулерді жүргізу үшін файлдардың көшірмелерін өзінде сақтауға мүмкіндік береді. Осы ұсыныстар орындалса, мүмкін компьютерлік ақпараттық жүйелік ортадағы аудит бағдарламалары өте тиімді болатын еді.[4]

Пайдаланған әдебиеттер:

1. Аудиторлық қызмет туралы. Қазақстан Республикасының Заңы;
2. Абленов Д.О. Қаржылық бақылау және басқарушылық аудит: теориясы, әдіснамасы, тәжірибесі;
3. Әжібаева З.Н., Байболтаева Н.А. «Аудит» оқулық;
4. Абленов Д.О. Аудит негіздері Оқулық.

Ғылыми жетекші:

«Есеп және аудит» кафедрасының аға оқытушысы, Исакова Айгуль Болатбековна.

**Айгуль Исакова, Арайлым Мирасбекова,
Айжан Оспанова
(Астана, Қазақстан)**

АҚША ҚАРАЖАТЫНЫҢ АУДИТІ

Транзиттік экономика жағдайында аудиттің өте өзекті бағыты – ағымдағы активтің ең жылжымалы және толық өтімді элементтері қатарына жататын ақша мен оның баламаларының төлеу циклі мен қозғалысын тексеру болып табылады. Ақшалай операциялар қарқынды, кең ауқымды сипатта. Дәл осы учаскеде үлкен резервтер мен әртүрлі бұрмалаулар жасырынған.

Ақшалай және кассалық – банктік операцияларды жүргізу заңнамалық, жалпы мемлекеттік және басқа нормативтік актілермен жеткілікті түрде қатаң реттелген. Сондықтан төлеу циклі функциональды аудитін өткізуге дайындық кезінде қабылданған заңдардың, стандарттардың, бухгалтерлік есептің, аудиттің, ақша тасуын, қолданылуын, қаржылық бақылаудың нормалары мен ұйымдастыру ережелерінің талаптарын мұқият оқып білу керек. Операциялық аудитор ұйымның төлеу мен қозғалыс циклін есептеу мен бақылау жүргізудің сапалы жақтары туралы анық тұжырымдамаларын қамтамасыз ету қажеттілігіне байланысты проблемалық сипаттағы көптеген заңдық, ұйымдастырушылық, әдістемелік, қаржылық, есептік, экономикалық мәселелерді шешудің баламалы мүмкіндіктерін қарастырған жөн.

Дегенмен жалпы аудитте ақшалай операцияларды тексеру мен ревизиялау тәсілдерінің өзіндік ерекшеліктері бар. Олар жалпы әдістер арқылы жасалса да, бұл операцияларды уақытылы және тиімді атқаруға ерекше көңіл аударатын төлеу циклінің функциональды аудитінде бұлар шынында да жеткіліксіз. Сондықтан ғылыми зерттеулердің күн талабына сай бағыты ақшаны басқарудың функциональды аудитінің ерекше тәсілдерін анықтау мен ізденістерін талдау болып саналады.

Ақшалай ағымның төлем мен қозғалысы циклі функциональды аудитінде экономикалық талдау, бақылау мен статистиканың классикалық әдістерімен қатар сарапшылық бағалау, жай және күрделі пайыз есептеулері, дисконттау, интегралды сараланған және матрицалық тәсілдер, желілік, желілік емес және өсіңкі бағдарламалау әдістерін, операцияларды, ойын теорияларын, шешім қабылдау және т.б. кеңінен қолданылуы керек. Функциональды аудиттің арнайы әдіс – тәсілдерінің көмегімен ақшаны басқарумен құнды қағаздардың тиімділігін арттыру мен ұйымдастыруды жақсартудың әртүрлі резервтерін ашуға болады. Мәселен, инкассация мен төлемді тездету, флоудты, электронды ақша аударуды, сейф жүйесін, репо мәмілесін, бақылау шегі теориясын және т.б. ең көп шамаға молайту сияқты тәсілдерді дұрыс және уақытыла қолдану нақты ақшамен құнды қағаздарды шапшаң және ұтымды пайдалануға мүмкіндік береді.

Аудитор ақша қозғалысы циклінің аудитін өткізгенде мыналарды анықтайды:

- касса – банк операцияларын атқаратын қызметкерлердің сандық және сапалық құрамы;
- касса – банк құжаттарын жасап, өңдейтін адамдар үшін есеп пен ақшаны бақылауың әдістемелік және ережелік талаптардың бар – жоғы;
- осы жұмыс учаскесінің қызметкерлері кімге есеп береді;
- касса – банк және басқа ақшалай операциялардың дұрысығын кім және қашан, қалай тексереді;
- кассадағы ақшаның бар – жоғын кенеттен тексеруді жүйелі жүргізуге арналған тұрақты жұмыс істейтін комиссияны тағайындау туралы басшының бұйрығы бар ма;
- бұл бұйрық орындала ма, кассаны кенеттен тексеру актідері бар ма және олардың мазмұны қандай;
- аналитикалық және синтетикалық есеп, шаруашылық ішілік бақылау мен ақшалай операцияларды жедел қолдау қалай жолға қойылған.

Осыларға сүйене келіп, кесте 3-те ақша мен олардың баламаларының төлемі мен қозғалыс циклі аудитін өткізу бағдарламасының ықтимал нұсқаларының бірі келтірілген.

Ақшалай қаражатпен, әсіресе, оның жылжымалы бөлігі – қолма – қол ақшамен (еңбек ақы бергенде, өндірістік шығыстарды төлегенде, есеп берілетін соманы беру мен пайдалануда және т.б.) жасалатын операциялар міндетті түрде тұтастай тексеруді талап етеді. Ықтимал бұрмалаулар мен қызмет бабын теріс пайдалану – касса – банк операцияларын бақылаудың маңызды міндеті.

Іс тәжірибеде кездесетін жасалу тәсілдері бойынша касса – банк операцияларының атқарылу мен шот төлемдері процесіндегі қызмет бабын теріс пайдалану мен бұрмалаулар былайша жіктеледі:

- Рәсімделген құжаттармен және қолхаттармен жасырылған және ештеңемен жасырылмаған ақшалай қаражатты тікелей ұрлау.
- Банктен, әртүрлі тұлғалар мен ұйымдардан кірістік ордерлер бойынша, басқа ұйымдардан сенімхат бойынша түскен ақшаны кіріске алмау және иемдену.
- кассадағы ақшаны есептен шығару; бір құжатты қайтадан пайдалану; кассалық құжаттар мен есептерде жиынтықты дұрыс есептемеу.
- Ақшаның жалған құжаттар бойынша негізгі есептен шығару сомасын көбейтіп, заңды рәсімделген құжаттардағы жалғандық.
- Әртүрлі тұлғалармен ұйымдарға заңды есептелген соманы сіңіріп кету, соның ішінде еңбек ақыны, депонентті соманы негізсіз иемдену.

– контрагенттермен дайын өнім, тауар үшін қолма – қол ақшамен есеп айырысу, бақылаушы – кассалық аппараттарды қолданбай, жұмыс орындау мен қызмет көрсету және т.с.с.

Мұндай бұрмалаулар мен теріс пайдаланулар кассирді дұрыс іріктемеу, (тәжірибесіз және сенімсіз), кассаны жүйелі тексермеу, ішкі бақылаудың нашарлығы және сол сияқты салдарынан болады.

Төлем циклінің аудитінің күрделі учаскелерінің бірі – кассалық операцияларды тексеру. Ең алдымен кассадағы кассалық операцияларды кім және қалай атқаратынын білу керек. Тексерудің қорытындылары аудитор, бас бухгалтер және кассир қол қоятын актімен рәсімделеді. Ақшалай қаражаттың немесе ақшалай құжаттың және басқа да құндылықтардың артық шығуы немесе кем шығуы анықталған жағдайда кассирден жазбаша түсініктеме алу керек. Ақшалай қаражаттың көп жетпеуі табылғанда, аудитор ұйым басшысына кассирді тексеру анықталғанша міндеттерінен шеттету туралы мәселе қояды.

Жол – жөнөкей ақша аудиті есебінде бухгалтерлік есепте саналатын сомалардың шынайылығын, контрагенттер аударған, алайда тексерілетін ұйымның есеп шотына есепті айда түспеген сомаларының қалайша көрсетілуін тапсыру керек.

Бұрмалаулар мен теріс пайдаланулардың алдын алу үшін мыналар талап етіледі:

- банктегі есеп шот бойынша жазбаларды көшірмелерге тіркелген негізделермен үнемі салыстыру;
- жабдықтаушылармен құжаттарыды қарама – қарсы тексеру өткізіп, құжаттарды рәсімдеуге талапты арттыру;
- дебиторлармен және кредиторлармен, қызметкерлермен және басқа контрагенттермен есеп айырысуларды қайта тексеруді жүйелі жүргізу.

Төлем циклін аудиторлық тексеру мен шаруашылық жүргізуші ұйымдардың қызметін сараптау іс тәжірибесін талдау есептеулерді жүргізудегі типтік бұрмалаулар туралы тұжырым жасауға және олардың ақшасын басқаруды жақсарту жөніндегі ұсыныстарды әзірлеуге мүмкіндік береді.

Ақшаның есеп шот бойынша қозғалысын төлеу циклін тексеру үшін ұйым банк көшірмелері мен бастапқы құжаттардың мәліметтерін салыстыруы қажет. Сонымен бірге көшірмелердің өңделетіндігін (шот корреспонденциялары жазыла ма), құжаттардың нөмірленетінін, ақшаны есептен шығару толық, жеткілікті жасалғандығын тексеру керек.

Тағы бір өрескел қате – ақшаны ұйым кассасына кіріске алмау. Тексеру кезінде аудитор бар ақшаның қозғалысын талдауы, іс жүзінде жасалған төлемді дебиторлық борышты өтеу сомасымен касса есебіне алынған сома арасындағы айырмашылықты анықтауы керек. Түсімді банкке тапсырудың мерзімділігін мұқият зерттеп, бақылау және оның әртүрлі қажеттіліктерге жұмсалып жағдайларын анықтау керек.

Тексерудің жеке объектісі – нақты мақсаттарға, сонымен қатар еңбек ақы төлеуге, іс сапар шығыстарын жабуға, шаруашылық қажеттіліктеріне және т.б. чек кітапшасы бойынша банктен алынған ақша қозғалысы.

Тексеруге ақша алумен істен шығу туралы мәліметтерді салыстыру керек.

Ұйымның кассадағы ақшасы қозғалысын анықтап, оларды кіріске және шығысқа алудың уақтылығы мен толықтығын тексеріп отыру қажет.

Кассалық тәртіпті сақтау мен төлем циклі аудитінің бағдарламасын түп түгел орындау үшін тестілеу өткізуге болады. Сұрақтар тізбесін тексеруші аудитор ұйымдағы нақтылы жағдай мен төлем циклі аудитінің қойған мақсаттарына сәйкес жасайды. Тестілеу ішкі бақылаудың жағдайын анықтауға, ақшаның сақталуын қамтамасыз етуге, бухгалтерлік есепте кассалық операцияларды түгел және анық сенімді көрсету үшін талдауға мүмкіндік береді.

Мұндай тестілеу циклі мен ақшаны басқарудың тиімділігін бағалаудың баллдық, индекстік немесе процедуралық тәсілдері қолданылуы мүмкін. Мысалы, бағалаудың баллдық тәсілінде «Иә» жауабы үшін ақша қозғалысын ұйымдастыру деңгейіне байланысты 1-ден 3-баллға дейін, ал «Жоққа» 0 баллы қойылады. Ұйымның ақшасын аудару жағдайын тестілеу қорытындыларын жалпы бағалауда қойылған баллдар сомасы бойынша: 50-ге дейін өте төмен, 51-65 төмен, 66-80 орта, 81-90 жоғары, 91 баллдан бастап өте жоғары.

Пайдаланылған әдебиеттер

1. Дюсембаев К.Ш. «Аудит и анализ в системе управления» – Алматы қ, 1998ж.
2. Ержанов М.С., Ержанова А.М. Основы бухгалтерского учета и новая корреспонденция счетов (1 қаңтар 2003 ж.) Алматы, 2003. Аудиторская фирма «Ержанова и К».
3. Тайгашынова К.Т. «Логистикалық шығындар есебі» Алматы, Экономика. 2006 ж.

Ғылыми жоба жетекшісі:

«Есеп және аудит» кафедрасының Искакова Айгуль Болатбековна.

**Зульфия Каирканова, Айжан Оспанова,
Арайлым Мирасбекова
(Астана, Казахстан)**

МЕЖДУНАРОДНЫЙ СТАНДАРТ ФИНАНСОВОЙ ОТЧЕТНОСТИ В КАЗАХСТАНЕ

В настоящее время все организации, независимо от их вида, форм собственности и подчиненности, ведут бухгалтерский учет имущества, обязательств и хозяйственных операций согласно действующему законодательству и нормативным документам.

Развитие предпринимательства сопровождается возрастанием роли бухгалтерской информации в сферах управления, контроля и анализа предпринимательской деятельности. Своевременность, качество и достоверность этой информации достигаются высоким уровнем подготовленности и профессионализма бухгалтера.

По этому одним из приоритетных направлений в Республике Казахстан был определен ускорением процесса перехода всех юридических лиц на международные стандарты финансовой отчетности (МСФО). [1]

На предприятиях бухгалтерский учет осуществляет специальная служба – бухгалтерия. Это самостоятельное подразделение, возглавляемое главным бухгалтером или финансовым директором.

Бухгалтерская служба в своей деятельности регламентируется различными нормативно-законодательными актами, одними из которых являются международные стандарты финансовой отчетности.

Международные стандарты финансовой отчетности – стандарты финансовой отчетности, утвержденные Фондом Комитета международных стандартов финансовой отчетности. Это постоянно обновляемая система, которая модернизируется как редакционно, так и периодически меняет названия. В основе этих преобразований лежит унификация принципов бухгалтерского учета, используемых компаниями во всем мире для составления финансовой отчетности.

Республика Казахстан – одна из первых стран на постсоветском пространстве, начавшая проведение качественных экономических реформ и интеграцию в мировую экономику. Наличие понятной и качественной финансовой информации у казахстанских предприятий, вызывающей доверие у иностранных инвесторов и партнеров, является составляющим элементом развития конкурентоспособной экономики и немаловажным фактором привлечения инвестиций и технологий. Внедрение международных стандартов финансовой отчетности (МСФО) и международных стандартов аудита (МСА) является одной из важнейших задач, стоящих перед правительством Казахстана, так как подготовка финансовой отчетности требует и проверки в соответствии с международными стандартами. Казахстан с 1996 г. одной из первых стран СНГ разработал и внедрил Казахстанские стандарты бухгалтерского учета и финансовой отчетности (КСБУ) на базе МСФО, а в 2002 г. было объявлено о переходе хозяйствующих субъектов республики на МСФО в полном объеме до 2006 г. Одним из первых Казахстан принял закон об аудиторской деятельности и первые стандарты аудита. В результате принятых мер Казахстан опережает своих соседей в области бухгалтерского учета и аудита, хотя еще многое предстоит осуществить.

Рассмотрим как происходил процесс перехода в Казахстане на МСФО и какие результаты мы имеем. Реформы по внедрению МСФО начались с правового регулирования бухгалтерского учета. Основные периоды: 1995 г. – Указ, имеющий силу Закона Республики Казахстан «О бухгалтерском учете». Годом позже были введены Казахстанские стандарты бухгалтерского учета, которые послужили истоком перехода на МСФО. 2002 г. – принято дополнение Закона статьей 2-1, согласно которой финансовая отчетность должна составляться организациями, за исключением государственных учреждений в соответствии с МСФО, в следующем порядке: финансовые организации с 1 января 2003 г., акционерные общества – с 1 января 2005 г., и иные организации – с 1 января 2006 г.. 15 мая 2003 г. – введение «Плана мероприятий по переходу на международные стандарты финансовой отчетности в Республике Казахстан на 2003-2005 годы». 9 августа 2006 г. – Проект Концепции развития отрасли бухгалтерского учета и аудита в РК на 2007-2009 гг. Кроме того, разрабатываются методические рекомендации по введению и применению МСФО, издаются учебные пособия, проводятся семинары по обучению кадров.

До перехода на МСФО организации при составлении финансовой отчетности руководствовались КСБУ, максимально приближенными к МСФО. Переход организаций на МСФО в соответствии с Законом "О бухгалтерском учете и финансовой отчетности" вызывал множество вопросов в бухгалтерском сообществе, а многие казахстанские предприятия нефинансового сектора не имели возможность перейти на МСФО в установленные сроки. Это: было связано с отсутствием квалифицированных кадров как в области бухгалтерского учета, так и в области аудита; с отсутствием доступных специализированных центров по переподготовке персонала; с незаинтересованностью самих предприятий и многими другими факторами. По существу, необходимости повсеместного перехода на МСФО не было, так как малому и среднему бизнесу МСФО не предназначались. Не нуждалось в этом и само общество. Переход на МСФО требовался в первую очередь крупному бизнесу и организациям публичного интереса.

Новая редакция Закона "О бухгалтерском учете и финансовой отчетности" 2007 г. сняла вопрос о переходе малых и средних предприятий на МСФО. Статья 1 Закона Республики Казахстан от 28.02.2007 г. № 234-111 "О бухгалтерском учете и финансовой отчетности" вводит в обращение такие понятия, как: стандарт финансовой отчетности документ, устанавливающий принципы и методы ведения бухгалтерского учета и составления финансовой отчетности; национальные стандарты финансовой отчетности (далее национальные стандарты) стандарты финансовой отчетности, утвержденные уполномоченным органом; международные стандарты финансовой отчетности (далее международные стандарты) стандарты финансовой отчетности, утвержденные Фондом Комитета международных стандартов финансовой отчетности [2]. Исходя из этого, можно сделать вывод, что стандарты финансовой отчетности в Республике Казахстан состоят из национальных стандартов финансовой отчетности и международных стандартов финансовой отчетности [3].

Как отметил Глава государства Н.А. Назарбаев в Послании народу Казахстана «Стратегия вхождения Казахстана в число 50-ти наиболее конкурентоспособных стран мира, Казахстан на пороге нового рывка вперед в своем развитии», современная, конкурентоспособная и открытая рыночная экономика это фундамент процветающего и динамично развивающегося общества [4]. Согласно его Концепции одной из приоритетных задач для достижения данной цели является интеграция в мировую экономику. То есть, возникает необходимость

совершенствования системы бухгалтерского и финансового учета, а именно приоритетным является внедрение МСФО.

Задача перехода на МСФО – формирование финансовой отчетности, полезной для принятия экономических решений различным группам пользователей, при этом полезность отчетности будет определяться качеством и количеством информации, в ней содержащейся. Таким образом, МСФО должен быть максимально открытым, надежным и сопоставим с информацией об организации. Поэтому основными принципами является: принцип начисления; непрерывность деятельности; разумность; последовательность; приоритет содержания над формой. Компоненты данной отчетности включают баланс, отчет о прибылях и убытках, движение денежных средств, изменения в капитале и примечания к ним [5].

Законодательно установленный переход на МСФО невозможно обеспечить без мониторинга соблюдения требований законодательства о бухгалтерском учете и финансовой отчетности Республики Казахстан. Для реализации данной задачи Минфином ведется работа по созданию Депозитария финансовой отчетности для организаций публичного интереса на примере Палаты компаний Соединенного Королевства Великобритании и Северной Ирландии. Депозитарий позволит проводить мониторинг перехода организаций на МСФО, пользователям финансовой отчетности – получить необходимую информацию, а также будет способствовать повышению качества и достоверности информации о финансово-хозяйственной деятельности организаций.

Согласно статистическим данным депозитария финансовой отчетности, на данный момент в Казахстане количество компаний, перешедших на МСФО составляет 3369 организации публичного интереса, где 1322 – акционерные общества. При этом основные проблемы с которыми они столкнулись это отсутствие информационно-учебных материалов по МСФО, от которых можно было бы отталкиваться. Кроме того, другая существенная проблема – нехватка квалифицированного персонала, немногие аудиторы и бухгалтеры полностью смогли овладеть необходимой информацией и практикой введения финансовой отчетности. В Казахстане за проведение аттестации аудитором отвечает Квалификационная комиссия при Палате Аудиторов.

При этом список действительных членов аудитором в Палате на 2012 год составляет 369 аудитором, количество непрактикующих аудитором 27.

В каких аспектах все же имеются различия между МСФО и КСБУ? Во-первых, КСБУ направлена на четкое соблюдение всех законодательных принципов отчетности, имеется порядок ведения бухгалтерского учета и составления отчетности. Когда как приоритетным направлением по МСФО является экономическая целесообразность и профессиональное мнение бухгалтера. Во-вторых, применение МСФО позволяет открыть доступ к международным рынкам капитала, а именно это поток новых иностранных инвестиций в наши компании. Возможно это один из самых ключевых преимуществ как для Казахстана, так и для зарубежных стран. Инвесторы, видя прозрачность финансовых отчетностей, будут с большим доверием относиться к отечественным компаниям.

Так какие результаты мы имеем на сегодня? Во-первых, это улучшение системы проверок финансовых отчетов, то есть прозрачность и доступность информации позволяет более точно понять финансовое положение компании. Во-вторых, прозрачность информации минимизирует уровень коррупции не только в компании, но и в Казахстане. И, конечно, это приток инвестиции, что позволяет улучшить экономику во всем государстве.

Проблемные вопросы перехода на МСФО. В соответствии с Законом Республики Казахстан от 24.03.98 № 213-1 «О нормативных правовых актах» таким актом является письменный официальный документ установленной формы, принятый на референдуме либо уполномоченным органом или должностным лицом государства, устанавливающий правовые нормы, изменяющий, прекращающий или приостанавливающий их действие, а законодательством – совокупность нормативных правовых актов, принятых в установленном порядке. В связи с этим МСФО не могут признаваться нормативными правовыми актами в системе законодательства Республики Казахстан. Помимо этого, существует ряд проблем, которые еще предстоит решить – отсутствие согласованности МСФО с другими отраслями законодательства, существенное отставание по времени публикации изменений международных стандартов, нехватка квалифицированных кадров и слабая отлаженность национальной системы профессиональной сертификации.

Экономическая перспектива применения МСФО и МСА заключается в более эффективном распределении капитала, более широком выборе капиталовложений и росте их рентабельности, упрощается выход на мировой рынок, появляется возможность снижения затрат на привлечение капитала. Что в следствие приведет к развитию новых бизнес структур, появлению новых рабочих мест, снижению безработицы, повышению конкурентоспособности казахстанских организаций на международных рынках, к экономическому росту страны в целом [6].

Таким образом, внедрение МСФО обусловлено интеграцией Казахстана в мировую экономику и вступлением в ВТО, направлено на усиление казахстанских организаций на международных рынках [7].

Литература:

1. Послание Президента РК Н.А. Назарбаева народу Казахстана "Рост благосостояния граждан Казахстана – главная цель государственной политики" от 6 февраля 2012.
2. Закон Республики Казахстан от 28.02.07 "О бухгалтерском учете и финансовой отчетности" №234-III. (с изменениями и дополнениями по состоянию на 28.02.2007 г. № 235-III).
3. Концепция развития системы бухгалтерского учета и аудита в Республике Казахстан на 2007-2009 гг.
4. Послание Президента Республики Казахстан Н. Назарбаева народу Казахстана «Стратегия вхождения Казахстана в число 50-ти наиболее конкурентоспособных стран мира. Казахстан на пороге нового рывка вперед в своем развитии» от 1 марта 2006 г.
5. Дюсембаев К.Ш. «Анализ финансовой отчетности», Экономика, Алматы, 2009, Учебник
6. Глушков И.В. Бухгалтерский учет на современном предприятии. Москва, "КНОРУС", Новосибирск, "ЭКОР", 2001 г – 225с.
7. Сейдахметова Ф.С. Современный бухгалтерский учет. – Алматы: ТОО "Издательство LEM", 2005. -548с.

Научный руководитель:

Старший преподаватель кафедры «Учет и аудит», магистр «Оценки» Каирканова Зульфия Раисовна.

**Зульфия Каирканова, Сәбижан Мухамедкалиев,
Аселя Тынынбаева, Бауыржан Дабыл
(Астана, Казахстан)**

АУТСОРСИНГ БУХГАЛТЕРСКОГО УЧЕТА

«Хочешь сделать хорошо – сделай сам!» На сегодняшний день эта пословица уже не актуальна. С появлением такого явления, как аутсорсинг, стало возможным отдавать любую работу, начиная с новейших технологий и руководства проектом и заканчивая уборкой помещения, сторонним организациям. При этом использование посторонних трудовых ресурсов оборачивается для организации наименьшими затратами времени и средств.

Но, что удивительно, несмотря на свою широкую применяемость и распространенность на рынке, само понятие аутсорсинг многим специалистам не знакомо.

Исходя из данных, полученных ассоциацией менеджмента США, уже в 1997 году аутсорсинг бухгалтерского учета использовали более 80% американских компаний. Сегодня в Соединенных Штатах, и в других странах мира практически не существует такого понятия как штатный бухгалтер.

Аутсорсинг бухгалтерского учета многих компаний применяется во всех развитых странах по умолчанию. Аутсорсинг бухгалтерского учета используют не только маленькие компании, но и самые крупные корпорации.

Приведем пример, ведущая нефтегазовая компания в мире British Petroleum ежегодно оплачивает за ведение бухгалтерского учета аутсорсинговой компании 10,5 миллиардов долларов.

Аутсорсинг бухгалтерского учета становится весьма актуальным на сегодняшний день. В нынешних условиях, где высока конкуренция бизнеса, для одних предприятий бухгалтерский аутсорсинг стал возможностью снизить затраты на содержание штата бухгалтеров, для других – эффективным способом улучшить и оптимизировать сам процесс учета.

Аутсорсинг – это передача части функций по управлению организацией сторонним специалистам или компаниям. Аутсорсинг бухгалтерских услуг предполагает передачу ведения бухгалтерии специализированным компаниям, которые осуществляют ведение бухучета десятков организаций, составление отчетности для государственных органов, расчет заработной платы и выполняют множество других дополнительных услуг.

В Республике Казахстан аутсорсинг бухгалтерского учета или расчета заработной платы становится все более востребованным.

Квалифицированных бухгалтеров, с большим практическим опытом не так много, а обучение молодых специалистов занимает время. В связи с этим, многие предприниматели прибегают к услугам проходящих бухгалтеров, что порождает риски понести убытки в виде штрафных санкций, ввиду непрописанной в договоре их материальной ответственности. Тогда как, заключая договор с аутсорсинговой компанией, чья ответственность четко определена, Вы не рискуете своими деньгами, из-за оплошности бухгалтера;

Исходя из этого, можно сказать, что бухгалтерский аутсорсинг является хорошим вариантом по соотношению цена/качество. Он может включать в себя как аутсорсинг бухгалтерского учета или расчета зарплаты, так и ведение бухгалтерии всего предприятия.

Большинство экспертов констатируют, что рынок услуг аутсорсинга в Казахстане пока развит не очень хорошо. Среди локальных потребителей существует еще определенного рода недоверие к компаниям, предоставляющим разнообразные сервисы.

Чаще всего основными клиентами провайдеров аутсорсинговых услуг на данный момент являются иностранные компании. Они уже хорошо знакомы с подобным видом бизнеса и могут легко оценить его преимущества для оптимизации работы в конкретных условиях. По мнению экспертов, спрос со стороны иностранных компаний стимулирует рост предложения. В связи с образованием Таможенного союза на рынок услуг Казахстана уже вышли некоторые российские компании, в связи с чем существенно возросла конкуренция. В следующем году она только усилится.

Исследование, которое провел кадровый холдинг АНКОР среди руководителей различного уровня, показало, что наиболее популярными функциями, которые компании передают в аутсорсинг, являются HR, IT и бухгалтерский учет.

Из преимуществ аутсорсинга 57% участников опроса выделяют оптимизацию и ускорение процессов, 51% – экономию собственных ресурсов, 29% – аутсорсинг привлекает другими факторами. Например, тем, что на краткосрочные проекты не нужно принимать сотрудников в штат, а также экономией времени и снижением рисков для компании. 21% видит в аутсорсинге возможности для повышения эффективности бизнеса.

С точки зрения бухгалтерского учета, аутсорсинг имеет дело с теми же ключевыми аспектами, как и в других отраслях промышленности, а именно, цена и качество. Тем не менее, стоит призадуматься, о том, что профессиональные бухгалтеры погружены в предоставление качественных услуг, как средств, с помощью которых, они получают и поддерживают бизнес клиентов.

Можно констатировать, что бухгалтеры являются потенциальными бенефициарами аутсорсинга, так как стоимость предоставления услуг и консультаций по вопросам учета меньше, чем та, которую может платить организация клиент, если бухгалтеры работают полный рабочий день. Конечно, вполне возможно, что на выполнение бухгалтерских услуг, необходимых компании, может потребоваться полный рабочий день. В некоторых случаях, компания нанимает несколько бухгалтеров, потому что объем работы оправдывает эту инвестицию в людей, и гарантирует оплату достойной заработной платы.

Однако не стоит забывать, что предприятия обычно нуждаются в бухгалтерской экспертизе в ряде областей, таких, как финансовое планирование, финансовая отчетность и налоги. В этой связи становится все труднее найти доступные источники требуемых талантов бухгалтерии внутри компании, особенно в малых и средних предприятиях. Как правило, дешевле обратиться к услугам профессионального бухгалтера, чтобы сделать необходимую работу, особенно, когда такую поддержку оказывает человек, который постоянно вовлечен в эту область знаний и находится в курсе всех связанных с этим событий. Консультация специалиста по бухгалтерии, следовательно, является более доступной.

Независимо от обстоятельств, и особенно по отношению к профессиональному бухгалтерскому учету, аутсорсинг это:

- Доверие – в отношении качества и объема продукции/ услуг за потраченные деньги.
- Сотрудничество – в работе с клиентом по направлению к общей цели профессионального результата.

Аутсорсинговые возможности весьма широки, и для профессиональных бухгалтеров, их можно рассматривать с точки зрения услуг, увеличивающих ценность бизнеса, которые могут быть предоставлены текущим или потенциальным клиентам. Работа в партнерстве, следовательно, является надежным способом получения успеха в бизнесе и укрепления надежной репутации, которая будет привлекать внимание окружающих, стремящихся воспользоваться тем, что профессиональные бухгалтеры могут предложить и предоставить.

Литература:

1. Панков В.В, Наумова С.А. «Аутсорсинг в бухгалтерском учете» Калиева Д.Ш., Макарова С.Б., статья «МСФООС: история возникновения и международный опыт их применения»
2. Цели и методы аутсорсинга // Логистика – 2003. – № 2.
3. <http://www.profbuh.ru>
4. <http://accountant.kz>

Научный руководитель:

Старший преподаватель кафедры «Учет и аудит», магистр «Оценки» Каирканова Зульфия Раисовна.

Зульфия Каирканова, Айгуль Кусаинова
(Астана, Казахстан)

ДОХОДНОСТЬ КОМПАНИИ И ПУТИ ПОВЫШЕНИЯ ДОХОДНОСТИ

В настоящее время одним из главных задач предприятий является привлечение максимальной прибыли. Доходность является первоочередным стимулом к созданию новых или развитию уже действующих предприятий. Доходность побуждает предпринимателей искать более эффективные способы сочетания ресурсов, изобретать новые продукты, на которые может возникнуть спрос, применять организационные и технические нововведения, которые обещают повысить эффективность производства. Работая прибыльно, каждое предприятие вносит свой вклад в экономическое развитие общества, способствует созданию и приумножению общественного богатства и росту благосостояния народа.

В экономической теории различают два вида дохода: доход как понятие частнохозяйственное, т. е. на микроуровне: доходы по найму, доходы от предпринимательской деятельности. Во-вторых, доход как понятие народно-хозяйственное, т.е. на макроуровне.

Доход – это денежные средства, полученные в результате хозяйственной деятельности за определенный промежуток времени. Это итог работы предприятия, физического лица, либо всего общества в денежном выражении[1].

В рыночной экономике основными источниками доходов являются: трудовая деятельность персонала, работающего по найму, и лиц свободных профессий; предпринимательская деятельность; собственность; средства государства и предприятий, распределенные в соответствии с принадлежностью к определенной социальной группе и категории персонала; личные подсобные хозяйства (ЛПХ); доходы от нелегальной деятельности.

Доходами предприятия признается увеличение экономических выгод в результате поступления активов и/или погашения обязательств, приводящее к увеличению капитала этой организации, за исключением основных вкладов участников (собственников имущества). Доходы организации делятся на: доходы от обычных видов деятельности; операционные доходы; внереализационные доходы; чрезвычайные доходы.

Основной удельный вес в общей сумме доходов эффективно работающего предприятия занимают доходы от обычных видов деятельности. Под обычными видами деятельности понимается изготовление продукции, перепродажа товаров или оказание услуг, т. е. те виды деятельности, с целью осуществления которых создано предприятие[3].

В целом результативность любого предприятия можно оценивать с помощью абсолютного показателя – прибыль и относительного – рентабельность.

Прибыль представляет собой выраженный в денежной форме чистый доход, представляющий собой разницу между совокупным доходом и совокупными затратами. Предприятие получает прибыль, если выручка от продажи превышает себестоимость реализованной продукции (работ, услуг).

В общем виде показатель прибыли можно рассчитать следующим образом: $P = BP - C$,

Где P – прибыль от продаж; BP – выручка от продажи продукции (работ, услуг); C – себестоимость реализованной продукции (работ, услуг).

Из данной формулы следует, что любое изменение выручки или себестоимости влечет за собой адекватное изменение прибыли.

Таким образом, прибыль как важнейшая категория рыночных отношений выполняет следующие функции:

- § как показатель, характеризующий финансовые результаты хозяйственной деятельности;
- § стимулирующую функцию, проявляющуюся в процессе ее распределения и использования;
- § как основной источник формирования доходной части бюджетов разных уровней.

Распределяют прибыль путем направления ее в бюджет и по статьям использования на предприятии.

Первоначально определяется общая (валовая) прибыль, которая учитывает прибыль от всей деятельности предприятия.

Основную часть общей прибыли предприятия получают от реализации товарной продукции в действующих ценах без НДС и акцизов затрат на производство и реализацию этой продукции[5].

Как показатель эффективности управления уровень доходности авансированного капитала является индикатором его качества. Как измеритель способности предприятия зарабатывать достаточный доход для инвестирования в сочетании с характеристикой эффективности управления уровень доходности авансированного (общего) капитала является надежным показателем долговременного финансового здоровья предприятия. В этой связи он представляет большой интерес для инвесторов и заимодавцев долгосрочных кредитов и займов.

Важность использования этого показателя для прогнозирования дохода (прибыли) заключается в том, что он позволяет связать доход, который предприятия предлагает получить, с активом (общим капиталом). Это повышает реальность прогнозирования.

Уровень доходности активов (общего капитала) играет важную роль в принятии инвестиционных решений на предприятии а также в финансовом планировании, координации, оценке и контроле хозяйственной деятельности и ее результатов. Хорошо управляемое предприятие осуществляет строгий контроль за формированием дохода по каждому ее центру и соответственно поощряет руководителей подразделения на основе этих результатов. При оценке необходимости вложения новых средств в активы или проекты рассчитывается ожидаемый доход от них, и эти расчеты являются основой принятия решений. Из общей прибыли исключаются доходы от сдачи в аренду и других видов использования имущества, а также прибыль от посреднических операций и сделок, расчет налога, по которым осуществляется в ином порядке. Доходы юридических лиц по государственным ценным бумагам, а также от оказания услуг по их размещению также исключаются из валовой прибыли, так как вообще не подлежат обложению налогом.

После перечисленных корректировок валовой прибыли остается налогооблагаемая прибыль, с которой уплачивается налог на прибыль.

В соответствии с законодательством, чистая прибыль – это валовая прибыль за вычетом всех налогов на прибыль, полученная от различных форм хозяйственной деятельности. Чистая прибыль остается в распоряжении предприятия, используется им самостоятельно и направляется на дальнейшее развитие предпринимательской деятельности.

Цель предпринимательской деятельности – не только получение прибыли, но и обеспечение высокой рентабельности хозяйственной деятельности.

Рентабельность – это относительный показатель эффективности производства, характеризующий уровень отдачи затрат и степень использования ресурсов. Рентабельность является показателем, комплексно характеризующим эффективность деятельности предприятия. При его помощи можно оценить эффективность управления предприятием, так как получение высокой прибыли и достаточного уровня доходности во многом зависит от правильности и рациональности принимаемых управленческих решений.

В основе построения коэффициентов рентабельности лежит отношение прибыли или к затраченным средствам, или к выручке от реализации, или к активам предприятия. Таким образом, коэффициенты рентабельности показывают степень эффективности деятельности компании[2].

В условиях рыночной экономики на доходность предприятия влияют самые разнообразные факторы. Их можно классифицировать по самым различным признакам.

В зависимости от направленности деятельности их можно объединить в 2 группы: позитивные и негативные.

В зависимости от места возникновения все факторы можно классифицировать на внутренние и внешние.

Все внутренние факторы можно разделить на объективные и субъективные. Объективные – это такие факторы, возникновение которых не зависит от субъекта управления. Субъективные факторы составляют абсолютное большинство, они полностью зависят от субъекта управления. Доходность предприятия в значительной зависит и от внешних факторов.

Также на доходность предприятия влияют экстенсивные и интенсивные факторы.

К экстенсивным относятся факторы, которые отражают объем производственных ресурсов, их использования во времени, а также непроизводительное использование.

К интенсивным относятся факторы, отражающие эффективность использования ресурсов[5].

Перечисленные факторы влияют на прибыль не прямо, а через объем реализуемой продукции и себестоимость.

В сложившейся сложной ситуации одной из самых первоочередных задач предприятия становится отыскание возможных путей избежания банкротства и повышения доходности. Рост доходов, является основным показателем безубыточной работы предприятия, зависит прежде всего от снижения затрат на производство продукции, а также от увеличения объема реализованной продукции, при этом должны производиться такие изделия и товары, которые отвечают требованиям потребителей и пользуются большим спросом.

Существенное влияние на снижение себестоимости оказывают мероприятия, связанные с улучшением использования рабочего времени. Для многих производств, являющихся материалоемкими или энергоемкими, важнейшим направлением снижения себестоимости является экономия материалов и энергетических средств.

В настоящее время снижение себестоимости должно стать главным условием роста прибыльности и рентабельности производства.

Не менее важными факторами, влияющие на величину доходности предприятия, является изменение объема производства. Чем больше объем реализации, в конечном счете, тем больше прибыли получит предприятие, и наоборот[5].

Улучшение качества производимой продукции можно добиться за счет многих факторов, таких как техническое совершенствование производства, проведение работ по модернизации и т.д. Очевидно, что качество продукции определяет уровень цен на предприятии, что в значительной степени влияет на величину прибыли.

Следует также учесть, что на величину прибыли, а значит и доходность предприятия влияет изменение остатков нереализованной продукции. В целях увеличения прибыли предприятие должно принять соответствующие меры по сокращению остатков нереализованной продукции, как в количественном, так и суммарном выражении.

Разницу между рентабельностью собственного капитала и рентабельностью общей величины капитала принято называть эффектом финансового рычага. Следовательно, эффект финансового рычага представляет собой приращение рентабельности собственного капитала, получаемое вследствие использования кредита.

Для того, чтобы получить приращение прибыли за счет использования кредита, необходимо, чтобы рентабельность активов за вычетом процентов за пользование кредитом была больше нуля. В данной ситуации экономический эффект, полученный в результате использования кредита, будет превышать расходы по привлечению заемных источников средств, то есть проценты за пользование кредитом.

Существует также такое понятие, как плечо финансового рычага, представляющее собой удельный вес (долю) заемных источников средств в общей сумме финансовых источников формирования имущества организации.

Соотношение источников формирования активов организации будет являться оптимальным, если оно обеспечивает максимальное приращение рентабельности собственного капитала в сочетании с приемлемой величиной финансового риска.

В последнее время в условиях развития предпринимательства появилось больше возможностей увеличить объем прибыли за счет внеоперационных операций. В этой области наиболее доходными могут быть финансовые вложения. Конкретные направления и структура финансовых вложений должны быть результатом продуманной политики предприятия на основе достоверной оценки их эффективности.

Предприятие также может сдать часть своего имущества в аренду и в итоге получит доход, увеличивающий его валовую прибыль[4].

Из этого перечня мероприятий вытекает, что они тесно связаны с другими мероприятиями, направленными на снижение издержек производства, на улучшение качества продукции, на более эффективное использование всех факторов производства.

Предприятию очень необходимо определять так называемую точку безубыточности производства и реализации продукции. Точка безубыточности соответствует такому объему продаж, при котором фирма покрывает все постоянные и переменные затраты, не имея прибыли. С помощью точки безубыточности определяется порог, за которым объем продаж, обеспечивает рентабельность. Более того, при определении стратегии, фирма должна учитывать запас финансовой прочности. Имея большой запас финансовой прочности, предприятие может осваивать новые рынки, инвестировать средства как в ценные бумаги, так и в развитие производства.

При определении точки безубыточности и запаса финансовой прочности предприниматели могут планировать размеры прироста прибыли в зависимости от хозяйственных успехов в производстве конкурентоспособной продукции и заблаговременно принимать соответствующие меры по изменению в ту или иную сторону величины переменных и постоянных затрат[5].

Литература:

1. Экономика предприятия (фирмы): Учебник / Под ред. проф. О. И. Волкова и доц. О. В. Девяткина. – 3-е изд., перераб. и доп. – М.: ИНФРА – М., 2004. – 601с.
2. Волков О. И., Скляренко В. К. Экономика предприятия: Курс лекций. – М.: ИНФРА – М., 2003. – 280с.
3. Экономика предприятия: Учебник для вузов / Под ред. проф. В. Л. Горфинкеля, проф. В. А. Швандера. – 3-е изд., перераб. и доп. – М.: ЮНИТИ – ДАНА, 2003. – 718с.
4. Грузинов В. Г., Грибов В. Д. Экономика предприятия: Учеб. пособие. – 2-е изд. доп. – М.: Финансы и статистика, 2001. – 208с.
5. Ковалева А. М., Лапушта М. Г., Скамай Л. Г. Финансы фирмы. – М.: ИНФРА – М., 2000. – 416с.

Научный руководитель:

Старший преподаватель кафедры «Учет и аудит», магистр «Оценки» Каирканова Зульфия Раисовна.

**Зульфия Каирканова, Гульбану Шынбай
(Астана, Қазақстан)**

НЕГІЗГІ ҚҰРАЛДАРДЫҢ ТОЗУЫ

Бухгалтерлік есеп көптеген жылдар бойы басқа ғылымдар сияқты дамып, қоғамның экономикалық-әлеуметтік жағдайларына сай өзгерістерге ұшырап келе жатқан, сондай-ақ өмірде өзінің ерекшелігімен оқшауланатын ғылым болып табылады. Белгілі ғалым Б. Де Солозано осы ғылым туралы “Бухгалтерлік есеп барлық ғылымдар мен өнердің ең алдында тұрады, басқалары онсыз өмір сүре алмаса, бухгалтерлік есеп үшін олардың ешқайсысы қажет емес” – деген болса, оның әріптесі Р.А. Фаулки “Есеп – бұл барлық бизнестің тілі, яғни философиясы” – деп атаған. Бухгалтерлік есеп ұйымның қаржылық ақпараттарын өлшейтін, есептейтін және оны пайдаланушыларға жеткізіп отыратын жүйе болып табылады.

Бухгалтерлік есеп басқару жүйесінде ең маңызды орындардың бірін иеленеді. Бұған дәлел ретінде Біріккен Ұлттар Ұйымының 1992 жылы өткізген конференциясында “Есептей алмаған, басқара алмайды” – деген сөздің бекер айтылмағандығын атап өтуге болады. Жалпы, бухгалтерлік есеп ұйымға оның қаржылық жағдайын жоспарлау, бағалау, бақылау және талдау секілді функцияларды орындау үшін қажет. Сонымен қатар бухгалтерлік есеп кәсіпорынның активтері мен міндеттемелері, капиталы және өндірілген өнімдері мен олардың сатылғандығы туралы ақпараттарды жинақтап көрсетеді. Тек қана бухгалтерлік есеп арқылы ұйымның табыстары мен шығындарын және шаруашылық қызметінің соңғы қаржылық нәтижесін анықтауға болады.[1]

Бухгалтерлік есептің ақпараттық жүйесі қаржылық (сыртқы) және басқарушы (ішкі) есеп болып екіге бөлінеді. Басқарушы есеп кәсіпорынның қаржылық ақпараттарын ішкі пайдаланушыларға жеткізіп отыратын жүйе болса, ал қаржылық есеп жоғарыда айтылған қаржылық ақпараттарды ішкі пайдаланушылармен қатар сыртқы пайдаланушыларға жеткізіп отыратын жүйе. Яғни, басқарушы есептің мәліметін кәсіпорын басшылары қандай да бір шешім қабылдау үшін пайдаланса, қаржылық есептің мәліметін бұлармен қоса жабдықтаушы (мердігер) кәсіпорындар, банк мекемелері, салық органдары және тағы да басқалар пайдаланады.

Бүгінгі таңда ел экономикасының нарықтық жолға көшуіне байланысты жаңа кәсіпкерлік қызметтердің пайда бола бастауына сәйкес бухгалтерлік есептің маңызы мен рөлі арта түсуде. Осыған орай бухгалтерлік есептің мазмұны мен құрылымына өзгерістер енгізілді. Елімізде жүргізіліп отырған бухгалтерлік есеп толығымен халықаралық қаржылық есеп беру талаптарына сай орындалады. Міне осыларды ескере отырып бұрын есепші деп саналып келген бухгалтер маманы кәсіпорынның қаржылық жағдайын анықтап, бағалап, есептеп отырумен қатар кәсіпорынның алдағы уақыттағы экономикалық әл-ауқатын дамыту жолдарын жоспарлай білуі қажет. Сондықтан да кез келген елде бухгалтер мамандарын барынша білімді етіп даярлау сол елдегі ұйымдардың экономикалық жағынан тұрақты дамуына кепілдік береді. [2]

Кәсіпорынның қаржы-шаруашылық қызметі туралы ақпараттық мәліметтерді жинақтау бухгалтерлік есеп пәні болып саналады. Бұл пәннің негізгі мақсаты – осы бухгалтерлік есепке анықтама беружәне оны басқадай экономикалық пәндермен салыстырып, ұқсастықтары мен айырмашылықтарын, өз ерекшеліктерін теориялық, сондай-ақ (практикалық)түрғыдан сипаттап қарау болып табылады. Бухгалтерлік есептің негізгі мақсаты – барлық

кәсіпорындарда орындалатын операциялардың уақтылы есепке алынып, олардың қазіргі күнгі уақытталарына сай орындалуына, яғни жүзеге асырылуына бақылау жасау. Бухгалтерлік есеп ұйымның есеп беру мен басқару, сондай-ақ экономикалық талдау жұмыстарының нақты түрде жүзеге асырылуын қажетті ақпараттармен қамтамасыз етіп отырады. Кез келген ғылымның, соның ішінде бухгалтерлік есептің принципін болуы заңдылық.

Латын тілінен аударғандағы принцип сөзі мағынасы жағынан-бастамасы, негізі деген түсінікті білдіреді. Қаржылық есеп беру тұжырымдамасы (концепциясы) шаруашылық үдерістері барысында шешім қабылдау үшін бухгалтерлік ақпараттық мәліметтердің қажеттілігін анықтайды. Жалпы оқулықтар мен оқу құралдарын оқи отырып бухгалтерлік есептің жиырмадан астам принципін кездестіруге болады. Негізгі құралдардың табиғи және сапалық тозуын, амортизациялық аударымды жәнәнегізгі құралдарға амортизациялық аударым есептеу әдістері болады. Жалпы, Негізгі құралдардың тозуы дегеніміз-олардың табиғи және сапалық сипаттарын жоғалтуы деп те айтуға болады. Негізгі құралдардың тозуын «табиғи» және «сапалық» тозу деп екіге бөледі. Негізгі құралдардың табиғи тозуы – олардың материалдық жағынан тозуы болып табылады, яғни жұмыс істеу үдерісінде машиналар мен құралдардың жеке бөлшектерінің қажалып мүжілуі, үйлер мен ғимараттардың тозығы жетіп құлайтындай дәрежеге жетуі.

Негізгі құралдардың сапалық тозуы – олардың толық табиғи тозуы жетпей-ақ құнсызданып, өндірістің дамуы үдерісінен кейін қалуы, яғни активтердің ғылым мен техниканың дамуының бүгінгі күнгі талаптарына сәйкес келмейтін жағдайда болуынан пайда болады.[3]

Амортизация сөзі латын тілінен аударғанда «өтеу» деген мағынаны білдіреді. Амортизация белгіленген бір мөлшерде өнімнің өзіндік құнына қосылып отырады. Ал мұны амортизациялық аударым деп атайды. Амортизациялық аударым әрбір өнімнің өзіндік құнына кіріп, ал өнім сатылған кезде қайтарып отырады, яғни негізгі құралдардың тозуына байланысты құнының кемуі амортизациялық аударым жасау арқылы қайтарылады. Амортизациялық аударым мөлшері дегеніміз – негізгі құралдардың бастапқы құнынан белгіленген пайызбен есептеліп шығарылған бір жылдық амортизациялық аударым сомасы.

Негізгі құралдарға амортизациялық аударым есептеу мына әдістер бойынша жүргізіледі:

Құнды бірқалыпты (тура жолды) есептен шығару әдісі;

Құнды орындалған жұмыстың, өнірілген өнімнің көлеміне тепе-тең мөлшерде есептеп шығару әдісі (өндірістік әдіс);

Жылдамдатып есептеп шығару әдістері:

Қалдық құнының кему әдісі;

Сандардың жиынтығы бойынша құнын есептеп шығару (коммулятивтік әдіс) әдісі. Амортизациялық аударым есептеудің таңдап алынған әдісі кәсіпорынның есеп саясатында көрсетіліп, бір есеп беру кезеңінен екінші есеп беру кезеңіне дейін дәйектілі түрде қолданады. Егер негізгі құралдарға амортизациялық аударым есептеудің әдісі өзгертілген жағдайда осы өзгерістің қандай себептерден болғаны айтылып көрсетілуі тиіс. Бухгалтерлік есеп көптеген жылдар бойы басқа ғылымдар сияқты дамып, қоғамның экономикалық-әлеуметтік жағдайларына сай өзгерістерге ұшырап келе жатқан, сондай-ақ өмірде өзінің ерекшелігімен оқшауланатын ғылым болып табылады. Белгілі ғалым Б. Де Солозано осы ғылым туралы “Бухгалтерлік есеп барлық ғылымдар мен өнердің ең алдында тұрады, басқалары онсыз өмір сүре алмаса, бухгалтерлік есеп үшін олардың ешқайсысы қажет емес” – деген болса, оның әріптесі Р. А. Фаулки “Есеп – бұл барлық бизнестің тілі, яғни философиясы” – деп атаған. Бухгалтерлік есеп ұйымның қаржылық ақпараттарын өлшейтін, есептейтін және оны пайдаланушыларға жеткізіп отыратын жүйе болып табылады. Бухгалтерлік есеп басқару жүйесінде ең маңызды орындардың бірін иеленеді. Бұған дәлел ретінде Біріккен Ұлттар Ұйымының 1992 жылы өткізген конференциясында “Есептей алмаған, басқара алмайды” – деген сөздің бекер айтылмағандығын атап өтуге болады. Жалпы, бухгалтерлік есеп ұйымға оның қаржылық жағдайын жоспарлау, бағалау, бақылау және талдау секілді функцияларды орындауы үшін қажет. Сонымен қатар бухгалтерлік есеп кәсіпорынның активтері мен міндеттемелері, капиталы және өндірілген өнімдері мен олардың сатылғандығы туралы ақпараттарды жинақтап көрсетеді.[4]

Зульфия Каирканова, Асет Жакупбеков
(Астана, Қазақстан)

ТЕОРЕТИЧЕСКИЕ АСПЕКТЫ ФИНАНСОВОЙ ОТЧЕТНОСТИ КАК ИНФОРМАЦИОННОЙ БАЗЫ АУДИТА В РЕСПУБЛИКЕ КАЗАХСТАН

Все организации, занимающиеся определенным видом деятельности подготавливают свою финансовую отчетность. Такая отчетность готовится и представляется не реже одного раза в год и направлена на удовлетворение общих информационных потребностей широкого круга пользователей. На сегодняшний день данная тема актуальна, так как финансовая отчетность, подготовленная в соответствии с МСФО, в обязательном порядке должна добросовестно представлять финансовое положение, финансовые результаты деятельности и движение денежных средств в организации.

Организации представляют финансовую отчетность:

-учреждениям (участникам) в соответствии с учредительными документами;

-органом государственной статистики Республики Казахстан по месту регистрации в органах статистики Республики Казахстан;

-органам государственного контроля и надзора Республики Казахстан в соответствии с их компетенцией.

Составление финансовой отчетности осуществляется организациями в соответствии с международными стандартами, опубликованными на государственном или русском языке организацией, имеющей письменное разрешение на их официальный перевод и публикацию в Республике Казахстан от Фонда Комитета международных стандартов финансовой отчетности.[1]

Следствие этого необходимо проверять, чтобы эта информация была достаточно правдивой. Для того чтобы узнать правильность деятельности своей организации и правильность отражения отчетности обычно руководство прибегает к приглашению независимого аудитора. Приступая к аудиторской проверке, в первую очередь необходимо выяснить, издан ли приказ руководителя организации по учетной политике представляющий собой совокупность способов применяемых руководством субъекта для введения бухгалтерского учета и распределения финансовой отчетности в соответствии с их принципами.

В основе правильной и рациональной организации процесса аудита, выбора необходимых и достаточных аудиторских процедур лежит четкое понимание аудитором целей аудита финансовой отчетности.

Достижение основной цели аудита – формирование объективного мнения о достоверности финансовой отчетности – обеспечивается путем достижения отдельных (более конкретных) подцелей аудита, таких как: наличие, права и обязательства, явление, полнота, оценка, точность, измерение, представление и раскрытие.

Аудитор должен углубиться в финансовую отчетность, пройти в обратном порядке этапы ее подготовки и получить на каждом уровне обработки учетной информации достаточные доказательства для формирования объективного итогового мнения ее достоверности.

Для осуществления непосредственно процесса проверки необходимо финансовую отчетность подразделить на сегменты (элементы) и сформулировать подцели аудита для каждого сегмента. Процесс последовательного подразделения финансовой отчетности на статьи, статей – на счета бухгалтерского учета, счетов – на хозяйственные операции называется дезагрегированием финансовой отчетности.

Дезагрегирование финансовой отчетности осуществляется в несколько этапов.

Первый этап – подразделение финансовой отчетности на статьи.

На втором этапе аудитор должен определить структуру каждой статьи финансовой отчетности и установить взаимосвязь между ее статьями и соответствующими счетами бухгалтерского учета. Для статей бухгалтерского баланса определяются счета, сальдо счетов которых включены в данную статью. Для статей отчета о результатах финансово-хозяйственной деятельности устанавливается взаимосвязь со счетами, обороты по которым участвовали в формировании показателей отчета.

На третьем этапе следует подразделить информацию, отраженную на счетах бухгалтерского учета, на элементы, которыми являются финансово-хозяйственные операции.[2]

Внимание аудитора должно быть направлено не столько на показатели финансовых отчетов, сколько на те выводы, которые руководство исследуемой фирмы сделало на их основе. В процессе аудиторской проверки финансовой отчетности устанавливаются правильность составления бухгалтерского баланса, отчетов о прибылях и убытках, движении денежных средств, изменениях в собственном капитале, достоверность информации в учетной политике и пояснительной записки.

Тестируя хозяйственные операции на соответствие вышеперечисленным критериям (подцелям аудита) аудитор получает доказательства в отношении сальдо и оборотов по счетам, на которых отражены хозяйственные операции, т.е. устанавливается степень достоверности показателей финансовой отчетности, содержание которых определяется на основе информации, учтенной на счетах бухгалтерского учета.

Основной целью обязательного аудита финансовой отчетности, является формирование мнения аудитора о достоверности финансовой отчетности компании. Однако для того, чтобы результаты аудиторского труда были востребованы, во-первых, должна существовать группа пользователей, заинтересованных в достоверности информации, содержащейся в финансовой отчетности, в связи с принятием на основе ее данных управленческих решений, во-вторых, финансовая отчетность должна быть настолько содержательна, чтобы удовлетворить интересы группы пользователей.

Порядок составления финансовой отчетности регулируется стандартами бухгалтерского учета: МСФО 1 "Представление финансовой отчетности" и МСФО 7 "Отчет о движении денежных средств".

Состав и содержание финансовой отчетности подчинены задаче комплексного удовлетворения информационных потребностей ее пользователей. Поэтому при формировании мнения о достоверности финансовой отчетности аудитор должен оценить, насколько содержание каждой формы отчетности соответствует информационной задаче.

Из этого следует, что финансовая отчетность играет существенную роль в деятельности каждой организации. Аудитору просто необходимо уметь правильно прочитать ту или иную информацию касающейся проверки. Все элементы, то есть формы финансовой отчетности должны соответствовать всем стандартам.

Заключительным этапом в проверке финансовой отчетности является аудиторское заключение. В котором, выражается не просто правильность ведения бухгалтерского учета в организации, но и мнение аудитора о финансово-хозяйственной деятельности организации.[3]

Тем самым аудиторское заключение играет немало важную роль для проверяемой организации. Насколько заключение положительно, настолько положительная деятельность организации в целом, а все это зависит от финансовой отчетности. Так как для многих внешних пользователей аудиторское заключение является опирающим документом. Многие инвесторы и другие заинтересованные лица с помощью него видят насколько успешная и рентабельная организация. И следует ли впоследствии вкладывать свои инвестиции в эту организацию или же сотрудничать с ней.

Литература:

1. Ажибаева З.Н. Аудит: Учебник – Алматы: Экономика, 2004г.
2. Нурсейтов Э.О. Аудиторская деятельность – Алматы, Издательство LEM, 2005
3. Абленов Д.О. Аудит: "Теория и практика". Учебник – Алматы: Экономика, 2005г.

Научный руководитель:

Старший преподаватель кафедры «Учет и аудит», магистр «Оценки» Каирканова Зульфия Раисовна.

**Зульфия Каирканова, Айгуль Кусаинова
(Астана, Казахстан)**

ДОХОДНОСТЬ КОМПАНИИ И ПУТИ ПОВЫШЕНИЯ ДОХОДНОСТИ

В настоящее время одним из главных задач предприятий является привлечение максимальной прибыли. Доходность является первоочередным стимулом к созданию новых или развитию уже действующих предприятий. Доходность побуждает предпринимателей искать более эффективные способы сочетания ресурсов, изобретать новые продукты, на которые может возникнуть спрос, применять организационные и технические нововведения, которые обещают повысить эффективность производства. Работая прибыльно, каждое предприятие вносит свой

вклад в экономическое развитие общества, способствует созданию и приумножению общественного богатства и росту благосостояния народа.

В экономической теории различают два вида дохода: доход как понятие частнохозяйственное, т. е. на микроуровне: доходы по найму, доходы от предпринимательской деятельности. Во-вторых, доход как понятие народно-хозяйственное, т.е. на макроуровне.

Доход – это денежные средства, полученные в результате хозяйственной деятельности за определенный промежуток времени. Это итог работы предприятия, физического лица, либо всего общества в денежном выражении[1].

В рыночной экономике основными источниками доходов являются: трудовая деятельность персонала, работающего по найму, и лиц свободных профессий; предпринимательская деятельность; собственность; средства государства и предприятий, распределенные в соответствии с принадлежностью к определенной социальной группе и категории персонала; личные подсобные хозяйства (ЛПХ); доходы от нелегальной деятельности.

Доходами предприятия признается увеличение экономических выгод в результате поступления активов и/или погашения обязательств, приводящее к увеличению капитала этой организации, за исключением основных вкладов участников (собственников имущества). Доходы организации делятся на: доходы от обычных видов деятельности; операционные доходы; внереализационные доходы; чрезвычайные доходы.

Основной удельный вес в общей сумме доходов эффективно работающего предприятия занимают доходы от обычных видов деятельности. Под обычными видами деятельности понимается изготовление продукции, перепродажа товаров или оказание услуг, т. е. те виды деятельности, с целью осуществления которых создано предприятие[3].

В целом результативность любого предприятия можно оценивать с помощью абсолютного показателя – прибыль и относительного – рентабельность.

Прибыль представляет собой выраженный в денежной форме чистый доход, представляющий собой разницу между совокупным доходом и совокупными затратами. Предприятие получает прибыль, если выручка от продажи превышает себестоимость реализованной продукции (работ, услуг).

В общем виде показатель прибыли можно рассчитать следующим образом: $P = BP - C$,

Где P – прибыль от продаж; BP – выручка от продажи продукции (работ, услуг); C – себестоимость реализованной продукции (работ, услуг).

Из данной формулы следует, что любое изменение выручки или себестоимости влечет за собой адекватное изменение прибыли.

Таким образом, прибыль как важнейшая категория рыночных отношений выполняет следующие функции:

- § как показатель, характеризующий финансовые результаты хозяйственной деятельности;
- § стимулирующую функцию, проявляющуюся в процессе ее распределения и использования;
- § как основной источник формирования доходной части бюджетов разных уровней.

Распределяют прибыль путем направления ее в бюджет и по статьям использования на предприятии.

Первоначально определяется общая (валовая) прибыль, которая учитывает прибыль от всей деятельности предприятия.

Основную часть общей прибыли предприятия получают от реализации товарной продукции в действующих ценах без НДС и акцизов затрат на производство и реализацию этой продукции[5].

Как показатель эффективности управления уровень доходности авансированного капитала является индикатором его качества. Как измеритель способности предприятия зарабатывать достаточный доход для инвестирования в сочетании с характеристикой эффективности управления уровень доходности авансированного (общего) капитала является надежным показателем долговременного финансового здоровья предприятия. В этой связи он представляет большой интерес для инвесторов и заимодавцев долгосрочных кредитов и займов.

Важность использования этого показателя для прогнозирования дохода (прибыли) заключается в том, что он позволяет связать доход, который предприятия предлагает получить, с активом (общим капиталом). Это повышает реальность прогнозирования.

Уровень доходности активов (общего капитала) играет важную роль в принятии инвестиционных решений на предприятии а также в финансовом планировании, координации, оценке и контроле хозяйственной деятельности и ее результатов. Хорошо управляемое предприятие осуществляет строгий контроль за формированием дохода по каждому ее центру и соответственно поощряет руководителей подразделения на основе этих результатов. При оценке необходимости вложения новых средств в активы или проекты рассчитывается ожидаемый доход от них, и эти расчеты являются основой принятия решений. Из общей прибыли исключаются доходы от сдачи в аренду и других видов использования имущества, а также прибыль от посреднических операций и сделок, расчет налога, по которым осуществляется в ином порядке. Доходы юридических лиц по государственным ценным бумагам, а также от оказания услуг по их размещению также исключаются из валовой прибыли, так как вообще не подлежат обложению налогом.

После перечисленных корректировок валовой прибыли остается налогооблагаемая прибыль, с которой уплачивается налог на прибыль.

В соответствии с законодательством, чистая прибыль – это валовая прибыль за вычетом всех налогов на прибыль, полученная от различных форм хозяйственной деятельности. Чистая прибыль остается в распоряжении предприятия, используется им самостоятельно и направляется на дальнейшее развитие предпринимательской деятельности.

Цель предпринимательской деятельности – не только получение прибыли, но и обеспечение высокой рентабельности хозяйственной деятельности.

Рентабельность – это относительный показатель эффективности производства, характеризующий уровень отдачи затрат и степень использования ресурсов. Рентабельность является показателем, комплексно характеризующим эффективность деятельности предприятия. При его помощи можно оценить эффективность управления предприятием, так как получение высокой прибыли и достаточного уровня доходности во многом зависит от правильности и рациональности принимаемых управленческих решений.

В основе построения коэффициентов рентабельности лежит отношение прибыли или к затраченным средствам, или к выручке от реализации, или к активам предприятия. Таким образом, коэффициенты рентабельности показывают степень эффективности деятельности компании[2].

В условиях рыночной экономики на доходность предприятия влияют самые разнообразные факторы. Их можно классифицировать по самым различным признакам.

В зависимости от направленности деятельности их можно объединить в 2 группы: позитивные и негативные.

В зависимости от места возникновения все факторы можно классифицировать на внутренние и внешние.

Все внутренние факторы можно разделить на объективные и субъективные. Объективные – это такие факторы, возникновение которых не зависит от субъекта управления. Субъективные факторы составляют абсолютное большинство, они полностью зависят от субъекта управления. Доходность предприятия в значительной зависит и от внешних факторов.

Также на доходность предприятия влияют экстенсивные и интенсивные факторы.

К экстенсивным относятся факторы, которые отражают объем производственных ресурсов, их использования во времени, а также непроизводительное использование.

К интенсивным относятся факторы, отражающие эффективность использования ресурсов[5].

Перечисленные факторы влияют на прибыль не прямо, а через объем реализуемой продукции и себестоимость.

В сложившейся сложной ситуации одной из самых первоочередных задач предприятия становится отыскание возможных путей избежания банкротства и повышения доходности. Рост доходов, является основным показателем безубыточной работы предприятия, зависит прежде всего от снижения затрат на производство продукции, а также от увеличения объема реализованной продукции, при этом должны производиться такие изделия и товары, которые отвечают требованиям потребителей и пользуются большим спросом.

Существенное влияние на снижение себестоимости оказывают мероприятия, связанные с улучшением использования рабочего времени. Для многих производств, являющихся материалоемкими или энергоемкими, важнейшим направлением снижения себестоимости является экономия материалов и энергетических средств.

В настоящее время снижение себестоимости должно стать главным условием роста прибыльности и рентабельности производства.

Не менее важными факторами, влияющие на величину доходности предприятия, является изменение объема производства. Чем больше объем реализации, в конечном счете, тем больше прибыли получит предприятие, и наоборот[5].

Улучшение качества производимой продукции можно добиться за счет многих факторов, таких как техническое совершенствование производства, проведение работ по модернизации и т.д. Очевидно, что качество продукции определяет уровень цен на предприятии, что в значительной степени влияет на величину прибыли.

Следует также учесть, что на величину прибыли, а значит и доходность предприятия влияет изменение остатков нереализованной продукции. В целях увеличения прибыли предприятие должно принять соответствующие меры по сокращению остатков нереализованной продукции, как в количественном, так и суммарном выражении.

Разницу между рентабельностью собственного капитала и рентабельностью общей величины капитала принято называть эффектом финансового рычага. Следовательно, эффект финансового рычага представляет собой приращение рентабельности собственного капитала, получаемое вследствие использования кредита.

Для того, чтобы получить приращение прибыли за счет использования кредита, необходимо, чтобы рентабельность активов за вычетом процентов за пользование кредитом была больше нуля. В данной ситуации экономический эффект, полученный в результате использования кредита, будет превышать расходы по привлечению заемных источников средств, то есть проценты за пользование кредитом.

Существует также такое понятие, как плечо финансового рычага, представляющее собой удельный вес (долю) заемных источников средств в общей сумме финансовых источников формирования имущества организации.

Соотношение источников формирования активов организации будет являться оптимальным, если оно обеспечивает максимальное приращение рентабельности собственного капитала в сочетании с приемлемой величиной финансового риска.

В последнее время в условиях развития предпринимательства появилось больше возможностей увеличить объем прибыли за счет внереализационных операций. В этой области наиболее доходными могут быть финансовые вложения. Конкретные направления и структура финансовых вложений должны быть результатом продуманной политики предприятия на основе достоверной оценки их эффективности.

Предприятие также может сдать часть своего имущества в аренду и в итоге получит доход, увеличивающий его валовую прибыль[4].

Из этого перечня мероприятий вытекает, что они тесно связаны с другими мероприятиями, направленными на снижение издержек производства, на улучшение качества продукции, на более эффективное использование всех факторов производства.

Предприятию очень необходимо определять так называемую точку безубыточности производства и реализации продукции. Точка безубыточности соответствует такому объему продаж, при котором фирма покрывает все постоянные и переменные затраты, не имея прибыли. С помощью точки безубыточности определяется порог, за которым объем продаж, обеспечивает рентабельность. Более того, при определении стратегии, фирма должна учитывать запас финансовой прочности. Имея большой запас финансовой прочности, предприятие может осваивать новые рынки, инвестировать средства как в ценные бумаги, так и в развитие производства.

При определении точки безубыточности и запаса финансовой прочности предприниматели могут планировать размеры прироста прибыли в зависимости от хозяйственных успехов в производстве конкурентоспособной продукции и заблаговременно принимать соответствующие меры по изменению в ту или иную сторону величины переменных и постоянных затрат [5].

Литература:

1. Экономика предприятия (фирмы): Учебник / Под ред. проф. О. И. Волкова и доц. О. В. Девяткина. – 3-е изд., перераб. и доп. – М.: ИНФРА – М., 2004. – 601с.
2. Волков О. И., Скляренко В. К. Экономика предприятия: Курс лекций. – М.: ИНФРА – М., 2003. – 280с.
3. Экономика предприятия: Учебник для вузов / Под ред. проф. В. Л. Горфинкеля, проф. В. А. Швандера. – 3-е изд., перераб. и доп. – М.: ЮНИТИ – ДАНА, 2003. – 718с.

4. Грузинов В. Г., Грибов В. Д. Экономика предприятия: Учеб. пособие. – 2-е изд. доп. – М.: Финансы и статистика, 2001. – 208с.
5. Ковалева А. М., Лапуста М. Г., Скамай Л. Г. Финансы фирмы. – М.: ИНФРА – М., 2000. – 416с.

Научный руководитель:

старший преподаватель кафедры «Учет и аудит», магистр «Оценки», Каирканова Зульфия Раисовна.

**Зульфия Каирканова,
Акбота Разбекова, Самал Мукушева
(Астана, Казахстан)**

СОСТОЯНИЕ И ПЕРСПЕКТИВЫ РАЗВИТИЯ МСФО В КАЗАХСТАНЕ

В Казахстане необходимость в стандартах, обеспечивающих максимальную прозрачность, возникла на фондовом рынке, и Казахстанская фондовая биржа начала предъявлять требования к листинговым компаниям представлять отчетность по МСФО. Другим примером позитивного влияния рынка послужили запросы зарубежных инвесторов на представление от своих потенциальных казахстанских партнеров международной отчетности. Законодательно введение МСФО закреплено в Законе РК от 28.02.07 №234-III «О бухгалтерском учете и финансовой отчетности». Введена система, при которой финансовую отчетность в соответствии с МСФО обязаны составлять только субъекты крупного предпринимательства и организации публичного интереса, тем самым МСФО, по существу, придан статус национальных стандартов. Субъекты малого и среднего предпринимательства формируют финансовую отчетность по национальным стандартам финансовой отчетности. При этом добровольный выбор применения МСФО для них не запрещен. Эти меры предприняты в рамках политики государства по развитию и поддержке частного предпринимательства [1].

В настоящее время приведены в соответствие требования налогового учета с требованиями МСФО. Предусматривается повышение качества финансовой отчетности и возможность осуществления ее мониторинга путем установления определенного уровня требований к главным бухгалтерам организаций публичного интереса и создания депозитария финансовой отчетности.

Вводятся элементы саморегулирования сферы бухгалтерского учета и финансовой отчетности, в частности, создание профессиональных некоммерческих общественных объединений. Введено понятие Консультативного органа, состоящего из представителей профессиональных организаций, государственных органов и других организаций, требование аккредитации профессиональных организаций бухгалтеров и организаций по профессиональной сертификации бухгалтеров. Все эти меры привели к увеличению хозяйствующих субъектов, составляющих отчетность по МСФО[2].

В Казахстане обобщение и распространение опыта применения МСФО осуществляется Министерством финансов, Национальным банком, аккредитованными профессиональными организациями бухгалтеров, профессиональными аудиторскими организациями путем издания методических рекомендаций, учебных пособий и проведения обучающих семинаров и тренингов[3].

Немаловажную роль во внедрении МСФО играет наличие квалифицированных специалистов в этой области. На первых этапах обучение МСФО в Казахстане велось в форме краткосрочных курсов повышения квалификации, как правило, вне систем высшего или среднего специального образования. В настоящее время в Казахстане наряду с курсами повышения квалификации появились национальные программы обучения МСФО, которые включены в систему высшего образования. Наряду с обучением МСФО специалистов, занятых подготовкой, аудитом и использованием финансовой отчетности по МСФО, проводится обучение преподавателей вузов, а также государственных служащих. Соответствующие разделы по МСФО включены в программы аттестации специалистов, в том числе обязательной аттестации аудиторов и бухгалтеров[4].

Таким образом, переход на МСФО является неизбежным для каждого предприятия и он должен быть продуманным и, несомненно, положительно окажется на деятельности предприятия и их финансовых результатах.

Литература:

1. Б.Г. Исакова к.э.н., доцент, статья «Состояние и перспективы развития МСФО в Казахстане»
2. Коваленко С.В., журнал «Посткризисные ориентиры социально-экономического и инновационного развития Казахстана», статья «Формирование учетной политики в условиях работы по МСФО»
3. Аймагамбетов Г.З. доклад «Внедрение МСФО в Казахстане как неотъемлемый элемент благоприятного инвестиционного климата»
4. Капаева Е.Р., журнал «МСФО: практика применения», статья «Проблемы и перспективы развития МСФО в Казахстане»

Научный руководитель:

Старший преподаватель кафедры «Учет и аудит», магистр «Оценки» Каирканова Зульфия Раисовна.

**Юлія Коваленко, Тетяна Довгань
(Ірпінь, Україна)**

ЗАБЕЗПЕЧЕННЯ УМОВ ДЛЯ РЕАЛІЗАЦІЇ ІНВЕСТИЦІЙНОЇ ДІЯЛЬНОСТІ В УКРАЇНІ

Постановка проблеми. З моменту, коли Україна стала на шлях ринкових перетворень, необхідність інвестиційних вкладень за рахунок різних джерел стала очевидною практично для всіх суб'єктів господарювання. Подальший розвиток економіки неможливий без активізації інвестиційного процесу через активну і зважену інвестиційну політику. В сучасних умовах обмеженість інвестиційних ресурсів стримує процес формування ринкової економіки в Україні. Результативність інвестування залежить від заходів у напрямку покращення інвестиційного клімату з тим, щоб зробити його сприятливим для вкладення коштів в українську економіку.

Аналіз останніх досліджень і публікацій. Проблематика питань фінансування інвестицій та шляхи пошуку нових джерел інвестування, формування сприятливого інвестиційного клімату в Україні знайшла своє відображення у працях таких вітчизняних науковців, як Л. Борщ, Ю.Коваленко, Т. Майорова, А.Пересада та інших. Наразі розробки у цьому напрямі не втрачають своєї актуальності.

Метою дослідження є: аналіз національних джерел інвестиційних ресурсів й інвестиційної активності іноземних інвесторів; запропонування напрямів реформування державної інвестиційної політики за різними аспектами.

Основні результати дослідження. Інвестиційний клімат – це передусім ясність і прозорість середовища, в якому інвестор приймає рішення про інвестиції і зважає на ризик, і тільки потім – економічні показники. В цьому розумінні дуже важливим є публічне пред'явлення цілей розвитку країни, послідовність політичного курсу, адекватність податкової політики і діючого законодавства продекларованим цілям. Більш детально, до чинників, що забезпечують подолання або зниження ризиків для інвесторів в Україні, належать: рівень розвитку продуктивних сил та стан ринку інвестицій; правове поле держави; політична воля всіх гілок влади; стан фінансово-кредитної системи; інвестиційна активність населення; статус іноземного інвестора.

Одним із найважливіших чинників, що впливає на покращення інвестиційного клімату, є рівень розвитку продуктивних сил держави. Оскільки основні джерела інвестицій формуються у виробництві, то, природно, велике значення має приріст валового внутрішнього продукту та національного доходу, що спрямовуються на нагромадження капіталу.

У посткризовий період економіка України мала такі показники розвитку:

1) поступове зростання обсягів ВВП: з 913,3 у 2009 р. до 1408,9 млрд грн у 2012 р. (+64,8). Темпи зростання склали – 14,8 і 0,2 % відповідно (рис. 1);



Рис. 1. Темпи зростання ВВП в Україні і світі у 1991–2012 рр., % *

Джерело. Побудовано на основі [1].

2) активізація державних запозичень, що пояснюється дефіцитом бюджету. За 2012 р. вони становили 109,8 млрд грн. Як наслідок, номінальний обсяг державного боргу України за 2012 р. зріс на 11,7 % (до 399,2 млрд грн) за рахунок зростання внутрішнього боргу на 17,9 % і зовнішнього боргу на 6,7 %.

3) зростання інвестиційної активності підприємств: обсяги залучення капітальних інвестицій у розвиток економіки за 2012 р. збільшились у 1,5 рази порівняно з 2009 р. і становили 293,4 млрд грн;

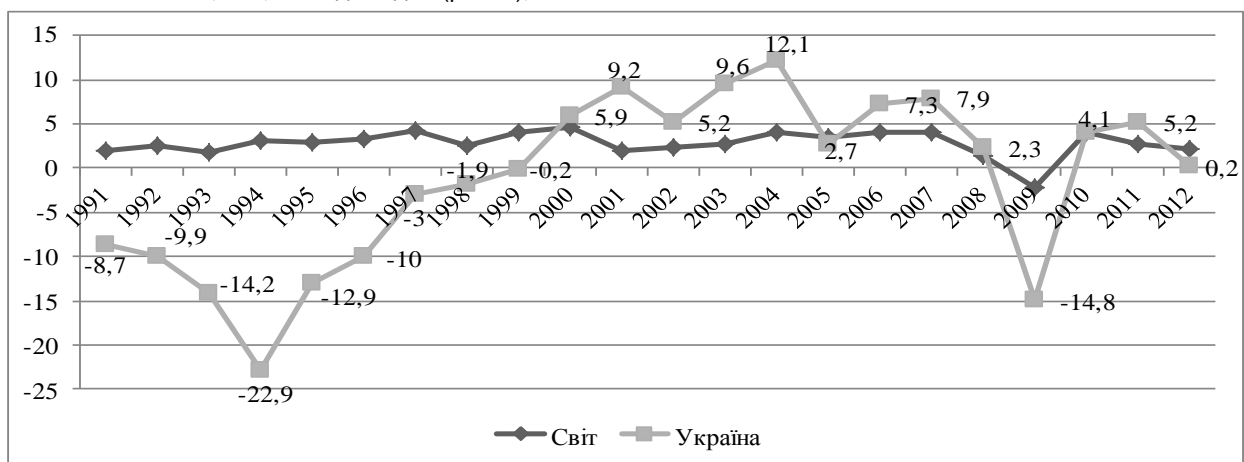
4) зниження індексу споживчих цін на 0,2 % за підсумками 2012 р., що є найнижчим показником за всі роки незалежності України, окрім 2002 р. У середньому за 2012 р. зростання індексу уповільнилось до 0,6 % проти 25,2 % у 2008 р. [2];

5) зниження обсягу виробництва промислової продукції у 2008 р. порівняно з 2007 р. на 5,2 %, а за 2009 р. він становив 21,9 % до попереднього року. Надалі його темпи приросту становили: у 2010 р. – 11,2% (передусім за рахунок експортоорієнтованих галузей); 2011 р. – 7,6 %; 2012 р. – 1,8;

6) базування економічного зростання на розширенні споживчого попиту за низького рівня заощаджень в економіці. З 2009 р. відбулось поступове збільшення доходів населення у 1,6 рази (при цьому питома вага витрат на придбання товарів і послуг у доходах зросла з 79,3 до 83,8 %) дозволяє підтримувати активність такого попиту;

7) спекулятивний характер ринку, адже неорганізований бере гору над організованим, проте частка останнього у сукупному обсязі торгів (10 бірж) має тенденцію до збільшення (з 5,5 % у 2008 р. до 13,6 % у 2011 р.). Три біржі (ПрАТ ФБ «ПФТС» (37,74 %), ПАТ ФБ «Перспектива» (33,58 %) та ПАТ «Українська біржа» (26,96 %) при цьому концентрують 98,28 % біржових контрактів (договорів);

8) поступове збільшення «боргової кризи» в ЄС у 2011 р., що призвело до закономірного зниження європейських фондових індексів і «втечі» інвесторів. У підсумку в країні зросла частка договорів з нерезидентами у загальному обсязі виконаних договорів з 13,4 % у 2010 р. до 16,7 % у 2011 р.

Економіка України потребує сьогодні значного обсягу як внутрішніх, так і іноземних інвестицій, оскільки довгостроковий економічний приріст забезпечується через підвищення продуктивності праці, технічне і технологічне переобладнання базових галузей економіки.



Рис. 2. Структура інвестицій в основний капітал за джерелами фінансування в Україні у 1997-2012 рр., %

Джерело. Побудовано і розраховано на основі [1]

Реалізація інвестиційної процесу потребує перш за все консолідації ресурсів усіх джерел фінансування. Сьогодні основним джерелом інвестування залишаються власні кошти підприємств. Так, на 01.01.2013 р. за рахунок цього джерела здійснено близько 60 % усіх капітальних вкладень (рис. 2). Основним джерелом фінансування інвестицій у світовій практиці є амортизаційні відрахування, за рахунок яких фінансується більше 60 % інвестицій в основний капітал. Приблизно на такому ж рівні цей показник був у 80-х роках в Україні і Радянському Союзі. До останнього часу амортизація в Україні перестала виконувати свою головну роль – відтворення основних виробничих фондів, як у вартісному виразі, так і в натуральному.

В Україні спостерігається безпрецедентне старіння виробничих фондів, що супроводжується технологічною деградацією економіки (середній вік обладнання сягає 20 і більше років). Виробничий капітал сформувався в основному за 70 років планової економіки, а його технічний стан не модернізувався десятиліття після пуску. У 2012 р. частка держави в інвестиціях становила 5,8 %, а витрати державного бюджету на науку становлять не більше 0,4 % ВВП. Вкрай низькою є частка підприємств, які впроваджують інновації.

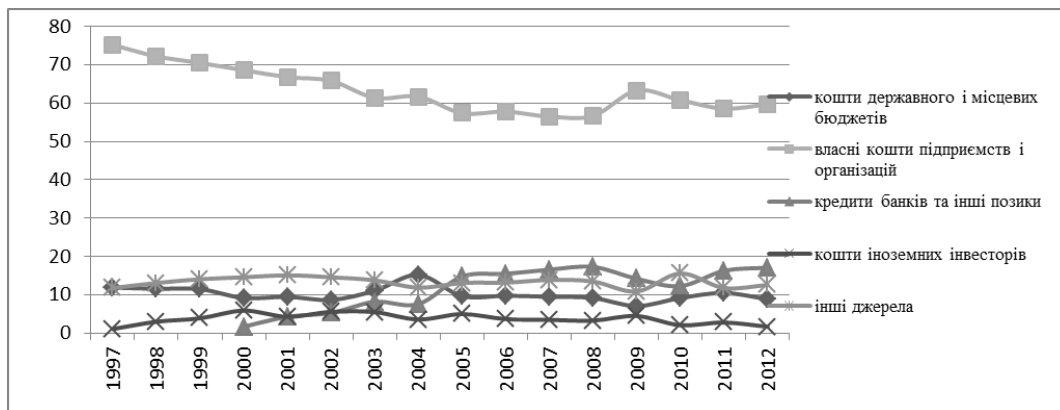
Ситуацію погіршує й те, що, за підрахунками, тіньовий сектор складає більше половини ВВП. Чинне податкове законодавство не стимулює суб'єктів підприємницької діяльності інвестувати капітал в легальну економіку. Так, загальне податкове навантаження в Україні майже вдвічі перевищує цей показник у групі країн, куди вона входить за рівнем ВВП на душу населення. Це призводить до приховування реальних обсягів господарської діяльності і виведення її у тінь.

Якщо брати доходи населення, то велика кількість українців з метою покращення матеріального становища знайшли джерела додаткового заробітку; по-друге, певна частина заробітної плати була просто легалізована, що не означає її реального збільшення; по-третє, погашення заборгованості по заробітній платі не є реальним підвищенням рівня доходів населення. Крім цього потрібно враховувати, що покращення матеріального добробуту громадян – це наслідок, а не причина приросту, тому в якості економічного чинника вона розглядатися не може.

За рахунок коштів державного бюджету освоєно лише 9 % інвестицій (у 1995 р. – 22 %) і лише 18 % – за рахунок кредитів банків та інших позик, 14 % інвестицій в основний капітал складають кошти іноземних інвесторів.

Банківська система активно не впливає на розвиток реального сектора економіки, а обсяги та вартість кредитних ресурсів не відповідають сучасним потребам українських підприємств. Як і в попередні роки, переважає кредитування банками видів економічної діяльності зі швидким обігом коштів, що мають короткий виробничий цикл. Основним позичальником є оптова та роздрібна торгівля. Очевидно, що для кредитної підтримки інвестиційної моделі розвитку України необхідні інші пропорції.

В сучасних умовах ринок цінних паперів також не сприяє розвитку інвестиційних процесів в економіці України, оскільки він формується і визначається процесами приватизації. 1 травня 1999 р. закінчилася сертифікатна приватизація, і тим самим був покладений край можливості практично задарма скуповувати акції українських підприємств.

Однак ринок акцій залишається нерозвинутим внаслідок наступних причин: неліквідність акцій. Придбавши акції, потім можна їх не продати (немає попиту, або попит невеликий); ненадійний ринок: інвестору не гарантовані права власності на акції; слабка система контролю за учасникам ринку; розпилення акцій серед населення; непрозорість ринку. Іноземним і вітчизняним інвесторам важко отримати оперативну та об'єктивну інформацію про ринок; порушення прав акціонерів.

З огляду на викладене доводиться констатувати те, що в Україні відсутні належні умови для здійснення інвестиційної діяльності.

Щодо іноземного інвестування, мова про яке йде з перших днів незалежності, то загальний рівень інвестиційної привабливості України залишається низьким, про що свідчать кредитні рейтинги країни. Так, з економічної точки зору країна є привабливою для інвестування країною, однак існують певні чинники, що стримують зростання кредитного рейтингу країни. По-перше, це політичний ризик. Експерти і Standart&Poor's, і Moody's підкреслюють, що український уряд працює неефективно, хоча сам він це спростовує. По-друге, це незадовільний хід реформ як загального плану – прийняття податкового і земельного кодексів, так і реформ у конкретних галузях економіки (енергетиці, транспорті, металургії тощо). Міжнародні аналітики підкреслюють позитивні тенденції в обсягах українського експорту, хоча тут є негативні моменти. З одного боку, Україна має позитивну структуру платіжного балансу, а з іншого – недиверсифікований експорт, оскільки декілька його статей складають абсолютну більшість.

Найбільш об'єктивним чинником оцінки інвестиційного клімату для іноземного інвестора завжди була інвестиційна активність вітчизняних підприємств. І тут є багато позитивних прикладів: зокрема, "Київмськбуд" щороку інвестує у будівництво житла понад 500 млн. грн., залучених у населення. Однак якщо в певних галузях української економіки і зроблено чимало для поліпшення їх інвестиційної привабливості, то ця привабливість залишається не

реалізованою. Слабка проінформованість інвесторів щодо інвестиційно привабливих галузей є серйозним недоопрацюванням органів влади.

З усього вищевикладеного можна зробити висновок, що основними проблемами в інвестиційній сфері є: невеликий дефіцит власних джерел інвестиційних ресурсів у підприємств, передусім прибутку; неефективна амортизаційна політика; відсутність механізму довгострокового кредитування підприємств; нерозвиненість в достатній мірі ринку капіталів; відсутність пріоритетів у здійсненні державної інвестиційної політики.

Висновки. Напрями реформування державної інвестиційної політики повинні охоплювати наступні аспекти: 1) основними джерелами інвестування повинні стати кошти підприємств і організацій у вигляді прибутку та амортизаційних відрахувань; 2) надходження бюджетних інвестиційних ресурсів в ті галузі, які є малопривабливими для приватного інвестора, але необхідними для забезпечення життєздатності економіки; 3) розширення цільового банківського кредитування галузей і виробництв, визначених як пріоритетні; 4) усунення штучних переваг банківського капіталу перед промисловим; 5) підвищення рівня реальних доходів домогосподарств, стимулювання заощаджень та акумуляції їх тимчасово вільних грошових ресурсів на потреби інвестування, відновлення довіри до вітчизняних кредитно-фінансових установ; 6) удосконалення нормативно-правового регулювання фондового ринку. У цілому, в Україні створені всі умови для виведення інвестиційних процесів на європейський рівень. Для цього лише потрібна злагоджена система роботи різних гілок влади.

Література:

1. Державна служба статистики України [Електронний ресурс]. – Режим доступу: <http://www.ukrstat.gov.ua>.
2. Міністерство фінансів України [Електронний ресурс]. – Режим доступу: <http://www.minfin.gov.ua>.

Володимир Кучеренко
(Київ, Україна)

ВИРОБНИЦТВО ШАМПАНСЬКИХ ТА ІГРИСТИХ ВИН НА УКРАЇНІ

За загальноприйнятою на практиці і в торгівлі класифікацією, виноградні вина в залежності від технології виготовлення поділяються на групи. Кожна група вина, за складом (переважно за вмістом спирту та цукру) ділиться на категорії: столові – сухі, сухі особливі, напівсухі, напівсолодкі; спеціальні: міцні, солодкі, напівдесертні, десертні та лікери; ароматизовані та ігристі вина. В свою чергу кожна категорія в залежності від смакових, ароматичних і кольорових особливостей розділяється на типи: Вермут, Кагор, Мадера, Малага, Марсала, Портвейн, Токай, Херес і Шампанське. Останньому типу вина й присвячений цей матеріал.

Згідно даних Державної служби статистики України обсяги виробництва шампанських вин за 2005-2012 рр. значно колювалися – від 4871 тис. дал у 2005 році до максимального за цей відрізок часу – 6093 тис. дал у 2007 році при 5463 тис. дал у 2012 році. Шампанські вина на Україні виробляють 15 заводів, з яких найпотужнішим є завод шампанських вин «Артемівські Вайнери» Донецька область. Питома вага заводу у 2005 році при обсязі виробництва 842 тис.дал становила 17,3%, а у 2012 році зросла до 27,4% (1442 тис.дал). Другу сходинку посідає завод шампанських вин «Столічний», м. Київ. Відповідно 1088 тис.дал і 22,3% у 2005 році й 1139 тис. дал – 22,3% у 2012 році. Питома вага цих двох підприємств у 2012 році становила 49,7 % шампанського та ігристих вин України. Нарощують обсяги виробництва ТОВ Агрофірма «Золота Балка», м. Севастополь, яка у 2012 році виробила 528 тис.дал, що в 3,2 рази більше ніж у 2005 році і на 20% більше ніж у 2011 році, ТОВ НВП «Нива» Одеська область (збільшення складає 3,1 рази). Скоротилося виробництво шампанського та ігристих вин ДП «Харківський завод шампанських вин», Харківська область – 548 тис.дал у 2012 р. проти 772 тис. дал у 2005 р., ТОВ «Одеський завод шампанських вин», Одеська область – 238 тис.дал за 2012 р. проти 762 тис.дал у 2005р. ТОВ «Черкаський лікеро-горілчаний завод» Черкаська область скоротило виробництво від 103 до 13 ти. дал, або майже у 8 разів.

В Україні 2012 року виробництво вина «Шампанське» скоротилося на 11,8% порівняно з 2011 до 2872 тис. дал. При цьому на 19,7% збільшилося виробництво ігристих вин – до 1816,6 тис. дал.

Разом з тим ринок вина «Шампанське» є достатньо конкурентний: виробничу активність виявляють більш ніж 10 підприємств. Виробництво продукції асортиментного ряду «Вино «Шампанське» на Україні в 2011 р. складало суму понад 714 млн. 800 тис. грн. У цілому потенціал ринку «Вино «Шампанське» оцінюється його учасниками достатньо позитивно, а зростання їхньої кількості останнього року підтверджує цю оцінку.

Сектор «Вино «Шампанське» в цілому є імпортозалежним. Така ситуація зберігається протягом останніх років. Так, мпорт продукції асортиментного ряду «Вино «Шампанське» в Україну в 3 кв. 2011 р. складав суму понад 1 млн. 200 тис.USD. і залишився на рівні попереднього кварталу.

Питома вага обсягів виробництва шампанського та ігристих вин на Україні по областях за 2012 рік наведена на рисунку 1.

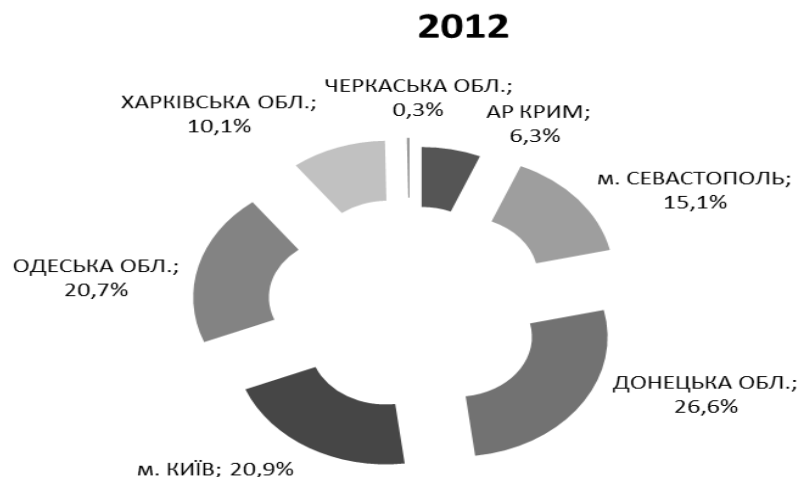

1. Питома вага областей за обсягами виробництва шампанського та ігристих вин (структуризовано автором за даними Державної служби статистики України)

Як бачимо з наведених даних, найбільша частка виробництва шампанського та ігристих вин України належить Донецькій області – 26,6%, Одеській області – 20,7% та м. Києву – майже 21%. Питома вага м. Севастополя становить 15,1%, Харківської області – 10,1% виробництва, АР Крим – 6,3% від загального виробництва, а Черкаської області лише 0,3%.

Аналіз виробництва показує, що на Україні майже половину обсягів шампанського та ігристих вин виробляють два заводи: «Артемівські Вайнери» Донецька область і «Столічний», м. Київ, в зоні яких виноград у промислових масштабах не вирощується.

Література:

1. Вино – [Електронний ресурс] – Режим доступу – <http://ru.wikipedia.org> – Назва з екрану.

Юрій Машика
(Ужгород, Україна)

БЕЗРОБІТТЯ ЯК КОМПЛЕКСНА СОЦІАЛЬНА ПРОБЛЕМА

На проблемне навантаження безробіття вказують уже базові визначення самого поняття, якими оперує сучасна наука. Так, авторський колектив російського вузівського підручника «Соціальна політика» на чолі з М.А. Волгінін пропонує наступні визначення:

а) безробіття – незалежне від волі працівника призупинення трудової діяльності на значний строк з причин неможливості працевлаштуватися, в тому числі, після розірвання попереднього трудового договору з роботодавцем;

б) для людини безробіття проявляється у тому, що вона, всупереч власному бажанню, не може знайти роботу, яка забезпечить їй необхідний дохід [11, с. 239].

У свою чергу, українська дослідниця, авторка вузівського підручника «Економіка праці» А.В. Калина визначає безробіття як категорію, що відбиває економічні відносини щодо вимушеної незайнятості працездатного населення [2, с.68].

Як бачимо, у запропонованих тлумаченнях підкреслюється, насамперед, вимушеність безробіття, яке відлучає людину від праці й не дозволяє їй задовольнити життєво необхідні потреби. Позбавляючи людину можливості працювати і заробляти собі на життя, безробіття брутально порушує не лише право людини на працю, але й право на достатній життєвий рівень для себе та своєї родини, які належать до найважливіших соціальних прав у будь-якому цивілізованому суспільстві, а в Україні закріплені у статтях 43 та 48 Конституції [5].

На нашу думку, основними параметрами аналізу безробіття мають виступати:

- Рівень соціальної структури, на яких проявляється безробіття та мають місце його наслідки.
- Сфери та аспекти прояву наслідків безробіття.
- Диференціація наслідків безробіття у залежності від його типу.

Так безробіття проявляється у двох вимірах – як суспільне явище і як соціальний стан, в якому перебуває непрацевлаштована людина. Таке уявлення дозволяє розглядати наслідки безробіття як на макро-, так і на мікрорівні.

Далі наслідки безробіття мають місце не лише в економічній та трудовій, але й в соціальній і соціокультурній сферах життєдіяльності суспільства, впливають на інститут сім'ї, на природний і міграційний рух населення. Таким чином, можна виділити наступні аспекти вивчення безробіття та його наслідків: економічний, правовий, соціальний, культурний, екзистенціальний, психологічний, демографічний тощо.

Нарешті, різноманітні наслідки безробіття як на макро-, так і на мікрорівні диференціюються у залежності від його типу. Зокрема, на наш погляд, особливу увагу слід приділяти вивченню наслідків таких видів безробіття, як застійне (хронічне), циклічне, приховане.

Отже, розглянемо основні деструктивні наслідки безробіття на основі запропонованої методології.

На макрорівні, в економічному плані безробіття варто розглядати як симптом і водночас як фактор кризових явищ у системі суспільного виробництва. Так, наявність безробіття у більш-менш значних масштабах вказує на такі економічні суперечності:

- прогалини у системі підготовки кадрів, зокрема, перевантаження ринку праці фахівцями певного профілю або ж недостатній рівень підготовки молодих спеціалістів;
- структурні невідповідності в економіці, звідси – структурне безробіття;
- зростання кризових явищ, зумовлене падінням виробництва та сукупного попиту на ринку, звідси – циклічне безробіття.

Безробіття не лише симптомізує, але й підсилює кризовий стан економічної сфери. Серед основних макроекономічних проблем, що тягне за собою зростання безробіття, виділяються:

- падіння валового внутрішнього продукту в зв'язку з невикористанням робочої сили (математична закономірність, відкрита американським економістом А. Оукеном);
- руйнування робочої сили, як трудових ресурсів, як у плані декваліфікації, демотивації праці («омертвіння робочих рук», як це називав Дж. М. Кейнс), так і у плані демографічного відтворення; у перспективі це загрожує шаленим дефіцитом кадрів на стадії відновлення економічного зростання;
- трудові міграції небажаного характеру, внаслідок яких маси працівників залишають охоплені безробіттям регіони і цілі країни, мігруючи у пошуках роботи й заробітку, що торкається як елітної, так і масової робочої сили;
- збіднення населення через втрату трудового заробітку та заморожування заробітної плати працівників, які залишаються на виробництві, що тягне за собою падіння купівельної спроможності населення і, відтак, падіння сукупного попиту на товари, що з часів Кейнса розглядається як головний фактор падіння виробництва й економіки в цілому.

На увагу заслуговують і наслідки, які являють собою безробіття на мікроекономічному рівні, під яким розуміється економічний стан безробітного працівника, його родини, домогосподарства. Це, зокрема:

- відсутність заробітку, внаслідок чого стає неможливим задоволення потреб людини, сім'ї;

- руйнування трудового потенціалу, насамперед, кваліфікації, навичок, нерідко й мотивації до суспільно-корисної праці як такої.

Отже, з економічної точки зору, безробіття нерозривно пов'язане з падінням виробництва, низькою купівельною спроможністю та руйнуванням трудового потенціалу.

Не менш руйнівні наслідки безробіття прослідковуються у його соціальному вимірі. Суспільство в умовах зростання безробіття уражено різними соціальними патологіями, які підсилюють одна одну, руйнуючи соціум. Отже, на макросоціальному рівні слід відзначити насамперед:

- бідність та маргіналізацію значних груп населення як професійних, так і статтєво-вікових категорій, які залишаються відштовхнутими на узбіччя життя;

- зростання соціальних патологій, проявів асоціальної поведінки, внаслідок чого формується криміногенна ситуація;

- формування субкультури безробіття як певного способу життя, який може передаватися й у спадок;

- міграції небажаного характеру, зокрема, трудові маятникові, незворотні, нелегально-кримінальні (торгівля людьми, вербування військових найманців) тощо.

- посилення соціальної напруги, нестабільності та конфліктогенності в суспільстві або регіоні: у світовій практиці досягнення 8-10% рівня безробіття вважається критичним порогом [7, с. 89].

У цьому плані доречним буде наведення ілюстративних статистичних даних по США, якими оперує професор М.Х. Бреннер. Вони широко відомі серед закордонної наукової громадськості, проте майже невідомі в Україні. Так, збільшення безробіття лише на 1% тягне за собою зростання смертності на 2%, кількості крадіжок – на 2,8%, звернень до психіатричних лікарень – на 3,4%, вбивств – на 3,8%, самогубств і тюремних ув'язнень – на 4%, пограбувань – на 5,7%, заарештованих наркоманів – на 8,7% [10, с. 337].

Аналіз такої статистики дає уявлення і про те, що безробіття жорстоко б'є по найголовнішому – по людській особистості. Як зауважує відомий російський системний аналітик С.Г. Кара-Мурза, в соціальному плані безробіття не лише є джерелом соціальних негараздів, але й джерелом масових страждань [3, с. 542]. Безробіття руйнує людину, як соціально, так і психологічно, морально, культурно, в цілому можна сказати – екзистенціально.

Отже, на мікросоціальному рівні слід вказати на такі наслідки безробіття:

- безробіття відбирає в людини соціальні можливості, руйнує плани та перспективи, впевненість у завтрашньому дні, почуття свободи, захищеності, потрібності тощо; пошуки нової роботи нерідко перетворюються на боротьбу за виживання, зазнаючи невдач у якій людина нерідко впадає у ще більшу депресію, апатію, а допомога щодо безробіття та умови її отримання лише підкреслюють статус «відлученого»;

- безробіття несе загрозу деградації особистості внаслідок відлучення від праці, трудового колективу як соціального оточення, звичного укладу життя, наслідком чого стає, з одного боку, відчуття відторгнення, непотребі суспільству, безнадійності, примушує людину шукати будь-якого заробітку, випадкового і нестабільного, забуваючи про роботу за спеціальністю; в гіршому випадку людина стає на асоціальний, кримінальний шлях;

- безробіття підриває здоров'я людини, насамперед, у психологічному й моральному плані, внаслідок чого людина опиняється у депресивному стані, який сприяє втягуванню в алкогольну чи наркотичну залежність, або ж штовхає до самогубства;

- безробіття підриває сімейні стосунки не лише через неможливість внаслідок нестачі доходу задовольняти матеріальні потреби сім'ї, але й через суто психологічні моменти, серед яких не останнє місце займає втрата людиною ролі годувальника, пригнічений стан, який обов'язково тягне за собою сімейні чвари, нарешті, отримання тавра «сім'я безробітних», «дружина безробітного», «діти безробітних» в очах оточуючих (що завдає особливого удару по дітях, які можуть потрапити у нестерпне становище в оточенні однолітків).

Обов'язково слід підкреслити, що безробіття завдає удару не лише по тим, хто втратив роботу, але й по працюючим, по людям найманої праці в цілому. В радянській науці з цього приводу висувалася теза: «Безробіття – бич пролетаріату» [6, с. 65]. Підставами, принаймні, дві. По-перше, морально пригнічений стан працівників у періоди зростання безробіття внаслідок відчуття остраху опинитися без роботи і без засобів до існування. Прем'єр-міністр Швеції 80-х років ХХ ст., соціал-демократ Улоф Пальме у своїй книзі «Шведська модель» писав з цього приводу: «Найбільш важливим фактором впевненості є робота... Тому, що окрім війни і стихійного лиха, не існує нічого такого, чого б люди побоювалися більше, ніж безробіття» [3, с. 540]. По-друге, наявність безробіття як «резервної армії праці» дає можливість роботодавцям чинити тиск на власний персонал, погіршувати умови праці, знижувати заробітну плату та переслідувати профспілкових активістів. Таким чином, в умовах ринково-обумовлених протиріч між найманими працівниками і власниками засобів виробництва безробіття є засобом розв'язання таких протиріч на користь останніх.

Отже, вищенаведений аналіз вказує на безробіття як комплексну соціальну проблему, загострення якої руйнує економічні, соціальні, культурні, демографічні основи соціуму. З цього випливають наступні висновки:

- необхідність визнання боротьби з безробіттям пріоритетом як економічної, так і соціальної політики, одним з аспектів якої є наголос на навчання безробітних, направлення їх до оплачуваних громадських робіт у плані відновлення трудового способу життя і відповідної мотивації, адже допомога у грошовому вигляді не може вважатися дієвим соціальним захистом безробітної людини та її близьких;

- у проведенні активної політики зайнятості виходити з логіки: стимулювання сукупного попиту на працю – з одного боку, якісна і структурно обґрунтована підготовка працівників з гарантіями їх працевлаштування і зайнятості – з іншого;

- дієвість регулювання на державному рівні системи соціально-трудова відносин у плані додержання роботодавцями норм трудового законодавства та колективних договорів і угод різного рівня під кутом зору гарантій зайнятості, рівня оплати праці, прав профспілок;

Література:

1. Гаража С. От общества полной занятости к обществу с безработицей и... обратно? // Коммунист. – 2009. – № 11 (1155). – 13 февраля.
2. Калина А.В. Экономика труда. – К.: МАУП, 2004. – 272 с.
3. Кара-Мурза С.Г. Манипуляция сознанием. – М.: ЭКСМО-Пресс, 2002.-832с.
4. Колешня Л. Безробіття в умовах формування ринкових відносин // Україна: аспекти праці. – 1997. – № 6. – С. 9-11.
5. Конституція України. – К., 1996.

6. Леонтьев Л.А. Краткая политическая экономия.-М., Политиздат,1966.-415с.
7. Локосов В.В. Стабильность общества и система предельно-критических показателей его развития // СОЦИС. – 1998. – № 4. – С. 86-94.
8. Пазюк О., Пономарьова О. Проблеми безробіття в Україні // Україна: аспекти праці. – 2004. – № 2. – С. 3-10.
9. Самуэльсон П.Э., Нордхаус В.Д. Экономика: Пер. с англ. / Под ред. Н.В. Шуляпиной. – М.: Изд. дом «Вильямс», 2000. – 16-е изд. – 680 с.
10. Соколов Б.И., Соколова С.В. Экономика: Учебник для гуманитариев. – СПб.: Изд. дом «Бизнес-пресса», 2002. – 478 с.
11. Социальная политика / Под общ. ред. Н.А. Волгина. – М.: Экзамен, 2004. – 736 с.
12. Трофанова Т. Г. Безробіття як фактор нівелювання економічних та суспільно-виробничих відносин (підводні течії епохи безробіття) // Економіка. Фінанси. Право. – 2006. – № 5. – С. 31-34.
13. Яценко В. Проблеми аналізу безробіття в Україні // Україна: аспекти праці. – 1996. – № 6. – С. 20-24.
14. Яценко В. «Безробіття по-українськи» у цифрах і фактах // Україна: аспекти праці. – 1999. – № 6. – С. 17-22.

Дар'я Мешенко
(Київ, Україна)

СПОЖИВЧЕ КРЕДИТУВАННЯ ТА ШЛЯХИ ЙОГО РОЗВИТКУ В УКРАЇНІ

В останній час споживче кредитування набуває все більшої актуальності. Пов'язано це з тим, що всі ланки суспільства прагнуть ефективно функціонувати, а без розвитку всіх напрямків банківської інфраструктури, насамперед споживчого кредитування, неможливий нормальний розвиток суспільства, а саме всіх його категорій (верст населення).

Розвиток споживчого кредитування є важливою умовою забезпечення стійкого зростання не тільки банківської системи, а й економіки загалом. Від нього залежить розвиток багатьох галузей виробництва та реалізація їх кінцевої продукції. Разом з тим, це загострює проблему збалансованості товарних ринків, адже попит формується не тільки за рахунок поточних доходів, а й заощаджень населення.

Сьогодні більшість населення нашої країни немає достатньо коштів для купівлі усіх необхідних товарів, не говорячи про товари розкоші. Тому доцільно у цьому випадку є взяття споживчих кредитів, які передбачають оплату товару протягом певного періоду часу окремими частинами.

Аналізу проблем споживчого кредитування приділяється належна увага в економічній літературі. Теоретичну базу дослідження в Україні становлять праці провідних вітчизняних науковців: М. Алексєєнка, А. Демківського, А. Ковальчука, В. Лагутіна, А. Мороза, М. Пуховкіної, М. Савлука та науковців інших країн: А. Ковальнової, А. Казимагомедова, О. Лаврушина, В. Леонтьєва, Н. Радковської, В. Саутенкова та ін.

Теоретико – методичні основи споживчого кредитування в Україні визначають зміст, характер і обсяги задоволення особистих потреб людей шляхом продажу товарів і послуг безпосередньо споживачам із розстроченням платежу. Розвиток організаційно – економічних і технічно – економічних засад споживчого кредитування, з одного боку, формує стабільний механізм задоволення індивідуальних потреб для забезпечення нормальної життєдіяльності і розвитку споживачів, а з іншого – створює необхідні передумови прискорення економічного зростання країни, подолання кризових загроз та уможливорює стабільне функціонування головної продуктивної сили суспільства – людини. Значущість споживання, як кінцевої стадії розширеного суспільного відтворення потребує дослідження теоретико – методичних основ споживчого кредитування на основі розгляду його в комплексі питань економічної суті і функцій, етапів формування та законодавчого й нормативного забезпечення. З'ясуємо вказані аспекти, спираючись на загально – наукову методологію процесу кредитування.

В економічній та законодавчо-нормативній літературі на даний час немає єдиного підходу до визначення сутності споживчого кредиту. Аналіз наукової літератури та нормативних документів банківської практики показує, що основних визначень терміну “споживчий кредит” є декілька. Насамперед, за визначенням Г.С.Панової (Росія, 1994): споживчий кредит – це кредит, який надається фізичним особам на придбання споживчих товарів та послуг і який погашається поступово. В такому розумінні споживчий кредит характеризує відносини, що виникають з приводу фінансування потреб кінцевого споживання[3].

Деяко інше тлумачення надав С.В.Мочерного (Україна, 1995): споживчий кредит – це кредит, який надається тільки в національній грошовій одиниці фізичним особам-резидентам України на придбання споживчих товарів тривалого користування та послуг і повертається в розстрочку, якщо інше не передбачено умовами кредитного договору[2].

Слід відмітити, що споживчий кредит має багато специфічних рис, пов'язаних із особливостями сфери особистого споживання громадян. По-перше, цей вид позики відображає відносини між кредитором і позичальником, сенс яких полягає у кредитуванні кінцевого споживання, на відміну від позик, які надають суб'єктам господарювання для виробничих цілей або для придбання активів, що породжують рух вартості.

По-друге, на відміну від інших видів кредиту, якими користуються переважно суб'єкти господарювання, споживчі кредити одержують, як правило, фізичні особи.

По-третє, споживчий кредит є засобом задоволення споживчих потреб населення, тобто особистих, індивідуальних потреб людей. Така позика прискорює отримання певних благ (товарів, послуг), які вони змогли б придбати лише у майбутньому, накопичивши кошти, необхідні для купівлі цих товарно-матеріальних цінностей або послуг, будівництва тощо. Надання споживчих позик населенню, з одного боку, підвищує їх платоспроможний попит і життєвий рівень, в цілому, а з іншого – прискорює реалізацію товарних запасів, послуг, сприяє створенню основних фондів виробників.

По-четверте, всі види споживчого кредиту мають соціальний характер, оскільки вони сприяють вирішенню суспільних проблем – підвищенню життєвого рівня населення (передусім із низьким та середніми доходами), утвердженню принципів соціальної справедливості. Саме із цієї причини споживче кредитування, здебільшого, регулюється державами особливо ретельно. У нашій країні це виражається у тому, що споживчі позики, зазвичай надаються на пільгових умовах.

В сучасних умовах споживчий кредит – досить поширений вид кредитування, який виступає важливим сегментом фінансово-кредитного ринку, вигідним для кредиторів в особі фінансових установ. Рівень розвитку

споживчого кредитування характеризує рівень життя населення [1]. Розширення масштабів кредитування сфери кінцевого споживання сприяє формуванню цивілізованих відносин на споживчому ринку країни.

Подальший розвиток і вдосконалення взаємозв'язків коштів з населенням можливо і доцільно здійснювати на основі вивчення і впровадження на практиці сучасного вітчизняного і зарубіжного досвіду. Використання досвіду інших країн в галузі кредитування фізичних осіб може проходити по мірі накопичення комерційними банками досвіду по кредитуванню, зміцненню матеріально-технічної бази, забезпечення необхідними кадрами, в декількох напрямках:

1. вдосконалення нових видів позик, які використовуються і проваджуються;
2. підвищення якості банківського обслуговування населення;
3. диференціації умов надання позик в залежності від виду позики, строку використання, рівня доходів позичальника і т.д.;
4. уніфікація порядку оформлення і використання кредитів;

Подальше покращення організації кредитування індивідуальних позичальників потребує рішення ряду проблем. Споживчі кредити на даний час видаються не тільки кредитними інститутами, але й підприємствами і організаціями, котрим кредитні функції не властиві. Крім того, кредитування споживчих потреб населення багатьма організаціями перешкоджає вирішенню багатьох питань. Наприклад, відсутнє планування споживчих кредитів в цілому по країні. В кредитних планах банків передбачають лише кредити, які видаються ними. Невизначеність перспектив подальшого розвитку споживчих кредитів.

Крім того, позитивний ефект для розвитку кредитування індивідуальних позичальників мало б також:

1. введення цільових житлово-будівельних вкладів та надання на цій основі першочергового права на отримання інвестиційного кредиту власникам вкладів після дотримання встановлених умов, строку зберігання і необхідної суми накопичення коштів по вкладу;
2. проведення маркетингових досліджень банків з метою виявлення потрібних населенню нових видів позик;
3. підвищення рівня інформованості власних клієнтів банків про нові види кредитів і банківських послуг;
4. максимальний облік інтересів клієнта, індивідуальний підхід при кредитуванні.

Розвиток кредитних відносин населення з банками – це питання не тільки економічне, але й політичне та соціальне. Попри необхідну економічну та політичну стабілізацію, розробки комерційними банками соціально-орієнтованої кредитної політики у взаємовідносинах з населенням, він потребує також модернізації форм і методів кредитування, вдосконалення процентної політики в умовах надання і погашення кредитів, використання досвіду зарубіжних країн з ринковою економікою.

Література:

1. Лагутин В.Д. Кредитование: теория и практика. Учебное пособие. – 3 –е изд. К.: «Знание», 2002, 215 с.
2. Луценко А. Деякі аспекти правового регулювання споживчого кредитування в Україні // Економіка України. - К., 2008. - № 5. – С. 37-41
3. Панова Г.С. Кредитная политика коммерческого банка. – М.: ИКЦ «Дис», 1997. – 464 с.

Науковий керівник:

професор, кандидат економічних наук – Демківський Анатолій Васильович.

Галина Павлова
(Дніпропетровськ, Україна)

МЕХАНІЗМ УПРАВЛІННЯ ЕКОНОМІЧНИМ РОЗВИТКОМ АГРАРНОГО СЕКТОРА НАЦІОНАЛЬНОЇ ЕКОНОМІКИ

Останнім часом в економічній літературі розгорнулася дискусія щодо визначення ролі держави у розвитку аграрної сфери. Деякі економісти-аграрники відстоюють такі методичні підходи, коли в сучасних економічних умовах необхідно широко використовувати тільки переваги ринкової теорії управління, яка ґрунтується на принципах лібералізму, тоді як інші на основі оцінки реального стану виробничих процесів в аграрній сфері виступають за державний вплив на аграрну сферу. На нашу думку, варто погодитися з тими вченими – економістами, які стверджують, що на етапі переходу до ринкової економіки пріоритетне значення повинно мати державне регулювання економіки. Його оптимальне поєднання з ринковими регуляторами в сучасних умовах зможе забезпечити найбільш прискорений вихід аграрної сфери, передусім сільського господарства, з кризи.

Існує думка вчених, згідно з якою для кожної конкретної країни у певний період її історичного розвитку складається одна з трьох типових ситуацій:

- існує дефіцит сільськогосподарської продукції;
- попит на неї і пропозиція відносно збалансовані;
- пропозиція сільськогосподарської продукції перевищує попит на неї.

Зрозуміло, що у всіх випадках держава не може проводити однакову політику відносно аграрного сектора. Перша і третя ситуації потребують активнішого втручання держави в аграрне виробництво.

Одним з основних напрямів реалізації аграрної політики в умовах переходу до ринкових відносин з врахування глобалізації цих процесів є створення законодавчої бази і забезпечення збалансованого поєднання державного регулювання розвитку економіки агропромислового виробництва з економічною свободою підприємницької діяльності, впершу чергу господарств населення або особистих селянських господарств. При цьому важливого значення набуває постійна державна підтримка розвитку аграрного сектору та сільських територій, здійснення соціально-економічного захисту вітчизняних сільськогосподарських товаровиробників, формування внутрішнього ринку продовольства, матеріальних ресурсів та робочої сили в контексті дотримання Уругвайської угоди про сільське господарство СОТ [1].

Сучасний аграрний сектор України є важливою складовою як аграрної сфери, так і економіки країни, оскільки у ньому зосереджена майже третина основних виробничих фондів, працює четверта частина населення,

зайнятого у національному господарстві, виробляється понад 20% валового суспільного продукту та третина національного доходу, формується 70% роздрібного товарообігу [2, с.67].

Аграрний сектор України, як і всі економічні системи, має кінцеву мету свого розвитку – задоволення потреб людей і можливість відтворення добробуту існування його учасників. Розроблювані вітчизняними науковцями впродовж тривалого часу засади аналізу розвитку сільських територій розглядались як результат реалізації певних видів економічної діяльності.

Сільськогосподарське виробництво, з позиції теорії управління, передбачає наявність всіх факторів, які приймають координаційний вплив збоку управлінців – ресурси, капітал, технології, люди, інформація. Виконуючи управлінські функції, керівник координує виконання певної технології, яка своїм результатом (продуктом) забезпечує відтворення бізнесу підприємства.

Нині сільське господарство України є малоефективним сектором економіки. В агропромисловому виробництві України позначився докорінною зміною економічних відносин, утвердженням принципово нової економіки. Практично вся продукція сільського господарства виробляється на недержавній основі, сформовано каркас ринкової інфраструктури ринкових інститутів. Водночас, в агропромисловому виробництві поки що не подолано кризових явищ.

Держава, використовуючи сукупність важелів впливу на економіку, може стимулювати або стримувати розвиток певних виробничих відносин, розвивати або гальмувати підприємницьку діяльність, тобто відігравати прогресивну або регресивну роль у розвитку тієї чи іншої економічної системи

На нашу думку, інструменти державного регулювання аграрного сектора можна умовно розділити на дві групи:

- 1) інструменти для підвищення ефективності аграрного виробництва;
- 2) інструменти щодо забезпечення соціальної захищеності сільського населення та розвитку соціально-виробничої інфраструктури сільських територій.

Відповідно до цих груп зробимо систематизацію інструментів державного регулювання аграрного сектора:

- 1) встановлення спеціальних податкових режимів для сільськогосподарських товаровиробників;
- 2) закупівля, зберігання, переробка та реалізація сільськогосподарської продукції, сировини і продовольства для державних потреб;
- 3) встановлення мінімальних і максимальних цін на окремі види сільськогосподарської продукції, сировини і продовольства;
- 4) тарифне і нетарифне регулювання імпорту та експорту сільськогосподарської продукції, сировини і продовольства, підтримка експорту сільськогосподарської продукції, сировини і продовольства;
- 5) надання субсидій, субвенцій, гарантій і компенсацій сільськогосподарським товаровиробникам та іншим суб'єктам агропродовольчого сектора, інші форми бюджетного фінансування, включаючи субсидії бюджетам суб'єктів Російської Федерації на приведення у нормативне стан сільських доріг з подальшою передачею їх у мережу доріг загального користування;
- 6) державні інвестиції;
- 7) технічні регламенти, ліцензії та інші види обмежень;
- 8) антимонопольне регулювання агропродовольчого комплексу, заходи щодо усунення адміністративних і технічних бар'єрів в агропродовольчому секторі;
- 9) програми сталого розвитку сільських територій і збереження природних ресурсів;
- 10) пряме бюджетне фінансування, співфінансування, субсидування кадрового, наукового та інформаційного забезпечення та консультативного обслуговування суб'єктів агропродовольчого сектора;
- 11) стимулювання науково-технічного прогресу та інноваційної діяльності в агропродовольчому секторі;
- 12) інші інструменти державного регулювання, передбачені чинним законодавством України.

В арсеналі держави є широкий набір засобів і методів регулювання. З усією впевненістю можна лише зробити висновок про те, що державне регулювання аграрного сектора економіки необхідно і обговорювати варто ступінь державного втручання та її методи.

Функція державного регулювання аграрного сектора може виконуватися за допомогою різних інструментів, завдання економістів полягає в тому, щоб вибрати оптимальне їх поєднання. В роботі запропоновано умовний поділ інструментів державного регулювання аграрного сектора на інструменти для підвищення ефективності аграрного виробництва та інструменти щодо забезпечення соціальної захищеності сільського населення та розвитку соціально-виробничої інфраструктури сільських територій. Ефективність функціонування механізму управління соціально-економічним розвитком в аграрному секторі залежить від ефективних координацій бізнес-технологій та виконавців збоку керівників.

Суть державного управління та регулювання економіки полягає у впливі держави на відтворні процеси в національній економіці країни за допомогою кон'юнктурної та структурної економічної політики, роздержавлення і приватизації як складових структурної політики, інвестування, правових та економічних регуляторів, системи державних замовлень і контрактів тощо.

Як вид державної діяльності державне управління – це комплексний механізм законодавчих, інституціональних та економічних інститутів, які сприяють становленню й розвитку легальної економіки, досягненню суспільно-корисних цілей.

Таким чином, застосування механізму управління визначається характером регульованих відносин, специфікою об'єктів регулювання, компетенцією суб'єкта регулюючої діяльності, важливістю регульованого питання, співвідношенням між суб'єктом і об'єктом. Але за будь-яких обставин застосування того чи іншого методу має бути продиктоване не суб'єктивним бажанням суб'єкта регулювання, а зумовлене науковими принципами діяльності з регулювання аграрного сектора, передбачатися або дозволятися правовими нормами.

Література:

1. Катан Л.І. Деконструкція інструментаріїв бюджетного фінансування сталого розвитку аграрної сфери економіки України / Л.І.Катан // Фінансово-економічні чинники соціально-економічного розвитку країни та регіонів: матеріали міжнародної науково-практичної Інтернет-конференції (м. Дніпропетровськ, 27-29 березня 2013р.).
2. Майстро С.В. Стратегія державного регулювання розвитку агропромислового комплексу України в умовах глобалізації / С.В.Майстро // АПК: економіка, управління. – 2009.-№1.-С.65-76.

Ольга Рудо
(Минск, Беларусь)

АНАЛИЗ ИННОВАЦИОННОГО ПОТЕНЦИАЛА РЕГИОНОВ РЕСПУБЛИКИ БЕЛАРУСЬ

Сложившаяся инновационная система Республики Беларусь отличается несбалансированностью национально-технического развития регионов. Неустойчивое развитие регионов обуславливает необходимость проведения последовательной и эффективной региональной политики, оптимально сочетающей интересы республики и регионов. Проведение этой политики связано с проблемой повышения конкурентоспособности регионов и развития их инновационного потенциала. При этом возрастает необходимость разрешения противоречий, обусловленных неравномерностью регионального развития, которые объясняются различиями в производительности и конкурентоспособности экономики регионов, а чередующиеся подъемы и спады обусловлены внедрением нововведений, и, следовательно, экономический рост является неравномерным. Соответственно усиливается значение механизма управления экономическими процессами в регионе. Исследование показало, что конкурентоспособность регионов в значительной степени зависит не от простого увеличения объема создаваемых материальных благ, а от факторов экономического развития, в первую очередь, инновационных, инфраструктурных, которые обеспечивают качественные изменения. Это свидетельствует о том, что существенное повышение показателей конкурентоспособности для многих регионов требует значительных инвестиций, в первую очередь в инновации, и длительного времени [1].

Гомельская область

Наибольший объем производства промышленной продукции среди регионов приходится на Гомельскую область, где сконцентрирован мощный и конкурентоспособный производственный потенциал. На территории региона расположено более трехсот крупных и средних промышленных предприятий. В объеме промышленного производства республики четверть приходится на предприятия Гомельщины. Ведущими отраслями промышленности области являются: топливная, химическая, металлургическая, деревообрабатывающая и целлюлозно-бумажная, здесь же существует всё производство белорусского готового проката, кормо – и зерноуборочных комбайнов, оконного стекла, добывается вся белорусская нефть и газ. Область располагает современными технологиями и производственными мощностями в сфере машиностроения и металлообработки, химии и нефтехимии, радиоэлектроники, легкой и пищевой промышленности. Гомельская область является экспортоориентированной (три четверти объемов произведенной продукции поставляется за пределы страны). Из более чем 100 сотрудничающих с областью государств, наибольшие объемы приходятся на Россию, Нидерланды, Украину, Польшу. Гомельщина традиционно занимает лидирующие позиции в республике по объему инвестиций в основной капитал (на территории области работает инвестиционный капитал 27 стран мира) [2]. Активно инвестируют в Гомельскую область такие страны как Австрия, Россия, Нидерланды, Франция, Великобритания, Германия, Швейцария. С целью привлечения иностранных инвестиций с 1998 года на территории Гомеля функционирует свободная экономическая зона «Гомель – Ратон», в которой действует специальный правовой режим регулирования хозяйственных, таможенных и налоговых отношений. Сегодня резидентами СЭЗ являются 36 субъектов предпринимательской деятельности, среди которых 22 – коммерческие организации с иностранными инвестициями. Приоритетные направления региональной инвестиционной политики Гомельской области – модернизация существующих производств, создание новых высокотехнологичных наукоемких производств [2].

Брестская область

Брестская область имеет большие возможности для привлечения иностранных инвестиций. Благодаря своему выгодному геополитическому расположению, большому количеству высококвалифицированной рабочей силы, мощной транспортной и инженерной инфраструктуре регион вызывает большой интерес у владельцев свободного капитала из-за рубежа.

На Брестчине зарегистрировано более 400 предприятий с иностранными инвестициями. Первые три места по количеству совместных и иностранных предприятий делят Польша, Россия и Германия. Особый интерес к области проявляют также Англия, Италия, Канада, Китай, США. Распределение предприятий по странам-инвесторам: 1-ое место – Польша (105 предприятий с польскими инвестициями); 2-ое место – Россия (98 предприятий с российскими инвестициями); 3-е место – Германия (76 предприятий с немецкими инвестициями); 4-ое место – США (21 предприятие с американскими инвестициями).

Значимое место в экономике региона занимает свободная экономическая зона «Брест» – первая из подобных территориально-административных образований в стране, резидентами которой являются 70 предприятий из 17 стран. Значительный интерес для деловых кругов представляет ряд налоговых и таможенных льгот, установленных для предприятий-резидентов свободной экономической зоны, четко обозначенные гарантии в отношении сохранности собственности, распоряжения прибылью [3]. Территория СЭЗ (около 8000 га) обладает развитой инженерно-транспортной инфраструктурой, способной обеспечить практически любые производства. Имеются свободные земельные участки под строительство и возможность выбора помещений в аренду с последующим выкупом. Приоритетными инвестиционными направлениями в СЭЗ «Брест» являются создание высокотехнологических производств в радиоэлектронной, машиностроительной, фармацевтической и автомобилестроительной отраслях [3].

Витебская область

Анализ привлечения иностранных инвестиций в Витебскую область за последние годы позволяет отметить их стабильный рост в экономику региона. Основными инвесторами остаются субъекты хозяйствования России, на долю которых приходится 72,3 процента полученных иностранных инвестиций. В регионе осуществляют хозяйственную деятельность порядка 250 предприятий с участием капитала из 21 страны мира: Армении, Германии, Польши, Болгарии, России, Чехии, Нидерландов, США, Литвы, Латвии, Эстонии, Италии, Турции, Канады и других государств.

С использованием средств иностранных кредитных линий банков продолжается реконструкция производства и техническое перевооружение на предприятиях ГО «Витебский концерн «Мясомолочные продукты», приобретает сельскохозяйственная техника для сельскохозяйственных организаций области [4].

В производственной сфере можно выделить инвестиции таких государств как Германия, Италия, Австрия, Польша, Российская Федерация и Китай, чье оборудование и комплектующие, сырьевые ресурсы используются на

предприятиях области. В качестве примера успешной деятельности предприятий с иностранными инвестициями можно отметить ряд предприятий-резидентов СЭЗ "Витебск" (ИП «Вителла», ИП «ВИК-здоровье животных», ИООО «Союз-кабель», СООО «ФОРТЕКС-водные технологии», ИП «Декора Ист»), информация о деятельности которых направлена в адрес Министерства экономики администрации СЭЗ "Витебск". Названное ранее в качестве успешного СООО "Двинский бровар" в настоящее время терпит убытки [4].

Гродненская область

Среди всех регионов по своему развитию Гродненская область и СЭЗ "Гродноинвест" занимают предпоследнее место. Наиболее тесные связи у области налажены с Россией.

Наибольший товарооборот Гродненской области по данным за 2012г. приходится на такие страны как Россия, Германия, Польша, Турция. Основными рынками сбыта продукции области являются рынки России, Турции, Польши и Германии.

Могилевская область

По данным за 2012г. Могилевская область занимает последнее место в региональном развитии. Среди успешных предприятий с участием зарубежных партнеров в Могилевском регионе можно отметить следующие:

1. Иностранное частное унитарное производственно-торговое предприятие «Старая крепость» (Республика Беларусь, Могилевская область, г. Бобруйск).
2. Иностранное закрытое акционерное общество «Пивоваренная компания «Сябар» (Республика Беларусь, Могилевская область, г. Бобруйск).

Минская область

Создание благоприятных условий для привлечения инвестиций и повышения инвестиционной привлекательности региона является приоритетным направлением развития Минской области. Не случайно Минщина занимает третье место по удельному весу в общереспубликанском объеме инвестиций в основной капитал. Основные объемы иностранных инвестиций направляются на развитие машиностроения и металлообработки, лесной, деревообрабатывающей и целлюлозно-бумажной промышленности, строительных материалов и пищевой переработки. Крупнейшими странами-инвесторами в экономику области являются Россия, Нидерланды, Германия, Кипр, Швейцария, Чехия, Эстония, Турция и Польша. В настоящее время в регионе зарегистрировано 818 коммерческих организаций с иностранными инвестициями, в том числе 481 – совместные предприятия и 337 – иностранные предприятия. На территории области действует 87 организаций с участием немецкого капитала.[9] Являясь активным сторонником инвестиционных преобразований, Минская область поддерживает проекты с участием иностранных инвесторов в различных сферах деятельности. Уникальное транспортно-географическое положение по отношению к внутренним и внешним рынкам делают Минскую область привлекательной для транзитных перевозок грузов. С целью повышения эффективности системы товаропроводжения, снижения транспортных издержек в себестоимости перевозимых грузов в нашей области имеется возможность для строительства транспортно-логистических центров. Под строительство таких центров выделены земельные участки непосредственно в близости от города Минска. Используя территориальные преимущества расположения области вокруг столицы республики – г. Минска, а также преференции, предоставленные Декретом Президента Республики Беларусь от 6 августа 2009г. №10, реализуется около 30 масштабных инвестиционных проектов с участием российских, иранских, литовских, бельгийских и ряда других инвесторов по строительству жилья, транспортно-логистических и многофункциональных торгово-развлекательных центров, объектов гостиничного и туристического бизнеса, а также сети гипермаркетов вдоль внешней границы МКАД.[4]

В результате проведенного анализа по инвестиционному потенциалу регионы расположились в следующем порядке: г. Минск, Гомельская, Минская, Витебская, Брестская, Гродненская, Могилевская области. Самый высокий инвестиционный потенциал имеет г. Минск, самый низкий – Могилевская область. Первый ранг получил регион, имеющий наибольший потенциал. Существенно отличаются регионы Республики Беларусь и по степени риска. По инвестиционному риску они расположились в следующем порядке: г. Минск, Брестская, Минская, Гомельская, Гродненская, Витебская, Могилевская области. Первый ранг получил регион, имеющий наименьший риск. Таким образом, самым благоприятным как по инвестиционному риску, так и по инвестиционному потенциалу, является г. Минск. Инвестиционный рейтинг регионов является одним из основных факторов, по которому можно определять их конкурентоспособность и риск в соответствии с градацией инвестиционных качеств. Как следует из проведенного анализа, регионы Республики Беларусь имеют существенные различия в своем развитии, поэтому они дифференцированы по соотношению инвестиционного риска и инвестиционного потенциала.

Сравнительный анализ социально-экономического положения регионов Республики Беларусь свидетельствует, что самым проблемным регионом страны является Могилевская область. Высокий инвестиционный риск и снижающаяся инвестиционная привлекательность не способствуют притоку инвестиций, что существенно снижает возможности роста ВРП. Проведенный анализ выявил отрицательную корреляционную зависимость между результативным признаком (ВРП) и факторным признаком (инвестициями) за период с 2003 г. по 2013 г. Это объясняется тем, что темпы роста инвестиций в основной капитал остаются ниже темпов физического и морального износа основных производственных фондов. Очевидно одно: выход экономики Могилевской области на устойчивое развитие без зарубежного капитала (иностранные инвестиции в основной капитал составляют менее 0,2%) и внедрения новых технологий производства практически невозможен.

Литература:

1. Журнал «Новая экономика» [Электронный ресурс] – Электрон. дан. Минск: журнал «Новая экономика», № 11, 2013 – Режим доступа: <http://www.neweconomics.info/issues.php> – Загл. с экрана. – Яз. рус.
2. Официальный сайт Национального статистического комитета Республики Беларусь [Электронный ресурс] – Режим доступа: <http://belstat.gov.by/homep/ru/struct/main.php> – Загл. с экрана. – Яз. рус.
3. Кредитование инвестиционных проектов: проблемы оценки их эффективности [Электронный ресурс] – Режим доступа: http://www.profigroup.by/peo/1_2013/52/ – Загл. с экрана. – Яз. рус.
4. Официальный сайт Национального статистического комитета Республики Беларусь [Электронный ресурс] – Режим доступа: <http://belstat.gov.by/homep/ru/struct/main.php> – Загл. с экрана. – Яз. рус.

Юлія Стефанчук
(Київ, Україна)

НЕБАНКІВСЬКІ ФІНАНСОВІ ІНСТИТУТИ НА РИНКУ ФІНАНСОВИХ ПОСЛУГ УКРАЇНИ

Сучасний рівень розвитку суспільства вимагає наявності певних структур і професійних учасників, які мають певний запас відповідних знань і вмінь, спроможних забезпечити ефективний перерозподіл капіталу в суспільстві. Такими структурами переважно є інститути, що спеціалізуються на наданні фінансових послуг та опосередковують у своїй діяльності рух фінансових ресурсів шляхом їх залучення та вкладення мобілізованих ресурсів у різноманітні фінансові активи. Такі інститути забезпечують посередництво і їх називають фінансовими посередниками. Сучасні фінансові посередники є професійними учасниками фінансового ринку і всіх його сегментів (ринку фінансових послуг, кредитного, цінних паперів, валютного тощо), які відіграють важливу роль у його функціонуванні і в результаті впливають на розвиток економіки країни. Основне призначення фінансових посередників визначається спроможністю фінансувати економічну діяльність і в кінцевому результаті забезпечити ефективний перерозподіл капіталу в суспільстві.

Небанківські кредитно-фінансові інститути являють собою третю, після Центрального та комерційних банків, відособлену складову частину сучасної кредитної системи, що характеризується значним впливом на функціонування кредитних відносин, виробництва та споживання.

В останні роки на національних ринках позикових капіталів розвинутих країн важливу роль стали відігравати спеціалізовані небанківські кредитно-фінансові інститути, які посіли важливе місце в накопиченні та мобілізації грошового капіталу. До числа цих установ слід віднести страхові компанії, пенсійні фонди, позиково-ощадні асоціації, будівельні товариства, інвестиційні та фінансові компанії, благодійні фонди, кредитні спілки. Ці інститути суттєво потіснили банки в акумуляції заощаджень населення і стали важливим постачальником позикового капіталу.

На сьогодні в Україні діяльність небанківських фінансових установ (далі – НФУ) комплексно була досліджена тільки в двох наукових працях – дисертації Дорош О.Л. "Небанківські фінансові інститути в економічній системі України" та дисертації Караулової І.С. "Небанківські фінансові інститути на ринку фінансових послуг України".

На думку Дорош О.Л. [1] (небанківські фінансові інститути – це спеціалізовані фінансові посередники, які акумулюють вільні кошти юридичних та фізичних осіб і розміщують їх на фінансовому ринку для отримання прибутку або збереження реальної вартості фінансових активів.

Караулова І.С. [2] розмежовує такі поняття, як "небанківські фінансові інститути", "небанківські фінансові посередники", "небанківські фінансові установи", та дає наступні визначення:

1. небанківські фінансові інститути – це сукупність небанківських фінансових посередників (страхових компаній, недержавних пенсійних фондів, кредитних спілок, фінансових компаній, ломбардів, лізингових і факторингових компаній та інших), які провадять діяльність у сфері вузькоспеціалізованих фінансових послуг відповідно до чинного законодавства, що регулює економічні відносини на ринку фінансових послуг.

2. небанківські фінансові посередники – це установи (серед них: страхові компанії, недержавні пенсійні фонди, кредитні спілки, фінансові компанії, ломбарди, лізингові та факторингові компанії та інші), які функціонують на ринку фінансових послуг відповідно до законодавства, надають вузькоспеціалізовані фінансові послуги (кредитування, інвестування, послуги техніко-посередницького характеру), що не належать до сфери банківської діяльності, спрямовані на трансформацію власних, залучених і запозичених грошових коштів з метою задоволення потреб споживачів та одержання прибутку.

3. небанківські фінансові установи – це визначені юридичні особи, які, функціонуючи на ринку фінансових послуг, надають одну чи декілька притаманних їм специфічних фінансових послуг з метою задоволення фінансових потреб споживачів та одержання прибутку.

Небанківські фінансові установи поділяються на дві групи. Першу складають фінансові інституції банківського профілю з обмеженим колом банківських операцій (лізингові й факторингові компанії, кредитні спілки і товариства, ломбарди, товариства взаємного кредитування, розрахункові (клірингові) центри). До другої групи належать фінансові інституції небанківського спрямування, які, маючи певні фінансові ресурси, здійснюють кредитні операції (страхові компанії, інвестиційні компанії і фонди, пенсійні фонди, фінансові компанії).

Спільним у характері діяльності між банками та фінансово-кредитними установами є:

1. при формуванні своїх ресурсів випускають боргові зобов'язання, які можуть реалізовуватись на фондовому ринку;

2. можуть купувати боргові зобов'язання для формування своїх активів;

3. їх діяльність ґрунтується на одних і тих же засадах (керуються однаковими правилами здійснення фінансово-кредитної діяльності).

Однак, діяльність небанківських фінансових установ суттєво відрізняється від діяльності банків.

Банки характеризуються універсальністю у своїй діяльності та виконують у сукупності такі базові операції:

1. приймання вкладів (депозитів) від юридичних і фізичних осіб;

2. відкриття та ведення поточних рахунків клієнтів і банків – кореспондентів, у тому числі переказ грошових коштів з цих рахунків за допомогою платіжних інструментів та зарахування коштів на них;

3. розміщення залучених коштів від свого імені, на власних умовах та на власний ризик.

Небанківські фінансові установи характеризуються вузькою спеціалізацією у своїй діяльності. На відміну від них банки виконують перераховані вище операції у комплексі. Навіть, коли банки є спеціалізованими, тобто вузькою профільними вони все ж можуть займатися виконанням усіх перелічених операцій.

Діяльність небанківських фінансових установ має соціальний ефект, який полягає у:

1. підвищенні матеріального добробуту;

2. додатковому гарантуванні соціального захисту;

3. зростанні ступеня миттєвого задоволення матеріальних потреб;

4. підвищенні зручності й економії часу;

5. зменшенні ризиків (інфляційних, валютних та ін.);

6. зростанні стимулів до ділової активності;

7. зростанні кількості робочих місць.

На сьогодні сектор небанківських фінансових інститутів в Україні незначний, а участь цих установ у наданні фінансових послуг залишається майже не помітним.

Серед основних напрямків, які необхідно визначити для пріоритетного розвитку небанківських фінансових інститутів, є такі:

а) визначити державну і суспільну підтримку небанківського фінансового сектора самостійним напрямом, як однією із стратегічних цілей органів виконавчої і законодавчої влади. Потреба в цьому на сьогоднішній момент зумовлена, в першу чергу, розбудовою небанківських інститутів, які спроможні частково взяти на себе обов'язки у соціальному забезпеченні населення. Насамперед, це стосується недержавних пенсійних фондів;

б) продовжити розпочаті процеси вдосконалення законодавства щодо регулювання небанківських фінансових інститутів;

в) активно стимулювати розвиток фінансового ринку в цілому.

г) проводити просвітницьку роботу щодо діяльності НФКУ серед споживачів фінансових послуг з використанням соціальної реклами;

д) сприяти поетапному впровадженню у небанківському фінансовому секторі України міжнародно – визнаних стандартів бухгалтерського обліку, аудиту, фінансової звітності, розкриття інформації та управління тощо;

е) удосконалити нормативно-правову базу Держфінпослуг у сфері ведення державного реєстру фінансових установ, ліцензування, здійснення нагляду та правозастосування;

ж) сприяти розбудові системи спеціалізованого навчання та підвищення кваліфікації працівників НФКУ та представників супутніх професій, що надають відповідні послуги таким установам з використанням найкращого світового досвіду і вітчизняної практики;

Небанківські фінансово-кредитні установи протягом останніх десятиріч стали надзвичайно важливими постачальниками інвестиційних ресурсів, у тому числі в інноваційну сферу, шляхом надання кредитів через облігаційні позики, мобілізації капіталу через усі види акцій, надання іпотечних та споживчих кредитів, а також кредитної взаємодопомоги [3].

Література:

1. Дорош О.Л. Небанківські фінансові інститути в економічній системі України: Автореф. дис. канд. екон. наук: Львівський нац. університет ім. І. Франка, 2003. – 22с.
2. Караулова І.С. Небанківські фінансові інститути на ринку фінансових послуг України: Автореф. дис. канд. екон. наук: Київський нац. університет ім. Т. Шевченка, 2008.-16с.
3. Оленчик А. Небанківський фінансовий сектор в Україні: стан та пріоритети подальшого розвитку [Текст] / А. Оленчик // Банківські послуги. – 2002. – № 6. – С. 14-19

Науковий керівник:

кандидат економічних наук, Матвієнко Галина Анатоліївна.

Олена Трифонова
(Дніпропетровськ, Україна)

СУТНІСТЬ МЕХАНІЗМУ УПРАВЛІННЯ СТІЙКИМ ФУНКЦІОНУВАННЯМ ЗБИТКОВИХ ВУГЛЕДОБУВНИХ ПІДПРИЄМСТВ УКРАЇНИ

Формування та розвиток господарського механізму завжди пов'язані з функціонуванням різних організаційних систем, як то національні економіки окремих держав, галузеві та територіальні комплекси, бізнесові структури, окремі підприємства та їх структурні підрозділи тощо. Стосовно вугільної промисловості окремі вугледобувні підприємства неодмінно мають розглядатись як елементи галузевої (на мезорівні) та національної (на макрорівні) економічних систем, а господарські механізми підприємств – функціонувати за спільними з ними принципами та із застосуванням ідентичних методів.

Розвитку теорії господарського механізму присвячені наукові праці багатьох вчених: Л.І. Абалкіна та О.П. Бакалова, Е.О. Бистрицького, Н.Ю. Брюховецької, Ю.Б. Валусва, В.П. Москаленка, С.В. Мочерного, О.В. Шипунової та ін. В роботах зазначених авторів господарський механізм розглядається як форма реалізації економічних законів та уявляє собою сукупність організаційних структур, форм та методів управління, за допомогою яких вони саме реалізуються. В переважній більшості наукових досліджень для виділення їх окремих елементів господарського механізму застосовують терміни «економічний механізм», «організаційний механізм» та «мотиваційний механізм».

Окремі аспекти функціонування механізму регулювання роботи вугільних шахт на макро – та мезорівнях, а також внутрішнього механізму управління самих шахт розглядалися в багатьох наукових працях. Зокрема, питання трансформації механізму регулювання роботи галузі досліджували Амоша О.І., Стариченко Л.Л., Грядуший Б.Г., питання створення механізму державно-приватного партнерства у вуглевидобуванні – Стариченко Л.Л., Цикарев В.В., Череватський Д.Ю., питання удосконалення інвестиційного механізму – Саллі В.І., Байсаров А.В., Павленко І.І., Вагонова О.Г. та ін. В роботах перелічених науковців ґрунтовно досліджені особливості функціонування вугільних шахт України та доведена необхідність підвищення ефективності їх роботи не лише як джерела енергетичної безпеки держави, а й як основи екологічної та соціальної стабільності у вугледобувних регіонах.

Проведені дослідження сутнісного наповнення терміну «господарський механізм» [1-8], а також визначені системні взаємозв'язки його організаційно-економічних елементів, що дозволяють впливати на динаміку результатуючих показників, надають підстав розуміти під організаційно-економічним механізмом управління стійким функціонуванням вугільної шахти сукупність форм і методів управління підсистемами та ресурсами підприємства, правових норм, що дозволяють реалізовувати чітку послідовність дій, спрямованих на забезпечення безперервності та стійкості відтворення соціально-економічних процесів (розширеного, простого чи звуженого) в умовах різноспрямованого впливу чинників внутрішнього та зовнішнього середовища.

Метою формування зазначеного механізму є забезпечення обраного типу відтворення соціально-економічних процесів на основі стійкого функціонування усіх складових та компонент підприємства. Як об'єкт

управління виступають підсистеми та ресурси підприємства, а суб'єктами управління є керівництво підприємства, галузеві та місцеві органи влади в межах їх компетенцій.

Аналіз тенденцій розвитку світового та вітчизняного паливно-енергетичних комплексів, визначення та дослідження специфічних умов діяльності вугледобувних підприємств, а також дослідження існуючих наукових підходів до побудови механізмів стійкого функціонування підприємств різних видів економічної діяльності [9-13] дозволяють визначити принципи побудови такого механізму для вугледобувних підприємств: комплексність, збалансованість, альтернативність, адаптивність, наукова обґрунтованість, ціле орієнтованість, імплементованість, доцільність витрат, превентивність управління.

Основні функції, що покладені на організаційно-економічний механізм управління стійким функціонуванням вугледобувного підприємства, полягають у моніторингу, ідентифікації, оцінюванні спрямованості та інтенсивності змін у зовнішньому та внутрішньому середовищах підприємства, синтезуванні науково-обґрунтованих альтернатив щодо адаптації чи опору цим змінам задля забезпечення обраного типу відтворення соціально-економічних процесів.

Як методи впливу на підсистеми та ресурси підприємства для забезпечення його стійкого функціонування стосовно організаційної складової обрані адміністративні та соціально-психологічні способи та прийоми, а для економічної складової – способи та прийоми економічного аналізу, прогнозування, планування, організації, стимулювання, контролю та регулювання.

В своїй діяльності складні господарські системи, як то вугледобувні підприємства, відштовхуються насамперед від цілей роботи, наявності всіх необхідних для цього ресурсів та відповідності обраних критеріїв ефективності кінцевого результату при врахування балансу інтересів держави, власників, менеджменту та персоналу підприємства. Ступінь досягнення цілей визначається головним чином умовами оптимальності та значною мірою залежить від економічних інтересів учасників та умов конкретного часового періоду. Для власників бізнесу оптимальним є зростання ринкової вартості компанії, а для менеджерів та найманого персоналу – стійке функціонування підприємства, що забезпечує стабільність чи навіть постійне зростання матеріальної винагороди. Для держави або її територіальному утворення – це стабільне та достатнє надходження податків до бюджетів, або, як це має місце для збиткових державних вугледобувних підприємств, зменшення обсягу дотацій.

Результати досліджень свідчать, що найчастіше методичні підходи до оцінки ефективності організаційно-економічного механізму діяльності підприємства передбачають визначення показників ефективності функціонування окремих підсистем (виробництва, маркетингу, логістики, менеджменту) та/або результативності використання ресурсів підприємства (матеріальних, фінансових, трудових, інформаційних). Такий підхід має суттєвий недолік, оскільки обчислення численних часткових показників не надає однозначної відповіді на конкретне запитання щодо ефективності запровадженого чи удосконаленого організаційно-економічного механізму. Отже, ефективність організаційно-економічного механізму забезпечення стійкого функціонування вугільної шахти має характеризуватись безпосередньо зростанням рівня стійкості за умови перебування чи наближення його значення до зони стійкості.

Література:

1. Балацкий О. Ф. Состав хозяйственного механизма в новых условиях / О.Ф. Балацкий, В.В. Божкова // Вісник СумДУ. Серія «Економіка». – №2'2012. – С. 138-146.
2. Бурков В.Н. Механизмы функционирования организационных систем / В.Н. Бурков, В.В. Кондратьев. – М.: Наука, 1981. – 384 с.
3. Брюховецька Н.Ю. Економічний механізм підприємства в ринковій економіці: методологія і практика. – Донецьк: ІЕП НАН України, 1999. – 276 с.
4. Валуев Ю.Б. Экономический механизм внутрипроизводственного управления промышленным предприятием / Ю.Б. Валуев // Вісник Хмельницького національного університету. Економічні науки. – 2009. – №6. – Т. 1. – С. 69-75.
5. Владимирова Т.А. Финансово-экономический механизм интеграционного взаимодействия в сложной экономической системе: рычаги и методы. – Новосибирск: СИФБД, 2002. – 127 с.
6. Гончарук А.Г. Формування механізму управління ефективністю підприємства (на прикладі харчової промисловості): автореф. дис.... д-ра екон. наук: 08.00.04 / А.Г. Гончарук; Ін-т пробл. ринку та екон.-еколог. дослідж. НАН України. – Одеса, 2010. – 37 с. – Режим доступу до матеріалу: <http://www.nbu.gov.ua/ard/2010/10gagphp.zip>.
7. Москаленко В.П. Финансово-экономический механизм промышленного предприятия: научно-методическое издание / В.П. Москаленко, О.В. Шипунова; под науч. ред. В.П. Москаленко. – Сумы: Довкілля, 2003. – 176 с.
8. Райзберг Б.А. Современный экономический словарь / Б.А. Райзберг, Л.Ш. Лозовский, Е.Б. Стародубцева. – М., 2003. [Электронный ресурс]. – Режим доступу: <http://yas.yuna.ru/?1879053312@0816185600>.
9. Бакунов О.О. Управління економічною стійкістю торговельного підприємства: концептуальний підхід / О.О. Бакунов, О.В. Сергєєва // Вісник ДонНУЕТ Серія: Економіка. – Донецьк: ДонНУЕТ, 2009. – Вип. 3(43). – С. 129-137.
10. Єремейчук Р.А. Формування механізму управління стійким розвитком підприємства: автореф. дис. на здобуття наук. ступеня канд. екон. наук: спец. 08.06.01 «Економіка, організація і управління підприємствами» / О.С. Єремейчук; Харківський нац. економічний ун-т. – Х., 2005. – 20 с.
11. Маковейчук К.А. Моделирование управления экономическую стійкістю підприємств електронної комерції: автореф. дис.... канд. екон. наук: 08.03.02 / Маковейчук Кристина Олександрівна; Донецький державний університет економіки і торгівлі ім. Туган-Барановського. – Донецьк, 2004. – 19 с.
12. Любченко Н.Л. Особливості побудови механізму забезпечення економічної стабільності машинобудівного підприємства / Н.Л. Любченко // Вісник Львівського держ. ін.-ту новітніх технологій та управління імені В'ячеслава Чорновола «Актуальні проблеми ринкової економіки». – 2009. – № 5. – С. 197-203.
13. Брянцева И.В. Экономическая устойчивость предприятия: сущность, оценка, управление / И.В. Брянцева. – Хабаровск: Изд-во Хабаровского государственного технического университета, 2003. – 211 с.

Микола Фащевський, Іван Білоконь
(Київ, Україна)

МІСЦЕВЕ САМОВРЯДУВАННЯ: ЕВОЛЮЦІЯ РОЗВИТКУ ТА НЕОБХІДНІСТЬ РЕФОРМУВАННЯ

Одним з найважливіших шляхів забезпечення стійкого соціально-економічного розвитку регіонів країни, підвищення життєвого рівня населення є активна і рівноправна участь та взаємодія місцевих та державних органів регіонального управління, надання місцевим органам влади більше прав, компетенцій та повноважень, реформування системи місцевого самоврядування. Сучасні конфліктні ситуації у взаємодії «центр – регіони» зменшують дієвість всієї вертикалі публічної влади в Україні щодо регіонального розвитку. Це актуалізує необхідність прискорення процесу реформування системи регіонального управління і, зокрема, посилення ролі місцевого самоврядування.

Місцеве самоврядування здійснюється територіальними громадами сіл, селищ, міст як безпосередньо, так і через сільські, селищні, міські ради ат їх виконавчі органи, а також через районні і обласні ради, які представляють спільні інтереси територіальних громад сіл, селищ і міст.

Представницькими органами місцевого самоврядування є виборні органи (ради), які складаються з депутатів і представляють інтереси відповідних територіальних громад та здійснюють від їх імені та в їх інтересах функції і повноваження місцевого самоврядування, визначені Конституцією України, Законом України «Про місцеве самоврядування в Україні» [2] та іншими законодавчими актами. До органів місцевого самоврядування згідно Конституції України (ст.140) відносяться також обласні та районні ради, які представляють спільні інтереси територіальних громад сіл, селищ і міст у межах їх повноважень.

Місцеве самоврядування, як основа державного устрою країни реалізує інтереси місцевих територіальних громад, узгоджує інтереси різних суб'єктів господарювання на певній території, координує ефективне і раціональне використання місцевих ресурсів, підтримує життєдіяльність населення регіонів.

Сучасна система місцевого самоврядування в Україні має таку структуру:

- територіальна громада;
- сільська, селищна і міська ради;
- сільський, селищний і міський голова;
- районні та обласні ради, що представляють спільні інтереси територіальних громад, сіл, селищ і міст;
- органи самоорганізації населення.

Основною формою безпосередньої участі територіальної громади у вирішенні місцевих проблем є загальні збори громадян, рішення яких є обов'язковим для органів місцевого самоврядування в їх діяльності.

Розвиток України як суверенної правової держави актуалізує проблему подальшого розвитку такого інституційного органу публічної влади як місцеве самоврядування, необхідності розширення прав та повноважень територіальних громад у соціально-економічному розвитку регіону [3].

Історія становлення місцевого самоврядування в Україні починається з територіальних громад часів трипільської культури, громадського самоврядування часів Київської Русі, запровадження Магдебурзького права у містах (XVIIIст.), яке юридично закріплювало певні права і свободи громадян, в тому числі і їх право на самоуправління. У 1875 році в Україні були створені нові органи місцевого самоврядування – міські думи, які замінили Магдебурзьке право у містах. Згідно земельної реформи 1864 року на території України були засновані земські установи як органи місцевого (регіонального) самоврядування. В 1917 році згідно універсалів Центральної Ради місцеве самоврядування представляли комітети у волостях і містах, що сприяло розвитку місцевого самоврядування щодо надання більших прав і повноважень місцевим громадам. В радянський період місцеві органи публічної влади (місцеві ради) як органи місцевого самоврядування виконували (надавали) лише ті послуги, які визначалися державними органами управління.

Еволюція місцевого самоврядування незалежної України характеризується кількома етапами. Становлення національної системи місцевого самоврядування в Україні, що характеризується прийняттям в 1990 році Декларації про державний суверенітет України. Новий етап розвитку місцевого самоврядування пов'язаний з прийняттям у 1996 році Конституції України.

Протягом цього етапу в країні було прийнято ряд законів: «Про місцеві ради народних депутатів та місцевого самоврядування» (1991 р.), «Про Представника Президента України» (1992 р.), «Про внесення змін до Закону Української РСР» «Про місцеві Ради народних депутатів та місцеве і регіональне самоврядування» (1992 р.) та ін. Ці закони визначили роль місцевого самоврядування як самоорганізацію громадян для самостійного вирішення місцевих проблем.

Наступним етапом розвитку місцевого самоврядування в Україні стало прийняття ряду законів, кодексів та указів Президента: закони України «Про ратифікацію Європейської хартії місцевого самоврядування» (1997р.), «Про органи самоорганізації населення» (2001р.), «Про державну підтримку розвитку місцевого самоврядування в Україні» (2001р.) та ряд нормативних актів. До них відносяться Бюджетний кодекс України (2001р.), який врегулює механізм перерозподілу фінансових джерел і ресурсів між бюджетами різних рівнів; Земельний кодекс України (2002р.), яким за органами місцевого самоврядування, як суб'єктами регіонального управління, закріплюється право на володіння, користування і розпорядження землею територій.

В прийнятих державних актах (Конституції, законах, кодексах, указах тощо) ще не повною мірою реалізований принцип автономності місцевого самоврядування та субсидіарності, права територіальних громад та органів місцевого самоврядування самостійно вирішувати питання віднесені до їх компетенції. Разом з тим відсутнє чітке розмежування повноважень між державними, регіональними та місцевими органами публічної влади. Зокрема, не визначені правові гарантії реалізації права місцевих органів влади на власні фінансові ресурси та ін.

На третьому етапі розвитку системи місцевого самоврядування в Україні, який продовжується і нині, основна увага приділяється проблемам удосконалення нинішнього законодавства. Так, в резолюції Всеукраїнських зборів представників місцевого самоврядування (2005 р.) наголошується на трьох важливих шляхах вирішення проблем місцевого самоврядування і наближення його функціонування до основних принципів Європейської хартії місцевого самоврядування:

– перерозподіл та чітке розмежування повноважень між центральними та місцевими органами виконавчої влади та органами місцевого самоврядування на користь органів місцевого самоврядування;

– вдосконалення механізму делегування органам місцевого самоврядування повноважень органів виконавчої влади;

– утворення дієздатних самодостатніх, забезпечених усіма ресурсами територіальних громад [4].

Разом з цим в історії незалежної України недостатньо приділялось уваги обґрунтуванню системного реформування публічної влади, яка поєднувала б одночасно зміни у політико-владних, соціально-економічних, бюджетно-фінансових, земельних, пенсійних, житлово-комунальних та інших сферах суспільних відносин.

Сучасна модель регіональної влади в Україні вимагає суттєвого удосконалення [5].

Це стосується як методологічних засад, так і практичних заходів, ролі місцевих адміністрацій в управлінні розвитком регіонів, функцій та засобів регіональних органів місцевого самоврядування (обласних та районних рад), які нині в основному затверджують управлінські рішення органів державної виконавчої влади.

Основною метою реформування системи державного управління та місцевого самоврядування є створення децентралізованої моделі влади, спроможної ефективно впливати на соціально-економічний розвиток територій в умовах ринкової економіки, глобалізаційних і регіональних процесів. Така модель наближала б Україну до європейських стандартів і відповідала б вимогам Європейської хартії місцевого самоврядування.

Європейською хартією місцевого самоврядування передбачається:

– перерозподіл владних повноважень між державними органами виконавчої влади та органами місцевого самоврядування з додержанням принципів децентралізації та субсидіарності;

– реформування системи адміністративно-територіального устрою шляхом створення правових, економічних і організаційних умов для формування територіальних громад, забезпечивши їх матеріальними, фінансовими та іншими ресурсами;

– розширення фінансово-економічних можливостей територіальних громад, посилення мотивації органів місцевого самоврядування щодо зміцнення місцевих бюджетів.

Процес реформування системи місцевого самоврядування в Україні нині характеризується:

– непослідовністю дій владних структур різних рівнів щодо його здійснення;

– відсутністю комплексного бачення і політичної волі реформування;

– конституційною та правовою невизначеністю цього процесу;

– відсутністю системних механізмів його впровадження і забезпечення передусім фінансових, фіскальних, громадсько-інституціональних, кадрових, інформаційних та інших механізмів.

Реформування місцевого самоврядування вимагає чіткого визначення завдань та послідовності дій трансформації системи публічної влади. При цьому мають бути відображені першочергові, середньострокові та перспективні завдання цієї трансформації.

Література:

1. Закон України «Про ратифікацію Європейської хартії місцевого самоврядування» від 15 липня 1997 р. // Відомості Верховної Ради України від 29.09.1997р. – №38. – ст. 249.
2. Закон України «Про місцеве самоврядування в Україні» // Відомості Верховної Ради України – 1997. – №24. – ст. 170.
3. Концепція реформи місцевого самоврядування, схвалена розпорядженням Кабінету Міністрів України від 29 липня 2009 р., №900 // електронний ресурс.
4. Резолюція Всеукраїнських зборів представників місцевого самоврядування // Голос України. – 2005. – 11 травня.
5. Методологічні засади адміністративно-територіальної реформи в Україні: соціально-економічні аспекти/ [Данилишин Б.М., Фащевский М.І., Чернюк Л.Г. та інш.]; під ред. Данилишина Б.М. // РВПС України НАН України. – К.: Основа, 2011. – 152 с.

СЕКЦІЯ: ІСТОРІЯ

**Nataliya Martynenko
(Kharkiv, Ukraine)**

PECULIARITIES OF TEACHING OF «HISTORY OF UKRAINIAN CULTURE»

History of mankind is the history of cultural development. Any nation has the most interesting point it is its culture. Culture is a qualitative characteristic of social life. Nations are strong if they had the developed culture.

History of culture is the treasure of wisdom and experience received by the mankind from previous generations. People should keep, generalize, occupy and adopt this experience. Without this social progress and self-perfection are impossible.

Subject of history of culture is a complex study of big variety of spheres: history of science and technique, household activities, education and social thought, folklore and literature studies, history of arts. History of culture generalizes all these knowledge and investigates culture like system of different branches.

Culture represents qualitative estimation of society and each individual. All cultural things are created by human being.

Culture is a product of human creativity. Thanks to culture we could change not only the world, but our souls and behaviour. Culture includes people's memory. Each new generation inherited previous culture of its nation. Culture is a mechanism of transmission of social experience from one generation to another, from one epoch to the next one, from one country to another. Culture has no borders. High level of civilization is characterized by active cultural exchange. In each culture there are specific features and similar points, which we could find in all cultures. Russian artist Nickolas Roerich (1874-1947) underlined that "culture is a weapon of Light and salvation". According to his interpretation of culture "cult" means "respect" and "ur" means "light". Culture is a passport of nation. Thanks to culture we are realizing like human beings, not like animals. Mankind exists like a variety of national-cultural unities. So, world culture is a mosaic of national cultures. All of them are unique. Variety of cultures is the characteristic peculiarity of contemporary civilization.

World culture is a totality of world cultures, synthesis of the best achievements of all national cultures. It defines the system of human values.

Culture of Ukrainian people is difficult to understand out of the logic of historical process. For many years ethnic Ukrainian lands had been existed under the influence of other state formations: Golden Horde, Great Lithuanian Principality, Poland, Russian and Austrian-Hungarian empires. Traces of all these influences we can find in Ukrainian national culture.

Ukrainian culture is the part of world culture. Our culture has both Oriental and Occidental elements, but in spite of all influences it is deep and original one.

Specific character of Ukrainian national culture is connected with ethnic culture of Ukrainians. Ethnic culture is a culture of stable community of people, which is historically rooted in a particular area and has common language, traditions, and way of life, mental structure, psychic characteristics, and corresponding consciousness (awareness of genetic connection with other members of this group). Ethnic culture is the most ancient layer of national culture, its original foundation. It is based on the traditions of ancestors and includes the fields of household and labour (peculiarities of clothes, cuisine, folklore, crafts, folk medicine and other features of definite ethnos). There are some characteristic features of ethnic culture: conservatism, aspiration of preservation own national roots, convey the achievements of this culture future generations. Ethnic culture makes national culture original and unique.

National culture is a totality of economic, political, artistic, language, household, ritual, moral and other factors. Developed national culture always contents ethnic cultures, which are the basis of it. National culture is a product of creativity of the most talented representatives of a nation.

National culture is characterized by cultural identification. It means self-feeling of a person in frames of definite culture, concrete cultural tradition, and historical past of his/her ethnos or nation. National culture unites cultures of different classes, social stratum and groups of definite society. Originality of national culture, its unique character we can find both in spiritual activity of a nation (language, literature, music, painting, and religion) and material one (peculiarities of economic, household, traditional labour and production).

Normative course «History of Ukrainian Culture» gives the chance to use a big variety of approaches for inter-cultural exchange.

Unfortunately, there are some difficulties in teaching of «History of Ukrainian Culture». We have to take into account all the peculiarities in our methodic.

There are some specific groups of foreign students. We can classify them according to different educational level. The majority of African students have high level of basic education. Active participation in discussions, big number of questions and answers are usual for the practical lessons in such kind of groups. They have well-developed abstract thinking. Many details are interesting for them. They try to compare peculiarities of cultural development of Ukrainian people and representatives of their home cultures. So, in such groups teacher has to be well-prepared and ready for explanations of historical and cultural material in different epochs.

Indian students we can conditionally sub-divide into two groups. One group has good educational level, speaks English well, does individual tasks easily, and participates in discussions. Another group has low basic educational level and poor language skills. Some of students learn by heart the material without general understanding of the main points. They cannot answer for the specific questions of teacher. It would be better to give them individual tasks in written form. It will give the chance for teacher to understand the main points of student's answer.

Arabic students are the most complicated part of foreign students. Unfortunately, just minority of them have good basic education and language skills. More than that the majority of them extraverts and cannot keep silence absolutely. They are speaking all the time. In spite of that the majority of them afraid of oral answers. So, there is a sense to give them the text with which they can work (read, translate, and understand). After that they will be ready to work individually, they will not have the time to speak, and give the other students the chance to fulfill the tasks in silence. Each student gets the mark during the class. They have to work «here and now» (in the class) without the promises «to bring the answer later».

Students work with a text-book, a collection of texts for self-independent work and workbook during the practical lesson. There are different kinds of tasks in workbook. Multiple-choice questions encourage students to read the text attentively and seek for the right answer. Creative tasks can be done in two ways. The first variant is reading of the text related to Ukrainian culture, and after that writing about the same points of home culture. In such a way we encourage students for

inter-cultural dialogue and understanding of necessity of «History of Ukrainian Culture» in educational plan. More than that such approach helps the student to realize his/her interest for getting the material related to Ukrainian culture and presentation of students' home cultures. Those students, who cannot identify their national belonging, can write about Ukrainians.

There are many effective means, which we use in practical lessons. Presentation of cartoon («There Once Was a Dog» by Eduard Nazarov, which contents wonderful ethnographic material), popular-science films («The Light of the World», about Trypillian culture) and feature films («Evenings on the Farm near Dykan'ka. Christmas Eve», reach for historical and ethnographic material). Teachers can offer presentations of Ukrainian folk dancing, singing, go to the excursions (historical museum, art gallery, etc.), master-classes, devoted traditional motanka doll, pysanka, didukh, or different techniques of embroidery.

Visit of theatres is one of the richest sources of getting the material about Ukrainian classical music. In Kharkiv Opera and Balley House students can see and listen to classical Ukrainian operas «Natalka-Poltavka» by composer Mykola Lysenko, and «Zaporozhets' za Dunayem» by Semen Hulak-Artemovskiy.

In conclusion we have to underline that foreigners is a specific contingent. We have to take into account different level of their basic educational knowledge of students and their language skills, according to which offer them individual tasks. Teachers also use the potential of university museum, giving interesting excursions for the first-year students. The most interesting form of practical lessons in «History of Ukrainian Culture» is master-class, which encourages student's interest to culture studies. Exhibitions of Ukrainian folk creativity are also useful for the presentation of Ukrainian traditional culture.

Дина Баймухамедова
(Алматы, Казахстан)

КАЗАХСКИЕ МИФОЛОГИЧЕСКИЕ ПРЕДСТАВЛЕНИЯ О СОЗВЕЗДИИ ПЛЕЯД

Одним из главных небесных светил у казахов было созвездие Уркер (Плеяды). Казахи говорили: «Уркер жұлдыз ағасы», то есть, Уркер – старший брат всех звезд [1, с. 81]. Считалось, что перемены погоды зависят от движения Уркер по небу. Само движение этого созвездия по небу объяснялось «языковой» мифологией как его перекочевка – *Уркердің аулы көшеді* [2, с. 130]. Движение Уркер казахи описывали следующими терминами: *Уркердің тууы* – рождение, *көкке шығуы* – поднялся ввысь в небо, *жерге түсуі* – сошел на землю [1, с. 85]. В мифологическом значении эти термины воспринимались как его воскрешение и смерть. Рождение Уркер совпадало с июньским солнцеворотом и, по приметам казахов, сопровождалось ветром и дождем, что в народе символизировало переход и начало подготовки к холодному сезону. Пока Уркер постепенно поднимался, на земле наступали холода, и в самый холодный период, с середины декабря, оказывался высшей точки звездного неба, это называлось «Уркердің көкке шығуы», здесь Уркер достигал центра мира. Затем Уркер начинал опускаться в западном направлении и к началу мая сходил на землю, знаменуя этим начало самого жаркого периода в году, который казахи называли шілде-жара. Достигнув горизонта, Плеяды скрывались за ним, что воспринималось как его уход в нижний мир, его смерть.

У казахов сохранились различные варианты мифов о созвездии Плеяд. Самые известные из них рассказывают о том, как по вине парнокопытных животных – коровы или козы на земле случаются холода. Эти мифы служат подтверждением существования у казахов древних мифологических представлений о зависимости теплого и холодного периодов года от Уркера. *В одну зиму, – говорится в одном из них, – было холодно так, что всю землю покрыл лед. Очень много скота тогда погибло, а выжившие кое-как дотерпели до лета. Животные, которые набирались сил после тяжелой зимы, посоветовавшись, решили, что во всем виноват поднявшийся на небо Уркер. И чтобы морозы снова не повторялись и на земле воцарилось вечное тепло, они договорились по очереди стеречь Уркера, не давая ему улететь на небо. Услышали животные, что где-то на земле лежит Уркер, и отправились на его поиски. Однажды, когда лошадь, верблюд и корова соревновались между собой в скорости, они увидели перед собой сверкающего в траве Уркера. Проворней всех оказалась лошадь, первой добежав до Уркера, было, хотела его поймать, но корова со словами «я сама его удержу» начала бодаться и не подпустила к нему никого. Оказывается, сперва Уркер состоял из двенадцати звезд. Корова наступила лишь на шесть из них, остальные шестеро вырвались из-под ее раздвоенного копыта, и устремились в высь. Поэтому на земле шесть месяцев тепло и еще шесть – холодно. А если Уркер поймал бы копытом коня, то на земле навеки наступило бы лето. Когда же рассердившиеся животные спросили у коровы, почему она лишила шести звезд Уркера, то она отвечала: «не лучше ли ходить зимой с треском, чем вечно корпеть летом». Оттого корова не боится морозов [1, с. 6-8; 3, с. 19-20]. В другом мифе говорится, что, увидев перед собой Уркера, животные, которые до этого решили его уничтожить, понались за ним. Четыре из двенадцати звезд первой затоптала лошадь, две верблюд, а остальные шесть поймала корова, которых по собственной невнимательности и упустила [3, с. 20]. Согласно иным версиям данного мифа, в том, что на земле бывает зима, была виновна коза. Уркер стерегли верблюд, лошадь, овца, корова. Когда очередь подошла к козе, животные предупредили ее, чтобы она была внимательна, но коза отвлеклась, и Уркер, разорвав ей копыто, улетел на небо. Если бы коза не была бы такой небрежной, то на земле все время росла свежая трава, и у животных постоянно было, что поесть. Животные рассердились, и когда Бог раздавал всем звезды, попросили его дать козе самый никчемный хвост. Поэтому у козы такой маленький хвост [4, с. 19; 3, с. 20; 5, с. 54].*

Переходя к анализу мифа, во-первых, хотелось бы обратить внимание на внутреннее время мифа. В мифе особенно акцентируется деление времени «до и после», как изловили Уркера, как было раньше и что стало позже. Еще не было строгого разграничения между небесным и земным, о чем свидетельствует спокойное передвижение персонажей на небо и обратно. В этот же период на земле шло наделение животных различными качествами и признаками. Таким образом, описывается время, когда происходил процесс упорядочивания Космоса из Хаоса. В мифе в символической форме запечатлен некий «переходный» этап к созданию Гармонии в мире.

Главными героями мифов об Уркере стали корова и коза, в быту их разум, преданность, чистота и сакральность ставились под сомнение (в особенности козы). Они были связаны с недоброжелательными силами и являлись «символами потустороннего мира и хаоса» [6, С. 36-37]. Так, одним из обликов шайтана – персонажа низшей демонологии казахов был образ козы [5, с. 50]. Для казаха корова и коза прежде всего были земными животными и обладали многими земными пороками. Как видно, в мифах, корова и коза противопоставлялись коню и верблюду, ведь если бы они поймали Уркер, то на земле воцарилось бы вечное лето. На наш взгляд, в мифе нашло отражение процесс становления иерархии среди одомашненных животных. На это указывает состязания коровы,

лошади и верблюда в быстроте, в ловкости, проворности в деле ловли Уркера. Мифы заканчиваются наделением этих животных заслуженными свойствами – морозостойкостью или коротким хвостом. Для сравнения в мифе, общего для всего тюркского мира, о разделении между животными названий годов 12-летнего цикла, утверждение между ними иерархических отношений также проходит через соревнования. В награду участники получают согласно победной очередности заслуженные места. Так, всем с детства известен миф, рассказывающий о том, как мышь в результате спора с другими животными, взобравшись на верблюда, первая увидела солнце и получила себе первый год [6; 7]. Таким образом, в казахских мифах главенствующее положение в иерархической цепочке среди животных устанавливается через победу в состязаниях. В нашем случае корова и коза, показав свою халатность и невнимательность, получили далеко не первые места в иерархической цепочке и навсегда потеряли доверие и уважение других животных и людей.

Неповторимую роль сыграло это созвездие в формировании понятия Времени в первобытном сознании. Казахские мифы об Уркер в той или иной степени отражают знания о первом календарном времяисчислении, которые связаны с мотивами смены времен года. В казахском мифе об Уркере особо отмечается тот факт, что ранее в этом созвездии было двенадцать звезд, а после осталось всего шесть, поэтому на земле шесть месяцев зима, шесть – лето. В этом мифологическом мотиве заключена идея первой сакральной точки отсчета земного времени, который совпадает с началом нового года. Современный отсчет времени человеческой истории, согласно мифу, начался с ритуального разделения Уркером копыта земного животного – коровы или козы. Именно с этого момента в земной жизни появляется первый циклический круговорот времени как смены холодных и теплых сезонов, первый упорядоченный из хаоса Год. В мифологическом сознании ежегодный уход Уркера в подземный мир воспринимался как начало циклического сотворения земного Времени. Уркер совершал свое движение по кругу, и неизменно каждый год повторял свой маршрут, и от него зависели сезонные перемены года. Возможно, одной из причин возникновения у казахов понятия Спиралевидного времени стали мифы об Уркере. Согласно этому считалось, что все события, а особенно, погодные катаклизмы и благоприятные сезоны, повторяются с каждым витком времени, которые казахи называют «мүшел», и равняется 12 годам. Наблюдения за ходом Плеяд по ночному небу и астральные мифологические мотивы стали первостепенными источниками традиционного казахского лунно-звездного календаря.

Таким образом, перед нами отрывок космогонического мифа об установлении миропорядка во вселенной. В мифе об Уркере нашел отражение период, когда шло сотворение Космоса из Хаоса, организация Пространства и Времени. В мифологии казахов Уркер стал астральной метафорой Времени.

Согласно легендам название созвездия Уркер произошло от слова *ұрку* – испугаться. *В созвездии семь звезд, но с земли видны лишь шесть, когда на них напали Жетикарақшы, они сильно испугались* [1, с. 83; 3, с. 13-15]. Поэтому их прозвали Уркер – вспугнутые. *Жетіқарақшы ұркерді қуа жүреді, өйткені ұркердің бәре «қыз» екен* [1, с. 71, 77]. Так Плеяды в казахской мифологии были женским персонажем, и противопоставлялись мужскому созвездию Жетіқарақшы, т.е. семь воров, которое известно нам как Большая Медведица. Сюжеты мифов о Плеядах и Большой Медведицы тесно переплетаются, в мифологическом сознании судьба и жизнь этих созвездий мыслилась реальной и единой на двоих. Однако в казахских мифах Уркер и Жетикарақшы это не возлюбленные образы, а скорее, наоборот, оппозиционно-враждебные. Их звездная жизнь, которую каждую ночь можно было наблюдать, воспринималась как борьба, вечная космическая погоня друг за другом. Объектами раздора между созвездиями были две дочери-красавицы Плеяд. В казахской мифологии Уркер одновременно пытаются догнать и убежать от Жетикараши. Согласно мифам, Уркер пытается нагнать воров и вернуть себе дочь *Үлпілдек*, которую украли Жетикарақшы. В то же время Уркер должны быть очень осторожными и следить, чтобы небесные воров не забрали себе еще одну дочь, самую прекрасную из звезд *Сұлусары*. Поэтому Уркер, чтобы спасти вторую дочь от воров, вынуждены бежать и скрываться. Таким образом, на главный план выходит мотив соперничества, первенства в состязании женского и мужского созвездий как бинарных оппозиций. Возможно ранее эти мифы отражали различные системы календарного учета времени или же показывали часы в ночное время.

Если внимательно приглядеться ко второй «хвостовой» звезде Большой Медведицы, то даже невооруженным глазом можно заметить рядом с ней ещё одну звёздочку поменьше. Большая из этой двойной звезды считалась вождем семи воров, казахи именовали его *Қыранқарақшы*, т.е. ловкий вор; спутница его это украденная дочь Плеяды – *Үлпілдек*, ее имя с казахского переводится как «пушистая». *Раньше в Уркер было сем звезд, – рассказывает в мифе. – Так как Жетикарақшы воров, вот они и украли одну звезду себе. Вождем семи воров является Қыранқарақшы (в иных версиях – Қыранқара), звезда рядом с ним – это и есть Үлпілдек. Уркер пытаются догнать и вернуть себе украденную дочь* [3, с. 16-17].

Казахам была известна еще одна дочь Уркера – *Сұлусары*¹. *В Уркер всего шесть звезд, а вместе с Сулусары семь. Сулусары настолько красива, что остальные шесть звезд Уркера видны с земли только благодаря ее яркому свечению, озаряющему их* [1, с. 104]. *Жетіқарақшы после того, как оседлают Акбозата и Кокбозата, возьмутся за кражу Сулусары. От воров красавицу защищает влюбленный в нее, Қырлыжігіт², который всегда находится рядом. Спасая от воров Сулусары, Уркер на сорок дней, спускается на землю, где в год съедает мясо одного черного барана* [1, с. 104; 3, с. 15]. В мифах казахи подчеркивают, что красота звезд определяется яркостью их сияния. Так как эти две звезды являются очень яркими, народ величал их очень романтически-поэтичными именами, если Сулусары означает Прекрасная золотая, то Қырлыжігіт – граненный, словно драгоценный камень, джигит. Занимательно выражение «съедает мясо одного барана». Возможно, здесь нашел отражение древний ежегодный обряд кормления созвездия через принесения ему в жертву одного черного барана.

Резюмируя сказанное об Уркере, видно, что в мифопоэтическом значении с Уркером связывали установление и нерушимость универсальных законов во Вселенной, организацию Пространства и Времени. Уркер был астральным кодом понятия земного времени, и главным астрономическим ориентиром народного лунно-звездного календаря. Согласно казахским верованиям передвижение Уркера по небу и земле вызывало жару и холод. От этого созвездия зависела смена сезонов года и похолодание. Бинарной оппозицией женскому Уркер выступало мужское созвездие Жетикарақшы.

¹ Сулусары – это Альдебаран, ярко-красная звезда из созвездия Тельца. С арабского Альдебаран означает «идуший вослед», так как эта звезда движется по небу вслед за звездным скоплением Плеяды.

² Влюбленного Қырлыжігита ученые соотносят с Капеллой, самой яркой звездой из созвездия Возничего, это шестая по яркости звезда на небе.

1. Әбішев Х. Аспан сыры. – Алматы: Қазақстан, 1966. – 276 б.
2. Куфтин Б.А. Календарь и первобытная астрономия киргиз-кайсацкого народа // ЭО. – 1916. – №3-4. – С. 123-150.
3. Қазақтың мифтік әңгімелері / Құраст. Ш. Ыбыраев, П. Әуесбаева. – Алматы: «Ғылым» ғылыми баспа орталығы, 2001. – 320 б.
4. Абишев Х. Элементы астрономии и погода в устном народном творчестве казахов. – Алма-Ата: изд-во АН КССР, 1949. – 242 с.
5. Потанин Г.Н. Казахский фольклор в собрании Г.Н.Потанина (Архивные материалы и публикации) / Отв. ред. Н. С. Смирнова. – Алма-Ата: Наука, 1972. – 382 с.
6. Қазақтың бұрынғыдан қалған сөзі (жыл басы) / Қазақ халық әдебиеті. Ертегілер/ жауапты шығарушы Т.Алпысбаев. – Алматы: Жазушы, 1986. – Т.1. – 59-60 бб.
7. Спор животных / Казахские народные сказки / Сост. Т. Дауренбеков.. – Алма-Ата: Жалын, 1979. – С. 230-231.

Научный руководитель:

д. и. н, проф. Чолпон Джаппарбековна Турдалиева.

Володимир Власов
(Київ, Україна)

ГЛОБАЛІЗАЦІЯ ДЖОРДЖА СОРОСА І ТЯГАР ГЛОБАЛІЗАЦІЇ ДЖ. СТИГЛІЦЯ

Людина з багатьма обличчями – філантроп, фінансовий спекулянт, філософ, бізнесмен тощо у 1998 році опублікував монографію “Криза глобального капіталізму”, здійснивши аналіз економічної теорії в поєднанні з впливом людського фактору, в якій, крім того, спробував розвинути концепцію відкритого суспільства [1]. Пізніше під впливом глобальної фінансової кризи він багато чого змінив у своїх думках і з цими змінами видав її знову, змінивши назву на “Відкрите суспільство. Реформуючи глобальний капіталізм” [2].

Дж. Сорос насамперед зазначає, що в сучасному світі є принципове незбігання, коли глобальна економіка вже існує, а політичні інститути будуються на принципі державного суверенітету. І це, на його думку, є головною проблемою. Але експансія глобального капіталістичного ринку поступово обмежує владу окремої держави і тому Бреттон-Вудська система, що була створена у 1945 році як система міжнародних фінансових інститутів, коли світ ще не знав вільного руху капіталів, нині не діє, а діючі фінансові інститути не були в змозі запобігти фінансовій кризі 1997-1999 рр. При цьому, на думку Дж. Сороса, це ще більш фавово неспроможні міжнародні організації, які не в змозі встановити лад на планеті. Тому Дж. Сорос виступає за погоджені дії розвинутих демократичних країн за: альянс демократій різних форм, реформування ООН, створення глобального центрального банку і низки інших міжнародних фінансових інститутів, первинне завдання яких підтримка стабільності. У решті решт Дж. Сорос вважає, що необхідно розробити свод основних правил глобального відкритого суспільства.

Спираючись на реалії формування і функціонування глобального ринку, Дж. Сорос трансформував поняття *Laissez-faire*, як турботу ринку щодо наших потреб, на нове поняття – “ринковий фундаменталізм”, тобто розподіл ресурсів через ринкові механізми, будь яке втручання в дію яких веде до зниження ефективності економіки. Як вказує Дж. Сорос, ринкові фундаменталісти вірять у те, що суспільний інтерес дотримується якнайповніше у тому випадку, коли за кожною особою визнається право переслідувати свої особисті інтереси. При цьому ринковий фундаменталізм не є протилежністю його концепції відкритої спільноти. Він, швидше, гіпертрофія одного з її (концепції) аспектів.

На думку Дж. Сороса, уявлення щодо відкритого суспільства і ринкової економіки тісно взаємопов'язані. Більше того, саме глобальний капіталізм впритул підвів країни до глобальної відкритої спільноти. Але оскільки ринки можуть задовольнити лише особисті потреби, задоволення громадських знаходиться за межами їх можливостей, а фінансові ринки за суттю нестабільні, то глобальний капіталізм гостро потребує перемін.

Обговорюючи проблеми глобалізації, Дж. Сорос у монографії “О глобалізації”, чітко зазначив, що він обговорюватиме глобалізацію як розвиток глобальних фінансових ринків, зростання могутності ТНК і вплив останніх на національні економіки, а насадження ринкових цінностей у тих сферах, де вони традиційно були відсутні дають можливість суспільній думці визначати негативні характеристики глобалізації. Оскільки головним фактором глобалізації є вільний рух фінансового капіталу, то глобалізація фінансових ринків веде до ліквідації держави всезагального добробуту, що виникла після Другої світової війни. Це пояснюється тим, що люди, які потребують соціального забезпечення не можуть залишити свою країну, а фінансовий капітал, задіяний у системі соціального страхування – може.

На думку Дж. Сороса, хоча глобалізація переважно є благом, вона має і недоліки: 1. Велика кількість людей, особливо в найменш розвинутих країнах, потерпіли від глобалізації через зникнення соціального забезпечення, а багато інших внаслідок виникнення глобальних фінансових ринків стали маргінальними; 2. Вона привела до перерозподілу ресурсів між приватним і державними секторами економіки; 3. Глобальні фінансові ринки підпадають під кризи, які найзначніше впливають на бідні країни.

Зиски від цього процесу перевищують витрати в тому відношенні, що зростання багатства завдяки глобалізації може бути використано для корекції соціальної нерівності та інших суспільних проблем.

Дж. Сорос вважає, що його принципи відкритої спільноти відображаються в демократичній функції правління і в ринковій економіці, але при спробі реалізувати їх у світовому масштабі це стикається з труднощами у вигляді національного суверенітету, який був започаткований Вестфальською угодою. Подібне слід враховувати, розпочинаючи створення глобальної відкритої спільноти, один із способів побудови якої без порушення національних суверенітетів полягає в наданні країнам конкретних фінансових стимулів, які б спонукали до добровільного прийняття міжнародних угод і стандартів. При цьому такий процес створення відкритої спільноти мають очолити США (слухна думка, зважаючи на те, що всі свої дії та вчинки на міжнародній арені США повертають на власну користь).

Пізніше на шпальтах незалежного аналітичного сайту “Возрождение Державы” Дж. Сорос виклав 47 тез щодо глобалізації, в яких у стислому вигляді виклав свої погляди, що були прописані в попередніх монографіях.

При цьому він чітко зазначив, що ринковий фундаменталізм та американська гегемонія тісно пов'язані між собою і що глобальні фінансові ринки забезпечують вигоду країнам, які знаходяться в центрі міжнародної економіки, особливо США. Якщо ринки дійсно демонструють тенденцію до рівноваги, то фінансові ринки за своєю природою нестабільні, а міжнародні потоки капіталу – тим більше.

Найближчим часом США матимуть економічну і військову перевагу в усьому світі і тому не треба очікувати, що вони відмовляться від свого панування у світі, але було б розумним вимагати, щоб США надавали більшого значення думкам та інтересам інших країн.

Знову підкреслюючи, що виступає за ідею створення альянсу відкритих спільнот, Дж. Сорос зазначив, що він не виступає за захист "глобальної держави", але альянс відкритих спільнот може разом впоратися з глобальними проблемами.

За оцінкою Нобелівського лауреата з економіки Дж. Стігліця, для нових прихильників глобалізації вона є тріумфальною перемогою капіталізму американського типу, *сама по собі є постулом* і тому країни, що розвиваються, мусять її прийняти, якщо потрібне економічне зростання й ефективна боротьба з бідністю.

Але глобалізація не досягла успіху ні в цій боротьбі, ні в забезпеченні стабільності. При цьому „не тільки у лібералізації торгівлі, а й у всіх інших аспектах глобалізації навіть ті зусилля, що спрямовуються, здавалося б, на найкорисніші цілі, часто мають протилежний ефект”.

На його думку, якщо глобалізація не є чимось занадто новим, то потужніша реакція у світі на ті методи, якими здійснюється глобалізація, насправді суттєво нове явище. При цьому протестуючі розглядають глобалізацію зовсім в іншому світі порівняно з керівництвом США „Різниця у поглядах є настільки значною, що можна запитати: чи про ті самі явища говорять протестуючі і можновладці?”

Автор сам собі задає питання – що це за явище – глобалізація, яке одночасно викликає такий осуд і схвалення? І відповідає таким чином: „це – тісніша інтеграція держав і народів світу, спричинена величезним зниженням цін транспортування і комунікацій та зламом штучних перегородок потоками товарів, послуг, капіталу, знань і (меншою мірою) людей через кордони. Глобалізація супроводжується створенням нових інституцій” [5, С.29-32].

На думку Дж. Стігліця, потужними рушіями глобалізації виступають міжнародні корпорації, які переносять через кордони не тільки товари і послуги, а й технології.

У своїй монографії Дж. Стігліц зазначає, що керують глобалізацією три головних установи – МВФ, Світовий банк і СОТ. При створенні МВФ головним завданням мав запобігати новій світовій депресії, здійснюючи міжнародний вплив на країни, які не робили належного внеску у підтримку світового сукупного попиту і вели власні економіки до спаду, ґрунтуючись на переконанні, що для забезпечення економічної стабільності необхідні *колективні дії на глобальному рівні*. Але, підкреслює автор, за роки з початку його існування, коли метою банку було забезпечення в країнах більш витратної економічної політики – збільшення державних видатків, зниження відсоткових ставок для стимулювання економіки – сьогодні банк надає позики тільки тоді, коли країни урізають бюджетний дефіцит, підвищують податки чи відсоткові ставки, що веде до скорочення економіки.

У свою чергу Світовий банк у 80-ті роки почав нав'язувати ідеологію вільного ринку, хоча до цього найбільшу увагу він приділяв недосконалості роботи ринків у країнах, що розвиваються, і ролі урядів у покращанні функціонування ринків і зниження рівня бідності. Банк перейшов в основному на широку підтримку у формі надання *позик структурної перебудови* і то після того як їх схвалить МВФ з нав'язаними умовами.

Таким чином, за оцінкою Дж. Стігліця дві міжнародні фінансові установи були керовані колективною волею Великої Сімки (G-7), особливо їхніх міністрів фінансів та керівників державних скарбниць, які відкладали живу демократичну дискусію щодо альтернативних стратегій, керуючись тільки жорстким курсом примусового виконання умов. Внаслідок цього діяльність МВФ не зазнала успіху, а політика передчасної лібералізації ринку капіталів зробили свій внесок у глобальну нестабільність. При цьому позики і програми МВФ для кризової країни не просто не стабілізували ситуацію, а й у багатьох випадках робили її гіршою, особливо для бідних.

Загалом дії цих двох установ створювали для багатьох країн соціальний та економічний хаос. Тобто, на нашу думку, якщо слідувати оцінкам Дж. Стігліця, вони є головними ворогами глобалізації, основна ідея якої підвищення добробуту людей, подолання бідності. Сама глобалізація, як зазначає Дж. Стігліц, не є ні доброю, ні поганою, але для багатьох вона більше скидається на неблаганне лихо [5, С. 33-41].

При цьому Дж. Стігліця вважає, що нині ми маємо систему, яку можна назвати *глобальним управлінням без глобального уряду*, в якій МВФ, СБ і СОТ, що пов'язані з певними фінансовими й комерційними колами, панують у світі. Настав час змінити деякі правила управління міжнародним економічним порядком, спрямувати глобалізацію на поліпшення, коли в країнах за її впливу створюватиметься нова глобальна економіка і стійке зростання, результати якого розподілятимуться значно рівномірніше [5, С. 42].

Переконання Дж. Стігліця за впровадження глобалізації у такий спосіб, як зараз, без урахування нею власних помилок, вона не тільки не сприятиме економічному розвитку, а й надалі спричинятиме бідність і нестабільність [5, С.233].

Література:

1. Сорос Дж. Криза глобального капіталізму: [пер. с англ.] / Дж. Сорос. – К.: ОСНОВИ, 1999. – 252 с.
2. Сорос Дж. Открытое общество. Реформируя глобальный капитализм: [пер. с англ.] / Сорос Дж.; Некоммерческий фонд „Поддержки Культуры, Образования и Новых Информационных Технологий”. – М.: 2001. – 458 с.
3. Сорос Дж. О глобализации / Сорос Дж. – М.: ЭКСМО, 2004. – 220 с.
4. Сорос Дж. Тезисы о глобализации [Электронный ресурс] / Сорос Дж. // Возрождение Державы: (независимый аналитический сайт). – http://derzava.com/art_desc.php_aid=257 – Заголовок с экрана.
5. Стігліц Дж. Глобалізація та її тягар: [пер. з англ.] / Дж. Стігліц. – К.: Вид. дім „КМ Академія”, 2003. – 252 с.

Тетяна Єрич
(Ізмаїл, Україна)

ІСТОРІЯ ЦЕРКОВНИХ БРАТСТВ ПІВДЕННОЇ БЕССАРАБІЇ В ДРУГІЙ ПОЛОВИНІ ХІХ ст. (за матеріалами "Кишинівських єпархіальних відомостей")

Історія Російської православної церкви входить сьогодні в коло найбільш актуальних проблем минулого. Важливими є питання про вплив православного духовенства на процес культурного розвитку народу, адже незважаючи на наявність в роботах дослідників висвітлення окремих аспектів, ця проблема залишається не розкритою до кінця. Особливо це стосується культурно-просвітницької діяльності РПЦ у українних регіонах Російської імперії, до яких, без всякого сумніву належить і територія Південної Бессарабії.

Вивчення цієї сторінки української історії показує, що православне духовенство регіону становило основу національно-культурного пласту тодішнього суспільства, а найважливішою складовою участі кращих представників православної церкви у культурному русі була їх культурно-виховна функція – функція формування людських та морально-етичних норм, релігійного світогляду, національно-інтегруючого чинника.

Однією з організаційних форм практичної діяльності православного духовенства в Бессарабії в галузі культурно-історичної та релігійно-охоронної діяльності у XIX ст. були церковні товариства та церковні братства. Розглянемо діяльність деяких з них, особливо тих, чия увага була спрямована на населення Південної Бессарабії.

Важливу роль у всіх відносинах тут відіграють церковно-парафіяльні піклувальництва або церковні піклувальні братства.

8 травня 1864 р. були прийняті «Основні правила для створення православних церковних братств». Православні братства створювалися за дозволом єпархіального архієрея після погодження статуту з губернським керівництвом. Основні завдання церковних братств полягали в протидії наступам на православну церкву з боку іновірців; будівництво та облаштування православних храмів; надання благодійної допомоги; релігійно-просвітницька діяльність [1]. Утворювалися братства як правило при парафіяльних храмах, монастирях, архієрейських домах. Частина братств мала статус єпархіальних.

Управління церковними братствами здійснювалося радами, на чолі якої стояв голова, заступники, члени ради, скарбник, секретар. Всі вони обиралися на загальних зібраннях братств терміном на 3 роки. Деякі з православних братств (в тому числі й на території Південної Бессарабії) знаходилися під патронатом членів царської родини. Фінансування діяльності здійснювалося за рахунок членських внесків, приватних пожертвувань, відсотків від цінних паперів, а також братської діяльності – продажу ікон, книг, передачі землі в оренду тощо. До 1917 р. в Російській імперії діяло близько 700 братств.

На території Бессарабської губернії, починаючи з другої половини XIX ст., також виникають церковні братства: Кишинівське Марії-Магдалинське, Кишинівське Олександро-Невське, братство при церкві Кишинівської духовної семінарії, Кишинівське Вознесенського міського собору, Унцештське братство при Всіх-Свяській церкві (Яський повіт) тощо.

Населення Південної Бессарабії також не залишилося осторонь від цього процесу. Одне з перших братств на території краю – Покрово-Богородичне – виникло 31 грудня 1870 р. в с. Веденка Акерманського повіту. Засновниками братства стали: священник села Іван Горбов, державний селянин Олексій Кривцов, учредитель Одеського народного училища губернський секретар Лука Маляров. Завдяки їх старанням було зібрано 8 тис. крб. сріблом, які стали уставним капіталом братства [2, с. 9]. До складу управління Покрово-Богородичним братством увійшли: священники Іван Горбов (голова), Дмитро Мустяца, Даниїл Левицький; селяни Гавриїл і Микола Штафови, Олексій Кривцов, Никифор Фролов, Стефан Старорадов; одеський купець Іван Посохов; титулярний радник Авксентій Бурмістров; губернський секретар Лука Маляров. За рік уставний капітал братства виріс до 11 тис. крб.

Одним з напрямлень діяльності братства було опікування хворими та скаліченими. Село Веденське з давніх часів приваблювало паломників: тут знаходилася відома чудотворна місцева ікона Божої Матері Гефсиманської, біля якої відбувалися зцілення від хвороб. До села стали прибувати хворі та скалічені, що призвело до відкриття Веденської богадільні. Вже через рік, у 1871 р., братство опікувалося 70 хворими, що перебували в ній.

Разом із опікуванням хворими та бідними братство звернуло увагу на необхідність розповсюдження грамоти серед місцевих мешканців, і, позаяк, у Веденці не було своєї школи, братство взяло на себе питання щодо організації приходського училища.

Досягнення Покрово-Богородичного братства протягом наступного десятиріччя ми можемо проаналізувати за звітною документацією. В 1882-1883 рр. до складу братства відносилися: церква Покрова Пресвятої Богородиці, 43 келії братчиків, 2 готелі по 20 місць, будівлі в саду братства для незрячих та калік. Все це було побудовано та утримувалося за рахунок пожертв. За десять років братство обзавелося своїм господарством – орною землею, садом, худобою, пасікою [3, с. 188].

Діяльність братства проходила у відповідності до вимог і інтересів закладу та полягала в опікуванні бідними, хворими, старими; наданні церковних послуг та здійсненні обрядів; запрошенні нових членів та піклувальників до братства; контроль і допомога в організації навчання дітей в парафіяльному училищі; утриманні в належному вигляді будинків братства.

За десять років змінився особовий склад управління братства: головою став Дмитро Мустяца, частково змінилися й члени правління. На відміну від першого року існування, в братства з'явилася ціла армія дійсних, почесних членів, кандидатів та піклувальників. Згідно статуту дійсним членом братства могла стати особа, яка вносить на рахунок братства по 8 крб. щорічно або одноразово 50 крб.; розміри грошових внесків почесних членів братства – не менше 100 крб. на рік або по 15 крб. щорічно; внески кандидатів до братства становили відповідно не менше 3 крб. на рік або 25 крб. разово. Благодійниками Покрово-Богородичного братства вважалися особи, які одночасно вносили на потреби братства від 5 до 10 крб [4, с. 199-200].

У 1882-1883 рр. офіційно було визнано 20 почесних членів братства, серед яких були священники (Серафим – архієпископ Воронежський та Задонський; Димитрій – архієпископ Херсонський та Одеський; Варлаам – єпископ Мінський і Турівський; Ф. Погорельський, І. Рулев, І. Щеглов – священники місцевих церков); представники титулованої знаті (княгиня Марія Гагаріна); купецтва (Ф. Фісак (Акерман), А. Сороколетова (Ізмаїл), Г. Старорадов (Одеса); селянства (П. Плехов, А. Димитрієв). До почесних членів братства було навіть включено Санкт-Петербурзького міщанина І. Пономарьова. Дійсних членів братства в цей період було 35 осіб. Цікаво, що в цій категорії ми зустрічаємо цілі сім'ї – чоловіків та жінок, братів та сестер. Наприклад, дійсними членами Покрово-Богородичного братства с. Веденка були татарбунарський священник Даниїл Левицький та його дружина Ганна; одеські купці брати Дмитро та Ілля Посохови, селянин с. Паланка Тимофій Кольцов та його дружина Євдокія тощо. Доволі широкою була й географія дійсних членів: від мешканців місцевих сіл до жителів Києва (Агапіт – ієгумен Києво-Печерської лаври), Санкт-Петербурга (І. Гораков – двірник), Москви (І. Бухарев – дякон церкви на Арбаті). В списку благодійників та кандидатів братства нараховувалося понад 20 осіб: її імператорська величність государиня Марія Федорівна, ізмаїльський купець Іван Філіппов, поміщика Антоніна Белікович та інші.

Окремим списком (близько 70 осіб) у звіті наведені прізвища тих, хто пожертвував на користь братства ті чи інші речі або продукти, серед яких були: фруктово-виноградний сад у с. Коркамаз, ложки та виделки, одна облігація, ящик чаю тощо. Члени братства були вдячні за будь-яку допомогу, й завжди висловлювали небайдужим свою «глибоку душевну подяку» [5, с. 193-194].

Станом на жовтень 1882 р. під постійною опікою братства знаходилося 118 осіб, серед яких було 37 чоловіків, 73 жінки, 6 хлопців, 2 дівчини. Окрім того, братство надавало допомогу хворим, старим та дітям, які прибували з різних місць та мешкали в братстві від одного тижня до місяця. Не остання роль у діяльності братства належала опікуванню місцевою школою, для якої купувалася література та шкільне обладнання, виплачувалося жалувannya вчителів.

Звіт про діяльність братства за 1888 р. [6, с. 256-268] свідчить про подальше зростання як самого братства, так і його можливостей. У цей період братством було збудовано вже 44 келії, приміщення училищного будинку на 4 відділення, кількість почесних членів зросла до 46 осіб. Грошова допомога братству в цей час коливалася від 1 крб. (М. Соловійова, П. Пастух та інші) до 150 крб. (І. Фоменко, А. Шапошнікова).

Веденське Покрово-Богородичне братство було не єдиним у Південній Бессарабії. Аналогічні утворення існували в містечку Татарбунари [7, с. 177-179], с. Чичми (Ізмаїльський повіт), містечку Кілія [8, с. 303-310] тощо. Щодо останнього, то разом з традиційними завданнями, на нього покладалась питання підняття релігійно-морального рівня місцевого православного населення та протидія розповсюдженню розколу та сектантству в окрузі [9, с. 306].

Підсумовуючи наявну інформацію про братства, ми можемо зазначити, що, по-перше, заснування братств було зумовлено не стільки ініціативою «знизу», з боку духовенства або мирян, скільки ініціативою «згори». Братства органічно поєднували в собі основи громадського самоуправління та невинного контролю з боку влади [10, с. 40-48]. По-друге, серед братчиків не існувало станових обмежень. По-третє, внутрішня структура церковних братств підпорядковувалася напрямам їхньої діяльності та зводилася до поділу на певні відділи: економічний, шкільно-просвітницький, благодійно-попечительський. Іншими словами, єпархіальні та парафіяльні церковні братства репрезентували інтереси віруючих та були результатом реалізації як громадської ініціативи, так і розпоряджень вищої влади.

Література:

1. Православные церковные братства – [Електронний ресурс]: Православная энциклопедия // режим доступу: www.pravenc.ru/text/153359.htm
2. Отчет о состоянии Покрово-Богородичного братства (в селе Веденском, Акерманского уезда) // Кишинівські єпархіальні відомості (далі КЄВ). – 1872. – № 1 (1-15 января). – С. 9.
3. Покрово-Богородичное братство // КЄВ. – 1884. – № 5 (1-15 марта). – С. 188.
4. Покрово-Богородичное братство // КЄВ. – 1884. – № 5 (1-15 марта). – С. 199-200.
5. Покрово-Богородичное братство // КЄВ. – 1884. – № 5 (1-15 марта). – С. 193-194.
6. Отчет о деятельности Веденского братства // КЄВ. – 1888. – № 7 (1 апреля). – С. 256-268.
7. Открытие церковно-приходского попечительства в местечке Татарбунары Акерманского уезда // КЄВ. – 1872. – № 7 (1-15 апреля). – С. 177-179.
8. Годовой отчет о состоянии и деятельности братства // КЄВ. – 1891. – № 19 (октября). – С. 303-310.
9. Годовой отчет о состоянии и деятельности братства // КЄВ. – 1891. – № 19 (октября). – С. 306.
10. Ковальчук Т.В. Діяльність православних церковних братств в українських єпархіях Російської православної церкви / Т.В. Ковальчук // Гілея. – 2009. – Вип. 25. – С. 40-48.

Вікторія Карачевська
(Донецьк, Україна)

НАДАННЯ СПЕЦІАЛІЗОВАНОЇ МЕДИЧНОЇ ДОПОМОГИ НАСЕЛЕННЮ УКРАЇНСЬКОГО ДОНБАСУ В 1964 – 1991 РР.

З накопиченням теоретичних і практичних знань у сфері медицини стали виділятися окремі напрямки. На їх плечі покладалось завдання більш ефективного і цілеспрямованого лікування. Не став винятком і Радянський Союз, де активний процес спеціалізації галузі охорони здоров'я припадає на другу половину 1960-х років. Виявляється актуальним дослідження цих змін в умовах українського Донбасу. Завдяки своїм географічним особливостям та економічним потужностям регіон дозволяє простежити становлення і розвиток найрізноманітніших видів медичної спеціалізованої служби.

Історіографічна база представлена дисертацією К.О. Кузіної. Науковець розглядає соціальні проблеми Донбасу, звертається до оцінок медичного обслуговування. Інформацію про спеціалізовану допомогу Радянського Союзу й України надають колективні монографії. Однак, усі роботи висвітлюють лише узагальнюючі та поверхневі питання.

Джерельна база репрезентована статистичними звітами, таблицями, актами документів Державних архівів Донецької і Луганської областей, що у повній мірі дозволяє розглянути проблему дослідження.

Метою роботи виступає вивчення діяльності спеціалізованої медичної допомоги донбасівцям у другій половині 1960-х – початку 1990-х років.

Завдання дослідження полягає в аналізі кількісних і якісних характеристик, простеженні головних напрямків роботи, виявленні недоліків і досягнень спеціалізованої допомоги Ворошиловградської і Донецької областей.

Система організації спеціалізованої медичної допомоги в Радянському Союзі ґрунтувалась на засадах єдиного функціонального цілого й етапності у діагностиці захворювань і лікуванні хворих. Як зазначали офіційні нормативно-правові документи, це передбачало, передусім, не кількісне, а якісне доцільне використання лікарів і середніх медичних спеціалістів [19, с. 74].

Типові принципи діяльності спеціалізованої допомоги зовсім не виключали регіональних відмінностей. У таких чисельно великих областях, як Ворошиловградська і Донецька діяло трьохступеневе лікування. По-перше, створювалися медичні райони з кількістю 200 – 400 тис. осіб у кожному. При великих поліклініках організовувались спеціалізовані кабінети кардіології, пульмонології, гастроентерології, урології, тощо, що виступали другим ступенем. На третьому етапі лікування проводили міські центри, до складу яких входили стаціонарні відділення на 60 – 100 лікарняних ліжок, поліклінічні консультативні кабінети та ургентна служба [19, с. 75]. Так, до початку 1981 р. лише на території Ворошиловградської області діяло вже 27 центрів спеціалізованої допомоги, 4 відділення відновлювального лікування [14, арк. 91], що дозволило знизити захворюваність на 13.8% [12, арк. 23].

Зростанню рівня вузьких спеціальностей сприяла нова система підготовки лікарів з ранньою профілізацією (субординатура) на VI курсі інституту, а також подальшою спеціалізацією як у вузах, так і в базових лікувально-профілактичних закладах.

Інтеграційні зрушення сприяли появі сучасній техніці для діагностики хвороб: ультразвукова апаратура, телебачення, комп'ютерна томографія. Протягом 1971 – 1975 рр. на Ворошиловградщині освоєно 15 сучасних лікувальних і 40 діагностичних методик, дослідження захворювань завдяки електрообчислювальній техніці [11, арк. 4].

До середини 1970-х років боротьба з серцевими і судинними захворюваннями здійснювалась загальною терапевтичною службою. У 1978 р. кардіологія стала самостійним видом спеціалізованої медичної допомоги [18, с. 286]. Протягом 1970 – 1980-х років науковці Радянського Союзу винайшли та застосовували 15 нових діагностичних приладів, зосередили увагу на молекулярних розробках цього профілю [18, с. 288]. На 1985 р. в УРСР функціонувало 484 кардіологічних кабінети, понад 400 спеціалізованих бригад швидкої медичної допомоги, 2 кардіоглогічних диспансери, 152 відділення, у тому числі 30 протиінфарктних і 23 реабілітаційних [15, с. 99].

Великі досягнення в області реконструкційної і відновлювальної хірургії. З 1974 р. робота по створенню штучного серця увійшла до програми співпраці СРСР і США [18, с. 299]. Що ж стосується Ворошилоградщини і Донеччини, то тут показники роботи хірургічних закладів залишали бажати кращого. Відділення мали в середньому 30 – 35 лікарняних ліжка, що для таких густо населених областей було вкрай мало, якість послуг відповідно теж була неякісною. Наприклад, у хірургічному відділенні обласної лікарні Ворошиловграда несвоєчасно проводились операції, обслуговування в основному велось стосовно хворих, які поступали в ургентному порядку [9, арк. 1, 2].

Протягом 1960-х – початку 1970-х рр. в УРСР створювались гастро-терапевтичні кабінети в поліклініках і відділеннях великих обласних і міських лікарнях. На 1974 р. у Ворошиловграді, Донецьку нараховувалось 40 – 60 профільних лікарняних ліжок. У 1971 р. у Донецькій обласній клінічній лікарні ім. Калініна було організоване проктологічне відділення, а в поліклініці почав діяти консультативний прийом. Завдяки цьому, за 1971 – 1974 рр. лікарі здійснили біля 3000 операцій [15, с. 106 – 107].

У 70-х роках було взято курс на укрупнення і профілізацію стаціонарів для хворих туберкульозом легень. Протягом 1966 – 1970 рр. у комплекс обов'язкових профілактичних заходів були включені рентгенофлюорографічні обстеження 1 раз на 2 роки. Це дозволило в середньому на 30% знизити захворюваність [15, с. 151]. У зв'язку з погіршенням соціального благополуччя і політичної напруги в суспільстві наприкінці 1980-х рр. контингент осіб з хронічним туберкульозом формується завдяки хворим на алкоголізм і особам з асоціативною поведінкою.

Стоматологічна служба успішно втілювала дільничний метод обслуговування. До кінця 1965 р. на базі стоматологічних ліжок організувались спеціалізовані відділення. Зубопротезна лабораторія м. Донецька стає крупним закладом Радянського Союзу, була розрахована на працю 50 – 55 зубних техніків [16, с. 110]. Однак, такі яскраві показники, на жаль, становили скоріше виняток, а не правило. Відчутні недоліки допускались в самій організації і проведенні профілактики стоматологічних захворювань. У першому півріччі 1983 р. в містах Дзержинську і Сніжному працівників промислових підприємств оглянуто 28%, пройшло санацію 70% від потребуючих [3, арк. 32]. Особливо слабо розвивається стоматологічна служба у сільській місцевості. Укомплектованість лікарями-стоматологами тут становила лише 50%, що пов'язувалось, передусім, з житловою проблемою на місцях. Окрім кадрових питань, існували проблеми в забезпеченні необхідним медичним інвентарем і технікою [8, арк. 90 – 96].

Широкого поширення набуває алергологічна допомога, центрами якої виступали пункти при лікувально-профілактичних закладах. Потреба у цьому напрямку медицини стала невідпадковою, а була викликана штучними чинниками: зростання економічних потужностей країни, а промислово-розвинений Донбас в цьому плані займав провідне місце, погіршення екологічних чинників, особливо після Чорнобильської аварії, хімізація виробництва, урбанізація, збільшення лікарських препаратів, масова вакцинація. Так, у Донецькій області відповідні кабінети створювались: 1972 р. – у Жданові і Горлівці, 1973 р. – Макіївці, 1980 р. – Дружківці. У 1980-х рр. у Донецьку діяло 5 алергологічних кабінети [15, с. 115].

Спеціалізована медична допомога студентам і учням українського Донбасу виявляла неоднозначні результати. Серед позитивних досягнень цього періоду була достатня комплектація штатного персоналу та помітне зростання кількості поліклінік, профілакторіїв, здравпунктів, деякі з них спеціалізувались виключно на лікуванні молодого покоління. Було проаналізовано умови та специфіку навчання, що дозволило дійти до висновків про хвороби притаманні студентсько-учнівському середовищу (гіпертонія, гастрит, ревматизм), а це в свою чергу стимулювало винайдення і практичне застосування необхідних запобіжних дій, наприклад, пропаганда фізичної культури, спорту, правильного раціонального харчування.

Протилежною була ситуація з матеріально-технічною складовою. Крім того, регулярні обстеження медичних установ знаходили численні порушення санітарно-гігієнічних норм. Так, під час перевірки у 1968 р. Донецького державного, Жданівського металургійного, Краматорського індустріального інститутів виявилось, що щорічні поглиблені огляди студентів не проводились, зросла кількість захворювань, особливо ГРВІ, травнево-кишкового тракту, нервової і серцево-судинної систем [5, арк. 2, 3, 30]. У школах-інтернатах міст Жданова, Артемівська, Горлівки, Волноваського району дітей в класах розсаджували без урахування стану зору, слуху, здоров'я в цілому [6, арк. 6], медичні працівники недостатньо кваліфіковані, відсутні кварталні плани обслуговування хворих [7, арк. 49, 50].

Зі значним розширенням видобутку вугілля на Донбасі у 1950-х – на початку 1960-х років і суттєвим збільшенням виробничих потужностей супутніх підприємств, украї погіршилась екологічна ситуація, знизилась тривалість життя [1, с. 185]. Тому, важливе місце в організації охорони здоров'я в шахтарських містах належало лікуванню профілактичних захворювань робітників, особливо гірників. Дослідниця Кузіна К.О. зазначає, що протягом 1960 – 1980-х років у Донбасі діяло лише три спеціалізовані профілактичні центри: у Донецьку – Обласна клінічна лікарня профзахворювань (на 500 лікарняних ліжка), профілактичних лікарні в Луганські та Стаханові (на 60 і 40 ліжок відповідно) [17, с. 99]. Проблемою стала необов'язковість оглядів, які проходили біля 25% працівників [2, арк. 7], що стає однією з причин повільного зниження хвороб з тимчасовою втратою працездатності. У структурі захворювання працівників 82% становив виробничий травматизм, 35.6% грип та ГРВІ [4, арк. 108].

У 1965 р. для стаціонарного лікування інвалідів війни в УРСР були розгорнуті 6120 ліжка в 25 шпиталях і 12 шпитальних відділеннях обласних лікарнях. Через 15 років шпитальний ліжковий фонд зріс до 7600 одиниць [15, с. 256]. На середину 1980-х років лікувально-профілактичні заклади УРСР сумісно з суспільними організаціями взяли на облік 170000 самотніх громадян похилого віку, закріплювали за ними шефів [10, арк. 5]. До їх обов'язків входила консультація та надання медико-соціальної допомоги. Ці категорії населення забезпечувались позачерговою зубопротезною і протезно-ортопедичною допомогою, додатковими пільгами, санаторно-курортними путівками, житловою площею. Так, у 1982 р. для інвалідів Ворошиловградщини, які проживали у приватних будинках, відпущено

6039 тон вугілля з 50% знижкою, позачергово виділено 111 квартир, 27 особам видані ссуди у розмірі 36 тисяч крб., 2917 інвалідам з тяжкими порушеннями опорно-рухливого апарату призначені автомобілі «Запорожець» [13, арк. 15].

Отже, спеціалізована медична допомога на території українського Донбасу протягом 1964 – 1991 років набула значного розвитку, але і чимало проблем. В усіх напрямках охорони здоров'я спостерігалось зростання мережі закладів і штатних працівників. Неабияку профілактично-лікувальну місію виконували санаторно-курортні заклади. Діяльність медичних закладів зосереджувалась не лише на лікуванні, але і на профілактиці, попередженні захворювань, диспансеризації, регулярних професійних оглядах, агітаційно-просвітницькій роботі з населенням. Співпраця і поєднання різних профілів одне з одним дозволило в рази покращити результати обстежень і лікування. Прийняті заходи також сприяли значному зменшенню, а подекуди і повній ліквідації тих чи інших захворювань (наприклад, епідемічний зуб). Врахувавши умови життя і праці, географічні та екологічні фактори, науковці медичної сфери визначили найбільш характерні хвороби і пріоритетні методи боротьби з ними таких категорій населення як промислові працівники, селяни, студенти, учні, престарілі, інваліди. Однак, недостатнє фінансування, повільне впровадження наукових розробок в практичну діяльність, відставання технічного оснащення свідчили про існування багатьох пробілів у медичній політиці радянського керівництва.

Джерела і література:

1. Бровар О.В. Вугільна промисловість Донбасу у 40 – 60-х рр. XX ст.: проблеми соціального розвитку: монографія / О.В. Бровар. – Донецьк: Юго-Восток, 2009. – 365 с.
2. Держархів Донецької обл., ф. П-326, оп. 103, спр. 317, 26 арк.
3. Там само, оп.117, спр. 361, 89 арк.
4. Там само, ф. Р-3425, оп. 1, спр. 3057, 114 арк.
5. Там само, оп.2, спр. 400, 283 арк.
6. Там само, спр. 401, 214 арк.
7. Там само, спр. 2816, 133 арк.
8. Там само, спр. 3326, 100 арк.
9. Держархів Луганської обл., ф. П-179, оп. 5, спр. 1010, 60 арк.
10. Там само, оп. 37, спр. 109, 101 арк.
11. Там само, оп. 39, спр. 195, 81 арк.
12. Там само, оп. 53, спр. 38, 112 арк.
13. Там само, оп. 55, спр. 186, 207 арк.
14. Там само, оп. 67, спр. 159, 204 арк.
15. Здравоохранение и медицинская наука в Украинской ССР (в 3-х томах). Т.1. Здравоохранение в Украинской ССР. Пути и итоги развития / Под ред. А.Е. Романенко. – К.: Здоров'я, 1987. – 480 с.
16. Клемин В.А., Жданов В.Е., Кашанский И.В. Аспекты истории ортопедической стоматологии г. Донецка // Міжнародний вісник медицини. – 2008. – № 1 – 2. – Т.1. – С. 110.
17. Кузіна К.О. Соціальні проблеми шахтарських міст Донбасу (1950 – 1980-ті роки): дисертація на здобуття наукового ступеня кандидата історичних наук: 07.00.01 / К.О. Кузіна. – Донецьк, 2009.
18. 70 лет советского здравоохранения. – М.: Медицина, 1987. – 512 с.
19. Охорона здоров'я України в братній сім'ї народів СРСР / Гирін В.М., Грандо О.А., Вороненко Ю.В. та ін. – К.: Здоров'я, 1982. – 168 с.

Науковий керівник:

доктор історичних наук, професор, Нікольський Володимир Миколайович.

Улуғбек Мансуров
(Наманган, Узбекистан)

МУСТАҚИЛЛИК ДАВРИ ТАРИХШУНОСЛИГИДА ФАРҒОНА ВОДИЙСИ ШАҲАРЛАРИ ТАРИХИНИ ЎРГАНИЛИШИ.

Бугунги кунда юртнинг тарихи, қадимий маданияти тикланмоқда ва у мамлакат ижтимоий – сиёсий, иқтисодий тараққиётида юксак аҳамият касб этмоқда. Бу жараёнда ўз тарихини чуқур билган, ундан руҳий кувват оладиган халқни енгиб бўлмаслигига алоҳида эътибор қаратган Ўзбекистон Президенти И.А.Каримов тарихчи олимларни ҳаққоний тарихни тиклаш, халқни ва миллатни ана шу тарих билан қуроллантиришга даъват этди. Ушбу даъватга жавобан, тарихчи олимларнинг изланишлари натижасида қатор туман ва вилоятлар тарихига бағишланган тадқиқотлар юзага келди.

Республика тарихини айрим ҳудудлар, шаҳарлар, вилоятлар мисолида ўрганиш, шубҳасиз ўтмишни янада чуқур ва мукамалроқ тарзда ёритилиши учун имконият яратади. Шаҳарлар тарихини ўрганиш тадқиқотчилар диққат марказида бўлиб келган долзарб мавзулардан биридир.

Фарғона водийсидаги шаҳарлар ўзининг тутган ўрни, салоҳиятига кўра, Республикада етакчи ўринларни эгаллайди. Ўзбекистон Республикаси Президенти И.А. Каримов эътироф этганидек: “Фақатгина мана шу Фарғона водийсининг ўзида латиф шаҳар деб ном олган Қўқон, қадимий Андижон, гўзал Наманган, Қўҳна Ахсикент каби тарихимизда из қолдирган шаҳар ва қўрғонларнинг номларини улуғлаш ва уларнинг ҳам қутлуғ саналарини кенг миқёсида нишонлаш-буларнинг барчаси бизнинг олдимизда турган катта вазифадир”. Халқнинг босиб ўтган қарийб бир асрлик тарихига фақат салбий воқеалар даври деб қарамаслик, балки бу яқин ўтмишга ҳолисона баҳо бериш бугуннинг вазифасидир.

Кейинги йилларда Ватан тарихшунослигида ижтимоий-сиёсий ҳаракатлар ва совет ҳокимиятининг ўрнатилишига қарши кўтарилган қуролли қаршилик ҳаракати тарихи муаммоларига бағишланган бир қатор тадқиқотлар юзага келди, асарлар нашр этилди. Масалан, Й. Қосимовнинг “Қора кўзойнак билан ёзилган тарих” номли китобида 1917 йил февраль инқилобидан кейин Наманган уездига ташкил топган миллий-демократик ташкилотлар, қуролли қаршилик ҳаракати ҳақидаги янги маълумотлар илмий муомилага киритилган.

Мустақиллик йилларида янги услубий ёндашувларнинг шаклланиши даврида ёзилган рисолалар, дарсликлар, турли тўпламлар, ҳамда докторлик ва номзодлик диссертацияларнинг илмий-назарий, манбавий асосларида, мазмунида яққол намён бўлди.

Хусусан бу даврда Р.М.Абдуллаев, С.С.Аъзамхўжаев, Д.Х.Зияева, Б.А.Кошанов, А.Т.Мингноров, Ф.Х.Набиев, Н.А.Норжигитова, Қ.К.Ражабов, С.Б.Шодмонова, Ш.Г.Фойибназаров томонидан яратилган тадқиқотларда Фарғона водийсидаги ижтимоий-сиёсий жараёнлар, А.А.Ерметов, Н.Г.Озерова, А.Х.Раҳмонқулова, Х.М.Қуллиев, М.М.Ҳайдаров, тадқиқотларида эса иқтисодий жараёнлар илк бор ўзининг ҳолисона баҳосини олди.

Хусусан, Фарғона водийсида совет тузумини ўрнатилишига қарши қуролли кураш тарихини ёритишда Қ.К.Ражабовнинг тадқиқотлари муҳим аҳамиятга эга бўлди. Унинг тадқиқотларида Туркистон ва Фарғона водийсидаги қаршилик ҳаракатининг тарихини ёритиб берилган.

С. Агзамхўжаевнинг тадқиқотларида Туркистон Мухториятини қўллаб-қувватлаб шаҳарларда ўтказилган намойишлар, маҳаллий аҳолининг Мухториятга бўлган муносабати ёритиб берилган. Р.Абдуллаев эса Туркистон, жумладан Фарғона водийси шаҳарларида 1917-1918 йиллардаги миллий-сиёсий ташкилотларнинг шаклланиши ва фаолиятини ёритиб берган.

Фарғона водийси шаҳарларининг совет даври тарихига оид айрим маълумотлар, мустақиллик йилларида чоп этилган тўпламларда, конференция материалларида ҳам ўз аксини топган.

О.Абдуллаевнинг “Фарғона водийси: Ижтимоий-иқтисодий ривожланиши жараёнлари” деб номланган рисолада совет даври ва мустақиллик йилларида Фарғона водийсидаги, жумладан, Намангандаги ижтимоий-иқтисодий жараёнлар атрофлича ёритиб берилган.

Э.Мирзалиевнинг Фарғона водийсидаги Наманган шаҳри тарихига оид “Наманган шаҳар халқ маорифи тарихидан”, “Наманган маданияти тарихидан лавҳалар”, “Наманган шаҳри тарихидан лавҳалар” каби рисолалари ҳам тадқиқот объектини ёритишда муҳим ўрин эгаллайди. Муаллиф ўз асарларида XX аср бошларида Наманган шаҳридаги халқ таълими тизимидаги ўзгаришлар ҳамда маданий ҳаёт ҳақида айрим фикрларини бериб ўтган.

Д.Х. Зияеванинг мавзуга доир қатор ишлари тадқиқот мавзусини ёритишда катта аҳамият касб этганини таъкидлаб ўтиш жоиз. Муаллифнинг мустақиллик йилларида қатор илмий монографиялари чоп этилди-ки, бу асарларда турли манбалардан фойдаланган ҳолда XX аср бошларида Туркистондаги, шунингдек Фарғона водийси шаҳарларидаги ижтимоий-иқтисодий, сиёсий ва маданий ҳаёт турли манбалар асосида таҳлил қилиб берилди. Муаллиф ўзининг “Туркистон миллий озодлик ҳаракати” деб номланган китобида 1918-1924 йилларда Совет ҳокимиятига қарши халқ курашлари ва уларни хорижий тадқиқотларда ёритилиши каби масалаларни ёритиб берган. Д.Зияеванинг “XIX-XX аср бошида Марғилон шаҳридаги ижтимоий-иқтисодий жараёнлар” номли мақоласида Марғилон шаҳрининг мустамлакачилик ва совет давридаги ижтимоий-иқтисодий ва маданий жараёнлар таҳлил қилинган. Унинг “Совет ҳокимиятининг Ўзбекистонда хусусий мулк ва тадбиркорликка қарши кураш сиёсати” деб номланган мақоласида эса Туркистонда зўрлик билан ўрнатилган большевиклар ҳокимияти ва улар томонидан ўтказилган иқтисодий сиёсат, ўлкада мавжуд бўлган пахта саноати, хусусий корхоналар, темир йўллар, банк ва босмахоналарнинг национализация қилиниши ва унинг оқибатлари ҳолисона ёритиб берилган.

С.Шодмонованинг монографиясида немис ва турк тарихшунослигида Туркистонда совет тузумининг ўрнатилиши, Туркистон Мухторияти ҳақида қарашлар, Туркистондаги қуролли ҳаракатнинг сабаблари ва мақсади каби масалалар ёритиб берилиши таҳлил қилинган. Унинг “Туркистонда сайлов ҳуқуқи ва матбуот” номли мақоласида эса XX аср бошларида Туркистон ўлкасида шунингдек, Фарғона водийси шаҳарлари Давлат Думасига ўтказилган сайловлар, уларда аёлларнинг иштироки ва бу жараёнларни миллий матбуот саҳифаларида ёритилиши каби масалалар таҳлил қилинган.

Р.Турсунова “1917 йил февралдан кейин Туркистон аҳолиси сиёсий фаоллигининг ўсиши ва шаҳарлардаги миллий демократик ташкилотларнинг фаолияти” номли мақоласида февраль инқилобидан сўнг ўлкадаги миллий демократик ташкилотларнинг шаҳарларнинг ўз-ўзини бошқарувига таъсири, шаҳарлардаги Думалар фаолияти масалаларини ҳолисона ёритиб берган.

Туркистон ўлкасида, жумладан, Фарғона водийси шаҳарларида иқтисодий масалалар бир гуруҳ тадқиқотчилар томонидан ҳам ҳолисона ўрганилган. Жумладан, А.Расулов, С.Шадманова, Ф.Эргашев тадқиқотларида тегишли манбаларни таҳлил қилиш асосида Туркистон ўлкасида жумладан, Фарғона водийси шаҳарларида юз берган иқтисодий инқироз, шунингдек, очарчилик ва уни бартараф этишда қўрилган чора-тадбирлар масаласи акс эттирилган.

Сўнги йилларда яратилган илмий асарлар қаторида А.Расуловнинг монографияси муҳим аҳамиятга эга. Монографияда 1917–1924 йиллар Туркистон ўлкасида совет ҳокимиятини ўрнатилиш жараёнлари, ижтимоий-иқтисодий танглик ва озиқ-овқат муаммоларни ҳал этиш масалалари таҳлил этилган. Шу ўринда монографиянинг “Волгабўйи, Уралолди ҳудудларининг Туркистон маданий ҳаётида тугган ўрни” деб номланувчи параграфида татар маърифатпарварларининг Туркистон маданий ҳаётидаги ўрнига тўхталиб ўтилган. Муаллиф рисолада татар зиёлиларидан айримларининг Намангандаги матбаачилик ва педагогик фаолиятига ҳам эътибор қаратган.

Шунингдек А.Расуловнинг “Туркистон халқи бағрикенглиги” номли рисолада Туркистон ўлкасида юз берган очарчиликнинг аянчли оқибатлари, Туркистон ўлкасига Волгабўйи, Уралолди ҳудудларидан минглаб очарчиликдан азоб чекаётган болаларни келтирилиши ва уларга ўлка аҳолисининг кўрсатган бағрикенглик намуналари ҳақида қимматли маълумотлар келтирилган.

Фарғона водийси шаҳарлари тарихини ўрганишда М.Юсупованинг монографияси ҳам муҳим аҳамият касб этади. Монографияда Фарғона водийсининг XIX аср охири – XX аср бошларидаги янги шаҳарлари, архитектураси тадқиқ этилган бўлиб, унда водий шаҳарларидаги шаҳарсозлик маданияти, европа усулларида янги шаҳарларни қурилиши анъаналари, мавжуд ёдгорликлар ва уларнинг ҳолати масалалари ёритиб берилган.

Ўзбекистоннинг янги тарихини яратишда ўзбек халқига хос хусусиятларнинг қадимий тарихини, бетақрор маданияти ва қадриятларини, айниқса бағрикенглик (толерантлик) ва миллатлараро тотувлик ғояларини ўзида мужассам этган асарлар яратилди. Масалан, О.Ата-Мирзаев, В.Гентшке, Р.Муртазаевалар томонидан ёзилган “Межнациональная толерантность в Узбекистане: история и современность” номли рисолада Ўзбекистонда миллатлараро бағрикенглик (толерантлик) масаласига тарихийлик, демографик, социологик нуқтаи назардан ёндошилганлиги муҳим аҳамият касб этади.

Ушбу мавзуга оид адабиётлар таҳлили натижасида Фарғона водийси шаҳарларининг Советлар давридаги мураккаб ижтимоий-иқтисодий ва сиёсий жараёнлар тарихи ҳозиргача махсус тадқиқот мавзуси бўлмаганлигини намён этади.

Адабиётлар рўйҳати:

1. Каримов И.А. Тарихий хотирасиз келажак йўқ. –Тошкент: Шарқ, 1998. –Б.24-25.
2. Солиев Х. Чуст (тарихий-этнографик очерк). –Тошкент, 1991 – 52 б; Қосимов Й. Қадимги Фарғона сирлари. – Наманган, 1992; Нажмиддин Файзиддин ўғли ва б. Чуст тарихи. –Чуст, 1995. – 180 б ва бошқалар.
3. Қосимов Й. Қора кўзойнак билан ёзилган тарих (Туркистон “Қўқон” Мухторияти, миллий-озодлик ҳаракати ва мустақиллик учун кураш тарихига доир). –Наманган, 1993. – 104 б.
4. Ражабова Р.Ё. ва б. Ўзбекистон тарихи (1917-1993 йиллар). 9-синф учун. –Тошкент., 1994; Ражабова Р.Я. и др. История Узбекистана (1917-1993 гг.). 9-класс. –Ташкент., 1995.
5. XX асрнинг дастлабки ўттиз йиллигида Ўзбекистонда тарих фани (тарихшунослик очерклари). 1-2 қисмлар. Маъсул муҳаррир Д.А.Алимова. –Тошкент., 1994; Туркистон мустақиллиги ва бирлиги учун кураш саҳифаларидан. – Тошкент., 1996; Независимость и история: новые подходы к изучению истории Узбекистана. –Ташкент., 1997.
6. Агзамходжаев С.С. Туркистон Мухторияти: борьба за свободу и независимость (1917-1918 гг). Автореф. дисс... докт. ист. наук. –Ташкент, 1996. – 62 с.
7. Абдуллаев Р.М. Национальные политические организации Туркестана в 1917-1918 годы. Автореф. дисс... докт. ист. наук. –Ташкент, 1998. – 62 с.
8. Абдуллаев О. Фарғона водийси: ижтимоий-иқтисодий ривожланиши жараёнлари. –Наманган, 2000. – 292 б.
9. Зияева Д.Ҳ. XIX-XX аср бошида Марғилон шаҳридаги ижтимоий-иқтисодий жараёнлар. // Ўзбекистонда ижтимоий фанлар. –Тошкент, 2007. –№4.
10. Зияева Д.Ҳ. Совет ҳокимиятининг Ўзбекистонда хусусий мулк ва тадбиркорликка қарши кураш сиёсати. // Ўзбекистон тарихи. –Тошкент, 2011. –№1. –Б. 30-40.
11. Шодмонова С. Немис ва турк тарихшунослигида совет мустамлакачилигига қарши кураш масалалари (1917-1924 йиллар). –Тошкент: ABU MATBUOT-KONSALT, 2008. – 128 б.
12. Турсунова Р. 1917 йил февралдан кейин Туркистон аҳолиси сиёсий фаоллигининг ўсиши ва шаҳарлардаги миллий демократик ташкилотларнинг фаолияти // Ўзбекистон тарихи. –Тошкент, 2000. –№3. –Б. 51-59.
13. Расулов А.Н. Туркистон халқи бағрикенглиги (XX аср 20-йиллари бошларида Россиядан эвакуация қилинган болалар мисолида). –Тошкент: Yangi nashr, 2011. – 138 б.
14. Юсупова М.А. Полвека трансформации архитектуры Узбекистана. На примере «новых городов» Ферганской долины, конца XIX-начала XX в. –Ташкент: 2005. – 192 с.
15. Ата-Мирзаев О., Гентшке В., Муртазаева Р., Салиев А. Историко-демографические очерки урбанизации Узбекистана. –Ташкент: Университет, 2002. – 159 С.

Улуғбек Мансуров
(Наманган, Ўзбекистан)

МУСТАҚИЛЛИК ДАВРИ ТАРИХШУНОСЛИГИДА ФАРҒОНА ВОДИЙСИ ШАҲАРЛАРИ ТАРИХИНИ ЎРГАНИЛИШИ

Истиклол туфайли ўзбек халқининг кўп минг йиллик тарихини тиклаш, ҳолисона тадқиқ этиш ва уни халққа етказиш борасида қатор ижобий натижалар қўлга киритилди. Мамлакат ижтимоий-сиёсий ва маънавий ҳаётидаги сифат ўзгаришларига ҳамоҳанг тарзда тарихшуносликда ҳам янги руҳ ва мазмундаги илмий тадқиқотлар учун қулай шарт-шароитлар яратилди.

Бугунги кунда юртининг тарихи, қадимий маданияти тикланмоқда ва у мамлакат ижтимоий – сиёсий, иқтисодий тараққиётида юксак аҳамият касб этмоқда. Бу жараёнда ўз тарихини чуқур билган, ундан руҳий қувват оладиган халқни енгиб бўлмаслигига алоҳида эътибор қаратган Ўзбекистон Президенти И.А.Каримов тарихчи олимларни ҳаққоний тарихни тиклаш, халқни ва миллатни ана шу тарих билан қуроллантиришга даъват этди¹. Ушбу даъватга жавобан, тарихчи олимларнинг изланишлари натижасида қатор туман ва вилоятлар тарихига бағишланган тадқиқотлар юзага келди².

Жамият тараққиётида ижтимоий-иқтисодий ва маданий жараёнлар муҳим ўрин тутди. Шу сабабли унинг ривожланиши йўналишларини мукамал ўрганиш ва илмий таҳлил этиш зарурдир.

Республика тарихини айрим ҳудудлар, шаҳарлар, вилоятлар мисолида ўрганиш, шубҳасиз ўтмишни янада чуқур ва мукамалроқ тарзда ёритилиши учун имконият яратади. Шаҳарлар тарихини ўрганиш тадқиқотчилар диққат марказида бўлиб келган долзарб мавзулардан биридир. Шаҳарларнинг пайдо бўлиши, уларнинг ривожланиши борасида бутун бир ижтимоий-иқтисодий формациялар тарихи гавдаланади. Чунки, жамият тарихида шаҳарлар доимо муҳим аҳамият касб этиб келган. Тарихий тараққиёт жараёнида шаҳарларнинг қиёфалари доимо ўзгариб борган ва шу билан бирга жамиятда тутган роллари ҳам ошиб борган.

Фарғона водийсидаги шаҳарлар ўзининг тутган ўрни, салоҳиятига кўра, Республикада етакчи ўринларни эгаллайди. Ўзбекистон Республикаси Президенти И.А. Каримов эътироф этганидек: “Фақатгина мана шу Фарғона водийсининг ўзида латиф шаҳар деб ном олган Қўқон, қадимий Андижон, гўзал Наманган, Кўҳна Ахсикент каби тарихимизда из қолдирган шаҳар ва қўрғонларнинг номларини улуғлаш ва уларнинг ҳам қутлуғ саналарини кенг миқёсида нишонлаш-буларнинг барчаси бизнинг олдимизда турган катта вазифадир”³. Халқнинг босиб ўтган қарийб бир асрлик тарихига фақат салбий воқеалар даври деб қарамаслик, балки бу яқин ўтмишга ҳолисона баҳо бериш бугуннинг вазифасидир.

Кейинги йилларда Ватан тарихшунослигида ижтимоий-сиёсий ҳаракатлар ва совет ҳокимиятининг ўрнатилишига қарши кўтарилган қуролли қаршилик ҳаракати тарихи муаммоларига бағишланган бир қатор тадқиқотлар юзага келди, асарлар нашр этилди. Масалан, Й. Қосимовнинг “Қора кўзойнак билан ёзилган тарих” номли китобида 1917 йил февраль инқилобидан кейин Наманган уездида ташкил топган миллий-демократик ташкилотлар, қуролли қаршилик ҳаракати ҳақидаги янги маълумотлар илмий муомилага киритилган⁴.

Мустақиллик йилларида янги услубий ёндашувларнинг шаклланиши даврида ёзилган рисоалар⁵, дарсликлар⁶, турли тўпламлар⁷, ҳамда докторлик ва номзодлик диссертацияларнинг илмий-назарий, манбавий асосларида, мазмунда яққол намоён бўлди.

Хусусан бу даврда Р.М.Абдуллаев, С.С.Аъзамхўжаев, Д.Ҳ.Зияева, Б.А.Кошанов, А.Т.Мингноров, Ф.Х.Набиев, Н.А.Норжигитова, Қ.К.Ражабов, С.Б.Шодмонова, Ш.Г.Ҳойибназаров томонидан яратилган тадқиқотларда Фарғона

водийсидаги ижтимоий-сиёсий жараёнлар⁸, А.А.Ерметов, Н.Г.Озерова, А.Х.Раҳмонкулова, Х.М.Қуллиев, М.М.Ҳайдаров, тадқиқотларида эса иқтисодий жараёнлар илк бор ўзининг ҳолисона баҳосини олди⁹.

Хусусан, Фарғона водийсида совет тузумини ўрнатилишига қарши қуролли кураш тарихини ёритишда Қ.К. Ражабовнинг тадқиқотлари муҳим аҳамиятга эга бўлди. Унинг тадқиқотларида Туркистон ва Фарғона водийсидаги қаршилик ҳаракатининг тарихини ёритиб берилган¹⁰.

С. Агзамхўжаевнинг тадқиқотларида Туркистон Мухториятини қўллаб-қувватлаб шаҳарларда ўтказилган намойишлар, маҳаллий аҳолининг Мухториятга бўлган муносабати ёритиб берилган¹¹. Р.Абдуллаев эса Туркистон, жумладан Фарғона водийси шаҳарларида 1917-1918 йиллардаги миллий-сиёсий ташкилотларнинг шаклланиши ва фаолиятини ёритиб берган¹².

Фарғона водийси шаҳарларининг совет даври тарихига оид айрим маълумотлар, мустақиллик йилларида чоп этилган тўпламларда¹³, конференция материалларида ҳам ўз аксини топган¹⁴.

О.Абдуллаевнинг “Фарғона водийси: Ижтимоий-иқтисодий ривожланиши жараёнлари” деб номланган рисоласида совет даври ва мустақиллик йилларида Фарғона водийсидаги, жумладан, Намангандаги ижтимоий-иқтисодий жараёнлар атрофлича ёритиб берилган¹⁵.

Э.Мирзалиевнинг Фарғона водийсидаги Наманган шаҳри тарихига оид “Наманган шаҳар халқ маорифи тарихидан”, “Наманган маданияти тарихидан лавҳалар”, “Наманган шаҳри тарихидан лавҳалар” каби рисолалари ҳам тадқиқот объектини ёритишда муҳим ўрин эгаллайди. Муаллиф ўз асарларида ХХ аср бошларида Наманган шаҳридаги халқ таълими тизимидаги ўзгаришлар ҳамда маданий ҳаёт ҳақида айрим фикрларини бериб ўтган¹⁶.

У.Долимов наманганлик маърифатпарвар Исҳоқхон Ибротнинг ҳаёти ва фаолиятига бағишланган китобида Ибротнинг ижодий фаолиятини ёритиш билан бирга, унинг замондошлари ва ушбу даврда Намангандаги маданий ҳаёт ҳақида ҳам қисман маълумотлар бериб ўтган¹⁷.

Д.Ҳ. Зияевнинг мавзуга доир қатор ишлари тадқиқот мавзусини ёритишда катта аҳамият касб этганини таъкидлаб ўтиш жоиз. Муаллифнинг мустақиллик йилларида қатор илмий монографиялари чоп этилди-ки, бу асарларда турли манбалардан фойдаланган ҳолда ХХ аср бошларида Туркистондаги, шунингдек Фарғона водийси шаҳарларидаги ижтимоий-иқтисодий, сиёсий ва маданий ҳаёт турли манбалар асосида таҳлил қилиб берилди. Муаллиф ўзининг “Туркистон миллий озодлик ҳаракати”¹⁸ деб номланган китобида 1918-1924 йилларда Совет ҳокимиятига қарши халқ курашлари ва уларни хорижий тадқиқотларда ёритилиши каби масалаларни ёритиб берган. Д.Зияевнинг “ХИХ-ХХ аср бошида Марғилон шаҳридаги ижтимоий-иқтисодий жараёнлар” номли мақоласида Марғилон шаҳрининг мустамлакачилик ва совет давридаги ижтимоий-иқтисодий ва маданий жараёнлар таҳлил қилинган¹⁹. Унинг “Совет ҳокимиятининг Ўзбекистонда хусусий мулк ва тадбиркорликка қарши кураш сиёсати” деб номланган мақоласида эса Туркистонда зўрлик билан ўрнатилган большевиклар ҳокимияти ва улар томонидан ўтказилган иқтисодий сиёсат, ўлкада мавжуд бўлган пахта саноати, хусусий қорхоналар, темир йўллар, банк ва босмахоналарнинг национализация қилиниши ва унинг оқибатлари ҳолисона ёритиб берилган²⁰.

С.Шодмоновнинг монографиясида немис ва турк тарихшунослигида Туркистонда совет тузумининг ўрнатилиши, Туркистон Мухторияти ҳақида қарашлар, Туркистондаги қуролли ҳаракатнинг сабаблари ва мақсади каби масалалар ёритиб берилиши таҳлил қилинган²¹. Унинг “Туркистонда сайлов ҳуқуқи ва матбуот” номли мақоласида эса ХХ аср бошларида Туркистон ўлкасида шунингдек, Фарғона водийси шаҳарлари Давлат Думасига ўтказилган сайловлар, уларда аёлларнинг иштироки ва бу жараёнларни миллий матбуот саҳифаларида ёритилиши каби масалалар таҳлил қилинган²².

Р.Турсунова “1917 йил февралдан кейин Туркистон аҳолиси сиёсий фаоллигининг ўсиши ва шаҳарлардаги миллий демократик ташкилотларнинг фаолияти” номли мақоласида февраль инқилобидан сўнг ўлкадаги миллий демократик ташкилотларнинг шаҳарларнинг ўз-ўзини бошқарувига таъсири, шаҳарлардаги Думалар фаолияти масалаларини ҳолисона ёритиб берган²³.

Туркистон ўлкасида, жумладан, Фарғона водийси шаҳарларида иқтисодий масалалар бир гуруҳ тадқиқотчилар томонидан ҳам ҳолисона ўрганилган. Жумладан, А.Расулов, С.Шадманова, Ф.Эргашев тадқиқотларида тегишли манбаларни таҳлил қилиш асосида Туркистон ўлкасида жумладан, Фарғона водийси шаҳарларида юз берган иқтисодий инқироз, шунингдек, очарчилик ва уни бартараф этишда кўрилган чора-тадбирлар масаласи акс эттирилган²⁴.

Сўнги йилларда яратилган илмий асарлар қаторида А.Расуловнинг монографияси муҳим аҳамиятга эга. Монографияда 1917–1924 йиллар Туркистон ўлкасида совет ҳокимиятини ўрнатиш жараёнлари, ижтимоий-иқтисодий танглик ва озик-овқат муаммоларни ҳал этиш масалалари таҳлил этилган²⁵. Шу ўринда монографиянинг “Волгабўйи, Уралолди ҳудудларининг Туркистон маданий ҳаётида тутган ўрни” деб номланувчи параграфиде татар маърифатпарварларининг Туркистон маданий ҳаётидаги ўрнига тўхталиб ўтилган. Муаллиф рисоласида татар зиёлиларидан айримларининг Намангандаги матбаачилик ва педагогик фаолиятига ҳам эътибор қаратган.

Шунингдек А.Расуловнинг “Туркистон халқи бағрикенглиги” номли рисоласида Туркистон ўлкасида юз берган очарчиликнинг аянчли оқибатлари, Туркистон ўлкасига Волгабўйи, Уралолди ҳудудларидан минглаб очарчиликдан азоб чекаётган болаларни келтирилиши ва уларга ўлка аҳолисининг кўрсатган бағрикенглик намуналари ҳақида қимматли маълумотлар келтирилган²⁶.

Фарғона водийси шаҳарлари тарихини ўрганишда М.Юсуповнинг монографияси ҳам муҳим аҳамият касб этади. Монографияда Фарғона водийсининг ХИХ аср охири – ХХ аср бошларидаги янги шаҳарлари, архитектураси тадқиқ этилган бўлиб, унда водий шаҳарларидаги шаҳарсозлик маданияти, европа усулларида янги шаҳарларни қурилиши анъаналари, мавжуд ёдгорликлар ва уларнинг ҳолати масалалари ёритиб берилган²⁷. Шунингдек, мавзу тарихшунослигига оид айрим маълумотлар О.Ата–Мирзаев, В.Гентшке, Ҳ.З.Зиёев, Д.Ҳ.Зияева, Р.Муртазаева, М.Содиқов, Қ.Усмонов, М.Ҳайдаровларнинг тадқиқотларида учрайди²⁸.

О.Ата–Мирзаев, В.Гентшке, Р.Муртазаева, А.Солиевларнинг “Историко-демографические очерки урбанизации Узбекистана”²⁹ китоби эса Ўзбекистондаги урбанизация жараёнлари ва унинг қирраларини фанлараро турли йўналишда тадқиқ этилгани билан қадрлидир.

Ўзбекистоннинг янги тарихини яратишда ўзбек халқига хос хусусият-ларнинг қадимий тарихини, бетакрор маданияти ва қадриятларини, айниқса бағрикенглик (толерантлик) ва миллатлараро тотувлик ғояларини ўзида мужассам этган асарлар яратилди. Масалан, О.Ата–Мирзаев, В.Гентшке, Р.Муртазаевлар томонидан ёзилган “Международная толерантность в Узбекистане: история и современность”³⁰ номли рисолада Ўзбекистонда миллатлараро бағрикенглик (толерантлик) масаласига тарихийлик, демографик, социологик нуқтаи назаридан ёндошилганлиги муҳим аҳамият касб этади.

Ушбу мавзуга оид адабиётлар таҳлили натижасида Фарғона водийси шаҳарларининг Советлар давридаги мураккаб ижтимоий-иқтисодий ва сиёсий жараёнлар тарихи ҳозиргача махсус тадқиқот мавзуси бўлмаганлигини намойён этади.

Резюме

Этот статья освещает вопросы истории городов Ферганской долины в независимость эпоха в знаток истории.

Resume.

The article described the history of cities of Fergana vole in the time of independence.

Литературы

1. Каримов И.А. Тарихий хотирасиз келажак йўқ. –Тошкент: Шарқ, 1998. –Б.24-25.
2. Солиев Х. Чуст (тарихий-этнографик очерк). –Тошкент, 1991 – 52 б; Қосимов Й. Қадимги Фарғона сирлари. – Наманган, 1992; Ҳайдаров Ҳ. Жиззах вилояти тарихи. –Тошкент: Меҳнат, 1992 – 234 б; Солиев А. Избоскан тарихи (1917-1991 йиллар). –Тошкент: Ўзбекистон, 1993. – 112 б; Алиева Ф.С. Социально-экономическое развитие села Зарафшанской долины в 60-70-е годы, Узловые проблемы и особенности: Автореф. дис... канд. ист. наук. – Самарқанд, 1994. – 27 с.; Турсунов Ж.Н. История экономического и социального развития городов Узбекистана (на примере городов Байсун, Шаргун и Шурчи) Автореф. дис. ... канд. ист. наук. –Самарқанд, 1995. – 26 с; Ҳотамов А., Халилов Ш. Йиллар садоси: Кармана тарихидан лавҳалар. –Тошкент: Адолат, 1995. – 71 б; Нажмиддин Файзиддин ўғли ва б. Чуст тарихи. –Чуст, 1995. – 180 б; Дадахўжаев С. Гузалликда тенги йўқ маскан (Фарғона тумани ҳақида). –Фарғона, 1996; Холмуродов Р. Хатирчи тумани тарихидан лавҳалар. –Тошкент: Фан, 1996; Якубов Б. Шаҳрисабз ва Китоб тарихидан (XVIII-XIX асрлар биринчи ярмидан ижтимоий – сиёсий ҳаёти). –Қарши: Насаф, 1997; Абдурасулов А. Хива (тарихий-этнографик очерклар). –Тошкент: Ўзбекистон, 1997 ва бошқалар;
3. Ўзбекистон Республикаси Президенти И.Каримовнинг Марғилон шаҳрининг 2000 йиллигига бағишланган тантанали маросимдаги нутқидан // Ишонч. 2007 йил 8 сентябр.
4. Қосимов Й. Қора кўзойнак билан ёзилган тарих (Туркистон “Қўқон” Мухторияти, миллий-озодлик ҳаракати ва мустақиллик учун кураш тарихига доир). –Наманган, 1993. – 104 б.
5. Голованов А.А. Крестьянство Узбекистана: Эволюция социального положения. 1917-1937 гг. –Ташкент., 1992. – 160 с; Аъзамхўжаев С.С. Туркистон бирлиги. (Мустақиллигимиз тарихидан саҳифалар). –Тошкент., 1995. – 16 б;
6. Ражабова Р.Ё. ва б. Ўзбекистон тарихи (1917-1993 йиллар). 9-синф учун. –Тошкент., 1994; Раджабова Р.Я. и др. История Узбекистана (1917-1993 гг.). 9-класс. –Ташкент., 1995.
7. XX асрнинг дастлабки ўттиз йиллигида Ўзбекистонда тарих фани (тарихшунослик очерклари). 1-2 қисмлар. Маъсул муҳаррир Д.А.Алимова. –Тошкент., 1994; Туркистон мустақиллиги ва бирлиги учун кураш саҳифаларидан. – Тошкент., 1996; Независимость и история: новые подходы к изучению истории Узбекистана. –Ташкент., 1997.
8. Гойибназаров Ш.Г. Общественное развитие Узбекистана в 20-х годах. Противоречивость политических тенденций: Автореф. дисс. ... докт. полит. наук. – Ташкент, 1994. – 40 с; Коцанов Б.А. Большевики в Туркестане (1918-1922 гг.): Автореф. дис. ... докт. ист. наук. – Ташкент, 1994. – 45 с; Норжигитова Н. Историография «басмаческого движения» в Туркестане (советский период): Автореф. дисс. ... канд. ист. наук. – Ташкент, 1995. – 27 с; Набиев Ф. Проблемы и противоречия социальной политики в Туркестане (1917-1927 гг.): Автореф. дисс. ... докт. ист. наук. – Ташкент, 1995. – 24 с; Агзамходжаев С. Туркистон мухторияти: борьба за свободу и независимость (1917-1918 гг.): Автореф. дисс. ... докт. ист. наук. – Ташкент, 1996. – 62 с; Абдуллаев Р. Национальные политические организации Туркестана в 1917-1918 годы.: Автореф. дисс. ... докт. ист. наук. – Ташкент, 1998. – 62 с; Зиёева Д. Национально-освободительное движение в Туркестане в историографии XX в. (проблемы изучения истории восстания 1916 года и движения «истиклолчилик» 1918-1924 гг.): Автореф. дисс. ... докт. ист. наук. – Ташкент, 1999. – 61 с; Рустамова Г.К. Колониальная сущность царской большевистской власти в Туркестане (1867-1924 гг.): Автореф. дисс. ... канд. ист. наук. – Ташкент, 1999. – 34 с; Мингноров А.Т. Вопросы национально-освободительной движения в национальной периодике. (февраль 1917-середина 1918 гг.). Автореф. дисс. ... канд. ист. наук. –Ташкент, 2000. – 32 с; Шадманова С.Б. Вопросы борьбы против советского колониализма в Туркестане в 1917-1923 годах в немецкой и турецкой историографии: Автореф. дисс. ... канд. ист. наук. –Ташкент, 2002. – 31 с; Раджабов К.К. Вооруженное движение в Туркестанском крае против советского режима (1918-1924 гг.): Автореф. дисс. ... докт. ист. наук. – Ташкент, 2005. – 66 с ва бошқалар.
9. Раджабов К.К. Истиклолчилик ҳаракати в Ферганской долине: сущность и основные этапы развития (1918-1924 гг). Автореф. дисс... канд. ист. наук. –Ташкент, 1995. – 32 с; Раҳманкулова А. Общественно-политическая жизнь Узбекистана (20-е годы): Автореф. дисс. ... канд. ист. наук. – Ташкент, 1995. – 32 с; Озерова Н.Г. Дехканство Туркестана в условиях перехода к НЭПУ (1917-1924 гг.): Автореф. дисс. ... канд. ист. наук. – Ташкент, 1997. – 22 с; Кулиев Х. Складывание экономических и духовных основ тоталитарного строя в Туркестане (1917-1924 гг.): Автореф. дисс. ... канд. ист. наук. – Ташкент, 1998. – 27 с; Хайдаров М. Централизаторская политика Советской власти в Туркестане и её последствия (1917-1924 гг.): Автореф. дисс. ... канд. ист. наук. – Ташкент., 1998. – 28 с; Ерметов А.А. Туркистон АССР да назорат органлари ва уларнинг тоталитар тузум ўрнатилишидаги ўрни (1918-1924 йй.) Тарих. фан. номз... дисс. автореф. –Тошкент, 2006. – 28 б ва бошқалар.
10. Раджабов К.К. Истиклолчилик ҳаракати в Ферганской долине: сущность и основные этапы развития (1918-1924 гг). Автореф. дисс... канд. ист. наук. –Ташкент, 1995. – 32 с. Унинг ўзи. Вооруженное движение в Туркестанском крае против советского режима (1918-1924 гг). Автореф. дисс... докт. ист. наук. –Ташкент, 2005. – 66 с.
11. Агзамходжаев С.С. Туркистон Мухторияти: борьба за свободу и независимость (1917-1918 гг). Автореф. дисс... докт. ист. наук. –Ташкент, 1996. – 62 с.
12. Абдуллаев Р.М. Национальные политические организации Туркестана в 1917-1918 годы. Автореф. дисс... докт. ист. наук. –Ташкент, 1998. – 62 с.
13. Тарих тилга кирганда. Даврий тўплам. №-2. –Наманган, 2008. – 88 б; Тарих тилга кирганда. Даврий тўплам. №-3. – Наманган, 2009. – 88 б; Наманган тарихидан лавҳалар. 1-китоб, Наманган, 2010. – 168 б.
14. Тарих ва тақдир: Фарғона водийси тарихини тадқиқ этиш муаммолари // Республика илмий-амалий анжумани материаллари. –Наманган, 2000. – 120 б; Қўқон асрлар силсиласида. // Республика илмий-назарий конференцияси материаллари. –Қўқон, 2004. – 351 б; Тарихий манбашунослик муаммолари. // Республика илмий-амалий анжумани материаллари. –Тошкент, 2008 йил, 25 апрел. – 408 б; Фарғона водийси тарихи янги тадқиқотларда // Республика илмий анжумани материаллари. – Фарғона, 2009. – 416 б; “Ўзбекистон тарихининг долзарб масалалари: асосий йўналишлари ва ёндашувлар” // Республика Ёш олимларининг биринчи илмий конференцияси материаллари. –Тошкент, 2009. – 352 б; Ўзбекистон тарихининг долзарб масалалари Ёш олимлар тадқиқотларида:

- асосий йўналишлар ва ёндашувлар. –Тошкент, 2010. – 288 б; Ёш шарқшуносларнинг Академик Убайдулла Каримов номидаги VIII илмий-амалий конференцияси материаллари. –Тошкент, 2010. – 162 б.
15. Абдуллаев О. Фарғона водийси: ижтимоий-иқтисодий ривожланиши жараёнлари. –Наманган, 2000. – 292 б.
 16. Мирзалиев Э. Ю. Наманган шаҳар халқ маорифи тарихидан. –Наманган. 1989. – 31 б; ўша муаллиф. Наманган маданияти тарихидан лавҳалар. –Наманган, 1994. – 105; Мирзалиев Э.Ю., Бозорова М.Т. Наманганнинг XIX аср охири XX аср бошидаги социал-иқтисодий ва маданий ривожланиши. –Наманган, 1998. – 168 б; Юсупов И., Мирзалиев Э. Наманган шаҳри тарихидан лавҳалар. –Наманган, 2010. – 112 б.
 17. Долимов У. Исҳоқхон Ибрат. –Тошкент: Шарқ, 1994. – 114 б.
 18. Зиёева Д. Туркистон миллий озодлик ҳаракати (Мустабид тузумга қарши 1916 йил ва 1918-1924 йиллардаги халқ курашлари тарихшунослиги). –Тошкент: Фафур Фулом номидаги Адабиёт ва санъат нашриёти, 2000. – 176 б.
 19. Зияева Д.Х. XIX-XX аср бошида Марғилон шаҳридаги ижтимоий-иқтисодий жараёнлар. // Ўзбекистонда ижтимоий фанлар. –Тошкент, 2007. –№4.
 20. Зияева Д.Х. Совет ҳокимиятининг Ўзбекистонда хусусий мулк ва тадбиркорликка қарши кураш сиёсати. // Ўзбекистон тарихи. –Тошкент, 2011. –№1. –Б. 30-40.
 21. Шодмонова С. Немис ва турк тарихшунослигида совет мустамлакачилигига қарши кураш масалалари (1917-1924 йиллар). –Тошкент: ABU MATBUOT-KONSALT, 2008. – 128 б.
 22. Шадманова С. Туркистонда сайлов ҳуқуқи ва матбуот (XX аср бошлари мисолида). // Фалсафа ва ҳуқуқ. –Тошкент, 2007. –№4. –Б. 28-30.
 23. Турсунова Р. 1917 йил февралдан кейин Туркистон аҳолиси сиёсий фаоллигининг ўсиши ва шаҳарлардаги миллий демократик ташкилотларнинг фаолияти // Ўзбекистон тарихи. –Тошкент, 2000. –№3. –Б. 51-59.
 24. Расулов А. Очларга ёрдам бериш комиссияси фаолияти // Жамият ва бошқарув. –Тошкент, 2003. –№2. –Б.51-54; Унинг ўзи. Туркистон халқларининг Россиядаги очарчиликни бартараф этишдаги роли (1921-1923 йй.) // Илм сарчашмалари. –Урганч, 2003. –№2. –Б. 57-61; Унинг ўзи. Марказ манфаатларига бўйсундирилган сафарлар // Жамият ва бошқарув. –Тошкент, 2004. –№3. –Б. 43-45; Унинг ўзи. Оч ҳолда очларни боққанлар // Тафаккур. –Тошкент, 2004. –№3. –Б. 119-121; Унинг ўзи. Туркистондаги очарчилик // Жамият ва бошқарув. –Тошкент, 2004. –№1. –Б. 60-63; Шодмонова С. 1917 йилда Туркистонда ижтимоий-иқтисодий аҳволнинг даврий матбуотдаги мониторинги // Ижтимоий фикр. Инсон ҳуқуқлари. –Тошкент, 2006. –№1. –Б. 173-177; Эргашев Ф. Зулматда нур истаб // Жамият ва бошқарув. –Тошкент, 2001. –№3. –Б. 19-22; Унинг ўзи. Тоталитаризмнинг иқтисодий сиёсати // Жамият ва бошқарув. –Тошкент, 2002. –№4. –Б. 15-16.
 25. Расулов А.Н. Туркистон ва Волгабўйи, Уралолди халқлари ўртасидаги муносабатлар. –Тошкент: Университет, 2005. – 200 б.
 26. Расулов А.Н. Туркистон халқи бағрикенглиги (XX аср 20-йиллари бошларида Россиядан эвакуация қилинган болалар мисолида). –Тошкент: Yangi nashr, 2011. – 138 б.
 27. Юсупова М.А. Полвека трансформации архитектуры Узбекистана. На примере «новых городов» Ферганской долины, конца XIX-начала XX в. –Ташкент: 2005. – 192 с.
 28. Зиёев Х. Ўзбекистон мустақиллиги учун курашларнинг тарихи (мил. олдинги асрдан то 1991 йил 31 августгача). – Тошкент: Шарқ, 2001. – 447б; Зиёева Д. Туркистонда миллий озодлик ҳаракати. –Тошкент: Фафур Фулом номидаги адабиёт ва санъат нашриёти, 2000. – 174 б; Унинг ўзи. “Босмачилик” қандай пайдо бўлди // Тафаккур. –Тошкент, 1997. –№3. –Б. 32-37; Ата-Мирзаев О., Гентшке В., Муртазаева Р. Ўзбекистан многонациональный: историко-демографический аспект. –Ташкент: Абу Али Ибн Сино, 1998. –С.24; Усмонов Қ, Содиков М.Ўзбекистон тарихи (1917-1991 йиллар). –Тошкент: Шарқ, 2009. – 256 б; Хайдаров М. Туркистон иқтисодиётида “Харбий коммунизм” сиёсати // Ўзбекистон тарихи. –Тошкент, 2003. –№3. –Б. 43.
 29. Ата-Мирзаев О., Гентшке В., Муртазаева Р., Салиев А. Историко-демографические очерки урбанизации Узбекистана. –Ташкент: Университет, 2002. – 159 с.
 30. Ата-Мирзаев О., Гентшке В., Муртазаева Р. Межнациональная толерантность в Узбекистане: история и современность. –Ташкент, 2006. –С.170.

Научный руководитель:

доктор исторических наук, профессор Зияева Доно Хамидовна.

**Володимир Стеценко
(Богуслав, Україна)**

ПРАПОР УКРАЇНИ НА АРБАТІ (Національний Культурний центр України в Москві і духовна еліта України)

«Прапор України на Арбаті» – таку назву має книга доктора історичних наук, члена-кореспондента АПН України, заслуженого діяча науки України, лауреата Національної премії України імені Тараса Шевченка, автора понад 60 книг з історичної, політичної та мистецтвознавчої проблематики Володимира Мельниченка, в якій розповідається про діяльність унікальної української державної установи, що розташована в історичному центрі російської столиці, на вулиці Арбат, і пропагує українську культуру й духовність у Росії – Національного Культурного центру України в Москві.

Доля В. Мельниченка не схожа на біографії професійних істориків. Випускник історичного факультету Київського університету імені Тараса Шевченка, він лише на початку трудової біографії кілька років працює молодшим і старшим науковим співробітником у науково-дослідному інституті, а потім займає різні керівні посади, не пов'язані з тихим кабінетом ученого. Проте він залишається передусім ученим, видає щороку одну-дві монографії, загальна кількість яких уже сягнула більше шестидесяти, постійно друкується у вітчизняних та російських газетах і журналах. В. Мельниченко є членом Національної спілки письменників України та Національної спілки журналістів України, а також членом Спілки письменників і Спілки журналістів Росії.

З 2001 року В. Мельниченко очолює Національний Культурний центр України в Москві. Він розповідає: «Непроста життєва лінія, що пройшла через столиці двох суверенних держав, щасливо втілилась у тому, що на початку 2001 року я став генеральним директором Культурного центру України в Москві. Життя моє наповнилось особливим сенсом, і цей сенс полягає в пропаганді української культури і духовності в Росії, чим я незмірно горджуся» [4, с. 10].

Отож, В. Мельниченко не обмежується лише науковими інтересами. У полі його зору та уваги діяльність непростого, працюючого далеко не в комфортних умовах російського політичного простору, складного і чутливого живого організму – Національного Культурного центру України в Москві.

У Культурному центрі України в Москві творчий і організаторський хист В. Мельниченка розгорнувся з новою силою. Як відзначала газета «Голос України», «за мистецьким рівнем та обсягами діяльності цей заклад, що є власністю української держави, без перебільшення, переважає аналогічні показники в роботі подібних культурних представництв іноземних держав у Москві» [1, с. 5].

Обсяг даної роботи не дозволяє детально розповісти про багатогранну діяльність Національного Культурного центру України в Москві. Скажемо лише, що його завдання – всебічне сприяння утвердженню і зміцненню міжнародного авторитету України. Конкретніше – пропаганда української культури і духовності в Росії, ознайомлення зарубіжної громадськості з історією, культурою, внутрішньою та зовнішньою політикою України, її досягненнями в суспільному і культурному житті. Це – участь у реалізації програм міжнародного співробітництва в галузі розвитку гуманітарних, науково-технічних, культурних та інформаційних зв'язків. Особливо важливий напрямок роботи – робота з українською діаспорою в Російській Федерації, співробітництво з українськими національно-культурними організаціями, реалізація освітніх програм [8, с. 239]. Зокрема, у 2004 році під керівництвом В. Мельниченка було підготовлене і вийшло в світ унікальне видання творів Т. Шевченка українською і російською мовами «Я так її, я так люблю» з метою популяризації творчості видатного українського поета серед української діаспори в Росії та інших країнах СНД.

Український учений бере діяльну участь у науковому житті Москви, наполегливо пропагуючи українську тематику. Так, у жовтні 2005 року він виступив з доповіддю про Михайла Грушевського на Міжнародній науковій конференції «А. Бєлий у світі, що змінюється» (М. Грушевський жив у тому будинку на Арбаті, де народився цей поет). У січні 2006 року виголосив доповідь про дружбу Т. Шевченка та М. Щепкіна на науковій конференції, присвяченій великому акторові. По-суті, В. Мельниченко став активним представником сучасного українознавства в російській столиці. Він також створив у Культурному центрі України інститут українських досліджень, що працює на громадських засадах.

Про роботу Культурного центру України в Москві В. Мельниченко розповів у кількох своїх книгах, зокрема, «Україна на Арбаті, 9» (2003 р.) та «Прапор України на Арбаті» (2004 р.), які водночас є серйозними науковими дослідженнями. Він широко пропагує роботу колективу Культурного центру у московській пресі.

Роботи вченого привертають увагу не лише глибиною дослідження, а й широким діапазоном наукових інтересів. Хотілося б акцентувати увагу на одному з аспектів наукової діяльності В. Мельниченка. В багатьох роботах, що вийшли останнім часом, український учений звертається до теми московського Арбату. Старий Арбат – унікальний і неповторний феномен історії російської культури, дослідженням якого займається ціла когорта вчених-арбатознавців.

Проте ніхто й ніколи не брався дослідити багатотомову українську присутність на Арбаті, та й сама історія знаменитої російської вулиці не привертала уваги українських авторів. Але ж ця вулиця пам'ятає гетьманів Петра Сагайдачного і Кирила Розумовського, Миколу Гоголя, Тараса Шевченка, Михайла Грушевського, Володимира Винниченка, багатьох інших видатних діячів України. В 1917 р. на Арбаті жили мало чи не всі члени Української Центральної Ради.

В арбатських путівниках не зустрінеш прізвище Тараса Шевченка чи Михайла Грушевського. Про них мовчить, наприклад, Іммануїл Левін, який написав цікаву книгу, де розповідає про мешканців мало не всіх будинків на Арбаті. Сучасний москвознавець Володимир Безсонов повчально зауважує, що називати слід усіх цікавих людей, що жили на Арбаті, навіть Леніна, бо з пісні, мовляв, слова не викинеш. Справді, він згадає десятки відомих і маловідомих прізвищ. Проте жодного слова – про великих українців. Та стократ легше знайти інформацію про перебування в Києві, наприклад, Петра І чи Петра Столипіна, ніж у Москві – Тараса Шевченка та Михайла Грушевського.

В. Мельниченко, мабуть, перший український історик, що взявся за цю проблему. І досить плідно. Його книга «Арбат очима українця» (2006 р.) вперше в українській історіографії та російській арбатознавчій літературі досліджує історію Арбату з часу виникнення до наших днів саме через призму української присутності в «арбатському світі». Автор зауважує, що дана книга не претендує на всеохоплюючість, вона не може бути вичерпною, але це абсолютна нова тема, що вимагає глибшого пошуку, ширшого розгляду і чекає нових українських дослідників та нових підходів [6, с. 5].

Не випадково академік Національної академії наук України Микола Жулинський відзначав: «Володимир Мельниченко, я переконаний, найкраще знає історію Старого Арбату, він є на сьогодні найбільш обізнаним із московськими архівами, бо провів унікальну науково-дослідну роботу» [7, с. 4].

Вагомим результатом наукових пошуків В. Мельниченко стали фундаментальні монографії, присвячені Тарасу Шевченку, Михайлу Грушевському, Михайлу Щепкіну, Осипу Бодянському. Це, зокрема, робота «Михайло Грушевський: «Я оснувався в Москві, Арбат 55», що побачила світ у 2005 р., в якій вперше в українській і світовій історіографії глибоко й докладно розкрито життя та діяльність нашого видатного співвітчизника, першого президента України, видатного вченого-історика, в період з вересня 1916 р. по березень 1917 р., який він провів у Москві.

У 2006 році в Москві вийшла українською мовою фундаментальна монографія В. Мельниченка про Тараса Шевченка і Михайла Грушевського «Тарас Шевченко і Михайло Грушевський на Старому Арбаті». Ще одна праця, видана в Москві українською мовою у 2007 році – «Тарас Шевченко: «Моє перебування в Москві», в якій вперше всебічно розкривається неодноразове перебування Тараса Шевченка в Москві. Автор встановив адреси, які відвідав поет у місті, з науковою точністю і художньою теплою передав атмосферу тих часів, обгрунтовано населив Шевченкове оточення в Москві відомими інтелектуалами, діячами культури та науки, глибоко розкрив дружбу і московські зустрічі Тараса Шевченка з Михайлом Щепкіним, Осипом Бодянським, Михайлом Максимовичем. Книга В. Мельниченка переконливо свідчить, що й досі не вичерпана можливість серйозного вкладу в сучасне шевченкознавство.

У 2010 році вийшла монографія «Українська душа Москви», що значно розширює горизонти української духовної присутності в Москві. Герої цієї книги – Михайло Максимович, Михайло Щепкін, Осип Бодянський, Микола Гоголь – залишаються для нас живими знаками української мови, культури, духовності, ментальності. Унікальність даної книги полягає в тому, що автор вперше розкриває московські сторінки біографії великих українців, або пропонує їх нове бачення, спираючись значною мірою на архівні документи. Двом видатним українцям присвячені також авторські енциклопедії-хроноскопи – «Шевченківська Москва» (2009 р.) та «Гоголівська Москва» (2011 р.).

За книги «Тарас Шевченко: «Моє перебування в Москві» та «На славу нашої преславної України» (Тарас Шевченко і Осип Бодянський) В. Мельниченку у 2009 році була присуджена Національна премія України імені Тараса Шевченка.

Шевченка. У престижному виданні «3 верховин півстоліття. Національній премії України імені Тараса Шевченка – 50», де зібрана інформація про всіх лауреатів цієї нагороди, про В. Мельниченка сказано: «Сьогодні В. Мельниченко стоїть на першому місці з поміж вітчизняних шевченкознавців. За нинішніх умов видавати обсягові томи, присвячені великим українцям (маю на увазі дослідження життя і творчості М. Гоголя та Т. Шевченка), – це без перебільшення громадянський подвиг» [2, с. 120].

Ще одна монографія В. Мельниченка – «Українські наголоси московських храмів» (2010 р.) – унікальне дослідження, в якому зафіксовано і описано понад 100 московських храмів, причетних до української культури і духовності. Зауважимо, що дана тема мало вивчена і недостатньо висвітлена, хоча в науковій літературі давно визнано, що з другої половини XVII століття в московській храмовій архітектурі дуже відчутним був український вплив. Навіть у популярному дореволюційному путівнику «По Москве» зазначалося: «Весь новий стрій храмових форм був продиктований українським духовенством, яке ще з другої третини XVII століття закріпилося у Москві та привнесло сюди зачатки європейської просвіти та науки». [9, с. 5].

Одна з останніх книг В. Мельниченка – фундаментальна біографія великого українця і геніального актора світового рівня – «Богдан Ступка. Біографія». Книга написана ще за життя Б. Ступки, але вийшла друком вже після смерті актора. Б. Ступка читав увесь текст цієї книги, окрім глави, присвяченої подіям 2012 року (актор помер 22 липня 2012 р.), і написав до цієї книги передмову, в якій, зокрема, сказав: «В ідеалі кожен актор повинен знайти не тільки свого режисера, а й свого біографа. Мені повезло з режисером – незабутнім Сергієм Данченком. І з літописцем – Володимиром Мельниченко. Створити таку біографію – не поле перейти. В ній дивовижно переплетено талант історика і мистецтвознавця з емоціями нашої тридцятирічної дружби. Якщо читачі хочуть познайомитися з історією мого життя і моєї творчості – цій книзі вони можуть довіряти» [5, с. 2].

На запитання газети «Освіта України»: «В чому вбачаєте свою представницьку місію українця в Москві?» Володимир Мельниченко відповів: «Передусім у патріотичній, державницькій роботі Культурного центру, який очолюю, в пропаганді ним української культури, духовності, ментальності. Та й взагалі хтось обов'язково має тут писати й видавати книги українською (саме українською!) мовою» [3, с. 5].

Література:

1. Гусев О. Український акцент на Арбаті / О. Гусев, С. Лабезник // Голос України. – 2005. – № 189. – С. 5-6.
2. 3 верховин півстоліття. Національній премії України імені Тараса Шевченка – 50 / упорядник В. Костюченко. – К.: Либідь, 2012. – 392 с.
3. Корюненко М. Для мене заповітом звучать слова великого Кобзаря: «Історія мого життя є частиною історії моєї батьківщини» / М. Корюненко // Освіта України. – 2006 р. – №14. – С. 5-6.
4. Культурний центр України в Москві / упорядник П. І. Ткач. – М.: ОЛМА-ПРЕС, 2008. – 384 с.
5. Мельниченко В. Ю. Богдан Ступка. Біографія / В. Ю. Мельниченко – М.: Домашня бібліотека, 2012. – 832 с.
6. Мельниченко В. Ю. Арбат очима українця / В. Ю. Мельниченко. – М.: ОЛМА-ПРЕС, 2006. – 318 с.
7. Мельниченко В. Ю. Михайло Грушевський: «Я оснувався в Москві, Арбат 55» / В. Ю. Мельниченко. – М.: ОЛМА-ПРЕС, 2005. – 448 с.
8. Мельниченко В. Ю. Прапор України на Арбаті / В. Ю. Мельниченко. – М.: ОЛМА-ПРЕС, 2004. – 448 с.
9. Мельниченко В. Ю. Українські наголоси українських храмів / В. Ю. Мельниченко. – М.: ОЛМА Медіа Групп, 2010. – 272 с.

Антоніна Шкрибайло
(Київ, Україна)

КОНЦЕПЦІЯ ЄДИНОГО НАЦІОНАЛЬНОГО ФРОНТУ НА ШПАЛЬТАХ ВИДАННЯ «НОВА УКРАЇНА»

Поразка українських визвольних змагань 1917 – 1921 рр. стала причиною масової еміграції українців, насамперед тих, хто брав участь у боротьбі за державну незалежність, до країн Європи та Америки. На початку 1920-х рр. у Чехословацькій Республіці (далі – ЧСР) їх налічувалося близько 20 тис. осіб [1]. Українська еміграція була різноманітною за своїми політичними поглядами, освітнім і культурним рівнем; за широкої підтримки чеського уряду вона провадила активну громадсько-культурну діяльність.

Однією з невід'ємних складових діяльності української еміграції міжвоєнного періоду була видавнича справа, яка слугувала засобом підтримки ментального та інформаційного зв'язку з Батьківщиною, одним із найбільш дієвих чинників збереження національної ідентичності емігрантів.

У значному за кількістю масиві видань української еміграції особливе місце належить журналу «Нова Україна» (Прага, 1922 – 1928 рр.). У цей час він був чи не єдиним, українським еміграційним часописом, який охоплював широкий спектр культурної та суспільно-політичної проблематики. Відомий дослідник української преси Аркадій Животко зазначав, що в журналі згуртувалися «найширші літературні, наукові і публіцистичні сили» і він «здобув признання й інтерес в широких колах українського суспільства, як на чужині, так і на українських землях» [7, с.284]. Юрій Тернопільський, який здійснив огляд української періодики, зараховував «Нову Україну» до «головних пресових органів української політичної еміграції в Європі» [9, с. 42].

Видавцем місячника був Н.Григорієв, а редакторами – М.Шаповал, В.Винниченко та П.Богацький. Автори журналу прагнули сформулювати найважливіший національний ідеал – відновлення української державності «суверенною волею українського народу на соборній землі» [10, с. 1-20], та міцно закріпити його у свідомості своїх читачів.

У наукових статтях, лекціях, рукописах та розвідках М.Шаповалом обґрунтовано кожен етап національного відродження українства та проаналізовано його специфічні умови. Він вважав, що свідомі українці повинні бути реалістами-революціонерами, котрі матимуть наукове розуміння дійсності та оцінюватимуть перспективу його розвитку, також вони повинні орієнтуватися на інтегральну програму, в якій поєднуються культурний, політичний та господарський аспекти [12].

Співпраця у «Новій Україні» представників української соціал-демократичної робітничої партії (далі – УСДРП) та партії соціалістів-революціонерів (далі – УПСР) дала імпульс розвитку ідеї об'єднання частини українських сил в еміграції.

Дискусію щодо створення єдиного українського національного фронту на сторінках часопису було розпочато статтею В.Винниченка під назвою «Єдиний революційно-демократичний національний фронт» у першому числі за 1923 р. На його думку, певного результату в боротьбі за визволення українського народу «як від об'єктивно реакційної і контрреволюційної політики московського центру, так і від замахів на революцію української національної та інтернаціональної реакції» [2, с. 64] можна досягти тільки спільними зусиллями української еміграції, утворивши єдиний революційно-демократичний фронт.

Розроблена В.Винниченком платформа майбутнього союзу повинна була охоплювати різні сфери, зокрема політичну, соціальну, економічну, національну та міжнародну. Він визначив такі завдання як досягнення самостійності України в її етнографічних межах, розвиток соціальної революції та утвердження диктатури працюючих мас, встановлення низки демократичних свобод, знищення приватнокапіталістичної системи господарства тощо [3, с. 69].

Головною ціллю об'єднання в єдиний революційно-демократичний фронт В.Винниченко вважав визволення українського народу від національного та політичного гніту «московської деспотичної окупації» [2, с. 67]. Зважаючи на це, він зазначав такі гасла:

1. Незалежна, самостійна українська республіка.
2. Виборність державної і місцевої влади.
3. Відповідальність влади перед представницькими колективами та контроль над нею з боку колективів.

Висловлюючи свої думки, В.Винниченко, в принципі, не відмовлявся від «збройної боротьби [народу – *авт.*] за свої домагання», але вважав, що «українська демократія всю вагу своєї визвольної акції повинна перенести на [народні – *авт.*] маси» [2, с. 67]. До збройної боротьби, на думку В.Винниченка, слід вдаватись як до «останньої необхідності, але <...> тільки в результаті міцної організації мас, їх політичного та національного підготування» [2, 68]. В.Винниченко вважав, що стихійні, неорганізовані повстання, місцеві заколоти не принесуть ніякого результату, крім руйнування господарства країни, провокації населення, водночас це литиме «воду на млин московського терору» [2, 68].

В.Винниченко помилково вважав, що якими б не були думки різних течій української демократії з приводу радянської влади, всі вони повинні визнати, що радянська демократія є певною формою демократії; «одні можуть вважати її за обмежену, нечисту форму, другі, навпаки, за чисту, позбавлену шкідливих впливів формального парламентаризму; але так чи інакше система рад, вільно вибраних, рад, що мають усю повноту влади, є форма народоправства, що виключає абсолютизм і поліційний централізм» [2, с. 69].

Вже в наступних двох числах «Нової України» М.Шаповал у статтях «До програми українського визволення» (березень, 1923 р.) та «Складка сил» (квітень, 1923 р.) виклав власне бачення єдиного фронту. «Щоб створити повне українське суспільство – треба захопити в руки українства: промисловість, торгівлю, адміністрацію, культурну творчість і наповнити суспільні просторинь українським змістом. Це ціле історичне завдання! Для сповнення його, – зазначав М.Шаповал, – треба праці кількох поколінь» [11, с. 35-40].

М.Шаповал, полемізуючи з В.Винниченком писав, що радянська демократія це така організація рад, до яких «би люде насамперед обірались на підставі виборчого права: рівного, безпосереднього, таємного, і пропорціонального. Наразі тепер не загального. Щоб туди не попали представники пануючих кляс, а це значить – чужі пануючі над нами національні елементи» [11].

В.Винниченко вважав, що об'єднувати в український фронт необхідно всіх «окрім московствующих комуністів і монархістів і петлюрівців» [2, с. 69], на противагу йому, М.Шаповал обстоював встановлення певної дефініції «петлюрівщини» [11]. Він вважав, що за більшовицькою термінологією «петлюрівцями» є всі, хто «не числиться у складі московсько-українських яничарів: і В.Винниченко, і В.Липинський, і П.Скоропадський, і М.Грушевський. "Петлюрівцями" є всі, хто поділяє політику С.Петлюри (основану на конкретній згоді С.Петлюри з поляками, зв'язану з нечуваними уступками в інтересах і престижі українського народу³) та його методи (основані на персональному принципі – отаманщина – в політично-державній праці, з неминучим хаосом і безконтрольністю в адміністрації). <...> "Петлюрівство" не партія, не організація, а певна політика і тактика» [11].

Хоча погляди М.Шаповала частково співпадали з поглядами В.Винниченка, та думки щодо методів досягнення поставлених цілей у них розходилися: якщо В.Винниченко зосереджував увагу на політичній боротьбі, то М.Шаповал вважав, що національний фронт повинен мати громадсько-культурне спрямування. Адже, маючи певний досвід співпраці українських діячів різного політичного світогляду в Українському громадському комітеті, він був переконаний, що створення єдиного національного фронту соціалістичних сил в еміграції було можливим лише навколо спільної культурно-просвітницької роботи.

Підтримав позицію М.Шаповала й Н.Григорієв, який почав розробляти концепцію єдиного національного фронту ще у 1921 р. [6], а в 1923 р. він також долучився до публічного обговорення можливості його утворення. Н.Григорієв, розвиваючи думки викладені М.Шаповалом, В.Винниченком та свої власні, фактично надав цій концепції завершеного вигляду [5]. Він сформулював п'ять найголовніших принципів політичної платформи об'єднання: соборність, національно-соціальна революція як спосіб визволення, демократія як спосіб державного управління, визволення власними силами, дотримання свого і чужого суверенітету. На його думку, утворення, на той момент розпорошеною українською еміграцією з різними уявленнями про потреби українського народу, і шляхи досягнення єдиного національно-політичного фронту було теоретично складною, а то й неможливою справою. Правильним, на думку Григорієва, було б спрямувати діяльність еміграції на роботу, корисну для всієї нації. «А це саме: справи не соціально-політичного, а культурного характеру», – наголошував Н.Григорієв і, підтримуючи позицію М.Шаповала, переконував, що об'єднуючим чинником мала стати культурно-просвітницька робота. – «Жодна еміграційна група не одкине того, що треба розвивати українську культуру організацією українських шкіл, друкуванням книг і т. п.» [5].

Намагаючись покласти край суперечкам навколо єдиного національного фронту В.Винниченка як ініціатор його створення звертався до управи видавництва з вимогою зупинити випуск часопису «Нова Україна» до моменту порозуміння між редакторами. Розпочався конфлікт поглядів, що загрожував вступу до єдиного національного фронту. Вимога В.Винниченка була відкинута Н.Григорієвим, який аргументував це тим, що часопис є безпартійним виданням, а не органом Союзу [8]. На тлі неможливості створити єдиний національний фронт, непорозуміння переросло у конфлікт між В.Винниченком, з одного боку, та Н.Григорієвим і М.Шаповалом – з іншого, який вилився у нищівну взаємну критику та призвів до розірвання їхніх стосунків.

З 1925 р. «Нова Україна» виходила без участі В.Винниченка, за редакцією М.Шаповала, Н.Григорієва та М.Галагана. А з 1926 р. часопис почала редагувати колегія у складі Н.Григорієва, С.Довгала, Б.Залевського, М.Мандрики та М.Шаповала.

³ Йдеться про Варшавську угоду (1920 р.) яка була підписана ціною поступок Польщі західноукраїнських земель.

Після виходу В.Винниченка з редакції «Нової України» вона все одно не відмовлялася від засадничого принципу українства – «політичною платформою української держави може бути тільки самостійна, соборна, демократична українська республіка, суверенна і незалежна» [4, с. 1]. У першому випуску часопису за 1925 р. оновлена редакція (М.Шаповал, Н.Григорієв та М.Галаган) переконувала читачів, що організація української нації, як і розбудова державності, може бути здійснена виключно шляхом консолідації революційно-демократичних елементів в одну організовану цілість [8].

Редактори «Нової України» наголошували, що попри оновлення редколегії та політичної ситуації, ідейне спрямування часопису залишатиметься незмінним: «Відновлюючи видання "Нової України", заявляємо, що головним завданням її й тепер, як і раніш, буде: розкриття змісту органічної визвольної програми українського руху, висвітлення основ тактики і організації української трудової демократії, а також різних проблем виховання українця як суспільної людини і проблем соціальної та культурної гігієни української визвольної свідомості» [4, с. 2].

Отже, «Нова Україна» посідала важливе місце серед українських еміграційних часописів 1920-х рр., які намагалися охопити широке коло суспільно значущих проблем. Часопис став одним з провідних українських періодичних видань [8] (загалом у міжвоєнний період їх налічувалось близько 200), а також одним з найважливіших часописів всієї української політичної еміграції в Європі 1920-х рр. На шпальтах «Нової України» публічно обговорювалися ідеї пошуку платформи для об'єднання всіх українських національних сил. Причому сам часопис став не лише дієвим засобом інформування українського інформаційного загалу про концепцію створення єдиного фронту, а й безпосереднім інструментом її розробки та спроб реалізації.

Література:

1. Браїлян Н. Журнал «Нова Україна» (Прага, 1922 – 1928 рр.) про завдання української еміграції / Надія Браїлян. – [Електронний ресурс]. – Режим доступу: URL: http://www.drgene.ru/portal/Soc_Gum/ZPNDZP/2008/Brajlian_N.htm. – Назва з екрана.
2. Винниченко В. Єдиний революційно-демократичний національний фронт / Володимир Винниченко // Нова Україна. – 1923. – Ч. 1. – 268 с.
3. Винниченко В. Платформа Українського [Революційно-Соціалістичного Союзу] // Винниченко В. Щоденник. – Т. 2. – 700 с.
4. Від редакції // Нова Україна. – 1925. – Ч. 1. – 132 с.
5. Григорієв Н. Єдиний національний фронт / Никифір Григорієв // Вільна спілка. – 1923. – Зб. 2. – С. 89-104.
6. Григорієв Н. Сучасні завдання українського визвольного руху / Никифір Григорієв // Вільна спілка. – Львів, 1921. – Зб. 1. – С. 17–26.
7. Животко А. Історія української преси. / Аркадій Животко – Мюнхен, 1989–90. – 368 с.
8. Сухобоква О. Часопис «Нова Україна» у Празі (1922-1928): до 90-ї річниці від заснування / Ольга Сухобоква. – [Електронний ресурс]. – Режим доступу: URL: http://histans.com/JournALL/xxx/xxx_2013_18/28.pdf. – Назва з екрана.
9. Тернопільський Ю. Л. Українська преса з перспективи 150-ліття. / Юрій Тернопільський. – Джерсі-Сіті, 1974. – 178 с.
10. Шаповал М. Завдання української еміграції / Микита Шаповал // Нова Україна. – Прага, 1926. – № 1–2. – 188 с.
11. Шаповал М. Складка сил (з приводу «єдиного фронту») / Микита Шаповал // Нова Україна. – Прага, 1923 – Ч. 7-8. – 354 с.
12. Шаповал М. Стара і нова Україна. Листи в Америку / Микита Шаповал. – Нью Йорк, 1925. – 32 с.

Науковий керівник:

д. і. н., професор, завідувач кафедри всесвітньої історії Срібняк Ігор Володимирович.

СЕКЦИЯ: МАТЕМАТИКА

Галия Абдикаликова, Назгуль Таванова
(Актобе, Казахстан)

КОРРЕКТНАЯ РАЗРЕШИМОСТЬ НЕЛОКАЛЬНОЙ КРАЕВОЙ ЗАДАЧИ ДЛЯ СИСТЕМЫ ИНТЕГРО-ДИФФЕРЕНЦИАЛЬНЫХ УРАВНЕНИЙ В ЧАСТНЫХ ПРОИЗВОДНЫХ

На $\bar{\Omega} = \{(x, t) : t \leq x \leq t + \omega, 0 \leq t \leq T\}$, $T > 0, \omega > 0$ рассматривается краевая задача с нелокальным условием

$$Du = A(x, t)u + \int_0^x \int_0^T K(x, t, \eta, s)u(\eta, s)dsd\eta + f(x, t), \quad u \in R^n, \quad (1)$$

$$B(x)u(x, 0) + C(x)u(x + T, T) = d(x), \quad x \in [0, \omega], \quad (2)$$

где $D = \frac{\partial}{\partial t} + \frac{\partial}{\partial x}$; $A(x, t)$ – $(n \times n)$ – матрица, $f(x, t)$ – n – вектор-функция непрерывны по всем аргументам на $\bar{\Omega}$; $(n \times n)$ – матрица $K(x, t, \eta, s)$ непрерывна на $\bar{\Omega} \times \bar{\Omega}$; $B(x), C(x)$ – $(n \times n)$ – матрицы и $d(x)$ – n – вектор-функция непрерывны на $[0, \omega]$.

Обозначим через $C(\bar{\Omega}, R^n)$ пространство непрерывных по x и t функций $u : \bar{\Omega} \rightarrow R^n$ с нормой

$$\|u\|_0 = \max_{(x,t) \in \bar{\Omega}} \|u(x, t)\|, \quad \|A\|_0 = \max_{(x,t) \in \bar{\Omega}} \|A(x, t)\| = \max_{(x,t) \in \bar{\Omega}} \max_{i=1, n} \sum_{j=1}^n |a_{ij}(x, t)|, \quad \|d\|_1 = \max_{x \in [0, \omega]} \|d(x)\|.$$

Цель данной работы – найти коэффициентные достаточные условия разрешимости нелокальной краевой задачи (1)-(2).

В теории краевых задач для дифференциальных уравнений в частных производных значительный интерес представляют задачи с нелокальными ограничениями, в которых условия связывают искомое решение и его производные в различных точках, лежащих на границе или внутри рассматриваемой области. Отметим работы [1]-[2], где приводятся подробный обзор и анализ по этим задачам. Нелокальные краевые задачи для дифференциальных уравнений в частных производных встречаются в приложениях в качестве математической модели реальных физических процессов и явлений. Многообразия возникающих вопросов, необходимых для выяснения свойств рассматриваемых задач, заставляет расширить круг применяемых методов исследования. Поэтому разработка новых эффективных методов исследования краевых задач и развитие итерационных методов на уравнения в частных производных актуальны как для расширения класса разрешимых нелокальных краевых задач, так и для применения математического аппарата к задачам практики. В работе [3] методом введения функциональных параметров, являющегося обобщением метода параметризации [4], установлены необходимые и достаточные условия однозначной и корректной разрешимости нелокальной краевой задачи для системы гиперболических уравнений со смешанной производной без интегрального слагаемого в терминах специальной матрицы, составленной по матрицам уравнения и матрицам граничного условия. В [5] предложен метод решения линейной краевой задачи для системы обыкновенных интегро-дифференциальных уравнений и получены необходимые и достаточные условия разрешимости данной задачи.

Следуя идее [6] нелокальную краевую задачу (1)-(2) для системы интегро-дифференциальных уравнений в частных производных сводим в области $\bar{H} = \{(\xi, \tau) : 0 \leq \xi \leq \omega, 0 \leq \tau \leq T\}$, $T > 0, \omega > 0$ к линейной задаче семейства обыкновенных систем интегро-дифференциальных уравнений

$$\frac{\partial \tilde{u}}{\partial \tau} = \tilde{A}(\xi, \tau)\tilde{u} + \int_0^{\xi+\tau} \int_0^T \tilde{K}(\xi, \tau, \zeta, \sigma)\tilde{u}(\zeta, \sigma)d\sigma d\zeta + \tilde{f}(\xi, \tau), \quad \tau \in [0, T], \quad \tilde{u} \in R^n, \quad (3)$$

с граничным условием

$$\tilde{B}(\xi)\tilde{u}(\xi, 0) + \tilde{C}(\xi)\tilde{u}(\xi, T) = \tilde{d}(\xi), \quad \xi \in [0, \omega], \quad (4)$$

где $\tilde{u}(\xi, \tau) = u(\tau + \xi, \tau)$, $\tilde{A}(\xi, \tau) = A(\tau + \xi, \tau)$, $\tilde{f}(\xi, \tau) = f(\tau + \xi, \tau)$.

Обозначим через $C(\bar{H}, R^n)$ пространство непрерывных по ξ и τ функций $\tilde{u} : \bar{H} \rightarrow R^n$ с нормой

$$\|\tilde{u}\|_0 = \max_{\xi \in [0, \omega]} \max_{\tau \in [0, T]} \|\tilde{u}(\xi, \tau)\|.$$

К семейству линейных двухточечных краевых задач для обыкновенных интегро-дифференциальных уравнений (3)-(4) применяется метод параметризации [4]. Суть метода параметризации заключается в следующем:

1) берется шаг $h > 0 : Nh = T$ и область \bar{H} по временной переменной τ разбивается на N частей;

2) вводятся дополнительные параметры – значения искомой функции на линиях $\tau = (r - 1)h$ и задача (3)-(4)

путем замены сводится к эквивалентной краевой задаче с функциональным параметром;

3) предлагается алгоритм нахождения решения краевой задачи с параметром, каждый шаг которого состоит их двух пунктов:

а) решается линейная система функциональных уравнений относительно введенных параметров, которое определяется по шагу $h > 0$ и исходным данным;

б) относительно неизвестных функций решается задача Коши для семейства систем обыкновенных интегро-дифференциальных уравнений на интервалах длины h при соответствующих значениях функциональных параметров.

Берем шаг $h > 0$ так, чтобы N раз укладывался на данном отрезке $[0, T]$ и производим разбиение $[0, T) = \bigcup_{r=1}^N [(r-1)h, rh)$. Через $\tilde{v}_r(\xi, \tau)$, $r = \overline{1, N}$ обозначим сужение функции $\tilde{v}(\xi, \tau)$ на $[0, \omega] \times [(r-1)h, rh)$.

Тогда задача (3)-(4) сводится к эквивалентному семейству краевых задач:

$$\frac{\partial \tilde{u}_r}{\partial \tau} = \tilde{A}(\xi, \tau) \tilde{u}_r + \sum_{i=1}^N \int_{(i-1)h}^{\xi+ih} \int_{(i-1)h}^{ih} \tilde{K}(\xi, \tau, \zeta, \sigma) \tilde{u}_i(\zeta, \sigma) d\sigma d\zeta + \tilde{f}(\xi, \tau), \xi \in [0, \omega], \tau \in [(r-1)h, rh), \quad (5)$$

$$\tilde{B}(\xi) \tilde{u}_1(\xi, 0) + \lim_{\tau \rightarrow Nh-0} \tilde{C}(\xi) \tilde{u}_N(\xi, \tau) = \tilde{d}(\xi), \xi \in [0, \omega], \quad (6)$$

$$\lim_{\tau \rightarrow sh-0} \tilde{u}_s(\xi, \tau) = \tilde{u}_{s+1}(\xi, sh), \xi \in [0, \omega], s = \overline{1, N-1}, \quad (7)$$

где (7) есть условие склеивания решения во внутренних линиях разбиения.

Обозначая через $\lambda_r(\xi)$ значение функции $\tilde{u}_r(\xi, \tau)$ при $\tau = (r-1)h, r = \overline{1, N}$ и на каждой области разбиения, производя замену функции $\bar{u}_r(\xi, \tau) = \tilde{u}_r(\xi, \tau) - \lambda_r(\xi)$ получили краевую задачу с функциональными параметрами $\lambda_r(\xi)$:

$$\begin{aligned} \frac{\partial \bar{u}_r}{\partial \tau} &= \tilde{A}(\xi, \tau) \bar{u}_r + \tilde{A}(\xi, \tau) \lambda_r(\xi) + \\ &+ \sum_{i=1}^N \int_{(i-1)h}^{\xi+ih} \int_{(i-1)h}^{ih} \tilde{K}(\xi, \tau, \zeta, \sigma) [\bar{u}_i(\zeta, \sigma) + \lambda_r(\xi)] d\sigma d\zeta + \tilde{f}(\xi, \tau), \tau \in [(r-1)h, rh), \quad (8) \end{aligned}$$

$$\bar{u}_r(\xi, (r-1)h) = 0, \xi \in [0, \omega], r = \overline{1, N}, \quad (9)$$

$$\tilde{B}(\xi) \lambda_1(\xi) + \tilde{C}(\xi) \lambda_N(\xi) + \lim_{\tau \rightarrow Nh-0} \tilde{C}(\xi) \bar{u}_N(\xi, \tau) = \tilde{d}(\xi), \xi \in [0, \omega], \quad (10)$$

$$\lambda_s(\xi) + \lim_{\tau \rightarrow sh-0} \bar{u}_s(\xi, \tau) - \lambda_{s+1}(\xi) = 0, \xi \in [0, \omega], s = \overline{1, N-1}. \quad (11)$$

Если непрерывная функция $\tilde{u}(\xi, \tau)$ – решение задачи семейства обыкновенных интегро-дифференциальных уравнений (3)-(4), то система пар функций $(\lambda_r(\xi) = \tilde{u}_r(\xi, (r-1)h), \bar{u}_r(\xi, \tau) = \tilde{u}_r(\xi, \tau) - \tilde{u}_r(\xi, (r-1)h))$ будет решением задачи (8)-(11), и наоборот, если $(\lambda_r^*(\xi), \bar{u}_r^*(\xi, \tau))$ является решением краевой задачи (8)-(11), то непрерывная функция $\tilde{u}^*(\xi, \tau)$, которая получена при склеивании систем функций $(\lambda_r^*(\xi) + \bar{u}_r^*(\xi, \tau))$ будет решением задачи (3)-(4).

В задаче (8)-(11) появились начальные условия в виде (9). Тогда задача Коши (8)-(9) для интегро-дифференциальных уравнений эквивалентна системе интегральных уравнений:

$$\begin{aligned} \bar{u}_r(\xi, \tau) &= \int_{(r-1)h}^{\tau} \tilde{A}(\xi, \tau) \bar{u}_r(\xi, \tau) d\tau + \int_{(r-1)h}^{\tau} \tilde{A}(\xi, \tau) \lambda_r(\xi) d\tau + \\ &+ \int_{(r-1)h}^{\tau} \sum_{i=1}^N \int_{(i-1)h}^{\xi+ih} \int_{(i-1)h}^{ih} \tilde{K}(\xi, \tau, \zeta, \sigma) \bar{u}_i(\zeta, \sigma) d\sigma d\zeta d\tau + \\ &+ \int_{(r-1)h}^{\tau} \sum_{i=1}^N \int_{(i-1)h}^{\xi+ih} \int_{(i-1)h}^{ih} \tilde{K}(\xi, \tau, \zeta, \sigma) \lambda_r(\zeta) d\sigma d\zeta d\tau + \int_{(r-1)h}^{\tau} \tilde{f}(\xi, \tau) d\tau, r = \overline{1, N}. \quad (12) \end{aligned}$$

Подставляя $\bar{u}_r(\xi, \tau)$ в правую часть (12) и повторяя данный процесс V раз, переходя к пределу при $\tau \rightarrow rh - 0$, используя краевые условия (10) и условия склеивания решения во внутренних линиях разбиения, умножая обе части (10) на $h > 0$, имеем систему уравнений относительно параметров $\lambda_{ri}(\xi)$ ($r = \overline{1, N}, i = \overline{1, n}$):

$$Q_v(\xi, h) \lambda(\xi) = -F_v(\xi, h) - G_v(\xi, h, \bar{u}), \quad (13)$$

$$\text{где } F_v(\xi, h) = \left(-h \tilde{d}(\xi) + h \tilde{C}(\xi) \int_{(N-1)h}^{Nh} \tilde{f}(\xi, \tau) d\tau, \int_{(s-1)h}^{sh} \tilde{f}(\xi, \tau) d\tau \right)',$$

$$G_v(\xi, h, \bar{u}) = \left(h \tilde{C}(\xi) \int_{(N-1)h}^{Nh} \tilde{A}(\xi, \tau) \bar{u}_N(\xi, \tau) d\tau + \right.$$

$$+ h\tilde{C}(\xi) \int_{(N-1)h}^{Nh} \sum_{i=1}^N \int_{(i-1)h}^{\xi+ih} \int_{(i-1)h}^{ih} \tilde{K}(\xi, \tau, \zeta, \sigma) \bar{u}_i(\zeta, \sigma) d\sigma d\zeta d\tau, \int_{(s-1)h}^{sh} \tilde{A}(\xi, \tau) \bar{u}_s(\xi, \tau) d\tau +$$

$$+ \left. \int_{(s-1)h}^{sh} \sum_{i=1}^N \int_{(i-1)h}^{\xi+ih} \int_{(i-1)h}^{ih} \tilde{K}(\xi, \tau, \zeta, \sigma) \bar{u}_i(\zeta, \sigma) d\sigma d\zeta d\tau \right)^l.$$

Для определения nN пар $(\lambda_r^{(k)}(\xi), \mu_r^{(k)}(\xi, \tau))$ имеем замкнутую систему уравнений (12)-(13). Применяя метод последовательных приближений, находим решение краевой задачи (3)-(4).

Одним из условий разрешимости исследуемой задачи является обратимость матрицы $Q_\nu(\xi, h)$, $h > 0$: $Nh = T$ и $\nu, \nu = 1, 2, \dots$, составленная из сумм повторных интегралов по переменной τ длины h от коэффициентной матрицы системы интегро-дифференциального уравнения и матриц граничного условия. Достаточные условия однозначной разрешимости рассматриваемой задачи устанавливается следующей теоремой.

Теорема 1. Если при некотором $h > 0$: $Nh = T$ и $\nu, \nu = 1, 2, \dots$, $(nN \times nN)$ -матрица $Q_\nu(\xi, h)$ обратима при всех $\xi \in [0, \omega]$, то краевая задача для семейства обыкновенных интегро-дифференциальных уравнений (3)-(4) имеет единственное решение $\tilde{u}^*(\xi, \tau) \in C(\bar{H}, R^n)$.

При доказательстве теоремы используется схема доказательства теоремы 1 [6] и теоремы [7].

Теорема 2. Пусть выполнены условия теоремы 1. Тогда нелокальная краевая задача для системы интегро-дифференциальных уравнений в частных производных (1)-(2) имеет единственное решение $u^*(x, t) \in C(\bar{\Omega}, R^n)$.

Из теоремы 1 следует, что краевая задача (3)-(4) однозначно разрешима. Так как задача (3)-(4) эквивалентна задаче (1)-(2), то имеем что нелокальная краевая задача (1)-(2) имеет единственное решение $u^*(x, t) \in C(\bar{\Omega}, R^n)$.

Определение. Краевая задача (3)-(4) называется корректно разрешимой, если для любых $\tilde{f}(\xi, \tau) \in C(\bar{H}, R^n)$, $\tilde{d}(\xi) \in C([0, \omega], R^n)$ она имеет единственное решение $\tilde{u}^*(\xi, \tau)$ и для него справедливо неравенство

$$\max_{\tau \in [0, T]} \|\tilde{u}(\xi, \tau)\| \leq K_*(\xi) \max \left(\max_{\tau \in [0, T]} \|\tilde{f}(\xi, \tau)\|, \|\tilde{d}\|_1 \right),$$

где $K_*(\xi)$ – непрерывная на $[0, \omega]$ функция, не зависящая от $\tilde{f}(\xi, \tau), \tilde{d}(\xi)$.

Определение. Краевая задача (1)-(2) называется корректно разрешимой в широком смысле по Фридрихсу [7], если для любых $f(x, t), d(x)$ она имеет единственное решение $u(x, t) \in C(\bar{\Omega}, R^n)$ и для него справедлива оценка

$$\|u\|_0 \leq \bar{K} \max(\|f\|_0, \|d\|_1),$$

где $\bar{K} = const$ не зависит от $f(x, t), d(x)$.

Теорема 3. Нелокальная краевая задача (1)-(2) корректно разрешима в широком смысле тогда и только тогда, когда корректно разрешима задача (3)-(4).

Если построенное решение в широком смысле непрерывно дифференцируемо по x и t , то функция $u(x, t)$, обладающая непрерывными частными производными $\frac{\partial u}{\partial t}, \frac{\partial u}{\partial x}$ удовлетворяющая интегро-дифференциальному

уравнению (1) при всех $(x, t) \in \bar{\Omega}$ с условием (2) является и классическим решением нелокальной краевой задачи (1)-(2).

Работа выполнена по Гранту № 0113РК00686 МОН РК.

Литература:

1. Нахушев А.М. Задачи со смещением для уравнений в частных производных // Нахушев А.М. Монография – М.: Наука, 2006. – 287 с.
2. Врагов В.Н. Краевые задачи для неклассических уравнений математической физики // Врагов В.Н. Учебное пособие – Новосибирский государственный университет, 1983. – 84 с.
3. Асанова А.Т., Джумабаев Д.С. Корректная разрешимость нелокальных краевых задач для систем гиперболических уравнений // Дифференциальные уравнения, 2005. – Т.41, – №3. – С.337-346.
4. Джумабаев Д.С. Признаки однозначной разрешимости линейной краевой задачи для обыкновенного дифференциального уравнения // Журнал вычислительной математики и математической физики. – 1989. – Т.29, – №1. – С.50-66.
5. Джумабаев Д.С. Об одном методе решения линейной краевой задачи для интегродифференциального уравнения // Журнал вычислительной математики и математической физики. – 2010. – Т.50, – №7. – С.1209-1221.
6. Абдикаликова Г.А. Корректная разрешимость нелокальной краевой задачи // Вестник Оренбургского государственного университета, 2007. – №10 (74). – С.162-165.
7. Рождественский Б.Л., Яненко Н.Н. Системы квазилинейных уравнений и их приложения к газовой динамике // Рождественский Б.Л., Яненко Н.Н. Монография – М.: Наука, 1968. – 592 с.

Научный руководитель:

кандидат физико-математических наук Абдикаликова Галия Амиргалиевна.

Закиржан Ахмедов, Рашид Расулов
(Фергана, Узбекистан)

ОБ ОДНОЙ ВНУТРЕННЕ-КРАЕВОЙ ЗАДАЧЕ ДЛЯ БИГАРМОНИЧЕСКОГО УРАВНЕНИЯ В ПОЛУОГРАНИЧЕННОМ ЦИЛИНДРЕ

В данной работе исследована на условную корректность и построено приближенное решение одной задачи для бигармонического уравнения в полуограниченном цилиндре.

Задача. Требуется найти функцию $U(r, z)$ в области $D = \{(r, z) : 0 \leq r < R, 0 < z < +\infty\}$, удовлетворяющую условиям:

$$\Delta^2 U(r, z) = 0, \quad (r, z) \in D, \quad (1)$$

$$U(R, z) = \Delta U(R, z) = 0, \quad 0 < z < +\infty, \quad (2)$$

$$\frac{\partial U(r, b)}{\partial z} = f(r), \quad U(r, b) = 0, \quad 0 < r < R, \quad (3)$$

$$\lim_{z \rightarrow +\infty} \frac{\partial U(r, z)}{\partial z} = 0, \quad \lim_{z \rightarrow +\infty} U(r, z) = 0, \quad 0 < r < R, \quad (4)$$

где $b > 0$, $f(r)$ – заданная функция, Δ – оператор Лапласа.

Покажем, что в поставленной задаче не имеет места непрерывная зависимость решения от данных. Действительно, функция

$$U_m(r, z) = \sqrt{\frac{2R}{\pi\mu_m^{(0)}r}} J_0\left(\frac{\mu_m^{(0)}r}{R}\right) (z-b) e^{-\frac{\mu_m^{(0)}r}{R}(z-b)} \quad (5)$$

является решением задачи (1)-(4) при

$$f(r) = \sqrt{\frac{2r}{\pi\mu_m^{(0)}}} J_0\left(\frac{\mu_m^{(0)}r}{R}\right);$$

здесь $J_0\left(\frac{\mu_m^{(0)}r}{R}\right)$ – функция Бесселя нулевого порядка.

Из (5) следует, что для любых констант $0 < \varepsilon < 1$, $c > 0$ и переменных

$r \in (0, R)$, $z \in (0, b)$ можно подобрать такие ε и $m > N$, чтобы выполнялись неравенства

$$\left| U_m(r, b) \right| \leq \left| \frac{2R}{\pi\mu_m^{(0)}r} \cos\left(\frac{\pi\mu_m^{(0)}r}{R} - \frac{\pi}{4}\right) \right| < \varepsilon,$$

$$\left| U_m(r, z) \right| > c > 0.$$

Справедлива следующая теорема, характеризующая устойчивость решения задачи (1)-(5).

Теорема. Если функция $U(r, z)$ удовлетворяет соотношениям

$$\|U(r, 0)\|_{L_2(0, R)} \leq M, \quad (7)$$

$$\left\| \frac{\partial U(r, b)}{\partial z} \right\|_{L_2(0, R)} \leq \varepsilon, \quad (8)$$

то выполняется неравенства

$$\|U(r, z)\|_{L_2(0, R)} \leq |z-b| \left(\frac{M}{b}\right)^{1-\frac{z}{b}} \varepsilon^{\frac{z}{b}}. \quad (9)$$

Эта теорема доказывается также, как теорема 2 в [2].

Пусть функция $f(r)$ известна функция

$$f_\delta(r) : \|f(r) - f_\delta(r)\|_{L_2(0, R)} \leq \delta.$$

Предположим, что задача (1)-(5) поставлена условно – корректно [1] и множество корректности определяется неравенством (7). Возьмем в качестве и приближенного решения задачи (1)-(5) функцию

$$U_{n\delta}(r, z) = (z - b) \sum_{m=1}^n \bar{a}_m e^{-\frac{\mu_m^{(0)}}{R}(z-b)} \cdot J_0\left(-\frac{\mu_m^{(0)}}{R}r\right),$$

где \bar{a}_m – коэффициенты Фурье функции $f_\delta(r)$.

Оценим разность между точным и приближенным решением или задачи (1)-(5) в метрике пространства $L_2(0, R)$.

Аналогично [2], получим

$$\|U(r, z) - U_{n\delta}(r, z)\|_{L(0, R)} \leq \omega(M, n, \delta); \quad (10)$$

$$\text{здесь } \omega(M, n, \delta) = |z - b| \left[\delta e^{-\frac{\mu_n^{(0)}}{R}(z-b)} + \frac{M}{b} e^{-\frac{\mu_{n+1}^{(0)}}{R}z} \right].$$

При фиксированной точности δ приближенной данной, значение параметра n , при котором достигается $\inf(M, n, \delta)$ будет оптимальным в смысле оценки (10).

Литература:

1. Лаврентьев М.М. Некорректные задачи для дифференциальных уравнений. – Новосибирск: НГУ, 1981. 75 с.
2. Атаходжаев М.А., Ахмедов З.А. Об одной условно-корректной задаче для бигармонического уравнения // Известия. АН РУз Серия физ-мат. наук, 1980. № 1. с. 3-9.

Хурсанали Қосимов, Шахноза Хайдарова
(Фергана, Узбекистан)

ФУНКЦИЯДАН ФУНКЦИЯ БЎЙИЧА ОЛИНГАН КАСР ТАРТИБЛИ ҲОСИЛА ВА ИНТЕГРАЛЛАР

Умумлашган Абел интеграл тенгламаси. Ушбу

$$\frac{1}{\tilde{A}(\alpha)} \int_a^x \frac{\varphi(t) dg(t)}{[g(x) - g(t)]^{1-\alpha}} = f(x), \quad 0 < \alpha < 1 \quad (1)$$

кўринишдаги интеграл тенглама умумлашган Абел интеграл тенгламаси дейилади. Бу ерда $g(x)$ узлуксиз дифференциалланувчи, ўсувчи ва $g'(x) \neq 0$ функция.

Бу тенглама қуйидаги усулда ечилади. Тенгламада [1] ишдаги каби x ни t билан, t ни s билан алмаштириб, сўнгра тенгламанинг ҳар икки томонини $[g(x) - g(t)]^{-\alpha}$ ифодага кўпайтирамиз ва $g(t)$ бўйича a дан x гача интеграллаймиз:

$$\int_a^x \frac{dg(t)}{[g(x) - g(t)]^\alpha} \int_a^t \frac{\varphi(s) dg(s)}{[g(t) - g(s)]^{1-\alpha}} = \tilde{A}(\alpha) \int_a^x \frac{f(t) dg(t)}{[g(x) - g(t)]^\alpha}.$$

Дирихле формуласига кўра интеграллаш тартибини алмаштириб,

$$\int_a^x \varphi(s) dg(s) \int_s^x \frac{dg(t)}{[g(x) - g(t)]^\alpha [g(t) - g(s)]^{1-\alpha}} = \tilde{A}(\alpha) \int_a^x \frac{f(t) dg(t)}{[g(x) - g(t)]^\alpha} \quad (2)$$

тенгликни ҳосил қиламиз. Тенгликнинг чап томонидаги ички интегралда $g(t) = g(s) + z[g(x) - g(s)]$ алмаштириш бажарсак ва

$$B(a, b) = \int_0^1 x^{a-1} (1-x)^{b-1} dx, \quad \text{бу ерда } a > 0, b > 0$$

[2] формуладан фойдалансак,

$$\int_s^x [g(x) - g(t)]^{-\alpha} [g(t) - g(s)]^{\alpha-1} dg(t) = \tilde{A}(\alpha) \tilde{A}(1-\alpha)$$

тенглик келиб чиқади. У ҳолда, (2) га асосан

$$\int_a^x \varphi(s) dg(s) = \frac{1}{\tilde{A}(1-\alpha)} \int_a^x \frac{f(t) dg(t)}{[g(x) - g(t)]^\alpha}. \quad (3)$$

Бу тенгликнинг ҳар икки томонини $g(x)$ функция бўйича дифференциаллаб, умумлашган Абел интеграл тенгламасининг ечимини ҳосил қиламиз:

$$\varphi(x) = \frac{1}{\tilde{A}(1-\alpha)} \frac{d}{dg(x)} \int_a^x \frac{f(t) dg(t)}{[g(x) - g(t)]^\alpha}. \quad (4)$$

Шундай қилиб, агар (1) тенгламанинг ечими мавжуд бўлса, у (4) кўринишда бўлар экан. Бу формулани ҳосил қилиш жараёнидан келиб чиқадики, агар ечим мавжуд бўлса, у ягона.

Шу усулда кўрсатиш мумкинки, ушбу

$$\frac{1}{\tilde{A}(\alpha)} \int_x^b \frac{\varphi(t) dg(t)}{[g(t) - g(x)]^{1-\alpha}} = f(x), \quad 0 < \alpha < 1 \quad (5)$$

умумлашган интеграл тенгламанинг ечими

$$\varphi(x) = -\frac{1}{\tilde{A}(1-\alpha)} \frac{d}{dg(x)} \int_x^b \frac{f(t) dg(t)}{[g(t) - g(x)]^\alpha} \quad (6)$$

формула билан аниқланади. Бу ерда $g(x)$ камаювчи ва $g'(x) \neq 0$ функция.

Таъриф. $\varphi(x) \in L_1(a, b)$ ($a < b < +\infty$) ва $g(x)$ узлуксиз дифференциалланувчи, ўсувчи (камаювчи) функция бўлсин. Ушбу

$$D_{a,x;g(x)}^{-\alpha} \varphi(x) = \frac{1}{\tilde{A}(\alpha)} \int_a^x [g(x) - g(t)]^{\alpha-1} \varphi(t) dg(t), \quad \alpha > 0, \quad (7)$$

$$\left[D_{x,b;g(x)}^{-\alpha} \varphi(x) = \frac{1}{\tilde{A}(\alpha)} \int_x^b [g(t) - g(x)]^{\alpha-1} \varphi(t) dg(t), \quad \alpha > 0 \right] \quad (8)$$

кўринишдаги ифодалар $\varphi(x)$ функциянинг $g(x)$ функция бўйича олинган α (каср) тартибли (Риман – Лиувилл маъносида) интеграллари дейилади.

$D_{a,x;g(x)}^{-\alpha} \varphi(x)$ ва $D_{x,b;g(x)}^{-\alpha} \varphi(x)$ функциялар (a, b) оралиқнинг деярли барча нуқталарида аниқланган бўлиб, $L_1(a, b)$ синфга тегишли бўлади.

Агар $0 < \alpha, \beta < +\infty$ бўлса, деярли ҳамма $x \in (a, b)$ учун

$$D_{a,x;g(x)}^{-\beta} D_{a,x;g(x)}^{-\alpha} \varphi(x) = D_{a,x;g(x)}^{-\alpha} D_{a,x;g(x)}^{-\beta} \varphi(x) = D_{a,x;g(x)}^{-(\alpha+\beta)} \varphi(x) \quad (9)$$

тенглик ўринли бўлади. Хақиқатан ҳам,

$$\begin{aligned} D_{a,x;g(x)}^{-\beta} D_{a,x;g(x)}^{-\alpha} \varphi(x) &= \frac{1}{\tilde{A}(\alpha)} D_{a,x;g(x)}^{-\beta} \int_a^x [g(x) - g(s)]^{\alpha-1} \varphi(s) dg(s) = \\ &= \frac{1}{\tilde{A}(\alpha)\tilde{A}(\beta)} \int_a^x \left[\int_a^t [g(t) - g(s)]^{\alpha-1} \varphi(s) dg(s) \right] [g(x) - g(t)]^{\beta-1} dg(t) = \\ &= \frac{1}{\tilde{A}(\alpha)\tilde{A}(\beta)} \int_a^x \varphi(s) dg(s) \int_s^x [g(x) - g(t)]^{\beta-1} [g(t) - g(s)]^{\alpha-1} dg(t). \end{aligned}$$

Охирги ички интегралда $g(t) = g(s) + z[g(x) - g(s)]$ алмаштириш бажариш натижасида қуйидаги тенгликни ҳосил қиламиз:

$$\begin{aligned} &\int_s^x [g(x) - g(t)]^{\beta-1} [g(t) - g(s)]^{\alpha-1} dg(t) = \\ &= [g(x) - g(s)]^{\alpha+\beta-1} \int_0^1 z^{\alpha-1} (1-z)^{\beta-1} dz = \frac{\tilde{A}(\alpha)\tilde{A}(\beta)}{\tilde{A}(\alpha+\beta)} [g(x) - g(s)]^{\alpha+\beta-1}. \end{aligned}$$

Бу эса (9) тенгликнинг тўғрилигини кўрсатади. Каср тартибли ҳосилалар

Таъриф. $\varphi(x)$ функция $[a, b]$ кесмада аниқланган ва $g(x)$ узлуксиз дифференциалланувчи, ўсувчи (камаювчи) бўлиб, $g'(x) \neq 0$ бўлсин.

$$D_{a,x;g(x)}^{\alpha} \varphi(x) = \frac{1}{\tilde{A}(1-\alpha)} \frac{d}{dg(x)} \int_a^x \frac{\varphi(t) dg(t)}{[g(x) - g(t)]^{\alpha}}, \quad 0 < \alpha < 1, \quad (10)$$

$$\left[D_{x,b;g(x)}^{\alpha} \varphi(x) = \frac{1}{\tilde{A}(1-\alpha)} \frac{d}{dg(x)} \int_x^b \frac{\varphi(t) dg(t)}{[g(t) - g(x)]^{\alpha}}, \quad 0 < \alpha < 1 \right] \quad (11)$$

кўринишдаги ифодалар $\varphi(x)$ функциядан $g(x)$ функция бўйича олинган α (каср) тартибли (Лиувилл маъносидаги) ҳосилалари дейилади.

Лемма. Агар $\varphi(x)$ функция кесмада абсолют узлуксиз бўлса, $[a, b]$ кесманинг деярли барча нуқталарида $\varphi(x)$ функциянинг $g(x)$ функция бўйича олинган каср тартибли ҳосилалари мавжуд бўлиб, қуйидаги формулалар ўринли бўлади:

$$D_{a,x;g(x)}^{\alpha} \varphi(x) = \frac{1}{\tilde{A}(1-\alpha)} \left[\frac{\varphi(a)}{[g(x) - g(a)]^{\alpha}} + \int_a^x \frac{\varphi'(t) dg(t)}{[g(x) - g(t)]^{\alpha}} \right], \quad 0 < \alpha < 1$$

$$D_{x,b;g(x)}^{\alpha} \varphi(x) = \frac{1}{\tilde{A}(1-\alpha)} \left[\frac{\varphi(b)}{[g(b) - g(x)]^{\alpha}} - \int_x^b \frac{\varphi'(t) dg(t)}{[g(t) - g(x)]^{\alpha}} \right], \quad 0 < \alpha < 1.$$

Мисол. $\varphi(x) = [g(x) - g(a)]^{\alpha-1}$, $0 < \alpha < 1$ бўлсин. У ҳолда, (10) тенгликка асосан,

$$D_{a,x;g(x)}^{\alpha} \varphi(x) = \frac{1}{\tilde{A}(1-\alpha)} \frac{d}{dg(x)} \int_a^x [g(x) - g(t)]^{-\alpha} [g(t) - g(a)]^{\alpha-1} dg(t).$$

Интеграл ўзгарувчисини $g(t) = g(a) + z[g(x) - g(a)]$ формула билан алмаштирсак,

$$D_{a,x;g(x)}^{\alpha} \varphi(x) = \frac{1}{\tilde{A}(1-\alpha)} \frac{d}{dg(x)} \int_0^1 z^{\alpha-1} (1-z)^{-\alpha} dz = \frac{1}{\tilde{A}(1-\alpha)} \frac{d}{dg(x)} B(\alpha, 1-\alpha) = 0$$

тенглик келиб чиқади. Демак, $\varphi(x) = [g(x) - g(a)]^{\alpha-1}$ функция $\alpha \in (0, 1)$ тартибли ҳосила учун ўзгармас сон вазифасини бажаради.

Теорема. $\alpha > 0$ бўлсин. У ҳолда

$$D_{a,x;g(x)}^{\alpha} D_{a,x;g(x)}^{-\alpha} \varphi(x) = \varphi(x), \quad D_{x,b;g(x)}^{\alpha} D_{x,b;g(x)}^{-\alpha} \varphi(x) = \varphi(x) \quad (12)$$

тенгликлар барча $\varphi(x) \in L_1(a, b)$ функциялар учун,

$$D_{a,x;g(x)}^{-\alpha} D_{a,x;g(x)}^{\alpha} \varphi(x) = \varphi(x), \quad D_{x,b;g(x)}^{-\alpha} D_{x,b;g(x)}^{\alpha} \varphi(x) = \varphi(x) \quad (13)$$

тенгликлар эса мос равишда барча

$$\varphi(x) \in D_{a,x;g(x)}^{-\alpha} (L_1), \quad \varphi(x) \in D_{x,b;g(x)}^{-\alpha} (L_1)$$

функциялар учун бажарилади.

Юқоридаги $\varphi(x)$ функциянинг $g(x)$ функция бўйича олинган каср тартибли ҳосиласи ва интерали ёрдамида [3] ишдаги каби қуйидаги интегро-дифференциал операторларни киритамиз.

$$D_{a,x;g(x)}^{\alpha} \varphi(x) = \begin{cases} \frac{1}{\tilde{A}(-\alpha)} \int_a^x [g(x) - g(t)]^{-\alpha-1} \varphi(t) dg(t), & \text{àãð} \alpha < 0 \text{ áçëñà,} \\ \frac{d^n}{d[g(x)]^n} D_{a,x;g(x)}^{\alpha-n} \varphi(x), & \text{àãð} \alpha > 0 \text{ áçëñà,} \end{cases}$$

$$D_{x,b;g(x)}^{\alpha} \varphi(x) = \begin{cases} \frac{1}{\tilde{A}(-\alpha)} \int_x^b [g(t) - g(x)]^{-\alpha-1} \varphi(t) dg(t), & \text{àãð} \alpha < 0 \text{ áçëñà,} \\ (-1)^n \frac{d^n}{d[g(x)]^n} D_{x,b;g(x)}^{\alpha-n} \varphi(x), & \text{àãð} \alpha > 0 \text{ áçëñà,} \end{cases}$$

бу ерда $n = [\alpha] + 1$.

Бундан ташқари бу операторлар қуйидаги хоссаларга эга:

1) Агар $0 < \alpha, \beta < 1$ ва $[g(x) - g(a)]^{-\alpha} f(x), [g(x) - g(a)]^{-\beta} f(x) \in L_1(a, b)$ бўлса, у ҳолда деярли ҳамма $x \in (a, b)$ учун

$$\begin{aligned} D_{a,x;g(x)}^{-\beta} [g(x) - g(a)]^{-\beta} D_{a,x;g(x)}^{-\alpha} [g(x) - g(a)]^{-\alpha} f(x) = \\ = D_{a,x;g(x)}^{-\alpha} [g(x) - g(a)]^{-\alpha} D_{a,x;g(x)}^{-\beta} [g(x) - g(a)]^{-\beta} f(x) \end{aligned}$$

муносабат ўринли бўлади.

2) Агар $0 < 2\alpha < 1$ ва $[g(x) - g(a)]^{-\alpha} f(x), [g(b) - g(x)]^{-\alpha} f(x) \in L_1(a, b)$ бўлса, у ҳолда деярли ҳамма $x \in (a, b)$ учун қуйидаги айниятлар ўринли бўлади:

$$D_{a,x;g(x)}^{\alpha} [g(x) - g(a)]^{2\alpha-1} D_{a,x;g(x)}^{\alpha-1} [g(x) - g(a)]^{-\alpha} f(x) = [g(x) - g(a)]^{\alpha-1} D_{a,x;g(x)}^{2\alpha-1} f(x),$$

$$D_{x,b;g(x)}^{\alpha} [g(b) - g(x)]^{2\alpha-1} D_{x,b;g(x)}^{\alpha-1} [g(b) - g(x)]^{-\alpha} f(x) = [g(b) - g(x)]^{\alpha-1} D_{x,b;g(x)}^{2\alpha-1} f(x).$$

3) Агар $0 < 2\beta < 1$ ва $[g(x) - g(a)]^{\beta-1} f(x), [g(b) - g(x)]^{\beta-1} f(x) \in L_1(a, b)$ бўлса, у ҳолда деярли ҳамма $x \in (a, b)$ учун қуйидаги айниятлар ўринли бўлади:

$$D_{a,x;g(x)}^{1-\beta} [g(x) - g(a)]^{1-2\beta} D_{a,x;g(x)}^{-\beta} [g(x) - g(a)]^{\beta-1} f(x) = [g(x) - g(a)]^{-\beta} D_{a,x;g(x)}^{1-2\beta} f(x),$$

$$D_{x,b;g(x)}^{1-\beta} [g(b) - g(x)]^{1-2\beta} D_{x,b;g(x)}^{-\beta} [g(b) - g(x)]^{\beta-1} f(x) = [g(b) - g(x)]^{-\beta} D_{x,b;g(x)}^{1-2\beta} f(x).$$

4) $f(x) \in C^{(0,\gamma)}(a, b)$, $0 < \gamma \leq 1$ ва $0 < \alpha < 1$ бўлсин. У ҳолда ушбу

$$\begin{aligned} D_{a,x;g(x)}^{\alpha} D_{x,b;g(x)}^{-\alpha} f(x) &= \cos(\alpha\pi) f(x) + \frac{\sin(\alpha\pi)}{\pi} \int_a^b \left(\frac{g(t) - g(a)}{g(x) - g(a)} \right)^{\alpha} \frac{f(t) dg(t)}{g(t) - g(x)}, \\ D_{x,b;g(x)}^{\alpha} D_{a,x;g(x)}^{-\alpha} f(x) &= \cos(\alpha\pi) f(x) - \frac{\sin(\alpha\pi)}{\pi} \int_a^b \left(\frac{g(b) - g(t)}{g(b) - g(x)} \right)^{\alpha} \frac{f(t) dg(t)}{g(t) - g(x)}, \end{aligned}$$

тенгликлар ўринли бўлади.

5) Агар $\nu(x) \in C^{(0,\gamma)}(-1, 1)$, $0 < \gamma \leq 1$ ва $0 < 2\beta < 1$ бўлса, у ҳолда қуйидаги айниятлар ўринли бўлади:

$$\begin{aligned} \frac{d}{dg(x)} \int_{-1}^x [g(x) - g(\xi)]^{2\beta-1} dg(\xi) \int_{-1}^1 [|g(\xi) - g(t)|^{-2\beta} - [1 - g(\xi)g(t)]^{-2\beta}] \nu(t) dg(t) = \\ = \pi tg(\beta\pi) \nu(x) + \int_{-1}^1 \left(\frac{1+g(t)}{1+g(x)} \right)^{1-2\beta} \left(\frac{1}{g(t)-g(x)} - \frac{1}{1-g(x)g(t)} \right) \nu(t) dg(t), \\ \frac{d}{dg(x)} \int_x^1 [g(\xi) - g(x)]^{2\beta-1} dg(\xi) \int_{-1}^1 [|g(\xi) - g(t)|^{-2\beta} - [1 - g(\xi)g(t)]^{-2\beta}] \nu(t) dg(t) = \\ = -\pi tg(\beta\pi) \nu(x) + \int_{-1}^1 \left(\frac{1-g(t)}{1-g(x)} \right)^{1-2\beta} \left(\frac{1}{g(t)-g(x)} + \frac{1}{1-g(x)g(t)} \right) \nu(t) dg(t). \end{aligned}$$

Адабиётлар:

1. Ўринов А. Қ. Махсус функциялар ва махсус операторлар. Фарғона. 2012, 64-бет.
2. Бейтмен Г., Эрдейи А. Таблицы интегральных преобразований. Т.1.М. Наука. 1969, 344 с.
3. Самко С.Г., Килбас А.А., Маричев О.И. Интегралы и производные дробного порядка и некоторые их приложения. Минск. Наука и техника. 1987, 688 с.

ИММИГРАЦИЯЛИ ТАРМОҚЛАНИШ ЖАРАЁНИ УЧУН СТАТИСТИК БАҲО

Фараз қилайлик y_n n -даврдagi Гальтон-Ватсон жараёнига қўшилувчи заррачалар сони бўлиб, $\{Y_n\}_1^\infty$ боғлиқсиз ва бир хил тақсимланган бўлсин.

Агар μ_n' билан n -даврдagi барча заррачалар сонини белгиласак, у ҳолда

$$\mu_n' = \xi_1 + \xi_2 + \dots + \xi_{\mu_{n-1}'} + Y_n \quad (1)$$

бўлади, бу ерда $\{\xi_i\}_1^\infty$ боғлиқсиз ва бир хил тақсимланган бўлади [2, р. 58].

Қуйидаги белгилашларни киритамиз.

$$F(S) = MS^{\xi_i}, \quad B(S) = MS^{Y_i}, \quad P_n(S) = MS^{\mu_n'} \\ F'(1) = m_1, \quad B'(1) = m_2, \quad F''(1) = b_1, \quad B''(1) = b_2$$

Маълумки [1, с. 180]

$$P_n(S) = B(S)P_{n-1}(F(S)) = F_n(S)B(S) \prod_{j=1}^{n-1} B(F_j(s)), \quad F_1(S) = F(S).$$

Қуйидаги тасодифий миқдорларни киритамиз

$$v_n' = \frac{\mu_{n+1}'}{\mu_n' + 1}, \quad v_n = \begin{cases} \frac{\mu_n + Y_{n+1}\mu_n'}{\mu_n'}, & \mu_n' > 0 \\ 1, & \mu_n' = 0. \end{cases}$$

Бу ерда μ_n — оддий Гальтон-Ватсон жараёни.

Қуйидаги теорема ўринли

1-теорема. Агар $b_r < +\infty$, $r = 1, 2$ $m_1 > 1$ бўлса, у ҳолда $n \rightarrow \infty$ да

1. $Mv_n' \rightarrow m_1$
2. $Dv_n' \rightarrow 0$ яъни $v_n' \rightarrow m_1$ ўрта квадратик яқинлашади.

Демак, v_n' m_1 учун асимптотик асосли ва силжимаган баҳо бўлади.

Исботи: Шартли математик кутилма формуласидан

$$M\left(\frac{\mu_{n+1}'}{\mu_n' + 1}\right) = M\left(\frac{1}{\mu_n' + 1} M(\mu_{n+1}' / \mu_n')\right) \quad (2)$$

(1) га асосан

$$M\left(\frac{\mu_{n+1}'}{\mu_n'}\right) = m_1 \mu_n' + b_1.$$

У ҳолда (1) ва (2) дан

$$M\left(\frac{\mu_{n+1}'}{\mu_n' + 1}\right) = M\left(\frac{m_1 \mu_n' + b_1}{\mu_n' + 1}\right) = m_1 M\left(\frac{\mu_n' + 1 - 1}{\mu_n' + 1}\right) + b_1 M\left(\frac{1}{\mu_n' + 1}\right) = m_1 + (b_1 - m_1) M\left(\frac{1}{\mu_n' + 1}\right).$$

$$m_1 > 1 \text{ бўлган ҳолда [3] } n \rightarrow \infty \text{ да } M\left(\frac{1}{\mu_n' + 1}\right) \rightarrow 0.$$

Шундай қилиб, теоремани 1-қисми исботланди.

Теоремани 2-қисмини исботлаш учун қуйидаги тенгликдан фойдаланамиз.

$$D\left(\frac{\mu_{n+1}'}{\mu_n' + 1}\right) = c M\left(\frac{\mu_{n+1}'}{\mu_n' + 1} - m_1\right)^2 = c M\left(M\left(\frac{\mu_{n+1}'}{\mu_n' + 1} - m_1\right)^2 / \mu_n'\right), \quad (3)$$

бу ерда $c > 0$ абсолют ўзгармас сон.

Таърифга кўра

$$M \left(\left(\frac{\mu'_{n+1}}{\mu'_n + 1} - m_1 \right) / \mu'_n = k \right) = M \left(\frac{\xi_1 + \xi_2 + \dots + \xi_k + Y_{n+1} - m_1(k+1)}{k+1} \right)^2 =$$

$$= \frac{M \cdot (\xi_1 + \xi_2 + \dots + \xi_k + Y_{n+1} - m_1 k - m_1)^2}{(k+1)^2} = \frac{kD\xi_1 + m_1^2}{(k+1)^2} + \frac{MY_{n+1}^2}{(k+1)^2} \quad (4)$$

(3) ва (4) дан

$$D \left(\frac{\mu'_{n+1}}{\mu'_n + 1} \right) = M \left(\frac{D\xi_i \cdot \mu'_n}{(\mu'_n + 1)^2} + \frac{m_1^2 + MY_{n+1}^2}{(\mu'_n + 1)^2} \right) = M \left(\frac{D\xi_1}{\mu'_n + 1} + \frac{m_1^2 - D\xi}{(\mu'_n + 1)^2} + \frac{MY_{n+1}^2}{(\mu'_n + 1)^2} \right). \quad (5)$$

Иккинчи томондан $m_1 > 1$ лигини ҳисобга олиб, $n \rightarrow \infty$ да

$$P \left(\frac{1}{(\mu'_n + 1)^2} \leq \frac{1}{\mu'_n + 1} \right) \rightarrow 1, \quad M \left(\frac{1}{(\mu'_n + 1)^2} \right) \leq M \frac{1}{\mu'_n + 1} \rightarrow 0$$

ни ҳосил қиламиз.

(5) ва охири тенгликдан теоремани 2-қисмини исботи келиб чиқади.

2-теорема. V_n тасодифий миқдор $M \mu'_1$ учун силжимаган баҳо бўлади, яъни

$$Mv_n \xrightarrow{n \rightarrow \infty} m_1 + m_2$$

Исбот: Қуйидагича шакл алмаштириш бажарамиз.

$$Mv_n = M \left(\frac{\mu'_{n+1} + Y_{n+1} + \mu'_n}{\mu'_n} / \mu'_n > 0 \right) = M \left(\left(\frac{\mu'_{n+1} - Y_{n+1} + Y_{n+1}}{\mu'_n} \right) / \mu'_n > 0 \right) =$$

$$= M \left(\frac{\mu'_{n+1}}{\mu'_n} / \mu'_n > 0 \right) - M \left(\frac{Y_{n+1}}{\mu'_n} / \mu'_n > 0 \right) + M \left(Y_{n+1} / \mu'_n > 0 \right), \quad (6)$$

Y_{n+1} ни μ'_n га боғлиқ бўлмагани учун

$$M \left(Y_{n+1} / \mu'_n > 0 \right) = MY_{n+1} = m_2 \quad (7)$$

Шартли математик кутилма хоссасидан

$$M \left(\frac{\mu'_{n+1}}{\mu'_n} / \mu'_n > 0 \right) = M \left(\frac{1}{\mu'_n} M \left(\frac{\mu'_{n+1}}{1} / \mu'_n \right) / \mu'_n > 0 \right)$$

иккинчи томондан таърифга кўра

$$M \left(\mu'_{n+1} / \mu'_n \right) = m_1 \mu'_n + m_2$$

Охири тенгликдан

$$M \left(\frac{1}{\mu'_n} \left(M \left(\mu'_{n+1} / \mu'_n \right) \right) / \mu'_n > 0 \right) = M \left(\frac{m_1 \mu'_n + m_2}{\mu'_n} / \mu'_n > 0 \right) =$$

$$= m_2 M \left(\frac{1}{\mu'_n} / \mu'_n > 0 \right) + m_1 \quad (8)$$

Y_{n+1} ва μ'_n боғлиқсизлигидан

$$M \left(\frac{Y_{n+1}}{\mu'_n} / \mu'_n > 0 \right) = m_2 M \left(\frac{1}{\mu'_n} / \mu'_n > 0 \right) \quad (9)$$

(7)-(9) ни (6) га қўйиб

$$Mv_n = m_1 + m_2$$

га эга бўламин.

3-теорема. ν_n $M \mu_n'$ учун $m_1 > 1$ да асосли баходир.

Исботи: Маълумки,

$$D\nu_n = M \left((\nu_n - m_1 - m_2)^2 \right) = M \left(\left(\frac{\mu_{n+1} + Y_{n+1} \mu_n'}{\mu_n'} - m_1 - m_2 \right)^2 / \mu_n' > 0 \right) =$$

$$= M \left(\left(M \left(\frac{\mu_{n+1} + Y_{n+1} \mu_n'}{\mu_n'} - m_1 - m_2 \right)^2 / \mu_n' \right) / \mu_n' > 0 \right). \quad (10)$$

Шартли математик кутилма таърифидан

$$M \left(\left(\frac{\mu_{n+1} + Y_{n+1} \mu_n'}{\mu_n'} - m_1 - m_2 \right)^2 / \mu_n' = k \right) = M \left(\frac{\xi_1 + \xi_2 + \dots + \xi_k + k Y_{n+1} - k m_1 - k m_2}{k} \right)^2 =$$

$$= \frac{1}{k} M \left(\xi_1 + Y_{n+1} - m_1 - m_2 \right)^2. \quad (11)$$

Иккинчи томондан

$$M \left(\frac{D\mu_n'}{\mu_n'} / \mu_n' > 0 \right) = D\mu_n' \sum_{k=1}^{\infty} \frac{1}{k} P(\mu_n' = k / \mu_n' > 0) =$$

$$= D\mu_n' \sum_{k=1}^{\infty} \frac{P_{nk}}{k(1 - P_{n0})} = D\mu_n' \int_0^1 \frac{P_n(s) - P_n(0)}{s(1 - P_n(0))} ds.$$

С.С.Heyde, Е. Seneta [3, p. 58] ишида $m_1 > 1$ ҳол учун,

$$\int_0^1 \frac{P_n(s) - P_n(0)}{S(1 - P_n(0))} O(\rho^n) (p^n)$$

лигини кўрсатган, бу ерда

$$1 > \rho^2 > \max(B(q), m_1^{-1}).$$

Охирги тенгликдан теоремани исботи келиб чиқади.

Адабиётлар:

1. Бадалбаев И., Мухитдинов А. Статистические задачи много типовых ветвящихся процессов. – Т.: Фан, 1990. – 260 с.
2. Athreya K.B., Ney P. Branching processes. Berlin et. al., Springer. 1972, XI. – 287 p.
3. Heyde C.C., Seneta E. Analogues of classical limit theorems for the supercritical Galton-Watson process with immigration. Math. Biosci. 1971, II. № 3-4. – 80 p.

Олег Нестеров
(Брянск, Россия)

ИССЛЕДОВАНИЕ ВЛИЯНИЯ ЗАЗОРА В ПЕРЕДАЧЕ НА ДИНАМИЧЕСКИЕ НАГРУЗКИ ЭЛЕКТРОПРИВОДА

Наличие зазоров в передачах является неотъемлемой особенностью электроприводов с зубчатыми, цепными, реечными и другими соединениями. Их наличие крайне неблагоприятно сказывается на работе электропривода и системы в целом. При выборе зазора возникают мощные удары, которые повышают износ передачи и механизмов, в следящих системах зазор уменьшает точность слежения за объектом. Зачастую при моделировании электроприводов с низкой точностью регулирования влияние зазора не учитывается, что может привести к ускоренным поломкам и выходу из строя.

Основной задачей данной работы является сравнение динамических нагрузок в передаче с наличием зазора и оценка его влияния на механизм.

Произведем моделирование на примере электродвигателя 2ПН132МУХЛ4, мощностью 8.5 кВт и номинальной скоростью вращения 2200 об/мин.



Рис. 1. Расчетная схема электропривода

Уравнения механической части системы на рис. 1 запишутся так [1, с. 87]:

$$\begin{cases} J_1 \frac{d\omega_1}{dt} = M - M_{12} - M_{c1} \\ J_2 \frac{d\omega_2}{dt} = M_{12} - M_{c2} \\ M_{12} = c_{12}(\varphi_1 - \varphi_2 \mp \frac{\Delta\varphi_3}{2}), \text{ при } |\varphi_1 - \varphi_2| > \frac{\Delta\varphi_3}{2} \\ M_{12} = 0, \text{ при } |\varphi_1 - \varphi_2| \leq \frac{\Delta\varphi_3}{2} \end{cases}$$

Из схемы видно, что к определенному моменту времени происходит удар, при котором энергия, запасенная во вращающейся со скоростью $\omega_{1нач}$ массе J_1 , переходит в энергию упругих деформаций, вызывая дополнительные динамические нагрузки, которые и будут рассмотрены.

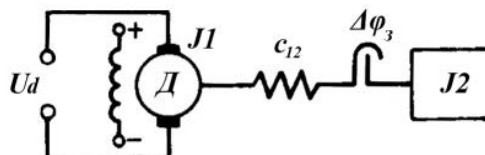
Моделирование электрической части двигателя произведем с помощью идеальных звеньев, точности которых достаточно для данной работы.

$$\omega_{ном} = \frac{2\pi n}{60} = 230 \text{ рад/с}$$

$$\beta = \frac{c^2}{R_\gamma} = 3.83 \text{ Н} \cdot \text{м} \cdot \text{с}$$

$$T_e = \frac{L}{R_\gamma} = 0.021 \text{ с}$$



Рис. 2. Модель системы в среде Matlab.

Коэффициент жесткости упругой связи выбран в соответствии с реальными значениями у валов. Значение активного момента сопротивления принимаем равным номинальному. Трением и механическими потерями в двигателе пренебрегаем, так как их влияние не оказывает заметного влияния на рассматриваемые процессы. Для большей наглядности, моделирование проводим без учета естественного демпфирования, кроме того, во многих системах электропривода его значение крайне мало.

Рассмотрим поведение системы при плавном пуске с отсутствием зазора и его наличием. Для расчетов, принимаем угол свободного хода вала $\Delta\varphi_3$ равный 2° , и моменты инерции $J_2 = 4J_1$.

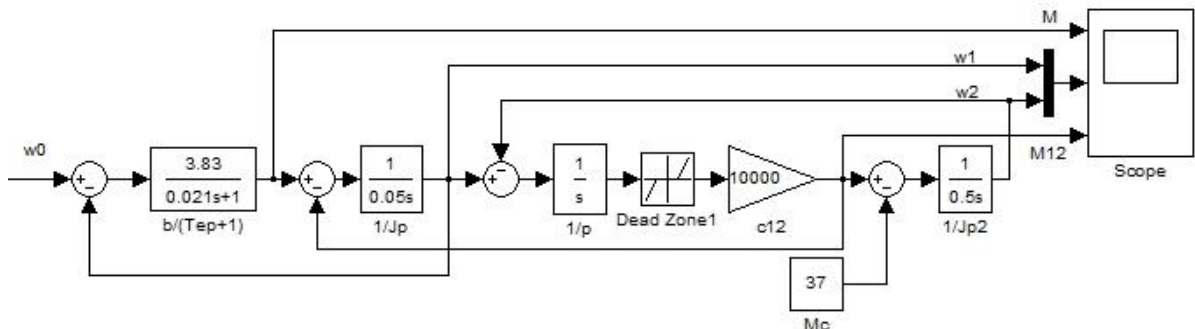

Рис. 3. Результаты моделирования без учёта зазора.



Рис. 4. Результаты моделирования с учётом влияния зазора.

Из полученных графиков на рис. 3 и рис. 4 видно, что зазор с приведенной к валу величиной всего в 2° увеличивает амплитудное значение упругого момента почти в два раза. В реальных системах игнорирование его влияния может привести к ускоренному износу оборудования, вследствие ударов и момента упругих сил.

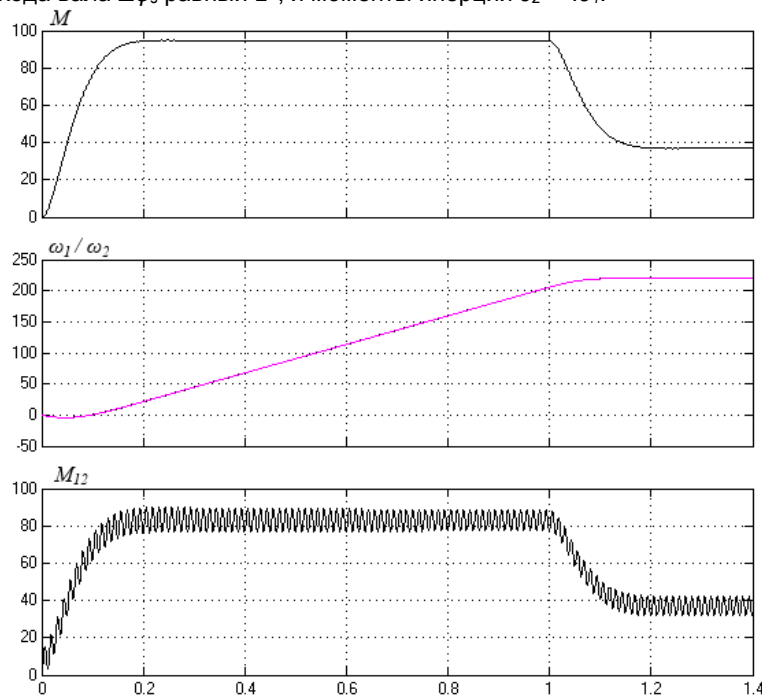
Кроме того, появление зазора может многократно усилить резонансные колебания. На рис. 5 в увеличенном масштабе рассмотрим колебания скорости и момента электропривода.

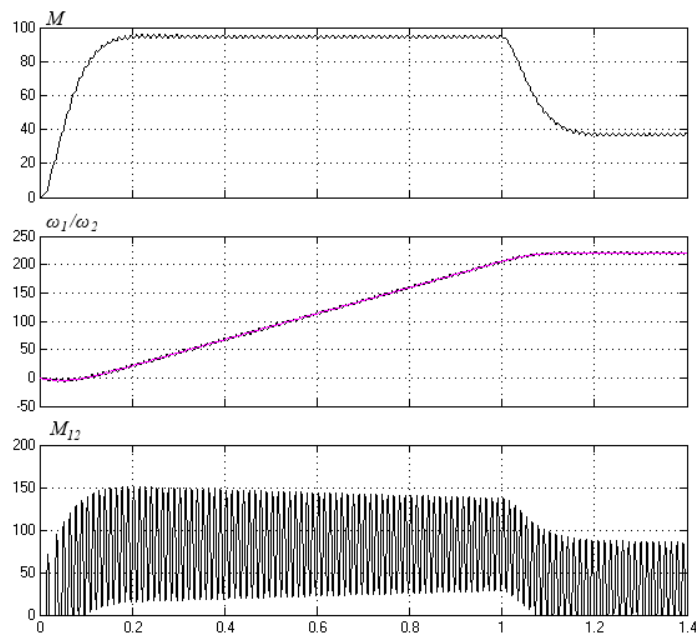

Рис. 5. Графики зависимости $M(t)$, $\omega_1(t)$ и $\omega_2(t)$ на малом промежутке времени с зазором (справа) и без его учёта.

Видно, что при заданных значениях коэффициента жесткости и моментов инерции значительно повысилась колебательность, что также приводит к ускоренному износу и поломкам.

Таким образом, анализируя полученные данные, мы приходим к выводу, что в двухмассовых системах электропривода всегда необходимо учитывать возможные зазоры, которые могут быть многократно увеличены механизмом редуктора. Его влияние крайне негативно сказывается на ресурсе работы системы в целом, а полное избавление от него довольно тяжелая задача. Кроме того, в некоторых системах это может привести к возникновению резонанса, и необходимости коррекции или пропуска резонансной частоты.

Литература:

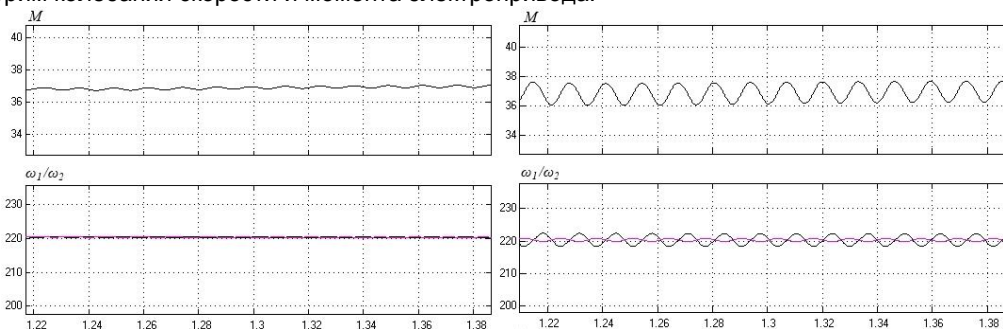
1. Ключев В.И., Теория электропривода // Ключев В. И.: Учебник для вузов – 2-е изд. перераб. и доп. – Энергоатомиздат, 2001 г. – 704 стр.

Научный руководитель:
к.т.н. Пугачев Александр Анатольевич.

Алексей Приймак
(Харьков, Украина)

РАСПРЕДЕЛЕНИЕ РАЗМАХОВ ВОЛН ПРИ МОДЕЛИРОВАНИИ НЕУСТОЙЧИВОСТЕЙ ВОЛНОВОГО ПОЛЯ

В данной работе описывается получение и анализ распределения размахов волн при моделировании S-теории и общей теории описания модуляционных неустойчивостей волнового поля [1-4]. Анализ проводится для выявления частоты появления и вида поверхностных волн аномальной амплитуды в океане, которые способны разрушать суда мирового торгового флота. Рассматриваются два описания: в рамках обобщенной S-теории, когда учитываются только симметричные относительно волнового вектора моды спектра [5,6], и в рамках общего случая для модифицированного нелинейного уравнения Шредингера.

Пространственно-временная структура волнового поля может быть представлена в частности выражением (математические модели и обозначения изложены в [1-4])

$$E(\xi, \tau) = u_0 \cos(\xi + \varphi_0) + \sum_{\substack{n \neq 0 \\ n > 0}} [u_n \cdot \cos\{-2 \frac{\sqrt{(1+n \cdot \Delta)} - (1+n \cdot \Delta)}{\alpha} \tau + (1+n \cdot \Delta) \cdot \xi + \varphi_n\} + u_{-n} \cdot \cos\{2 \frac{\sqrt{(1-n \cdot \Delta)} - (1-n \cdot \Delta)}{\alpha} \tau + (1-n \cdot \Delta) \cdot \xi + \varphi_{-n}\}]. \quad (1)$$

Вид волнового поля $E(\xi, \tau)$ для числа мод $-N < n < N = 200$ представлен на рис.1. При построении волнового поля используется $160 \cdot N$ точек – значений $E(\xi, \tau)$, которые соединяются между собой линиями.



Рис. 1 – Вид волнового поля (а – общий вид поля, б – детализированный участок)

Размахом является расстояние между верхней точкой гребня волны и нижней точкой впадины (рис.2). Разработанное программное обеспечение определяет верхнюю точку гребня волны $E_i(\xi)$ при $E_{i-1}(\xi) < E_i(\xi) > E_{i+1}(\xi)$ и нижнюю точку впадины волны $E_i(\xi)$ при $E_{i-1}(\xi) > E_i(\xi) < E_{i+1}(\xi)$.

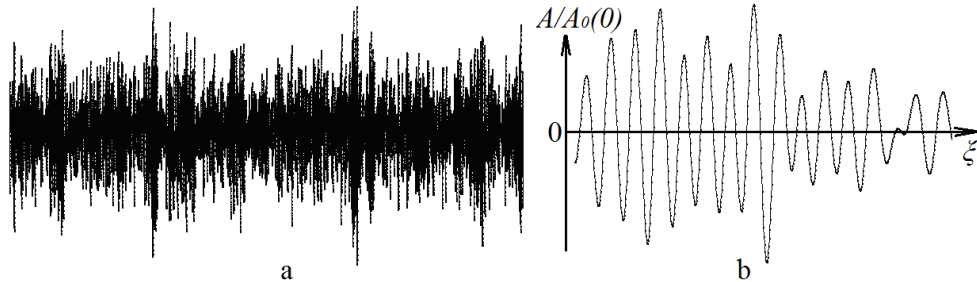

Рис. 2 – Размахи волн

Подсчет размахов волн в данной работе происходит в одном и том же численном эксперименте через моменты времени $\tau = 0.1$, которые примерно равны времени жизни anomalно большой волны (однако при подсчете не учитывается линейная стадия процесса, когда основная мода волнения u_0 монотонно убывает и находится в интервале $[1; 0.6]$).

При подсчете размахов волн строится распределение размахов, определяются максимальный размах, средний размах трети наибольших размахов, отношение максимального размаха к среднему от трети наибольших размахов. Треть наибольших размахов считаются значимыми. А размахи, более чем в 2 раза большие среднего от трети наибольших размахов, считаются anomalными. Распределение размахов в один момент времени показано на рис.3, а суммарное распределение размахов в течении численного эксперимента показано на рис.4. На рисунках левая пунктирная линия определяет границу между малыми и значимыми размахами. Правая пунктирная линия определяет границу между значимыми и anomalными размахами.

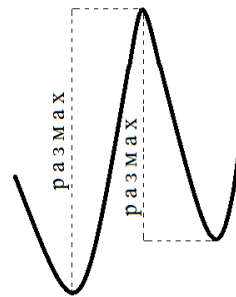

Рис. 3 – Распределение размахов в определеннй момент времени, а именно в момент $\tau = 20$, в случае описания в рамках S-теории (а) и в общем случае (б)



Рис. 4 – Распределение размахов в течении численного эксперимента в случае описания в рамках S-теории (а) и в общем случае (б). Случай «а» – всего размахов 173526, треть наибольших размахов 57842, размахов в 2 раза больше среднего трети наибольших размахов 8. Случай «б» – всего размахов 176386, треть наибольших размахов 58795, размахов в 2 раза больше среднего трети наибольших размахов 10

В случае [5-6] в отличии от данной работы подсчет размахов волн происходил в результате многочисленных экспериментов, а затем значения усреднялись. В случае в данной работе и в случае работ [5-6] частоты появления аномальных волн почти не отличаются. То есть, показано, что статистика по ансамблям практически совпадает со статистикой по времени для одной реализации. Число обнаруженных волн с аномальным размахом представлено в таблице 1. Следует обратить внимание на наличие выраженных «хвостов» распределений в обоих случаях: в случае описания в рамках S-теории (а) и в общем случае (б).

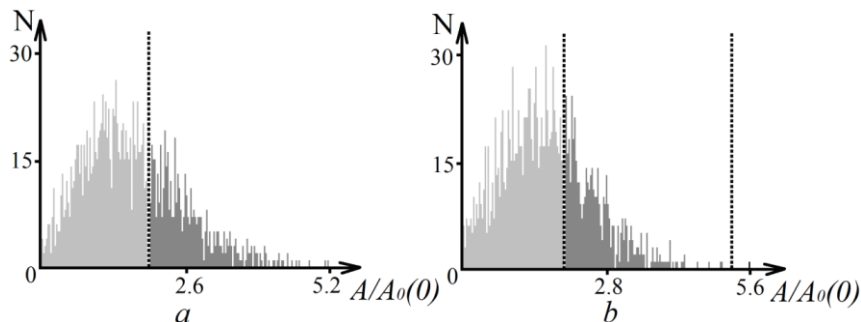
Таблица 1. Распределение размахов аномальных волн

величина аномального размаха $U_{AG} / 2U_{SWH}$	Случай а: $\beta_1 = 1, \beta_2 = 0$.	Случай б: $\beta_1 = 1, \beta_2 = 1$.
от 2 до 2.1	4	7
от 2.1 до 2.2	2	1
от 2.2 до 2.3	2	-
от 2.3 до 2.4	-	1
от 2.4 до 2.5	-	1
всего	8	10

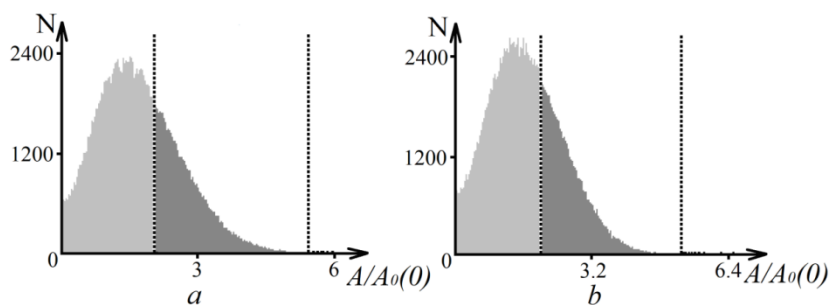
Одна аномальная волна приходится на 15-20 тысяч волн, что согласуется со статистическими оценками [7-9], однако такие волны появляются значительно чаще, чем можно ожидать при случайной интерференции волнового движения.

Также при моделировании определено, что аномальные волны самого большого размаха возникают на начальной стадии нелинейного процесса.

Литература:

- Contribution to the theory of waves in nonlinear dispersive system / M. J. Lighthill. // J.Inst. Math. Appl. 1965, V.1, N.2. p.269-306.
- Zakharov V. E. Stability of nonlinear waves in dispersive media. // J Teor. Prikl.Fiz., 1966. V. 51, p 668-671. Weak-turbulence spectrum in a plasma without a magnetic field // Sov. Phys. JETP. – 1967. – Vol. 24(2), P.455-459. The Instability of Waves in Nonlinear Dispersive Media // Sov. Phys. JETP. – 1967. – Vol. 24. – P.740.
- Silin V.P. Parametric resonance in plasma. / JETP. – 1965. – Vol. 48, N6. – P. 1679-1691.
- T. B. Benjamin and J. E. Feir. The disintegration of wave trains on deep water, J.Fluid Mech. – 1967. – P.417-430.
- Модуляционная неустойчивость волн, поддерживаемых внешним источником в среде с поглощением. / Белкин Е.В., Киричок А.В., Куклин В.М. // ВАНТ, Сер. «Плазменная электроника и новые методы ускорения», 2010, №4(68), с.291-295.
- Belkin E.V., Kirichok A.V., Kuklin V.M. Development of modulation instabilities in media with damping and forcing / Мощная импульсная электрофизика. Международная конференция XIV Харитоновские тематические научные чтения. Сборник докладов. – Саров: ФГУП «РФЯЦ-ВНИИЭФ», 2013. – 534 с. – ил. с. 14-20.
- S. Kharif, E. Pelinovsky, A. Slunyaev. Rogue Waves in the Ocean. Springer-Verlag, Berlin, Heidelberg, 2009.
- Влияние гигантских волн на безопасность морской добычи и транспортировки углеводородов / С.Бадудин, А.Иванов, А.Островский. // Технологии, ТЭК, №2, 2005.
- Distributions of extreme wave, crest and trough heights measured in the North Sea. / Stansell, P. // Ocean Engineering, 2005, vol. 32, no. 8-9. – P.1015-1036.

Научный руководитель:

д.ф.-м.н., профессор, Куклин Владимир Михайлович.

**Ислом Неъматов, Гулноза Хожиакбарова
(Фергана, Узбекистан)**

МЕТАМАТЕМАТИКА ҲАҚИДА

Ҳозирги кунда инновацион, педагогик ва ахборотлар технологияларини ўқув жараёнида қўллашга бўлган қизиқиш, эътибор кундан-кунга кучайиб бормоқда, бунинг сабабларидан бири, шу вақтгача анъанавий таълимда ўқувчиларни фақат тайёр билимларга ўргатилган бўлса, ҳозирги замон технологияси уларни эгаллаётган билимларини ўзлари қидириб, изланиб топишлари, мустақил ўрганиши ҳамда таҳлил қилишлари керак бўлади.

Математика дарсларида ўрганиладиган ҳар бир математик тушунча ва улар орасидаги қонуниятлар ўқувчиларни атрофлича фикрлашга ўргатади. Ўқувчилар математик қонуниятларни босқичма-босқич ўрганишлари

давонида уларнинг мантикий тафаккури ривожланади, математик хулоса чиқариш маданияти шаклланади. Ўқувчиларни бирор математик қонуниятни ифода қилмоқчи бўлган фикрларини символик тилда тўғри ифодалай олишлари ва аксинча символик равишда ифодоланган математик қонуниятни ўз она тилида баёнлашга ўргатиш орқали уларда математик маданият шаклланади.

1847 йилда инглиз олими Дж. Бульнинг “Математик мантиқнинг таҳлили” номли китоби чоп этилган. Буль $\bar{}$ – инкор, \wedge -конъюнкция, \vee -дизъюнкция ва $=$ тенглик амаллари ёрдамида яъни $< \bar{}, \wedge, \vee, = >$ амалларига асосланиб иккилик системасидаги ўзининг мантикий алгебрасини яратган. Ўша даврнинг машҳур математиклари, жумладан, Пуассон ҳам бу назарияни “Метаматематика” ёки “Ғайриматематика” деб атаганлар. Бунинг асосий сабаби шуки, ўша давр математикаси ўнлик системасига асосланган математика эди, иккилик системасига асосланган математика ёки $\{1,0\}$

(1-рост, 0-ёлғон) асосли математика, жумладан бошқача асосли математика ҳақида маълумот йўқ эди. Бу ҳақида тўлароқ маълумотларни С.Клинининг [1] китобидан олиш мумкин.

Биз қуйида ана шу “Метаматематика”нинг элементлари, аниқроғи Буль алгебрасининг содда элементлари ҳақида маълумот бермоқчимиз. Мактабларда олиб борилган тажрибалар шуни кўрсатадики, хатто 6-7 синф ўқувчилари математик мантиқ “тили”ни тушуна оладилар.

Айтайлик, $M = \{x, y, z, \dots\}$ тўплам берилган бўлсин ва шу тўпламда $< \bar{}, \wedge, \vee, = >$ амаллари аниқланган бўлсин.

Таъриф. Агар M тўплам элементлари устида қуйидаги аксиомалар бажарилса, M тўпламни Буль алгебраси деб юритилади:

1. Коммутативлик қонунлари: $x \wedge y = y \wedge x, x \vee y = y \vee x$.

2. Ассоциативлик қонунлари: $x \vee (y \vee z) = (x \vee y) \vee z, x \wedge (y \wedge z) = (x \wedge y) \wedge z$.

3. Дистрибутивлик қонунлари: $(x \wedge y) \vee z = (x \vee z) \wedge (y \vee z),$

$(x \vee y) \wedge z = (x \wedge z) \vee (y \wedge z)$

4. Инкорни инкор қонуни: $\overline{\overline{x}} = x$

5. Де Морган қонунлари $\overline{x \vee y} = \overline{x} \wedge \overline{y}, \overline{x \wedge y} = \overline{x} \vee \overline{y}$

6. Ютилиш қонунлари: $x \wedge (y \vee x) = x, x \vee (y \wedge x) = x$

7. 0 ва 1 иштрок этган қонунлар

$x \wedge 0 = 0, x \wedge 1 = x,$

$x \vee 0 = x, x \vee 1 = 1$

Агар юқоридаги аксиомалар учун бошқа объект ёки муносабатлар олинса ҳам Буль алгебраси бажарилади; шунинг учун ҳам Буль алгебраси бошқа алгебраларга нисбатан умумийроқдир.

Аниқроғи тўпламлар алгебраси, элементар алгебра Буль алгебрасининг интерпретацияси сифатида қаралади.

Бунда:

1. $\bar{}$ – амали тўпламлар алгебрасида тўпламнинг тўлдирмаси.

2. \wedge -конъюнкция амали тўпламларни кесишмаси.

3. \vee -дизъюнкция амали тўпламларни йиғиндиси

4. “0” – \emptyset – бўш тўплам.

5. “1” – J универсал тўпламни билдиради.

Масалан,

$x \cap y = y \cap x, x \cup y = y \cup x$

Шунингдек, элементар алгебрада 0 га нисбатан симметрик бўлган p ва q сонларини олиш мумкин,



1. $\bar{}$ – инкор амали симметрикликни.

2. \wedge -конъюнкция амали $\min(x,y)$

3. \vee -дизъюнкция амали $\max(x,y)$

4. “1”-р сонини

5. “0”-q сонини билдиради ҳамма аксиомалар бажарилади.

а) А,В,С тўпламлар учун юқоридаги 15та аксиомаларни бажарилишини текширинг.

Мисол тариқасида мулохазаларнинг сони $n=2$ учун Буль функциясини келтирамиз.

Таъриф. Икки аргументли Буль функцияси деб шундай $U(x, y)$ функцияга айтиладики, бу функцияни ўзи ҳам, аргументлари ҳам икки элементли тўлаждан қиймат қабул қилади.

Бунда Буль функцияларининг сони $2^{2^2} = 16$ та бўлади.

X	0	0	1	1											
у	0	1	0	1											
Буль функциялари															
φ_0	φ_1	φ_2	φ_3	φ_4	φ_5	φ_6	φ_7	φ_8	φ_9	φ_{10}	φ_{11}	φ_{12}	φ_{13}	φ_{14}	φ_{15}
0	0	0	0	1	0	0	1	1	0	1	0	1	1	1	1
0	0	0	1	0	0	1	0	0	1	1	1	1	1	0	1
0	0	1	0	0	1	1	0	1	0	0	1	1	0	1	1
0	1	0	0	0	1	0	1	0	1	0	1	0	1	1	1

$$C_4^0 = 1$$

$$C_4^1 = 4$$

$$C_4^2 = 6$$

$$C_4^3 = 4$$

$$C_4^4 = 1$$

Бу ерда:

$$\begin{aligned} \varphi_0(x, y) &= 0 \quad \text{– айний ёлгон} & \varphi_1(x, y) &= x \wedge y & \varphi_2(x, y) &= \overline{(x \rightarrow y)} & \varphi_3(x, y) &= \overline{(y \rightarrow x)} \\ \varphi_4(x, y) &= \overline{(x \vee y)} & \varphi_5(x, y) &= x & \varphi_6(x, y) &= \overline{(x \leftrightarrow y)} & \varphi_7(x, y) &= x \leftrightarrow y & \varphi_8(x, y) &= \overline{y} \\ \varphi_9(x, y) &= y & \varphi_{10}(x, y) &= \overline{x} & \varphi_{11}(x, y) &= x \vee y & \varphi_{12}(x, y) &= \overline{(x \wedge y)} & \varphi_{13}(x, y) &= x \rightarrow y \\ \varphi_{14}(x, y) &= y \rightarrow x & \varphi_{15}(x, y) &= 1 \quad \text{айний рост} \end{aligned}$$

бўлган функциялардир.

Фойдаланилган адабиётлар.

1. С.К. Клини. Введение в метаматематику. ИЛ.1957.
2. В.И. Игошин. Математическая логика и теория алгоритмов. Саратов.1991
3. И. Неъматов. Дискрет математика ва математик мантиқ элементлари. Фарғона.2011

СЕКЦІЯ: МИСТЕЦТВО**Тамара Драч**
(Львів, Україна)**МЕТОДИКА ВИКЛАДАННЯ СУЧАСНОЇ ХОРЕОГРАФІЇ ДЛЯ ДІТЕЙ ДОШКІЛЬНОГО ВІКУ З ВИКОРИСТАННЯМ ЕЛЕМЕНТІВ ІМПРОВІЗАЦІЇ**

Хореографія у житті людини – це спосіб самовираження себе та тренування власного тіла шляхом фізичного та духовного удосконалення. Імпровізація – це вільний прояв танцювального руху, що виник на початку ХХ століття. Імпровізація – це спонтанна творчість, тобто створення твору безпосередньо під час виконання. Цей спосіб творчості існує в театрі, музиці, хореографії. Імпровізація дає змогу отримати досвід внутрішнього спостереження себе, розуміння яким чином виразити внутрішню сутність у танці та втілити потенціал, що закладений у кожній особистості природою. Чи варто маленьким дітям давати змогу виражати себе у вільному танці через рух, чи слід, навпаки зосереджуватися на вивченні конкретних рухів задля підтримки фізичної форми та впрацюванні вже винайдених вправ, якими майбутній танцівник зможе користуватися у своїй професійній діяльності? Справді робота з дітьми у маленькому віці дає змогу сформувати витривалого та гармонійного танцівника. Чи від перших кроків потрібно муштрувати дитину, привчати до праці, виховувати виконавця, що зможе відтворювати показане, танцювати постановку балетмейстера, поставлену хореографію для танцівника? Тема є достатньо спірною і вимагає детального та експериментального дослідження, ставить під питання актуальність викладання матеріалу для дітей по принципу "від простого до складного", починаючи з вивчення дитиною базових елементів народної, класичної та сучасної хореографії.

Тема раніше досліджувалася такими відомими митцями, як Айседора Дункан, Марта Грехем, методистом у сучасній хореографії Лої Фуллер, та школами Дені Шоун та Рут Сен-Дені.[1, 3] Книги Айседори Дункан, в яких описана розроблена методика проведення уроків, свідчать про дієвість викладання вільної хореографії, адже результат, якого вона досягала говорить сам за себе, її учні користувалися заслуженою популярністю. Метод викладання хореографії, що створював власний стиль, наочний метод, а також метод творчого розвитку є ефективним у створенні митця. Однак, є й свої негативні сторони, які проявляються у недостатній технічній підготовці таких танцівників, вони недостатньо витривалі, їх техніка не відрізняється стабільністю, вони не мають впрацьованих м'язів. Спосіб виконання після такої практичної підготовки є надзвичайно витонченим, крок поступовим, продуманим та природним. Тіло таких танцівників не налаштоване на довгі навантаження, оскільки тренінг не передбачає високих темпів та велику кількість повторів одних і тих самих рухів. Однак метод, запропонований А. Дункан, формує у людей творчу якість, що приємно та цікаво спостерігати [2].

Зараз є багато альтернативних варіантів освіти, що виховують людину вільну та талановиту, а також не сковану "масовими" поняттями та звичками. Це і школа Щетініна у Росії, це і Анастасіївці, що живуть з природою, окремо можна брати за приклад педагогіку Монтесорі. Та багато інших європейських та російських шкіл, що створюють більш ефективний розвиток особистості. Це передбачає дослухатися до думки дітей, особливо увагу приділити розвитку індивідуальності вихователя чи вчителя, що вміє поважати себе та спроможний реалізувати власні ідеї у хореографії [1].

На сьогодні стало популярним створювати колективи сучасного танцю. Адже він надзвичайно різноманітний, сюди входять як елементи сучасного "вуличного танцю", так і сценічні напрямки. Оскільки потенційних бажаючих для вивчення сучасної хореографії дуже багато, так само як і людей, які захоплюються сучасною пластикою, головним стає правильний та гармонійний розвиток тіла під час занять у сучасному колективі. В сучасній хореографії ще не створена наразі система уроку, яка дозволяє виховати витривалого та всебічно підготовленого танцівника, який зможе бути професійним та успішним виконавцем у професійних балетних театрах, так само як і в сучасних театрах, що функціонують як на території України, так і на території Західної Європи. Отже найголовнішим завданням для підготовки професійних випускників є створення методики сучасного хореографічного уроку. Іноді можливо втілити це завдання за допомогою використання сучасного уроку з додаванням елементів імпровізації, яка сприяє виробленню у людини особливого почерку виконання та глибоко продуманої власної пластики, що особливо підтримують західні балетмейстери та виконавці, які вже мають визнання у всьому творчому демократичному суспільстві. Яким же саме має бути урок сучасності, для просування сучасної хореографічної культури надалі є актуальна та важлива тематика сьогоденного мистецтва.

Найскладнішим в досягненні власного способу викладання є ламання вже створених стереотипів, що зазвичай дуже вкорінилися у свідомість існуючої педагогіки.

У зв'язку з вищевикладеним в роботі була поставлена мета – дослідити ефективність використання елементів імпровізації в процесі навчання дітей дошкільного віку сучасній хореографії. Для розв'язання поставленої мети проводився теоретичний аналіз і узагальнення даних науково-методичної літератури, педагогічні спостереження за дітьми дошкільного віку в процесі навчання їх елементам сучасної хореографії. Дослідження проводились у хореографічному гуртку будинку Дитячої та Юнацької творчості Франківського району м. Львова.

За нашими спостереженнями для дітей імпровізація стає шляхом фізичного самоудосконалення. Починати заняття хореографією таким методом можна з 3 років. Слід повсякчас знаходитися у творчому процесі, зацікавлювати і цікавитися танцем. Дитина спостерігаючи захоплення викладача обов'язково відреагує на те, чим її прагнеш захопити. Під час занять відбувається процес знайомлення дитини з викладачем, де важливо знати міру, оскільки надмірний контроль завжди призводить до залякування дитини і вона відчуває внутрішню скутість. З дітьми слід знайти спільну мову, а не прагнути їх до чогось примусити. "Виховання страху" чи "діалог з викладачем" – це альтернатива, що дає змогу розкрити власну точку зору дитини та її бажання. Складною пластикою можливо "присмирити" дитину, дисциплінувати, "ввести її у світ, у якому перебуває танцівник", емоційно захопити, щоб вона почала слухатися. За нашим досвідом варто прагнути захопити дитину власним прикладом створювати передумови для "руху по – своєму".

Для того, щоб дитина почувалася більш вільною, до неї необхідно прислухатися, а під час занять дати висловити ті емоції, які вона прагне. Контроль дитини впливає на її свідомість та психіку. Дитину не варто примушувати до імпровізації, вона навчається з задоволенням і виконує складні технічні завдання, не зважаючи на вік. Діти реагують на "віру в них", і якщо відчувають її, починають проявляти себе найнесподіванишим чином. Однак робити напоказ не люблять, замикаються у собі, можуть не проявляти особистих можливостей. Для того, щоб процес

викладання став ефективним необхідно співпрацювати і з батьками, котрим варто розповідати про здобутки та успіхи дитини та про саму систему викладання.

За нашими спостереженнями, найкращим стимулом для дитини є похвала. Танець для дітей – це засіб самовираження. Вони "не підпорядковані та неконтрольовані", не вміють вдавати себе когось та створювати "образ слухняності". Можна навчити дитину прислухатися до себе, але її не варто контролювати, а дати змогу витанцювати те, що вона прагне. В дітей багато емоцій, і потрібно цим емоціям дати можливість виплеснутися.

Справді цікаві уроки з хореографії виховують гарного виконавця, що буде впевнено виступати на сцені. Важливо передати власний досвід виступів, і навіть якщо він невеликий – спробувати навчити дітей бути акторами, грати роль того, ким вони прагнуть стати.

Під час показових виступів можливо використовувати імпровізацію, однак слід підготувати дитину для цього. Для того щоб вдалося показати імпровізацію, необхідно створити комфортну атмосферу для дитини, дати їй можливість висловити себе, оскільки ніхто не може передбачити яким чином дитина може проявити себе під час виступів. Під час показових уроків та виступів хвилюється не тільки учень, а й сам викладач, хвилювання якого передається учням. Найскладніше у роботі викладача – це показати свою працю. Під час відкритого уроку потрібно показати саме процес створення уроку, а не вже готові комбінації та вправи. Завдання викладача передати свої знання учневі, і рухатися далі у власних пошуках.

Важливий крок у роботі викладача з сучасної хореографії – це підготовка до виступів. Слід добре підготувати дітей та правильно подати себе, як педагога. За нашими спостереженнями глядачі під час виступів дивляться як на учнів, так і на викладача. Як саме він реагує на власну роботу, чи задоволений нею і дітьми. Від цього залежить власне і сприйняття аудиторією того матеріалу, який викладач підготував до показу. Тут буде умісна внутрішня самовпевненість.

Сучасний танець має стати засобом самовираження кожного танцівника. Індивідуальний стиль формується за допомогою вивчення та поєднання різних напрямків хореографічного мистецтва. Для цього слід навчити елементам різних напрямків хореографії, ознайомити з лексикою, що сформує пластику, притаманну особистості дитини. В "балеті майбутнього", за нашою думкою, творцями є самі виконавці, в котрому не має головного балетмейстера. Є творіння, що дозволяє підкреслити індивідуальний стиль окремої особистості. Відпрацьована система класичного та народно-сценічного танцю не дає змогу це зробити, вона муштрує танцівника та створює у нього певну уяву про рух. Рух має бути універсальним, поєднувати стилі, вигадані раніше.

За результатом наших практичних спостережень, дисципліна на уроці не є головною, на уроці може створюватися вільна атмосфера, однак це не провина "поганого викладача", діти мають виразити себе. Варто акцентувати увагу на позитивному, на тому, що вони роблять гарно, як стараються, щоб заслужити вашу похвалу.

За результатом наших досліджень, підтримати цікавість дітей можливо використовуючи дитячі історії, ігри та імпровізацію. Це захоплює дітей, дає змогу творчо рухатися, створювати образи та грати героїв, що їм подобаються. Вивчивши досвід попередників та результати власного педагогічного шляху, можна навести приклад "Магазину іграшок", де діти вибудовуються у лінію, ніби вони "іграшки" і стоять у вітрині магазину. До них приходять "фея", яка назначається викладачем, і у танці оживляє по черзі всі іграшки. Діти з особливою цікавістю імпровізують у тому образі, який вони обрали. Інший приклад, наведений авторами, полягає в тому, щоб діти імпровізували образи примар, страхів та привидів, яких всі бояться, тому їм дається завдання – налякати своїх глядачів [2]. Найважливіше дати пояснення дітям захопити своєю розповіддю, розказати, яким чином вони можуть обрати власну роль.

Для відпрацювання танцювальної ходи ми використовуємо на наших заняттях гру-імпровізацію "Принц та принцеса", яка найліпше виконується у "корунах", що для дітей є символом значимості та вимагає від них правильної постави. Діти надзвичайно люблять імпровізувати, однак, щоб дати їм можливість вільно почувати себе, не бути скутими у рухах, слід самому з ними потанцювати, пізніше вони з задоволенням самі пускаються "у вир мрії та творчості".

Не рекомендується для дітей складати занадто спрощені комбінації. Вони прагнуть відтворити щось складне і таким чином в них формується хореографічна лексика для власної творчості. Вони не відразу відтворюють вправи досконало, однак це тільки спосіб для досягнення мети.

Коли дитина пройшла цей шлях, і знайшла позитивні відгуки серед знайомих та батьків, вона може показувати свої постановки і для незнайомої публіки, та розраховувати на професійну кар'єру у танцях та своє місце серед людей, які обрали мистецтво танцю своєю професією.

Отже, урок сучасної хореографії, є засобом самовираження індивідуального підходу кожного окремого викладача. Під час уроку з дітьми дошкільного віку можуть використовуватися елементи екзерсису, що виховують витривалість та інші фізичні якості, а також імпровізацію, творчі завдання та ігри. Важливо раціонально та гармонійно поєднати ці засоби, для того щоб правильно підготувати майбутнього артиста. Отже, методика викладання сучасної хореографії має базуватися на декількох основних позиціях: це урок з сучасного екзерсису, урок на середині залу, екзерсис біля опори, стрибки, пересування (cross), а також елементи творчості – імпровізація. Вивчення танцювальної комбінації є самим важливим етапом для створення внутрішньо впевненого виконавця. Отже для дітей дошкільного віку головним чином правильне відношення до дитини сприяє створенню правильно сформованого сучасного танцю.

Подальші дослідження будуть стосувати можливості залучення методу імпровізації для дорослих, коли людина вже сформована як особистість, і прагне навчитися танцювати для себе. Де враховується і внутрішній аспект, оскільки дорослим учням набагато важливіше виховати віру в себе. Це поширено серед європейських сучасних танцівників, не зважаючи на їх професійну діяльність та вік вони вчать танцювати, імпровізувати, захоплюватися хореографією.

Література:

1. Монтеessori М. Дети – другие. // С о вступительной статьей комментариями К. Е. Сумнительного. ИД «Карапуз». М. 2004.
2. Айседора Дункан. Моя жизнь – М.: Контракт-ТМТ, 1992. – 192 с.: ил.
3. Никитин В. Ю. Модерн-джаз танец: История. Методика. Практика. – М.: Изд-во "ГИТИС", 2000 – 440с., ил.

СЕКЦІЯ: ПЕДАГОГІКА**Інна Стародуб
(Ірпінь, Україна)****СПЕЦИФІКА ВИКОРИСТАННЯ ПРОЕКТНОЇ МЕТОДИКИ У НАВЧАННІ ІНОЗЕМНИХ МОВ**

Проектна методика у навчанні іноземних мов набула широкого застосування наприкінці 80-х років 20 століття та залишається особливо актуальною і в наш час. Такий інтерес до методу проектів полягає в його великому освітньому та виховному потенціалі та наявності багатьох переваг та можливостей його використання.

Питанню психолого-педагогічних особливостей використання проектної методики у навчанні іноземних мов присвячені роботи Біма І.Л., Зимньої Н.А., Полат Е.С., Сахарової Т.Е. та ін. Відповідно до результатів досліджень вищевказаних учених такими особливостями є:

- активна взаємодія усіх видів мовленнєвої діяльності (читання, говоріння, аудіювання, письма);
- широке використання автентичних, проблемних, публіцистичних і художніх текстів як джерела інформації, що торкаються актуальної теми сучасності;
- використання нестандартних ситуацій спілкування, що забезпечують велику ініціативність і спонтанність мовлення.
- перевага діалогічного мовлення в процесі навчання – бесіда, групове обговорення запропонованої проблеми, обмін думками і т.п.;
- побудова власних розгорнутих висловлювань на основі прочитаного або почутого тексту.

Проект у процесі навчання іноземної мови може використовуватися як одна із форм позааудиторної роботи (конкурси, вікторини, участь у заходах, пов'язаних із життям класу, групи, навчального закладу, міста, підготовка творчих вечорів, концертів, виставок, звітних концертів іноземною мовою); служити альтернативним способом організації навчального курсу, що потребує повної перебудови навчального процесу, розробки спеціального курсу, спеціальної підготовки вчителів; може бути інтегрованим в традиційну систему навчання іноземної мови. В таких випадках учням пропонують виконання творчих або дослідницьких проектів по найбільш об'ємних темах культурологічного характеру в рамках навчального курсу. Таким чином реалізується самостійна дослідницька робота виконавців. Такі проекти в рамках традиційної системи навчання можуть виконуватися не частіше ніж один, два рази на семестр.

Беручи до уваги дослідження Бухаркіної М.Ю., Полат Е.С., Щербо І., ми виділили наступні вимоги до використання проектної методики у навчанні англійської мови:

1. Тематика має бути пов'язана як з країною, мова якої вивчається, так і з країною проживання учнів, так як діяльність виконавців проекту повинна бути орієнтована на співставлення подій, явищ, фактів з життя та історії людей різних країн.

2. Проблема повинна бути сформульована таким чином, щоб зорієнтувати учнів на залучення фактів із суміжних областей знань та різних джерел інформації. Так, І. Щербо, пропонує провести дослідження історії виникнення різних свят в англійських країнах, наприклад: *St. Patrick's Day, Thanksgiving Day, Halloween, Christmas, Mother's Day* і т.д.; організувати уявні подорожі до різних країн; вивчити проблеми родини, проблему вільного часу в молоді, проблему облаштованості будинку, проблему відносин між поколіннями.

3. Необхідно долучати до роботи всіх учнів класу, запропонувавши кожному завдання враховуючи рівень його підготовки.

4. Передбачувані результати повинні мати практичну, теоретичну значимість (наприклад, спільний випуск газети, альманаху з репортажем з місця подій; програма туристичного маршруту; план облаштованості будинку, парку; планування квартири).

5. Самостійна (індивідуальна, парна, групова) діяльність учнів на уроці або в позаурочний час є важливою умовою. Для учнів самостійність при проектуванні є засобом підвищення внутрішньої мотивації і може стати метою, реалізація якої веде до можливості самоосвіти в сфері вивчення англійської мови.

6. Виконання проекту повинно відбуватися за певним алгоритмом з перевіркою поточних знань.

7. Необхідним є використання дослідницьких методів, що передбачають визначену послідовність дій (алгоритм проведення проектної діяльності) [5, с.45].

Успіх використання методу проектів залежить не тільки від форми впровадження а й від взаємодії виконавця та керівника. Звідси випливає наступна особливість використання методу проектів на заняттях іноземної мови – це спільна творча робота учителя та учня.

Виконання проекту неможливе без організаційної та культурної позиції викладача. Як зазначає Лерман С. П., вчитель перетворюється із носія готових знань у організатора пізнавальної діяльності учнів. Творчий, нестандартний підхід керівника сприяє розвитку позитивної мотивації виконавців та орієнтації на самостійну навчальну діяльність. Роль вчителя полягає у постійній допомозі, координації дій учасників проекту. Проектна діяльність дозволяє здійснювати індивідуальний підхід до учнів та слідувати за психологічним кліматом у групі. Вчитель перетворюється із авторитетного керівника на учасника дослідницького, творчого процесу, наставника, консультанта, організатора самостійної діяльності учнів [4, с.12].

Виходячи з вищесказаного можна виділити основні функції вчителя у роботі з учнями під час виконання проекту:

- Організаційна – вчитель є організатором всього процесу проектної діяльності;
- Координуюча – вчитель керує процесом виконання проекту від самого початку до презентації результатів (допомагає в пошуку джерел інформації, підказує методи роботи з матеріалом, форму презентації, при цьому рішення залишається за учнями);
- Контролююча – вчитель контролює виконання роботи на кожному етапі, слідкує за темпом виконання, успішністю);
- Стимулююча – формує мотивацію до діяльності, заохочує, підтримує, дозволяє учням самим виконувати роботу, цим самим виховує самостійність.
- Коригувальна – контролює та коригує роботу над проектом на кожному етапі виконання;

- Оцінювальна – вчитель разом з іншими учасниками дає оцінку виконанню проекту, вказує на сильні та слабкі сторони.

Розглядаючи можливості інтеграції проектної методики в процес навчання іноземної мови, Кочетунова Н. виділила три основних підходи, а саме проект має:

- використовуватися як одна із форм позааудиторної роботи;
- служити альтернативним способом організації навчального курсу;
- бути інтегрованим в традиційну систему навчання іноземної мови [1, с.18].

Прикладами використання методу проектів у позааудиторній роботі можуть служити різні конкурси; вікторини; участь у заходах, пов'язаних із життям класу, групи, навчального закладу, міста; підготовка творчих вечорів; концертів; виставок; звітних концертів іноземною мовою. Чудовим прикладом можуть бути також телекомунікаційні проекти, які як правило, проводяться в позааудиторний час.

Отже, проектна методика має низку переваг, основними з яких є орієнтація на самостійну діяльність учнів та самоосвіту, розвиток їх інтелекту та творчих здібностей, розвиток навичок орієнтування в інформаційному просторі, сприяння засвоєнню знань та використання їх на практиці, формування навичок роботи в колективі та індивідуально.

Література:

1. Кочетунова Н. Метод проектів у навчанні мови: теорія і практика // Інформаційні технології в навчанні мови. – 2004. – №11. – С. 14-19.
2. Кудрявицкая Н. Ш. Специфика проекта как формы учебной деятельности. – [Електронний ресурс] / Н. Ш. Кудрявицкая – Режим доступу: <http://nsportal.ru/shkola/osnovy-bezopasnosti-zhiznedeyatelnosti/library/library/spetsifika-proekta-kak-formu-uchebnoi>.
3. Кураева Н.М. Використання проектної технології в області викладання англійської мови. – [Електронний ресурс] / Н.М. Кураева – Режим доступу: <http://www.method.novgorod.rcde.ru>.
4. Лерман С. П. Проект как одна из современных технологий обучения: Фестиваль педагогических идей «Открытый урок». – [Електронний ресурс] / С. П.Лерман – Режим доступу:<http://festival.1september.ru/articles/414629>.
5. Полат Є.С. Нові педагогічні та інформаційні технології в системі освіти / Є.С. Полат. – М.: Видавничий центр «Академія», 2003. – 272с.

Galyna Lysenko, Svitlana Volkova
(Dnipropetrovs'k, Ukraine)

IMPROVING THE QUALITY OF EDUCATION IN UKRAINE

Beginning of the third millennium changed the view of humanity on the problems of education. It became clear that scientific and technological progress is not able to solve social problems, and really the most important value in the modern world is the person who can rationally find the solution of global problems of mankind. The major role in the formation of such a person belongs to education, particularly – higher. Improving the quality of higher education is a prerequisite for the formation of a single world educational space, turning it into a creative process.

In the process of updating education systems of European countries it is observed the following trends: increasing the length of compulsory education; rapid quantitative growth of the students and, consequently, higher schools; the growing importance of foreign language learning, promoting mobility of students and teachers, the creation and dissemination of common standards of education etc. An important feature of the educational system of Europe is "the European dimension of education" when youth studies European community as a human community which seeks to build a new integrated society. In connection with this educational strategy it has been formed the appropriate conditions for such innovations in higher education as the Bologna process.

The Bologna Process is a deep structural reform of the European Graduate School in the transition to the knowledge society, the spread of globalization and the desire for integration [2, 18]. This global reform consists of three components: system-wide reform of the European level, national level and the level of universities.

In particular, the development of modern higher education in Ukraine takes place in two parallel directions: in accordance with the national strategy for socio – economic development of Ukraine and in the direction of European cooperation and integration of higher education of Ukraine into the European Higher Education Area.

The National Doctrine of Education Development (April 17, 2002) argues that "the strategic goal of the state education policy is the output of education received in Ukraine on the world market of educational services, deepening the international cooperation, increasing the participation of educational institutions, scientists, educators and teachers, pupils, students in projects of international organizations and communities" [1, 25]. Integration of Ukrainian education into the international educational space is based on the principles of the primacy of national interests, conservation and development of the intellectual potential of the nation; peacekeeping focus on international cooperation; systemic and mutually beneficial character of cooperation; tolerance in assessing the achievements of the educational systems of foreign countries and adapting them to the needs of the achievements of the national educational system [1, 25]. The Law "On Higher Education" adopted by the Verkhovna Rada of Ukraine and signed by the President on January 17, 2002, was prepared with the participation not only of representatives of the national academic community, but also with foreign independent experts. The project of the law contained important democratic principles about university autonomy – empowering universities to dispose their funds, property, to form personnel policy etc. Active critic of the law by teachers contributed amendments. On September 22, 2005 the Verkhovna Rada adopted the law "On Amendments to the Law of Ukraine" On Higher Education" (regarding training of specialists)", but under pressure from student organizations the new law was vetoed by President [3, 263].

In May 2008, the second edition of the Law "On Higher Education " with important new provisions to expand the autonomy of universities, a new structure of higher education, relations with customers of professional staff, assigning scientific degrees and titles, student government, and many other things that would be consistent with the needs of the time.

According to a new government draft law "On Higher Education" (2011) it is expected in future training with higher education by educational qualification levels of junior specialist, bachelor's and master's degrees, educational and scientific level Ph.D. and scientific level of Doctor of Science. That is, we can witness the long-awaited bringing educational qualification, educational and scientific levels of Ukrainian higher education to European "denominator". The draft law "On Higher Education" was prepared by the Ministry of Education in 2010, but its first version caused massive student protests and

criticism of the academic community. In particular, students protested against the planned reduction of the state order, against student government funding restrictions, limiting the autonomy of universities etc.

In May 2011, by order of President Viktor Yanukovich document was sent for revision. The new version of the draft law was prepared in November 2011. At the beginning of 2012, students protested against the government's bill, arguing that it implies centralization of higher education. As a result, Prime Minister Mykola Azarov instructed the working group chaired by Acting Rector of NTU "Kyiv Polytechnic" M. Zgurovsky hold further consultations on the bill. In the new version of the bill (registered in the Verkhovna Rada of Ukraine under № 1187-2) changes were made in 67 of the 71 articles of the governmental document. "The new draft law includes the best of the government option and alternative bills introduced deputies Yuri Miroshnichenko, L. Orobets and A. Yatsenyuk. Approval of the bill would reduce the gap between the Ukrainian and foreign education", – commented on the work of the group M. Zgurovsky. He said that achievements of the new version of the bill has become the separation of powers of government and universities to ensure the autonomy of universities, as well as the possibility of cooperation between business and education " for a new generation of professionals". According to the authors, the draft law is aimed at ensuring sustainable socio-economic, high-tech and innovative development of the country through quality training of competitive human capital and strengthening links with society and higher education.

Adoption of the draft law, as its authors say, will create the appropriate legal conditions to ensure equal access to quality higher education and the development of academic freedom in Ukraine, to facilitate mobility in the European area of higher education, as well as improved training of qualified personnel with higher education for innovative development society and the international recognition of national higher education.

The components of the modern paradigm of Ukrainian education is the priority development of the education system, focused on the new needs of society, development of a new system of values in young people and new relationships between teacher and student, the formation of learning motivation, focused on updating their own system of values; overcoming technocratic education, providing new educational process methods with humanistic orientation, focus on mental integrity and moral-aesthetic content of the training, the introduction the elements of spiritual identity and real performances into it.

There are three main contradictions that characterize the ideal education system: 1) education should be expensive to be of high quality and cheap at the same time to be available; 2) education should be very specific, since it is impossible to know everything, and at the same time broad enough to specialist to navigate the interdisciplinary knowledge and quickly retrained if necessary, and 3) education should be voluntary to be as efficient as possible, and at the same time necessary, because incompetence is socially dangerous.

In the context of the reform of education leading universities of the country's increasing demand for the management culture, paying more attention to the research work, has become a significant focus on high academic standards. Let's hope that the higher vocational education of modern Ukraine will develop in the direction of the competitiveness, quality and strengthening social significance in conditions of comprehensive state support.

Literature:

1. Болонський процес: Нормативно-правові документи / Укладачі: З.І. Тимошенко, І.Г. Оніщенко, А.М. Грехов, Ю.І. Палеха. – К.: Вид-во Європ. ун-ту, 2004. – 102 с.
2. Кухникова Т.К. Высшее образование Украины в современном глобальном мире. / Т.К.Кухникова, С.Е. Моторная // Вісник СевДТУ. Вип.90: Педагогіка: зб. наук. пр. – С. 15-20.
3. Січкаренко Г.Г. Трансформації вищої освіти в незалежній Україні: Монографія. / Г.Г. Січкаренко– К.: Вид. центр КНЛУ, 2009. – 362 с.

Тетяна Атрошенко
(Мелітополь, Україна)

ПРОБЛЕМА ДОПРОФІЛЬНОЇ ПІДГОТОВКИ У ВІТЧИЗНЯНІЙ ТА ЗАРУБІЖНІЙ ЛІТЕРАТУРІ

Кожна доба має свої потреби, вирішує свої проблеми, проте завжди відповідальність за подальший розвиток держави лежить на підростаючому поколінні. Тягар же допомоги дітям у виборі своєї життєвої позиції та становленні гідним членом українського суспільства покладено на освітні установи. Перед учителями постають питання: які орієнтири давати учням, які завдання перед ними ставити, до чого і як їх готувати? Адже якщо навчання за певним профілем вже визначає напрямок подальшого життєвого шляху дитини, то саме вибору цього профілю треба приділити неабияку увагу. Найчастіше такий вибір здійснюється неусвідомлено, що може призвести згодом до виконання людиною не відповідної їй соціальної ролі. Така дилема вказує на доцільність створення системи допрофільної підготовки для підлітків у контексті загальноосвітньої школи.

Хоча питання допрофільної підготовки є досить новим, проте отримало вже достатній відгососок у вітчизняній та зарубіжній педагогічній науці та практиці. Зокрема деякими його аспектами займалися Л. Бобровська, Н. Ладнушкіна, А. Жафяров, І. Сергіїв, О. Саприкіна та ін. Також зміст допрофільної підготовки у своїх працях аналізували Е. Мороз, Л. Москальова, І. Артюхова, О. Петунін, Л. Серебренніков.

Вибір майбутньої професії у своїх працях висвітлювали вітчизняні та зарубіжні вчені (В. Адольф, В. Демиденко, Л. Красновський, Н. Кривопалова, Г. Мкртчян, З. Носиров, Т. Пискуп, О. Руденя, О. Середа, Л. Талдонова, А. Чирікова та інші).

Допрофільна підготовка, за визначенням Н. Новожилової та М. Фірсової, – це система психологічної, педагогічної, інформаційної й організаційної діяльності, яка сприяє самовизначенню учнів відносно профілів подальшого навчання і сфери майбутньої професійної діяльності [5, с.120].

С. Кравцов доповнює це визначення, зазначаючи, що допрофільна підготовка допомагає визначенню учнів старших класів основної школи у виборі ними профільних напрямів майбутнього навчання та широкої сфери наступної професійної діяльності (у тому числі у відношенні вибору профілю та конкретного місця навчання на старшому ступені школи або інших шляхів продовження освіти) [4, с. 29-30].

За визначенням Т. Дьоміної, допрофільна підготовка – це система роботи освітнього закладу, яка забезпечує учням основної школи об'єктивний вибір попереднього самовизначення у відношенні до майбутньої профільної діяльності [3, с. 45].

Як бачимо, у всіх визначеннях ключовим є поняття вибору, яке вказує на те, що основною метою такої підготовки є орієнтація учнів на вибір профілю навчання, а реалізація її відбувається у 8-9 класах загальноосвітньої

школи. Допрофільна підготовка дозволяє, використовуючи спостереження, тести, інтерв'ю та інші способи, визначити, як зауважує Л. Гуцан, «динаміку росту функціональної грамотності, технологічної вмілості, інтелектуальної й вольової підготовленості до профільного навчання»; вона, врешті, сприяє зацікавленню учнів проектуванням навчальних і профільних планів, ідеалів майбутньої професії та можливих моделей досягнення в ній високої кваліфікації [2, с. 14].

Тому основним об'єктом педагогічної роботи на етапі допрофільної підготовки повинні стати інтереси, схильності та здібності учнів основної школи, а результатом – фіксація інтересу у відношенні продовження навчання (вибір профілю) та попереднього професійного інтересу (визначення умовного сегмента ринку праці, на якому передбачається себе реалізувати).

Діти підліткового віку відрізняються якісно новим рівнем самосвідомості, оцінкою власних дій і оточуючих, тому спостерігається відчутна різниця між сприйманням соціального середовища молодшим підлітком, який ще обмежується контролем з боку дорослих, та старшим підлітком, котрий свою поведінку оцінює на підставі аналізу мотивів реалізації відповідних вчинків, у нього змінюється уявлення про себе як особистість.

Саме у цей період виникає потреба в інформації, що стосується питань професійного вибору в сучасному соціально-економічному середовищі. Умови реалізації профорієнтаційної роботи у вітчизняній педагогічній науці вивчали Г. Балл, Ю. Гільбух, В. Давидов, О. Леонтьєв, А. Макаренко, Н. Ничкало, С. Рубінштейн, Б. Федоришин, Я. Цехмістер.

Також до питання профорієнтаційної роботи зверталися вчені Г. Агапова, О. Бурлаченко, В. Вербицький, Н. Лавренко, О. Максимова, В. Міронюк, Г. Парамей, Є. Руденко, О. Сарібіатов, В. Ткаченко, І. Шамбарова та інші дослідники.

Зокрема О. Сарібіатов зазначає, що кінцева мета профорієнтаційної роботи полягає в тому, щоб підготувати учнів до усвідомленого, адекватного вибору професії на основі комплексного цілеспрямованого підходу до вирішення цього соціально значимого завдання [8, с. 7]. Т. Водолазська продовжує, що якщо почати проводити системну профорієнтаційну роботу в основній школі, то до моменту переходу в старшу школу і вибору профілю для продовження освіти в учня вже будуть сформовані стійкі професійні вподобання [1, с. 10].

Т. Ремех визначає напрямки професійної орієнтації. Професійна орієнтація здійснюється у таких напрямках: професійна інформація, професійна консультація, професійний відбір, професійна адаптація [7, с. 18]. В. Ткаченко доповнює цей перелік професійною просвітою, розвитком інтересів і схильностей учнів, предметно-практичною діяльністю, навчальною діяльністю, діяльністю, спрямованою на засвоєння норм людських стосунків у виробничому колективі [9, с. 93-94], а Н. Побірченко – професійним добром [6, с. 110]. Т. Водолазська наголошує ще й на професійній діагностиці [1, с.11].

Система допрофільної підготовки створює необхідність максимального використання освітньо-профорієнтаційного потенціалу регіону проживання учнів. Зокрема, доцільним буде у 5-8-их класах проводити якомога більше екскурсій з метою початкового ознайомлення учнів з професіями земляків, адже іноді перше уявлення про професію залишає вплив на все життя. Важливою складовою допрофільної підготовки є дослідницькі експедиції, керовані науковцями чи вчителями (археологічні розкопки, збирацька фольклорна діяльність у віддалених місцевостях тощо).

Учні 7-8-х класів, найчастіше під час літніх канікул, із задоволенням збирають, записують, паспортизують у різних селах стародавні народні пісні, казки, думи, легенди, перекази. Відвідування науково-дослідних установ, музеїв, виставкових центрів, бібліотек, театрів, філармоній, ботанічних садів, зоопарків не лише призводить до збагачення внутрішнього світу учня, його духовного розвитку, а й ознайомлює його з різноманітними цікавими професіями. У місті учні мають можливість відвідувати гуртки в різних позашкільних навчальних закладах (біостанції, станції юних техніків, палаци творчості, студії тощо), у яких є достатня навчально-матеріальна база для формування практичних умінь і навичок дитини, виконання дослідницьких робіт. Зазначені форми роботи в основній школі сприяють збагаченню знань, розвитку умінь, навичок учнів, допомагають профільному самовизначенню підлітків.

Як зауважує Т. Ремех, професійні інтереси підліткового віку задовольняють у процесі самостійної роботи з періодичною пресою, науково-популярною літературою з тих питань, що найбільше цікавлять підлітка [7, с. 18]. Він помічає, що його однолітки починають виявляти самостійність у виборі об'єктів праці. Це сприяє поглибленню їхніх спеціальних знань. Вони вже самостійно відвідують виставки, музеї, активно обмінюються враженнями з приводу прочитаного, побаченого, допомагають одне одному порадами.

Загалом бачимо, що сутність допрофільної підготовки полягає саме в розвитку індивідуальності та розкритті задатків і здібностей дитини, формуванні її інтересів та потреб. Важливість підготовки дитини до вибору профілю навчання й зумовила необхідність розкриття її теоретичних та практичних основ у працях багатьох науковців.

Література:

1. Водолазська Т.В. Підготовка учня до обґрунтованого вибору професії / Т.В. Водолазська // Психолого-педагогічний супровід профілізації освіти: теорія і практика / за ред. В.Ф. Моргуна. – Полтава: ПОІППО ім. М.В. Остроградського, 2008. – С. 9-11.
2. Гуцан Л.А. Допрофільна підготовка старшокласників як чинник успішного вибору професії / Л.А. Гуцан // Психолого-педагогічний супровід профілізації освіти: теорія і практика / за ред. В.Ф. Моргуна. – Полтава: ПОІППО ім. М.В. Остроградського, 2008. – С. 12-16.
3. Демина Т.О. Предпрофильная подготовка как одно из условий профессионального самоопределения школьника / Т.О. Демина // Профильная школа. – 2006. – №1. – С. 45-48.
4. Кравцов С.С. Теория и практика организации профильного обучения в школах Российской Федерации: Автореф. дис.... докт. пед. наук: [спец.13.00.01 – Общая педагогика, история педагогики и образования] / Кравцов Сергей Сергеевич. – М.: Институт содержания и методов обучения РАО, 2007. – 57 с.
5. Новожилова Н. Курсы по выбору: отбор содержания и технология проведения / Н. Новожилова, М. Фирсова // Народное образование. – 2004. – № 2. – С. 120-129.
6. Побірченко Н.А. Профориєнтація в школі: нові освітні позиції і програми / Н.А. Побірченко // Позакласний час. – 2010. – № 8. – С. 110-112.
7. Ремех Т. Професійне самовизначення підлітків. Підліткам про професійну освіту в Україні / Т. Ремех, Л. Ляхоцька, І. Цушко // Психолог. – 2005. – № 12. – С. 17-22.
8. Сарібіатов О. Готовність педагога до профорієнтаційної роботи з учнями / О. Сарібіатов // Українська мова та література. – 2009. – № 48. – с. 24.

9. Ткаченко В. Концептуальна модель профорієнтаційної роботи в школі / В. Ткаченко // Завуч. Профільне навчання. – 2004. – № 16. – С. 92–96.

Науковий керівник:

доктор педагогічних наук, професор Москальова Людмила Юріївна.

Азиза Болтабоева
(Гулистан, Узбекистан)

PEDAGOGIK MAHORATNING MUHIM QIRRALARI VA UNI SHAKLLANTIRISH YO'LLARI

Har tomonlama yetuk, o'z kasbining ustasi, yuksak mahoratli pedagog kadrlarni tayyorlash davlat ta'lim siyosatining ustuvor yo'nalishlaridan biridir. Prezident I.A. Karimov o'zining "Yuksak ma'naviyat – yengilmas kuch" asarida o'qituvchining mehnatini sharaflyadi, uning mahoratiga yuksak ishonch bildiradi.

Pedagogik adabiyotlarda pedagogik mahoratga turlicha ta'riflar beriladi. Masalan, D. Abdurahimovning fikricha, pedagogik mahorat – bu o'qituvchi nutqining ravon va ta'sirchan o'tilayotgan mavzuga o'quvchi diqqatini torta oladigan, mavzuga mos ko'rgazmalar ijod qilib va undan unumli foydalana oladigan, har qanday sharoitda ham o'quvchi qalbiga yo'l topa oladigan, har bir darsda bolaning qiziqish va faoliyatini oshira oladigan kishi faoliyatidir.

Biz ushbu fikr va boshqa ta'riflarga qo'shilgan holda, pedagogik mahoratni quyidagicha tushunamiz: pedagogik mahorat – bu o'z pedagogik faoliyatini yuksak darajada tashkil eta olishini ta'minlovchi o'qituvchi-tarbiyachining shaxsiy sifat va fazilatlarini yig'indisidir.

Pedagogik mahorat – izlanish, ijodiy mehnat mahsulidir. Pedagogik mahorat hamma o'qituvchilar uchun ham bir xil qolipdagi ish uslubi emas, balki u har bir o'qituvchining o'z ustida ishlashi, ijodiy mehnati jarayonida yuzaga keladigan jarayondir.

V.A. Suxomlinskiy o'zining "Chin insonni qanday tarbiyalash kerak" nomli asarida o'qituvchining mehnatini biror narsa bilan qiyoslab ham, taqqoslab ham bo'lmaydi, – deb ta'kidlab o'tadi. Shuningdek, to'quvchi bir soatdan keyinroq o'z ishining hosilini ko'radi, po'lat erituvchi bir necha soatdan keyin olovda metall oqimidan shodlanadi. Bu uning orzusini yuksak cho'qqisi. Yer haydovchi, don sepuvchi, g'allakor bir necha oydan so'ng dalada o'stirgan boshloqlari va bir siqim donidan zavqlanadi. O'qituvchi esa o'z ijodining mahsulini ko'rish uchun yillab mehnat qilishi kerak. O'qituvchi har bir soat, har bir daqiqada o'zining o'ttizta yoki qirqta tarbiyalanuvchisidan har birini ko'rib turishi, u shu daqiqada nimalar o'ylayotganligini, qanday g'am-alamlar uni tashvishlantirayotganligini bilishi kerak, – degan fikrlarni bayon etadi.

Pedagogik mahorat bir qator komponentlardan tarkib topadi. U pedagogika va psixologiya bo'yicha ilmiy bilimlarni, ya'ni kasbiy bilimlar, kasbiy qobiliyat, pedagogik etika va pedagogik texnikani o'z ichiga oladi.

Pedagogik mahoratning asosiy negizi bu – kasbga oid bilimlarni puxta o'zlashtirishdan iboratdir. O'qituvchi o'quv yurtidayoq ilmiy bilimlar tizimini puxta egallab olishi kerak. Pedagogik mahoratni egallashda psixologiya va pedagogika faniga doir bilimlar katta rol o'ynaydi. Ilmiy psixologik va pedagogik bilimlar sistemasining mavjudligi o'qituvchiga faqat o'z sinfini hamda ayrim o'quvchilarni o'rganish va ularning to'g'ri fe'l-atvorlarini tushunishgagina emas, balki bolalar jamoasi va uning har bir a'zosini rivojlanish istiqbolini ham belgilash imkonini beradi.

Muvaffaqiyatli ishlash uchun har bir o'qituvchi pedagogik mahoratga ega bo'lishi lozim. Pedagogik mahorat egasiz mehnat sarf qilib, katta natijaga erishadi. Ijodkorlik hamisha uning hamkori bo'ladi. Pedagogik ishga qobiliyatli, iste'dodli kishidagina pedagogik mahorat bo'lishi mumkin. Qobiliyat esa faoliyat jarayonida paydo bo'ladi va rivojlanadi. Qobiliyatli va mahoratli o'qituvchi oldida esa hozirgi kun talabi asosida vatanimiz ravnaqi uchun xizmat qila oladigan, o'z vatanini dildan sevadigan va bu yo'lda o'z jonini ham ayamaydigan yoshlarni vatanga mehr-muhabbat ruhida tarbiyalash vazifasi turadi.

O'zbekiston Respublikasi Prezidenti I.A. Karimov uzluksiz ta'lim tizimini isloh qilishda o'qituvchining roli, uning kasbiy mahorati haqida shunday deydi: "O'qituvchi va murabbiylarning hayotiy talablarini qondirish, ularni rag'batlantirish, ularning o'z ishi, kasbidan mamnun bo'lishini ta'minlashimiz lozim va ... bu masalani yechmasdan turib, kelajak avlod tarbiyasi to'g'risida gapirishning o'zi mutlaqo nomaqbuldir".

Respublikamizda qabul qilingan "Ta'lim to'g'risida"gi Qonun va Kadrlar tayyorlash milliy dasturi o'qituvchilar oldiga juda katta va mas'uliyatli vazifalarni yukladi. Davlat ta'lim siyosatida belgilab berilgan vazifalarni ro'yobga chiqaruvchi o'qituvchilardan o'z ustilarida muntazam ishlashni, o'z shaxsiy va pedagogik mahoratini yuksak darajada rivojlantirib borishini talab etadi.

O'qituvchilik kasbi ulug' va sharafli, murakkab, o'z o'rnida mas'uliyatli kasblardan biridir. Dunyodagi barcha insonlarni komil bo'lib yetilishiga o'qituvchi sabab bo'ladi. Barcha joylardagi hamma kasb-hunar, ilmiy, olim-u fuzalolar o'qituvchining mehnati samarasidir. O'qituvchi mehnatini biror narsa bilan taqqoslab bo'lmaydi. O'qituvchilik kasbini egallashga intilayotgan har bir talaba o'z irodasi, sabr-matnatini ishga solgan holda pedagogik mahoratni egallashi, unga doir kasbiy bilim, ko'nikma, malaka va qobiliyatlarni mustaqil o'zlashtirishga harakat qilmog'i lozim.

Pedagogik mahorat o'qituvchidan quyidagilarni talab etadi:

1. O'qituvchining dunyoqarashi keng bo'lib, hamma voqea, hodisa ustida erkin fikr yurita olishi zarur.
2. O'qituvchi birinchi galda o'zi o'qitadigan fanni chuqur egallagan bo'lgandagina, o'quvchilarda umumiy va kasbiy ta'lim sifatini tarbiyalay oladi va ularda fan-texnika hamda amaliy faoliyatga qiziqish va istak hosil qila oladi.
3. O'qituvchi hozirgi zamon fan-texnika talabiga muvofiq yaxshi dars berishi va uning har daqiqasidan unumli foydalanishi zarur.
4. U yaxshi o'qituvchi bo'lishi uchun pedagogika, psixologiya va o'z fanining metodikasini ham yaxshi bilmog'i lozim.
5. O'qituvchining umumiy madaniyati yuqori bo'lishi bilan birga bu kasb adabiyot va san'at sohasidagi bilimlarga ega bo'lishni talab etadi.
6. O'qituvchi pedagogik odobiga rioya qilishi kerak. Pedagogik odobi o'qituvchilik kasbiga xos fazilatlardan bo'lib, u o'qituvchining bolalar bilan ishlashi jarayonida uning tajribasi mahorati oshadi.
7. O'qituvchi pedagogik mahoratiga va har tomonlama bilimga ega bo'lishi kerak, chunki unga o'quvchilar har sohada murojaat qilishlari mumkin.

Va nihoyat, pedagogik mahorat o'qituvchidan o'ziga xos qobiliyatlar majmuasini talab etadi.

Qobiliyatlar bilim, ko'nikma va malakalarni egallashda namoyon bo'lsa ham bilim va ko'nikmalarni egallash bilangina bog'lanib qolmaydi.

Qobiliyatlar – bu imkoniyat, u yoki bu ishda mahoratning zarur darajasi esa voqelikdir. Qobiliyatlar faqat faoliyatda shunda ham faqat ana shu qobiliyatlarsiz amalga oshirilishi mumkin bo`lgan faoliyatdagina namoyon bo`ladi.

Научный руководитель:

кандидат педагогических наук, доцент Эргашев Рустам Наджимович.

**Світлана Боярчук
(Луцьк, Україна)**

ФОРМУВАННЯ МОРАЛЬНИХ ЦІННОСТЕЙ СТУДЕНТСЬКОЇ МОЛОДІ

Головним чинником, із яким слід рахуватися у формуванні особистості XXI століття, є феномен глобалізації, тобто процес поширення по всій планеті єдиних, спільних для всього людства не тільки технологій, але й ідей, ціннісних орієнтацій. Феномен глобалізації вимагає виховання багатогранної особистості із почуттям відповідальності, толерантності, відкритості іншим культурам. І ось «ядро» такої особистості, безперечно, повинні складати абсолютні, вічні цінності: любов, правда, чесність, доброта, справедливість, гідність, сумління, милосердя, великодушність, нетерпимість до зла, благородство, тобто загальнолюдські моральні цінності.

Саме носієм цих морально-етичних норм повинен бути майбутній вихователь, сучасний педагог. Визнання педагога-професіонала як дієвого носія морально-етичних норм суспільства знайшло відображення у нормативних документах (закони України "Про освіту", "Про вищу освіту", "Про дошкільну освіту", "Про захист суспільної моралі").

Мета статті – розкрити особливості формування моральних цінностей студентської молоді.

Аналіз досліджень і публікацій. Зважаючи на багатоаспектність, проблема цінностей залишається в центрі уваги дослідників (В. Білоусова, Н. Кирилова, Н. Кордунова, Л. Мороз, Л. Романюк, та інші). Проблема формування духовних цінностей досліджували І. Бех, М. Боришевський, В. Сухомлинський, О. Сухомлинська, Р. Штайнер.

Цінність – поняття, для означення об'єктів, явищ, їх властивостей, а також абстрактних ідей, які втілюють в собі суспільні ідеали та є еталонами, яких потрібно дотримуватися. До моральних цінностей відносяться нормативні уявлення про добро і зло, справедливість, про призначення людини, людські ідеали, норми, принципи життєдіяльності тощо. Вони лежать в основі всіх вчинків, діяльності людини, мають моральну значущість і впливають на загальне суспільне життя [4, с.192].

Саме вони мотивують діяльність людини і складають сенс її життя. Тому провідними положеннями виховної системи вищого навчального закладу, що розвивається разом із впровадженням Болонського процесу, і є пріоритет загальнолюдських цінностей.

Проблема морального виховання особистості – одна з тих кардинальних проблем, які залишаються вічно новими, завжди актуальними. Мораль на всіх етапах розвитку суспільства є важливим регулятором людської поведінки і людських відносин. Проблема цінностей – споконвічна проблема як суспільства в цілому, так і кожної людини зокрема.

Ми вважаємо, що засади виховання морально-етичної культури майбутніх педагогів та процес формування моральних цінностей повинні ґрунтуватися на ідеях гуманізму та гуманістичних цінностях.

З позицій гуманістичної свідомості основою особистості є її моральний розвиток, який виявляється у сповідуванні нею системи поглядів, уявлень, норм, оцінок, що регулюють її поведінку. Сутність гуманізму полягає у прищепленні моральних цінностей.

Тому, сьогодні ми ще раз пильно придивимось і прислухаємось до тих ідей і думок, які були народжені досвідом, серцем і розумом В.О.Сухомлинського, одного з найвідоміших педагогів-гуманістів, практичний досвід, якого втілюється в освітньо-виховних системах Японії, Америки та європейських країн. Саме гуманізація відносин – це той логічний центр загальної системи виховання, на основі якого можна конструювати розв'язання проблеми формування моральних цінностей особистості.

Майбутній вихователь може стати партнером у світі Дитинства через сповідання моральних цінностей та вічних істин, які складають основу гуманістичного виховання за В.О.Сухомлинським, а саме: любити дитину; знати дитину, стати другом дитини, вірити дитині, захистити дитину, забезпечити розвиток дитини. І альтернативи цьому немає [1, с.95].

Принциповою своєрідністю морального виховання є те, що його не можна виділити в окрему спеціальну діяльність. Воно здійснюється в процесі всього життя дитини, у досвіді будь-якої діяльності й спілкування з дорослими та однолітками.

Основні якості моральності формуються на етапі раннього дитинства, коли важливою є роль батьків: їх поведінка, особистий приклад. Діти оволодівають певними моральними нормами у спільній діяльності з педагогом та батьками.

Тому актуальною є проблема підготовки майбутнього вихователя не тільки до роботи з дітьми, але і до роботи з батьками з питань морального виховання дітей дошкільного віку.

З метою з'ясування, яка ж робота здійснюється у сім'ї з дітьми з морального виховання, а також ставлення батьків до досліджуваної проблеми, було проведено анкетування.

Аналіз анкетування засвідчив, що не всі батьки надають важливої ролі моральному вихованню дітей дошкільного віку. Так, 38% батьків вказують, що: "виховання моральних цінностей не настільки важливо, як інтелектуальний розвиток", 35% батьків вважали, що "моральне виховання дітей – це прямий обов'язок вихователів", 9% відповіли: "головне, щоб дитина була під наглядом", 18% батьків переконані, що "потрібна спільна робота вихователів і батьків" і розуміли важливість морального виховання у сучасних умовах. Це свідчить про те, що вихователі повинні вміти працювати з переважною кількістю батьків не менше, ніж з дітьми.

Тому, з метою формування професійно-педагогічної готовності майбутніх вихователів до роботи з батьками з морального виховання дітей студенти долучаються до розробки та впровадження проєктів у базових дошкільних навчальних закладах, а саме: «Професійно-педагогічна допомога батькам у моральному вихованні дітей дошкільного віку», «Світлиця духовності», «Як колос проростає із зернини, дитина починається з родини».

Також, виникає необхідність внесення доповнень у графіки педагогічної практики через важливість даної проблеми проблеми. Потрібно урізноманітнити організацію різних форм роботи з батьками (круглі столи, конференції, дні відкритих дверей, дні сім'ї). Це сприятиме усвідомленню ними значущості власних виховних функцій, їх місця і ролі

в процесі морального виховання своїх власних дітей; сприятиме збагаченню взаємодії дошкільного навчального закладу та сім'ї з означеної проблеми.

У дошкільному віці починає формуватися «базисна довіра до світу» – яка за умов правильного виховання переходить у толерантність. Толерантність трактується як відкритість до інших культур, готовність сприймати інших людей.

Проблема формування толерантності як у професійному, так і в загальнолюдському масштабах була визнана актуальною в 1995 р. Генеральною Асамблеєю ООН і відображена в «Декларації принципів толерантності», яка підписана 16 листопада 1995 р. 185 державами – членами ЮНЕСКО, включаючи й Україну. Декларація розглядає виховання в дусі толерантності як завдання, яке «повинно формувати високі моральні критерії».

І вже за традицією 16 листопада у Всесвітній день толерантності проводяться круглі столи на базі дошкільних навчальних закладах за участю науковців, практиків, а також викладачів та студентів. Студенти є активними учасниками «Школи толерантності», яка діє у дошкільних закладах.

Важливим і цінним є духовно-моральне виховання студентської молоді на засадах християнських цінностей, які мають універсальне гуманістичне значення і передбачають виховання любові до людей, Батьківщини, Всесвіту.

Цікавою та плідною є співпраця з студентами духовної семінарії. Вони долучаються до проведення виховних заходів («Душі людської доброта», «Як чинити в умовах конфлікту?», «Вчимося володіти собою» «Амбіції і кар'єризм»); годин спілкування, під час яких обговорюються проблеми сім'ї, шлюбу.

Важливість виховання на засадах християнської моралі також засвідчує круглий стіл «Духовно-моральне виховання дітей та учнівської молоді», який відбувся 21-22 серпня 2013 у м. Києві. За його резолюцією пропонується впровадження в систему освіти нового наукового педагогічного напрямку – педагогіки благочестя, яка базує освітній і виховний процес на християнських цінностях; в рамках Всеукраїнського експериментального науково-педагогічного проекту «Середовище благочестя як фактор цілісного розвитку особистості в системі освіти України». У виховному процесі дошкільного навчального закладу пропонуються такі напрями роботи як заходи православного календаря.

Виховання моральних цінностей можливе і через туристично-краєзнавчу та екскурсійно-пошукову роботу, яка знайомить студентів з традиціями та культурою рідного краю, сприяє вихованню патріотизму та формує почуття громадянського обов'язку. Туристично-краєзнавча робота успішно проводиться спільно з Волинським обласним центром туризму та спорту, зокрема, започатковано туристично-краєзнавчий проект «Дорогами рідної Волині».

Передумовою виховання морально-етичної культури майбутніх педагогів у процесі професійної підготовки є глибоке усвідомлення цінностей педагогічної професії. Важлива роль при цьому належить, фаховим методикам, дисциплінам, а також конкурсам педагогічної майстерності («Сходинки до «Я» професіонала»), які вже стали традиційними.

З'ясовано, що ефективними формами є: лекції-дискусії, диспути, проектна робота, майстерні виховної діяльності, конкурси й олімпіади, ділові ігри, тренінгова робота, виставки наукових робіт, соціальні акції, фотосесії кращих виховних результатів груп, творчі звіти, збір даних аналізу нестандартних ситуацій з обґрунтуванням морального рішення, розробка сценаріїв виховної роботи, участь у масштабних освітніх проектах, волонтерська допомога при реабілітаційних центрах, дошкільних навчальних закладах.

Слід активніше впроваджувати у виховну систему проекти різноманітної тематики, цікавими та сучасними за формою проведення (екскурсії, експедиції, дебати, семінари, тренінги, конференції, «круглі столи», фестивалі, літературно-музичні композиції, аудіо – та відеопроєкти тощо).

Отже, моральні цінності суспільства (національні, загальнолюдські) є головним, центральним джерелом, що зумовлює зміст виховного процесу. Цінності – провідна складова формування особистості.

Література:

1. Арцишевський Р. А. Проблема гуманізації освіти в педагогічній спадщині В. О. Сухомлинського / Р. А. Арцишевський // Педагогіка та психологія: зб. наук. пр. Харк. пед. ун-ту ім. Г. С. Сковороди. – Х., 2000.
2. Целякова О. М. Духовність і ціннісні орієнтації студентської молоді України в трансформаційному суспільстві / О. М. Целякова // Гуманітар. вісн. ЗДІА. – 2009. – № 38. – С. 222–232.
3. Мельниченко А. А. Ціннісні виміри духовної культури студентів технічного ВНЗ у трансформаційному суспільстві / А. А. Мельниченко, І. В. Піголенко // Український соціум. – 2005. – № 1 (6). – С. 31–43.
4. Підбуцька Н. Цінності сучасної молоді та їхній вплив на успішність навчально-виховного процесу у ВНЗ / Н. Підбуцька // Вісн. Львів. ун-ту. – 2009. – № 25. – С. 191–196.

Світлана Воронова
(Одеса, Україна)

АКТИВНІ ФОРМИ НАВЧАННЯ У СИСТЕМІ ПІДВИЩЕННЯ КВАЛІФІКАЦІЇ КЕРІВНИКІВ ЗАГАЛЬНООСВІТНІХ НАВЧАЛЬНИХ ЗАКЛАДІВ

Постановка проблеми у загальному вигляді. На сучасному етапі післядипломна педагогічна освіта надає кожному керівнику загальноосвітнього навчального закладу багато можливостей для удосконалення та поглиблення рівня своєї професійної підготовки із застосуванням нових інформаційних та інтерактивних технологій. Саме впровадження форм і методів активного навчання вважається одним із найперспективніших шляхів удосконалення процесу підвищення кваліфікації керівників ЗНЗ, оскільки вони: активізують мислення; забезпечують самостійне творче вироблення рішень; впроваджують діалогізацію, проблематизацію, персоналізацію, індивідуалізацію й диференціацію навчальної взаємодії. Крім того, активні методи навчання забезпечують системний розвиток професійної компетентності фахівців, відповідають принципам та закономірностям освіти дорослих.

Проблема активізації пізнавальної діяльності, розвитку самостійності і творчості керівників ЗНЗ була і залишається однією із актуальних завдань педагогічної науки. Сучасна орієнтація освіти на формування компетенцій, як готовності та здатності людини до діяльності і спілкування передбачає створення відповідних дидактичних і психологічних умов. В них керівник ЗНЗ може виявити не лише інтелектуальну і пізнавальну активність, але і власну соціальну позицію та індивідуальність. З цією метою для підвищення рівня професійної підготовки керівників ЗНЗ кафедрою менеджменту і розвитку освіти Одеського обласного інституту удосконалення вчителів розроблено та впроваджено спецкурс «Активні форми навчання у системі підвищення кваліфікації».

Аналіз останніх досліджень і публікацій. Концептуальні засади післядипломної педагогічної освіти досліджували такі вчені як: В. Олійник, Л. Даниленко, Г. Єльникова, В. Маслов, С. Бережна, Т. Сущенко, Т. Сорочан, М. Романенко (технологічний аспект); Л. Вавилова, А. Вербицький, В. Кузьменко, В. Лозова, Н. Мойсеюк, Т. Паніна, Н. Софій, П. Щедровицький (особливості використання активного та інтерактивного навчання в контексті фахового вдосконалення та розвитку професійної компетентності); О. Анісімов, П. Блонський, Л. Виготський, Д. Ельконін, О. Леонтєв, С. Рубінштейн, Д. Узнадзе (соціально-психологічні та педагогічні аспекти ігрової поведінки та ігрової діяльності).

Аналіз методологічної і теоретичної бази з проблем активного та інтерактивного навчання керівників загальноосвітніх навчальних закладів засвідчив про відсутність спеціальних досліджень в системі підвищення кваліфікації педагогічних кадрів.

Метою статті є розгляд сучасних методів активізації навчання у системі підвищення кваліфікації керівників загальноосвітніх навчальних закладів.

Виклад основного матеріалу. Система підвищення кваліфікації керівників ЗНЗ має бути мобільною, здатною реагувати на мінливі соціально-економічні і технологічні умови, швидко усувати прогалини в базових знаннях, уміннях і навичках тих хто навчається, надавати їм додаткові знання відповідно до професійних потреб. Тому значного поширення поряд з традиційними формами та методами навчання набули, так звані, нетрадиційні, активні методи.

Під час використання активних методів керівник ЗНЗ стає суб'єктом навчальної діяльності, вступає в діалог з викладачем, бере активну участь в пізнавальному процесі, виконуючи творчі, пошукові, проблемні завдання.

Активні методи навчання – це методи, що реалізують установку на більшу активність суб'єктів в навчальному процесі [4, с. 42]. Під час активного навчання викладач і слухачі знаходяться на рівних правах. Особливостями активного навчання є: активізація мислинневої діяльності того, хто навчається, шляхом формування спеціальних умов, що сприяють цьому; формування навичок самостійного, творчого вироблення рішень в умовах ігрового імітаційного моделювання, підвищеної мотивації і емоційності тих, хто навчається; перманентні взаємні комунікації слухачів і викладачів, які розвивають обидві сторони з позицій рефлексії [2, с. 68].

Одним із центральних компонентів будь-якої педагогічної системи виступають *метод* як спосіб взаємозв'язаної діяльності учасників освітнього процесу для досягнення певної цілі, вирішення конкретного завдання та *форма* як зовнішнє вираження узгодженої діяльності викладача та слухача, що здійснюється в установленому порядку і визначеній послідовності [1, 2]. Оскільки поняття «форми активного навчання» не є сталим, а одні і ті ж об'єкти виступають у різних контекстах – то як форми, то як методи активного навчання, ми можемо говорити про певне ототожнення понять «активні методи навчання» і «активні форми навчання».

Метою спецкурсу «Активні форми навчання у системі підвищення кваліфікації» була визначена підготовка керівників ЗНЗ, формування у них комплексу теоретичних знань і умінь щодо активних форм навчання. Навчальними завданнями визначено такі: розвиток у керівників ЗНЗ мотивації до самоосвіти; систематизація та розширення поля знань керівників ЗНЗ щодо активних форм навчання; формування вміння застосовувати активні форми навчання у навчально-виховному процесі навчального закладу, під час спільної роботи з вчителями, учнями, їхніми батьками. Спецкурс розрахований на 16 годин, з них на самостійну роботу слухача відводилося 4 години. Аудиторні заняття розподілено таким чином: лекцій – 2 год., практичних занять – 10 год., самостійна робота – 4 год. Уточнений зміст дисципліни подано у табл. 1.

При розробці спецкурсу враховано принципи: системності і послідовності; доступності; актуальності; зв'язку теорії і практики; поєднання навчання та самоосвіти, використання різних форм організації навчання, створення необхідних умов для творчого розвитку особистості.

Таблиця 1

Зміст спецкурсу

«Активні форми навчання у системі підвищення кваліфікації».

Тема та форма проведення занять	К-ть годин	Навчальна діяльність слухача
Лекція №1 Тема 1. Активні форми навчання в системі освіти дорослих.	2	– окреслення особистих навчальних потреб в активних методах навчання; – визначення поняття «активні форми навчання»; – уточнення видів класифікації активних методів навчання в освіті дорослих.
Самостійна робота Ознайомлення з науковими підходами щодо активних форм навчання в системі освіти дорослих.	2	– вивчення науково-методичної літератури, періодичних видань з активних форм навчання в системі освіти дорослих; – робота з нормативно-правовими документами, інструкціями, положеннями.
Практичне заняття №1 Тема 3. Ділова гра як засіб розвитку професійного творчого мислення. <i>Мета:</i> виявити здатність до виконання управлінсько-організаційної роботи, культури ділової комунікації та лідерських якостей в умовах демократизації освіти. <i>Форма проведення:</i> ділова гра.	4	– розгляд проблеми лідерства в системі управління навчальним закладом; – знання документів; – вміння формувати завдання для підлеглих (формувати план); – аналіз і обґрунтування пропозицій; – прогнозування наслідків управлінських рішень; – навички публічного виступу, загальної культури ділового спілкування.
Самостійна робота Підготовка структури проекту, присвяченого впровадженню інформаційних технологій в освітньому закладі.	2	– удосконалення теоретичних знань щодо розробки та написання проектів; – формування навичок працювати з мережею Інтернет.
Практичне заняття №2 Тема 2. Тренінг як одна з активних форм навчання керівників ЗНЗ. <i>Мета:</i> розглянути шляхи удосконалення роботи педагогічної ради навчального закладу, розкрити її роль у системі управління школою, розвинути навички ділового спілкування, роботи в групі, вміння висловлювати власну думку.	4	– вивчення технології проведення тренінгу; – формування навичок налагодження дружнього неформального спілкування між учасниками тренінгу, вміння висловлювати власну думку. – визначення ролі педагогічної ради у системі управління школою;

Форма проведення: тренінг.		- оволодіння методами удосконалення роботи педагогічної ради навчального закладу.
Практичне заняття №3 Тема 4. Кейс-стаді як метод ефективного навчання в умовах швидких змін. <i>Мета:</i> сформулювати у керівників ЗНЗ практичні вміння застосовувати метод кейс-стаді в професійній діяльності. <i>Форма проведення:</i> кейс-стаді	2	- ознайомлення з порядком роботи за методом «кейс-стаді»; - розв'язання проблемних ситуацій.

Зміст спецкурсу впроваджувався шляхом використання викладачем сучасних інформаційних технологій і методів викладання (робота у мікрогрупах, дискусіях, співдоповіді, «мозковий штурм» тощо). Викладання теоретичного матеріалу поєднувалося із практичним для забезпечення активної діяльності слухачів курсів на заняттях та під час індивідуальної роботи. Під час проведення занять одним із основних принципів було заохочення слухачів до роздумів, дискусій, запитань, активного включення у роботу над проблемою. В межах спецкурсу розроблено критерії оцінювання, питання для самоконтролю, словник термінів. Наприкінці кожного заняття (лекційного чи практичного) пропонувався список рекомендованої літератури, необхідної для опрацювання. Підсумковий контроль щодо засвоєння керівниками ЗНЗ викладеного матеріалу проводився у формі усного диференційованого заліку.

Реалізація спецкурсу здійснювалася під час проведення обласних та районних семінарів-практикумів, постійно діючих семінарів на базі районних (міських) відділів освіти для керівників загальноосвітніх навчальних закладів. Це дозволило слухачам цілеспрямовано адаптувати отримані знання, вміння та навички щодо застосування активних форм навчання в навчально-виховному процесі, підвищити ефективність власної роботи та роботи закладу в цілому.

Таким чином можна зробити висновки, що система підвищення кваліфікації забезпечує підготовку керівників ЗНЗ до застосування інтерактивних технологій, як таких, що є перспективними й відповідними сучасним тенденціям в освіті. Активні форми навчання є найбільш ефективними щодо опанування керівниками навчальних закладів дієвих моделей управління, апробації нових проєктів діяльності школи. Вони максимально наближають керівника ЗНЗ до реальної практичної діяльності, колективного вирішення поставлених завдань, можливості нестандартного підходу до аналізу ситуацій.

Література:

1. Панина Т. С. Современные способы активизации обучения: учеб. пособие для студ. высш. учеб. заведений / Т. С. Панина, Л. Н. Вавилова; под ред. Т. С. Паниной. – 4-е изд., стер. – М.: Издательский центр «Академия», 2008. – 176 с.
2. Поліщук В. А. Теорія і методика професійної підготовки соціальних педагогів в умовах неперервної освіти: монографія / В. А. Поліщук; за ред. Н. Г. Ничкало. – Тернопіль: ТНПУ, 2006. – 424 с.
3. Ситуаційний аналіз, или анатомия кейс-метода / под ред. Ю. П. Сурмина. – К.: Центр инноваций и развития, 2002. – 236 с.
4. Смолкин А. М. Методы активного обучения: науч.-метод. пособие / А. М. Смолкин. – М.: Высш.шк., 1991. – 176 с.

Ирина Ишутина, Елена Бурлакова
(Атырау, Казахстан)

МОДУЛЬНЫЕ ПРОГРАММЫ, ОСНОВАННЫЕ НА КОМПЕТЕНЦИЯХ В ПОДГОТОВКЕ СТУДЕНТОВ КОЛЛЕДЖА

В настоящий момент динамично развиваются многие отрасли производства, образования и науки. Идет техническое обновление, компьютеризация и развитие многих современных отраслей профессиональной деятельности. В связи с этим, возрастают требования к подготовке специалистов, обладающих высокими профессиональными навыками, востребованными в данный момент на рынке труда. В ответ на запросы общества, в системе образования внедряются новые образовательные технологии, основанные на освоении умений, способов деятельности, компетентностном подходе.

В широком понимании суть термина «компетенция» заключается в ограничении сферы деятельности, области познаний кругом вопросов, которые человек уполномочен решать. Царькова А.Е. вводит понятие «компетенции», как способности к осуществлению практической деятельности, требующей наличия понятийной системы, понимания, соответствующего типа мышления, позволяющего оперативно решать возникающие проблема и задачи или способности действовать самостоятельно и ответственно в рамках своей компетентности в соответствии со своими правами, обязанностями и областью профессиональных задач, на которые распространяются необходимые полномочия [1, с.7].

Под «компетентностью» Л.М. Митина понимает «знания, умения, навыки, а также способы и приёмы их реализации в деятельности личности» [2, с. 46]. Рассматриваемую компетентность автор делит на деятельностную и коммуникативную.

Согласно исследованиям, проведенным Н.В. Кузьминой, в аспекте педагогической деятельности, компетентность рассматривается уже, как свойство личности. Причем в профессионально-педагогической компетентностью, Н.В. Кузьмина выделяет специальную и профессиональную компетентность преподаваемой дисциплины, методическую компетентность в области способов формирования знаний, умения учащихся, социально-психологическую компетентность в области процессов общения, дифференциально-психологическую компетентность в области мотивов, способностей учащихся и аутопсихологическую компетентность в области достоинств и недостатков собственной деятельности и личности [3, с. 90]

В стратегии модернизации содержания общего образования отмечается, что понятие компетентности шире понятия знания, или умения, или навыка, оно включает их в себя [4, с. 14].

На основании вышеперечисленного, можно заключить, что подготовка специалиста основанная на компетенциях, является актуальной потребностью стоящей перед современными учреждениями образования и ей уделяется достаточно внимания на сегодняшний момент.

Происходящие в мире изменения в области образования, в том числе и технического и профессионального образования, связаны с необходимостью подготовки высококвалифицированных и компетентных в своей профессиональной области специалистов для удовлетворения потребностей территориальных рынков труда. Оценка компетентности сотрудника основана на профессиональных стандартах, на его способности справляться с должностными обязанностями, именно на них и должно ориентироваться профессиональное образование.

Рассмотрим опыт внедрения компетентного подхода при подготовке студентов технического и профессионального образования (ТиПО). В Прикаспийском современном колледже города Атырау (Казахстан) ведется работа, в области подготовки и внедрения модульных программ, основанных на компетенциях, **для студентов специальности 130400-«Вычислительная техника и программное обеспечение».**

Цель разрабатываемой модульной программы обучения: повышение качества подготовки техников-программистов в системе ТиПО путем формирования профессиональных компетенций в процессе обучения средствами образовательных технологий и развития практических навыков.

Настоящая программа модульного обучения на основе компетенций для системы ТиПО разработана в непосредственном и плотном сотрудничестве с работодателями, на основе анализа рынка труда, анализа профессии, функционального анализа

В результате освоения модульной программы студенты получают не только профессиональные компетенции, но и социальные: умение эффективно общаться с коллегами, руководством, клиентами, обеспечивать безопасность жизнедеятельности и окружающей среды, принимать решения, также они приобретают навык инновационной деятельности, гибкие модульные программы, составленные на основе компетенций, требований работодателей, позволят студентам быть действительно востребованными на рынке труда.

Модульные учебные программы (МУП) более гибкие и дают возможность вносить изменения, дополнения при появлении новых требований к специалисту со стороны рынка труда, они дают возможность индивидуализировать процесс обучения, исходя из уровня знаний и умений студента. Такой подход в профессиональном обучении имеет ряд преимуществ: повышается доверие работодателей, т. к. они принимают участие в процессе разработки программ, повышается эффективность обучения и уровень взаимодействия студентов и преподавателей, идет реальная подготовка (переподготовка) работников, которые будут востребованы на рынке труда. Основной особенностью МУП является то, что ее результатом является приобретение компетенций.

Модульный подход, основанный на компетенциях, предполагает четкую структуру курса обучения, упорядоченность, возможность отслеживать связи между элементами, построение обучения по отдельным функциональным модулям, которые разделены на более мелкие логически завершенные части – учебные элементы; адаптацию к их личным потребностям и уровням подготовки студентов, а также четкое определение конечных результатов в виде знаний умений, отношений.

К числу достоинств модульного подхода, основанного на компетенциях, можно отнести и то, что они влияют на менеджмент колледжа, а именно укрепляет связь между образовательными услугами и рынком труда, тем самым формирует «портфель заказов», приводит к необходимости переосмысления роли и места колледжа, каждого преподавателя в учебном процессе.

Для выявления компетенций специалиста был использован метод DACUM. Был проведен двухдневный семинар с участием преподавателей колледжа и группой профессионалов по разрабатываемой специальности – представители работодателей и работодатели.

Для выявления компетенций было проведено опрос и анкетирование работодателей. Анализ результатов анкет и государственных образовательных стандартов по специальности лег в основу выявления компетенций специалиста специальности 1304000-«Вычислительная техника и программное обеспечение».

Рассмотрим структуру и содержание программы модульного обучения.

Профессия: Техник – программист

Цель: Выполнить работы по техническому обслуживанию компьютера, разработке и сопровождению программ, использованию системного и прикладного программного обеспечения компьютера

В результате обучения по модульной программе на основе компетенций выпускник будет обладать компетенциями в следующих сферах:

- A. Выполнить работы по установке и настройке системного и прикладного программного обеспечения;
- B. Выполнить работы по техническому обслуживанию вычислительной техники;
- C. Выполнить работы по разработке программ, прикладного программного обеспечения и их сопровождению;
- D. Выполнить работы по обработке, защите и сохранению информации.

Функциональные модули:

A1. Устанавливать, переустанавливать, восстанавливать, сопровождать и осуществлять администрирование операционных систем и с системного программного обеспечения

A2. Обеспечить процесс обработки, защиты и сохранения информации средствами прикладного программного обеспечения

B1. Выполнять работу по ремонту электронно-вычислительной техники

B2. Настраивать и обслуживать работу сети, осуществлять подключение к интернету

C 1. Разрабатывать алгоритмы и программы

C 2. Разрабатывать и создавать базы данных и информационные системы

C 3. Разрабатывать и создавать веб-приложения

D. *Надочные модули*

D1. Иметь представление о взаимоотношениях в современном информационном обществе, об историческом времени, причинно-следственных связях исторических событий, об условиях формирования личности, ее политической и социальной свободе

D2. Грамотно использовать профессиональную лексику, быть способным применять знания казахского, русского и иностранного языка в своей профессиональной деятельности

D 3. Иметь представление об основах экономики

D4. Использовать нормативно-правовые документы, регламентирующие профессиональную деятельность специалиста

D5. Вести здоровый образ жизни, владеть способами поддержания и укрепления здоровья

E. Адаптирующие модули

E1. Организовывать работу с документами, документооборотом, документопотоком (Делопроизводство на государственном языке)

E2. Находить и использовать экономическую информацию, необходимую для ориентации в своей профессиональной деятельности (Основы рыночной экономики)

E3. Осуществлять решения задач из различных областей науки с применением математических методов и вычислительной техники на всех этапах от постановки до получения результата (Основы высшей математики, основы математической статистики, численные методы)

E4. Уметь работать в коллективе, налаживать взаимоотношения с клиентами (Этика и психология)

E5. Соблюдать правила техники безопасности, санитарные, экологические нормы (Охрана труда)

Каждый модуль включает в себя разработку трёх документов: спецификацию модуля, резюме модуля и руководство модуля. Это исключает разработку календарно-тематических и поурочных планов. Спецификация модуля является документом, включающим в себя содержание модуля.

Данная программа предназначена для обучения студентов колледжей, но она может быть использована для обучения взрослого населения в соответствии с уровне их профессионального образования

В разработке данной модульной учебной программы принимали участие преподаватели и представители работодателей, которые знают, какие функции должен выполнять специалист. Это явилось объективной необходимостью, т. к. по данной специальности в настоящее время отсутствует профессиональный стандарт.

Быстрые изменения на рынке труда, в IT-технологиях, совершенствование профессиональной деятельности требуют постоянной связи с работодателями. Модульная программа может обновляться с учетом изменений, которые происходят в профессии.

Литература:

1. Царькова Е.А. Возможное направление модернизации стандартов НПО // Профессиональное образование. -2003. – №5. – С. 7.
2. Митина Л.М. Психология профессионального развития. М., 1998.
3. Кузьмина Н.В. Профессионализм личности преподавателя и мастера производственного обучения. М., 1990.
4. Стратегия модернизации содержания общего образования. Материалы для разработки документов по обновлению общего образования, М., 2001.

Мусоҳон Камбаров
(Наманган, Узбекистан)

МУСТАҚИЛ ФИКРЛАШ МАДАНИЯТИ ШАХС ТОМОНИДАН БИЛИМЛАРНИ ЭГАЛЛАНИШИ ВА ЖАРАЁННИНГ ҲОЗИРГИ ЗАМОН ТАЛҚИНЛАРИ КОНТЕКСТИДА БАҲОЛАШ

Касбий таълим тизимида бўлажак мутахассислар мустақил фикрлаш маданиятининг самарали ривожланиш жараёнига доир шарт-шароитлар қуйидагилардан иборат:

- ижтимоий-психологик адаптация (талабаларнинг жамоага – ўқув гуруҳи, курси, факультетга мослашуви ва улар билан ўзаро муносабати);
- шахснинг билиш ва эмоционал-иродавий доираларининг ривожланиши (фикрий фаолиятнинг, атроф-борлиқ ва ижтимоий муҳит таъсирларини эмоционал-иродавий қабул қилишнинг мураккаблашуви);
- шахснинг йўналганлиги (эҳтиёжлар, мотивлар, дунёқараш, шахс ҳаёти ва фаолият мақсадлари), характер ва қобилиятларининг ривожланиши;

– шахс фаолиятининг мақсад қўйиш қобилияти, жараёнлар ва усулларни ишлаб чиқиш, амалларни режалаштириш, мотив ва мақсад орасидаги муносабатни ўз ихтиёрига кўра ўрнатиш, ўз-ўзини назорат қилиш ва ўзлаштириш қабиларда намоён бўладиган психологик тузилмасининг ривожланиши.

Мустақил фикрлаш маданияти тушунчасининг тарихан бойиб боришини олимлар шахс ва жамият ривожланишига мос бешта асосий босқич билан боғлаб кўрсатадилар: ибтидоий, қадимги (ёки антик), ўрта асрлар, янги тарих ва ҳозирги замон.

Дастлаб шахснинг фикрлаш схемаси оламнинг умумий яралиш манзарасида берилар эди. Ибтидоий жамиятда фикр шахснинг хулқи, қабиланинг турмуш тарзига мувофиқ равишда афсонавий кўринишда намоён бўлган.

Замонавий таълим тамойилларида эса таълимнинг аниқ, тарихий тажрибага таянувчи меъёрий асослари ўз ифодасини топган. Таълим тамойилларини билиш ўқув жараёнини унинг қонуниятлари асосида ташкил этиш, мақсадларини асосли равишда белгилаш ва ўқув материалининг мазмунини танлаб олиш, мақсадга мувофиқ таълим шакли ва методларини танлаш имконини беради [34; 45].

Яна шуни ҳам таъкидлаш ўринлики, мустақил фикрлаш маданияти тушунчаси замирида мустақил фикрлаш кўникмаси тушунчасидан фарқли ўлароқ, инсонга хос бўлган тафаккурнинг мазмундорлиги, фаоллиги, танқидийлиги, рационаллиги, оригиналлиги, мустақиллиги фикрнинг эластиклиги сингари хусусиятлар ётади. МФМнинг бу каби сифатларини қуйидагича шарҳлаш мумкин:

- инсон тафаккурининг мазмундорлиги шахснинг муаммо моҳиятига кириб бориши, асосий ва иккинчи даражали масалани ажрата билиш қобилиятида намоён бўлади;
- фикрнинг эластиклиги (мослашувчанлиги) шахснинг ўз фикрлаш фаолиятида бир усулдан иккинчисига осон ўтиши, яъни фаолият усулини мақсадга мувофиқ тарзда ўзгартира олиш қобилиятида назарга ташланади;
- тафаккурнинг фаоллиги муаммони ҳал этишга қаратилган тиришқоқликнинг мавжудлигида кўринади;
- фикрлаш жараёнининг танқидийлиги муаммони ҳал этишда фаолият усулининг тўғри танланганлиги, фаолиятни бошқара билиш ҳамда унда меъёрни сақлаш ва эришилган натижанинг қанчалик тўғрилигида кўзга ташланади;
- рационал фикрлаш, турли усулларни таққослаш қобилияти муаммони ҳал этишда кам вақт сарфлаб кўп самара берадиган усулларни топа олишида намоён бўлади;
- оригинал фикрлаш қобилияти қўйилган муаммони мутлақо янги усуллардан фойдаланган ҳолда ҳал этишдадир. У кўпинча фикрлашнинг теранлиги натижасида намоён бўлади;

- фикрлашнинг мустақиллиги муаммонинг ечимини ўзгалар ёрдамисиз мустақил, топа олиш, фаолиятнинг оралик ва охириг натижаларини кўра билишда, фикр-мулоҳазаларнинг мустақил, эркин ва асослигида ифодаланadi.

З.И.Калмыкова инсон тафаккурининг самарадорлиги тушунчаси замирига фикрдаги теранлик, қатъийлик, қарама-қаршиликларни сезиш каби хусусиятларни ҳам киритади⁴ [66].

Мустақил фикрлаш маданияти тушунчасида “маданият” сўзининг ҳам ўз юки бор. Маданият – арабча мадина (шаҳар) сўздан келиб чиққан. Араблар кишилар ҳаётини икки турга бўлишган ва улардан биринчисини бадавий ёки саҳроий турмуш; иккинчисини маданий турмуш деб атаганлар. Бадавийлик кўчманчи ҳолда дашту саҳроларда яшовчи халқларга, маданийлик – шаҳарда ўтроқ ҳолда яшаб ўзига хос турмуш тарзига эга бўлган халқларга нисбатан ишлатилган. Маданият жамият инсон ижодий куч ва қобилиятлари тарихий тараққиётининг муайян даражасидир. Кишилар ҳаёти ва фаолиятининг турли кўринишларида, шунингдек, улар яратадиган моддий ва маънавий бойликларда ифодаланadi.

Ўрта аср маданиятининг буюк намоёндалари Беруний, Ибн Сино ва бошқалар шаҳар турмуш тарзини жамоанинг етуклик шакли сифатида талқин қилганлар. Масалан, Форобий фикрича, ҳар бир инсон ўз табиатига кўра, “олий даражадаги етукликка интилади,” бундай етукликка фақат шаҳар жамоаси орқалигина эришиш мумкин. Унинг таъкидлашича, “маданий жамият ва маданий шаҳар шундай бўладики, бу мамлакатда ҳар бир одам касб-ҳунарда озод, ҳамма баб-баробардир, кишилар ўртасида фарқ бўлмайди, ҳар ким ўзи истаган ёки танлаган касб-ҳунар билан шуғулланади. Одамлар чин маъноси билан озод яшайдилар”, – деб таъкидлаб ўтган.⁵

Европада маданият дейилганда, дастлаб инсоннинг табиатга кўрсатадиган таъсири, шунингдек, инсонга таълим-тарбия бериш тушунилан (лотинча cultura – ерни ишлаш, парваришлаш; рус тилидаги “культура” сўзи ҳам шундан олинган)⁶.

Шахснинг мустақил фикрлаш маданияти фалсафада, биринчи навбатда, билиш қонунлари ва тамойиллари ҳақидаги билим сифатида, англанади, яъни фикр жараёнини субъектнинг билиш мантиқи ва методологияси ташкил этади.

Мустақил фикрлаш маданиятини файласуфлар кенг маънода шахснинг фикрлаши ва муайян тасаввурларни ўз ичига оладиган яхлит тизимдан иборат қобилиятларнинг ривожланиш даражаси сифатида тушунадилар. Амалиётда мустақил фикрлаш маданиятига оламини ҳар томонлама, чуқур ва шу билан бирга яна ҳам аниқроқ акс эттиришга ёрдам берадиган фикрлаш усулларини эгаллаш орқали эришилади. Мустақил фикрлаш маданияти, тор маънода “...бу назарий мустақил фикрлаш қобилияти ёки тушунчалар билан иш кўриш санъатидир”⁷.

Маданиятшунослик нуқтаи назаридан, мустақил фикрлаш маданияти феномени шахснинг ўзини-ўзи ривожлантириши учун индивидуал мустақил фикрлаш қобилияти ва фикрнинг индивид ҳамда жамият тажрибасида қарор топган шакллари ва қоидаларидан ташқарига чиқиш укуви деб таърифланади⁸.

Мустақил фикрлаш маданияти шахс томонидан ҳар қандай билимларни эгалланиши ва жараённинг ҳозирги замон талқинлари контекстида баҳолаш малакасини ҳам қамраб олади. Бунда шахснинг фикрлаш фаолияти қўйилган масалаларни ҳал этиш усулларини кўриб чиқиш ва таҳлил қилишга йўналтирилган бўлади. У тарихий манбалар ахборотини таҳлил қилиш ва умумлаштиришни, ҳодисаларни қайта тиклаш ва англашга доир тасаввурни ҳамда уларга нисбатан ўз муносабатини асослашни назарда тутати.

Мустақил фикрлаш маданиятини ривожлантиришнинг энг муҳим назарияларидан бири “коммуникативлик модели” мавқеига асосланган моделдир. Унга кўра, шахс ўз фикрини коммуникатив алоқаларни амалга оширишга қаратади. Бу эса билиш жараёнида онг ривожланиши ва ижтимоий-маданий амалиётнинг янги даражага кўтарилишига имкон беради.

Жамиятнинг илмий-техник ва ижтимоий ривожланишида ахборот ва ахборот технологиялари алоҳида аҳамият касб этади. Айни шу ахборот инқилоби ҳар қандай хавфни, шу жумладан, шахс руҳияти ва жисми устидаги хавфни бартараф этиши лозим.

Шундай қилиб, мустақил фикрлаш маданияти феномени тушунчасига асосий ижтимоий-фалсафий ёндашувлар фақат назарий-билиш жиҳати билан чеклана олмайди. Шахс мустақил фикрлаш маданиятини ривожлантириш гуманитар, ижтимоий-маданий, тарихий, психологик-педагогик тавсифларини таҳлил қилишни талаб этади.

Шахснинг мустақил фикрлаш маданияти феноменининг таҳлилидан куйидаги хулосаларга келиш мумкин:

1. Мустақил фикрлаш маданияти шахс интеллектининг ривожини учун улкан таъсир кўрсатади.
 2. Мустақил фикрлаш маданияти ахборотлар дунёсида шахснинг ривожланиши учун янгича ёндашувга олиб келади. Мустақил фикрлаш маданияти биринчидан, билимлар ва технологияларнинг ривожланиши билан, иккинчи томондан, шахс фикрининг шунга мувофиқ тарзда интеллектуал ривожланиши орасида уйғунлик касб этиши билан аҳамиятлидир.
 3. Мустақил фикрлаш маданияти қуйидаги асосий қонуниятларга бўйсунди: биринчидан, мантиқ-мулоҳазаларда, фикрда; иккинчидан, ҳаёт ва тажрибанинг асосий муаммоларни ҳал этиш, билим олиш, шахс ривожланиши учун ички рағбатлар топиш; учинчидан, фикрнинг ягоналигига эришишдаги тизимлиликка таянади.
 4. Ҳозирги замон ахборотлар дунёси шахснинг объектив борлиқни билиши ва мустақил фикрлаш маданияти тегишли ахборотни олиш ҳуқуқи ва ўз фикрини билдириш ҳуқуқи билан таъмин этилган.
 5. Талабаларнинг касбий таълим тизимида мустақил фикрлаши билимларни ўзлаштириши жараёнида ўз аксини топади.
 6. Мустақил фикрлаш маданияти шахснинг ақлий фаолияти мантиқ қонунлари ва талабларига қанчалик мослигига боғлиқ бўлиб, назарий тушунчаларни ўзлаштиришни ўз ичига олади.
- Бугунги кунда таълим сифатини ошириш, олий таълим муассасаларида таҳсил олаётган талабаларнинг амалий фаолиятларини самарали ташкил этиш муаммоси, мустақил фикрлаш маданиятини ривожланиш масаласи билан чамбарчас боғлиқдир.

⁴ Калмыкова З. И. Продуктивное мышление как основа обучаемости. – Москва: Педагогика, 1981. –С. 200.

⁵ Абу Наср Форобий. Рисолалар. Масъул муҳаррир Ўзбекистон Республикаси ФА ҳақиқий аъзоси М.М.Хайруллаев. Тошкент, Фан нашриёти, 1975,Б.71-72.

⁶Философская энциклопедия. М.1963. Т.3.- С.373.

⁷ Туленов Ж Ҳаёт фалсафаси.-Т.: Ўзбекистон. 1991. –Б.349, Б. 135.

⁸ Ўша асар, Б.136.

Мустақил фикрлаш маданиятини ривожлантиришинг энг муҳим шартларидан бири “коммуникативлик модели” мавқеига асосланган моделдир. Унга кўра, шахс ўз фикрини коммуникатив алоқаларни амалга оширишга қаратади. Бу эса билиш жараёнида онгинг янада ривожланиши ва ижтимоий-маданий амалиётнинг янги даражага кўтариллишига имкон беради.

Илмий-техник ва ижтимоий ривожланиш даврида ахборот ва ахборот технологиялари алоҳида аҳамият касб этади.

Замонавий таълим сифатини ошириш, олий таълим муассасаларида таҳсил олаётган талабаларнинг ўқув-билув фаолиятини самарали ташкил этиш муаммоси, замонавий ўқитиш усулларидан кенг фойдаланган ҳолда бўлажак ўқитувчиларда мустақил фикрлаш маданиятини қарор топдиришга эришиш масаласи давр талабидир. Олий ўқув юртлари таълим тизимидаги дидактик жараён ана шу талаблар асосида йўлга қўйилгандагина, келгусида етуқ педагог кадрларни тайёрлаш мумкин бўлади.

Адабиётлар:

1. Ўтанов Б. Ўқитувчи ва талабанинг ҳамкорлигидаги фаолияти ўқитиш самарадорлигини оширишнинг муҳим омили сифатида: Психол. фан номз.... дисс. – Т.:1992. – 105б.
2. Ўзбек миллий энскапедияси 5-жилд Ўзбек миллий энскапедияси нашриёти 2003. – 675 б.
3. Ҳусанбоева Қ. Адабиёт – маънавият ва мустақил фикр шакллантириш омили. – Тошкент: Алишер Навоий номидаги Ўзбекистон миллий кутубхонаси нашриёти, 2009. Б.368.

Ольга Канарова
(Мелітополь, Україна)

ПЕДАГОГІЧНА ПРОБЛЕМА В УПРАВЛІННІ ІННОВАЦІЙНИМ РОЗВИТКОМ СУЧАСНОГО ДОШКІЛЬНОГО НАВЧАЛЬНОГО ЗАКЛАДУ

Анотація. У статті розглянуті проблемні питання в управлінні інноваційним розвитком дошкільного навчального закладу. Автор вказує на необхідність впровадження і системного розповсюдження в педагогічному середовищі новітніх педагогічних технологій для всебічного та творчого розвитку особистості дошкільника.

Постановка проблеми та її зв'язок із науковими та практичними завданнями. В наш час стрімкий розвиток суспільства, усіх сфер діяльності людини не залишають осторонь і освітній простір. Розвиток та реформування всіх ланок освіти стає невід'ємною частиною загального розвитку суспільства. Пошук ефективних моделей сучасних дошкільних навчальних закладів стає пріоритетним напрямом пошукової роботи дослідників. Оновлення сутності навчання є визначальною складовою формування освіти в державі й передбачає приведення його у відповідність до сучасних потреб як особистості, так і суспільства.

Більш актуальною стає проблема комплексної підготовки фахівців дошкільної освіти інтегрального рівня, здатних взяти на себе ефективне здійснення мотиваційної, орієнтовної, регулюючої, організаційної і контролюючої функції в дошкільному навчальному закладі, одним словом, управлінців. Діяльність керівника дошкільного закладу відповідає всім цим функціям, але не є достатнім володіти відповідними знаннями, вміннями та навичками.

На сьогоднішній день керівник повинен бути експертом і стратегом у сфері управління діяльністю дошкільного закладу, здатним прогнозувати, забезпечити постановку та оцінку ступеня відповідності цілей і результатів освіти дитини, діяльності співробітників і всього дошкільного навчального закладу як соціальної одиниці, тобто управляти якістю освітнього процесу.

Підвищення ефективності навчально-виховного процесу в дошкільному закладі можливе лише за умови творчого підходу керівника-професіонала.

Аналіз останніх досліджень і публікацій з даної проблеми.

Теоретичні та методологічні основи окресленої проблеми знайшли відображення в роботах педагогів-класиків Я. Коменського, М. Монтессорі, С. Русової, В. Сухомлинського.

Наведемо ряд останніх досліджень, присвячених проблематиці управління інноваційним розвитком дошкільного навчального Особливості управлінської діяльності адміністрації дошкільного навчального закладу розкриваються В. Андреевою, М. Артюховим, К. Білою, В. Загвязинським, Л. Покроєвою, А. Троян, Є. Хриковим та ін. Предметом наукових досліджень Л. Артемової, А. Богуш, Е. Вільчковського, К. Крутій і Н. Маковецької є методичні аспекти інноваційної діяльності дошкільних навчальних закладів.

Проте згадані праці порушують тільки окремі питання управління інноваційним розвитком дошкільних навчальних закладів, що негативно впливає на професійне становлення спеціалістів в галузі дошкільного виховання.

Виклад основного матеріалу дослідження.

Впровадження інноваційної діяльності залежить від багатьох факторів, найважливіший з яких – якість управління інноваціями, розуміння їх як сукупності характеристик управління. Тільки так можна задовольнити запити та потреби суспільства і забезпечити функціонування та розвиток сучасних дошкільних закладів освіти.

На законодавчому рівні концептуальні орієнтири оновлення дошкільної освіти знайшли відображення в Національній доктрині розвитку України в ХХІ ст., Законах України „Про освіту”, „Про дошкільну освіту”, Базовому компоненті дошкільної освіти. У цих та інших нормативних актах підкреслюється, що в Україні мають забезпечуватися умови для самореалізації особистості кожної дитини, збереження і зміцнення її фізичного й психічного здоров'я, набуття нею соціального досвіду.

Нормативним документом прямої дії, який регламентує інноваційну освітню діяльність навчальних закладів, є „Положення про порядок здійснення інноваційної освітньої діяльності” (2000 р.). У ньому чітко визначено процедуру організації та здійснення дослідно-експериментальної роботи всеукраїнського і регіонального рівнів у навчальних закладах України.

Перш, ніж ми схарактеризуємо проблеми в управлінні інноваційним розвитком дошкільного навчального закладу, потрібно коротко надати визначення певним поняттям. Освіта, це явище не самостійне. Вона не може існувати сама без будь якого контролю чи управління. Термін «управління» дуже поширений в усіх галузях науки та виробництва, але все ж таки він єдиний і сходиться до того, що це формування і реалізація цілеспрямованих дій на основі переробки інформації отриманої поза межами системи якою управляють, або ж всередині цієї системи. Управління – це елементарна функція організованих систем різної природи, яка забезпечує збереження їх певної

структури, підтримки режиму діяльності, реалізацію програми, мети діяльності [4].

Наступним кроком є визначення поняття «інноваційний розвиток». Інновація (лат. *innovatio* – оновлення, зміна) – нововведення, зміна, оновлення; новий підхід, створення якісно нового, використання відомого в інших цілях.

Іноді інновацією вважають використання відомого із незначною модифікацією. Інновації є предметом особливої діяльності людини, яка не задоволена традиційними умовами, методами, способами і прагне не лише новизни змісту реалізації своїх зусиль, а передусім якісно нових результатів.

У педагогіці поняття «інновація» вживають у таких значеннях:

- форма організації інноваційної діяльності;
- сукупність нових професійних дій педагога, спрямованих на вирішення актуальних проблем виховання і навчання з позицій особистісно-орієнтованої освіти;
- зміни в освітній практиці;
- комплексний процес створення, поширення та використання нового практичного засобу в галузі техніки, технології, педагогіки, наукових досліджень;
- результат інноваційного процесу [1; с. 8].

З огляду на сутнісні ознаки інновації є всі підстави розглядати її як процес і як продукт (результат). Інновація як процес означає часткову або масштабну зміну стану системи і відповідну діяльність людини. Інновація як результат передбачає процес створення (відтворення) нового, що має конкретну назву «новація» [1; с. 8-9].

V.I. Загязинський, нове в педагогіці тлумачить не тільки як ідеї, підходи, методи та технології, що раніше не використовувалися, але й весь той комплекс елементів (або окремі елементи педагогічного процесу), що несе на собі прогресивний початок, який дозволяє в умовах, що змінюються, досить ефективно вирішувати задачі освіти [5]. На думку автора, "нове" збігається з поняттям "прогресивне". Проте, як відомо, нове не завжди збігається з поняттям "прогресивний" і "передовий", а також більш широким поняттям "сучасний". Необхідно спиратися при розкритті поняття інноваційного розвитку на дві складові цього визначення: «розвиток» та «інноваційний процес». «Розвиток» – це зміни, які являють собою перехід від простого до складного, від нижчого до вищого, процес в якому поступове накопичення кількісних змін призводить до появи якісних змін.[3] «Інноваційний процес» – це комплексна діяльність із створення, освоєння, використання і поширення трансформації нововведень [2].

Отже «інноваційний розвиток» – це процес комплексної діяльності який ґрунтується на створенні, освоєнні, інтерпретації, використанні і поширенні нової інформації з метою надання певній системі якісних змін. Розкривши вище зазначений поняттєвий апарат, маємо можливість уточнити поняття «управління інноваційним розвитком дошкільних навчальних закладів» – це система цілеспрямованих впливів на освітній процес, шляхом творчого опрацювання нової інформації, отриманої поза, або в межах, педагогічної системи, задля забезпечення зростання якості навчання, виховання і розвитку дітей дошкільного віку. Зробивши висновок бачимо, що управління інноваційним розвитком відрізняється від просто управління дошкільним навчальним закладом тим, що спрямовується на підвищення якості освіти загалом.

У зв'язку з оновленням змісту дошкільної освіти, розробляються нові програми, складається нова система взаємодії дошкільних закладів із зовнішнім освітнім середовищем. Кожен заклад визначає пріоритетне коло інновацій, черговість їх запровадження, програму дій, виходячи із задач, що перед ним ставляться.

Дошкільний навчальний заклад на сьогоднішній день є ідеальним полем для розгортання інноваційних технологій, оскільки на відміну від школи не орієнтований на жорстке поставлений результат. Але не всі керівники ініціюють інноваційну діяльність та не можуть створити умови для об'єднання колективу у вирішенні загальних завдань інноваційними методами. Не всі завідувачі дитячих садків володіють основами інноваційного управління та навичками стратегічного менеджменту, багато з них мають досить низький рівень управлінських функцій. Їм буває важко відійти від бюрократичного командно-адміністративного управління, яке забезпечує стійке функціонування в заданих зверху рамках і в стабільних умовах. Що суттєво заважає оновленню освітнього процесу.

Розвиток освіти вимагає від сучасних керівників дошкільних закладів високого рівня компетентності в такій сфері діяльності, як оволодіння методологією і технологією управлінської діяльності з метою ефективного впровадження інновацій на робочому місці. Сучасний керівник дитячого садка повинен глибоко усвідомити, що саме від його особистості найбільше залежить, як будуть впроваджуватися у практику принципи демократизації і гуманізації, втілюватиметься в життя парадигма особистісно-орієнтованої моделі дошкільної освіти.

Деякі завідувачі дошкільних навчальних закладів погано інформовані про новітні досягнення педагогічної вітчизняної і зарубіжної науки та практики і не зовсім усвідомлюють необхідність системних інновацій, які дійсно забезпечують високу якість дошкільної освіти.

Дошкільні заклади отримують від педагогічної науки нові ідеї, нові рекомендації. Методичні кабінети мають в наявності навчально-методичну літературу, але це не впливає на практику діяльності і управління. Це є показником низького рівня допитливості, втрати навичок роботи з педагогічними словниками, енциклопедіями, відсутність мотивації як у керівників, так і методистів до самовдосконалення, саморозвитку та самоосвіти.

Стримують інноваційну діяльність і невірне розуміння керівниками закладів статусу психолога, соціального педагога, на яких покладаються обов'язки вихователів, тим самим викликаючи непорозуміння між педагогами та конфліктами в колективах.

Для ефективної інноваційної діяльності потрібен розвиток дошкільного закладу, в якому педагог може розвивати свої професійні та особисті якості, а керівник забезпечувати успішну діяльність усіх учасників педагогічного процесу, колектив працювати в творчому пошуковому режимі. Але для успішного перебігу такого процесу окрім ентузіазму необхідне належне ресурсне забезпечення. А обмежене фінансування, постійний контроль та звітність управлінням освіти про використання позабюджетних коштів, які здебільшого використовують на матеріально-технічне оснащення закладів, тримають завідувачів дошкільним закладом у постійній емоційній напрузі.

Не слід забувати про розвиток інноваційної діяльності і про важливість ефективності взаємодії дошкільного навчального закладу, органу управління освітою та Інституту післядипломної педагогічної освіти.

Педагог дошкільного навчального закладу, як особистість і професіонал має бути відкритим інноваціям, володіти інноваційними освітніми методиками й технологіями, активно їх використовувати та поширювати у професійному середовищі.

Висновки та перспективи дослідження. У сучасних педагогічних працях розкриваються нові перспективи та способи щодо вирішення проблеми управління інноваційним розвитком дошкільного навчального закладу. Однак якщо говорити про цілісні дослідження і здобутки педагогічної спадщини щодо управління інноваційним розвитком дошкільного навчального закладу, то ця проблема розглядалася лише побіжно. Перспективою дослідження є аналіз

проблеми управління інноваційним розвитком дошкільного навчального закладу у практичній діяльності сучасних педагогів.

Література:

1. Дичківська І.М. Інноваційні педагогічні технології.: Практикум: навчальний посібник / І.М. Дичківська. – К.: Видавничий Дім «Слово», 2013. – 448 с.
2. Коджаспирова Г.М., А.Ю.Коджаспиров Словарь по педагогике / Г.М. Коджаспирова, – М.: Изд. центр «МарТ», 2005. – 448с.
3. Флегантова Н.М. Словник довідник термінів педагогічного маркетингу / Н.М. Флегантова; – К.: Освіта України, 2008 – 80 с.
4. Энциклопедический словарь. Современная рыночная экономика. Государственное регулирование экономических процессов / общ. ред.: В.И. Курилина, В.П. Чичканова. – М.: Из-во РАГС, 2004. – 744с.
5. [http:// osvita.ua](http://osvita.ua)

Руслана Коваленко, Олена Павленко
(Переяслав-Хмельницький, Україна)

МОЛОДШИЙ ПІДЛІТКОВИЙ ВІК У КОНТЕКСТІ РОЗВИТКУ МУЗИЧНИХ ЗДІБНОСТЕЙ НА УРОКАХ МУЗИКИ В ЗАГАЛЬНООСВІТНІЙ ШКОЛІ УКРАЇНИ

Орієнтація сучасної педагогіки на гуманізацію шкільного виховного процесу висуває в число актуальних проблем сьогодення створення оптимальних умов розвитку особистості кожного учня. Важливу роль у вирішенні цих завдань належить мистецтву, зокрема музиці, яка в образно-звуковій формі відтворює та узагальнює досвід емоційного ставлення до життя. Багатство музичних образів консолідує у собі великі виховні можливості, але на непідготовленого слухача, здатного лише до пасивного «споживання» музики, вона не здійснює благотворний вплив. У зв'язку з цим перед музичною педагогікою постає багато злободенних питань, серед яких одним із найактуальніших є розвиток музичних здібностей школярів.

Слід зазначити, що проблема розвитку музичних здібностей багатогранна й різнопланова. На перший погляд, вона носить суто психологічний характер, однак може досліджуватись і у філософському, і у соціологічному, і у психологічному, і у музикознавчому, і у педагогічному аспектах.

Зокрема, з точки зору філософії вона розглядається крізь призму загальних закономірностей перетворюючої діяльності людини (О.Андреев, А.Арсеньев, К.Горанов, М.Каган, А.Лосев, Ю.Холопов, Г.Шингаров та ін.).

У соціологічному аспекті зумовленість музичних здібностей визначається належністю людей до певних соціальних груп (Г.Головінський, Т.Лукшин, О.Сохор, Р.Тельчарова, В.Цукерман, І.Юдкін та інші).

Психологи вивчають ідеальні утворення, які визначають здібності до музичної діяльності (Б.Ананьев, Л.Виготський, О.Костюк, Н.Лейтес, О.Мелік-Пашаєва, В.Мясищев, С.Науменко, К.Тарасова, Б.Теплов та ін.).

У музикознавчому аспекті досліджуються механізми впливу музики на людей у зв'язку з їх психічною організацією (Б.Асаф'єв, Л.Баренбойм, С.Беляєва-Екземплярська, М.Марков, Е.Маркова, В.Медушевський, Є.Назайкінський, О.Сохор, Б.Яворський та інші).

На перетині названих підходів знаходяться педагогічні дослідження музичних здібностей, адже музична освіта безпосередньо пов'язана з пошуком шляхів та методів формування й розвитку цих особистісних якостей у дітей (А.Арісменді, П.Вейс, В.Верховинець, Н.Ветлугіна, Л.Горюнова, Е.Жак-Далькрос, Д.Кабалевський, З.Кодай, М.Леонтович, М.Монтессорі, К.Орф, В.Остроменський, Ю.Поврожняк, К.Стеценко, Ш.Судзукі, Б.Трічков та інші).

У сучасній музичній педагогіці проблема розвитку музичних здібностей розробляється досить активно і вчителі музики мають у своєму арсеналі більш-менш обґрунтовані методики їх формування. Однак, незважаючи на значну кількість опублікованих праць, означену проблему не можна вважати повністю вивченою. Навпаки, накопичені знання потребують нових досліджень та їх подальшого аналізу. Зокрема, прискіпливої уваги вимагає середовище молодших підлітків, оскільки, за висновками вчених, найпопулярнішою сферою інтересів цієї вікової групи виступає саме музика. Тому соціальна і педагогічна значущість розвитку музичних здібностей учнів 5-6 класів, актуальність і недостатня розробленість зазначеної проблеми не тільки у спеціальній літературі, але й у практичній діяльності, визначили мету даної статті.

З наукової точки зору «здібності» – це індивідуально-психологічні особливості, які є умовою успішного виконання певної продуктивної діяльності. Вони виявляються у процесі оволодіння цією діяльністю, у тому, наскільки індивід за інших рівних умов швидко й ґрунтовно, легко й міцно опановує способами її організації та виконання [3, с. 381].

За змістом і характером конкретної діяльності здібності поділяються на види. Розрізняють загальні здібності (здатність до широкого спектру різноманітної діяльності) та спеціальні (які мають спеціалізований характер).

До складу кожної здібності, що робить людину здатною до виконання певної діяльності, завжди входять деякі операції або способи дії, за допомогою яких ця діяльність здійснюється. Будь-яка операція завжди ґрунтується на відношеннях, котрі вона реалізує [4, с. 227-228]. Формування здібностей кожної людини можливе за наявності задатків, заданих передумов розвитку, які лише у взаємодії із соціальним середовищем, можуть бути включеними у формування здібностей. [1, с. 23]. Зв'язок між задатками та здібностями неоднозначний. На базі різних за структурою задатків можуть формуватися схожі здібності, і навпаки, на базі схожих задатків – різні здібності [2, с. 93]. На жаль, механізми перетворення задатків у здібності досліджені поки що недостатньо.

Різні здібності потребують для свого формування різних зовнішніх умов та впливів. Але встановлено, що операційні механізми розвитку здібностей утворюються під час загальної соціалізації особистості, а також у процесі її виховання і навчання. Для музичної педагогіки цей висновок є методологічно важливим, оскільки саме навчання та виховання постають головними чинниками розвитку здібностей молодших підлітків у середовищі школи.

Відомо, що у своєму психологічному розвитку дитина проходить через різні сенситивні періоди, котрі характеризуються особливою чутливістю до впливу оточуючої дійсності, найбільшою інтенсивністю розвитку окремих психічних функцій, підвищеними можливостями розвитку психіки в цілому. Якщо у ці періоди з будь-якої причини дитина опиняється у ситуації ізоляції, то можливості формування відповідних здібностей у неї втрачаються повністю або частково. Тому проблема співвідношення здібностей і віку посідає в теорії здібностей особливе місце.

Надто гостро дане питання постає у середовищі молодших підлітків. За даними психолого-педагогічних досліджень, процес особистісного становлення і самовизначення дітей зазначеного віку на сьогоднішній день є серйозною соціально-педагогічною проблемою. Саме у цей період розвитку відбувається фізіологічна перебудова організму школярів, яка супроводжується емоційною нестабільністю. Зокрема, недостатня впевненість у собі, тривожність, низька самооцінка, несформованість рефлексії щодо наслідків своїх вчинків, характер реакцій на зовнішні подразники тощо. Наростання емоційного дискомфорту у цій віковій групі посилюється також і адаптацією школярів до нових умов навчання при переході від молодшої до середньої ланки та недостатнім відчуттям усвідомлення свого місця у суспільстві.

Окрім того, підлітковий вік пов'язаний і з психологічними зрушеннями, які відбуваються у процесі статевого дозрівання. Статева належність у цей період набуває для школярів соціального значення, змінюється їхнє самосприйняття, відбувається усвідомлення власної гендерної ролі. Молодші підлітки входять у нові для них види відносин, які вимагають постійного та ініціативного накопичення знань, здатності адаптуватися і пристосовуватися у нових умовах, аналітично мислити при оперуванні необхідною інформацією. Особливе місце займає засвоєння учнями нового матеріалу, через який для них поступово розкривається основний зміст навчальної діяльності та розвитку власних здібностей, спрямованих на задоволення пізнавальних і творчих потреб особистості.

Спілкування з друзями стає самостійною діяльністю. Вона існує, з одного боку, у вигляді певних вчинків школярів стосовно один до одного, а з іншого – у формі осмислення поведінки однолітків та стосунків з ними, що здійснює вплив на формування уявлення про себе. Ця сфера життя і спілкування стає для підлітка надзвичайно важливою і особистісно значущою.

Крім того, сам результат тієї чи іншої діяльності для молодшого підлітка досить часто стає другорядним, а на перше місце виходить безпосередньо власне задум, ідея. Тому, якщо вчитель не стимулює ініціативу, самостійність, дитячу творчість, а лише «контролює» результати навчальної діяльності, таке навчання втрачає для підлітка привабливість і актуальність. Дорослі очікують від учнів 5-6 класів здатність розуміти інших людей, співіснувати з ними на принципах рівноправності та толерантності. Але ці властивості лише починають формуватися у школярів зазначеного віку і вчителю музики слід пам'ятати, що їхній розвиток вимагає терпіння, обережності, діалогового навчання та створення ситуацій, в яких будуть сприйматися й враховуватися різні точки зору.

Для того, щоб знайти оптимальні форми і методи взаємодії під час розвитку музичних здібностей учнів 5-6 класів, вчителю музики необхідно поступово вводити у навчальний процес новий зміст і нові форми музично-творчої діяльності, оскільки наукові дослідження свідчать про те, що до п'ятого класу школярі засвоюють навчальний матеріал на уроках музики тими ж методами, що і у перші два роки шкільного життя. Тобто зростає обсяг знань, умінь, навичок, але не відбувається помітних змін у розвитку музичних здібностей школярів. Про це свідчить те, що деякі учні 5 класу мають нерозвинений слух, ритм, нечисто інтонують, сприймають твори музичного мистецтва лише як втіху, розвагу, побутове доповнення до певного виду своєї діяльності.

За цих обставин важливо, аби вчитель на уроці музики зміг максимально зацікавити учнівську спільноту цим видом мистецтва, створив ситуації, які б дозволяли школярам виявляти власну ініціативу, мати право на помилку, на особисту думку, брати участь у спільній діяльності, працювати в умовах вибору, а не авторитаризму. Тому урок музики, де молодшим підліткам буде надаватися можливість працювати у власному темпі й розвивати музичні здібності відповідно до рівня їхньої сформованості, залишається основною, але не єдиною формою організації навчального процесу для цієї вікової групи.

Зокрема, для визначення стратегії розвитку музичних здібностей молодших підлітків в адаптаційний період учителям музики необхідно створити атмосферу доброзичливості, щирості, будувати стосунки зі школярами враховуючи їх індивідуальні можливості; разом з індивідуальним підходом широко використовувати групові форми навчання, якісно змінюючи рівень відповідальності кожного за загальний результат; формувати навички самоконтролю та самооцінки.

Таким чином, за свідченнями психологів у молодших підлітків з одного боку, спостерігаються негативні прояви, дисгармонія у побудові особистості, зміна інтересів, протестуючий характер поведінки стосовно дорослих, а з іншого – прояв таких позитивних показників, як зростання самостійності, більш різноманітними й змістовними стають стосунки з ровесниками та людьми старшого віку, значно розширюється сфера діяльності тощо. Важливим при цьому є те, що зазначений період дозволяє молодшому підлітку вийти на нову соціальну позицію, у якій формується його свідоме ставлення до себе як до члена суспільства. У зв'язку з цим зростає вагомість розвитку музичних здібностей учнів 5-6 класів, які дозволяють значно підняти рівень їхньої музичної культури і сприяють духовному самовираженню школярів.

Література:

1. Губанов Н.И. Биологическая и социальная детерминация способностей / Н.И.Губанов, Г.И.Царегородцев // Философские науки. – 1988. – №2. – С. 23-35.
2. Ломов Б.Ф. Соотношение социального и биологического как методологическая проблема психологии / Б.Ф.Ломов // Вопросы философии. – 1976. – № 4. – С. 83-95.
3. Психология. Словарь /Ред. А.В.Петровский, Г.М.Ярошевский. – 2-е изд., испр. и доп. – М.: Политиздат, 1990. – 494 с.
4. Рубинштейн С.Л. Проблемы общей психологии / С.Л.Рубинштейн. – М.: Педагогика, 1976. – 416 с.

Науковий керівник:

кандидат педагогічних наук, доцент Ляшко Микола Павлович.

Елена Кушнерова
(Гомель, Беларусь)

ПРИЧИНЫ ПРОЯВЛЕНИЯ АГРЕССИВНОСТИ МЛАДШИХ ШКОЛЬНИКОВ С ТРУДНОСТЯМИ В ОБУЧЕНИИ

В специальной литературе к детям с трудностями в обучении относят детей с нарушением нормального темпа психического развития, с задержкой созревания эмоционально-волевой сферы в сочетании с отставанием в развитии интеллектуальной и познавательной деятельности (В.В. Гладкая, О.В. Защиринская, В.Б. Пузанов, С.Г. Шевченко и др.). Для младших школьников с трудностями в обучении характерен замедленный темп развития

познавательной деятельности, мотивации, неравномерность формирования психических функций. Нередко у них наблюдаются проблемы во взаимодействии со сверстниками, взрослыми, повышенная тревожность и агрессивность.

В последнее время отмечаются тенденции к увеличению проявлений агрессивного поведения у детей с трудностями в обучении уже в начальной школе. Так, в Республике Беларусь по состоянию на 15 сентября 2010 года на учете находилось 126 85 детей с особенностями психофизического развития, нуждающихся в специальных образовательных услугах, из них 11757 – дети с трудностями в обучении, 3526 из которых младшего школьного возраста (7–8 лет) [1, с. 53]. В связи с этим особую актуальность приобретает исследование причин проявления агрессивности младших школьников с трудностями в обучении. Знание причин позволит определить круг необходимых коррекционных мероприятий, а также повысить эффективность работы специалистов с данной категорией детей.

Согласно многочисленным исследованиям, агрессивность является одной из наиболее распространенных форм нарушения поведения, проявляющейся в раздражительности, непослушании, избыточной активности, драчливости, жестокости. Под агрессивным поведением понимается преднамеренное поведение, нацеленное на причинение вреда, имеющее разную направленность (на близких или посторонних людей, на внешние физические объекты и на себя).

Изучению причин и факторов проявления агрессивности у младших школьников занимались Л. Берковиц, Р. Бэрон, Д. Ричардсон, Н.М. Платонова, Т.П. Смирнова, И.А. Фурманов и другие ученые.

Например, Г.Э. Бреслав связывает появление агрессивного поведения у детей с наличием таких психологических особенностей, как: недостаточное развитие интеллекта, сниженная самооценка, низкий уровень самоконтроля, неразвитость коммуникативных навыков, повышенная возбудимость нервной системы вследствие различных причин (травмы, болезни и др.) [2, с. 14].

В.В. Лебединская, Я.Н. Николаенко, Т.Н. Павлий и другие исследователи одной из причин возникновения у детей с трудностями в обучении агрессивного поведения считают незрелость их эмоционально-волевой сферы. Следствием незрелости эмоционально-волевой сферы являются спонтанный, часто неадекватный характер эмоциональных проявлений, поверхностность эмоциональных привязанностей, снижение критичности. Поведение этих детей обычно сочетается с повышенной нервно-психической истощаемостью. Нервно-психическое напряжение, которое сопровождает выполнение учебных задач, нередко является причиной эмоциональных срывов, нарушений поведения, в частности и агрессивного поведения.

Ряд исследователей в числе причин проявления агрессивности детей называют влияние социального окружения, в частности малых групп, в которых ребенок взаимодействует с другими людьми, особенности воспитания в семье (Е.Н. Васильева, А.Г. Долгова, Е.К. Лютова, Т.П. Смирнова, В.Г. Степанов, И.А. Фурманов и др.).

Так, Я.Н. Николаенко и Т.А. Колосовой [3] было установлено, что агрессивное поведение у младших школьников с трудностями в обучении тесно связано с семейным неблагополучием, с эмоциональным отвержением таких детей родителями. Реализация воспитательной функции со стороны родителей детей с трудностями в обучении, как правило, сводится к контролю за учебой и удовлетворением нужд ребенка на витально-бытовом уровне. Разочарование в собственном ребенке нередко сопровождается чувством стыда за его несостоятельность. Склонность к физическому насилию, в виде наказаний по отношению к ребенку, родители зачастую объясняют недостатком времени использовать другие, более «мягкие» формы наказания, «неспособностью» ребенка воспринимать словесные инструкции.

О.В. Заширинская причиной агрессивного поведения детей с трудностями в обучении считает дефицит положительных эмоциональных контактов с родителями. Значительный процент детей с трудностями в обучении находится в эмоциональной изоляции от родителей (в частности матери), испытывая дефицит в ласке и тепле; родители таких детей при встречах и расставаниях не используют возможности для тесного контакта с ребенком, налаживания с ним положительных взаимоотношений; встречи-расставания родителей и детей с трудностями в обучении проходят в форме обязанности, отягощающей взрослых [4, с. 199].

А.Г. Долгова отмечает, что причиной агрессивного поведения детей зачастую является «проявление агрессивности членов семьи в обыденных жизненных ситуациях – крики, ругань, хамство, унижения, взаимные упреки и оскорбления. Ребенок проявляет агрессивность в обыденной жизни в несколько раз чаще, если ежедневно наблюдает ее у взрослых, если она стала нормой его жизни» [5, с. 7]. Помимо дефектов семейного воспитания, по мнению А.Г. Долговой, агрессивность младших школьников может быть обусловлена психобиологическими предпосылками асоциального поведения, затрудняющими адаптацию ребенка в обществе; дефектами школьного воспитания; неблагоприятными особенностями взаимодействия ребенка с ближайшим окружением в семье, на улице, в коллективе сверстников; активно-избирательным отношением ребенка к предпочитаемой среде общения, к нормам и ценностям своего окружения, к педагогическим воздействиям семьи, школы, общественности, а также личной способностью к саморегулированию поведения; социальным фактором, определяющимся социально-экономическими условиями. Причем выделенные факторы выступают во взаимосвязи.

Важно отметить, что в образовательном процессе также имеет место проявление агрессивного поведения детей (Н.Л. Белопольская, Р. Бэрон, Л.Н. Блинова, И.А. Юркова и др.). Целый блок причин агрессивности младших школьников с трудностями в обучении связан с межличностными отношениями со сверстниками. Исследователи рассматривают как влияние особенностей этой категории школьников на общение со сверстниками, так и влияние поведения ровесников на проявление агрессивности у детей с трудностями в обучении. Например, Г.Э. Бреслав основными причинами проявлений детской агрессивности считает: стремление привлечь к себе внимание сверстников; стремление получить желанный результат; стремление быть главным; защита и месть; желание ущемить достоинство другого с целью подчеркнуть свое превосходство [2, с. 26].

Как утверждает Р.Д. Тригер [6], отрицательное влияние на отношения младших школьников с трудностями в обучении со сверстниками оказывают психофизические особенности, которые способствуют при неблагоприятных условиях воспитания и обучения закреплению у них негативных эмоциональных реакций, импульсивности и агрессивности.

И.И. Мамайчук [7] также отмечает, что дети с трудностями в обучении, эмоциональные проблемы которых проявляются в рамках межличностных отношений, отличаются повышенной возбудимостью, агрессивностью. Как правило, это выражается в бурных вспышках агрессии в процессе общения, особенно со сверстниками. Негативные эмоциональные реакции у этих детей могут возникать по любому незначительному поводу. По данным исследований, межличностные конфликты, наблюдающиеся между детьми с трудностями в обучении и обычными школьниками, в

значительной степени обусловлены не столько степенью выраженности дефекта, сколько особенностями воспитания ребенка (И.И. Мамайчук, С. Чавес).

По мнению ряда исследователей, одной из причин возникновения агрессивности у младших школьников является влияние средств массовой информации, постоянный просмотр ими телепередач, фильмов со сценами насилия (А. Бандура, Д. Гроссман, С.Н. Ениколопов, Л. Ирон, Л.В. Рацибурская, Р. Хьюсманн др.). В частности, доказано, что сцены насилия оказывают большее влияние на детей тогда, когда его совершает достоверный, привлекательный герой и его действия не только остаются безнаказанными, но и даже оправдываются сюжетом.

Г.Ф. Кумарина, утверждает, что «систематический просмотр фильмов со сценами жестокости, насилия, мести приводит к тому, что: агрессивные акты с телеэкранов дети переносят в реальную жизнь; снижается эмоциональная чувствительность к насилию и повышается вероятность формирования враждебности, подозрительности, зависти, тревожности – чувств, провоцирующих агрессивное поведение» [8, с. 230].

Также следует заметить, что большое влияние на детей с трудностями в обучении могут оказывать компьютерные игры, в которых пропагандируется насилие (К. В. Зорин, И. Я. Медведева, М.Н. Миронова, Т.А. Шишова и др.).

По мнению Р. Чалдини, дети, проводящие большое время за агрессивными видеоиграми, более склонны демонстрировать агрессивное поведение в школе или на улице. Исследователь пришел к выводу, что «видеоигры с применением насилия могут служить ареной, на которой дети постигают и практикуют агрессивные решения конфликтов» [9, с. 74].

Н.В. Перешеина полагает, что «чем чаще ребенок участвует в компьютерных играх, тем больше стираются различия между реальностью и виртуальным миром, а, следовательно, и границы между добром и злом» [10, с. 113].

Таким образом, появление агрессивности и агрессивного поведения у младших школьников с трудностями в обучении может быть обусловлено рядом причин: недоразвитие эмоционально-волевой сферы и явление психической неустойчивости, негативное влияние семейной обстановки, влияние сверстников, а также средств массовой информации, компьютерных игр.

Литература:

1. Основные показатели развития системы специального образования в Республике Беларусь: 1995-2010 годы (Информационный бюллетень), выпуск № 12. – Минск: ГИАЦ Министерства образования, 2011. – 132 с.
2. Бреслав, Г.Э. Психологическая коррекция детской и подростковой агрессивности: учеб. пособие / Г.Э. Бреслав. – СПб.: Речь, 2004. – 144 с.
3. Николаенко, Я.Н. Коррекция агрессивного поведения у детей и подростков: учеб. пособие / Я.Н. Николаенко, Т.А. Колосова. – СПб.: Институт специальной педагогики и психологии, 2013. – 88 с.
4. Защирина, О.В. Психология детей с задержкой психического развития: учеб. пособие / О.В. Защирина. – 2-е изд., испр. и доп. – СПб.: Речь, 2007. – 168 с.
5. Долгова, А.Г. Агрессия у детей младшего школьного возраста. Диагностика и коррекция / А.Г. Долгова. – М.: Генезис, 2009. – 216 с.
6. Триггер, Р.Д. Психологические особенности социализации детей с задержкой психического развития / Р.Д. Триггер. – СПб.: Питер, 2008. – 192 с.
7. Мамайчук, И.И. Помощь психолога ребенку с задержкой психического развития / И.И. Мамайчук, Н.М. Ильина. – СПб.: Речь, 2004. – 352 с.
8. Коррекционная педагогика в начальном образовании: учеб. пособие / под ред. Г.Ф. Кумариной. – М.: Академия, 2003. – 320 с.
9. Чалдини, Р. Социальная психология. Пойми себя, чтобы понять других / Р. Чалдини, Д. Кенрик, С. Нейберг. – СПб.: ЕВРОЗНАК, 2002. – 248 с.
10. Перешеина, Н.В. Девиантный школьник: профилактика и коррекция отклонений / Н.В. Перешеина. – М.: ТЦ Сфера, 2006. – 192 с.

Научный руководитель:

кандидат психологических наук, доцент кафедры социально-гуманитарных дисциплин ИПК и ПК УО «Гомельский государственный университет им. Ф. Скорины», Гапанович-Кайдалова Е. В.

Б. Қурбонов
(Гулистон, Ўзбекистон)

ЎҚИТИШДА ПЕДАГОГИК ТЕХНОЛОГИЯЛАР ВА ТЕХНОЛОГИК ХАРИТАЛАРДАН ФОЙДАЛАНИШ

Ўқитувчи ва талабалар ҳамкорлигида ўтилган дарснинг самарали ва қизиқarli бўлишига, кўзда тутилган материалларни қулай усуллар билан осон ўзлаштиришига эътибор қаратса, мавзудаги маълумотларни тез ва осон ўрганишига эришади.

Бундай натижага эришиш албатта амалиётда, ўқув жараёнига педагогик технологияларни, технологик хариталарни, замонавий дарс усулларини қўллашни тақоза этади.

Замонавий технологиялар – талабаларни эгаллаётган билимларини – ўзлари қидириб топишига, мустақил ўрганиб таҳлил қилишларига ва хулосалар чиқара олишларига ўргатади. Ўқитиш жараёни олдидан лойihalаштириш имконини беради. Бунинг учун ўқитувчи ўтиладиган дарснинг технологик харитасини тузиб олиш катта ахамиятга эга.

Дарснинг самарадорлиги – олдидан пухта ўйлаб тузилган машғулотнинг технологик харитасига боғлиқ. Ўқувчи технологик харитани тузишда дарс самарадорлигини оширишга алоҳида ахамият бериш лозим, унда дарс жараёнида яхлит тарзда акс этиши ва аниқ белгиланган мақсад, вазифа ва кафолатланган натижа, дарс жараёнини бориши тўлиқ ифодасини топган бўлиши лозим. Бундай усулда ташкил этилган замонавий дарс талабаларни мантиқий, ақлий, ижодий, танқидий ва мустақил фикрлашларини шакллантиришга, рақобатбардош етук мутахасис бўлиб етишишларига ёрдам беради.

Фанларни ўқитиш жараёнида, хар бир дарсда ўқитувчининг таълим жараёнидаги таъсирчанлиги, этнопсихологик хусусиятлари (андишалик, бағрикенглик, дилкашлик, самимийлик, педагогик – одоблилик, маънавий

юксаклик, касбга садоқатлилик, юксак туйғуларни эгаллаганлик, ташаббускорлик, ташкилотчилик, тадбиркорлик ва х.к) тўғрисида талабаларга чуқур маълумотлар бериш ва замонавий дарс ҳақида тушунчалар бериш лозим.

Дарсда қўйилган мақсад эса ўрганилаётган мавзу бўйича берилган топшириқларни бажариш ва мустақил фикрларни билдира олиш, хулосалар чиқаришга кўмаклашиш, эркин ҳолда бахслашишга, ўз касбини эъзозлашларига ёрдам беришдан иборат.

Қуйида битта дарс юзасидан тузилган технологик харитани ҳавола қиламиз:



Хулоса қилиб шуни айтиш мумкинки, Республикамизда узлуксиз таълим тизимида дарс бериш усуллари мунтазам такомиллашиб бормоқда. Педагог олимлар томонидан дарсларни ўзлаштириш, билимларни талабалар онгига чуқур сингдиришнинг замонавий усуллари ишлаб чиқилмоқда. Ўқитишни мақсади нафақат талабаларга билим бериш, балки уларнинг қобилиятини ривожлантириш, дарсларга қизиқишларини кучайтиришдан ҳам иборат.

Ўқитувчи ўқитаётган фани бўйича илмий ахборотларни ва янги билимларни беради, у ўқув жараёни режалаштириб, бошқариб бориш билан бирга, талабаларни билимларни ўзлаштириш жараёнини текшириб, назорат қилиб боради ва бутун ўқиш давомида фирклаш қобилиятини оширишга ёрдам беради, олган назарий билимларини амалда қўллаш малакасига ўргатади.

Таълим мазмунан мураккаб, шаклан ранг-барангдир. У ўз ичига билим ва кўникмаларни олибгина қолмасдан, балки танқидий фикр қилиш, юқори даражада тарихий ва рўй бераётган воқеаларга баҳо бериш ва олган билимларини амалда изчиллик билан қўллаш олишни ҳам ўрганади. Дарс жараёни ўқитувчи ва талабанинг узлуксиз меҳнати тарзида, талабанинг фикр қилиш қобилияти, нутқи, савол-жавоб бериш маҳорати ўсади. Натижада унинг илмий-амалий салоҳияти шаклланиб ривожлана боради, ўқишга бўлган қизиқиши ортади.

Ўқимишли инсоннинг учта хусусияти мавжуд: **кенг миқёсдаги билим, тинимсиз фикрлаш ва наъмунавий ахлоқ-одоби.**

Ҳозирги вақтда қўлланилаётган педагогик технологияларда айнан, талабаларда айна шу учта хусусияти шаклланишга қаратилган фикрлар мавжуд. Шунинг учун дарсларни монолог сифатида эмас, балки талабаларни тинимсиз, мустақил меҳнатини ташкил қилиб, дарс бериш тизимига ўтиш лозим. Бунинг учун ўқитувчиларни фаоллаштирилган ҳолда дарс ўтишга ўргатиш мақсадга мувофиқдир. Фаоллашган ҳолда дарс ўтишнинг бир нечта технологияси маълум. Булар қуйидагилар: бир-бирига маълум қилиб-ўқитиш: матн, ўқиш, хулоса қилиш; ҳаёжонга келиш; фикрлаш; хулоса қилиш.

Бу усулларни қўллаб дарс ўтиш учун гуруҳни бир нечта гуруҳчаларга бўлинади, аввал муаммо битта гуруҳча ичида сўнгра эса гуруҳчалар аро муҳокома қилинади ва муаммо ечими топилади. Ўқитувчи муҳокома жараёнини бошқариб беради. Муҳокомада барча талабалар иштирок этадилар. Бундай усулда дарс ўтиш талабаларда фикр қилиш, муҳокома маҳорати кескин ўсади, нутқи ривожланади, талабаларни дарсга бўлган қизиқишлари юқори даражада бўлади.

Марина Малік
(Одеса, Україна)

ОСОБЛИВОСТІ ФУНКЦІОНУВАННЯ ЗАКЛАДУ ОСВІТИ ІНКЛЮЗИВНОГО ТИПУ

Постановка проблеми у загальному вигляді. Одним із основних завдань Національної стратегії розвитку освіти в Україні на період до 2021 р. визначено перебудову навчально-виховного процесу на засадах розвивальної педагогіки. Вона повинна бути спрямована на раннє виявлення та найбільш повне розкриття потенціалу дітей, з урахуванням їх вікових та психологічних особливостей. Крім того, передбачається забезпечення функціонування ефективною системою інклюзивної освіти [1]. Забезпечення умов для навчання та виховання дітей з особливими освітніми потребами на сьогоднішній день стає одним із ключових питань реформування системи освіти. Гнучка індивідуальна система навчання дітей з особливими освітніми потребами в умовах загальноосвітнього закладу за місцем проживання – це засіб подолання соціальних й навчальних проблем зазначеної категорії осіб.

Аналіз останніх досліджень і публікацій. Аналіз психолого-педагогічної та спеціальної літератури показав, що питаннями впровадження інклюзивного навчання займалася низка авторів, які розглядали його з різних боків: вивчення проблем інклюзивного навчання та впровадження його в освітній простір (В. Бондар, Л. Вавіна, М. Ворон, Т. Гінєтова, Л. Даниленко, Е. Даниєлс, М. Деркач, Н. Дятленко, С. Єфімова, В. Засенко, Ю. Кавун, Н. Коломійський, А. Колупаєва, Г. Кукуруза, Ю. Найда, Л. Петушкова, П. Придатченко, Ю. Рибачук, Т. Сак, М. Сварник, Є. Синьова, Г. Сіліна, Н. Слободянюк, Н. Софій, К. Стаффорд, О. Таранченко, Н. Тимошенко, П. Троханіс, Ю. Швалб та ін.); формування нової системи освіти (М. Таланчук, І. Бондар, М. Синьов, І. Леонгард, А. Ямбург, Г. Шевцов); навчально-методичний, інформаційний, медико-соціальний супровід інвалідів (К. Агавелян, Н. Вовк, З. Кантор, І. Нікітіна, Г. Станевський, В. Авілов, Б. Даутова, Н. Козлов, А. Мальков, В. Сікора, Г. Паршін, І. Купреєва, Є. Чайковський); організація спеціального навчання і виховання дітей з особливими освітніми потребами (В. Андрущенко, М. Ярмаченко, В. Бондар, І. Береговий, В. Синьов); кадрове забезпечення (В. Засенко, Л. Вавіна, А. Колупаєва).

Метою статті є дослідження особливостей функціонування закладу освіти інклюзивного типу.

Виклад основного матеріалу. Конвенція про права дитини, Конституція України надають право батькам дітей з особливими освітніми потребами обирати місце навчання. Часто батьки обирають загальноосвітній навчальний заклад за місцем проживання дитини, попри його непристосованість до особливих потреб їхньої дитини. Завдання закладу освіти інклюзивного типу – створити систему, яка б задовольнила потреби кожного, та надала можливості усім бажаним бути найбільш повно залученими до соціального життя громади.

Проведене опитування серед вчителів, асистентів вчителів, що працюють в закладах освіти інклюзивного типу Одещини, батьків, які мають дітей з особливими освітніми потребами показало, що умови для таких дітей створені лише частково. Опитані вчителі визначили такі чинники, що ускладнюють процес інклюзії дітей з особливими освітніми потребами: непристосованість навчальних приміщень до потреб учнів (80% респондентів); нестача навчально-методичних матеріалів (77%); брак спеціальних меблів і засобів для учнів з особливими освітніми потребами (60%). Батьки дітей з особливими освітніми потребами відмітили такі чинники: проблеми архітектурно-побутової доступності навчальних приміщень (90%); відсутність спеціальних меблів і засобів для дітей з особливими освітніми потребами (70%); брак навчально-методичних матеріалів (45%). Майже всі вчителі та асистенти вчителів визнали необхідність у спеціальних знаннях та навичках, а саме: знаннях із спеціальної педагогіки та психології; додаткових медичних знаннях; навичках надання підтримки та попередження конфліктів, які виникають у процесі включення дитини з особливими освітніми потребами в загальноосвітній простір.

Слід зазначити, що для ефективного функціонування закладу освіти інклюзивного типу повинні бути створені певні умови, а саме:

- ✓ раннє виявлення відхилень у розвитку дитини та започаткування корекційної роботи;
- ✓ правильне діагностування та наявність об'єктивних можливостей розвитку дитини (за даними психолого-медико-педагогічної консультації);
- ✓ психологічна готовність дитини та її батьків до навчання спільно зі здоровими однолітками;
- ✓ готовність педагогічного колективу загальноосвітнього навчального закладу до роботи в умовах інклюзивного навчання (зокрема, наявність спеціальної підготовки);
- ✓ надання дитині кваліфікованої корекційної допомоги;
- ✓ готовність батьків надати реальну допомогу дитині у процесі її навчання;
- ✓ створення відповідних побутових умов;
- ✓ забезпечення навчально-виховного процесу необхідними технічними засобами.

Заклади освіти інклюзивного типу вирішують такі завдання:

- створення єдиного психологічного комфортного освітнього середовища для дітей, які мають різні стартові можливості;
- забезпечення діагностування ефективності процесів корекції, адаптації та соціалізації дітей з особливими освітніми потребами на етапі шкільного навчання;
- організація системи ефективного психолого-педагогічного супроводу процесу інклюзивного навчання через взаємодію діагностико-консультативних, корекційно-розвивальних, лікувально-профілактичних, соціально-трудова напрямків діяльності;
- компенсація недоліків дошкільного розвитку;
- подолання негативних особливостей емоційно-особистісної сфери через включення дітей в успішну діяльність;
- поступове підвищення мотивації дитини, спираючись на її особисту зацікавленість і через усвідомлене ставлення до позитивної діяльності;
- охорона та зміцнення фізичного й нервово – психічного здоров'я дітей;
- соціально-трудова адаптація школярів з особливими освітніми потребами;
- зміна суспільної свідомості щодо дітей з особливими освітніми потребами [2, С. 135-136].

Для успішного впровадження інклюзивного навчання заклад освіти повинен використовувати командний підхід. Команда – це група людей, у яких є спільна мета, які співпрацюють, щоб досягти більшого, ніж кожен із них здатен досягти самотужки [3, С. 443]. До складу команди можуть входити: вчителі, районна психолого-медико-педагогічна консультація, міська (сільська) методична комісія (об'єднання) логопедів, аудіологи та вчителі-

дефектологи, районна асоціація батьків дітей-інвалідів, спеціальні освітні заклади, психологи, фахівці з лікувальної фізкультури і працетерапії, батьки та учні. Всі фахівці, що навчають дітей з особливими освітніми потребами, працюють в команді: обмінюються знаннями, намагаються максимально використувати місцеві ресурси для досягнення головної мети – реалізації дитиною її потенційних можливостей та підготовки її до самостійного життя в суспільстві. Рішення стосовно методів роботи з дитиною приймаються колективно; члени команди несуть колективну відповідальність за результати. Батьки є рівноправними членами команди. Всі члени команди мають рівний статус і вважаються однаково важливими. Індивідуальний навчальний план також розробляється колективно (педагогами та фахівцями). Індивідуальний навчальний план – формальний документ, який містить детальну інформацію про дитину і послуги, які вона має отримувати. Він об'єднує зусилля з метою розробки комплексної програми роботи з дитиною і, водночас, визначає, які саме послуги надаватиме кожний фахівець. Батьки є активними учасниками розробки індивідуального навчального плану, оскільки вони знають своїх дітей краще за інших. Індивідуальний навчальний план визначає необхідні адаптації та модифікації та слугує підґрунтям для подальшого планування навчальних занять. Він розробляється на основі адаптації навчальних програм, рекомендованих Міністерством освіти і науки України для загальноосвітніх та відповідних типів спеціальних загальноосвітніх навчальних закладів, робочого навчального плану закладу, затверджується педагогічною радою і керівником закладу освіти. Зміст індивідуального навчального плану полягає в тому, що він розробляється для кожної дитини. Діти з однаковими діагнозами мають різний вияв хвороби та по-різному прогресують в навчальному процесі, а тому в роботі з ними реалізуються індивідуальні навчальні плани.

Отже, навчання учнів з особливими освітніми потребами в умовах загальноосвітнього класу спрямоване на формування у дітей віри в свої власні сили, у власні можливості, оскільки життєстверджуючий тону повсякденного життя школяра спирається перш за все на успіхи в його основній праці – навчанні.

Таким чином можна зробити висновки, що заклад освіти інклюзивного типу забезпечує реалізацію рівного доступу учнів до здобуття якісної середньої освіти, виконання чинного законодавства у сфері освіти, створення належних умов для навчання й виховання дітей з особливими освітніми потребами; адаптує навчальні програми та плани, фізичне середовище, методи та форми навчання; використовує існуючі в громаді ресурси; залучає батьків; співпрацює з фахівцями для надання спеціальних послуг відповідно до різних освітніх потреб дітей; створює позитивний клімат у шкільному середовищі.

Навчання проводиться з орієнтацією на сильні якості, здібності та інтереси дітей. У дітей з особливими освітніми потребами є можливості для налагодження дружніх стосунків зі здоровими ровесниками й участі у громадському житті школи.

Вчителі інклюзивних класів краще розуміють індивідуальні особливості учнів, оволодівають різноманітними педагогічними методиками, що дає їм змогу ефективно сприяти розвитку дітей з особливими освітніми потребами.

Спеціалісти (медики, педагоги спеціального профілю: учитель-дефектолог, логопед, практичний психолог, соціальний педагог, педагоги-тренери, інші фахівці) починають сприймати дітей більш цілісно, а також вчаться дивитися на життєві ситуації очима дітей.

Література:

1. Національна стратегія розвитку освіти в Україні на 2012–2021 роки / [Електронний ресурс]. – Режим доступу: <http://www.mon.gov.ua/images/files/news/12/05/4455.pdf>
2. Колупаєва А. А. Інклюзивна освіта: реалії та перспективи: монографія / А. А. Колупаєва. – К.: «Самміт-Книга», 2009. – 272 с.
3. Великий тлумачний словник сучасної української мови / уклад. і голов. ред. В. Т. Бусел. – К.: Ірпінь: ВТФ «Перун», 2004. – 1440 с.

Науковий керівник:

доктор наук державного управління, професор Хаджирадева Світлана Костянтинівна.

Елена Наумова, Кибріє Хасанова
(Самарканд, Узбекистан)

НЕТРАДИЦИОННЫЕ МЕТОДЫ ПОДГОТОВКИ БУДУЩИХ УЧИТЕЛЕЙ К ИННОВАЦИОННОЙ ВОСПИТАТЕЛЬНОЙ РАБОТЕ

Подготовка профессиональных педагогических кадров приобретает особое значение в свете проводимых в Республике Узбекистан реформ образования. Принятая в 1997 г. Национальная программа подготовка кадров уделяет пристальное внимание формированию совершенной системы подготовки кадров: «Национальная программа по подготовке кадров соответствует положениям Закона Республики Узбекистан "Об образовании", разработана на основе анализа национального опыта, исходя из мировых достижений в системе образования и ориентирована на формирование нового поколения кадров с высокой общей и профессиональной культурой, творческой и социальной активностью, умением самостоятельно ориентироваться в общественно-политической жизни, способных ставить и решать задачи на перспективу».

Сегодня, несмотря на принятые законы и реализованные проекты, все же организация системы непрерывного образования не полностью отвечает требованиям, которые предъявляются к подготовке кадров в развитых демократических государствах. Существенной проблемой всего постсоветского пространства в целом, и Узбекистана, в частности, является недостаточный уровень готовности большей части преподавателей, педагогов и воспитателей к инновационной деятельности.

Вместе с тем, современный уровень развития экономики Узбекистана требует от системы образования качественно иной подготовки специалистов. В качестве базовой модели выпускника педагогических факультетов можно избрать профессиограмму Сластёнина В. М.: будущие учителя должны быть «готовы решать профессиональные задачи в области учебно-воспитательной, социально-педагогической, культурно-просветительной, организационно – управленческой деятельности, владеющих метанавыками и инновационными технологиями воспитания и обучения подрастающего поколения. Лишь это позволит современному учителю широко и гибко использовать разнообразные инновационные формы, средства и методы его преподавания. Только тогда школьные программы могут содержать живой, подвижный, ориентированный на ребенка, соотношенный с его способностями

блок знаний, а обучение станет саморазвивающимся, самосовершенствуемым, постоянно обновляющим информацию процессом».

Согласно этой качественно-описательной модели специалиста в высшей школе республики должен произойти переход от знания подхода к результатам образования к практико-ориентированному подходу. Таким образом, на первый план вместо традиционных знаний, умений, навыков выступают компетенции.

Подготовка студентов к инновационной деятельности в области воспитания представляет собой многостороннюю проблему – так, с одной стороны, в современной школе с успехом применяются разнообразные нетрадиционные воспитательные мероприятия (инновации первого уровня), но, с другой стороны, эффективность воспитательной работы снижается в силу отсутствия инноваций второго и третьего уровня. Так, на настоящий момент, разработка в Узбекистане альтернативных концепций воспитания, равно как и воспитательных технологий находится на начальном этапе. Все это создает необходимые предпосылки для интенсивной подготовки будущих учителей к инновационной деятельности.

В проблеме внедрения инноваций в воспитательный процесс присутствует еще один немаловажный аспект: феномен инновации в воспитании не осмыслен и не исследован с точки зрения системного явления, и представляется ресурсом, который делает данную категорию непонятной и зачастую неактуальной, поскольку парадигмальные изменения (Государственный стандарт образования) все больше ориентируют педагогов на осмысление процессов обучения, нежели чем на осмысление проблемы оптимизации воспитательного процесса. Сегодня воспитание невозможно осуществлять только в традиционном ключе, поскольку классические методы воспитания не способны выступать в качестве ресурса успешной социализации личности. Однако процесс обновления, переосмысления содержания воспитательного процесса необходимо начинать с подготовки воспитателя-новатора, обладающего рассмотренной выше инновационной компетентностью.

В связи с этим в нашей работе представляется опыт применения традиционных и нетрадиционных методов для формирования самостоятельного, критического мышления, становления системы мотивов и убеждений, необходимых для осуществления инновационной педагогической деятельности в будущем. В частности, преподавателями используются во время аудиторных занятий такие техники и стратегии как «мозговой штурм», синквейн, различные виды оргайзеров.

Что касается преподавания дисциплины «Методика воспитательной работы», то, как показал проведенный в январе 2014 г. анализ учебно-методических комплексов по указанной дисциплине (всего было изучено 6 комплексов) численный перевес у традиционных методов обучения (результаты анализа приведены в таблице 1.), нетрадиционные методы представлены несколько однообразно – наибольшее распространение получили «мозговой штурм» и отдельные нетрадиционные формы проведения лекций (лекция – конференция, лекция – визуализация, лекция-беседа), вместе с тем необоснованно не применяются широко технология проекта и кейс-стади.

Исходя из полученных данных, необходимо уделить существенное внимание расширению методического арсенала преподавателей, сформировать необходимые мотивы к внедрению нетрадиционных методов обучения и технологий в практику преподавания дисциплины «Методика воспитательной работы».

Как показывает опыт, наибольшее значение в процессе подготовки студентов к инновационной воспитательной работе приобретает применение интерактивных методов. Как отмечает Гуцин Ю. В., «обучение с использованием интерактивных образовательных технологий предполагает отличную от привычной логику образовательного процесса: не от теории к практике, а от формирования нового опыта к его теоретическому осмыслению через применение». В интерактивной форме могут проводиться как семинарские, так лекционные занятия. В педагогической практике авторов данной статьи нашли применение такие нетрадиционные формы аудиторных занятий, как лекция-визуализация, лекция-конференция, лекция-беседа, лекция-исследование, продвинутая лекция.

В октябре – ноябре 2013 года одним из авторов данной статьи был апробирован кейс-стади. Студентам был предложен кейс по решению профессиональной педагогической задачи «Развитие воспитательной системы школы». Целевое назначение кейса заключалось в формировании умений студентов выявлять истинные причины неготовности педагога к внедрению новшеств в воспитательную систему школы; диагностировать способность педагогов к профессиональному саморазвитию; определять на основе этого оптимальные пути обновления воспитательной системы школы. В процессе решения предложенных ситуаций студенты использовали свой опыт и полученные знания, применяли в учебной аудитории те способы, средства и критерии анализа, которые были приобретены ими в процессе предшествующего обучения. Результатом решения ситуации кейса стало составление ментальной карты «Современная воспитательная ситуация» и проведение учебной дискуссии по методу «Торнадо», в процессе которой обсуждалось высказывание «Не нужно обновлять воспитательную систему, если прежде она работала эффективно». Составление ментальной карты позволило студентам систематизировать и углубить знания по теоретическому аспекту проблемы. Участие в дискуссии дало возможность осмыслить и аргументировать свое отношение к инновациям в воспитательном процессе школы. Таким образом, работа над кейсом была направлена на формирование мотивационно-ценностного и когнитивного компонентов инновационной компетентности. Также Наумовой Е. С. для систематизации необходимых знаний как по методике воспитательной работе, так и по инноватике в области воспитания были разработаны авторские дидактические игры «Морской бой», «Аукцион», «Экспресс – Да-Нет-ка» (применены неоднократно при преподавании предметов «Теория и практика общей педагогики», «Методика воспитательной работы»). Игры «Аукцион» и «Экспресс – Да-Нет-ка» представляют собой модифицированный вариант контрольного опроса, направленного на формирование рефлексивного компонента инновационной компетентности. Игра «Аукцион», например, состоит из двух этапов: первый – подготовительный («домашний») – каждый из студентов по заранее объявленной преподавателем теме подготавливает 2 вопроса (1 вопрос – репродуктивный, 2 вопрос – проблемный), ответы на которые он должен знать обязательно; второй этап – собственно опрос – преподаватель в произвольном порядке выбирает один из подготовленных студентами вопросов, оглашает его, затем студенты объявляют свою «цену» вопроса в пределах 0,1 – 0, 5 балла. Отвечает студент, объявивший наибольшую «цену», в случае отсутствия ответов на поставленный вопрос отвечает сам автор вопроса, в этом случае он получает за правильный ответ 0, 5 балла. Каждый студент может ответить за время всего опроса не более двух раз. По завершении игры подсчитывается сумма баллов, набранных студентами, баллы входят в «копилку» баллов текущего контроля.

Интерактивная игра «Морской бой» была впервые применена автором Наумовой Е. С. в мае 2013 года в практике преподавания дисциплины «Методика воспитательной работы», при изучении темы «Традиционные и нетрадиционные методы классного руководства». Правила игры следующие: группа студентов делится на две равные

команды. Также выбирается ведущий и арбитр. В каждой команде каждый участник назначает себе «цену» в баллах, так чтобы общая «цена» всей команды в сумме не превышала максимума (максимум = 5х количество человек, для команды в 10 человек «максимум цена» будет 50 баллов). «Цена» каждого члена команды не объявляется вслух, а записывается на учетном листке у капитана команды, второй экземпляр листка – у арбитра. «Обстрел» противника ведется поочередно, по одному ходу каждой команды. «Обстрел» ведется вопросами по теме, заданной ведущим, всего вопросов – не менее 5.

Капитан вправе выбрать тип вопроса для «обстрела» в произвольном порядке из следующего «арсенала»: 1. репродуктивный вопрос; 2. вопрос, требующий развернутого ответа. Разрешается подсказка команды, ведущей «обстрел»; 3. вопрос – мнение («Как вы думаете?»); 4. игра "Черный ящик" (в ящике (коробке) содержится предмет, имеющий отношение к рассматриваемой теме); 5. вопрос – загадка (описывается понятие или явление, команда противника должна понять, о чем идет речь). После того, как вопрос объявлен, команде противника дает на обсуждение 2 минуты. Затем нападающая сторона объявляет имя ответчика из команды противника. Участник игры считается «раненым», если не смог дать четкий/развернутый, логически верный ответ, но суть ответа все-таки ясна и соответствует вопросу; «убитым» считается тот, кто не ответил или отвечал не по сути. С «раненого» снимается половина его «цены», убитый выбывает из игры. Арбитр и капитан команды делают соответствующие пометки в учетных листках. В игре есть ограничение: одного и того же игрока нельзя вызывать на «бой» 2 раза подряд, а в течение всей игры он не может отвечать больше двух раз. Выигрывает та команда, у которой после «боя» останется большое количество баллов.

Очевидно, что данная игра, процесс ее подготовки и проведения, формирует предпосылки для формирования одновременно нескольких компонентов инновационной компетентности – мотивационно-ценностного, морально-нравственного, когнитивного, коммуникативного и рефлексивного. Таким образом, разработка дидактических авторских игр и их применение являются эффективным средством в процессе воспитания педагога – новатора в условиях высшего педагогического образования.

Завершая обзор проблемы профессиональной подготовки воспитателя-инноватора, отметим, что ориентация на коммуникативный и рефлексивный компоненты представлена практически во всех УМК преподавателей кафедры, читающих дисциплину «Методика воспитательной работы» в форме решения педагогических задач, педагогических ситуаций, выполнения коммуникативных упражнений, режиссуры – в форме тренингов и деловых игр. К сожалению, неоправданно мало внимания уделяется морально-нравственному и операциональным компонентам инновационной компетентности. Выявленные проблемы и недостатки подготовки студентов к организации инновационной воспитательной деятельности являются серьезным поводом для пересмотра многих методических позиций преподавателей.

Рассмотренные в нашей статье методы и стратегии профессионального обучения позволяют перейти от пассивного усвоения знаний студентами к их активному применению в модельных или реальных ситуациях профессиональной деятельности, что, безусловно, повышает качество подготовки будущих специалистов. Учет компонентов инновационной компетентности при проектировании и реализации содержания образовательного процесса в вузе является необходимым условием подготовки новой формации педагогов – педагогов-новаторов.

**Нгуен Мань Кионг
(Київ, Україна)**

РОЗВИТОК МІГРАЦІЙНОЇ ПОЛІТИКИ І ПОЛІКУЛЬТУРНОЇ ОСВІТИ США

На сучасному етапі розвитку суспільства соціально-культурна ситуація характеризується інноваційними змінами у сфері освіти. Особливої актуальності набуває проблема виникнення і розвитку полікультурного освітнього простору в поліетнічному американському суспільстві.

Проблеми виховання і освіти, зумовлені культурними та етнічними відмінностями є одніми з центральних для світової педагогіки. Йдеться про здійснення єдиної демократичної педагогічної стратегії в багатонаціональному соціальному середовищі.

Усі великі країни світу відносяться до багатонаціональних спільнот. Це породжує необхідність полікультурного виховання як важливого соціального принципу та пріоритету в освітній політиці [1, с. 195].

У новому тисячолітті суспільство зіткнулося з проблемою інтенсифікації соціальної, культурної та економічної структури, що в сукупності і складає процес глобалізації.

Розглядаючи проблему глобалізації у сфері культури, можна стверджувати що у даному випадку глобалізація визначає культуру і соціальну поведінку. Вона руйнує чіткий взаємозв'язок між мовою, культурою і нацією.

В останні роки намітилася тенденція антропологічного підходу до проблем міграції, транснаціоналізму, конфліктів в культурі. Слід зауважити, глобалізація створює нові моделі широкомасштабної міграції, яка охоплює Африку, Азію, Європу і Америку. У чотирьох американських штатах – Каліфорнії, Гавайях, Нью Мехіко і Техасі з найбільшою кількістю мігрантів біле населення уже складає менш 50% (U.S. Census Bureau) [2].

Близько 30 % населення Франкфурта складають мігранти. До 2015 р. більше 50 % населення Амстердаму становитимуть мігранти. Місто Лестер в Англії може стати першим містом в Європі, у якому біле населення буде в меншості. Японія, яка до сьогоднішнього дня вважалася виключенням з правил, прийнятих в США і Європі, за якими робітники – мігранти є основною робочою силою, перетворилася на країну з високим рівнем міграції. Африка посідає перше місце у світі з найбільшим числом біженців. Ці міграційні процеси обумовлені глобалізацією [3, с. 16].

Дослідження показують, що процес глобалізації не завжди чинить благотворний вплив на розвиток країни. Деякі країни процвітають, тоді як інші живуть в умовах злиднів і соціальної нерівності, які штовхають людей на міграцію. Багато вчених визнали глобалізацію дестабілізуючою системою, яка спричинила появу етнічних воєн, нарковоєн та інших конфліктів.

Іншою сферою дослідження етнографів є соціокультурний та лінгвістичний досвід дітей-мігрантів з Африки та Латинської Америки. Стикаючись з проявами расизму, ці діти втрачають інтерес до навчання, але в цілому вони зацікавлені у високих балах, більш уважні в класі, їх результати вищі, ніж результати так званих «американізованих» школярів, хто вже давно проживає в США. У даному випадку відбувається зворотний процес. Чим довше діти живуть на території США, тим гірші справи з навчанням і здоров'ям: спостерігається згубний процес американізації. На думку

ректора університету Сан Фернандо в Техасі В. Елізондо час їх перебування в США можна визначити по очах, вони приїжджають сюди з блиском в очах, який гасне після проходження певного часу [4, с. 31].

Незважаючи на те, що деякі мігранти живуть за межею бідності, вони рідше відчувають проблеми зі здоров'ям. Статистичні дані стверджують, що чим довше мігранти проживають в США, тим швидше збільшується ризик дитячої та юнацької захворюваності.

На сьогоднішній день немає єдиної думки про те, як виглядатиме співвідношення корінного більшості і нових етнічних меншин. З цього питання існують, принаймні, дві різні точки зору: згідно з однією позицією, слід очікувати у перспективі асиміляцію меншин. Саме це бажання ховається за вимогою адаптації мігрантів та їхніх дітей до американської «провідної культури». Виходить, що приналежність до національної меншості є не більше, ніж перехідна стадія. Основний тягар інтеграції при цьому лягає на мігрантів. Інтегруючись, вони отримують нові права. Протилежна точка зору виходить з етнічної різноманітності і приймає її, звертаючи увагу на досить «строкате населення», в якому мігранти та їхні діти просто інтегрувалися в результаті засвоєння американських норм, але привносять власну ідентичність і культуру. Так, прогноз США щодо динаміки зростання населення показує, що до 2050 року біле населення в США складатиме всього 74, 8 % [5].

Проблема міграції є в значній мірі проблемою внутрішньої політики: політики в галузі освіти та політики на ринку праці. Позитивне ставлення до мігрантів в країні, той факт, чи відчуває місцеве населення загрозу з їх боку чи ні, значною мірою пов'язаний з життєвими перспективами людей. Дослідження проблем міграції в контексті освітньої парадигми актуалізують значущість підтримки та захисту особистості учнів-мігрантів, їх адаптації в полікультурному освітньому середовищі. Ступінь адаптаційних можливостей визначається їх індивідуально-особистісними особливостями, готовністю до змін, знанням культури приймаючої сторони, умов життя, схожістю і відмінностями між культурами та знанням мови.

Сучасні глобальні проблеми світу становлять виклик освітній галузі, яка змушена змінювати свої пріоритети і цінності з урахуванням не тільки актуальних, але і перспективних запитів як людини, так і суспільства в цілому. Інтенсивні міграційні процеси, якими відзначається сучасний світ, сприяють соціальній мобільності людини, збагаченню її професійного досвіду, кращому розумінню інших людей. Разом з тим, розвиток етносу в умовах іншого культурного середовища, що передбачає подальшу освіту, може мати й небажані наслідки. Виникає небезпека втрати мови і національної самобутності в процесі повної або часткової асиміляції етносу. Реакцією на глобалізацію соціальних і культурних процесів, в окремих випадках, стає ще більша стійкість національного стереотипу.

Щодо до мігрантського руху, мігрантські товариства не мають права примусово залучати людей у свої організації, здійснювати контроль над тією чи іншою сферою суспільного життя. Для навчальних закладів є принциповою установкою прищеплення учням в процесі навчання уявлення про державу як про наднаціональне об'єднання, в основі якого лежить єдність політичної самосвідомості [6]. У навчальних закладах США, наприклад, спочатку викладалися головним чином ті предмети, в яких англо-американці знаходили відображення власної історії та культури (до таких предметів включали навіть класичні мови та літературу). Під час третьої великої хвилі міграції, яка вже переважно була не з Європи, робилися спроби включити в навчальний план історію і культуру різних груп. Дані спроби відображали турботу влади про те, щоб всі культури були рівною мірою представлені в освітньому процесі, тим самим ставилася мета створення «мультикультурних» шкіл.

З огляду на вищенаведене, можна констатувати, що толерантність як особистісна чи громадська характеристика, передбачає усвідомлення того, що світ і соціальне середовище є багатовимірними, а отже, і погляди на цей світ різні і не повинні зводитися до однаковості, відіграє важливу роль в полікультурному освіті. Толерантний режим повинен поширюватися на всіх дітей, незважаючи на їх групову приналежність, і здійснювати навчання власних цінностей та достоїнств. Це навчання змушене конкурувати з тим, чого навчають дитину батьки чи громада [7]. Така конкуренція здатна послужити корисним уроком взаємної терпимості.

Освітні програми навчають дітей того, що кожен з них є громадянином плюралістичної і толерантної держави, в якій об'єктом толерантності є індивідуальний вибір кожного в плані отожднення себе з тією чи іншою культурою. Вони зобов'язані толерантно ставитися до існуючих індивідуальностей і до будь-якого вибору, який можуть зробити люди навколо. Ця свобода і толерантність і складають те, що називається американським лібералізмом. Навчальні заклади США навчають дітей всіх етнічних, релігійних і расових груп бути ліберальними у вищевказаному сенсі, а значить, бути американцями.

Навчання толерантності є першим, початковим і дуже важливим рівнем у становленні учня і викладача. Цей рівень передбачає розвиток у індивіда терпимості до культурних відмінностей і ліберального ставлення до них, навіть якщо на перший погляд вони здаються абсурдними. На цьому рівні навряд чи можна сподіватися, що толерантний учень буде радіти чи захоплюватися культурними відмінностями своїх однолітків. Але у них з'являється початкові відчуття впевненості в тому, що їх відмінності в мові, кольорі шкіри, одязі, розрізі ока не стануть об'єктом насміхання, сарказму чи іронії. Бути толерантним вже означає кидати виклик расизму, людиноненависті, дискримінації. Можливо, протест не буде сильним, але, в усякому разі, толерантна людина не братиме участі в образі людини, яка чимось відрізняється від інших, не вчинятиме по відношенню до неї насильницьких та жорстоких дій.

З цього приводу американський фахівець в галузі конфліктології Б. Крайдлер зазначає, що діти часто бувають нетолерантними тому, що не знають, як сприймати культурні відмінності, а не знаючи цього, схильні розглядати відмінність як якусь загрозу і поводяться агресивно. Тому їм необхідно бачити прояви того, як різноманітність людей може зробити їх життя цікавим [8]. Проте, за допомогою лише толерантності неможливо розвинути справді гуманну, багатокультурну особистість.

Другий рівень у становленні індивіда багатокультурної особистістю – це розуміння і прийняття іншої культури, що передбачає вивчення і підтримка культурних відмінностей, з якими учні приходять до навчальних закладів. Водночас представник кожної етнічної групи повинен бачити, що викладач не заперечує його унікальність, а відноситься до неї з розумінням і бажанням дізнатися про неї більше. Наприклад, не є секретом той факт, що більшість учнів-мігрантів в США погано розмовляють англійською. Якщо досвідчений викладач розуміє, як вони почуваються у новому мовному середовищі, він ніколи не зробить зауваження щодо незнання мови. Сприймаючи акцент мігранта як своєрідний, викладач дасть прямий або побічний словесний сигнал про те, що не потрібно соромитися свого акценту. Толерантний викладач може просто промовчати або зробити вигляд, що не помічає акценту. Багато американських педагогів намагаються використовувати методи навчання, виходячи з індивідуальних особливостей своїх учнів, проте вони не завжди замислюються над тим, що культурні відмінності є силою, а не слабкістю учня. Приймаючи його відмінності, його ідентичність як силу, перевагу, педагог буде частіше замислюватися над проблемами дискримінації.

У навчальних закладах разом навчаються діти, батьки яких належать до різних етнічних груп. У такому випадку толерантна атмосфера створюється в школі або університеті, де освіта допомагає знайомити дітей з навколишньою різноманітною та соціальною самобутністю.

Зростаюча хвиля міграції разом з помітними типами расової та релігійної ідентичності породжують нові суттєві відмінності між існуючими та потенційними громадянами країни. Звідси і першочергова нагальність толерантності.

Викладачеві необхідно розкривати зміст різних культур, і на цьому ґрунтується інтеграція. Трансформаційний підхід переносить інформацію про етнічні та культурні групи з периферії в центр навчальних програм. Подолання упереджень допомагає учням у розвитку їх позитивного ставлення до різних расових, етнічних і культурних груп. Ефективність виховання значною мірою залежить від соціально-політичних реалій, і часто не залежить від педагогічних зусиль. Разом з тим мультикультурна педагогіка є потужним інструментом створення демократичного і гуманного соціального клімату, гармонізації відносин різних цивілізаційних типів. На основі діалогу вона долучає до власних мов, культур, до світової культури через розуміння особливостей окремих етносів, що володіють неповторними достоїнствами і цінностями макро – і субкультур [1, с. 196].

Література:

1. Джуринский А. Н. Развитие образования в современном мире. – М.: Гуманит. изд. центр «Владос», 2004. – 240 с.
2. U.S. Census Bureau. The 2012 Statistical Abstract The National Data Book <http://www.census.gov/compendia/statab/cats/population.html>
3. Заринов И. Ю. Время искать общий язык: Проблемы интеграции различных этнических теорий и концепций // Этнограф. Обзорение. – 2000, –№2. – С. 3-18
4. Тепоян Т. А. Библиотечное обслуживание этнических меньшинств в США: организационные системы: Дис. канд. пед. наук: 05.25.03 / СПб.; Ростов-на-Дону, 2001. – 234 с. http://www.dissforall.com/_catalog/t8/_science/51/53429.html
5. Day, Jennifer Cheeseman, Population Projections of the United States by Age, Sex, Race, and Hispanic Origin: 1995 to 2050, U.S. Bureau of the Census, Current Population Reports, P25-1130, U.S. Government Printing Office, Washington, DC, 1996. <http://www.census.gov/prod/1/pop/p25-1130.pdf>
6. Токарева Н. Д., Пеппард В. Америка. Какая она? 2-е изд., испр и доп. – М. Высш. школа, 2005. – 334 с.
7. Чалдини Р. Социальная психология. Пойми других, чтобы понять себя. Пер. с итал. / Под ред. А. Л. Свенцицкого. – СПб.: ЕВРОЗНАК, 2002. – 336 с.
8. Педагогика межнационального общения: Учебно-методическое пособие / Авт. – сост. А. Н. Саврасова. – Мурманск: МГПУ, 2005. – 71 с.

Науковий керівник:

кандидат педагогічних наук, доцент, Бахов Іван Степанович.

Валентина Нечипоренко
(Запоріжжя, Україна)

СТРАТЕГІЧНІ ПРІОРИТЕТИ СИСТЕМОГО ІННОВАЦІЙНОГО РОЗВИТКУ НАВЧАЛЬНО-РЕАБІЛІТАЦІЙНОГО ЦЕНТРУ

Сучасна система освіти характеризується постійним нарощуванням кількісних і якісних змін, незворотним збільшенням вимог до навчальних закладів. Сьогодні перед ними стоїть першочергове завдання – розвиток життєвої компетентності школярів, розкриття їх особистісного потенціалу, навчання мистецтву продуктивної життєтворчості в умовах динамічного, глобалізованого світу. Компетентний випускник загальноосвітньої школи XXI століття повинен мати систему сучасних знань, інноваційну культуру мислення, вільно володіти інформаційно-комунікативними технологіями, ефективно здійснювати соціальну та життєву практику, бути готовим до постійного підвищення свого освітньо-культурного потенціалу. Підготовка випускника з такими характеристиками вимагає від навчального закладу роботи в режимі системного інноваційного розвитку, тобто здатності і готовності послідовно проектувати та впроваджувати педагогічно доцільні нововведення, які дозволять школі постійно оновлюватися відповідно до викликів сьогодення і майбутнього. Лише такий режим роботи дозволить закладу бути прискорювачем суспільного поступу, а не застійним осередком, сконцентрованим тільки на знаньцентричній освітній парадигмі. Науковцями встановлено, що навчальні заклади, які десятиліттями не практикують нововведень, крім запропонованих адміністративно-керівними освітянськими органами, функціонують переважно за інерцією; вони одноманітні, не мають власного іміджу, вважаються традиційними [3, с. 12].

Інноваційний розвиток для навчального закладу є, з одного боку, умовою подальшого поступу, з іншого, – загрозою розбалансування внутрішньошкольного освітнього простору у випадку перевищення критичної межі інновацій, втрати рівноваги між ними та стабільними алгоритмами роботи. Попередити такі ризики можливо за умови ретельного прогнозування перспективних нововведень, далекоглядного врахування їх впливу на діяльність закладу в цілому, проектування та послідовної реалізації шляху до них з урахуванням акумулятивного ефекту взаємодії педагогічних інновацій. Ці завдання тісно пов'язані між собою та можуть бути успішно вирішені за умови розробки та реалізації стратегії діяльності та розвитку навчального закладу.

Сутність такої стратегії можна визначити як прогностично розроблений шлях до бажаних змін у ключових аспектах роботи навчального закладу. Зрозуміло, що із зростанням міри конкретності прогностичного бачення бажаних конфігурацій навчального закладу підвищується якість стратегії його розвитку як відкритої соціально-освітньої системи. Як зазначає В. Лазарев, стратегія задає ту форму, яка зробить цілісним весь процес руху до бажаного майбутнього [5, с. 270].

Згідно з визначенням Л. Калініної, стратегія репрезентує довгостроковий якісно вибраний напрям розвитку організації, який інтегрує місію, цілі організації, норми та дії в єдине ціле, визначає її ресурсне забезпечення з урахуванням внутрішніх переваг і недоліків [4, с. 78-79].

Цінність стратегічних пріоритетів розвитку навчального закладу визначається тим, наскільки їх втілення в майбутньому зумовить підвищення ефективності реалізації місії закладу, його роботи як відкритої соціально-освітньої системи, в умовах якої школярі набувають життєвої компетентності. Тобто, навчальний заклад має бути зорієнтований

на те, щоб його випускники стикалися зі складнощами дорослого життя без важких життєвих криз і фрустрацій, без переживань щодо своєї відсталості від суспільної динаміки, а, навпаки, з готовністю і здатністю компетентно діяти для досягнення життєвого успіху. Розгляд стратегії навчального закладу крізь призму цих вимог до його випускників дозволяє виділити детермінанти визначення пріоритетів системного інноваційного розвитку навчального закладу. Детермінанти визначають те, наскільки актуальними та дієвими будуть майбутні інновації в навчальному закладі.

Логіко-семантичний аналіз дозволяє об'єднати всі можливі детермінанти визначення пріоритетів системного інноваційного розвитку навчального закладу у дві групи: внутрішні та зовнішні. До внутрішніх детермінант відносяться призначення навчального закладу та усталені підходи до організації його роботи. Якщо стратегічні пріоритети узгоджуються з цими детермінантами, розвиток закладу буде системним, а інноваційна діяльність – максимально енергозберігаючою. В іншому випадку, коли вони не пов'язані між собою на засадах діалектичної логіки, заклад зустріне дилему: перейти на інші рейки роботи або відкоригувати стратегічні пріоритети. Для уникнення необхідності обирати між такими невігратними альтернативами слід своєчасно, на етапі визначення стратегічних пріоритетів, проаналізувати їх відповідність місії закладу та напрацьованим організаційним підходам.

Різноманітні типи шкіл реалізують різні місії, мають свої освітні програми та відрізняються від інших закладів організацією навчально-виховного процесу. Навчально-реабілітаційні центри, порівняно з іншими типами навчальних закладів (загальноосвітніми школами, гімназіями, ліцеями, спеціальними школами-інтернатами тощо), є якісно іншими соціально-педагогічними системами, які становлять відкриту соціально-освітню систему, відрізняються самобутньою метою, завданнями, структурою та організаційними підходами. Мета навчально-реабілітаційного центру – уникнення медична, соціальна, психологічна та педагогічна реабілітація хворої дитини та інтеграція її в суспільство. Основними завданнями центру є: створення умов для формування соціально-адаптивної та соціально-продуктивної особистості; забезпечення умов для здобуття вихованцями якісної освіти певного рівня (дошкільної, неповної та повної загальної середньої, професійно-технічної, вищої); розробка та втілення у практику інноваційного змісту, технологій і методик навчально-виховного та лікувально-реабілітаційного процесу.

У повній мірі, на системних засадах соціально-педагогічну місію закладів цього типу реалізує Хортицький національний навчально-реабілітаційний багатопрофільний центр, який є спеціальним освітнім закладом нового типу, що включає всі необхідні параметри для максимально можливої комплексної реабілітації кожної дитини. Заклад функціонує і розвивається як навчально-виховний комплекс, до якого входять: обласне відділення ранньої соціальної реабілітації дітей-інвалідів; санаторна загальноосвітня школа-інтернат I-III ступенів з дошкільним відділенням, спеціальними класами для дітей, які потребують корекції фізичного розвитку, та класами професійно-технічної і курсової підготовки; коледж I-II рівнів акредитації, до складу якого входять три відділення: педагогічне, художнє та відділення ландшафтного дизайну. Унікальна структура закладу дозволяє забезпечити комплексну реабілітацію і соціалізацію дітей змалечку до моменту одержання спеціальності та диплома державного зразка, тобто повної готовності та здатності до самостійного життя і компетентної дії в актуальних суспільних умовах.

Окрім внутрішніх детермінант, стратегію розвитку спеціального закладу визначають зовнішні детермінанти, які Є. Хриков обґрунтовано називає прогностичним фоном [6, с. 50]. Важливість їх урахування є одним із базових постулатів сучасного стратегічного менеджменту. Як зазначає Р. Акмаєва, сутність переходу від оперативного до стратегічного управління відображена в ідеї необхідності переносу центру уваги вищих керівників на оточення (зовнішнє середовище) для того, щоб відповідним чином і своєчасно реагувати на зміни, які в ньому відбуваються [1, с. 8]. Вслід за Є. Хриковим, до зовнішніх детермінант розвитку спеціального закладу як відкритої соціально-освітньої системи ми відносимо різнопланові чинники макросередовища, головними серед яких є: світові тенденції розвитку освіти; стан розвитку науки (зміни в науковій картині світу); філософія освіти; особливості соціально-економічного розвитку країни; особливості політичного розвитку країни; особливості культурного розвитку країни; традиції в галузі освітньої діяльності; освітня політика; рівень розвитку психолого-педагогічної науки [6, с. 158].

Внутрішні та зовнішні детермінанти в усій їх сукупності утворюють певну систему координат, у межах яких можна обґрунтовано побудувати доцільну кількість векторів розвитку спеціального навчального закладу – його стратегічних пріоритетів. Для виконання цього складного та відповідального завдання необхідно провести спеціальну аналітико-прогностичну роботу – стратегічний аналіз. Н. Аніскіна і Л. Пасечнікова визначають цю процедуру як змістовний опис об'єкта дослідження, виявлення особливостей, тенденцій, можливих і неможливих напрямів його розвитку [2, с. 8].

У процесі стратегічного аналізу відбувається глибоке осмислення перспектив інноваційної трансформації навчального закладу, відсіювання недоцільних ідей і, разом з тим, обґрунтування тих пріоритетів, втілення яких забезпечить висхідний розвиток закладу. Хоча для кожного навчального закладу система таких пріоритетів індивідуальна, однотипні заклади, як правило, мають якщо не ідентичні, то схожі стратегічні пріоритети. Тому з точки зору перспектив розвитку вітчизняної реабілітаційної освіти є вельми репрезентативною ієрархія пріоритетів навчально-реабілітаційної діяльності спеціального закладу освіти – Хортицького центру, як відкритої соціально-освітньої системи, а саме:

1. Розбудова компетентісно спрямованого збагаченого освітньо-реабілітаційного простору життєтворчості особистості.
2. Комплексна (медична, соціальна, педагогічна і психологічна) реабілітація вихованців і студентів.
3. Організація якісної інклюзивної освіти.

Результатом системно-інтеграційної роботи щодо визначення стратегічних пріоритетів системного інноваційного розвитку навчально-реабілітаційного центру є розробка важливого управлінського документу – Концепції функціонування та розвитку закладу.

На основі вищевикладеного можна зробити висновок, що головна ідея стратегії системного інноваційного розвитку навчально-реабілітаційного центру зумовлена логікою його переведення з актуального в бажаний стан. Спрямованість цього процесу визначається стратегічними пріоритетами, системний опис яких міститься в Концепції діяльності та розвитку закладу. Для того, щоб реалізація стратегічних пріоритетів сприяла оптимізації роботи навчально-реабілітаційного центру, при їх розробці слід враховувати внутрішні чинники (призначення закладу та усталені підходи до організації його роботи) і зовнішні чинники (прогностичний фон), що впливають на процеси становлення, стабілізації та інноваційного розвитку закладу.

Література:

1. Акмаєва Р. И. Стратегическое планирование и стратегический менеджмент: учеб. пособие / Акмаєва Р. И. – М.: Финансы и статистика, 2007. – 208 с.

2. Аніскіна Н. О. Технологія планування стратегічних змін / Н. О. Аніскіна, Л. П. Пасечнікова. – Х.: Видав. гр. «Основа», 2005. – 112 с.
3. Василенко Н. В. Інноваційна діяльність директора школи / Н. В. Василенко. – Х.: Вид. група «Основа», 2010. – 96 с.
4. Калініна Л. Стратегія інноваційного розвитку позашкільного навчального закладу / Л. Калініна // Директор школи, ліцею, гімназії. – 2012. – № 2. – С. 76-82.
5. Лазарев В. С. Управление инновациями в школе. Учебное пособие / Лазарев В. С. – М., Центр педагогического образования, 2008. – 352 с.
6. Хриков Є. М. Управління навчальним закладом: навч. посіб. / Є. М. Хриков. – К.: Знання, 2006. – 365 с.

Татьяна Олексенко, Татьяна Цацурина
(Мелитополь, Украина)

МОДЕЛИРОВАНИЕ КАК МЕТОД ОБУЧЕНИЯ В НАЧАЛЬНОЙ ШКОЛЕ

Учебно-познавательный процесс в начальной школе рекомендуется формировать на компетентно ориентированных задачах с использованием современных образовательных технологий [1]. При использовании разнообразных методов, приемов и средств обучения, в современной школе определенное значения придается изготовлению моделей явлений природы, умению ими пользоваться, экологическому моделированию и прогнозированию, решению ситуативных задач.

В программе по природоведению для начальной школы в каждом классе государственные требования к уровню общеобразовательной подготовки учащихся предполагают умение моделировать жизненные ситуации по отношению к сохранению и защите природы и другие. Кроме того программой предусмотрено использование моделей в качестве средства обучения при изучении отдельных тем. Следовательно, в начальной школе учитель обязан различать моделирование как метод обучения и модель как средство наглядности.

Сущность моделирования рассматривалась с различных точек зрения: философии, кибернетики, психологии, педагогики, экологии и др. Этому методу уделялось внимание в научных трудах и учебниках методистов, которые разрабатывали подход к моделированию для формирования естественнонаучного мышления в начальной школе [4]. Современные методисты Т. М. Байбара [2], З. А. Клепинина, А. В. Головкин [3], А. А. Гринева, Ф. А. Кузин и другие считают, что в процессе моделирования младшие школьники познают объекты, проводят исследования в природе. При использовании моделирования они усваивают знания об отдельных свойствах предметов, о их взаимоотношениях и взаимосвязях, которые наблюдаются в природе. Моделирование дает возможность кратко изложить материал, который изучают школьники, а также способствует формированию образного мышления школьника. Моделирование предусматривает значительную работу учителя с учениками. С помощью моделирования можно проводить изучение от сложного – к простому, от незнакомого – к знакомому, то есть сделать изучаемый объект максимально доступным для тщательного исследования его частей и установления взаимосвязей.

Младшие школьники должны уметь использовать знаково-символические средства представления информации для создания моделей изучаемых объектов и процессов, устанавливать аналогии и причинно-следственные связи. При этом не следует путать использование модели на уроке в качестве наглядного средства и метод моделирования как вид познавательной деятельности. Готовая модель, которая используется в качестве наглядного средства обучения, лишь иллюстрирует рассказ или объяснение учителя. Моделирующая деятельность, в отличие от работы с готовой моделью, предполагает совместные действия учителя и учащихся по анализу реальных объектов, явлений или процессов, выделение их существенных признаков, преобразование действительности в символы, конструирование из них модели и использование её для дальнейшего познания окружающего мира. Таким образом, моделирование выполняет функцию метода, когда младший школьник создает в голове наглядные образы, сам создает модель и в процессе деятельности получает информацию о предмете или представление о том что моделирует.

Реальные объекты и процессы бывают настолько сложными для младших школьников, что самый лучший способ их изучения является построение модели, которая отражает определенный предел реальности и исследования ее проводятся сначала с помощью модели.

Модель – упрощенное представление о реальном объекте (оригинал), поскольку в ней абстрагируются только существенные признаки. Модели бывают: материальные (предметные, физические) и идеальные (мысленные, графические, символические, имитационные). Пример материальных моделей: глобус, модель цветка, легкие человека, теллурий. Что касается идеальных моделей, то сюда относятся: схематические рисунки, схемы, карты, план, диаграммы, графика. Важно, чтобы использование моделей сопровождалось осмыслением младших школьников на элементарном уровне понятие “модель” и усвоением умение пользоваться моделями в процессе познания реальных объектов. Следует различать модель, как наглядное средство и моделирование как метод обучения. При этом методисты выделяют важную задачу обучения: сформировать у учащихся умения работать с моделью, преобразовывать её для выявления свойств изучаемых понятий, создавать модели на основе наблюдений, эксперимента и информации из различных источников.

На уроках “Природоведения” в начальной школе можно использовать такие виды моделей: предметные и идеальные. Идеальные модели делятся на мысленные, знаковые и образные. К предметным моделям относятся различные предметы и конструкции. Примером такой модели может служить заводная игрушка, с помощью которой можно сформировать у детей представление о внешнем виде и движении объекта. Мысленные модели – это абстрактные модели, которые могут материализоваться в устной и письменной речи учащихся. К знаковым моделям можно отнести: схемы, чертежи, формулы, наборы символов, географическую карту, школьный календарь природы и др. Образные – это модели представленные в виде рисунков, фотографии, музыкальных отрывков, натуральных объектов.

При изучении темы “Человек и его здоровье” примером использования моделирования может служить сборная знаковая модель, отражающая изменения, происходящие в лёгких человека, который курит. Чтобы создать такую модель учащимся необходимо картонный трафарет изображения лёгких человека и наборы бумажных кружков розового и чёрного цвета. Кружки – это символические изображения лёгочных альвеол: розовые – лёгочных пузырьков в здоровом состоянии, чёрные – альвеолы, затянутае никотиновой смолой. Учащиеся сначала

выкладывают трафарет лёгкими розовыми кружками, а затем, по мере обсуждения вреда курения, заменяют часть розовых кружков чёрными, наглядно представляя, как уменьшается размер здоровой площади лёгких курильщика [3].

В результате, моделирование формирует познавательный интерес младших школьников к изучаемому предмету. Создаваемые учащимися модели объектов и явлений могут служить средством наглядности не только на уроках «Природоведения», но и на уроках других дисциплин. Модели могут стать экспонатами школьного музея.

В современной школе предлагается технология перспективно-опережающего обучения, автор (С. Н. Лысенкова). Важнейшая особенность этой системы – использование моделирования для создания опорных схем, которые использует учитель вовремя объяснения материала и имеют вид таблиц, карт, рисунков. Младшие школьники мыслят конкретно, образами. Для них опорные схемы – это естественный переход от ярких картинок к условному наглядно-образному представлению, умения к абстрагированию от конкретных предметов. Схема становится алгоритмом рассуждения и доказательства, а все внимание направлено на развития мышления ученика.

Стало быть, моделирование является одним из эффективных методов активизации творческого потенциала личности младшего школьника в современной школе, так как он предполагает творческое воплощение существенных признаков изучаемых объектов окружающего мира в схеме, символическом рисунке, макете, муляже или аппликации, диаграмме окружающего мира. Наши исследования технологии моделирования в учебном процессе начальной школе, проводятся в экспериментальном классе, учитель которого сотрудничает с кафедрой начального обучения МГПУ имени Богдана Хмельницкого. Полученные результаты, которые включали и моделирование вошли в пособие по музейной педагогике [5]. В настоящее время эта работа продолжается. Моделирование использовано при создании мини-музея во втором классе, который был создан в процессе работы учащихся над проектом «Страусы». Исследования предполагают разработку методических рекомендаций для учителей по использованию моделирования для формирования компетентности учеников начальной школы.

Литература:

1. Державний стандарт початкової загальної освіти // Початкова школа. Шкільний світ. – 2011. – № 18 (594). – 43 с.
2. Байбара Т. М. Методика навчання природознавства в початкових класах: Навчальний посібник / Т. М. Байбара. – К.: Веселка, 1998. – 334 с.
3. Головки Е. В. Моделирование в процессе изучения «Окружающего мира» в начальной школе: Учебно-методическое пособие / Е. В. Головки. – Белгород: ЦД «Белгород», 2013. – 108 с.
4. Енциклопедія педагогічних технологій та інновацій / Автор – укладач Н. П. Наволокова. – Х.: Вид. група «Основа», 2012. – 176 с.
5. Музейная педагогика в образовательном пространстве школы и вуза: Учебные пособие / Под общей ред. Т. М. Стручаевой. – Белгород – Мелитополь: Изд-во БелИПКППС, 2013. – 140 с.

Научный руководитель: кандидат наук Олексенко Татьяна Давидовна.

Евгения Пономаренко
(Гомель, Беларусь)

ПРОБЛЕМЫ ПОДГОТОВКИ К ШКОЛЕ ДЕТЕЙ 6-7 ЛЕТ С ТРУДНОСТЯМИ В ОБУЧЕНИИ

В последние годы большое внимание уделяется вопросам воспитания и обучения дошкольников с трудностями в обучении, в частности подготовке их (В. Егорова, Г.И. Жаренкова, Г.М. Капустина, Ю.А. Костенкова, В.И. Лубовский, Н.А. Никашина, У.В. Ульяновская, Н.А. Цыпина и др.). Значительную часть детей с трудностями в обучении составляют дети с задержкой психического развития (ЗПР). Задержка психического развития – это нарушение нормального темпа психического развития, в результате чего ребенок, достигший школьного возраста, продолжает оставаться в кругу дошкольных, игровых интересов [1]. Дети с трудностями в обучении в силу различных биологических и социальных причин испытывают стойкие затруднения в усвоении образовательных программ. Как отмечает В.В. Гладкая [2], особенности детей данной категории могут приводить к трудностям: осуществления учения как деятельности; формирования отдельных школьных навыков (чтения, письма, счета); осмысления учебной информации.

Проведенный анализ литературы позволяет сделать вывод о том, что очень часто в начальных классах у многих детей с трудностями в обучении возникает нежелание учиться, появляется негативная установка по отношению к учению в целом, неприязнь к предмету, к школе и педагогу. Поэтому очень важно с пребывания в подготовительной группе сформировать у детей с трудностями в обучении интерес к урокам, желание учиться и выполнять задание учителя. Этому способствует внимательное отношение педагога к детям, готовность прийти на помощь, спокойный тон, поощрение малейших успехов. Успех формирует у ребенка веру в себя, стимулирует его активность.

Важное значение при подготовке к школе приобретает сенсорное развитие. Однако многие исследователи отмечают у детей с трудностями в обучении недостаточность процесса переработки сенсорной информации, что приводит к фрагментарному восприятию наблюдаемых объектов (У.В. Ульяновская, Н.Ю. Борякова, Л.А. Венгер и др.).

Оценивая интеллектуальную готовность детей, испытывающих стойкие трудности в обучении, следует отметить основную черту – низкую познавательную активность, которая проявляется хотя и неравномерно, но во всех видах психической деятельности. Этим обусловлены особенности восприятия, внимания, памяти, мышления, нарушения речевой деятельности. С.Г. Шевченко [3] утверждала, что снижение познавательной активности проявляется в ограниченности запаса знаний и представлений об окружающем мире и практических навыков, соответствующих возрасту и необходимых для начала обучения в школе.

Для коррекции данных нарушений целесообразно использовать разнообразный и посильный труд детей, а также различные наблюдения и опыты с природным материалом, что обеспечивает значительные возможности для расширения, углубления и систематизирования знаний детей о ближайшем окружении, формирования общего представления и простейших житейских понятий о мире. Мыслительные действия формируются на основе практических, переводятся во внутренний план (оперирования представлениями). Значительное внимание уделяется занятиям продуктивными видами деятельности (рисование, лепка, аппликация, конструирование). В.Б. Никишина [4] отмечает, что на основе практических действий при целенаправленной педагогической работе быстрее можно

сформировать интеллектуальную деятельность с опорой на общие представления и словесно-логические рассуждения, так необходимые в учебной деятельности и в школе.

Опора на практические действия благоприятна и в целях одновременного формирования у детей соответствующих навыков, умений, а так же самоконтроля на основе правил задания. В конце работы ребёнок получает конкретный вещественный результат – создаётся благоприятная обстановка учить детей оценивать свою собственную работу, сравнивать полученный результат с заданным образцом. Н.Ю. Борякова [5] утверждает, что важным условием в работе являются: поощрение и поддержка правильных ответов детей на этапе ориентировки в задании и планирования предстоящей деятельности; помощь по ходу занятия тем детям, которые так и не сумели составить план своей работы до её начала; учёт тех детей, которым так и не удалось на групповом занятии понять задание, для того чтобы организовать им впоследствии помощь в индивидуальной работе.

Дошкольники с трудностями в обучении не имеют многих элементарных математических знаний, умений и навыков, необходимых для начала обучения. Представления о предметно-количественных отношениях и практические измерительные навыки сформированы у них недостаточно (С.Г. Шевченко, В.И. Лубовский и др.).

На занятиях по развитию элементарных математических представлений на основе специально организованных практических действий в определённой последовательности дети обучаются абстрагированию геометрической формы, величины, количественных отношений, а так же словесным обозначениям этих абстракций. Наглядно-действенный характер обучения дошкольников предполагает, что все математические понятия ребенок усваивает в процессе активной деятельности. Дефектологи широко используют дидактические, сюжетно-дидактические игры, загадки, стихотворения, привлекаются отрывки из сказок, рассказов с целью обучения детей порядковому счёту в пределах первого десятка, сравнению чисел, созданию и решению сюжетных задач, усвоения последовательности дней недели и т.п. Действуя с разнообразными предметами, наблюдая за действиями педагога, выполняя графические задания и упражнения по конструированию и моделированию, дети учатся выделять их свойства, группируют их по определённым признакам. При этом дети на начальном этапе работают по наглядному образцу педагога, а затем по его словесной инструкции.

Логопедическое исследование речи у дошкольников с трудностями в обучении показало, что фонетическая сторона их речи страдает разнообразными нарушениями. Работу по преодолению таких недостатков необходимо проводить до поступления детей в школу, так как известно, что при смешении звуков в устной речи у школьников наблюдаются аналогичные ошибки в письме. Нередко это становится предпосылкой для возникновения у некоторых дошкольников дислексии и дисграфии. Поэтому при обучении грамоте дошкольников с трудностями в обучении дефектологи и логопеды стараются, как можно раньше сформировать различные учебные умения: умение воспринимать речь окружающих; говорить перед товарищами; отвечать на вопросы; спрашивать; пересказывать прочитанное; рассказывать содержание просмотренных диафильмов, детских книг, отдельных иллюстраций, картин. Занятия по обучению грамоте строятся на аналитико-синтетическом звукобуквенном методе. При этом предполагается: развитие фонематического слуха детей, работа над узнаванием, выделением и различием звука; обучение детей первоначальному чтению, введению понятия предложения, слова, слога, звука и буквы [6].

Прослеживается взаимосвязь речевого и общего развития детей. Наряду с общей соматической ослабленностью и замедленным развитием локомоторных функций им присуще и некоторое отставание в развитии двигательной сферы, которая характеризуется плохой координацией движений, неуверенностью в выполнении дозированных движений, снижением скорости и ловкости движения. Наибольшие трудности наблюдаются при выполнении движений по словесной инструкции.

В ряде исследований отмечается, что детям с трудностями в обучении свойственна недостаточная координация пальцев, кисти руки, недоразвитие мелкой моторики (Е.А. Екжанова, И.Ф. Марковская и др.). Это отражается на продуктивной деятельности – лепке, рисовании, конструировании. Организация специальной коррекционной работы позволит подготовить детей к письму. С целью развития мелких мышц руки, для подготовки к письму прописных букв используется прием штриховки шаблонов, копирование графических рисунков по клеткам, построение различных сюжетных картинок, раскраски.

Одной из проблем при подготовке к школе детей 6-7 лет с трудностями в обучении является недостаточно скоординированная работа специалистов. В то же время исследователи отмечают необходимость комплексного подхода. Особенно при подготовке к школе детей данной категории важно сотрудничество воспитателей и дефектологов с психологом, который проводит углубленное изучение особенностей интеллектуального развития детей, личностных и поведенческих реакций; проводит групповые и индивидуальные занятия, направленные на нормализацию эмоционально-личностной сферы; оказывает консультативную помощь педагогам в разработке коррекционных программ индивидуального развития ребенка. Только в этом случае коррекция недостатков у дошкольников с трудностями в обучении будет осуществляться системно [7].

В связи с вышеизложенным, можно сделать вывод, что у детей с трудностями в обучении пониженный уровень обучаемости. Такие дети в семилетнем возрасте не достигают необходимого для начала обучения уровня развития внимания, восприятия, памяти, мыслительной деятельности. Поэтому многие ученые (Т.А. Власова, М.С. Певзнер, К.С. Лебединская, У.В. Ульяновская, Н.В. Бабкина и др.) отмечают необходимость ранней коррекционно-развивающей работе с такими детьми. Опыт показывает, что если 6–7-летних детей с трудностями в обучении готовить к школе в дошкольных учреждениях в условиях коррекционно-развивающих групп или коррекционно-диагностических классов, то 80 % из них смогут нормально обучаться в начальных классах массовой общеобразовательной школы [8].

Таким образом, при подготовке детей 6-7 лет с трудностями обучения к школе возникают следующие трудности: несформированность процессов познавательной деятельности, словесно-логических операций, неустойчивость произвольного внимания, трудности в переработке вербальной информации, нарушениях всех сторон речи, замедленное развитие локомоторных функций.

Исходя из этого, основными задачами при построении коррекционно-развивающей работы учителя-дефектолога с данной категорией детей являются: сенсорное развитие, соответствующее возрасту; освоение предметно-практической деятельности; развитие графомоторных навыков; развитие фонетико-фонематических процессов, подготовка к обучению грамоте и письму; формирование элементарных математических представлений и понятий, соответствующих возрасту. Однако наилучшие результаты возможны только при комплексном построении коррекционно-развивающей работы при подготовке к школе.

Литература:

1. Хитрюк, В. В. Основы дефектологии / В.В. Хитрюк. – Минск: Изд-во Гревцова, 2009. – 280 с.
2. Гладкая, В.В. Планирование коррекционной работы с учащимися с трудностями в обучении: метод. пособие для учителей-дефектологов / В.В. Гладкая. – Минск: Зорны верасень, 2008. – 112 с.
3. Шевченко, С.Г. Подготовка к школе детей с ЗПР / С.Г. Шевченко, Р.Д. Тригер, Г.М. Капустина. – М.: Школьная пресса, 2003. – 96 с.
4. Никишина, В.Б. Практическая психология в работе с детьми с ЗПР: пособие для психологов и педагогов / В.Б. Никишина. – М.: ВЛАДОС, 2003. – 128 с.
5. Борякова, Н.Ю. Ступеньки развития. Ранняя диагностика и коррекция ЗПР / Н.Ю. Борякова. – М.: Гном-Пресс, 2002. – 64 с.
6. Лалаева, Р.И. Нарушение речи и их коррекция у детей с ЗПР: учебное пособие для вузов. – М.: ВЛАДОС, 2004. – 303 с.
7. Карслиева, И.В. Комплексная коррекционная работа по подготовке дошкольников ЗПР к обучению грамоте / И.В. Карслиева. – М.: Детство-Пресс, 2012. – 128 с.
8. Бабкина Н.В. Лаборатория содержания и методов помощи детям с трудностями в обучении / Н.В. Бабкина // Дошкольное воспитание. – 2006. – №12. – С. 48 – 53.

Научный руководитель:

кандидат психологических наук, доцент кафедры социально-гуманитарных дисциплин ИПК и ПК УО «Гомельский государственный университет им. Ф. Скорины», Гапанович-Кайдалова Е. В.

Хайрихон Рахматова
(Наманган, Узбекистон)

ОИЛАДА ВА ЖАМИЯТДА СОҒЛОМ ТУРМУШ ТАРЗИНИНГ АҲАМИЯТИ

Соғлом турмуш тарзи деб, жаҳолат ва хурофотдан холи бўлган, илм,маънавият,спорт воситасида ўз-ўзини тарбиялаб борадиган, инсон,оила ва жамиятнинг камол топишига ҳизмат қиладиган ҳаёт шаклига айтилади.Жамият инсоннинг таълим олиши,тиббий ҳизматдан фойдаланиши, қизиққан машғулоти билан шуғулланиши, тинч ва осойишта яшаши, ҳар томонлама камол топиши учун зарур шарт шароитларни яратади. Лекин ўз иродаси, руҳи ва эътиқодини тарбиялаш,яхши фазилатларини ошириш,ёмон одатлардан халос бўлиб,соғлом турмуш тарзига эришишда инсоннинг ўзига ҳам кўп нарса боғлиқ.

Соғлом авлод деганда,фақат жисмоний соғломликни эмас, балки шарқона ахлоқ-одоб ва умумбашарий ғоялар руҳида камол топган инсонни тушунамиз. Соғлом авлод орзуси қадим-қадимдан халқимиз, миллатимиз қалбида яшаб келади.Лекин бу орзуни умуммиллий ғояга айлантириш, уни тўла рўёбга чиқариш имконияти фақат Ватанимиз истиқлолга эришганидан сўнггина юзага келди. Соғлом,баркамол авлод камоли спорт ва жисмоний тарбия билан узвий боғлиқ.

Баъзида ҳар томонлама соғлом туғилган инсон нотўғри тарбия оқибатида ҳам жисман, ҳам руҳан мажруҳ бўлиб қолиши мумкин. Жисмининг касаллиги тана аъзоларининг ҳар хил оғриқларга дучор бўлишида кўринса, руҳнинг илллати одамнинг, ёлғончилик, дангасалик, лоқайдлик, жоҳиллик, манманлик каби ёмон одатларида номоён бўлади. Жисм ҳам,руҳ ҳам доимий парваришга муҳтож. Шу боис инсоннинг соғлом ва баркамол ривожланишида тарбия бош масала ҳисобланади.

Соғлом фарзанд-жамиятнинг бебаҳо бойлиги. Чунки инсон соғлом бўлсагина истеъдоди, ақли ва ғайрати билан ўз Ватанига ҳизмат қила олади.Шу боис ўз келажагини ўйлаган жамият ёш авлоднинг маънавий ва жисмоний камолоти ҳақида қайғуради. Аммо инсон вояга етиб, мустақил ҳаётга қадам қўйгач, ўз тақдири ҳақида ўзи бош қотириши, руҳий ва жисмоний тарбияни турмуш тарзига айлантириши зарур.

Соғлом турмуш тарзи инсоният олдида турган энг муҳим муаммо, яъни катта ёшдаги одамларнинг инсонга хос ва мос ҳаёт кечиришини ташкил қила олиши, унга мунтазам риоя этиб яшаши, жисмонан соғлом, ақлан баркамол янги авлодни шакллантириши, меҳнат қилиши, дам олиши ва ижтимоий фаолият кўрсатишига ёрдам берувчи ижтимоий жиҳатдан оқилона бўлган турмуш тарзи муаммосидир. Соғлом турмуш тарзи ижтимоий борлиқ, ижтимоий муносабатларнинг энг асосий белгилари кишиларнинг моддий ва маънавий фаолияти, ижтимоий ҳаётнинг ҳамма соҳаларида ана шу турмуш фаолиятининг конкрет шароитлари билан мустаҳкам боғлиқ бўлган шаклларининг муассамидир.

Демак, соғлом турмуш тарзи инсон ҳаёт фаолиятининг миқдор ва сифат кўрсаткичларини ўз ичига олади. Бу кўрсаткичлар нисбий бўлиб тараққиётга, ижтимоий-иқтисодий омилларга кўра ўзгариб боради. Соғлом турмуш тарзи кишиларнинг ҳаёт даражаси билан, сиҳат-саломатлиги, кайфияти, интилишлари, ишончи, кундалик ўзгаришлар билан, бу ўзгаришлар халқимизнинг эҳтиёжини қай даражада қондириши билан, жамиятнинг ижтимоий-иқтисодий ва маънавий тараққиёти даражаси билан, энг муҳими, ёш авлод тарбиясининг юксак самарадорлигини таъминлайдиган чора-тадбирлар билан боғлиқдир.

Соғлом турмуш тарзи оилани мустаҳкамлаш орқали аҳолининг фаровонлигини ошириш, соғлиқни сақлаш ва маиший ҳизматни яхшилаш, демографик жараёнларни мақбул ҳолатга келтириш, омманинг маънавий маданияти, онглилиги ахлоқий жиҳатдан тарбияланганлигининг ўсиб бориши ва ижтимоий меҳнатдаги фаоллиги билан белгиланади.Бу масалаларни ижобий ҳал этиш эса оилавий муносабатлар маданиятини изчил юксалтиришга, уй-жой шароитини яхшилаб боришга, оила бюджетини оқилона тақсимлашга, тўғри сифатли овқатланишга, кийиниш маданиятига риоя қилишга, спиртли ичимликлар ичиш ва чекишни гиёҳвандликни қатъиян ман этишга, мунтазам равишда жисмоний тарбия билан шуғулланишга, санитария-гигиена қоидаларига амал этишга, маънавий бой, соғлом интеллектуал ақл эгаси бўлишга ёъл очади.

Аҳоли саломатлиги, айниқса ёш авлод саломатлиги ҳақида ғамхўрлик қилиш давлат ички сиёсатининг асосий омилларидан бирига айланди. Бу аввало оналарнинг саломатлиги ҳақида ғамхўрлик қилишни тақозо этади. Соғломлик фақат жисмоний тушунчагина бўлиб қолмай, маънавий категория ҳамдир. Оналарнинг фақат вужудларигина эмас, балки руҳиятлари ҳам соғлом бўлиши жамият саломатлигининг, соғлом турмуш тарзининг гаровидир.

Шунинг учун соғлом турмуш тарзини шакллантиришнинг ижтимоий ва табиий-гигиеник томонларини ҳар томонлама, вужудга келган ҳақиқий аҳволни ҳисобга олиб тадқиқ этиш давр талабидир. Инсон ҳаёт фаолиятининг

табий-географик, этник, миллий хусусиятлари аҳолининг турмуш тарзи ва саломатлиги даражалари билан ўзаро боғлиқ бўлиб, бири иккинчисига таъсир этиб туради. Соғлом турмуш тарзининг методологик жиҳатлари, ижтимоий-гигиеник мезонлари ҳар бир минтақанинг ўзига хос томонларини ҳисобга олиб, аҳоли саломатлигини мустақамлашни, шунингдек, демографик ва экологик жараёнларнинг таъсирини ўрганишни талаб этади.

Соғлом турмуш тарзи меҳнат, турмуш ва дам олиш, шахслараро муносабатлар маданияти, экологик маданият, ўз организмни физиологик жиҳатдан мақбул ҳолатда сақлаш, шунингдек атрофдагиларнинг саломатлиги тўғрисида ғамхўрлик қилиш каби омилларни ўз ичига олади. Соғлом турмуш тарзини шакллантириш муайян даражадаги маънавиятга эришишни, истеъмол қилишда, кишилараро муносабатда, юриш-туришда маданиятли бўлишни кўзда тутаяди.

Ҳозирги даврда инсоннинг соғлом ҳаёт фаолиятининг ижтимоий-фалсафий, ижтимоий-гигиеник мезонларини аниқ белгилаб олиш муҳим аҳамият касб этади. Ижтимоий ҳаёт фаолиятининг энг муҳим соҳалари аҳоли саломатлигига боғлиқдир. Инсонларнинг саломатлиги меҳнатнинг қандай ташкил этилганига, унинг ҳозирги замон фан-техника ютуқларидан қай даражада фойдаланишига, маънавий-руҳий муҳитга, ходимларнинг ўзаро муносабатларига, уларнинг руҳий-эмоционал ҳолатларига кўп жиҳатдан боғлиқдир.

Мақсадимиз, соғлом авлодни вояга етказиш экан, кишилар ҳаётининг ҳозирги давридаги руҳий-эмоционал ҳамда соғломлаштирувчи гигиеник томонларига ҳам жиддий аҳамият бериш талаб этилади. Республикада амалга ошириладиган туб ислохотларнинг асл мақсади инсонга муносиб турмуш ва фаолият кўрсатиш шароитларини яратишдир. Чунончи, инсон ривожланиши ва барқарорлигида турмушнинг универсал эҳтиёжи муҳимдир. Инсон ривожланиши турмуш тарзининг устуворлигига боғлиқ ижтимоий адолат тамойилига кўра барча кишиларга тенг шароит ва қулай муҳит яратиш ижтимоий барқарорлик кафолатидир.

Демак, соғлом турмуш тарзи оила маблагини тўғри тақсимлаш, меҳнатнинг гигиеник шарт-шароитлари ва уни ташкил этилиши, турмуш шароитлари, овқатланиш меъёри, бўш вақтдан оқилона фойдаланиш ва баркамол соғлом авлодни шакллантиришга ёрдам берувчи омиллар билан боғлиқдир. Умуман, ёшларни оилавий ҳаётга тайёрлашда жисмоний соғломликка эмас, маънавий камолот ҳам катта рол ўйнайди. Ёшларимизнинг соғлом, бахтли бўлишини истаймиз, лекин у бахтга қандай эришиш мумкинлигини, уларнинг соғлом бўлишига восита бўлувчи фазилатларни такомиллаштириш кераклигини унутамиз. Оқибатда эътиборсиз қолган фарзандларимиз биз кутгандек тарбияланмаётганлигидан, қизларимиз назокати, латофатидан йироқлашган ҳолда балоғатга етаётганидан афсусланамиз. Ораимизда, айниқса ёшларимиз орасида кун сайин ўғри, безори, ёвуз одамларнинг кўпаяётгани ҳақида нолиймиз, уларнинг бу ҳолатга қандай тушиб қолгани борасида ўйлаб ҳам кўрмаймиз. Ахир инсон бахтга тинимсиз меҳнат қилиш, турмушда учрайдиган қийинчиликларни енгиб, курашиш натижасида эришади. Биз ёшларни оилавий ҳаётга тайёрлаш билан бирга, уларнинг олдларига қўйилган аниқ ижтимоий мақсадга эришиш руҳида тарбиялашимиз керак.

Биз ёшларнинг онгини ошириб, соғлом турмуш тарзига асосланиб ҳаёт кечиришини шакллантиришимиз керак. Чунки миллатнинг жисмоний ва маънавий соғломлиги жамиятимизнинг соғлиғидир. Oilанинг моддий имкониятларини яратиш, ота-оналарнинг онглилиги, оилавий муносабатлар маданиятини такомиллаштириш, маънавиятни бойитиш соғлом турмуш тарзини шакллантириш имкониятини тўғдиради. Соғлом турмуш тарзи эса фарзандларни жисмонан соғлом, маънан бой қилиб ўстиришга ёрдам беради ҳамда жамиятнинг барқарор тараққиётини таъминлаш учун имконият яратади.

Адабиётлар:

1. Д. Шарипова ва бошқалар. “Валеология”. Тошкент. 2011 й. 486.
2. Р. Арзиқулов. “Валеология асослари”. Тошкент. 2009 й. 137 б.

Эъзозхон Сиддиқова
(Наманган, Ўзбекистан)

ОИЛАДА ҚИЗЛАР ТАРБИЯСИ

Ҳозирги даврда таълим-тарбия жамиятнинг ижтимоий иқтисодий ривожланишида устувор йўналиш касб этмоқда. Иқтисодий ва маданий жиҳатидан ривожланган мамлакатлар тажрибасидан маълумки, болалари камолга эришган давлатлар тараққиётида бу омил ўзига хос ўрин тутаяди. Бу ерда шахс камолоти даврнинг ҳар бир босқичига, айниқса энг биринчи оилада бериладиган тарбия алоҳида аҳамиятга эга.

Кейинги йилларда таълим соҳасида ўтказилган ислохотлар натижасида таълим тизимининг барча бўғинлари учун Давлат стандартлари жорий қилинди. Бу стандартларни амалга ошириш жараёнида “Кадрлар тайёрлаш миллий дастури” да белгиланган вазифалар босқичма-босқич амалиётга тадбиқ этилмоқда; оила, мактабгача таълимдан бошлаб, бошланғич, умумий ўрта таълим, касб-ҳунар коллежлари, академик лицейлар, бакалаврият, миллий маънавий бойликларни сингдириш, замонавий талаблар ва тажрибалар асосида таълим-тарбия бериш амалга оширилмоқда. Шахс маънавиятини тарбиялаш ва ривожлантириш энг аввало оиладан бошланади ва мактабда давом эттирилади. Дарвоқе, мактаб билан оила ўртасида узвий алоқа ўрнатилиб, сўнгра оиланинг ўрта махсус ва олий ўқув юрти, маҳалла ва меҳнат жамоаси билан ўзаро ҳамкорлиги таркиб топа бошлайди.

Қиз болаларнинг ҳар тамонлама тарбияланишида эстетик тарбиянинг ўрни беқиёсдир. Оилада қизларни эстетик руҳда тарбиялашда ва буни амалга ошириш ҳозирги давр талаби ва бунда маълум муоммолар борлиги шубҳасиздир. Ёш авлодга ғамхўрлик аждодлар жамлаган барча ижобий меросини ривожлантириш турмуш шароити, маданий ҳаёт тарзини бойитиш демакдир.

Шарқ халқлари азалдан ўзбек халқининг тарбиявий аънаналари, халқ педагогикаси материаллари шуни кўрсатадики, ўзбек халқ педагогикаси ўз тажрибасида ёшларга яхшилик, эзгулик, ватанни севиш, олийжаноб ва адолатли бўлиш, гўзалликни хис эта билиш ва уни яратишга интилиш каби ҳислатларни шакллантиришни ўз олдига асосий мақсад қилиб қўяди.

“Кадрлар тайёрлаш миллий дастурида эса эркин фикрловчи комил инсонни вояга етказишда барча таълим тарбиявий ишлар аввало оилада ва таълим муассасаларида тўлақонли амалга оширишни жоизлиги алоҳида қайд этилиб бу соҳада бажарилиши лозим бўлган қатор чора тадбирлар белгиланган” жумладан:

– Қиз болаларни оилада тарбиялашнинг ташкилий психологик, педагогик ва услубий жиҳатидан таъминлаш:

– Замонавий ўқув-услубий қўлланмалар яратиш техника воситалари ҳамда миллий руҳдаги ўйинчоқларни ишлаб чиқиш.

– қиз болаларни халқнинг бой маданий тарихий мероси ва умумбашарий кадрлар асосида маънавий-ахлоқий хужжатдан тарбиялаш учун шартлар яратиш.

Бу тадбирлар муаян тарзда эстетик тарбияни амалдаги ҳолатини такомиллаштиришга хизмат қилиши муқаррар. Маълумки, жисмонан бақувват, ақлан бой ва ахлоқи пок фарзандлар эса яхши оилалардан етишиб чиқади. Шунинг учун ҳам оилада соғлом маънавий-ахлоқий муҳити вужудга келтириш ва уни мустаҳкамлаш умумдавлат аҳамиятига молик муоммодир. Чунки ижтимоий ҳаётда юз берадиган барча ўзгаришлар, яни ундаги ютуқ ва камчиликлар, мураккабликлар ва зиддиятлар оилада ўз аксини топади. Шунга кўра, оила ва оилавий тарбия масалалари ҳар доим ҳам долзарб муоммо бўлиб келган ва шундай бўлиб қолаверади.

Шарқ мутафаккурнинг илмий меросида таълим-тарбия масалалари муҳим ўрин эгаллайди. Айниқса, улар оила ва оилада фарзанд тарбиясига катта эътибор беришган. Зеро, ёш авлод тарбияси инсониятнинг келажақ тақдирини белгилайди, уларни ижобий мезон билан қуроллантирадиган сифатлар бўлганлиги учун ҳам мутафаккурлар бу муаммони ҳал қилишга ҳаракат қилиб келишган. Хоразмий, Фаробий, Беруний, Ибн Сино, Юсуф Хос Ҳожиб, Кайковус, Аҳмад Югнакий, Алишер Навоий, Ҳусайн Воиз Кошифий каби мутафаккурларнинг асарларида болаларни маънавий-ахлоқий тарбиялаш масалалари ўртага ташланган ва уларни ҳал этиш йўллари кўрсатиб берилган.

Шарқ мутафаккурларининг қомусий асарлари ва махсус одоб-ахлоққа бағишланган рисоаларида ўзларининг педагогик қарашларини ифодалашга ва улар педагогик ҳамда фалсафий дидактик ҳарактерга эгадир. Кўплаб шарқ мутафаккурларимизнинг илмий мероси, ҳусусан педагогик мероснинг ўргатишга ўзбек олимларидан М.И. Ҳайруллаев, А.Қаюмов, А.Ҳайитметов, А. Иросов, Х. Алиқулов, А. Бобожанов, А. Зуннунов, Э.Тўрақулов, А.К. Мунавваров ва бошқа олимларнинг хизматлари жуда каттадир. Бироқ бу тадқиқотларда мутафаккурларнинг ижтимоий сиёсий-фалсафий ва ахлоқий қарашлари таҳлил қилинган кўп ўринларда таълим-тарбияга оид фикрларга тўхтаб ўтилса: қиз болалар эстетик тарбияси ҳақидаги қарашларга ҳам эътибор берилган. Маълумки қадимги юнон файласуфлари Платон Арастулар “бола тарбиясини жамият ўз ихтиёрига олиши, тарбия жараёнидаги барча зарур ишларни давлат бажариши лозим” деган ғояни илгари сурганлар.

Улар ўзларининг фикрларини фарзанд тарбияси жамият манфаатлари билан боғлиқ. Шу сабабли, бола тарбияси билан асосан давлат шуғилланиши керак деган ғояни илгари сурган. Аммо, шарқ мутафаккурлари бола тарбияси билан асосан ота-она шуғулланиши керак, деган хулосага келишган. Бу билан улар оилавий тарбиянинг ролига катта эътибор берадилар.

Ал-Фаробий Шарқ уйғониш даврининг буюк мутафаккури эди. У фаннинг бошқа савҳаларида ижод қилиши билан биргаликда таълим-тарбия хусусида ҳам ўзининг илмий фаолиятига кенг тўхталиб ўтади. Унинг фикрича инсоннинг бошқа мавжудодлардан фарқ қиладиган хислати – ақл билан ахлоқи, хулқи-одобидир. Чунки ахлоқ ҳақида фикр юритиш инсонни, инсонийликни ўрганишдан иборатдир. Хулқи-одоб бу инсонни ҳамма ўраб турган нарсаларга яхши муносабатда бўлиш, гўзал хатти-ҳаракатлар мажмуасидир. Эстетика ҳам ана шу хулқ ва одобнинг нозик бир кўринишидир. Фаробий инсонни барча қобилият ва фазилатларини икки турга эга деб шундай фикр билдиради. Биринчи туғма ирсий табиий хислатларига эга бўлса, иккинчиси тажриба амалиёт шароит таъсирида таркиб топадиган хислатлардир. Бола тарбиясида она шу бир-бирига билан боғлиқ бўлган хислатларни ҳисобга олиш мумкин. Ал-Хоразмий қарашларида ҳам оилада бола тарбияси масалалари ёритилган бўлиб “Ота-оналар икки кун: туғилиш отаси ва таълим бериш наси: биринчидан жисмоний ҳаёт сабабли, иккинчиси руҳий ҳаёт сабабли.” Беруний инсоннинг ахлоқий фазилатларини умуман ахлоқий тушунчаларни инсоннинг табиати билан боғлайди. Инсон табиати аввало оилада шаклланади.

Ажиб шеърый мисралар усули сеҳри оҳанглар билан йўғирилган қўшиқдаги хис туйғулар, инсон қалбида эзгулик ва гузаллик ҳиссиётларини уйғотади. Инсон ўз табиатига кўра доимо гўзаликка интилади. Шунинг учун гўзаликка интилиш мойили билан яшайдиган инсонни ёшлигидан бошлаб гўзалик қонунлари билан тарбиялаш, улардаги истеъдод, иқтидорини рўёбга чиқаришга имкон яратиш, уларнинг гўзаллик ҳақидаги тасаввурларини кенгайтириб, маънавий баркамол қилиб тарбиялашдек вазифани тўлақонли бажаришда тарбия комплексининг тарбия муҳим ўрин эгаллайди.

Эстетик тарбия оиладаги қизларни боқийлик, ижтимоий ва меҳнат муносабатларидаги гўзалликни идрок этиш салоҳиятини кучайтиради. Оилада инсонларга умумий ҳолатда олганда халқ анъаналари ва тилига, миллий маданиятига, санъатга ва адабиётга муҳаббат туйғуларини ўстириш, уларнинг гўзаллик қонунлари бўйича идрок этишларига кўмаклашади. Оилада қизлар тарбияси ҳам, ана шундай тарбия кўриниши бўлган эстетик тарбия орқали вояга етказиш замон талабидир.

Қиз болаларда дидни тарбиялаш мураккаб ва машаққатли ишдир. Қиз болаларга тарбия бериш давомида эстетик тарбияни кўриниши бўлган мусиқа, кийиниш, муомала, ўзини тутиш, уй тутишни, пазандалик каби кўринишларига жиддий эътибор бериш талаб қилинадик, бунинг сабаби сифатида бу қизлар келажақда оила бекаси ва она бўлишликларидадир.

Эстетик тарбия билан боғлиқ илмий тадқиқод ишларининг аксарияти таълим муассасаларида эстетик тарбия бериш муаммоларига бағишлангандир. Бадий эстетик таълимнинг психологик жиҳатлари

Б.Г. Ананьев, М.Ф. Беляева, С.Л. Рубинштейн, Г.И. Шукиналарнинг тадқиқодларида ўргатилгандир. Республикамизда эстетик тарбиянинг турли муаммолари, жумладан унинг шаклланиши ва ривожланиши С.Х. Файзулина, бу жараёнда миллий бадий анъаналардан фойдаланиши С.К. Аннамуротова муаян тадқиқодлар олиб боришган.

Педагогика соҳасида амалга оширилган илмий ишлар асосан мактаб педагогикасига бағишланган бўлиб, улар фақат санъатнинг турли жараёнлари воситасида ахлоқий ва эстетик тарбиянинг ва педагогик асослари ёритилган.

Бунинг учун тахминан қуйидагиларга амал қилинса, қизларни нафосат тарбия беришда ижобий натижага эришилади.

– Қизларга гўзал ахлоқий фазилатларнинг моҳиятини тушунтириш, уларни ўзлаштиришлари, амал қилишларига ёрдам бериш;

– Миллий урф-одатларни дарсда ўрганилаётган мавзу билан боғланишга ҳаракат қилиш, қизлар одобини, нафосатини, ахлоқий билимларини такомиллаштириш;

– Қизларнинг нафосат ҳақидаги билимини синаш, амалда ифодалаш йўллари билан таништириши;

– Қиз боланинг одоб-ахлоқи нафосат тарбияси билан урф-одатларимиз анъаналаримизга нисбатан меҳр-муҳаббат туйғусини шакллантириш, амал қилишини кузатиб бориш;

– Шарқ қизларигагина хос фазилатлар мажмуасини алохида уқтириш;
– Ўтмишда яшаб ўтган момоларимиз ҳаётига назар ташлаш, уларга муносиб фарзандлар бўлиш, улардан ибрат олиш кабиларни қизлар онгига синдириш ва ҳақозалар. Оилада қизларнинг нафосат тарбияси ташкил қилишни бош омили қизларда ўзбекона миллий ғурур, миллий шарқона мулоқот қоидалари, диний, дунёвий ғояларга ижобий муносабатда бўлиши кийиниш, муомала маданияти, оила тутиш каби юксак инсоний сифатларни шакллантириш ҳамда ривожлантиришдир.

Адабиётлар:

1. Мусурмонова О. Оила маънавияти ва ёшлар. Тошкент. 2012й.
2. Инамова М. Оилада ёшлар тарбияси. Тошкенту 1998й. Ҳқитувчи.

Юлія Сілявіна
(Запоріжжя, Україна)

ОРГАНІЗАЦІЯ ПЕДАГОГІЧНОЇ РЕАБІЛІТАЦІЇ ДІТЕЙ З ОСОБЛИВИМИ ОСВІТНИМИ ПОТРЕБАМИ В УМОВАХ ВИХОВНОГО ПРОЦЕСУ НАВЧАЛЬНО-РЕАБІЛІТАЦІЙНОГО ЦЕНТРУ

Позитивною тенденцією розвитку освіти в сучасній Україні є зростання уваги фахівців і громадськості до проблем навчання та відновлення здоров'я дітей з особливими освітніми потребами. Виконання положень Конвенції ООН про права дитини, Конвенції ООН про права інвалідів, Стандартних правил ООН щодо зрівняння можливостей інвалідів, Декларації прав дитини, Декларації Саламанки вимагає подальшого вдосконалення як спеціальної, так і інклюзивної освіти, забезпечення всіх необхідних умов для реалізації індивідуальної траєкторії навчання та виховання кожної дитини з урахуванням її індивідуальних можливостей і потреб. Відповідно до Національної стратегії розвитку освіти України до 2021 року, пріоритетним завданням є удосконалення мережі спеціальних навчальних закладів, створення нових моделей та форм організації освіти для осіб з особливими освітніми потребами.

Право на освіту дітей зазначеної категорії може бути реалізоване в повній мірі за рахунок організації в кожному закладі системи педагогічної реабілітації вихованців. Як зазначає В. Нечипоренко, погіршення показників здоров'я дітей, виникнення несприятливих соціальних умов їх життя та розвитку спонукає фахівців до переосмислення ролі освіти в їх розв'язанні та визнання вагомості реабілітаційного фактора у життєвому становленні кожної дитини, яка стикається з труднощами актуалізації свого психофізичного потенціалу. Саме освіта є тим громадсько-державним інститутом, який покликаний зупинити негативні, кризові тенденції у сфері дитинства, спроможний органічно поєднати реабілітаційні процеси щодо фізичного, психічного, соціального та духовного здоров'я зростаючої людини [5, с. 5].

Система педагогічної реабілітації дітей з особливими освітніми потребами повинна бути організована за принципом наступності, передбачати чітку послідовність роботи з дитиною, починаючи з перших років її життя. В тематичній національній доповіді «Освіта осіб з інвалідністю в Україні» (2010 р.) наголошується на важливості того, щоб дитина із психофізичними вадами якомога раніше потрапила до системи спеціального педагогічного впливу. За умов належно організованої корекційно-педагогічної та соціально-психологічної допомоги більшість дітей успішно розвиваються, одержують необхідні для самостійного життя і праці знання, практичні вміння і навички [6, с. 228].

Ефективна організація педагогічної реабілітації дітей з особливими освітніми потребами вимагає перш за все чіткого визначення сутності цього напряму реабілітаційної діяльності. З. Шевців під педагогічною реабілітацією розуміє створення умов для відновлення природного потенціалу розвитку пізнавальних, фізичних, емоційних, духовно-моральних сил дитини [8, с. 79]. З. Лаврентєва пропонує антропо-культурно-аксіологічне визначення педагогічної реабілітації як цілісного і динамічного процесу навчання, виховання, духовно-морального розвитку і соціального становлення, спрямованого на відновлення здатностей людини з обмеженими можливостями до повноцінної життєдіяльності [3, с. 25].

Л. Моїсеєва до педагогічної реабілітації відносить заходи виховного характеру по відношенню до хворих дітей, спрямовані на те, щоб дитина оволоділа вміннями та навичками, необхідними для отримання шкільної освіти [4, с. 19]. Автор наводить закономірності педагогічної реабілітації: 1) залежність ефективності педагогічної реабілітації дитини з обмеженими можливостями від мобілізації власного потенціалу сім'ї; 2) реалізація індивідуальної програми реабілітації для кожної дитини з обмеженими можливостями відповідно до її реабілітаційного потенціалу [4, с. 19].

З. Лаврентєва зазначає, що педагогічна реабілітація виникає щоразу, коли загострюються протиріччя, пов'язані з наявними у дитини порушеннями; коли необхідні спеціальні зусилля, спрямовані на відновлення порушення або розвиток латентних здібностей, які дозволяють повернутися до природних процесів виховання, освіти, соціалізації. Процес реабілітації завершується, коли на наступних етапах життєдіяльності людина цілком задовільно функціонує і розвивається під впливом процесів адаптації і соціалізації [3, с. 26].

У дисертаційному дослідженні В. Вершиніної [2] доведено, що освіта стає чинником реабілітації, якщо: вона супроводжує всі види діяльності вихованців; робота керівників і педагогів закладу спрямована на розширення їх соціального досвіду; педагогічно підтримуються такі види діяльності вихованців, де вони можуть досягти реального успіху, що сприяє їх самоствердженню; забезпечується можливість індивідуального вибору освітніх програм і маршрутів вихованнями; вони отримують допомогу у формуванні власної проектної діяльності в освітньому процесі; надається підтримка процесу формування у вихованців позитивного образу їх майбутнього.

Отже, сутність педагогічної реабілітації полягає у відновленні освітнього потенціалу дитини та нормалізації процесів її навчання, виховання і соціалізації за рахунок розв'язання протиріч, пов'язаних із наявними порушеннями психофізичного розвитку.

Нині в Україні відбувається системне переосмислення місії педагогічної реабілітації дітей з особливими освітніми потребами в контексті утвердження гуманістичних пріоритетів педагогіки життєтворчості і компетентісно спрямованої освіти. У зв'язку з цим в тематичній національній доповіді «Освіта осіб з інвалідністю в Україні» наголошується, що сучасна освіта стоїть перед дилемою – або вона й далі розвиватиметься у руслі традиційних понять, підходів до дітей і молоді, особливо з інвалідністю, як пасивного, немічного об'єкта впливів, абсолютизації дефектів розвитку, тим самим вичерпавши свій життєздатний потенціал, або наповнить новим життєтворчим, культуротворчим, духовним змістом навчання і виховання, таким чином продекларувавши, що головне для неї – людина, з її радощами і болями, інтересами, потребами, з її напруженим екзистенційним внутрішнім світом [6, с. 6]. Мова йде, по-перше, про те, як якомога раніше визначити сфери діяльності, в яких молода людина може досягти

максимальної компетентності; по-друге, як перебудувати школу з екстенсивної моделі предметно-зорієнтованого «знання» на інтенсивну модель формування життєвої компетентності [6, с. 16].

Якщо цільові пріоритети педагогічної реабілітації стосуються системи освіти в цілому, то шляхи їх реалізації суттєво змінюються залежно від типу навчального закладу, який відвідують діти з особливими освітніми потребами. Широкі можливості для організації ефективної педагогічної реабілітації вихованців відкриває діяльність навчально-реабілітаційних центрів, які здатні досягти синергетичного ефекту від оптимального, комплексного поєднання різних видів реабілітації у програмі відновлення здоров'я кожної дитини. Т. Семейкіна у структурі виховної системи дитячого реабілітаційного центру виділяє декілька напрямів реабілітаційної роботи з вихованцями: медичний, психологічний, педагогічний і соціально-побутовий. Зокрема, педагогічна реабілітація передбачає відновлення, корекцію і компенсацію втрачених і порушених функцій дитини в процесі освіти (як загальної, так і спеціальної) методами навчання, виховання та розвитку [7, с. 88]. У дисертації Н. Баранової [1] доведено, що виховна система здатна забезпечувати ефективність соціально-педагогічної реабілітації дітей, якщо: дитина є суб'єктом різноманітної діяльності (в тому числі й освітньої), яка має творчий характер і сприяє її адаптації у навколишньому середовищі; дитина включена в систему гуманних взаємин різного рівня, що дозволяють їй відновлювати і розвивати комунікативні здібності; існує узгоджена позиція з питань реабілітації дитини медичного і педагогічного персоналу при провідній ролі педагога.

Зразком поєднання ефективних підходів до організації педагогічної реабілітації дітей з особливими освітніми потребами є виховний процес Хортицького національного навчально-реабілітаційного багатопрофільного центру. Інноваційні ідеї педагогіки життєтворчості впроваджені в закладі завдяки організації учнівсько-студентського самоврядування, яке дозволяє кожному вихованцю стати суб'єктом індивідуальної і колективної життєдіяльності. Участь у шкільному самоврядуванні природним шляхом розкриває життєтворчий потенціал дитини, сприяє мобілізації її компенсаторних ресурсів у процесі активної самодіяльності, спрямованої на розв'язання суспільно значущих завдань. Організаційною формою студентсько-учнівського самоврядування було обрано державний устрій з елементами президентської республіки, яка має назву «Країна Центріон». Колективна життєдіяльність громадян цієї країни відбувається у найрізноманітніших формах: «круглі столи», дебати, презентації бізнес-проектів, вечори, дискусії, ярмарки, заняття школи лідерів, адаптивно-розвивальні ігри, діяльність молодіжного клубу «Крок» тощо. Шкільне самоврядування – відкрита система, що розвивається завдяки постійному залученню нових ідей, зростанню життєтворчої активності всіх членів колективу і друзів закладу.

Важливим осередком педагогічної реабілітації вихованців Хортицького центру є дитячий реабілітаційний театр «Інклюзив», який має почесне звання «Народний художній колектив». Структура дитячого театру представлена вокальним, хореографічним і музичним гуртками, творчими групами сценаристів, читців, декораторів, костюмерів, техніків-звукооператорів і світлотехніків. Така організація театру є важливою умовою різнобічного розвитку вихованців, адже кожна дитина може обрати той вид (чи декілька видів) мистецтва, який відповідає її інтересам і прагненням, і завдяки цьому знайти свій власний шлях творчої самореалізації. Свобода вибору дітьми свого рольового репертуару в театрі доповнюється допомогою педагогів і психологів, які своєчасно виявляють здібності вихованців і створюють відповідні умови для їх розвитку. На базі театру фахівці реалізують технологію реабілітації мистецтвом – системно організований комплекс заходів, спрямованих на відновлення чи компенсацію порушених функцій організму та працездатності вихованців і студентів у процесі різнопланової художньо-естетичної діяльності.

Широкі можливості для здійснення педагогічної реабілітації вихованців відкриває їх залучення до проектної діяльності. Завдяки широкому спектру видів діяльності на всіх етапах роботи (розробка, захист, реалізація проекту) кожна дитина може зробити свій внесок у загальну справу, знайти найкращий для себе варіант самореалізації. Оскільки термін роботи над проектом визначається за згодою педагогів і дітей, а жорсткі вимоги до кінцевого результату відсутні, проектна діяльність є незамінним засобом задоволення індивідуальних потреб учнів незалежно від їх психофізичних можливостей.

Все вищезазначене дозволяє зробити висновок, що сутність педагогічної реабілітації полягає у відновленні освітнього потенціалу дитини та нормалізації процесів її навчання, виховання і соціалізації за рахунок розв'язання протиріч, пов'язаних із наявними порушеннями психофізичного розвитку. В умовах виховного процесу навчально-реабілітаційного центру найголовнішими осередками педагогічної реабілітації дітей є учнівсько-студентське самоврядування, дитячий реабілітаційний театр і система проектної діяльності. Вони забезпечують відновлення когнітивного та емоційно-вольового потенціалу вихованців у процесі особистісно та соціально значущої діяльності, складність якої варіюється залежно від психофізичних можливостей кожної дитини.

Література:

1. Баранова Н. А. Социально-педагогическая реабилитация детей в условиях воспитательной системы лечебно-профилактического учреждения: дисс. ... канд. пед. наук: спец. 13.00.01 / Баранова Наталья Александровна. – М., 2000. – 155 с.
2. Вершинина В. В. Образование как фактор реабилитации детей и подростков в условиях приюта: дисс. ... канд. пед. наук: спец. 13.00.01 / Вершинина Валерия Владиславовна. – СПб., 1999. – 229 с.
3. Лаврентьева З. И. Педагогическая реабилитация в процессе социального развития подростков: автореф. дисс. на соискание науч. степени доктора пед. наук: спец. 13.00.01 «Общая педагогика, история педагогики и образования» / З. И. Лаврентьева. – Новосибирск, 2009. – 49 с.
4. Моисеева Л. Г. Организационно-педагогические средства комплексной реабилитации детей с ограниченными возможностями: дисс. ... канд. пед. наук: спец. 13.00.01 / Моисеева Людмила Геннадиевна. – Самара, 2004. – 164 с.
5. Нечипоренко В. В. Теоретичні і методичні засади навчально-реабілітаційної діяльності спеціального закладу як відкритої соціально-освітньої системи: дис. ... доктора пед. наук: 13.00.03 / Нечипоренко Валентина Василівна. – К., 2013. – 456 с.
6. Освіта осіб з інвалідністю в Україні: тематична національна доповідь / [В. М. Синьов, В. І. Бондар, В. В. Засенко та ін.]. – К.: Міністерство освіти і науки України, 2010. – 417 с.
7. Семейкина Т. В. Становление воспитательной системы детского реабилитационного центра: дисс. ... кандидата пед. наук: 13.00.01 / Семейкина Татьяна Владимировна. – Иркутск, 2004. – 219 с.

8. Шевців З. М. Основи соціально-педагогічної діяльності: навч. посіб. / Шевців З. М. – К.: Центр учбової літератури, 2012. – 248 с.

Науковий керівник:

доктор філософських наук, професор Молодиченко Валентин Вікторович.

Олена Стецик
(Івано-Франківськ, Україна)

ПЕДАГОГІЧНА ЗАДАЧА ЯК ЗАСІБ РОЗВИТКУ КРЕАТИВНОСТІ МАЙБУТНІХ УЧИТЕЛІВ ПОЧАТКОВИХ КЛАСІВ

Кардинальні перетворення, які відбуваються в освіті у зв'язку з інтеграцією України в Європейський освітній простір, істотно впливають на стратегію й тактику розвитку вищої школи. Передусім це стосується підготовки майбутнього вчителя. Від педагога в сучасних умовах вимагається здатність до творчого мислення та інноваційної діяльності, до самостійності й нестандартності рішень, інтелектуальної компетентності. Значення формування творчого мислення в цьому процесі зумовлюється тим, що воно визначає продуктивно-створювальну спрямованість особистості майбутнього вчителя, є базовим детермінантом професійної творчості, сприяє розвитку творчого потенціалу фахівця і його самоактуалізації у професійній сфері [1, с. 3].

Формування креативності педагога може бути здійснене тільки за умов, коли майбутній учитель уже в період навчання у педагогічному вищому навчальному закладі знаходиться в ситуаціях, що максимально наближені до його професійної діяльності та готують студента до співпраці з усіма суб'єктами навчально-виховного процесу початкової школи. Механізмом створення такої діяльності є система педагогічних задач, яка дає можливість трансформувати прийоми навчальної роботи майбутніх фахівців у професійні вміння [2, с. 4].

Одними з перших до проектування педагогічних ситуацій і задач звернулись О. Березюк, А. Вербицький, С. Годнік, Л. Додон, О. Дубасенюк, Л. Кондрашова, Н. Кузьміна, М. Поташнік, В. Семіченко, Л. Спірін, Н. Стусь, М. Фрумкіна, Г. Чернов. На сучасному етапі перспективи застосування педагогічних задач у контексті різновекторних процесів професійної освіти розглянуто в роботах Н. Бордовської, М. Даниленко, О. Євсєєвої, Ю. Кравченко, С. Корнієнко, Ю. Кулюткіна, О. Матвієнко, О. Морозової, О. Орлової, О. Полякова, М. Сметанського, Г. Сухобської, А. Чернишова.

У численних дослідженнях поняття "педагогічна задача" розглядається, як: виявлення суперечностей в навчально-виховному процесі, які враховує вчитель, стимулюючи розвиток особистості (Н. Тарасевич); система, обов'язковими компонентами якої є: предмет задачі, що знаходиться у вихідному стані; модель, яка відображає стан предмета, що вимагається умовою задачі (Г. Балл); результат усвідомлення суб'єктом діяльності мети, умов і проблеми діяльності, виявлення суперечностей між відомою метою задачі й невідомими шляхами її досягнення (Л. Спірін); суперечність, що вимагає переведення системи (навчально-виховного процесу) з даного стану у якісно новий (педагогічна задача, яка виникає за тих умов, коли можливе не лише одне вирішення і потрібно знайти кращий спосіб для досягнення бажаного результату) (Н. Кузьміна); осмислення педагогічної ситуації, яка склалась і прийняття на цій основі рішень і плану необхідних дій (М. Кашапов); оцінювання певного факту, розкриття мотивів поведінки викладача або учня, знаходження виходу з даної психологічної ситуації, пошук оптимального підходу до вирішення педагогічної проблеми (Л. Додон); результат усвідомлення суб'єктом навчання у педагогічній ситуації необхідної розробки системи професійних дій і прийняття їх до виконання (усвідомлення педагогічної задачі відбувається за допомогою аналізу конкретних умов, що виникли у відповідній ситуації; на основі цього педагог прогнозує свою діяльність, обирає ефективні методи, далі відбувається конкретна взаємодія вчителя й учнів) (Л. Мільто); визначену взаємодію об'єктів і суб'єктів педагогічної діяльності, спрямовану на розв'язання протиріч, які виникають у ході цієї взаємодії (Ю. Кравченко).

Педагогічна діяльність вимагає від учителя компетентного та нестандартного вирішення ситуацій, пов'язаних із навчанням та вихованням дітей, які неможливо вирішити за допомогою лише норми або алгоритму дії, вони є сферою прояву творчих можливостей і творчого педагогічного мислення. У навчально-виховному процесі вчителів постійно доводиться стикатися з вирішенням різнопланових педагогічних задач, тому його професійну діяльність можна розглядати як мистецтво їх розв'язування.

Аналіз наукових досліджень дає змогу визначити наступні завдання, які можуть реалізуватись у процесі вирішення педагогічних задач: формування громадянської спрямованості майбутнього вчителя, його моральних якостей (система задач повинна бути сформована таким чином, щоб у процесі їх вирішення актуалізувалися і формувалися світогляд майбутнього вчителя, його громадянські якості, активна життєва позиція, професійні інтереси, схильності, педагогічно значущі особисті якості, творча активність майбутнього педагога); формування творчого мислення (вирішення навчальних педагогічних задач повинне забезпечити набуття професійних знань, їх систематизацію й актуалізацію на практиці); формування педагогічних умінь (у процесі вирішення навчальних педагогічних задач студенти навчаються самостійно й успішно виконувати фахові дії, при цьому формуються педагогічні вміння) [6].

Педагогічні задачі є необхідним елементом фахового навчання і самоосвіти студентів, в основі вирішення яких лежить дидактичне моделювання професійної діяльності як складної системи практичних і відповідних їм пізнавальних задач. У педагогічній теорії та практиці використовуються різноманітні види педагогічних задач, серед яких: задачі-ситуації, в яких описано типові випадки, факти, явища, що мали місце в практичній роботі, а також задачі-описи педагогічного досвіду, умов у яких проходить навчально-виховний процес; задачі-завдання з педагогічної практики, що охоплюють різні сторони педагогічного досвіду, виховної роботи і даються на тривалий час [3].

Одним із першочергових завдань у процесі підготовки майбутніх учителів початкових класів є формування умінь розв'язувати педагогічні задачі, під якими розуміється проведення комплексних дій, що забезпечують нестандартний творчий підхід до аналізу педагогічної ситуації, яка виникла, визначення педагогічної задачі для її розв'язання та ефективності рішення [5]. Успішне розв'язання педагогічної задачі є свідченням та підтвердженням умінь студентів застосування найбільш оптимального проектування педагогічної діяльності, створення найсприятливіших умов для її ефективної і творчої реалізації.

У контексті нашого дослідження визначимо три основні критерії формування умінь розв'язувати педагогічні

задачі: теоретична поінформованість щодо педагогічних задач (знання теоретичних основ, основних визначень, класифікації педагогічних задач і ситуацій; знання про роль педагогічних ситуацій і задач при підготовці майбутніх учителів; знання підходів до оцінювання якості рішень педагогічних задач); педагогічна грамотність щодо розв'язування педагогічних задач (знання з педагогічного спілкування, культури поведінки учителя, педагогічної майстерності; умінь володіти педагогічною технікою і педагогічними технологіями, експресивними засобами спілкування; умінь аналізувати педагогічні ситуації, що є складовою частиною професіоналізму, професійної компетентності; умінь усвідомлювати проблему і виділити задачу з педагогічної ситуації); практична майстерність (умінь моделювати, планувати розв'язування педагогічних задач на практиці, будувати алгоритм визначених дій; умінь реалізовувати намічений комплекс дій щодо розв'язування педагогічних задач; умінь здійснювати самоаналіз результатів педагогічних дій, зіставляючи ці результати з поставленою педагогічною метою) [5, с. 13].

Педагогічні задачі доцільно використовувати на лекціях, семінарських, практичних заняттях, у самостійній роботі, курсових і дипломних роботах, на колоквиумах, заліках, іспитах. Зауважимо, що їх розв'язання передбачає: вибір стратегії та розробка тактики досягнення поставленої мети; етапи прийняття рішення (пошук інформації, висунення альтернатив, зіставлення та вибір, розробка програми дій); структура рішень (мета, результат, способи досягнення результату, критерії оцінки та правила вибору); критерії рішень (простота, ясність, визначеність, ефективність для певних умов діяльності, конструктивність) [2, с. 10].

Діяльність студентів при розв'язанні задач чітко регламентована певним алгоритмом дій пізнавальної діяльності, який включає наступні етапи: аналіз мікросередовища, у якому відбувається дія, подія, явище; переведення фактів, що подані у задачі на рівень педагогічних категорій; виявлення протиріч, джерел розвитку події, явища, що аналізується; визначення характеру, форм і спрямованості цього розвитку; визначення педагогічних категорій, представлених у задачі; формулювання гіпотези у вигляді передбачуваної відповіді або шляху розвитку подій; визначення, під впливом яких педагогічних дій досягаються цілі результати навчання і виховання; визначення того, чи досягли мети за допомогою своїх педагогічних дій учитель, вихователь, батьки; визначення положень педагогічної теорії, які були вдало чи невдало використані в даній ситуації; аналіз помилок, що припущені в даній педагогічній ситуації; визначення форм, методів, засобів педагогічного впливу, що могли б бути використані у цій педагогічній ситуації для одержання позитивних результатів; визначення елементів позитивного досвіду, створеного моделлю розв'язання педагогічної задачі; формулювання висновків щодо типовості педагогічної ситуації в професійній навчально-виховній діяльності вчителя [4].

Отже, розв'язання педагогічних задач у процесі підготовки майбутніх учителів початкових класів є потужним засобом активізації навчально-пізнавальної діяльності студентів, дає змогу стимулювати творчість, особистісне і професійно-педагогічне самовизначення майбутнього фахівця, прагнення до самоосвіти та самовдосконалення.

Література:

1. Акімова О. В. Теоретико-методичні засади формування творчого мислення майбутнього вчителя в умовах університетської освіти: автореф. дис. на здобуття наук. ступеня доктора пед наук: спец. 13.00.04 "Теорія і методика професійної освіти" / О. В. Акімова. – Тернопіль, 2010. – 44 с.
2. Анісімова Л. С. Система педагогічних задач як засіб формування професійних умінь майбутніх учителів початкових класів: автореф. дис. на здобуття наук. ступеня канд. пед наук: спец. 13.00.04 "Теорія і методика професійної освіти" / Л. С. Анісімова. – Ялта, 2011. – 23 с.
3. Біляковська О. О. Педагогічні задачі як засіб активізації навчально-пізнавальної діяльності студентів [Електронний ресурс] / О. О. Біляковська. – Режим доступу: http://www.nbuv.gov.ua/Portal/soc_gum/pspo/2010_29_1/Bilyak_73.pdf
4. Дубасенюк О. А. Методичні рекомендації до організації та проведення Всеукраїнської олімпіади з педагогіки / О. А. Дубасенюк. – Житомир: Житомирський державний педагогічний університет ім. І. Франка, 2000. – 43с.
5. Кравченко Ю. М. Підготовка майбутніх учителів до професійного розв'язання педагогічних задач: автореф. дис. на здобуття наук. ступеня канд. пед наук: спец. 13.00.04 "Теорія і методика професійної освіти" / Ю. М. Кравченко. – К., 2006. – 28 с.
6. Мільто Л. О. Методика розв'язання педагогічних задач: навчальний посібник / Л. О. Мільто. – Харків: Ранок – НТ, 2004. – 152 с.

Науковий керівник:

кандидат педагогічних наук, доцент Ілійчук Любомира Василівна.

**Людмила Трубицкая, Оксана Процюк, Владимир Белькович
(Астана, Казахстан)**

СПОСОБНОСТЬ К ЛИЧНОСТНОМУ САМОРАЗВИТИЮ, САМОРЕАЛИЗАЦИИ И САМОСОВЕРШЕНСТВОВАНИЮ КАК КРИТЕРИЙ РЕЗУЛЬТАТИВНОСТИ И УСПЕШНОСТИ ОБРАЗОВАТЕЛЬНОГО ПРОЦЕССА В ВУЗЕ

В настоящее время образование является основным государственным приоритетом многих стран мира, которые стремятся создать гибкую мобильную систему высшего образования, отвечающую новым требованиям в условиях глобальной конкуренции. Совсем недавно президент страны Н.А. Назарбаев выдвинул задачу вхождения Казахстана в число 50 конкурентоспособных стран мира. Поэтому создание национальной системы образования, соответствующей современным международным требованиям, имеет первостепенное значение для укрепления позиции Казахстана в зоне европейского и мирового высшего образования. Одним из путей осуществления обозначенной задачи является внедрение кредитной системы обучения. С 2002 года с целью международного признания национальных образовательных программ, усиления академической мобильности студентов и преподавателей, а также для повышения качества образования и обеспечения преемственности всех уровней и ступеней высшего и послевузовского образования внедрена кредитная технология обучения.

Эта образовательная система направлена, прежде всего, на повышение уровня самообразования и творческого освоения знаний.

В изменившейся социальной ситуации человек стремится выработать в себе и принять такие ценности и жизненные ориентиры, которые позволили бы ему найти свое место в различных системах взаимодействия. Поэтому

главной целью высшей школы должно стать формирование личности, способной к саморазвитию в процессе обучения специалиста [1].

Одной из первых в Центрально-Азиатском регионе Республика Казахстан стала членом Болонской декларации и полноправной участницей европейского образовательного пространства.

Сегодня ЕНУ им. Л.Н.Гумилева – вуз с особым статусом, предоставленным в соответствии с Указом Президента Республики Казахстан, и достаточно высоким международным авторитетом, реализатор инновационных технологий образовательного процесса и продолжатель лучших научных традиций.

Одной из приоритетных задач ЕНУ является осуществление комплекса мер по воспитанию молодежи с высокими гражданскими и нравственными принципами, чувством патриотизма и социальной ответственностью. В целях реализации этой задачи создан Центр молодежной политики, который охватывает обширные сферы студенческой жизни – от научно-исследовательской деятельности до организации досуга молодежи. Для эффективной работы всей организации были созданы комитеты различных сфер деятельности: Комитет культуры, Комитет спорта, Комитет науки и образования, Комитет информации, Комитет по внешним связям, Студенческие советы.

Доля обучающихся, принимающих участие в деятельности молодежных организаций, сегодня составляет 35% от общего контингента.

Жизнь студентов университета интересна и разнообразна. В университете есть все возможности для проявления таланта и раскрытия творческого потенциала и способностей молодых людей. Создано более 30 студенческих клубов по интересам и общественных объединений: «Жастар үні», «Жеті жарғы», «Дипломатический альянс», «Лағыл», «Лидер», «Promotion», ДК «Оратор», ДК «Парасат», Дебатный клуб «Виктория», «Романтика әлемі», «Тағылым», шахматный клуб «Гроссмейстер», «InterZhas», Press-club «ENUFire», «IQ-Club», пиар клуб «Professional», клуб исследователей религий «Пирамида», патриотический клуб «Алғыр ұрпақ» и другие.

В университете созданы все условия для творческого развития личности студента в ходе проведения различных мероприятий, ставшими традиционными в университете: «День Знаний», «Посвящение в студенты», «Венский бал», «Қыз Жібек», «Ер жігіт», «Күлтегін күні» (23 мая), День Победы, День защитника Отечества.

Студенты Евразийского национального университета принимают участие в мероприятиях городского и республиканского масштаба: в организации Саммита ОБСЕ, Азиады Астана-Алматы 2011, Экономического форума в Астане, XIV Съезда Ассамблеи народов Казахстана и других событиях. На общереспубликанском уровне идет взаимодействие с такими молодежными организациями, как «Жас Отан», «Альянс студентов Казахстана», «Конгресс молодежи Казахстана», «Жасыл ел» и другими.

В 2010 году по инициативе первого проректора ЕНУ им. Л.Н. Гумилева Ж.Н. Нурманбетовой было создано общественное объединение «Ассоциация обладателей знака «Алтын белгі». Основной целью Ассоциации является объединение усилий интеллектуального, творческого потенциала обладателей знака «Алтын белгі» и развитие творческой активности всех студентов и молодых ученых, привлечение их к решению актуальных задач современной науки.

Особое внимание уделяется здоровому образу жизни студентов. Организован и действует с 2011 года «Центр здоровья» для своевременного эффективного лечения и внедрения профилактических оздоровительных мероприятий в жизнь каждого студента.

В университете созданы все необходимые условия для творческого развития обучающихся и проведения спортивно-массовых мероприятий.

В ЕНУ им. Л.Н. Гумилева работает Спортивный клуб, имеющий целью привить студентам постоянную потребность в занятиях физической культурой и спортом и пропагандировать здоровый образ жизни. Ежегодно в университете действуют около 30 спортивных секций. Студенты университета участвуют в городских и республиканских соревнованиях по различным видам спорта, а также в спортивно-массовых мероприятиях, проводимых в рамках Университета. В 2013 году сборная ЕНУ заняла 3 место в седьмой летней универсиаде среди вузов Казахстана. В процессе таких мероприятий между студентами и преподавателями складываются отношения, основанные на взаимопонимании и взаимодействии.

Студенты ЕНУ им. Л.Н. Гумилева имеют право принимать участие в программе международного обмена. Также у студентов есть возможность обучиться по обмену в рамках грантовых и стипендиальных программ Европейского Союза (Erasmus Mundus), Государственного Департамента США (UGRAD), Германской службы академических обменов (DAAD) и т.д. По программам бакалавриата и магистратуры в рамках внешней академической мобильности студенты проходят обучение в университетах Чехии, Испании, Российской Федерации, Иордании, Японии, Португалии, Китайской Народной Республики, Федеративной Республики Германии, Саудовской Аравии, Южной Кореи.

Евразийский национальный университет в рамках программы ТЕМПУС IV реализует проект СТУДИК «Студенческое самоуправление и демократическое участие в Казахстане» (STUdents self-governance and Democratic Involvement in Kazakhstan). Цель проекта СТУДИК заключается в повышении общественной активности студентов в секторе высшего образования путем предоставления им возможности организовать собственные структуры самоуправления – основанные на демократических принципах студенческие объединения, ставящие своей целью развитие собственных стратегий и вовлечение в процесс принятия решений в своих вузах.

Студенты Евразийского национального университета не только приобретают глубокие знания, обширный кругозор, высокий уровень культуры, но и развивают мобильность, творчество и лидерские качества. Все это позволяет им находить применение своим знаниям в будущей профессиональной деятельности.

Самостоятельность, адекватная самооценка, стремление к самореализации в учебном труде, восхождение к «Я – идеальное», «Я – профессиональное» должны сформировать гражданские качества студента, которые становятся одним из главных итогов образовательного процесса [2]. У нынешних студентов появляются новые роли и цели, связанные, с одной стороны, с сознательным, активным и ответственным развитием личностных и профессиональных компетенций, а с другой стороны, с активным поиском своего «Я» в профессии и в жизни. Таким образом, изначальная ориентация на результат и активная позиция по отношению к своему обучению являются индикаторами появления у будущих выпускников личной ответственности за качество своей профессиональной подготовки [3].

Литература:

1. Кузнецов, И. Н. Настольная книга преподавателя / И. Н. Кузнецов. – Минск: Современное слово, 2005. – 685 с.
2. Поляков, С. Д. В поисках педагогической инновации / С. Д. Поляков. – М.: Дрофа, 2003. – 129 с.
3. Джурицкий, А. Н. Развитие образования в современном мире: Учебное пособие / А. Н. Джурицкий. – М.: Дрофа, 2008. – 240 с.
4. Трубицкая Людмила Александровна, Казахстан, г.Астана, ул. Ш. Иманбаевой 2, кв. 38, 8(7172)304532, (tla_65@mail.ru), ЕНУ им. Л.Н.Гумилева, старший преподаватель кафедры физического воспитания.
5. Процюк Оксана Александровна, Казахстан, г.Астана, ул. Кошкарбаева 80, кв. 74, 8(7172)542866, ЕНУ им. Л.Н.Гумилева, старший преподаватель кафедры физического воспитания.
6. Белькович Владимир Николаевич, Казахстан, г.Астана, ул. Кравцова 2/2, кв. 36, 8(7172)224991, ЕНУ им. Л.Н.Гумилева, старший преподаватель кафедры физического воспитания.

Гаухар Тулегенова
(Талдықорган, Казахстан)

ЖАҢА ҚАЗАҚСТАНДЫҚ ПАТРИОТИЗМ ЕРЕКШЕЛІКТЕРІ

«Адамға ең бірінші кедергі білім емес, тәрбие. Тәрбиесіз берілген білім – адамзаттың қас жауы, ол келешекте оның өміріне опат әкеледі» деп Әл-Фараби айтқандай, педагогика ғылымының зерттейтін негізгі категорияларының бірі – тәрбие. Тәрбие адам тағдырын ойластырады, болжайды, алдын ала адамның рухани өмірінің көптеген негіздерін сақтайды.

Ғасырлар бойы халқымыз ұрпағын ізгілікке, өз елін сүюге баулып келеді. Бұл берік қалыптасқан дәстүрді ұлттық тәрбиенің өзегі, діңгегі десе де болады [1].

Еліміздің президенті Н.Ә.Назарбаев айтқандай, біздің алдымызда *«бабалардың игі дәстүрін сақтайтын, күллі әлемге әйгілі әрі сыйлы өз елінің патриоттары болатын ұрпақ тәрбиелеу міндеттері тұр»*.

Қазіргі жаңа қоғамда патриоттық тәрбие беруді педагогика ғылыми арнайы жеке зерттеу пәні ретінде қарастырмаған делініп жүр. Оқушыларға патриоттық тәрбие беру саласы ғылыми тұрғыда негізделген нұсқауларға мұқтаж.

«Патриотизм дегеніміз – Отанға деген сүйіспеншілік, жеке адамның аман-саулығының қоғамдық–мемлекеттік қауіпсіздікке тікелей байланыстылығын сезіну, ал мемлекетті нығайту дегеніміз-жеке адамды күшейту екенін мойындау, қысқасын айтқанда, патриотизм мемлекет деген ұғымды жеке адаммен, яғни оның өткенімен, бүгінгі күнімен және болашағымен қарым-қатынасты білдіреді».

Патриотизм ұғымын талдау келе Н.Назарбаев: *«Патриотизм дегенде, әуел бастан-ақ, туған жерін, ана тілін, елдің әдеп-ғұрпы мен салт-дәстүрін құрметтеп, қастерлеген. Бұл патриоттық сезім ерте заманнан-ақ қалыптасқан, мұның терең мағынасына ұлтжандылық жатады»*, – деп көрсетеді[3].

Қазақстанның мәдениетіне, біліміне, саясатына, экономикалық дамуына әрбір азамат өзінің шама-шарқына үлес қосуын патриоттық сана-сезімінің іс-әрекет түріндегі көрінісі деп байқауға болады. Өз тілінде сөйлеу, оны қадірлеу, өз ұлтының ән-өлеңдерін айту, тыңдау сияқты күнделікті өмірдегі, әдеттегі іс-әрекеттер халықтың рухын көтере түседі.

Патриоттық рух – қазақ елінің әлемдік өркениет көшіне қосылып, дүние жүзілік қауымдастықтан лайықты орнын алуына мүмкіндік беретін бірден-бір күш. Көп ортасында көзге түсу үшін де кемел болмыс керек. Төл тарихы, мәдениеті мен өнері, экономикалық қуаты жоқ ел басқаларға да қызықсыз. Ал оларды кең таныту үшін алдымен қадір-қасиетінді өзің жақсы білуін және мақтаныш ете алуын керек.

Отанды сүю дегеннің мағынасы да осылай ашылады. Оған орынды мақтанышпен қоса кемшіліктің орнын толтыруға деген құлшыныс пен қиындыққа қайыспай төзе білу де қосылады. Елдікті, ұлттық намысты бәрінен жоғары қою – отансүйгіштіктің ең басты белгісі.

Қазақстан Республикасы тәуелсіздің алғаннан кейінгі мерзімді басылымдарда «ұлттық» және «қазақстандық патриотизм» жайлы мәселер көтерілгені белгілі. Оқушылардың бойына нағыз қазақстандық патриотизмді қалыптастырғымыз келсе, мемлекетіміздегі барлық этностар күнделікті болып жатқан күрделі мәселелерді біліп қана қоймай шын жүректен сезіну керек, сонда ғана қазақстандық патриотизмді қалыптастырып, дамытуға болады.

Қазіргі жағдайда біз патриоттық тәрбиені екі жақты қарастырамыз. Бірінші – қазақ этнопедагогикасы негізінде оқушылардың бойында патриоттық тәрбиенің қалыптасуына жағдай туғызу, сонымен қатар, өмір жасын айқындауға ықпал жасау.

Патриоттық тәрбиенің компонентіне адам бойындағы таным, мейірім мен долылық. Ашу-ызп, зұлымдық немесе мейірімділік пен ерлік жатады. Жамандық та, жақсылық та адам бойына тән қасиет. Бірақ таңдаған мақсаты, ұсынған бағыты оң болып, сол мақсатқа жету үшін бойындағы жамандықтан арылу, ерік-жігерін билеп, батылдық жасап, өзінді жеңу керектігін әр адам түсіне білу керек. Біз осыны ескере отырып, оқушыларға берілетін патриоттық тәрбиеге байланысты айқындалған өлшемдеп мен көрсеткіштердің ара қатынасын жоғары, орта, төмен деңгейлермен белгілейміз. Біз осы мәселелерге байланысты жайларды жеке-жеке талдап, қарастыруды көздедім[4].

1.Төмен деңгейі – Отанның алға басуына, қазақстандық патриотизмнің маңызын түсінуге және Қазақстан халқының тарихи тағдырын, саяси рәміздерін құрметтеп қарауға білім деңгейі жеткіліксіз.

2.Орта деңгейі – жоғары дәрежеде азаматтық жауапкершілік, қарапайымдылық, мейірімділік көрсеткенімен, бұл деңгейдегі оқушылар Қазақстандағы халықтардың тағдырына өзінің мүмкіндіктерінің таяздығынан белсенділік көрсете алмайды.

3.Жоғары деңгейі – Отан тағдырына алаңдаушылық білдіріп, Отанның алға басуына жұмыс жасап, қазақстандық патриотизмнің маңызын түсініп, білімін арттырады.

Қазақстандық патриотизм – тек қазақтардың ғана өз Отанына сүйіспеншілігі емес, онда мекендеген бүкіл ұлт пен ұлыс өкілдерінің бәріне қатысты дүние.

Қазақстандық патриотизмге, отаншылдыққа тәрбиелеудің негізгі бағыттары:

- ✓ оқушыларға патриоттық сана қалыптастыру;
- ✓ мектеп оқушыларының патриоттық сезімдерін ояту;
- ✓ өсіп келе жатқан жас буындардың патриоттық іс – әрекетін ұйымдастыру және оны өмір салтына ендіру арқылы әдет, дағдыға айналдыру;

✓ әрбір оқушының өз іс-әрекетін санаға салып талдауы (қадағалау, бақылау, байқау) арқылы өзін-өзі тәрбиелеуіне шарт түзу.

Қай елде патриоттық тәрбие жоғары болса, сол елде саяси тұрақтылық пен экономиканың дамуы өрістейтіні белгілі. Сол себепті патриотизмді қалыптастыру – мемлекеттік міндет. Мемлекет тарапынан патриотизмді дамыту бағытында келелі шаралар атқарылып келеді.

Елбасы 2012 жылғы 27 қаңтардағы «Әлеуметтік –экономикалық жаңғырту – Қазақстан дамуының басты бағыты» атты Қазақстан халқына жолдауында оқыту үдерісінің тәрбиелік құрамдарын күшейту қажеттігін атап көрсетті. «Олар – патриотизм, мораль мен парасаттылық нормалары, ұлттаралық келісім мен толранттылық, тәннің де жанның да дамуы, заңға мойынұсыншылық» – деді Елбасымыз[2].

Жалпы білім беру жүйесінің барлық деңгейінде тәрбиенің үздіксіздігі мен бірізділігін қамтамасыз етуде бұл жоспардың көп көмегі болатындығы анық. Патриоттық тәрбие беруге байланысты мазмұны жүйелерген, зерделенген нұсқаулықтар, әдістемелік құралдар болса, ұстаздар қауымына бағыт-бағдар болар еді. Патриоттық тәрбие беру мәселесінде, әсіресе, жас мамандарға «ұлттық патриотизм» немесе «қазақстандық патриотизм» деген сыңаржақты пікірді ұстануға болмайтындығын түсіндіру қажет. Бәріміз – өз елміздің патриотымыз.

Қорыта айтқанда, жас ұрпаққа сапалы білім мен саналы тәрбие беру қай кезде де бабаларымыз жас өренді елін, жерін сүйге үндеп, ұлттық салт-дәстүрмен сусындатуды мұрат еткен. Сол рухани үндеу бүгінгі күнге жеткізді. Жаңа ғасырдың белесіне аяқ басқан Тәуелсіз Қазақ Елінің нағыз патриоттарын тәрбиелеу ұстаздар қауымының жауапкершілігін арттыра түседі.

Пайдаланылған әдебиеттер:

1. Патриотизм және азаматтық ұстаным. «Егемен Қазақстан», 21 маусым, 2011.
2. Н.Назарбаев. «Қазақстан жолы». Астана.2007.
3. «Әлеуметтік экономикалық жаңғырту – Қазақстан дамуының басты бағыты» атты Елбасының Қазақстан халқына Жолдауы. 27 қаңтар, 2012.
4. Л.Аметова. Патриотизм в ракурсе истории. Алматы. «Санат», 1996.177-б.

Olena Kholodniak
(Kharkiv, Ukraine)

REALIZATION OF CROSS-CULTURAL COMMUNICATION VIA “HUMAN LIBRARY” AS A NEW INTERACTIVE METHOD

According to the first population census of independent Ukraine in 2001 Ukrainian citizens represent 134 ethnic groups and on the territory of Kharkiv region 111 nations live [6].

Concerning foreigners who arrived for studying, according to the data of Ukraine State Migration Service in Kharkiv region, in 2014 more than 25000 foreign students from about 70 countries of the world study in Kharkiv and as reported by the International Cooperation and International Education Center of H.S. Skovoroda Kharkiv National Pedagogical University in 2013-2014 academic year there are 425 foreign students at University and they represent 11 foreign countries.

That's why nowadays the problems of cross-cultural communication are becoming more and more topical and are considered in different spheres of science from different points of view and in different aspects. The research of linguists, psycholinguists, culture experts takes the leading position in this range of problems. Scientists try not only to discover the peculiarities of ethnocultural characteristics and to compare them but also to develop certain recommendations in the sphere of cross-cultural communication.

Recently the foreign and Ukrainian scientists (such as S.Ter-Minasova, D. Gudkov, R. Milrude, L. Pelepeichenko and others) have conducted a range of scientific researches where the various problems of cross-cultural communication have been examined [1; 4; 7].

In research of the given range the ideas of cultural patterns creating, foreign culture acquiring, socio-cultural competence developing, as the necessary factors for effective cross-cultural communication, are prevailed. In practice, as a rule, instructions, codes, recommendations and directions how to behave towards the representatives of certain cultures (the Russians, the Japanese, the French, the Chinese and others) are developed, different cultural speech patterns peculiarities of native speakers as the potential foreign partners in cross-cultural communication are revealed in order to understand them and to match them in the best possible way. The knowledge about speech and behavior tactics of communication established in cultural traditions of the countries the languages of which we study is undoubtedly necessary not only to imitate them but also to understand a speech partner in real cross-cultural communication.

According to the researcher I. Mishin's point of view, the aim of contemporary teaching foreign languages is to reflect in the content of education the most representative concepts of the foreign culture, its connections with universal values, to find similarities and differences between your own and another culture and finally to form on this basis the skills cross-cultural communication [5, p. 114–115].

Today it isn't necessary to prove that taking into account mental peculiarities of the concrete potential interlocutors as well as professional knowledge is an integral part of the effective cross-cultural communication.

Philosophy encyclopedia defines mentality as a basic level of collective and individual consciousness which includes the unconscious or as relatively stable range of attitudes and dispositions of a person or a social group to perceive the world in a certain way. Mentality is formed on the basis of traditions of the culture, social structures and the environment of human life and in turn mentality can form traditions, structures and the environment itself being the basis of the creation, the hardly defined source of cultural and historical dynamics [3].

The ignorance of interlocutor mental particularities can cause the failures in cross-cultural communication. For example, even speaking the same language, an Englishman and an American can never meet each other making an appointment at the second floor, as an American talking about the second floor means the second floor and an Englishman means the first floor (the level of a building above the ground level).

We share this view but want to mention that ethnocultural particularities are the entire, great quantity of various presuppositions (linguistic and extralinguistic) and to teach them to an adult person is a very difficult task even in the cultural surrounding of potential interlocutors and more difficult out of that surrounding.

Hence we would like to pay attention not only to the detailed study of the above mentioned instructions, recommendations and directions how to behave towards the representatives of certain cultures but also we would like to give attention to teaching which deals with the mental sphere both theoretically and practically.

So, in H.S. Skovoroda Kharkiv National Pedagogical University with the aim of developing students' communicative skills in contact with the representatives of different ethnic groups and overcoming possible negative ethnic stereotypes and prejudices in their mind and also with the aim of encouraging understanding in the process of delivering the course of Ethnopedagogics, which is based on the comparative cultural foundation, the competitive student work which is called the Human Library has successfully held for four years running.

The Human Library is an interactive technology that clearly demonstrates a multicultural character of the modern world and realizes the idea of cross-cultural dialogue in practice so far as it contributes to the start of active communication between people of different ethnic cultures. This event was called the Human Library because of library terminology used to describe functions of the participants. For example, Living Books are representatives of different cultures, in our case these are foreign students, Readers are those who want to know something new about another cultures from their representatives, in our case these are Ukrainian students, Reading a Living Book is active communication between students who are the representatives of different ethnic cultures.

The first Human Library was conducted in Denmark during the musical contest Roskilde Festival in 2000. Since that time this movement has won the Council of Europe's approval and support and has spread to the USA and Australia. One of the founders of this movement Ronni Abergel characterized the concept of this project in the following way, "We work on the principle that excessive violence arises between people who don't know each other. The Human Library can bring people together who can hardly meet in other way". Today the Human Library works in 50 countries including Norway, Sweden, Iceland, Great Britain, Russia, Ukraine and others. More than 300 such events have been held in the world so far [8].

In our country a standard model of the Human Library was modified according to Ukrainian conditions and was kindly given by the international public organization "Diversity Initiative" together with the International Migration Organization in Ukraine [2].

The aims of holding the Human Library in H.S. Skovoroda Kharkiv National Pedagogical University are:

- to obtain the experience of personal communication with representatives of different ethnic cultures by prospective teachers;
- to improve oral speech skills;
- to develop skills of benevolent and open thoughts exchange in the process of cross-cultural interaction;
- to promote dialogue, reduce prejudices and encourage understanding between representatives of different ethnic cultures;
- to acquire knowledge of traditions and culture of different nations.

The specific character of conducting the lesson in the format of the Human Library (when the Books are foreign students) requires obligatory prior preparation, where prospective Books get the instructions concerning the choice of the most educational information and the means of its presentation.

The essence of the Human Library which is conducted in University is in 10 minute free conversation of a small group of Student-Readers (4-6 students) with a Living Book. A Living Book answers various Readers' questions and in the course of living conversation tells them about the culture of his/her own country. As 10 minutes passed a group of Readers changes a Living Book and continues communication with another Living Book. Several Living Books work simultaneously with the corresponding amount of Readers' groups.

In 2010 Living Books were foreign students of our University from Algeria, Azerbaijan, China, Congo and Turkmenistan, in 2011 the representatives from Bulgaria and Georgia joined them, in 2012 the representatives from Iran and South Korea and in 2013 the representatives from Israel enlarged the amount of Living Books.

One of the main reasons of failures in cross-cultural communication is one interlocutor's lack of knowledge about the culture of the other interlocutor because in his speech a speaker constantly resorts to such knowledge directly or indirectly, he follows to this knowledge while making up a text or a dialogue, this knowledge is reflected and fixed in the semantics of language units, the system of values and cultural norms, which set the rules of the verbal (speech) and nonverbal behavior of a language personality. Mastering the bases of the culture of that linguocultural community the language of which we speak is an important and obligatory condition of successful communication which we can perform due to such an interactive technology as the Human Library.

Literature:

1. Гудков Д.Б. Теория и практика межкультурной коммуникации / Д.Б. Гудков. – М.: Гнозис, 2003. – 286 с.
2. Жива бібліотека «Ініціативи Розмаїття»: [посібник для організаторів] / Луа Потт'є. – К.: ТОВ «Інжиніринг», 2010. – 40 с.
3. Ментальность [Електронний ресурс]. Режим доступа: http://dic.academic.ru/dic.nsf/enc_philosophy/698.
4. Мильруд Р.П. Методика преподавания английского языка: [учебное пособие] / Р.П. Мильруд. – М.: Дрофа, 2004 – 253 с.
5. Мишин И.Ф. Освоение инокультурного пространства в концепции диалога культур / И.Ф. Мишин // Державинские чтения. Филология и журналистика. – Тамбов: ТГУ, 2002. – С. 114–115
6. Національний склад населення [Електронний ресурс] / Державний комітет статистики України // Всеукраїнський перепис населення 2001 року – Результати. Про кількість та склад населення України за підсумками Всеукраїнського перепису населення 2001 року – Режим доступу: <http://2001.ukrcensus.gov.ua/results/general/nationality/>
7. Тер-Минасова С.Г. Язык и межкультурная коммуникация: [учебное пособие для студентов и аспирантов вузов, обучающихся по специальности "Лингвистика и межкультурная коммуникация"] / С.Г. Тер-Минасова. – М.: Изд-во Моск. ун-та, 2004. – 350 с.
8. *Humanlibrary.org*: [Міжнародний сайт проекту] / [Електронний ресурс]. – Режим доступу: <http://humanlibrary.org/>

Хол Худойкулов, Дустназар Химматалиев,
Мухайё Байбаева, Дилрабо Мукумова
(Ташкент, Узбекистан)

ПОВЫШЕНИЕ ОТВЕТСТВЕННОСТИ РОДИТЕЛЕЙ ЗА ВОСПИТАНИЕ ДЕТЕЙ

Известно, что школа, учителя, классные руководители могут успешно выполнять свои функции по воспитанию подрастающего поколения только в тесном сотрудничестве с семьей, с родителями школьников. Лишь общими целенаправленными усилиями педагогов и родителей удаётся плодотворно влиять на развитие личности ребенка, решать воспитательные задачи. Однако для этого важно, чтобы отец и мать сознавали свою высокую ответственность за воспитание детей и повседневно подтверждали её на практике. Педагогам как профессионалам, работающим с детьми, видны успехи и недостатки семейного воспитания. Поэтому школа, учителя в определенной мере выражают требования общества к результатам воспитания детей в семье, к повышению ответственности родителей.

Ещё далеко не все отцы и матери в полной мере сознают свою родительскую ответственность и тем более проявляют её на деле. В беседах с родителями учащихся нередко приходится слышать такое: «Для нас главное – накормить и одеть ребенка да проследить за выполнением школьных заданий». Несомненно, что, наряду с другими причинами, подобное отношение родителей к детям играет определенную роль в росте среди школьников негативных явлений – таких, как потребительство, равнодушие, нигилизм, жестокость и др.

Об актуальности дальнейшего повышения ответственности родителей за подготовку юной смены говорят допускаемые ими ошибки в семейном воспитании. Причем об этих ошибках рассказывают сами отцы и матери, сознавая их и тем не менее мирясь с ними. Вот некоторые их высказывания: «Даем детям очень много но мало спрашиваем с них»; «Плохо приучаем к труду»; «Мало самостоятельности предоставляем детям»; «Недостаточно общаемся с детьми не удаляем внимания проведению досуга»; «Проявляем несдержанность и грубость в отношении с детьми». Преодолению ошибок нередко препятствует именно недостаточное осознание родителями своей ответственности за подготовку подрастающего поколения.

Повышение ответственности за воспитание детей непосредственно связано, в первую очередь с повышением педагогической культуры населения. Знание родителями цели, задач, содержания воспитания, владения методами воспитательной работы, учет возрастных, половых и индивидуальных особенностей детей, достаточно полное предоставление о деятельности школы, где учится сын или дочь, знакомства с положительным опытом воспитания в других семьях – все это помогает им как в осознании своего гражданского долга воспитателей, так и в формировании личности собственного ребенка.

В нашей стране многое делается для распространения педагогической науки. Педагогический всеобуч в школах народных университетов, родительские собрания, конференции по обмену опытом воспитания, педагогические консультации, школа молодой семьи, а также соответствующие материалы средств массовой информации, педагогическое самообразование и другие формы позволяют вооружать матерей и отцов знаниями и умениями семейного воспитания.

К сожалению, вне системы педагогического всеобуча нередко оказываются именно те родители, которые объективно в этом особенно нуждаются. По этому по-прежнему остается актуальной задача дальнейшего развертывания и совершенствования пропаганды педагогических знаний среди населения и прежде всего родителей.

Роль учителя, классного руководителя в этой важной деятельности незаменима. Имея представление о реальном ребенке – своем воспитаннике, его достоинствах и недостатках, зная отца и мать, их уровень педагогической культуры, учитель получает возможность обоснованно и конкретно строить свою работу по вооружению родителей необходимыми педагогическими знаниями и умениями. Опыт свидетельствует, что повышению ответственности родителей за воспитание детей способствует их систематическое приобщение к жизни и деятельности школы, где обучается сын или дочь. Общение родителей с учителями, знакомства со школьными требованиями, режимом наблюдения за своими детьми и их товарищами в условиях школы, личный вклад в их воспитание расширяют педагогический кругозор родителей, дают им возможность проникнуться насущными заботами школы, сознанием общей ответственности за подготовку юной смены.

Привлечение родителей к участию в школьных делах в учебно-воспитательной работе помогает педагогам решать многие задачи, существенно облегчает их труд. В зависимости от индивидуальных склонностей, способностей, профессии, одни родители могут принять участие в оформлении классной комнаты, оборудовании учебных кабинетов, изготовлении наглядных пособий, другие охотно проведут беседу, расскажут о себе своей специальности, третьи организуют кружок или секцию, экскурсию, поход, соревнование.

Новые благоприятные возможности в этом отношении возникают в связи с созданием школьных советов и включением в их состав родителей учащихся. Активно участвуя в решении различных вопросов жизни и деятельности школы, родители – члены школьного совета проникаются сознанием своей ответственности за подрастающую смену, стремятся подтянуть других родителей, воздействовать на нерадивых школьников.

Педагогам, классным руководителям важно всеми мерами содействовать этому процессу, поддерживать родителей – активистов, строить отношения с ними на основе партнерства и тесного сотрудничества. Как показывает практика, большое значение имеет постоянная деловая связь школы с трудовыми коллективами по месту работы родителей школьников, регулярное информирование их о достижениях и упущениях в семейном воспитании детей. В создании и сплочении родительского коллектива, а значит и коллектива учащихся, в школе большую роль играет родительский комитет. Основная цель родительского комитета – содействовать школе в осуществлении современного и достойного воспитания, обучения детей. Каждый член родительского комитета должен пользоваться авторитетом среди родителей школы, обладать данными организатора, руководителя, иметь способности воспитателя, а так же быть хорошим семьянином и производителем. Члены родительского комитета должны осознать ответственность, которая возлагается на них в деле воспитания детей и взрослых, не должны разглашать сведения, полученные в процессе работы с разными семьями, делать их предметом обсуждения и пересуды.

В состав родительского комитета школы входит председатель и несколько членов, ответственных за отдельные участки работы. Каждый из ответственных подбирает себе актив из числа родительского комитета, помогает в процессе воспитания и обучения детей.

Родительский комитет в школе избирается на одном из первых родительских собраний, после начала учебного процесса.

Каждый из членов родительского комитета со своим активом оказывает помощь в школе, помогая учителю в работе с учащимися и родителями. Заседания комитета проводятся, как правило, один раз по четвергам, если возникает необходимость, то собирается внеочередное совещание. На одном из первых заседаний члены комитета знакомятся с планом работы школы, своими правами и обязанностями, на следующем заседании с работой родительского комитета – это улучшает воспитание и обучение детей.

Таким образом, работа родительского комитета оказывает положительное влияние на родителей и учителей, способствует установлению откровенных, доверительных отношений. Родительский комитет в школе помогая друг другу и во всем поддерживая друг-друга, смогут выполнить ту задачу, которую поставлена перед родителями и педагогическим коллективом – это воспитать всесторонне развитого человека, духовно-богатого творца созидателя нашего будущего. Это повышение ответственности родителей за воспитание детей.

Литература:

1. Формирование гармонично развитого поколения в современных условиях: Сборник научно-методических статей. Ташкент. 2011г.
2. Гордина Л. Ю. Спутник классного руководителя. Москва. Просвещение. 1990г.
3. Худайкулова Ф.Х Родительский комитет в школе. Ташкент. УЗ.НИИПН. 2011г

Юлдуз Шаамирова, Гулноза Муҳиддинова
(Наманган, Узбекистан)

БОШЛАНҒИЧ СИНФ ЎҚУВЧИЛАРИДА ФАН АСОСЛАРИНИ ЎРГАНИШДАГИ ҚИЙИНЧИЛИКЛАРНИНГ ОЛДИНИ ОЛИШ

Ҳар бир ёш авлод келажакда ўз касбини эгаси бўлиши учун илм ҳунар эгаллашга интилади. Ўзбекистон республикаси мустақилликка эришгач таълим муассасаларига эътибор янада кучайди. Жумладан 1997 йил 29 август куни Ўзбекистон Олий Мажлисининг IX сессиясида таълим тўғрисидаги Қонунга асосланган кадрлар тайёрлаш Миллий дастури қабул қилинди.

Бунда мактабгача таълим ва бошланғич таълим энг муҳим вазифалардан бирини бажаради.

Шунингдек халқимиз орасида "Ёшлиқда олинган билим тошга ўйилган нақш кабидир" деб бежиз айтилмаган. Ҳамма билимлар ёшлиқда мукаммал эгалланса кейинчалик ҳам унинг хотирасида узоқ йиллар сақланиб қолиши мумкин.

Бошланғич таълимда сабоқ олиш болаларда ўқишга интилиш ҳиссини уйғотади, уни мунтазам таълим олишга тайёрлайди. Мактабгача таълим бола, 6-7 ёшга етгунча давлат ва нодавлат мактабгача тарбия, болалар муассасаларида ҳамда оилаларда амалга оширилади.

Психологларнинг аниқлашига кўра 6-ёшли болаларнинг 10 % деярли мактабга тайёр ҳолда бўлади деган маълумотларни келтирган. Мактабгача таълимда сабоқ олишни афзалликлари жуда ҳам кўп. Бунда болалар Давлат дастури асосида ўқитилади. Давлат дастури асосида ўқитишда болаларни ёшига мос шеърлар берилади, турли хил элементларни ёзишни ўрганади. Бундан ташқари уларга одоб-ахлоқ муомала маданияти юзасидан таълим тарбия берилади. Бир сўз билан айтганда улар кичик мактаб ёшига

тайёргарликни амалга оширади. Кичик мактаб ёшида мактабга қабул қилинган ўқувчилар, энди ўйин фаолиятдан ўқиш фаолиятига қадам кўяди.

Кичик мактаб ёши 6-10 ёшни ўз ичига олади. Ўқишнинг илк босқичидаёқ улар мактаб қонун қоидалари яъни мактабга вақтида келиш, кийиниш, дарсда қандай ўтириш ва ўқув қуролларини қандай сақлаш ҳақида маълумотларга эга бўлишади. Бу орқали ўқувчилар ўзларига бегона бўлган нарсаларни ўрганишга киришади. Бошланғич синф ўқувчилари йил давомида ўқиш билан шуғуллансалар ҳам, улар орасида паст ўзлаштирувчи, ўқишга қийналадиган, дарсларга эътиборсиз бўлган ўқувчиларни ҳам учратамиз. Бунга асосий сабаб нима? Буни қандай ҳал қилиш керак? деган саволлар туғилиши табиий.

Бунинг учун **биринчи** навбатда ўқитувчи ўзи қабул қилиб олган ўқувчиларга нисбатан бир хил муносабатда бўлиши, уларни ҳар томонлама ўрганиши, улар билан дўстона муносабатга киришиши, уларни севиши, табақаларга ажратмаслиги, доимий назоратни олиб бориши муҳимдир.

Иккинчидан ўқитувчи дарс давомида фақат аълочи ўқувчилар билан эмас, балки ўзлаштириши қийин бўлаётган, улгурмовчи ўқувчилар билан ҳам кўпроқ иш олиб бориши лозим. Бу орқали ўқувчиларнинг билим савияларини тенглаштириш мумкин. Билим беришда уларни ранжитмаслик, уларда бир-бирига меҳр муҳаббат, аҳиллик, дўстлик, бир-бирига кўмақдош бўлишга ўргатиш ҳиссини шакллантириш ўқитувчининг асосий

вазифаларидан биридир.

Учинчидан ўқитувчи ўқитаётган дарсини ўқувчиларга яхши етказиб бериши керак. Бунинг учун албатта, дарс давомида турли хил ўйин методларидан фойдаланиш орқали уларни дарсга янада қизиқтириш мумкин. Шунингдек, ийманувчан, уятчанг, доскага чиқса ҳаёжонланадиган ўқувчиларни онгига яхши таъсир қиладиган ўйинлардан фойдаланиш мақсадга мувофиқдир. Бу орқали ўқувчиларда ўқишга бўлган қизиқиш янада ортади. Дарсни ўқувчиларга яхши тушунтириш, уни ўқувчилар учун интиқиб кутадиган ўқув машғулотига айлантириш ўқитувчининг маҳоратига боғлиқ.

Буни қуйидаги она тили фанидан бир соатлик дарс ишланмаси орқали эътиборингизга ҳавола этамиз.

Она тили дарси учун бир соатлик дарс ишланмаси.

Фан. Она тили 1-синф.

Мавзу: Санокни ва тартибни билдирган сўзлар.

Янги мавзу: Санокни ва тартибни билдирган сўзлар

Ўқитувчи янги мавзу бўйича ўқувчиларга тушунча беради.

Санокни билдирган сўзлар неча? ёки нечта? сўроқларига жавоб бўлади.

Буни расмлар асосида кўриб чиқамиз. Қўлимда турган расмда нимани кўряпсизлар?

Бу қуш, у нечта?



Демак расмда битта куш тасвирланган бу саноқни билдиради.



Кейинги расмда нечта куш тасвирланган?

Биргалиқда санаймиз бир, икки демак иккита куш берилган, бу ҳам саноқни билдиради. Кейинги расмга қараймиз, бунда нимани кўряпсизлар? Сувда сузаётган оқ қушлар. Улар нечта экан биргалиқда санаймиз бир, икки, уч деб санаймиз.



Бу қандай сони билдиради демак саноқ сонни билдирар экан, шу каби санаш орқали саноқ сонни билиб олишимиз мумкин.

Енди тартибни билдирган сўзлар ҳақида тушунчага эга бўлиб оламиз. Тартибни билдирган сўзлар нечанчи саноғига жавоб бўлади. Масалан: бешинчи қатор, биринчи уй, учинчи қават, биринчи синф, иккинчи ўрин, саккизинчи дераза каби сўзлар тартибни билдирадиган сўзлар ҳисобланади.

Юқоридаги мисоллардан келиб чиқиб қоидани шарҳлаймиз ва ёдлатамиз:

**Shaxs va narsaning sanog'ini va tartibini bildirgan so'zlar SON deb ataladi.
Sonlar 2 turga bo'linadi. Sanoq son va tartib son. Sanoq sonlar nechta, nechta, qancha,
Tartib sonlar nechanchi so'roqlariga javob bo'ladi.**

Шахс ва нарсанинг саноғини ва тартибини билдирган сўзлар **СОН** деб аталади. Сонлар 2 турга бўлинади. Саноқ сон ва тартиб сон.

Саноқ сонлар – Нечта? Нечта? Қанча?

Тартиб сонлар – нечанчи? сўроқларига жавоб бўлади.

Ўқитувчи қоидани ўқувчиларга ўқиттиради, сўнг ёдлаб келишларини топшириқ қилиб беради.

Уларни ҳар бирига сўроқ беринг.

1 2 3 4 5 6 7 8 9 0

Юқоридаги рақамларга ўқитувчи ўқувчилар билан биргалиқда сўроқ бериб ўтадилар. Демак ушбу рақамларни шошилмасдан биргалиқда бошидан охиригача, сўнг охиридан бошига қараб санаб сўроқ берамиз. Ушбу рақамлар асосида 5 та рақамни ном билдирган сўзлар билан ёзинг. Ҳозир намуна кўрсатиб бераман. Ушбу намуна асосида сизлар ҳам ёзасизлар.

Намуна: битта олма...



Иккита гул



Учта ручка



Тўртта китоб



Бешта сабзи



Дам олиш дақиқаси.

**Қўлимизни қиздирамиз
Бармоқларни юрдирамиз
Қўлларни партага қўйиб
уларга дам берамиз.**

Дам олиш дақиқаси ўтказилгандан кейин яна машқ бажарилади.

Ўқувчилар энди расмга қараймиз. Бу лайлақлар шеърида неча сўроғига жавоб бўладиган сўзларни топамиз.

Лайлақлар.

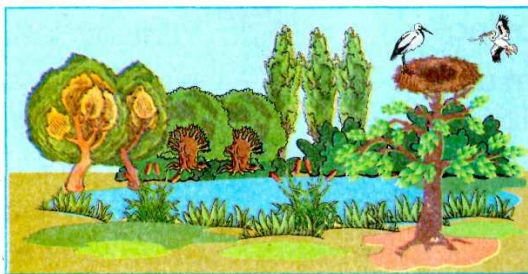

Мўжаз ҳовуз,
Қўш олмурут,
Бир жуфт чинор.
Уч туп яшил
Бақатерак
Адл турар.

Икки лайлақ
Ҳашак ташир,
Бир дарахтни,
Мақон этди
Арқ қилди.

Энди ўқувчилар расмга қаранг. Унда нималарни кўряпсиз? Демак бир жуфт чинор, уч туп бақа терак ва икки қураётган икки лайлақни кўраяпмиз ва бир чиройлик ҳовуз атрофлари майсалар билан ўралган.

-Кўчиринг. Санокни билдирган сўзларнинг тагига тўлқинли чизиқ чизинг.

-адл, арқ сўзларини маъносини биласизми?

Луғат иши ўтказилади.

Адл – тик

Арқ – ин

Мўжаз-чиройли

Кейин инглиз тилида луғат сўзи ёздирилади. Ўқувчиларга бу рақамларни талаффуз қилиш ўргатилади.

1- one

2- two

3- three

4- four

Бу рақамлар фақатгина талаффуз қилдирилади.

Янги мавзуни мустаҳкамлаш.

Янги мавзуни мустаҳкамлаш учун ўқувчилар билан ўйин орқали уларни янги мавзуни қай даражада мустаҳкам эгаллаганлигини билиб оламиз.

Биринчи ўйинимиз "Хотира машқи" деб аталади. Бунда ўқитувчи ҳар бир ўқувчига бештадан сон айтади, улар эса эсида қолганларини

айтишади, энг кўп натижага эришган ўқувчилар рағбатлантирилади.

Иккинчи ўйинимиз бунда ўқувчилар 3 гуруҳга бўлинади. Ўқитувчи мавзу юзасидан савол беради. Қайси гуруҳ биринчи бўлиб топса доскага ёзади. Ҳали бўлган гуруҳ рағбатлантирилади.

Савол: Санокни ва тартибни билдирган сўзларнинг сўроғини айтинг.

Жавоб: Неча? Нечта? Нечанчи?

Савол: Санокни билдирган қайси сўзларда бир ундошлар кетма-кет келади?

Жавоб: битта, иккита, тўртта.

Савол: Санокни билдирган сўзларнинг тагига қандай чизиқ чизилади?

Жавоб: Тўлқинли чизиқ.

Бир йил – ўн икки ой.

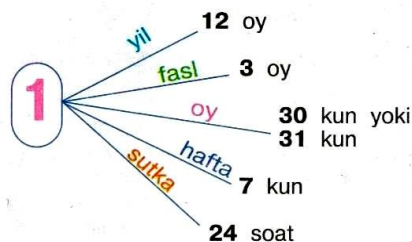

Ўқитувчи машқни тушунтириб беради. Кейин дарсда яхши қатнашган ўқувчилар рағбатлантирилади ва бу баҳо кундалиқларига ва синф журналига қайд қилинади. Энциклопедик маълумот берилади.

Дунёдаги энг митти қуш – Колибри. Бир мунутда неча марта қанот қоқади? Бу маълумот ўқувчиларга топшириқ қилиб берилади. (400 марта). Келаси дарсда бу саволни жавобини ўқувчилар топиб келишади.

Юқоридаги дарс жараёни ва унда олиб борилган турли-хил ўйинлар орқали ўқувчиларни ўзаро муносабатлари, бир-бирини тинглаши, синфда жамоасини шакллантириш масалалари ўз ечимини топади.

Шунингдек, дарсларда ўйин методларидан фойдаланилса, ақлни чархлашга, дарсни янада мустаҳкамланишига, қизиқишни ортишига ва ўқувчиларни диққат билан дарсда фаол қатнашишларига ёрдам беради.

Биз педагоглар ўсиб келаётган ёш авлодни ҳар томонлама комил инсон қилиб тарбиялашда ўзимизда бор имкониятларни ишга солиб, улар таълим тарбиясига масъулият билан қарашимиз керак.

Ўқувчиларга бошланғич таълимдан бошлаб сабоқ бериш жуда муҳимдир. Чунки улар бошланғич мактабга кирганда турли хил қийинчиликларга дуч келишади. Биз буни олдини олиш учун ўқувчилар билан биргаликда тинимсиз шуғулланишимиз лозим.

Бу йил Республикаимиз президенти И. А. Каримов томонида "Соғлом бола" йили деб эълон қилинди. Бу бежиз эмас, чунки келажак соғлом баркамол ёшлар кўлида. Шундай экан, ҳар бир ўқитувчи ўқувчиларга таълим – тарбия беришда уларни таълимга бўлган эҳтижларини, қизиқ ишларини, имкониятларини ҳисобга олган ҳолда иш олиб бориш мақсадга мувофиқ ҳисобланади.

Адабиётлар:

1. Қосимова К, Матчонов С ва бошқалар. Она тили ўқитиш методикаси. Тошкент 2008 й.
2. Фуломова Х. 3-синфда она тили дарслари. Тошкент. 2009 й.

Юлдуз Шаамирова
(Наманган, Ўзбекистан)

ЧТО МЫ ЗНАЕМ О СЕБЕ И О НАШЕМ РЕБЁНКЕ

Самооценка является важнейшим фактором формирования личности. Именно она позволяет человеку делать активный выбор в самых разнообразных жизненных ситуациях, определяет уровень его стремлений и ценностей, характер его отношений с окружающими.

Интенсивное социальное развитие нашего общества, его демократизация и гуманизация повышают требования к формированию активной, созидательной личности. Только такая личность может самостоятельно регулировать собственное поведение и деятельность, определять перспективы своего развития, пути и средства их реализации. Для формирования творческой, всесторонне развитой личности необходимо развитие у детей способности видеть и правильно оценивать свои поступки, отношения, качества, что имеет определяющее значение для максимальной реализации их возможностей.

Что же такое самооценка? Кажется, слово понятное. Самооценка – оценка себя, и кто же этого не знает? Но не все так просто, как кажется на первый взгляд. Чтобы оценить себя, надо себя знать. А всегда ли мы, даже взрослые, можем похвастаться тем, что знаем свои особенности, возможности, способности? Совпадает ли то, что мы думаем о себе, с тем, что думают о нас другие? И если не совпадает, то кто более прав? Ведь, с одной стороны, кому лучше знать меня, как не мне самому, но, с другой стороны, не даром говорят, что «со стороны виднее». И еще один вопрос – участвует ли этот взгляд со стороны в нашем знании о себе, в нашем отношении к себе, и если участвует, то в какой мере? Как видим, вопросов много и все они не простые. Даже взрослым нелегко в них разобраться. А каково же ребенку!

Вопросы становления самооценки, ее формирования у ребенка – важнейшие вопросы, определяющие развитие его личности. Именно поэтому они привлекают пристальное внимание психологов.

Психологи рассматривают самооценку как сложную психическую систему, иерархически организованную и функционирующую на разных уровнях. Человек выступает для самого себя как особый объект познания. Познание себя включено в еще более широкий процесс познания внешнего мира и осуществляется в непрерывном взаимодействии человека с миром. Именно поэтому самооценка личности по своей природе социальна: она. Отражает меру ориентации на общественно выработанные требования к поведению и деятельности.

Как сложное психологическое образование самооценка не может быть изолированной от всех других проявлений психической жизни человека. Она связана и с мышлением, и с памятью, и с эмоциональной жизнью человека. Связь здесь взаимная: самооценка обуславливается ими, что, в свою очередь, определяет их специфику, темп продвижения и уровень развития.

В структуре самооценки психологи выделяют два компонента: когнитивный – знание о себе, и эмоциональный – отношение к себе. Их трудно разделить, они очень тесно связаны между собой: знания о себе неизбежно обрастают эмоциями, а эмоции, окрашивая знания, изменяют их. Именно эмоции придают самооценке такую окраску, как удовлетворенность или неудовлетворенность собой.

Реально самооценка работает в двух формах – общей и частной. Общая самооценка отражает общий стиль отношения личности к себе, ее общую жизненную установку. С ней связан уровень уважения к себе, фактически она обозначает степень самозащиты личности. Не менее важно и то, что общая самооценка нередко диктует и отношение к другому, проявляясь, например, в высокомерии, зазнайстве, кичливости или, наоборот, – в уважении и доброжелательности. Заниженная общая самооценка может диктовать такие формы поведения, как угодничество, но может стать и основой скромности, непритязательности, терпимости.

Частные самооценки отражают оценку человеком своих конкретных качеств, поступков, отношений, физических данных. Частные самооценки могут иметь для человека разную значимость. Одни касаются главных линий его жизни и поэтому важнее и острее переживаются; другие относятся к каким-то второстепенным, не столь важным для человека сторонам его жизни, и поэтому даже негативные оценки в этих сферах могут быть безразличны для личности. Например, для женщины-матери важно, хорошо или плохо она воспитывает своих детей, а умение петь или рисовать, если это не связано с ее профессией, менее актуально. Гениальный же художник может оказаться плохим отцом, но это не отразится на его профессиональной самооценке.

Как общая, так и частные самооценки могут быть высокими и низкими, устойчивыми и неустойчивыми, реальными и демонстративными, точными и неточными, уверенными и неуверенными. Уровень развития каждой из этих характеристик обуславливает уровень сформированности самой самооценки, меру ее действенности как механизма саморегуляции.

Самооценка может быть как более, так и менее категоричной. Менее категоричная самооценка выражается чаще всего проблематично («думаю», «наверное», «мне так кажется», «я полагаю» и т. п.).

Самооценка также может быть более или менее обоснованной и аргументированной.

Что же человек оценивает в себе самом? Да все – прошлое, настоящее и будущее, поэтому самооценка может быть ретроспективной, когда оценивается прошлый опыт; актуальной, когда оценивается сегодняшний день; сегодняшние проблемы; прогностической, когда оцениваются перспективы на будущее. Больше всего материала для самооценки дает прошлое, но в реальной жизни все три вида самооценки слиты:

ретроспективная самооценка дает возможность решения сегодняшних проблем и выбора основ для прогнозирования. Также и актуальная самооценка влияет как на ретроспекцию, так и на прогноз.

А осуществившийся или неосуществившийся прогноз, в свою очередь, очень скоро уходит в прошлое и взрывает ретроспективную самооценку.

Какое же отношение имеет самооценка к саморегуляции? Самое непосредственное. Она является одним из важнейших мотивов деятельности, регулируя усилия, направленные на достижение цели. Самооценка побуждает к совершению поступков или останавливает перед ними. Она мобилизует человека или блокирует его действия. Более того: самооценка может сыграть и защитную роль – она защищает личность от разрушительного проникновения сверхнегативных оценок, несовместимых с самоуважением.

Самооценка является одним из важнейших факторов успешности деятельности: ведь знание своих возможностей побуждает человека стремиться к их использованию. В последнее время появился новый термин «ангажированность», он означает востребованность, возможность реализовать себя, употребить во благо общества свои способности. Все это в значительной мере может быть обусловлено самооценкой, развитием таких ее качеств, как обоснованность, точность, устойчивость.

Вот, оказывается, какое сложное явление самооценка. Теперь надо вспомнить, как появляется и развивается самооценка человека.

Пробуждают самооценку два важнейших фактора: общение с окружающими и собственная деятельность ребенка. Самой первой формой самооценки у маленького ребенка является ощущение себя некоей отдельностью, когда ребенок видит лицо матери и ощущает, что это – другое, «не я». Психологи называют то самовыделением или принятием себя в расчет. Самое первое отделение себя от другого и есть первая самооценка. В дальнейшем она наполняется содержанием. Его задают оценки взрослых, успешность или неуспешность тех или иных действий ребенка, общая атмосфера, как правило, создаваемая вокруг ребенка и приводящая его к ощущению собственной ценности. Особую важность для становления самооценки имеет личное участие ребенка в создании содержания самооценки.

Общая линия развития самооценки маленького ребенка может быть представлена как движение от глобально нерасчлененного ощущения собственной ценности к наполнению ее конкретными знаниями о себе. Со временем ослабевает ощущение собственной непреложной ценности, мир больше не вертится вокруг ребенка, в его сознание входят новые миры, в которых есть свои центры. И со всем этим ребенку очень не просто совладать. Надо найти свое место в новой действительности, ответить ее требованиям, реализовать себя, состояться как личность. Самооценка либо поможет этому, либо затормозит, все зависит от меры ее сформированности.

А теперь главный вопрос: как формировать самооценку, какую, какими средствами, какими путями?

Недостаточное развитие знаний о себе, их неточность и неполнота делают ребенка беззащитным перед отрицательными внешними оценками, он принимает их на веру, что порой ведет к развитию негативного отношения к себе, блокирует его активность. Негативные внешние оценки, не встречая противодействия в виде точного знания себя, накапливаются и тяжким грузом гнут его к земле.

Знания о себе у детей одного и того же возраста различны. Мы обнаружили три уровня их развития. **Первый уровень** – самооценка реалистична. Дети неплохо знают свои особенности. При этом они их видят не только в отдельных фактах, сегодняшних ситуациях, это уже достаточно обобщенные знания («В таких случаях я всегда так поступаю»). Дети хорошо знают свои возможности и поэтому могут прогнозировать свои действия – что получится, что нет. Причины своих неудач они относят за счет своих собственных недостатков. Им не свойственна категорическая самоуверенность. Говоря о себе, они склонны применять осторожные выражения: «я думаю», «мне кажется», «возможно».

Второй уровень – реалистичных самооценок становится меньше. Знания о себе все чаще отражают мнения окружающих, становятся менее самостоятельными. В основу выделения и оценки собственных качеств ложатся конкретные факты, отдельные случаи, а перечень этих качеств беден. Эти дети не умеют хорошо понять свои способности и возможности, поэтому чаще ошибаются в прогнозе. Причины своих неудач дети часто видят в неблагоприятно сложившихся обстоятельствах. Их самооценочные суждения более категоричны, чем у детей первой группы, они менее склонны к сомнениям и размышлениям на этот счет.

Третий уровень – самооценка преимущественно неадекватна, при этом ребенку всегда хочется оценить себя повыше. Других обоснований у него нет – «мне так хочется». Даже конкретных, пусть и единичных фактов в подтверждение самооценки он привести не может. Но в общем реальная самооценка таких детей низкая за счет того, что они ежедневно слышат из уст учителя или родителей. Накопление только негативного опыта внешних оценок приводит таких детей к абсолютной затюканности: они уже не считают себя способными ни на что хорошее. При этом причины своих неудач они видят только в стечении зловредных обстоятельств («Плохо написал диктант, потому что текла ручка и сосед мешал»; «Получил двойку, потому что меня Федька смешил»).

Если для первоклассников еще важны такие качества, как «внимательный», «дисциплинированный», «хороший ученик», то у третьеклассников эти качества уходят в тень, а на первое место выдвигаются такие качества, как «хороший товарищ», «умный», «добрый». Более значимыми для них становятся качества внешности – это уже предподростковое качество.

О самооценке можно говорить долго. Но мы старались, чтобы вам было понятно, каковы ее основные, самые важные характеристики. Знание этих характеристик поможет увидеть, чего не хватает вашему ученику, что необходимо формировать у него в первую очередь.

Причем нам бы не хотелось, чтобы у вас сложилось впечатление, что формировать самооценку ребенка необходимо как-то специально. Сидеть и формировать. Нет, конечно. Это может происходить по ходу любой деятельности ребенка, в любой ситуации его общения с вами или с друзьями.

Вот, например, игра. Ребенок просто бросает мяч, это полезная для него деятельность, тренирующая его мышцы. Но в нее можно ввести цель, задачу – и ситуация сразу станет самооценочной: «А сможешь добросить до забора? А сколько раз попадаешь вон в то дерево?» И все – самооценка уже начинает работать. «Не смог, попробуй еще. Подумай, может быть, переменить позицию? Потренируйся, а когда сможешь, покажешь».

Вы сделали вроде бы простую вещь, на самом деле вы задали цель и средства самооценки.

В большинстве случаев дети часто сопротивляются «исправлению ошибок», самолюбие мешает им подойти первыми и признать, что были неправы. Конечно, самолюбие ребенка надо щадить, но необходимо и воззвать к его чувству справедливости.

Сложная иерархия, возникающая в детских группах, часто ставит вопрос о распределении ролей. И здесь не обойтись без сложностей. Как оценить себя и других? Как правильно определить свое место? Жизнь, конечно, всех расставляет по местам, но, увы, не всегда справедливо. Важно научить ребенка разбираться в качествах и отношениях – это, во-первых, а во-вторых, с достоинством сносить свое поражение, «держать удар», как говорят в спорте.

Итак, как видим, без самооценки не обойтись. Не надо искать специальных ситуаций: в любом контакте с ребенком вы можете помочь ему познать себя.

Література:

1. Немов Р.С. Общие основы психологии. Владос. стр. 490
2. В. Каримова. Социальная психология. Ташкент. 2012 г. 99 стр.

СЕКЦІЯ: ПРАВО

G.V. Rafiqova
(Namangan, Uzbekistan)

**THE MAIN PRINCIPLES AND SPECIAL ASPECTS OF FORMING A CIVIL AND LAW-BOUND
DEMOCRATIC STATE**

A civil society and law-bound democratic state interactions are based on the following principles.

- Pluralism, varieties of a political life, ideology and opinion
- Existing multi – party in society
- Supremacy of private volunteer organizations (NGO/PVO)
- Legality and control of state
- Social and political cooperation

Knowingly, nearly every democratic state guarantees citizens to voice opinions free. Having the opportunity to have the right of free speech, the use of intelligence and knowledge is a crucial aspect and feature of a civil society. Thus, a society that is formed on the basis of democracy may bring about various opinions, ideologies and political institutions. In contrast, democratically-limited societies deprive citizen`s freedom both politically and personally.

Pluralism applies to highly educated or enlightened societies, and it is based on the criterion of explaining and expressing every ideology in detail. If any political party and its ideology are in power continually, the freedom of citizens are limited politically and it begins to appear absolute anarchy.

The free mass media and elections are one aspect of pluralism. In many democratic countries of the world, pluralism plays an important role and influences progress of their society, of course. In turn, citizens of societies which are based on the principles of pluralism shall be responsible for every action, speech and ideology as well as they must follow all the regulations and culture of free debate. In other words, the varieties and openness of ideology must be of use to humanity and global trends of society, it must be legal and mustn`t be opposed to the moral criteria.

In civil society, a citizen is considered to be one member of any political party or social group, they are regarded as a right of those political groups.

In such circumstances:

- Any member of any group can propagate every economic, political and judicial system`s theory on the mass media free.
- A member of a group can take measures on improving social and political system, preparing political programs and propagating any idea and ideology free across society.
- Groups can apply to court so as to defend their ideology and the actions taken to oppose to their propaganda

One of the important principles of civil society is to have multi-party in society. In turn, Existing many a party in society brings about opinion varieties and various ideologies by itself. Today, political party are one crucial feature of developing democracy in society; in turn they provide any social group`s interests to coincide. Party defend citizen`s rights and ideas and try to get positions in government power. In such circumstances, no political party can lead and take actions illegally to their benefit.

Political parties can be divided worldwide according to their quantity, project and interaction of them with the government. Of all the kinds of party systems existing multi-party in society is the best.

Multi-party formed in develop Western countries, Asia and Latin America gradually; besides. it is the most widely spread process. In forming and developing of multi-party system, multi-nationalism, opposition of ideas and varieties of interests of groups play an important role. This system also paves the way for different state bodies to get positions in government power thereby taking their plans free.

The state limits the following by the aid of rules: 1) The state demands almost every group to sigh up at all costs. 2) The state put limitations in order to prevent crime and provide state and human security. 3) Groups are taken to court for disrespect for the above mentioned rules and for their illegal actions.

Legality and control of state;

The state controls political life of society, defends freedom of citizens and prevents the law violation an illegal and dangerous threat to society which is done by political groups and their members is found to be a basis for stopping their activity by court.

In civil society, the state stresses not only the supremacy of laws, but also it pays attention building a relationship with associations on the basis cooperation.

Civil society institutions provide associations to take actions both politically, economically as well as socially and help different group`s ideology bring together. Hence, the various classes in society compromise both politically and socially.

A modern law-bound state theory produces the same results which was stated two hundred years ago by the political outstandings in history a law-bound state is based on the principles of guaranteeing citizens` freedom and rights, subdivision of government on the basis of principles and supremacy of law in society.

In law-bound states, political reforms are performed by democracy. That is, democracy not only take actions on the rules of the constitutions, but also it imposes every law in life. Participation of citizens is very important introducing laws.

Government is one way of expressing beliefs by people in society. Government realizes all its actions by way of members and government elected by themselves. Beliefs wanted by people are done via the democracy. Democracy comes into life by the understandings of elections, referendums, debates and Private Volunteer Organizations.

As far as democracy is concerned people are considered to be the basement of law-bound state. Government defends people`s freedom and segregation of citizens in society.

Constitution stresses on the prevention of illegal crimes and actions which are done by state body representatives. Supremacy of laws is the foundation of law-bound state. It controls every group to take action legally.

Supremacy of law in society gives the chance to function all spheres legally.

Apparently, in the formation of a law-bound state and activities, the role of supremacy of law is very crucial. That is, Deputies must take all citizens' beliefs into account while making laws. Because, the laws adopted by deputies have high power in life.

Executive state bodies of the government try their best to impose the laws on life and take measurement on eliminating the difficulties, state bodies can do legal actions on the basis of regulations. All the documents must be suitable for the norms of law.

Subdivision of the government is one important aspect of a democratic state. The unique state government divides into branches and do actions; in fact, it is under one government. This helps the state to control every field skillfully. State organizations can control each other democratically thereby preventing priorities of one type of the state body. It is very beneficial to citizens.

Uniting of these three types of the government is not good for society, it violates the supremacy of the law in society and deprives citizens' freedom.

The reorganization of the state government is comprehensive. It is a functional principle. It is ever-activating mechanism, not a non-moving system.

This mechanism unites complex compromises and judicial system which means it helps to prevent frictions between groups in society.

To sum up, Supremacy of opinion varieties multi-party as well as non-government organization is foremost aspect of civil society development. Supremacy of laws is the judicial basis of forming government reorganization and democratic reforms.

The main meaning of the principle is that three branches of the unique government – judicial executives and court – take actions on the basis of the constitution articles and don't interfere in one another's affairs.

This subdivision of the government enables the citizens to be legal contact with state body representatives. Citizens know that state body executives are taking actions on the principles of the constitutions. Hence, people control over activities of state bodies. Government organizations are responsible to the people.

The History of subdivision of the government theory dates back to the distant past. But formation on the system so-called form was in XVII-XVIII in bourgeois revolution.

The idea on the limitations of state bodies activities was discovered by ancient politicians – Plato, Aristotle, Polibios and Lickury.

The founders of the classic traditional form of the subdivisions of the government are John Lock and Montesko. According to Lock, reorganization of the government into judicial, executive and federal types is the best way of providing human rights. Every state body obeys judicial system, because it is the highest office which can set up laws. As for Montesko, he discovered the education of reorganization and subdivision of the state bodies. According to his theory, government must consist of judicial, executive and court system being independent from each other, not a unique state government.

Bibliography.

1. Сўрўх В.М. Теория государства и права.-Москва.: «Юстицинформ». 2001. – 399 с
2. Бобоев Х.Б., Саидова. Ўзбекистон Республикаси Конституциясини ўрганиш.-Тошкент.: «Ўзбекистон».2001. – 111 б
3. Миллий истиқлол ғояси: асосий тушунча ва тамойиллар.-Тошкент.: «Ўзбекистон». 2000.
4. Чудаков М. Конституционное (государственное) право зарубежных стран.-Киев.: «Новое знание». 2001. 106-107 с
5. Каримов.И.А. Ўзбекистон буюк келажак сари.-Тошкент.: «Ўзбекистон». 1999. – 126 б.
6. Одилқориев.Х. Конституция ва фуқаролик жамияти.-Тошкент.: «Шарқ». 2002. 70-бет.

Анна Авдей
(Гродно, Беларусь)

О ВЛИЯНИИ ГЛОБАЛИЗАЦИИ НА РАЗВИТИЕ ЛЕСНОГО ЗАКОНОДАТЕЛЬСТВА РЕСПУБЛИКИ БЕЛАРУСЬ

Трансформационный потенциал глобализации в настоящее время стал благородной почвой для размышления в рамках юридической науки. Процессы глобализации в значительной степени затронули уровень национальных правовых систем отдельных государств, равно как и международное право. Проблемы природопользования и охраны окружающей среды трансграничные и требуют решения в глобальном масштабе.

Современный этап развития общества диктует необходимость согласованного взаимодействия экономики и окружающей среды в целях обеспечения устойчивого социально-экономического развития. В связи с актуальностью данного вопроса это направление объективно выделилось в самостоятельный вид деятельности общества и государства.

Необходимо отметить, что принятая в Республике Беларусь за основу Национальная стратегия устойчивого социально-экономического развития Республики Беларусь на период до 2020 года предполагает сбалансированное регулирование экономики, охраны окружающей среды и социальной сферы. Проводимая в настоящее время экологическая политика предусматривает снижение негативного воздействия на окружающую среду и улучшение ее качественного состояния, совершенствования технологического уровня производства, включающего ресурсосбережение, применение малоотходных и безотходных технологий и производств, сокращение объемов выбросов и сбросов загрязняющих веществ в окружающую среду, утилизацию и переработку отходов, а также сохранение биоразнообразия [1].

Негативное воздействие на природную среду, включая и лесной фонд, поставило задачу обеспечения экологической безопасности в ряд наиболее актуальных проблем современности. Лес – одно из основных богатств Республики Беларусь. Очевидно, что в целях обеспечения эффективности механизма лесопользования со стороны государства должна присутствовать координация всех видов экономической деятельности, в процессе которой осуществляется вредное воздействие на леса, с использованием правовых средств,

позволяющих достичь необходимого уровня охраны и использования лесных ресурсов, обеспечивающих благоприятные экологические условия. Лесное хозяйство Беларуси сегодня решает важные государственные задачи в области охраны, защиты и воспроизводства лесов, рационального использования лесных ресурсов, обеспечения экономической и экологической безопасности страны. В целях сохранения и приумножения лесов республики в полном объеме выполняются лесохозяйственные мероприятия, которые предусмотрены Государственной программой развития лесного хозяйства Республики Беларусь на 2011 – 2015 годы [2].

Проблема борьбы с лесонарушениями является одной из важнейших не только для Республики Беларусь, но и для мирового сообщества в целом.

Важнейшую роль в развитии международного сотрудничества сыграла конференция ООН по окружающей среде и развитию 1992 г., прошедшая в Рио-де-Жанейро. Конференция приняла итоговый документ «Повестка дня XXI», в котором были рассмотрены основные глобальные экологические проблемы и пути их решения на основе концепции устойчивого развития.

Большим успехом в развитии международного сотрудничества в области использования леса явилось подписание Женевского меморандума представителей 33 государств Европы и Северной Америки в Женеве, посвященный масштабу и причинам незаконных лесозаготовок и торговле лесной продукцией незаконного происхождения в европейском регионе [3, с. 209].

Способом противодействия лесонарушениям является устойчивое лесопользование, которое предполагает борьбу с нелегальными лесозаготовками и торговлей лесной продукцией незаконного происхождения.

Активная и наступательная борьба с причинами и условиями, порождающими незаконные лесозаготовки и торговлю лесной продукцией противоправного происхождения на международном уровне, должна способствовать охране окружающей среды в целом, в том числе леса и составляющих его компонентов Республики Беларусь.

Пути совершенствования правовых механизмов в области сохранения биологического разнообразия и устойчивого использования лесных ресурсов Республики Беларусь были обсуждены в рамках обучающего семинара в Республике Беларусь, в Березинском биосферном заповеднике 25 марта 2013 года. Мероприятие было организовано проектом ЕС/ПРООН «Содействие развитию всеобъемлющей структуры международного сотрудничества в области охраны окружающей среды в Республике Беларусь» при участии проекта ПРООН/ГЭФ «Интеграция вопросов сохранения биоразнообразия в политику и практику территориального планирования в Беларуси». Семинар собрал не малое количество участников, среди которых международные эксперты, представители заинтересованных министерств, государственных органов, экологических НГО [4]. Безусловно, что данное мероприятие способствовало выработке конкретных предложений по развитию и совершенствованию национального лесного законодательства в контексте унификации с законодательством зарубежных стран.

В январе 2014 г. Министерство лесного хозяйства Республики Беларусь вынесло на общественное обсуждение проект закона Республики Беларусь «О внесении изменений и дополнений в Лесной кодекс Республики Беларусь». Один из главных принципов, заложенных в проекте нового Лесного кодекса Республики Беларусь, является доминирование лесовосстановления над использованием древесины. Необходимость изменений и дополнений в Лесной кодекс республики обусловлена тем, что с 2000 года, когда он вступил в силу, в сфере лесного хозяйства республики произошли значительные перемены, изменились многие нормативные акты, взаимосвязанные со статьями кодекса. Безусловно, что предложенные изменения и дополнения в Лесной кодекс Республики Беларусь внесены с учетом законодательства, практики его применения в зарубежных странах и с учетом норм международного лесного права.

В целях развития двусторонних отношений в области лесного хозяйства, Республикой Беларусь заключены международные договоры межведомственного характера с Российской Федерацией, Республикой Польша, Словацкой Республикой, Литовской Республикой, Латвийской Республикой, Королевством Швеция. Расширяются деловые связи с Казахстаном, Украиной, Чехией и Венесуэлой.

Результаты проведенного исследования позволяют сделать *следующие выводы*:

1. Совершенствование лесного законодательства необходимо проводить с учетом экологизации лесопользования и с учетом комплексности данного правового института.

2. В настоящее время лесное законодательство Республики Беларусь не содержит четко установленных принципов, методов и порядка проведения лесной сертификации, что, безусловно, требует их закрепления.

3. Эффективное государственное управление в области лесопользования возможно только на основе системы законодательных актов, регулирующих указанные отношения, что обеспечивает предсказуемость и стабильность природоохранительной политики государства. Отношения в сфере лесопользования сегодня регулируются на основе множества часто слабо взаимосвязанных нормативных правовых актов, ориентированных, как правило, на достижение узких задач лесопользования.

4. В связи с изменениями и дополнениями в Закон Республики Беларусь «Об охране окружающей среды», необходимо четко соотнести нововведения закона с нормами Лесного кодекса Республики Беларусь, с целью устранения противоречий и эффективного правоприменения норм в сфере охраны и использования лесов.

5. Необходимо пересмотреть механизм и способы возмещения ущерба при нарушении законодательства в сфере охраны и использования лесов. В частности, ввести методики для расчета ущерба, а не ограничиваться только таксовым методом исчисления ущерба и по фактическим затратам.

6. Республика Беларусь – полноправный субъект международных отношений, в том числе и в сфере международной охраны окружающей среды. Полагаем, что решение республиканской экологической проблемы, в частности использования леса, возможно только при учете зарубежного опыта через сотрудничество. По нашему мнению, для республики целесообразным является дальнейшее изучение и широкое применение в Республике Беларусь зарубежного опыта правовой регламентации лесопользования и охраны лесов, что позволит повысить эффективность государственной экологической политики, снизить уровень неблагоприятного воздействия на лесной фонд и будет способствовать продвижению республики по пути устойчивого развития.

Комплексное исследование и имплантация опыта зарубежных стран, с учетом специфики национальных правовых систем, при сотрудничестве в области правового регулирования природопользования и охраны окружающей среды будет способствовать развитию и совершенствованию белорусского законодательства в

сфере охраны и использования лесов и все большей интеграции в единый мировой дом, так как это дом без границ, как и сама природа.

Литература:

1. Национальная стратегия устойчивого социально-экономического развития Республики Беларусь на период до 2020 года / Нац. комис. по устойчивому развитию Респ. Беларусь; редкол.: Л.М. Александрович [и др.]. – Минск: Юнипак, 2004. – 202 с.
2. Об утверждении Государственной программы развития лесного хозяйства Республики Беларусь на 2011–2015 год: Постановление Совета Министров Респ. Беларусь, 3 нояб. 2010 г., № 1626: в ред. Постановления Совета Министров Респ. Беларусь от 4 июля 2012 г., № 619-ДСП // Нац. Интернет-портал Респ. Беларусь [Электронный ресурс] / Нац. центр правовой информ. Респ. Беларусь. – Минск, 2014. – Режим доступа: <http://www.pravo.by>. – Дата доступа: 20.02.2014.
3. Ермолинский, П.М. Лесное право: пособие для студентов лесхоз. профиля вузов Респ. Беларусь / П.М. Ермолинский. 2-е изд. – Минск: Тесей, 2011 – 248 с.
4. Проект ЕС/ПРООН обсудил возможные пути гармонизации законодательства в области природопользования и использования лесных ресурсов // Совместный проект Европейского Союза и Программы развития ООН в Республике Беларусь [Электронный ресурс] – 2014. – Режим доступа: <http://greenlogic.by/news.html?id=85>. – Дата доступа: 20.02.2014.

И. Атамирзаев
(Наманган, Узбекистан)

ШАХСНИНГ ҲУҚУҚИЙ ИЖТИМОЙЛАШУВИДА ОИЛАНИНГ ЎРНИ

Мамлакатимизда ижтимоий-иқтисодий ва маънавий-маданий жабҳаларида амалга оширилаётган туб ислохотлар жараёнида оила масаласига эътибор давлат сиёсати даражасига кўтарилди.

Албатта, бу бежиз эмас, чунки порлоқ эртамининг тамал тошлари оилада қўйилади. Инсон турмушини оиласиз тасаввур этиб бўлмайди, чунки у умри мобайнида оила таъсирини сезиб туради, дастлаб ота-онасининг оиласида, сўнг ўзи қурган оиласида ҳаёт кечирилади. Ҳар икки ҳолда ҳам оила инсоннинг шахс сифатида қарор топишига муҳим тарбиявий таъсир кўрсатади. Инсоннинг шахс сифатида ҳаётини хусусиятлари, сўзсиз, оилада шаклланади. Оилада у она тилида сўзлашишни ўрганади. Миллати, халқи урф-одатларини, анъаналарини, умуминсоний қадриятларни ўзлаштиради, дунёқарашини, мафқурасини шаклланади. Шу сабабли оила жамиятнинг ижтимоий ва маънавий – ахлоқий таянчи ҳисобланади.

Ҳозирги замон тараққиёти ҳар бир шахсдан воқеаликни тўғри тушунишни, ҳулоса чиқаришни, ахлоқий покликни ва ҳиссий-асабий чидамликни, жамиятимиз ҳаётининг барча жабҳаларида мустақам ва фаол бўлишни талаб этмоқда. Маълумки, шахснинг бундай ижтимоий, эмоционал, ҳуқуқий ва бошқа сифатларига оила асос солади, шакллантиради ва камол топтиради. Ушбу тарбия жараёнида «оила-маҳалла-мактаб» концепциясига таянган ҳолда олиб бориш лозим. Ижтимоий таълим ва тарбия каби ҳуқуқий таълим ҳам илк бор оиладан бошланиши зарур. Оилада ота-она ёки бошқа катта оила аъзолари томонидан берилган таълим шахс онгининг шаклланишига асос бўлади. Шу билан бир қаторда оилавий муҳит шахснинг ижтимоийлашувига турлича (ижобий ёки салбий) таъсир этади. Бунинг учун албатта, оиладаги муҳитни ижобий томонга ўзгартириш лозим. Ҳар бир оилада ҳуқуқий этикани шакллантириш лозим.

Ўзбекистонда оила жамиятнинг асосий бўғини сифатида давлат томонидан муҳофаза қилинади. Сўнгги йилларда мамлакатимизда оилаларни ижтимоий муҳофазаси учун алоҳида эътибор билан ёндошилмоқда. Шу ўринда, оиладаги ижтимоий-ҳуқуқий муҳитни ижобийлаштириш бўйича ҳам бир қатор амалга оширилиши лозим вазифалар мавжудлигини, бу борада бир қатор муаммолар ўз ечимини кутаётганлигини ҳам қайд этиш ўринли.

Ҳуқуқий тарбиянинг дастлабки босқичи оилада шаклланади. Оила жамиятнинг асосий бўғини бўлганлиги туфайли боланинг шахс сифатида шаклланиши, келажакда жамиятда ўз ўрнини топиши ҳамда маънавий баркамол инсон бўлиб етишишида асосий пойдевор ҳисобланади. Оила ҳуқуқий таълим ва тарбияни шакллантиришда, бола ривожланишининг ҳар бир босқичидаги мақсад ва вазифаларидан келиб чиқиб, ўзига хос ўрин тутаяди. Бу борада олдимизда турган айрим муаммолар мавжудки, унинг оқибатида бугунги кунда вояга етмаганлар томонидан турли ҳуқуқбузарликлар содир этилмоқда. Уларни бартараф этишни аввало, оиларда ҳуқуқий саводхонликни оширишдан бошлашимизни тақозо этади.⁹

«Оила» илмий-амалий марказининг социологик тадқиқотларига кўра, «Оилада болаларнинг қонунга итоаткорлик руҳида тарбиялашда қандай муаммолар мавжуд, деб ҳисоблайсиз?» деган саволга респондентларнинг 30,3 фоизи ота-оналарнинг ўзлари қонунчиликни яхши тушунмайдилар, деб жавоб берганлар. Ёки «Ёшларни жиноят йўлидан қайтариш учун қандай тадбир қўллаш лозим?», деган саволга 22,2 фоизи ота-оналарни ҳуқуқий билимларини ошириш лозим, 21,3 фоизи оила, маҳалла, мактаб ҳамкорлигини кучайтириш керак, деб ёки «Вояга етмаганлар орасида жиноят содир этилишининг сабаби нимада?» саволига сўрагандларнинг 50 % ота-оналарнинг бефарқлигида, деб жавоб берганлар. «Фарзандларингизнинг тарбияси билан қизиқиб турсизми?» деган саволга 30 % дан ортиқ ота-оналар масъулиятсиз жавоб берганлар. Юқоридагилардан кўриниб турибдики, фарзандлар тарбиясида нафақат болалар, балки, ота-оналар билан ҳам мунтазам тарбиявий тарғибот ишлари олиб бориш мақсадга мувофиқдир.

Дарҳақиқат, оила – шахс ҳуқуқий ижтимоийлашувига энг катта таъсир кўрсатадиган мўжаз макондир. Ўзбекистон Республикасида оилаларни давлат томонидан қўллаб-қувватлаш, уларни ривожлантириш масаласига давлат сиёсати даражасида эътибор қаратилмоқда. Хусусан, мамлакатимизда 1998 йилни «Оила

⁹ Қаранг: Аҳлидинов Р.Ш. Вояга етмаганларнинг ҳуқуқ ва манфаатларини ҳимоя қилиш: муаммо ва ечимлар // Вояга етмаганлар ва ёшларнинг ҳуқуқларини ҳимоя қилиш тизими: муаммо ва ечимлар. Илмий-амалий конференция материаллари. – Тошкент. 2008. –Б. 21.

йили», 2012 йилни «Мустаҳкам оила йил», деб эълон қилинишининг замирида ҳам халқимизга хос қадриятлар ўз ифодасини топган.

Президентимиз И.Каримов қайд этганидек, «2012 йилга юртимизда «Мустаҳкам оила йили» деб ном беришимиз, азал-азалдан халқимиз учун муқаддас бўлмиш оилани ҳаётимиз таянчи ва суянчи, жамиятимизнинг ҳал қилувчи асосий бўғини деб қабул қилишимиз замирида, ҳеч шубҳасиз, жуда катта маъно-моҳият мужассам. Чунки, оила соғлом экан – жамият мустаҳкам, жамият мустаҳкам экан – мамлакат барқарор. Буни исботлаб, тасдиқлаб беришнинг ҳеч қандай ҳожати йўқ»¹⁰. «Ҳар қайси миллатнинг ўзига хос маънавиятини шакллантириш ва юксалтиришда, ҳеч шубҳасиз, оиланинг ўрни ва таъсири беқиёсдир. Чунки инсоннинг энг соф ва покиза туйғулари, илк ҳаётий тушунча ва тасаввурлари биринчи галда оила бағрида шаклланади. Боланинг характери, табиати ва дунёқараши белгилайдиган маънавий мезон ва қарашлар – яхшилик ва эзгулик, олижаноблик ва меҳр-оқибат, ор-номус ва андиша каби муқаддас тушунчаларнинг пойдевори оила шароитида қарор топиши табиийдир. Шунинг учун ҳам айнан оила муҳитида пайдо бўладиган ота-онага ҳурмат, уларнинг олдидаги умрбод қарздорлик бурчини чуқур англаш ҳар қайси инсонга хос бўлган одамийлик фазилатлари ва оилавий муносабатларнинг негизини, оиланинг маънавий оламини ташкил этади. Кўп йиллик илмий кузатиш ва тадқиқотлар шуни кўрсатадики, инсон ўз умри давомида оладиган барча информациянинг 70 фоизини 5 ёшгача бўлган даврида олар экан. Боланинг онги асосан 5 – 7 ёшда шаклланишини инобатга оладиган бўлсак, айнан ана шу даврда унинг қалбида оиладаги муҳит таъсирида маънавиятнинг илк куртаклари намоён бўла бошлайди....Одамзот учун бир умр зарур бўладиган табиий кўникма ва хусусиятлар, масалан, ҳар қайси боланинг ўзига хос ва ўзига мос қобилияти, атрофидаги одамлар билан муомаласи, тенгдошлари орасида ўзини қандай ҳис қилиши, етакчилик ҳислатларига эга бўлиши ёки эга бўлмаслиги, керак бўлса, дунёқараши – буларнинг барчаси аввало унинг туғма табиати, шу билан бирга, оилада оладиган тарбиясига узвий боғлиқ эканини ҳаёт тажрибаси кўп мисолларда тасдиқлаб беради. Айнан мана шу даврда бола ҳамма яхши-ёмон нарсани тушуниб, англай бошлайди, унинг беғубор онги бамисоли босма қоғоз сингари оиладаги, ён-атрофдаги барча воқеа – ҳодисаларни, уларнинг замиридаги таассуротларни ўзига сингдириб олади. Унинг ота-онасига, бобо ва момоларига меҳри ва ҳурмати, ўзини ўраб турган муҳитга нисбатан муносабати кундан-кунга такомиллашиб боради»¹¹.

Оилада шаклландиган ҳуқуқий тарбия, ҳуқуқий онг ва ҳуқуқий маданият шахс ҳуқуқий ижтимоийлашувида ҳам алоҳида ўрин эгаллайди. Шундан келиб чиққан ҳолда оилавий муносабатларни тартибга солувчи, шахснинг камолотига ҳуқуқий кафолат бўлиб хизмат қилувчи қонунчилик тизимини янада такомиллаштириш масаласига эътибор қаратиш лозим. Зеро, «мамлакатимизда оила институтини ривожлантириш ва такомиллаштириш бўйича янгитдан қабул қилинадиган қонун, қоида ва нормаларда бугунги ва эртанги кунимизнинг талаблари акс этиши, амалдаги қонун ҳужжатларига зарур ўзгартиш ва қўшимчалар киритиш, бу масалага жамиятимизнинг эътиборини янада кучайтириш кўзда тутилаётганини таъкидлаш керак»¹².

Президентимиз И.А.Каримов ўзининг "Ўзбекистоннинг ўз истиқлол ва таракқиёт йўли" асарида жамиятнинг асосий негизи бўлган оила, ёшлар тарбияси, инсонпарварлик, ватанпарварлик ҳақида тўхталиб: «Оила – жамиятимизнинг негизи. Бизнинг давлатимизни ҳам катта бир оила деб тушуниш мумкин ва лозим. Бунда ўзаро ҳурмат ва каттиқ тарбия бўлмаса, барча аъзолари ўз бурчларини адо этмаса, бир – бирига эзгулик билан меҳр – оқибат кўрсатмаса, яхши ва муносиб тарзда яшаш мумкин эмас. Оила қонунлари асосида курилади, ўзининг кўп асрлик мустаҳкам ва маънавий таянчларига эга бўлади, оилада демократик негизларга асос солинади, одамларнинг талаб – эҳтиёжлари ва қадриятлари шаклланади. Бу эса энг олий даражада маънавий қадрият, инсон қалбининг гавҳаридир» – дейди ва мусулмон ўзбек давлати халқимизнинг тарихий ютуғи эканини айтиб, шу давлатда яшаётган инсон, оила бошлиқларининг олдида турган асосий вазифаларини аниқ кўрсатади.

Демак, ҳар бир оилада дунёга келган бола – ёш авлод давлат ўртага қўйган мақсадларни амалга оширишда фидокорлик, меҳнатсеварлик билан хизмат қиладиган шахс сифатида камол топтирилиши керак. Ану шу ўринда болага тарбия беришда аввало ота – она доимо фарзандларига ўрнак бўлиши керак.

Юқорида айтиб ўтганимиздек, оила – аъзоларини ушбу вазифаларни маъсулиятини ҳис этиб боришлари лозим. Бир сўз билан айтганда, фарзандга берилаётган оила тарбиясида ғамхўрлик ва талабчанлик мутаносиб равишда бўлиши керак. Шундагина Ватанга фидоий, содиқ, эътиқоди мустаҳкам, жамият олдидаги маъсулиятини ҳис этадаган, мустақил фикрга эга шахсни камолга етказиш мумкин.

Адабиётлар:

1. Х.Т. Одиқориев. Конституция ва фуқаролик жамияти. 2000 й.
2. Конституциясининг 19 йиллигига бағишланган тантанали маросимдаги маърузаси. Халқ сўзи. 2011 йил. 7 декабрь.

Илмий раҳбар:

Юридик фанлари доктори, профессор Т. Одиқориев.

¹⁰ Каримов И.А. Бизнинг йўлимиз - демократик ислохотларни чуқурлаштириш ва модернизация жараёнларини изчил давом эттириш йўлидир // Президент Ислам Каримовнинг Ўзбекистон Республикаси Конституциясининг 19 йиллигига бағишланган тантанали маросимдаги маърузаси. Халқ сўзи. 2011 йил. 7 декабрь.

¹¹ Каримов И.А. Юксак маънавият – энгилмас куч. –Т.: 2008. «Маънавият» –Б. 52-53.

¹² Каримов И.А. Бизнинг йўлимиз - демократик ислохотларни чуқурлаштириш ва модернизация жараёнларини изчил давом эттириш йўлидир // Президент Ислам Каримовнинг Ўзбекистон Республикаси.

Гульназ Джумабаева
(Нукус, Узбекистан)

ЎЗБЕКИСТОН РЕСПУБЛИКАСИДА КЕЛАЖАК АВЛОД ЭКОЛОГИК-ҲУҚУҚИЙ МАДАНИЯТИНИ ШАКЛЛАНТИРИШ ИСТИҚБОЛАРИ

Ҳозирги даврда фан-техника тараққиёти боис инсон ва табиат, атроф-муҳит ва жамият ўртасида экологик номутаносиблик вужудга келмоқда. Буларнинг барчаси экологик маданиятни янада юксалтириш масаласини бугунги куннинг долзарб муаммоси сифатида эътироф этишга муҳим асос бўлиб хизмат қилади. Чунки, тарихий тараққиёт ва глобализация жараёнлари шиддат билан кечаётган бугунги кунда жаҳондаги бошқа мамлакатлар каби Ўзбекистон аҳолисининг ҳам сиёсий ва ҳуқуқий маданият ва онг даражасининг ўсиши кузатилмоқда.

Жумладан, ҳозирги кунда долзарблиги жиҳатидан муҳим ижтимоий-сиёсий муаммоларни келтириб чиқараётган экологик муаммолар ечими ҳам мамлакатимиз атроф табиий муҳитини муҳофаза қилиш ва уни келгуси авлодлар учун муносиб тарзда мерос қолдириш нуқтаи назаридан муҳим ҳисобланади. Зеро, Президентимиз таъбири билан айтганда, “бизнинг асосий узоқ муддатли ва стратегик вазифамиз аввалгича қолади – бу демократик давлат, фуқаролик жамияти қуриш жараёнлари ва бозор ислохотларини янада чуқурлаштириш, одамлар онгида демократик кадрларни мустақкамлаш йўлидан оғишмай, изчил ва қатъият билан боришдир” [1, с. 50].

Бу республикамызда истиқомат қилаётган барча аҳолининг ижтимоий онги, хусусан, экологик онги ва маданияти билан ҳам чамбарчас боғлиқдир.

Шунинг учун, янги асрда ўсиб келаётган келажак авлод ўзида экологик маданият хислатларини тўлақонли шакллантириши замон талабидир. Чунки, мазмунан экологик маданият – бу атроф-муҳит тўғрисида чуқур билим ва табиатни асраш тўғрисида эга бўлиш, ўсимликлар ҳамда ҳайвонларга нисбатан ғамхўрлик кўрсатишга, табиат захираларидан оқилона фойдаланиш, уларни кўпайтириш борасида қайғуришга қаратилган амалий фаолиятнинг юксак кўрсаткичидир. Бу каби хусусиятларни келажак, айниқса биз ҳар томонлама маънан ва жисмонан соғлом бола қалбида мусажжам бўлиши зарур. Ана шу хислатларни ўзида мужассам этган келгуси авлодгина эртанги кунда экологик маданиятли инсон, шахс бўлиб камолотга етади.

“Соғлом бола йили” давлат дастури билан белгиланган вазифалар мазмунига эътибор қаратадиган бўлсак, Ушбу давлат ҳужжати билан белгиланган нормаларнинг ҳам деярли кўпгина қисми соғлом боланинг ҳар томонлама баркамол ва етук бўлиб етишиши учун барча шарт-шароитлар яратилиши лозимлиги кўзда тутилган. Бу эса бошқа соҳалар қатори айнан атроф табиий муҳитга нисбатан келажак авлоднинг онгли муносабатини шакллантиришни тақозо этади.

Шу нуқтаи назардан олиб қаралганда, соғлом боланинг экологик дунёқарашини шакллантириш масаласида бажариладиган чора-тадбирлар комплексига норматив эҳтиёж ҳам мавжуддир. Зеро, бу каби ҳуқуқий механизм ўзида албатта экологик билим ва савия, экологик онг ва маданият, экологик тарбия ва тафаккур каби мезонларни ўз ичига қамраб олиши лозим. Чунки, барчага маълумки, ёшлар онгида экологик ёндошувли дунёқарашни таълим ва тарбия жараёнида шакллантириш бугуннинг энг долзарб вазифаларидан биридир. Ҳолбуки, экологик онг ва маърифат бўлмаса, экологик маданият шаклланмайди.

Ўзбекистон Республикаси Конституцияси, Ўзбекистон Республикасининг «Табиатни муҳофаза қилиш тўғрисида»ги ва «Таълим тўғрисида»ги қонунлари ҳамда Кадрлар тайёрлаш миллий дастури шунингдек, бошқа бир қатор меъёрий-ҳуқуқий ҳужжатлар экологик таълим-тарбия тизимининг ҳуқуқий асосини ташкил этади. Жумладан, Ўзбекистон Республикасининг «Таълим тўғрисида»ги Қонун ва Кадрлар тайёрлаш миллий дастури ҳар томонлама баркамол, мутахассислиги бўйича етук, етарли даражада билим ва тафаккурга эга, жамият, давлат ҳамда оила олдида ўз жавобгарлиги, маъсулиятини чуқур ҳис этадиган шахсларни тарбиялашни назарда тутди.

Ўзбекистон Республикасининг «Табиатни муҳофаза қилиш тўғрисида»ги Қонунининг 4-моддасида табиатни муҳофаза қилиш мақсадларига эришиш учун барча турдаги таълим муассасаларида экология фанини ўқитишнинг мажбурийлигини таъминлаш мустақкамлаб қўйилган [2]

Маълумки, Ўзбекистон Республикаси Вазирлар Маҳкамасининг қарори билан «Мақтаб таълимини ривожлантириш давлат умумиллий дастури» [3], «Ўрта махсус, касб-хунар таълими тизимининг давлат таълим стандартлари» ҳамда 2001 йил 16 августдаги қарори билан «Олий таълимнинг давлат таълим стандартлари» тасдиқланган [4]. Мазкур меъёрий ҳужжатларда ўқувчи-ёшларда экология ва табиатни муҳофаза қилиш соҳасида муайян билим ва маданиятни шакллантириш, уларга табиат ва жамиятнинг ўзаро таъсири, унинг оқибатларини тушунириб бориш, табиий фанларнинг ўзаро бирлигини англатиш, экологик ҳуқуқдан хабардор қилиш, табиий ресурслардан оқилона фойдаланиш, соҳага доир қонунларни бузганлик учун жавобгарлик ҳиссини тарбиялаш лозимлиги белгилаб қўйилган.

Атроф-муҳит мусоффолигига эришиш ва экологик фалокатларнинг олдини олишда аҳолининг экологик маданиятини ошириш, айниқса, ўсиб келаётган авлоднинг экологик таълими, маданияти юксак бўлиши ҳал қилувчи омиллардан биридир. Шу боисдан, 2005 йилда Ўзбекистон Республикаси Олий ва ўрта махсус таълим вазирлиги ҳамда Табиатни муҳофаза қилиш давлат кўмитасининг қўшма қарори билан «Республикада экологик таълимни ривожлантириш ва эколог кадрларни тайёрлаш, қайта тайёрлаш ҳамда малакасини ошириш тизимини янада такомиллаштириш истиқболлари» дастури ва концепцияси қабул қилинган эди.

Янада Ўзбекистон Республикаси Олий Мажлиси Қонунчилик палатаси Экоҳаракат депутатлари гуруҳи ҳамда Фан, таълим, маданият ва спорт масалалари кўмитаси аъзолари томонидан ушбу дастур ва концепциянинг бажарилиши бўйича парламент эшитуви ўтказилди. Мазкур вазирликлар ва давлат кўмитасига Ўзбекистон Республикасининг узлуксиз таълим ва барқарор ривожланиш учун таълимнинг янги концепциясини ўзлаб чиқиш, «Ўзбекистон Республикасида экологик таълим ва тарбия тизимининг ҳозирги ҳолати ва ривожланиш истиқболлари» ҳақида ахборот-таҳлилий қўлланмани яратиш, корхонларнинг эколог мутахассислари, Табиатни муҳофаза қилиш давлат кўмитаси тизими ҳодимлари ва экология йўналишдаги ўқув юртлари профессор-ўқитувчиларнинг малакасини ошириш марказини ташкил этиш, ўқув методик қўлланмалар, дарсликлар, кўргазмали-дидактик материалларни нашр этиш тавсия этилди. Бугунги кунда ушбу қарор ижроси юзасидан ҳар ўқув йили якунида ахборотлар олиниб, мазкур қўшма қарорнинг бажарилиши юзасидан назорат таҳлил ишлари олиб борилмоқда. Баркамол авлоднинг экологик маданияти, экологик таълим-тарбияси ишини

янада юксалтириш борасида Ўзбекистон Республикаси экологик ҳаракати ҳам бир қатор ишларни амалга ошириб келмоқда [5].

Айниқса, «Ёшларнинг экологик маданиятини ошириш муаммолари», «Ер ризқ-рўзимиз манбаи, уни эъозлаш барчанинг иши», «Баркамол авлодни камол топтириш ва соғлом муҳит», «Мактабда экологик таълимнинг ўрни», «Ёшларнинг экологик маданиятини янада юксалтиришнинг ҳуқуқий асослари» каби мавзуларда Тошкент шаҳрида, Андижон, Наманган, Фарғона, Сурхандарё, Самарқанд, Сирдарё, Хоразм вилоятларида ва Қорақалпоғистон Республикасида ўтказилган тадбирлар иштирокчиларда катта таассурот қолдирди. Шу билан бирга баркамол авлоднинг экологик-ҳуқуқий маданиятини янада юксалтиришда:

– узлуксиз экологик таълим ва барқарор ривожланиш учун таълимнинг янги концепциясини ишлаб чиқиш;

– таълим тизимининг барча бўғинлари учун амалий экология, барқарор ривожланиш таълими (БРТ) муаммоларини қамраб олган дастур ва унга мос дарслик ҳамда қўлланмалар яратиш;

– мактабгача таълим ва умумтаълим муассасаларида экология фанини алоҳида фан сифатида ўқитилишини таъминлаш;

– чуқурлаштирилган экологик таълим ва тарбия беришга ихтисослашган махсус мактаблар, мактаб-интернатларни ташкил этиш;

– мактабгача таълим муассасалари тарбиячилари, таълим муассасалари профессор-ўқитувчилари ва талабалар учун ўқув-методик қўлланмалар, дарсликлар яратиш, қўرғазмали-дидактик материалларни ишлаб чиқиш;

– экологик таълим ва тарбия тизимининг ҳозирги ҳолати ва ривожланиш истиқболлари ҳақида ахборот-таҳлилий қўлланмалар тайёрлаш;

– ўқув юртлари, фуқароларнинг ўзини-ўзи бошқариш органларида ёшларнинг узлуксиз экологик таълим-тарбияси борасидаги самарали тизимни яратиш муҳим аҳамият касб этади.

Бугунги кунда экологик инқирознинг олдини олишда аҳолининг, айниқса ўсиб келаётган ёш авлоднинг экологик-ҳуқуқий таълим тарбияси, маданияти ва маънавияти ҳал қилувчи омиллардан бири саналади.

Оилада экологик-ҳуқуқий таълим қуйидаги талабларни ўз ичига олади:

– болаларни табиат гўзалликларидан эстетик завқ олиш руҳида тарбиялаш;

– ота-она ғамхўрлиги ва бевосита ҳаракати остида болаларнинг экологик-ҳуқуқий маданиятини ошириш;

– табиат ва жамият ўртасидаги ҳуқуқий муносабат ҳамда инсоннинг табиатга таъсири масаласи ҳал этиш;

– инсон табиатнинг онгли бир маҳсули эканлиги ва барча қонунларга амал қилиш;

– барча табиат бойликлари бўлган ер, ер ости бойликлари, сув, ҳайвонот ва ўсимликлар дунёси ва бошқа экологик объектларни оқилона фойдаланиш ҳамда муҳофаза қилиш;

– содир этилган ёки содир этилиши мумкин бўлган экологик ҳуқуқбузарликларга қарши курашиш ҳамда уларнинг олдини олиш ва ҳоказо.

Ушбу юқорида кўрсатиб ўтилган мезон ва талаблардан келиб чиқиб ва экологик муаммоларни ҳал этишнинг бугунги кундаги долзарблигини ҳисобга олган ҳолда фикримизча, ўсиб келаётган ёш авлод экологик-ҳуқуқий маданиятини янада юксалтиришга хизмат қиладиган умумий ўрта таълим тизимида экологик таълим мактабларини тузиш ва унинг ташкилий-ҳуқуқий чора-тадбирлар комплексини ишлаб чиқиш ва амалга ошириш таклифи илгари сурилади. Бу тизим мактаблари тегишлича Ўзбекистон Экологик ҳаракати, Ўзбекистон Республикаси Табати муҳофаза қилиш давлат қўмитаси ҳамда Олий ва ўрта махсус таълим вазирлиги ҳамкорлигида ташкил этилиши ва Ўзбекистон Республикаси Табиатни муҳофаза қилиш давлат қўмитаси тасарруфига олиниши мақсадга мувофиқдир.

Мазкур тизимни ташкил этишдан мақсад эса келажак авлод экологик маданиятини юқори савияда юксалтиришдир. Бу каби саъй-ҳаракатларни амалга оширишда ҳамда янги экологик-ҳуқуқий тафаккурни, маънавият ва маданиятни шакллантиришда Вазирлар Маҳкамасининг 1994 йил 13 июндаги «Ёшларнинг ҳуқуқий таълимини такомиллаштиришнинг Комплекс дастури тўғрисида»ги қарори [6], Президентимизнинг 1997 йил 25 июндаги «Ҳуқуқий тарбияни яхшилаш, аҳолининг ҳуқуқий маданияти даражасини юксалтириш, ҳуқуқшунос кадрларни тайёрлаш тизимини такомиллаштириш, жамоатчилик фикрини ўрганиш ишини яхшилаш ҳақида»ги Фармони [7] дастуриламал бўлиб хизмат қилади.

Таъқидлаш жоизки, оилада экологик-ҳуқуқий таълим-тарбия олиб борилиши ёшларни атроф табиий муҳит ва унинг бойликларини севишга, муҳофазалаш ҳамда бундан оқилона фойдаланишдаги дастлабки экологик-ҳуқуқий онгини, таффақурини ҳамда тушунчаларини шакллантиришга ёрдам беради.

Ҳозирги экологик муаммолар кескинлашиб бораётган шароитда экологик хавфсизликни таъминлаш, табиат бойликларини келажак авлодга қолдириш, улардан оқилона фойдаланиш ва муҳофаза қилиш, бу мақсадда қонунчиликни такомиллаштириб бориш, экологик-ҳуқуқий таълим-тарбияни оила босқичидан амалга ошириш устувор вазифа бўлиб қолади. Бу эса, мамлакатимиздаги мавжуд табиий бойликларни келажак авлод учун бус-бутун қолдиришга, уларни асраб-авайлашга, эъозлашга ҳамда улардан оқилона фойдаланиш ва муҳофаза қилишга, ўсиб келаётган баркамол авлод онгида экологик маданият куртак очишига хизмат қилади.

Бир сўз билан айтганда, соғлом бола қалбида ана шундай эзгу ғоя ва мафкура, мусоффо экологик билим ва савиясини қарор топтириш келажак авлод онгида экологик-ҳуқуқий тафаккурнинг янги замонавий ҳолатини шакллантиришга, экологик-ҳуқуқий маънавият, маданият ва тафаккур асосларини барпо этишга катта ҳисса қўшади.

Адабиётлар:

1. Ўзбекистон Республикаси Олий Мажлиси Қонунчилик палатаси ва Сенатининг 2010 йил 12 ноябрдаги қўшма мажлисидаги “Мамлакатимизда демократик ислохотларни янада чуқурлаштириш ва фуқаролик жамиятини ривожлантириш концепцияси” мавзусидаги маърузасини ўрганиш бўйича ўқув-услубий мажмуа. –Т.: Иқтисодиёт, 2010. – 280 б.
2. Ўзбекистон Республикаси Олий Кенгаш Ахборотномаси, 1993 йил 1-сон, 38 модда
3. Ўзбекистон Республикаси Қонун ҳужжатлари тўплами, 2004 йил 21-сон, 250-модда
4. Ўзбекистон Республикаси Қонун ҳужжатлари тўплами, 2001 йил 15-16-сон, 104-модда
5. www.stat.uz. // Ўзбекистон Республикаси Давлат статистика қўмитаси расмий сайти материалларидан.

6. “Yurida” электрон хуқуқий ахборот тизими материалларидан

7. Ўзбекистон Республикаси Олий Мажлис Ахборотномаси, 1997 йил 7-сон, 179-модда

Научный руководитель:

кандидат исторических наук Бабаназаров Калбай Рустамович.

Елена Дуля

(Гродно, Беларусь)

СУЩНОСТЬ КАТЕГОРИИ «ДОХОДЫ БЮДЖЕТА»

Для выполнения своих функций государственные органы на всех уровнях управления должны располагать соответствующей финансовой базой. В их целях в каждой стране создается разветвленная сеть бюджетов, обеспечивающая аккумуляцию денежных ресурсов регионов для финансирования социальной сферы, благоустройства каждой административно-территориальной единицы, содержания законодательной власти, аппарата управления и т. д. В процессе формирования доходов и расходов отдельных видов бюджетов, их сбалансирования возникают определенные финансовые взаимоотношения, регламентируемые законодательством. Данные отношения нашли свое отражение в бюджетной системе.

Бюджетная система – регулируемая законодательством совокупность республиканского бюджета и местных бюджетов Республики Беларусь, основанная на экономических отношениях и государственном устройстве страны.

В разных странах мира бюджетные системы отличаются особенностями в зависимости от государственного устройства, территориально-административного деления, уровня развития, экономики и некоторых других специфических черт конкретного государства. Основными считаются две формы государственного управления: единое – унитарное и федеративное. В унитарных государствах (Италия, Япония, Англия, Франция, Польша), как правило, имеются два уровня бюджетов: государственный и местный. В федеративных государствах (Россия, Канада, США, Германия и т. п.) – три звена: федеральный бюджет, бюджеты членов федерации (штатов, республик) и местные бюджеты. Разнообразием отличается и система местных бюджетов, отвечающая административно-территориальному делению соответствующей страны [1, с. 19].

В унитарных государствах доходы и расходы местных бюджетов не входят в государственный бюджет, а в федеративных государствах – не включаются бюджеты членов федерации, доходы и расходы которых в свою очередь не входят в федеральный бюджет [2, с. 96].

Так, в соответствии с Конституцией Республики Беларусь бюджетная система Республики Беларусь включает республиканский и местные бюджеты [3].

Государству для реализации своих задач и функций необходимы доходы.

Термин «доходы» употребляется в литературе и правовых актах в двояком значении. С одной стороны, им обозначают определенные группы экономических отношений; с другой стороны – материальные носители этих отношений – финансовые ресурсы государства [4, с. 277].

В процессе мобилизации денежных средств государство привлекает в свою собственность и (или) в оперативное управление часть чистого дохода, создаваемого в различных областях общественного производства, которые представляют различные формы собственности – государственная, частная, коммунальная, а также отдельные доходы личности.

Бюджет для выполнения своей важной роли в общественном воспроизводстве должен располагать устойчивой базой. С этой целью изымается в бюджет часть доходов организаций и населения. Материальной основой доходов бюджета является национальный доход. В бюджете аккумулируется значительная часть государственных финансовых ресурсов, принимающих форму доходов бюджета. Доходы бюджета выражают экономические отношения, возникающие у государства с организациями и гражданами в процессе формирования бюджетного фонда страны. Формой проявления этих экономических отношений служат различные виды платежей организаций и населения в бюджет, а их материально-вещественным воплощением – денежные средства, мобилизуемые в бюджетный фонд.

При формировании доходов основного финансового плана государства (регионов) возникают финансовые взаимоотношения между участниками бюджетного процесса. Это дает основание рассматривать доходы как экономическую категорию – совокупность денежных отношений по поводу изъятия и централизации части финансовых ресурсов в бюджет [5, с. 39].

Существуют следующие основные каналы денежных поступлений в бюджет: государственное имущество, общегосударственные ресурсы. За пользование ими могут взиматься плата, вноситься определенные взносы; обязательные платежи физических и юридических лиц, взимаемые в виде разных налогов и сборов; привлеченные ресурсы в форме государственных займов, доходов от реализации других ценных бумаг, лотереи, части вкладов в государственные банки [6, с. 206].

Как отмечалось ранее, доходы выступают в качестве материальных носителей экономических отношений. Другими словами это финансовые ресурсы государства. В бюджете аккумулируется значительная часть государственных финансовых ресурсов, принимающих форму доходов бюджета. Исходя из этого, можно отметить то, что постоянно усложняющаяся, развивающаяся по естественным законам бытия социально-политическая, финансово-экономическая, иная объективная реальность, являясь предметом исследования юридических наук, требует от научных категорий переосмысления, переоценки, углубления собственного категориального аппарата для приведения его содержания в соответствие с измененной реальностью. Такая задача чрезвычайно актуальна для науки финансового права, особенно в отношении ее базисных категорий, к числу которых относится и категория «государственные доходы», практически не исследованная в правоведении.

В финансово-правовых учениях конца XIX в. государственными доходами называли материальные средства, необходимые для удовлетворения потребностей государства, совокупность всех средств, которые

получает государство от любых источников для осуществления собственных функций. Такие дефиниции не позволяют провести различие между государственными доходами и иной собственностью государства. В советский период государственными доходами считались денежные ресурсы, которые в процессе распределения и перераспределения национального дохода поступали государству и использовались им на осуществление своих функций.

Используемые в современных научно-финансовых литературных источниках определения указывают на способ аккумулирования государственных доходов в централизованные и децентрализованные фонды, но трактуют изучаемое явление как некую абстракцию – поступления в денежной форме. Такие критерии не раскрывают полного содержания категории [7, с. 58].

Так, Бойко Т.С. и Лещенко С.К. рассматривают государственные доходы как часть национального дохода Республики Беларусь, которая посредством денежных поступлений обращается в собственность государства с целью создания финансовой основы, необходимой для обеспечения его деятельности [8, с. 148].

На наш взгляд, государственные доходы Республики Беларусь – это финансовые ресурсы государства, поступающие в его распоряжение в процессе распределения и перераспределения национального дохода и используемые им для решения стоящих перед государством задач.

Государственные доходы по своему внутреннему значению подразделяются по многим основаниям и по различным признакам, которые отражают их наиболее существенные черты.

Систему государственных доходов составляют централизованные доходы и децентрализованные. Централизованные государственные доходы формируются в основном за счет налоговых поступлений, доходов от внешнеэкономической деятельности, платежей населения. Децентрализованные доходы образуются из денежных доходов и накоплений предприятий [9, с. 38].

Все централизованные государственные доходы делятся на республиканские и местные в зависимости от того, органами какого уровня управления они формируются и присваиваются. В настоящее время централизованные республиканские доходы являются фундаментообразующей материальной основой благополучного социально-экономического и политического развития общества [10, с. 71].

Таким образом, в финансовой науке встречаются различные толкования категории «государственные доходы». При этом не выработано концептуальное юридически значимое понятие, раскрывающее ее социально-правовую сущность.

Так, доходами бюджета, согласно Бюджетному кодексу Республики Беларусь, являются поступающие в бюджет денежные средства, за исключением средств, являющихся источниками финансирования дефицита бюджета, а также бюджетных кредитов, средств от возврата бюджетных займов и бюджетных ссуд [11].

Доходы бюджета выражают экономические (денежные) отношения, возникающие у государства с юридическими и физическими лицами в процессе формирования денежных средств, которые поступают в распоряжение центральных и местных органов власти [12, с. 47].

Сущностными признаками доходов бюджета являются безвозмездность и безвозвратность. Основным источником их образования выступает национальный доход, а иногда и национальное богатство (доходы от приватизации объектов государственной собственности, других национальных ценностей) [13, с. 110].

Законодательно закрепленная дефиниция «доходы бюджета» не восполняет отсутствие дефиниции «государственные доходы». Расплывчатые формулировки рассматриваемого явления свидетельствуют также об отсутствии четкого юридического определения родового понятия «доход». В национальных нормативных правовых актах различной отраслевой принадлежности категория доход определяется по-разному, в зависимости от цели. Так, в ст. 136 Гражданского кодекса Республики Беларусь доходы определены как поступления, полученные в результате использования имущества [14].

Из вышесказанного можно сделать вывод о том, что доходы бюджета – часть централизованных финансовых ресурсов государства, необходимых для выполнения его функций. Они выражают экономические отношения, возникающие у государства с предприятиями, организациями и гражданами в процессе распределения стоимости общественного продукта и национального дохода. Значительное влияние на доходы оказывают также сложившаяся экономическая и социальная ситуация, политика и приоритеты развития общества на данном этапе, стратегия и тактика достижения намечаемых целей и др. Однако в любом случае главным назначением доходов бюджетной системы является формирование устойчивой финансовой базы, позволяющей органам государственной власти всех уровней осуществлять исполнение своих функций, удовлетворять общегосударственные и региональные потребности.

Литература:

1. Молокович А.Д. Финансы и финансовый рынок: учеб. пособие // Молокович А.Д., Егоров А.В. – Мн.: Гревцова, 2012. – 256 с.
2. Фисенко М.К. Финансовая система Беларуси: учеб. пособие // Фисенко М.К. – Мн.: Современ. шк., 2008. – 184 с.
3. Конституция Республики Беларусь 1994 года (с изменениями и дополнениями, принятыми на республиканских референдумах 24 ноября 1996 г. и 17 октября 2004 г.). – Мн.: Амалфея, 2005. – 48 с.
4. Староверова О.В. Налоговое право: учебник // Староверова О.В. – М.: ЮНИТИ, 2001. – 413 с.
5. Круглов В.А. Финансовое право: учеб. пособие // Круглов В.А., Орлова Е.И. – Мн.: Выш. шк., 2005. – 160 с.
6. Романовский М.В. Финансы, денежное обращение и кредит: учебник // Романовский М.В.; под ред. Врублевской О.В. – М.: Юрайт-Издат, 2002. – 543 с.
7. Кириллова Е.В. К вопросу о дефиниции «государственные доходы» // Кириллова Е.В. Экономика и управление. – 2006. – № 1. – С. 58–62.
8. Бойко Т.С., Финансовое право: учеб. пособие // Бойко Т.С., Лещенко С.К. – Мн.: Книжный Дом, 2006. – 320 с.
9. Мельникова Н.А. Бюджетная и налоговая система Республики Беларусь: учеб. пособие // Мельникова Н.А. – Мн.: БГУ, 2005. – 262 с.
10. Кириллова Е.В. Концептуальные вопросы определения сферы формирования централизованных республиканских доходов в белорусском финансовом праве // Кириллова Е.В. Право.by. – 2012. – № 5. – С. 71–76.

11. Бюджетный кодекс Республики Беларусь: принят Палатой представителей 17 июня 2008 г.: одобр. Советом Респ. 28 июня 2008 г.: текст Кодекса по состоянию на 31 декабря 2013 г. // Национальный правовой Интернет-портал Республики Беларусь. – 02.01.2014. – 2/2095.
12. Кобринский Г.Е. Финансы и финансовый рынок: учеб. пособие // Кобринский Г.Е. и [и др.]; под общ. ред. Кобринского Г.Е., Фисенко М.К. – Мн.: Выш. шк., 2011. – 343 с.
13. Сорокина Т.В. Государственный бюджет: учеб. пособие // Сорокина Т.В. – Мн.: БГЭУ, 2003. – 289 с.
14. Гражданский кодекс Республики Беларусь: принят Палатой представителей 28 октября 1998 г.: одобр. Советом Респ. 19 ноября 1998 г.: текст Кодекса по состоянию на 31 декабря 2013 г. // Национальный правовой Интернет-портал Республики Беларусь. – 02.01.2014. – 2/2094.

Аброр Собиров
(Наманган, Ўзбекистон)

ЎЗБЕКИСТОН МИЛЛИЙ МАФКУРАСИДА ДИН ВА СИЁСАТНИНГ ЎРНИ

Ўзбек давлатчилиги тарихига назар солинса, диний бағрикенглик, виждон ва эътиқод эркинлиги асосий принцип ва давлат сиёсати даражасига кўтариб келинганига ишонч ҳосил қиламиз. Масалан, Кушонлар даврида зарб қилинган тангаларнинг бир томонида будда дини – давлат расмий динининг рамзи бўлса, иккинчи томонида бошқа бир диннинг рамзи акс этган. Исломи дини кириб келганда Бухорода турли дин тарафдорлари бўлган: будда, зардуштийлик, насронийлик, моний ва шаманизм каби. Барча дин тарафдорлари бир-бирлари билан аҳил, иноқ яшаганлар.

Шуни алоҳида таъкидлаш жоизки, Марказий Осиёнинг туб халқлари, хусусан, ўзбек халқи менталитети негизида асосан, ислом дини ётгани инкор этиб бўлмас ҳақиқатдир. Лекин, ўрта асрларда умуман Марказий Осиё, хусусан, ўлкамиз мусулмонлари учун диний фирқачилик ёт ҳодиса бўлган. Бунинг сабабини минтақамизда ўзига хос Мовароуннаҳр мусулмон қонунчилиги – фикҳ мактабининг юксак ривожлангани, унинг бошқа мактаблар таъсирида эмас, аксинча, у мусулмон қонуншунослигининг бошқа мактабларига ўз таъсирини кўрсатиб тургани билан боғлиқ эди, дейиш мумкин. Шунинг учун ҳам мусулмон дунёси Марказий Осиёга нисбатан таъсир ўтказиш минтақаси эмас, аксинча, диний масалаларда ҳам ундан ўрганишга муносиб сарчашма сифатида қараган.

Ўзбекистон – дунёвий давлат. Демак, дунёвий давлатларда амал қиладиган давлат ва дин муносабатлари принциплари Ўзбекистонда ҳам амал қилади. Бу принциплар моҳиятини янада теранроқ тушуниш учун БМТнинг “Инсон ҳуқуқлари умумжаҳон Декларацияси”, мамлакат Конституцияси ва Ўзбекистон Республикаси Олий Мажлиси томонидан 1998 йилнинг 1 майида янги таҳрирда қабул қилинган 23 моддадан иборат “Виждон эркинлиги ва диний ташкилотлар тўғрисида”ги қонун билан батафсил танишиб чиқмоқ лозим.

Виждон эркинлиги демократиянинг таркибий қисмидир. Шунинг учун ҳам БМТнинг 1948 йилда қабул қилинган “Инсон ҳуқуқлари умумжаҳон Декларацияси”нинг 18-моддасида “Ҳар бир инсон... виждон ва дин эркинлиги ҳуқуқига эгадир” деб ёзилган. Ўзбекистон Республикаси Конституциясининг 31-моддасида “Ҳамма учун виждон эркинлиги кафолатланади. Ҳар бир инсон хоҳлаган динга эътиқод қилиш ёки ҳеч қайси динга эътиқод қилмаслик ҳуқуқига эга. Диний қарашларни мажбуран сингдиришга йўл қўйилмайди”[1, б. 9], деб белгиланган.

Дунёдаги динларнинг барчаси эзгулик ғояларига асосланади, яхшилик, тинчлик, дўстлик каби фазилатларга таянади. Одамларни ҳалоллик ва поклик, меҳр-шафқат ва бағрикенгликка даъват этади. Ҳозирги замонда бу ғоя эзгулик йўлида нафақат диндорлар, балки бутун жамият аъзоларининг ҳамкорлигини назарда тутаяди, тинчлик ва барқарорликни мустаҳкамлашнинг муҳим шартини ҳисобланади.

Динлараро бағрикенглик ғояси – хилма-хил диний эътиқодга эга бўлган кишиларнинг бир замин, бир Ватанда, олижаноб ғоя ва ниятлар йўлида ҳамкор ва ҳамжиҳат бўлиб яшашини англатади. Қадим-қадимдан дин аксарият маънавий қадриятларни ўзида мужассам этиб келади. Миллий қадриятларнинг асрлар оша безавол яшаб келаётгани ҳам диннинг ана шу табиати билан боғлиқ. Ҳозирда Ўзбекистонда 18 та диний конфессияга мансуб 2200 дан ортиқ диний ташкилотлар мавжуд (Тошкент шаҳрида 114 та жомеъ масжиди, мамлакат бўйича эса 2 мингга яқин масжид фаолият кўрсатмоқда) [2, б. 12].

Уларнинг ўз фаолиятини амалга ошириши ва мамлакат ҳаётида иштирок этиши учун ҳамма шарт-шароитлар яратилган. Бу борадаги ҳуқуқий асослар Ўзбекистон Конституциясида, “Виждон эркинлиги ва диний ташкилотлар тўғрисида”ги қонунда ўз ифодасини топган.

Дунёвий, демократик давлатнинг динга нисбатан сиёсати принципларига кўра диндорлар ва диний ташкилотлар қуйидаги талабларга риоя қилишлари лозим:

- Ўзбекистон Республикаси Конституцияси ва қонунларига риоя қилиш;
- диндан давлатга ва конституциявий тузумга қарши тарғибот олиб бориш, миллатлараро адоват уйғотиш ва фуқаролараро тотувликни бузиш воситаси сифатида фойдаланмаслик;
- диний ташкилотларнинг давлат рўйхатидан ўтиши;
- диний ўқув юрларида диний фанлардан дарс берувчи шахсларнинг диний таълим олган бўлишлари ва диний ташкилот раҳбарияти руҳсати билангина ўқитиш ишларини олиб боришлари;
- диндорлардан мажбурий пул йиғими йиғмаслик ва тўловлар ундирмаслик;
- таъқиқланган ғояларни, адабиётларни, кино, фото ва видео махсулотларни тарқатмаслик ҳамда ишлаб чиқармаслик.

Ўзбекистон Республикаси Конституциясининг 57-моддасига кўра диний моҳиятдаги сиёсий партия ва жамоат ҳаракатларини тузиш таъқиқланади [1, б. 17].

Шунингдек:

- диндорлар ва диний ташкилотларнинг давлат ҳокимияти ва бошқарув органларига тазйиқ ўтказиши;
- яширин диний фаолият билан шуғулланиши;
- давлат рўйхатидан ўтмаган диний ташкилотларнинг фаолият кўрсатиши;
- диний ташкилотлар хизматчиларининг Ўзбекистон Республикаси Президентлигига номзодининг рўйхатга олинмиши;
- диний ташкилотлар хизматчиларининг ҳокимият вакиллик органлари депутатлигига номзод этиб рўйхатга олинмиши таъқиқланади.

Ўзбекистон Республикасининг “Виждон эркинлиги ва диний ташкилотлар тўғрисида”ги қонуннинг 3-моддасига кўра “Фуқаро ўзининг динга эътиқод қилишга ёки эътиқод қилмасликка, ибодат қилишда диний расм-русумлар ва маросимларда қатнашиш ёки қатнашмасликка нисбатан ўз муносабатини белгилаётган пайтда уни у ёки бу тарзда мажбур этишга йўл қўйилмайди”.

Бу қонун талабига мувофиқ расмий ҳужжатларда (масалан, фуқаро паспортида) фуқаронинг динга муносабати кўрсатилишига йўл қўйилмайди. Фуқароларнинг динга бўлган муносабатига қараб ҳуқуқлари чекланмайди ёки уларга ҳеч қандай имтиёзлар берилмайди.

Ушбу қонуннинг 7-моддасига кўра, Ўзбекистонда таълим тизими диндан ажратилгандир. Таълим тизимининг ўқув дастурларига диний фанлар киритилишига йўл қўйилмайди. Вояга етмаган болаларни уларнинг ота-оналари розилигисиз диний ташкилотга жалб этиш, диний таълим беришга йўл қўйилмайди. Умумий мажбурий ўрта таълим олгандан кейингина олий ва ўрта диний ўқув юртига таълим олиш учун кириш мумкин. Хусусий тартибда диний таълим бериш ман этилади.

Ўзбекистон Республикаси фуқароларининг (диний ташкилотлар хизматчилари бундан мустасно) жамоат жойларида ибодат либосларида юришларига йўл қўйилмайди [2, б. 18].

Давлатимиз ва миллий истиқлол мафкурамизнинг динни маданий-маънавий омиллар силсиласига кирувчи барча миллий қадриятлар қаторида тенг ҳуқуқли қадрият сифатида тан олганлигининг ёрқин мисоли тариқасида куйидаги маълумотларни келтирамиз:

– 1991 йилдан бошлаб Ўзбекистондан 1500 фуқаро, 2000 йилда эса 4 мингга яқин фуқаро ҳаж зиёратига бориб келди;

– 1990 йилда Ҳаким ат-Термизийнинг 1200 йиллиги кенг нишонланди;

– 1992 йилда Ўзбекистон Республикаси Президенти И. А. Каримовнинг Саудия Арабистонига расмий ташриф буюриши мамлакатимиз ва мусулмон дунёси ўртасидаги алоқаларни ривожлантиришда катта амалий аҳамиятга эга бўлди;

– 1993 йилда Баҳоуддин Нақшбанднинг 675 йиллиги нишонланди;

– 1993 йилда Имом Исмоил Бухорийнинг 1220 йиллиги нишонланди ва бу улуғ муҳаддиснинг тўрт жилдлик “Ал-Жомеъ ас-саҳийҳ” (“Ишонарли тўплам”) ҳамда “Ал-адаб ал-муфрад” (“Одоб дурдоналари”) асарлари ўзбек тилида чоп этилди;

– 1996 йилда рус православ черкови Тошкент ва Ўрта Осиё Епархиясининг 125 йиллиги нишонланди;

– 1998 йилда Имом Исмоил Бухорийнинг 1225 йиллиги нишонланиб, унинг Челак тумани Хартанг қишлоғидаги қабри устида маҳобатли мақбара қурилди;

– 1999 йилда Тошкент Ислом университети очилди;

– 2000 йилда Имом Абу Мансур Мотуридийнинг 1130 йиллиги, Бурхониддин Марғиновичнинг эса 910 йиллиги нишонланди;

– 2003 йилда улуғ мутасаввуф Абдуҳолик Ғиждувонийнинг 900 йиллиги нишонланди;

– 2007 йилда Халқаро Ислом Конференцияси Ташкилоти – АЙСЕСКО томонидан Тошкент шаҳри “Ислом маданияти маркази” деб эълон қилинди.

Президент И.А.Каримовнинг “Ўзбекистон XXI аср бўсағасида: хавфсизликка таҳдид, барқарорлик шартлари ва тараққиёт кафолатлари” китобида мамлакат шароитида дунёвий давлатнинг дин билан муносабатларини аниқлаштирувчи асосий тамойиллар қаторига:

– диндорларнинг диний туйғуларини ҳурмат қилиш;

– диний эътиқодларни фуқароларнинг ёки улар уюшмаларининг хусусий иши деб тан олиш;

– диний қарамларга амал қилувчи фуқароларнинг ҳам, уларга амал қилмайдиган фуқароларни ҳам ҳуқуқларини тенг кафолатлаш ҳамда уларни таъқиб қилишга йўл қўймаслик;

– маънавий тикланиш, умуминсоний ахлоқий қадриятларни қарор топтириш ишида турли диний уюшмаларнинг имкониятларидан фойдаланиш учун улар билан мулоқот қилиш йўлларини излаш зарурати;

– диндан бузғунчилик мақсадларида фойдаланишга йўл қўйиб бўлмаслигини эътироф этиш [3, б. 35-48].

Зеро, буларнинг барчаси диний эркинлик ва қонун устиворлиги мустақиллик туфайли қўлга киритилган қадриятлардир.

Мустақиллик биз учун эса, ўз эркинлигимизни англашига эмас, балки аввало ўз ҳаётимизни ўз иродамиз билан ва миллий манфаатларимизни кўзлаган ҳолда ташкил этиш, ўз келажагимизни ўз қўлимиз билан қуриш ҳуқуқидир [3, б. 299].

Хулоса қилиб айтганда, Ўзбекистонда адолатли демократик жамият қуришда сиёсат, дин ва мафқуранинг жамиятда тутган ўрни, уларнинг ўзаро муносабати масалаларини чуқур идрок эта олиш ҳар бир киши учун муҳим аҳамиятга эга. Барча замонларда миллий ғоя ва мафқура диний қарашлар билан уйғун ривожланганлигига инсоният тарихи ҳам гувоҳдир. Дин ўз моҳиятига кўра поклик, меҳр-оқибат каби эзгу туйғулар орқали миллий мафқурамиз ғояларини юртдошларимиз қалби ва онгига сингдиради.

Адабиётлар:

1. Ўзбекистон Республикаси Конституцияси. – Тошкент: Ўзбекистон, 2008. – 40 б.
2. Ўзбекистон Республикаси Адлия вазирлиги кичик қўлланма дастури. – Т., 2010. – 50 б.
3. Каримов И.А. Ўзбекистон XXI аср бўсағасида: хавфсизликка таҳдид, барқарорлик шартлари ва тараққиёт кафолатлари – Т.: Ўзбекистон, 1997. –326 б.

Шарафатдин Шамшетов
(Нукус, Ўзбекистан)

ПРАВОВОЕ РЕГУЛИРОВАНИЕ ТРУДА НЕСОВЕРШЕННОЛЕТНИХ ПО ЗАКОНОДАТЕЛЬСТВУ РЕСПУБЛИКИ УЗБЕКИСТАН: ПРОБЛЕМЫ И ПУТИ ЕЁ РЕШЕНИЯ

Проводимые в Узбекистане экономические и социальные реформы, повлекли за собой глубокие изменения во всех сферах общества. Особенно значительные перемены произошли в характере трудовых отношений.

Как отметил глава нашего государства И.А.Каримов: «Для обеспечения занятости населения, что имеет для нас актуальное значение, в этом году было создано свыше 970 тысяч рабочих мест, из них 60 процентов – в сельской местности, самое важное, трудоустроено более 500 тысяч юношей и девушек – выпускников профессиональных колледжей, и это можно причислить к нашим самым большим достижениям» [1].

Одними из важнейших принципов трудового права, закрепленных в Трудовом кодексе РУз, признаются свобода труда, включая право на труд, который каждый свободно выбирает или на который свободно соглашается, право распоряжаться своими способностями к труду, выбирать профессию и род деятельности. Это касается и несовершеннолетних граждан.

Наряду с оживлением рынка труда, раскрепощением частной инициативы, усилилось расслоение общества, участились случаи нарушения трудовых прав граждан, особенно несовершеннолетних. Незанятость подростков, отсутствие организованного досуга во внеучебное и вечернее время значительно влияет на формирование противоправной позиции несовершеннолетних [2]. Эти изменения потребовали новых подходов к нормативно-правовому регулированию их трудовых отношений.

Работа позволяет подростку получить необходимые навыки, определенный опыт в той или иной сфере, реализовать творческий потенциал, а также поддержать финансовое благополучие семьи. Поэтому чрезвычайно важно способствовать вовлечению несовершеннолетних в трудовую сферу. Однако трудоустройство несовершеннолетних имеет ряд особенностей, связанных со спецификой их физиологического и социального развития. Потребность в образовании, быстрая утомляемость, непереносимость чрезмерных нагрузок обуславливают необходимость дополнительных гарантий трудовых прав несовершеннолетних [4].

В соответствии со ст. 77 трудового кодекса РУз прием на работу допускается с шестнадцати лет. Для подготовки молодежи к труду допускается прием на работу учащихся общеобразовательных школ, средних специальных, профессиональных учебных заведений для выполнения легкого труда, не причиняющего вреда их здоровью и нравственному развитию, не нарушающего процесса обучения, в свободное от учебы время – по достижении ими пятнадцатилетнего возраста с письменного согласия одного из родителей или одного из лиц, заменяющих родителей.

Однако, мы считаем, что лица даже не достигнув 15 лет, могут проявлять свои способности в искусстве (например: в актерском мастерстве, вокале, цирковом деле и т.п.). Поэтому, считаем необходимым включить в статью 77 ТК РУз новый пункт и изложить его в следующей редакции: «В организациях кинематографии, театрах, театральных и концертных организациях, цирках допускается с согласия одного из родителей (опекуна, попечителя) и органа опеки и попечительства заключение трудового договора с лицами, не достигшими возраста пятнадцати лет, для участия в создании и (или) исполнении произведений без ущерба здоровью и нравственному развитию». Указанный перечень является исчерпывающим. Это означает, что никакие организации, не относящиеся к указанным в перечне, например модельные и рекламные агентства, не вправе привлекать малолетних детей к демонстрации одежды, рекламным акциям и т.д. Отметим, что виды деятельности, к которым может привлекаться данная категория работников, должны быть строго определены: создание и (или) исполнение (экспонирование) произведений. Никакое иное использование навыков и способностей малолетних детей в указанных выше организациях (например, в качестве младшего обслуживающего или технического персонала) не допускается.

В отношении несовершеннолетних отечественное трудовое законодательство содержит дополнительные гарантии охраны труда. Следует отметить, что в юридической литературе под гарантиями понимается совокупность средств, обеспечивающих гражданам возможность фактической реализации их прав. При этом к правовым гарантиям охраны труда следует отнести нормы права, содержащие требования к работодателю об обеспечении необходимых условий труда и нормы об ответственности за нарушение законодательства об охране труда. Правовые гарантии охраны труда содействуют реальному осуществлению прав работника на достойные условия труда [3, с.4].

Согласно ст. 239 ТК РУз работодатель обязан принимать на работу лиц моложе восемнадцати лет, направляемых местным органом по труду и другими органами в порядке трудоустройства на рабочие места в счет установленного минимального количества рабочих мест.

Кроме того, запрещается применение труда лиц моложе восемнадцати лет на работах с неблагоприятными условиями труда, подземных и иных работах, которые могут повредить здоровью, безопасности или нравственности этой категории работников.

Что же касается ежегодного основного оплачиваемого отпуска, то нужно сказать, что несовершеннолетним работникам предоставляется отпуск продолжительностью не менее тридцати календарных дней и может быть использован ими в летнее время или любое другое удобное для них время года (ст. 244 ТК РУз).

Законодательное ограничение продолжительности рабочего времени для лиц, не достигших возраста восемнадцати лет, является важной гарантией конституционных прав несовершеннолетних работников на отдых, развитие личности и образование, поскольку оставляет подростку достаточно свободного времени, которое он может эффективно использовать на указанные цели.

Особые гарантии в сфере рабочего времени отечественный законодатель устанавливает для несовершеннолетних учащихся образовательных учреждений. В соответствии с ч. 2 ст. 242 ТК РУз, продолжительность рабочего времени учащихся, работающих в течение учебного года в свободное от учебы время, не может превышать половины максимальной продолжительности рабочего времени, предусмотренной частью первой статьи 242 ТК РУз для лиц соответствующего возраста (для работников в возрасте от 16 до 18 лет – не более тридцати шести часов в неделю, а для лиц в возрасте от 15 до 16 лет – не более двадцати четырех часов в неделю).

Несовершеннолетние работники довольно часто совмещают работу с обучением в имеющих государственную аккредитацию образовательных учреждениях начального профессионального образования. В соответствии с законодательством (ст. 252 ТК РУз) предоставляется на период сдачи выпускных экзаменов отпуск продолжительностью не менее двадцати рабочих дней с сохранением средней заработной платы по месту работы. Работникам, допущенным к вступительным экзаменам, предоставляется отпуск без сохранения заработной платы при поступлении в высшие учебные заведения продолжительностью не менее чем пятнадцать календарных дней, не считая времени проезда к месту нахождения учебных заведений и обратно.

Однако, в законодательстве нет нормы, регулирующей порядок работу по совместительству несовершеннолетних. Поэтому, считаем необходимым произвести унификацию правового регулирования случаев работы по совместительству несовершеннолетних. Работа по совместительству должна быть разрешена государством несовершеннолетним наравне с другими группами работников, но с ограничением рабочего времени.

В связи с этим, предлагаем дополнить главу XIV § 2 Трудового кодекса РУз новой статьей 239¹ «Гарантии при приеме на работу по совместительству лиц моложе восемнадцати лет» и изложить его в следующей редакции:

«Лицам моложе восемнадцати лет гарантируется прием на работу по совместительству.

Продолжительность работы по совместительству не может превышать для работников в возрасте от 16 до 18 лет – 12 часов в неделю, для лиц в возрасте от 15 до 16 лет (учащихся в возрасте от 14 до 15 лет, которые работают в период каникул) – 6 часов в неделю.

Ограничения на совместительство для лиц моложе восемнадцати лет вводятся руководителями предприятия, учреждения, организации совместно с профсоюзными комитетами или иными представительными органами работников в отношении профессий и должностей с особыми условиями и режимом труда, дополнительная работа на которых может привести к последствиям, которые негативно отражаются на состоянии их здоровья и безопасности производства».

Таким образом, правовая регламентация труда несовершеннолетних обладает рядом особенностей, которые призваны создавать оптимальные условия для их развития и трудовой деятельности и должны быть учтены работодателем.

Отечественное законодательство в области регулирования труда несовершеннолетних соответствует международным правовым стандартам в данной сфере. Однако реализация на практике всех предусмотренных положений продолжает оставаться проблемным аспектом рассматриваемой темы.

Обобщая высказанные выше выводы и предложения по совершенствованию законодательства о труде несовершеннолетних и практике его применения, следует полагать, что в настоящее время вполне назрела необходимость в принятии специального закона «О гарантиях труда несовершеннолетних». Этот закон должен дополнить и развить главу XIV ТК РУз новыми положениями о регулировании труда несовершеннолетних, соответствующими современному состоянию рынка труда в Узбекистане.

Литература:

1. Каримов И.А. Правовая основа развития и процветания нашей страны. Доклад Президента Республики Узбекистан на торжественном собрании, посвященном 21-й годовщине Конституции Республики Узбекистан. // Народное слово, 7 декабря 2013 г. – №240 (5884)
2. Божко А. Работающий подросток – это звучит гордо! // Благотворительный фонд «Утешение». <http://uteshenie.karelia.ru/site/Children/wyong/>
3. Буянова А.В. Особенности правового регулирования труда несовершеннолетних работников. Дисс. ...канд. юр. наук. – Москва, 2005. – С.4
4. Зобова А.В. Несовершеннолетние работники: особенности найма, условий труда и порядка увольнения. // «Автономные организации: бухгалтерский учет и налогообложение». – 2008. – № 4.

Н.С. Шмарко
(Ірпінь, Україна)

ПРОБЛЕМИ ПРАВОВОГО РЕГУЛЮВАННЯ ШТУЧНОГО ПЕРЕРИВАННЯ ВАГІТНОСТІ

Право на життя – фундаментальне і невідчужуване право людини, що впливає із самого факту існування її як живої істоти. Воно закріплене на всіх законодавчих рівнях (міжнародному, регіональному, національному). Але момент виникнення цього права чітко не визначено. Тому цілком слушною є позиція тих науковців, які визнають початком життя 14-й день після запліднення, а ембріон – дитиною. Отже, право на життя виникає з 14-го дня після запліднення. Підставою для обрушування цього положення слугують, по-перше, зміст абзацу 10 преамбули Конвенції про права дитини, де, зокрема, зазначено, що „дитина... потребує спеціальної охорони і піклування як до, так і після народження”; по-друге, ч. 2 ст. 25 Цивільного кодексу України, що забезпечує охорону інтересів „...зачатої, але ще не народженої дитини”; по-третє, рішення Ради Європи з біоетики від 1996 р., яким визнано ембріон людиною на 14-й день після запліднення. Отже, про аборт можна говорити не лише як про операцію штучного переривання вагітності, а й як про злочин (вбивство). Стан дослідження. Трактують поняття, пов'язаних з особистими немайновими правами фізичної особи (в тому числі правом людини на життя), висвітлення проблем їх захисту були предметом наукових зацікавлень таких учених, як В.А. Жакенов, Л.О. Красавчикова, М.Н. Малєїна, З.В. Ромовська, В.Л. Суховерхий та ін. Розгляду таких важливих аспектів, як встановлення моменту виникнення права на життя, як гарантії його забезпечення у контексті означеної проблематики присвячено низку публікацій [1, с.3].

Зокрема ці питання стали предметом правового аналізу у працях таких науковців, як А. Соловйов, Р.О. Стефанчук, К.Б. Ярошенко.

Насамперед необхідно визначитися з термінологією. Під абортom розуміють будь-яке штучне переривання вагітності. З метою висвітлення співвідношення права на життя і медичної допомоги цікавим є саме штучне переривання вагітності, тобто виконане за бажанням жінки. Світова практика свідчить про відсутність у даний час переважаючої моделі правового регулювання абортів. Так, наприклад, у США, що славляться своїми демократичними принципами, питання регламентації штучного переривання вагітності характеризується певними особливостями. Питання про право жінки на аборт, за формою медичний, набув тут яскраво вираженого соціально-політичного забарвлення. Верховний суд США, розглядаючи справу про правомірність абортів, прийшов до висновку, що "право на автономію особи досить широке і включає у себе право жінки прийняти рішення про переривання небажаної (за тих чи інших причин) вагітності". Однак у контексті абортів право на особисту автономію не абсолютне: жінка не може "переривати свою вагітність, на якій би стадії вона не заховала,

яким би способом вона не захотіла і з будь-якої причини вона одна того не захотіла" Суд установив, що в межах трьох місяців вагітності жінка вправі вільно вирішувати питання про аборт, а з моменту появи життєздатності плоду – проведення штучного переривання вагітності забороняється, за винятком виникнення загрози для здоров'я чи життя жінки.

Нідерланди, країна з яскраво вираженим ліберальним законодавством щодо багатьох аспектів суспільних відносин, пов'язаних зі здоров'ям, має своє законодавство про аборти. Інтерес до нідерландського досвіду вбачається у тому, що, незважаючи на доступність абортів, у цій країні відзначається надзвичайно низький відсоток їхнього здійснення. Відповідно до Акта про аборти, прийнятого протягом 1981-1984 рр., проведення операції штучного переривання вагітності правомірно за наявності таких умов:

- є показання до абортів (так звана "надзвичайна ситуація");
- лікар дає поради, але остаточне рішення приймає сама жінка;
- після подання заяви повинен минути п'ятиденний термін, даний "на обмірковування";
- аборт дозволяється до настання життєздатності плода (верхня межа – 22-ий тиждень вагітності).

Штучні аборти – глобальна проблема загальнопланетарного масштабу, оскільки понад 40% населення світу проживає в країнах, де законодавством офіційно дозволено штучне переривання вагітності на ранній стадії за бажанням жінки. Здебільшого у державах, що мають добре розвинену систему охорони здоров'я, регулювання народження цим методом практично витіснене сучасними засобами контрацепції. На жаль, цього не можна сказати про Україну, яка посідає одне з перших місць в Європі за кількістю абортів і одне з останніх за рівнем життя. Щорічно офіційна статистика реєструє в Україні близько одного мільйона абортів. А до того слід також додати значну кількість переривань вагітності, проведених у комерційних закладах, де ці маніпуляції погано піддаються обліку. Співвідношення кількості абортів і пологів в Україні також дуже високе (близько 145 на 100), а в країнах Західної Європи у середньому – 10-15 абортів на 100 пологів [2].

Штучне переривання вагітності в кримінальному законодавстві України знайшло регламентацію лише у ст. 134 ККУ „Незаконне проведення абортів”, яка внесена законодавцем до 2-го розділу кримінального закону під назвою „Злочини проти життя та здоров'я особи”. Формально-логічний спосіб тлумачення тексту дозволяє зробити висновок, що сполучник „та” вказує на включення до об'єкту кожного злочину даного розділу як життя, так і здоров'я особи. Проте, об'єктом злочину незаконного проведення абортів юристи-практики, зокрема М. І. Мельник та М. І. Втім, доцільно встановити додатковим факультативним об'єктом життя вагітної жінки.

Поза законодавчим захистом ст. 134 ККУ залишилося і внутрішньоутробне життя, що є порушенням положень Основного Закону України та міжнародних актів, імplementованих у національне законодавство, що регламентують права людини. У ст. 2 Конвенції про захист прав людини і основоположних свобод від 04.11.1950 р. зазначається, що право кожного на життя охороняється законом. У преамбулі Конвенції про права дитини від 20.11.1989 р. вказується, що дитина потребує спеціальної охорони і піклування, включаючи належний правовий захист як до, так і після народження [2, с. 1].

Дискусійним залишається питання щодо згоди вагітної на проведення штучного переривання вагітності. Право дружини на самостійне рішення, тобто надання згоди про проведення штучного переривання вагітності прямо заперечує право чоловіка на батьківство, що має закріплення у ст. 50 Сімейного кодексу України (далі СКУ) [3, с.2].

Важливо зазначити, що перед проведенням операції штучного переривання вагітності пацієнтка заповнює бланк Інформованої добровільної згоди на застосування визначеного методу переривання вагітності.

Повага до жінки не дозволяє ставитись до неї як до засобу відтворення нового покоління. У цьому сенсі невинувато відмовитись від операцій штучного переривання вагітності. Доцільно формувати законодавче регулювання абортів на таких принципах:

1. повага до права жінки самостійно розпоряджатися ситуацією щодо наявності вагітності;
2. створення умов щодо попередження проведення кримінальних штучних переривань вагітності;

Отже, потрібно доповнити ст. 27 Конституції України наступним: „Держава захищає людське життя, починаючи із 12 тижня від зачаття”.

та змінити назву ст. 134 ККУ та подати у наступній редакції – „Незаконне проведення операції штучного переривання вагітності” [2, с. 1].

Література:

1. Гоголь Ю.В. Правове регулювання штучного переривання вагітності: правові аспекти – [електронний ресурс]: режим доступу – <http://vuzlib.com/content/view/2194/126/>;
2. Правові проблеми абортів – [електронний ресурс]: режим доступу – http://pidruchniki.ws/11570718/pravo/pravovi_problemi_abortu/;
3. Борисевич Н.М. Теоретико-правові аспекти штучного переривання вагітності – [електронний ресурс]: режим доступу – http://medicallaw.org.ua/uploads/media/01_026_01.pdf;

Науковий керівник: Омельчук Л.В.

СЕКЦИЯ: ПСИХОЛОГИЯ

Мадина Бадритдинова
(Наманган, Узбекистон)

**ШАРҚ МУТАФАККИРЛАРИНИНГ АСАРЛАРИДА БИЛИШ ФАОЛИЯТИНИНГ ЎЗИГА ХОСЛИГИ
ҲАҚИДАГИ МАСАЛАЛАРИНИНГ АКС ЭТТИРИЛИШИ**

Шарқнинг қомусий олимлари томонидан шахс шаклланиши, таълим-тарбия борасидаги қатор илмий-назарий масалалар, улар томонидан яратилган асарларда атрофлича ёритиб берилган. Айниқса, шахс камолотида билим, ақл, идрок, тафаккур жараёнини шаклланганлиги ақлий мезон сифатида эътироф этилган. Шу боис жаҳон-илму маданиятига самарали ҳисса қўшган Абу Наср Форобий, Ибн Сино, Абу Райҳон Беруний, Юсуф Хос Хожиб, Умар Хайём, Алишер Навоий ва бошқа алломаларимиз томонидан қолдирилган илмий мерос ақлан камолга етган, баркамол авлодни тарбиялашда дастурил-амал бўлиб хизмат қилмоқда.

Жумладан Ибн Сино дунёни билишга материалистик ёндашган. Унинг фикрича, тажрибавий билиш табиатни билишнинг бошланғич йўлидир, ҳиссий билиш сезгиларимиз орқали билишдир.

Ибн Сино сезги органларининг билишдаги ролини ҳар томонлама ва чуқур ўрганади ҳамда таҳлил қилади. У кишига таъсир этувчи нарса ва ҳодисалар аввало сезгиларимиз орқали билинади, яъни ташқи оламдаги мавжуд нарса ва ҳодисалар бизнинг сезги аъзоларимизга таъсир этгач, биз уни қабул қиламиз.

Инсон руҳий қувватларини ҳам Ибн Сино икки турга ажратади. Инсон сезгиси нарса ва ҳодисаларнинг объектив сифатлари қандай бўлса ўша ҳолича акс эттиради. Ибн Сино моддий нарсаларнинг объектив равишда инсон онгидан ташқарида мавжудлигини таъкидлайди. Моддий нарсалар инсоннинг сезги органларига таъсир қилади, бунда сезги уйғотади ва барча таъсир қилувчи нарсаларнинг объектив сифатлари образларини онгимизда акс эттиради. Ибн Сино фикрича, сезиш миянинг олд қисмида, фикрни бирор нарсага жалб қилиш ўрта қисмида, хотира эса миянинг орқа қисмида жойлашгандир. «Мана шу тақсимлаш, – деб ёзган эди олим Асимус, – ўрта асрдаги биринчи уринишдир, қайсики бу уриниш сезги жараёнининг абстракт тафаккур ва эслаб қолишнинг моддий таркибини тузишга уринишдир. Бу ҳали материализм эмасдир, аммо руҳий ҳолатини тушунтириб беришдаги материалистик тушунчадир».[1] Озарбайжонлик психолог А.К.Закуев Ибн Синонинг билишда асосан сезгига алоҳида эътибор берганлигини ва бу масала ўз ҳолича ҳал қилинганлигини таъкидлайди. Кўриш жараёнини тушунтиришдаги Платон, Демокрит ва бошқаларнинг қарашларини Ибн Сино танқидий нуқтаи назардан қараб чиқиб шундай деб таъкидлайди: «Кўриш сезгиси орқали биз фақат объектив нарсаларнинг рангини сезамиз. Фикрлаш ва ҳаёл объектив борлиқда иккаласи боғланган ҳолда сезги органлари ёрдамида иш олиб борувчи билиш шаклидир. Ҳаёл миянинг маълум бир бўлаги билан боғлиқдир. Ички қабул қилувчи сезгилар сонига ҳаёл кучи, фикрлаш, умумий сезги ҳам киради деб ёзади, бу мия қоринчасининг олд қисмига жойлашган бўлиб, у ўзига беш сезгида акс этган шаклларни қабул қилади».[2] Аммо бу билан Ибн Сино ҳар қандай ҳаёл ва ҳар қандай фикр сезгиларининг реал предметлар ҳақидаги маълумотига қараб иш тутади демоқчи эмас, чунки инсон шундай нарсаларни ҳаёл қилиши ва фикрлаши мумкинки, қайсики бу нарсалар реал мавжуд эмасдир.

Ибн Сино ҳаёл ва фикрлашни ижодий билишнинг ҳар хил шакллари деб билади. Мана шу шаклларни Ибн Сино сезгилар орқали ташқи олам билан боғлашга ҳаракат қилади. Сезгилар орқали билиш бу зарурий билимдир. Ҳар хил мулоҳаза, хулоса орқали билиш эса ақлий билишдир.

Ибн Сино фикрича, билиш пассив ва фаол бўлиши мумкин. Ташқи оламдаги объектив реал нарсаларнинг сезги аъзоларига таъсир қилиш орқали вужудга келувчи билим бу пассив билишдир. Ибн Сино фаол билиш деганда ижодий фикрлашни тушунади. Инсон аввало бирор нарсани фикрлайди, кейин эса уни ҳаётга тадбиқ қилади. Ибн Сино тасаввурни ҳам ҳаёл ва фикрлаш каби ички сезиш шаклига киритади.

Тасаввур сезги органларининг берган маълумотига қараб вужудга келади. Тасаввур – бу онгимизда сақланиб турувчи нарсалар шакли ёки предметлар образидир. Тасаввур нерви деб ёзади, – Ибн Сино – олдинги мия қоринчасининг охирида жойлашгандир. Бу нерв умумий сезгига беш сезги томонидан берилган маълумотни ўзида сақлайди. Мазкур маълумот ҳиссий қабул қилинувчи предмет йўқолгандан кейин ҳам бу нервда сақланиб қолади. Масалан: сув ўзида акс эттириш хусусиятига эга, аммо сақланиб қолмайди ва ҳ.к. Тасаввур эса сақланиб қолади. Ибн Сино тасаввур қилишни ҳайвон ҳамда инсонларга хос деб билади. Абу Али Ибн Сино сезги органларининг нерв ва мия фаолияти билан боғланганлиги ва шу ҳолатда кузатиш олиб борганлиги билан ҳиссий билишнинг физиологик асосини очиб беришга ҳаракат қилгандир.

Беруний руҳият қарашларини руҳ олими сифатида эмас, балки йирик файласуф сифатида талқин этган. Унинг «Ҳиндистон», «Минералогия» «Китоб-ул жавохир-фи-маърифат-ул жавохир», («Ҳислар билан сезиладиган ва ақл билан билинадиган бир китобнинг таржимаси») «Умрни анқлашда ҳиндлар тутган йўлнинг ҳикояси ҳақида», «Атрафхим» («Мунажжимлик санъатидан бошланғич тушунчалар») деган китоб ва рисоаларида ўзининг руҳ ҳақидаги қарашлари, руҳиятнинг баъзи муҳим масалаларини билиш ва тафаккур жараёнлари ҳақида жуда кўп, ғоят қимматли фикр-мулоҳазалар мавжуд.[3]

Олим инсондаги руҳий жараёнларни, аввало, табиатда олий мавжудот – инсоннинг билиш жараёнини, инсон билимларини бойитиш, маърифатли бўлишидаги роли жиҳатидан ўрганишга ва талқин этишга ҳаракат қилган. Шу сабабли унинг юқорида қайд этилган қатор асарларида, сезгилар ва ақлий билиш, ўзини тутта билиш, хотира, тасаввур, диққат, ҳис ва идрок, туйғу, қобилият, малака каби шахсий ҳислатларни оламни билиш жараёнлари билан боғлиқ ҳолда кўрсатган.

Беруний инсоннинг барча мавжудотдан устунлигини унинг тафаккури орқали эканини изоҳлайди. Шунинг учун ҳам ердаги барча ҳайвонлар унга бўйсундилар, акс ҳолда инсон энг кичик ҳайвондан ҳам ожиз бўлар эди, деб кўрсатади. Беруний инсон ташқи оламни билишда асосан ақлга таяниши ва шунинг учун ҳам у барча жонзотдан устун туришини таъкидлайди.

Олимнинг фикрича, ақл ҳодисаларнинг сирини англашга ёрдам беради. Инсон ақлга мувофиқ билиш орқали оламнинг моҳияти ҳақидаги билимларни ўзлаштиради. Лекин билимнинг чеки йўқ ва ҳамма билимларни тез эгаллаш мумкин эмас. Шунинг учун инсон ўзи билиб олган нарсалар билан кифояланиб қолмай, доимо янги билимларни ўрганишга интилиши керак. Унинг фикрича, инсон билиш, тушуниш, фикрлаш, муҳокама қилиш, ўйлаб топшиш сингари истеъдодга эга.

Беруний ўқитишда муаллимнинг ўқиб ўрганиши, такрорлаши билан бевосита боғлиқ эканини алоҳида ўқитирган. Шунингдек, у китоб ўқишнинг усул ва методларига алоҳида эътибор беради. Китобларни шунчаки эмас балки фикрлаб кичик-кичик бўлимларга бўлиб ўқишни, ҳамма ўқилган жойларини умумлаштириб қайта ўқиш ҳақида ҳам ибратли фикрларни келтириб ўтадилар.

Беруний ўқитишда фақат индуктив йўл билангина эмас, балки дедуктив йўл билан ҳам иш тутмоқ лозимлигини таъкидлайди. Бунда олим ҳар қайси методни ўз жойида қўлламоқ зарурлигини яхши билиш кераклигини таъкидланади. Бундай ўқиш тафаккурни ўстириб билишнинг сифатини яхшилайдди, ақлий билимини бойитади.

Маълумки, талабани тўғри раван ўқишга асосан дастлаб алифбени ўрганиш даврида амалга оширилади. Ўқиш билан савод ўргатиш жараёнида талабани билим ва малакалари такомиллаштирилади. Абу Райҳон Беруний дастлаб, талабанинг онгли ўқиши, матннинг ҳажми, кичик мазмуни, содда кейинчалик эса ҳажми катта мазмуни мураккаброқ бўлган матнларни ўқишга киришиши ўқиш жараёнида таққослаш, қиёслашга эътибор бериши, талабаларнинг онгли билимига асос солишини эслатиб ўтган.

Олим ўқилганларнинг ҳаммасини қайтариб ўқиш деганда асосан хато қилмай, сўзларни бузмай, ортиқча товуш ишлатмай, бўғинларни тушириб қолдирмай, сўз ўрнида қўллаб тўғри ўқишни таъкидлайди. Ўқишнинг тез, тўғри ва ифодали бўлиши ўқиш давомида боланинг ўз-ўзини кузатиб бориши, хатосиз тез ва тўғри ўқишига ёрдам беради. Бундай ўқишда асар мазмунини тушуниб сўзларни тўғри талаффуз қилиб ва ифода этилган воқеаларнинг ички ва ташқи моҳиятини англаб ўқишни таъкидлайди.

Беруний илм олишда такрорлашни устун қўяди. Шу билан бирга билим бериш хилма-хил йўл билан энг муҳими талабани шоширмасдан, чарчатмасдан, турли воситалар билан талаба хотирасини кучайтириш, тафаккурини бойитиш ва билишни чуқурлаштириб бориш зарурлигини ўқтиради. У ҳақиқий мақсадга эришиш учун энг яқин йўлдан йўлни тўсиб турган ҳамма аниқликлар ва шубҳалардан тозалаш бунда жуда эҳтиёткорлик билан ҳаракат қилиши лозимлиги ўзлаштирилган билимлар ҳаётда тажриба қилиб олинмаса, бунда ҳеч наф бўлмаслиги ҳақида гапирди.

Аҳмад Донишнинг таъкидлашича, ёшлар билимларни бевосита кузатиш йўли билан онгли равишда егаллаши, ўз фикри ва билимнинг ҳақиқийлигига ишонч ҳосил қилиши керак. Ўрганиладиган ҳодисанинг моҳиятини билиб олиб энг асосий масалага эътибор бериб иккинчи даражаларини чиқариб ташламоғи лозим.[4]

Абу Ҳамид Муҳаммад ибн Муҳаммад ад Ғаззолий (1058-1115) шарқнинг улў мутафаккири, йирик олимларидан ҳисобланиб, “Ихё-улумид-дин” асарининг, илм китобининг “Таълим олувчи ва таълим берувчи одоблари ҳақида” бобида илм олиш ҳақида ўқув фаолияти ва ўқув мотивлари борасидаги батафсил фикр юритилади. Имом Ғаззолий илм толиби риоя қилиши лозим бўлган кўплаб одоб ва заҳирий вазифалар мавжудлиги ҳақида ёзади ҳамда улардан ўнтасига тўхталиб ўтади:

Биринчи вазифа: талаба аввало қалбини жирканч хулқ-атворлардан, мазлум-ёлғон сифатлардан поклаб олиш керак;

Иккинчи вазифа: толиби илм дунёвий машғулотларини озайтирмоғи, аҳли ва ватанидан йироқда бўлмоғи лозим, чунки улар билан алоқа талабани мақсадидан чалғитади;

Учинчи вазифа: талаба илмга кибрланмаслиги, устозига қарши чиқмаслиги шарт;

Тўртинчи вазифа: илм олишни илк бошлаган киши гоҳ дунё охират масалаларида бўлсин, одамларнинг ихтилофларига қўлоқ солишдан сақланиши лозим;

Бешинчи вазифа: толиби илм барча маҳдум илмларни, уларнинг бирор турини қолдирмасдан ўрганмоғи ва олдига қўяётган мақсадига интиломоғи лозим;

Олтинчи вазифа: илм олишда шогирд турли ишларга киришиб кетмаслиги, барча тартибларга риоя қилиши ва муҳимроғидан бошлаши лозим;

Еттинчи вазифа: аввалги фанни мукамал ўрганмасдан туриб бошқасига киришмаслик, чунки илмларнинг заруриятига кўра тартиб мартабаси мавжуд. Бир илм иккинчи илмга йўл вазифасини ўтади. Демак шу тартиб ва тадрижга риоя қилгандагина муваффақият қозонилади.

Саккизинчи вазифа: шарафли илмларга олиб борадиган сабабларни ҳам билиши лозим. Сабаблар деганда икки нарса назарда тутиляпти: биринчиси, натижанинг шарафли бўлиши, бунга дин ва тиб илмлари мисол бўлади. Иккинчи далилнинг қувватли ва ишончли бўлиши бунга ҳисоб-китоб нужум илмларини мисол келтириш мумкин.

Тўққизинчи вазифа: талабанинг мақсади бу дунёда бошини зийнатлаб фазилат ила гўзаллаштиришдан иборат. Маълум маънода юксалиш бўлиши лозим. Зинҳор мансаб мол-дунё, обрў қозониш нодонларча тортиниши ва яқинлари билан фахрланиши гоҳ қила олмаслиги керак.

Ўнинчи вазифа: Толиби илм илмларнинг мақсадга етказувчи нисбатини яхши билиши лозим”.[5]

Шундай қилиб буюк алломалар томонидан таълим жараёнида билим олиш ва уни ўзлаштиришнинг ўзига хослиги масалаларига доир фикрларини таҳлил қилдик. Улар томонидан илгари сурилган ғоялари ҳозирги кунда ёш авлодни билимларни эгаллашга бўлган эҳтиёжларини кучайтиришнинг йўл-йўриқ ва усул воситаларини (кўрсатилганлиги), шунингдек ўқув мотивациясини таркиб топишдек мураккаб масалаларни ёритилганлиги туфайли аҳамиятли ҳисобланади ва таълим жараёнини такомиллаштиришда мазкур жиҳатларни назардан четда қолдирмаслигимиз керак. Ҳар бир муаммо юзасидан мулоҳаза юритар эканмиз, шунингдек, шарқ алломаларини илмий назарий қарашларини ҳозирги кун талаблари билан боғлаш ўринлидир.

Фойдаланилган адабиётлар:

1. Абу Наср Форобий. Фозил одамлар шаҳри. – Т.: А.Қодирий номидаги нашриёт, 1993. – 224 б.
2. Абу Райҳон Беруний. Феруза (Жавҳирлар ҳақида нақл ва ҳикоятлар). – Т.: А.Қодирий номидаги нашриёт, 1993. – 96 б.
3. Иванов П.И. Зуфарова М. Умумий психология Т.: 2008.
4. Ўзбек педагогикаси антологияси: Икки жилдик. Ж.1. (Тузувчи-муаллифлар: К.Ҳошимов, С.Очил;). – Т.: Ўқитувчи 1995. – 464 б.
5. Каримова В, Психология, Тошкент.: 2002 йил. 45 б

Мадина Бадриддинова
(Наманган, Узбекистон)

КОГНИТИВ УСЛУБ БИЛАН БОҒЛИҚ МЕТАУСЛУБЛАРНИНГ РИВОЖЛАНИШИ

Сўнги пайтларда когнитив услуб билан боғлиқ кўплаб метатушунчалар (метауслублар) вужудга кела бошлади, улар мазкур вазиятдаги аниқ когнитив услубларни ифодалашда қўлланилиши мумкин. Булар:

- артикулированлик-глобаллик (Уиткин, Дик, Фатерсон, Гуденоуг, Карп, 1974);
- аналитиклик-синтетиклик (Колга, 1976, Шкуратова, 1974);
- образлик – вербаллик ва яхлитлик – деталлик (Ридинг, 1997).

Ж.Бюффоннинг “Услуб–бу одам” иборасига амал қилган ҳолда услуб тушунчаси психик фаолликнинг барча соҳаларига нисбатан тадбиқ этила бошланди. Психологик адабиётларда “баҳолаш услуби” (Безносос, 1982), “Ҳиссий услуб” (Дорфман, 1989), “педагогик мулоқот услуби” (Коротаев, Тамбовцева, 1990), “мактабгача ёшдаги болалар психик фаолиятининг услуби” (Стеценко, 1983), “шахснинг ҳаёт услуби” (Злобина, 1982), “фаоллик услуби” (Вяткин, 1992), “қийин ҳаётий вазиятларда ўзини тута билиш услуби” (Либина, 1996), “Фаолиятни бошқариш услуби” (Моросанова, 1998).

Шундай қилиб, когнитив услуб тушунчаси шахс психологияси ва билиш психологиясининг чегарасида шаклланди. Услуб сўзининг қўшилиши билан у ўзига хос тусга эга бўлган. Шахс психологиясида услубни индивидуаллик намоён бўлишининг энг юқори даражаси сифатида таърифланса, билиш психологиясида эса интеллектуал фаолиятнинг расмий табиатга эга эканлигини таъкидлаган ҳолда, унинг психик тараққиётнинг паст ёки юқори даражасига алоқадор эмаслиги эътироф этилади.

Услубли ёндашувнинг шаклланиши билиш психологиясининг предметини трансформация қилинишига олиб келди. Агар дастлаб билиш психологияси билиш фаолиятининг умумий қонуниятлари ҳақидаги фан бўлса, ҳозирда кишиларнинг борлиқни билиш услубидаги индивидуал фарқларнинг механизмлари ҳақидаги фанга айланди. Ҳар бир тушунча ўзига хос тарихга эга. Жумладан когнитив услуб тушунчасининг шаклланишини ўрганиш учун кўплаб назарияларни таҳлил қилиш зарур.

Г. Уиткин ишларида когнитив услуб тушунчаси гештальт психологиядаги майдон ва майдондаги хулқ-атвор ҳақидаги гештальт психологик тасаввурлар доирасида шаклланди. Ҳар бир кишига майдон (предметли ва ижтимоий борлиқ) турлича даражада таъсир этади. Баъзиларнинг хулқ-атвори кўп жиҳатдан майдонга тобе хулқ-атворнинг майдонга тобе типи) бўлса, бошқаларники ички фаолликка йўналтирилган (хулқ-атворнинг мустақил типи) бўлади.[1]

Болаларга воқеа-ҳодисаларни майдонга тобе тарзда идрок қилиш хос бўлиб, аста-секин улғайгани сайин унинг идрок мустақил шаклга эга бўлиб боради. Майдонга тобеллик ёки мустақиллик ёшга боғлиқ ҳодиса экан, майдондан мустақил идрок қилиш психологик тараққиётнинг юқори босқичидир. Психик тараққиётнинг энг муҳим жиҳати сифатида тажрибанинг турли шакллари психологик дифференциация қилиш даражаси намоён бўлади.

Дифференциация қилиш даражаси барча психологик, биологик ва ижтимоий тизимларнинг муҳим характеристикаси ҳисобланади. Кенг маънода дифференциация тизимнинг мураккаблигини ифодалайди. Кам дифференцияллаган тизим нисбатан гомоген ҳолатларда, юқори даражада дифференцияллаган тузилма эса гетероген ҳолатларга тааллуқлидир.

Ривожланиш жараёнида болада махсус тажрибани шаклланиши ва тўпланиши (муносабатларнинг ички тизими), тизимлаштирилмаган ҳолатдан нисбатан муайян тузилишга эга бўлиб боради. Психологик дифференциациянинг юқори даражасига эришиш артикуляцияланган тажрибанинг мавжудлигини билдиради. Уиткиннинг фикрича, тажрибанинг ўсувчи артикуляциясининг иккита жиҳати: тажрибани таҳлил қилиш даражаси ва уни қайта тузиш қобилияти мавжуд. Артикуляцияланган тажрибага эга киши яхлит мураккаб детални жуда осон идрок қилади, уни ўз тажрибасига, қоидаларига асосланиб қайта туза олади.

“Артикуляцияланган” тушунчаси “аналитик”, “дифференциаллаган”, “маълум тартибда тузилган” тушунчаларига синоним ҳисобланади. Психологик дифференциациянинг қуйидаги тўртта соҳаси фарқланади:

1. Артикуляциялаган интеллектуал фаолият кўрсатиш (билиш артикуляцияларининг меъёри). Дастлаб майдонга тобеллик-майдондан мустақиллик ҳодисаси перцептив фаолият материаллари асосида тавсифланган бўлиб, у мураккаб перцептив образдаги оддий қисмларни ажратиш олишда намоён бўлади. Шундай қилиб, майдонга тобеллик –майдондан мустақиллик когнитив услуби индивидуал перцептив тажрибанинг артикуляция қилиш меъёрини ифодалайди.

Натижада идрокдаги аналитик қобилият бошқа интеллектуал фаолият соҳасидани анализ қилиш ва маълум тартибда туза олиш қобилияти билан бир қаторда қараладиган бўлди. Майдондан мустақил услубга эга кишилар мураккаб контекстни осонлик билан енга оладилар (мураккаб яхлит детални таркибий қисмларга ажрата оладилар, тавсия этилган вазиятни қайта ҳосил қила оладилар, муаммонинг қарама-қарши томонларини тезда аниқлай оладилар), майдонга демонстратив ёндашувни намоён этадилар. Майдонга тобе услубга эга кишилар эса аксинча, мураккаб контекстни енга олмайдилар (мураккаб деталдаги қисмларни аниқлаш учун уларга кўп вақт керак бўлади, вазиятни тайёр ҳолда қабул қилиш хос, муаммоларни ҳар доим ҳам ўз вақтида аниқлай олмайдилар), майдонга нисбатан глобал ёндашувни намоён этадилар. Мазкур билиш фаолияти усулларига хос тафовутнинг умумий ўлчови “когнитив услуб” тушунчаси билан ифодаланган, майдонга тобеллик-майдондан мустақиллик эса унинг таркибий қисмидир.

2. Ўзининг жисмоний танаси ҳақидаги артикуляцияланган тасаввурлар (ўзининг жисмоний танаси образининг артикуляция ўлчови). Психологик дифференциация ўз танаси ҳақидаги нисбий глобал субъектив қарашдан унинг таркибий қисмлари, ўзаро муносабати ҳамда чегараларини аниқ англашгача ривожланиб боради.

3. Шахсий мансублик ҳисси (ижтимоий муҳитдан ўзининг “Мен” образини ажратиш олиш мезони). Уиткиннинг фикрича, “Мен” образининг дифференциация даражаси шахслараро ўзаро таъсир вазиятида мустақил ва ўзини қаноатлантира оладиган даражада ҳаракат қилишда ифодаланади.

Майдонга тобе кишилар учун интерперсонал йўналганлик (айниқса ноаниқ вазиятларда) хос бўлиб, яқка бўлишдан кўра бошқалар билан бирга қолишни маъқул кўради, шахслараро алоқада нисбатан қисқа масофада туриб мулоқот қилишни хуш кўради, ижтимоий ахборотлардан кенг фойдаланади, ўз фикр-мулоҳазалари ва кечинмаларини очиқ ифодалайди, бошқаларга нисбатан ўта хушмуомала ва эътиборлидир.

4. Шикаст етказувчи тажрибадан махсус ҳимояланиш ва аффектив реакцияларни назорат қилиш. Психологик механизмлар ихтисослашмаган (глобал тарзда тажрибадан фойдаланиш) ёки ихтисослашган (тажриба дастлабки дифференциация асосида жалб қилинади) бўлиши мумкин.

Ихтисослашмаган ҳимоя механизмлари негативизм ва сиқиб чиқаришдан иборат бўлиб, улар шикаст етказувчи вазиятни бутунлай қабул қилмаслик ёки ёқимсиз тажрибадан воз кечишда намоён бўлади.[2]

Ихтисослашган ҳимоя механизмлари-изоляция (ажратиб қўйиш), интеллектуализация ва проекциядан иборат бўлиб, уларнинг ҳар бири тажрибанинг алоҳида қисмларидан фойдаланишни тақазо этади.

Когнитив назорат тушунчаси психоаналитик йўналишдаги олимлар – Ж.Клейн, П.Холцман, Р.Гарднер, Г.Шлезингер ва бошқаларнинг ишларида ривожлантирилган.

Когнитив назорат-бу, биринчидан, аффектив кўзгатувчиларга нисбатан “тузилмалли тўхтатиш” (инсонлар бир-бирларидан идрок қилинаётган вазиятни турлича муносабатда бўладилар, унга нисбатан турли эҳтиёж ва аффектив таъсирларни намоён этадилар); иккинчидан, индивиднинг психик омилларни координация қилиш имконияти, вазият талаблари таъсирида адаптив (мослашувчанлик) табиатига эга хулқ-атвор шаклланади.

Феноменологиясига кўра когнитив назорат содир бўлаётган воқеа-ҳодисаларни индивидуал ўзига хос тарзда анализ қилиш, тушуниш ва баҳолашдан иборат. Мазкур йўналишда когнитив назорат(замонавий терминологияга кўра когнитив услуб)нинг олти тури ажаратиб кўрсатилган. Булар: эквивалентлик диапозони, категориялар кенглиги, ригид-эгилювчан назорат, нореал тажрибага нисбатан бағрикенглик, фокусловчи ёки нусха кўчирувчи назорат, вазиятни юмшатиш ва кучайтиришдан иборат.

Р.Гарднернинг фикрича, бирор когнитив назорат типига кўра шахс хусусиятлари ҳақида хулоса чиқариб бўлмайди. Асосий эътиборни “когнитив услуб” деб номланган когнитив назорат комплексига қаратиш лозим. Когнитив услуб, биринчидан, мазкур шахснинг когнитив услуби когнитив назорат қилувчи тамойилларнинг ўзига хос бирикуви (комбинацияси)дан иборат бўлганлиги сабабли, у турли махсус вазият талабларидан холидир; иккинчидан, когнитив услубни ташкил этувчи назорат тамойиллари бир-бирига боғлиқ бўлмаган ҳолда турли – туман индивидуал-ихтисослашган бирикмалар шаклида намоён бўлади. Шунинг учун ҳам когнитив услубга асосланган ҳолда инсонларнинг муайян вазиятдаги хулқ-атворини олдиндан башорат қилиш мумкин.[3]

Когнитив услуб муаммосига бағишланган назариялар ичида Дж.Каганнинг когнитив темп (тезлик) ҳақидаги қарашлари алоҳида ўрин тутади.

Дастлаб Дж.Каган объектларни икки усул ёрдамида тоифалаштиришдаги инрдивидуал фарқларни ўрганди. Болаларга яхши таниш бўлган учтадан предмет тавсия этилиб, улардан иккита бир-бирига ўхшаш бўлганларини топиш вазифаси берилди. Сўнгра инсонлар суратларини ажратиш топширилди.

Объектларнинг ўхшашлигига қараб бирлаштиришини ўрганиш асосида тоифалашнинг учта усули аниқланди:

- Аналитик-тавсифловчи (аниқ белгилар асосида гуруҳлаштириш, масалан, “зебра ва майка – йўл-йўл чизиклари бор” ва ҳақозо);

- Тематик (вазият ва функционал алоқаларга асосланиб гуруҳлаштириш, масалан, кострюлка, стул-ошхона”, эркак, аёл, бола-оила” ва бошқалар).

- Тоифали-хулосаловчи (танланган объектларни умумлаштирилган ҳолда гуруҳлаштириш, масалан, “кийим-кечак”, “бир хил касб эгалари” ва бошқалар).

Когнитив темп омили муаммоларни ҳал этишнинг фақатгина айрим босқичларидагина намоён бўлади. Бу босқичлар қўйидагилардан иборат:

1)муаммоли вазиятни декодлаштириш, тушуниш;

2)муаммонинг ечимини топиш учун таяниш мумкин бўлган фаразларни яратиш;

3)дастлабки фаразни асослаш учун зарур ҳаракатларни бажариш;

4)учинчи ва тўртинчи босқичларда ҳал этилган муаммолар ечимининг тўғрилигини баҳолаш;

5) жавобни ўқитувчи ёки текширувчиға маълум қилиш.

Қарор қабул қилиш тезлигида намоён бўладиган индивидуал тафовутларни Каган шахснинг мотивацион-аффектив соҳаси билан боғлаб тушунтирган.

О.Харви, Д.Хант, Г.Шродерларнинг фикрича, вазиятли таъсир ва шахс хусусиятлари ўртасида “концепт” (тушунча) воситачилик ролини бажаради.

Хулоса қилиб айтадиган бўлсак, “Когнитив услуб” тушунчаси интеллектуал фаолиятнинг ўзига хос индивидуал услубини фарқлаш мақсадида қўлланилган, яъни инсон интеллектуал имкониятларини таҳлил қилишнинг шакли сифатида тушунилган. Жумладан, когнитив услуб интеллектуал фаолиятнинг формал-динамик характеристикаси бўлиб, у интеллектнинг мазмунли жиҳатига алоқадор эмас. Бундан ташқари когнитив услуб мазкур шахснинг психологик имкониятлари ва мойилликларига мос келувчи ахборотларни қайта ишлашнинг барқарор услубларидан иборатдир.

Когнитив услуб муаммосини россиялик тадқиқотчилардан И.Н.Козлова (1975), В.Л.Колга (1976), Е.Т.Соколова (1976), А.В.Соловьёв (1977), М.С.Егорова (1979), М.А.Холодная (2000) ва бошқалар томонидан кенг ўрганила бошланган. XX асрнинг 70-йилларидан бошлаб мазкур мавзуда бир қатор диссертацион тадқиқотлар олиб борилган. 1986 йилда эса Естониянинг Таллин шаҳрида когнитив услуб психологияси муаммоларига бағишлан биринчи халқаро семинар ўтказилди.

Когнитив услублар психологияси – кенг маънода индивидуал ақлнинг ўзига хос психологик механизмлари ҳақидаги қараш сифатида ғарбда ўтган асрнинг 50-60 йилларида, Россияда 70-90 йилларида энг долзарб муаммолардан бири сифатида ўрганилган. Мазкур муаммони ўрганиш нафақат илмий аҳамиятга, балки амалий аҳамиятга эга эканлиги билан ҳам қизиқарлидир.

Фойдаланилган адабиётлар

1. Холодная М.А. Когнитивные стили. О природе индивидуального ума М.: 2004.384с
2. Холодная М.А. Психология интеллекта. Парадоксы исследования. – 2-е изд., перераб.и доп. – СПб.: Питер, 2002. – 264 с
3. Шоумаров Г.Б. Дифференциальная психологическая диагностика задержки психического развития на основе анализа стандартизированной методики Дисс. Канд.психол.наук. – М.: 1980. – 140с.

Олеся Гірчук
(Київ, Україна)

ФОРМУВАННЯ ПСИХОЛОГІЧНОГО КЛІМАТУ ЯК ЧИННИКА УСПІШНОЇ ДІЯЛЬНОСТІ В ЛЬОТНИХ ЕКІПАЖАХ

Сучасні умови виконання професійної діяльності характеризуються змінами процесів, великим обсягом інформації, домінуванням стресових станів, які викликані соціально – економічними умовами, проблемами організації праці та професійної взаємодії. У цих умовах необхідно не втрачати якості виконання професійних обов'язків, удосконалити майстерність і компетентність працівників у будь – якій сфері. Організація професійної діяльності, якісний підбір персоналу, створення умов для адаптації молодих фахівців, психологічного клімату в колективі, мотивації персоналу, оцінки та планування професійної діяльності – це не лише завдання управління професійною діяльністю а й психологічного супроводу. Характерною особливістю сучасного процесу є наближення “ особливих ” умов діяльності до екстремальних. Актуальність вивчення складових психологічного клімату у льотних екіпажах визначена специфікою виконання професійної діяльності, наявністю стресових ситуацій, надмірному фізичному навантаженні та ризиком для життя. У професійній діяльності домінують стресові ситуації, конфлікти у професійній взаємодії, не передбачені екстремальні ситуації, які вимагають від працівника швидкої реакції, професіоналізму, впевненості у прийнятті рішення, вдосконалення знань, вмінь, навичок, в процесі навчання та переучування. Розвиток авіаційної техніки, її застосування зумовлюють систематичне вдосконалення завдань і програм, які базуються на психофізіологічних закономірностях формування, збереження професійних навичок пілотів. Перенавчання льотного складу передбачає вдосконалення або створення нових навичок і умінь. Успішне засвоєння нових знань та навичок у процесі навчання здійснюється завдяки мотивації та позитивному психологічному клімату. При розгляді льотного екіпажу, як малої соціальної групи, можна визначити, що взаємодійності в колективі, оптимізація психологічного клімату, спрацьованість є важливими для ефективності і безпеки діяльності. Виконання професійної діяльності може відбуватись у постійному складі та не закріплених екіпажах. Спільна діяльність при виконанні професійних завдань в авіації полягає в розмежуванні її для досягнення загальної мети, функціонуванні на основі професійного спілкування, дотриманні визначених функцій та моделей поведінки, прийнятих норм, правил. Члени групи усвідомлюють свою належність до створеної робочої групи завдяки психологічній спільності. Ефективність діяльності та згуртованість групи виникає при наявності спільних ціннісних орієнтацій, тобто для кожного члена групи (екіпажу) професійна діяльність є важливою. Побудова позитивних емоційних відносин є умовою об'єднання членів групи. Відкриті емоційні стосунки, які передбачають підтримку, подяку, зауваження, з метою запобігання повторення помилкових дій, підвищують ефективність спільної діяльності. Якісний обмін інформацією здійснюється при орієнтуванні на установки, мотиви, мету, єдину систему значень, забезпечує можливість розуміти один одного та здійснювати комунікативний вплив. Створення позитивного психологічного клімату, підбір персоналу, та опрацювання конструктивного вирішення конфліктних ситуацій, ефективного професійного спілкування є завданнями психологічного супроводу професійної діяльності. Важливу роль відіграє спілкування при виконанні професійної діяльності так і при проведенні дозвілля. При взаємодії та спілкуванні взаємно змінюється соціально – психологічний стан, цінності, наміри, відбувається обмін думками, розширюється коло інтересів. Групові норми, продуктивність, задоволеність від належності до колективу визначають професійну відповідальність, яка пов'язана з ризиком виконання діяльності, потребує психологічної готовності до дій. [3; с. 491] Психологічний клімат змінюється під впливом процесів, що відбуваються у колективі, характеру офіційних та неофіційних зв'язків, особливостей управлінської діяльності, стилю взаємин, характеру прийняття рішень. Як у постійних так і у не закріплених екіпажах необхідно звертати увагу на обговорення робочих завдань, конструктивне розв'язання проблемних ситуацій, конфліктів. Впливає на професійне спілкування і час виконання спільної діяльності. При тривалому перебуванні у постійному складі екіпажу формуються певні традиції, норми поведінки, що впливає на згуртованість та організованість колективу. Іноді виникають складні ситуації, коли до складу згуртованого, спрацьованого колективу входить молодий фахівець, який не має досвіду роботи. Враховуючи позитивний психологічний клімат, психологічну підтримку процесу адаптації молодого працівника до виконання професійної діяльності, здобуття досвіду від старших колег, забезпечить ефективне виконання професійних завдань.

Спільна діяльність характеризується наявністю спільної мети, органів управління, просторовою та часовою присутністю учасників взаємодії, чітким розподілом індивідуальних дій та поєднанням розподілених дій з чіткою послідовністю їх виконання, узгодження індивідуальних дій у процесі постійної взаємодії. У льотному екіпажі формальним лідером є командир повітряного судна. Він може бути як формальним так і неформальним лідером для колективу. Це позитивно впливає на психологічний клімат у професійному колективі. Але неформальним лідером може бути будь який представник колективу. Важливо, щоб при виконанні професійної діяльності між лідерами не виникало суттєвих протиріч. Авторитетність серед членів колективу здобувається за рахунок особистісних та професійних якостей. Має значення і поняття “ людський чинник ” – те, що залежить від людини, її здібностей, прагнень, можливостей управління різними процесами та об'єктами. Чим складніше форма управління, при наявності особливих умов виконання професійної діяльності, тим вищі вимоги до інтелектуальних функцій та психічних процесів людини. Людський чинник є актуальним у професійній діяльності, де особливу увагу звертають на психологічні та психофізіологічні властивості людини. Тому, так необхідно забезпечувати сприятливі умови для виконання професійної діяльності, надавати психологічну підтримку, своєчасну інформацію, гармонійну взаємодію. До основних функцій формального лідера належать визначення мети та завдань спільної діяльності, структурування діяльності та відносин, здійснення впливу на членів колективу при виконанні визначених завдань. Діяльність формального лідера мотивується значущими і безпосередньо пов'язаними з досягненням професійної мети мотивами. У процесі виконання професійної діяльності відбувається процес спонування до дії, спонування себе та членів колективу для досягнення, як особистісних так і загальних цілей. Досягнення загальної мети не заперечує наявності індивідуальної мотивації, яка спонукає до самовдосконалення, набуття професійних навичок і вмінь, прагнення до реалізації. Спонукальні дії особливо сильні тоді, коли команда відчуває спільну відповідальність за виконання визначених завдань. Зауважимо, що з урахуванням специфіки виконання льотним екіпажем професійної діяльності, у випадку виникнення складної ситуації відповідальність за прийняття рішення бере на себе командир екіпажу. У різних ситуаціях є різні ступінь

контролю та впливу керівника на членів колективу. В ситуації “ високого контролю ” у керівника групи чудові міжособистісні стосунки, він має авторитет, робота виконується чітко. У ситуаціях “ низького контролю ” спостерігаються негативні стосунки з членами колективу, завдання виконуються нечітко. Керівник, що орієнтований на виконання завдання, є найбільш ефективним в ситуаціях з високим контролем, або дуже низьким. При орієнтації на виконання завдання керівник більше занепокоєний тим, щоб заплановані дії були виконані, не зважаючи на взаємовідносини у колективі.

Керівник, який орієнтований на взаємовідносини, в першу чергу звертає увагу на взаємостосунки у колективі. При виконанні професійних завдань важливо зберігати прагнення успішно виконати обсяг роботи і мати ефективну взаємодію між членами колективу. На створення позитивного психологічного клімату у екіпажі мають вплив якості командира. Визначають компетентність, високий рівень відповідальності, вміння приймати рішення, розуміння ситуації, високу працездатність, здатність встановлювати контакти, увагу до інших. Специфічні здібності особистості керівника виявляються у спеціальних знаннях, уміннях, компетентності, поінформованості при виконанні професійної діяльності. Особливістю поведінки члена екіпажа визначається характером діяльності, рівнем організації, груповим процесам. Важливою характеристикою існування колективу є функціонування в ньому процесів нормативної поведінки, які пов'язані з реалізацією групових норм. Існування групових норм у команді зумовлене об'єктивною необхідністю організації діяльності, регламентації поведінки, розвитку, ефективності взаємодії. Прийняття та дотримання норм забезпечує створення зв'язку, групову згуртованість, ступінь привабливості команди для її представників. Взаємне прийняття членів екіпажу у спілкуванні та спільній діяльності, задоволеність процесом та результатом взаємодії, яке базується на схожих ціннісних орієнтаціях, соціальних установках, інтересах, мотивах є критеріями міжособистісної сумісності. Психологічна сумісність надає змогу безконфліктного спілкування і узгодженості дій в умовах виконання спільно діяльності. Знання та врахування особливостей темпераменту дозволяють ефективно працювати. Визначають три рівні згуртованості команди.

На першому рівні згуртованість виражається розвитком емоційних контактів членів команди. На другому рівні подальша згуртованість команди виражається у спів падінні основної системи цінностей, які пов'язані з сумісною діяльністю. На третьому рівні, члени команди поділяють загальні цілі групової діяльності. Якщо виконання професійної діяльності у певному екіпажі забезпечує задоволення потреб особистості, її статус відповідає її очікуванням, її професійна реалізація здійснюється при позитивному до неї ставленні, це можна вважати позитивним у розвитку особистості. Якщо цього не спостерігається, виникає конфлікт між особистістю і групою. Негативний вплив групи на особистість може виявлятися у здатності підпорядкувати людину, примусити діяти у супереч її власним переконанням. Ця ситуація буде відображатися на соціально – психологічному кліматі, спілкуванні між членами команди, результатах спільної діяльності. Позитивне ставлення до колективу, статус в ньому забезпечує відчуття безпеки та професійної реалізації людини. Дійсно, для кожної людини важливо відчувати підтримку, належність до колективу, розуміти різні алгоритми вирішення професійних ситуацій. При вивченні згуртованості членів льотних екіпажів, закордонними психологами були визначені наступні результати: при виконанні професійного завдання у не закріпленому складі екіпажу професійний рівень членів повітряного судна підвищувався. Причиною таких змін була відповідальність кожного члена екіпажу за виконання своєї роботи, чітке виконання інструкцій, розрахунок на власні сили. Перевагою постійного складу льотного екіпажу залишається налагоджений процес взаємодії, взаєморозуміння, низький рівень нервово – емоційного напруження. Такі умови дозволяють спокійно без конфліктів виконувати професійні завдання. Взаємодія і взаємостосунки членів екіпажу не зважаючи на тривалість виконання професійної діяльності не обмежуються лише вирішенням професійних завдань. Міжособистісне спілкування між членами екіпажу забезпечує не лише отримання нової інформації, обмін думками, емоціями, враженнями. Проведення аналізу робочої ситуації може привести до виникнення конфліктних ситуацій. Невирішеність проблеми, яка спричинила напруження, ускладнює ситуацію і конфлікт переростає у відкриту форму, коли кожна сторона прагне виправдати свої дії. Кожній формі перебігу конфлікту відповідають різні форми поведінки і взаємини людей. Конфлікт, який має прихований характер потребує усвідомлення ситуації, як конфліктної і розв'язання згідно визначених спільних дій. Відкриті форми конфлікту кожна із сторін розцінює власні ресурси як значні. Розв'язання ситуації буде пов'язане з тим, як учасники переживають цей конфлікт.

Застосування різних стратегій вирішення конфліктів залежать від типу конфліктної ситуації. Інформаційні конфлікти вирішуються завдяки досягненню домовленостей проте, яку інформацію вважати достовірною. Конфлікти інтересів вимагають зосередженості уваги на розроблення рішення, яке відповідало потребам усіх сторін. Конфлікти, що виникають при спілкуванні, розв'язують забезпечуючи дотримання правил взаємодії опонентів. Організаційно – структурні конфлікти потребують пошуку прийнятного способу розв'язання ситуації. Подолання конфлікту системи цінностей пов'язане з порівнянням різних систем цінностей. Конфлікт, який не вдалося запобігти має бути вирішений на об'єктивній основі, з урахуванням думок різних сторін. По його завершенню необхідно припинити інцидент, усунути причини виникнення конфліктної ситуації. У процесі взаємодії та обміну інформації можуть виникати бар'єри спілкування. До перешкод спілкування належать: перешкоди пов'язані з особистісними характеристиками учасників взаємодії, організаційними аспектами комунікативного процесу, спричинені змістом повідомлень. Передумовами виникнення бар'єрів спілкування є: індивідуальні особливості учасників взаємодії, комунікативні особливості, психологічні особливості учасників спілкування. Під час ділового спілкування для досягнення взаєморозуміння і взаємодії значення має стійке, схвальне емоційне ставлення до іншої людини. Причиною непорозуміння може бути егоцентризм – зосередженість людини тільки на власних інтересах, а також каузальна атрибуція – своєрідна інтерпретація та оцінювання людиною причин і мотивів поведінки інших на основі власного досвіду. У авіаційній сфері професійне спілкування характеризується лаконічністю, чіткою передачею інформації. Теплі емоційні стосунки важливі для успішного виконання спільної діяльності, але помірні, з дотримання норм та правил спілкування. Надмірно дружні, а також слабкі емоційні зв'язки будуть створювати додаткові конфліктні ситуації і заважати об'єктивному розв'язанню.

Для раціональної організації процесу спілкування необхідно: орієнтуватися у ситуації та умовах, залучати увагу співрозмовника, знаходити єдність між поглядами, оцінювати факти, обговорювати різні точки зору, домовлятися на основі обговорених рішень. Значущим чинником ефективного впливу є авторитет командира і вміння його переконувати членів команди. На ефективність переконання впливає обґрунтованість, емоційне ставлення людини до повідомлення. Навіювання спрямоване не лише на емоції людини, а й на свідомість,

підсвідомість. Тому може спричинити до маніпуляцій поведінкою людини. Навіюваність підвищується, якщо людини переживає страх, перебуває у стані стресу. Важливим є психологічний механізм наслідування – повторення і відтворення однією людиною вчинків, жестів іншої. Наслідування може бути свідомим і неусвідомленим. Частіше люди привласнюють чужі зразки поведінки несвідомо. У процесі емоційного зараження важлива єдність оцінок та установок людей. При спілкуванні кожна людина може впливати на інших і не піддаватися чужому впливу. У процесі взаємовпливу люди виражають свої почуття, емоції, потреби, здійснюють обмін інформацією, обговорюють актуальні питання. Відчутно впливає на розв'язання професійного завдання зворотній зв'язок. Отримана від виконавців інформація може бути позитивною і негативною. Ефективність виконання завдання залежить від чітко сформульованих цілей. Управлінська діяльність керівника відповідно до його інтелектуального, комунікативного та професійного потенціалу, природних задатків, здібностей і вмінь може бути ефективною в певному професійному середовищі. Зовнішні умови діють через внутрішні, тому

Література:

1. Бандурка А.М., Бочарова С.П., Землянская Е.В. Психология управления. – Харьков: Фотуна – Пресс, 1998. – 464с.
2. Максименко С.Д. Общая психология. – М.: Рефл – бук, К.: Ваклер, 1999. – 528с.
3. Орбан – Лембрик Л.Е. Психология управления. Посібник. – К.: Академвидав, 2003. – 563 с.
4. Психология професійної діяльності і спілкування // За ред. Л.Е. Орбан, Д.М. Гриджук, – К.: Преса України, 1997. – 192 с.

Олеся Гірчук
(Київ, Україна)

ФОРМУВАННЯ САМОСТАВЛЕННЯ У РАНЬОМУ ПІДЛІТКОВОМУ ВІЦІ

Сьогодення не лише насичене змінами в професійній діяльності, системі освіти, виховання, культурі, але і підвищуються вимоги до особистісних та професійних якостей людини. Звертається увага на конкурентоздатність, мотивацію, оцінку власного потенціалу, цілеспрямованість і т.інш. Розвиток власного потенціалу з урахуванням вимог сучасного часу сприяє особистісному та професійному становленню. Самооцінка як структурна складова самосвідомості має вплив на всі сфери життя людини. Врахування вікових особливостей кожного періоду особистісного розвитку та умов формування самооцінки, самоставлення, дозволяють корегувати процес, забезпечувати гармонійну реалізацію визначених завдань. Формування оцінки власного потенціалу, ставлення до себе починається у дитинстві. Від оцінки себе, залежать взаємовідносини з іншими, емоційне самопочуття, наполегливість у досягненні, ставлення до успіху та невдач. Вивчення самооцінки, самоставлення в психології дозволяє прогнозувати вплив на рівень домагань. Не відповідність рівня домагань та реальних результатів призводить до неправильної оцінки власного потенціалу. Оцінювання себе здійснюється при порівнянні рівня домагань і реальних результатів, при порівнянні себе з іншими. Виступаючи ядром особистості, самооцінка регулює поведінку людини, її взаємодію з оточуючими. Визначена Р. Бернсом структура виділяє три елементи установок (когнітивний, емоційний, поведінковий) стосовно Я – концепції:

1. Образ “Я” – уявлення індивіда про себе.
2. Самооцінка – афективна оцінка його уявлення.
3. Потенціальна поведінкова реакція, яка може бути викликана образом “Я” і самооцінкою.

Предметом самооцінки може бути як здібності так і взаємостосунки з оточуючими, особистісні прояви. Вивчення самооцінки та самоставлення здійснювалось протягом тривалого часу відомими психологами, науковцями різних часів. У працях Куперсміта самооцінка визначається як відношення до себе, яке складається поступово і ґрунтується на розумінні самоцінності. Як рівень розвитку самоповаги розглядає самооцінку Розенберг.[3,с.56] У праця І. Кона визначено, що самооцінка – “ підсумковий вимір позитивного та негативного відношення до себе ”. На основі поглядів, визначимо, що самооцінка не лише відображає позитивне чи негативне почуття людини до себе, а має складну систему, обумовлену факторами та процесами. У психологічних словниках “ самооцінка ” має визначення як оцінка самої себе, своїх можливостей, місця серед інших. На думку С.Р. Пантілєєва предметом самоприйняття та самооцінки може бути тіло, здібності людини, соціальні відносини та багато інших особистісних проявів. У відповідності до цього виділяється система окремих самооцінок, які інтегруються у загальне переживання пов'язане з цілісним образом “ Я ”. У наукових працях визначена Я – концепція – відносно стійка, система уявлення про себе, на основі якої будуються взаємостосунки з іншими та з собою. Я – концепція – цілісний образ власного Я, виділяється як установка по відношенню до себе і включає компоненти: когнітивний – образ своїх якостей, здібностей, зовнішності, соціальної значимості (самопізнання); емоційний – самоповага; оціночно – вольовий – прагнення підвищити самооцінку, мати повагу. Формується на основі соціального досвіду людини і має складові: реальне Я (уявлення про себе у теперішньому часі), ідеальне Я – яким має бути суб'єкт згідно моральних норм), динамічне Я – яким суб'єкт прагне бути, фантастичне Я – яким має бажання бути, як би це було можливо та інш. Формування адекватної Я – концепції є одним з важливих умов виховання свідомої людини. У працях Л.С.Виготський визначав самоставлення як особистісне утворення, де його будова може бути розкрита у реальних життєвих відносинах суб'єкта, “ соціальних ситуацій його розвитку ” та діяльності за якими стоять мотиви, пов'язані з самореалізацією суб'єкта як особистості.[1, с.220] Психологами визначались два процеси, які одночасно є в основі самоставлення – система самооцінки та система емоційно – ціннісного ставлення до себе. У випадку оцінки самоставлення представляє собою самоповагу, почуття ефективності. У якості емоції самоставлення представляє як симпатія, самоприйняття, цінності. Оціночний компонент самоставлення базується на оцінках досягнення власних результатів. Якщо людина недооцінює себе у порівнянні з тим, якою вона є в дійсності, незадоволена власними результатами це знижує її рівень самооцінки. Як завищена, так і занижена самооцінка ускладнює життя самої людини та її оточуючим. У працях відомих психологів Р.Бернса, І.Кона визначено, що позитивне самоставлення сприяє внутрішній стабільності особистості. Особливо важливо визначати самооцінку дитини у зв'язку з її формуванням і можливістю корегування. У своїх

роботах вітчизняний психолог Т.Титаренко визначає, що у кожному само оцінюванні є емоції та раціональний аргумент. Людина, яка відчуває себе досконалою, намагається працювати над собою, покращувати власні результати діяльності, проєктує позитивне ставлення на інших. Коли втрачає повагу до себе, провокує недовіру, негативні взаємовідносини. Це заважає особистісному зростанню. Важливо наближуватись до об'єктивної оцінки себе, своїх результатів. Це зробити досить складно, але необхідно. Постійно людина стикається з новими вимогами, інформацією, пріоритетними завданнями з якими їй необхідно узгоджувати власні дії, модель поведінки, стиль життя, погляди, результати діяльності. Ці зіткнення власного набутого досвіду і нової інформації переживаються з різною глибиною і напруженням.

Впевненість у собі, власні успіхи, дозволяють не розгубитись, наполегливо працювати, досягати визначеної мети, адекватно сприймати перемогу і поразку, враховувати помилки і самовдосконалюватись. У наукових працях С.Д. Максименка визначено, що перспектива робить людину впевненою, цілеспрямованою.[2,с.24] Відсутність життєвої перспективи провокує безнадійність, відчай. Потрапивши в такий психологічний дискомфорт, особистість втрачає здатність до об'єктивної оцінки фактів життя, виявляє агресивність, роздратованість. Стан фрустрації може зумовлюватись завищеною самооцінкою особистості, коли вона виявляє схильність обирати у житті надто складні завдання. У випадку заниженої самооцінки людина обирає надто прості завдання, при цьому не реалізує психологічний потенціал особистості. При адекватній самооцінці людина обирає цілі, які відповідають її можливостям і успішно їх реалізує. Спрямованість та світгляд є вищим регулятором поведінки і дій людини. Важливу роль у формуванні спрямованості особистості відіграє самосвідомість. Вона має різні форми прояву. Одна з них пов'язана з пізнавальним аспектом психічної діяльності виявляється у самоспостереженні, самооцінці, самоаналізі. З емоційною формою самосвідомості пов'язані почуття власної гідності, самовиховання і т.інш. Основні форми прояву самосвідомості пов'язані з усіма аспектами життя людини.

Вікові особливості розвитку не є чимось постійним, що змінюється лише у межах віку. Щоб сприяти своєчасному, гармонійному розвитку дитини на всіх вікових етапах, необхідно знати і враховувати вікові особливості фізичного та духовного розвитку дитини. Зміни, які відбуваються в суспільстві, житті, системі освіти, вихованні мають вплив на дітей. З метою забезпечення умов розвитку особистісного потенціалу нового покоління суттєві зміни відбулись в системі освіти, вихованні. Набір учнів на навчання у перший клас не з семи років, а з шести. З перших днів навчання у школі вчитель навчає бути уважними, запам'ятовувати матеріал, спілкуватись з однолітками, розвивати свої здібності. Учні спостерігають за поведінкою один одного, намагаються наслідувати, чутливо сприймають зауваження та оцінку дорослих. Особливу увагу діти надають своїм результатам діяльності, спілкуванню, та як їх оцінюють. Для них є важливим, щоб позитивна оцінка була загальною визнаною. Постійне невдоволення собою, розчарування у власних результатах, призводять до втрати інтересу до навчання, не активності у грі, уникнення підтримки спілкування з однолітками. Молодші школярі прагнуть бути найкращими, радіють успіхам і засмучуються при невдачах. У таких випадках важлива увага та підтримка дорослих, любов і розуміння. Не байдужість до перших результатів самостійної роботи дитини, своєчасне надання роз'яснення, допомоги при перших помилках, дозволять дитині не приховувати свою розгубленість, не вигадувати не існуючі успіхи лише для того, щоб привернути увагу дорослих і забезпечити схвалення вигаданих дій. У формуванні самооцінки учнів важливу роль відіграють стосунки в учнівському колективі. Молодші школярі вивчають правила поведінки в колективі, оцінюють поведінку однолітків. Формується здатність керувати власною поведінкою, наполегливо виконувати шкільні завдання при умові, що буде надано роз'яснення, а самі завдання будуть цікавими. При взаємодії з однолітками дитина намагається об'єктивно оцінювати свої фізичні, розумові сили, знаходить критерії для оцінки власних результатів діяльності. Такі висновки зробили при проведенні досліджень в своїх роботах психологи М.Й.Боришевський, І.М. Данилюк, Г.О. Карпова.[1, с.118] При оволодінні знаннями дитина вчиться узагальнювати, порівнювати, уявляти. Завдяки цим процесам вона починає формувати поняття про себе, свої можливості. Дитина прагне до самоствердження в таких видах діяльності, що підлягають суспільній оцінці, охоплюють сфери життя в яких раніше не було досвіду, щоб швидше наблизитись до дорослого. Формування самооцінки обумовлено емоційним враженням про себе. Необхідно розуміти, що розрізняти оцінку конкретного результату виконаного завдання від оцінки загалом дитина у молодшому шкільному віці не може. Уміння оцінювати себе та інших, ще не розвинене, тому важко зрозуміти критерії оцінки вчителя. Як визначав в своїх роботах Л.І.Божович, криза семи років – це період народження соціального “ Я ” дитини. Зміна самосвідомості здійснює переоцінку цінностей.[1,с.223] Поступово навчальна діяльність виходить на перше місце, а гра перестає бути основним видом діяльності. Успіхи, підтримка, уважне ставлення до результатів навчання, розуміння оцінювання, надають позитивний досвід молодшим школярам при формуванні самооцінки. Байдужість, не обґрунтовані вимоги батьків не заохочують дитину визнавати і виправляти помилки, а провокують на образи, уникнення спілкування, приховування результатів. Своєчасна надана допомога забезпечує відвертість, щирість та зближення між батьками та дітьми. Дитина буде намагатись уважно виконувати поради дорослих, наслідувати їх прикладу. При проведенні дослідження на виявлення умов формування самооцінки Куперсміт розглядав вплив сім'ї, як важливого фактору. Результати дослідження дозволили зробити певні висновки. Низька самооцінка дитини була визначена в сім'ях, де батьки прагнули сформувати поведінку підкорення, пристосування, без пояснення вимог. Більш орієнтованими на думку інших є діти в сім'ях з надмірною батьківською опікою. Високий рівень самооцінки було визначено у дітей в сім'ях з традиціями, повагою, дотримання правил, обґрунтованими вимогами. Коли батьки є прикладом поведінки з повагою, підтримкою, дитина легко засвоює такий приклад поведінки по відношенню до себе та оточуючих. Встановлений взаємозв'язок між високою самооцінкою та рівнем вимог в сімейному вихованні пояснюється тим, що зовнішній контроль забезпечує формування у дитини здібності до внутрішнього самоконтролю. Коли дитина засвоює від батьків норми правильної поведінки, то отримує досвід у вирішенні задач. Соціальне оточення сприяється більш впорядкованим, знижується рівень тривожності, з'являється впевненість, що забезпечує ефективну взаємодію з оточуючими. Низька самооцінка виникає в наслідок того, що соціальне підтвердження поведінки дитини має непослідовний характер. Обґрунтовані вимоги та і правила поведінки сприяють більш чіткому формуванню у дитини образу Я. Він отримує можливість на ранніх етапах розвитку навчитись розрізняти між бажаним та реальним, усвідомлювати різницю між собою та іншими. Об'єктивна вимогливість батьків з демонстрацією власних прикладів, сприймається, як батьківська опіка та турбота про майбутнє дитини. Заслугує на увагу визначення особливого типу взаємовідносин батьків до дитини, при поєднанні обґрунтованої вимогливості та демократизму. Цей тип взаємовідносин є більш

ефективним, ніж безумовна вимогливість. Визначений стиль сімейного виховання, який сприяє формуванню високої самооцінки є предметом обговорення в психологічній літературі. При проведенні досліджень, встановлено, що діти, як правило мають з матір'ю схожий рівень самооцінки. У своїх роботах Куперсміт визначає, що самооцінка не є результатом дії одного фактору в поведінці батьків, а об'єднує ряд позитивних умов і одночасно мінімізує негативні, що у сукупності складає сімейні взаємостосунки. Отримані результати необхідно враховувати, але водночас не дозволяють стверджувати про безпосередній вплив на формування самооцінки в цілому. При проведенні досліджень виникають нові чинники, які можуть впливати на самооцінку. Психічний розвиток особистості пов'язаний з самосвідомістю, яка проявляється у само-оцінюванні. Важливою стороною самосвідомості підлітка є потреба у самоствердженні. Соціальна активність виявляється у збільшенні спрямованості на засвоєння норм. Оцінка своїх якостей залежить від системи цінностей, пріоритетів, які були засвоєні під впливом сім'ї, взаємодії з однолітками, школі. Швидкі зміни у суспільстві, прагнення до реалізації власного потенціалу сприяють активній орієнтації підлітків в цінностях, здійсненні пошуку рішень на важливі питання і саморозвиток.

Література:

1. Вікова та педагогічна психологія: Навч. посіб. / О.В. Скрипченко, Л.В. Долинська, З.В. Огороднійчук та ін. – К.: Просвіта, 2001. – 416 с.
2. Максименко С.Д., Соловйов В.О. Загальна психологія: Навч. посіб. – 2 – ге вид., – К: МАУП, 2001. – 256с.
3. Психологические особенности самосознания подростка / Под ред. М.И. Боришевского. – К: Вища школа, 1980. – 168с.
4. Психология самосознания. Хрестоматия. – Самара: Издательский Дом «БАХРАХ – М», 2003 – 672.
5. Самосознание и защитные механизмы личности. Хрестоматия. – Самара: Издательский Дом « БАХРАХ – М », 2003 – 656.

Зухра Исмаилова, Мухайё Байбаева
(Ташкент, Узбекистан)
Азиз Эгамбердиев
(ТИМИ, Узбекистан)

ПСИХОЛОГО-ПЕДАГОГИЧЕСКИЕ ЗАКОНОМЕРНОСТИ ФОРМИРОВАНИЯ ЛИЧНОСТИ

В психологической науке категория личности относится к числу базовых категорий. Она не является сугубо психологической и изучается, по существу, всеми общественными науками. В этой связи возникает вопрос о специфике исследования личности психологией: все психические явления формируются и развиваются в деятельности и общении, но принадлежат они не этим процессам, а их субъекту – общественному индивиду, личности. Наряду с другими принципами в психологии сформулирован личностный принцип, который требует исследовать психические процессы и состояния личности.

Но проблема личности в психологии выступает и как самостоятельная. И при этом в разных планах изучается различными отраслями психологической науки. Важнейшая теоретическая задача состоит в том, чтобы вскрыть объективные основания тех психологических свойств, которые характеризуют человека как индивида, как индивидуальность и как личность.

Личность – одна из самых сложных категорий в психологии. Ее используют в различных отраслях: педагогической психологии, социальной, возрастной, юридической, медицинской и др. В каждом случае акцент делается на одном из аспектов личности. Например, личности ребенка, личности преступника, патологической личности, отношения личности и т.д. Понятие «личность» используют также для обозначения меры социального и меры уникального в человеке. Проблеме личности посвящено огромное количество исследований как в отечественной, так и зарубежной науке. Все они условно могут быть разделены на три большие группы. Первая группа работ посвящена изучению методологических и самых общих теоретических проблем личности. Это разработка методологических принципов и проблем: принципа единства сознания и деятельности, личностного принципа, проблем детерминации личности, соотношения биологического и социального, индивидуального и общественного в личности, проблема субъекта, реализация системного подхода и т.д. К общетеоретическим проблемам психологии личности можно отнести проблему структуры личности, типологии, динамики, развития личности и т.д.

Вторую группу исследований составляют эмпирическое изучение конкретных структурных составляющих личности и личностных феноменов. Это, например, изучение мотивационно-потребностной сферы личности, агрессивности, тревожности, характера и др.

Третью группу работ по изучению личности образуют целостные авторские теории личности. Это, например, теории Фрейда, Юнга, Рубинштейна, Платонова.

Все три группы исследований личности взаимосвязаны. Так, разработка проблем позволяет методологически верно построить эмпирическое исследование. В авторских концепциях, безусловно, находят решение некоторые методологические проблемы, а основанием теории часто служит эмпирическое изучение отдельных аспектов личности. В то же время многие конкретные решения проблем сопоставляются с известными авторскими теориями. Педагогические закономерности формирования личности – это объективно существующие устойчивые, повторяющиеся, необходимые причинно-следственные связи между педагогическими воздействиями и их результатами: ее образованностью, воспитанностью, обученностью и развитостью, качественно соответствующими целям формирования личности в современном обществе. Педагогические закономерности – это закономерности и самоформирования личности, и помощи ей в этом со стороны общества и других людей. Педагогическая практика призвана охватить и максимально оптимизировать проявления всех закономерностей для достижения цели формирования личности

К общим педагогическим закономерностям формирования личности, сказывающимся на успехе и нуждающимся в педагогическом учете, относятся:

– непрерывность формирования личности в процессе жизни:

- формирование в интересах самореализации, самоутверждения и успеха человека в жизни;
 - подчиненность формирования личности ее личным интересам, совпадающим с интересами ее родителей, детей и общества;
 - подчиненность главной цели педагогической системы формированию гармонично развитой личности, образованной, воспитанной, обученной и развитой в соответствии с идеалами и ценностями человечества, гуманности, морали, мира, интернационализма, патриотизма, трудолюбия, созидания, демократии
 - гражданственности, высокой эстетической, этической, экологической культуры, культуры семьи, быта и здоровья;
 - воплощенность педагогических влияний на личность в возникновении и изменении у нее четырех основных педагогических свойств: образованности, воспитанности, обученности и развитости; зависимость совершенства этих свойств от степени (соответствия уровню мировой цивилизации; целостность и взаимосвязанность образования, воспитания, обучения и развития личности:
 - зависимость успешности достижения главной цели формирования личности от обеспечения целеустремленности и регулирования всех педагогических влияний на личность, преодоления стихийности в этом процессе;
 - безусловная зависимость успеха педагогического формирования личности от ее собственной целеустремленной активности в самоформировании;
 - зависимость достижения цели в формировании личности от подчинения ей всех подсистем и элементов педагогического процесса, его содержания, организации, форм, методов, условий, обеспечения и выбора таких, которые безусловно обеспечивают ее достижение;
 - реализация индивидуального подхода в формировании каждого человека и развитие его индивидуальности.
- Объемная и мощная группа причин, оказывающих формирующее влияние на человека находится в окружающей среде. Давно известна мудрость: человек формируется всей жизнью. Особое значение имеет социальная среда – духовные и материальные условия жизни. Им присущ особый вид педагогических причинно-следственных отношений, закономерностей, называемых социально-педагогическими. Действие этих причинно-следственных отношений приносит широкие и существенные формирующие личность педагогические результаты:
- образовательные: сказываются на понимании гражданами окружающего мира, происходящих в обществе и ее сферах событий и процессов, понимании своего места в мире и обществе, расширяют кругозор, повышают осведомленность в разных областях знания, создают условия для самообразования и др.;
 - воспитательные: формируют политические и моральные убеждения, отношения к Родине, ее истории, перспективам, людям, государственным органам, политике, тем или иным государственным и общественным институтам, событиям, профессиям, труду, религиям, социальным группам населения, национальностям, активизируют и изменяют мотивы поведения, формируют моральные взгляды и привычки поведения, приверженность общечеловеческим ценностям, определенным традициям, обычаям, способам проведения досуга, подталкивают к решениям и поступкам, формируют культурные и эстетические взгляды и вкусы и др.;
 - обучающие: обогащают знаниями по различным вопросам жизни, деятельности и поведения, а также бытовыми и профессиональными навыками и умениями и др.;
 - развивающие: социализируют потребности, интересы, склонности, совершенствуют физические качества, сказываются на уровне развития интеллекта, культуры, нравственности, профессиональных и деловых способностях и др.

Литература:

1. Ананьев Б. Человек как предмет познания. «Питер», 2010.
2. Хьелл Л., Зиглер Д. Теория личности «Питер», 2010.
3. Дружинин В.П. Психология. Учебник «Питер», 2008.
4. Радугина А.Р. «Педагогика и психология». Учебник М.: «Прогресс» 2009.
5. Крылов Л.Д. Психология М.: ИНФРА, 2010.

Людмила Мунтеану
(Владимир, Россия)

ВЛИЯНИЕ ТРЕВОЖНОСТИ НА САМООЦЕНКУ В ПОДРОСТКОВОМ ВОЗРАСТЕ (ГЕНДЕРНЫЙ АСПЕКТ)

Исследования по изучению гендерных особенностей влияния тревожности на самооценку, проявляющейся у подростков, отражены в научных трудах таких отечественных и зарубежных ученых как: К. Гуарда (теория дифференциации эмоций); психоаналитические теории (З.Фрейда, К. Хорни и др.); теория Ч.Д. Спилбергера; концепции отечественных психологов (Захарова, И. В, Дубровиной, В.Р. Кисловской, Л.И. Божович, К.С. Лебединской, В.В. Суворов, А.М. Прихожан, Н.Д. Левитова, Давыдова и др.). В теории К. Изарда тревожность определяется как комплексное сплетение фундаментальных эмоций и других [1].

Проблема тревожности у подростков часто приводит к снижению работоспособности, продуктивности деятельности, к трудностям в общении. Подросток с повышенной тревожностью, как правило, имеет неадекватную самооценку: заниженную, завышенную, часто противоречивую, конфликтную, что может привести к различными соматическим заболеваниями. В связи с вышесказанным, целью нашего исследования стало изучение влияния тревожности на самооценку подростков в гендерном аспекте. Для достижения цели нами были определены следующие задачи исследования:

- провести теоретический анализ научно-практической литературы по проблеме исследования;
- осуществить эмпирическое исследование взаимосвязей уровня тревожности и самооценки в подростковом возрасте;

- провести сравнительный анализ характера взаимосвязей уровня тревожности и самооценки подростков по гендерному признаку.

Объектом исследования стала личность подростка, предметом – тревожность как детерминанта самооценки в подростковом возрасте у мальчиков и девочек. Перед началом исследования мы выдвинули предположение о том, что существуют взаимосвязи между тревожностью и самооценкой у учащихся подросткового возраста; при гендерном анализе данные взаимосвязи существенно различаются.

В качестве методологической основы исследования выступили теоретико-экспериментальные исследования самооценки Л.В. Бороздиной (1999), работы Н.Д. Левитова (1964), Ч.Д. Спилбергера (1983), А.М. Прихожан (1991, 1998, 2000, 2007), К.Р. Сидорова (2006) и других авторов.

В исследовании применялись теоретический анализ, наблюдение, беседа, метод теста (методика диагностики уровня школьной тревожности Филипса, методика «Шкала самооценки Спилберга-Ханина»), методика Дембо-Рубинштейна для определения уровня реальной, идеальной и достижимой самооценки и их устойчивости (модификация Л.В.Бороздиной, 1999), методы математической обработки данных (нахождение среднегрупповых значений по выборке, корреляционный анализ) [2].

Экспериментальная площадка исследования – МГОУ СОШ №4 г. Меленки. В исследовании приняли участие учащиеся 9 классов. Общая численность выборки 15 человек (из них: 8 девочек и 7 мальчиков) в возрасте 14 – 15 лет.

При исследовании гендерных особенностей влияния тревожности на самооценку, проявляющейся у подростков мы получили результаты, представленные на структурограммах №1,2.

Анализ полученных структурограмм показывают, что симптомокомплексы не выявлены, однако теснота корреляционных взаимосвязей между компонентами тревожности и самооценки по результатам в обеих выборках может быть оценена в 3 балла. Зачастую данные связи носят прямо пропорциональный характер.

Структурограмма № 1. Корреляционная взаимосвязь между уровнем тревожности и самооценки (девочки)

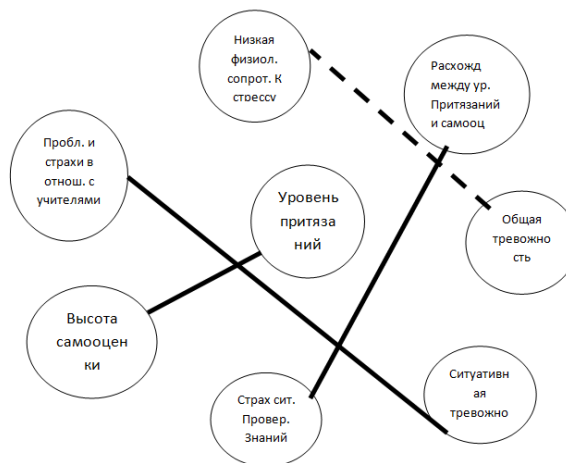

Структурограмма № 2. Корреляционная взаимосвязь между уровнем тревожности и самооценки (мальчики)

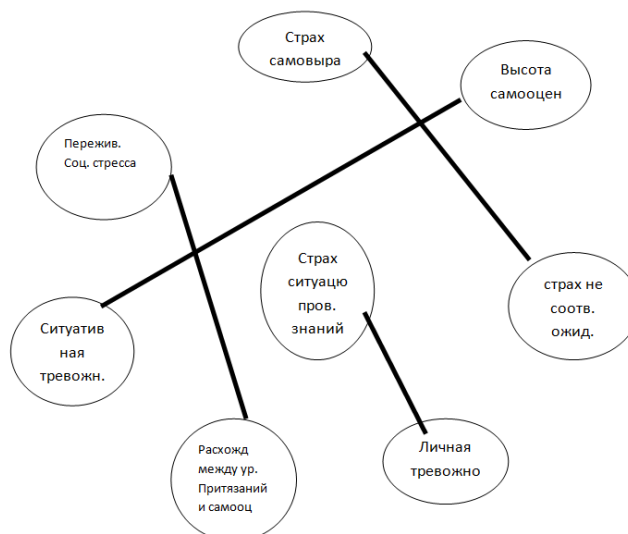

Как видно из структурограмм полученных на выборке мальчиков, высота самооценки имеет прямую корреляционную связь с ситуативным уровнем тревожности (т.е. чем больше нечувствительность к своим ошибкам, к неудачам, замечаниям и оценкам окружающих, тем выше напряжение, беспокойство и нервозность). В данном случае, мы говорим об общей самооценке.

Показатели по шкале расхождения между уровнем притязаний и самооценки имеют прямую корреляционную взаимосвязь с показателями переживания социального стресса на выборке мальчиков и с показателями страха ситуации проверки знаний у девочек. Иными словами, нереалистичное, некритичное

отношение к собственным возможностям у ребят способствуют актуализации эмоциональных состояний, на фоне которого развиваются его социальные контакты, а у девочек негативное отношение и переживание тревоги в ситуациях проверки знаний, достижений, возможностей.

На завершающем этапе эмпирического исследования нами был проведен сравнительный анализ особенностей тревожности и самооценки по гендерному признаку с использованием φ^* – критерия углового преобразования Фишера. Полученные результаты указывают на различия выборок по уровню ситуативной тревожности и показателям по шкале высота самооценки. У девочек показатели по данным шкалам имеют более высокие значения (ср.гр.зн. 40,25 б.; 74,7 б. (соответственно)). Это характеризует их самооценку как, очень высокую, нереалистичную, неадекватную, указывает на существенные искажения в формировании личности, «закрытость» для опыта, нечувствительность к своим ошибкам, неудачам, замечаниям и оценкам окружающих. Для девочек, в большей степени, характерны субъективно переживаемые эмоции: напряжение, беспокойство, озабоченность, нервозность. Эти состояния возникают как эмоциональная реакция на стрессовую ситуацию и могут быть разными по интенсивности и динамичности во времени. Таким образом, наша эмпирическая гипотеза получила частичное подтверждение.

Результаты данного исследования могут быть использованы в профессиональной деятельности учителями, психологами и социальными педагогами для эффективного взаимодействия с подростками испытывающие проблемы в обучении, трудность в общении, при организации коррекционной работы с ними при консультировании их родителей.

Литература:

1. Бороздина Л.В., Молчанова О.Н. Самооценка в разных возрастных группах: от подростков до престарелых. – М.: ООО «Проект – Ф», 2001, 204 с.
2. Бурлачук Л.Ф., Морозов С.М. Словарь-справочник по психодиагностике. – СПб.: Питер, 2006. – 528 с.

Научный руководитель:

Кандидат психологических наук, доцент Филатова Ольга Валерьевна.

**Юлия Ткаченко
(Киев, Украина)**

ПСИХОЛОГИЧЕСКИЕ АСПЕКТЫ БЕЗОПАСНОСТИ ДЕЯТЕЛЬНОСТИ В ГОРНОМ ТУРИЗМЕ

Горный туризм со временем все более набирает популярность – круг людей, которые выбирают его в качестве досуга, расширяется, что частично есть следствием урбанизации и малоподвижного образа современной жизни. Мода на здоровый досуг сопряженный с физическими нагрузками и пребыванием в экологически чистых зонах внушает оптимизм, но обратной стороной вопроса есть повышение значимости безопасности в туристическом походе, так как большое число травм и несчастных случаев происходит, как не парадоксально, в походах выходного дня и на легких маршрутах [4, с. 12]. Именно тогда бдительность участников притуплена и существует некая иллюзия безопасности, что менее характерно для сложных походов, а так же для опытных групп. Важным моментом есть слабая практическая разработанность психологической подготовки к туристским путешествиям.

Отношение к потенциальным опасностям можно рассматривать как индикатор отношения к жизни как к ценности. Столкновение с опасной для жизни ситуацией (вторжение небытия в бытие [2, с. 51]) есть возвращение к экзистенциальным данностям, наиболее ярко из которых здесь выступает смерть [3, с. 2]. Отношение к жизни и к смерти опосредуют друг друга, являя собой одну целостность. Именно в контексте отношения к смерти, на наш взгляд, важно рассматривать вопрос безопасности (а особенно обеспечения безопасности в опасных условиях). Другим моментом есть понимание страха смерти как генерализированного страха, который лежит в основе всех других страхов, когда работа с разнообразными личностными страхами ведется именно через отношение к смерти [5, с. 251]. Здесь важна корреляция личностной тревожности со склонностью к риску [1, с. 61], в том числе к немотивированному, который часто становится причиной несчастных случаев в горах. В контексте горного туризма значимость исследования страха, заключается в том, что именно от него во многом зависит безопасность путешествия: с одной стороны страх называют первой страховкой (как возможность распознать и предупредить опасность), с другой стороны неадекватное чувство страха, с которым человек не может совладать – фактор во много крат увеличивающий возможность возникновения чрезвычайных ситуаций и несчастных случаев в связи с неадекватной оценкой происходящего. Также ситуации жизнь-смерть рассматриваются как ресурсные, такие, что мобилизуют человеческие возможности, апеллируют к ценностным ориентациям личности.

Вопрос, что рассматривался в контексте исследования: «Как сознательно выбранная потенциальная угроза связана с отношением к смерти и способностью эффективно действовать в опасных условиях». В исследовании использовались такие методики как:

– тест жизнестойкости Д. А. Леонтьева, ориентированный на исследование способности личности совладать со стрессовыми ситуациями, возможности эффективной деятельности в напряженных условиях;

– методика цветочных метафор И. Л. Соломина. Для оценки туристам предлагались следующие понятия: жизнь, свобода, покорение, сила, преодоление, поход, дорога, риск, опасность, страх, смерть. Прежде всего нас интересовала оценка понятий жизнь, смерть, страх, риск, а именно: отношение к жизни-смерти, объединение или разведение понятий страх и смерть (что можно рассматривать как определенное проявление страха смерти: смерти как того, что пугает), отношение к риску, как неотъемлемой составляющей занятий горным туризмом;

– авторский опросник особенностей туристской деятельности, который включал в себя 4 блока вопросов: общие сведения (возраст, туристский стаж, вид деятельности, опыт попадания в опасные ситуации во время турпоходов), ожидания от туристского путешествия (лучший и худший исход), переживания, связанные с туристской деятельностью и ожидаемые впечатления (после окончания похода и после возвращения к обыденной жизни).

Выборку составили 98 граждан Украины и Российской Федерации (52 женщины и 46 мужчин) в возрасте от 12 до 53 лет, стаж туристской деятельности по выборке варьируется от 0,5 до 33 лет. Для 86 человек горный туризм – это хобби, для 12 – работа.

Показатели жизнестойкости по выборке превышают среднее значение ($mean = 92,06$), в частности фактор принятия риска ($mean = 20,46$) отклоняется от среднего почти на 2 стандартных отклонения. То есть наши исследуемые демонстрируют в среднем высокий уровень жизнестойкости и, в частности, очень высокий уровень принятия риска. У женщин показатели жизнестойкости, вовлеченности и принятия риска значимо выше. Отмечается слабая корреляция ($r=0,251$, $Sig. P < 0,05$) возраста с показателем принятия риска.

С помощью контент-анализа были выделены такие ожидания от похода: отдых, общение (более характерно для женщин), впечатления, испытания, опыт (более характерно для женщин и профессиональных туристов). Как наиболее частое и значимое переживание во время похода отмечалась свобода.

Обозначение травмы и смерти как худшего из возможных результатов похода значимо связано с более частым переживанием самоутверждения и самораскрытия. В результате факторизации переживаний во время похода в одну группу выделились: самоутверждение, самораскрытие, преодоления и риск, что говорит о совместной обусловленности этих переживаний. Можно предположить, что переживание риска и преодоления, которые характерны для туристских путешествий, сопровождаются актуализацией чувств самоутверждения и самораскрытия.

Согласно с результатами теста цветовых отношений Соломина, наиболее приятными, были указаны такие понятия как жизнь (56,4%), поход (42,6%), свобода (34%); средние позиции более характерны для понятий риск (3-4) и опасность (4-5); страх и смерть занимают последние позиции (6-8), соответствующие самым неприятным понятиям. «Красную» группу (что свидетельствует о родственности понятий в восприятии испытуемых) образовали понятия сила, риск, опасность, частично близки к ней преодоление и покорение. Данные понятия, согласно с символикой цвета, воспринимаются как выражение жизненной силы, активности, самоутверждения. В «зеленую» группу попали жизни и поход, они же являются наиболее приятными, воспринимаются как напряжение воли, настойчивость, упорство. Черным цветом большинство исследуемых обозначают смерть и страх: смерть воспринимается как нечто страшное и, соответственно, страх – как смертельное. Черный цвет символизирует отказ, полное отречение, негативизм, достаточно хорошо соотносится с понятием смерти.

По результатам факторного анализа страх и смерть образуют одну группу, но также страх имеет значимую нагрузку (0,575) в группе опасность и риск (понятие смерть имеет с ней очень слабую негативную связь – 0,122). Также отмечается средняя надежная прямая корреляция между понятиями сила и смерть, свобода и страх, и обратная между жизнью и страхом. То есть люди, склонные более высоко оценивать жизнь, часто отодвигают страх на последние позиции.

Люди, профессионально занимающиеся туризмом, более позитивно оценивают риск, так как именно умение выявить и правильно оценить риски в путешествии позволяют эффективно действовать и избежать опасных ситуаций.

Многомерное шкалирование (Рисунок 1) показало, что понятия с одной стороны (горизонтальное измерение) оцениваются по их приятности, ориентации на витальность (как условное противостояние жизни и смерти), а с другой стороны (вертикальное измерение), по проявлению субъектности. В вертикальном измерении опасность, риск, страх – это определенным образом внешние ситуации. То есть человек оказывается в определенной опасной ситуации, ситуации повышенного риска. Выбирая ситуацию похода, человек часто "выбирает" переживания страха и свободы, которые даны ему этой ситуацией (значение этих понятий несколько выше показателей опасности и риска). Жизнь занимает промежуточное положение. Она является данностью, которую не принимают и не выбирают. Она сама задает ситуации как выбора так и принятия. Другой полюс (верхний) формирует относительно тесная группа покорение, преодоление, сила, дорога. Эти качества проявляет сам человек – это его потенция. Преодоление, сила не обусловлены определенной ситуацией – они являются проявлением субъектности. Крайнее значение по этому полюсу получило понятие смерть, которую постмодернисты рассматривают как единую экзистенциальную ситуацию, в которой в наибольшей мере проявляется субъектность. То есть, смерть воспринимается как некое проявление активности, поступок.

Рисунок 1. Многомерное шкалирование результатов методики цветовых метафор

Кластеризация результатов по понятиям жизни, смерть, страх, опасность и риск выявила наличие трех групп испытуемых. Первый кластер насчитывает 46 испытуемых. Первые позиции по их оценкам занимает понятие жизнь, средние – риск и опасность, последние – страх и смерть. Второй кластер образуют 33 человека, которые, как наиболее приятное понятие, определяют жизнь, а риск, опасность, страх и смерть у них занимают преимущественно последние позиции. Третий кластер образуют только 8 человек. Наиболее привлекательными для них есть жизнь и смерть, а риск, опасность и страх занимают 2-3 позиции, то есть являются также достаточно привлекательными. Третий кластер составляют преимущественно мужчины: они более склонны высоко оценивать риск и опасность, но статистически значимых различий между кластерами по показателям



жизнестойкости, возрастными, профессиональными особенностями не обнаружено. Это остается полем для следующих исследований.

Таким образом, результаты нашего исследования свидетельствуют о том, что показатели жизнестойкости у туристов находятся на высоком уровне. Чрезвычайно высокие показатели такого ее

компонента, как принятие риска. Это свидетельствует о хорошей способности к эффективной деятельности в стрессовых условиях и чрезвычайно развитом умении использовать их как источник личностного развития.

Люди, занимающиеся туризмом профессионально, более позитивно оценивают риск, они же больше ориентированы на опыт во время путешествия. Туристы, рассматривающие смерть как возможное следствие похода, чаще отмечают переживания самоутверждения, самораскрытия и единения с собой как характерные для туристского путешествия. Они менее ориентированы на негативные эмоции во время путешествия. Такие переживания как самоутверждение, самораскрытие, преодоления и риск образуют единую группу, что свидетельствует об их совместной обусловленности, которой может выступать собственно ситуация похода.

Отношение к смерти у туристов достаточно негативно, отмечается ее внутреннее неприятие. Она тесно связана со страхом, что можно рассматривать как наличие неосознанного страха смерти. Понятие риска и опасности близкие в восприятии к понятию страха, но не связанные со смертью, и оцениваются положительно, определяются как утверждение, активность. Жизнь оценивается как самое приятное, связано с самоутверждением понятие. В функциональном плане туристской деятельности такое отношение является достаточно позитивным, поскольку проявлением инстинкта самосохранения на уровне со страхом смерти может рассматриваться и как ориентация на сохранение жизни (как страх её потерять). В этом смысле положительная оценка жизни и риска является возможностью для успешной реализации деятельности. Однако осознание смерти как возможного следствия достаточно невысоко.

Это возвращает нас к вопросу о важности психологического компонента в подготовке туристских путешествий, в частности, работы с отношением к риску, страхам, осознанием возможных негативных последствий путешествия для повышения уровня безопасности в турпоходе. Также видны горизонты и перспективы последующих исследований, а именно необходимость более детального исследования отношения к риску, его принятия в туристической деятельности, выявления факторов обуславливающих восприятие угрозы и риска в опасных условиях деятельности и влияющих на безопасность деятельности.

Литература:

1. Ильин, Е. П. Психология риска/ Е. П. Ильин. – СПб: Питер, 2012, – 288 с.
2. Магомед-Эминов, М. Ш. Трансформация личности/ М. Ш. Магомед-Эминов. – М.: Психоаналитическая ассоциация, 1998. – 496 с.
3. Мацкевич, Е. С. Экзистенциальная психология и туризм/ Е. С. Мацкевич. – СПб, 2010. – Режим доступа: <http://existclub.narod.ru/articles/emexistpsytour.htm>. – Дата доступа: 18.02.20014.
4. Штюрмер, Ю. А. Опасности в туризме, мнимые и действительные/ Ю.А. Штюрмер. – М.: Физкультура и спорт, 1983, – 48 с.
5. Ялом, И. Вглядываясь в солнце. Жизнь без страха смерти / И. Ялом. – М.: Эксмо, 2008. – 352 с.

Научный руководитель:

кандидат психологических наук, доцент, Кириленко Таиса Сергеевна.

**Азиза Тургунбоева
(Наманган, Узбекистан)**

ПЕДАГОГИЧЕСКАЯ ПЕРЦЕПЦИЯ КАК ФАКТОР ПОВЫШЕНИЯ ЭФФЕКТИВНОСТИ УЧЕБНОГО ПРОЦЕССА

Главной целью образования в современных условиях становится воспитание личности, способной к самообразованию и саморазвитию, к свободному и компетентному определению себя в обществе, культуре, профессии.

Обучение можно охарактеризовать как процесс активного взаимодействия между обучающим и обучаемым, в результате которого у обучаемого формируются определенные знания и умения на основе его собственной активности.

Изучение педагогом личности ученика имеет важное значение практического характера. Среди других факторов, которые также определяют успешность и продуктивность педагогической деятельности, немаловажную роль играет социально-перцептивная компетентность учителя, сформированность у него совокупности качеств, относящихся, прежде всего к его познавательной сфере, но не только к ней, но и к другим сторонам его психики, обеспечивающим ему глубокое и всестороннее проникновение как в психологические характеристики класса, в котором он преподает, так и в психические особенности отдельных учащихся – его учеников.

Необходимо отметить, что актуальность изучения педагогической социальной перцепции в связи с продуктивностью деятельности педагога не теряется и по сей день.

Коммуникация и понимание состояния ученика является существенным моментом работы педагога. Понимание предполагает систематическое становление на внутреннюю точку зрения ученика, понимание изнутри другого человека, т. е. работа с сознанием.

В педагогической деятельности затруднения в процессе взаимодействия между учителем и учениками и между учениками внутри группы исследуются достаточно интенсивно с целью определения факторов, влияющих на них, вызывающих их причин. Изучается также значение этих затруднений для учебной деятельности (Н.В. Кузьмина, А.А. Леонтьев, А.К. Маркова, В.А. Кан-Калик, Е.В. Цуканова, В.В. Рыжов, Л.А. и др.).

В целом затрудненность в общении отражает особенности партнеров, коммуникативной ситуации характера общения, самого педагогического взаимодействия людей. В силу многофакторности причин, вызывающих затруднения, детальный анализ этой проблемы есть одновременно рассмотрение многих психологических проблем и прежде всего таких, как: «отношение» (В.Н. Мясищев, Б.Г. Ананьев, Н.В. Кузьмина); социальная перцепция, т.е. восприятие человека человеком (А.А. Бодалев, В.А. Лабунская); когнитивные стили познавательной деятельности (У. Найссер, С.Д. Смирнов, Г.А. Берулава).

Проблема познания педагогом личности учащегося является жизненно актуальной. Еще К.Д.Ушинский подчеркивал, что если педагог хочет воспитать человека, то он должен, прежде всего, узнать его во всех отношениях, понять особенности личности обучаемого.

Одним из самых простых способов понимания другого человека является уподобление (идентификация) себя ему. Это, разумеется, не единственный способ, но в реальных ситуациях взаимодействия люди пользуются таким примером, когда предположение о внутреннем состоянии партнера строится на основе попытки поставить себя на его место.

Установлена тесная связь между идентификацией и другим, близким по содержанию явлением – эмпатией. Эмпатия также определяется как особый способ восприятия другого человека. Только здесь имеется в виду не рациональное осмысление проблем другого человека, как это имеет место при взаимопонимании, а стремление эмоционально откликнуться на его проблемы.

Логическая форма познания личностных особенностей себя и других людей – рефлексия.

Процесс понимания друг друга "осложняется" явлением рефлексии. Под рефлексией здесь понимается осознание действующим индивидом того, как он воспринимается партнером по общению. Это уже не просто знание или понимание другого, но знание того, как другой понимает меня, своеобразно удвоенный процесс зеркальных отражений друг друга, глубокое, последовательное взаимоотражение, содержанием которого является воспроизведение внутреннего мира партнера, причем в этом внутреннем мире в свою очередь отражается мой внутренний мир.

Рефлексивно-перцептивные умения педагога образуют органичный комплекс: познать собственные индивидуально-психологические особенности, оценить свое психическое состояние, а также осуществить разносторонне восприятие и адекватное познание личности учащегося.

Познание учащихся предполагает два направления: восприятие как личности и как субъекта учебно-познавательной деятельности. Анализируя особенности учащегося как субъекта учебной деятельности, следует выявить его склонности в теоретических и практических видах деятельности.

К важным профессиональным качествам, по А.К. Марковой, относятся: педагогическая эрудиция, педагогическое целеполагание, педагогическое (практическое и диагностическое) мышление, педагогическая интуиция, педагогическая импровизация, педагогическая наблюдательность, педагогический оптимизм, педагогическая находчивость, педагогическое предвидение и педагогическая рефлексия.

В разрабатываемой в настоящее время (Л.М. Митина) модели личности учителя в контексте той же схемы "деятельность – общение – личность" выделяются пять профессионально значимых качеств, выявляющих две группы педагогических способностей (по Н.В. Кузьминой).

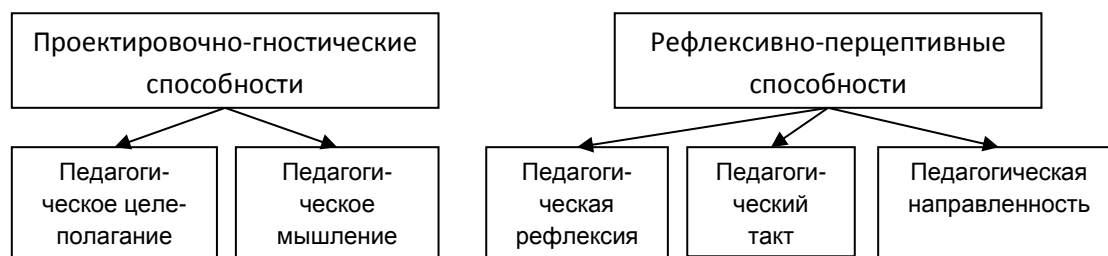

В исследовании Л.М.Митиной было выделено более пятидесяти личностных свойств учителя: вежливость, вдумчивость, взыскательность, впечатлительность, воспитанность, внимательность, выдержка и самообладание, гибкость поведения, гражданственность, гуманность, деловитость, дисциплинированность, доброта, добросовестность, доброжелательность, идейная убежденность, инициативность, искренность, коллективизм, политическая сознательность, наблюдательность, настойчивость, критичность, логичность, любовь к детям, ответственность, отзывчивость, организованность, общительность, порядочность, патриотизм, правдивость, педагогическая эрудиция, предусмотрительность, принципиальность, самостоятельность, самокритичность, скромность, справедливость, сообразительность, смелость, стремление к самосовершенствованию, тактичность, чувство нового, чувство собственного достоинства, чуткость, эмоциональность.

Этот общий перечень свойств составляет психологический портрет идеального учителя. Стержнем его, его сердцевинной являются собственно личностные качества – направленность, уровень притязаний, самооценка, образ "Я".

На эффективность педагогической деятельности могут влиять также и мотивы и их сила в профессиональной мотивации педагога, так как эффективность познания личности ученика во многом определяется и мотивационным компонентом.

Литература:

1. Зимняя И.Я. Педагогическая психология / И.Я. Зимняя. – М.: Академия, 2005.
2. Леонтьев А.А. Педагогическое общение // Педагогика и психология / А.А. Леонтьев. – М.: Просвещение, 1979. № 3.
3. Митина Л.М. Учитель как личность и профессионал. – М., 2003. – 215с.

Хол Худайкулов, Дустназар.Химматалиев,
Гулбахор Джураева
(Ташкент, Узбекистан)

ЛИЧНОСТЬ В СИСТЕМЕ ЧЕЛОВЕЧЕСКИХ ВЗАИМООТНОШЕНИЙ

Развитие личности в детстве происходит под влиянием различных социальных институтов: семьи, школы, внешкольных учреждений, в дальнейшем – под воздействием средств массовой информации (печать, радио, телевидение) и живого, непосредственного общения ребенка с окружающими людьми.

В разные возрастные периоды личностного развития количество социальных институтов, принимающих участие в формировании ребенка как личности, их воспитательное значение различны. В процессе развития личности ребенка от рождения до трех лет доминирует семья, и его основные личностные новообразования связаны в первую очередь с ней. В дошкольном детстве к воздействиям семьи добавляется влияние общения со сверстниками, другими взрослыми людьми, обращение к доступным средствам массовой информации.

С поступлением в школу открывается новый мощный канал воспитательного воздействия на личность ребенка через сверстников, учителей, школьные учебные предметы и дела. Расширяется сфера контактов со средствами массовой информации за счет чтения, резко возрастает поток информации воспитательного плана, достигающий ребенка и оказывающий на него определенное воздействие. Все социальные институты действуют на развитие личности не непосредственно, а через малые группы, членом которых ребенок является, через общение с людьми, которые окружают ребенка в этих группах. Это – члены семьи, товарищи по классу, друзья по дому, отделенные люди, с которыми ребенок вступает в контакты. Не столько общение, сколько отношения с этими людьми определяют развитие личности.

Это развитие может идти нормально лишь при достаточно благоприятных взаимоотношениях, в которых создается и действует система взаимной поддержки, доверия, открытости, обнаруживается искреннее стремление общающихся друг с другом людей бескорыстно помогать друг другу, способствовать развитию друг друга как личностей. При отрицательных взаимоотношениях, напротив, возникают препятствия на пути личностного совершенствования человека так как люди перестают доверять друг другу, проявляют себя по отношению друг к другу в основном с негативной стороны, не обнаруживают желания помогать друг другу.

В общении возникают более или менее устойчивые представления ребенка о самом себе. Они выступают как непосредственное отражение в его сознании того, что о нем думают окружающие люди. Общение играет весьма существенную роль в становлении и развитии самосознания, и правильный образ «Я» складывается у ребенка лишь тогда, когда окружающие его люди в этом искренне заинтересованы.

Процесс собственно личностного развития ребенка под влиянием взаимоотношений, складывающихся с окружающими людьми, можно представить следующим образом. В доступных для ребенка (с учетом его возраста) видах деятельности образуются соответствующие формы общения, в которых ребенком усваиваются правила и нормы человеческих отношений, развиваются потребности, формируются интересы и мотивы, которые, став побудительной основой личности, ведут к дальнейшему расширению сферы общения и, следовательно, к появлению новых возможностей для развития личности. Выход ребенка в новую систему деятельности и общения, включение его в орбиту межличностных контактов новых людей, обращение к новым источникам информации фактически означают переход к следующей, более высокой ступени развития.

Отношения между людьми в данном случае – детьми и взрослыми, не всегда протекают гладко, содержат в себе немало противоречий, внешних и внутренних конфликтов, разрешая которые личность продвигается вперед в своем развитии. Усвоение и реализация адекватных форм ролевого поведения, происходящих в игре, в труде и в коллективных видах учебной деятельности, способствуют преодолению противоречий в системе межличностных отношений. Сами противоречия в отношениях с людьми автоматически не становятся двигателями личностного развития; только породив в нем проблемы внутреннего характера, заставляющие ребенка менять свои отношения и взгляды, внешние противоречия превращаются во внутренний источник активности, направленный на формирование новых полезных личностных качеств.

Если разрешенными оказываются только внешние противоречия но не внутренние, то жизнь личности раздваивается на создающую видимость внешнего благополучия и внутреннюю конфликтную. Такой ребенок, сохраняя нормальные внешние отношения с людьми, оставаясь один, замыкается на своих внутренних проблемах. У него возникают расхождения между тем, каким он кажется окружающим людям (внешне благополучным) и тем какой он есть на самом деле (внутренне конфликтный). В результате может наступить задержка в личностном развитии. Когда внутренние конфликты снимаются, а внешние сохраняются, то это создает ситуацию отчуждения человека из – за его неумения общаться с людьми, хотя сам по себе он может быть вполне хорошим человеком. В результате индивид лишается возможности получать от других людей полезную для его личностного роста информацию.

На вопрос, что такое личность, психологи отвечают по-разному, и в разнообразии их ответов, а отчасти и в расхождении мнений на этот счет проявляется сложность самого феномена личности. По этому поводу И.С.Кон пишет: «С одной стороны, она обозначает конкретного индивида (лицо) как субъекта деятельности в единстве его индивидуальных свойств (единичное) и его социальных ролей (общее). С другой стороны, личность понимается как социальное свойство индивида, как совокупность интегрированных в нем социально значимых черт, образовавшихся в процессе прямого и косвенного взаимодействия данного лица с другими людьми и делающих его в свою очередь субъектом труда познания и общения».

Личность – это прежде всего живой человек из плоти и крови потребности которого выражают его практическую связь с миром и зависимость от него. Наличие у человека потребностей свидетельствует о том что он испытывает нужду в чем-то что находится вне его, – во внешних предметах или в другом человеке.

«Личность – это человек взятый в системе таких его психологических характеристик, которые социально обусловлены, проявляются в общественных по природе связях и отношениях, являются устойчивыми определяют нравственные поступки человека, имеющие существенное значение для него самого и окружающих»[1,35].

Можно с уверенностью утверждать что у истоков современной психологии стоят взгляды выдающегося австрийского психоаналитика Зигмунда Фрейда. Его по праву называют «отцом» современной психологии.

Центральной в раннем описании личности во взглядах З. Фрейда являлась концепция неосознаваемых психических процессов. Однако в начале 20-х годов XX века он пересмотрел свою концептуальную модель психической жизни и ввел в анатомию личности три структуры: ид, эго и суперэго.

Слова «ид» происходит от латинского «оно» и, по Фрейду означает исключительно примитивные инстинктивные и врожденные аспекты личности. Ид – исходная суть для остальных проявлений личности. Оно является биологическим по своей природе и содержит в себе источник энергии для всех инстанций в структуре личности. Несмотря на то, другие области сознания развивались исходя из ид, само по себе ид примитивно и не организовано.

Содержание ид почти полностью бессознательно. Оно включает в себе примитивные мысли, которые никогда не осознаются, и мысли которые сознание отвергает и обосновывает для себя как неприемлемые. Согласно Фрейду переживания которые отвергаются или подавляются, все же обладают способностью воздействовать на поведение человека с неослабевающей интенсивностью и без какого-либо контроля сознания.

Эго (от лат. «его» – «Я») – это компонент психического аппарата, ответственный за принятие решений. Эго – структурная компонента психики, которая находится в контакте с реальностью внешнего мира. Оно развивается из Ид по мере того как ребенок начинает осознавать свою собственную индивидуальность удовлетворять и умиротворять повторяющиеся требования ид. Его основные свойства включают в себя контроль над произвольными движениями и ту сторону деятельности, которая направлена на самосохранение. Оно осознает события внешнего мира соотнося их с прошедшими событиями, затем через активность либо избегает определенных обстоятельств, адаптируется к ним, либо изменяет реалии внешнего мира, чтобы сделать их безопаснее или комфортнее. Рассматривая «внутренние события», оно пытается сохранить контроль над «требованиями инстинктов, решая, должны ли они быть приняты во внимание для получения удовлетворения, или откладывая это удовлетворение до более благоприятных времен и обстоятельств внешнего мира, или же полностью подавляя их возбуждение». Деятельность эго заключается в регулировании уровня напряжения, создаваемого внутренним и внешними раздражителями.

Увеличение напряжения ощущается как состояние дискомфорта тогда как уменьшение напряжения – как состояние удовольствия. Поэтому эго стремится к удовольствию и ищет пути, чтобы избежать и преуменьшить страдание. Мы могли бы сказать что эго символизирует разум и здравый смысл, тогда как ид символизирует необузданные страсти.

Суперэго, последняя компонента структуры личности образуется не из ид, а из эго. На языке структурной модели психоанализа – посредством формирования суперэго (от лат. «super» – «сверх» и «его» – «Я»). Суперэго служит судьей или цензором поступков и мыслей эго. Это хранилище моральных норм, стандартов поведения и тех образований которые формируют запреты для личности. Фрейд описал три функции суперэго: совесть, самонаблюдение и формирование идеалов. В качестве совести суперэго выполняет роль по ограничению запрещению или осуждению деятельности сознание а также бессознательных действий.

Таким образом формируясь и развиваясь человек, как социальная единица, на притяжении взросления приобретает нечто в структуре личности, как по отношению к себе самому, так и к окружающим людям. Значимость детства в онтогенезе определяется как раз, теми новообразованиями, которые формируются именно в этот период развития и напрямую зависят от условий, в которых протекает процесс воспитания и формирования личность в системе человеческих взаимоотношений.

Литература:

1. Маклаков А.Г. Общая психология. – СПб.: Питер, 2000. – 592 с.
2. Немов Р.С. Общие основы психологии. – Москва: Гуманит. изд. центр ВЛАДОС, 2000. – 688 с.
3. Фрейджер Р., Фэйдимен Д. Большая книга психологии. Личность. Теории, упражнения, эксперименты / Пер. с англ. – СПб: Прайм – Евразон, 2008. – 704 с.

Віталія Шебанова
(Київ, Україна)

ЗМІНЕННЯ СТРАТЕГІЙ ХАРЧОВОЇ ПОВЕДІНКИ ПІД ВПЛИВОМ СУЧАСНОЇ МЕДИКАЛІЗАЦІЇ

Актуальність дослідження. Сучасну ситуацію розвитку суспільства можна охарактеризувати як відносини між «універсальним виробником» та «універсальним споживачем». При цьому, виробник готовий задовольнити будь-які пристрасті покупця, якщо це обіцяє вигоду. Здавалося б, що границі «смакових уподобань» все більш розширюються й індивідуалізуються. Однак у цій грі («виробник – споживач – виробник») споживач стає все більш чутливим до формування смаку «ззовні». Інакше кажучи, він відкритий до «виробництва смаків». У зв'язку із цим, відоме висловлювання «попит народжує пропозицію», можна перетрансформувати й продовжити: «але й пропозиції – народжують попит (смак)».

Поряд з утилітарним ставленням до смаку їжі, що властиве «маркетинговій еліті», сучасні дослідники відзначають також і інший підхід, який визначають як «біологізоване нормування», що у певному сенсі є відображенням соціально-психологічного феномену як медикалізація.

Мета дослідження – проаналізувати змінення стратегій харчової поведінки під впливом сучасної медикалізації.

Нормування стилю їжі та медикалізація досвіду тіла призводить до зміни способу сприйняття їжі: кількість їжі повинна відповідати «принципу міри» й розглядається як набір нутрієнтів, прийняття яких корисно для організму. Небезпечними факторами формування тіла розглядаються: – надлишок кілокалорій, що відбувається у випадку порушення «принципу міри»; – надлишок або нестача нутрієнтів призводять до аліментарних хвороб (що пов'язані із недостатнім або надлишковим харчуванням). Медикалізація призвела до того, що смак або канонізується як біологічний спосіб можливості одержати з їжею необхідні для організму харчові речовини («організм сам знає чого він потребує») або за умови, якщо «корисне» не викликає задоволення, тому що смакові

якості виявляються не дуже смачними (приємними), то смак ігнорується, виходячи з раціональних міркувань корисності їжі.

На думку Д.Г. Добродородного, один з факторів сучасної медикалізації є культ людського тіла та здоров'я, що підігрівається сучасними ЗМІ, різними медичними корпораціями та іншими компаніями «індустрії краси» (фітнес-центри, салони краси, школи правильного харчування, центри пластичної хірургії). При цьому, якщо раніше вважалося, що краса є зовнішнім проявом здоров'я тіла та духу, то зараз погоня за зовнішньою привабливістю на основі різноманітних дієт, ліків, хірургічного втручання і т.д. часто призводить до втрати здоров'я [1].

П. Херрера відзначає: «Медикалізація є динамічним процесом, завдяки якому деякі аспекти життя, які традиційно не вважалися медичними, нині розглядаються в термінах хвороби або розладів, які знаходять статус патології у теорії та практиці, що раніше не відносилися до таких. Нині саме медики є монополістами «істинного» та «авторитетного» знання, вони конструюють «норму», оцінюють ступінь відповідності їй та втручаються при наявності того, що вважається патологією» (цит. за І.С. Колесниковою) [3, с. 89].

У такому випадку ми можемо говорити не просто про зростаючу залежність пацієнта від лікаря, від його рекомендацій, але й про появу у лікарів функції соціального контролю, що проявляється у відстеженні стану людини в системі координат «здоров'я – хвороба» або «норма – патологія».

Зростання залежності повсякденного життя людей від медицини зумовлює використання медичних термінів у якості «ярликів» (дебіл, ідіот, шизофренник, наркоман, алкоголік, інвалід та т.п.) стосовно певних типів девіацій у поведінці або стосовно деяких неадекватних стратегій харчової поведінки, наприклад, «анорексичка» / «анорексик» (внаслідок нав'язливого прагнення схуднути та прагнення до обмежувальної харчової поведінки); «булімічка» / «булімік» (внаслідок заклопотаності проблемою зниження ваги на тлі приступів переїдання); «ненажера» (внаслідок нав'язливого прагнення до компульсивного переїдання) та ін., що призводить до стигматизації цих категорій людей на певному етапі та може обумовлювати виключення цих осіб із процесу нормальної соціальної взаємодії.

Останнім часом про медикалізацію (у широкому соціокультурному контексті) пишуть у зв'язку з ризиками, що пов'язані: – з поширенням різних способів самолікування, які не тільки передаються «з вуст у уста», але й пропагуються у ЗМІ; – з неконтрольованим прийманням лікарських препаратів без призначення лікаря (наприклад: діуретики, проники, харчові ферменти, абсорбенти, засоби, які викликають блювоту, біодобавки тощо), які активно вживаються тими, чия стратегія харчової поведінки відхиляється від норми та знаходиться у континуумі «обмеження – переїдання»; – із примусовим лікуванням (наприклад, при анорексії в стадії кахексії, при алкоголізмі, наркоманії).

Це вказує про нарізлу необхідність досліджувати потенційні ризики, що пов'язані із процесом медикалізації в соціокультурному просторі.

Так, наприклад, Т. Шаш (американський психіатр) у своїй роботі «Медикалізація повсякденного життя» (2007) аналізує як медицина в цілому, так і психіатрія, зокрема, контролює різні форми девіацій (як дезадаптивної або неадаптивної поведінки). Він докладно розглядав питання про зв'язок між етичністю примусового лікування (у межах психіатричної практики). Т. Шаш, тісно пов'язував медикалізацію з розширенням повноважень психіатрів та першим сформулював критичне визначення цього соціального феномену: «Медикалізація – це не медицина та не наука, це соціально-семантична стратегія, яка вигідна одним особам, але несе загрозу для інших» [11].

Ми приєднуємося до думки ряду авторів, роботи яких присвячені проблемам медикалізації (П.Конрад, І. Ілліч, Д. Шнейдер, М.Фуко, Т.Шаш та ін.) у плані того, що медикалізація відхилень у поведінці (девіації) являє собою типовий приклад соціального конструювання реальності на основі розгляду будь-яких проявів нездоров'я як відхилень від норми [5; 6; 7; 8; 10; 11]. Досліджуючи дане явище, Д.Г.Добродородний зазначає, що медикалізація тісно пов'язана з великими корпораціями та компаніями, які створюють нові напрямки на ринку товарів та послуг, що стали основою сучасної «індустрії здоров'я та краси» (при цьому лікарі виступають агентами фармацевтичних компаній) [1]. За статистичними даними, обсяг продажі аптечної продукції у регіонах України, у грошовому еквіваленті складає 35846,2 млн грн. (за підсумками 2013 р.) [4].

М.Фуко трактує медикалізацію як особливу технологію або «мистецтво керування». На його думку, дискурс здоров'я вперше зайняв центральне місце ще у культурі античності, де здоров'я розумілося достатньо широко, а «медичні» рекомендації поширювалися на всі сфери життя особистості [5].

З кінця XVIII в., медицина, вже була включена в систему практик керування здоров'ям та моральної поведінки людей. Автор відзначає, що медицина контролювала емоційне життя людей, сексуальність, а також особисту гігієну, грудне вигодовування, манери, харчову поведінку та інші сторони людської поведінки [7].

Згідно з М. Лок, на Заході, у XIX в. почалася медикалізація жіночого тіла, коли гінекологія взяла під контроль питання жіночої репродуктивності, при цьому припинення менструацій у жінок зрілого віку тлумачилося як відхилення від норми [9]. Автор відзначає, що на сучасному етапі медикалізація все більше зводиться до залякування, умовляння та спокуси. Якщо колись медикалізація була орієнтована на явні прояви патології та девіації, то у теперішній час все більше справа стосується медикалізації благополуччя. Саме в надрах благополуччя за допомогою медикалізації криється тайна небезпека, але чи буде вона чи ні – невідомо. Індивідам увесь час доводиться оцінювати свої шанси на завтрашній день. Хвороба та здоров'я все частіше стають особистою справою і продовжує зрости кількість факторів та обставин, які нагадують людям про це [9]. Це безумовно вигідно для фармакологічних компаній, які пропонують препарати для зниження тривожності та лікування депресії.

На наш погляд, медикалізація станів, що виникають у зв'язку з порушеннями ваги – її надлишком або нестачею – зумовила до життя дискурс про можливість численних ризиків для здоров'я людини, таких як гіпертонія, хвороби серця, хвороби суглобів, остеопороз та ін. У цьому, насамперед, зацікавлені компанії з виробництва побутових технічних засобів та фармацевтичних компаній, які серед зазначеного контингенту знайшли масового споживача препаратів та технічних приладів, які спрямовані на корекцію ваги (які виступають у якості умови нормалізації фізичного та психічного здоров'я, на тлі яких можливо підвищити соціальний статус та досягти успіху). Інакше кажучи, більшість авторів, що досліджують проблему сучасної медикалізації, зазначають, що її головною рушійною силою є комерція. У зв'язку з цим автори звертають увагу, що для підвищення прибутків медичні та фармацевтичні корпорації активно використовують страх людини за своє здоров'я, щоб змусити її купувати дорогу продукцію, яка нібито особливо сприяє збереженню здоров'я та покращує зовнішню

привабливість. На сучасному ринку лікарських препаратів та побутових технічних приладів існує величезна різноманітність засобів, які сприяють як зниженню ваги, так і підвищенню ваги.

Висновки: Сучасна медикалізація обумовлюється впливом трьох основних факторів: культом людського тіла та здоров'я, досягненнями науки та техніки, комерціалізацією життя в аспекті харчування та зовнішньої привабливості, що створює нові напрямки на ринку товарів та послуг, які стають основою сучасної «індустрії здоров'я та краси», при цьому лікарі виступають не тільки основними агентами фармацевтичних компаній, але й монополістами «істинного» та «авторитетного» знання, на підставі чого саме вони конструюють «норму», оцінюють ступінь відповідності їй та втручаються при наявності того, що вважається патологією. Але у фокус уваги лікарів-психіатрів, як експертів психічного здоров'я, попадають лише крайні (клінічні) форми розладів харчової поведінки. На наш погляд, така позиція «споживачів» – «клієнтів» – «пацієнтів» призводить до перенесення відповідальності за власне здоров'я на лікарів, що ще в більшому ступені обумовлює відчуження тіла від необхідності рефлексії та усвідомлення тілесних відчуттів.

Література:

1. Доброродний Д. Г. Медикализация как социокультурный феномен и предмет междисциплинарного исследования [Электронный ресурс] / Д. Г. Доброродний, Ю.Г.Черняк // Электронная библиотека БГУ. Статьи факультета философии и социальных наук, 2012. – №1/2. – Режим доступа: <http://elib.bsu.by/bitstream/123456789/35142/1/82-88.pdf>
2. Кириленко С.А. Наслаждение вкусом [Электронный ресурс] / С.А. Кириленко // Studia culturae. Выпуск 1. Альманах кафедры философии культуры и культурологии и Центра изучения культуры философского факультета Санкт-Петербургского государственного университета. – СПб.: Санкт-Петербургское философское общество, 2001. – С.93-106. – Режим доступа: http://anthropology.ru/ru/texts/kirilenko/studia01_06.html.
3. Колесникова И. С. Новации в социологии медицины и здоровья / И. С. Колесникова // Социол. исследования. – 2008. – № 4. – С. 89–91.
4. Кордубайло Ю. Аптечные продажи в регионах Украины по итогам 2013 г. Helicopter view [Электронный ресурс] / Юлия Кордубайло // Аптека on-line.ua. – Режим доступа: <http://www.apteka.ua/article/272554>
5. Фуко М. История сексуальности-III: Забота о себе / [пер. с франц. Т. Н. Титовой, О. И. Хомы] / под общ. ред. А. Б. Мокроусова / М. Фуко. – К.: Рефл-бук, 1998. – 288 с.
6. Conrad P. Deviance and Medicalization: From Badness to Sickness / P. Conrad, J.W. Schneider. – Philadelphia: Temple University Press, 1992. – P. 263-265.
7. Foucault M. The Politics of Health in the Eighteenth Century / M. Foucault // Gordon C. (ed.) Power/Knowledge: Selected Interviews and Other Writings, 1972-1977. – New York: Pantheon, 1980. – P. 166-182.
8. Illich I. Medical Nemesis / I. Illich // Journal of Epidemiology and Community Health, 2003. – V. 57 (12). – P. 919-922.
9. Lock M. Encounters with Aging: Mythologies of Menopause in Japan and North America / M. Lock. – Berkeley: University of California Press, 1993. – 439 pp.
10. Schneider J.W. Deviant Drinking as Disease: Alcoholism as a Social Accomplishment / J.W. Schneider // Social Problems. – 1978. – V. 25 (4). – P. 361-372.
11. Szasz T. The Medicalization of Everyday Life: Selected Essays / T. Szasz. Syracuse. – New York: Syracuse University Press, 2007. – P. XXVI.

СЕКЦИЈА: СУЧАСНИ ИНФОРМАЦИЈНИ ТЕХНОЛОГИЈ

А.Т. Кенжабаев, С.Т.Тошмуратов
(Ташкент, Узбекистан)

**ЎЗБЕКИСТОН RESPUBLIKASI TA'LIM TIZMIDA AXBOROT-KOMMUNIKATSIYA
TEKNOLOGIYALARINING RIVOJLANISHI SHARHI**

Ta'limda axborot texnologiyalari ya'ni elektron ta'lim O'zbekiston Respublikasining «Axborotlashtirish to'g'risida»gi qonunini bajarish maqsadida Xalq ta'limi, Oliy va o'rta maxsus ta'limi vazirliklari tomonidan qator me'yoriy hujjatlar va dasturlar ishlab chiqilib, qabul qilingan edi, shuningdek axborot tarmog'ini shakllantirish, axborot resurslarini yaratish va AKTni ta'lim jarayonida qo'llash bo'yicha chora-tadbirlar amalga oshirildi.

Barcha oliy o'quv yurtlari yagona korporativ tarmoqqa birlashtirilib, www.edu.uz, www.markaz.uz veb-saytlari ishga tushirilgan. Internet tarmog'ining milliy segmentida axborot resurslarni shakllantirish bo'yicha chora-tadbirlar rejasiga muvofiq, barcha o'quv yurtlari veb-saytlari www.edu.uz axborot-ta'lim portaliga birlashtirilgan. Bundan tashqari, o'quv yurtlarining o'quv qo'llanma va ma'ruza matnlari «Ziyo» elektron-ta'lim bazasida joylashtirilgan, «ZiyoNET» axborot-ta'lim tarmog'ining resurslari yaratilgan, o'zbek adabiyotining yorqin namoyondalari hayoti va ijodiga bag'ishlangan www.literature.uz veb-sayti ishga tushirilgan, maqolalar to'plami, o'quv qo'llanmalar va E-collector referatlar hamda oltita tilga mo'ljallangan – www.multilex.edu.uz on-layn lug'at yaratildi.

O'quv jarayonini boshqarishni kompyuterlashtirish, ta'lim jarayoniga masofaviy o'qitishni joriy etish, talabalar va o'qituvchilarning mustaqil o'qishini ta'minlash maqsadida Nizomiy nomidagi Toshkent Davlat pedagogika universiteti (TDPU) qoshida www.pedagog.uz axborot-ta'lim portali yaratildi. Mazkur portalning masofaviy o'qitish bo'limida o'rganilayotgan fanlar bo'yicha test vazifalari va virtual laboratoriya stendlari joylashtirilgan.

Universitet bo'yicha 250 ta kompyuterni birlashtirgan "TDPU-INTRANET" tarmog'i faoliyat yuritadi. 2012-yilning oxiriga kelib, oliy o'quv yurtlarida yaratilgan 900dan ziyod elektron o'quv qo'llanmalar ro'yxatga olingan bo'lib, o'qitiladigan predmetlar aksariyati bo'yicha ma'ruzalarning elektron matnlaridan oliy o'quv yurtlari axborot-resurs markazlarida foydalanish mumkin.

ZiyoNET ta'lim tarmog'i resurs markazining bo'linmasi tomonidan «ZiyoNET» portalining «Biblioteka» bo'limida 6000 dan ziyod axborot-ta'lim resurslari joylashtirilgan. Barcha resurs markazlarida axborot va kompyuterlarni zararli dasturlardan himoyalash bo'yicha zarur chora-tadbirlar ko'rildi.

Buning uchun doimiy tarzda yangilanib turadigan maxsus viruslarga qarshi dasturlar qo'llaniladi. O'zbekiston Respublikasi Prezidentining 2006-yil 20 – iyundagi 381-son farmoniga muvofiq oliy o'quv yurtlari qoshida axborot-resurs markazlari tashkil etilmoqda, bu esa kadrlarni tayyorlash jarayoniga ijobiy ta'sir ko'rsatmoqda. Axborot-resurs markazlaridagi kompyuterlarning umumiy soni 1600 ziyodni tashkil etadi. O'rta maxsus, kasb-hunar ta'limi markazining barcha o'quv yurtlari orasida byudjet mablag'lari hisobiga tayyorlangan 307 ta o'quv qo'llanmalarining elektron versiyalari tarqatilgan. Ishlar ta'lim jarayonida AKTni qo'llash bo'yicha o'rta maxsus o'quv yurtlari o'qituvchilarning ko'nikmalarini oshirish bo'yicha tasdiqlangan chora-tadbirlar rejasiga muvofiq amalga oshirilmogda.

Xalq ta'limi vazirligi tomonidan umumta'lim maktablarini kompyuter texnikasi bilan jihozlash, kompyuterlarning eskirgan modellarini foydalanishdan chiqarish bo'yicha keng qamrovli ishlar amalga oshirilmogda. Buning uchun xalqaro moliya institutlarining kredit va grantlari jalb qilinmogda. 2007-yilda maktablarni kompyuter texnikasi bilan jihozlash bo'yicha ko'rsatkichlarning pasayishi foydalanishdan eskirgan texnikani chiqarish va respublika bo'yicha yangi umumta'lim maktablarini ishga tushirish bilan bog'liq edi. O'rta maxsus, kasb-hunar ta'limi markazi tizimida 119 ta akademik litsey, 1074 ta kasb-hunar kollej faoliyat yuritmogda. Axborot texnologiyalariga ixtisoslashgan 37 kasb-hunar kollejdin tashqari 400 dan ziyod kollejlar informatika va axborot texnologiyalari, radiotexnika, radioaloqa, telekommunikatsiya kabi 19 yonalishdagi 44 ta mutaxassisliklar bo'yicha mutaxassislarni tayyorlaydi. O'rta maxsus o'quv muassasalaridagi kompyuterlarning umumiy soni 30 683 ga teng yoki kasb-hunar kolleji va akademik litseydagi 100 talabaga tegishli ravishda 2,6 va 4,7 kompyuter tog'ri keladi. AKTga ixtisoslashgan kasb-hunar kollejlarning texnikaviy bazasini mustahkamlash uchun xorijiy tashkilotlarning zaym grantlari jalb etilmogda.

2012 yilda Oliy va o'rta maxsus ta'lim vazirligi tizimida amalga oshirilgan chora-tadbirlar natijasida OUYdagi kompyuterlar soni 60 mingdan ziyodni tashkil etdi, bu esa 207-yilga nisbatan 2 marta kopdir. Internetdan faol foydalanuvchi talabalar soni 83% oshib, 52 mingdan ziyod talabani tashkil etdi. Barcha oliy o'quv yurtlaridagi kompyuterlarning umumiy soni 23 420 birlikni yoki 100 talabaga o'rtacha 7,8 kompyuterni tashkil etadi.

Internet tarmog'idan imtiyozli ravishda foydalanish va ilmiy, madaniy, ta'lim, tibbiyot va boshqa muassasalar uchun xosting xizmatlarini taqdim etish maqsadida UZINFOCOM markazining tuzilmaviy bo'limi bo'lgan UzSciNet ilmiy-ta'lim tarmog'i tashkil etilgan. UzSciNet respublikaning turli viloyatlarida o'z vakillariga ega va Internetdan oddiy modem (dial-up) va ajratilgan liniya-yonalish bo'yicha foydalanish imkonini beradi. Internet-xizmatlarni taqdim etishdan tashqari UzSciNetning asosiy faoliyat yonalishlaridan biri, bu axborot texnologiyalari sohasida mutaxassislarni o'qitish va tayyorlash hamda O'zbekistonning ilmiy va madaniy qadriyatlarini haqidagi ma'lumotlarni tarqatishdan iborat.

AKT sektorining o'ziga xosligi yuqori malakali mutaxassislariga bo'lgan katta ehtiyoji bilan ajralib turadi. Hukumat va xususiy tuzilmalar tomonidan mazkur masalani xalq ta'limiga bo'lgan e'tiborga qaramasdan ushbu muammo O'zbekistonda alohida dolzarflik kasb etmogda. Masalan, malakali dasturchilar yetishmasligining ob'ektiv sabablari tor ixtisoslikka yo'naltirilgan dasturchilarni tayyorlash tizimining yetarlicha emasligi yoki yo'qligi hamda malakali kadrlarning xorijga ketishi deb hisoblanmogda. Oliy o'quv yurtlari dasturlari aloqa va axborotlashtirish sohasida kadrlarni tayyorlash va qayta tayyorlash qabul qilingan dasturiga muvofiq amalga oshiriladi. Jumladan, oliy ta'lim tizimida O'zbekiston Respublikasi Prezidentining 2005-yil 2-iyundagi PQ-91-sonli «Axborot texnologiyalari sohasida kadrlar tayyorlash tizimini takomillashtirish to'g'risida»gi qaroriga muvofiq Toshkent axborot texnologiyalari universiteti (TATU) «AKT sohasida mutaxassislarni tayyorlash bo'yicha bosh oliy o'quv yurti» bo'lishi belgilangan edi. Mazkur qarorga ko'ra, 2005-2006-o'quv yilidan boshlab Nukus, Qarshi, Samarqand, Farg'ona va Urgench shaharlarida TATUning hududiy bo'limlari faoliyat yurita boshladi. Ushbu chora AKT bo'yicha mutaxassislarni tayyorlash tizimini takomillashtirish hamda ta'lim jarayoniga axborot-kommunikatsiya va innovatsion texnologiyalarni yanada kengaytirish va joriy etish maqsadida amalga oshirilgan.

Dasturiy ta'minot ishlab chiqarish sohasida mutaxassislarni tayyorlashga alohida e'tibor berilmoqda. Masalan, Toshkent axborot texnologiyalari universitetida bakalavriat yonalishlari va magistratura mutaxassislarni muvaffaqiyat bilan tayyorlayotgan «Dasturlash texnologiyalari», «Kompyuter tizimlari va tarmoqlari», «Amaliy informatika», «Elektron tijorat», «Axborot xavfsizli, «Muxandislik va kompyuter grafikasi» kafedralari faoliyat yuritmoqda. Toshkentdagi Xalqaro Vestminster universiteti talabalarni «Biznesda axborot texnologiyalari» mutaxassislari bo'yicha tayyorlaydi. Kursning maqsadi ilova va ma'lumotlar bazasini ishlab chiqish hamda AT sohasida loyihalarni boshqarish borasida bilimlarga ega mutaxassislarni tayyorlashdan iborat.

Shuningdek, mutaxassislar O'zbekiston Milliy universitetining mexanika-matematika fakultetida «Dasturlash va tarmoqli texnologiyalar» kafedrasida, Toshkent davlat iqtisodiyot universitetining «Axborot texnologiyalari va menejment» fakultetida, M.V.Lomonosov nomidagi Moskva davlat universiteti Toshkentdagi filialining «Amaliy matematika va informatika» filialida tayyorlanadi. Lekin shuni ta'kidlash lozimki, O'zbekistondagi oliy o'quv yurtlari asosan fundamental bilimlarni beradi, ko'pincha bitiruvchilar ta'lim muassasasini bitirib chiqqach, real sektorda real ilovalar dasturlar bilan ishlashga tayyor bo'lmaydilar. Ko'plab bitiruvchilar ish boshlashda talab etiladigan yetarli bilimlar darajasiga ega bo'lmaydilar. Aksariyat kompaniyalar yosh xodimlarni qo'shimcha o'qitish muammosiga duch keladilar.

Ko'plab oliy o'quv yurtlarining dasturlari ko'pincha dolzarb ahamiyat kasb etmaydi va bozor talablariga mos kelmaydi. Ixtisoslashgan kurslar dasturiy ta'minotni ishlab chiqish sohasi bo'yicha mutaxassislarni tayyorlash tizimida o'qitish darajasi va bozor ehtiyojlariga yo'nalganlik imkoniyatlari bilan davlat oliy o'quv yurtlari va kollejlarga nisbatan afzalliklarga ega tijorat asosidagi o'quv markazlari ham faoliyat yuritmoqda. Ushbu o'quv muassasalari mutaxassislarni tayyorlash, qayta tayyorlash va sertifikatlash, jumladan xalqaro e'tirof etilgan dasturlar bo'yicha sertifikatlashni amalga oshiradi va yanada yuqori darajani ta'minlaydi. Kadrlarni ixtisoslashgan kurslarda tayyorlash va ularni dasturiy yechimlarni ishlab chiqish borasidagi loyixalarga jalb etish davom etmoqda.

Yosh dasturchilarni tayyorlash va qo'llab-quvvatlash markazining (YoDTQM) kurslarida o'qitish «Dasturlash», «Internet-texnologiyalar», «Ma'lumotlar bazasi», Loyixalash va ZD-modellashtirish», «Kompyuter grafikasi», «Operatsion tizimlarni ma'murlashtirish» yo'nalishlari bo'yicha olib boriladi. O'qitish davomida stajirovka va dasturiy ta'minotni ishlab chiqish bo'yicha loyixalarga jalb etish maqsadida tinglovchilarning eng qobiliyatli va faollari aniqlanadi. Yosh dasturchilarni o'qitishdan tashqari YoDTQMning faoliyati sifatli milliy dasturiy mahsulotlarni ishlab chiqish va amaliy tadqiqotlarni tashkil etishga qaratilgan.

Toshkent axborot texnologiyalari universiteti qoshida O'zbekiston-Hindiston o'quv markazi tashkil etilib, faoliyat yuritmoqda, u erda tinglovchilarga axborot texnologiyalar sohasida 6 dan 12 haftalikgacha bepul kurslari doirasida (Diploma in Information Technology, Advanced Diploma in Information Technology), biznes-kompyuting (Diploma in Business Computing), veb-texnologiyalar (Diploma in Web Technologies) bo'yicha treninglar o'tkaziladi.

Hindistonlik mutaxassislarning o'zbek hamkasblari bilan hamkorlikda yaratilayotgan va o'qitilayotgan kurslar dasturida axborot texnologiyalari sohasidagi barcha zamonaviy oqimlar va DTni ishlab chiqish ilg'or sanoatining talablari hisobga olingan. Bu o'rinda ta'lim jarayonida eng yangi texnologiyalar, dasturlash tillari va ma'lumotlar bazasini qo'llagan holda amaliy dasturlash bilan birga, shuningdek, DTni ishlab chiqish bo'yicha loyixalarni boshqarishga ham alohida e'tibor qaratilmoqda.

Ko'plab yosh mutaxassislarga aniq loyixalarda ishtirok etish orqali malaka oshirish markazi vazifasini o'tovchi yosh dasturchilar uyushmasi ham soha bozorida faol qatnashmoqda (batafsil ma'lumotlar qo'yidagi manzilda: www.developers.uz). Ochiq yechimlarni ishlab chiqish sohasida mutaxassislarni tayyorlashga alohida e'tibor berilmoqda.

Jumladan, erkin va ochiq kodli dasturiy ta'minotning salohiyatini oshirish va ilgari surish doirasida Toshkentda BMTTDning «AKT siyosati» (ICTP) loyihasi ko'magida «OS Linux ma'murlashtirish» mavzusida trening-kursi o'tkazildi, unda YoDTQMning o'qituvchilari ishtirok etdi. Shu bilan birga, kasbiy o'qitish bo'yicha tasdiqlangan dastur asosida BMTTDning «AKT siyosati» loyihasi ko'magida 2007 – yilda erkin va ochiq kodli dasturiy ta'minotga oid kurslar bo'yicha darsliklar nashr etildi. Ochiq kodli dasturiy ta'minotni ishlab chiqaruvchilarni o'qitish va malakasini oshirish uchun O'zbekiston Linuks-hamjamiyati ham muhim hudud vazifasini o'tadi. BMTTDning «AKT siyosati» (ICTP) loyihasi doirasida AT bo'yicha ko'ngillilar xizmati faoliyat yuritmoqda. U erda poytaxtdagi oliy o'quv yurtlari talabalarini zamonaviy dasturlash texnologiyalariga o'qitish tashkil etilgan. Maqsad esa keyinchalik ular nodavlat tashkilotlari, davlat muassasalari, o'quv yurtlarining axborot texnologiyalari salohiyatidan foydalanishiga ko'maklashishidan iborat. Soha bozorida, shuningdek, o'z tinglovchilariga sertifikat beruvchi Microsoft dasturiy mahsulotlar bo'yicha kasbiy o'qitishga yo'naltirilgan o'quv markazlari faol qatnashmoqda.

Bozorning mazkur segmentida quyidagi o'quv markazlarini alohida ta'kidlab o'tish zarur – NetDec kompyuterga o'qitish markazi, Softline o'quv markazi, UCD Micros o'quv markazi, «7 Levels» o'quv markazi. AKT sektorida songgi 5 yil davomida, AKT sohasida ko'rsatilgan xizmatlar hajmi 5,8 barobar o'shdi. 2008 yilning 1 yarmida, ushbu ko'rsatkich o'tgan yilning shu davriga nisbatan 58,5% ga o'sdi, va yil oxiriga, bu 1,2 trln. so'mga etishi kutilmoqda.

2003-2007 – yillar davomida, sohaga jalb etilgan chet el investitsiyalari xajmi, 593,5 mln.dollarni tashkil etdi, shu jumladan to'g'ridan-to'g'ri chet el investitsiyalari-593,5mln.AQSh dollari, O'zbekiston Respublikasi Hukumati kafolati evaziga jalb etilgani esa 133,9 mln.AQSh dollarni tashkil etdi.

O'zbekistonda DTni ishlab chiqish bozorida ro'yxatga olingan ishlab chiqaruvchi korxonalar soni izchil oshishi kuzatilmoqda. 2006-2007 – yil boshlarida ularning soni tegishli ravishda 140 va 196 tani tashkil etgan bo'lsa, 2008-yilning 1 – yanvari holatiga ko'ra esa ularning soni 212 taga yetdi. DTni ishlab chiqish sanoatida band bo'lgan mutaxassislarning umumiy soni ekspert baholash bo'yicha qariyb 4 000 kishiga teng. Yil sayin mahalliy DT ishlab chiqaruvchilarning mahsulot turlari ko'payib bormoqda. Jumladan, yetakchi ishlab chiqaruvchi-firmalarning DT distributsiyasi va joriy etilishi bilan bir qatorda xorijiy mahsulotlar bilan raqobatlasha oladigan yangi mahalliy dasturiy mahsulotlar ishlab chiqilmoqda.

O'zbekiston Hukumati DT milliy bozorini rivojlantirishni respublikaning eksport salohiyatini oshirish va iqtisodiyotning turdosh sohaslarini faollashtirishning istiqbolli yonalishlari sifatida belgilab mazkur bozorga alohida e'tibor qaratmoqda. Bu boradagi ishlarni muvofiqlashtirish maqsadida O'zbekiston aloqa, axborotlashtirish va telekommunikatsiyalar qo'mitasida dasturiy mahsulotlarni ishlab chiqilishi va bozorini rivojlantirish bo'limi tashkil etilgan. Uning vazifalari dasturiy mahsulotlarni ishlab chiqishni tashkilashtirish hamda ularni ishlab chiqarish va boshqaruv jarayonlarida qo'llash uchun iqtisodiyot tarmoqlariga joriy etish, dasturiy mahsulotlar bozorini har tomonlama rivojlantirishdan iborat.

EHM va ma'lumotlar bazasi uchun dasturlarni rasmiy ro'yxatga olish dasturiy mahsulotlar davlat reestri yoki ma'lumotlar bazasi davlat reestrda mualliflar yoki mualliflik huquqiga ega bo'lganlar tomonidan arizalarni davlat patent

idorasiga taqdim etish yo'li bilan amalga oshiriladi (batafsil ma'lumotlar Davlat patent idorasining www.patent.uz rasmiy veb-saytida mavjud).

O'zbekistonda AKT sohasida ilmiy tadqiqotlar doimiy asosda ham byudjet mablag'lari, ham xalqaro jamg'armalar grantlari hisobiga amalga oshiriladi. Mazkur sharhni tayyorlash jarayonida Ilmiy-texnika va marketing tadqiqotlari markazi hamda Matematika va axborot texnologiyalar institutlarining AKT sohasida o'tkazilgan tadqiqotlar to'g'risidagi ma'lumotlaridan foydalanildi.

Александр Мельников, Константин Комиссаров
(Краматорск, Украина)

РАЗРАБОТКА ПРОГРАММНОЙ СИСТЕМЫ ДЛЯ ПРАВИЛЬНОГО ОФОРМЛЕНИЯ СПИСКА ЛИТЕРАТУРЫ

Список использованных литературных источников (далее – библиографический список) является обязательной частью любой курсовой и дипломной работы и показывает умение студента применять на практике знания, полученные при изучении соответствующих дисциплин. Изучение литературы и составление библиографии является также важной частью процесса написания научной работы.

Стандарты оформления библиографического списка предъявляют достаточно много требований к его фрагментам в зависимости от типа источника, количества авторов, дополнительных сведений и т.д. В некоторых случаях у студентов возникают сложности и сомнения в правильности оформления библиографического списка, в результате чего появляется необходимость подробно изучать стандарты, брать готовые примеры, или искать средство, которое позволит правильно заполнить список литературных источников.

Была поставлена задача разработки программного средства, которое бы решало проблему с составлением списка литературных источников в курсовых и дипломных работах.

Известных программных пакетов, которые полностью бы отвечали всем требованиям для поставленной задачи, нет. Есть ряд интернет-сайтов, которые позволяют ввести информацию о книге (статье, журнале) и получить правильно оформленную ссылку [1]. К сожалению, такой вариант не предусматривает ведение базы данных часто используемых источников и требует постоянного ввода данных on-line.

Перед проектированием программной системы были изучены стандарты построения списка литературных источников [2].

Структура каждой записи списка зависит от определенных параметров – таких, как тип источника, количество авторов, наличие или отсутствие дополнительной информации. Основные типы источников: книга; статья из журнала; статья из сборника; диссертация; автореферат; закон, нормативный акт; интернет-ресурс. Книги, в свою очередь, могут быть разделены по количеству авторов таким образом: источники с количеством авторов от 1-го до 3-х; источники с количеством более 3-х авторов; источники без авторов (в редких случаях).

Общий вид структуры библиографической записи следующий [3]:

Автор. Заглавие: сведения, относящиеся к заглавию (см. на титуле) / сведения об ответственности (авторы); последующие сведения об ответственности (редакторы, переводчики, коллективы). – Сведения об издании (информация о переиздании, номер издания). – Место издания: Издательство, Год издания. – Объем. – (Серия).

Создаваемая программная система позволит правильно оформлять библиографический список по необходимому шаблону в зависимости от типа источника. В основе программы – база данных, в которой будут храниться все используемые записи, однако структуры записей в таблицах отличаются. Тем не менее, предлагается хранить все записи в одной таблице, но ее структуру выполнить как общую структуру записей всех типов источников. При этом сама программа должна разделять принадлежащие и не принадлежащие поля для каждой записи.

Для реализации выбрана среда визуального программирования C++ Builder 6, которая содержит компоненты для работы с базой данных Microsoft Access (ADO), а также компоненты для редактирования файлов текстового процессора Microsoft Word [4].

Внешне программа состоит из основной таблицы, элементов управления, панели уведомлений, горизонтального меню, строки состояния и некоторых других вспомогательных элементов. Организация данных планируется в виде таблицы для более удобного заполнения списков. Структура базы данных, с которой работает программа, представлена на рис. 1.

Имя поля	Тип данных	
Код	Счетчик	Счетчик базы данных
№	Числовой	Счетчик программы
Тип источника	Текстовый	
Заглавие	Текстовый	
Автор	Текстовый	
СвоЗ	Текстовый	Сведения о заглавии
СвоО	Текстовый	Сведения об ответственности
СвоИ	Текстовый	Сведения об издании
Место издания	Текстовый	
Издательство	Текстовый	
Год	Текстовый	
Страницы*	Текстовый	Количество страниц, указание страниц (если сборник/журнал), номер статьи (если закон/акт)
Имя сайта	Текстовый	
Ссылка	Текстовый	URL
Дата обращения	Дата/время	Для интернет-ресурса
Название Ж/Д/С	Текстовый	Название журнала/документа/сборника
Доп сведения	Текстовый	Номер, часть

Рисунок 1 – Структура базы данных

Загруженные записи предварительно сортируются по ключевому полю «№». В базе данных сформировано два ключевых поля. Первое поле имеет название «Код», является ключевым полем и счетчиком в самой базе данных. Второе поле под обозначением «№» – является ключевым для самой программы. Первое поле скрыто от глаз пользователя, оно является необходимым только для самого ядра базы данных. Второе ключевое поле видно пользователю как самая первая колонка в виде порядкового номера. Это поле закрыто для редактирования, так как в самой базе данных на него установлен параметр уникальности индексируемого поля. При добавлении записи в программу это поле заполняется автоматически (программно).

Предусмотрена возможность предварительного просмотра записей в текстовом поле Мето. Достаточно кликнуть на кнопку «Просмотр», как внизу программы появится Мето поле со сформированной библиографической записью выбранной строки таблицы. Данная функция позволяет лишь просматривать сформированные записи, поэтому попытка редактирования поля Мето будет неудачной – оно закрыто для редактирования.

При стандартных параметрах в программе показываются все поля (рис. 2).



Рисунок 2 – Программа с загруженными данными

Как уже было сказано, можно изменить некоторые параметры программы – например, включить скрытие неиспользуемых полей выбранных записей. Это можно реализовать как путем автоскрытия, так и подсвечивания таких полей серым цветом (рис. 3) – здесь колонки не скрываются, а подсвечиваются серым цветом.

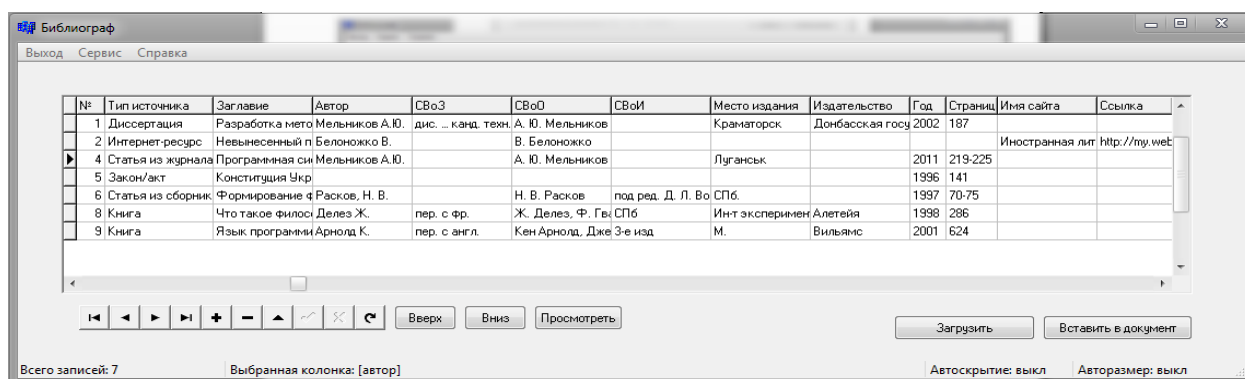

Рисунок 3 – Режим подсвечивания

Если при работе с записями нужно посмотреть готовый вариант сконструированной библиографической записи, не вставляя в документ, предусмотрена возможность «предпросмотра» (рис. 4).

Когда весь необходимый библиографический список собран, его можно вставить в документ – для этого достаточно нажать соответствующую кнопку. Откроется новое окно документа Microsoft Office, и в новом окне сразу же появятся все сформированные записи (рис. 5).

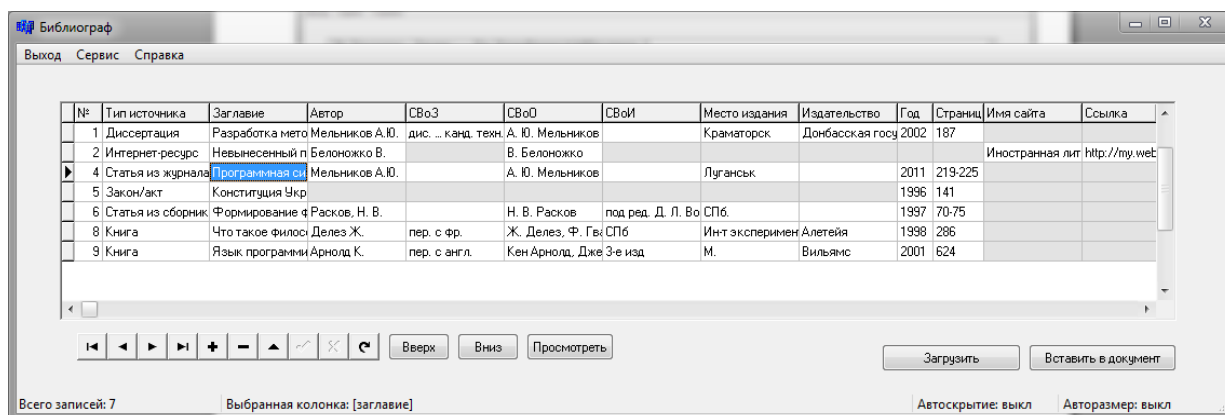

Рисунок 4 – Режим предпросмотра записей



Рисунок 5 – Часть документа с готовыми записями

Таким образом, было создано программное средство, которое решает поставленную задачу – оформление списка литературных источников по имеющейся базе данных. К недостаткам следует отнести поддержку не всех видов источников – такие, как депонированные научные работы, авторское свидетельство и некоторые другие программа на данный момент не поддерживает.

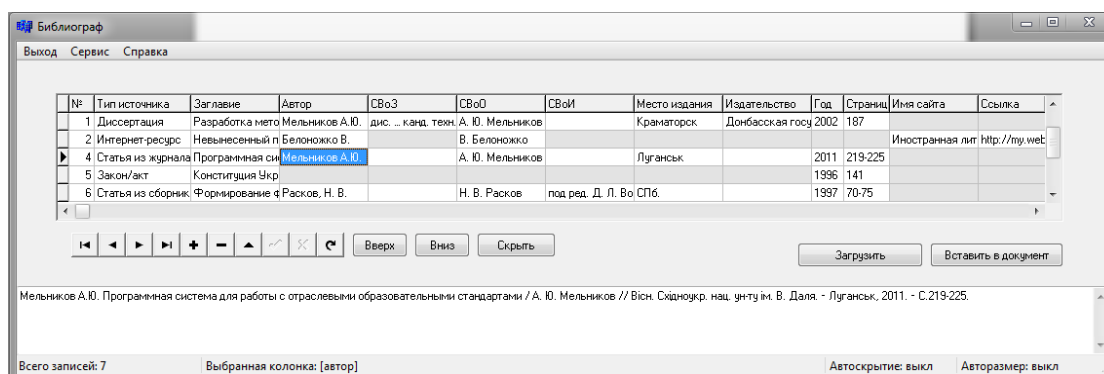
Литература:

1. Оформитель bibliографических ссылок [Электронный ресурс] // Проект SNOSKA.INFO. – URL: <http://snoska.info> (13.02.2014).
2. ДСТУ ГОСТ 7.1:2006. Система стандартів з інформації та видавничої справи. Бібліографічний запис. Бібліографічний опис. Загальні вимоги та правила складання. – Введ. 2007-07-01. – Київ: Держспоживстандарт України, 2007. – 52 с.
3. Рекомендации по оформлению ссылок, цитат, списка литературы к учебным и научным работам [Электронный ресурс] // Научная библиотека Поморского государственного университета им. М.В. Ломоносова. – URL: http://lib.pomorsu.ru/elib/text/biblio/oformlenie_lit.htm (13.02.2014).
4. Хомоненко А. Д. Работа с базами данных в C++ Builder / А. Д. Хономенко, С. Ададунов. – СПб.: БХВ-Петербург, 2006. – 479 с.

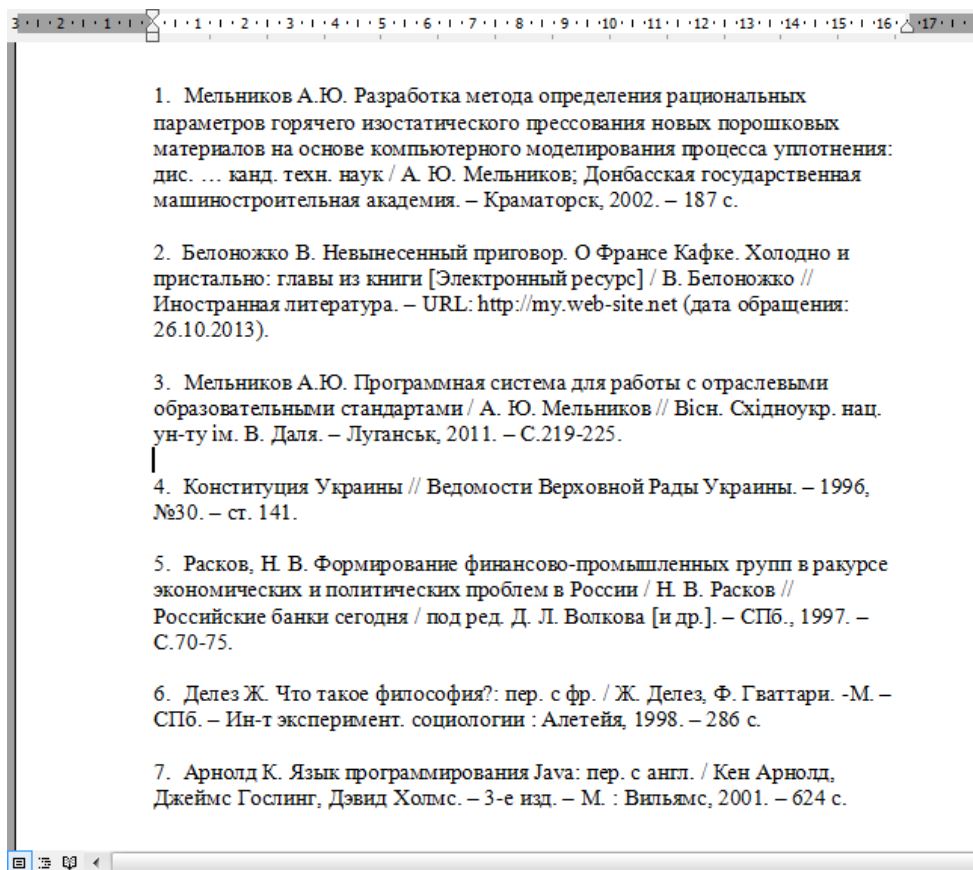
Лев Печугин
(Брянск.Россия)

ИССЛЕДОВАНИЕ ГЕНЕРАТОРА РАДИОПОМЕХ

В наше время широко используется беспроводная радиосвязь. Она используется в средствах передачи аналоговой и цифровой информации. Беспроводная связь проникла во все сферы жизни человека. Именно поэтому важно понимать, что при проектировании и реализации беспроводных средств связи необходимо использовать различные способы защиты канала связи от негативных факторов. Один из таких факторов шума и помехи. Кроме всего прочего существует такой вид помех, который создается искусственно с помощью специальных средств радиоподавления и радиоборьбы. Такие средства могут применяться для предотвращения передачи информации по радиоканалу. Они могут применяться в различных сферах. В условиях рыночной экономики они находят применение при предотвращении использования сотовой связи и других видов передачи. В военно-полевых условиях – при необходимости запутать противника или ограничить его в средствах связи. Радиопомеха поставляется непосредственно сразу на принимающее устройство. Одной из разновидностей помех является активная радиопомеха. Она создается с целью подавления функционирования радиоэлектронных станций(приемников). Активные помехи могут быть различными, но они все имеют общий принцип работы: мешающее излучение создается на частоте совпадающей с частотой работы радиолокационной станции(передатчика-приемника). Воздействие помех на приемную часть радиолокационной

станции основано на том, что, обладая большой чувствительностью, она выбирает более сильный сигнал, и полезный сигнал с малой амплитудой будет не принят. Одной из таких помех является передача немодулированного сигнала. Но более продуктивным методом постановки помех является модулированный сигнал. В качестве модулирующего сигнала может применяться как синусоида так и любая форма сигнала. Если провести сравнение модулированной и немодулированной помехи можно сказать, что даже при меньшей мощности передающего устройства с модулированным сигналом будет большее искажение сигнала, и его считывание будет невозможным. Одним из методов радио борьбы является постановка помех на УКВ диапазоне. Передача информации на УКВ диапазоне является наиболее применяемой в таких радиоустройствах как радиостанции, трансиверы, ретрансляторы и др. Прием-передача в этих устройствах осуществляется путем модуляции несущей частоты фазным, амплитудным или амплитудно-фазным методом.

С целью демонстрации процесса подавления полезного сигнала были спроектированы следующие устройства:

- 1) Генератор синусоидальных сигналов звукового диапазона 350 – 13 000 Гц.
- 2) Радиопередатчик FM диапазона (80-108 МГц) с подстройкой рабочей частоты.
- 3) Генератор радиопомех FM диапазона.

В качестве принимающего устройства был использован бытовой радиоприемник с возможностью приема FM модулированных сигналов.

Полезный сигнал который с выхода генератора синусоиды подается на вход радиопередатчика, который в свою очередь модулируя несущий сигнал осуществляет передачу частотно-модулированного сигнала на приемник. Приемник осуществляет процесс обратный передатчику – демодуляцию, и далее усиливает выделенный полезный сигнал и подает на устройство вывода информации – встроенный динамик. Предварительно настроив генератор синусоиды на частоту 1кГц, и включении всех устройств можно услышать синусоидальный звуковой сигнал с динамика приемника. При включении генератора помех в режиме немодулированного сигнала динамик радиоприемника не издает звуков, хотя передатчик активен. При включении режима амплитудно-модулированной помехи из динамика раздается звук (пилообразный сигнал 2кГц) отличный от того что был при передаче тона в 1кГц. Этот звук полностью исказил сигнал, и соответственно информацию о изначальном полезном сигнале невозможно воспринять.

Методы реализации борьбы с радиоэлектронными помехами основаны на использовании амплитудных, фазных, частотных и поляризационных различий полезного сигнала и помехи. В случае использования телефонии генератор помех должен реализовывать передачу музыки или речи для надежности подавления полезной информации. В то же время для предотвращения передачи цифровых сигналов целесообразно генерировать помеху, которая соответствует передаче ложной информации, но методом подобной передачи полезного сигнала. Можно сделать вывод, что для более эффективного подавления полезной передаваемой информации целесообразно применять такой сигнал, который был бы подобен полезному, но был бы ложным.

Радиоборьба может рассматриваться как комбинация нескольких составляющих: радиоразведка, радиопротиводействие и контррадиопротиводействие. Радиопротиводействие является одним из основополагающих методов борьбы, оно направлено на полное или частичное подавление радиоэлектронных средств и искажение передаваемой информации, что играет значительную тактическую роль в военных операциях.

Литература:

1. Кириллов С.Н., Дмитриев В.Т. Алгоритмы защиты речевой информации в телекоммуникационных системах. Учебное пособие с грифом УМО. Рязань. РГРТА, 2005. 128с.
2. Зырянов Ю.Т., Белоусов О.А., Федюнин П.А., Основы радиотехнических систем. Учебное пособие. Тамбов. ФГБОУ ВПО «ТГТУ», 2011. 128с.
3. Системы радиосвязи: Учебник для вузов / Н.И.Калашников, Э.И.Крупичкий, И.Л.Дороднов, В.И.Носов; Под ред. Н.И.Калашникова. М.: Радио и связь. 1988. 352с.

Научный руководитель:

Доцент каф. "ЭРЭС" БГТУ Пугачев Александр Анатольевич.

Гульнора Сейдалиева, Гаухар Сейдалиева
(Алматы, Казахстан)

ПРОЕКТИРОВАНИЕ ИНФОРМАЦИОННОЙ СИСТЕМЫ ДЛЯ ОЦЕНКИ КАЧЕСТВА СЫРЬЯ

Животноводство в Казахстане – одна из уникальных отраслей, дающая универсальную продуктивность (мясо, молоко, шерсть и др.) и является одним из перспективных направлений сельского хозяйства. Продукт, получаемый из нее, пользуется среди населения повышенным спросом и сырьем для легкой промышленности.

Шерсть – это уникальное сырье для текстильной промышленности. Поэтому серьезное внимание должно быть уделено проблеме дальнейшего улучшения ее качества.

Наиболее важной задачей современного товароведения является разработка комплексных систем оценки качества сырья в процессе его переработки в полуфабрикаты или готовые изделия с учетом потребительской стоимости производимой продукции. Серьезное внимание следует уделять усовершенствованию действующих и разработке новых научно обоснованных стандартов на шерсть, а также на технологию производства, начиная со стрижки, первичной обработки шерсти до готовой продукции.

В решении задач улучшения качества изделий и товаров из шерсти важное место уделяется совершенствованию технологии производства и применяемого оборудования, а также изучению товарно-технологических свойств сырья, определению оптимальных режимов обработки планированию выпуска изделий определенного ассортимента. На основании оценки шерстной продуктивности верблюдов, товарно-технологических свойств шерсти в зависимости от топографического участка тела животного даются

рекомендации по ее классификации и формированию производственных партий. Большое значение при этом увеличение процента выхода чистого волокна.

Спрос на мировом рынке на верблюжью шерсть был и остается и сейчас. Чтобы получить высокую прибыль от объема продажи шерсти, необходимо точно определить к какому сорту относится данный вид продукции. Для определения качества шерсти необходимо провести лабораторные испытания инструментальными методами, что в свою очередь это долгий и трудоемкий процесс. Поэтому для повышения более эффективности производительности труда мы спроектировали информационную систему для оценки качества шерсти.

В данной работе предусматривается автоматизация такого процесса, как выдача информации о шерсти, ее товарно-технологических и физико-механических свойствах, методах ее обработки, определения потребностей в персонале и оборудовании. Разработанная программа облегчает работу пользователя, может применяться в исследовательских лабораториях, приемных и заготовительных пунктах шерсти. Она позволяет сократить время выполнения расчетов статистических показателей процесса.

Borland Delphi – это прогресс в информационно-технологическом обществе, который намного облегчает и ускоряет процесс программирования и разработки приложений.

Для успешной работы предприятия в условиях рыночной экономики требуется не только современная организация и технология производства, но и новая информационное обеспечение управления им. Все более широкое распространение получают автоматизированные рабочие места (АРМ) в системе управления предприятием, являющиеся основой новой информационной технологии.

Стоимость обработки информации значительно снижается, поскольку большинство задач можно решать, используя ресурсы относительно дешевых персональных ЭВМ.

Основными целями автоматизации являются:

1) Повышение производительности труда и сокращение численности управленческого персонала. Эта цель особенно актуальна в условиях рыночной экономики, для которых сокращение лишних людей является одним из главных принципов.

2) Повышение качества управления. При этом создаются благоприятные условия для решения новых задач и появляются новые методы их решения. Это – прежде всего диалоговые методы решения задач, а также экономико-математические методы.

3) Социальная цель, под этим понимается интеллектуализация управленческого труда, освобождение его от рутинных нетворческих операций. Работа на АРМ способствует повышению профессиональной квалификации пользователей, совершенствованию их компьютерной подготовки. Управленческий труд становится престижным и интересным, соответствующим по своим характеристикам уровню мировых стандартов.

Итак, объектно-ориентированная среда Delphi является новой версией для разработки программ, в том числе и приложений баз данных. В ней используются важнейшие средства, предоставляемые системой для визуального конструирования приложений, работы с графикой, настройкой компонентов, обработки исключений, создания форм и меню и т.д.

Основным условием эффективного функционирования автоматизированной системы – это постоянное внимание к ней со стороны высших руководителей, умение их доказывать необходимость информатизации, привлечь к разработке и реализации программного продукта.

Этапы формирования информационной системы по оценке качества шерсти и ее первичной обработке взаимообусловлены и тесно взаимосвязаны с этапами создания общей стратегии предприятия. Это позволяет выявить точки соприкосновений общей стратегической направленности.

Цель данной работы – проектирование информационной системы по оценке качества шерсти и ее первичной обработки.

Задачами достижения поставленной цели являются следующие этапы:

- 1) сбор и обработка важной для автоматизации информации;
- 2) проектирование и разработка алгоритма решения задачи;
- 3) разработка структуры программного обеспечения информационной системы, включающая выбор современных компьютерных технологий;
- 4) принятие соответствующих оперативных мер и корректировка в случае необходимости.

Информационная система оценки качества шерсти и ее первичной обработке предназначена для автоматизации процесса получения реальной информации о шерсти, ее свойствах, видах, методах измерения, технологических операциях этапов стрижки и первичной обработке шерсти (ПОШ), а также определения потребностей в персонале и оборудовании для принятия дальнейших решений.

В основе разрабатываемой системы лежат физико-механические свойства шерсти и измерения товарно-качественных показателей лабораторным методом.

В системе отражаются сведения о видах шерсти, ее свойствах, товарных показателях, методах измерения свойств шерсти, используемом оборудовании.

Программа предназначена для получения справочной информации об изучаемом объекте и расчета потребностей в персонале и оборудовании.

Информационная система будет способствовать:

- Повышению эффективности функционирования информационной системы за счет оперативности и доступности любому пользователю.
- Совершенствованию оперативности управления.
- Обеспечению информацией пользователей любого уровня сотрудников.
- Информированию администрации различных уровней об изменении характеристик объекта.
- Сокращению объема бумажного документооборота.

Информационное обеспечение системы представляет собой информационную модель справочного, технологического и управленческого характеров в области товароведения животного сырья (шерсть). Оно должно снабжать пользователей информацией, необходимой для выполнения ими своих профессиональных обязанностей. Система должна иметь возможность распределенного корректировки и обработки информации,

накопления информации в банках данных в местах использования, санкционированного доступа к информации, одноразового ее ввода и многократного, многоцелевого использования.

В качестве входной информации используются данные о товарно-технологических свойствах шерсти (рисунок 1).

В каждом пункте меню вводятся соответствующие данные (основные понятия и определения по товароведению шерсти; виды шерсти; измерительные приборы и т.д.).

В данной работе в качестве выходной информации используются сведения о характеристиках, видах шерсти, типах шерстяных волокон; методика измерения товарных показателей шерсти; используемое оборудование для процессов стрижки и мойки шерсти; статистические данные о длине, тонине шерсти; технологические и физико-механические свойства шерсти (рисунок 2).

Для очистки экрана используется кнопка «Очистить». Нажав на кнопку можно увидеть очищение содержимого экрана. Для выхода из программы используется кнопка «Выход».



Рисунок 1. Товарно-технологические свойства шерсти



Рисунок 2. Меню «Технологические операции»

Гульнара Сейдалиева, Гаухар Сейдалиева
(Алматы, Казахстан)

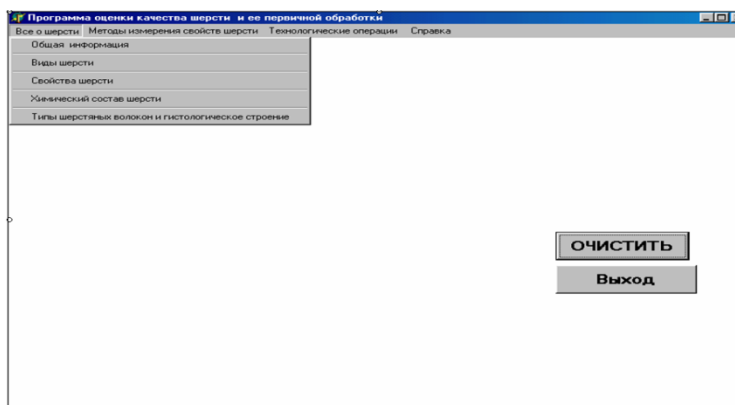
ПРИМЕНЕНИЕ ЭЛЕКТРОННЫХ ОБРАЗОВАТЕЛЬНЫХ РЕСУРСОВ В ОБУЧЕНИИ

Информация является главным ресурсом экономического, социального, политического и культурного развития, а современные технологии ее обработки и распространения только усиливают данную тенденцию. Из этого следует, что увеличение темпа жизни требует повышения уровня мобильности, образованности, адаптивности людей к постоянно изменяющимся условиям.

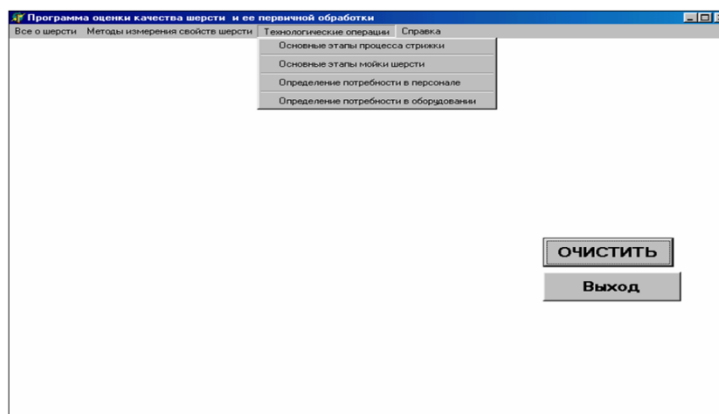
Мы живем в век высоких компьютерных технологий. Современное общество – информационное. Меняется и роль педагога в информационной культуре – он должен стать координатором информационного потока. Следовательно, педагогу необходимо владеть современными методиками и новыми образовательными технологиями, чтобы общаться на одном языке с обучаемым и не отставать от научно-технического прогресса.

Информация является стратегическим ресурсом развития общества, а знания – предметом относительным и ненадежным, так как быстро устаревают и требуют в информационном обществе постоянного обновления, поэтому современное образование – это непрерывный процесс, который развивается с очень большой скоростью.

Одной из главных задач, стоящих перед педагогом, является расширение кругозора, углубление знаний об окружающем мире, активизация умственной деятельности обучаемых. Активное развитие новых информационных технологий и внедрение их в нашей республике наложили отпечаток на развитие личности. Сегодня в традиционную схему образования введено компьютерное обучение.

Одной из основных частей информатизации образования является использование информационных технологий в различных образовательных дисциплинах.

Интернет стал составной частью современной действительности. Интернет может оказать помощь в изучении любой дисциплины учебного процесса, так как применение информационно-коммуникационных

технологий создает уникальную возможность для обучаемых пользоваться дополнительной информацией, проверять свои знания, умения и навыки, быть в курсе современных открытий. Доступ к сети Интернет дает возможность воспользоваться огромным количеством дополнительных материалов.

В последние годы всё чаще поднимается вопрос о применении новых информационных технологий в образовании. Это не только новые технические средства, но и новые формы и методы преподавания, новый подход к процессу обучения. Внедрение ИКТ в педагогический процесс повышает авторитет преподавателя, так как преподавание ведется на современном, более высоком уровне. Дополнительно преподаватель развивает свои профессиональные компетенции. Мастерство преподавания основано на единстве знаний и умений, соответствующих современному уровню развития науки, техники и их продукта – информационных технологий.

Преподаватель должен уметь хорошо ориентироваться в огромном количестве Интернет-ресурсов, которые, обеспечивая овладение знаниями в области компьютерных технологий, а также в значительной степени облегчают работу преподавателя, повышают эффективность обучения, позволяют улучшить качество преподавания.

Информационными технологиями, как правило, называют технологии, использующие такие технические средства как аудио, видео, компьютер, Интернет. В настоящее время широко используются мультимедийные технологии. Термин "мультимедиа" означает: много сред. Такими информационными средами являются: текст, звук, видео. Программные продукты, использующие все эти формы представления информации, называются мультимедийными. Использование мультимедийных средств обучения – закономерный этап развития педагогических технологий.

В обучении нужно широко применять компьютерные технологии. Специфика компьютера – комплексность, универсальность, интерактивность. Интерактивное обучение на основе мультимедийных программ позволяет более полно реализовать целый комплекс методических, дидактических, педагогических и психологических принципов, делает процесс обучения более интересным и творческим. Возможности учитывать уровни информационной подготовки студентов являются основой для реализации принципов индивидуализации и дифференцированного подхода в обучении. При этом соблюдается принцип доступности и учитывается индивидуальный темп работы каждого обучаемого. Используя компьютер, можно организовать на занятии индивидуальную, парную и групповую формы работы. Можно проводить различные игры, презентации и т.д. Необходимо тщательно планировать время работы с компьютером и использовать его именно тогда, когда он действительно необходим.

Применение ИКТ в процессе обучения способствует интеллектуальному творческому развитию обучаемых.

Интернет-ресурсы сегодня позволяют:

- восполнить дефицит источников учебного материала;
- развивать навыки и умения информационно-поисковой деятельности;
- объективно оценивать знания и умения в более короткие сроки.

В зависимости от целей занятия выбирается методическое назначение образовательных электронных ресурсов:

- Обучающие;
- Информационно-поисковые;
- Демонстрационные;
- Моделирующие;
- Тренажёры;
- Контролирующие;
- Учебно-игровые и т.п.

Преподаватель прогнозирует эффективность использования ресурса при проведении различного рода занятий, определяет методику их проведения и проектирует основные виды деятельности с данными ресурсами в учебном процессе. При этом информация, представленная в образовательных электронных ресурсах должна оцениваться исходя из принципов доступности её представления и необходимости её использования на конкретном этапе занятия, а также социальной, практической и личностной значимости для обучаемых.

Занятия с использованием информационных компьютерных технологий один из самых важных результатов инновационной работы. Практически на любом занятии любой дисциплины можно применить компьютерные технологии. Важно одно – найти ту грань, которая позволит сделать дисциплину развивающей и познавательной. Использование информационных технологий позволяет сделать урок современным. Использование компьютерных технологий в процессе обучения влияет на рост профессиональной компетентности преподавателя, это способствует значительному повышению качества образования.

Использование электронных образовательных ресурсов позволяет обеспечить положительную мотивацию обучения, т.е. проводить занятия на высоком эстетическом и эмоциональном уровне (музыка, анимация); обеспечить высокую степень дифференциации обучения; повысить объем выполняемой работы в 1,5 – 2 раза; усовершенствовать контроль знаний; рационально организовать учебный процесс; формировать навыки научно-исследовательской работы студента; обеспечить доступ к различным информационным ресурсам.

Что касается результативности, то те студенты, которые систематически работают с компьютерными учебными программами, занимаются проектной деятельностью, повышают свое качество знаний.

Повышение у обучающихся ответственности за результат обучения, развитие навыков самообучения и самоконтроля, стимулирование самостоятельной учебной и научно-исследовательской деятельности становится важной педагогической составляющей образования.

При планировании самостоятельной работы следует исходить из формы организации обучения, качества процесса познания и качества личности. Для увеличения самостоятельной работы в образовательном процессе должны быть поставлены и решены следующие задачи:

- наличие конкретной дидактической цели в каждой конкретной ситуации, определяемой обучающимся и заложенной в учебном задании;
- определение необходимого объема знаний, умений, навыков на каждой ступени познавательной деятельности;

- выработка у обучающегося психологической установки на самостоятельное систематическое пополнение знаний;
- создание условий для самоорганизации и самодисциплины в овладении методами профессиональной и познавательной деятельности;
- использование в качестве ежедневного инструмента педагогического воздействия и управления в процессе обучения.

Усиление роли самостоятельной работы в системе высшей школы требует перестановки акцентов в существующей концепции обучения, выработки новых правил, регулирующих отношения между обучающимся и преподавателем.

Таким образом, использование электронных учебных ресурсов в образовательной среде позволяет в значительной степени повысить качественные показатели процесса обучения, мотивацию обучаемых к обучению и их творческую активность, реализовать личностные потребности обучающихся.

Существенное достоинство электронных образовательных ресурсов состоит в простоте их тиражирования и распространения с помощью современных информационно – коммуникационных технологий.

Для студентов специальности «Информационные системы» разработан программный комплекс, осуществляющий возможность ознакомления студентов с основными дисциплинами, имеющимися в государственном стандарте.

Литература:

1. Титов В.М. Разработка электронных ресурсов учебного назначения. – М.: «Академия», 2009. – 137с.

Олексій Скачок
(Київ, Україна)

РЕАЛІЗАЦІЇ ОПТИМІЗАЦІЙНОЇ МОДЕЛІ ДОБОВОГО ЕЛЕКТРОСПОЖИВАННЯ ПРОМИСЛОВИХ ПІДПРИЄМСТВ У ВИГЛЯДІ АЛГОРИТМУ

Вступ. Добовий графік електричного навантаження (ГЕН) об'єднаної енергосистеми (ОЕС) України має характерну нерівномірність у часі, що поділяється на три частини: зони піку, напівпіку та провалу [6].

Наведена нерівномірність ГЕН енергосистеми ускладнює забезпечення балансу попиту і пропозиції на електроенергію у вузлах її споживання та недопущення зміни частоти мережі змінного струму і розрахункового рівня напруги (тобто недопущення переходу енергосистеми до аварійного стану). Крім того, через технологічні вимоги генеруючих станцій не можливо оперативно та оптимально чітко забезпечити покриття ГЕН енергосистеми у кожній її точці доби. Це призводить до значних втрат на використання природних ресурсів при генерації електричної енергії.

Постає дуже важливе питання оптимального управління ГЕН енергосистеми з метою його вирівнювання у добовому інтервалі часу.

Графік навантаження енергосистеми являє собою суму безлічі графіків навантаження споживачів, отже, вирівняти його можна тільки за допомогою споживачів-регуляторів, які здатні до обмеження або перенесення частини своєї електричного навантаження з одних годин доби на інші (при добовому регулюванні).

Пріоритетною областю з точки зору зміни режиму роботи споживачів електроенергії є промисловість [5]. У ній можна досягнути максимального ефекту при мінімальних витратах і зусиллях.

Ефективно здійснити процес управління навантаженням промислового підприємства можливо лише на основі досконалих моделей добового електроспоживання, які б давали критерій оцінювання нерівномірності графіка навантаження підприємства та оптимізації даного графіку.

Метою роботи є реалізація оптимізаційної моделі добового графіку електричного навантаження промислового підприємства у вигляді алгоритму.

Матеріал і результати досліджень.

На сьогоднішній день вирівнювання нерівномірності ГЕН промислових підприємств здійснюється за допомогою тарифів на електроенергію диференційованих за періодами часу [10].

При аналізі даних тарифів стає зрозуміло, що основною метою регулювання ГЕН підприємства з боку ОЕУ є економічне стимулювання підприємства до перенесення споживання електроенергії з більш завантажених періодів часу на менш завантажені.

Показники нерівномірності ГЕН підприємства та методи його вирівнювання викладені у роботах В.И. Гордєєва, А.А. Федорова, Э.М. Ристхейна, А.А. Ермилова, С.Д. Волобринского [1, 2, 3, 4].

Проте, проведений аналіз показує, що використання вище вказаних методів на рівні підприємств буде економічно не вигідними для самих підприємств з одного боку, та призводити до ще більшої нерівномірності енергоспоживання на рівні енергосистеми України з іншого [7].

Для промислових підприємств основним критерієм оцінки нерівномірності свого ГЕН є загальний об'єм спожитої електроенергії в середині кожної тарифної зони (або середнє значення навантаження в кожній тарифній зоні). Лише даний показник впливає на загальну добову вартість спожитої електроенергії промислового підприємства [8].

Виходячи з останнього висновку було запропоновано новий підхід до оцінки нерівномірності ГЕН підприємства шляхом введення коефіцієнту економічної ефективності заповнення тарифних зон підприємства [9]:

$$K_{ef} = \frac{(k_{\max} (W_1 + W_2 + \dots + W_n) - W_1 k_1 - W_2 k_2 - \dots - W_n k_n)}{(k_{\max} - k_{\min})(W_1 + W_2 + \dots + W_n)}$$

Де W_1, W_2, \dots, W_n – споживання електроенергії у відповідній тарифній зоні,

k_1, k_2, \dots, k_n – тарифний коефіцієнт відповідної тарифної зони

При цьому вирішення задачі оптимізації ГЕН підприємства полягає у забезпечення здвигів між моментами включення електроприймачів (споживачів-регуляторів) таким чином, щоб величина коефіцієнту економічної ефективності заповнення тарифних зон (КЕЕЗТЗ) була найбільшою (прямувала до одиниці).

Таким чином, оптимізаційна модель ГЕН підприємства схематично буде мати вигляд:



Рисунок 1. Схематичний вигляд оптимізаційної моделі ГЕН

Алгоритм роботи даної оптимізаційної моделі ГЕН вказаний на рисунках 2.1 та 2.2.

Як бачимо даний алгоритм розбито на 4 основних логічних блоки.

Блок №1 – відповідає за створення масиву тимчасових годинних значень спожитої електроенергії СР, які зміщені відносно вхідних даних на величину X.

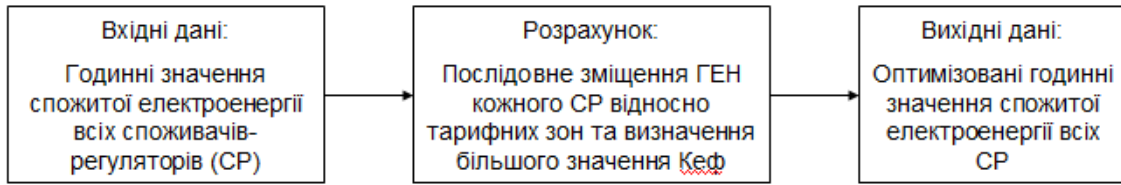
Блок №2 – відповідає за розрахунок КЕЕЗТЗ ГЕН для кожного масиву даних, визначених в блоку №1.

Блок №3 – відповідає за визначення найбільшого значення КЕЕЗТЗ ГЕН серед всіх значень отриманих у блоку №2.

Блок №4 – відповідає за вивід даних годинних значень спожитої електроенергії СР для найбільшого значення КЕЕЗТЗ, визначеного у блоці №3.



Рисунок 2.1 Алгоритм оптимізаційної моделі



Рисунок 2.2 Алгоритм оптимізаційної моделі

Таким чином, маючи детальний алгоритм роботи оптимізаційної моделі добового споживання промислових підприємств, в якій у якості критерію оптимізації взято коефіцієнт економічної ефективності заповнення тарифних зон, дану модель можна реалізувати у будь-якому програмному середовищі (мові програмування) з подальшим практичним використанням на підприємстві.

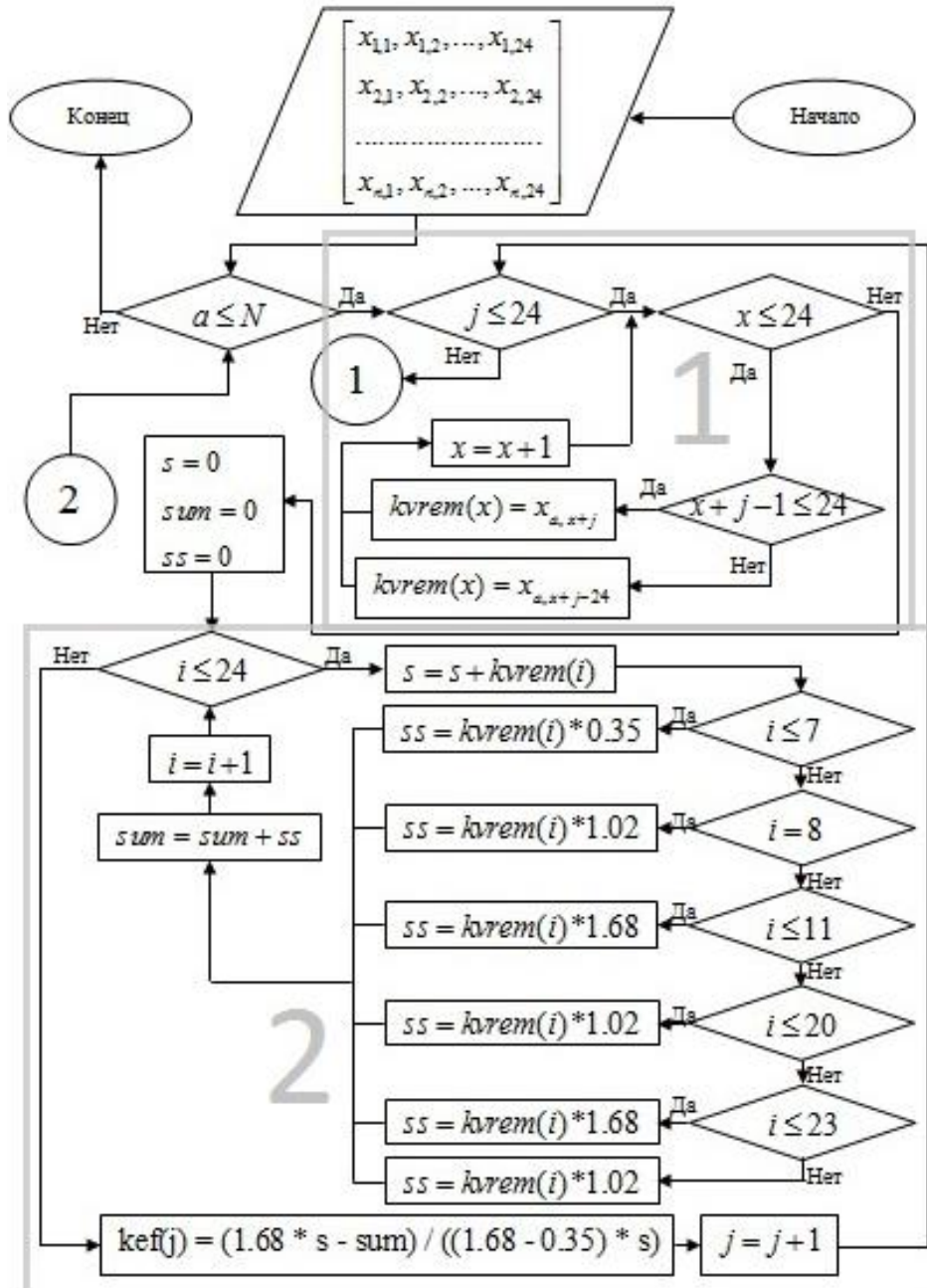
ЛІТЕРАТУРА:

1. Гордеев В.И. Регулирование максимума нагрузки промышленных электрических сетей. – М.: Энергоатомиздат, 1986. – 184 с.: (Экономия топлива и электроэнергии).
2. Федоров А.А., Ристхейн Э.М. Электроснабжение промышленных предприятий.: Учебник для ВУЗов. – М.: Энергия, 1981. – 360 с.
3. Ермилова А.А. Основы электроснабжения промышленных предприятий. – 4-е изд., перераб. и доп. – М.: Энергоатомиздат, 1983. – 208 с.
4. Волобринский С.Д. Электрические нагрузки и балансы промышленных предприятий. Л., «Энергия», 1976. 128 с.
5. Праховник А.В. Управління енерговикористанням: проблеми, завдання та методи вирішення // Управління енерговикористанням: Збірник доповідей / Під загальною редакцією, д.т.н., проф. А.В.Праховника. – К.: Альянс за збереження енергії, 2001. – С.169-190.
6. Малярченко В. А., Нечмоглод І. Є., Колотило І. Д.. Нерівномірність графіку навантаження енергосистеми та способи його вирівнювання // Електроенергетика. – 2011.
7. Скачок О.В., Актуальність створення сучасних методів оцінки нерівномірності електроспоживання промислових підприємств // Енергетика: економіка, технології, екологія. Спецвипуск 2013. – С. 35 – 40.
8. Скачок О.В., Оцінка та аналіз методів вирівнювання графіків навантаження виробничих систем // Енергетика: економіка, технології, екологія. 2013.
9. Калінчик В.П., Розен В.П., Скачок О.В., Метод оцінки нерівномірності графіків навантаження за допомогою коефіцієнту економічної ефективності заповнення тарифних зон // Техніка в сільськогосподарському виробництві, галузеве машинобудування, автоматизація, 2014.
10. http://watt.at.ua/load/postanova_04112009_n_1262prom_tarifn_koehf/1-1-0-11. Постанова НКРЕ № 1262 від 04.11.2009.

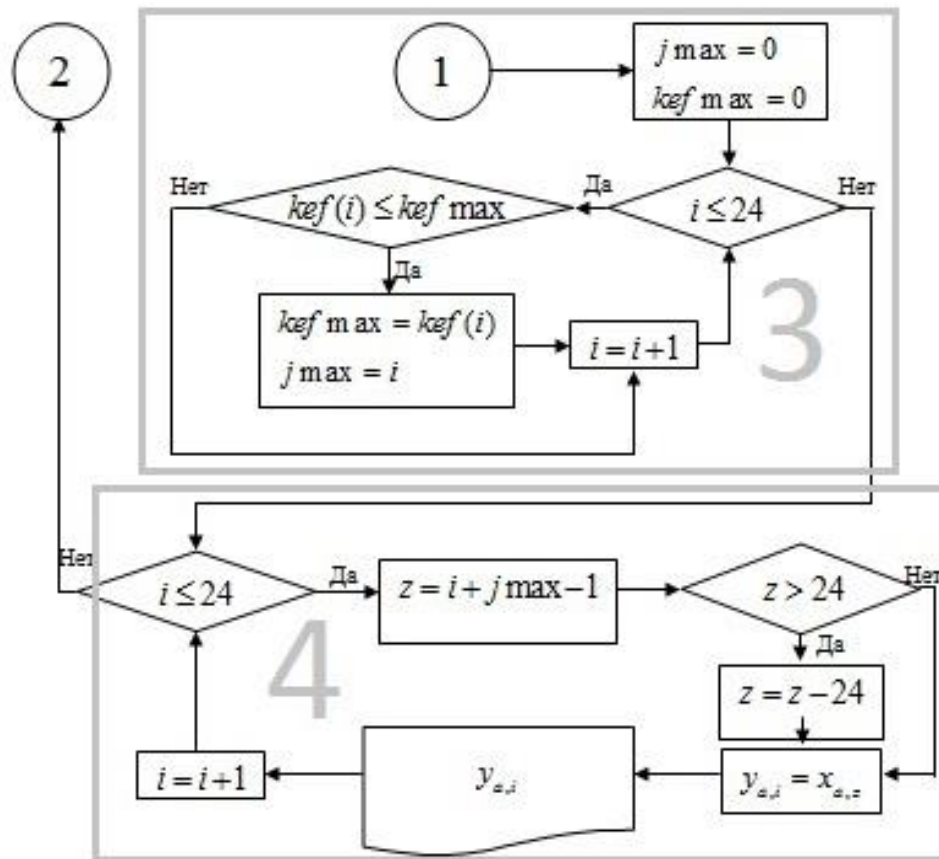
Науковий керівник:

к.т.н., Калінчик Василь Прокопович

СЕКЦІЯ: ФІЗИЧНА КУЛЬТУРА ТА ПРОФЕСІЙНИЙ СПОРТ

Mariya Antonova
(Kharkiv, Ukraine)

NEW APPROACHES TO TRAINING PRESCHOOL AGE CHILDREN

Health is an invaluable property not only of every man but of the whole society. Health helps us fulfill our plans, sort out main life problems successfully, cope with difficulties and even with considerable overloads. Good health wisely saved and strengthened by a man ensures him a long and active life.

Unfortunately nowadays a lot of people ignore the simplest scientifically grounded norms of a healthy life style. Some of them become victims of a sedentary way of life (hypodynamia) that provokes premature ageing and leads to problems with the immune system, metabolism and to a lack of physical exercises for the development of particular groups of muscles, a certain number of people overeat that unavoidably leads to obesity development, vessels sclerosis and sometimes to diabetes. Some other people can't have a rest and distract themselves from production and everyday concerns; they are constantly worried, nervous, suffering from insomnia that eventually leads to numerous medical diseases. And at last some people actively shorten their life by giving in addiction to smoking and drinking alcohol [1, p. 203].

It is generally known that the foundation of a healthy life style is laid in childhood. For example the large-scale research of American doctors that was conducted among children and teenagers showed that the age from 5 to 8 is determinative concerning the risk of future atherosclerosis and myocardial infarction development. By the way, the more actively a child goes in for sport the lower the risk is. 30% of preschoolers have already had the first signs of faults in posture (in the first years of study this indicator increases to 65%). More than 30% of children weigh more than they must weight and it is known that children obesity is difficult to cure. From 20 to 25% of children have already had a disturbed circulation like vegetovascular dystonia. 40 % of children regularly complain of backache [2, p. 213-214].

That is why nowadays the tasks of attracting children to a healthy life style, strengthening their health, developing physiological and psychic functions in a growing organism become extremely topical. One of the ways to do such tasks is children fitness.

The aim of our research is to develop a fitness program for preschool age children that will include exercises intended for strengthening the health of children, perfecting physiological and psychic functions of a growing organism and its conditioning to the cold, developing motor skills, increasing physical and mental productivity necessary for studying at school and further life.

Children fitness is first of all popular as well thought-out children physical training. These classes aimed at general physical development and strengthening of a child. But there are some fundamental differences between children fitness and children physical training in schools and preschool establishments. As a rule fitness classes are conducted in a form of a play with a usage of elements of different kinds of sports. Children fitness implies the usage of high-quality bright colorful child sport and game equipment produced by leading Russian and world companies. Fitness classes are held in fitness clubs where children usually come with parents. A child can do fitness as soon as he learns to walk confidently.

The program for children aged 2-6 presupposes 2 one-hour fitness classes a week. It includes balance skills mastering, correct walking and flexibility training, strengthening the foot arch that is indispensable for children with developing flat-footedness. It also embraces action games, relay race, attention and fine motor skills development exercises, imagination, fantasy, child coordination and speech development exercises. All these activities are conducted with lively children music.

Introduction part (warming-up):

1. Rank formation. Greeting.
2. Walking and running (walking on one place with moving forward with music and stopping at the end of a melodic line).
3. Complex of exercises for general development "Draw balls"(with music):
 - 'Do you want to draw? But we don't have any chalk and pencils. Your parts of body will help you':
 - a) "Draw with a head": legs shoulder-width apart, hands on the waistband, head circling 4 times to the left and 4 times to the right;
 - b) "Draw with elbows": legs shoulder-width apart, hands to shoulders, elbows circling 4 times forward and 4 times back;
 - c) "Draw with a trunk": legs shoulder-width apart, hands on the waistband, trunk circling 3 times to the left and 3 times to the right;
 - d) "Draw with a knee": one leg is bent at the knee and drew aside, hands on the waistband, left\right leg circling, return to the starting position, 3 times;
 - e) "Draw with a foot": one leg is bent at the knee and raised, hands on the waistband, foot circling 8 times to each side.
4. Exercises on fitballs.
 - 4.1 "Dolphin" strengthens back muscles, forms right posture. A child lies on the ball with his belly; a coach holds his legs behind. A child raises his hands and stretches them to a coach.
 - 4.2 Press-ups strengthen hands muscles. A child lies on the ball with his belly touching the floor with his hands and does press-ups.
 - 4.3 Do a roll. Rolling a child forward on the ball with his belly and holding his head ask him to hide his head under a ball like hedgehog. A child holds his hands on the floor. Holding his legs we help him to finish a roll.
 - 4.4 Gymnastics for fingers. You say: 'Drip-Drop' and a child beats a ball with his finger-pads. You say: 'Squelch-squelch' and a child beats a ball with palms. 'It is raining!' – a child beats a ball more heavily. 'It is down pouring' – a child beats a ball with palms with all his strength. 'It is thundering' – a child beats a ball with his fists.

Main part (children do exercise strengthening the back, legs and abdominal muscles on six different stations. For convenience we called each station. You can conduct a class like an obstacle course with younger children):

1. The first station – ‘Cat’: children seal crawl under a barrier, take up a cat position (stand on their knees) and crawl under the second barrier.
2. The second station – ‘Rolling Stone’: (starting position lying on the back, hands up, a palm to a palm) stretching roll on the belly than on the back again etc.
3. The third station – ‘Caterpillar’: (starting position sit on a bench) a child pulling up himself with hands takes up a sitting position with bent legs than straightens legs and moves to the end of the bench in such a way.
4. The fourth station – ‘Snipers’: (starting position lying on a belly, hold a ball in your hands) throw a ball in the target (a hoop) raising hands above your head and drawing elbows asides.
5. The fifth station – ‘Scouts’: a child crawls lying on his back without arms.
6. The sixth station – ‘Gullivers’: a child oversteps a bar than does a squat, draws up and oversteps the next bar.

Final part (exercises training attention and relaxation):

1. Exercise ‘Giants and dwarfs’: all children lie down on their backs, hands up. On a coach signal ‘Giants!’ they stretch muscles of backs, arms and legs like a string, on a signal ‘Dwarfs’ they embrace shins with arms tucking themselves up. (The game lasts 1-2 minutes. The exercise develops arms, legs, back and belly muscles and promotes concentration of attention. This game is good to finish a class).

At the age of 4 children are allowed doing exercises on apparatus, but only with the instructor’s permission. Children apparatus are hydraulic machineries that work as pumps without loads. Such apparatus surely don’t have pointed angles that provide maximal protection from possible traumas. The most widely-spread of them are:

- children mechanical running track permits your children to fulfill their need to run, strengthens their nervous system and develops leg muscles. Its attractive design and bright coloring draw children’s attention and undoubtedly increase their interest in sport exercises and games;
- children exercise bicycle permits training cardiovascular and respiratory systems, improving the general state of an organism, strengthening leg muscles and makes doing exercises maximal comfortable due to the ergonomic design of seats, handles and pedals;
- children apparatus for abdominal muscles permit your child to strengthen abdominal muscles, get fit and at the same time to avoid undesirable loads on a back due to the thought-out, original construction;
- children “air apparatus”, arousing admiration among children, will help to improve and develop general coordination of movements, will strengthen the nervous system and develop arms and abdomen muscles [3].

Satisfaction of a preschooler’s needs in movement is one of the most important conditions of his vital activity and normal development (not only physical but also mental). Sufficient motor activity has a favorable impact on the functional state of the brain and the increase of physical capacity.

Doing children fitness helps to train a child to a healthy life style from early childhood without compulsion and doing a particular sport. It is aimed at a child’s general physical development and strengthening, development of a child’s fine and gross motor skills, imagination and fantasy. It forms right and beautiful movements, a good gait and beautiful posture, developed speech and a good handwriting.

The developed fitness program for preschool children can be also used in practical work of valeological and rehabilitation centers.

Literature:

1. Куценко Г.И. Книга о здоровом образе жизни / Г.И. Куценко, Ю.В. Новиков. – М.: Профиздат, 1987. – 256 с.
2. Празников В.П. Закаливание детей дошкольного возраста/ В.П Празников. – М.: Физкультура и спорт, 1988. – 310 с.
3. Детский фитнес: с заботой о здоровье ребенка! [Электронный ресурс]. Режим доступа: <http://www.sportclubs.com.ua/articles/osobennosti-detskogo-fitnessa.html>

Науковий керівник:

старший викладач кафедри англійської мови, Холодняк Олена Василівна.

Юлія Михайленко
(Дніпропетровськ, Україна)

РОЛЬ СІМЕЙНОГО ВИХОВАННЯ У ФОРМУВАННІ ЗДОРОВОГО СПОСОБУ ЖИТТЯ ДІТЕЙ МОЛОДШОГО ШКІЛЬНОГО ВІКУ

Постановка проблеми. Результатом сформованості здорового способу життя є культура здоров’я як інтегрована якість особистості і показник вихованості.

Школи традиційно приділяють увагу здоров’ю учнів, однак не можна очікувати результатів у покращенні здоров’я учнів, якщо педагогічний колектив, батьки не залучені до вирішення даного питання. Тому адміністрація повинна здійснювати заходи по формуванню здорового способу життя, залучаючи до них всіх учасників освітнього процесу[1].

В останні роки, у зв’язку із складними соціально-економічними умовами, у значній мірі порушились традиційні зв’язки сім’ї і школи, тому є необхідність у пошуку шляхів інноваційних підходів, реформування змісту та умов взаємодії сім’ї і школи [2].

Об’єкт дослідження – процес формування здорового способу життя та компонентів здоров’я дітей молодшого шкільного віку.

Предмет дослідження – методи, форми, засоби фізичного виховання для активізації спілкування батьків з молодшими школярами, спрямованого на формування здорового способу життя.

Мета дослідження полягає у розробці програми використання методів, форм і засобів фізичного виховання в умовах взаємодії сім’ї і школи для формування здорового способу життя та покращення стану здоров’я дітей молодшого шкільного віку.

Завдання дослідження:

1) Узагальнити теоретичні й методичні підходи до вивчення проблеми формування здорового способу життя дітьми 6-7 років в умовах сімейного виховання.

2) Розробити програму використання методів, форм і засобів фізичного виховання для активізації усвідомлення здорового способу життя та покращення стану здоров'я дітей молодшого шкільного віку в умовах взаємодії сім'ї і школи.

3) Апробувати програму активізації усвідомлення здорового способу життя та покращення стану здоров'я дітей молодшого шкільного віку.

Організація досліджень: В дослідженні взяли участь 126 осіб, з них 60 батьків, 31 дівчат та 35 хлопчиків, які навчаються в 1-2 класах Багатопрофільної гімназії №33 м. Дніпропетровська.

Програма активізації усвідомлення здорового способу життя дітьми молодшого шкільного віку втілювалась як комплексний вплив. З цією метою нами було виділено три блоки практичної роботи:

- робота з вчителями;
- робота з батьками;
- робота з дітьми.

Використовувались наступні види роботи: лекційно-просвітницька, консультативно-рекомендаційна (з вчителями і батьками) та корекційна з дітьми у формі групової та індивідуальної роботи. Необхідність лекційно-просвітницької роботи обумовлена вищенаведеною ситуацією, яку ми розглядаємо як недостатність проінформованості батьків з проблеми дотримання здорового способу життя та практичної комплексної реалізації наявних знань з метою активізації усвідомлення дітьми значення та дійової реалізації компонентів здорового способу життя.

Першим етапом нашої роботи було ознайомлення вчителями багато профільної гімназії, де проводились дослідження, з психологічними особливостями розвитку дітей молодшого шкільного вік в аспекті усвідомлення ними здорового способу життя.

Наступним – висвітлення основних результатів констатуючого експерименту, як аргументацію подальшої співпраці. З цією метою було проведено бесіди з викладачами, медпрацівниками, методистами та завучем гімназії.

Метою бесід було обговорення основних проблем усвідомлення здорового способу життя дітьми та вироблення єдиної схеми взаємодії з ефективною реалізацією комплексного формуючого впливу.

Напрямки бесід для вчителів:

1. Закономірності психічного розвитку дітей молодшого шкільного віку і важливість даного вікового періоду для формування особистості в майбутньому;
2. Розгляд концептуальної моделі здорового способу життя.
3. Сутність та основні закономірності становлення особистості дитини молодшого шкільного віку в аспекті формування здорового способу життя.
4. Обговорення основних результатів дослідження та планування спільної взаємодії в процесі реалізації формуючого впливу.
5. Взаємодія з батьками в процесі формування здорового способу життя дітей молодшого шкільного віку.

Спільно з вчителями були розроблені прийоми і зміст індивідуальної роботи з конкретною дитиною (за потребою і з батьками) в повсякденному навчально-виховному процесі багато профільної гімназії.

З батьками проводилась лекційно-просвітницька та консультативно-рекомендаційна робота, яка за змістом і формою відрізнялась від роботи з вчителями.

Нами створена система взаємодії сім'ї і школи, яка спрямована на вирішення таких завдань [3,4,5].

- освіта батьків з питань організації системи фізичного виховання та оздоровлення дітей у сім'ї;
- активізація фізичної активності батьків шляхом залучення до участі у загальношкільних фізкультурно-спортивних заходах;
- організація системи контролю за фізичним станом дітей;
- корекція фізичного стану дітей засобами фізичної культури в сім'ї;
- формування здорового способу життя в умовах сім'ї;
- покращення стосунків, взаємодовіри між дітьми та їх батьками.

Впроваджені елементи допоможуть час, що проводять батьки з дітьми, максимально наповнити суттєвим для дитини змістом і спрямувати на усвідомлене ставлення батьків до емоційних потреб дітей та активізації здорового способу життя через позитивні емоційні переживання дітей.

Результати дослідження та їх обговорення

Теоретичне вивчення та емпіричне визначення домінуючих тенденцій проявів дотримання здорового способу життя визначило назву рівнів, які розроблені д.пед.н., професором Е.Н.Пристапою, к.псих.н., доцентом О.Е.Іванашко. Зміст назви кожного рівня базується:

- 1) на усвідомленні основних концептів здорового способу життя як його складових, що включає знання про існування конкретної вимоги і її відношення до способу життя та вплив на здоров'я людини;
- 2) на дійовості реалізації усвідомлюваних вимог, тобто в якій мірі досліджуваний дошкільник виконує (і наскільки систематично) усвідомлювані вимоги здорового способу життя:

I рівень характеризується адекватним узагальненим розумінням здорового способу життя, основних особистісних якостей та елементів міжособистісної взаємодії людини, яка дотримується здорового способу життя; емоційний компонент усвідомлення характеризується сформованою емоційною установкою на здоровий спосіб життя, підкріпленою позитивними соціальними емоціями дитини;

II рівень – характеризується нестійкою установкою на здоровий спосіб життя; (має негативно-емоційне підґрунтя узагальнення соціального досвіду дитини внаслідок дисонансу очікувань і результату дотримання здорового способу життя).

III рівень – характеризується відсутністю емоційної установки на здоровий спосіб життя, а відповідно й неадекватними поведінковими проявами дотримання здорового способу життя, які ми оцінюємо як недійові.

Таблиця 1.

Розподіл за рівнями усвідомлення здорового способу життя дітьми 7-8 річного віку в експериментальній та контрольній групах до експерименту

Рівні усвідомлення ЗСЖ	Е		К	
	К-сть	%	К-сть	%
I рівень (дійовий)	8	19	9	20
II рівень (недійовий)	19	44	22	49
III рівень (недійовий)	16	37	14	31

В результаті проведення методики інтерв'ю нами одержано наступні результати. До групи рівня I усвідомлення здорового способу життя нами було віднесено: в експериментальній групі – 8 осіб, що складає 19 % від загальної кількості дітей в групі; до групи рівня II – 19 осіб, що складає 44 % і до групи рівня III – 16 осіб, що складає 37 % дітей групи Е. Відповідно, в контрольній групі були зафіксовані такі результати: до групи рівня I усвідомлення здорового способу життя віднесено 9 осіб, що складає 20% від загальної кількості досліджуваних; до групи рівня II – 22 особи, що складає 49%; до групи рівня III – 14 осіб, що складає 31 % дітей контрольної групи. Дані наведені в табл. 1.

Після експерименту, в результаті проведення програми формування здорового способу життя, нами одержано наступні результати (табл. 2).

Таблиця 2.

Розподіл за рівнями усвідомлення здорового способу життя дітьми 7-8 річного віку в експериментальній та контрольній групах після експерименту

Рівні усвідомлення ЗСЖ	Е		К	
	К-сть	%	К-сть	%
I рівень (дійовий)	20	46,5	10	22,2
II рівень (недійовий)	14	32,5	24	53,3
III рівень (недійовий)	9	21	11	24,5

До групи I рівня усвідомлення здорового способу життя відносяться: в експериментальній групі – 20 осіб, що складає 46,5 % від загальної кількості дітей в групі; до групи рівня II – 14 осіб, що складає 32,5 % і до групи рівня III – 9 осіб, що складає 21 % дітей групи Е. Відповідно, в контрольній групі були зафіксовані такі результати: до групи рівня I усвідомлення здорового способу життя віднесено 10 осіб, що складає 22,2% від загальної кількості досліджуваних; до групи рівня II – 24 особи, що складає 53,3%; до групи рівня III – 11 осіб, що складає 24,5 % дітей контрольної групи.

Висновки:

В результаті формуючого впливу програми формування здорового способу життя дітей 6-7 років засобами сімейного виховання відбулися зміни в бік гармонізації взаємостосунків дітей з вчителями, ровесниками та батьками, а також до підвищення рівню здорового способу життя дітьми молодшого шкільного віку.

Представлені дані стверджують, що відбулися позитивні зміни у взаємостосунках між дітьми та значущими дорослими. Суттєвою причиною покращення взаємин, в аспекті активізації здорового способу життя дітей молодшого шкільного віку, є ті зміни, які відбулися у батьків досліджуваних дітей. Такий висновок дають можливість зробити як об'єктивні дані за результатами дослідження так і оцінки самих батьків і викладачів багатопрофільної гімназії.

Індивід, сім'я, окремі групи людей мають свій набір цінностей, в структурі яких здоров'я часто не займає провідної позиції. Важливим є забезпечення створення таких зовнішніх і внутрішніх умов, які призведуть до активізації здорового способу життя кожного. В протилежному випадку заклики до здорового способу життя залишаться лише лозунгами, без усвідомлення їх суті та шляхів реалізації.

Література:

1. Лубышева Л.И. Взаимодействие семьи и школы в формировании здорового стиля жизни детей младшего школьного возраста / Л.И. Лубышева // Физическая культура, воспитание, образование, тренировка. – 2007. – №3. – С. 2-5.
2. Москаленко Н.В. Взаимодействие семьи и школы в физическом воспитании детей младшего школьного возраста / Н.В. Москаленко // Wychowanie fizyczne i sport: сб. науч. работ. – Варшава, 2002. – Т. 46. – Вып. 1. – Ч. 2. – С. 266-267.
3. Москаленко Н.В., Власюк О.О., Степанова І.В., Шиян О.В. Інноваційні технології у фізичному вихованні школярів: навч. Посібник [для студ.вищ. навч. закладів] / Н.В. Москаленко, О.О Власюк, І.В Степанова, О.В Шиян. – Дніпропетровськ: Інновація, 2011. – 238с.
4. Москаленко Н.В. Особливості фізичного виховання дітей молодшого шкільного віку в системі «Сім'я – школа» / Н.В. Москаленко // Молода спортивна наука України: зб. наук. праць. – Львів, 2005. – С. 313-316.
5. Москаленко Н.В. Фізкультурно-спортивна робота в родині з метою духовного розвитку й фізичного оздоровлення дітей / Н.В. Москаленко, В. Бугуйчук, Ю. Макешина // Спортивний вісник Придніпров'я. – 2004. – №6. – С. 3-6.

СЕКЦИЯ: ФІЛОЛОГІЧНІ НАУКИ

Nargiza Xolmurodova, Shaxnoza Xushmurodova
(Самарканд, Узбекистан)

INGLIZ TILIDA SO`ZLASHUV USULINING TA'LIMI

So'zlashuv psixologik jihatdan quyidagi xususiyatlarga ega: birinchidan, u ikki shaxsning suhbatidan iborat bo'lib uning o'tish jarayoni ishtirokchilariga bog'liq. Shu sababdan so'hbatni oldindan rejalashtirishning imkoni yo'q, zero u tasodufan vujudga keladi. Mukolama (suhbat)da ikki nafar bir-birlarining so'zlariga muvofiq suhbatlashadilar, ya'ni bunday so'zlashuvning jarayonida gapiruvchi kishi mustaqil ravishda so'zlasholmaydi. U o'z so'zlarida munosib fikrlarni hisobga olishi, uni tasdiq yo inkor etishi yoxud suhbatdoshining so'zlari mundarijasiga bog'liq bo'lgan holda o'z so'zlarini almashtirib boshqa yo'nalishga kirgizishi kerak bo'ladi (4,85).

Mukolama paytida har ikki nafar ishtirokchi ham teng tarzda tashabbuskor bo'lishi, savol berishi mumkin va suhbatdoshi uning savollariga javob beradi. Bunday so'zlashuvning asosiy xususiyatlaridan biri uning situativ xarakterga ega bo'lishidir. Masalan "Dorixona"dagi mukolama:

Chemist: What can I do for you?

Visitor: I need to buy some kind of medicine against cough.

Chemist: No problem. We have a large variety of anticough medicines, but I offer you to buy "Nowopassit" va hokazo.

Ota-o'g'il o'rtasidagi mukolama:

Child: – Look, Daddy, I can climb this wall.

Father: – Don't fall, Bill.

Child: – Oh, I am quite safe. I've done it thousands of times before.

Father: Be careful.

Child: Mummy always lets me do it.

I can stand on one leg.

Bundan tashqari, suhbatda imo-ishora kabi ekstralingvistik omillar, hamda sur'at va so'zlashuvning intonatsiyasi katta mavqega ega. Mukolama tuyg'uli, ya'ni hayrat, shavq-zavq, shodlik, tahsin, g'azab va nafrat xususiyatlariga ham ega bo'lishi mumkin. Shuni ham ta'kidlash kerakki mukolamada faqat ikki nafar emas, balki bundan ko'proq shaxslar ishtirok etishi mumkin. Ammo bu ingliz tili ta'limi jarayoniga ta'sir etolmaydi, zero doimo gapiruvchi bir kishi bo'lib eshituvchilar o'nab va yuzlab kishilar bo'lishlari mumkin va kerakli vaziyatda ulardan faqat bittasi gapiruvchi sifatida qatnashishi mumkin xolos.

Savol-javob usuli so'zlashuvning bir navi sifatida keng ishlatiladi va ta'lim dasturi talablariga mos keladi. Bundan tashqari, so'zlashuv quyidagi lingvistik xususiyatlarga ega:

1. Ellipsis keng ishlatiladi, ya'ni javob paytida gapning bir bo'lagi qisqartiriladi:

– How are you? – Fine, thank you.

2. Qisqa so'zlar ishlatiladi:

– I don't believe it.

– How? Come on. It's absolutely true.

3. Ortiqcha so'z va iboralar ishlatiladi:

Really, great. Wondeful, It's awful.

– I have visited the National museum many times.

– Great.

4. Tovushlar talaffuzi me'yori biroz buziladi va so'zlashuvning turli intonatsiyasi ishlatiladi:

Do you like it? va hokazo. (1, 225)

Ta'lim dasturi talablariga muvofiq so'zlashuv malakasining shakllanishi vositalari borasida olimlar va uslubchilarning turli aqidalari mavjud. Professor S.F.Shatilov uning ikki bosqichini ko'rsatadi (5, 128):

Birinchi bosqichda malaka shakllantiriladi va ikkinchi bosqichda mustahkamlanadi. Professor G.V.Rogova uch bosqichni ajratgan:

1. Repsektiv bosqich (qabul qilish).

2. Reproduktiv bosqich (bajarish).

3. Ijodiy bosqich. (4, 104)

Bizning fikrimizcha, mukolama malakasining hosil bo'lishi ta'lim darajalariga bog'liq. Ta'limning boshlanish qismida o'zlashtirilgan so'z va grammatik shakllar asosida mukolama alifbosi, ya'ni malakalar elementlari shakllanadi.

Masalan:

Answer Yes/ No questions.

a) T: Is this a hospital?

P: Yes, it's a hospital.

T: Is this a club?

P: No, it isn't a club. It's a cafe.

T: Is this a post office?

P: Yes, it's a post office.

6) Answer the special questions.

T. What's it?

P. It's a horse va hokazo

Keyingi bosqichda ikkimonlama so'zlashuv malakasi yarimso'zlashuv mashqlar orqali takomillashtiriladi.

Masalan, quyidagi rasm mundariyasi xususida savol-javob qiling:

P.1. – What do you think, is it autumn in the picture?

P.2. – I think it's spring because the trees are green and it's cloudy va h.

Topshiriq. Bu javoblarning har biriga savol topib ayting:

1. It's 10 o'clock.

2. No, I don't.

3. Spring is

4. On the ninth of September.

Dastlabgi bosqichda ikkitomonlama soʻzlashuv taʼlimining yangi etapi boshlanadi. Bu bosqichda talabalar oʻqigan yo eshitgan matnlari mazmuni va boshqa mavzular borasida oʻzaro savol-lavob qilishlari kerak va bu soʻzlashuv ijodiy xarakterga ega boʻlishi lozim.

Masalan: – Your friend and you are in Samarkand. Your friend is lost and you are telling a policeman about it. Answer the policeman's questions about your friend va hokazo.

Shu tariqa, ikkitomonlama soʻzlashuv taʼlimi paytida soʻzlashuvning malaka va mahoratini uch bosqichini hisobga olib zaruriy mashqlarni oʻtkazish talab qilinadi.

Taniqli ingliz uslubchisi Maykl Uest aytgan edi:

“Taʼlimning birinchi bosqichiga jiddiy eʼtibor berilsa, soʻng natija oʻzi qoʻlga kiradi“. (7, 198) Buning maʼnosi shuki mukolamaning taʼlimi qiyin masala hisoblanadi. Eslatib oʻtamizki Amerika Qoʻshma Shtatlari taniqli uslubchisi K.B.Paulston kommunikativ mashqlar konsepsiyasiga tayanib ularni uch guruhga ajratgan: 1) Mexanik mashqlar, 2) Kontensiv mashqlar, 3) Maxsus kommunikativ mashqlar.(6, 144) Biz bu mashqlar sistemasini qabul qilishga munosib deb hisoblaymiz. Mashqlarning uchinchi navini oʻzbek mukolama mashqlari termini orqali bayon etsak xato hisoblanmaydi, zero bular soʻzlashuv malaka va mahoratini shakllantirish va oshirishda yordam beradi.

Professor A.A. Leontyev behuda taʼkidlamagan: «Chet tilda soʻzlashuv malakasini faqat kommunikativ mashqlar ijrosi orqali qoʻlga kiritish mumkin» (3, 224)

Kommunikativ yo soʻzlashuv mashqlari birdaniga emas balki strukturali va maʼnaviy mashqlardan sarchashma oladi. Boshlangʻich mashqlar boʻlsa, taqlidiy, almashuvchi mashqlar sifatida vujudga keladi. Ular birtomonlama va ikkitomonlama elementar soʻzlashuv shakllanishiga yoʻl ochib beradi. Buerda shunday mashqlarning birnechtasini misol keltiramiz:

1. Taqlidiy mashqlar (Birinchi bosqichda).

Oʻqituvchi talabalarga aytadi: Pupils, say the same if it is so with you.

T: I have a black cat.

P: I have a black cat too.

T: I have a camera.

P2: I have a camera too.

T: I drink tea every morning.

P3: I drink tea every morning too.

2. Joy almashtiruvchi mashqlar. oʻqituvchi talabalarga murojaat etadi: one another when your birthday is.

T: My birthday is in March.

P1: My birthday is in September.

P2: My birthday is in August.

P3: My birthday is in February va f.

3. Almashadigan mashqlar.

Oʻqituvchi talabalarga aytadi: Agree or disagree with me:

T: In winter it rains much in London.

P1: No, it snows much in winter.

T: I can read and write in Arabic.

P2: Can you, indeed, read and write in Arabic?

T: I don't like eating ice-cream.

P3: I like eating ice-cream.

T: I stay at home on Sundays.

P4: I go to the theatre on Sundays.

Kontensiv mashqlar hodisaning tildagi maʼnosini tushunish uchun xizmat qiladi va ular orqali talabalar mukolamaga tayyorlanadi.

Question: When did you come this morning?

Answer: I came at nine o'clock.

Question: When will you leave this evening?

Answer: I shall leave at six o'clock.

Mukolama mashqlarida erkin tarzda soʻzlashishga erishish uchun oʻqilgan matnlar yo hayotiy vaziyatlar bilan oʻtkaziladi.

Bir necha shunaqa vaziyatlarni yuqori bosqichini oʻtkazish uchun tavsiya etamiz.

I. Look at the pictures and answer the questions.

II. a) What would you do if your mother bought you a sweater that you don't like it.

b) What would you do if you were at a friend's house for dinner and you don't like the food?

c) What would you do if you came home and found a burglar?

d) What would do you if you saw someone stealing a shop?

III. Discuss the following questions in group.

-Do you like flying?

If you do, why do you like it?

If you don't why do you dislike it?

IV. Convince your friend to go to the concert with you tonight va h.

V. Yozgi taʼilni oʻtkazganingiz haqida aytib bering.

Topshiriq 1-talabaga:

Siz oʻz yozgi taʼilingizni bob ova buvingizning qishlogʻida oʻtkazdingiz. Siz u qishloqning ob-havosi yaxshi ekanligini bilasiz. Doʻstlaringizni uerga taklif eting.

Topshiriq 2-talabaga:

Siz bob ova buvingizning yashash joyi ob-havosi yozda yomon ekanligini bilasiz. Shunday ekan, siz yozgi ta'lingizni qayerda o'tkazdingiz?

Oxirgi yillarda chet tili ta'limi jarayonida til o'rgatishini o'yin orqali (role playing) o'tkazish keng tarqalgan, zero u yaxshi samara beradi. (1, 78) Til o'rganishning bu usuli ikkitomonlama og'zaki nutq malakasini mustahkamlashga mos keladi. Sababi shundaki, bunaqa mashqlarni o'tkazilishi psixologik jihatdan talabalarni birlashtiradi va til o'rganishda ularning faolligini oshiradi. Rollarni bajarilishida o'qituvchi talabalarining yoshi jihatidan tayinlaydi.

Masalan, kitobsevarlar jamiyati yig'ilishini misol tariqasida keltirish mumkin. Ishtirokchilar:

Jamiyat raisi, kotiba va kitobsevarlar.

Jamiyat raisi:

1. Yig'ilishni ochiq deb e'lon qiladi.
2. So'zlashuvchilarga navbat beradi.
3. Notiqqa minnatdorchilik izhor etadi.
4. Yakunlaydi.
5. Yig'ilishni yopadi.

Kotiba: Yig'ilish davomida ba'zi savollarni aniqlab, yig'ilish jarayonini qayd qiladi.

Kitobsevarlar:

1. Yozuvchini uchrashuvga da'vat etishini taklif qiladilar.
2. Biror adabiyot borasida bahs-munozara etadilar.
3. Chet tili adabiyotidagi yangiliklari xususida xabar beradilar.
4. D.Gazeta va jurnallar uchun detektiv va badiiy asarlar borasida xabarlar tayyorlaydilar.

Bundan tashqari, mukolama malakasini oshirish uchun o'qilgan matnlar asosida ta'limiy-tarbiyaviy ahamiyatga ega bo'lgan sahnachalar yaratish mumkin.

Masalan, ona va o'g'il o'rtasidagi ertalabgi mukolama:

Mother: Parviz, Wake up. Wake up, it's almost seven o'clock.

Parviz: Yes, mum. I am getting up.

Mother: Please, be quick, wash your hands and face and come to breakfast.

Parviz: Have you boiled eggs, mum?

Mother: Yes, Parviz, I have also prepared a sandwich.

Parviz: Thank you, mum. You are very kind va hokazo.

Aytish lozimki mashqlar ikkitomonlama nutq, hamda leksik va grammatik malakalarini mustahkamlashda xizmat qiladi.

Misol uchun, to be, to have, there is/are va boshqa Grammatik holatlarni o'zlashtirishda samarali vosita sifatida xizmat qiladi.

T: Is it a dog?

P: Yes, it's a dog.

T: Are the boys in the garden?

P: No, they are in the field.

T: Have you any sisters or brothers?

P: Yes, I have two sisters and one brother va fa'ra

Gaplashish so'zlashuv faoliyatining to'rt qismidan bittasi bo'lib, o'zlashtirishning maxsus mexanizm va xususiyatlarga ega. Bundan tashqari, gapirish ingliz tili ta'limining asosiy maqsadi hisoblanib, reproduktiv yo'nalishiga ega.

Gapirish uch narsaga tayanadi: zarurat (turki), hayotdagi biron lahza (situatsiya) va so'zlashuv mavzusi.

Gapirish mexanizmlari va uning lingvistik xususiyatlari mukolama faoliyatining boshqa jihatlaridan farqkanadi.

Gaplashish ikki shaklda vujudga keladi – birtomonlama va ikkitomonlama. Birtomonlama nutq lingvistik va psixologik xususiyatlarga ega bo'lib, uning tayyorlanmoq xarakteri mavjud. Birtomonlama nutqning asosiy xususiyatlari quyidagicha:

a) Mantiqiy ketmeketlik.

b) So'zlashuv vaziyatiga ega bo'lishi

v) Til qoidalarining to'liq rioya etilishi.

4. Mashqlar birtomonlama so'zlashuvning shakllanishi va rivojlanishida uch navga ega:

1. Strukturali.

2. Ma'naviy.

3. Munosabat tarzida.

Strukturali mashqlar taqlidiy, joy almashtiruvchi, aralash va boshqa mashqlar shaklida vujudga keladi. So'zlashuvda asosan ikki rishi ishtirok etishadi, lekin ba'zida u guruh tusini olishi mumkin. So'zlashuv doimo oldindagi tayyorgarliksiz amalga oshadi va vaziyatlilik xarakterga ega. Ikkitomonlama nutq malakasi ma'naviy va so'zlashuv mashqlari orqali qo'lga kiritiladi. Ikkitomonlama nutq malakasi rivojlanishida sahnali o'yinlar kata ahamiyatga molik. Ikkitomonlama gaplashish rivojlanishi uchun ishlatadigan mashqlar til o'rganish materiallarini o'zlashtirishda yordam beradi.

Ольга Андреева
(Київ, Україна)

ЯВИЩА АСИМІЛЯЦІЇ ТА РЕДУКЦІЇ В СУЧАСНІЙ АНГЛОМОВНІЙ ПІСЕННІЙ ЛІРИЦІ

Вивчення різних видів фонетичних модифікацій англійської мови має значення не тільки для загального розуміння взаємодії звуків у процесі мовлення філологами, а також користувачами мови для кращого її розуміння під час спілкування. Крім того, дослідження асиміляції та редукції у різних виявах є актуальними при вирішенні завдань розпізнавання комп'ютером англійського мовлення. Слід зазначити, що згідно з останніми дослідженнями

вимова краще засвоюється не носіями мови, якщо її засвоєння відбувається на основі англомовних пісень [8], які можуть бути гарним прикладом цих фонетичних явищ.

Процеси асиміляції та редукції в англійському мовленні були предметом вивчення багатьох вітчизняних та зарубіжних мовознавців. Серед них: Л. Борисова, М. Соколова, О. Метлюк, М. Дворжецька, С. Леонтєєва, І. Тихонова, С. Павлова, В. Паращук, Д. Крістал, М. Пеннінгтон, А. Гімсон, Том Макартур, Дж. Прайд та інші.

Варто зазначити, що фонетичний аспект виконання англомовних пісень до цього часу знаходився поза увагою науковців, що й обумовило актуальність цього дослідження. **Метою статті** є дослідження фонетичних модифікацій в англомовній пісенній ліриці на основі виявлення та систематизації.

Виклад основного матеріалу. А. І. Погоріла пише: «Англійські слова в залежності від вимови окремо чи у мовленні, звучать по-різному». Коли слово вимовляється окремо, воно звучить чітко, тоді ж як у зв'язному мовленні, можна чути вимову, яка значно відрізняється від норм вимови, зафіксованих у словниках [4].

Професор О. О. Реформатський зазначає, що у мовленні вимовляються не окремі звуки, а взаємопов'язана послідовність звуків, яка знаходиться під впливом артикуляції сусідніх звуків. При поєднанні звуків у такі послідовності органи мовлення пристосовуються до швидкої зміни артикуляцій, забезпечуючи більш зручний перехід від однієї артикуляції до іншої, при цьому змінюючи якість звуків [6].

Аналогічну думку висловила М. А. Соколова, яка визначила, що звуки мови впливають один на одного в потоці мовлення. В результаті взаємодії голосних та приголосних звуків, а також звуків всередині цих класів у процесі мовлення виникають модифікації звуків, такі як асиміляція, редукція та елізія [7].

Л. В. Бондарко, Л. А. Вербицька та М. В. Гордіна подають наступне визначення модифікації звуку: «зменшення кількості звуків або їхнє скорочення в інших словах називається **модифікацією**» [5, 88].

Модифікація звуків у мовленні відслідковується у наступних напрямках: кількісному, якісному або в обох. Ці зміни у зв'язному мовленні визначаються певними чинниками таким як: позиція голосної у слові, структура акценту, темп мовлення, ритм, тощо [4].

При цьому звуки можуть перебувати під впливом загальних умов вимови або взаємодіяти, впливаючи один на одного. У першому випадку мають місце **позиційні зміни**, у другому – **комбінаторні**.

Комбінаторні зміни виникають при поєднанні звуків у звукові послідовності. Вони **являють собою** різні типи нейтралізації фонологічних опозицій. Природа комбінаторних змін залежить від 3 фаз: екскурсія, витримка, рекурсія. Зміни кордонів між цими фазами і призводять до виникнення комбінаторних змін.

Якщо на екскурсію наступного звуку впливає рекурсія попереднього звуку, то виникають прогресивні комбінаторні зміни, якщо ж на рекурсію попереднього звуку впливає екскурсія наступного звуку, то мають місце регресивні комбінаторні зміни.

Іншим типом фонетичних змін є позиційні зміни. Позиційні зміни – зміни звуків, обумовлені їх позицією в слові, викликані наявністю особливих фонетичних умов, тобто пов'язані зі слабкою і сильною позицією фонем [3].

Було виявлено, що найбільш типовими модифікаціями звуків у виконанні пісенної лірики є процеси асиміляції, редукції та елізії.

Явище асиміляції належить до комбінаторних змін. **Асиміляція** – уподібнення звука до сусіднього як в умовах його творення (артикуляції), так і в акустичному відношенні. Асиміляція відображає прагнення мовця досягнути максимального ефекту, докладаючи мінімальних зусиль: заощаджуються артикуляційні рухи.

Асиміляція буває:

- регресивною, коли наступний звук впливає на попередній;
- прогресивною, якщо, навпаки, попередній звук впливає на наступний.

Як регресивна, так і прогресивна асиміляція може бути повною і неповною (частковою). При повній асиміляції звук цілком уподібнюється сусідньому; при неповній – звук уподібнюється сусідньому частково [4].

При виконанні пісенної лірики англійською мовою асиміляція здебільшого призводить до зміни вимови приголосних, наприклад: *does she* – ['dʌʃi:], *did you* – ['diʃu:], – *could you* – ['kʌʃu:] [7].

Типовим для англійської мови є елізія нейтрального звуку (так званого "schwa sound") у ненаголошеному складі багатоскладових слів, наприклад: *different* – ['dɪfrənt], *evening* – ['i:vnɪŋ], *interesting* – ['ɪntrɪstɪŋ], *every* – ['evrɪ]. У виконанні англомовної пісенної лірики практично всі ненаголошені склади вимовляються з нейтральним звуком.

При швидкому темпі пісні елізія, відбувається у деяких двоскладових словах, що скорочуються при вимові до односкладового, наприклад: *correct* – [k'rekt], *parade* – [p'reɪd], *police* – [p'li:s], *suppose* – [s'pəʊz].

До явища елізії, при виконанні англомовної пісенної лірики, належить і випадання ненаголошеного початкового голосного звуку чи складу. Це добре видно на прикладі таких слів як *'cause* – ['kɔz], *'bout* – ['bɔʊt], *'round* – ['raʊnd] [4].

Внаслідок явища редукції відбувається послаблення та зміна звучання ненаголошених складів. Фонетисти вважають, що інертність виконання пісенної лірики є основним фактором наявності редукції голосних. Редукція голосних відбувається у ненаголошеній позиції [1], наприклад, порівняйте: *man* – [mæn] – *'postman* – ['pəʊstmæn]. У таких випадках редукція впливає на довжину ненаголошених голосних та на їхню якість. Службові слова здебільшого є прикладом кількісної редукції у ненаголошених позиціях, наприклад: *from* – ['frəm] [2].

Особливо помітно та відчутно при виконанні пісенної лірики відбувається модифікація звуків у службових словах (артиклях, допоміжних дієсловах, сполучниках), а також у деяких займенниках (особових, безособових, вказівних та ін.) [4].

Ці теоретичні положення підтверджуються великою частотою появи модифікацій звуків у пісенній ліриці. Надзвичайно показовою є пісня "One and only" британської виконавиці Адель. Наведемо лише невеликий уривок цієї композиції у таблиці:

Таблиця

Явища модифікації звуків у пісенній ліриці Адель "One and only"

Слова пісні	Транскрипція аудіофонограми	Фонетичне явище
I dare you to let me be your,	a(1) der u(2) tɛ(3) let mɪ(4) bɪ(5) jɔ:(6)	1) елізія; 2), 3) 4), 5) редукція; 6) редукція, елізія;
Your one and only	jʊ(7) wʌn ən_ (8) 'oʊnli	7) редукція; 8) редукція, елізія;
Promise I'm worth it,	'prɒmɪs əm(9) wɜ:θɪ(10)	9), 10) елізія;
To hold in your arms	tə həʊld ɪn jʊ ə:rmz	–

So come on and give me a chance	so(11) kʌm ɒn ən_ (12) ɡɪmɪ(13) ðə(14) tʃæns	11) редукція; 12) редукція, елізія; 13) асиміляція; 14) редукція;
To prove I am the one who can walk that mile	tə(15) pru:v əm(16) ðə(17) wʌn hʌz(18) ken wɔ:k ðə_(19) maɪl	15) редукція; 16) елізія; 17) редукція; 18) редукція; 19) редукція, елізія;
Until the end starts	ən'tɪl ðɪ(20) end stɑ:rt_(21)	20) редукція; 21) елізія.

Як видно з таблиці, лише в одному куплеті пісні були виявлені 25 різних модифікацій звуків. Найчастіше зустрічаються такі фонетичні явища як редукція (15 разів) та елізія (9 разів).

Усі перелічені види модифікації звуків у пісенній ліриці є природними та притаманними для носіїв мови, але викликають значні труднощі у студентів під час опанування англійської мови (особливо сприйняття англомовної пісенної лірики). Але, оскільки, англомовна пісенна лірика є невід'ємним компонентом повсякденного життя студентів, вона може бути ефективним навчальним матеріалом. Тому викладачам практичного курсу фонетики необхідно приділяти особливу увагу використанню саме англомовної пісенної лірики як прикладу явищ модифікації звуків у навчальному процесі. Це сприятиме розвитку фонетичного слуху та успішному іншомовному спілкуванню студентів.

Література:

1. Багно Н. В. Основные особенности редукции в английском языке. / Н. В. Багно, С. С. Колядинский // Метод. указания к практическим занятиям по дисциплине «Практическая фонетика» для студентов 1 – 3 курсов. – Севастополь: Изд-во СевНТУ, 2009. – 28 с.
2. Вратель Томаш Лекції та методичний посібник для семінарів з теоретичної фонетики англійської мови / Вратель Т. // Ужгород: ПоліПрінт, 2009. – 176 с.
3. Кочерган М. П. Вступ до мовознавства: Підручник для студентів філологічних спеціальностей вищих навчальних закладів / Кочерган М. П. // К.: Видавничий центр "Академія", 2001. – 368 с.
4. Погоріла А. І. Модифікація звуків у зв'язному мовленні англійської мови [Електронний ресурс]. – Режим доступу: http://conference.org/publ/nauchno_prakticheskie_konferencii/filologicheskie_nauki/germanskie_jazyki/11-1-0-858
5. Бондарко Л. В. Стили произношения и типы произношения / Л. В. Бондарко, Л. А. Вербицкая, М. В. Гордина и др. // Вопросы языкознания. – 1974. – № 2. – С. 64-70.
6. Реформатский А. А. Введение в языковедение / Под ред. В. А. Виноградова // М.: Аспект Пресс, 1996. – 536 с.
7. Соколова М. А. Теоретическая фонетика английского языка: / М. А. Соколова, К. П. Гинтовт, И. С. Тихонова, Р. М. Тихонова // Учеб. для студ. ин-тов и фак. иностр. яз. – М.: Гуманит. изд. Центр ВЛАДОС, 1996. – 286 с.
8. Песня и разговорный английский язык [Електронний ресурс]. – Режим доступу: <http://euroeducation.com.ua/article/40-razlichnaya-topics/171-the-song-and-spoken-english.html>

Науковий керівник:

кандидат педагогічних наук, доцент, Моспан Наталя Вікторівна.

Дильбар Бабаева
(Самарканд, Узбекистан)

ОБ ИСТОРИИ ФРАНЦУЗСКОЙ ОРИЕНТАЛИСТИКИ

Существует довольно богатая литература о цивилизации древнего Востока об экономических, торговых, политических и культурных связях стран Востока с государством других континентов. В научных исследованиях востоковедов из бывшего союза и в работах ряда востоковедов из зарубежья говорится, что Восток занимает большое место в науке стран западной Европы. Одной и отраслей востоковедения является иранистика, по мнению русского востоковеда И. С. Бранинского "иранистику можно признать самой ранней отраслью востоковедения. В истории западноевропейской ориенталистики ценится работы Брагинского И. С. В своей книге "Проблемы востоковедения" востоковед делит на четыре периода; три периода до начала XX в, четвертый с 1917 г по настоящего времени. По мнению Ю.Н. Заводовского французское востоковедение в своем развитии прошел четыре этапа, однако таджикский ученый Ш. Мухтар считает что число этих этапов нужно сократить до трех, поскольку качества исследований и переводов ориенталистов, литературных критиков и переводчиков восточной литературы. Второй этап развития западноевропейской ориенталистики, а в частности французской иранистики в XVII-XX вв. У истоков французского востоковедения стоят такие ориенталисты как Пети де ла Круа Франсуа(1653-1713) которых владеет татарским, персидским и армянским языками Он является автором таких произведений как "Истории султана Персии и его визиров" "История Тимурбека", "Путешествия в Сирию и Персию с 1670 г. по 1680г." и перевод сказки "Тысяча и одна ночь". Таким образом Пети де ла Круа ознакомил своих читателей с жизнедеятельностью тех стран и государств, где он побывал. Другой знаток восточных языков является д'Эрбело де Моленвиль Бартелими (1625-1697) Его основная – главная работа "Восточная библиотека" не была завершена им, поскольку в возрасте 70 лет он умирает и эту работу завершает его друг Антуан Галлан и публикует в Париже в шести книгах. В данной книге д'Эрбело описывает восточные города, биографии древних царей, а ряд статей "Восточной библиотеки" посвящены восточным языкам, их фонетике и грамматике. Из таджикских классиков д'Эрбело в основном, посвящает статьи Хафизу Саади, Фирдоуси, главное – Абуабдулло Рудаки. Антуане Галлан (1646-1715), переводчик "Тысяча и одной ночи", через его перевод было переведено это произведение, на английский, греческий венгерский, датский, румынский, швейцарские языки. О работах Галлана А. Веселовский говорил что он был хорошим рассказчиком и он иногда пересказывал, а не переводил. Говоря о Денни Доминик Кардона (1720-1783) отметив что написал книгу. "Сборник восточных литератур" находим отрывки из Гулистана Саади, Бахористана Джамии переводы дидактических мыслей Абу али ибн Сино, а также был первым пропагандистом творчества таджикского поэта Бадриддина

Хилоли. Французский ученый Анкетиль Дюперрон (1731-1805) знаменит переводом "Авесты" благодаря Дюперрону королевская библиотека Франции обрела рукописи таких персидско-таджикских писателей и поэтов как Абдурахмон Джами, Абдулкасим Фирдовсий, Джаллолидин Руми, Хофиз Шерази и другие. Луи Матье Ланглэ (1763-1824) создал школу живых восточных языков. Вместе с Сильвестром де Саси преподавал Персидский язык. Хотя до него были востоковеды изучившие таджикских поэтов Саади, Фирдовси и Джами, Ланглэ создал литературный портрет автора "Шахнаме". Позже Антуан леонард Шеззи востоковед который перевел поэму Абдурахмана Джами, на французский язык "Лейли и Меджнун" на французский-(Djami Medjnoun et leila.

Роeme traduit...), другой французский ориенталист Гарсена де Тасси (1794-1878) "Беседу птиц" ("Мантук-ут-Тайр") и несколько рассказов "Бустана Саади" Самое главное де Тасси тот востоковед который ознакомили французских читателей с творчеством Омара Хайяма. (Note sur les Pubaiyat de Omar Khayam | journal asiatique – 1857 juin.)

Еще один французский востоковед Жюль Моль(1800-1876) преподаватель персидского языка колледжа де Франс переводил "Шахнаме" Фирдоуси в течении сорока лет. Такие труды как "французский-персидский словарь", "французский-персидский разговорник", переводы "Корана" на французский язык и "Гулистана" Саади на польский язык принадлежат Коземирскому. Выше указанные нами востоковеды открыли новые пути для развития востоковедения в Европейских странах в частности во Франции. Следующий этап начиная с 1880 продолжается публикацией перевода "Авесты" Шарля де Арле (1832-1899) В след за ним французский востоковед Джеймс Дарсместетер (1849-1894) определил истоки происхождения персидско-таджикской поэзии. Такие персидско-таджикские поэты и писатели как Абу абдулло Рудакий, Омар Хайям, Абулкасим Фирдоуси, Абу али ибн Сино французам давно известны, они знали Омара Хайяма как великого мастера рубаи, а ибн Сино был философом и врачом, но Дарсместетер в своих работах рассказывал о малоизвестных французам авторов как Ш.Балхи, Абу Зироа, Абу

Саид и другие. Востоковед Барбье де Мейнар (1826-1908) наставником которого являлся Жюль Моль создал "Словарь Тюркско-французский в двух томах", а также написал книгу "Поэзия в Персии" в то время он руководил кафедрой персидского языка колледжа де Франс. Преподаватель персидского языка и литературы университета в Льеже, Огюст Бриктъе, перевел две поэмы из "Шахнаме" – Зал и Рудаба и "Рустам и Сухраб"

"Персидский сказки" "Путешествие в персию" в стране львов и солнца. Французский иранист Анри Массе (1886-1969) выпустил в "библиографии Саади" был удостоен премии французской академии. Также Массе занимается переводами произведений персидско-таджикских классиков. Он написал монографию "Фирдоуси и национальная эпопея" Французский востоковед Амали мари Гуашон изучал и пропагандировал философское

наследие Абуали Ибн Сино, он более пятнадцати лет изучал и переводил трактаты ибн Сино: мистическая аллегория Хайй бин Якзан, "Тайр", "Птица" "Ал-ишарат-ват-танбихат", "ал-Тайр". Роль этого ранкоязычного ученого в изучении наследия ибн Сино Велика, Журнал Азиатик публиковал французский перевод стихотворения Ибн Сино. Изучению Востока во французской литературе посвятил свои научные работы востоковед Жильбер Лазар. В 1956 году Лазар публикует в Журнале Азиатик статью "Легенды о Каюмарсе", а книгу "Грамматика овременного персидского языка" написал после участия на торжестве тысячелетию основоположника таджикской литературы Абуабдулло Рудаки, затем XXV международного конгресса востоковедов затем в журнале Садои Шарк были опубликованы ряд статей о персидской литературе и монографию под названием "Первые персидские поэты IX-X веков, также Лазаром были написаны такие труды как "История всемирной литературы", "Грамматика современного персидского языка", Также он является переводчиком анталогии персидской поэзии XI-XX вв. Также занимались проблемами востоковедения такие ученые как Роже Леско Монтей Винсен, Ева Меверович. Их труды также были посвящены переводами произведений Джаллолидин Руми, Омара Хайяма, Хафиза Ширази, Носир Хисрав и другие. Французская научная ориенталистика богата, востоковедами были исследованы много проблем персидско-таджикской литературы. В современном этапе франкоговорящие читатели могут ознакомиться такими произведениями "Тысячу и одна ночь", "Шахнаме", "Гулистан", "Бустан", и рубаи Хайяма и многими другими произведениями персидско-таджикской литературы французские ориенталисты изучая персидско-таджикскую литературу стали главными посредниками в области литературных связей Франции и Востока, это их историческая роль.

Литература:

1. И.С Брагинский. Из истории таджикской и персидской литературы.
2. В. Бартольд. История изучения Востока в Европе...
3. Тысяча и одна ночь. Сказки арабские(Пер. с франц. Т.1.-М.: пер при Моск. Ун-те, 1763.-216с.; Тысяча и одна ночь. Арабские сказка пер. с франц. Яз. Ф.Филатьевым.-Т.1. – 12М.
4. Vocabulaire francais-persain. – Paris, s.a Dialogues francais-persain. – Paris, 1883.
5. Koran-Mahomet, Le Koran, traduction nouvelle fait sur le texte arabe...-Paris, 1913. Ш. Мухтар. Адабиети тоҷик дар Фаронса. Душанбе 1985, с.18-42
6. Djami. Youssouf et Zouleika. Trad. Par Au.Bricteux.-Paris: Centhner, 1927. – XVII, 261 p.
7. Aug.Bricteaux. Firdousi et le Chan Nameh. Les Amours de Zale et la Roudabeh\ Le Flambo, – Decembre 1934 et Janvier 1935. – 40 p.
8. Contes persans. Trad. Pour la la premiere fois sur un manuscrit ined. de la Bibliotheque de Derlin par Aug.Bricteaux. Avec preface de Victor Chauvin. – Paris:Champion, 1910. – XIV, 526p.

Валерія Бабенко
(Київ, Україна)

ПОЛІТИЧНИЙ ДИСКУРС ТА МОВЛЕННЄВІ ЗАСОБИ МАНІПУЛЮВАННЯ СВІДОМІСТЮ НА ПРИКЛАДІ ПЕРЕДВИБОРЧИХ РЕЧЕЙ БАРАКА ОБАМИ

Дослідження маніпулятивних стратегій політичних текстів актуальне завдяки їх соціально-культурному впливу на свідомість реципієнтів. Специфікою політичних повідомлень та речей є орієнтація їх укладачів на

відображення явищ, що відбуваються у соціумі, а також на формування та зміну його ціннісних настанов, оскільки політичний дискурс являє собою двосторонній комунікативний акт. Аналіз мовленнєвих маніпулятивних стратегій в політичних промовах дає змогу виокремити особливості вживання загальноприйнятих шляхів створення персуазивного тексту і відтворити еволюцію маніпулятивних стратегій політичних речей, спрямованих на регулювання політичного дискурсу країни.

Політики використовують мовні засоби у своїх промовах, для того, щоб впливати на суспільство та регулювати його настрої. У статті представлений аналіз дискурсу Барака Обами, дослідницьким матеріалом якого послужив корпус текстів його виступів. Як відомо, інтенціональність політичного дискурсу полягає у виборі найбільш ефективних стратегій впливу на аудиторію в боротьбі за владу. При цьому технологія впливу у разі маніпулювання свідомістю полягає в тому, щоб ввести в свідомість людини, в її уявленні про дійсність деяку інформацію, що не піддається критичному аналізу, не усвідомлюється ним як щось, що вимагає обговорення або подальшого обдумування. В статті *мова маніпуляція* розглядається як різновид прихованого мовного впливу, який застосовується в інтересах маніпулятора. У свою чергу маніпулятор намагається впровадити в модель світу та свідомість реципієнта нові істини, думки та відносини за допомогою різного роду стратегій. [1, с. 43].

Т. А. Ван Дейк вказує на важливу роль певних когнітивних моделей, які при їх проектуванні на вербальний рівень набувають певних рис, виражених використанням специфічних мовних і мовленнєвих засобів [2, с. 76]. На думку Т. В. Луньової, у когнітивній лінгвістиці підкреслюється когнітивний, ментальний аспект мови як системи знаків, котрі відіграють роль у репрезентації (кодуванні) і в трансформуванні інформації. Мова вважається нерозривно пов'язаною з одиницями людської свідомості, а принципи організації мови – частиною когнітивного апарату людини.

Інтерес до вивчення політичного дискурсу привів до появи нового напрямку в мовознавстві – політичної лінгвістики. На думку А. Н. Баранова, інтерес до вивчення політичних текстів можна пояснити кількома факторами. По-перше, внутрішніми потребами лінгвістичної теорії, яка в різні періоди історії зверталася до реальних сфер функціонування мовної системи, до мови. По-друге, політологічними проблемами вивчення політичного мислення, його зв'язку з політичною поведінкою. По-третє, соціальним замовленням – спробами звільнити політичну комунікацію від маніпуляцій суспільною свідомістю [1, с. 55].

Т. Ван Дейк вважає, що політичний дискурс – це цілий клас жанрів, обмежений соціальною сферою, а саме політикою. Урядові обговорення, парламентські дебати, партійні програми, промови політиків – це ті жанри, які належать до сфери політики. *Політичний дискурс* – це дискурс політиків. Обмежуючи політичний дискурс професійними рамками, діяльністю політиків, вчений зазначає, що політичний дискурс водночас є формою інституційного дискурсу. Це означає, що дискурсами політиків вважаються ті дискурси, які відбуваються в такій інституційній обстановці, як засідання уряду, сесія парламенту, з'їзд політичної партії. Висловлювання повинно бути вимовлене мовцем в його професійній ролі політика і в інституційному навколишньому оточенні. Таким чином, дискурс є політичним, коли він супроводжує політичний акт в політичній обстановці [2, с. 127].

Т. Ван Дейк, наприклад, вдається до методу *декомпозиції* дискурсу на декілька смислових рівнів аналізуючи політичний дискурс, а саме: 1) рівень релевантності та риторичних операцій; 2) «стиль»; 3) локальні або мікроструктури (морфологічні, синтаксичні та лексичні механізми формування фраз як засобів формування зв'язних текстів); 4) макроструктури, а саме семантичні конструкції [2, с. 206].

Австрійський лінгвіст Р. Водак стверджує, що "політична мова перебуває ніби між двома полюсами – функціонально-обумовленою спеціальною мовою і жаргоном певної групи із властивою їй ідеологією. Тому політичний мова повинна виконувати суперечливі функції, зокрема бути доступною для розуміння (відповідно до завдань пропаганди) і орієнтованою на певну групу (по історичним та соціально-психологічним причинам)" [3, с. 15].

Політичний дискурс розглядається лінгвістами як об'єкт лінгвокультурологічного вивчення, як "вторинна мовна підсистема, що володіє певними функціями, своєрідним тезаурусом та комунікативним впливом", як видовий різновид ідеологічного дискурсу [8, с. 16].

Використовуючи польовий підхід до аналізу структури політичного дискурсу, О. І. Шейгал виявляє його єдність із іншими видами дискурсів: юридичним, науковим, дискурсом ЗМІ, педагогічним, рекламним, релігійним, побутовим, художнім, спортивно-ігровим, військовим. Дослідник визначає структуроформуючі ознаки політичного дискурсу: інституційність, інформативність, смислову невизначеність, фантомність, езотеричність, дистанційність, авторитарність [10, с. 23]. Багато лінгвістів визнає, що функція переконання є основною функцією політичного дискурсу. Як справедливо зазначає П. Б. Паршин, "будь-який текст має вплив на свідомість адресата із семіотичної точки зору. Але для політичного тексту мовленнєвий вплив є основною метою комунікації, на досягнення якої орієнтується вибір лінгвістичних засобів" [10, с. 25].

У рамках дискурсивного підходу до аналізу мовної маніпуляції зародилося поняття *маніпулятивного дискурсу*. Основний критерій, що визначає маніпулятивний характер дискурсу, полягає в існуванні наміру з боку мовця маніфестувати певні пропозиції, з якими адресат повинен погодитися, і які були б відкинуті в звичайних умовах обробки та надання інформації. Пропозиції, які актуалізуються маніпулятивним дискурсом в будь-якому випадку неправдиві (помилкові, неймовірні, сумнівні, не відповідають здоровому глузду) і тому актуалізуються за допомогою прихованих стратегій, які мають на меті заблокувати перевірку інформації на правдоподібність, вірогідність і сприйнятливість. [4, с. 18].

У конструюванні маніпулятивного дискурсу беруть участь параметри контекстуального примусу, до яких належать:

- Відсутність у реципієнта необхідних знань, що дозволяють надати контраргументи проти помилкових, упереджених суджень;
- Фундаментальні норми, цінності та ідеології, які складно спростувати або проігнорувати;
- Сильні емоції, психологічні травми, які роблять реципієнта особливо вразливим до впливу;
- Соціальне становище, статус, авторитет мовця.

Маніпулятивний дискурс є засобом реалізації *макростратегії* позитивного представлення своїх і негативного уявлення чужих, яка характеризується ранжируванням оціночних смислів: посиленням позитивних характеристик своїх на тлі акцентування негативних рис опонентів, приглушенням негативних смислів щодо себе і приниженням достоїнств суперника [4, с. 20].

Так, Т.А. Ван Дейк виділяє такі мовні стратегії: узагальнення, приведення прикладу, поправка, посилення, (очевидні) поступки, повтор, контраст, пом'якшення, зсув, ухилення, пресупозиції, імплікації, припущення, непрямі мовні акти [2, с. 216]. Відповідно до матеріалу дослідження, ми вірізняємо ряд стратегій, які Барак Обама найбільш активно вживає у своєму політичному дискурсі та під час передвиборчої кампанії: стратегія емпізи, стратегія повтору, стратегія протиставлення (контраст за Т.А. Ван Дейком), стратегія імплікації, стратегія пресупозиції, стратегія, заснована на особистому досвіді (наведення прикладу по Т.А. ван Дейку), стратегія позитивної самопрезентації, стратегія дискредитації, стратегія приєднання, стратегія фокалізації [2, с. 220]. Отже, розглянемо дві з них.

Очевидна стратегія позитивної самопрезентації. Використовуючи власний займенник I (я) реалізуючи цю стратегію, Барак Обама позиціонує себе як сильну особистість:

I remember when immigration wasn't a central political issue in our country – and I want that to be the case again. I want us to starve extremist parties of the oxygen of public anxiety they thrive on and extinguish them once and for all [15].

Займенник *ми* найбільш часто вживається в політичному дискурсі, вказує на ту групу, з якою мовець ідентифікує себе [2, с. 227].

Підкреслюючи свою близькість до народу, Барак Обама використовує займенники *we* і *our*, говорячи від імені всіх американців, висловлюючи думку більшості. Крім того, він використовує стратегію зсуву, дискредитуючи інших політиків і домагаючись позитивної презентації свого образу [2, с. 234].

But there was something else we heard on the door – step – and it was this: 'We are concerned about the levels of immigration in our country... but we are fed up of hearing politicians talk tough but do nothing. 'Here, again, we are determined to be different... [15].

Далі хотілося б звернутися безпосередньо до аналізу синтаксичних маніпулятивних засобів. Під фокалізацією ми розуміємо маркування певного, найбільш значущого, фрагмента висловлювання [6, с. 34]. Важливим прийомом фокалізації інформації є використання сентенціальних прислівників, тобто слів-операторів, які модифікують значення цілого висловлювання як підоператорського, не маючи морфологічних і синтаксичних зв'язків з останнім. До коннекторів відносять ті прислівники, для яких характерна виключно фронтальна позиція і яскраво виражена маніпулятивна функція.

Let me begin by addressing those who say we can't control immigration. They have three planks to their argument. First, they say legal immigration is impossible to control. Second, they argue that illegal immigration can't be controlled either because it's impossible to properly police. And third, they say that immigration will always be high because immigrant workers do jobs that American people won't do [16].

З цього прикладу видно, що сентенціальні прислівники *first, second, third* встановлюють послідовність. Тут коннектори виступають як засоби маніпулювання процесом засвоєння інформації, а також засобом утримання повної уваги реципієнта. Саме з цією метою американський політик структурував свій вислів у такий спосіб.

Найчастіше реальні мотиви дій політиків не можуть бути відкриті широкій аудиторії, оскільки здатні викликати негативну реакцію більшої частини виборців. Тому мова політики сповнена евфемізмами і туманними формулюваннями.

Ось як, наприклад, висловив свою думку Барак Обама з приводу зародження життя:

"To answer when human life begins was above my pay grade ". (евфемізм замість " I don't want to answer what I really think because it might get me in trouble with my pro – abortion base of supporters "). [15]

Як показує дослідження, Барака Обама постає перед нами яскравою мовною особистістю. За допомогою різноманітних стратегій він здійснює маніпулятивну діяльність, спрямовану на слухачів, читачів, виборців. Тим самим, ми підтверджуємо, що в основі політичного дискурсу стоїть прагнення впливати на співрозмовника, цим визначається його експліцитна або імпліцитна сугестивність, яка, очевидно, домінує над інформативністю. На сьогоднішній день, дослідження політичного дискурсу дають можливість визначити рівень розвитку суспільства, висвітлюють проблеми, що необхідно вирішувати, та пропонують шляхи їх розв'язання. Така інформація підвищує рівень комунікативної компетенції співрозмовників. Значна кількість робіт, які розглядають семантику і прагматику промов окремих політиків з позицій дискурсознавства, теорії аргументації та соціолінгвістики, базуються на англійськомовному матеріалі. Зокрема, досліджено виступи Т. Блера, М. Тетчер, Дж. Буша, Б. Клінтона, Б. Обама та ін.

Дослідження мовленнєвих стратегій маніпулювання свідомістю у передвиборчому дискурсі Б. Обама дозволяє сформулювати наступні висновки до даної статті:

– розглянуто специфіку політичного дискурсу, що полягає у підпорядкованості використовуваних в ньому лінгвістичних засобів і змісту, який в них вкладається, мовленнєвому впливу як головній меті політичної комунікації.

– проаналізовано мовні механізми, зокрема, слова-коннектори та прислівники, евфемізми для яких характерна виключно фронтальна позиція і яскраво виражена маніпулятивна функція, що є важливими елементами політичного дискурсу: по-перше, вони можуть забезпечувати високу ефективність впливу на споживача шляхом створення певного емоційного ефекту, а по-друге – надають можливості маніпулювання свідомістю аудиторії.

Література:

1. Баранов А.Н. Введение в прикладную лингвистику. М., 2001. – 245 с.
2. Ван Дейк Т.А. Язык. Познание. Коммуникация / Т. А. ванн Дейк. – М.: Прогресс, 1989. – 278.
3. Водак Р. Язык. Дискурс. Политика / Пер. с англ. и нем.; ВГПУ. – Волгоград: Перемена, 2004. – 139 с.
4. Джинджолия Г. П. Речевые стратегии современного политического дискурса / Г. П. Джинджолия // Вісник ЛНУ ім. Т. Шевченка. – 2010. – № 20. – С. 17 – 23.
5. Демьянков В. З. Интерпретация политического дискурса в СМИ // Язык СМИ как объект междисциплинарного исследования: [учебное пособие]. – М.: изд-во Московского государственного университета им. М. В. Ломоносова, 2003. – С. 116 – 133.
6. Ільченко М. Л. Тактики ініціації говоріння в англійськомовному електоральному дискурсі / М. Л. Ільченко // Вісник ХНУ. – 2012. – № 1003. – С. 34 – 40.
7. Кисельова О. В. Концепти мови й культури в риторичі політичних діячів / О. В. Кисельова // Актуальні питання філології. – 2009. – № 4. – С. 7 – 14.

8. Серякова І. І. Політичний дискурс та семіотична особистість / І. І. Серякова // Актуальні проблеми філології та перекладознавства: Зб.праць та доповідей. – Хмельницький: ХНУ, 2005. – С. 12 – 18.
9. Тхір В. Б. Особливості евфемістичних жаргонів політичного дискурсу / В. Б. Тхір // Гуманітарний вісник: Серія: Іноземна філологія. – Черкаси, 2008. – № 7. – С. 395 – 398.
10. Шейгал Е. И. Семіотика политического дискурса: автореф. дис. на соискание науч. степени доктора филол. наук: спец. 10.02.01 «Русский язык» – 10.02.19 «Общее языкознание, социолінгвістика, психолінгвістика» / О. И. Шейгал. – Волгоград, 2000. – 31 с.
11. Dijk, Teun A. Political discourse and ideology. // Paper for Jornadas del Discurso Político, UPF, Barcelona. Second draft, April 29, 2001, 16
12. Van Dijk, Teun A. Political discourse and ideology. // Paper for Jornadas del Discurso Político, UPF, Barcelona. Second draft, April 29, 2001, 226
13. Politically speaking: a worldwide examination of language used in the public sphere / Ed. by O.Feldman. New York, 1998.
14. Stephen E. Lucas. The art of public speaking (speeches) / Stephen E. Lucas. – University of Wisconsin – Madison, Mc Graw – Hill, Inc. – 470 p.
15. The Complete Text Transcripts of Over 100 Barack Obama Speeches: [Electronic resource]. – Access Mode: www.obamaspeeches.com
16. Second Presidential Debate between Republican John McCain and Democrat Barack Obama: [Electronic resource]. – Access Mode: // www.cbsnews.com/stories/2004/09/30/politics/main646637.shtml
17. <http://news.bbc.co.uk>

Науковий керівник:

професор філологічних наук Ізабелла Рафаїлівна Буніятова.

**Асель Бимашева
(Актобе, Казахстан)**

АҒЫЛШЫН ЖӘНЕ ҚАЗАҚ ТІЛДЕРІНДЕГІ ЕТІСТІКТІ ФРАЗЕОЛОГИЗМДЕРДІҢ ҚАЛЫПТАСУЫ

Тіл – ғасырлар жемісі, халық мұрасы, ұлттық құбылыс. Бір тіл – бір ұлт. Кез-келген халықтық ойлау ерекшелігі оның ұлттық тілінде көрініс табады, халық даналығы, дүниетаным көзқарасы тілінде түйінделеді. Тіл қазынасына жататын көкейге қонымды, бейнелі, алуан түрлі тұрақты тіркестер, олардың тілдік табиғаты, заңдылықтары, құрылымдық ерекшеліктері әлемдік тілдердің көпшілігінде зерттеліп келе жатқаны белгілі. Себебі, олардың шығу тәркіні, көнеленуі, мағыналық құрылымы, тұлғасы жағынан және стильдік тұрғыдан өзіндік ерекшеліктері бар. Осы көркем, мазмұны терең, көлемі шағын-қабат тіркес, тізбектердің танымдық мәні ерекше. Уақыт өте келе ықшамдалып, өңделіп, халықтық ортақ мұраға айналған сан-саналы тізбектерді жинақтап, бір ізге түсіру, олардың мазмұн мәжесіндегі кодқа салынған әр түрлі ақпараттарды айқындау тіл мамандарын ерекше қызықтырып отыр.

Әлемдегі тіршіліктің бар саласын қамтитын әр ұлттың өзіне ғана тән көркем сөз орамдары – фразеологизмдерді молынан табуға болады. Фразеологизм тілдің айшықты да, мәнерлі, бай саласының бірі. Бұлар өзінің бейнелік, әсерлік, экспрессивті – эмоциялық, суреттеме қасиетімен көзге түседі. Осындай көркем, пәрменді бояуы қанық алуан түрлі фразеологизмдерді халық орынды пайдаланып, ұрпақтан-ұрпаққа жеткізіп келеді. Халықтың талай ғасыр сомдап шығарған тұрақты тіркестері – фразеологизмдер тіл қазынасының бір бөлігі.

Тоқсан ауыз сөзді тобықтай түйінге сыйғыза отырып, халықтық сана-сезім, салт-дәстүр, мәдени тұрмыс тарихын бейнелейтін фразеологизмдерді оқып танымайынша, тіл байлығын, тіл ерекшелігін толық түсіну мүмкін емес. Халықаралық және тіларалық қатынастар дамыған осы кезеңде шетел тілін ана тілімізбен салғастыра зерттеу тіл білімінің әрбір саласы оның ішінде фразеология, этнолінгвистика, лингвомәдениеттану ғылымдары үшін маңызы зор.

Ағылшын және қазақ тілдеріндегі фразеологизмдердің қалыптасуына ағылшын және қазақ ғұрыптарының тарихи, рухани және материалдық мәдени дәстүрлері негізгі себеп болған деп тұжырымдаймыз. Ағылшын және қазақ тілдеріндегі етістікті фразеологизмдердің мағына-мәні осы тілдерде сөйлейтін ұлттың ерте уақыттан бергі өмірін жан-жақты айқындайды. Халықтың күнделікті өмір тіршілігі негізінде пайда болып қалыптасқан етістікті фразеологизмдерді қос тілден жиналған деректерімізден кездестіруге болады. Бұл етістікті фразеологизмдер тілдік қолданыста әр уақыттың салт-дәстүріне, әдет-ғұрыптарына, мәдениетіне, психологиясына, тарихына байланысты қалыптасып, тілдік қолданыста дамып өрбіген. Сондықтан да олар әр халықтың ерекшелігіне байланысты өсіп-өрбіп, сол халықтың ғасырлар бойы жинаған байлығының бірі болып табылады. Ағылшын және қазақ тілдеріндегі етістікті фразеологизмдердің беретін ұғымы әр ұлттың өзіне ғана тән рухани өмірін суреттейді. Яғни, қос тілдегі етістікті фразеологизмдер ұлттық сезім, ұлттық мінез, ұлттық салт-дәстүр негізін айқындайды. Осыған орай ағылшын және қазақ тілдеріндегі етістікті фразеологизмдердің қалыптасуын айқындауда әр ұлттың дүниетанымын, ой-парасатын және рухани парасатымен байланысты пайда болып қалыптасқан етістікті фразеологизмдерді саралап, олардың тілдік қатынаста қалыптасуын басшылыққа алдық. В.Межуев айтқандай, рухани мәдениеттің дамуын, өндіру тарату-тұтыну сатысында көрсетеді. Ендеше, бүгінгі күнге жетіп, қалыптасқан ағылшын және қазақ тілдеріндегі етістікті фразеологизмдердің мағына-мазмұнын түсініп, көңілімізге тәуір арқылы әр халықтың ғасырлар бойы жинақтаған ұлттық мол байлығын қоғам өмірінде орынды қолданудың маңызы зор демекпіз. Әр түрлі етістікті фразеологизмдердің бүгінгі күнде қолдануы ауызекі тілде, көркем әдебиеттерде айтылар ой көркем болу үшін пайдалынады, бірақ олардың қалыптасуына мән бермейді. Осы фразеологизмдердің қалыптасуын тіл білімінің этнолінгвистика саласы қарастырады, демек фразеологизмдер – этнолінгвистика салаларының бірі болып табылады. Бұдан этнолінгвистика қос тілдегі етістікті фразеологизмдердің қалыптасуын айқындауға септігін тигізеді деп айта аламыз. Мысалы ғалым Ә.Т.Қайдар: «Фразеологизмдердің басым көпшілігі бір замандағы күнделікті тіршіліктің нәтижесі ретінде қалыптасқан тілдегі көрініс. Бұл фразеологизмдердің қалыптасуы жануарларға, өсімдіктерге, табиғат құбылыстарына байланысты

болса да, қазіргі кезде солардың барлығы келіп адам тұрмысына, мінез құлқына, ішкі-сыртқы көрінісіне бағышалады»-деген.[1-17]

Қос тілдегі етістікті фразеологизмдерді саралау барысында олардың әр халықтың ата-баба өмірінің әр кезеңдерін, әр түрлі құбылыстар мен оқиғаларын жан-жақты сипаттап, бүгінде қалыптасуын тарихи мұра деп санаймыз. Өйткені бұлар тек тіл байлығы емес, әр ұлттың ғасырлар бойы бойына жинаған рухани өмірінің айғағы, әр дәуірден жас ұрпаққа ауысып, адамзаттың қоғамның дамып өрбуіне үлесін қосады. Ендеше, ағылшын және қазақ тілдеріндегі етістікті фразеологизмдердің ерте замандағы шығуы мен бүгінгі кездегі қалыптасуының қыр-сырларын сипаттайтын – этнолингвистиканың көмегі зор.

Этнолингвистика үшін ең қиын мәселе – фразеологизмдердің ауыспалы мағына қолдануы себептерін түсіндіру болып табылады – дейді ғалым Ө.Т.Қайдаров. Фразеологизмдердің қалыптасуы қандай да бір сюжетке немесе мәдени дерекке байланысты, еркін сөз тіркестердің фразеологизмдерге ауысуы фразеологизмдердің қалыптасуының негізі болып табылады.

Ғалым Е.А.Диброва фразеологизмдердің шығу тегін еркін сөз тіркестерімен байланыстыра қарастырып, еркін сөз тіркестерінің фразеологизмдерге ауысуының 5 кезеңін көрсетеді: I-сөздердің еркін тіркес кезеңі, II, III-еркін тіркестердің фразеологизмдерге ауысуы кезеңі, IV,V-фразеологизмдердің қалыптасу кезеңі.

Бұдан фразеологизмдердің шыққан тегі еркін сөз тіркесі деп айта аламыз. Еркін сөз тіркестерінің құрамындағы сөздердің арасындағы грамматикалық байланыс фразеологизация процесінде ұшырап, тұрақты байланысқа өткен. Фразеологиялық тұрақтылық дегеніміз – тіркестің мағынасының астарлы, образды болуы, фразеологизмдердің мағынасының сыңарлар мағынасымен астарланып, бүтін тұлғаға ғана тән болуы. Фразеологизмдердің туу себебі – фразеологиялану процесі болып табылады. Нәтижесінде сөз тіркесі түгелдей жаңа, туынды мағынаға ие болады, дайын күйінде қолданылатын тілдік материалға айналады. Фразеологизмдердің пайда болу кезеңін анықта өте қиын, өйткені олар еркін сөз тіркестер негізінде жасалынып, алдымен ауызекі тілде қолданылып, әдеби нормаға түсіп барып қалыптасқан.

Ағылшын және қазақ тілдеріндегі етістікті фразеологизмдердің қалыптасуын қарастырайық. Фразеологизмдер халықтың тұрмыс-тіршілігін, салт дәстүрін, психологиясын байқататын мәліметтер береді. Қос тілдің етістікті фразеологизмдерін саралау барысында – олардың халықтың мәдениетін, дәстүрін, тарихи кезеңдерін, эстетикалық ойлау болмысын бейнелейтін тілдің маңызды материал екенін білеміз.

Көптеген етістікті фразеологизмдер ағылшын-қазақ тіл аралық фразеологиялық қорында семантикалық жолмен жасалынады. Әр түрлі тілдердегі лексикалық элементтердің бірдей тіркесу қабілеттілігі, олардың ортақ мағынада қолданылып, белгілі бір ұғымды білдіретінін көрсетеді. Мысалы, ағылшын тіліндегі: *Keep one's nose to the grindstone*-Мұрнынан шаншылып жүру. Екі тілдеде мағынасы «жұмыстан қолы босамау» деген ұғымды білдіреді. Тағы да, *Be in smb's pulse* –тамырын басу –«ақырын пікір, сыр тартып көңілін болмек болу» деген мағынада қолданылады.

Кейбір етістікті фразеологизмдер семантикалық компоненттерден, семантикалық ұйытқы бола алатын лексикалық қатардан тұратынын байқадық. Осыған орай, Р.Н.Вайнтрауб кез келген тілдің фразеологиялық қорының 30 пайызын семантикалық фразеологизмдер құрайды деп тұжырымдайды.

Енді осы семантикалық қатарлардың көмегімен жасалған қос тілдегі етістікті фразеологизмдерге мысал берейік: «Көз» – *Fladden an eye* Көз қуанту-«қуану риза болу»; «Бас» – *Worry one's head off* \ Бас қатыру «ойға түсу», «абыржу»; «Тіл» *Have a ready tongue* \ Тілге жүйрік болу «сөзге шешен болу».

Ал қазақ тіліндегі етістікті фразеологизмнің қалыптасуына әр түрлі құбылыстардың адам ойында қорытылған бейне негіз болған, К. Ахановтың сөзімен айтқанда, олардың жасалуына алуан түрлі құбылыстар негіз болған. Мысалы, ер қашты болу (мағынасы «әбден жалығу», «мезі болу») деген етістікті фразеологизмнің негізінде көп мініс көрген арық аттың ер саларда одан қашып мезі болуы, бойын аулақ салуының бейнесі жатыр.

Ағылшын және қазақ тілдеріндегі етістікті фразеологизмнің аспан денелеріне табынудан пайда болған. Мысалы, *Be born under a lucky star* бақытты жұлдыздың астында туу, *believe in one's star* өзінің тағдырына сену. Ал, қазақ тіліндегі аспанға табыну дәстүріне байланысты пайда болып, қалыптасқан етістікті фразеологизмнің құрамына «көк аспан, тәңір, құдай» сөздері арқау болған. Бұл тұрғыда ғалым Л.Н.Гумилев: «Аспан тәңірісі» парсы атауы, құдай сөзімен алмастырылды.[2-78]

Ағылшын тіліндегі етістікті фразеологизмдердің қалыптасуына әдеби тілмен қатар терминологиялық және профессионалды лексика негіз болған. Мысалы, ағылшын тіліндегі *talk shop*-«көпшілік жерде жұмыс жайлы сөйлеу» мағынасын білдіреді, ал «shop» шеберхана ұғымында қолданылады. – *to turn face about* – «көзқарасын (мінезін) күрт өзгерту» мағынасын білдіреді ал, әскери терминология бойынша солға шыр айналуды деп аударылады екен. Ағылшын және қазақ тілдеріндегі етістікті фразеологизмдердің пайда болып, қалыптасуынан әрбір тілдің өзіндік ерекшеліктерін байқауға болады. Мысалы: *Move heaven and earth* (жер мен көкті жылжыту) қазақ тіліндегі баламасы «Айды аспанға шығару» «таң қалдыру» ұғымын береді.

Ағылшын және қазақ тілдеріндегі кейбір етістікті фразеологизмдердегі мәндес ұғымдарды білдіретін баламалар біркелкі немесе ұқсас белгілер мен біртектес салыстырулар негізінде қалыптасқан. Бұған ағылшын және қазақ тіліндегі етістікті фразеологизмдер мысал бола алады. *Make someone's hair stand on end*-(біреудің шашын түбінен тұрғызу) «Төбе шашы тік тұру» «зәресі ұшу» мәнінде қолданылады. *Make one's head turn*-(басын айналдыру), алдап арбау, ойлауға мұршасын келтірмеу, ғашық ету мәнінде қолданылады, *open one's eyes*-(көзін ашу) «түсіну, үйрету, ақыл қосу».

Сондай-ақ ағылшын тіліндегі фразеологиялық етістіктердің қалыптасуына Ежелгі Рим, француз және неміс тілдеріндегі фразеологизмдерінің де ықпалы зор.

Ағылшын тіліндегі етістікті фразеологизмдердің көпшілігі Англияға Америка Құрама Штатынан ауысып, қалыптасқан, бірақ бұл фразеологизмдердің көпшілігінің құрамына америка сөздері жоқ, сондықтан, олардың америкалық фразеологизмдер екені лексикографиялық түсініктемелерде берілген. Олар «американизмге» жатады мысалы: *bark up the wrong tree* – қателесу, *cut no ice* – ықпал етпеу, *sit on the fence* – білмегену. Америкалық фразеологизмдерден еніп, қалыптасқан кейбір ағылшын тіліндегі етістікті фразеологизмдер аударылмайды, бұл америкалық етістікті фразеологизмдердің, әсіресе жаргон тілінде қолданылып, қалыптасқандары өздерінің аса әсерлі түсіндіріледі деп ойлаймыз.

Ағылшын және қазақ тілдеріндегі етістікті фразеологизмдердің қалыптасуына етістікті фразеологизмдердің ақын жазушылардың қаламынан туып, пайда болуы әсерін тигізген. Мұндай етістікті

фразаологизмдердің ағылшын тілінде қалыптасуына Шекспирдің шығармалары себеп болған, көлемі жағынан шексперизм діни фразеологизмдерден кейін екінші орын алатын көрінеді, ал сан жағынан олар жүзден астам. Көптеген шексперизмдер құрылым-құрылысы жағынан бүгінгі қолданыста өзгерістерге ұшыраған. Мысалы, шексперизм *Wear one's heart upon one's sleeve for daws to peck at* ("Othello")-сезімін ашық көрсету, қазіргі ағылшын тілінде қысқаша етістікті фразеологизм түрінде *"wear one's heart upon one's sleeve"* қолданылады. Тағы да, *buy golden opinions* (таңқалдыру) қазіргі ағылшын тілінде *buy* етістігінің орнына *win* етістігі қолданылып қалыптасқан. *Win golden opinions. Have an itching palm.* ("Julius Caesar")-сараң болу; *Paint the lily* ("King John")-бірдеңені жақсартуға тырысу. *Lay it on with a trowel* – асыра мақтау. Шекспирден басқа да жазушылар етістікті фразеологизмдердің қалыптасуына өз үлесін қосты: Олар Чарльз Диккенс, Александр Поп, Джонатан Свифт, Вальтер Скотт, Джеффри Иосер. Мысалы, *Not to put too fine a point on it* – турасын айту (Ч.Диккенс), *Damn with faint praise* – мін айта ияқтау (А.Поп), *Guarrel with one's bread and butter* – күнкөріс ісін тастау (Д.Свифт), *Catch (take) smb, red-handed* – бетін айранай қылу (В.Скотт). [3-20]

І. Кеңеспаевтің «Қазақ тілінің фразеологиялық сөздігінде» фразеологиялық сөздіктің ішкі жүйесінде өзіндік ерекшелігі болады. Бұл сөздікте құрылымдық жағынан 20 тармаққа бөлген, олардың бірі сырт тұрпаты жағынан әр қилы болуы мысалы: есім,есім, етістік\ абыройы айрандай төгілу; фразеологиялық тұлғалас тіркестердің бір тобы ықшамдалған, ал бір тобы толықтап, анықтап тұратын сөзбен келеді, мысалы: Құшағын ашты; құшағын жайып қарсы алды немесе сөздікте ҚҰШАҒЫН АШТЫ [ЖАЙЫП ҚАРСЫ АЛДЫ] түрінде берген. І. Кеңеспаевтің фразеологиялық сөздігінде көбіне ақын, жазушылардың А.Құнанбаевтің, Ә.Кекілбаевтің, Ә.Тәжібаевтің, Т.Ахтановтың, М. Шахановтың, Ы. Алтынсариннің және т.б. шығармасынан алынған фразеологиялық тіркестер мысал ретінде алынған.Әр түрлі бағытта табиғатқа байланысты фраза берілсе, ол адам баласының мінез құлқын суреттеген. [1-219-404]

Қазақ тіліндегі әдеби тіл негізінде көптеген етістікті фразеологизмдер ұлы Абайдың шығармаларынан туған, олар халыққа өте түсінікті, мағынасы жағынан жалпы халықтық әдеби тілде қалыптасып кеткен фразеологизмдер тәріздес. Мысалы, бас-басына би болу; бейнет сусынын ішу; дерт алу; артық көру. Сонымен қатар Абайдың шығармаларынан еңбек сауу; қызықты ұрлау; сақалын сату; ат үстінен ұйқы алу; аяқты шалыс басу; басқа шауып, төске өрлеу тәрізді етістікті фразеологизмдерді кездестірдік.

Қазақ тіліндегі етістікті фразеологизмдердің пайда болып қалыптасуына ертегілер, аңыз-әңгімелер, эпостық жырлар негіз болған.

Қорыта келгенде, ағылшын және қазақ тілдеріндегі етістікті фразеологизмдердің қалыптасуына ағылшын және қазақ ұлттарының тарихи, рухани және материалдық мәдени дәстүрлер негізі себеп болған деп тұжырымдайды.

Пайдаланылған әдебиеттер тізімі:

1. Кеңесбаев І. Қазақ тілінің фразеологиялық сөздігі. – Алматы: Ғылым, 1977. – 712 б.
2. Смағұлова Г. Фразеологизмдердің варианттылығы. – Алматы: Санат, 1996. – 127 б.
3. Қожахметова Х.Қ. Фразеологизмдердің көркем әдебиетте қолданылуы. – Алматы: Мектеп, 1972. – 110 б.

Научный руководитель:

доктор филологических наук Сабыр Мұрат Бөкенбайұлы.

Абдуваҳоб Вахидов
(Самарқанд, Ўзбекистон)

САМАРКАНД ТОЖИКЛАРИ СУЗЛАШУВИДА КУПТИЛЛИЛИК ХОДИСАСИ

Маълумки, сиёсий, ижтимоий, иктисодий ва илмий мухитга боғлиқ равишда купчилик кишилар зарурат юзасидан биргина тилни билиш билан чекланиб қолмай, муайян даражада бошқа тилларни ҳам урганадилар. Бунинг натижасида тилда иккитиллик ёки куптиллик ҳодисаси намоён булади. Шунга мувофиқ равишда, кейинги йилларда тилшуносликда иккитиллик (билингвизим) ва куптиллик (полилингвизмга)-га бағишланган қатор илмий мақола ва рисоалар вужудга келдики, уларда мазкур масаланинг турли жиҳатлари ёритиб берилди. Шунга қарамай, муаммонинг хали очилмаган, махсус тадқиқотларни талаб қиладиган қирралари ҳам куп. Самарқанд тожиклари коммуникатив муносибатидаги учтиллиликнинг намоён булиш ҳодисасини урганиш ана шундай муҳим масалаларидан ҳисобланади. Самарқандда азалдан форс (тожик) –суғд, узбек-тожик, иккитиллиги намоён булиб келган. Кейинчалик тожик-рус иккитиллиги пайдо булди.

Маркази Осиё, жумладан, Зарафшон водийсида иккитилликнинг пайдо булиши куп асрлик таърихга эга. Бу ҳақда В.А. Лившиц шундай ёзади: «Арабизабон географларнинг гувоҳлик беришича, X асрда Бухоро шахрида форсий (дарий) билан бир қаторда, суғд тилида ҳам гаплашганлар... суғд-форс иккитиллиги Урта Осиё шахарларида ҳеч бўлмаганда милоннинг ўртаасригача мавжуд бўлган (Истахрий ва Макдсий маълумотлари шунга ишора қилади) ва унинг форс тили лексикаси, нафакат лексикаси,балки сузлашув нутқи, шу билан бирга адабий тилининг лугат таркибига таъсир утқазмаслиги мумкин эмас эди». Бухорога тобеъ қишлоқларда ҳатто X асрнинг охирида ҳам суғд тилида гаплашганлари ҳақида бошқа манбаларда ҳам маълумотлар учрайди.

Таърихдан маълум ки бу минтақаларда форсий (дарий-тожик) тилининг кенг ёйилиши натижасида суғд-форс иккитиллигининг намоён булиши кейинги асрларда секин-аста унутилиб турли лаҳжаларда баъзи сузлар ундан нишона булиб қолди, холос. Афсуски, Самарқанд тожиклари лаҳжаларида мавжуд бундай сузларнинг бир ерга тупланмаганлиги бу муаммони теран илмий тадқиқ қилиш имконини бермайди. В. А. Лившиц туғри таъкидлагани каби: «Бу масала (суғд-форс иккитиллиги – А. В.)-ни тадқиқ этиш учун Зарафшон (Самарқанд, Бухоро, юқори Зарафшон) ва Қашқадарё тожиклари лаҳжасидаги шева лексикаси буйича лугатлар тузиш қатта аҳамиятга эга булар эди. Афсуски бу иш ҳозиргача хали бошланмаган. Шунинг учун менимча, ҳозирги пайтда форс тилига суғдийда сузлашган сузлар хусусида фақат адабий тил материаллари асосидагина гапириш мумкин». Самарқанд тожиклари лаҳжасидаги палағда, войиш, фарғуч, анжир каби суғдий сузлар бу фикрни тасдиқлайди.

Самарқанддаги тожик-узбек иккитиллиги эса юкори даржада булганлиги туфайли таърихий манбаларда у хақдаги маълумотларни топиш мумкин. Бу жараён даврининг иқтисодий, ижтимоий ва сиёсий омиллари билан мустахкам боғлиқ. Шунинг учун бу ходисанинг тарқалиш кўламини қуйидаги ҳолатларга кўра мушоҳида қилиш мумкин:

- икки халқнинг бир минтақада ёнма-ён яшаши;
- хаётнинг турли жабхаларида икки-ўзбек ва тожик тилларида олиб бориладиган кундалиқ фаёолият;
- ўзбеклар яшайдиган кишлоқларга тожик тилининг кириб бориши;
- оммавий ахборот воситалари (радио, телевизор, газета, журнал), кино, театр ва бошқаларнинг кенг аҳолий орасига кириб бориши;
- давлатнинг иш юритиш фаёолияти;
- иқтисодий алоқалар (бозор, хизмат ва тижорат мақсадларида узбек кишлоқларига қилинадиган муттасил сафарлар).

Раззоқ Ғаффоровнинг ёзишича, асарлар давомида Самарқандда ҳам Бухорода ҳам шаҳар ва кишлоқ аҳолиси нутқида муайян лаҳжавий фарқлар вужудга келган. Кишлоқ аҳолиси қадимдан ёнма-ён яшасалар, шаҳарларда турли сабабларга кўра миллатларнинг биргалашиб кетиши (Бухоро ва Самарқанд ўзбек – тожикларининг узаро қушилиб кетиши) юз берган. Масалан, Самарқандда Тошкентликлар, Андижонликлар, Урганчликлар, Хавосликлар номли ва бошқа гузарлар мавжуд, ки уларнинг аҳолиси бир пайтлар замоннинг зайли билан буерга келиб қолганлар. Бу хол туб аҳоли ва кучи билан келганлар тили ва лаҳжасига таъсир қилмай қолмаган.

Ушбу омиллар Самарқанддаги тожикзабон аҳолининг кундалиқ хаётида, узаро муомалада, икки – узбек ва тожик тилидан фойдаланишига зарурат яратган. Бу хол озгаки нутқнинг (баъзида ёзма нутқнинг ҳам) тузилишига уз таъсирини утказган. Тожиклар нутқининг лугавий таркибида, жумла ва иборалар қолибида узбекча сузларнинг куп учрашиш мумкин. Хозирги кунда Самарқанд тожиклари эс (хотира), секин (охиста), салқин (муътадил), кок(логар), суюк (моев), кийин (душвор) каби сузларайнали қадан(давр задан), чузили қадан(якпахлу шудан), куриши қадан(вохурдй қадан)каби феъл таркиблари дам гифта (дамгирон), айнали қада (даврзанон), қалъка йули билан ҳосил қилинган суз ва ибораларни худди сузларидек фаёл ишлатилганлар. Тожик – рус иккитиллиги собиқ шўролар даврида пайдо бўлди. Маркази Осиёнинг Россия билан муносибатлари XVII асрдан бошланган бўлсада, унинг таъсири ўтган асрнинг 20-йилларидан кейин намоён бўлди. Шўро давлати хаётнинг барча соҳаларига рус тилининг тобора кенг кириб бориши сиёсатни юргизгани маълум. Оммавий ахборот воситалари, давлатнинг иш юритиши, хаётнинг турли жабхалардаги кундалиқ фаолият, таълим жараёни ва бошқа соҳаларда рус тили кенг қулоч ёзди.

Ўрта мактабларнинг таълим дастурида бошқа барча фанлардан кўра рус тилига кўп соатлар ажратилди ва қунига мактабларнинг битирувчилари рус тилида гаплашардилар. Давлат хизматида киришда мутахасссининг рус тилини қанчалик билиши асосий рол ўйнади. Натижада, кишиларнинг рус тилини ўрганишга қизиқиши хар қачонгидан ҳам зиёда бўлди. Рус-тожик иккитиллиги хар жихатдан кенг ривожланди. Маркази Осиёда 15 ешдан катталар аксарият иккитилли бўлиб, зарурат туғулганда бевосита рус тилида гапирар ва фикрлардилар. Лекин хозирги кунда ўзбек ва тожик мактабларидан рус тилининг мақоми аввалгидай баланд эмас. Бунинг натижасида тожик – рус иккитиллиги ходисасининг унитилиши қузатилляпти. Жумладан Самарқанд тожикларининг янги авлоди ўртасида ҳам тожик – рус иккитиллиги илгаридай яққол кўзга ташланмайди. Рус сўз ва иборлари, гап тузилиши ва фикр қолиплари ҳам тилга аввалгидай кенг таъсир ўтказмаяпти. Собиқ шўролар даврида ўзлашиб қолган бир қанча сўзларгина Самарқанд тожиклари лаҳжасида қўлланади. Чунончи, истакон (стакан), устал (стол), устал (стол), испрафка (справка), мошин (машина), хафтабус (автобус), абед (обед), такси, турба (труба), сивет (свет), денраждени (день рождения), учечик (счетчик) валасафед (велосипед) каби сўзлар нисбаттан кўп қўлланилади. Ўрта ёшли кишилар ва ёшларнинг ўзаро муносибатларида вапше (вообще), абизателно (обязательно), срочни (срочно), кароче (короче) каби русларнинг сўзлашув нутқида ишлатиладиган сўзлар, гап нест (нет слов) пета пато, даста лато (дай пять), бе гап (без разговора) гап шуданаш мумкин не (не может быть и речи) каби қалъакалаш йўли билан ҳосил қилинган бундай иборалар ўзбек тилида ҳам (гап йўқ, қўлни ташланг, сўзсиз, бўлиши мумкин эмас) сўзлашув нутқида кенг истифода этилади.

Кейинги йилларда Самарқанд тожиклари нутқида ўзбек ва рус тилидан ўзланган сўзларни қўллаш бироз бошқача тус олди: Катта ёшдагилар уларни сал ўзгартирган холда ишлатсалар ўрта ёшли кишилар ва ёшлар нутқида бу ўзгаришлар яққол кўзга ташланади.

Маълумки, тил замон билан бирга ривожланади. Жамиятдаги ўзгаришлар тилда ҳам ўз аксини топади. Самарқанд тожиклари тили лаҳжаларининг барча сатхларидан яққол намоён бўлган ўзбек ва рус тилларининг таъсири фикримизнинг исботидир. Ўзбек ва рус тилларига хос унсурларининг Самарқанд тожиклари тилига ўзлашиб кетгани Самарқанд аҳолисининг ўзбек ва рус халқлари билан яқин алоқаси ва бу тилларнинг ўзаро таъсири натижасидир.

Адабиётлар рўйхати:

1. Гулямов Г. узбекско – таджикские языковые связи (лексико-этимологическое исследование) Ташкент 1983;
2. Юсупов К. Ўзбек ва тожик тилларининг ўзаро таъсири 1974
3. Юнусов М. тюркско – ўзбекские слова в таджикском литиратурном языке АҚД. Баку 1972;
4. Боровков А.К. Таджикско-узбекское двуязычие и вопросы взаимовлияния таджикско и узбекского языков // ученые записки института востоковедения. Т IV лингвистический сборник. М 1952 Мурватов Ж. Доир ба муносибати забонҳои тоҷикӣ ва ўзбекӣ (дар асоси материали шеваҳои тоҷикони вилояти Андижон) // маҷмӯаи масъалаҳои шевашиносии тоҷик. Ж.1 Душанбе, 1970
5. Махмудов М, Бердиев Б. Луғати мухтасари лаҳҷаҳои Бухоро. Душанбе 1989
6. Лившиц В А. Согдийские слова в таджикском языке // известия отделения общественных наук АН таджикской ССР Душанбе 1957 С 33-34
7. Ғаффоров. Р. Усули омӯзиши луғати лаҳҷаҳои тоҷикони Бухоро ва Самарқанд // Масъалаҳои забоншиносии тоҷик. Маҷмӯа. Самарқанд 2002

ІНАВГУРАЦІЙНИЙ ДИСКУРС АМЕРИКАНСЬКИХ ПРЕЗИДЕНТІВ

Актуальність статті постає в тому, що воно є комплексним системним аналізом інавгураційного дискурсу президентів США а також засобів і мотивів, що використовуються в ньому для впливу на виборців та створення образу американця. Метою статті є визначення системи мовних засобів створення образу американця в інавгураційних промовах президентів США.

Політичний дискурс – дискурс влади, специфічна форма соціальної і політичної діяльності (А.Д. Белова, О.Й. Шейгал, N. Fairclough, R. Wodak) – відзначається як сукупність мовленнєвих актів в політичних дискусіях та канонів громадської політики, які оформилися відповідно до існуючих традицій і перевірені досвідом (А.М. Баранов, Є.Г. Казакевич). Політичний дискурс забезпечує потребу управління народом, що відбувається через самореалізацію політика для одержання влади за підтримкою стратегій і тактик самопрезентації.

Незаперечною особливістю політичного дискурсу є його “спрямованість на майбутній контекст” [3, 22]. На думку Г. Г. Почепцова, майбутні контексти сприятливі, тому що їх складно оскаржити і неможливо на цей час перевірити [4, 52]. Ці контексти тримають курс на майбутні успіхи. І це є сприятливим для політиків, тому що час перевірки настає тоді, коли один із суб’єктів розмови може зникнути – або адресати, для яких ідеї, проголошені політиком, не будуть уже актуальними, або політик. Політичний дискурс проголошує свої ідеї найкращими, а інші – брехнею [3, 52–53].

Інавгураційна промова – це особливий вид церемоніального мовлення, метою якого є ознаменування певної соціально значимої комунікативної події [2, с.344].

Доречною є думка О. В. Гундаренко про те, що провідною рисою інавгураційної промови є низький рівень формальності, який розрахований на емоційний стан слухачів і відзначається такими особливостями як звернення до почуттєвої сфери слухачів та їх ціннісних орієнтацій [1, с.161].

Як наголошує О.І. Просянікова, адресат у комунікативній лінії „адресант – текст – адресат” є його кінцевою ланкою, а отже об’єктом мовленнєвої діяльності. У промові наявний свій адресат, якого можна виділити як певний образ, сукупність характерних рис, що створюють повне уявлення про того, на кого розрахована промова.

Майкл Осборн вважав, що все що сказав промовець сприймається слухачем через його уявленнєву систему, „his/her frame of reference – a set of basic assumptions or standards that determines and sanctions behaviour” – його знання, цінності, досвід, цілі та відношення. Тобто, у слухача та промовця не може бути однакових уявлень про те чи інше явище, тому важливість повідомлення для слухача та мовця ніколи не збігатимуться [5, с.15].

У результаті аналізу інавгураційних промов президентів США можна виділити такі риси особистості американця: патріотичний, вільний і демократичний, релігійний, цілеспрямований, що не боїться перешкод, справедливий, добрий сім’янин.

Провідною рисою американця, яка чітко прослідковується майже в усіх досліджуваних інавгураційних промовах, є патріотичність. Зокрема, велика палітра американських уявлень про свій народ, відчуття єдності нації та своєї національної ідентичності простежується на лексичному рівні за допомогою елітетів: „...the American story – a story of ... people, united across the generations by grand and enduring ideals” [6, George W. Bush, 2001].

Патріотичність американця можна простежити й на морфологічному рівні: “We have become a great nation, forced by the fact of its greatness into relations with the other nations of the earth...” [6, Theodore Roosevelt, 1905]. За допомогою стилістичного потенціалу перфектного часу дієслова, образ нації, що описується, сприймається як патріотичний народ, що став сильним і не зупиняє свою впевнену ходу на шляху до успіху та розквіту.

Вільнолюбство є ще однією важливою рисою американця, що чудово виявляється на синтаксичному рівні за допомогою синтаксичних повторів – паралельних конструкцій: “We will persistently clarify the choice before every ruler and every nation: the moral choice between oppression, which is always wrong, and freedom, which is eternally right” [6, George W. Bush, 2005]. Приклад показує не тільки на те, що роль свободи для демократичного суспільства є ключовою, а й наголошує на тому, що бути агресором або піддаватися агресії – це не є правильним, а звідси – не характерно для американського суспільства.

Без звернення до такої його риси як релігійність, неможливо уявити сучасного американця. “Our rich texture of racial, religious and political diversity will be a Godsend in the 21st century” [6, Bill Clinton, 1997]. Тут поняття Бога асоціюється з неочікуваним випадком й удачею, що досягається за допомогою використання слова Godsend, яке має яскравий конотативний відтінок радісної події

Більшість інавгураційних промов президентів закінчуються тематично подібними фразами, які містять алюзію: “God bless you all, and God bless America” [6, George W. Bush, 2001], „...let us go forth to lead the land we love, asking His blessing and His help, but knowing that here on earth God's work must truly be our own” [6, John F. Kennedy, 1961]. Слід зазначити, що формування образу релігійної людини досягається також на графічному рівні. В усіх промовах лексеми, що позначають Бога пишуться з великої літери: “Let us go forward from here confident in hope, strong in our faith in one another, sustained by our faith in God who created us, and striving always to serve His purpose” [6, Richard Milhous Nixon, 1973].

Цілеспрямованість і здатність протистояти труднощам як риси характеру, що визначають розвиток та успіх людини в суспільстві, займають досить високу позицію в промовах американських президентів. Це простежується на рівні використання особового займенника we, як засобу зближення зі слухачами, повтору модального дієслова must, щоб стимулювати до дії, це досягається відтінком імперативності лексеми, а також за допомогою синтаксичних повторів:

“We must invest more in our own people, in their jobs... And we must do so in a world in which we must compete for every opportunity” [6, Bill Clinton, 1993]. Американець постає як людина амбітна, яка не боїться труднощів на шляху до мети, яка чіпляється за кожну можливість, аби досягти свого. І далі: “It will not be easy; it will require sacrifice. But it can be done...” [6, Bill Clinton, 1993]. Речення виразно підкреслює не тільки нелегкість досягнення мети, але й реальність цього.

Отже, як висновок, можна сказати, що основними рисами американського громадянина, які впливають з інавгураційних промов президентів, є патріотичність, вільнолюбство і демократичність, релігійність, цілеспрямованість і відданість сім'ї, котрі реалізуються на різних мовних рівнях – морфологічному, лексичному та синтаксичному.

Подальшою перспективою дослідження може бути еволюція образу американця в різних видах промов президентів США.

Література:

1. Гундаренко О.В. Засоби вираження емоційно-експресивної номінації в американській церемоніальній промові – Ученые записки Таврического национального университета им. В.И. Вернадского. – Т. 20 (59). – №3. – Серия: Филология. – 2007 – 161-166 с.
2. Гундаренко О. В. Церемоніальна промова як тип публічної комунікації // Наукові записки. – Вип. 67. – Серія: Філологічні науки (мовознавство). – Кіровоград: РВВ КДПУ ім. В. Винниченка, 2006. – 341-347 с.
3. Онуфрив С. Т. Політичний дискурс ЗМІ України у світовому інформаційному просторі: дис. канд. філол. наук: 10.01.08 / С. Т. Онуфрив. – Л., 2005. – 193 с.
4. Почепцов Г. Г. Теорія комунікації. – К.: Вид. центр КНУ, 1999. – 278 с.
5. Osborn M. Public Speaking: Монографія. – Boston: Houghton Mifflin Company, 1988. – 490 p.
6. Inaugural Addresses <http://www.presidency.ucsb.edu/inaugurals.php>

Науковий керівник: професор І. Р. Буніятова.

Мавлуда Давронова
(Самарқанд, Узбекистон)

ЗАРБУЛМАСАЛУ МАҚОЛҶО ВА ВАЗИФАИ УСЛУБИИ ОНҶО ДАР АСАРҶОИ УСТОД САДРИДДИН АЙНИЙ

Зарбулмасалу мақолҶо ибораҶои кўтоҳу пурмазмуни бадеист, ки тачриба ва хулосаҶои муҳими зиндагири ифода мекунад. Суханони пурмағзу суфтау рехтаи аҳли донишу адаб низ ба гуфтугўи халқ дохил шуда, ба зарбулмасал тадбил ёфтаанд. ОнҶо дар натиҷаи давраҶои гуногуни зиндагӣ, дар муҳити муайяни иҷтимоӣ, дар шароити сиёсӣ бо мазмунҶои гуногун ба вучуд омадаанд.

Мақолу зарбулмасалҶо ҳам монанди дигар воҳидҶои забон вазифаи муайяни услубиро дар нутқ адо мекунад¹³. Чунончи, ҳамчун аслиҶаи мубориза дар чамъият мавриди истифода қарор гирифтаанд. Масалан, бар зидди истилогарони араб, ки дар асри XIII ба Осӣи Миёна зада даромадаанд, чунин мақол истифода шудааст: «*На тири шутур хоҶем, на дидори араб*», ё ки барои танқиди амалдорону бойҶо: «*КиҶо кашанд чабру чафо, киҶо кунанд кайфу сафо*», «*Шиками бой нақораи худост*» ва ғайра.

ЗарбулмасалҶо низ мавҷуданд, ки онҶо барои ифодаи ҳаҷви диндорони фиребгар риёкор бо мақсади муайяни услуби истифода мешаванд: «*Мулло – чорўби дастархон*», «*Сўфии соф, авлиёи хардузд*» ва амсоли инҶо.

Дар хазинаи фолклори халқ тоҷик зарбулмасалу мақолҶои ифодакунандаи маънои ахлоқ, панд, хислати тарбиявӣ дошта хеле бисёранд. Нависанда ё гўянда онҶоро дар асар ва нутқ бо мақсади ақидаҶои тарбиявиро ба шуури хонанда ё шунаванда пайдо намудан, тарбия кардан кор мефармояд. Ин чиҳати зарбулмасалу мақолҶо дар Ҷама маврид серистеъмолад:

«*Меҳнат кунӣ, роҳат мебинӣ*», «*Дастӣ одамизод гул аст*», «*Моли чиз меравад, илму ҳунар мемонад*», «*Чомаи бемаслиҳат кўтоҳ намеояд*», «*Дўстон оинаи яқдигаранд*». Қисме аз зарбулмасалу мақолҶо хислати ҳаҷвӣ дошта, иллату нуқсонҶои одамнро зеро танқид мегирад: «*Давидани гўсола то қаҳдон*», «*Ҷар кучову шабгардӣ кучо*».

Устоди бузурги суҳан Айний яке аз адибонест, ки дар истифодаи зарбулмасалу мақолҶои ҳам халқӣ ва ҳам осори классикӣ маҳорати баланд дорад. Ў аввалин шуда, аз ин сарчашмаи беинтиҳо мувофиқи тарзи баёни асарҶоаш хеле бамаврид истифода бурдааст. Олими машҳури тоҷик Абдулғанӣ Мирзоев дар ин хусус чунин фикри дурустро қайд мекунад: «Касе, ки аввалин маротиба дар давраи адабиёти мо дар асарҶои худ зарбулмасалҶои халқро кор фармуда аст, устоди насри тоҷик Садриддин Айний мебошад. С.Айний бо «Одина»-и худ дар таърихи повест ва романнависӣ дар адабиёти муосири тоҷик аввалин аст, дар истеъмоли зарбулмасал ва мақолҶои халқӣ дар асарҶоаш асосгузор ба шумор меравад»¹⁴.

Аз ин чост, ки асарҶои устод Айний, махсусан, «*Фуломон*», «*Марғи судхўр*», «*Дохунда*» асарҶои барҷастае мебошанд, ки дар онҶо маводи фолклорӣ, аз ҷумла зарбулмасалу мақолҶо хеле фаровон оварда шудаанд.

Тарзи аз тарафи С.Айний дар асарҶои бадеӣ кор фармуда шудани зарбулмасал ва мақолҶо хеле содда, фасеҳ ва басо халқӣ буда, муаллиф онҶоро дар асарҶои эҷодкардааш чунон санъаткорона ба кор бурдааст, ки дар вақти хондани асар суҳанони ҳар як персонажи алоҳида, аз забони ӯ нақл карда шудани ин ва ё он зарбулмасалро кас гумон мекунад, ки гўё бо забони зиндаи гуфтугўи ӯ шунида истода бошад. ОнҶо бо соддагӣ, равонӣ ва Ҷамафаҳм будани худ мазмуни асар ва ибораҶои ифодакардани ҳар як образ ва персонажи алоҳидаи асарро, ки дар тасдиқи фикр ва мақсадҶои худ ба зарбулмасал ва мақолҶои халқӣ мурочиат мекунад, равшантар ва барҷастатар гардонидаанд.

Устод Айний зарбулмасалу мақолҶоро дар «Дохунда» мисли ибораҶои рехта ҳамчун воситаи услуби асар, воситаи бағоят хуби тасвири бадеӣ барои тавсифномаи пурраи қаҳрамонҶо, барои қайд намудани хусусиятҶои хоси образҶо, барои тасвир намудани чиҳатҶои гуногуни ин ё он ҳодиса ва ғайра васеъ истифода бурдааст. ОнҶо дар нутқи қаҳрамону муаллиф бо мақсади муайяни услуби оварда шуда, то ба андозае ба таври узвӣ дохил шудаанд, ки хонанда порчаеро бе зарбулмасалу мақол тасаввур карда наметавонад.

Дар романи «Дохунда» мақолу зарбулмасалҳо бо роҳҳои гуногун кор фармуда шудаанд. Чунончи, онҳо нисбат ба персонажҳои манфӣ истифода шудаанд, ки хислат, рафтору кирдор ва машғулоти онҳоро пурра кушода медиҳанд. Ин қабил зарбулмасалу мақолҳоро бештар худи қаҳрамонҳои манфӣ бевосита истифода мебаранд.

Мақоли «*тӯй хазинаи худост*» бештар ба забони намояндагони синфи доро, бойҳо хос аст. Дар «Дохунда» устод Айни ин мақолро ба ду вазифаи услубии манфӣ истифода бурдааст. Яъқуббой доимо дар чустҷӯи он аст, ки Бозор як умр ғуломи дари ӯ бошад, бинобар ин тамоми найранги худро ба кор андохта Бозорро ба ғуломи худ гирифта мекунад, ки ба ин саҳми арбоби деҳа низ хеле калон аст. Чунончи: Арбоб – «тӯй хазинаи худост», ту сар кунӣ, худо мерасонад (саҳ 65). – Боз мегӯям, ки аз харачот натарс, «тӯй хазинаи худост», худаи мерасонад (саҳ 73).

Мақоли «*ғараз аз тушбера гӯшт хӯрдан*»-ро ҳам ки дар мавриди муносиб ба маънии мусбат ва ҳам манфӣ гуфта мешавад, хислати авбошӣ ва ҳаромхӯрии онро инъикос кардааст. Зарбулмасал ва мақолҳое, ки Айни бевосита аз забони персонажҳои манфӣ меорад, аз ҷиҳати эмоционалӣ ва мундариҷа хеле ҷулғувват буда, ҳар яке ягон тарафи хислати бади персонаж, характери ботинии ӯро ифода мекунад. Чунончи, бо мақоли «*нафаси хушк аз най садо намебарорад*» нависанда як хислати манфии Азимшоҳ хасисии ӯро мефаҳмонад, зеро ки ин барои касе бе ғоида кореро иҷро намекунад, гуфта шудааст. Агар мақоми дар боло овардашуда хасисии бойро ифода кунад, пас мақолҳои зерин найрангбозӣ, фиребгарӣ, дурӯягарии Азимшоҳ ва мисли ӯро ифода мекунад: Ҳар кас маро хурсанд кунад ва мувофиқи таъбаи хизмат нишон диҳад, ман ҳам вайро то чон дарам, хурсанд мекунам, молу чонамро дарег намедорам, «дилама бар, пулама хӯр» гуфтаанд (саҳ 37). Инҳо бо босмаҷӣ як шаванд, ё ки босмаҷӣ шаванд, ба мо дахл надорад «хари лӯлиро деҳу пулашро гир» гуфтаанд.

Нависанда дар ин бобат бо якҷанд лаҳзаи тасвири маҳдуд намуда, ин услубро торафт давом медиҳад ва ба нутқи гӯянда – образи манфӣ зарбулмасалу мақолҳои гуногун ва нав ба навро дохил намуда, ҷиҳатҳои дигари манфии характери онҳоро ба ин восита фош карда мепартояд. Масалан: «Хизматгарон ҳамеша хун меҳӯранд, ки чаро инҳо дарам, мо нодор: намедонанд, ки азизон гуфтаанд: «ба худододагон ситеза макун, ба худододагон худо додааст»... (саҳ 39)

Ба воситаи мақолҳои мазкур Азимшоҳ моли мардумхӯрӣ, фиребгарӣ, қаллобӣ бешарму ҳаёии худаи ва садҳо монанди худаи баринҳоро фош мекунад, ки ин хислат ва кирдор ба тамоми истисморкунандагон хос буд.

Устод Айни инчунин бисёр зарбулмасал ва мақолҳоро бар асарҳои худ аз забони қаҳрамонҳои мусбӣ овардааст. Чунончи, мақоли «аз борон гурехта ба новадон дучор шудан» ва мувозаи он «аз лой гурехта ба лойдон афтодан» дар повести «Марги судхӯр» ба забони типи манфӣ дохил карда шудааст, ки ӯ бо ин масал умумияти судхӯрони шаҳру кишлоқро баён мекунад. Ба ин восита нависанда характер ва хислатҳои ботинии қаҳрамонҳои манфиро ба воситаи худи онҳо, аз забони худи онҳо ошкор мекунад. Дар «Дохунда» ин мақол аз забони қаҳрамони асар – Ёдгор гуфта шудааст. Ин мақол вазъияти душвори қаҳрамон, ҳасрат ва надоматӣ ӯро аз дасти ҳар гуна бою таракачию судхӯрон ифода мекунад, ки қаҳрамон ба умеди андаке беҳтар намудани аҳвол, вазъияти худ аз яктоаш гурезад, ба дигари аз он бадтараш дучор мешавад.

– Ман бо чи умедҳо сарбоз шуда будам ва аз пешам чи фалокатҳо баромад, ман аз дасти Азимшоҳ гурехта ба доми амир афтодам, гӯё «аз борон гурехта, ба новадон дучор гардидам» (саҳ 199).

Азбаски аксарияти воқеаҳо ҳодисаҳои тасвир кардани асарҳои С.Айни ба ҳаёти одамони кишлоқ ва маҳалҳои пешини тоҷик вобаста мебошад, нависанда дар асоси материалҳои замон ба хусусиятҳои эҷодиёти даҳонакии халқ эътибори махсус медиҳад.

С.Айни дар забони асарҳои худ, дар ҳақиқат, ҳамин хусусияти халқи меҳнатиро хеле хуб ба ҳисоб гирифтааст. На фақат дар забони худи нависанда, инчунин дар забони персонажҳои асар ҳам истифода бурда шудани ибора ва ифодаҳои халқӣ, аз ҷумла мақолу зарбулмасалҳо, шоҳиди чунин даъвои мо мебошад.

Эҷодиёти даҳонакии халқ ба нависанда маводе медиҳад, ки вай ба туфайли ифодаҳои гуногунмазмунӣ он метавонад шакли бадеӣ ва мундариҷаи идеявии тасвири худро ба таври барҷаста мучассам гардонад.

Дар бобати барҷаста тачассум ёфтани ифоданик ва таъсирбахш баромадани фикр мавқеи зарбулмасалу мақолҳо ниҳоят калон аст.

Устод С.Айни дар забони асарҳои ба маъно ва хусусиятҳои истеъмоли мақолу зарбулмасалҳо эътибори ҷиддӣ додааст. Мақолу зарбулмасалҳо дар асарҳои ӯ яке аз воситаҳои муҳимтарини ҷулғувваткунандаи объекти тасвир мебошанд. Онҳо ба нутқи тасвирии муаллиф ва персонажҳо дохил гардида, амалу ҳолатҳои баёншударо аз ҷиҳати ифодаи мундариҷа ва шакли бадеӣ ба дараҷаи ҳақиқатан халқӣ расонидаанд.

С.Айни мақолу зарбулмасалҳои халқиро, ки онҳо дар шароитҳои мухталифи зиндагӣ ба вучуд омадаанд, бо мақсади образнок ва сермазмун истифода мебаранд. Бинобар ин онҳо дар забони асар на фақат ҳамчун воситаи кӯтоҳбаёнӣ, образнокӣ ва характери халқӣ доштани фикр шуда баромадаанд, дар айни замон, воситаи муҳимтарини ифодакунандаи хусусиятҳои наҳвӣ ҳам шудаанд.

Ба ин, ҳанӯз дар саҳифаҳои аввали повест бо маҳорати баланд истеъмоли мақолу зарбулмасалҳо ифодаҳои фразеологӣ нависанда далели он мебошад: Агар баногоҳ кӯтоҳие аз Одина сар мезад, агарчи ин кӯтоҳӣ ба ихтиёри ӯ шуда бошад ҳам рӯзи равшанро бо чашми ин бечора шаби торик мекард.

«Аз дӯст як ишорат, аз мо ба сар давидан». Нависанда ба воситаи ин масал танҳо хушомадгӯӣ, лагандбардорӣ, «каллачунбонӣ» барин хислатҳои доштани персонажро кушода медиҳад:

– Ҳамин нашӯрида гӯи ҳам мешавад. «Аз дӯст як ишорат, аз мо ба сар давидан» гуфтаанд; ту ишорат кун, ман ислоҳ кардан мегирам; барои ин ҳамаи моро ба қозихона кашола кардан лозим нест (саҳ 26).

«Худо подшоҳ аст». Ин зарбулмасал ба сабру тоқат кардан даъват менамояд. Вай хусусияти динӣ дошта, барои аз муборизаҳо боз доштани меҳнаткашон, нест кардани зиддияти ду синф истеъмоли меёфт. С.Айни онро дар нутқи Бибӣ Оиша ба маънои таҳаммул намудан кор фармудааст:

– Албатта, бе чиз тӯй кардан мумкин нест, – гуфт Бибӣ Оиша, – ҳозир сабр намудан даркор, худо подшоҳ аст. Ҳар вақт дастрасо шавӣ, тӯй хоҳем кард.

– «Худо подшоҳ аст» гуфта нишастан кори бевазанон аст, – гуфт Одина, – пул ва чиз ҳеч гоҳ аз осмон ба дасти касе наафтадааст, агар бекор таваккал карда нишинам, аз гуруснагӣ мемурам (саҳ 108).

Ҳамин тариқ, зарбулмасал ва мақолҳое, ки устод истифода бурдааст, дорои хусусиятҳои зерин мебошанд:

1. Нависанда барои кушода додани образҳои манфӣ, хислат ва рафтору кирдори онҳо зарбулмасалу мақолҳоро бевосита аз нутқи худи онҳо истифода бурдааст.

2. Зарбулмасал ва мақолҳое, ки аз нутқи қаҳрамонҳои манфӣ ё мусбат мавриди истифода қарор гирифтаанд, бо мақсади муайяни услубӣ барои инъикоси вазъияти муайян ва талаби мазмуну мундариҷаи асар мавқеи калон бозидаанд.

3. Дар асарҳои номбурдаи Айнӣ, ки дар боло қайд шуд, миқдори зиёди зарбулмасалу мақолҳо аз нутқи ҳуди муаллиф истеъмол шуда, аксарияти онҳо халқӣ мебошанд, ки ба ин восита устод забони халқро ба забони адабӣ наздик сохтааст.

РҶҲАТИ АДАБИЁТҲО

1. Айнӣ С. Куллийёт, ҷилди I, II, XI, китоби дуюм. – Душанбе, 1970.
2. Абдуллозода Р. Зарбулмасал ва мақолҳо дар асарҳои Айнӣ. Нашдавточик, 1968.
3. Баъзе масъалаҳои забоншиносии тоҷик. – Самарқанд, 2012.
4. Ғафқоров Р. Забони адабии ҳозираи тоҷик (Ибора ва ҳелҳои он). – Самарқанд, 2001.
5. Ғафқоров Р., Ҳошимов С., Камолитдинов Б. Услубшиносӣ. – Душанбе, 1995.
6. Ғафқоров Р. Забон ва услуби Раҳим Чалил. Душанбе, 1975.
7. Воҳидов А. Калима ва маънои он. – Самарқанд, 2009.
8. Кабиринов М., Воҳидов А. Забони адабии ҳозираи тоҷик. – Самарқанд, 2010.
9. Маъсумӣ Н. Фразеологияи забони ҳозираи тоҷик. Нашриёти Тоҷикистон, 2013.
10. Маълидов Ҳ. Фразеологияи забони ҳозираи тоҷик. Душанбе, 1982.
11. Мирзоев А. Зарбулмасалҳои тоҷикӣ. Нашдавточик, 1999.

Маръабат Истамова, Гулноза Адашуллаева
(Самарқанд, Ўзбекистон)

КАЛИМАСОЗӢ ВА ШАКЛСОЗИИ ҲИССАЧАӢО ДАР ЗАБОНИ АДАБИИ ТОӢИК

Калимасозӣ яке аз воситаҳои асосии бойшаваии таркиби луғавӣ ба шумор меравад. Тағйирот ва инкишофу тақомули калимасозию шаклсозӣ мувофиқи талаботи қонуниятҳои дохилии забон ба амал меояд ва бо сохти грамматикӣ забон алоқаи хеле мустақкам дорад.

Гӯянда барои пурраву мукамал ифода намудани фикр ва мубодилаи афкор аз ӯмаи воситаҳои истифода мебарад. Ин талабот ба инкишофи калимасозию шаклсозӣ ва таркибу ибораорӣ асоси омилӣ муъим ба шумор меравад.

Тарз ва усулҳои калимасозии ҳиссаҳои гуногуни нутқ дар забони адабии имрӯзаӣ тоӢик аз доираи назари тадқиқотчиён берун намондааст.

Вале калимасозӣ ва шаклсозии ҳиссаҷаҳо то ӯол ба таври бояду шояд мавриди таълилу тадқиқ қарор нагирифтааст, ӯол он ки ҳиссаҷаҳо хусусияти калимасозӣ ва шаклсозӣ низ доранд.

«Баъзе калимаҳо устувории мафъуми худро гум карда, ба ҳиссаҷа табдил мешаванд ва барои сохтани шаклҳои грамматикӣ ё калимаҳои нав хизмат мекунанд».

Дар китоби дарсии мактабҳои оліӣ, ки дар он ӯо ҳиссаҷаҳо бо калами профессор К.М.Талкина–Федорук тааллуқ дорад, ба масъалаи калимасозию шаклсозии ҳиссаҷаҳо аъамияти калон дода шудааст. Ҳиссаҷаҳо аз як тараф барои ифодаи тобишҳои семантикӣ нутқ қор фармуда шаванд, аз тарафи дигар, онҳо барои сохтани калимаҳои нав ё ягон шакли грамматикӣ хизмат мекунанд.

Хусусияти калимасозию шаклсозии ҳиссаҷаҳоро инчунин забоншиносони рус В.С.Розенталь, М.И. Фомина ва ғайраҳо қайд карда, ақидаи олимони пешинаро қувват додаанд.

Оид ба ин масъала дар китоби дарсии мактабҳои оліӣ чунин шароите шудааст:

Ҳиссаҷаи «ким» дар таркиби калимаҳои омада тобиши нави маъноӣ медиҳад.

Аъамияти калимасозӣ ва шаклсозии ҳиссаҷаи «ким» дар он аст, ки вай бо пуршиш – ӯонишинӣ ва зарфҳои ӯонишинӣ омада ӯонишинӣ номуайяни месозад: ким-кӣ, ким-чӣ, ким-қадом, ким-чӣ ҳел, ким-чӣ қадар, ким-қай, ким-қуло».

Дар хусуси ҳиссаҷаи ким дигар маълумот дода нашудааст. Мумкин аст, ҳиссаҷаи «ким» шакли қӯтошудаи ибораи забони умумхалқӣ «кӣ медонад» бошад.

Таълилу тадқиқи мисолҳои забони адабии тоӢик далели он аст, ки ӯодисаи калимасозию шаклсозӣ на танҳо ба ҳиссаҷаи «ким» ҳос аст, балки ҳиссаҷаҳои дигар низ ба ин хусусият молик мебошанд. Ба ин гуруҳи пеш аз ӯама ҳиссаҷаҳои ӯо, на, не, ӯель-ро номбар қардан мумкин аст.

Дар забони адабии имрӯза ва забони умумиғуғуғӣ хеле калимаҳоро дучор мешавем (ӯастӣ, нестӣ ва ғайра), ки одатан онҳоро дар калимаҳои мураккаб (аз ду реша) ё сохта меноманд. Оре, дар асл ӯам ин калимаҳо сохтаи мураккабанд, вале бо тарзи сохтани мураккаб аз калимаҳои мураккабу сохтаи муқаррари забони имрӯзаӣ адабӣ фарқ доранд, чунки ӯузи авали калимаҳои номбурда (ӯа, не) ҳиссаҷаҳои мебошанд, ки аслан мустақил буда, ӯоло дар таркиби онҳо рехта шуда рафтанд.

1. Ҳиссаҷаҳои инқорӣ не ва на дар мавридри алоҳида хусусияти васлшавӣ пайдо мекунанд ва барои сохтани калимаҳои нави мустақилмаъно ё шаклҳои грамматикӣ хизмат мекунанд. Ҳиссаҷаҳои мазкур асосан ба феъл тааллуқ дорад ва бо он омада барои ифодаи инқори амал истифода мешаванд. Дар ин маврид ҳиссаҷаҳои не ва на доимо пеш аз феъл меоянд: на – омад = наомад, на – рафт = нарафт.

а) Дар хусуси калимаҳои ӯаст ва нест калимаи нест аслан аз ду ӯузи иборат аст: ӯузи аввал он ҳиссаҷаи инқорӣ не ва ӯузи дуюм шакли истифодашудаи феъли ёридиҳандаи аст (ст), ӯангоми пайваст шудани ин ду морфема садонокӣ а мувофиқи қонуни савтиёт аз авали аст афтодааст: не+аст=неаст-нест.

Бесабаб нест, ки дар «фаръанги забони тоӢикӣ» калимаи нест шакли қӯтошудаи «на аст» шарҳ ёфтааст, ки он муродифи не аст мебошад.

б) Калимаи нест дар таркиби сифатҳои мураккаб низ меояд, ки онҳо аз феъли нест ва таркибҳои пешояндии андар ӯаъон, дар ӯаъон, андар дунё дар дунё сохта шудаанд:

Нест+андар+ӯаъон – нестдарӯаъон

Нест+дар+ӯаъон-нестдарӯаъон /ниғ. фаръанги забони тоӢикӣ, саъ 263/. Нестдардунё, нестдарҳаво ва ғайра.

а) Аз калимаи нест бо пасванди –ї исми маънї сохта мешавад.

Балое бувад парию нестї,
Балотар аз он мирию нестї.
(С.Айнї, Кул.љ – 7, сањ 25).

Њиссаи на њамчун муродифи њиссачаи инкории не низ пеш аз феълњо омада, мафњуми инкориро ифода мекунад: на – омад = наомад, на+рафт = нарафт, на+гуфт – нагуфт ва ғайра. Ин хел њодисаро то ин ваќт њељ кас надидааст ва нашундааст (Р.Љалил, Њикояњо, сањ 83).

Њиссачаи мазкур пеш аз феълњои сохта омада, њамон мазмуни инкорро ифода мекунад, аммо мавќеи истифодааш як хел нест:

а) пеш аз префиксњои феълсоз меояд:
на+пешванд+феъл: набаромад, надаромад, нафуромад, набарангехт;

б) пас аз пешвандњои феълсоз меояд:

пешванд + на + феъл: дарнамонд, дарнагирифт, дарнахўрд, барнахўрд;

в) дар феълњои таркибии номї њиссачаи инкорї пеш аз ѓузњи дуоме меояд: Фаромўш накардан, фиреб нахўрдан.

Рафиконат то зиндаанд,

Туло фаромўш намекунад. (М.Турсунзода).

Њиссачаи инкории на – ро дар китоби дарсї «префикси на» номидаанд, ки мо ба ин аќида шарик шуда наметавонем. Вале дар луѓати тољикї – русї шарњи ин њиссача: из частица отрицательная нет: не; ба хона медарої? На; на ин ки – не тољико» дода шудааст, ки дуруст мебошад.

Ба гурўхи дуоме њиссачањо дохил мешаванд, ки онњо аз њиссачои дигари нутќ гузаштаанд: рафтору, охир, хуб, гўё ва ғайра.

Маълум, ки калимаи рафтору феъл аз асоси замони гузаштаи фељи рафтан, охир-исм, хуб-сифат ва гўё-пайванд мебошад. Бояд қайд кард, ки ин гурўх калимањо бо мурури т замон мањно лексикашонро гум карда, охиста-охиста ба њиссача абдил ёфтаанд. Масалан: калимаи рафту агар њамчун феъл (аз рафтан) ҳаракатро фаҳмонад, пас њамчун њиссача ин мањноро тамоман гум мекунад. Яъне акнун ҳаракатро не, балки муносибати гўяндаро нисбат ба иљрои амал ифода мекунад:.....рафту ба ҳамроњи Рашидов омада монд.(Љ.Икромї)

Ба ҳамин тариқ, гурўхи калони њиссачањои зерини нутќ ба вучуд омаданд.

Аз исм: илоҳї (илоҳим)

Аз сифат: хуб (хуб, хўш)

Аз чонишин: чї

Аз феъл: мон (монед), биё (биёед), мабодо, рафту (раваду), бигузур, оре ва ғайра

Аз зарф: ҳатто, фақат, бешубҳа, ҳатман

Аз пайвандак: ҳам, гўё ки, балки

Дигар ин ки калимањои модалї муносибати обективи дар ѓумла зикршударо ифода менамоянд: Гап, албатта, аз хусуси шумо буд (Р.Љалил, Одамони ѓовид)

Фароед, бобо, ана ҳамин ѓо маҳаллаи шумо,-гуфт аробакаш,-ба он тарафаш ароба намеравад, хонаатон ҳам он қадар дур набошад даркор (Р.Љалил, ҳикояњо)

Ба вуљуди ин калимањои модалї аз ѓиҳти ифодаи тобишњои мањної ва сифати синтаксисашон ба њиссачањо, махсусан ба њиссачањои модалї шабоҳат доранд. Бинобар ин онњоро ба њиссачањо дар якљоягї меомўзем. Ин исботи он аст, ки баъзе калимањо устувори мафҳуми худро гум карда, ба њиссача табдил мешавад ва барои сохтани шаклњои грамматикии калимањои нав хизмат мекунад.

Адабиёт:

1. Грамматика русского языка. – Т.1. – М., 1980. – С. 648.
2. Современный русский язык морфология, под редакцией акад. В.И.Виноградова. – ИМУ. – С.480.
3. Грамматикаи забони тољикї, китоби дарсї барои мактабњои олї, сањ 117.
4. Таджикско-русский словарь. – М., 1985. – С.251.
5. Фаръанги забони тољикї, ѓ – 1, М, 1969, сањ 849.
6. Рустамов, Калимасозии исм дар забони адабии њозираи тољик. –Душанбе, 1972. – С.37-38.

Мархабат Истамова
(Самарқанд, Ўзбекистон)

СОСТАВ И ОСОБЕННОСТИ СЛОВООБРАЗОВАНИЯ ЛЕКСИКИ ШВЕЙНОГО И ВЫШИВАЛЬНОГО ИСКУССТВА

Язык непрерывно связан с деятельностью человека. А поэтому лексический состав языка постоянно изменяется, все время обогащаясь в процессе развития общества. Прогресс промышленности и сельского хозяйства, науки и техники, просвещения и культуры, – все это накладывает на язык свой отпечаток.

Будучи элементом словарного состава языка, профессиональная лексика развивается за счет новых слов-терминов, она в то же время обогащает этот состав. Вышивальная лексика прежде всего развивается, исходя из внутренних возможностей языка (или говора), за счет возникновения новых слов; ее развитию и обогащению способствует также заимствование слов из других языков.

С этих позиций мы будем рассматривать вышивальную лексику говоров самаркандских таджиков в свете особенностей словарного состава. По отношению литературного языка с вышивальной лексикой и территориальному распространению последней ее можно, в основном, разделить на две большие группы: общенародную и свойственную самаркандским говорам.

Общенародная вышивальная лексика

Почти все исследователи профессиональной лексики отмечают, что ее главное богатство составляют общенародные слова-термины. То же самое можно сказать о вышивальной лексике говоров самаркандских таджиков.

Необходимо отметить, что главную массу подобных слов образуют корневые элементы. Основной же путь внутреннего развития вышивальной лексики исследуемых говоров (как и вышивальной лексики литературного языка) – это словообразование. Слова-термины образуются различными путями и способами преимущественно из общенародных корневых слов. В этом плане общенародные слова-термины швейной и вышивальной лексики делятся на четыре категории.

1. Термины, свойственные и литературному языку, и говорам самаркандских таджиков. Подобные слова-термины составляют в лексике 60-70 процентов. Несмотря на всевозможные фонетические изменения (то есть по части формы), слова эти свидетельствуют, что в области использования швейной и вышивальной лексики говоры самаркандских таджиков имеют заметное сходство с современным таджикским литературным языком. В свою очередь, слова первой категории делятся на две группы. В одну из них входит то, что употребляется без всяких фонетических изменений, во вторую – то, в чем наблюдается изменение некоторых звуков. Покажем это на примерах:

а) «чомадузи, камзулдузи, езор // лозими, мошиначи, дузандаги, бурранда, андоза, телпак, кулута, зардеволи, сузани, кашиди, болинуш, йурма, курпадуз, болиш, абра, адрас, атлас, суф, астарвор, охари, дукон, ангуштпона, кайчи, найча, лаганда, сузанхалта, колиб, ломанкаткуни, тирезчаспони, кизак, чихак, гилфи, ирокидузи, тарккушойи, тагдузи, гулобй, кирмизийактак, камзул, нимтана, рафида, чумчahalта, чойхалта, дегпушак, шогирд, фута, сарсузан, бахийа, пилта» и др.;

б) «кутта (курта), ливос (либос), бекасам (бекасаб), бахмал (махмал), буруш (бурриш), бугчома (богчома), гасп (гафс), сийо (сийо), кавут (кабуд), респон (ресмон), карвос (карбос), калава (калоба), даста (дастгох), метир (метр), тегана (тевана), риштахол (риштахор), киста (киса), шойи (шохи), нуска (нусха), гирвон (гиребон), йакабанд (янкабанд), миёнбанд), бершум (абрешим), шитапмил (штапель), гунафша (бунафш), абзал (абзол, афзор), кохма (кокма)».

Следует упомянуть о том, что фонетические изменения чаще всего встречаются в заимствованных словах-терминах (особенно в русско-интернациональных); это хорошо заметно в речи сариков.

2. Термины, активно бытовавшие в таджикской швейной и вышивальной лексике раньше, и которые теперь используются в литературном языке редко или вовсе вышли из употребления (устаревшая лексика): «кол» – парный предмет гардероба со своей парой; «мол» – старые вещи, одежда и паласы (а также опять нечто первое со своей парой); «пул» (деньги) – в значении деньги и вещи); «кор» – работа, дело, «кору кочол» – предметы, используемые в швейной и вышивальной сфере; «кудунг» – лощилка; «кулута» – головной убор для пожилых женщин; «лаб» – лентообразная часть тюбетейки; «чалгут, шулгут» – старая свалывшаяся вата (обычно стираная); «радда» – ряд, линия; «тоб» – сила, мощь; «тарк» – сторона тюбетейки-четырёхклинки; «тор» – основа (в ткани). Подобных книжных слов в исследуемой лексике много.

3. То, что имеет одно значение в литературном языке и другое – в лексике самаркандских говоров. Вот, например, какие слова-термины можно отнести к этой категории. «Кафаки» – инструмент седельщика, зажимаемый в ладони (литературное – подошва); «гушак» – часть седла, к которой с обеих сторон привязывается подхвостник (литературное – ручка или ушко у посуды); «кохма» – тесьма для обшивки (литературное – «кокма» – тонкий и плотный ковер без ворса); «танавор» – войлок, служащий основой для шитья вьючного седла (литературное – кожа для шитья обуви), «мавч» – вид вышивального узора (литературное – волна); «чим» – мелкие сборки на одежде; «теппа» – верхняя часть тюбетейки (литературное – холм); «алмос» – тонкая ткань с золотой ниткой (литературное – алмаз); «сер» – мера длины, равная двум метрам (в литературном языке употребляется как мера веса).

Надо подчеркнуть, что не все литературные, книжные слова-термины, бытующие в исследуемой лексике, встречаются во всех отраслях швейной и вышивального дела. Некоторые из них можно обнаружить довольно редко и, главным образом, в речи старых ремесленников. Вот, скажем, «бахийа». Когда-то так именовали шов, строчку. В лексике же самаркандских говоров (особенно у седельщиков) так называется шов типа тамбурного, который делается с помощью шила.

Или возьмем термин «чалгут» (бытует и такая его форма: «чалгуткуна»). Думается, что это искаженное «чагбут» (старая вата). Самаркандские таджики используют его в виду «чалгу» со вспомогательным глаголом «задан». Этот составной глагол обозначает перемешивание жидкости. «Бачекам, охак-а чалгуназан, ливос-от распомишул» (Ч.). – Деточка, не перемешивай извесь, – запачкаешь одежду». «Чуваиг ката дег-а чалгумезани? (Г.). – Зачем ты там (сильно) мешаешь в котле?». Можно предположить, что именная часть вышеприведенного глагола как-то связана с узбекским глаголом «чалгимак» (путать)¹⁵. И в любом случае термин «чалгут», который обозначает свалывшуюся (а также стираную) вату, коренным образом отличается от того «чалгут (чалгу)», которое использовано в вышеприведенных примерах. «Миксол» – мера веса, равная 25-ти граммам; «адрас» – плотная полупелюшковая ткань, при изготовлении которой используется крахмал или клей; «чура» – два парных куска ткани, достаточных для одного платья, халата и т.п. (обычно этот термин употреблялся в применении к бекасабу и алаче); «мисколи» – вид высококачественной ткани; «лунги» – банный фартук; «кудунгар» – лощильщик тканей.

4. Термины, не употребительные в литературном языке, но имеющие специфические особенности в словообразовании. Сюда можно включить такие, например слова-термины: «чилбуркаш» – большая изогнутая игла (инструмент седельщиков); «лаваки» – узкие войлочные полоски, пришиваемые к краю седельного войлока; «болиштак» (подушечка) – деталь седла; «боллойи» – верхняя часть женских шаровар; «нимчуб» – палочки длиной в 20-30 сантиметра, на нее наматываются нитки; «содда» – ткань, из которой шьется одежда для людей пожилого или преклонного возраста; «таркушойи» – изготовление тюбетечных клиньев; «сафетдузи» – пришивание белого шелка к тюбетейке и тесьме; «азрангбурори» – то же для цветного шелка; «буруш» – фасон одежды; «бурранда» – закройщик; «чилликчок» – крестообразный стежок; «чокиберуни» – наружный шов; «чокидаруни» – внутренний шов; «даруна» – все то, что вышивается между лицевой и подкладочной стороной шапки; «халкачок» – кольцеобразный шов, используемый при изготовлении шапок; «тагвор» – ткань, на которой

делается вышивка; «шойбахмал» – панбархат; «дугирвона» – предмет одежды с двумя воротниками; «нугайбуруш» – фасон платья, напоминающий ногайский и татарский; «риштахол» – иглообразный инструмент, с помощью которого разглаживают пряжу; «хомчут» – прикидка при счете, приблизительный расчет; «лабдавлони» – пришивание тюбетеечной кромки; «попур» – машинная вышивка (процесс); «попурчи» – мастер машинной вышивки; «курпалаганда» – стежка одеял; «чиндахайол, кандахайол» – виды вышивки на сюзане; «тупчагул» – вид вышивки на поясных платках; «зайнаби» – светлозеленый; «кифтак» – повседневная мужская рубашка, к вороту которой пришита тесьма; «селола, дувоздалола» – виды сюзане, название которых зависит от количества «лола»; «бешоратхон» – вид узора на тюбетейке.

Надо отметить, что хотя машинная вышивка распространена у нас очень широко, в таджикско-русском словаре не нашел своего отражения термин «попур» и производные от него слово. Он имеется в узбекско-русском словаре в форме «попоп»¹⁶.

2. Слова-термины, присущие говору (диалектизмы швейной и вышивальной лексики).

Подобные слова – это такие речевые элементы, которые отличают конкретный говор от прочих говоров и от общенародного языка. По этим признакам диалектизмы исследуемой лексики говоров самаркандских таджиков можно разбить на три группы.

1) Диалектизмы, свойственные всем или почти всем говорам: «кизак» – кромка на круглой тюбетейке; «чиг» – спица, с помощью которой внутрь тюбетейки вставляют бумажные жгутики; «йака» – воротник; «халка» – серьга; «гунафш» – фиолетовый; «култури» – перчатка; «одмийона» – ткань с цветочным узором, в котором совсем или почти отсутствует красный цвет; «шулгут» – старая вата; «чунтак» – внутренний карман; «чашпант» – чачван; «челак, саргирак» – вид простой паранджи; «алагда» – неравномерно окрашенная ткань; «сидирга» – одноцветная ткань (в основном, бархатная); «лайлонуска, булбулуска, чумчкнуска» – узоры для тюбетеек и тесьмы).

2) Диалектизмы, свойственные преимущественно какому-нибудь одному из говоров самаркандских таджиков. Тюбетейка: калпок (Самарканд), токи (Ургут, Нурата); тесьма: кохма, чихак (Самарканд), шерози (Агалык); напёрсток: узук, биларузук (Самарканд), ангушпона (Фариш, Нурата, Агалык), даспона (Агалык, Гульбоги-Ургут); зеленый или светлозеленый цвет: зангор (Самарканд), савз/сабз (Фариш, Нурата), зайнаби (Самарканд), алафи (Нурата); сатин: лас (Самарканд), сатин (Нурата); нитки: респон (Самарканд), ришта (Агалык, Аксай); вельвет: угробахмал (Самарканд), пилтабахмал (Ургут); шов: чок (Самарканд), дарз (Агалык); шило: бигиз (Самарканд), даравш (Фариш).

Здесь уместно указать, что в этом отношении говоры самаркандских таджиков заметно отличаются друг от друга; особенно у самих самаркандцев и у жителей горной части области (Ургут, Агалык, Аксай, Миранкуль, Фариш, Нурата). Такие различия мы видим не только в лексике, но также в фонетике, морфологии и синтаксисе.

**Анна Іващик
(Київ, Україна)**

РОЗВИТОК НАВИЧОК ЧИТАННЯ ТА АУДІОВАННЯ НА ЗАНЯТТЯХ З ДРУГОЇ ІНОЗЕМНОЇ МОВИ (АНГЛІЙСЬКА) У СТУДЕНТІВ ВИЩИХ НАВЧАЛЬНИХ ЗАКЛАДАХ ЗА ДОПОМОГОЮ ІНФОРМАЦІЙНО- КОМУНІКАЦІЙНИХ ТЕХНОЛОГІЙ

З кожним днем в Україні все частіше і частіше починають використовувати інформаційно-комунікаційні технології (далі ІКТ) у сфері освіти та навчання, що в свою чергу викликає необхідність більш якісної оцінки тих підходів, що вже існують, а саме з погляду їх адекватності новим життєвим реаліям ХХІ століття

Основна мета використання ІКТ – це підвищення ефективності розвитку навичок читання та аудіювання у студентів, розширити обсяг знань, за рахунок нових засобів їх структурування, організації та подання, синхронного спрощення їх сприйняття, розуміння й засвоєння шляхом удосконалення способів викладання, використання динамічних і наочно-образних моделей, інтерактивних видів діяльності.

Навчання студентів за допомогою ІКТ надасть можливість здобувати більш якісну освіту. Адже на даний час інформаційно-комунікаційні технології розглядаються, як могутній засіб, що надасть змогу вирішувати найактуальніші проблеми у навчанні студентів.

Іноземна мова вивчається зараз майже в усіх навчальних закладах і основна її мета – це формування іншомовної комунікативної компетенції, адже саме через неї здійснюється мовленнєва комунікація. І саме з цією метою потрібно створити ефективну методику для формування мовленнєвих навичок у читання та аудіюванні, яка б змогла відповідати сучасним вимогам та досягненням у викладанні англійської мови.

Інформатизація всіх галузей науки і освіти, характеризує суспільство початку ХХІ ст. як постіндустріальне (інформаційне). Це глобальний соціальний процес, особливість якого полягає в тому, що домінуючим видом діяльності в сфері суспільного виробництва є збирання, нагромадження, продукування, оброблення, зберігання, передавання та використання інформації. Ці процеси здійснюються на основі сучасних засобів процесорної та обчислювальної техніки, а також на базі різноманітних засобів інформаційного обміну. Інформатизація суспільства, як наголошується в сучасній літературі покликана забезпечувати: активне використання інтелектуального потенціалу, що постійно розширюється, сконцентрованого в друкованому фондї, науковому, виробничому та іншому видах діяльності його членів; інтеграцію інформаційних технологій з науковим, виробничим, ініціюючим розвитком усіх сфер суспільного виробництва, інтелектуалізацію трудової діяльності; високий рівень інформаційного обслуговування, доступність громадян суспільства до джерел достовірної інформації, візуалізацію представленої інформації, правдивість використаних даних [1, 648].

Інформатизація суспільства пов'язана, насамперед, із розвитком комп'ютерної техніки, різноманітного програмного забезпечення, глобальних мереж (Інтернет), мультимедійних технологій [2, 17].

Виникнення та розвиток інформаційного суспільства припускає широке застосування ІКТ в освіті, що визначається багатьма чинниками.

ІКТ – засоби, пов'язані зі створенням, збереженням, передачею, обробкою і управлінням інформації. Цей широко вживаний термін включає в себе всі технології, що використовуються для спілкування та роботи з інформацією в цілому.

Узагалі ІКТ можна визначити як сукупність різноманітних технологічних інструментів і ресурсів, які використовуються для забезпечення процесу комунікації та створення, поширення, збереження та управління інформацією.

Враховуючи особливості ІКТ та їх функціональність студенти мають змогу самостійно працювати над матеріалом, який вивчається. Сюди можна віднести перегляд інструкцій, та способів виконання певних дій, які безпосередньо відіграють основну роль у формуванні умінь, при систематичному виконанні яких відбувається процес напрацювання навичок.

Доцільність використання ІКТ підтверджено дослідженнями науковців, які займалися проблемами використання персонального комп'ютера у навчальному процесі.

Так, на думку Л. Бичкової, що для контролю правильності розуміння змісту відеофонограми на слух недоцільно застосовувати без значної модифікації ті ж прийоми, які розроблено для тестування розуміння прочитаного. Загальним для контролю розуміння під час актуалізації обох рецептивних видів мовленнєвої діяльності (аудіювання й читання) можна вважати вимогу експресивного мовленнєвого реагування студента на завдання переважно в короткій формі: вираження згоди або незгоди із твердженнями викладача за змістом відеофонограми; короткі відповіді на загальні питання; лаконічні відповіді на спеціальні питання у вигляді еліптичних речень та інше [3, 13].

Збільшення ролі комп'ютера в навчанні іноземної мови студентів вищих навчальних закладів обумовлене вимогами до рівня їх теоретичної та практичної підготовки. Сучасні ІКТ стають ефективним інструментом, який полегшує засвоєння знань, робить його інтерактивним, комунікативно спрямованим, цікавим, наочним та індивідуальним.

Використання ІКТ на занятті – надзвичайно актуальне і водночас проблематичне питання для викладача іноземної мови. У методиці викладання іноземних мов ця проблема розробляється з початку 80-х рр. ХХ ст. За визначенням українського вченого і педагога М. Жалдака ІКТ характеризуються, як сукупність методів і технічних засобів збору, організації, зберігання, обробки, передачі і подання інформації, яка розширяє знання людей і розвиває їх можливості щодо керування технічними та соціальними процесами [4, 3].

На сучасному етапі ІКТ – це комп'ютерне навчання з певною системою носіїв інформації, технічних засобів її представлення, обробки, передавання, способів їх взаємодії та сукупність певних методів роботи. Серед головних дидактичних функцій, що можуть бути реалізовані за допомогою ІКТ треба зазначити такі: пізнавальна, розвиваюча, тренувальна, діагностична та тренувальна.

ІКТ у процесі вивчення іноземної мови сприяють виконанню наступних завдань: зацікавлення англійською мовою унаочнення навчального матеріалу, розширення знань студентів з певної навчальної теми, перевірка та самоперевірка набутих знань та умінь.

Спостерігаючи за зменшенням зацікавленості студентів та їх небажання читати твори художньої літератури, відсутності звички й потреби в серйозному різнобічному читанні, невисокий рівень їх читацьких умінь, вважаємо за потрібне залучити до розвитку навичок читання та аудіювання ІКТ, що дасть змогу зацікавити студентів та урізноманітнити процес читання. Адаже за останніми даними вітчизняних та зарубіжних методистів, педагогів, психологів лише 20% студентів в змозі засвоїти художній твір.

Згідно робіт зарубіжних учених (A.G.Abrams, H.A. Greene, W.T.Petty, W.W.Hatfield, M.G.Hockett) дозволяє виділити такі спільні риси РВМД (рецептивні види мовленнєвої діяльності):

1) процеси читання й аудіювання проходять ефективніше за умови точно і конкретно сформульованих цілей;

2) читання й аудіювання спираються на попередній досвід – “фонові” знання читача або слухача;

3) слово, що не є одиницею комунікації, впливає на розуміння фрази і понадфразової єдності;

4) читання й аудіювання вимагають уваги до “сигналів” мовленнєвого повідомлення – пунктуаційних знаків при читанні, інтонації та паузації під час аудіювання;

5) критична та творча інтерпретація сприйнятого мовленнєвого повідомлення (аналіз та оцінка з точки зору достовірності й емоційності);

6) більшість навичок та вмінь, які визначають успішність аудіювання, також необхідні для читання.

Щодо ієрархічної структури спільних умінь розуміння під час читання та аудіювання, то A.G. Abrams, H.A. Greene, W.T.Petty, W.W.Hatfield, M.G.Hockett виділяються такі:

1) знаходження основної ідеї мовленнєвого повідомлення;

2) визначення його деталей;

3) встановлення послідовності сприйнятих ідей;

4) вміння робити висновки щодо сприйнятого;

5) визначення емоційного тону мовленнєвого повідомлення;

6) передбачення послідовності ідей;

7) визначення мети повідомлення;

8) уявлення про ступінь логічності та послідовності. [5, 142].

Тому можна для навчання читання можна створити вправи з формування лексичних і граматичних навичок читання та розвитку вміння читання; давати відповіді на запитання вчителя щодо основного змісту тексту та його деталей; підбирати з кількох малюнків ті, які ілюструють провідну думку тексту; складати план тексту; виконувати письмовий переклад тексту і порівнювати його з ключем; виконувати тести.

Ми вважаємо, що для навчання аудіювання можна розробити комунікативні вправи на аудіювання з метою одержання інформації, вправи на аудіювання повідомлень, запитань, вправи на контроль розуміння прослуханого тексту.

Література:

1. Андрієвська В. М., Олєфіренко Н. В. Інформаційні технології і засоби навчання. [Електронний ресурс]: – 2010. – №2 (16). – Режим доступу: <http://Ошибка! Недопустимый объект гиперссылки. em.html>.
2. Баханов К. Що таке технологія навчання? // Шлях освіти. – 1999. – №3. – С. 24.

3. Бичкова Н. Основи використання відеофонограми та фонограми для навчання іноземних мов. – К.: Віпол, 1999. – Частина I. – 107 с.
4. Жалдак М. Комп'ютерно-орієнтовані системи навчання / М.Жалдак // Науковий часопис. – Київ.: НПУ ім. М. Драгоманова. 2005. – №9. – С. 3–14.
5. Некоторые характеристики аудиокниг как вспомогательного средства в обучении чтению и/или аудированию // Проблемы сучасної методики навчання іноземних мов: Вісник Київського державного лінгвістичного університету. Дослідження молодих вчених. Серія "Педагогіка та психологія". (Методика навчання іноземних мов). – К.: КДЛУ, 1998. – Вип.1. – С.141-148.

Науковий керівник:

к.п.н, доцент кафедри германської та романської філології Гуманітарного інституту Київського університету імені Б.Д.Грінченка Зубченко Олена Сергіївна.

Катерина Клепець
(Луцьк, Україна)

ПОСТАТЬ ТАРАСА ШЕВЧЕНКА В ТВОРЧОСТІ ІВАНА ДРАЧА

Свобода середини ХХ ст. була досить умовною. Ця свобода "якщо й мала крила, то їх дуже швидко відтяли". Тому хрущовська відлига в Україні викликала в "молододі демократичної інтелігенції бажання дошукатися свого національного кореня" [7, с. 2]. Таким джерелом для поетів-шістдесятників був речник етнонаціонального буття українців Т. Шевченко. Особливої уваги в цьому аспекті заслуговує творчість І. Драча. Не одне десятиліття "звучить у поезії його голос надзвичайно широкого діапазону, багато в чому визначаючи рівень сучасного літературного процесу. Книги оригінальних поезій і перекладів, драматичних поем і кіносценаріїв, літературно-критичних праць лауреата Державної премії СРСР і Державної премії УРСР ім. Т. Г. Шевченка наклали помітний відбиток на розвиток сучасної української літератури і мистецтва" [5, с. 4]. Доробок літератора репрезентує цілу низку поетичних творів, у яких чітко простежується сприйняття митцем постаті Т. Шевченка як однієї з найвищих вершин духу людського, одного з найвидатніших мислителів світу, який вийшов з народних мас. Якось так склалося чи, може, спровоковано Згори, що Т. Шевченкові й І. Драчу "випала честь" жити у переломні часи. Мабуть, сам Бог у такі нелегкі, кризові для української нації епохи визначає появу поетів-кобзарів, які своїми творами протистоять, опонують суспільним чи культурним ворогам. Образом Т. Шевченка у своїх поезіях І. Драч, ще тоді радянський поет, незмінно стверджує ту спадковість, що існує між українським життям, культурою та літературою різних епох. Саме творчість І. Драча "найпоказовіше репрезентує спраглий потяг" до "естетичного осягнення здобутків людства, їх синтезу з надбаннями рідного народу" [6, с. 138].

У поетичній симфонії "Смерть Шевченка" (1961) І. Драч вибухнув поетичними думами, які блискуче поєднав із виваженими фактами історичного буття. Твір конденсує у своєму корпусі актуальні проблеми національної ерудиції та свідомості. Поет-шістдесятник у пролозі твору утверджує не лише кредо Кобзаря, а й власне:

Художнику – немає скутих норм.

Він – норма сам, він сам в своєму стилі... [2, с. 442].

Композицію поеми "Смерть Шевченка", окрім прологу, складають ще дві частини – "Вишневий цвіт" та "Вишневий вітер". Назви символічні, адже саме в середині травня 1861 р. Т. Шевченко був привезений до Чернечої гори на вічний спочинок. І. Драч малює образ поета як нащадка багатовікового народу:

І біжить до сина Україна

Одганяти знавіснілу смерть [2, с. 443].

Ненька Україна й рідна земля – все, що було у великого мужа:

Ні дружини, ні дітей, ні друга –

Тільки гілка вишні на столі... [2, с. 444]

Поет рефлексує над інтимною стороною життя Т. Шевченка. "Далекий дівочий голос" [2, с. 446] крізь марево зізнається Тарасові Григоровичу:

Я тебе чекала роки й роки,

Райдугу пускала з рукава.

На твої задумані мороки,

На твої огрозені слова [2, с. 446].

Долею обрана супутниця Т. Шевченка, щастя з якою так і не спізнав поет, була одним із багатьох випробувань для Тараса-мученика:

Та мені зв'язали руки люди,

Хай страждає, – кажуть, – треба так [2, с. 447].

Можливо, саме душевні страждання і болі були рушійною силою для творчості Т. Шевченка. Поет зберіг образ цієї дівчини, в яку був закоханий ще підлітком, пронісши його через все своє життя:

Я – Оксана, вічна твоя рана,

Журна вишня в золотих роях,

Я твоя надія і омана,

Іскра нероздмухана твоя [2, с. 448].

Не один раз імперія ставала "на груди поетові", тупотячи на серці "злісний танець глупоти" [2, с. 448].

Однак Т. Шевченко випив свою чашу болю й кривди до дна гордо:

Він тужавіє мукою, биті груди розпростує,

Рве сорочку скривавлену – і росте, і росте [2, с. 449].

Не лише життя, а й смерть своїм подихом пронесе славу генія у всі закутки, бо

Йому стелилася дорога незвичайна –

Єдина у житті і в смерті теж єдина,

Крізь всі віки, загорнуті у смуток,

Крізь всі народи, сиві і весняні, –
Кругом землі йти на плечах братів [2, с. 451].

Останню шану митцю віддали не лише прості люди, а й “звівся буряний Бетховен”, “гарячо-мудрий Пушкін”, “Гойя” [2, с. 451], котрі “взяли на плечі дорогу труну” [2, с. 452]. Дійсно, Т. Шевченко – геній без кордонів. Проте часто цінують, на жаль, втрачене. Так і

Йшла вперше Україна по дорозі
У глибину епох і вічних зльотів –
Йшла за труною сина і пророка.
За нею по безсмертному шляху
Ішли хохли, русини, малороси,
Щоб зватись українцями віднині [2, с. 452].

Проте І. Драч впевнений, що нехай “летять віки”, “летять народи”, проте “доки світ у плині літ” [2, с. 453] “сонце генія” [2, с. 442] стоятиме в zenіті вічно.

Двома “боривітрами” української нації постають ліричні герої поезії “Сковорода і Шевченко” (1962). І. Драч змальовує чоловіків як великих правдолюбців, шукачів істини. Два велети української культури боліють серцем і душею за можливість України бути вільною і щасливою, спостерігають за нею, сидячи “на старій могилі” [1, с. 49]:

Така і ти, Вкраїни клята доле,
Не знаєш пристановища ніде,
А лихо вітром за тобою гониться... [1, с. 49].

Проте Т. Шевченко розкриває “перед своїм співрозмовником щасливе майбутнє України” [5, с. 79]. І. Драч називає Г. Сковороду й Т. Шевченка братами. І не дарма, адже, окрім спільних прагнень, таланту та поглядів, цих митців зближує й подібний життєвий шлях: битий, прокурений та протоптаний незгодами. Та, на жаль, двох мудреців розмежували десятиліття. Тому

Так друзі зустрічаються в легенді,
Коли не можуть стрітись у житті [1, с. 50].

Роздуми поета-шістдесятника над моральними хибами сьогодення гіркими рядками лунають у поезії “На Шевченкові роковини 1944 року” (1995):

Чому це в нас така лиха біда,
Чому нам в очі тяжко загляда
Розлогий відчай і тверда жура,
І розбрат нас дощенту пожира?! [1, с. 349]

Якщо ж український люд повернеться до тієї точки у своєму історичному бутті, коли “вийшли з льоху”, “з тюрми” [1, с. 349], й знову станемо рабами, то

Тоді навіки прокляне Тарас,
Тоді він одцурається до дна,
Керелівки, Черкас, Чигирина,
І Києва, і Львова – всіх людей [1, с. 349–350].

І. Драч високо підносить постать Т. Шевченка, поєднуючи в ній дві домінуючі риси: волелюбність і нескореність:

І почорніє він за всіх за нас,
Наш гнівний Бог і каторжник Тарас [1, с. 350].

Орієнтуючись на християнські та морально-духовні орієнтири поета-борця автор закликає сучасників:

Тож стрепенімось – бути нам людьми!
Випростуймось і дихаймо грудьми
На повен обшир волі – ми ж бо є!
Він бути нам рабами не дає! [1, с. 350]

І. Драч у поезії “Виклик” (1995) протестує проти примітивно-сентиментального трактування постаті Т. Шевченка. Автор апелює до своїх сучасників, закликаючи не перебільшувати в змалюванні Кобзаря, об’єктивно сприймати його як звичайну людину та не лише як поета:

Скиньте з Шевченка шапку. Та отого дурного кожуха.
Відкрийте в нім академіка. Ще одчайдуха-зуха.
Ще каторжника роботи. Ще нагадайте усім:
Йому було перед смертю всього лише сорок сім [4, с. 60].

І. Драч не вбачає в Т. Шевченкові чоловіка похилого віку, яким його часто зображують:

А то підробили діда і шкутильгаєте з дідом.
Ліниву свою недолугість за ним пускаєте слідом.
А він вибухає і шпетить всю вашу дурну макітру
І молодого круговертять. Молодо! Проти вітру! [4, с. 60]

Поет-шістдесятник акцентує увагу на титанічній наполегливості, невтомності й працелюбстві Тараса Григоровича, чого за його волелюбством та революційними настроями не помічають:

І горне гору роботи, бо в нього роботи гора.
Гори до нього горнуть, сонце – на вістрі пера [4, с. 61].

Найпомітнішим твором у літературному доробку І. Драча є “Гора” (1997). За авторським визначенням, це – “документальна драма-колаж у двох частинах, відтворена за листами, спогадами та віршами, доносками та розпорядженнями, які стосувались Тараса Григоровича Шевченка і його похорону на Чернечій горі”. І. Драч не приховує, що “крапки, коми, знаки питання та знаки оклику, монтаж та контрапункт – мої, решта все до останнього слова – невивагане, належить давньому часові та обставинам” [3, с. 3]. Завдяки майстерно скомпонованій епістолярній спадщині І. Драч дає можливість читачеві самостійно оцінити Т. Шевченка як гаранта української вічності, так і його сучасників. Перша частина твору під назвою “Хата, або Страсті Тарасові за Варфоломієм Шевченко” наскрізь пройнята бажанням поета-борця втілити в життя одну з мрій – “на старості літ після такої глибокої, гіркої коновки лиха трохи одпочити душею” [3, с. 52], маючи домівку та дружину-українку, просту, не панського роду, наймичку. Великий поет прагнув малого. Однак з його великих свят робили дрібні будні, не розгледівши великого чоловіка.

У листах, що становлять каркас “Гори”, Т. Шевченко постає чуттєвою людиною, а не тільки як борець та буремний геній. Незважаючи на те, що для деяких своїх сучасників поет був сибірякою та п'яницею, Тарас Григорович все одно був чуйним та дещо мрійливим. У другій частині – “Горі, або Страстях Тарасових за Грицьком Честахівським” – перед читачем постає найскорботніша сторінка української літератури та культури, та й історії загалом. Батько Тарас, великий світ України, залишив земне буття, аби стати вічним. На весь люд український впали скорбота й жаль, адже поета знала вся кріпацька Україна, для якої він був заступником. Для багатьох на тій горі закопалася остання надія на кращу долю. Читаючи листи, розумієш, що для людей, котрі приходили зі слобод вклонитися Тарасовій могилі, Т. Шевченко не був кумиром, ідеалом, генієм чи великим паном. Він був тим, хто зумів своїм розумом відкрити світові істину. Тарасова гора не лише вічна домівка поета. Це сакральна місцина, царина духовних підйомів, спілкування з духом, місце для високих думок і станів. Гора Т. Шевченка – єдина, вершина якої торкається світу вічності, а основа – багаточисленними відрогами лежить у світі смертних.

“Гора” І. Драча – це храм української ідентичності, стихійності, нескореності. Поет “зітків” у своєму творі Т. Шевченка як феномен, імператив, котрий вивищується над буденним, тяжіє не так до винятковості, як унікальності, й, водночас, універсальності.

Постать Т. Шевченка у творчості І. Драча постала в новій та різноплановій художній інтерпретації. Скондєнована поетична думка автора втілена в лаконічну й прозору форму. Простежуючи розвиток теми поезії у творчості І. Драча, можна спостерегти, як вона розгалужується, захоплюючи в своє русло “різні підходи, аспекти, а також побачити кризь призму цієї теми еволюцію стилю” [5, с. 125], зміни в палітрі образу та кристалізації задуму.

Поет проникливо змалював трагічні сцени з життя великого мужа українського народу, оживив його образ наближенням до сучасності, розкриттям сенсу життя, присвяченого народові. Т. Шевченко І. Драча – народний провідник, далекозорий пророк, мудрий філософ, великий гуманіст, розумний учитель, самовідданий слуга свого народу і великий громадянин. Він – невід’ємна частина народу, його сила – у кровних зв’язках із народом. Це далекозорі очі народу, це уособлена свідомість народу, його розум, енергія, воля і, навіть, сумніви в досягненні заповітної мети. І. Драч не ставить свого героя над народом, не створює його культу. У нього Т. Шевченко – звичайний чоловік, який увібравши в себе енергію мас, на хвилях народної душі злетів до висот істинного генія.

Література:

1. Драч І. Анатомія блискавки: поезії, проза / Вст. ст. М. Жулинського. – Харків: Фоліо, 2002. – 509 с.
2. Драч І. Вибрані твори: у 2 т. / Іван Драч; вст. ст. А. Ткаченка. – К.: Вид-во «Укр. енциклопедія» імені М. П. Бажана, 2011. – Т. 1: Вірші. Поєми. – 608 с.
3. Драч І. Гора: докум. драма-колаж / І. Драч. – К.: Укр. письменник, 1997. – 118 с.
4. Драч І. Крила: поезії / Худож.-оформ. Л. Киркач. – Харків: Фоліо, 2001. – 75 с.
5. Ільницький М. Іван Драч: нарис творчості. – К.: Рад. письменник, 1986. – 221 с.
6. Історія української літератури ХХ століття: у 2 кн. – Кн. 2: Друга половина ХХ ст.: підручник / За ред. В. Дончика. – К.: Либідь, 1998. – 456 с.
7. Кріль Н. Сузір'я яскравих зірок на тлі тотальної негоди (Митці-шістдесятники в контексті своєї доби) / Н. Кріль // Дивослово. – 2005. – № 5. – С. 2–8.

Науковий керівник: доцент кафедри української літератури Східноєвропейського національного університету імені Лесі Українки О.В. Яблонська.

Олена Куля
(Київ, Україна)

ТЕОРЕТИЧНІ ЗАСАДИ ЛІНГВОЕКОЛОГІЇ ЯК НАПРЯМКУ СУЧАСНИХ ЛІНГВІСТИЧНИХ ДОСЛІДЖЕНЬ

Перш ніж більш детально розглянути термін лінгвоекотологія, варто звернутися до його витоків, – а саме дослідити як саме екологічні питання перейшли у область вивчення лінгвістики. Звернемось до визначення «екології»(походить від грецьких "oikos" – оселя і "logos"– вчення), – це наука про навколишнє середовище, оселю, людину, її взаємодію із цим середовищем і шляхи забезпечення умов для її життя [2, с. 76]. Як наука, екологія вивчає питання захисту навколишнього середовища від руйнація в наслідок природних надзвичайних ситуацій, а також деструктивної діяльності людини в природі. Вивчаючи ці проблеми, екологія знаходить шляхи вирішення екологічних проблем, захисту та відновлення біосфери для забезпечення існування біологічних видів, в тому числі і людини, в сприятливих для життя та здоров'я умовах.

Сучасна наука схильна до того, щоб розширювати загальні поняття – галузі постійно розвиваються, інтегруються, відділяються в окремі самостійні дисципліни. Ця тенденція в науковій парадигмі, що і сьогодні продовжує проявлятися, призвела до того, що було розширене і поняття «екології», а саме воно перейшло в лінгвістичну сферу вивчення, набувши при цьому ознак мовних – вивчення мови, як екологічної системи, а відповідно і дослідження шляхів захисту її від руйнування, ушкодження, псування на всіх рівнях. Так виникає міждисциплінарна наука – лінгвоекотологія, або екологія мови.

Саме поняття лінгвоекотологія було вперше запроваджене американським лінгвістом, який у в своїй роботі «Екологія мови» (1970 р.) застосував його для позначення ідеї аналогії між екосистемами та системами мов. Це був Айнар Хауген, який дає таке визначення поняттю «екологія мови» – це вивчення взаємодії між будь-якою мовою та її навколишнім середовищем, яким для мови є суспільство, нація, яка використовує цю мову як один зі своїх кодів. У своїй доповіді Хауген зазначив, крім того, що предметом екологія мови є мова і екологія, а саме «вивчення взаємозв'язку між мовами в свідомості людини і багатомовному суспільстві» [11, с. 117]. Натомість, Майкл Халлідей, якого вважають одним із засновників еколінгвістики, розвиваючи ідею Хаугена про те, що навколишнє середовище так відноситься до флори і фауни, як соціум до мови, тобто прирівнює навколишнє середовище до суспільства, додає, що не лише соціум є оточенням для мови, а й екологічний контекст, в якому соціум розвивається [10, с. 172-202]. Таким чином, він не відділяє екологію і мову, а зазначає, що вони мають

безпосередній вплив одне на одну, а саме: мова впливає на свідомість людини, а людина, відповідно, має вплив на середовище, в якому проживає, а отже і на екологію навколишнього середовища.

На сьогоднішній день, екологія мови, або лінгвоекотологія, або еколінгвістика вивчається як окремий напрям лінгвістичної науки та активно досліджується науковцями по всьому світу, котрі постійно запроваджуються нові поняття, категорії, та на основі своїх досліджень, дають вдосконалені визначення поняттю лінгвоекотології. Проте, всі ці дослідження здійснюються в двох основних напрямках, основоположниками яких і є Хауген Е. та Халлідей М., адже вони у своїх роботах визначили основні тези цих напрямів. На сьогоднішній день, систему знань, що виникла на основі двох дисциплін лінгвістики та екології понятійно розділяють на:

- лінгвоекотологію (екологію мови), яка переносить поняття екології на мову, використовуючи її як метафору (наприклад, саме поняття «екологія», «середовище», «екосистема»), використовує принципи та методи дослідження екології, вивчає вплив мов один на одну (праці таких дослідників як Е. Хаугена(1972, 2001), В. Трампе(1990, 1991, 1996, 2002), Е. Філла(1987, 1993, 1995, 1996, 1998, 2000, 2006), П. Фінке(1996), І. Шторк(1996, 1998);

- еколінгвістику, що, навпаки, більш детально розглядає проблеми екології, а саме шукає в мові шляхи вирішення екологічних питань, опираючись на лінгвістику та її методи. Цей напрям вивчає як пов'язані між собою мова та екологія, і що людина, використовуючи мову, може зробити для екології навколишнього середовища, аналізує роль мови при описі основних проблем біосфери (роботи Е. Хеллідея(1991, 2001), М. Деринга(2002, 2005), П. Мюльхойслера (2003).

Так, російська дослідниця Іванова О. В. зазначає, що еколінгвістика: «займається виявленням законів, принципів і правил, загальних як для екології, так і для мови, а також досліджує роль мов у можливому вирішенні проблем навколишнього середовища. Мова при цьому розглядається як невід'ємний компонент ланцюжку взаємовідносин між людиною, суспільством і природою <...> Еколінгвістика закликає людей до розумної поведінки в суспільних та природних сферах, вносить вклад в розробку принципів взаємодії людини з живою та неживою природою» [3, с. 2].

Хоча не всі науковці-лінгвісти розрізняють поняття лінгвоекотології та еколінгвістики, а часто навіть ототожнюють їх, в нашій роботі ми будемо притримуватись думки Хаугена Е., а отже детально розглянемо поняття «лінгвоекотологія» та «екологія мови», першочерговою задачею яких є зберегти унікальність мов, забезпечити чистоту мови, як системи та мовлення громадян.

Проаналізувавши ряд теоретичних джерел, ми зробили спробу визначити основні положення щодо лінгвоекотології:

- по-перше, це галузь лінгвістики, що вивчає цілісність мови, у її безпосередньому зв'язку з культурою, семіосферою;

- по-друге, це система знань про енергетику слова, про його дієву силу;

- по-третє, це наука про духовну природу слова, про його ґрунтовні взаємозв'язки з особистістю, з природою і долею народу.

Одне з найбільш актуальних на сьогодні визначень лінгвоекотології подає О.Н. Сердобінцева: «Лінгвоекотологія – це наука про взаємозв'язки мови і мислення людини в різних ситуаціях всіх сфер її діяльності, про взаємозв'язки мови з об'єктивною дійсністю, про здатність мови впливати на реальні життєві події» [4, с. 8]. Таке визначення підкреслює залежність мислення людини та мови, якою вона спілкується. Крім того, дослідниця зазначає, що мова здатна впливати на реальні життєві події, таким чином ототожнюючи мову реальність, з реальністю життєвою.

А. П. Сковородніков дає таке визначення лінгвоекотології: «дослідження проблематики мовної та мовленнєвої деградації (дослідження факторів, що негативно впливають на розвиток мови та її мовленнєвої реалізації) і проблематики мовної та мовленнєвої реабілітації (дослідження шляхів та способів збагачення мови і вдосконалення системи етнічних і граматичних постулатів мовленнєвого спілкування» [5, с. 8], звертаючи увагу на ключовий аспект екології мови – реабілітацію, або відновлення мови при наявності в ній деструктивних мовних явищ.

Сучасні лінгвісти, за твердженням Бернацької А.А. виділяють такі найбільш актуальні області лінгвоекотології: 1) проблема скорочення (чи навіть вимирання) мов корінного населення, що пов'язана з погіршенням умов їх проживання, або навіть вимиранням представників, які володіють цією мовою; 2) проблема запобігання проникненню негативного узусу (жаргонізмів, сленгізмів, нецензурної лексики) в систему мови [1, с. 3-14]. Як бачимо, вивченню негативних мовних явищ в лінгвоекотології науковці приділяють значну роль.

Лінгвоекотологія й справді все частіше говорять про знищення лінгвістичної та культурної традиції, яке позначається у безнаказанному вживанні нецензурної лексики, тобто легалізації матюкливих слів. Зокрема, Солодовнікова Н.Г. у своїй роботі зазначає, що лінгвоекотологічний моніторинг мови дозволяє виявити такі нездорові явища і тенденції в масовій комунікації, як, наприклад: збіднення лексики і фразеологічних ресурсів, невмотивована будь-якою доцільністю заміна слів рідної мови іноземними запозиченнями; жаргонізація мовлення, порушення стилістичних норм, мовленнєва вульгарність, безграмотність [7, с. 23-26]. Таким чином, мовне середовище забруднюється елементами, що можуть нашкодити адекватному та довговічному функціонуванню мови, як знакової системи. Адже, при наявності вищезазначених руйнуючих мовних явищ у мові (жаргонізми, сленгізми, лайливі слова), мова потрапляє під загрозу, саме цей факт і спонукає лінгвоекотологів до моніторингу мови на наявність таких загроз з метою її очищення від них.

Помилково, проте, вважати, що лінгвоекотологія вивчає лише негативні мовні явища. Предметом вивчення екології мови можна вважати консистенцію мови на даному етапі становлення, яке показує цілком всі процеси як негативного, так і позитивного характеру. Не варто також забувати про особливості екологічного підходу до мови в цілому та до слова, як її найменшої складової з номінативною функцією. Цей підхід є особливо результативним при вивченні проблем культури мови, та дискурсів різного виду.

Будучи системою знань на межі двох дисциплін, лінгвоекотологія також має зв'язок з іншими лінгвістичними науками. На цьому наголошують дослідники: лінгвоекотологія тісно пов'язана з такими розділами мовознавства, як соціолінгвістика, етнолінгвістика, теорія культури мовлення, історія мови; вона взаємодіє з рядом інших гуманітарних дисциплін (етнопсихологією, соціологією, історією даної нації, історією його культури) [6, с. 64-69].

Лінгвоекотологія все ще знаходиться на етапі активного розвитку, все більше науковців зацікавлюються в тому, щоби поповнити її теорію своїми здобутками, що допомогли б у вирішенні проблем екології мови. Російська

дослідниця Фомина О.А. говорить про перспективи розвитку екологічних знань, що полягають в розширенні концепції і модифікації лінгвоекотологічного дискурсу, а саме, удосконаленні мовної політики, в організації і проведенні лінгвістичних моніторингів, в створенні необхідної лексикографічної бази, в оптимізації лінгвістичного прогнозування і т.д [8, с. 104].

Елвін Філ, досліджуючи екологію мови, вважає перспективними в цій системі знань такі напрямки подальшого вивчення:

- лінгвістичне різноманіття (причини, форми, функції і наслідки);
- мови, що зникають (збереження малих мов та мов, що зникають);
- співвідношення між біологічним/культурним різноманіттям;
- еко-критичний напрямок: пошук екологічних та неекотологічних елементів мовної структури (граматика);
- еко-критичний дискурсивний аналіз: тексти, що розглядають проблеми навколишнього середовища; ідеології (антропоцентризм та ін.) в дискурсі;
- навчання еко-грамотності (знання про взаємозв'язок в світі) [9, с. 62].

Отже, ми можемо стверджувати, що лінгвоекотологія є достатньо перспективною науковою галуззю, що має ряд недосліджених питань. Це галузь лінгвістичного дослідження, що вивчає чистоту мови, та знаходить можливі шляхи її збереження від таких негативних явищ, як жаргонізми, сленгізми, лайливі слова та запозичення.

Література:

1. Бернацкая А.А. О трех аспектах экологии языка/ Вестник КрасГУ, Гуманитарные науки, №4, 2003. – 20 с.
2. Дорогунцов С.І Екологія: Навч.-метод. посібник для самостійн. вивчення дисциплін /Дорогунцов С.І. та ін.: Київ. нац. екон. ун-т. – К., 1999. – 152с.
3. Иванова Е. В. Экологическое сознание и эколлингвистика // Вестник Челябинского государственного педагогического университета. – Челябинск: ООО Элит-Печать», 2012. – №7. – 248-258 с.
4. Сердобинцева Е.Н.Законы общей экологии и язык (Статья) Экология русского языка: Материалы 1-й Всероссийской научной конференции (Пенза, 15 февраля 2008г.) / Отв.ред. Е.Н.Сердобинцева. – Пенза: Издательство Пензенского государственного педагогического университета им. В.Г.Белинского, 2008. – 8-13 с.
5. Сковородников А.П. Об экологии языка // НДВШ. Филологические науки, 1992, № 5–6.
6. Сковородников, А. П. Лингвистическая экология: проблемы становления / А. П. Сковородников // НДВШ. Филологические науки. –1996. – № 2. – 64–69 с.
7. Солодовникова Н.Г. Экологичность эмотивной коммуникации (на примере предвыборных креолизованных газетных текстов): дис. канд. филол. наук. Волгоград, 2010. 174 с.
8. Фомина, О.А. О научном пространстве лингвистической экологии / О.А. Фомина // «Научная мысль Кавказа», Северо-Кавказский научный центр высшей школы ЮФУ (СКНЦ), №2 / Ростов н/Д, 2009. – 104 – 107с.
9. AILA `99 // Fill A. Language and Ecology: Ecolinguistic Perspectives for 2000 and Beyond. – Tokyo, 2000.
10. Halliday M. New ways of meaning: the challenge to applied linguistics. Reprinted in Fill and Mühlhäusler, 2001. p. 175–202.
11. Haugen, E. The Ecology of Language: essays by Einar Haugen / E. Haugen. Selected and Introduced by Anwar S. Dil. Stanford, California: Stanford University Press, 1972.

Науковий керівник:

кандидат філологічних наук, доцент Троць О.В.

**Бобур Қурбонов, Шахноза Гиясова
(Самарканд, Узбекистан)**

ИҚТИБОСОТИ ФОРСЇ(ТОЧИКЇ) ДАР ЗАБОНИ РУСЇ

Забон воситаи тағйирпазиранда аст. Асоситарин сабаби ба тағйирот рӯй овардани забон, ба таркиби луғавии он дохил шудани калима ва ибораҳои забони дигар мебошад. Бояд таъкид намуд, ки вожа ва ибороти иқтибос гардида аз як чиҳат забонро ба рушду такомул ноил мегардонанд, яъне тараққи медиҳанд. Аз чиҳати дигар бошад, сабабгори аз доираи истеъмол баромадани баъзе калимаҳои асли мегарданд.

Дар ин мақола оиди иқтибосоти тарафайн дар забонҳои русӣ ва форсӣ (точикӣ) сухан хоҳад рафт. Маълум аст, ки дар забони адабии ҳозираи тоҷик теъдоди зиёди калимаҳои русӣ мавҷуданд. Ин гуна вожаҳо асосан дар замони ҳукумати Шӯравии собиқ ба таркиби забони тоҷикӣ, ки яке аз асоситарин шохаҳои гурӯҳи забонҳои Эронӣ аст, ворид гардидаанд. Ҳамчун намуна чанде аз чунин иқтибосотро ба тариқи зайл метавон номбар намуд:

Соҳаи таълим: **Парта, доска, ручка, планшет, компьютер...**

Соҳаи ҳарбӣ: **Армия, рота, взвод, генерал, лейтинант...**

Соҳаи иқтисод ва тичорат: **Банк, бизнес, биржа, валюта...**

Мисли ҳамин чандин соҳаҳои дигареро метавонем номбар намоем, ки дар онҳо калимаву ибороти зиёди руси ба қор бурда мешаванд.

Дар навбати худ вожаҳои форсӣ-тоҷикӣ ҳам ҳастанд, ки ба таркиби забони русӣ дохил гардидаанд. Дар даврони мухталифи таърихӣ ба таркиби забони русӣ аз забонҳои дигар ворид гардидаанд, ки ин рӯйдод вобаста ба он аст, ки мардуми рус дар тӯли ториҳ бо мардуми гуногуни ҷаҳон равоҷоти иқтисодӣ, маданияву маърифӣ ва сиёсӣ дошт. Дар натиҷа забони қавм бо забонҳои дигари дунё омезиш ёфт.

Бояд таъкид намуд, ки Русия аз қабл бо кишварҳои Шарқ робитаи устувор дошт. Аз чумлабо форсҳо аз қарнҳои бас пешин алоқаҳои ҳамачониба дошт. Аз ҳамин сабаб дар тӯли чандин аср аз сарчашмаҳои мухталиф “Иронизм”-ҳо ба таркиби забони русӣ дохил гардидаанд. Дар ин бора чандин муҳаққиқон тадқиқот бурдаанд ва дар натиҷа то имрӯзбештар аз 240 иқтибосоти форсӣ дар забони русӣ маълум гардидаанд. Ин иқтибосот ба 16 гурӯҳи тематикӣ тақсим қарда мешаванд. Бояд зикр намуд, ки бештари иқтибосоти форсии таркиби забони русӣ ба тағйироти фонетикӣ рӯй овардаанд.

- **Номғуи предметҳо, ашёҳои рузгор:** бабуша –(babush) попўш,бадья –(badieh) бодийе, бумага – панбе, дастархан – дастурхон, диван – дивон, зимбилъ – занбел, кальян – қолюн, килим – гилем, кил – гил, киса/кисет – киса, люлька – лўла, наргиле – норгилэ, палас – палос, пиала – пиёлэ, постолы – пўст, сапетка – сабад,стакан – истокон/ дустгони, таз – тос, тахта – тахт/ тахта, фарфор – бағфур/ фағфур, чакчуры – чоқчур, чембур – чанбур, чемодан – чомадон ва шандал – шамъдон.
- **Номғуи олоти меҳнат.:** аршин – арш, дестъ – даст, омежь – омоч, тай – то, чакушка – чакаш ва шах – шох.
- **Либос ва предметҳои ороишӣ:** балахон – болопўш, баракан – барк, бахта – бофта, бумазая – пунба, бурметь – бермй, бурса – абрешим, гула – кулоҳ, гуня – гун, дараги – доройи, джурапки – джуроб, зарбав – зарбоф, кабат – қабо, камка – канаус – вановез, кармазин – қирмиз, кафтан – хафтон, коленкор – қаламкор, миткаль – митқол., объяръ – обдор, парча – порча, перкаль – паргора, пижама – пойжомо, ренг – ранг, сарафан – сарофун, сафьян – сахтён, серпанка – сарбанд, сурьма – сурма, тафта – тофта, тюрбан – дўлбанд, хаз – хаз, хаки – хокй, чадра – чодар, чуха/ чуга – чухо, шаль – ўол, шаровары – шалвор ва юфть/ юхть – чуфт. Махмур, плюш, бархат, зонтик.
- **Истилоҳоти ҳарбӣ:** булат – пўлод, гурда/ корда – корд, дум-дум – дум-дум, мишень – нишон, тюфяк – туфанг, шерешир – тирчарх ва юмшанъ – чавшан
- **Озуқаворӣ:** буза – буза, ишем – Ошом, кавьяр – ховёр, кишмиш – кишмиш, нардек – норданг, панер – панир, пилав – палав, сирка – сирка,сумах – сумок, шала – шолй ва шептала – шафтолу.
- **Бино ва қисматҳои он:** айван – айвон, амбар – анбар, базар – бозор,балаган – болохона, караван-сарай – корвонсаро, киоск – кушк, қяриз – кориз, сарай –сарой, халупа – кулба, хан – хон, чайхана чойхона, чердак/ чертог – чортоқ ва шатер – чатр.
- **Истилоҳоти хочаги ва иқтисодӣ:** абаз – Аббосй, базар – бозор, деньга – донг, тереза – тарозу ва чек – чак.
- **Адабиёт ва санъат:** дастан – достон, диван – девон, домбра/ домра – данбура, дутар – дутор, зурна – сурно и тамбур/ танбур/ тамбури – танбур.
- **Истилоҳоти динӣ ва мифологи:** басурман/ мусулъманин – мусулмон, гяур – габр, див – дев, намаз – намоз, науруз – навруз, пери – парй ва рамазан – Рамазон.
- **Соҳаи тиб:** безоар – позаҳр, дурман – дармон,ревень – риванд, фатисы – фодич и цытвар – чадвор.
- **Истилоҳоти варзишӣ:** рокировка – рах, ферзь – фарз/ фарзин и шахматы – шоҳмот.
- **Минерал ва химикатҳо:** бабогури – бобоғурй, балас – бадхаш, бирюза – фирўза, бура – бура, изумруд – зумрад, кил – гил, лазурь – лочурд, лал – лаъл, нефть –(naft) нафт, мурава ғмури, хак – хок и яшма – яшм,
- **Хочагии қишлоқ:** бакча – боғча и баштан – .бўстон
- **Олами наботот:** арбуз – тарбуз, алыча – олуча, арса – орс, бадрянка – бодиринг, баклажан – бодинчон, брынец/ прынч – биринч, гуляф – гулоб, жасмин – ёсуман, жердела – зардолу, инжир – анчир, кунжут – кунчид, курма – хурмо, лимон – лиму, наранжа – норинч, нохот – нахуд, пенька – банг, ревень – ривунд, сабза – сабза, самшит – шамшод, сумах – самоқ, тут – тут, тюльпан – дулбанд, фисташка – писта, хурма – хурмолу, чалдар/ чавдар – човдор, чинар – чанор ва шпинат – исфиноч.
- **Олами ҳайвонот:** бабр – бабр, гюрза – гурза, обезьяна – бўзина, шакал – шағол ва ғайраҳо.
- **Калимаҳои мавҳум:** алый – олий, изьян – зиён., мат – мот, ва хаки – хоки.

Адабиёт:

1. Агабабоян. И. А. Краткий русско-дари. Терминологический словарь, Душанбе. 1986 г.
2. Фарҳанги Муин. Муассасаи интишороти Амири Кабир, Теҳрон, 1375.
3. Фарй Р. Наследие Ирана. – М., 1972

Валентина Линенко
(Богуслав, Украина)

КАЛЛИГРАФИЧЕСКИЕ МИНУТКИ НА УРОКАХ РУССКОГО ЯЗЫКА В НАЧАЛЬНЫХ КЛАССАХ

Развитие и совершенствование навыков каллиграфического, грамотного письма является одним из важных направлений деятельности учителя на уроках русского языка в начальных классах.

Немаловажную роль в развитии этих навыков играют каллиграфические минутки.

Продуманный, систематизированный материал для проведения каллиграфических минуток дополняет, расширяет материал учебника, способствует пополнению словаря учащихся, развитию умений правильного употребления слов в словосочетаниях, предложениях, устных и письменных связных высказываниях, совершенствованию орфографических навыков, каллиграфического письма.

Кроме образцов начертания букв, их соединений, написания отдельных слов, каллиграфические минутки включают пословицы, поговорки, скороговорки, рифмовки, стишки, интересные сведения из истории происхождения слов, толкование их значения, знакомит с употреблением этих слов во фразеологических оборотах.

Всё это вызывает интерес учащихся к изучению русского языка, способствует развитию умений сознательно пользоваться языком как средством общения.

Содержание материала для каллиграфических минуток зависит от цели их проведения, при этом учитывается: написание каких букв требует коррекции, развитие и совершенствование каких правописных умений и навыков планируется на уроке, какая словарная работа будет проводиться, какой в связи с этим интересный, познавательный материал может быть использован.

В программах по русскому языку для каждого класса (2, 3, 4 кл.) и в действующих учебниках представлены слова для запоминания. Эти слова требуют особенного внимания, это касается их произношения, написания, сочетания с другими словами, отличий в их произношении и написании в русском и украинском языках. Часть из этих слов для совершенствования навыков их произношения, написания, правильного

употребления в составе словосочетаний, предложений может быть использована при проведении каллиграфических минуток.

Можно представить отдельные примеры проведения каллиграфических минуток с введением словарных слов.

А а аккуратно, аккуратность, аккуратный, аккуратен.

Аккуратный – исполнительный, соблюдающий во всём порядок, точность.

Аккуратный ученик, аккуратная тетрадь, аккуратная работа.

Пословицы

Точно, чисто и опрятно – это значит аккуратно.

Кто аккуратен, тот и людям приятен.

Аккуратного енота

Потрепал сегодня кто-то.

Он домой бежит бегом,

Гладит шубу утюгом. (Л. Ладонщиков)

Х х хо ро шо хорошо, хороший.

Хороший – положительный по своим качествам, такой, как следует.

Хороший ученик, учиться хорошо.

Пословицы

Хорошая работа два века живет.

Хорошие речи приятно и слушать.

Крошка-сын к отцу пришёл,

И спросила кроха:

– Что такое хорошо

И что такое плохо? (В. Маяковский).

О каком человеке так говорят?

У него язык хорошо подвешен.

Х х хл хлеб, хлебушко, хлебец, хлебный, хлебопашец.

Хлебный край, вкусный хлеб.

Пословицы

Хлеб в пути не тягость.

Хлеб-соль кушай, а добрых людей слушай.

Радо солнцу небушко, Рада скатерть хлебушку:

Полюшко подсолнушку. Он на ней как солнышко. (Г. Виеру).

Как вы понимаете такое выражение?

Даром хлеб ест.

Каллиграфические минутки могут быть тематическими: «Я учусь в школе», «Позаботимся о птицах», «Это интересно знать», «В гостях у сказки». В них используются предложения из произведений детских писателей, произведений устного народного творчества. Как правило, тематика таких каллиграфических минуток связывается с темой, изучаемой на уроке.

Такие каллиграфические минутки помогут в достижении как учебных, так и воспитательных целей уроков.

С с скворцы, стрижи, соловьи, воробьи, синицы, дятлы, снегири.

Пословица

Соловей берет пением, а человек умением.

Покормите птиц зимой!

Пусть со всех концов

К нам слетятся, как домой,

Стайки на крыльцо.

Приучите птиц в мороз

К своему окну,

Чтоб без песен не пришлось

Нам встречать весну.

А. Яшин.

Когда так говорят?

Соловья баснями не кормят.

Соловьем заливаются.

Отдельные каллиграфические минутки могут включать слова, называющие качества, которыми должны обладать ученики. Это – прилежный, вежливый, воспитанный, заботливый, ласковый, честный, умный и другие. При проведении таких каллиграфических минуток важно ещё раз обратиться к толкованию этих слов, привести примеры пословиц, поговорок с этими словами, тем самым подчеркивая, что такие качества людей почитались с давних времен. Уместно использовать предложения из произведений детских писателей, из известных учащимся сказок, высказывания и отрывки из произведений В. Сухомлинского.

Записывая такие слова, учащиеся запоминают их правописание, объясняя пословицы, учатся употреблять их в связных высказываниях, таким образом развивают и совершенствуют навыки устной и письменной речи.

В качестве примера одна из таких каллиграфических минуток.

Л л ла ласка, ласковый, ласкать.

Ласковый – полный ласки, проявляющий и выражающий ласку по отношению к кому-нибудь.

Ласковый взгляд, ласковая улыбка, ласковый ребёнок.

Пословицы

Ласковое слово лучше мягкого пирога.

Ласковое слово что весенний день.

Материнская ласка границ не знает.

Тепло материнских ласковых рук

Детей согревает в дни долгих разлук.

*Мне вспоминается весенний день. Сияет солнце, ласковый ветерок шепчет в листьях деревьев. Поют птицы, что-то шелестит на лугу – так тихо, еле слышно. Я слушаю, как шумит весна.
(В. Сухомлинский)*

Материал каллиграфических минуток может быть материалом для проведения актуализации опорных знаний на уроке, может служить мотивацией при переходе к изучению нового материала.

Так урок изучения сказки Л. Толстого «Лев и Мышь» можно начать с такой каллиграфической минутки.

Д д добро, доброта, добрый, добряк, добросовестный, доброжелательный.

Доброта – это отзывчивое, доброе отношение к людям, стремление делать хорошее другим. **Добрый** – делающий добро другим, отзывчивый, выражающий эти качества.

Добрый человек, доброе сердце, добрые дела, добрые глаза.

Пословицы

Свет не без добрых людей.

Доброе дело – что дождь в засуху.

Жизнь дана на добрые дела.

За добро добром платят.

После толкования значения однородных со словом «добро» слов, объяснения пословиц можно перейти к чтению сказки, чтобы убедиться, что за добро действительно платят добром.

После прочтения сказки можно ещё раз обратиться к пословицам:

– В какой из пословиц, по-вашему, выражена главная мысль сказки?

Практика показала, что с большим интересом учащиеся знакомятся на уроках с малознакомыми и незнакомыми именами девочек и мальчиков, при этом учатся их правильно писать, составляют с ними предложения.

Приведем несколько примеров проведения таких каллиграфических минуток.

Е Ева, Евдокия, Евдоким, Емельян, Ефросинья, Елизавета, Елена.

Гордятся именем своим

Егор, Елена, Евдоким,

Евстигней и Ефросинья,

Созвучно с именем Аксинья,

Не остались без приветов

Ева и Елизавета.

В списке для запоминания есть слова с удвоенными согласными, среди этих слов есть мужские и женские имена. В каллиграфических минутках можно использовать эти слова как дополнение к тем, которые есть в учебнике.

Алла, Инна, Элла, Римма, Анна, Жанна, Геннадий, Кирилл, Иннокентий.

По аллее Инна шла.

А за Инной – Римма.

Анна ёжика несла.

Жанна отпустила.

(Е. Пущина).

Запомнить правописание отдельных имен поможет небольшой стишок, который можно включить в каллиграфическую минутку.

Марья, Дарья, Софья, Ульяна, Илья, Пьер

Каждый точно должен знать,

Имя как своё писать.

Ульяна, Софья, Марья

И их подружка Дарья,

*Илья, кто тоже им знаком, –
Все пишут имя с мягким знаком.*

Материал для проведения каллиграфических минуток может включать отдельные задания, в том числе и творческого характера.

Хмель, хлев, клен, клещи, пароль, фасоль, патруль, смоль, медаль, педаль, го-лень.

Задание. Определите, какое меньшее слово прячется в большом? Запишите эти слова и «лишние» буквы и сочетания букв.

При изучении буквы **И и** можно использовать каллиграфическую минутку с таким заданием: закончите строчки в стихотворении подходящим из этой семьи родственных слов.

И и иг игр игра, играть, игрун, игривый, игрушка.

Знает наша детвора:

Прятки – лучшая...(игра)!

Всех ребят хотим собрать,

В прятки будем мы...(играть)!

Наш щенок – такой шалун,

Забияка и ...(игрун)!

Мой котёнок шаловливый,

Очень ласковый, ...(игривый)!

У мальчишки – погремушка.

Очень шумная ...(игрушка)!

(И. Лопухина).

Планируя проведение на уроке каллиграфической минутки, следует помнить, что её материал должен быть интересным дополнением материала учебника, помогать усвоению изучаемого материала, способствовать развитию и совершенствованию каллиграфических и правописных умений и навыков, навыков устной и письменной связной речи.

Литература:

1. Коваль А. П. Специфика обучения русскому языку младших школьников. – К.: «Радянська школа», 1990. – 336 с.
2. Пахненко И. И. Методика преподавания русского языка в начальной школе с украинским языком обучения. – Сумы: ИТД «Университетская книга», 2006. – 207 с.
3. Гудзик И. Ф. Русский язык: Учебник для 4 класса общеобразовательных учебных заведений с украинским языком обучения. – К.: Освита, 2004. – 159 с.
4. Гудзик И.Ф. Русский язык: Учебник для 3 класса общеобразовательных учебных заведений с украинским языком обучения. – К.: Освита, 2006. – 144 с.
5. Лапшина И, Н. Русский язык: учебник для 2 класса общеобразовательных учебных заведений с украинским языком обучения. – К.: Освита, 2013. – 144 с.
6. Жуков В,П., Жуков А,В. Школьный фразеологический словарь русского языка. – М., 1989. – 374 с.
7. Лапатухин М, С., Снетова Г, П. Школьный толковый словарь русского языка. – М., 1981. – 463 с.
8. Шевелёва Л,А. Сборник диктантов по русскому языку. 1-4 классы. – Х.: Веста: «Ранок», 2009. – 224 с.

**Сабоҳат Мажидова
(Самарқанд, Ўзбекистон)**

МАЪНИОФАРИИ ЧОМӢ БО САНЪАТИ ТАШБЕҲ (дар асоси тимсоли “дил”)

Вақте ашъори адибонро варақ мезанем, ба маҳорати шоирии онҳо асосан аз ғояҳои баланд, мазмуни барҷаставу дилнишин, латифу нозук ва шакли зебо, ки бо воситаи тасвирҳои бадеи ва санъатҳои адаби ороиш дода шудааст, баҳогузори мекунем. Зеро воситаи тасвир асоси бадеияти қалами шоирро муайян намуда, барои форуму дилнишин ва таъсирбахш баён намудани мақсад ва ғояи асар омили асосӣ мебошад. Аз чумла, дар ашъори устоди шоирони асри XV Абдурахмони Чомӣ истифодаи сухани фасеҳ ва биниши нозук хуб ба назар мерасад, ки ин нуктаро худи шоир низ тасдиқ намудааст:

Рамузи ишқ шавад фош агарна килки ту Чомӣ,

Сухан ба сурати ташбеҳу истиора нависад.(7)

“Дил” аз чумлаи сермаҳсултарин калимаҳои ашъори адибони форсу тоҷик буда, дар калом бадеӣ бо тобишҳои гуногуни маъноӣ чилвагар мегардад. Аз чумла дар “Девони Фонӣ”-и Алишер Навоӣ 726 маротиба, дар девони Хофиз 594 маротиба(3) ва дар девони Абдурахмон Жомӣ 1380 маротиба ба калимаи “дил” дучор меоём.

Дар ашъори Чомӣ “дил” бо воситаҳои бадеии гуногун, аз чумла ташбеҳ, истиора, киноя, муболиға, тазмин, тавсиф, талмех, ташхис, лаффу нашр, ихом, тазод ва ғайра бо тобишҳои рангбаранг чилвагар шудааст, аммо дар ин гузоришот мақсади пешгузаштаи мо танҳо бо воситаи “ташбеҳ” муайян намудани маъниофарии шоир аст.

Ташбеҳ – تشبیه калимаи арабӣ аз калимаи “шабоҳат” – монанд будан аст, яке аз воситаҳои тасвир – санъатҳои маънавий буда, чизе ба чизе монанд карда мешавад. Ташбеҳ ҳам монанди санъатҳои дигар барои равшаниии фикр, образнокӣ ва бадеияти тасвир қор фармуда мешавад. Хелҳои зиёди ташбеҳро илми бадеӣ гузашта қайд кардааст: ташбеҳи равшан, ташбеҳи пӯшида, ташбеҳи тафсилӣ, ташбеҳи баробар ва ташбеҳи шартӣ, ки дар илми адабиётшиносӣ шарҳи худро ёфтаанд.(1) Бо воситаи тимсоли “дил” ташбеҳ намудани шоирро бо мисолҳо муайян мекунем:

Чӣ ғўям ки аз ғамат чун метапад дил,

Чу сайди ғарқа дар хун метапад дил. Ф.101/1

Дар байт “тапиши дил” ба “сайди ғарқа дар хун” ташбеҳ карда шудааст ва ба ин восита “шиддати эҳсосоти даруни дил”-ро ифода намудааст. Яъне аз эҳсосоти баланди дарду ғам тапиши дил ба шиддат, ба вачҳ омада, мисоли сайди ба хун олуда дар тапиш аст. Ҳамин ҳолати кори дил, тапиши дил ва бо хун олуда будани дили инсонро тавассути ташбеҳ ба сайди тирхӯрда, захмдида, ки ғарқай хун аз тири сайёд асту бо худ метапад монанд кардааст.

Сӯхт Чомиро *дилу* раҳме накард он масти ноз,

Мастро, охир, чӣ бок аст аз кабобе сӯхтан! Ф.301/7

Дар байт “дили сӯхта”-ро ба “кабоби сӯхта” ташбеҳ кунонидааст. “Дили сӯхта” ба кабоби дар оташ пухта монанд аст. Бо ин восита шоир чиқадар дарднок будани ҳиссиёти ботинӣ, эҳсоси дили ошиқро ифода намудааст. Яъне дили ман (ошиқ) дар оташи ишқ чунон дар азобу итоб, дар сӯзу гудоз аст, аммо маъшуқи бебок ба ин эътиноие надорад.

Аз шиқофи сина бар **дил** мефитад з-он рух фурӯғ,

Хонаи вайрон, бале, аз нури маҳ дорад чароғ. Ф.52/4

Истилоҳи «дил» дар байт бо иборайи “хонаи вайрон” ва “фурӯғи рух” бо “нури моҳ”, “рӯшани дил” бо “чароғ” таносуб дорад. Дар байт аз хусуси дили уммедвор сухан меравад, зеро ҳамин фурӯғи моҳе, ки хира аст, ба қалб аз ишқ умед доштанро илқо менамояд. Бар дил афтидани фурӯғ мачозан аз дунё боуммед будани инсонро ифода намудааст. Шоир бо воситаи **ташбеҳи пӯшида** дили хешро ба хонаи вайрона шабоҳат медиҳад, ки мисраи дуом ба фикр равшанӣ меандозад, яъне тачаллии нури илоҳӣ аз назари шоир ба ҳамин гуна дил бештар умеду умедворӣ мебахшад.

Дили Чомӣ зи баҳри шеър бошад махзани гавҳар,

Аз он махзан ба доман мебарад инак гуҳар қоғаз. Х.185/7

Дар байт шоир дили худро ба махзани гавҳар “ҳазинаи ганҷу чавҳари ноёб” **ташбеҳ** намудааст ва он шеърро ғазалҳое, ки имрӯз баҳри мо ба қоғаз қайд шудааст, қатрае аз он ҳазина васф мекунад. Ин ҷо “дил” “махзани гавҳар” аст, ки зеҳну шури инсон ва хотираи бою пур аз илму маърифатро, мазмунҳои обдор ва сухани мавзуну фасеҳро ифода кардааст.

Сипеҳри макрамат Султон Ҳусайн он к-аз *дили* равшан

Кунад бо офтоби маъдалат чун субҳ дамсоӣ. Ф.452/8

Дар байт маъноӣ “дил”-ро шоир бо **ташбеҳи пӯшида** нуктасанҷона ошкор намудааст. Ин ҷо маъноӣ “дил” аз иборайи “дили равшан” бармеояд, ки қалби покиза, бегаразро ифода мекунад. Яъне сипеҳри макрам, нозу неъмат, карам ва адолату инсофи Султон Ҳусайнро шоир аз дили равшан дониста, онро ба дами субҳ шабоҳат медиҳад.

Чу лола доғи Лайли дошт дар *дил*,

Гуле, к-аз турбати Мачнун баромад. Х.122/5

Дар байт шоир сиёҳии даруни лоларо доғи дили Мажнун ғаму андӯҳи ишқи Лайлӣ хонда, аз ин сиёҳӣ ки тухмаи гул аст, дар турбати Мачнун сабзидани гулро васф намудааст. Яъне шоир ин ҷо бо воситаи **ташбеҳи измор** “дил”-ро чун манбаи ғаму андӯҳи ишқи Лайлӣ васф намудааст.

Гаштай гум, *дילו*, ба фикри лабаш,

Чун мағас ғарқи анғубин шудай. Ф.425/6

Ин ҷо “дילו” чун мухотаби ифодакунандаи шахси ошиқ аст, ки шоир онро бо воситаи **ташбеҳи равшан** овардааст. Яъне шахси ошиқро ба мағасе, ки ба шахду ширинӣ ғарқ мешавад монанд карда, ба фикри лаби маъшуқа, лутфу марҳамати маъшуқа шефта шудани ӯро таъкид мекунад.

Диле, ки ёфт ба шабзиндағи зи чоми сабӯҳ,

Нишон зи Хизру сиёҳиву оби ҳайвон гуфт. В.158/5

Дар байти мазкур “дил” шахсро ифода кардааст ва шахси майхораест, ки ин ҳолатро шоир бо воситаи **ташбеҳи пӯшида** баён намудааст. Шаҳси майхора пагоҳӣ бо чоми сабӯҳ, бо майнӯшии субҳона дафъӣи хумор мекунад ва ин чоми май дар назари ӯ нишон аз оби ҳайвон мадихад.

Чуз тухми орзӯи ту дар *дил* нақиштаем,

Фархунда соате, ки расад киштаро дарав. Ф.314/3

Ин ҷо шоир бо мақоли халқии “чизеро кишт кардӣ ҳамонро медаравӣ” ё “аз чав – чав рӯяд аз гандум – гандум” ба таври худ истифода бурда, **ташбеҳи мураккабро** бо воситаи ирсолӣ масал баён намудааст. “Дил” ин ҷо майлу хоҳиш, орзуву ниятеро мефаҳмонад, ки дар “дил” ниҳон аст.

Дил оина асту тафриқайи рӯзгор занг,

Ин занг чуз ба сайқали май кай тавон зудуд?! В.193/3

Дар байти “дил” қалби пурэҳсосро ифода намудааст, ки он мушоҳиди тамоми воқеоти аз сар гузаронидаистодаи инсон буда, ба “оина”, ки аксунандаи сурати чизҳост, **ташбеҳ** шуда омадааст. Яъне “дил” мисоли ойинаест ва парокандагии рӯзгор занг, хирагии ойина аст, ин зангро, ин хирагири танҳо бо сайқали май метавон покиза намуд.

Дил чу тӯморест, дар ҳар печи ӯ сад ҳарфи шавқ,

Хоҳамаш аз риштаи чон баст бар бозӯи ту. Ф.324/3

Ин ҷо “дил” ба маъноӣ **манбаи шавқ** ифода ёфта, бо воситаи ташбеҳи равшан ба “тӯмор”, ки номаи ба шакли лӯла печонидашуда аст(4) монанд карда шудааст. Яъне дили ман мисоли тӯморест, ки дар ҳар печи худ шавқи ишқу муҳаббат ва дидори висол дорад.

Гуфтаи рангини Чомӣ бину доғи *дил* дар ӯ,

Лолаҳои чида аз саҳрои роз аст ин ҳама. Ф.411/7

Дар байт маъноӣ “дил” аз иборайи “доғи дил” бармеояд, ки он махзани дарду алам, ҳасрат ва ғам, ҳазинаи асрорро ифода намудааст. Яъне ин ҷо шоир бо воситаи ташбеҳи сухани рангини худро, ашъори дилкаши худро ба лолаи чида ва қалби пурдарди худро ба саҳрои беканор шабоҳат додааст.

Дил чӣ бандам ба маҳу меҳр, ки ин вайрона

Рӯшноӣ напазирад зи чароғи дигарон. Ф.292/3

“Дил” чун манбаи ҳиссиёт қалби эҳтиёчмандро ифода намудааст. Дар байт “дил” талаби ишқи ҳақиқиро дошта, эҳтиёчмандии онро ифода кардааст, яъне ба маҳу меҳр дил баста наметавонам, зеро қалби вайронаи ман аз чароғи дигарон равшан намешавад, онҳо эҳтиёҷи маро қонеъ карда наметавонанд. Ин ҷо “дил” ба “вайрона” ташбеҳ карда шудааст.

Халке чу гул шукуфтаву хандон ба тарфи боғ,
Мову **диле** зи ҳачри ту чун лола доғ-доғ. Ф.50/1

Дар байт “дил” қалби пуризириб ва дар ҳачрмонда буда, ба “лолаи доғ-доғ” **монанд** карда шуда, таносуб дорад ва дар айни ҳол ба гули шукуфтаву хандон тазод аст. Ин чо вожаи “дил” қариб дар радифи шахс – инсон қарор гирифтааст. Доғ-доғ будани дил аз доғи муқаррари зоҳирӣ дигар буда, ин аз ҳамон сӯзишу бирён будани дил нишона аст. Он ҳамчун манбаи тафаккур, ҳамчун чараёни рӯҳии қаҳрамон намудор мегардад.

Эй ки чун ғунча **диле** дорам аз андӯҳи ту танг,
Ҳамчу гул чанд дурӯ бошиву чун лола дуранг? Ф.80/1

Дар байт “дил” бо ташбеҳ ба “ғунча” шабоҳат дорад. Ғунча гули ношукуфта буда, чои пинҳонаро мефаҳмонад, аз ин лиҳоз “дил” ин чо маҳзани асрори ниҳонист. Яъне “гул” киноя аз маҳбубаи бевафо буда, бо дурӯягӣ дили ошиқро, андӯҳгин карда истодааст.

То чу чоми май зи дастам рафтаи,
Бо **дили** пурхун чу соғар мондаам. Ф.170/3

“Дил” зоҳиран чун узви инсон буда, аломати маъновии он калимаи “пурхун” аст. Аммо ин чо “дили пурхун” қалби дардманду пураармонро ифода кардааст. Яъне лаҳзае, ки “чоми май” аз дасти ман бадар рафт, ман бо қалби дардманд чун соғар, ки майи сурх дорад мондам. Ин чо бо воситаи ташбеҳ “дили пурхун” ба соғари майи сурх монанд карда шудааст.

Мурғи ваҳшист **дила**м, з-он сабаб аз риштаи сабр,
То зи ғам рам накунад, бастапараш медорам. Ф.178/6

Дар байт “дил” манбаи эҳсос буда, калимаҳои “сабр” ва “ғам” нишонаи маъноии он аст. Инчунин ин чо санъати ташбеҳ мавқеъ дорад, ки шоир то дар дил чои гирифтани сабру собирӣ ва ғамро паси сар қардан онро ба “мурғи ваҳшӣ” монанд кардааст.

Ту хотамиву ҳалқай он сайри дурият,
Дил фасси он, маорифу асрор нақши фас. В.307/3

Дар байт ташбеҳ мавқеъ дошта, шоир “дил”-ро ба “фасс” санги қимматбаҳо шабоҳат додааст ва маърифат, илму донишро нақши он фасс шуморидааст. Яъне ту “хотамӣ”(2), ки аз ноёбтарин, қимматбаҳотарин санг созиш дорӣ ва барои ба ту соҳиб шудан, бояд дилро соҳибмаърифат сохт, макони илму дониш намуд. “Дил” **маҳзани асрор, макони маърифат** аст.

Дилам он мавҷзандарест з-авсофи чамоли ту,
Ки афтад сад садаф гавҳар зи ҳар мавҷаш ба соҳилҳо. Х.27/2

Дар байт “дил” бо ташбеҳ ба “мавҷзандарест” монанд карда шуда, **манбаи гавҳар, макони илму** ифода мекунад. Яъне дили ман мисоли мавҷзандарест, ки аз васфу тавсифи чамоли ту, аз ҳар як мавҷи ӯ садҳо садафу гавҳар – сухани мавзуну фасеҳ, маъниҳои бикру нозук мерезад.

Дил, ки маҳрум нишастаст аз он оразу хол
Монда мурғест ҳам аз об, ҳам аз дона чудо. Х.44/4

Ин чо дилеро, ки аз лутфу марҳамат ва латофати маъшуқа маҳрум мондааст, ба мурғе ташбеҳ карда шудааст, ки аз обу дона чудо мондааст. “Дил” дар байт манбаи уммедворӣ буда, қалби ошиқест, ки аз бевафогии маъшуқ дар азоб аст, дарди ҳачру чудой дорад.

Турраи шабранги ту Лайливу **дил** Мачнунӣ он,
Лаъли шаққарбори ту Ширину чон Фарҳоди ӯ. Ф.336/2

Дар байт “дил” ба **маъноии савдойӣ шефта** омадааст, ки калимаи “Мачнун” нишонаи он аст ва ин чо дили савдойӣ ошиқ, қалби шефтаву шайдои ошиқ ба Мачнун бо ташбеҳ ифода ёфтааст. Яъне шоир зулфони сиёҳу печдарпечи маъшуқа ва лаби шаққарбори ӯро ба Лайли ва қалби савдойӣ ошиқро ба Мачнуну чоии ӯро ба Фарҳод шабоҳат додааст.

Ғами дилро макун аз чеҳра қиёс,
Кӯхро вазн ба қоҳе натавон. Ф.300/3

Ин чо “дил” чун манбаи ҳиссиёт ифода ёфтааст, ки нишона ибораи “ғами дил” аст. Яъне ғами дилро, дарди дилро аз чеҳра қиёс макун, зеро вазни кӯхро ба қоҳе баробар натавон қард. Дар байт манбаи дарди дил, ҳиссиёти ботинии ошиқ бо воситаи ташбеҳ ифода шудааст...

Аз таҳлили маъноии байтҳои болоӣ аён мегардад, ки Чомӣ устои сухан аст ва каломии бадеӣро ба балоғат ва фасоҳат расонидааст. Чи тавре ки ӯ худ такрор ба такрор месарояд, аз ҳар як нафаси ӯ дурру гавҳар мерезад, каломии шоир фасеҳ ва балеғ аст. Монанди он ки наққош дар сураткашӣ нақшгузорӣ мекунад, Чомӣ низ ашӯри худро бо санъатҳои бадеӣ оро дода, нақшгузорӣ кардааст. Дар байтҳои болоӣ аз маҳорати шоир мо воқиф гардидем, зеро дар ҳар байти овардашуда, Чомӣ аз якчанд санъати бедеӣ истифода намудааст, азбаски мақсади пешгузоштаи мо танҳо талқини “дил” бо воситаи ташбеҳ буд, мо воситаҳои бадеӣ дигарро сарфи назар намудем. Шоир дили бедор, қалби пурэхсоси худро ба сайди ғарқа дар хун, каботи сӯхта, майи сурх, хонаи вайрона, равшани офтоб, тӯмори печдарпеч, маҳзани гавҳар, манбаи илм, доғи дилро ба доғи лола, қалби аз ишқ беҳудро ба магаси ғарқи анғубингашта, қалби аз илтифоти маъшуқ бебаҳраро ба мурғи аз обу дона маҳрум ва инчунин бо воситаи ирсоли масал низ ташбеҳоти мураккабу дилчаспро овардааст, ки қироати он хонандаро ба вачҳ меорад. Дар рафти таҳлил ҳамаи ғазалиёти Чомӣ аз назар гузаронида, байтҳои якхела сарфи назар карда, байтҳои чудагонро интихоб намудем ва ин чо танҳо дили бо ташбеҳ ороёфта, ки аз сахрои рози шоир қатраеро дар бар мегирад, пешкаш карда шуд.

Адабиёт:

1. Мирзозода Х. Луғати мухтасари истилоҳоти адабиётшиносӣ.-Душанбе: Маориф, 1992.240саҳ.
2. Нуров А. Фарҳанги осори Чомӣ. – ч.І.ІІ. Душанбе, 1983.
3. Қуронбеков А. Ҳофиз ғазалиётида маънолар силсиласи – Тошкент: Фан, 1994.-207 б.
4. Фарҳанги забони тоҷикӣ. I-II қисм. Москва,1969.
5. Чомӣ А. Фотиҳат-уш-шубоб. Душанбе: Ирфон, 1987.-576с.
6. Чомӣ А. Воситат-ул-иқд. Душанбе: Ирфон, 1988. – 560с.
7. Чомӣ А. Хотимат-ул-ҳаёт. Душанбе: Адиб, 1989. – 544с.

3 ІСТОРІЇ СТАНОВЛЕННЯ ЖАНРУ ФЕНТЕЗІ

Один із новітніх жанрів світової літератури – фентезі є об'єктом зацікавлення таких зарубіжних учених, як Р. Зімбардо, У. Оден, Р. Рейлі. Вивченню фентезі присвятили свої праці й російські дослідники С. Кошелєв [4], Р. Кабаков [3], О. Апенко [1]; українські – О. Буйвол [2].

Мета нашої статті – зробити опис історії становлення цього жанру у сучасній літературі.

За словами А. Сапковського, існують три основні тлумачення появи літературного жанру фентезі. Згідно з першим, до його прешопочатків можна зарахувати готичні романи «Замок Отранто» Уолполла, «Італієць» Е. Редкліф і «Франкенштейн, або Сучасний Прометей» М. Шеллі. Друге засвідчує, що фентезі започаткували лорд Дансені (збірник «Боги Пегани» та роман «Донька короля Ельфландії»), А. Мерріт (оповідання «Кризь драконове скло», містично-пригодницький роман «Корабель Іштар») і К. Сміт (цикли «Готика» і «Посейдоніс»). З третьою думкою погоджується А. Сапковський, зазначаючи, що першим зразком жанру був комікс 1905 року під авторством У. МакКея про пригоди Немо[6]. Визначальною рисою цього твору вважають створення художнього простору, де автор репрезентує своїх героїв, описуючи їх подорожі. У МакКея цей простір – дивовижна країна Сламберленд (Never-Never Land), так звана Країна Мрій, у її зображенні превалюють романтичні архетипи. З погляду літературознавчого аналізу комікс не можна віднести до пригодницьких (adventure), однак у свою чергу він не вкладався в межі наукової фантастики (science fiction). Це була фантазія (fantasy).

1930 року Р. Говард створив образ кіммерійського варвара Конана для журналу "Вейрд Тейлз". У 1932 р. історія стала надбанням американської спільноти. У коротких оповіданнях і новелах письменника описано події, що відбуваються у фантастичному і неприродному для нашого розуміння світі. Він створив лише один великий твір про Конана «The Hour of the Dragon» («Час Дракона»). Образ варвара став популярним у США. Пригоди Конана починають допрацьовувати й інші автори. Це свідчить про новий жанр – sword and sorcery ("меч і магія"), його називають ще heroic fantasy (героїчне фентезі).

У 1937 році англійський письменник Дж. Р. Р. Толкін опублікував дитячу книгу «Хоббіт, або туди і звідти». Концепція Невер-Невер Ленду, названа Середзем'ям, з'явилася у двадцятих роках XIX століття. І лише в 1954 році видавництво «Аллен і Анвін» (Allen & Unwin) публікує фентезійну трилогію «Володар перснів», написання якої зайняло у Толкіна дванадцять років. 1950 року було видано цикл дитячих фентезійних книг «Хроніки Нарнії» К. С. Льюїса. Згодом з'являються саги «Ельрік» і «Хокмун» М. Муркока. У 1963 році було опубліковано «Світ Відьом» Е. Нортон. Також кишенькове видання «Фабрід і Сірій Котище» Ф. Лейбера. Й урешті-решт «Чарівник Земномор'я» У. Ле Гуїн й одночасно – «Останній єдиноріг» П. Бігглі – дві книги культового характеру. Видання фентезійних книг процвітало.

У Польщі жанр фентезі розвиває Р. А. Земкевич. Він створює комікс «Вовче закляття», згодом пише роман «Скарби столінів». Автор саги «Відьмак» А. Сапковський підкреслює, що польське фентезі не має свого архетипу, а слов'янська міфологія не може стати основою для його формування. Письменник пояснює, що вплив католицького християнства в Польщі з X століття послужив причиною різкої відмови від міфологічних реалій, оскільки їх згідно з теологічним мисленням прирівнювали до сатани. Сучасне польське фентезі він скептично називає нескординованим і погано побудованим з акцентом на фізичному насиллі, де пристрасті описано інфантильно й украй непрофесійно[6].

Т. Савицька представниками раннього фентезі, крім лорда Дансені («Боги Пегани», 1905; «Меч Уеллерана», 1908; «Донька короля ельфів», 1924), також уважає професора-лінгвіста Е. Еддісона («Черв'як Уробороса», 1922), літератора Дж. К. Поуїса («Гластонберійське кохання», 1933); спеціаліста з англійської словесності Т. Х. Уайта, який розробив «артуріанську» тему («Меч у камені», 1939; «Відьма в лісі», 1940; «Проклятий лицар», 1941; «Свічка на вітрі», 1942) та професора Оксфордського університету Дж. Р. Р. Толкіна («Володар Перснів», 1954-1955; «Хоббіт, або туди і звідти», 1937) [5, с. 9]. У цих творах спостережено притаманну жанрові актуалізацію діалектики добра і зла, наявність концепції досвіду та культу сильної особистості.

Під фентезі прийнято розуміти одну з альтернативних культурних форм; жанр, що формується на чужих артефактах, вбирає у в себе елементи як архаїчної, так і традиційної картин світу. Основним завданням класичного фентезі стає заміна реального штучним, більш зрозумілим світом, де поки не домінують ідеали позитивізму і технологічного абсолюту. Такі світи – це Кіммерія Г. Говарда; Середземномор'я Толкіна; Земномор'я У. Ле Гуїн; чарівна країна короля Артура М. Стюарт; небувала Океанія М. С. Роена; язичницька Русь К. Дж. Черрі.

Окремий етап розвитку жанру пов'язуємо з нігілізацією тематики і стилю класичного фентезі та появою нових напрямів у межах жанру. Виникає т. зв. «чорне фентезі» (Х. Еллісон «Птахи смерті», Дж. Мартін «Пісня льоду і полум'я», Н. Перумов «Персні темряви» і «Чорна піка»). У таких текстах спостерігається зміна етичних настанов до негативу, цинізму. Відбувається деїдеологізація героя й ускладнення проблематики фіналу твору (М. Муркок «Сага про Вічного Героя», Р. Желязні «Хроніки Амбера»). У Б. Олдіса прописано фрейдистський мотив учинків, а витіснення загальноприйнятої морфології особистісним еквівалентом у – Т. Лі, Дж. Роулінг. Фентезі у своєму класичному вигляді починає проникати у вітчизняну традицію тільки в 80-ті роки. Однак уже з середини 90-х рр. з'являються російські продовжувачі Толкіна (Н. Перумов, Н. Некрасова, Н. Васильєва, К.Єськов та ін.). Формується класичне героїчне фентезі («Літописи Розлому» Н. Перумова, «Іскра й Вітер» О. Пехова), а також технофентезі, де техніка трактується як магія, а магія як техніка (О. Авраменко, Є. Гуляковський); слов'янське фентезі витворюється на тлі слов'янської міфології (М. Семенова, Ю. Нікітін, О. Григор'єва) [6].

Загальновизнано, що фентезі – це своєрідне зрощення казки, фантастики і пригодницького роману в єдину (паралельну, вторинну) художню реальність з тенденцією до відтворення, переосмислення міфологічного архетипу і формування нового міфу в його межах.

Найбільш значимою фігурою раннього періоду вважають британського аристократа лорда Е. Дансені. Ним започатковано цикл про чарівний світ з ретельно описаною міфологією, базованою на ірландському епосі. Письменники, які зробили значний внесок у становлення фентезі як самобутнього літературного жанру, представляють американську і британську школи. Діяльність першої пов'язана з іменами Р. Говарда, К. Сміта і Г. Лавкрафта. Найвизначнішою фігурою цієї плеяди є Р. Говард. Як автор «Конана-варвара» він став засновником нового напрямку – героїчного фентезі. Трагічна доля письменника не вплинула на подальший розвиток фентезі,

його незавершені роботи стилізувалися й доопрацьовувалися іншими авторами, зокрема, Л. Де Кампою, Б. Нібергом і Л. Картером.

К. Е. Сміт створив кілька десятків оповідань, присвячених таємничим світам. За свідченням критиків, він був найбільш талановитим з авторів американського фентезі за своєю літературною обдарованістю, мова його творів вирізнялася винятковими метафоричними описами. Г. Лавкрафт використав у своїй творчості темні фантазії Е. По, таким чином герої Лавкрафта зіткнулися з породженням темряви. Описані фантастичні події уявляються читачеві правдоподібними, оскільки Лавкрафту вдалося реалістично передати атмосферу подій. Твори письменника (фантастичне оповідання «Дагон», містичні повісті «Поклик Ктулху», «Тінь над Іннсмутом») стали основою для появи нового субжанру "horror" (Лавкрафтівські жахи), що надихнув до творчості багатьох послідовників.

Британську школу засновників жанру фентезі представляють три автори: К. С. Льюїс, Ч. Уїльямс і Дж. Р. Р. Толкін. Льюїс започаткував дитяче фентезі, написав знаменитий цикл «Хроніки Нарнії», спираючись на традиційну англійську літературну казку, він створив новий чарівний світ. Романи Уїльямса, насичені численними філософськими й релігійними мотивами, присвячені, як правило, боротьбі людей за володіння деякими магічним предметами, що можуть вирішити долю світу (чаша Святого Грааля, корона царя Соломона чи священні карти Таро). Зразком епічного фентезі став роман Дж. Р. Р. Толкіна «Володар пернів», в основі якого – кельтський і північноєвропейський фольклор і книги Артурівського циклу. Фентезі Толкіна критики називають епічним, або високим, оскільки воно вирізняється психологічною достовірністю подій, учинків і характерів героїв, ретельністю створення вторинних світів для досягнення повної правдоподібності описаного. З цією метою складено географічні карти вторинного світу, укладено словники мов, написано історію народів, міфологію. Представниками епічного фентезі вважаються У. Ле Гуїн (тетралогія «Земномор'я»); Т. Брукс («Меч Шаннари» і «Хроніки Заземелля»); Т. Уїльямс (трилогія «Пам'ять, горе й терни»); Р. Фейст (багатотомник «Хроніки Мідкемії»); Р. Джордан (цикл «Колесо Часу»); Д. Еддінгз, (цикли «Еленія», «Белгаріад», «Тамулі»).

Особливість фольклорно-казкового різновиду епічного фентезі в тому, що його герої існують у світі сказань та міфів народів Землі, наприклад, «Діти водяного» П. Андерсона, де використано мотиви легенд південних слов'ян; тетралогія «Король минулого й майбутнього» Т. Уайта, переосмислення легенд про короля Артура; пенталогія «Сага про Пласку Землю» Т. Лі, що базується на асирійсько-перському фольклорі. На відміну від епічного героїчне фентезі просте за стилем і мовою, без складних психологічних колізій, деталізації характерів, часто втрачена внутрішня логічність вторинного світу і подій, які в ньому зображено. Для героїчного фентезі характерна однотипність побудови сюжету й опису подій, персонажів тощо.

Нова хвиля англійської фантастики 60-70 рр. минулого століття представлена творами М. Муркока – одного з її лідерів – автора циклу «Вічний Переможець», що складається з кількох десятків романів і повістей, об'єднаних у хроніки («Хроніки Хокмуна», «Хроніки Корума», дилогія «Хроніки Ерікзоє», «Хроніки Ельріка») про нескінченну битву сил порядку й хаосу, яка протікає у багатьох вимірах упродовж тисячоліть. Мова творів насичена каламбурами, метафорами, пародійними і сатиричними епізодами. Кращими зразками жанру вважаються пародійна, з чорним гумором «Сага про Фафхрда й Сірого Мишолова», а також сатиричні романи «Зелене тисячоліття», «Срібні яйцеголови», «Привид бродить Техасом» американського фантаста Ф. Лейбера.

Філософське фентезі близьке до традицій літературної казки-притчі. Найбільш відомими авторами вважаються М. Пік (трилогія «Горменгаст»), Дж. Краулі («Маленький, великий»), П. Ентоні (цикл «Втілення безсмертя»).

Родоначальником гумористичного фентезі був Л. Спрег де Камп, котрий створив на початку 40-х рр. разом з Ф. Преттом трилогію «Недипломований чарівник», у якій з іронією розповідається про пригоди чарівника-самоука Гарольда Ші та його простакуватих друзів у різних міфологічних світах. У кінці 70-х – на початку 80-х рр. з'являються нові представники гумористичного напрямку П. Ентоні (цикл «Ксанф»), Р. Аспрін (декалогія «Міфічні історії»), Т. Претчетт (цикл «Плаский світ»).

Для історичного фентезі характерними є такі ознаки: на фоні реального історичного антуражу діється неймовірне (Т. Пауерс «Ворота Анубіса», Ч. К. Ярбро «Хроніки графа Сен-Жермена»); події відбуваються в альтернативних світах, де історичний розвиток пішов іншим шляхом (О. С. Кард «Хроніки Ельвіна», Г. Гаррісон «Молот і Хрест»); береться якась реальна подія чи особа (наприклад, король Артур) і створюється те, що цілком підходить під визначення історичного роману, де магічне посідає незначне місце (М. Стюарт «Хроніки Мерліна», М.З.Бредлі «Тумани Авалона»); створюється ретельно стилізована псевдоісторія (К. Кертц «Хроніки Дерині»).

У науковому фентезі магичні події розгортаються на технологічному фоні (М. Суєнвік «Донька залізного дракона», П. Ентоні «Адепт», П. Андерсон «Операція "Хаос"»), мають реальне пояснення (М.З.Бредлі «Дарковер», Дж. Вулф «Книга Нового Сонця»), не є магією, хоч і виглядають такими (Е. Маккеффри «Перн», Р. Сільверберг «Маджипур»).

Загалом фентезі вирізняється синкретизмом, оскільки поєднує елементи різних літературних жанрів. Відтак подальше дослідження вбачаємо у ґрунтовній класифікації цього жанру.

Література:

1. Апенко Е. М. "Сильмариллион" Джона Толкина (к вопросу об одном жанровом эксперименте) / Е.М. Апенко // Вестник ЛГУ. – 1989. – Вып.1. – С.41-46.
2. Буйвол О. В. До проблеми жанрової класифікації фентезі / О. В. Буйвол // Мова і культура. – К.: Видавничий дім Дмитра Бураго, 2009. – Вип.11. – С.238-241.
3. Кабаков Р. Творчество Дж. Р. Р. Толкина как литературоведческая проблема/ Роман Кабаков [Електронний ресурс]. – Режим доступу: <http://www.kulichki.com/tolkien/archiv/manuscr/kabako97.shtml>
4. Кошелев С. Л. К вопросу о жанровых модификациях романа в философской фантастике/ С. Л. Кошелев // Проблемы метода и жанра в зарубежной литературе. – 1984. – С.133-142.
5. Савицкая Т. Е. Фэнтези: становление глобального жанра/Т. Е. Савицкая // Культура в современном мире. – 2012. – №2. – [Електронний ресурс]. – Режим доступу: URL: <http://infoculture.rsl.ru>

6. Сапковский А. Пируг, или Нет золота в серых горах/ А. Сапковский [Электронный ресурс]. – Режим доступа: http://royallib.ru/read/sapkovskiy_andgey/pirug_ili_net_zolota_v_serih_gorah.html#0

Науковий керівник:

завідувач кафедри зарубіжної літератури Ізмаїльського державного гуманітарного університету доктор філологічних наук, професор Лебеденко Наталя Петрівна.

Саид-Джамол Мир-Джафаров, Бобур Курбонов
(Самарканд, Узбекистан)

ЎЗБЕК ТИЛИДА АРАБЧА СЎЗЛАРНИНГ ЎЗЛАШИШ ОМИЛЛАРИ

Маълумки, VI асрда ислом динининг пайдо бўлиши билан Шарқ мамлакатлари сиёсий ва ижтимоий тарихида катта диний ва фалсафий ўзгаришлар юзага кела бошлади. Арабистонда кенг ёйилган ислом дини кискан муддат ичида нафақат араб халқини, балки барча қўшни бўлган кучли давлатларни ҳам таълиқка солиб, ўз динига бўйсундириш учун кучли сиёсий ва ҳарбий ҳаракатларни йўлга қўйди.

VII-VIII асрларда ислом дини ўзининг расмий чегара ва ҳудудини кенгайтириб, жумладан, Ўрта Осиё, Чин ва бошқа ўлкаларда узоқ йиллар давомида қонли ва даҳшатли урушлар олиб бориб, ислом динини жорий этди. Ана шу даврларда Хуросон ва Ўрта Осиё аҳолисига ислом дини, араб тили ва ёзуви расмий равишда қабул қилинди.

Йирик тоғлик олими **Абдулғани Мирзоев** ҳам ўзининг “Абуабдулло Рўдакий ва унинг манзумси” асарида “Арабларнинг кўшинлари Эронни босиб олгандан кейин 651 йилда Хуросон ва Мовароуннаър томон йўл оладилар” деб қайд этган. Араблар, аввал, Эрон, Хуросон ва Ўрта Осиё аҳолисини ўзларига бўйсундирган бўлсалар, кейинчалик бу ҳаракатлар маданий ва диний хусусият касб эта бошлади. Ислом дини юксалиши билан Ўрта Осиё аҳолиси аста-секин ўз қадимги маданияти ва тилини унута бошлади. Арабларнинг сиёсий, ҳарбий ҳужумлари ва бошқаруви натижасида, арабча луғавий бирликларнинг кўплаб туркий тиллар луғавий таркибидан жой олишига сабаб бўлди.

Албатта, араб тилининг туркий тилларга таъсири, жумладан, ўзбек тилига таъсири узоқ асрларни ўз ичига олган бўлса, юқорида қайд этилган ижтимоий, сиёсий, диний таъсирлардан ташқари, фалсафий, тарихий, жуғрофий, адабий омиллар асосида ҳам атама ва тушунчалар сингиши кенг тус олди. Араб халқининг сиёсий ҳокимиятга эришиб, араб тилининг кенг тарқалиб гегемон тил сифатида Шарқ халқлари, шу жумладан, ўзбек тили ва адабиётига таъсирини алоҳида қайд этиш мумкин. Биз ушбу мақолада араб маданияти, тилининг ўзбек тилига қай даражада таъсир этганини ва бу икки тилнинг аралашуви натижасида ўзбек тилида юзага келган арабча ўзлашма сўзлар, уларнинг ўзлашиш тарихи ҳақида кисканча ўз қарашларимизни баён этмоқчимиз. Араб тилидан ўзбек тилига кўплаб сўзлар ўзлашганки, уларни турли соҳаларга ажратиб кўрсатганмиз. Масалан: а) мактаб ва маориф соҳасида: **муаллим, талаба, толиба, толиб, мактаб, маориф, мактуб, маърифат, асар, китоб, қалам, дарс, синф, мударрис, муаллиф** ва бошқалар; б) илм ва фанга оид: **адабиёт, риёзий, ҳандаса, алжабр, фалсафа, нужум** ва бошқалар; в) ҳарбий ва ватанпарварликка оид: **аскар, аслиҳа, ҳужум, мудофаа, жусус** ва бошқалар; г) табиатга оид сўзлар: **Шамс(қуёш), қамар(ой), Сайёра, Осмон** ва бошқалар; д) нужумга оид сўзлар: **Зухал(Сатурн), Миррих(Марс), Аторуд(Меркурий), Зухра(Венера), муштарий(абонент)** ва бошқалар; е) ҳижрий қамарий ойларга оид сўзлар: **ражаб(қамария йил ҳисобида еттинчи ойнинг арабча номи), рамазон(қамария йил ҳисобида тўққизинчи ойнинг арабча номи), муҳаррам(қамария йил ҳисобида биринчи ойнинг арабча номи), сафар(қамария йил ҳисобида иккинчи ой номи)** ва бошқалар; ё) ҳижрий шамсий ойларга оид сўзлар: **ҳамал, савр, жавзо, саротон, асад, сунбула, мизон, ақраб, қавс, жадди, далв, ҳут.**

Демак, араб тили ва адабиётининг Шарқ халқлари, жумладан, ўзбек халқлари орасида кенг равишда тарқалишининг ўзи муъим омиллардан биридир. Ислом мазҳаби, араб тили ва адабиёти ўша пайтда арабларга бўйсунган халқлар орасида тезликда кенг ривожлана борди ва бу омиллар қуйидагилардан иборат:

1.Ўзбек халқлари Амавийлар (Бани Умия) ва Аббосийлар хилофати даврида сиёсий ва ҳарбий хизматларга киришлари, айниқса, туркий қабилаларга мансуб халқлар араб тилини ўрганиш билан бирга ислом хилофатининг турли сиёсий, ҳарбий ишларига киришиб, ислом халифаларининг саройида мансабларга эришдилар.

Демак, ана шу асрларда Маҳмуд Қошғарий Аббосий халифалар саройида ўзининг “Девон ул-луғотит-турк” асарини туркий уруғ ва қабилаларнинг айрим расму русумлари ва туркий тиллар шевалари хусусида араб тилида изоҳлаб ёзади. Жоралло Замахшарий каби буюк аллома адабий фанлар ва бошқа соҳаларда катта ютуқларга эришган ва Имом Муҳаммад ибни Исмоил Албухорий ҳам ҳадис илмида ўзининг машъур “Саҳий ул-Бухорий” китобини ёзади.

2.Қадимги туркий тил ва ўзбек адабий тилига оид асарлар тарихий, ривоятӣ, эртақ, ҳикоя, ахлоқӣ ва таълимий асарлар араб тилига таржима қилиниши туфайли арабча сўзларнинг кўплаб ўзлашишига сабаб бўлди, шунинг учун ҳам турли адабий йўналиш ва фикрий оқимлар юзага кела бошлади.

3.Араб тилидан турк тилига ижтимоий, сиёсий, адабий, қазойи, шаръий сўзлар ва тушунчалар кириб келди. Араб тилига туркча, мўғулча ва форсча сўзларнинг кириб бориши ҳам кенг тус олди. Турк тилидан араб тилига ўзлашган сўзлар қаторига қуйидагиларни келтириш мумкин: **кенггош, ёсо(қонун, қоида, расму ойин, подишоҳ ҳукми, жазобериш маъноларида), утоқ, қаровул, ясовул, ярлиқ** ва бошқалар.

4.Туркий халқларнинг бой маданиятлари араб ва ислом маданиятига қўшилиши натижасида маданиятнинг тобора юксалиб боришига қулай фурсат яратиб берди. Ушбу диний ёдгорликларнинг араб маданияти ва тилига аралашуви натижасида, араб тили ҳам етарли даражада бадиий жиҳатдан бойиб кетди.

5.Ўзбек олимлари, шоир ва ёзувчилари араб тилида ижод этиш билан қизиқиб, бутун ўз ижодий кучларини ана шу йўлда сарфлаганлар. Арабча ўзлашма сўзларнинг ўзбек тилига янада кўплаб кириб келишига сабаб бўлди.

6.Араб тилидан ўзбек тилига ўзлашган баъзи сўзлар шакл ва мазмун жиҳатдан соддароқ бўлганлиги сабабли ҳам тезликда қабул қилинди.

7. Араб тили ислом динига хос бўлганлиги учун ҳам баъзи шаръий ва диний сўзлар ўз-ўзидан тилимининг сўз бойлиги сифатида сақлаб қолинди. Масалан, **шариат, Оллох, Имом, шайтон, мадраса, иқомат, муаззин, муктади, қибла, масжид, меҳроб** ва бошқалар.

8. Араблар ислом дини ва унинг усул ва аҳкомларини Хуросон ва Ўрта Осиё аҳолисига ўргатиш учун қишлоқларда бир неча кишини муаззаф қилган эдилар. бу ҳам муҳим омиллардандир.

9. Арабларнинг ҳижрат қилиши ва бу ўлкага келиб қолишлари, Хуросон ўлкасида яшайдиган кишилар билан аралашиб кетиши муҳим омиллардан бири саналади.

10. Олтинчи асрда араб тили ва унинг насрий ёзувиги Хуросон ўлкасининг донишмандлари, ёзувчиларининг таважжуҳи ҳам арабча ўзлашмаларнинг ўзбек ва форс тилларига кўпроқ қўлланишига асосий омиллардан ҳисобланади.

11. Олбуя шоҳлари тамонидан араб тилининг юксалиши ва кенг тарқалишига катта аҳмият берилган.

12. Олбуя шоҳлиги даврида араб тилини билмаган олимлар, ёзувчилар ва шоирларга паст назар билан қаралар эди.

13. Олбуя шоҳлиги замонида араб тилининг нуфузи ортиб бориб, бу тилда сўзлаш ва ёзиш ижтимоий тараққиётнинг илғор намуналаридан саналар эди. Шу асрларда ёзувчилар ва донишмандлар агар ўз асарларини араб тилида ёзиб, шу тилда сўзлашсалар, уларга махсус эътибор қаратилар эди. Булардан, жумладан, билимдон ва машҳур вазирлардан бири бўлган Абулфазл Муҳаммад ибни Хўсайн ибни Муҳаммад Аъмид тахаллуси билан маъруф бўлган (359 ҳижрий йилда вафот этган) кишини намуна сифатида келтириш мумкин.

14. Ислом маданияти ва араб тилининг Шарқ халқлари, жумладан, ўзбек халқлари орасида кенг ривожланиб, унинг таъсир этишининг муҳим омилларидан бири араб қўшинларининг Хуросон ва Ўрта Осиёда олиб борган босқинчилик урушлари, шу каби араб аскарларининг ўлкаларда қолиб, қон-қариндошлик муносабатларининг юзага келиши ҳам ўз ўрнида муҳим аҳмиятга эгадир.

Хулоса қилиб шуни айтиш керакки Араб тилининг ўзбек адабий тилига таъсир этишининг яна бир муҳим омилларидан исломий халифалик даврида билмдон ва донишмандларнинг ўз ўлкаларидан Бағдод дорилхлофасига бориб ишлашлари, шунингдек ислом маданияти ва минглаб араблар оилаларининг Ўрта Осиё, Хуросон ва бошқа ўлкаларда диний таълимот, аҳкоми ҳамда араб тилини юксалтириш мақсадида кўчириб келтирилиши Афғонистон ўзбеклари адабий тили ва унинг лаҳжаларига катта таъсир етказди. Ушбу ижтимоий, маданий аралашув натижасида ҳаётнинг турли соҳаларига оид сўз ва атамалар бир-бирига ўтиб, натижада ўзбек тилшунослигда, арабча-ўзбекча ва ўзбекча –арабча ўзлашма сўзлар вужудга келди.

АДАБИЁТЛАР РЎЙХАТИ:

1. Авлоний Абдулла. Туркий гулистон, ёхуд ахлоқ. – Тошкент: Ўқитувчи, 1992. – 124 б.
2. Алиасғар Боқир ва бошқалар. Эрон адабиёт тарихи. – Теҳрон, 1383. – 429 б.
3. Олтой Нурулло. Ўзбек тили сўзлиги. – Молизиё, 1386. – 724 б.
4. Ҳамзаев Ҳ. Ўзбек тилшунослиги муаммолари илмий мақолалар тўплами. – Хужанд: Хуросон. – 2008, 222 б.
5. Абдулҳабиб Ҳамиди. Дастури забони дарі. Пишовур Апазхар нашри, 1382. – 184 б.
6. Вафой Абдулаъли. Таъсири забони форсі бар забони ўзбекі. – Теҳрон, 1385. – 152 б.
7. Маъруфов. З. М. Ўзбек тилининг изоҳли луғати. – Т.: Ўзбекистон фанлар академияси, 1981. – 715 б.
8. Усмонов. С. Умумий тилшунослик. – Тошкент: Ўқитувчи, 1972.-
9. Мирзоев А. Абуабдуллои Рўдакӣ ва осори манзуми Рўдакӣ. Сталинобод, 1958, 186 б.

Раушан Молдакулова
(Талдықорган, Қазақстан)

СИМВОЛ ЖӘНЕ ОНЫҢ МӘНІ

Символдың ғылыми-теориялық пайымдауының түп-төркіні сонау Платонның идеялық теориясынан сабақталады. Философия тарихында тек Платон осы дүние ой және сезім арқылы танылатын екі әлемге бөлінетінін, заттың сыртқы мәнімен қатар ішкі мәні бар екендігін алғаш сөз еткен. Платонның ізімен материя мен форманың байланысы туралы концепцияны әйгілі Аристотель жасап кеткен. Осы іспеттес ғылыми көзқарастардың нәтижесінде символ метафизикалық және рационалдық арналарда байыпталды. Оның көріністерін біз Псевдо-Дионисий Ареопагит, И.Д.Эриугеиа сынды көне грек философтарының еңбектерінен кездестіреміз. Кейін бертін келе, символды пайымдаудың екі түрі П.А.Флоренский және А.Ф.Лосев сияқты белгілі орыс ғалымдарының философиялық ілімдерінің негізі болды. Мысалы, П.А.Флоренский символдың метафизикалық, рухтық аспектісін ерекше атаса, А.Ф.Лосев оның рационалды қырына, құрылысына баса мән береді.

Символ – өте күрделі құбылыс: ол – адамның интеллектуалды ізденістерінің, ой-ақылдың толқуы үстінде туындаған және сол ой-ақылдың, парасаттылықтың ең биік шоқтығының белгісі. И.В.Гете, И.Хейзинга, И.Кант, Ф.Ницше, О.Шпенглер, В.Тернер, К.Г.Юнг, К.Леви-Стросс, Э.Фромм, Х.Керлот т.б. атақты ғұламалардың көкейіне ұялап, оларды көп толғандырған.

Символ – жұмбағы астарлы, қайшылығы қым-қиғаш, өз сырына берік феномен, сондықтан оның мән-мағынасын қарапайым, әрі бір сөзбен жеткізе алмайсың. Ницше: "Мәңгілікке ие болған нәрселердің бәрі – символ" – деп таныса, Гете: "Өткіншінің бәрі – символ" деп түйіндейді.

XX ғасыр басында белгілі неміс ғалымы Эрнст Кассирер символдың талпыныс-әрекетілігіне, функционалды рөліне айрықша зер салып, оның бейнелеу, таза мағыналылық функцияларын зерттеудің бірінші қатарына шығарды. Осындай ғылыми ізденістердің нәтижесінде символдың басты екі түрі айқындалды: презентативтік, яғни көркем, және дискурсивтік, яғни интеллектуалды символдар. Э.Фроммның терминдеріне жүгінсек, біріншісі – универсалды, екіншісі – конвенционалды, яғни келісімге негізделген символ болып келеді. Осы орайда орыс ғалымдарының да символды екі түрге жіктегенін айтып кету жөн: біріншісін образ-символ деп, екіншісін – ишарат (таңба)-символ деп белгілеген. Әрине, бұл символдардың айырмасы өте зор. Ишарат-символ көбінесе математика, кибернетика, жарнама т.б. өндірістерде қолданылады; оның құдіреттілігі – ишараттылығында, ол келісім (конвенция) арқылы бір нақты нәрсені белгілеп тұрады (мысалы,

светофордың үш түсі жол жүру тәртібін көрсетеді, ол ишарат мәні жалпыға бұрын жасалған келісім бойынша әбден таныс).

Ал бейне символдың қызметі ерекше, оны ерекшелендіретін өзіне лайық бірқатар қасиеттері бар: біріншіден, семантикалық шексіздігі, екіншіден, орасан функционализмі – іс-әрекеттілігі, үшіншіден, бейнелілігі, төртіншіден, құрылыс күрделілігі, бесіншіден, адамға деген әсер-ықпалдылығы, психологизмге негізделгендігі. Сонымен қатар символ концепт ретінде де қабылданады, өйткені ол бір ойдың ғана емес, біртұтас концепцияның, дүниетанымның көрсеткіші болуға мүмкіндігі бар, тек қабылдаушы оның мәнін терең, жан-жақты ұғыну керек. Мысалы, фольклор кеңістігінде тұрмыстық түрлерінен бастап космологиялық символдарға дейін кездеседі. Ал, әлемдік поэзия шеңберінде символ өзіне әбден лайық жоғары орын алған. Әсіресе, Шығыста орта ғасырлардан бері дамып келе жатқан сопылық поэзияның өкілдері тек символ арқылы өз ой-ниеттерін, тілек-армандарын жеткізе отырып, тұрақты поэтикалық символ жүйесін қалыптастырған. Сопы-ақындар жырлаған "бұлбұл-раушан", "от-көбелек", "тамшы-теңіз", "жүрек ғылымы" деген көркем дәстүрлер, "шарап", "әдемі әйел", "махаббат", "үй", "сағыныш сезім", т.б. бейнелер кеңінен таралып, әлемдік поэзияда теңдесі жоқ тамаша әдеби құбылыс болып танылды. Бұлардың ізбасарлары ретінде XIX ғасыр соңында XX ғасыр басында өмірге келген батыс, орыс символическілерін айтып кетуге болады. Малларме, Ж.П.Верлен, Рембо, Андрей Белый, В.Брюсов, В.Иванов, Эллис, А.Блок сынды ақындар символға ерекше ден қойып, оның көркемдік сапасын одан әрі жоғарылатып, "символ как миропонимание" деп оны дүниетаным дәрежесіне теңдестіріп, орнықтырды. Бұл сөз зергерлерінің символға деген ыстық ықылас-ынтықтылығын, оған жүктелген салмақтың айрықша маңыздылығын білдіреді. Әрине, көпшіліктің көзқарасы символға бірқалыпты болған емес, әлі күнге дейін символ туралы күмән келтіретіндей пікір-тұжырымдар айтылады.

«Символ – многозначный предметный образ, объединяющий собой разные планы воспроизводимой художники действительности на основе их существенной общности, родственности. Символ строится на параллелизме явлений, на системе соответствий: ему присуще метафорическое начало, содержащееся и в поэтических тропах, но в символе оно обогащено глубоким замыслом», – деп анықтама береді белгілі әдебиет теоретигі А. П. Квятковский.

Символдың онтологиялық (болмыстық) концепциясы көркем жүйенің ішінде қызғылықты да тартымды болып жүзеге асырылады, бұл концепция бойынша символ бірде эстетикалық категория ретінде көрсетілсе, бірде стилистикалық тәсіл немесе жанр, жанр ұйымдастырушы принципіне айналады, кейде тіпті көркем интерпретация әдістеме деңгейіне жетеді.

Қазақ әдебиетінде де символ ерекше жолмен дамыды. Өзінің қалыптасу тарихында қазақ романы бірнеше кемелдену жолынан өтті деуге болады. Осыған сай символ да эстетикалық, құрылыстық, семантикалық т.б. өзгерістерді басынан кешті.

XX ғасыр басы – қазақ романының даму барысындағы алғашқы кезең. Бұл кезде жазушылардың басты мақсаты жазба шығармашылықтың әдістерін игеріп, әдеби стиль қалыптастыру болды. Жазушылардың назары көбінесе шығарманың сыртқы, формалды сипатына ауып, көркем сөз зергерлері барлық күш-жігерін композицияға, архитектуралыққа, сюжетті қызықты етіп құруға, көркем характерді қалаудың оптималды жолдарын іздеп-табуға арнады. Символ мәселесіне әдебиет зерттеушілер де немқұрайды қарады, бұл категория туралы ләм-мим деп сөз етпеді. Тек М.Жұмабаевтың шығармашылығына арналған баяндамасында Ж.Аймауытов [1,123] ақынның символизм бағытымен жазған өлеңдерін талдап, символическілерді "бейнелілер" деп атады, олардың көркемдік әлемінің өзгешелігін қысқаша сипаттап кетті. Сонымен қатар А.Байтұрсыновтың "Әдебиет танытқыш" [2,165] атты еңбегінде символға қатысты бірқатар семантикалық категориялар анықталды, автор "бейне", "меңзеу", "бернелеу" т.б. бейнелеу құралдарының мән-мағынасын ашып, "бернелеуге", яғни аллегорияға, кеңірек тоқталады да, оған классикалық анықтама береді. Әрине, А.Байтұрсыновтың символ туралы ой-пікірі бұлдырлау көрінуі заңды, өйткені ол кезде символ жөнінде теориялық пайымдау төмен еді. Нақты, кемелденген анықтамасы тек біздің заманымызда, кейін орнықты. Қазақ әдебиеттанушылары символды кейде "астарлау" (З.Қабдолов) [3, 181] деп атаса, кейде "символ" (З.Ахметов) [4,110] деп өзінің ежелгі термин атауын қолданады.

XX ғасыр басында қазақ романистері символ кейпінде көбінесе пейзаж, табиғи көріністерді пайдаланды. Мысалы, М.Дулатовтың "Бақытсыз Жамал" романының аяғында боран образы символға айналды. Боран күшейген сайын Жамалдың тағдыры қиындап, оны трагедиялық дағдарысқа ұшыратты. Ақырында боран бейнесі бүкіл романның басты лейтмотиві тәрізді қайғылы әуеннің динамикасын күшейтеді. Осыған ұқсас табиғат көріністеріне Ж.Аймауытовтың "Ақбілек" романы да толы. Табиғаттың символикалық функциясы М.Әуезовтің "Абай жолы" эпопеясында, кейінірек Ө.Әлімжановтың "Жаушы", Тахауи Ахтановтың "Боран", Ө.Нұрпейісовтің "Қан мен тер", "Парыз" шығармаларында өріс алды. Әсіресе, Ө.Нұрпейісовтің туындыларында Арал теңізі образы оқшауланып, куллі сюжеттің процессуалды желісін өзіне бағындырып, оны айрықша мазмұнмен мезгеп тұратын секілді. Автор бұл образды ерекше сезіммен суреттеп, символикалық идеямен байытып, Арал теңізінің жағдай-тағдыры, болашағы туралы қалың шерлі ой толғайды, мұң шағады. Арал теңізі образы универсалдық, мағынасы зор, көкейкесті символға көтеріледі. Сонымен бірге қазақ жазушыларының шығармаларында символдың басқа образдары да төбе көрсетеді. М.Әуезовтің "Абай жолы" романында табиғи бейнелермен қатар өнер образдары да символдың қызметін атқарады. Кемеңгер жазушы өз ойына лайық бірқатар өлең сөз, өн образдарын тізеді. Солардың ішінде, әсіресе, "Толай көк" және "Татьянаның хаты" әндері неше құбылып, ойнап, ақыры Абайдың ұлы ақын тұлғасы ретінде рухани биікке шыққан шындары болып табылады.

Өткен ғасырдың 70-80-жылдарында символдың даму эволюциясының жаңа кезеңі басталды. Символ зерттеушілердің барлық назарын, ойын, ықыласын өзіне тартып, баурап алған сияқты. Өйткені сол кездегі көркем шығармаға арналған әрбір ғылыми еңбекте бұл түпнұсқа айрықша зерттеліп, аса құнды анықтамаға ие болып, айтылмыш қасиеттері арқылы жоғары бағаланды; "образ-идея", "ішкі сюжет", "ішкі мазмұн" деген терминдер пайда болды; әрине, бұл ұғымдар символмен деңгейлес, символдың көркем мәтіннің ішінде танылатын алуан қырлары, түр-тұлғасы немесе баламасы болып саналды. Бұрын шығарманың құрамынан шықпайтын нақты мотивтерді құбылтып жетілдірсе, енді туындының пішіні мен мазмұнына едәуір салмақ салды. Солармен тығыз байланыс жасап, семантикалық қозғалыстарды, бейнелілік өзгерістерді, сюжеттік коллизияларды талдап, өзіне тәуелді етті. Бұл заңды түрде өмірдің талабымен келген жаңалық еді.

Пайдаланылган әдебиеттер:

1. Аймауытов Ж. Шығармалары.-Алматы: Жазушы, 1989 ж., – 560 б.
2. Байтұрсынов А. Шығармалары. – Алматы: Жазушы, 1989. – 320 б.
3. Қабдолов З. Сөз өнері – Алматы: Мектеп, 1982 ж. – 365 б.
4. Ахметов З. Өлең сөздің теориясы. – Алматы: Рауан, 2007ж.-212 б.

Научный руководитель:

кандидат филологических наук, доцент Кыяхметова Шара Асетовна.

Алла Погорелова
(Ізмаїл, Україна)

ЖАНРОВО-СТИЛЬОВІ ОСОБЛИВОСТІ РЕЛІГІЙНО-ДУХОВНИХ ТЕКСТІВ ПОЕТІВ-ПРАЖАН

Вельми потужним стимулом звернення до Бога Ю. Дарагана, Ю. Липи, Н. Лівичької-Холодної, Є. Маланюка, О. Ольжича, О. Стефановича та інших «пражан» була «апокаліптична атмосфера» та «відсутність перспективи» [1, с. 143]. Український еміграційний філософ М. Шлемкевич у праці «Загублена українська людина» (1954) пише про втрату українством міцного матеріального ґрунту і пізнання внаслідок цієї втрати апокаліптичної руїни свідомості та духовності: «Світ заговорив про покинутість людини, про тривогу як її основне почування, про тривогу як про праматерію душі» [2, с. 39]. Виходом зі стану суспільного та душевного хаосу письменникам бачився саме шлях до Бога. Звідси – потужна релігійна домінанта багатьох творів періоду між двома світовими війнами ХХ століття.

Для українських митців усіх періодів історичного поступу «національне відродження мислилося насамперед як духовний процес, ґрунтований на вищій доцільності, визначеній Творцем. Збагнути це – означало знайти порятунок як для окремої людини, так і для цілих народів» [3, с. 23]. Підпорядкування ідеї богоцентричності світу, що допомагає віруючому не почуватися «загубленою людиною» (М. Шлемкевич), особливо загострилось у тяжких потугах виборювання Україною власної державності. Тому закономірним і сподіваним лейтмотивом літератури стає усвідомлення шляху національного розвитку як дороги до Бога. Релігійні тексти, джерелом яких є біблійна, насамперед євангельська символіка, в «українській літературі західної України та української еміграції 20-30-х років набула національного змісту» [4, с. 315].

Проте дослідження жанрово-стильових особливостей духовних текстів поетів-пражан, зумовлених релігійно-містичним світоглядом митців, у сьогодинському літературознавстві лише розпочинається. Отже, актуальність порушеної проблеми пояснюється її недостатньою науковою репрезентацією.

Так, зокрема, внутрішній простір релігійно-духовних текстів Ю. Липи не обмежений тими поезіями, в яких безпосередньо постає образ Бога (або ж різні варіанти релігійно-біблійної тематики). В багатьох випадках образ Всевишнього подається опосередковано, функціонує латентно, розчиняючись у метатексті і кореспондуючи з усіма його компонентами. Внутрішня логіка поетичної думки зазвичай корелює з християнськими ідеями добра, правди, любові, справедливості:

Як я люблю людей... А що в них найлюбіше?
Вітання усміхом людини до людини,
А з усміху любов зростає, правда? [5, с. 184].

Прийняття та розуміння Бога в Ю. Липи не завжди однозначне. Його активна позиція зумовила таку особливість, як ведення діалогу з Богом на рівних, паритетних засадах. У багатьох віршах акцентується божественна сутність Людини. Метафізична лірика поета, як і багатьох його сучасників (насамперед, О. Стефановича), представила читачеві «людянішого» Бога, наділеного чималою кількістю «людських» рис – насамперед здатністю до сумнівів і вагань. У його віршах Бог зазвичай постає милостивим, всепрощаючим та милосердним. Християнський Бог у Бароковій традиції набував «заземлених» рис. Як підкреслює В. Кречотень, на нього «поклалися цілком певні обов'язки по справедливій регламентації людського життя. Цей Бог мав сприяти людям у влаштуванні земних справ, у досягненні земного благополуччя» [6, с. 39]. У текстах барокових авторів (найперше – ранньої барокової поезії) розгортається біблійна заповідь духовного характеру «Покладіть на Бога надію свою», суть якої – «наше спілкування з Богом» [7, с. 10]. В Євангелії від Матвія вона звучить так: «Шукайте ж найперше Царства Божого й правди Його...» [8, с. 1074].

Така непохитна центральність Бога споріднює Ю. Липу з Н. Лівичькою-Холодною. Один із віршів поетеси має символічну в цьому сенсі назву – «Розмова з Богом». Особливо зближує Н. Лівичьку-Холодну з Ю. Липою глибока віра в Бога, в його милість і заступництво. Багато її віршів типологічно близькі до поезій збірки «Вірую». Про це свідчать численні спільні стилістичні й тематичні риси. Для потвердження наведемо фрагменти текстів обох авторів.

Н. Лівичька-Холодна:

Ти захист мій, Ти збережеш мене від скрути,
огорнеш радістю і силою надхнеш,
Ти знімеш з серця мого тягарі покути,
в твоїх руках я, Боже, вирятуй мене! [9, с. 179].

Ю. Липа:

Прибуди в мені! Все ближче ночі тінь
І тьма – густіша. Боже, вдалечинь
Відходять блага й сили помічні, субстанція
Безпомічному поможи мені! [5, с. 179].

У жанровому відношенні цитовані вірші обох авторів близькі до релігійних псалмів – текстів-покаянь та прохальних молитов, у яких превалюють сповідальні інтонації, а сутнісним жанротвірним прийомом є стилістично маркована лексика, в якій домінують опорні лексеми: «рятуй», «захисти», «очисти», «порятуй».

Подекуди в творах Ю. Липи Бог постає не милосердним, а невблаганим, караючим грішників, відступників, тобто подається у традиціях старозавітного письма, що стимулює негативну пафосність творів. Тут

теж напрошуються аналогії з Н. Лівницькою-Холодною. Образний лад таких віршів і Н. Лівницької-Холодної, і Ю. Липи формується на ґрунті соціально-морального конфлікту, результатом якого стає характерна для поезики цих митців антитеза, в якій закладено потужний ідейний зміст. Антитечність як іманентна ознака художнього стилю Ю. Липи виявляється у сприйнятті й зображенні Бога як спасителя і водночас як справедливого судді, навіть – карателя за скоєні земні гріхи. Його закони – легкі й водночас важкі, однак завжди справедливі (закон Бога – «правди шлях»). Такий підхід до художнього осмислення суті Бога зумовив і жанрову специфіку текстів – від гімну – славословлення («Благословен, розгорнений просторами») до бароково-гротескних, сатиричних віршів («Прокляття»).

Подібно до Є. Маланюка, Ю. Липа рідко спирався на усталену традицію розробляти безпосередньо біблійні сюжети, використовувати біблійний інтертекст. Опертя на християнські істини більшою мірою функціонує в імпліцитній сфері тексту. Звідси – характерні для нього віддалені асоціації Святого Письма.

Мотив покарання за гріхи зближує Ю. Липу з Є. Маланюком. Особливо це перехрещення відчутне в художніх творах. Так, у циклі «Еміграція» (III вірш) лідер «пражан» описує покарання єврейського народу Всевишнім, що асоціюється із трагічними перипетіями української історії та сучасності. Драматичний пафос тексту, його морально-дидактичну енергетику відображають, зокрема повтори слів «наш хмурий Бог»:

Наш хмурий Бог не став нам оборонцем,
Він присудив горбату путь скорбот.
Наш хмурий Бог нас вивів і покинув,
Без Моїсея нас післав в туман... [10, с. 125].

У колі «пражан» найчастіше тему кари за гріхи інтерпретував О. Стефанович. Визначаючи ідейно-тематичний зміст збірки «Кінцесвітнє», вона трансформується в есхатологічний мотив руйнування світу. З метою гіперболізації апокаліптичних картин як кари людства за земні гріхи автор гіперболізує зображуване («Багрим, недобрим колом / Сонце упало з неба...»).

Ліричний герой Ю. Липи також свідомий того, що «надійде день Страшного Суду / І велику огню стіну утворять херувими» («Селяни»). Проте, одмінно від О. Стефановича з його песимістичними тональностями, він висловлює сподівання на ласку та заступництво Всевишнього («Свій хрест подай, як звідси буду йти...»).

У віршах Ю. Липи зустрічаємо ще один важливий першоелемент світобудови – камінь. С. Андрусів вважає його інваріантом образного світу О. Ольжича [11, с. 324], який і за ідейно-тематичними домінантами, й за формальними якостями поезії був типологічно близьким до Ю. Липи. На таку думку наворачують частотні текстові збіжності типу: «Я камінь із Божої праці» – в О. Ольжича; «Ми – каміння важке в Божій долоні» – в Ю. Липи.

У більшості віршів Ю. Липа використовує благальні інтонації, засвідчуючи в такий спосіб ідею християнської покірності, а в жанровому відношенні – авторську адаптацію прохальної молитви. На потвердження можна навести цілу низку художніх ілюстрацій його поетичних текстів: «Молю Тебе! Не будь лишень на мить, / А, як до учнів, злинь, щоб говорить...»; «Боже предків, / і вільних днів, / і невисловимих просторів! / Боже, вислухай слів, / наших простих слів». Як видно з поданого цитатного матеріалу, в художньому світі поета домінують християнські ідеї. Духовно-емоційну напругу тексту створюють часто вживані імперативи типу: «Бережіть в собі хрест...». У цьому зв'язку закономірними видається активне використання такого важливого композиційно-змістового елемента жанру молитви, як «благодаріння і славослів'я» [12, с. 404]:

Тобі в серцях вітар ми ставим, –
Твій владний знак до слави славим [5, с. 205].

У творчості Ю. Липи фактично відсутні вірші, в назву яких було б закладено лексему «молитва» (за винятком хіба що «Молитви за кохану жінку»), як маємо в О. Ольжича, О. Стефановича, Н. Лівницької-Холодної чи Є. Маланюка, котрий у збірці «Серпень» умістив цикл віршів під загальною назвою «Молитви».

Подібно до багатьох сучасників, в умовах суспільно-політичного хаосу Ю. Липа надавав особливого значення творам молитовного характеру. Як і Є. Маланюк, він визначав їх «як спосіб збереження духовної сутності й одержання трансцендентної наснаги в протистоянні злу, і як спосіб морально-етичного вдосконалення» [13, с. 7]. Значна частина віршів поета має яскраві типодиференційні ознаки молитовного жанру. Чільними у структурі поезій його збірки «Вірую» стали характерні для молитви мотиви сповідальності й духовного єднання з Абсолютом, певна трибунність і риторика. У текстах збірки маємо дифузії багатьох жанрів містичної літератури: псалмів, гімнів, різних типів молитов (покаянні, прохальні, подячні). Переважну більшість віршів адресовано доброму началу, що його уособлює Бог.

У світлі такої настанови перед сьгоднішніми дослідниками відкриваються різнопланові інтерпретаційні стратегії щодо осмислення та адекватної оцінки релігійно-духовних текстів репрезентантів «празької школи».

Література:

1. Куценко Л.В. Dominus Маланюк: тло і постать: Монографія. – Кіровоград: Центрально-Українське видавництво, 2001. – 264 с.
2. Шлемкевич М. Загублена українська людина. – К.: МП «Фенікс», 1992. – 158 с.
3. Бондаренко Ю. Релігійна модель історії в поемі Івана Франка «Мойсей» // Дивослово. – 2004. – №11. – С.19-24.
4. Ільницький М. І. Від «Молодої Музи» до «Празької школи» / НАН України. Інститут літературознавства ім. І.Крип'якевича. – Львів, 1995. – 318 с.
5. Липа Ю. І. Твори: В 10 т. – Львів: Каменяр, 2005. – Т.1.: Поезія. – 543 с.
6. Крекотень В. І., Крисица Б. С., Сулима М. М. Українська поезія ХУІІ ст. в контексті слов'янського бароко // Слов'янські літератури: Доповіді / ХІ Міжнародний з'їзд славистів. – К.: Наукова думка, 1993. – С.18-58.
7. Куценко Л. В. Час вчитися любити: Біблія на уроках літератури: Навчальний посібник. – Кіровоград: Степова Еллада. – 1999. – 56 с.
8. Біблія або книги Святого Письма Старого й Нового Заповіту. – К.: Українське Біблійне Товариство, 2002. – 1375 с.
9. Лівницька-Холодна Н. Поезії, старі і нові. – Нью-Йорк: Видання Союзу Українок Америки. – 238 с.
10. Маланюк Є. Ф. Поезії / Упорядк. та передмова Т.Салиги, примітки М.Старовойта. – Львів: УПІ ім. Івана Федорова: «Фенікс Лтд», 1992. – 686 с.

11. Андрусів С. М. Модус національної ідентичності: Львівський текст 30-х років ХХ ст. – Львів: Львівський національний університет імені Івана Франка, 2000; – Тернопіль: Джура, 2000. – 340 с.
12. Українське слово: Хрестоматія української літератури та літературної критики ХХ століття. – К.: АКОНІТ, 2001. – Кн. 4. – 799 с.
13. Кухар О. О. Міф у художньому світі Євгена Маланюка: автореф. дис. на здобуття наук. ступеня канд. філол. наук: спец. 10.01.01 «Українська література» / О.О.Кухар. – Кіровоград, 2002. – 19 с.

Леся Порядченко
(Київ, Україна)

ВИКОРИСТАННЯ ОПИСУ ЯК ЗАСОБУ ФОРМУВАННЯ СТИЛІСТИЧНИХ УМІНЬ УЧИТЕЛЯ ПОЧАТКОВИХ КЛАСІВ

Уміння чітко, логічно і грамотно описати об'єкт чи подію, донести до співрозмовника певну думку, відстояти у словесній суперечці свою позицію – це справжнє мистецтво, яким володіє далеко не кожен з нас. У чому ж причина? А причина в тім, що починаючи з раннього дитинства, нас не навчали мистецтву живого слова, не заклали тієї мовної бази, якою ми могли б вміло користуватися під час висловлення своєї думки.

Отже, під час здобуття кваліфікації «вчителя початкових класів» чи «вихователя дошкільного закладу» необхідним стає вирішення завдання професійного мовлення педагога, яке має бути взірцем для своїх вихованців. Отже, воно має бути настільки досконале, щоб дитина на прикладі педагога засвоїла всі особливості правильного, чіткого мовлення. Як відомо, сенситивним періодом у розвитку мовлення дитини є період дошкільного дитинства та початкової школи.

Велике значення в розвитку мовлення і мислення дитини має робота над описом як функціонально-смысловим типом мовлення, як одним з видів монологу, як на уроках з розвитку мовлення, так і на уроках з читання, рідної мови, образотворчого мистецтва, художньої праці, природи та музики.

Проблематика навчання опису була предметом дослідження як у дошкільній (В.В.Гербова, А.Я.Зрожевська, С.В.Ласунова), так і в шкільній лінгвометодиці (О.П.Глазова, З.О.Доморацька, Л.М.Міненко, Г.І.Сорокіна, В.А.Собко). вченими описано варіативні методики навчання описового мовлення дітей дошкільного (М.М.Алексєєва, А.М.Богуш, А.М.Бородич, Л.В.Ворошиніна, Н.В.Гариш, Є.П.Короткова, Г.М.Ляміна, Є.І.Тихєєва, О.С.Ушакова, В.І.Яшина та ін..) та молодшого шкільного віку (Н.О.Будна, Н.А.Головань, Л.О.Варзацька, М.С.Вашуленко, Т.О.Ладиженська, Н.І.Лепська, М.Р.Львов, М.М.Наумчук, К.С.Прищепа, Н.Ф.Скрипченко, Г.О.Фомічова, Штифурко та ін..).

Але не завжди вчителі та вихователі мають достатні знання про опис як функціонально-смысловий тип мовлення, про його граматичні і структурні особливості, про роль його у розвитку мислення і монологічного мовлення дитини.

Тому мета даної статті полягає в тому, щоб, по-перше, допомогти педагогам усвідомити, що являє собою опис як різновид монологу, його композиційні та мовностилістичні особливості, охарактеризувати його види. По-друге, запропонувати методичні поради щодо навчання опису дітей.

Перш за все з'ясуємо, що таке опис. У методиці описом називають функціонально-смысловий тип мовлення, який містить характеристичне повідомлення про факти, дії та явища, що існують водночас. В основі опису лежить одиниця логіки – судження. Будь-яке судження виражається у формі речення, але не кожне речення є судженням. Судження – це форма думки, в якій стверджується або заперечується щось відносно предметів чи явищ об'єктивної дійсності. Тому елементарний перелік ознак предмета чи дії ще не утворює опису. Це лише один з прийомів, який у ньому використовується.

Одночасність ознак в описі виражається тим, що в кожному описовому контексті дієслова використовуються в одному визначеному часі. Поєднання різних видно-часових форм дієслів в описі недопустиме.

За допомогою опису можна розкрити особливості природних явищ, якостей людини, описати дію чи стан, тому цей функціонально-смысловий тип мовлення має кілька різновидів, зокрема: натюрморт, портрет, пейзаж, характеристика, інтер'єр. Тільки в характеристиці допустиме зіставлення дій різночасового плану.

Кожен із цих різновидів має свої структурні й мовностилістичні особливості, що надають йому своєрідної самобутності й виразності.

У пейзажі, як описовому жанрі висловлювання, перераховуються як тимчасові, так і постійні чи узагальнені ознаки природи.

Відмінності зображення словом природи, тобто пейзажу, від інших видів опису виявляються у специфічних мовних засобах.

У текстах, що є описом природи, наявні обставини часу (тільки-но, цілими днями, нині, іноді, потому, вечорами і т.д.); видно-часові форми дієслів (було тихо). Особливість опису інтер'єру, порівняно з пейзажем, – статичність змісту. В такому описі зазвичай перераховуються предмети-неістоти (меблі, предмети побуту і т.д.), які перебувають у стані спокою, створюючи своєю наявністю певні ознаки кімнати, приміщення чи обмеженого розмірами місця. Називати дію чи стан цих предметів необов'язково. Достатньо перерахувати їх наявність. Тому тут використовуються номінативні та еліптичні види речень.

Опис портрету – це перерахування характерних зовнішніх рис людини: її зовнішності, обличчя, одягу, стану. Ці ознаки можуть бути як постійними (опис обличчя, зовнішності), так і змінними (опис одягу, стану).

Опис зовнішності людини зазвичай виражається іменними частинами мови: іменниками, прикметниками, числівниками, прислівниками.

У деяких випадках опис зовнішності людини може передаватися і дієсловами. Це тоді, коли зображується стан і настрої людини. Тоді ознаки виражаються із зовнішньо змістовим навантаженням. Наприклад: Марійка почервоніла, її вуха горіли від сорому.

Відмінність між описом портрета та характеристикою виражається в тому, що в портреті описуються зовнішні ознаки (риси) людини, а в характеристиці розглядається внутрішній стан людини, особливості її характеру, поведінка.

Ознаки характеристики поділяються на два види. Перші складаються на конкретних фактичних даних – це може бути біографія людини з перерахуванням подій у її житті. Другі – аналізують характер людини, її стан, поведінку і тому іноді потребують доказовості, прикладів. Цими властивостями характеристика подібна до одного з функціонально-смыслових типів мовлення – міркування (бо саме тут тези потребують доведення). Але відмінність характеристики від міркування полягає в тому, що в міркуванні виражаються причинно-наслідкові відношення, які супроводжуються доведенням. У характеристиці доводити нічого не потрібно – тут просто наявна констатація фактів.

Натюрморт певною мірою подібний до опису інтер'єру. Він є поєднанням переліку і особливостей предметів побуту, овочів, фруктів та квітів, що знаходяться перед глядачем. Ознаки, що виражаються в натюрморті – статичні. Мовними особливостями описів – натюрмортів є те, що вони складаються з називних, еліптичних та складносурядних речень. Наприклад: «На столі – букет фіалок. У червоній мисці – кілька червонобоких яблук, що перекладені рожевими соковитими черешнями та достиглими сливами. Скибка соковитого кавуна. Біля краю – серветниця, тарілка з виделкою та ножом. Чудовий апетитний вигляд має все це».

Ще однією особливістю опису є те, що передати словами можна не тільки предмет чи явище, а й дію чи стан. У кожного з цих типів опису є свої структурно-стилістичні властивості, власний мовний матеріал. Наприклад, щоб передати стан людини чи природи, найчастіше використовують прислівники або неозначену форму дієслів (Морозить. Вітряно. Сніжно і т.д.). Для опису дії використовують словосполучення, що зображують особливість дії. Це можуть бути прислівники (іздить швидко, говорить голосно), або іменники з прийменниками (виїжджає з двору, сидить на стільці). Всі різновиди текстів – описів використовують у своїй структурі кожен із цих типів.

Враховуючи всі особливості різновидів описових текстів, можна навчити дітей будувати яскраві монологічні висловлювання описового типу, розвиваючи монологічне мовлення та мислення.

Для навчання дітей опису та розвитку їхнього монологічного мовлення доцільно використовувати спеціальні методи, зокрема такі: 1) **Методи введення граматичних форм – сприйняття осмислення значення змісту словосполучень і речень.** Це методи – взаємопов'язані дії педагога і дітей, що спрямовані на усвідомлення повідомлення, яке наявне в реченні, на осмислення логічних зв'язків реальності, що виражені за допомогою словосполучення. До них можуть бути віднесені: мовні вправи, дидактичні ігри на осмислення значення фразеологізмів, метафор, синонімів, антонімів; спостереження над різними видами описових текстів, читання художніх текстів з наступним виокремленням у них описів.

2) **Методи активізації описових синтаксичних конструкцій та збагачення усного мовлення (говоріння) дитини словосполученнями та реченнями.** До цих методів доцільно віднести такі: дидактичні ігри, метод аналогії, мовні вправи.

3) **Методи активізації побудови дитячих висловлювань.** Це методи активного вправляння дитини у побудові описових контекстів, які сприяють розвитку опису, як функціонально-смыслового типу мовлення, активізують розумову діяльність та творчість дошкільника. Вони поділяються на дві групи: репродуктивні та творчі.

Під час навчання дітей 5-6 річного віку складати тексти-описи з метою розвитку зв'язного мовлення на нашу думку слід надавати перевагу таким організаційним формам: урок, заняття, екскурсія, екскурсія-огляд, вікторини, змагання, дидактичні ігри.

Для зацікавлення і урізноманітнення занять, що мають на меті навчити дітей складати описи, слід використовувати такі засоби: явища природи, предмети побуту, макети тварин і чучела, воскові фігури, картинки, слайди, цікаві фото, а також дидактичний матеріал: загадки, прислів'я, казки, приказки; мовний матеріал: словосполучення, речення, тексти.

Засвоєння вищеперахованих особливостей опису як функціонально-смыслового типу мовлення дасть можливість педагогу, по-перше, досконало володіти методичними основами розвитку мовлення дітей та основі опису, по-друге, навчитися самому вільно користуватися багатством мовного матеріалу для створення описових контекстів та навчити цьому вихованців, по-третє, у педагогічному процесі буде забезпечене продуктивне вирішення завдань наступності в розвитку монологічного мовлення дитини між двома ланками освіти: дошкільною та початковою.

**Владимир Прач
(Львов, Украина)**

ПОНЯТИЯ “ТЕРМИН-НЕТЕРМИН” ПРИ ОТБОРЕ ЛЕКСИКИ К СЛОВАРЮ ПО СПЕЦИАЛЬНОСТИ

Научно-технический прогресс, развитие новых отраслей, направлений и целых наук постоянно порождает большое количество специальных понятий, которые нуждаются в адекватных наименованиях. Возникающие новые научные направления не имеют своей традиции терминообразования на основе лексических элементов классических языков – латинского и греческого, подобно медицине, юриспруденции. Возникает количественное несоответствие между номинативными средствами языка и элементами действительности.

Актуальность данного исследования объясняется в первую очередь необходимостью изучения основных процессов терминологизации общеупотребительных слов [далее – ОС], так как эти процессы в настоящее время являются ведущими не только при номинации специальных понятий, но и при образовании терминов вообще.

Задачей исследования является изучение особенностей применения понятий “термин”, “терминсистема”, “общеупотребительное слово”.

Результаты работы могут быть использованы практически в учебном процессе в вузах при введении новой лексики, подготовке и составлении научно обоснованных учебных пособий для обучения иностранному языку. Практическую ценность статья представляет для лексикографической работы – при отборе материала для создания терминологических словарей, словарей-минимумов для чтения литературы по специальности.

Существующие многочисленные определения термина согласуются между собой лишь в том, что термином признается слово или словосочетание, однако суть термина трактуется по-разному. Одни ученые считают, что термин выражает понятие [2, с. 134], связан с понятием [1, с. 9], соотносится с понятием. Очевидно,

что в качестве общего и специфического во всех определениях отмечается наличие у термина прямой связи с понятием, точная соотношенность с предметом или явлением действительности.

Здесь возникает ряд существенных вопросов, например: любое ли слово или словосочетание может обозначать (выражать, называть) специальное понятие, объект, процесс, или же термины – это особые слова, противопоставленные общеупотребительной лексике?

В данном вопросе мы придерживаемся мнения, что терминологическая лексика, являясь частью общелитературного языка, во многом подвержена тем же процессам, по которым развивается словарный состав литературного языка в целом. Терминологическую лексику следует изучать в тесной связи с общей лексикой языка. Функция терминов и состоит в том, чтобы обслуживать специальные сферы человеческой деятельности, науку, технику, искусство, где они называют конкретные и абстрактные предметы и явления, признаки, качества и свойства, относящиеся к этим областям.

Приводя критерии, по которым разграничиваются термины и нетермины, некоторые авторы делают упор на специальные пометы в словарях, указывающие на принадлежность данного термина к той или иной области знания. При этом возникает вопрос: какими собственно критериями пользовались лексикографы при отборе лексики в отраслевой словарь? Поток информации в настоящее время настолько возрос, новых понятий, требующих своего срочного наименования, так много, что слово, еще вчера считавшееся общеупотребительным, может стать термином какой-либо науки.

Нельзя согласиться и с мнением, что критерием отбора терминологической лексики считается ее специфичность, понятность только определенному кругу лиц. Считаем, что общеупотребительный характер слова-термина определяется не тем, известен или неизвестен он широкому кругу лиц, а степенью обобщения понятия, с которым это слово соотносится в плане языка. В вопросе разграничения термина и нетермина придерживаемся мнения В. А. Ступина, считающего все слова терминами какой-либо терминосистемы, а противопоставление ОС терминам лингвистически неоправданным [3, с. 67].

Основываясь на собственном опыте отбора лексики словаря-минимума для чтения литературы по специальности, а главное, на понимании термина как функции любого знаменательного слова, считаем, что научно-технические термины не имеют четкой гносеологической и лингвистической границы с нетерминами и нет смысла выделять их в группу, резко отличающуюся от слов общеупотребительного языка. Термин есть функция, вид употребления, а не особый вид лексических единиц.

Термин, подобно ОС, имеет свое выражение и содержание. Считаем, что основной отличительной чертой термина от ОС является его семантическое содержание – специально научно сформированное понятие, включающее все существенные признаки предмета (явления), определяющее его место в системе понятий данной науки. Термин служит прежде всего познавательной цели, его коммуникативная функция является производной и подчиненной: невозможно оперировать понятиями без познания их сущности.

Системность термина, по нашему мнению, является второй основополагающей его особенностью.

Анализ лексики конкретных областей знания показывает, что термины одной области определенным образом соотношены друг с другом, характеризуются строгой взаимозависимостью. Термин является элементом системы терминов-понятий. Вне системы понятий то же слово-термин служит чисто коммуникативным целям для называния известных уже предметов (явлений, процессов, признаков) в исчерпывающем перечне определенного множества. В этом случае имеем дело с номенклатурной единицей. Вне такого перечня термин используется в речи как обычная коммуникативная единица – слово. Слово board, например, употребленное в терминосистеме деревообрабатывающей промышленности и однозначно определяющее в пределах данной системы научное понятие доска (разновидность пиломатериала небольшой толщины, получаемого путем продольного распила бревна) является термином. Board в перечне других пиломатериалов (beam, tie) является номенклатурной единицей. Слово board, употребленное в процессе общения – обычная коммуникативная единица.

В связи с вышеизложенным считаем неправомерным, да и трудноосуществимым деление лексики на определенное количество слоев (пластов). Термин – это прежде всего слово, существующее либо в плане лексико-семантической системы языка, либо в синтагматическом плане экстралингвистической системы терминов, обозначая специальные понятия как элементы понятий. Признаем, однако, наличие собственно терминов определенной области знания, используемых только в ней и однозначно определяющих понятие вне данной терминосистемы. Количество таких терминов, однако, незначительно.

Итак, под термином понимаем любое знаменательное слово (словосочетание), являющееся элементом системы терминов какой-либо отрасли знания, семантическое содержание которого определяет научное понятие в пределах данной системы терминов.

Литература:

1. Бархударов С.Г. О значении и задачах научных исследований в области терминологии: Лингв. пробл. науч.-тех. термин-ии. – М. Наука, 1970. – С. 7 – 10.
2. Городецкий Б.Ю., Раскин В.В. Термины с лингвистической точки зрения: Место термин-ии в сист. совр. наук: науч. симп. – Изд. МГУ, 1969. С. 134-141.
3. Ступин Л.П. Лексикография английского языка. – М: Высш. школа, 1985. – 168 с.

Ғайрат Раҳимқулов
(Самарканд, Ўзбекистон)

ЎЗБЕКИСТОНДАГИ ТОЖИК ГАЗЕТАЛАРИ ТИЛИДА ВАРИАНТДОР СЎЗЛАР

Ижтимоий, иқтисодий, сиёсий, маданий, маънавий, маърифий соҳа-ларда содир бўлаётган ва юз бераётган ўзгаришлар ҳамда янгиликлар, энг аввало, лексикада ўз аксини топади. Бу ҳодиса тилдаги бошқа элементларга қараганда лексиканинг бойиб боришида катта аҳамиятга эга.

Мустақиллик йилларида тожик лексикасига янги предмет ва ҳодиса номларининг ифодаси учун бир қанча сўзлар кириб келди ва турли соҳаларда ўзларининг вариантлари билан бирга қўлланилмоқда. Зеро, «матбуот ижтимоий ҳаётда мавжуд бўлган воқеа-ҳодисаларни акс эттирувчи ўзига хос ойна бўлиб, унинг лисоний ифодаси фақат ўша оммавий ахборот воситалари талаблари асосида амалга оширилади. Бу эса, ўз навбатида,

матбуот тилининг ўзига хос тузилишини, алоҳида тизим сифатида шаклланиши, тасвирий ифода ва воситаларининг ўзига хос уюштирилиши ва танланишини юзага келтиради»¹.

Таъкидлаш жоизки, мустақиллик йилларида ўзлашган русча-байналмилал сўзлар ўрнида тожикча вариантларини топиб ишлатиш анъанага айланиб бормоқда. Айни пайтда газета тилида айрим русча-байналмилал сўзлар ва уларнинг вариантлари баравар ишлатилмоқда. Газета тилида сўзларнинг вариантларини қўллаш натижасида турли хиллик вужудга келган. Зеро «жамият ривожини, объектив борлиқ ва табиатдаги ўзгаришлар, улар ҳақида кишилар тасаввури ва тушунчасининг бойиши, инсоният илмий, маънавий ва маданий тафаккурининг камол топа бориши, янги сўз, янги термин ва ибораларга эҳтиёжни туғдирувчи асосий омиллардир»².

Мустақиллик даври тожик матбуоти, жумладан, «Овози тожик» ва «Овози Самарқанд» газеталари тилида сўз ва атамаларини қўллашда турли хиллик мавжуд бўлиб, вариантдорликни юзага келтирган. Аслида газета тилида атамаларни ишлатиш соҳасида бир хилликни таъминлаш лозим. Зеро, «газета жанри, одатда, янгидан пайдо бўлган сўзларни осон қабул қилиб олади ва унда янги сўзни ўзлаштиришдаги ўзгаришлар кўпроқ намоён бўлади»³. Аслида газетада ҳар бир нарса ўз номи билан аталиши лозим. Газета тилида бир қатор сўзлар ўзининг вариантлари билан баравар қўлланилмоқда. Масалан: *амнистия* – *амнистия*, *авфи умумий*; *агент* – *вакил*, *агент*; *акт* – *далолатнома*, *акт*; *актив* – *фаъл*, *актив*; *аксия* – *ҳаракат*, *аксия*; *апеллятсия* – *шикоят*, *апеллятсия*; *аппарат* – *девон*, *аппарат*; *аукцион* – *савдои кў зиёд мекунад?*, *аукцион*; *баланс* – *мувозанат*, *баланс*; *билет* – *чипта*, *билет*; *брокер* – *воситачӣ*, *брокер*; *врач* – *врач*, *шифокор*, *ҳаким*; *гонорар* – *ҳаққи қалам*, *гонорар*; *декларатсия* – *баённома*, *декларатсия*; *делегат* – *вакил*, *делегат*; *делегатсия* – *вакилҳо*, *делегатсия*; *диагностика* – *ташхис*, *диагностика*; *инженер* – *муҳандис*, *инженер*; *инспектор* – *назоратчӣ*, *инспектор*; *интеллект* – *ақл* – *идрок*, *интеллект*; *капитал* – *сармоя*, *капитал*; *квалификатсия* – *малака*, *ихтисос*, *квалификатсия*; *коалитсия* – *иттифоқ*, *коалитсия*; *коллегия* – *ҳайат*, *коллегия*; *комплекс* – *мачмуа*, *комплекс*; *конвенция* – *шартнома*, *конвенция*; *конфликт* – *низоъ*, *зиддият*, *конфликт*; *метод* – *усул*, *метод*; *методика* – *усулият*, *методика*; *норма* – *меъёр*, *норма*; *офитсер* – *зобит*, *офитсер*; *партия* – *фирқа*, *партия*; *протокол* – *баённома*, *протокол*; *процесс* – *чараён*, *протсес*; *резерв* – *захира*, *резерв*; *резолютсия* – *қарор*, *резолютсия*; *рекламатсия* – *эътирознома*, *рекламатсия*; *структура* – *сохтор*, *структура*; *студент* – *талаба*, *студент*; *термин* – *истилоҳ*, *термин*; *университет* – *университет*, *дорулфунун*, *донишгоҳ* кабилар.

Чашни 75-солагии устод дар *Донишгоҳи* давлатии Самарқанд бо намоиши лаҳзае аз зиндагиномаи ӯ оғоз ёфт (От., 20.01.07). Аз соли 1998 инчониб дар *Университети* давлатии иқтисодиёти Тошканд ба фаъолияти пурсамари илмю педагогӣ машғул аст (От., 3.06.09). Ба гумони мо доништан ва ба кор истифода бурдани *усулияти* «Паблик Релэйшнз» низ ҳамчунин (От., 26.02.1997). Баъд ... аз таърихи забоншиносӣ, грамматикаи забони тоҷикӣ, *методика* таълими забони тоҷикӣ дарс дод (ОС., 6.03.08).

Газеталарда бошқа гуруҳ сўзлар ҳам ўзининг вариантлари билан бирга берилган: *Шабақаҳои бизнес* – *мактабҳо* барои тайёр кардани кадрҳои идоравии соҳаи соҳибқорӣ хурду миёна, баланд бардоштани маданияти ҳуқуқӣ иқтисодии онҳо созмон дода мешаванд (От., 18.01.03). Вакилони Палатаи қонунбарорӣ идтиҳодияҳои вакилони халқро дар асосӣ сиёсӣ, касбӣ ва ғайра дар шакли *фраксияву* гуруҳҳои вакилони халқ созмон дода метавонанд (От., 4.01.03). Дуруст аст, ки дар илм ва фалсафа дар байни *фарҳанг* (маданият) ва *тамаддун* (сивилизатсия) фарқият меғузоранд (От., 5.07.03).

Шунга ўхшаш *савдоҳои озмунӣ* – *тендерҳо*, *синоним* – *муродиф*, *дубликат* – *нусхабардорӣ*, *институт* – *донишқада*, *университет* – *донишгоҳ*, *инженер* – *муҳандис* ва бошқалар «Овози тожик» газеталари саҳифаларида кўп учрайди. Масалан: Ботирчон Зокиров... дар айни вақт дар *Донишқадаи* давлатии педагогии Чиззах ба чавонон сирру асрори санъати рассомиро меомӯзад (От., 24.02.07). Баъдан ба Тошканд баргашт, солҳои 1984-1992 дар кафедраи фалсафаи *Институт*и педиатрияи пойтахт чун муаллим фаъолиятлашро давом дод (От., 3.06.09).

Бир қатор мураккаб терминлар борки, улар «шинос»(-олог) сўз ясовчиси билан ташкил топади⁴. Шу асосда кўп сўзлар «-олог» қисми билан байналмилал шаклда ишлатилган, уларни тожикчага ўгириш имкони бор: *ихтилоғ* – *моҳишинос*, *минеролог* – *маъданшинос*, *иммунолог* – *сироятнопазиршинос*, *фармаколог* – *дорушинос*, *сейсмолог* – *зилзилашинос* кабилар. Газета саҳифаларида «иммунолог» сўзи айнан келтирилганки, оддий ўқувчи унинг маъносини тушунмаслиги мумкин. Унинг вариантини ифодалаш фойдалидир: – Ҳоло шумо духтури *иммунолог* ҳисоб меёфтед (От., 18.06.03).

Бу ҳолат газета саҳифаларида кўп учрайди: Омўзгорони ин фанро бо *ахлоқшиносӣ* (этика), *зебоишиносӣ* (эстетика), санъатшиносӣ, диншиносӣ, маданиятшиносӣ табдил медиҳанд ва умуман, *дубликат* (нусхабардорӣ) мекунанд (От., 5.07.03).

«Пажӯҳишгоҳ» сўзи бир вақтлар Тоҷикистон матбуотида ниҳоятда кўп қўлланилган эди, «бугун устувор мавқеъ тополмади»⁵ ва «институт» сўзи кўп қўлланилмоқда. Бир сўз ёки терминнинг истеъмолда муайян мавқеъ топунича газета тилида уларнинг вариантлари ҳам бирга қўлланилади⁶. Масалан, «мошин» сўзини қуйидагича таржима қилганлар: Санади ҳамкорие, ки байни Автосаноати Ўзбекистон ва Анҷумани созандагони қатъаот ва *лавозими худрав* (мошин) – ҳои Чумҳурии Исломии Эрон ба имзо расид (От., 16.08.03).

Бундай луғавий бирикмаларнинг ишлатилиши маълум даражада баҳс ва мунозарага сабаб бўлади. Шу жумладан, «поликлиника» сўзи тожикча луғатларда «поликлиника» ва «муоличахона» шаклида берилган⁷. Аммо «муоличахона» сўзини сўзлашув ва адабий тилда ҳам кам учратиш мумкин. Тожик халқи ўртасида «духтурхона» сўзи фаол қўлланилади. Уни газетада ҳам бемалол ишлатиш мумкин. Газета саҳифаларида «поликлиника» шакли кўпроқ учрайди: Худи ҳамон сол мамлакатро дар *поликлиникаи* нави рақами 12 – и шаҳри Самарқанд духтури минтақавии бачагон таъин намуданд (От., 18.06.03).

Фикримизча, «поликлиника»нинг варианты «духтурхона»нинг ишлатилиши ўринлидир: *муоличахона*, *касалхона*, *табобатхона*, *табобатгоҳ*, *бемористон* ва «врач» ё «доктор»нинг «духтур» шаклида қўлланиши тожик халқи ўртасида ниҳоятда фаол бўлган.

Олимлар ва журналистлар сўнги йилларда «калима» ўрнида «вожа» терминини баравар ишлатяптиларки, у қадимий форс-тожикча сўзлар жумласидандир⁸. Аслида «калима» арабча сўз, у бир вақтлар «вожа» терминининг ўрнида фаол ишлатилган. «Қайчӣ» сўзи туркча бўлиб, у «дукорда»ни фойдаланишдан четлаштирган эди ва ҳозир тожиклар ўртасида «дукорда» сўзи қариб қўлланилмайди. Ҳолбуки, соф тожикча «дукорда» сўзи қозоқ халқи ўртасида «қайчӣ» ўрнида маълум ва машҳурдир. «Қайчӣ» ўрнида «дукорда» сўзини ё ҳар иккала вариантни баравар ишлатиш мақсадга мувофиқдир.

«Литсензия» (лицензия) термини республикамызнинг бугунги иқтисодий муомаласида кўп қўлланилади. Аммо у «Русча-тожикча луғат»да келтирилмаган. Аслида «лицензия» лотинча (licentia – ичозат, рухсат) сўз бўлиб, икки маънони ифодалайди: 1. Амалдаги қонунларга кўра муайян фаолиятни амалга ошириш (мас., четга мол чиқариш ёки четдан мол олиб келиш) давлат органлари томонидан бериладиган рухсат. 2. Муайян шахсларга мавжуд, расмий тан олинган ихтиро, технология, ишлаб чиқариш сирлари ва б. лардан фойдаланиш ҳуқуқини бериш⁹. Фикримизча, уни «ичозатнома» ё «чавознома» тарзида ишлатиш айна муддаодир: Дар суҳанрониҳо қайд гардид, ки мувофиқи тартиби *лицензия* дар такмил додани қонунгузориҳо иштирок менамоёнд (От., 11.06.97).

Команда – *даста*, *тим*; *референдум* – *раъйпурсӣ*, *билет* – *чипта* ва шунга ўхшаш сўзлар термин сифатида русча-байналмилал тиллардан ўзлашган эди.

Ўтган асрнинг 70-йилларидан бошлаб тожикча «даста» сўзи ўрнида русча «команда» термини кўп қўлланилди ва бир неча муддат бу икки вариант баравар ишлатилди. Аммо «даста» сўзи бирор соҳани, спортчилар гуруҳини эмас, балки ижодий гуруҳлар – мусиқий, созандалик ва бошқа соҳаларни ифодалайди. Лекин сўнги йилларда баъзи журналистлар спорт соҳасининг маъқул термини ўрнида бегона «тим» сўзини ноўрин ишлатганлар: *Тими* яккачини чумхурият барои мусобиқаи оянда тайёрии ҳарчонибаро оғоз қарданд (От., 26.11.97).

Газета тилида айрим сўзлар янги вариантлари билан қўлланилмоқда. Бу эса русча-байналмилал сўзларни алмаштиришдаги уринишларнинг салбий натижасидир. Уларнинг янги вариантларини қўллаш хусусида ижобий фикр билдириб бўлмайди. Зеро, «тил тараққиётидаги зарурат, адабий тил имкониятлари ва адабий норма онгли аралашувни талаб этади. Ҳар қандай шошма-шошарлик, термин яратувчилик салбий оқибатларга олиб келиши мумкинлигини мустақиллик йилларидаги лексик жараён, матбуот тилидаги сўз ва атамаларни қўллашлар аниқ кўрсатиб турибди¹⁰. Масалан: *телевизор-симо*, *радио-садо*, *овознигор*; *самолёт-тайёра*, *аэропорт-бандаргоҳ*, *фурудгоҳ*, *парвозгоҳ* ва бошқалар. Фикримизча, бу сўзлар ўзининг русча-байналмилал шаклида ишлатилиши мақсадга мувофиқдир.

Айрим географик номларни ёзишда ҳам турли хиллик юз бермоқда. Масалан: *Америка-Амриқо*, *Россия-Русия*, *Европа-Авруро*, *Германия-Олмон*, *Олмония*, *Корея-Куриё*, *Франсия-Фаронса*, *Япония-Чопон* кабилар. Масалан: Дар Федератсияи *Русия* дар 13 соли охир бори аввал афзоиши аҳоли мушоҳида шуд (ОС., 21.01.10). Дар *Авруро* автомобили чорчархаи хурдеро тақрибан дар ҳачми мошинҳои кўчаки варзиш ихтироъ намуданд, ки парвоз қанда метавонад (ОС., 21.01.10). Дар мачаллаи «VOSTOK»-и *Олмон* доир ба Ўзбекистон... материалҳо рӯи чопро мебинанд (От., 20.01.10).

Хуллас, бунақа икки вариантли сўзлар миқдори бугунги шароитда ниҳоятда кўпдирки, уларнинг асосий қисмини журналистлар, ўқитувчилар, зиёлилар мақсадга мувофиқ ҳолда, ўз ўрнида ишлатилмоқдалар. Лекин вариантлик ўрнини аста-секин барчага тушунарли, мазмунли сўз ёки терминлар эгаллаши аниқ. Лекин ҳозирги газета тилида уларни ўз ўрнида ишлатиш, имло қоидаларига риоя қилиш билан кенг истеъмолда тўғри қўлланишига эришиш мумкин.

Адабиётлар рўйхати:

1. Оразымбетова З. Қорақалпоқ вақтли матбуоти тилининг шаклланиши (1924-1940 йиллар матбуоти материаллари асосида). Фил. фан. ном. дис. автореферати. – Нукус, 2006, 3-б.
2. Ўзбек тили лексикологияси. – Тошкент: Фан, 1981, 152-б.
3. Абдураимова Ш. Сўз ўзлаштириш назарияси ва ўзлаштирмаларнинг вақтли матбуот тилида тадрижий ўзгара бориши (1936-1990 йиллар Сурхондарё вилояти матбуотидаги русча сўз ва иборалар мисолида): Фил. фан. ном. дис. автореферати. – Тошкент, 1995, 17-б.
4. Чўраев Қ. Луғати касбу ҳунар оид ба металкоркунӣ. – Душанбе: Ирфон, 1992.
5. Камолиддинов Б. Суҳан аз баҳри дигарон гўянд. – Душанбе: Интерньюс, 2001, 28-б.
6. Қосимова М.Н. Баъзе қайдҳо дар бораи забони ахбори омма. «Забон ва истиқлол» тўпламида. – Душанбе, 2001, 41-б.
7. Луғати русӣ – тоҷикӣ. – М.: Русский язык, 1985, 785-б.
8. Камолиддинов Б. Суҳан аз баҳри дигарон гўянд. – Душанбе: Интерньюс, 2001, 34-б.
9. Ўзбек тилининг изоҳли луғати. II том. – Т.: «Ўзбекистон миллий энциклопедияси» давлат илмий нашриёти, 2006, 502-б.
10. Абдусайидов А. Матбуот тили маданияти (илмий, илмий-оммабоп мақолалар, тақризлар тўплами). Қўлланма. – Самарқанд, 2002, 47-б.

Роза Садықова
(Алматы, Қазақстан)

ШЕТ ТИЛДЕРИН ҚАЗИРГИ ЗАМАН ТАЛАБИ НЕГИЗИНДЕ ОҚИТУ

Республикамыздағы саяси және экономикалық өркендеудің мәнділігі, нарықтық қатынастар жолы, ұлттық-мәдени тұрғыдан даму білім беру жүйесіне де ерекше талаптар жүктеуде. Білім беру – қоғам мүшелерінің адамгершілік, мәдени және дене дамуы мен кәсіби біліктілігінің жоғары деңгейіне қол жеткізуді мақсат ететін үздіксіз тәрбие мен оқыту үдерісі. Білім беру ісі шеберлікке, дағдыға баулудың өсіп-өрбіп, белгілі бір кәсіпке, мамандыққа үйретумен тиянақталады. Жүзеге асырылатын білім беру бағдарламаларының сипатына қарай білім беру деңгейлері ажыратылады.

XXI ғасыр білімнің интеграциялануы мен инновациялануы және аймақталуымен ерекшеленеді. Бұл дегеніміз – қазіргі өмірдегі бәсекеге қабілетті интеллектуалды адам капиталының қалыптасуындағы әлемдік үлгілердің пайда болуы. Интеллектуалды адам ресурсы дегеніміз – тек білім мен ғылымды меңгеріп қоймай, оны экономика мен қоғамдық өмірде, өндірісте кеңінен қолдана алатын және озық технологиялардың кілітін білетін және сондай-ақ өзіндік тұжырымдар мен ұсыныстар әзірлей алатын парасатты адамдардың образы. Кез келген мемлекеттің дамуы дәстүрлі өлшем тұрғысынан алғанда экономикалық және әлеуметтік өлшемімен

бағаланса, ал біздің дәуіріміз білімнің, ғылымның және оның нәтижелері ретіндегі инновациялануымен бағаланады. Бұл қазіргі әлемнің бәсекеге қабілеттілігінің басты өлшемі.

Болондық жүйе кредиттік оқыту технологиясына негізделген. Кредиттік оқыту технологиясының мәні – университеттегі оқу және оқыту траекториясын студенттің өзі айқындай алуы, яғни профессор-оқытушыларды және пәнді студенттің таңдауы арқылы білімнің берілуі. Бұл біріншіден оқытушылардың арасындағы өзара шығармашылық белсенділік пен ізденушіліктің қалыптасуын негіздейді. Екіншіден, студенттің өзіндік қызығышылуы негізіндегі пәндерді таңдауы, оның білімінің нақтылануы мен сапасының артуына мүмкіндік береді. Сондай-ақ кредиттік жүйенің тағы бір ерекшелігі студент білімін бағалаудағы балдық-рейтингтік және оқытушылар еңбегін бағалаудағы сынақтық бірлік жүйесінің қолданылуы [1, б.120].

«Инновация» деген ұғым латын тілінде жаңарту, жаңалық, өзгерту деген ұғымды білдіреді. Оның негізі – студенттердің өздігінен білім алуына негізделген өзіндік қабілетін дамыту, шығармашылыққа баулу. Инновация – тек жаңа технологияларды, әдістермен технологиялық құралдарды, көрнекіліктерді қолдану емес, ондағы идеяларды, үрдістерді біріктіріп жетілдіру жүйесі.

Н.Ф. Талызина және т.б. инновация өзінің дамуы барысында белгілі бір өмірлік сатыдан тұрады: жаңа идеяның пайда болуы; мақсат қоюшылық: тарату және жойылу – деп айта келе, инновациялық технологияға жататындар: компьютерлік технология, ойын технологиясы, жоба әдісі – деп топтастырып көрсетеді [2].

Шетел тілін оқытуда оқу құралдарының маңызы өте зор. Техникалық оқу құралдарының дидактикалық тиімділігін бақылауды жүзеге асыра алу мүмкіндігі тұрғысынан қарастырған орынды [3, б.412]. Шетел тілін оқытуда болашақ мұғалімдердің пәнді оқытудағы практикалық бағыттылықты жүзеге асыруға даярлығын қамтамасыз ету қажет. Қазақстан Республикасының «Білім туралы» Заңында «Білім беру жүйесінің басты міндеті – ұлттың және жалпы адамзаттық құндылықтар, ғылым мен практика жетістіктері негізінде жеке адамды қалыптастыруға және кәсіби шыңдауға бағытталған білім алу үшін қажетті жағдайлар жасау, оқытудың жаңа технологияларын енгізу, білім беруді ақпараттандыру, халықаралық ғаламдық коммуникациялық желілерге шығу» – деп білім беру жүйесін одан әрі дамыту міндеттерін көздейді.

Шет тілді оқытудағы негізгі мақсат – шет тілді коммуникативті қалыптастыру және дамыту, оны еркін игеру. Шет тілі – қазіргі заманның талабына сай, қоғамның әлеуметтік-экономикалық, ғылыми-техникалық және мәдениет дамуының қайнар көзі. Қазір шет тілін оқыту әдістемесінің деңгейі жоғары. Тілді оқытуда интерактивтік тәсіл, ойындар, екеуаралық пікір таластар, сонымен бірге ақпараттық технология, интернет, компьютер қолданылуда. Оқытудың ақпараттық технологиясы – бұл ақпаратпен жұмыс жасау үшін арнайы тәсілдер, педагогикалық технологиялар, бағдарламалық және техникалық құралдар (кино, аудио және видео құралдар, компьютерлер, телекоммуникациялық желілер) болып табылады.

Оқытудың ақпараттық технологиясы – білімді жаңаша беру мүмкіндіктерін жасау, білімді қабылдау, білім сапасын бағалау, оқу-тәрбие үрдісінде оқушының жеке тұлғасын жан-жақты қалыптастыру үшін ақпараттық технологияның қосымшасы деп түсіну керек. Білімді ақпараттандырудың негізгі мақсаты – «оқушыларды ақпараттық қоғам жағдайында тұрмыстық, қоғамдық және кәсіби салалардың іс-әрекетіне толық, тиімді араластыру» болып табылады. ХХІ ғасыр оқыту үдерісіне компьютерлік технологияны пайдалану мен қатар, елде болып жатқан саяси, экономикалық, әлеуметтік және басқа да заңды үрдістегі өзгерістер білім жүйесіне сол өзгерістер негізінде дамытуды талап етіп отыр. Атап айтқанда, виртуалды кеңістік, аутентті виртуалды интерактивті тілдік орта болып табылатын Интернетке ену аталған компетенцияны дамытудың тиімді құралы ретінде қарастырылады.

Оқытудың ақпараттық технологиялары осы ақпараттық білім жүйесінің шегінде жүзеге асырылатын болғандықтан, осы білім технологиясына ақпараттық және бағдарламалық қолдаумен көрсететін құралдар бір ғана компьютермен, оған енгізілген бағдарламамен шектеліп қалмауы керек. Шетел тіліне оқытуда Интернет беретін мүмкіндіктер мен қызметтерге тоқталып өтейік. Мысалы: оқушылар Интернет талаптарында берілетін құжаттардағы тапсырмалар мен жаттығуларды орындай алады, үйреніп жүрген тілінде электронды пошта арқылы хат алысып, виртуалды қатынас клубтары – конференцияларға қатыса алады. Сонымен бірге белгілі бір уақытта мәтіндік хабарламалар мен алмасуға, радио бағдарламаларды тыңдауға, бейнероликтер көруге, яғни ақпараттың кез келген түрін қолдануына толықтай мүмкіндіктері бар. Ақпаратты қандай да арақашықтыққа тез арада жеткізу, алыстағы ақпарат көздерін пайдалану мүмкіндігі интерактивтік іздеу жүйелері мен өз бетімен іздеу, сондай-ақ алынған материалдарды түрлі тіл тасушыларға ауыстырып салу мен т.б. сол сияқты интернеттің артықшылық көздері пайдаланылады. Интернет шетел тілін үйренушіге аутентті мәтіндерді қолдану, тіл тасушыны тыңдау, олармен қарым-қатынас жасау табиғи тілдік ортаны қалыптастырады.

Е.С. Полат «Қандай да болмасын оқыту құралы, ақпараттық-тақырыптық ортаның қандай да қасиеттерге ие болғанына қарамастан дидактикалық мәселелер, білім берудің нақты мақсаттарымен шартталған танымдық қызметтің ерекшеліктері бірінші кезекте болып табылады» – деп көрсетті. Демек, интернет өзінің барлық мүмкіндіктері және қорларымен қоса, осы мақсаттар мен міндеттерді жүзеге асырудың құралы болып табылады [4, б. 24].

Шет тілін оқытуда заманына сай көрнекі құралдар, аудио материалдар қолдану, мультимедиялық құралдарды пайдалануға үлкен мән беру керек. Сабақ барысында светотехникалық және дыбысты техникалық құралдарды (бейне магнитофон, теледидар, проектор, мультимедиялық проектор, компьютер) пайдалану студенттердің өз тілінде сөйлейтін адамдардың тілін тыңдап, оны көзбен көре отыра ақпарат алуына көмегі тиеді. Бұл жағдай студенттердің сөйлеу деңгейін жақсартуына көмектеседі. Тыңдау арқылы олар өздерінің сөйлеудегі қателерін жөндей алады. Бұл «аудирование» терминінің өзі де шет тілін тыңдап, оны түсіну деген мағына. Аудио немесе бейне таспаларды тыңдағанда коммуникативті жаттығулар жасалу керек. Алынып отырған тапсырмалардың жеңіл-қиындығын ескере отыра, жаңа сөздер мен сөз тіркестерін пайдаланып, диалог және монолог құрастыру сияқты жаттығулар жасалуы қажет. Бейне фильмді көріп отырып, жаңа сөз немесе сөз тіркестерін кездескенде тоқтап, сол сөздерді қайталап және әрбір көріністен кейін сұрақтар қойып отырған жөн. Сабақтың қорытындысы ретінде тест сұрақтарын беріп, нәтижесін тексеріп, бағалау қажет.

Шетел тілін оқыту – оқушылардың жан-жақты дамып, жетілуіне, дүниеге көзқарасының, ойы мен ақыл-есінің, сезімі мен эмоциясының, рухани және эстетикалық талғамының, мінезінің қалыптасуына, өз бетінше білімін көтеруге ұмтылуын дағдыға айналдыруға әсер етіп, олардың жан-жақты дамыған азамат болуына ықпал жасауды мақсат тұтады.

Електронды оқулықтардың орны ерекше екенін атап өтейік, электрондық оқулықтар оқушылардың өз бетінше жұмысын және олардың жоғары танымдық белсенділігін арттырады, оқушылардың шетел тілін терең тиянақты білім алуларына көмектеседі. Сонымен бірге, барлық оқу үдерісінің алға қойға мақсатынан бастап, қол жеткен нәтижесіне дейінгі аралықты қамтиды. Сонымен қатар, бұл оқулық оқушылардың қызығушылығын артыратын құрал болып табылады. Бұл электрондық тәсіл сапалы және жоғары деңгейде білім беру мүмкіндігін, оқытудың автоматтандырылған жүйесін туғызады. Оқулықпен жұмыс істеу барысында оқушылар жалпы танымдық біліктілік, білім жинақтауға, талдауға, себеп-салдарлы байланыстырды ашуға, ақпараттарды қорытындылауға, жүйелеуге және салыстыруға үйренеді.

XI ғасыр – озық технологиялар ғасыры. Сондықтан білім беру жүйесінде жаңа компьютерлік технологияларды тиімді пайдаланудың шетел тілін үйрету маңызы зор. Ақпараттық ортаны құруға негізделген білім берудің жаңа жүйесін қалыптастыру мен педагогикалық практикаға жаңа ақпараттық құралдарды енгізу білім жүйесін дамытудағы стратегиялық тапсырма болып саналады.

Білім беру жүйесін ақпараттандыру, оқу үдерісінде инновациялық технологияларды ендіру негізгі бағыттары мен идеялары Қазақстан Республикасының 2005-2010 жылдарға арналған білім беруді дамытудың мемлекеттік білім бағдарламасында, Қазақстан Республикасының 2015 жылға дейінгі білім беру тұжырымдамасында және Елбасымыз Н.Ә. Назарбаев ұсынған «Қазақстан-2030» стратегиясында айрықша көрсетілген. Осы мәселені шешудегі басты рөл жоғарғы оқу орындарына жүктеліп отыр [5, б.322].

Ақпараттық – коммуникациялық технологияның келешек ұрпақтың жан-жақты білім алуына, іскер әрі талантты, шығармашылығы мол, еркін дамуына жол ашатын педагогикалық, психологиялық жағдай жасау үшін де тигізер пайдасы аса мол. Ақпараттық қоғамның негізгі талабы – оқушыларға ақпараттық білім негіздерін беру, логикалық-құрылымдық ойлау қабілеттерін дамыту, ақпараттық технологияны өзіндік даму мен оны іске асыру құралы ретінде пайдалану дағдыларын қалыптастырып, ақпараттық қоғамға бейімдеу.

Пайдаланылған әдебиеттер

1. Қарғаев Қ.А. Аймақтық білімнің бірегейленуі үрдісіндегі болондық жүйе және Қазақстан // Аймақ – концепт: мазмұны, әдістері мен технологиялар атты республикалық ғылыми-практикалық конференция. – Алматы, 2012.
2. Талызина Н.Ф. Педагогическая психология.-Москва,1998. – 280 с.
3. Садықова Р.К. Шетел тілі лексикасын оқытуда техникалық құралдарды пайдалану // материалы межд. научно-практ. конференци. – Алматы, 2007.
4. Полат Е.С. Метод проектов на уроках иностранного языка // М., ИЯШ 2000, №3, с. 34-37.
5. Сиргебаева С.Т. Ақпараттық технологияны ағылшын тілін оқыту үдерісінде қолданудың ерекшеліктері // Ғылым мен білім саласындағы мәдениеттер тоғысы атты халықаралық ғылыми конференция. – Алматы, 2011, – 322 б.

Анна Турчанинова
(Київ, Україна)

ТЕКСТОВА СИТУАЦІЯ ТОРГІВЛЯ ЛЮДЬМИ В СУЧАСНОМУ АНГЛОМОВНОМУ МЕДІЙНОМУ ДИСКУРСІ: ФУНКЦІОНАЛЬНІ ОСОБЛИВОСТІ

Дослідження проблеми функціонування дискурсу – один із основних напрямів світової лінгвістики. Різні аспекти цієї проблеми висвітлено в роботах таких відомих лінгвістів, як Т. ван Дейк, А. Вежбицька, Н.Д. Арутюнова, М.М. Бахтін, Г.Г. Почепцов.

Починаючи з 1960-х рр. поняття «дискурс» стає вкрай популярним не тільки в лінгвістиці, а й у більшості гуманітарних наук.

У сучасній лінгвістиці термін «дискурс» використовується у різних значеннях. У нашій роботі ми послуговуватимемося визначенням, яке запропонував Т. ван Дейк ще на початку 1980-х рр. Вчений тлумачить дискурс як «...складне комунікативне явище, що містить, окрім тексту, ще екстралінгвістичні чинники, а саме: знання про світ, установки, мету мовця, спрямованість на його ментально-прагматичну сферу тощо»[3,с. 8].

Типологія дискурсу ґрунтується на двох критеріях – канал передачі інформації та статус комунікантів. Згідно першого критерію виділяють усний та письмовий дискурс. При усному дискурсі канал акустичний, при письмовому – візуальний. Згідно другого критерію існують: персональний (особистісно-орієнтований) та інституціональний види дискурсу [6].

Медійний дискурс розглядаємо як вид інституціонального спілкування. Він тісно пов'язаний з іншими типами дискурсу – політичним, юридичним, педагогічним, рекламним, релігійним, спортивно-ігровим, побутовим, художнім. Особливостями медійного дискурсу є його властивості, такі як інформативність та орієнтація на масовість аудиторії, доступність, різноманітність способів подання інформації.

Вважаємо актуальним вивчення текстової ситуації торгівля людьми, адже медіа є сучасним надзвичайно важливим способом масового впливу.

Мова медійного дискурсу суттєво відрізняється від мови науки з одного боку, мови художнього твору – з другого, наближаючись, але не співпадаючи цілковито, із мовою розмовно-побутовою і діловою; оскільки вона оперує різними за складністю, структурою, внутрішньою природою, зображувально-виражальними засобами[4].

Торгівля людьми – це глобальна проблема, яка зачіпає життя мільйонів людей практично в будь-якій країні світу і яка позбавляє їх людської гідності. Будучи одним з найганебніших злочинів у світі, торгівля людьми вводить в оману і перетворює на жертв жінок, чоловіків і дітей з усіх куточків світу і щодня змушує їх бути об'єктом експлуатації. Хоча найвідомішою формою торгівлі людьми є сексуальна експлуатація, сотні тисяч жертв стають також об'єктом торгівлі для цілей примусової праці, підневільної роботи в якості домашньої прислуги, дитячого жебрацтва або вилучення органів.

Таким чином, великого значення набуває повне й відповідальне інформування суспільства про цю серйозну проблему як один із найнебезпечніших злочинів проти особистості. Ключову роль у цьому процесі відіграють ЗМІ.

Існує багато факторів, що сприяють поширенню торгівлі людьми, серед яких Держдепартамент США зазначає такі:

- нестатки;
- привабливість кращих умов життя в іншому місці;
- неможливість працевлаштування;
- організована злочинність;
- насильство над жінками й дітьми;
- дискримінація жінок;
- корупція уряду;
- політична нестабільність;
- збройні конфлікти;
- культурні традиції, такі як традиційне рабство;
- попит на послуги в сфері секс-індустрії і дешеvu нелегальну робочу силу[5, с.17-18].

Тільки останнім часом ЗМІ почали активну кампанію з недопущення торгівлі людьми. Отже, сьогодні на ЗМІ покладається дуже важливе завдання донести до свідомості кожної людини, яка потенційно може потрапити до рук торговців, достовірні відомості про дійсний стан справ у цій сфері. Тому важливу роль відіграють реальні історії людей, які потерпіли від работоргівлі. Це додає реальності та достовірності і може спонукати людей до обачності.

ЗМІ можуть і повинні сприяти формуванню толерантного ставлення до потерпілих від торгівлі людьми й осуду суспільством торгівлі людьми як явища. Публікація реальних історій, підготовка різних програм на ТБ й радіо із розповідями історій потерпілих допоможуть суспільству зрозуміти цих людей, спробувати відчувати їхній біль і сприятимуть встановленню нормальних відносин між ними й суспільством. Розуміння та допомога з боку оточення, відсутність осуду – основа повернення потерпілих до нормального життя [5, с. 107].

Для визначення функціональних особливостей текстової ситуації *торгівля людьми*, в нашому дослідженні ми проаналізували тести корпусним аналізом, з використанням програми Wordsmith. Одна з можливостей є функція WordList, за допомогою якої ми виділили частоту вживання слів, які зустрічаються в вибірці текстів.

В текстовій ситуації *торгівля людьми* суб'єктами являються злочинець та жертва. Вибірка з статей продемонструвала, що використовуються особовий займенник *She* – 1, 20%, присвійний займенник *Her* – 1,29%. Таким чином більшість жертв становлять особи жіночої статі. А також частина статей була написана від першої особи, є тобто особистими історіями жертв *торгівлі людьми*, на це вказують особові займенники *I* – 1, 53%, *Me* 0,63, *My* 0,63(див. Рис 1).

N	Word	Freq.	%	Texts	%	L	S
1	THE	3 154	4,46	100	100,0		
2	TO	2 544	3,60	100	100,0		
3	AND	2 251	3,18	100	100,0		
4	A	1 658	2,34	100	100,0		
5	OF	1 515	2,14	99	99,00		
6	IN	1 407	1,99	100	100,0		
7	I	1 079	1,53	45	45,00		
8	WAS	1 072	1,52	94	94,00		
9	HER	914	1,29	71	71,00		
10	SHE	850	1,20	73	73,00		
11	THAT	786	1,11	95	95,00		
12	FOR	726	1,03	98	98,00		
13	TRAFFICKING	563	0,80	79	79,00		
14	WITH	501	0,71	94	94,00		
15	THEY	463	0,65	82	82,00		
16	IS	461	0,65	87	87,00		
17	ME	448	0,63	33	33,00		
18	MY	446	0,63	36	36,00		
19	HE	442	0,62	63	63,00		
20	AS	414	0,59	84	84,00		
21	ARE	396	0,56	65	65,00		
22	FROM	381	0,54	94	94,00		
23	ON	377	0,53	93	93,00		
24	HAD	347	0,49	75	75,00		
25	HUMAN	339	0,48	80	80,00		
26	HAVE	336	0,47	78	78,00		
27	IT	335	0,47	78	78,00		
28	WERE	321	0,45	67	67,00		

Рис. 1

Програма Wordsmith дає можливість виділити ключові слова з корпусу. Для цього треба порівняти 2 корпуси – досліджуваній з референтним. Референтним корпусом ми обрали Британський національний корпус – один із перших національних корпусів, за зразком якого створювалися багато сучасних корпусів різних мов.

В нашому дослідженні ми виявили, які слова характеризують текст, тобто характерні слова та словосполучення, які є специфічними для текстової ситуації *торгівля людьми*.

Із вибірки ми виділили, що ключові слова та списки слів мають схожі лексеми, такі як *She, Her*, а також такі слова як *victims, slavery, women, prostitution, girls* (див. рис 2). Як і в списку вживаності слів **WordList** ключові слова підтверджують, що висвітлення ситуації *торгівлі людьми* супроводжується набором сталих лексичних одиниць.

N	Key word	Freq.	%	Texts	RC.	F	RC. %	K	p	L	S
1	TRAFFICKING	563	0,80	79	276			7 104,49	0,000000		
2	HUMAN	339	0,48	80	19 275	0,02		1 520,39	0,000000		
3	TRAFFICKED	104	0,15	41	15			1 417,84	0,000000		
4	VICTIMS	197	0,28	59	2 837			1 402,44	0,000000		
5	HER	914	1,29	71	304 311	0,31		1 243,37	0,000000		
6	SLAVERY	116	0,16	37	460			1 103,97	0,000000		
7	SEX	210	0,30	55	8 220			1 091,36	0,000000		
8	TRAFFICKERS	95	0,13	41	171			1 030,97	0,000000		
9	SHE	850	1,20	73	325 351	0,33		978,81	0,000000		
10	WOMEN	273	0,39	53	33 051	0,03		838,86	0,000000		
11	2013	52	0,07	48	0			753,95	0,000000		
12	ME	448	0,63	33	131 757	0,13		694,06	0,000000		
13	PROSTITUTION	76	0,11	33	410			681,06	0,000000		
14	PIMP	59	0,08	17	69			678,88	0,000000		
15	FORCED	144	0,20	54	7 862			656,59	0,000000		
16	S	206	0,29	45	23 425	0,02		656,38	0,000000		
17	MY	446	0,63	36	146 775	0,15		612,92	0,000000		
18	GIRLS	136	0,19	39	9 085			568,03	0,000000		
19	15	39	0,06	29	0			565,45	0,000000		
20	2012	39	0,06	37	0			565,45	0,000000		
21	DIDN	44	0,06	14	19			560,84	0,000000		
22	000	38	0,05	23	0			550,95	0,000000		
23	LABOR	53	0,07	20	164			527,41	0,000000		
24	10	35	0,05	24	0			507,46	0,000000		
25	1	32	0,05	23	0			463,96	0,000000		
26	I	1 079	1,53	45	732 523	0,74		459,04	0,000000		
27	30	30	0,04	19	0			434,96	0,000000		
28	PIMPS	37	0,05	15	45			423,63	0,000000		
29	2	29	0,04	15	0			420,46	0,000000		

Рис 2

Таким чином, застосування лінгвістичного корпусу дає можливість оцінити вживання різних слів і словосполучень, які характерні для носіїв англійської мови.

Корпус медійних текстів, пов'язаних між собою тематикою *торгівлі людьми*, становить результат висвітлення відповідного фрагменту соціального світу за допомогою вербальних засобів.

Отже, ми вважаємо що аналіз текстової ситуації *торгівлі людьми* в англомовному медійному дискурсі є надзвичайно важливим, актуальним і перспективним для подальшого вивчення.

Література:

1. *Бабаян В.Н., Круглова С.Л.* Теория дискурса в системе наук о языке [Електронний ресурс]: // Ярославский педагогический вестник 2002. № 3 (32) Режим доступу до журн.: http://vestnik.yspu.org/releases/novye_issledovaniy/17_9/
2. *Безугла Л.Р., Бондаренко С.В., Донець П.М.* Дискурс як когнітивно-комунікативний феномен / під заг. ред. Шевченко І.: Монографія. – Харків: Константа, 2005. – 356 с.
3. *Дейк ван Т.А.* Язык. Познание. Коммуникация/ Пер. с англ. В.Герасимова. – М.: Прогресс, 1989. – 312 с.
4. *Здоровега В.И.* Природа і специфіка образу в журналістиці [Електронний ресурс]: / Здоровега В.И. // Вісник Львівського ун-ту. Серія журналістика. – 2004 – Вип. 26. – Режим доступу до журн.: http://www.franko.lviv.ua/faculty/jur/publications/visnyk26/Statti_Zdoroveg a.html
5. Висвітлення в засобах масової інформації проблеми торгівлі людьми Посібник для журналістів Київ – ОБСЄ 2007. – С.17-18, 107
6. *Кибрік А.Е., Паршин П.Б.* Дискурс. [Електронний ресурс]: Режим доступу: <http://files.school-collection.edu.ru/dlrstore/3a58b3b3-cb16-2b1e-e88e-3e5e5546ebbe/1008254A.htm>
7. *Рудніченко Н. М.* Вплив електронних ЗМІ на функціонування мови в інформаційному суспільстві // Соціум. – 2003. – №3
8. *Цурикова Л.В.* Проблемы когнитивного анализа дискурса в современной лингвистике. [Електронний ресурс]: Вестник ВГУ, Гуманитарные науки 2001 № 2: Режим доступу до журн.: http://www.academia.edu/3168478/_1_

Науковий керівник:

кандидат філологічних наук, професор Чеснокова Ганна Вадимівна.

Суннатилло Усмонов
(Самарканд, Узбекистан)

ИНГЛИЗ ВА ЎЗБЕК ЛИНГВОМАДАНИЯТИДА “ҚЎРҚУВ” ЭМОЦИОНАЛ КОНЦЕПТИНИНГ ИФОДАЛАНИШИ

Концепт тушунчаси операцион фикр бирлиги бўлиб, у билимларни категоризациялаш ва квантификациялаш усусли ҳисобланади. Унинг объекти ментал борлиқнинг белгиси бўлиб, маълум бир маънода абстракциялаш орқали юзага келади ва ўз объектини тасвирлаш билан бирга уни яратади ҳам.

Шунинг учун ҳам концептнинг ифодаланиши тил бирликлари орқали тил соҳибларининг «наивная картина»си акс этишига асосланган ҳисобланади ва лексик семантика эса халқ тарихи, унинг дунё қараши ва психологияси, англаш фаолиятида этноснинг “идрок”ини намоёиш этади. Шундай экан инсонга хос ҳис туйғулар ҳар бир этносга, умуман инсонга хос хусусият ҳисобланади, уларнинг тилда акс этиши фарқланади. Эмоциялар турли мақсадда, турли вазиятда юзага келиб, инсон фаолияти билан бевосита боғлиқ ривожланади. Мазкур ривожланиш жараёнида ифодаланадиган эмоциялар маълум маънода шахсга тегишли бўлган маданият, этнологик хусусиятларнинг ўзига хос намоёиш этилишидир.

Когнитивликда лингвистик қарашлар бевосита инсоннинг оламни, турли жараёнларни (албатта бирор табиий тил доирасидаги жараёнларни ҳам) англаш, тасаввур этиш имкониятлари билан боғлиқ бўлса, бевосита шахснинг ички ҳис-туйғулари, баҳо бериш, муносабатлар билдириш каби аспектларда тадқиқ этилади.

Лингвокультурология эса тил ва маданият ўртасидаги муносабатни этник менталитетнинг тилда ифодаланиши ва амалга ошишини тадқиқ этади. Лингвокультурологиянинг асоси – конкрет маданий концептларнинг семантик белгиларининг ўзига хос хусусиятларини системага солишга қаратилган.

Концепт бу фикрлаш, маъно ва шунингдек семантик макон бирлиги сифатида сўзлар ва вербаллашувнинг бошқа воситалари билан боғлиқликка эга. Концепт миллий, ижтимоий, маълум гуруҳга тегишли ва индивидуал хусусиятларга эга бўлиб, инсоннинг ментал дунёси, ҳамда маданияти ва тарихига боғланади.

Жумладан, эмоциялар лингвистлар, психоллингвистларнинг тадқиқот объекти бўлиб, турли сатҳларда ўрганилиб, турлича таснифларда кўриб чиқилмоқда. Хусусан, А.Везбицкая эмоцияни тўртта асосий турга ажратади; кўрқув, ғазаб, ғам, қониқиш ҳосил қилиш. Муаллифнинг таъкидлашича мазкур физиологик эмоциялар барча маданиятларга мансуб бўлиб, шахснинг эрта ёшлигидаёқ кўзга кўрина бошлайди ва шунингдек ушбу эмоциялар ҳайвонларда ҳам учрайди. Санаб ўтилган эмоциялардан “кўрқув” барча ёш, маданият, ва ҳатто ҳайвонларга хос ҳисобланади. Бир сўз билан айтганда инстинктив ҳодиса сифатида қараш мумкин. “Кўрқув” ҳодисасига тариф берадиган бўлсак, у психик, когнитив жараёнларнинг нормал ҳолатдан чиқиш, субъектда эмоционал ҳолат ёки муносабатни юзага келиши ёки рақиби (объект)ни мазкур ҳолатга тушириш жараёни ҳисобланади. Умумий планда эса “кўрқув” эмоционалликни рефлексив хусусияти сифатида ҳам намоён бўлади.

Таниқли рус тилшуноси Ю.Апресян инглиз ва рус тилларидаги “кўрқув”нинг қуйидаги кичик гуруҳларини келтиради: *умумий, нейтрал кўрқув (бояться, страх, to fear/ to be afraid), қисқа вақт давомидаги биологик кўрқув (пугаться, to be scared, to be frightened); бевосита даҳшатга соладиган кенг масштабли ва ноаниқ кучли кўрқув (ужас, terror), маълум вақт давомида қутулиб бўлмас кучли кўрқув (страшиться, to dread); рационал кўрқув (опасаться, to be apprehensive); юқори кучлар олдидаги диний тушунча билан боғлиқ кўрқув (трепетать, to be awed) ва бошқалар.*

Бевосита инглиз тилидаги “кўрқув” “fear” эмоциясига эътибор қаратадиган бўлсак, мазкур ҳодиса *panic, danger, horror, shock, fear, terror* каби отларда, *terrible, horrible, terrible, frightful, dangerous* сифатларида ва *to scare, to frighten, to horrify, to shock, to threaten, to terrify, to dread, be afraid of* феълларида ифодаланади.

Мазкур тил бирликларининг вербализацияси инглиз тилида “fear” концептининг ўзига хос семантик ва концептуал гуруҳларни ташкил этади:

1. Салбий воқеа-ҳодисанинг қандайдир таъсири; *White with fear, she [Ruth] rose to her feet (J. London, 153);*
2. Бирор хавф-хатарни олдиндан сезиш, ҳадиксираш ва ундан қутилишга бўлган ҳаракат;
 - a) *The wide room seemed too narrow for his rolling gait, and to himself he was in terror lest his broad shoulders should collide with the doorways. He recoiled from side, to side between the various objects (J. London, 17);*
 - b) *He [Martin] was surrounded by the unknown apprehensive of what might happen, ignorant of what he should do, aware that he walked and bore himself awkwardly. Fearful that every attribute and power of him was similarly afflicted (J. London, 18);*
 - c) *He [Martin] was afraid that the might call too soon and so guilty of an awful breach of that awful thing called etiquette (J. London, 60).*
3. Кўрқувнинг стилистик нуқтаи назардан қўлланилиши, яъни субъектдаги кўрқувни бирор предмет ёки жараёнга ўхшатиш;
 - a) *Battering away at a bloody something before him [Martin] that was not a face, but a horror..... (J. London, 151);*
 - b) *It [The behavior of Martin Eden] sounded like a threat (J. London, 27).*
 - c) *Don't say "make good" she cried, sweetly petulant. It is slang and it is horrid (J. London, 17).*
4. Шахснинг кўрқув ҳолати ёки кўрқув жараёнидаги ўзини тутиши ёки кўрқитиш каузацияси;
 - a) *[Brothers of Ruth] "You must not be frightened at us?" Martin (J. London, 46);*
 - b) *He [Martin] frightened her [Ruth], and at the same time it was strangely pleasant to be so looked upon (J. London, 25);*
 - c) *The array of knives and forks frightened him. They bristled with unknown perils (J. London, 46).*
5. Шахс ҳаракатидаги кўрқув жараёнининг юзага чиқиши;
 - a) *This feeling of the divine startled him. It shocked him from his dreams to sober thought (J. London, 163);*
 - b) *They fought on through exhaustion and beyond, to exhaustion immeasurable and inconceivable, until the crowd of brutes, its blood – lust sated, terrified by what it saw, begged them impartially to cease (J. London, 150).*
6. Кўрқувнинг шахс кўриниши, юз тузулишига таъсири;
 - a) *She [Gertrude] was trembled with fear at the sight of her husband (J. London, 25);*
 - b) *White with fear she [Ruth] rose to her feet (J. London, 76);*
 - c) *There was nothing but a vast empties that brought fear into his eyes (J. London, 47).*
7. Кўрқувнинг интенсивлиги, ривожланиш жараёни;
 - a) *He [traveler] fought with his fear and rejoining his self – control, he recovered the gun from the water (J. London, 47);*
 - b) *He [traveler] was alive with the courage of fear (J. London, 55);*
 - c) *The bear moved away to one side with a threatening noise. He himself was fearful of this strange creature, that appeared unafraid. But the man did not move. He stood still until the danger was past. Then he yielded to a fit of trembling and sank to his knees on the wet grass (J. London, 56).*
8. Кўрқувнинг инстинкт ёки рефлекси ҳодисалиги;

a) "You. you." She was trembling with fear and with fury. She didn't mean to strike him again but she was nearly hysterical with relief, and she moved without thinking, slapping him across the face (Jude Deveraux, 28);

b) Panic filled her. She wanted to reach out and keep him from disappearing, but her pride wouldn't let her. Then she realized that he was smiling again, that he was amused (Jude Deveraux, 38);

c) A saddle block? My God, what's that? " She gasped in horrified apprehension (J. Krantz, 76).

Инглиз тилидаги каби ўзбек тилида ҳам "қўрқув" концептининг ифодаловчи бир қанчи тил бирликлари мавжуд бўлиб, улар нафақат "қўрқув"нинг субъектив, объектив, инстинктив, рефлексив жиҳатлари, балки қўрқувнинг даражаси, темпораллиги каби семантик маъноларни ифодаловчи тил бирликлари, "қўрқув" билан боғлиқ каузациянинг маълум маънода морфологик шаклланганлиги билан ҳам изоҳланади.

Қўрқув – эмоционал ҳиссиёти ҳар қандай кишига, яъни унинг ижтимоий статуси, миллий ёки маданий келиб чиқишидан қаттиқ назар, тегишли. Қўрқув эмоцияси давомли, қисқа, интензивликнинг турли градиентларига тегишли, турли психосоматик симптомларда ифодаланган, манипуляция воситаси сифатида қўлланиладиган, бошқа эмоционал ҳолатлар комплексига тегишли ҳиссиёт ҳисобланади.

Ўзбек тилида "қўрқув" эмоциясини англатувчи *ваҳима, қўрқинч, хавотир, даҳшат, тахлика, саросима* ва бошқа шу каби отларда *қўрқмоқ, даҳшатланмоқ, чўчимоқ, эсанкирамоқ, тахликага тушмоқ, саросимага тушмоқ, юраги така-пука бўлмоқ, сесканмоқ, хавотирга тушмоқ, ваҳимага тушмоқ* ва ҳақозо феъл, феълли бирикмалар ва фразеологик бирикларда акс этади.

Ўзбек тилида "қўрқинч" эмоционал муносабати асосан феълли бирикмаларда адресатда қўрқув ҳолатини вужудга келтирилган қаратилган ҳатти-ҳаракатлар, рақибда қўрқув ҳиссини ўйғотиш, адресатни ваҳимага, даҳшатга солиш учун қўлланиладиган лексик бириклар семантик гуруҳини ташкил этади.

Бинобарин, ўзбек тилидаги "қўрқув" эмоционал концепти қуйидаги семантик гуруҳларда ўз аксини топади:

1. қўрқувнинг рефлексив ифодаланиши; *Онасини ваҳимага солган жанг болада қўрқув аралаш мароқ уйғотган эди (Примкул Қодиров, Юлдузли тунлар, 532); Улар бузулган сафларига қайтадан тартиб беришган улгуролмай, ваҳима ичиде қочишга тушдилар (Примкул Қодиров, Юлдузли тунлар, 532).*

2. Қўрқувнинг тана, юз тузлишида юзага чиқиши;

Бу ғовурдан Қосимбекнинг ранги оқариб кетди. (Примкул Қодиров, Юлдузли тунлар, 532); Кампир баданидан чаён ўрмалагандек сесканди, Ўзини орқага ташлади (Саид Аҳмад, 99).

3. Бирор хавф-хатарни олдиндан сезиш, ҳадиксираш натижасидаги қўрқув;

Оналарининг чўчиганида жон бор. Улар ёлғондакам пўписа қилишмайди (Ўлмас Умарбеков 20); – Сеняям ўғирлаб кетишларидан қўрқаман (Ўлмас Умарбеков, 30).

4. Шахснинг қўрқув ҳолатига тушишда эшитилган маълумотнинг таъсири;

Телефондаги бегона овоз унинг ўзини сўкканида, қўрқитганида бошқа гап эди (Ўлмас Умарбеков 17); Шундай бўлса ҳам Санобар ўғлини эслаб, бирдан хавотирланиб кетди (Ўлмас Умарбеков, 19).

5. Қўрқувнинг бошланиши, интензивлиги, ривожланиш жараёни;

Буқанинг феъллини яхши билган Толиб полвон қўрқиб кетди (Ў.Хошимов, 35); Хоннинг бундай сесканиб чекинишини кўпдан бери кўрмаган аёнлари қаттиқ саросимага туша бошладилар (Примкул Қодиров, Юлдузли тунлар, 532).

Қўрқув эмоциясини англатувчи феъллар – *чиқ, – юр, – кел* каби кўмакчи феълли аналитик шакллари мазкур ҳиссиётларнинг давомийлиги, яъни қўрқув ҳолатининг вақт жараёнида давом этишини ифодалаш учун қўлланилади. Масалан: *Бу билан бечораларни баттар қўрқитиб ва ич-ичидан завқланиб юрарди (Ў.Хошимов, 34); Шайбонийхоннинг Тошкентга ҳужум қилиш эҳтимоли Маҳмудхонни анчадан бери тахликага солиб келарди (Примкул Қодиров, Юлдузли тунлар, 257).*

Келтирилган мисоллар, тахлиллар шуни кўрсатадики, қўрқувнинг когнитив майдонида лингвокултурологик тасвирлар доминантлик қилади. Хусусан инглиз тилида қўрқувнинг ифодаланиши эмоционал, стилистик бўёқдорликка эга, шунинг учун ҳам "қўрқув" тасвирланишида маълум лексик бириклардан ташқари мазкур эмоционал вазиятни ифодалашда қўрқув семантикасини очиб берувчи равишлар муҳим вазифани бажаради. Ўзбек тилида эса мазкур эмоциянинг вербаллашуви кўпроқ феълларга юклатилишини кузатишимиз мумкин. Қуйидаги мисолларга эътибор қаратамиз:

"What!" Margo was shocked, genuinely shocked, for the first time in twenty years (J. Krantz, 14);

-Худойимдан ўрғилайки, деди Кумуш энтикиб ва даҳшатланиб, ёмонларнинг жазосини ўзи берган (А.Қодирӣ, 256); Кўз ёш қилди (кампир), ўлиб қоламан бунақада, деб қўрқитди, Одомбойга таъсир қилмади (Ўлмас Умарбеков, Фотима ва Зухра, 32).

Инглиз ва ўзбек тили вакиллари турли миллий, этник-маданият соҳибларидир. Шунинг учун ҳам бирор эмоциянинг вербаллашуви лингвистик нуқтаи-назардан фарқланишини келтирилган мисол ва тахлилларда кузатиш имконига эга бўлди.

Жумладан, инглиз лингвомаданиятида қўрқувни ифода планига кўчиши аниқроқ кўринади. Бу кўпроқ қўрқув эмоциясини англатувчи равишлар орқали ва махсус лексик воситалар ёрдамида ифодаланишини кузатишимиз мумкин. Мисол учун: *The very word filled him with horror (J. Krantz, 35); It was the one thing in the world of which he was in fear (J. Krantz, 85).*

Ўзбек лингвомаданиятида эса қўрқув эмоцияси вербаллашувида тасвирий ифода орқали, шунингдек ушбу эмоциянинг темпорал кўринишини аниқроқ очиб берувчи тил воситаларининг мавжудлиги билан фарқ қилади. Масалан: *Баъзи отлар қўрқиб орқага тирсалиб кетди (Примкул Қодиров, Юлдузли тунлар, 65); "Бадҳайбат бир одам бўлса керак", деб титраб-қалтираб бордим (Примкул Қодиров, Юлдузли тунлар, 367).*

**Анзурат Хонхўчаева
(Самарқанд, Ўзбекистон)**

ХУСУСИЯТИ ЛЕКСИКЎЙ – СЕМАНТИКИИ КАЛИМАҲОИ СОҲАИ БОФАНДАГЎЙ

Гирд овардан ва аз нуқтаи назари илмӣ тадқиқ қардани лексикаи бои соҳаҳои касбу ҳунарҳои гуногуни халқӣ – лексикаи саноат, хочагии қишлоқ, санъату маданият ва амсоли онҳо, ки аз тарафи мардуми меҳнатқашу эҷодкорамон дар давоми асрҳои зиёде ба вучуд оварда шуда, ба тариқи мероси пураарзиш ба мо ҳадя шудаанд,

яке аз вазифаҳои таърихнопазири рӯз аст. Чунки лексикаи касбу ҳунар бо вучуди чихатҳои лаҳҷаи ин ё он маҳалро дар худ инъикос намуданаш қабати махсуси лексикаи забони адабиёро ташкил карда, бо ин роҳ хусусиятҳои миллии ин ё он забонро дар худ маҳфуз медоранд.

Дигаргуниҳои иҷтимоие, ки ба вучуд омадаанд, ба ҳаёти аҳли касбу ҳунар таъсир накарда намонд. Дар натиҷаи тараққиёти рӯзафзуни илму маданият, саноату хоҷагии қишлоқ ва пешрафти техникаи ҳозиразамон аз як тараф лексикаи баъзе ҳунарҳои дастӣ аз истеъмоли баромада бошанд, аз тарафи дигар ба ҷои як гурӯҳи онҳо мафҳумҳои нав пайдо шуда истодаанд. Гурӯҳи сеюми истилоҳи касбу ҳунар вобаста ба шароити зиндагӣ таъсири маънӣ намуда, дар забони халқ боқӣ мондаанд. Аз ин ҷиҳат ҳарчи бештар ва зудтар гирд овардани ин дурдонаҳои забони халқ ва дар асоси ин боигарӣ ба вучуд овардани истилоҳоти соҳаҳои гуногуни хоҷагии халқ, инчунин тартиб додани луғатҳои ҳархелаи касбу ҳунар ва луғатҳои тафси рӯи дорои аҳамияти амалӣ ва назарӣ мебошад.

Бояд гуфт, ки омӯхтани лексикаи касбӣ дар забоншиносии рус андаке пештар шурӯъ шуда буд. Асарҳои илмии профессор Б.А.Ларин ва А.В.Успенский, ки ба муайян намудани чихатҳои ҳосии лексикаи касбӣ бахшида шудаанд, дар роҳи тадқиқи лексикаи соҳавӣ иқтисоси бузург ҳисоб меёбанд.

Соли 1936 асари профессор В.М.Жирмунский аз нашр баромад, ки дар он лексикаи

Омӯхтани шевашиносӣ (диалектология) аҳамияти илмӣ – амалӣ дорад. Лексикаи шеваҳои лаҳҷаҳои забони тоҷикӣ то ҳол ҳаматарафа, пурра ва ба тариқи яқлухт омӯхта нашудааст.

Аз ин хотир лексикаи бофандагии ҳосии миллии тоҷик, ки таърихи бисёрасра дорад, ба тариқи бояду шояд тадқиқ карда нашудааст. Як қатор тадқиқотчиён вобаста ба тасвири хусусиятҳои фарқкунандаи фонетикӣ ё грамматикӣ ин ё он шева ё гурӯҳи шеваҳо аз забони адабӣ доир ба лексика низ ба қадри имкон қайдҳои махсус доранд.

Гурӯҳи дигар фақат лексикаи як ё якчанд маҳалро дар алоҳидагӣ омӯхта, ба ҳулоса ва мулоҳизаҳои худ қорашонро ба сомони расонидаанд.

Таркиби луғавии шеваи тоҷикони Самарқанд ва атрофии он аз нуқтаи назари ҳудудии истеъмоли ба ду гурӯҳи калон тақсим мешаванд: калимаҳои умумихалқии забони тоҷикӣ ва калимаҳои ҳосии шевагӣ. Калимаҳои касбу ҳунар як ҳиссаи муҳими ин ду гурӯҳи лексикиро ташкил медиҳанд, ки ба фаъолияти меҳнати касбу ҳунар ва машғулиятҳои гуногуни аҳолии Самарқанд вобастагӣ доранд. Аҳолии маҳалҳоро чараёни меҳнат, машғулияти онҳо ба ин ё он навъи ҳунар ба гурӯҳи сосиалии ҷудо кардааст. Масалан: гилкорон, дуредгарон, косибон, зардӯзон, бофандагон ва ғайра.

Чунин намунаҳои касбу ҳунар ва машғулиятҳои одамон аз давраҳои ҳеле қадим барои пайдо шудани лексикаи гуногуни соҳавӣ касбу ҳунар сабаб шудааст.

Лексикаи бофандагӣ характери ба худ хос дошта, омӯхта шудани он дар соҳаи забони тоҷикӣ аҳамияти калон дорад. Омӯхтани роҳҳои инкишофи лексикаи бофандагӣ зарур аст, зеро ҳоло дар тамоми ноҳияҳои вилоят бо касбу ҳунари бофандагӣ бештар машғул мешаванд.

Дар лексикаи бофандагӣ ба калимаҳои дучор мешавем, ки хусусияти лексикӣ – семантикӣ зоҳир кардаанд. Инҳо калимаҳои полисемантикӣ, омонимӣ, синонимӣ ва антонимӣанд.

Полисемия – Дар лексикаи бофандагӣ аксари калимаҳо ба тағироти маъноӣ дучор омада, тобишҳои гуногуни семантикӣ гирифтаанд. Қисми зиёди ин гурӯҳро калимаҳои полисемӣ ташкил медиҳанд. Барои намуна чанде аз онҳоро аз назар мегузаронем.

Калимаи **соф** дар забони адабӣ, умумихалқӣ ҳамчун калимаи сермаъно (пок, покиза, оби зилол) истеъмоли мешавад. Ин калима дар лексикаи бофандагӣ ба маъноӣ зерин истифода мешавад: соф – соф шудан, тамоми шудан (ресмон тамоми шуд), софмонда шудан (аз бофтаи дастам соф шуд).

Баъзе калимаҳои моносемӣ дар асоси монандии ранг, сохт, овоз, ҳислат ва хусусиятҳои маъноӣ аслии калимаҳои характери полисемӣ гирифтаанд. Чунончи, алоча – навъи мато (дар бофандагӣ), алоча – як хели каду; гул – нақшу нигор (дар лексикаи бофандагӣ), гул – аломати бесифатии нон (дар лексикаи нонвойҳо) ва ғайра.

Омонимҳо – Дар лексикаи бофандагӣ калимаҳои нонвойҳо низ мавҷуданд, ки аз чихати талаффуз ба ҳам монанд буда, ба маъноҳои гуногун соҳибанд. Масалан: мино – обгинаи рангини бо зар ё нуқра наққошӣ шуда, мино – минораи баланди чароғдор ва мино – сир. Ин гунна калимаҳоро омоним мегӯянд. Омонимҳои зерин дар натиҷаи ба як таркиби овозӣ соҳиб шудани калимаҳои гуногуни адабӣ ва шевагӣ ҳосил шудаанд: ришта – ресмон, нах, ришта-афзор барои қандани роҳ, риштакаш; дӯкон – ҷои қор; дӯкон – асбоби қоҳмабофӣ (дар соҳаи бофандагӣ); босма – усули нусхабардорӣ, босма – қисми таркибии болои ҷӯб (дар дуредгарӣ).

Баъзе калимаҳои иқтибосӣ бо калимаҳои тоҷикӣ омоним шуда метавонанд: атлас – ҷамъи харитаҳо, атлас – матои абрешимин ва ғайраҳо.

Баъзан барои ифода кардани мафҳум ва ё номи ягон чизи навбунёд аз калимаи дар забон маъмул истифода мебаранд. Дар натиҷа калима хусусияти омонимӣ ва ҳатто полисемӣ пайдо мекунанд.

Масалан, калимаи палос дар қадим маъноӣ пӯшоки мӯинаро дошт, алҳол ба маъноӣ қолин, гилем истеъмоли меёбад.

Калимаи палос дар «Фарҳанги забони тоҷикӣ» чунин шарҳ ёфтааст: фарш, гилем, намуди дурушти аз пашми бофта шуда, матои пашмини дурушт, либоси пашминаи дуруштро ифода кардааст.¹ Ҳоло чизеро, ки ба фарши хона меандозанд палос мегӯянд.

Синонимҳо – Забони адабии тоҷик дар заминаи маданияти пурсарвати халқ ба вучуд омада, иқтидор ва имкониятҳои худро ҳамеша аз ҳисоби ин манбаъ зиёд кардааст. Роҳҳои инкишофи лексикаи забони адабӣ аз ҳисоби лексикаи шеваҳои гуногун аст. Яке аз ин роҳҳо аз ҳисоби синонимҳо бой гардонидани забони адабии тоҷик мебошад. Мо оид ба синонимҳо асарҳои илмӣ нависандаи бузурги тоҷик С.Айнӣ, олимони Б.Ниёзмӯхаммедов, Н.А.Маъсумӣ, Ш.Ниёзӣ, Р.Л.Неменова, Д.Т. Тоҷиев як андоза маълумот гирифта метавонем.

Асари алоҳидаи илмие, ки ба омӯзиши синонимҳои забони тоҷикӣ бахшида истодааст «Синонимҳо дар забони адабии тоҷик» ном китоби М. Муҳаммадиев мебошад. Муаллиф дар ин китоби худ асосан дар бораи хусусиятҳои лексикаи синонимҳои ҳиссаҳои номии нутқ маълумот дода, баробари ин онҳоро ҷи аз чихати маъноӣ, ҷи аз чихати сохту таркиб, ҷи аз рӯи хусусиятҳои услубӣ истеъмоли ва ҷи аз чихати омилҳои пайдоишу инкишофи баъзе харатарафа тадқиқ намудааст.

Лексикаи бофандагии тоҷикони вилояти Самарқанд низ аз ҳисоби калимаҳои синонимӣ ниҳоят бой аст. Ҳоло мо синонимҳои ин соҳаро аз чихати ба қадми ҳиссаи нутқ мансуб буданашон муайян мекунем.

Синонимҳои исмӣ:

Алоча – алича, карбос (чизҳои камбари бофташуда); ман – кило (4 ман абрешим, 4 кило абрешим); ҳаллоч-ғарғара; дам – бод; пуд – зағӯта; пӯпшол – гула, рӯсак – бозигар (асбоби чархдор); чархҳои гарданда – чархҳои ресмонресӣ,

рези нах – роҳи нах, нах – ресмон – ришта (ресмони абрешим), нақшбанд – наққош – рассом – суратгир (нусхаи гилем), гилем – қолин – намад, боф – пуд, тарроҳӣ – гулабардорӣ (аз теғу гула гузаронидани маршрути абрешим, тор), станок – дастгоҳ, корхона – сеҳ, гушнаоб – гушна, ушна ва ҳоказо.

Бояд қайд кард, ки ин гунна синонимҳои исмӣ дар лексикаи бофандагони тоҷикони вилояти Самарқанд ниҳоят серистеъмол буда, ҳар яки он барои равшантар ифода кардани мафҳум истифода шудааст.

Синонимҳои сифатӣ:

Силиқ – маҳин – нозук, дағал – дӯққи – шахшӯл, нилобӣ – осмонӣ-кабути паст. Гулоб – гули шафтолу, чигарӣ – пуштӣ-чишқолиғӣ-ҳиноғӣ-сурх, гилеми маҳин, гилеми паррон, гилеми сабук – гилеми хасак ва ғайраҳо.

Калимаҳои синонимии ҳиссаҳои дигари нутқ дар соҳаи бофандагӣ ниҳоят камистеъмоланд. Ин гуна синонимҳо на фақат дар лексикаи бофандагӣ, балки дар ҳамаи соҳаҳои касбу ҳунар истифода шуда, бештар хусусияти лексикаи бофандагиро ифода мекунад.

Ҳамин тариқ мавҷудияти ва серистеъмолии синонимҳо дар лексикаи бофандагӣ яке аз роҳҳои тақомул ва бой шудани таркиби луғавии забон ва шева мегардад. Дуруст истифода бурдани синонимҳои лексикаи бофандагӣ нутқро саҳеҳу ифоданоктар намуда, барои бой гардонидани нозуктарин чихатҳои фикр имконият медиҳад. Аз ин чост, ки синонимҳо чӣ дар нутқи хаттӣ, чӣ дар нутқи гуфтугӯӣ ва чӣ дар нутқи китобатӣ фаровон истифода бурда мешаванд.

Антонимҳо

Дар забоншиносии тоҷик антоним яке аз категорияҳои муҳими лексикӣ буда, вазифаҳои гуногуни луғавӣ (маъноӣ) ва услубиро иҷро менамояд. Мафҳуми антоним дар лексикология ба маънои луғавии калимаҳо вобаста аст. Калимаҳои антонимишаванда аз чихати маъноӣ зидди яқдигаранд ва дар матн ҳамин вазифаро адо менамоянд. Дар лексикаи бофандагӣ калимаҳои антонимӣ зиёданд, ки мафҳум ва маъноҳои ба ҳам зидро ифода мекунад. Масалан: нақшин – бенақш (матои нақшин), суфта – носуфта, абрешими сафед – абрешими сиёҳ, қолини бадӯш – қолини бедӯш, гилеми патдор – гилеми бепат, қаҳмаи хушсифат – қоҳмаи бесифат, абрешими силлиқ, маҳин, нозук – абрешими дағал, дӯққи, шахшӯл ва ғайраҳо.

Дар таркиби як ҷумла истеъмол шудани синоним ва антонимҳо аз як тараф бо мақсадҳои услубӣ ифода намудани бадалшавии амалиёт, ҳислат, ҳолат ва дигар хусусиятҳои предмет бошад, аз тарафи дигар ин амалиёт барои пурра таъкид намудани маънои ифодашаванда гузаронида мешавад.

Хусусиятҳои лексикӣ – семантики калимаҳои соҳаи бофандагиро аз назар гузаронида, ба чунин ҳулосае омадем, ки миқдори ин калимаҳо дар таркиби лексикаи ин соҳа ниҳоят бисёранд. Ин масъала тадқиқоти махсусро талаб мекунад.

РҶҲАТИ АДАБИЁТИ ИСТИФОДАШУДА

1. Мухаммадиев М. Очеркҳо оид лексикаи забони адабии ҳозираи тоҷик. Душанбе, соли 1968.
2. Ирфон Ҳ. Дар кулбаи касибон, нашриёти «Ирфон», 1969.
3. Фарҳанги забони тоҷикӣ (аз асри X то ибтидои асри XX), ҷ 1-2, Москва, 1969.
4. Шарофов Н, Чӯраев Қ.Т. Лексикаи касбу ҳунар сарчашмаи терминологияи техники тоҷик, Душанбе, 1991.
5. Энциклопедияи мухтасари рӯзғордорӣ, Душанбе, 1988.
6. Забони адабии ҳозираи тоҷик. Лексикология, фонетика, морфология, қисми 1, нашриёти «Ирфон», Душанбе, 1973.
7. Мақсудов Т. Лексика ва фразеологияи шеваҳои тоҷикони Исфара нашриёти «Ирфон». Душанбе, 1977.

Ёрқиноӣ Ҳамраева
(Қарши, Ўзбекистон)

МАВЗУИЙ ЛУҒАТЛАРИНИНГ ЛИСОНИЙ ВА НУТҚИЙ АСОСЛАРИ

Миллий лексикографиямизнинг тараққӣ этишида тематик луғатлар алоҳида ўрин тутлади. Бундай луғатларнинг асосий вазифаси сўзларнинг турли маъноларини бус-бутун, яхлитлигича ўрганиш ва уларни ўз ўрнида қўллашни ўргатишга йўналтирилади. Турли тематик гуруҳларга мансуб сўзларни алоҳида-алоҳида ёки тартибсиз ўрганиш ўқувчини чалғитиши мумкин ва бу сўзларнинг маъно кўламини ўзлаштириш жараёнини мураккаблаштириши эҳтимолдан холи эмас. Мазкур лексемаларни маълум тематик гуруҳ ёхуд семантик майдонларга (мас., **қариндош-уруғ: ота, она, ўғил, қиз, ака-ука, опа-сингил** ёки **табиат ҳодисалари: қор, ёмғир, дўл, булут, шамол, бўрон** ва ҳоказо) жамлаб, қиёслаб ўрганиш эса анча қулай ва осонроқ кечади. Демак, лексикани маълум умумийликларга асосланган тематик гуруҳ ва семантик майдонлар нуқтаи назаридан ўрганиш самарали натижалар беради.

Одатда тематик луғатлар тузишда бутун эътибор асосан от туркумидаги сўзларга қаратилади. Бошқа сўз туркумланинг таҳлили семантик жиҳатдан ўрганишга асосланади. Бу икки усул ўзаро ўхшаш ҳамда фарқли жиҳатларга эга, баъзида улар уйғунлашиб кетиши ҳам мумкин. Масалан, маза-таъмини билдирувчи сифатлар (**аччиқ-нордон; ширин-шӯр, мазали бемаза**), психологик хусусиятлар (**ёвуз-раҳмдил, баджаҳл-хушмуомала, қўпол-мулоим**). Бу сўзлар бир томондан семантик майдон элементлари сифатида антонимик жуфтликлар ҳосил қилса, иккинчи томондан мазмунӣ яқинлик асосида маълум тематик гуруҳларни ташкил этади.

Ғарб лексикографиясида семантик майдон асосида тузилган луғатлар билан боғлиқ назариялар алоҳида бир босқич сифатида муҳим ўрин тутлади. Инглиз, немис, француз, испан тилларида яратилган бундай луғатлар идеографик луғат номи билан машҳур. Булар орасида М.Роже, Ф.Дорнзайф, Х.Касарес, Р.Халлиг ва В.Вартбургларнинг идеографик луғатлари алоҳида аҳамиятга эга.

Семантик ҳамда тематик луғатларни қуйидаги икки жиҳат бирлаштириб туради:

1. Алифбо тартибига риоя қилмаслик;
2. Сўзларни муайян тематик ёки семантик гуруҳларга бирлаштириш.

шунингдек, нутқий вазиятлар асосида мавзу гуруҳларини ҳосил қиладилар. Бу мавзу гуруҳлари эса бошқа майда бирликларга бўлинмади, чунки тематик луғатда поғонавийлик йўқ.

Адабиётлар:

1. Караулов Ю.Н. Общая и русская идеография. – М.: Наука, 1976. – 365 с.
2. Мухаммед Якуб Чинги. Келур-наме. – Ташкент: Фан, 1982. – 148 с.
3. Нурмонов А. Ўзбек тилшунослиги тарихи. – Тошкент: Ўзбекистон, 2002. – 232 б.
4. Таржумон – XIV аср ёзма обидаси. Нашрга тайёрловчи А.Юнусов. – Тошкент: Фан, 1980. – 128 б.

Акмал Шерназаров, Чонмирзо Мирзоев
(Самарканд, Ўзбекистан)

ДОИР БА ВАРИАНТНОКИИ СУРУДИ «БАҲОР ОМАД»-И МАРОСИМИ ГУЛГАРДОНЙ

Баҳор фасли таровату тозағй, ишқу ошиқй, фасли гулу булбул аст. Наврўз фарорасии ин фасл ва паёмовари ҳамаи орзуву омоли инсон мебошад. Ҳамчунон ки шеърро аз шуур наметавон чудо кард Наврўз низ аз баҳору табиат чудонопазир аст. Тавачўҳи халқ ба Наврўз бесобиқа аст ва баҳору Наврўзро бидуни шеър суруд наметавонд тасаввур кард. Шояд дар тўли таърих дар васфи ҳеч чашне мисли баҳору Наврўз шеър тарона ва ҳикмат насуруда бошанд.

Дар фолклоршиносии тоҷик доир ба масоили гуногуни маросимҳои мавсимии тоҷикони Осиёи Марказӣ тадқиқотхое ба сомон расидаанд. Аз чумла мо тадқиқотҳои Р.Амонов, Б.Шермухаммедов, Р.Аҳмадов ва Д.Обидовро дар пажуҳиши маросими мавсимии тоҷикони Осиёи Марказӣ алоҳида бояд таъкид намоем.

Яке аз хусусиятҳои характерноки эҷодиёти шифоҳии халқ вариантнокӣ мебошад. Фолклоршиносон ба ин масъала кайҳо диққати махсус додаанд. Масъалаи вариантнокии фолклор дар фолклоршиносии тоҷик қисман дар тадқиқоти Р.Амонов шурў шуда, минбаъд дар тадқиқоти Э.С.Улуғзода хеле вусъат пайдо кардааст. Аз чумла академик Р.Амонов чунин ибраз мекорад: «Масъалаи вариантнокӣ дар лирикаи халқӣ аҳамияти махсуси илмӣ дорад. Ҳалли ин масъала ба таснифи сурудҳои лирикии халқӣ ва ба муайян намудани асли (типи) сурудҳо ва манзилу таърихи пайдоиши онҳо ёрӣ мерасонад»¹⁷.

Дар сурудҳои наврўзӣ ва баҳорияҳо низ вариантнокӣ мавқеи хос дорад. Соҳиби вариантҳои гуногун шудани суруду таронаҳо дар он аст, ки онҳо дар ҳаёти маънавии мардум, мавқеи хос дошта бошанд. Дар эҷодиёти шифоҳии халқ чӣ аз чиҳати мазмун ва чӣ аз чиҳати шакл ба ҳамдигар наздик будани таронаҳои зиёди наврўзӣ ва баҳорияҳо ва дар айни замон дар тарзи гуфтор ва дар тобиши фикр байни онҳо вучуд доштани фарқе, яъне аз вариант иборат будани аксарияти суруду таронаҳои мавҷуда ҳодисаи қобили диққат аст. Ба хусус дар маросими «Гулгардонӣ» ичро намудани суруду таронаҳои баҳорӣ, наврўзӣҳои табриқӣ ва идихо, ки аксаран барои муборакбод намудани мардум бо фарорасии баҳор ва Наврўз суруда мешаванд, соҳиби вариантҳои гуногун мебошанд.

Дар байни сурудҳои наврўзӣ ва баҳорияҳо таронаи «Баҳор омад» мавқеи хос дошта, дар фолклори тамоми минтақаҳои тоҷикишин ба мушоҳида мерасад. Ин суруд дар маросими «Гулгардонӣ» ичро карда мешавад. Эҳтироми баҳор дар тасвири суруди мазкур, ки хусусияти табриқӣ дорад ва ғояи онро табрику таҳнияти мардум бо ифтихори фаро расидани баҳор ва гиромӣ доштани он ташкил менамояд, низ баланд аст. Мардум бо воситаи ин суруд ҳисси дил ва хоҳишу орзуи худро ба яқдигар маълум мекунанд ва аз ҳолу аҳволи ҳамдигар хабардор мешаванд. Тағйир ёфтани вариант пайдо кардани суруд ҳам қисман ба ҳамин хусусияти он вобастағй дорад.

Доир ба суруди мазкур фолклоршинос Додочон Обидов ибраз намуда таъкид менамояд, ки «чанде аз вариантҳои суруди «Таронаи баҳор» аз тамоми ғушаву канори Ўзбекистону Тоҷикистон ва Афғонистон низ ба даст даромадаанд, ки баъзе аз онҳо тавассути асарҳои илмӣ-тадқиқотии оид ба шинохти адабиёти шифоҳӣ таълифгардидаи фолклоршиносони тоҷик ва мачмӯаҳои фолклорӣ чоп шудаанд. Агар ҳамаи вариантҳо ва нусхаҳои он як чо карда шавад, аз онҳо як суруди мукамал ба вучуд хоҳад омад ва армуғони пурарзиши фарҳангӣ буда метавонад»¹⁸.

Дар натиҷаи чамъ овардани якчанд нусхаи суруди мазкур ва муқоиса намудани он маълум мегардад, ки ин суруд ба яқдигар комилан мувофиқат мекунанд, вале дар забони онҳо фарқе дида мешавад, ё як қисми асар тағйир ёфтааст, ё ин ки мавзӯ ва ғояи асосии он маҳфуз аст.

Баъзе аз бандҳои суруди «Баҳор омад» матни устувор доранд ва онҳо ислоҳнопазиранд. Бандҳои дар поён овардашуда, шаклан мукаммалу суфта буда, дар ҳама чо машҳур гардидаанд, ки вариантҳои яқдигаранд ва бо баъзе тафовутҳо ба назар мерасанд:

Баҳор омад ба меҳмонӣ.

Ту **кадрашро** чӣ медонӣ?

Агар донӣ намехонӣ?

Баҳори нав муборак бод!

Фолклори тоҷикони водии Қашқадарё, саҳ. 290

Баҳорон шуд ба **нодонӣ**,

Ту **қадри гул** чӣ медонӣ?

Агар донӣ намехонӣ?

Баҳори нав муборак бод!

Фолклори Норақ, саҳ. 17

Гул овардам ба меҳмонӣ,

Ту **байти гул** намедонӣ,

Агар донӣ, намехонӣ

Баҳори рафта боз омад.

Сумане аз ҳар чамане, 91

Дар варианти аввал, чунон ки мебинем, дар бораи баҳор сухан рафта, ғояи ғанимат доништан ва гиромӣ доштани фасли зебои баҳор талқин ва таъкид гардидааст, ки ифодаи ин ғоя дар вариантҳои дуюм ва сеюм бо воситаи гул, ки нишонаи асосии фарорасии баҳор ба ҳисоб меравад ба ин шакл ба мушоҳида мерасад. Дар ду варианти суруд нақароти он дар шакли «Баҳори нав муборак бод!» омада, мардумро бо баҳори нав табрик намуда бошад, дар варианти сеюм нақарот дар шакли «Баҳори рафта боз омад» омада, аз омадани баҳор мардумро огоҳ мегардонад.

Чуноне, ки мебинам дар ин се вариант тафовути чиддӣ дида намешавад. Дуруст аст, ки дар онҳо баъзе дигаргуниҳо рӯй дода, чанде калимаҳо иваз шудаанд, вале бо вучуди ин мазмуни аслии он маҳфуз монда, нусхае ба миён наомадааст, ки мазмуни фарқунанда дошта бошад. Дар варианти дуюм ва сеюм ба чои «баҳор» «гул» зикр ёфтааст ва ба чои «қадри баҳор» дар хусуси надоништани «байти гул» ва «қадри гул» сухан меравад. Дар назари аввал ин дигаргунии чиддӣ ба шумор меравад, вале он ба мазмуни суруд таъсир накарда, дар ҳарду сурат ғанимат доништани фасли зебои баҳор таъкид гардидааст ва ин мазмун ба мазмуни умумии суруд тобеъ буда, тағйир ёфтани он душвор аст.

Дар баъзе порчаҳои ин суруд бо вучуди тағйир ёфтани чузъҳои муҳими онҳо, чое, ки дар ифодаи мавзӯ ва изҳори мазмуни ғоявӣ аҳамияти махсус дорад, боқӣ мемонад. Калима ва ибораҳои ҷудогона, ҳатто мисраъ ё як байти суруд иваз шуда, дар мазмуни асар тобишҳои нав пайдо мешавад:

Баҳор омад, баҳор омад,
Ба дӯстон гул қатор омад.
Ба деҳқон вақти кор омад,
Баҳори нав муборак бод!

Фолклори тоҷикони водии Қашқадарё, саҳ. 290

Чу лайлак аз ҳаво омад,
Бипурсен ай кучо омад.
Ба деҳқон вақти кор омад,
Баҳори нав муборак бод!

Фолклори Норақ, саҳ. 15

Баҳор оғози кишту кор ва дигар ҳосилоти заминӣ мебошад, ки сабаби бақои ҳаёти инсон мешавад. Дар ду варианти суруд ҳам ғояи бесаброна интизор будани мардум баҳорро ва масъалаи бо омадани фасли баҳор фаро расидани айёми корҳои саҳроӣ ифода гардидааст. Аммо дар варианти дуюм масъалаи қолиби диққат он аст, ки бо баробари паридани омадани лаклак поён ёфтани зимистон ва фаро расидани баҳор ифода гардида, мазмуни вариант тобишҳои нав пайдо кардааст. Инчунин, аз рӯи ҳолати парвози лаклак фол гирифтани мардум, бо он пешомади соли навро муайян намудан дар суруд ифодаи худро ёфтааст.

Дар ду вариант ҳам фикри асосӣ дар мисраи «Ба деҳқон вақти кор омад» изҳор гардидааст. Ба ҳамин тариқ, бо вучуди тағйир наёфтани чои асосии суруд як варианти он гӯё варианти дигарашро такмил дода, мазмуну образҳои онро равшантар ва барҷастатар кардааст.

Дар натиҷаи васл шудани ду ё се порчаҳои суруд вариантҳо низ ба вучуд меоянд. Аз сабаби фаромуш шудан ё ба хотир оварда натавоништани банди суруд аз қисмҳои ду банди суруд як нусхаи дигар ба вучуд меояд. Баъзан иҷрокунандагон бо ягон мақсади муайян таронаро тағйир медиҳанд:

Баҳор омад, баҳор омад,
Баҳори лолазор омад.
Баҳор омад ба сад алвон,
Як ҳис барфу ду ҳис борон
Баҳори нав муборак бод!

Фолклори тоҷикони водии Қашқадарё, саҳ. 290

Шояд бо баробари гузаронидани маросими «Гулгардонӣ» якҷоя боридани барфу борон рӯй дода, барои эҷод гардидани ду мисраи поёни суруд сабаб шуда бошад, зеро ин ҳодиса бевосита ба манзараи баҳор тааллуқ дорад.

Дар байни вариантҳои ин суруд бандҳое ба мушоҳида мерасанд, ки мундариҷа, ғоя ва образҳои ҳосилдоранд, вале аз ягон ҷиҳат ба ҳам монанданд ва дар ин маросим ҳонда мешаванд:

Муғулдухтари сурхмӯза,
Миёни гандуми ғӯза.
Дилуш бар мо намесӯза,
Баҳори нав муборак бод!

Муғулдухтари арқандӣ,
Ба даст себи самарқандӣ.
Ба як бўса чи мелангӣ,
Баҳори нав муборак бод!

Фолклори тоҷикони водии Қашқадарё, саҳ. 290

Фолклоршиносон аз маҳалҳои гуногуни Ҷумҳурии Ўзбекистон, Тоҷикистон ва Афғонистон таронаи «Баҳор омад»-ро чамъ намудаанд, ки дар баъзе нусхаҳои он образи «Муғулдухтар» тасвир ёфтааст, асосан он дар маросими «Гулгардонӣ» иҷро мегардад. Фолклоршинос Р.Аҳмадов таъкид менамояд, ки ин ном дар ҳама ҷо як хел набуда, «дар баъзе нусхаҳои сабтнамудаи фолклоршиносон он «Уғулдухтар», «Багулдухтар», «Нугулҷонам» аст ва дар аксари маврид ровиён онро «муғулдухтар» гуфтаанд»¹⁹.

Инчунин, зимни фарқҳои мазмуни тафовутҳои лаҳҷавӣ ба эътибор гирифта шавад, гуфтан мумкин аст, ки то 10-15 варианти бандҳои суруди мазкур ба назар мерасад. Чи хеле ки академик Р.Амонов таъкид менамояд «Дар натиҷаи муқоисаи вариантҳои сайри аҷибӣ таъриҳӣ – «саргузашт»-и барои тадқиқоти илмӣ ниҳоят муҳими ҳар як суруд муқаррар ҳоҳад шуд»²⁰.

Гули харгӯши лабгардон,
Миёни ҳавлияш майдон.

Ки бозї мекунад башкон,
Баҳори нав муборак бод!

Фолклори тољикони водии Қашқадарё, сах. 290

Гули сияҳгўши қошгардон,
Ту афтодї дар ин майдон,
Ба дастори ғавонмардон,
Баҳори рафта боз омад!

Фолклори Норақ, сах. 16

Гули сияҳгўши лавгардун,
Ту афтодї дар ин майдун,
Камарбанди ғувонмардун,
Буҳори рафта боз омад.

Сумане аз ҳар чамане, 91

Хулоса, фолклор эҷоди оммаи мардум буда, ҳар як фарди чомеа метавонад озодона асарҳои фолклориро мувофиқи донишу талаботи худ қабул карда, ҳангоми интиқол бо завқу салиқаи худ ба дигарон гуяд. Табиист, ки дар ин ҳол вариантҳои зиёди як матни фолклорӣ ба вучуд меоянд.

Аз баррасии суруди «Баҳор омад»-и маросими гулгардонӣ маълум гардид, ки ҳатто як суруд ҳам дорои вариантҳои мухталиф буда метавонад. Суруди мазкур тавассути мачмӯаҳои фолклории гуногун: «Фолклори тоҷикони водии Қашқараё», «Таронаҳои Самарқанд», «Эҷодиёти даҳанакии аҳолии Кулоб», «Овои дилҳо», «Намунаи фолклори Дарвоз», «Фолклори сарғаҳи Зарафшон», «Фолклори норақ», «Сумане аз ҳар чамане» ва ғайра ба таърифи вариантҳои фаровонро дар бар мегиранд, ки онҳо аз ҳамдигар бо ягон хусусияташон фарқ мекунад ё шабоҳат доранд.

Адабиёт:

1. Амонов Р. Лирикаи халқи тоҷик. – Душанбе: Дониш, 1968
2. Аҳмадов Р. Фолклори маросимҳои тоҷикони Осиёи Марказӣ. – Душанбе, Дониш, 2007, сах. 156
3. Обидов Д. Сурудҳои маросимии тоҷикони Афғонистон. Душанбе, 2000
4. Фолклори тоҷикони водии Қашқадарё. Тартибдиҳанда Қодиров Р., Аҳмадов Р.ч.З. – Душанбе: Амри илм, 2000
5. Фолклори Норақ. – Тартибдиҳанда С.Маҳдиев. – Душанбе: 1963.
6. Сумане аз ҳар чамане. – Тартибдиҳандагон: А.Назарова, Р.Ширинова. Душанбе: Ирфон, 1966.

Фозилчон Шукуров, Абдувахоб Ваҳидов
(Самарқанд, Ўзбекистон)

МАВҶЕИ АЛОМАТИ ҲАМЗА ВА ҲАРФИ АЙН ДАР ИМЛО

Ҳар як забон хусусиятҳои гуногуни худро дорад ва барои хидмат ба мардуми вобастаи он муқаррар гардидааст. Дуруст муайян намудани алифбо ва имлои он бошад, соҳибони забонро аз роҳ додан ба иштибоҳу нофаҳмиҳо нигоҳ медорад. Маълум ки асоси алифбои форси ин алифбои арабӣ буда, дар муддати беш аз ҳазор сол дар Осиёи Миёна низ чорӣ буд. Инак, қариб сад сол мешавад, ки ба ҷои он алифбои кирилласоси тоҷикӣ амал мекунад. Аммо то ҳол дар ин алифбо печидагиҳо ва қазияҳои ҷой доранд, ки дар ҳар маврид соҳибзабонро ба иштибоҳ меандозанд. Яке аз инҳо масъалаи имлои аломати ҳамзаи арабӣ мебошад.

Алифбои арабӣ 28 ҳарф дошта, бо вучуди ҳамчун овоз вучуд доштани ҳамза он ҳамчун ҳарфи 29-ум қабул нагардид. Аммо дар савтиёт он чун ҳамсадои алоҳида таълим дода мешавад. Ҳанӯз дар асрҳои 7-8 ҳангоми қабули алифбои арабӣ аз ҷониби форсҳо мушкилиҳо пеши рӯ омаданд. Зеро як овози форсӣ дар забони арабӣ то чор ҳаммонанди худро дошт. Аз ҷумла, ҳамсадои **Т** бо ду ҳарф – **Те ва То (итқӣ)**; **С** бо се ҳарф – **Се (мусаллас – сенуқта), Син, Сод; З** бо чор ҳарф – **Зе (зайн), Зол, Зо (изғӣ) ва Зод, Ҳ** бо ду ҳарф – **Ҳе (хуттӣ) ва Ҳе (ҳавваз)** навишта мешаванд. Бо вучуди ин алифбо мазкур пурра ба забони форсӣ қабул гардид ва чор ҳарфи дигар – **Пе, Же, Чим, Гоф** дар асоси шаклҳои арабӣ ва ҳамроҳ кардани нуқтаҳо ё хатча илова шуд. Дар садсолаи гузашта бошад, табилии ин алифбо ба латинӣ ва сипас кириллӣ гӯё мушкилаи ҳарфҳои ҳаммонандро барҳам дод. Аммо дар баргардониш ва азхудкунии осори илмиву фаннии ҳазорсолаи ниёгонамон ин номутаносибҳои ханӯз таъсири худро мегузоранд. Аз ҷумла, дар соҳаи матншиносӣ.

Истифодаи дурусти аломати ҳамза ва имлои он дар забонҳои арабию форсӣ маълум мебошад, аммо ҳангоми баргардонидани он ба хатти кирилласоси тоҷикӣ нофаҳмиҳо ба бор меорад. Зеро дар он ҳам аломати **Ҳамза**, ҳам ҳарфи **Айн** бо як ҳарф – **ъ (аломати сакта)** ишора шудааст. Табиист, ки хонандаи аз алифбои арабӣ беҳабар фарқи байни овозҳои ифодакунандаи ҳарфҳои мазкурро сарфаҳм намеравад.

Худ ҳарфи айн ҳамсадои таркандеоро ифода мекунад, ки тавассути ҳалқ талаффуз карда мешавад. Он махсуси забони арабист, яъне танҳо дар калимаҳои истифода карда мешавад, ки аз забони арабӣ гузаштаанд. Масалан, дар навишти арабии калимаҳои **ирфон, ибрат, ушшоқ, маъруф, маориф, истеъдод, итилоъ, муайян, аён, таъриф** ва ғайра ҳарфи айн вучуд дорад. Яъне, аз инҳо дар маъруф, истеъдод, итилоъ, таъриф вучуд доштани айн намоён аст. Дар натиҷа ба ҳисоб гирифтани мавҷудияти ҳарфи айн дар калимаҳои боқимонда, онҳо чунин мебоист навишта шаванд: **ъирфон, ъибрат, ъушшоқ, маъориф, муъайян, ъаён**. Аломати ҳамза бошад, овози ҳамсадои таркандеи бечарангери ифода мекунад, ки мисли сулфайи сабуки мебарояд. Аммо аз сабаби он, ки дар калима мувофиқи мавҷеи худ бо курсӣ, яъне яке аз ҳарфҳои алиф, **вов**, ё ки ё меояд, он ҳамчун ҳарфи алоҳида не, балки ҳамчун аломати иловагӣ қабул карда шудааст. Ҳамин тавр, яке аз вазифаҳои аломати ҳамза ин ифода кардани овози ҳамсадои алоҳида мебошад. Ин хусусиятро дар алифбои кириллии тоҷикӣ ифода кардан номумкин аст. Зеро дар ин алифбо, ки дар оғози садаи бист қабул карда шуд, ҳам ҳарфи айн, ҳам овозе, ки аломати ҳамза ифода мекунад, бо як ҳарф – бо аломати сакта – **ъ** ишора карда мешавад. Чӣ хеле ки таъкид шуд, аломати ҳамза низ бо ҳарфи **ъ** ишора гардидааст. Таваҷҷӯҳ намоед: **таърих, таъсис, таъкид, таълиф, таъсир, таъхир, маъмур, альён, масъала, масъул, маъхаз**. Дар навишти арабии калимаҳои мазкур ва амсоли ин аломати ҳамза ҷой дорад, аммо дар навишти кириллӣ бошад, мисли ҳарфи айн бо аломати сакта (**ъ**) навишта мешавад. Шакли овозии ин вожаҳо дар асл чунин аст: **та'рих, та'сис, та'кид, та'лиф. та'сир, та'хир, ма'мур, ал'он, мас'ала, мас'ул, ма'хаз**. Аз ин рӯ, хонандае ки аз шакли арабии ин

вожаҳо огоҳӣ надорад, наметавонад фарқи дар байни калимаҳои масалан, **таъриф** ва **таърих** бударо сарфаҳм равад.

Маълум мешавад, ки донишгари фарқи байни ҳарфи айн ва аломати ҳамза хеле муҳим мебошад. Ҳамин чиз дар шеърӣ низ мавқеи калонро соҳиб аст. Масалан, дар интиҳоби қофия надонишгари асли калимаҳо шоирро метавонад ба иштибоҳ орад. Зеро мувофиқи қавоиди арӯз қофия овардани ҳарфҳои ҳаммонанд низ ғалат маҳсуб мегардад. Мисол, шоир набояд **салоҳро** бо **паноҳ**, ё худ **асосро** бо **қасос** ҳамқофия орад, зеро салоҳ бо ҳарфи **ҳеи** **ҳуттӣ** навишта мешаваду паноҳ бо **ҳеи** **ҳавваз**, асос бо **син** навишта мешаваду қасос бо **сод**. Монанди ҳамин, ихтироъро масалан, бо ибтидо ҳамқофия овардан номақбул аст. Барои ин бошад, танҳо бо омӯхтани луғат аз асли калима метавон огоҳӣ ёфт.

Чун суҳан аз боби шеър рафт, ин ҷо лозим донистем, ки нақле аз ҳаёти яке аз шуарои форситабори араб орем, ки мувофиқи мавзӯ мебошад. Овардаанд, ки халифа Ҳорунаррашид канизаке дошт хеле соҳибчамолу соҳибмаърифат бо номи Холиса ва ба ӯ то дараҷае унс гирифта буд, ки соатҳо вақти худро дар ҳамсӯҳбатии ӯ мегузaronид. Рӯзе канизак дар ҳузури ӯ буд ва бо худ чавоҳири қиматбаҳое дошт, ки дар тани ӯ чило меод. Ногоҳ шоир Абӯнӯвос дохили боргоҳи халифа шуд ва бо эҳсоси баланд дар васфи Ҳорунаррашид мадҳияи навиштаашро хондан гирифт. Халифа бошад, ба ӯ эътибор надода, машғули сӯҳбат бо канизак буд. Абӯнӯвос аз ин муомилаи халифа ранҷид ва бо ғазаб аз он ҷо хорич шуда, ба паси дари дарбор ин байтро навишт:

Лақад зоъа шиърий ъала бабикум

(дар ҳақиқат, ҳайф шуд шеъри ман дар пушти дарат),

Кама зоъа ъикдун ъала Холиса

(мисли он, ки ҳайф шуд чавоҳир дар тани Холиса).

Сипас, атрофиёни дарбор онро хонда, ба халифа хабар расониданд. ӯ фармуд, ки зуд Абӯнӯвосро ҳозир намоянд. Шоир бошад, пеш аз дохил шудан ба назди навиштаҷоти дар омада, аз калимаи «зоъа», ки бо айн навишта мешавад ва маънои «ҳайф шуд, барбод рафт»-ро дорад, думҷаи ҳарфи айро тоза мекунад ва дар натиҷа ба ҷои айн аломати ҳамза ҳосил мешавад. Яъне, калимаи зоъа – ҳайф шуд ба зоча – зиё дод, чилодор шуд (зебанда шуд) табдил меёбад. Чун ба назди халифа мебарояд, ба пурсиши ӯ: «чӣ навишти?» чавоб медиҳад, ки «ман чунин навиштаам»:

Лақад зоча шиърий ъала бабикум

(дар ҳақиқат, дурахшон шуд шеъри ман дар пушти дарат),

Кама зоча ъикдун ъала Холиса

(мисли ин ки зебанда шуд чавоҳир дар тани Холиса).

Ҳорунаррашид аз ҳозирчавобии Абӯнӯвос дар ҳайрат монд ва ба ҷои чазо додан фармуд, ки ба ӯ ҳазор дирҳам инъом намоянд.

Ҳамин тавр, фарқияти байни аломати ҳамза ва ҳарфи айн аҳамияти калони **савтӣ (фонетикӣ)** ва **нутқӣ (лексикӣ)** дорад. Ба назар гирифтани чунин хусусияти калимаҳо бошад, дар сарфу наҳв хеле муҳим аст.

Адабиёти истифодашуда:

1. Араб тили. Э. Талабов. Тошкент, 1993.
2. Учебник арабского языка. А.А.Ковалёв, Г.Ш.Шарбатов. М., 1969.
3. Арабско-русский словарь. Х. К. Баранов. Москва, 1989.

Зулфия Юнусода
(Самарқанд, Ўзбекистон)

МУШАХХАСОТИ САФАРНОМАИ АДАБИЁТИ МУМТОЗИ ТОЧИК

Жанри сафарнома, ки дар қолаби он одатан саргузаштҳои сафарӣ, воқеаву ҳодисаҳои, ки ҳангоми сайри шаҳрҳои кишвари худ ва ё сафари сарзамину мамлоки хориҷа дида ва мушоҳида намудаи нависанда баён карда мешавад, аз ҷиҳати шакл ва банду баст нисбатан озод буда, ба нависанда имкон медиҳад, ки ба таври озод мувофиқи ҷаҳонбинию диди эстетикӣ ва матлаби эҷодии худ хонандаро бо таърих, тамаддун, одобу русум, дину мазҳаб, касбу кор, тарзи зист, иқлиму мавқеи ҷуғрофӣ, шароити иқтисодӣ, вазъи иҷтимоиву сиёсии мамлақату кишварҳои мухталифе, ки ба он ҷо мусофират кардааст, ошно созад. Дар ин бобат ишораи мунаққиди рус Э.Г.Чернишевский қобили қайд аст, ки гуфтааст: – «Сафарнома қисман роман, қисман мачмӯаи латифа, қисман таърих, қисман сиёсат, қисман табиатшиносист. Ҳар як хонанда метавонад дарҳости худро аз он пайдо намояд» (1, 222). Яъне сафарнома мазмуни ҷуғрофӣ, таърихӣ, этнографӣ ва умуман мазмуни энциклопедӣ дошта метавонад.

Сафарнома дар адабиёти мумтози тоҷик таърихи хеле қадим дорад. Ба бунёди жанри сафарнома мутафаккири бузург Носири Хусрав асос гузоштааст. Нависанда дар ин қолаб бо номи «Сафарнома» асари маҳсули насрӣ дорад, ки дар асоси мушоҳидоти сафари ҳафтсолаи ӯ (дар вилоятҳои гуногуни Миср, Ҳироз, Фаластин, Сурия ва ғ.) навишта шудааст. Дар муайян кардани хусусиятҳои жанри «Сафарнома»-и Носири Хусрав муҳаққиқони тоҷик ақидаҳои мухталифи мувоҳисавӣ доранд. Аз ҷумла, А. Атобуллоев онро «очерки сафарӣ» номидааст (2,2) ва муаллифони дастури таълимии «Журналистикаи муосири тоҷик» таъкид кардаанд, ки жанри «Сафарнома»-и Носири Хусрав «сафарномаи очеркӣ» (3, 45) аст. Ба асари Носири Хусрав зам кардани истилоҳи очерк зарурат нест ва ҷунонки адабиётшинос Р.Мусулмониён таъкид кардааст, «азбаски ин жанр дар адабиёти тоҷик таърихи қадима дорад ва истилоҳаш дар адабиётшиносиямон маъмул мебошад, онро сафарнома гуфтан авлоқ» (4, 150).

Дар сафарномаи Носири Хусрав бинобар вусъат доштани зикри факту санад ва далелу ҳуҷҷат тақозо шудааст, ки тамоми мазмуни асар дар либоси бадеӣ намоиш дода нашавад. Ҳамин маънӣ дар гузоришоти адабиётшинос С.Саъдиев дуруст ба мулоҳиза гирифта шудааст: «Сафарнома»-и Носири Хусравро ба маънии пуррааш асари адабӣ шумурдан мумкин нест. Вай як асари сирф ҳуҷҷатӣ аст» (5, 41). Сафарномаи Носири Хусрав аз мавқеи муайяни эҷодӣ ва мароми мушаххаси ғоявӣ таълиф нагардидааст, мақсади нависанда бетараф ва бетағйир ба қалам овардани мушоҳидаи сафар ва объекти тасвир мебошад. Чунин хусусиятро дар сафарномаҳои Низориву Восифӣ низ мушоҳида карда метавонем.

«Сафарнома»-и Низорӣ дар шакли маснавӣ, дар вазни «Маснавии маънавий»-и Мавлавӣ (бахри рамали мусаддаси маҳзӯф ё мақсур) навишта шуда, шомили 1200 байт аст. Дар он таассурот, муоинаю мушоҳидоти

сафари якунимсолаи (1280-1281) шоир аз шаҳрҳои мухталифи ҳавзаи Қафқоз (Исфаҳон, Табрез, Боку, Хўй, Ардабил, Натанз ва кишварҳои Арманистон Гурҷистон) ҳикоят карда шуда, русуми урфу одат, дину мазҳаб ва авзои сиёсиву иҷтимоии он кишварҳо тасвир мешавад. Сафарномаи манзумаи Низорӣ низ мувофиқи қонуниятҳои жанри сафарнома бо овардани далелу ҳуҷҷат, айнаияти ҳақиқати ҳодисот ороиш ёфтааст. Хусусияти ба худ хоси манзумаи Низорӣ дар он аст, ки воқеаву ҳодисот ва таассуроти мушоҳидоти ӯ чун қиссаҳои хурд ҳикоят шудаанд ва ё шоир сўҳбати худро бо донишмандон ва аҳли тақво чун ҳикоятҳои алоҳидаи пандомез фароҳам меорад. Ин ҳикоятҳо маҳсули таҳлили бадеии Низорӣ набуда, билкул рӯйдодҳои ҳақиқатӣ, ки шоир худ ҳангоми саёҳат дида, шояд он гардидааст. Ба ин маънӣ худ ишорате дорад:

Қиссаи мустағрике дар хирсу оз,
Бишнава аз ман то бигўям бо ту боз.
Ман ба чашми хештан ин дидаам,
Шак надорам, к-аз касе бишидидам. (6, 400 а)

Дар манзумаи тасвири манзараҳои дилфиреби табиат, маданияти баланди шаҳрҳои мавқеи муҳимро ишғол намудааст.

Нуктаи муҳимме, ки зимни баррасии сафарномаҳо аён шуд, дар қолаби жанри ёддошт ва тарҷумаи ҳол ифода ёфтани хотираи таассуроти саёҳати мусаннифи мебошад. Дар адабиётшиносии тоҷик қаробату тафовути асарҳои ёддошти ба жанри тарҷумаи ҳол дар мисоли асарҳои “Бадоеъ ул-вақоъ”-и Восифӣ, “Ёддоштҳо”-и С. Айний, “Субҳи чавонии мо”-и С. Улуғзода ва дигарон омўхта шудааст (7, 181).

Сафарнома бо баъзе хусусиятҳои жанрии худ бо асарҳои ёддошти ва тарҷумаи ҳол қаробат дорад. Ин қаробат бештар дар унсурҳои таркибии жанрҳо, қаҳрамони асосӣ будани нависанда; надоштани сужети ягона; бо фарогирии чанбаҳои ҳуҷҷатӣ, маводи ҳаётиву таърихӣ ва эпитимоднокии чизҳои мавриди тасвир намудор мегардад. Чунин шабоҳату умумиятҳои жанри ёддошт, тарҷумаи ҳол ва сафарнома сабаби синтези (омезиш, маҳлут) ҳамдигар шуда метавонанд. Азбаски жанри ёддошту тарҷумаи ҳол маҷмӯи воқеаю ҳодисоти дар солҳои мухталиф рух дода ва ҳаёту рӯзгори тўлониву зиндагиномаи нависандаро фаро мегирад, муаллиф имкон дорад, ки таассуроти сафари худро дохили он тасвир намояд. Асари ёддошти Зайниддин Маҳмуди Восифӣ “Бадоеъ ул-вақоъ” далели равшани синтези ду намуди жанр мебошад. Восифӣ дар он бо маҳорату истеъдоди баланди эҷодӣ тавонистааст қонуниятҳои хусусияти ду жанри маъмул – ёддошт ва сафарномаро мутобиқи ифодаи мазмуну мундариҷаи асар корбаст намуда, бо ҳам омезиш диҳад. Аз ҷилди аввали “Бадоеъ ул – вақоъ” ҳикоятҳои фаслҳои (гуфтор) I-XI, ки дар он воқеаву ҳодисоти мушоҳида карда ва аз сар гузаронидаи нависанда ҳангоми саёҳати сарзаминҳои Мовароуннаҳру Туркистон тасвир карда мешавад, хусусияти сафарномавӣ доранд. Ин фаслҳо ҳарчанд дар асоси сафар ва мутобиқи жанри сафарнома тарҳрезӣ шудааст, бо вучуди ин онҳо сафарномаи мустақил ва алоҳидаи адабӣ нестанд. Сафарнома дар асари Восифӣ на ба сурати жанри алоҳида, балки дар дохили жанри ёддошт арзи вучуд намудааст. Яъне сафарнома дар “Бадоеъ ул-вақоъ” ба шакли омехта, (синтез) бо жанри адабии ҳамчунин – ёддошт буруз кардааст, ки аз ин хотир, мо онро ёддошти сафарӣ номидем.

Дар натиҷаи таҳқиқи таҳлил ва муқоисаи сафарномаҳои Носири Хусрав, Низории Кўҳистонӣ, Мирзо Содиқ Муншӣ ва ёддошти сафарии Восифӣ чунин унсурҳои хусусиятҳои хоси жанри сафарнома муайян карда шуд:

- сафарнома воқеаи яқлӯхт, яъне сужети асосӣ надорад;
- дар сафарнома муаллиф чун қаҳрамони асосӣ амал мекунад ва ба туфайли нақли ӯ воқеаҳо ба низом дароварда мешавад;
- воқеаву ҳодисаҳо аз рӯи тартиби санаҳои ба шаҳру кишваре расидаи муаллифи сайёҳ паи ҳам сабт мегардад, яъне тартиби хронологӣ риоя карда мешавад;
- воқеаву ҳодисаҳои дидаю аз сар гузаронидаи муаллиф айнан, ҳаққониву воқеӣ, бо факту далелҳои қотеъ ба тасвир гирифта мешавад;
- мувофиқи мароми мақсади эҷодӣ ва объекти тасвири воқеият ду хел муносибати муаллиф ба назар мерасад: муносибати объективӣ ва субъективӣ;
- сафарнома метавонад ҳам дар шакли мансур ва ҳам дар шакли манзум офарида шавад;
- аз ҷиҳати хатти сайру тасвири макони сафар ду шакл дорад: сафари дохили кишвар ва сафари хорича;
- дар сафарнома афкори танқидии муаллиф инъикос ёфта метавонад;
- дар сафарнома тарзи тасвири муқосавию муқобилгузорӣ устувор аст;
- сафарнома бо жанри адабии ҳамчунин-ёддошт синтез шуда метавонад;
- дар сафарнома тасвири манзараи табиат, яъне пейзаж ба назар мерасад;
- сафарнома манбаъи таърихиву ҳуҷҷатиест дар омўختани вазъи замону ҳаёти шахсии муаллиф.

Хусусиятҳои дар боло номбаршудаи жанр дар сафарномаҳои Носири Хусрав, Низорӣ, Восифӣ ва Мирзо Содиқ дар як меъёр набуда, мувофиқи мақсаду мароми эҷодии муаллиф ба тариқи гуногун намоён шудааст ва ҳар яке онҳо маҳсули хоси худро дорад ва аз ҳамдигар фарқ мекунад.

ТАВЗЕҲОТ:

1. Чернишевский Н.Г. Письмо об Испании В.П.Боткина // Полн. собр. соч. в 15–ти томах. Т. 4: Статьи и рецензии 1856-1857. – М.: Худож. лит., 1948. –Стр. 222.
2. Атобуллоев С. Забон ва услуби “Сафарнома”-и Носири Хусрав // Маориф ва маданият, 1976, 17 июл. – Саҳ. 2.
3. Журналистикаи тоҷик. / Нуралиев А., Саъдуллоев А., Усмонов И., Гулмуродзода У.– Душанбе: Дониш, 1991.– Саҳ. 45.
4. Мусулмониён Р. Назарияи адабиёт. – Душанбе: Маориф, 1990. – Саҳ. 150.
5. Саъдиев С. Жанри сафарнома дар адабиёти маорифпарварии тоҷик ва Эрон // Масъалаҳои филологияи тоҷик. Мақола ва гузоришоти илмӣ. – Самарқанд: Нашри УДС, 1997. – Саҳ. 41.
6. Низории Кўҳистонӣ. Сафарнома // Куллийёт. Дастнависи рақами 100. ИШ ва мероси хаттии АУ Тоҷикистон.– Саҳ. 400 а.
7. Айний С. Восифӣ ва ҳулосаи “Бадоеъ ул-вақоъ”. –Душанбе: Ирфон, 1985. – 336 с.; Шукуров М. Хусусиятҳои ғоявӣ бадеии “Ёддоштҳо”-и устод С. Айний. – Душанбе: Дониш, 1966. – 260 саҳ.; Юсупов К. Сотим Улуғзода ва повести тарҷумаи ҳоли ӯ “Субҳи чавонии мо”. – Душанбе: Дониш, 1968. – 181 саҳ.

СЕКЦИЯ: ФИЛОСОФИЯ**Нодира Джанибекова, Шохбоз Зарипов
(Гулистан, Узбекистан)****СИЛЬНАЯ МОЛОДЁЖНАЯ ПОЛИТИКА – ЗАЛОГ ПРОЦВЕТЕНИЯ РОДИНЫ**

Президент Республики Узбекистан Ислам Каримов неоднократно подчёркивал, что вопросы работы с молодёжью требуют особого внимания. Мы должны всегда помнить, что будущее нашей страны зависит от того, какое воспитание получит молодое поколение, какие нравственные качества они приобретут, насколько будут активными в повседневной общественной жизни, каким высшим целям они будут служить [1, с.21].

Сегодня молодые люди являются гражданами свободного, независимого общества, обладают правами и сами делают свой выбор. Экономический рост и развитие гражданского общества создают основу для разумной молодёжной политики. Первая цель этой политики – признание молодёжи в качестве особой группы населения со своими конкретными потребностями и возможностями. Вторая цель политики, учитывающей интересы молодёжи, заключается в том, чтобы начать содержательный диалог с молодёжью об имеющихся отношении к её жизни проблемах и решениях, которые ей предстоит принимать программы, направленные на обучение основным жизненным навыкам, создание служб, действующих в интересах молодёжи, предоставляющие возможность первичного трудоустройства, профессионального роста молодёжи, занятой в государственном секторе, в малом и среднем бизнесе, а также программы, направленные на укрепление гражданских ценностей и воспитание гражданственности [2, с.38–39].

Молодёжь сегодня составляет более 60 процентов населения Узбекистана. Закономерно, что ключевым приоритетом всех позитивных преобразований в стране стала забота о воспитании гармонично развитого подрастающего поколения – физически здорового и духовно зрелого, интеллектуально богатого, обладающего не только разносторонними знаниями и востребованными в современном мире профессиями, но и умеющего самостоятельно, творчески мыслить. Проводимая в нашей стране сильная молодёжная политика имеет прочный правовой фундамент. Она отражена в положениях Конституции Республики Узбекистан, 22 законах и нормативно-правовых актах, касающихся этой сферы. Одним из первых законодательных актов, принятых в нашей стране после обретения независимости, стал Закон «Об основах государственной молодёжной политики в Республике Узбекистан» от 20 ноября 1991 года. На гармоничное воспитание подрастающего поколения в духе национальных и общечеловеческих ценностей, идеи национальной независимости, любви и преданности Родине и своему народу, на создание ему всех условий для разностороннего развития – физического, духовного и нравственного – направлен целый ряд указов и постановлений Президента страны. Успешно реализуются многие целевые государственные программы.

В годы независимости в соответствии с требованиями демократических и рыночных преобразований осуществлено кардинальное реформирование системы образования и подготовки кадров. Глубокие реформы в этой важнейшей сфере проведены на основе принятых по инициативе Президента Ислама Каримова 29 августа 1997 года Закона «Об образовании», а также уникальной по своим масштабам, комплексности и целям Национальной программы по подготовке кадров. Образование в нашей стране провозглашено приоритетной сферой развития, удовлетворяющей экономические, социальные, научно-технические и культурные потребности личности, общества и государства. Помимо реформирования с учетом требований времени существующих образовательных учреждений были созданы учебные заведения нового типа – профессиональные колледжи и академические лица.

Особого внимания заслуживает деятельность созданного в соответствии с Указом главы нашего государства от 1 июля 2003 года фонда Президента Республики Узбекистан «Истеъдод» по повышению квалификации перспективных молодых педагогов и научных кадров, которая нацелена на дальнейшее развитие системы образования в стране, повсеместное внедрение современных информационных и педагогических технологий в учебный процесс, повышение профессиональных знаний и навыков молодых педагогов и ученых.

Повышение авторитета и конкурентоспособности нашей страны на мировой арене во многом зависит от развития интеллектуального и творческого потенциала молодёжи. Поэтому особое внимание уделяется выявлению и стимулированию одаренной молодёжи, формированию на основе национальных и общечеловеческих ценностей современного мировоззрения, творческих и личностных качеств подрастающего поколения. Так, по инициативе Президента учреждена Государственная премия имени Зульфии, которой удостоиваются лучшие представительницы молодёжи, преуспевающие в учебе, творчестве и общественной жизни. За достижения в области искусства самым талантливым молодым танцорам, музыкантам и певцам присуждается премия «Нихол».

Важным направлением молодёжной политики в Узбекистане стало привлечение одаренной молодёжи в науку. Государственной стипендии Президента Республики Узбекистан удостоиваются самые талантливые студенты, показывающие высокие результаты в учебе и общественной деятельности. Учрежден также ряд именных стипендий. Результаты такой заботы о развитии потенциала молодёжи наглядны. Примером может служить и то, что с каждым годом на ежегодной Республиканской ярмарке инновационных идей, технологий и проектов растет количество перспективных новшеств, представленных молодыми учеными и студентами.

В сфере особого внимания находится вопрос трудоустройства выпускников учебных заведений, в первую очередь профессиональных колледжей. Широко практикуется целевая подготовка кадров для конкретных производств и отраслей, заключаются трехсторонние договоры между учебными заведениями, предприятиями и самими учащимися, которые гарантируют их последующее трудоустройство. С этой целью используются и другие формы кооперации профессиональных колледжей с предприятиями – работодателями. В стране ежегодно создаются тысячи новых рабочих мест, в том числе благодаря развитию сферы малого бизнеса и частного предпринимательства, в которую все шире привлекается молодёжь.

За последние годы молодёжные и некоторые некоммерческие негосударственные организации стали поистине широким полем для реализации огромного интеллектуально-творческого потенциала, духовной энергии, созидательного духа подрастающего поколения. Следует также отметить, что молодёжная политика государства активизирует творческую деятельность различных общественных организаций. В высших и средних

специальных учебных заведениях республики совместно с различными общественными организациями проводятся различные конкурсы – интеллектуальные, на лучшее исполнение песни о Родине, на лучшее сочинение о Родине, в связи с историческими датами, среди девушек, среди будущих предпринимателей, КВН и много других. Ежегодно студенты принимают участие в традиционном фестивале «Студенческая весна», в программе которого конференции, «круглые столы», семинары, тренинги и культурная программа.

Большое внимание уделяется репродуктивному здоровью. Среди населения, особенно среди молодежи, организована широкая разъяснительная работа по ведению здорового образа жизни, в которой, помимо медиков, также активно участвует общественное движение молодежи Узбекистана «Камолот». Формированию здорового образа жизни, в первую очередь у детей и молодежи, в значительной мере способствует их массовое привлечение к занятиям физической культурой и спортом. Создана трехступенчатая система республиканских спортивных соревнований, в которую входят соревнования школьников «Умид нихоллари», учащихся академических лицеев и профессиональных колледжей «Баркамол авлод» и студенческая Универсиада. Современные спортивные сооружения построены сегодня даже в самых отдаленных районах нашей страны.

Из года в год расширяются возможности и создаются все более благоприятные условия для всестороннего развития молодежи. Так, в целях оказания молодым семьям необходимой помощи при вхождении в самостоятельную жизнь, создания действенных стимулов и механизмов формирования стабильных источников доходов, улучшения их жилищных и бытовых условий 17 мая 2007 года был принят Указ Президента Республики Узбекистан «О дополнительных мерах по материальной и моральной поддержке молодых семей». В каждом регионе усилилась работа по созданию новых рабочих мест, активному привлечению молодежи в малый бизнес и частное предпринимательство, выделению молодым семьям микрокредитов для организации собственного дела. Сегодня молодым семьям в Узбекистане оказывается всемерная поддержка в приобретении или строительстве жилья, обустройстве домашнего хозяйства путем выделения ипотечных и потребительских кредитов.

В нашей стране такая комплексная, многогранная поддержка оказывается всей молодежи, которая воспитывается на основе высоких духовных ценностей и лучших традиций нашего народа, осознает свою ответственность за судьбу Родины, ее завтрашний день и стремится к достижению все более значительных успехов в учебе, труде, чтобы внести достойный вклад в ускоряющуюся модернизацию и обновление всех сфер жизни в рамках реализации разработанной главой нашего государства Концепции дальнейшего углубления демократических реформ и формирования гражданского общества в стране.

Все это привело к росту интеллектуального социально-культурного процесса, то есть, к массовому всплеску образовательно-творческого порыва молодежи, который открывает неизведанные просторы духовного потенциала подрастающего поколения. Конечной целью данного процесса является всесторонняя подготовка молодых людей к жизни, к самостоятельному развитию, умеющих противостоять различным идеологическим воздействиям и решающих жизненные проблемы.

Таким образом, сегодняшняя молодежная политика – залог будущего прогресса. Молодежь является важнейшим трудовым и экономическим потенциалом общества, от которого зависит его прогрессивное развитие. Поэтому политика любого государства должна строиться именно так, чтобы обеспечить наиболее эффективное воспитание, полноценное образование, успешную специализацию. Государственная молодежная политика является движущей силой в интегрировании усилий различных молодежных государственных и негосударственных организаций, в создании правовых, экономических и организационных условий и гарантий для самореализации личности молодого человека и развитии молодежных объединений и движений.

В заключение следует сказать, что для всесторонней реализации огромного потенциала нашей молодежи необходимо дальнейшее расширение работы по поддержке ее инициатив в таких сферах, как наука, техника, информационные технологии, культура, искусство, спорт, предпринимательство, а также укрепление и развитие социального партнерства государственных и общественных структур в реализации осуществляемой в Узбекистане сильной молодежной политики. Постоянная забота, которую проявляет Президент страны о молодежи, накладывает на молодое поколение особую ответственность, требует от нее еще большей активности в достижении высоких целей, стоящих перед нашим народом. Ведь, как подчеркивает Президент Ислам Каримов, самые благородные цели, стоящие сегодня перед нами, и великое будущее нашей страны, и наш завтрашний день – все это зависит, прежде всего, от нового поколения, от того, какими людьми вырастут наши дети.

Литература:

1. Саъдуллаев Д. Ёшлар камоли – Ватан жамоли. // Саъдуллаев Д. Мулоқот. 1999. №4. С.20-22.
2. Туленова Г. Молодежная политика в Республике Узбекистан: состояние и перспективы развития. // Туленова Г. – Ташкент: ALOQACH1.-2008. – 109 с.

Шоира Кубаева
(Самарқанд, Ўзбекистон)

БУЮК СИЙМОЛАРНИНГ БЕБАҶО ТАФАККУРИ

Илм-фан инсоният ижтимоий тараққиётида муҳим ўрин тутди. Кишилиқ жамияти пайдо бўлибдики, инсон ва жамият тўхтовсиз изланиш ва янгилашида. Инсон барчасига тафаккур орқали эришади, янгиликка интилади, яратди ва ихтиро қилади. Ана шу тарзда жамият ривож илм-фаннинг тараққиёти билан белгиланади. Айтиш лозимки, XXI асринг шиддатли, туб инновацион ўзгаришлари, ялпи янгилашилари жараёнида яшар эканмиз, ўтган даврлар мобайнида ижтимоий ҳаётнинг барча жабҳаларида содир бўлган инновацион ўзгаришларни ўрганиш, жамиятимизнинг тараққиёти, кейинги стратегик мақсад ва вазибаларимизни белигилаб олишда муҳим аҳамиятни касб этади. Фанда инновация парадигмал, услубий, назарий ва муаммовий янгилашишларда, ноанъанавий ғоялар ва тасаввурларни ишлаб чиқишда ифодаланди. Бундай инновацион жараёнларга инновацион тафаккур асос бўлади. Инновацион тафаккур ижодий тафаккурнинг бир тури сифатида

мунтазам равишда янги ғоялар, қадриятлар ва лойиҳаларни яратишга қаратилади. [2] Инновацион жараёнлар эса дастлаб ички ўзгаришдан, ички имкониятларни ишга солишдан бошланади.

Замонамизнинг етук файласуфи О.Файзуллаев бу масалада биринчи бўлиб илғор фикрларни илгари сурди. Ватандошимиз Мухаммад ал Хоразмий бундан ўн икки аср илгари олимларни яратган асарларига қараб уч тоифага бўлган экан. Биринчиси ўзидан аввал ўтган олимларни шарҳловчилар, қийинларини осонлаштирувчилар, тушунарлироқ ривож топганларини изоҳловчилар; иккинчисига аввалгилар асарларидан нуқсонлар топувчилар, сочилиб ётган фикрларни умумлаштирувчилар; учинчисига фанда янги йўналишлар, номаълум қонун-қоидаларни кашф этувчилар, дея белгиллаган. «Уларнинг ҳар бири олим деб ёзади, – фалсафа фанлари доктори, профессор О.Файзуллаев. Лекин учинчи тоифадаги олимлар – фанни янги инновацион фикрлар билан ривожлантириб борувчи кашфиётчилардир». [3]

Дарҳақиқат, ҳар бир даврда илм-фан тараққиётини белгилаб берадиган инновацион тафаккур эгалари бўладики, уларнинг ноанъанавий ғоялари илм оламидаги янгиликлар, кашфиётларни дунёга келишига замин яратади.

Марказий Осиё дунё фани ва илмига ўзининг бетакрор ҳиссаларини қўшган бир қатор олим-у мутафаккирларни етиштириб берган. Уларнинг илмий-маънавий мероси бугунги кунгача ўз аҳамиятини йўқотмасдан, илмий тадқиқотларнинг замини бўлиб келмоқда. Демак, боболаримиз, ўтмиш мутафаккирларимиз яратган илмий мероси моҳиятан инновацион ғоялардан ташкил топган, мазмунан тақдорланмас кашфиёт ва ихтиролардан иборат.

Юқорида таъкидланганидек, инновацион тафаккур мунтазам равишда янгиликка, янги ғоялар ва концепциялар яратишга йўналтирилган тафаккур бўлиб, шундай инновацион тафаккур эгалари сирасига IX-XIV асрларда Марказий Осиёда яшаб ижод этган мутафаккирларни киритишимиз мумкин. Хусусан, Абу Наср Форобий, Абу Райҳон Беруний, Ибн Сино, Ал Хоразмий, Мирзо Улуғбек ва бошқаларнинг илмий мероси инновацион тафаккур маҳсули ҳисобланади. Таъкидлаш жоизки, антик назарий тафаккурида эришилган илмий рационаллик нормалари мусулмон Шарқи фалсафаси ва фанида ҳар томонлама юксак даражага кўтарилди.

Шуниси диққатга сазоворки, мусулмон Шарқи фалсафаси ва фанида илмий тафаккур тарзининг шаклланиши илмий рационаллик, илмийлик стандартлари билан белгиланган.

Хусусан, рационалистик тафаккур тарзининг ривожига Марказий Осиё олимларидан Абу Райҳон Беруний, Абу Али ибн Сино, Ал Хоразмийлардир.

А.Файзуллаев фикрича, ҳозирги замон фанидаги алгоритм тушунчаси Ал Хоразмий номи боғлиқдир. [4] Шунингдек Ал-Хоразмий инсониятга ўнлик санок системасини, нуль рақамини киритди ва уни арабча сифр деб номлади. [5]

Хоразмий алгебра фанига асос солди. Олим чизиқли ва квадрат тенгламаларни, майдон сатхини ўлчашнинг ихчам, оқилона усулларини ишлаб чиқди. [6]

Бу билан аллома математик тафаккур тарзига асос солган Пифагор қарашларини янги босқичга кўтарди ва ўзига хос алгебраик сиймосига эга бўлган янги математик тафаккур тарзини ривожлантириш учун замин яратди. Ана шундай юксак инновацион тафаккур салоҳияти туфайли фанда янги йўналишлар, аниқликка асосланган назарий билимлар яратилган, кашфиёт ва ихтироларга эришилган.

Маълумки фанни дифференциаллаш тарихида Абу Райҳон Берунийнинг ижодий фаолияти инновацион фаолият деб баҳоланишга лойиқ.[7] Дарҳақиқат, Беруний геодезия, минерология ва фармокогнозия фанларининг биринчи кашфиётчиси ва уларни ўзининг илмий ғоялари билан бойитган. Абу Райҳон Беруний илмий рационаллик тарафдори бўлиб тажрибавий билим, родини эътироф этган. Беруний фанни пайдо бўлиши, билимлар типологияси ва фанлар дифференциясига ҳам катта эътибор берган. Айниқса у, илмий билишнинг мезонлари сифатида аниқлик, текшириб қурилганлик, исботлаганлик, тажрибани кўрган. “Кимки, дейди Беруний, изланаётган нарсани мушоҳада, ҳаёл қилиш эмас, балки қонун ёрдамида топиш афзаллигини билиб олса, у чекинмасдан далил, исботлаш йўлидан бораверади”. [8] Аллома ўз даври математикасининг барча тармоқларида фаолият кўрсатиб, янги тушунчалар, назариялар ва масалаларни ечиш усулларини ишлаб чиқди. У осмон ёриткичларининг ҳаракат траекторияси ва шакли эллипсоид эканлиги ҳақида биринчи бўлиб фикр юритган олимлардан. Берунийнинг бу ажойиб башорати анча кейинги Кеплер кашфиётларини маълум даражада олдиндан айтиш эди. [9] Шунингдек, Беруний ёриткичлардан келадиган нурларни нафақат ёруғлик тўлқини, балки заррачалардан иборат эканлиги ҳақидаги ғояни илгари сурди. [10] Бу шаклланаётган илмий тафаккур тарзининг муҳим тамойилига айланди ва фанда инновацион ғоялар асосида ривожланиш ҳамда тараққиётга асосий замин бўлди.

Илм-фан соҳасида Ибн Синонинг ижодиёти ҳам асосий инновацион ғояларни вужудга келишига сабаб бўлди. Илгари фанга маълум бўлмаган янгиликлар, кашфиётлар қомусий билимлар соҳиби бўлган Ибн Синонинг илмий меросида бисёр. У экспериментал тадқиқот ва детерминизм тамойилига асосланган илмий рационаллик тарафдори бўлган. Аллома илмий тафаккур тарзининг концептуал унсурлари бўлган тавсифлаш, тушунтириш, таърифлаш, исботлаш, сабабиятни чуқур тадқиқ қилган. У илмий муаммони бир қатор масалаларга бўлади: “шу нарса борми?”, “бу нима?”, “қандай?”, “нима учун?”. Ибн Синонинг ёзишича, ҳиссий билим инсоннинг ички руҳий оламидаги билимни очишга ёрдам бермайди. [11]

Ибн Сино илмий назарий рационалликка янгилиши, хато, рад этилган асос ва бемаънилик қарама қарши туради. Унинг фикрича, илмий тадқиқотда метафорани, алегория, варваризм (қўпол стилистика)ни ишлатиш хатога киради. Шунингдек, “Ҳар бир ҳодисанинг моҳияти унинг сабабини аниқлаш йўли билан очилади”, дейди Ибн Сино. [12]

Фан тарихчиларининг таъкидлашларича, Ибн Сино ўрта аср Шарқда биринчи бўлиб механика фанининг пердмети, мазмуни ва вазифаларини кўрсатиб берган, бу фаннинг назарий асосларини ишлаб чиқди. Ўзининг механика илмига оид рисоласида Ибн Сино турли механизмлар таснифини баён этган, шу таснифнинг назарий асосини ташкил қилган тамойилларни таҳлил қилган. [13]

Демак, Ибн Синонинг концепциялари илмий рационалликнинг талаб ва қоидаларини ривожлантириш билан бир қаторда инновацион тафаккур асосида фанга янгиликлар киритди. Аллома олдклассик илмий тафаккур тарзини рационаллик нормалари билан кучайтирди ва янги мазмун берди.

Марказий Осиё мутафаккирларининг ижодиётида инновацион тафаккур намуналари ҳақида гапирганимизда албатта XV асрда Самарқандда ташкил этилган Улуғбек академияси ҳақида алоҳида тўхталиб ўтиш ўринли, деб ҳисоблайман. Чунки, бу даврдаги илмий тафаккур тарзининг классик даражага кўтарилишига

хизмат қилган Улуғбек ва унинг академиясидаги олимларнинг илмий изланишлари айнан инновацион фаолият деб баҳолашга лойиқ.

Унинг эътирофга лойиқ энг буюк ишларидан бири Самарқанд илмий мактабини, яъни ўша давр академиясини барпо этганлиги бўлди. Айтиш жоизки ушбу илмий мактабда илм-фанда илгари содир бўлмаган тубдан ўзгартирилган ва ўта аниқликка асосланган янги назарий ғоялар ишлаб чиқилди. Улуғбек мактабининг намоёнларини фанда янги йўналишлар, аниқликка асосланган назарий билимлар яратишига, кашфиёт ва ихтироларига юсак инновацион тафаккур салоҳияти туфайли эришилган десак муболаға бўлмас.

Улуғбек академияси олимлари, хусусан Мирзо Улуғбекнинг ўзи ҳам фанни янги инновацион фикрлар билан бойитиб, фанда бир қатор кашфиёт ва ихтироларга сабаб бўлди. Хусусан, Мирзо Улуғбек эса илмий тадқиқотда тригонометрик усулни ишлатиши ўша даврнинг инновацияси бўлган. Улуғбек фанда кузатиш методига ва илмий асбобларнинг ролига катта эътибор беради, илмий ҳақиқатни излаш ва унга эришишни алоҳида таъкидлайди.[14]

Улуғбек ва унинг шогирдлари формал-мантикий тафаккур услубига асосланиб, илмий изланишларда исботлаш методидан фойдаландилар. Кенгликни ҳисоблашда фойдаланилган методлардан бири интерполяция методи бўлди. Шунингдек, илмий изланишларда кетма-кетликдаги яқинлашув ва «тезлик тенглигини» аниқловчи аксиома, теорема, фантазия, аналогия ва ҳ.к. методлар муҳим аҳамиятга эга бўлган. Бу элементлар осмон жисмларининг кўринувчи ҳаракатларини кузатиш жараёнида ўзаро таъсирга киришадилар.[15]

Мирзо Улуғбек ўтган замонларда аниқланган астрономик ҳисоб-китобларда хатоларни топиб, уларни тузатиш учун ўзи астрономик обсерватория қурди. Унинг машҳур «Зижи жадиди Кўрагоний» (Кўрагоний янги астрономик жадвали) илмий асари 1437 йилда ўз раҳбарлиги остида ўша расадхонада яратилди. Улуғбек мактабда астрономиядаги камчиликлар тузатилди. Янги кузатув материаллари асосида кўёш, сайёралар, Ой, юлдузлар ҳаракатларини жадваллар шаклидаги қонунлари кашф этилди. Бундан ташқари «Пи» сонининг чексизлигини тасаввур этишда ҳақиқатга анча яқинлашди, истаган тригонометрик функцияни бир градуснинг синуси орқали аниқлаш усули кашф этилди. Осмон жисмларининг ҳаракатини, юлдузларнинг жойлашув ўринларини ўрганиб, Улуғбек табиий фанлар билан бир қаторда аниқ фанларда ҳам ҳали очилмаган қонунларни кашф этди. У яратган қонунлар такрорланмас ва ўзгармас мазмунга эга бўлди.

Илм-фан тараққиётининг бундай оламшумул кашфиётлари, Улуғбек мактабининг илмий маънавий мероси кейинги асрларда жаҳонда кўпгина инновацион илмий кашфиётларнинг амалга ошишига замин бўлди. Энг муҳими, Улуғбек академияси Самарқанд мактаби сифатида жаҳон илм-фани, маданияти ва маънавиятида ўз ўринини белгилаб беришга хизмат қилди.

Хулоса қилиб айтганда, Марказий Осиёлик қомусий билим соҳибларининг ижодиётини кузатар эканмиз, уларнинг инновацион тафаккур эгалари сифатида илм-фанни инновацион фикрлар билан ривожлантиришганларини гувоҳи бўламиз. Айнан ана шундай инновацион тафаккур эгаларининг илмий мероси туфайли бугунги кунда илм-фан тараққиёти ўз йўлида изчил давом эттирилмоқда. Чунки, илм-фан тараққиёти ҳамиша узвийлика, ворисий давомийликда ривожлантирилишга асосланади. Буни таъминлаб берадиган асосий механизм инновацион ғоялар ва фикрлар ҳисобланади.

Адабиётлар рўйхати

1. Фалсафа Энциклопедик луғат. «Ўзбекистон миллий энциклопедияси». Давлат илмий нашриёти. Тошкент 2010 й. 138 б.
2. Азизқулов А., Қўшоқов Ш. Илмий ижодиёт: фалсафий ва илмий –назарий муаммолар. Самарқанд СамДУ 2003 й. 128-129 б.
3. Файзуллаев О.Фанда инновацион фикрлаш: тарихимизда ва ҳозирги замонда., Ўзбекистон фани ва технологияларида инновация: муаммолар, ечимлар ва истиқболи. Республика илмий-амалий конференцияси материаллари.СамДУ,Самарқанд 2007й., 4 бет.
4. Файзуллаев А. Ф. Возникновение и развитие понятия “алгоритм” // Классическая наука Средней Азии и современная мировая цивилизация.: Т. Фан. 2000. С. 31
5. Тўраев Б. Ҳозирги замон табиатшунослик концепцияси.,Т. “Тафаккур”.2009.11 б.
6. Қўшоқов Ш.С. Табиатшунослик фалсафаси. С.:2004. 23 б.
7. Файзуллаев О.Фанда инновацион фикрлаш: тарихимизда ва ҳозирги замонда., Ўзбекистон фани ва технологияларида инновация: муаммолар, ечимлар ва истиқболи. Республика илмий-амалий конференцияси материаллари.СамДУ,Самарқанд 2007й., 4 бет.
8. Беруни А.Р.Избранные произведения. Т. 1-2. –Т.:Изд. АНУз.,1957.с.262.
9. Умарова Р. Абу Райҳон Берунийнинг табиий фанлар ривожига қўшган ҳиссаси // Фалсафий қадриятларнинг мустақил Ўзбекистон тараққиётидаги ўрни.(Республика илмий амалий анжуман материаллари, 29 апрель) Т.: 2011. 72 б.
10. Тўраев Б. Абу Райҳон Беруний. Т., «Тафаккур».2010. 29 б.
11. Қобулнӣёзова Г. Т. Ибн Синонинг айрим мистик ғоялари/Фалсафий қадриятларнинг мустақил Ўзбекистон тараққиётидаги ўрни.(Республика илмий амалий анжуман материаллари, 29 апрель) Т.: 2011. 24 б.
12. Ибн Сина. (Авиценна). Книга знания // изб. Филос. Произведения.: “Наука”,1980. С.62.
13. Қўшоқов Ш.С. Табиатшунослик фалсафаси. С.:2004. 27 б.
14. Мирзо Улуғбек. Илми нўжум. Т.: 1994. 28 б.
15. Файзуллаев А.Ф. Исторические методы наблюдения как формы познания // Классическая наука средней Азии и современная мировая цивилизация Т.Фан-2001. – С 243.

Научной руководитель:

доктор наук философии, проф: Кушаков Шухрат Солиевич.

Баходир Рахмонов
(Самарканд, Узбекистан)

ИНСОННИНГ РУҲИЙ – МАЪНАВИЙ ТАШКИЛЛАШТИРИШИ ҒОЯЛАРИ ИБН СИНО ИЖОДИЁТИДА

Жаҳон илм-фан тараққиёти ва инсониятнинг юксалишига улкан ҳисса қўшган ватандошимиз Абу Али Ибн Сино нафақат қомусий олим, балки инсоншунос мутафаккир сифатида бутун дунёга маълум ва машҳурдир.

Дунё маданиятига ўзига хос тарзда таъсир кўрсатиб, Аврупода Авиценна номи билан машҳур бўлган Ибн Сино (асл номи Ҳусайн, отасининг исми Абдуллох) инсон масаласида қимматли маълумот ва мулоҳазаларни баён этган. Қолаверса бу аллома ўзининг маънавий-руҳий олами билан комил шахс сиймосининг ёрқин намунаси ҳисобланади. Юртбошимиз Ислоҳ Каримов ўзининг «Юксак маънавият – енгилмас куч» асарида эътироф этганидек, «... машҳур аллома Ибн Синонинг «Тиб қонунлари» асари неча асрлар давомида Европанинг энг нуфузли олий ўқув юртларида асосий тиббиёт дарсликлари билан бири сифатида ўқитиб келинган, дунё миқёсида «Медицина» (Мадади Сино иборасининг бузилган ва қўшилган шакли Б.Р.) «Соғлом турмуш тарзи» деган тушунчаларнинг фундаментал асоси бўлиб хизмат қилгани, албатта, чуқур ҳаётий ва илмий заминга эга. Аниқроқ қилиб айтганда, бу беназир алломанинг бутун илмий фаолияти дунё тараққиётини инсонпарварлик руҳида, яъни маънавий негизда ривожлантиришга улкан таъсир ўтказди, деб айтишга барча асослар бор»¹. Зеро у Шарқ фалсафасида биринчиларда бўлиб инсон руҳияти ва жисмоний ҳолатини тадқиқ этиб, ундаги уйғунлик ва ўзига хосликни мушоҳада этган файласуф ҳисобланади.

Ибн Синонинг илмий ва бадиий ижоди билан боғлиқ кўпгина рисола ва китобларда негадир унинг кўпроқ тиббиёт фани ва адабиёт илмининг ривожини ҳақида кенгроқ тўхталиб ўтишган. Уни биринчи ҳаким, шоир ва мутафаккир деб таништиришади. Шу жараёнда Ибн Синонинг асли буюк файласуф эканлиги назардан четда қолади. Тарихий манбаларда унинг 450 дан зиёд асар ёзгани қайд этилади. Афсуски бизгача бу бебаҳо хазинадан 160 таси етиб келган, холос. Қизиғи, шундан 80 таси фалсафа, 43 таси эса табототга, қолганлари эса бошқа фанларга оид. «Маълум бўладики, алломанинг фалсафий мероси тиббий мавзудаги асарларига қараганда қарийб икки баравар кўп»². Демак, уни ўз замонасининг етук файласуфи ва қомусий олими дейишга асос бор.

Ибн Сино одам жисмоний ҳолатининг структураси ва хоссаларини тадқиқ этиш баробарида, руҳият ва маънавий етуклик борасида ҳам муҳим маълумотларни келтиради.

Ибн Синонинг инсоннинг ўз-ўзини ташкиллаштириш борасида қарашларини тадқиқ этишдан олдин, унинг инсонни қуршаб турган борлиқ – онтологик қарашларини ўрганиш мақсадга мувофиқдир. Вужуди вожиб (зарурий вужуд) ва вужуди мумкин (имконий вужуд) – бу борлиқнинг икки қисми бўлиб, мутафаккир тушунтиришича, улар орасида сабаб ва оқибат муносабати мавжуд. Демак, аллома моддий борлиқдаги ҳар бир нарса ва ҳодисалар ўзаро боғланиш ва яхлитликда мавжуд бўлиб, унингча, «Жавҳар (яъни субстанция Б.Р.) турли кўринишларга эга бўлиб, у содда ва мураккабдир. Содда жавҳар бошланғич унсурлар олов, ҳаво, сув, ердан иборат, шунингдек, модда ва шаклнинг бирлигидан ташкил топиб табиат, ўсимлик, ҳайвонот, инсон шаклида мавжуддир»³.

Ҳамюртимиз Дилмурод Бозоров синергетик дунёқарашнинг тарихий илдизи ҳақида тўхталиб, Ибн Сино ўз давридаёқ инсоннинг мия фаолиятини ўз-ўзини ташкиллаштириш қобилиятига эга эканлигини илмий нуқтаи назардан тадқиқ қилганини тўғри англайди⁴. Яъни мияни барча сезгилардан боровчи нервлар маркази, умуман инсон нерв системасининг маркази эканлиги ҳақидаги таълимотни илгари суради ҳаким аллома.

Инсон маънавий-руҳий ўз-ўзини ташкиллаштириши масаласида ҳам Ибн Синонинг нуқтаи назари муҳим. У руҳий-маънавий юксаклик асосини ақли кулл, фаросат ва билимда деб билади. Файласуфнинг таъкидлашича, инсон қачонки руҳий-маънавий тубанлашишдан ўзини ҳимоя қила олса, у камолотга етади. Руҳий-маънавий тубанлашувнинг сабабини эса нафс деб билади. Ибн Сино инсон руҳий-маънавий оламини ўрганар экан, инсоний хислат ва иллатларни илмий нуқтаи назар орқали ўрганади. Моҳиятини эса усталик билан бадиий образ орқали очиб беришга интилади. Масалан, «Китоб аш-шифо» ва «Рисола фил-ишқ» асарларида руҳ, руҳият, маънавий қиёфа ва унинг ўзига хос хусусиятлари ҳақида бухоролик ҳаким батафсил тўхталиб ўтган⁵. Жумладан «руҳнинг муҳаббат воситасида камол топиши, демакки, инсоннинг ўсиш жараёнида балоғатга етиб, фазилат топиши»⁶ни Нур (яъни ақл) руҳ, ишқ тушунчаларининг ўзаро алоқадорлиги ва боғлиқлиги билан изоҳлайди, «Китоб уш-шифо» асарида.

Инсон руҳий етуклигининг асоси деб билган муҳаббатни Ибн Сино «Рисола фил-ишқ» асарида кенгроқ муҳокама этиб, унга ўзига хос муносабат билдиради. Буни кенг ўрганиб, тадқиқ этган файласуф олимлар фикрларини умумлаштириб, олим Н.Комилов шундай тушунтиради: «Олам негизда ишқ ётади. У барча жонли ва жонсиз мавжудотларни бошқариб туради! Бу буюк Шарқ алломаси Ибн Сино хулосасидир.

Қайд қилинганидек, «Рисола фил-ишқ»да инсоний муҳаббат – гўзал қиёфа (чехра)ни эзгулик йўлида маънавий туйғу билан севишдирким, бу камолотга интилишнинг бир босқичидир дейилади»⁷.

Таҳлил этсак, мутафаккир инсондаги ишқни руҳий-маънавий асосларини бирламчи деб билади ва шахвоний ҳирс ва нафс балосидан келиб чиқувчи интилиш – ишқни қоралайди. Чунки жинсий қизиқиш, шахватга, нафсга эрк бериш руҳий-маънавий тубанлашувни келтириб чиқаради. Демак, Ибн Синонинг фикрича, инсон руҳий-маънавий оламининг тубанлашуви – тартибсизлиги, беқарорлиги сабаби – нафс. Соф муҳаббат эса унинг акси.

Шу маънода муҳаббат инсонга «кайҳоний қувват» бахш этиши, унинг эзгулик, комиллик, хайр савоб ишларга ундаши баробарида инсондаги ҳирсий-ҳайвоний истакларни уйғотишга қаратилган. Шу номақбул ҳирс туфайли инсон ўзининг руҳий-маънавий олами емирилиши, таназзулга учраши мумкин. Шунинг учун «Ақли кулл» устувор бўлса, у шубҳасиз руҳий маънавий олам барқарорлигига хизмат қилади⁸. Табиийки шу билан инсон бахту саодатга ҳам эришади.

¹ Каримов И.А. Юксак маънавият – енгилмас куч. –Т.: Маънавият. 2008, Б.43.

² Абу Али Ибн Сино. Мен англаган дунё / Абу Али Ибн Сино. –Т.: «Sharq», 2012, Б.5.

³ Материалии истории прогрессивной общественно – философской мысли Узбекистане. –Т.: Фан, 1976. С.351.

⁴ Қаранг: Бозоров Д. Синергетик парадигма. Т.: «Tafakkur», 2010, Б.14.

⁵ Қаранг: Ибн Сино. Избранные философские произведения. М., «Наука» нашриёти.

⁶ Қаранг: Комилов Н. Тафаккур корвонлари. –Т.: «Sharq», 2011, Б.88.

⁷ Қаранг: Ўша асар. Б.94.

⁸ Ибн Сино (Авиценна). Избранные философские произведения. М.: 1980. С. 475-476.

Ибн Синонинг ғояларида синергетиканинг тарихий илдизлари мужассам дейишга ҳақли яна бир қанча далилларни келтириш мумкин.

Масалан, инсоннинг физиологиясида тартибсизлик, тартибот ва беқарорликлар мавжуд, улар систематик характерга эга эканлигини «Уржуза» (тиббий достон) асарида шундай ифодалайди:

Совуқликни пайдо қилган нарса танда –
Баъзан бузар тартиботни бор баданда³.

(А.Ирисов таржимаси)

Барқарорлик, яъни файласуф – шоир тили билан айтганда мўътадиллик система сифатида мавжуд ва доимий ҳаракатда, ўзгаришда бўлган инсон учун нақадар муҳим эканлигини аниқ илмий тиббий асослар билан тушунтириб беради: «Айтамизки, соғлиқни сақлашда асосий нарса қуйидаги умумий ва зарурий сабабларни мўътадил қилишдир. Бунда, асосан, қуйидаги етти нарсани мўътадил қилишга кўпроқ эътибор берилиши керак: миждани мўътадил қилиш, ейиладиган ва ичиладиган нарсаларни танлаш, гавдани чиқиндидан тозалаш, тўғри тузилишни сақлаш, бурунга тортиладиган ҳавонинг етарли ва яхши қилиш, кийимлик нарсаларни яхшилаш, жисмоний ва руҳий ҳаракатларни мўътадил қилиш: шу ҳаракатлар жумласига маълум даражада уйқу ва уйғоқлик ҳам киради»⁴.

Ўзини англаб етган, ўзини таниган, ўзини билган инсон бу дунё ва унинг барча нарсалари омонат ва шунчаки восита эканлигини, асосий мақсад комил инсон бўлиб, ҳақни (Худо) таниш лозимлигини фаҳмлайди. Шунинг учун ҳар бир мутафаккир «ўзимни топишим керак», «ўзимни англашим керак» каби хулосага келади. Зеро чин инсон ўзини англайди. Ўзини англаган инсонгина бахту саодатга эришади ва ҳақиқатга яқинлашади. Сино ҳам шундай фикрда бўлган ва оламу одам тилсими олдида ўз билимини уммондан қатра деб ҳисоблаган. Шунинг учун умр бўйи ўқиб-ўрганган файласуф ниҳоятда «Маълум бўлди: ҳеч нима маълум эмас» деган хулосага келади.

Ибн Синонинг бу гносеологик қарашларидан инсон ҳақиқатни билишдан маҳрум, деган хулоса чиқармоқ ножоиздир. Чунки у инсоннинг ақлий ва маънавий-руҳий имкониятларини кенг деб билган.

Илм – чексиз осмонга ўхшайди. Қанча кўп ўқисангиз шунча оз нарсанигина билишингизга иқроор бўлаверасиз. Ибн Сино ҳам шундай ҳолга тушди – ўз замонасининг барча илмининг сирру асрорини ўрганиб яна ҳеч нимани англаб етмаганига амин бўлгани мазмунида шундай рубойи битади:

Суз қолмади парда ичра ҳеч маълум эмас,
Дунёда бирор сир мен учун мавҳум эмас.
Мен маърифатингда кўп тафаккур қилдим,
Маълум бўлди: ҳеч нима маълум эмас².

«Бошқа бир рубойида эса бу фикрни янада чуқурлаштириб, мен ҳатто ўзимнинг кимлигимни, бу дунёда нега овора бўлиб юрганимни ҳам билмайман, дейди:

Кошки билсам – мен ўзи қандай инсон?
Дунёда нима деб бу қадар сарсон?
Ёр бўлса агар бахт – яшасам хуш-хандон,
Ёр бўлмаса йиғласам тўйиб беармон»³.

Ибн Синонинг эътироф этишича инсон ақлини турли хил фан сирларини ўрганиш ёрдамида бойийди ва ривожланади. «Ақл ҳар қандай билишнинг ва амалий фаолиятнинг мезони сифатида талқин этилади. (Ақл) тарозисида ўлчанмаган ҳар қандай билим, – деб ёзади Ибн Сино, – чин бўлмайди, демак, у ҳақиқий билим эмас»⁴.

Буюк файласуф олимнинг мавзу доирасидаги қарашларига хотима сифатида унинг яна бир ижобий фикрини келтирмоқчимиз. У «Рисолат ат-тайр» рисоласида шундай ёзади: «Эй ҳақиқий биродарлар! Илонга ўхшаб ўз пўстларингиздан чиқинглар»⁵. Бизнингча Ибн Сино киши ўзидаги ёмон хулқ-атворларни иллатларни чиқариб ташласа, яъни ўз пўстидан чиқса, шундагина у соф инсонга хос иш қилган бўлади. Аллома инсондаги ортиқча зиён келтирувчи хулқ-атвор ва сифатларни илон пўстига қиёслайди. Демак, инсон то ҳаёт экан ўзини ўзи тарбияловчи, ўзини ўзи бошқарувчи мустақил фикрловчи мавжудот бўлиб қолмоғи даркор.

³ Абу Али ибн Сино. Саломон ва Ибсол. – Т.: 1980. Б.42.

⁴ Абу Али ибн Сино. Мен англаган дунё. – Т.: «Sharq», 2012. Б.231.

² Ўша асарда. Б.15.

³ Ўша жойда.

⁴ Қаранг: Ma'naviyat yulduzlari / maharrir F.Hasanov/ - T. O'zbekiston milliy ensiklopediyasi. 2011. B. 93.

⁵ Абу Али ибн Сино. Саломон ва Ибсол. – Т.: 1980, Б.72.

Умар Ибн Соҳлон Совий, илон пўсти – инсон танаси, жисмини, пўстандан чиққан илон эса инсон жони-руҳи деб шарҳлайди.

ВІДОМОСТІ ПРО УЧАСНИКІВ КОНФЕРЕНЦІЇ СВЕДЕНИЯ ОБ УЧАСТНИКАХ КОНФЕРЕНЦИИ

Rafiqova G.V. – a teacher of Namangan state University.

Абдикаликова Галия Амиргалиевна – кандидат физико-математических наук. Актюбинский региональный государственный университет им. К.Жубанова.

Авдей Анна Генриховна – кандидат юридических наук, доцент, заведующий кафедры трудового и социального права юридического факультета. Учреждение образования «Гродненский государственный университет имени Янки Купалы».

Алтынгаринов Асыл – студент КарГТУ.

Андреева Ольга Сергіївна – магістрантка Гуманітарного Інституту Київського університету імені Бориса Грінченка.

Антонова Марія Миколаївна – магістр Харківського національного педагогічного університету імені Г.С. Сковороди.

Арсененко Ирина Анатоліївна – кандидат географічних наук, доцент завідувач кафедри економічної і соціальної географії та методики навчання географії, завідувач науково-дослідної лабораторії рекреаційної географії та туризму Мелітопольський державний педагогічний університет імені Богдана Хмельницького.

Атрошенко Тетяна Юріївна – студентка Навчально-наукового інституту соціально-педагогічної та мистецької освіти Мелітопольського державного педагогічного університету імені Богдана Хмельницького.

Ахмеджонов Азиз Рустамович – слухатель Академии Государственного управления при Президенте Республики Узбекистан.

Бабенко Валерія Олегівна – магістр Київського університету імені Б. Д. Грінченка. Гуманітарний Інститут.

Баймухамедова Дина Абдулхамитовна – соискатель Института истории и культурного наследия Национальной академии наук Кыргызской Республики.

Бекбоев Хикматилла Кудратулла угли – Узбекистон Республикаси Наманган.

Бимашева Асель Максатовна – доктор филологических наук, профессор кафедры филологии Западно-Казахстанского Инженерно-Гуманитарного Университета.

Білоконь Іван Васильович – кандидат економічних наук, доцент кафедри регіональної економіки, старший науковий співробітник ДВНЗ «Київський національний економічний університет імені Вадима Гетьмана».

Анна Вікторівна – кандидат медичних наук, доцент кафедри фізотерапії та пульмонології Буковинського державного медичного університету.

Болтабоева Азиза Хатамжановна – студентка Гулистанского государственного университета. Узбекистан.

Боярчук Світлана Іванівна – викладач Луцького педагогічного коледжу.

Васина Светлана Михайловна – к.х.н., доцент кафедры физической химии и химической экологии Самаркандского Государственного Университета.

Власов Володимир Іванович – головний науковий співробітник, доктор сільськогосподарських наук, доктор економічних наук ННЦ «Інститут аграрної економіки».

Войтенко Юлія Володимирівна – магістр філології Гуманітарний Інститут, Київський університет імені Б.Д.Грінченка.

Волкова Світлана Петрівна – старший викладач кафедри українознавства ДВНЗ «Придніпровська державна академія будівництва та архітектури».

Воронова Світлана Віталіївна – кандидат педагогічних наук, старший викладач кафедри менеджменту і розвитку освіти Одеського обласного інституту удосконалення вчителів.

Герасименко Тетяна Анатоліївна – викладач – методист Ржищівського будівельного технікуму.

Гірчук Олеся Василівна – старший викладач Національного авіаційного університету.

Гляковская Екатерина Ивановна – студентка факультета биологии и экологии Гродненского государственного университета имени Янки Купалы.

Гончарова Анна Івановна – магістратура Таврического национального университета имени В.И. Вернадского.

Гопченко Евгений Дмитриевич – доктор географічних наук.

Дабыл Бауыржан Кадыржанулы – АО «Финансовая Академия», Республика Казахстан, г. Астана.

Демин Владимир Федорович – доктор технических наук, профессор каф. РМПИ КарГТУ.

Демина Татьяна Владимировна – кандидат технических наук, ст. преп. каф. РАиОТ КарГТУ.

Джанибекова Нодира Абдусаломовна – старший преподаватель кафедры философии Гулистанского государственного университета.

Джунусова Дилорам Алиевна – доцент кафедры «Финансы» Таразского государственного университета имени М.Х. Дулати.

Дилдора Ҳакимова – преподаватель кафедры «Истории» Наманганского инженерно-педагогического института. Узбекистан, г. Наманган.

Довгань Тетяна Владиславівна – студентка Національного університету державної податкової служби України.

Драч Тамара Леонідівна – аспірант ЛДУФК. Керівник ансамблю сучасного танцю Будиноку дитячої та юнацької творчості Франківського району м. Львова.

Дуля Елена Николаевна – старший преподаватель кафедры конституционного права Учреждение образования «Гродненский государственный университет имени Янки Купалы».

Евгения Сергеевна Пономаренко – слухатель ИПК и ПК УО «Гомельский государственный университет имени Ф. Скорины», группа «Интегрированное обучение», очная форма обучения.

- Єрич Тетяна Григорівна** – заступник директора з гуманітарної освіти та виховної роботи Ізмаїльського технікуму механізації та електрифікації сільського господарства.
- Жакупбеков Асет Асанович** – студент 2 курсу АО «Финансовая Академия».
- Жалалов Хурсан Рахимбердиевич** – к.х.н. доцент. Наманганский инженерно-педагогический институт. Наманган, Узбекистан.
- Жураев Рузимат Тухтасинович** – доцент кафедры «Истории» Наманганского государственного университета. Узбекистан, г. Наманган,
- Зарипов Шохбоз Алижон угли** – студент общественно-экономического факультета Гулистанского государственного университета.
- Иззатуллаев Зувайдулло** – доктор биологических наук, профессор кафедры экология Самаркандского гос. университета им. А.Наваи Узбекистан.
- Искакова Айгуль Болатбековна** – «Есеп және аудит» кафедрасының «Қаржы Академиясы» АҚ Қазақстан Республикасы, Астана қ.
- Исмаев Рахматилло Олтинович** – доцент, Иқтисод фанлари номзоди.
- Йулдашев Равшанбек Тургунпулатович** – преподаватель кафедры «Истории» Наманганского государственного университета. Узбекистан, г. Наманган,
- Йулдашев Равшанбек Тургунпулатович** – преподаватель кафедры «Истории» Наманганского инженерно-педагогического института. Узбекистан, г. Наманган.
- Іващик Анна Анатоліївна** – студентка магістранта 6 курсу Київського університету імені Б.Д.Грінченка. Гуманітарний інститут, Іноземна філологія.
- Ілійчук Любомира Василівна** – кандидат педагогічних наук, доцент кафедри теорії та методики початкової освіти ДВНЗ «Прикарпатський національний університет ім. В.Стефаніка».
- Каирканова Зульфия Раисовна** – «Есеп және аудит» кафедрасының аға оқытушысы, «Бағалау» Магистрі Қазақстан Республикасы, Астана қаласы «Қаржы академиясы»АҚ.
- Каирканова Зульфия Раисовна** – старший преподаватель кафедры «Учет и аудит», магистр «Оценки» АО «Финансовая Академия», Республика Казахстан, Астана.
- Канарова Ольга Вікторівна** – кандидат педагогічних наук, асистент кафедри соціальної педагогіки та дошкільної освіти Мелітопольського державного педагогічного університету імені Богдана Хмельницького.
- Капышева Асем Ораловна** – магістрант Евразийского Национального Университета.
- Каратаев Айболат** – докторант кафедри РМПИ КарГТУ.
- Карачевська Вікторія Ігорівна** – аспірантка Донецького національного університету.
- Клепець Катерина Вікторівна** – студентка Інституту філології та журналістики Східноєвропейського національного університету імені Лесі Українки.
- Коваленко Юлія Михайлівна** – кандидат економічних наук, професор кафедри фінансових ринків Національного університету державної податкової служби України
- Ковальчук Крістіна Ігорівна** – магістрант Мелітопольського державного педагогічного університету імені Богдана Хмельницького.
- Комиссаров Константин Михайлович** – студент Донбасской государственной машиностроительной академии.
- Корганбаева Зауре Сарыбаевна** – кандидат биологических наук, и.о. доцента каф.фармакологии, фармакотерапии и клинической фармакологии ЮКГФА, г. Шымкент. Казахстан.
- Куля Олена Вікторівна** – студент магістратури Київського університету імені Бориса Грінченка.
- Кусаинова Айгуль Ергазиевна** – студентка АО «Финансовая Академия», Республика Казахстан, г. Астана.
- Кучеренко Володимир Михайлович** – генеральний директор корпорації «Укрвинпром».
- Кушнерова Елена Леонидовна** – слушатель ИПК и ПК УО «Гомельский государственный университет имени Ф. Скорины».
- Кудратов Жасур** – ассистент кафедры экология Самаркандского государственного университета имени А.Наваи. Узбекистан.
- Курбонов Б.** – Педагогика фанлари номзоди, доцент Ўзбекистон, Гулистон ш. Гулистон давлат университети.
- Лисенко Галина Іванівна** – кандидат історичних наук, доцент кафедри українознавства, ДВНЗ «Придніпровська державна академія будівництва та архітектури».
- Лукаш Ірина Михайлівна** – асистент кафедри регіональної економіки ДВНЗ «Київський національний економічний університет ім. Вадима Гетьмана».
- Малік Марина Валентинівна** – здобувач кафедри управління освітніми закладами та державної служби Південноукраїнського національного педагогічного університету імені К. Д. Ушинського.
- Манахов Олег Ігорович** – аспірант кафедри зарубіжної літератури Ізмаїльського державного гуманітарного університету.
- Мансуров Улугбек Умарович** – старший преподаватель НамГУ. Наманган, Узбекистан.
- Мартиненко Наталія Миколаївна** – кандидат історичних наук, доцент кафедри суспільних наук Харківського національного медичного університету.
- Махмудова Дилноза Хайтмирзаевна** – преподаватель кафедры «Математика» Наманганского государственного университета. Узбекистан, г. Наманган
- Машика Юрій Вікторович** – кандидат економічних наук, доцент кафедри світового господарства та економічної теорії факультет міжнародного бізнесу та менеджменту Ужгородський національний університет.
- Мелаш Валентина Дмитрівна** – кандидат педагогічних наук, доцент кафедри початкової освіти Мелітопольського державного педагогічного університету імені Богдана Хмельницького.

- Мельников Александр Юрьевич** – кандидат технических наук, доцент кафедры интеллектуальных систем принятия решений Донбасской государственной машиностроительной академии.
- Мирасбекова Арайлым Уадутбекқызы** – «Қаржы Академиясы» АҚ 3- курс студенттері
- Молдакулова Раушан Тургамбековна** – магистрант Жетысуского государственного университета имени И.Жансугурова.
- Мукушева Самал Ерикқызы** – студентки АО «Финансовая Академия». Казахстан. Астана.
- Мунтеану Людмила Ивановна** – студентка Владимирского государственного университета.
- Мусабаева Меруерт Насурлаевна** – Еуразиялық ұлттық университеті г.ф докторы, профессор.
- Мухамедкалиев Сәбижан Жаңбұршаұлы** – АО «Финансовая Академия», Казахстан, г. Астана.
- Мызгина Татьяна Ивановна** – преподаватель-методист, преподаватель высшей категории Харьковского автомобильно-дорожного техникума.
- Набиев Бекзод Мухаммаджонович** – преподаватель кафедры «Истории» Наманганского инженерно-педагогического института. Узбекистан, г.Туракуртан.
- Нгуен Мань Кионг** – аспирант, завідувач кафедри іноземних мов, МАУП, Київ.
- Неміш Ірина Любомирівна** – студентки медичного факультету №2, спеціальність «лікувальна справа»БДМУ.
- Немова Наталья Анатольевна** – кандидат технических наук, ст. преп. каф. РМПИ КарГТУ.
- Нестеров Олег Александрович** – студент Брянского государственного технического университета. (БГТУ).
- Нечипоренко Валентина Василівна** – кандидат педагогічних наук, доцент, директор комунального закладу «Хортицький національний навчально-реабілітаційний багатoproфільний центр» Запорізької обласної ради.
- Нікішин Дмитро Андрійович** – магістр кафедри електропостачання Національного технічного університету України «КПІ». Інститут енергозбереження та енергоменеджменту.
- Нурбол Хуанган** – докторант кафедри РМПИ КарГТУ.
- Олексенко Татьяна Давидовна** – Мелітопольський державний педагогічний університет імені Богдана Хмельницького.
- Олексенко Тетяна Давидовна** – кандидат с-г наук, доцент, доцент кафедри начального обучения Мелітопольського державного педагогічного університету імені Богдана Хмельницького.
- Орманов Намазбай Жаппарович** – доктор медичинських наук, профессор, зав. каф. фармакології, фармакотерапії і клінічної фармакології ЮКГФА, г. Шымкент. Казахстан.
- Орымбаева Айжан Шахидуллаевна** – магистрант Евразийского Национального университета имени Л.Н.Гумилева.
- Оспанова Айжан Бериковна** – «Қаржы Академиясы » АҚ Қазақстан Республикасы, Астана қ.
- Павленко Олена Василівна** – викладач вищої категорії Переяслав-Хмельницької ДМШ ім. П.Сениці.
- Павлова Галина Євгеніївна** – кандидат економічних наук, доцент, директор навчально-наукового інституту економіки Дніпропетровського державного аграрного університету.
- Пасічник Тетяна Валеріївна** – магістр кафедри електропостачання Національний технічний університет України «КПІ». Інститут енергозбереження та енергоменеджменту.
- Пернебекова Рахат Каримбековна** – кандидат біологічних наук, и.о. доцента каф.фармакології, фармакотерапії і клінічної фармакології ЮКГФА, м-н «Химфарм», г. Шымкент. Казахстан.
- Печугин Лев Вікторович** – студент Брянского Государственного Технического Университета.
- Погорєлова Алла Дмитрівна** – кандидат філологічних наук, в. о. доцента кафедри української мови і літератури Ізмаїльського державного гуманітарного університету.
- Порядченко Леся Анатоліївна** – кандидат педагогічних наук, доцент кафедри початкової освіти та методик гуманітарних дисциплін Київського університету імені Бориса Грінченка.
- Прач Володимир Павлович** – кандидат філологічних наук, доцент. Львівський інститут банківської справи Університету банківської справи Національного Банку України.
- Прач Володимир Павлович** – кандидат філологічних наук, доцент. Львівський інститут банківської справи Університету банківської справи Національного Банку України.
- Приймак Алексей Вікторович** – аспирант Харьковского национального университета имени В.Н. Каразина.
- Приступа Людмила Вікторівна** – магістрант Мелітопольського державного педагогічного університету імені Богдана Хмельницького.
- Разбекова Акбота Кайратовна** – студентки АО «Финансовая Академия». Казахстан. Астана.
- Рафикова Гулноза Валижановна** – преподаватель НамГУ.
- Рахматкариев Гайрат Убайдуллаевич** – д.х.н. профессор Института общей и неорганической химии АН РУЗ, город Ташкент, Узбекистан.
- Рахмонов Баходир Убайдуллаевич** – Самарканд давлат університети катта илмий ходим-изланувчи.
- Руто Ольга Сергеевна** – преподаватель Белорусского национального технического университета.
- Садькова Роза Каримовна** – к.ф.н., доцент КазНПУ им. Абая.
- Сажнєв Михайло Леонідович** – кандидат географічних наук, доцент кафедри економічної географії та туризму, співробітник науково-дослідної лабораторії рекреаційної географії та туризму Мелітопольський державний педагогічний університет імені Богдана Хмельницького.
- Саломат Каримбоєва** – доцент кафедри «Истории» Наманганского инженерно-педагогического института. Узбекистан, г. Наманган.
- Сарманова Салтанат Уразалиевна** – Қарағанда мемлекеттік медицина Университетінің «Жалпы медицина және стоматология» факультетінің 1 курс.
- Сейдалиева Гаухар Оразбековна** – магістр, старший преподаватель Казахского национального аграрного университета.

- Сейдалиева Гульнара Оразбековна** – к.с.-х.н., доцент Казахского национального аграрного университета.
- Сейтимбетова Мира** – студент Жетысуского государственного университета имени И.Жансугурова, Казахстан, Талдыкорган
- Сілявіна Юлія Сергіївна** – старший викладач комунального закладу «Хортицький національний навчально-реабілітаційний багатопрофільний центр» Запорізької обласної ради.
- Скачок Олексій Володимирович** – аспірант, Інститут енергозбереження та енергоменеджменту, НТУУ «КПІ».
- Собиров Аброр Робиджонович** – студент Наманганского государственного университета. Узбекистан, г. Наманган.
- Сорокіна Цветана Володимирівна** – асистент кафедри туризму та соціально-економічної географії Мелітопольського державного педагогічного університету імені Богдана Хмельницького.
- Стеценко Володимир Анатолійович** – викладач соціально-економічних дисциплін Богуславський гуманітарний коледж імені І. С. Нечуя-Левицького.
- Стецик Олена** – магістрант Педагогічного інституту ДВНЗ «Прикарпатський національний університет імені В.Стефаника».
- Таванова Назгуль Мырзагалиевна** – магістрант Актюбинский региональный государственный университет им. К.Жубанова.
- Тагірова Машхура Амириддиновна** – магістр Самаркандского Государственного Университета.
- Титлянов Александр Александрович** – студент Одесского национального университета имени И.И. Мечникова.
- Ткаченко Юлія Юрьевна** – студентка Киевского национального университета имени Тараса Шевченка.
- Трифоновна Олена Василівна** – кандидат економічних наук, доцент кафедри менеджменту виробничої сфери Державний вищий навчальний заклад «Національний гірничий університет».
- Тулегенова Гаухар** – студент Жетысуского государственного университета имени И.Жансугурова. Казахстан, Талдыкорган.
- Турчанінова Анна Олексіївна** – студентка Київського університету імені Бориса Грінченка.
- Тынынбаева Аселя Тюлюбаевна** – АО «Финансовая Академия», Казахстан, г. Астана.
- Фашевський Микола Іванович** – доктор географічних наук, професор кафедри регіональної економіки ДВНЗ «Київський національний економічний університет імені Вадима Гетьмана».
- Филатова Ольга Валерьевна** – кандидат психологических наук, доцент, заведующий кафедрой «Психология личности и специальной педагогики» Владимирского государственного университета.
- Хасанова Гулшан Таировна** – студент Национального Университета Узбекистана.
- Холодняк Олена Василівна** – старший викладач кафедри англійської мови, заступник завідувача Центру міжнародного співробітництва та міжнародної освіти Харківський національний педагогічний університет імені Г.С. Сковороди.
- Цацурина Татьяна Витальевна** – студентка магистратуры учебно-научного института социально-педагогического и художественного образования Мелитопольского государственного педагогического университета имени Богдана Хмельницкого.
- Шамшетов Шарафатдин Сарсенович** – кандидат юридических наук, доцент кафедры Гражданского и хозяйственного права Каракалпакского государственного университета. Узбекистан, г. Нукус.
- Шебанова Віталія Ігорівна** – кандидат психологічних наук, доцент, докторант кафедри психодіагностики та клінічної психології Київського національного університету імені Тараса Шевченка.
- Широва Сайёра Ахадовна** – к.т.н, доцент кафедри физической химии и химической экологии Самаркандского Государственного Университета.
- Шкрибайло Антоніна Петрівна** – студентка Київського університету імені Бориса Грінченка.
- Шмарко Н.С.** – студентка Національного університету державної податкової служби України.
- Шынбай Гульбану** – «Қаржы академиясы»АҚ 3-ші курс студенті.

НАСТУПНІ КОНФЕРЕНЦІЇ / СЛЕДУЮЩИЕ КОНФЕРЕНЦИИ

Уважаемые преподаватели, аспиранты, студенты СНГ!

Государственное высшее учебное заведение

"Переяслав-Хмельницкий государственный педагогический университет

имени Григория Сковороды»,

молодежная общественная организация «Независимая ассоциация молодежи»,

студенческое научное общество исторического факультета

«Комитет исследования истории и современности»

Информируют Вас, что с 30 по 31 марта 2014 г. проводится XXI Международная научно-практическая интернет-конференция «Проблемы и перспективы развития науки в начале третьего тысячелетия в странах СНГ».

Планируется работа по секциям:

I. БИОЛОГИЧЕСКИЕ НАУКИ

1. Систематика и география высших растений.
2. Структурная ботаника и биохимия растений.
3. Микология и альгология.
4. Ресурсоведение и интродукция растений.
5. Молекулярная биология, микробиология.
6. Зоология.
7. Физиология человека и животных.
8. Биохимия и биофизика.
9. Генетика и цитология.
10. Биоинженерия и биоинформатика.

II. ГЕОГРАФИЯ И ГЕОЛОГИЯ

1. Регионоведение и региональная организация общества.
2. Наблюдение, анализ и прогноз метеорологических условий.
3. Гидрология и водные ресурсы.
4. Биогеография, биоресурсоведение, биоразнообразие.
5. Картография и геоинформатика.
6. Природопользование и экологический мониторинг.
7. Техника и технологии геологоразведочных работ.
8. Почвоведение.
9. Экономическая география.

III. ГОСУДАРСТВЕННОЕ УПРАВЛЕНИЕ

1. Повышение роли государственного служащего на современном этапе развития общества.
2. Современные технологии управления.
3. Взаимодействие различных ветвей власти.
4. Подготовка государственных служащих.

IV. ЭКОЛОГИЯ

1. Состояние биосферы и его влияние на здоровье людей.
2. Экологические и метеорологические проблемы больших городов и промышленных зон.
3. Радиационная безопасность и социально-экологические проблемы.
4. Промышленная экология и медицина труда.
5. Проблемы экологического воспитания молодежи.
6. Экологический мониторинг.

V. ЭКОНОМИКА

1. Банки и банковская система.
2. Внешнеэкономическая деятельность.
3. Финансовые отношения.
4. Инвестиционная деятельность и фондовые рынки.
5. Управление трудовыми ресурсами.
6. Маркетинг и менеджмент.
7. Учет и аудит.
8. Математические методы в экономике.
9. Экономика промышленности.
10. Экономика предприятия.
11. Логистика.
12. Экономика АПК.
13. Региональная экономика.
14. Экономическая теория.
15. Государственное регулирование экономикой.
16. Макроэкономика.

VI. ИСТОРИЯ

1. История Украины.
2. Всемирная история.
3. История науки и техники.
4. Этнография.
5. Устная история.
6. История стран СНГ.

VII. МАТЕМАТИКА

1. Дифференциальные и интегральные уравнения.
2. Перспективы систем информатики.
3. Теория вероятностей и математическая статистика.
4. Прикладная математика.
5. Математическое моделирование.

VIII. ИСКУССТВО

1. Музыкальное искусство.
2. Искусство танца.
3. Театральное искусство.
4. Фото и киноискусство.
5. Искусство дизайна.

XIX. ПЕДАГОГИКА

1. Дистанционное образование в высшей школе.
2. Проблемы подготовки специалистов.
3. Методические основы воспитательного процесса.
4. Стратегические направления реформирования системы образования.
5. Современные методы преподавания.
6. Социальная педагогика.

X. ПОЛИТОЛОГИЯ

1. Избирательные технологии.
2. Проблемы интеграции Украины в мировое сообщество.
3. Отношения Украины с НАТО.
4. Отношения Украины со странами СНГ.

XI. ПРАВО

1. История государства и права.
2. Административное и финансовое право.
3. Охрана авторских прав.
4. Трудовое право и право социального обеспечения.
5. Уголовное право и криминология.
6. Борьба с экономическими преступлениями.
7. Экологическое, земельное и аграрное право.
8. Конституционное право.
9. Гражданское право.
10. Хозяйственное право.
11. Криминалистика и судебная медицина.
12. Предпринимательское и банковское право.
13. Уголовно-процессуальное право.

XII. ПСИХОЛОГИЯ

1. Место психолога на производстве.
2. Формы работы психолога-практика.
3. Современные тенденции в методологии психологических исследований.
4. Психология терроризма.
5. Психолого-педагогические проблемы развития личности в современных условиях.
6. Клиническая психология.
7. Общая психология.
8. Педагогическая психология.
9. Психология развития.
10. Психология труда.
11. Психофизиология.
12. Социальная психология.

XIII. СОЦИОЛОГИЯ

1. Кадровый менеджмент.
2. Современные технологии социального опроса.

XIV. СОВРЕМЕННЫЕ ИНФОРМАЦИОННЫЕ ТЕХНОЛОГИИ

1. Компьютерная инженерия.
2. Вычислительная техника и программирование.
3. Программное обеспечение.
4. Информационная безопасность.

XV. ФИЗИЧЕСКАЯ КУЛЬТУРА И ПРОФЕССИОНАЛЬНЫЙ СПОРТ

1. Физическая культура и спорт: проблемы исследования, предложения.
2. Развитие физкультуры и спорта в современных условиях.

XVI. ФИЛОЛОГИЧЕСКИЕ НАУКИ

1. Методика преподавания языка и литературы.
2. Риторика и стилистика.
3. Теоретические и методологические проблемы исследования языка.
4. Синтаксис: структура, семантика, функция.
5. Методы и приемы контроля уровня владения иностранным языком.
6. Актуальные проблемы перевода.
7. Язык, речь, речевая коммуникация.
8. Украинский язык и литература.
9. Русский язык и литература.
10. Этно-, социо- и психоллингвистика.

XVII. ФИЛОСОФИЯ

1. Философия литературы и искусства.
2. Социальная философия.
3. История философии.
4. Философия культуры.
5. Философия религии.
6. Философия науки.

Оргкомитет конференции планирует размещать доклады на Web-странице по адресу: <http://conferences.neasmo.org.ua>.

По результатам конференции будет сформирован электронный сборник материалов, который можно будет скачать в PDF-формате на главной странице конференции по адресу: <http://conferences.neasmo.org.ua/>.

Рабочие языки конференции – украинский, русский, английский французский, белорусский, грузинский, армянский, азербайджанский, казахский, узбекский, таджикский, киргизский, молдавский, туркменский.

Последний срок подачи статей – 29 марта 2014 г. (включительно).

Стоимость участия в конференции и размещение статьи в электронном сборнике составляет:

Оргвзнос - **10 USD США (перевод в рублях – 370 рублей)**; (в оргвзнос входит оплата за размещение на сайте, верстка макета, редактирование текстов).

Объем статьи – не более 7 страниц. Скачать сборник можно будет через одну неделю после проведения конференции на главной странице конференции.

Для участников стран СНГ (за исключением Украины) средства перечисляются следующим образом:

1. СПОСОБ ПЕРЕВОДА:

Переводы по системе «Юнистрим» для Бобровника Юрия Викторовича в пунктах Приват Банк г. Переяслав-Хмельницкий (в квитанции должен быть указан код перевода и Ф.И.О. того, кто переводил деньги, страна).

(комиссия 0,15 USD США)

2. СПОСОБ ПЕРЕВОДА (Через ОАО «Сбербанк России»)

Для участников из Российской Федерации (370 руб.) оплаты оргвзноса в рублях РФ (RUB) в отделениях ОАО «Сбербанк России» (для того, что бы оргвзнос дошел, в разделе **НАЗНАЧЕНИЕ ПЛАТЕЖА**, нужно указывать «**ПЕРЕВОД ЛИЧНЫХ СРЕДСТВ**», - только эти три слова).

56A: Банк-Посредник:	ОАО «Сбербанк России», Москва, РФ БИК 044525225, К/С 3010181040000000225 ИНН 7707083893 СВИФТ: SABRRUMM
57D: Банк Бенефициара:	/30111810100000000540 АО «СБЕРБАНК РОССИИ» Киев, Украина
59D: Бенефициар:	/ 26207017148867/ Бобровник Юрий Викторович

3. СПОСОБ ПЕРЕВОДА:

Или почтовым переводом на Ф.И.О.: Бобровник Юрий Викторович, 08401, Украина, Киевская обл, г. Переяслав-Хмельницкий, ул. Сухомлинского, 32, к. 108.

4. СПОСОБ ПЕРЕВОДА: Western Union на Бобровник Юрий Викторович (укажите код переводу Ф.И.О того, кто переводит оргвзнос).

ОБРАЗЕЦ ОФОРМЛЕНИЯ СТАТЕЙ

Научная степень и ФИО автора
по образцу Иван Петренко (Киев, Украина)

**Секция, подсекция по образцу (Филологические науки
Методика преподавания языка и литературы.)**

Название статьи (БОЛЬШИМИ БУКВАМИ)

Текст статьи

(ссылки на литературу по тексту в квадратных скобках по образцу [1, с. 23])

Литература:

1. Евремов С. Михаил Коцюбинский // Евремов С. Избранное: Ст. науч. разведки. Монографии - К.: Наук. мысль, 2002. – 760 с.

Начный руководитель: кандидат исторических наук Бобровник Юрий Викторович

Внимание!

После литературы (в правом углу указывается научный руководитель (для студентов и аспирантов)) подаются сведения об авторах (Ф.И.О. (полностью) домашний адрес, код города, телефон, E-mail, место работы или учебы, должность, ученое звание, ученая степень.

К участию в конференции принимаются статьи объемом до 7 страниц набранных в редакторе **WORD** в виде компьютерного файла с расширением *. doc. Шрифт Times New Roman 14. Междустрочный интервал 1,5. Поля со всех сторон 20 мм. Материалы на конференцию принимаются по электронной почте по адресу: **neasmo@gmail.com** (тема сообщения: **30-31 марта 2014 г.**) или на CD-дисках (дискеты не принимаются) с добавлением печатных материалов + отсканированную копию или ксерокс квитанции об оплате оргвзноса. **В случае отправки научной статьи по электронной почте**, печатные материалы присылать не надо, а к статье, нужно прикрепить отсканированную копию квитанции об оплате оргвзноса.

Адрес оргкомитета:

08401, Украина, Киевская обл, г. Переяслав-Хмельницкий, ул. Сухомлинского, 32, к. 108.

Контактное лицо в Украине и за рубежом: Бобровник Юрий Викторович

Контактные телефоны: **+38 (097) 923 16 58, +38 (093) 335 78 86.**

E-mail: neasmo@gmail.com

ВНИМАНИЕ! Работы с рисунками и таблицами принимаются только в том случае, если они представлены в формате **JPEG** отдельным файлом.

ВНИМАНИЕ! После того, как мы получили от Вас статью, Вы обязательно должны получить ответное сообщение: **«Вашу статью получили и приняли»**. Если такой ответ не поступил, через день после отправки, тогда обязательно позвоните в оргкомитет и сообщите о ситуации.

РАБОТЫ ОБЪЕМОМ более 7 страниц не принимаются!

Тексты, набранные межстрочным интервалом 1,0 **НЕ ПРИНИМАЮТСЯ!**

С результатами и форматом проведения подобных мероприятий можно ознакомиться по адресу <http://conferences.neasmo.org.ua/>

Участие в конференции – это отличная возможность осветить свои научные работы для студентов, аспирантов и преподавателей!

ІНФОРМАЦІЯ ДЛЯ УЧАСНИКІВ З УКРАЇНИ

Шановні викладачі, аспіранти, студенти!
 Державний вищий навчальний заклад
 «Переяслав-Хмельницький державний педагогічний університет
 імені Григорія Сковороди»,
 молодіжна громадська організація «Незалежна асоціація молоді»,
 студентське наукове товариство історичного факультету
 «Комітет дослідження історії та сучасності»

Інформують Вас, що з 30-31 березня 2014 р. проводиться XXI Міжнародна науково-практична інтернет-конференція «Проблеми та перспективи розвитку науки на початку третього тисячоліття у країнах СНД»

Планується робота за секціями:

I. БІОЛОГІЧНІ НАУКИ

1. Систематика та географія вищих рослин.
2. Структурна ботаніка та біохімія рослин.
3. Мікологія та альгологія.
4. Ресурсоведення та інтродукція рослин.
5. Молекулярна біологія мікробіологія.
6. Зоологія.
7. Фізіологія людини та тварин.
8. Біохімія та біофізика.
9. Генетика та цитологія.
10. Біоінженерія та біоінформатика.

II. ГЕОГРАФІЯ ТА ГЕОЛОГІЯ

1. Регіоноведення і регіональна організація суспільства.
2. Спостереження, аналіз та прогноз метеорологічних умов.
3. Гідрологія та водні ресурси.
4. Біогеографія, біоресурсоведення, біорізноманітність.
5. Картографія та геоінформатика.
6. Природокористування та екологічний моніторинг.
7. Техніка та технологія геологорозвідувальних робіт.
8. Ґрунтознавство.
9. Економічна географія.

III. ДЕРЖАВНЕ УПРАВЛІННЯ

1. Підвищення ролі державного службовця на сучасному етапі розвитку суспільства.
2. Сучасні технології управління.
3. Взаємодія різних гілок влади.
4. Підготовка державних службовців.

IV. ЕКОЛОГІЯ

1. Стан біосфери та його вплив на здоров'я людей.
2. Екологічні та метеорологічні проблеми великих міст і промислових зон.
3. Радіаційна безпека та соціально-екологічні проблеми.
4. Промислова екологія і медицина праці.
5. Проблеми екологічного виховання молоді.
6. Екологічний моніторинг.

V. ЕКОНОМІКА

1. Банки та банківська система.
2. Зовнішньоекономічна діяльність.
3. Фінансові відносини.
4. Інвестиційна діяльність та фондові ринки.
5. Управління трудовими ресурсами.
6. Маркетинг та менеджмент.
7. Облік та аудит.
8. Математичні методи в економіці.
9. Економіка промисловості.
10. Економіка підприємства.
11. Логістика.
12. Економіка АПК.
13. Регіональна економіка.
14. Економічна теорія.
15. Державне регулювання економікою.
16. Макроекономіка.

VI. ІСТОРІЯ

1. Історія України.
2. Загальна історія.
3. Історія науки і техніки.
4. Етнографія.
5. Усна історія.

VII. МАТЕМАТИКА

1. Диференціальні та інтегральні рівняння.
2. Перспективи систем інформатики.
3. Теорія ймовірностей та математична статистика.
4. Прикладна математика.
5. Математичне моделювання.

VIII. МИСТЕЦТВО

1. Музичне мистецтво.
2. Мистецтво танцю.
3. Театральне мистецтво.
4. Фото і кіномистецтво.
5. Мистецтво дизайну.

XIX. ПЕДАГОГІКА

1. Дистанційна освіта у вищій школі.
2. Проблеми підготовки фахівців.
3. Методичні основи виховного процесу.
4. Стратегічні напрями реформування системи освіти.
5. Сучасні методи викладання.
6. Соціальна педагогіка.

X. ПОЛІТОЛОГІЯ

1. Вибірчі технології.
2. Проблеми інтеграції України у світове співтовариство.
3. Відносини України з НАТО.
4. Відносини України з країнами СНД.

XI. ПРАВО

1. Історія держави та права.
2. Адміністративне і фінансове право.
3. Охорона авторських прав.
4. Трудове право та право соціального забезпечення.
5. Карне право та кримінологія.
6. Боротьба з економічними злочинами.
7. Екологічне, земельне та аграрне право.
8. Конституційне право.
9. Цивільне право.
10. Господарське право.
11. Криміналістика та судова медицина.
12. Підприємницьке та банківське право.
13. Кримінально-процесуальне право.

XII. ПСИХОЛОГІЯ

1. Місце психолога на виробництві.
2. Форми роботи психолога-практика.
3. Сучасні тенденції в методології психологічних досліджень.
4. Психологія тероризму.
5. Психолого-виховні проблеми розвитку особистості в сучасних умовах.
6. Клінічна психологія.
7. Загальна психологія.
8. Педагогічна психологія.
9. Психологія розвитку.
10. Психологія праці.
11. Психофізіологія.
12. Соціальна психологія.

XIII. СОЦІОЛОГІЯ

1. Кадровий менеджмент.
2. Сучасні технології соціального опитування.

XIV. СУЧАСНІ ІНФОРМАЦІЙНІ ТЕХНОЛОГІЇ

1. Комп'ютерна інженерія.
2. Обчислювальна техніка та програмування.
3. Програмне забезпечення.
4. Інформаційна безпека.

XV. ФІЗИЧНА КУЛЬТУРА ТА ПРОФЕСІЙНИЙ СПОРТ

1. Фізична культура і спорт: проблеми дослідження, пропозиції.
2. Розвиток фізкультури і спорту в сучасних умовах.

XVI. ФІЛОЛОГІЧНІ НАУКИ

1. Методика викладання мови та літератури.
2. Риторика і стилістика.
3. Теоретичні та методологічні проблеми дослідження мови.
4. Синтаксис: структура, семантика, функція.
5. Методи та прийоми контролю рівня володіння іноземною мовою.
6. Актуальні проблеми перекладу.
7. Мова, мовлення, мовна комунікація.
8. Українська мова та література.
9. Російська мова і література.
10. Етно-, соціо- та психолінгвістика.

XVII. ФІЛОСОФІЯ

1. Філософія літератури та мистецтва.
2. Соціальна філософія.
3. Історія філософії.
4. Філософія культури.
5. Філософія релігії.
6. Філософія науки.

Оргкомітет конференції планує розміщувати доповіді на Web-сторінці за адресою: <http://conferences.neasmo.org.ua>. За результатами конференції буде сформовано електронний збірник матеріалів, який можна буде скачати в PDF-форматі на головній сторінці конференції за адресою - <http://conferences.neasmo.org.ua/>.

Робочі мови конференції – українська, російська, англійська, французький, білоруська, грузинська, армянська, азербайджанська, казахська, узбекська, таджикська, киргизська, молдавська, туркменська.

Останній термін подання статей – **29 березня 2014 р. (включно)**.

Вартість участі в конференції та розміщення статті в електронному збірнику складає:

Оргвнесок – 80 грн. (в оргвнесок входить оплата за розміщення на сайті, верстака макету, редагування текстів).

Об'єм статті – не більше 7 сторінок. Скачати збірник можна буде через тиждень після проведення конференції за адресою <http://conferences.neasmo.org.ua/> натиснувши на слово **ТУТ**.

Кошти перераховуються на рахунок:

Р/р: 26002273854001

ПІАТ КБ «Надра» ЦЕНТР

МФО 320564

Одержувач: МГО «Незалежна асоціація молоді».

Ідентифікаційний код за ЄДРПОУ – 26426765.

Призначення платежу: благодійний внесок на проведення конференції, П.І.П. автора статті.

Або на картку **Приват банку 5457 0829 1319 9290** (одержувач – **Бобровнік Юрій Вікторович**) та відправити **SMS**-підтвердження про оплату на моб. **097 923 16 58** у повідомленні вказати прізвище учасника конференції.

ЗРАЗОК ОФОРМЛЕННЯ СТАТЕЙ

ПІБ автора
за зразком: **Іван Петренко**
(Київ, Україна)

Секція, підсекція за зразком: **(ФІЛОЛОГІЧНІ НАУКИ**
Методика викладання мови та літератури)

Назва статті (ВЕЛИКИМИ ЛІТЕРАМИ)

Текст статті

(посилання на літературу по тексту у квадратних дужках за зразком [1, с. 23])

Література:

1. Коцур В.П. Історія середніх віків: [у 2-х т.]. – Т.1. Раннє середньовіччя: курс лекцій. / В.П. Коцур, В.О. Балух. – Чернівці: Наші книги, 2009. – 496 с.
2. Пангелов Б.П. Організація і проведення туристсько-краєзнавчих подорожей: навч. посіб. / Б.П. Пангелов. – К.: Академвидав, 2010. – 248 с.

Науковий керівник: кандидат філологічних наук, Петренко Іван Петрович

Увага!

Після літератури (**у правому куті вказується науковий керівник (для студентів та аспірантів)**) подаються **відомості про авторів** (П.І.П. (повністю) домашня адреса, код міста, телефон, E-mail, місце роботи або навчання, посада, вчене звання, науковий ступінь).

До участі у конференції приймаються статті **обсягом від 5 до 7 сторінок** набраних у редакторі WORD у вигляді комп'ютерного файлу з розширенням *.doc. Шрифт Times New Roman 14. Міжрядковий інтервал 1,5. Поля з усіх сторін 20 мм. Матеріали на конференцію приймаються електронною поштою за адресою: **neasmo@gmail.com**, **тема повідомлення: 30-31 березня 2014 р.** (у разі виникнення помилки при відправленні, повторно відправляйте на адресу **neasmo@ukr.net**) або на CD-дисках (**дискети не приймаються**) із додаванням друкованих матеріалів + відскановану копію або ксерокс квитанції про сплату оргвнеску. У разі відправки коштів оргвнеску на картку Приват банку ксерокопія квитанції не надсилається (достатньо відправити **SMS-підтвердження**).

У разі відправки коштів оргвнеску на картку Приват банку ксерокопія квитанції не надсилається достатньо відправити SMS з прізвищем автора публікації.

Увага! У разі відправки статті та квитанції про оплату оргвнеску електронною поштою, надсилати друковані матеріали Урклоштою не потрібно!

Увага! Після того, як ми отримали від Вас статтю, Ви обов'язково маєте отримати повідомлення-відповідь: **«Вашу статтю отримано та захищено»**. Якщо така відповідь не надійшла через день після надсилання, тоді обов'язково зателефонуйте оргкомітету і повідомте про ситуацію.

Адреса оргкомітету:

08401, Київська обл. м. Переяслав-Хмельницький, вул. Сухомлинського, 32, кім. 108.

E-mail: neasmo@gmail.com

Координатор – Бобровнік Юрій Вікторович

Контактні телефони: (097) 923 16 58, (093) 335 78 86.

УВАГА! Роботи з малюнками та таблицями приймаються лише у тому разі, якщо вони подані у форматі JPEG окремим файлом.

РОБОТИ ОБ'ЄМОМ менше 3 сторінок НЕ ПРИЙМАЮТЬСЯ!

ТЕКСТИ, НАБРАНІ МІЖРЯДКОВИМ ІНТЕРВАЛОМ 1,0 НЕ ПРИЙМАЮТЬСЯ!!!

З результатами та форматом проведення подібних конференцій можна ознайомитися за адресою:

<http://conferences.neasmo.org.ua/>

ЗМІСТ / СОДЕРЖАНІЕ**СЕКЦІЯ: БІОЛОГІЧНІ НАУКИ**

Анна Бойко, Ірина Неміш (Чернівці, Україна) УСТАНОВЛЕННЯ ХАРАКТЕРУ УРАЖЕННЯ ОРГАНІВ СИСТЕМИ ТРАВЛЕННЯ У ХВОРИХ НА ХІМІОРЕЗИСТЕНТНИЙ ТУБЕРКУЛЬОЗ ЛЕГЕНЬ, ОЦІНКА ВАЖКОСТІ ЕНДОГЕННОЇ ІНТОКСИКАЦІЇ	6
Екатерина Гляковская (Гродно, Беларусь) ПОЧВЕННЫЕ ЖЕСТКОКРЫЛЫЕ СВИСЛОЧСКОГО РАЙОНА ГРОДНЕНСКОЙ ОБЛАСТИ	7
Анна Гончарова (Евпатория, Украина) ЭФФЕКТИВНОСТЬ ГИРУДОТЕРАПИИ ПРИ ЗАБОЛЕВАНИЯХ СЕРДЕЧНО-СОСУДИСТОЙ СИСТЕМЫ	8
Жасур Қудратов (Самарканд, Узбекистан) БИОРАЗНООБРАЗИЕ МОЛЛЮСКОВ КЛЮЧЕЙ СРЕДНЕЙ АЗИИ	12
Намазбай Орманов, Рахат Пернебекова, Корганбаева Зауре (Шымкент, Казахстан) СОСТОЯНИЕ ПОКАЗАТЕЛЕЙ СВОБОДНОРАДИКАЛЬНОГО ОКИСЛЕНИЯ ЛИПИДОВ В МИОКАРДЕ ПРИ ВОЗДЕЙСТВИИ ЖЕЛТОГО ФОСФОРА	13
Мира Сейтимбетова (Казахстан, Талдыкорган) ТАЛДЫҚОРҒАН АЙМАҒЫНДАҒЫ ЕҒЕУҚҰЙРЫҚТАРДЫҢ ТАРАЛУЫ	15
Александр Титлянов (Одесса, Украина) ХАРАКТЕРИСТИКА И ПУТИ ОБРАЗОВАНИЯ СОЕДИНЕНИЙ ФЕНАЗИНОВОГО РЯДА МИКРООРГАНИЗМАМИ РОДА <i>PSEUDOMONAS</i>	16

СЕКЦІЯ: ГЕОГРАФІЯ І ГЕОЛОГІЯ

А.А. Абдулкасимов (Самарканд, Узбекистан), К.М. Баймирзаев, И.Р. Салиев (Наманган, Узбекистан) СЕЛЬСКОХОЗЯЙСТВЕННЫЕ ЛАНДШАФТЫ СРЕДНЕЙ АЗИИ И ВОПРОСЫ ЭКОЛОГИИ	18
А.А. Абдулкасимов (Самарканд, Узбекистан), К.М. Баймирзаев, И.Р. Салиев (Наманган, Узбекистан) ЗАГРЯЗНЕНИЕ ВНУТРЕННИХ ВОД И ВТОРИЧНОЕ ЗАСОЛЕНИЕ ПОЧВ СРЕДНЕЙ АЗИИ	19
Ірина Арсененко, Цветана Сорокина. (Мелітополь, Україна) ПЛАТЕЖИ ЗА ИСПОЛЬЗОВАНИЕ ПРИРОДНЫХ РЕСУРСОВ И ЗАГРЯЗНЕНИЯ В СИСТЕМЕ ПРИРОДОПОЛЬЗОВАНИЯ УКРАИНЫ	20
Евгенія Гарькавенко (Одеса, Україна) РОЗРАХУНКОВІ ХАРАКТЕРИСТИКИ СХИЛОВОГО ПРИПЛИВУ В ПЕРІОД ВЕСНЯНОГО ВОДОПІЛЛЯ НА ТЕРИТОРІЇ БАСЕЙНУ р. СІВЕРСЬКИЙ ДОНЕЦЬ	22
Владимир Демин, Наталья Немова, Татьяна Демина, Нурбол Хуанган, Айболат Каратаев, Асыл Алтынгаринов (Караганда, Казахстан) ЗАБЛАГОВРЕМЕННАЯ ДЕГАЗАЦИОННАЯ ПОДГОТОВКА ЗАПАСОВ УГОЛЬНЫХ ПЛАСТОВ И ВЫРАБОТАННЫХ ПРОСТРАНСТВ	24
Асем Капышева (Астана, Казахстан) ТОРҒАЙ ӨЗЕНІ АЛАБЫНЫҢ МАКРОГЕОЖҮЙЕСІ	26
Меруерт Мусабаева (Астана, Казахстан) ІШКІ КОНТИНЕТТІК АУМАҚТАРДЫҢ АЛАПТЫҚ ГЕОЖҮЙЕЛЕРІНІҢ ЖІКТЕЛУІ	28
Татьяна Мызгина (Харьков, Украина) ИЗУЧЕНИЕ ОПОЛЗНЕВЫХ УЧАСТКОВ ХАРЬКОВСКОЙ ОБЛАСТИ	30
Айжан Орымбаева (Қазақстан, Астана) ОҢТҮСТІК ҚАЗАҚСТАН ОБЛЫСЫНЫҢ ТАБИҒИ – АУМАҚТЫҚ КЕШЕНДЕРІНІҢ АНТРОПОГЕНДІК ЖАҒДАЙЫ	31
Айжан Орымбаева (Қазақстан, Астана) ОҢТҮСТІК ҚАЗАҚСТАН ОБЛЫСЫНДАҒЫ НЕГІЗГІ КӘСІПОРЫНДАРДЫҢ ҚОРШАҒАН ОРТАҒА ӨСЕРІ	33
Михайло Сажнев, Ірина Арсененко (Мелітополь, Україна) ТЕХНОГЕННІ КАТАСТРОФИ СУЧАСНОСТІ: СОЦІАЛЬНО-ЕКОНОМІЧНІ ТА ЕКОЛОГІЧНІ НАСЛІДКИ	35

СЕКЦІЯ: ДЕРЖАВНЕ УПРАВЛІННЯ

Наримон Дехканов (Наманган, Ўзбекистон) МАҲАЛЛИЙ ҲОКИМИЯТ ВАКИЛЛИК ОРГАНЛАРИНИНГ ИЖРО ВА НАЗОРАТ ФАОЛИЯТИ	38
Рўзимат Жўраев (Наманган, Ўзбекистон) ЎЗБЕКИСТОНДА МАРКАЗ ВА ҲУДУДЛАР МАНФААТЛАРИНИ МУТАНОСИБЛАШТИРИШ МЕЗОНЛАРИ	39
Равшанбек Йўлдашев, Бекзод Набиев (Наманган, Ўзбекистон) ПАРЛАМЕНТЛАРАРО АЛОҚАЛАР ХАЛҚАРО АЛОҚАЛАР РИВОЖИНИНГ УЗВИЙ ҚИСМИ	40
Саломат Каримбоева, Дилдора Ҳакимова, Равшанбек Йўлдашев, Бекзод Набиев (Наманган, Ўзбекистон) ПАРЛАМЕНТ ВА МАҲАЛЛИЙ ҲОКИМИЯТ ОРГАНЛАРИ ҲАМКОРЛИГИНИНГ АСОСИЙ ЙЎНАЛИШЛАРИ	42
Салтанат Сарманова, Айгуль Ахатова (Қарағанды, Қазақстан) МӨДЕНИЕТТІҢ ДАМУЫДАҒЫ ЖАҒАНДАНУДЫҢ МАҢЫЗДЫЛЫҒЫ	43

СЕКЦІЯ: ЕКОЛОГІЯ

Светлана Васина, Сайёра Широ́ва, Г.Т. Хасанова (Ташкент, Узбекистан) О НЕКОТОРЫХ АСПЕКТАХ УТИЛИЗАЦИИ ВТОРИЧНОГО СЫРЬЯ УЗБЕКИСТАНА	46
Светлана Васина, Сайёра Широ́ва, Машхура Тагирова (Самарканд, Узбекистан) ИНФОРМАЦИОННЫЕ ТЕХНОЛОГИИ КАК СРЕДСТВО ДЛЯ СОВЕРШЕНСТВОВАНИЯ ЭКОЛОГИЧЕСКОГО ОБРАЗОВАНИЯ ХИМИКОВ	47
Валентина Мелаш, Крістіна Ковальчук, Людмила Приступа (Мелітополь, Україна) ФОРМУВАННЯ ЕКОЛОГІЧНОЇ КУЛЬТУРИ МОЛОДШИХ ШКОЛЯРІВ В ПОЗАКЛАСНІЙ ДІЯЛЬНОСТІ	48
Дмитро Нікішин, Тетяна Пасічник (Київ, Україна) ВИКОРИСТАННЯ ВІДНОВЛЮВАЛЬНИХ ТА АЛЬТЕРНАТИВНИХ ДЖЕРЕЛ ЕНЕРГІ У ПРОМИСЛОВОМУ КОМПЛЕКСІ УКРАЇНИ	49

Гайрат Рахматкариев (Ташкент, Узбекистан), Хурсан Жалалов (Наманган, Узбекистан) ХИМИЯ АДСОРБЕНТОВ И ИХ РОЛЬ ПРИ РЕШЕНИИ ЭКОЛОГИЧЕСКОЙ ЗАДАЧИ	51
Л.Ж. Яхшиликova, З.Б. Муродова, Э. Абдурахманов (Самарканд, Узбекистан) ВОПРОСЫ КИНЕТИКИ ГЛУБОКОГО ОКИСЛЕНИЯ ЭТАНОЛА НА ПОВЕРХНОСТИ КАТАЛИЗАТОРА ТЕРМОКАТАЛИТИЧЕСКОГО СЕНСОРА	52
СЕКЦІЯ: ЕКОНОМІКА	
Азиз Ахмеджонов (Ташкент, Узбекистан) ОЛИЙ ТАЪЛИМ ТИЗИМИДА ПЕРСОНАЛНИ БОШҚАРИШНИНГ ҲОЗИРГИ ДАВР ЙЎНАЛИШЛАРИ	55
Бекбоев Хикматилла Кудратулла угли (Наманган, Узбекистон) НАМАНГАН ВИЛОЯТИДА ХИЗМАТ КЎРСАТИШ ВА СЕРВИЗ СОХАСИНИ РИВОЖЛАНТИРИШ	57
Іван Білокoнь, Ірина Лукаш (Київ, Україна) ПРОБЛЕМИ РЕГІОНАЛЬНОГО РОЗВИТКУ УКРАЇНИ	58
Тетяна Герасименко (Ржищів, Україна) ДОСЛІДЖЕННЯ ТЕОРІЇ ІННОВАЦІЙ С СИСТЕМИ ЕМПІРИКА, ТЕОРІЯ, ПРАКТИКА	60
D.A. Zhunusova, S.S. Kalymbetov (Taraz, Kazakhstan) KAZAKHSTAN COMMERCIAL BANK CREDIT POLICY FEATURES	61
Айгуль Искакова, Шынбай Гульбану, Есенбекова Сабина (Астана, Қазақстан) АУДИТ КОМПЬЮТЕРЛІК АҚПАРАТТЫҚ ЖҮЙЕЛІК ОРТАДА	63
Айгуль Искакова, Арайлым Мирасбекова, Айжан Оспанова (Астана, Қазақстан) АҚША ҚАРАЖАТЫНЫҢ АУДИТИ	64
Зульфия Каирканова, Айжан Оспанова, Арайлым Мирасбекова (Астана, Қазақстан) МЕЖДУНАРОДНЫЙ СТАНДАРТ ФИНАНСОВОЙ ОТЧЕТНОСТИ В КАЗАХСТАНЕ	66
Зульфия Каирканова, Сәбижан Мухамедкалиев, Аселя Тынынбаева, Бауыржан Дабыл (Астана, Қазақстан) АУТСОРСИНГ БУХГАЛТЕРСКОГО УЧЕТА	68
Зульфия Каирканова, Айгуль Кусаинова (Астана, Қазақстан) ДОХОДНОСТЬ КОМПАНИИ И ПУТИ ПОВЫШЕНИЯ ДОХОДНОСТИ	69
Зульфия Каирканова, Гульбану Шынбай (Астана, Қазақстан) НЕГІЗГІ ҚҰРАЛДАРДЫҢ ТОЗУЫ	71
Зульфия Каирканова, Асет Жакупбеков (Астана, Қазақстан) ТЕОРЕТИЧЕСКИЕ АСПЕКТЫ ФИНАНСОВОЙ ОТЧЕТНОСТИ КАК ИНФОРМАЦИОННОЙ БАЗЫ АУДИТА В РЕСПУБЛИКЕ КАЗАХСТАН	72
Зульфия Каирканова, Айгуль Кусаинова (Астана, Қазақстан) ДОХОДНОСТЬ КОМПАНИИ И ПУТИ ПОВЫШЕНИЯ ДОХОДНОСТИ	73
Зульфия Каирканова, Акбота Разбекова, Самал Мукушева (Астана, Қазақстан) СОСТОЯНИЕ И ПЕРСПЕКТИВЫ РАЗВИТИЯ МСФО В КАЗАХСТАНЕ	76
Юлія Коваленко, Тетяна Довгань (Ірпінь, Україна) ЗАБЕЗПЕЧЕННЯ УМОВ ДЛЯ РЕАЛІЗАЦІЇ ІНВЕСТИЦІЙНОЇ ДІЯЛЬНОСТІ В УКРАЇНІ	76
Володимир Кучеренко (Київ, Україна) ВИРОБНИЦТВО ШАМПАНСЬКИХ ТА ІГРИСТИХ ВИН НА УКРАЇНІ	79
Юрій Машика (Ужгород, Україна) БЕЗРОБІТТА ЯК КОМПЛЕКСНА СОЦІАЛЬНА ПРОБЛЕМА	80
Дар'я Мешенко (Київ, Україна) СПОЖИВЧЕ КРЕДИТУВАННЯ ТА ШЛЯХИ ЙОГО РОЗВИТКУ В УКРАЇНІ	82
Галина Павлова (Дніпропетровськ, Україна) МЕХАНІЗМ УПРАВЛІННЯ ЕКОНОМІЧНИМ РОЗВИТКОМ АГРАРНОГО СЕКТОРА НАЦІОНАЛЬНОЇ ЕКОНОМІКИ	83
Ольга Руто (Минск, Беларусь) АНАЛИЗ ИННОВАЦИОННОГО ПОТЕНЦИАЛА РЕГИОНОВ РЕСПУБЛИКИ БЕЛАРУСЬ	85
Юлія Стефанчук (Київ, Україна) НЕБАНКІВСЬКІ ФІНАНСОВІ ІНСТИТУТИ НА РИНКУ ФІНАНСОВИХ ПОСЛУГ УКРАЇНИ	87
Олена Трифонова (Дніпропетровськ, Україна) СУТНІСТЬ МЕХАНІЗМУ УПРАВЛІННЯ СТІЙКИМ ФУНКЦІОНУВАННЯМ ЗБИТКОВНИХ ВУГЛЕДОБУВНИХ ПІДПРИЄМСТВ УКРАЇНИ	88
Микола Фащевський, Іван Білокoнь (Київ, Україна) МІСЦЕВЕ САМОВРЯДУВАННЯ: ЕВОЛЮЦІЯ РОЗВИТКУ ТА НЕОБХІДНІСТЬ РЕФОРМУВАННЯ	90
СЕКЦІЯ: ІСТОРІЯ	
Nataliya Martynenko (Kharkiv, Ukraine) PECULIARITIES OF TEACHING OF «HISTORY OF UKRAINIAN CULTURE»	92
Дина Баймухамедова (Алматы, Қазақстан) КАЗАХСКИЕ МИФОЛОГИЧЕСКИЕ ПРЕДСТАВЛЕНИЯ О СОЗВЕЗДИИ ПЛЕЯД	93
Володимир Власов (Київ, Україна) ГЛОБАЛІЗАЦІЯ ДЖОРДЖА СОРОСА І ТЯГАР ГЛОБАЛІЗАЦІЇ ДЖ. СТИГЛІЦЯ	95
Тетяна Єрич (Ізмаїл, Україна) ІСТОРІЯ ЦЕРКОВНИХ БРАТСТВ ПІВДЕННОЇ БЕССАРАБІЇ В ДРУГІЙ ПОЛОВИНІ ХІХ ст. (за матеріалами "Кишинівських єпархіальних відомостей")	96
Вікторія Карачевська (Донецьк, Україна) НАДАННЯ СПЕЦІАЛІЗОВАНОЇ МЕДИЧНОЇ ДОПОМОГИ НАСЕЛЕННЮ УКРАЇНСЬКОГО ДОНБАСУ В 1964 – 1991 РР.	98
Улуғбек Мансуров (Наманган, Узбекистан) МУСТАҚИЛЛИК ДАВРИ ТАРИХШУНОСЛИГИДА ФАРҶОНА ВОДИЙСИ ШАҲАРЛАРИ ТАРИХИНИ ҶРГАНИЛИШИ	100
Улуғбек Мансуров (Наманган, Узбекистан) МУСТАҚИЛЛИК ДАВРИ ТАРИХШУНОСЛИГИДА ФАРҶОНА ВОДИЙСИ ШАҲАРЛАРИ ТАРИХИНИ ҶРГАНИЛИШИ	102

Володимир Стеценко (Богуслав, Україна) ПРАПОР УКРАЇНИ НА АРБАТІ (Національний Культурний центр України в Москві і духовна еліта України)	105
Антоніна Шкрибайло (Київ, Україна) КОНЦЕПЦІЯ ЄДИНОГО НАЦІОНАЛЬНОГО ФРОНТУ НА ШПАЛЬТАХ ВИДАННЯ «НОВА УКРАЇНА»	107

СЕКЦІЯ: МАТЕМАТИКА

Галия Абдикаликова, Назгуль Таванова (Актобе, Казахстан) КОРРЕКТНАЯ РАЗРЕШИМОСТЬ НЕЛОКАЛЬНОЙ КРАЕВОЙ ЗАДАЧИ ДЛЯ СИСТЕМЫ ИНТЕГРО-ДИФФЕРЕНЦИАЛЬНЫХ УРАВНЕНИЙ В ЧАСТНЫХ ПРОИЗВОДНЫХ	110
Закиржан Ахмедов, Рашид Расулов (Фергана, Узбекистан) ОБ ОДНОЙ ВНУТРЕННЕ-КРАЕВОЙ ЗАДАЧЕ ДЛЯ БИГАРМОНИЧЕСКОГО УРАВНЕНИЯ В ПОЛУОГРАНИЧЕННОМ ЦИЛИНДРЕ	113
Хурсанали Қосимов, Шахноза Хайдарова (Фергана, Узбекистан) ФУНКЦИЯДАН ФУНКЦИЯ БЎЙИЧА ОЛИНГАН КАСР ТАРТИБЛИ ҲОСИЛА ВА ИНТЕГРАЛЛАР	114
Дилноза Махмудова (Наманган, Ўзбекистон) ИММИГРАЦИЯЛИ ТАРМОҚЛАНИШ ЖАРАЁНИ УЧУН СТАТИСТИК БАҲО	118
Олег Нестеров (Брянск, Россия) ИССЛЕДОВАНИЕ ВЛИЯНИЯ ЗАЗОРА В ПЕРЕДАЧЕ НА ДИНАМИЧЕСКИЕ НАГРУЗКИ ЭЛЕКТРОПРИВОДА	120
Алексей Приймак (Харьков, Украина) РАСПРЕДЕЛЕНИЕ РАЗМАХОВ ВОЛН ПРИ МОДЕЛИРОВАНИИ НЕУСТОЙЧИВОСТЕЙ ВОЛНОВОГО ПОЛЯ	122
Ислом Неъматов, Гулноза Хожиакбарова (Фергана, Узбекистан) МЕТАМАТЕМАТИКА ҲАҚИДА	124

СЕКЦІЯ: МИСТЕЦТВО

Тамара Драч (Львів, Україна) МЕТОДИКА ВИКЛАДАННЯ СУЧАСНОЇ ХОРЕОГРАФІЇ ДЛЯ ДІТЕЙ ДОШКІЛЬНОГО ВІКУ З ВИКОРИСТАННЯМ ЕЛЕМЕНТІВ ІМПРОВІЗАЦІЇ	127
--	-----

СЕКЦІЯ: ПЕДАГОГІКА

Інна Стародуб (Ірпінь, Україна) СПЕЦИФІКА ВИКОРИСТАННЯ ПРОЕКТНОЇ МЕТОДИКИ У НАВЧАННІ ІНОЗЕМНИХ МОВ	129
Galyna Lysenko, Svitlana Volkova (Dnipropetrovs'k, Ukraine) IMPROVING THE QUALITY OF EDUCATION IN UKRAINE	130
Тетяна Атрошенко (Мелітополь, Україна) ПРОБЛЕМА ДОПРОФІЛЬНОЇ ПІДГОТОВКИ У ВІТЧИЗНЯНІЙ ТА ЗАРУБІЖНІЙ ЛІТЕРАТУРІ	131
Азиза Болтабоева (Гулистан, Узбекистан) PEDAGOGİK MANORATNING MUHİM QIRRALARI VA UNI SHAKLLANTIRISH YO`LLARI	133
Світлана Боярчук (Луцьк, Україна) ФОРМУВАННЯ МОРАЛЬНИХ ЦІННОСТЕЙ СТУДЕНТСЬКОЇ МОЛОДІ	134
Світлана Воронова (Одеса, Україна) АКТИВНІ ФОРМИ НАВЧАННЯ У СИСТЕМІ ПІДВИЩЕННЯ КВАЛІФІКАЦІЇ КЕРІВНИКІВ ЗАГАЛЬНООСВІТНІХ НАВЧАЛЬНИХ ЗАКЛАДІВ	135
Ірина Ишутина, Елена Бурлакова (Атырау, Казахстан) МОДУЛЬНЫЕ ПРОГРАММЫ, ОСНОВАННЫЕ НА КОМПЕТЕНЦИЯХ В ПОДГОТОВКЕ СТУДЕНТОВ КОЛЛЕДЖА	137
Мусохон Камбаров (Наманган, Узбекистан) МУСТАҚИЛ ФИКРЛАШ МАДАНИЯТИ ШАХС ТОМОНИДАН БИЛИМЛАРНИ ЭГАЛЛАНИШИ ВА ЖАРАЁННИНГ ҲОЗИРГИ ЗАМОН ТАЛҚИНЛАРИ КОНТЕКСТИДА БАҲОЛАШ	139
Ольга Канарова (Мелітополь, Україна) ПЕДАГОГІЧНА ПРОБЛЕМА В УПРАВЛІННІ ІННОВАЦІЙНИМ РОЗВИТКОМ СУЧАСНОГО ДОШКІЛЬНОГО НАВЧАЛЬНОГО ЗАКЛАДУ	141
Руслана Коваленко, Олена Павленко (Переяслав-Хмельницький, Україна) МОЛОДШИЙ ПІДЛІТКОВИЙ ВІК У КОНТЕКСТІ РОЗВИТКУ МУЗИЧНИХ ЗДІБНОСТЕЙ НА УРОКАХ МУЗИКИ В ЗАГАЛЬНООСВІТНІЙ ШКОЛІ УКРАЇНИ	143
Елена Кушнерова (Гомель, Беларусь) ПРИЧИНЫ ПРОЯВЛЕНИЯ АГРЕССИВНОСТИ МЛАДШИХ ШКОЛЬНИКОВ С ТРУДНОСТЯМИ В ОБУЧЕНИИ	144
Б. Курбонов (Гулистан, Ўзбекистон) ЎҚИТИШДА ПЕДАГОГИК ТЕХНОЛОГИЯЛАР ВА ТЕХНОЛОГИК ХАРИТАЛАРДАН ФОЙДАЛАНИШ	146
Марина Малік (Одеса, Україна) ОСОБЛИВОСТІ ФУНКЦІОНУВАННЯ ЗАКЛАДУ ОСВІТИ ІНКЛЮЗИВНОГО ТИПУ	148
Елена Наумова, Кибріє Хасанова (Самарканд, Узбекистан) НЕТРАДИЦИОННЫЕ МЕТОДЫ ПОДГОТОВКИ БУДУЩИХ УЧИТЕЛЕЙ К ИННОВАЦИОННОЙ ВОСПИТАТЕЛЬНОЙ РАБОТЕ	149
Нгуен Мань Кионг (Київ, Україна) РОЗВИТОК МІГРАЦІЙНОЇ ПОЛІТИКИ І ПОЛІКУЛЬТУРНОЇ ОСВІТИ США	151
Валентина Нечипоренко (Запоріжжя, Україна) СТРАТЕГІЧНІ ПРІОРИТЕТИ СИСТЕМНОГО ІННОВАЦІЙНОГО РОЗВИТКУ НАВЧАЛЬНО-РЕАБІЛІТАЦІЙНОГО ЦЕНТРУ	153
Татьяна Олексенко, Татьяна Цацурина (Мелітополь, Украина) МОДЕЛИРОВАНИЕ КАК МЕТОД ОБУЧЕНИЯ В НАЧАЛЬНОЙ ШКОЛЕ	155
Евгения Пономаренко (Гомель, Беларусь) ПРОБЛЕМЫ ПОДГОТОВКИ К ШКОЛЕ ДЕТЕЙ 6-7 ЛЕТ С ТРУДНОСТЯМИ В ОБУЧЕНИИ	156
Хайрихон Рахматова (Наманган, Ўзбекистон) ОИЛАДА ВА ЖАМИЯТДА СОҒЛОМ ТУРМУШ ТАРЗИНИНГ АҲАМИЯТИ	158

Эъзозхон Сиддиқова (Наманган, Узбекистан) ОИЛАДА ҚИЗЛАР ТАРБИЯСИ	159
Юлія Сілявіна (Запоріжжя, Україна) ОРГАНІЗАЦІЯ ПЕДАГОГІЧНОЇ РЕАБІЛІТАЦІЇ ДІТЕЙ З ОСОБЛИВИМИ ОСВІТНИМИ ПОТРЕБАМИ В УМОВАХ ВИХОВНОГО ПРОЦЕСУ НАВЧАЛЬНО-РЕАБІЛІТАЦІЙНОГО ЦЕНТРУ	161
Олена Стецик (Івано-Франківськ, Україна) ПЕДАГОГІЧНА ЗАДАЧА ЯК ЗАСІБ РОЗВИТКУ КРЕАТИВНОСТІ МАЙБУТНІХ УЧИТЕЛІВ ПОЧАТКОВИХ КЛАСІВ	163
Людмила Трубицкая, Оксана Процюк, Владимир Белькович (Астана, Казахстан) СПОСОБНОСТЬ К ЛИЧНОСТНОМУ САМОРАЗВИТИЮ, САМОРЕАЛИЗАЦИИ И САМОСОВЕРШЕНСТВОВАНИЮ КАК КРИТЕРИЙ РЕЗУЛЬТАТИВНОСТИ И УСПЕШНОСТИ ОБРАЗОВАТЕЛЬНОГО ПРОЦЕССА В ВУЗЕ	164
Гаухар Тулегенова (Талдыкорган, Казахстан) ЖАҢА ҚАЗАҚСТАНДЫҚ ПАТРИОТИЗМ ЕРЕКШЕЛІКТЕРІ	166
Olena Kholodniak (Kharkiv, Ukraine) REALIZATION OF CROSS-CULTURAL COMMUNICATION VIA "HUMAN LIBRARY" AS A NEW INTERACTIVE METHOD	167
Хол Худойкулов, Дустназар Химматалиев, Мухайё Байбаева, Дилрабо Мукумова (Ташкент, Узбекистан) ПОВЫШЕНИЕ ОТВЕТСТВЕННОСТИ РОДИТЕЛЕЙ ЗА ВОСПИТАНИЕ ДЕТЕЙ	169
Юлдуз Шаамирова, Гулноза Муҳиддинова (Наманган, Узбекистан) БОШЛАНҒИЧ СИНФ ЎҚУВЧИЛАРИДА ФАН АСОСЛАРИНИ ЎРГАНИШДАГИ ҚИЙИНЧИЛИКЛАРНИНГ ОЛДИНИ ОЛИШ	170
Юлдуз Шаамирова (Наманган, Узбекистан) ЧТО МЫ ЗНАЕМ О СЕБЕ И О НАШЕМ РЕБЁНКЕ	173

СЕКЦІЯ: ПРАВО

G.V. Rafiqova (Namangan, Uzbekistan) THE MAIN PRINCIPLES AND SPECIAL ASPECTS OF FORMING A CIVIL AND LAW-BOUND DEMOCRATIC STATE	176
Анна Авдей (Гродно, Беларусь) О ВЛИЯНИИ ГЛОБАЛИЗАЦИИ НА РАЗВИТИЕ ЛЕСНОГО ЗАКОНОДАТЕЛЬСТВА РЕСПУБЛИКИ БЕЛАРУСЬ	177
И. Атамирзаев (Наманган, Узбекистан) ШАХСНИНГ ҲУҚУҚИЙ ИЖТИМОЙЛАШУВИДА ОИЛАНИНГ ЎРНИ	179
Гульназ Джумабаева (Нукус, Узбекистан) ЎЗБЕКISTОН РЕСПУБЛИКАСИДА КЕЛАЖАК АВЛОД ЭКОЛОГИК-ҲУҚУҚИЙ МАДАНИЯТИНИ ШАҚЛЛАНТИРИШ ИСТИҚБОЛАРИ	181
Елена Дуля (Гродно, Беларусь) СУЩНОСТЬ КАТЕГОРИИ «ДОХОДЫ БЮДЖЕТА»	183
Аброр Собиров (Наманган, Узбекистан) ЎЗБЕКISTОН МИЛЛИЙ МАФКУРАСИДА ДИН ВА СИЁСАТНИНГ ЎРНИ	185
Шарафатдин Шамшетов (Нукус, Узбекистан) ПРАВОВОЕ РЕГУЛИРОВАНИЕ ТРУДА НЕСОВЕРШЕННОЛЕТНИХ ПО ЗАКОНОДАТЕЛЬСТВУ РЕСПУБЛИКИ УЗБЕКISTАН: ПРОБЛЕМЫ И ПУТИ ЕЁ РЕШЕНИЯ	186
Н.С. Шмарко (Ірпінь, Україна) ПРОБЛЕМИ ПРАВОВОГО РЕГУЛЮВАННЯ ШТУЧНОГО ПЕРЕРИВАННЯ ВАГІТНОСТІ	188

СЕКЦІЯ: ПСИХОЛОГІЯ

Мадина Бадритдинова (Наманган, Ўзбекистон) ШАРҚ МУТАФАККИРЛАРИНИНГ АСАРЛАРИДА БИЛИШ ФАОЛИЯТИНИНГ ЎЗИГА ХОСЛИГИ ҲАҚИДАГИ МАСАЛАЛАРНИНГ АКС ЭТТИРИЛИШИ	190
Мадина Бадритдинова (Наманган, Ўзбекистон) КОГНИТИВ УСЛУБ БИЛАН БОҒЛИҚ МЕТАУСЛУБЛАРНИНГ РИВОЖЛАНИШИ	192
Олеся Гірчук (Київ, Україна) ФОРМУВАННЯ ПСИХОЛОГІЧНОГО КЛІМАТУ ЯК ЧИННИКА УСПІШНОЇ ДІЯЛЬНОСТІ В ЛЬОТНИХ ЕКІПАЖАХ	194
Олеся Гірчук (Київ, Україна) ФОРМУВАННЯ САМОСТАВЛЕННЯ У РАННЬОМУ ПІДЛІТКОВОМУ ВІЦІ	196
Зухра Исмаилова, Мухайё Байбаева (Ташкент, Узбекистан), Азиз Эгамбердиев (ТИМИ, Узбекистан) ПСИХОЛОГО-ПЕДАГОГИЧЕСКИЕ ЗАКОНОМЕРНОСТИ ФОРМИРОВАНИЯ ЛИЧНОСТИ	198
Людмила Мунтеану (Владимир, Россия) ВЛИЯНИЕ ТРЕВОЖНОСТИ НА САМООЦЕНКУ В ПОДРОСТКОВОМ ВОЗРАСТЕ (ГЕНДЕРНЫЙ АСПЕКТ)	199
Юлія Ткаченко (Київ, Україна) ПСИХОЛОГИЧЕСКИЕ АСПЕКТЫ БЕЗОПАСНОСТИ ДЕЯТЕЛЬНОСТИ В ГОРНОМ ТУРИЗМЕ	201
Азиза Тургунбоева (Наманган, Узбекистан) ПЕДАГОГИЧЕСКАЯ ПЕРЦЕПЦИЯ КАК ФАКТОР ПОВЫШЕНИЯ ЭФФЕКТИВНОСТИ УЧЕБНОГО ПРОЦЕССА	203
Хол Худайкулов, Дустназар Химматалиев, Гулбахор Джураева (Ташкент, Узбекистан) ЛИЧНОСТЬ В СИСТЕМЕ ЧЕЛОВЕЧЕСКИХ ВЗАИМООТНОШЕНИЙ	205
Віталія Шебанова (Київ, Україна) ЗМІНЕННЯ СТРАТЕГІЙ ХАРЧОВОЇ ПОВЕДІНКИ ПІД ВПЛИВОМ СУЧАСНОЇ МЕДИКАЛІЗАЦІЇ	206

СЕКЦІЯ: СУЧАСНІ ІНФОРМАЦІЙНІ ТЕХНОЛОГІЇ

А.Т. Кенжабаев, С.Т.Тошмуратов (Ташкент, Узбекистан) O'ZBEKISTON RESPUBLIKASI TA'LIM TIZMIDA AXBOROT-KOMMUNIKATSIYA TEXNOLOGIYALARINING RIVOJLANISHI SHARHI	209
Александр Мельников, Константин Комиссаров (Краматорск, Украина) РАЗРАБОТКА ПРОГРАММНОЙ СИСТЕМЫ ДЛЯ ПРАВИЛЬНОГО ОФОРМЛЕНИЯ СПИСКА ЛИТЕРАТУРЫ	211

Лев Печугин (Брянск, Россия) ИССЛЕДОВАНИЕ ГЕНЕРАТОРА РАДИОПОМЕХ	213
Гульнара Сейдалиева, Гаухар Сейдалиева (Алматы, Казахстан) ПРОЕКТИРОВАНИЕ ИНФОРМАЦИОННОЙ СИСТЕМЫ ДЛЯ ОЦЕНКИ КАЧЕСТВА СЫРЬЯ	114
Гульнара Сейдалиева, Гаухар Сейдалиева (Алматы, Казахстан) ПРИМЕНЕНИЕ ЭЛЕКТРОННЫХ ОБРАЗОВАТЕЛЬНЫХ РЕСУРСОВ В ОБУЧЕНИИ	216
Олексій Скачок (Київ, Україна) РЕАЛІЗАЦІЇ ОПТИМІЗАЦІЙНОЇ МОДЕЛІ ДОБОВОГО ЕЛЕКТРОСПОЖИВАННЯ ПРОМИСЛОВИХ ПІДПРИЄМСТВ У ВИГЛЯДІ АЛГОРИТМУ	218

СЕКЦІЯ: ФІЗИЧНА КУЛЬТУРА ТА ПРОФЕСІЙНИЙ СПОРТ

Mariya Antonova (Kharkiv, Ukraine) NEW APPROACHES TO TRAINING PRESCHOOL AGE CHILDREN	221
Юлія Михайленко (Дніпропетровськ, Україна) РОЛЬ СІМЕЙНОГО ВИХОВАННЯ У ФОРМУВАННІ ЗДОРОВОГО СПОСОБУ ЖИТТЯ ДІТЕЙ МОЛОДШОГО ШКІЛЬНОГО ВІКУ	222

СЕКЦІЯ: ФІЛОЛОГІЧНІ НАУКИ

Nargiza Xolmurodova, Shaxnoza Xushmurodova (Самарканд, Узбекистан) INGLIZ TILIDA SO`ZLASHUV USULINING TA'LIMI	225
Ольга Андреева (Київ, Україна) ЯВИЩА АСИМІЛЯЦІЇ ТА РЕДУКЦІЇ В СУЧАСНІЙ АНГЛОМОВНІЙ ПІСЕННІЙ ЛІРИЦІ	227
Дильбар Бабаева (Самарканд, Узбекистан) ОБ ИСТОРИИ ФРАНЦУЗСКОЙ ОРИЕНТАЛИСТИКИ	229
Валерія Бабенко (Київ, Україна) ПОЛІТИЧНИЙ ДИСКУРС ТА МОВЛЕННЄВІ ЗАСОБИ МАНІПУЛЮВАННЯ СВІДОМІСТЮ НА ПРИКЛАДІ ПЕРЕДВИБОРЧИХ РЕЧЕЙ БАРАКА ОБАМИ	230
Асель Бимашева (Актобе, Казахстан) АҒЫЛШЫН ЖӘНЕ ҚАЗАҚ ТІЛДЕРІНДЕГІ ЕТІСТІКТІ ФРАЗЕОЛОГИЗМДЕРДІҢ ҚАЛЫПТАСУЫ	233
Абдувахоб Вахидов (Самарканд, Ўзбекистон) САМАРКАНД ТОЖИКЛАРИ СУЗЛАШУВИДА КУПТИЛЛИЛИК ХОДИСАСИ	235
Юлія Войтенко (Київ, Україна) ІНАВГУРАЦІЙНИЙ ДИСКУРС АМЕРИКАНСЬКИХ ПРЕЗИДЕНТІВ	237
Мавлуда Давронова (Самарканд, Ўзбекистон) ЗАРБУЛМАСАЛУ МАҚОЛҲО ВА ВАЗИФАИ УСЛУБИИ ОНҲО ДАР АСАРҲОИ УСТОД САДРИДДИН АЙНӢ	238
Марьябат Истамова, Гулноза Адашуллаева (Самарканд, Узбекистан) КАЛИМАСОЗӢ ВА ШАКЛСОЗИИ ӢИССАЧАӢО ДАР ЗАБОНИ АДАБИИ ТОӢИК	240
Мархабат Истамова (Самарканд, Ўзбекистон) СОСТАВ И ОСОБЕННОСТИ СЛОВООБРАЗОВАНИЯ ЛЕКСИКИ ШВЕЙНОГО И ВЫШИВАЛЬНОГО ИСКУССТВА	241
Анна Іващик (Київ, Україна) РОЗВИТОК НАВИЧОК ЧИТАННЯ ТА АУДІЮВАННЯ НА ЗАНЯТТЯХ З ДРУГОЇ ІНОЗЕМНОЇ МОВИ (АНГЛІЙСЬКА) У СТУДЕНТІВ ВИЩИХ НАВЧАЛЬНИХ ЗАКЛАДАХ ЗА ДОПОМОГОЮ ІНФОРМАЦІЙНО-КОМУНІКАЦІЙНИХ ТЕХНОЛОГІЙ	243
Катерина Клепец (Луцьк, Україна) ПОСТАТЬ ТАРАСА ШЕВЧЕНКА В ТВОРЧОСТІ ІВАНА ДРАЧА	245
Олена Куля (Київ, Україна) ТЕОРЕТИЧНІ ЗАСАДИ ЛІНГВОЕКОЛОГІЇ ЯК НАПРЯМКУ СУЧАСНИХ ЛІНГВІСТИЧНИХ ДОСЛІДЖЕНЬ	247
Бобур Қурбонов, Шахноза Гиясова (Самарканд, Узбекистан) ІҚТИБОСОТИ ФОРСӢ(ТОЧИКӢ) ДАР ЗАБОНИ РУСӢ	249
Валентина Линенко (Богуслав, Украина) КАЛЛИГРАФИЧЕСКИЕ МИНУТКИ НА УРОКАХ РУССКОГО ЯЗЫКА В НАЧАЛЬНЫХ КЛАССАХ	250
Сабоҳат Мажидова (Самарқанд, Ўзбекистон) МАӢНИОФАРИИ ЧОМӢ БО САНӢАТИ ТАШБЕӢ (дар асоси тимсоли “дил”)	253
Олег Манахов (Ізмаїл, Україна) З ІСТОРІЇ СТАНОВЛЕННЯ ЖАНРУ ФЕНТЕЗІ	256
Саид-Джамол Мир-Джафаров, Бобур Курбонов (Самарканд, Узбекистан) ӢЗБЕК ТИЛИДА АРАБЧА СӢЗЛАРНИНГ ӢЗЛАШИШ ОМИЛЛАРИ	258
Раушан Молдакулова (Талдықорган, Казахстан) СИМВОЛ ЖӘНЕ ОНЫӢ МӘНӢ	259
Алла Погорелова (Ізмаїл, Україна) ЖАНРОВО-СТИЛЬОВІ ОСОБЛИВОСТІ РЕЛІГІЙНО-ДУХОВНИХ ТЕКСТІВ ПОЕТІВ-ПРАЖАН	261
Леся Порядченко (Київ, Україна) ВИКОРИСТАННЯ ОПИСУ ЯК ЗАСОБУ ФОРМУВАННЯ СТИЛІСТИЧНИХ УМІНЬ УЧИТЕЛЯ ПОЧАТКОВИХ КЛАСІВ	263
Владимир Прач (Львов, Украина) ПОНЯТИЯ “ТЕРМИН-НЕТЕРМИН” ПРИ ОТБОРЕ ЛЕКСИКИ К СЛОВАРЮ ПО СПЕЦИАЛЬНОСТИ	264
Ғайрат Раҳимқулов (Самарканд, Ўзбекистон) ӢЗБЕКИСТОНДАГИ ТОЖИК ГАЗЕТАЛАРИ ТИЛИДА ВАРИАНТДОР СӢЗЛАР	265
Роза Садықова (Алматы, Казахстан) ШЕТ ТІЛДЕРІН ҚАЗІРГІ ЗАМАН ТАЛАБЫ НЕГІЗІНДЕ ОҚЫТУ	267
Анна Турчанинова (Київ, Україна) ТЕКСТОВА СИТУАЦІЯ ТОРГІВЛЯ ЛЮДЬМИ В СУЧАСНОМУ АНГЛОМОВНОМУ МЕДІЙНОМУ ДИСКУРСІ: ФУНКЦІОНАЛЬНІ ОСОБЛИВОСТІ	269

Суннатилло Усмонов (Самарканд, Узбекистан)	
ИНГЛИЗ ВА ЎЗБЕК ЛИНГВОМАДАНИЯТИДА “ҚЎРҚУВ” ЭМОЦИОНАЛ КОНЦЕПТИНИНГ ИФОДАЛАНИШИ	271
Анзурат Хонхўчаева (Самарқанд, Ўзбекистон)	
ХУСУСИЯТИ ЛЕКСИКИ – СЕМАНТИКИИ КАЛИМАҲОИ СОҲАИ БОФАНДАГЎ	273
Ёркиной Ҳамраева (Қарши, Ўзбекистон)	
МАВЗУИЙ ЛУҒАТЛАРНИНГ ЛИСОНИЙ ВА НУТҚИЙ АСОСЛАРИ	275
Акмал Шерназаров, Чонмирзо Мирзоев (Самарканд, Узбекистан)	
ДОИР БА ВАРИАНТНОКИИ СУРУДИ «БАҲОР ОМАД»-И МАРОСИМИ ГУЛГАРДОНЎ	277
Фозилчон Шукуров, Абдувахоб Вахидов (Самарқанд, Ўзбекистон)	
МАВҶЕИ АЛОМАТИ ҲАМЗА ВА ҲАРФИ АЙН ДАР ИМЛО	279
Зулфия Юнусзода (Самарқанд, Ўзбекистон)	
МУШАХХАСОТИ САФАРНОМАИ АДАБИЁТИ МУМТОЗИ ТОЧИК	280
СЕКЦИЯ: ФИЛОСОФИЯ	
Нодира Джанибекова, Шохбоз Зарипов (Гулистан, Узбекистан)	
СИЛЬНАЯ МОЛОДЕЖНАЯ ПОЛИТИКА – ЗАЛОГ ПРОЦВЕТАНИЯ РОДИНЫ	282
Шоира Кубаева (Самарқанд, Ўзбекистон)	
БУЮК СИЙМОЛАРНИНГ БЕБАҲО ТАФАККУРИ	283
Баходир Рахмонов (Самарканд, Узбекистан)	
ИНСОННИНГ РУҲИЙ – МАЪНАВИЙ ТАШКИЛЛАШТИРИШИ ҲОЯЛАРИ ИБН СИНО ИЖОДИЁТИДА	286
ВІДОМОСТІ ПРО УЧАСНИКІВ / ВЕДОМОСТИ ОБ УЧАСНИКАХ	288
НАСТУПНІ КОНФЕРЕНЦІЇ / СЛЕДУЮЩИЕ КОНФЕРЕНЦИИ	
Информация для участников из стран СНГ	292
Информация для участников з України	295

Збірник наукових праць / Сборник научных работ

Українською, російською, казахською, вірменською та англійською мовами

Матеріали XX Міжнародної науково-практичної інтернет-конференції **«Проблеми та перспективи розвитку науки на початку третього тисячоліття у країнах СНД»** // Збірник наукових праць. – Переяслав-Хмельницький, 2014 р. – 304 с.

Материалы XX Международной научно-практической интернет-конференции **«Проблемы и перспективы развития науки в начале третьего тысячелетия в странах СНГ»** // Сборник научных трудов. – Переяслав-Хмельницкий, 2014 г. - 304 с.

ГОЛОВНИЙ РЕДАКТОР:

В.П. Коцур,

доктор історичних наук, професор, дійсний член НАПН України,

ректор ДВНЗ «Переяслав-Хмельницький державний педагогічний університет імені Григорія Сковороди».

Упорядники: Ю.В. Бобровнік, Ю.С. Табачок.

Верстка та дизайн: Ю.В. Бобровнік, А.М. Вовкодав, Ю.С. Табачок.

Проведення XX Міжнародної науково-практичної інтернет-конференції **«Проблеми та перспективи розвитку науки на початку третього тисячоліття у країнах СНД»** та видання збірника наукових матеріалів стало можливим завдяки організаційній підтримці **молодіжної громадської організації «Незалежна асоціація молоді»**

Відповідальність за достовірність матеріалів несуть автори публікацій.

Матеріали конференції розміщені на сайті МГО «Незалежна асоціація молоді» за адресою <http://conferences.neasmo.org.ua>

Адреса оргкомітету конференції:

08401, Київська обл. м. Переяслав-Хмельницький, вул. Сухомлинського, 32, кім. 108.

