

2015

XXI Міжнародна науково-практична інтернет-конференція

30 – 31 грудня 2015 р.

Проблеми та перспективи розвитку
науки на початку третього тисячоліття
у країнах Європи та Азії

Секції:

Біологічні науки

Географія та геологія

Державне управління

Екологія

Економіка

Історія

Математика

Мистецтво

Педагогіка

Політологія

Право

Психологія

Соціологія

Технічні науки

Сучасні інформаційні технології

Соціальні комунікації. Медіа.

Фізична культура та спорт

Філологічні науки

Філософія

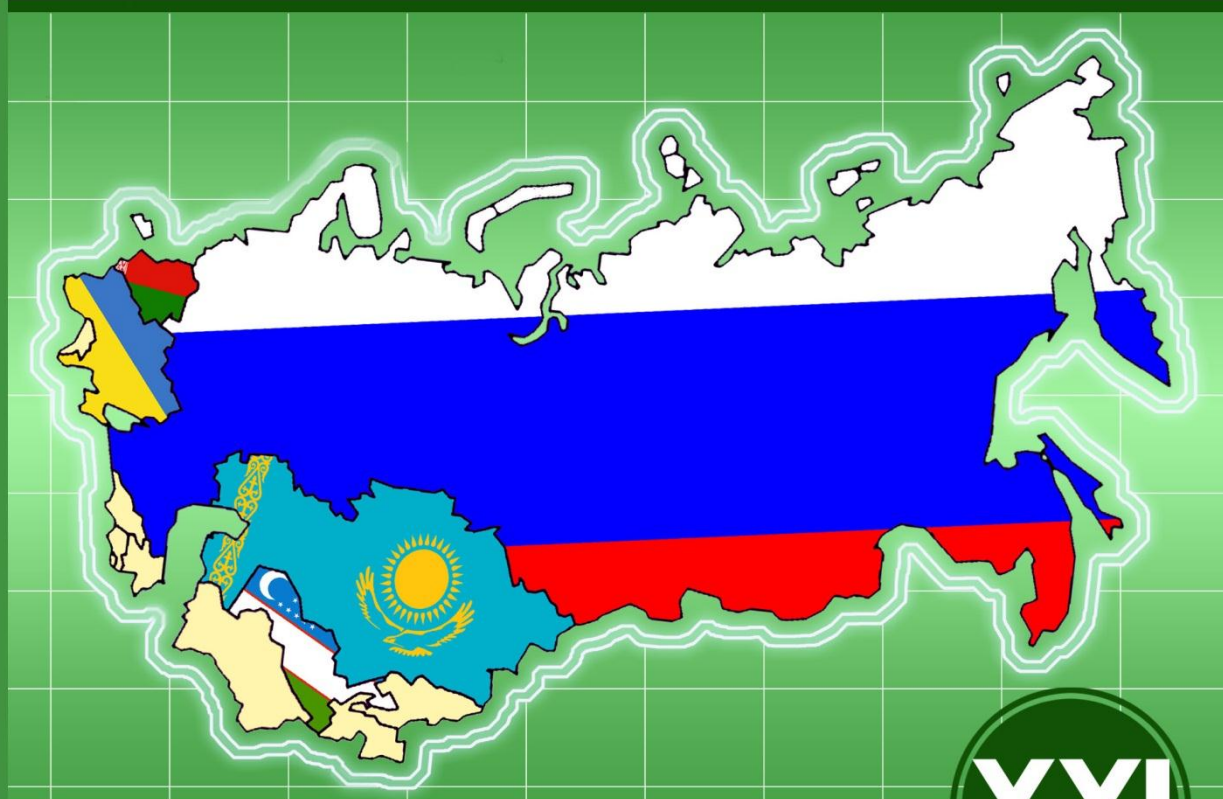

Переяслав-Хмельницький
2015



МІНІСТЕРСТВО ОСВІТИ І НАУКИ УКРАЇНИ
ДЕРЖАВНИЙ ВИЩИЙ НАВЧАЛЬНИЙ ЗАКЛАД
«Переяслав-Хмельницький державний педагогічний
університет імені Григорія Сковороди»

молодіжна громадська організація
«НЕЗАЛЕЖНА АСОЦІАЦІЯ МОЛОДІ»

студентське наукове товариство історичного факультету
«КОМІТЕТ ДОСЛІДЖЕННЯ ІСТОРІЇ ТА СУЧАСНОСТІ»

МАТЕРІАЛИ

XXI Міжнародної науково-практичної інтернет-конференції
**«Проблеми та перспективи розвитку науки на початку третього тисячоліття у
країнах Європи та Азії»**

30 – 31 грудня 2015 р.

ЗБІРНИК НАУКОВИХ ПРАЦЬ

МИНИСТЕРСТВО ОБРАЗОВАНИЯ И НАУКИ УКРАИНЫ
ГОСУДАРСТВЕННОЕ ВЫСШЕЕ УЧЕБНОЕ ЗАВЕДЕНИЕ
«Переяслав-Хмельницкий государственный педагогический университет
имени Григория Сковороды»

молодежная общественная организация
«НЕЗАВИСИМАЯ АССОЦИАЦИЯ МОЛОДЕЖИ»

студенческое научное общество исторического факультета
«КОМИТЕТ ИССЛЕДОВАНИЯ ИСТОРИИ И СОВРЕМЕННОСТИ»

МАТЕРИАЛЫ

XXI Международной научно-практической интернет-конференции
**«Проблемы и перспективы развития науки в начале третьего тысячелетия в
странах Европы и Азии»**

30 – 31 декабря 2015 г.

СБОРНИК НАУЧНЫХ РАБОТ

Матеріали XXI Міжнародної науково-практичної інтернет-конференції **«Проблеми та перспективи розвитку науки на початку третього тисячоліття у країнах Європи та Азії»** // Збірник наукових праць. – Переяслав-Хмельницький, 2015 р. – 349 с.

Материалы XXI Международной научно-практической интернет-конференции **«Проблемы и перспективы развития науки в начале третьего тысячелетия в странах Европы и Азии»** // Сборник научных трудов. – Переяслав-Хмельницкий, 2015 г. – 349 с.

ГОЛОВНИЙ РЕДАКТОР:

В.П. Коцур,

доктор історичних наук, професор, дійсний член НАПН України,
ректор ДВНЗ «Переяслав-Хмельницький державний педагогічний університет імені Григорія Сковороди».

ГЛАВНЫЙ РЕДАКТОР:

В.П. Коцур,

доктор исторических наук, профессор, действительный член НАПН Украины, ректор ГВУЗ
«Переяслав-Хмельницкий государственный педагогический университет имени Григория Сковороды».

РЕДАКЦІЙНА КОЛЕГІЯ:

С.М. Рик – к.ф.н., доцент;

Я.О. Потапенко – д.і.н., професор;

Т.М. Боголіб – д.е.н., професор;

Г.Л. Токмань – д.п.н., професор;

Н.В. Ігнатенко – к.п.н., професор;

В.В. Куйбіда – к.біол.н., доцент;

В.А. Вінс – к.псих.н.;

Ю.В. Бобровнік – к.і.н.;

РЕДАКЦИОННАЯ КОЛЛЕГИЯ:

С.М. Рик – к.ф.н., доцент;

Я.О. Потапенко – д.и.н., профессор;

Т.М. Боголиб – д.э.н., профессор;

Г.Л. Токмань – д.п.н., профессор;

Н.В. Игнатенко – к.п.н., профессор;

В.В. Куйбида – к.биол.н., доцент;

В.А. Винс – к.псих.н.;

Ю.В. Бобровник – к.и.н.;

Члени оргкомітету інтернет-конференції:

Ю.В. Бобровнік,

А.П. Король,

Ю.С. Табачок.

Члены оргкомитета интернет-конференции:

Ю.В. Бобровник,

А.П. Король,

Ю.С. Табачок.

Упорядники збірника:

Ю.В. Бобровнік,

А.М. Вовкодав.

Составители сборника:

Ю.В. Бобровник,

А.М. Вовкодав.

СЕКЦІЯ: БІОЛОГІЧНІ НАУКИ**Михаил Васильев, Сергей Овчинников
(Одесса, Украина)****МЕХАНИЗМЫ УСТОЙЧИВОСТИ КЛЕТОК *PSEUDOMONASAERUGINOSA* В СОСТАВЕ БИОПЛЕНОК**

На пути прогресса антибиотикотерапии инфекционных болезней существует несколько серьезных препятствий, одна из которых (наряду с генетической и приобретенной устойчивостью бактерий к антибиотикам) связана с бактериями, находящимися в биопленке. Концентрации антибиотиков, требуемых для достижения бактерицидного эффекта для микроорганизмов, структурированных в биопленку, в некоторых случаях, в зависимости от природы антибиотика, может быть в 10-100 раз выше, чем для планктонных форм данной бактерии. Стандартное лечение антибиотиками способно уничтожить только планктонные клетки, не затрагивая прикрепленные формы, которые способны выживать в биопленке и размножаться, когда терапия закончена. Кроме того, патогены, живущие в биопленке, взаимодействуют с иммунной системой хозяина. Антигены бактерий биопленки стимулируют синтез антител, но при этом являются устойчивыми к механизмам защиты хозяина [4]. В результате, этот иммунный ответ может повреждать окружающие ткани [5], как, например, при артобстреле повреждаются стенки неприступного сооружения.

Резистентность – это способность микроорганизма расти в присутствии высоких концентраций антибактериального препарата. Чаще всего, клетки биопленки, взятые отдельно от экзополисахаридного матрикса, не более устойчивы, чем планктонные по отношению к широкому диапазону антибактериальных препаратов [9]. Однако в большинстве исследований зарегистрировано выживание клеток в предварительно сформированной биопленке. Более того, возможно, биопленка даже способна расти в их присутствии. Действительно, биопленки очень трудно поддаются уничтожению антибактериальными препаратами. Способность антибактериальных препаратов подавлять рост биопленки означает, что они могут распространяться сквозь ее толщу и активны в отношении своих мишеней, однако при этом клетки в ней не погибают [9].

Существует множество гипотез о механизмах устойчивости бактерий к антимикробным агентам, которая связана с переходом культуры в биопленку; наиболее общепринятыми из них являются следующие.

• Биопленка как барьер для диффузии антибиотиков

Естественным препятствием для доступа антибиотиков к клеткам в биопленке является экзополисахаридный матрикс. Долгое время биопленку считали непроницаемым барьером для антибиотиков. Однако в последние годы было доказано проникновение ципрофлоксацина и тобрамицина через модели биопленок *Pseudomonas aeruginosa* на искусственных мембранах. Очевидно, прохождение антибиотиков через биопленку возможно благодаря системе каналов для воды и питательных веществ. При этом авторами отмечалась высокая устойчивость биопленок к данным антибиотикам [8]. Предполагают, что причиной этого может быть способность антибиотиков действовать лишь на небольшое количество метаболически активных клеток, находящихся в зонах с высоким содержанием кислорода. Одним из специфических полисахаридов в биопленках, который может обеспечивать устойчивость к антибиотикам, являются периплазматические глюканы. Хотя они не препятствуют диффузии антибиотиков в биопленку, по данным Mah T. F. et al., глюканы могут связывать тобрамицин и препятствовать его проникновению в клетки [10].

• Селекция резистентных персистирующих клеток

Одним из важных механизмов устойчивости к антибиотикам является селекция так называемых «персистирующих клеток». Доказано, что под влиянием субингибирующих концентраций антибиотиков происходит некоторая естественная селекция устойчивых клеток, в результате чего до 10% микробной популяции составляют нечувствительные «клетки-персистеры». Этот механизм не является специфическим для биопленок; более того, при сравнении селекции устойчивых клеток в растущей планктонной культуре, планктонной культуре стационарной фазы и биопленке выявлено, что эффективнее всего этот процесс происходит в культуре стационарной фазы [1].

Причиной этого полагают полное отсутствие роста бактерий в стационарной фазе, даже по сравнению с биопленкой, мишеней для антибиотиков, которыми обычно являются процессы синтеза белка, клеточной стенки или ДНК, происходящие в фазы активного роста. Под спецификой селекции «клеток-персистеров» в биопленке понимают присутствие некоторой части популяции, особенно в зонах с недостаточным доступом кислорода и питательных веществ, в дормантном состоянии, когда все процессы роста замедлены или приостановлены [1].

• Влияние гетерогенности условий в биопленке

На формирование рассмотренных выше персистирующих клеток большое влияние оказывает гетерогенность условий, естественным образом возникающая в биопленке. Разница доступа кислорода, питательных веществ, pH в разных слоях биопленки создает условия для одновременного существования клеток как с разной скоростью и направленностью процессов метаболизма, так и находящихся в разных фазах роста. Такая гетерогенность представляет проблему при использовании антибиотика,

действующего, например, лишь на фазе активного роста микробных клеток; решением может быть комбинация нескольких антимикробных препаратов разного механизма действия [2].

• Гипермутабельность в биопленках

Помимо прочих, одним из источников селекции устойчивых к антибиотикам клеток является гипермутабельность в биопленках. *P. aeruginosa* отличается чрезвычайной мутабельностью. Так, под воздействием сильной антибиотикотерапии количество мутаций в биопленках *P. aeruginosa* может достигать 20 %. Основной причиной мутаций являются повреждения ДНК, часто вызванные оксидативным стрессом (например, под воздействием активных форм кислорода клеток иммунной системы), и нарушения систем репарации у бактерий (в частности, mismatch-репарации). В результате мутаций могут селекционироваться штаммы, устойчивые сразу ко многим антибактериальным препаратам (так называемые MDR – multidrug-resistant strains) [8].

• Эффлюксные помпы и ферментативная деградация антибиотиков

Еще одним неспецифическим для биопленок механизмом резистентности являются системы активного выброса (эффлюкс) антибиотика, а также продуктов синтеза самой клетки. У *P. aeruginosa* на сегодня зарегистрировано 5 различных систем эффлюкса; предполагают наличие до 30 таких систем. Одним из продуктов, транспортирующихся через эффлюксные помпы у *P. aeruginosa*, являются β -лактамазы, обеспечивающие устойчивость к антипсевдомонадным пенициллинам [3].

• Снижение общей вирулентности при формировании биоплёнок

В экспериментальных условиях часто наблюдается феномен снижения общей продукции факторов вирулентности на этапе размножения и созревания биопленки. Логически это явление обосновано тем, что до достижения некоторого критического для колонизации всего организма количества возбудителя основную нагрузку будут иметь механизмы маскировки от иммунной системы и размножения клеток. В клинической практике это явление может проявляться как временное исчезновение симптомов после начального курса антибиотикотерапии и переход инфекции в латентную фазу [11].

Клетки *P. aeruginosa* устойчивы к действию многих β -лактамов, аминогликозидов, цефалоспоринов и фторхинолонов.

Инфекции, вызванные *P. aeruginosa* на сегодняшний день излечимы, несмотря на то, что плохо поддаются терапии в связи с множественной её резистентностью, передаваемой R-плазмидами.

Механизмы резистентности *P. aeruginosa*: блокирование транспорта антибиотика к внутриклеточной мишени и инактивация ферментами (β -лактамазы инактивируют пенициллины и цефалоспорины, ацетилтрансфераза и нуклеотидаза инактивируют аминогликозиды). В исследовании NPRS-3, для синегнойной палочки был характерен высокий уровень резистентности к гентамицину (61,3 %), а также к пиперациллину, пиперациллину/тазобактаму, ципрофлоксацину. Наиболее активными в отношении *P. aeruginosa* являлись амикацин (резистентность 6,7 %) и цефтазидим (резистентность 11,2 %), меропенем (резистентность 3 %) [7].

Возбудитель устойчив к действию антисептиков и дезинфектантов, может сохраняться в растворах фурацилина, способен нейтрализовать некоторые дезинфектанты, чувствителен к высушиванию, хлорсодержащим веществам, высоким температурам и давлению.

Следует отметить, что информация о чувствительности псевдомонад к различным антимикробным агентам касается преимущественно штаммов клинического происхождения, а подавляющее большинство сообщений на эту тему посвящено *P. aeruginosa*. В этой связи особого внимания заслуживает работа по изучению действия этилендиаминтетрауксусной кислоты (ЭДТА) на различные виды *Pseudomonas*, разрушающей определенные связи в наружной мембране псевдомонад.

Ряд красителей под действием света обладал антимикробным эффектом в отношении некоторых видов псевдомонад, т. е. характеризовался наличием фотодинамической активностью в том числе таких высокоустойчивых к антимикробным агентам видов, как *P. aeruginosa* и *Pseudomonas aureofaciens*. Это, прежде всего, арилметановые красители группы эозина – дихлорфлюоресцеин, йодэозин, эозинкалий, бенгальская роза, в обычных условиях антибиотически мало активные. Под влиянием облучения эти вещества приобретали способность тормозить рост многих флюоресцирующих бактерий, в том числе *Pseudomonas mendocina*.

Значительный фотодинамический эффект наблюдался также у акридиновых красителей – риванола и акридинового оранжевого, сафранина, тионина, крезол-блау и гематоксилина [6].

Литература:

1. Горбунов В. А., Титов Л. П., Ермакова Т. С. Многоцентровое исследование антибиотикорезистентности нозокомиальных штаммов *Pseudomonas aeruginosa* в Республике Беларусь // Здоровоохранение. – 2007. – № 1. – С. 28 – 31.
2. Гудкова Е. И. Формирование устойчивости к антисептикам и дезинфектантам возбудителей внутрибольничных инфекций и её микробиологический мониторинг // Бел. мед. журн. – 2003. – № 3. – С. 57 – 60.
3. Мележик И. А., Яворская Н. В., Шепелевич В. В., Козозей В. Н. Роль биоплёнок *Pseudomonas aeruginosa* в развитии эндогенных инфекций // Бюллетень Оренбургского научного центра УрО РАН (электронный журнал). – 2013. – № 3. – С. 1 – 28.

4. Costerton J. W., Stewart P. S., Greenberg E. P. Bacterial biofilms: a common cause of persistent infections // Science. – 1999. – V. 284. – P. 1318 – 1322.
5. Davey M. E., O'Toole G. A. Microbial Biofilms: from Ecology to Molecular Genetics // Microbiology and Molecular Biology Reviews. – 2000. – V. 64, № 4. – P. 847 –867.
6. Fung D. Y., Miller R. R. Effect of dyes on bacterial growth // Appl. Microbiol. Gilbert, P., Das J., Foley I. 1997. Biofilms susceptibility to antimicrobials.— 1973. — 25, N 5. — P. 793—798.
7. Hachem RY, Chemaly RF, Ahmar CA, et al. (2007). "Colistin is effective in treatment of infections caused by multidrug-resistant *Pseudomonas aeruginosa* in cancer patients". Antimicrob. Agents Chemother. 51 (6): 1905–1911.
8. Japoni A., Farshad S., Alborzi A. *Pseudomonas aeruginosa*: Burn Infection, Treatment and Antibacterial Resistance // Iranian Red Crescent Medical Journal. – 2009. – V. 11. – P. 244 – 253.
9. Lewis, K. 2000. Programmed death in bacteria. Microbiol. Mol. Biol. V.64, - P.503-514.
10. Mah T.F., Pitts B., Pellock B. A genetic basis for *Pseudomonas aeruginosa* biofilm antibiotic resistance // Nature. – 2003. – V. 426. – P. 306 – 310.
11. Mulcahy L.R., Isabella V.M., Lewis K. *Pseudomonas aeruginosa* biofilms in disease // Microb. Ecol. – 2013. – V. 6. – P. 76 – 79.

Научный руководитель:

кандидат биологических наук, доцент Русакова Мария Юрьевна.

Наталья Иссарь
(Гродно, Беларусь)

РАСПРЕДЕЛЕНИЕ ОСТРЫХ КИШЕЧНЫХ ИНФЕКЦИЙ СРЕДИ ГОРОДСКОГО НАСЕЛЕНИЯ И В СЕЛЬСКОЙ МЕСТНОСТИ

В Республике Беларусь на протяжении последних лет наблюдается стабильная и контролируемая эпидемическая обстановка по инфекционным и паразитарным болезням среди населения [4]. Между тем, в уровне первичной заболеваемости городского и сельского населения продолжают сохраняться существенные различия. Контроль за динамикой развития эпидемиологической ситуации на конкретной территории способствует обеспечению ее санитарно-эпидемического благополучия.

Государственное учреждение «Барановичский зональный центр гигиены и эпидемиологии» обслуживает территорию с населением в г. Барановичи – 179 тыс. человек и в Барановичском районе – 55,5 тыс. человек. Основные направления его деятельности реализуются в соответствии с действующими нормативными и законодательными актами [1, 2, 3].

В процессе изучения цикличности эпидемического процесса острых кишечных инфекций в г. Барановичи и Барановичском районе в период с 2008 г. по 2014 г. была выявлена общая тенденция к снижению заболеваемости. Как среди городского, так и среди сельского населения значительное снижение относительных показателей заболеваний (на 1000 населения) произошло в 2009 г. по сравнению с 2008 г. (примерно в 2 раза) и в 2014 г. по сравнению с 2013 г. (рисунок 1). В другие годы наблюдались некоторые колебания: в 2013 г. показатель заболеваемости ОКИ по г. Барановичи и Барановичскому району возрос на 49,5 % и 37 % по сравнению с 2012 г. Выявленная в многолетней динамике периодичность подъемов и спадов заболеваемости свидетельствует о напряженности эпидемической ситуации по острым кишечным инфекциям, как в городе, так и в районе.



Рисунок 1 – Динамика заболеваемости острыми кишечными инфекциями в г. Барановичи и Барановичском р-не в 2008-2014 гг.

Среди случаев ОКИ чаще встречались такие заболевания, как сальмонеллез, дизентерия, иерсиниоз. Установлена умеренная степень корреляции между заболеваемостью ОКИ и сальмонеллезом среди городского населения и высокая – в районе ($r_s=0,66$ и $0,88$ соответственно; $p<0,05$) (рисунок 2).

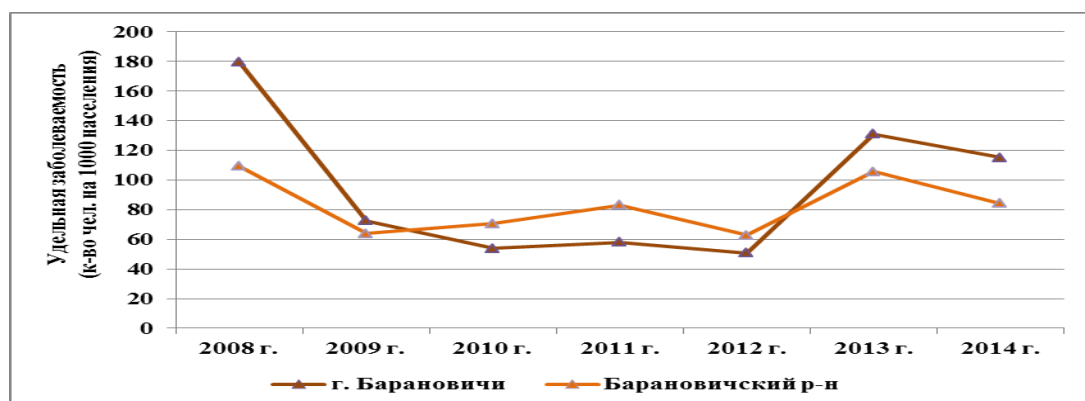

Рисунок 2 – Усредненные показатели заболеваемости ОКИ в г. Барановичи и Барановичском р-не за период с 2008 по 2014 гг.

Количество бактерионосителей сальмонеллеза в течение исследуемого периода оставалось примерно на одном уровне в городе и в районе: по городу этот показатель в среднем за год составил 7,23 человек, по району – 6,48 человек на 1000 обследованных.

Анализ случаев сальмонеллезных инфекций за исследуемый период показал, что подъемы заболеваемости в г. Барановичи как среди детей (0–17 лет), так и среди взрослых, наблюдались в 2010 и 2012 годах (рисунок 3). В Барановичском районе заболеваемость детей (0–17 лет) была ниже, чем у взрослых, при этом ежегодно незначительно колебалась. Следует отметить и более низкий уровень этого показателя в районе при сравнении с городом. Среди населения района старшего возраста заболеваемость менялась также без ярко выраженных подъемов. Таким образом, город в эти годы является территорией риска по исследованному показателю.

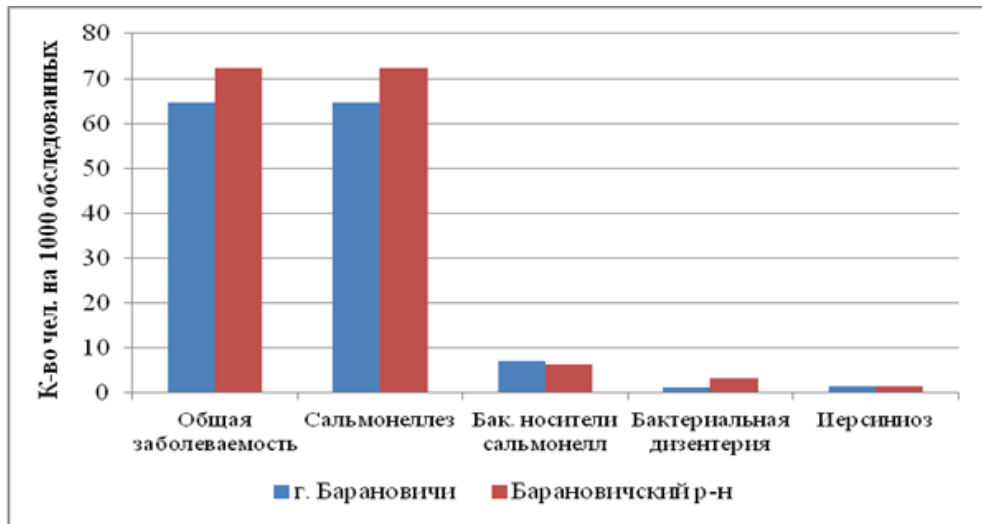

Рисунок 3 – Динамика случаев заболеваний сальмонеллезными инфекциями за период с 2008 по 2014 гг.

Среди факторов передачи сальмонелл больным в Барановичском районе на долю пищевых продуктов в среднем за исследованный период приходится: 37% – куриные яйца и изделия из них, 29% – кулинарные изделия, 18% – мясные продукты, 11% – молочные продукты, 5% – кондитерские изделия. Несколько иная структура факторов передачи сальмонелл больным в г.Барановичи: кулинарные изделия – 57%, куриные яйца и изделия из них – 19%, мясные продукты – 19%, молочные продукты – 8%, кондитерские изделия – 3%. Причем в микробном пейзаже сальмонелл, выделенных из проб пищевых продуктов, преобладает *S. enteritidis* и *S. typhimurium*. (таблица 1).

Таблица 1 – Микробный пейзаж бактерий рода сальмонелла в пищевых продуктах в г. Барановичи и Барановичском районе за 2008-2014 гг.

	2008г				2009г				2010г				2011г			
	S.typhi murium	S.enteritidis	S. blegdam	Sallmonell rpB	S.typhi murium	S.enteritidis	S. blegdam	Sallmonell rpB	S.typhi murium	S.enteritidis	S. blegdam	Sallmonell rpB	S.typhi murium	S.enteritidis	S. blegdam	Sallmonell rpB
Кулинарные изделия		1		1		1				3	1			2		1
Мясные продукты		1	1			2										
Молочные продукты												1				
Кондитерские изделия									1							
Яйцо куриное и изделия из них		1			1					1				2		
Всего		3	1	1	1	3			1	4	1	1		4		1

	2012г				2013г				2014г			
	S.typhi murium	S.enteritidis	S. blegdam	Sallmonell rpB	S.typhi murium	S.enteritidis	S. blegdam	Sallmonell rpB	S.typhi murium	S.enteritidis	S. blegdam	Sallmonell rpB
Кулинарные изделия		2				2	1			1		1
Мясные продукты		1					1					1
Молочные продукты			1		1							
Кондитерские изделия										2		
Яйцо куриное и изделия из них						2				1		
Всего		3	1		1	4	1	1		3		2

Уточнение возбудителя имеет принципиальное значение. Широкий типовой состав сальмонелл характеризуется во-первых, разнообразием биологических особенностей, прежде всего высокой множественной устойчивостью к антибактериальным препаратам и дезинфектантам; во-вторых, многообразием форм и клинических вариантов проявления инфекции, тяжестью протекания патологии; в-третьих, сальмонеллезное бактерионосительство - форма инфекции, при которой происходит колонизация сальмонеллами организма хозяина, их размножение и выделение во внешнюю среду без каких-либо клинических симптомов заболевания. Все это необходимо учитывать медицинским службам при разработке лечебно-профилактических и противоэпидемиологических мероприятий.

За исследованный период по городу Барановичи так и по Барановичскому району заболеваемость сальмонеллезом возрастала в июне, июле, августе и сентябре. В остальное время года число заболевших было менее выражено. Анализ сезонного распределения заболеваемости различными нозологическими формами ОКИ позволяет выявить время риска их максимального распространения, как отражение повышения активности конкретных путей и факторов передачи возбудителей.

Литература:

1. Безопасность работы с микроорганизмами III-IV групп патогенности и гельминтами: Санитарные правила 17-129 РБ 2000: утв. постановлением Главного госуд. санитарного врача Респ. Беларусь от 27 июля 2000 г. № 40. [Электронный ресурс]. Режим доступа: minzdrav.gov.by/.../000391_48220_Epidem_313_2000_Sanpin.doc. Дата доступа: 15.12.2013 г.
2. О здравоохранении: Закон Респ. Беларусь от 11.01.2002г. №91-3 // Министерство Здравоохранения РБ. [Электронный ресурс]. Режим доступа: <http://minzdrav.gov.by/ru/static/acts/normativnye/zakony/?page=4>. Дата доступа: 15.10.2015 г.
3. Общие требования по профилактике инфекционных и паразитарных заболеваний: Санитарные правила 17-69 РБ-98: утв. постановлением Главного государственного санитарного врача Респ. Беларусь от 29 апреля 1998 г. № 18. [Электронный ресурс]. Режим доступа: minzdrav.gov.by/.../000391_78128_Epidem_311_1998_sanpin.doc. Дата доступа: 15.12.2013 г.
4. Онлайн-конференция "Эпидемиологическая ситуация в Беларуси" [Электронный ресурс]. Режим доступа: http://www.belta.by/ru/conference/i_75.html. - Дата доступа: 01.04.2013.

Научный руководитель:

кандидат биологических наук Сушко Любовь Ивановна.

БИОЛОГИЧЕСКИЙ МЕТОД БОРЬБЫ С ФУЗАРИОЗОМ ЦВЕТОЧНО-ДЕКОРАТИВНЫХ РАСТЕНИЙ

Защита растений от болезней является важной составной частью технологического процесса выращивания растений, основная производственная задача которой выражается в ликвидации или уменьшения потерь урожая. Применительно к паркам и городским насаждениям, данная задача может быть сформулирована, как проведение комплексных защитных мероприятий для снижения потерь продукции зеленого строительства и уменьшения вредного воздействия на растения [1, с. 248].

Как указывал И.Ван дер Планк [2, с. 359], целью защитных мероприятий является снижение количества первичного инокулюма, либо ограничение скорости развития патогена, т.е. уменьшение его популяции. Исходя из этого, с научной точки зрения, по Д.А.Робертсу [3, с. 254], методы борьбы следует классифицировать в зависимости от того, каким образом они предотвращают рост патогена до размеров достигающих экономического порога вредоносности. Специалисты могут воздействовать, во-первых, фитосанитарными мероприятиями – уменьшая количество исходного инокулюма настолько, чтобы он не смог приобрести важного значения в период вегетации, и во-вторых, можно замедлить скорость увеличения количества инокулюма в период вегетации, например применением защитных фунгицидов.

По направленности действия все методы можно сгруппировать на профилактические (предупредительные) и терапевтические (лечебные).

Одними из вопросов стоящих перед нами, было апробация системы защита цветочно-декоративных культур от развития болезней, где были применены конкретные мероприятия, в частности, применение гриба *Trichoderma lignorum* как антагониста возбудителей почвенных гнилей в борьбе с фузариозами, протравливание посадочного материала, применение конкретных фунгицидов, нормы их применения.

Немногочисленные сведения по вопросу эффективности фунгицидов в борьбе с болезнями цветочно-декоративных культур, а также отсутствие данных об использовании новых фунгицидов в борьбе с грибными болезнями, послужили основанием для изучения влияния этих химических веществ на поражаемость растений болезнью. Нами изучались возможности применения фунгицидов в возможности защиты растений цветочно-декоративных культур.

Имеются многочисленные сведения о высокой антагонистической активности рода *Trichoderma* в отношении целого ряда фитопатогенных микроорганизмов, таких как возбудители корневых гнилей сельскохозяйственных растений, ризоктониоза, склеротинии, гельминтоспориоза пшеницы, вертициллезного, фузариозного вилта хлопчатника, фузариозной болезни овощных культур и картофеля. С.Н. Московец и Л.А. Сергеев [4, с. 133], А.Х. Хакимов и соавт. [5, с. 38]; Б.Абдуллаев [6, с. 25] и другие установили эффективность применения гриба *Trichoderma lignorum* в борьбе с болезнями сельскохозяйственных растений.

Для выявления эффективности гриба *Trichoderma lignorum* в борьбе с фузариозом растений нами были проведены специальные опыты в лизиметрах. Для этого в каждый лизиметр размером 1 м² была внесена триходерма выращенная на овсе из расчета 60 и 120 кг/га и чистые споры гриба *Trichoderma lignorum* по 4 и 8 г/л. Контролем служил вариант без внесения триходермы. Опыт проводился в 4 х кратной поверхности.

При внесении триходермы в норме 60 кг/га биологическая эффективность на астрах составила 43,5%. С увеличением нормы до 120 кг/га биологическая эффективность повысилась до 54,8%.

Поражаемость хризантем в контрольном варианте составила 28,6%. При внесении триходермы в норме 60 кг/га болезнь снизилась почти в два раза, где биологическая эффективность была 50,0%.

Повышение нормы внесения триходермы до 120 кг/га позволило получить большее количество здоровых растений. В этом варианте биологическая эффективность доходила до 65,0%.

Гладиолусы в контрольном варианте поражалась фузариозом до 18,5%. Триходерма в норме внесения 60 кг/га снизила поражаемость растений фузариозом более, чем два раза, где биологическая эффективность составила 51,3%, а увеличение нормы внесения триходермы до 120 кг/га позволило повысить биологическую эффективность антагониста и в этом варианте она составила 63,2%.

Такая же картина наблюдалась и при применении триходермы на посевах нарциссов. Здесь биологическая эффективность составила 53,7% и 68,6% соответственно.

Кроме этого, нами было изучено влияние споровой массы гриба *Trichoderma lignorum* выращенной на искусственной среде.

Следует отметить, что при таком внесении антагониста в почву из расчета 4 г/л биологическая эффективность составила на астрах – 33,0%, на хризантемах – 44,0 % и на нарциссах - 47,7%.

Увеличение нормы расхода триходермы до 8 г/л позволяет получить больше здоровых всходов.

Поражаемость всходов астр в этом варианте составила 13,0%, где биологическая эффективность была 45,6%. Всходы хризантем, гладиолусов и нарциссов поражались на 12,8 %; 8,7% и 15,0% соответственно. Биологическая эффективность колебалась в пределах 52,9-54,5%.

Таким образом, применение гриба антагониста *Trichoderma lignorum* выращенного на овсе и на искусственной среде позволяет значительно увеличить здоровые, дружные всходы.

Из двух способов внесения, по эффективности преимущество имеет, первый вариант, т.е. *Trichoderma lignorum* выращенный на овсе.

Заключение

1. Химические препараты в борьбе с болезнями цветочно-декоративных культур является наиболее эффективным методами борьбы.

2. Биологическая эффективность внесение антагониста почвенных гнилей, в частности вилта - *Trichoderma lignorum* в почву из расчета 4 г/л биологическая эффективность составила на астрах – 33,0%, на хризантемах – 44,0 % и на нарциссах - 47,7%. Увеличение нормы расхода триходермы до 8 г/л позволяет получить больше здоровых всходов.

Литература:

1. Миско Л.А. Розы. Болезни и защитные мероприятия. – М., Наука, 1986 – 248 с.
2. Ван дер Планк Я.Е. Болезни растений (эпифитотии и борьба с ними) - М., Колос, 1966 – 359 с.
3. Робертсу Д.А. Основы защиты растений. – М., Мир, 1981, - 254 с.
4. Московец С.Н., Сергеев Л.А. Значение гриба *Trichoderma koningii* Oudem. в борьбе с болезнями сельскохозяйственных растений. //В кн.: Применение антибиотиков в растениеводстве. – Ереван: Изд. АрмССР, 1961. – С. 133-139
5. Хакимов А.Х. Пути использования триходермы в сочетании с другими фитосанитарными мероприятиями в защите хлопчатника от вилта: Автореф. докт. дисс. – Л., 1989. - С. 38.
6. Абдуллаев Б.Я. Болезни овощных культур и меры борьбы с ними: Автореферат диссертации.- Ташкент, 1994.

Научный руководитель:

доктор сельскохозяйственных наук, профессор Эркин Холмурадов Авазович.

**Абдиҳофиз Рахимов, Маъмура Ҳамроева
(Қарши, Ўзбекистон)**

ИНТЕРФАОЛ ТАЪЛИМ ВА УНИНГ ДИДАКТИК ИМКОНИАТЛАРИ

Замонавий таълимни ташкил этишга қўйиладиган маҳим талаблардан бири ортиқча руҳий ва жисмоний куч сарф этмай, қисқа вақт ичида юксак натижаларга эришишдир. Бундай самарага эришиш учун дарс жараёнларини интерфаол методлар орқали ташкил этиш давр талабидир.

Интерфаол таълим асосини интерфаол методлар ташкил этади. “Таълим жараёнида талаба ҳамда ўқитувчи ўртасида ҳамкорликни қарор топтириш, фаолликни ошириш таълим олувчилар томонидан билимларни самарали ўзлаштириш, уларда шахсий сифатларни ривожлантиришга хизмат қиладиган методлар интерфаол методлар саналади”.

“Интерфаол” тушунчаси инглиз тилида “interact” (рус тилида “интерактив”) ифодаланиб, луғавий нуқтаи назардан “inter” – ўзаро, икки тарафлама, “act”- ҳаракат қилмоқ, иш кўрмоқ каби маъноларни англатади.

Интерфаол таълим - таълим жараёни иштирокчиларининг билим, кўникма, малака ҳамда муайян ахлоқий сифатларини ўзлаштириш йўлида биргаликда, ўзаро ҳамкорликка асосланган ҳаракатни ташкил этишга асосланувчи таълим.

Интерфаоллик таълим жараёни иштирокчиларининг билим кўникма, малака ҳамда муайян ахлоқий сифатларини ўзлаштириш йўлида биргаликда, ўзаро ҳамкорликка асосланган ҳаракатни ташкил этиш лаёқатига эгалликларидир.

Анъанавий таълимда ҳам табиий равишда суҳбат асосини ахборот ташкил этади. Аммо ахборот узатишнинг асосий манбаи ўқитувчининг тажрибаси бўлиб, бу жараёнда у етакчилик, даминантлик қилади, яъни у дарснинг асосий вақтида билимларни оғзаки таризда ўқувчиларга етказиб беришга интилади. Фаоллик кўрсатиш ўқитувчигагина хос бўлиб, ўқувчилар бу вазиятда суҳбат тингловчи бўлиб қолади. Уларнинг асосий вазифаси ўқитувчинини тинглаш, зарур ўринларда ёзиш, саволлар билан мурожаат қилинганда жавоб қайтариш, кам ҳолатларда руҳсат этилганидагина сўзлашдан иборатдир. Анъанавий таълим суҳбат (диалог) га асосланган ва бу суҳбат қуйдаги ўзаро муносабат шаклларида ташкил этилади:

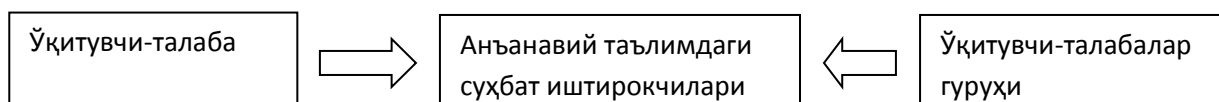

Анъанавий таълимдаги бир томонламалилик олий таълим тизимидаги фақат аъруза машғулотларидагина эмас, семенар дарсларда ҳам устиворлик қилади. Унг кўра, “етказиб берувчи” ролида энди ўқитувчи эмас, балки талаба намоён бўлади. Талаба, асосан, ўзи ўзлаштирган билимларни намоёиш этади, ўқитувчи эса унинг фикрларини тинглайди, зарур ўринларда саволлар билан мурожаат

қилади. Талабалар гуруҳи бу вазиятда бутунлай суст иштирокчи, тингловчи бўлиб қолади. Шу тарзда қабул қилинган билимлар тез унтилади.

Америкалик психолог олимлар Р. Карикау ва Ф. Макэлроунинг муайян шаклларда ўзлаштирган билимларни турли даражада сақлаб қолиш имконини бўлар экан. Яъни шахс: манбани ўзи ўқиганда 10 %, маълумотни эшитганда 20%, содир бўлган воқеа, ҳодиса ёки жараёни кўрганда 30%, содир бўлган воқеа, ҳодиса ёки жараёни кўриб улар тўғрисидаги маълумотни эшитганда 50%, маълумотларни ўзи узатганида (сўзлаганда, билимларини намойиш этганда) 80%, ўзлаштирган билим, (маълумот, ахборот)ларни ўз фаолиятига татбиқ этганида 90% ҳажмдаги маълумотларни ёдда сақлаш имкониятига эга.

Шунга кўра интерфаол ўқитиш - таълим жараёнининг асосий иштирокчилари – ўқитувчи, талаба, ва талабалар гуруҳи ўртасида юзага келадиган ҳамкорлик, қизғин баҳс-мунозаралар, ўзаро фикр алмашиш имкониятига эгаллик асосида ташкил этилади, уларда эркин фикрлаш, шахсий қарашларни иккиланмай баён этиш, муаммоли вазиятларда ечимларни биргаликда излаш, ўқув материалларини ўзлаштиришда талабаларнинг ўзаро яқинликларини юзага келтириш, “ўқитувчи-талаба-талабалар гуруҳи” нинг ўзаро бир-бирларини ҳурмат қилишлари, тушунишлари ва қўллаб-қувватлашлари, самимий мунсабатда бўлишлари, руҳий бирликка эришишлари кабилар билан тавсифланади

Замонавий таълим, шу жумладан, унинг тобора оммалашиб бораётган шакли-интерфаол ўқитишда эса шахслар ўртасидаги суҳбат қуйдаги шахслар ўртасида ташкил этади:

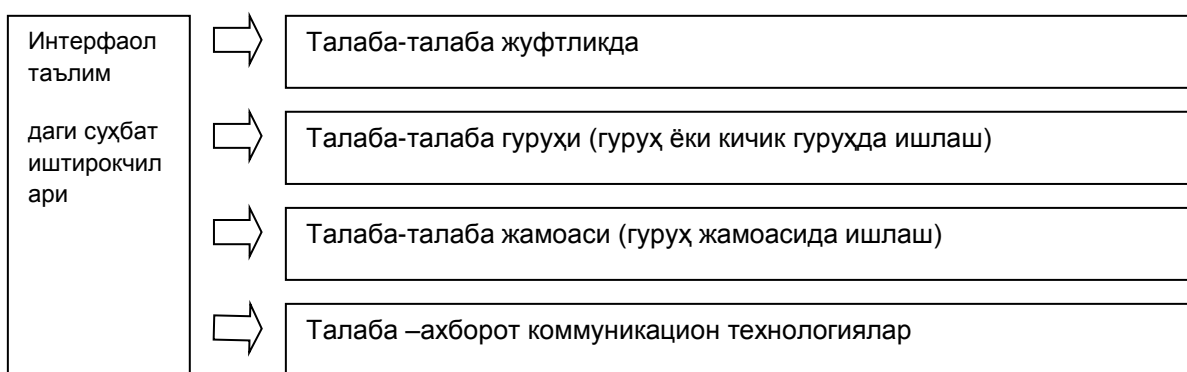

Таълимда метод, стратегия, технология, график органайзери, тренинг каби интерфаол методлар қўлланилмоқда. Ҳар бир интерфаол метод таълим тарбия сифатини яхшилаш, самарадорлигини ошириш, ўқитувчи ва таълим олувчилар, талаба ва талабалар гуруҳи, шунингдек жамоалар ўртасида ўзаро ҳамкорликни қарор топтириш, ғоявий ва руҳий бирликка эришиш, ягона мақсад сари интилиш, шахс сифатида намоён бўлиши учун зарур шарт-шароити ҳамда муҳитни яратишда катта имкониятларга эга.

Фойдаланилган адабиётлар:

1. Рўзиева Д., Усмонбоева М., Ҳолиқова З. Интерфаол методлар: моҳияти ва қўлланилиши. Т.: - 2014. 114 б.
2. Толипов У., Усмонбоева М. Педагогик технологияларнинг татбиқий асослари. Т.: -2005. 260 б.

Ислам Арепбаев, Отабек Самандаров, Ҳамдам Турсунбоев
(Нукус, Каракалпакстан)

O'ZBEKISTONDA TARQALGAN BEGONA O'TLARGA QARSHI KURASH CHORALARI

Bizga ma'lumki O'zbekiston territoriyasida begona o'tlarning 450 ga yaqin turi tarqalgan. Lekin eng ko'p tarqalgan va ekinlar uchun nihoyatda xavfli bo'lganlari 100-150 turdan oshmaydi.

Qishloq xo'jaligi ekinlaridan yuqori hosil olishning muhim shartlaridan biri begona o'tlarga qarshi kurashni to'g'ri tashkil qilish va uni o'z vaqtida muvaffaqiyatli o'tkazishdan iboratdir. Begona o'tlar barcha qishloq xo'jaligi ekinlari hosildorligini keskin kamaytirib yuboradi, sifatini yomonlashtiradi, dala ishlarini bajarishni qiyinlashtiradi hamda ularga qarshi kurashda ortiqcha mehnat va qo'shimcha mablag` sarf qilishga to'g'ri keladi. Ekin maydonlarini ajriq, g'umay kabi begona o't bosishi tufayli erga ishlov berish og'irlashadi, oqsho'ra, ituzum, machin kabilarning g'oza maydonlarida o'sishi esa paxtani yig'ib – terib olishni qiyinlashtiradi.

Begona o'tlarning mahalliy sharoitga tez moslashib olishi natijasida ularning er osti va er usti organlari tez rivojlanadi va natijada` ekinlar, masalan, g'oza erga yotib qoladi, chanoqlari chiriydi va paxta tolasining sifati buzilad.

Er kuchsizlanadi (begona o'tlar haydaladigan qatlamda baquvvat ildiz sistemasini hosil qilib, ekinlar uchun berilgan suvni va tuproqdagi oziq moddalarni tortib oladi);

Har xil kasalliklar tarqaladi, chunki ular ko'pincha zararkunanda va hasharotlarning yashash makoni bo'lib hisoblanadi (paxtazorlarda o'sadigan bo'ztikanda, sutlamada, pechakda va yantoqda o'rgimchakkana; pechakda

shira; bo'z'tikan va pechakda beda tunlami, urug`xo'r, karadrina, poya tunlami va kuya rivojlanadi; lavlagi kanasi va o'tzor kapalagi oqsho'raga, olabutaga, oqqurayga, pechakka va yovvoyi gultojxo'rozga tuxum qo'yadi; lavlagi zararkunandasi – uzuntumshuq qong'iz lattatikan va oqsho'ra o'tlarida yashaydi; karamning ko'pgina zararkunandalari yovvoyi turup, surepka, qurtana, va boshqalarda yashaydi);

Profilaktika (oldini olish) choralari.

Bular quyidagilar:

- a) karantin tadbirlarini amalga oshirish;
- b) almashlab ekishni to'g'ri tashkil qilish;
- v) qishloq xo'jaligi mashinalarining g'ildiraklari va erni haydaydigan qismlariga yopishib qolgan tuproq va hashaklarni tozalash;
- g) ekiladigan materialni begona o'tlar urugidan yaxshilab tozalash;
- d) go'ngni to'g'ri saqlash va undan to'g'ri foydalanish;
- e) sug'orish suvlarini begona o'tlar urug'i va vegetativ organlaridan tozalash;
- j) ariq bo'yidagi, yo'l va dalalar chetidagi hamda foydalanilmaydigan joylardagi begona o'tlarni gullamasidan oldin o'rib olish va ularga gerbitsidlar purkash;
- z) urug'lagan begona o'tlarni chorva mollariga edirmaslik;
- i) begona o'tlar gullamasligi va urug'lamasligi uchun dalalarga muttasil ishlov berish, o'toq qilish va hakoazalar.

Yo'q qilish choralari.

Quyidagi agrotexnika tadbirlari yo'q qilish choralariga kiradi:

- a) ekindan bo'shshasi bilanoq erlarni yuza haydash;
 - b) chuqur kuzgi shudgor qilish;
 - v) ekinlarni parvarish qilish;
 - g) erga ekin ekishdan oldin va ekib bo'lgandan keyin mexanizatsiya yordamida doim ishlov berish.
- Bu tadbirlarning hammasi ekinlarning normal o'sishi va rivojlanishini ta'minlaydi hamda begona o'tlarni yo'qotishga yordam beradi. Buning uchun eng avvalo butun maydondagi madaniy ekin urug'ini o'z vaqtida bir tekis va sog'lom undirib olish, so'ngra ularni, ayniqsa maysalar ko'rina boshlagan va o'sa boshlagan davrida parvarishni kuchaytirish zarur.

Ximiyaviy choralari. Ekinlar orasida o'sadigan begona o'tlarga qarshi, shu bilan birga erni ularning ildiz qoldiqlaridan tozalash uchun agrotexnika va boshqa chora-tadbirlar bilan bir qatorda ximiyaviy kurash usuli, ya'ni ekinlarga turli ximiyaviy moddalar – gerbitsidlar purkash ham muhim rol o'ynaydi. Ba'zi mutaxassislar fikricha, begona o'tlarga qarshi kurashda ximiyaviy vositalarni qo'llash qo'lda o'toq qilishning o'rnini bosadi va mehnat sarfini (deyarli 10-40 marta), moddiy zararlarni (2-3 marta) kamaytirishga imkon beradi, qishloq xo'jaligi ekinlari hosildorligini oshirishni ta'minlaydi.

Gerbitsidlar ximiyaviy tarkibiga ko'ra anorganik va organik bo'ladi. Anorganik gerbitsidlarga: sul'fat kislota, natriy xlorat, kaliy tsianat, kal'tsiy tsianamid, natriy arsenat va boshqalar kiradi. Organik gerbitsidlarga: kerosin: mochevina hosilalari, 2-metil, 4-xlorfenoksisirka kislota, ammoniy dinitrofenolyat (DNF) va boshqalar kiradi.

Gerbitsidlar o'simliklarga ta'sir etish xarakteriga ko'ra, tekkan joyidagi hamma o'simliklarni nobud qiladigan yalpi ta'sir etuvchi va o'simliklarning bir turiga ta'sir etib, boshqalari uchun zararsiz bo'lgan tanlab ta'sir etuvchi ikki turga bo'linadi. Ammo bu shartli ravishda bo'lishdir.

Ko'rsatilgan har bir guruh: kontakt (sirtiga) ta'sir etuvchi va sistemali (ichiga) ta'sir etuvchi deb nomlanuvchi kenja guruhlariga bo'linadi. Kontakt ta'sir etuvchi gerbitsidlarga bevosita tekkan joyini (barg yoki poyani) sirtidan ta'sir etib zaralantiruvchi moddalar kiradi. Ikkinchi kenja guruhga esa o'simlikning barcha to'qima va hujayralari ichiga singib kiruvchi va so'ngra uni halokatga olib keluvchi gerbitsidlar kiradi.

Yalpi ta'sir etuvchi gerbitsidlar o'zlashtirilmagan erlarda, yo'l yoqalarida, ariq va sug'orish inshootlari bo'yida, iflos joylarda o'sadigan begona o'tlarni yo'qotish uchun ishlatiladi.

СЕКЦІЯ: ГЕОГРАФІЯ ТА ГЕОЛОГІЯ

Анастасія Дмитренко
(Одеса, Україна)

ВИКОРИСТАННЯ СПЛАЙН-ІНТЕРПОЛЯЦІЇ ДЛЯ ПРОСТОРОВОГО АНАЛІЗУ ІНТЕНСИВНОСТІ НИЗЬКИХ СТРУМЕНІВ

Вимоги до безпеки господарської, авіакосмічної та інших сфер антропогенної діяльності в нижньому двокілометровому шарі атмосфери, необхідність моніторингу рівня забруднення повітря і забезпечення захисту населення у випадках техногенних і природних катастроф, зв'язок струминної течії нижніх рівнів (СТНР) з небезпечними та стихійними гідрометеорологічними явищами роблять проблему детального вивчення режиму температурно-вітрових аномалій першочерговою.

Оскільки струминні течії нижніх рівнів утворюються у різноманітних аеросиноптичних умовах, то всебічний аналіз фізичних механізмів виникнення низьких струменів та явищ різних масштабів, що передують і супроводжують СТНР, є одним з важливих етапів на шляху до розробки нових і удосконалення існуючих методів їх діагнозу і прогнозу.

Метою дослідження є вивчення просторової структури низьких струменів над Україною у тепле півріччя.

Як звісно, струминні посилення вітру в нижніх шарах атмосфери поширені практично повсюди і відзначаються відносно рідко - від 2 до 15% від загального числа радіозондувань протягом року [1, 2, 3]. Як правило, СТНР зберігаються впродовж 1-2 строків зондування, і лише в окремих випадках - 24 год і більше. Час існування СТНР визначається типом і тривалістю наявної синоптичної ситуації. Так, рекордна тривалість цього явища - більше 4 діб (102 год) зафіксована над Сімферополем у 1979 р. в умовах стаціонарного антициклону, що зберігався протягом цього періоду [4, 5].

В ході виконання дослідження використані дані радіозондування восьми станцій України: Київ, Одеса, Харків, Сімферополь, Шепетівка, Львів, Чернівці, Ужгород за строк 00 UTC у період 2001- 2005 рр.

Розглянемо можливість відновлювати горизонтальну структуру полів основних параметрів СТНР за допомогою одного з найбільш сучасних і поширених методів - за допомогою сплайн-інтерполяції. В задачах інтерполяції, інтерполяція сплайном краща, ніж інтерполяція многочленом, оскільки дає схожі результати навіть при менших степенях поліномів.

Сплайн (spilіne) називали гнучку металеву лінійку - універсальне лекало, що використовували креслярі для того, щоб гладко з'єднати окремі точки на кресленні [6]. Тобто для графічного виконання інтерполяції. Більше того, крива, що описує деформацію гнучкої лінійки зафіксованої в окремих точках є сплайном. Отже, ми маємо фізичну модель сплайн-функції (або навпаки сплайн-функція є математичною моделлю гнучкої лінійки). Інтуїтивний підхід до використання кусочних функцій в задачах апроксимації зустрічався в математиці протягом тривалого часу. Але, як зазначає Корнейчук Н.П., вторгнення сплайнів в теорію наближення відбулося через задачі інтерполяції, завдяки їхнім хорошим обчислювальним та апроксимативним властивостям.

Сплайнами називають функції, "склеєні" з "шматків" многочленів. Точніше, функція $s(t)$, задана і неперервна на відрізку $[a, b]$, називається поліноміальним сплайном (або просто сплайном) порядку m ($m = 1, 2, \dots$) з вузлами t_i ($i = 1, \dots, n; a < t_1 < t_2 < \dots < t_n < b$), якщо на кожному з проміжків:

$$[a, t_1], [t_i, t_{i+1}], i = 1, 2, \dots, n - 1, [t_n, b] \quad (1)$$

$S(t)$ є алгебраїчний многочлен ступеня, не перевершує m , а в кожній з точок t_l деяка похідна $s^{(v)}(t)$ ($1 \leq v \leq m$) може мати розрив.

Таким чином, основними характеристиками сплайна є найбільший порядок m многочленів, з яких він склеєний, кількість і розташування вузлів, а також гладкість склейки в кожному вузлі. Для характеристики цієї гладкості користуються поняттям дефекту сплайна.

Для відновлення полів інтенсивності низьких струменів застосовується кубічна сплайн-інтерполяція ($m = 3$), що дозволяє провести криву через набір точок таким чином, що перші і другі похідні кривої безперервні в кожній точці. Ця крива утворюється шляхом створення ряду кубічних поліномів, що проходять через набори з трьох суміжних точок. Кубічні поліноми потім стикуються один з одним, щоб утворити криву.

Методом сплайн-інтерполяції відновлені за допомогою пакету Surfer Mapping System 9, з автоматичним вибором кроку сплайна, осереднені за 5 років поля інтенсивності СТНР над Україною за розрахунками над 8-ма станціями України (Київ, Львів, Ужгород, Чернівці, Одеса, Сімферополь, Шепетівка, Харків).

Як видно з рис. 1. а, більш інтенсивні струмені у період 2001-2005 рр. формувалися над північно-західними районами України за рахунок результатів дослідження над ст. Львів і Шепетівка, де середнє значення швидкості вітру на осі СТНР становило $19 \text{ м} \cdot \text{с}^{-1}$. Цей параметр приймав такі ж високі значення над Сімферополем, тому в осередненому за 5 років полі чітко просліджується смуга відносно інтенсивних низьких струменів, яка орієнтована з району Волині на центр півдня України. Зони з менш інтенсивними

СТНР виявилися на північному сході та південному заході. Утворення найслабкіших струменів характерно для Закарпаття, але цей висновок можна робити лише маючи на увазі невисоку забезпеченість даними радіозондування ст. Ужгород [7].

В результаті використання апарату сплайн-інтерполяції отримане поле розподілу середніх значень швидкості вітру на осі (рис. 1. б), що не виявило значних відмінностей від вихідного варіанту, але область утворення відносно інтенсивних СТНР поширилася далі на південний схід.

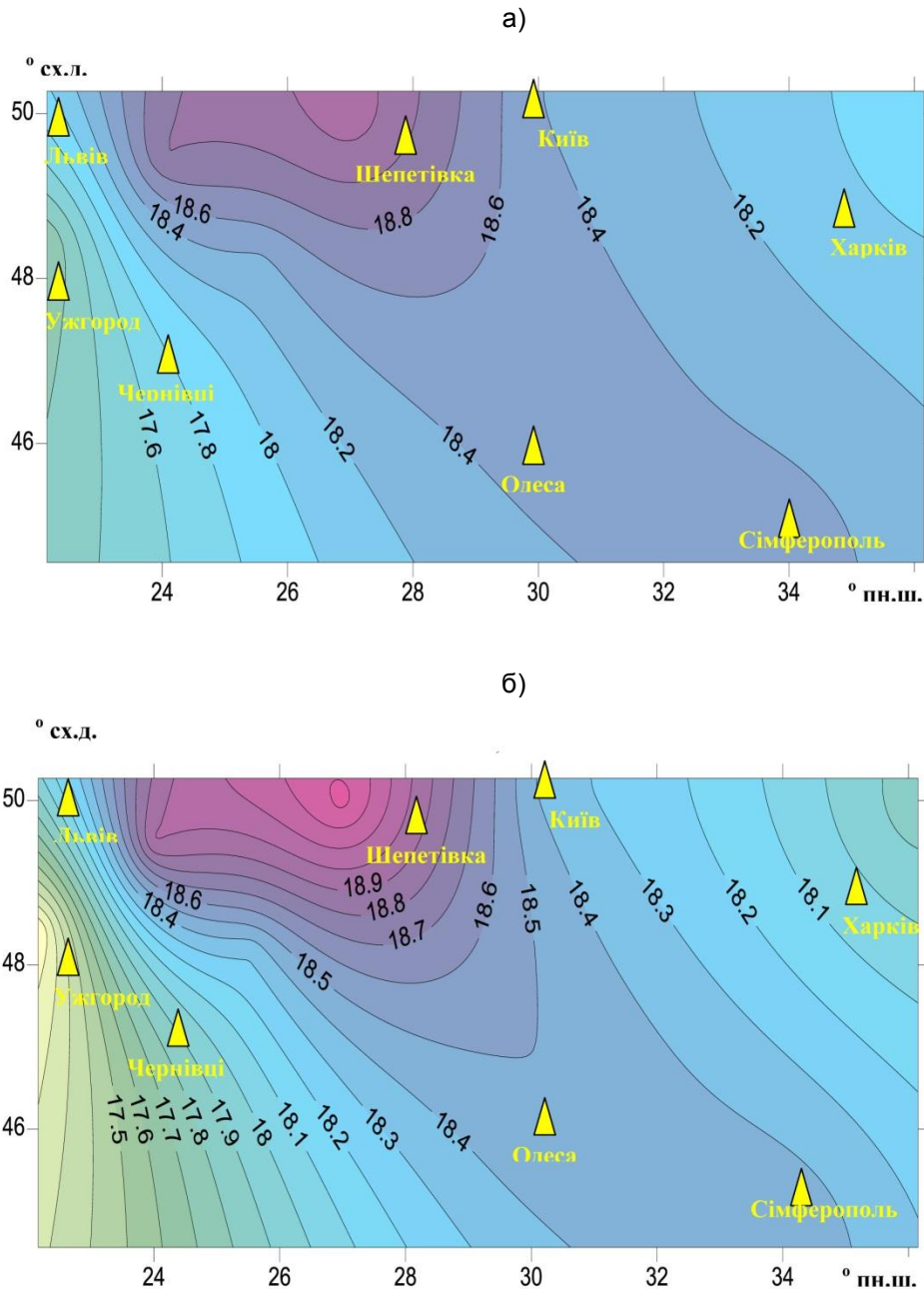

Таким чином, побудова поля інтенсивності СТНР та використання процедури сплайн-інтерполяції є доцільною, тому що допомагає виявляти їх географічний розподіл та долає брак вихідної інформації.

Література:

1. Воронцов П.А. Струйные течения пограничного слоя атмосферы // Труды ГГО. –1966. - Вып. 205. – С. 77-92.
2. Івус Г.П. Практикум зі спеціалізованих прогнозів погоди. Навч. посібник. – Одеса: Екологія, 2007. – 328 с.
3. Івус Г.П., Семергей-Чумаченко А.Б. К вопросу о струйных течениях нижних уровней над Одессой // Метеорология, климатология и гидрология. – 1998. - Вып. 35. – С. 121-129.
4. Івус Г.П., Хаджи-Страти Е.Д. Особенности низкотропосферного струйного течения в антициклоне над Украиной // Метеорология, климатология и гидрология. – 2001. - Вып. 41. - С. 45-52.

5. Хаджи-Страти Е.Д. Подинверсионные струи в зимних антициклонах // Метеорологія, кліматологія та гідрологія, 2000. – Вип. 41. - С. 137-141.
6. www.uk.wikipedia.org/wiki/Сплаїны в теорії приближення.
7. Дмитренко А.П. Параметри низькотропосферних струменів над Україною у тепле півріччя. // Матеріали XIV наукової конференції молодих вчених ОДЕКУ; Одеський державний екологічний університет – Одеса: ТЕС, 2015. – С. 167.

Наукові керівники:

кандидат географічних наук, професор Івус Галина Петрівна,
кандидат географічних наук, доцент Семергей-Чумаченко Аліна Борисівна.

Юлія Митчик
(Луцьк, Україна)

ДНІПРОВСЬКІ ВОДОСХОВИЩА: СУЧАСНИЙ СТАН ТА ЕКОЛОГІЧНІ ПРОБЛЕМИ

Актуальність теми. Дніпро – найбільша річка України і третя за величиною (після Волги і Дунаю) річка Європи – забезпечує до 75 % (з урахуванням створених водосховищ) потреби держави в прісній воді.

До створення каскаду водосховищ рівневий режим Дніпра характеризувався яскраво вираженою високою весняною повінню, низьким стоянням рівня в літню і зимову межені та невисокими осінніми паводками. Річна амплітуда коливань рівня води на середньому і нижньому Дніпрі досягала 6 м.

Каскад водосховищ корінним чином змінив рівневий режим річки. Водосховища знижують пік весняної повені, а в решту частини року в нижніх б'єсах гребель середні рівні змінюються незначним чином. Більшу частину року гідроелектростанції працюють на покриття піків навантаження енергосистеми, здійснюючи добове і тижневе регулювання стоку. Рівневий режим Дніпра набув озерних рис. Тому тема дослідження на сьогодні є актуальною і потребує подальшого дослідження.

Метою роботи є оцінка сучасного стану та рівня екологічного забруднення, визначення можливих шляхів вирішення існуючих проблем.

Починаючи з 1919 року проводяться дослідження Дніпровських водосховищ. Основними дослідженнями Дніпровських водосховищ займається Дніпровська біологічна станція. Дослідження проводили такі вчені: Я.В. Ролл, Ю.М. Марковський, В.М. Товбін, Л.П. Брагінський, О.В. Топачевський вивчав процеси біологічного забруднення водойм і здійснював пошуки засобів управління цими процесами. М.І. Кузьменко у пост-чорнобильський період проводив багаторічні радіоекологічні дослідження процесів розподілу, міграції і трансформації радіонуклідів [3]. На сучасному етапі дослідження проблем Дніпровських водосховищ займається Інститут гідробіології та Державна гідрометеорологічна служба України. Дослідження проводяться в таких напрямках:

- вивчення гідробіологічних процесів в умовах зарегулювання стоку Дніпра і закономірностей формування біологічного режиму водосховищ;
- сформульовано техніко-біологічні умови проектування, реконструкції та режиму експлуатації водоймищ гідроелектростанцій;
- розроблено основи наукового прогнозування гідрохімічного режиму водоймищ;
- розроблено науково-методичну базу для дослідження компонентного складу розчинених органічних речовин та співіснуючих форм металів у водоймах різного типу;
- вивчення процесів біологічного забруднення водойм і пошуки засобів управління цими процесами;
- проведені багаторічні радіоекологічні дослідження процесів розподілу, міграції і трансформації радіонуклідів [3].

В межах України на Дніпрі з 1933 по 1976 рік створено шість великих водосховищ: Київське, Канівське, Кременчуцьке, Дніпродзержинське, Запорізьке, Каховське із площами водної поверхні від 410 до 2250 км². Головним в каскаді і найбільш північним є Київське водосховище [1].

Будівництво в басейні Дніпра каскаду водосховищ із загальною площею дзеркала 6974 км² виявилось причиною значної зміни гідрологічного режиму річки. У водосховищах різко знизилася швидкість течії води – від переважаючих у Дніпрі швидкостей течії 0,6-0,8 м/с до 0,3-0,02 м/с у водосховищах, а також інтенсивність турбулентного перемішування води. Середня багаторічна витрата води у водосховищах 1482 м³/с. Найбільша у Каховському 1656 м³/с, найменша у Київському 1050 м³/с. Найглибшим є Запорізьке водосховище – 53м. У водосховищі також наявна найбільша площа мілководь, яка складає 34% від загальної його площі.

Важливу роль у формуванні сучасного гідрохімічного режиму водосховищ зіграла значна інтенсифікація використання їх водних і біологічних ресурсів. Цьому разом зі зміною гідрологічних характеристик річки сприяли й інші чинники, зокрема затоплення великих територій ландшафту, ділянок, зайнятих раніше населеними пунктами, високопродуктивними чорноземами, заплавними сінокісними луками, пасовищами, біогенні й органічні речовини яких інтенсивно поступали у воду. У каскаді дніпровських водосховищ з водозбірної площі спостерігається тенденція до збільшення кількості азоту у

зв'язку з хімізацією сільського господарства, зростанням зрошуваного землеробства (з 1 га зрошуваних земель щорічно виноситься до 1,5 кг азоту і до 0,5 кг фосфору) [5]. Певну роль у формуванні гідрохімічного режиму на перших етапах становлення водосховищ зіграло й переформовування берегової лінії в результаті обвалення берегів.

Зараз у дніпровських водосховищах мешкають 53 види безхребетних і 14 видів риб понто-каспійського фауністичного комплексу. Риба що живе у водосховищах належать до 10 родин: родина Оселедцеві (Clupeidae), Коропові (Cyprinidae), Щукові (Esocidae), Миневі (Lotidae), родина Колючкові (Gasterosteidae), Голкові (Sygnathidae), Щиповкові (Cobitidae), Окуневі (Percidae), Головешкові (Odontobutidae), Бичкові (Gobiidae).

Найпоширеніші видами риб є щука (*Esox lucius*), лин (*Tinca tinca* Linnaeus), плітка (*Rutilus rutilus*), лящ (*Abramis brama*), окунь (*Perca fluviatilis*) та інші. Серед земноводних у водоймах мешкають ропуха (*Bufo*), озерна жаба (*Pelophylax ridibundus*), ставкова жаба (*Pelophylax lessonae*), кумки (*Bombina*), а також плазуни: вуж водяний (*Natrix tessellata*) і звичайний (*Natrix natrix*). Водосховища дають притулок водяним птахам – пірникозам (*Podiceps cristatus*), куликам (*Gareola*) та качкам (*Anas platyrhynchos*). Серед ссавців в заводях Дніпра зустрічаються (Lutra lutra), бобр (Castor fiber), нутрії (*Myocastor coypus*), ондатри (*Ondatra zibethicus*). Ширяють над водою бабки: велике коромисло (*Aeshna grandis*), а на поверхні води – водомірки (*Gerridae*). Рослинний світ представлений вербою (*Salix*), заячою (*Carex leporina* L.) та лисячою осокою (*Carex vulpina*), очеретом (*Phragmites communis*), калужницею болотяною (Aenvald), ряскою (*Lemna*), роголиником (*Ceratophyllum demersum*). Фітопланктон представлений водоростями: спірогіра (*Spirogyra*), кладофора (*Aegagropila linnaei*) [2].

В наслідок створення каскаду Дніпровських водосховищ виникли екологічні проблеми. Дніпро на великій відстані перетворився із швидкоплинної чистої річки на водозастійну забруднену водойму з ознаками озера типу. За розрахунками фахівців, водосховища каскаду затопили 709,9 тис. га земель Наддніпрянини, з них 197,6 - піщаних та не придатних для використання, 261,5 - лісів, дрібнолісся, 177,6 - сінокосів, пасовищ, 73,2 тис. га - орних земель, садів, садіб. Продуктивні землі займають близько 30 % затопленої території.

Основними проблемами на території водосховищ є:

- процеси затоплення, підтоплення територій і руйнування берегів;
- формування ділянок високого стояння ґрунтових вод;
- зростання підземного стоку Дніпра;
- хімічне забруднення вод;
- підвищився радіаційний фон води, донних відкладень;
- вміст значної кількості органічних і хлороорганічних сполук;
- евтрофікація (штучне підвищення продуктивності водойми внаслідок збільшення вмісту біогенних (азот, фосфор) та органічних речовин);
- цвітіння води;
- зміни міграційних шляхів і зменшення популяцій багатьох цінних видів риб [4].

Будівництво каскаду водосховищ та гребель негативно вплинула на рибні запаси річки, що спричинило зміни міграційних шляхів і зменшення популяцій багатьох цінних видів риб. Греблі перегородили річку і закрили окремим видам риб шлях до нерестилищ, унаслідок чого їх вилов зменшився. Більше того, через періодичні попуски води (зниження і потім підвищення рівня води у водосховищі, які здійснюються згідно з правилами експлуатації водосховищ) гине багато особин дорослої риби і мальків, які залишаються на мілководді. Загибель риби в особливо великих масштабах спостерігається також влітку під час цвітіння, коли риба задихається у цій воді.

Меліоративна діяльність у Київському Поліссі спричинила значну зміну природних характеристик екосистеми басейну, суттєве збіднення біорізноманіття в регіоні, де втрачено низку аборигенних видів, включаючи 31 вид судинних рослин і майже 20 видів наземних ссавців.

У результаті знищення дніпровських плавнів поступово змінився видовий і якісний склад тваринного й рослинного світу. Із Наддніпрянини зникло чимало видів диких тварин і птахів.

Варто зазначити, що ці проблеми не виникли сьогодні, вони обумовлені всім поступом історичного розвитку й особливо загострилася після широкомасштабного, м'яко кажучи, необґрунтованого втручання у природне середовище. Поява об'єктів дніпровського гідрокаскаду негативно вплинула на екологічний стан Наддніпрянини, проте завдяки водосховищам певною мірою поліпшено водозабезпечення великих промислових і аграрних центрів України.

Одним із напрямків урегулювання зазначеної проблеми, який породжує гострі дискусії та суперечності, є спуск водосховища. Менш радикальним рішенням є реконструкція застарілих споруд, запровадити комплексну систему моніторингу екологічного стану р. Дніпро, реалізації виваженої державної водогосподарської та екологічної політики.

Висновки. На підставі проведених досліджень можна стверджувати, що каскад водосховищ корінним чином змінив рівневий режим річки Дніпра – він набув озерних рис. Поява об'єктів дніпровського гідрокаскаду негативно вплинула на екологічний стан річки, спостерігаються такі явища, як: процеси затоплення, зростання підземного стоку Дніпра, хімічне забруднення вод, підвищився радіаційний фон води та донних відкладень, евтрофікація, цвітіння води та ін.

У ситуації, що сьогодні сформувалася навколо дніпровського каскаду, необхідно акцентувати увагу на напрямках поліпшення екологічного стану Дніпра і його водосховищ шляхом реалізації виваженої державної водогосподарської та екологічної політики.

Література:

1. Грезе В.Н. Природа Украинской ССР. Моря и внутренние воды / В.Н. Грезе, Г.Г. Поликарпов, В.Д. Романенко и др. – К. : Наук. думка, 1987. – 224 с.
2. Зимбаленская Л.Н. Беспозвоночные и рыбы Днепра и его водохранилищ/ Л.Н. Зимбаленская, П.Г. Сухойван, М.И. Черногоренко и др. – К. : Наукова Думка, 1989. – 275 с.
3. Інститут Гідробіології Національна академія наук України [Електронний ресурс] – Режим доступу: <http://hydrobio.kiev.ua/index.php/uk/fundamentalni-doslidzhennya>. – Фундаментальні дослідження.
4. Савчук Д. Екологічні та економічні аспекти функціонування Дніпровських водосховищ / Д. Савчук // Екологічний вісник, – 2003. – № 5–6. – С. 24–26.
5. Сиренко Л.А. Растительность и бактериальное население Днепра и его водохранилищ/ Л.А. Сиренко, И.Л. Корелякова, Л.Е. Михайленко и др. – К. : Наук. думка, 1989. – 232 с.

Науковий керівник:

кандидат географічних наук, доцент Нетробчук Ірина Марківна.

**Еркін Оспанов (Шолпан, Казахстан),
Ербол Оспанов (Астана, Казахстан)**

ГЕОГРАФИЯ ПӘНІН ОҚЫТУДА АҚПАРАТТЫҚ-КОММУНИКАЦИЯЛЫҚ ТЕХНОЛОГИЯЛАРДЫ ҚОЛДАНУ

Қазақстан республикасының «2015 жылға дейін білім беруді дамыту тұжырымдамасында» біздің республиканың білім жүйесі әлемдік деңгеймен үндеспей отырғандығына көңіл бөліп, білім жүйесінің алдына биік міндеттер жүктейді оқушыға білім білік дағдыларын беріп қана қоймай ол жиі өзтеріп тұратын нарық жағдайына тез бейімделе алатындай етіп тәрбиелеу қазіргі заманның маңызды талабы. Мұғалімдер съезінде еліміздің президенті Н.Ә.Назарбаев «Қазақстанның болашағы – бүгінгі жастар. Сіздер оларға қалай білім берсеңіздер, Қазақстан сол деңгейде болады деген еді. Қазіргі уақыт талабы болып отырған жаңа технологияның өзі жаңадан пайда болған дүние емес, оның негізі ерте кезде-ақ қалыптасқан, бірақ уақыт ағымына қарй түрлі өзтерістерге ұшырап, зерттеліп, жетілдірілді. Қоғам дамуының қазіргі кезеңі адам қызметінің барлық жақтарынан дер кезінде және толық мәнімен алып отыруға, білім беру мазмұнын ізгелендіруге мүмкіндік беретін ақпараттандырудың маңыздылығымен ерекшеленеді. Жаңа технология бойынша, әдістемелік жүйенің басты бөліктерінің бірі-жаңа технологияны пайдалану арқылы жеке тұлғаны дамыту. Осы талаптарды орындау үшін, біріншіден оқушылардың оқудағы іс-әрекеті арқылы ойлау дағдыларын жетілдіру, өз бетінше білім алуына әрекет ету. Екіншіден оқытудың дербес және топтық түрлері арқылы оқытушыға сенім арту, мұғалім-ұйымдастырушы, бағыт беруші. Үшіншіден жаңа технологияның мақсаты-оқытуды ізгілендіру.

Қазіргі заманауи ақпараттық технологияның негізгі мақсаты – қолданушыны керекті мәліметті өздігінен іздеп табуға талпындыру, яғни ізденімпаздыққа үйрету. Сондықтан, бүгінгі компьютерлендірілген ғасырда есептеу техникасының өте жылдам дамып, оны ғылымның кез-келген салаларына қолданып, одан нақтылы нәтижелер алуымызға байланысты ғылым мен білімді одан әрі терең меңгертуде ақпараттық технологияларды қолданғанымыз аса маңызды [1].

Қазіргі таңдағы өндірістік қоғам дамуының аса маңызды сипатының бірі- ақпараттық технологияның халық шаруашылығының барлық саласына, соның ішінде білім беру саласына енуі білім беру ісінде елеулі өзтерістердің енуіне әсер етті. “Оқытудың ақпараттық ортасы” термині ақпараттық ортаны пайдаланудың сапалық өзтерісіне байланысты өзекті болып отыр. Ақпараттандыру ұғымы компьютерлік технология және компьютерлендірумен тығыз байланысты. Ақпараттық технологияның компьютерлік технологиясыз іске асуы мүмкін емес. Барлық дамыған елдерде оқытудың компьютерлік технологиясы пайдаланылады. Себебі, біріншіден, оқытуда бұл технологияны пайдаланбау оқыту процесінің қарқындылығын төмендеуіне әсер етсе, екіншіден, қазіргі уақыттағы ақпарат көлемінің ұлғаюына байланысты [2].

Қазақстан Республикасы ғылыми- техникалық прогрестің негізгі белгісі болып табылатын қоғамды ақпараттандырудың жаңа кезеңіне енді. Қоғамды ақпараттандыру еліміздің экономикасын, мәдениетінің, ғылымының дамуының негізгі алғы шарты. Ал, осы мәселені шешудегі басты роль мектепке жүктеледі. Оған дәлел Қазақстан Республикасының президентінің 1997 жылғы “Орта білімді ақпараттандыру мемлекеттік бағдарламасының” қабылдануы. Қазіргі кезде еліміздегі орта білім ұйымдары ақпараттандырудың келесі кезеңін басынан кешіруде, яғни, мектептерді жаңа компьютерлермен жабдықтау [3].

Қоғамдағы жаңа өзтерістер және оның тез ақпараттандырылуы мен даму жылдамдығы білім беруге қойылатын талаптарды да түбегейлі өзтертіп, қоғам қажеттілігін қанағаттандыру үшін білім беру саласына төмендегідей міндеттерді қойып отыр:

- Білім сапасын арттыру;
- Әлемдік білім беру кеңістігіне ену;
- Орта білімді ақпараттандыру;
- Интернет жүйесін пайдалану;
- Электрондық оқулықтар;
- Қашықтықтан басқару:

Осы міндеттерді шешуде қазіргі жаңашыл мектеп өз алдына мынадай мақсат қойып отыр: “Жаңа ақпараттық технология арқылы білім мазмұнын жаңарту”. Осы мақсатқа сай бүгінгі мектеп мұғалімі білімділікпен қоса, өзіндік ой-пікірі бар, заман ағымына сай жеке тұлғаны қалыптастыру, сондай-ақ жас ұрпақты “ақпараттық қоғамға” тәрбиелеу барысында оқу-тәрбие процесінің заман талабына сай әдіс-тәсілдерін таңдай білуі қажет. Қазіргі таңда толық, сапалы, бәсекелестік қабілеттегі білім беруді ұйымдастыруда көптеген оқыту технологиялары жүзеге асырылуда. Солардың бірі – жаңа ақпараттық коммуникативтік технология. Компьютерлер білім беруге кеңінен қолданыла бастағанда “оқытудың жаңа ақпараттық технологиялары” термині пайда болды. Оқытудың жаңа ақпараттық технологиясы- ақпаратты оқушыға компьютер арқылы әзірлеу мен тарату үрдісі, оқу мен оқу-тәрбие материалдарын үйретуде есептеуіш техника құралдарының ролі мен орны. Мектепте компьютерлік технологияны пайдалану мұғалімге оқушының оқу пәніне деген танымдық қызығушылығын дамытудың жаңа мүмкіндіктерін ашады. Жаңаақпараттық технология өзіндікерекшеліктеріменерекшеленеді. Олартөмендегідей:

- Жобаның презентациясын жасау мен ұйымдастыру;
- Ғылыми - көпшілік журналының сайтына кіру;
- Әлемнің кез-келген еліндегі оқушылар мен еркін араласу;
- Интернет- олимпиада мен шығармашылық байқауларға қатысу;

Осыдан бірнеше жыл бұрын оқушылар компьютерді қорқып ұстайтын болса, қазіргі уақытта олар информатиканы екінші сыныптан бастап оқуда. Сондай-ақ компьютерді информатика сабағында ғана пайдалану кезеңі артта қалды. Қазіргі уақытта компьютерлік технология барлық мектеп пәндерінде белсенді түрде пайдаланылады.

Ноосфералық даму кезеңінде география пәні мұғалімдерінің іс-тәжірибесінде оқытудың дәстүрлі әдістерімен қатар, белсенді оқыту әдістері, оқытудың инновациялық технологиялары пайдаланылады. Біз өз тәжірибемізде жаңа ақпараттық технологияны пайдалану арқылы білім сапасын арттыруға ерекше көңіл бөле отырып, алдымызға төмендегідей мақсат қоюымыз керек:

- Жаңа ақпараттық технология арқылы білім сапасын арттыру;
- Қоғам қажеттілігін қанағаттандыру үшін баланы ақпараттық қоғамға тәрбиелеу.

Бұл технологияның өзектілігі қоғамның ақпараттандыру жылдамдығының артуымен сипатталады. География сабағында жаңа ақпараттық технологияны пайдалану білім мазмұнын жаңартумен, ақпараттық ортаны қалыптастыруымен, сондай-ақ сапалы білім беру мүмкіндігінің жоғары болуымен ерекшеленеді. Дәстүрлі оқыту жүйесінде мұғалім білім беруші ролін атқарып, оқыту құралы ретінде қызмет атқарады. Ал оқытудың компьютерлік ақпараттық ортасы білімді өздігінен меңтерудің объектісі бола отырып, төмендегідей парадигманы қалыптастырады: Оқушы- оқу ортасы – технология жүйесі. Осы жүйе негізінде оқушы өздігінен білім алады. Оқушының іс-әрекетін тым қатал басқару оның өзіндік ой-пікірі мен өз бетінше жұмыс істеу қабілетінен айырады. География пәнін оқытуда жаңа ақпараттық технологияның тиімділігіне тоқталатын болсақ, оны төмендегідей атап өтуге болады:

- Мәтіндік редакторы- географиялық құжаттарды құру құралы (реферат, таблицалар)
- Графикалық редактор- шығармашылық сабақтардың жұмысын құру құралы (шартты белгілерді жасау, географиялық план жасау, табиғаттың көрінісі, температураның, жауын- шашынның, желдің графигін сызу)
- Мультимедиялық редактор- сабақта табиғи процестерді құру құралы(геологиялық, климаттық).
- Презентациялық- елдің, объектінің презентациясын жасау.
- Лазерлік дискідегі географиялық кітапхананы пайдалану (карта, анықтамалық, энциклопедия)
- Локальдық тестілеу.
- Интернет жүйесіне кіру. әлемнің кез- келген жеріне виртуалды саяхат жасау;
- География ғылымы бойынша өзінің интернет- қорын құру; тәжірибе алмасу; тікелей эфирде атақты мұғалімдердің сабақтары.
- Электрондық поштаны пайдалану мүмкіндігі. Географиялық ақпараттар жөнінде ой бөлісу, жаңалықтар алмасу.
- Білім мазмұнының заман талабына сай болуы.
- Қажетті білімді толығымен алу.
- Білімді өздігімен меңгеру.
- Өзін-өзі бағалау
- Жалған ақпарат алу қаупінен құтылу
- Жалған бағадан арылу

Жай кәдімгі сабақ: жоғарыда көрсетіліп отырған барлық әдіс бойынша қай оқыту тәсілін пайдалансаңыз да өзіңіз білесіз. Мұндағы мұғалімнің қызметі: оқушылардың компьютерге деген

қызығушылығын біле отырып, пән аралық қорытынды сабақ өтсе де компьютерге байланыстыру керек [4. 102-б].

География сабағында жаңа ақпараттық технологияны пайдалану оқушының қызығушылығын ғана тудырып қоймай, басты білім сапасының артуына әсер етеді.

Әдебиеттер:

1. ҚР «Білім Туралы» заңы.
2. «География және табиғат». № 6, 2008 жыл.
3. Гершунский Б. С. Компьютеризация в сфере образования: Проблемы и перспективы. – М.: Педагогика, 1987. – 264 с.
4. Мамырова Кулаш. Новая электронная мультимедийная обучающая программа. География және Табиғат 2004 жыл.
5. Шульгина О.В. Возможности и проблемы использования компьютерных технологий в преподавании географии. // Геог. в школе 2003 № 8 с. 45-52.
6. Баранов А.С. О возможности использования средств MSoffice в обучении географии. // география в школе 2003 № 7 с. 64-69.

**Тарас Погребський
(Луцьк, Україна)**

ОСНОВНІ ПРОБЛЕМИ ФІНАНСУВАННЯ СИСТЕМИ ОХОРОНИ ЗДОРОВ'Я УКРАЇНИ

Актуальність. Ключовим елементом національної безпеки держави, а також важливою складовою її соціального комплексу виступає система охорони здоров'я. Сучасний економічний стан регіонів України та держави в цілому характеризується деструктивними змінами в усіх сферах діяльності, у тому числі і в системі охорони здоров'я. Саме від ефективності її функціонування залежить здоров'я нації. Покращення демографічного потенціалу вимагає підвищення якості надання медичної допомоги населенню, а також викликає необхідність здійснення комплексних заходів щодо реформування системи охорони здоров'я.

Система охорони здоров'я є багаторівневою функціональною керованою системою, яка створена і використовується суспільством для здійснення всього комплексу соціальних і медичних заходів, що спрямовані на охорону та зміцнення здоров'я кожної людини та населення країни в цілому. Головним чинником розвитку системи охорони здоров'я країни є показники фінансування та стабільність його джерел. Недостатність виділених державою коштів на систему охорони здоров'я спричиняє зменшення обсягу безоплатного медичного обслуговування, відтягує проведення капітального ремонту приміщень медичних закладів, оновлення обладнання, порівняно низьку заробітну плату медичного персоналу. Необхідно зазначити, що, крім обсягу фінансового забезпечення, вагомий вплив на якість медичного обслуговування має і раціональне його використання.

Мета. Визначити основні проблеми фінансування системи охорони здоров'я України та розглянути шляхи їх вирішення.

Результати. Система охорони здоров'я України фінансується за «залишковим» принципом. В окремих випадках розпорядники нераціонально використовують бюджетні кошти. Фінансування витрат на медикаменти, харчування пацієнтів і заробітну плату персоналу є недостатнім. Україна фінансує галузь охорони здоров'я на 40-50% від потреб населення. Цих коштів вистачає лише на заробітну плату медикам та оплату комунальних послуг. За таких умов, громадянам України стає все важче реалізувати своє конституційне право на безоплатну охорону здоров'я та медичну допомогу. Близько 80% витрат на лікування, у тому числі на придбання ліків, пацієнти сплачують за власний кошт [3].

Якщо розглядати докладніше фінансування системи охорони здоров'я України, то можна виділити такі основні його форми: бюджетне фінансування, добровільне медичне страхування, самофінансування, благодійництво та спонсорство. Щодо інвестування та кредитування, то їх, як правило, відносять до юридичних та фізичних осіб, які займаються приватною медичною практикою. Крім того, у період переходу до ринкової економіки державним і комунальним закладам охорони здоров'я дозволили некомерційну господарську діяльність (медичну та немедичну), аби в такий спосіб вони мали змогу залучати додаткові фінансові ресурси. Отже, виникає некомерційне самофінансування як форма фінансового забезпечення. Воно здійснюється на принципах самоокупності і передбачає просте відтворення витрат, які пов'язані з наданням медичних послуг [1].

Стан здоров'я населення України має пряму залежність від рівня фінансування системи охорони здоров'я. Важливим його джерелом є кошти державного та місцевих бюджетів. Враховуючи вагомість цього джерела фінансування, воно, на жаль, неспроможне у повному обсязі забезпечити усі потреби системи охорони здоров'я. За роки незалежності, рівень фінансування системи охорони здоров'я України не підіймався вище 3,4% від ВВП, при мінімальній потребі у 5%. У той же час, у більшості країн Європи цей показник перевищує 10%. Вказані проблеми охорони здоров'я продовжують поглиблюватися в умовах економічної кризи [2].

Не меншої уваги потребують і додаткові фінансові ресурси, якими є кошти, отримані з інших джерел, – добровільне медичне страхування та благодійництво. Соціально-економічне значення добровільного медичного страхування полягає у тому, що воно доповнює гарантії, надані у межах соціального забезпечення та соціального страхування до максимально можливих у сучасних умовах стандартів (оплата дорогих видів лікування й діагностики; застосування найсучасніших медичних технологій; забезпечення комфортних умов лікування тощо). На сьогодні створення страхових служб може реально здійснюватись тільки в аспекті додаткового резерву до діючої системи охорони здоров'я з метою контролю з боку суспільства за надходженням додаткових коштів та їх використанням для фінансування потреб держави в охороні здоров'я. Перехід системи охорони здоров'я на повне утримання за рахунок страхових фондів може розглядатись у перспективі. Одним із найсуттєвіших є питання економічних розрахунків медичного страхування. У сучасних умовах страхової медицини необхідно сформувати продуману державну й регіональну політику цін. Необхідно враховувати відповідність між темпами зростання доходів населення, показниками стану суспільного та індивідуального здоров'я й темпами зростання цін на медичні послуги. Найважливіше питання – це готовність страхових організацій забезпечити реальну ефективно діючу систему медичного страхування [5].

Благодійництво та спонсорство розглядається як інвестиції у систему охорони здоров'я України. Їх можна поділити, як на інвестиції на безоплатній основі загальнодержавного характеру, так і на інвестиції локального характеру (на рівні окремих населених пунктів, закладів охорони здоров'я тощо). Важливе значення має фінансування галузі за рахунок коштів проектів міжнародної допомоги. Це свідчать про те, що до процесу фінансування медичної галузі в сучасній Україні, окрім коштів Державного та місцевих бюджетів, значною мірою залучаються й інші джерела фінансування. Проте, благодійна та спонсорська допомога локального характеру сьогодні має тенденцію до зниження. Причиною такої ситуації є необґрунтоване та нецільове використання наданих коштів. Значна частина іноземних благодійних організацій поставили під сумнів подальше фінансування закладів медичної галузі України, надаючи перевагу збільшенню обсягів фінансування країн третього світу [4].

Висновки. Українську систему охорони здоров'я потрібно адаптувати до сучасних економічних умов. Побудова абсолютно нової системи потребує розвитку цивілізованих ринкових відносин у суспільстві та системі охорони здоров'я зокрема. Однією з важливих проблем фінансування галузі є і сама структура організації системи охорони здоров'я. Вона потребує докорінної перебудови, що дасть змогу змінити механізми її фінансування, а також набагато ефективніше використовувати ресурси. Для пошуку шляхів вирішення численних проблем фінансування системи охорони здоров'я України варто звернутися до досвіду зарубіжних країн.

Література:

1. Баєва О.В. Менеджмент у галузі охорони здоров'я: навч. посібник / О.В. Баєва — К.: Центр учбової літератури, 2008 — 640 с.
2. Лехан В.М. Стратегія розвитку системи охорони здоров'я: український вимір / Лехан В.М., Слабкий Г.О., Шевченко М.В. – К.: Четверта хвиля, 2009. - 353 с.
3. Погребський Т. Г. Особливості організації національної системи охорони здоров'я України // Вісник Харківського національного університету імені В. Н. Каразіна: зб. наук. праць. – Х.: Харківський національний університет імені В. Н. Каразіна, 2013. – Сер. «Геологія – Географія – Екологія» – Вип. № 1098. – С. 101-104.
4. Погребський Т. Г. Суспільно-географічні особливості системи охорони здоров'я Волинської області / Т.Г. Погребський // Вісник Харківського національного університету імені В. Н. Каразіна: зб. наук. праць. – Х.: Харківський національний університет імені В. Н. Каразіна, 2013. – Сер. «Геологія – Географія – Екологія» – Вип. № 1084. – С. 167-171.
5. Сайт Лабораторії законодавчих ініціатив [Електронний ресурс]. – Режим доступу: <http://parlament.org.ua>.

СЕКЦІЯ: ДЕРЖАВНЕ УПРАВЛІННЯ

Галина Мороз
(Дрогобич, Україна)

АКТУАЛЬНІСТЬ ПІДГОТОВКИ І ПЕРЕПІДГОТОВКИ ДЕРЖАВНИХ СЛУЖБОВЦІВ

Державна служба в Україні - це професійна діяльність осіб, які займають посади в державних органах та їх апараті щодо практичного виконання завдань і функцій держави та одержують заробітну плату за рахунок державних коштів. Ці особи є державними службовцями і мають відповідні службові повноваження [1].

Посада - це визначена структурою і штатним розписом первинна структурна одиниця державного органу та його апарату, на яку покладено встановлене нормативними актами коло службових повноважень. Посадовими особами вважаються керівники та заступники керівників державних органів та їх апарату, інші державні службовці, на яких законами або іншими нормативними актами покладено здійснення організаційно-розпорядчих та консультативно-дорадчих функцій.

Прийняття на державну службу, просування по ній службовців, пов'язаних із службою, проводиться відповідно до категорій посад службовців, а також згідно з рангами, які їм присвоюються.

Основними критеріями класифікації посад державних службовців є організаційно-правовий рівень органу, який приймає їх на роботу, обсяг і характер компетенції на конкретній посаді, роль і місце посади в структурі державного органу.

В Україні встановлено сім категорій посад службовців та п'ятнадцять рангів, які присвоюються відповідно до займаної посади, рівня професійної кваліфікації та результатів роботи. При прийнятті на державну службу службовцю присвоюється ранг у межах відповідної категорії посад. Особам, які вперше зараховані на державну службу, присвоюється, як правило, найнижчий ранг, передбачений для відповідних категорій посад. Для присвоєння чергового рангу в межах відповідної категорії посади державний службовець повинен успішно відпрацювати на займаній посаді два роки. За виконання особливо відповідальних завдань державному службовцю може бути присвоєно черговий ранг достроково в межах відповідної категорії посад.

Для присвоєння чергового рангу оформлюється подання державного службовця для присвоєння рангу, яке підписується начальником управління (окремого відділу, служби), завіряється гербовою печаткою та подається до кадрового органу державних службовців (посадових осіб), яким надано право розгляду документів для підготовки проектів наказів про присвоєння рангів.

Державний службовець може бути позбавлений рангу лише за вироком суду. Присвоєння, зміна, позбавлення рангу за вироком суду оформляється наказами відповідних посадових осіб.

Важливою віхою у становленні та розвитку української державної служби стало прийняття нового Закону України «Про державну службу», який набрав чинності з 1 січня 2013 р. Закон закладає повну правову основу для реформування системи професійного навчання державних службовців. Одна з найбільш прогресивних новацій – визначення поняття професійної компетенції як основи системи управління персоналом на державній службі та конкретні вимоги рівня професійної компетентності держслужбовців. Таким чином, профілі компетентності покладаються в основу професійного розвитку державних службовців: від навчання – до удосконалення навчальних програм і підходів щодо підвищення кваліфікації управлінців загалом.

Згідно Положення про систему підготовки, перепідготовки та підвищення кваліфікації державних службовців державна система підготовки, перепідготовки та підвищення кваліфікації державних службовців повинна забезпечувати потреби центральних та місцевих органів виконавчої влади, органів місцевого самоврядування, інших органів і організацій, на які поширюється чинність Закону України "Про державну службу" (далі - органи, на які поширюється чинність Закону "Про державну службу"), у працівниках з високим рівнем професіоналізму та культури, здатних компетентно і відповідально виконувати управлінські функції, впроваджувати новітні соціальні технології, сприяти інноваційним процесам.

Професійне навчання державних службовців доцільно вести переважно в державних закладах освіти, здатних забезпечити підготовку фахівців відповідного профілю. У майбутньому ж до навчання державних службовців широко має бути залучена на конкурсній основі й мережа недержавних навчальних закладів, яка в умовах ринкових відносин пропонуватиме різноманітні освітні послуги.

Підготовка державних службовців - це здобуття освіти відповідного освітньо-кваліфікаційного рівня спеціаліста, магістра за спеціальностями, спрямованими для професійної діяльності на державній службі, а також навчання в аспірантурі, докторантурі Української Академії державного управління при Президентові України (далі - Академія державного управління), інших навчальних закладів або наукових установ за спеціальностями, спрямованими для професійної діяльності на державній службі.

Загальнодержавна система підготовки, перепідготовки та підвищення кваліфікації державних службовців має свою цільову спрямованість, зміст та характерні риси єдиної. Вона виступає як єдина система освітньої діяльності з єдиними вимогами щодо формування змісту навчання, з мережею навчальних закладів, визначених у встановленому порядку, та зі своєю системою управління.

Становлення цієї системи йде одночасно в двох напрямках:

- Перший. Становлення загальнонаціональної системи професійного навчання державних службовців йде шляхом впровадження системності в професійно-освітній процес на базі реалізації єдиної державної кадрової політики у сфері державної служби через визначення структури та змісту його професійної діяльності, професійно-кваліфікаційних характеристик посад державних службовців, цілей, пріоритетів і принципів професійного навчання, введення єдиних державних стандартів професійної підготовки та критеріїв оцінки їх досягнення з урахуванням різноманітності термінів, форм і методів навчання. Саме це має надати системі професійного навчання сутність визначеність, цілісність, забезпечить неперервність і послідовність навчального процесу.

- Другий. Становлення загальнонаціональної системи професійного навчання державних службовців йде також по лінії зміцнення керованості діяльності системи, взаємозв'язку та скоординованості дій всіх навчальних закладів, що здійснюють освітню діяльність у сфері державної служби.

Особи, які успішно пройшли державну атестацію на здобуття освіти відповідного освітньо-кваліфікаційного рівня, отримують документ про освіту державного зразка.

Основними видами підвищення кваліфікації державних службовців, що забезпечують його безперервність, є:

- навчання за професійними програмами підвищення кваліфікації державних службовців;
- систематичне самостійне навчання (самоосвіта);
- тематичні постійно діючі семінари;
- тематичні короткотермінові семінари;
- стажування в органах, на які поширюється чинність Закону "Про державну службу", а також за кордоном.

Підвищення кваліфікації за професійними програмами спрямовується на фахове удосконалення та оновлення знань і умінь державних службовців, які займають посади відповідних категорій в органах, на які поширюється чинність Закону "Про державну службу", а також осіб, зарахованих до кадрового резерву.

Підвищення кваліфікації державних службовців за професійними програмами здійснюється не рідше одного разу на п'ять років при зарахуванні до кадрового резерву, зайнятті посад вищої категорії, перед черговою атестацією державного службовця, а для фахівців, уперше прийнятих на державну службу, - протягом першого року їх роботи [3].

Професійна програма передбачає навчання:

а) за загальною складовою - удосконалення та оновлення знань і умінь з правових, економічних, політологічних, управлінських, соціально-гуманітарних та інших питань професійної діяльності державного службовця на посадах відповідної категорії;

б) за функціональною складовою - здобуття додаткових знань і умінь відповідно до вимог професійно-кваліфікаційних характеристик державних службовців певних категорій посад;

в) за галузевою складовою - здобуття додаткових знань, умінь з новітніх досягнень у певній галузі чи сфері діяльності.

Вимоги до змісту професійних програм розробляються Головдержслужбою та Академією державного управління.

Професійні програми розробляються навчальними закладами, розглядаються галузевими чи регіональними радами по роботі з кадрами, узгоджуються з Головдержслужбою та відповідними органами, на які поширюється чинність Закону "Про державну службу". Терміни і форми підвищення кваліфікації визначаються органом, у якому працює державний службовець, залежно від сфери його діяльності, при цьому термін підвищення кваліфікації з відривом від служби і збереженням заробітної плати не повинен перевищувати чотирьох тижнів (за погодженням з Кабінетом Міністрів України, як виняток, - двох місяців), без відриву від служби - шести місяців.

Особи, які успішно пройшли атестацію за професійними програмами, отримують свідоцтво про підвищення кваліфікації встановленого зразка.

Тематичні постійно діючі семінари проводяться за програмами та планами, що розробляються навчальними закладами і затверджуються органами, на які поширюється чинність Закону "Про державну службу", на підставі типових програм і рекомендацій, підготовлених Академією державного управління, Головдержслужбою, галузевими та регіональними радами по роботі з кадрами.

Термін навчання визначається програмою семінару. Тематичні постійно діючі семінари закінчуються складанням заліків або підготовкою та захистом слухачами рефератів.

У разі потреби проводяться тематичні короткотермінові семінари з вивчення актуальних проблем державного управління, нових актів законодавства, передового вітчизняного та зарубіжного досвіду управлінської діяльності тощо. Термін навчання на тематичних семінарах визначається програмою, але не повинен перевищувати п'яти днів.

Стажування державних службовців в органах, на які поширюється чинність Закону "Про державну службу", а також за кордоном проводиться з метою вивчення досвіду управлінської діяльності, здобуття практичних та організаційних навичок за фахом тощо [6].

Після стажування, що здійснюється за індивідуальним планом, державний службовець подає звіт про виконання плану стажування керівникові органу, де він працює.

Іноземні навчальні заклади, інші установи та організації, іноземні фахівці залучаються до участі у навчанні державних службовців за пріоритетними напрямками підготовки, перепідготовки та підвищення кваліфікації державних службовців на підставі відповідних міжнародних договорів, у тому числі договорів про міжнародну технічну допомогу, а також договорів про співробітництво між українськими та іноземними навчальними закладами, інших договорів із зарубіжними партнерами, укладених і зареєстрованих відповідно до вимог законодавства України.

Управління підготовкою, перепідготовкою та підвищенням кваліфікації державних службовців здійснюється Головдержслужбою разом з органами, на які поширюється чинність Закону "Про державну службу", і органами, яким підпорядковані відповідні навчальні заклади, у межах їх повноважень.

Література:

1. Про державну службу: Закон України // Відомості Верховної Ради України. - 1993. - № 52. - Ст. 490.
2. Постанова Кабінету Міністрів України від 8 лютого 1997 року № 167 «Про затвердження Положення про систему підготовки, перепідготовки та підвищення кваліфікації державних службовців і Положення про єдиний порядок підготовки, перепідготовки та підвищення кваліфікації керівників державних підприємств, установ і організацій».
3. Кадровик України .№ 11 .2012-56 с
4. Іванова Т.В., Піддубна Л.П. Діловодство в органах державного управління та місцевого самоврядування /Київ.2007.-128 с.
5. Чемерис А., Лшенцев А. Підвищення кваліфікації управлінців досвід та проблеми // Вісник державної служби України. - 1997. - № 1. - С. 73.
6. Луговий В., Яцуба В. Актуальні проблеми підготовки і використання керівних кадрів державної служби (аналіз світового досвіду)// Вісник У АДУ. - 1999. - № 1. - С. 47.
7. Луговий В. Про деякі принципи підготовки керівного персоналу державної служби // Вісник УАДУ 1996 - С 22.
8. Яцуба В. Роль підготовки і підвищення кваліфікації державних службовців в удосконаленні державного управління // Вісник державної служби України. - 1997. - № 4. - С. 54-59.

СЕКЦІЯ: ЕКОНОМІКА**Лаура Байтуова, Султан Бекжанов
(Астана, Қазақстан)****ЖАБДЫҚТАУШЫЛАРМЕН ЖӘНЕ МЕРДІГЕРЛЕРМЕН ЕСЕП АЙЫРЫСУДЫ АВТОМАТТАНДЫРУ
ЖӘНЕ ЖЕТІЛДІРУ**

Шаруашылық қызмет процесінде ұйымдар мен кәсіпорындар жабдықтаушылармен және мердігерлермен, сатып алушылармен және тапсырыс берушілермен есептесу операцияларын жүргізеді.

Жабдықтаушылармен және тапсырыс берушілермен есеп айырысу міндеттерінің кешені баланстық шоттардың маңызды топтары жөніндегі ақпараттың өңделуін көздейді, олардың жекелеген түрлерін есепке алу бастапқы ақпаратты ұсыну нысандары бойынша, шығыс ақпараттық пассивтерінің нысандарын өңдеу тәсілдері бойынша өзіндік ерекшеліктерге ие.

Жабдықтаушылармен есеп айырысуды автоматтандыру талдаушылық, дәлдік деңгейлерінің көтерілуіне, жабдықтаушылармен және сатып алушылармен есеп айырысудың жай-күйі туралы мәліметтердің уақытында алынуына, шоттардағы жазбалардың келісімділігіне мүмкіндік береді. Деректерді жедел өңдеу талаптың ескеру мерзімін сақтай отырып, дебиторлық берешектерді уақтылы өндіріп алуға және кредиторлық берешектерді уақтылы өтеуге жол ашады.

Ақшалай қаражатты төлеу немесе алу төлем (банк) құжаттарымен немесе кассалық құжаттармен ресімделеді. Бұл құжаттар жөніндегі ақпарат банктің шоттар бойынша көшірмесінде немесе кассирдің есебінде қорытындыланады.

Ақпаратты ЭЕМ енгізу жабдықтаушылармен есеп айырысу кешенінің кассалық және банк операцияларын есепке алу кешенімен өзара байланыстылығын қамтамасыз етеді.

Материалдық құндылықтарды, тауарларды алу немесе тиеу тауарға ілеспе құжаттармен, тиісті актілермен ресімделеді. Материалдардың, тауарлардың қозғалысы туралы деректер тауарлық есептерде қорытындыланады.

Банктің кассалық және тауарлық есептерінің көшірмелерінің деректерін енгізуден басқа бухгалтерлік анықтамаларды пайдалану қажеттілігі туындайды. Мұндай қажеттілік шаруашылық қатынастар серіктестерінің наразылықтары ұсынылған кезде, берешек сомасы есептелген кезде пайда болады.

Бухгалтерлік анықтамалар ақпараты ЭЕМ енгізілгенде бұрынғы деректермен тең дәрежеде құралады, машинаның ішкі дерекқорында міндетті деректемелердің, нөмірінің, құжатты өңдеу күнінің, негізгі және корреспонденциялық шоттардың, қосалқы шоттардың, талдау шоттары кодтарының болуы қарастырылады.

Есепке алудың желілік-позициялық тәсілінде есеп айырысудың толықтығы мен уақыттылығы жасалған операциялардың әрқайсысы бойынша жүргізіледі. Бұл жағдайда деректерді енгізу сұлбасы корреспонденциялық шоттың талдау белгісінің коды тәрізді деректемені көздейді. Егер тауарлық шоттан деректер енгізу жүргізілсе, талдау белгісінің міндетін төлем құжаты атқарады, өйткені осы құжат бойынша төлем тиісінше алынған немесе сатылған материалдық құндылықтарға төленді немесе алынды.

Тауарлық есептерді немесе басқа да құжаттарды өңдеу кезінде тауарға іліспе кіріс құжаттардан енгізілген кредиторлық берешекті есептеу жөніндегі деректер жабдықтаушылардың, мердігерлердің шоттары бойынша кредиттік айналымдар файлын құрайды. Осы шоттар бойынша дебеттік айналымдар файлының қалыптасуы алынған материалдық құндылықтар мен қызметтердің төлемін көрсететін құжаттардың деректері негізінде жүзеге асырылады. Жабдықтаушылармен есеп айырысу жөніндегі барлық файлдар машинаның ішкі талдау есептерінің тізілімін білдіреді.

Талдау есептерінің тізілімін алмастыратын негізгі машинограммалар жабдықтаушылармен және сатып алушылармен есеп айырысу шоттары бойынша талдау есептерінің ведомосі болып табылады. Шығыс машинограммаларының нысандары мыналар деп есептеледі: тауарлық операциялар бойынша есептесу жүргізілетін кәсіпорынның немесе құрылымдық бөлімшенің коды (атауы); тауар серіктесінің коды ретінде көрініс табатын талдау шотының коды; есептесу немесе тауарға ілеспе құжаттардың нөмірлері ретінде көрініс беретін талдау белгісінің коды; есеп нөмірі; құжаттың нөмірі мен күні; операция коды; корреспонденциялық шоттың, қосалқы шоттың коды; корреспонденциялық талдау шотының коды.

Машинограмманың әрбір жолы өңдеуге енгізілген тауарлық есептердің, банк көшірмелерінің және бухгалтерлік анықтамалардың бір машиналық жазуына сәйкес келеді. Жолдарды топтастыру талдау белгілері бойынша жүргізіледі. Мысалы, тауарлық есепті өңдеген кезде талдау белгісі ретінде алынған тауардың алдын ала төлемі жүргізілген төлем тапсырма-міндеттемесінің нөмірі көрсетілген. Машинограммада аталған талдау белгісі бойынша бірінші жолда банк көшірмесін өңдеу кезінде енгізілген тауардың төлемі туралы мәліметтер мазмұндалады. Екінші жол ақысы төленген тауардың алынғанын білдіреді. Осы екі жол бойынша қорытынды жасалады. Бұл – талдау шоты бойынша екінші деңгейлі қорытынды. Мұнда алымдар туралы, әрбір серіктес бойынша дебиторлық немесе кредиторлық берешектің бар - жоқтығы туралы деректер келтіріледі. Ақпаратты жинақтаудың ең жоғары деңгейі қосалқы және синтетикалық шоттар бойынша қорытындыларда беріледі.

Сипатталған түрдегі машинограмма «Жабдықтаушылармен және мердігерлермен есеп айырысу» шоты бойынша, сондай-ақ «Төлем шоттары» шоты бойынша құралады.

Талдау есебі машинограммаларының екінші тобы «Жоспарлы төлемдер бойынша жабдықтаушылармен және мердігерлермен есеп айырысу» шоты бойынша ақпаратты жинақтау үшін қолданылады.

Бұл машинограммаларда деректемелер болмайды. Ведомостағы жолдар әрбір жасалған операция бойынша басылады. Қорытындылар шаруашылық серіктестерінің әрқайсысы бойынша, қосалқы шот және жалпы шот бойынша жасалады. Шығыс видеограммалары шаруашылық серіктестерінің қимасында талдау есебінің көршікелері түрінде беріледі. Оларда да машинограммадағы сияқты міндетті деректемелер болады.

ПАЙДАЛАНЫЛҒЫН ӘДЕБИЕТТЕР ТІЗІМІ:

1. Баймұханова С.Б. «Бухгалтерлік есеп» Оқу құралы- Алматы: Экономика, 2005 жыл
2. Бейсенова М. Кәсіпорын экономикасы. - /М.Бейсенова, А.Садықбеков, Алматы, Ғылым, 2002 жыл
3. Оразалин К.Ж. Кәсіпорын экономикасы: оқу құралы. – Алматы, 2007жыл

Ғылыми жетекшісі:

«Қаржы академиясы» АҚ «Есеп және аудит» кафедрасының магистр, оқытушысы Байтуова Лаура
Толегетаевна.

**Максим Башлак
(Гомель, Белоруссия)**

ПОВЫШЕНИЕ ЭФФЕКТИВНОСТИ СИСТЕМЫ СТИМУЛИРОВАНИЯ ТРУДА НА ПРЕДПРИЯТИИ

В современной экономике в качестве аксиомы принимается положение, что роль человеческого фактора является, по крайней мере, не меньшей, чем роль технологий. Однако неоспоримо также, что человек гораздо сложнее любого механизма, а потому повышение производительности труда, основанное на человеческом факторе, должно учитывать множество нюансов, связанных с профессиональной и личностной спецификой.

Уровень производительности труда для конкретного работника связан с мотивацией труда. Мотивы – факторы, побуждающие к труду, признанные работником. Работодатель может воздействовать на формирование мотивов «извне» – с помощью стимулов. Стимулирование труда – проблема, активно рассматриваемая в сфере теоретических и практических исследований. С этим связано и разнообразие трактовки понятия «стимулирование труда». С позиции М.Б. Генкина, например, стимулирование – это внешняя мотивация труда. Соответственно, возможно две формы такой мотивации:

– административная мотивация – как выполнение работ, основанное на прямом принуждении; при невыполнении норм результат – сообразные санкции;

– экономическая мотивация, реализуемая через экономические стимулы (материальные и нематериальные) [2, С. 201-202].

Существует мнение (это признано большинством экономистов во всём мире), что административная мотивация сегодня является малоэффективной, хотя отдельные её элементы, особенно в условиях экономического кризиса, могут применяться.

В первую очередь в данной работе обращается внимание на управленческий момент стимулирования труда. Поэтому стимулирование труда рассматривается сообразно позиции Хомутовой Т.В., где стимулирование труда – это «целенаправленный, непрерывный процесс побуждения работника к достижению целей организации через систему взаимосвязанных материальных и нематериальных стимулов, обеспечивающих достижение условий достойного труда и удовлетворение потребностей работников» [6]. Однако согласно тематике данной статьи, стимулирование труда рассматривается в первую очередь с позиции не процессного, но системного подхода.

Система – это совокупность взаимосвязанных элементов, образующих определённую целостность, единство. Основными принципами, обозначающими специфику системы стимулирования труда, признают комплексность, дифференциацию стимулов, прозрачность, оперативность, гибкость, системность. Элементами рассматриваемой системы выступают различные стимулы [4, С. 119].

Системным можно признать исключительно стимулирование труда, которое включает как материальные, так и нематериальные стимулы.

Материальное стимулирование – это все виды финансовых выплат, используемые на предприятии, и все формы неденежного стимулирования. Основа денежного стимулирования – заработная плата; в качестве дополнительного материального стимулирования применяются премии, бонусы, участие в прибылях компании, участие в акционерном капитале, дополнительные выплаты и отсроченные платежи. Для неденежного стимулирования сотрудников применимы следующие виды:

– дополняющие условия труда – оплата сотовой связи, предоставление служебного транспортного средства, компьютера, сотового телефона и т.п.;

– соціально-направлені стимули: льготне харчування, пільги на навчання і виховання дітей, надання обов'язкової медичної страховки і т.п.;

– іміджеві стимули: навчання за платними програмами, дорогий відпочинок, компенсація витрат на заняття в фітнес-клубі і т.д.

Нематеріальне (моральне) стимулювання регулює поведінку працівника з допомогою предметів і явищ, спеціально призначених для вираження суцільного визнання і сприяючих підвищенню (зниженню) престижу працівника [3, С. 39-42]. Основні види такого стимулювання:

– інформувати – представити на сайті компанії всіх співробітників, наявність корпоративної пошти, особистий контакт співробітника з керівником і т.п.;

– похвала і нагородження – видача грамот, медалей, присудження звань, прийнятих в компанії, публічна похвала в усній формі, привітання з святами і т.п.;

– критика, особиста і публічна [5], з метою корекції недоліків, упущень в роботі. Важна коректність форми критики, і урахування особливостей співробітника, інакше ефект критики може бути зворотним.

Перейдемо від теоретичного аналізу системи стимулювання праці до її практичного розгляду на прикладі підприємств Республіки Білорусь.

Відзначимо особливості економічної системи Республіки Білорусь. Якщо Росія в 1990-і роки продемонструвала різкий демонтаж системи державного регулювання, спробу «мгнорного» переходу до ринкової економіки, то в Республіці Білорусь такий перехід здійснюється достатньо повільно, поступово, з меншим шкодою для виробничих підприємств. Організаційна структура цих підприємств, а також система стимулювання праці во багатьох випадках сьогодні залишилися в «радянській версії», з мінімальною корекцією. Білоруський варіант економічного розвитку сьогодні називають звичайно державно-монополістичним капіталізмом. Відзначена специфіка економічної системи впливає на пріоритетні способи стимулювання праці на підприємствах і визначає особливості системи стимулювання праці. Стимулювання праці розглядається саме в системному аспекті, тобто, враховуючи як матеріальні, так і нематеріальні стимули і їх взаємодія, згідно реальним можливостям білоруської економіки.

Перерахуємо особливості системи стимулювання праці в Республіці Білорусь:

– зниження значимості матеріальних грошових стимулів;

– підвищення ефективності впливу на продуктивність праці працівника матеріальних грошових стимулів;

– стабільність показників впливу нематеріальних стимулів.

Далі проаналізуємо кожну з представлених особливостей більш детально.

Згідно даним опитувань, приблизно 60% співробітників вважають, що основним стимулом до трудової діяльності – це отримання грошей за працю. Згідно статті 57 Трудового кодексу Республіки Білорусь зарплатна плата представляє собою «сукупність винагороджень, причислюваних до грошових одиниць або (і) натуральної форми, які нанимач повинен виплатити працівнику за фактично виконану роботу, а також за періоди, включаються до робочого часу» [1]. Специфіка оплати праці в Республіці Білорусь – наявність єдиної тарифної сітки, з якою оплату праці повинні погоджувати не тільки державні підприємства і установи, а й комерційні фірми, індивідуальні підприємці. При цьому в умовах економічного кризи і наявності інфляції в країні виникає невідповідність прожиткового мінімуму, реальної зарплатної плати. Оплата праці згідно єдиної тарифної сітки не здатна покрити витрати найманим працівником. При цьому держава не може в зв'язі з економічним кризисом і недостатністю грошей в бюджеті повсюдно значно збільшити обсяг зарплатної плати працівників. А незначні підвищення зарплатної плати не стануть значимим стимулом в зазначених умовах. Крім того будь-які надбавки до зарплатної плати як стимул до підвищення продуктивності праці не здатні діяти довше трьох місяців (далі працівник повертається до звичайного режиму продуктивності). Додаткові виплати здатні принести великий ефект.

Сьогодні в Республіці Білорусь підвищується значимість грошових матеріальних стимулів. Для працівника частіше за все особливу значимість мають пільги на оплату освіти і виховання, надання службового житла і оплата витрат на його утримання, льготне харчування і лікування і інші стимули, що дозволяють знизити реальні витрати працівників.

Нематеріальне стимулювання для Республіки Білорусь має давні традиції, втрачені в процесі розпаду СРСР. Для кожного працівника продовжує залишатися важливим суцільне визнання своїх заслуг. На підприємствах Республіки Білорусь широко розповсюджені дошки пошани, де висівають дані про найкращих співробітників в коротко- і довготривалі періоди.

З точки зору автора, методи нематеріального стимулювання праці в Республіці Білорусь є кілька застарілими. Вони достатньо загальні, без урахування індивідуальних особливостей і потреб співробітників. Рідко застосовуються в системі державних підприємств ділові ігри, заходи порівняльного аналізу якості роботи співробітників (не в форматі конкурсу, а на рівні проектів і т.п.).

Повернемося до питання адміністративної мотивації. В сучасній Республіці Білорусь поточний

мировой экономической кризис стимулировал сокращение расходов многих предприятий, отчасти это вылилось в снижение бюджета заработной платы и сокращение кадров. Часто руководство заранее предупреждало, что сокращение в первую очередь коснётся сотрудников с наиболее низкой производительностью труда. В результате большая часть работников, не желающих быть уволенными, повышали свои трудовые показатели, таким образом, повышая показатели предприятия. Однако при этом сотрудники с наибольшим потенциалом порой начинали заранее искать места работы с большей заработной платой, лучшими условиями труда. И после сокращения, несмотря на то, что они сами увольнению не подверглись, уходили с предприятия, найдя новое место работы. Таким образом, данный способ стимулирования является для Республики Беларусь довольно спорным.

Текущая ситуация экономического кризиса выявила ряд актуальных проблем в действующей системе стимулирования труда. В их числе:

– слабая гибкость системы формирования оплаты труда, неспособность этой системы оценить изменение эффективности и качества труда отдельного сотрудника;

– отсутствие качественных методов оценки; иногда (особенно в негосударственных структурах) – сознательно необъективная оценка индивидуальных показателей труда работника;

– повсеместно негативное отношение сотрудников к размеру своей заработной платы, а также к существующей системе оплаты труда в целом.

Следует отметить, что большая часть проблем относится к сфере материального стимулирования. Однако потенциально каждая из указанных проблем может быть постепенно решена, в том числе, за счёт нематериальных стимулов, на основе белорусского и зарубежного опыта. Так, например, гибкость оплаты труда может быть повышена за счёт участия в прибылях, а также продуманного премирования.

Справедливая оценка работы различных категорий сотрудников, должна основываться на качественных и количественных показателях трудовой деятельности, уровне ответственности, сложности выполняемых задач.

Использование современных методов сплочения трудового коллектива (в рамках отдела или предприятия в целом) позволит сделать трудовую деятельность работника более комфортной, и повысит производительность его труда. При этом, даже несмотря на невысокий уровень заработной платы, сотрудник будет получать моральное удовлетворение от своей работы, а потому производительность его труда может оставаться высокой на протяжении длительного срока. Желательно предоставлять сотрудникам максимум возможностей для творчества.

Системность всё же остаётся обязательной: исключительно нематериальные стимулы не смогут сформировать достаточный спектр мотивов и поддерживать высокую производительность труда длительное время. Оплата должна соответствовать труду, но так как на данном этапе этот принцип в полной мере не может быть реализован, желательно и далее поддерживать и расширять на предприятиях Республики Беларусь ассортимент неденежных материальных стимулов, при этом постепенно формируя на государственном уровне и уровне конкретной организации систему максимально справедливой оплаты труда.

Литература:

1. Трудовой кодекс Республики Беларусь 296-3 от 26.07.1999 (действующая редакция) // http://kodeksy-by.com/trudovoj_kodeks_rb.htm
2. Генкин, Б. М. Экономика и социология труда: учебник для студентов вузов / Б.М. Генкин. – 9-е изд, пересмотр. и доп.. – М.: Норма, 2011. – 463 с.
3. Комаров, Е. Стимулирование и мотивация в современном управлении персоналом / Е. Комаров // Управление персоналом. - 2012. - № 1. – С.39-42.
4. Лебедева, С. Н. Методология и механизм регулирования оплаты труда / С.Н. Лебедева. – Минск: Амалфея, 2005. – 284 с.
5. Наширванова, Я. Ф. Развитие форм материального стимулирования труда в системе потребительской кооперации. Автореферат диссертации на соискание учёной степени кандидата экономических наук / Я.Ф. Наширванова. – Казань, 2014. – 22 с.
6. Хомутова, Т. В. Модернизация системы стимулирования труда в газораспределительных организациях. Диссертация на соискание учёной степени кандидата экономических наук / Т.В. Хомутова. – Саратов, 2014. – 216 с. // http://www.sstu.ru/upload/iblock/4ad/hom_dis_280314.pdf

Научный руководитель:

старший преподаватель Дорошев Дмитрий Валерьевич.

Петро Боровик, Володимир Сліпченко, Анна Дяченко
(Умань, Україна)

ПЕРСПЕКТИВИ ПОДАЛЬШОГО ЗАСТОСУВАННЯ В УКРАЇНІ БЮДЖЕТНО-ПОДАТКОВОЇ ПІДТРИМКИ СІЛЬСЬКОГОСПОДАРСЬКОЇ ГАЛУЗІ

Сільськогосподарська галузь є вкрай важливою для країни а тому її розвитку та підтримці вітчизняного аграрного виробництва держава завжди приділяє особливу увагу. В той же час, після вступу України до СОТ, прийняття Податкового кодексу України (ПКУ) та, враховуючи невідворотність подальшої інтеграції нашої держави до Європейського співтовариства, наразі особливого значення набули проблеми забезпечення належної державної підтримки вітчизняних сільськогосподарських товаровиробників, яка як в нашій країні, так і в багатьох інших країнах світу надається з використанням інструментарію системи оподаткування.

При цьому податки для вітчизняних аграрних товаровиробників є особливими формами державної фінансової підтримки та специфічними засобами формування фінансових ресурсів в умовах відсутності більш дієвих важелів підтримки (наприклад, прямого бюджетного фінансування). Водночас, система державної підтримки суб'єктів агросфери в Україні нині залишається недостатньо сформованою та малоефективною, що з одного боку негативно впливає на результати діяльності окремих сільськогосподарських товаровиробників, а, отже, ставить їх в нерівні умови, порівняно з суб'єктами агробізнесу інших країн – членів СОТ та ЄС, а з іншого боку, завдяки функціонуванню прямої податкової підтримки вітчизняного аграрного бізнесу, бюджети місцевих громад не мають достатніх коштів, необхідних для фінансового забезпечення процесів збереження і відновлення природних ресурсів.

Аналіз чинного податкового законодавства України та публікацій науковців з цієї проблематики показав, що група науковців притримується думки стосовно того, що з метою стимулювання розвитку агробізнесу в Україні використовуються та раніше застосовували пільговий режим прямого оподаткування організованих агроформувань (ФСП та єдиний податок для його платників IV групи) а також ряд спецрежимів непрямого оподаткування сільгосппідприємств, які зводяться до стимулювання виробництва і реалізації сільгосппродукції через режим акумуляції ПДВ, режим виплати дотацій та справляння ПДВ з реалізації окремої сільськогосподарської продукції з використанням нульової ставки податку а також непрямої підтримки виробництва тваринницької продукції [2, с. 33-35: 5]. Погоджуючись з цілком вдалою, на наше переконання класифікацією пільгових податкових режимів для суб'єктів агросфери, що здійснюють свою діяльність на внутрішньому ринку продовольства та іншої продукції аграрної галузі, зауважимо, що зазначена класифікація не враховує податкового стимулювання експорту вітчизняної сільськогосподарської продукції.

З іншого боку податкове стимулювання експорту агропродукції, яке здійснюється через оподаткування операцій з вивозу за межі України зазначених товарів за ставкою 0 % нічим не відрізняється від регулювання з використанням інструментарію системи оподаткування операцій з реалізації за межі України інших товарів, робіт та послуг. Крім того, окремі науковці, зважаючи на те, що вивіз за межі України сільськогосподарської сировини, насамперед, проводять не підприємства агросфери, а зернотрейдери та інші суб'єкти, що перепродують продукцію галузі за кордон, не вважають пільги з оподаткування експорту сільгосппродукції важелем стимулювання діяльності сільгосппідприємств [1, с. 132-133].

В той же час, завдяки пільговому оподаткуванню операцій з реалізації сільськогосподарської продукції за межі України, вітчизняні агроформування, що експортують товари за кордон не сплачують значні суми податків. Крім того, навіть, якщо зазначену продукцію вивозять з України посередники-експортери, сільськогосподарські товаровиробники, завдяки проведенню ними експортних операцій, мають гарантований канал збуту зазначеної продукції.

Враховуючи викладене, в системі вітчизняних податкових важелів регулювання сільськогосподарського виробництва доцільним є виокремлення як їх самостійного напрямку стимулювання експорту сільськогосподарської продукції.

Варто зазначити, що функціонування податкової підтримки суб'єктів агросфери, хоч і не в достатній мірі, але забезпечує розвиток вітчизняної сільськогосподарської галузі.

Поряд з цим, в світлі норм оприлюднених законопроектів Уряду, стосовно оподаткування сільськогосподарських товаровиробників у 2016 р., проблеми податкової та прямої бюджетної підтримки агросфери особливо загострились. Варто відзначити, що в Євросоюзі не практикується податкова підтримка сільгосптоваровиробників, але значними є розміри прямих бюджетних дотацій виробникам сільськогосподарської продукції, розміри яких досягають навіть ринкової ціни на зазначені товари [3; 5]. Урядові ж законопроекти пропонують в Україні ліквідувати спецрежими оподаткування агробізнесу та не передбачають прямих бюджетних дотацій аграріям взамін на це. Залишивши аграріїв без будь-якої підтримки, держава поставить їх в не вигідні умови господарювання, порівняно з європейськими фермерами, що може спричинити продовольчу кризу. Тому, на переконання авторів цього дослідження, в агросфері України й надалі повинні функціонувати спеціальні податкові режими, завдяки яким наразі забезпечується державна підтримка сільськогосподарської галузі.

З іншого боку, результати дослідження показали, недоліками механізмів податкової підтримки суб'єктів агросфери наразі є :

– обсяги податкових пільг, на які мають право організовані аграрні формування, суттєво перевищують розміри прямих бюджетних дотацій, що їх вони отримують;

– не забезпечується цільовий характер витрачання коштів, що залишаються у формі несплаченого ПДВ у розпорядженні сільгосптоваровиробників, а також не здійснюється належний контроль їх цільового використання;

– завдяки звільненню суб'єктів єдиного податку IV групи від сплати платежів за використання ресурсів, відсутні джерела фінансування як потреб місцевих громад так і відтворення природних ресурсів;

– в умовах СОТ та в переддень європейської інтеграції нашої країни недостатнім є рівень підтримки вітчизняного експорту сільгосппродукції [5, с. 66-67].

Варто зазначити, що стратегічним напрямом податкового регулювання розвитку сільськогосподарської галузі присвячено ряд публікацій науковців [1-2; 4-6]. Зважаючи на комплексний характер їх досліджень, присвячених напрямом розвитку бюджетно-податкової підтримки сільськогосподарської галузі, зазначимо, що їх напрацювання не виділяють першочергові шляхи вдосконалення механізмів податкової підтримки суб'єктів агросфери, якими, на нашу думку, повинні бути :

– зменшення переліку податкових пільг для суб'єктів, що здійснюють діяльність в сфері аграрного бізнесу та одночасне підвищення ролі прямих бюджетних дотацій в структурі їх бюджетних підтримки;

– забезпечення цільового використання та контролю за використанням ПДВ від реалізації сільськогосподарськими товаровиробниками продукції власного виробництва;

– зобов'язання платників єдиного податку IV групи сплачувати земельний податок та інші ресурсні платежі;

– надання додаткової прямої бюджетної підтримки виключно національним товаровиробникам, що реалізують сільгосппродукцію на експорт.

Література:

1. Березовський В. В. Податкове регулювання конкурентоспроможності сільськогосподарської продукції [Текст] / В. В. Березовський // Фінансова сфера та її роль у зростанні конкурентних переваг національних економік: матеріали науково-практичної конференції. – Ірпінь: НУ ДПСУ, 2009. – Ч. II. – С. 130-133.
2. Дем'яненко М. Я. Державна підтримка як фактор забезпечення конкурентоспроможного аграрного виробництва [Текст] / М. Я. Дем'яненко, Ф. В. Іванина // Економіка АПК – 2009 – № 9 – С. 3-9.
3. Законопроекти про внесення змін до Податкового кодексу України, які були зареєстровані минулого тижня у Верховній Раді України [Електронний ресурс]. Режим доступу до джерела: <http://advisortax.org/?p=1865>.
4. Кобута І.В. Аграрна політика підтримки сільського господарства – нові виклики в зв'язку із вступом України до СОТ [Текст] / І.В. Кобута // Облік і фінанси АПК. – 2008. – № 3. – С. 32-39.
5. Осташко Т.О. Приєднання до СОТ: перспективи і ризики для аграрного сектора України [Електронний ресурс] / Т.О. Осташко – 2008. – Режим доступу до джерела: <http://eu.prostir.ua/library/1844.html>.
6. Податковий кодекс України від 2 грудня 2010 року № 2755-VI. [Електронний ресурс]. Режим доступу до джерела: <http://zakon2.rada.gov.ua/laws/show/2755-17>.

Людмила Герасимчук
(Вінниця, Україна)

СУЧАСНІ НАУКОВІ ПІДХОДИ ЩОДО УПРАВЛІННЯ ПЕРСОНАЛОМ

Зростання конкуренції, удосконалювання технологій, боротьба за споживача та якість продукції змушують підприємство по-новому розглядати весь комплекс питань управління. Змінилися й вимоги до працівника. Головним тут є визнання високої соціальної відповідальності, що лежить на всіх співробітниках організації й у першу чергу - на керівниках. Сучасна організація - це адекватна реакція на швидкі зміни, мінливі технології та невизначеність середовища. Сучасний підхід до організації являє собою збалансоване сполучення людських цінностей, організаційних змін і безперервних адаптацій до змін зовнішнього середовища. Усе це зажадало істотних змін у принципах, методах і формах роботи з людиною в організації. Людський потенціал, здатність керівника правильно поставити мету й ефективно розпорядитися ресурсами стають головним фактором успіху організації. На перший план висувуються проблеми управління людськими ресурсами організації [5].

Людські ресурси (персонал) – це всі працівники будь-якої організації. Вони включають виробничий персонал і управлінський персонал (кадри управління – керівники і фахівці-менеджери).

Управління людськими ресурсами розглядає людей як надбання виробничої організації, як ресурс, що потрібно ефективно використовувати для досягнення цілей. При такому підході працівники розглядаються як джерело невикористаних резервів. Найчастіше термін “менеджмент людських ресурсів” трактується як мобілізація співробітників за допомогою активної роботи менеджерів. Для цього застосовуються такі підходи:

1. Відношення до праці як джерела доходів організації.

2. Активна соціальна політика.

Мета менеджменту людських ресурсів – прийняття на роботу компетентних і зацікавлених співробітників, уміння їх утримати, удосконалення їхньої професійної та фахової підготовки. Саме людина, як розумна, мисляча істота, виступає головним фактором не тільки виробництва, але і всієї організації. Людина – це не тільки витрати, але й фактор доходів, підвищення продуктивності праці, підвищення якості прийнятих рішень і т. ін. Тому сучасний менеджер ставиться до своїх співробітників як до цінного ресурсу. Відмінність підходу “людські відносини” полягає в положенні про економічну доцільність капіталовкладень у людину (працівника організації); підтримці його в працездатному стані, постійному тренінгу працівників, створенні умов для повного розкриття його можливостей і здібностей, закладених в особистості. В концепції «людські відносини» акцент робиться на створення оптимальних умов праці.

Управління людськими ресурсами – більш широке поняття, що включає в себе наступні складові:

- 1) підхід до людини як головного фактора реалізації цілей організації;
- 2) підхід до людини як джерела доходів і статті інвестицій
- 3) аналіз потреб організації в людських ресурсах;
- 4) аналіз ситуацій з людськими ресурсами в зовнішньому, стосовно організації, середовищі;
- 5) формування людських ресурсів організації;
- 6) створення системи взаємодії працівників, їхні взаємини.

Погляд на співробітника як на джерело витрат і видатків, якого треба стимулювати або стримувати, у даному випадку відсутній. У філософії менеджменту людських ресурсів співробітники – це активи організації, людський капітал. Це означає менший контроль над співробітниками, але велику мотивацію і стимулювання праці.

При менеджменті людських ресурсів від самого співробітника потрібна активна позиція. Він більше не є об'єктом якихось прийнятих до нього мір або особою, якій спускають циркуляри. Він особисто відповідальний за свої результати праці, успіхи і досягнення. Він сам повинний стежити за тим, чи реалізує ті задачі, що сам собі поставив, причому діє в ім'я здійснення загальних цілей всієї організації. Це висуває особливі вимоги до структури і політики в області організації праці та створення визначених умов праці. І те, і інше повинно залишати місце для розвитку особистої ініціативи. Це може означати, що визначені співробітники можуть за свою працю одержувати більше і просуватися по кар'єрі швидше, ніж інші. Можна сказати, що підхід з позиції управління людськими ресурсами – це системний, комплексний підхід, що враховує постійно мінливі потреби організації в людських ресурсах, що забезпечують ефективність функціонування організації (компаній, підприємств, установ).

У менеджменті людських ресурсів кадрова політика з “реагуючої” політики управління перетворюється в активну стратегічну політику, в частину загальної політики всієї організації. На основі концепції розвитку всієї організації визначаються основні напрямки менеджменту людських ресурсів. Наприклад, аналіз може виявити, що інтереси організації вимагають зайнятися перекваліфікацією персоналу, залученням нових співробітників, складанням програми навчання персоналу для середньої ланки і т. ін. За реалізацію політики менеджменту людських ресурсів відповідає служба кадрів організації. Деяким менеджерам доводиться досить важко відноситися до своїх співробітників, як до коштовного ресурсу, а не статті витрати. Однак у багатьох країнах з вільною економікою починає переважати ресурсний підхід. І не тому, що якимось змінилися співробітники до кращого, а через те, що індивідуальний підхід дозволяє підприємству досягти кращих результатів: збільшити доход і закріпитися на ринку [1]. Управління людськими ресурсами включає ряд взаємозалежних ключових елементів, що разом утворюють цикл менеджменту людських ресурсів. Ключовими елементами такі:

1. Добір.
2. Оцінка професійних якостей.
3. Винагорода.
4. Підвищення кваліфікації.

Більш конкретне управління людськими ресурсами містить у собі:

1. Аналіз ринку праці й керування діяльністю.
2. Добір, прийом і адаптацію працівника.
3. Планування кар'єри кадрів організації, їх професійний і адміністративний ріст.
4. Аналіз витрат і результатів праці
5. Забезпечення раціональних умов праці, створення соціально-психологічного клімату.
6. Розробку системи мотивації працівника; участь у переговорах із профспілками.
7. Розробку соціальної політики організації, пенсійну політику.
8. Вирішення конфліктів.

При плануванні людських ресурсів основні цілі і задачі організації одержують конкретний практичний зміст у вигляді спеціально розроблених цілей для кожного напрямку кадрового менеджменту. Потім будуються прогнози щодо внутрішнього і зовнішнього попиту та пропозиції людських ресурсів, складається схема забезпечення кадрами і визначаються пріоритетні напрямки. Далі виробляється калькуляція витрат (набір, добір, керівництво, навчання і підготовка) і т. д. При аналізі наявності людських ресурсів повинні бути отримані відповіді на наступні питання:

1. Чи компетентні співробітники (глибина, широта знань і досвіду)?
2. Чи зацікавлені співробітники в успіху організації (чи ототожнюють вони себе в ній)?
3. Чи досить готові психологічно співробітники до сприйняття змін (чи зможуть усвідомити користь змін)?
4. Чи досить добре сприймають співробітники існуючу культуру виробництва?
5. Які зовнішні фактори впливають у даний момент на якість і кількість персоналу? [2].

Цикл реалізації планів у сфері людських ресурсів звичайно починається з добору кадрів – процесу, при якому на ринку праці підбирають співробітників для виконання визначених функцій в організації. При доборі та прийнятті на роботу нових співробітників основне завдання – залучити на заміщення кожної вакантної посади компетентних претендентів. Наступний етап – відібрати серед них найбільш відповідних. При наборі нових співробітників необхідно:

1. Чітко визначити вимоги до даної роботи шляхом ретельного аналізу задач і передбачуваної відповідальності.
2. Скласти опис функцій і список необхідних якостей кандидата.
3. Прийняти рішення про внутрішній або зовнішній набір кадрів (тобто всередині організації або на “ринку праці”).
4. Зробити вибір з отриманих заявок і домовитися про зустрічі й співбесіди.
5. Зробити вибір кандидата на основі результатів співбесід, тестів і рекомендацій [3].

Оцінка професійної діяльності дається в процесі, при якому менеджери організації проводять регулярні наради зі співробітниками, обговорюючи й оцінюючи їхню попередню професійну діяльність, а також їхні плани і можливості в майбутньому. Цей процес важливий, тому що увага до кожного співробітника в конкретній робочій ситуації дозволяє активізувати персонал, а також допомагає здійснювати кадрове планування. Цей підхід можна використовувати як сам по собі, так і в сполученні з матеріальним стимулюванням. Результатом оцінки роботи співробітника стає або винагорода, або вживання заходів з навчання та підвищення кваліфікації. У стратегічному плані завдання оцінки професійної діяльності наступні:

1. Підвищити ефективність організації шляхом оптимального використання наявних людських ресурсів
2. Виявити співробітників, здатних виконувати відповідальну роботу, і дати їм можливість реалізувати свій потенціал.
3. Допомогати самовдосконаленню співробітників, звертаючи увагу на їхні потреби, мотиви, обдарування, заохочуючи прагнення до професійного росту.
4. Сприяти підвищенню заробітної плати відповідно до підвищення професійного рівня.

У тактичному плані завдання оцінки професійної діяльності такі:

1. Підвищити зацікавленість у праці.
2. Слухаючи, вникаючи, обговорюючи, домагатися кращого взаєморозуміння між керівником і підлеглим.
3. Підвищити задоволення від роботи, з'ясовуючи перешкоди і вишукуючи шляхи їхньої ліквідації.
4. Чітко доводити до відома підлеглих оцінку їхньої діяльності.
5. Ставити реалістичні й досяжні цілі на майбутнє.
6. Розглядати всі можливі варіанти кадрових перестановок усередині організації.

Винагородою називають усе, що керівник може дати або зробити для підлеглого за роботу, яку той виконує. Як правило - це матеріальна винагорода: усі виплати, отримані співробітником за час роботи. Найбільш розповсюджена з таких виплат – заробітна плата. Премії – форма матеріальної винагороди, безпосередньо пов'язана з якістю роботи співробітника або фінансових успіхів усієї організації. Заробітна плата складає до 50 % загальних витрат виробництва. Існує також цілий ряд нематеріальних форм заохочення, що може використовувати менеджер: просування по службі, надання можливостей для подальшого навчання, доручення більш відповідальних завдань. Усі ці способи засновані на принципі мотивації, підвищенні зацікавленості працівника у своїй праці.

У країнах із ринковою економікою організації (компанії) затрачують величезні кошти на навчання і підвищення кваліфікації своїх співробітників. Навчання (як і підбір) вимагає спеціальних навичок, тому керівники підприємства часто звертаються за допомогою до організації, що спеціалізуються в цій області. Необхідність у навчанні і підвищенні кваліфікації визначають виходячи з власних побажань і потреб фірми, наприклад, потреба фірми в майбутніх менеджерах. Великі компанії прагнуть здійснювати програми підготовки менеджерів, сполучаючи навчання з практичним досвідом роботи, щоб молоді професіонали через 5–10 років могли зайняти керівну посаду. Підготовка проводиться по широкому колу предметів, приділяється увага не тільки основним навичкам, але й умінню робити клієнтам якісні послуги, знанню іноземних мов [4].

Організації вкладають капітал у навчання і підвищення кваліфікації кадрів, хоча не всі витрати можуть окупитися, тому що ряд співробітників можуть перейти в інші фірми. Але завдяки тому, що фірми поведуться подібним чином, загальний рівень підготовки робочих кадрів помітно підвищився за останні 10 років.

У різних виробничих організаціях ряд проблем, які відносяться до управління людськими ресурсами, різний. На основі загального підходу, викладеного вище, у кожній організації повинна бути розроблена своя концепція управління людськими ресурсами.

Література:

1. Іванова С. В. "Искусство подбора персонала: Как оценить человека за час." 3-е вид. - М.: Альпіна Бізнес Букс, 2006.
2. Крутько В. Н. "Введение в менеджмент кризисных ситуаций": Практичні рекомендації. - К.: МЗУУП, 1994.
3. Психологія управління: Курс лекцій / ред. М. В. Удальцова.- Новосибірськ: Видавництво НГАЭиУ; М.: ИНФРА-М, 1997.
4. Нікіфорова А.А. Ринок праці: занятості та безробіття. - М.: Міжнародні відносини, 2007 р.

Науковий керівник:

доктор філософських наук, доцент Замкова Наталя Леонідівна.

Алла Дембіцька
(Чернівці, Україна)

НАПРЯМКИ УДОСКОНАЛЕННЯ ОБЛІКОВОГО ВІДОБРАЖЕННЯ АМОРТИЗАЦІЇ (ЗНОСУ) ОСНОВНИХ ЗАСОБІВ

Постановка проблеми. Основне призначення амортизаційної політики в умовах ринкової економіки – створення умов для забезпечення фінансових потреб господарюючого суб'єкта у відтворенні його необоротних активів. Амортизація як економічна категорія давно є предметом дослідження багатьох сучасних вчених, які дають різне тлумачення, щодо сутності амортизації. Проте, нарахування амортизації регламентується П(С)БО №7, за яким амортизація – це систематичне розподілення вартості основних засобів, яка амортизується протягом строку їх корисного використання (експлуатації). У наш час залишається ряд невирішених питань, щодо вибору методів нарахування амортизації на об'єкти основних засобів за міжнародними та національними стандартами. В Україні склалася така ситуація, що відображення зносу в обліку викликає проблеми на практиці та суперечки між науковцями. В першу чергу це зумовлено науково-технічним прогресом та дисонансом економічним розвитком нашої країни.

Аналіз останніх досліджень і публікацій. Проблеми нарахування та обліку амортизації ніколи не втрачали своєї актуальності і досить глибоко досліджувались науковцями. А саме питання обліку основних засобів та нарахування амортизації за національними та міжнародними стандартами займалися такі науковці: Камінська Т.Г. [3] присвятила свої праці дослідженню амортизаційної політики на підприємстві, було досліджено питання обліку зносу основних засобів, Крамаренко Д.Р. [4], Пазій Т.А [5], Рета М.В., Смоленюк П.С. [7] зосередили свою увагу на проблемах обліку основних засобів та відображенні зносу в бухгалтерському обліку, Помилуйко Є. [6] розглядала питання амортизаційної політики в Україні, Ткаченко Н. [8] присвятила свою увагу дослідженню нарахування та обліку амортизації в економіці України.

Постановка завдання. Метою дослідження є визначення сутності зносу і амортизації та визначення проблем облікового відображення зносу.

Виклад основного матеріалу. Для початку потрібно розмежувати такі поняття як «знос» та «амортизація». Амортизація — це процес поступового перенесення вартості основних засобів на продукт, що виготовляється з їх допомогою [5, 102]. Згідно з П(с)БО 7 «Основні засоби», знос основних засобів — сума амортизації об'єкта основних засобів з початку його корисного використання [2].

Порядок нарахування амортизації в Україні регламентується такими законодавчими актами: П(С)БО 7 "Основні засоби", затверджене Міністерством фінансів України від 27.04.2000 р. № 92 (редакція від 18.06.2015) та Податковим кодексом України від 02.12.2010 № 2755-VI (редакція від 20.09.2015р.).

Будь – яке підприємство самостійно обирає власну амортизаційну політику, яка проводиться, з одного боку, для адекватного відображення витрат періоду з метою правильного розрахунку оподаткованого прибутку, а з іншого боку, – з метою відновити актив у майбутньому, тобто створити амортизаційний фонд.

Амортизаційна політика повинна вирішувати такі завдання:

- 1) відшкодування понесених витрат на створення виробничої бази на підприємстві;
- 2) накопичення грошових засобів;
- 3) використання накопичених грошових засобів на відтворення, оновлення та розширення власного виробництва [6, 158].

Проте виникає питання: що ж собою являє поняття «моральний знос» і як його відображати в обліку та вирахувати частку морального зносу, що переноситься на витрати? Якщо фізичний знос основних засобів може бути визначений відповідно до термінів їх служби за допомогою математичних обрахунків, то моральний знос зумовлюється двома факторами: зростанням продуктивності праці і темпами технічного прогресу [8, 161].

Розрізняють фізичний і моральний знос основних засобів. Фізичний знос— це втрата основними засобами їх споживчих якостей, що є проявом впливу на основні засоби природно-кліматичних умов. Розмір фізичного зносу залежить від безлічі чинників, у тому числі від якості їхнього виготовлення, запроєктованих технічних характеристик, від властивостей матеріалів, з яких вони вироблені і т. д. Фізичний знос пов'язаний також з кваліфікацією обслуговуючого персоналу, своєчасністю і якістю проведеного поточного обслуговування і ремонту і зумовлений цілим рядом інших причин. Постійно накопичуючись, фізичний знос знижує технічні і економічні характеристики основних фондів і в кінцевому підсумку призводить до повної втрати ними споживчої вартості, робить основні фонди непридатними для використання.

Відповідно до досліджень Пазія Т.А. [5] знос як економічна категорія не має прямого зв'язку з нарахованою сумою амортизації, оскільки може відшкодуватися шляхом ремонту за рахунок собівартості або заміни за рахунок прибутку. Він є первинним по відношенню до амортизації і має бути основою для розрахунків таких параметрів амортизаційних процесів, як строк корисного використання, вартість, що амортизується, норми амортизації [5].

Тобто бачимо, що в українському законодавстві не приділено достатньої уваги саме відображенню морального зносу обладнання, що не дозволяє повністю оцінити знос обладнання, внаслідок чого виробництво втрачає свою конкурентну здатність, не встигаючи за науково-технічним прогресом [3, 53].

На нашу думку, неврахування морального зносу є однією із найважливіших проблем обліку зносу. Вирішити дану проблему можна за допомогою здійснення ряду господарсько-організаційних заходів. Насамперед, машини і механізми повинні використовуватися з максимальним завантаженням, щоб прискорити віддачу їхнього корисного ефекту до настання моменту застаріння, необхідно зробити амортизацію не видом витрат, а зменшенням податкових зобов'язань. Це надало б змогу встановити високі норми амортизації для всіх основних засобів не підвищуючи при цьому ціну товару. А встановлення високих норм амортизації призвело б до прискорення відшкодування витрат на придбання основних засобів, а значить підвищило б швидкість обертання грошей на підприємстві [4].

Що ж до відображення морального зносу в обліку пропонується додати субрахунки до рахунку 13 «Знос необоротних активів (амортизація)», а саме розділити поняття «знос» на моральний та фізичний. Тобто в даному рахунку пропонується створити 8 субрахунків (на відміну від 5 діючих): 131 – фізичний знос основних засобів, 132 – моральний знос основних засобів, 133 – фізичний знос інших нематеріальних оборотних активів, 134 – моральний знос інших нематеріальних оборотних активів, 135 – накопичена амортизація нематеріальних активів, 136 – накопичена амортизація довгострокових біологічних активів, 137 – фізичний знос інвестиційної нерухомості, 138- моральний знос інвестиційної нерухомості.

Іншою проблемою відображення в обліку зносу є також відсутність чіткого розрізнення нарахування амортизації як покриття поточних витрат та як забезпечення майбутніх капітальних інвестицій. В економічній теорії існує напрямок, згідно з яким амортизація – це не частина вартості нині діючих виробничих фондів, а витрати, необхідні для компенсації зношених засобів праці, тобто капітальні вкладення у нові основні фонди [8, с. 161].

Відомо, що витрати на формування основних засобів мають найбільш тривалий період обігу. При цьому основні засоби в міру зменшення поступово втрачають свою вартість, переносючи її окремими частинами на собівартість продукції, що виготовляється. Тому, хоча вкладення в основні засоби і носять одноразовий характер, вони відносяться до всієї продукції, що буде випускатися з їхньою участю протягом тривалого періоду часу, що охоплює багато калькуляційних періодів. Такий розподіл витрат здійснюється за допомогою обліку основних засобів. Таки чином, амортизація за рахунок собівартості продукції створює нагромадження для наступного відшкодування основних засобів, і тим самим забезпечує розподіл одноразових витрат підприємства. Тобто амортизація одночасно з функцією відшкодування зносу основних засобів виконує і функцію розподілу витрат між окремими калькуляційними періодами [7, 112].

В Україні ж постала проблема, коли амортизація враховується лише як засіб покриття поточних витрат, проте далеко не як нагромадження для наступного відшкодування основних засобів. Тому для розрізнення сум амортизації на покриття поточних витрат та формування капітальних інвестицій пропонується рахунок 13 залишити для формування коштів для покриття поточних витрат, а для капітальних інвестицій сформованих із амортизаційних відрахувань додати до рахунку 48 «Цільове фінансування та надходження» субрахунок 485 – «Амортизаційний фонд» (таблиця 1).

Таблиця 1

Типові проведення з нарахування амортизації

Зміст господарської операції	Кореспондуючі рахунки	
	Дебет	Кредит
Нараховано амортизацію на об'єкти виробничого призначення	23 «Виробництво» або 91 «Загальновиробничі витрати»	485 «Амортизаційний фонд»
Нараховано амортизацію об'єктів, що забезпечують збут продукції	93 «Витрати на збут»	X
Нараховано амортизацію об'єктів, що використовуються для виконання наукових досліджень та розробок	941 «Витрати на дослідження та розробки»	X

Нараховано амортизацію об'єктів загальногосподарського призначення	92 «Адміністративні витрати»	X
Нараховано амортизацію об'єктів житлово – комунального та соціально – культурного призначення	949 «Інші витрати операційної діяльності»	X

Стосовно обліку зносу сучасна практика бухгалтерського обліку, що декларується в SSAP12, вимагає: Розкриття у фінансових звітах компанії облікової політики за допомогою примітки, тобто потрібно показати активи, знижені у вартості, використаний метод і річні норми нарахування зносу. Крім того, також повинні показуватися сума відрахувань на знос за рік, загальна сума активів, що амортизуються, і відповідної накопиченої суми відрахувань на знос. Метод нарахування зносу повинний застосовуватися постійно. Перехід з одного методу на інший припускається тільки на тій підставі, що новий метод буде забезпечувати більш правильне відображення результатів і фінансового стану. Не має сенсу зневажати нарахуванням зносу основних засобів на підставі того, що їхня ринкова вартість більше, ніж балансова вартість. Якщо підвищення вартості основних засобів враховується в балансі шляхом збільшення їх чистої залишкової вартості, то нарахування зносу повинно ґрунтуватися на цьому переглянutoму показнику [8].

Висновки. Отже, основними проблемами в обліковому відображенні зносу у вітчизняній економіці є неврахування та відповідно не відображення частки морального зносу; відсутність розподілу амортизації на «покриття витрат» та на «фінансові інвестиції»; відмінності в нарахуванні амортизації у податковому законодавстві та в бухгалтерському обліку. Для вирішення цих проблем пропонується додати додаткові позабалансові статті для деталізації нарахованих сум зносу, при цьому окремо відображаючи знос, який спрямований на покриття витрат та на нові фінансові інвестиції, а також прирівняти податковий та бухгалтерський облік зносу з метою формування єдиної методики обліку. Це дозволить ефективніше аналізувати нарахування зносу та доцільніше використовувати дані кошти.

Література:

1. Податковий кодекс України: Закон України від 02.12.2010 № 2755-VI (редакція від 20.09.2015р.).
2. Положення (стандарт) бухгалтерського обліку 7 «Основні засоби»: від 27.04.2000 № 92 (редакція від 18.06.2015) / Міністерство фінансів України, Наказ.
3. Камінська Т.Г. Концепції амортизаційної політики в бухгалтерському обліку / Т.Г. Камінська // Економіка АПК. – 2011. - №2. – С. 51-57.
4. Крамаренко Д.Р. Облік зносу основних засобів / Д.Р. Крамаренко // [Електронний ресурс]: Режим доступу – <http://s-journal.cdu.edu.ua>.
5. Пазій Т.А. Проблеми відображення зносу та амортизації основних засобів в бухгалтерському обліку / Т.А. Пазій // [Електронний ресурс]: Режим доступу – <http://nauka.kushnir.mk.ua>.
6. Помилуйко Є. Амортизаційна політика в Україні: проблеми і перспективи вдосконалення / Є.Помилуйко // Економічний аналіз. – 2011. – Вип.8. Част. 1. – С. 157-160.
7. Смоленюк П.С. Облік основних засобів в нових умовах господарювання / П.С. Смоленюк // Наука й економіка. – 2012. - №1 (25). – С. 108-116.
8. Ткаченко Н. Амортизація, знос основних засобів, нарахування, зміни у незалежній Україні / Н. Ткаченко // Вісник економічної науки України. – 2012. - №2. – С. 161-165.

Науковий керівник:

старший викладач Кравчук В. С.

Галина Долгопола
(Івано-Франківськ, Україна)

ВИЗНАЧЕННЯ ФАКТОРІВ РЕГУЛЮВАННЯ СТАЛОГО РОЗВИТКУ ТУРИСТИЧНОЇ ГАЛУЗІ КАРПАТСЬКОГО РЕГІОНУ

Розвиток туристичної галузі як високоприбуткового сектора економіки є важливим чинником не лише економічного, а й соціального характеру, оскільки задовольняється одна з найважливіших потреб людини у відновленні фізіологічних, психофізіологічних, духовно-інтелектуальних сил людини у вільний від роботи, навчання час на спеціалізованих територіях.

Необхідність переходу до нового економічного розуміння життєдіяльності людини, що базується на баченні туристичної галузі як інтегрованої підсистеми в межах економічної системи України, визначає актуальність дослідження проблем сталого розвитку туризму в регіонах України.

Головною метою концепції сталого розвитку туризму в Карпатському регіоні має стати забезпечення постійного розвитку туристичної галузі з метою повного задоволення потреб туристів та підвищення ефективності соціально-економічного розвитку регіону на основі ефективного управління усіма елементами туристичної галузі та її інфраструктури.

Метою даних досліджень є визначення сутності та визначальних внутрішніх факторів регулювання сталого розвитку туристичної галузі.

Ключові слова: туристична галузь, сталий розвиток, концепція сталого розвитку туризму, біоцентричний варіант, етнографічна концепція, соціоекологічний принцип.

Постановка проблеми. Узагальнення та систематизація сучасної інформації з питань розміщення та функціонування сукупності природних, природно-технічних та соціально - економічних комплексів та їх елементів, що сприяють відновленню та розвитку фізичних та духовних сил людини, її працездатності, є важливим чинником не лише економічного, а й соціального характеру, а також культурного піднесення Карпатського регіону та України. Ці питання є важливими для оптимізації відносин між природою та людиною, забезпечення можливості для відтворення потенційних сил населення та трудових ресурсів, створення умов для відпочинку та оздоровлення. Питання сутності основних факторів та принципів сталого розвитку туристичної індустрії є предметом наукових досліджень В.Г. Герасименка, О.П. Добровольської, Г.А. Заячківської, Г.В. Казачківської, Н.Д. Свірідової, Т.І. Ткаченко та інших теоретиків, а також практиків сфери туризму. Проблеми сталого розвитку туристичної галузі набувають дедалі більшої актуальності відповідно до динамічних умов сьогодення [1,3,5].

Принцип біполярності рекреаційного середовища припускає її розвиток за різними законами: природне рекреаційне середовище розвивається за законами природи, утворює “полюс природи”; урбанізоване рекреаційне середовище – за законами суспільства, утворює “полюс урбанізації”. Природні та урбанізовані середовища не є стабільними, динаміка їх розвитку неоднакова і залежить від рівноваги між потенціалом суспільства і нагальними потребами людей.

Сталий розвиток – це процес, який гармонізує розвиток продуктивних сил та забезпечує задоволення необхідних потреб усіх членів суспільства за умови збереження та поетапного відновлення цілісності навколишнього середовища. Сталий розвиток створює можливості для підтримки рівноваги між потенціалом суспільства і нагальними потребами людей [7].

Концепція сталого розвитку припускає поєднання гуманоцентрованого, економоцентрованого та антропоєкологічного варіантів забезпечення життєво важливих потреб суспільства.

Гуманізм (з лат. *humanus* – людський, людяний) – визнання людини як особистості, її права на вільний розвиток і прояв своїх здібностей, створення благ як критерію оцінки суспільних відносин.

У звичайному розумінні гуманізм означає забезпечення індивідів такою системою благ матеріального, соціального і культурного характеру, які б гарантували реалізацію прав людини, що їх має забезпечити соціальна держава. У більш широкому розумінні гуманізм передбачає, що держава лише створює загальні правові умови для громадян і громади індивідів, солідарного громадського суспільства, котре власними зусиллями реалізує людський потенціал своїх членів, що гарантуватиме їм можливість самостійно розв'язувати питання екологічної безпеки, матеріального забезпечення умов життя, вибору і реалізації такого соціально-політичного режиму, котрий створював би передумови політичної, економічної і культурної свободи кожному індивіду за умови, що він не порушує свободу інших.

Рекреація, особливо туризм, – найдемократичніша форма людських контактів, його головна мета – зміцнення і множення гуманістичного потенціалу співтовариства, сприяння миру і злагоді між народами.

За своєю природою рекреація, туризм є багатофакторним явищем, її можна представити як ланцюг, який пов'язує такі поняття, як інфраструктура, розвиток транспорту, ефективності комунальних служб, гостинність, свобода пересування, якість продукту, - від якості кухні, до якості навколишнього середовища, підготовки кадрів, служби безпеки туристів. Рекреація (туризм) водночас виступає як галузь господарства, складний міжгалузевий комплекс, де формується і реалізується рекреаційний (туристський) продукт, як вид економічної діяльності, як самодіяльність людей, їх спосіб життя, своєрідне хобі.

Рекреація, туризм – це і розгалужена соціальна служба, яка надає робочі місця сотням мільйонів людей, це і форма рекреології, заснованої на антропоєкологічній концепції. Туризм – впливовий інструмент народної дипломатії, важливий чинник комутативної культури.

Насичений філософським, людиноцентрованим змістом, туризм виявляє своє антропологічне значення розвиваючи особистість як професійного діяча туристської справи, так і пересічного учасника туристських подій.

Внаслідок туристичної діяльності відбувається формування комунікативної культури особистості, культури спілкування, взаємоповаги, толерантності. За оцінкою міжнародних організацій, таких як ООН, ЮНЕСКО, ВТО XXI століття має стати часом “гуманітарного перевороту”, переходом від деструктивного типу цивілізації з її варварським ставленням до природи, ксенофобією, жорстким економічним та політичним суперництвом до її людино орієнтованої моделі.

Соціальний туризм як загальнодоступний стимулює суспільно корисну активність людей, сприяє розвитку соціальних контактів, реалізації демократичних прав людини на змістовний відпочинок, забезпечує збільшення туристських потоків, що в свою чергу, позитивно позначиться на бюджеті району, міста, країни в цілому. Говорячи про соціальний туризм, необхідно зазначити його таку гуманістичну функцію, як привабливість для людей похилого віку, інвалідів, подорожування яких вимагає особливих умов.

Важливим питанням є також екологічні аспекти рекреації. Зі збільшенням турпотоків, збільшується екологічне навантаження, тиск на природне середовище, екологічна небезпека. Тому всі учасники туристського процесу, бісоціальна система рекреації (виробник – споживач) зобов'язані охороняти

природне середовище, дбайливо ставитись до рекреаційних ресурсів, рекреаційних зон (концепція коеволюції людини – природи – суспільства, антропоекологічна). Туризм як фактор стійкого (тривалого) розвитку повинен фінансово стимулювати всі форми розвитку, які дозволяють дбайливо ставитись до рідкісних і цінних природних ресурсів, особливо води і енергії, максимально уникати утворення відходів тощо.

Концепція сталого розвитку припускає біоцентричний варіант забезпечення життєво важливих потреб суспільства – це розвиток, який забезпечує визначений тип рівноваги, тобто баланс між його соціально-економічними та природними складовими. Суть сталого розвитку туристичної галузі найкраще визначає один з основних принципів, запропонованих Всесвітньою туристичною організацією у Глобальному етичному кодексі туризму 1999 р.: ("Туризм – фактор сталого розвитку") [2].

Сталий розвиток сприймається як процес, що гармонійно поєднує використання ресурсів, напрямки інвестування, аспекти технологічного розвитку та інституційні зміни з потребами теперішнього і майбутнього поколінь, а також він сприймається як гармонійне поєднання трьох головних елементів Природи-Людини-Суспільства [5].

Етнографічна концепція полягає в тому, що у кожного народу своя цивілізація (Т. Жуффруа). Знайомство з історією, культурою, етнографічними особливостями того, чи іншого регіону, створює передумови розвитку етнографічного, етно-сентиментального, країнознавчого та краєзнавчого туризму. Прикарпаття має значний туристичний потенціал курортологічних, історичних, культурних, етнографічних та природних об'єктів, серед яких визначне місце займають метафізичні. Карпатський регіон відомий як самобутній регіон із специфічними особливостями, які простежуються у мові, вбранні, традиціях та обрядах, сприйнятті навколишнього природного середовища та явищ [4].

Рівень розвитку матеріального виробництва, техніки, технології, екологічних принципів та екології самої людини є тим фундаментом, без якого неможлива життєдіяльність людей.

Домінуючим принципом природокористування у наш період залишався економічний принцип, згідно з яким критерієм ефективності господарської діяльності вважається одержання максимальної економічної вигоди при мінімальних витратах. При цьому принципі ігноруються екологічні проблеми, антропогенне навантаження зростає швидкими темпами.

Природокористування повинно базуватися на новому соціоекологічному принципі, при якому критерієм ефективності господарської діяльності є одержання максимально можливої економічної вигоди при обов'язковому зберіганні динамічної рівноваги у геоекосистемах. Соціоекологічний принцип природокористування потребує переходу від нераціонального екстенсивного природокористування, при якому природо-захисні дії спрямовані на боротьбу з негативними наслідками нераціонального природокористування, до раціонального - збалансовану взаємодію суспільства й природи, що забезпечується досягненням компромісу між соціально-економічними потребами суспільства й спроможністю природи задовольнити їх без істотної шкоди для свого нормального функціонування [8,9].

Література:

1. Герасименко В.Г. Концепція сталого розвитку туризму: етапи становлення і сучасний зміст / В.Г. Герасименко // Туристична освіта в Україні: проблеми і перспективи : зб. наук. праць. – 2007. – Вип. 1. – С. 17-23.
2. Глобальный этический кодекс туризма. [Электронный ресурс]. – Доступный с <http://tourlib.net/wto/kodeks.pdf>
3. Добровольская О.П. Обоснование системы факторов регулирования устойчивого развития рекреационных территорий / О.П. Добровольская // Информационные технологии в управлении туристической и курортно-рекреационной экономикой : матер. докл. III науч.-практ конф. – Бердянск : АУИТ "АРИУ", 2007. – С. 52-58.
4. Долгопола Г.Є. XIII Міжнародна науково-практична інтернет-конференція. «Проблеми та перспективи розвитку науки на початку третього тисячоліття у країнах Європи та Азії». Метафізичні об'єкти як етнотуристичний потенціал Прикарпаття. Збірник наукових праць. С. 153-155, 29-30 квітня, м. Переяслав-Хмельницький, 2015р.
5. Заячківська Г.А. Основні засади сталого розвитку туризму в Україні / Г.А. Заячківська // Якість економічного розвитку: глобальні та локальні аспекти : матер. III Міжнар. наук.-практ конф. – Тернопіль : Вид-во ТНЕУ, 2011. – С. 36-39.
6. Казачківська Г.В. Можливості сталого розвитку туризму та курортів в Україні / Г.В. Казачківська // Інформаційні технології в управлінні туристичною та курортно-рекреаційною економікою : матер. доп. II наук.-практ. конф. – Бердянськ : АУИТ "АРИУ", 2006. – С.126-137.
7. Ревин С.Ф. Переход к устойчивому развитию туризма: проблемы и специалисты для их решения / С.Ф. Ревин, Н.В. Шадрин // Культура народов Причерноморья. – 2000. – № 12. – С.66-67.
8. Свірідова Н.Д. Концепція сталого розвитку туризму в сучасних умовах / Н.Д. Свірідова // Культура народів Причерномор'я. – 2009. – № 176. – С.166-168.
9. Ткаченко Т.І. Сталий розвиток туризму: теорія, методологія, реалії бізнесу : монографія – Вид. 2-ге, [перероб. та доп.] / Т.І. Ткаченко. – К. : Вид-во КНТЕУ, 2009. – 463 с.

КОРПОРАТИВНА КУЛЬТУРА В СИСТЕМІ УПРАВЛІННЯ ПЕРСОНАЛОМ НА ПІДПРИЄМСТВІ

Розвиток персоналу є найважливішою умовою успішного функціонування будь-якої організації. Це особливо важливим є в сучасних умовах, коли науково-технічний прогрес значно прискорює старіння професійних знань і навичок. Невідповідність кваліфікації персоналу потребам компанії негативно позначається на результатах її діяльності. Тому, корпоративна культура може слугувати потужним інструментом підвищення загального рівня персоналу в організації. Культурологічний підхід до дослідження ефективного функціонування підприємства, який передбачає вивчення процесів, що відбуваються в організації, через призму культури, яка визначає специфіку діяльності, особливості взаємовідносин між працівниками, вимоги і ставлення до них, набуває значного значення для прибуткового функціонування організації. В останні роки управлінські служби не тільки змінили відношення до культури організації, але і зайняли активну позицію у використанні її як фактору підвищення конкурентоспроможності, адаптивності, ефективності виробництва і управління. Корпоративна культура впливає як на процес управління персоналом, так і на роботу підприємства в цілому. Так, чим вище рівень корпоративної культури, тим у меншому ступені персонал має потребу у чіткому регламентуванні діяльності, в директивах, настановах, детальних схемах і докладних інструкціях. До того ж, чим вище рівень корпоративної культури, тим вище престиж і конкурентоспроможність підприємства. [1, с. 23]

Корпоративна культура у системі управління персоналом підприємства повинна розглядатися як стратегічний інструмент, що дозволяє орієнтувати усі його підрозділи та усіх працівників на загальні цілі, підвищувати ініціативу персоналу, забезпечувати відданість загальній справі, полегшувати спілкування.

У теперішній час не існує єдиного підходу до трактування поняття "корпоративна культура". До того ж, різні автори для її характеристики використовують такі терміни як: "культура", "організаційна культура", "культура організації", "фірмова культура", "культура підприємництва". Аналіз існуючих трактувань цих понять дозволив зробити висновок про те, що їх сутність є тотожною.

Так, корпоративна культура – це добре сформована система керівних переконань, принципів і технологій у життєдіяльності підприємства.

Корпоративна культура виявляється у філософії та ідеології управління, ціннісних орієнтаціях, віруваннях, очікуваннях, нормах поведінки. Корпоративна культура регламентує поведінку людини і дає можливість прогнозувати її реакцію в критичних ситуаціях.

Виділяють три рівні корпоративної культури. При цьому кожен наступний рівень є все менш очевидним. Самий верхній, поверхневий рівень корпоративної культури складають видимі об'єкти, артефакти культури: манера вдягатися, правила поведінки, фізичні символи, організаційні церемонії, розташування офісів. Усе це можна побачити, почути або зрозуміти, спостерігаючи за поведінкою працівників підприємства.

Другий рівень корпоративної культури складають виражені в словах і справах працівників підприємства загальні цінності і переконання, що свідомо поділяються і культивуються членами підприємства, які виявляються в їхніх розповідях, мові, використовуваних символах.

Але деякі цінності закладені у корпоративній культурі настільки глибоко, що робітники просто їх не помічають. Ці базові, основні переконання і складають сутність корпоративної культури. Саме вони керують поведінкою і рішеннями людей на підсвідомому рівні [2, с. 43].

На сьогоднішній день, більшість вчених трактують термін корпоративна культура по-різному. Але аналіз наявних трактувань цих понять дав змогу зробити висновок про те, що їх сутність є тотожною. Тому, корпоративна культура – це система формальних і неформальних правил і норм діяльності, звичаїв і традицій, індивідуальних і групових інтересів, особливостей поведінки персоналу даної організаційної структури, стилю керівництва, показників задоволеності працівників умовами праці, рівня взаємного співробітництва та сумісності працівників між собою і з організацією, перспектив розвитку.

Е. Шейн виділяє наступні основні рівні корпоративної культури:

- рівень артефактів – усе, що можна побачити, почути й відчути при входженні до групи з незнайомою культурою. Це зримі продукти групи: архітектура її матеріального оточення, мова, технологія й продукти діяльності, художні твори й стиль, втілений в одязі, манера спілкування, емоційна атмосфера, міфи й історія, які пов'язані з організацією, ритуали й церемонії;

- рівень проголошуваних цінностей – цінності, які досить точно визначають, що буде говоритися людьми в цілому ряді ситуацій, але які можуть не відповідати тому, що вони будуть насправді робити. Якщо цінності відповідають основним уявленням, то їх словесне вираження у формі принципів роботи буде сприяти консолідації групи, будучи засобом самоідентифікації й вираженням суті місії;

- рівень базових відображень. Якщо знайдене рішення проблеми виправдує себе раз за разом, воно починає сприйматися як щось належне. Те, що людина інколи сприймала тільки інтуїтивно, перетворюється в реальність. Вона приходить до думки, що все відбувається саме так, як вона й думала.

Зміст корпоративної культури відображається ступенем особистої значимості професійно-трудової діяльності для більшості працівників. Корпоративна культура на різних підприємствах може мати

неоднакову орієнтованість на розвиток персоналу і виробничі функції. Корпоративну культуру залежно від впливу на формування трудових цінностей персоналу класифікують:

– позитивну, що фіксує для працівника цінність своєї професійної діяльності як способу особистісної трудової, творчої самореалізації й саморозвитку та цінність свого підприємства як умови забезпечення власних актуальних потреб;

– негативну, яка відбиває ситуацію, коли трудова діяльність для персоналу на конкретному підприємстві різною мірою вигідна, проте не цінна з точки зору саморозвитку персоналу та творчої самореалізації [3, с. 83].

Необхідно також розрізняти сильну та слабку культуру.

Молоді організації чи організації, що характеризуються постійною ротацією понять серед своїх членів, мають слабку культуру. Члени таких організацій не мають достатньо спільного досвіду для формування загальноприйнятих цінностей.

Однак не всі зрілі організації зі стабільним кадровим складом характеризуються сильною культурою: головні цінності організації повинні постійно підтримуватися. Сильна культура чітко визначає поведінку працівників. Передбачуваність, упорядкованість і послідовність діяльності у організації формується за допомогою високої формалізації. Сильна культура досягає того ж результату без ведення якої-небудь документації і розподілів. Більше того, сильна культура може бути більш ефективною, ніж будь-який формальний структурний контроль. Чим сильніша культура організації, тим менше управлінському персоналу потрібно приділяти уваги розвитку формальних правил і положень для керування поведінкою працівника. Це закладено у підсвідомості працівника, що приймає культуру організації. Формування корпоративної культури на підприємстві може відбуватися такими шляхами: довгостроковою практичною діяльністю; діяльністю керівника чи власника (власна культура); штучним формуванням організаційної культури фахівцями консультаційних організацій; природним відбором найкращих норм, правил і стандартів, запропонованих керівником і колективом.

Функціями корпоративної культури в організації має бути формування певного образу підприємства та забезпечення соціальної стабільності, єдності та відданості працівників. За допомогою корпоративної культури повинно здійснюватися формування та контроль норм поведінки персоналу, найбільш доцільних з точки зору інтересів більшості учасників організації. Корпоративна культура має бути тим, переважно невидимим, фактором бізнесу, що живить усі процеси та з'єднує воєдино всі елементи і механізми менеджменту, забезпечуючи при цьому раціональність та гармонію дій.

Управління корпоративною культурою має перебувати у центрі уваги менеджерів, підпорядковуватися досягненню максимальних результатів на основі наближення інтересів адміністрації і найманих працівників.

Література:

1. Іванченко А. В. Орієнтація на розвиток персоналу в системі корпоративних цінностей підприємства 2009. – № 4, Ч. 2, Т. 1. – С. 185 – 190.
2. Назарова Г.В. Корпоративне управління: Навч. посібник. – Х.:, 2003. – 531 с.
3. Савчук Л., Бурлакова А. Развитие корпоративной культуры в Украине. Персонал, - 2008. - №5. – С. 86-89.
4. Шейн Э. Организационная культура и лидерство / Э.Шейн. – СПб.: Питер, 2002. – 336 с.

Науковий керівник:

кандидат економічних наук Бохенко Олена Славівна.

Наталья Мухина

(Гомель, Республика Беларусь)

ДИВИДЕНДНАЯ ПОЛИТИКА ПРЕДПРИЯТИЯ И ПУТИ ПОВЫШЕНИЯ ЕЕ ЭФФЕКТИВНОСТИ

Дивидендная политика акционерного общества представляет собой часть его финансово-экономической стратегии, направленную на оптимизацию пропорций между потребляемой и реинвестируемой долями прибыли с целью увеличения его рыночной стоимости и инвестиционной привлекательности. Она является проявлением распределительной функции финансов и в общем случае предполагает принятие управленческих решений по двум основным вопросам:

- какую часть прибыли целесообразно направить на текущие выплаты собственникам;
- целесообразно ли придерживаться политики стабильных выплат.

Решение этих вопросов непосредственно связано с политикой распределения прибыли, т.е. определения ее пропорций, используемых для целей реинвестирования и выплат владельцам. Таким образом, основой для характеристики дивидендной политики конкретного акционерного общества могут являться два показателя: коэффициент реинвестирования, который отражает долю прибыли, направляемой на накопление внутри предприятия, и коэффициент дивидендных выплат, оказывающий непосредственное влияние на цену акции на рынке.

В современном мире как в Республике Беларусь, так и в других странах наблюдается тенденция снижения эффективности дивидендной политики предприятий. Причины снижения ее эффективности следующие:

– неравномерность выплаты дивидендов. Это в основном связано с отсутствием на предприятиях чистой прибыли, с которой начисляются и выплачиваются дивиденды. А это ведет к тому, что снижается стоимость акций на рынке, и предприятие утрачивает инвестиционную привлекательность;

– отсутствие формализации дивидендной политики на предприятиях, т.е. ее документального оформления. В связи с этим у инвестора возникает чувство того, что его на предприятии вводят в заблуждение. Он не может подсчитать свои доходы и не знает, выплатят ли ему дивиденды вообще. На предприятиях не уделяется особое внимание дивидендной политике на этапе ее разработки и в процессе функционирования;

– задержка выплаты дивидендов юридическим и физическим лицам из-за отсутствия временно свободных денежных средств на счету предприятия, что вызывает недовольство со стороны акционеров;

– отсутствие анализа дивидендной политики с целью оценки ее эффективности.

Поэтому важной задачей является разработка эффективной дивидендной политики, направленной на рост стоимости акций, увеличение собственного капитала, повышение инвестиционной привлекательности со стороны инвесторов и установление доверительных отношений с акционерами, и многое другое.

Рассмотрим состояние дивидендной политики на примере открытого акционерного общества «Труд», расположенного в Гомельской области Республики Беларусь (таблица 1).

Таблица 1 – Динамика прибыли и коэффициентов эффективности дивидендной политики

Показатели	2011 год	2012 год	2013 год	2014 год
1 Чистая прибыль, млн. рублей	2558	1408	(1405)	626,1
2 Реинвестированная прибыль, млн. рублей	2276,62	1126,4	-	482,1
-в процентах	89,0	80,0	-	77,0
3 Чистая прибыль, направляемая на потребление, млн. рублей	281,38	281,6	-	144
-в процентах	11,0	20,0		23,0
в том числе:				
3.1 Чистая прибыль, направляемая в инвестиционный фонд концерна «Беллепром», млн. рублей	25,58	14,08	-	6,26
- в процентах	1,0	1,0	-	1,0
3.2 Чистая прибыль, направляемая на выплату дивидендов, млн. рублей	69,62	167,14	-	125,22
-в процентах	2,7	11,9	-	20,0
4 Количество акций	2063500	2063500	2063500	2063500
5 Показатели эффективности дивидендной политики:				
5.1 Дивиденды на одну акцию, рублей	33,73	81	-	60,68
5.2 Доход на акцию, рублей	1239,64	682,24	-	303,43
5.3 Рентабельность акции, %	0,77	0,12	-	1,38
5.4 Норма дивидендных выплат, рублей	0,03	0,12	-	0,2
5.5 Коэффициент дивидендных выплат, %	0,03	0,12	-	20,0
5.6 Ценность акции, рублей	3,55	54,32	-	14,5

Из анализа следует, что в ОАО «Труд» эффективность дивидендной политики постепенно снижается. На протяжении 4 лет дивиденды выплачиваются неравномерно, что приводит к колебанию цены акций на рынке и влечет за собой снижение авторитета акционерного общества. Доходность акций постепенно снижается, по сравнению с 2011 г. она снизилась на 75,5%. В обществе наблюдается колебание коэффициента дивидендных выплат, что также говорит о неэффективности проводимой политики. Наряду с колебанием коэффициента дивидендных выплат, снижается доля реинвестированной прибыли. На снижение эффективности дивидендной политики также оказывает влияние отсутствие ее документального оформления и анализа ее эффективности.

В связи с этим возникает необходимость разработки эффективной дивидендной политики на предприятии.

По нашему мнению, для того чтобы достичь эффективности дивидендной политики, необходимо осуществить следующие мероприятия:

- изменение типа дивидендной политики и механизма распределения прибыли;
- выбор модели изменения дивидендов;
- формализацию дивидендной политики;

– анализ дивидендной политики.

Для повышения эффективности дивидендной политики необходимо изменить ее тип и механизм распределения прибыли, при этом изучив факторы, оказывающие влияние на дивидендную политику. В акционерном обществе применяется остаточная политика выплаты дивидендов, которая предусматривает выплату дивидендов в последнюю очередь – после того как удовлетворены все обоснованные инвестиционные потребности общества. Такая политика приводит к колебанию цены акций на рынке и снижению привлекательности общества среди инвесторов, т. к. дивиденды выплачиваются не равномерно. Данный тип дивидендной политики применяется только на ранних стадиях жизненного цикла предприятия, связанных с высоким уровнем его инвестиционной привлекательности. Поэтому необходимо изменить тип данной политики, при этом нужно изучить достоинства и недостатки каждого типа дивидендной политики. По нашему мнению, наиболее приемлемой является политика выплаты гарантированного минимума и экстра-дивидендов. Это наиболее взвешенный тип. Данная политика предусматривает гарантированную выплату минимального размера дивидендов при высокой связи с финансовыми результатами деятельности предприятия, позволяет увеличивать размер дивидендов в период благоприятной хозяйственной конъюнктуры, не снижая при этом уровень инвестиционной активности. Такая политика дает наибольший эффект на предприятиях с нестабильным в динамике размером формирования прибыли. При этом предприятие не должно постоянно выплачивать минимальный размер дивидендов, а пытаться повышать этот уровень при наличии подходящей возможности, т.к. постоянная выплата минимального размера дивидендов снизит цену акций на рынке. В общем же такая политика приведет к стабилизации дивидендных выплат, а, следовательно, повысит цену акций общества на рынке и его инвестиционную привлекательность. При распределении прибыли стоит задуматься о том, направить прибыль на выплату дивидендов или полностью ее реинвестировать. Иногда выгоднее привлечь внешние источники и направить их на капитализацию, а прибыль предприятия выплатить акционерам.

Разрабатывая эффективную дивидендную политику важно не только изменить ее тип, но и правильно выбрать модель изменения дивидендов, ведь от этого также во многом зависит эффективность такой политики. Существуют различные модели изменения дивидендов. Рассмотрим одну из таких моделей, предложенную кандидатом экономических наук Насоновой И. [1, с. 14-17] Данная модель позволяет спрогнозировать дивидендные выплаты на будущий период, используя такие показатели, как коэффициент дивидендных выплат и прогнозируемая величина дохода на акцию. Предложенная модель используется с целью стабилизации дивидендных выплат в обществах. Так, если акционерное общество придерживается некоторого целевого уровня дивидендных выплат, то их величина и изменение в следующем периоде могут быть определены по следующей формуле:

$$DIV1=PR*EPS1,$$

где DIV1 – ожидаемый дивиденд на акцию в следующем периоде;

PR – коэффициент дивидендных выплат;

EPS1 – величина дохода на акцию в следующем периоде.

$$DIV1-DIV0=PR*EPS1-DIV0.$$

Очевидно, что изменение одного из факторов, например, прибыли, влечет за собой изменение абсолютного размера дивидендов. Однако, так как акционеры предпочитают устойчивый рост дивидендов, менеджменту необходимо своевременно осуществлять их корректировку, чтобы обеспечить стабильный рост выплат. При осуществлении полной корректировки дивидендов в текущем периоде они будут незначительно отклоняться от целевого уровня, но начнут сильно колебаться по абсолютной величине. Выходом из данной ситуации является частичная или плавная корректировка, постепенно (на протяжении нескольких периодов) приближающая их к целевому уровню, но обеспечивающая меньшие отклонения от абсолютной величины предыдущих выплат.

Подобный механизм корректировки обеспечивается введением поправочного коэффициента a , в результате чего модель принимает следующий вид:

$$DIV1-DIV0=a*(PR*EPS1-DIV0),$$

где a – поправочный коэффициент.

Повышению эффективности дивидендной политики в организации будет способствовать ее формализация, которая заключается в документальном оформлении основных положений данной политики. На предприятии должно быть разработано положение по дивидендной политике, в котором оговаривается минимальная доля чистой прибыли, направляемая на выплату дивидендов, а также факторы, от которых зависит их выплата, форма, периодичность и механизм расчета таких выплат. Формализация дивидендной политики позволит акционерам прогнозировать дивидендные выплаты. Считается, что принятие такого документа повышает предсказуемость действий организации и делает ее более дружелюбной и привлекательной для инвесторов, а, следовательно, улучшает практику управления организацией. [2, с. 6-9]

А сейчас перейдем к заключительному мероприятию процесса разработки эффективной дивидендной политики, но не маловажному, т.к. от него зависит будущее разработанной политики, - анализу ее эффективности. В процессе анализа рассчитываются следующие показатели, которые представлены в таблице 1: дивиденды на одну акцию, доход на акцию, рентабельность акции, норма

дивидендних виплат, коефіцієнт дивидендних виплат, цінність акції. Эти показатели изучаются в динамике и выясняются причины значительных отклонений.

Дивидендная политика любой организации требует углубленного анализа, который позволит: отслеживать динамику дивидендных выплат; оценить эффективность выбранного типа дивидендной политики; принять оперативное решение по повышению ее эффективности; стабилизировать положение общества на рынке; решить другие задачи, направленные на оптимизацию распределения прибыли.

Применение на практике вышеперечисленных мероприятий будет способствовать повышению эффективности дивидендной политики и стабилизации финансового положения акционерного общества.

Литература:

1. Насонова И. Дивидендная политика акционерных обществ // Вестник ассоциации белорусских банков. – 2013. - №1. – с. 12-17.
2. Бочарова И. Ю. Дивидендная политика в системе корпоративного управления компаний // Финансы и кредит. – 2011. - №47. – с. 2-9.

Научный руководитель:

кандидат экономических наук, профессор Бабына Владимир Филиппович.

**Ольга Нагорна
(Київ, Україна)**

РОЗВИТОК ДЕРЖАВНО-ПРИВАТНОГО ПАРТНЕРСТВА В УКРАЇНІ

У контексті розв'язання проблем із фінансуванням стратегічно важливих національних проектів та програм розвитку, що мають пріоритетне соціально-економічне значення у багатьох сферах господарювання слід використовувати механізм державно-приватного партнерства. Саме партнерство держави і приватного сектору, як правило, позначають терміном «Public-private Partners hip» (PPP). В українській літературі вживають термін «державно-приватне партнерство» (далі - ДПП).

Розвиток державно-приватного партнерства почався на перетині ХХ-ХХІ ст., а у 2000 році в Декларації тисячоліття ООН уперше було наголошено на необхідності розвитку довготривалого партнерства з приватним сектором задля досягнення стратегічних цілей. Попри активне застосування державно-приватного партнерства в міжнародній практиці, варто зазначити, що реалізація його форм лише віднедавна почали впроваджуватися в Україні.

Першим кроком до визначення основних положень здійснення державно-приватного партнерства в Україні є прийняття 01.07.2010 р. та введення в дію 31.10.2010 р. Закону України «Про державно-приватне партнерство», за яким визначено організаційно-правові засади взаємодії державних партнерів із приватними та основні принципи державно-приватного партнерства [1]. Крім цього, платформу розвитку ДПП визначено в схваленій, нещодавно, Концепції розвитку державно-приватного партнерства в Україні на 2013-2018 роки, що була затверджена розпорядженням Кабінету Міністрів України №739-р від 14.08.2015.

Термін «державно-приватне партнерство» розглядається як відносини між державним та приватним партнерами, при реалізації яких ресурси обох партнерів об'єднуються з відповідним розподілом ризиків, відповідальності та винагород (відшкодувань) між ними, для взаємовигідної співпраці на довгостроковій основі у створенні (відновленні) нових та/або модернізації (реконструкції) діючих об'єктів, які потребують залучення інвестицій, та користуванні (експлуатації) такими об'єктами.

Загалом, державно-приватне партнерство можна розглядати в різних аспектах, зокрема:

- як засіб залучення приватного сектору до сфери надання суспільних послуг;
- інструмент державного регулювання, метод ефективності державного управління;
- механізм реалізації інфраструктурних проектів;
- захід гармонізації приватних та державних відносин;
- спосіб реалізації економічних інтересів між учасниками.

На наш погляд, система партнерських відносин держави та приватного сектору — це головний елемент функціонування ринкової економіки. Необхідність створення її базована на двох постулатах ліберальної концепції розвитку: відповідність між формуванням інститутів приватної власності та процесом прискорення економічного розвитку, високої продуктивності й ефективності економіки, ґрунтованої на приватній власності порівняно з господарством, ґрунтованим на державній власності та прямому державному управлінні.

Варто відзначити, що існує два типи партнерства: договірного та інституційного характеру:

- *ДПП договірного характеру* - це партнерство, відповідно до якого за виконану роботу чи надані послуги приватному партнеру гарантується винагорода від органів державної влади як учасника держави чи безпосередніх користувачів;
- *ДПП інституційного характеру* — це партнерство, згідно з яким можливе створення нової юридичної особи, співзасновниками якої можуть бути державний і приватний партнери, або

включення приватного партнера до співзасновників юридичної особи, яка раніше була заснована на державній власності.

Проте вітчизняне законодавство визначає лише договірну форму реалізації проектів ДПП.

У контексті цього, слід зазначити, що взаємодія держави і бізнесу здійснюється за такими *трьома основними векторами*, а саме:

- функціональним (в галузях, які визначають доступ підприємств до факторів виробництва і ринків);
- галузевим (в окремих галузях на основі змішаних форм власності, кооперації державних та приватних компаній, укладення галузевих угод);
- регіонально-муніципальним (на окремих територіальних сегментах, регіональних ринках праці, тощо).

Партнерство держави і приватного капіталу загалом відбувається *за участю чотирьох сторін*: державні органи влади (місцева влада), приватна компанія, підприємство (організація) та фінансово-кредитні установи.

Необхідно відзначити, що ефективність від реалізації державно-приватного партнерства для суспільства, держави та суб'єктів господарювання визначається певними перевагами, які визначені в таблиці 1.

Таблиця 1

Переваги використання державно-приватного партнерства*

Переваги держави як учасника ДПП	Формування спільних інвестиційних ресурсів державного та приватного капіталів. Заміна значних за обсягом попередніх капіталовкладень виплатою щорічних бюджетних внесків для оплати інфраструктури (розподіл фінансового навантаження на державний бюджет у часі). Запозичення у приватного сектора кращих практик управління власністю та оптимізація структури управління. Більш швидка реалізація інвестиційних проектів за рахунок залучення коштів приватного інвестора. партнерство сприяє розвитку інститутів ринку, приватної власності, приватної ініціативи.
Переваги суб'єкта господарювання від участі у ДПП проектах	Доступ до закритих сфер економіки (транспортна інфраструктура, енергетика, зв'язок, житлово-комунальне господарство). Розширення можливостей для отримання кредитів під проект від вітчизняних та іноземних фінансових установ на основі державних гарантій. Сприяння взаємодії бізнесу з органами влади (у т.ч., з питань отримання ліцензій, дозволів, висновків наглядових органів і т.п) за рахунок участі у проекті. Підвищення статусу проекту за рахунок участі у ньому держави.
Переваги для суспільства від проектів ДПП	Формування середовища довіри і відкритості як передумови розвитку громадянського суспільства. Нарощування потенціалу впливу підприємств на формування людського капіталу на регіональному та національному рівнях. Поліпшення якості соціальних послуг населенню. Формування позитивних економічних екстерналій внаслідок розвитку інфраструктури та стимулювання інновацій. Відповідність створених об'єктів вимогам санітарно-гігієнічних, радіаційних, екологічних, архітектурних та інших норм.

*Складено автором на основі [2]

Основа успішності об'єднання фінансових ресурсів у концепції ДПП полягає в тому, що і держава, і приватний сектор мають свої спеціалізації діяльності і свої переваги, при об'єднанні яких формується ця кооперація і створюється ефект синергії.

ДПП дозволяє не просто реалізувати проект, але реалізувати його якісно, вводити його в строк, без затримок, при цьому успішно використовувати досвід і професіоналізм приватного сектора при збереженні державного контролю над активами. Віддача в майбутньому на інвестиції в рамках ДПП значно вище, ніж при традиційних схемах реалізації тих або інших інфраструктурних проектів.

Спільна робота бізнесу і влади в реалізації проектів ДПП сприяє розвитку новаторських форм проектного фінансування, стимулює підприємницьке мислення і сприяє впровадженню передових методів управління в органах влади. Все це сприяє розвитку діалогу міжбізнесом і владою в різних сферах [3].

Основними формами державно-приватного партнерства взаємності від участі держави є: контракти на виконання робіт, контакти на управління (аутсорсинг), лізинг (оренда) та концесія [4, с. 147].

Для розуміння ролі державно-приватного партнерства, винятково важливим є пізнання та врахування основних причин гальмування розвитку ДПП в Україні. Таким чином, постає завдання

переглянути ті перепони, що блокують вирішення поставлених завдань та впровадити такі, що відповідають розробці і впровадженню прогресивних змін. Отже, виділяють такі проблеми розвитку ДПП:

- ✓ недосконала регуляторна політика (оподаткування, тарифи, дозвільна система, контролюючі органи, непрозорість тощо);
- ✓ несприятливий інвестиційний клімат;
- ✓ надмірне регулювання здійснення ДПП з боку публічної влади;
- ✓ відсутність відповідної інституційної інфраструктури (підготовка, відбір, моніторинг ДПП);
- ✓ недостатній професіоналізм публічної влади (система державної підтримки, критерії відбору проектів, оцінка пропозицій, нерозвиненість механізмів і договірної бази тощо);
- ✓ політична нестабільність, відсутність правонаступництва;
- ✓ негативне відношення публічної влади та населення до приватного сектору та його участі у інфраструктурних проектах.

Виходячи з вищевикладеного, у контексті розв'язання існуючих проблем, необхідно окреслити шляхи вдосконалення реалізації проектів ДПП, що, зокрема, дасть можливість посилити вплив на умови виникнення позитивних тенденцій в економічному розвитку держави. Отже, ключовими факторами розвитку ДПП є: інституціоналізація ринку ДПП; системна робота з удосконалення законодавства; створення комісії з професійного регулювання; партнерство з наукою; створення сприятливих умов ведення підприємницької діяльності в рамках проектів ДПП; запровадження недискримінаційних прозорих процедур; створення ефективних механізмів державної підтримки ДПП.

Партнерство держави з приватним сектором є ключовим компонентом нової інноваційної політики, оскільки, за правильної організації воно забезпечує отримання більш широких переваг від капіталовкладень у державні програми, створюючи сприятливі передумови для сталого інноваційного розвитку, є стратегічним чинником економічного зростання.

Література:

1. Про державно-приватне партнерство: Закон України від 1 лип. 2010 р. № 2404-VI
2. Тараненко І. В. Державно-приватне партнерство в інноваційній сфері: світовий досвід та перспективи розвитку в Україні/ І. В. Тараненко // Бюлетень Міжнародного Нобелівського економічного форуму – 2011. — № 1 (4). — С. 376-386.
3. Павлюк К.В., Павлюк С.М. Сутність та роль державно-приватного партнерства в соціально-економічному розвитку держави/ К.В. Павлюк, С.М. Павлюк// Наукові праці КНТУ: Економічні науки, 2010, вип. 17 [Електронний ресурс] Режим доступу: http://www.kntu.kr.ua/doc/zb_17_ekon/stat_17/02.pdf
4. Нагорна О.В. Фінансове забезпечення підприємств комунального господарства: дис. канд. екон. наук : 08.00.08 / О.В. Нагорна – К., 2013. – 198 с.

Вікторія Нехай
(Мелітополь, Україна)

ТЕОРЕТИЧНИХ ТА ПРАКТИЧНИХ ОСНОВ ВПРОВАДЖЕННЯ МАРКЕТИНГУ

Актуальність завдань удосконалення управління підприємством в умовах ринкових перетворень вимагає проведення досліджень з метою обґрунтування доцільності маркетингу на підприємствах України, що й зумовило мету дослідження. Завданнями для її досягнення є визначення місця маркетингу у системі управління підприємством, вплив факторів навколишнього середовища на його результативність а також визначення організаційних аспектів у процесі впровадження маркетингу, зокрема, фінансового забезпечення організації діяльності маркетингового підрозділу.

У роботах багатьох авторів, що займались питаннями розвитку маркетингу [1, 2, 3, 4, 5, 6] відзначено те, що при директивній системі господарювання підприємства перебували в ситуації, коли плани роботи доводили виробникам без урахування особливостей їхньої діяльності. Матеріально-технічне постачання й реалізація продукції були гарантовані, споживачі були майже закріплені за підприємством. При комерціалізації акцент переноситься із плану, як директиви, на економічні результати діяльності підприємства. Основними економічними критеріями стають ціна й прибуток. Ціна відображає рівень платоспроможного попиту. Прибуток - результат діяльності підприємства. А плани саме й співвідносять із рівнем попиту й з результативністю діяльності підприємства. Таким чином, вони налаштовують підприємство на вимоги ринку.

Таким чином, основною метою даного дослідження є узагальнення теоретичних та практичних основ впровадження маркетингу на діючому у ринкових умовах підприємстві.

З огляду на, що умови діяльності підприємств України стають усе більш динамічними й складними, вивчення всіх наявних можливостей їхнього прибуткового функціонування є доволі актуальним. Насамперед, це означає вивчення потреб і можливостей покупців, поділ ринку на сегменти, виявлення найбільш перспективних з них, виділення відповідно до них товарів.

Показовий для вітчизняних керівників досвід застосування методів маркетингу на закордонних підприємствах. Так, американська компанія по виробництву сільськогосподарської техніки «Джон Дір»

входить у четвірку найбільших виробників цієї галузі в країні й у сотню провідних компаній США [1]. На її підприємствах працює більше 43 тисяч робітників та службовців, вона має 20 заводів і розгалужену збутову мережу у формі оптових баз, розташованих в 17 зонах країни. Успіх компанії досягнуто багато в чому завдяки професійним маркетинговим заходам. Виходячи з оцінок стану й перспектив ринку кожні три місяці в компанії складається короткостроковий план виробництва на наступні 12 місяців, тобто фірма постійно працює по «ковзній» програмі, що розробляється з урахуванням виявлення потреб покупця. В основі формування стратегії розвитку компанії лежить принцип, відповідно до якого потрібно думати, насамперед, про можливість реалізації продукції, а потім уже про можливість її виробництва. Тому в основу складання плану виробництва нової продукції покладений прогноз місткості ринку даного товару й норм прибутку, який фірма сподівається одержати при реалізації продукції, а потім уже про можливість її виробництва.

Впроваджувати маркетинг необхідно у зв'язку з тим, що він може підвищити ефективність функціонування підприємства й народного господарства в цілому. Головне тепер, на думку Дж. Еванса й Б. Бермана, «...перейти від простої констатації цього факту до повсякденної роботи з використання маркетингу. У цілому східноєвропейські країни в області освоєння маркетингових принципів управління значною мірою відстали від сучасних вимог: виробництво недостатньо оперативне й гнучко реагує на вимоги споживачів; повільно оновлюється продукція й впроваджуються нові технології, підсилюється дефіцит і незбалансованість розвитку. Особливі труднощі відсутність маркетингових навичок у управлінні породжує в зовнішньоекономічній діяльності, при виході із продукцією на світовий ринок, що на відміну від внутрішніх ринків цих країн є ринком покупців, а не продавців» [2]. Це зауваження надзвичайно важливе для уваги вітчизняних маркетологів у зв'язку з необхідністю й актуальністю для наших підприємств зовнішньоекономічної діяльності.

Загальноприйнята думка, що впровадження маркетингу є втіленням ринкової орієнтації підприємств. А. Кохлі й Б. Яворські [3] розробили нову багатобічну концепцію ринкової орієнтації, що спирається на поняття про те, що вона містить у собі широке поширення інформації усередині фірми й розробку необхідних дій, пов'язаних зі справжніми й майбутніми купівельними перевагами. Найджел Ф. Пірсі й Девід У. Кравенс, погоджуючись із цією концепцією, стверджують - «...єдине, що впливає на зміну суті, джерела й обсяги інформації, - це структура організації» [3]. Саме індивідуально розроблена структура організації й підрозділу маркетингу із чітко окресленим, продуманим переліком повноважень для співробітників є потужною базою для впровадження маркетингової концепції на підприємстві. Це підтверджує необхідність пошуку раціональної організаційної структури служби маркетингу підприємств різних галузей господарства, а разом із цим і механізму її функціонування й взаємодії з іншими підрозділами, у чому полягає одне із завдань даної роботи. Перш, ніж підійти до її здійснення, необхідно розглянути фактори маркетингу, які впливають на результати діяльності підприємства.

Точно вирішити питання про бюджет маркетингу на стадії організації важко. Зазвичай, на підприємстві використовують дані про аналогічні заходи й витрати на них. Крім того, різні й частки маркетингових витрат в обсязі продажів товарів різних галузей, у зв'язку із чим до рішення цієї проблеми підприємства підходять індивідуально. Абсолютні й відносні розміри маркетингових витрат залежать від можливостей підприємства, від його ролі й позицій на ринку, від міри освоєння ринку, від характеру маркетингової стратегії, типу й ступеню новизни товару.

О. Панкрухін називає серед найпоширеніших методів визначення бюджету маркетингу наступні:

- фінансування «від можливостей», характерне для стадії відходу від директивного планування;
- прейскурантний метод - планування маркетингового бюджету на основі даних про передбачувані обсяги продажів, витрати і призначену норму прибутку (у Ф. Котлера такий метод одержав назву «планування на основі показників цільового прибутку» [4]);
- метод «фіксованого відсотка» - обчислення певного відсотка від минулих або очікуваних обсягів продажів;
- метод відповідності конкурентові - за умови наявності підприємства, схожого на вихідне підприємство за ресурсами, інтересами і позицією;
- метод максимальних видатків - видатки на маркетинг припускають використання якнайбільших коштів;
- метод «ціль - завдання» - витрати на будь-яку маркетингову дію співвідносяться з очікуваними вигодами;
- метод «маржинального доходу», що припускає значні експертні роботи для зіставлення досвіду декількох періодів;
- метод обліку програми маркетингу - сполучає метод «ціль - завдання» і «маржинального доходу» і припускає ретельний аналіз витрат на досягнення конкретних цілей.

Наступним контрольованим фактором маркетингу є структура маркетингу, під якою розуміється сполучення його окремих елементів: товар, розподіл, просування, ціна. Плануючи маркетинг, визначаються з тим, якими будуть ці елементи. Так, необхідно вирішити в якому обсязі буде запропонований товар до реалізації, яке співвідношення «ціна-якість» товару може бути представлене споживачам, яким буде впакування, чи будуть супроводжувати його додаткові параметри якості, наприклад, післяпродажне й гарантійне обслуговування. Крім того, важливо визначитися, до яких методів реалізації (прямого або непрямого) доцільно вдатися, які комунікативні складові будуть застосовуватися

(стимулювання збуту, реклама, встановлення довгострокових зв'язків зі споживачами та ін.). Дуже важливо виважено підійти до питання встановлення цін на продукцію, а саме: позначити діапазон їхніх коливань, визначитися з величиною, особливо первісною, установити залежність ціни від якості.

При впровадженні маркетингу на підприємстві так само важливо оцінювати ступінь їхньої передбачуваності (прогнозована і непрогнозована) і спосіб впливу (прямий і непрямий).

Узагальнюючи сказане, можна погодитися із твердженням Філіпа Котлера: «...середовище складається з мікросередовища й макросередовища. Мікросередовище представлене чинниками, що мають безпосереднє відношення до самої фірми... Макросередовище представлене чинниками більш широкого соціального плану, які впливають на мікросередовище...» [5]. Як бачимо, факторів, що здійснюють вплив на формування ринкового середовища підприємства, досить багато. Із цього числа для різних галузей необхідно вибирати й ураховувати, насамперед, ті, які найбільш значимі для них. Для цього необхідно визначитися з положенням господарюючої одиниці і її товару на ринку, у чому підтримкою є саме маркетинг.

«Знизився попит на життєві блага, у тому числі на продукцію аграрної сфери, хоча споживчий ринок насичений товарами й навіть складається думка про надвиробництво. Але це лише через низьку цінову доступність товарів, включаючи й товари сільськогосподарського машинобудування». Ці словами кандидата економічних наук В. Петрова (Харківський національний аграрний університет ім. В.В. Докучаєва) [6] підтверджують висновки про необхідність виводу підприємств, зокрема, сільськогосподарського машинобудування із кризи шляхом запровадження системи маркетингового управління.

З наведеного узагальнення досвіду маркетингового управління та обґрунтування доцільності маркетингу на підприємстві можна зробити наступні *висновки*:

- здійснення маркетингової діяльності виступає як об'єктивна необхідність орієнтації науково-технічної, виробничої й збутової діяльності підприємства на ураховання ринкового попиту, вимог споживачів. Тут відбивається й постійно підсилюється тенденція до планомірної організації виробництва з метою підвищення ефективності функціонування підприємства;
- існують об'єктивні і суб'єктивні причини виникнення проблем запровадження маркетингу;
- підприємству потрібна індивідуально розроблена структура організації підрозділу маркетингу із чітко обкресленим, продуманим переліком повноважень для співробітників;
- результати роботи підприємства багато в чому залежать від уміння його керівництва проводити аналіз і виявляти вплив факторів маркетингового середовища на його діяльність;
- процес організації маркетингу являє собою виділення коштів на маркетинг і розробку, впровадження організаційної структури служби маркетингу;
- саме всебічне вивчення попиту, потреб і їх облік з метою більш правильної орієнтації виробництва й становлять головне призначення маркетингової діяльності в системі управління процесом виробництва.

Перспективним є подальше вивчення конкретних аспектів запровадження маркетингу на підприємствах різних галузей. Для цього потрібно узагальнити досвід вирішення цієї проблеми на окремих підприємствах і положення теорії маркетингу.

Література:

1. Экономика предприятия: Учебник для вузов / Под ред. проф. В.П. Грузинова.- М.: Банки и биржи, ЮНИТИ, 1999.- 535 с.
2. Эванс Дж.Р. Маркетинг /Дж. Р. Эванс, Б. Берман.- М.: Сирин.- 2001. - 308 с.
3. Маркетинг / Под ред. М. Бейкера. - СПб.: Питер, 2012.- 1200 с.
4. Панкрухин А.П. Маркетинг / А.П. Панкрухин. – М. : Институт международного права и экономики имени А.С. Грибоедова, 1999. – 398 с.
5. Котлер Ф. Основы маркетинга: Пер. с англ. / Ф. Котлер. - М.: Прогресс, 2001.- 752 с.
6. Петров В.М. Мониторинг технічного забезпечення сільськогосподарського виробництва у пореформений період / В.М. Петров // Економіка АПК.- 2003.- № 3.- С.40-45.

**Юлія Нікіфорчук
(Вінниця, Україна)**

ОБЛІКОВЕ ЗАБЕЗПЕЧЕННЯ АНАЛІЗУ І КОНТРОЛЮ ФІНАНСОВИХ РЕСУРСІВ БЮДЖЕТНИХ УСТАНОВ

В умовах бюджетного дефіциту та жорсткого обмеження фінансових ресурсів держави контроль за їх цільовим та ефективним використанням набуває особливого значення. Нестабільна політична ситуація в Україні, можливість та наявна практика неоднозначного трактування законодавчих актів, недосконалість нормативно-правового забезпечення певних напрямів діяльності є сприятливим підґрунтям для різного роду зловживань в сфері використання бюджетних коштів. Попередження, виявлення та ліквідацію таких порушень покликана забезпечувати система державного фінансового контролю та аналізу. Особливої

уваги в складі цієї системи потребує контроль господарської діяльності бюджетних установ, оскільки функціонування чисельної їх кількості в Україні у нових економічних умовах вимагає збалансованого, цільового та максимально ефективного використання фінансових ресурсів.

Фінансування бюджетних установ обумовлює необхідність застосування уніфікованої методики обліку та аналізу використання бюджетних коштів. Це, у свою чергу, потребує комплексного вивчення ефективності реалізації бюджетних асигнувань на забезпечення господарської діяльності юридичних осіб – одержувачів бюджетних коштів у рамках затвердженого кошторису. Обсяг передбачуваних витрат згідно з кошторисами закріплюється в бюджетах, які приймаються на відповідних рівнях.

Проблеми облікового забезпечення аналізу і контролю фінансового забезпечення бюджетних установ посідають чільне місце у працях таких вітчизняних науковців, як Буковинський С.А., Кириленко О.П., Опарін В.М., Павлюк К.В., Романенко О.Р., Сафонова Л.Д., Чечуліна О.О., Юрій С.І., Боголіб Т.М. та інші.

Доходи, видатки та витрати бюджетних установ – це самостійні об'єкти обліку, проте в системі бухгалтерського обліку бюджетних установ розглядаються у взаємозв'язку, оскільки зв'язок між ними має причинно-наслідковий характер. У загальній системі бухгалтерського обліку саме облік доходів і видатків є найскладнішим і найвідповідальнішим, про що, до речі, свідчить традиційна друга назва системи – бухгалтерський облік виконання кошторису. Для обліку коштів загального фонду на початок нового бюджетного періоду в казначействі відкривається реєстраційний рахунок. Факти зарахування коштів на цей рахунок підтверджують платіжними дорученнями та виписками з рахунка, в яких обов'язково вказуються відправник коштів, одержувач, коди рахунків та період, за який надійшли асигнування та інші реквізити [1, с. 185].

Основою ефективного функціонування будь-якої організації є належне фінансове забезпечення, однак більшість установ бюджетної сфери в Україні не мають власних джерел надходжень, а, отже, здійснює свою діяльність за рахунок коштів, отриманих із державного (місцевого) бюджету. До найбільш характерних особливостей кошторисного фінансування, на нашу думку, можна віднести:

1) виключність бюджетних джерел фінансування – установа може фінансуватися лише з одного, державного або місцевого, бюджету (за винятком видатків, пов'язаних із фінансуванням надзвичайних заходів (стихійних лих, наслідків катастроф тощо);

2) обмеженість джерел фінансування – бюджетні установи фінансуються у межах встановлених норм та нормативів, сума кошторисних надходжень встановлюється на бюджетний період (рік) і фінансується за відповідним графіком; зміна обсягів фінансування у межах призначень потребує затвердження вищестоящої організації;

3) відносна автономія позабюджетних джерел фінансування – джерела надходжень спеціального фонду кошторису жорстко регламентовані:

а) кошти від надання установою платних послуг (перелік і тарифи затверджуються вищестоящим органом або централізовано);

б) кошти від ведення господарської діяльності або надання в оренду майна, яким розпоряджається установа (перелік видів діяльності, об'єктів, умов і термінів передачі майна також жорстко регламентовано);

в) добровільні внески – пожертви, дарунки, гранти (найбільш спірне і найменш прозоре джерело фінансових ресурсів);

4) цільовий характер фінансування – виділені (отримані) кошти можуть бути спрямовані виключно на цілі, передбачені кошторисом; при цьому, в окремих випадках установі може бути надане право перерозподілу коштів між окремими статтями, але у межах затвердженої загальної суми [2].

Для обліку асигнувань бюджетні установи використовують 321 рахунок «Реєстраційний рахунок». Для обліку доходів за загальним фондом призначено рахунок 701 «Асигнування з державного бюджету на видатки установи та на інші заходи». Основними первинними документами з обліку надходжень і використання бюджетних асигнувань є акти, договори, угоди, контракти, платіжні доручення, квитанції, виписки з рахунків. Облік доходів спеціального фонду здійснюється на рахунку 71 «Доходи спеціального фонду» і 72 «Доходи від реалізації продукції, виробів і виконаних робіт». Кошти надходять на рахунки 323 «Спеціальні реєстраційні рахунки для обліку коштів, отриманих як плата за послуги» та 324 «Спеціальні реєстраційні рахунки для обліку коштів, отриманих за іншими джерелами власних надходжень», які є активними. На основі первинних документів заповнюється меморіальний ордер № 3 «Накопичувальна відомість руху грошових коштів спеціального фонду в органах Державного казначействі України (установах банків)».

Облік операцій з нарахування доходів спеціального фонду ведеться в меморіальному ордері № 14 «Накопичувальна відомість нарахування доходів спеціального фонду бюджетних установ». На основі цих ордерів формується книга «Журнал-головна», що ведеться за субрахунками, на рахунках за минулий рік.

Цільове та ефективне використання фінансових ресурсів бюджетних установ здійснюється шляхом внутрішнього та зовнішнього контролю. Функції внутрішніх та зовнішніх контрольних органів проілюстровано на рис. 1.1.



Рис. 1. Функції внутрішніх та зовнішніх контрольних органів

Одним із методів контролю за використанням бюджетних асигнувань є аналіз виконання кошторису бюджетної установи. Завдання аналізу конкретизуються у процесі вивчення видатків за окремими їх видами і спрямуваннями. Для цього слід вивчити склад і структуру видатків: видатки групуються за кодами економічної класифікації видатків та кредитування бюджету, потім визначається питома вага кожної групи видатків у їх загальній сумі й виконується їх порівняння з показниками кошторису і попереднього року.

Важливим елементом аналізу видатків бюджетної установи є вивчення співвідношення між касовими і фактичними видатками. Виходячи із суттєвості касових і фактичних видатків, їх співвідношення за даними звітності установи, можна визначити загальну суму касових (Кв) і фактичних видатків (Фв). Вони розраховуються за формулами, що унаочнюють співвідношення між ними, і дають змогу виявити причини перевищення касових видатків над фактичними або фактичних видатків над касовими:

$$Кв = Зп + П - Зк(1)$$

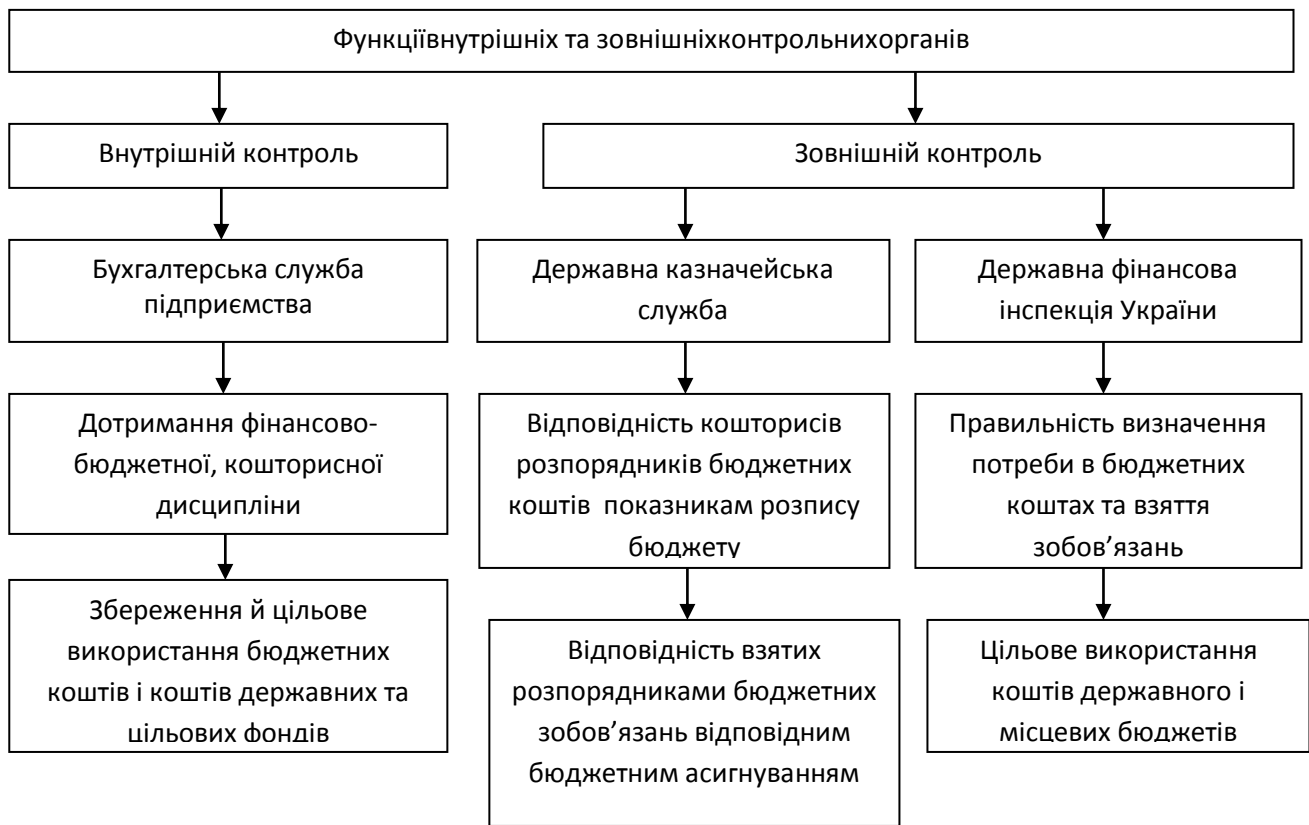
де Зп – залишки коштів установи на початок року;

П – сума коштів, перерахованих за рік;

Зк – залишки грошових засобів установи на кінець року.

$$Фв = Кв - (ЗКп - ЗКк) + (ЗМп - ЗМк) + (ЗДп - ЗДк) + (ПОп - ПОк) \quad (2)$$

або

$$Фв = Кв + (ЗКк - ЗКп) - (ЗМк - ЗМп) - (ЗДк - ЗДп) + (ПОк - ПОп) \quad (3)$$

де ЗКп, ЗКк – заборгованість кредиторська на початок і кінець року;

ЗМп, ЗМк – залишки на рахунках матеріалів на початок і кінець року;

ЗДп, ЗДк – заборгованість дебіторська на початок і кінець року;

ПОп, ПОк – залишки на рахунках підзвітних осіб на початок і кінець року.

Вивчення співвідношення між касовими та фактичними видатками здійснюється в цілому за кошторисом і за окремими його статтями з використанням даних звіту про виконання кошторису видатків (ф. № 2), балансу виконання кошторису видатків (ф. № 1), обліку касових і фактичних видатків за окремими статтями і видами [3, с. 43].

Важливий елемент організаційно-інформаційної моделі – методичне забезпечення аналізу діяльності бюджетної установи. Методичні прийоми обробки облікової інформації, використані в конкретній організаційно-інформаційній моделі аналізу, дозволяють здійснити загальний та факторний аналіз обсягу діяльності установи. Умовно їх поділяють на економіко-логічні та економіко-математичні методи аналізу.

Економіко-логічні методи застосовуються в загальному і факторному аналізі обсягу діяльності бюджетної установи, в загальному аналізі трудових і матеріальних ресурсів, а також в аналізі руху та ефективності використання ресурсів бюджетної установи.

Економіко-математичні методи спрямовані на визначення тенденцій розвитку бюджетної установи, прогнозування основних показників її діяльності. В аналізі результатів діяльності та ресурсного потенціалу

бюджетної установи економіко-математичні методи використовуються здебільшого для розробки нормативів обслуговування контингенту (методи теорії масового обслуговування) та нормативів витрачання матеріальних ресурсів (методи лінійного програмування). За умови використання комп'ютерних технологій обробки інформації можна рекомендувати застосування економіко-математичних методів у стратегічному аналізі та прогнозуванні розвитку бюджетної установи (методи моделювання та регресійно-кореляційного аналізу)[4].

Узагальнення й реалізація результатів аналізу – необхідний етап завершення аналітичного дослідження. На цьому етапі розробляються альтернативні варіанти заходів щодо збільшення обсягу та розширення асортименту послуг, а також поліпшення їх якості на основі ефективного використання ресурсного потенціалу бюджетної установи. Реалізація результатів аналізу ґрунтується на створенні ефективної системи контролю за виконанням управлінських рішень, прийнятих для впровадження найкращого з розроблених аналітиками варіанту заходів щодо поліпшення діяльності установи.

В міжнародній практиці для відображення операцій в обліку їх показники повинні мати властивість зіставлення з метою забезпечення доступності та зрозумілості інформації у звітності внутрішніх і зовнішніх користувачів.

Розглянувши аспекти бухгалтерського обліку в бюджетних установах, можна виділити такі проблемні напрямки, які виникають під час здійснення обліку, аналізу та контролю:

– виконання бюджетів за видатками відбувається через виділення асигнувань замість ефективнішої системи – погашення зобов'язань;

– недоліки у формулюванні облікових визначень, які б повністю враховували загальноекономічні позиції та облікові елементи;

Таким чином, усі вищенаведені недоліки впливають на організацію роботи працівників як бюджетних установ, так і Державної казначейської служби України, несвоєчасності надання облікової інформації до різних контролюючих органів, що призводить до зниження ефективності діяльності бюджетної установи в цілому, а також значно збільшує обсяги облікових робіт.

Література:

1. Вацик Н. Необхідність вдосконалення державного фінансового контролю за використанням бюджетних коштів / Н. Вацик // Галицький економічний вісник. – 2014. – №3(28). – С.184-190.
2. Поверінна Т. Аналітичний облік асигнувань, касових і фактичних видатків бюджетних установ / Т. Поверінна // Баланс-бюджет: школа бухгалтера. – Режим доступу: <http://www.balance.ua>.
3. Сушко Н.І. Бухгалтерський облік та внутрішній аудит у державному секторі: монографія / Н.І. Сушко, Л.В. Гізатуліна, О.П. Куценко. – К.: Аграрна наука, 2009. – 336 с.
4. Барабаш Н.С. Особливості застосування аналітичних методів у контролі розподілу й використання бюджетних ресурсів / Н.С. Барабаш, Т.А. Кумченко, І.І. Никончук// Фінансовий контроль. – Режим доступу: <http://www.dkrs.gov.ua>.

Науковий керівник:
ст. викладач Откаленко О.М.

Юлія Нікіфорчук
(Вінниця, Україна)

ОБЛІК ВИТРАТ ТА ФОРМУВАННЯ СОБІВАРТОСТІ НА АВТОТРАНСПОРТНИХ ПІДПРИЄМСТВАХ УКРАЇНИ

Постановка проблеми. Однією із ключових ланок економіки України є автотранспортна промисловість, раціональне функціонування якої неможливе без забезпечення автотранспортних підприємств оперативним бухгалтерським та управлінським обліком. На сьогодні основна увага на автотранспортних підприємствах повинна бути зосереджена на оптимальній організації бухгалтерського та фінансового обліку витрат та формування собівартості, адже саме це є першою ланкою найбільш ефективного функціонування підприємства.

Аналіз останніх досліджень і публікацій. Розвитку методологічних, методичних та організаційних питань обліку й контролю на автотранспортних підприємствах сприяли праці вчених: М.Т. Білухи, І.А. Верховського, Н.В. Гаврилової, Я.А. Гончарука, В.В. Завгороднього, В.В. Заставнюка, А.Я. Коваленка, В.Ф. Палія, В.В. Сопка, А.Л. Степанюка, В.І. Терлової та інших. Вони видали серію праць з економіки й планування автомобільного транспорту, машинної обробки економічної інформації, бухгалтерського обліку, аналізу, ревізії, контролю та аудиту фінансово-господарської діяльності автотранспортних підприємств, які досі не втратили свого теоретичного й практичного значення.

Постановка завдання. Метою даної статті є дослідження змісту та структури обліку витрат та формування собівартості на автотранспортних підприємствах України.

Виклад основного матеріалу дослідження. Нормативно-правове регулювання обліку діяльності автотранспортних підприємств передбачено в багатьох законодавчих і нормативних актах. Так, гарантом

здійснення будь-якої підприємницької діяльності, що не вступає у протиріччя із законодавством України є її Конституція [1], Господарський кодекс України від 16 січня 2003 р. № 436-ІУ [2], Цивільний Кодекс України 16.01.2003 г. № 435-ІУ [3].

На законодавчому рівні автотранспортна діяльність, як різновид передбачена та регулюється Законом України «Про автомобільний транспорт», прийнятим Верховною Радою України від 5 квітня 2001 р., № 2344-Ш (зі змінами і доповненнями) в редакції Закону України від 23.02.06 р. № 3492-ІУ [4], а також інші закони, постанови Кабінету Міністрів України, документи міністерств і відомств України.

Виробничі процеси автотранспортних підприємств (АТП) значно відрізняються від будь-яких інших підприємств. Діяльність АТ не пов'язана з сировиною. Предметом його праці є вантаж. Виходячи з предмету АТП, можна назвати основні його функції. До них відносять:

- самостійне здійснення пасажирських і вантажних перевезень;
- сприяння роботі залізничного транспорту з вивезення вантажів зі станції;
- заміна у містах і приміських зонах іншого виду транспорту (рейкового, гужового).

Як будь-яке підприємство, автотранспортне підприємство здійснює свою діяльність, яка визначається наступними господарськими операціями [5, с. 135]:

- експлуатаційні перевезення пасажирів і вантажів;
- гаражне обслуговування і зберігання рухомого складу, технічне обслуговування і ремонт автомобілів, причепів та їх агрегатів;
- транспортно-експедиційне обслуговування;
- навантаження порожніх автомобілів;
- перегін нових автомобілів із заводів;
- утримання та експлуатація транспортних агрегатів станцій технічного обслуговування вантажних автостанцій.

Порядок відображення витрат у бухгалтерському обліку регламентується П (С) БО 16 «Витрати». Основними складовими елементами транспортного процесу є послідовність виконання таких етапів:

- навантаження вантажів, пасажирів в місцях відправлення;
- перевезення згідно визначених маршрутів та рейсів;
- розвантаження багажу та висадка пасажирів в пункті призначення.

Для обліку на АТП необхідно врахувати наступні особливості [6, с. 98]:

- на АТП мають місце наступні процеси, кожен з яких включає у себе ключові моменти обліку витрат, що в свою чергу визначають собівартість:
 - процес постачання – забезпечення необхідними транспортними засобами, паливо-мастильними матеріалами та іншими засобами і предметами праці;
 - процес виробництва – виготовлення послуги з перевезення пасажирів чи вантажів, яка складається з сукупності необхідних витрат;
 - процес реалізації – відображення доходу від реалізації послуги з перевезень, з технічного обслуговування тощо.
- калькуляційною одиницею є собівартість окремих чи індивідуальних перевезень;
- для нарахування амортизації рухомого складу в основному АТП використовують виробничий метод;
- значну частину загальних витрат на АТП становлять витрати на придбання паливно-мастильних матеріалів, технічне обслуговування рухомих засобів (як обов'язкове, так і за вимогою);
- АТП є платниками податків і зборів, сплата яких визначена Податковим Кодексом України.

Облік паливно-мастильних матеріалів здійснюється за його видами, місцями зберігання, МВО. Для обліку надходження і витрачання палива у кількісному і грошовому виразі у Плані рахунків передбачений рахунок 20 «Виробничі запаси», субрахунок 203 «Паливо».

Наявність і рух різних видів палива: рідкого, твердого, газоподібного тощо відображається на окремих субрахунках, тобто до субрахунку 203 «Паливо» згідно з інструкцією про застосування Плану рахунків відкривають нові субрахунки 2 та 3 порядку, тому для правильної організації обліку паливно-мастильних матеріалів, АТП використовують субрахунки 3 порядку, а крім того допоміжні аналітичні рахунки.

Основною діяльністю АТП є перевезення пасажирів та вантажів, яка несе за собою певні витрати. Витрати групуються за видами виробництва, виробничими підрозділами, видами перевезень тощо. Облік і калькулювання фактичної собівартості перевезень на транспортних підприємствах здійснюється з використанням нормативного, стандарт-костінгу, позамовного методів або простим підрозділом витрат. Загально виробничі витрати транспортних підприємств, щомісяця розподіляються між [7]:

- основним виробництвом з подальшим розподілом між видами перевезень;
- допоміжним виробництвом у частині робіт, призначених для потреб власного капітального будівництва, непромислових господарств, а також для реалізації;
- обслуговуваними виробництвами;
- капітальним будівництвом, що здійснюється господарським способом.

В залежності від виду автотранспорту за калькуляційну одиницю собівартості приймається:

- для вантажних автомобілів із встановленим погодинним тарифом – 10 автогодин;
- для вантажних автомобілів із встановленим тарифом за 1 тону перевезеного вантажу – 10 т/км;
- для автобусного парку – 10 пасажиро/км;
- для вантажних та легкових автомобілів таксі – 10 оплачених км.

Залежно від виду виконуваних перевезень (робіт, послуг), технічного оснащення рухомого складу та інших умов загалом ви робничі витрати, віднесені до основного виробництва, розподіляються міжокремими видами перевезень за одним з таких методів:

- пропорційно до заробітної плати основних працівників;
- відповідно до частки планової суми загальногосподарських витрат у загальній сумі планової собівартості окремих видів перевезень;
- на одну гривню фактичних доходів за окремими видами перевезень;
- пропорційно до сумивитрат за іншими калькуляційними статтями.

Підприємства, здійснюючи операції з перевезення пасажирів, здійснюють бухгалтерські проведення і порядок відображення в обліку операцій з купівлі паливно-мастильних матеріалів, які надані в таблиці 1 [8].

Таблиця 1

Кореспонденція рахунків з обліку купівлі паливно-мастильних матеріалів

№ п/п	Зміст господарської операції	Д-т	К-т
1	2	3	4
Попередня оплата			
1	Оплачено рахунки за паливно-мастильні матеріали	631, 685	311
2	Відображено суму податкового кредиту з ПДВ	641	644
3	Оприбутковано паливно-мастильні матеріали на склад	203.1.1	631, 685
4	Списано суму податкового кредиту з ПДВ	644	631, 685
Наступна оплата			
5	Оприбутковані паливно-мастильні матеріали, отримані від постачальника на склад	203.1.1	631, 685
6	Відображено суму податкового кредиту (за податковою накладною)	48	703
7	Перераховано постачальнику за придбані паливно-мастильні матеріали	631, 685	311

Висновки. Виходячи з вище наведеного, можна сказати, що діяльність автотранспортного підприємства не пов'язана з сировиною, бо предметом його праці є вантаж. Однорідність виконуваних робіт, відсутність незавершеного виробництва з перевезення вантажів і пасажирів істотно спрощує розрахунки собівартості виконаних робіт. Облік витрат на автомобільні перевезення та послуги здійснюється в цілому по транспортному процесу, без окремого їх розподілу, тому на автомобільному транспорті застосовується простий метод калькулювання. За нашими дослідженнями, для спрощення ведення обліку витрат рекомендуємо для вітчизняних автотранспортних підприємств використовувати систему аналітичного обліку. Наприклад, 203.1 «Нафтопродукти», 203.2 «Тверде паливо», 203.3 «Газоподібне паливо», 203.4 «Інші види палива». У аналітичному рахунку 203.1.1 «Нафтопродукти на складі», підприємства, які мають приміщення для збереження паливно-мастильних матеріалів, обліковують наявність та рух усіх видів нафтопродуктів, що знаходяться на нафтоскладах, пунктах заправки, виробничих відділах, у відділеннях, бригадах, у ваговому та грошовому виразах.

Література:

1. Конституція України. – Електронний ресурс [Режим доступу: <http://zakon0.rada.gov.ua/laws/show/254%D0%BA/96-%D0%B2%D1%80>].
2. Господарський Кодекс України Електронний ресурс. – [Режим доступу: <http://zakon5.rada.gov.ua/laws/show/436-15>].
3. Цивільний Кодекс України. – Електронний ресурс [Режим доступу: <http://zakon5.rada.gov.ua/laws/show/435-15>].
4. Закон України «Про автомобільний транспорт». – Електронний ресурс [Режим доступу: <http://zakon3.rada.gov.ua/laws/show/2344-14>].
5. Даньків Й.Я., Остап'юк М.Я. Особливості діяльності автотранспортних підприємств та їх вплив на організацію обліку витрат і формування собівартості автотранспортних перевезень / Й.Я. Даньків, М.Я. Остап'юк // Науковий вісник Мукачівського державного університету. – Випуск 1. (1). – Мукачево. – 2014. – с. 133-139.
6. Максимова В.М. Облік діяльності АТП: навч. посіб. / В.М. Максимова. – Одеса: Одеський державний економічний університет. – 2011. – 184 с.
7. Бібліотека економіста. - Електронний ресурс [Режим доступу: <http://library.if.ua/>].

Науковий керівник:
кандидат економічних наук, доцент Поліщук О.Т.

Юлія Нікіфорчук, Ольга Сакал
(Вінниця, Україна)

ТЕОРЕТИЧНІ АСПЕКТИ БАГАТОФАКТОРНОЇ МОДЕЛІ «ДЮПОН» ДЛЯ АНАЛІЗУ ВЛАСНОГО КАПІТАЛУ ВІТЧИЗНЯНИХ ПІДПРИЄМСТВ

Постановка проблеми. У сучасних умовах господарювання для забезпечення сталого розвитку підприємств України найбільшого значення набувають дослідження поведінки основних показників діяльності підприємства. Підсумкова величина будь-якого показника залежить від безлічі факторів, тобто тих чинників, які визначають поведінку усієї системи окремого досліджуваного показника. У теперішньому часі ми маємо незлічену кількість методів дослідження ефективності діяльності суб'єктів господарської діяльності. Але при цьому дуже корисним може бути запозичення окремих закордонних методик аналізу, із врахуванням необхідних для нашої країни та підприємницької діяльності особливостей.

Аналіз останніх досліджень і публікацій. В останні роки аналіз ефективності управління суб'єктами господарювання був предметом численних досліджень вітчизняних та закордонних авторів. Козак І. І., Попович П. Я., Косова Т. Д., Болюх М. А., Бутинець Ф. Ф., Балабанов І. Т. та ін.

Постановка завдання. Метою даної статті є дослідження змісту та структури багатофакторної моделі аналізу, запропонованої компанією «Дюпон».

Виклад основного матеріалу дослідження. З економічної точки зору ефективність визначається як досягнення найбільших результатів за найменших витрат живої та уречевленої праці. Іншими словами можна сказати, що економічна ефективність – це конкретна форма вияву закону економії часу, їх зв'язок здійснюється через зростання продуктивності праці, її підвищення означає зростання ефективності сукупної праці, збільшення ефективності всього виробництва, зумовленої насамперед прогресом продуктивних сил [1].

Одним із показників, які точно відображають рівень ефективності діяльності суб'єктів підприємницької діяльності є рівень рентабельності. Рентабельність не просто статистичний, розрахунковий параметр, а складний комплексний соціально-економічний критерій, на який впливають як зовнішні, так і внутрішні фактори.

Історія використання моделі розпочинається у 1919 році і пов'язана з іменем Ф. Д. Брауна (Frank Donaldson Brown) – фінансового аналітика, а пізніше – фінансового директора і виконавчого директора компанії «Дюпон». До цього часу широкого практичного застосування набули показники рентабельності продажів і оборотності активів. Проте, ці показники використовувались ізольовано і не враховували фактори виробництва і структуру капіталу підприємств.

Запропонована Брауном модель вперше пов'язувала кілька показників, що наводились у вигляді трикутної структури. У вершині розташовувався коефіцієнт рентабельності сукупного капіталу (ROA), як результуючий показник, що характеризує віддачу від коштів, інвестованих у діяльність фірми, а в основі – два факторні показники – рентабельність продажів (ROS) і оборотність активів (TAT) (Рис. 1) [2].



Рис. 1. Схема моделі Дюпон

Слід сказати, що теоретичним підґрунтям моделі «Дюпон» була оригінальна концепція взаємопов'язаних показників, вперше сформульована Альфредом Маршалом у роботі «Елементи галузевої економіки» (1898) [3, с.89-90]. Проте, практичне застосування багатофакторних моделей у фінансовому аналізі започаткував саме Ф. Б. Браун.

У майбутньому, ця модель була модифікована таким чином, що в якості результуючого показника став використовуватись коефіцієнт рентабельності власного капіталу (ROE), а факторами, вплив яких аналізувався, виступали параметри, що характеризують стан операційної та фінансової діяльності підприємства (Рис. 2) [6].

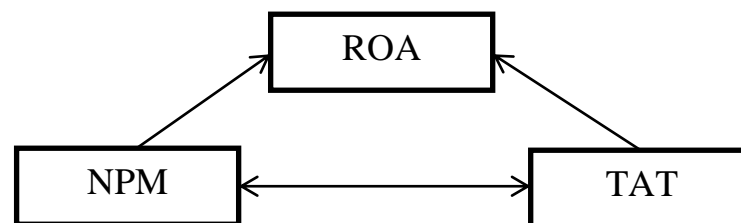

Рис. 2. Схема факторного аналізу фірми «Дюпон»
Елімінування починалось зі стандартної формули рентабельності власного капіталу (1):

$$ROE = \frac{NP}{\bar{E}}$$

де – ROE (return of equity) – коефіцієнт рентабельності власного капіталу;

NP (net perfect) – чистий прибуток;

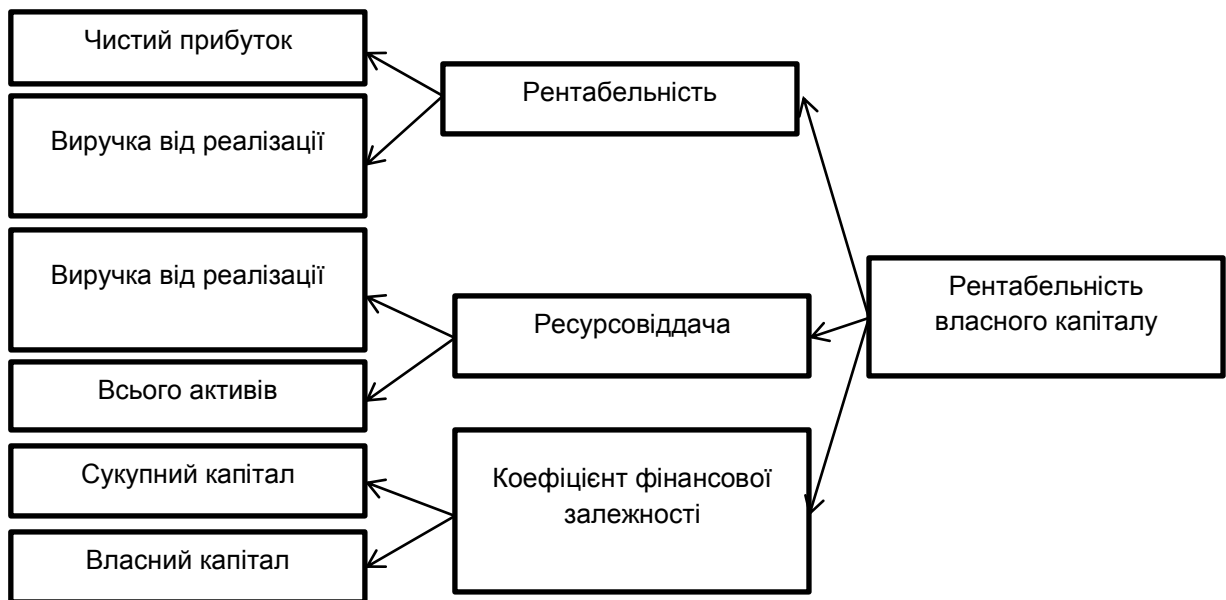
E (equity) – середньорічна вартість власного капіталу.

Чисельник та знаменник виразу (1) перемножували із середньорічною вартістю активів підприємства (2):

$$ROE = \frac{NP \times \bar{A}}{\bar{E} \times \bar{A}}$$

де – A (assets) – середньорічна вартість активів.

Після цього, вираз (2) переписували, виділяючи два окремі фактори, що впливають на рентабельність власного капіталу (3):

$$ROE = \frac{NP}{\bar{A}} \times \frac{\bar{A}}{\bar{E}}$$

Потім, у першого з цих факторів – коефіцієнту рентабельності активів, перемножували чисельник та знаменник на виручку від реалізації (4):

$$ROE = \frac{NP}{\bar{A}} \times \frac{SAL}{SAL} \times \frac{\bar{A}}{\bar{E}} = \frac{NP}{SAL} \times \frac{SAL}{\bar{A}} \times \frac{\bar{A}}{\bar{E}}$$

де – SAL (sale) – виручка від реалізації

Вираз (4) становить мультиплікативну факторну модель рентабельності власного капіталу, що може бути записана наступним чином (5):

$$ROE = ROS \times TAT \times EM$$

де – ROS (return of sale) – коефіцієнт рентабельності продажів ($ROS=NP/SAL$),

TAT (total assets turnover) – коефіцієнт оборотності активів ($TAT=SAL/\bar{A}$),

EM (equity multiplier) – мультиплікатор власного капіталу ($EM=\bar{A}/\bar{E}$).

Побудована у такий спосіб модель компанії «Дюпон» виконувала кілька завдань – виявити фактори, що визначають ефективність бізнесу, оцінити тенденції змін і ступінь впливу кожного з цих факторів, дати порівняльну оцінку ризиків та результатів від інвестування у компанію [4].

Наступним кроком у використанні моделі компанії «Дюпон» є обґрунтування нормативних значень для кожного з трьох факторних показників. Фактичні значення та тенденції змін вказаних параметрів для конкретного підприємства, у процесі аналізу, мають порівнюватись із галузевими нормативами. При цьому теоретично задовільний рівень результуючого показника – коефіцієнту рентабельності власного капіталу – визначатиметься як добуток трьох нормативних значень факторних показників моделі [5, с. 367]:

1. Коефіцієнт рентабельності продажів;
2. Коефіцієнт оборотності чистих активів;
3. Мультиплікатор власного капіталу.

Аналізуючи рентабельність власного капіталу в просторово-часовому аспекті, необхідно враховувати три важливі особливості цього показника, істотні для формулювання обґрунтованих висновків.

Перша пов'язана з часовим аспектом діяльності підприємства. Коефіцієнт рентабельності продажу визначається результативністю роботи звітного періоду; вірогідний і планований ефект довгострокових інвестицій він не відображає. Наприклад, коли підприємство здійснює перехід на нові перспективні технології або види продукції, що потребують значних інвестицій, показники рентабельності можуть тимчасово знизитися. Проте якщо стратегія була вибрана правильно, понесені витрати надалі окупляться, і в цьому випадку зниження рентабельності у звітному періоді не означає низької ефективності роботи підприємства.

Інша особливість визначається проблемою ризику. Одним з показників ризику підприємницької діяльності є коефіцієнт фінансової залежності – чим вище його значення, тим більш ризиковим з позиції акціонерів, інвесторів і кредиторів є така діяльність.

Таким чином, необхідно враховувати взаємозв'язки між чинниками, які прямо не відображені в моделі «Дюпон». Наприклад, виходячи лише з математичної формули моделі, може здаватися, що нескінченне підвищення фінансового важеля приводитиме до такого ж нескінченного підвищення рентабельності власного капіталу. Проте при збільшенні частки позикових засобів в авансованому капіталі зростають і виплати за користування кредитами. Внаслідок цього зменшується чистий прибуток і підвищення рентабельності власного капіталу не відбувається. Крім того, не можливо не враховувати фінансовий ризик, що супроводжує використання позикових джерел.

Третя особливість пов'язана з проблемою оцінки. Чисельник і знаменник коефіцієнта рентабельності власного капіталу виражені в грошових одиницях різної купівельної спроможності. Прибуток – динамічний показник, він відображає результати діяльності і рівень цін, що склався на товари і послуги, в основному, за минулий період. На відміну від прибутку, власний капітал складається протягом ряду років. Він виражений в обліковій оцінці, яка може сильно відрізнятися від поточної ринкової вартості. Крім того, облікова оцінка власного капіталу не відображає майбутніх доходів підприємства. Таким чином, ринкова ціна акцій підприємства може сильно перевищувати облікову вартість.

Застосування моделі «Дюпон» має наступні переваги:

- використовується система показників не вимагає організації додаткових досліджень для отримання початкових даних;

- якщо одним із недоліків методичних рекомендацій (затверджених на законодавчому рівні) є недостатня обґрунтованість вибору показників, то у моделі «Дюпон», інтегральний показник рентабельності власного капіталу побудований не ієрархічній системі взаємопов'язаних показників, де кожен займає своє місце;

- у моделі «Дюпон» кожен показник займає своє місце в ієрархії, обґрунтованість використовуваних показників на основі детермінованих зв'язків з показниками нижчого рівня та інші.

Разом з тим слід визначити недоліки моделі «Дюпон»:

- неповна оцінка інвестиційної привабливості тільки за показником рентабельності власного капіталу;
- проблема ризиків;
- різна вартісна оцінка чинників прибутку та власного капіталу;
- відсутність пристосованості до галузевих особливостей діяльності підприємства.

Висновки. Призначення моделі «Дюпон» – виявити чинники, що визначають ефективність функціонування підприємницької діяльності, оцінити ступінь їх впливу і тенденції, що складаються, в їх зміні і значущості. При проведенні аналізу чинника важливо розуміти, яке економічне значення містить той або інший показник, до якої сфери діяльності підприємства він відноситься. Таким чином, використання вказаних моделей в процесі аналізу та управління прибутковістю підприємства має велику доказову силу для оцінки фінансового стану підприємства, оцінки ступеня важливості використання ним фінансових важелів для підвищення якості управлінських рішень та поліпшення результатів своєї діяльності.

Література:

1. Економічна ефективність – Економіка, менеджмент, право. Статті та навчальні матеріали – Режим доступу: <http://www.ukr.vipreshebnik.ru/entsiklopediya/51-e/1327-ekonomichna-efektivnist.html>
2. Характеристика многофакторной модели Дюпон – Режим доступу: <http://www.dist-cons.ru/modules/DuPont/section3.html#top>.
3. Гусейнов Р. М. История экономических учений. Учебник / Р. М. Гусейнов, Ю. В. Горбачева, В. М. Рябцева – М. – Новосибирск: ИНФРА-М – Сибирское соглашение, 2011. – 340 с.
4. Плотников Д. В. Оценка рентабельности бизнеса / Д. В. Плотников – Режим доступу: http://www.strategies.com.ua/statti_rentabel.html.
5. Фінансовий менеджмент: навч. посіб. / За ред. Г. Г. Кірейцева. – К: ЦУЛ, 2012. – 496 с.
6. Модель «Дюпон» як факторна модель оцінки рентабельності власного капіталу підприємства – Режим доступу: http://studme.com.ua/1635052214894/finansy/faktorny_analiz_rentabelnosti

Науковий керівник

кандидат економічних наук, доцент Сегеда Сергій Андрійович.

ТЕОРЕТИЧНІ АСПЕКТИ ОБЛІКУ ВИТРАТ ЗА ЦЕНТРАМИ ВІДПОВІДАЛЬНОСТІ

Постановка проблеми. На сьогодні кожен суб'єкт господарської діяльності має власну організаційну структуру, яка включає в себе певну наявність та взаємодію його структурних одиниць – підрозділів, кожен з яких відповідає за свої функції та у межах своїх повноважень здійснює управління господарською діяльністю (внаслідок чого витрачається певна сукупність різних видів ресурсів) та несе відповідальність за отриманий результат. За для оптимальної організації обліку витрат, необхідна ефективна система управлінського обліку для виконання будь-яких робіт у всіх підрозділах підприємства, яка ґрунтується на раціональній системі теоретичних засад бухгалтерського та управлінського обліку.

Аналіз останніх досліджень та публікацій. Розвитку методологічних, методичних та організаційних питань обліку за центрами відповідальності сприяли праці вчених: Бутинець Ф. Ф., Садовська І. Б., Божидарнік Т. В., Нагірська К. Є., Петлюк Ю. О., Атамай П. Й., Чубай О. А., Білухи М. Т., Івашкевич В. Б. та інших. Вони видали серію праць з обліку економіки й планування управлінського обліку, машинної обробки економічної інформації, бухгалтерського обліку, аналізу, ревізії, контролю підприємств, які досі не втратили свого теоретичного й практичного значення.

Постановка завдання. Метою даної статті є дослідження змісту та структури обліку за центрами відповідальності.

Виклад основного матеріалу. Організація бухгалтерського обліку витрат – це складний комплексний процес, який включає, крім відображення інформації на рахунках обліку у відповідності до нормативної бази (план рахунків, П(С)БО та інші), групування витрат за об'єктами обліку. При цьому, необхідною вимогою є ведення обліку за їх видами, місцями виникнення, центрами відповідальності, носіями витрат. Питання бухгалтерського та управлінського обліку за центрами відповідальності регулюється законодавчою базою (Закон України «Про бухгалтерський облік та фінансову звітність», Положеннями (стандартами) бухгалтерського обліку, галузевими рекомендаціями з формування собівартості продукції (робіт, послуг), іншими законодавчими та нормативними актами).

В Україні суб'єкти господарської діяльності є окремими господарюючими суб'єктами, ефективність діяльності яких залежить від якнайкращого управління, яке має володіти своєчасною, достовірною, повною економічною інформацією, котра формується у процесі ведення бухгалтерського обліку.

Основним завданням організації обліку є виділення структурної одиниці, з тим щоб виділити центри витрат та центри відповідальності. Така побудова повинна відбуватися у чіткій відповідності до організаційної структури та до наявності самих підрозділів. Виділення центрів витрат та центрів відповідальності дасть змогу згрупувати витрати за кожним підрозділом для групування витрат за їх призначенням, за видом продукції, за напрямком, за центрами відповідальності, за центрами витрат, що дозволить в подальшому чітко визначити вартість продукції. Це в свою чергу дозволить:

- виділити вузькоспеціалізовані підрозділи з простою побудовою облікового процесу;
- встановити належність витрат до конкретного центру витрат, центру відповідальності;
- уникнути подвоєння даних і громіздкості економічних робіт;
- отримати інформацію у вигляді, придатному для здійснення калькулювання кінцевого продукту;
- встановити відповідальних осіб;
- отримати повну інформацію для здійснення завдань контролю, аналізу, управління.

Як зазначає В.Б. Івашкевич, групування за місцями виникнення дозволяє розглядати витрати виробничих центрів по відношенню до об'єктів калькуляції як прямі, а непрямі зводяться до мінімуму [1, с. 58]. Для виробничих підприємств це є особливо важливо, адже не можна вважати витрати окремих підрозділів прямими по відношенню до кінцевого продукту. Лише розглядаючи діяльність кожного підрозділу окремо можна визначити прямі витрати у кожному з них (табл. 1).

Таблиця 1

Визначення понять «центр витрат», «центр відповідальності»

№ з/п	Автор	Трактування
1.	Голов С.Ф.	Центр витрат - це центр відповідальності, керівник якого контролює витрати, але не контролює доходи й інвестиції в активи центру
2.	Палій В.Ф.	Це такі структурні підрозділи підприємства, які виділяються з метою здійснення науково – обґрунтованого калькулювання собівартості продукції, а тому можуть бути виділеними у якості об'єктів обліку та контролю за витратами
3.	Безруких П.С.	Місце виникнення витрат – це сфера відповідальності, яка пов'язана з визначеними видами витрат при виготовленні продукції або обслуговування виробництва і його управління. Тому до них слід віднести окремі види виробництв (основне, допоміжне, обслуговуюче) і такі структурні підрозділи, як цехи, самостійні дільниці, майстерні

4.	Азрилиян А.Н.	Це структурно – виробничі дільниці підприємств, де відбувається понесення витрат з метою виготовлення продукції або з метою обслуговуючих процесів
5.	Нападовська Л.В.	Центр відповідальності – це фактично існуючі структурні елементи діяльності на чолі з відповідальним керівником: відділи, цехи, служби, склади, які характеризуються наявністю випуску продукції, затрат і доходів. При здійсненні визначення переліку центрів затрат необхідно враховувати не лише організаційно – виробничу структуру підприємства та структуру витрат, але і можливість здійснення контролю за понесеними витратами у контексті як цілого підприємства, так і їх підрозділів

Проте на сьогоднішній день не врегульованими залишається ще цілий ряд питань обліку за центрами відповідальності. Недостатньо приділено уваги обґрунтуванню методичних принципів, у відповідності з якими кожний господарюючий суб'єкт має визначати свою внутрішню облікову політику, щодо обліку витрат і доходів за центрами відповідальності з урахуванням особливостей своєї діяльності.

Передумовами обліку витрат та доходів за центрами відповідальності є:

- визначити центри відповідальності підприємства;
- здійснити класифікацію витрат відповідно основних статей на регульовані та нерегульовані для кожного центру відповідальності;
- постійний контроль виконання бюджету за центрами відповідальності шляхом складання звіту про використання бюджету.

У системі обліку центрів відповідальності виділяють поняття «місце виникнення витрат». Місцем його виникнення є структурна одиниця, в якій відбуваються первинне виникнення та облік витрат. Місце виникнення і центр відповідальності як поняття науковці тлумачать по-різному, переважна більшість розрізняє ці дві величини, однак не вбачає різниці між ними.

Управління за центрами відповідальності – це система управління, яка забезпечує планування, моніторинг, оцінювання, контроль і регулювання діяльності кожного центру відповідальності.

Формування системи управління за центрами відповідальності передбачає [2, с. 172]:

- визначення загальної мети діяльності підприємства та його проміжних завдань;
- виділення в організаційній структурі підприємства центрів відповідальності;
- розроблення бюджетів для кожного центру відповідальності;
- розроблення моделі формування звітності центрів відповідальності;
- оцінювання діяльності центрів на основі аналізу бюджетних і звітних даних та прийняття відповідних управлінських рішень.

Після визначення відповідальності за витратами по кожному елементу витрат у межах кожної зі сфер відповідальності забезпечується інформація двох видів [3, с. 238]:

1. Для кожного складового елемента витрат, відповідальність за який несе конкретний керівник, визначається нормативна чи припустима величина витрат. Ці вихідні дані використовуються і для інших цілей, але передусім для контролю витрат за центрами відповідальності.

2. За центрами відповідальності збирають і повідомляють зведення про фактичні витрати. Порівняння фактичних витрат із припустимими дає змогу відповідальному керівнику планувати й контролювати роботу на своїй ділянці виробництва.

Ефективність функціонування системи управління витратами за центрами відповідальності забезпечується шляхом дотримання низки вимог. Зокрема, менеджери повинні відповідати тільки за ту діяльність та пов'язані з нею витрати, які перебувають під їхнім контролем.

У зв'язку з цим створюють такі центри відповідальності:

- за рівнем контролюваності показників: центри витрат, центри доходів, центри прибутку, центри інвестицій;
- за функціональним принципом: обслуговуючі, матеріальні, виробничі, збутові.

Система управління за центрами відповідальності дозволяє здійснювати групування витрат:

- за центрами відповідальності з метою контролю дотримання технології виробництва та діяльності підрозділів;
- за видами продукції – для розрахунку окремих витрат і контролю за інвестиціями;
- за виробами – для обчислення певних витрат і цін на окремі вироби.

Слід зауважити, що різниця між центрами відповідальності, центрами витрат та місцями виникнення витрат існує і полягає у тому, що центри витрат є складовими елементами центрів відповідальності. Організація системи управлінського обліку на підприємствах за центрами відповідальності і місцями виникнення витрат дозволить вирішити два основних завдання [4, с. 31]:

1) забезпечити контроль за ефективною роботою окремих підрозділів для співставлення отриманих доходів і витрат по кожному з них;

2) підвищити точність та ступінь деталізації облікових даних, процесу калькулювання собівартості продукції, особливо на тих підприємствах, які випускають великий асортимент продукції.

Висновки. Таким чином, увесь процес організації облікових робіт спрямовується на забезпечення процесу калькулювання, а також контролю, аналізу та управління. Тому, виділення центрів витрат та

центрів відповідальності і відбувається для задоволення остаточної мети – достовірного здійснення калькулювання собівартості продукції виробничого підприємства. Необхідність організації обліку витрат кожного підрозділу обумовлена потребою її включення до собівартості продукції, робіт, послуг виробничого підприємства з метою успішної її реалізації кінцевим споживачам.

Література:

1. Івашкевич В. Організація управлінського обліку за центрами відповідальності і місцями формування витрат / Івашкевич В. // Бухгалтерський облік. – 2012. - № 5. – С. 56-60.
2. Партин Г.О. Управління витратами підприємства: концептуальні засади, методи та інструментарій: Монографія / Г.О. Партин. – К.: УБС НБУ, 2012. – 219 с.
3. Нападівська Л.В. Управлінський облік: підручник / Л.В. Нападівська. – Видавництво КНЕУ, 2010. – 623 с.
4. Тлучкевич Н. В. Управлінський облік за центрами відповідальності: доцільність та основи вимоги організації / Н. В. Тлучкевич // Луцьк: Облік і фінанси. – 2014. – С. 28-36.

Науковий керівник:

кандидат економічних наук, доцент Гладій Ірина Олександрівна.

**Гліб Ольшанський
(Київ, Україна)**

ТИПИ ТА СТРУКТУРА РЕГІОНАЛЬНИХ СОЦІАЛЬНО-ЕКОНОМІЧНИХ СИСТЕМ

Вступ. Економічна наука приділяє значну увагу розробленню теорії комплексного та збалансованого розвитку економіки. Дослідження системної організації господарства, аналіз її трансформації в сучасних умовах, наукові рекомендації щодо оптимізації розвитку та функціонування господарських систем мають практичне значення і є науковою базою розв'язання проблем управління, прогнозування, стимулювання розвитку країни, її регіонів і світу в цілому.

Отже, системна організація господарства є стрижневою категорією геоекономічної організації господарства країни, складною системою економічних, соціальних та екологічних відносин, які визначають взаємозалежність і взаємопов'язаність форм організації виробництва.

Об'єкти та методи дослідження. Системний підхід до організації господарства має особливе значення як ефективний інструмент вирішення практичних завдань щодо визначення стратегії сталого розвитку суспільства. Саме цей науковий напрям здатний інтегрувати природний (екологічний), економічний і соціальний підходи як в пізнанні, так і в конкретній господарській діяльності. Такий підхід забезпечує фундаментальність знань у розв'язанні прикладних проблем, глибоке осмислення залежностей між природним потенціалом певної території і всією сукупністю економічної, соціальної, адміністративної та інших сфер, що взаємодіють у її межах. Системний підхід забезпечує цільове інтегрування всієї сукупності чинників для досягнення визначених економічних і соціальних цілей [4, с. 19].

Постановка завдання. Виділення регіональних економічних систем пов'язано з територіальною структурою господарства країни, що складається під впливом процесів територіального поділу праці та ефективної територіально-господарської кооперації, а також регіональних природно-кліматичних, ресурсних та соціально-демографічних особливостей. Внаслідок цього найбільш загальне визначення регіональних соціально-економічних систем полягає в їх виділенні як територіальних підсистем єдиної соціо-еколого-економічної системи країни – регіональної сукупності взаємопов'язаних соціально-економічних і природно-екологічних процесів і об'єктів.

Подальше розкриття сутності регіональних соціально-економічних систем передбачає врахування їх різноманітності та відповідних якісних особливостей кожного з їх типів.

Виклад основного матеріалу. З позицій управління найбільш зручно виробляти типологію регіональних систем за двома концептами:

- факторами та обмеженнями регіонального розвитку;
- особливостями управління, пов'язаними з певною регіональною сукупністю даних факторів і обмежень.

Фактори та обмеження регіонального розвитку визначають виділення регіональних соціально-економічних систем, що розрізняються за:

- досягнутим рівнем соціально-економічного розвитку;
- досягнутим рівнем і формами урбанізації;
- особливостями природно-географічних умов;
- рівнем освоєння території;
- характером розміщення виробництва;
- масштабами та видами наявного природно-ресурсного потенціалу;
- національно-побутовими та історичними особливостями та способу життя населення;
- іншими вираженими особливостями (прикордонні райони та ін.).

Сукупність вищезазначених територіальних факторів і обмежень у кожному регіональному комплексі визначає типи регіональних соціально-економічних систем і відповідно – особливості управління їх розвитком.

Вихідним моментом практичного виділення регіональних соціально-економічних систем має стати аналіз сформованих і прогнозованих регіональних взаємозв'язків (виробничо-економічних, соціальних, природно-екологічних), які є стійкими і досить інтенсивними. При цьому необхідно виходити не тільки з наявності взаємозв'язків, але й з цілісності поведінки регіональної системи в умовах відносної мінливості зовнішнього середовища, що передбачає «вписування» проблеми регіонального розвитку в «реальні системи». Тут можуть бути виділені дві об'єктивні підстави наявності регіональної соціально-економічної системи: ресурсна спільність (комплексне використання природних, трудових, науково-технічних, виробничих ресурсів) і культурно-історична спільність (національна, адміністративно-політична, урбаністична, господарська).

Кожна з підстав існування регіональних соціально-економічних систем має власні закономірності розвитку. Тут слід відзначити з одного боку, високу динамічність і виражену мінливість кордонів ресурсної (територіально-виробничої) спільності та з іншого – стійкість, повільні зміни меж культурно-історичної спільності, що в цілому визначає перевагу останньої в якості основної ознаки виділення регіональних соціально-економічних систем (якщо це суттєво не порушує ресурсної спільності регіонів). Виділення ресурсної (територіально-виробничої) і культурно-історичної підстав регіональних соціально-економічних систем характеризує їх взаємини з адміністративно-територіальними одиницями, які можуть як включати їх, так і включатися в регіональні системи більш високого рангу і навіть змінюватися за умов їх суперечливості обом підставам.

Регіональні соціально-економічні системи відносяться до класу складних систем, тобто вони являють собою сукупність відносно відокремлених підсистем, для яких можна визначити власні іманентні функції, пов'язані одночасно з загальною метою системи. Ці підсистеми утворюють структурні шари – організаційно-виробничий, господарсько-економічний, соціально-поселенський та природно-екологічний.

Поліструктурність означає, що елементи системи входять одночасно до кількох різних структур, причому економічні, соціальні та екологічні їх осередки «мають самосвідомість» і розвиваються на основі не тільки зовнішніх, а й внутрішніх критеріїв [8, с. 35].

Основою формування та розвитку організаційно-виробничої структури регіональних соціально-економічних систем є галузі спеціалізації регіонів, які використовують їх головні ресурси (промислова, науково-промислова, сільськогосподарська, курортна та інші спеціалізації). Створення сприятливих, пріоритетних умов розвитку галузей спеціалізації, які забезпечують і характеризують вклад регіону в економіку країни – найважливіший критерій, який діє в управлінні регіональним розвитком.

Господарсько-економічна структура регіональних соціально-економічних систем утворюється ієрархічними поєднаннями інституційно-господарських одиниць та їх комплексів (підприємств, установ, компаній, холдингових об'єднань та ін.).

Соціально-поселенська структура регіональних соціально-економічних систем відображає територіальні відмінності в умовах проживання населення, що визначаються природними, культурно-історичними та господарськими факторами. Така структура в принципі збігається з формальною та наявною адміністративно-політичним поділом на територіально-таксономічні одиниці (села, селища, міста, райони та області). Разом з тим, необхідно виділяти неформальну соціальну структуру регіональних соціально-економічних систем, що складається під впливом процесу урбанізації і конкретних умов розселення.

Нарешті, природно-екологічна структура регіональних соціально-економічних утворюється екосистемами, їх ланками та пов'язана з диференціацією умов навколишнього середовища. Соціально-поселенська та природно-екологічна структури тісно пов'язані і в сукупності можуть розглядатися як єдина територіально-екологічна структура регіональних систем. Подібним чином організаційно-виробничою та господарсько-економічною структурами утворюють єдину територіально-виробничу структуру

Висновки. У процесі управління регіональними соціально-економічними системами слід враховувати специфіку виявлених структур і, насамперед, їх здатність до самоорганізації (у певних межах) господарської, соціальної та природно-екологічної структур на основі їх власних інтересів і закономірностей розвитку. Механізми такої самоорганізації, що відбувається в рамках кожної структури, різні і вимагають певної організації та здійснення попереджувального прогнозу розвитку системи в цілому. Специфічні процеси самоорганізації природно-екологічних систем представлені закономірностями їх відновлення (у тому числі самовідновлення). Комплексне управління регіональними соціально-економічними системами має забезпечити стійкий стан рівноваги, що характеризується узгодженням емерджентних критеріїв системи з критеріями окремих економічних, соціальних і природно-екологічних її осередків.

Отже, багатоцільовий характер і поліструктурність регіональних соціально-економічних систем визначають складний багаторівневий комплексний характер управління ними, необхідність об'єднання методів прогнозування та створення формалізованих моделей майбутнього розвитку таких систем.

Література:

1. Грачевська Н.І. Економічні системи епохи глобальних змін. — К.: Знання, 2008. — 431 с.

2. Данилишин Б. М. Устойчивое развитие в системе природно-ресурсных ограничений / Б. М. Данилишин, Л. Б. Шостак. — К.: СОПС України НАНУ, 1999. — 331 с.
3. Данилишин Б.М., Чернюк Л.Г., Фашчевський М.І. та ін. Просторова організація продуктивних сил України: мезо- та макрорегіональний рівень. — Вінниця: Книга-Вега, 2007. — 495 с.
4. Козловський С. В. Парадигма державного регулювання сучасних економічних систем / С. В. Козловський // Формування ринкових відносин в Україні: [зб. наук. праць] / [наук. ред. І. Г. Манцуров]. — К., 2010. — Вип. 2 (105). — С. 17—21.
5. Реутов В. Є. Методичні підходи щодо моделювання розвитку регіональних господарських систем / В. Є. Реутов // Держава та регіони. — 2010. — № 1. — С. 171—180.
6. Соціально-економічні дослідження в перехідний період. Регіональні суспільні системи: [зб. наук. праць]. Вип. 3 (XLVII) / Ін-т регіонал. досл. НАН України; відп. ред. академік НАН України М. І. Долішній. — Львів, 2004. — Ч. 1. — 446 с.
7. Фашчевський М. І. Регіонально-просторові економічні системи України: методологія і сучасна практика формування / [Чернюк Л. Г., Фашчевський М. І., Пепа Т. В. та ін.]. — Черкаси: РВПС України НАН України, 2011. — 423 с.
8. Фашчевський М. І. Територіальна структура господарства і розселення населення в Україні / [За ред. В. П. Нагірної]. — К.: Академія праці і соціальних відносин, 2010. — 280 с.

Науковий керівник:

кандидат економічних наук, професор Петрашко Петро Геннадійович.

**Олександра Ольшанська, Ірина Лукаш
(Київ, Україна)**

РОЛЬ РЕСУРСНОГО ПОТЕНЦІАЛУ В РЕГІОНАЛЬНОМУ РОЗВИТКУ УКРАЇНИ

Вступ. Сучасна трансформація господарства України характеризується використанням переваг регіоналізації та інтеграції як потенціалу економічного та соціального зростання. Процеси регіоналізації та інтеграції в розвитку господарства країни є особливо доцільними під час розробки прогнозів, концепцій і стратегій розвитку на довгостроковий період, оскільки вони дають можливість передбачати поетапне залучення в економічну діяльність нових ресурсів, своєчасно розробити технологічно ефективні методи їх використання, вирішити регіональні та міжрегіональні соціально-економічні проблеми.

Постановка проблеми. Розвиток господарства країни та її регіонів значною мірою залежить від наявності та використання ресурсного потенціалу. Він може виступати важливим чинником внутрішньо-національної та міждержавної інтеграції економіки, сприяти розвитку територіального, в тому числі й міжнародного поділу праці, зростанню партнерського співробітництва із суміжними країнами. Це заслуговує особливої уваги оскільки позитивно впливає на функціонування єдиного національного та міждержавного економічного простору, вирішення соціальних та гуманітарних проблем співробітництва суміжних країн, зміцнення зв'язків їх народів, що особливо важливо в період гострих світових стосунків. Таким чином, локальне чи регіональне співробітництво стає елементом єдиної регіональної економічної системи, в якій національні суб'єкти господарювання перетворюються у суб'єктів міжрегіональної та глобальної економічної системи, сприяючи зміцненню національних інтересів на світовій арені. Формується простір, який являє собою одночасно єдність взаємодії регіонального (в межах національної економіки) з глобальним простором, посилюється інтеграційна роль локального в глобальному розвитку, створюються можливості локального соціально-економічного зростання на базі доступу до ресурсного потенціалу регіонів, країни та світу. Це сприяє посиленню інтегрованості економіки держав в цілому та особливо їх регіонів у світову економічну систему.

Результати та їх обговорення. Для України, яка перебуває на етапі активної трансформації економічної системи, питання природно-ресурсного забезпечення є досить актуальним. Залучення національних компаній до активного використання природно-ресурсного потенціалу країни може сприяти розв'язанню проблем соціально-економічного розвитку регіонів. При цьому важливим є питання не лише раціонального використання природних ресурсів та отримання економічного ефекту, але й збереження життєзабезпечуючих компонентів природи для задоволення потреб нинішніх і майбутніх поколінь. Це стосується, насамперед, земельних, лісових, мінерально-сировинних, водних та інших ресурсів, їх ролі в збалансованому соціально-економічному розвитку регіонів. Зокрема, на основі бонітування ґрунтів у регіонах визначається середня кількість балів природно-ресурсного бонітету 1 га сільськогосподарських угідь. Знаючи грошову оцінку одного гектара сільськогосподарських угідь можна розрахувати вартість земель для будь-якого їх використання. Це важливо також і для встановлення еколого-економічної цінності земель, прогнозування валового виробництва продукції сільського господарства суб'єктами підприємництва та з метою оцінювання умов її купівлі-продажу на міжрегіональному чи міждержавному ринках.

Лісоресурсний потенціал як сукупність сировинних ресурсів та іншої користі лісів важливий для задоволення різноманітних потреб суспільства та його екологічної безпеки. Оцінювання загального стану

лісових ресурсів та їх використання за природно-кліматичними зонами свідчить про їх важливу роль в економіці регіонів як з метою заготівлі та переробки, так і для рекреаційної діяльності, розвитку природно-заповідного фонду не лише на території України, але й суміжних країн.

Корисні копалини як мінерально-сировинна база регіональної організації промисловості займають чільне місце в промисловому й соціально-економічному розвитку країни та її регіонів. Україна відноситься в цілому до країн з високою забезпеченістю окремими видами мінеральних ресурсів. Передусім, це стосується ресурсів для розвитку чорної металургії, сировинною базою якої є світового значення залізо- та марганцеворудні басейни Придніпров'я й коксівне вугілля Донбасу. Значні мінеральні ресурси має Україна й для розвитку будівельної індустрії. Для підвищення якості та доступності мінеральної сировини в Україні необхідним є залучення значних інвестицій. Відкриття нових газових родовищ на морському шельфі та розробка родовищ сланцевого газу можуть сприяти збільшенню вуглеводневої сировинної бази. Це ж стосується й рудопроаявів поліметалів, міді, рідкісних і рідкоземельних металів тощо. Розширення мінерально-сировинної бази України може бути предметом міжнародного та міжрегіонального співробітництва.

Водні ресурси, які включають морські води, поверхневих стік та підземні води, повітряну й ґрунтову вологу, води штучних та інших водних об'єктів також є важливим фактором соціально-економічного розвитку регіонів України. Доступні для господарського використання водні ресурси забезпечують потреби, насамперед, населення міст і сіл, підприємств промисловості, сільського і комунального господарства, гідроенергетики, транспорту та використовуються для інших потреб. Оцінка ресурсів річкового стоку за регіонами є базою для обґрунтованого водоспоживання та розвитку різних галузей господарства регіонів з точки зору водозабезпеченості.

Природно-ресурсний потенціал в регіонах України із зазначенням його видів (паливних, рудних та нерудних), а також місця регіонів в Україні щодо видів ресурсів, кількості запасів та родовищ, в тому числі й тих, що розробляються, є важливими вихідними даними для визначення напрямів соціально-економічного розвитку регіонів..

Особливе значення для регіональної організації господарства має демографічний потенціал, важливою характеристикою якого є склад населення за основними віковими групами в регіонах, оскільки в ньому виділяється категорія населення працездатного віку. Регіональні відмінності за цим критерієм досить суттєві. Найбільша частка населення в працездатному віці до загальної кількості населення України зконцентрована в Києві, а найменша – в Чернігівській області. У віці, старшому за працездатний, найбільшу частку населення має Чернігівська область, а найменшу – Закарпатська. Для визначення бази майбутніх працівників важливе значення має встановлення частки населення у віці, молодшому за працездатний. В західних областях України – Волинській, Закарпатській, Чернівецькій та Рівненській, частка осіб у віці, молодшому за працездатний, найвища. У східних областях, особливо у Сумській та Чернігівській, частка цієї категорії населення найнижча. Такі відомості важливі для визначення довгострокових прогнозів регіонального розвитку господарства.

У розміщенні об'єктів різноманітних організаційно-правових форм господарювання важливою є й оцінка природного приросту населення у міських поселеннях та сільській місцевості. Сьогодні у міських поселеннях Волинської, Закарпатської, Івано-Франківської, Рівненської, Тернопільської та Хмельницької областей зафіксований додатний природний приріст населення. В решті областей він є від'ємним. Особливо низький від'ємний приріст у східних, високоурбанізованих областях – Дніпропетровській, Сумській, Чернігівській та Харківській. Природний приріст у сільській місцевості від'ємний в усіх областях, за виключенням Закарпатської. Причому від'ємні коефіцієнти природного приросту осіб найменшими є в західних областях України, а найбільші – у східних.

Варто зазначити, що для регіональної організації господарства важливе значення має також наявність економічно активного населення, яке зайняте економічною діяльністю, та кількість безробітних. Така інформація важлива для визначення трудових ресурсного потенціалу, формування робочої сили та налагодження ефективного функціонування регіональних ринків праці.

Найбільша кількість безробітного населення в останні роки зафіксована в Донецькій, Луганській, Харківській областях, а також Львівській, Волинській, Закарпатській і Чернівецькій областях.

Разом з тим, потреба підприємств у працівниках на заміщення вільних робочих місць була найнижчою у західних прикордонних областях – Волинській, Закарпатській, Львівській, Чернівецькій. Попит тут у десятки разів нижчий, ніж пропозиція робочої сили на ринку праці. В таких умовах ціна робочої сили знижується, що може бути привабливим для активізації підприємницької діяльності в прикордонних регіонах України.

Встановлено, що показники кількості вибулих за межі країни на 100 тис. наявного населення у Волинській і Закарпатській областях були вищі, ніж в Україні в цілому. Причому переважають західні напрями міждержавної міграції населення цих регіонів.

Для ефективної регіональної організації господарства важливо знати кількість зайнятого населення в регіонах за основними видами економічної діяльності – сільське господарство, промисловість, будівництво, які складають базові галузі економіки. Важливо знати й тенденції зайнятості у сфері послуг – торгівлі, діяльності транспорту і зв'язку, фінансовій сфері, операціях з нерухомим майном, державному управлінні, освіті, охороні здоров'я, наданні комунальних та індивідуальних послуг, у сфері культури та спорту.

Окремої уваги заслуговує розподіл найманих працівників за видами економічної діяльності, оцінка їх динаміка в останні роки, безробіття, вивільнення працівників за видами діяльності, попит на робочу силу, навантаження незайнятих трудовою діяльністю громадян на одне вільне робоче місце (вакансію), працевлаштування незайнятого трудовою діяльністю населення.

Висновки. Таким чином, виявлений, проаналізований та оцінений природно-ресурсний та соціально-економічний потенціал областей України, може бути вихідною базою визначення видів економічної діяльності та шляхів удосконалення регіонально-просторової організації господарства, розвитку прикордонного й транскордонного співробітництва України та її регіонів у наступних роках.

Література:

1. Алимов О. М., Даниленко А. І., Трегобчук В. М. та ін. Економічний розвиток України: інституціональне та ресурсне забезпечення: монографія. — К.: Об'єднаний інститут економіки НАН України, 2005. — 540 с.
2. Державне управління регіональним розвитком України: /За заг.ред. В.Є.Воротіна, Я.А.Жаліла. — К.: АІСД, 2010. — 288с.
3. Економічний простір і динаміка розвитку продуктивних сил України: теоретико-методологічні основи дослідження. /За ред. Б.М. Данилишина. — К.: РВПС України НАН України, 2008. — 220с.
4. Рентне забезпечення розвитку регіональних господарських систем (теорія, методологія, механізм): Клиновий Д. В., Петровська І. О., Фащевський М. І. / За науковою редакцією д.е.н., проф. Чернюк Л. Г. — К.: РВПС України НАН України, 2008. — 64 с.
5. Системно-комплексне оцінювання потенціалу сталого розвитку України / О. М. Алимов, В. В. Микитенко, І. М. Лицур, І. В. Драган, В. Ю. Худолей, О. О. Демешок, О. С. Гребенюк. — К.: Державна установа «Інститут економіки природокористування та сталого розвитку НАН України», 2013. — 88 с.
6. Трансформація структури господарства України: регіональний аспект/За ред. Г.В. Балабанова, В.П. Нагірної. — К.: Міленіум, 2003.— 440 с.

**Микола Попов
(Київ, Україна)**

АКТУАЛЬНІ ПИТАННЯ ОПОДАТКУВАННЯ СУБ'ЄКТІВ МАЛОГО ПІДПРИЄМНИЦТВА

Мале підприємництво є соціально важливою і демократичною формою ведення бізнесу, його розвиток створює сприятливі умови для оздоровлення економіки, оскільки розвивається конкурентне середовище, створюються додаткові робочі місця, розширюється споживчий сектор, відбувається наповнення бюджетів усіх рівнів. Так, суб'єкти малого підприємництва (далі – СМП) країн ЄС створюють приблизно 50% доданої вартості в промисловості, забезпечують майже половину усього товарообороту та створюють робочі місця для 2/3 усіх зайнятих. В Україні ці показники значно менші: СМП створюють приблизно 10% доданої вартості, забезпечують лише до 17% товарообороту та створюють робочі місця для близько 27% працюючих [1].

Для розвитку малого підприємництва, як показує досвід розвинених країн, потрібна всебічна допомога держави як у законодавчому, так і у фінансовому плані, а також важливе значення має виважена податкова політика щодо СМП.

Дослідження стану та розвитку системи оподаткування малого підприємництва висвітлені у працях таких вітчизняних дослідників, як А. Л. Боцьора, З. Варналій, А. Гальчинський, В. Геєць, В. Завгородній, А. Крисоватий, С. Логвіновська, Т. Слатвінська та ін. Наукові напрацювання фахівців значні, проте вивчення стану та проблеми оподаткування суб'єктів малого підприємництва потребують подальших досліджень в умовах реформування вітчизняного податкового законодавства.

Метою статті є визначення особливостей оподаткування суб'єктів малого підприємництва-юридичних осіб.

Згідно з Господарським кодексом України до *суб'єктів малого підприємництва, крім фізичних осіб-підприємців*, відносяться юридичні особи – суб'єкти господарювання будь-якої організаційно-правової форми та форми власності, у яких середня кількість працівників за звітний період (календарний рік) не перевищує 50 осіб та річний дохід від будь-якої діяльності не перевищує суму, еквівалентну 10 мільйонам євро, визначену за середньорічним курсом Національного банку України; до *суб'єктів мікропідприємства*, крім фізичних осіб-підприємців, відносяться юридичні особи – суб'єкти господарювання будь-якої організаційно-правової форми та форми власності, у яких середня кількість працівників за звітний період (календарний рік) не перевищує 10 осіб та річний дохід від будь-якої діяльності не перевищує суму, еквівалентну 2 мільйонам євро, визначену за середньорічним курсом Національного банку України [2].

Зазначимо, що вітчизняні критерії щодо віднесення підприємств до малих та відповідні критерії Європейського Союзу певним чином відрізняються. За директивою 2013/34 ЄС до критеріїв ідентифікації суб'єктів господарювання за величиною належать середня чисельність працівників, чистий оборот та валюта балансу. Отже, в країнах ЄС, на відміну від вітчизняного підходу, береться до уваги саме чистий оборот (дохід), тобто дохід, зменшений на суму податків та зборів. В цьому зв'язку, як зазначають

фахівці, межі обсягу річного доходу за Господарським кодексом є суттєво завищеними. Крім того, такий критерій як «валюта балансу» взагалі не передбачений вітчизняним законодавством, хоча ці дані можуть гарантувати отримання об'єктивної інформації про розмір підприємства [3, 5].

За діючим Податковим кодексом України [4] суб'єкти малого підприємництва можуть застосовувати як загальну систему оподаткування (зі сплатою податку на прибуток), так і таку альтернативну їй систему, як спрощена система оподаткування (зі сплатою єдиного податку).

При застосуванні СМП - юридичними особами загальної системи оподаткування об'єктом оподаткування податком на прибуток є прибуток із джерелом походження з України та за її межами, який визначається шляхом коригування (збільшення або зменшення) фінансового результату до оподаткування (прибутку або збитку), визначеного у фінансовій звітності підприємства відповідно до національних Положень (стандартів) бухгалтерського обліку або Міжнародних стандартів фінансової звітності, на наступні різниці:

- різниці, які виникають при нарахуванні амортизації необоротних активів (ст.138 ПКУ);
- різниці, що виникають при формуванні резервів (забезпечень) (ст.139 ПКУ);
- різниці, які виникають при здійсненні фінансових операцій (ст.140 ПКУ).

Для платників податку, у яких річний дохід від будь-якої діяльності (за вирахуванням непрямих податків), визначений за правилами бухгалтерського обліку за останній річний звітний (податковий) період не перевищує 20 млн. грн. об'єкт оподаткування може визначатися без коригування фінансового результату до оподаткування на усі різниці. Базова (основна) ставка податку на прибуток у 2015 р. становить 18 %.

При застосуванні загальної системи оподаткування СМП-юридична особа крім податку на прибуток сплачує і інші податки і збори, якщо при веденні ним господарської діяльності є відповідні об'єкти оподаткування, а саме: податок на додану вартість (далі – ПДВ); акцизний податок, рентну плату, мито, податок на майно та інші податки і збори в залежності від виду діяльності, якою займається таке підприємство.

Спрощена система оподаткування малих підприємств (запроваджена з 1998 р.) передбачає заміну низки податків єдиним податком, який з часу прийняття Податкового кодексу є включеним до місцевих податків. З 2015 р. єдиний податок замінює сплату податку на прибуток, податку на додану вартість (при певній ставці єдиного податку), податку на майно (в частині земельного податку), деяких ін. податків). При цій системі залежно від кількості найманих працівників та суми доходу суб'єктів господарювання поділено на 4 групи (при цьому юридичні особи будь-якого виду діяльності віднесені до 3-ї групи). Спрощена система потребує дотримання суб'єктом господарювання-юридичною особою критерію обсягу річного доходу до 20 млн. грн.

Єдиний податок для справляється з будь-якого доходу юридичної особи, отриманого протягом податкового (звітного) періоду в грошовій формі (готівковій та/або безготівковій) (вартість реалізованих протягом звітного періоду товарів (робіт, послуг); матеріальній або нематеріальній формі (вартість безоплатно отриманих протягом звітного періоду товарів (робіт, послуг), сума кредиторської заборгованості, за якою минув строк позовної давності). Ставки єдиного податку встановлені у відсотках до зазначеного доходу. Для третьої групи платників єдиного податку відсоткова ставка встановлена у розмірі:

- 1) 2 відсотки доходу - у разі сплати податку на додану вартість;
- 2) 4 відсотки доходу - у разі включення податку на додану вартість до складу єдиного податку.

В економічній літературі з часів застосування спрощеної системи оподаткування дотепер аналізуються її переваги і недоліки у порівнянні із загальною системою оподаткування [5, 6, 7, 8]. До переваг відносять: спрощення процедури і порядку реєстрації платника податку; спрощення ведення поточного бухгалтерського обліку та форм фінансової звітності; спрощений порядок подачі звітності; надається право вибору сплати ПДВ. Але, з іншого боку, спрощена система оподаткування має значні недоліки, до яких зокрема, відносять: порушення принципу рівності та цілісності податкової системи, можливість мінімізації податків, що призводить до втрачання цією системою своєї фіскальної функції тощо.

Реформування системи оподаткування СМП наразі триває і відбувається в рамках загальної реформи оподаткування підприємств.

Проект податкової реформи, розроблений Урядом України, передбачає податкові зміни спрощеної системи оподаткування, які дозволять «підтримувати справді малий бізнес, для інших спрощена система не буде внутрішнім офшором» [9]. При впровадженні зазначеного варіанту реформи сплата податків за спрощеною системою залишиться для тих підприємців-фізичних осіб, обороти яких не перевищують 2 млн. грн. на рік, при цьому прибрано обмеження на роботу з юридичними особами. Водночас користуватися спрощеною системою оподаткування зможуть лише фізичні особи. Отже, проектом податкової реформи Уряду передбачена відмова від спрощеної системи оподаткування для юридичних осіб, що буде потребувати перереєстрації суб'єктів господарювання з платників єдиного податку на платників податку на загальних підставах.

По загальній системі оподаткування на початку грудня 2015 р. представлений компромісний варіант податкової реформи, що був сформований на базі проекту Міністерства фінансів з урахуванням пропозицій народних депутатів, бізнесу та громадськості. Згідно зазначеного варіанту пропонується наступне: ставку податку на прибуток пропонується залишити на рівні 18 % у 2016 р., а у 2017 р. –

зменшити ставку податку до 17%; основну ставку податку на додану вартість пропонується залишити на рівні 20%. Отже, податкове навантаження у СМП-платників податку на прибуток з 2017р. децю зменшиться.

Крім того, податкова реформа передбачає спрощення адміністрування податків:

- он-лайн доступ платників податків до управління особовим рахунком (облік авансів, переплат, заліки, податковий борг);
- спрощення форм податкових декларацій, зменшення обсягів податкової звітності, ін.

Таким чином, наразі триває удосконалення системи оподаткування підприємств, в т.ч. і підприємств сфери малого підприємництва. Від прийнятої податкової політики держави значною мірою залежить подальший розвиток останнього, підвищення його конкурентоспроможності як на внутрішньому, так і на зовнішньому ринках, надходження до бюджету податків у результаті виконання підприємствами своїх податкових зобов'язань.

Література:

1. Статистичний щорічник України за 2013 рік. [Електронний ресурс]. – Режим доступу: http://library.oseu.edu.ua/files/StatSchorichnyk_Ukrainy_2013.pdf
2. Господарський кодекс України від від 16.01.2003 № 436-IV.- [Електронний ресурс]. – Режим доступу: <http://zakon5.rada.gov.ua/laws/show/436-15>
3. Озеран А. Директива 2013/34/ЄС щодо річної фінансової звітності: дискусійні питання та напрями її імплементації в нормативну базу України// Журнал «Бухгалтерський облік і аудит», № 5, 2015
4. Податковий кодекс України від 02.12.2010 № 2755-VI.- [Електронний ресурс]. – Режим доступу: <http://zakon3.rada.gov.ua/laws/show/2755-17>
5. Слатвінська М. О. Альтернативні системи оподаткування малого бізнесу: стан, проблеми, перспективи: Монографія. – Одеса: ОНЕУ, 2012. – 252 с. [Електронний ресурс]. – Режим доступу: <http://dspace.oneu.edu.ua/jspui/bitstream/123456789/1700/1.Pdf>
6. Михальчинець Г.Т. Оподаткування малого бізнесу як напрям розвитку підприємництва в Україні// Молодий вчений, № 11(14), 2014 р. -[Електронний ресурс].– Режим доступу: [file:///C:/Users/Alla/Downloads/molv_2014_11\(14\)_20.pdf](file:///C:/Users/Alla/Downloads/molv_2014_11(14)_20.pdf)
7. Герасимчук Л.С. Оподаткування малого бізнесу в Україні: сучасний стан та перспективи розвитку// Молодіжний науковий вісник УАБС НБУ, серія: Економічні науки, №5/2013- [Електронний ресурс].– Режим доступу: <http://bulletin.uabs.edu.ua/store/eco9bb21bdf473e489febadd99ec20ce45b.pdf>
8. Кміть В.М., Судомир М.Б. Переваги та недоліки функціонування спрощеної системи оподаткування в Україні// Інноваційна економіка, № 1[39], 2013. -[Електронний ресурс].–Режим доступу: file:///C:/Users/Alla/Downloads/inek_2013_1_17.pdf
9. Уряд представив податкову реформу.- [Електронний ресурс].–Режим доступу: http://www.bbc.com/ukrainian/business/2015/09/150907_gov_tax_reform_az

Науковий керівник:

кандидат економічних наук, доцент Шевченко Світлана Олексіївна.

**Тетяна Проноза
(Київ, Україна)**

РОЗВИТОК НОРМАТИВНО-ПРАВОВОГО РЕГУЛЮВАННЯ ОБЛІКУ ПОДАТКУ НА ПРИБУТОК

Забезпечуючи правову регламентацію та організацію справляння податків, держава виступає основним суб'єктом, що відповідає за реформування податкової системи країни. Податок на прибуток, з часів набуття Україною незалежності, пройшов декілька етапів розвитку у контексті розвитку податкової системи України в цілому. Аналіз історичних етапів оподаткування прибутку підприємств в Україні дає можливість краще зрозуміти сучасний стан оподаткування прибутку і оцінити можливі напрями його подальшого розвитку.

Початком становлення нормативної бази з питань регулювання питань оподаткування прибутку підприємств України можна вважати Закон України «Про систему оподаткування» (далі – Закон № 1251-XII) [1], який був прийнятий 25 червня 1991 року. Відповідно до цього закону в переліку загальнодержавних податків значився «податок на прибуток підприємств, у тому числі дивіденди, що сплачуються до бюджету державними некорпоративними, казенними або комунальними підприємствами».

Наступним нормативно-правовим актом став Закон України «Про оподаткування прибутку підприємств» (далі – Закон № 334/94) [2], прийнятий Верховною Радою 28 грудня 1994 р. і введений в дію з 1 січня 1995 р. В податковій політиці переважали жорсткі адміністративні державні прийоми щодо оподаткування, наприклад, значні обмеження витрат при визначенні бази оподаткування. В цей період оподаткування прибутку характеризується частою зміною об'єкта оподаткування.

Регулювання сплати податку на прибуток регулювалося Законом № 334/94 до 1 січня 2011 року. З початку 2011 року вступив в дію Податковий кодекс України (далі – ПКУ) [3], в якому було здійснено об'єднання в один нормативно-правовий акт норм права, що врегульовують відносини в сфері оподаткування. Проте, розділ «Податок на прибуток» був введений в дію з II кварталу 2011 р. Такий порядок введення законодавства в дію було зроблено для пристосування підприємств до нових правил оподаткування прибутку.

Найбільш суттєвими змінами, що вносилися до ПКУ в частині податку на прибуток з 01.04.2011 р. по 28.12.14 р. були наступні:

- обмеження для віднесення витрат на зменшення об'єкту оподаткування (витрати, понесені (нараховані) у зв'язку з придбанням у нерезидента послуг (робіт) з інжинірингу у обсязі, що перевищує 5% митної вартості обладнання);
- поетапне зниження основної ставки податку на прибуток з 23% до 18%;
- запровадження щомісячних авансових платежів з податку на прибуток;
- подання фінансової звітності з урахуванням податкових різниць, починаючи із звітних періодів 2014 року.

Останнє положення не знайшло практичного застосування внаслідок його рекомендаційного характеру.

Докорінним чином змінилися підходи щодо оподаткування підприємств податком на прибуток у результаті прийняття Закону України від 28 грудня 2014 р. № 71-VIII (далі - Закон № 71-VIII) [4]. Відповідно до Закону № 71-VIII розділ III «Податок на прибуток» ПКУ викладено в новій редакції та на його основі започаткована податкова реформа. Зважаючи на результати діяльності за 2015 рік, податок на прибуток вже визначатиметься по-новому. Основними змінами, що були внесені Законом № 71-VIII, - це відміна податкового обліку та зменшення кількості податкових різниць на які здійснюється корегування фінансового результату з 49-ти до 3-х (амортизація, резерви, фінансові операції), подовжено граничний термін подання податкової декларації до 1 червня.

Розглянемо більш детально основні зміни щодо питань регулювання оподаткування прибутку в табл.1.

Таблиця 1

Аналіз основних змін податкового законодавства за податком на прибуток

№	Основні положення щодо нарахування і сплати податку на прибуток	До прийняття ПКУ (з 1991 р. до 2011 р.)	Після прийняття ПКУ (2011 р.) та до 2015 р.	з 2015 р.
1.	Об'єкт оподаткування	Оподатковуваний прибуток	- Прибуток із джерел походження з України та за її межами; - дохід (прибуток) нерезидента, що підлягає оподаткуванню з джерел походження з України	Прибуток із джерелом походження з України та за її межами
2.	Ставка оподаткування	з 25.06.1991 по 31.12.1994 - 35% ; з 01.01.1995 по 31.12.2003 – 30% ; з 01.01.2004 по 31.12.2011 – 25% .	з 01.04.2011 по 31.12.2011 - 23% ; з 01.01.2012 по 31.12.2012 - 21% ; з 01.01.2013 по 31.12.2013 - 19% ; з 01.01.2014 - 18% .	Базова ставка 18%
3.	Загальний порядок визначення оподаткованого прибутку	Визначається шляхом зменшення суми скоригованого валового доходу звітного періоду на: суму валових витрат, суму амортизаційних відрахувань	Зменшення суми доходів звітного періоду на собівартість реалізованих товарів, виконаних робіт, наданих послуг та суму інших витрат звітного податкового періоду	Коригування фінансового результату до оподаткування, визначеного у фінансовій звітності підприємства відповідно до П(С)БО або МСФЗ, на різниці, визначені розділом III ПКУ
4.	Авансові платежі	-	з 1 січня 2013 року	Сума щомісячних

				авансових внесків обчислюється у розмірі не менше 1/12 нарахованої суми податку на прибуток підприємств за попередній звітний (податковий) рік, зменшеної на суму сплачених авансових внесків з цього податку при виплаті дивідендів
5.	Податкова декларація з податку на прибуток	За звітні квартал, півріччя та три квартали подають спрощену декларацію, а за результатами звітного року - повну	Календарний квартал або календарний рік у разі сплати щомісячних авансових внесків	Календарний квартал або календарний рік у разі сплати щомісячних авансових внесків

Слід зазначити, що механізм податкових коригувань характерний для європейської, або так званої «континентальної» моделі обліку (Італія, Франція, Швейцарія). За допомогою цієї моделі фінансова звітність орієнтується у першу чергу на задоволення потреб податкових та інших органів державної влади [5, с. 3].

Вивчення зарубіжного досвіду функціонування податкової політики та особливості вітчизняного податкового законодавства призводять до запровадження норм, що вже давно застосовуються в розвинених країнах світу. Розглянемо деякі з них детальніше в табл. 2.

Таблиця 2

Вдосконалення податкового законодавства, для забезпечення сумлінного виконання податкового обов'язку платників податку на прибуток

№		<i>Нормативно-правовий акт, яким регулюються такі норми</i>	<i>Сутність нововведення</i>
1	«Податковий компроміс»	ЗУ № 63-VIII [6] від 25.12.2014 р. «Про внесення змін до Податкового кодексу України щодо особливостей уточнення податкових зобов'язань з податку на прибуток підприємств та податку на додану вартість у разі застосування податкового компромісу»	Це режим звільнення від юридичної відповідальності платників податків за заниження податкових зобов'язань з податку на прибуток підприємств та/або податку на додану вартість за будь-які податкові періоди до 1 квітня 2014 року з урахуванням строків давності, встановлених статтею 102 ПКУ
2	«Трансфертне ціноутворення»	ЗУ № 408-VII [7] від 04.07.2013 р. «Про внесення змін до Податкового кодексу України щодо трансфертного ціноутворення»	Це система визначення звичайної ціни товарів та/або результатів робіт (послуг) в контрольованих операціях, який ґрунтується на принципі «витагнутої руки»
3	«Тонка капіталізація»	Врегульовано ПКУ (редакція від 20.09.2015 р.: п.140.2 ст.140 ПКУ)	Сума боргових зобов'язань ¹ , що виникли за операціями з пов'язаними особами-нерезидентами, перевищує суму власного капіталу більш ніж в 3,5 рази, фінансовий результат до оподаткування збільшується на суму перевищення нарахованих у бух. обліку процентів за кредитами, позиками та іншими борговими зобов'язаннями над 50% суми фінансового результату до оподаткування, фінансових витрат та суми амортизаційних відрахувань

Податкові зобов'язання згідно із процедурою податкового компромісу сплачуються платником податків до бюджету у розмірі 5 відсотків від суми заниження податкового зобов'язання. Інша частина 95

¹ П. 140.1 ПКУ - під борговими зобов'язаннями для цілей даного пункту слід розуміти зобов'язання за будь-якими кредитами, позиками, депозитами, операціями РЕПО, зобов'язання за договорами фінансового лізингу та іншими запозиченнями незалежно від їх юридичного оформлення.

відсотків вважається погашеною за наслідками досягнення податкового компромісу. При цьому штрафні санкції до платника податків не застосовуються, а пеня відповідно не нараховується.

Тонка капіталізація тісно пов'язана з трансфертним ціноутворенням, оскільки вони мають на меті регулювання контрольованих операцій. Проте, як зазначає Чумакова О.О. [8], безпосереднім об'єктом регулювання при трансфертному ціноутворенні є тільки ціна товару (роботи, послуги) з метою оподаткування, а регулювання тонкої капіталізації здійснюється не стільки щодо ціни позики, яка може відповідати ринковому рівню, скільки щодо суми позики.

Правило «тонкої капіталізації» обмежує віднесення до витрат суми відсотків за позики від пов'язаної особи нерезидента. Відповідно до останньої редакції ПКУ, якщо сума боргових зобов'язань вище обмежень, передбачених п. 140.2 ПКУ, підприємство не може включити всю суму до витрат (шляхом коригування фінансового результату до оподаткування). Сума відсотків, яку можна включити до витрат підприємства з метою оподаткування податком на прибуток, буде складати 50% такого показника як EBITDA.

EBITDA (Earnings before Interest, Taxes, Depreciation and Amortization) — аналітичний показник, що дорівнює обсягу прибутку до вирахування витрат за відсотками, сплати податків та амортизаційних відрахувань. Таким чином, розрахунок даного показника стане порогом віднесення відсотків за позиками, взятих у нерезидентів до податкового обліку. Впровадження правил тонкої капіталізації в Україні дасть змогу ефективно контролювати пов'язану заборгованість, а також відкриє нові можливості для наповнення бюджету.

Для вдосконалення оподаткування прибутку підприємств, з метою підвищення ефективності функціонування податку на прибуток, при збереженні його як важливого джерела доходів бюджету та забезпечення економічного зростання та виробництва – Верховною Радою було розроблено Проект Закону № 3630 «Про створення конкурентних умов в оподаткуванні та стимулювання економічної діяльності в Україні» (далі – Проект Закону № 3630) [9].

Відповідно до Проекту Закону № 3630 було запропоновано із 2016 року внести до ПКУ зміни в частині оподаткування податком на прибуток, які наведені в табл. 3.

Таблиця 3

Порівняння чинних норм та тих, що викладені в Проекті Закону № 3630

№	Окремі положення щодо оподаткування податком на прибуток	Чинна модель	Нова модель (представлена в Проекті Закону № 3630)
1	Основна ставка податку на прибуток	18%	17%
2	База оподаткування	Розрахована на основі П(С)БО, або МСФЗ	Розрахована на основі П(С)БО, або МСФЗ
3	Кількість платників	523,6 тис.	685,3 тис. (збільшення на 161,7 тис. за рахунок переходу юр.осіб – платників єдиного податку на загальну систему оподаткування)
4	Запровадження нових норм	-	Інвестиційний податковий кредит: можливість спрямування частини нарахованої суми податку на прибуток на інвестиції в нове обладнання, нове виробництво або нові технології

Як стверджують експерти, запровадження інвестиційного податкового кредиту, дасть можливість підприємствам, які інвестують у матеріальні активи, заощадити до 50% їх податкових зобов'язань з податку на прибуток протягом найближчих трьох років. Розмір податкового інвестиційного кредиту складатиме 30% вартості нового обладнання. Перевагою таких податкових стимулювань обумовлює той факт, що сьогодні вони є невід'ємними складовими податкових систем більшості країн світу. Показово, що 26 з 34 країн-членів Організації економічного співробітництва і розвитку пропонують для бізнесу податкові стимули.

Отже, проаналізувавши розвиток нормативно-правового регулювання обліку з метою оподаткування податку на прибуток, можна визнати, що законодавство виходить на новий рівень якості. Застосування закордонного досвіду виведення економіки з тіні забезпечить збільшення податкових надходжень шляхом податкового компромісу з бізнесом. Позитивним аспектом розвитку податкового законодавства є перспектива введення такого податкового стимулювання, як інвестиційний кредит.

Література:

1. Про систему оподаткування: Закон України від 25.05.1991 №1251-XII - [Електронний ресурс] - Режим доступу: <http://zakon5.rada.gov.ua/laws/show/1251-12>
2. Про оподаткування прибутку підприємств: Закон України від 28.12.1994 №334 -94 - [Електронний ресурс]- Режим доступу: <http://zakon5.rada.gov.ua>

3. Податковий кодекс України від 08.11.2014 № 2755- XVII – [Електронний ресурс]. – Режим доступу: <http://zakon2.rada.gov.ua/laws/show/2755-17>
4. Про внесення змін до Податкового кодексу України та деяких законодавчих актів України щодо податкової реформи: Закон України від 28.12.2014 №71-VIII - [Електронний ресурс] - Режим доступу: <http://zakon5.rada.gov.ua/laws/show/71-19>
5. Ковтун О., Малишкін О. Концептуальні зміни алгоритму розрахунку податку на прибуток підприємств: обліковий аспект //Податки та оподаткування – 2015 - № 2-3 – С.3-13
6. Про внесення змін до Податкового кодексу України щодо особливостей уточнення податкових зобов'язань з податку на прибуток підприємств та податку на додану вартість у разі застосування податкового компромісу: Закон України від 25.12.2014 р. № 63-VIII - [Електронний ресурс]. - Режим доступу: <http://zakon2.rada.gov.ua/laws/show/63-19>
7. Про внесення змін до Податкового кодексу України щодо трансфертного ціноутворення: Закон України від 04.07.2013р. № 408 – VII – [Електронний ресурс]. – Режим доступу: <http://zakon5.rada.gov.ua/laws/show/408-18>
8. Чумакова О.О. Податкова політика у сфері трансфертного ціноутворення: економічна ефективність і тонка капіталізація // Державне регулювання процесів економічного і соціального розвитку –2014- №3 - [Електронний ресурс]. - Режим доступу: www.kbuara.kharkov.ua/e-book/tpdu/2013-3/doc/2/17.pdf
9. Про створення конкурентних умов в оподаткуванні та стимулювання економічної діяльності в Україні: Проект Закону від 11.12.2015 № 3630 - [Електронний ресурс] - Режим доступу: http://w1.c1.rada.gov.ua/pls/zweb2/webproc4_1?pf3511=57388

Науковий керівник:

кандидат економічних наук, доцент, Шаповалова Алла Павлівна.

**Віталіна Семенюк
(Вінниця, Україна)**

ШЛЯХИ МІНІМІЗАЦІЇ РИЗИКІВ ПРИ МИТНОМУ ОФОРМЛЕННІ ТЮТЮНОВИХ ВИРОБІВ

Сучасний етап характеризується для України постійним зростанням обсягів та розширенням масштабів міжнародної торгівлі, ускладненням та посиленням динаміки торговельних процесів, посиленням вимог міжнародних організацій щодо забезпечення вільного доступу іноземних товарів на внутрішні ринки та зниженням національних торговельних бар'єрів. Відбувається поглиблення інтеграції міжнародних вимог в національну практику регулювання зовнішньоекономічної діяльності України.

Метою статті є визначення шляхів мінімізації ризиків при митному оформленні тютюнових виробів.

Основні ланки міжнародного ланцюга поставки товарів, що є вхідними даними системи аналізу й управління ризиками митних адміністрацій країни відправлення і країни призначення товару та об'єктами аналізу ризиків, до яких можна відносити:

- товари, що перебувають під митним контролем;
- код товару відповідно до УКТЗЕД;
- країна походження товарів;
- країна відправлення та призначення товарів;
- транспортний засіб і маршрут переміщення товарів;
- митна вартість;
- експортер, імпортер (продавець, покупець), агент, тощо;
- діяльність декларантів та інших осіб, що мають повноваження стосовно товарів, які перебувають під митним контролем;
- відомості, що містяться в транспортних, комерційних, митних та інших документах;
- документи, що надаються для митного оформлення, в т. ч. відомості в зовнішньоекономічних договорах (контрактах) та/або документах, які підтверджують право володіння, користування та/або розпорядження товарами;
- результати застосування форм митного контролю тощо.

Вхідні дані, які наведені вище, слугують інформаційним масивом для здійснення аналізу ризиків міжнародного ланцюга поставок товарів.

Одними з найвагоміших індикаторів ризиків, які стосуються тютюнових виробів, що переміщуються через митний кордон України, є їх фальсифікація.

Зовнішній вигляд виробів – не тільки найбільш доступний і поширений, але й один з найбільш значущих показників. Однак зовнішній вигляд як критерій ідентифікації не має достатнього ступеня надійності, оскільки фальсифікація товарів найчастіше здійснюється підrobкою зовнішніх ознак.

Відмітимо, що сьогодні на ринку часто зустрічаються товари, що мають неточну або перекручену інформацію щодо складу та властивостей товару. Такі товари є фальсифікованими, а фальсифікацію відносять до інформації, яка «забезпечується» спотворенням (усвідомленою зміною) інформаційних даних у маркуванні.

Регламентация маркування як засобу ідентифікації продукції здійснюється на основі нормативних документів. Воно має забезпечувати ідентифікацію конкретної продукції у випадку її повернення або необхідності проведення спеціальної перевірки [2; 3]. Маркування визначається як нанесення позначення на виріб чи на упакування, що передбачає у першу чергу ідентифікацію виробу або окремих його властивостей.

При фальсифікації інформації про товар досить часто перекручуються або вказуються неточно такі дані: найменування товару; країна походження; фірма-виготовлювач; кількість товару; приналежність до певної товарної партії.

При інформаційній фальсифікації часто підробляються марки акцизного збору. Вони являють собою спеціальний знак, яким маркуються алкогольні напої та тютюнові вироби. Наявність марки акцизного збору на цих товарах підтверджує сплату акцизного збору, легальність виробництва, ввезення та реалізації на території України.

Марки акцизного збору для алкогольних напоїв та тютюнових виробів, виготовлених в Україні, відрізняються від марок для імпортованих напоїв і виробів дизайном та кольором відповідно до затверджених зразків [2].

Одним із основних дієвих засобів контролю у будь-якій сфері діяльності є експертиза. Вона широко застосовується в митній справі та забезпечує правильність визначення коду товару за УКТ ЗЕД, що, в свою чергу, сприяє правильності нарахування митної вартості, підвищенню якості товарів й не допущення постачання у торгівельні підприємства фальсифікованих та неякісних товарів.

Метою експертизи є проведення аналізу і оцінки якості товару, зокрема тютюнових виробів, для виявлення його відповідності нормативним документам, ідентифікації та фальсифікації.

Маркування кожної пачки тютюнових виробів здійснюється таким чином, щоб цілісність марки підтверджувала відкривання упаковки.

Марки акцизного збору для маркування тютюнових виробів виготовляються з паперу із питомою масою $70 \pm 3 \text{ г/см}^3$ і мають відповідні розміри та кольори. Довжина марки для тютюнових виробів – 44, а ширина 20 мм. Імпортні тютюнові вироби мають марки фіолетового кольору, а вітчизняні – зеленого.

Марки мають нумерацію, що складається з двох цифр індексу регіону, в якому виготовлено продукцію, серії та окремого для кожної марки номера. Така нумерація наноситься паралельно довшій стороні марки. Кожна акцизна марка також містить додаткову інформацію, зокрема, для тютюнових виробів – «ТІ» або «ТВ», які складаються з початкових літер слів «Тютюн Імпортний» або «Тютюн Вітчизняний»; двозначне та однозначне число (рік і квартал, у якому вироблено марки), розділені косою лінією [4].

Дослідження акцизної марки дозволяє експерту виявити неякісну або фальсифіковану продукцію.

При дослідженні маркування оцінюється достовірність штрихового коду, при нанесенні якого на упаковку необхідно дотримуватись вимог, встановлених міжнародними правилами з урахуванням поєднання кольорів. Особливим видом маркування є марки акцизного збору, вивчаючи які експерт-товарознавець звертає увагу на їх розташування на товарі, інформацію, що вони містять, та наявність основних елементів, для їх захисту від підробок.

На тютюнові вироби ставка мита становить 20 %. На розмір ставки впливає вартість тютюнової сировини, зокрема, розмір акцизного податку, а також їх видова приналежність. Відмітимо, що найбільшу частку в надходженнях акцизного податку до державного бюджету займають тютюнові вироби – 68,3%.

Тютюнові вироби (товарна позиція 2402) підрозділяються на наступні групи: 2402100000 – сигари, сигарилли з вмістом тютюну, 240220 – сигарети, цигарки з вмістом тютюну, 2402900000 – інші. Тому суб'єкти ЗЕД намагаються задекларувати тютюнові вироби групи товарів, які мають нижчу ціну. Тому необхідно чітко та вірно встановити видову приналежність товару до відповідного класифікаційного угруповання згідно з УКТЗЕД, присвоїти код, встановити митну вартість і згідно Митного тарифу України провести нарахування митних платежів [5].

Шляхи мінімізації митних ризиків з боку держави в особі митних органів полягають, в першу чергу, у розробці та застосуванні нормативно-правових документів щодо заходів реагування на існуючі чи потенційні ризики, які виникають при імпорті тютюнових виробів.

Державне регулювання експорту, імпорту тютюнових виробів запроваджене в Україні низкою законодавчих актів. Процедура митного оформлення здійснюється на підставі ліцензії МЗЕЗТ України.

Обмеження щодо зовнішньоторговельних операцій (за формою власності) не стосуються експортно-імпортних операцій тютюнових виробів, які можуть здійснювати всі суб'єкти ЗЕД, незалежно від форм власності.

Використовуючи тарифне регулювання держава :

- стимулює ввезення або вивезення відповідних товарів або обмежує їх;
- створює рівні економічні умови як для національного та товаровиробника іноземного;
- провадить певну економічну, науково-технічну, екологічну, валютно-фінансову політику у сфері зовнішньоекономічних зв'язків;
- спрямовує функціонування суб'єктів зовнішньоекономічної діяльності в русло загальнонаціональних інтересів залежно від мети і функціональності.

Особливості нетарифного регулювання імпорту тютюнових виробів полягають у попередньому декларуванні партії таких товарів митниці призначення.

Суб'єкт ЗЕД – імпортер попередньо сплачує всі платежі, які слід сплатити за ВМД при випуску товарів у вільний обіг на внутрішній споживчий ринок України. Підставою для пропуску через митний кордон України тютюнових виробів для митного оформлення у митниці призначення є наявність, оформленої відповідним чином попередньої ВМД з позначкою про сплату належних митних платежів.

Такими заходами являються перш за все посилення митного контролю, недопущення зниження митної вартості та неправильного визначення класифікації товарів та країн їх походження. Основним заходом буде спрощення та оптимізація митних процедур.

Паралельно слід впроваджувати ефективну систему аналізу ризиків для запобігання митним правопорушенням та електронну систему декларування товарів. Саме ці заходи у поєднанні з усіма пріоритетними напрямками держави дозволить забезпечити консолідацію зусиль для створення ефективної системи захисту внутрішнього ринку від контрабандних товарів та демпінгового імпорту. Що дасть новий імпульс розвитку вітчизняного виробника та забезпечить наповнення державного бюджету України та економічної безпеки держави в цілому.

Література:

1. Митний кодекс України від 13.03.2012 р. № 4495-VI // ВВР. – 2012. – № 44-45, № 46-47, № 48. – С. 552.
2. Дубініна А.А. Методи визначення фальсифікації товарів: підруч. / А.А. Дубініна, І.Ф. Овчиннікова, С.О. Дубініна, Т.М. Летута – К., 2010.
3. Притульська Н.В. Ідентифікація продовольчих товарів: теорія і практика: Монограф./ Н.В. Притульська. – К., 2007.
4. Петрова І.А. Дослідження маркування при проведенні судово-товарознавчих експертиз / І.А. Петрова//Науковий вісник Дніпропетровського державного університету внутрішніх справ. – 2011. – № 3. – С. 296-308.
5. Пісной П.Я. Державна Митна Служба України на шляху аналізу та управління митними ризиками / П. Я. Пісной // Збірник наукових праць «Ефективність державного управління». – 2009. – Вип.18/19. – С. 344-353.

Науковий керівник:
Луцяк Василій Григорович.

Оксана Шевчук
(Вінниця, Україна)

ОРГАНІЗАЦІЯ ОБЛІКУ ВИТРАТ ВИРОБНИЦТВА ПІДПРИЄМСТВА: ПРОБЛЕМИ ТЕОРІЇ ТА ПРАКТИКИ

В сучасних економічних умовах підприємства зацікавлені у підвищенні ефективності господарської діяльності. Здійснення цього важливого завдання вимагає удосконалення системи управління суб'єктом господарювання. Організація ефективної системи обліку спрямована на досягнення оптимального рівня витрат для виконання будь-яких робіт у всіх підрозділах підприємства. Необхідність організації обліку витрат на підприємстві росте в міру того, як ускладнюються умови господарської діяльності та зростають вимоги до рентабельності. Організація обліку витрат як елемент управління витратами потрібна для підготовки інформації в цілях прийняття вірних господарських рішень. Адже на основі інформації про витрати приймаються рішення про раціональне використання ресурсів підприємства, про забезпечення зростання фінансового результату та зменшення нераціональних витрат. Тому вирішення проблеми організації бухгалтерського обліку витрат на підприємствах є важливим науковим і практичним завданням, що визначає актуальність дослідження даного питання.

Мета дослідження полягає у практичному та теоретичному обґрунтуванні і висвітленні особливостей організації обліку витрат виробництва підприємств.

Питанням організації бухгалтерського обліку витрат приділяється значна увага в економічній літературі. Результати дослідження обліку витрат виробництва висвітлені в працях таких вчених, як: Лень В.С., Гливленко В.В., Волкова І. А., Скирпан О.П., Палюх М.С., Бутинець Ф.Ф., Терещенко Л.О., Карпова Т.П., Лишиленко О.В., Сопко В.В., Остапенко Я.О., Сук Л.К. та інші. Проте не існує однозначних рішень з питань обліку виробничих витрат, тому вивчення даного питання потребує подальших досліджень.

У сучасних ринкових умовах облік витрат і контроль за ними є найважливішою ланкою управління підприємством. Водночас більшість вітчизняних підприємств мають значні труднощі при створенні дієвої системи обліку та управління витратами виробництва. Адже перш за все слід врахувати загальнообов'язкові вимоги чинного законодавства щодо обліку виробничих витрат, а також вибрати максимально доцільні та вигідні варіативні складові.

Серед найважливіших питань, врегульованих Законом України «Про бухгалтерський облік та фінансову звітність в Україні» [1], є остаточне встановлення основних принципів ведення бухгалтерського обліку і складання фінансової звітності. Облік витрат, які входять до числа об'єктів бухгалтерського обліку,

також має здійснюватись з додержанням вищезазначених принципів. Виходячи із загальноекономічного розуміння процесів, що відбуваються в сфері обігу, та витрат, які при цьому виникають, визначимо ступінь практичного застосування кожного з облікових принципів щодо відображення витрат підприємства в системі рахунків бухгалтерського обліку та в фінансових звітах.

Принципи безперервності діяльності, єдиного грошового вимірника, обачності, автономності, послідовності, повного висвітлення, превалювання сутності над формою та періодичності становлять групу загальних принципів ведення бухгалтерського обліку і складання фінансової звітності, що істотно не впливають на методика обліку витрат та формування звітних показників затрат.

Для обліку витрат найбільш суттєвими є принципи:

- нарахування та відповідність доходів і витрат.

Цей принцип є основоположною передумовою складання фінансової звітності, оскільки забезпечує визначення фінансового результату звітного періоду шляхом порівняння доходів звітного періоду з витратами, що були здійснені для отримання цих доходів. При цьому всі доходи і витрати повинні оцінюватися та показуватися в обліку в період здійснення відповідних господарських операцій, незалежно від того, коли реально відбувається рух грошових коштів.

- історична (фактична) собівартість.

Принцип оцінки за собівартістю відноситься до принципів функціонування Плану рахунків і визначає пріоритетною оцінку активів підприємства виходячи з витрат на їх виробництво та придбання. Однак, сучасна методика обліку витрат обігу, розроблена на основі ПСБО, визначила якісно інший підхід до формування собівартості товарних залишків. Так, наприклад, частина витрат торговельних підприємств в частині затрат, які безпосередньо пов'язані з придбанням товарів і доведенням їх до стану, в якому вони придатні для запланованої подальшої реалізації споживачам, відноситься в дебет рахунку 289 «Транспортно-заготівельні витрати» і, таким чином, включається до первинної вартості товарно-матеріальних цінностей, за якою вони зараховуються на баланс підприємства. Тому розподіл таких витрат як заготівельні, транспортні, вантажно-розвантажувальні та інших, які згідно ПСБО 9 «Запаси» входять до собівартості придбаних з метою подальшого перепродажу товарів, здійснюється під час списання з балансу реалізованих товарів і визначення залишку нереалізованих товарно-матеріальних цінностей [2, с. 245].

Згідно цих принципів визначається як, коли, на яких рахунках необхідно відображати витрати підприємства, та відповідно саме ці принципи є визначальними при організації обліку витрат на підприємстві.

Рациональна організація бухгалтерського обліку витрат передбачає також врахування вимог Положень (стандартів) бухгалтерського обліку (зокрема, ПСБО 16 «Витрати»). Тим не менш, нормативною базою з бухгалтерського обліку визначається можливість підприємства самостійно розробляти облікову політику щодо витрат, та визначено відповідні показники фінансової звітності про витрати.

На організацію бухгалтерського обліку витрат виробництва підприємств впливає значна кількість факторів, зокрема: система нормативного регулювання, форма власності підприємства, організаційно-правова форма підприємства, користувачі облікової інформації, кваліфікаційний рівень облікових працівників, обсяги діяльності підприємства, вид економічної діяльності, в якій задіяне підприємство, та ін. На рис. 1 наведено узагальнену схему організації обліку витрат на підприємствах.



Рисунок 1. Організація обліку витрат на підприємствах [3, с. 1019].

Керівник (власник) підприємства створює необхідні умови для правильності та повноти ведення бухгалтерського обліку, забезпечуючи неухильне виконання всіма підрозділами вимог чинного законодавства щодо ведення бухгалтерського обліку та складання звітності, та враховуючи усі вищезазначені чинники впливу на витрати підприємства. Методологія, методика і технологія ведення

обліку витрат і калькулювання собівартості висвітлюються в наказі про облікову політику підприємства, який в обов'язковому порядку повинен містити розділ, щодо обліку витрат, із зазначенням основних принципів й методів обліку. Адже саме облікова політика є основним інструментом, що дозволяє формувати підхід до визначення прибутку та відображення витрат, формування і затвердження якої входить в обов'язки будь-якого підприємства, згідно Закону України «Про бухгалтерський облік та фінансову звітність» [1]. Формування облікової політики полягає в тому, що з усієї сукупності методів обліку обирають ті, які прийняті для підприємства цієї галузі і відповідають специфіці його діяльності. Об'єктами облікової політики щодо витрат є [4, с. 178]:

- номенклатура статей витрат діяльності;
- клас (класи) рахунків для обліку витрат підприємства;
- база розподілу загальнопромислових витрат;
- перелік та склад змінних і постійних загальнопромислових витрат;
- нормальна потужність підприємства.

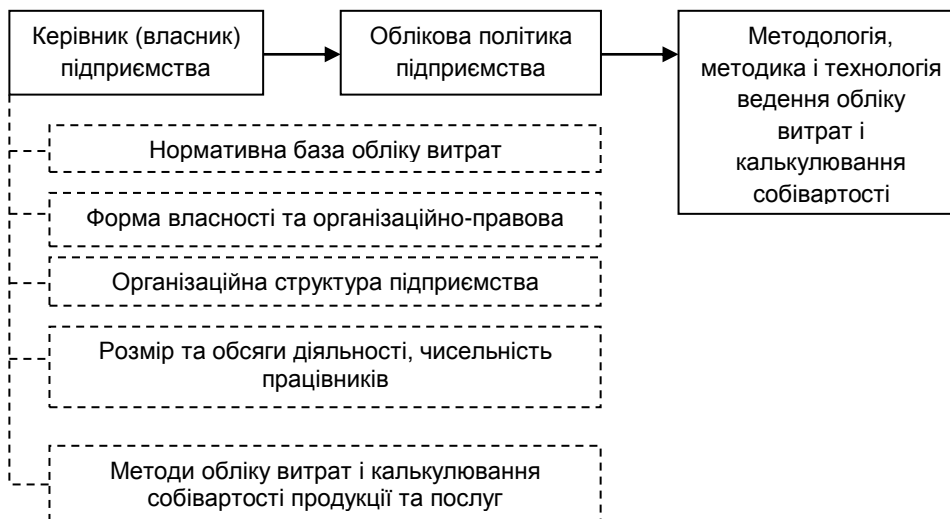
З урахуванням обраної облікової політики підприємства (методів обліку та розподілу витрат) існує можливість формувати різні показники собівартості реалізованої продукції, відповідно до специфіки технологічного процесу підприємства. Витрати на виробництво формуються за видами виробництв і об'єктами обліку, складом, місцями виникнення і центрами відповідальності, періодами виникнення, способом включення у собівартість, дотриманням нормативів, сферою виникнення (відношенням до виробництва) тощо. Обліковий процес витрат на виробництво та калькулювання собівартості реалізованої продукції можна представити як послідовність наступних етапів:

- формування елементів витрат за даними первинних документів;
- перегрупування елементів витрат за способом перенесення вартості на реалізовані послуги – прямі, непрямі та розподіл загальнопромислових витрат;
- визначення собівартості окремих видів реалізованої продукції чи послуг;
- облік собівартості окремих видів реалізованої продукції чи послуг.

Розподіл витрат на прямі та непрямі істотно залежить від рівня спеціалізації виробництва, особливостей організації виробничих процесів, методів нормування і обліку, рівня інформаційних технологій. Наприклад, частка прямих витрат є більшою на підприємствах, на яких виготовляється обмежена номенклатура продукції. Доволі часто прямі витрати за суттю зараховують до непрямих внаслідок відсутності їхнього нормування та диференційного обліку (наприклад, паливо й енергія технологічного призначення, спеціальні пристосування й інструмент тощо) [5, с. 87].

Щодо розподілу загальнопромислових витрат, то підприємству слід обрати найбільш доцільну базу розподілу, яка найточніше відображає зв'язок між загальнопромисловими витратами і обсягом готової продукції. Наприклад, економічно обґрунтовано використовувати години праці основних працівників на тих підприємствах, де обсяг продукції залежить від кількості відпрацьованого часу.

Вибір методу обліку витрат виробництва неможливий без належного аналізу прийомів та призначення окремих методів обліку. Враховуючи технологічні та організаційні особливості процесу виробництва з орієнтацією на повноту відображення витрат в обліку та залежно від контролю за нормами витрат, можна вибрати серед таких методів, як: методи обліку повної і неповної собівартості, нормативної та фактичної собівартості, позамовний і попроцесний.

Вибір методу калькулювання собівартості повинен відбуватися з урахуванням багатьох чинників, зокрема, мети, яку необхідно досягти із застосуванням певного методу. Так, наприклад, на підприємствах важкого машинобудування, де переважає одиничний тип організації виробництва, облік виробничих витрат і калькулювання собівартості реалізованої продукції ведуть позамовним методом. Проте в процесі виробництва виникає необхідність здійснення ефективного контролю за рівнем виробничих витрат. Важливим засобом контролю за процесом формування витрат виробництва є нормативний метод, основою якого є облік витрат згідно з чинними нормами та облік відхилень від встановлених норм, а також облік зміни норм. Отже, позамовний метод обліку витрат для забезпечення дієвості контролю за процесом формування витрат необхідно використовувати разом із нормативним методом.

Отже, виробничі витрати підприємства завжди були одним із найважливіших об'єктів обліку. Від того, наскільки точно та своєчасно вони відображаються в бухгалтерському обліку, прямо залежить точність і достовірність фінансового результату, який визначає підприємство. Формування витрат виробництва є основним та водночас складним елементом організації та розвитку виробничо-господарського механізму підприємства, який має бути чітко окреслений в наказі про облікову політику. Враховуючи специфіку діяльності суб'єкта господарювання, його організаційну структуру та обсяги діяльності, підприємство має право вибрати найбільш доцільні методи обліку витрат та калькулювання собівартості з метою формування раціональної системи обліку.

Література:

1. Про бухгалтерський облік та фінансову звітність в Україні: Закон України від 16.07.1999 № 996-XIV (із змінами та доповненнями).
2. Сопко В. В. Організація оцінки і обліку доходів і витрат в системі економічної безпеки підприємства / В. В. Сопко // Фінанси, облік і аудит. – Вип. 2 (22). – 2013. – С. 241-251.
3. Пастернак Я. П. Особливості організації обліку витрат діяльності на підприємствах сфери послуг / Я. П. Пастернак // Глобальні та національні проблеми економіки. – Вип. 4. – 2015. – С. 1017-1021.
4. Карп'як Я. С. Організація бухгалтерського обліку витрат, доходів і фінансових результатів суб'єкта господарювання / Я. С. Карп'як // Вісник НУ «Львівська політехніка» «Менеджмент та підприємництво в Україні: етапи становлення і проблеми розвитку». – 2014. – № 794. – С. 172 – 180.
5. Лищенко О. Г. Удосконалення організації обліку витрат виробництва на підприємстві / О. Г. Лищенко, А. В. Кас'яненко // Науковий вісник Національного університету ДПС України (економіка, право). – 2012. - №2 (49). – С. 84-88.

Науковий керівник

кандидат економічних наук, доцент, Гладій Ірина Олександрівна.

Бахтиёр Норбўтаев
(Гулистан, Узбекистан)

INSURANCE OF BANK RISKS – BASIS OF ECONOMIC STABILITY

The main activity and source of income for the majority of banks is lending business and consumer loans.

The banks have permanent credit risk, simply speaking, is the risks associated with the complete or partial failure to return the money to the bank, and these risks are present throughout the crediting period, regardless of the client's solvency at the time of obtaining a loan, as the situation in the financial market today does not have sufficient stability.

Insurance risk is essentially a transfer of certain risks insurance company.

Credit insurance - the so-called protection against borrower default - at the moment is considered perhaps one of the most common in the developed insurance markets of view of financial risks.

Insurance can be used for protection against credit risk and to minimize it.

When insuring the risk of loan default creditor bank is insured. The object of insurance acts responsibility of the borrower (or groups) to return the amount received from the bank loan, including all accrued interest and other charges due, limited time periods. Simply put, at default by the borrower (a group of borrowers) its credit obligations to the lender, the insurance company compensates the bank for all losses. The rate of interest on default indemnity obligations varies fifty - ninety percent of the amount of all outstanding liabilities (including interest due on the loan).

Compulsory insurance reimbursement percentage stipulated in the preliminary approval of the insurance contract. After all, it will depend on the value of the insurance rate (premium), which subsequently transfers the insurer. It is also possible the risk of loan default insurance, in which the indemnity covers one hundred percent of the loan funds, but excluding accrued interest due the credit agreement.

As a rule, credit insurance is a contract of insurance, which guarantees repayment to the lender in the event of insolvency of the debtor. Typically, credit insurance is defined as a means aimed at reducing or eliminating the credit risk of the loan provider. In other words, this type of insurance company is able to protect the creditor of all the risks associated with the insolvency of the debtor or her in the event of non-payment of debt by the borrower for any other reason. Thus, credit insurance plays a crucial role in the financial management of the company, protecting the financial interests of the seller or lender. Especially that the concept of credit conceals much broader meaning than just providing funds on a returnable basis. This term also includes all possible risks associated with the insolvency of any of the parties to the transaction after the transaction. In particular this applies the provision of or delay in payment of installments on transactions involving the sale of goods or services.

As practice shows, the more developed the market, the more developed it credit insurance. This is primarily due to the fact that the service providing company-seller buyer credit is one of the ways to survive the seller in a fiercely competitive market, where the choice of a supplier of goods or services to the buyer pays great attention to the conditions of payment for the transaction. Naturally, providing goods on credit, the seller puts itself at risk of default by the buyer. In this situation, the losses are incurred by the lender due to non-payment of bills paid by the insurance company.

Head of the enterprise, it is important to understand that credit insurance has its alternatives. This is primarily an irrevocable letter of credit, factoring and advance. Thus, released by the bank or by irrevocable letter of credit is a letter addressed to another company, which provides an indication of the customer to pay, named in the letter, a certain amount of money on certain conditions. In this irrevocable letter of credit cannot be closed by the person discovering it, without the consent of the borrower. Such schemes are often used in trade during the import and export calculations. For example, the exporting company can open a letter of credit from a local bank foreign importer in an amount equal to the value of the goods. In this casethe payment is made after shipment,

after the presentation of shipping documents. However, the head of the company should be aware that the use of letters of credit leads to a significant increase in costs for the buyer, especially for small and medium businesses. In this case, completely are frozen assets of the acquiring company. Factoring, or purchase debt obligations to the manufacturing company with assuming responsibilities for their recovery and the risk of default - is also quite an expensive service, as inevitably leads to discounting of debt. But speaking about alternative credit insurance schemes, it is necessary to remember that these schemes are characterized by instability, less developed markets.

In Uzbekistan, credit insurance is only in the very beginning of development, although many domestic companies have long practiced this type of insurance scheme. But as a rule, this applies only to companies engaged in various commercial transactions, such as transactions related to export-import supplies. It should be noted that insurers in these cases were mostly not the Uzbek companies and their foreign partners.

It should be noted, insurance banking risks - this is not a private affair of the bank as a credit institution at risk, especially not their means, and the contributions of its customers.

Insurance of bank capital in full is impossible. Since this is usually in bank a special reserve fund is created.

While especially important for a particular bank deposits are selectively insured.

In some countries, banks have to procure general banking policy.

This comprehensive insurance of depositors certainly helps boost the bank's reputation and attract new deposits and investments.

In addition, many countries have long been popular policies BBB (Bankers Blanket Bond). European and American banks are actively buying the so-called policy of BBB (Bankers Blanket Bond) - a comprehensive insurance policy for banking risks. It combines several different in essence products that minimize the risks of almost all banks. Insurers, occupying a leading position in this particular form of insurance underwriters are Lloyd's of London.

What cover the liabilities of banks on complex insurance:

- disloyalty bank staff. All banks are exposed to losses due to the fault of the staff. Frauds are perpetrated not computers, and people. There are many ways by which employees can cause material damage to the bank, for example, they may be complicit in the robbery may conduct fraudulent transactions with loans, giving them, for example, fictitious persons or conducting fraudulent transactions to the electronic transfer of money. Under disloyalty staff within BBB refers to the illegal acts of fraud with employees for personal gain. From what specific actions disloyal staff will insure you, stipulated directly in the negotiations preceding the issuance of the insurance policy. At the conclusion of insurance contracts may require the insurer client compliance with the minimum necessary security measures to prevent loss, and here the work on risk assessment and determination of the necessary security measures to prevent possible losses connected surveyor. Usually, a standard set of security measures to prevent the onset of losses includes internal audit, as well as the implementation of the double-checking the conduct of financial transactions;

- property situated in the premises of the bank. In this case, coverage for losses are provided incurred by the bank as a result of the loss of property located within its premises. The term "property" within the BBB understood, in fact, all types of movable property, the most important part, which is money;

- cash in transit. In this case, insurers allocate two kinds of carriers of cash: the first kind - is when the carrier acts as the bank itself, and the second - when the carrier serves as a firm specializing in the implementation of the transport of goods. In the latter case usually carried liability insurance, but the bank has the discretion to enter into a separate insurance contract providing for the payment of that part of the losses that are not covered under the insurance carrier's liability;

- losses incurred by the Bank in operations on forged documents. Objects coverage in this case fall into two main groups: the first group - a fake checks and similar to them on purpose financial documents; second group - a valuable fake paper.

- losses incurred by the Bank in making the currency, which was later recognized as false. Standard view coverage for this type of insurance covers the official currency of the country in which the bank operates, but at the request of the bank amount of coverage can be extended;

- standard package for comprehensive insurance banks also includes additional types of coatings, such as office equipment, works of art, personal safes and many other objects. Related insurance policies are issued on request.

To take on such risks insurance, the insurer must, first of all, for a thorough assessment (Survey). To do this, head of the bank to admit to "their territory" is an unknown man from the insurance company or surveyor firms that "all will inquire," to investigate the efficiency of security systems, and as the property itself (of course, this is the least "painful" procedure) and financial information and even computer networks.

In short, one side will be admitted to the sensitive information will begin to analyze it in detail, and, worst of all, capture it all on paper. Do bankers obvious concern arises: where this is the surveyor transmit the data, as will use the information the insurance company or its partner reinsurer. Therefore, full insurance of financial institutions is only possible when setting the maximum trust relationship between the insurer and the bank. And it's real or within the same financial group, or a long evolutionary path, when in the first year only the standard insured risks in the second coverage is expanding and so on.

Apparently, this practice is the most convenient for both parties: the insurance company and premiums are rising, and rising insurance culture, and a few years later, when the relationship of wary-official finally develop into a trust will be fully covered all the possible risks of the bank.

BIBLIOGRAPHY

1. Law of the Republic of Uzbekistan from 25.04.1996, N 216-I "About Banks and Banking Activity"
2. Бабичева Ю. А. "Банковское дело" М.: "Экономика", 2008
3. Балдин К.В., Воробьев С.Н. "Управление рисками" М.: "Юнити-Дана", 2012
4. Байдина О.С. "Финансовые риски: природа и взаимосвязь" М.: "Деньги и кредит", 2010
5. Белоглазова Г.Н., Кроливецкая Л.П. "Банковское дело" СПб: "Питер", 2008

Олим Юсуфалиев
(Гулистан, Узбекистан)

КОРХОНА МОЛИЯ РЕСУРСЛАРИНИ ТАКОМИЛЛАШТИРИШ МАСАЛАЛАРИ

Корхонанинг молиявий натижаси – бу хўжалик юритувчи субъект ихтиёрида булган ва молиявий мажбуриятларни бажариш учун қайта ишлаб чиқаришни кенгайтириш учун ҳамда ходимларни иқтисодий рағбатлантиришга мулжалланган пул даромадлари ва тушумларидир.

Молиявий ресурсларни шакллантириш узлик маблағлари ва унга тенглаштирилган маблағлар, молиявий бозордаги ресурсларни йиғиш ва молия-банк тизимидаги қайта тақсимлашдан тушадиган пул маблағлари ҳисобига амалга оширилади.

Молиявий ресурсларнинг бирламчи шаклланиши корхона таъсис этилган вақтда, яъни устав фонди ташкил этилганда содир булади. Унинг манбалари: акционерлик капитали, пай бадаллари, тармоқдаги молиявий ресурслар, узоқ муддатли кредитлар, бюджет маблағлари ҳисобланади. Устав фонди миқдори ишлаб чиқариш жараёнига инвестицияланган пул маблағлари (асосий ва айланма) миқдори (размери, улчови) курсатади.

Ҳаракатда булган корхонанинг молиявий ресурсларининг асосий манбаи сифатида сотилган маҳсулот (курсатилган хизмат) нинг нархи катнашади ва тушумни тақсимлаш жараёнида унинг турли қисмлари пул даромадлари ва жамғармалари шаклини олади. Молиявий ресурслар асосан фойда (асосий ва бошқа фаолият турларидан) ва амортизация ажратмалари ҳисобига шаклланади. Шу билан биргаликда молиявий ресурслар манбаларига: эскирган мулкни сотишдан тушган даромад, барқарор пассивлар, турли мақсадли тушумлар (мактабгача булган муассасаларда болаларни боқиш ва б.к.), қурилишда ички ресурсларни йиғиш қабилар ҳам қиради.

Бозор иқтисодиёти шароитларида корхоналарнинг айланма маблағларга етарли тарзда эга бўлиши уларнинг нормал фаолият юритиши гарови ҳисобланади. Шуни ҳам унутмаслик зарурки, ишлаб чиқараётган маҳсулот бирлигига сарфланувчи хом ашё, материал, ёқилғи ва энергия миқдори маҳсулот сифатига таъсир кўрсатмаган ҳолда қанчалик кам бўлса, маҳсулот шунчалик арзонлашади ҳамда айланма маблағлар камроқ сарфланиб, улардан фойдаланиш самарадорлиги юқори бўлади.

Корхоналарнинг айланма маблағлари айланма фондлари ва муомала фондларига тақсимланади. Бундай тақсимлаш уларнинг моддий–буюмлашган тузилишидан ташқари, ишлаб чиқариш жараёни ва умуман, корхонанинг иқтисодий фаолиятидаги иштироки асосида амалга оширилади. Бундан ташқари, тақсимлаш режалаштиришни ташкил қилишда ҳамда корхонанинг ишлаб чиқариш ва ноишлаб чиқариш соҳаларида айланма маблағларга бўлган эҳтиёжини аниқлашда катта роль ўйнайди.

Юқорида келтирилган ҳолатлардан келиб чиққан ҳолда шуни айтиш мумкинки, айланма маблағлардан қуйидаги ҳолларда фойдаланилади:

- хом ашё, материал, эҳтиёт қисмлар ҳамда ишлаб чиқаришни ташкил қилишда зарур бўлган бошқа меҳнат предметлари;
- ишлаб чиқариш жараёнида истеъмол қилинувчи электр энергияси, ёқилғи каби ресурслар учун ҳақ тўлаш;
- корхонани ташкил этиш ва фаолият юритиш даврида ойлик иш ҳақи тўланиши;
- солиқвабошқамажбурий тўловларни тўлаш.

Бозор муносабатлари ва деярли барча ресурслар тақчиллиги шароитларида айланма маблағлар, биринчи ўринда моддий ресурслардан рационал фойдаланиш ва уларни шакллантириш заҳираларини излаб топ иш ҳар бир корхона олдида турган муҳим вазифа ҳисобланади. Бунда заҳирадеганда, моддий ва пул ресурсларини яхшилашнинг юзага келган ёки юзага келаётган, лекин ҳали фойдаланилмаган (тўлиқ ёки қисман) имкониятларини тушуниш лозим.

Хусусийлаштириш шароитида яна бир манба – бу меҳнат жамоаси аъзоларининг пай ва бошқа бадалларидир. Сезиларидаражадаги молиявий ресурслар молиявий бозор йиғиши мумкин; акция, облигация сотиш, кредит инвестициялари ва б.к.

Бозор иқтисодиёти шароитида суғурта компаниялари томонидан туланадиган суғурта қопламалари катта роль ўйнайди, бюджет васоҳадаги молиявий манбаларнинг роли эса камайиб бормоқда. Киммат баҳо қоғозлар бўйича фоиз ва дивидендлар ҳамда молиявий операцияларни утказишдан келадиган фойд

акабимолиявий ресурс турларипайдобулмоқда.

Корхонанингмолиявийресурсларини ишлатишда келажакда янада ривожлантириш учун қуйидагійўналишларбўйича амалга ошириш мақсадга мувофиқ:

- Молиявиймажбуриятларнибажаришда тегишли молия-бюджет тизимидаги органларгатуловлар (бюджетгасолиқтуловларини тулаш, ишлатилган кредит учун фоиз тулаш ва б.к.);

- Технологияни янгилаш, ноу-хау, ишлабчиқаришни кенгайтириш ва б.к. билан боғлиқ булган капитал харажатларига узлик маблағларини жалб қилиш.

- Молиявий бозордан сотиб олинадиган киммат баҳо коғозлар учун молиявий ресурсларни жалб қилиш; акция, облигация ва бошқалар;

- Молиявий ресурсларни жимой рағбатлантириш хусусиятига эга булган пул фондларини ташкил этиш учун иўналтирилган;

- Молиявий ресурсларни хайрия, хомийлик ва бошқа мақсадлар учун ишлатиш мақсадга мувофиқдир.

ФЙДАЛАНИЛГАН АДАБИЁТЛАР:

1. Ўзбекистон Республикаси "Чет эллик инвесторлар ҳуқуқларининг кафолатлари ва уларни ҳимоя қилиш чоралари тўғрисида"ги Қонуни. 1998 йил 30 апрель 611 – I-сон.
2. Ўзбекистон Республикаси "Тадбиркорлик фаолияти эркинлигининг кафолатлари тўғрисида"ги Қонуни. 2000 йил 25 май 69 – II-сон.
3. Ўзбекистон Республикаси "Ташқи иқтисодий фаолият тўғрисида"ги Қонуни. 2000 йил 26 май 77 – II-сон.
4. Ўзбекистон Республикаси "Хусусий корхона тўғрисида"ги Қонуни. 2003 йил 11 декабрь

Бобур Янгибоев
(Гулистан, Ўзбекистан)

REGULATORY ASPECTS OF THE DEVELOPMENT OF INFORMATION ECONOMY IN UZBEKISTAN

Today we increasingly turn to the term "information society", but not enough attention is paid to its theoretical justification and identify future prospects. In the context of globalization be out information boom is simply impossible. Therefore, it seems necessary to ensure that all aspects of society as a basis for informatization. Information society – a society of the XXI century, in which the problem will not remain in the shadow of progress, and will be dealt with universal joint efforts.

Referring to the term. Information society - sociological and futurological concept posits a major factor of social development production and use of scientific, technical and other information. The concept of the information society is a kind of theory of post-industrial society, which is based on D. Bell, Zbigniew Brzezinski, O. Toffler. Considering social development as "shift stages", supporters of the theory of the information society associated with the dominance of his becoming the "fourth", the information sector of the economy following the agriculture, industry and service economy. It argues that capital and labor as the basis of industrial society are giving way to information and knowledge in the information society. Revolutionizing effect of information technology leads to the fact that in the information society and social classes are replaced by undifferentiated "information societies" (E. Masuda). Traditional bulky corporations Toffler contrasts "small" economic forms - individual activities at home, "electronic cottage." They are included in the overall structure of the information society with its "info", "techno" and other areas of human existence. Nominated project "global electronic civilization" based on the synthesis of television, computer services and energy (J. Pelton).

First in a sufficiently clear idea of the information society was formulated in the late of 1960's - early 1970's of XX century. The invention of the term "information society" is attributed to Yu Hayashi, a professor at Tokyo Institute of Technology. Contours of the information society were outlined in the reports submitted to the Japanese government a number of organizations: Economic Planning Agency (EPA) - "Japanese information society: themes and approaches" ("Japan's Information Society: Themes and Visions", 1969), the Institute of Development the use of computers (JACUDI: Japan Computer Usage Development Institute) - "information Society Plan" ("The Plan for an Information Society", 1971), the Board of industrial Structure (ISC: Industrial Structure Council) - "Outlines policy of promoting informatization of Japanese society" ("Policy Outlines for Promoting the Informatization of Japanese Society", 1969).

The processes of globalization of social relations leads to considerable complication of the entire system of economic, political and social activities of various kinds of subjects and establishing the necessary mechanisms of management and information systems. While conducting system analysis and research of a number of operations today is impossible without well-functioning information processes. Development of new information and communication technologies, their widespread implementation in all spheres of human life led to their major restructuring and the emergence of new forms of social activity. In doing so, information technology and the mechanisms of their functioning, and indeed the global system of new digital relationships are largely based on the achievements of intellectual labor. It is thanks to the variety of modern means of communication and provided a process of "digitalization" of society. We must admit that today questions about the role of information in daily life are some of the most important and widely discussed among a wide range of academics and legislators in several countries.

It is curious to consider is the fact that all of the institutions of modern society develop for the same objective laws that develops a global computer network Internet. It is today the World Wide Web becomes important in the formation of business, culture and society itself.

Renowned sociologist Frank Webster said: "Modern culture is clearly more informative than any previous. We exist in full of media devices environment, which means that life is essentially symbolized, it takes place in the process of exchange and getting - or trying to exchange and opt out of receiving - messages from ourselves and others"². Recognition of the explosive growth of information technology makes many authors say that we entered into the information society.

In turn, John Nesbit wrote: "Computer technology has become for the information age the same, what was the mechanization of the Industrial Revolution". Accordingly, we can say that the second half of the XX century was the period of the birth of the concept of formation of the new information society. Thus these persons have taken different approaches to the definition of the phenomenon under investigation, using the technological, economic, spatial, cultural and related to the scope of employment criteria.

However, until now, despite the widespread term "information society", scientists and experts have not come to a common understanding of its core.

However, in general, researchers believe that "information and communication technology means formation of a new era." This new "techno-economic paradigm" and represents "information age", the development of which coincides with the beginning of the XXI century.

In Uzbekistan, the formation of the information society is still in its initial stage. Nevertheless, in recent years also been some growth of network relationships. Expanded range of Internet users and providers, as well as the number of domestic web resources.

In addition, I would like to point out that substantially increased the number of organizations with their own sites. Of the number of existing enterprises, according to expert estimates, only about 10% use a control system based on the use of information technology.

Most are computerized banking system, tax and customs services, the Interior Ministry, the Foreign Ministry and other government bodies. With regard to the formation and use of national information resources in the republic on average own information resources on the Internet have 92.0% of state power and administration, as well as 81% of state-owned banks and 100%.

However, some authors recognize all of these indicators are quite small compared to the rate of growth in other developed countries.

Given the relevance of information technology in the modern world, as well as their use for the integration of the state into the international community, must address issues of effective regulation with their legal positions that provide certain guarantees sustainable development and protect the interests of participants.

Our President Islam Karimov in his writings and speeches repeatedly points to the need for development of computerization and introduction of information and communication technologies in all spheres of activity. In the preface of his book "The global financial and economic crisis, ways and measures to overcome it in the conditions of Uzbekistan" he writes: "... support the banking system, modernization, technical renewal and diversification of production, widespread adoption of innovative technologies - a reliable way to overcome the crisis and Uzbekistan new frontiers in the world market"³.

Turning to the situation of legal regulation of information society in Uzbekistan, an important factor in the development of electronic relations in our country are the development and adoption of several legal acts related to the development of telecommunications. Regulatory framework of the ICT sector represent 11 specific (sectoral) legislation and related laws 6, 3 of the Decree of President of Uzbekistan, more than 40 Decrees of the President of the Republic of Uzbekistan and the Cabinet of Ministers and over 600 regulations. In particular:

The law "On Communications", adopted on January 13, 1992, defines "general legal and economic basis for the organization of the communication system, establishes the rights and obligations of enterprises, institutions and organizations irrespective of forms of property and persons in possession, use, disposal and management of communication the establishment and operation of communication networks, providing communication services, as well as penalties for violations of rights, and neglect of duty."

The Law "On the radio spectrum", adopted on December 25, 1998, regulates the legal relations in the field of distribution and use of radio spectrum.

The Law "On informatization" as amended on December 11, 2003 regulates relations in the field of information, use of information resources and information systems. The law includes 23 articles.

The Act is the State policy in the field of information, which aims to create a national information system, implementation of the constitutional rights of every member of society access to information resources, the creation of a common information space of the Republic of Uzbekistan, the formation of state information resources, etc. The law defines what is included in the national information system and by what she created. Certain articles of the Law on organization devoted to the protection of information resources and information systems.

²Уэбстер Ф. Теории информационного общества. –М: Аспект Пресс, 2004. -28 с.271стр всего

³Karimov I.A. "The global financial and economic crisis, ways and measures to overcome it in the conditions of Uzbekistan." - T., "Uzbekistan", 2009.

The Law "On Telecommunications", adopted August 20, 1999, regulates relations in the creation, operation and development of telecommunications.

The Law "On electronic digital signature", adopted December 11, 2003 determines the conditions for the recognition of equivalence of EDS in the electronic document and handwritten signature on a paper document, regulates the legal relations in the field of electronic document management and protect the rights and legitimate interests of the participants in the electronic document. State policy in the field of electronic document is aimed at providing a wide application of electronic document management, protection of rights and legitimate interests of the electronic document, the development of standards, rules and regulations on the use of an electronic document.

The Law "On electronic commerce", adopted April 29, 2004, regulates relations in the field of electronic commerce. The purpose of the law - the creation of the legal conditions for the development of e-commerce in the country.

The Law "On electronic payments", adopted December 16, 2005, regulates relations in the commission of electronic payments. The purpose of the law - the creation of legal conditions milking payments electronically.

Also serves as an important aspect and the fact that the authorities began their work, supervising the development of information and communication technologies (ICT) in the country.

Thus, in accordance with the Presidential Decree "On measures to reform and improve sector management information systems" from 23.07.1997 № PD -1823, in order to further improve the management of postal services, telecommunications and information systems, the development of market relations, the deepening process of denationalization and to attract foreign investment this area was formed Uzbek Agency for Post and Telecommunications. Presidential Decree "On further development of computerization and introduction of information and communication technologies" from 30.05.2002 № PD-3080 a Coordination Council for development of computerization and information and communication technology, which is the highest coordinating body in the field of computerization and information and communication technologies and the Uzbek Agency for Post and Telecommunications transformed into Uzbek Agency for Communication and Information, which was later renamed as the State Committee for Communications and Information and telecommunication technologies. Coordinating Council, chaired by the Deputy Prime Minister of the Republic of Uzbekistan, is the supreme body to coordinate the development of computerization and information and communication technologies. The main functions of this body is to develop ICT strategies; execution control programs for ICT development; definition of policies to create a favorable climate for the development of ICT; coordination of training and retraining of qualified personnel in the field of ICT; Fostering a competitive environment and support innovative businesses in the ICT sector; promote international cooperation and to expand access to educational institutions information networks.

In addition, special authorized body of state regulation in the field of telecommunications and ICT is the State Committee for Communications and Information and Telecommunication Technologies of the Republic of Uzbekistan. The main tasks of this body are the organization of program development and ICT; deepening of economic reforms in the sphere of communication and information; regulation of the development of telecommunications infrastructure, the creation of a competitive environment, licensing and certification in the field of software and ICT; development and implementation of modern standards and requirements for telecommunications and information technology; coordination of practical activities of the ministries and departments on the creation and use of databases, networks, e-government; expertise created electronic information networks; implementation of measures to protect consumers' rights and information security in communication and ICT; drafting legislation and standards in the ICT field.

BIBLIOGRAPHY:

1. Decree of the President of the Republic of Uzbekistan № DP-2158 "On measures for further implementation of information and communication technologies in the real economy" from 03.04.2014.
2. Климов С. М. Интеллектуальные ресурсы общества. – СПб.: ИВЭСЭП, Знание, 2002. с. 56
3. Макконнелл К.Р., Брю С.Л. Экономикс: принципы, проблема и политика. - М.: Инфра-М, 2003. - 972 с.
4. Мелюхин, И.С. Проблемы формирования основ информационного общества/И. С Мелюхин // Проблемы информатики.- 2007.- № 6.- с. 18-21.

СЕКЦІЯ: ІСТОРІЯ

Aziza Asqarova
(Наманган, Ўзбекистон)

**МИЛЛИЙ-МАДАНИЙ МАРКАЗЛАР-МИЛЛАТЛАРАРО ТОТУВЛИКНИ МУСТАҲҚАМЛАШНИНГ
МУҲИМ ОМИЛИ**

Мустақилликнинг дастлабки кунлариданоқ Ўзбекистон миллатлараро муносабатларни барқарорлаштириш орқали халқаро муносабатларини мустаҳқамлашга катта эътибор бериб келди. Бунга фақат миллий ўзликни англаш, миллий ғурур ва ифтихор туйғуларини шакллантириш, миллатларнинг тили, маданияти, урф-одатларини асраб-авайлаш билан чекланмасдан, мамлакатдаги барча миллатларнинг умумий бирдамлигига эришиш тамойилига амал қилинди.

Маълумотларга кўра, бундан юз йил аввал республикаимиз ҳудудида 70 га яқин миллат вакиллари истиқомат қилган. Орадан 30 йил ўтгач, бу сон 91 тага, 1959 йили 113 тага, 1979 йили 123 тага етди. Охири ўтказилган аҳолини рўйхатга олиш натижаларига кўра, республикаимизда 136 миллат ва элат вакиллари иноқ, бир тану-жон бўлиб, тинчлик ва осойишталикда яшаб келмоқда. Этник тузилиши жиҳатидан аҳолининг 80 фоизни ўзбеклар, 5,5 фоизини руслар, 5 фоизини тожиклар, 3 фоизини қozoқлар, 2,5 фоизини қорақалпоқлар, 1,5 фоизини татарлар ва 2,5 фоизини бошқа миллат вакиллари ташкил қилади.

Миллатлар тотувлигини таъминлайдиган иккита муҳим омилни алоҳида кўрсатиб утишимиз керак. Буларнинг биринчиси, миллий ва диний низоларнинг олдини олишга қаратилган кучли мафкура ҳукмронлиги мавжуд бўлиши талаб этилади. Иккинчидан, бошқа минтақа халқлари билан савдо-иқтисодий, маданий алоқаларга кучли эҳтиёж бўлиши зарур.

Президент И.А. Каримов ўз асарларида миллий тотувлик ижтимоий барқарорликни таъминлаб берувчи энг асосий омил эканлигини таъкидлаб келди. Айниқса, "Ўзбекистон XXI аср бўсағасида: хавфсизликка таҳдид, барқарорлик шартлари ва тараққиёт кафолатлари» номли асарида бу масалага махсус тўхтаб, кўпмиллатлилиқ, агар ҳар бир миллатнинг миллий эҳтиёжларини инобатга олиб сиёсат олиб борилса, мамлакатда ижтимоий барқарорлик, демократик жараён жадаллашиши ва ижтимоий-иқтисодий тараққиёт суръатининг ўсиши юз беришига асос бўлиши мумкинлиги тарихда исбот қилинган ҳақиқат эканлиги тўғрисида гапириб ўтади. Агар миллий эҳтиёжлар инобатга олинмаса ёки кейинги қаторга тушириб қолдирилган тақдирда эса "... бутун-бутун халқлар ва мамлакатларни анча орқага улоқтириб ташлаган ижтимоий-сиёсий фалокатларга олиб борганини кўрсатувчи мисоллар ҳам оз эмас. Зеро, кўп элатлилиқ нафақат айрим давлатларнинг, балки бутун-бутун минтақаларнинг хавфсизлигига путур етказувчи бош омилга айланади", - деб таъкидлайди.

Ўзбекистон Республикаси Конституциясининг 8-моддасида "Ўзбекистон халқини, миллатидан қатъи назар, Ўзбекистон Республикасининг фуқаролари ташкил этади", деб аниқ белгилаб қўйилган. "Ўзбекистон халқи" тушунчаси мамлакатимизда яшаб, ягона мақсад сари меҳнат қилаётган турли миллат ва элатларга мансуб кишилар ўртасидаги ўзаро ҳурмат, дўстлик ва ҳамжиҳатлик учун маънавий асос бўлиб хизмат қилади. Бундан ташқари, Конституцияимизда "Ўзбекистон Республикаси ўз ҳудудида истиқомат қилувчи барча миллат ва элатларнинг тиллари, урф-одатлари ва анъаналари ҳурмат қилинишини таъминлайди, уларнинг ривожланиши учун шароит яратади", - деб таъкидланган.

Ҳозирги замон талаблари нуқтаи назаридан қараганда, ҳар қандай миллий маданият турли халқлар маданияти билан узвий ҳамкорликда ривожланмоғи лозим. Ана шу жараёнда бир маданият иккинчисига таъсир ўтказади, шунинг баробарида, ўзи ҳам бойиб боради. Миллий-маданий қобикдан чиқмаслик, ўзга халқлар маданиятига менсимасдан муносабатда бўлиш тараққиёт ютуқларидан ортда қолишга олиб келади. Бошқа бир маданиятга кўр-кўрона эргашиш эса миллатнинг инқироzi билан тенг бўлган фожиадир. Шу боис маданий муносабатларда меъёр туйғусини унутмаслик керак. Маданиятлараро интеграция авж олаётган ҳозирги даврда масаланинг мураккаб ва зиддиятли экани тобора яққолроқ намоён бўлаётир. Бир томондан, айрим халқлар маданияти бошқаларнинг ривожига, уларнинг жаҳон тамаддунига яқинлашувига ёрдам бермоқда. Иккинчи тарафдан, баъзан ривожланган халқлар маданияти тараққиётдан ортда қолган миллатлар маданиятини ютиб юбормоқда. Уларга кучли таъсир ўтказиб, ўзига хослигини, миллий хусусиятларини, қадриятга айланган урф-одат ва анъаналарини поймол этаётир. Таъкидлаш керакки, жаҳон тамаддуни ютуқларига кўр-кўрона эргашиш миллий ўзига хосликни заволга маҳкум этади.

Маданиятлараро интеграция энг аввало маърифий мезонлар ва умуминсоний қадриятлар асосига қурилмоғи лозим. Афсуски, ҳар доим ҳам бунга эришиляпти, деб бўлмайди. Аксарият ҳолларда оз сонли миллатларни босқичма-босқич миллий ўзлигидан айириши, миллий анъаналари ва урф-одатларига зарба бериб, тарихий илдизларини киркиш, шу орқали улар устидан ҳукмронликка эришиш тамойили кучаймоқда. Жаҳон ахборот бозорининг тобора кенгайиб бораётгани, хусусан, Интернет тизимининг ривожини, бир жиҳатдан, ҳозирги замон тамаддунининг нодир ва мўжизакор ютуғи бўлса, иккинчи томондан, бузғунчи ғоялар, тажовузкор мафкуралар осонлик билан кириб келишига йўл очиб бераётир. Халқлар ва миллатларнинг фикрини чалғитиш воситасига айланаётир. Ана шундай мураккаб ғоялар кураши, мафкуралар қарама-қаршилиги, ахборот хуружи авж олган бир пайтда миллий маданиятни асраш ҳар

қачонгидан ҳам муҳим бўлиб қолди. Бу ҳар бир фуқаронинг маънавий ва маърифий савиясига, ахлоқий камолот даражасига, мамлакат ва миллат тараққиёти учун дахлдорлик туйғусининг кай даражада шаклланишига ҳам боғлиқдир.

Миллатлараро ҳамдўстлик, тинчлик, тотувлик - мустақиллик туфайли қўлга киритган энг катта ютуғимиздир. Халқларимиз азалдан орзу қилиб келган миллатлараро дўстлик, ҳамжиҳатлик, тинчлик, тотувликка эришган эканмиз, эндиликда бизнинг олдимизда турган долзарб вазифа - ана шу олий ижтимоий-сиёсий кадриятларни кулдан бой бермай, авайлаб-асраб, куз қорачиғидай эҳтиёт қилиб, сақлаб қолиш устида доимий ҳаракат қилишимиз даркор. Бунга Республикамызда яшовчи ҳар бир инсон - ёшидан, миллатидан қатъи назар, ўз ҳиссасини қўшмоғи керак.

Шу боисдан ҳам ўзининг таркиби ва мазмуни жиҳатдан хилма-хил халқлар бирлигидан ташкил топган бизнинг жамиятимизда миллатлараро тотувликни сақлаб қолиш ҳамда Ўзбекистон Республикаси фуқароларининг тенг ҳуқуқлилигини таъминлайдиган қонунчилик базаси яратилишига алоҳида эътибор берилди ва бу борада бир қатор амалий тадбирлар амалга оширилди. Жумладан, мустақиллигимизнинг дастлабки кунлариданок, миллий-маданий марказлар фаолиятига кенг йўл очиб берилиши, хусусан, Республика Байналмилал маданият марказининг ташкил этилиши ҳам ана шу ҳаётий тадбирлардан бири бўлди. Ўзбекистон Республикаси Вазирлар Маҳкамасининг 1992 йил 13 январ Қарорига асосан ташкил этилган Республика Байналмилал маданият маркази ўзининг иш йўналишларини Ўзбекистон Республикаси Президенти Девони ҳамда марказ ҳузурида ташкил этилган махсус Ижтимоий Кенгаш йўлланмалари асосида белгилайди ва амалга оширади. Мазкур Ижтимоий Кенгаш таркибига байналмилал марказ раҳбарияти, миллий-маданий марказлар раислари, қатор вазирликлар, идоралар ва жамоат ташкилотларининг ахиллари, шунингдек, миллий масала билан шуғулланувчи етакчи олимлар киритилган.

Марказнинг асосий мақсади ва вазифаси республикадаги миллий муносабатларни уйғунлаштириш, мамлакатимизда истиқомат қилаётган турли миллатлар ва элатларнинг миллий маънавий эҳтиёжларини қондиришга, яъни уларнинг ҳар бирига хос бўлган тамойиллар, урф-одат ва анъаналарини сақлаб қолиш ва ривожлантиришга амалий ва услубий жиҳатдан ёрдам бериш ҳамда Ватанимиз тинчлиги ва осойишталигини жуда муҳим омилларидан бири бўлмиш миллатлараро тотувлик ва ҳамжиҳатликни мустаҳкамлашдан иборатдир. Президентимиз И.А. Каримов Республика Байналмилал марказини ташкил этилганининг 15 йиллигига бағишланган тантанали йиғилиш қатнашчиларига табрик сўзида: “Республика байналмилал маркази ўз фаолияти давомида мамлакатимизда миллатлараро ва фуқаролараро тотувликни янада мутахкамлашга қаратилган янги ғоя ва ташаббуслар пайдо бўлаётган ҳақиқий дўстлик уйига айланди”, -деб баҳо беради.

1991 йил мамлакатимизда 12 та миллий-маданий марказ фаолият кўрсатган бўлса, 2004 йил февралда уларнинг сони 137 тага етди. Бугунги кунда 150 га яқин миллий-маданий марказлар ўз фаолиятини олиб бормоқда. Шу йўналишда марказлар тузиш бўйича 15 та ташаббускор гуруҳ иш олиб бормоқда. Вилоятлар бўйича олинганда Қорақалғистонда 5та, Андижонда 5та, Бухорода 10 та, Жиззахда 5 та, Қашқадарёда 4 та, Навоийда 6 та, Наманганда 4 та, Самарқандда 11 та, Сирдарёда 9 та, Сурхандарёда 4 та, Хоразмда 2 та, Тошкент вилоятида 33 та, Тошкент шаҳрида 23 та ва республика миқёсида 13 та миллий-маданий марказ фаолият юритмоқда. Миллий мансублик бўйича олинганда, республика бўйича араб, беларус, болгар, бошқирд, грек, грузин, дунган, литва, хитой, қрим татарлари ва қорақалпоқларнинг 1 тадан, озарбайжон, поляк ва бухоро яҳудийларининг 3 тадан, тожик, турк ва украинларнинг 4 тадан, арман, немис, уйғур ва яҳудийларнинг 5 тадан, қирғиз ва туркманларнинг 6 тадан, татарларнинг 9 та, қозоқларнинг 14 та, русларнинг 19 та, корейсларнинг 29 та миллий-маданий маркази фаолият олиб бормоқда.

Президентимиз И.А. Каримов 2004 йилда Ўзбекистон Республикаси рус миллий маданий марказининг 10 йиллигига бағишланган тантанали йиғилиш қатнашчиларига табрик сўзида: “Бугунги кунда мамлакатимизда миллий маданият марказлари томонидан амалга оширилаётган, одамларда эртанги кунга ишонч туйғуларини мустаҳкамлашга, биздан кўра ақлли, билимли, кучли ва албатта бахтли бўладиган янги авлодни тарбиялашга қаратилган кўп қирралари, бунёдкорлик ишлари нақадар муҳим ва масъулиятли эканлигини, шубҳасиз, барчамиз яхши англаймиз.

Шуни алоҳида мамнуният билан таъкидламоқчиманки, Рус маданият маркази ўзининг самарали фаолияти билан ана шу мураккаб вазифаларни ҳал этишдек хайрли ишга улкан ҳисса қўшмоқда ва юртимизда ҳақли равишда обрӯ-еътибор қозонмоқда. Рус маданият маркази фаолияти биз учун яна шуниси билан ҳам аҳамиятлики, у Россия билан дўстлик, ҳар томонлама муваффақиятли ривожланётган ўзаро манфаатли ҳамкорлик алоқаларини мустаҳкамлаш йўлида ўзига хос муҳим кўприк вазифасини ўтаб келмоқда”.

Президент И.А. Каримов “Ҳар қандай миллат, у нақадар кичик бўлмасин, инсониятнинг бойлигидир ва ҳар қандай миллий бирликнинг, унинг тили, маданий ва бошқд хусусиятларини йўқ, бўлиб кетиши ер юзидаги маданий ва генетик фонднинг, шахс имкониятларининг қашшоқлашувига олиб келади. Шу боис ҳар бир этник бирликни сақлаб қолиш унга мансуб одамларнинг энг муҳим мақсади бўлмоғи керак. Ва бу мақсад, биринчи навбатда, ушбу этник гуруҳларни ўз ичига олувчи ҳар бир алоҳида давлатнинг вазифасидир”, -деб таъкидлайди.

Президент И.А. Каримов миллий маданий марказларнинг иш фаолиятига эътибор бериб, “Мамлакатимизда истиқомат қилаётган ҳар бир халқ ва миллатнинг этник ўзига хослиги, тили, урф-одати, анъаналарини сақлашда муҳим рол уйнайдиган миллий-маданий марказларнинг фаолиятини

ривожлантириш учун бугун барча шарт-шароитлар ҳамда имкониятларни яратар эканмиз, бу билан биз одамларнинг тинч ва осойишта ҳаёти, эртанги кунга ишончининг мустаҳкам пойдеворини бунёд этган бўламиз”, - деб таъкидлайди.

Сўнги йилларда республикада яшаётган ва озчиликни ташкил этган миллатлар фарзандлари таълим-тарбиясига ҳам эътибор кучайтирилди. Ўзбекистонда 2,5 мингдан ортик ўқувчиси бўлган 50 га яқин қрим-татар мактаби, 130 та ўқувчига эга бўлган 2 та немис мактаби, биттадан курдлар ва яҳудийлар мактаблари фаолият кўрсатмоқда. Тошкентда иккита яҳудий ўрта мактаби бўлиб, 321-мактаб-гимназияда, яҳудий маданияти, урф-одатларини, иврит тилини ўрганишга ихтисослашган. Бундан ташқари 9000 дан ортик қозоқ, 300 дан ортик тожик, 1000 дан ортик қирғиз фарзандлари ва яна 1,5 мингга яқин туркман фарзандлари ҳам ўз тилларида таълим-тарбия ола бошладилар.

Ўзбекистон Хитой, Корея Республикаси билан ҳам дипломатик алоқалар урнатган. 1992 йил Тошкентда Корея Республикаси Таълим маркази ташкил этилди. Бундай марказлар Хитойда, Россия, Япония, АКШда, жами дунёда 30 та марказ фаолият юритади. Энг йирикларидан бири Тошкентда жойлашган марказ ҳисобланади. Мустақиллик йилларида 10 мингдан ошиқ инсонлар корейс тилини ўрганди. Марказнинг 30 фоиз эшитувчилари турли миллат вакиллари - ўзбеклар, руслар, татарлар ва бошқа миллат вакиллари. Корейс тилида “Тхонил” (Бирлик), “Коре синмун” (Корейс газетаси) рўзномалари чиқмоқда ва бу икки миллат ўртасидаги ришталарни мустаҳкамлаб келмоқда.

Статистик маълумотларга қараганда бугун Ўзбекистонда 175 минг корейс диаспораси яшайди. Корейс миллий маданий маркази РБММ, Миллий маданий марказлар ассотсиатсияси, Қозоғистондаги корейс маданият маркази, Тошкентда Корея Республикаси элчихонаси, Жанубий Корея тадбиркорлари, Хориж корейс фонди билан ҳамкорлик қилади.

Юқорида келтирилган мисоллардан куришиб турибдики, миллий маданий марказлар мамлакатимизнинг ижтимоий-маданий, иқтисодий ҳаётида фаол иштирок этиб келмоқда.

Адабиётлар:

1. Каримов И. А. Ўзбекистон XXI аср бўсағасида: хавфсизлика таҳдид, барқарорлик шартлари ва тараққиёт кафолатлари. - Т.: Ўзбекистон, 1997.
2. Каримов И.А. Ўзбекистон Республикаси рус маданият марказининг 10 йиллигига бағишланган тантанали йигилиш қатнашчиларига табрик сўзи // Халқ сўзи. - Тошкент, 2004. 6 ноябр. - №. 230.
3. Каримов И. А. Ўзбекистон XXI аср бўсағасида: хавфсизликка таҳдид, барқарорлик шартлари ва тараққиёт кафолатлари. — Т.: Ўзбекистон. 1997.
4. Каримов И.А. Хавфсизлик ва тинчлик учун курашмоқ керак. 10 жилд. — Т.: Ўзбекистон, 2002.
5. Каримов И.А. Ватан саждагоҳ каби муқаддасдир. 3-жилд. - Т.: Ўзбекистон, 1996.
6. Каримов И.А. Биздан Озод ва Обод Ватан қолсин. 2-жилд. - Т.: Ўзбекстон. 1996.
7. Ҳасанов А., Мунавваров З., Сирожиддинов Ш. Ўзбекистон: динлараро ҳамжиҳатлик - тинчлик гарови. ЮНЕСКО. - Т., 2005.
8. Ўзбекистон Республикаси Конституцияси. - Т.: Ўзбекистон, 2003.
9. Джураев К., Икрамов А., Мирхаликов Д., Хусниддинова М. Межкультурный диалог в Узбекистане. Подготовлен в рамках программы ЮНЕСКО “Межкультурный диалог в Центральной Азии”. - Т., 2007.
10. Очилдиев А. Миллий ғоя ва миллатлараро муносабатлар. - Т.: Ўзбекистон. 2004.
11. Эргашев К. Ўзбекистон халқи таълимининг ривожланиш тарихи. - Т., 1998.
12. Отамурадов С. Глобаллашув жараёнида миллий ва миллатлараро муносабатларнинг истиқболлари // Ўзбекистон - бағрикенг диёр. - Т.: Ўзбекистон, 2007.
13. Ўзбекистон - Ватаним маним (4-булим) // Ўзбекистон - умумий уйимиз. - Т.: Ўзбекистон. 2001.

Сергій Ляшук
(Дніпропетровськ, Україна)

ГРОШОВО-ФІНАНСОВА СИСТЕМА КРИМСЬКОГО ХАНСТВА Й ІНШИХ ДЕРЖАВНИХ УТВОРЕНЬ ПРИЧОРНОМОР'Я В XV - XVIII СТОЛІТТЯХ

Основними джерелами для вивчення даного питання є ярлики ханів, фірмани султанів імперії і записки мандрівників.

По звичаю тюрків-кочівників, що осіли на кримському півострові в XIII - XIV століттях, земля вважалася власністю всього племені, роду, общини. Ханові Кримського улусу належало верховне право розпоряджатися родовими землями. Обов'язки по розподілу пасовищ між дрібними родами, аїлами і сім'ями покладалися на глав крупних родів. Інститут приватної власності на землю у татар на ранньому етапі був відсутній, що виключало збір поземельних податків з підданих. Слабкі спроби перейти до спадкового землеволодіння робляться тільки в процесі формування централізованої держави, через обмеженість земельного фонду і під впливом місцевого осілого населення. Причому хан міг дарувати землю в спадкову оренду. Подальший процес формування елітного стану з родів (беїв і мурз), що зайняли привілейоване положення в державі, що зароджується, привів до передачі ним в управління родової громадської землі і закріпленню її за спадкоємцями. Таким чином, сформувалися територіальні округи -

бейліки, в яких тільки частина землі належала роду. Хан писав в своїх ярликах: "Вручаючи це ханське веління, повеліваємо управляти маєтками, залишаючи собі бейлік до самої смерті, розпоряджатися всіма прізвищами його роду і іншим населенням, захищати право, як і рівно збирати з бейліка різного роду доходи" [2, с. 552-554].

Одночасне формування службової аристократії – хапулаків також вимагало оплати державної служби, а отже - виділення їм землі "на годування" з вільного фонду. Останні користувалися тільки правом стягування оброку (або частини оброку), судових, митних і торгових мит. Право на частину доходів з ханського, державного майна і інших джерел поповнення казни підтверджувалося ярликами, які, як правило, повинні були оновлюватися у разі зміни хана на престолі. Практика роздачі землі ханом була освячена і шаріатом, що наділяє імаму ікта, тобто правом на те, щоб дарувати землю. Вже у складі Орди, улусу, а пізніше і ханства, беї і мурзи забезпечували збір з підконтрольного населення державних податей: торгових мит, виплат за здійснення цивільних операцій. Спочатку вільні общинники, ведучі напівкочовий спосіб життя, платили за традицією дань скотом. У міру осідання і розвитку землеробства дань почали платити і іншими продуктами сільськогосподарської діяльності.

Ханська казна поповнювалася за рахунок доходів з промислової діяльності, відсотків від військових трофеїв, дані та митних зборів. Тому послуги службової аристократії могли оплачуватися тільки з перерахованих джерел. У результаті склалася практика передачі наблизеним права стягування частини доходів з ханських маєтків і інших традиційних джерел. Виникли розряди земель, приписаних до певних посад. Сформувалися передумови виникнення приватної власності на нерухомість. Виділення різновидів придворної аристократії (родовій і службовій), вимагало створення єдиної впорядкованої системи оподаткування за рахунок підконтрольних земель [3, с. 38-47].

Іншим видом землеволодіння, що склався під впливом ісламу і на основі шаріату був вакуф, тобто договір, за допомогою якого власник передає своє майно на добродійні цілі на користь духовних установ. Доходи з так званого "законного вакуфа" передавалися на утримання мечетей, медресе і інші добродійно-релігійні цілі. З "звичайного вакуфа" (вакуф-адет) доходи йшли на користь родичів особи, що передала нерухомість духовній установі, а останнє стягувало тільки відсоток винагорода за управління ним. Природно, що духівництво стимулювало практику розповсюдження вакуфних маєтків подібного типу.

У короткочасний період становлення і відносно незалежності при Девлет-Греї (XV ст.) в ханстві не встигла скластися чітка система податків, податей і повинностей. Подальша трьохсотрічна васальна залежність ханства від Великої Порти, починаючи з 1475 р., істотно вплинула на структуру його управління і економіку. Отже, і система оподаткування також остаточно сформувалася тільки на початок XVII ст., не виключаючи стародавніх традицій, перш за все, регулювалася шаріатом. Шаріат передбачав чотири типи податей:

закят - податок, передбачений на користь бідних. Зібрані кошти, могли бути використані на колективні потреби релігійної общини (будівництво мечетей, медресе і ін.), ведення священної війни і в цілях розповсюдження ісламу;

ушур - десятина, прибутковий податок, що виплачується мусульманами з ділянки землі;

херодж (або **карадж**) - податок, що стягується з доходів від землеробства і скотарства, незалежно від віросповідання;

джезіє - поголовна подать, стягувана з немусульман.

Виплата закята, входить в число п'яти основних релігійних обов'язків мусульман. Право на його збір належить імаму, або уповноваженим ним особам. Внесок закята припускає винагорода мусульманина за праведне життя після смерті. Шаріат передбачає чотири різновиди релігійного податку: закят воджіб - обов'язковий; закят суннат - що рекомендується, його виплата здійснюється по добрій волі; закят фітр - роздача милостині по закінченню поста Рамазан і закят хюмс - податок з майна, придбаного під час війни [6, с. 30].

Податі, що утримуються ісламською державою із землевласників (незалежно від віросповідання) називалися херодж (карадж). Даний податок стягувався із землі обробленої в завойованій країні і що знаходилася у власності мусульман. Вказані збори були двох видів: херодж мексимет - стягується з доходів від врожаю і з урахуванням особливостей місцевості, і херодж везіфе - подать, розміри якої встановлюються імамом або султаном. Обов'язки по виплаті даного податку із землі покладалися на її власника, якщо не обумовлювалися інші умови. Якщо нерухоме майно (земля, сади, будова) знаходилося у власності невірних, але таких, що добровільно покораються владі мусульман, то його власники також платили херодж. Ймовірно, про такий вид податку, включаючи додаткові збори за проведення релігійних обрядів невірних, йде мова у фірмані турецького султана Мустафи, даному митрополитові Гедеону на Кримську єпархію, де обумовлюється збір "казенних податей від єпископів, ієромонахів, священників і інших християн, у присутності місцевих начальників., за будову, за монастирі, за вінчання і за інші дрібниці.". Причому "хан збирає податі щорічно з татар, вірмен, євреїв, черкесів, пятигорців і греків християн., турки позбавлені цієї податі".

В той же час, за надані послуги або виконання державних обов'язків, піддані кримських ханів, незалежно від віросповідання, спеціальними ярликами звільнялися від сплати податків і виконання повинностей. Дія актів часто розповсюджувалася на декілька поколінь. Проте такі ярлики підлягали оновленню при сходженні на престол кожного нового хана. Прикладом тому служать ярлики ханів Селім-Гірея і Каплан-Гірея, що підтверджували аналогічні документи попередників, дані якимсь 14 євреям-

кримчакам і їх нащадкам. У них перераховуються наступні пільги: звільнення від подушної податі, від податку з продажу невільників, від митних зборів з торгових операцій, мит з промислу і спадку, від "тижневої" і "земельної повинності", десятина з урожаю і податку "з сохи", від обов'язку надавати коней для поштової служби, від постою, годування і інших поборів з боку проїжджаючих державних чиновників і осіб служивих. Як сказано в одному з ярликів, вони є "вилученими і звільненими від всіх звичайних народних повинностей". Отже, вищеперелічені податки, мита і повинності були обов'язковими для жителів Криму разом з податками, передбаченими шариатом. Однак залишається поки що неясним розмір перерахованих податків [4, с. 64].

Разом з скотарством і землеробством у татар в середньовічному Криму склалося ще одне джерело доходу - війна і торгівля невільниками. Попит на товар визначала пропозиція і полювання за ясиром було поставлена на рівень майже професійного заняття. Отже, як і будь-яке джерело доходу, дана діяльність також обкладалася податками. Хан отримував з ясиру десятину - "саучу", решта частини поступала на користь беїв і мурз, розподілялася між учасниками набігу.

Кримські морські гавані через географічне положення виявилися вигідними вузловими пунктами чорноморської торгівлі в середньовіччі. Перш за все, в період вассалітету від імперії Османа, виділяються морські торгові міста Каффа, Судак і Гезльов. Через Каффу в XVII вв. йшли європейські і східні товари. Одночасно Крим вивозив рибу, рабів, хліб, сіль, шкіри і ін. Австрійський мандрівник Клеман писав, що тільки в гавані Кафи могло стати одночасно декілька сот кораблів, а француз Шарден бачив в порту 400 суден. В середині XVIII століття з кримських портів щорічно виходили в столицю Оттоманської імперії від 100 до 150 суден навантажених хлібом, і ввозилися до 60 суден навантажених ячменем. Щорічний об'єм ескортованої кримської солі складав близько 60-80 тис. пудів.

Проте морська торгівля була монополією турецького султана. Вивіз товарів в інші міста, окрім турецьких, допускався тільки при їх надлишку і за наявності відповідного фірмана даного султаном вільним шкіперам. Митний збір з прибулих кораблів повних товарами складав 10 пара, із заповнених на половину - 12, а з порожніх - 15 пара. Для "вольних рейсів" без султанських ярликів мито складало від 15 до 20 пар. Крім того, трюми таких суден завантажувалися на 1/2 сіллю, що була предметом експорту Кримського ханства і джерелом поповнення казни.

Враховуючи монополію Туреччини в Чорноморській торгівлі, місцевим купцям доводилося орендувати турецькі судна. У такій ситуації стягувалися і додаткові митні збори - до 1/10 від вартості товару. У решті всіх випадків митні тарифи відповідали турецьким і збір не перевищував 2-3 %. Проте за твердженням Клемана дані пільгові тарифи діяли тільки відносно судів з Франції. Турки і васальні держави платили 4 %. Що стосується українських, російських і польських купців, то розмір мита досягав 6 % [7, с. 295].

Для внутрішньої торгівлі також був встановлений податок. У Перекопі і навіть біля морських воріт Кафи і Гезльова за експорт і імпорт товарів бралася додаткове мито. Навантажений віз оцінювався по кількості тяглової сили. Податок з внутрішньої торгівлі, за свідченням Клемана, складав 3 %. Консул Росії в Криму В. П. Константинов (1767) писав, що "Податі в містах збираються з купецтва з будь-якого продажу привозу і вивозу по 2 %". Транзитна торгівля також враховувалася казною. Сплативши мито, купці за 20 пара отримували іменний ярлик на вільний проїзд [1, с. 238].

Всі доходи з митних зборів, окрім Кафи і Енікале, поступали в ханську казну. Проте прагнення до отримання негайного прибутку за умови частішої зміни правителів, було причиною продажу митниць на відкуп чиновникам або багатим підприємцям. Збільшуючи мита, відкупник отримував прибуток - "бариш".

Таким чином, в Кримському ханстві XVII - початку XVIII століття, що знаходиться у васальній залежності від імперії Османа, в процесі формування феодалної системи східного типу, під впливом стародавніх традицій і шариату складається розгалужена система податків, повинностей і мит. У їх числі:

Податки, передбачені шариатом: релігійний податок від доходів мусульман - закят-воджіб, закят-суннат, закят-фітр і закят-хюмс; прибутковий податок-десятина, що виплачується мусульманами, - ушур; податок із землеробства і скотарства незалежно від віросповідання - херодж (карадж) мексимет і херодж везіфе.

Податки з населення, що не сповідує іслам (збиралися священнослужителями відповідних общин): з культових будов, монастирів, з вінчання.

Податки і мита, що склалися традиційно: подушна подать; з ясиру (сауча); з продажу невільників; з промислів, солеварень і монетних дворів; із спадку; з сохи; з одруження; з фонтанів; судові.

Мита і митні збори з торгівлі: з прибулих кораблів, з орендованих судів, з експорту і імпорту сухопутним шляхом (залежно від тяглової сили); з внутрішньої і транзитної торгівлі.

Повинності: тижнева, земляна, поштова, постій і годування державних чиновників і кур'єрів; добровільна повинність - толока.

Збір податків і мит з населення (окрім підданих Османа Порти) забезпечувався управляючими бейліків або уповноваженими чиновниками. У ряді випадків практикувалася передача відкупних прав на збір податків і мит приватним особам або чиновникам як оплата за державну діяльність. Виняток становили митні збори і мита з морської торгівлі в місті Кафа і фортеці Енікале, які поступали в султанську казну. Релігійні податки, відповідно, збиралися священнослужителями або уповноваженими ними особами. Обов'язки по збору додаткових податків з представників не мусульманських общин по аналогу також покладалися на відповідних священнослужителів [5, с. 270].

Системи оподаткування, митних зборів і повинностей в XV - початку XVIII століть безперечно еволюціонувала (в порівнянні з аналогічною системою Золотої Орди) на основі розвитку економічної, соціальної і політичної ситуації. Проте, вже вище зазначені факти дають можливість проілюструвати складну фінансову систему пізньо-середньовічної татарської держави, що склалася в Криму.

Література:

1. Базилович В.М. Из истории московско-крымских отношений в первой половине XVII века. – Киев.: 1914. – 300 с.
2. Бартольд В.В. Гирей // Сочинения. – М.: «Наука», 1968. – 552 с.
3. Греков И.Б. Восточная Европа и упадок Золотой Орды на рубеже XIV-XV вв. – М.: «Высшая школа», 1975. – 127 с.
4. Гурлянд Я. И. Степное законодательство с древнейших времен до XVII столетия. – Казань, ИОИАЭ, 1904. – 106 с.
5. Дюличев В. П. Рассказы по истории Крыма. – Симферополь.: Таврида, 1990. – 64 с.
6. Марков Г.Е. Кочевники Азии. – М.: Изд.-во МГУ, 1976. – 319 с.
7. Озенбашлы А. С. Трагедия Крыма. – Симферополь: «Таврида», 1997. – 69 с.

Махлиё Мисрбекова
(Гулистан, Узбекистан)

ИЗ ИСТОРИИ АРХЕОЛОГИЧЕСКОГО ИЗУЧЕНИЯ УСТРУШАНЫ

Уструшана – одна из древнейших историко-культурных областей Мавераннахра – впервые под собственным названием появляется в китайских исторических хрониках поры раннего средневековья (IV-VIII в. н.э.). В них уже тогда довольно точно приводятся как название самой области (Шуайдушана, Судуйшана, Судушина, Сутулисена), так и её географические особенности. Так, Сюань-дзан (VIII в.н.э.) выделяет на севере страны большую песчаную пустыню, лишённую воды и травы, несомненно, нынешнюю Голодную степь, и горы Боси на юге (Туркестанский хребет), на южном склоне которых пребывал её владетель. Уструшана, как впрочем и другие области Средней Азии, находилась под властью тюрков.

Арабские географы и историки приводят наиболее полные сведения о домонгольской Уструшане. Ахмад ал-Катиб писал, что Уструшана – «этол протяженная и важная страна, которая заключает, как говорят, 400 крепостей и несколько больших городов». В анонимном сочинении X в. «Китаб Худуд ал-Алам мин ал Машрик ила-л Магриб» («Книга о пределах мира от востока к западу») Уструшана названа «Обширным, процветающим краем с городами и многочисленными рустаками. Много вина поступает отсюда, и из гор ее поступает железо». Согласно ал-Истахри (X в.), большую часть страны занимали горы, в ней «нет реки, по которой могли бы плавать суда, и нет в ней озера». Он же достаточно точно очерчивает границы Уструшаны и называет ее города: «Границы Уструшаны: с запада – границы Самарканда; с севера – Шаш и часть Ферганы; с юга – часть пределов Кеша, Саганиана, Шумана, Вашджирджа и Рашта; с востока – часть Ферганы... Города (Уструшаны) – Арсианикет, Куркет, Газак, Вагкет, Сабат, замин, Дизак, Нурджикат и Харакана, а город, в котором живут правители ее, – это Бунджикат». Иначе говоря, на севере страна граничила с Согдийской областью и Сырдарьёй, на юге включала часть верховий Зарафшана и Зарафшанского хребта, отделяясь от других горных владений Гиссарским хребтом; на востоке – соприкасалась с землями Худжанда и Ферганы, а на западе – с землями Самарканда (Согда) [1].

Территория Уструшаны делилась на рустаки (округа). Точное их количество пока не установлено. Видимо, число их не было постоянным. Ал-Макдиси (X в.) приводит цифру семнадцать. Однако в источниках называется только двенадцать рустак, правда, оговаривается, что все крупные города имели свой рустак. Исходя из этого, предполагается, что их было восемнадцать, из которых рустаки Бунджикат, Сабат, Замин, Бурнамад, Харакана, Фекнан, Хавас, Шавкат, Фагкат располагались в степной, а рустаки Минк, Асбаникат, Бискар, Бангам, Вакр, Шагар, Масча, Бургар и Бутам – в горной части. Столицей Уструшаны являлся город Бунджикат, лежавший по словам ал-Идриси (XI в.) на склоне горы [2].

Таким образом, Уструшана была расположена в пределах современного Узбекистана, Таджикистана и Киргизстана. Территория древней Уструшаны была заселена населением с очень древних времен. Самобытная культура и урбанизационный процесс данной территории развивались на протяжении тысячелетий. В древности через эту территорию прошли ахеменидские и греко-македонские захватчики, кочевые племена, оставляя здесь свои следы. Соседство Уструшаны на севере с кочевыми политическими объединениями, на западе и востоке с древними оседло-земледельческими областями не могло не повлиять на формирование культуры данного региона. Недостаточность письменных источников делает археологические памятники главным средством для реконструкции истории и развития материальной культуры региона.

Археологическое изучение региона начинается с 40-х годов XX в. За этот период южная, юго-восточная, центральная (Таджикистан, Киргизстан), северная, северо-западная (Узбекистан) части

изучались в отдельности. В данный момент существует очень большой библиографический фонд, дающий сведения о материальной культуре древней и раннесредневековой Уструшаны.

В этом крае свое время проводили археологические раскопки и исследования такие ученые, как В.В. Бартольд, А.П. Окладников, Б.А. Литвинский, В.Ф. Гайдукевич, О.И. Смирнов, В.А. Ранов, Ю.Ф. Буряков, В.А. Нильсен, Н.Б. Немцева, Н.Н. Негматов, Е.Д. Салтовский, С.Ш. Марафиев, Т.В. Беляев, А.И. Билалов, А.А. Грицина, М.Х. Пардаев, С.С. Суюнов, Э.Б. Кадыров, Л.М. Сверчков, У.П. Пулатов, М. Амиджанова, М.Х. Исхаков, А.Э. Бердимуратов и другие, которые внесли большой вклад в определение индивидуального облика Уструшаны. И в настоящее время на этой территории проводятся археологические исследования.

Нужно подчеркнуть, что до 1917 года на территории Уструшаны археологических изысканий почти не проводилось. Об этом крае в свое время очень коротко писали Аминов (1873), Скварский (1896), Кастанье (1915), Караваев (1914) и другие [1]. В 1948 году Зарафшанская экспедиция под руководством Я. Гулямова провела раскопки и изучила буддийский храм в кишлаке Нушкент Бахмальского района Джизакской области. В 1952 году под руководством Б.А. Литвинского проводились археологические изыскания в Кайраккуме. Эти исследования начиная с 1954 года стали проводиться посезонно.

В 1954 году А.П. Окладников исследовал памятники эпохи палеолита и бронзы в Кайраккуме. Первые широкие археологические исследования проводились Фархадской археологической экспедицией (Гайдукевич, 1947, 1949, 1952 годы), которая изучила поселение Мунчактепе близ Ширинсайского кладбища.

Отдельные памятники Северной Уструшаны были изучены Ходжентско-Уструшанским археологическим отрядом под руководством Н. Негматова в 1959 году. А в 1949 году при Академии наук Узбекистана была создана Зарафшанская экспедиция, которая проводила работы в окрестностях Тузкана на северо-востоке Джизака.

По инициативе академика Я. Гулямова в 1957-1959 годах были изучены руины стены, найденные археологом А. Рахимджановым, которые простираются от Сайпончик-тепе, находящегося в кишлаке Хайрабад Джизакской области, до Курган-тепе в кишлаке Работ на длину 20 км. Эти исследования в дальнейшем были продолжены Х. Мухаммедовым. В окрестностях Джизака археолог М.С. Булатов изучал руины курганов и поселений, датируемых I тысячелетием до н.э.

Кроме того, Н.Негматовым была создана карта караванных дорог Уструшаны. В 1973-1974 годах в поселении Утурли-тепе (Буряков, Перевозчиков, Ростовцев, 1975) и в Нурате (Нильсен, 1966) проводились исследования и археологические раскопки, которые дали несколько больший археологический материал по истории Уструшаны. Л.М. Сверчковым и О.А. Папахристу была изучена крепость Мык. В 1974 году Н.Б. Немцева проводила работы на памятниках близ Савата. В эти же годы проводились раскопки и изучения памятников на верхнем течении Ходжамушкентсая. Здесь в свое время работал А. Билалов (1980).

Созданный в 1977 в Самаркандском институте археологии отряд под руководством М. Пардаева в основном исследовал памятники в окрестностях города Джизака. А начиная с 1984 года в Сырдарьинской и Джизакской областях работает Сырдарьинский археологический отряд, созданный в Институте Археологии Академии Наук Республики Узбекистан. Так членами этого отряда под руководством М. Пардаева в 1986-1987 годах исследовались Пардакул-тепе и другие близлежащие городища и курганы. Археологом А.А. Грициной исследовались в основном археологические памятники предгорной зоны Сырдарьинской и Джизакской областей. В настоящее время археологические раскопки проводятся в Культепе, который по предварительным данным являлся каравансараем на трассе Великого Шелкового пути.

Литература:

1. Грицина А.А. Северная Уструшана в середине I тысячелетия до н.э. – Самарканд, 1990.
2. Суюнов С.С. История орошения северо-западной Уструшаны (V-XVI вв. по археологическим материалам). Автореф дисс. кан. ист. наук. – Самарканд, 1999.

Галина Михайленко
(Київ, Україна)

ДІЯЛЬНІСТЬ О. І. НЕРОВЕЦЬКОГО В РОКИ ДРУГОЇ СВІТОВОЇ ВІЙНИ (1941-1944 рр.)

Академік Олександр Інокентійович Неровецький (1884-1950 рр.) був одним із видатних діячів науки з індустріалізації будівництва та будівельної промисловості, організатором упровадження у будівництво нової техніки, керівником багатьох проектів у галузі залізничного, промислового та цивільного будівництва в Україні у першій половині ХХ століття.

В історіографії академіка на сьогодні не представлені праці, в яких було б ґрунтовно відтворено та гідно оцінено діяльність професора О. І. Неровецького у роки другої світової війни. Діяльність О. І. Неровецького висвітлюється у книзі «Інженер О. І. Неровецький» Д. Я. Фролова [1]. Однак, вважаємо за необхідне

зазначити, що стосовно періоду 1941-1944 рр. це джерело містить дуже мало інформації. Ті нечисленні автори (М. М. Жербін, С. Б. Дехтяр та інші), які присвячували свої роботи О. І. Неровецькому, на жаль, не приділили належної уваги його діяльності в евакуації у Магнітогорську в 1941-1944 рр. [2], [3].

8 травня 1941 р. інженера Олександра Інокентійовича Неровецького, першого серед будівельників України, було вшановано високим званням члена-кореспондента Академії архітектури СРСР. Але вже в червні почалася війна...

Евакуація була хоч і вимушеним, але вкрай важливим заходом, викликаним трагічною ситуацією, що склалася у зоні бойових дій вже на самому початку війни. Без успішного виконання цієї грандіозної операції, проведеної у 1941-1942 рр., неможливо було не тільки зберегти основну економічну та інтелектуальну базу країни, але й організувати міцний тил, оперативно переключити народне господарство на масовий випуск необхідної фронту продукції. Тому найважливішою військово-економічною і політичною проблемою було якнайшвидше переміщення із прифронтових районів вглиб країни підприємств, людей, державних цінностей та наукового потенціалу. Потрібно було здійснити майже неможливе: підняти з місця величезну масу населення, вцілілі заводи, установи і перевезти їх подалі від фронту в тиллові райони, у тому числі на Південний Урал [4, с. 51].

Слід звернути увагу на те, що до початку війни готового механізму евакуації розроблено не було. Її порядок регулювався рядом постанов, прийнятих уже у воєнний час. Мабуть внаслідок цього, член-кореспондент Академії архітектури СРСР Олександр Інокентійович Неровецький у жовтні 1941 р. працював лише старшим інженером у проектному відділі тресту Магнітобуд.

За 1941-1942 рр. у тиллові райони країни було евакуйовано близько 17 млн. осіб. Із них до початку 1943 р. Уральський регіон прийняв 2 млн. 127 тис., що складало понад 25% від усіх евакуйованих [4, с. 53].

Органи державної влади на місцях узяли безпосередню участь у здійсненні евакуаційних процесів. Їхня діяльність у цьому напрямку ускладнювалася низкою обставин. По-перше, в силу воєнної доктрини, яка панувала до 22 червня 1941 р., в країні був відсутній план евакуаційних заходів і, відповідно, досвід їх проведення; по-друге, обстановка військового часу не сприяла вирішенню соціальних завдань, у тому числі в освітній сфері. Але місцеві органи державної влади взяли найактивнішу участь у здійсненні евакуації, у тому числі академічних, галузевих наукових установ і вишів із їх колективами, лабораторним обладнанням, бібліотеками.

У результаті евакуації Південно-уральський регіон став важливим центром зосередження наукових кадрів країни. Тут розмістилися понад 20 відомчих науково-дослідних інститутів та проектно-конструкторських організацій, а також 14 вищих навчальних закладів технічного та гуманітарного профілю. У одну тільки Челябінську область прибуло 400 наукових працівників, серед них: 240 старших наукових співробітників, 26 докторів наук, 23 кандидати наук, 15 лауреатів Державних премій. Перелік місцевих вишів поповнили Київський медичний, Сталінградський механічний та інші інститути, широко відомі у країні до війни [4, с. 53].

Велика допомога виробництву було надано такими вишами Південного Уралу, як Челябінський інститут механізації та електрифікації сільського господарства, Магнітогорський гірничо-металургійний інститут, Оренбурзький сільськогосподарський інститут [4, с. 53].

У січні 1931 р. на базі тресту Магнітобуд був відкритий філіал Уральського будівельного інституту. У 1934 р. при створенні Магнітогорського гірничо-металургійного інституту (МГМІ) будівельна спеціальність до переліку основних не увійшла через відсутність фінансування та висококваліфікованих викладачів. На початку 1940-х в МГМІ працювало 47 викладачів, з них 10 кандидатів наук. Навчалася 435 студентів. У цей час керівником інституту був Петро Васильович Журавльов, який перебував на цій посаді всі військові роки. 15 червня 1941 р. вийшов перший збірник наукових праць інституту обсягом сім друкованих аркушів. Із 1941 року до колективу викладачів «доєдналася» велика група науковців Дніпропетровського металургійного інституту, евакуйованого з України.

Магнітогорськ почав стрімко розвиватися у воєнні роки, він прийняв заводи, евакуйовані із західних територій Радянського Союзу. Тільки Магнітогорський металургійний комбінат (ММК) розмістив на своїй території 34 евакуйованих заводи металургійної спрямованості. Потрібно було будувати виробничі корпуси, дороги, житло [5, с. 2].

У 1941 р. трестом Магнітобуд керував Веніамін Еммануїлович Димшиць. Талановитий організатор виробництва, В. Е. Димшиць у 1933-1939 рр. пройшов шлях від начальника цеху до директора заводу металоконструкцій на будівництві «Азовсталі» і керівника будівництва Криворізького металургійного заводу. У серпні 1939 р. Веніамін Еммануїлович очолив трест Магнітобуд, який був відсталім у той час і «зривав» плани розвитку найбільшого в країні металургійного заводу. І от результат – вже в першому півріччі 1941 р. багатотисячний колектив уперше за час роботи виконав планові завдання.

В. Е. Димшиць запропонував О. І. Неровецькому посаду головного інженера тресту. Проте, можливо, вже тоді Олександр Інокентійович побоювався, що його стан здоров'я завадить успішно впоратися із такою роботою, а можливо, припущення талановитого інженера про те, що його відрядження до Німеччини можуть негативно вплинути на його подальшу долю і на долю людей із його оточення, змусили О. І. Неровецького відхилити пропозицію. Але багатий досвід і знання видатного інженера повинні були бути використані ефективніше. Країна гостро потребувала фахівців різних будівельних професій.

У той час у тресті Магнітобуд працювало багато мобілізованих студентів четвертих та п'ятих курсів із різних будівельних інститутів. О. І. Неровецький запропонував зібрати їх і дати їм можливість завершити

освіту в короткий термін без відриву від виробництва. У лютому 1942 р. професора О. І. Неровецького було зараховано на роботу до Магнітогорського гірничо-металургійного інституту. Він читав курс лекцій із основ будівництва і проводив заняття зі студентами-старшокурсниками, які опинилися у Магнітогорську і поруч розташованих містах. Олександр Інокентійович також розшукав евакуйованих викладачів для роботи зі студентами будівельниками. У вересні 1942 р. працювали уже не лише старші курси, але і перший, і підготовче відділення. Професора Неровецького було призначено завідуючим кафедрою будівельного виробництва. 21 грудня 1942 р. за розпорядженням Головного управління навчальних закладів Народного Комісаріату чорної металургії СРСР у МГМІ було відкрито будівельний факультет. Першим деканом став О. І. Неровецький. Перший випуск інженерів-будівельників у МГМІ відбувся на початку 1943 р. Головою екзаменаційної комісії був В. Е. Димшиць. На адресу МГМІ надійшли привітальні телеграми з приводу першого випуску інженерів-будівельників від Уряду та Міністерства вищої освіти СРСР. За велику роботу, що була проведена професором Неровецьким по створенню будівельного факультету, і якісну підготовку молодих спеціалістів наказом по інституту йому було оголошено подяку.

Паралельно з науково-педагогічною роботою О. І. Неровецький продовжував працювати проектувальником, завідувачем технічної групи в тресті і займатися створенням міського відділення наукового інженерно-технічного товариства будівельників, головою якого його потім і обрали. Його також було обрано членом наукового товариства допомоги фронту. У липні 1943 р. Олександра Інокентійовича було призначено заступником директора Магнітогорського гірничо-металургійного інституту з наукової роботи.

У роки Великої Вітчизняної війни науковці МГМІ проводили наукові дослідження у «Броньовому» бюро на Магнітогорському металургійному комбінаті та у комітеті допомоги вчених фронту при міському ЦК ВКП (б). У той же час ні на хвилину не припинялася підготовка інженерних кадрів, за ці роки було випущено 349 дипломованих фахівців. Загалом за час війни інститутом було виконано 226 науково-дослідних робіт, із них 112 – за договорами і 114 за рахунок держбюджетних коштів. Держава високо оцінила внесок науковців МГМІ у перемогу над фашизмом: орденами і медалями нагороджено 69 викладачів і 54 студента.

Напружено працюючи в роки війни і у МГМІ, і у тресті, і у наукових товариствах, О. І. Неровецький продемонстрував високий професіоналізм, творчий підхід до вирішення складних технічних і наукових проблем, організаторський талант і педагогічну майстерність.

Література:

1. Фролов Д. Я. Інженер О. І. Неровецький / Д. Фролов – К.: Будівельник, 1967. – 72 с. – (Видатні зодчі України).
2. Видатні українські вчені та інженери-будівельники. Вип. 5 / [гол. ред. М. М. Жербін]; АБУ; ДНАББ імені В. Г. Заболотного. – К.: КНУБА, 2002. – 100 с. – (Серія історичних нарисів).
3. Ясиевич В. Е. Выдающиеся инженеры и ученые-строители / Ясиевич В. Е., Дехтяр С. Б., Сухоруков С. А. – Київ: Будівельник, 1984. – 220 с.
4. Коробецкий И. А., Шебалин И. А. Эвакуационные процессы и деятельность вузов по мобилизации ресурсов Южного Урала на нужды обороны в годы Великой отечественной войны / И. А. Коробецкий // Вестник ОГУ. – 2013. – № 5 (154 / май). – С. 51-56.
5. Пермьяков М. Б., Чернышова Э. П. Архитектурно-строительному факультету Магнитогорского государственного технического университета им. Г. И. Носова – 70 лет / Пермьяков М. Б., Чернышева Э. П. // Жилищное строительство. – 2012. – № 5. – С. 2-3.

Науковий керівник:

кандидат педагогічних наук, доцент, Ісаєнко Світлана Анатоліївна.

А.Ә. Сағындықова
(Шымкент, Қазақстан)

АЛАШ ЗИЯЛЫЛАРЫ ЕҢБЕКТЕРІНДЕГІ ҚАЗАҚ ЖЕРІ МӘСЕЛЕЛЕРІ

Қазақ тіршілігінің негізі болған жер мәселесі ертеден-ақ өзекті болған. Өздерінің отарлау саясатының басты нысаны ретінде қазақтың ұлан-байтақ жеріне иелік етуді көздеген патша үкіметіне қарсылық жасап, жер-жерде өрістеген қарсылық-көтерілістердің басы-қасында болған қазақ зиялылары бұл мәселені жоғары органдар деңгейіне көтереді. Қазақтың көрнекті қоғам қайраткері Ә.Бөкейхан «Государственная Думада», «Төртінші Дума һәм қазақ» мақалаларында осы мәселені түбегейлі көтеріп, жер бөлуде қалыптасқан көзқарас-пікірлердегі қайшы тұстарды саралайды. Қазақ жұртына тиімсіз болып тұрған мәселелерді ашып, көрер көзге әділетсіз шешімдерге наразылық айтады. Алдымен жергілікті жұртты орналастырып алып, содан кейін переселендерге кірісу керектігін, қазаққа мал жайылымы үшін қалдырылған жерді енді жаңа заң бойынша орысқа ұзақ жылға жалға берілмектігін айтып, өз жеріне өзі жат болған қазақ тірлігіне ара түседі. Ұлт қайраткері Әлиханнның халқының тағдырына түбегейлі кірісуі сан тарапты қызметінен көрінді. Ол қазақ халқының саяси-әлеуметтік жағдайын ғылыми тұрғыда зерттеп,

пайымдау үстінде, экспедиция құрамында қазақ жерінің біраз өлкелерін аралап, зерттеу жүргізеді. Мұның ар жағында қазақтың шежіре тарихына терең бойлап, ондағы әрбір рудың, жүздердің орналасу жүйесін анықтайды. Ө.Бөкейхан осындай белгілі бір мақсатты нысан еткен жұмыстарды тындырған соң, елге келіп қоныстанып жатқан переселендердің жай-күйін зерделеп, олардың шаруашылық жағдайларының тиімді, тиімсіз жақтарына экономикалық тұрғыда сараптау жасайды. Яғни Әлихан қазақтың тарихындағы мәнді тұстарды әбден саралап, өз дәлел, тұжырымдарын ғылыми айғақтармен бекіте алған [1, 301-б.].

Қазақтың жер мәселесіне байланысты белсенді қызмет еткен тұлғалардың бірі – Мұстафа Шоқай болды. Өзінің саналы ғұмырын халқының жоғын түгендеуге арнаған Мұстафа Петербор университетінің студенті болып жүргенде ақ, жерлестерінің арыз шағымдарына араласып, мұқтаж істеріне қол ұшын беріп отырған. Халқының ұлттық мүддесін жоғары қойған М. Шоқай елінің бостандыққа жетуін аңсады.

Қазақ жер мәселесін ХХ ғасырда қазақ зиялылары өз еңбектерінде жазып қана қоймай мәселенің түп тамырын ашып көрсетті. Атап айтар болсақ, Ө. Бөкейханов, А. Байтұрсынов, Х. Досмұхамедов, Ж. Досмұхамедов, М. Тынышбаев, Т. Шонанұлы тағы да басқа алаш азаматтары «Қазақ» газеті және өздерінің жеке еңбектерінде жазды.

Алаш қозғалысы көшбасшыларының Қазақстандағы жерді пайдалану мәселелері туралы көзқарастарына тоқталар болсақ, Қазақстан мен Ресейдің қосылу тарихы негізінен өңірді игеру, оның ішінде егіншілік мақсатта отарлау саясаты мен одан туындаған демографиялық, экономикалық, әлеуметтік және тағы да басқа қатынастардың тарихы болды. Әрине, бұл аталған бағыттардың ішіндегі ең маңыздысы — жер мәселесі. ХІХ ғ. соңы мен ХХ ғ. басында қазақ даласында халықтың пайдаланып отырған жерлерін Ресей самодержавиесінің тонап, тартып алу жағдайлары орын алды. Міне, осы кезеңде Алаш партиясының көшбасшылары өздерінің заңды позицияларын қорғай бастайды. Қазақ қоғамындағы феодалдық және шығармашылық зиялы қауымның патриоттық бағыт ұстанған ұлтшыл бөлігі Қазақстандағы орын алып отырған жерлерді тонап, тартып алу және сол жерлердің байырғы тұрғындарын тұрғылықты, орныққан мекендерінен күштеп көшіру жайттарына көз жұма алмады. Біз қолға алып отырған мәселе бойынша тарихнамада Ө. Бөкейханов пен А. Байтұрсыновтың еңбектері ерекше орынды алады [2, 377-б.].

Бұл еңбектерде авторлар дереккөздерді жете зерттей отырып, зерттеген тақырыптарын дұрыс бақылай білген және маңызды аспектілері бойынша объективті қорытындылар жасаған. Шаруалардың Қазақстанға қоныс аударылуының себептері мен мотивтері көрсетіліп, патшаның қоныс аудару саясатына, оның отарлау мақсаты мен әлеуметтік-экономикалық салдарына баға берілген. Бұл материалдардың ғылыми айналымда болмауы 19-ғасырдың соңы мен 20-ғасырдың басындағы Қазақстанда жүргізілген Ресейдің отарлау саясаты туралы көптеген тарихи-саяси, тарихи-экономикалық, тарихи-әлеуметтік зерттеулерді жұтаңдата түседі.

«Ата-бабасының қанымен келген жерлерді өз меншігі ретінде есептейтін қырғыздар орыс бодандығына енген кезде, мемлекеттің олардың жеке меншігіне қол сұғатынын ойламаған еді; сонымен қатар патша үкіметі ешқандай себепсіз, тек қана әлдінің пәрменімен барлық қырғыз жерлерінің мемлекет меншігіне алынуын қарастыратын бұйрықтар шығарды, мұның нәтижесінде қырғыз жерінде қоныс аударушылардың қозғалыстары құрылып, ең жақсы жерлер қоныс аударушылардың меншіктеріне өтті, ал нашар жерлер қырғыздарға қалдырылды», — деп жазды Ө. Бөкейханов. Қазақ жерлерін зерттеу туралы Ф. Щербиннің экспедициясына қатысқан Ө. Бөкейханов қазақ жеріндегі қоныс аударушылар қозғалысының отарлау мақсатымен жүргізіліп жатырғанын әшкерелей отырып, былай жазған болатын: ...елде халықтың шынай қажеттілігін еш ескермей, бюрократиялық жолмен шығарылған Дала ережелерінің енгізілуі, үкіметтің заңды қадірлемеуі, жеке адам құқықтарын елемеу, өмірдің барлық жағына қол сұғатын әкімшілік жәбір көрсету, қырғыздардың рухани және экономикалық мүдделерін назарға алмау, халықтың надандығын қолдау — міне, мұның барлығы халықты кедейленуге, ал оның мәдени дамуын тоқырауға әкелді [3, 48-б.].

Ө. Бөкейханов «Қазақ» газеті нөмірлерінің бірінде отарлау саясатының кертарапалығын түсіндіре отырып, қазақтарға 15 десятина жердің бөлініп берілуі туралы жазады: «Шенеуніктер өз билігін қолдана отырып, қазақтарды жер учаскелерін алуға мәжбүрлеуге тырысады». Олар: «Егер жерді алғың келмесе, онда басқа жерге көш», — дейді екен. «Бұл не деген заң? — деп ызаланады Ө. Бөкейханов — Біздің Конституциямыз қандай мемлекетте өмір сүруде? Патша неге өзіне тәуелді адамдарға әділетсіз? Өңірдің табиғи жағдайлары, халықтың психологиясы, шаруашылықты көшпелі түрде жүргізудің ерекшеліктері неге ескерілмейді? [4, 19-б.].

Ө. Бөкейханов қазақтардың жер үлестерін алуының соңы қырғынға апаратынын көрді. «Егер қазақтар жер учаскелерін алатын болса, башқұрттар секілді олар оны дұрыс қолдана алмайды және нәтижесінде сатуға мәжбүр болады, бірнеше жылдардан кейін жерсіз қалады». Қазақ даласындағы жер мәселесі бойынша осындай ойларды Ахмет Байтұрсынов та айтқан болатын. А. Байтұрсынов «Айқап» журналының № 13, 14, 15 сандарында жарияланған Д. Сейдалинің мақалаларына берген жауап мақалаларында қазақтардың байырғы жерлерінің қоныс аударушы шаруаларға берілуі жергілікті тұрғындар арасында заңды наразылықты білдіретіні туралы жазған. «Қазақ жерлерін мемлекеттің меншігі етіп жариялау қате болды», — деп автор өзінің «Қазақтардың реніші» атты мақаласында түсінік береді. Содан кейін ол қазақтың жерлерін тартып алу туралы 12 тармақтан тұратын 1909 жылы 9 маусымда шығарылған Ресей Министрлер Кеңесі бұйрығының мәнін толық ашады. Ф. Щербин экспедициясының белсенді қатысушысы Ө. Бөкейханов былай жазған: «Көкшетау уезінің қырғыздары (қазақтар) Всеволод

учаскесіне жерді кесіп беру үшін қайта межелеуге келген қоныс аударушы уезінің жер өлшеуші адамын өткізген жоқ. Сондықтан, соққыға жығылулары мүмкін. Олардың жерлері шаруалардың үлестерімен үш жақтан қоршауда болатын: жер өлшеуші адам оларды төртінші ашық жақтан кесіп алғысы келді. Мұны олар жеңе алмады» [3, 585-б.]. Бұл жағдайлар қазақ халқының елін сүйген ұлдарының наразылығын тудырды.

Алаштанушы Тұрсын Жұртбай өзінің "Біртұтас Алаш идеясы" атты еңбегінде: «Ұлтты аздырып, рухани тоздыратын, жерін телімдететін мұндай саясат алаш идеясымен еш қабыспайтын. Соның ішінде жер мен мәдениет мәселесі алаш қайраткерлерін ерекше алаңдатты. Әсіресе, жер телімі мен қоныстандыру, тәуелсіз экономика, мемлекеттік тіл, тәуелсіз ғылым мәселесінде ұлт зиялылары ашық күресті», - деп Алаш қайраткерлерін қазақ жер мәселесі үшін күрескенін анықтап көрсетті [5, 18-б.]. Алаш зиялыларының күресін Т.Жұртбай: Тергеу ісінің «Айыптау қорытындысының», «Ұлтшыл контрреволюциялық қастандықтар» атты екінші бөліміндегі «Жер мәселесі туралы» тарауында бұл ұстанымдар былай баяндалған: «Астыртын ұйымның негізгі мақсатты бағдарламасының бірі - жер мәселесі болды, мұны шешу арқылы олар "Алаш" партиясының ауыл шаруашылығы жөніндегі бағдарламасын, яғни, жерді ең алдымен бұратана тұрғындарға ешқандай кесімсіз қажетінше бөліп беруге және ру-руымен қоныстандыруды жүзеге асыруға тырысты. Бұл бағдарлама бойынша, жергілікті тұрғындар толықтай жермен қамтамасыз етілген соң ғана Қазақстанға сырттан келген қоныстанушыларды орналастыруға болады, ал қазақ жеріне бұрыннан орналасып қалған қоныс аударушылар ол жерді қазақтарға кері қайтарып беруге тиісті еді», - деп астыртын ұйымның негізгі мақсаты – жер мәселесі екенін және жерді ең алдымен халыққа беру керектігін баса айтты [5, 19 бб.].

Сонымен қатар, Ахмет Байтұрсыновтың «Жер жұмысына дін жұмысын қыстырмалау» атты мақаласында: «Қазақты отырықшы қылғанда, христиан діні түбінде қабыл етерлік жағы да көзделсін деген сенат жиналысы ұнатып, жер министрі қабылдаған бір істі өткен нөмірде «Уақыт» газетасынан көшіріп бастық. Сенат мақсұты табылу үшін: Әуелі, қазақтарды мұжықтармен біріктіре отырғызу керек. Екінші, қазақ саны орыс санының жартысынан аспасқа керек. Солай етсе орыстардың қазақтардан саны басым болмақ. Саны басым болса, орыстардың сөзі де, тіршілік ісі де басым болып, қазақтар христиан дінін құл етпек», - деп қазақ жеріне орыс мұжықтарының қоныстандырудың тағы бір мақсатын айқындап көрсетті. Яғни, қоныстандыруда мұжықтардың санын көбейтетін болса, бұл мақсатты орындаудың тезірек жүзеге асатындығын көруімізге болады. Одан әрі: «Мұнан былай біз ноғай газеталары қазақтың жер туралы ісіне тіл қатып, кіріспейміз, өйткені жер жұмысына тиіссіз басқа жұмыс кірісіп тұр. Ол миссионерлік жұмыс деді. Өлексе табылса, қарғалар, қарақұстар табылатыны, ноғай бауырларымыздың газетасының есіне жаңа түскен көрінеді», - деп ноғай газеталары да қазақтың жер мәселесінен бөлек тағы да бір істің яғни, миссионерліктің тұрғанын өздерінің газеталарында жазып отырды. Мұны А. Байтұрсынов ноғай газеталарының енді естеріне түсендей көрінеді деп өз ойын білдірді. А. Байтұрсынов: «Қазаққа мал бағуды тастап, 15 десятинадан жер алып, қала бол дегендер: Әуелі переселен чиновниктері, екінші, ноғай бауырларымыздың газеталары, үшінші, қазақтың оқығандарының кейбіреулері. Переселен чиновниктері қазаққа қала бол дегенде, қала болып 15-тен жер алса, жер көбірек артылады; Көбірек артылса, жерді көбірек алып, жеген нанын ақтамақ үшін қазаққа қала болыңдар деп ақыл берді. Оларға қазақтың күл болғаны, бұл болғаны бір есеп. Ноғай бауырларымыздың газеталары қазақ жерінің жайын білмегендіктен переселен чиновниктерінің сөзін қостап кетті. Олар айтады: қазақ 15-тен жер алмаса, құрып жоқ болады да, 15-тен жер алса, мәдениет туын тіккен жұрттың бірі болады деп. Бұл қазақ жерінің жайын жақсы білмегендік. Қазақ жерінде мал бағумен күн көре алмайтын болса, 15-тен жер алып, егін салумен де күн көре алмайды» [6], - деп қазаққа 15 десятинадан жер алып қала бол дегендер қазақ жайын білмейтіндер деп айқындап көрсетті. Переселен чиновниктерінің қазаққа қала бол деген өз мүддесі үшін жасалып жатқанын көруге болады. А. Байтұрсынов ноғай бауырларымыздың газеталарының переселен чиновниктерінің ойларын қолдап отырғанын, олардың қазақ жайын дұрыс білмегендігінен деп атап өтті.

Жаһанша Әлмұхамедұғлы Сейдалининің «Азып-тозып кетпеске не амал бар?» атты мақаласында: «Қазақ халқы азып-тозып барады: Жердің жақсысын мұжық алды; жаманы да қазақ пайдасына қалмайды. Үкімет мұжықтан қалған жерді арендаға сатайын деп жатыр. Кешікпей бұл заңоны шықса керек. Аз да болса 15 десятинадан жер алып жатқан бауырларымыздың не боларына көзім жетпейді, жаным ашиды...», - деп қазақ халқының қазақ жер мәселесінің бірінші кезекте тұрғанын, үкімет мұжықтан қалған жерді арендаға сатайын деп жатыр деген сөзі толығымен дәлелдеп және барынша мәселенің күн тәртібіндегі мәселелердің басында тұрғанын айқындап көрсетті. Жалпы сол кезеңдегі қазақ халқының басындағы мәселелердің негізін әсіресе, жер мәселесін Ж. Ә. Сейдалининің мына сөзінен көруге болады: «Қазақ халқының ауруы күшті. Бұл күшті ауруды күшті дәрімен емдемесе құр медресе, мектеп, 15 десятина жерменен емдеп жазуға болмайды. Көрініп тұр, қазақтың ауруы бір жерінде ғана емес, тұла бойында. Қазақ халқы ішінен жамандатпаса да 1869 жылдан бері «Степное положение» деген ауруды ішіп ауыра бастады. Жерді айтса жылайды, дінді айтса жылайды, малды айтса жылайды, жарқырап күліп айтатұғын қазақ байғұста ұрлық пен өтірік қалды», - деп сол кездегі қазақтың жерден бөлек бірнеше мәселелерінің бас көтермес деңгейде екенін және бұл мәселелердің шығуында «Степное положение» шығуымен келгендігін баса айтып өтті [6].

Қортындылай келе, тұлғасыз ұлт – тұлдыр ұлт. Өйткені тарихтағы ұлы сілкіністер – ұлы тебіреністен туады. Ал ұлы тебіреністер – ұлылардың ой толғанысы мен таным талқысынан күш алады. Қоғамдағы күйзелістер мен бұрқаныстардың тұсында тұлғалардың ақыл-ойы, рухани қуат-қайраты,

қайраткерлік қабілеті мен мінезі шешуші және шағымды міндет атқарады. Ұлттың келешектегі даму бағыты мен танымдық рухын, құрмет тұтар қадір-қасиетін, бақыты мен сорын сол сілкініс пен тебіреністердің шарпысқан шағындағы ұлылардың адамға, ұлтқа, қоғамға деген тарихи көзқарасы, азаматтық тұлғасы, рух тазалығы анықтап береді. Рухы күшті, «ұлы өзегі таза», арбасқан алақұйын заманаларда өзін-өзі қорғауға қабілетті ұлт – келешекке қол созған ұлт. Туған ұлтының, дүниедегі орыны үшін күресе білетін, ақыл-санасының, ішкі қайратының мүмкіндігін барынша көрсететін, сыртқы және ішкі ықпалға көнбейтін, тәуелсіз ой қорытып, шешім қабылдайтын қайраткерлердің тәрбиеленіп шығуы заңды және тарихи қажеттілік.

Алаш қайраткерлерінің XX ғасырда қазақ халқының басындағы ең өзекті мәселе болғанын шегелеп атап өтті. Алаш қайраткерлері қазақ жер мәселесін шешу үшін өз пікірлерін ортаға салудан ешқашан тоқтап қалмағанын көруге болады. Сол кезеңдегі қазақ халқының қоныстанушылардың есебінен өз жерлерінен айырылып, басқа елдерге қоныс аударғанын да зиялылардың мақалаларынан көруге болады. Қазақ жерін отарлау мақсатында, мұжықтарды әкеліп қана қойма сонымен қатар, қазақ жер мәселесімен бірге дін мәселесін араластырғанын атап айта аламыз. Бұған дәлел, А. Байтұрсыновтың «Жер жұмысана нәм дін ісін араластырмау» атты мақаласы соны толық көрсете алады.

Пайдаланған әдебиеттер:

1. Бөкейханов Ә. Таңдамалы. – Алматы: Қазақстан, 1994. – 384 б.
2. Бөкейхан Ә.Н.(1866-1937). Шығармаларының 9 томдық толық жинағы/Құраст.: Жүсіп С.А. – Астана: «Сарыарқа», 2013. – Т. 7. – 520 б.
3. Қойгелдиев М. Отаршылдыққа қарсы күрес кезеңдері. //Қазақ тарихы. №1. 1993.
4. Жұртбай Т. Ұраным Алаш. – «Ел шежіре», 2008. Т.2. 472 б.
5. Жұртбай Т. Біртұтас Алаш идеясы. – Алматы: Орхон, - 2014. 368 б.
6. Алаш қозғалысы. Құжаттар мен материалдар жинағы. Сәуір 1901ж. – желтоқсан 1917 ж. Движение Алаш. Сборник документов и материалов. Апрель 1901 г. – Алматы: «Алаш», 2004. – Т. 1. – 552 б.

Абдулло Гафаров
(Наманган, Ўзбекистон)

O'ZBEK XALQI MANAVIY-RUHIY QIYOFASINING O'ZIGA XOS JIHATLARI VA UNING TARIXIY ILDIZLARI

Ma'naviy qiyofa millatlarning mavjud va idrok etish mumkin bo'lgan belgilardan biri bo'lib, uning kelib chiqishi xalqning butun tarixi bilan uzviy bog'langandir.

O'zbeklar o'ziga xos shakllanish jarayoniga ega xalqdir. Tarix guvohlik beradiki, o'zbek xalqi mazkur hududda yashagan tub yerli etnoslardan tomir olgan, ikkinchi ildizi esa qadimiy turkiy xalqlardan boshlangan. Har ikkala asosiy ildizlarning birikishi - o'zaro sintezi o'zbek elatini va keyinchalik o'zbek millatini tashkil etgan. Millat-arabcha so'z bo'lib odatda xalq ma'nosini anglatadi. Falsafa qomusiy lug'atida millat tushunchasiga zamonaviy ta'rif berilgan. Jumladan, unda " millat – bu til, ma'naviyat, milliy o'zlikni anglash, ruhiyat, urf-odatlar, an'ana va qadriyatlar yagonaligi asosida muayyan hududda yashovchi, ijtimoiy aloqalar bilan bog'langan, mustaqil sub'ekt sifatida o'ziga xos moddiy va ma'naviy boyliklarni yaratuvchi kishilarning etnik birligidir" - deb ta'rif beriladi.

O'zbeklarning millat sifatida shakllanish jarayoni hamda ma'naviy-ruhiy qiyofasining o'ziga xos jihatlari haqida akademiklar Ya. G'ulomov, I. Mo'minov, B. Ahmedov, K. Shoniyozov asarlarida qimmatli ma'lumotlar bor. Rus olimlari V. Bartold, A. Yakubovskiy, L. Gumilyov, xorijiy tadkikotchilar G. Vamberi, X. Xovors, M. Pellio, X. Xukxem, E. Olvort va boshqalar o'zbek xalqining kelib chiqishi, uning shakllanish bosqichlari haqida asarlar yaratganlar.

O'zbek xalqi ma'naviy-ruhiy qiyofasining o'ziga xos jihatlari, uning uzoq va shonli tarixiga borib taqaladi. Bu haqda ma'lumotlar forsiyazabon va turkiy xalqlarning hayot tarzlariga oid ma'lumotlar Kadimgi yunon tarixchisi Gerodotning "Tarix" va Strabonning "Geografiya", shuningdek Mahmud Qoshg'ariyning "Devoni lug'otit-turk" asarlarida hamda Urhun-yenisey bitiklari va boshqa arxeologik yodgorliklar orqali bizgacha yetib kelgan. Gerodotning "Tarix" kitobida qadimgi saklar, forslar va massagetlar eng sharaflydigan narsa jasurlik, deyilgan. Shunga ko'ra, ular o'g'il bolalarni besh yoshidan boshlab yigirma yoshgacha faqat uch turdaga manaviyatga o'rgatishgan. U ham bo'lsa otda yurish, kamondan otish va adolatli bo'lish bo'limlaridir. O'sha vaqtda ishlab chiqarish kurtak holatida bo'lganligini, kishilar tirikchiligi asosan ovga bog'liq bo'lganini hamda barcha razolatlar manbai qo'rqqoqlik va adolatsizlik ekanligini hisobga olsak, bu to'rt ma'naviyat o'sha davr odamlarini to'la qanoatlantirgan. Keyingi ikkita "jasurlik" va "adolatli bo'lish" ma'naviyati shu kungacha dolzarbligini yo'qotmagan. Gerodot forslar va ular bilan qo'shni xalqlar uchun yolg'onchilik va qarzdor bo'lish eng katta sharmandalik hisoblangan, deydi.

Markaziy Osiyo xalqlari qadimda yaratgan kahramonlar orasida chet el bosqinchilariga qarshi vatanparvarlik kurashlarini olib borganlar asosiy o'rinni egallaydi. Chunonchi, To'maris, Shiroq, Zarina, Rustam, Siyovush va hokazolar. "To'maris" - eposida Markaziy Osiyo aholisining chet el bosqinchilariga, xususan eramizdan avvalgi VI asrda bu o'lkaga bostirib kirgan Ahomoniylar shohi Kirga qarshi qahramona kurashi aks etgan. "Shiroq" eposida ham Markaziy Osiyo xalqlarning chet el bosqinchilariga qarshi qahramona kurashi aks etgan. Vatanparvarlik va jasorat, vatan va xalq baxt-saodati yo'lida fidoyilik qilishga shay turish kabi yuksak ma'naviylik sak qabilasining cho'poni Shiroq timsolida gavdalangan.

O'zbeklarning Movarounnahr va Xorazm hududida hamda ularga tutash mintaqalardagi o'troq dehqonchilik va hunarmandchilik madaniyatiga ega xalq ekanligiga xalqimizning ona tabiatga, yerga, suvga, havoga, olovga bo'lgan cheksiz hurmati va ularni e'zozlash bilan bog'liq turfa xil urf-odat va marosimlari, an'anaviy dehqonchilik va hunarmandchilik udumlari, ko'p asrlik islom sharoitidan qat'iy nazar, o'zbek xalqining turmush-tarzi, urf-odatlarida saqlanib kelayotgan son-sanoqsiz zardushtiylik elementlarida ayniqsa yaqqol ifodalangan.

Zardushtiylikning paydo bo'lishi eramizdan oldingi X asrga to'g'ri keladi. Uning muqaddas kitobi "Avesto" ham birdan yuzaga kelgan emas. U bir necha asrlar mobaynida yaratilgan. Zardusht "Avesto"ning qadimiy nusxalarini o'rganib, to'plab bir kitob holiga keltirgan. U 30 ta kohin bilan uch yil davomida "Avesto"ning bo'limlarini yig'ib, bir tizimga solgan va 12 ming ho'kiz terisiga zarhal harflar bilan yozdirgan.

"Avesto" ta'limotiga ko'ra olam qarama-qarshiliklar kurashi asosiga qurilgan: jismoniy narsalarda yorug'lik va zulmat, tirik tabiatda hayot va o'lim, ma'naviy olamda ezgulik va yovuzlik, ijtimoiy hayotda adolatli qonunlar bilan qonunsizliklar o'rtasidagi kurashlarda o'z ifodasini topadi. Yorug'lik, ezgulik kuchlariga Axura Mazda boshchilik qilib, ezgulikni vujudga keltiraveradi, yovuzlik ruhi bo'lgan Ahrimon unga qarshi kurashib, odamlarni yomon ish va yo'llarga boshlayveradi. Imon-e'tiqodli odam albatta, ezgulik tarafida turadi.

Shuni alohida ta'kidlash muhimki, zardushtiylik o'zbek xalqi ma'naviy-ruhiy qiyofasining poydevori sifatida e'tirof etishga barcha asoslarimiz mavjud. Negaki, hozirgacha saqlanib kelayotgan zardushtiylik bilan bog'liq bo'lgan odatlarni, misol uchun tabarruk joylardagi daraxtlarga ip, ot yolini bog'lab quyish, qabr boshiga sham yoqish, tuproqni yuzga surtish, tanga pul sochish va shunga o'xshash odatlarni sanab oxiriga yetib bo'lmaydi.

Shuningdek bugungi kunda o'ziga xos tarzda rivojlanayotgan shaharsozlik va me'morchilik an'analarimiz, boy folklor namunalарimiz, yozma meros, adabiyot, san'atga bo'lgan qiziqishlarimiz, ezgulik va yovuzlik o'rtasidagi kurash, koinot va zamin, inson va havo, o'lim va abadiyat haqidagi asotir va rivoyatlarimizda, asosan o'troq madaniyat sohiblariga tegishli bo'lgan Navro'z, Mehrjon, Sada, Gul sayllari, Hosil bayrami kabi bayram va sayllarning davomiyligi yoki insonning qayg'uli onlari, motam marosimlarida maxsus o'lik xizmatchilari-g'assollar, go'rkovlar ishtiroki bilan bog'liq udumlarimiz, rasm-rusmlarimiz davom etib kelayotganligi fikrimiz dalildir.

Islomning, umuman dinning jamiyatdagi ahamiyati haqida Prezidentimizning quyidagi fikrlari mavjud: "Biz din bundan buyon ham aholini eng oliy ruhiy, axloqiy va ma'naviy qadriyatlardan, tarixiy va madaniy merosdan bahramand qilishi tarafdorimiz". Shunday kilib, islom poklik, rostguylik, xayrixohlik, hurmat-izzat, mehr-oqibat, kichiklarga va keksalarga g'amxo'rlik, diyonat, o'zgalarga xiyonat qilmaslik, halollik, axloqiy kamolot kabi tushuncha va me'yorlarni ma'naviyatimizga singdirib kelgan. Islom ma'naviy-ruhiy qiyofada insonlarning fe'l-atvori, o'yi, xatti-harakati, niyatida amal qilinishi lozim bo'lgan fazilatlarini qaytadan ko'rib chiqishga harakat qildi. Bu fazilatlar odamlarning shaxsiy hayotida, muomila munosabatlarida rioya qilinishi lozim bo'lgan me'yorlarni aniq, sodda qilib tushuntirdi. Salbiy sifat, amallarni harom, ijobiylarini halolga ajratdi. Bu bilan islom o'zbek xalqi ma'naviy-ruhiy qiyofasini tamoman yangiladi. Hali hyech bir ta'limot bu darajada qanday vaziyatda, qayerda qanday yo'l tutishni o'rgatishning aniq javoblarini bera olmagan edi. Payg'ambar Muhammad (s.a.v.)ning "Olloh taolo bir necha amallarni farz qildi; sizlar ularni zoe qilmay ado etingizlar! Yana bir necha ishlarni chegaralab qo'ydi; sizlar o'sha chegaralardan tajovuz qilib o'tib ketmanglar! Bir necha narsalarni harom qildi; sizlar ular haqida bahslashib o'tirmanglar! Degan hadisga tayanib o'zbeklarning ruhiyatiga 1300 yil davomida farz, vojib, sunnat, mustahab, muboh, makruh tushunchalari singdirib kelindi. Ijobiy amallarni qilganlarga savob, qilmaganlarga gunoh va'da qilindi. Yuqoridagi qoidalar o'zbek milliy ruhiyatidan chuqur joy olgan, shuning uchun ham, biz ma'naviy-ruhiy qiyofamizni islomsiz tasavvur qila olmaymiz.

Islom dini o'zining ko'p asrlik tarixi mobaynida O'rta Osiyo xalqlarining muhaddas qadriyatiga aylandi. Shu bois ham islom dini madaniyati va falsafasisiz ma'naviy-ruhiy qiyofaning o'ziga xosligi, xalqimizning ruhiyati, fikrlash tarzi va an'analarining haqiqiy mohiyatini anglab bo'lmaydi.

O'zbek xalqining ma'naviy-ruhiy qiyofasi o'zining yangi bosqichini albatta Amir Temur nomi bilan bog'laydi. Zero, XIV-XV asrlar Movarounnahr o'zining butun kuch-qudratini dunyoga namoyish qilgan davr bo'lib tarix sahnasiga chiqdi. Bu davrda o'zbek xalqi shakllanishining so'ngi bosqichi boshlandi va Shayboniylar davrida tugallandi.

Temuriylar davlati o'rnida dastlab XVI asr boshlarida vujudga kelgan Buxoro va Xiva xonliklari va XVIII asr boshlaridan Qo'qon xonligining vujudga kelishi natijasida yagona tarixiy makonda yashagan xalqlar siyosiy jihatdan turli davlatlar tasarrufiga tushib qolgan bo'lsa-da, bu holat o'zbek xalqi birligiga putur yetkaza olmadi. Siyosiy chegaralar bo'lishiga qaramasdan uch davlat tarkibidagi aholi o'zaro doimiy iqtisodiy va madaniy aloqada bo'lib kelgan.

XIX asrning 50-60 yillarida ruslar Markaziy Osiyoning katta qismini bosib oldilar, qolgan qismini esa yarim mustamlaka davlatga aylantirdilar. Shu davrdan o'zbek ma'naviy qiyofasini majburan o'zgartirish boshlandi. Chorizm davrida minglab osori atiqalarni, qo'lyozmalarimizni, ma'naviy boyliklarimizni talon-taroj qildilar. Tarixiy xotiramizdan judo qilishga harakat qildilar.

Mustaqillikning qo'ldan boy berilishi, milliy g'ururning kamsitilishi xalqning ilg'or ziyolilarini uyqudan uyg'otgandek bo'ldi. Ular jamiyatni ma'rifiy yo'l bilan o'zgartirmasdan istiqloлга erishib bo'lmashini anglab yetishdi. Shunday qilib jadidchilik harakati yuzaga keldi. Bu harakat 1937-38 yillardagi qatog'onlargacha o'zbek xalqi bilan birga bo'ldi. Ular o'zbek ma'naviy qiyofasidagi o'zgarishlarni boshlab berdi. Milliy maktab, milliy matbuot, milliy teatr, milliy adabiyotni tamoman yangi bochqichga olib chiqdilar. An'anaviy jamiyatga xos bo'lgan, xonliklar davrida rivojlanish uchun tusiқ bo'lgan qadriyatlarni yangidan ko'rib chiqish, ularni zamon talablariga moslashtirishga harakat qildilar. Millat uyg'onib kelayotgan bir paytda uni mustamlakachilikning yangi ko'rinishi bo'lgan sovet imperiyachiligi bo'g'ib qo'ydi.

Sovet davrida xalqimiz o'zining milliy asoslaridan, diniy-falsafiy dunyoqarashidan zo'rvonlik bilan ajratildi. O'zbek xalqi uchun butunlay notanish bo'lgan jangovor ateizm, sinfiylik va partiyaviylik, materializm kabilar ma'naviy qiyofani butunlay salbiy tamonga og'dirib yubordi. Bundan ham dahshati ruslashtirish siyosatining zimdan o'tkazilishi natijasida xalqimizga milliy nomukammallik tuyg'usi singdirildi. Uning oqibatida milliy qadriyatlar jamiyat nazarida qadrsizlana boshladi. Bunga ko'plab misollarni keltirish mumkin. Eng sara urf-odatlar, an'analar, qadriyatlar eskilik sarqiti deya masxaralandi. Navro'z bayramini o'tkazilishiga turli to'siqlar qo'yishga harakat qilindi va h..

Butun XX asr davomida o'zbek xalqining ma'naviy qiyofasi tubdan o'zgardi yoki o'zgarishga majbur qilindi. Hozir biz bundan 100 yil avval yashagan ajdodlarimizdan ko'p jihatdan farqlanamiz. Bu asrda milliy ruhiyatga kuchli ta'sir etgan hodisalar istiqlochlilik harakati, kollektivlashtirish, ocharchilik, qatag'onlar va eng og'ir bo'lgan 2-jahon urushi sodir bo'ldi. Bularni barchasi o'zbek xalqi ma'naviy dunyosiga ta'sir etmay qolmadi.

O'zbek xalqi mustamlaka davrida o'z tarixiy ildizlaridan ajraldi. Uning ma'naviy qiyofasini "kimlardir" o'zlarining foydasiga o'zgartirmoqchi bo'ldilar. Lekin o'zbek xalqining asl farzandlari bu fojidan millatni qutqarib qoldilar. Ma'naviy-ruhiy qiyofa shakllanishining tamoman yangi bosqichi 1991 yil 31 avgustda Prezidentimiz I. A. Karimovning mustaqillikning e'lon qilishlari bilan boshlandi.

Adabiyotlar:

1. Karimov I.A. O'zbekiston XXI asr bo'sag'asida: xavfsizlikka tahdid, barqarorlik shartlari va taraqqiyot kafolatlari, -T.:O'zbekiston, 1997 yil.
2. Karimov I.A. Milliy istiqloq mafkurasi xalq e'tiqodi va buyuk kelajakka ishonchdir. -T.:O'zbekiston, 2000 yil.
3. Falsafa qomusiy lug'uat. Q.Nazarov tahriri ostida. - T.:Sharq, 2004 yil.
4. Otamurodov S. Globallashuv va millat.-T.: Ma'naviyat. 2008 yil.
5. Tohir Karim. Milliy tafakkur taraqqiyotidan. -T.:Cho'lpon, 2003 yil.
6. Maxmudov T. Avesto haqida - T.:Sharq, 2000 yil.
7. Xudoyberdiyev I. Islom, shaxs va milliy psixologiya - T.: Fan, 1994 yil.
8. G'aniyev I., Afoqova N. Ozod ruh falsafasi. - T.: Fan, 2006 yil.

Дилдора Олимова
(Наманган, Узбекистон)

ГЛОБАЛЛАШУВ ШАРОИТИДА ИНТЕРНЕТ ОРҚАЛИ КИРИБ КЕЛАЁТГАН МАЪНАВИЙ-ҒОЯВИЙ ТАҲДИДЛАР

Бугунги кунда "глобаллашув" сўзи энг кўп ишлатиладиган тушунчалардан бири ҳисобланади. Бу бежиз эмас, албатта. Зеро, ушбу тушунча инсон ва жамият ҳаёти ривожининг ҳозирги давридаги муҳим хусусиятларни, жумладан, тез суръатлар билан ўзгариб бораётган, кишилиқ цивилизацияси бугунги кунгача бошидан кечирган даврлардан тубдан фарқ қиладиган ўта шиддатли ва мураккаб бир воқелиқни ўзида мужассам этади. Айни пайтда, кишилиқ жамияти ривожидида устувор бўлиб бораётган майллардан келиб чиқиладиган бўлса, инсониятнинг истиқболлини ҳам тасаввур қилиш имконини беради.

Шу билан бирга, сиёсий глобаллашув ҳамда фан, маданият, таълим ва ахлоқ соҳасидаги жараёнларни ифодаловчи ижтимоий-маданий глобаллашув ҳам содир бўлаётганини ёддан чиқармаслик зарур. Глобаллашув жараёнининг яна бир ўзига хос жиҳати унинг мафкуравий таъсир ўтказиш кўламини ҳаддан зиёд кенгайтириб, беқиёс даражада тезлатиб юборганида ҳам кўринади. "Мана шундай вазиятда,- деб ёзади И. Каримов,- одам ўз мустақил фикрига, замонлар синовидан ўтган ҳаётий-миллий қадриятларга, соғлом негизда шаклланган дунёқараш ва мустаҳкам иродага эга бўлмаса, ҳар турли маънавий таҳдидларга, уларнинг гоҳ ошқора, гоҳ пинҳона кўринишдаги таъсирига бардош бериши амримаҳол".

Оммавий ахборот воситалари муайян ахборотни етказиш, у ёки бу масалага диққатни қаратиш орқали фуқороларни унинг атрофида бирлашишларига хизмат қилади, турли ижтимоий гуруҳ вакилларига ўз фикрларини ифода этиш, фикрдошларни топиш, ягона мақсад ва эътиқод йўлида яқдиллик билан ҳаракат қилишга замин яратади.

Маълумотларга кўра, 30 минутдан кейин ахборотнинг 60 фоизи, кун охирига келиб 40 фоизи, ҳафта охирига келиб бор йўғи 10 фоизи эсда қолади. Шундан келиб чиқиб, ижтимоий фикрга таъсир ўтказишга қаратилган, турли ғоявий мазмун билан суғорилган ахборотларни вақти-вақти билан тақорлаб туришга ҳам алоҳида эътибор берилаётганини таъкидлаш зарур.

Интернет бугунги ахборот маконининг муҳим бўғинига айланди. Ҳозирда интернетдан нафақат компьютер тармоғи, балки космик алоқа йўлдошлари, радиосигнал, кабел телевидениеси, телефон, уяли алоқа орқали ҳам фойдаланиш мумкин. Интернет кишилар ҳаётининг ажралмас қисмига айланиб бормоқда. Бугунги кунда 1 миллиард 250 миллион киши у ёки бу даражада ундан фойдаланиши ҳам мазкур фикрларнинг тўғрилигини тасдиқлайди.

Ана шундай вазиятда И.А. Каримов таъкидлаганларидек, шуни унутмаслик керакки, "бугунги кунда инсон маънавиятига қарши йўналтирилган, бир қарашда арзимас бўлиб туюладиган кичкина хабар ҳам

ахборот оламидаги глобаллашув шиддатидан куч олиб, кўзга кўринмайдиган, лекин зарарини ҳеч нарса билан қоплаб бўлмайдиган улкан зиён етказиши мумкин”.

Мамлакатимиз Президентининг бундай огоҳлантиришлари жиддий асосга эга эканини интернет келтириб чиқараётган бир қатор салбий жиҳатларда ҳам яққол кўринади. Унда ўз-ўзини ўлдиришнинг осон йўллари тарғиб қилувчи 9 мингдан, эротик мазмунга эга 4 мингдан зиёд сайтларнинг мавжудлиги ҳам бунинг исботи бўла олади. Мутахассислар ўтказган махсус тадқиқотлар мавжуд сайтларнинг тахминан 12 фоизи порнографик характерга эгаллигини кўрсатади. Мавжуд махсус дастурлар интернет тармоғидаги порнографиянинг фақат 90 фоизинигина филтрлайди, яъни компьютердан фойдаланувчининг ихтиёридан ташқарида экранда пайдо бўлиши йўлига тўсиқ қўя олади. Демак, қанчалик ҳаракат қилинмасин порнографик мазмунга эга сайтлар интернетдан фойдаланувчиларнинг хоҳиш-истагидан қатъий назар, уларнинг диққатини торта олади. Жумладан, тадқиқотларда 42 фоиз болалар ва ўсмирлар онлайн порнография таъсирига тушиши қайд қилинади.

Шунингдек, мутахассислар маълумотларига кўра, интернет орқали тарқатиладиган компьютер ўйинларининг 49 фоизи сезиларли даражада зўравонлик ва ёвузлик кўринишига эга, 41 фоиз жангари (турли отишмалар ва портлашларга асосланган) ўйинларда эса ўйин қаҳрамони ўз мақсадига этишиш учун шундай зўравонлик ва ёвузлик содир этади. 17 фоиз ўйинларда ана шу зўравонлик ва ёвузликнинг ўзи бош мақсад ҳисобланади.

Интернет ривожини, у бераётган имкониятлар ўзига хос қарамликни ҳам келтириб чиқармоқда. Маълумотларга кўра, дунё бўйича интернетдан фойдаланувчиларнинг тахминан 10 фоизи унга мустақам боғланиб қолган.

Манфаатдор ижтимоий-сиёсий кучлар интернетдан ғараз мақсадларда ҳам усталик билан фойдаланилаётганини таъкидлаш зарур. Мазкур масалага тўхталиб Юртбошимиз “ахлоқий бузуқлик ва зўравонлик, индивидуализм, эготсентризм ғояларини тарқатиш, керак бўлса, шунинг ҳисобидан бойлик орттириш, бошқа халқларнинг неча минг йиллик анъана ва қадриятлари, турмуш тарзининг маънавий негизларига беписандлик, уларни кўпоришга қаратилган хатарли таҳдидлар одамни ташвишга солмай кўймайди, -деб ёзади.

Бу инсон ҳаёти ва ёшлар тарбиясига катта хавф солаётган ва бутун жаҳонда бамисоли бало-қазодек тарқалиб бораётган бундай хуружларга қарши курашиш ҳаётининг амалий аҳамиятга эгаллигини кўрсатади. Аммо Президентимиз таъкидлаганларидек, бизнинг миллий руҳимиз ва табиатимизга ёт ва бегона бўлган ана шундай ҳодисаларни фақат танқид ва инкор қилиш ёки уларни тақиқлашнинг ўзи етарли эмас. Бундай хатарлардан ҳаётимизни асраш, маънавий бўшлиққа йўл қўймаслик учун авваламбор эзгу инсоний ғоялар билан халқимизнинг онгу тафаккурини ва савиясини юксалтириш, жаҳон майдонида юз бераётган кескин ақл-заковат ва истеъдод мусобақасида беллашувга қодир бўлишимиз шарт.

Фойдаланилган адабиётлар:

1. Каримов И.А. Ўзбекистон Каримов XXI аср бўсағасида: хавфсизликка таҳдид, барқарорлик шартлари ва тараққиёт кафолатлари. –Тошкент: Ўзбекистон, 1998 йил.
2. Таълим тараққиёти. 1999. №2. Ta`lim taraqqiyoti.

Komiljon Dadaxo'jayev
(Наманган, Ўзбекистон)

O`ZBEKISTONDA YOSHLARGA OID DAVLAT SIYOSATINING AMALGA OSHIRILISHI

Mustaqil davlatimiz hududida faoliyat ko`rsatib kelayotgan aholining ko`pchilik qismini yoshlar tashkil qiladi. Buni O`zbekiston Respublikasining Prezidenti I.A. Karimov O`zbekiston Respublikasi Konstitutsiyasi qabul qilinganligining 15 yilligiga bag`ishlangan tantanali marosimida “Asosiy maqsadimiz – yurtimizda ozod va farovon hayot barpo etish yo`lini qat`iyat bilan davom ettirishdir” degan mavzusida qilgan ma`ruzasida yoshlarimiz to`g`risida keltirilgan raqamlar ham tasdiqlaydi.

Ma`ruzada tasdiqlanishicha “bugungi kunda mamlakatimizda 18 yoshgacha bo`lgan yoshlar 360 ming nafarni yoki umumiy aholining taxminan 40 foizini, 30 yoshgacha bo`lganlar esa 17 million 80 ming nafarni yoki 64 foizini tashkil qiladi”. Bu raqamlar aholimizning aksariyat ko`pchilik qismini yoshlar tashkil etishidan dalolat beradi.

Keltirilgan ushbu raqamlarga asoslanib aytish mumkinki, xalq xo`jaligining turli jabhalarida faoliyat ko`rsatib kelayotgan yoshlarimiz, jamiyat va davlat rivojiga ta`sir etuvchi va hal qiluvchi asosiy omildir. Shunday ekan, O`zbekiston Respublikasining Konstitutsiyasi va boshqa qonunlar asosida inson va fuqarolarga berilgan shaxsiy huquqlar, erkinliklar, siyosiy, iqtisodiy va ijtimoiy huquqlar yoshlarimizga ham taalluqlidir.

Rivojlangan bozor iqtisodiyotiga o`tib borishning hozirgi bosqichida davlatimiz oldida turgan asosiy vazifalardan biri - aholimizni ko`pchilik qismini tashkil qiluvchi yoshlarimizni manfaatlarini himoya qilish va uni ta`minlashdir. Prezidentimiz ta`kidlaganlaridek, “Birinchilar qatorida yosh avlodimizning manfaatlarini ta`minlashni kuchaytirishga qaratilgan huquqiy bazani yanada mustahkamlash, amaldagi qonun hujjatlarini bugungi kun talablari nuqtai nazaridan qayta ko`rib chiqishimiz lozim”.

Darhaqiqat, yoshlarimizning huquqlari hamda qonuniy manfaatlarini himoya qilish va uni ta`minlashga qaratilgan mavjud huquqiy bazani yanada mustahkamlamasdan, shuningdek, amaldagi qonun hujjatlarini bugungi

kun talablari asosida qayta ko`rib chiqmasdan turib, bu borada davlatimiz tomonidan 2008 yilda tegishli davlat va jamoat tashkilotlari ishtirokida ishlab chiqib amalga oshirilishi kerak bo`lgan maxsus davlat dasturida belgilanishi kerak bo`lgan uning asosiy maqsad va vazifalarga erishib bo`lmaydi.

Mamlakatimizda amaldagi ta`lim sohasida amalga oshirib kelinayotgan umummilliy davlat dasturining ijrosini yangi bosqichga ko`tarish, markazda va joylarda bunga mas`ul bo`lgan idoralarning mas`uliyatini yanada oshirish ham yoshlarimizga oid asosiy vazifalardan hisoblanadi. Bu borada yoshlarimizning tegishli bo`lishiga qarab, maktab, akademik litsey, kasb-hunar kollejlari va oliy o`quv yurtlarida zamonaviy ta`lim olishi kerak bo`lgan kasbga ega bo`lish masalalariga alohida e`tibor berish kerak bo`ladi. O`zbekiston Respublikasining Prezidenti I.A. Karimov ta`kidlaganlaridek "Bu yo`nalishda olib borilayotgan ishlarimizning sifati va samarasini, pirovard natijasini oshirishda hali ko`pgina masalalarni echishimiz lozim".

Yoshlarimizni zamonaviy bilim va tarbiya olishi davlatimiz tomonidan belgilangan maqsadning bir qismini tashkil qilsa, bularning olgan bilimini va kasbini amaliy hayotda namoyon etishi hamda ishlatishi uchun, o`quv yurtlarini bitirib chiqayotgan yoshlarimizning hayotda o`ziga mustaham o`rin egallashi uchun ko`mak va keng imkoniyatlar tug`dirib berish masalasi-bu borada belgilangan maqsadimizning ikkinchi qismini tashkil qiladi. Bu masalani e`tibordan chetda qolib ketayotganligiga to`xtalib, Prezidentimiz I.A. Karimovni "Bunday holatlardan bosh tortmasdan, chuqur o`ylangan dasturlarni hayotga tatbiq etish hisobidan bu masalaning echimini topish - hozirgi vaqtdagi eng dolzarb vazifamiz, desak, hech qanday mubolag`a bo`lmaydi. Bugungi kunda o`tkir muammolarimizdan eng muhimi – bu yoshlarni zamonaviy kasb-hunarga o`rgatish va ish bilan ta`minlashdan iborat. Bu vazifa davlatimiz va jamiyatimiz, mahalliy hokimliklarning e`tibor markazida turishi zarurligi, shu borada, avvalambor, qishloqlarimizda, kichik shaharlarda istiqomad qilayotgan o`g`il-qizlarimizni munosib ish bilan ta`minlashga, ayniqsa, armiya saflaridan muddatli harbiy xizmatni o`tab qaytganlarga alohida e`tibor berishimiz darkor" deb ta`kidlaganlari, bu boradagi mavjud kamchiliklarni tugatilishiga dasturamal bo`lib xizmat qiladi.

O`zbekiston Respublikasining Prezidenti I.A. Karimov tomonidan ushbu yilni "Yoshlar yili" deb nomlanishi va shu munosabat bilan "Yoshlar yili" davlat dasturida ishlaydigan, uni tayyorlashda mas`ul bo`lgan mutasaddilar, avvalambor, keng jamoatchilik, mahalla xotin-qizlar tashkilotlari, ota-onalar va murabbiylar, ayniqsa yoshlarning o`z fikr-mulohazalarini, taklif va tavsiyalarini har tomonlama o`rganib, bor kuch imkoniyatlarni ana shu ustuvor yo`nalishlarni amalga oshirish kerakligi to`g`risida bergan ko`rsatmalari ham muhim ahamiyatga ega.

Kundalik hayotda yoshlar to`g`risida quyidagi iboralar ko`p ishlatiladi. Yoshlar bizning tayanchimiz, ishonchimiz va kelajagimiz. Darhaqiqat, shunday. Bu so`zlarning zamirida katta ma`no yotadi. Xoh oilada bo`lsin, xoh jamiyatda, xoh davlatda bo`lsin, uning ravnaqini kelajagini, demokratik huquqiy davlat qurish va adolatli fuqarolik jamiyatini barpo etish borasida shaxdam qadamlar qo`yib ilgarilab borayotgan mustaqil respublikamizni kelgusidagi rivojini, taraqqiyotini yoshlarimizsiz tasavvur qilib bo`lmaydi. Bu masala bo`yicha Prezidentimiz I.A. Karimov o`zining yuqorida ko`rsatib o`tilgan mavzusida qilgan ma`ruzasida "Yoshlarimiz bizning tayanchimiz, ishonchimiz va kelajagimiz" degan so`zlar ko`p ishlatiladigan iboraga aylanib qoldi. Bu albatta bizning, barcha ota-onalar va keng jamoatchilikning orzu-umidi, desak, har tomonlama to`g`ri bo`ladi. Lekin men ... bu iborani kengroq ma`noda ifoda etishni istardim. "Farzandlarimiz, yoshlarimiz bizning nafaqat ishonchimiz va kelajagimiz, yoshlarimiz bugungi va ertangi kunimizning hal qiluvchi kuchidir" deb bildirilgan ishonchlari o`ylaymanki barcha sohalarda faoliyat ko`rsatib kelayotgan yoshlarimizga kuch g`ayrat bag`ishlab, o`z vazifalarini yuqori darajada bajarishga da`vat etadi va bu borada ularning mas`uliyatlarini yanada oshirishlarida dasturamal bo`lib xizmat qiladi.

Bizning bugungidek dorilomon kunlarda istiqolol bergan barcha imkoniyatlar zamirida komilikka etishayotgan yoshlarimizning ijtimoiy hayoti qaysi orzu intilishlar tomon yo`nalganligi va uni maqsadli amalga oshirishda turli vositalar jumladan, madaniy ma`rifiy muassasalar faoliyatini ham o`rni beqiyosdir.

Yoshlar yilida yoshlarimizning manfaatlarini ta`minlash borasida davlatimiz tomonidan ko`zda tutilayotgan va davlat dasturi asosida amalga oshirilayotgan ishlar, joriy yilning boshlanishidanoq boshlab yuborildi desak, mubolag`a bo`lmaydi. Fikrimizning dalili sifatida Qonunchilik palatasi tomonidan 2007 yil 23 noyabrda qabul qilingan, Senat tomonidan 1 dekabrda ma`qullangan, 2008 yil 8 yanvardan boshlab kuchga kiritilgan "Bola huquqlarining kafolatlari to`g`risida"gi O`zbekiston Respublikasining Qonunini ko`rsatishimiz mumkin.

Bu qonun 32 ta moddani o`z ichiga olgan to`rtta bo`limdan iborat bo`lib, umumiy qoidalar, bola huquqlarining asosiy kafolotlari, ijtimoiy himoyaga muhtoj bolalar huquqlarining qo`shimcha kafolotlari va yakunlovchi qoidalarga oid masalalar qonuniy tarzda ko`rsatilgan. Bu qonun o`zining maqsadi bilan, bola huquqlarining kafolotlari borasidagi munosabatlarini tartibga solishi bilan boshqa qonunlardan farq qiladi va o`zining ana shu jihati bilan ahamiyatlidir.

Yoshlarning manfaatlari va huquqlarini himoya qilish borasidagi etilgan muammolarni o`z vaqtida hal etish, uzluksiz ta`lim tizimida islohotlarni yanada chuqurlashirish, real iqtisodiyotda va mamlakat faoliyati sohalarida ta`lim muassasalari tomonidan tayyorlanadigan mutaxassislariga bo`lgan talabni ta`minlash maqsadida 2008 yilning «Yoshlar yili» deb e`lon qilinganligi munosabati bilan Davlat dasturi qabul qilindi.

Ushbu dasurda yoshlarning manfaatlarini yanada to`liq ta`minlash va huquqlarini himoya qilishga qaratilgan huquqiy bazani takomillashirish hamda mustahkamlash, amaldagi qonun va normativ-huquqiy hujjatlarga o`zgartirish va qo`shimchalar kiritish belgilab berildi¹.

«Yoshlar yili» Davlat dasturi doirasida, avvalambor, mustaqillik yillarida qabul qilingan amaldagi qonun hujjatlarining yoshlar manfaatlari va huquqlarini himoya qilishga oid qismi bugungi kunda olib borilayotgan keng ko`lamli islohotlar, yoshlarga oid davlat siyosatining asosiy yo`nalishlari va dasurlarining mazmun-mohiyatiga mosligi nuqtai-nazaridan tahlil qilib chiqildi. Bu borada yuzdan ortiq normativ-huquqiy hujjat ro`yxati tuzilib, qaysi

qonun hujjatlari takomillashtirishni taqozo etadi va yana qanday yangi huquqiy hujjatlar qabul qilinishi lozimligiga jiddiy e'tibor qaratildi.

Jumladan, 2008 yilning 8 yanvaridan e'tiboran «Bola huquqlari-ning kafolatlari to'g'risida»gi qonun kuchga kirdi. Bola huquqlari sohasidagi munosabatlarni huquqiy jihatdan tartibga solish mexanizmini takomillashtirish yo'li bilan bolalarni, shu jumladan, etim bolalarni va ota-ona qaramog'idan mahrum bo'lgan bolalarni ijtimoiy va huquqiy himoya qilishning amaldagi tizimi samaradorligini oshirish mazkur qonunning asosiy maqsadini tashkil etdi.

Prezidentimiz tomonidan 2008 yil 16 aprelda «Voyaga etmagan shaxslarning huquqlarini himoya qilish to'g'risidagi qonun hujjatlari takomillashtirilishi munosabati bilan O'zbekiston Respublikasining ayrim qonunlariga o'zgartirish va qo'shimchalar kiritish haqida»gi qonun imzolandi. e'tiborli jihati shundaki, bolalar o'rtasidagi jinoyatchilikning oldini olish samaradorligini oshirishga yo'naltirilgan mazkur qonun bilan amaldagi bir qancha qonun hujjatlari takomillashtirildi.

Mamlakatimizda yoshlarga oid davlat siyosati xalqaro huquqning umume'tirof etilgan qoida-talablariga ham asoslanadi. O'zbekiston bevosita yoshlarning huquqlari va erkinliklarini ta'minlashga qaratilgan o'ttizdan ortiq xalqaro huquqiy hujjatning ishtirokchisi hisoblanadi. Jumladan, 2008 yil 4 aprelda «Ishga qabul qilish uchun eng kichik yosh to'g'risida»gi konventsiyani (Jeneva, 1973 yil 26 iyun') ratifikatsiya qilish haqida»gi qonun, 8 aprelda esa «Bolalar mehnatining og'ir shakllarini ta'qiqlash va yo'q qilishga doir shoshilinch choralar to'g'risidagi konventsiyani (Jeneva, 1999 yil 17 iyun') ratifikatsiya qilish haqida»gi qonun kuchga kirdi.

«O'tgan davr mobaynida bu yo'nalish bo'yicha Prezident va hukumat tomonidan 13 ta qaror, 1 ta farmoyish qabul qilindi va 2 ta qonun loyihasi qabul qilinish arafasida turibdi» -deb ta'kidladi yurtboshimiz o'z ma'ruzasida.

Ana shu qonun hujjatlarida bolalarni tug'ilganidan to'voyaga etguncha bo'lgan davrda salomatligini himoya qilish, Mehribonlik uylari va maxsus maktab-internatlarning moddiy-texnik bazasini mustahkamlash va shu dargohlarda ishlayotgan xodimlarni moddiy qo'llab-quvvatlash masalalari har tomonlama o'rin oldi.

Ushbu qarorlar qatorida 2009-2014 yillarda bolalar musiqa va san'at maktablarining moddiy bazasini mustahkamlash va yangi muassasa-larni qurish bo'yicha davlat dasturi hamda iqtidorli yoshlarni taqdirlash va moddiy rag'batlanirishga oid hukumat qarorlari qabul qilindi.

Shu tariqa mamlakatimizda yoshlar huquqlarini barcha sohalarda himoya qilish maqsadida tegishli tashkiliy-huquqiy asoslar to'la shakllantirildi. Ayni chog'da ushbu huquqiy asosni yanada takomillashtirish ishlari davom ettirilmoqda.

Qabul qilinayotgan barcha qonunlar, normativ huquqiy hujjatlarning zamirida yagona g'oya mujassam. Bu g'oya, Prezidentimiz ta'бири bilan aytganda, sog'lom zurriyot, ya'ni jismoniy va ma'naviy etuk avlod shakllanishi va o'z imkoniyatlarini hamda salohiyatini ro'yobga chiqarishi uchun zarur tizimni yaratish, yoshlarimizning huquq va manfaatlarini himoyalash, zamonaviy bilim va kasbga ega bo'lishini, jamiyatimiz hayotida munosib o'rin egallashni ta'minlashdan iborat.

Bu boradagi milliy qonunchilik tizimimiz xalqaro huquqning demokratik tamoyillariga mos kelishi bilan birga, rivojlangan demokratik davlatlarning huquqni qo'llash amaliyotining ijobiy jihatlarini o'zida mujassam etdi. Mazkur demokratik standartlar yoshlarga oid davlat siyosatining asosini tashkil etib, qonunchilik jarayonida va huquqni qo'llash amaliyotida keng tadbir etildi.

Jahon miqyosidagi iqtisodiy inqiroz eng rivojlangan davlatlar iqtisodiyotiga salbiy ta'sir ko'rsatayotgan bir sharoitda Prezidentimiz tomonidan xalqimiz, shu jumladan, yoshlarimizning daromadlari va turmush darajasini muttasil oshirib borish, ularga ijtimoiy madadni yanada kuchaytirishga muntazam ravishda e'tibor qaratib kelinmoqda.

Adabiyotlar:

1. "Xalq so'zi" ro'znomasi. 2007 yil 8 dekabr.
2. G'afforov A. Madaniy - ma'rifiy muassasalar faoliyati yoshlar tarbiyasi masalalari /Salohiyat. Ilmiy to'plam.- Namangan: 2010.-B. 38.

Mamlakat Jo'rayeva
(Ўзбекистон, Наманган)

MUSTAQILLIK DAVRIDA O'ZBEK XALQINING MA'NAVIY QIYOFASIDAGI O'ZGARISHLAR VA ULARNING DEMOKRATIK JAMIYAT QURISHDAGI AHAMIYATI

Istiqlol o'zbek xalqi ma'naviy dunyosida yangi o'zgarishlarni boshladi. Yurtimizda milliy mustaqillikka erishilgach, ijtimoiy, siyosiy, iqtisodiy sohalardagi juda katta o'zgarishlar bilan birga mafkura sohasida ham tub burilishlar amalga oshirildi. O'zbeklarning millat sifatida rivojlanish jarayoni O'zbekiston mustaqillikka erishgan sanadan boshlab yangicha mazmun kasb etdi. Tarixiy tomirlaridan kuch olgan o'zbek xalqi madaniyati, milliy tafakkuri, urf-odatlar, turmush-tarzi o'ziga xos uyg'onish va yangilanish pallasiga qadam qo'ydi.

Prezidentimiz, xalqimiz ma'naviy qiyofasini o'zgartirish jarayonlarini tadrijiy tarzda amalga oshirishda asosan, ikki yo'nalishda amaliy faoliyatlarni tashkil etish, ya'ni an'anaviy azaliy qadriyatlarimizga, bugungi milliy taraqqiyotimizga xizmat qiladigan xalqimizning urf-odatlar, tili, dini, ruhiyatiga, qisqacha aytganda, dunyoqarashi va tafakkuriga asoslanish bo'lsa, ikkinchisi-umuminsoniy va zamonaviy yutuqlarga tayanish maqsadga muvofiq

ekanligini ko'rsatib berdi. Ma'lumki, tafakkur tarzi, dunyoqarash, ruhiyat omillari fe'l-atvor, xarakter tizimida o'zak jihatlar hisoblanib, barcha o'zgarishlarning ibtidosidir. Tafakkur tarzini takomillashuvida esa ma'naviy-ma'rifiy omillar muhim rol o'ynaydi.

Mamlakatimizda ta'lim xaqidagi qonun va kadrlar tayyorlash Milliy Dasturining qabul qilinishi, ma'naviyat omilining davlat siyosatida ustuvor yo'nalishga aylantirilishi, bu borada amalga oshirilgan keng ko'lamdagi faoliyatlar millat fe'l-atvori, tafakkuri o'zgarishlariga jiddiy turtki berdi. Ikkinchi jihatdan esa jamiyatimizning rivojlangan davlatlar bilan hamkorlik doiralarning, ilmiy-texnikaviy, madaniy uyg'unlashuv miqyoslarining muntazam kengayib borishi kishilarimiz dunyoqarashi, turmush tarzida yangicha yondoshuvlarni tarkib toptirayotir. Binobarin, xar qanday taraqqiyot, sivilizatsiyalar turli xalqlar ma'naviyati, madaniyati, erishgan yutuqlari va intilishlarining sintezidan tug'iladi.

O'zbek xarakterini o'rganish va o'zgartirishning tamal toshini jadid bobolarimiz quygan edi. Ular jahon kezib, qiyoslab, o'zbekning zamonning ilg'or millatiga aylantirish uchun milliy tarbiyaviy ishga kirishdilar. Bu o'z maqsad va mohiyati bilan o'zbek xarakterini isloh qilish edi. Chunki Turkistonning ahvoli jahonning o'sha davrdagi taraqqiyotidan ancha orqada edi. Xabarsizlik, hafsalasizlik, mehnatga, el-yurt ravnaqi va obodonchiligiga ishtiyoqsizlik, kelajak uchun kurashmaslik, g'ayratsizlik, umummilliy darajada namoyon bo'lganligi tufayli jadidchilar millatni bu sifatlaridan ma'rifiy yo'l bilan tozalash yo'lini tanladilar. O'zbek xarakterini XX asrning peshqadam millatlari darajasiga ko'tarish uchun qator chora tadbirlar, vazifalarni belgilab, qisman bo'lsada amalga oshirdilar. Sovet tuzumi millatparvarlarning bu say-harakatlariga chek quydi. Kommunistik tarbiya sovet xarakterini shakllantirishga kirishdi. O'zbek xalqiga mehmond'o'st, mehnatsevar, paxtakor bo'lishga ruxsat berildi.

Bular – o'zbek sovet xarakterining yetakchi chizgilari sifatida ko'klarga ko'tarib maqtaldi. Milliy o'zlikni, milliy davlatchilikni, milliy kelajakni orzu qilishga, an'analarni tiklashga qaratilgan har qanday intilishga millatchilik aybi to'nkaldi. Shu sababli sovet xarakterini o'zbek muhiti to'la qabul qilmadi. Ijtimoiy konformizm rasman sovet kishisi, qalban o'zbeklik, rasman ateist – qalban musulmonlik uch avlodda davom etdi. Sovet xakteri, sovet tuzumi kabi asosan ko'chada yashadi. O'zbeklar sovet xarakterini ishonada qoldirib, oilalarida, uylarida, mahallalarida milliy hayotga – o'zligiga qaytar edilar.

Milliy xarakter shu tariqa 70 yil davomida bir biriga zid ikki tarkibiy qismga bo'linib, ikkilanib yashadi. Parvarishsiz qoldirildi. Zero, jadidchilardan keyin o'zbek milliy tafakkurini, xarakterini jahonning mutaraqiy millatlari darajasiga ko'tarish ishi to'xtab qoldi.

Chor Rossiyasi hamda sovetlar mustamlakachiligi davrida xalqimizga xos bo'lgan hamjihatlik, jangovarlik, har ishda so'z va ish birligi singari fazilatlariga jiddiy zarar yetkazildi. Xalq orasida milliy birlikka intilishdan ko'ra guruhiy, etnik, mahalliy va hududiy ayirmachilikka berilish kuchaydi. Xalq ma'naviy qiyofasida taqdirga tan berish, hamma narsaga rozi bo'lib ketaverish, loqaydlik kabi xislatlar avj oldi.

O'zbekiston mustaqillikka erishgach, o'tmishdan meros bo'lib o'tgan ana shunday salbiy holatlarga yangicha nigoh bilan qarash, ajdodlarimiz tomonidan ko'p asrlar mobaynida yaratilgan g'oyat ulkan, bebaho ma'naviy, madaniy merosimizni, o'tmish tariximizni, qolaversa, umummilliy ma'naviy islohotlarni amalga oshirish asosiy vazifalardan biri sifatida e'tirof etildi va ular davlat siyosati darajasidagi g'oyat muhim vazifa qilib belgilandi. Bugungi kunda hayotiy zaruratning o'zi xalqimiz fe'l-atvori, ma'naviy dunyosini yangilashga jiddiy e'tibor qaratishga undamoqda.

Jahonning milliy mustaqillikka erishgan Osiyo va Afrika mamlakatlari taraqqiyotning uch yo'lidan birini tanladilar: milliy modernizm, milliy konservatizm, milliy reformizm. Bu yo'nalishlarga mos milliy ma'naviy qiyofa shakllantirildi. Milliy modernizm – milliy, ajdodlar an'analarni jahon sivilizatsiyasining yutuqlari bilan uyg'unlashtirib yashash, milliy konservatizm qadimiychilik. Ota-bobolar qanday yashagan bo'lsa, shunday sharoitda yashash, milliy reformizm – milliy an'analardan voz kechib, taraqqiy etgan boshqa mamlakatlar turmush tarzini qabul qilish. Biz milliy modernizm yo'lini tanladik, bu milliy zamonaviylashuv yo'li sifatida 100 yil avval jadid bobolarimiz tamonidan asos solingan yo'l edi. Faqat bu yo'lni davom ettirish bizning vazifamiz bo'lib qoldi.

Istiqolimiz davlat tuzumi va jamiyat o'rtasidagi tubsiz jarlikka barham berdi. Kishilar davlat hokimiyatiga nisbatan an'anaviy hadik, qo'rquv ilojsizlik va g'animlik tuyg'ularidan xolos bo'ldilar. Aholi davlatga faqat tobelik maqomidan ozod bo'lib davlat bilan teng huquqiy hamkorlik munosabatlariga kirisha boshladilar. Davlat odamlarga o'z turmush tarzi, xo'jaligi, individual va jamoaviy mehnat faoliyatlarini yulga qo'yish uchun pul kreditlari texnika, sug'urta kafolatlari bilan real ko'makchi mavqeiga o'zgardi. Demak, davlat va qonunchilik tizimi odamlar, jamiyatning o'zgarishi uchun shunday huquqiy shart-sharoitlarni yuzaga keltirdiki, toki shu o'zgarishlar mohiyatan iziga qaytmas xususiyat kasb etdi.

Albatta, bozor munosabatlari aholi ruhiyati, turmush tarzi mehnat faoliyatlari mazmuniga ham katta ta'sir ko'rsatdi. Shu ta'sirlar oqibatida odamlar xulq,-atvori, fe'li, xarakterida ham ma'lum o'zgarishlar yuz bera boshladi. Bozor munosabatlari xalqimiz uchun unikal bo'lgan bag'rikenglik, jamoaviylik, hotamtoylik singari fazilatlariga rahna solish xavfini tug'dira boshladi. Ana shunday muhitda xalqimiz mentaliteti, xarakter birligi va o'ziga xosligini saqlab qolishdek katta ijtimoiy zarurat yirik umummilliy muammo sifatida namoyon bo'lmoqda.

Shu o'rinda ta'kidlash joizki, bu muammo xaqiqatdan ham g'oyatda dolzarb ijtimoiy vazifa sifatida Prezidentimiz asarlarida batafsil tahlil qilib berildi. Xalqimizning yuqorida qayd etilgan umuminsoniy mohiyatga ega bo'lgan ezgu fazilatlarini asrash va ijobiy holatlar sifatida endigina bo'y ko'rsatayotgan yangi milliy jihatlar va xususiyatlarga keng imkoniyatlar ochish uchun ilgari tajribada bo'lmagan, ammo eng turli yo'l, muammoning donishmandona yechimi Prezidentimiz tomonidan ilgari surilib hayotga faol joriy etila boshlandi. Bu yechimni mazmuni va mohiyati e'tiboriga ko'ra yalpi ma'naviy tiklanish yo'li, ma'rifat, ilm, madaniyat yo'li deyish mumkin. Zero, o'zgargan tuzum va o'zgarayotgan jamiyat, tobora kuch olayotgan bozor iqisodiyoti, tashqi va ichki

muxolifiyat ta'siri sharoitida asosi mustahkam, poydevori kat'iy faqat bir omil ya'ni ilm-ma'rifat kuchigina xalq ma'naviy birligini saqlash imkonini berar, millatni o'z yaxlitligini asragan holda yangi taraqqiyot ko'lamlariga olib chiqishni muqarrar qilar edi. Darhaqiqat, xuddi shu yo'l tajribalari bugungi kunda Prezidentimiz nechog'li haq, bo'lganliklarini real isbot etmokda.

O'zgarayotgan muhit tabiiyki o'zgargan yangi shaxslarni tarkib toptiradi. Hozirgi bozor sharoitida tabiiy tarkib topgan mulkiy farqlar, intellektual, axloqiy va estetik tafovutlar xalqimizning umumiy fe'l-atvor birligidan uzoqlashtirib xarakterlar rang-barangligini yuzaga keltirmoqda. Bunday sharoitda xalqimiz o'ziga xosligini belgilovchi, totuvligini ta'minlovchi mehr-oqibat, hurmat-izzat hamdardlik, o'zaro beg'araz yordamga tayyorlik, sadoqat singari fazilatlarining odamlar orasidagi ta'siri, tarbiyaviy kuchi kamayishi xavfi tug'ilmoqda. Ammo bozor sharoitida kishilar tabiatini muayyan darajada o'zgartirmasdan turib iqtisodiy mexanizmlarni ishga tushirishning ham imkoni yo'qdir. Ammo bu o'zgarishlar ko'laming umuminsoniy me'yorlar darajalaridan chetga chiqmasligi, milliy qadriyatlarimizga rahna solmasligiga hushyor turishimiz lozim. Prezidentimiz bu xususda alohida to'xtalib O'zbekiston taraqqiyotining va bozor munosabatlariga o'tishning o'ziga xos va o'ziga mos yo'lini asoslab berdilar. Bu yulning eng muhim o'ziga xosligi insonni e'zozlash, uning ma'naviyatini asrash milliy qadriyatlarimizga, xalqimiz xarakteridagi ezgu fazilatlarga hurmat bilan munosabatda bo'lish, milliy an'analar va odatlarga sadoqat bilan yondashuvdan iboratdir.

Mustaqillikning dastlabki yillaridanoq demokratik tuzumning elementi va asosiy xususiyati bo'lgan nodavlat va notijorat tashkilotlari, sotsial institutlarning jamiyatdagi o'rni faollashib bordi, ko'p partiyalilik tizimi shakllandi. O'zgarish va yangilanish jarayonlarida millat birligini ta'minlash, xayrli istiqbolga umid va ishonchini shakllantirib borish maqsadida milliy g'oya tamoyillariga tayanildi.

Ushbu yo'nalishda Respublika Ma'naviyat va ma'rifat kengashi tashkil etildi. Prezidentimiz rahbarligida milliy istiqbol g'oyasining tushuncha va tamoyillari, uning demokratlashtirish jarayonidagi o'rni masalalarining ma'naviy va nazariy asoslari ishlab chiqildi. 2006 yil 25 avgustda O'zbekiston Respublikasi Prezidenti qarori bilan Respublika ma'naviyat va ma'rifat Kengashi milliy mafkura ilmiy targ'ibot markazi o'rniga ilmiy-amaliy yunalishda faoliyat olib boradigan Milliy g'oya va mafkura ilmiy amaliy Markazi tashkil etilishi tafakkurni demokratlashtirish jarayonidagi faoliyatni sifat jihatdan yangi bosqichga ko'tarilganidan dalolat berdi.

Qarorda mazkur markazning asosiy vazifalaridan biri fuqarolarimiz qalbida milliy tafakkur va sog'lom dunyoqarash asoslarini mustahkamlash, ularni ongli yashashga, o'z fikriga ega bo'lishga, turli ma'naviy tajovuzlarga qarshi sobit tura olishga qodir bo'lgan irodali, fidoyi va vatanparvar insonlar etib tarbiyalashga yo'naltirilgan amaliy tavsiyalar tayyorlashdan iborat deb ko'rsatilgan.

Mamlakatimizda amalga oshirilayotgan yangilanish va taraqqiyot siyosatining strategik maqsadi esa, – huquqiy demokratik davlat va bozor iqtisodiyotiga asoslangan fuqarolik jamiyatini barpo etishdan iborat. Prezidentimizning qo'yidagi so'zlaridan mustaqillik yillaridagi o'zgarishlarning mohiyatini bilib olishimiz mumkin: "Hayotimizning barcha sohalarida amalga oshirilayotgan keng ko'lamli islohotlarimizning samaradorligi avvalo xalq ma'naviyatining tiklanishi, boy tarixiy merosimizning chuqur o'rganilishi, an'ana va urf-odatlarimizning saqlanishi, madaniyat va san'at, fan va ta'lim rivoji eng muhimi jamiyat tafakkurining o'zgarishi bilan bog'liq".

Yurtimizda demokratlashtirish yulida olib borilayotgan sa'y-harakatlar, unda fuqarolarning demokratik jarayonlarni idrok etish salohiyatini e'tiborga olish ko'ppartiyalilik tizimini takomillashtirishda ham namoyon bo'lmoqda, Jamiyatni bosqichma-bosqich isloh etish, milliy taraqqiyot modeli, real hayotdagi ijtimoiy tafakkur bosqichini e'tiborga olgan holda siyosiy partiyalar rolini yanada kuchaytirish lozim bo'ladi. Ko'ppartiyalilik tizimining takomillashishi ijtimoiy-siyosiy hayotda sog'lom raqobat kuchayishiga, fuqarolarni ijtimoiy faolligi oshib, siyosiy ongini oshishiga, davlat va siyosatdan begonalashuv ruhiyatini yuqolishiga vosita bo'ladi. Prezidentimiz tashabbusi bilan O'zbekiston Respublikasi Oliy Majlisi Qonunchilik palatasiga kiritilgan "Davlat boshqaruvi yangilash va yanada demokratlashtirish hamda mamlakatni modernizatsiya qilishda siyosiy partiyalarning rolini kuchaytirish to'g'risidagi Konstitutsiyaviy qonun" va "O'zbekiston Respublikasi Konstitutsiyasining ayrim moddalariga (89-moddasiga, 93-moddasining 15-bandiga, 102-moddasining ikkinchi qismiga) tuzatishlar kiritish to'g'risidagi qonun» loyihalari bu borada katta imkoniyatlarni yaratadi. Ularning mohiyatida davlat boshqaruvida ijtimoiy-siyosiy muammolarni hal qilishda partiyalar ta'siri va rolini oshirish jamiyat fuqarolari va davlat siyosatida partiyalarning bog'lab turuvchi vosita sifatidagi vazifasini yanada kuchaytirish masalalari yotadi. Mustaqillikning o'tgan yillari davomida kishilar ongida shakllantirilgan yurt tinchligi, Vatan ravnaqi, xalq, farovonligi uchun mas'ullik tuyg'ularining amaliyotda aks etishi, ularning real harakatlarda ifodalanishida partiyalarning jamiyatdagi faoliyati samarasini oshirishga xizmat qiladi.

O'zbekiston o'z mustaqilligini mustahkamlash yo'lida eski tuzum asoratlaridan, milliy tabiatimizga yot va begona mafkuraviy qarashlardan voz kechib, yangi hayot, yangi jamiyat qurish, uning konstitutsiyaviy asoslari va demokratik prinsiplarini qaror toptirish borasida izchillik bilan faoliyat ko'rsatib kelmoqda.

Mamlakatimizda amalga oshirilayotgan islohotlar Prezidentimiz ta'biriga ko'ra: "Islohot islohot uchun emas, avvalo inson uchun, inson manfaatlarini ta'minlash uchun" degan prinsipga mos ravishda amalga oshirilmoqda.

Mustaqillik mamlakatimiz aholisining bilim doirasini kengaytirdi. Ma'naviy tiklanish – fikrlash tarzini mustaqillik ruhi belgilaydigan yangi av-lodga mansub ijodiy ziyolilarning paydo bo'lishi demakdir. Qotib qolgan eski aqidalardan voz kechish – o'z tarixiy o'tmishimizdan voz kechish degani emas. Bu biryozlama va tor fikrlashdan voz kechish demakdir. Milliy tafakkur o'z taraqqiyotida madaniy qurilish vazifalariga dunyo miqyosida yondoshishi, boshqa xalqlarning taqdiri, ularning o'zaro munosabatlari bilan qiziqishi, ular hayotining eng teran nuqtalarigacha kirib borishi, milliy manfaatlarini hisobga olishi kerak. Qadimgi xitoy maqolida aytilishicha, inson

uchun eng og'ir hol o'zgarishlar jarayonida yashashdir, shunday ekan mustaqillikka erishgan o'zbek xalqi uchun o'tish davri hisoblangan bu yillar, sinov davri bo'lib tarixda qoladi. Bu davrda yashayotganlar buyuk kelajak poydevorini barpo etadigan avlod sifatida butun mas'uliyatni bo'yniga olib, vatanni taraqqiyot sari boshlab boradigan bayroqdor bo'lishini zamonna o'zi talab qilmoqda. Mustaqillik yillarida kimdir uni e'tirof etadimi, yo yo'qmi, bundan qat'iy nazar har bir o'zbekning ongida juda katta o'zgarishlar sodir bo'ldi. U bugun o'zining taqdiri o'z qo'lida ekanligini, o'z harakati, mehnati bilan o'z turmushini ko'tarishini, o'zining "men"ligini ta'minlashi mumkin ekanligini tushunib yetdi. Bu unga mustaqillik bergan ulug' ne'mat.

Bugungi jamiyatdagi iqtisodiy qiyinchiliklar uni ana shu "men"ligini anglashga majbur etdi. Eng muhimi unga ishlashni yoki ishlamaslikni kimdir emas, balki o'zi hal etish imkoniyati yaratildi. Har bir o'zbekning "men"ligini anglash jarayoni jadal sur'atlar bilan ketmoqda. Unga tusiqlar quyilishi mumkin, qarama-qarshiliklar to'g'ri kelishi mumkin, lekin uni orqaga qaytarib bo'lmaydi, chunki jarayon oldinga qarab ketmoqda.

Hozirda har bir inson millat vakili sifatidagi o'z maqomini ulug'lashga intilishi kuchayib bormoqda. Ya'ni har bir inson o'z ozodligi, or-nomusi uchun qaysi darajada mas'ul ekanligini tushunib yetayotgan bo'lsa, uning millat vakili sifatidagi maqomi ham ana shu qadriyatlar shu darajaga ko'tarilishi jarayonlari kuchayib bormoqda. Bu tabiiy holat. Chunki insonning asosiy belgilaridan biri ham millat vakili sifatidagi maqomi uning o'z taqdirini millat taqdiri bilan uzviy holatda tushunish bilan ham belgilanadi.

Adabiyotlar:

1. Karimov I.A. O'zbekiston: istiqloq, iqtisod, siyosat, mafkura. 1-tom. -Toshkent: O'zbekiston, 1996 yil.
2. Karimov I.A. Ozod va obod Vatan, erkin va farovon hayot – pirovard maqsadimiz. T 8. – Toshkent., 2000 yil.

СЕКЦІЯ: МАТЕМАТИКА

С.Д. Джакетова, С.А. Бирмаганбетов
(Арқалық, Қазақстан)

ОҚУШЫЛАРДЫ МАТЕМАТИКА ПӘНІНЕН ҰБТ-ҒА ДАЙЫНДАУ ЖОЛДАРЫ

2004 жылдың ақпан айында Үкіметтің қаулысымен 2015 жылға дейінгі «Білім тұжырымдамасы» қабылданып, соның негізінде елімізде Ұлттық Бірыңғай Тестілеу (ҰБТ) жүйесі құрылды. Қазіргі уақытта оқушылардың білім сапасын жақсарту мақсатында тестілеудің тиімді екені дәлелденіп отыр. ҰБТ жалпы орта білім беру ұйымдарының бітірушілерінің қорытынды мемлекеттік аттестаттауы мен жоғарғы оқу орындарының қабылдау емтихандарын біріктіру болып табылады.

Оқушылардың ҰБТ көрсеткішінің жоғары болуы үшін, оларға жеткілікті дәрежеде білім беру, әзірлік жұмыстарын жүйелі ұйымдастыру, психологиялық және физиологиялық ерекшеліктерін ескере отырып бағыт-бағдар беру, жан-жақты жағдайлар жасау мен көмек көрсету жұмыстары жоспарлы болу қажет.

Қазіргі мектеп оқушылары арасында математикалық білімді игеру пирамидалық тұрпатта дамып келеді. Демек соңғы сынып оқушыларының 10%-ы ғана мектеп бағдарламасын толық меңгерсе, 30%-ы қанағаттанарлық деген бағаға сәйкес келеді. Ал қалған 50%-ын математикадан алшақтап алғанымыз рас және ата-аналардың, оқушылардың, тіпті мұғалімдердің арасында «барлық оқушылар бірдей математиканы оқуға қабілетті емес» деген пікір қалыптасты.

Нәтижесінде осы оқушылардың ҰБТ көрсеткіштері төмендейді. Оның себептері:

1. Оқушылардың сабаққа бей-жай қарауы.
2. Өтпелі кезеңдегі оқушылардың сабаққа деген ынтасының нашарлауы;
3. Ата-ананың балаларының сабағына немқұрайлы қарауы;
4. Өз болашағына дұрыс мән бермеуі;
5. Дайындық сабақтарының аздығы;
6. Ата-аналарының өз балаларының білім деңгейін білмеуі;
7. Уақытты үнемді пайдаланбауы;
8. Математикалық білімнің дұрыс қаланбауы;

Мектеп оқушыларын бағдарламалық материалдарды ысырып қойып, тек ғана ұлттық бірыңғай тестілеуге дайындау, кез келген әдіс-амалмен ұпай жинауға бейімдеу дұрыс емес [1].

Математика пәнінен ҰБТ-ға дайындау мақсаты талапкерлерді математикадан ҰБТ тестерін тез орындаудың әдістерімен таныстырып, игерген білімдерін ҰБТ барысында қолдануға үйрету. Сонымен қатар ҰБТ кезінде уақытты тиімді пайдалана білуге, математика тестерін жауаптарды бағалау әдісімен шапшаң орындауға үйретуге бағытталған.

Қазіргі заман талабына сай мектеп бітіруші түлектер ҰБТ тесттеріне дайындалу барысында тиімді тез есептеу тәсілдерін іздестіреді, сол мақсатта оқушыларға тест кезінде уақыттарын үнемдеп, тез есептеу тәсілдерін, есептерді шешудің стандартты емес тәсілдерімен таныстыру.

Математика пәні бойынша ҰБТ — ға дайындалу үшін талапкер бойында 6 негізгі фактор:

- Еңнегізгісі – оқушының ынтасы, талабы, құлшынысы
- Қандайдеңгейдеболса да математикалықбілімі
- Сұранысынабайланысты – диагностика
- Психологиялықжағдайы
- Әлеуметтікжағдайы
- Жүйелітүрдегідайындығын

негізге ала отырып, математика пәнін оқытуда оқушылармен дәріс, жеке жұмыс, тақырыптар бойынша коррекциялық жұмыстар жүргізу тиімді.

Кез келген баланың бойында қандай да бір математикалық білімі болады, бірақ оның деңгейі ғана әртүрлі. Сондықтан пән мұғалімі әр оқушының деңгейін анықтап, оны оқушының өзіне жеткізу білуі қажет. Мұғалім оқушыларды деігейлеріне байланысты топтар құру арқылы дайындық жұмыстарын жүргізе алады.

Математикадан есептер шығару көбінесе байқап көру, іздену процесімен жүреді. Ойша болжай білу балалардың бойындағы тапқырлық пен аңғарымпаздықты байқатады [2].

Есептерді бірнеше жолмен шығару әдістері бар. Соның тиімді әдісін таңдау оқушының қабілеттілігін көрсетеді және ҰБТ-де жоғары балл жинаудың бірден-бір жолы.

Математикада тестпен жұмыс жасау арқылы оқушы әрбір тапсырманың мазмұнына сәйкес оның есептеу жолдарын таңдау, уақытты үнемдеу мүмкіндігіне ие бола алады.

Ол үшін біріншіден, тестілеуге психологиялық дайындық өте маңызды, екіншіден, ҰБТ тесттеріне ұқсас тесттері бар түрлі сайттар арқылы интернет көмегімен дайындалу арқылы оқушы онлайн – тестілеуден өтеді және нәтижелерін алады.

Оқушылардың есептерді шешу кезінде жоғары дәрежелі көрсеткіштер көрсетулері үшін төмендегі мүмкіндіктерді қолданулары қажет:

- жаңа ақпараттық коммуникациялық-технологиялар және электронды оқу-әдістемелік кешендер;
- оқу әсірекетінің әртүрлі тәсілдері;

- стандарттың талабы және оқушылардың жеке қабілеттері;
- жайлы психологиялық жағдай мен белсенді оқу іс-әрекеті.

К.Ф. Гаусс "Математика ғылымын құлақпен емес көзбен меңгеру қажет" деп айтқанындай, математика пәні ақпараттық-коммуникациялық технологиялар көмегімен оқу үрдісінің барлық түрін ұйымдастыруға болады: жаңа тақырыпты түсіндіру, үй жұмысыне тексеру, өздік жұмыс, тексеру және бақылау жұмыстары, сыныптан тыс жұмыстар, шығармашылық жұмыстар. Ақпараттық-коммуникациялық технологиялар көмегімен әдістемелік мақсаттар тиімді жүзеге асуы мүмкін.

Ақпараттық-коммуникациялық технологиялар: сандық білім беру ресурстары, электронды құралдар, электронды жаттықтырушылар, интернетпен жұмыс оқушылардың көп көлемді материалдарды игерулеріне мүмкіндік туғызады. Мұндай сабақтар қызықты және оқушылардың жадында көп уақытқа сақталады.

Сондай құралдардың бірі "Geogebra" сандық білім беру ресурсы.

GeoGebra ортасы математикалық ұғымдардың теориясын меңгере отырып, математикалық есептерді шешу кезінде тәжірибелер мен зерттеулер жүргізуге мүмкіндік береді. Бұл ортаның ерекшелігі осы кезге дейін түсінбей келген математикалық теорияларды көрсету үшін сызбалар сызылып, оларға анимация беру арқылы сызбаларға жан бітіруге болады. нәтижесінде оқушылардың көкейіндегі сұрақтарға жауап ала алады және математикалық теорияның негізін түсінеді.

Мектеп оқушылардың көпшілігі математикадан тригонометрия тарауына көп түсіне бермейді. Оны бірнеше жыл бойы өзіміздің институтымызға түскен студенттердің білім көрсеткіштерінен байқап отырмын. Көпшілігінің айтуынша тригонометриялық функциялар тақырыбы мектепті әртүрлі деңгейде берілген. Ал ҰБТ да кездесетін 25 есептің кем дегенде 5 -сы тригонометрияға берілген[3].

Сондықтан мектеп оқушылары тригонометрия тарауын жақсы білулері қажет. Мектеп курсының 9 сыныбының Алгебра пәні бойынша **III тарау «Тригонометрия элементтері»** тақырыбына арналған. Бұл тарауда бұрыш пен доғаның градустық және радиандық өлшемдері, кез келген бұрыштың синусы, косинусы, тангенсы және котангенсы, мөндері, тригонометриялық функциялар және олардың қасиеттері, негізгі тригонометриялық тепе-теңдіктер, келтіру формулалары, екі бұрыштың қосындысы мен айырымының синусы, косинусы, тангенсы және котангенсының формулалары, тригонометриялық функциялардың қосбұрышы және жартыбұрышының формулалары, тригонометриялық функциялардың қосындысы мен айырымын көбейтіндіге түрлендіру формулалары, тригонометриялық өрнектерді тепе-тең түрлендіру тақырыптарын қарастырады.

Ал 10 сыныпта «Тригонометриялық функциялар» тақырыбына 10 сағат бөлінген және онда оқушылар төмендегі теорияларды меңгерулері қажет:

Тригонометриялық функциялардың қасиеттері мен графиктері.

Арксинус, арккосинус, арктангенс, арккотангенс.

Құрамында арксинусы, арккосинусы, арктангенсы, арккотангенсы бар өрнектерді тепе-тең түрлендіру.

Кері тригонометриялық функциялар.

Сонымен қатар осы 10 сыныпта «Тригонометриялық теңдеулер мен теңсіздіктер» тақырыбына 15 сағат берілген. Нәтижесінде оқушылар білу керек:

Тригонометриялық теңдеу. $\sin x = a$, $\cos x = a$, $\operatorname{tg} x = a$, $\operatorname{ctg} x = a$ түріндегі қарапайым тригонометриялық теңдеулер және олардың шешімдері.

Тригонометриялық теңдеулерді шешу тәсілдері (бір тригонометриялық функцияға байланысты алгебралық теңдеуге келтірілетін тригонометриялық теңдеулер).

Тригонометриялық формулалардың көмегімен түрлендіріліп шығарылатын тригонометриялық теңдеулер.

Теңдеудің дәрежесін төмендету арқылы шығарылатын тригонометриялық теңдеулер.

Біртекті тригонометриялық теңдеулер. Қосымша аргумент енгізу арқылы шығарылатын тригонометриялық теңдеулер).

Тригонометриялық теңдеулер жүйелері және олардың шешімдері. Тригонометриялық теңсіздік.

Тригонометриялық теңсіздіктер және олардың жүйелерін шешу;

Бұл тақырыптардың теориясын бірлік шеңберде өрнектеп, табуға болады. Сондықтан оқушыларға осы бірлік шеңберде тригонометриялық функцияларды өрнектеуді білулері қажет, оны үйрету қажет[4].

Бірлік шеңбердің бойындағы нүктенің қозғалуы арқылы оның Ох осінің бойындағы $(-3,14; 3,14)$ аралығындағы мөндерді қабылдайтынын анимациялармен түсіндіре отырып, оқушылардың теориялық материалды есінде сақтап қалуына мүмкіндік жасау керек.

Бұл ережені есте сақтау үшін оқушыларға Geogebra ортасында синусоида қозғалысының анимациясын жасау тиімді болады. Анимация бойынша Ох осінің бойында қозғалатын Х нүктесінің мәніне шеңбер бойымен қозғалатын С нүктесінің мәні сәйкес келеді. Оқушыар бұл қозғалысты көздерімен көру арқылы естерінде ұзақ сақтай алады деп ойлаймын (Сурет 1).

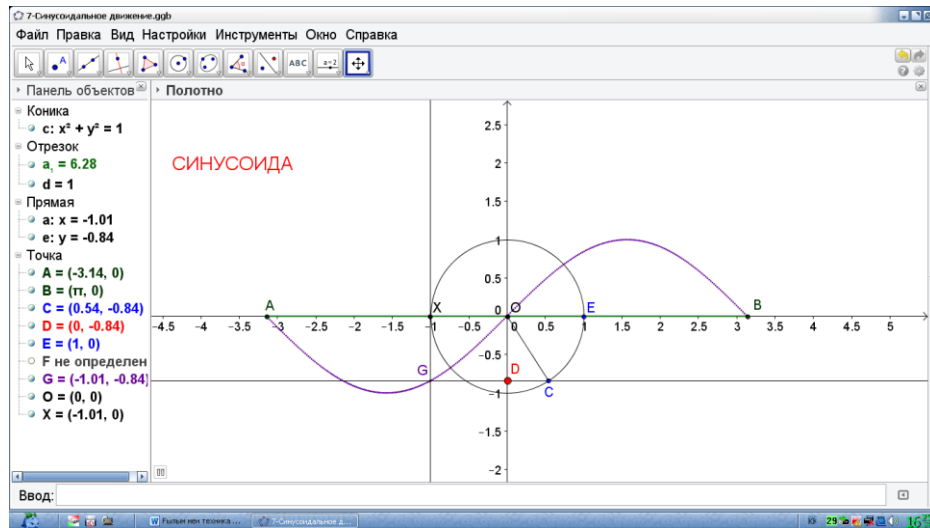

Сурет 1. Синусоида қозғалысы

Сонымен қатар бұрыштың радиандық өлшемдерін де осы Geogebra ортасында графикалық түрде көрсетуге болады. Яғни бұрыштық өлшемін нақты анықтауға мүмкіндік береді (сурет 2 және сурет 3).

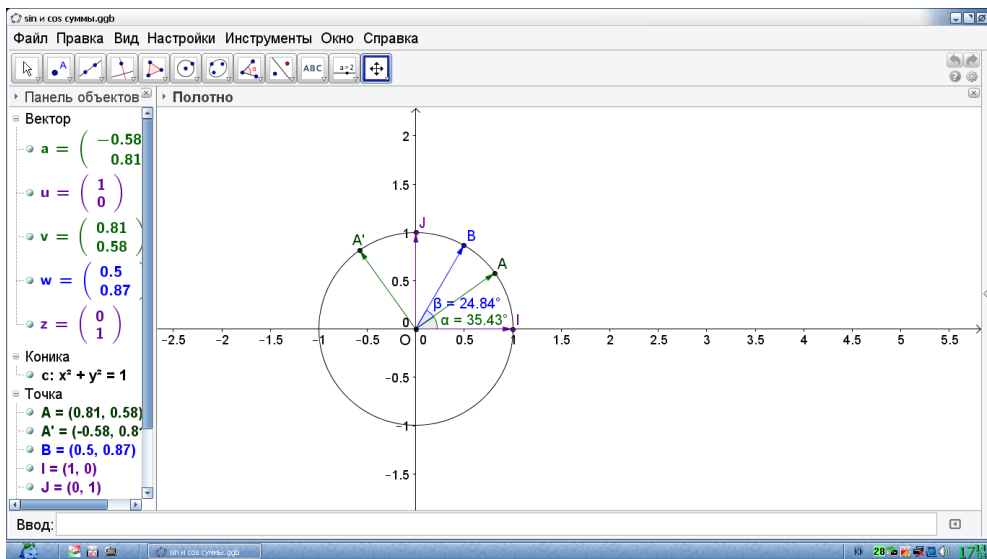

Сурет 2. Бұрыштың өлшемдерін анықтау

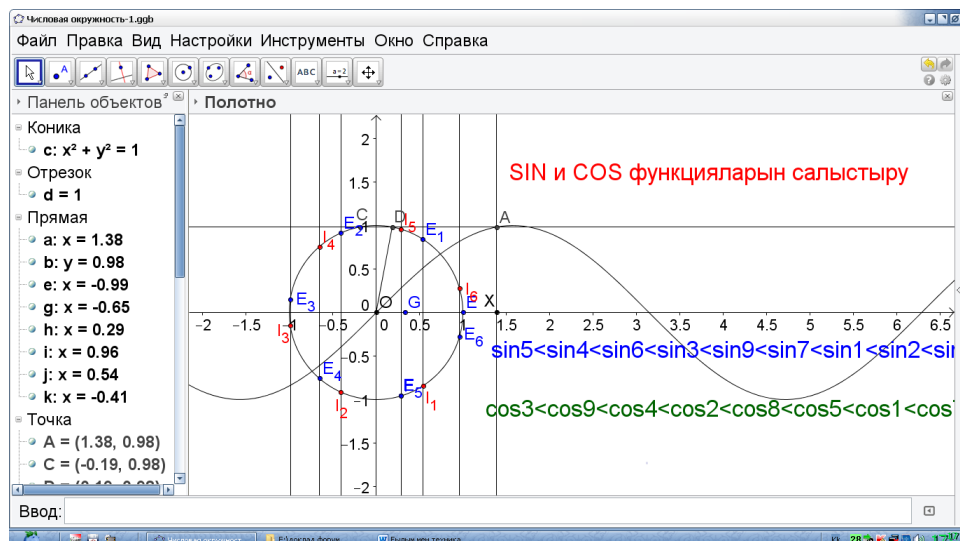

Сурет 3. Функцияларды салыстыру

Geogebra ортасында тригонометриялық функциялардың келтіру формулаларында графикалық түрде өрнектеп, теориясының сызба нұсқасын анық көруге болады. Ол арқылы оқушылар келтіру формулаларын оңай жаттап, есептерде қолдану кезінде сызба нұсқаны пайдалануды үйренеді (Сурет 4) [5].

Сонымен математика сабағында ақпараттық-коммуникациялық технологиялардың көмегімен жаңа тақырып түсіндіру, есептер шығару, бекіту сабақтарын ұйымдастыру өте тиімді және ол оқушыларға да қызықты болады. Қазіргі заман талабына сай мұғалімнен жаңалық күтетін оқушылар осы бағдарламаны тез меңгеріп, математиканың ғылыми теориясын кеңінен түсінеді.

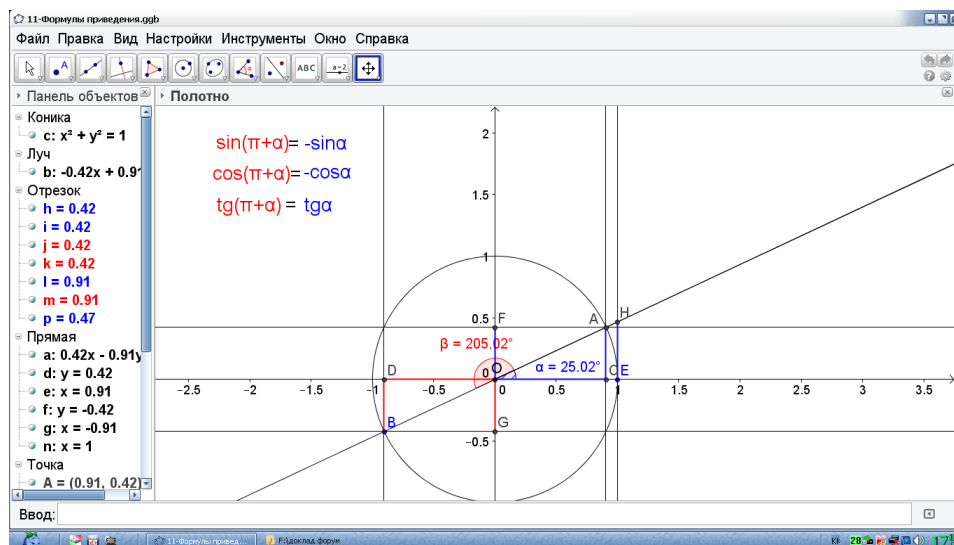

Сурет 4. Тригонометриялық келтіру формулалары

Сонымен бұл аталған ортаны оқытуда қолданудың тиімділігі мен маңыздылығын байқадым. Өйткені бұлар жай ғана компьютерлік бағдарламалар емес, бұл бағдарламаларды оқушы математикалық ұғымдар мен анықтамаларды жетік меңгерген уақытта ғана жұмыс жасай алады. Яғни оқушы компьютермен жұмыс жасай отырып, математикалық білімдері мен біліктерін толықтырады деп ойлаймын.

Қорытындылай келе, білімді ұрпақ ел тірегі. Білімді ұрпақ тәрбиелей отырып, біз Отанымыз алдындағы борышымызды өтейміз. Ол үшін өз пәнін жетік меңгерген білімді мұғалім, заман талабына сай технологияларды меңгерген жан-жақты ұстаз және осының барлығын біртұтастай оқушыларға жеткізе алатын шебер педагог болуымыз қажет!

Пайдаланылған әдебиеттер тізімі:

1. Н.В. Егоркина. "Талапкерге" Көкшетау-2030, 2012.
2. А.Ж. Жұмаділова. "Жаңа талапкер" Алгебралық теңдеулерді шешу әдістері, Келешек-2030, 2014.
3. З. Меңдіғарина, И. Тоқтамысов Математика есептерінің жинағы. Алматы: Мектеп 1987..
4. А.Е. Әбілқасымова Математиканы оқытудың теориясы мен әдістемесі // Алматы, «Білім» 2005 жыл
5. Geogebra ортасы.

Анар Тулегенова, Айгерім Қабланбек
(Арқалық, Қазақстан)

МЕКТЕП МАТЕМАТИКАСЫНДАҒЫ АНАЛИЗ ЖӘНЕ СИНТЕЗ

Анализ дегеніміз — объектіні бірнеше құрамдас бөліктерге бөліп алып, оларды жеке зерттеу. Ондай бөліктер ретінде объектінің белгілі бір заттық элементтері немесе оның қасиеттері, белгілері, қатынастары алынуы мүмкін. Объектінің өзін ұстау заңдарын айқындау үшін алдын ала оның маңызды және екінші қатардағы белгілерін ажыратып алу керек. Олардың жалпы объект құрылымы мен ұстанымында алатын орнын айқындау керек. Объектіні тұтастық ретінде тану оның құрамдас бөліктерін зерттеумен шектелуге болмайды. Таным үдерісінде олардың арасындағы объективтік мәнді байланыстарды ашу, оларды жинақтап, бірлікте қарастыру қажет. Таным үдерісіндегі осы екінші кезенді жүзеге асыру — объектінің жеке құрамдас бөліктерін зерттеуден оның біртұтас байланысқан жағдайын зерттеуге көшуге, анализ әдісін өзге әдіспен, яғни синтезбен алмастыруға байланысты.

Анализ аяқталған жерде синтез басталады. Синтездеу кезінде объектінің анализ жасау кезінде ажыратылып тасталған құрамдас бөліктері қайтадан біріктіріледі. Бұл жерде синтездеу деп элементтерді біртұтас жүйеге қарапайым механикалық түрде біріктіру деп түсінбеу керек. Шындығында, ол тұтас

жүйедегі өр элементтің орны мен рөлін анықтайды, олардың өзара байланыстарын белгілейді. Демек, біздің көз алдымызда зерттелетін объектінің нағыз диалектикалық бірлігін көрсетіп береді [1].

Анализ бен синтез бір-бірінен бөлек операциялар емес, мәніне қарай олар танымның аналитикалық, синтетикалық әдісінің екі жағы болып табылады.

Ойлау әрқашан анализ бен синтез процестерінен басталады. Ойлау–түйсік пен қабылдаудағы анализ бен синтездің жаңа мазмұнға ие болған түрі. Анализ дегеніміз–ой арқылы заттар мен құбылыстардың мәнді жақтарын жеке бөліктерге бөлі. Синтезде ой арқылы заттың, құбылыстың барлық элементтері біріктіріледі. Анализ бен синтез–бірімен бірі тығыз байланысты, бірінсіз–бірі болмайтын құбылыс. Бұл екеуі–бірінен–бірі ешқашан ажырамайтын ойлау процесінің негізгі компоненттерінің бірі. Анализ бен синтездің негізінде салыстыру деп аталатын ойлау операциясы пайда болады. Салыстыруда заттардың ұқсастық, айырмашылық қасиеттері айқындалады.

Анализ деп – бүтінді ойша немесе практикалық түрде құрайды, бөліктерге бөліп, ол бөліктерді және олардың қасиеттері мен арақатынастарын жеке-жеке қарастыру арқылы зерттелінетін әдіс түсіндіріледі. Оқып үйренетін объект туралы айқын түсінік пайда болу үшін құрамды бөліктің арасындағы байланысты анықтау керек, сол себепті анализ жеткіліксіз. Синтез қажет.

Синтезді анализ арқылы бөлінген бөліктерді ойша немесе практикалық түрде біріктіру деп түсінеміз. Анализдеу үрдісінде күрделіден қарапайымға, бір түрліден екі немесе көп түрліге, нақтыдан абстрактіліге, белгісізден белгіліге, салдардан салдар туғызған себепке қарай қозғалады, ол синтезде керісінше жүреді[2].

Математиканы оқыту үрдісінде кең түрде қолданылатын аналитикалық және синтетикалық әдістерге тоқталайық:

Элементар анализ және синтез.

Математикада элементар анализ бүтінді құрамды бөліктерге ажырату, ал элементар синтез сол құрамды бөліктерді қайтадан бүтінге жинақтау ретінде қолданылады.

Қолдану мысалдары:

Элементар синтез ұғымының елеулі қасиеттерін біріктіреді;

Ұғымдарды жіктеуде (классификацияда) қолданылады;

Көптеген математикалық сөйлемдерді дәлелдеу барысында оларды бөліктерге ажырату керек болады, яғни элементар талдау қолданылады,

Мектеп геометрия курсындағы кез келген аксиома элементар синтездің мысалы болады;

Бір жиынды екінші жиынға изоморфты бейнелеуде синтез жүзеге асады.

Әдіс түрлері.

1. Синтетикалық әдіс.
2. Өрлей анализ әдісі.
3. Ылдилай анализ әдісі.
4. Элементар анализ және синтез әдісі.

Америкалық ғалым Д. Пойаның "есеп" ұғымын түсінуі де қызық. Ол "есеп анық көрінетін, бірақ тікелей жақындауға болмайтын мақсатқа жету үшін, оған сәйкес келетін құралдарды саналы түрде пайдалануды қажет етеді" деп көрсетеді

"Есеп" ұғымын дидактиканың жалпы және жеке бөліктеріне сай талдай отырып, біз негізгі назарды оқу есептеріне аударамыз. Оқу есептері өзінің құрылымы мен атқаратын міндеті бойынша жалпы есеп ұғымынан айырмашылық жасайды. Оқу есептері оқу қызметінің элементі болып табылады. Оқу есептері ғылыми және практикалық салалардағы проблемалардың салыстырмалы түрдегі кең ауқымды бөліктерін шешудің жалпы әдістерін ашуды және игеріп алуды қажет етеді [3].

1-есеп. Пароход өзен ағысымен 3 сағатта жүріп өткен жолын қайтар жолында 5 сағатта жүріп өткен. Өзен ағысының жылдамдығы 5 км/сағ. Пароходтың тынық судағы жылдамдығын табыңыз.

Анализ: Есеп шартына сәйкес пароходтың жылдамдығын x деп аламыз. Жоғарыдағы шарттарда атап көрсеткендей, барар жолда пароход ағыс бойымен жүзгендіктен, жылдамдығы $x+5$ болмақ. Ал, қайтар жолындағы жылдамдықты ағысқа қарсы болғандықтан $x-5$ деп аламыз. Сонымен, теңдеу төмендегі түрде құрылмақ:

Синтез:

$$(x + 5) \cdot 3 = (x - 5) \cdot 5$$

$$3x + 15 = 5x - 25$$

$$2x = 40$$

$$x = 20$$

Мәтіндік есептерді шешудің жолдары, теңдеулер құру

Сонымен, пароходымыздың жылдамдығы 20км/сағ.-қа тең болды.

2-есеп. Өзен бойындағы екі қаланың арақашықтығы 80 км. Теплоход бір қаладан екіншісіне барып, қайтуға 8сағ. 20 мин жұмсайды. Өзен ағысының жылдамдығы 4 км/сағ. Теплоходтың тынық судағы жылдамдығын табыңыз.

Анализ: Ең әуелі, уақыттағы минутты сағатқа айналдырып аламыз. Өйткені, өзге шамалар км, сағ. секілді шамалармен беріліп тұр. 20мин=1/3 сағ. Ендеше, 8 сағ. 20 мин= 8+1/3 сағ.

Теңдеуді төмендегідей құрамыз:

Синтез:

$$\begin{cases} (x+4) \cdot y = 80 \\ (x-4) \cdot \left(8\frac{1}{3} - y\right) = 80 \end{cases}$$

$$y = \frac{80}{x+4}$$

$$(x-4) \cdot \left(8\frac{1}{3} - \frac{80}{x+4}\right) = 80$$

$$(x-4) \cdot \left(\frac{25}{3} - \frac{80}{x+4}\right) = 80$$

$$(x-4) \cdot \left(\frac{25x+100-240}{(x+4) \cdot 3}\right) = 80$$

$$(25x-140) \cdot (x-4) = 240(x+4)$$

$$25x^2 - 140x + 560 - 100x - 240 - 960 = 0$$

$$25x^2 - 480x - 400 = 0$$

$$5x^2 - 96x - 80 = 0$$

$$D = 9216 - 4 \cdot 5 \cdot (-80) = 10816 = 104^2$$

$$x_1 = \frac{96 - 104}{10} = -\frac{8}{10} = -\frac{4}{5}$$

$$x_2 = \frac{96 + 104}{10} = 20$$

Мәтіндік есептерді шешудің жолдары

Сонымен, теплоходтың жылдамдығы 20 км/сағ-қа тең болды.

3-есеп. Катер өзен ағысымен 15 км және 4 км тынық суда жүзді. Барлық жолға 1 сағат уақыт кетті. Өзен ағысының жылдамыдығы 4 км/сағ болса, онда катердің өзен ағысымен жүзгендегі жылдамыдығын табыңыз:

Анализ: Теңдеулер жүйесін құру, мәтіндік есептер, сөздік есептер, теплоход жылдамдығы

$x+4$ деуіміздің себебі, есептің шартында теплоходтың ағыс бойымен жүзгендегі жылдамдығын табу керек делінген.

Синтез:

$$\begin{cases} (x+4) \cdot y = 15 \\ x \cdot (1-y) = 4 \end{cases}$$

$$x = \frac{4}{1-y}$$

$$\left(\frac{4}{1-y} + 4 \right) \cdot y = 15$$

$$\left(\frac{4+4-4y}{1-y} \right) \cdot y = 15$$

$$(8-4y) \cdot y = 15 \cdot (1-y)$$

$$8y - 4y^2 = 15 - 15y$$

$$-4y^2 + 23y - 15 = 0$$

$$4y^2 - 23y + 15 = 0$$

$$D = 529 - 4 \cdot 4 \cdot 15 = 289$$

$$y_1 = \frac{23-17}{8} = \frac{6}{8} = \frac{3}{4}$$

$$y_2 = \frac{23+17}{8} = 5$$

$$x = \frac{4}{1-y} = \frac{4}{1-\frac{3}{4}} = \frac{4}{\frac{1}{4}} = 16$$

$$x+4 = 16+4 = 20$$

4-есеп. Моторлы қайық өзен ағысымен 58 км және өзен ағысына қарсы 42км жолға жіберген уақыты тынық суда 100км жүрген уақытына тең. Егер өзен ағысың жылдамдығы 4км/сағ болса, онда моторлы қайықтың тынық судағы жылдамдығын тап.

Анализ: Есептің шартын мұқият оқып, шартын жазып аламыз.

$$v_2 = 4\text{км/сағ}$$

$$v_1 = ?$$

Синтез:

$$\begin{cases} v_1 \cdot t + v_2 \cdot t = 58 \\ v_1 \cdot t - v_2 \cdot t = 42 \end{cases}$$

$$v_1 \cdot t + v_2 \cdot t = 58$$

$$v_1 \cdot t = 42 + v_2 \cdot t$$

$$42 + v_2 \cdot t + v_2 \cdot t = 58$$

$$2v_2 \cdot t = 16$$

$$v_2 \cdot t = 8$$

$$t = 8/4 = 2$$

$$v_1 \cdot t = 100$$

$$v_1 \cdot 2 = 100$$

$$v_1 = 50$$

Сонымен, жауабы 50км/сағ жылдамдыққа ие.

Әдебиеттер:

1. Рақымбек Д. Оқушылардың логика-методологиялық білімдерін жетілдіру. — Алматы, 1998-255 бет.
2. Елубаев С. Халық ауызындағы есептердің сипаттар, 2003 - №2 20-226
3. Ә. Бидосов «Математика оқыту методикасы». Алматы

Леся Цівина
(Хорол, Україна)

ТЕОРЕМИ ДОДАВАННЯ І МНОЖЕННЯ ЙМОВІРНОСТЕЙ З ІСТОРІЇ ТЕОРІЇ ЙМОВІРНОСТЕЙ

Теорія ймовірностей, як і будь-яка інша наука, розвинулася з потреб практики. Вона виникла з середини XVIII ст. у зв'язку з розв'язуванням задач, які ставили страхова справа, демографія (наука про народонаселення), теорія азартних ігор та ін.

Вперше теорією ігор зайнявся італійський філософ і математик Дж. Кардано (1501-1576), який написав твір "Про азартні ігри". Проте початком виникнення теорії ймовірностей вважають 1654 р., на який припадає листування між французьким математиком Б. Паскалем (1623-1662) і П. Ферма (1601-1665) з приводу задачі, пов'язаною з грою у кості. З розв'язуванням цієї задачі пізніше ознайомився відомий фізик Хр. Гюйгенс (1629-1695), який написав твір "Про розрахунки в азартній грі". В 1713 році через 8 років після смерті відомого швейцарського математика Якоба Бернуллі (1654-1705), вийшла з друку його праця "Мистецтво передбачень", в якій був викладений один з основних законів теорії ймовірностей - "закон великих чисел". Подальший розвиток теорії ймовірностей пов'язаний з діяльністю французького астронома і математика П. Лапласа (1799-1827), німецького математика К. Гаусса (1777-1855), французького математика С. Пуассона (1781-1840), російських математиків П.Я. Чебишева (1821-1894), А.А. Маркова (1856-1920), О.М. Ляпунова (1857-1918) та ін. Відкриття світового значення в галузі теорії ймовірностей зробили російські математики нашого часу А.М. Колмогоров (1903-1987), С.Н. Берштейн (1880-1968), О.Я. Хінчин (1894-1959), В.І. Романівський (19-879-1954) та українські математики В.І. Гливенко (1897-1970), Б.В. Гнеденко (нар. 1912) та ін. У наш час теорія ймовірностей широко використовується у сучасному природознавстві, в економіці, на транспорті, у виробництві, медицині, гуманітарних науках.

Теореми додавання ймовірностей

Розглянемо три випадки знаходження ймовірності суми подій :

а) випадок несумісних подій;

б) випадок сумісних подій;

в) наслідок з теореми додавання сумісних подій.

а) випадок несумісних подій

Розглянемо таку модель: є одна урна, в якій всього n однакових на дотик, за вагою і за розмірами кульок. З них m_1 - червоні кульки, m_2 - зелені кульки, решта – білі. З урни навмання виймається одна кулька. Яка ймовірність того, що ця кулька кольорова?

Ця задача така, що її умову потрібно перекласти на мову алгебри подій.

Введемо такі події :

A – поява червоної кульки;

B – поява зеленої кульки;

$A+B$ – поява кольорової кульки.

В даній задачі події A і B – несумісні (не можуть відбутися одночасно), тому на основі класичного

означення ймовірності знаходимо: $P(A) = \frac{m_1}{n}$; $P(B) = \frac{m_2}{n}$.

$$P(A + B) = \frac{m_1 + m_2}{n} = \frac{m_1}{n} + \frac{m_2}{n} = P(A) + P(B)$$

Отже, доведена така теорема :

Ймовірність суми двох несумісних подій дорівнює сумі ймовірностей цих подій.

б) випадок сумісних подій

Якщо події сумісні, то аналогічно можна придумати модель для доведення теореми. Але найкраще вивести цю теорему на основі геометричного означення. Нехай фігура G – це число всіх можливих, рівноможливих, попарно-несумісних випадків. Фігура A – це число випадків, що сприяють події A . Фігура B – це число випадків, що сприяють події B .

$$P(A + B) = \frac{пл.A + пл.B - пл.(A \cdot B)}{пл.G} = \frac{пл.A}{пл.G} + \frac{пл.B}{пл.G} - \frac{пл.(A \cdot B)}{пл.G} = P(A) + P(B) - P(A \cdot B)$$

Отже, доведена така теорема:

Ймовірність суми двох сумісних подій дорівнює сумі ймовірностей цих подій без ймовірності їх добутку.

в) наслідок з цієї теореми запишеться так:

$$P(A + B + C) = P(A) + P(B) + P(C) - P(A \cdot B) - P(A \cdot C) - P(B \cdot C) + P(A \cdot B \cdot C)$$

Теорема множення ймовірностей

Розглянемо також три випадки знаходження ймовірності добутку подій:

а) випадок незалежних подій;

б) випадок залежних подій;

в) наслідок з теореми множення залежних подій

а) випадок незалежних подій

Дві події називаються незалежними, якщо ймовірність появи однієї з них не залежить від появи іншої події. Розглянемо таку модель: є дві урни з однаковими за вагою, на дотик і за розмірами кульками.

Перша урна містить n_1 кульок: m_1 - червоні, решта - білі.

Друга урна містить n_2 кульок: m_2 - червоні, решта - білі.

З кожної урни навмання береться по одній кульці. Яка ймовірність того, що обидві взяті кульки червоні?

Введемо такі події:

A - поява червоної кульки з першої урни;

B - поява червоної кульки з другої урни;

$A \cdot B$ - обидві взяті кульки червоні. Події A і B незалежні, так як кульки знаходяться в різних урнах.

Тоді:

$$P(A) = \frac{m_1}{n_1}, P(B) = \frac{m_2}{n_2},$$

$$P(A \cdot B) = \frac{m_1 \cdot m_2}{n_1 \cdot n_2} = \frac{m_1}{n_1} \cdot \frac{m_2}{n_2} = P(A) \cdot P(B)$$

Отже, доведена така теорема:

Ймовірність добутку двох незалежних подій дорівнює добутку ймовірностей цих подій.

б) випадок залежних подій

Якщо події A і B – залежні, якщо ймовірність появи однієї з них змінюється залежно від появи іншої.

Така змінена ймовірність події при умові, що перша подія вже здійснилась, називається умовною ймовірністю і позначається

$$P(A/B).$$

Введемо формули для обчислення умовної ймовірності.

Розглянемо таку модель. Нехай з загальної кількості n всіх можливих рівно можливих попарно несумісних випадків, події B сприяє r випадків, події A – m випадків, а обом разом - k випадків.

$$P(A/B) = \frac{k}{r} = \frac{\frac{k}{n}}{\frac{r}{n}} = P(A \cdot B)/P(B)$$

Отже, $P(A/B) = P(A \cdot B)/P(B)$

Ймовірність добутку двох залежних подій дорівнює добутку ймовірності однієї з них на умовну ймовірність іншої. $P(A \cdot B) = P(A) \cdot P(B/A)$

в) наслідок з цієї теореми: ймовірність добутку трьох залежних подій визначається за формулою: $P(A \cdot B \cdot C) = P(A) \cdot P(B/A) \cdot P(C/A \cdot B)$.

Приклади розв'язання задач на теорему додавання і множення ймовірностей.

Задача 1. З колоди в 36 карт навмання виймається одна карта. Нехай подія А – взята карта “піка”, В – взята карта “дама”. Чи залежні події А і В?

Розв'язання

А – взята карта «піка»;

В – взята карта «дама»;

А·В – взята карта «пікова дама».

$$P(A) = \frac{9}{36} = \frac{1}{4}$$

$$P(B) = \frac{4}{36} = \frac{1}{9}$$

$$P(A \cdot B) = \frac{1}{4} \cdot \frac{1}{9} = \frac{1}{36}$$

Отже, події А і В – незалежні (впливає з теореми множення ймовірностей незалежних подій).

Задача 2. Студент прийшов на екзамен, знаючи 20 з 25 питань. Йому задали три питання. Яка ймовірність того, що він знає всі три питання?

Розв'язання

Введемо події. Нехай А – подія, яка полягає в тому, що студент знає перше питання; В – подія, яка полягає в тому, що студент знає друге питання;

С – подія, яка полягає в тому, що студент знає третє питання.

А·В·С – подія, яка полягає в тому, що студент знає всі три питання.

Ці події залежні. Отже, використовуємо наслідок з теореми множення ймовірностей залежних подій, маємо:

$$P(A \cdot B \cdot C) = P(A) \cdot P(B/A) \cdot P(C/A \cdot B) = \frac{20}{25} \cdot \frac{19}{24} \cdot \frac{18}{23} \approx 0,5$$

Задача 3. Ймовірність попадання в ціль для першого стрільця – 0,8, для другого – 0,9. Стрільці зробили по одному пострілу. Яка ймовірність того, що ціль пошкоджена?

Розв'язання

А – подія, яка полягає в тому, що в ціль попав перший стрілець;

В – подія, яка полягає в тому, що в ціль попав другий стрілець;

А+В – ціль пошкоджена першим або другим стрільцем.

Події А і В – сумісні. Отже, використовуючи теорему додавання ймовірностей сумісних подій, одержимо:

$$P(A+B) = P(A) + P(B) - P(A \cdot B) = P(A) + P(B) - P(A) \cdot P(B) = 0,8 + 0,9 - 0,8 \cdot 0,9 = 1,7 - 0,72 = 0,98.$$

Література:

1. Гмурман В.Е. Теория вероятностей и математическая статистика: учеб. пособие для вузов/ В.Е. Гмурман. – М.: Высшая школа, 2003. – 479 с.
2. Гмурман В.Е. Руководство к решению задач по теории вероятностей и математической статистики: учеб. пособие для вузов/ В.Е. Гмурман. – М.: Высшая школа, 2003. – 404 с.
3. Воловик П.М. Теория ймовірностей і математична статистика в педагогіці/ П.М. Воловик. – К.: Радянська школа, 1969. – 222 с.
4. Мостеллер Ф. Пятьдесят занимательных вероятностных задач с решениями/Ф. Мостеллер. – М.: Наука, 1975. – 111 с.
5. Нейман Ю. Вводный курс теории вероятностей и математической статистики/ Ю. Нейман. - М.: Наука, 1968. – 448 с.

ДЕЯКІ ЗАСТОСУВАННЯ ДИФЕРЕНЦІАЛЬНИХ РІВНЯНЬ

Крива переслідування

Нехай одна змінна точка М (лисиця) рухається рівномірно із швидкістю v_1 вздовж прямої $x = a$, перпендикулярно до осі Ox , а друга змінна точка N (x, y) (собака) рухається теж рівномірно із швидкістю v_2 вздовж деякої кривої переслідування так, що дотична до цієї кривої в точці N завжди проходить саме через точку М. Так рухається собака, переслідуючи лисицю, що біжить вздовж прямої. Визначимо за відомим

відношенням $\frac{v_2}{v_1} = n$ ($n \geq 1$) швидкостей рівняння кривої переслідування, припускаючи, що в початковий

момент часу $t = 0$ собака перебував у точці O – початку координат, а лисиця – в точці A – точці перетину вказаної вище прямої і осі Ox .

Продовжимо спочатку дотичну MN до перетину з віссю Ox у точці C і проведемо через точку N перпендикуляр до прямої AM, який перетинає її в точці B.

Тоді в змінній точці N (x, y) в момент часу t

$$\frac{dy}{dx} = \operatorname{tg}(A\hat{C}M) = \operatorname{tg}(B\hat{N}M) = \frac{|MB|}{|NB|} = \frac{v_2 t - y}{a - x}.$$

З другого боку, якщо $s = v_2 t = nv_1 t$, то

$$\frac{dy}{dx} = \frac{v_1 \frac{s}{nv_1} - y}{a - x} = \frac{\frac{s}{n} - y}{a - x},$$

Звідки $(a - x) \frac{dy}{dx} + y = \frac{s}{n}$.

Диференціюючи це рівняння, маємо:

$$-\frac{dy}{dx} + (a - x) \frac{d^2 y}{dx^2} + \frac{dy}{dx} = \frac{ds}{ndx},$$

але, як відомо, диференціал дуги кривої

$$ds = \sqrt{1 + \left(\frac{dy}{dx}\right)^2} dx,$$

отже, після підставлення дістаємо таке диференціальне рівняння:

$$n(a - x)y'' = \sqrt{1 + (y')^2}.$$

Це рівняння другого порядку. Покладаючи $y' = p$, маємо рівняння з відокремлюваними змінними

$$\frac{dp}{\sqrt{1 + p^2}} = \frac{dx}{n(a - x)},$$

Інтегруючи яке дістаємо:

$$\ln(p + \sqrt{1 + p^2}) + \ln C = -\frac{1}{n} \ln(a - x),$$

(враховано, що $\int \frac{dp}{\sqrt{1 + p^2}} = \ln(p + \sqrt{1 + p^2}) + \ln C$.)

де $\ln C$ – довільна стала, визначити яку легко з початкових умов: $x = 0$ і $p = \frac{dy}{dx} = 0$, коли $t = 0$.

Маємо: $\ln C = -\frac{1}{n} \ln a$ і, отже,

$$\ln(p + \sqrt{1 + p^2}) = -\frac{1}{n} \ln \frac{a - x}{a}.$$

Після потенціювання

$$p + \sqrt{1 + p^2} = \left(\frac{a-x}{a}\right)^{\frac{1}{n}} \quad (1)$$

або, переводячи ірраціональність у знаменник,

$$\frac{1}{p - \sqrt{1 + p^2}} = -\left(\frac{a-x}{a}\right)^{\frac{1}{n}},$$

або ж

$$p - \sqrt{1 + p^2} = -\left(\frac{a-x}{a}\right)^{\frac{1}{n}}. \quad (2)$$

Додаючи рівності (1) і (2) і ділячи результат на 2, дістаємо:

$$p = \frac{dy}{dx} = \frac{1}{2} \left[\left(\frac{a-x}{a}\right)^{\frac{1}{n}} - \left(\frac{a-x}{a}\right)^{\frac{1}{n}} \right]. \quad (3)$$

Повторне інтегрування, коли $n \neq 1$, дає

$$y = \frac{1}{2} \left[-\frac{a^{\frac{1}{n}}}{1 - \frac{1}{n}} (a-x)^{1 - \frac{1}{n}} + \frac{a^{\frac{1}{n}}}{1 + \frac{1}{n}} (a-x)^{1 + \frac{1}{n}} \right] + C_1,$$

де C_1 – довільна стала, яку легко визначити, врахувавши початкові умови: при

$$x = 0 \quad y = 0. \text{ Маємо } 0 = \frac{1}{2} \left(-\frac{a}{1 - \frac{1}{n}} + \frac{a}{1 + \frac{1}{n}} \right) + C_1, \quad C_1 = \frac{a}{n - \frac{1}{n}} \text{ і, отже, рівняння шуканої кривої:}$$

$$y = \frac{1}{2} \left[-\frac{a^{\frac{1}{n}}}{1 - \frac{1}{n}} (a-x)^{1 - \frac{1}{n}} + \frac{a^{\frac{1}{n}}}{1 + \frac{1}{n}} (a-x)^{1 + \frac{1}{n}} \right] + \frac{1}{n - \frac{1}{n}} (n \neq 1). \quad (4)$$

Для випадку $n = 1$ рівняння (3) має вигляд

$$\frac{dy}{dx} = \frac{1}{2} \left(\frac{a}{a-x} - \frac{a-x}{a} \right),$$

після інтегрування дістанемо:

$$y = \frac{a}{2} \ln(a-x) + \frac{1}{4a} (a-x)^2 + C_2,$$

де C_2 – довільна стала, яку легко визначити, враховуючи початкові умови: при

$$x = 0 \quad y = 0. \text{ Отже, } 0 = -\frac{a}{2} \ln a + \frac{a}{4} + C_2, \quad C_2 = \frac{a}{2} \ln a - \frac{a}{4} \text{ і, остаточно, рівняння шуканої кривої дуги}$$

при $n = 1$ має вигляд

$$y = \frac{a}{2} \ln \frac{a}{a-x} + \frac{1}{2a} (a-x)^2 - \frac{a}{4}. \quad (5)$$

Цікаво зазначити, що з рівняння (4) легко визначити той час, за який собака наздожене лисицю.

Справді, покладаючи в (4) $x = a$, знайдемо шлях, який при цьому подолає лисиця $y_0 = \frac{a}{n - \frac{1}{n}}$, і шуканий

час

$$t = \frac{y_0}{v_2} = \frac{a}{v_2} \frac{1}{n - \frac{1}{n}}.$$

У випадку $n = 1$, тобто $v_1 = v_2$, собака ніколи не наздожене лисицю. Справді, з рівняння (5) у необмежено зростає, коли x наближається до a .

Параболічне дзеркало

Визначимо форму дзеркала-прожектора, яке всі промені світла, що виходять з даної точки O , відбиває паралельно даному напрямку.

З міркувань симетрії ясно, що поверхня дзеркала має бути поверхнею обертання, а тому знайдемо лише рівняння $y = f(x)$ лінії, яку потрібно обертати навколо певної осі, паралельної даному напрямку.

Нехай OM – промінь, що падає на дзеркало, MK – відбитий промінь, а MP – нормаль до шуканої лінії. Скористаємося відомим з фізики законом відбиття світла, за яким кут падіння дорівнює куту відбиття, тобто $\widehat{OMK} = \widehat{PMK}$. Прямі AP і MK – паралельні, а тому $\widehat{MPO} = \widehat{PMK}$ як відповідні кути при паралельних прямих; отже, $\widehat{OMP} = \widehat{MPO}$ і $|OM| = |OP|$.

Нарешті, $|QP| = |QO| + |OP| = -x + \sqrt{x^2 + y^2}$. Зауважимо, що $\widehat{MPO} = 90^\circ - \widehat{MBQ}$, адже MB – дотична до шуканої кривої $y = f(x)$. Маємо, таким чином, з другого боку,

$$|QP| = |QM| \operatorname{ctg}(\widehat{MPO}) = y \operatorname{ctg}(90^\circ - \widehat{MBQ}) = y \operatorname{tg}(\widehat{MBQ}) = yy'.$$

$$\text{або} \quad \frac{x + yy'}{\sqrt{x^2 + y^2}} = 1,$$

$$\text{тобто} \quad \frac{d}{dx}(\sqrt{x^2 + y^2}) = 1.$$

Інтегруючи останнє рівняння, маємо:

$$\begin{aligned} \sqrt{x^2 + y^2} &= x + C \text{ або} \\ y^2 &= 2Cx + C^2 \quad (1) \end{aligned}$$

(C – довільна стала).

Рівняння (1) доводить, що шукана крива – парабола віссю симетрії Ox . Нехай задана віддаль від джерела світла O до центра дзеркала A : $|OA| = a$. Маємо тоді такі початкові умови: при $x = -a$ $y = 0$. Підставляючи ці значення в рівняння (1), дістанемо $C = 2a$ ($C = 0$ не підходить за фізичним смислом задачі). Рівняння шуканої параболи таке:

$$y^2 = 4a(x + a). \quad (2)$$

Для цієї параболи параметр p дорівнює a , тобто джерело світла є у фокусі. Площина xOy , в якій перебуває парабола (2), проходить через вісь Ox . Рівняння параболи не зміниться, якщо цю площину обертати навколо осі Ox . При такому обертанні матимемо шукану дзеркальну поверхню обертання, в перетині якої з довільною площиною, що проходить через вісь Ox , діставатимемо параболу, задану рівнянням (2).

Література:

1. Диференціальні та інтегральні рівняння: Підручник/ С.А.Кривошея, М.О.Перестюк, В.М. Бурим. - К. : Либідь, 2004 – 408 с.
2. Диференціальні рівняння в задачах: Навч.посібник / А.М.Самойленко, С.А Кривошея, М.О.Перестюк. - К.: Либідь, 2003.- 504 с.
3. Пискунов Н.С. Дифференциальное и интегральное исчисления для втузов, т.2 : Учебное пособие для втузов. - М. : Наука, 1985. - 500с.
4. Призва Г.Й. Диференціальні рівняння та їх застосування.- К. : Вища школа, 1978. – 104 с.
5. Пискунов Н.С. Дифференциальное и интегральное исчисления для втузов, т.2 : Учебное пособие для втузов. - М. : Наука, 1985.

Гүлмира Сабитбекова, Альбина Құбашева
(Арқалық қаласы, Қазақстан)

МАТЕМАТИКАЛЫҚ АНАЛИЗ КУРСЫНЫҢ НЕГІЗГІ ҰҒЫМДАРЫН ОҚЫТУ ӘДІСТЕМЕСІ

Шек ұғымы- математикалық анализдің негізгі ұғымдардың бірі.

Анықтама. Егер кез келген оң сан ξ – ге сәйкес натурал сан $N(\xi)$ табылып, барлық $n > N(\xi)$ нөмірлері үшін мына теңсіздік $|x_n - a| < \xi$ орындалса, онда a санын $\{x_n\}$ тізбегінің *шегі* деп атайды және

оны былай белгілейді: $\lim_{n \rightarrow \infty} x_n = a$.

Анықтама. Шегі бар тізбекті *жинақты* тізбек деп, ал шегі болмайтын тізбекті *жинақсыз* тізбек деп атайды.

Шектерді есептегенде және шектер туралы теоремаларды дәлелдегенде шексіз аз тізбектің ұғымын пайдаланған тиімді.

Анықтама: Егер тізбектің шегі нольге тең болса, онда мұндай тізбекті шексіз аз шама (тізбек) деп атайды.

Мысалы: $\left\{\frac{1}{n}\right\}$ тізбегі шексіз аз, өйткені $\lim_{n \rightarrow \infty} \frac{1}{n} = 0$

Кез келген оң кіші ε сан үшін N нөмірі табылып, $n > N$ болғанда $|x_n| < \varepsilon$ теңсіздігі орындалса, онда $\{x_n\}$ шексіз аз тізбек деп аталады.

Шексіз аз $\{x_n\}$ тізбектің шегі 0 саны болады: $\lim_{n \rightarrow \infty} a_n = 0$

Сан тізбектерінің ішінде практикалық та, теориялық та маңызы зор тізбектің бірі, жалпы мүшесі

$$x_n = \left(1 + \frac{1}{n}\right)^n$$

болатын сан тізбегі:

$\left(1 + \frac{1}{1}\right)^1, \left(1 + \frac{1}{2}\right)^2, \left(1 + \frac{1}{3}\right)^3, \dots, \left(1 + \frac{1}{n}\right)^n, \dots$ Бұл тізбектің шегі e санын береді.

Анықтама: $\left\{\left(1 + \frac{1}{n}\right)^n\right\}$ тізбегінің шегін e саны деп атайды.

Сонымен,

$$\lim_{n \rightarrow \infty} \left(1 + \frac{1}{n}\right)^n = e$$

e саны - тұрақты сан, $e = 2,71828\dots$ иррационал сан (Эйлер саны деп атайды)

Математикада және көптеген салаларда e саны маңызды роль атқарады.

Логарифм негізі e саны болғанда, мұндай логарифмді натурал логарифм деп атап, e_n таңбасымен белгіленеді. Мәселен, a санының логарифмі $\ln a$ деп жазылады. e санының ондық логарифмі:

$\lg e = 0,4342\dots$, e саны арқылы көрсеткіш және логарифмдік функцияларды қарастыруға болады: $y = e^x$, $y = \ln x$

Анықтама. Егер a санына жинақты кез келген $\{x_n\}$ тізбегіне сәйкес $\{f(x_n)\}$ тізбегі A санына жинақты болса, онда $y = f(x)$ функциясының a нүктесіндегі шегі A санына тең деп айтады және оны былай жазады:

$$\lim_{x \rightarrow a} f(x) = A$$

Мынадай таңбамен жазылған "өрнектер" $\frac{0}{0}, \frac{\infty}{\infty}, 0 \cdot \infty, \infty - \infty, 1^\infty, 0^0, \infty^0$ анықталмағандықтар

деп, ал мұндай жағдайларда шектерді есептеу **анықталмағандықтарды ашу** деп аталады.

Ескерту. Жалпы жағдайда, кез келген анықталмағандықты ашу үшін қолдануға болатын әмбебап тәсіл жоқ. Алайда кейбір дербес жағдайларда анықталмағандықтарды ашуды қамтамасыз ететін тәсілдер бар, олар мыналар:

- 1) тамаша шектерді, одан шығатын салдарларды қолдану;
- 2) рационал бөлшектің алымын да, бөлімін де аргументтің ең үлкен дәрежесіне бөлу;
- 3) өрнектің алымын да, бөлімін де оған толықтауыш өрнекке көбейту;
- 4) рационал бөлшектің алымын да, бөлімін де көбейткіштерге жіктеп, ортақ өрнекке қысқарту, т.с.с.

тәсілдерді және шегі бар функциялардың, үзіліссіз функциялардың, шексіз үлкен және шексіз аз функциялардың қасиеттерін пайдаланады.

Мысал 1: $\lim_{x \rightarrow 0} \frac{\sqrt{x+1} - \sqrt{1-x}}{x} = \left(\frac{0}{0}\right)$. Бірден шекке көшсек $\left(\frac{0}{0}\right)$ анықталмағандығына

келеміз. Сондықтан берілген бөлшекті түрлендіреміз. Алымында тұрған өрнекте иррационалдықтан құтыламыз. Ол үшін бөлшектің алымын және бөлімін алымына түйіндес өрнегіне көбейтеміз.

$$\left(\sqrt{x+1} + \sqrt{1-x}\right)$$

Сонда

$$\lim_{x \rightarrow 0} \frac{\sqrt{x+1} - \sqrt{1-x}}{x} = \left(\frac{0}{0}\right) = \lim_{z \rightarrow 0} \frac{(\sqrt{x+1} - \sqrt{1-x})(\sqrt{x+1} + \sqrt{1-x})}{x(\sqrt{x+1} + \sqrt{1-x})} = \lim_{x \rightarrow 0} \frac{(x+1)(1-x)}{x(\sqrt{x+1} + \sqrt{1-x})} =$$

$$= \lim_{x \rightarrow 0} \frac{x+1-1+x}{x(\sqrt{x+1} + \sqrt{1-x})} = \lim_{x \rightarrow 0} \frac{2}{x(\sqrt{x+1} + \sqrt{1-x})} = \lim_{x \rightarrow 0} \frac{2}{\sqrt{x+1} + \sqrt{1-x}} = \frac{2}{\sqrt{0+1} + \sqrt{1-0}} = \frac{2}{1+1} = \frac{2}{2} = 1$$

Сонымен, $\lim_{x \rightarrow 0} \frac{\sqrt{x+1} - \sqrt{1-x}}{x} = 1$

Бөлшектің алымын да, бөлімінде де x_0 нүктесінде шексіз үлкен шамалар болса, онда бұл жағдай $\left(\frac{\infty}{\infty}\right)$ анықталмағандығын береді.

Ереже. $\left(\frac{\infty}{\infty}\right)$ анықталмағандығын ашу үшін де тепе-тең түрлендіруден бастаймыз. Ол үшін

бөлшектің алымын да, бөлімін де мүшелеп айнымалының ең үлкен дәрежесіне бөлеміз де , алымының шегін бөлімінің шегіне бөлеміз.

Теорема. Аргументі нөлге ұмтылғанда $y = \frac{\sin x}{x}$ функциясының шегі бар және ол шек бірге тең

болса, яғни $\lim_{x \rightarrow 0} \frac{\sin x}{x} = 1$, онда бұл теңдік **бірінші тамаша шек** деп аталады.

Теорема. Аргументі шексіздікке ұмтылғанда $y = \left(1 + \frac{1}{x}\right)^x$ функциясының шегі бар және ол шек e

санына тең болса, яғни $\lim_{x \rightarrow \infty} \left(1 + \frac{1}{x}\right)^x = e$, онда бұл теңдік **екінші тамаша шек** деп аталады, мұндағы $e=2,71828\dots$ -иррационал сан.

Мысал 2: $\lim_{x \rightarrow \infty} \left(\frac{2x+3}{2x-1}\right)^{4x}$ шегін табу үшін негізі ретінде тұрған $\frac{2x+3}{2x-1}$ функциясының бүтін

бөлігін анықтайық:

$$\frac{2x+3}{2x-1} = \frac{(2x-1)+1+3}{2x-1} = \frac{(2x-1)+4}{2x-1} = \frac{2x-1}{2x-1} + \frac{4}{2x-1} = 1 + \frac{4}{2x-1}$$

Сонда, $\lim_{x \rightarrow \infty} \left(\frac{2x+3}{2x-1}\right)^{4x} = \lim_{x \rightarrow \infty} \left(1 + \frac{4}{2x-1}\right)^{4x} = \left[\lim_{x \rightarrow \infty} \left(1 + \frac{4}{2x-1}\right)^{\frac{2x-1}{4}} \right]^{\frac{4}{2x-1} \cdot 4x} =$

$$= e^{\lim_{x \rightarrow \infty} \left(\frac{4}{2x-1} \cdot 4x\right)} = e^{\lim_{x \rightarrow \infty} \frac{16x}{2x-1}} = e^8;$$

себебі $\lim_{x \rightarrow \infty} \frac{16x}{2x-1} = \left(\frac{\infty}{\infty}\right) = \lim_{x \rightarrow \infty} \frac{\frac{16x}{x}}{\frac{2x}{x} - \frac{1}{x}} = \lim_{x \rightarrow \infty} \frac{16}{2 - \frac{1}{x}} = \frac{16}{2} = 8$

Функцияның туындысын оқыту

$y = f(u)$, $u = \varphi(x)$ болсын. Онда y функциясы аргумент x -ке қарағанда **күрделі функция** деп аталады, яғни $y = f[\varphi(x)]$, ал u – аралық аргумент деп аталады.

Теорема. Егер x нүктесінде $u = \varphi(x)$ функциясының туындысы u'_x , ал осы нүктедегі оған сәйкес u нүктесінде $y = f(u)$ функциясының туындысы y'_u бар болса, онда күрделі функция $y = f[\varphi(x)]$ -тің x нүктесіндегі туындысы бар болады, ол $y'_x = y'_u \cdot u'_x = f'_u(u) \cdot \varphi'_x(x)$ формуласы арқылы табылады.

Ескерту. Туындының Лейбниц белгілеуінде бұл ереже есте сақталуы өте жеңіл болатын $\frac{dy}{dx} = \frac{dy}{du} * \frac{du}{dx}$ түрінде жазылады.

Егер $y = f(x)$ функциясы өзінің анықталу облысында бір сарынды үдемелі (еспелі) не кемімелі болса, онда оның **кері функциясы** $x = \varphi(y)$ болатынын білеміз.

Теорема. Егер $y = f(x)$ функциясының бір мәнді үздіксіз кері $x = \varphi(y)$ функциясы бар болса және $y = f(x)$ функциясының туындысы бар болып, ол нөлден өзгеше болса, онда кері функцияның

туындысы тура функцияның туындысының кері шамасына тең, яғни $\varphi'(y) = \frac{1}{f'(x)}$

Кейде аргумент x -ке тәуелді y функциясын үшінші бір аралық t айнымалысы арқылы береді, яғни

$$\left. \begin{aligned} x &= \varphi(t) \\ y &= \psi(t) \end{aligned} \right\}, \quad (1)$$

Мұндағы t айнымалысы $(\alpha; \beta)$ аралығында өзгереді. Сонда t айнымалысын параметр деп, ал (1) түрінде берілген функцияны **параметрлік түрде берілген функция** деп атайды. Бұл түрде берілген функцияны қолданудың кебір жағдайларда артықшылығы бар. Дене қозғалысының траекториясын механикада, әдетте, (1) жүйе түрінде береді.

Параметрлік түрде берілген функцияның туындысын мына формуламен есептейді:

$$y' = \frac{y'_t}{x'_t}. \quad (2)$$

Айқындалмаған функция туындысы. Белгісіздер x және y -ті байланыстыратын

$$F(x, y) = 0 \quad (3)$$

теңдеуі берілсін және ол не x , не y арқылы шешілмеген, шешуі күрделі болсын.

Егер x -тің өзгеру облысында оның қандай да бір мәніне белгісіз y -тің бір ғана мәні сәйкес келіп, олар (3) теңдеуді қанағаттандыратын болса, онда (3) теңдеу қандай да бір анықталмаған $y = f(x)$ функциясын өрнектейді деп атайды. Сонымен, (3) теңдікпен берілген кез келген **анықталмаған** $y = f(x)$ **функциясы** үшін $F(x; f(x)) \equiv 0$ тепе-теңдігін x -тің барлық мәндері қанағаттандыратын болады. Осындай анықталмаған функцияның туындысын былай табуға болады:

$$F'_x(x; y) + F'_y(x; y) \cdot y' = 0.$$

Осыдан

$$y' = -\frac{F'_x(x; y)}{F'_y(x; y)}. \quad (4)$$

Ескерту. (3) теңдеуден F'_x -ті тапқанда y -ті тұрақты ретінде, ал F'_y -ті тапқанда x -ті тұрақты деп қарастырады.

Мысал 3: $\begin{cases} x = a \cos^3 t \\ y = b \sin^3 t \end{cases}$ болса, $\frac{d^2 y}{dx^2}$ -ті табу керек.

$$\frac{dy}{dx} = \frac{(b \sin^3 t)'}{(a \cos^3 t)'} = \frac{3b \sin^2 t \cos t}{-3a \cos^2 t \sin t} = -\frac{b}{a} \operatorname{tg} t$$

$$\frac{d^2 y}{dx^2} = \left(-\frac{b}{a} \operatorname{tg} t\right)' \cdot t'_x = -\frac{b}{a} \frac{1}{\cos^2 t} \cdot \frac{1}{x'_t} = -\frac{b}{a \cos^2 t (-3a \cos^2 t \sin t)} = \frac{b}{a^2 \cos^4 t \sin t}$$

ПАЙДАЛАНҒАН ӘДЕБИЕТТЕР:

1. Фихтенгольц Г.М. Дифференциалдық және интегралдық есептеулер курсы том 1,2-"Мектеп" А. 1970-71
2. Темиргалиев Н. Математикалық анализ т. 1. "Мектеп" А 1971-72 т.2 "Анна тілі" А. 91

3. Төлегенов Б. Математикалық анализден лекциялар курсы .Алматы 6.2 1969 6.1. 1973.
4. Омар Р., Есенгазин Е. Математикалық талдау әдістемелік оқу құралы. Арқ. 2005

Ғылыми жетекші:

Сабитбекова Гулмира, аға оқытушы, магистр

**Анар Тулегенова, Сымбат Анарқұл
(Арқалық, Қазақстан)**

МЕКТЕПТЕ МАТЕМАТИКАДАН ӨЗ БЕТІНШЕ ЖҰМЫСТЫҢ ТҮРЛЕРІН ҰЙЫМДАСТЫРУ

Бүгінгі жастар – ертеңгі азамат – қоғам иесі.

Ұстаздың әрбір қылығы оқушыға әсер қалдырып, оның ары қарай жетілуіне ықпал ететіні бәрімізге белгілі. Мұғалім – оқушы атаулыға үлгі болатын өмірінің сан алуан жолынан адаспай өтуде оған бағыт беріп, жөн сілтеуші, баланы адамгершілікке, еңбек сүйгіштікке, адалдыққа және басқа да сол сияқты ізгі қасиеттерге баулитын жан [1].

Қазіргі заманымызда оқушының білім деңгейін көтеру мәселесі ең басты мәселелердің бірі болып отыр. Оқушының білім деңгейін көтерудегі басты тұлға – ұстаз екені бәрімізге белгілі.

Оқушының білім деңгейін көтеру дегеніміз – оқушыны жан-жақты тәрбиелеп, ғылым негіздерінен берік білім беру, болашақ қоғамға пайдалы қызмет ететін азамат етіп шығару.

Оқушының бойындағы білімін ары қарай тереңдетіп, жетілдіре түсу. Оқушыларға математика білімінің қыр-сырын жетік таныту, қабілеттерін шыңдау, кез-келген ортада өзін еркін ұстауға, Қазақстан Республикасының азаматы деген атқа лайық болатындай етіп тәрбиелеу – біздің міндетіміз.

Осы орайда оқушылардың білім деңгейін арттыру – маңызды іс. Бұл мәселе көптеген жылдар бойы қарастырылып келе жатыр.

«Математика, оқыту әдісіне сан алуан жетілдірулері болатындығына қарамастан, шәкірттер үшін әрдайым қиын жұмыс болып қала береді» - деген атақты ғалым Писарев Д.И. Сондықтан, математиканың қиындығына, күрделілігіне қарамастан, болашақ ұрпақты осы пәнге қызықтыру, білім деңгейін көтеру біз үшін орасан зор жауапкершілікті қажет ететін оқыту әдісі болуы тиіс.

Қазіргі кезде сабақты дұрыс жүргізуге қойылатын негізгі талап оқушылардың белсенді іс-әрекетін сезімін басқара білу. Ол біріншіден тек дайын ақпаратты деректер, заңдар, ережелер түрінде ғана беріліп қана қоймай оқушыларды өз бетінше іздендіретін одан жаңа ақпарат алатындай оқу материалдарды берудің құрылуын қайта құруды талап етеді [2].

Екіншіден оқушылардың іс-әрекетіне деген мұғалімнің іс-әрекетінің көзқарасын өзгеруді талап етеді, яғни мұғалім оқушылардың өзі белсенді, жасампаз күш болатын оқытудың ұйымдастырушысы және басқарушысы болуы қажет. Ол оқытудың әр кезеңінде үй жұмысын тексерген кезде, оқушылардың жауап беруді. Меңгеруге дайындығы кезінде жаңа білімді енгізіп, оны тұжырымдаған және оларға сүйенген кезде алынған білімді қорытып бір жүйеге келтірген кезде де көрініп отыруы керек.

Жаңа білімдерді енгізу езеңінде оқушылардың оқу танымдық іс-әректін белсендіру анықтамаларды, ережелерді, заңдарды, типісті қасиеттерді тұжырымдардың айқындылығын дәлелдейтін шығармашылық тапсырмалар арқылы жүзеге асырады.

Көрнекті қоғам қайраткерінің бірі Н.К. Крупская: «Балаларды өздігінен жұмыс істеуге үйретудің төтенше қажет нәрсе екендігін, техниканың ғылымның алға басып өркендеуі, жаңадан пайда болған проблемаларды ойланып шеше білудің қажеттігі адамның өздігінен үйреніп, білімін толықтырып отыруын талап ететіндігін, жасөспірім ұрпағымызды өздігінен жұмыс істеуге үйрете білуіміз керектігін» - көрсеткен болатын.

Мектеп оқушыларының өз бетінше жұмыстарын ұйымдастырудың басты формасы – жұмыстарды орындау, ептілік, іскерлік, шеберлік дағдысын дамыту. Бұл үшін төмендегідей тиісті талаптарды орындауға тура келеді:

1. Өз бетінше істелетін кез-келген жұмыстың нақты мақсаты болу керек. Әрбір оқушы жұмыстың орындалу тәртібін жетік білу керек.

2. Өз бетінше жұмыс оқушылардың бойындағы танымдық қабілетін, шығармашылық ойлау жүйесін қалыптастыруға мүмкіндік береді.

3. Жұмыстың мазмұны оқушының қызығуын, талпынысын оята білуі тиіс. Яғни оның тілегі жұмыстың соңына дейін бәсеңдемейтіндей болуы керек.

4. Өз бетінше жұмысты оқушылар еңбек дағдылары мен әдістерін жетік игеріп түсетіндей етіп ұйымдастыру қажет.

Оқушылардың өз бетімен орындайтын жұмыстары: үлестрмелі қағаздар, сауалнама, өздік жұмыстар, есептер шығарту, кестелер толтыру арқылы жүзеге асады.

Соның ішінде мен бірінші сауалнамаға тоқталғым келіп тұр. Оқушылар білімі мен білігін тексерудің түрлі формаларының ішінде, соңғы кезде басты орынды тест бойынша тексеру алып отыр.

Тест – ағылшын сөзі, аударғанда «байқау», «бақылау», «зерттеу» деген мағына білдіреді. Педагогикада тестті пайдалану 130 жылдан артық уақытты қамтиды. Ең алғашқы тестіні 1864 ж. Ағылшын

Джордж Фишер құрастырып, оны Гринвич госпиталіндегі мектепте пайдаланған. Содан бері білімді тесттік жүйемен тексеру Америка, Франция, Англия сияқты елдерде кеңінен тараған.

Білім деңгейін тест арқылы тексерумен айналысып жүрген ғалым-педагогтер, тесті – оқушылардың өз-өзін тексеруіне мүмкіндік ашатын есеп беру – оқыту әдісі деп есептейді. Сондықтан, бұл әдіс – сабақ үрдістерін бір-бірімен байланыстырып қана қоймай, білімді тексеру, бекіту, қайталау, жүйелеу құралы болып отыр. Тағы бір тиімді жағы уақыт үнемделеді, оқушылар қызығып, белсенділіктері артады.

Өз бетімен орындайтын жұмыстары біріншіден, олардың ақыл-ойын таным белсенділігін, екіншіден сабаққа ынталарын, қызығушылығын, үшіншіден ешкімнің көмегінсіз дербес жұмыс істеу қабілеттерін дамытады [3].

Өзіндік жұмыс оқушылардың оқу танымдық іс-әрекетінің формуласының бірі болып табылады. Сондықтан бұл жұмыстың тиімділігі мұғалімнің осы іс-әрекетті дұрыс жоспарлау біліктілігіне байланысты болады. Белсенді оқу танымдық іс-әрекет оқушылардың ой-еңбегімен практикалық қызметінің әрекетін болжайды. Тәжірибеден өз бетінше ізденуді, оқушылардың өзіндік жұмысын ебін тауып ұйымдастыра алатын, керек кезінде проблемалық жағдайлар туғызып олардың назарын басты проблемаларды өз бетінше шешуге құштарландыра алатын мұғалімнің оқытуда жететіндігін көруге болады.

Өз бетімен істейтін жұмыс деп берілген тапсырманы мұғалімнің басшылығымен, бірақ оның тікелей қатысуынсыз оқушылардың өздері атқаратын жұмыстарды айтады.

Өз бетімен жұмыс істеуге үйрету кезінде екі міндетті ескерген дұрыс. Бұл міндеттердің біріншісі-оқушылардың танымдық қызметіндегі дербестікті дамыту, оларды білімді өздігінен игеруге, дүниеге көзқарастарын қалыптастыруға үйрету; екіншісі –оқушылардың алған білімін іс жүзінде қолдана білуге баулу.

Өз бетімен жұмыс істей алатын оқушы, тек білім білік дағдысы ғана емес, сонымен бірге ойлау қабілеті, еркін сөйлеу мәдениеті, саяси сауаттылығы өзіне деген сенімділігі, пәнге деген қызығушылығы, шығармашылық қабілеті оянады. Сондықтан өз бетімен жұмыстың мақсаты айқын, оқушыға түсінікті болуы қажет. Өз бетімен жұмыс тапсырылғанда оның ауыр – жеңілділігі, қанша уақыт орындалатынына назар аударған жөн. Өз бетімен жұмыс сабақтың кез келген уақытында беруге болады:

Жаңа ғасыр табылдырықтан аттап, мектебіміздің есігін айқара ашқан кезде «Бүгінгі күні заманымызға сай ұстасымыз қандай, мектебіміз қандай болу керек?» деген сан сұраулар көкейімізде тұрады. Ұстасыз мектепті, мектепсіз ұстазды көз алдына елестету қиын. Сондықтанда осы сұрақтарға жауап іздеп, еліміздің ертеңі-болашақ жастарға білім мен тәрбие беруде мұғалімдерінің де еңбектері өте зор екенін айта кеткенім артық болмас.

Қай салада болмасын ондағы жұмыстың нәтижесі сапасымен өлшенеді. Мектептегі сан-салалы жұмыстың арасында білім сапасы бірінші орында тұратындығы даусыз. Өйткені, Елбасымыз Н.Ә. Назарбаев Қазақстан халқына жолдауында «Біз бүкіл еліміз бойынша әлемдегі стандарттар деңгейінде сапалы білім беру қызметіне қол жеткізуіміз керек» деп атап көрсетті.

Ендеше оған қол жеткізудің бірден-бір жолы бүгінгі күн талабына сай туындаған жаңа технологиялар негізінде жұмыс жасау болып отыр.

Демек, «Ел болсам десең-бесігіңді түзе» демекші мемлекеттің ертеңі, қауіпсіздігі бүгінгі мектеп парталарында отырған оқушылардың санасын қалыптастыру мақсатында олардың санасына қандай «дәннің» себілуіне байланысты. Ал дәл бүгінгі күн үшін «дән дегеніміз-оқулықтар, оны тиімді жолмен, әдіспен пайдалана білу, ұрпақтың ойын, санасын жетілдіру, ол қандай жолмен жетілдіреді, бұл мәселе мұғалімнің қолында. Бұрынғы дәстүрлі оқыту технологияларында қолданылған жылпылама әдіс-тақтамен жұмысты сыныптағы оқушы орындайды, қалғандары оны көшіреді, ұқты ма, жоқ па әрі қарай сабақ жалғаса береді. Бұл әдіс ескірді. Қазір оқу технологияларында пайдаланып жүрген әдістердің бірі өзіндік жұмыс түрлерін ұйымдастыру.

Бала білімді тәжірибе арқылы өздігінен алуы керек. Мұғалімнің қызметі-оқушы қиын жолдан қиналмай өтуі үшін керек білімді кешіктірмей керек кезінде беру, ол үшін өз бетімен істелетін жұмыс оқушының алған, меңгерген біліміне қарай шағын болуы тиіс. Өзіндік жұмысты ұйымдастыруды бір ғана белгімен сипаттауға болмайды, оның негізгі шарты мыналар:

- Мұғалім нақты тапсырма беруі тиіс;

(Ол кесте түрінде, деңгейлік тапсырма түрінде жеке тақырып бойынша, тарау бойынша, өтілген тақырыпқа сәйкес шағын тапсырма түрінде болуы мүмкін)

- Жұмыстың орындаудың уақытын белгілеу

Өзіндік жұмыс міндетті түрде мұғалімнің басқаруымен орындалады, әр оқушының дербестігі және жұмысты өз еркімен істеуі қамтамасыз етіледі.

Міндетті түрде тексеріледі, оның алған бағасы оқушының қызығушылығын арттырып, қанағаттанғандық-сезім тудырады және одан әрі құлшына жұмыс істеуге жетелейді.

- Оқушылардың өзіндік жұмысының жоғары түріне олардың өз еркімен жаңа амал-тәсілдер қолданып жасайтын шығармашылық жұмыстары жатады. Егер оқушы өзі берілген тапсырмаға жан-жақты талдау жасап бере алатын болса, ол оған «кішкентай» жаңалық ашқанмен бірдей әсер етеді. Соған сәйкес мұғалім де оның жігеріне жігер қосып, дұрыс, өте тамаша дәлелдедің, бұл мәселе жөніндегі білімің жоғарғы деңгейде деп мадақтаса, басқа оқушылар да оны естіп, тыңдап отырған сол оқушы да тиянақты орындап жауап беруге ұмтылады. Себебі, өзіндік жұмыстың негізгі мақсаты-оқушылардың танымдық міндеттерін қалыптастыру, шығармашылық қабілеті мен қызығушылығын арттыру, білімге құштарлығын

ояту, олардың тереңде жатқан ойына түрткі жасап, дамытып, қабілеті әр түрлі баламен істелетін жұмыс түрін айқындау-мұғалімнің міндеті.

Қазіргі оқыту технологиясында профессор, ғалым Жауынбай Қараевтың «Деңгейлеп оқыту» әдісі де оқушыға білімді, бұрынғы білетін меңгерген білімдерін пайдалана отырып, жаңа сабақты өздігінен шығармашылық ізденіс үстінде меңгертуді көздейді. Нәтижесінде оқушылардың табиғи қабілеттері мен дарындылық қасиеттерінің ашылуына жағдай жасалады [4].

Баланың танымдық қабілеттерін дамыту мәселесіне бізге дейін ертерек ұлы ойшылдар бірнеше еңбектерін арнаған.

Адамның ақыл-ойын, қабілеттерін дамыту арқылы бақыт жолына жеткізу жолдарын көрсеткен шығыстың әйгілі ойшылы Әл-фараби болды. Бүгінгі жылдам қарқынмен дамып жатқан заманда елімізге қалыптан тыс ойлай алатын, шұғыл шешім қабылдай білетін, дүниетанымы кең адам қажет. Сондықтан сабақтарда тек білімділік мақсаттарды шешіп қоймай, балалардың жеке қасиеттерін. Танымдық қабілеттерін-олардың қабылдауы мен түйсігін, зейіні мен есте сақтауларын және ойлау қабілеттерін дамытудың жолдарын қарастырған жөн.

Танымдық тапсырмалар өз дәрежесінде орындалып, тиісті нәтиже беруі үшін төмендегі шарттар орындалуы тиіс:

- Баланың танымдық қабілеттерін дамыту ісін ерте бастан қолға алу керек
- Тапсырмаларды дұрыс ұйымдастырудың ролі зор
- Жаттығулар баланың ойлау мүмкіндігіне сай болуы керек
- Бала әрекеттің әр түрімен айналысуға, тыңдауға деген еркіндіктің болуы

Бірақ балаға берілетін еркіндік үлкеннің қамқорлығын, көмегін талап етеді.

Бұл пікірлерге сүйенсек, ортақ пікір: өзіндік жұмыстың ең басты қажеттілігі оқушыны ойға жетелеуінде, ойланта отырып, өзіндік қадам жасауында болмақ.

Қолданылған әдебиеттер:

1. Начальная школа / №2, 2009 ж /
2. Ергешова К.Ө. «Математиканы оқыту әдістемесі» Алматы.
3. Қазақстан мектебі /№2, 2003 ж/
4. Қараев Ж.А. «Оқу-тәрбие үрдісінде деңгейлеп оқыту

Гүлмира Сабитбекова, Махсуджан Элтаев
(Арқалық қаласы, Қазақстан)

КЕЙБІР ТРАНСЦЕНДЕНТТІК ФУНКЦИЯЛАРДЫ ОҚЫТУ ЖОЛДАРЫ

Элементарлық функциялар алгебралық және трансценденттік болып екі топқа бөлінеді.

Функция аргументіне тиянақты санды алгебралық амалдар ғана қолданса, онда ондай функциялар алгебралық функциялар деп аталады. Алгебралық функцияларға мына төмендегі функциялар жатады: а) бүтін рационал функция б) бөлшекті рационал функция в) иррационал функция. Аргументіне қолданылатын амалдардың құрамында түбір табу саланы болған жағдайда алгебралық функцияны иррационал функция деп атайды.

Трансценденттік функцияларға жататын функциялар: көрсеткіштік, логарифмдік, тригонометриялық, кері тригонометриялық функциялар және алгебралық функциялармен осы функциялардың әртүрлі суперпозициясы.

Көрсеткіштік функцияны оқыту

I. Негізгі мақсат

Оқушыларға көрсеткіштік функцияның анықтамасын, қасиеттерін және графигінің орналасу ерекшеліктерін түсіндіре отырып, алған білімдерін есептер шығару барысында қолдана білу бейімділіктері мен дағдыларын қалыптастыру

II. Әдістемелік нұсқаулар. Оқушылар дәреженің негізгі қасиеттерін, көрсеткіштік функцияның анықтамасын тұжырымдап, оның мағынасын ұғындыру барысында оқушылардың назарын көрсеткіштік және дәрежелік функциялардың айырмашылығына аудару керек. Өйткені бұл ұғымдардың екеуі де a^b өрнегі көмегімен анықталады (a^x -көрсеткіштік функция, ал x^a -дәрежелік функция), сондықтан кейбір оқушылар көп жағдайларда шатастырып алады. Мұндай жағдайлардың алдын алу мақсатында мынадай көрнекілікті қолдануға болады:

f^g	$f = x$ -айнымалы, $g = \alpha$ -тұрақты $\Rightarrow y = x^\alpha$ -дәрежелік функция
	$g = x$ -айнымалы, $f = a$ -тұрақты $\Rightarrow y = a^x$ -көрсеткіштік функция

Сонымен қатар $a > 1$ және $0 < a < 1$ болған жағдайларда $y = a^x$ функциясының қасиеттері мен графиктерінің орналасу ерекшеліктерін көрнекілік түрінде қолданған тиімді. Өйткені мұндай көрнекіліктер арқылы оқушылар тақырыптың қыр-сырын, кейбір ерекшеліктері мен қасиеттерін жылдамырақ ұғынып, оны тереңірек меңгеруге жол ашылады.

$y = a^x$ -көрсеткіштік функция	
Сәйкес қасиеттері	1) $D(a^x) = (-\infty; +\infty)$; 2) $R(a^x) = (0; +\infty)$; 3) $a > 1 \Rightarrow y = a^x$ - өспелі; 4) $0 < a < 1 \Rightarrow y = a^x$ - кемімелі.
$y = a^x$ -көрсеткіштік функция графиктері	
$a > 1$	$0 < a < 1$
	

Анықтама: $y = a^x$ ($a > 0, a \neq 1$) формуласымен берілген функция негізі a болатын көрсеткіштік функция деп аталады.

Қасиеттері:

- 1⁰. Анықталу облысы-нақты сандар жиыны R .
- 2⁰. Мәндерінің облысы-бүкіл оң нақты сандардың R_+ жиыны.
- 3⁰. $a > 1$ болғанда функция бүкіл сан түзуінде өседі;
- 4⁰. $0 < a < 1$ болғанда функция R жиынында кемиді.

Көрсеткіштік теңдеуді шешу көбінесе дәреженің қасиетіне негізделген: негіздері бірдей екі дәреже олардың көрсеткіштері тең болғанда ғана өзара тең болады.

Қарапайым көрсеткіштік теңсіздіктерді шешу $y = a^x$ функциясының қасиеттеріне негізделеді: ол функция $a > 1$ болғанда өседі, ал $0 < a < 1$ болғанда кемиді.

$a > 1$	$a^u < a^v \Leftrightarrow u < v$
$0 < a < 1$	$a^u < a^v \Leftrightarrow u > v$

Теңсіздікті шешіңдер:

1. $\left(\frac{1}{3}\right)^{\frac{x+3}{4}+1} < 1, \left(\frac{1}{3}\right)^{\frac{x+3}{4}+1} < \left(\frac{1}{3}\right)^0, \frac{x+3}{4}+1 > 0, x > -7.$
2. $2^{x+2} - 2^{x+3} - 2^{x+4} > 5^{x+1} - 5^{x+2}, 2^x(2^2 - 2^3 - 2^4) > 5^x(5 - 5^2), 2^x(-20) > 5^x(-20),$
 $2^x < 5^x, \left(\frac{2}{5}\right)^x < 1, \left(\frac{2}{5}\right)^x < \left(\frac{2}{5}\right)^0, x > 0.$
3. $\sqrt{6-x}(5^{x^2-7,2x+3,9} - 25\sqrt{5}) \geq 0$

$$\begin{cases} 6-x \geq 0 \\ 5^{x^2-7,2x+3,9} - 25\sqrt{5} \geq 0 \end{cases} \Rightarrow \left(-\infty; \frac{1}{5}\right]$$

Логарифмдік функцияны оқыту

I. Негізгі мақсат

Оқушыларға санның нақты көрсеткішті дәрежесі ұғымы арқылы логарифм ұғымын түсіндіріп, оның қасиеттерін есептер шығару барысында қолдана білу біліктіліктері мен дағдыларын қалыптастыру. Негізіне байланысты логарифмдік функциялардың қасиеттері мен графиктерінің орналасу ерекшеліктерін ажырата білу және оларды қолдана білу бейіділіктерін қалыптастыру.

II. Әдістемелік нұсқаулар. Бұл тақырыпты өткенде сабақты мынадай жүйемен ұйымдастырған жөн. Оқушылармен бірігіп, көрсеткішті дәреже ұғымын, қасиеттерін және көрсеткіштік функция графикінің негізіне байланысты өспелі не кемімелі болатындығын қайталап алу керек. Өйткені, санның логарифмі

ұғымы $a^x = b$ теңдігі арқылы анықталады. Тақырыптың тиісті деңгейде меңгерілуі, көбінесе оқушылардың анықтаманы, яғни санның берілген негізіндегі логарифм ұғымын дұрыс түсіне білуі дәрежесіне тікелей байланысты. Мұны дұрыс түсінген оқушы, әрі қарай логарифм қасиеттерін, логарифмдік функция графигі мен оның қасиеттерін, ерекшеліктерін анағұрлым жеңіл меңгеріп кетеді. Логарифм ұғымына $a^c = b$ теңдігі арқау болғандықтан, кейбір оқушылар мұндағы негізі қайсы, логарифмі қайсы және логарифм астындағы саны қайсы екенін көпке дейін ажырата алмай шатастырып, соның салдарынан көптеген түсінбеушіліктер пайда болып жатады. Осындай келеңсіз жағдайлардың алдын алу мақсатында, басынан бастап, анықтаманы қорытындылайтын мынадай салыстырмалы көрнекілікті қолданған жөн.

$a > 0,$ $a \neq 1$	Нақты көрсеткішті дәреже және дәрежелік функция		Логарифм және логарифмдік функция	
	анықтамада	аталуы	анықтамада	аталуы
$a^c = b$	а және с- берілген сандар, ал b- анықталатын сан	а-негізі, с-дәреже көрсеткіш, b дәреже көрсеткіші с-ға тең а санының дәрежесі деп аталады.	а және b- берілген сандар, ал с- анықталатын сан. Белгіленуі: $c = \log_a b$	а-негізі b- логарифм астындағы сан (өрнек) с, b-ның негізі а-ға тең логарифмі деп аталады.
Сәйкес қасиеттері	<ol style="list-style-type: none"> $a^m a^n = a^{m+n}$ $\frac{a^m}{a^n} = a^{m-n}$ $(a^m)^n = a^{mn}$ $a^{-n} = \frac{1}{a^n}$ $(ab)^n = a^n b^n$ $\left(\frac{a}{b}\right)^n = \frac{a^n}{b^n}$ $a^0 = 1$ $a^{\frac{m}{n}} = \sqrt[n]{a^m}$ $\sqrt[n]{a} = \sqrt[nk]{a^k}$ $\sqrt[n]{a} \cdot \sqrt[n]{b} = \sqrt[n]{ab}$ $\frac{\sqrt[n]{a}}{\sqrt[n]{b}} = \sqrt[n]{\frac{a}{b}}$ $(\sqrt[n]{a})^m = \sqrt[n]{a^m}$ $\sqrt[m]{\sqrt[n]{a}} = \sqrt[mn]{a}$ $\sqrt[n]{a} > \sqrt[n]{b}$ егер $a > b$ болса $a^c > b^c$ егер $a > b$ болса 		$b = a^{\log_a b}$ -негізгі тепе теңдік <ol style="list-style-type: none"> $a^{\log_a x} = x$ $\log_a(xy) = \log_a x + \log_a y$ егер $x < 0, y < 0$ болса, онда $\log_a(xy) = \log_a x + \log_a y$ $\log_a \frac{x}{y} = \log_a x - \log_a y$ $\log_a x^p = p \log_a x$ $\log_a^p x = \frac{1}{p} \log_a x$ $\log_b x = \frac{\log_a x}{\log_a b}$ $\log_a b \cdot \log_b a = 1$ $\log_a a = 1$ $\log_a 1 = 0$ $\log_b a = \frac{1}{\log_a b}$ $\log_a x = \log_{a^n} x^n$ $a^{\log_c b} = b^{\log_c a}$ $\log_a x_1 \cdot \log_b x_2 = \log_a x_2 \cdot \log_b x_1$ 	

Анықтама: $a^x = b$ теңдіктегі x санды “b”-ның “a” негіз бойынша логарифмі деп аталады да $x = \log_a b$ деп жазылады.

Мысалы: $3^2=9 \Leftrightarrow 2 = \log_3 9$ $2^{-3}=\frac{1}{8} \Leftrightarrow \log_2 \frac{1}{8} = -3$

ln x -натурал логарифм(негізі e саны), lg x -ондық логарифм (негізі 10)

Айталық a-оң сан, ол 1-ге тең емес делік.

Анықтама: Мына формуламен берілген $y = \log_a x$ функцияны негізі a болатын логарифмдік функция деп атайды. Оқушыларға мынадай көрнекілікті қолданған тиімді.

$y = \log_a x$ -логарифмдік функция	
<i>Сәйкес қасиеттері</i>	1) $D(\log_a x) = (0; +\infty)$; 2) $R(\log_a x) = (-\infty; +\infty)$ 3) $a > 1 \Rightarrow y = \log_a x$ - өспелі; 4) $0 < a < 1 \Rightarrow y = \log_a x$ - кемімелі.
<i>Графиктері</i>	

Қасиеттері:

1⁰. Логарифмдік функцияның анықталу облысы-барлық оң сандар жиыны R , яғни $D(\log_a) = R_+$.

2⁰. Логарифмдік функцияның мәндерінің облысы- барлық нақты сандар жиыны.

3⁰. Логарифмдік функция бүкіл анықталу облысында $a > 1$ болғанда функция бүкіл сан түзуінде өседі;

4⁰. $0 < a < 1$ болғанда логарифмдік функция R жиынында кемиді.

Графигін салу үшін мыналарды еске түсірейік: логарифмдік функция 1 нүктеде 0 мәніне ие болады; ал кез келген $a > 0$ болғанда $\log_a 1 = 0$, өйткені $a^0 = 1$

$a > 1$ болғанда функция өсетін себепті, $x > 1$ болғанда логарифмдік функция оң мәндер қабылдайды да, ал $0 < a < 1$ болғанда-теріс мәндерді қабылдайды.

Егер де $0 < a < 1$ болса, онда R_+ жиынында $y = \log_a x$ кемиді, сондықтан $0 < a < 1$ болғанда $\log_a x > 0$ және $x > 1$ болғанда $\log_a x < 0$.

Дәлелденген қасиеттерге сүйеніп, $y = \log_a x$ функциясының болғандағы $a > 1$ және $0 < a < 1$ графиктерні салу қиын емес.

Ескерту: Негізі бірдей болып келген көрсеткіштік және логарифмдік функциялардың графиктері $y = x$ түзуіне қарағанда симметриялы болады.

1-мысал. Мына функцияның анықталу облысын табайық:

$$f(x) = \log_8(4 - 5x).$$

Логарифмдік функцияның анықталу облысы – R_+ жиыны. Сондықтан берілген функция тек $4 - 5x > 0$ шарты орындалатындай x мәндерінде ғана анықталған, яғни $x < 0,8$. Олай болса, берілген функцияның анықталу облысы $(-\infty; 0,8)$ интервалы.

2-мысал. Мына функцияның анықталу облысын табайық:

$$f(x) = \log_2(x^2 - 3x - 4).$$

Алдыңғы мысалдағы сияқты, f функциясы $x^2 - 3x - 4 > 0$ шарты орындалатындай барлық x мәндерінде анықталған. Осы квадрат теңсіздікті шешіп, $D(f)$ дегеніміз $(-\infty; -1)$ мен $(4; \infty)$ интервалдарының бірігуі екенін табамыз.

3-мысал: Мына функцияның анықталу облысын табайық:

$$f(x) = \log_7 \frac{2x+3}{5-7x}.$$

$\frac{2x+3}{5-7x} > 0$ теңсіздігін интервалдар әдісімен шешіп, $D(f) = \left(-\frac{3}{2}; \frac{5}{7}\right)$ екенін табамыз.

ПАЙДАЛАНҒАН ӘДЕБИЕТТЕР:

1. А.Е. Әбілқасымова т.б. Математиканы оқытудың теориясы мен әдістемесі А.:1998 ж.
2. Ә. Бидосов. Математиканы оқытудың методикасы А.: 1989 ж
3. Бейсеков Ж., т.б. Орта мектепте математиканы оқыту әдістемесіне арналған оқу құралы. Ш. 2003.
4. А.Е. Абылқасымова. Математикадан есептер жинағы.-Алматы: Қазақ университеті, 1991. -6 5 с.

Ғылыми жетекші:

Сабитбекова Гулмира, аға оқытушы, магистр.

СЕКЦІЯ: МИСТЕЦТВО

Наталя Денисюк, Тетяна Осадча
(Одеса, Україна)

ВИКОРИСТАННЯ УКРАЇНСЬКОГО МУЗИЧНОГО ФОЛЬКЛОРУ У ВИХОВАННІ ШКОЛЯРІВ

У наш час дуже актуальна проблема різнобічного виховання людини вже на самому початку його шляху, в дитинстві. Освітня область, мистецтво надає учням можливість усвідомити себе як духовно-значиму особистість, розвинути здатність художнього, естетичного, морального оцінювання навколишнього світу, освоїти цінності культури, перейняти духовний досвід поколінь.

Історія людства свідчить, що кожен народ від покоління до покоління передає свій досвід, духовне багатство як спадок старшого покоління молодшому. Народ завжди виступає вихователем молодшого покоління, а виховання при цьому набуває народного характеру. Тільки народне виховання, зауважував К.Д. Ушинський, є живим органом в історичному процесі народного розвитку, таке виховання набуває надзвичайної впливової сили на формування національного характеру, національної психології людини [5, С. 169]. Народна педагогіка - це сукупність накопчених та перевірених практикою знань, умінь та навичок, що передаються від покоління до покоління переважно в усній формі як продукт історичного й соціального досвіду народу. Корифеї педагогіки (К.Д. Ушинській, В.О. Сухомлинській, Ю.Д. Руденко) вважали, що школа – це колиска народу. Її покликання - з покоління в покоління відтворювати народ, націю, виховувати підростаюче покоління відповідно духовним традиціям батьків та дідів. У кожного народу є свої звичаї, обряди, свята, що виробилися протягом століть. Дійсно, фольклор має величезний виховний потенціал, який на наш погляд у недостатній мірі використовується у навчанні й вихованні дітей та підлітків. Тому вітчизняні педагоги пропонують починати виховання учнів у школі з засвоєння культурних досягнень українського народу. У своїх працях Ростовський О.Я., Квасниця З.С., Батюк Н.О., Яковчук Г.В. та ін. в різних аспектах розглядають питання фольклорного виховання школярів та звертають увагу на його значення у музичному вихованні дитини.

Загальноосвітня школа відіграє важливу роль у процесі формування в учнів любові до рідної землі, історичної пам'яті, національного характеру. Саме засвоєння учнями фольклорного прошарку вже починаючи з перших днів навчання, на нашу думку, дозволить говорити про успішність навчально-виховного процесу у школі. Формування особистості невідривно пов'язане з відродженням нації. Школа відіграє у цьому процесі важливу роль. Тому одним з головних напрямів оновлення навчання та виховання, згідно з «Концепцією середньої загальноосвітньої школи України», є ідея народності, якою передбачається реалізація концепції музичного виховання школярів на основі української національної культури. В узагальненому вигляді вона полягає у визначенні провідної ролі музичного фольклору в естетичному вихованні дітей.

Фольклор своїми коріннями сягає у давнє минуле. Фольклор - це народна творчість, в якій "художнє відображення дійсності відбувається в словесно-музично-хореографічних формах колективної народної творчості, що виражають світогляд трудящих мас і нерозривно пов'язані з їхнім життям та побутом" [2, С. 15]. Вивчаючи українські народні пісні, дитина має змогу поринути у життя та переживання українського народу різних часів його існування та пережити такі почуття, як радість та смуток, тривогу, гордість, любов до Батьківщини. Українська пісня, що розповідає про козацькі подвиги, виховує почуття патріотизму, гордості за рідну Україну. Родинні пісні оспівують долю жінки, долю матері, теми відносин між різними членами сім'ї, що у різних напрямках виховують моральні якості дитини по відношенню до власної родини і родини як частини суспільства. Пісня супроводжує все життя і діяльність людини - від народження до останнього проводу з життя. Аналіз використаних джерел дав можливість скласти класифікацію пісень, до якої входять: календарно-обрядові; трудові пісні; весільні; ігрові; хороводні пісні.

Звернення у процесі роботи до народної творчості та більш глибоке знайомство й занурення учнів в українські народні пісні, з нашої точки зору, дозволить досягти поваги до особистості учня, його самосвідомості, творчого використання скарбів народної мудрості тощо. Як свідчить відома істина, народна пісня лікує душу, саме тому, на наш погляд, народна пісня повинна стати основою музичного виховання школярів. Музичний фольклор тут виступає в ролі універсального засобу виховання. Таку роботу треба проводити вже починаючи з молодшого шкільного віку. Однак для виконання та сприйняття народної пісні потрібно виховувати у дитини певну культуру. Але, як вважають науковці, вона генетично не передається, а формується у процесі виховання. На сьогоднішній день родинне виховання не є систематичним, значною мірою воно зруйноване так званим «технічним прогресом». Ось чому, студенти факультету музичної та хореографічної освіти ПНПУ ім. К.Д. Ушинського під час проведення уроків музики на педагогічній практиці у загальноосвітніх школах м. Одеси значну увагу приділяють застосуванню фольклорного матеріалу. Цілеспрямоване включення фольклору у програму музичного виховання дозволяє ознайомити школярів з старовинними традиціями, обрядами та супроводжуваними їх піснями. Проведення вчителем такої систематичної роботи дає можливість сформуванню у школярів не тільки естетичні ідеали, а й виховати кращі особистісні якості громадянина України. Важливу роль у вихованні громадянської позиції відіграє знання та відношення до таких народних символів, як батьківська хата, матирина пісня, святий хліб, вишитий рушник, червона калина та ін. Так, рідна хата - це берегиня

українського народу. Вона зігріта теплом материнської любові. За традицією, хати на Україні фарбували в білий колір - символ чистоти, здоров'я, душевної краси. Гарна біленька хата у вишневому садку, мов дівчина у вінку. Українська хата - це колиска нашого народу, де творилася його доля. Вона - символ добра і надії, про неї згадували в далекій дорозі разом з матір'ю і батьком, як одне ціле.

Інший символ життя українців -- це хліб. З давніх-давен він у великій пошані в народі. Недаремно у молитві до Бога "Отче наш..." люди як великої милості просили не позбавляти їх хліба, бо він не просто основа життя, хліб - то саме життя. Його споконвіку називають святим. Він завжди лежав на столі. Важливу роль відіграє хліб в обрядах та звичаях українців. Він з людиною від народження і до смерті. З хлібом ідуть на родини, хрестини, новосілля, сватання, хлібом і зустрічають молоде подружжя. На його честь складено багато пісень, сповнених відданості й любові.

Наступний символ України - калина - найулюбленіший кущ українського народу. За традицією, кущ калини садили біля хати -- щоб вівся рід. Однак калина це не тільки окраса оселі, а й духовний символ, спадщина українського народу. "Без верби і калини нема України", - говорять у народі. Калина - символ нев'янучої краси, кохання, рідної землі, нашої вродливої України. Отже, система фольклорних жанрів створена українським народом упродовж віків, є тим ґрунтом, на якому зросла народна педагогіка. У свою чергу, народна педагогіка насичена традиціями і має великі можливості для розвитку та виховання у дитини таких якостей, які потрібні для життя у сучасному суспільстві.

Студенти-практиканти розробили та провели значну кількість уроків, у яких був широко використаний український музичний фольклор. Серед них найбільшу зацікавленість школярів викликали такі тематичні уроки, як «Відтворення оберегів у музичному фольклорі України», «Коса – дівоча краса», «Нев'януча душа української пісні», «Обереги нашого дому», «Мати ніжна моя». Глибокий емоційний відгук знайшов у школярів урок «Вишита музика рушника». Метою уроку було ознайомлення учнів з вічним українським символом - рушником та виховання в них любові та поваги до цієї святині. Ще з давнини рушник був постійним атрибутом багатьох обрядів наших предків та виконував функцію оберегу чи сімейного вогнища, чи оберегом весілля. Раніше дівчата добре дбали про своє придане, складовою якого був рушник. Вишиваючи, дівчата вкладали у свої візерунки мрії про щастя й любов. По тому, скільки дівчина наткала і вишила рушників, судили не тільки про дівчину, а й про весь її рід. Тому довгими зимовими вечорами дівчата вишивали собі рушники та співали пісні («Летіли дві пташки»). Пізніше - зустрічали гостей хлібом з сіллю на вишитому рушнику, перев'язували старостів. Старости у відповідь теж перев'язували руки молодим, бажаючи щастя. У рушник, одразу після народження, загортали немовля. Відряджаючи сина в армію, мати благословляла сина рушником, щоб він оберігав його та син швидше здоровим повернувся додому. Цей обряд теж супроводжувався піснею («Мала мати сина»). Рушник оберігав українців протягом усього життя. Цілеспрямоване застосування студентами фольклору на уроках музики дозволило школярам ще глибше відчути на собі силу його впливу та надало можливості формувати відношення до оточуючого світу, інших людей, розвивати у дітей різні почуття та виховувати кращі моральні якості (любов до рідного краю, доброту, чесність, патріотизм, хоробрість). Під час проведення тематичних фольклорних уроків студенти максимально унаочнювали їх. Так, у їхньому арсеналі були художні ілюстрації до теми, відповідні прислів'я та приказки, аудіо записи пісень, які розучували та їх записи на плакатах (слова і ноти), використовували елементи гри. Студентам вдалося організувати невеличку виставку рушників - родинних реліквій. Учні індивідуально та по групах виконували творчі завдання вчителя за темою уроку, інсценували окремі обряди, у яких важливе місце займали, наприклад, рушники-обереги. Наприкінці заняття школярі отримували домашнє завдання – знайти цікаву інформацію щодо оберегів, чи розпитати про них представників старшого покоління своєї родини (бабусь, прабабусь). Така робота дала змогу майбутнім вчителям музики викликати в учнів неперіодичний інтерес до музичного фольклору. Як свідчать наші спостереження, проведені тематичні уроки студентів з використанням українського музичного фольклору значно підвищили результативність навчально-виховного процесу та викликали живий відгук у школярів. Ознайомлення учнів з історією та традиціями рідного краю, з його звичаями та обрядами, з музичним фольклором, сприяло формуванню у підростаючого покоління системи фольклорних знань, вмінь та навичок, які збереглися у пам'яті народу з давніх пір. Активна участь дітей в обрядових діях під час уроку дозволила їм розкрити свій творчий потенціал, викликала потребу у цих діях та прагнення творчо обіграти даний обряд чи пісню на уроці, проявити такі особистісні якості, як доброта, повага до старших та одне до одного, чуйність та інше.

Таким чином, можна зробити наступні висновки: незважаючи на те, що сьогодні в Україні у різних галузях, наприклад у мистецтві, спостерігається звернення до вірувань та досвіду предків, а також на наявність у програмі «Музика» для загальноосвітньої школи тем уроків, пов'язаних з фольклором, рівень знань сучасних школярів у галузі народної музичної творчості є досить низьким. Крім того, аналіз освітніх програм свідчить про те, що у сучасній школі недостатньо використовуються різноманітні можливості фольклору. Вчителі музики приділяють багато уваги розучуванню народних пісень, але не завжди така робота йде у контексті всього обряду, до якого мають відношення ці пісні. Часто поза увагою залишається виховний потенціал народної творчості. Всебічне використання фольклорного матеріалу дозволить вчителю прищепити учням уважне ставлення до культурних традицій свого народу вже з початку їхнього навчання у школі, розвинути в них художньо-образне, асоціативне мислення, уяву, вирішити важливі виховні завдання. Підтвердження цієї думки ми знайшли в роботі професора Шаміної Л.В., яка аналізує навчальні програми з музики для початкових класів і доходить висновку, щодо необхідності використання у практиці

музичного фольклору, оскільки він надає великі можливості в розвитку «всяких дарований всех без исключения детей ...для познання школьниками традиційної народної культури и ее нравственно – эстетических истоков» [6]. Тому, первинність культурно-історичних традицій, їх єдність із загальнолюдською культурою повинна бути вихідним моментом визначення змісту навчальної та виховної роботи школи.

Так, під час проходження педагогічної практики майбутніми вчителями музики ми приділяли велику увагу роботі з фольклорного виховання школярів. Підвищенню ефективності цієї роботи сприяло створення майбутнім вчителем на уроці музики такої атмосфери, яка стимулювала спілкування та творчість учнів. Постійне включення у програму з «Музики» фольклорного матеріалу значно розширило можливості вчителя щодо використання різних типів уроку, методів музичного навчання, індивідуального підходу відповідно рівню розвитку учнів тощо. Серед результатів проведеної фольклорної роботи є більш уважне ставлення школярів до традицій та звичаїв нашого народу, підвищення емоційного відчуття школярами змісту українських народних пісень. В багатьох учнів з'явилось бажання дізнатися історію рідного краю, його символів. Таке звернення учнів до витоків народного життя, водночас із знаннями сучасних наукових досягнень надає можливість забезпечити формування національної свідомості учнів. Результати студентської практики свідчать, що використання у процесі роботи багатющого потенціалу українського фольклору сприяє засвоєнню школярами широкого кола знань, вмінь і навичок, формуванню в них ціннісних орієнтирів в українському музичному фольклорі, створенню умов щодо реалізації їх творчих можливостей, вихованню моральних якостей громадянина України. Кінцевою метою музичного виховання в діяльності школи, за афоризмом видатного педагога-гуманіста В.О. Сухомлинського, є не стільки виховання музиканта, скільки – людини, а використання виховного потенціалу музичного фольклору є одним із дієвих засобів цієї важливої роботи.

Література:

1. Верховинець В.М. Українське весілля – К.: Либідь, 1989.
2. Гусев В.Е. Эстетика фольклора. - Л., 1967. - 423 с.
3. Ростовський О.Я. Музичний фольклор у вихованні школярів / Початкова школа, 1992.-- №9-10,- С. 36 – 39
4. Сергійчук В. Доля української національної символіки .-- К.: Наукова думка, 1990.
5. Стельмахович М.Г. Етнопедагогічні основи вивчення народознавства в школі // Початкова школа. - 1990. - № 12. – С. 2-8 .
6. Шамина Л.В. Этнографическая парадигма школьного музыкального образования от этнографии слуха к музыке мира / Преподаватель, 2001.-- №6

Нурилло Рахимов
(Гулистан, Узбекистан)

МУТАФАККИРЛАРИМИЗ МУСИҚА САНЪАТИ ҲАҚИДА

Мусиқа маданиятимиз тарихнинг ривожланиш жараёнида ўзининг ранг-баранг жанрларига бойиди ва кишилар ҳаётининг ажралмас бир бўлаги сифатида авлоддан-авлодга ўтди ва бизгача етиб келди.

Мусиқанинг инсонга таъсири ва унинг тарбиявий аҳамияти ҳақида эраимиздан олдинги IV асрдаёқ грек файлосуфи Платон шундай деган эди: «Энг катта тарбиявий омил мусиқий санъатдир. Зероки, агар тарбия тўғри йўлга қўйилган бўлса, ритм ва гармония қалбга ҳаммадан чуқур йўл топади ва салобат бахш этади, уни кўркам қилади, акс ҳолда, унинг тескариси бўлиб чиқади».

Унинг шогирди Аристотел /Арасту/ бу фикрни қувватлаб: «Мусиқа киши руҳининг ахлоқий томониغا маълум даражада таъсир этади, бас шундай экан, у ёшларни тарбиялайдиган предметлардан бири бўлиб хизмат қилмоғи лозим» дейди.

Ҳақиқатдан ҳам мусиқа санъати ҳар қандай кишилик жамиятида тарбия воситаси бўлиб хизмат қилди. Бу фикрни ўрта асрлардаги фаннинг ва мадмниятнинг гуллаб яшнаши яна бир бор тасдиқлайди.

Ўрта Осиёлик машҳур қомусий олим Абу Наср Муҳаммад ал-Фаробийнинг мусиқа оламида олиб борган тадқиқотлари жуда катта илмий аҳамиятга эгадир. У ўрта асрларда математик фанлар қаторига кирган мусиқа назариясига асос солганлардан биридир. У ёзиб қолдирган “Китоб ул-мусиқий ал-Кабир”, “Қалам фи-л-мусиқий” ҳамда “Китоб фи-ихсо-ал-улум ва таъриф” каби асарларида мусиқа фани ва маданият ҳақида ёзганлари ҳозирги вақтда ҳам бу соҳадаги қилинаётган тадқиқотларга ўзининг таъсирини кўрсатиб келмоқда.

Абу Наср Муҳаммад ал-Фаробий мусиқанинг шахс шаклланишига таъсирини қуйидагича баён этади: “Бу фан шу маънода фойдалики, кимнинг феъл атвори мувозанатни йўқотган бўлса, тартибга келтиради, камол топмаганларни камолга етказди ва мувозанатда бўлганларнинг мувозанатини сақлайди...Бу Фан таннинг соғлиги учун ҳам фойдалидир”.

Фаробий товушларнинг характериға кўра мусиқа асбоблари хилма хил рол ўйнаганини кўрсатиб ўтади: “Жанрларға мўлжалланган чолғу асбоблари мавжуд, уларнинг овозлари баланд ва кескин. Зиёфат ва рақслар учун, тўй ва қувноқ йиғилишлар учун, муҳаббат қўшиқлари учун ҳам махсус чолғу асбоблар бор.

Айримларининг товуши кескин ва ҳазин бўлади: бир сўз билан айтганда улар шунчалик кўп; шунчалик хилма- хилки, ҳаммасини санаб ўтиш қийин.” У мусиқа асбобларининг товушқаторини ҳам мукамал ўрганди. Айниқса Хуросон танбурига алоҳида эътибор берди. Бу шуни кўрсатиб турибдики, ўша даврда маҳаллий мусиқа асбобларининг аҳамияти жуда катта бўлган ва мусиқа билан шуғулланувчиларни бефарқ қолдирмаган. Чунки, арфа, уд, типидаги торли ҳамда пуфлаб чалинадиган найга ўхшаш асбоблар ва чанг, руд, доира каби мусиқий чолғулар кенг тарқалган эди. XI аср феодал жамияти мусиқа ҳаётидаги маълумотларни ўзида жамлаган “Қобуснома” /”Кайковус китоби”/ адабиётнинг ажойиб ёдгорлиги ҳисобланади.

Кайковус XI асрда Ғазна шаҳрида яшаган Султон Маҳмуд саройидаги мусиқачиларнинг хулқ-атвори ҳақида жумладан шундай дейди: “...агар ҳофиз бўлсанг, хушфеъл, қувноқ бўл, ҳамма вақт ўзингни тоза тут, сендан ёқимли ҳид келиб турсин, ширин сўз бўл, ўз ишинга машғул бўл, кўпол сўз, қовоғи солиқ бўлмагин. Ҳамма вақт оғир йўл /мақом/ларни чалаверма ва ҳамма вақт энгил йўлларни ҳам чалаверма, чунки, йўлни бир хилда чалмаслик керак, негаки одамларнинг ҳаммаси бир хилда эмас, табиатлари ҳам бир-бирига мувофиқ эмас, чунки халқ хилма-хилдир. Шунинг учун /мусиқа/ илмининг устодлари мусиқа асбобларига шундай тартиб берганларки, аввал подшоҳлар мажлиси учун хисравона дostonлар тузганлар, ундан кейин вазнсиз бир оғир йўл туздиларки, уни икки мусиқа билан айтса бўлади, бунга оғир йўл деб от қўйдилар. Бу йўл кексаларнинг ва ўқиган одамларнинг табиатига мос келади. Бу йўлни шундай қавм учун яратдилар. Сўнгра /устодлар/кўрдиларки, халқнинг ҳаммаси қари ва жиддий кишилар эмас. Шунинг учун мослаб бир йўл ишлаб чиқдилар. Сўнгра энгилроқ вазнли шеърлар учун энгил йўллар туздилар, буларга “ҳафиф” деб ном қўйдилар, оғир йўлдан сўнг бу ҳафиф йўлни чалдилар, бундан қарилар ҳам, йигитлар ҳам баҳраманд бўлсинлар деб ўйладилар. Сўнгра ёш болалар ва ёқимли табиатли одамлар бебаҳра қолдилар. Бу қавм учун таронани ишлаб чиқдилар, токи бу қавм ҳам баҳра олсинлар, роҳат қилсинлар, чунки ҳамма вазнларнинг орасида таронадан ёқимли вазн йўқдир.”

Кайковуснинг бу китобида берилган баён мазмунидан кўриниб турибдики, мусиқа йўллари кишилик жамиятининг IX-X асрларидаёқ аниқ бўлиб, бир-биридан фарқ қила бошлади. Ҳар хил мусиқа жанрларининг юзага келишида ва авлоддан-авлодга мерос бўлиб ўтишидаги асосий сабаблардан бу: кишилар ёшларининг хилма-хиллиги, улар характер хусусиятларининг ранг-баранглиги ва уларнинг бу мусиқа санъатига бўлган муносабатлари бўлди. Ундан ташқари бу китобда созанда ва хонандаларнинг мусиқий таълим ва тарбияси ҳақида ҳам қимматли маслаҳатлар берилган. “Мажлисда ўтирган вақтингда мажлис аҳлига қара, агар эшитувчи қизил юзлик, мош-гуруч соқол бўлса, /мусиқа асбобининг/ иккинчи торда чалгил, агар сарик юзли бўлса /мусиқани/ бум ториди чалгил, агар қора юзли, савдойи, ориқ бўлса, кўпроқ /мусиқани/ уч ториди чалгил, агар бадани оқ ва семиз ҳамда пилчиллаган нам бўлса, йўғон торда чалгил. Чунки, рудни /мусиқа асбоби/ одамнинг тўрт табиати учун муҳайё қилдилар. Ҳар бир ашулани вазнсиз ўрганмагил, вазнсиз тарона ҳамда ғазал ёзмагил. Куйлаган вақтингда ашуланг бошқа жойдан, созинг бошқа жойдан бўлмасин. Ҳар бир ашулани бошқа бир маъно билан айтмагил. Шеър ва ғазални кўп ёд билгил ва ҳар турли шеър ёзишни билгил. Инчунин ҳижрон, васл, панд-насихат, маломат, рад қилиш, норозилик, ризолик, вафо, ёвузлик, хайр-саҳоват, туҳфабериш, завқ-шавқ, ва шикоят тўғрисида ғазаллар билгил, Ҳар вақтнинг ўзига муносиб ғазалларни ўқигил. Баҳорга хазонга муносиб, хазонда баҳорга муносиб, қишда ёзга муносиб ва ёзда қишга муносиб ғазалларни ўқимагил”.

XI асрга келиб, Юсуф Хос Хожибнинг “Қутадғу билиг”/Бахт келтирувчи билим/. XII асрда Аҳмад Яссавийнинг “Девони ҳикмат” шеърий шаклдаги туркий дидактик поэмалари, XII-XIII аср бошларида ар-Розийнинг мусиқа тўғрисидаги рисоалари вужудга келди. XIII аср мўғуллар истилоси даврида маданиятнинг ривожини бир мунча сусайди. Амир Темурнинг буюк давлат бунёд қилиши билан маданият яна юксакликларга қараб ривожлана бошлади.

Бу даврга келиб, Темур ва темурийлар ҳукмронлик қилган буюк давлатнинг пойтахти Самарқанд ва Соҳибқуроннинг она шаҳри Кеш /Шаҳрисабз/ гуллаб-яшнади. Темур саройида ўтказилган ҳар қандай дабдабали маросимлар мусиқа жўрлигида ўтказилган. Мулло Салоҳиддин ибн мулло Алоиддин хожа Эшон /Салоҳиддин Тошкандий/ қаламига мансуб бўлган “Темурнома”да Темурнинг ҳар бир жанга кириш олдидан, ғалаба қилиб қайтган пайтларида: “карнай”, “ноғара”, “борабон”лар билан кузатиш ва кутиб олиш бир неча марта қайд қилинади. Яна Ҳофизи Аbru шундай ёзади: “Хушовоз хофизлар ва шириннавоз созандалар эса форс намуналари, араб оҳанглари, туркий анъаналар, мўғил овозлари, хитойликлар /ашула айтиш/ қонунлар ва олтойликлар ўлчовлари асосида куй чалиб, кўшиқ айтар эдилар”.

Халқ кўшиқлари ва эпик дostonларидан иборат бўлган хилма-хил куйларни Шарофиддин Али Яздий ўзининг “Зафарнома” асарига таъкидлаганлиги ҳам маълум. Таниқли олим ва мусиқачи Абулқодир ўзининг мадҳия характеридаги /”Маятайн”/ номли мусиқий рисоласида таржеъ, пешрав, ва бошқа бир қатор бизгача етиб келган мусиқа жанрларини эслатиб ўтади.

Ҳиротда адабиёт ва санъат-архитектура, рассомчилик, мусиқа юксалди. Бу ерда маданий ҳаётнинг гуллаб-яшнаши Алишер Навоий номи билан чамбарчас боғлиқдир. Улуғ мутафаккир Алишер Навоий ўзининг «Саббаи сайёр», «Мажолисун нафоис», «Мезон-ул-афсон», «Маҳбуб-ул-қулуб», «Хамса» номли асарларида ўзининг Мусиқий-эстетик қарашларини баён қилиб, Мусиқа соҳасида катта илмга эга эканлигини намоён қилган.

Мусиқа билан адабиётнинг ҳамқадамлиги шу мисолда яққол кўринадики, жаҳон классикларининг жуда кўпчилиги юксак савиядаги бадий асарлар яратишлари билан бир қаторда мусиқа билан ҳам шуғулланганлар, бирор –бир мусиқа асбобида чалишни билганлар. Масалан, Абу Абдулло Рудакий уд

чалишда, Абул Қосим Фирдавсий чанг, барбад чалишда, Носир Хисрав ғижжак чалишда шуҳрат қозонганлар. Дарвеш Алининг маълумот беришича Мирзо Улуғбек, Хусаин Бойқаро, Алишер Навоий мусиқада янги йўллар ихтиро қилганлар.

Кўриниб турибдики, А.Навоийга қадар Шарқ, шунингдек Хуросон ва Мовароунаҳр халқлари адабиёт билан бир қаторда мусиқа билан ҳам шуғулланганлар. Навоийдан бизгача мусиқа ҳақида бирор-бир рисола етиб келмаган бўлсада, унинг мусиқа ҳақидаги фикр ва ўйлари барча асарларида тарқоқ ҳолда сингдирилган.

А.Навоийнинг мусиқа билан адабиётнинг бирлиги ҳақидаги фикри «Садди Искандарий» достонининг кириш қисмида, достон сюжетини ёзишга киришишдан олдин ифодаланган. Улуғ адиб «Хамса»нинг охири достонини ёзишга киришишдан олдин муғаннийга мурожаат қилди ва ундан илҳомини жўштириш ва янги бадиий туйғуларни уйғотишга ёрдам сўрайди. Бу билан Навоий мусиқанинг инсонга бўлган таъсири қанчалик кучлилигини жуда яхши тушунганлигининг гувоҳи бўламиз.

Ўша даврда ҳар бир адиб мусиқа билан шуғулланиши, бирор мусиқа асбобини чалишни билиши, мусиқа ҳақида рисола ёзиши лозим эди. Навоий «Мажолисун-нафоис»да кўпгина адибларга баҳо берар экан, уларнинг кўпчилигида манна шу хусусиятнинг борлигини айтади.

Шоир «Маҳбуб-ул-қулуб»да мусиқанинг жозибали, сеҳрли товуши ҳақида фикр юритиб, унинг кайфиятини кўтаришида нечоғлик таъсир этиши, кундалик ҳаётда зарур эканлигини таъкидлаганини кўрамиз: «Хушхон муғаннийдин дард аҳлининг ўти тездур, агар малоҳати бўлса ҳол аҳлига рустоҳездур. Ҳар муғаннийки, дардмандонароқ нағма чекар, анинг захмаси юракка корсарроқ тегар».

Навоийнингбу сўздан кўриниб турибдики, у ёқимли куй ва хушовоз хонандани ёқламоқда. Демак, фақат самимият, юксак нафосат билан яратилган куйгина киши руҳининг озиғи бўла олади.

Навоий ҳамиша ҳаётини санъат тарафдори бўлган ва анашу санъат вакиллари қўллаб-қувватлаган. У фикрини баён қилиб, қўшиқ халққа хизмат қилиши керак,- дейди. Навоий мусиқа ва унинг ҳаётдаги зарурияти ва моҳиятини тушинтириш билан чекланиб қолмасдан, адабий асарларни кенг оммага тушинарли қилиб етказишни талаб қилганидек, мусиқага ҳам пухта сермазмун асарлар яратиш тарафдори бўлган.

Улуғ адиб «Хамсатул-мутахаййирин»да шундай юксак талабларга жавоб бера оладиган мусиқий рисолалар битилишини замонасининг кўзга кўринган мусиқа билимдонлари Мир Мурғоз, Хожа Шаҳобиддин, Абдулла Марворид, Қулмуҳаммад Удий ва бошқаларга топширганини ёзади. Лекин, бу олимларнинг рисолалари Навоийни қониқтирмайди. Оқибатда, у ҳар томонлама етук мусиқа рисоласини битишни устози Абдурахмон Жомийдан илтимос қилади. Рисола тугаллангач Навоий уни кўриб, беҳад хурсанд бўлади ва устозининг бу улкан ишидан қувониб, «бу фанда андоқ мунаккаҳ ва муфид рисола йўқтур» дейди.

Алишер Навоий юқорида номлари зикр этилган созандалар, мусиқашунослардан ташқарии кўплаб мусиқа аҳлига баҳо беради. Анашулардан бири баркамол олим, мусиқашунос, хонанда, ўз даврининг етук пахлавони Пахлавон Маҳмуддир. Навоий унга атаб «Ҳолати Пахлавон Муҳаммад» номли асар ёзади. У ўз асарида Пахлавон Маҳмуднинг классик мусиқачиликнинг нақш, сўфия, амал, жир, чорзарб мақомларини замонасининг хушхонлардан ҳам яхши куйлаганлигини ва мусиқий рисолалар ҳам ёзганлини айтади. Навоий Пахлавон Маҳмуднинг «чоргоҳ» амалда куйлашини мактаб «Хуросон мулкида, балки Самарқанд ва Ироқ ҳамул ишни билмас кўянда йўқтур» дейди.

Яна бизгача етиб келган машҳур мусиқа рисолаларидан бири, XVII асрда яратилган Дарвиш Алининг «Рисолаи мусиқий» /Мусиқа рисоласи/ асаридир. Муаллифнинг бу рисоласи Шарқнинг буюк шоирлари ва мусиқашуносларининг биографиясидан қимматли маълумотлар беради. Бу рисолада машҳур шоирлар Рудакий ва Фирдавсийлар ҳам ўз даврининг буюк мусиқачилари бўлганликлари айтилган. Бундан ташқари, истеъдодли мусиқачи, янги ритмик оборотлар киритган, мавлоно Мир Ғурунинг: ажойиб мусиқачи, мусиқавий ўлчов ва даврлар ҳақидаги рисоланинг автори Мавлоно Нажмиддин Кавкабий Бухорийнинг ва мусиқа назарияси билимдони Саид Аҳмад бин Меҳайри Мироқийларнинг ижодлари билан танишамиз.

Мавлоно Кавкабий Бухорий ўзининг «Мусиқа ҳақида трактат»асарида бу фаннинг бошқа фанлардан фарқини, афзаллик томонларини, санъат турлари ичида эса, унинг алоҳида ўрнини эътироф қилади. Кишилар мусиқани тушунишлари учун руҳан пок, у /мусиқа/ ҳақида маълум даражада билим ва энг яхши инсоний хислатларга эга бўлишликларини таъкидлаб, «Мусиқа бу ҳақиқатдан олижаноб фан, нафис санъат. Унинг сирлари фақат олижаноб кишиларга тушунарли» дейди.

Ўзбек классик адабиётининг XV аср охири XVI аср бошларида яшаб ижод этган атоқли номоёндаларидан Захриддин Муҳаммад Бобур /1483-1530/ Ўрта Осиё, Афғонистон, Ҳиндистон ва Эрон халқлари тарихи, жўхрофияси, этнографиясига оид нодир ва қимматли маълумотларни ўз ичига олган ва ўша давр ўзбек классик адабиёти ва адабий тилининг ёрқин намунаси бўлган «Бобурнома»ни бизга улкан маънавий мерос қилиб қолдирди. Бобур ўзининг қарама-қаршиликларига тўла, мураккаб ва қисқа ҳаёти, урф-одатлари, маросимлари, умумий қилиб айтганда маданияти билан яқиндан таниш бўлган. Ўша даврда адабиёт билан мусиқанинг ҳамкорлиги туфайли шоирлар ёзган ғазаллар созанда ва хонандалар томонидан куйланиб, тезда халқнинг орасига тарқалиши, Бобурнинг ҳам халқ орасида ҳам шоҳ, ҳам шоир сифатида танитди. Тарихдан маълумки, даврнинг энг моҳир созанда ва хонандалари авваламбор, ўз санъатларини шоҳ саройларида намойиш қилар эдилар. Шунинг учун ҳам Бобур ҳаёти давомида жуда кўплаб моҳир созанда ва хонандаларнинг санъатларидан баҳраманд бўлган ва ўз асари «Бобурнома»да уларнинг кўплаб номларини ёзиб қолдирган.

Фойдаланилган адабиётлар рўйхати:

1. Кайковус. Қобуснома. Т.: Мерос. 1992. -176 б.
2. Қудратиллаев Х. Навоийнинг адабий-эстетик олами. Т.: 1991. -160 б.
3. Энциклопедия лугати. Ўзбек совет энциклопедияси бош редакцияси. Т.: 1987. 2 томлик. 1-том. -560 б.

СЕКЦІЯ: ПЕДАГОГІКА

**Nodir Khodirov, Fotima Nurdinova
(Namangan, Uzbekistan)**

THE IMPORTANCE OF FOREIGN LANGUAGE IN UPBRINGING MORALLY HEALTHY AND IDEAL YOUTH

We all know that language is a main means of communication of a society as a social occurrence. By the means of language knowledge is gained, experiences are exchanged, gathered and can be handed down to the offspring. This way language helps us to process upbringing and teaching work, assists to enhance our culture. Nowadays, language is seen as a means of controlling and governing over the society and the country, educating the youth through an interrupted educational process in updating the science, in organizing the industrial process and achieving high quality in it.

A man who knows any foreign language will have a great responsibility and opportunity to make aware his folk of the culture of other countries. Language holidays, language learning procedures held in our country is serving to improve our youth morally. Youth will announce our country to the world with the help of language and background.

The domain function of the language is that it closed people as a symbol of the culture.

Even our ancestors wrote many novels about the importance of the language. Mahmud Koshgariy in his novel "Devonu lugati turk" wrote "Erdan boshi til" which means the base of politeness is language⁴. In this case the word politeness stands for the word "culture".

In 20th century, namely in 90s there was a great change in the history of nations and countries all over the world. If we observe it in the example of Uzbekistan, Uzbekistan gained its independence, its largest dream. These changes affected to our nation's outlook and moral behavior in a positive way. Words like culture, personality, customs and history regained their place in the vocabularies of linguists. So, what is its reason? What is the link between these concepts with language learning or language teaching?

It is known that a foreign language is the of dealing with foreigners. With the help of it, an individual can express the thought and outlook of his generation, his society, his own ideas as he can understand the feeling of a foreigners and so on. In these kind of cases, for both of them only their language knowledge and experiences won't be enough, but also they will need to have general ideas about the customs of each other. In order to understand each other, both sides need to know about the population, customs and culture of each other. It is impossible to know the culture of foreign countries without knowing their languages. Learning foreign language will be carried out at the same time with learning their culture, people and customs. According to some linguists, the complexity in conversation between two people who speak various languages, is not related with insufficient knowledge of the language but with insufficient knowledge of their culture. Only conversation urges people to identify that there is a link between the concepts like, language, knowledge, culture, and mentality.

When a foreign language teacher explains the mental customs of other countries, firstly he needs to have a deep knowledge of their mental world, history, their customs and traditions. In this case we need to take into account, teaching the youth morally doesn't only depend on the learning material but also the method of teaching. It is well known that the teaching method plays an important role in organizing the affection to the individual's attitude to work, improves behavioral attitude. From this side, foreign language also has a great educational necessity. During the studies students will get acquainted with the history and the culture of the speakers of the nations who live in the countries that use this language.

An English journalist Howard Bruin wrote about national feeling, national soul and national upbringing and announced "Mother language and cognition" Japanese scientist Tadanobu in his novel "Thunder's antique invention" eroded the idea that says "Only a person who knows his mother language well can learn other languages perfectly"⁵. Because it is absolutely impossible to know two languages perfectly at the same time for a human. Learning the languages-allows to see one thing thoroughly, to see the world wider, and deeper.

Development of international ties relies on the attitude between the languages and their prospectively. Nations can provide and maintain their position through the process of mutual cooperation between the languages. If so, knowing world languages plays an important role in understanding the cultured of the world.

That is to say, in the life of Uzbek people learning foreign language always was a part of Uzbek traditions. Namely, our ancestors knew two or three languages besides their mothers language in 20s of XX century. Even in the past times our ancestors who lived thought out the "Great silk Road" were educated abroad, studied well their traditions, and on the base of gained experiences tried to build a prospective life in their home country. The novels written by them are highly marked by the scientists all over the world.

If so, knowing world languages – is one means via which we can learn the culture of the world, and it appears to be the duty of Uzbekistan's prospective youth. Main aim from teaching foreign languages is at the same time with teaching students the information given in curriculum, also to assist to broaden their outlook, and trying to build a prospective country through broadening the outlook of our youth.

⁴ Mahmud Koshgariy "Devonu lugati turk". T. Printed House of Teacher. 1993. p-35

⁵ Oxford R.I 2007

Used literature:

1. Mahmud Koshgariy "Devonu lugati turk". T. Printed House of Teacher. 1993. p-35
2. Oxford R.I. 2007

**Даметкен Байғожанова, Гүлшат Енсебаева, Толғанбайұлы Талант, Мағзұм Жамалтай
(Астана, Қазақстан)**

ИНФОРМАТИКАДАН СЫНЫПТАН ТЫС ЖҰМЫСТАРДЫ ҰЙЫМДАСТЫРУДА ДИДАКТИКАЛЫҚ МАТЕРИАЛДАРДЫҢ ТИІМДІЛІГІ

XXI ғасыр білім мен ғылымның жаңа өмірге бастаған үлкен белесі болмақ. Еліміздегі Ұлттық білім деңгейін, әлемдік білім беру кеңістігіне енгізу арқылы өркениетті мемлекет құруға кең қадамдар жасалуда. Ал, өркениетке жеткізер жол тек ғылым мен білімде екендігі күннен күнге дәлелдене түсуде. Сол себепті білімі беру мәселелері қоғамымызда әрқашан өзектілігін жоймайды, қайта уақыт өте оның қырлары мен сырларын тереңнен зерттеу үшін еселене түсері хақ [1, б. 2].

Заман талабына сай, орта мектептерде заманауи жаңа ақпараттық технологиялардың мол мүмкіндіктерін пайдаланып кез-келген пәнді, оның ішінде сыныптан тыс жұмыстарды қалай болған күнде де оқушыларға қызықты етіп өткізу үшін не істеуге болады? – пәндерді оқытудың қандай жетілдірілген әдіс-тәсілдерін қолдануға болады? – деген мәселелер туындайды. Осындай мәселелерді шешуге септігін тигізер деген үмітпен біз зерттеу жұмысымызды орта мектептің 10-11 сыныптарына информатика пәнінен сыныптан тыс жұмыстарға арналған дидактикалық материалдар өңдемесін жасауға арнағанды жөн көрдік. Себебі, оқушылар осы аталған сыныптарға барғанда информатиканы қоғамдық - гуманитарлық және жаратылыстану-математикалық екі бағытқа бөлу арқылы кәсіби білім алады. Сонда олар, информатикадан сыныптан тыс жұмыстарды орындауда мамандықтарына байланысты дидактикалық материалдарды қалай топтастырып, оларды жіктей алатындай жағдайда шығармашылықпен айналысулары қажет. Сонымен қатар, кәсіби бағыттағы пән аралық ерекшеліктерді айқын ажырата алулары қажет деген тұжырым жасадық. Демек, мұндай қажеттіліктерді тудыратын мәселелерді қарастырудың өзі зерттеу тақырыбының көкейкестілігін анықтайды.

Зерттеудің мақсаты: жалпы білім беретін мектептердің 10-11 сыныптарына информатикадан сыныптан тыс жұмыстарды ұйымдастыруға арналған дидактикалық материалдар өңдемесін презентациялық және бейнежазбалар түрінде жасау мен оның қолдану тиімділігін теориялық және әдістемелік тұрғыда негіздеу.

Зерттеудің міндеттері – көздеген мақсатқа сәйкес келесі міндеттер анықталды:

- зерттеу жұмысына қатысты әлемнің жоғары дамыған елдері мен отандық ғалымдардың ғылыми зерттеу жұмыстарына жалпы шолу жасау;
- орта мектепте 10-11 сынып оқушыларына информатикадан сыныптан тыс сабақтарды ұйымдастыруда дидактикалық материалдардың қажеттілігін, құрылымын және мазмұнын анықтау;
- орта мектепте 10-11 сынып оқушыларына информатикадан сыныптан тыс сабақтарды ұйымдастыруда дидактикалық материалдарды әдістемелік құрал ретінде видеожазбалар түрінде дайындау және оларды орта мектептің оқу үрдісіне енгізу жолдарын ұсыну;

Зерттеу нысаны: жалпы білім беретін орта немесе кәсіптік бағыттағы мектептерге информатиканы оқыту үрдісі.

Заман талабына сай жаңа ақпараттық технологиялардың адам айтқысыз дәрежеде қоғамымызда кеңінен қолданыс табуы оқушылармен сабақтан тыс жұмыс істеу үшін көп мүмкіндіктер ашты. Информатиканың қосымша сабақтары оқушылардың жеке қабілетін дамытуға мүмкіндік береді және өзінің алдына мынадай негізгі міндеттер қояды:

- а) информатиканы және оның қолдануларын тереңдей оқытуға деген қызығушылық туғызып, дамыту;
- б) ғылыми- зерттеу сипатындағы дағдыны қалыптастыру;
- в) информатика мен жаңа ақпараттық технологияларды қолдану саласында мектеп оқушыларының еңбекке, мамандық алуға дайындығын қамтамасыз ету;
- г) оқушылардың бос уақыты мен демалысын ұйымдастыру [2, б. 38].

Жоғарыда аталған міндеттерді жүзеге асыруда орта мектептердің 10-11 сынып оқушыларына информатикадан сыныптан тыс сабақтарды ұйымдастыруда дидактикалық материалдарды әдістемелік құрал ретінде видеожазбалар түрінде әзірлеу мен оларды орта мектептің оқу үрдісіне енгізудің маңызы өте зор болмақ.

Мектеп оқушыларымен информатика бойынша жүргізілетін сыныптан тыс жұмыстар кейбір жағдайларда дәстүрлі түрде болуы мүмкін, олар: үйірме, факультативтік курстар, олимпиадалар және т.б., сонымен қатар мұндай жұмыстардың өзіне тән ерекше түрлері де болады олар: компьютерлік клубтар, жас программалаушыларды немесе кез - келген орта, кәсіби және жоғары оқу орындары білімгерлерін интернет жетістіктерін қолдану арқылы сырттай және қашықтықтан оқытатын білім берудің қосымша түрлері пайда болуда [3, б. 2].

Ендігі жерде, информатикадан жүргізілетін үйірмені мектептерде, оқушылар сарайында, оқу – өндірістік мекемелерде, мектеп аралық информатика сыныптарында және жоғарғы оқу орындарының кафедраларында ұйымдастыруға болады.

Бүгінде, дидактикалық материалдар ретінде жаңа ақпараттық технологиялардың коммуникациялық мүмкіндіктерін пайдалану өте тиімді және қол жетімді тәсілдер. Атап айтар болсақ, видеодерістер, слайдтар, онлайн конференциялар, семинарлар мен симпозиумдар және тағы басқалар. Бұл аталған сабақ оқытудың түрлерін кез-келген білім беру орындарында сабақтан тыс жүргізуге және оны дидактикалық материалдар ретінде пайдаланудың қажеттілігін атап өтуге болады. Бірақ, атап өтілген қосымша оқытудың ішінде тек орта мектеп оқушыларына арналған үйірме жұмыстарын балалардың компьютерлік ойындарға деген қызығушылығы негізінде ұйымдастырмау керектігін есте ұстаған дұрыс.

Орта мектепте информатиканы оқытудың жалпы жүйесіне сай үйірме жұмыстарының программаларын дайындау, мектеп оқушыларының дайындық деңгейіне қарай оқу тапсырмаларының жиынтығын, сонымен бірге осы сабақтардың тиімді программалық қамтамасыз етілуін дайындау - маңызды әдіснамалық міндет болып табылады. Сол себепті, информатикадан жүргізілетін үйірме жұмыстары оқушыларды, оның ішінде орта және төменгі класс оқушыларын өте қызықтырады. Бірақ үйірме жұмыстарын балалардың компьютерлік ойындарға деген қызығушылығы негізінде ұйымдастыру керектігін есте ұстаған дұрыс.

Орта мектепте информатиканы оқытудың жалпы жүйесіне сай үйірме жұмыстарының программаларын дайындау, мектеп оқушыларының дайындық деңгейіне қарай оқу тапсырмаларының жиынтығын, сонымен бірге осы сабақтардың тиімді программалық қамтамасыз етілуін дайындау – маңызды әдіснамалық міндет болып табылады.

Жаңа әдістеме жасағанда сабақ конспектісін жасау, әңгіме өткізудің мазмұны мен әдістерін ойластыру және түрлі жабдықтар, дидактикалық материалдар дайындау және т.с.с. қажет болған жағдайда мектепте жүргізілетін үйірме және факультативтік сабақтарды жоспарланған уақытында орындап, дер кезінде қадағалау жеткілікті.

Жергілікті өндірістік нысандардағы қоршаған табиғат, өміршең күнделікті жағдайлар, түрлі өлшемдер мен экскурсия өткізу қайнар көз болып есептеледі. Статистикалық мәліметті пайдалануда техникалық және ғылыми – көпшілік әдебиеттерімен жұмыс істеу де қажет. Дегенмен, барлық мәселеге мынадай талап қойылады:

- формулировка айқындығы, оқушыларға олардың түсініктілігі;
- ғылым мен техниканың қазіргі даму деңгейінде берілген не іделуге тиісті есептің сәйкестігі;
- оқушыларға таныс өндірістік үрдістің, оның нақты мазмұнының сәйкес келуі;
- оқушылардың дербестігі мен бастамшылдығы, тәжірибелік білігі мен дағдысын дамыту қажеттігі.

Информатикадан ұйымдастырылатын үйірме – мектеп оқушыларымен жүргізілетін сыныптан тыс жұмыстарының ең көп таралған түрлерінің бірі. Есептегіш техника кабинетінің бар болуы – үйірме жұмысын ұйымдастырудың алғы шарты, өйткені үйірме жұмысын ұйымдастыру үшін ЭЕМ – ның болуы қажет.

Информатикадан жүргізілетін үйірмені мектептерде, оқушылар сарайында, оқу - өндірістік мектепаралық есептегіш техника кабинеттерінде, кафедраларында ұйымдастыруға болады.

Үйірмені компьютермен жұмыс істейтіндей қызықты ойын сипатында беруге болады. Сондықтан информатикадан жүргізілетін үйірме жұмыстары оқушыларды, оның ішінде орта және төменгі класс оқушыларын өте қызықтырады. Бірақ үйірме жұмыстарын балалардың компьютерлік ойындарға деген қызығушылығы негізінде ұйымдастыру керектігін есте ұстаған дұрыс. Орта мектепте информатиканы оқытудың жалпы жүйесіне сай үйірме жұмыстарының программаларын дайындау, мектеп оқушыларының дайындық деңгейіне қарай оқу тапсырмаларының жиынтығын, сонымен бірге осы сабақтардың тиімді программалық қамтамасыз етілуін дайындау – маңызды әдіснамалық міндет болып табылады [4, б. 56] .

Зерттеудің практикалық маңыздылығы:

• информатикадан сыныптан тыс сабақтарды ұйымдастыруда дидактикалық материалдар өндемесінің орта мектептің 10-11 сынып оқушыларына қосымша материалдар ретінде ұсынуға болатындығы;

• еліміздің білім беру жүйесінде оқушыларды кәсіби бағытта шығармашылық тұрғыда даярлау шеңберінде әзірленген дидактикалық өңдеменің қолданысқа ендірудің практикалық артықшылығы.

Болашақта, орындалған зерттеу жұмысының нәтижелерін еліміздің кез-келген орта және кәсіби оқу орындарының жоғары сыныптарына қолданысқа енгізу арқылы оқушылардың білім сапасын көтеруге және олардың заманауи тұрғыдағы мамандар болып қалыптасуына *пайдалану мүмкіндігі* мол болады деген сенімдеміз.

Әдебиеттер:

1. [Http://www.tarbie.kz/25976](http://www.tarbie.kz/25976). Информатика пәнін оқытуда сыныптан тыс жұмыстарды ұйымдастыру.
2. Байғожанова Д.С. Информатика пәнін оқытуда сыныптан тыс жұмыстарды ұйымдастыру әдістемесі. Оқу-құралы. І. Жансүгіров атындағы ЖМУ, Талдықорған 2013 ж. - 67 б.
3. Байғожанова Д.С., Уалиев Н.С., Болсанбекова С.К. Қашықтықтан оқыту технологияларын пайдаланып сыныптан тыс жұмыстарды ұйымдастыру Қазақстан респуб-дағы ғылым және білім министрлігінің ғылыми журналы "ІЗДЕНІС", Алматы, 2011, №4 (1). – 242-245 б.

4. Байғожанова Д.С., Ермакова Н.С. Информатиканы оқыту теориясы мен әдістемесі. Оқу-құралы. I. Жансүгіров атындағы ЖМУ, Талдықорған 2013 ж. -126 б.

Ғылыми жетекші:

педагогика ғылымдарының кандидаты Байғожанова Дәметкен Сагидуллаевна.

**Любов Василенко
(Богуслав, Україна)**

СВІТОВИЙ ДОСВІД МОНІТОРИНГУ ЯКОСТІ ОСВІТИ

Питання підвищення якості освіти сьогодні розглядає вся світова спільнота. Якісний рівень освіти забезпечується у світі за допомогою відповідних механізмів, що дістали назву моніторингу, який розуміється як система збору, опрацювання й поширення інформації про діяльність освітньої системи, що забезпечує безперервне спостереження за її станом і прогноз розвитку. Отже, моніторинг розглядається не лише як інструмент для отримання інформації про діяльність певної педагогічної системи, а також як засіб діагностичного управління навчально-виховним процесом [2, с. 14].

Якісна освіта стає сьогодні визначальним чинником світового розвитку, однієї з обов'язкових умов успішного існування будь-якої країни.

Мета оцінювання якості освіти:

- забезпечення державою рівного доступу до якісної освіти та впровадження державних освітніх стандартів;
- високоякісна сучасна освіта і освічений фахівець виступають основою конкурентноспроможності, економічної та національної безпеки держави;
- стратегія якісної освіти має забезпечуватись науковим аналітичним супроводом усіх управлінських рішень.

Слід зазначити, що поняття «якість освіти» у світі розуміють по-різному. Це пояснюється насамперед різним його трактуванням. Скажімо, Міжнародний інститут планування освіти запропонував розуміти під якістю освіти «якісні зміни в навчальному процесі і в навколишньому середовищі учнів, які можна зафіксувати як поліпшення їхніх знань, умінь і цінностей». Російські вчені трактують якість освіти у площині досягнення певних норм. Г. Ковальова, наприклад, розуміє якість освіти як «інтегральну характеристику системи освіти, що відображає ступінь відповідності досягнутих результатів нормативним вимогам, соціальним та особистісним очікуванням» [3, с. 15].

Рівень досягнення стандартів вимірюється в усьому світі за допомогою моніторингу, який у галузі освіти розуміють як систематичний збір даних про важливі сторони освіти на національному, регіональному й локальному рівнях, щоб повсякчас знати її стан і прогнозувати її розвиток.

У складному процесі становлення й розвитку освітнього моніторингу можна виділити такі головні етапи:

Перший (30 — 50-ті роки ХХ ст.). Уперше моніторинг застосувала Прогресивна освітня асоціація у США, яка досліджувала становище американської системи освіти. Для цього в тридцяти школах, які запровадили новий зміст освіти, вимірювали рівень досягнень учнів з дисциплін, їхні вміння критично мислити й будувати стосунки в колективі. Основну увагу було зосереджено на порівнянні успіхів дітей-випускників цих тридцяти шкіл з іншими їхніми однолітками. Концепцію дослідження розробив видатний американський учений Ральф Тайлер, який уперше акцентував на важливості системного підходу до цієї справи, починаючи від структурування змісту освіти й закінчуючи ефективним оцінюванням навчальних досягнень учнів з основних дисциплін з урахуванням не тільки здобутих знань, але й набутих умінь і навичок.

У Європі перші моніторингові дослідження було проведено у Швеції між 1952 та 1959 рр. для порівняння ефективності роботи нових об'єднаних шкіл з традиційними.

Поштовхом для початку нового етапу в розвитку моніторингу став успішний запуск супутника Радянським Союзом у 1957 р. Цю подію США та інші розвинуті держави розглядали як свідчення існування вищого рівня компетентності учнів з математики й природничих наук у СРСР, що й стало причиною початку кампанії з перегляду змісту освіти та методів навчання в школах багатьох країн.

Другий етап у розвитку моніторингу (60 — 70-ті рр.) можна схарактеризувати як період обґрунтування концептуальних засад моніторингу, вдосконалення освітніх індикаторів та початку його проведення на міжнародному рівні. Виходячи з теорії, запропонованої американськими вченими, на думку яких, ефективність системи шкільної освіти є основною умовою для підготовки компетентної робочої сили, а отже, й детермінантою добробуту нації, в цей час значно активізуються дослідження в галузі теорії соціальних індикаторів з пізнішим охопленням проблем освіти, для яких індикатори почали розробляти ЮНЕСКО та Організація з економічного співробітництва й розвитку (Organization for Economic Co-operation and Development - OECD*). Тоді ж таки Центр порівняльних досліджень у галузі освіти (США) за підтримки всесвітньо відомих учених Роберта Торндайка, Бенджаміна Блума та Ральфа Тайлера запропонував проводити міждержавні моніторингові дослідження освіти, застосовуючи тестування навчальних досягнень

учнів. Розроблені тести з математики, природничих наук і читання для учнів 13-річного віку було перекладено на вісім мов і в 1959 - 1961 рр. їх було використано в 12 країнах світу.

Слід зазначити, що хоча порівняння рівня досягнення стандартів у різних національних системах освіти було надзвичайно прогресивним на той час, проте моніторинг не враховував контекстуальної інформації та даних про вкладені ресурси кожною з країн, що є обов'язковою умовою об'єктивного оцінювання.

У 1973 р. світ побачив документ *OECD* «Схема освітніх індикаторів для керівництва у прийнятті урядових рішень», який містив 46 індикаторів, зібраних у результаті п'ятирічного дослідження для визначення впливу освіти на особистість і суспільство. Але через економічні (нафтова криза й скорочення асигнувань на освіту) та соціальні (зниження народжуваності) проблеми великомасштабних моніторингових досліджень на міжнародному рівні не було. Увагу в цей час зосереджували переважно на проблемах освіти в обмеженому національними рамками контексті.

У 80-ті роки у США знову повернулися до проблем рентабельності освіти, яка в свою чергу привернула увагу до учнівських досягнень та якості освіти після публікації результатів другого дослідження *IEA*, присвяченого успішності 13-річних учнів з математики (арифметики, алгебри та геометрії), за оцінками якого рейтинг цієї та багатьох західноєвропейських країн виявився набагато нижчим, аніж Японії. Світ побачив державний документ «Нація у небезпеці» (1983). Привертаючи увагу до якості освіти, документ наголошував на важливості міжнародних порівняльних досліджень навчальних досягнень учнів, які можна було б використовувати як віхи для розроблення рівня досягнень різних освітніх систем.

Становлення та розвиток моніторингу як процедури контролю за якістю освіти у світі має багаторічну історію. У складному процесі його розвитку О. Локшина виділила три ключові етапи [5, с. 7].

Проблема якості освіти вимагала переосмислення ролі освітньої мети в багатьох країнах. На той час освітню мету, як правило, формулювали дуже загально без відповідного узгодження з національними або міжнародними стандартами. Зазвичай вона містила загальні положення та опис того, як має бути організована освіта для забезпечення рівного доступу. Змістові стандарти були тільки в деяких країнах (Фінляндії, Франції, Греції, Італії, Японії). Поступово для вимірювання ефективності функціонування освітньої системи розвинуті країни починають конкретизувати навчальні досягнення учнів і розробляти процедури оцінювання. Новими характеристиками моніторингу третього етапу стає збір не тільки даних про витрати на освіту й навчальні досягнення учнів, але й про такі результати, як кількість випускників, кількість безробітних тощо.

Отже, 80 — 90-ті роки стають часом завершення формування моніторингу як цілісної системи, що включає збір даних на різних рівнях освіти, враховує контекстуальну інформацію, ресурсний внесок, освітній процес та його результати і передбачає інтерпретацію одержаних фактів для окреслення дальших дій [5, с. 14].

Можна без перебільшення говорити про велику увагу до проблеми моніторингу в усіх зарубіжних країнах. Проведення моніторингу та порівняння його інформації з міжнародними показниками дає змогу одержати матеріал для оцінки стану системи освіти порівняно з іншими країнами.

Не менш важливим та вкрай потрібним є використання даних моніторингу для розроблення освітньої політики держави. Без інформації про процеси, які відбуваються в національній системі освіти в контексті вкладених ресурсів і отриманих результатів, неможливо правильно будувати освітню політику.

Імплементация освітньої політики веде до структурних трансформацій та реформування змісту освіти. Моніторинг дає інформацію про те, як та наскільки ці зміни впливають на результати освітньої системи на різних рівнях (локальному, регіональному та державному).

Інструментами моніторингу є освітні індикатори, які визначаються як статистичні дані для забезпечення інформацією про стан та напрями розвитку освітньої системи або її окремої складової.

Для того, щоб освітній індикатор якомога ефективніше відображав ту чи іншу сторону освіти, він повинен відповідати певним вимогам і мати певні характеристики. По-перше, як правило, індикатори є кількісними показниками, які разом з механізмами їх використання та за системного підходу сприяють розумінню взаємозв'язку між різними економічними, соціальними й освітніми чинниками. По-друге, освітні індикатори призначено для надання сумарної інформації про функціонування освітньої системи зацікавленим сторонам — учням, батькам, учителям, директорам шкіл, інспекторам, працівникам міністерства освіти, науковцям, політикам. І по-третє, індикатори є основою для вироблення певних оцінних суджень [4, с. 15].

Як зазначалося вище, використання індикаторів у системі дає можливість отримати цілісне уявлення про ту проблему. Протягом тривалої еволюції моніторингу було чимало спроб розробити універсальну модель, яка включала б набір індикаторів, що дають вичерпний зріз досліджуваного явища. І хоча на сьогодні окремі інституції пропонують своє бачення системи індикаторів, проте всі вони сходяться на тому, що базовими складовими системами індикаторів повинні бути:

- демографічний, соціальний і економічний контексти (відносна кількість осіб шкільного віку, зв'язок між людськими ресурсами і економічним зростанням тощо);
- вкладені в освіту ресурси (стан шкільних будівель, шкільне обладнання, забезпечення освітніми матеріалами);
- результати, які продукує освітня система (досягнення учнів з головних дисциплін, відсоток учнів, що склали випускні екзамени, відсоток учнів, що вступили до вищої школи тощо) [1, с. 8].

Необхідність запровадження в Україні системи моніторингу:

1. Створення системи зовнішнього незалежного моніторингу дасть змогу активізувати такі напрями управління системою:

- забезпечення доступу громадськості, різних соціальних груп, суспільних організацій до інформаційних ресурсів системи освіти різних рівнів;
- організація постійного обговорення результатів якості освіти, своєчасне виявлення проблемних питань реформування освітньої системи;
- з'ясування вимог громадськості, учасників навчально-виховного процесу і споживачів освітніх послуг до сучасного рівня якості загальної середньої освіти та внесення відповідних коректив до державних нормативних документів;
- розроблення нормативно-правової бази державно-громадського управління якістю загальної середньої освіти.

2. Створення національної системи моніторингу якості ЗСО пов'язане з проголошенням у державних документах України завданням забезпечення гарантій доступності високоякісної освіти для всіх громадян [6, с. 147].

Отже, моніторинг рівня навчальних досягнень в світовій практиці є широкомасштабним дослідженням і нагальною проблемою часу. Моніторингові дослідження дозволяють визначити реальний стан освітнього процесу, динаміку його змін, виявити проблеми в навчанні та вихованні учнів, у роботі вчителів, з'ясувати причини їх виникнення, а також відстежувати якість роботи вчителів й ухвалювати управлінські рішення щодо якості навчання школярів. Оскільки моніторинг – це не тільки засіб підвищення якості навчальних досягнень учнів, але й забезпечення якісного управління, ми вважаємо за потрібне в наступному параграфі здійснити аналіз практичного стану впровадження моніторингу якості навчальних досягнень старшокласників як складової ефективного управління ЗНЗ [7].

Література:

1. Бабінець С.І. Моніторинг якості освіти як предмет педагогічного аналізу / С.І. Бабінець // Директор школи. – 2005.- № 40. – С. 8.
5. Касьянова О.М. Моніторинг в управлінні навчальним закладом / О.М. Касьянова // Волобуєва Т. Б. Управлінський супровід моніторингу якості освіти / Т.Б. Волобуєва. – Х: "Основа", 2004. – 96 с.
6. Ковалёва Г.С. Особенности национальных экзаменов в ряде стран мира / Г.С. Ковалёва. – М. : Центр оценки качества образования ИОСО РАО, 2000. – 48 с.
7. Кремень В.Г. Якісна освіта в контексті загально цивілізаційних змін / В.Г. Кремень // Педагогіка і психологія. – 2007. – № 3. – С. 3–17.
8. Локшина О.І. Становлення та розвиток моніторингу якості освіти : світовий вимір / О.І. Локшина; за заг. ред. О.І. Локшиної // Моніторинг якості освіти : світові досягнення та українські перспективи. – К. : К.І.С., 2004. – 128 с.
9. Стратегія реформування освіти в Україні. Рекомендації з освітньої політики. – К. : К.І.С., 2003. – 296 с.
10. <http://visnyk.chnpu.edu.ua/>

Олена Воронцова
(Костянтинівка, Україна)

ВИКОРИСТАННЯ ІНФОРМАЦІЙНИХ ТЕХНОЛОГІЙ ПРИ ОРГАНІЗАЦІЇ САМОСТІЙНОЇ РОБОТИ СТУДЕНТІВ ТЕХНІКУМУ

*«... Той народ, який першим реалізує можливості цифрових комунікацій і введе їх до навчальної методики, очолюватиме світовий освітній процес...»
Гордон Драйден*

Інформаційна технологія – сукупність методів, засобів і прийомів, що використовують для пошуку, накопичення, обробки, зберігання, представлення, передачі інформації (даних і знань) за допомогою засобів обчислювальної техніки і зв'язку, а також засобів їх раціонального поєднання з безмашинними процесами обробки інформації.

З урахуванням розвитку сучасних інформаційних технологій та педагогічних завдань використання інформаційних технологій (розвитку особистості, виконання соціального замовлення, інтенсифікація навчально – виховного процесу), зрозуміло, що необхідна така модель навчально – виховного процесу, яка б дозволяла студенту використовувати комп'ютерні технології, як інтелектуальний підсилювач під час вивчення дисциплін, які не пов'язані з інформатикою.

Причини, що зумовили використання інформаційних технологій:

- умови розвитку суспільства змусили шукати нових засобів організації навчально-виховного процесу, зокрема застосування персонального комп'ютера;
- стремке збільшення потоку наукової інформації у період технічного прогресу людства потребує своєчасного й адекватного відображення її в навчальному процесі;

- педагоги – практики свідчать, що зараз спостерігається зниження рівня мотивації й пізнавальної активності студентів під час вивчення навчальних дисциплін, що вказує на необхідність вдосконалення методики навчання, модернізації форм і прийомів роботи викладача.

«Педагог має подбати про те, щоб якомога більше органів чуття – око, вухо, голос, чуття мускульних рухів... взяли участь в акті запам'ятовування. За такого дружнього сприяння всіх органів в акті засвоєння ви переможете найлінійнішу пам'ять.» К. Ушинський.

Отримання інформації :

- зорові органи – 83%;
- слухові органи – 11%;
- запахи – 3,5 %;
- тактильні органи – 1,5 %.

Ступень засвоєння навчального матеріалу:

- слухова інформація – 20%;
- зорова – 30%;
- комбінована – 50%.

Чим більше аналізаторів бере участь у вивченні навчального матеріалу тим, ефективніше і краще він засвоюється.

Доведено, що самостійна робота відіграє велику роль у формуванні і розвитку навчальних умінь, вихованні волі, пізнавального інтересу, навичок колективної праці. В ній виявляється індивідуальність кожного студента, формується їхній характер та інтелект. Усе це сприяє засвоєнню тих знань, умінь та навичок, які в подальшому їм будуть необхідні.

Аналіз психолого-педагогічної літератури [5, с. 162] показує, що нині відсутній єдиний погляд на те, що треба розуміти під самостійною роботою. Так, П. І. Підкасистий [6] розглядає самостійну роботу як "засіб організації та виконання студентами визначеної пізнавальної діяльності", а В. А. Козаков розглядає самостійну роботу студентів як один з видів навчальних занять, специфічною особливістю якого є відсутність вчителя в момент навчальної діяльності студента.

Як вважає А. М. Алексюк [1], самостійна робота виступає чи не єдиним способом формування самостійності в набутті знань. Самостійність у набутті знань проявляється лише завдяки власній діяльності з появою внутрішньої потреби в знаннях, пізнавальних інтересів, захопленості. В цьому розумінні самостійності насправді неможливо навчитися. Таку самостійність можна лише виховувати. У процесі самостійної роботи в студентів виробляється внутрішня пізнавальна потреба, вміння доказово міркувати, вдосконалюються розумові операції, виробляється професійне теоретичне мислення.

Розвиток самостійності студентів – це мета діяльності як викладачів так і студентів, тому викладач повинен створити умови для спонукання студентів до самостійної роботи, такий режим самостійної діяльності, який би дав змогу реалізувати головну мету - розвиток особистості студента, її творчого потенціалу. Найбільшу актуальність набуває така організація самостійної роботи, за якої кожен студент працював би на повну силу своїх можливостей.

Широке застосування самостійної роботи учнів на уроках, таким чином, дає змогу успішно розв'язувати багато навчально-виховних завдань: підвищити свідомість і міцність засвоєння знань студентами; виробити в них уміння й навички, яких вимагає навчальна програма; навчити користуватися набутими знаннями і вміннями в житті, в суспільно корисній праці; розвивати в студентів пізнавальні здібності, спостережливість, допитливість, логічне мислення, творчу активність під час засвоєння знань; прищеплювати їм культуру розумової та фізичної праці, вчити їх самостійно продуктивно і з інтересом працювати; готувати студентів до того, щоб вони могли реалізуватися після закінчення навчального закладу [7].

Разом з тим виявлено певні недоліки:

1. Визначення місця програмного продукту безпосередньо в структурі уроку. Визнано недоцільним застосування інформаційно-комунікаційних технологій впродовж усього уроку, оскільки це суперечить санітарно-гігієнічним нормам щодо тривалості безпосереднього застосування на заняттях різних технічних засобів навчання.

2. Довготривалі витрати часу викладача та студента щодо підготовки до уроку: лише на підготовку студентами медіапроекту витрачається від 2 до 5 годин. Тому особливої уваги адміністрації потребує планування викладачів щодо періодичності включення медіапроектів до структури заняття та дотримання вимог до обсягу та характеру домашніх завдань.

3. Відсутність достатньої кількості якісної комп'ютерної техніки, програмних засобів для викладання предметів не дозволяє в повній мірі активізувати й реалізувати творчий потенціал учасників навчального процесу.

Ми можемо довго дискутувати з приводу ефективності використання інформаційно – комунікативних технологій на заняттях та як вони впливають на розвиток творчих здібностей та життєвої компетентності студентів, але не використовувати їх не маємо права, бо вони стрімко ввійшли в усі сфери нашого життя.

В системі освіти в інших країнах також звертають увагу на вміння дітей працювати самостійно. Наприклад, фіни про свою систему навчання говорять так: "Або ми готуємо до життя, або – до екзаменів. Ми вибираємо перше." Вони вважають, що навчальний заклад повинен навчити дитину основному –

майбутньому самостійному успішному життю, тому навчають думати і самим отримувати знання. Нових тем вчитель не розповідає – все є в підручниках, важливі не заучені формули, а вміння користуватися довідниками, текстом, Інтернетом, калькулятором, тобто використовувати потрібні ресурси для вирішення нагальних проблем.

Як підсумок, хочеться зазначити, що якими б здібними не були наші студенти, яку тягу до знань вони б не мали, але вирішальна роль в організації їх самостійної роботи належить саме нам, вчителям та викладачам. Бо саме ми повинні розпізнати та всебічно розвивати кращі якості, вміння і навички наших вихованців як майбутніх висококваліфікованих фахівців, навчити їх самостійно працювати з науковою інформацією, обов'язково закласти основи самоорганізації і самовиховання з тим, щоб сформувати вміння у подальшому безперервно підвищувати власну кваліфікацію. Тому спрямованість студентів на інтенсивну самостійну роботу із самого початку їх навчання в навчальному закладі допоможе їм під час навчання у вищому навчальному закладі та неодмінно полегшить у майбутньому процес адаптації до професійної діяльності.

Література:

1. Алексюк А. М. Педагогіка вищої школи України: історія, теорія: підручник/ А. М. Алексюк. – К.: Либідь, 1998. – 558 с.
2. Грицюк Л. К. Організація самостійної роботи студентів у навчальному процесі вищого навчального закладу / Л. К. Грицюк, М. В. Сірук // Науковий вісник Волинського національного університету ім. Лесі Українки. – 2011. – №17. – С. 9 – 14.
3. Кечик О. О. Форми та методи самостійної роботи студентів педагогічного коледжу / О. О. Кечик. // Науковий вісник Донбасу. – 2011. – № 1. – Режим доступу: http://nbuv.gov.ua/j-pdf/nvd_2011_1_26.pdf
4. Макаренко В. О. Вища математика для економістів: Навч. посіб. – К.: Знання, 2008. – 517 с.
5. Оконь В. Основы проблемного обучения. – М.: Просвещение, 1968. – 204с.
6. Пидкасистый П. И. Самостоятельно-познавательная деятельность школьников в обучении. – М.: Педагогика, 1980. – 240с.
7. Усенко Н. М. Самостійна робота учнів в евристичному навчанні // Педагогічні науки: Зб. наук. пр. – Суми, СумДПУ, 2009, – Ч. IV. – С. 167-175.
8. Шимко І. Проблеми організації самостійної роботи у вищій школі / І. Шимко // Рідна школа. – 2005. – № 8. – С. 34 – 35.

Тетяна Горобець
(Петрівка, Україна)

САМОСТІЙНА РОБОТА СТУДЕНТІВ - ВАЖЛИВА ЧАСТИНА ПРОЦЕСУ ПІДГОТОВКИ ФАХІВЦІВ – АГРАРІЇВ

Для підготовки кваліфікованих кадрів для сільського господарства України створено мережу навчальних закладів: училищ, аграрних технікумів, коледжів, академій та університетів. На даний період в державі залишились як великі сільськогосподарські підприємства з оновленим машино-тракторним парком, так і утворились нові багато чисельні фермерські та селянські господарства, які закупляють нову вітчизняну та зарубіжну сільськогосподарську техніку, техніку нового покоління обладнану комп'ютерами та електронікою. Впроваджуються нові технології обробки ґрунту, посіву та збирання сільськогосподарських культур. Сучасні методи точного землеробства передбачають використання інформаційно-комп'ютерних технологій та засобів телекомунікації і супутникового зв'язку. В останні 10-15 років у сільському господарстві стали використовувати дуже досконалу техніку: обертові плуги, комбіновані знаряддя для підготовки ґрунту до сівби, ґрунтообробно-посівні агрегати, самохідні обприскувачі, зернозбиральні комбайни, комбайни для збирання цукрового буряку, картоплі тощо. Більшість агрегатів обладнані системами навігації GPS, що дозволяє використовувати техніку найбільш ефективно. Тому суттєво підвищилися вимоги до компетентності фахівців аграрного виробництва, що в свою чергу ставить нові завдання і в першу чергу завдання підвищення якості підготовки фахівців. Тобто спеціалістів оперативного рівня, які безпосередньо виконують технічні завдання і приймають участь у створенні аграрного продукту.

Виконання цього завдання можливе тільки за умови того, що в вищих навчальних закладах освіти буде закладатися у свідомість суб'єктів навчання – студентів не інформаційний багаж (який через 3-5 років морально старіє), а механізм позааудиторного самостійного пошуку істини, вміння бачити проблеми, та підбирати шляхи її вирішення, проектувати організаційні заходи, підбір технічних засобів і власне методику виконання творчої роботи.

Основними функціями самостійної роботи студентів є: пізнавальна, самостійна, прогностична, коригуюча та виховна.

Пізнавальна функція визначається засвоєнням студентом систематизованих знань з дисциплін. Самостійна функція – це формування вмінь і навичок, самостійного їх оновлення і творчого застосування. Прогностична функція є вмінням студента вчасно передбачати й оцінювати як можливий результат, так і

саме виконання завдання. Корируюча функція визначається вмінням вчасно коригувати свою діяльність. Виховна функція – це формування самостійності як риси характеру.

Зміна концептуальної основи й розширення функцій самостійної роботи студента не тільки веде до збільшення її обсягу важливості, а й викликає зміну у взаємовідносинах між викладачем і студентом як рівноправними суб'єктами навчальної діяльності, тобто коригує всі психолого-педагогічні (організаційні, методичні) засоби забезпечення самостійної роботи студентів. Усе це ставить вимоги до пошуків таких форм навчальної роботи у ВНЗ, коли допомога і контроль з боку викладача не пригнічуватимуть ініціативи студента, а привчатимуть його самостійно вирішувати питання організації, планування, контролю за своєю навчальною діяльністю, виховуючи самостійність, як особисту рису характеру.

Існують такі види самостійної роботи студентів за цільовим призначенням:

1. Вивчення нового матеріалу: читання та конспектування літературних джерел інформації; перегляд відеозаписів; прослуховування лекцій магнітних записів; інші види занять.

2. Поглиблене вивчення матеріалу: підготовка до контрольних, практичних, лабораторних робіт, колоквиумів, семінарів; виконання типових задач; інші види занять.

3. Вивчення матеріалу з використанням елементів творчості: проведення лабораторних робіт з елементами творчості; розв'язання нестандартних задач; виконання розрахунково-графічних робіт і курсових проектів; участь у ділових іграх і в розборі проблемних ситуацій; складання рефератів, доповідей, інформацій з заданої теми; інші види занять.

4. Вдосконалення теоретичних знань і практичних навичок в умовах виробництва: навчальні практикуми, робота на філіях кафедр; усі види практик; дипломне проектування; інші види занять.

Самостійна робота студентів з кожної дисципліни навчального плану повинна забезпечити:

1. Системність знань та засобів навчання;
2. Володіння розумовими процесами;
3. Мобільність і критичність мислення;
4. Володіння засобами обробки інформації;
5. Здібність до творчої праці.

Одним із головних аспектів організації самостійної роботи є розробка форм і методів організації контролю за самостійною роботою студентів.

Навчальний матеріал дисципліни, передбачений робочим навчальним планом для засвоєння студентом в процесі самостійної роботи, виноситься на підсумковий контроль поряд з навчальним матеріалом, який опрацьовувався при проведенні аудиторних навчальних занять.

Контроль самостійної роботи студентів включає:

1. Відповідь на контрольні або тестові питання;
2. Перевірку конспекту;
3. Перевірку рефератів;
4. Перевірку розв'язаних задач;
5. Перевірку розрахунків;
6. Перевірку виконаних графічних вправ і завдань;
7. Перевірку виконаних індивідуальних завдань.

Викладач повинен постійно тримати під контролем самостійну діяльність студентів, корегувати її. Але потрібно бути уважним щодо оцінювання такої роботи. Існує категорія студентів, для яких негативна оцінка може стати поштовхом до відмови від подальшої самостійної діяльності. Тому на перших етапах організації самостійної роботи доцільно уникати низького оцінювання її результатів, а навпаки, підтримувати віру студентів у власні сили, в успішність їхньої діяльності, вчасно надаючи необхідну допомогу. Адже підлітки вболівають за свій авторитет, для них необхідним є постійне підтвердження успішності власної діяльності. І навіть у тому випадку, коли вони дійсно роблять "помилки".

Почуття задоволення, яке виникає при вдалому розв'язанні задачі, від самостійно і творчо виконаної роботи допоможе подолати психологічний бар'єр у навчанні. Тому іноді доцільно штучно створювати такі ситуації, коли студент обов'язково виконає запропоноване йому посильне завдання, не здогадуючись, наскільки "складним" воно було насправді. Варто також зазначити, що самостійна робота студентів може бути по-справжньому якісно організованою лише в процесі самостійної, творчої праці викладача. Хоча кожен, хто працює з учнівською аудиторією, погодиться: набагато простіше самому пояснити матеріал, ніж спонукати студента до активної самостійної розумової праці.

Отже, самостійна робота студентів – це один з найбільш важких моментів організації навчального процесу та формування майбутнього фахівця. У процесі самостійної роботи здійснюється самоосвіта студента, яка сприяє поглибленню, розширенню і більш міцному засвоєнню знань. Основним засобом самоосвіти є самостійне вивчення та опрацювання наукової, науково-популярної, навчальної, політичної, художньої та іншої літератури. Джерелами самоосвіти слугують також газети і журнали (особливо фахові), радіо і телебачення, відвідування музеїв, театрів, виставок, спілкування з освіченими людьми, зі спеціалістами з різних галузей знань і практичної діяльності.

Однією з особливостей навчального процесу у сучасному ВНЗ, яку слід якомога ефективніше використовувати при організації самостійної роботи студента, є активне упровадження комп'ютерної техніки.

У сучасних умовах самостійність стає професійно необхідною якістю особистості будь-якого спеціаліста. Отже, і підготовка майбутніх спеціалістів у вищому навчальному закладі має орієнтуватися на формування у студентів цієї якості, а не лише на репродуктивну виконавську діяльність з оволодіння певною сумою знань і вмінь.

Уміння самостійно і творчо працювати - один з головних критеріїв, які характеризують готовність фахівця до професійної діяльності. Творчість починається там, де здійснюється самостійний пошук принципів, способів поведінки і дій. Творчість набуває розвитку на основі самостійності особистості і є вищим ступенем її розвитку.

Сучасні вимоги щодо рівня професійної підготовки фахівців у вищих навчальних закладах на перший план висувають потреби формування творчої, активної, відповідальної і самостійної особистості майбутнього спеціаліста.

Ідея особистісного підходу в освіті ставить у центр уваги саму людину. Реалізація особистісно орієнтованого навчання визначає необхідність пошуку нових освітніх технологій, зміни форм і методів навчання у кожній ланці освітньої системи. Сьогодні нашій державі потрібні кадри, які, маючи ґрунтовну фахову підготовку, зможуть самостійно приймати рішення, спроможні через самоосвіту постійно оновлювати власні знання, здатні адаптуватися до змін та коригувати свою професійну діяльність. Організацію самостійної роботи можна розглядати як одну із педагогічних умов навчання студентів. Тільки через активну самостійну діяльність, а не через сприйняття знань у їхньому готовому вигляді, студент зможе якісно оволодіти спеціальними знаннями. Тому особливої уваги заслуговує сьогодні питання організації самостійної роботи студентів. Саме самостійна робота сприяє формуванню грамотного професіонала, творчо мислячої людини, розвиває ініціативу, самостійність, що у свою чергу є важливим чинником підвищення ефективності навчального процесу. Саме через самостійну роботу можна поєднати теоретичну діяльність з практикою.

Сучасний студент повинен відчувати відповідальність за якість свого навчання. Перед викладачами стоїть першочергове завдання: розвинути інтерес до набуття знань, сформувати професійно спрямовану мотивацію до процесу навчання.

Оцінку проблеми самостійного вивчення студентами програмного матеріалу як міжгалузеву і інтернаціональну дала академік Н.Г. Ничкало: «...навчання працювати ЮНЕСКО розглядає як одну із складових, на яких тримається освіта, тобто професійні навички набуваються одночасно з умінням справлятися самостійно у будь-якій ситуації і працювати в колективі».[3, с. 309]

На сьогодні важливого значення набуває підвищення якості підготовки спеціалістів аграрними вищими навчальними закладами зі спеціальності 5.10010201 "Експлуатація та ремонт машин і обладнання агропромислового виробництва". Ці спеціалісти за рівнем підготовки повинні бути конкурентоспроможними, спроможними оперативно приймати нешаблонні рішення, діяти самостійно, творчо, відповідати всім вимогам які визначено кваліфікаційною характеристикою фахівця.

Якість професійної підготовки спеціаліста залежить від рівня засвоєння теоретичних знань з навчальних дисциплін та практичної підготовки, яку він здобуває в процесі навчання. Нині в Петрівському державному аграрному технікумі відбувається заміна традиційного академічного навчання якісно новою навчально – виховною системою, в якій є пробудження і розвиток пізнавального інтересу студентів, здійснюється застосування активних методів і форм навчання із залученням проблемності, наукового пошуку і нових елементів педагогічного досвіду (дискусій, поєднання навчання з дослідницькою діяльністю), широко використовуються резерви автономності навчання та особистісної активності студентів. Одним із основних видів навчальної діяльності, за допомогою якого поліпшується якість підготовки фахівців, є самостійна навчально – пізнавальна діяльність студентів. Адже доведено, що у формуванні професійного світогляду у висококваліфікованого спеціаліста саме позааудиторна самостійна робота відіграє надзвичайно важливу роль, так як лише самостійний пошук істини розширює фахові знання, допомагає набутти стабільних кваліфікаційних умінь, закріплює виробничі навички, привчає працювати постійно і творчо, сміливо вирішувати поставлені викладачем, а в майбутньому і виробництвом завдання.

Тільки ті знання, які студент здобув самостійно, завдяки власному досвіду, думці і дії, будуть насправді міцні.

В процесі викладання навчального матеріалу засвоюється 15 відсотків інформації, що сприймається на слух, 65 відсотків – слух і зір. Якщо навчальний матеріал опрацьовується власноручно, самостійно (індивідуально) виконується завдання від його постановки до аналізу отриманих результатів, то засвоюється не менше 90 відсотків інформації.

Саме тому вища школа поступово, але неухильно переходить від передачі інформації до керівництва навчально-пізнавальною діяльністю, формування у студентів навичок самостійної творчої роботи.

Література:

1. Вихрущ В.О. Методика педагогіки. Навчальний посібник / В.О.Вихрущ. – Тернопіль: Крок, 2011. – 216 с.
2. Кузьмінський А. Педагогіка вищої школи: навч. посіб. / А.І.Кузьмінський. – 2-е вид., стор.- К.: Знання, 2011. – 343 с.

3. Пашенко Г. Проблеми організації самостійної роботи студентів / Проблеми освіти: Наук. – метод зб. / Кол. авт. – К.: Науково-методичний центр вищої освіти. – Вип.31. – 2003. – 316 с.

Гули Исаева, А.Р. Рахмонов
(Гулистан, Узбекистан)

PEDAGOGIK-PSIXOLOGIK TASHXISLASH ASOSIDA O'QITUVCHINING KASBIY RIVOJLANISHINI TA'MINLASH USULLARI

O'qituvchi pedagogik mahoratini oshirish sohasida olib borilayotgan tadqiqotlarda ko'plab olimlar pedagogik mahoratni rivojlantirish haqida fikr bildirishib, bu jarayonning asosiy zahirasi o'qituvchining o'z faoliyati tahliliga doimiy intilishida (V.I. Zagvyazinskiy, Yu.K. Konarjevskiy, Yu.P. Lvova, I.P. Rachenko, L.I. Ruvinskiy, V.P. Simonov, V.A. Suxomlinskiy, Ya.S. Turbovskiy, T.I. Shamova va boshqalar); uning refleksiv qobiliyatlarini takomillashtirish (A.A. Bizyayeva, V.V. Vetrova, N.V. Kuzmina, E.N. Pexota, I.A. Stetsenko va boshqalar); refleksiv pozitivniy siyosatini (A.V. Xristeva) rivojlantirishning o'ziga xos pedagogik reflek- siyasiga bog'liq bolganligi uchun uni pedagogik fikrlashni shakllantirish bilan boglab, shu tariqa (Yu.N. Kulyutkin, G.S. Suxobskaya) o'qituvchi pedagogik refleksiyasini rivojlantirish mumkin (B.Z. Vulfov, G.M. Kodjaspirova, N.V. Kuzmina, Yu.N. Kulyutkin, I.N. Mesyonov, S.Yu. Stepanov, G.S. Suxobskaya, N.V. Xarkin, A.V. Xristeva va boshqalar.) deb ta'kidlaydilar.

Ko'pchilik olimlar refleksiyani o'qituvchi tomonidan o'zining faoliyati va uning natijalarini tahlil qilish va o'zini baholash jarayonida rivojlanishini aytadi va «refleksiyani boshqarish imkoniyati va zaruriyati shundan iboratki, o'qituvchi uzluksiz ta'limning qaysi sohasida faoliyat ko'rsatmasin, o'zining ongli ravishda ichki ta'sirini (o'z-o'zini o'ylashga va fikrlashga majbur qilish) va tashqi ta'sirini, shaxsiy o'quv jarayonida boshqarib qo'llay oladi» deb ta'kidlaydilar.

Ilmiy adabiyotlar tahlili va kasbiy refleksiyani o'qituvchi pedagogik faoliyatining tarkibiy qismi va uning pedagogik mahoratini rivojlantirish asoslari sifatida qarash (15.2. - bo'lim), shuningdek qayd qiluvchi eksperiment natijalari kasbiy refleksiyani rivojlantirish usullarini izlash zaruriyatini keltirib chiqaradi. Shu sababli kasbiy pedagogik faoliyatning turli sohalari bilan shug'ullangan olimlar tashhis (diagnostika) va tashhislash (diagnozlash) mazmuniga yanada batafsil to'xtalganlar.

Tashhislashga, ya'ni diagnostikaga bilishning alohida usuli sifatida qarash qabul qilingan (grekchadan tarjima qilganda, diagnosis - tanib olish demakdir⁶). Biz pedagogik tashxislash so'zining o'rniga pedagogik diagnostika so'zini ishlatishni lozim topdik.

Pedagogik diagnostika mazmun va mohiyatiga qarab ko'plab funksiyalarni bajaradi.

PEDAGOGIK DIAGNOSTIKA. FUNKTSIYALARI

1. Pedagogik diagnostikaning tahliliy vazifalari.
2. Pedagogik diagnostik funksiyalar
3. Pedagogik diagnostikaning baholash vazifasi.
4. Pedagogik diagnostikaning korreksion vazifasi.
4. Pedagogik diagnostikaning orientatsion vazifasi.

Uning tahliliy vazifasi o'quv-tarbiyaviy jarayondagi yutuq va kamchiliklarning kelib chiqish sabablari va oqibatlarini, ularning o'zaro bog'lanishlarini aniqlash va chora tadbirlar ishlab chiqishga qaratilgan.

Aslida diagnostik funktsiya o'quvchining ta'lim olganligi, tarbiyalanganligi va rivojlanganligini aniqlash uchun qo'llaniladi, biroq, o'qituvchining ham kasbiy komponentlik darajasini o'rganishda muhim ahamiyat kasb etadi.

Pedagogik diagnostikaning baholash vazifasi ma'muriyat tomonidan olib borilib, alohida o'qituvchi yoki alohida o'quvchi faoliyatida erishgan yutuqlar va kamchiliklar yuzasidan sifat ko'rsatkichlarni miqdor jihatdan baholaydi.

Diagnostikaning korreksion vazifasi o'quv - tarbiyaviy jarayonni o'qituvchining pedagogik faoliyati yuzasidan korreksiyalashni (to'g'ri yo'naltirish) ta'minlaydi va o'qituvchining kasbiy jihatdan o'z - o'zini rivojlantirish va pedagogik mahoratini oshirish uchun sidqidildan kiri- shishga faolligini ta'minlaydi.

Diagnostikaning yo'nalishni orientatsion (aniqlash) vazifasimga maqsadi pedagogik jamoa va alohida o'qituvchilar faoliyatida mavjud bo'lgan muammolarni uzluksiz hal etishni muvofiqlashtirib borishdir. Pedagogik diagnostikaning orientatsion vazifasi natijalari haqida doimiy xabarlamini informatsion (axborot) vazifa ta'minlaydi.

Shu o'rinda diagnostika (tashhis) va diagnostikalash (tashhislash) tu- shunchalarining farqi va qanday ma'no berishini bilish lozim. Diagnostikani soddalashtirilgan ko'rinishda «tashhisni aniqlash»⁷ deb qarasaq, unda diagnostikalash (tashhislash) bu jarayonning tashhisni qo'yish metodlari yig'indisidir. Shu bois pedagogik faoliyatning o'ziga xos jihatlarini e'tiborga olib, uni o'rganishda diagnostikalash (tashhislash) terminini qo'llash o'riniroq ko'rinadi. Umuman diagnostikalash terminini tashxislash deb atalsa ham maqsadga muvofiq bo'ladi.

⁶Kratkiy psixologicheskiy siovar. /Red. - sost. L.A.Karpenko; Pod obshch. red. A.V.Petrovskogo, M.G.Yaroshevskogo. - Rostov-na-Don 1998. -286 b

⁷Qarang: Ojegov S.I. Siovar ruskogo yazika/Pod red. N.Yu.Shvedinov -M., 1980, - 167. ^b Yaxlitlik - ob'ekt, jarayonning ichki birligi. Karang Filosofskiy siovar. /Pod red. I.T.Frolova. - M.Politizdat 1986. 533 b.

Pedagogik tashhishlash deganda pedagogik tizimni (shuningdek uning alohida tarkibiy qismlarini) tadqiq qilish metodlarining jamlanmasini tushunamiz, ulardan foydalanish samaradorligi ma'lum tashkiliy - pedagogik shart - sharoitlar bilan bog'liq holda shakllanadi.

Pedagogik tashhishlashning yaxlitligi ⁵ uning nafaqat o'qituvchi pedagogik faoliyatini o'rganishning diagnostik jihatlari, balki aniqlangan sabab va oqibatlarining bir—biri bilan o'zaro bog'lanishi asosida har bir o'qituvchining pedagogik qiyinchiliklarni bartaraf etishning optimal yo'llari va vositalarini topish imkoniyatini beradigan konstruktiv - prog- nostik nuqtai nazardan ta'minlaydi, o'qituvchi pedagogik mahoratining rivojlanish istiqbollari belgilab, uning faoliyat yuritish dinamikasini kuzatish orqali tanlangan mehnat shakllari samaradorligini baholash imkoniyatini beradi.

O'qituvchi pedagogik faoliyatini tashhishlashning turli aspektlarini o'rganishga bag'ishlangan ilmiy tadqiqot ishlarining soni ko'p.

Ayni paytda o'qituvchilar uchun eng zarur hislatlarni aniqlab olish imkoniyatini beradigan, o'qituvchilik kasbining professiogrammasi (ta' lum tizimga keltirilgan, mehnatni psixologik tomondan o'rganib, kelgusi amaliy faoliyatda foydalanishga qaratilgan, kasbni har tomonlama batafsil yoritib beruvchi yo'rtalish) psixolog olimlar (R.Z. Gaynutdinov, M.G. Davletshin, S. Jalilova, A. Jabborov) tomonidan ishlab chiqilib amalda qo'llanilmoqda. Olimlar o'qituvchi professiogrammasi, muayyan fan tomonidan o'qituvchiga qo'yiladigan maxsus talablarni o'z ichiga qamrab olishini, o'qituvchi o'zi tanlagan fan yuzasidan qanday talablar qo'yilishini mukammal bilishini aytib, shu asosda o'quv-tarbiya jarayonini tashkil qilishni, pedagogika oliy ta'lim muassasalarida muayyan mutaxassislik bo'yicha "O'qituvchi professiogrammasi" ishlab chiqilishi zarurligini ta'kidlaydilar. Hozirgi kunda umumta'lim maktablari o'qituvchilarining pedagogik faoliyatini takomillashtirish uchun ishlab chiqilgan professiogrammaga asoslanib, o'qituvchilarni tashhishlashning ushbu me todidan foydalanib kelinadi. Biroq ushbu professiogramma o'qituvchining kun sayin o'zgarib turuvchi jamiyat talablariga muvofiq shaxsiy dunyoqarashini, ongini, mafkurasini boyitish dinamikasini to'liq aks ettira olmaydi.

Pedagogik faoliyatni tadqiq etish mantiqi, pedagogik tashhishlashning turli metodikalarini birlashtirish zaruriyati N.V. Kuzminaning ishlarida keng yoritilgan. Tadqiqotning so'rov, kuzatish, baholash (reyting), o'z - o'zini baholash, juft qiyoslash, sotsiometriya va eksperiment kabi metod- iarini o'rganar ekan, u aynan «o'z-o'zini baholash, o'z-o'zini anglash usullaridan biri sifatida shaxsning barcha imkoniyatlarini namoyon qilishga, uning xulqiga, xarakteriga, faoliyat sur'atiga ta'sir etishini» ta'kidlaydi. O'qituvchining pedagogik bilim va malakalari tizimini tav- siflab, N.V. Kuzmina o'qituvchining bilish va o'rganish malakalari ichi- dan uning pedagogik faoliyati uchun zarur bo'lgan afzalliklarni va nuqsonlarni ongli ravishda bilib tuzatish yoki takomillashtirish maqsadida tahlil qila olish qobiliyatini ajratib ko'rsatadi.

I.P. Rachenkoning fikricha, o'qituvchining o'zi, o'z shaxsi haqidagi tasavvuri, ijobiy MEN - konsepsiyasini shakllantira olishi uning ijodiy faolligini rivojlantirishning kafolati sanaladi.

Yuqorida bayon qilingan fikrlar o'qituvchining kasbiy refleksiyasi, o'z - o'zini yuqori darajada baholashni ta'minlab, o'qituvchiga o'z pedagogik mahoratini takomillashtirish yo'lidan maqsadli faoliyat olib borish imkoniyatini beradi.

O'qituvchining pedagogik mahoratini oshirishning asosiy yo'li - bevosita taiim muassasasida ilmiy asosda tashkil qilingan tadqiqotchilik ishi, deb hisoblagan V.P. Simonov mohir o'qituvchi shaxsi va faoliyati samaradorligini tashhishlash uchun asosiy kasbiy ahamiyatli ko'rsat- kichlarning tizimini va taxminiy mazmunini ishlab chiqdi. U taklif qilgan metodikalar, muallifning fikricha, nafaqat o'qituvchining ta'lim faoliyati, balki u bilan o'zaro faoliyat olib boradigan o'quvchilarning o'quv faoliyati samaradorligini ham aniqlash imkoniyatini beradi. O'qituvchining ahamiyatga molik boigan kasbiy sifatlarini tashhishlash natijalarini olim uch xil yo'nalishda baholaydi: optimal, yo'l qo'yiladigan va tanqidiy daraja bo'yicha. V.P. Simonov hamma vaqt ham ijobiy natija beraver- maydigan tekshiruvchilarning yuzaki yondashuvi o'qituvchilarning kasbiy faoliyatini ma'lum darajada buzadi yoki noto'g'ri kategoriyalaydi, ularning pedagogik tashabbuskorligini va mustaqilligini so'ndiradi, olim har bir o'qituvchida o'z pedagogik faoliyatini «ishonchli va isbotli» natijalar bilan baholash va uning natijalari hamda samaradorligi haqida gapirish malakasini rivojlantirish zarurligini aytadi.

Kasbiy pedagogik faoliyatni tahlil qilish va o'z-o'zini tahlil qilishni o'qituvchi faoliyati va refleksiv pozitsiyasi nuqtai nazaridan tuzatish va takomillashtirish maqsadida pedagogik vazifalarni hal qilishga qaratilgan pedagogik malakalar yig'indisi sifatida qarab, A.V. Xristeva analitik malakalar tizimini analitik faoliyat tizimi bilan nisbatlaydi. U kasbiy pedagogik faoliyatni tahlil va o'z - o'zini tahlil qilishning quyidagi bosqichlarini ajratib ko'rsatadi:

1. Mazmunli - diagnostik (tayyorlov - moslashuv) bosqich;
2. Maqsadli loyihalashtirish (tahlil va o'z-o'zini tahlil qilishdan maqsadni aniqlashtirish) bosqichi;
3. Texnologik (kasbiy pedagogik faoliyat jarayonini va o'z-o'zini tahlil qilish) bosqich;
4. Tahlil va o'z-o'zini tahlil qilishning nazariy (pedagogik faoliyatning mohiyati, natijalari bilan pedagogik faoliyat jarayoni o'rtasidagi aloqalarning sabab va oqibatlarini nazariy anglash) bosqichi;
5. Faoliyatni refleksiv baholash (faoliyatni baholash va refleksiv tahlil) bosqichi;
6. Korreksiyalash (ijodiy bosqich bo'lib, o'z pedagogik faoliyatini nazariy jihatdan anglash va baholash asosida takomillashtirish va ham- kasblarining samarali pedagogik tajribalaridan ijodiy foydalanish yo'llari va usullari belgilanadi) bosqichi.

Muallif taklif qilgan analitik faoliyat algoritmi interiorizatsiya (tashqi omillarning ichki omillarga o'tishi) jarayonida tashqi faoliyatning ichki faoliyatga o'tish mexanizmi qanday rivojlanishi, ichkisi esa, o'z navbatida, tashqi faoliyat orqali o'z-o'zini o'zgartirishini (uning davomida o'qituvchilar kasbiy refleksiyasining rivojlanishi bilan bog'liq bo'lgan analitik darajasi o'zgaradi) tushunish imkoniyatini beradi.

N.A. Evert, A.I. Sosnovskiy, S.N. Kuliyeв pedagogik mahorat tizimidan uchta asosiy: estetik (axloqiy), ijtimoiy-psixologik va texnologik kabi tarkibiy qismlami ajratib, o'qituvchi pedagogik mahoratining diagnostik dasturini ishlab chiqishadi va quyidagi blokami farqlaydilar:

- yuksak ma'naviy barkamollik;
- o'qituvchining individual - psixologik xususiyatlari;
- hamkasblari bilan pedagogik hamkorlik;
- pedagogik texnikani o'zlashtirish;
- shaxsiy kasbiy xususiyatlari;
- ijobiy natijalarga oson erishish.

O'qituvchining ijtimoiy-psixologik shakllanishida o'z ustida ishlashi murakkab tizimga ega. Bunda o'qituvchi ekstensiv, taxminiy, metodologik, kommunikativ, psixologik hamkorlikda ijodkorlik vazifalarini bajaradi. Diagnostik dasturda o'qituvchi kasbiy tayyorgarlik jarayonida tadqiqotchilik, mohirlik, reproduktiv (xotirada saqlash), rasmiy - ijro- chilik kabi faoliyat bo'yicha muntazam ish olib boradi. Ushbu faoliyat dasturlari ayniqsa, yosh o'qituvchilarning pedagogik faoliyatida duch keladigan ijtimoiy munosabat, sinfdan qo'rqish, o'quvchilar bilan o'zaro munosabatda ziddiyat hosil bo'lishi kabi psixologik to'siqlami engishda muhim ahamiyat kasb etadi.

Olimlarning pedagogik mahorat tahliliga bu kabi chuqur yonda- shuvida barcha o'zaro bog'langan tizimlarni birdaniga qamrab olish amalda mumkin emas. Natijalar haddan ziyod katta hajmda, tarqoq bo'ladi, eng asosiysi, bu holda pedagogik mehnatning alohida bo'g'inlari tahliliga chuqur yondashib bo'lmaydi. Umuman pedagogik faoliyat doimiy ravishda o'z-o'zini tahlil etish, o'qituvchi refleksiyasi rivojlanishining tashabbuskori bo'la oladigan o'ziga xos «tezlashtiruvchi» rolini o'ynamog'i kerak.

Foydalanilgan adabiyotlar ro'yxati:

1. O'zbekiston Respublikasining "Ta'lim to'g'risida"gi qonuni. //Barkamol avlod - O'zbekiston taraqqiyotining poydevori. -Toshkent; "Sharq", 1997, 20-29 betlar.
2. O'zbekiston Respublikasining "Kadrlar tayyorlash milliy dasturi to'g'risida"gi qonuni. //Barkamol avlod - O'zbekiston taraqqiyotining poydevori. -Toshkent; "Sharq", 1997, 31-61 betlar.
3. Barkamol avlod orzusi //Tuzuvchilar: Sh.Qurbonov, H.Saidov, R.Ahliddinov. - ToTdirilgan 2-nashri. - T.: "O'zbekiston milliy ens iklopediyasi", 2000. - 248 b.
4. Batarshchev A.V. Psixodiagnostika sposobnosti k obshcheniyu ili kak opredelit organizatorskiye i kommunikativniye kachestva lichnosti.- M.: Gumanit. Izd. Tsentр VLADOS, 1999.- 176 s.

**Олександр Кузенков, Ігор Мазур
(Київ, Україна)**

ТЕОРЕТИЧНІ ПІДХОДИ ДО ФОРМУВАННЯ ПРОФЕСІЙНИХ ЯКОСТЕЙ У КУРСАНТІВ МВС НА ЗАНЯТТЯХ З ФІЗИЧНОЇ ПІДГОТОВКИ

В умовах складної криміногенної ситуації надзвичайне важливе значення для успішного вирішення завдань належного правопорядку і громадської безпеки в державі має високий рівень підготовленості курсантів [1, с. 3]. Радикальні зміни нашого суспільства встановлюють нові вимоги перед працівниками органів внутрішніх справ [2, с. 4]. Ці актуальні проблеми послужили вивчення у педагогічних джерелах професійної підготовки курсантів В.Ф. Бойко, С.Е. Бутова, А.О. Лігоцького, О.В. Запорожанова та ін.

На даному етапі наукової роботи виявлена проблема дослідження. Особливо цінні данні дає аналіз літературних джерел та досвід практичної роботи. Основний напрямок дослідження є отримання об'єктивних даних. У данному дослідженні перевіряється ефективність в спеціальних умовах того чи іншого методу підготовки курсантів. Висновки і пропозиції необхідно перевірити на практичних заняттях.

Практичне заняття - це керований педагогічний процес оволодіння і вдосконалення знань та навичок. Заняття слід розглядати як єдиний навчальний процес для підвищення функціональних можливостей організму.

Підвищення функціональних можливостей організму відбувається коли постійно виконуються загально-розвиваючи вправи. В процесі практичних занять курсант досягає рівня підготовленості, яка характеризує підвищенню майстерності до виконання професійних завдань.

Рівень професійної підготовленості складаються з ряду компонентів: знання, уміння та навички загальної та спеціальної фізичної підготовки. Вони пов'язані між собою і впливають один на одного.

Професійність викладача полягає в тому, щоб оцінити здібності кожного курсанта, надавати індивідуальні методи підготовки.

Деяким курсантам краще виконується атака, ніж контратака, іншим володіння прийомами захисту. Викладач повинен бачити здібності кожного. Але спочатку не тільки як знайти у курсанта індивідуальні якості, виправити недоліки, а також вдало виділити їх та вміло вдосконалити. У кожного курсанта порізно муноються технічні здібності, основною формою удосконалення навчального процесу є індивідуальні заняття. Викладач постійно повинен наглядати за помилками при відпрацювання дій з партнером або на спеціальних снарядах,

Якщо курсант має недоліки захисних дій та ударів, то в завданні звертається увага на їх виправлення і вправи повторюються, поки він зможе добре виконувати захист або удар. Тому необхідно систематично працювати для поліпшення технічних дій. Це розширює можливість застосувати більше різних технічних дій.

Навчаючи курсанта технічним діям, треба пояснювати йому різні варіанти їх застосування. При вивченні, наприклад прямого удару лівою або правою рукою, слід нагадати, як користуватися цим ударом, показати його застосування в якості атакуючого та контратакуючого удару

Складні технічні дії вдосконалюють роботою на спеціальних снарядах, спочатку прості завдання, потім відпрацювання більш складні. Удосконалення технічних дій спочатку на загальних заняттях, потім під час індивідуальних, далі у навчальних поєдинках.

Поєдинок вчить постійно перебувати в стані готовності, визначати небезпеку яку неможливо проаналізувати. У реальної ситуації мати на увазі чого чекати від противника, коли він спробує завдати фізичне пошкодження, таким чином необхідно слідкувати за розвитком подій, та вибрати ту чи іншу дію у відповідь. Якщо доводилося знаходитись в аналогічній ситуації, реакція на таку ж атаку в реальному бою буде рефлекторної. Невелика кількість захисних дій в умовах бою, буде краще, ніж після тренувань на снарядах.

У навчальних поєдинках необхідно постійно міняти завдання, поступово переходити до складних дій. Головними засобами до вдосконалення професійності є навчально-тренувальні поєдинки, де створені сприятливі умови для досягнення завдань.

Курсант повинен готуватися до поєдинку, зберігати звичний режим, відчувати впевненість у своїй силі. Головними показниками до формування морально-вольових якостей для курсанта є вільні бої.

При наближенні до поєдинку, у курсантів збільшується нервова напруга, боязнь відчуття болю. У цих випадках потрібні високі морально-вольові якості, для того щоб стримувати свої негативні емоції. Упевненість курсанта у своїй силі зміцнюються достатнім рівнем навантаження та об'єктивного самоконтролю.

Щоб курсант зміг отримати високий рівень професійної майстерності необхідно підбирати для нього супротивників різної підготовленості, вдосконалення технічних дій проводити після навантаження.

До виконання цієї мети необхідно надавати спеціальні вправи. Для вдосконалення фізичних якостей і дуже впливає рівень психологічної підготовки.

Підготовленість удосконалює всі психічні процеси, поліпшує орієнтування в складній обстановці, підвищує технічні можливості. Стан підготовленості до виконання поставленої мети прийнято називати майстерністю. Підготовленість є рівень функціональних можливостей організму, придбаних систематичними вправами яка дозволяє курсанту в найвищій мірі проявити свої навички та уміння.

Рівень підготовленості залежить від майстерності курсанта, тому воно буде різне, у першого курсанта та третього або четвертого курсанта. Курсант старшого курсу повинен виконувати технічні завдання більш складного характеру, ніж першого курсу.

Достатній рівень функціональних можливостей створює умови до прояву максимальних фізичних якостей. Під впливом систематичних занять у курсантів відбуваються морфологічні зміни: збільшується обсяг м'язових тканин, нормалізується ЧСС, зростає обсяг легень, підвищується працездатність. Головними показниками рівня підготовленості є прояв фізичних та технічних дій, вмиле використання захисту та атаки.

Для визначення підготовленості є цілий комплекс показників: раціональне планування занять з урахуванням індивідуальних особливостей курсанта, контролі та самоконтролі, прояв технічних дій в навчальному поєдинку, достатній рівень фізичних якостей. Для наукового пізнання характерні свої цілі і методи залучення та перевірки інноваційних знань [3, с. 5].

Для досягнення результату необхідно дотримуватися методичних принципів: систематичність, від простого до складного, поступово збільшувати кількість вправ. Удосконалення фізичних якостей є однією із головних завдань в підготовки курсантів.

Велике значення мають підготовчі вправи які дозволяють досягти оптимальної концентрації нервово-психічних процесів. Ці вправи підвищують збудливість центральної нервової системи і, підвищує працездатність організму, підготовлять курсанта до специфічної діяльності, крім того є профілактичним засобом проти травм.

Майстерність викладача полягає в тому, щоб знайти слабкі сторони підготовленості курсанта, визначити їх якою мірою впливати на формування професійно значущих якостей.

Навчальний процес на заняттях з фізичної підготовки слід розглядати як єдиний, багаторічний, взаємозв'язок засобів, методів і умов підготовки. Основні питаннями в системі навчальних занять є: використання методичних принципів до особливостей навчання, вивчення досвіду роботи провідних шкіл, використання найбільш раціональних завдань, що дозволяє ефективно управляти навчальним процесом.

Навчальний процес повинен проводитися з урахуванням найважливіших методичних та дидактичних принципів, навчати на основі аналізу найважливіших положень педагогіки, анатомії, фізіології, біомеханіки, психології, гігієни, біохімії, домагаючись свідомого їх засвоєння і використання в практиці викладання предмету фізична підготовка.

При вивченні захисних дій, треба стежити за правильним виконанням захисту, звертати увагу на захист при власних атаках. Навчальні заняття проводити таким чином, щоб курсанти розуміли зміст і значення тих дій, якими треба оволодіти, чітко уявляти мету, завдання, інтерес до занять,

Навчальний матеріал повинен бути доступний, виконання складних вправ можуть призвести до порушення техніки, або привести до травм та негативних наслідків. Завищені завдання порушує техніку виконання прийомів, незадоволення навчальним процесом. Подолання посильних навантажень, чергування легких вправ зі складними дають ефект у навчанні.

Підготовку курсантів будувати на послідовності оволодіння технікою захисту та ударів

Тільки регулярні заняття дають ефект у навчанні. Не планувати більш складну технічну дію кінця заняття.

Індивідуальні заняття мають велике значення на яких ставляться певні завдання до розвитку окремих фізичних якостей. Залежно від підготовленості курсанта складність поставлених завдань можуть бути змінені. Необхідно надавати виконання завдань курсантам з урахуванням їх індивідуальних здібностей для формування професійно значущих якостей.

Індивідуальні заняття слід надавати коли багато є помилок та удосконалення улюблених технічних дій.

Удосконалення технічних навичок необхідно надавати різні збиваючі фактори з тим, щоб прийом можна було виконати кілька інакше, з різних положень. Технічна дія швидче засвоюється якщо вона відпрацюється в поєднанні з іншими раніше вивченими діями.

Після виконання технічних прийомів в повільному темпі і можна починати проробляти кожну вправу поступово в більш швидкому темпі і уважно слідкувати за помилками та фазою відпочинку між вправами. Якщо при виконання вправ в швидкому темпі не порушається точність рухів, можливо продовжувати підвищувати інтенсивність вправ. Таким чином можливо досягнути необхідного рівня, при якому можливо з максимальною швидкістю виконувати технічні дії.

На контрольних заняттях відпрацювати реальні ситуації, потім проводити аналіз. Виконуючи прийом на достатній швидкості, не слід забувати про точність рухів, які вивчили на початку виконання.

Виконання кожного удару руками та ногами передбачає знання законів біомеханіки, дозволяє досягти мети. Максимальна швидкість виконується коли більш частина м'язів розслаблені. Розслаблені не напружені м'язи дозволяє зберігати в них енергію необхідної для швидкого руху.

Щоб мати високи показники фізичних якостей, треба наполегливо працювати над їх розвитком. Головну увагу слід звернути на вдосконалення технічних навичок, якими курсант володіє і постійно удосконалює фізичні якості.

Під час відпрацюванні технічних дій на навчальних заняттях викладачу необхідно стежити за тим, щоб курсанти ні завдавали неконтролюючих ударів, ні допускали брутальності, усувати помилки, знаходити вправи для розвитку відстаючих якостей. Нерішучим курсантам треба підбирати партнерів приблизно рівних по морфологічним показникам.

Спеціальна фізична підготовка вимагає постійного виконання вправ з великим навантаженням. Займатися з яким-небудь недугою категорично забороняється. Курсант повинен повідомити про своє самопочуття викладача.

Навчання буде успішним тільки при наявності доброї загальної фізичної підготовленості. Мобілізувати найкращі досягнення науки й опиту щоби гарантувати поліпшення результату [4, с. 3].

Необхідно постійно аналізувати інноваційні технології науки і практики в галузі фізичного виховання і надавати курсантам знання, подавати особистий приклад, наводити приклади кращих.

Література:

1. Ануфрієв М.І., Бутов С.Є., Гіда О.Ф., Решко С.М. Основи спеціальної фізичної підготовки працівників ОВС.-Київ національна академія МВС 2003. - 338 с.
2. Жевага С.І. Шляхи підвищення ефективності фізичної підготовки ліцеїстів. Методичний посібник. – Хмельницький: ХмЦНП, 2012. – 94 с.
3. Железняк Ю.Д., Петров П. К. Основы научно-методической деятельности в физической культуре и спорте: Учеб. пособие для студентов высш. пед. учеб. заведений. – М.: Издательский центр «Академия», 2002. – 264 с.
4. М.Я. Виленский, П.И. Образцов, А.И. Уман. Технологи профессионально-ориентированного обучения высшей школе. Педагогическое общество, М., 2004. – 144 с.

**Қыдыр Қабиден, Фариза Еділжанқызы, Шынар Гилманова
(Атырау, Қазақстан)**

ЛИССАЖУ ФИГУРАЛАРЫН КОМПЬЮТЕРДЕ МОДЕЛЬДЕУ

Студенттер тербелістің механизмі жөнінде жалпы түсінік алғаннан кейін, тербелістерді қосу заңдармен толық сипатталатынын көрсетудің маңызы бар. Алдымен, бір жаққа бағытталған, периодтары

бірдей, фазаларында біраз айырмашылығы бар және амплитудалары әр түрлі екі тербелісті қосудан бастайық. Олардың теңдеулері

$$\begin{cases} x = A \cos(\varphi) \\ y = B \cos(\varphi) \end{cases} \quad (1)$$

болсын. Нүкте траекториясының теңдеуін анықтайық. Ол үшін теңдеулерден уақытты шығарып тастайық. (1)-теңдеуді ашып жазайық:

$$\frac{x}{A} = \cos \varphi \quad (2)$$

$$\frac{y}{B} = \cos \varphi \quad (3)$$

(2)-ні $\cos \varphi_2$ -ге, ал (3)-ті $\cos \varphi_1$ -ге көбейтіп, бір-бірінен алып тастаймыз. Сонда

$$\begin{cases} \frac{x}{A} \cos \varphi_2 = \cos \varphi_2 \cos \varphi \\ \frac{y}{B} \cos \varphi_1 = \cos \varphi_1 \cos \varphi \end{cases} \quad (4)$$

Енді (2)-ні $\sin \varphi_2$ -ге (3)-ті $\sin \varphi_1$ -ге көбейтіп, бір-бірінен алып тастаймыз. Сонда

$$\begin{cases} \frac{x}{A} \sin \varphi_2 = \sin \varphi_2 \cos \varphi \\ \frac{y}{B} \sin \varphi_1 = \sin \varphi_1 \cos \varphi \end{cases} \quad (5)$$

Соңғы (4) пен (5) квадраттап және бір-біріне қосып,

$$\frac{x^2}{A^2} + \frac{y^2}{B^2} = \cos^2 \varphi \quad (6)$$

өрнегін аламыз. Бұл эллипс теңдеуі. Ол уақытқа тәуелсіз, тек қана фазалар айырымына байланысты өзгеріп отырады.

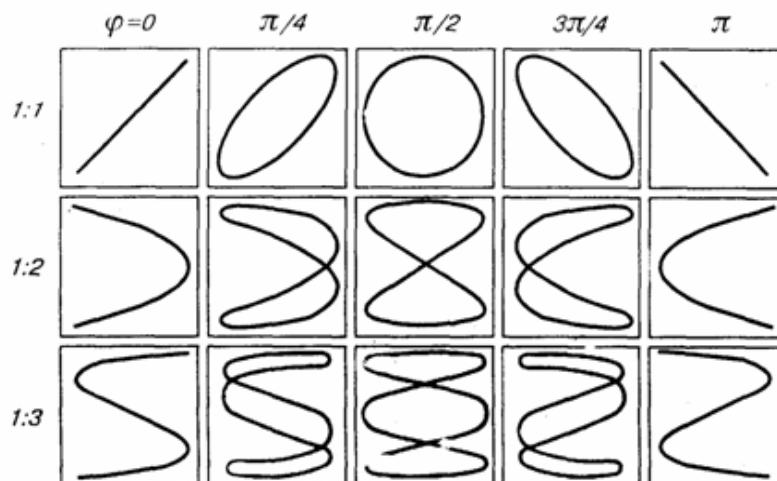

Сурет 1-Тербелістерді қосу

Бірнеше жеке жағдайларды қарастырайық:

а) Егер $\varphi_2 - \varphi_1 = 0$, яғни $\varphi_2 = \varphi_1$, онда $\frac{x^2}{A} + \frac{y^2}{B} + \frac{2xy}{AB} = C$ немесе $\left(\frac{x}{A} + \frac{y}{B}\right)^2 = C$, $y = \frac{B}{A}x$.

Нүкте координаттар басынан өтетін түзудің бойымен гармониялық тербелістер жасайды (2-сурет).

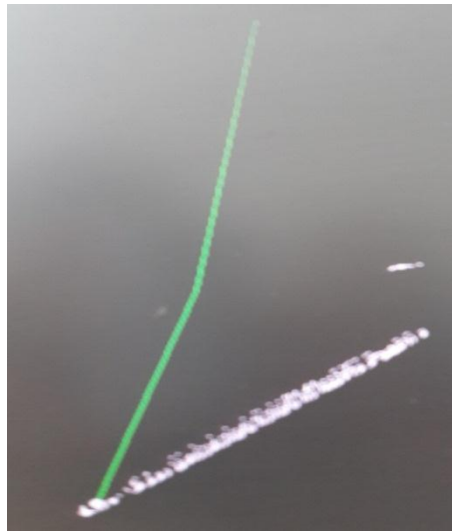

Сурет 2

Себебі түзудің бойындағы нүктенің орны S кесіндісімен беріледі, ол



Сөйтіп, қорытқы тербелістің теңдеуі $S = c \cos(\omega t)$, мұндағы $c = \sqrt{A^2 + B^2}$ - амплитудасы, ω - циклдiк жиілігі.

б) Енді $\varphi_2 - \varphi_1 = \pi$ болсын, онда

$$\frac{x^2}{A} + \frac{y^2}{B} - \frac{2xy}{AB} = C, \quad y = -\frac{B}{A}x.$$

Сонда қорытқы қозғалыс координаттар басынан өтетін түзу сызықтың бойымен қозғалады (3-сурет). Фазалар айырымы 0 немесе π болған кезде пішін түзу кесіндісі түрінде болады екен.

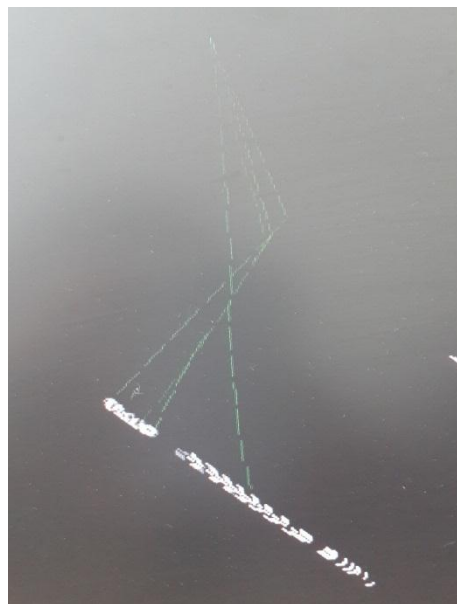

Сурет 3.

с) $\varphi_2 - \varphi_1 = \frac{\pi}{2}$ немесе $3\frac{\pi}{2}$ -тең болсын, онда $\frac{x^2}{A^2} + \frac{y^2}{B^2} = 1$. Бұдан қозғалыстың траекториясы эллипс болатынын көреміз (4-сурет).

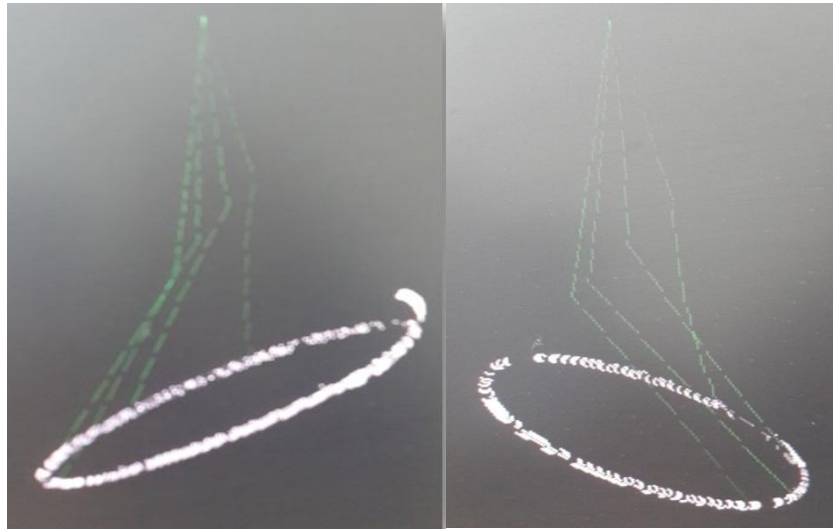

Сурет 4.

Фазалық бұрыштың мәніне байланысты нүкте сағат тілінің бағыты бойынша немесе қарсы бағытта эллипс сызады. Егер осы жағдайда қосылатын тербелістер амплитудалары бір-біріне тең болса, қорытқы тербеліс ортасы тепе-теңдік күйде жататын шеңбер сызады, яғни фазалар айырымы $\frac{\pi}{2}$ және амплитудалары тең болса тербеліс пішіні шеңбер болады (5-сурет).



Сурет 5.

Жиіліктер қатынасына қарай, қорытынды қозғалыстың траектория-сы әр түрлі шамаға айналады. Мысалы дене бір бағытта V_1 , екінші бағытта $2 V_2$ жиіліктерімен тербелсе, онда қорытынды қозғалыстың траекториясы фазалар айырымына қарай доғалар бойымен айналады (6-сурет).

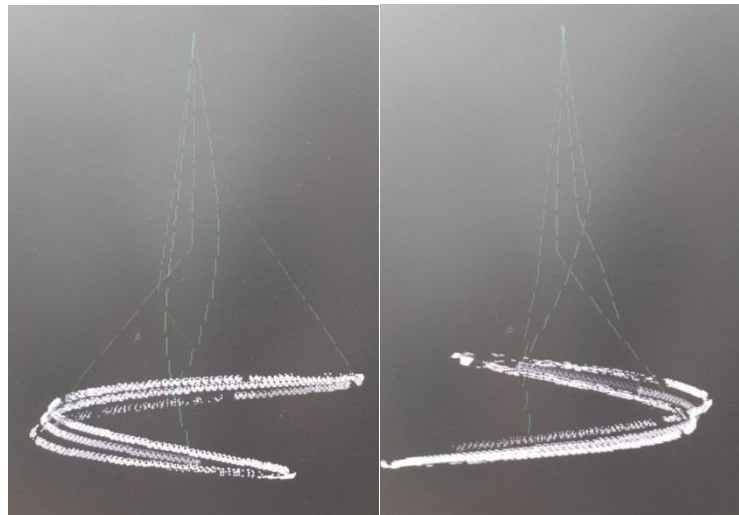

Сурет 6.

Егер екі тербелістің периодтары сәйкес келмесе, онда фазалар айырымы үнемі өзгеріп тұрады, нәтижесінде эллипс үнемі деформацияға ұшырайды (7-сурет)

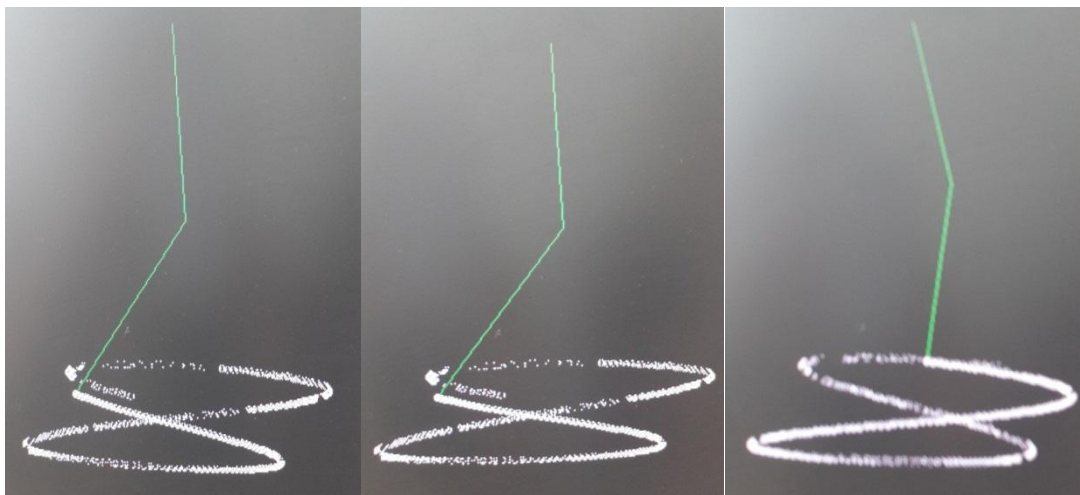

Сурет 7

Мұның себебі материалдық нүкте ОХ осіне қарағанда ОУ осі бойымен тезірек, дәлірек айтқанда, екі есе тез қозғалады (жиілігі екі есе артық). Сөйтіп, дене ОХ осі бағытын бір сызып өткенде, ОУ осімен жоғары көтеріліп, әрі төмен түсіп екі рет сызады.

Периодтарды айырмашылығы елеулі болған кезде Лиссажу пішіндері байқалмайды. Алайда, егер периодтар бүтін сандық еселік қатыста болса, екі периодтың еселіктерінің ең аз дегендегі уақыт аралығында қозғалушы нүкте бастапқы орнына қайтып келеді. Бұл жағдайда күрделі формадағы Лиссажу пішіндері пайда болады. Лиссажу пішіндері төртбұрыштарға салынады, бұл төртбұрыштың ортасы координаталар басымен сәйкес келеді, ал қабырғалары координаталар осьтеріне параллель және екі шетінен де тербеліс амплитудасының шамасына тең қашықтықта орналасады. Сол сияқты ОХ осімен ν_1 жиілігімен, ал ОУ осін $\nu_2 = 3\nu_1$ жиіліктерімен тербелетін гармоникаларды қосқанда фазаларына қарай күрделі қозғалыстар шығады, бұларды Лиссажу кескіндері деп атайды (8, 9 - суреттер)

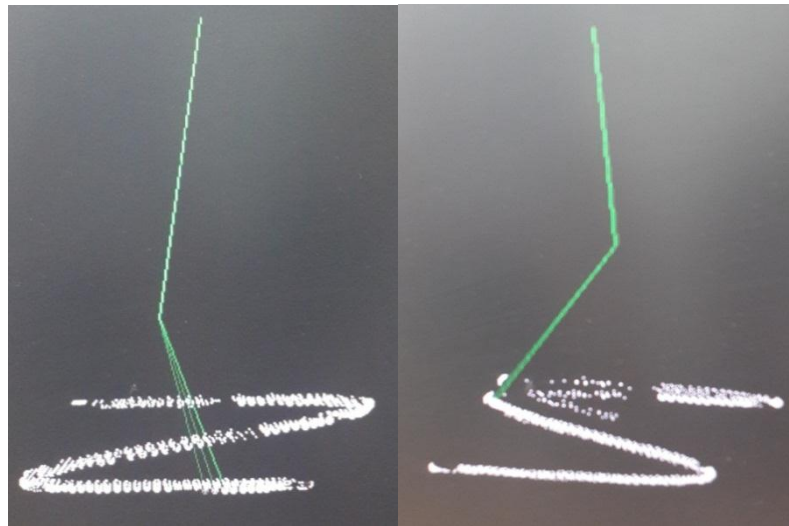

Сурет 8.

Демек, қарапайым гармоникалық тербелістер арқылы, әр түрлі траекториямен жүретін күрделі қозғалыстар алуға болады. Лиссажу кескіндері арқылы белгісіз жиіліктерді табу оңай.

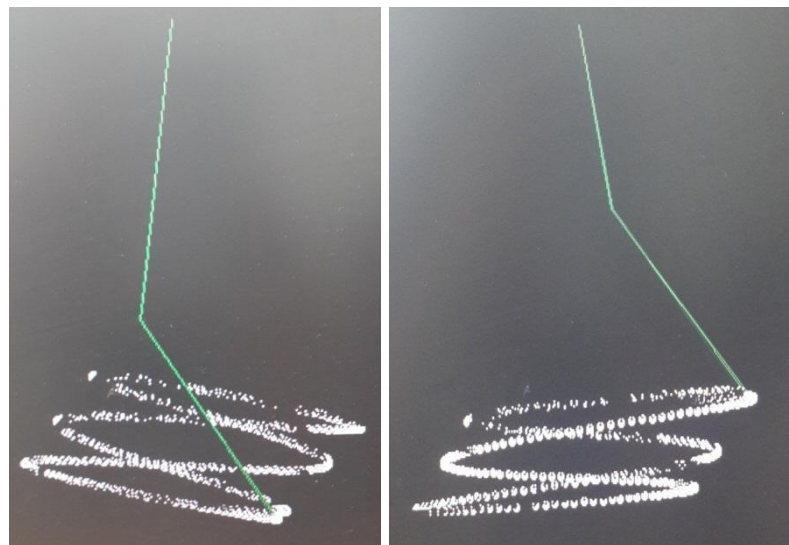

Сурет 9.

Практикада егер бір тербелістің жиілігі белгісіз болса, фигураның түріне қарап екінші белгілі жиілік арқылы белгісіз жиілікті есептейді.

Тербелістер бөлімі бойынша әсіресе есеп шығару мектеп оқушылары мен студенттер үшін басқа бөлім есептерін шығаруға қарағанда қиынға соғады. Тербелістер бөлімі өзі жоғарыда айтылғандай тригонометриялық функциялар туралы білімді меңгермейінше студент «Тербелістер» бөлімінің мән-мағынасын жете түсініп меңгермейді, әрине өздігінен есеп шығаруда қиындықтарға кезігеді. Сол себептен біз «тербелістер» бөлімін оқытудың алдында тригонометриялық функцияларды (\cos , \sin заңдылықтарын) қайталаудан бастағап, сонымен қатар бағдарламалық пакетті қолданған тиімді болады деп ойлаймыз.

Пайдаланылған әдебиеттер тізімі:

1. Абыканова Б.Т., Ақылбеков А.Т. Тербелістерді қосу тақырыбын оқытуда компьютерді қолдану. Материалы Международной научно-практической конференций. Алматы, 1998. -16 б.
2. Бурсиан Э.В. Задачи по физике для компьютера. Москва: Просвещение, 1991.-121 стр.31
3. Балаш В.А. Сборник задач по курсу общей физики. Москва, Просвещение, 1978 г.
4. Мұсабеков О. “Ғылыми- техникалық революция кезеңінде физикалық білім беру”. Физика және математика журналы, №5, 2003, 10-12 б.
5. Хамметов “Компьютермен физика есептерін шығару және құбылыстарын модельдеу практикумы”. Атырау, 2005.

Ғылыми жетекшіс:
Б.Т. Абыканова

Oleksandr Lazaruk
(Chernivtsy, Ukraine)

PSYCHOLOGICAL AND PEDAGOGICAL PRINCIPLES OF INTEGRATION FULL TIME TECHNOLOGY STUDY WITH NETWORK INFORMATION AND COMMUNICATIONS BASED ON LMS «MOODLE» IN BUKOVYNIAN STATE MEDICAL UNIVERSITY

Abstract. *The theoretical analysis of the concept of "information technology education." The function of information-educational environment and its potential to improve the quality of education. Described electronic training system with network information and communication technology-based learning LMS «MOODLE» Bukovinian State Medical University and generalized its use in the educational process in order to improve the quality of students knowledge.*

Keywords: LMS «MOODLE», electronic training course, BSMU

Introduction. Reorganization in the modern education system include the introduction of new and advanced learning technologies. The most significant of these technologies are information technology training. Main area of using of new information technology training based on the potential of modern computer technology. Today developed many different methods of computer technologies in educational process, some of them are practically used in conjunction with its software products. Along with all this raises many questions about the impact of these procedures on how to respond to such students learning, they learn material subject to these technologies, how does this technology to physiological and psychological age characteristics of students [1-3, 5].

The problem of the creation and operation of virtual learning environment dedicated to scientific research scientists such as K. Aldrich, R. Gurevich, E. Irala, V. Kukhareenko, G. Matiko, P. Torres, A. Shestopal, V. Shitova and others. [5].

The purpose of the article: discover the feasibility of the introduction of new computer technology in teaching medical students as an example of Bukovynian State Medical University.

The problem of computerization of education affects not only students - as a subject of study, but also to teachers - they have new methods. It is about changing the content of education, the mastery of information culture, which refers to one of the components of the overall culture that is essentially a manifestation of higher education, including the personal qualities of man, his professional competence [3, 5]. Computerization of the total social sense should make human labor more productive, improve its creative content, promote the comprehensive development of personality [2, 3, 5].

Using computers modifies the function of a teacher: he must identify ways to advance and develop algorithms for the optimal management of all educational process and individual pursuits as well. According to the UN, a person remembers only 10% what he read, 20% - heard, 30% - what he saw. If a person hears and sees increased level of memorizing up to 50%, and if hears, sees, and then discuss, then to 70% [1, 4].

At the present stage of computerization of educational possibilities of using computer technology associated with increasing intensification of the learning process, but it needs to have training programs that meet high educational requirements [3]. In Bucovinian State Medical University for students and physicians (pharmacists)-interns electronic educational materials, organization and management of independent work, automated testing model is used full-time integration with network information and communication technology-based learning LMS «MOODLE» (<http://moodle.bsmu.edu.ua>).

Moodle (acronym of Modular Object-Oriented Dynamic Learning Environment) - learning platform designed to unite teachers, administrators and students in a reliable, secure and integrated system for creating personalized training environment [4]. The introduction of the system in educational process in BSMU started in May 2010 when the working group was established to develop measures for implementation of distance learning technologies in educational process. The Working Group examined the legal, organizational and methodical, scientific and technical principles of the use of distance learning technologies, based on what was developed action plans.

In November 2010, developed and approved by the Academic Council of the University "Temporary Regulations on electronic training course in MOODLE environment on a server distance learning Bukovynian State Medical University." The present position was determined that an electronic training course (ETC) - a set of teaching materials and educational services created to organize individual and group learning. Electronic training course consists of the following sections:

General information - a section that contains information about the department, and other reference materials for students. In the given study goals and objectives of the course, the content of the curriculum, thematic plans of lectures and workshops, evaluation criteria and more.

Topics that are created according to the thematic plan of practical training in a specific discipline, and topics for independent study. Each thematic module contains teaching resources (guidelines, conspectus, graphic materials, materials for self-control, etc.).

Structure sections of e-Learning course:

The section "General Information" contains the following required components:

- link of the web page of the Department;
- schedule of working and consultations;

- directory for students from the relevant discipline;
- glossary of the discipline.

Each "Special Section" contains the following required components:

- methodical indication for the student for independent work in preparation for the practical sessions, which must indicate:
 1. Actuality of theme;
 2. Duration of the classes;
 3. Educational purpose (to know, to be able, to learn);
 4. Questions for self-control;
 5. Literature (basic, additional).
- konspekt - structured e-learning material whose content provides students with theoretical knowledge on the subject of practical classes in full.
- graphic materials (images - educational tables, micrographs, X-ray, video, animation, audio, presentations, etc.)
- test tasks for self-control, which enable students to be tested in real-time (on-line) [4, 5].

During the spring semester 2010/2011 academic year of the University was made content server distance learning electronic teaching materials. Creation and improvement of existing e-learning courses carried out on a regular basis. Today distance learning on a server operated by more than 1,500 e-learning courses, the total volume of which is about 500 GB of information. It should be noted that in addition to Ukrainian resources on the server are e-learning courses in English, since the university has more than 700 foreign students.

At present the server remote training over 5,000 registered students, physicians (pharmacists)-interns who have authorization day-and-night and free access to electronic educational materials on the Internet.

An important step in preparing students for practical classes is self-control. To do this, e-learning courses at the end of each thematic section created element "Tests for self-control" that allow students to be tested in real-time (on-line). Testing is possible in the training (the training) and supervisory regimes. After completion of testing student can see his own score and the accuracy of their answers.

The server distance learning widely used various forms of feedback, forum, chat, private messaging system.

In the main forum discusses the operation of e-learning courses, teachers share their experience or interactive multimedia resources and more. Students have the opportunity to express comments or suggestions on the quality and completeness of training materials.

The powerful arsenal of teaching resources, interactive features, flexible and interesting feedback system turned server distance learning educational web platform into a kind of social network of universities. Evidence of this can serve as a visiting server statistics, according to which it is visited by an average of 2,500 visitors a day. Even on weekends the number of visits is not less than one thousand!

Server's distance learning contributed BSMU positions in the ranking «Webometrics Ranking of World's Universities», which determines the place of universities in terms of their presence on the Internet. In July 2012 BSMU entered the 5000 world's best universities, ranking the 2nd place among higher medical schools.

So, in summary it can be concluded that the introduction of computer technology in the educational process of high school enables professionals to expand their future opportunities, encourages active learning activities is a good way to enhance the cognitive activity provides an opportunity to study with interest any items.

Literature:

1. Даценко І.І., Габович Р.Д., Йонда М.Є. Умови праці з комп'ютером і їх оптимізація: Науково практичне видання. – Львів, 2011. – 40 с.
2. Низамов Р. А. Психолого-педагогические основы развития познавательной активности студентов / Р. А. Низамов // Проблемы развития познавательной активности студентов. – Казань: КГУ, 2013. – 174 с.
3. Олексюк О. Є. Активізація пізнавальної діяльності студентів у процесі загальнопедагогічної підготовки: автореф. дис. канд. пед. наук: 13.00.04 / О. Є. Олексюк. – К., 2010. – 24 с.
4. Основи нових інформаційних технологій навчання: Посібник для вчителів/ Авт. кол.; За ред. Ю.І. Машбиця / Інститут психології ім. Г.С. Костюка АПН України. – К.: ІЗМН, 2012. – 264 с.
5. <http://moodle.bsmu.edu.ua>

Науковий керівник:

доктор медичних наук, професор, Давиденко Ігор Святославович.

Л.А. Лебедева, Татьяна Лихобабенко, Жансая Ануарова
(Алматы, Казахстан)

К ВОПРОСУ О ПОНЯТИИ «КАЧЕСТВО ОБРАЗОВАНИЯ»: ИСТОРИЧЕСКИЙ АСПЕКТ И СОВРЕМЕННОЕ ПОНИМАНИЕ ПРОБЛЕМЫ НАЦИОНАЛЬНОЙ СИСТЕМЫ ОЦЕНИВАНИЯ КАЧЕСТВА ОБРАЗОВАНИЯ В РК

Качество образования неразрывно связано с целью и национальной стратегией образования. Сохранение традиционной стратегии образования (наукознание) являются основными причинами недостаточно высокого уровня его результативности, несоответствия результатов новым требованиям общества, предъявляемым к человеку. Вместе с тем, качество само по себе не может быть конечным результатом обучения. Оно лишь средство, с помощью которого выявляется соответствие результатов обучения ГОСО и требованиям общества.

В Республике Казахстан принципы новой парадигмы знаний отражены в государственной программе развития образования на 2011-2020 годы. В ходе ее реализации были актуализированы вопросы оценивания качества образования, его измерения, совершенствования и контроля. Попытаемся ответить на вопросы: как встроена система оценки качества образования в решение поставленных государством задач, как модернизируется эта система в контексте общемировых тенденций, как она реагирует на изменения в отечественном образовании?

Национальная система оценки качества образования - совокупность институциональных структур, процедур, форм и способов установления соответствия качества образования государственным общеобязательным стандартам образования, потребностям личности, общества и государства

В течение двадцати лет независимости в Казахстане сложилась целостная многоуровневая национальная система оценки качества образования (НСОКО), которая на сегодняшний день состоит из десяти основных элементов: лицензирование, государственный контроль, аккредитация, рейтинги и сопоставления, признание документов об образовании, внешняя оценка учебных достижений, Единое национальное тестирование, национальный доклад о состоянии и развитии системы образования, независимая оценка качества, трехступенчатая модель подготовки[1].

В упрощенной интерпретации национальная система оценки качества образования состоит из двух основных элементов: системы экзаменов, системы мониторинговых обследований.

Система экзаменов знакома постсоветскому образованию. Особенностью этой системы было то, что все экзамены проводились конкретными образовательными учреждениями самостоятельно, хотя и на основе единых подходов. Главной задачей системы экзаменов является отбор индивидуумов на следующие ступени обучения. Поэтому, в основном система экзаменов имеет индивидуальную ориентацию. Поэтому такой инструмент используется не для оценки всех учащихся из конкретной возрастной группы, а для оценки учащихся из представленной выборки. Такой инструмент оценки является относительно новым для постсоветского образования.

Постановлением правительства Республики Казахстан от 24 апреля 1999 года N 464 было введено комплексное тестирование абитуриентов (КТА).

Это позволило упорядочить процесс формирования студенческого контингента высших учебных заведений на основе государственного образовательного заказа, обеспечить единообразие требований, предъявляемых к поступающим в них лицам, и равные возможности доступа к высшему профессиональному образованию для всех слоев населения.

В целях повышения качества образования и эффективности государственного контроля за образовательной деятельностью организаций образования, постановлением правительства Республики Казахстан N 317, 13 марта 2004 года было введено Единое национальное тестирование (ЕНТ) [3].

ЕНТ обеспечило независимое оценивание результатов обучения в школе и доступ к высшему образованию, сводящий к минимуму фактор субъективности. Организация ЕНТ предусматривает совмещение итоговой государственной аттестации выпускников организаций среднего общего образования и приемных экзаменов в колледжи и вузы. Казахстан одним из первых среди государств СНГ реализовал идею централизованного единого экзамена для поступления в высшие учебные заведения. Основной целью ЕНТ является дифференцирование учащихся по уровню их учебных достижений, чтобы на основе конкурса баллов сертификатов произвести присуждение государственных образовательных грантов на высшее образование наиболее достойным кандидатам. ЕНТ для выпускников текущего года – является добровольным, но обязательным для всех желающих учиться на следующих уровнях образования.

С ростом массовости высшего образования во многих странах остро ставятся вопросы не только о внутриуниверситетских системах оценки качества обучения, но и системах оценки качества и эффективности высшего образования в национальном масштабе. В этом направлении Казахстан одним из первых в мире сделал важнейший шаг, организовав в 2004 году промежуточный государственный контроль на ступени высшего образования, сначала промежуточную аттестацию обучающегося (ПАО), затем промежуточный государственный контроль (ПГК). Необходимо подчеркнуть, полная централизация контроля в условиях республики была необходима и своевременна. Итоги государственной аттестации в абсолютном большинстве случаев были положительными. В основе этой ситуации долгие годы лежал

конфликт интересов – тот, кто руководил организацией образовательных услуг, сам же и проверял их качество.

Задачами ПГК являются оценка учебных достижений студентов после 2-3-го курса обучения на соответствие государственным образовательным стандартам; оценка эффективности организации учебного процесса, совершенствование государственных стандартов высшего профессионального образования; проведение сравнительного анализа качества образовательных услуг предоставляемых учреждениями высшего профессионального образования.

Оценка учебных достижений проводится с помощью двух критериев «сдал» или «не сдал». Если, студент, обучающийся за счет бюджета, не наберет пороговый балл, то он теряет государственное обеспечение, остается на повторный год обучения и может продолжить дальнейшее обучение уже только за свой счет. Если, студент, обучающийся за свой счет, не наберет пороговый балл, то он остается на повторный год обучения.

Так как сами учебные организации к этому экзамену не имеют отношения, то оценка является внешней. Принимаемые Министерством и НЦГСОТ меры по обеспечению безопасности процесса и полноты измерения учебных достижений учащихся позволяют считать оценку объективной. Результаты этих экзаменов используются для анализа качества образовательного процесса в вузах. Для информации общественности рейтинговый список по результатам промежуточного государственного контроля публикуется в СМИ. Результаты рассматриваются в каждом вузе. Для повышения качества учебного процесса вузы и кафедры могут принять разные административные меры.

Надо отметить, что опыт Казахстана по промежуточному государственному контролю качества образования в вузах является уникальным в мире. В ряде стран такой контроль проводится для аттестации или аккредитации вузов, но практически нигде внешний сплошной контроль не используется в середине вузовского обучения. Этот опыт привлекает большое внимание ведущих зарубежных экспертов по управлению качеством высшего образования [1].

В 2012 году введена внешняя оценка учебных достижений (ВОУД) – один из видов независимого от организаций образования мониторинга качества обучения в виде тестирования [4]. Принципиальным различием ВОУД от ПГК является отказ от правовых последствий в отношении организаций образования. Результаты ВОУД будут использоваться для широкого информирования потенциальных учащихся, студентов, родительской общественности о качестве предоставления образовательных услуг в каждой организации образования. Тем самым, организации образования, не обеспечивающие достаточный уровень подготовки, будут вынуждены принимать экстренные меры к исправлению ситуации.

В 2007 году был создан Республиканский центр подтверждения и присвоения квалификации Министерства образования и науки Республики Казахстан. Его деятельность направлена на поэтапное внедрение отечественной системы оценки уровня профессиональной подготовленности и присвоения квалификации. Независимая оценка качества, подтверждение уровня профессиональной подготовленности и присвоения квалификации (НОК). Эта процедура, решающая задачу оценки качества необходимых для доступа к профессии компетенций, которую осуществляют независимые эксперты из числа работодателей, получила распространение в течение последних шести лет на уровне технического и профессионального образования [5].

Несмотря на внешнее многообразие системы экзаменов и мониторинговых обследований, надо признать, что в целом система образования в Казахстане недостаточно ориентирована на результаты – долгосрочные эффекты обучения. Эта характеристика системы приводит к трем усугубляющим ее последствиям:

- 1) отсутствие четкой и понятной связи между учебными программами, стандартами и педагогической практикой и долгосрочными эффектами (результатами) обучения;
- 2) имеющиеся в учебных программах, стандартах и педагогической практике недостаточно отражены современные представления о том, какие образовательные результаты являются востребованными экономикой, основанной на знаниях, и гражданским обществом;
- 3) педагогические кадры не готовы к обеспечению образовательных результатов в смысле развития новых навыков и способностей, необходимых Казахстану на современном этапе социально-экономического развития [2].

Основными направлениями использования результатов мониторинговых исследований и национальных экзаменов можно назвать [6]:

- принятие политических решений – разработка стратегических программ развития системы образования (Государственная программа развития образования на 2011 – 2020 годы, Национальный план действий по развитию функциональной грамотности школьников на 2014 – 2016 годы);
- разработку территориальных (региональных) программ развития образовательных учреждений, инновационных проектов;
- установление заработной платы педагогическим и руководящим работникам в зависимости от качества труда по заданным критериям и показателям;
- экспертизу образовательных программ;
- оценку эффективности экспериментальной и инновационной деятельности в сфере образования;

- обеспечение информационной открытости систем образования и образовательных учреждений;
- консультирование работников системы образования, обучающихся, родителей;
- формирование рейтингов территориальных систем образования и образовательных учреждений;
- проведение профессиональных конкурсов;
- конкурсный отбор лучших образовательных учреждений, учителей.

Основными направлениями модернизации системы оценки качества образования являются:

- создание реальной системы мониторинговых обследований качества образования, дающих аналитическую информацию государственной власти, обществу и профессионалам;
- повышение качества и объективности выпускных экзаменов за курс основной школы;
- совершенствование контрольно-измерительных материалов для ЕНТ и КТ;
- создание системы мониторинговых обследований качества в системе профессионального образования;
- включение Казахстана в международные обследования качества образования.

В заключение отметим, что в связи с присоединением РК к Болонской декларации, одной из главных задач в сфере образования является принятие системы общепринятых и сравнимых документов об образовании. Ежегодно система оценивания претерпевает различные изменения с целью достичь той модели, которая будет служить гуманизации образования, ориентации процесса обучения на развитие личности учащегося, реализации личностно ориентированного обучения, повышению качества и объективности оценки учебных и личностных достижений.

Литература:

1. Национальный доклад по состоянию и развитию образования в Республике Казахстан (краткая версия). – Астана, 2011. – 75 с.
2. Модернизация системы оценки качества образования в Республике Казахстан. – Астана.2005. – 141 с.
3. Программа развития образования Республики Казахстан до 2015 г.
4. Программа развития образования Республики Казахстан на 2011– 2020 годы. – Астана, 2008.
5. Государственная программа развития профессионального и технического образования в Республике Казахстан на 2008–2012.
6. Учебные достижения и проблема развития систем образования Республики Казахстан и Российской Федерации / В. Н. Аверкин, К. С. Абдиев, Г. С. Примбетова // Человек и образование. — 2013. — № 2 (35). — С. 26-33.

Научный руководитель:

кандидат педагогических наук., доцент Лебедева Л.А.

Лі Ює
(Одеса, Україна)

ХУДОЖНЬО-СМИСЛОВІ УЯВЛЕННЯ В ІНТЕРПРЕТАЦІЇ МУЗИЧНИХ ТВОРІВ МАЙБУТНІМИ ВЧИТЕЛЯМИ МУЗИКИ

На сучасному етапі розвитку мистецької педагогіки аксіомічним є твердження щодо поліфункціональності мистецтва. Особливої уваги з педагогічної точки зору заслуговують можливості мистецтва щодо реалізації ним світоглядної функції. Механізм її дії обумовлено тим, що мистецтво, впливаючи на емоційно-чуттєву сферу особистості одночасно інтенсифікує процеси мислення, оцінювання та рефлексії. Це сприяє досягненню основної мети освіти, яка полягає в актуалізації загальнолюдських та суспільнозначущих цінностей, гармонізації світосприймання особистості.

Особлива роль відводиться в цьому процесі музиці, яку класифікують як *метамистецтво*. Це пов'язано з тим, що музика володіє потужним механізмом реалізації комунікативних функцій, в тому числі через відсутність «обмежень конкретним значенням», а також внаслідок володіння нею колосальним інтерпретаційним ресурсом» (С. Гаваші) [2]. Завдяки актуалізації музичного мистецтва у житті суспільства через різноманітні форми художньої інтерпретації науковці в галузі мистецтвознавства та мистецької педагогіки розглядають музичну культуру як цілісне суспільне явище, а інтерпретацію – «як феномен, що пронизує ... товщу (культури) та інтегрує усі її галузі» (О. Колесник) [3]. Є. Котляревська розуміє художню інтерпретацію мистецького твору як переклад зі знаково-сміслової системи (текст) – в комунікативне явище (виконання) [4, с. 6]. Таким чином, через процес інтерпретування здійснюється перехід зі сфери ментально-суб'єктивного до сфери об'єктивного, що й забезпечує умови для реалізації світоглядної функції мистецтва.

В науковому доробку інтерпретацію традиційно класифікують за видами. Зокрема, О. Ляшенко визначає звичайну, вербальну, наукову та виконавську інтерпретації [6, с. 62]. О. Колесник визначає типи інтерпретацій у контексті музично-педагогічного дослідження, а саме: *теоретичний* та *художній*. Цікаво,

що в якості критерію визначення типу інтерпретацій науковець обирає результат процесу інтерпретування. Зокрема, інтерпретація виявляється *теоретичною*, коли в результаті з'являється нова концепція. У свою чергу, результатом *художньої* інтерпретації є новий твір мистецтва. У зв'язку з розгляданням музично-виконавської інтерпретації авторка веде мову саме про «новий» твір (не просто «нове прочитання») через те, що нотний текст можна розуміти як «потенційну музику, що зашифрована в нотах» та тільки особистість виконавця, проходячи через етапи мистецького сприйняття, *розуміння*, оцінки, тлумачення та вираження, надає їй «онтологічного буття» [3].

Дослідження категорії *розуміння* в контексті мистецької діяльності проводились також у філософсько-естетичній площині. Так С. Бондар визначає *розуміння* як процес освоєння смислового змісту тексту, в процесі якого виявляються та встановлюються «зв'язки між елементами...», визначається «значущість цих елементів». В результаті формується система цінностей, яка реалізується в процесі творчості» завдяки тому, що «знання стають частиною внутрішнього світу особистості і впливають на регуляцію її діяльності». Таким чином, ми бачимо, що *розуміння* тісно пов'язано з оцінюванням. Оцінювання та «критичне осмислення» С. Бондар розглядає як «*інтерпретацію* феноменів культури» [1, с. 7].

Проблема *розуміння* також розглядається крізь призму герменевтики. Так, С. Малкін досліджуючи з точки зору герменевтики проблематику *розуміння* творів музичного мистецтва вказує на те, що цей процес передбачає індивідуалізовану інтерпретацію змісту, що й визначає ступінь продуктивності *розуміння* змісту тексту згідно рівню обізнаності інтерпретатора щодо особливостей музичної мови, культурних та історичних умов, за яких було створено текст, його жанру, стилю тощо [7]. У цьому процесі важливим є художньо-образне мислення – основа музично-виконавської інтерпретації та уточнює підхід, згідно якому глибоке вивчення і точне прочитання авторського тексту є основним видом інтерпретації під час навчання мистецтву [9].

Вчені вказують, що процес інтерпретування відбувається на декількох етапах. Так, наприклад, О. Колесник визначає три фази процесу становлення інтерпретації: сприйняття, осягнення і власно тлумачення твору мистецтва [3]. О. Ляшенко позначає основні позиції на яких відбувається інтерпретація творів мистецтва – «ретроспективне вивчення» (аналіз) та «особлива духовна діяльність свідомості», до якої залучено уяву виконавця-митця та його професійний досвід [6, с. 62]. Є. Котляревська визначає два основних етапи - це виявлення та осягнення окремих елементів, як засобів репрезентації смислу твору, потім - створення цілісної виконавської концепції [4, с. 4].

Окрім етапів, вчена вказує на рівні художньої інтерпретації: - емоційно-особистісний, на якому формується *уявлення* про «інтонаційно-символічне втілення смислу твору», далі відбувається осмислення та диференціація збагненого та уявленого, останнім є рівень «контекстуальної гармонізації», на якому народжується трактування твору, що інтегрує в собі риси творчої індивідуальності як композитора, так і виконавця-інтерпретатора [4, с. 6-7].

Художньо-смисловою основою інтерпретування І. Хотенцева вважає естетичну оцінку, емоційне сприйняття музики, її уявлення, переживання та творче збагнення, а також зазначає, що саме в творчому процесі розкриття задуму композитора з'являються *уявлення* виконавця про шляхи інтерпретування твору, які полягають у «знаходженні необхідних звукових образів-красок» [9].

Таким чином, виявляється, що в процесі розробки концепції художньої інтерпретації виконавець, вирішуючи завдання щодо виявлення смислу музичного твору, прагне усвідомити та узагальнити зв'язки між тими чи іншими його характеристиками. В результаті цього формується *уявлення* про певне бажане трактування твору мистецтва.

У науково-психологічних дослідженнях категорію *уявлення* визначають, як процес розумового втілення образів предметів та явищ, що наразі не творять безпосереднього впливу на органи чуття людини. Зокрема, Ю. Щербатих вказує, що під час формування уявлень, образ, що віддзеркалюється в них, зазнає деяких змін під впливом внутрішніх факторів, а саме: потреб, мотивувань, настанов, життєвого досвіду тощо. Автор відзначає, що в психології уявлення класифікують за видами провідного аналізатору (зорові слухові тактильні), за ступенем узагальненості (загальні, поодинокі, схематизовані), за походженням (такі що виникають на ґрунті відчуттів, сприйняття, уяви та мислення), за ступенем вольових зусиль (довільних та мимовільних) тощо [10, с. 58].

Мистецька діяльність передбачає активізацію майже всіх вищеозначених психологічних механізмів щодо формування уявлень. З педагогічної точки зору, формування художньо-смислових уявлень в інтерпретації музичних творів забезпечується формуванням здатності до такої діяльності. Очевидно, що мова йде про певний комплексний психологічний механізм, що формуються водночас за участю і слухового, і зорового аналізаторів, на ґрунті відчуттів, сприйняття, уяви та мислення усіх ступенів узагальненості.

Але зрозуміло, що особливої уваги в контексті музично-педагогічного дослідження заслуговує такий вид художніх уявлень, як музично-слухові.

За твердженням І. Хотенцевої, вирішальну роль в процесі інтерпретації, як втілення задуму композитора, ідеї, художнього образу та сенсу твору мистецтва, відіграють, поряд з музичним досвідом, володінням засобами музичної виразності, саме музично-слухові *уявлення* [9].

Дослідженню ролі музично-слухових уявлень в процесі художньої інтерпретації у площині піаністичного виконавства, присвячено праці Л. Гольденвейзера, Г. Нейгауза, С. Фейнберга, Г. Ципіна.

У музичній педагогіці музично-слухові *уявлення* розглядаються з різних куточків зору. Зокрема, О. Сергієнко, досліджуючи музично-виконавські здібності, підкреслює особливу роль здібності до слухового *уявлення*, як такої, що має величезний вплив на процес функціонування музичної пам'яті та музичної уяви [8, с. 79]. Процесу формування музично-слухових *уявлень* присвячені також праці С. Кафтанової, Т. Жежери.

Але у музичній педагогіці досліджуються й інші види уявлень, що виникають на різних етапах художньої інтерпретації. Тембральні уявлення досліджено китайським вченим Бай Біном, стильові – О. Щербіною, звуко-моторні – М. Матковською. Т. Ляшенко в рамках дослідження шляхів дотримання принципу інтегрованого підходу до навчання, вказує на те, що формуванню специфічних *виконавських уявлень* фахівця мистецької освіти сприяє актуалізація інформації мистецтвознавчого характеру щодо особливостей стилю, жанру, формоутворення, семантичних аспектів музичного твору, з залученням методик дисциплін теоретичного циклу (сольфеджування тощо [8, с. 30].

А. Музика досліджуючи аспекти цілісності музичного сприймання згадує про колористичні та предметно-просторові *уявлення*, як апперцептивні чинники у процесі сприймання музичного звуку [8, с. 72]. О. Спіліоті, визначаючи критерії сформованості музично-інтонаційного мислення майбутніх учителів музики підкреслює особливе значення наявності у виконавця *уявлення* про смислове значення специфічних засобів музичної виразності для того щоб збагнення змісту мистецького твору відбувалося на усвідомленому рівні [8, с. 104].

Особливої уваги в контексті нашого дослідження заслуговує більш глобалізований підхід, який полягає в розумінні осягнення музичного твору як процесу, що сягає від засвоєння окремих художньо-інформативних елементів до створення цілісного уявлення про твір.

В основі виконавської інтерпретації полягає звукове уявлення твору. Таке уявлення вчені позначають як *ідеальне*, що виникає на етапі осягнення смислового змісту музичного твору розроблено у працях В.Дорохіна та О. Щербініна.

Засновником цієї концепції можна вважати В. Крицького, який вказує на існування двох підструктур: «формування художньої інтерпретації в свідомості інтерпретатора та матеріально-звукову реалізацію ідеального уявлення у виконанні» [5, с. 8-9]. Також, у дослідженні науковця приділяється увага категорії *образних уявлень*, що синтезуються з предметно-асоціативних зв'язків на емоційно-образному рівні художньої інтерпретації, в результаті «осмислення художньо-смислових елементів в їх контекстних значеннях» [5, с.12].

Таким чином, виявляється, що на різних етапах виконавсько-інтерпретаційної діяльності майбутніх учителів музики, пов'язаної з осягненням та розумінням творів мистецтва, виникають певні уявлення: музично-слухові, колористичні, предметно-просторові, образні та загально-виконавські. Вони у сукупності складають інтегрований, але відрефлексований художньо-образним мисленням феномен – уявлення смислу художнього (музичного твору). Від особливостей функціонування цих уявлень у свідомості виконавця формується продуктивність, автентичність та якість художньої інтерпретації музичних творів.

Література:

1. Бондар С. В. Інтерпретація як реконструкція смислового змісту тексту (філософсько-естетичний аналіз) : автореф. дис. на здобуття наук. ступеня канд. філос. наук : спец. 09.00.08 "Естетика" [Електронний ресурс] / Світлана Валеріївна Бондар // Автореферат. – 2003. – Режим доступу до ресурсу: <http://avtoreferat.net/content/view/6701/67/>.
2. Гаваші С. Й. Світоглядна функція мистецтва у формуванні музичної свідомості студентів ВНЗ [Електронний ресурс] / С. Й. Гаваші // VuzLib. – 2010. – Режим доступу до ресурсу: <http://vuzlib.com/content/view/538/>.
3. Колесник Е. С. О значении понятия «Художественная интерпретация» [Електронний ресурс] / Елена Сергеевна Колесник // Журнал научных публикаций аспирантов и докторантов.. – 2014. – Режим доступу до ресурсу: <http://www.jurnal.org/articles/2014/kult4.html>.
4. Котляревська О. І. Варіативний потенціал музичного твору: культурологічний аспект інтерпретування : автореф. дис. на здобуття наук. ступеня канд. мистецтвознавства : спец. 17.00.03 "Музичне мистецтво" [Електронний ресурс] / Котляревська Олена Іванівна – Київ, 1996. – Режим доступу до ресурсу: <http://cheloveknauka.com/v/431690/a/#?page=5>
5. Крицький В. М. Формування умінь художньої інтерпретації у студентів музичних факультетів педагогічних закладів вищої освіти. : автореф. дис. на здобуття наук. ступеня канд. пед. наук : спец. 13.00.01 "теорія та історія педагогіки" [Електронний ресурс] / Крицький Володимир Миколайович – Київ, 1999. – Режим доступу до ресурсу: <http://avtoreferat.net/content/view/331/56/>.
6. Ляшенко О. Д. Художня інтерпретація творів мистецтва в теорії та практиці наукового аналізу / О. Д. Ляшенко. // Неперервна музична освіта: теорія і методика. – 2011. – С. 58–63.
7. Малкин С. Ю. Идеи герменевтики в музыкально-педагогическом образовании [Електронний ресурс] / С. Ю. Малкин – Режим доступу до ресурсу: <http://www.science-education.ru/pdf/2015/5/253.pdf>.
8. Проблеми мистецької освіти : збірник науково-методичних статей / відп. ред. О. Я. Ростовський. – Вип. 7 – Ніжин : НДУ ім. М. Гоголя, 2012. – 308 с.
9. Хотенцева И. А. Понятие «Художественная интерпретация» [Електронний ресурс] / И. А. Хотенцева – Режим доступу до ресурсу: http://superinf.ru/view_helpstud.php?id=3030.

10. Щербатых Ю. В. Общая психология: Учебное пособие [Электронный ресурс] / Юрий Викторович Щербатых – Режим доступа до ресурсу: <http://www.klex.ru/8bx>.

Науковий керівник:
доктор педагогічних наук, професор Реброва Олена Євгенівна.

Лю Сянь
(Одесса, Україна)

МЕТОДИЧЕСКАЯ САМОСТОЯТЕЛЬНОСТЬ В ФОРТЕПИАННОЙ ПОДГОТОВКЕ СТУДЕНТОВ ПЕДАГОГИЧЕСКИХ УНИВЕРСИТЕТОВ

В связи с интеграцией высшего образования Украины с систему Болонского процесса, актуальным вопросом становится оптимизация самостоятельности студентов и их интенсивный профессиональный рост, который соответствует не только требованиям государственных стандартов Украины, но и европейской гуманитарной политике. Именно самостоятельность будущего специалиста становится предметом всё большего количества исследований в различных областях педагогической науки.

Профессиональная самостоятельность становится ведущим качеством специалиста, которое соответствует высшему уровню в рамках компетентности и квалификации. Про профессиональную самостоятельность писали К. Абульханова-Славская, А. Алексюк, Ю. Бабанский, И. Зязюн, Ю. Кулюткин, Я. Пономарёв, П. Подкасистый, С. Сисоева, А. Усова и другие учёные. Особое внимание уделено и творческой самостоятельности в сфере подготовки будущих учителей искусства. В частности укажем на труды Э. Абдуллина, Г. Падалки, Е. Ребровой, Н. Сегеды. Про творческую самостоятельность в фортепианном исполнительстве указывает Г. Ципин.

По мнению учёных профессиональная самостоятельность – феномен достаточно многовекторный и полимодальный. Это определено её функциональностью и разнообразием сфер применения. По мнению Е. Ребровой, профессиональная самостоятельность указывает на определённый уровень профессиональной зрелости, профессиональной мобильности и творческой самореализации в соответствии с личностными возможностями, потребностями и компетентностью [7, с. 78].

В общепринятом педагогическом значении, самостоятельность – одно из ведущих качеств личности, проявляющееся в умении ставить перед собой определённую цель, идти к её достижению, опираясь на собственные силы [6].

Понятие самостоятельности не является продуктом современной педагогической мысли. Известны высказывания о значимости самостоятельности в трудах Ж.-Ж. Руссо, К.Д. Ушинского. Так, например, К.Д. Ушинский рассматривал самостоятельность как конечную цель педагогического процесса, которая определяется желанием учеников осваивать знания самостоятельно. При этом, он указывал на некоторую схожесть с понятием активности. Активность, по мнению учёных, качество, которое влияет на самостоятельность [2].

Нельзя не упомянуть понятие познавательной самостоятельности. Известно, что на Западе долгое время существует дискуссионная площадка на тему: «Учись мыслить самостоятельно». Мыслить самостоятельно, по мнению учёных, это мыслить творчески, саморефлексивно и критично, наводить аргументы и критерии [1, с. 155]. Между тем, такой процесс мышления достигается поэтапно. При этом первый, репродуктивный этап является обязательным. Этот этап устойчивый, достаточно функциональный, но имеет отправную роль – установку на дальнейшее познавательную деятельность. Второй этап – активная самостоятельная мыслительная деятельность, которая ещё требует некоторой корректировки со стороны преподавателя. Однако на этом этапе уже формируются навыки принятия решений, самостоятельного творческого поиска в решении поставленных задач. Высокий уровень самостоятельности мыслительных, познавательных процессов обеспечивает переход к творческому третьему этапу. На этом этапе мышление становится абсолютно самостоятельной деятельностью, обусловленной целью, мотивами, выбором способов действий [7].

В музыкальной педагогике, в частности, в фортепианной педагогике, которая непосредственно является теоретической исследовательской площадкой в наших научных разведках, на самостоятельность учеников как педагогическую цель указывал Г. Нейгауз. Он, в частности, говорил, что педагог должен стремиться к тому, чтобы как можно скорее быть ненужным своему ученику [5]. Г. Ципин также обращал внимание на самостоятельность, определяя самостоятельную работу как умения ученика без помощи со стороны ориентироваться в незнакомом музыкальном материале, правильно расшифровывать авторский текст, создавать убедительную интерпретаторскую «гипотезу» и быть готовым самому найти эффективные пути в работе, найти необходимые приёмы и способы реализации художественного замысла и способность критично оценить результаты собственной музыкально-исполнительской деятельности [8, с. 169].

Приведённое высказывание наводит на мысль о различных видах самостоятельности: самостоятельность в понимании музыкального языка, творческая самостоятельность, методическая самостоятельность и самооценка (рефлексия самостоятельности). Предметом нашего исследования

является методическая самостоятельность студентов в процессе обучения игре на фортепиано. Мы исходим из того, что все виды самостоятельности связаны между собой, но определяющим фактором успешности действий всех видов в их совокупности является методическая самостоятельность.

Вопрос методической подготовки пианиста представлен в современных исследованиях и как самодостаточный (Н. Цюлюпа), и в контексте других, более комплексных исследованиях по исполнительской подготовке студентов: техника исполнительства (Ван Бин, Хе Ивень, Горошко), музыкальное мышление пианиста (Н. Мозголёва, М. Сибирякова-Хихловская), исполнительская культура пианиста (Л. Згурская, А. Михалюк), вопросы стилевой, художественной компетентности (О. Щербинина, Лю Цяньцян, Ши Цзюнь-бо), творческие, импровизационные навыки (Мен Мен), познавательная активность и инициативность (Чжан Лей), самостоятельность в концертмейстерской деятельности (Фу Сяоцин).

В последнее время практика деятельности учителя музыки в школе и внешкольных учреждениях указывает на расширение его профессиональных функций, что требует от него мобильности исполнительской деятельности. Все чаще учитель музыки присоединяется к преподаванию игры на том или ином музыкальном инструменте, как в условиях дополнительного образования, так и в условиях внеклассной работы.

Проблема заключена в том, что методическая подготовка студентов-пианистов относительно вопросов фортепианного исполнительства целенаправленно не проводится. В академиях музыки преподаётся соответствующая дисциплина на 3 курсе музыкальной академии и на 5 курсе, а в педагогических университетах – в магистратуре. Между тем, как методическая самостоятельность студенту необходима уже с первого курса обучения. В процессе работы над произведениями с первых курсов обучения студенты-пианисты испытывают на себе методическую компетентность своих педагогов. Этот опыт должен быть осмыслен студентами и взаимствован. Но для этого нужна целенаправленная установка со стороны преподавателя, а также специально организованная система контроля качества обучения.

Методический аспект профессиональной подготовки учителя музыки относительно фортепианного исполнительства представлен в научных исследованиях через категорию компетентности. В контексте нашего исследования интерес представляет понятие методической компетентности. Обобщённая характеристика данного понятия представлена в статье Н. Ипполитовой и Н. Нагибиной [4]. Учёные обращают внимание на понимание данного понятия в трудах Н. Кузьминой (владение педагогом различными методами обучения и умения их применять); Т. А. Загивной (интегральная характеристика деловых, личностных и нравственных качеств педагога, отражающая системный уровень функционирования методологических, методических знаний, умений, опыта, мотивации, способностей и готовности к творческой самореализации в методической и педагогической деятельности в целях); Т. С. Мамонтовой (совокупность методических знаний, методических умений и профессионально значимых качеств личности, необходимых для качественного выполнения учебно-методической деятельности); Р. П. Мильруда (интегральное свойство личности, комплексный личностный ресурс, обеспечивающий возможность эффективного взаимодействия с окружающим миром в той или иной области).

Анализ отражения данного понятия в литературе показало, что оно в большей степени отражено в лингвистике, особенно в вопросах иностранного языка (В. Блинов, А. Зубков, К. Кожухов, О. Лебедева, другие учёные).

Компетентностный подход, как наиболее актуальный и соответствующий Болонской декларации эффективен и в вопросах методической подготовки будущих учителей музыки-пианистов. Н. Цюлюпа в своем исследовании даёт следующее определение методической компетентности – это сформированная система знаний, умений и практического опыта, которая обусловлена особенностями его (учителя) индивидуально-психологических характеристик и направлена на реализацию музыкально-педагогической деятельности с одновременной готовностью к самореализации и постоянного самосовершенствования [9, с. 14]. Данное понятие является частным проявлением более обобщённого понятия «методическая компетентность педагога».

В музыкальной педагогике вопросы методической компетентности пока раскрыты недостаточно. В большей степени такая компетентность рассматривается в структуре профессиональной компетентности учителя музыки, наряду с такими, как исполнительская, стилевая, художественная и др.

В своём исследовании мы рассматриваем методическую самостоятельность профессиональным качеством студента-пианиста, будущего учителя музыки, преподавателя фортепиано, которое развивается параллельно с процессом формирования профессиональной компетентности педагога-музыканта, и которое обеспечивает окончательный результат – сформированность методической компетентности. Методическая самостоятельность – процесс грамотной, квалифицированной работы по выбору средств, приёмов, методов, упражнений, поиска необходимых ощущений в технике и аналогий, ассоциаций в образе, которые происходят без помощи преподавателя в домашней, репетиционной самостоятельной работе студента-пианиста.

Самостоятельность не может возникнуть неожиданно и быстро, даже в период обучения в магистратуре. Методическая самостоятельность как профессиональное качество также требует постепенного, поэтапного формирования. Поскольку специально созданных условий в рамках

фортепианної підготовки образовально-кваліфікованого рівня бакалавра, учителя музики, не передбачається, процес освоєння фортепианної методики становить виключно самостійним процесом для майбутніх учителів музики.

Література:

1. Артемчук Г.І., Попович В.В., Січкаренко Г.Г. Вища школа України: реальність і тенденції розвитку: Монографія / Г.І. Артемчук, В.В. Попович, Г.Г. Січкаренко. – К.: Ленвіт, 2004. – 176 с.
2. Бокань Н.Ю. Проблема формування соціальної активності особистості в працях К.Д. Ушинського / Н.Ю. Бокань, Е.С. Юрчук // Матеріали конференції «К.Д. Ушинський – великий український педагог». – Рівне: РЕГІ, Видавничий центр «ТЕТІС», 1998. – С. 9-11.
3. Ковальова С.В. Розвиток творчої активності вчителів музики в сучасних умовах: теорія й практика / С.В. Ковальова // Науково-методичний посібник. – Біла Церква, КОГПОПК, 2004. – 228 с.
4. Нагибина Н.А. Сущность понятия методическая компетентность педагога / Наталья Александровна Нагибина, Наталья Викторовна Ипполитова // Научный поиск: вестник кафедры педагогики и психологии ФГБОУ ВПО «Шадринский государственный педагогический институт». -2013, – 3. Режим доступа: <http://vestnikkaf.esrae.ru/6-57>.
5. Нейгауз Г. Об искусстве фортепианной игры / Г. Нейгауз. – М.: Музыка, 1988. – 240 с.
6. Педагогический энциклопедический словарь [Гл.ред. Г.М. Бим-Бад]. – М.: Научн. Издат. Большая российская энциклопедия, 2002. – 527 с.
7. Реброва О.Є. Творча самостійність як професійна якість майбутніх учителів мистецьких дисциплін / О.Є. Реброва // Науковий вісник: Південноукраїнського державного педагогічного університету ім. К. Д. Ушинського: зб. наук. пр.: Спец. випуск «Мистецька освіта: сучасний стан і перспективи розвитку» – Ч. 1. – Одеса, 2006. – С. 73–802.
8. Цыпин Г. Обучение игре на фортепиано / Г. Цыпин. – М.: Просвещение, 1984. – 176 с.
9. Цюлюпа Н.Л. Педагогічні умови формування методичної компетентності майбутнього вчителя музики в процесі інструментальної підготовки: автореф. дис. на здобуття наук. ступеня канд. пед. наук: спец. 13.00.02 «Теорія і методика музичного навчання» / Н.Л. Цюлюпа. – Київ, 2009. – 20 с.

Научный руководитель:

доктор педагогических наук, профессор Реброва Елена Евгеньевна.

Наталья Огородник
(Херсон, Украина)

МОВНА ОСОБИСТІТЬ ЯК ПРІОРИТЕТ СУЧАСНОГО ОСВІТНЬОГО ПРОЦЕСУ З ІНОЗЕМНИХ МОВ

XXI століття характеризується філософським переосмисленням ціннісних орієнтирів освітньої політики. Сучасне суспільство інформаційних технологій на відміну від попереднього індустріального суспільства набагато більше зацікавлене у самодостатніх особистостях, здатних самостійно й активно діяти, гнучко пристосовуватися до змінюваних умов оточуючого середовища. Звідси й зміна освітньої парадигми: освіта XXI століття – це освіта для людини [1, с. 8].

Співзвучними з оновленою освітньою ідеологією є також переорієнтовані цілі та зміст мовної освіти. Через так званий антропологічний поворот, точкою відліку під час конструювання змісту мовної освіти стає особистість та перспективи її розвитку. Отже, за сучасної моделі мовної освітимова визначається віддзеркаленням людської особистості, індикатором її освіченості, показником особливостей її інтелекту та поведінки тощо. У свою чергу й особистість для мови обертається її живлющим та життєдайним джерелом. Тож, будучи взаємозалежними, мова й особистість максимально розкривають свої якості лише у співіснуванні і тому свого часу були гармонійно поєднані у терміні «мовна особистість» [3, с. 9]. На думку дослідників, це стало справжнім проривом у науці та сприяло виникненню нової концепції сучасної гуманітарної освіти, побудованої на тезі про глибоко національну сутність та міжпредметний характер поняття мовна особистість. Учені визнають мовну особистість тією наскрізною ідеєю, котра пронизує «... усі аспекти мови й одночасно руйнує границі між дисциплінами, що вивчають людину, оскільки не можна вивчати людину поза її мовою» [5, с. 23].

Вивченням різних аспектів мовної особистості займалися Ф.С. Бацевич, Г.І. Богін, А.М. Богуш, Й.Л. Вейсгербер, В.В. Виноградов, С.Г. Воркачев, Л.В. Засєкіна, В.І. Карасик, Ю.М. Караулов, В.В. Красних, О.О. Леонтьєв, В.П. Нерознак, К.Ф. Сєдов, К.М. Хитрик, В.І. Шаховський та ін. Необхідність звернення до людського фактору у ході вивчення мови було обґрунтовано Ю.М. Карауловим, який розглядав мовну особистість як таку концептуальну позицію, «котра дозволяє інтегрувати розрізнені й відносно самостійні властивості мови» [5, с. 22]. Згідно концепції автора, мовною особистістю є особистість, генетично схильна до створення та маніпулювання знаковими системами, через що вона постає як «багатокомпонентний набір мовних здібностей, умінь, готовностей» до здійснення різного ступеня складності видів мовленнєвої діяльності, як-от: говоріння, аудіювання, читання і письма [5, с. 29]. Саме Ю.М. Карауловим представлено

трирівневу структуру мовної особистості, що відповідним чином відбиває відмінності у створюваних нею мовленнєвих витворах:

- на вербально-семантичному рівні – за ступенем структурно-мовної складності;
- на лінгвокогнитивному (тезаурусному) рівні – глибиною і точністю відображення дійсності;
- на мотиваційно-прагматичному (мотиваційному) рівні – певною цільовою спрямованістю [5, с. 3].

Через потужну інтегративну сутність даного поняття на сьогодні актуальними є його загальнопедагогічний статус і пріоритетне місце серед завдань сучасного освітнього процесу. Безпосереднім наслідком розвитку концепції мовної особистості стало виникнення поняття вторинна мовна особистість. І якщо результатом будь-якої мовної освіти має бути сформована мовна особистість, то формування вторинної мовної особистості є стратегічною метою та показником ефективності навчання іноземної мови [6, с. 73]. Обидва поняття є дуже близькими за своїм змістом, оскільки їх основу становить особистість з мовною свідомістю, здатна до мовленнєвих дій і через це характеризується «не стільки тим, що вона знає про мову, скільки тим, що вона вміє з мовою робити» [8, с. 6].

Термін «вторинна мовна особистість» започатковано І.І. Халєєвою [7]. Означення «вторинна» вказує на подвоєння мовної свідомості людини через відкриття нею нового образу світу. Так, за визначенням автора: «Формування вторинної мовної особистості найтісніше пов'язано з прищепленням учневі особливої перцептивної здатності осягати іншу ментальність, інші стратегію і тактику життя, а отже, інший спосіб осмислення інформації стосовно будь-яких сторін цього життя» [8, с. 33]. Інакше кажучи, процес засвоєння іноземної мови обов'язково супроводжується формуванням нової мовної картини світу, що накладається на вже наявну – рідну мовну картину світу – і є неможливою без неї. Таким чином, означенням «вторинний» підкреслюється ієрархія особистостей у межах однієї людини [9, с. 223].

Представниками сучасної лінгводидактики концепт «мовна особистість» розглядається як підґрунтя для розуміння закономірностей оволодіння іноземною мовою та формулювання на цій основі цілей і змісту іншомовної освіти. З огляду на залежність успішності оволодіння іноземною мовою від рівня розвитку первинної мовної особистості, логічним вважається навчання на основі так званої «двохпланової єдності» первинного (автентичного) і вторинного (формованого) планів мовної особистості [6, с. 22]. На сьогодні доведено, що поєднання мовної особистості як «глибоко національного феномену» зі своєю системою цінностей та інофону як носія не тільки іншої мови, але й, відповідно, іншої концептуальної системи, сприяє діалектичному розвитку обох проявів мовної особистості [6, с. 15-16]. З одного боку, під впливом засвоєної іноземної мови відбувається перестроювання мовної особистості, розширення її свідомості за рахунок перегляду існуючих звичних схем і набуття іншомовних відмінних схем та зв'язків. Окрім відмінностей у мовній картині світу пізнається також і нова соціальна дійсність, тобто реальність та правила іншої культури. Відтак, змінюються поведінкові реакції особистості та переглядається її концептуальна картина світу, тобто система цінностей у цілому. З іншого боку, як вже зазначалося, рівень розвитку мовної особистості детермінує готовність до формування вторинної мовної особистості, завдяки розумінню будови мови взагалі, а також за рахунок рефлексії рідною мовою, гнучкості мислення та його здатності адаптуватися до нової лінгвістичної парадигми [6, 7, 10]. На узагальнення вищевикладеного наведемо тезу К. М. Хитрика про принципово єдині побудову та функціонування мовної і вторинної мовної особистості в основі підходу до вивчення вторинної мовної особистості [10].

Розглядаючи вторинну мовну особистість як завдання та результат під час навчання іноземної мови, проведемо паралелі у структурах первинної та вторинної мовної особистості, а саме на рівні лексикону, тезаурусу і прагматикону. Кожен з рівнів має своє функціональне призначення і у вказаній послідовності, словами Ю.М. Караулова, відповідає на питання: «... як сказано, що сказано і навіщо, з якою метою» [1, с. 6]. Кожен з рівнів також містить певні якісні ознаки мовної особистості, тобто свій набір одиниць, відносин та стереотипів.

Так, лексикон передбачає певний рівень володіння мовою, що залежить безпосередньо від об'єму словникового запасу людини. Отже, одиницями цього рівня є слова, що утворюють так званий асоціативно-вербальний словник мовної особистості, а також стандартні словосполучення і типові моделі речень. В освітньому процесі з іноземних мов також засвоюються структурно-семантичні зв'язки виучуваної мови шляхом оволодіння фонетичним, лексичним та граматичним аспектами мови.

Когнітивна характеристика пов'язана з інтелектуальною сферою та розумовими процесами особистості. Даний рівень представляють національно-детерміновані поняття, образи та ідеї, що відбивають індивідуальне світобачення, або тезаурус (світ) мовної особистості, і також є притаманними іншим носіям даної мови. Організовані у певній ієрархії вони складають семантичний словник мовної особистості, представлений мовними стереотипами (приказками, прислів'ями, фразеологізмами), а також різного роду генералізованими висловлюваннями (афоризми, сентенції та різного роду узагальнюючі судження щодо здорового глузду у звичайних повсякденних ситуаціях) [4]. Вивчення іноземної мови на рівні тезаурусу супроводжується оволодінням елементами семіотичного коду іномовного та інкультурного соціуму, отриманням знань про соціокультурну та ситуативну специфіку поведінки в іншомовному середовищі, оволодінням тезаурусом певної сфери спілкування.

Прагматична характеристика мовної особистості визначається цілями та завданнями комунікації, а саме: якими комунікативними намірами та настановами керується мовець та якими є його мотиви й інтереси. До одиниць цього рівня належать оцінні та експресивні судження, які можуть бути виражені, як експліцитно – через вигуки, певні модальні частки, так й імпліцитно – через підтекст, інтонацію, стилізацію.

Одиниці цього рівня характеризуються також як надтекстові, тобто такі, розуміння яких має виходити за рамки певного тексту. Серед них такі, як пресупозиція, або фонові знання, що уможливають припущення про поінформованість співрозмовника або про доречність того чи іншого висловлювання у певному контексті; ключові слова, що прогнозують розвиток події; прецедентні тексти (притчі, анекдоти, байки, казки т. ін.), значущі для мовної особистості у пізнавальному та емоційному плані, поширені серед її оточення і часто затребувані у дискурсі мовної особистості. На даному рівні вторинної мовної особистості відбувається оволодіння навичками взаємодії з мовною особистістю інофону, вміннями адекватно інтерпретувати її мотиви та потреби і, в кінцевому рахунку, стратегіями впливу в ситуаціях міжкультурного спілкування.

Таким чином, лексикон, тезаурус і прагматикон утворюють доволі чітку послідовність набування відповідних мовленнєвих готовностей. Лексикон формує словниковий запас мовної особистості, вміння здійснювати адекватний вибір мовних засобів. Володіння тезаурусом забезпечує вміння визначати тему висловлювання, передавати свою думку, готовність користуватися внутрішнім мовленням, готовність відтворювати генералізовані вислови тощо. Прагматикон відповідає за комунікативні потреби, за відповідність обраних мовних засобів умовам комунікації, за використанні підмов та реєстрів, за прочитання підтексту.

Отже, під час навчання іноземної мови має значення врахування компонентів структури вторинної мовної особистості з метою співвіднесення їх з відповідними етапами роботи: вербально-семантичний рівень (лексикон) – з етапом формування автоматизованих дій щодо використання типових конструкцій, моделей та структур; лінгвокогнитивний рівень (тезаурус) – з етапом формування вмінь окреслювати лексико-семантичну матрицю тексту, його сегментацію, встановлювати головне та другорядне; мотиваційно-прагматичний рівень (прагматикон) – з вибором мовних засобів і жанрових моделей задля ефективної взаємодії в умовах міжкультурної комунікації.

Література:

1. Сучасні технології навчання іноземних мов і культур у загальноосвітніх і вищих навчальних закладах: Колективна монографія / С. Ю. Ніколаєва, Г.Е. Борецька, Н.В. Майер, О.М. Устименко, В.В. Черниш та інші; [за ред. С.Ю. Ніколаєвої; техн. ред. І.Ф. Соболевої]. – К. : Ленвіт, 2015. – 444 с.
2. Мещанінов О.П. Сучасні моделі розвитку університетської освіти в Україні: [монографія] / О.П. Мещанінов. – Миколаїв: Вид. МДГУ ім. Петра Могили, 2005. – 460 с.
3. Виноградов В.В. О языке художественной прозы: избр. тр. / В.В. Виноградов. – М.: Наука, 1980. – 360 с.
4. Караулов Ю.Н. Русский язык и языковая личность / Ю.Н. Караулов. – М.: Наука, 1987. – 264 с.
5. Гальскова Н.Д., Гез Н.И. Теория обучения иностранным языкам. Лингводидактика и методика: учеб. пособие [для студ. лингв. ун-тов и фак. ин. яз. высш. пед. учеб. заведений] – 6-е изд., стер. – М.: Изд. центр «Академия», 2009. – 336 с.
6. Халеева И.И. Основы теории обучения пониманию иноязычной речи (подготовка переводчика). – М.: Высш. школа, 1989. – 238 с.
7. Халеева И.И. «Лингвауни» – вклад в культуру мира / И.И. Халеева // Лингвауни: Третья международная конференция ЮНЕСКО. – М., 2000. – С. 38-45.
8. Богин Г.И. Современная лингводидактика / Г. Богин. – Калинин: Калининский гос. университет, 1980. – 61 с.
9. Потемкина Е.В. К вопросу о методах формирования вторичной языковой личности // Вестник Ленинградского гос. ун-та им. А.С. Пушкина. № 2. Том 1. Филология. Спб., 2013. – С. 215-224.
10. Хитрик К.Н. Теоретические основы обучения культуре иноязычного речевого общения в специальном языковом вузе (на материале иранской ветви индоевропейских языков): автореферат дис. ... доктора педагогических наук: 13.00.02. – Моск. гос. лингв. ун-т. — Москва, 2001. — 26 с.

Вера Омарова
(Павлодар, Казахстан)

ФОРМИРОВАНИЕ ПРАВОВОГО СОЗНАНИЯ И ПРАВОВОЙ КУЛЬТУРЫ БУДУЩИХ УЧИТЕЛЕЙ

С первых дней независимости Казахстан принял курс на построение открытого демократического государства. Принятая Конституция Казахстана в последующем сформировала основы эффективной системы государственного управления, современной и демократической политической системы, обеспечила все конституционные права и свободы граждан и в настоящее время данный Закон обладает необходимым потенциалом для обеспечения дальнейшего развития страны.

Сейчас, по прошествии 20 лет, можно определенно сказать, что все задачи, которые мы перед собой ставили тогда, нам удалось реализовать.

Демократический и организационно-правовой потенциал Конституции Казахстана позволяет жителям Казахстана с уверенностью смотреть в будущее, а руководство страны стремится строить это будущее на основополагающих принципах, закрепленных в статье первой Основного Закона. Речь идет об общественном согласии и политической стабильности, экономическом развитии на благо всего народа,

казахстанском патриотизме и решении наиболее важных вопросов государственной жизни только на базе демократических принципов.

Потенциал действующей Конституции, ее ведущая роль в утверждении правовой государственности раскрывается при условии, что в ее реализации принимают активное участие не только органы государства, но и все институты гражданского общества и сами граждане.

Институт образования во всем многообразии его организационных форм занимает особое место в формировании сознания и поведения человека. Образование сегодня представляется той сферой, в которой помимо культурной и профессиональной подготовки молодого поколения обеспечивается в решающей степени формирование жизненной позиции и ценностных ориентиров личности.

Задача правового развития личности, строящей свою жизнь в согласии с нормами права — одна из главных в системе образования, и в частности, в подготовке будущего учителя.

Проблему охраны прав и свобод граждан и построения процветающего цивилизованного общества не решить, не решив задачи формирования цивилизованной личности с развитой правовой психологией.

Правовые взгляды — это мировоззренческие взгляды, правовые отношения — это моральные отношения в жизни и деятельности, правовые привычки — это привычки цивилизованного поведения, правовая позиция — это жизненная позиция, правовое поведение — это условие жизненного успеха.

Иначе говоря, развитие правовой психологии — одновременно общее развитие личности, внутренний фактор, движущая сила такого развития, которые в ряде случаев могут быть и решающими.

Не вдаваясь в детали анализа и обоснования, приведем лишь основные требования правомерного поведения к гражданину (и его психологии). Он должен:

- знать законы и их требования;
- быть убежденным в необходимости правомерного поведения;
- обладать желанием вести себя правомерно;
- уметь вести себя правомерно;
- быть способным постоянно и везде соблюдать правовые требования;
- обладать непоколебимой устойчивостью к криминогенным соблазнам.

Исследования, проведенные рядом ученых (В. Борисовым и С. Рашидовым), показали, что большая часть молодёжи имеет низкий уровень правового сознания, и в том числе не достаточно глубокие знания законодательной базы [1; 2].

Наличие правового сознания у педагога – один из признаков его профессионализма. Практика воспитания показывает, что воспитательное воздействие изучения культуры, гражданских прав и свобод неразрывно связано с профессиональной ориентацией студентов.

Большинство исследователей к структурным компонентам правовой культуры относят: *правовые знания, правовые установки, правовое поведение, отношение к праву, нежелание нести юридическую ответственность, правовую уверенность*. Педагогические условия формирования правовой культуры должны охватывать каждый названный компонент.

Модель формирования правового сознания студенческой молодёжи, которая была предложена А. Романкевич, включает педагогические условия, к которым и отнесены: наличие соответствующих учебных курсов, общественная деятельность, студенческое самоуправление и система воспитательной работы [3, с. 137–146].

1. Наличие учебных курсов «Правоведение», «Конституционное право», как обязательных дисциплин для изучения студентами высших учебных заведений.

Цель системы формирования правовой культуры заключается в созидании профессионального правосознания будущих педагогов, которое бы обеспечивало безопасность и соответствие нормативным требованиям процесса образования. При разработке этой системы нами были учтены методологические требования, предложенные Г.К. Селевко: концептуальность, управляемость, эффективность, воспроизводимость [4].

Опираясь на основы компетентного подхода в профессиональной подготовке специалиста, мы определили три уровня формирования правовой культуры.

Формирование когнитивного компонента предполагает совокупность понятий, представлений, взглядов, идей. Это – этап приобретения формализованных знаний специальных правовых норм. Знание конкретных нормативно-правовых актов, основных понятий и принципов права является важным и необходимым условием точной и полной реализации правовых норм.

На этом этапе важно усилить профессиональную направленность учебной дисциплины «Правоведение», «Конституционное право». Дидактические единицы содержания курсов усилены профессиональной направленностью правовых знаний, что в свою очередь, увеличивает интерес к предмету, переводит мотивы обучения из внешних во внутренние.

Правовая компетентность педагога предполагает знание и понимание им нормативно-правовых документов, таких как Постановления Правительства, «Закон об образовании». «Государственная программа развития образования Республики Казахстан на 2011 – 2020 годы», ряд подзаконных актов.

Формирование оценочного компонента обеспечивает адекватность оценки студентами правовых норм и явлений. Важно, чтобы у обучаемого сложилось определенное личностное и эмоционально окрашенное отношение к тем нормативно-правовым ценностям, которые усваиваются в ходе их накопления.

Это определяет переход от знаний к убеждению. На данном этапе у обучающихся на основе полученных знаний вырабатывается умение давать правовую оценку различным фактам, осмысливать конкретные события с точки зрения их соответствия или несоответствия нормам права.

Формирование волевого компонента – готовность к правовому поведению, следованию нормам права, наличие профессиональных правовых привычек и навыков, которые находят свое применение и в профессиональной и повседневной, бытовой жизни.

Гармоничное функционирование и результативность деятельности системы формирования правовой культуры предполагает наличие и обязательное выполнение некоторых условий ее реализации.

Наличие у студентов внутренних и внешних мотивов для участия в образовательной деятельности по формированию их профессиональной правовой культуры.

Внутренние или познавательные мотивы формируют стремление к активному творческому обучению. Его компонентами являются процесс приобретения новых знаний при активной позиции обучающегося, желание самостоятельного поиска решения различных задач, внутренний интерес к процессу получения знаний и т.п.

Внешние мотивы обусловлены социальной ситуацией. Это может быть нежелание огорчать окружающих или близких, потребность в позитивной оценке окружающих и т.д. И та, и другая группы мотивов являются важным условием обучения и формирования правовой культуры. От них зависит скорость обучения, прочность усвоения знаний, количество возможной информации, качество ее применения на практике.

Усилить внутреннюю мотивацию студентов к обучению предмету позволит применение активных методов обучения, нетрадиционных форм организации и приемов обучения, а также усиление профессиональной направленности правовых знаний.

2. Социально-правовая активность студентов проявляется в общественной деятельности, в участии студентов в различных видах деятельности, создании условий для гражданской самореализации, гибкой организации учебно-воспитательного процесса, ориентации на более высокий уровень общекультурной, гуманитарной и профессиональной подготовки будущих специалистов.

3. Студенческое самоуправление – институт гражданского общества. Реализация самоуправления студентами выражается в том, что они участвуют в разработке и реализации локальных нормативных актов университетов, вносят предложения для улучшения учебно-воспитательного процесса, решении вопросов обучения отдельных студентов и другое.

Инициирование социально-правовой деятельности обучающихся осуществляется через молодежные организации: Комитет по делам молодежи; молодежное крыло НДП «Нур Отан» «Жас Отан»; альянс студентов Казахстана; студенческий профсоюз; студенческий отряд добровольческой народной дружины.

4. Обязательным является включение в планы Управления по воспитательной работе и молодежной политике; Совета кураторов института, кураторов академической группы системы мероприятий на правовые темы.

Результатом именно **системы** деятельности должна стать правовая культура – разновидность общей культуры будущего педагога, которая включает в себя определенный уровень правосознания, качественное овладение умениями и навыками правомерного поведения, правовыми компетенциями. Правовая культура не только результат, но и способ деятельности, и в этом смысле духовная правовая культура понимается как образ мышления, нормы и стандарты поведения педагога – катализатора общественного прогресса

Литература:

1. Борисов В. В. Теоретико-методологічні засади формування національної самосвідомості учнівської та студентської молоді: автореф. дис. ... доктора пед наук. – Тернопіль, 2006. – 40 с.
2. Рашидов С. Ф. Воспитание у студенческой молодежи ценностей гражданского общества: проблема теоретической концептуализации / Сейфулла Фейзуллаевич Рашидов — Луганск: Ноулидж, 2012. — 271 с.
3. Романкевич А. В. Модель формирования правового сознания студенческой молодежи педагогических университетов / Романкевич Анна Вадимовна // Духовність особистості: методологія, теорія і практика збірник наукових праць. — Вып. № 3 (56). — Луганск: Изд-во ВНУ им. В. Даля, 2013. — С. 137–146.
4. Новые педагогические и информационные технологии в системе образования: учеб. пособие для студ. пед. вузов и системы повыш. квалиф. пед. кадров / Е.С. Полат, М.Ю. Бухаркина, М.И. Моисеева, А.И. Петров; под ред. Е.С. Полат. – 2-е изд., стер. – М.: Издательский центр «Академия», 2005. – 272 с.

ФОРМУВАННЯ ОСОБИСТІСНИХ ЯКОСТЕЙ МАЙБУТНІХ ІНЖЕНЕРІВ-ПЕДАГОГІВ ЕКОНОМІЧНОГО ПРОФІЛЮ

Сучасний стан ринку праці України характеризується зменшенням попиту на фахівців, з одного боку, і браком фахівців, які відповідають вимогам роботодавців, з іншого боку. Така ситуація викликана дисбалансом між потребами ринку праці та якістю робочої сили. Для сучасного роботодавця важливим є наявність у майбутніх фахівців попереднього досвіду роботи, якості отриманої освіти, рекомендацій, знань і навичок, особистісних якостей. Одним з основних чинників, що впливають на працевлаштування і кар'єру, є особистісні якості, які разом з цінностями і нормами формують соціальний капітал фахівця.

Тому актуальним є дослідження розвитку необхідних особистісних якостей майбутніх інженерів-педагогів економічного профілю та порівняння з тими якостями, які затребувані на ринку праці.

Підвищення уваги до проблем розвитку особистісних якостей фахівця є природною і об'єктивною потребою сучасного освітнього процесу. Педагогічна необхідність посилена дієвою увагою до формування особистісних якостей у процесі професійної підготовки інженерів-педагогів економічного профілю обумовлена багатьма чинниками:

- зацікавленістю суспільства у створенні оптимальних умов для виявлення та реалізації здібностей студентів з максимальним використанням їх потенційних можливостей;
- необхідністю задоволення інтересів і потреб у творчому самовираженні студентів і випускників вищого навчального закладу.

Отже, мета дослідження полягає в теоретичному обґрунтуванні розвитку особистісних якостей у процесі професійної підготовки інженерів-педагогів економічного профілю.

Питання професійної підготовки фахівців знайшли висвітлення у наукових дослідженнях багатьох учених, а саме: М. Васильєвої, В. Кулешової [4], Н. Костіної, О. Морозова, І. Поліщук, Л. Шипуліної у тому числі робилися спроби розглянути вплив особистісних якостей на професійну діяльність та працевлаштування. Так, Е Зеер, Г. Романцев підкреслюють, що важливим чинником підготовки фахівця є формування якостей особистості, які забезпечать професійну мобільність [2, с. 16]. Разом з тим проблеми розвитку необхідних особистісних якостей при професійній підготовці інженерів-педагогів економічного профілю ще недостатньо досліджена у теоретичному та методичному аспектах.

На основі дослідження психолого-педагогічної літератури, нормативно-правової бази, навчальних планів, робочих програм ВНЗ України щодо організації навчально-виховного процесу, виявлено декілька проблем сучасної професійної підготовки майбутніх інженерів-педагогів економічного профілю в українських вищих навчальних закладах, які заважають розвитку особистісних якостей:

- професійна підготовка недостатньо зорієнтована на формування та розвиток особистісних якостей інженерів-педагогів економічного профілю;
- процес формування та розвитку особистісних якостей як складової професійної підготовки має бути безперервним і послідовним;
- недостатнє застосування активних методів навчання, що знижує рівень професійної підготовки інженерів-педагогів економічного профілю у вищих навчальних закладах;
- здебільшого професійна підготовка в Україні недостатньо орієнтована на практичне закріплення отриманих знань.

Основними шляхами розвитку особистісних якостей при професійній підготовці інженерів-педагогів економічного профілю повинні бути:

1. Оновлення змісту вищої освіти з метою задоволення потреб суспільства, орієнтації на забезпечення конкурентоспроможності випускників на ринку праці, що повинно здійснюватися на основі вивчення зарубіжного досвіду, правильної організації режиму дня та навчальної діяльності студента, високого рівня індивідуальних особливостей викладача, організаційних вмінь, володіння ефективними методами викладання, активного заняття, на якому учасники залучаються в єдиний процес здобуття та засвоєння знань ще до безпосереднього спілкування з викладачем в аудиторії;

2. Формування у студента професійних та соціально-особистісних якостей, які б дозволили йому повністю реалізувати свій інтелектуальний потенціал. Кардинальну роль у розвитку окремих якостей особистості відіграє активне навчання, яке поєднує технологічність у навчально-виховному процесі, стимулює пізнавальну діяльність та комунікативну активність, спонукає студентів до самостійного складання задач, здобуття знань [6], а результатом є формування особистісних якостей:

- уміння працювати в команді, зацікавленість у результаті, мотиви на досягнення успіху в професійній діяльності, прагнення до самовдосконалення та професійного росту;
- завжди готові брати відповідальність на себе за рішення та дії колективу, бути прикладом для підлеглих;
- здатні постійно оновлювати знання у професійній сфері;
- вміння вести діалог, налагоджувати професійні взаємовідносини в колективі, знаходити «спільну мову» з людьми;
- вміння реально оцінювати власні можливості та досягнення.

3. Організація самостійної роботи студентів під керівництвом викладача є одним з найефективніших шляхів у навчальному процесі, що розвиває самостійну творчу діяльність, значною мірою стимулює набуття та закріплення знань. Практика показує, що розвиток особистісних якостей відбувається ефективніше, якщо професійна підготовка містить в собі інтенсивні, активні методи: ділові ігри, творчі дискусії, тренінги тощо. Наприклад, соціально-психологічний тренінг спілкування як форма організації групової діяльності має значний вплив на учасників та на психологічний клімат у колективі і допомагає керівникові групи глибше розуміти особистості вихованців та суті їх взаємин, що сприяє особистісному й професійному вдосконаленню [3]. Спираючись на науково-педагогічну літературу [1; 3; 5; 6] можна визначити, що система тренінгів сприяє професійному та особистісному становленню майбутнього фахівця, розвитку особистісних якостей, допомагає інженеру-педагогу економічного профілю здійснювати самопізнання та професійне самовдосконалення, мотивуючи потребу в цьому.

Сучасна освіта повинна бути спрямована на розвиток особистісних якостей, розкриття у майбутніх фахівців: можливостей, талантів, становлення самосвідомості, самореалізації. Розвиток студента як особистості йде не тільки шляхом оволодіння ним нормативною діяльністю, а й через постійне збагачення, перетворення суб'єктного досвіду, як важливого джерела розвитку особистісних якостей. Основним результатом навчання має бути не тільки формування пізнавальних здібностей на основі оволодіння відповідними знаннями й уміннями, але й становлення особистості. Враховуючи сучасний рівень розвитку науки і техніки підготовка майбутніх інженерів - педагогів економічного профілю вже не може обмежуватися тільки набуттям спеціальних знань, а вимагає наявності цілого ряду розвинених до високого рівня особистісних якостей. Це необхідно для побудови компетентнісної моделі інженерів-педагогів економічного профілю, розкриття специфіки підготовки до професійної діяльності.

Таким чином, особистісні якості є важливим чинником подальшої професійної реалізації випускників.

Отже, можна зробити висновок про те, що сучасна професійна підготовка інженерів-педагогів економічного профілю в Україні має бути спрямована на формування особистісних якостей.

На кінець слід зазначити, що розвиток особистісних якостей майбутніх інженерів - педагогів економічного профілю є однією з найбільш важливих цілей управління якістю освіти в процесі професійної підготовки, яка вимагає постійного удосконалення.

Література:

1. Акмеологія – наука XXI століття: матеріали Міжнар. наук.-практ. конф. / ред. кол. З.Ф. Сіверс, Е.В.Белкіна, Г.С.Данилова та ін. – К.: КМПУ ім. Б.Д.Грінченка, 2005. – 412 с.
2. Зеер Э. Ф. Личностно ориентированное профессиональное образование / Э. Ф. Зеер, Г. М. Романцев // Педагогика. – 2002. – № 3. – С. 16 – 21.
3. Красовский Б. Д. Формирование организаторских умений как часть профессиональной подготовки студентов педагогических вузов: дис. ... канд. пед. наук: 13.00.01/ Б. Д. Красовский. – К., 1971. – 191 с.
4. Кулешова В. В. Особливості професійної підготовки майбутніх інженерів-педагогів у вищому навчальному закладі/ Кулешова В. В., Мальована В. В. //Проблеми інженерно-педагогічної освіти: зб. наук. праць. Вип. 22–23. – Харків: УІПА, 2009. – С.149–157.
5. Максименко С. Д. Професійне становлення молодого вчителя: навч. посіб. для студентів пед. вузів / С. Д. Максименко, Т. Д. Щербан. – Ужгород: Закарпаття, 1998. – 105 с
6. Шегда А. В. Основы менеджмента: учеб. пособие / А. В. Шегда. – К.: Т-во «Знання», КОО, 1998. – 512 с.

Науковий керівник:

доктор педагогічних наук, доцент Кулешова В. В.

**Василь Петраш
(Хорол, Україна)**

УПРОВАДЖЕННЯ СУЧАСНИХ НОВІТНІХ ТЕХНОЛОГІЙ НАВЧАННЯ ПІД ЧАС ВИВЧЕННЯ ДИСЦИПЛІН

У навчально-виховний процес сучасного навчального закладу наразі активно упроваджуються інтерактивні методи навчання. Слово «інтерактив» залучене з англійської мови від слова «interact», де «inter» - взаємний і «act»- діяти. Таким чином, «інтерактивний» - здатний до взаємодії, діалогу. Інтерактивне навчання - це спеціальна форма організації пізнавальної діяльності, яка має конкретну, передбачувану мету - створити комфортні умови навчання, за яких кожен студент відчуває свою успішність та інтелектуальну спроможність. Особливість інтерактивного навчання полягає в тому, що навчальний процес здійснюється за умови постійної, активної взаємодії усіх його членів. Аналізуючи свої дії та дії партнерів, учасники навчального процесу змінюють свою модель поведінки, більш усвідомлено засвоюють знання та вміння, тому є сенс говорити про інтерактивні методи не тільки як засіб покращення навчання, але й як засіб посилення виховних впливів. Існує велика кількість активних та інтерактивних технологій

навчання – проблемна лекція, парадоксальна лекція, бесіда, пошукова лабораторна робота, розв'язання ситуаційних задач, колективно групове навчання, ситуативне моделювання. Вони можуть бути використані на різних етапах уроку: під час первинного оволодіння знаннями, під час закріплення й удосконалення, під час формування вмінь та навичок. Їх можна застосовувати також як фрагмент заняття для досягнення певної мети або ж проводити цілий урок з використанням окремої технології [1, с. 4-16].

Сучасне життя потребує активної творчої особистості. Виховати її можна лише впроваджуючи у педагогічну практику стратегії розвитку критичного мислення. Завдання цієї стратегії полягає у «пробудженні свідомості», коли молода людина усвідомлює реальність, що оточують її, і шукає шляхи розв'язання проблем. Такий підхід співзвучний концепції особистісно-орієнтованого навчання і нерозривно пов'язаний із застосуванням активних та інтерактивних технологій.

Навчальним закладам пред'являються нові вимоги до організації навчальної діяльності студентів, починаються спроби її технологізації, тобто розробляється комплекс оптимальних дидактичних умов взаємодії обов'язкових, взаємозалежних засобів, прийомів і методів, об'єднаних у систему, що гарантує прогнозований результат. У зв'язку з цим, у навчальних закладах набрала популярність модульна технологія, що одержала популярність з 1972 року, коли в педагогіці вона називалася "модульна система". Після Всесвітньої конференції ЮНЕСКО 1972 р. у Токіо, де обговорювалися проблеми освіти, модульна система (технологія) була визнана як найбільш ефективна для безперервного навчання. Цей вид освітньої технології широко застосовується. Сучасні навчальні заклади страждають від насиченості навчальних програм: один предмет змінюється іншим у плінні дня, на вивчення деяких з них відводиться всього одне заняття на тиждень, хоча рівень складності навчального матеріалу досить високий. Форсоване проходження матеріалу (найчастіше традиційними методами) перешкоджає засвоєнню, головним, тут виступає «виконання» програми [1, с. 26].

Методика модульної системи заснована на представленнях про те, що всякий урок повинен сприяти як засвоєнню нової інформації, так і формуванню вмінь і навичок обробки цієї інформації. Таким чином, логічно використовувати блокову (модульну) організацію подачі матеріалу, а саме: лекція (урок вивчення нового матеріалу), семінар, дослідження, лабораторна робота (уроки удосконалення знань, умінь, навичок), залік (контрольні уроки, уроки обліку й оцінки знань і умінь).

Модульна технологія цікава й ефективна тим, що вона дозволяє вдало сполучити нові підходи до навчання й стандартні методичні рецепти традиційної системи. Невід'ємною частиною модульної технології є рефлексія, як один з компонентів навчальної діяльності студентів. Це реально підвищує рівень розуміння й осмислення досліджуваного матеріалу. Модульна технологія дозволяє варіювати темпи проходження матеріалу і його структуру, тобто будується відповідно до індивідуальних особливостей засвоєння історичних знань. Системність у підборі прийомів і методів створює комплекс взаємозалежних дидактичних умов, що сприяють швидкому просуванню в розвитку студентів при вивченні дисципліни. Як показує досвід, застосування технології приводить до росту компетентності викладачів і студентів. Найбільш істотними елементами модульної технології можна позначити:

- блокове (модульне) побудова навчального матеріалу;
- мотивація навчальної діяльності на основі визначення цілей;
- перевага самостійної, творчої діяльності на уроках під керівництвом викладача по засвоєнню знань і умінь;
- організація самоконтролю і зовнішнього контролю формування навчальної діяльності, засвоєння навчального матеріалу на основі рефлексії студента і викладача.

Модульна технологія в порівнянні з традиційною формою навчання, що застосовується в навчальних закладах, має ряд переваг.

Гнучкість (рухливість елементів структури проблемного модуля, можливість диференціювання і індивідуалізації, інтеграції змісту навчання; технологічна динамічність і взаємозамінність прийомів і методів навчання, системи контролю й оцінювання досягнень студентів; можливість прогнозування навчальної діяльності з урахуванням особливостей навчального матеріалу і специфіки конкретного колективу студентів).

Прозорість і динамічність структури, етапів технології при збереженні наступності етапів технології, її цілісності.

Простота концептуальна й організаційна для студентів і викладачів, дозволяє досягати реальних результатів у рішенні завдань викладача, переносі оперативних знань, формуванні компетентності [2, с. 46].

Систематична (від заняття до заняття, від теми до теми) самостійна діяльність студентів при вивченні дисципліни, диференційована в парах, групах, індивідуально. Спеціально розроблені питання і завдання проблемного, розвиваючого, логічного характеру розвивають в студентів потребу в систематичній підготовці домашнього завдання, вивченні додаткової літератури, що в остаточному підсумку формує в них такі моральні якості, як відповідальності, цілеспрямованості. Підсумком цієї цілеспрямованої роботи є загальний розвиток студентів. Слід зазначити, що при традиційній системі навчання, зокрема на комбінованому уроці, елементи самостійної роботи в різних видах її організації застосовується епізодично.

Новим у порівнянні з традиційною системою навчання є організація на уроках рефлексії з метою виявлення й оцінювання власних успіхів і невдач.

Залучення в процесі здійснення технології компетентних помічників викладачів в ролі консультантів і експертів, якісно підвищить рівень підготовки студентів, їхньої рефлексії, мотивації навчання дисциплін.

Методисти, викладачі-практики, що досліджують можливості модульної технології безпосередньо для навчання, відзначають ряд її переваг у порівнянні з іншими методичними моделями, а саме: погодженість мети, часу виконання роботи, кількості вкладеної праці в результат для попередження перевантаження студентів; формування навчальної діяльності студентів, що ґрунтується на розвитку комплексу загально-навчальних інтелектуальних умінь (спостереження, слухання, осмисленого читання, класифікації, узагальнення, самоконтролю); діагностичність цілей і задач розвитку студентів [1, с. 76].

Використання модульної технології в навчанні дає можливість викладачу уникнути частоти навчальних предметів протягом тижня.

Щоб представити загальну схему модульної технології, викладачу-експериментатору варто чітко розуміти, що в сучасній педагогіці мається на увазі під поняттям "модель". Це узагальнена схема чи комплекс дидактичних умов, що припускають визначену послідовність педагогічних дій викладача по організації і керуванню навчальною діяльністю студентів. Її основою служить переважна діяльність студентів. Освітні моделі класифікуються на основі закладеного в них характеру навчальної діяльності. Їх виділяють дві: репродуктивна діяльність (традиційна) і продуктивна, пошукова, спрямована на створення нових знань. У свою чергу, на даних видах діяльності ґрунтується поділ інноваційних підходів у сучасній педагогіці. На жаль, іноді змішують поняття "модель" і "метод", це в корені не вірно. Модель відрізняється наступним:

1. Реалізує цілісний комплекс взаємозалежних між собою дидактичних умов, що забезпечують формування навчальної діяльності студентів у її цілісності і єдності компонентів.

2. Сполучення формальної сторони навчання (ціль, єдність навчання і викладання і т.п.) і його динаміки, розгортання в часі [3, с. 41].

Найважливішою умовою ефективності освітніх технологій є застосування особистісно-орієнтованих технологій, що представляють собою об'єднані у визначених сполученнях форми, методи і засоби навчання. Особистісно-орієнтовані технології припускають відмову викладача від авторитарної модальності в спілкуванні з студентом. Це необхідно для створення партнерських, довірчих відносин між викладачем і студентами, що у значній мірі впливає на якість засвоєння оперативних знань студентами. Демократичність модальності мови викладача може бути виражена в наступних фразах:

1. «прикладом того, як може бути...»

2. «покажемо на прикладі...»

3. «розглянемо приклад...».

Відомо, що кожному віку відповідає той чи інший вид діяльності. Імітаційні, операційні, рольові, ділові ігри, інтегровані з навчальною діяльністю (як методи релаксопедагогічного типу навчальної системи), є технологічною основою навчання у всіх ланках навчання [4, с. 37].

Сучасні технології навчання сприяють формуванню і розвитку важливих професійних якостей студентів, позитивно впливають на їхній загальний розвиток і мотивацію навчання та сприяють значному зниженню перевантаження їх. Використання інформаційних можливостей, найсучасніших технологій, а також їх поєднання у навчальному процесі створює нову методологію організації та практичної реалізації навчального процесу під час вивчення різних дисциплін у навчальному закладі.

Література:

1. Баханов К. Інноваційні системи, технології та моделі навчання історії в школі: Монографія. — Запоріжжя: Просвіта, 2000. — 160 с.
2. Бондар С, Момот Л., Липова Л., Головка М. Перспективні педагогічні технології: Навч. посіб. / За ред. С. Бондар. — Рівне: Тетіс, 2003. — 200 с.
3. Дичківська І. М. Інноваційні педагогічні технології: Навчальний посібник. - К.: АКАДЕМВИДАВ, 2004. — 124 с.

Василь Пилипчук
(Глухів, Україна)

ПРОФЕСІЙНА КОМПЕТЕНТНІСТЬ – СТРАТЕГІЧНА МЕТА ПІДГОТОВКИ СОЦІАЛЬНИХ ПЕДАГОГІВ У ВНЗ

Стратегія розвитку сучасного українського суспільства в умовах соціально-економічних реформ об'єктивно потребує підвищення вимог до освітньої системи, професійної підготовки фахівців високої кваліфікації та вирішення багатьох соціальних проблем.

Окремі аспекти професійної підготовки соціальних педагогів до роботи з різними соціальними групами та формування професійної компетентності фахівця соціально-педагогічної сфери висвітлено у працях науковців: О.С. Андрієнко, І.Д. Зверєва, Л.І. Міщик, О.В. Безпалько, А.Й. Капська, В.А. Поліщук, С.Я. Харченко.

Реформа вищої освіти, що відбувається сьогодні, пов'язана за своєю суттю з переходом від парадигми навчання до парадигми освіти. У цьому плані метою сучасної професійної освіти стає не звичайне озброєння студентів сукупністю знань та умінь, а передусім формування ключових компетенцій, які повинні підготувати їх до подальшої професійної діяльності [2].

Для досягнення поставлених цілей необхідним є пошук шляхів, засобів і методів активізації пізнавальної діяльності майбутніх фахівців, і на цій основі розвиток їх творчого мислення і самостійності. З огляду на таке завдання модернізації системи професійної освіти виникає необхідність зміни традиційного репродуктивно-знаннєвого навчання підготовки спеціалістів на активне, індивідуально-творче посилення уваги до практичної та самостійної роботи студентів, яка повинна стати основою професійної освіти [6].

Поняття професійної компетентності соціального педагога відображає єдність його теоретичної і практичної готовності до здійснення соціально-педагогічної діяльності і характеризує його професіоналізм.

Основними складовими професійної компетентності соціального педагога є:

- система психологічних, загальнопедагогічних та спеціальних фахових знань;
- система фахових вмінь;
- професійні здібності та професійно значущі якості, що дають особистості можливість вільно, впевнено і толерантно діяти залежно від наявної необхідності та потреб оточуючого життя.

Стабільний і безперервний розвиток усіх трьох складових на основі позитивних світоглядних позицій соціального педагога і становить компетентність фахівця. При цьому знання та уміння мають формуватися в контексті набуття особистістю емпіричного і професійного педагогічного досвіду [1, с. 30].

Ключовим поняттям професійної компетентності особистості є професіоналізм, підходи до якого різняться в залежності від змісту праці у різних професіях. У науковій літературі термін "професіонал" – це людина, яка обрала будь-яку діяльність своєю професією; спеціаліст своєї справи. Дане поняття саме по собі має протирічний характер. Кого слід вважати професіоналом: того, хто має диплом з даного фаху або того, хто досяг вершин майстерності з даного фаху? Тому суттєво важливо, коли акцент робиться саме на другому значенні: майстра своєї справи. Відповідно, "професіоналізм" визначається як глибинне оволодіння фахом, якісне виконання професійних завдань, висока відповідність фаховим стандартам тощо [3].

В процесі професійної підготовки соціальних педагогів у ВНЗ системотворчими складовими є: цінності, мотиви, мета, зміст, технології, законодавчо-нормативна основа освітньої й професійної діяльності, самоосвіта, пролонгований контроль, кінцевий результат (готовність до здійснення професійної діяльності, професійна компетентність і професійно зумовлені особистісні якості). Змінними складовими є організаційно-педагогічні умови, технології реалізації процесу навчання.

Здійснення професійної підготовки соціальних педагогів потребує врахування особливостей соціально - педагогічної діяльності в Україні, має ґрунтуватися на цінностях професійної соціально-педагогічної діяльності, інноваційних технологіях професійної підготовки відповідно до вітчизняних та світових стандартів, тенденцій інтеграції до світового освітнього простору, мати випереджувальний характер. Необхідною умовою успішного функціонування системи професійної підготовки соціальних педагогів є узгоджена взаємодія системотворчих та структурних компонентів, що забезпечують неперервну професійну підготовку, досягнення визначених цілей і результатів професійно-особистісного формування фахівців [5].

Компетентність представляється інтегральним поняттям, у якому можна виділити кілька рівнів: компетентність – як здатність до інтеграції знань і навичок і їх використання в умовах вимог зовнішнього середовища, що швидко змінюються; концептуальна компетентність; компетентність в емоційній сфері, в області сприйняття; компетентність в окремих сферах діяльності.

Рівень сформованості професійної компетентності є результатом сублимації професійного досвіду особистості, наслідком його накопичення протягом професійного життя та діяльності. Професійна компетентність як інтегрована характеристика спеціаліста проявляється у таких аспектах:

- рівневий – орієнтація на певну повноту знань, досвіду, вмінь, повноважень;
- предметний – конкретна сфера життєдіяльності, де вона проявляється;
- змістовний – знання, досвід, вміння, повноваження;
- юридично-правовий – фіксованість можливості займатися певною професійною діяльністю [4, С. 14].

В особистісному сенсі професійна компетентність є якістю, в якій при усій цілісності можна виділити окремі компоненти: емоційно-мотиваційний; інтерактивно-комунікативний; когнітивно-ціннісний; поведінково-діяльнісний.

Когнітивно-ціннісний компонент структури професійної компетентності передбачає наявність професійних знань, уявлень та системи професійних цінностей особистості, розуміння значущості фаху в умовах соціальної дійсності; становлення професійного менталітету.

Емоційно-мотиваційний компонент характеризується емоційним ставленням до фаху і мотивами професійного самовизначення та професійної діяльності; інтересом до способів і результатів праці; задоволеністю працею.

Інтерактивно-комунікативний компонент передбачає здійснення продуктивної комунікації з індивідами та групами (взаємодію з якими передбачає фах); виконання різних ролей соціальної комунікації (які окреслені фахом);

Змістом поведінково-діяльничого компоненту є вияв міри ціннісного ставлення до фаху через поведінку та діяльність; представлений професійними вміннями, навичками та професійною позицією.

Серед важливих чинників, що впливають на ефективність, результативність процесу формування фахової компетентності майбутніх соціальних педагогів можна виділити такі, як оновлення змісту освіти, посилення уваги до самостійної та практичної діяльності студентів, а також застосування інтерактивних засобів навчання.

Метою практичної підготовки майбутніх соціальних педагогів є формування у них професійних умінь і особистісних якостей, оволодіння найважливішими видами професійної діяльності.

В умовах університетської освіти практична підготовка майбутніх соціальних педагогів забезпечується насамперед шляхом їх залучення до волонтерської діяльності та проходження різних видів практик.

Перехід до кредитно-модульної системи організації навчального процесу у вищій школі зумовлює суттєве посилення ролі самостійної роботи студентів, спрямованої на засвоєння ними змісту навчання, набуття професійної компетентності. Усвідомлюючи надзвичайно важливе значення даного аспекту професійної підготовки майбутніх соціальних педагогів, необхідно визначити певну проблематичність його реалізації, оскільки для ефективної організації і проведення самостійної роботи та контролю над нею потрібна якісна та доступна науково обґрунтована інформаційно-методична база, зміцнення матеріально-технічної бази навчальних закладів.

З огляду на це, особливого значення набуває педагогічна і методична майстерність викладача, який повинен створити оптимальні умови для ефективної самостійної роботи студентів, сприяти розвитку здібностей кожного студента, формуванню активної позиції студентів в ході навчання, активізація їхньої розумової діяльності; організації самостійної роботи на всіх ланках навчального процесу, в тому числі й на етапі засвоєння нових знань; комплексного підходу до організації самостійної роботи студентів за всіма формами аудиторної роботи; спрямовувати завдання для самостійної роботи не стільки на засвоєння окремих фактів, скільки на розв'язання проблем, формування умінь перевіряти отримані результати тощо. При цьому дослідники наголошують, що ефективність самостійної роботи студентів зумовлюється насамперед сформованістю пізнавальних мотивів; адаптивними можливостями студентів до індивідуального самостійного розвитку в умовах процесу навчання у ВНЗ; якісною та доступною науково обґрунтованою інформаційно-методичною базою; чітким налагодженим контролем за її виконанням [6].

Отже, компетентність є важливою умовою успіху діяльності соціального педагога та показником його можливостей. Поняття «компетентність соціального педагога» складається з наявних у майбутнього фахівця соціальної сфери професійних знань, умінь та навичок, особистісних якостей, вміння застосовувати здобуті знання, вміння та навички на практиці. Рівень компетентності соціального педагога визначається ступенем сформованості всіх цих елементів і їх вдалому поєднанні.

Література:

1. Беленька Г.В. Вихователь дітей дошкільного віку: становлення фахівця в умовах навчання : монографія / Г.В. Беленька. – К. : Світич, 2006. – 304 с.
2. Гришкова Р.О. Формування соціокультурної компетенції студентів нефілологічних спеціальностей / Р.О. Гришкова // наук. пр. Миколаївського держ. гуманітарного ун-ту ім. Петра Могили. – Миколаїв : МДГУ ім. Петра Могили, 2003. – №11. – С. 36-43.
3. Журецький Я.І. Організація соціально педагогічної та психологічної практики студентів ВНЗ спеціальності "Соціальна педагогіка": навчально-методичний посібник (гриф МОН) / за ред. Я.І. Журецького. – Миколаїв, 2009. – 323 с.
4. Исламгалиев Э.Г. Профессиональная компетентность педагога: социологический анализ: Дис. канд. социолог. наук: 22.00.03 –Екатеринбург, 2003 –176 с.
5. Поліщук В.А. Теорія і методика професійної підготовки соціальних педагогів в умовах неперервної освіти: автореф. дис. на здобуття наук. ступеня докт. пед. наук: спец. 13.00.04 / В. А. Поліщук; Тернопільський національний педагогічний університет ім. В. Гнатюка. - Тернопіль, 2007. - 36 с.
6. Стратегія посилення самостійної роботи студентів у контексті приєднання України до Болонського процесу : матеріали Всеукраїнської науково-методичної конференції, 14–15 грудня 2004р. / Г.В. Стадник та ін. (ред.). – Х. : ХНАМГ, 2004. – 243 с.

Галина Погрібняк
(Богуслав, Україна)

ПРОБЛЕМИ ОЦІНЮВАННЯ ЯКОСТІ ШКІЛЬНОЇ ОСВІТИ

Сучасна ситуація в суспільстві, а також досвід управління школою підтверджують, що головний шлях розвитку системи освіти – забезпечення конкурентоспроможності кожного навчального закладу та його випускників. Основою конкурентоспроможності випускника є якість отриманої ним освіти.

У Конституції України, Законах України «Про освіту» та «Про загальну середню освіту», Постанові Кабінету Міністрів України (Державна національна програма «Освіта»), «Національній доктрині розвитку

освіти» та в інших документах, що стосуються освіти, визначена стратегія якісного розвитку, сформульовані завдання та шляхи реформування загальної середньої освіти. Однак стратегія визначає лише систему можливих дій, які можуть використовуватися під час досягнення поставленої мети. Здійснювати кардинальні організаційно-структурні, змістові перетворення у реальній практиці можливо лише на основі конкретних нормативно-правових документів, які дали б можливість впроваджувати та реалізовувати ці зміни. Сьогодні немає такого нормативно-правового підґрунтя, яке визначало б еталонні критерії та показники якості загальної середньої освіти, давало б змогу оцінювати та порівнювати загальноосвітні навчальні заклади різних видів. Також не вироблені нові механізми управління цією якістю на всіх рівнях (державному, регіональному, шкільному).

Декларативність освітніх директивних документів зумовлює, а не розв'язує проблеми якості загальної середньої освіти. Проте досягнення якості шкільної освіти можливе не лише за допомогою впливу «згори», а й шляхом еволюційних системних перетворень на рівні кожного конкретного навчального закладу, який намагається відповісти на такі запитання: «Що таке якість шкільної освіти?», «Як забезпечити якість шкільної освіти?», «Як управляти цією якістю?», «Як школа повинна будувати свої взаємовідносини зі споживачами: учнями, батьками, суспільством?», «Яка роль та відповідальність державних, органів управління у поліпшенні якості шкільної освіти?», «Що сприятиме розвитку якісної шкільної освіти?», «Централізація чи децентралізація управління?». Тобто, концепція якості шкільної освіти ще не є повноцінною концепцією, якщо нею зацікавлена невелика кількість учених, розробників, управлінців. Вона стане дієвою лише тоді, коли буде осмислена та прийнята всіма учасниками освітнього процесу. Перш ніж управляти якістю шкільної освіти, потрібно її визначити і навчитися оцінювати [1; с. 12].

У педагогічній діяльності оцінка якості шкільної освіти відбувається переважно на рівні проміжних результатів навчальних досягнень учнів, незалежного тестування тощо.

У науково-педагогічній, методичній, соціальній, психологічній літературі зберігається невизначеність поняття «якість освіти», однак скрізь посилаються на те, що саме якість освіти забезпечує якість життя людини і суспільства. Приділяючи значну увагу незалежному зовнішньому тестуванню як головній умові підвищення якості шкільної освіти, ми забуваємо, що вона визначається не лише кількістю знань, але й якістю особистісного, громадянського, світоглядного розвитку випускника. Так, наприклад, якісною вважається така освіта, яка відповідає державним стандартам. Однак державний стандарт визначає мінімум знань, який може бути недостатнім для спеціаліста в сучасних ринкових умовах. Спеціалісти, рівень підготовленості яких не виходить за межі державного стандарту, стають неконкурентоспроможними на ринку праці, особливо на міжнародному. У педагогічному плані освітні стандарти покликані вирішувати два основних завдання: по-перше, стати ефективним інструментом оновлення змісту освіти, по-друге, встановити оптимальне сполучення його загальнообов'язкової частини та «освіти за вибором» для кожного ступеня навчання з урахуванням нахилів, інтересів, можливостей учнів, різноманітних суспільних потреб, культурно-історичних традицій [4; с. 52].

Світовий банк, запроваджуючи порівняльне дослідження випускників навчальних закладів пострадянського простору і розвинутих країн Заходу, дійшов висновку, що випускники пострадянських країн показали високі результати за критеріями «знання», «розуміння» і дуже низькі бали за критеріями «застосування знань на практиці», «аналіз», «синтез» «оцінювання». Випускники з розвинутих країн продемонстрували діаметрально протилежні результати. Очевидно, що в суспільстві з ринковими стандартами роботодавець буде надавати перевагу другому типу спеціалістів [3; с. 38].

Отже, проблема якості освіти передусім повинна розглядатися з позиції загальнолюдської та соціальної цінності освіти, пов'язуватися з тим, чому ми вчимо і як ми вчимо (з результативними цілями та цілями шкільної освітньої системи в цілому).

Нова методологія якісної освіти й нові моделі сучасних шкіл ґрунтуються на взаємодії традицій та інновацій. Однак саме інноваційні процеси повинні стати провідними у формуванні шкільних, зокрема районних, міських освітніх систем у цілому і в управлінні їх розвитком. Саме це є головною умовою перебудови школи як соціально-педагогічного інституту держави.

Завдання з управління школою – управління якістю освіти. Якість – це методологічна категорія, яка відображає відповідність результату поставленій меті. Можна говорити про якість управління, педагогічного процесу, результату... Управління якістю шкільної освіти – це опосередковане управління через стимулювання та мотивацію діяльності директора, вчителів, учнів і організацію їхньої діяльності через прийняття управлінських рішень. Цей процес включає три складові: якість самого управління, якість педагогічної діяльності та організації педагогічного процесу, якість результату.

Структура «якості освіти» – це сукупність властивостей об'єктів управління, взаємопов'язаних і взаємопідпорядкованих, ієрархія характеристик і показників у стані того об'єкта, що підлягає аналізу і оцінюванню. Відомо, що кожна якість об'єкта, наприклад, випускника школи може бути визначена кількісними показниками: рівні, коефіцієнти, відсотки, бали, динаміка показників за ступенями навчання. Проте виникає запитання: які якості необхідно вимірювати, як їх оцінювати і для чого, який характер повинна мати діагностика та які її результати можуть використовуватися в управлінні якістю освіти?

Які завдання має вирішувати педагогічна діагностика?

Основна роль діагностики полягає в корекції педагогічного процесу, що є інформацією для вчителя і адміністрації школи з метою відбору навчальних програм і педагогічних технологій навчання, засобів тестування навчальних результатів (дидактична діагностика) і психологічна діагностика (розвиток

психічних функцій), нормування домашніх завдань і зняття перевантажень учнів. Діагностична служба (яку необхідно мати кожній школі) повинна працювати під керівництвом завуча чи методиста з діагностики.

Педагогічна діагностика виступає засобом оцінки результативності базових програм і освітніх систем, коли обов'язковими є комплексність та систематичність проведення кореляційного аналізу результатів, порівняння різних видів діагностик і встановлення взаємозв'язків між їх показниками, виявлення, найбільшого відсотка відповідності та інтегративності показників.

Такий підхід відповідає оцінюванню якості результату – випусника нової школи – і є критерієм якості шкільної освіти. З цього погляду управління якістю освіти – це управління зв'язками між якість, що формуються в індивідуальності школяра, та між показниками інтелектуального, соціального, духовного і фізичного розвитку учня в освітній системі школи – це наявність високих коефіцієнтів кореляції між усіма показниками цілісного розвитку випусника школи.

Задум системного підходу до діагностики втілюється через упровадження моніторингу якості шкільної освіти як механізму контролю та спостереження за її станом. У процесі моніторингу виявляються тенденції розвитку системи освіти відповідно до вимог часу, а також результати прийнятих управлінських рішень, інакше кажучи, в межах моніторингу виявляється й оцінюється педагогічна діяльність. При цьому забезпечується зворотний зв'язок, який показує фактичні результати збереження здоров'я у процесі навчання та виховання, організації навчального процесу на уроці і т. ін.

Внутрішній шкільний контроль не завжди має чітку орієнтацію на досягнення певних прогнозованих результатів навчання, що базуються на достовірній інформації про хід і результати освітнього процесу. Серйозним недоліком багатьох навчальних закладів залишається слабка аналітична діяльність результативності навчально-виховного процесу. В аналізах не простежується динаміка якості навчання та виховання учнів, не забезпечується виявлення оцінювання досягнень школярів у засвоєнні навчальних програм, які визначені відповідно до Державного стандарту, не у всіх школах здійснюється вивчення проблем, пов'язаних з інтелектуальним, творчим розвитком школяра, що ускладнює організацію індивідуальної роботи з учнями.

Потребує оновлення робота керівників шкіл з вивчення та оцінювання результатів праці вчителя. Відсутність системи вивчення й задоволення потреб і запитів учителів не створює відповідних умов для їхнього творчого зростання.

Отже, державна стратегія розвитку освіти ставить завдання не лише нової якості освіти, але й пошуку відповідних моделей щодо управління цією якістю, включення конкретної школи в експериментальний пошук власної моделі, яка б відповідала цілям, принципам освітніх систем, спрямованих на задоволення потреб як учнів та батьків, так і суспільства в цілому. Передусім цей пошук повинен бути технологічним.

Управлінська конструкція школи повинна бути відкритою, гнучкою, зберігати зовнішню та внутрішню цілісність, стійкість. Поряд з програмно-цільовим підходом в управлінні необхідно використовувати цілісний, «продуктивний» підхід з урахуванням реальних можливостей школи, визначаючи на кожен рік, де, коли і ким будуть створюватися необхідні модулі та блоки (матеріально-технічна база, організаційна структура, програма розвитку школи та ін.). Обов'язковим є проведення теоретичних і практичних семінарів, внутрішніх і зовнішніх експертиз, що дають можливість рухатися вперед [2; с. 13].

Основою технології управління якістю освіти в загальноосвітніх навчальних закладах можуть бути такі процедури:

- формування мотиваційної сфери учасників навчально-виховного процесу, побудова уявлень про позитивні результати нововведень;
- побудова проекту, що забезпечить розвиток школи, визначення критеріїв відбору ресурсів, корекція й узгодження замовлення;
- розробка освітньої програми розвитку школи;
- порівняння норми й конкретного результату, встановлення невідповідності реалій та норм;
- рефлексія інноваційних продуктів, корегування невідповідності реальності та норм;
- виявлення проблемних зон, проблематизація попередньої діяльності, побудова концепції уявлень, узгодження ідеї із замовленням;
- корекція замовлення на нововведення, розуміння призначення замовлення.

Отже, управлінням якістю шкільної освіти можна вважати логіку спроектованих, послідовних, організованих технологічних дій школи, спрямованих на забезпечення її якісного розвитку, який визначається інноваційною діяльністю навчального закладу, що характеризується оптимальністю, ефективністю, результативністю та справедливістю.

Література:

1. Дмитренко Г.А. Цільове управління: вимірювання результативності діяльності учнів і педагогів: навч.-метод. посіб. /Г.А. Дмитренко, В.В. Олійник, О.Л. Ануфрієв. – К. : УІПК-КО, 1996. – 84 с.
2. Кремень В.Г. Якісна освіта в контексті загальноцивілізаційних змін / В.Г. Кремень // Педагогіка і психологія.-2007. - № 3. – С. 3-17.
3. Локшина О.І. Становлення та моніторинг якості освіти : світовий вимір / О.І. Локшина; за заг. ред. О.І. Локшиної // Моніторинг якості освіти: світові досягнення та українські перспективи. - К. : К.І.С., 2004. - 128 с.

4. Рябова З.В. Моніторинг розвитку навчальної діяльності учнів // Школа. – 2006.- №4. – С. 49-59.
5. Система оцінювання і самооцінювання досягнень учнів / Упоряд. Ж. Сташко. – К. : Вид. дім «Шкіл. світ»: Вид. Л. Галіцина, 2006. – 128 с.

Олена Реконвальд
(Петрівка, Україна)

МЕТОДИКА ОРГАНІЗАЦІЇ КЕРІВНИЦТВА САМОСТІЙНОЮ РОБОТОЮ СТУДЕНТІВ

Зміни, які відбуваються нині в організації навчальної діяльності студентів, свідчать про посилення ролі самостійної роботи у підготовці майбутніх фахівців.

Питання організації самостійної роботи студентів у системі освіти постійно знаходяться в сфері інтересів дослідників. Протягом багатьох років навкруги цієї проблеми виникають наукові суперечки. В результаті яких народжуються різноманітні погляди і формуються методичні та методологічні позиції. Ці погляди не мають антагоністичного характеру, а відображають просто різні точки зору, які в цілому ряді випадків відрізняються одна від одної непринциповими якісними характеристиками.

Вивчення спеціальних наукових робіт і публікацій свідчить про досить детальний розгляд в педагогічних дослідженнях питання організації самостійної роботи в середній школі, у вищих навчальних закладах.

Є чимало підходів до визначення сутності самостійної діяльності, яка спрямована на формування творчої особистості.

Відомі науковці, а саме: Астахова О.В., Прокопенко І.Ф., Євдокимов В.І, Підкасистий П.І., Харламов І.Ф. надають великого значення самостійної роботі в процесі формування особистості, розглядають основні принципи, форми, методи організації, а також облік і контроль цієї діяльності.

Так, І.Ф. Харламов підкреслює, що «... на уроках, як би гарно вони не проводились, має місце концентроване запам'ятовування, і завдання переводиться лише в оперативну пам'ять, а потрібне розосередження запам'ятовування». Для досягнення цієї мети автор пропонує суттєво покращити самостійну роботу учнів за рахунок вдосконалення домашніх завдань. Навіть, якщо самостійна робота обмежується тільки домашнім завданням, вона повинна мати дидактичний зміст у вигляді завдання, яке формує вчитель відповідно навчальної дисципліни.

В роботах сучасних дослідників зустрічаємо визначення умов, від яких залежить успіх домашньої навчальної роботи. До них відносяться:

- сформованість в учнів пізнавального інтересу до знань (ця умова забезпечується єдністю домашніх завдань та навчальної роботи на заняттях, зв'язок з життям, з практикою);
- педагогічне керівництво і контроль з боку вчителів та батьків, які виховують відповідальне відношення до виконання домашніх завдань;
- дотримання дидактичних принципів, зокрема принципу доступності навчання, а саме посиленості пропонованого домашнього завдання.

Особливості уваги заслуговують розміркування дослідників щодо місця і ролі самостійної роботи у навчальному процесі. В літературі зустрічаємо спори про те, чим же є самостійна робота: це форма організації навчального процесу, метод чи засіб навчання? За якими показниками слід визначити, відноситься чи інший вид діяльності учня в навчанні до самостійної роботи?

Оскільки при вивченні кожного предмета студенту важливо не тільки засвоїти навчальний матеріал, а й оволодіти культурою розумової праці, досвідом творчої діяльності, автори виділяють уміння, які необхідні для опанування науковими знаннями:

- читання з різною метою (для засвоєння важливих деталей, для відповіді на запитання, для критичної оцінки, для розвитку словникового запасу, тощо);
- працювати з першоджерелами, користування книгою як знаряддям праці;
- шукати необхідну інформацію;
- користуватися довідником;
- конспектувати;
- складати картотеку і користуватися нею;
- будувати схему спостережень;
- вірно описувати процес, за яким здійснюється спостереження;
- виділяти головне;
- слухати, на слух виділяти головне;
- аргументовано висловлювати свою думку;
- коротко і стисло викладати свої і чужі думки;
- логічно мислити;
- систематизувати, класифікувати явища;
- бачити і розуміти причини і наслідки процесу виникнення і розвитку того чи іншого явища;
- аналізувати факти, робити узагальнення і висновки;
- самостійно ставити задачі та інше.

Підводячи підсумок аналізу досліджень у сучасній педагогічній літературі проблемам самостійної навчальної роботи студентів, можна зробити висновок:

- самостійна робота є організованою викладачем активною діяльністю студента, направленою на виконання поставленої дидактичної мети, але здійснюється без посередньої участі викладача;
- самостійна робота студентів вимагає від викладача ретельного її планування;
- створення умов ефективної організації навчальної роботи студентів припускає перш за все ґрунтовне науково-методичне їх забезпечення.

Провідною тенденцією розвитку сучасної педагогічної науки є її повернення до своїх світоглядних витоків, повернення до людини, переорієнтація на творчий розвиток особистості [1, с. 32].

Сучасна соціально-педагогічна ситуація, що склалася у суспільстві, вимагає оновлення змісту, форм і методів виховання, забезпечення його гнучкості, диференціації, динамізму, оперативності, здатності адекватно реагувати на зміни в суспільстві, максимально враховувати інтереси і потреби кожної людини і, насамперед, підготовку фахівців, здатних вирішувати завдання в нових історичних умовах.

У педагогічній літературі багато типів і видів самостійної роботи студентів. За дидактичною метою можна виділити чотири типи самостійної роботи.

Перший тип направлений на формування у студентів умінь виявляти у зовнішньому плані те, що від них вимагається на основі заданого їм алгоритму діяльності, які містять умови завдання.

При такому типі самостійну роботу використовують як домашні завдання, що передбачають опрацювання підручника, конспекту лекцій тощо.

Другий тип самостійної роботи дозволяє розв'язувати типові завдання. До самостійних робіт такого характеру можна віднести певні етапи проведення практичних занять, написання курсових робіт, а також спеціально підготовлені домашні завдання.

Третій тип направлений на формування у студентів знань, що є основою для розв'язання нетипових завдань. Виконання завдання цього типу передбачає пошук, формулювання і реалізацію мети та завдань розв'язання визначеної проблеми, розгляду раніше засвоєної інформації під новим кутом зору, використання її у нетипових ситуаціях. Типовими для самостійної роботи третього напрямку є курсові, дипломні роботи.

Четвертий тип направлений на створення передумов для творчої діяльності студентів. При виконанні цих робіт студенти повинні глибоко проникнути у сутність об'єкта, встановлювати нові зв'язки і стосунки, необхідні для обґрунтування нових проблем. Цей тип самостійних робіт використовується при виконанні завдань науково-дослідного характеру, включаючи курсові, дипломні роботи. Без навичок самостійної роботи, без стійкого прагнення постійного поповнення і оновлення знань у процесі самостійної роботи навчання у закладі освіти значно уповільнюється або й зовсім стає неможливим.

В організації самостійної роботи студентів особливо важливим є правильне визначення обсягу і структури змісту навчального матеріалу, що виноситься на самостійне опрацювання, а також необхідне методичне забезпечення їхньої самостійної роботи. Методичне забезпечення такої праці студентів включає програму діяльності, варіантні завдання [2, с. 261].

Створюючи систему самостійної роботи студентів. Необхідно, по-перше, навчити їх вчитися, по-друге, ознайомитися з технікою її наукової організації.

Отже самостійна робота – одна з важливих і актуальних проблем сучасної дидактики, яка сприяє розвитку самоорганізації студента, а підготовка студентів до самостійної навчальної роботи – складова програма підготовки майбутніх спеціалістів.

В умовах економічної кризи в Україні, обмеженої діяльності підприємств і тимчасового зниження потреби в спеціалістах значно порушились зв'язки вищих навчальних закладів з підприємствами та організаціями. Це призвело до того, що підприємства і організації фактично не беруть участі в практичній підготовці фахівців.

Таким чином, ми можемо констатувати що самостійна робота студентів – спланована організаційно методично, спрямована пізнавальна діяльність, що здійснюється під керівництвом і контролем викладача, за рахунок скорочення обов'язкових аудиторних занять.

Для підвищення ефективності організації самостійної роботи студентів запропоновано використовувати різноманітність форм завдань, що дозволяє суттєво активізувати самостійну роботу студентів.

Досвід показує, що описана методика організації і керівництва самостійною роботою студентів сприяє інтенсифікації навчального процесу, глибокому вивченню і систематизації роботи під навчальним матеріалом, розвитку творчої активності і підготовки майбутнього фахівця.

Відповідно до самостійної роботи у першу чергу треба дотримуватись наступних принципів: доступності навчання; зв'язку теорії з практикою; свідомості до активності; міцності засвоєння знань; індивідуального підходу; самостійності та активності; цілеспрямованості педагогічного процесу; навчання на високому рівні труднощів [3, с. 101].

Література:

1. Богданова І.М. Професійно-педагогічна підготовка майбутніх вчителів на основі застосування інноваційних технологій: автор еф. дис. докт. пед. Наук (13.00.01 – педагогіка) (Богданова Ірина Миколаївна; Київ. нац. пед. акад. – Київ. 1998. – 32 ст.).

2. Бабанський Ю.К. Педагогіка : підручник /Ю.К. Бабанський . – М.: Знання, 1989 – 560 с.
3. Данілов М.А. Самостійна робота студентів: навчальний посібник /М.А. Данілов – М.: Вища школа, 1999 – 101 с.

Лариса Стаднікова
(Орел, Россия)

ИСТОРИЧЕСКАЯ РОЛЬ ПРАЗДНИЧНО-ОБРЯДОВОЙ КУЛЬТУРЫ В ФОРМИРОВАНИИ НАЦИОНАЛЬНЫХ ЦЕННОСТЕЙ ПОДРАСТАЮЩЕГО ПОКОЛЕНИЯ

«Без знания истории мы должны признать себя случайностями, не знающими, как и к чему мы должны стремиться» [3], – говорил русский историк и писатель В.О. Ключевский.

Отечественные исследователи русской народной культуры, глубоко проникая в суть народной жизни и описывая многочисленные сюжеты и реалии народного быта различных слоев населения российской империи, вскрыли народные корни массового праздника. К ним следует отнести писателя и журналиста М.И. Пыляева (1842-1899). В его представлении праздник – это гуляние, состязание в силе, игра с судьей, определением победителей и вручением призов. Подобного рода трактовки и описания праздничных действий представляют для науки большую ценность, поскольку они раскрывают культурный опыт и быт россиян, который формировался на протяжении тысячелетий. Этот опыт включал в себя и использование фольклора в празднествах.

Народные корни массового праздника отражены в фольклорных материалах, представленных в труде этнографа и фольклориста П.В.Шейна «Великорус в своих песнях, обрядах, обычаях, верованиях, сказках, легендах». П.В. Шейн (1826-1900) приводит содержание сотен народных праздничных песен. Среди них – святочные, масленичные, вознесенские, семииковые, весенние, троичские, жнивные, толочные и др. Содержательная сторона этих песен раскрывает понимание тех или иных действий, совершаемых участниками праздников.

Праздники и обряды вырабатывали и диктовали нормы поведения людей ещё с глубокой древности, закрепляя их в памяти поколений и требуя повторения и неукоснительного соблюдения. С помощью праздников осуществлялась связь поколений, укреплялись межличностные взаимоотношения в группах людей, восполнялся дефицит общения, удовлетворялись эмоциональные и психологические потребности людей.

Один из первых исследователей природы и сущности народных праздников в России, этнограф и фольклорист И.М. Снегирёв (1793-1868) в своей работе «Русские простонародные праздники и суеверные обряды» писал, что «одним из сильнейших средств к сближению людей и народов и одним из источников познания жизни каждого народа служат его праздники» [4]. Они всегда занимали большое место в жизни людей, внося в неё радость и эмоциональное раскрепощение. Праздник вбирал в себя все формы и виды культуры, начиная от принятых форм проведения и кончая демонстрацией нарядов и исполнением традиционных песен.

Подчёркивая значимость праздников в развитии отечественной культуры и искусства, современный учёный-антрополог В.В. Иванов отмечал: «Судьба нашего искусства есть судьба нашей культуры, судьба культуры – судьба веселия народного. Вот имя культуры: умное веселие народное» [2]. В традиционной народной культуре отдых от физического труда и собственно веселье никогда не рассматривались как безделье или как полностью свободное, ничем не занятое время. Праздник всегда выполнял разные общественные функции и имел глубокий смысл, в нём человек наиболее остро ощущал себя личностью и членом коллектива, внутри праздника осуществлялись контакт и свободное общение, без которых невозможна нормальная жизнедеятельность человека. Праздники и обряды явились художественным откликом на окружающий мир, историческую реальность.

На наш взгляд, важно научить подрастающее поколение разбираться в исторических аспектах празднично-обрядовой культуры: знать особенности морфологии античного, календарно-обрядового, средневекового праздничного действия, революционного и военно-патриотического праздника, а также современного государственного праздника. Участвуя в различных формах празднично-обрядового действия, подросток становится ближе к своей национальной культуре. При этом подростковый возраст, по утверждению психологов, представляет собой благодатную почву для формирования, мировоззренческих основ личности её этнической идентичности.

Представляется целесообразным рассмотреть далее некоторые традиционные календарные обряды и сосредоточить внимание на раскрытии тех ценностей, которые могут быть актуализированы в целях формирования национального самосознания подростков. В истории наших предков обучение всему комплексу обрядов начиналось с раннего возраста, когда дети включались в совершение того или иного обрядового действия. Тем самым они начиная впитывать в себя народную мудрость и социальный опыт, получая информацию о взаимоотношениях между общностями людей и отдельными индивидами.

Крупные события и даты традиционного народного календаря праздновались в трёх измерениях. Собирались и отмечали праздник дома, демонстрируя сплочения семьи, рода и подчёркивая родство по

крови; в церкви, осуществляя объединение по вере и приобщение к серьезной высокой духовности; на площади, где люди ощущали единение социума и происходила легализация, высвобождение естественного, природного в человеке. Как мы видим, все эти действия выражали древнейшую философию праздника – объединение всех участников в общем устремлении к преобразению себя и мира, приобщению к непреходящим ценностям.

Среди народных праздников и обрядов, которые и сегодня празднуются в нашей стране, зимние праздники – Рождество, Святки, Крещение, Масленица; весенние праздники – Благовещение, Пасха, Красная горка; летние праздники – Семик, Троица, праздник Ивана Купалы, Ильин день; осенние праздники – Зажинки, Дожинки, Капустница и др. Большинство праздничных обрядов имеет ярко выраженную магическую функцию. Непременным атрибутом многих календарных праздников были чучела, являющиеся символическими изображениями божеств или олицетворяющие силы природы.

Огромную роль в обрядах играли песни и ритмичные пляски. Обрядовые песни заклинали и описывали вожденное благополучие, довольство, изобилие, а сопровождавшие их действия изображали желаемое, чтобы обеспечить его в реальной жизни. Так, на Святки и на Масленицу специальные группы колядовщиков совершали обходы дворов и исполняли особые песни – колядки, славления, величания, воспевая в них неправдоподобное, сказочное благополучие, идеальные семейные отношения. Эти обряды не были веселой забавой, колядование являлось делом серьезным и важным. Образный поэтический язык святочной обрядности стал одним из средств народной педагогики, этики, эстетики, с помощью которых всегда просто, мудро и ненавязчиво от поколения к поколению передавались святыне, всем понятные истины, а также нормы человеческого общения.

Народные праздники создавали атмосферу особого раскрепощения и позволяли, что немаловажно для духовного здоровья общества, сообща и всем миром посмеяться над окружающим злом и тем, что его олицетворяет. Ликующий смех веселящей толпы, сатирические сценки ряженых – этонародный суд над социальной несправедливостью и нелепостью господствующих порядков, над людскими пороками – бесхозяйственностью, скупостью, пьянством, распутством, ханжеством. В целом каждый народный праздник предстаёт перед ним как некое ответственное действие, которое совершают во имя высокой цели – ради людей, ради жизни.

Подрастающему поколению активно прививалась любовь к Родине, которая напрямую была связана с любовью к окружающей природе. Русские крестьяне стремились сделать все для того, чтобы дети любили родительский дом и родную деревню с ее лугами, полями, лесами. Эстетическое восприятие окружающей природы формировало в детях чувство бережного к ней отношения. Одной из важных воспитательных целей совершения обрядов было также сближение людей, формирование чувства коллективизма и сплоченности.

На наш взгляд, рассмотренные особенности национальной празднично-обрядовой культуры важны для понимания и изучения подрастающим поколением, тем более, что в современное время подростковая субкультура нередко являет собой искаженное зеркало взрослого мира вещей, отношений и ценностей. К сожалению, далеко не все педагоги в современных условиях нашли возможности в применяемых формах и методах организации обучения для освоения подростками национальных обычаев, обрядов, что повлияло бы на формирование национального самосознания личности. Поэтому рассчитывать на эффективную социально-культурную самореализацию подростков в современном обществе не приходится.

Народные праздники и обряды являются значимой частью духовной культуры русского народа, которая формировалась на протяжении многих веков. В них сконцентрированы социальный опыт многих поколений, их характер, темперамент, чувства, привычки и обычаи, весь бытовой уклад. Именно в народной традиции аккумулированы нравственный опыт и этические нормы, реализуются художественная активность человека и его эстетические вкусы. В народных традициях сосредоточены гуманистические ценности, которые не подвержены старению. Сегодня они необходимы как эффективное средство воспитания, как особый способ приобщения отдельного человека и его семьи к обществу, как чувственно-наглядный способ передачи новым поколениям норм поведения, ценностей и идеалов.

Литература:

1. Белозерова В.В. Традиции духовно-нравственной культуры Орловского края / В.В. Белозерова. – Орел, 2014.
2. Иванов В.В. Славянская мифология / В.В. Иванов, В.Н. Топоров // Мифы народов мира. – М., 1982. – Т. 2.
3. Ключевский В.О. Курс русской истории / В.О. Ключевский. - СПб 1904.
4. Снегирев И.М. Русские простонародные праздники и суеверные обряды / И.М.Снегирев. – М.,1837-1839. – Вып. 1-4. – Т. 4.
5. Терещенко А. Быт русского народа / А. Терещенко. – М., 1983.
6. Шейн П.В. Великорос в своих песнях, обрядах, обычаях, легендах / П.В. Шейн. – Т.1. – Ч.1. – СПб., 1900.

Научный руководитель:

доктор педагогических наук, профессор Стрельцова Е.Ю.

Б.Т. Абыканова, Ш.Ж. Сырбаева, Г. Мырзагерейқызы,
А.А. Тумышева, Ж.К. Шадьярова, Г.Т. Жунусова
(Атырау, Казахстан)

ЛИССАЖУ ФИГУРАЛАРЫН КОМПЬЮТЕРДЕ МОДЕЛЬДЕУ

Студенттер тербелістің механизмі жөнінде жалпы түсінік алғаннан кейін, тербелістерді қосу заңдармен толық сипатталатынын көрсетудің маңызы бар. Алдымен, бір жаққа бағытталған, периодтары бірдей, фазаларында біраз айырмашылығы бар және амплитудалары әр түрлі екі тербелісті қосудан бастайық. Олардың теңдеулері

$$\left. \begin{aligned} x &= A \cos(\omega t + \varphi) \\ y &= B \cos(\omega t + \varphi) \end{aligned} \right\} \quad (1)$$

болсын. Нүкте траекториясының теңдеуін анықтайық. Ол үшін теңдеулерден уақытты шығарып тастайық. (1)-теңдеуді ашып жазайық:

$$\frac{x}{A} = \cos(\omega t + \varphi) \quad (2)$$

$$\frac{y}{B} = \cos(\omega t + \varphi) \quad (3)$$

(2)-ні $\cos \varphi_2$ -ге, ал (3)-ті $\cos \varphi_1$ -ге көбейтіп, бір-бірінен алып тастаймыз. Сонда

$$\left. \begin{aligned} \frac{x}{A} \cos \varphi_2 &= \cos(\omega t + \varphi) \cos \varphi_2 \\ \frac{y}{B} \cos \varphi_1 &= \cos(\omega t + \varphi) \cos \varphi_1 \end{aligned} \right\} \quad (4)$$

Енді (2)-ні $\sin \varphi_2$ -ге (3)-ті $\sin \varphi_1$ -ге көбейтіп, бір-бірінен алып тастаймыз. Сонда

$$\left. \begin{aligned} \frac{x}{A} \sin \varphi_2 &= \cos(\omega t + \varphi) \sin \varphi_2 \\ \frac{y}{B} \sin \varphi_1 &= \cos(\omega t + \varphi) \sin \varphi_1 \end{aligned} \right\} \quad (5)$$

Соңғы (4) пен (5) квадраттап және бір-біріне қосып,

$$\frac{x^2}{A^2} + \frac{y^2}{B^2} = \cos^2(\omega t + \varphi) \quad (6)$$

өрнегін аламыз. Бұл эллипс теңдеуі. Ол уақытқа тәуелсіз, тек қана фазалар айырымына байланысты өзгеріп отырады.

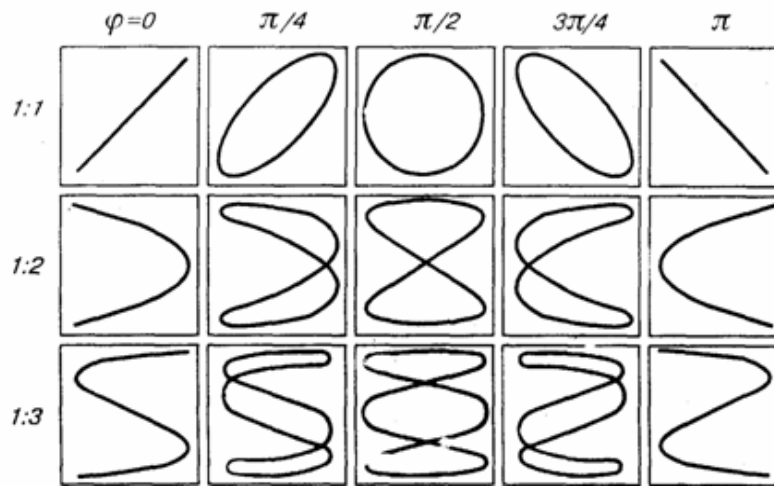

Сурет 1-Тербелістерді қосу

Бірнеше жеке жағдайларды қарастырайық:

а) Егер $\varphi_2 - \varphi_1 = 0$, яғни $\varphi_2 = \varphi_1$, онда $\frac{x^2}{A^2} + \frac{y^2}{B^2} - \frac{2xy}{AB} = C$ немесе $\left(\frac{x-y}{A-B}\right)^2 = C$, $y = \frac{B}{A}x$.

Нүкте координаттар басынан өтетін түзудің бойымен гармониялық тербелістер жасайды (2-сурет).

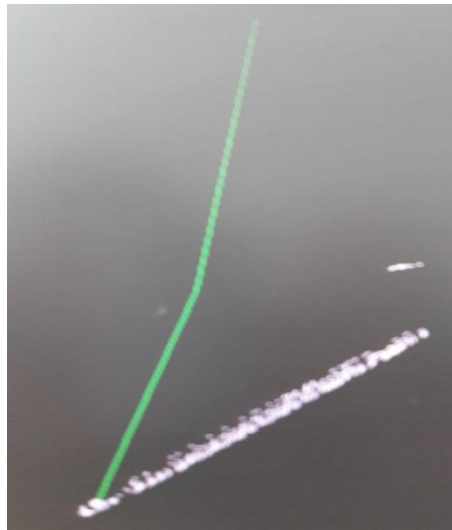

Сурет 2

Себебі түзудің бойындағы нүктенің орны S кесіндісімен беріледі, ол



Сөйтіп, қорытқы тербелістің теңдеуі $S = c \cos(\omega t)$, мұндағы $c = \sqrt{A^2 + B^2}$ - амплитудасы, ω - циклдiк жиілігі.

б) Енді $\varphi_2 - \varphi_1 = \pi$ болсын, онда

$$\frac{x^2}{A^2} + \frac{y^2}{B^2} + \frac{2xy}{AB} = C, \quad y = -\frac{B}{A}x.$$

Сонда қорытқы қозғалыс координаттар басынан өтетін түзу сызықтың бойымен қозғалады (3-сурет). Фазалар айырымы 0 немесе π болған кезде пішін түзу кесіндісі түрінде болады екен.

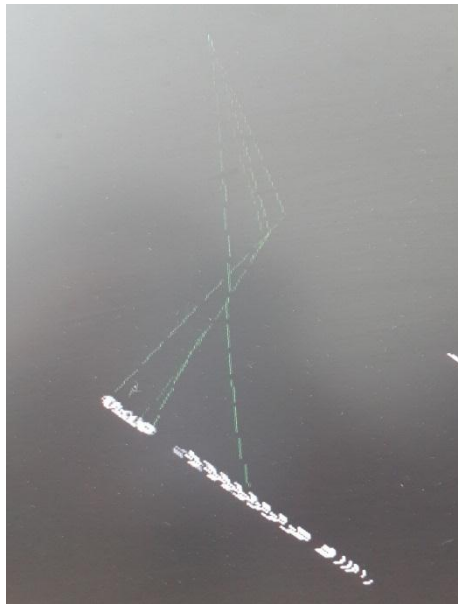

Сурет 3.

с) $\varphi_2 - \varphi_1 = \frac{\pi}{2}$ немесе $3\frac{\pi}{2}$ -тең болсын, онда $\frac{x^2}{A^2} + \frac{y^2}{B^2} = 1$. Бұдан қозғалыстың траекториясы эллипс болатынын көреміз (4-сурет).

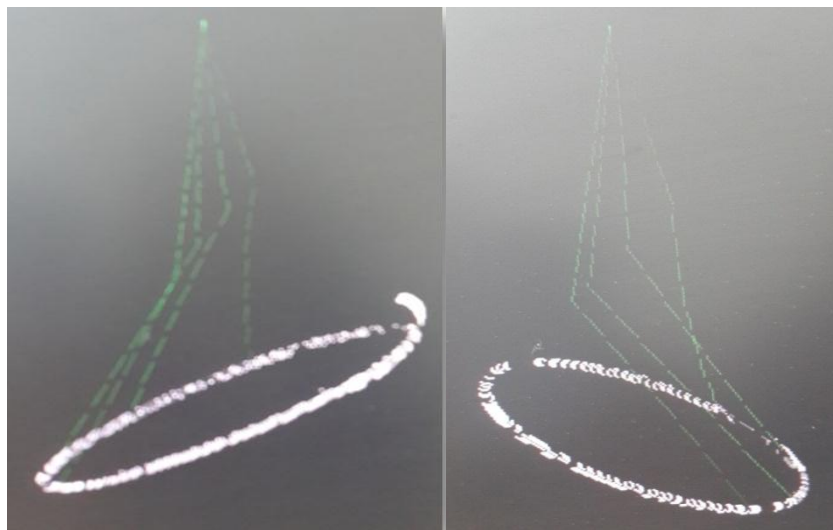

Сурет 4.

Фазалық бұрыштың мәніне байланысты нүкте сағат тілінің бағыты бойынша немесе қарсы бағытта эллипс сызады. Егер осы жағдайда қосылатын тербелістер амплитудалары бір-біріне тең болса, қорытқы тербеліс ортасы тепе-теңдік күйде жататын шеңбер сызады, яғни фазалар айырымы $\frac{\pi}{2}$ және амплитудалары тең болса тербеліс пішіні шеңбер болады (5-сурет).

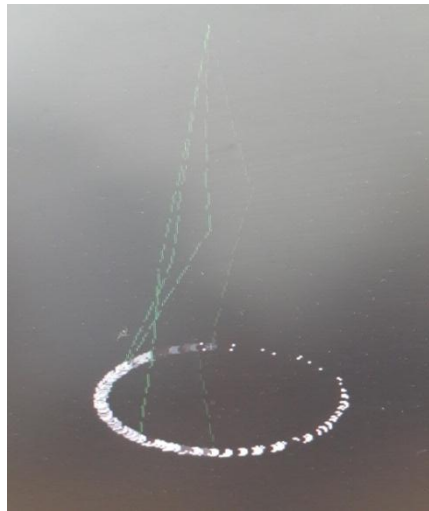

Сурет 5.

Жиіліктер қатынасына қарай, қорытынды қозғалыстың траектория-сы әр түрлі шамаға айналады. Мысалы дене бір бағытта V_1 , екінші бағытта $2 V_2$ жиіліктерімен тербелсе, онда қорытынды қозғалыстың траекториясы фазалар айырымына қарай доғалар бойымен айналады (6-сурет).

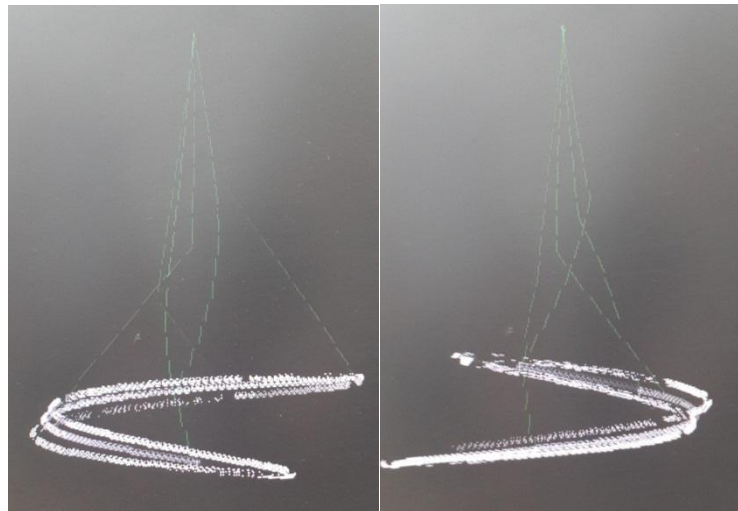

Сурет 6.

Егер екі тербелістің периодтары сәйкес келмесе, онда фазалар айырымы үнемі өзгеріп тұрады, нәтижесінде эллипс үнемі деформацияға ұшырайды (7-сурет)

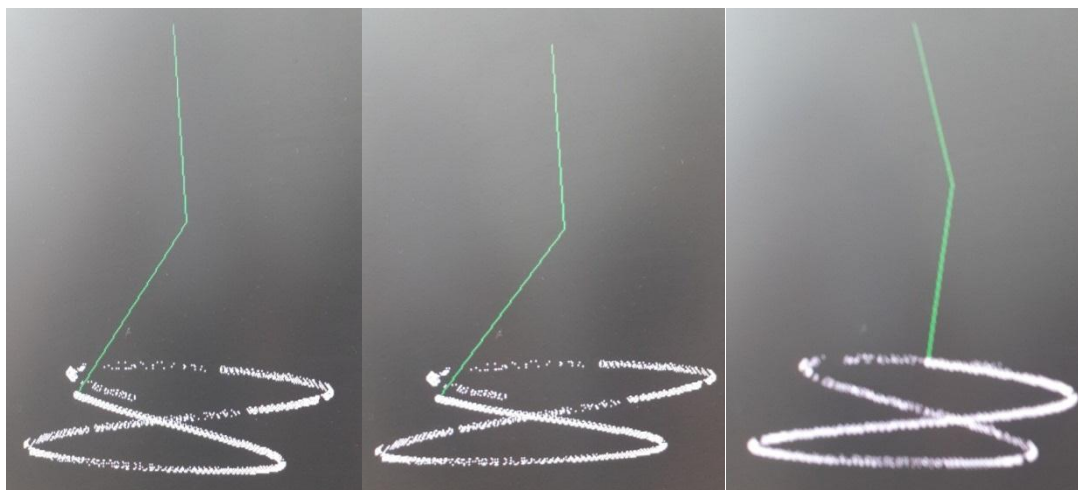

Сурет 7

Мұның себебі материалдық нүкте ОХ осіне қарағанда ОУ осі бойымен тезірек, дәлірек айтқанда, екі есе тез қозғалады (жиілігі екі есе артық). Сөйтіп, дене ОХ осі бағытын бір сызып өткенде, ОУ осімен жоғары көтеріліп, әрі төмен түсіп екі рет сызады.

Периодтарды айырмашылығы елеулі болған кезде Лиссажу пішіндері байқалмайды. Алайда, егер периодтар бүтін сандық еселік қатыста болса, екі периодтың еселіктерінің ең аз дегендегі уақыт аралығында қозғалушы нүкте бастапқы орнына қайтып келеді. Бұл жағдайда күрделі формадағы Лиссажу пішіндері пайда болады. Лиссажу пішіндері төртбұрыштарға салынады, бұл төртбұрыштың ортасы координаталар басымен сәйкес келеді, ал қабырғалары координаталар осьтеріне параллель және екі шетінен де тербеліс амплитудасының шамасына тең қашықтықта орналасады. Сол сияқты ОХ осімен ν_1 жиілігімен, ал ОУ осін $\nu_2 = 3\nu_1$ жиіліктерімен тербелетін гармоникаларды қосқанда фазаларына қарай күрделі қозғалыстар шығады, бұларды Лиссажу кескіндері деп атайды (8, 9 - суреттер)

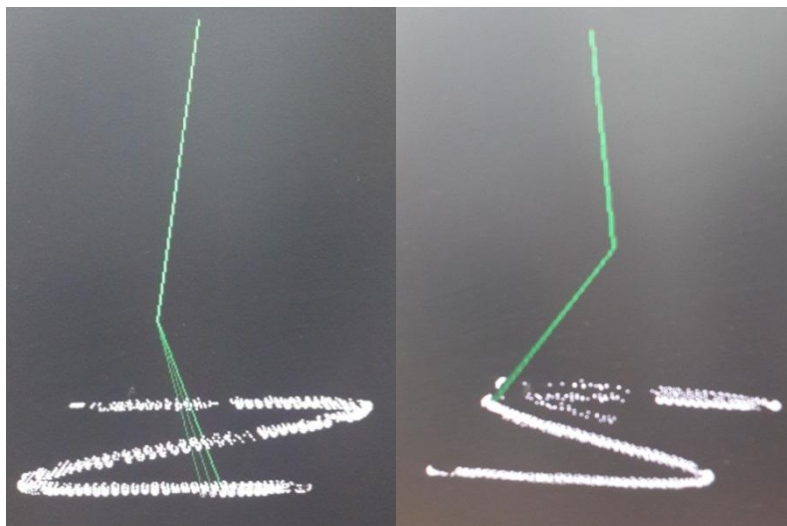

Сурет 8.

Демек, қарапайым гармоникалық тербелістер арқылы, әр түрлі траекториямен жүретін күрделі қозғалыстар алуға болады. Лиссажу кескіндері арқылы белгісіз жиіліктерді табу оңай.

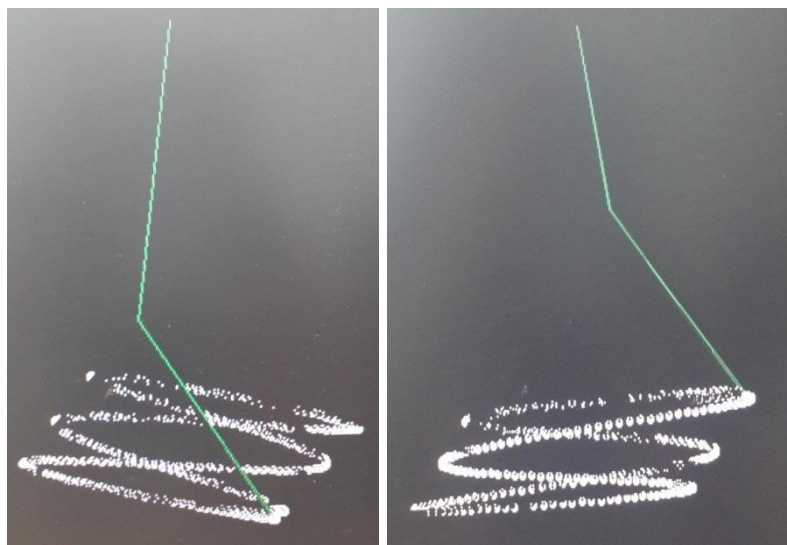

Сурет 9.

Практикада егер бір тербелістің жиілігі белгісіз болса, фигураның түріне қарап екінші белгілі жиілік арқылы белгісіз жиілікті есептейді.

Тербелістер бөлімі бойынша әсіресе есеп шығару мектеп оқушылары мен студенттер үшін басқа бөлім есептерін шығаруға қарағанда қиынға соғады. Тербелістер бөлімі өзі жоғарыда айтылғандай тригонометриялық функциялар туралы білімді меңгермейінше студент «Тербелістер» бөлімінің мән-мағынасын жете түсініп меңгермейді, әрине өздігінен есеп шығаруда қиындықтарға кезігеді. Сол себептен біз «тербелістер» бөлімін оқытудың алдында тригонометриялық функцияларды (\cos , \sin заңдылықтарын) қайталаудан бастағап, сонымен қатар бағдарламалық пакетті қолданған тиімді болады деп ойлаймыз.

Пайдаланылган әдебиеттер тізімі:

1. Абыканова Б.Т., Ақылбеков А.Т. Тербелістерді қосу тақырыбын оқытуда компьютерді қолдану. Материалы Международной научно-практической конференций. Алматы, 1998. -16 б.
2. Бурсиан Э.В. Задачи по физике для компьютера. Москва: Просвещение, 1991.-121 стр.31
3. Балаш В.А. Сборник задач по курсу общей физики. Москва, Просвещение, 1978 г.
4. Мұсабеков О. “Ғылыми- техникалық революция кезеңінде физикалық білім беру”. Физика және математика журналы, №5, 2003, 10-12 б.
5. Хамметов “Компьютермен физика есептерін шығару және құбылыстарын модельдеу практикумы”. Атырау, 2005.

Санобар Астанов
(Гулистан, Узбекистан)

ТЕХНОЛОГИЧЕСКИЕ АСПЕКТЫ СОДЕРЖАНИЯ НАЧАЛЬНОГО ОБРАЗОВАНИЯ

В нашей Республике, которая со дня достижения независимости претерпевает своё новое развитие, успешно претворяется в жизнь процесс построения правового демократического государства. Ещё большее ускорение этого процесса во многом связано с умственным и нравственным ростом, с физически и духовно гармоничным развитием молодого поколения. Это обеспечивает глубокое овладение учащейся молодёжью школьного образования, правильное осознание ими общественных изменений, происходящих в обществе, и для своего вклада в этот процесс, по мере возможности, приумножение необходимых знаний, умений и навыков. Начальное образование является этапом, усиливающим умственное воспитание ребёнка, претворяющимся в тесной взаимосвязи и с другими направлениями воспитания, расширяющим масштабы знаний и мировоззрения, влияющим на успешное получение образования в старших классах.

Во всестороннем воспитании учащихся начальных классов очень важно учитывать особенности их гармоничного развития. На формирование человека как личности влияет несколько факторов, которые ведут его к гармонизации. В качестве основных условий гармонизации выступают умственный, нравственный и физический рост. Под их влиянием достигается совершенство. Одно из основных и необходимых условий воспитания детей – достижение ими духовного совершенства. Духовное совершенство ребёнка охватывает такие направления, как рост его умственных способностей, развитие нравственности, зрелость психики, физическое здоровье.

Все предметы, изучаемые в начальных классах, их разделы, каждая тема и понятия выбираются очень тщательно. Содержание начального образования является основным фундаментом знаний учащихся.

С самих ранних этапов обучения и воспитания молодёжи до настоящего времени содержание образования является одной из злободневных проблем педагогической науки. Умственное совершенство ребёнка осуществляется в соответствии с его возрастом, его особенностями, психическим развитием и создаётся возможность для усвоения определённого количества и определённой сложности знаний. По этой причине содержание образования выбирается в соответствии с этими особенностями. Если даются знания намного сложнее умственного совершенства ребёнка, то эти знания осваиваются им с трудом. В результате чего приводит к умственной перегрузке ребёнка. Если знания, предназначенные для усвоения ребёнком ниже его умственного роста, тогда у него снижается интерес к ним. Ребёнок не любит повторять то, что он уже знает. А в окружающей его среде вещей, явлений, которых он еще не узнал, не изучил очень много. Поэтому если даются знания, которые соответствуют умственным возможностям, с начальных классов у него повышается интерес и влечение к учёбе.

Содержание образования научно обосновывается исходя из особенностей каждого периода. Комплекс знаний, полностью соответствующий одному периоду может отставать от научного прогресса и может быть духовно устаревшим для учащихся. Содержание образования зависит от таких вопросов, что преподавать и в каком классе преподавать, в каком возрасте учащийся может усвоить учебный материал, в каком порядке и в какой последовательности изучать основы наук и учебные предметы.

В настоящее время в содержании образования требуется отражать самые последние новости и достижения науки. В последнее время уделяется отдельное внимание педагогическим технологиям.

Педагогические технологии предполагают направлять отношения между учителем и учеником в процессе образования на основе сотрудничества.

Имеются несколько особенностей педагогической технологии, которые отделяются от традиционной теории и практики образования. Дидактические стороны, психологические особенности педагогических технологий, особенно стороны, связанные с методикой и педагогическим мастерством изучены всесторонне.

Педагогическая технология – это комплекс системных методов, который в целях оптимизации образовательных форм, даёт возможность применения человеческого потенциала и технических ресурсов в процессе обучения и усвоения знаний, определить их взаимовлияние¹.

А также, говоря о технологии, подразумевается процесс, которые в результате влияния, оказываемого со стороны субъекта на объект, приводит к качественному изменению. Технология постоянно применяя необходимые средства и условия, имеет ввиду выполнение направленных на объект определённых целей и действий в определенной последовательности.

Если приведём вышеназванные понятия в соответствие с учебным процессом, то можно определить их как процесс, формирующий необходимые для общества и predetermined социальные (общественные) качества под системным влиянием, оказываемым педагогом в определенных условиях на учащихся с помощью учебных средств. К настоящему времени вместе со зрелым ученым и простой школьный учитель, и даже воспитатель детского сада применяют на занятиях элементы педагогической технологии.

В системе начального образования место педагогических технологий неизмеримо. Начиная с первого класса организация уроков с применением целенаправленно запланированных, интерактивных методов повышает активность учащихся. Особенно, когда учащиеся начальных классов работают в малых группах, когда разъясняют друг-другу, они хорошо участвуют в обсуждениях среди микрогрупп. Даже слабо успевающие на простых уроках учащиеся в уроках, организованных с помощью дидактических и ролевых игр, стремятся показать себя. Так как на таких уроках каждая мысль учащихся принимается во внимание и поощряется. Самое важное – не критикуется, не принижается. Члены микрогрупп находят ответ на каждый вопрос сообщца. В процессе образования через интерактивные методы у учащихся формируются гуманизм, инициативность, трудолюбие, содружество, стремление к получению знаний. В процессе урока учителями начальных классов могут эффективно применяться такие интерактивные обучающие методы, как «Мозговой штурм», «Личное мнение», «Кластер», «Кружки Ровена», «БхБхБ», «Ролевые игры», обсуждения, слайдовые презентации, которые повышают эффективность уроков и дают возможность достичь гарантированных результатов.

В начальном образовании важное значение имеет проблема организации уроков на основе педагогических инноваций и педагогических технологий. Уроки, организованные на основе педагогических станований причиной повышения у учащихся веры в свой ум, в свои возможности. В начальном образовании через организацию уроков на основе инновационных и педагогических технологий создаются возможности для определения своего достойного места в жизни у учащихся, и получающих знания, для формирования у них самостоятельного мышления, для выявления своих способностей.

В социально-педагогической деятельности личности будущего учителя начальных классов особое место занимают овладеваемые им педагогико-психологические знания, педагогическая и производственная практика. Потому что знание сущности педагогических и психологических факторов студента в качестве будущего учителя и их реализация на практике приводит к дальнейшему обогащению содержания и сущности его социально-педагогической деятельности. Мотивация социально-педагогической деятельности в процессе педагогической практики в то же время может проходить задачу педагогического фактора. Так как в процессе практики бросается в глаза повышение интереса студента к профессии учителя. Вхождение в мир детей, нахождение пути к душе ребёнка, формирование у ребёнка новых знаний, умений и навыков приводят к тому, что студент всё более понимает свою ответственность в отношении к овладеваемой им профессии.

Он изучает своеобразные тонкости и нежные грани профессии именно в процессе практики. Вместе с тем, со стремлением войти вглубь среды, соответствующей миру ученика, то есть личности, он начинает осознавать место профессии учителя в общественном развитии.

Литература:

1. Каримов И.А. Наша главная цель – демократизация и обновление общества, модернизация и преобразование страны. Т.:Узбекистон, 2005.
2. Каримов И.А. Основные направления дальнейшего углубления демократических реформ и формирования основ гражданского общества в Узбекистане. // Молодёжь Узбекистана. 2002 год 31 августа.
3. Азизхўжаева Н.Н. Педагогик технология ва педагогик маҳорат. – Т.:Низомий номидаги ТДПУ, 2003.
4. Абдукаримов Х., Сувонов О. Педагогик технологиялар ва педагогик маҳорат. – Т., 2010.

¹ Азизхўжаева Н.Н. Педагогик технология ва педагогик маҳорат. Т.:Низомий номидаги ТДПУ, 2003. 62-б.

Фотима Бабажанова
(Гулистан, Узбекистан)

РОЛЬ СРЕДЫ И ВОСПИТАНИЯ В БЛАГОПОЛУЧНОЙ СОЦИАЛЬНОЙ АДАПТАЦИИ ФОРМИРУЮЩЕЙСЯ ЛИЧНОСТИ

Задачей каждого родителя, воспитателя, профессора-учителя в системе непрерывного образования, представителей махаллинского комитета и правоохранительных органов, является своевременно выявить причин, которые ведут к росту количества правонарушений, девиантных поведений среди несовершеннолетних и поиск путей выхода из сложившейся ситуации. Каждый из них должен искать и найти пути и решения для формирования в личности социально-ценностной активности, побудить и привить в них интерес к себе и окружающим; научить их саморегуляции своего поведения, сотрудничеству, адекватному проявлению активности, инициативы и самостоятельности, осуществлять правильный выбор форм поведения. Нахождение путей решения таких проблем, как социальная апатия, аутизм, агрессивность, раздражение, отсутствие навыка и готовности к сотрудничеству со взрослыми, чрезмерная эмоциональность, раздражительность, конфликтность, отсутствие интереса к учёбе и творчеству - также является основными задачами для нас.

Исследования социальных психологов доказали особенно у мальчиков в переходном возрасте из-за дефицита заботы, любви и общения родителей адаптационный период проходит сложно и с отрицательными отпечатками. В них отмечают отсутствие индивидуального самосознания, самооценки, самоконтроля, самоуправления и объективной оценки ситуации. Надо особо отметить влияние положительного личного примера отца на развивающейся личности в семье. Резко снижается уровень адаптации ребёнка к окружающей среде особенно у тех, где ведётся нездоровый образ жизни.

Корректировать их поведение можно различными методами и формами воспитания. Контроль осуществляется в совместной деятельности с учителями и правовыми органами, социальными институтами, выразить в виде общественного мнения (махалля).

Происходит психологическое отдаление подростка от семьи и школы, их значение в становлении личности подростка снижается, влияние сверстников усиливается. Зачастую он стоит перед выбором между официальным коллективом и неформальной группой общения. Предпочтение подросток отдаёт той среде и группе, в которой он чувствует себя комфортно, где относятся к нему с уважением. Это может быть и спортивная секция, и кружок, но может быть и подвал дома, где собираются подростки, общаются, курят, выпивают. Нормальное поведение подростка полагает взаимодействие его с микросоциумом, адекватное потребностям и возможностям его развития и социализации. Если окружение ребёнка способно своевременно и адекватно реагировать на те в или иные особенности подростка, то его поведение будет нормальным.

Подростков, чье поведение отклоняется от принятых в обществе правил, норм поведения, называют трудными, трудновоспитуемыми, с девиантным, отклоняющимся, асоциальным поведением. Отклоняющееся поведение может быть охарактеризовано как взаимодействие ребёнка с микросоциумом, нарушающее его развитие и социализацию вследствие отсутствия учета средой особенностей его индивидуальности и проявляющееся в поведенческом противодействии установленным нравственным и правовым нормам.

Причинами асоциального поведения являются трудности переходного возраста, неопределенность социального положения, нестабильность, экстремальные ситуации (сиротство). Социологами определены этапы асоциального поведения определены на основе признаков: 1) степень нарушения общественных требований, норм, законов со стороны личности, которая определяется путем анализа совершенных действий; 2) степень несоответствия общественным требованиям, нормам и законам; определяется через анализ отношения личности к этим требованиям и законам, а также оценку собственного поведения; 3) единичность и рецидивность асоциальных действий.

Если ближайшее окружение, имеют асоциальную систему норм и ценностей, то необходимо, чтобы помощь была направлена на это окружение. Можно добавить специальные советы, семейную терапию, работу социального работника, школьного педагога и психолога с семьей и малой группой.

Помощь ребёнку имеет характер коррекционной деятельности. Ее цель — разрушение проявившихся элементов готовности к асоциальному поведению и формирование устойчивой системы норм и ценностей, соответствующих нормам и ценностям общества. Необходима индивидуальная и групповая работа в школе и центрах внешкольной деятельности, работа с детскими объединениями. В случае своевременного внимания и успешной помощи прогноз будет положительным. Иначе более вероятно углубление нарушений в поведении.

Помощь должна носить характер интенсивной коррекционно-воспитательной деятельности с целью разрушения социально-отрицательных и формирования социально-релевантных, диспозиций. Этого можно добиться посредством индивидуальной и групповой воспитательной работы, индивидуальной и групповой терапии, труда и приобретения профессиональной квалификации, посредством создания условий для развития интересов. Санкции на этом этапе могут носить характер принудительного пребывания в специализированных воспитательных учреждениях открытого типа по

решению суда, по предложению родителей, учителей, социальных работников с целью отрыва от вредного влияния окружающей среды.

На данном этапе минимальна вероятность, что личность сама справится с проблемами. Более вероятно формирование устойчивой готовности к асоциальному поведению и обогащению усвоенного асоциального опыта.

Помощь со стороны общества должна состоять в создании учебно-воспитательных заведений открытого типа и специализированной подготовки учителей и воспитателей для них. Весьма незначительна возможность успешного решения проблем, возможен отказ от преступных действий, но благоприятный результат затруднен обстоятельством, что процессы «навязывания ярлыка» уже устойчивы.

Девиантное поведение — один из видов отклоняющегося поведения, связанный с нарушением соответствующих возрасту социальных норм и правил поведения, характерных для микросоциальных отношений (семейных, школьных).

Делинквентное поведение - повторяющиеся асоциальные проступки, которые складываются в определенный устойчивый стереотип действий, нарушающих правовые нормы, но не влекущих уголовной ответственности из-за ограниченной общественной опасности или недостижения ребенком возраста, с которого начинается уголовная ответственность.

Криминальное поведение - противоправный поступок, который по достижении возраста уголовной ответственности служит основанием для возбуждения уголовного дела и квалифицируется по определенным статьям уголовного кодекса. Проявлениями его являются демонстрация, агрессия, вызов, отклонение от учебы; уходы из дома, бродяжничество, пьянство и алкоголизм; раннее увлечение наркотиками; антиобщественные действия сексуального характера; попытки суицида, проявления оскорбления, побои, поджоги, садистские действия, мелкие кражи, вымогательство, распространение и продажа наркотиков.

Чтобы предотвратить выше сказанные асоциальные проявления требуются организация профилактики работы с детьми, оно осуществляется ответственными представителями: органов управления внутренних дел, образовательных учреждений, органов опеки и попечительства, комиссии по делам несовершеннолетних, работниками специальных и специализированных учебно-воспитательных учреждений, органами социальной защиты, учреждения труда и занятости населения, учреждения по делам молодежи, учреждения культуры и физической культуры, учреждения здравоохранения, общественные объединения и ассоциации.

Главной целью, которых является комплексная разработка и реализация в школе и семье результативной системы учебно-воспитательного воздействия на личность подростков с асоциальными проявлениями в поведении.

Теперь исходит вопрос: Что надо делать, чтобы снизился уровень асоциального поведения, чтобы успешно реализовалась социальная адаптация личности к своему обществу, чтобы он мог полноценно реализовать себя в общественной жизни и семье? Если в организации учебно-воспитательного процесса изучить специфику и динамику проявления девиаций у подростков, выявить группу риска, вести индивидуальную работу; вооружить взрослых знанием особенностей личности, то можно ожидать позитивного влияния на подростков в отношении усвоения норм общественного поведения; сознательного и обоснованного выбора ими форм поведения, исключающих проявление девиаций возможны положительные результаты. А для этого каждый родитель, воспитатель и учитель должен глубоко проанализировать причины девиантного поведения учеников, изучить их психологические особенности, опираться на разработанные методики для выявления группы риска среди подростков с разными проявлениями асоциального поведения, проследить возрастную динамику этих проявлений.

Воспитателям, учителям-предметникам и классным руководителям (кураторам групп в АП и ПК) особенно важно изучить особенности взаимоотношений родителей и подростков, выявить нарушения и психологические причины нарушений у детей, опираться на рекомендации по организации индивидуального учебно-воспитательного воздействия на подростков с учетом их психологических особенностей. В профилактической работе они должны основываться на педагогические принципы обучения и воспитания.

По профилактике асоциального поведения перед педагогическим персоналом стоят такие задачи как:

- 1) создание гуманистической воспитательной системы, обеспечивающей детям интеллектуальную, социальную нравственную подготовку, необходимую для жизненной адаптации;
- 2) целостность образовательного процесса, повышение воспитывающего характера обучения и обучающего эффекта воспитания;
- 3) своевременное выявление неблагополучных семей;
- 4) формирование у педагогов навыков конструктивного взаимодействия с подростками «группы риска»;
- 5) создание форм просвещения родителей по актуальным проблемам коррекции отклоняющегося поведения у детей и подростков;
- 6) недопущение немотивированного исключения детей из школы;
- 7) совершенствование психолого-педагогической помощи детям со школьной дезадаптацией;

8) работа по формированию и поддержанию стремления детей и подростков к позитивным изменениям в образе жизни через обеспечение их достоверными медико-гигиеническими и санитарными знаниями;

9) развитие сети дополнительного образования, предоставляющей возможности для воспитания, развития творческого потенциала, самоопределения и самореализации подростков;

10) организация оздоровительных мероприятий для подростков;

11) развитие системы учебных курсов по вопросам правоведения;

12) организация досуговой деятельности подростков, нравственного воспитания;

13) профориентация и трудовое устройство;

14) пропаганда и распространение среди детей и взрослых здорового образа жизни;

15) оказание социальной помощи малообеспеченным семьям.

В заключении хочу особо отметить роль мотивационно-потребностной сферы личности, которая позволяет стимулировать людей, делать все то, на что они способны. Никогда не следует недооценивать силу мотивации, так как мотивация побуждает людей делать то, что нужно, мотивация побуждает принимать решения, мотивация побуждает отказываться от неправильных поступков, Мотивация побуждает находить нужный путь, мотивация нужна, чтобы добиться того, о чем мечтает подрастающее поколение.

Современная образовательная система должна быть постоянно развивающейся и разумно перестраивающейся. Она опирается на педагога-новатора, педагога-творца, организующего познавательную, воспитательную и научную деятельность студента. Его подготовка и профессиональная направленность должны опережать требования сегодняшнего дня. И современные педагогические и психологические знания доказывают, что человек обладает безграничными интеллектуальными и потенциальными способностями. Задача общества, родителей, махали развивать в ребёнке названные выше способности наряду с самостоятельностью.

Литература:

1. Из материалов международной конференции на тему: «Подготовка образованного и интеллектуально развитого поколения – как важнейшее условие устойчивого развития и модернизации страны» 16-17 февраля 2012 года.
2. Грэйс Крайг. Психология развития. – СПб.: Издательство "Питер", 2000.
3. Климов Е. А. Индивидуальный стиль деятельности в зависимости от типологических свойств нервной системы. — Казань: Изд-во Казанского ун-та, 1969. — С. 49.

**Манат Қожахмет, Айсұлу Айтбаева
(Арқалық, Қазақстан)**

ОҚУШЫЛАРДЫ ФИЗИКА ӘДЕБИЕТТЕРІМЕН ЖҰМЫС ІСТЕУГЕ ҮЙРЕТУ

Оқушыларға терең білім беру, іскерліктері мен дағдыларын жетілдіріп, қалыптастыру; өз бетінше оқуға үйрету, әдебиеттермен шығармашылық қабілетін дамыту, оқуына талдау жасау, алған білімді практикада қолдана білуге баулу, физика пәніне қызығушылығын ояту, ойын дамыту, оқуға, білімге деген көзқарасын қалыптастыру, жүйелі оқытудың қажеттілігін ұғындыру.

Жас ұрпақтың білімді, саналы азамат болып өсіп қалыптасуы үшін оқушыларға логикалық ой туғызып, өз бетімен ізденіп жұмыс жасауына бағыт – бағдар беру керек. Оқушылар сабақта ойын немесе жұмыс үстінде ойлау, өлшеу, есептеп табу зерттеу сияқты процестермен кездеседі. Оларды ұштау, жетілдіру – мұғалімнің басты міндеттерінің бірі. Жаңа білім үлгісін қалыптастыруда қоғамның дамуының екі мақсатын ескеру қажет: а) өмір сүруге қажетті дүниежүзілік және жалпы ұлттық проблемаларды шешу; б) жоғары технологиялармен қамтамасыз ететін ғылыми-техника құру.

Физика ғылымының жеткен жетістіктері өндірісті механизациялауда, энергетикада, автоматизацияда және жаңа материалдарды жасауда пайдаланылуда. Өндірістің техникалық жағынан қарулануы – кешенді механизациялау мен автоматизациялау, есептеу техникасының енуі жұмысшыдан физика ғылымының негізін біліп, оны политехникалық сипатта қолдануда дағдысы мен біліктілігін қалыптастыруды талап етуде. Жаратылыстану ғылымдарының ішінде физиканың маңызды орын алуы тек қана ғылыми-техникалық прогрестің үздіксіз артып отыруына байланысты ғана емес, табиғаттағы басқа да ғылымдардың дамуында алатын орнына да байланысты болып отыр. Физика химия, биология, астрономия мен тығыз байланыста болғандықтан оның негізгі әдістерін осы ғылымдарда қолданады. Осының барлығы жалпы білім беретін орта мектептегі оқушыларды физика курсы бойынша дайындауда ерекше орын алады. Сонымен қатар қазіргі рынок жағдайындағы қоғам өте сапалы мамандарды қажет етуде, ал бұл өз кезегінде мектептердегі білім берудің ролін арттыра түсуде. Мектеп оқушыларының сапалы, қоғам қажет ететін сауатты білімі болу үшін білім беру мазмұнын бойына жинақтаған және барлық оқу процесінің ұйытқысы болып табылатын талапқа сай оқулық болуы қажет. Мектеп оқушыларының ғылыми ойлауы жөнінде айтқанда есте сақтарлық нәрсе – бұл физика мұғалімі оқушыларда физика ғылымының әзір тұрған ақиқат қоймасы емес, оларға жету процесі, білмеуден білуге деген қозғалыс

екендігін, шектеулі білімнен едәуір дәл, жалпыға ортақтылыққа ұмтылыс екендігінде. Жас жеткіншектердің шығармашылық қабілетін дамытудың әдістемесі ғылыми-техникалық шығармашылық процестің заңдылықтарына негізделіп жүргізілуі керек.

Оқушылардың қызығушылығы электронды оқулықтарда барлық тәжірибелер, тарау бойынша тест сұрақтар, өзіндік есептер, зертханалық жұмыстар толықтай қамтылған. Оқушылар электронды оқулықты пайдалана отырып, үлкен ізденіс үстінде жұмыс істеуге, оқуға, дүниені біліп-тануға деген қабілеті шыңдай түседі. Интерактивті тақтаны пайдалану сабақты жаңаша әдіспен түсіндірумен оқушылардың назарын аударады, жалпы физикаға қызығушылығын арттырады. Оқушылар сабаққа дайындалуға белсенді түрде кіріседі, бұл олардың оқу – зерттеу жұмыстарын да шығармашылықпен жұмыс жасауға дағдыларын дамытады, тек физика пәнін оқытуда ғана емес, информатика және мультимедиялық білім алуға жоғары жетістіктерге жетуге мүмкіндік береді. Әдістемелік технологиялар мен сабақ үйрету шеберлігін жетілдіру үшін мынадай жұмыстар жүргізу қажет:

- үздіксіз біліктілікті көтеріп отыру;
- арнайы әдебиеттерді оқу;
- оқытудың жаңа әдістері мен технологияларын ендіріп отыру;
- өзіндік сараптама жүргізу арқылы ұстаздық шеберлікті жетілдіру [1].

Физика сабағында оқу сапасын арттыру арқылы оқушылардың дамуына ықпал ету – әрбір мұғалімнің кәсіби шеберлігі мен құзіреттілігіне тікелей байланысты.

Есептер шығару барысында оқушы физикалық шаманы есептейді және заңдар мен заңдылықтарды тұжырымдайды. Оқушыларды олимпиадаға дайындау үшін оларға эксперименттік есептер беріп отырады. Физикадан алдын ала мұғалімдер тапсырма беру арқылы, пайдаланған әдебиеттерді ұсынуға болады, сол арқылы оқушылар ізденісте болады. Физика сабағында ойын элементтерін қолдана отырып, сабақ өткізу-әрбір баланың сабаққа ынтасын арттырып, қызығушылығын туғызады. Сабақта, сонымен бірге, жұмбақтар мен мақал-мәтелдерді өте тиімді пайдалануға болады. Мақал-мәтел, ертегілер сабақта өлең түрінде сұрақ, есептерді пайдалану. Бұл оқушыларды физикалық құбылыстарды түсініп қана қоймай ана тілін құрметтеуге тәрбиелейді, оқушылар әдебиеттерден ізденіп, талпынады. Мұндай тапсырманы оқушылар бар ынтасымен орындайды: 1) оқушылар сөзжұмбақты құрастыруда өзбетінше ізденеді; 2) әр түрлі ғылыми-техникалық басылым мен анықтамаларды қарайды, олармен өздігінен жұмыс істеуді үйренеді. Оқушының пәнге қызығушылығын арттырудың бір саласы деңгейлеп, саралап оқытуда байқағаным, оның тиімді жақтары:

- сыныптағы барлық оқушы жұмыспен қамтамасыз етіледі. Оқушы белсенділігін оятады;
- оқушы өз білімінің деңгейін көтеру үшін жұмыстанады;
- оқушының өзбетімен жұмыс істеудегі тиянақтылығы, ұстамдылығы, жауапкершілігі артады.

Физика, техника жайлы шығарма реферат жаздырудың үлкен тәрбиелік мәні бар. Бұл – оқушыларды өз бетінше жұмыс жасауға, шығармашылық, ғылыми әдебиеттермен жұмыс жасауға үйретеді. Білім беруді ақпараттандыру жағдайында компьютермен оқыту дидактикалық құралға айналып отыр. Сондықтан, қазіргі білім беру саласында мультимедиялық электрондық оқу құралдарды пайдалану – өзекті мәселелердің бірі. Электрондық оқулықтарды теориялық сабақтарда пайдалану кезінде білім алушылар бұрын алған білімдерін кеңейтіп, өзбетімен шығармашылық тапсырмаларды орындайды [2].

Қазіргі қоғамға әлеуметтік жағынан бейімделу үшін адам баласына тек білім ғана емес, оны күнделікті өмірде, практикада шығармашылықпен қолдана білуі қажет. Физика пәнінен оқушыларды оқыту барысында: топпен, жеке дара, ұжымдық түрде ұйымдастырылып, оқушылардың бір-біріне деген қарым-қатынасы нығаяды, әрі үйрету, шешім қабылдау, зерттеу қабілеттері қалыптасады; Физика пәнінен ашық сабақтармен, тәрбие сағаттар ұйымдастыра отырып, Сыныптан тыс жұмыстар арқылы оқушылардың логикалық ойлауын, интеллектуалдық дамуын жетілдіру; қосымша әдебиеттермен жұмыс істетуге үйрету, басқа пәндермен байланыстыра отырып оқушылардың қабілетті болуына, әр мұғалімнің оқушыларды жан-жақты болуына үлес қосу, өз мамандығының жетістігі мен еңбегі.

Оқыту мен тәрбие берудің мақсаттарын, ұстамдарын меңгерту және өз бетімен оқу білім алуы арқылы белгілі бір нәтижеге жетеді. Ол нәтиже сапалы болса:

1. Білім сапасын арттырады.
2. Білімділік деңгейін арттырады.
3. Өз бетімен білім алады.
4. Өз деңгейі арқылы нәтижеге жетеді.
5. Білу қабілетін арттырады.
6. Олимпиадаға қатысады.
7. Байқауларға қатысады.

Қорыта айтқанда, бүгінгі сабақ кешегі сабақтан өзгеше, ал ертеңгі сабақ бүгінгі сабақтан жақсы болуы тиіс [2].

Әдебиеттер:

1. Жүсіпқалиева Ғ.Қ. Джумашева А.А. Құбаева Б.С. Мектепте физика курсының оқытудың теориясы мен әдістемесі.- Орал, 2012
2. М. Құдайқұлов, Қ. Жаңабегенов. Орта мектепте физиканы оқыту әдістемесі. Алматы. 1998 ж.
3. Чеботарева А.В. Оқушылардың физикадан орындайтын өзіндік жұмыстары. - А. Мектеп, 1978.

ҚАНЫҚҚАН ЖӘНЕ ҚАНЫҚПАҒАН БУ. ҚАЙНАУ

Еліміздегі дүбірлі өзгерістер қоғамдық өмірдің салаларында, соның ішінде білім беру саласында жүріп жатқан игі шаралар шығаратын даңғыл жол ашты. Білім беру саласында жаңаша көзқарас, жаңа қарым-қатынас орнап, жаңа оқу кешендеріне көшу, жаңаша ойлау қалыптасты. Осыған орай барлық буындағы оқу орындарында оқыту үрдісін жаңаша технологияландыру мәселесі қойылып отыр.

Заман ағымына қарай күнделікті жаңа технологияларды, оның ішінде Кембридж университетінің тәсілін қоладана отырып білім беру оқушылардың танымдық белсенділігін арттырып қана қоймай логикалық ойлау жүйесін қалыптастыруға шығармашылық пен еңбек етуіне жағдай жасайды. Жаңа технологияны қолдана отырып өткізілген сабақ жоспары ұсынылады [1].

Сабақтың мақсаты:

Білімділік: буланудың қасиеттері, қайнау процесі, ауаның ылғалдылығы ұғымдар мен таныстыру.

Дамытушылық: оқушылардың ойлау, бақылау, зерттеу, салыстыру, құрал жабдықтарды пайдалану қабілеттерін дамыту.

Тәрбиелік: оқушылардың пәнге қызығушылығын арттыру, табиғатты аялай білуге, ұйымшылдыққа, еңбексүйгіштікке баулу.

Көрнекіліктері: слайд, үлестірілмелікарточкілер, табиғат көріністерінің суреттері, психрометр құрылғысы.

Сабақтың барысы:

I. Ұйымдастыру кезеңі

1. Оқушыларды түгендеу, тәртіпке шақыру
2. Сабақтың барысы, жаңа сабақтың мақсаты, міндеті мен таныстыру

II. Үй тапсырмасын сұрау кезеңі, қайталау сұрақтары

Жазба жұмысы:

Физикалық диктант. Термодинамика негіздері.

1. Жұмыс атқармай, энергияның бір денеден екінші бір денеге берілу процесін ...алмасу немесе жылудың берілуі деп аталады.(жылу)

2. Тұрақты температурада 1 кг сұйықты буға айналдыруға кететін жылу мөлшерін...жылуы деп атайды.(меншіктібулану)

3. Массасы 1 кг заттың температурасы 1К-ге тең өзгергенде алатын немесе беретін жылу мөлшерінің формуласы? ($Q=cm(t_2 - t_1)=cmt$)

4. Балқу температурасы 1 кг кристалл затты сол температурада сұйыққа айналдыруға кететін 1 кг жылу мөлшерін меншікті ... деп атайды. (балқужылуы.)

5. Тек белгілі бір бағытта ғана өз-өзімен жүре алатын процесті .. деп атайды(қайтымсыз)

6. Жылу қозғалтқыштың негізгі түрлері: бу турбиналары, іштен жану.. жәнереактивті... (қозғалтқыштар)

7. Жылу алмасуда ... 1 түрден 2-ші түрге айналуы болмайды, ыстық денедегі ішкі.... біразы суық денеге беріледі.(энергияның)

8. Жылудан оқшауланған жүйедегі процесс...деп аталады.(адиабаталық)

9. Ішкі энергияның белгіленуі мынағант ең...? (U)

10.Неміс ғалымы..... термодинамиканың 2-ші заңын былай тұжырымдады.Екі жүйеде немесе қоршаған денелерде бір мезгілде басқадай өзгерістер болмаған жағдайда, суығырақ жүйеден ыстығырақ жүйеге жылу берілуі мүмкін емес. (Р.Клаузиус)

III. Жаңа тақырыпты түсіндіру.

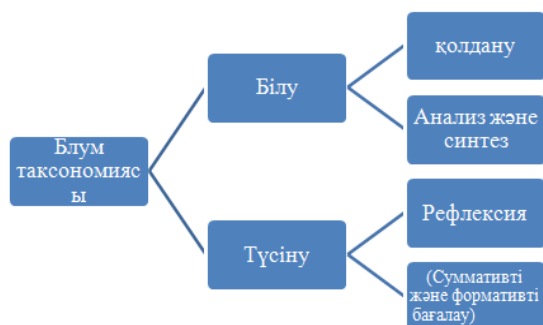

Білу

Қаныққан және қанықпаған бу. Егер сұйық құйылған ыдысты тығыз жабатын болсақ, онда сұйықтың азаюы тез арада тоқтайды. Температура өзгермеген жағдайда булану мен қатар конденсация жүріп отырады және бірін-бірі теңгереді. Алғашқы кезде сұйық буланады да, оның үстіндегі будың тығыздығы

арта бастайды. Ал сұйыққа қайта оралатын молекулалардың саны да артады. Сұйық бетінен шығып кеткен молекулалар санымен, сол уақыті шіндесұйыққа қайтып оралатын бу молекулаларының саны тең болады. Өз сұйығы мен динамикалық тепе-теңдікте болатын буды қаныққан бу деп атайды.

Қаныққан будың қысымы. Температура тұрақты болған жағдайда қаныққан будың қысымы оның алатын көлемі байланысты болмайды. Сұйық өзінің буымен тепе-теңдікте болған жағдайда, көлемге тәуелсіз бу қысымы қаныққан бу қысымы делінеді. Қаныққан бу дың қысымы көлемге тәуелсіз болғандықтан температураға тәуелді болады. Қаныққан будың қысымы тек температураға тәуелді емес, бу молекулаларының шоғырына (тығыздығына) да тәуелді болады. Сұйық түгел буланып болғанда, одан әрі қыздырғанда қаныққан бу температураға тура пропорционал болып өседі. Егер сұйықтың булануы конденсациядан басым болса немесе сұйық толық буланып кетсе, онда оның үстіндегі буды қанықпаған бу деп атайды.

(Сұрақ-жауап)

1. Судың немесе кез келген басқа сұйықтықтың мөлшері беті ашық ыдыста біртіндеп азая түседі. Су буланады. Булану неліктен пайда болады? (Егер ыдыстың беті ашық болса сұйықтан шығып кеткен молекулалар қайта оралмауы мүмкін. Бұл жағдайда сұйық пен конденсация теңгерілмейді. Сондықтан сұйық мөлшері азаяды)

2. Өзенге шомылып шыққан бала күн ыстық болғанның өзінде тоңып дірілдеп тұрады. Денесінің температурасы төмендейді. (Кебу кезінде бет терісінің энергиясы ортаға тарап, ішкі энергиясы азайып суынады.)

3. Терлеп ыстықтаған кісі желпуішпен желпінгенде салқындап қалады. (Желпіген кезде ауаның тербелісі кептіру процесін жылдамдатады.)

4. Қақпағы жабылған ыдыстың ішінде су болса қақпақтың бетінде су тамшылары пайда болады. Күз айларында таңертен ағаштың жапырақтары су тамшылары пайда болады. Неге? (Буланумен бірге оған кері процесс жүреді. Бейберекет қозғалыстағы бу молекулаларының белгілі бір бөлігінің сұйыққа көшу процесі конденсация деп аталады.)

Қайнау:

Қайнау – бұл тек қана ашық беттегі сұйықтың интенсивті булануы емес, сонымен қатар бу көпіршіктерін түзетін қуыс көлеміндегі сұйықтың да интенсивті булануы.

Егер сұйық бір қалыптық ыздырылмаған болса, онда су көпіршіктері қалқып шыққан кезде олардың ішіндегі қысым бу конденсациясының есебінен азаяды да, көпіршіктер жарылып кетеді. Ал сұйық жеткілікті қыздырылған болса, онда көпіршіктер жарылуын тоқтатады да, сұйық бетіне еркін қалқып шығады.

Сұйықтың қаныққан буының қысымы сыртқы қысымға тең болғандағы сұйықтың температурасы қайнау температурасы деп аталады. Атмосфералық қысымның қалыпты жағдайындағы сұйықтың қайнау температурасы қайнау нүктесі деп аталады. [2]

(Сұрақ-жауап)

1. Шәугімнің қақпағын ашқанда үстіңгі жағынан нені байқадың? (Құтының үстіңгі жағынан тұманды байқауға болады. Ол ыдыстағы сұйықтың бетіндегі буланудың күшейгенін көрсетеді. Сыртқа шыққан су буы салқын ауамен араласады да және ұсақ тамшылар түрінде конденсацияланады.)

2. Көпіршіктер қайдан пайда болды? (Бұлар – судың ішінде болатын еріген ауа көпіршіктері.)

3. Көпіршіктер неге үлкейіп жоғары көтеріле бастады? (Ауа көпіршіктерінің іші су буымен толады да, олардың өлшемдері біртіндеп үлкейе береді.)

4. Ызыл неге естіледі? (Су қызған сайын көпіршіктер үлкейе береді. Көпіршіктер үлкеюмен қатар оларды судан ығыстырып шығаратын Архимед күші де артады да, олар су бетіне қалқып шығып жарылады да, ызылдаған дыбыс естіледі.)

5. Неге көпіршіктер судың бетіне жетіп жарылады? (Көпіршіктер ішіндегі қаныққан будың қысымы атмосфералық қысымынан жоғары. Сондықтан көпіршіктер судың бетіне жетіп жарылады.)

Түсіну (глоссарий)

1. Заттың сұйық күйден газ күйіне өту процесін *буға айналу* деп атайды.

2. *Буға айналу*дың екі түрі бар: *булану және қайнау*.

3. *Кез келген температурада және тек сұйық бетінен шығып* бу күйіне айналуы – *булану* деп атайды.

4. *Бу* – буланудың әсерінен пайда болатын газ.

5. *Булану барысында сұйық салқындайды*.

6. *Конденсация* – бұл заттың салқындау немесе сымсығылуының салдарынан газ тектес күйден сұйық күйге айналу процесі.

7. Өз сұйығымен динамикалық тепе-теңдікте болатын буды *қаныққан бу* деп атайды.

8. Егер сұйықтың булануы конденсациядан басым болса немесе сұйық толық буланып кетсе, онда оның үстіндегі буды қанықпаған бу деп атайды.

Қолдану

Есеп шығару

1. Массасы 1,2 кг суды қайнату үшін қанша жылу мөлшері қажет. Судың бастапқы температурасы С. Судың меншікті жылу сыйымдылығы 4200 .

2. Осындай энергияны бөліп шығару үшін қанша ағаш отын жағу керек? Жылу

3. 16⁰ С температурада 4 м³ ауада 40 г су буы бар. Салыстырмалы ылғалдылықты табындар.

4. 15°C температурада, көлемі 120 м^3 бөлмедегі салыстырмалы ылғалдылық 60% . Бөлме ауасындағы су буының массасын табыңдар. Қаныққан будың қысымы $12,8\text{ мм.сын.бағ.тең}$ [3].

Анализ және синтез (Карточкалық сұрақ)

1. Көсеу ұзын болсақ ол күймес – қандай физикалық құбылыс жасырылған? (жылуөткізгіштік)
2. Уайым түбі теңіз батасың да кетесің, тәуекел түбі қайық мінесің де кетесің – қандай физикалық құбылыс (Архимед заңы)
3. Жақсы кісінің ашуы шайы орамал кепкенше – (кебу)
4. Терек қисайған жағына жығылады (күштіңәсері)
5. Тонның жылуы тігісінен емес жүнінен (жылуөткізгіштік)
6. Ескі мұз ерігіш, жаңа ДОС жерігіш – (жылу берілу)
7. Шындықты іздеген табады (отын энергиясы)
8. Азықсыз адам алысқа бармас (энергияның сақталу заңы)

Қорытынды: (рефлексия, үйге тапсырма беру, оқушыларды суммативті және формативті бағалау).
(Тестпен жұмыс)

1. Будың неше түрі бар?
 - A. 2
 - B. 3
 - C. 4
2. Буланудың әсерінен пайда болатын газ?
 - A. Сұйық
 - B. Газ
 - C. Бу
3. Өз сұйығымен динамикалық тепе-теңдікте болатын буды не деп атайды?
 - A. Қаныққан бу
 - B. Қанықпаған бу
 - C. Қайнау
4. Кез келген температурада және сұйық бетінен шығып бу күйіне айналуы не деп атайды?
 - A. Қысым
 - B. Қайнау
 - C. Булану
5. Заттың сұйық күйден газ күйіне өту процесін қалай атайды?
 - A. Ауа ылғалдығы
 - B. Буға айналу
 - C. Температура

Әдебиеттер:

1. Н. Илиясов <<Жалпы физика курсы>>, Алматы:, <<Білім>>, 2003ж.
2. К.Ж. Алжанов және басқалары. <<Молекулалық физика>>, Қарағанды:, ҚарМУ, 2001ж.
3. Физика журналы №2, 2015

Манат Қожахмет, Жұлдыз Нұрмаханова
(Арқалық, Қазақстан)

ФИЗИКАДАН ТОПТЫҚ ЖҰМЫСТАРДЫ ҰЙЫМДАСТЫРУ

Қазақстан Республикасының 2011 – 2020 жылдарға арналған білім беруді дамытудың мемлекеттік бағдарламасын іске асыру міндеттері ұстаздар алдына қазақстандықтардың жаңа ұрпағын қалыптастыруды қамтамасыз ететін білім берудің тиімді жүйесін құруды көздейді. Сол себепті де қазіргі жаңа педагогикалық технологияларды барынша меңгеріп, шығармашылық қабілеті жоғары оқушыларды оқыту мен тәрбиелеу ісін дұрыс жолға қоя білуіміз керек. Сондықтан сабақ өткенде өзіндік жұмыс формасын өзгерте отырып оқушылардың білім дәрежесін тексеру, жаттықтыру жолдарын іске асырған абзал. Өйткені, барлық оқушыларға берілген бірдей тапсырма бір оқушы тек жаттығу есебі болса, екінші біреу үшін ол белгісіз тапсырма болуы мүмкін. Ендеше олардың бір топтан екінші топқа орын ауыстыруына, үздіксіз алға ұмтылуына ықпал етіп отыру мұғалім шеберлігін талап етеді.

1 – топ. Дарынды оқушылар тобы. Топтағы оқушыларды әр деңгейлік оқытуда іс – әрекеттерді өз бетімен орындай алатындай дәрежеге және тез ойлай білуге бағытталады. Оқушылар теориялық материалдарға жалпылама талдау жасай отырып өзіндік ізденіс жұмыстарын жүргізеді. Физикалық фактілерді түсіндіріп, сараптама жасап, өз бетінше ғылыми жұмыстарды қолдана біледі.

2 – топ. Үздік оқушылар тобы. Олардың толық бағдарлама бойынша білімі бар. Барлық анықтаманы біледі. Негізгі әдістерді, ережелерді, есептер шығару алгоритмдерін қолдана алады. Дарындыларға ұқсас, тек айырмашылығы: өз бетінше жаңа тұжырым жасай алмайды.

3 – топ. Жақсы оқитын оқушылар тобы. Бұлардың бағдарламалық материал бойынша білімдері бар, бірақ үнемі дәлелдеп, қорытындылап, өз мысалдарын келтіре бермейді. Курс материалындағы есептердің негізгі тәсілдерін біледі, алайда жаңа жағдаятта өз бетінше шығармашылықпен ізденуді қажет ететін есептерді мұғалім көмегінсіз шығара алмайды.

4 – топ. Орташа оқитын оқушылар тобы. Бұл топтағылардың үлгі бойынша және ұқсас жағдаятта қолдану үшін жеткілікті минимум білімі, дағдысы бар. Стандартты есептерді шығарып, оқулықтағы тесті айта алады, бірақ есептерді тиімді жолдармен шығара алмайды. Бұл оқушыларға материалдың негізгі бөлігі оқытудың міндетті деңгейіндегі меңгеруге тиісті тапсырмалар беріледі. Бұл топтау әдісінің екінші түрін оқытуда жаңа педагогикалық технологияны пайдаланған кезде олардың қабілеттеріне қарай топтап, дарынды балалармен жұмыс жүргізгенде қолданған ыңғайлы [1].

Жалпы білім беретін мектеп оқушыларының тиянақты білім алуын мақсат ете отырып, оларды өз бетінше білімдерін толықтыру, жаңа білімдерді алу тәсілдерімен қаруландыру, алған білімдерін теориялық және практикалық мәселелерді шешуге саналы түрде қолдана білу сияқты ақыл-ой белсенділігін дамытуы қажет. Ендігі жерде білім беру жүйесінен жас ұрпақтың шығармашыл, техникада, экономикада жаңа жолдар мен әдістерді таба алатын батыл да, жаңашыл, ақыл-ойы дамыған, салауатты, саналы, білікті, білімді болуын қамтамасыз ету талап етіледі.

Бүгінгі күні әлем кеңістігіне еніп қоғамға лайықты ұрпақ тәрбиелеу міндеті қойылып тұрған уақытта оқушыларға физика пәнін оқытуда көп қиындықтар кездеседі. Оқушылар сабақ кезеңіндегі тапсырмамен шектеліп қосымша әдебиеттерді оқымайды. Бұл қиындықтарға мыналар жатады:

- оқушылардың оқулықтағы мәтінмен шектелуі;
- қосымша ақпарат көздерін іздемеуі;
- өз бетімен тапсырмаларды орындай алмауы;
- өз бетімен ізденушілік қабілет танытпауы.

Осы қиындықтарды жою мақсатында топтық жұмысты ұйымдастырдым.

Топтық жұмыс оқушылар арасында әлеуметтік өзара қарым-қатынасты, тиімді араласу және проблемаларды шешу дағдыларын дамытуға ықпал етеді. Бұл өз кезегінде оқушыларды өздерінің оқуларына белсенді қатысуға итермелейді. Оқушыларды алынған ақпаратты ойластыруға және талқылауға өзгелердің пікірлерін түсінуге немесе теріске шығаруға ынталандырған жағдайда топтық жұмыс тиімді болады. Топтық жұмыста оқушыларға берілетін тапсырма бір сарынды емес, әр түрлі сипатта болуы керек. Талап бойынша топтық жұмыста жеке тапсырма, жұптық тапсырма, топтық тапсырмалар беріліп отырады.

Әр сабақтағы дұрыс ұйымдастырылған топтық жұмыста оқушылар:

1. Өздігінен тапсырманы орындайды, топ мүшелерімен өз пікірін бөліседі, алмасады;
2. Жоспарланған тапсырмалар туралы айта алады;
3. Өз мүмкіндігін біледі;
4. Өзінің оқуы үшін үлкен жауапкершілік алуға қабілетті болады;
5. Назарын бақылай алады және алаңдамайды;
6. Өз тәртібі мен өзгенің тәртібі туралы және оның салдары туралы айта алады;
7. Нені қалай жасағаны туралы немесе нені үйренгені туралы айта алады;
8. Өз сезімі мен өзгелердің сезімі туралы біледі, көмектеседі және тыныштандырады;
9. Жаңа тапсырманы сеніммен қолға алады;
10. Өзін оқушы ретінде жағымды жағынан көргісі келеді.

Оқушылар үнемі топтық жұмысқа дағдыланған болса, өзін-өзі реттеуге қол жеткізеді. Марта Бронсон (2002) баланың өзін-өзі реттеуінің төрт саласын айқындаған:

Когнитивті өзін-өзі реттеу, метатаным

Балалардың өз оқуы туралы білімі мен өзін-өзі тану деңгейін арттырумен байланысты. Барлық балалар дербес болуды қалайды деп есептелді.

Эмоциялық өзін-өзі реттеу: «эмоциялық зият»

Эмоция саласында балалар өз әсері мен өзгелердің әсері туралы көбірек хабардар болады; бұның эмоциялық өзінөзі бақылауын және басқа адамдар үшін қамжуді дамыту үшін негізгі мәні бар.

Әлеуметтік өзін-өзі реттеу: «ақыл-ой теориясы»

Балалар достық орнатуға, өзге адамдар мен ынтымақтасып жұмыс істеуге және ересектердің көмегінсіз әлеуметтік мәселені шешуге біртіндеп үйренетін әлеуметтік саламен байланысты. Заманауи зерттеулер осы әлеуметтік қабілеттің шешуші деңгейде балалардың дамушы «ақыл-ой теориясына», яғни басқа адамдарда оның өзінікіне ұқсас ақылы бар екенін түсінуіне байланысты болатынын көрсетті.

Ынталандырушылық өзін-өзі реттеу: игеру бағдары

Ынталандыру саласындағы зерттеулер балаларда бақылау сезімі мен өз күшіне деген сенімділік сезімінің түйінді дамуын немесе ғылыми әдебиетте «игеру бағдарын» дамыту деп аталатынды көрсетті, бұл қауіп-қатермен байланысты жағдайда төзімділікті; қателіктен сабақ алуын және күрделі міндеттерді шешуден ләззат алуын дамытуға алып келеді [2].

Жаңа инновациялық технология білім беру саласын дамытуды көздейді. Яғни топтық жүйеде оқыту технологиясы бойынша топқа бөлуді бірнеше әдістермен жүргізуге болады.

1. Оқушылардың білім деңгейлеріне қарай араластыра бөлу. Жақсы және өте жақсы оқитын оқушылар қалғандарына консультант – үйретуші бола алады.

2. Оқушылардың өз беттерімен ізденістерді туындайды, қосымша оқулықтармен немесе өз оқулықтармен жүйелі жұмыс жүргізуге дағдыланады.
3. Өз білімі мен жолдастарының білімін саралай, бағалай білулеріне толығырақ мүмкіндік туады.
4. Бір – біріне бар ынта – жігерлерімен көмектесуге, үйретуге бейім болады, үйрете жүріп өзі де үйренеді.
5. Оқушылардың бір – біріне жолдастық, достық қарым – қатынастары арта түседі.
6. Топтық жарыстар кезінде ұйымдастарудың жөн – жобаларын үйренеді, ұйымдастырушылық қабілеті артады.
7. Бағалау жұмысын салыстырмалы түрде жүйелі жүргізе алады.

Әрине, сабаққа қойылатын қазіргі заман талаптары мұғалімнен зор шеберлікті қажет етеді. Мұғалім сабақ үрдісінде материалды дайын күйінде бермей, оқушы ізденісіне жол ашатындай әдіс – тәсілдерді таңдап алуы қажет. Сонда ғана оқушы шын мәнінде өзіндік ойлау қабілеті бар жеке тұлға болып қалыптасады. Әрбір оқушының қабілетіне қарай білім беруде оны дербестікке, ізденімпаздыққа, шығармашылыққа тәрбиелеуді жүзеге асыратын жаңартылған инновациялық технологияны меңгеріп, жаңашыл әдіс – тәсілдерді пайдалануымыз қажет.

Топтық жұмыстың артықшылығы:

- оқушылар өзара достық қатынаста болады;
- бір-бірінен сұрай отырып білімдерін жетілдіреді;
- өзгелерге ойын жеткізу үшін өз шешімін дәлелдеп үйренеді;
- менен сұрап қалады-ау деп қорықпайды, топ болып жауап береді;
- оқушылардың мектепке деген көзқарасы өзгереді. Уақыттары қызықты әрі тиімді өтеді.
- топтық жұмыста бос отыратын оқушы болмайды.

Топта оқушылардың ойлау қабілетін, сөйлеу тілін дамыту мақсатында Б. Блумның сұрақ қою өлшемін жиі пайдалану керек. Олар жеңілден ауырға, қарапайымнан терең ойлауға жетелейді. Осындай сұрақтар қойылған кезде көшбасшылыққа бейім, озат оқушылар топтың басқа мүшелерімен ынтымақтастықта қарым-қатынас орнатып, шығармашылықпен жұмыс жасады. Топта оқушылардың сөздік қорын дамыту барысында топ мүшелері сөздіктермен, интернет көздерін пайдаланады. Сабақта топтық жұмыстарды ұйымдастыру арқылы оқушылардың сабаққа белсенділігі қызығушылығы арта түседі. Мысалы, сабақта негізгі білім көзі мұғалімнің сөзі мен оқулық болса, қазір оқушының жеке ойы мен көзқарасы құнды болып отыр. Топтық жұмыстарды ұйымдастыруда ұжымдық танымдық іс-әрекеттердің әртүрлі формалары мен түрлері жүйесінде топтық жұмыс және оның әртүрлілігі маңызды орын алады. Топтық жұмыс өзінің барлық белгілері көрініс табатын оқу ынтымақтастығының идеалды моделі болып табылады [3].

Топтарға арналған жеке ережелер жиынтығы

1. Топтарға арналған негіз қалаушы ережелерді өзірлеу.
2. Адалдық мәдениетін күшейту.
3. Топ мүшелеріне адамдармен жұмыс істеу үшін оларды жақсы көру міндетті емес екенін ескерту.
4. Ұжымдық жауапкершілік белгілеу.
5. Тыңдау машықтары тәжірибесін дамыту.
6. Топтағы жұмысқа әрбір мүше атсалысу.
7. Топ жұмысына топ мүшелерінің әрқайсысы тең дәрежеде қатысу.
8. Топ мүшелерінің мықты жақтарын пайдалану.
9. Топтағы тапсырмалар дамытушы сипатта болу.
10. Топ мүшелеріне жазбаларды сапалы жүргізу.
11. Топ міндеттерінің мерзімдерін өзгерту.
12. Қайырымдылықты дамыту.
13. Адамдарға шығармашылық пен стандартты емес идеяларды бағалау.
14. Топ жұмысында жүйелендіруші элементтерді пайдалану.
15. Күн тәртібінде топтық ережелер туралы тармақты тұрақты бақылау.

Пайдаланылған әдебиеттер:

1. Математика және физика №5, 2012,
2. Математика және Физика ғылыми-әдістемелік журнал, №1-2009
3. Математика және физика, №5, 2007

Гуллола Қурбонова, Б.Қ. Қурбонов
(Гулистан, Узбекистан)

ЎҚИТУВЧИЛАРНИНГ МАҚСАДГА ЙЎНАЛТИРИЛГАН ШАХСИЙ УЗЛУКСИЗ МАЛАКА ОШИРИШИ РЕЖАСИНИНГ ЗАМОНАВИЙ ШАКЛИ

Ҳозирги даврдаги ахборат кўламининг кенглиги ва тезкорлиги ўқитувчилардан ҳар куни, ҳар соатда ўз малакасини оширишни талаб этиш билан бирга, узлуксиз таълимнинг таркибий қисми бўлган кадрлар

малакасини оширишнинг узлуксизлигини таъминлашни ўқитувчилар ўз малакаларини узлуксиз равишда чуқурлаштириши ҳамда янгилашини давр талаб этмоёнда.

Олий ва ўрта махсус таълим вазирлиги ва ўрта махсус таълими марказида, халқ таълими вазирлигида кадрларнинг касбий билимлари, маҳорати ва кўникмаларини мунтазам равишда чуқурлаштириш ва янгиликга ундайдиган ҳамда меҳнат бозори, шахс, давлат ва жамият эҳтиёжларини ҳисобга олган ҳолда таълим хизматлари бозорининг шаклланишига мос малака ошириш ва қайта тайёрлаш тизимини янада мустаҳкамлашга алоҳида эътибор берилмоқда. Малака ошириш режасини ишлаб чиқаришда ўқитувчиларнинг индивидуал билим ва малакаларини ҳисобга олган ҳолда тузиш мақсадга мувофиқдир.

Мақсадга йўналтирилган шахсий узлуксиз малака оширишнинг асосий мақсади кадрларнинг касбий билимлари, маҳорат ва кўникмаларини мунтазам равишда чуқурлаштириш ва янгилаш, меҳнат бозори, шахс, давлат ва жамият эҳтиёжларини ҳисобга олган ҳолда мутахассисларни ҳаракатчанлик билан назарий билимларини амалиётга қўллаш олишларини яратишдан иборатлиги педагогик адабиётларда белгилаб берилган. Бу қўйилган мақсадга эришиш учун ҳар бир ўқитувчидан қуйидагиларни эгаллаб олишлари талаб қилинади.

- педагогик технология асосларини эгаллаш ва ўқув жараёнида фойдалана олиш малакасига эга бўлиши;
- ахбарот технологияларини тўла эгаллаш ва ўқув жараёнида фойдаланиши;
- лотин ёзувини мукамал билиши;
- ўзининг педагогик қобилияти ва маҳоратини узлуксиз равишда ошириб бориши;
- ҳар кунги ижтимоий ўзгаришлардан хабардорлиги;
- ет тилларини ўрганиши;
- электрон дарслик ярата олиш малакасини ошириш;
- меъёрий ҳужжатларни расмийлаштира олиш қобилиятига эга бўлиши;
- ўз мутахассислик фани бўйича дарслик, ўқув-услубий қўлланмалар, ЎУМ, тарқатма материаллар ва слайдлар ярата олиш малакасини ошириш;
- Маънавий камолатнинг энг юқори даражасида бўлиши лозим.

Қўйилган мақсадга эришиш учун ҳар бир ўқитувчи қуйидаги йўналишлар бўйича ўз малакасини узлуксиз равишда ошириб боришлари лозим.

1. Ўқув-методик йўналишда:

- ДТСлари талабини, таълим йўналишлари бўйича меъёрий талаблар, ўқув режалари ва дастурларини ўрганиши;
- педагогик технология асосларини ўрганиши;
- электрон дарсликлар, ўқув ва услубий қўлланмалар, ЎУМ тайёрлаш методикасини ўрганиши;
- фанларни масофавий ўқитиш методикасини ўрганиши;
- лотин ёзувига асосланган ўзбек алифбосини ўрганиши;
- компьютер саводхонлик даражасини ошириши;
- педагогик-психологик адабиётларни узлуксиз ўрганиб бориши;

3. Илмий фаолият йўналишида:

- илмий фаолият асосида иш олиб бориши;
- илмий (услубий) мақолалар эълон қилиши;
- илмий грантлар бўйича иш олиб бориши;

4. Маънавий камолот даражасини ривожлантиришда:

- ўзида комилликка интилиш туйғуларини тарбиялаш;
- вақтли матбуот билан доимий танишиб бориш;
- янги бадиий адабиётлардан хабардор бўлиш;
- одоб, ахлоқ, маънавий-маърифий муомила маданияти масалаларини чуқур ўрганиш;
- директив ҳужжатларни ўрганиш;
- маънавий-маърифий йўналиш бўйича талаблар орасида олиб борилаётган ишларни такомиллаштириш, унинг янги ноанъанавий йўлларини қидириб топиш.

Қўйилган мақсадни амалга ошириш учун:

- Ҳар бир малака ошириш курсини 10-15 кунга келтириш кифоя қилади (2x2 схемадан фойдаланиш зарур).

- Малака ошириш масканларини моддий техник базасини ва тингловчиларни яшаш шароитларини янада яхшилаш зарур;

- Тингловчиларга дарс берувчи профессор-ўқитувчилар энг илғор, энг билимдон катта тажрибага эга, замон талабига жавоб бераоладиган даражада бўлиши лозим;

- Ҳар бир малака оширувчи ўз билим доирасини узлуксиз тизимли равишда мустақил ошириб бориши ва бу билимлардан ўқув жараёнида фойдаланиши лозим.

Хулоса қилиб айтганда, агар ҳар бир ўқитувчи юқоридагиларни амалга ошириш қуйидаги натижаларга тўлиқ эриша олади:

1. Ҳар бир дарсни педагогик технологияларни қўллаб, АКТдан фойдаланиб ўта олади ва дарсни самарадорлигига талабалар билимини чуқурлаштиришга эришади.

2. Компьютердан фойдаланиб дарс ўтиш малакасига эга бўлади ва шу дарсга тегишли интернетдан материаллар олиб, дарсда фойдалана олади.
3. Ўқув-услугий мажмуа ва электрон дарслик яра олиш малакасига эга бўла олади.
4. Мутахассислиги бўйича билимини интернет материаллари билан бойитиб боради.
5. Илмий (услугий) мақолалар ёзиш кўникмаси ҳосил бўлади ва малакаси шаклланади.
6. Дарс самарадорлиги ва сифати янада ошади, талабаларга мустақкам билим бера олади.
7. Таълим соҳасида бўлаётган ўзгаришлар билим доимий равиш ўз билимини хар томонлама бойитиб бора олади.

Фойдаланилган адабиётлар рўйхати:

1. Баркамол авлод – Ўзбекистон тараққиётининг пойдевори. Т.1997.
2. Мунавваров А.К. “Педагогика”, Т., “Ўқитувчи” 1996.
3. А.Ф. Антонов Ўқувчилар меҳнат таълимини бошқариш.-Т.: «Ўқитувчи» 1993.-80 б.
4. В.А. Мирбобоев Конструкцион материаллар технологияси.-Т.: 2004.-150 б.
5. Пошшаҳўжаева, СҲ.А. Абдурахмонова, С. Пўлатова «Хизмат кўрсатиш меҳнати» 5,6,7-синфлар учун ўқув қўлланмалар. Тошкент. «Ўқитувчи». 1993.-60 б.

**Наталя Мараховська
(Маріуполь, Україна)**

РОЗРОБКА ТА РЕАЛІЗАЦІЯ НАРАТИВНОЇ РОЛЬОВОЇ ГРИ В ПРОЦЕСІ ПРОФЕСІЙНОГО САМОПІЗНАННЯ МАЙБУТНІХ ПСИХОЛОГІВ

В умовах сьогодення необхідно постійно підвищувати рівень вищої освіти, вдосконалювати якість підготовки майбутніх фахівців, зокрема майбутніх психологів, а найголовніше стимулювати їх до самопізнання, саморозвитку та самовдосконалення, розкриття особистісно-професійного потенціалу. У зв'язку з цим, доцільно пригадати слова американського дослідника Дж. Брунера, який вважає, що особистість досягає саморозуміння через нарратив, акцентуючи увагу на значущих моментах свого життя [9, с. 23].

Проблема дослідження нарративу в гуманітарному дискурсі актуалізувалася відносно недавно – наприкінці ХХ століття та сьогодні, як свідчить аналіз наукової літератури, є предметом дослідження міждисциплінарних студій – філософських, психологічних, лінгвістичних тощо. У широкому сенсі нарратив – це процес породження історій, розповідей, опису тощо. Цікавою є думка вчених Й. Брокмейєра та Р. Харре про постійну потребу людини в оповіданнях та їх повтореннях. У процесі життя вона вже має широкий репертуар сюжетних ліній, вростаючи в культурний канон нарративних моделей [1, с. 29-42]. У вузькому сенсі нарратив є засобом активізації процесів, пов'язаних із самопізнанням та саморозвитком. Так, Н. Чепелева [7] визначає нарратив як засіб організації, осмислення та упорядкування особистого досвіду. При цьому за допомогою нарративу людина розуміє інтерпретує не тільки саму себе та оточуючий світ, але й світ внутрішніх переживань, своє ставлення до дійсності. У роботі О. Шиловської [8] поняття нарратив уточнено з одного боку як засіб саморозуміння («історія для себе»), а з іншого як засіб самопред'явлення («історія для іншого»). І. Папаяні [5] розглядає нарратив як конструкт для осмислення, розуміння та інтерпретації власного минулого, сьогодення та розробки перспектив на майбутнє. Аналіз робіт з проблеми нарративу дозволяє узагальнити його як цілісне утворення, яке розкриває безперервний досвід особистості в контексті життя та сприяє її самопрезентації, самопізнанню, саморозвитку та формуванню індивідуальної системи цінностей.

Не дивлячись на інтерес учених до дослідження нарративу, недостатньо уваги приділяється його педагогічному аспекту, зокрема його використанню в педагогічному процесі з метою стимулювання студентів до професійного самопізнання. У визначенні останнього поділяємо точку зору І. Фельдман. На її думку, професійне самопізнання є ядерним компонентом структури Я-концепції та реалізується за допомогою сприйняття й осмислення своєї поведінки, дій, переживань, результатів педагогічної діяльності [6, с. 10].

Оскільки сьогоденні перевага надається впровадженню активних та інтерактивних методів навчання, доцільно, наш погляд, проаналізувати зміст та структуру нарративної гри, котру О. Бухаров [2] визначає як динамічну спрощену модель дійсності, що ґрунтується на життєвих ситуаціях.

Метою статті є вивчення особливостей розробки та реалізації нарративної рольової гри у фаховій підготовці майбутніх психологів як способу їх професійного самопізнання, а завданнями – розглянути функції гри, етапи та вимоги до її проведення.

У психолого-педагогічній літературі особливості використання цього методу є недостатньо вивченими. Проте поняття «нарративна рольова гра» існує в ігромеханіці та психотерапії й визначається як вид ігор, у котрих основна увага приділяється оповіданню, викладенню дії та сюжету [4]. Права оповідача можуть передаватися гравцям, дозволяючи їм самим описати те, що відбувається в світі гри, або додати деталей у сцену.

Особливостями НРІ на відміну від звичної рольової гри є створення студентом нарративу через «вживляння» в інший текст та вирішення конфлікту в основі цього тексту; пред'явлення нарративу аудиторії за допомогою драматизації (виконання ролі оповідача) та діалогічної взаємодії зі слухачами. Завдання НРІ полягає як у репрезентації певної сфери реальності, так і у перетворенні даних, що містяться в ній.

Виділяємо такі функції НРІ:

- 1) самопізнання, самовизначення та самореалізація через ідентифікацію себе з іншою людиною;
- 2) розвиток емпатії, тобто здатності розуміти емоційний стан, почуття, думки, потреби і вчинки іншої людини;
- 3) вирішення професійних конфліктних ситуацій для більш ефективної взаємодії з іншими людьми;
- 4) засвоєння психологічних, соціальних і культурних ролей для гармонійного розвитку себе як майбутнього професіонала;
- 5) знаходження оригінальних способів вирішення поставлених завдань.

У процесі розробки викладач обирає певну нарративну схему, на якій ґрунтується гра та яку потрібно реалізувати разом зі студентами. Наративна схема за словами Дж. Трцебінські, моделює: 1) героїв історії, котрі опинилися в певній життєвій ситуації; 2) їх цінності; 3) репертуари головних інтенцій героїв і супутні їм плани реалізації; 4) можливі наслідки, які очікують героїв у момент реалізації інтенцій та планів; 5) умови й шанси подолання труднощів та реалізації інтенцій [10, с. 23].

Іншими словами, викладач обирає текст (художній або реальну педагогічну ситуацію), в якому головний герой є оповідачем, кінець твору (уривку) залишається відкритим, а конфлікт невирішеним. Завданнями студента є, вивчивши особливості героя, його характер, поведінку, цінності тощо, а також ситуацію, в якій він опинився, реалізувати його плани та вирішити конфлікт.

Потім проводиться власне НРІ за такими етапами:

1. Вступний. Кожному учаснику пропонується однаковий текст. Студент від імені головної дійової особи має продовжити твір, склавши власний нарратив. У ньому необхідно показати своє бачення ситуації, знайти вихід з конфліктної ситуації, що склалася. При цьому викладач надає студентам повну свободу, не втручаючись у процес створення нарративу. Однак, ми рекомендуємо майбутнім психологам дотримуватися його структурних компонентів, виділених Є. Калмиковою та Е. Мергентайлер [3, с. 99], а саме: а) орієнтуючого розділу – вказівки на час, місце, дії; б) проблеми або конфлікту – виникнення перепон; в) оцінки – вияву авторського ставлення до подій; г) розв'язання конфлікту – подолання перепон; д) завершення оповідання та повернення в «тут-і-тепер».

2. Ігровий. Студенти по черзі представляють свої усні нарративи. Зауважимо, що презентація усних нарративів має не монологічний, а діалогічний характер, оскільки передбачає взаємодію з аудиторією. Для того, щоб підсилити інтерес та увагу слухачів, спонукати їх до роздумів, студент-наратор повинен використовувати прийоми інтерактивного спілкування. Інші студенти теж грають певні ролі (експертів, колег). Вони, в свою чергу, мають використовувати прийоми активного слухання.

3. Підсумковий. Учасники гри аналізують власні виступи й виступи інших, розповідають, як почувалися в ролі наратора, чи сподобалась їм роль, чи легко було взаємодіяти з аудиторією. Слухачі оцінюють виступ наратора за такими критеріями: змістовність, організація та презентація мовлення, контакт з аудиторією. У процесі колективного обговорення студенти встановлюють, яку роль окреслені проблеми можуть відіграти в їх житті, визначають пріоритети й зони своєї уваги в майбутній діяльності, уточнюють методи і форми цієї діяльності.

Для викладача виконання НРІ студентами містить багатий матеріал для дослідження. Можна визначити особистісний внесок майбутнього психолога в створенні та презентації нарративу. При цьому цікаво, саме в якому жанрі він представлений, оскільки нарративні структури особистості безпосередньо пов'язані з жанрами (трагедією, драмою, комедією). У трагедії наратор малює поразку героя, і це означає, що майбутній психолог сам пасує перед перешкодами, що заважають його самореалізації в педагогічній діяльності, не здатний вирішити складну ситуацію, є не суб'єктом, а об'єктом дій інших людей та зовнішніх обставин. Використання драми вказує на те, що студент зосереджує увагу на суперечностях головного героя та його оточення, загостренні конфлікту, проте намагається подолати перешкоди, що заважають вирішенню проблеми. Презентація нарративу в жанрі комедії свідчить про те, що студент прагне розрядити напружену атмосферу, використовує уяву, творчий підхід до вирішення конфлікту.

На основі аналізу жанру нарративу визначаємо рівень розвитку професійного самопізнання майбутнього психолога:

1) низький – не здатний усвідомити та співвіднести власні вміння із вимогами складної ситуації професійного характеру, не може застосувати здобуті знання, пасує перед перешкодами, демонструє неконструктивну поведінку;

2) середній – усвідомлює та застосовує окремі вміння, зазнає труднощів при створенні варіативних способів застосування здобутих знань у новій ситуації, потребує допомоги в подоланні перешкод, що заважають самореалізації;

3) високий – усвідомлює і застосовує необхідні вміння, регулює власні дії у вирішенні завдання, створює варіативні способи застосування здобутих знань у новій ситуації, здатний подолати перешкоди, що заважають самореалізації.

Визначення рівню розвитку професійного самопізнання майбутніх психологів дає можливість у подальшому скорегувати проведення НРІ, розробити відповідні нарративні схеми, підібрати тексти для учасників диференційовано.

Як свідчить опитування студентів, проведення НРІ дозволяє їм прийняти на себе роль іншої людини, зрозуміти її мотиви, почуття, цінності тощо; краще пізнати себе й актуалізувати прихований потенціал; вирішити складні й, на перший погляд, непереборні проблеми, а потім перенести досвід у реальне життя; знайти нові ідеї, форми діяльності та поведінки; позбавитися від комплексів і психологічних бар'єрів.

Таким чином, регулярне проведення НРІ в педагогічному процесі ВНЗ сприяє професійному пізнанню майбутніх психологів. У них формується адекватна самооцінка, вони застосовують необхідні знання та вміння на практиці та усвідомлюють себе суб'єктами професійної діяльності. Проведене дослідження не вичерпує всіх аспектів проблеми. Перспективним є вивчення способів розвитку професійного самопізнання майбутніх психологів у процесі проходження ними виробничої практики та набуття професійного досвіду.

Література:

1. Брокмейер Й. Наратив : проблемы и обещания одной альтернативной парадигмы / Й. Брокмейер, Р. Харре // Вопросы философии. – М., 2000. – №3 – С. 29-42.
2. Бухаров А. О. Нарративные методы обучения в современной школе [Электронный ресурс] // А. О. Бухаров // Современная наука : Гуманитарные науки. – 2011. – № 2. – Режим доступа : <http://www.vipstd.ru/nauteh/index.php/--gn02-11/218-a>. – Загл. с экрана.
3. Калмыкова Е. С. Нарратив в психотерапии : Рассказы пациентов о личной истории / Е. С. Калмыкова, Е. Мергентайлер // Психологический журнал. – 1998. – №5. – С.97-103.
4. Нарративная игра [Электронный ресурс] // RPG Wikia : ролевая энциклопедия – Режим доступа : [http://ru.rpg.wikia.com/wiki/Нарративная игра](http://ru.rpg.wikia.com/wiki/Нарративная_игра). – Загл. с экрана.
5. Папаяні І. Теоретичні та практичні аспекти використання нарративного підходу у вивченні релігійної ідентичної особи / І. Папаяні // Наукові записки. Сер. Філософія. – Острого: Нац. ун-т «Острозька академія». – 2012. – Вип. 10. – С. 76-90.
6. Фельдман И. Л. Развитие профессионального самопознания в структуре я-концепции учителя начальных классов : автореф. дисс. ... канд. психол. наук : 19.00.13 / И. Л. Фельдман. – М., 2005. – 28 с.
7. Чепелева Н. В. Особистий досвід суб'єкта у контексті психологічної герменевтики / Н. В. Чепелева // Людина. Суб'єкт. Вчинок : Філософсько-психологічні студії. – К. : Либідь, 2006. – С. 280-302.
8. Шиловська О. М. Психологічні особливості породження нарративу як засобу саморозвитку особистості: автореф. дис. ... канд. психол. наук : 19.00.01 / О. М. Шиловська. – К., 2003. – 22 с.
9. Bruner J. Making Stories: Law, Literature, Life / J. Bruner. – USA: Harvard University Press, 2003. – 178 p.
10. Trzebinski J. Narracyjne konstruowanie rzeczywistosci / J. Trzebinski // Narracja jako sposob rozumienia swiata – Gdansk : Gdanskie Wydawnictwo Psychologiczne, 2002. – S. 17-43.

Махмуд Мухлибоев, Зарифа Худойкулова
(Гулистан, Узбекистан)

ОСОБЕННОСТИ ТЕХНОЛОГИИ «ПЕДАГОГИКА СОТРУДНИЧЕСТВА»

Направления новых педагогических технологий относятся к так называемому гуманистическому подходу в психологии и в образовании, главной отличительной чертой которого является особое внимание к индивидуальности человека, его личности, четкая ориентация на сознательное развитие самостоятельного критического мышления.

Этот подход рассматривается в мировой педагогической практике как альтернативный традиционному подходу, основанному, главным образом, на усвоении готовых знаний и их воспроизведении.

Обучение в сотрудничестве. Что это такое? Обучение в сотрудничестве (cooperative learning), обучение в малых группах использовалось в педагогике довольно давно. Оно является важным элементом прагматического подхода к образованию в философии Дьюи (1970), его проектного метода. Обучение в малых группах использовалось в Западной Германии, Нидерландах, в Великобритании, Австралии, Израиле, Японии. Но основная идеология обучения в сотрудничестве была детально разработана тремя группами американских педагогов: из университета Джона Хопкинса (Р. Славин), университета Миннесота (Роджер Джонсон и Дэвид Джонсон), группой Дж. Аронсона, Калифорния. С тех пор, разумеется, идеи обучения в сотрудничестве получили свое развитие усилиями многих педагогов во многих странах мира, ибо сама идея обучения в сотрудничестве чрезвычайно гуманна по самой своей сути, а следовательно, педагогична, хотя и имеет заметные различия в вариантах в разных странах. Чтобы понять эту идею, авторы метода советуют обратиться к нашему пониманию слова "ошибка". Скорее всего ошибку можно определить как неверное действие или утверждение, исходящее из неверного

суждения, неадекватного знания или невнимания. Такое понимание очень близко к определениям, которые дают толковые словари. Авторы предлагают добавить к этому определению следующую фразу: "что указывает на необходимость дополнительной практики и большей тренировки, чтобы овладеть необходимым умением или знанием". Если Вы понимаете, что ошибки учеников показывают только то, что они еще не овладели необходимыми умениями, то Вы будете рассматривать их просто как факт. Следовательно, вам нужно предоставить вашим ученикам возможность дополнительной практики, причем в таком объеме, пока они (каждый в отдельности и все вместе) не овладеют знанием в достаточной мере.

Если же Вы рассматриваете ошибку как нежелание ученика работать, его неспособность, в этом случае Вы скорее всего откажете ему в дополнительной практике, в дополнительных разъяснениях, пока "он не научится хорошо вести себя" (?). Но, с другой стороны, совершенно очевидно, что если ученик не допускает ошибок в выполнении задания, это означает, что он научился его выполнять и таким учащимся дополнительная практика не нужна. Значит ошибки - это всего лишь индикатор того, нуждается ли ученик в помощи, в дополнительной практике. Вы не в состоянии оказать эту помощь каждому конкретному ученику в классе. Эту ответственность Ваши ученики в состоянии взять на себя сами. Если они будут работать в небольших группах и отвечать за успехи каждого, если они научатся помогать друг другу. На педагогическом языке это означает, что необходимо использовать методы, адекватные данной задаче. Можно учиться в коллективе (с преобладанием фронтальных видов деятельности), где сильный ученик всегда в выигрыше: он быстрее "схватывает" новый материал, быстрее его усваивает и учитель в большей мере опирается именно на него. А слабый раз от разу становится еще слабее, поскольку ему не хватает времени, чтобы все четко понять, ему не хватает характера, чтобы задать учителю вопросы, соответственно он не может быстро и правильно отвечать и только "тормозит" ритмичное продвижение ко всеобщему успеху. Можно учиться индивидуально, используя соответствующие методики и учебные материалы. Тогда ученик замыкается на себе, на своих удачах и неудачах. Его абсолютно не интересует, как дела у соседа. Если материал ему не дается, это его проблемы.

А можно учиться по-другому, когда рядом с тобой твои товарищи, у которых можно спросить, если что-то не понял, можно обсудить решение очередной задачи. А если от твоего успеха зависит успех всей группы, то ты не сможешь не осознавать ответственность и за свои успехи, и за успехи твоих товарищей. Именно от осознания данного факта авторы метода обучения в сотрудничестве и отталкивались. В процессе обучения ошибаются все. Только одним нужно больше времени и усилий, чтобы овладеть материалом, другим меньше. Как это сделать - дело методики!

Практика показывает, что вместе учиться не только легче и интереснее, но и значительно эффективнее. Причем важно, что эта эффективность касается не только академических успехов учеников, их интеллектуального развития, но и нравственного. Помочь другу, вместе решить любые проблемы, разделить радость успеха или горечь неудачи - также естественно, как смеяться, петь, радоваться жизни.

Главная идея обучения в сотрудничестве - учиться вместе, а не просто что-то выполнять вместе!

Предлагаются наиболее интересные варианты этого метода. Student Team Learning (STL, обучение вк оманде) Jigsaw (пила) Learning Together (учимся вместе).

Индивидуальная самостоятельная работа при организации учебной деятельности по методу Cooperative Learning становится как бы исходной, элементарной частицей коллективной самостоятельной работы. Ее результат, с одной стороны, влияет на результат групповой и коллективной работы, а с другой, вбирает в себя результаты работы других членов группы, всего коллектива, так как каждый учащийся пользуется результатами как групповой самостоятельной работы, так и коллективной, но уже на следующем витке, при обобщении результатов, их обсуждении и принятии общего решения, либо уже при работе над следующим, новым заданием / проектом / проблемой, когда учащиеся используют знания, полученные и обработанные усилиями всей группы. Следует отметить, что недостаточно сформировать группы и дать им соответствующее задание. Суть как раз и состоит в том, чтобы учащийся захотел сам приобретать знания. Всем известно изречение мудрецов: "Я могу подвести верблюда к водопою, но не могу заставить его напиться!" Поэтому проблема мотивации самостоятельной учебной деятельности учащихся не менее, а может быть и более важна, чем способ организации, условия и методика работы над заданием. Основные идеи, присущие всем описанным здесь вариантам - общность цели и задач, индивидуальная ответственность и равные возможности успеха. Именно сотрудничество, а не соревнование лежит в основе обучения в группе. Индивидуальная ответственность означает, что успех всей команды (группы) зависит от вклада каждого участника, что предусматривает помощь каждого члена команды друг другу. Равные возможности означают возможность каждого ученика совершенствовать свои собственные достижения. Это означает также, что каждый ученик учится в силу собственных возможностей и потому имеет шанс оцениваться наравне с другими. Если одаренный ученик затрачивает определенные усилия на достижения своего уровня, а слабый ученик затрачивает также максимум усилий для достижения своего уровня, то будет справедливо, если их усилия (в группе) будут оценены одинаково, при условии, что в обоих случаях каждый сделал, что мог. Психологи, изучающие данный подход к обучению, давно заметили, что, если оцениваются усилия, которые затрачивают ученики в группе для достижения общего результата, то мотивация у всех учащихся гораздо выше, чем в традиционных классах.

Педагогическое общение, психология и культура общения - все это составляющие грамотной педагогики. Известный российский психолог и филолог Л. А. Леонтьев считает, что педагогическое

общение в подлинном понимании - это многоэтажная конструкция, которая предполагает: деятельность - взаимодействие - общение - контакты. Обучение в сотрудничестве предусматривает все уровни общения, опирается на них. Практически, это обучение в процессе общения, общения учащихся друг с другом, учащихся с учителем, в результате которого и возникает столь необходимый контакт. Это социальное общение, поскольку в ходе общения учащиеся поочередно выполняют разные социальные роли - лидера, исполнителя, организатора, докладчика, эксперта, исследователя и т.д.

Учитель приобретает новую, несколько не менее важную для учебного процесса роль - роль организатора самостоятельной познавательной, исследовательской, творческой деятельности учащихся. Его задача больше не сводится к передаче суммы знаний и опыта, накопленного человечеством. Он должен помочь ученикам самостоятельно добывать нужные знания, критически осмысливать получаемую информацию, уметь делать выводы, аргументировать их, располагая необходимыми фактами, решать возникающие проблемы. Некоторые советы начинающим.

Начинать методисты советуют с планировки помещения. Трехрядная планировка парт в классах, когда дети целый день вынуждены видеть лишь затылки друг друга, но зато в течение всего урока лицезреть учителя, когда лучших учеников сажали за передние парты, а сзади отсиживались самые недисциплинированные, была полностью приспособлена для того, чтобы "внимать" и не отвлекаться, а не общаться друг с другом

Поэтому в Педагогике сотрудничества размещение рабочих мест детей, должно быть таким, чтобы они могли прежде всего общаться в процессе совместной деятельности. Для этого они должны, конечно же, видеть лица друг друга. Можно поставим столы либо углом один к другому (для работы в тройках), либо по мере необходимости (это можно сделать и во время перемены) по два стола вместе, расположив стулья по два напротив друг друга. Планировать расположение столов учащихся (там, где они не зафиксированы) так, как предполагается работать на уроке (в тройках, двойках, четверках или шестерках). И именно это будет определять приоритетные виды деятельности на уроке - совместную самостоятельную деятельность. Слушать такая планировка несколько не мешает, но главное направление деятельности на наших уроках - общение, общение в ходе совместной познавательной и творческой деятельности.

Таким образом, уже один взгляд на классное помещение может многое сказать посетителю.

В организации обучения в сотрудничестве, и вовлечения каждого ученика в активный познавательный труд и к тому же обучение культуре общения, не надо форсировать события, а приближаться к намеченной цели постепенно и терпеливо шаг за шагом, приучая своих учеников:

- работать в группе с любым партнером или партнерами;
- работать активно, серьезно относиться к порученному заданию;
- вежливо и доброжелательно общаться с партнерами;
- испытывать чувство ответственности не только за собственные успехи, но и за успехи своих партнеров, всего класса.

С этой целью:

При подготовке к очередному уроку по своему предмету необходимо выделить одно - два задания, требующие после обычного объяснения определенных действий со стороны учащихся для усвоения нового материала (выполнение упражнений, чтение текста, ответы на вопросы по прочитанному и прослушанному тексту, решение задач и т.д.). Можно ориентировать это задание в зависимости от поставленной цели, либо на проверку понимания, осмысления нового материала, либо на проверку его усвоения, закрепления. Но задание должно быть одно на группу.

Необходимо разбить класс (заранее, при подготовке к уроку) на группы в два-три человека (поначалу группы не должны быть большими). В каждой группе должны быть сильный, средний и слабый ученики, мальчики и девочки. Предоставить возможность ученикам самим определить роль каждого для выполнения задания, а также напомнить им, что они должны предусмотреть и такие роли, как: организатор активной деятельности каждого ученика (т.е. тот, кто следит за активностью в группе); отслеживающего культуру общения и взаимопомощи внутри группы. 'Это очень важные роли и их ученики должны выполнять наряду с выполнением академических заданий.

Если задание предусматривает ответы на вопросы по новому материалу, надо сформулировать по два-три вопроса каждому ученику группы, причем наиболее сложные вопросы адресуются сильному ученику, пусть он первым ответит группе на эти вопросы. Один из двух оставшихся учеников должен найти подтверждение (или опровержение) ответам первого ученика в тексте (учебника, справочного материала, пр.), третий ученик должен, например, эти ответы зафиксировать (записать) или найти в тексте, придумать примеры, подтверждающие высказанную мысль или, напротив, опровергающие ее. Далее ученики по кругу меняются ролями. Таким образом, они совместно должны дать ответы на все вопросы и от своей группы представить их для обсуждения всего класса.

Литература:

1. Каримов И.А. Указ Президент Республики Узбекистан И. Каримов О Государственной программе «Год гармонично развитого поколения» 27.01.2010

2. Божович Л. И. Личность и ее формирование в детском возрасте. – М., 1986г.
3. Кочетов А.И. Организация самовоспитания школьников, Мн., Нар. асвета, 1990
4. Немов Р.С. Психология. Учеб. для студентов высших пед. учеб. заведений М., Просвещение, 1995 г.
5. Педагогика: учеб. пособие для студентов фак. педагогики и методики нач. обучения. - М.: Просвещение, 1976.

Манат Қожахмет, Мөлдір Пішентаева
(Арқалық, Қазақстан)

ГАЗ ЗАҢДАРЫН ОҚЫТУ ӘДІСТЕМЕСІ

Заман талабына сай қазіргі таңда білім беру үрдісінде түбегейлі өзгерістер болып жатқаны белгілі. Әр оқытушының басты міндеті – рухани бай, жан-жақты дамыған, дарынды, бәсекеге қабілетті қазіргі заман талабына сай ұрпақ тәрбиелеу. Оқу үрдісі уақыт талабымен қаншалықты өзгерсе де, тек ұстаз ғана оның мазмұнын оқушы санасына сіңіруге тырысады. Міне сондықтан да жаңа технологиялардың барлық салаларға енуі оқушылардың жан – жақты білім алуына жағдай жасайды.

Қазіргі кезде шығармашылық ізденіс қабілеті дамыған, жаңа педагогикалық технологияларды жете меңгерген, мамандық шеберлігі қалыптасқан мұғалім қажет. Ұстаз бір уақытта педагог, психолог және оқу-процесін ұйымдастырушы технолог бола білуі керек. Сонымен қатар оқушының шектеусіз қабілетін дамыта алатындай білім берудің әлемдік кеңістігін құруға қабілетті бола білуі шарт. Бұдан мұғалімнің мамандық шеберлігі анықталады [1].

Әлемдік білім беру кеңістігіне бағдар алып отырған еліміздегі білім жүйесін жетілдірудің ұтымды бір жолы ретінде Кембридж оқу бағдарламасының технологиялық құндылықтарын оқып үйрену қолға алынууда.

Кембридж оқу бағдарламасы жеті модульден тұрады:

- 1) оқыту мен оқытудағы жаңа тәсілдер;
- 2) сыни тұрғыдан ойлауға үйрету;
- 3) білім беру үшін бағалау және оқуды бағалау;
- 4) АКТ – ны қолдану;
- 5) талантты және дарынды оқушылармен жұмыс;
- 6) оқушылардың жас ерекшеліктеріне байланысты білім беру және оқыту;
- 7) білім берудегі басқару мен көшбасшылық

Бұл жеті модуль бойынша сабақтарды қызықты етіп өткізу үшін үнемі оқушылардың сабақтан жақсы әсер алуына байланысты инновациялық технологияны қолдану қажет. Бағдарлама оқушыларға қалай оқу керектігін үйретіп, соның нәтижесінде еркін, өзіндік ой-пікірін жеткізе білетін ынталы, сенімді болуды қалыптастырады.

Күнделікті сабақтарда сыныпта ынтымақтастық ахуал қалыптастыру білімге құштарлықтарын, көңіл-күйлерін жақсартуына оң әсерін береді [2].

Сабақтың тақырыбы: Газ заңдары

Сабақтың мақсаты:

- а) негізгі ұғымдар мен түсініктерді қайталай отырып бекіту;
- б) оқушылардың таным белсенділігін арттыру, ойлау қабілеттері мен практикалық дағдыларын дамыту;

в) ізденімпаздыққа және пәнге қызығушылыққа тәрбиелей отырып, мамандыққа баулу.

Сабақтың түрі: аукцион сабақ.

Оқыту әдісі: жекелеп, топпен оқыту, практикалық әдіс.

Көрнекілігі: ағаш балғаша, серпімді деформация моделі, электронды оқулық.

Сатылатын нәрселер: термометр, кристалдық тор, сабын, пластилин, тіс щеткасы, қарындаш.

Сабақтың барысы:

I. Ұйымдастыру

Сабақтың мақсатын айтып, жүргізушілерді таныстыру.

II. Тарау бойынша негізгі ұғымдар мен түсініктерді қайталау:

- а) молекулалы-кинетикалық теорияның негізгі теңдеуі;
- б) Менделеев-Клапейрон теңдеуін қорытып шығару;
- в) газ заңдарын қайталау: Бойль-Мариотт, Гей-Люссак, Шарль заңдары, графигі, Дальтон және Авогадро заңдары. Әр заңды дәлелдеп шығару.

III. Электронды оқулықпен жұмыс:

Газдардың техникада қолданылуы

IV. Аукцион

Шарты: зат сатып алу үшін оның физикамен байланысын табу керек. Әр заттың қасиетін, молекулалық құрылысын, ерекшеліктерін атайсындар, ал жүргізуші әр жауаптан кейін үшке дейін санайды. Егер «үшке» дейін басқа жауап болмаса, заттың соңғы ерекшелігі мен қасиетін атаған оқушыға сатылады. Егер заттың физикамен байланысы дұрыс айтылмаса, зат жүргізушіде қалады.

Термометр сатылады.

1. Температураны өлшейтін прибор.
2. Сынап пен спирттің көлемінің температураға тәуелділігі үшін пайдаланылады.
3. Термометрде санақ басы ретінде еріген мұздың температурасы алынады.
4. Термометрдің құрылысында заттың үш түрі де кездеседі.

Сабын сатылады.

1. Бұл – аморф дене.
2. Сабынды пайдаланғанда судың беттік керілу күші азаяды.
3. Сабын майды және кірлеген заттарды тазалайды. Санитарлық-гигиеналық талаптарды сақтау үшін қолданады.

Тіс щеткасы мен сықпасы сатылады.

1. Щетканың қылы серпімді болуы керек. Себебі ол бұралу деформациясына ұшырайды.
2. Щетканың сабы – қатты дене.
3. Әр түрлі сықпалардың иісі де әр түрлі, мұны біз диффузия құбылысының арқасында білеміз.
4. Тісті тазалау кезінде денелер бір-біріне қатысты қозғалады.
5. Тазалау кезінде үйкелістің маңызы зор.
6. Пастадағы қоректік заттар диффузия құбылысы арқылы тіске өтіп, оған жақсы әсер етеді.

Қарындаш сатылады.

1. Қарындаш графит кристалынан тұрады.
2. Жазған кезде қарындаштың анизотропиясы байқалады.
3. Перпендикуляр бағытта жарып бөлу қиын.
4. Графиттің қағаз бетіне жұғу құбылысы байқалады.
5. Графит көміртегі атомдарының параллель жазық торларынан тұрады.

Пластилин сатылады.

1. Пластилин – аморф дене.
2. Төменгі температурада қатты денеге, жоғары температурада сұйыққа ұқсайды.
3. Пластилиннің белгілі бір балқу температурасы болмайды.
4. Пластилин қатты және сұйық денелер арасында аралық орын алады.
5. Пластилин изотропты, оның қасиеті барлық бағытта бірдей.

Есеп сатылады.

Массасы 6кг оттегі көлемі 5 баллонда 300 кПа қысымда тұр. Нені есептеуге болады, соны есептендер.

Әр оқушы осы есептің шарты бойынша түлі шамаларды, яғни, газдың тығыздығын, молекулалардың орташа квадраттық жылдамдығын, оттегі атомының массасын, концентрациясын, молекулалар санын, орташа кинетикалық энергияны есептеп шығарады. Қай оқушы көбірек шамаларды есептеп шығарады, есеп соған сатылады.

Аукцион соңында көбірек зат сатып алынған оқушыға алғыс айтылады, сыйлық беріледі [3].

V. Қорытынды

Сабақты қорытындылау, бағалау.

Пайдаланылған әдебиет:

1. Қазақстан мектебі журналдары, 2010 жыл
2. Мұғалім журналы №4, 2015
3. Физика журналы №2, 2015

Научный руководитель:

старший преподаватель, магистр Қожахмет Манат Сейдалықызы.

Тетяна Ребро
(Костянтинівка, Україна)

СУЧАСНІ МЕТОДИ ВИКЛАДАННЯ У ВНЗ I-II РІВНЯ АКРЕДИТАЦІЇ

*«з усіх скарбів найкращий – знання.
Його не можна ні вкрасти,
ні загубити, ні знищити»
(Г.С. Сковорода)*

Оновлення сучасної системи професійної підготовки фахівців, яке здійснюється в Україні впродовж останніх десятиліть, вимагає науково-теоретичного обґрунтування й експериментального практичного підтвердження новітніх моделей, технологій і методик у системі вищої професійної освіти. Означені процеси відбуваються в умовах загальної глобалізації культурно-освітнього простору України, ґрунтуються на основних засадах Болонської декларації, передбачають створення ефективних моделей професійної підготовки фахівців на засадах компетентнісного підходу, виходячи з кваліфікаційних рамок тієї чи іншої

професії. Основні напрями розбудови простору вищої освіти, орієнтованої на запровадження інноваційних форм і методів професійної підготовки фахівців, презентовані у нормативно-правовому полі нашої держави – законах України «Про освіту» (1996 р.), «Про вищу освіту» (2014 р.). Не зважаючи на те, що новий Закон «Про вищу освіту» суттєво змінив статус технікумів і коледжів принципово важливими елементами змісту освіти у вищих навчальних закладах (ВНЗ) I-II рівнів акредитації залишаються формування досвіду індивідуальної професійної діяльності, забезпечення реалізації новітніх технологій розвитку особистості, гуманізація навчально - виховного процесу, диференціація змісту освітніх програм, посилення практичного і творчого спрямування навчальної діяльності.

У змісті Національної стратегії розвитку освіти на період 2012–2021 рр. висунуто принцип індивідуалізації із урахуванням особистісних характеристик кожного студента. Моделювання з профільного навчання на основі цілісних знань має стати реальним, а не декларованим підґрунтям інноваційних процесів у сучасній освіті. Новий статус навчальних закладів I- II рівнів акредитації передбачає виконання ними завдань зорієнтованих на опанування молодшими спеціалістами комплексу знань й формування у них умінь і навичок.

Реалізація компетентнісного підходу, обумовлює необхідність абсолютно нового підходу до організації навчання. Викладач повинен виконувати не лише функцію транслятора наукових знань, але і уміти вибирати оптимальну стратегію викладання, використовувати сучасні освітні технології, спрямовані на створення творчої атмосфери освітнього процесу.

Вдосконалення процесу навчання має бути спрямоване на створення необхідних і достатніх організаційно - педагогічних умов, забезпечення успішного навчання. Акцент в такій діяльності переноситься на партнерство, співпрацю, а характер взаємин викладача і студентів можна визначати як суб'єкт- суб'єктні.

Для вдосконалення та активізації навчального процесу у технікумі необхідна перебудова у студентів стереотипів навчальної роботи яка склалася в школі - домінування пояснювально-ілюстративного типу навчання і репродуктивної діяльності учнів; перевагу фронтальної роботи, обмеженість діалогічного спілкування; породжені цими факторами невміння і небажання дітей учитися; вдосконалюватися.

Викладання є мистецтво, а не ремесло –у цьому корінь викладацької справи. Випробувати десять методів і обрати свій, передивлятися десять підручників і не дотримуватися жодного неухильно –ось єдиний можливий шлях викладання. Весь час винаходити, вимагати, удосконалювати – ось єдиний курс викладацького робочого життя [6, с. 146].

Викладачам потрібно цілеспрямовано і наполегливо опановувати активні і інтерактивні форми і технології проведення занять : ігри, тренінги, кейси, ігрове проектування, креативна техніка і багато інших прийомів, тому що саме вони розвивають базові компетентності і метакомпетентності студента, формують необхідні для професії знання та уміння.

Учені розрізняють пасивну, активну та інтерактивну моделі навчання залежно від участі студентів у навчальній діяльності.

За умов пасивної моделі навчання студент є об'єктом навчання, який повинен засвоїти і відтворити матеріал, наданий йому викладачем, текстом підручника чи іншим джерелом знань. За таких умов студенти лише слухають і дивляться (лекція-монолог, читання, пояснення, демонстрація і відтворювальне опитування), як правило, не спілкуються між собою і не виконують творчих завдань. Цій моделі навчання відповідає схема, наведена на малюнку 1.

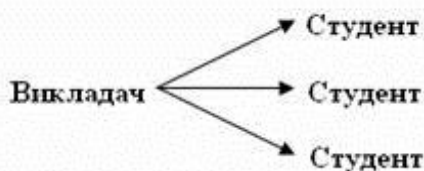

Мал. 1.Схема пасивної моделі навчання

Особливості активних форм проведення занять

Цілеспрямована активізація мислення, коли студент вимушений бути активним незалежно від його бажання. При активному навчанні студент більшою мірою стає суб'єктом навчальної діяльності, вступає в діалог з викладачем, активно бере участь в пізнавальному процесі, виконуючи творчі, пошукові, проблемні завдання. Здійснюється взаємодія студентів один з одним при виконанні завдань в парі, групі. Схематично ця модель навчання зображена на малюнку 2.

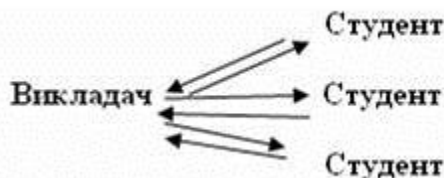

Мал. 2. Схема активної моделі навчання

Класифікація методів активного навчання для ВНЗ

А.М. Смолкін включає імітаційні і неімітаційні методи активного навчання .

Імітаційні методи - форми проведення занять, у яких навчально -пізнавальна діяльність побудована на імітації професійної діяльності.

Неімітаційні методи - способи активізації пізнавальної діяльності на лекційних заняттях. Імітаційні методи діляться на ігрові й неігрові.

Неімітаційні методи	Імітаційні методи	
	Ігрові методи	Неігрові методи
1. Активні (проблемні):-лекції і семінари; 2. Тематична дискусія: -круглий стіл ; -пресс- конференції; -науково-практична конференція. 3. Мозкова атака: -штурм; - естафета. 4. Презентація 5. Олімпіада 6. Лабораторні досліді та ін.	1. Ігрове проектування 2. Стажування (з виконанням посадової ролі). 3. Розігрування ролей 4. Ділова гра. 5. Ігрові заняття на машинних моделях: -комп'ютерні ділові ігри та ін; -штучні освітні середовища.	1. Ситуаційні методи: -кейс - технології ; -аналіз конкретних ситуацій; -рішення ситуаційних та виробничих завдань. 2. Дії з інструкції (алгоритму). 3. Груповий тренінг та ін.

Одним з сучасних напрямів розвитку активного навчання є інтерактивне навчання. Поняття "Інтерактивні технології" розглядається як сучасний етап розвитку активних методів навчання

Інтерактивна модель навчання є найсучаснішою і найпродуктивнішою серед усіх розглянутих. Інтерактивний – здатний до взаємодії, діалогу. Інтерактивне навчання – це спеціальна форма організації пізнавальної діяльності, що має конкретну, передбачувану мету – створити комфортні умови навчання, за яких кожен студент відчуває свою успішність, інтелектуальну спроможність. Ця модель навчання схематично описується на малюнку 3.

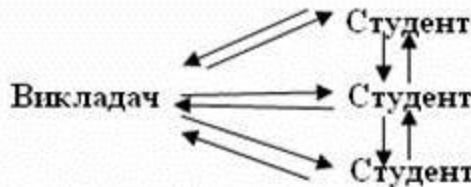

Мал. 3. Схема інтерактивної моделі навчання

Суть інтерактивного навчання полягає в тому, що навчальний процес будується на умовах постійної, активної взаємодії всіх студентів [10, с. 5]. Це співнавчання, взаємонавчання (колективне, групове, навчання у співпраці), де студент і викладач є рівноправними, рівнозначними суб'єктами навчання. Воно ефективно сприяє формуванню цінностей, навичок і вмінь, створенню атмосфери співпраці, взаємодії у студентському колективі [8]. Проте в процесі інтерактивного навчання змінюються провідні функції викладача. Викладач виконує функції організатора і помічника, колективне навчання в маленьких групах стає основною формою організації навчання.

Поняття "Інтерактивні технології" вживається в сучасній практиці у тому випадку, якщо необхідно підкреслити міру активності суб'єктів в процесі взаємодії, організованої педагогом, в порівнянні з практикою, що склалася.

Нове осмислення характеристик інтерактивних технологій пов'язане з активним впровадженням і використанням в навчанні комп'ютера. Найчастіше термін "інтерактивні технології" згадується у зв'язку з інформаційними технологіями, дистанційною освітою, з використанням ресурсів Інтернету, а також електронних підручників і довідників, роботою в режимі on - line.

Сучасні комп'ютерні телекомунікації дозволяють учасникам вступати в "живий" (інтерактивний) діалог (письмовий або усний) з реальним партнером, а також роблять можливим "активний обмін повідомленнями між користувачем і інформаційною системою в режимі реального часу".

Комп'ютерні програми за допомогою інтерактивних засобів і пристроїв забезпечують безперервну діалогову взаємодію користувача з комп'ютером, дозволяють тим, що навчаються керувати ходом навчання, регулювати швидкість вивчення матеріалу, повертатися на більш ранні етапи і тому подібне .

Багато з перерахованих технологій створюють складний комплекс дій. Їх можна використовувати не лише цілком, але і частково.

Необхідно відмітити, що вища освіта, яка нерідко сприймається як деяка послуга, насправді має безперечну специфіку, яка полягає в тому, що кінцевий продукт - здатність до професійної діяльності. Вона формується при безпосередній участі студента і тому у вирішальній мірі залежить від його зусиль.

З методичної точки зору дуже важливо враховувати неоднакові можливості застосування активних і інтерактивних технологій на молодших і старших курсах. Крім того, потрібно зважати і на специфіку навчальних дисциплін. Не може бути однаковою методика проведення занять з дисципліни, по якій ще немає навчальних посібників або підручників, і навчання з дисципліни, що вже має належне методичне забезпечення.

Будь-яку інструментальну технологію треба наповнити людським змістом і сенсом, вдихнути в неї життя, зробити її в якійсь мірі авторською, врахувати індивідуальні особливості суб'єктів, групи або колективу, обставини реального життєвого оточення і освітнього середовища, особливості самого педагога.

Головною метою викладання будь-якої дисципліни, безсумнівно, є доступна подача матеріалу й, відповідно, максимальний ступінь його засвоєння студентами, і як наслідок - підготовка кваліфікованих працівників, конкурентоспроможних на ринку праці, компетентних, відповідальних, творчих, мобільних, що вільно володіють своєю професією, здатних працювати як в умовах достатньо стабільних, так і в змінних умовах стосовно економіки та виробництва.

Література:

1. Бондарчук Л.І. Федорчук Е.І. Методи активного навчання в курсі "Основи педагогічної майстерності." Вища і середня пед. освіта. - Київ, 1993. - № 16. - С 51-56.
2. Волканова В.В. Методичний посібник. - К., 2008. - 192 с.
3. Грабовська Т.І., Талапканич М.І., Химинець В.В. Інноваційний розвиток освіти: особливості, тенденції, перспективи. - Вид. ЗОІППО.- Ужгород, 2006. - 232 с.
4. Дичківська І. М. Інноваційні педагогічні технології. - К.: Академвидав, 2004.
5. Єльнікова О. Інтерактивні методи навчання, їх місце у класифікації педагогічних інновацій // Дайджест педагогічних ідей та технологій. - 2001.— № 6. — С. 52-53.
6. Наволокова Н.П. Енциклопедія педагогічних технологій та інновацій. - Х.:Вид. група «Основа», 2009.
7. Нагаєв В. М. Методика викладання у вищій школі. Навчальний посібник. - К.: ЧП, 2007. - 211 с.
8. Пометун О, Пироженко Л. В. Інтерактивні технології навчання: теорія, практика, досвід. -К., 2002. - 135 с.
9. Софій Н. Інноваційні методи навчання та викладання: теоретичне підґрунтя та методика використання. - К.: Проект «Рівний доступ до якісної освіти», 2007.- С.3-60
10. Стребна О.В. Інтерактивні методи навчання в практиці роботи початкової школи. В 6-е. - Х.: Вид. група «Основа», 2008.

Сайёра Хайдарова
(Гулистан, Узбекистан)

УЧЕНИЕ БЕЗ ПРИНУЖДЕНИЯ

Центральная точка такой педагогики — исключение из методов принуждения к учению. Необходимо обойтись без принуждения по соображениям гуманности. Какой бы слабый класс вам ни достался, желательнее не ставить детям плохих отметок, не жаловаться родителям на учеников, не делать замечаний на уроках — оказывается, так учить можно, более того, так учить во много раз легче. Попытки принуждать детей без силы и возможности принуждать изматывают педагога, подрывают его веру в свои силы, в разумность происходящего в школе. Педагогика сотрудничества делает работу учителя хоть и напряженной, но радостно напряженной. Совесть учителя освобождается от тяжелой необходимости постоянно завешивать отметки, ставить тройки там, где знаний вовсе нет.

Пока не принята новая методика, нам придется все сокращать и сокращать программы, чуть ли не до нуля — и они все равно будут сложны для учеников, не умеющих учиться, все равно будут перегрузкой. «...Для того чтобы ребенок успевал, хорошо учился,— писал В.А. Сухомлинский,— надо, чтобы он не отставал, учился хорошо. Но в этом кажущемся парадоксе и заключена вся сложность педагогического дела. Интерес к учению есть только там, где есть вдохновение, рождающееся от успеха». Педагогика сотрудничества вся направлена на одно — дать ребенку уверенность в том, что он добьется успеха, научить его учиться, не допускать, чтобы он отстал и заметил свое отставание.

Вот некоторые идеи, позволяющие развивать даже самые малые способности детей и вызывать у них общественные чувства,— два условия, необходимые для сотрудничества.

Идея трудной цели. Все учителя объявляют тему урока или нового раздела, но для поддержания духа сотрудничества нужно ставить перед детьми как можно более сложную цель, указывать на ее исключительную трудность и внушать уверенность в том, что цель будет достигнута, тема хорошо изучена (как у В.Ф.Шаталова). Учеников в этом случае объединяет не просто цель— цель сама по себе может

быть и не такой уж интересной,— а именно вера в возможность преодоления трудности. Без общего воодушевления сотрудничества с детьми добиться трудно.

Идея опоры. Поскольку в каждом классе занимаются дети с очень разными способностями, отвергая деление детей по способностям, дифференциацию детей даже на уровне помощи или заданий («тебе задача потруднее, а тебе полегче»), и дополнительные занятия, особенно с маленькими детьми, словом, против всего, что может вызвать у ребенка подозрение, не считают ли его второсортным, — учителя-реформаторы все порознь экспериментируя, пришли к одной и той же идее опоры: опорный сигнал у В.Ф. Шаталова, схемы у С.Н. Лысенковой, зримая модель поведения в методике творческого воспитания И.П. Иванова, опорная деталь у Е.Н. Ильина, певческий алгоритм в методике Д.Е. Огородного. Формы опор самые разные, но общий принцип просматривается четко: чтобы даже слабый ученик мог отвечать у доски достаточно свободно, не задерживать класс и не сбивать темп урока, перед ним должна быть опора. Это не наглядное пособие в виде таблиц, а путеводная нить рассказа, правила, способа решения задачи. Слабые ученики пользуются опорой дольше, чем сильные, но это различие в классе незаметно, все отвечают уверенно и заслуженно получают хорошие отметки.

Опорные сигналы В.Ф. Шаталова: Особенно надо остановиться на опорных сигналах, изобретенных В.Ф. Шаталовым. Это не схема, а набор ключевых слов, знаков и других опор для мысли, особым образом расположенных на листе. Сигнал позволяет ученикам свертывать и развертывать предъявляемый для изучения текст, и сама эта операция свертывания и развертывания, доступная каждому ученику, сильно облегчает понимание и запоминание материала и, что важно, полностью исключает возможность зубрежки. Ученики не только следят за мыслью учителя во время его рассказа, но они теперь могут сами проходить путями учительской мысли, как по лабиринту. До сих пор был известен лишь один метод развития мышления — проблемный: мысль вызывается вопросом. Но у части учеников мысль настолько слаба, что она окончательно замирает при встрече с самой небольшой трудностью. Обычно учителя бранят таких учеников за нежелание думать или оставляют их в покое — в покое, но без помощи. Педагогика сотрудничества представляет развитие даже самой малой способности к мышлению. Ни понуканиями, ни принуждением, ни индивидуальными дополнительными занятиями этого добиться нельзя, потому что на таких низких уровнях способностей и успешности самолюбие играет решающую роль.

Не надо перевоспитывать детей. Если два сотрудника в одной комнате начнут перевоспитывать друг друга, ничего, кроме скандала, не получится. Нельзя задевать личность ребенка, унижать его, указывая на недостатки и ошибки. Необходимо создать в классе атмосферу труда и целеустремленности, общей доброжелательности и тем самым вовлекать детей в труд. От этого они сами становятся умнее и добрее. Коль скоро учитель лишается средств принуждения, ему начинает казаться, будто он бессилён. Но есть всемогущее педагогическое средство — детский коллектив, способный вовлекать в работу, не заставлять, не принуждать, а именно вовлекать. Урок — это коллективный труд, коллективное творчество учителя и детей. У многих ученики принимают участие даже в построении урока и выборе методов; надо учить детей работать на уроке коллективно.

Оценка работ: Конспекты В.Ф. Шаталова привлекли общее внимание, ими пользуются преподаватели любых предметов в техникумах и вузах. Причина успеха еще и в том, что опорные сигналы решают самую сложную из педагогических проблем массового обучения: они позволяют проверять домашнюю работу ученика в свернутом виде — одного взгляда учителя на опорный сигнал достаточно, чтобы справедливо оценить работу каждого ученика на каждом уроке. Когда ученик работает систематически, каждый день, не надеясь на то, что его не вызовут и не спросят, он быстро развивается, он больше не числится в отстающих. Это так воодушевляет учеников всех возрастов — от младших до старших,— что дальнейшая работа в атмосфере успеха не представляет особого труда. Успех детей зависит, в частности, от повторения. Сверхмногократное повторение с включением трех видов памяти — зрительной, слуховой и моторной — приводит к тому, что, хочет ученик или не хочет, он все равно будет знать и уметь все, что требуется; ему можно ставить отметки, можно и не ставить.

Ш. Амонашвили вообще не ставит маленьким детям отметок, С.Н. Лысенкова не ставит двоек, потому что у нее все дети успевают, В.Ф.Шаталов в случае невыполнения работы оставляет пустую клетку в ведомости ежедневного учета знаний. Формы разные, а суть одна — учение без принуждения.

Особенно это относится к младшим классам. Учитель начальной школы, который ставит плохие отметки, а иногда и двойку за двойкой, который не умеет пользоваться похвалой, поощрением, нетерпелив в ожидании результатов, не верит в детей, — такой учитель крайне опасен для школы, он может навсегда отбить охоту ребенка учиться. В методиках нет коллективной работы над ошибками. Если дети допускают ошибку, значит, в чем-то ошибся учитель — он должен найти соответствующий прием. Учителю мало знать свой предмет, он должен знать детское незнание и уважать его — понимать его подлинную причину и устранять ее, не пытаясь прибегать к силовым приемам. Ленивых детей гораздо меньше, чем кажется, дети становятся ленивыми, когда перед ними возникают задачи, с которыми они не могут справиться; детская лень в большинстве случаев — защита от педагогической агрессии учителя. Учителя имеют дело с детьми и подростками, у которых еще не окрепла воля и не развито чувство долга. Но и воля, и чувство долга укрепляются не призывами и увещиваниями, а тем, что ученик реально, ежедневно исполняет свой долг учения и испытывает от этого удовлетворение и радость. Не надо говорить: «Надо, чтобы дети полюбили труд», «Учитель должен приучать детей к труду», нет, ход мысли

обратный: если пользоваться педагогикой сотрудничества, то дети будут привыкать к труду и полюбят его, у них разовьется чувство долга.

Идея свободного выбора: Чтобы дети чувствовали себя сотрудниками педагога в учении, надо, где только можно, предоставлять им свободный выбор. Ш. Амонашвили оставляет на выбор даже самых маленьких детей — какую задачу решать. В.Ф. Шаталов задает ученику сто задач, чтобы он сам выбирал для решения любые из них и в любом количестве. У С.Н. Лысенковой дети сами выбирают, какие трудные слова учитель должен написать на доске при работе над изложением. У И.П. Волкова детям дают лишь тему: «делаем рыцарей», «делаем самолеты», «делаем копии памятников архитектуры», но как делаем, из чего делаем — это полностью предоставляется на выбор ребенка. Свобода выбора — самый простой шаг к развитию творческой мысли. Многие дети не способны к изобретению, выдумке, но даже самые нетворческие из них способны сделать выбор. Дети быстро развиваются, когда они играют роль учителей. У С.Н. Лысенковой все ученики по очереди ведут класс, вслух комментируют работу. Как настоящие педагоги, учат второклассников старшие ребята у И.П. Волкова. Полностью отвечают за события дня дежурные команды у Р.Г. Подболотова. Старшеклассники В.Ф. Шаталова постоянно проверяют тетради младшего класса. Ученики должны помогать друг другу, но нельзя, чтобы они ставили отметки.

Идея опережения: Эта идея по-разному просматривается в работе каждого из педагогов-реформаторов, но к ней пришли все. На год, на два опережает программу В.Ф. Шаталов, за полгода, за год начинает изучать трудные темы С.Н. Лысенкова. Задачи для старшеклассников, а то и для студентов дает шестилеткам и первокласскам И.П. Волков. Трудные головоломки, непосильные и взрослым, дает детям Б.П. Никитин. Опережение программы доставляет ученикам удовольствие, вызывает гордость; учитель перестает зависеть от программы, он свободнее распоряжается временем на уроках. Важным открытием надо считать большую и малую перспективу С.Н. Лысенковой. До сих пор учитель на уроке лишь повторял материал и объяснял новый, он знал лишь «вчера» и «сегодня». С.Н. Лысенкова впервые вводит на урок «завтра». Кроме повторений и объяснения нового, она отводит некоторое время для изучения материала, который будет проходить через пятьдесят или сто уроков. Оказывается, это совершенно необходимо, потому что многим из маленьких детей не хватает предусмотренных программой уроков. На усвоение темы одним детям нужно пять уроков, другим — пятьдесят. Исподволь, заранее подбираясь к будущей сложной теме, С.Н. Лысенкова дает всем детям необходимое время для созревания мысли. При этом сильные дети получают возможность отвечать на вопросы, которые еще не изучались в классе, пользоваться интуицией, догадкой, отчего они быстро развиваются и не скачут среди более слабых детей, не отвыкают от работы, как это часто случается. Общий опыт показывает, что больше всего выигрывают в сотрудничестве сильные ученики, главный резерв учителя. Их ничто не сдерживает, они ведут за собой коллектив. Класс становится думающим, трудолюбивым и улыбчивым.

Идея крупных блоков: Опыт показывает, что, когда материал сводится в крупные блоки, появляется возможность значительно увеличить объем изучаемого материала при резком снижении нагрузки на ученика. По десять — двадцать уроков объединяет в один блок В.Ф. Шаталов; на одном уроке раскрывает смысл и красоту большого произведения Е.Н. Ильин; сводит в единое навыки, необходимые для разных профессий, И.П. Волков; подробно разрабатывает способы преподавания крупными блоками П.М. Эрдниев; по пять-шесть крупных творческих дел проводят в день на коммунарских сборах в методике И.П. Иванова; экспериментирует погружения М.П. Щетинин. В крупном блоке легче устанавливаются логические связи, легче выделить ведущую мысль и показать ее ученикам. Учитель получает возможность поставить перед сложную и потому интересную задачу: справимся с материалом десяти уроков за один урок? Изучение материала блоками освобождает ребенка от страха перед трудностями: блок пройден, основная мысль схвачена — и ученик не боится, что он не поймет ее и отстанет. Он спокойно работает дальше, уясняя детали и подробности.

Идея соответствующей формы: Урок должен по форме отвечать изучаемому предмету. На уроках математики В.Ф. Шаталов, доказывая теорему, не допускает ни одного лишнего слова — рассказ учителя-математика должен быть абсолютно точным. На уроках творчества И.П. Волкова дети шумят, теребят учителя, обращаются к нему с тысячей вопросов. Е.Н. Ильин, анализируя художественное произведение, добивается, чтобы и анализ имел художественную форму. Для этого он использует те же приемы, с помощью которых писатель создает свое произведение: прием, вопрос и деталь; получается художественный анализ художественного произведения.

Литература:

1. Немов Р.С. Психология. Учеб. для студентов высших пед. учеб. заведений М., Просвещение, 1995 г.
2. Педагогика: учеб. пособие для студентов фак. педагогики и методики нач. обучения. - М.: Просвещение, 1976.
3. Столяренко Л.Д. Основы психологии. Ростов н/Д. Издательство «Феникс», 1997 г.
4. Степашко Л.А. Философия воспитания и образования в системе духовных ценностей современной цивилизации / Актуальные проблемы современной цивилизации. Хабаровск, 1996.

КУРС «САМОСОВЕРШЕНСТВОВАНИЕ ЛИЧНОСТИ»

В большинстве случаев подростки не знают, что они имеют возможность сами, по своей воле, изменить свое самочувствие, эмоции, поведение, мышление, изменить себя, формировать свою личность. В повседневной жизни эти процессы спонтанно возникают и сами уходят, и поэтому подростки часто считают, что они целиком и полностью зависят от внешних условий. Подросток, конечно, понимает, что одни и те же условия по-разному переживаются разными людьми, но тот факт, что они по-разному могут переживаться им самим, — понимается с трудом.

При изучении курса каждый этап самосознания завершает самооценка, которая включает в себя умение оценить свои силы и возможности, отнестись к себе критически, рефлексировать свое поведение, что является основой выработки устойчивых критериев самосовершенствования.

Одна из главных целей курса «Самосовершенствование личности» — формирование адекватного «Я» в области осознания умений и способностей воспитывать, развивать, совершенствовать свою личность. Этому способствует систематическое обращение к самооценке различных аспектов Я-концепции, сопровождаемой рефлексивным анализом. Пример: аспект «Я-самоутверждение».

Умеете ли вы (способны ли) утверждать себя? (8 класс)

- Я умею общаться (коммуникабелен) 5 4 3 2 1
- Я пользуюсь авторитетом 5 4 3 2 1
- Я умею сходить с людьми 5 4 3 2 1
- Я умею уйти от конфликта 5 4 3 2 1
- Я могу идти против общего мнения 5 4 3 2 1
- Я уважаю других 5 4 3 2 1
- Я добиваюсь своего 5 4 3 2 1
- Я принципиален 5 4 3 2 1
- Я знаю себе цену 5 4 3 2 1

Результаты самооценки как по отдельным умениям самоутверждения, так и в целом (по пятибалльной системе) суммируются и усредняются по классу. Полученные средние служат отправным критерием относительной качественной самооценки учащихся.

Внеурочная деятельность

Особенностью воспитательной системы в школе, осуществляющей технологию саморазвития личности является ее направленность на самовоспитание и самосовершенствование школьников, **переход от воспитания к самовоспитанию**. Внеурочная (внеклассная, клубная, досуговая) деятельность детей в школе саморазвития должна удовлетворять их **потребности** в самопознании, самовыражении, самоутверждении, самоопределении, самоуправлении, самореализации с помощью специфического содержания, методов и форм, обеспечивающих переход от воспитания к самовоспитанию. Изучение школьниками теоретической базы самовоспитания — учебного курса «Самосовершенствование личности» — придает всей жизнедеятельности ребенка особый смысл, «изнутри» направляющий его деятельность и поведение. Основное содержание курса на протяжении всех лет обучения составляют способы **самоорганизации собственной деятельности детей** на основе общечеловеческих нравственных принципов. Это создает благоприятную воспитательную ситуацию: любое мероприятие, любой поступок личности направляется и оценивается с позиций соответствия высшим целям развития и совершенствования личности.

Внеурочная сфера рассматривается как **практика удовлетворения потребностей саморазвития** в положительной деятельности, применения рекомендаций теоретического курса, как полигон индивидуальных проб, проверок ребенком того, что дается в теории.

Для процессов саморазвития правильно организованная внеурочная деятельность имеет особую психолого-педагогическую ценность. В свободной добровольной деятельности по интересам выражены все необходимые для полноценного формирования личности этапы: **целеполагание** (развитие свободы воли), **планирование** и **организация** (инициатива, творчество), **реализация** намеченных целей (трудолюбие, способности), **анализ и оценка результатов** (совесть, честность, честь). Необходимо организовывать **ситуации успеха** с последующей позитивной оценкой педагога и группы.

Организация внеурочной деятельности учащихся имеет в технологии саморазвития особое значение; она призвана:

- ❖ удовлетворять разнообразные **интересы** детей, лежащие вне учебной деятельности;
- ❖ предоставлять подростку **свободу** выбора и смены деятельности или ее элементов;
- ❖ делать досуговую деятельность второй половины дня учащихся **управляемой** и подчиненной целям воспитания и самовоспитания;
- ❖ создавать гуманную **развивающую среду** жизнедеятельности детей во внеурочное время;
- ❖ создавать отношения **сотрудничества**, сотворчества, соуправления всех участников педагогического процесса;

- ❖ надавати підлітку додаткові **можливості** для самовираження, самоствердження, самоопределення і самореалізації в позитивній діяльності;
- ❖ здійснювати **індивідуальний** підхід до учнів, підбирати таку діяльність для кожного індивіда, в якій він найбільш успішний;
- ❖ стимулювати соціально-педагогічні **проби** дитини, підтримувати його бажання спробувати себе в якнайбільшій кількості діяльностей;
- ❖ розвивати **увереність** підлітка в собі, самоповагу, самоствердження, творче висловлювання.

Література:

1. Степашко Л.А. Філософія виховання і освіти в системі духовних цінностей сучасної цивілізації / Актуальні проблеми сучасної цивілізації. Хабаровськ, 1996.
2. Харламов і. Ф. Педагогіка: Учеб. посібник для студентів ун-тів і пед. ін-тів. – 2-е изд., перероб. і доп. – М.: Высш. шк., 1990. – 576 с.
3. Шаталов В.Ф. Куди і як зникли трійки. – М.: Педагогіка. 1979.
4. Хелл Д.; Зиглер Д. Теорія особистості – М.; 1997 г.

Ўғилой Шукурова
(Гулистан, Узбекистан)

КАСБ-ХУНАР КОЛЛЕЖЛАРИДА ФАОЛ ШАХСНИ ТАРБИЯЛАШДА ПЕДАГОГІК ТЕХНОЛОГІЯЛАРДАН ФЙДАЛАНИШ БОСҚИЧЛАРИ

Ўзбекистон мустақиллиги йилларида маънавий, ахлоқий ҳамда жисмоний соғлом авлоди дунёга келтириш ва тарбиялаш масаласи давлат сийосатининг устувор масалаларидан бирига айланди. Президентимиз И. А. Каримов таъбири билан айтганда: “Бизнинг фарзандларимиз биздан кўра ақлли, билимли, доно ва албатта бахтли бўлишлари шарт”. Мазкур пурҳикмат сўзнинг негизида соғлом бола тарбияси ва унинг камолоти ғояси илгари сурилганлиги табиийдир.

Таъкидлаш жоизки, бугунги кунда мамлакатимизда бола ҳуқуқ ва қонуний манфаатлари соҳасидаги муносабатлар Ўзбекистон Республикасининг Конституцияси, Ўзбекистон Республикасининг 15 та кодекслари, Ўзбекистон Республикасининг 30 дан ортиқ қонунлари, Ўзбекистон Республикасининг 20 дан ортиқ фармон ва Вазирлар Маҳкамасининг 100 дан ортиқ қарорлари, шунингдек, 70 дан ортиқ идоравий норматив – ҳуқуқий ҳужжатлар билан тартибга солинмоқда. Юқорида санаб ўтилган ҳужжатларнинг барчаси мамлакатимизда бола ҳуқуқ ва қонуний манфаатлари ҳимоясига қаратилган.

Демакки, мустақил Ўзбекистонимизда вояга етмаганлар муаммосига у ёки даражада алоқадор бўлмаган оила, тарбия муассасаси ёки биронта ташкилотнинг ўзи йўқ эканлигига ғувоҳ бўламиз. Бироқ, турли ташкилот ва тарбия муассасаларининг вояга етмаганларни баркамол этиб вояга етказишда ҳар бирининг ўз ўрни, масъулияти, яъни ўзига хос ҳуқуқ ва мажбуриятлари борлигини инобатга олиб, улар ўртасидаги ўзаро ҳамкорлик ҳамда ҳамжиҳатликни илмий – методик асосга қўйиш, фаолият самарадорлигини ошириш борасида тажриба алмашиш, муҳим педагогик – психологик аҳамият касб этади.

Республикамизнинг миллий истиқлолга эришуви бошқа соҳаларда бўлгани каби, касб-ҳунар коллежларида олиб бориладиган таълим жараёнларида ҳам туб ислоҳатлар даврини бошлаб берди. Таълимнинг тузилишини давлат ва жамиятнинг ўзгарувчан эҳтиёжлари талабларига мувофиқлаштириш ислоҳатлар кўламида бой йўналишни ташкил этди. Шу йўналишлар асосида касб-ҳунар коллежларида ҳам таълимнинг бош мақсади белгилаб олинди. Ушбу мақсаддан келиб чиқиб, таълимнинг мазмунини янгилаш ишлари олиб борилди. Янгиланган таълимнинг мазмуни таълимнинг янги вазифаларини ҳам белгилаб берди. Бу вазифалар касб-ҳунар коллежларида аввало кадрлар тайёрлаш миллий дастурини ҳаётга татиқ этиш орқали амалга оширилади. Касб-ҳунар коллежларида бу вазифаларнинг асосийси интеллектуал салоҳиятга эга бўлган мустаҳкам иродали, фаол шахсни ва малакали кадрларни шакллантиришга эришишдан иборат бўлиб қолди.

Маълумки мустаҳкам иродали, фаол шахсни шакллантириш талабаларнинг ҳаракатларида ифодаланадиган ва кўринадиган натижалар билан белгиланади. Мустаҳкам иродали, фаол шахс ўз қобилиятларини ва иродавий фазилатларини ижтимоий фойдали меҳнатнинг барча соҳаларида бўлгани каби таълим соҳасида ҳам кўрсатишлари зарурдир. Мустаҳкам иродали ва фаол шахсни давлат таълим стандартлари асосида, жаҳон талабларига жавоб берадиган мутахассислар қилиб тарбиялаш иши, олий ўқув юртларида ва касб-ҳунар коллежларида таълим бераётган профессор-ўқитувчилар олдида янги услубдаги дарсларни замон талаби асосида ишлаб чиқариш билан алоқадорликда ташкил этишнинг самарадорлигини ошириш учун педагогик технологиялардан фойдаланишни талаб қилади. Зеро кадрлар тайёрлаш миллий дастурида “ўқув педагогик жараёнларни илғор педагогик технологиялар билан таъминлаш” унинг иккинчи ва айниқса “сифат босқичи” да асосий вазифалар сифатида белгилаб қўйилган. Бугунги кунда шу вазифалардан келиб чиқиб, касб-ҳунар коллежларида таълимни педагогик технологиялар асосида ташкил этиш долзарб масалалардан бири бўлиб келмоқда.

Педагогик технологияларнинг энг асосий негизини ўқитувчи ўқувчи -талабанинг белгиланган мақсаддан кафолатланган натижага ҳамкорликда эришишлари учун танланган технологияларга ,яъни ўқитиш жараёнида, мақсадлар бўйича кафолатланган натижага эришишда қўлланиладиган ҳар бир таълим технологияси ўқитувчи ва ўқувчи ўртасида ҳамкорлик фаолиятини ташкил эта олса, ҳар иккаласи ижобий натижага эриша олса, ўқув жараёнида ўқувчи-талабалар мустақил фикрлай олсалар, бажарган ишларини таҳлил қилсалар, ўзларига ва гуруҳга баҳо бера олсалар, ўқитувчи эса уларнинг бундай фаолиятлари учун имконият ва шароит яратиб бера олса, бу жараён ўқитиш жараёнининг асоси ҳисобланади.

Ҳар бир дарс, мавзу, ўқув предметининг ўзига хос технологияси бор, яъни ўқув жараёнидаги педагогик технология бу яқка тартибдаги жараён бўлиб, у ўқувчи- талабанинг эҳтиёжидан келиб чиққан ҳолда бир мақсадга йўналтирилган, олдиндан лойиҳалаштирилган ва кафолатланган натижа беришига қаратилган жараёндир.

Касб-ҳунар коллежларида инновацион технологиялардан фойдаланишдан асосий мақсад кўникма ва малакалар асосида ўқувчининг билиш ва шахсий қобилияти билан биргаликда ақлий камолотини, келажакда меҳнат фаолиятига бўлган муносабатини ҳамда дунёқарашини такомиллаштиришдан иборатдир.

Инновацион технологиялардан фойдаланиш дарсда ва дарсдан ташқари вақтларда ўқувчиларнинг ўқитувчилар билан шахсий муносабатларини ижобий шакллантиришда муҳим роль ўйнайди. Чунки таълим жараёнида инновацион технологиялардан қизиқиб фойдаланган ўқувчи ўқитувчининг оғзаки кўрсатмасисиз, янги вазифаларни аниқлаши, ўзининг ақлий изланиши туфайли турли йўл, усул ва воситалар топиб, мустақил равишда муаммоларни ҳал қиладилар.

Ўтказаетган тажрибаларимиздан шу нарса маълум бўлдики ўқитувчи ва ўқувчининг муносабатларини ижобий шакллантиришда инновацион технологиялардан фойдаланиш ҳамкорлик фаолиятини ташкил эта олса, ҳар иккаласи ижобий натижага эриша оладилар. Инновацион технологиялардан ўқув жараёнида мустақил фойдаланган ўқувчи ўз шахсига нисбатан мустақил танқидий кўз билан қараб, ўз хатоларини кўра олса ва бажарган ишларини таҳлил қилса, бунинг натижасида ўзига етарлича баҳо бера олса, ўзининг бундай фаолиятлари учун имконият ва шароит яратиб бера олган ўқитувчиси шахсига нисбатан ҳурмат қилиш туйғуси шакллана бошлайди.

Касб-ҳунар коллежларида ўтказилаётган ҳар бир дарс, мавзу, ўқув предметининг ўзига хос технологияси бор, яъни ўқув жараёнидаги инновацион технология бу яқка тартибдаги жараён бўлиб, у ўқувчининг эҳтиёжидан келиб чиққан ҳолда бир мақсадга йўналтирилган, олдиндан лойиҳалаштирилган ва кафолатланган натижа беришига қаратилган жараёндир. Бу жараённи бевосита ўқитувчи бошқаради.

Таълим жараёнида педагогик технологияларни ишлаб чиқариш босқичма-босқич амалга оширилади. Педагогик технологияни ишлаб чиқаришнинг биринчи босқичида кадрлар тайёрлаш миллий модели ўқув предмети бўйича давлат таълим стандартлари, улардан келиб чиқадиган хулосалар, ёш авлоднинг ҳар томонлама ривожланишига йўналтирилган таълим мазмунини танлаш ҳолатлари, тегишли машғулотларни умумий аниқ мақсадга эришиши учун таълимнинг ташкилий шаклини танлаш ҳисобга олинади. Педагогик технологияни ишлаб чиқаришнинг иккинчи босқичида таълим концепциялари, таълим тизими босқичлари назарда тутилган асосий ғоялар ифодаланган хулоса ҳисобга олинади. Моделнинг таркибий тизимини умумий ўрта таълим, академик лицей, касб-ҳунар коллежи, бакалаврият, магистратура таркиби сифатида ифодаланади. Бу айниқса босқичли таълим тизимининг алоҳида элементлари учун характерлидир.

Бизга маълумки касб-ҳунар коллежи ёшидаги ўқувчиларда ривожланишнинг барча жиҳатлари: жисмоний, ақлий, ахлоқий, ижтимоий тарафдан қарашлари ҳам ўзгаради. Бу даврда ўқувчи ҳаётида, руҳиятида, организмнинг физиологик жараёнларида, унинг ижтимоий ҳолатида жиддий ўзгаришлар содир бўлади. Аксарият вазиятларда уларда бир-бирига қарама-қарши бўлган турли хил ҳолатлар кузатилади. Бизга маълумки ўқувчиларни тарбиялашнинг ўзига хос хусусиятлари, қонуниятлари, имкониятлари хатти – ҳаракат мотивларининг ифодаланиши ва вужудга келишининг мураккаб механизмлари мавжуд. Шунинг учун ҳам таълим-тарбия жараёнида уларнинг хусусиятларини ҳисобга олиш зарур бўлади.

Педагогик технологияни ишлаб чиқаришнинг учинчи босқичида олий таълим ва касб-ҳунар коллежининг узоқ муддатга мўлжалланган мақсад таълим соҳалари ва шу блокдаги алоҳида ўқув предметларининг истиқболдаги мақсади шунингдек, алоҳида олинган ўқув предмети таркибидаги аниқ бир блокнинг ифодаланиши мақсад ҳисобига олинади.

Педагогик технологияни ишлаб чиқаришнинг тўртинчи босқичида ўқув предметлари мазмунини танлаш тамойиллари ва мезонлари аниқланади. Педагогик технологияни ишлаб чиқаришнинг бешинчи босқичида ўқувчиларнинг вазифалари шунингдек ўқувчиларнинг ўқув фаолиятини бажаришларига йўналтирилган таълим тури намоён бўлади. Бу жараённинг педагогик технологияда ўқитувчи ва ўқувчиларнинг ўзаро муносабатларида демократик усуллар, ташкилий шакллар ва таълим воситаларини танлашда алоҳида ўрин берилади.

Хулоса қилиб айтганда, касб-ҳунар коллежларида тарбия жараёнининг педагогик технологияси ўзида методлар тизимини, таълимнинг методик усулларини ўқитувчи ва ўқувчиларнинг биргаликдаги фаолият кўрсатиш имкониятлари ва воситаларини, ўқувчиларнинг ижобий иродавий сифатларини ривожлантириш мақсадига эришишни яқуний натижаларда мужассамлаштиради.

Фойдаланилган адабиётлар:

1. Баркамол авлод – Ўзбекистон тараққієтининг пойдевори. – Т.: Шарқ.
2. Каримов И А. Юксак маънавият – енгилмас куч. – Т. : Маънавият, 2008.
3. Абдукаримов Ҳ. Касбий педагогик фаолият. – Т.: Ўқитувчи, 2010.

СЕКЦІЯ: ПРАВО

**Людмила Діхтярь, Таїсія Ярошенко
(Хорол, Україна)**

МІЖНАРОДНІ ГАРАНТІЇ ЗАХИСТУ ПРАВ ТА СВОБОД ЛЮДИНИ

Права кожної людини закінчуються там, де починаються права іншої, і кожна людина повинна їх поважати. Всі люди на Землі мають рівні права та свободи. Ці права закріплені Загальною Декларацією прав людини. Але часто ці права порушують. В Україні немає практично жодного права людини, яке б не порушувалося. При цьому ми маємо на увазі саме державну політику щодо забезпечення реалізації цих прав. Незважаючи на те, що Україна ратифікувала більшість найважливіших міжнародних актів в сфері прав людини їх дія на території нашої держави номінальна. Куди ж звернутися коли порушуються ваші права і ви не можете знайти справедливого рішення у власній державі? Захист прав людини - одна з одвічних проблем людства, її вирішували протягом тисячоліть, розглядаючи з позиції політики, права, етики, релігії, філософії. Проблема прав людини розв'язувалася по-різному залежно від епохи, її ідей, традицій, соціальних пріоритетів [1, с. 5].

Крім внутрішньодержавних правових гарантій, Конституція України передбачає також і міжнародно-правові гарантії прав та свобод людини і громадянина. Відповідно до ч. 4 ст. 55 Конституції кожен має право після використання всіх національних засобів правового захисту звертатися за захистом своїх прав та свобод до відповідних міжнародних судових установ чи до відповідних органів міжнародних організацій, членом або учасником яких, є Україна. З цього конституційного положення випливає, що право звертатися зі скаргою до міжнародних організацій обумовлено наявністю відповідних міжнародних договорів України і може бути використане лише після того, як буде вичерпано всі національні засоби правового захисту.

Питання прав і свобод людини та громадянина на сьогодні є найважливішою проблемою внутрішньої і зовнішньої політики усіх держав світової співдружності. Саме стан прав у сфері забезпечення прав і свобод особи, їх практичної реалізації є тим критерієм, за яким оцінюється рівень демократичного розвитку будь – якої держави і суспільства в цілому [1, с. 35].

Міжнародні стандарти щодо основних прав і свобод людини і громадянина регулюється низкою міжнародно-правових актів, які визначають політичні, природні, культурні, соціальні права. Тому вирішення питання про міжнародні стандарти щодо основних прав, свобод і обов'язків є актуальним напрямком сучасної правової науки. Сукупність зазначених чинників й зумовили вибір даної теми дослідження.

Питання про міжнародні стандарти щодо основних прав, свобод і обов'язків розглядалися в працях таких авторів, як: В.С. Соловйов, М.В. Вітрук, В.В. Головченко, В.А. Карташкіна, А.М. Колодій, В.О. Кучинський, Н.І. Матузова, В.С. Нерсисянц, А.Ю. Олійник, В.Ф. Погорілко, П.М. Рабінович, М.І. Хавронюк, Н.І. Титова, Б.С. Ебзеєв та ін.

У ст. 9 Конституції України зазначається, що чинні міжнародні договори, згода на обов'язковість яких надана Верховною Радою України, є частиною національного законодавства України, тобто є частиною внутрішньодержавного права [2, с. 79].

Найважливішими міжнародними правовими актами, що знайшли своє відображення в Конституції України, є Загальна декларація прав людини прийнята резолюцією Генеральної Асамблеї ООН 10 грудня 1948 року, Конвенція про захист прав і основних свобод людини 1950 року, Міжнародні пакти про громадянські і політичні права та про економічні, соціальні і культурні права прийняті резолюціями Генеральної Асамблеї ООН 16 грудня 1966 року, Права людини при здійсненні правосуддя прийняті резолюцією Генеральної Асамблеї ООН 20 грудня 1971 року, Підсумковий акт Наради по безпеці і співробітництву в Європі від 1 серпня 1975 року, Декларація про право на розвиток прийнята резолюцією Генеральної Асамблеї ООН 4 грудня 1986 року, Конвенція про права дитини прийнята резолюцією Генеральної Асамблеї ООН від 20 листопада 1989 року та інші [3, с. 84].

Сучасний міжнародно-правовий механізм захисту прав і свобод людини охоплює міжнародні організації та установи, що безпосередньо розглядають питання, пов'язані з порушенням прав і свобод людини, а саме:

1. Центр з прав людини Економічної і Соціальної Ради ООН.
2. Комісію з прав людини ООН.

3. Спеціальні органи ООН – Комітет із прав людини (Міжнародний пакт про громадянські і політичні права), Комітет з економічних, соціальних та культурних прав (Міжнародний пакт про економічні, соціальні та культурні права), Комітет з прав дитини (Конвенція про права дитини), Комітет із ліквідації расової дискримінації (Конвенція про ліквідацію всіх форм расової дискримінації), Комітет проти застосування катувань (Конвенція проти катувань та інших жорстоких, нелюдських або принижуючих гідність видів поведінки і покарання).

4. Верховний комісар ООН із заохочення і захисту всіх прав людини (з прав людини). За розпорядженням Верховного комісара ООН з прав людини встановлено постійно діючу лінію зв'язку, яка дозволяє Центру з прав людини ООН контролювати надзвичайні ситуації в галузі порушень прав

людини. Лінія прямого зв'язку доступна для жертв порушень прав людини, для їхніх родичів і неурядових організацій.

5. Європейський суд із прав людини. Європейський Суд з прав людини є однією із основних міжнародних правозахисних інституцій загальноєвропейської системи захисту прав людини. Нині він разом із Міжнародним Судом в м. Гаазі, Європейським Судом у Люксембурзі є одним із трьох головних судів міжнародного рівня. У громадян України можливість звертатися до Європейського суду з'явилася після вступу України до Ради Європи і прийняття 17 липня 1997 р. Закону України «Про ратифікацію Конвенції про захист прав і основних свобод людини 1950 року», Першого протоколу та протоколів № 2, 4, 7 та 11 до Конвенції. Відповідно до Конвенції Суд застосовує Європейську конвенцію з прав людини. Його завдання полягає в тому, щоб забезпечити дотримання державами прав і гарантій, які закріплені в Конвенції. Він робить це шляхом розгляду скарг, поданих фізичними особами, а іноді й державами. У тих випадках, коли він приходить до висновку про те, що держава - член порушила одне або декілька з цих прав і гарантій, суд поставляє рішення. Судові рішення є обов'язковими: зацікавлені країни зобов'язані їх дотримуватися [4, с. 15].

Стосовно заяв про порушення прав і свобод з боку держави, що надходять від громадян України, Європейський суд: 1) може прийняти справу до розгляду тільки після того, як було використано всі національні засоби захисту аж до звернення до Верховного Суду України і не пізніше шести місяців від дати прийняття остаточного рішення відповідною національною установою України; 2) не розглядає заяв, які надійшли до Суду ще до того, як Україна стала членом Ради Європи; 3) не розглядає індивідуальних заяв, якщо вони: анонімні; за своєю сутністю порушують те саме питання, що вже було розглянуте Європейським судом або вирішене іншою процедурою міжнародного розслідування чи врегулювання, і не містить ніякої нової інформації; є зловживання правом на оскарження або явно необґрунтованими; є несумісними з положеннями Конвенції або протоколів до неї. Європейський суд приймає до розгляду лише такі скарги, які пов'язані з порушенням прав, що гарантовані Конвенцією і протоколами до неї. [5, с. 32-37].

Як зазначив Р.Рісдал, «Європейський Суд - останній притулок для громадян» [6, с. 17].

Варто зазначити, що за кількістю скарг до Європейського Суду з прав людини Україна посідає одне з перших місць серед інших країн-членів Ради Європи, а це свідчить про недостатню ефективність діяльності національних правозахисних інституцій, які не спроможні забезпечити своїм громадянам належний захист їх прав та свобод, гарантованих Конституцією України.

Про право на судовий захист йдеться, також, у ст. 8 Загальної декларації і в ст. 14 Міжнародного пакту про громадянські й політичні права. Резолюцією 217А (III) Генеральної асамблеї ООН 10 грудня 1948 р. була прийнята Загальна декларація прав людини. Вона мала надзвичайне значення для усього світового людства хоча б тому, що підтвердила тезу, висловлену ще давньоримським філософом Цицероном: «Згода усіх народів у чому-небудь має вважатися доказом природного права». Декларація проголосила, що «усі люди народжуються вільними і рівними у своїх гідності і правах. Вони обдаровані розумом і совістю і повинні ставитися один до одного в дусі братерства». Основні права і свободи, що містяться в Декларації, умовно ділять на чотири групи. Саме до першої групи прав і свобод і входять положення, що стосуються гарантій правосуддя: право кожної людини на ефективне відновлення в правах компетентними національними судами у разі порушення його основних прав, наданих йому конституцією або законом [7, с. 327].

У 1966 р. Генеральною Асамблеєю ООН прийнятий Міжнародний пакт про громадянські та політичні права. Він є одним із найбільш авторитетних міжнародно-правових договорів про права людини. Друга частина якого саме і розкриває положення міжнародного контролю за дотриманням прав людини.

Право на звернення громадянина до відповідних міжнародних установ чи органів міжнародних організацій не обмежується лише європейськими наглядовими інститутами. Існують й інші органи міжнародного рівня до яких можуть звертатись громадяни України за умови ратифікації Україною відповідних актів міжнародного законодавства. А саме: Комітет ООН з прав людини, Міжнародний комітет проти катувань, Управління Верховного комісару ООН у правах людини або Управління Верховного комісару ООН у справах біженців, ОБСЄ та багато інших. Проте ці інституції не є власне судовими органами, а прийняті ними рішення зазвичай не мають юридичної сили і не є обов'язковими для виконання [1, с. 14].

Отже, в сучасному світі, коли проблема захисту прав людини вийшла за межі кожної окремої країни, виникла необхідність у створенні універсальних міжнародно-правових стандартів, у яких би чітко регулювалися питання захисту прав людства на міжнародній арені. Поступове утвердження на міжнародному рівні ідеї про людину як найвищу соціальну цінність, процес розвитку міжнародних стандартів з прав людини, підвищення ролі та значущості міжнародних механізмів у їх забезпеченні дають можливість зробити висновок про формування в сучасний період ще одного права людини - права на міжнародний захист. Однак реальна можливість здійснення та захисту основних прав людини конкретно особою забезпечується насамперед юридичними механізмами тієї або іншої держави. Іншими словами, основними гарантами прав людини є національне законодавство і сама держава, на території якої проживає дана особа. Тому саме держава (відповідно до ст. 2. Міжнародного пакту про

громадянські і політичні права) зобов'язана забезпечити кожну людину, якщо її права порушені, ефективними засобами правового захисту [3, с. 125].

З вище зазначеного можна зробити наступні висновки, що саме з моменту ратифікації Конвенції про захист прав і основних свобод людини, в Україні питання забезпечення верховенства людини над державою, перетворення її на суб'єкт міжнародного права, набуває практичного характеру. Європейському суду з прав людини належить найвища юрисдикція у галузі судового захисту прав та свобод людини, що безпосередньо пов'язано з частиною четвертою статті 55 Конституції України, тобто рішення Європейського суду у цій сфері буде остаточним, і його повинні виконати відповідні національні державні органи. Питання захисту прав людини на міжнародному рівні мають актуальне значення. Їх розв'язання, саме, й допомагає забезпечити захист і гарантії фундаментальних прав і свобод.

Кожен повинен усвідомити для себе: якщо хтось має певне право, хтось повинен мати обов'язки. Якщо немає обов'язку – немає права. Права кожної людини закінчуються там, де починаються права іншої.

Література:

1. Євінтов В. Пряме застосування міжнародних стандартів прав людини (коментарі до статті 9 Конституції України) //Українське право. – 1998. – №1.
2. Кравченко В. В. Конституційне право України: Навчальний посібник. - Вид. 4-те, виправл. та доповн.- К.: Атіка, 2006. - 568 с.
3. Права людини: Міжнар. договори України: Декларації, док. /Спілка юристів України; Передне сл. Л.Кравчука; Упоряд. і авт. комент. Ю.Качуренко.- 2-ге вид.- К.: Юрінформ, 1992.- 199 с.
4. <http://www.eurocourt.org.ua/> – Всеукраїнський журнал "Практика Європейського суду з прав людини. Рішення. Коментарі".
5. Рабінович П. М., Рішення Європейського Суду з прав людини: спроба концептуально-методологічного аналізу //Право України. - 1997. - № 12. - С. 32-37.
6. Рисдал Р. Проблемы защиты прав человека в объединенной Европе // Государство и право.- 1993.- № 4.
7. Рабінович П.М., Хавронюк М.І. Права людини і громадянина: Навчальний посібник – К.: Атіка, 2004 – 464 с.

Лариса Єрофєєнко, Георгій Ключка
(Харків, Україна)

ЩОДО ЕКОНОМІКО-ПРАВОВОЇ ПРОБЛЕМАТИКИ МАЛОГО ТА СЕРЕДНЬОГО БІЗНЕСУ В УКРАЇНІ

Про рівень розвитку країни свідчить велика кількість важливих показників, одним з яких є простота ведення бізнесу (в тому числі малого та середнього). За даним показником Україна знаходиться далеко не на першому місці.

У світовій економіці практично немає такої сфери, яка могла б обійтися без продукції та послуг малого бізнесу. Він є привабливою формою зайнятості. На відміну від великого підприємництва малий бізнес мобільний, швидко реагує на зміни і потреби ринку, пропонує штучний, унікальний товар або послугу, має високу ефективність капіталовкладень та прибутковість. У розвинених країнах малий й середній бізнес забезпечують половину внутрішнього валового продукту [1].

Метою статті є висвітлення проблем ведення малого та середнього бізнесу в Україні та спроба надання певних рекомендацій що до їх вирішення.

Одна з найбільших складностей, з якою кожен день стикається величезна кількість підприємців України - корупція.

Корупція є невід'ємною ознакою нашої держави. Ця проблема стосується практично всіх керуючих та контролюючих органів. За цим показником Україна з року в рік посідає провідні позиції у міжнародних рейтингах. Крім того, на бізнес на місцях тиснуть пожежники, податкова, міліція. Всі вони прагнуть отримати частку, і не маленьку, вашого прибутку. При цьому, мова йде не про сплати, прописані в законі, а про справжній хабар. Для бізнесу, особливо малого та середнього, таке положення - справжній занепад. Сума хабарів може перевищувати початковий капітал. Тому починати власну справу українці не поспішають.

Друга, не менш важлива, проблема — відсутність стабільності. Це стосується як економічної, так і політичної стабільності. Законодавство нашої держави змінюється під кожний новий уряд. Підприємці не встигають скласти стратегії розвитку власного бізнесу, передбачити складності та негаразди. Відсутня яка-небудь впевненість у майбутньому.

Проблема номер три — відсутність виробництва в Україні. Треба погодитись, що набагато зручніше та вигідніше співпрацювати з вітчизняними виробниками, використовувати національну валюту при закупівлях сировини та обладнання, а не здійснювати ці операції згідно курсу іноземної валюти, який не є стабільним. Особливо гостро дану залежність відчули підприємці зараз, коли курс іноземної валюти

відносно гривні значно підвищився. Тому вітчизняні виробники вимушені піднімати ціни навіть на ту продукцію, яка виробляється з місцевої сировини.

Проблема номер чотири - бажання отримати короткостроковий прибуток. Як вже відзначалося вище, в нашій країні величезна кількість підприємців не в змозі прогнозувати ситуацію на ринку не тільки на довгий строк, але й на ближчий час це дуже складно зробити. Аналіз свідчить, що більшість представників бізнесу вирішує здобути швидкий прибуток, не ризикуючи своїми статками, не замислюючись про тривалі переваги та перспективи. В результаті відсутні інвестиції в нове обладнання, передові технології виробництва, покращення умов праці, тощо.

Спробуємо проаналізувати можливі шляхи подолання вищезначених проблем.

Малий та середній бізнес — основа для формування середнього класу та згладжування соціальної нерівності. Малий бізнес як інституційний сектор економіки давно став домінуючим за чисельністю та обсягами виробництва у провідних країнах світу [2].

Заснування власного підприємства в нашій державі стримується головним чином складнощами безпосередньо відкриття власної справи. Варто відмітити, що за останні декілька років розвитку малого бізнесу в Україні ця проблема стала менш гострою. Велика кількість початківців, які розпочинають власний бізнес, іноді не мають достатньої кількості необхідної інформації про процес реєстрації нового підприємства, мають змогу отримати її в державних органах реєстрації. Також нині існує значний ряд спеціальних консалтингових фірм, які надають інформацію, поради і зразки необхідних документів. В цілому ж, величезним мінусом у процесі реєстрації суб'єкта підприємницької діяльності в Україні є значні витрати часу, грошей і зусиль, тому ця операція наразі залишається трудомісткою і складною у порівнянні з тим, як це відбувається в економічно розвинених країнах [3].

До того ж треба зважити корупційну складову, яка присутня на всіх етапах діяльності бізнесу - починаючи з реєстрації та впродовж всього терміну функціонування. Але ми повинні визнати, що кожний окремих підприємств не зможе подолати корупцію, яка має державний масштаб.

Задля подолання корупції в Україні потрібні системні перетворення:

- на державному рівні: залучення бізнесу до політик подолання корупції, підтримка цих політик вищим керівництвом держави;
- на рівні бізнес-середовища: прийняття внутрішньої корпоративної політики протистояння корупції на рівні окремої компанії, формування культури негативного ставлення до корупції серед співробітників компанії;
- на рівні асоціації: спільне просування антикорупційних принципів ведення бізнесу та відстоювання своїх інтересів [3].

Друга важлива проблема нашої дійсності - забезпечення політичної та економічної стабільності - вирішується на державному рівні, за рахунок фахової праці уряду, кабінету міністрів, відповідних міністерств та відомств. Ця проблема в нашій країні буде вирішена тоді, коли, нарешті, всі поважні особи, які є представниками державної влади, державної служби будуть виконувати свої обов'язки грамотно та сумлінно, працювати на благо своїх роботодавців - громадян України.

Третя проблема, яка позначена в статті, потребує розвитку вітчизняного виробництва в широкому сенсі цього поняття. Це необхідно не тільки для розвитку малого та середнього бізнесу, а й задля розвитку країни в цілому. Це сприятиме появі великої кількості робочих місць та відносно дешевої продукції для населення.

Для того, щоб у підприємців змінилася точка зору з приводу необхідності довгострокових інвестицій у вітчизняну економіку, потрібно вирішити вищезначені проблеми з приводу стабільності та корупції.

Дуже важливо на законодавчому рівні допомогти малому та середньому бізнесу в Україні. Для цього необхідно:

- 1) створити нормативно-правову базу, яка б мала в своєму складі:
 - розробку та прийняття спрощеної системи бухгалтерського й податкового обліку та звітності малих та середніх підприємств;
 - прийняття закону, який регулюватиме всі економічні та правові аспекти забезпечення розвитку малого та середнього підприємництва;
- 2) організувати фінансову підтримку та допомогу малому та середньому бізнесу у вигляді:
 - створення спеціальних установ для кредитування малих та середніх підприємств;
 - спрощення податкового законодавства та зменшення кількості зборів;
 - надання малим та середнім підприємствам державних гарантій;
- 3) організаційно забезпечити малий та середній бізнес у вигляді:
 - створення незалежної системи реєстрації та ліквідації малих та середніх підприємств;
 - організації роботи окремої ланки виконавчої влади, яка би займалася виключно питаннями малого та середнього бізнесу;
- 4) створити забезпеченість інформацією та кадрами, що включає:
 - створення спеціалізованих консультативних центрів по наданню послуг у вигляді інформації підприємцям;
 - організація підготовки та перепідготовки кадрів для малого та середнього бізнесу державний рахунок [2].

Враховуючі сучасний економічний стан нашої країни, існуючі проблеми на макро- та мікрорівнях, можна зробити висновки про те, що становлення малого та середнього бізнесу в Україні - тривалий процес, який повинен мати певну етапність.

Література:

1. [Електронний ресурс]. – Режим доступу: uasno-group.com/ua/проекти/аналітика/проблеми_малого_бізнесу_в_україні/-Проблеми малого бізнеса в Україні
2. Бех Н. Особливості розвитку та функціонування малого і середнього бізнесу в Україні / Н. Бех // Галицький економічний вісник. — 2010. — №1(26). — С.16-18.
3. [Електронний ресурс]. – Режим доступу : <http://ekmair.ukma.edu.ua/handle/123456789/1483> - Боротьба з корупцією. Роль бізнесу в Україні. аналітична довідка.

Науковий керівник:

кандидат юридичних наук, доцент Єрофєєнко Лариса Василівна.

**Анна Кобзарєва, Гльджан Сейтєєв
(Харьков, Україна)**

ДОГОВОР ПЕРЕВОЗКИ ГРУЗОВ АВТОМОБИЛЬНЫМ ТРАНСПОРТОМ

Автомобильный транспорт является наиболее популярным видом услуг в Украине, связанный с перевозками. Мобильность, оперативность, экономичность, все эти положительные черты присущие автотранспорту.

Сегодня в Украине работает несколько тысяч автомобильных перевозчиков. Чаще всего регулирование деятельности перевозки осуществляется не только законодательно, но и заключением между сторонами договоров.

Правильное оформление договоров на перевозку грузов, между автоперевозчиком и грузоотправителем, является залогом того, что не возникнут проблемы, а если они и случатся, то их легче решать.

Целью статьи является анализ характеристики договоров по перевозке груза автомобильным транспортом и выяснения его правовой природы.

В Украине в 1974 году была опубликована монография А. А. Карлова "Правовое регулирование перевозок грузов автомобильным транспортом", а в 1976 году М. Р. Наапетяном защищена диссертация на тему "Договор перевозки грузов автомобильным транспортом по законодательству УССР". В современности еще не нашли адекватную юридическую литературу, где бы рассматривались проблемы перевозки автомобильным транспортом.

Договор перевозки грузов автомобильным транспортом - это двустороннее соглашение между перевозчиком, грузоотправителем или грузополучателем, что является юридическим документом, регламентирующим объем, срок и условия перевозки грузов, права, обязанности и ответственность сторон по их соблюдению. Инициативу об установлении договорных отношений для перевозки грузов автомобильным транспортом может предложить как перевозчик, так и грузоотправитель (грузополучатель).

Отличие между договорами перевозки грузов автомобильным транспортом и другими видами транспорта, заключается в том, что груз сдают для транспортировки в пункте грузоотправителя, а заканчивается процесс на территории грузополучателя, а не самого автотранспортного предприятия.

Существует ряд правил перевозки грузов автомобильным транспортом в Украине, которые состоят из следующих разделов [3]:

Термины и понятия.

Общие сведения о грузе.

Правила заключения договоров.

Страхование грузов.

Правила упаковки грузов.

Правила определения веса грузов.

Правила маркировки грузов.

Правила погрузки и разгрузки грузов.

Правила пломбирования грузов.

Правила приема грузов для перевозки.

Правила оформления документов на перевозку.

Правила транспортировки грузов.

Правила сдачи грузов.

Расчеты за перевозку.

Правила составления актов.

В данных правилах стороны должны устанавливать: срок его действия, объем груза, род груза, условия перевозки (включая порядок приема и выдачи груза), обеспечение сохранности груза, условия погрузочно-разгрузочных работ, стоимость перевозки и порядок расчетов, установленный сторонами маршрут, права и обязательства сторон, ответственность сторон, порядок разрешения спора, форс-мажорные обстоятельства и др.

Договора обязательно должны быть оформлены в письменном виде, будь то долгосрочные или же разовые договора - это не имеет значения. Есть ряд перевозок, которые имеют свои особенности и регулируются другими нормативными документами. Это такие перевозки как: перевозка опасных, крупногабаритных грузов, почта и перевозка грузов в международном сообщении и ряд других [3].

Очень важно, чтобы при оформлении груза его количество было правильно указано в сопроводительных документах.

Следует подчеркнуть, что в типовой форме товаротранспортной накладной, информацию о грузе указывают как в единицах измерения, так и по количеству мест. Если, например, по договору должны перевозить определенное количество тонн груза, а в товаротранспортной накладной указано только количество мест и аналогичным образом осуществлялся прием этого груза, то между сторонами вполне возможен соответствующий конфликт с непредсказуемыми последствиями.

При оформлении груза на перевозку следует обратить внимание и на классификацию грузов по различным признакам: виду продукции, состоянию тары, способу погрузки и разгрузки, специфическим особенностям груза, массе и т.д.

В Правилах перевозки и других нормативно-правовых актах установлены различные требования к условиям перевозки, таре, маркировке разных видов груза. Поэтому соответствующая ошибка при определении в договоре, в товаротранспортной накладной вида груза может привести к нарушению вышеупомянутых требований, а далее и к соответствующему спору.

Автомобильные перевозчики принимают грузы, для перевозки исключительно на базе заключенных договоров с заказчиками в соответствии с их письменными заявками установленной типовой формы на каждую конкретную перевозку, либо на согласованный сторонами срок. Заявка подается автоперевозчику в срок, указанный договором.

По соглашению с перевозчиком, заказчик может передать ему заявку на перевозку грузов телефонограммой, телетайпом, телеграфом, телексом, факсом, электронной почтой и т.д. В заявке должны быть необходимые сведения, которые характеризуют наименование и количество груза, адреса погрузки и разгрузки, расстояние перевозки, род упаковки и другие необходимые сведения.

Примерный договор перевозки грузов автомобильным транспортом состоит из следующих разделов: преамбула, предмет договора, условия перевозки, порядок расчетов, форс-мажорные обстоятельства, ответственность сторон, разрешение споров, дополнительные условия, порядок изменений и дополнений к договору, срок действия договора, юридические адреса сторон [1].

Если груз в ходе перевозки портиться, повреждается или его недостает, или же есть какие-то расхождения по нему у сторон, то оформляется соответствующий акт.

Хотелось бы отметить, что автоперевозчикам нужно хорошо изучать как вышеупомянутые правила, так и Закон Украины "Об автомобильном транспорте", это даст возможность избежать крупных ошибок, а в связи с этим многих споров и убытков.

Если же возникнут проблемы и придется обращаться в суд то при подготовке документов, а также анализе судебных перспектив следует учитывать, что в транспортном законодательстве действуют специальные сроки исковой давности.

Так, исходя из положений ст. ст. 258, 925 Гражданского кодекса Украины, к требованиям, возникающим из договоров перевозки грузов, почты, применяется исковая давность в один год [1].

В то же время для предъявления перевозчиком к грузоотправителю (грузополучателю) исков устанавливается исковая давность в шесть месяцев (ст. 315 Хозяйственного кодекса Украины) [2].

Что касается исковой давности при осуществлении экспедиторской деятельности во время внутренних перевозок, то по общему правилу применяется исковая давность в три года. Но если идти по пути исследования правовой природы договоров, то ответственность несет тот, кто ставит печати и росписи в ТТН документах, то есть, кто является фактически грузоотправителем [4].

Перевозчик, при внутренней перевозки груза, отвечает в том случаи за причинённый вред, если : будет утерян или будет недостача груза - в размере стоимости груза; поврежден груз - в размере суммы, на которую уменьшилась его стоимость; утраты груза, сданного к перевозке с объявлением его ценности, - в размере объявленной ценности, если не будет доказано, что она ниже действительной стоимости груза [2].

При международных автомобильных перевозках общий срок исковой давности составляет один год (ст. 32 Конвенции о договоре международной дорожной перевозки грузов от 19.05.56 года), при этом перевозчик отвечает в размере стоимости груза, однако размер возмещения не может превышать 8,33 расчетных единиц за килограмм недостающего веса брутто (п. 3 ст. 23 Конвенции).

Существуют различные проблемы у украинских перевозчиков. Поэтому АТП, независимо от его размеров, желательно иметь в своем штате юриста или же периодически пользоваться услугами специализирующейся в транспортном праве юридической фирмы, чтобы иметь контроль над теми договорами, которые заключают.

Так же при международных перевозках следует заказчикам транспортных услуг, застраховать свой груз или же указать стоимость товара в CMR, так как риски тут больше.

Такой подход себя оправдывает. Ведь известно, что, будучи скупым можно заплатить дважды, а то и больше. Ведь, к сожалению, перевозчики часто остаются один на один со своими проблемами.

Литература:

1. Гражданский кодекс Украины: утв. Законом Украины от 23.06.2005г.. N 2705-IV, ст. 925.
2. Хозяйственный кодекс Украины: утв. Законом Украины от 16.01.2003г. Глава 32: Правовое регулирование перевозки груза, ст.306, ст.307, ст.314, ст.315.
3. Перевозка грузов автомобильным транспортом на внутреннем рынке Украины [Электронный ресурс]. - Режим доступа: <http://www.autoprofi.ua/Statji/10/51/>.
4. Актуальные правовые проблемы автомобильных перевозок [Электронный ресурс]. - Режим доступа: <http://jurliga.ligazakon.ua/news/2013/9/20/98087.htm>.

Научный руководитель:

кандидат юридических наук, доцент Ерофеев Лариса Васильевна.

**Кристина Манько
(Харьков, Украина)**

ПРОБЛЕМЫ СОВРЕМЕННОГО СОСТОЯНИЯ РЕГУЛИРОВАНИЯ ЛИЦЕНЗИРОВАНИЯ ХОЗЯЙСТВЕННОЙ ДЕЯТЕЛЬНОСТИ

Институт лицензирования является одним из ведущих институтов хозяйственного права, целью которого является регулирование определенных видов хозяйственной деятельности. Он приобрел важное значение в период перехода к рыночной экономике в Украине.

Сегодня система лицензирования все еще находится в стадии становления, заложено ее нормативную базу, идет формирование системы органов лицензирования. Однако этот процесс является достаточно сложным, проходит противоречиво, что фактически отражает весь массив проблем и трудностей, с которыми сталкивается любая реформа в украинской экономике этого времени.

В отечественной и зарубежной юридической литературе отдельным вопросом лицензирования хозяйственной деятельности уделяли внимание такие специалисты, как В. Аверьянов, В. Андреев, Д. Бахрах, Е. Бекирова, С. Береславский, Ж. Ионова, И. Голосниченко, Р. Калюжный, И. Колиушко, И. Кириченко, В. Лаптев, П. Мельник, А. Олейник, И. Пастух, А. Пиджаренко, В. Плишкин, В. Подлинев, В. Попович, Л. Савченко, Н. Саниахметова, С. Сегеда, Ю. Тихомиров, В. Шакур, А. Шеварихин, В. Шкарупа, В. Щербина, А. Шпомер и др.

Целью данной статьи является рассмотрение правового обеспечения лицензирования хозяйственной деятельности на современном этапе и предложение внести изменения в действующее законодательство.

Формирование института лицензирования определенных видов хозяйственной деятельности происходило в Украине постепенно, путем объединения разрозненных норм в обособленную группу.

На этапе становления института лицензирования (2000- до- теперь) правовое обеспечение функционирования института реализуется с помощью Закона Украины «О лицензировании видов хозяйственной деятельности». С принятием этого Закона, а также других нормативно-правовых актов, начался новый этап развития института лицензирования в Украине. Однако констатировать стадию завершения формирования и становления вышеупомянутого института сегодня было бы неоправданным, поскольку осталось еще достаточно много нерешенных вопросов, которые мы рассмотрим в этой статье.

Сегодня нормативную базу лицензирования составляет Хозяйственный кодекс Украины, Налоговый кодекс Украины, Закон Украины «О лицензировании видов хозяйственной деятельности», а также многочисленные нормативно-правовые акты, которые определяют особенности лицензирования конкретных видов хозяйственной деятельности (в том числе и различные лицензионные условия, утвержденные на уровне центральных органов государственной власти). Отдельные вопросы лицензирования регламентируются и Гражданским кодексом Украины: в частности, получение юридическим лицом лицензии является одним из условий вступления правоспособности юридического лица в установленных законом случаях [1]. Однако, несмотря на достаточный законодательный массив нормативно-правовых актов, регулирующих лицензирование хозяйственной деятельности, сегодня имеется немало проблем и пробелов в законодательстве, регулирующем эту сферу.

Таким образом, можно констатировать, что правовая концепция лицензирования хозяйственной деятельности в законодательстве Украины недостаточно разработана, что обусловлено отсутствием правового обеспечения необходимого баланса между государственным регулированием экономики и новыми рыночными механизмами, которые создаются в процессе реформирования национальной экономики [2].

В случае принятия новых нормативно-правовых актов, предусматривающих специальный порядок лицензирования некоторых видов деятельности, Закон Украины «О лицензировании видов хозяйственной деятельности» будет выступать как общий закон, а другие законы - как специальные.

Что касается выделения 30 видов деятельности, которые в соответствии с действующим Законом подлежат лицензированию [4], предлагаем исключить эту норму. Но необходимо выработать и прописать в этом Законе критерии отнесения хозяйственной деятельности, подлежащей лицензированию. Как представляется, таким критерием могло бы выступить разделение на виды деятельности в соответствии с классификатором видов экономической деятельности (КВЭД). В частности, в Законе можно было бы установить классы, подклассы или коды видов деятельности, подлежащих лицензированию. Тогда автоматически при внесении изменений в КВЭД отдельные виды хозяйственной деятельности будут подпадать под процедуру лицензирования [3].

Кроме того, на сегодняшний день существует немало спорных вопросов по поводу необходимости применения в определенном Законом порядке лицензирования в отдельных сферах хозяйственной деятельности, в частности, таких как коммунальная, социальная, энергетическая сфера естественных монополий, поскольку, учитывая специфику производства этих видов деятельности, их трудно подогнать под четкие рамки упомянутого Закона. При этом есть мнение о том, что специфика лицензирования таких видов хозяйственной деятельности должна быть установлена специальными законами, но порядок лицензирования должен быть единым. Именно такой подход может предотвратить постоянную корректировку установленного Законом перечня видов хозяйственной деятельности, подлежащих лицензированию, и обеспечит преобладание норм базового закона о лицензировании в законах, регулирующих отношения в соответствующих сферах.

Подытоживая сказанное, можем сделать выводы, что любые изменения в законодательстве требуют взвешенных решений и предварительной разработки концепции внесения этих изменений, предусматривающей цель внесения таких изменений, на что и как они могут повлиять, долгосрочные и краткосрочные прогнозы бюджетных поступлений или расходов в случае введения этих изменений и тому подобное. В целом поддерживая идею внесения изменений в действующее законодательство о лицензировании, считаю необходимым подчеркнуть, что такие изменения должны быть последовательными и содержательными, а также отвечать реалиям.

Литература:

1. Гражданский кодекс Украины: утв. Законом Украины от 16.01.2003 г.. № 435-IV // ВВР. - 2003. - № 40-44. - Ст. 356.
2. Хозяйственный кодекс Украины: утв. Законом Украины от 16.01.2003 г.. № 436-IV // СЗ. - 2003. - № 18, № 19-20, № 21-22. - Ст. 144.
3. Бекирова Э.Э. Правовое регулирование лицензирования определенных видов хозяйственной деятельности: Автореф. дис. ... Канд. юрид. наук: 12.00.04. - Донецк, 2006.
4. О лицензировании определенных видов хозяйственной деятельности: Закон Украины от 01.06.2000 г.. № 1775-III // СЗ. - 2000. - № 36. - Ст. 299.

Научный руководитель:

кандидат юридических наук, доцент Ерофеенко Лариса Васильевна.

**Ірина Марченко
(Харків, Україна)**

ЩОДО ПРИВАТИЗАЦІЇ ДЕРЖАВНОГО МАЙНА В УКРАЇНІ

Приватизація в Україні здійснюється під впливом, з одного боку, набутого світового досвіду роздержавлення, а з іншого - соціально-економічних та політичних особливостей країни. Це і зумовлює специфіку приватизаційних процесів. Економіка України перед початком ринкової трансформації характеризувалась такими рисами, як тотальне одержавлення і тотальна монополізація, відсутність вільних капіталів, що могли б бути використані для приватизації, нерозвинутість ринкової інфраструктури та неринкова структура. Ці обставини призвели до неоднозначного розуміння приватизації. З одного боку, потреба у створенні умов для формування приватного підприємництва вимагала здійснення приватизації відносно високими темпами, щоб сформувати достатній прошарок самостійних суб'єктів господарювання, без якого будувати ринкову економіку практично неможливо. А з іншого боку, необхідний значний обсяг вільних грошових капіталів, щоб здійснювати приватизацію державного майна. Розв'язання цієї суперечності було досягнуто шляхом поєднання платних і безплатних форм приватизації. Саме у цьому й полягає основна особливість приватизації в Україні [1].

В силу своєї динамічності головні цілі приватизації регулюються державною програмою — законодавчим актом, який щорічно перезатверджується. Таке регулювання дає змогу оперативно враховувати "умови досягнення" цілей. Теоретичні, методичні та практичні проблеми реформування відносин власності та управління державною власністю в умовах ринкових перетворень розроблялися в

наукових дослідженнях таких вітчизняних вчених як В. Беседін, А. Гальчинський, В. Геєць, В. Голиков, С. Мочерний, та ін.

Початком приватизації в Україні вважається 1992 р., коли Верховна Рада України прийняла пакет приватизаційного законодавства. Планувалося проведення швидкої (не більше як за 3–4 роки) зміни форми власності. Але реальний процес приватизації в Україні проходив набагато повільніше, ніж у більшості інших постсоціалістичних держав, і характеризувався численними зупинками і тимчасовими обмеженнями. Взагалі конвеєр приватизації активно запрацював тільки у 1993 р. (у 1992 р. продано лише 43 об'єкти). До 1996 р. було значною мірою завершено малу, а в 1999 – масову приватизацію.

Слід констатувати, що масова приватизація протистояла процесам тіньового роздержавлення, частково виводила приватизацію “з тіні”, надавала більш публічного характеру конфліктам, викликаним приватизацією, формалізувала процедури придбання власності, права, обов'язки та відповідальність нових власників і тим самим запобігала розоренню державних підприємств. Інакше кажучи, хоча приватизація мала досить відчутні негативні риси й наслідки для суспільства, вона, проте, стала на заваді більш небезпечним тіньовим процесам – приватному контролю фінансових потоків, монополізації постачання і збуту продукції приватними особами, та ін. Створилися такі ринкові важелі, як фондовий ринок (і зокрема – ринок корпоративних цінних паперів), зменшилося суто господарське навантаження на державний бюджет. Крім того, в історично сформованому соціальному середовищі (за деякими винятками) держава не може бути ефективним власником, внаслідок чого підприємства втрачають ринки збуту, не залучають інвестицій, втрачають ринкову вартість. Процес приватизації в Україні має тотальний характер: він охоплює майно державних підприємств, державний житловий фонд, земельні ресурси. Першим кроком до приватизації державної власності є її роздержавлення. Слід зауважити, що в українському законодавстві термін “роздержавлення” чітко не визначено. Роздержавлення ми розглядатимемо у широкому та у вузькому розуміннях цього терміна. В широкому розумінні – це процес а) відчуження державного майна з державної власності та б) перетворення державної власності на інші, недержавні, її форми – приватну, змішану, акціонерну і колективну, тобто вилучення певних засобів у держави і передання їх у приватну власність.

У правовому значенні поняття “приватизація” розкривається у ст.1 Закону України “Про приватизацію державного майна”, де характеризується як “відчуження майна, що перебуває у державній власності, і майна, що належить Автономній Республіці Крим, на користь фізичних та юридичних осіб ... з метою підвищення соціально-економічної ефективності виробництва та залучення коштів на структурну перебудову економіки України” [2].

В юридичному контексті приватизація – це майнова угода між суб'єктами приватизації, змістом якої є платне, частково платне або безоплатне відчуження державного майна. Отже, основним змістом роздержавлення та приватизації є перетворення відносин власності й передавання (продаж, відчуження іншим способом) державних підприємств та інших майнових об'єктів у власність юридичних і фізичних осіб.

Підсумовуючи, можна сказати, що під роздержавленням розуміємо загальний процес відходу від тотальної державної власності до багатоукладної ринкової економіки змішаного типу. Цей процес супроводжується рядом супутніх явищ – таких, як демонополізація державної власності; корпоратизація (акціонування) державних підприємств; комерціалізація господарської діяльності; запровадження орендних відносин; персоніфікація власності на засоби виробництва та корпоративні права; тощо.

Концепцією приватизації передбачалось частину державного майна, що підлягає приватизації, передати у власність громадян України безплатно, рівними частинами, а іншу частину приватизувати за гроші. Для забезпечення приватизації законодавство встановлювало специфічні платіжні засоби - приватизаційні папери. Прийнятий у 1992 р. Закон України “Про приватизаційні папери” запроваджував два види таких паперів - приватизаційні майнові сертифікати, що використовувались при приватизації майна державних підприємств, та житлові чеки, за допомогою яких здійснювалась безоплатна приватизація державного житлового фонду. Право на отримання приватизаційних паперів отримував кожен громадянин України. Їх номінальна вартість була однаковою для всіх громадян [3].

Приватизаційні папери були специфічними платіжними засобами, використати які можна було лише в процесі приватизації. Власник такого папера, беручи участь у приватизації державного майна, мав право частину ціни цього майна оплатити своїм приватизаційним папером відповідно до його номіналу. Оскільки громадяни України отримували такі папери безплатно, а оплачували ними приватизоване майно, то таким чином вони одержували частку державного майна безплатно.

Отже, в Україні було вибрано сертифікатну модель приватизації. Її реалізація потребувала певного комплексу взаємопов'язаних елементів, що становлять механізм приватизації. Він включає суб'єкти приватизації, її об'єкти, методи оцінки майна, що приватизується, способи та порядок приватизації, платіжні засоби приватизації і порядок їх використання, порядок приватизації та пільги окремим категоріям покупців. Вихідним елементом цього механізму є суб'єкти приватизації. Їх визначено Законом “Про приватизацію майна державних підприємств”. Це державні органи приватизації, покупці, продавці та посередники.

Державну політику у сфері приватизації здійснює Фонд державного майна України, створений 19 серпня 1991 р. постановою уряду УРСР. Він розробляє і подає Кабінету Міністрів України проекти державних програм приватизації, організовує і контролює їх виконання, змінює у процесі приватизації організаційно-правову форму підприємств державної власності, зокрема, перетворюючи їх у відкриті

акціонерні товариства, продає державне майно у процесі його приватизації, укладає угоди з посередниками щодо організації підготовки до приватизації та продажу об'єктів приватизації, видає ліцензії для залучення іноземних інвесторів до процесу приватизації, здійснює інші передбачені законодавством функції. Одним із важливіших завдань Фонду є розробка методичних нормативних документів з питань приватизації. Для здійснення своїх повноважень та завдань Фонд створює регіональні відділення в Автономній Республіці Крим, областях та містах Києві і Севастополі. В інших містах та районах України Фонд може відкривати свої представництва.

У законодавстві про приватизацію окремо необхідно виділити нормативно-правові акти, що регулюють порядок створення і діяльності фінансових посередників. Це, зокрема:

– Положення про інвестиційні фонди й інвестиційні компанії, затверджене Указом Президента України від 19.02.94 №55/94, яке визначає поняття інвестиційних фондів та інвестиційних компаній, умови їх створення й діяльності, порядок здійснення державного контролю, а також заходи щодо захисту інтересів їх учасників;

– Закон України "Про холдингові компанії в Україні" від 15.03.2006 №3528-IV, який встановлює порядок створення і діяльності холдингових компаній, що створюються як у процесі корпоратизації та приватизації, так і за їх межами.

До суб'єктів приватизації належать і фінансові посередники, які відповідно до Закону "Про приватизацію державного майна" створюються для обслуговування обігу приватизаційних майнових сертифікатів, формування первинного ринку приватизаційних паперів та контролю щодо його обслуговування, а також зниження ризику покупців при розміщенні вкладів в об'єкти приватизації. Серед них - довірчі товариства, інвестиційні фонди, інвестиційні компанії, холдинги, торгівці цінними паперами.

Серед суб'єктів приватизації перше місце посідають покупці. За чинним законодавством України ними можуть бути громадяни України, іноземні громадяни, особи без громадянства, юридичні особи, зареєстровані на території України, та юридичні особи інших держав. Щодо юридичних осіб, то ті з них, що зареєстровані на території України і мають у своєму майні частку державної власності понад 25%, не можуть виступати покупцями у приватизації майна державних підприємств. Крім того, законодавством передбачено, що певні юридичні особи не можуть бути покупцями щодо об'єктів, перелік яких визначається державною чи місцевими програмами приватизації. Не можуть бути покупцями органи державної влади та управління, а також працівники Фонду державного майна України та його структурних підрозділів. Другим елементом механізму приватизації є її об'єкти. Згідно з чинним законодавством України до них належить майно цілісних комплексів державних (комунальних) підприємств та їх структурних підрозділів, об'єкти незавершеного будівництва та законсервовані об'єкти, акції (частки та паї), що належать державі у майні господарських товариств та інших об'єднань, державний житловий фонд, земельні ділянки державної власності.

При визначенні об'єктів приватизації використано принцип "дозволено те, що не заборонено законом". Тому чинним законодавством визначаються ті об'єкти, що не підлягають приватизації, загальний перелік яких наведено в законі "Про приватизацію державного майна". З метою його деталізації передбачено уточнення цього переліку в Державних програмах приватизації та Законі "Про перелік об'єктів права державної власності, що не підлягають приватизації". Після завершення масової приватизації постановою Кабінету Міністрів України "Про затвердження переліку підприємств, які мають стратегічне значення для економіки і безпеки держави" від 29 серпня 2000 р. затверджено перелік відповідних підприємств. Рішення щодо змін цього переліку приймаються Кабінетом Міністрів України за поданням Міністерства економіки України.

Досліджуючи приватизаційні процеси, важливо підкреслити, що приватизація в Україні стала, скоріше, не результатом економічної перебудови, а її предтечею, своєрідним рушієм, оскільки за своїми темпами приватизація випереджала здійснення реформ в інших напрямках (наприклад, щодо забезпечення необхідної структурної перебудови, створення інституційної інфраструктури або формування ринкового середовища). Інакше кажучи, приватизацію було розпочато за відсутності стратегії розвитку держави, програми структурної перебудови господарського комплексу, концепції економічної безпеки, достатнього законодавчого забезпечення реформ. Як і на початку цього процесу, так і сьогодні – по суті, на завершальному етапі приватизації фахівці гостро дискутують з питань її доцільності, обґрунтованості обраних напрямів, пріоритетів і темпів перебудови. На жаль, через правову неврегульованість колишню державну власність було розпорощено серед дрібних акціонерів (у цілому понад 20 млн. осіб-власників), не здатних впливати на управління підприємством, що призвело до безкарного всевладдя управлінського корпусу – менеджерів приватизованих підприємств – з метою особистого збагачення. Держава фактично втратила контроль над розподілом власності в ході приватизації, не забезпечивши ні достатнього збереження виробничого потенціалу, ні захисту інтересів пересічного громадянина відповідно до сертифікатного способу "ваучерної" приватизації. З одного боку, технології індивідуальної приватизації містили ряд цілком раціональних ідей з індивідуальним підходом при підготовці об'єкта до приватизації, аналізі ринку, виборі способу й часу продажу, формуванні конкурсних вимог до потенціального покупця, а з іншого – технології індивідуальної приватизації різко розширили простір для свавільних дій чиновників. Відтак у корумпованій країні, без громадського контролю, за наявності наполегливого попиту на стратегічні підприємства з боку окремих бізнес-груп і за підтримки їх владою, система практично перетворила індивідуальну приватизацію на замовну.

Література:

1. Приватизація. Фонд державного майна України [Електронний ресурс]: Вікіпедія. – Режим доступу: <https://uk.wikipedia.org>
2. Закон України "Про Державну програму приватизації" від 18.05.2000 №1723-III, ред. від 14.01.2006 [Електронний ресурс]: законодавча база Верховної Ради України. – Режим доступу: <http://zakon.rada.gov.ua/cgi-bin/laws/main.cgi>.
3. Закон України "Про приватизаційні папери" від 06.03.92 №2173-XII, ред. від 17.02.2006. [Електронний ресурс]: законодавча база Верховної Ради України. – Режим доступу: <http://zakon.rada.gov.ua/cgi-bin/laws/main.cgi>.

Науковий керівник:

кандидат юридичних наук, доцент Єрофеев Лариса Василівна.

Альона Пилипенко
(Харків, Україна)

ПРИПИНЕННЯ ДІЯЛЬНОСТІ ПІДПРИЄМСТВА ЗА БАЖАННЯМ ВЛАСНИКА: ПРАВОВІ АСПЕКТИ

Припинення діяльності підприємства - одне з юридичних понять господарського права. Це специфічна правова робота. До змісту поняття "припинення" входять юридичні підстави ("умови"), акти та процесуально-правові дії щодо припинення діяльності підприємства як суб'єкта права. Ці підстави, акти та дії передбачені законодавством про підприємства. Основні засади припинення діяльності суб'єктів господарювання визначаються Господарським кодексом України, а спеціальні – законами, що визначають особливості правового статусу суб'єктів господарювання спеціальним (виключним) видом діяльності. Ліквідація підприємства шляхом банкрутства регулюється Законом України "Про відновлення платоспроможності боржника або визнання його банкрутом", який теж поширюється на підприємства всіх видів.

Діяльність підприємства припиняє його власник або вищий орган підприємства, чи уповноважений ним орган.

Ліквідація - процес, що завершує діяльність організації за відсутності переходу прав і обов'язків до інших осіб.

Існує кілька способів ліквідації суб'єктів підприємницької діяльності:

Ліквідація за рішенням власника.

Ліквідація шляхом передачі корпоративних прав (експрес ліквідація, ліквідація шляхом викупу).

Банкрутство.

Вибір способу ліквідації визначається: причиною закриття, метою закриття, станом активів і пасивів підприємства, наявністю дебіторської та кредиторської заборгованості, тому фахівці компанії проводять правовий аналіз і, залежно від його результатів, пропонують найбільш коректний варіант завершення господарської діяльності.

Ліквідація за рішенням власника (ліквідація ТОВ, ліквідація ПП, ліквідація компанії). Даний спосіб ліквідації являє собою ліквідацію підприємства шляхом прийняття добровільного рішення власників про припинення діяльності суб'єкта підприємницької діяльності, що відображається у протоколі (заяві) про початок ліквідаційної процедури. Ліквідація, таким чином, найбільш правильна і безпечна форма припинення діяльності підприємства, але вона займає досить багато часу і вимагає певних зусиль, можна цю роботу доручити професіоналам, які добре знають порядок здійснення всіх необхідних дій по ліквідації. Але в підсумку при ліквідації за рішенням власника запис про юридичну особу виключається з єдиного державного реєстру юридичних осіб та фізичних осіб – підприємців [1].

Для добровільного припинення діяльності підприємства необхідно і достатньо ініціативи власника підприємства, настання передбачених законами або статутними документами обставин.

Особливі підстави і форми припинення діяльності підприємств окремих видів встановлені також законами про ці підприємства. Діяльність підприємства припиняє його власник (вищий орган підприємства, уповноважений орган). Припинення за юридичними підставами, як зазначалося вище, може бути двох видів: добровільним і примусовим.

Юридичними підставами добровільного припинення підприємства є ініціатива власника підприємства або передбачені законом або установчими документами обставини. Мотиви ініціативи підприємства (підприємця) закон не регулює. Це можуть бути: зміна профілю діяльності, конкуренція, затоварення тощо [2].

До передбачених законом чи установчим договором обставин належать:

а) закінчення строку, на який створювалось підприємство;

б) досягнення мети, поставленої засновниками під час створення підприємства.

Установчі документи підприємств можуть включати й інші підстави цього виду. Рішення про припинення підприємства з цих підстав приймає його вищий орган.

Припинення діяльності підприємств регулюється Господарським Кодексом України (ГК), Законами України "Про господарські товариства", "Про відновлення платоспроможності боржника або визнання його банкрутом". Основні положення застосовуються як до товариства, так і до приватних підприємств [3].

У момент здійснення добровільної ліквідації, припиняється діяльність володаря цього бізнесу, тобто діяльність юридичної особи припиняється, обов'язки і права нікому не передаються, борги ж вважаються погашеними. У разі проведення реорганізації, правонаступнику передаються всі обов'язки та права, а також матеріальні активи, в тому числі і борги. При проведенні зміни засновників і генерального директора, всі борги, активи, права та обов'язки залишаються у підприємства. Колишні засновники і директор відносин до цих боргів, правам і обов'язкам не матимуть. Для визначення оптимального способу ліквідації підприємства юристи компанії ретельно вивчають документи підприємства і рекомендують спосіб, найзручніший для клієнта. Якщо підприємство є великим, що володіє активами, які мають розвинену інфраструктуру, то до процесу слід підходити вкрай обережно, і проводити його поетапно, щоб не порушити бізнес-процесів власника, і допомогти йому поставити бізнес на нові рейки [4].

Висновок

Процес припинення діяльності організацій є досить трудомістким і тривалим. Припинення діяльності організацій має здійснюватися з досить жорсткою процедурою, встановленої цивільним законодавством. Відступ від порядку дії може спричинити за собою невиправдані матеріальні втрати, застосування до керівництва організації заходів фінансового, матеріального, адміністративного і навіть кримінального впливу. Тому питання попереднього вивчення всіх особливостей і тонкощів законодавчого і нормативного регулювання процесу припинення діяльності організацій представляється вельми актуальним.

Література:

1. Вінник О.М. Господарське право: Курс лекцій. - К.: Атіка, 2004. - 624 с.
2. Господарське право: Підручник / В. К. Мамутов, Г. Л. Знаменський, К. С. Хахулін та ін.; Під ред. В. К. Мамутова. - К.: Юрінком Інтер, 2002. - 912 с.
3. Ершова И.В., Иванова Т.М. Предпринимательское право. М.: Юриспруденция, 1999.- С. 21.
4. Мартемьянов В. С Хозяйственное право: Курс лекций. Т. 1. Общие положения.-М., 2003. - С. 44.

Науковий керівник:

кандидат юридичних наук, доцент Єрофєєнко Лариса Василівна.

Альона Пилипенко, Олена Земська
(Харків, Україна)

ПРАВОВЕ ЗАБЕЗПЕЧЕННЯ ЗАХИСТУ ПРАВ СПОЖИВАЧІВ

В даний час, як у нашій країні, так і в зарубіжних країнах зростає увага споживачів і, відповідно, виробників до рівня якості товарів, до підвищення цієї якості. Пов'язано це в першу чергу з новим більш високим рівнем освіти, у тому числі в цій галузі. З іншого боку в харчову промисловість, причому в усі її області, проникла синтетична промисловість, що дозволила виробникам, скоротивши свої витрати на натуральний продукт, зберегти або навіть примножити якості продукції. З'явилася можливість обману.

З ростом населення, підвищенням попиту на товари і погіршенням екологічної обстановки, якісна продукція стала рідкісною, але дуже важливою, а в умовах ринкової економіки життєво важливою для виробників. Разом з цим і вимоги до якості зросли, а значить і зріс контроль за цією якістю. Тому знання відповідальності за порушення прав споживачів потрібні в даний час, як споживачам, так і виробникам.

Захист прав споживачів є однією з важливих соціально-економічних проблем. Вона перетворилася на найголовніший фактор розвитку економіки. Політика, що проводиться в даній сфері, переслідує дві основні мети: перша - інформувати споживачів про наявні на ринку товари і послуги з тим, щоб правильний вибір сприяв успішному формуванню споживчого ринку, друга - захищати споживача в тому випадку, якщо його становище як слабкої сторони ущемляється.

Виконання цих завдань дозволяє забезпечити, з одного боку, добробут споживача, а з іншого боку ефективну економіку в цілому.

У сфері господарювання застосовується специфічний вид юридичної відповідальності, що іменується *господарсько-правовою відповідальністю* яка реалізується через застосування до порушника господарсько-правовими санкцій.

Господарсько-правова відповідальність - це комплексний правовий інститут господарського права, предметом регулювання якого є господарські правопорушення [1].

Господарсько - правову відповідальність класифікують на види за різними критеріями:

1. За критерієм змісту впливу:
 - грошові (сплата неустойки/штрафних санкцій, відшкодування збитків);
 - натуральні (заміна неякісної продукції та якісну).
2. За критерієм безпосередньої спрямованості:

- майнові (конфіскація, сплата неустойки/штрафних санкцій, господарсько-адміністративний штраф)
 - організаційні (господарсько-організаційні, оперативно-господарські санкції).
3. За характером порушених відносин:
- санкції, що застосовуються між рівноправними суб'єктами господарювання (відшкодування збитків, оперативно-господарські санкції);
 - санкції, що застосовуються між компетентним державним органом і суб'єктом господарювання;
4. Залежно від виду порушених відносин:
- санкції, що застосовуються в договірних відносинах (відшкодування збитків, штрафні, оперативно-господарські);
 - санкції, що застосовуються в позадоговірних відносинах (відшкодування збитків, адміністративно-господарські санкції) [2].

Правові та організаційні основи стандартизації встановлені Законом України „Про стандартизацію” від 17.05.01. нормативними документами по стандартизації є: Державні стандарти України; галузеві стандарти; стандарти науково-технічних та інженерних товариств; стандарти підприємств; кодекс практика, яка склалася; технічні умови.

Державні стандарти містять обов'язкові і рекомендовані вимоги. До обов'язкових відносяться умови, які забезпечують безпеку продукції для життя, здоров'я та майна громадян, забезпечують охорону навколишнього середовища; вимоги техніки безпеки та гігієни праці; вимоги і положення, які забезпечують достовірність та єдність вимірів; вимоги, які стосуються відходів [3].

В Україні на законодавчому рівні впроваджена відповідальність у вигляді економічних санкцій, що включають в себе не тільки відповідальність у вигляді фінансових, штрафних санкцій, але й відповідальність у формі інших заходів.

Коли мова йде про суб'єкта господарської діяльності - юридичну особу, то цілком зрозуміло, що воно саме по собі не може вчиняти будь-якого порушення. За нього або від його імені порушення здійснюють посадові особи такої юридичної особи (свідомо чи несвідомо).

А якщо так, то виникає закономірне питання про відповідальність таких посадових осіб перед законом і про розмежування міри відповідальності, застосовуваної до юридичної особи та посадовим особам.

Можливо, що саме тому законодавці в ГК України ввели новий вид санкцій для юридичних осіб - адміністративно-господарські, що поєднують в собі порушення у сфері господарської діяльності, які здійснюють адміністрації таких суб'єктів - посадові особи.

На практиці нерідко виникають ситуації, коли товар (робота або послуга) заподіюють шкоду особам, ніяк не зв'язаним з виробником цього товару. Наприклад, при загорянні телевізора найчастіше збиток заподіюється не тільки майну власника телевізора, але і майну інших осіб. Така ситуація передбачена Законом, у силу якого вимагати відшкодування шкоди може будь-який потерпілий, незалежно від того, чи був він у договірних відносинах із особою, що завдала шкоду.

Відповідно до вимог Закону шкода, заподіяна життю, здоров'ю або майну споживачів, відшкодовується в повному обсязі. Правила відшкодування шкоди життю і здоров'ю громадянина встановлені діючим цивільним законодавством.

Продавець, виробник під час продажу (реалізації) товару зобов'язані інформувати споживача про підприємства, які виконують вимоги, встановлені пунктами 1 і 2 статті 14 Закону. У разі ненадання такої інформації вони несуть відповідальність, встановлену статтею 18 Закону (право споживача на інформацію про товари (роботах, послугах).

Якщо є товар належної якості, то повинен бути його антипод, тобто товар неналежної якості. Товаром неналежної якості слід вважати такий, що не відповідає вимогам нормативних документів, умовам договору або вимогам, які до нього пред'являються, наданій щодо нього виготовником чи продавцем інформації, а також проданий після закінчення строку його придатності чи фальсифікований. При поверненні речі неналежної якості її амортизація в період гарантійного строку до уваги не приймається.

Висновок

Україна впевнено рухається у напрямку розвитку всіх ознакою суспільства споживання. При цьому існує серйозне відставання від розвинених країн світу за рівнем культури споживання, яка представляє собою функціонуючу пануючу програму використання членами суспільства всіх споживчих благ. Вона включає в себе такі компоненти як 1) уявлення про споживчі цінності і нормах, що регулюють споживання, 2) санкції суспільства за порушення або дотримання споживчих норм, 3) особлива мова споживчої комунікації, 4) стійкі споживчі практики. Так само це розвинена і стійка система прав і обов'язків суб'єктів споживчої комунікації - виробників, продавців, покупців, регулюючих, контролюючих, що просувають сторін тощо Як показує практика, в Україні ще дуже великий потенціал розвитку культури всіх суб'єктів споживчої комунікації.

Література:

1. Господарське право: Підручник для вузів / Під редакцією Мамутова В.К. - К.: Юрінком Інтет, 2002.
2. Захист прав споживачів. Збірник документів. (З можливістю копіювання). - К.: СПЛАЙН, 2000. - 80 с.

3. Правове регулювання торговельної діяльності в Україні / Упоряд. Д. В. Задыхайло. - Харків, 1997.

Науковий керівник:

кандидат юридичних наук, доцент Єрофєєнко Лариса Василівна.

**Максим Свіязов, Інна Корж
(Харків, Україна)**

АНТИМОНОПОЛЬНЕ ЗАКОНОДАВСТВО УКРАЇНИ: ПРОБЛЕМИ ТА РЕФОРМИ

Антимонopolьне законодавство України поступово удосконалюється, проте не дивлячись на значну увагу, котру уряд приділяє даній проблемі, монополізація Української національної економіки все ще лишається болючим питанням для держави.

Протягом останнього року проблема монополізації знову загострилась через погіршення стосунків між владою та деякими українськими олігархами, що стимулювало перерозподіл ринків та часткова втрата монополістами своїх позицій.

Метою статті є висвітлення монополізації української національної економіки та визначення її понять, видів та надання певних рекомендацій.

Процес монополізації економіки та методи протидії з ними зустрічалися у багатьох працях. Серед них відзначились В. Супрун та Ю. Архангельський. Основною ж базою стали Конституція України та закони, присвячені антимонопольному законодавству.

Для будь-якої держави характерна проблема монополізації певних галузей промисловості. Для сучасної України ця проблема є дуже болючою та актуальною. 42 стаття КУ декларує захист державою конкуренції у рамках підприємницької діяльності та захист останньої від монополізації на недобросовісної конкуренції. Наслідки командно-адміністративної економіки Радянського Союзу та епохи перерозподілу капіталу, котра тривала протягом 1990-х років, призвели до створення ряду монополій, котрі загалом, продовжують своє існування і понині. Аби покращити ситуацію, Верховною Радою України у 1993-му році був прийнятий Закон "Про Антимонопольний комітет України" [1]. Правила регулювання ним антимонопольної діяльності були остаточно затверджені Законами України "Про захист від недобросовісної конкуренції" (1996), "Про природні монополії" (2000), "Про захист економічної конкуренції" (2002) [2].

Не дивлячись на суворі рамки Антимонопольного комітету (такі як заборона злиття фірм, за умови їхньої сукупної ринкової частки в 35%), монополії все ще існують і навіть державні монополісти не завжди дотримуються законодавства (згідно підрахунків Антимонопольного комітету кожного року приблизно 60% порушень антимонопольного законодавства чиняться природними монополіями). Створення державних монополій (таких як «Нафтогаз України», «Укрспецекспорт», «Енергоатом», «Укрзалізниця» та (донедавна) «Укртелеком») з одного боку дозволяє державі начебто проводити господарчу діяльність у відповідних галузях більш ефективно, проте на жаль, часто така політика призводить до монополізації економіки та погіршення якості послуг чи товарів.[2] До того ж іноді такі компанії часто виставляються на торгах та переходять у власність до крупних бізнесменів як українських, так і закордонних, що ставить під загрозу національні інтереси держави.

Для боротьби з такою практикою були антимонопольним законодавством передбачені санкції щодо порушників добросовісної ділової практики, котра виражається у:

- Проведенні необґрунтованої цінової дискримінації щодо одних клієнтів та відсутність такої щодо інших;
- Демпінг на ринку задля витіснення з нього конкурентів та захоплення ринку;
- Бойкоти та страйки, котрі нічим не обґрунтовані;

Проте не дивлячись на такі статті, антимонопольне законодавство визнає існування природних монополій, визнаючи за ними право на:

- Транспортування нафти та газу трубопроводами;
- Зв'язок загального користування;
- Центральне водо- та тепло- постачання;
- Послуги морських та аеро- портів.

Однією з особливостей монополії є необґрунтоване підвищення ціни на продукцію, що призводить до збіднішання населення або держави в цілому. Українські природні монополії контролюють значні галузі національної економіки. Так, компанія «Укрвуглемаш» займала 70% національного ринку гірничошахтного устаткування, А «Укрзалізниця» є монополістом на ринку залізничних пасажирських перевезень, до того ж лідируючи на ринку вантажоперевезень, при цьому вона щороку несе величезні збитки.[3]

Тож, як ми бачимо, антимонопольна діяльність направлена у першу чергу на унеможливлення роботи та створення нових монополій, хоча воно не завжди досягає поставлених задач. Для сучасної ринкової економіки в реаліях України антимонопольне регулювання українське необхідне, аби перетворити цілі статті доходів у прибуткові та через введення конкуренції покращити економічний клімат у державі

загалом. Зважаючи на ряд недоліків, притаманних українському антимонопольному законодавству, бажаним було б запровадження наступних заходів:

1. Політика держави, спрямована на підтримання та розвиток конкуренції абсолютно усіх ринків, котра буде виражатися у прискореній реакції АМКУ на скарги, котрі будуть стосуватися обмеження конкуренції та монополізації певних секторів національної економіки.
2. Стимулювання державою розвитку попиту серед населення, а також серед виробників на певні групи товарів. Така практика має на меті розвиток конкуренції через збільшення попиту і, відповідно, розвиток виробництва.
3. Більш пряма та ефективна система координації між ринком, його представниками та органами державного регулювання економіки.
4. Посилена відповідальність за порушення антимонопольного законодавства.
5. Перегляд стандартів якості для товарів та послуг, котрі надаються монополістами.
6. Перерозподіл квоти панування на ринку, котра характеризує підприємство, як монополіста у бік зменшення.

Література:

1. Закон України "Про антимонопольний комітет України", прийнятий 26.11.1993 р.
2. В. П. Супрун. Деякі проблеми антимонопольно-конкурентної політики в Україні. // Актуальні проблеми економіки. — 2005. — № 7. — С. 14—21.
3. Архангельський Ю. Чи є шкода від монополій? // Економіка України. — 2006. — № 11. — С. 62—69.

Науковий керівник:

кандидат юридичних наук, доцент Єрофєєнко Лариса Василівна.

**Алла Шeverдіна
(Харків, Україна)**

ПРАВОВІ ЗАСОБИ ЗАБЕЗПЕЧЕННЯ ЕКОЛОГІЧНОЇ БЕЗПЕКИ ВІД НЕГАТИВНИХ ВПЛИВІВ АВТОМОБІЛЬНОГО ТРАНСПОРТУ

На сьогоднішній день держава і громадськість приділяють велику увагу проблемі забезпечення екологічної безпеки. Правовому забезпеченню екологічної безпеки присвячено цілу низку національних нормативно-правових актів та міжнародних договорів, учасником яких є і Україна. Тому можна стверджувати, що формується певний елемент системи екологічного права України, норми якого знаходять своє місце в різних галузях права. Однією із таких сфер, виступає правове регулювання транспортної діяльності. Однак у зв'язку з кризою у більшості галузей економіки, суб'єктам господарювання та органам держави не завжди вдається виконувати законодавчий принцип пріоритетності вимог екологічної безпеки [2]. Не є винятком і галузь автомобільного транспорту. Так склалося, що даний вид транспорту є найбільш поширеним і на нього припадає переважна частина пасажирських та вантажних перевезень, особливо у великих містах. Він же є одним з основних джерел забруднення довкілля в цілому та окремих його елементів.

Незважаючи на зазначені недоліки правового регулювання забезпечення екологічної безпеки в галузі автомобільного транспорту, дана тема не знайшла свого комплексного дослідження. До розгляду проблеми правової регламентації екологічної безпеки на різних рівнях підходили такі вітчизняні та зарубіжні вчені, як: В.І. Андрейцев, Г.В. Анісімова, Г.І. Балюк, Н.Н. Веденін, О.С. Колбасов, В.В. Костицький, М.І. Краснова, Г.П. Серов, М.О. Фролов, Ю.С. Шемшученко та інші. У 1999 р. Н.В. Барбашова захистила дисертацію на тему «Правове забезпечення екологічної безпеки в процесі господарської діяльності», де частково розглянула проблеми забезпечення екологічної безпеки всієї системи транспорту як частини господарської діяльності [3]. Пізніше Л.О. Бондар провів дисертаційне дослідження на тему: «Правові засади здійснення екологічно небезпечної діяльності в Україні», в якій досліджувалися заходи правового механізму регулювання екологічно небезпечної діяльності, визначалися особливості правового регулювання окремих її видів, здійснювалася правова розробка наукового поняття та теоретичні дослідження механізму правового регулювання екологічно небезпечної діяльності [4]. Але комплексне дослідження правового регулювання забезпечення екологічної безпеки в галузі автомобільного транспорту не проводилося.

Автомобільний транспорт відноситься законодавством України до єдиної транспортної системи держави. До складу автомобільного транспорту входять: 1) підприємства автомобільного транспорту, що здійснюють перевезення пасажирів, вантажів, багажу, пошти; 2) авторемонтні і шиноремонтні підприємства; 3) рухомий склад автомобільного транспорту; 4) транспортно-експедиційні підприємства; 5) автовокзали і автостанції; 6) навчальні заклади; 7) ремонтно-будівельні організації та соціально-побутові заклади; 8) інші підприємства, установи та організації незалежно від форм власності, що забезпечують роботу автомобільного транспорту [7].

В галузі автотранспорту використовуються такі природні ресурси, як: 1) атмосферне повітря; 2) землі відповідної категорії [5]; 3) води, що можуть використовуватись для потреб автомобільного транспорту. Тому сфера правового регулювання діяльності автомобільного транспорту розповсюджується і на екологічне право та законодавство, а правовідносини набувають природо-ресурсного характеру.

Використання природних ресурсів автотранспортною галуззю здійснюється і для відведення у навколишнє природне середовище викидів та скидів забруднюючих речовин, розміщення відходів, фізичних та біологічних впливів, які утворюються в процесі діяльності автомобільного транспорту. Особливості діяльності цього виду транспорту обумовлюють врахування вимог, встановлених екологічним законодавством для попередження виникнення небезпеки від таких впливів на навколишнє природне середовище та життя й здоров'я людей. Тому відносини, що при цьому виникають, набувають характеру природоохоронних, з точки зору здійснення при цьому охорони земель, вод, атмосферного повітря, інших природних ресурсів та комплексів, а також відносин правового забезпечення екологічної безпеки громадян щодо охорони і захисту їх конституційного права на безпечне для життя та здоров'я довкілля [6].

Особливості правового регулювання забезпечення екологічної безпеки в галузі автомобільного транспорту визначають види діяльності та об'єкти цієї сфери, які справляють небезпечні впливи на довкілля та які повинні врегульовуватися правовими засобами. Так, охорона навколишнього природного середовища здійснюється від: а) впливів емісії (викидів) відпрацьованих газів автомобільних двигунів; б) впливів автотранспортного акустичного та вібраційного шумів, а також електромагнітного випромінювання; в) негативного впливу, що здійснюється при забезпеченні діяльності автотранспортної мережі (зокрема, діяльність автозаправних станцій, станцій технічного обслуговування, автомобільні мийки, автотранспортні підприємства, автотранспортні шляхи тощо); д) забруднення при будівництві автошляхів; е) забруднення ґрунту; є) забруднення поверхневих та підземних вод.

Екологічно небезпечна діяльність в автотранспортній галузі є спеціальною сферою правового регулювання, на яку розповсюджується система міжгалузевих нормативно-правових актів, що встановлюють засоби забезпечення екологічних вимог. До цих засобів можна віднести такі:

Відповідно до ст. 31 Закону України «Про охорону навколишнього природного середовища» від 25.06.1991 р., метою екологічної стандартизації та екологічного нормування визначено встановлення комплексу обов'язкових норм, правил, вимог щодо охорони навколишнього природного середовища, використання природних ресурсів та забезпечення екологічної безпеки.

За вимогами ст. 49 Закону України «Про охорону навколишнього природного середовища» в Україні здійснюється добровільне і обов'язкове державне та інші види страхування громадян та їх майна, майна і доходів підприємств, установ і організацій на випадок шкоди, заподіяної внаслідок забруднення навколишнього природного середовища та погіршення якості природних ресурсів. Відповідно до ст. 7 Закону України «Про страхування» в редакції від 04.10.2001 р., ст. 12 Закону України «Про автомобільний транспорт» до обов'язкового відноситься страхування відповідальності за шкоду, заподіяну навколишньому природному середовищу та життю й здоров'ю людей.

Ліцензування в автотранспортній галузі відіграє важливу роль, оскільки регулює відносини щодо використання природних ресурсів для цих потреб, зокрема, для здійснення відведення викидів та скидів забруднюючих речовин у навколишнє природне середовище пересувними джерелами. Загальні вимоги до здійснення ліцензування в сфері транспорту, зокрема автомобільного, зазначені в ст.3 Закону України «Про транспорт», відповідно до якої ліцензування окремих видів діяльності в галузі транспорту здійснюється, зокрема, з метою охорони навколишнього природного середовища від впливу транспорту [7]. Спеціальні вимоги щодо ліцензування видів діяльності, які становлять небезпеку для довкілля встановлені і нормами природоресурсного законодавства.

Відповідно до ст. 24 Закону України «Про охорону навколишнього природного середовища», об'єкти, що шкідливо впливають або можуть вплинути на стан навколишнього природного середовища, види та кількість шкідливих речовин, що потрапляють у навколишнє природне середовище, види й розміри шкідливих фізичних та біологічних впливів на нього підлягають державному обліку [1]. Підприємства, установи та організації, в тому числі в автотранспортній галузі, повинні проводити первинний облік у галузі охорони навколишнього природного середовища і безоплатно подавати відповідну інформацію органам, що ведуть державний облік у цій галузі.

Відповідно до ст. 25 Закону України «Про охорону навколишнього природного середовища» одним із видів інформації про стан навколишнього природного середовища, яка повинна обов'язково подаватися спеціальним органам державної влади є інформація про джерела, фактори, матеріали, речовини, продукцію, енергію, фізичні фактори, які впливають або можуть вплинути на стан навколишнього природного середовища та здоров'я людей. Такий вид інформації стосується і екологічно небезпечної діяльності на автотранспорті.

Таким чином, виходячи з вище наведених положень, можна дійти висновку, що екологічно небезпечна діяльність на автомобільному транспорті є складною системою дій суб'єктів даних відносин, які безпосередньо пов'язані із використанням, зберіганням, переробкою або перевезенням небезпечних речовин або їх сполук та фізичних факторів автотранспортних засобів, що створюють підвищену небезпеку для навколишнього природного середовища, життя і здоров'я людей, а також сукупністю державно-правових, економічних, технічних та інших заходів, спрямованих на забезпечення екологічної безпеки в даній сфері.

Література:

1. Андрейцев В.І. Право екологічної безпеки: Навч. та наук.-практ. посіб. – К.: Знання-Прес, 2002. – 332 с.
2. Анисимова А.В. Осуществление естественных прав в условиях экологической безопасности / А. В. Анисимова // Проблемы законности. – Вып. 68. – 2004. – С. 52 – 61.
3. Барбашова Н.В. Правове забезпечення екологічної безпеки в процесі господарської діяльності: Автореф. дис. ... канд. юрид. наук / Ін-т держави і права ім. В.М. Корецького НАНУ. – К. 1999. – 18 с.
4. Бондар Л.О. Правові засади здійснення екологічно небезпечної діяльності в Україні: Дис. ... канд. юрид. наук: 12.00.06. / Бондар Ладимир Олександрович – Одеса, 2001. – 206 с.
5. Земельний кодекс України від 25.10.2001 // Відомості Верховної Ради України. – 2002. – № 3–4. – Ст. 27.
6. Конституція України від 28.06.1996 // Голос України. – 1996. – 07. – № 128.
7. Про автомобільний транспорт: Закон України від 05.04.2001 // Відомості Верховної Ради. – 2001. – № 22. – Ст. 105.

Науковий керівник:

кандидат юридичних наук, доцент Єрофєєнко Лариса Василівна.

**Сусанна Шеуджен
(Краснодар, Россия)**

О НЕКОТОРЫХ ПРОБЛЕМАХ АДМИНИСТРАТИВНОЙ ОТВЕТСТВЕННОСТИ ЗА НАРУШЕНИЕ ТРУДОВОГО ЗАКОНОДАТЕЛЬСТВА: ТЕНДЕНЦИИ ЗАКОНОТВОРЧЕСТВА СТАТЬИ 5.27 КОАП РФ

Административная ответственность приобрела формальные признаки самостоятельного вида юридической ответственности в российском законодательстве в результате первой кодификации в 1985 году. Административная ответственность в Российской Федерации (далее - РФ) относится к публично-правовым формам юридической ответственности и направлена на обеспечение интересов всего общества. Нормативной базой административной ответственности является Кодекс Российской Федерации об административных правонарушениях и законы субъектов Российской Федерации, устанавливающие в пределах своей компетенции административную ответственность за конкретные правонарушения. Основанием возникновения административной ответственности является административное правонарушение.

Под административной ответственностью за нарушение трудового законодательства понимается специфический вид юридической ответственности физических и юридических лиц, установленный законами в целях защиты трудовых прав и интересов работников, который, в свою очередь, выражается в применении уполномоченными органами или должностными лицами административного наказания к лицу, совершившему административное правонарушение [5, с. 10]. Можно выделить некоторые проблемы административной ответственности за нарушение трудового законодательства в РФ: некорректность диспозиции и трудности правопонимания; необоснованное расширение сферы применения административной ответственности за счет включения в Особенную часть Кодекса Российской Федерации об административных правонарушениях (далее - КоАП РФ) специальных норм, формулирующих составы административных правонарушений, наряду с действующими общими нормами; недостатки существующей структуры государственных инспекций труда. Представляется, что без нормы, регулирующей трудовые отношения, норма КоАП РФ не будет полной, это наглядно прослеживается из анализа ст. 5.27 КоАП РФ, где одним из недостатков является отсылочный характер, причем, не к одной правовой норме трудового законодательства или законодательства об охране труда РФ, а к неограниченному кругу законодательных актов, регулирующих данную сферу. Следующая проблема, на которую необходимо обратить внимание, это необоснованное расширение сферы применения административной ответственности за счет включения в Особенную часть КоАП РФ специальных норм, формулирующих составы административных правонарушений, наряду с действующими общими нормами. После внесения изменений в КоАП РФ с 1 января 2015 года ответственность за нарушение трудового законодательства была дифференцирована в зависимости от состава правонарушения. Кроме этого, штрафы стали значительно больше. До внесения изменений в КоАП РФ основной статьей, устанавливающей административную ответственность за нарушение трудового законодательства, была ст. 5.27 КоАП РФ. Согласно данной статье работодатель и его должностные лица привлекались к ответственности независимо от того, какие нормы законодательства были нарушены. С 1 января 2015 года вступили в силу изменения, внесенные Федеральным законом от 28.12.2013 г. № 421-ФЗ [4], согласно которым ответственность работодателя за нарушение трудового законодательства была разделена. В частности, сейчас ст. 5.27 КоАП РФ устанавливает ответственность за нарушение трудового законодательства и иных актов, содержащих нормы трудового права, а новая ст. 5.27.1 – за нарушение государственных нормативных требований охраны труда, содержащихся в федеральных законах и иных нормативных правовых актах РФ [6, с. 9]. На наш взгляд, введение новых двух статей в КоАП РФ, является излишним, поскольку ответственность за нарушения, предусмотренные новыми составами административных правонарушений, полностью регулировалась ранее действующей ст. 5.27 КоАП РФ (в

ред. от 21.07.2014), в которую целесообразно было внести только поправки, например, в части, касающейся расширения круга субъектов ответственности, увеличения размеров административных штрафов и др. Приходится признать, что проблема, оказывающая негативное влияние на правоприменительную практику в рассматриваемой сфере, связана с недостатками существующей структуры государственных инспекций труда в субъектах Российской Федерации. Государственная инспекция труда является единственным специализированным органом в субъекте Российской Федерации, в связи с чем, она вынуждена рассматривать такое количество материалов о нарушениях трудового законодательства, которое явно превышает возможности этого государственного органа. Сложившееся положение является причиной широкого распространения нарушений процессуальных сроков. Наличие такой проблемы предполагает необходимость изменения существующей системы государственных инспекций труда в субъектах РФ путем формирования их соответствующих подразделений в крупных административно-территориальных образованиях. На наш взгляд, главу 25 КоАП РФ необходимо дополнить статьей, определяющей правовое положение органа, должностного лица, возбудившего дело об административном правонарушении, как участника производства по делу об административном правонарушении, детально регламентируя его права и обязанности как соответствующей стороны на стадиях рассмотрения дела, пересмотра постановления. Такое дополнение будет способствовать соблюдению принципов полноты и всесторонности в изучении дел, а также принципа состязательности сторон [7, с. 24]. Нельзя не заметить, что введение в действие КоАП РФ, впервые объединившего почти весь институт административных правонарушений, принятие Трудового кодекса РФ и ряда иных нормативных правовых актов направлены на изменение ситуации к лучшему. Пожалуй, КоАП РФ в нынешнем его виде во многом устарел и требует его кардинальной корректировки на новой доктринальной и концептуальной основе. В связи с этим на рассмотрении в Государственной Думе РФ находятся два проекта, альтернативных действующему Кодексу Российской Федерации об административных правонарушениях. Принципиально новый Кодекс Российской Федерации об административных правонарушениях, одним из авторов которого выступил Владимир Плигин, член партии «Единая Россия». Вторым законопроектом на рассмотрение Государственной Думы РФ имеющим рабочее название Кодекс Российской Федерации об административной ответственности. Автором этого законопроекта выступает депутат Государственной думы от партии «Справедливая Россия» Александр Агеев. Несомненным плюсом проекта Александра Агеева можно назвать выделение в отдельную категорию административных правонарушителей граждан-индивидуальных предпринимателей. Депутат предусмотрел основания, особенности и правила привлечения индивидуального предпринимателя к административной ответственности, отличные как от физических, так и от юридических лиц. В данном проекте статья, касающаяся ответственности за нарушения трудового законодательства и иных нормативных правовых актов, содержащих нормы трудового права, практически не отличается от действующего КоАП РФ. Пункт 4 и 5 ст. 5.27 КоАП РФ, объединены в один пункт 4 в ст. 297 Кодекса Российской Федерации об административной ответственности («ст. 297. Нарушение трудового законодательства и иных нормативных правовых актов, содержащих нормы трудового права: 1. Нарушение трудового законодательства и иных нормативных правовых актов, содержащих нормы трудового права, за исключением нарушений, административная ответственность за которые предусмотрена частями 2-3 настоящей статьи и другими статьями настоящей главы - влечет административное предупреждение или наложение административного штрафа на должностных лиц и индивидуальных предпринимателей в размере от одного до пяти расчетных показателей; на юридических лиц - от тридцати до пятидесяти расчетных показателей. 2. Фактическое допущение к работе лицом, не уполномоченным на это работодателем, в случае, если работодатель или его уполномоченный на это представитель отказывается признать отношения, возникшие между лицом, фактически допущенным к работе, и данным работодателем, трудовыми отношениями (не заключает с лицом, фактически допущенным к работе, трудовой договор), - влечет наложение административного штрафа на граждан в размере от трех до пяти расчетных показателей; на должностных лиц - от десяти до двадцати расчетных показателей. 3. Уклонение от оформления или ненадлежащее оформление трудового договора либо заключение гражданско-правового договора, фактически регулирующего трудовые отношения между работником и работодателем, - влечет наложение административного штрафа на должностных лиц и индивидуальных предпринимателей в размере от десяти до тридцати расчетных показателей; на юридических лиц - от пятидесяти до ста расчетных показателей. 4. Повторное совершение административных правонарушений, предусмотренных частями 1 -3 настоящей статьи, - влечет наложение административного штрафа на граждан в размере от пяти до десяти расчетных показателей; на должностных лиц - от двадцати до сорока расчетных показателей или дисквалификацию на срок от шести месяцев до двух лет; на индивидуальных предпринимателей, - от тридцати до пятидесяти расчетных показателей; на юридических лиц - от ста до двухсот расчетных показателей») [3]. Сравнительный анализ позволяет сделать вывод, что повысились административные штрафы за нарушение данной статьи. В проекте нового КоАП РФ, предложенного партией «Единая Россия», кардинально изменена ст. 5.27 «нарушение трудового законодательства и иных нормативных правовых актов, содержащих нормы трудового права». В новом кодексе предлагается увеличить штраф за нарушение данной статьи. И выглядит она так: «Ст. 9.1. Нарушение трудового законодательства и иных нормативных правовых актов, содержащих нормы трудового права. 1. Нарушение трудового

законодательства и иных нормативных правовых актов, содержащих нормы трудового права, если иное не предусмотрено ст. 9.2 - 9.9, 9.17 - 9.27 настоящего Кодекса,- влечет предупреждение или наложение административного штрафа на индивидуальных предпринимателей в размере от двух тысяч пятисот до пяти тысяч рублей; на должностных лиц в размере от пяти тысяч до семи тысяч рублей; на юридических лиц - от тридцати тысяч до пятидесяти тысяч рублей. 2. Совершение административного правонарушения, предусмотренного частью 1 настоящей статьи, лицом, ранее подвергнутым административному наказанию за аналогичное административное правонарушение, - влечет наложение административного штрафа на индивидуальных предпринимателей в размере от семи тысяч до десяти тысяч рублей; на должностных лиц в размере от десяти тысяч до двадцати тысяч рублей или дисквалификацию на срок до одного года; на юридических лиц – от пятидесяти тысяч до семидесяти тысяч рублей» [2]. Из изложенного можно сказать, что и в новом проекте КоАП РФ возросла ответственность и увеличены штрафы.

На мой взгляд, такое значительное увеличение административных штрафов будет способствовать правомерному поведению и, как следствие, снижению количества нарушений трудового законодательства, что не бесспорно. На основании выше изложенного сложно дать однозначный ответ, какой законопроект лучше, представляется, что меньший объем кодекса облегчит его практическое применение, но возможно, что закон большего размера позволит учесть все нюансы и особенности. Поскольку оба законопроекта уже вынесены на рассмотрение депутатам Государственной Думы РФ, остается надеяться, что при их изучении и детальном анализе народные избранники учтут мнения экспертов и общественности с целью соблюдения прав и свобод организаций, физических лиц.

Литература:

1. Кодекс Российской Федерации об административных правонарушениях от 30.12.2001г. № 195-ФЗ (в ред. от 14.12.2015г., с изм. и доп., вступ. в силу с 26.12.2015г.) // Собрание законодательства РФ. 2002. № 1 (ч. 1). Ст. 1.
2. Кодекс Российской Федерации об административных правонарушениях: проект Федерального закона № 957581-6 (ред., внесенная в ГД ФС РФ, текст по состоянию на 18.12.2015) // СПС «Консультант Плюс».
3. Кодекс Российской Федерации об административной ответственности: проект Федерального закона № 917598-6 (ред., внесенная в ГД ФС РФ, текст по состоянию на 30.10.2015 г.) // Электронный ресурс - Система общественного обсуждения законопроектов: <http://asozd.duma.gov.ru> (дата обращения, 23.12.2015).
4. О внесении изменений в отдельные законодательные акты Российской Федерации в связи с принятием Федерального закона «О специальной оценке условий труда»: Федеральный закон от 28.12.2013 г. № 421-ФЗ, вступил в силу с 01.01.2013 г. // Российская газета. № 296. 31.12.2013.
5. Дацко Н.П. Дисквалификация как мера административной ответственности за нарушение трудовых прав граждан: Автореф. дис... канд. юрид. наук. Челябинск, 2005.
6. Ломакина В.Ф. Актуальные вопросы правового регулирования административной ответственности в России // Административное право и процесс. 2014. № 9.
7. Маркин А.А. Административная ответственность за нарушение трудового законодательства Российской Федерации: Автореф. дис...канд. юрид. наук. Челябинск, 2005.

Научный руководитель:

кандидат юридических наук Васильева Евгения Григорьевна.

СЕКЦІЯ: ПСИХОЛОГІЯ

Ірина Великодна
(Переяслав-Хмельницький, Україна)

ТЕОРЕТИЧНІ АСПЕКТИ ДОСЛІДЖЕННЯ ПСИХОЛОГІЧНОЇ СТРУКТУРИ ОСОБИСТІСНОЇ ІДЕНТИЧНОСТІ ПІДЛІТКІВ ЗА НАУКОВИМИ ДЖЕРЕЛАМИ

Актуальність. Розуміння змісту ідентичності, її структури, генезису, видів та умов становлення в онтогенезі має теоретичну і практичну значущість як у плані досягнення людиною самоідентичності та її особистісного зростання, самопізнання, підвищення показників духовності, так і для реалізації евристичних цілей наукового пошуку вирішення криз у суспільній системі, трансформації актуальних складних ситуацій соціального життєіснування особистості, а також знаходження засобів подолання нею особистісно-професійної кризи.

Метою статті є теоретичний аналіз психологічної структури особистісної ідентичності у період дорослішання за науковими джерелами дослідників вітчизняної та зарубіжної психології.

Виклад основного матеріалу. Різноманітні аспекти особистісної ідентичності розглядали вітчизняні і зарубіжні автори (Г. Андрєєва, Г. Теджфел, Дж. Тернер І. Бех, О. Дусаєвський, В. Рибалко). Однак структура ідентичності особистості на сьогоднішній день є недостатньо вивченою. Увага більшості науковців спрямована на аналіз її окремих компонентів: когнітивний; емоційно-ціннісний; конативний (поведінковий) (А. Якобсон-Уайдинг, П. Вайнріх, А. Ватерман, К. Ізард, Х. Ніємі, В. Столін, Е. Еріксон). Вчені (Н. Авдєєва, О. Маховська, М. Найдьонов, В. Павленко, І. Середницька, В. Столін, З. Фрейд) намагаються дотримуватися єдиної схеми, виділяючи при цьому наступні структурні компоненти ідентичності: *когнітивна* складність (образи, відповідна категоризація), *рефлексія* (переживання цілісності, усвідомлення свого образу «Я» та своєї соціальної позиції), *афективне* ототожнення (емоційно-ціннісне самоставлення як насичення емоціями, які заохочуються та підтримуються оточенням) [1]; [8]; [9]; [10].

Ідентичність в працях вченої Г. Брейкуел розглядається як когнітивне утворення, що виконує пізнавальну функцію у відповідних умовах. Г. Брейкуел виокремила наступні структурні компоненти ідентичності: біологічний організм, змістовний вимір ідентичності, ціннісний вимір, часовий вимір [14].

Структура ідентичності особистості розвивається протягом всього її життя відповідно до змін соціального контексту. Однак Г. Брейкуел довела, що і змістові, і оцінні виміри ідентичності розвиваються у невідповідності з особливостями соціального досвіду людини. Якщо різноманітність досвіду обмежена, то формується проста структура ідентичності. Проте при відносному припиненні змін у зовнішньому світі, в структурі ідентичності зміни не припиняються, забезпечуючи зв'язок між її елементами [14].

За Е. Еріксоном, до структури ідентичності, поряд із природними задатками, базовими потребами, ефективними психологічними захистами, постійними ролями, входять і значущі ідентифікації, які й відіграють провідну роль у тому, з якими саме моральними цінностями та нормами поведінки солідаризувався індивід. Іншими словами, структуру ідентичності можна презентувати організацією індивідного, особистісного та соціального порядку [13, с. 78–80].

У дослідженнях А. Ватермана було виділено два аспекти прояву ідентичності: процесуальний і змістовий. Процесуальний аспект пов'язувався з тими засобами, за допомогою яких людина засвоює життєві цінності, цілі, переконання і які входять до структури її ідентичності [16, с. 341–358].

Згідно з моделлю А. Ватермана, почуття досягнення ідентичності поступово руйнується в міру того, як мета, цінності та переконання втрачають свою життєздатність і вже не відповідають вимогам життя, що змінилося. Якщо при цьому розпочинається процес подолання кризи, то ідентичність переструктурується відповідно до нових вимог соціуму. Втім, коли в структурі ідентичності починають домінувати «механізми психологічного захисту» і при цьому індивід не бажає помічати змін, що сталися, то виникає криза ідентичності [16].

Дослідники (Дж. Бріквел, У. Джеймс, С. Московічі, М. Найдьонов, Н. Лебедєва, І. Середницька) вказують на те, що ідентичність може набувати амбівалентної сутності, проявляючи одночасно динамічність-константність, стійкість-нестійкість, відкритість-закритість і т. п. Зокрема, І. Середницька довела, що визначеність, чіткість, протяжність у часі, конгруентність особистості – властивості, які відображають стійкість ідентичності, а її нестійкість виявляється у розбалансованості, змінності, коливанні «Я» [10].

Крім того М. Яромовиц визначила особистісну ідентичність як субсистему знань про себе, що формуються в результаті порівнянь себе з членами ін-групи та складаються з певного сполучення рис специфічних для «Я». Соціальна ідентичність також є певним набором рис, але їх виявлення відбувається завдяки соціальному порівнянню представників ін-групи та аут-групи [15].

О. Ічанською було виділено три компоненти ідентичності: когнітивний, емоційно-ціннісний та часовий. Становлення когнітивного компонента особистісної ідентичності, провідними вимірами якого є диференційованість, опосередкованість та динамічність, відбувається в результаті усвідомлення особистістю власних характеристик, принципів, ціннісних орієнтацій, в процесі чого розширюється контекст самосприйняття особистості. Емоційно-ціннісний компонент ідентичності являє собою самоставлення, основою якого є осмислене переживання та прийняття власної особистості як цінності. Самоставлення

проявляється в процесі внутрішнього діалогу, що може функціонувати у двох напрямках: гнучка зміна самоставлення відповідно до переосмислення інформації про себе, або уникнення цього за допомогою використання захисних психологічних механізмів. Часовий компонент ідентичності пов'язаний з рефлексією потенційних можливостей особистості (Я-можливе) та охоплює в собі уявлення людини про те, якою вона може бути [4].

Таким чином, дослідники виокремлюють емоційний, ціннісно-смысловий й екзистенційний, категоріальний, когнітивний та часовий компоненти особистісної ідентичності.

У сучасній психологічній науці ідентичність розглядається як синтез тотожності, цілісності та інтегрованості особистості в «унікальну структуру, переструктурування якої відбувається в результаті адаптації та суб'єктивної прагматичної переорієнтації у постійно мінливому середовищі» [12].

Ідентичність на думку Л. Шнейдер об'єднує в собі ролі, індивідуальний і соціальний досвід, цілі, цінності, установки, мотиви, емоції, персональні конструкти, смисли та хронотопи (часова та просторова організація особистості), а її провідними вимірами є змістовий, ціннісний та оцінний [12].

Становлення ідентичності відбувається протягом всього життя людини, починаючи із раннього дитинства. Сенситивним періодом формування адекватної ідентичності є підлітковий вік, коли відбувається консолідація емоцій та інтелектуальних і вольових зусиль на цьому процесі.

Ідентичність являє собою інтегрований образ всіх знань про себе, що ґрунтується на минулому досвіді, і включає уявлення про майбутнє. Підліток оцінює норми та ідеали, якими керуються батьки, школа, ровесники, церква, громадськість та інші джерела авторитету, приміряє їх до власного життя. Як відзначав В. Мерлін, в молодшому підлітковому віці дитина вже усвідомлює власні психічні властивості, засвоює статеві ролі і починає формуватися національна ідентичність [11].

І. Кон обґрунтував ідентичність як образ Я, як систему установок індивіда, що має кілька вимірів, на підставі яких можна визначити рівень розвитку ідентичності. До таких аспектів належать такі: ступінь когнітивної складності, послідовність, стійкість [6].

Головним етапом становлення ідентичності є старший підлітковий вік (13 – 16 років). На думку М. Обозова, саме у старшому підлітковому віці відбувається відкриття особистістю власної унікальності та неповторності, що супроводжується відчуттям самотності й внутрішньої порожнечі, а це в свою чергу, викликає підвищення потреби у спілкуванні та, водночас, посилює її вибірковість [7].

Як стверджують В. Знаков та Е. Павлюченко, становлення ідентичності відбувається в результаті розвитку самопізнання, структура якого включає три складові: ціннісно-особистісну, рефлексивно-когнітивну та мотиваційно-комунікативну. Самопізнання знаходиться у тісному взаємозв'язку із саморозумінням, яке надає смислу новій інформації про себе, та є когнітивною репрезентацією особистістю власної індивідуальності, що актуалізується в результаті переробки та інтеграції різноманітної інформації щодо власного «Я». Чим більш диференційованою є особистість, тим більшу кількість елементів та різноманітних джерел вона здатна одночасно переробляти та інтегрувати у цілісну смыслову структуру [3].

Рівень саморозуміння особистості залежить від структурно-змістових характеристик «Я-концепції», зокрема наявності конкретизованого «Я-образу», що супроводжується високим рівнем саморозуміння. Отже, здатність до саморозуміння передбачає свободу від психологічних захистів, що відокремлюють особистість від її внутрішньої сутності та є усвідомленням «правди про себе», відповідно до власних ідеалів та критеріїв розвитку особистості [5].

Загалом, підліток прагне розширити і уточнити зміст власного «Я». Цей віковий період В. Аверін визначив етапом становлення ідентичності, в межах якого підліток активно усвідомлює «сутність своїх ставлень до інших людей, предметів і самого себе» [2, с. 343].

І. Булах виявила, що «головною особливістю набуття особистісної ідентичності у підлітковому віці стає поглиблене вивчення самого себе. Відбувається це завдяки особистісній рефлексії. Вивчаючи свої особливості, розмірковуючи про самого себе в минулому, теперішньому і майбутньому, аналізуючи власні домагання у взаємовідносинах і діяльності, підліток реалізує свою потребу в самоідентифікації» [5, с. 220].

Таким чином, передумовою нормативного розвитку підлітка, його самореалізації та успішної адаптації до змінних суспільних умов є становлення в нього ідентичності як складної ієрархічної системи знань, уявлень про себе та емоційно-ціннісного ставлення до себе.

Висновок. Ідентичність розглядається як когнітивна система, що виконує регулятивну роль у відповідних умовах. При цьому, особистісна ідентичність розглядається як сукупність фізичних, інтелектуальних та моральних рис, а соціальна – як сума окремих ідентичностей, що визначає приналежність індивіда до різних соціальних категорій.

Найактуальнішою проблемою розвитку ідентичності є в підлітковому віці, коли усвідомлення себе, свого місця в житті стає центральним переживанням. Виділення та усвідомлення підлітком своїх внутрішніх індивідуальних властивостей є передумовою формування у нього стійкої та адекватної ідентичності. Саме в особистості підлітка структурна організація ідентичності набуває визначеності та послідовності завдяки достатньому розвитку емоційної, вольової, когнітивної сфер.

За результатами теоретичного аналізу різних підходів до вивчення особистісної ідентичності підлітків можна визначити таку структуру, яка щонайбільше відповідає теоретичній концепції ідентичності та охоплює наступні компоненти: рефлексивний (саморозуміння), емоційно-оцінний (самоставлення, самооцінка) та регулятивний (результативність реалізації життєвих планів), а також здатність особистості до самоактуалізації, що є ознакою зрілості ідентичності.

Література:

1. Авдеева Н.Н. Понятие идентификации и его применение к проблеме понимания человека человеком / Н.Н. Авдеева // Теоретические и прикладные проблемы психологического познания людьми друг друга. – Краснодар : Издательство КГУ, 1975. – С. 6–9.
2. Аверин В.А. Психология детей и подростков: Учебное пособие.– СПб.: Изд-во Михайлова В.А., 1988. – 379 с.
3. Знаков В.В. Павлюченко Е.А. Самопознание субъекта // Психологический журнал. – 2002. - Т.23, №1. – С. 31–41.
4. Ічанська О.М. Становлення особистісної ідентичності в ранньому юнацькому віці Дис. ... канд психол. наук: 19.00.07. – К., 2002. – 230 с.
5. Кайгородов Б.В. Психологические особенности развития самопонимания в юношеском возрасте // Мир психологии. – 1999. – № 3. – С. 155–159.
6. Кон И.С. В поисках себя: Личность и ее самосознание. – М., Политиздат, 1984. – 335 с.
7. Крайг Г. Психология развития / Пер. с англ. – СПб: Питер, 2000. – 992 с.
8. Найдьонов М.І. Формування системи рефлексивного управління в організаціях / М.І. Найдьонов. – К. : Міленіум, 2008. – 418 с.
9. Павленко В.Н. Представления о соотношении социальной и личностной идентичности в современной западной психологии / В.Н. Павленко // Вопросы психологии. – 2000. – № 1. – С. 135–141.
10. Середницька І.Я. Проблеми вивчення феномена ідентичності / І.Я. Середницька // Проблеми загальної та педагогічної психології : [зб. наук. праць Інституту психології імені Г.С. Костюка АПН України / наук. ред. Максименко С.Д.]. – К., 2006. – Т. VIII. – Вип. 7. – С. 300–305.
11. Формирование личности в переходный период от подросткового к юношескому возрасту / Под ред. И.В.Дубровиной - М.: Педагогика, 1987. – 184 с.
12. Шнейдер Л.Б. Профессиональная идентичность: теория, эксперимент, тренинг: Учеб. пособие. – М.: Издательство Московского психолого-социального института; Воронеж: Издательство НПО «МОДЭК», 2004. – 600 с.
13. Эриксон Э. Проблемы Эго-идентичности : [текст] / Э. Эриксон // Реферативный журнал. Социология. – 1991. – №1. – С. 173–200.
14. Breakwell G. M. Integrations, paradigms, methodological implication / G. M. Breakwell, D. V. Center // Empirica approaches to socialrepresentation. – Oxford, 1993. – P. 180–201.
15. Jaromovic M. Self-We-Others schemata and social identifications // Worchel S., Morales J.F., Paez D., Deshamps J (eds). Social identity; International perspective. N.Y: Sage Publ., 1998. – P. 44–52
16. Waterman A. S. Identity development from adolescence to adulthood: An extension of theory and a review / A. S. Waterman // Devel. Psychol. – 1982. – V. 18. – № 3. – P. 341–358.

Науковий керівник:

доктор психологічних наук, професор Булах І.С.

А.И. Клименко
(Костанай, Казахстан)

ДУХОВНО-ПРАВСТВЕННОЕ ВОСПИТАНИЕ МОЛОДЕЖИ – ОСНОВА ПСИХОЛОГИЧЕСКОГО ЗДОРОВЬЯ СЕМЬИ

На современном этапе развития общества наметился заметный поворот массового сознания от ценностей семьи к ценностям сугубо индивидуальным.

Семья терпит ценностный кризис. Наиболее благоприятный период для становления ценностной системы личности – это молодость. Молодость – время создания семьи, время освоения выбранной профессии, определения отношения к общественной жизни и своей роли в ней. Молодость – оптимальное время для самореализации.

Развивая систему образования, внедряя инновационные технологии в образовательный процесс, не следует забывать, что наше будущее, будущее нашего государства, зависит от того, как мы воспитываем нашу молодежь.

Сегодня, в условиях кредитной системы обучения, в погоне за баллами, мы нередко упускаем или мало уделяем внимания духовно-нравственному воспитанию молодежи. Духовно-нравственное воспитание молодежи – это основа психологического здоровья семьи и, в целом, общества.

Большие возможности для духовно-нравственного воспитания современной молодежи содержит поэтическое творчество Абая Кунанбаева. Почти любое его произведение имеет поучительно-воспитательное значение. В центре внимания Абая – мыслителя всегда был человек. Он был наставником молодежи.

Важное место в поэтическом творчестве Абая занимают «Слова назидания», вошедшие в ряд гениальных литературных памятников человечества [1]. «Слова назидания» Абая содержат большие потенциальные возможности для воспитания у современной молодежи гражданских чувств и

сопричастности к своему народу. Мы широко используем «Слова назидания» Абая на учебных занятиях «Практикума по психологии». Так, на занятиях по теме «Формирование личностных смыслов и смысловых обобщений» студенты занимаются анализом смыслов и смысловых взаимосвязей, содержащихся в «Словах назидания» Абая. Методика проведения занятия такова: студенты поочередно находят и озвучивают «смысловые обобщения», «личностные смыслы», «смысловые взаимосвязи» в каждом «Слове назидания» и одновременно дают объяснения, как они их понимают, а также записывают в своих тетрадях особо значимые для них смысловые обобщения.

Как итог проделанной работы, студенты пишут сочинение на тему «Мой диалог с Абаем». На первом же занятии студентам дается установка о том, что после окончания работы, они будут писать сочинение на тему «Мой диалог с Абаем», а также им дается примерный план сочинения:

1. Какие чувства и мысли вызвали у меня «Слова назидания» Абая?
2. С какими утверждениями Абая я согласна (согласен) или не согласна (не согласен) и почему?

На основе анализа устных высказываний студентов и их сочинений, нами сделаны следующие выводы:

1. Значительное место в сочинениях студентов занимает анализ собственных размышлений и воспоминаний, которые приводят к переосмыслению, переоценке и перестройке позиции студента по многим проблемам, а также к порождению новых ценностей, новых личностных смыслов и смысловых взаимосвязей.

Как иллюстрации, привожу отрывки из сочинений студентов.

Сочинение Валентины Р. «Мой диалог с Абаем».

«Слова назидания» - это слова о смысле жизни, мира и человеческого существования, а смысл жизни у каждого свой. Абай пишет: «Люди жаждут богатства... Достаточно быть благоразумным, уметь искать и работать без лени, чтобы в доме не иссякал достаток. Но люди хотят богатства и идут на угрозы, хитрость, попрошайничество. И вот повержены честь и человеческое достоинство, и добыто желанное богатство... Но я не встречал еще человека, который, подлостью разбогатев, нашел бы потом достойное применение своему состоянию. Непрочен достаток, нажитый бесчестьем, он оставляет за собой лишь муки, горечь и злобу».

Да. Абай попал в самую точку. Ведь многие пренебрегают тем, что рано или поздно, подлостью нажитое богатство, превратится в пепел. И очень больно видеть, как за грехи отцов расплачиваются их дети, внуки. Думаю, что в жизни каждого богача, обязана присутствовать благотворительность».

Сочинение Асель Б. «Мой диалог с Абаем».

«Слова назидания» - результат многолетних раздумий Абая. Абай излагает свои мысли по разным вопросам морали, общества, быта, народа. Изложены они таким образом, что не дают однозначного ответа на вопрос. Абай как бы призывает нас поразмыслить вместе с ним над данными вопросами. Думаю, это является одним из достоинств данного произведения. Читая эту книгу, появляется ощущение будто бы великий Абай рядом, беседует со мной, и передает мне свои мысли, свои надежды, отчаяния и думы.

Красной нитью через все произведение проходит известное его выражение: «О, казахи, мой бедный народ...». Мне лично очень близки эти слова и мысли Абая. Они актуальны и сегодня, глубоко трогают сердце и душу.

Казахстан давно перенимает опыт других стран, мы давно разговариваем на русском, английском и других языках. Мы стали свободнее, у нас стало больше возможностей для общения и передвижения, для получения образования... Порою кажется, что казахи хотят быть более «европейскими», чем сами европейцы. Знал бы великий Абай, что его потомки будут знать много других языков и не знать свой родной казахский язык. Я думаю, что его сердце наполнилось бы еще одной болью, другой.

«О, казахи, мой бедный народ!», думаю я сегодня также, глядя на молодежь, людей старшего поколения и стариков. В потоке времени, в погоне за цивилизацией, в желании быть «впереди Европы всей», казахское общество сегодня теряет свою самобытность, прекрасные традиции и обычаи, которые раньше были основой жизни. Нам нужно научиться, уважая других, ценить то, что есть у самих себя. К сожалению, сегодня я вижу стариков, которым нечему научить молодежь. Старики будто «обмельчали» духовно, больно это видеть. Я помню стариков и бабушек из своего детства, когда бывала летом у дедушки и бабушки в гостях. Это были степенные, уважаемые, мудрые люди, к которым прислушивались, и они имели авторитет. Может быть поэтому, я уважаю старость и вообще люблю старых людей, как маленьких детей, о которых нужно заботиться.

Сегодня я вижу детей, которые забывают своих родителей, забывают о своей ответственности, о благодарности родителям. Сыновья забывают, что они продолжатели рода, и это большая ответственность. Замужние женщины не знают, как себя должна вести невестка, не знают роли женщины, потому что они этого не видели в своих семьях, будучи дочерьми. Такие дочери, такие сыновья, не смогут дать своим детям достойного воспитания, духовного богатства. И это замкнутый круг. И это причина многих проблем сегодня в обществе, потому что все идет из семьи. Много утеряно ценного из обычаев и традиций прошлых лет. Я глубоко уважаю ценности и традиции других народов, согласна с великим Абаем, что нужно учиться у других, перенимая лучшее. Но не менее важно на сегодняшний день не потерять, то ценное, что есть и было у казахов».

2. Анализ собственных размышлений студентов помогает им понять и осознать универсальные общечеловеческие, вневременные ценности.

Как пример, сочинение студентки Лили П. «Мой диалог с Абаем».

«Абай, после того, как я познакомилась с твоими «Словами», в моей голове почему-то начали перекручиваться разные мысли. Я задумалась о смысле жизни. Из всех прочитанных мною слов, я наиболее согласна с тем, когда ты пишешь, что «достоинство человека определяется тем, каким путем он идет к цели, а не тем, достигнет ли он ее». Недостойный человек всегда будет идти к своей цели с помощью хитрости. Его достижения ценить никто не будет. Этот человек будет двигаться по жизни, идя «по головам», если ему так надо будет. И это так оно и есть.

Спасибо, Абай, тебе за твои «Слова». Твои «Слова» открыли мне глаза, я смотрю на мир другими глазами и мыслями».

Отрывок из сочинения Асии А. «Мой диалог с Абаем».

«Самое необходимое в наше время - это вера. Неверие в свое будущее оборачивается предательством по отношению к своей стране. Абай даже в горестный, скорбный час не терял веры в будущее народа, в чем убеждают его слова: «Кому из нас не приходилось бывать в беде? Теряет надежду только слабый человек. Верно, что в мире нет ничего неизменного, но ведь и зло не вечно. Разве после суровой зимы, не приходит полноводная цветущая весна?»

И я неукоснительно верю в то, что все трудности сегодняшнего дня преходящи».

Отрывок из сочинения Гаухар Е. «Мой диалог с Абаем»

«Качества духовные, - пишет Абай, - вот что главное в человеческой жизни. Живая душа и отзывчивое сердце должны вести человека, тогда труд его и достаток обретают смысл». Переосмысливая данные слова, на ум приходит такое высказывание: счастлив не тот, у кого много, а тот, кому хватает. Если всегда трудиться ради прибыли, не думая о пользе для общества и не испытывая удовольствия от труда, это деградация личности. Труд облагораживает человека, но только который во благо для всех.

Сегодня, когда Казахстан успешно набирает высоту в области образования, культуры, искусства, экономики, и эти успехи признаны мировым сообществом, есть основания полагать, что в этом есть заслуга Абая, в том числе его книги. Эта книга, написанная много лет назад, не утратила своего значения и сегодня. Люди по-прежнему черпают из этой сокровищницы знаний полезные и мудрые сведения. Хочется выразить слова благодарности Абаю – великому мудрецу и учителю».

3. Анализ содержания сочинений студентов позволяет выявить в них личностные смыслы, смысловые обобщения и смысловые взаимосвязи.

В качестве примера, приведем следующие смысловые взаимосвязи:

- Человек должен стремиться к самосовершенствованию. Остановка духовной работы – фактически смерть.
- Ничто не приходит само собой. Нужно преодолевать себя, свои недостатки, свой эгоизм.
- Человек должен оставаться человеком, в каких бы условиях он не оказался.
- Есть вечные ценности: любовь, порядочность, благородство, доброта, справедливость.

Психологический анализ сочинений студентов показал, что мудрые высказывания Абая в отношении воспитания и образования молодежи, особенно о духовно - нравственном воспитании, при умелом их использовании, помогают воспитывать у современной молодежи вечные ценности: любовь, порядочность, благородство, доброту, справедливость. Именно эти ценности определяют психологическое здоровье семьи и общества в целом.

Литература:

1. Абай, Слова назидания. Перевод с казахского С. Санбаева. Алма-Ата, «Жалын», 1982.

Ляззат Кошкумбаева
(Астана, Казахстан)

ОБРАЗ – Я ЖЕРТВ РЕЛИГИОЗНО-ДЕСТРУКТИВНЫХ ОРГАНИЗАЦИЙ

Сегодня проблема религии стала одной из самых актуальных. В современном обществе нетрадиционные религиозные течения, деструктивный культ и оккультизм раз за разом укрепляют свои позиции. Причина появления такой паники вокруг этой проблемы напрямую связана с атеизмом искусственно внедренным в сознание масс во времена Советского Союза. Издревле человеку пресущее тяга к верованию во всемогущую Силу свыше, которая поможет и поддержит в трудных жизненных ситуациях. Поэтому так долго сдерживаемая потребность вылилась в массовые вступления разного рода секты.

Люди хотели основываться на какой либо вере и не важно было на какой. По этой причине множество людей оказались в рядах разных нетрадиционных объединений, религиозных культов, полагая что так они смогут решить свои проблемы. Эта ситуация сложилась на почве нестабильности, неуверенности в будущее в переходном периоде. В свою очередь активность и обширность нетрадиционных религиозных объединений привела к появлению многих социально-психологических

проблем. Так наприклад багато нетрадиційні релігійні організації представляють небезпеку для життя, здоров'я громадян і суспільної безпеки в цілому. Так же стало відомо, що багато нетрадиційні релігійні організації займаються психологічним терором своїх послідователів.

В наше час тисячі людей стають послідователями течій, прикриваючись іменем релігії. Особливо, в останнє час стало очевидною небезпекою для внутрішньої безпеки країни релігійні екстремістські групи, відкрито діючі в різних регіонах. Такі слова як «вахабізм», «салафіт», «секта» і т.д. вошли в повсякденний словниковий обихід [1].

По цій причині з'явилася потреба в зборі всебічної інформації про релігійні деструктивні організації. Особливу увагу повинно приділятися жертвам релігійних сект. Для ефективного проведення робіт по реабілітації, ресоціалізації і адаптації таких людей потрібно поглибити дослідження динаміки змін їх особистостей. Маючи інформацію про найбільш пошкоджену сторону особистості жертви релігійної деструктивної організації можна зрозуміти які саме заходи необхідні для повернення її до життя в суспільстві. Найбільш ефективним є дослідження образу «Я» жертв релігійних деструктивних організацій.

Також ці дослідження поряд з реабілітаційними роботами, можуть допомогти в профілактичних заходах як теоретичного матеріалу, т.е. тим самим шляхом виявлення груп людей найбільш схильних до вступлення в секти («групи ризику») запобігти діям такого роду і тим самим зменшити кількість адептів релігійних сект. Враховуючи вищевказані факти було проведено дослідження на тему «Образ – Я жертв релігійно-деструктивних організацій».

В якості емпіричної бази дослідження були залучені люди від 20 до 45 років, ставши жертвами релігійних деструктивних течій, проходять реабілітацію в спеціалізованому закладі. Таким чином вибірка складала 27 осіб. Гіпотеза дослідження така: «В Образі «Я» жертв релігійно-деструктивних організацій аспект самопізнання спотворюється»

Для перевірки даної гіпотези була використана методика М. Куна і Т. Макпартлендта «Хто Я?» (в модифікації Т.В.Румянцевой). Респонденти повинні дати 20 відповідей на питання «Хто Я?». Методика проводилася анонімно, отримані результати використовувалися в загальній статистиці.

На основі отриманих даних можна виділити наступні висновки:

I. Низький рівень рефлексивних навичок. В першій частині процесу проведення методики респонденти задавали дуже багато очевидних питань. Велика частина, не знаючи що написати про себе, довго не могла почати роботу. Часто задавалися такі питання як «Що мені писати про себе? Що можна написати?». В результаті з 20 відповідей респондентами в середньому було дано від 2 до 18 відповідей. Деякі респонденти змогли дати лише 2 відповіді і не хотіли зачитувати їх вслух. Поряд з цим лише деякі з них поставили знак «±» проти своїх відповідей, що вказує на низьку ситуативну гнучкість респондентів.

II. Так як багато відповідей показували лише соціальну ідентифікацію складно судити про самооцінку в цілому.

III. Дані по 7 показателям-компонентам показані в наступній таблиці:

Ш \ Р	СоцЯ	КомЯ	МатЯ	ФизЯ	ДеяЯ	ПерспЯ	РефЯ	Число відповідей
Б.Г.	1		1					2
Б.А.	1						1	2
А.Б.	3		2	1		1		7
С.С.	2		2			1	1	6
М.А.	2					1		3
М.М	3	1	2		1	2	1	10
Н.А.	2			2		3		7
Г.А.	4	1	2	2		2	1	12
М.Д.	7	1	3	3	1	3		18
Е.С.	6		4	2	1	1		14
Н.Ш	8		1					9

А.К.	3					1		4
М.А.	4		2			1		7
К.М.	5	1	1	1		1		9
Ж.А.	2		3	1				6
А.Г.	3		2		1	1		7
М.З.	6		3	1				10
С.А.	4			1		1		6
А.А.	5					1	1	7
А.Р.	8	1	1	1				11
Б.А.	4		1	2				7
С.С.	4		1				1	6
К.Н.	6			1		1		8
И.К.	4					2	2	8
Ю.Г.	4		2	1	1	1		9
М.Ж	3							3
М.Г.	2			2			1	5
Σ/M	106/4	5/1	33/2	21/1,5	5/1	24/1,4	9/1,1	203/7,5

*Р – респондент

Ш – шкалы

СоцЯ – Социальное Я (пол, сексуальная, семейная, групповая роль и т.д.)

КомЯ – Коммуникативное Я (особенность в общении с людьми, дружба)

МатЯ – Материальное Я (указание на отношение к окружающей среде)

ФизЯ – Физическое Я (описание внешности)

ДеяЯ – Деятельное Я (действие, интересы, опыт)

ПерспЯ – Перспективное Я (профессиональная, семейная, ролевая и т.д. перспектива)

РефЯ – Рефлексивное Я (экзистенциальное «Я») [2].

Данные, указанные в таблице, указывают на особую значимость социальной и материальной идентификации (например, «мать», «дочь», «юрист» и т.д.), а также на плохо развитых качествах и умениях в аспекте деятельного и коммуникативного «Я» и на отрицание потребности в этих сферах. Графическое сравнение средних показателей по ним приведены на Диаграммах 1 и 2.



Диаграмма – 1. Сравнение частот ответов по 7 показателям-компонентам по сумме.



Диаграмма – 2. Сравнение частот ответов по 7 показателям-компонентам по среднему значению.

Как видно на Диаграмме–1, 52% ответов респондентов указывали на Социальное «Я», т.е. на социальную идентификацию. Среди таких ответов преобладают ссылки на семейные роли, мировоззрение, учебно-профессиональные позиции.

В итоге полученные результаты показали низкий уровень рефлексии и самопознания. Искаженные понятия о себе могут быть связаны с состоянием внутреннего диссонанса. Такое состояние замечается при сверхнормальной зависимости Я-концепции от системы ценности и понятий других людей.

Во время исследования был проведен тренинг направленный на оценку рефлексивных навыков жертв религиозно-деструктивных течений. Во время тренинга у участников был выявлен низкий уровень рефлексии, несформированность собственной позиции, конформные наклонности.

Подводя итоги можно сказать, что религиозные деструктивные течения – это одна из самых актуальных проблем в современном обществе; организации, препятствующие стабильности и развитию страны и общества, приносящие существенный урон в материальной и духовной жизни людей. Их разрушающее воздействие на личностную целостность и развитие индивидов доказана многими фактами и обстоятельствами. Было выявлено, что любой член общества может попасть под влияние таких организаций. Потому как развитие таких организаций позволило им разработать специальные техники для людей всех типов.

В результате влияния религиозных сект их жертвы дезориентированы и дезадаптированы. Безусловно это негативно отражается на жизни этих и окружающих их людей. Поэтому потребность в их реабилитации, реадaptации и ресоциализации очевидна. Это – очень тяжелый и затяжной процесс. Данное исследование поможет эффективно провести вышеуказанные работы.

Литература:

1. Статья «Діни ағымдар қызметінің дамуы» с интернет-портала www.kzbydocs.com

2. Справочник практического психолога. Психодиагностика. Под.ред. С.Т.Посоховой.- М.:АСТ; СПб.:«Сова», 2005.– 58-63.

Научные руководители:

доктор психологических наук, доцент Нурадинов А.С.,
магистр психологии, старший преподаватель Ақымбек Г.Ш.

N.I. Xalilova, A. Kuchkarova
(Toshkent, O'zbekiston)

O'SMIR SHAXSINING IJTIMOYILASHUVNING PSIXOLOGIK XUSUSIYATLARI

“O'zbekiston butun dunyo uchun ochiq va biz sayyoramizda ro'y berayotgan jarayonlarni teran va puxta idrok etishga, demokratik qurilish, bozor munosabatlariga asoslangan xo'jalik yuritish borasida rivojlangan davlatlar to'plagan ulkan tajriba asosidagi zamonaviy sivilizatsiya yutuqlari bilan tanishish, Evropa va jahon hamjamiyatiga yanada faol qo'shilishga harakat qilamiz” [1, 14].

Albatta bu murakkab jarayon bo'lib, unda yakka qadam shaxs va uning jamiyatga kirib borish nazarda tutiladi. Ma'lumki yoshlarni jamiyatga moslashishi, jamiyat tomonidan ishlab chiqilgan qoida, normalarini qabul qilgan holda faol ishtirokchisiga aylanishi lozim. Shu o'rinda bir narsani hisobga olish lozimki, ayrim yoshlarni jamiyatga moslashishini juda tez bo'lsa, ayrimlarida bu qiyinchilik bilan yuzaga keladi. Ayniqsa mehribonlik uyida tarbiyalanayotgan o'smir va o'spirinlarni jamiyatga moslashish jarayoni juda qiyin kechadi. Buning asosiy sababi, uni ta'minlovchi mexanizmlarning nimadan iboratligini o'rganish muammosini dolzarbligini belgilab beradi.

Hozirgi kunda jamiyatda rivojlanish yuz berayotgan bir vaqtda yoshlarni jamiyatga moslashishi muhim sanalib, uning ijtimoiy ahamiyati quyidagilar bilan belgilanadi:

- jamiyatning ertangi kunini davomchilari va harakatlantiruvchi kuchlari yoshlar bo'lib, ularni jamiyatga moslashtirish lozim;
- shaxsda moslashish jarayoni qanchalik amarali kechsa, u jamiyatning faol ishtirokchisi bo'lishini ta'minlaydi. Shuningdek jamiyatdagi barcha o'zgarish va rivojlanish jarayonlarini ongli idrok qilgan holda o'z munosabatini bildira oladigan ya'ni mustaqil fikrlovchi erkin shaxsni shakllanishiga turtki bo'ladi.
- mazkur yoshlar jamiyatdagi iqtisodiy, ijtimoiy, siyosiy o'zgarishlarni faol yanada jadallashishiga olib keladi;
- yuksak bilim tafakkurga ega bo'lgan yoshlar jahon ilm-fani madaniyatiga ya'ni g'oya fikr qarashlarini berish orqali O'zbekistonning jahondagi nufuzini yanada ortishiga o'z hissasini qo'shadi [2, 3].

Jinsiy etilish o'smirning bu yoshdagi hulq-atvoriga asosiy biologik vosita sifatida ta'sir o'tkazadi. Lekin, bu bevosita ta'sirdir. Ijtimoiy omillar esa quyidagilardir: kichik maktab yoshidan o'rta maktabga o'tish, ya'ni yakka o'qituvchi rahbarligidan ko'pchilik o'qituvchilar tasarrufiga o'tish va muloqotdagi o'zgarishlar ijtimoiy foydali ishlarni kengaytirib borish, mustaqil va amaliy ishlarni ko'proq bajarish, shu bilan birga bolaning oiladagi o'rni ham o'zgarishidir. Ushbu o'zgarishlar ta'sirida bolalar jismoniy va aqliy imkoniyatlarini o'sib borishi munosabati bilan o'zlariga ko'proq ishona boshlaydilar, u endi oilaviy muammolar muhokamasida ham ishtirok eta boshlaydi. Katta o'smirlarga nisbatan kichik o'smirlarda paydo bo'ladigan kelisha olmaslikni ulardagi jinsiy etilishi bilan emas, balki atrofda shart-sharoitlar, oiladagi ota-ona, aka-ukalarning unga munosabati, mahalla-ko'y, ya'ni ijtimoiy sharoitlar ta'siri bilan bog'lash zarur.

Shu ijtimoiy sharoit ulardagi psixologik iqlimni o'zgartirish bilan, kichik o'smirdagi yomon xulq-atvor, o'jarlik, kamchiliklarini tan olmaslik kabi salbiy xislatlarning oldini olishi mumkin.

Ba'zi o'qituvchilar kichik o'smirdagi bu o'zgarishlar – urushqoqlik va salbiy alomatlar o'jarliklarining iddizlari qaerdan kelib chiqqani va nima bilan bog'langanligi, nimaning ta'siri ekanligini bilmay turib, noto'g'ri tashxis va xulosalar chiqaradilar va bu esa aksariyat holda fojiga olib kelishi mumkin.

Aslida o'smir yoshidagi bolalarning psixik holatlarini va psixik rivojlanish xususiyatlarini hisobga olish, psixik muammolarini erkin va to'g'ri echishlari uchun yordam berish, ularga psixologik yondashish zarur. Kichik o'smir yoshdagilar bilan ishlayotganda o'quvchining har bir tashqi va ichki reaksiyasi ortida uning o'z psixologik sabablari borligini bilish muhimdir. Bu *"madaniyatsiz"*, *"zararli"*, *"tushunib bo'lmaydigan"* deb nom olgan xatti-harakatlar bir qarashda shunday baholanadi, lekin bu hatti-harakatlar shaxs qaror topishi maxsus bosqichi uchun xos xususiyatdir. Kichik o'smir psixologik "mexanizmi" sxematik ravishda quyidagicha baholanadi. Endokrin garmonlarini paydo bo'lishi va ularning markaziy nerv sistemasiga ta'sir qilishi bilan bog'lik bo'lgan jinsiy etilishning boshlanishi bolalarning faolligini jismoniy va psixologik imkoniyatlarini oshiradi, hamda bolada o'zini kattalardek his etish, mustaqil bo'lish tuyg'ularini tuyush uchun qulay shart-sharoitlarni olib keladi. Biroq, psixik rivojlanishning bu bosqichida ham bola hali mustaqil harakat qilishga to'la tayyor bo'lmaydi. Asosiy ziddiyatni keltirib chiqaruvchi omillardan biri o'z mustaqilligini imkoniyatidan ortiq darajada baholashdir. O'z imkoniyatlarini ortiqcha baholash bilan kichik o'smirning psixik imkoniyatlari o'rtasida tafovut paydo bo'ladi. Bu ziddiyatni hal etilishi qanday sodir bo'ladi va u bolani tashqi ko'rinishi xulq-atvorida qanday namoyon bo'ladi?

O'smir shaxsini ijtimoiylashuvi xususiyatlarini o'rganish maqsadida sinaluvchilar bilan tadqiqot ishi amalga oshirildi. Mazkur metod yordamida o'z-o'zini boshqarish tizimi bilan bog'liq munosabatlarni o'rganish imkonini beradi. Shu maqsadida T.V. Snegireva tomonidan ishlab chiqilgan va N.G'.Kamilova tomonidan modifikatsiya qilingan ijtimoiy psixologik so'rovnoma metodikasidan foydalanildi.

Metodika 101 ta savolnomalardan iborat bo'lib, savolnomalarga javoblar variantidan ixtiyoriy ravishda tanlash imkoniyati ko'rsatib o'tiladi.

Mazkur metodika bo'yicha olingan natijalar miqdor jihatidan tahlil qilindi hamda shunga muvofiq jadval va diagrammada aks ettirildi.

1-jadval

Ijtimoiy psixologik so'rovnoma metodikasi bo'yicha natijalarning jadval ko'rinishi

№	Shkalalar	Sinaluvchilar
1	O'z-o'zini qabul qilish	25,7
2	O'z-o'zini qabul qilmaslik	12,3
3	Emotsional komfortlik	13,7
4	Emotsional diskomfort	16,9
5	Boshqalarni yaxshi ko'rish	11,4
6	Boshqalar bilan nizo	13,2
7	Ichki nazorat	12,3
8	Tashqi nazorat	11,8
9	Mustaqillik	18,7
10	Tobelik	10,7
11	Muammodan qochish	12,3

Jadval natijalaridan ko'rinadiki o'z-o'zini qabul qilish o'smirlarda yuqori darajani tashkil qiladi. Bu ulardagi o'z-o'zini anglash, o'z-o'zini baholash natijasida yuzaga kelishi aniqlandi. Dastavval anglash darajasi past bo'lsa, keyinchalik bu yuqori ko'rsatkichni tashkil qiladi. O'z-o'zini qabul qilmaslik shkalasi o'smir guruhida o'smirlar guruhida esa yuqori darajani tashkil qiladi. Chunki shaxs o'z-o'zini anglash jarayonida ko'pgina to'siqlarga uchraydi va shuning natijasida ayrim o'zida sifat va xususiyatlari bilan kelisha olmay qoladi va jarayonda shaxsda turli noqulay sifatlar sezilib qolishi natijasida o'z-o'zini qabul qilmaslik yuzaga keladi. Emotsional komfort va diskomfort sinaluvchilarda ahamiyatli farqqa egaligi bilan ajralib turadi. Boshqalarni yaxshi ko'rish o'smirlar guruhida ustunlikka ega. Boshqalar bilan nizo o'smirlarda esa past ko'rsatkichni tashkil qiladi, ya'ni bu ularda yoshga xos ijobiy sifatning tarkib topayotganligidan dalolat beradi. Ichki nazorat bo'yicha natijalar ham ahamiyatli darajani tashkil qiladi ya'ni ularda o'z-o'zini nazorat qila olish malakasi shakllanganligi bilan belgilanadi. Tashqi nazorat sinaluvchilarda ma'lum bir farqlar ko'zga tashlanadi. Bu ma'lum ma'noda atrofdagi insonlarni nazorat qilishlari qo'proq zarurligi bilan belgilanadi. Mustaqillik shkalasi bo'yicha natijalar tahliliga ko'ra natijalar ahamiyatli darajani tashkil qilib, ularda mustaqil fikr, erkin dunyoqarash shakllanayotganligidan dalolat beradi.

Tobelik shkalasi bo'yicha natijalar shuni ko'rsatadi har ikkala guruh sinaluvchilarida yuqori ko'rsatkich ya'ni ularda mustaqillik, o'zini tuta olish darajalari pastligi bilan belgilanadi.

Muammodan qochish shkalasi bo'yicha natijalar tahlili shuni ko'rsatadiki, sinaluvchilarda bir xil darajani tashkil qiladi. Chunki ular har qanday vaziyatda ham muammoga to'qnash kelmaslikka harakat qiladilar.

Ma'lumki, har bir bolaning munosabatlari aniq ishlarda ko'rinadi, mustahkamlanadi va qayd etiladi. Bola o'zidagi mustaqillikni shakllantirish uchun o'zi mustaqil ishlarni bajarishga to'g'ri keladi. Lekin, ikkinchi tomondan bir marta mustaqil ish bajarish uchun mavjud shart-sharoitlardan holi bo'lishga harakat qiladi. Bola boshqa mexanizmlarga ega emas. Bular o'smirning o'z kuchiga ichki bir ishonchni mavjud emasligini bildiradi. Bu belgilar mana shu yoshda kishini mustaqil harakat qilishga kodir bo'lishga, ayni hollarda tevarak atrofdagi kishilarga qarshi borib, o'zini haq ekanligini qattiq turib himoya qilishga, boshqa hollarda esa vaziyatni vazminlik bilan qabul qilishga dav'at etadi, o'smirda o'z-o'zini hurmat qilish va o'zini anglashni shakllantirishni bir qancha yo'llari mavjud. Masalan: bu davrda kattalarga taqlid qilish yoki oilada o'z hurmatini talab qilish, o'z so'zini o'tkazish, o'zini hurmatli, obro'li katta yoshli kishini obraziga o'xshatib rivojlantirish kuchli bo'ladi. Ularga biror so'z yoki tanbeh bilan murojaat qilsangiz, u o'zini mustaqil fikr olishi va biror ishni albatta uddasidan chiqa oladigandek ko'rsatadi. Vaholanki, hali o'smirni psixologik imkoniyatlari etarli emas yoki rivojlanmagan bo'lishi mumkin. Kattalar, o'qituvchilar o'smirdagi bu jarayonni psixologik nuqtai nazaridan baholay olishimiz, unga soxta pedagogik, yuzaki yondashmay, aksincha, unga o'z imkoniyatlarini o'stirishga o'z ichki va tashqi qobiliyatlarini to'g'ri rivojlantirishga yo'naltirishimiz muhim. O'smir yoshdagi bolani birinchi galdagi intilishi, u o'zini endi kichkina bola emas, balki katta bo'lib qolganligini atrofdagilarga ishonitirishdan iborat. Bu yoshda kattalar o'smirlarni bilib-bilmay qo'yayotgan kamchilik va xatolarini ko'pchilik ichida uyaltirib, kamsitib, qoralab emas, balki psixologik yo'l bilan yondashgan holda yordam berish uni "*katta bo'lib qolganlik*" tuyg'usini so'ndirib emas, balki katta odam qanday bo'lishi va qanday talablarga javob berishi kerakligini anglatishi zarur. Demak, bu o'smirni to'laqonli psixik rivojlanishi uchun zarur bo'lgan hayotiy bir xislat ekanligini bilgan holda shu bilan bog'liq salbiy ishlarni psixologik tabiatini to'g'ri tushunmog'i va bolalarni o'zlarini katta tutishlariga to'sqinlik qilmaslik, aksincha ularning

bunday hatti-harakatlarini ijobiy baxolashga intilishi kerak. O'smirlarni o'z tengdoshlari bilan muloqotda bo'lishi g'oyat katta ahamiyatga egadir.

O'z tengdoshlari bilan tenglik asosida qilingan munosabat asosida o'smir alohida bir ijtimoiy munosabatlar maktabini o'taydi. O'zaro qiziqishlar, atrof dunyoni, bir-birlarini o'zligini anglashlari va tushunishlari ular uchun juda qimmatlidir. O'smirlar uchun uy vazifalari, uy ishlari bo'yicha majburiyatlarni bajarishga qaraganda tengdoshlari bilan muloqot qilish muhimrokdir. O'z sirlarini bola endi ota-onasiga emas, balki tengdoshiga ko'proq ishonadi. U endi salbiy va ijobiy tomonlariga alohida bir urg'u bermagan holda o'zi xoxlagan kishisi bilan do'st bo'lish xuquqini talab etadi. O'z tengdoshlari bilan muloqot va munosabat jarayonida o'z shaxsini erkinlik bilan to'la namoyon eta oladi. Shaxsiy erkinlikni u katta bo'lish xuquqi deb anglaydi. Ota- onalarning o'smirlarga shu erkinlikni bermasligi yoki o'smirning shunday deb bilishi natijasida, ular ota-onaga qarshi pozitsiyada bo'ladi. Shuni alohida ta'kidlash lozimki, ana shu muloqot va munosabat asosida o'smirlarda g'urur hissi shakllana boshlaydi. Albatta, g'urur meyor va qoidalari kattalardan o'rganiladi, lekin o'z g'ururini qanday himoya qilishi o'smirlarning alohida nazoratida bo'ladi. O'smirlar orasida sodiqlik va to'g'rilik kabi xislatlar yuqori baholanib, sotqinlik o'z so'ziga bevafoqlik, egoizm, qizg'anchilik qattiq qoralanadi va qattiq jazolanadi. Bu jazo u bilan urishish, kaltaklash unga qarshi baykot e'lon qilish va uni yolg'izlatib qo'yish shaklida bo'lishi mumkin. O'smirlar o'zini hurmat qilishini, o'z fikrini va qiziqishini himoya qilishni bilmagan tengdoshlariga juda past baho beradilar.

Metodika natijalaridan shuni xulosa qilish mumkinki, shaxsda o'z-o'zini boshqarish imkoniyatlarini rivojlanganligi o'smir ijtimoiylashuvining muhim sharti sanaladi. Chunki o'smirda shaxs sifatlarini tarkib topishining mukammalligi ularda jamiyatga moslashuvni ham ijtimoiylashuvini tarkib toptiruvchi asosiy omillardan sanaladi.

O'rganilgan nazariy va amaliy manbalarni o'rganish asosida quyidagi xulosalarni keltirib o'tish joiz:

- shaxsning ijtimoiylashuvining asosiy ko'rsatkichi sifatida uning shaxslararo munosabatga kirisha olish qobiliyatining mavjudligi bilan belgilanadi;
- shaxs ijtimoiylashuv mezonini sifatida muloqot malakalarining egallaganlik, insonlar bilan muomala munosabat o'rnata olish qobiliyatining mavjudligi bilan belgilanadi.
- shaxsning ijtimoiylashuvi jarayonida jamiyat tomonidan umume'tirof etilgan normalarni qabul qilish muhim sanaladi;
- o'zini o'zi qabul qilish, emotsional komfort, boshqalarni yaxshi ko'rish jamiyatga moslashuvning asosiy sharti hisoblanadi.
- shaxs tomonidan jamoa talablarini qabul qilish va unga to'la rioya qilish ijtimoiylashuvning birlamchi mezonlaridan sanaladi
- ijtimoiylashuv negizida shaxsda hosil bo'ladigan birlamchi ko'nikma va malakalar asosiy o'rin egallaydi
- shaxs ijtimoiylashuvi jarayonini qanday kechishi u tarbiyalanayotgan muassasa, insonlar jamoasi, guruhidagi ijtimoiy psixologik muhitga bog'liq bo'ladi.
- o'smirlar davrining murakkabligini hisobga olsak ijtimoiylashuv jarayoni ham qiyinchilik bilan yuzaga keladi.

Foydalanilgan adabiyotlar

1. Karimov I.A. Eng asosiy mezon – hayot haqiqatini aks ettirish / T.: O'zbekiston, 2009 yil 24 b.
2. Qodirova A.T. O'smirlarda oilaviy nizolar to'g'risida ijtimoiy tasavvurlarning shakllanishi. Avtoreferat psixol.f.n. Mirzo Ulug'bek nomidagi O'zbekiston Milliy Universiteti. Toshkent. 2007, 22-b.

**Н.И. Халилова, Д. Қаюмова
(Тошкент, Ўзбекистон)**

КИЧИК МАКТАБ ЁШИДА ХАВОТИРЛАНИШ ҲОЛАТЛАРИНИ НАМОЁН БЎЛИШ ХУСУСИЯТЛАРИ

Ҳар қандай тадқиқотнинг бошланғич нуқтаси тушунчаларни маъносини аниқлашдан бошланади. Хусусан, “хавотирланиш” атамасининг мазмунини аниқлашга қаратилган тадқиқотларга асосланадиган бўлсак, бу борадаги фикрлар бир мунча тарқоқлиги билан ажралиб туради. Шу боис, шахсдаги хавотирланиш тушунчасини аниқлаштиришга қаратилган қатор илмий изланишларни таҳлил қилиш мақсадга мувофиқдир.

Айниқса, тадқиқотчилар томонидан “хавотирланиш тушунчасини энг кўп умумий ўрганиладиган жабҳаси унинг невротик ва невротик олди тузилиши сифатида кўриб чиқишдир (Б.И. Кочубий, Е.В. Роджерс, К. Хорни ва бошқалар). Шунингдек, хавотирланиш ички нотинчлик кечинма, қўрқув каби психологик ҳолат (А.М. Прихожан, Н.Д. Левитов), субъектив ҳиссий таранглик салбий хавотирларни олдиндан сезиш (И. Спилбергер, О.М. Гадюк, А.М. Прихожан), эмоционал ноқулайликни ҳис қилиш (А.М. Прихожан), номаълум хатарни олдиндан сезиш (Ф.Б.Березин) сифатида кўрилади.

Т.Л. Шабанова Л.И. Божовичнинг муаммо доирасидаги изланишларига асосланиб, ташқи таъсирларга адекватлигини боғлаган ҳолда хавотирланиш кўринишларини классификациясини келтиради. Хусусан:

- субъект реал носоғломлигида, адекват хавотирланишни ҳис қилади;

- агар субъект ҳолати адекват яхши бўлса, Божович бундай хавотирланишни ноадекват деб баҳолаганлар;

- реал носоғломликни сезмаслик “ноадекват хотиржамлик” деб аталади, лекин биз Хорни фикрига ёндашамиз унга кўра, ҳар қандай хавотирланиш адекватдир, чунки у объектив эмас, субъектив сабабларга кўра, инобатга олинмаслиги мумкин, у ташқаридан кўринмас, аммо субъект учун муҳим бўлиши мумкин [3, 236].

Р.Мей эса ўзининг тадқиқотларида хавотирланишни 2 асосий турга бўлган меъёрий ва невротик. Меъёрий хавотирланиш 3 асосий жиҳат билан тавсифланади:

1) меъёрий хавотирланишни намоиш қилиш келиб чиққан вазиятдаги объектив хатарни муҳимлигини кўрсатади;

2) меъёрий хавотирланиш тушкунликка олиб келмайди;

3) агар уларни келтириб чиқарувчи факторларни идентификациялаб ва уларга қарши турлича ҳаракат қилинса бундай хавотирланишни ижодий қўллаш мумкин.

Невротик хавотирланиш тавсифномалари улардан фарқланади-бу хатарга нисбатан адекват реакция эмас. Бундай хавотирланиш тушкунликка олиб келади ва у бузғунчидир, конструктив эмас. Невротик хавотирланишга боғлиқ бўлган тушкунлик ва англашни одамларни муҳим ахборотга кира олишидан маҳрум қилади, улар ёрдамида хатарларни идентификациялаш ва бартараф этиш мумкин.

Реакциянинг 2 турини “деструктив хавотирланиш” деб аташ мумкин.

Юқорида келтирилган вазиятларда биз инсонни турли кўпинча ижтимоий-психологик стрессорларга (негатив баҳони кутиш ёки агрессив реакция, ўзига нисбатан негатив муносабатни қабул қилиш, ўзини обрўси, ҳурматига нисбатан хатарни сезиш) таъсирини 2 турини ажратдик: конструктив ва деструктив вазиятли хавотирланиш.

Бироқ ҳар бир инсонда ўз “Мен”ига нисбатан хатарни турли вазиятларда қабул қилиш ва бу вазиятга вазиятли хавотирланиши ошган ҳолда реакция кўрсатиш (ёки конструктив ёки деструктив) мавжуд.

Бу иштиёқни Ю.А. Ханин шахсий хавотирланиши жиҳат, хусусият, дизпозиция индивидуал фарқлар ҳақида тасаввур берувчи ва турли стрессларга таъсир сифатида аниқлайди. Шунингдек, хавотирланиш тушунчасини чет эл психологлари сингари рус психологлари ҳам худди шундай таърифлайдилар. Хусусан, Р.С. Немов хавотирланишни доимий ёки ситуатив юзага келувчи инсонни юқори даражадаги хавотирида ўзига хос вазиятларда кўрқув ва ҳаяжонни ҳис қилиши сифатида кўради. О.М. Радюк ҳам хавотирланиш инсонни хавотирни ҳис қилишга иштиёқни сифатида ўрганади. Е.П. Ильин Спилбергерга ёндашган ҳолда қуйидагича таъриф беради: “Юқори хавотирланиш-шахс эмоционал хусусиятини намоён бўлишининг турли ҳаётий вазиятларда хавотирланиш ҳолатини тез-тез намоён бўлиши, шу билан бир қаторда уни келтириб чиқармайдиганларда ҳам кузатилади” [2, 328].

Шу тариқа хавотирланиш тушунчаси психологияда 2 ўзаро боғлиқ маънода қўлланилади. 1) аниқ вазиятли стрессорга нисбатан реактив ҳолат жавоби сифатида; 2) турли вазиятларда инсонни бу ҳолатни ҳис қилишга бўлган иштиёқи.

Ч. Спилбергер хавотирни жараён сифатида кўриб чиқар экан уни когнитив, аффектив ва ҳаракат реакцияларини босилиши сифатида тасаввур қилади. Одамга стресснинг турли шаклларини таъсири натижасида фаоллашади, улар қуйидаги вақт таркибий қисмлари занжири кўринишида бўлади. Стресс хатарни қабул қилиш-когнитив қайта баҳолаш-психологик ҳимоя ёки четлашни яшириш механизми. Кўриниб турибдики, бу ерда стресс танглик сифатида эмас фактор (стрессор) сифатида намоён бўлади.

Шу тариқа хавотирланишни тушунишда психологияда қуйидаги нуқтаи назарлар юзага келади:

1. Хавотирланиш-бу

- ички хавотирни психик ҳолати хавотирни ҳис қилишдаги танглик;
- ёмон ҳислар, хатарни кутишни субъектив ҳис қилиш;
- эмоционал дискомфортни ҳис қилиш;
- невротик реакция (автоном нерв тизимини фаоллигини ошиши билан кечувчи эмоционал реакция);
- салбий эмоциялар: кўрқув, жаҳл ва ғамгинлик комплекси (баъзилар бунга қизиқишни ҳам киритади);
- мураккаб психик ҳолат, когнитив эмоционал ва операциял таркибий қисмларни ўз ичига олади, эмоционални доминантлигида;
- шахс тузилишида дефектларни пайдо бўлиши улар турли касалликларнинг келиб чиқишидир;
- шахс фаол ҳаракатини табиий ва мажбурий хусусияти шахсни ўзини ўзи мукамаллаштирувчи стимул сифатида [1, 374].

1. Хавотирланиш-бу мураккаб психик ҳолат, маълум вазиятга реакция сифатида, ўзига когнитив, эмоционал, ҳаракат, физиологик компонентларни бирлаштирган; эмоционал дискомфортни ҳис қилувчи индивид соғлиғи ва ҳаракатига зарар келтириши мумкин. Худди шундай эмоционал жабҳада ҳам фаолиятга йўналтирилган ички куч ва самарадорликни стимуллаштирувчи.

2. Хавотирли ҳолат-бу жараёндир:

- аффектив феноменлар бир-бирларини алмаштириб турувчи кетма-кетлик;
- босқичларни алмашиши натижасида келиб чиқишидан бартараф этиш механизмларига;
- кўпайиш интенсивлигини ўзгариши бўйича сустидан ортиқча кўрқувгача.

3. Хавотирланиш шахсий хусусият сифатида-бу кўп қайтариладиган ёки ҳаддан зиёд интенсив ҳолат натижасида ситуатив хавотирланишни сақланиб қолиши, у ўз навбатида маълум вазиятда реакция характериға таъсир этади. Кейинчалик, тадқиқотлар таҳлилида стимуллаштирувчи факторлар хавотирни келтириб чиқарувчиларни биз хавотир манбаи сифатида таҳлил қиламиз.

Умумий кўринишда хавотирланишни келтириб чиқарувчи сабаб ва механизмларни кўпчилик тадқиқотчилар индивидни ички низоларида кўрадилар, уларнинг камчилиги қандайдир ёмон хатарни кутиш натижасида келиб чиқади [3, 238].

Кичик мактаб ёшидаги ўқувчиларнинг хавотирланиш даражаларини ўрганиш мақсадида синалувчилар гуруҳида Филлипс методикаси ўтказилди. Методика асосан кичик мактаб ёшидаги ўқувчиларнинг хавотирланиш даражаларини ўрганишга қаратилган. Методика синалувчилар гуруҳида ўтказилиб олинган натижалар миқдор ва сифат жиҳатидан таҳлил қилинди.

1-жадвал

Кичик мактаб ёшидаги ўқувчиларда хавотирланиш ҳолатларини намоён бўлиши

Синфлар	Мактабдаги умумий хавотирланиш	Ижтимоий стресслардан куюниш	Муваффақиятга эришиш эҳтиёжига фрустрация	Ўз фикридан кўрқиш	Баҳони текшириш вазиятидан кўрқиш	Атрофдаги дўстлар даврасига келмасликдан кўрқиш	Кичик доирадаги физиологик стрессга бардошлилик	Ўқитувчи билан муносабатдаги муаммолар ва кўрқув
2-синф	32%	39%	26%	39%	41%	25%	36%	32%
4-синф	21%	24%	15%	22%	34%	13%	24%	23%

Тадқиқот натижаларидан шуни кўриш мумкинки, кичик мактаб ёшидаги ўқувчиларда эмоционал ҳолатларнинг шахслараро муносабатлар тизимига таъсир хусусиятларини ўрганишга қаратилган тадқиқот ишимизда қўлланилган Филлипс методикаси бўйича натижаарни таҳлилини амалга оширдик.

Хусусан, мактаб билан боғлиқ хавотирланиш 32% ва 21% ни ташкил қилиб ўқувчига таълим жараёнида бериладиган топширқлар, шахслараро муносабатлар тизимига мослашмаганлиги албатта уларда хавотирланиш ҳолатини юзага келтириши табиий ҳолатлардан бири сифатида таъкидланади. Шунинг билан бирга кичик мактаб ёшидаги ўқувчиларда мактабдан ҳайдалиш, синфда қолиб кетиш каби қатор кўрқувларнинг бўлиши уларда хавотирланишни келтириб чиқарувчи психологик омиллардан ҳисобланади.

Кичик мактаб ёшидаги ўқувчиларда ижтимоий стресслардан куюниш 39% ва 24% ни ташкил қилиб, унга кўра, уларнинг ҳаётларида бизнинг назаримизда аҳамиятсиздек, туюладиган лекин, мазкур ёшдагилар учун муҳимдек туюладиган стресслар юзага келади. Хусусан, ёмон баҳо олиш, катталардан гап эшитмаслик, мактабдаги таълим жараёнида қоида бузмаслик, вазифаларга вақтида улгурмасик ва шу кабиларни киритиш мумкин. Муваффақиятга эришиш эҳтиёжига фрустрация 26% ва 15% ни ташкил қилиб, мазкур ёшдаги болалар учун хос бўлган ҳолат сифатида эътироф этиш мумкин. Унга кўра, уларда ҳаммадан кўп баҳо олиш, синфнинг етакчиси бўлиш, атрофдагилар томонидан тан олиншига эришиш ва бошқаларни киритиш мумкин.

Кичик мактаб ёшидаги ўқувчилар учун аҳамиятли жиҳат уларда фикрлардаги тарқоқик ҳолатининг кучлиги ҳамда ўзининг фикрини ҳар доим ҳам ўтказа олиши билан белгиланади. Шунга мувофиқ, ўз фикридан кўрқиш 39% ва 22% ни ни ташкил қилади. Маълумки, баҳони текшириш вазиятидан кўрқиш кичик мактаб ёшидаги ўқувчиларда 41% ва 34% ни ташкил қилади. Ўқувчи учун бу ёшда ўқитувчи ва у томонидан қўйиладиган баҳо уларга нисбатан қўлланиладиган қурол воситаси ҳисобланади. Шунга мувофиқ, аксарият бошланғич синф ўқувчиларида ўқитувчи томонидан ўқув вазифаларни текширишга нисбатан негатив муносабатнинг мавжудлигини кўришимиз мумкин.

Атрофдаги дўстлар даврасига келмасликдан кўрқиш 25% ва 13% ни ташкил қилади. Таъкидлаш керакки, кичик мактаб ёшидаги ўқувчиларда шахслараро муносабатларга киришишдаги қийинчилик ҳамда мулоқот малакаларини тўла таркиб топмаганлиги уларда дўстлари билан боғлиқ хавотирланишни юзага келтиради. Маълумки, кичик доирадаги физиологик стрессга бардошлилик 36% ва 24% ни ташкил қилади. Бу ўқув жараёнида бериладиган топширқларига нисбатан бола организмда юзага келадиган зўриқишлар назарда тутилади. Чунки боланинг организми физиологик нуқтаи назардан ортиб кетганлиги билан изоҳлаш мумкин.

Кичик мактаб ёшидаги ўқувчилар учун ўқитувчи билан муносабатдаги муаммолар ва кўрқув 32% ва 23%ни ташкил қилади. Хусусан, кичик мактаб ёшидаги болалар таълим муассасасига деярли мослашмаганлиги натижасида қатор хатоликларга йўл қўядилар. Бу эса ўз навбатида ўқитувчи томонидан

огохлантириш олишига сабаб бўлади. Натижада ўқувчида ўзи билмаган ҳолда қўрқув, хавотирланиш юзага келади.

Методика натижаларида шуни хулоса қилиш мумкинки, кичик мактаб ёшидаги ўқувчиларда хавотирланиш ҳолатининг намоён бўлиши бир қатор ташқи ва ички омиллар билан боғлиқ. Тадқиқот ишимизнинг эмпирик натижаларига кўра, қуйидаги хулосаларни шакллантириш имконини беради.

- кичик мактаб ёшидаги ўқувчиларда таълим жараёни билан боғлиқ хавотирланишнинг кучлиги кузатилади;
- кичик мактаб ёшидаги ўқувчиларда хавотирланишнинг юзага келиши аксарият ҳолларда ташқи омиллар билан боғлиқ бўлиши мумкин;
- кичик мактаб ёшидаги ўқувчиларда эмоционал реакцияларнинг ортиб кетиши уларнинг шахслараро муносабатлари тизимига ўз таъсирини кўрсатади;
- кичик мактаб ёшидаги ўқувчиларда эмоционал ҳолатлардан қўрқувнинг юзага келиши ўз-ўзига нисбатан салбий муносабатни юзага келишига, атродагиларга нисбатан агрессив ҳолатларни рўй беришига олиб келиши эҳтимол.

Фойдаланилган адабиётлар:

1. Абрамова Г.С. Возрастная психология. Учеб. пособи для вузов М.: Академический проект. Альма Матер, 2005. – 698 с.
2. Обухова А.Ф. Возрастная психология: Учебник- М.: Высши образование, 2006.- 460 с.
3. Рогов Е.И. Эмоции и воля. – М.: Гуманит.-изд. центр ВЛАДОС, 2001. – 321 с.

Тетяна Літвінова
(Дрогобич, Україна)

ЧИ ПОТРІБНА ПСИХОЛОГІЯ ПЕДАГОГУ?

«КОЖЕН ПЕДАГОГ - ПСИХОЛОГ»
К. Ушинський

Костянтин Дмитрович Ушинський (1824-1870) – український і російський педагог та психолог, основоположник педагогічної психології. Розглядав педагогіку як наукову теорію виховання. Педагогіка в широкому розумінні, на думку Ушинського повинна бути узагальненням педагогічного досвіду, базуватись на філософії, користуватись даними ряду наук – анатомії, фізіології, психології, історії та іншими.

Ось одна із точок зору: «Сучасні педагогічні технології тяжіють до прагматизму». Замість проектування нової технології сформувався висновок: якби ми всього лише розчистили вузькі місця, прибрати завали на шляху до мети, оптимізували педагогічний процес, то ніякої нової технології нам би не знадобилося. Найвужчі місця дороги, що веде до щастя мільйонів, які, природно, не всі бачать однаково, такі:

- слабке поєднання практики з наукою;
- некоректна психологізація та ряд інших.

Психологію, що все ще знаходиться у пошуках свого предмета і ніяк не може пояснити, чим же вона займається, пускати в педагогіку можна з великою пересторогою і обережністю.

У своїй книзі «Психологія і вчитель»(1910) П. Мюнстерберг вимагав викинути психологію зі шкіл, відмовитись від її послуг і вести процес, але зрозумілих і цілісних знань про людину.

Прогрес психологічної школи ніколи не привів до прогресу виховання. Швидше навпаки: чіткі, здорові уявлення наших попередників поглинули штучно створені моделі і замітники. Що з того, що вчитель довідався про різні типи пам'яті, уваги чи емоцій? Чим практично допомогло йому ранжування учнів за відмінними рисами? Адже навчати і виховувати йому треба всіх, в одному класі, сильно, не вибираючи.

Психологія продовжує агресивний наступ на беззахисних учителів і дітей.

Для виведення школи з психологічного туману доведеться чимало попрацювати, а до виваженості і поміркованості психологізації, ми повинні прагнути вже сьогодні, час і нерви вчителів треба берегти, ретельно зважувати, наскільки корисними і необхідними будуть ті чи інші психологічні знання. Нехай свою придатність психологія покаже в бізнесі, сільському господарстві, промисловості, армії (куди її не пускають, зважаючи на повну марність і безпорадність) і залишіть, нарешті, у спокої беззахисних дітей і трудяг вчителів [4, с. 64-65].

Доволі специфічна, як на мене, точка зору вченого-педагога і доволі дивні поради починаючим педагогам. Однак є і інша думка. Незважаючи на критичне ставлення до можливості використання психології в роботі вчителя, Р. Мюнстерберг стверджує необхідність розвитку педагогічної психології як самостійної прикладної галузі психології. Він запропонував розділити психологію на теоретичну та прикладну. До прикладних галузей психології відносив області наукового знання, які застосовують психологію «для вирішення людських завдань». Справжня прикладна психологія не повинна бути простим нагромадженням уривків теоретичної психології, вона не може просто запозичувати готовий матеріал у

загальної психології і тому повинна покладатися на власні сили. Тільки в цьому випадку прикладна психологія буде стояти до звичайної психології в такому ж відношенні, в якому інженерна наука стоїть до фізики. Не можна заперечувати роль психолог знань, не тільки для педагогіки (педагогічна психологія), а і для політики.

Психологія торгівлі вивчає взаємини між продавцем і покупцем; вплив реклами на ефективність торгівлі тощо.

Автомобільні дилери також часто застосовують принцип контрасту. Вони чекають, поки не буде досягнуто домовленості щодо цін на нову машину, і тільки після цього пропонують різні додаткові предмети. Після укладення угоди на 15 тисяч доларів, сотня доларів, необхідна для купівлі, скажімо, радіоприймача, здається просто дрібничкою. Те саме буде справедливо і щодо дорогих аксесуарів на зразок тонованих стекол, подвійних дзеркал бічного огляду або спеціального засобу для оброблення салону машини, які продавець може пропонувати послідовно [7, с. 29].

У так званому «ліхтарику» «Сперечаємось» читаю:

Вас, імовірно здивувало таке ставлення до психологізації педагогіки на тлі інтенсивного і повального нарощування цього процесу. Та вдумаємось уважніше, що дала психологія вчителям? Чим допомогла у вирішенні споконвічних педагогічних проблем? Чи стали ми з повальною психологізацією краще вчити і виховувати?

Уважно спів ставити результати шкільного навчання і виховання «до психологічного» періоду, можна стверджувати, що вони були вищими за нинішні. Педагогічні праці «без психології» були набагато глибшими і людянішими [4, с. 66].

Решта, майже 300 сторінок книги так і не роз'яснили що таке «повальне нарощування психологізації педагогіки», «до психологічний період», і які «педагогічні праці без психології» варто було б перечитати.

Поняття «психологія» (термін з'явився тільки у XVI столітті), включає в себе декілька різних і в той же час глибоко взаємопов'язаних змістів. Перш за все це так звана «донаукова» психологія, яку за виразом відомого французького психолога П. Жане, народ створює ще до психологів. В ній відображаються ті психологічні знання та вміння, які люди накопичували в процесі узагальнення самостереження один за одним і за своєю психологічною діяльністю.

Велика кількість психологічних узагальнень є в прислів'ях, поговірках, казках, міфах і анекдотах. В них можна знайти витoki майже всіх психологічних теорій і галузей психології.

«Повторення – мати навчання». Це із області психології навчання.

«В тихому омуті чорти водяться». Це попередження тим, хто судить про характер за зовнішніми проявами [3, с. 5-6]

Термін «психологія» це один із парадоксів лінгвістики. В перекладі з грецького психологія – це дійсно наука про душу («псюхе» – душа, «логос»- наука). Так само, як геологія – наука про землю, а зоологія наука про тварин.

Так, але не так, скаже вдумливий читач. Земля – ось вона, кожному видна. А душа де? Це вже інше питання. А поки є зміст поговорити про лінгвістичні парадокси. Відомо, що словом «атом» древньогрецькі філософи називали найдрібнішу недільну частинку матерії. («Атом» означає «неділимий»). Але йшов час, наука розвивалась і з'ясувалось, що атом – це цілий світ електронних частинок [3, с. 8-9].

Предметом психології є психіка (від грець. *psuchikos* – душевний) людини і тварини, тобто психічні явища, притаманні людині і тварині. Факти психології – це непередметні речі, а різні за змістом, інтенсивністю, тривалістю, пов'язані між собою процеси, що перебувають у розвитку та належать певній людині. Психологія вивчає внутрішній психічний світ людини, психічні процеси, стани, властивості, закони виникнення, розвитку й перебігу психічної діяльності, становлення психічних властивостей людини, життєве значення психіки.

Психологічна наука вивчає такі психічні явища:

- психічні процеси, до яких входять відчуття, сприймання, мислення, уява, почуття і т.д.;
- психічні стани – уважність, байдужість, спокій, схвилювання, піднесення, зацікавленість, тощо;
- психічні властивості – спостережливність, чутливість, розумові емоції, вольові якості людини, її здібності, риси характеру тощо [6, с. 9].

Психологія має багатогранні зв'язки як з природничими, так і з соціальними науками. Найтісніший зв'язок має психологія з педагогікою. К.Д. Ушинський писав, що співвідношення між психологією та педагогікою аналогічне співвідношенню між медициною та фізіологією [6, с. 12].

Педагогічна психологія є самостійною галуззю прикладного психологічного знання, зосередженою на пізнанні і використанні психологічного та особистісного потенціалів педагога, учня (студента) у процесі навчання, виховання, оволодіння соціальним досвідом [6, с.10].

Різноманітні зв'язки єднають її з багатьма галузями психології (загальною психологією, генетичною психологією, соціальною психологією, диференціальною та іншими), особливо з віковою психологією, які мають спільний об'єкт вивчення – людину, але предмети різні.

Предмет вікової психології – вікова динаміка психіки людини, тобто вікова психологія досліджує закономірності психічного розвитку особистості.

На різних етапах її життя. Отож, вікова психологія вивчає виникнення й розвиток психічних процесів (відчуттів, сприймання, пам'яті, мислення, уяви, емоцій тощо) і властивостей у дітей, підлітків, юнаків та

дорослих; зумовлену віком динаміку співвідношення між ними; становлення різних видів діяльності (гри, навчання, праці, спілкування та ін.); формування психічних якостей підростаючої особистості; вікові можливості засвоєння знань; провідні фактори розвитку та формування особисті та ін.

У предмет вікової психології входить вивчення рушійних сил індивідуального розвитку людської психіки, закономірностей переходу від попередніх періодів до наступних від нижчих стадій до вищих, з'ясування індивідуально-типологічних відмінностей психічному розвитку дітей, підлітків, молоді та дорослих [1, с. 6].

Немале значення має емоційна сфера психіки. Пізнаючи з допомогою психічних процесів свій світ, світ інших, навколишній світ, людина реалізує своє право на вибірковість пізнання. За словами С. Л. Рубінштейна, психічні процеси у своїй цілісності – не тільки пізнавальні, а й «афективні», емоційно-вольові. Вони виражають не лише знання про явища, а й відповідне ставлення.

На важливості ролі емоцій у поведінці людини наголошував і відомий зарубіжний фахівець із психології навчання О. Мауер: «... Емоції є одним із ключових фактично незамінних факторів у тих змінах поведінки або її результатів, що ми називаємо «навчання» ...

І в зарубіжній, і в вітчизняній психології поширився підхід, згідно з яким емоції створюють первинну мотиваційну систему людини. І взагалі – саме емоції запускають пізнавальні процеси і керують ними.

Відсутність єдності емоційного виховання й пізнання світу є одним із найнебезпечніших джерел байдужого ставлення до знань (В. О. Сухомлинський) [2, с. 11].

Теорія педагогіки не могла продуктивно розвиватися без знань закономірності розвитку людської психіки. Маючи багато спільного в об'єкті дослідження педагогічна психологія суттєво відрізняється від педагогіки, що спричинено відмінностями психологічного та педагогічного підходів до навчально-виховного процесу. Якщо предметом педагогічної психології є закономірності розвитку психіки та особистості дитини, яка навчається, то предметом педагогіки є педагогічний процес як зовнішня умова цього розвитку, специфічні закономірності навчання і виховання.

Психічні та особистісні процеси на різних етапах розвитку дитини є внутрішніми умовами, які педагоги повинні враховувати. Однак педагогіка нерідко проявляє байдужість до пошуків, спостережень і висновків педагогічної психології, що є наслідком роз'єднаності вчених, абсолютизування ними своїх знань.

Існують певні суперечності між педагогічними канонами і психологічними їх поясненнями.

Ментальність професійних психологів і педагогів має суттєві відмінності. Усі ці відмінності сприяють розумінню причин труднощів у спілкуванні педагогів і психологів. Багато не можуть відразу визнати роль психолога [5, с. 85].

Урок ми намагаємося вивести з психологічного туману. Нікому, звичайно, не забороняється вдосконалювати свої психологічні знання, але в кінцевому підсумку, як стверджує О. Русаков, це нічого не дає: «Кажуть, учителям не вистачає психологічних знань. Але я не знаю жодного вчителя, який би став таким завдяки ретельному вивченню психологічних понять і термінів... «...У тому, наскільки вчитель здатний розуміти і відчувати дитячу душу, основа педагогічної майстерності», - стверджував В.О. Сухомлинський. Називати це психологією не варто. Для того, щоб уміти бачити стан дітей і приймати по-людськи правильне рішення, не обов'язково володіти науковим аналізом. Психологічна теорія в багатьох випадках може бути непоганим порадиником, але з неї не вибудувати педагогічної майстерності» [4, с. 348].

Та, як свідчить досвід, людям педагогічної професії неможливо обійтись без знань законів розвитку психіки.

Література:

1. Заброцький М.М. Основи вікової психології: Навчальний посібник. – Тернопіль: Навчальна книга – Богдан, 2001. – 112с.
2. Кириленко Т.С. Психологія: емоційна сфера особистості: Навчальний посібник. – К.: Либідь, 2007. – 256 с.
3. Коломинський Я.Л. Беседи о тайнах психологии. – М.: Молодая гвардия, 1976. – 208 с.
4. Підласий І.П. Продуктивний педагог: Настільна книга вчителя. – Харків: Основа, 2010. – 360 с.
5. Савчин М.В. Педагогічна психологія: Навчальний посібник. – К: Академвидав, 2007. – 424 с.
6. Скрипченко О.В. та ін. Загальна психологія: Підручник / О.В. Скрипченко, Л.В. Долинська, З.В. Огородійчук. – 2-ге вид., випр. і доп. – К.: Каравела, 2012. – 464 с.
7. Чалдині Р. Психологія впливу / Пер. з англ.. М.Скоробогатова. – Харків: Книжковий клуб «Сімейного дозвілля», 2015. – 368 с.

ПСИХОЛОГІЧНІ АСПЕКТИ ПРОФЕСІЙНОЇ АДАПТАЦІЇ ВИКЛАДАЧА-ПОЧАТКІВЦЯ

Сучасне суспільство висуває все більші вимоги до якості підготовки фахівців з вищою освітою. Від результату, термінів, характеру професійного становлення особистості залежить професійна адаптація особистості, подальша діяльність молодого викладача, його професійна майстерність, якість навчально-виховного процесу ВНЗ. Молоді викладачі на початку своєї професійної діяльності зазнають багато стресових ситуацій, і психологічна готовність особистості до професії впливає на те, як буде проходити процес подолання стресу. Актуальність дослідження професійної адаптації викладача-початківця у контексті психологічної готовності особистості зумовлена також недостатнім обґрунтуванням визначень понять «професійна адаптація викладача ВНЗ» і «психологічна готовність до фахової діяльності викладача ВНЗ»; змішуванням концептів професійної адаптації вчителя та професійної адаптації викладача ВНЗ; перенесенням концептів психологічної готовності до фахової діяльності вчителя на психологічну готовність викладача ВНЗ.

Багато вчених (П.Г. Белкін, Я.В. Абсалямова, С.О. Гура, О.І. Зотова, І.К. Кряжева, О.Г. Мороз, С.В. Овдій, І.І. Облес, О.П. Савченко, В.О. Сластьонін, М.І. Скубій, О.Г. Солодухова, С.М. Хатунцева, Н.А. Чайкіна та ін.) зверталися до проблеми дослідження професійної адаптації викладачів-початківців ВНЗ, розглядаючи її різні аспекти. Велика кількість авторів здійснювала наукові дослідження різних компонентів видової структури адаптації, а саме: соціальної (В.А. Солоніцин, Д.В. Ольшанський, А. О. Реан); професійної (О.Г. Мороз, М.А. Кузнецов, Л.М. Мітіна); психологічної (Б.Ф. Ломов, О.М. Леонтєв, Н.Ф. Талізїна, А.В. Мудрик, А.К. Маркова, В.Т. Ащепков). Праці зарубіжних авторів характеризуються різними підходами до вивчення адаптації особистості (З. Фройд, Г. Сельє, Е. Еріксон, К. Роджерс, Х. Хекхаузен, А. Маслоу).

Білоруські дослідники М. І. Дьяченко і Л. А. Кандибович у 1976 році ввели поняття психологічної готовності до фахової діяльності. Дані автори говорили передусім про готовність вчителя до роботи у школі.

Мета статті – проаналізувати професійну адаптацію викладача-початківця у контексті психологічної готовності особистості.

У вітчизняних та зарубіжних довідниках поняття адаптації розглядається як пристосування організму, індивідуума, колективу до умов зовнішнього середовища або до своїх внутрішніх змін, що призводить до підвищення ефективності їх існування та функціонування [1, с. 14].

Професійна адаптація характеризується не тільки пристосуванням, але входженням до активної діяльності. Для молодого фахівця професійна адаптація – це засвоєння професійних і соціальних функцій, активне включення в життя трудового колективу. Приступаючи до роботи на підприємстві, людина вступає у процес адаптації до нього. Це може бути первинна професійна адаптація (початок трудової діяльності) чи вторинна (при зміні місця роботи). Мерлін В.С. виділяє два основних критерії такого пристосування: рівень пристосування особистості до діяльності тим вищий, чим вона більше відповідає соціальним потребам нормам, чим вона успішніша; рівень пристосування тим вищий, чим більше діяльність задовольняє особистість і сприяє її розвитку [4, с. 92].

Отже, говорячи про професійну адаптацію викладача-початківця ВНЗ, ми маємо на увазі системний, складний, неперервний процес взаємодії особистості та професійного середовища. Беручи до уваги різноманітні погляди на поняття професійної адаптації особистості, виділяються такі характеристики цього феномену: 1) оволодіння вміннями, знаннями, навичками, функціями і нормами професійної діяльності, які важливі для наступного професійного становлення особистості; 2) систематичність, цілеспрямованість, тривалість, динамічність, складність процесу професійної адаптації; 3) формування взірців поведінки та мислення і відповідно системи групових норм і цінностей даного професійного середовища; 4) розвиток стабільного позитивного відношення до обраної професії, поява почуття задоволеності нею; 5) ефективне та повноцінне професійне функціонування.

Успішність професійної адаптації викладача-початківця визначається рядом зовнішніх і внутрішніх чинників, за провідної ролі останніх. В свою чергу базовим внутрішнім чинником є рівень сформованості психологічної готовності викладача до фахової діяльності. Психологічну готовність поділяють на короткотривалу, що позначається належними психічними станами, і відносно сталу, що визначається стабільними властивостями особистості, відповідно до змісту і завдань, що вирішує особистість під час трудової діяльності [7, с. 40]. Готовність – це сфокусований показник діяльності особи, міра професійної здібності, а не лише властивість окремої людини. В поняття психологічної готовності входить як обсяг професійних умінь, знань і навичок, так і риси особистості: педагогічні здібності, переконання, інтереси, професійна пам'ять, мислення, увага, педагогічна спрямованість, емоційність, моральний потенціал особистості, працездатність, завдяки чому успішно виконуються функції, передбачені професією.

У цілому ряді досліджень готовність визначається у двох формах, зокрема як довготривала (позначає типові форми поведінки через психічні утворення на особистісному рівні) (А. О. Деркач, Л. П. Буєва, І. С. Кон, В. А. Крутецький, А. А. Ісаєв та ін.); і короткочасна (зумовлюється дією психічних станів в залежності від ситуації. Короткочасна готовність – це пристосування, успішні дії в даний момент за

рахунок створення психологічних можливостей. Довготривала готовність – набуті настанови, навички, знання, вміння, якості, досвід і мотиви діяльності. Дієвість довготривалої готовності, єдність її складових, може бути визначена за рахунок тимчасової готовності. Тимчасова готовність як стан виникає на основі довготривалої готовності і, по можливості, включає в себе її елементи.

Вчений М.В. Левченко вважає, що готовність до фахової діяльності містить в собі два аспекти: підготовленість та психологічну готовність. Психологічна готовність складається з ідеологічної спрямованості, потреби у спеціальних знаннях та певній спеціальній діяльності, інтересу, любові до них; знання того, що особистісні якості відповідають вимогам діяльності; внутрішнього прийняття професійних вимог; мотивації власних прагнень до спеціальності. В свою чергу підготовленість складається з:

- а) глибокого знання наук, певного рівня розвитку;
- б) підготовленості у певній сфері знань;
- в) обізнаності у професійній діяльності, знання вимог спеціальності до особистих якостей і здібностей;
- г) уміння вчитися;
- д) морально-психологічної підготовленості [3].

Більшість вчених звертали увагу саме на психологічну готовності вчителя до роботи у школі, ігноруючи психологічну готовність викладача до роботи у ВНЗ. Існує й тенденція до об'єднання цих двох понять. Однак, треба брати до уваги те, що школа працює з дітьми віком від 6 до 17 років, а ВНЗ – з особистостями віком від 18 років. Тому варто враховувати різні психологічні особливості аудиторії, з якою працює вчитель і викладач.

Професійна готовність викладача до діяльності у ВНЗ полягає у засвоєнні знань з навчальної дисципліни, предмета, курсу, продуктивних соціальних відносин, психолого-педагогічних дій, зрілості, сформованості, важливих громадських та професійних якостей особистості.

Професійна кваліфікація полягає в умінні передбачати мету та наслідки педагогічного впливу, в умінні приймати власні рішення та ін. Мати багатоконпонентні інтеграційні професійні знання та вміння – означає бути педагогічно компетентним.

За В. Л. Ортинським, професійна готовність викладача до діяльності у ВНЗ містить такі складові:

- спеціально-предметну компетентність;
- психолого-педагогічну компетентність;
- комунікативну компетентність;
- соціокультурну компетентність [6].

Спеціально-предметна компетентність – знання навчальної дисципліни, яку викладає педагог, ерудиція в межах цієї науково-предметної галузі. Психолого-педагогічна компетентність – глибока обізнаність у психології та педагогіці, вміння застосувати ці знання на практиці у ВНЗ. Комунікативна компетентність – здатність до педагогічного спілкування під час навчально-виховного процесу. Соціокультурна компетентність забезпечує можливість орієнтуватися в соціокультурних особливостях автентичного мовного середовища, прогнозувати можливі соціокультурні перешкоди в умовах міжкультурного спілкування і способи їх усунення, адаптуватися до іншомовного середовища.

Основними компонентами професійної готовності викладача-початківця вищого навчального закладу є:

- змістово-операційний (система професійних умінь, навичок та знань);
- мотиваційно-цільовий (позитивне ставлення та інтерес до професії, бажання присвятити себе педагогічній діяльності);
- оцінний (самооцінка власної професійної підготовленості);
- ціннісно-орієнтаційний (розуміння професійних цінностей та етичних норм, духовність, громадська активність та професійна відповідальність);
- комунікативно-інформаційний (комунікативна компетентність, сформованість комунікативних умінь, розвиток інформаційної культури; використання новітніх інформаційних технологій у професійній педагогічній діяльності);
- креативний (розвиток педагогічної творчості, педагогічна майстерність та професійна культура, використання нових, креативних підходів у методиці викладання) [8, с. 20].

Отже, професійна готовність викладача-початківця вищого навчального закладу передбачає його професійну кваліфікацію та певну сукупність особистісних якостей і властивостей, а також ступінь його психологічної готовності. Психологічна готовність особистості до викладання у ВНЗ інтегрує дві категорії: психологічна готовність та фахова підготовленість. Також варто розрізняти психологічну готовність вчителя та викладача, адже вони працюють з різними віковими категоріями, що вимагає різних підходів до навчання та спілкування. Професійна готовність викладача-початківця ВНЗ містить такі складові, як спеціально-предметну компетентність, психолого-педагогічну компетентність, комунікативну компетентність, соціокультурну компетентність і передбачає міцний зв'язок із психологічною готовністю викладача до фахової діяльності у ВНЗ.

Література:

1. Георгиевский А. Б. Эволюция адаптаций (историко-методологическое исследование) / А. Б. Георгиевский. – Л.: Наука, 1989. – 189 с.

2. Кондрашова Л. В. Моральна психологічна готовність студента до вчительської діяльності / Л.В. Кондрашова. – К.: Вища школа, 1987. – 56 с.
3. Левченко М. В. Психологические особенности готовности абитуриентов к обучению в педагогическом вузе.: Дисс... канд. психол. наук. – К., 1976. – 150 с.
4. Мерлин В. С. Очерк интегрального исследования индивидуальности В.С. Мерлин. – М.: Педагогика, 1986. – 254 с.
5. Моляко В. О. Психологічна готовність до творчої праці / В.О. Моляко. – К.: Знання, 1989. – 48 с.
6. Ортинський В. Л. Педагогіка вищої школи: навч. посіб. [для студ. вищ. навч. закл.]/ В. Л. Ортинський – К.: Центр учбової літератури, 2009. – 472 с.
7. Пережогина А. А. Профессионально-педагогическая адаптация начинающего преподавателя вуза : дис. ... канд. пед. наук: 13.00.08 / А. А. Пережогина. – Курган, 2000. – 165 с.
8. Троцько Г. В. Теоретичні та методичні основи підготовки студентів до виховної діяльності у вищих педагогічних навчальних закладах: Автореф. дис докт. пед. н.: 13.00.01, 13.00.04. – К.: Інститут ПППО, 1997. – 54 с.

Науковий керівник:

кандидат психологічних наук, доцент Столярчук Олеся Анатоліївна.

**Євгенія Тинко
(Київ, Україна)**

ПСИХОЛОГІЧНІ ДЕТЕРМІНАНТИ ФЕНОМЕНУ ВІКТИМНОСТІ

Як відомо не існує «уроджених жертв», риси яких свого часу намагався виявити ще італійський кримінолог Ч. Ломброзо, або «жертв від природи». Але набуті особою фізичні, психічні і соціальні риси та властивості можуть перетворити її на потенційну та реальну жертву [5, с. 192]. Отож, вивчення даного питання вимагає відповідного заглиблення в соціально-психологічну складову віктимної особистості, особливо в контексті її розвитку, що і зумовлює актуальність нашого дослідження.

В сучасному мінливому світі існує досить велика кількість умов, що сприяють віктимізації людини. Серед їхнього різноманіття можна виділити соціальні і феноменологічні умови чи фактори. Соціальні фактори віктимізації пов'язані з зовнішніми впливами, феноменологічні умови – з тими внутрішніми змінами в людині, які відбуваються під впливом неблагоприємних факторів виховання та соціалізації [1, с. 87]. За думкою В.Я. Рибальської, віктимність доцільно розрізняти в залежності від фактора, що її зумовлює, а саме: віктимність як сукупність соціально-психологічних якостей особистості, пов'язаних з особливостями її соціалізації (віктимогенна деформація особистості); віктимність як виключно соціальна «безособова» якість, зумовлена виконанням соціальних функцій (професійна віктимність або «рольова» віктимність); віктимність як біофізіологічна якість особи (вікова віктимність); віктимність як наслідок патологічного стану особи (віктимність – патологія) [8, с. 68].

В ракурсі соціального впливу на формування віктимності О. О. Байер вказує на такі явища як вторинна віктимізація (наприклад, коли оточуючі звинувачують чи засуджують саму жертву), та рикошетна віктимізація, яка полягає в психологічній шкоді родичів та близьких потерпілого [3, с. 58]. Особливістю соціальних факторів є надзвичайна різноманітність зі зміною їхньої домінантності, сили впливу в залежності від періоду вікового розвитку. І. В. Журлова наводить майже повний їхній огляд [6, с. 10-11]:

Віковий період.	Фактори, що сприяють віктимізації.
Період внутрішньоутробного розвитку плоду.	Нездоров'я батьків, пияцтво та (чи) несистематичний спосіб життя, погане харчування матері, негативний емоціонально-психологічний стан батьків, медичні помилки, неблагоприємне екологічне середовище.
Дошкільний вік (0–6 років).	Хвороби та фізичні травми, емоційна холодність і (або) аморальність батьків; ігнорування дитини та її занедбаність; зубожіння родини; антигуманність працівників дитячих закладів; відторгнення однолітками; антисоціальні сусіди та (чи) їхні діти; характер передач, що переглядаються.
Молодший шкільний вік (6–10 років).	Аморальність, пияцтво батьків; поведінка вітчима чи мачухи; зубожіння родини; гіперпротекція чи гіперопіка; характер передач, що переглядаються; нерозвинена мова; неготовність до навчання; негативне відношення однолітків і (чи) вчителя; негативний вплив ровесників, старших дітей; фізичні травми, дефекти; втрата батьків; зґвалтування; розбещення.
Підлітковий вік (11–14 років).	Аморальність, пияцтво батьків; зубожіння родини; гіперпротекція чи гіперопіка; характер передач, що переглядаються; помилки педагогів та батьків; паління, токсикоманія; зґвалтування; розбещення; самотність; фізичні травми, дефекти; цькування з боку однолітків; залучення до

	антисоціальних чи злочинних груп; випередження чи відставання в психосексуальному розвитку; часті переїзди родини; розлучення батьків.
Рання юність (15-17 років).	Антисоціальна родина, зубожіння сім'ї; пияцтво, наркоманія, проституція; рання вагітність; залучення в злочинні та тоталітарні групи; зґвалтування; фізичні травми, дефекти; нав'язлива дисморфофобія; нерозуміння оточуючими, самотність; цькування з боку однолітків; романтичні невдачі; суїцидальні прагнення; протиріччя між ідеалами, установками, стереотипами та реальним життям; втрата життєвої перспективи; Інтернет-залежність.
Юнацький вік (18–21 рік).	Пияцтво, наркоманія, проституція, зубожіння, безробіття; зґвалтування, сексуальні невдачі, стреси; залучення до злочинної діяльності та в тоталітарні групи; самотність; розрив між рівнем домагань та соціальним статусом; служба в армії; неможливість продовжити освіту.

Важливо також підкреслити, що, окрім соціальних та особистісних, існують певні вікові фактори ризику віктимізації особистості. Ряд дослідників перелічують серед таких факторів специфічні анатомо-фізіологічні, гормональні, емоційно-особистісні та психосексуальні зміни дитячого та підліткового віку, які роблять потенційну жертву більш вразливою. У цьому віці зростає загроза сексуального насилля, жорстокого поводження, тілесних покарань і психологічного тиску не лише з боку сторонніх осіб, а навіть і в сім'ї. Чи не найбільшу шкоду можуть заподіяти такі спотворені типи батьківського ставлення, як депривація або симбіоз, що закладають основи віктимної організації особистості – знижену самооцінку, почуття провини, безпорадності, меншовартості, підвищену тривожність, невпевненість у собі та пасивність особистості [7, с. 67-68].

Чинники віктимності також можна виокремити розглядаючи механізм віктимізації, наприклад дітей. Так О. Б. Бовть встановив, що в механізмі віктимізації дитини беруть участь щонайменше чотири найважливіших компоненти:

1) ситуативні чинники віктимогенного характеру - наприклад, ненавмисне ушкодження чи примусова участь у колективній бійці;

2) віктимогенні індивідуально-психологічні властивості дитини - агресивність, конфліктність, зухвалість, нахабність, або ж тривожність, боязливість, невпевненість у собі, занижений рівень самооцінки та ін.;

3) специфічний психоемоційний стан дитини - надмірна емоційна збудженість, або ж пригніченість, втомленість, фрустрація та ін.;

4) суто віктимна поведінка - наприклад, провокування конфліктів, бійок чи, навпаки, демонстрація нерішучості, невпевненості та ін. [4, с. 29].

Загалом ці ж компоненти можна застосувати і по відношенню до інших вікових груп. Важливим для нашого дослідження є присутність вказівки на залежність вірогідності віктимізації від загального психоемоційного стану жертви, який і зумовлює подальший вектор її поведінки. Відповідно без достатнього з'ясування даного питання загальне вивчення віктимності не може бути повним та об'єктивним. Але повернемося до огляду віктимізуючих детермінант.

Важливий вплив на віктимізацію особи має стиль батьківського виховання. Найвищим показником порушення механізмів інтеграції сім'ї потерпілих, що справляє на них «патологізуючий» вплив, є зсув в установках виховання батьків на бажану стать, перевага або жіночих, або чоловічих якостей. Його наявність вказує на гіперпротекцію, «емоційне відторгнення» у батьківському ставленні, яке зумовлюється не справжніми рисами характеру, а тими, які приписуються їх статі: чоловіку – жіночих і навпаки. Все це призводить до виникнення певних психологічних комплексів, що можуть стати причиною віктимізації особи [9, с. 1051].

О. О. Андронніковою було виділено основні чинники віктимізації дітей в рамках сімейної структури:

1. Чинники, пов'язані з психічними особливостями батьків, що впливають на емоційне становлення дитини. Сюди відноситься специфіка взаємодії батьків з дітьми, заснована на порушеннях емоційно-психологічного статусу батьків:

- гіперопіка матері, заснована на тривожності і почутті самотності, що може призвести до формування у дитини невпевненості у своїх силах, тривожності, неадекватної оцінки того, що відбувається;

- нервові зриви у вигляді крику, фізичного покарання, жорстокого поводження, незліченних зауважень і критики, незадоволеність батьків власним життям;

- психопатологія батьків, яка призводить до спотворення міжособистісних інтеракцій, жорстокому психологічному, а часто і фізичному поводженню з дітьми;

- емоційні порушення організації сім'ї: афективність, яка веде до метушливості в будинку і надзвичайного почуття провини; тривожність у відносинах, що прив'язує дітей; недостатня емоційна чуйність;

- певні особистісні особливості матерів (депресія, низька самооцінка, жорстокість, нарцисизм, імпульсивність, нестабільність ідентифікації), які через механізм ідентифікації призводять до формування характерного стилю особистісного реагування дитини.

2. Чинники, пов'язані з об'єктивним станом соціально-економічного статусу сім'ї:

- низький соціально-економічний статус сім'ї, життєва невлаштованість, економічна нестабільність, що призводить до віктимізації в сім'ї, а в підлітковому віці до додаткової віктимізації в рамках підліткової субкультури;

- неповна сім'я, відсутність необхідної соціальної підтримки, що призводить до невротизації та соціальної ізоляції матері, яка проектує свої почуття на дітей у вигляді жорстокого поводження або глибокого почуття провини;

- надзвичайно молодий вік батьків, що супроводжується фінансовою невлаштованістю, низьким рівнем освіти і неадекватними знаннями про дитину, що призводить до ігнорування потреб дитини, її відчуженню, емоційної депривації, до віктимізації.

3. Чинники, пов'язані з нормами і стилем сімейного виховання:

- особливості стилю сімейного виховання, що формують віктимну особистість (так, наприклад, авторитарний стиль призводить дитину до відчуття своєї ущербності, до протестної поведінки, а гіперопіка – як до невпевненості і безпорадності, так і до некритичності);

- розбіжність норм і цінностей сім'ї, абстрактність поняття моралі;

- конфлікти в сім'ї, в тому числі і подружні труднощі, що збільшують ризик інцестуальних відносин; алкоголізація одного або обох батьків, що призводить до формування співзалежних та брутальних відносин, занедбаності дітей [2, с. 18-19].

Психологи які досліджують питання віктимності в розрізі різних теорій розвитку, одноставно наголошують на значенні продуктивного розв'язання кожної вікової кризи. Те, в якому руслі надалі піде подальше формування дитини майже повністю залежить від її оточення: спершу родини, а потім і інших соціальних інститутів (дитячий садочок, школа тощо). Головна проблема полягає в тому, що психологічні проблеми, які виникають в ранньому віці, провокують появу нових ускладнень по мірі дорослішання. Наприклад, рання шкільна дезадаптація без відповідного коригувального впливу буде поглиблюватись дезадаптацією в середніх класах, що може виражатись в конфліктних ситуаціях з однолітками. А оскільки самооцінка людини закладається в ці роки, виникає високий ризик, що дитячий чи підлітковий досвід перебування в позиції жертви, буде перенесений в доросле життя, з наступною його реалізацією в ролі потерпілого. Ми не даремно акцентуємо увагу на питаннях виховання, оскільки вони є передумовою розвитку подальшого уміння конструктивно та ефективно вирішувати складні життєві ситуації не доводячи до ескалації конфлікту, може запобігти загрози віктимізації особистості. На противагу тому, коли в родинах закріплюється та передається «в спадок» деструктивний спосіб реагування на ті чи інші життєві негаразди.

Як доказ можемо навести теорію американського психолога Е. Берна, який аналізує життєві сценарії, що інтеріорізуються в родинах - в деяких сценаріях роль жертви нав'язується в тому числі. Іншим доказом є помічена психологами закономірність, згідно якої донька алкозалежного батька має досить високі шанси стати дружиною такої самої залежної людини; донька по відношенню до якої батько проявляв насильство, відносно часто одружується з чоловіком який продовжує вчиняти ті самі дії. Поведінка жертви несе в собі заряд безпорадності, впевненості в тому, що зовнішні події мало контрольовані та мало залежать від нього, така фаталістична позиція породжує стійке переконання в тому, що нічого не можна змінити чи попередити. В розрізі змальованої картини цікавим буде ознайомлення з теорією вивченої безпорадності чи безпомічності, автором якої є М. Селігман. Експериментальним шляхом було встановлено, що суб'єктивний досвід переживання неконтрольованих подій викликає відчуття безпорадності. За цих обставин втрачається необхідність пошукової активності – діяльності, спрямованої на зміну або зовнішніх умов, або внутрішніх, тобто свого ставлення до ситуації або її бачення [3, с. 59]. Найдеструктивнішим є те, що навіть короточасного переживання подібного досвіду достатньо для того, щоб вивчена безпомічність могла чинити вплив на подальше життя людини.

Таким чином, підсумовуючи вище викладене можна сказати, що на підставі зазначених чинників віктимізації можна виокремити своєрідні психологічні передвісники віктимності, такі як: занижена самооцінка, невпевненість в собі; нездатність, невміння чи небажання брати на себе відповідальність та відстоювати власну позицію; патологічне прагнення до підпорядкування; надмірна готовність приймати позицію іншого, сприймання позиції іншої людини як апіорі вірну; почуття безпорадності, меншовартості, другосортності; висока тривожність; почуття провини (об'єктивно безпідставне); пасивність тощо.

Література:

1. Андриенко Е. В. Социальная психология: Учебное пособие для студ. высш. пед. учеб. заведений. – 3-е изд., стер. – М.: Издательский центр «Академия», 2004. – 264 с.
2. Андронникова О. О. Причины виктимизации детей в семье: аспекты профилактики / О. О. Андронникова // Материалы III Межрегиональной научно-практической конференции. Новосибирск. КГПУ. 17-18 декабря 2003. – С. 18-22.
3. Байер О. О. Життєві кризи особистості: навчальний посібник – Д.: Вид-во Дніпропетр. нац. ун-ту, 2010. – 244 с.

4. Бовть О. Б. Вивчення соціально-психологічних чинників віктимної поведінки дітей та підлітків / О. Б. Бовть // Збірник наукових праць Інституту психології ім. Г.С. Костюка АПН України, за редакцією академіка С.Д. Максименка. – Київ, 2009 – С. 27-35.
5. Голіна В. Соціальні та психологічні чинники кримінологічної віктимізації в Україні / В. Голіна // Вісник академії правових наук України. – 2007. – № 3. – С. 185-193.
6. Журлова, И. В. Социально-педагогическая виктимология: курс лекций – Мозырь: УО МГПУ им. И. П. Шамякина, 2010. – 172 с.
7. Ильина С.В. Влияние пережитого в детстве насилия на возникновение личностных расстройств // Вопросы психологии. – 1998. – № 6. – С. 65-75.
8. Рыбальская В. Я. О виктимологическом направлении профилактики преступности несовершеннолетних / В. Я. Рыбальская // Виктимология и профилактика правонарушений: сб. науч. тр. – Иркутск, 1979. – С. 68-69.
9. Цимбал Ю. Ю. Психологічні детермінанти формування «комплексу жертви» / Форум права. – 2012. – № 1. – С. 1050-1055.

Науковий керівник:
доцент Москальов Максим Володимирович.

Святослава Федорець
(Київ, Україна)

СУТНІСТЬ ФЕНОМЕНІВ ЛІДЕРСТВА ТА КЕРІВНИЦТВА: СПІЛЬНЕ ТА ВІДМІННЕ

Одна з найбільш актуальних проблем менеджменту стосується поняття керівництва, від ефективності якого залежить управління, координація та ефективність роботи підлеглих. Останнім часом в рамках управлінської діяльності явище керівництва починає розглядатись в поєднанні з феноменом лідерства, вивчаються особливості лідерських задатків та їх вплив на ефективність керівної політики. Проблеми керівництва та лідерства досліджували чимало вітчизняних та зарубіжних науковців, зокрема такі як: Г. М. Андрєєва, Л. В. Гриженко, П. В. Круш, К. Левін, Г. Ф. Сініок, Т. В. Словіцька, О. П. Хохліна, О. А. Цуруль, В. Т. Шатун та інші.

Підвищення темпу життя, комплексні економічні перетворення, зростання конкуренції вимагають все більш ефективніших керівних навичок, лідерської позиції та умінь ефективно організовувати діяльність колективу. Таким чином розширення обсягу управлінських функцій нерідко призводить до деякого ототожнення понять керівник та лідер.

Отож, метою статті є визначення сутності феноменів керівництва та лідерства та виділення їхніх спільних і відмінних ознак.

Здійснюючи огляд літератури ми неодноразово зустрічали в тексті поняття «керівник», «керівництво» поруч з поняттям «лідер», «лідерство». Та мали змогу пересвідчитись, що нерідко автори використовують ці визначення в якості синонімів, або ж з метою більш ширшого тлумачення поняття керівництва. Та це є не завжди доречно, бо згадані слова мають різне смислове значення. Можна бути керівником, але при цьому не бути лідером [2, с. 49]. Для початку порівняємо визначення.

Керівник – це призначений відповідним адміністративним органом найбільш авторитетний працівник, який володіє рисами соціального та професійного лідера та наділений правами здійснювати керівництво спільною трудовою діяльністю й соціальним розвитком організації [9, с. 230].

Керівник – це особа, яка наділена повноваженнями приймати управлінські рішення і здійснювати організацію їхнього виконання, а також велику частину робочого часу відводить керівництву персоналом [5, с. 10].

Принципово інше пояснення дається терміну лідерства. Так, під лідером в психології розуміється – авторитетна особа, якій група за певних обставин надає право приймати важливі рішення, що відповідають інтересам групи й визначають напрям і характер її діяльності [4, с. 311]. Лідерство саме по собі розглядається як соціально-психологічний феномен внутрішнього розвитку групи, який характеризує відносини домінування і підпорядкування у групі [7, с. 186].

Лідером є член групи, за яким решта членів групи визнає право приймати відповідальні рішення в значущих для них ситуаціях, які стосуються їх інтересів і визначають напрям і характер діяльності всієї групи; це найавторитетніша особистість, яка відіграє центральну роль в організації спільної діяльності та регулюванні взаємовідносин у групі.

Лідер здійснює найбільший психологічний вплив на групу загалом і окремих її членів, коли виступає в ролі координатора, організатора групових справ [10, с. 64].

В пошуках розбіжностей між термінами «лідер» та «керівник», працювало багато вчених, так за посиланням В. Т. Шатуна відомо, що Файлі, Хаус та Керр встановили таку відмінність між керівництвом і лідерством: керівництво може визначати як розумовий, так і фізичний процес, який приводить до того, що підлегли виконують офіційні доручення і вирішують певні завдання. Лідерство, навпаки, є процесом, за допомогою якого одна особа впливає на членів групи [5, с. 296].

На нашу думку дане визначення варто доповнити вказівкою на неофіційність лідерського впливу, на відміну від керівника, право впливу якого чітко регламентовано на рівні займаної посади.

В прагненні провести чітке розмежування на допомогу нам може прийти масштабна робота Б. Д. Паригіна, який виділив наступні розбіжності між лідерством та керівництвом:

1) Лідер в основному покликаний здійснювати регуляцію міжособистісних відносин у групі, в той час як керівник здійснює регуляцію офіційних відносин групи як певної соціальної організації.

2) Лідерство виникає стихійно, керівник реальної соціальної групи або призначається, або обирається, але так чи інакше цей процес не є стихійним, а, навпаки, цілеспрямованим, чітко регламентованим, здійснюваним під контролем різних елементів соціальної структури.

3) Явище лідерства менш стабільне, висування лідера у великій мірі залежить від настрою групи, в той час як керівництво - явище більш стабільне.

4) Керівництво підлеглими на відміну від лідерства має набагато більш визначену систему різних санкцій, яких в руках лідера немає.

5) Процес прийняття рішення керівником (і взагалі в системі керівництва) є значно складнішим та опосередкованим безліччю різних обставин і міркувань, які не обов'язково є вкоріненими в цій групі, в той час як лідер приймає більш безпосередні рішення, що стосуються групової діяльності.

6) Сфера діяльності лідера - в основному мала група, де він і є лідером, сфера дії керівника ширша, оскільки він «представляє» малу групу в більш широкій соціальній системі [6, с. 310-311].

Принципові розбіжності між лідерством та керівництвом також вбачає і Г. Андрєєва, наголошуючи на тому, що лідерство є суто психологічною характеристикою поведінки певних членів групи, тоді як керівництво більшою мірою є соціальною характеристикою стосунків у групі, насамперед, з погляду розподілу ролей управління та підпорядкування» [1, с. 263].

Досить глибоко дане питання було розглянуте також і в роботі Т. В. Словіцької [8, с. 312], посилаючись на яку стисло зазначимо основні положення:

1) До обов'язків керівника належить здійснення представництва колективу чи організації, тобто за участю керівника відбувається взаємодія з зовнішнім світом, вирішується коло питань, що стосуються офіційних відносин. Тоді як функціональні обов'язки лідера обмежуються виключно внутрішньо груповими межами.

2) На підставі чого можна зазначити, що прерогатива керівника полягає в здійсненні регулятивного впливу на офіційні відносини, на лідера ж покладається регуляція відносин в середині колективу чи організації.

3) Особливістю керівництва також є наявність відповідальності: дисциплінарної (перед вищестоящим керівництвом), юридичної. Специфіка лідерства – майже повна відсутність відповідальності як такої.

4) Відмінності також містяться і в колі прав та обов'язків які надаються керівнику та лідеру. Так, права та обов'язки керівника суттєво відрізняються від прав та обов'язків підлеглих та є більш широкими. Лідер же наділений тим самим обсягом прав і обов'язків як і решта співробітників.

5) Керівник має в своєму арсеналі цілу систему заохочень та покарань, тоді як лідер позбавлений подібних важелів впливу.

6) Керівник є елементом макросередовища, оскільки керівництво пов'язане з усією системою суспільних відносин. Лідерство є складовою частиною мікросередовища, тобто окремо взятого колективу чи групи людей.

7) Керівництво має організаційну природу, природа ж лідерства здебільшого психологічна.

Напротивагу окресленим поглядам, ряд інших вчених акцентує увагу на об'єднувальних рисах лідерства та керівництва. Ми ж спробуємо проаналізувати об'єднуючі фактори більш глибоко:

- В обох випадках має місце використання влади та впливу. Проте, керівник в більшій мірі володіє владними повноваженнями, тоді як до прерогативи лідера належить вплив.
- Як керівник, так і лідер здійснює організаторський вплив на групу, але різниця полягає в тому, що перший управляє, а другий координує.
- І керівник і лідер реалізують процеси реального соціального впливу на колектив. Відмінність полягає лише у офіційності та неофіційності засобів що вживаються.
- Як керівництву так і лідерству притаманна субординація. Однак, у випадку керівництва всі субординаційні аспекти закріплено у відповідних внутрішніх документах, тоді як лідерська субординація позбавлена такої конкретики.
- Підлеглі особи визнають та приймають владні повноваження керівника чи лідера.
- І лідер, і керівник здійснює мотивувальний вплив на колектив.

Як випливає з вищезазначеного – розмежування керівника та лідера вимагає об'єктивного врахування не лише відмінного, а й спільного. Питання ускладнюється тим, що різниця між керівником та лідером не може бути розглянутою виключно через призму формальності – неформальності, легітимності – не легітимності. До того ж зростаюча демократизація цивілізованої частини світу в майбутньому може внести свої корективи. Вже зараз О. А. Цуруль даючи прогностичну оцінку керівництва, пише, що керівникові майбутнього доведеться бути координатором, каталізатором, провідником змін. Відповідно, керівник буде радше моральним лідером, посередником, координатором, а не тим, хто видає накази [3, с. 79].

Отже, загальними висновками можна окреслити наступне:

1) Керівництво та лідерство це різні терміни, які проте, за наявності певних обставин можуть бути поєднані або ж перетікати один в інший.

2) Керівник на відміну від лідера має досить стабільне становище, яке включає в себе законодавчо визначене право керувати тоді як лідерство, зазвичай виникає внаслідок групового визнання, причому це визнання ґрунтується здебільшого на емоційній складовій та не має жодних закріплюючих чинників на рівні посадових інструкцій, що робить його позицію досить хиткою.

3) Керівник це той, хто був призначений або обраний в силу існуючої потреби, лідер же займає свою позицію виключно за умови наявності у нього відповідних особистісних особливостей та певних даних.

Таким чином, стає очевидною неприпустимість ототожнення понять «керівник» та «лідер», а відтак, і терміни «стиль керівництва» та «стиль лідерства», також вимагають розмежування.

Література:

1. Андреева Г. М. Социальная психология. – М.: Изд-во МГУ, 1980. – 432 с.
2. Гриженко Л. В. Лідерство як соціальний феномен / Л. В. Гриженко // Грані. – 2014. – № 5. – С. 48-52.
3. Менеджмент у державних організаціях / О. А. Цуруль. Навч. посібник. – К.: КНЕУ, 2002. – 142 с.
4. Новіков Б. В., Сініок Г. Ф., Круш П. В. Основи адміністративного менеджменту. Навч. посіб. – К.: Центр навчальної літератури, 2004. – 560 с.
5. Основи менеджменту: Навчальний посібник. / В. Т. Шатун – Миколаїв: Вид-во МДГУ ім. Петра Могили, 2006. – 376 с.
6. Парыгин Б. Д. Основы социально-психологической теории / Б. Д. Парыгин. – М.: Мысль, 1971. – 352 с.
7. Психологічна енциклопедія / [авт.-упоряд. О. М. Степанов]. – К.: Академвидав, 2006. – 423 с.
8. Словіцька Т. В. Сутність феноменів керівництва та лідерства / Т. В. Словіцька // Університетські наукові записки. – 2009. – № 3. – С. 306-312.
9. Теория управления: социально-технологический подход: Энциклопед. Слов. / Под ред. В. Н. Иванова, В. И. Патрушкова; Акад. наук. соц. технологий и кист. самоупр. 3-е изд., перераб. и доп. – М.: Муниц. мир, 2004. – 672 с.
10. Хохліна О. П. Психологічні особливості студентів із різним стилем лідерства / О. П. Хохліна, Г. С. Шут // Юридична психологія та педагогіка. – 2014. – № 1. – С. 62-78.

Науковий керівник:

доцент Сорокіна Олена Анатоліївна.

N.I. Xalilova, Sh. Saboxiddinova
(Toshkent, O'zbekiston)

PEDAGOG SHAXSIDA PEDAGOGIK FAOLIYAT USLUBINING SHAKLLANGANLIGI O'QUVCHI SHAXSIGA TA'SIR KO'RSATISHNING MUHIM SHARTI

O'qituvchining pedagogik faoliyati bir qancha jixatlari bilan farqlanadi. Pedagogik faoliyat uslubida, albatta, markaziy o'rinni o'qituvchining o'quvchilarga nisbatan namoyon etayotgan professional va shaxsiy munosabati egallaydi. Darhaqiqat o'z faoliyatida o'quvchilarga topshiriqlarni berishda, ularni tekshirishda, o'quvchi faolligini va o'z-o'zidan fanlarni o'zlashtirishini oshirishda o'qituvchining qanday usullarga ixtiyor berishi va uning individual faoliyat uslubidagi qandaydir yondashuvlarning ustunligini belgilab beruvchi muhim omil bo'lib hisoblanadi.

Har qanday fan o'qituvchisi o'z oldiga qo'ygan maqsadlarga erishishi uchun undan yuksak metodik mahorat talab etiladi. Metodika sohasidagi mahorat ikki katta qismdan tashkil topadi. Birinchi qism bilim ikkinchisi tajriba. O'qituvchi pedagogik tajribasi ortgan sayin uning metodik mahorati ham takomillashib boradi. Metodik mahorat asosini tashkil etuvchi bilim esa, fanining o'qitish metodikasini o'rganish orqali hosil bo'ladi. Nazariy bilim amaliy tajriba poydevori bo'lib xizmat qiladi. Yuksak metodik bilim va amaliy tajriba birgalikda yuqori mahoratli o'qituvchi shaxsini shakllantiradi [1, 63].

Pedagogik faoliyatga tayyorlanishda talabalarining uzoq yillar davomida ushbu faoliyat bilan shug'ullanib kelayotgan o'qituvchilarning tajribasini o'zlashtirishi juda muhim. Shuning uchun talabalar har bir o'qituvchisi ish tajribasidan o'ziga, bo'lajak pedagogik faoliyatiga imkon qadar ko'proq narsa olishga harakat qilishi lozim. Bunda talabalar hap bir o'qituvchining metodik mahoratiga e'tibor berishlari kerak bo'ladi.

Boshqarish-(o'quv jarayoniga nisbatan) o'qituvchining o'quvchilar jamoasiga va alohida o'quvchi (talaba)ga ta'limning berilgan natijasiga erishish uchun maqsadga yo'naltirilgan tizimli ta'sirini ifodalaydi.

Sinf boshqarish ob'ekti sifatida N.Y.Skoroxodova boshqarish ob'ekti sifatidagi sinfni tavsiflovchi quyidagi ko'rsatkichlarini ajratadi: ko'p o'lchovlilik: har bir o'quvchi-o'z maqsadi didi va qobiliyatiga ega shaxsdir bolalar doimo faol-turlri topshiriqlarni bajarishi, o'quv materialini qo'llashga o'rgatish lozim; bir vaqtlilik: o'qituvchi bir vaqtning o'zida o'quv materialni tushuntiradi o'quvchi diqqatini hisobga oladi gapirayotgan so'zlashayotgan o'quvchilarni tanqid qiladi keyingi mavzuni boshlaydi o'quvchilar savollarining qaysi biriga javob berish zarurligini

tanlaydi; tezkorlik va kutilmaganlik: sinf hayoti hodisalarga boy va kutilmagandir o'qituvchi katta hajmdagi axborotga tezkor ravishda o'z diqqatini qaratish lozim-so'z va ritim va sukut tabassum va janjallar xafachilik va tushunmovchiliklar o'qituvchi doimiy ravishda o'quvchi bilan axborot almashish lozim; ommaviy muloqot: o'qituvchi va o'quvchilar doimiy ravishda o'zlarini ma'lum bir darajada "sahnada" dek his etishadi har bir xarakat yoki chiqish atrofda gilar tomonidan baxolanadi ommaviy muloqot qabul qilingan meyorlarga muvofiq ravishda ma'lum bir qoidalar asosida boradi; sinf tarixi va undagi o'zaro munosabatni hisobga olish: o'qituvchi yoki o'quvchilarning alohida harakatlarning ahamiyati avvalgi hodisalarga bog'liq bo'ladi; o'zaro yordam hamkorlikni tashkil etish ahamiyati: boshqaruvning asosiy vazifasi o'qituvchi uchun-bu o'quvchilarning sinfda o'zaro yordamini oshirish yo'li bilan qo'yilgan maqsadlarga erishishdir[2, 258].

Pedagogik faoliyat qator faoliyat turlarini mujassam etgan murakkab tizim hisoblanadi:

1. Bevosita ta'lim beruvchi o'qituvchi faoliyati masalan, pedagog-fan o'qituvchisi tashqaridan unga berilgan funksiyalarini bajaradi .

2. Ta'lim va ta'limning samarali usullarini ajratishdan iborat ta'lim tajribasini umumlashtirish faoliyati (masalan, ta'lim usullari va metodlarini ishlab chiquvchi metodist faoliyati).

3. O'quv vositalari, o'quv fanlarini tashkil etishga qaratilgan faoliyat.

4. Dasturlashtirish- o'quv dasturlarini tuzish faoliyati.

Pedagogik faoliyat uslubi-o'qituvchining boshqaruv, muloqot, xatti-harakat va kognitiv uslubni ifodalovchi xususiyatlari integratsiyasi (birlashuvi) dir; o'qituvchining yuqorida sanab o'tilgan uslublari. A.Y. Nikonova., A.K. Markovalar tomonidan ajratilgan o'qituvchi mehnatining to'rt uslubida bir muncha to'liq ifodalangan [2, 263].

O'qituvchining pedagogik faoliyatini individul uslubini o'rganish metodikasi 30 nafar o'qituvchilarda o'tkazildi. Metodika 32 ta savolnomadan tuzilgan bo'lib unga mos ravishda javob tasdiqlari keltirilgan. Unga ko'ra pedagog faoliyatining quyidagi uslublarini o'rganish imkoniyatini beradi.

1. Hissiy- improvizatsion uslub

2. Hissiy –metodik uslub

3. Mushohada etiladigan-improvizatsion uslub

4. Mushohada etiladigan-metodik uslub

Mazkur metodika sinaluvchilar guruhida o'tkazilib, natijalar miqdor va sifat jihatidan yuqorida keltirilgan mezonlar asosida tahlil qilindi. Miqdoriy tahlil natijalarini yaqqol ifodalash maqsadida jadval va diagrammalarda aks ettirildi.

1-jadval

O'qituvchining pedagogik uslubi bo'yicha natijalarning jadval ko'rinishi

Sinaluvchilar	Hissiy- improvizatsion uslub	Hissiy –metodik uslub	Mushohada etiladigan-improvizatsion uslub	Mushohada etiladigan-metodik uslub
O'qituvchilar (30nafar)	30%	17%	19%	34%

Sinaluvchilarda hissiy- improvizatsion uslub yuqori darajada 30% ni tashkil qilganligini ko'rishimiz mumkin. Bu o'z navbatida pedagoglarda o'quv jarayonini rejalashtira olmasligi o'quvchilarda fan sohalarga nisbatan kuchli qiziqish uyota olishi shuningdek, turli xil metodikalardan foydalana olishi bilan tavsiflanadi. Hissiy-improvizatsion uslub- o'qituvchilarni ta'lim jarayoniga taalluqli bo'lgan jihatlarni ko'proq mo'ljalgan olishni ko'zda tutadi. Bunday o'qituvchi yangi materialni tushuntirish jarayonini mantiqiy, qiziqarli tashkil etadi biroq, unda tushuntirish jarayonida o'quvchilar bilan qayta aloqa mavjud bo'lmaydi. So'rov vaqtida o'qituvchi ko'p sonli o'quvchilarga murojat qiladi. Bunday uslubli o'qituvchi asosan o'quv-tarbiyaviy jarayonni adekvat tashkil etmaydi. Bunday uslubli o'qituvchi uchun dars jarayonida o'z faoliyati xususiyatlari va natijasini tahlil qilishida namoyon bo'ladigan intuitivlik xosdir. Bu uslubdagi o'qituvchining faoliyatni asosiy xususiyati shundan iboratki, u o'quvchilar jamoasiga ta'sir o'tkazishda faqat bir tomonlama yondashuvni asosiy deb biladi. Shu bilan birga o'quvchilarga bilimlarni berishda qaytama aloqaning mavjud emasligi bir qator o'ziga xosliklarni keltirib chiqaradi. Jumladan, o'quvchilar materialni qay darajada tushunganliklarini anglab olishni qiyinlashtiradi, savollar bilan murojaat qilinmagandan keyin o'quvchida mustaqil fikr, materialni ongli ravishda tushungan holda o'zlashtirishiga to'sqinlik qiladi. Bu esa o'quvchi shaxsining fan doirasida etarlicha bilimlarni egallamasliklariga hamda keyingi faoliyatlariga salbiy ta'sir ko'rsatishi mumkin.

Hissiy – metodik uslub bu sinaluvchilarda 17% ni tashkil qiladi ya'ni ular uchun o'quv faoliyatini natijasi qiziqarli ular o'quv jarayonini mos ravishda tashkil qiladi shuningdek unda o'quv faoliyatini tashkil qilishning turli metod va metodikalari mavjudligi bilan tavsiflanadi. Hissiy-metodik uslubli uslubli o'qituvchi uchun ta'lim jarayoni va natijalarini mo'ljal olish shuningdek, unga o'quv-tarbiyaviy jarayonni rejalashtirish yuqori operativlik intuitsiya ham xosdir. Ta'lim jarayoni va natijalariga mo'ljal olar ekan bunday o'qituvchi o'quv-tarbiyaviy jarayonni adekvat rejalashtiradi. Bunday o'qituvchi ko'pincha darsda o'z ish turini o'zgartiradi jamoaviy mushohadalarini qo'llay olishi bilan ajralib turadi. Ta'kidlash lozimki, bu tipdagi o'qituvchi uchun o'quv munozaralarni tashkil qilish, muammoli o'quv vaziyatlaridan foydalanish malakasini shakllanganligi xosdir. Shu bilan birga ular o'quvchilar faoliyatini faollashtirishga erisha oladilar. Ayniqsa o'quvchilarning fan asoslarni qay darajada o'zlashtirayotganliklari, mutaxassislik doirasida ko'nikma va malakalari hamda hayotiy tajribalari shakllanayotganligini bilib boradilar va

istiqboldagi vazifalarini belgilab olishlari bilan izohlanadi. O'z navbati bunday uslubli o'qituvchilar aksariyat hollarda ko'rgazmali tasviriy vositalardan unumli foydalanadilar hamda har bir dars jarayonining natijasi ular uchun muhim hisoblanadi.

Mushohada etiladigan-improvizatsion uslub 19% ni tashkil qilib bu o'qituvchi o'quv faoliyatining natijasiga qiziqib uni mos ravishda tashkil qiladi. Ular har doim ham yuqori tempda ishlash imkoniyatining pastligi bilan belgilanadi. Mushohada etiladigan-improvizatsion uslub bunday uslubdagi o'qituvchi uchun ta'lim jarayoni va uning natijasini mo'ljal olish o'quv-tarbiyaviy jarayonni adekvat rejalashtirish xosdir. Hissiy uslubli o'qituvchilarga qaraganda, ushbu uslubdagi o'qituvchilar ta'lim metodlarini to'plash va qo'llashda kam darajada tasviriylikni ifoda etishadi. Bunday uslubli o'qituvchi o'ziga xos yondoshuvga ega bo'lib, u ko'proq bilimlarni o'zlashtirishda nazariy jihatiga e'tiborni qaratadi. Shu bilan birga bu toifadagi o'qituvchilar o'zlarini o'zgartirishlariga moyilliklari juda past darajada bo'lib o'zlarining qoliplarida chiqmaslikka harakat qiladilar. Bu esa o'z navbatida o'quvchini dars jarayoniga bo'lgan qiziqishini pasayishiga, fan asoslarini o'zlashtirishlariga qiyinchilik tug'dirish hamda bilim ko'nikmalarini shakllanishiga to'sqinlik qilishi bilan xarakterlanadi.

Mushohada etiladigan-metodik uslub sinalluvchilardi 34 % ni tashkil qiladi. Ularda pedagogik faoliyat uslublari va vositalaridan foydalanish konservativ xarakterga ega. Yuqori darajadagi metodikalarga ega bo'lib ular o'quvchilar tomonidan materialni o'zlashtirishni nazorat qilish, o'quv materiallarni qaytarish ular uchun xarakterli xisoblanadi. Mushohada etiladigan-metodik uslub asosan ta'lim natijasiga mo'ljal olishi va o'quv-tarbiyaviy jarayonni adekvat rejalashtiradi. Bunday uslubli uslubli o'qituvchilar ta'lim metodlarining kam sonli qismidan foydalanadi. Ular ko'proq o'quvchilarning reproduktiv faoliyatini afzal ko'radi. So'rov jarayonida o'qituvchi kam sonli o'quvchilarga murojaat qiladi, ularning har biriga javob uchun ko'p vaqt ajratadi past o'zlashtiradigan o'quvchilarga alohida e'tibor qaratadi. Bunday uslubli o'qituvchi uchun refleksiya xosdir. Mazkur uslubli o'qituvchi ta'lim jarayonini tashkil qilish va boshqarishda o'quvchilarning yosh va individual psixologik xususiyatlari, shaxs sifatleri hamda intellektual rivojlanishini ham hisobga oladilar. Aytib o'tish lozimki, o'quvchilarning o'zlashtirishi, bilim ko'nikma va malakalarni egallashi ham bu jarayonda muhimligi bilan ajralib turadi. Shuningdek ta'limiy jarayonda o'qitishning juda ko'p metod va usullaridan foydalanmasdan balki fanining xususiyati va mavzuning mohiyatidan kelib chiqqan holda tanlaydi. Bu o'z navbatida ta'lim jarayonini samarali bo'lishiga va o'quvchilarni bilimlarni mustahkam o'zlashtirishlariga o'z ta'sirini ko'rsatadi.

O'rganilgan jaryonlarni umumlashtirgan holda quyidagi xulosalarni keltirib o'tish maqsadga muvofiq:

- pedagogik faoliyatda muloqotchanlik qobiliyatini rivojlanganligi ta'lim jarayonini oqilona tashkil qilish imkoniyatini beradi hamda hamkorlik faoliyati negizida samarali muloqot munosabat o'rnatilishi mumkin;
- pedagogning kasbiy faoliyatida muloqotchanlikni rivojlanganligi ulardagi tashkilotchilik qobiliyatlari bilan uzviy bog'liqlikka ega bo'lishi mumkin;
- o'qituvchi va o'quvchi o'rtasidagi konstruktiv faoliyatidagi yutuqlarini ta'lim jarayoniga tadbiiq etish o'quvchilarda emotsional birdamlikni hosil qilishi mumkin;
- pedagoglar o'rtasida ma'naviy – ma'rifiy tadbirlarni uyushtirish va shu orqali muloqotchanlik va tashkilotchilik qobiliyatlarini rivojlanishiga ta'sir ko'rsatishi mumkin;
- pedagogik faoliyatda o'qituvchi faoliyatining individual uslubi muhim ahamiyatga ega bo'lishi mumkin.
- pedagog faoliyatidan hissiy- improvizatsion uslub va mushohada etiladigan improvizatsion uslub etakchilik qilish mumkin.
- pedagog shaxsida kommunikativ qobiliyati va pedagogik faoliyat uslubining rivojlanganligi o'quvchilarda nisbatan ijobiy yoki salbiy munosabatlarni keltirib chiqaradi va bu esa o'qituvchi shaxsida xulq - atvorini o'zgartirish va tahlil qilishni talab qilishi mumkin.

Yuqoridagi xulosalarga asoslanib quyidagi tavsiyalarni berishimiz mumkin:

- pedagog shaxsida muloqotchanlikni rivojlantirish bo'yicha trening mashg'ulotlarini tashkil qilish lozim;
- pedagog shaxsida individual faoliyat uslubini tarkib toptirish lozim;
- ta'lim jarayonida o'zaro hamkorlikni yo'lga quyishga asosiy e'tiborni qaratish lozim;
- pedagogik jarayonlar o'qituvchi o'zidagi shaxs xususiyatlarini to'la namoyon qila olish kerak.

Foydalanilgan adabiyotlar:

1. G'oziev E. O'quvchilar o'quv faoliyatini boshqarish. Toshkent. "O'qituvchi" 1988, 104-b.
2. Бодров В.А. "Психология профессиональной пригодности" М.: ПЕРСЭ 2006 – 511 с.

Матлуба Холназарова
(Гулистан, Узбекистан)

ШАРҚ МУТАФАККИРЛАРИ АБУ РАЙХОН БЕРУНИЙ ВА АБУ АЛИ ИБН СИНОНИНГ ПЕДАГОГИК-ПСИХОЛОГИК ҚАРАШЛАРИ

Шарқ алломалари инсон ақлини юсакка кўтарди ва унинг қобилиятига ишонди. Баркамол авлодни тарбиялаш инсониятнинг энг ёрқин орзуси бўлиб келган.

Абу Райхон Беруний жаҳон фанининг тараққиётига ғоят улкан ҳисса қўшган зўр истеъдод эгаси ва заҳматқаш тадқиқотчи эди. Унинг ўлмас илмий асарлари жаҳон цивилизациясида юсак аҳамиятга эга.

Абу Райхон Беруний 973 йил 4-сентябр (ҳижрий 362-йил 2-зулҳижжа) куни Хоразмнинг қадимги пойтахти Кат шаҳрида дунёга келди.

Олимнинг тўла номи Абу Райхон Муҳаммад ибн Аҳмад-ал Берунийдир.

Беруний Хоразмдалик пайтида замондоши, буюк табиб ва файласуф Абу Али ибн Сино билан илмий ёзишмалар олиб боради.

Қуйида биз олимнинг педагогик-психологик қарашларининг айримларини келтирмоқчимиз.

Абу Райхон Беруний бутун умрини илмга бағишлади, ўзи ҳаёт экан пайтидаёқ ўша даврнинг энг буюк олими ва мутафаккири сифатида танилди. Беруний илм-фан ривожига ғоят катта ҳисса қўшди. “Ақл ва маърифатда ҳали унга ўхшаш бирор кишини даврон ярата олгани йўқ”, - деб ёзган эди XIII аср тарихшуноси Ёқут.

Беруний илмий билимларни эгаллаш йўллари, усуллари ҳақидаги фикрлари ҳозирги давр учун ҳам долзарбдир.

Ўқувчига билим беришда:

- ўқувчини зериктирмаслик;
- билим беришда бир хил нарсани ёки бир хил фанни ўргатавермаслик;
- янги мавзуларни қизиқарли, асосан, кўргазмали баён этиш ва ҳоказога эътибор бериш кераклигини ўқтиради.

Абу Райхон Беруний фан соҳасидаги ёдгорликларни, илмий билимларга оид қолдирган барча бойликларни кунт билан ўрганишга даъват этади.

Олим илм толибларига қалбни ёмон иллатлардан, инсон ўзи сезиши мумкин бўлмаган ҳолатлардан, беҳуда рақобатдан, очкўзликдан, шон-шуҳратдан сақланиш зарурлигини уқтирган.

Шунингдек, ҳар бир халқнинг ўзига хос таълим усуллари, йўллари, шакллари борлигини таъкидлаш билан бирга, ҳар бир халқнинг ҳам ўқитиш тизими алифбодан бошланишни кўрсатади. Грамматика, математика фанларини ўқитишга оид қимматли фикрлар баён этади.

Беруний тил ва адабиёт, тарих, география, геодезия, геология, минералогия фанлари, тиббиёт ва дорилшунослик, физика, фалакиёт илмига оид тадқиқотларини ўзи тарғиб этган назария ҳамда кузатишлар натижасида амалиётда синаб кўриб, фан ҳақиқат устувор туришини таъкидлайди.

У барча иллатларнинг асосий иллатларнинг асосий илмсизликда деб билди. Илмларни эгаллашда эса шахсда сабаби интилиш ва қизиқиш, муҳитни алоҳида таъкидлайди.

Билим олишда тушуниб ўрганиш, илмий тадқиқотчининг покликка риоя этишга алоҳида эътибор беради, жамиятнинг равнақи маърифатнинг ривожига боғлиқ деган ғояни илгари суради.

Беруний таълим бериш киши руҳиятига, қобилиятига мос, уни толиқтирмайдиган бўлишига эътибор беради ва шундай ёзади: “Бизнинг мақсадимиз ўқувчини толиқтириб қўймасликдир. Ҳадеб бир нарсани ўқий бериш зерикарли бўлади ва тоқатни тоқ қилади. Агар ўқувчи бир масаладан бошқа бир масалага ўтиб турса, у худди турли-туман боғ-роғларда сайр қилгандек бўлади, бир боғдан ўтар-ўтмас, бошқа боғ бошланади. Киши уларнинг ҳаммасини кўргиси ва томоша қилгиси келади. “Ҳар бир янги нарса роҳат бағишлайди” - деб беҳуда айтилмаган”.

Беруний кишилар ҳаётидаги ёмонликни қоралайди. Унинг фикрича, бу иллатни йўқотишнинг асосий йўли унинг илдизларини топиш ва кесиб ташлашдир. Ёмонликнинг шахобчалари кўп, аммо уларнинг асоси уч нарса: таъма, ғазаб ва илмсизликдир. Агарда бу асослар қирқиб ташланса, шахобчалар қуриydi. Бу асосларнинг негизи эса иштаҳа ва ғазабдир. Иштаҳа инсонга энг кучли ва энг ҳалокатли душман бўлиб, инсонни овқатларни тановул қилиш лаззати ва ўч олиш завқи билан алдайди. Олимнинг тушунтиришича, бу иллатлар, ранж ва гуноҳга олиб келади. Уларнинг таъсирига берилиб кетган киши инсонлик қиёфасини йўқотади. Беруний бундай кишиларни йиртқич ва тўрт оёқли ҳайвон, ҳаттоки шайтон ва иблис деб ҳисоблайди (ўша китоб, 70-бет).

Беруний ростгўйлик, тўғрисўзликни улуғлайди, ёлғончиликни одамлар ўртасига низо солувчи иллат сифатида қоралайди. Олимнинг уқтиришича, бирор киши келтирган хабарни ўз кўзи билан кўриш, билиш ва у ҳақда аниқ тасаввурга эга бўлган маъқул дейди.

Хабарга ёлғон аралашмаслиги лозим. Хабар рост ва ёлғон бўлиши мумкин. Чунки одамларнинг мақсадлари хилма-хил бўлади. Шу сабабли халқлар ўртасида тортишиш юз беради. Беруний ёлғончилик туфайли киши адолатдан юз ўгириши мумкинлигини айтиб, ёлғон сўзловчилар омонатга хиёнат қилиши, бошқалар мулкни ҳийла билан босиб олиши, ўғирлик қилиши, умуман, жамият ва халқнинг бузилишига сабаб бўлишини таъкидлайди.

Беруний ростгўйликни адолат билан баробар қўяди. Унинг фикрича, халқ адолатни севгани каби ростгўйликни ҳам севади. Аммо унинг моҳиятини, ёқимлилигини билишни истамайдиган киши уни севмайди.

Беруний “Ҳиндустон” китобининг еттинчи бобида маърифат ва билимдонлик даражаси, кишиларнинг мулоҳаза юритиш ҳолати тўғрисида фикр билдиради. Бобдан ўрин олган ҳикояда олим шундай воқеани баён этади:

«Бир устоз ўз шогирдлари билан қоронғи кечада йўл босиб борар эди. Улар йўл бўйича тик турган бир королтинга дуч келдилар. Устоз шогирдларидан унинг нима эканини айтишни талаб қилади. Шогирдларидан бири билмайман, иккинчиси ҳам билмайман ва билишга қудратим етмайди, деб жавоб беради. Учинчиси эса тонг ёришса, маълум бўлади, кўрқинчли нарса бўлса, тонг ёришиши билан йўқолиб кетади. Кўрқинчли нарса бўлмаса аҳволи равшан бўлади, деб жавоб қилди».

Беруній уч шогирднинг аҳволини, қобилиятини уларнинг жавобларидан билиб олади: олимга биринчи ва иккинчи шогирднинг илмсизлиги, учинчисининг ишни кейинга суриши, илмсиз бўлса ҳам, маърифатга интилиши намоён бўлади. Шу туфайли Беруній унинг жавобини маъқуллайди.

Бу шогирд королтинга бориб, бир-бирига чирмашиб кетган қовоқ палагини кўради, королтин жонсиз нарса эканига ишонади, бирор ихота эмасмикан деб шубҳаланади-да, тепиб юборади, королтин ағанади. Шунда шогирд унинг ихота эканига тўла ишонади. Барча кўрган, билганлари ҳақида устози Берунійга хабар қилди ва унинг қаршисида эътибор қозонди.

Демак, ҳар бир нарсани аниқ, синчиклаб ўрганиш, билиш ва шундан сўнггина бир хулосага келиш керак. Беруній бу ишда тажрибага асосланишни алоҳида уқтиради, нодонлик, эринчоқлик, илмсизликни танқид қилади.

Олимнинг таъкидлашича, сезги ўз қўзғатувчи аъзолари орқали юзага келади. Қўзғатувчилар бир меъёрда бўлса, ёқимли ва зарарсиз, агарда меъёрдан ортиқ бўлса, дардли ва ҳалокатли бўлади.

Кўриш сезгисини нур қўзғатади, ҳидлаш ҳаво билан бурунга уриладиган ҳидлар орқали пайдо бўлади, таъм-озиканинг мазаси билан вужудга келади. Бу тўрт сезгини ҳис этувчи махсус аъзолар танада мавжуддир. Бешинчи сезги эса, бутун бадандаги воқеадир.

Беруній ана шу хусусиятлари билан инсоннинг барча мавжудотлардан устунлигини таъкидлаб, инсоннинг асосий вазифаси меҳнат орқали кўзлаган мақсадига эришиш, яхшилик орқали яхшилик кўришдир, деган ғояни олға суради ва бу фикрини Робиъа қабиласидан чиққан Аъшо номли шоирнинг қуйидаги мисралари орқали қувватлайди:

*Менинг қалбим икки биқиним ўртасида туриб,
Кўзларнинг кўргани қулоқларнинг эшитганини англайди.*

Бу сатрларда билим эшитиш ва кўриш орқали эгалланиши ва у қалбга боғлиқлиги таъкидланади.

Беруній бу фикр тўғрилигининг исботи учун шоир Абу Таммомнинг қуйидаги мисраларини келтиради:

*Барча донолар дейдиларки,
Марднинг тили – қалбининг малайидир.*

Абу Райҳон Беруній ҳам инсон билимларни ақлнинг сезги аъзолари берган маълумотлар орқали эгаллашини айтади.

Хотиранинг аҳамияти ҳақида Беруній ажойиб фикр айтган.

“Хотира, - дейди у – далили бор ҳамма нарсаларни яхшироқ, тезроқ ва унғайроқ эслаб қолади”.

Хотирани у Тангри таолонинг туҳфаси деб ҳисоблайди.

Олим билим олишни ахлоқий тарбия билан боғлайди. Зеро, инсонда комилликнинг муҳим мезони юксак ахлоқлиқдир.

Берунійнинг “Ўтмиш авлодларидан қолган ёдгорликлар”, “Ҳиндистон”, “Минералогия”, “Китоб ас-сайдона”, “Ал-қонуни ал-Масъудий”, “Геодезия” ва бошқа асарларида инсон, камолотида ахлоқий тарбиянинг муҳим ўрнини таъкидлайди.

Унинг фикрича ахлоқийлик инсоннинг энг асосий сифати бўлиши керак. Бу хислат бирданга таркиб топмайди.

У кишиларнинг ўзаро мулоқоти, ижтимоий муҳит – жамият тараққиёти жараёнида таркиб топади ёки у яхшилик билан ёмонлик ўртасидаги кураш натижасида намоён бўлади. Яхшилик ва ёмонлик инсоннинг хулқ-атворини белгилайдиган мезон ҳисобланади. Яхши хислатларга тўғрилик, одиллик, ўзини вазмин тутиш, камтарлик, лутф, собитқадамлик, эҳтиёткорлик, сахийлик, ширинсуханлик, раҳбарликда адолатлилик, тадбиркорлик қабиларни киритади.

Ёмон иллатларга эса ҳасадгўйлик, бахиллик, носоғлом рақобат, ўз манфаатини кўзлаш, мансабпарастлик ва ҳоказоларни киритади. Беруній фахрланишни яхши хулқ маъносида ишлатиб “Ёдгорликлар”да шундай дейди: “Фахрланиш – ҳақиқатда яхши хулқлар ва олий феълларда олдин кетиш, илму ҳикматни эгаллаш ва имконият борича мавжуд нопокликлардан тозаланишдир. Кимда шундай сифатлар топилса, ҳукм унинг фойдасига ва кимда булар етишмаса, ҳукм унинг зарарига бўлади”.

Демак, Беруній инсоннинг маънавий қиёфасидаги барча ахлоқий хислатларини яхшилик ва ёмонлик каби икки турга бўлади. Бу инсоният яратган педагогик фикр тараққиётида “қизил ип” бўлиб ўтганидек, шу анъанага мувофиқ Берунійда ҳам ахлоқий тушунчалар, ахлоқий баркамолликнинг муҳим томонларидир.

Беруній саховат (ўзаро ёрдам, бир-бирига фойда келтириш учун ҳамкорлик), мурувват (одамларга хайрихоҳ бўлиш, ҳалоллик ва ҳақгўйлик, ўз меҳнати билан кун кўриш ва бошқалар)ни инсоннинг ахлоқий камолотини кўрсатувчи хислатлар деб билади.

Инсоннинг ахлоқий камолга етиши муаммоси бутун таълим-тарбия тизимида марказий масала бўлиб қолган.

Олим эзгу тилакка етишга тўсқинлик қилувчи зикиналик, ёлғончилик, мунофиқлик, манманлик, такаббурлик каби нуқсонларни қоралайди, бойликка ружу қўйиш ва таъмагирлик, ғазаб ва жоҳиллик инсон учун энг ашаддий душман деб қарайди.

Мутафаккир илгари сурган ахлоқий хислатлардан яна бири адолатдир. У жамиятда адолат, уни ёвузликлардан холос этиш учун доно, адолатли ҳукмдор бўлиши керак, дейди. Беруний кундалик турмуши масалаларига ҳам катта эътибор берган.

Ҳар бир ахлоқан баркамол инсон ўзининг турмуш тарзини ҳам уйғун, гўзал эта олади. Уйғунлик гўзаллик ва нафосатнинг асоси саналади. Беруний инсоний хислатлардан муҳими – озодалик, тарбиялилик бўлса, инсонга энг яқин нарса унинг табиати, руҳи дейди. Шунинг учун инсон ўз табиатига ёқадиган ишларни бажариши зарур, деб кўрсатади. Бунда инсоннинг ички дунёси билан ташқи гўзаллиги, турмуш тарзидаги гўзалликнинг уйғун бўлишини талаб этган. Бунга инсон киядиган кийимдан тортиб, кундалик турмушдаги юриш-туриши, сўзи, қалби, қилган иши – ҳаммасининг гўзал бўлиши таъкидланган.

Ҳар бир шахсда шарм-ҳаё, нафис, дид, иффат, латофат, ширинсуҳанликнинг таркиб топиши турмушдаги янада гўзал бўлишга олиб келади.

Олимнинг инсон турмушига хос хулқ-одоб қоидалари ҳақидаги фикрлари педагогик жиҳатдан муҳим аҳамият касб этади.

Инсон ҳам ички, ҳам ташқи томондан гўзал бўлсагина ҳақиқий камолотга эришиши мумкин дейди. У озодалик ва орасталикни олижаноблик билан тенглаштиради. Инсон доимо буларга риоя этиши зарур деб таъкидлайди. Бунда инсон ўзини бошқара олишга қодир бўлиши, ҳар бир етук инсон учун зарур бўлган хислатларни таркиб топтиришда куч ва иродага эга бўлиши зарур, дейди.

Фойдаланилган адабиётлар:

1. Баркамол авлод – Ўзбекистон тараққиётининг пойдевори. – Т.: Шарқ.
2. Каримов И.А. Юксак маънавият – енгилмас куч. – Т.: Маънавият, 2008.
3. Мунавваров А.К. “Педагогика”, Т., “Ўқитувчи” 1996.

СЕКЦІЯ: СОЦІАЛЬНІ КОМУНІКАЦІЇ. МЕДІА

**Марина Нетреба
(Маріуполь, Україна)**

ФУНКЦІОНУВАННЯ МОВНОЇ АГРЕСІЇ В ЖУРНАЛІСТИЦІ

За минулі десятиліття багато чого змінилося в суспільно-політичному житті країни, і це не могло не відбитися на засобах масової інформації. Свобода слова змінила не тільки роль ЗМІ в суспільстві, але й призвела до якісних змін мови і стилю публікацій, манери подачі повідомлень, тем і ставлення журналіста до аудиторії.

У засобах масової інформації дедалі швидше поширюється використання мовної агресії (тобто агресії, інструментом якої є не дія, а слово), і, як наслідок, мовленнєве маніпулювання. Мовна агресія заснована на маніпуляції свідомістю адресата інформації, базується на некритичному сприйнятті текстів. Посиленню впливу сприяє її імпліцитний характер, що обходить поріг свідомості і впливає на несвідому сферу споживача інформації.

Проблема мовної агресії торкається як культури мови конкретного видання, так і культури мови всього суспільства. Як зазначає Н. Г. Аветисян, мова – це дзеркало суспільства, а мова ЗМІ – це «лакмусова бумажка состояния самого языка, не говоря уже о том, что это важнейшее средство идеологической, политической и т.п. борьбы. Практически все то, что касается проблем языка как феномена, в наиболее полной и, пожалуй, острой форме отражается в языке СМИ» [1, с. 81].

Агресія не просто впливає на адресата мовлення, А. Бандура переконаний, що люди «вчаться» агресії, переймаючи її як модель поведінки, спостерігаючи за іншими людьми. Тобто агресія формується як соціальний навик, агресивних манера поведінки засвоюється в результаті спостереження за діями людей навкруги та оцінки наслідків цих дій [6, с. 1]. Так само люди спостерігають за поведінкою, у тому числі, і мовною, засобів масової інформації та копіюють її у подальшому спілкуванні. Звідси – падіння загального культурного рівня суспільства.

ЗМІ є головним комунікативним простором, у якому присутня мовна агресія. Окрім того, за рівнем впливу мовної агресії на реципієнта, вони залишають далеко позаду усі інші типи комунікації.

На думку Г. Ю. Никипорець-Токигава, в мові ЗМІ «проявленнями агресии считаются: «немотивированное использование новых иноязычных слов; лингво-суггестивное воздействие рекламных текстов; экспансия лексики малых социумов; языковая демагогия; метафоризация, создание специфической метафорической картины мира», использование «языка вражды» и т.д.» [2]. Також дослідник вважає, що в російських ЗМІ як агресію можна враховувати й кількість вживання слів воєнно-політичної лексики, адже вони можуть спровокувати різноманітні неприємні відчуття й стани людини (страх, паніку, жах, неспокій, побоювання тощо). Проглянувши українські видання, це твердження можна сміливо використовувати і для них.

Щодо форм прояву цього явища, то Н. Є. Петрова та Л. В. Рацибурзька, підсумовуючи роботи лінгвістів, розглядають найбільш поширені прояви мовної агресії на сторінках видань:

1. Негативно заряджені експресивна лексика та тропи (метафори та порівняння). Більше всього такої лексики в публікаціях соціально-політичні теми, в рецензіях, критичних відгуках та замітках.

2. Інвективна та знецінена лексика, що ображає людину. Сюди відносяться «слова и выражения, заключающие в своей семантике, экспрессивной окраске и оценочном содержании желание унижить, оскорбить, даже опозорить адресата речи в наиболее резкой форме. Это прежде всего нелитературная (грубопросторечная, бранная, жаргонная) лексика, а также слова с негативной оценкой из сферы литературного языка (жулик, двурушник, палач, свинья и т. п.)».

3. Бранні слова, лексика, що позначає назви частин людського тіла, геніталій, фізіологічних процесів тощо. Тут має місце агресивність, направлена проти природної сором'язливості людини.

4. Жаргонні слова – експансія лексики малих соціумів, криміналізація мови.

5. Іронічний тон – він створюється навмисним поєднанням слів, що позначають соціально значимі та зниженні поняття.

6. Поміщення слова в знижений контекст.

7. Негативні прецедентні тексти – антропоніми, топоніми, тексти пісень, анекдоти тощо.

8. Прийом мовної демагогії – ідеї, що потрібно нав'язати адресатові не прямо виказуються йому, а тихенько нав'язуються.

9. Перенавантаженість тексту негативною інформацією [3].

У роботі «Понятие чести, достоинства и деловой репутации: спорные тексты СМИ и проблемы их анализа и оценки юристами и лингвистами» О. К. Симонов та М. В. Горбаневський подали такий розподіл форм вираження мовної агресії:

1) відкрита вербальна (словесна форма);

2) прихована вербальна форма, коли відомості виражені словесно, але не кидаються у вічі, а подаються як уже відомі;

3) пресупозитивна (позатекстова) форма, коли інформація про якісь аспекти подій в тексті безпосередньо не виражена й мається на увазі, що учасники мовного акту цієї інформацією не володіють;

4) підтекстова форма, коли інформація не міститься у самому тексті, але легко «витягується» з нього читачем або слухачем [5, с. 38].

В нашому дослідженні ми будемо використовувати класифікацію форм прояву мовної агресії, що запропонована дослідницями Н. Є. Петровою та Л. В. Рацибурською. Адже науковці, розглянувши класифікації різних дослідників, виявили найбільш поширені типи мовної агресії. Окрім того, саме ці типи проявів вербальної агресії мають місце у мові засобів масової інформації.

Отже, ми бачимо, що на сучасному етапі журналісти все більше ігнорують мовні норми, остаточно втрачають самоцензуру та в боротьбі за більші тиражі забувають, що основна функція будь-якого журналіста – оперативно подавати правдиву, точну та коректну інформацію.

В матеріалах журналістів можна побачити як експліцитну, так і імпліцитну агресію, що деформують картину світу людини, провокують на відповідну агресивну поведінку.

З огляду на все це для журналістів стає важливим «осмислення мовної норми, значення про функціональні стилі літературного мовлення; усвідомлення взаємозв'язків системи мови, структури мовлення і не мовленнєвих (екстралінгвістичних структур)» [5, с. 44].

Література:

1. Аветисян Н. Г. Язык СМИ как фактор развития языка / Н. Г. Аветисян // ВМУ. Сер. 19. Лингвистика. – 2002. – №4. – С. 80-86.
2. Никипорец-Такигава Г. Ю. Агрессия в языке СМИ – опыт статистического анализа / Г. Ю. Никипорец-Такигава // Язык, сознание, коммуникация : [сб. статей / отв. ред. В. В. Красных, А. И. Изотов]. – М. : МАКС Пресс, 2006. – 128 с.
3. Петрова Н. Е., Рацибурская Л. В. Формы проявления речевой агрессии в газетном тексте / Н. Е. Петрова, Л. В. Рацибурская // Русский язык в школе. – 2006. – № 1. – Режим доступа: <http://diplomadviser.info/2010/07/27/artikle-24/>
4. Сащак Н. Культура мови та мовлення людини / Н. Сащак // Рідна школа. – 2006. – №3. – С. 43-45.
5. Симонов А. К., Горбаневский М. В. Понятия чести, достоинства и деловой репутации : спорные тексты СМИ и проблемы их анализа и оценки юристами и лингвистами / А. К. Симонов, М. В. Горбаневский. – М. : Медя, 2004. – 328 с.
6. Старова О. Е. Средства массовой информации как источник агрессии / О. Е. Старова // Прикладная психология и психоанализ. – М. : МПА, 2000. – № 2. – С. 15-21.

СЕКЦІЯ: СУЧАСНІ ІНФОРМАЦІЙНІ ТЕХНОЛОГІЇ

**Нұрсұлу Айтжанова, Манат Иманқұл
(Астана, Қазақстан)**

5G ЖЕЛІСІН ҚҰРУДЫҢ КОНЦЕПЦИЯЛЫҚ АСПЕКТІЛЕРІ

Мобильдік байланыс – радиобайланыстың ұялы желіге негізделген бір түрі. Оның стационарлы телефондық желіден негізгі артықшылығы үлкен қашықтықтарда орын ауыстыратын мобильді абоненттер үшін радиоарналарды қолдану болады. Желінің ұялы құрылымы жиіліктерді екінші реттік қолдану негізімен тікелей байланысты, яғни жұмыс істеуге бөлінетін радиожілікті спектр жүйесі өте тиімді қолданады. Әрбір ұяшықтың ортасында базалық станция (БС) орналасқан. Бұл БС өз ұяшығының шегінде барлық жылжымалы станцияларға қызмет етеді. Ұяшықтардың шынайы шекаралары қызмет ететін территориялық жерінің рельефіне және басқа факторларға тәуелді.

Мобильдік байланыс эволюциясы – үзіліссіз процесс. Қазіргі кезде әлемде мобильдік байланыстың 4 буыны бар. Мобильдік байланыстың 1-буыны 1G (NMT, Nordic Mobile Telephone) 1980-жылдардың басында, 2-буыны 2G (GSM, Global System for Mobile communication) 1990 жылдардың басында, 3-буыны 2000 жылдары, 4-буыны 2009 жылда пайда болды. 5-буын 2020 жылда шығады деп тұжырымдалады. Мобильдік технологияның алдыңғы буындары көп мәселелерді шешуге қабілетті емес.

Жетекші әлемдік телекоммуникациялық құрылғылардың өндірушілері мен мобильдік байланыстың операторлары (Ericsson, Samsung, Huawei, Vodafone және т.б.) халықаралық форумдарда 5G технологиясын құру туралы айтты. Бесінші буынның желілері жылдам ақпараттарды жіберуге сұраныс болатын орындарда қолданылатын болады. 5G стандартындағы потенциалды технологиялардың негізгі параметрі төмен энергия тұтынушылық болады. 5G стандартындағы потенциалды технологиялар [1, 31-32 б.]:

- Массивті MIMO (Multi-Input Multi-Output). MIMO технологиясы қабылдағыш-таратқыштарда бірнеше антенналарды қолдануды білдіреді. Бұл технология үшінші буыннан бастап көрініс тапты. Бірақ желілерде MIMO 2x2 (2 антенна қабылдауға және 2 антенна таратуға) қолданылса, 5G-да антенналар саны артады. 2x2 режимде деректер екі тәуелсіз арна бойынша жіберіледі, бұл тарату жылдамдығын екі есе арттырады. Бұл технология қолданылу үшін 2 негізгі аргумент бар: антенналар санына тура пропорционал ақпараттарды жіберу жылдамдығы да артады, сонымен қатар бірнеше антенналармен сигналды қабылдау есебінде сигналдың сапасы жақсарады.

- Сантиметрлік пен миллиметрлік диапазондарға көшу. Қазіргі кезде LTE (Long Term Evolution) желілері 3 ГГц-тен төмен жиіліктегі диапазондарда жұмыс істейді, ал 5G стандартында жоғары жиіліктегі диапазондарда жұмыс істейді. Ақпарат жіберіліп тұрған жиілікті жоғарылатқан кезде, байланыстың қашықтығы азаяды. Ондық ГГц диапазондардың артықшылығы – бос спектрлердің көп санының болуы.

- Мультитехнологиялық. 5G желілерінде жоғары сапалы қызмет көрсетуді қамтамасыз ету үшін UMTS (Universal Mobile Telecommunications System), GSM, LTE стандарттарының қолдауы керек.

- D2D (Device-to-device). Бұл технологияның артықшылығы – желіні қосымша босатуға мүмкіндік беретін лицензияланбаған спектрдің бөлігіне ақпараттарды жіберуді көшірудің мүмкіндігі.

Бесінші және алдыңғы буындардың желілері арасындағы принципіалды айырмашылықтары:

1) Жылдамдықтың жоғарылауы (минимум 1 ретке); кідірістерді (latency) төмендету; Интернет тұрақты түрде өсетін сұранысты қанағаттандыру үшін керек желі сыйымдылығын айтарлықтай арттыру. Болашақта желіге түрлі датчиктерден автомобильдерге дейінгі барлық құрылғылар қосылады.

2) Жаңа желі моделіне көшу. Бұл жерде негізгі БС емес, абонент болады. 5G желілерінде абоненттердің қажеттілігіне байланысты бағытталу диаграммасын өзгерте алатын зерделі антенналар қолданылады. Мысалға, егер қашықта сол уақытта тек бір абонентке қызмет көрсетілсе, оған деректер тар бағытталған арна бойынша жүреді. Бұл сигнал/шу қатынасын арттырады және деректерді жіберу жылдамдығын жоғарылатады.

3) Миллиметрлік толқынның аймақтарына өту. Спектралды ресурс шектелген және мобильдік байланыс үшін диапазондарда қажетті жиіліктерді табу қиын. Ақпараттарды жіберудің (таратудың) жылдамдығын айтарлықтай арттыру үшін анағұрлым үлкен жиіліктің диапазондары керек болады. Берілген жағдайдың логикалық шешімі болып ондық ГГц аймағына көшу болады. Жұмыс жиілігінің өсуімен байланыстың қашықтығы, яғни сота өлшемі азаяды.

4) MIMO технологиясы.

5) D2D технологиясы. Бұл технология арқасында оператор желісі арқылы тек шақыруларды тарификациялайтын сигналды трафик, ал деректер құрылғылар арасында тікелей өтетін болады [2, 51 б.].

Қазіргі кезде Еуропада 5G құрудың концепцияларына Еурокомиссия жобалары негізінде FP7 (7th Framework Programme) METIS (Mobile and wireless communications Enablers for the Twenty-twenty Information Society) және 5GIC программалары шеңберінде компетенцияның екі орталығы мамандандырылады. Мақсаттары мен міндеттері, сонымен қатар қаржыландыру көлемі жағынан бұл жобалар жақын және бәсекелес деп есептеуге болады.

METIS жобасы 5G фундаменталды негіздерін құрастыруға бағытталған. Жоба серіктестіктерге бес жетекші әлемдік вендорлар (Alcatel-Lucent, Ericsson, Huawei, Nokia, NSN), мобильдік байланыстың бес аса

үлкен операторлары (Deutsche Telekom, NTT DoCoMo, Orange, Telecom Italia, Telefonica) мен академиялық институттар қатары кіреді. 5GIC жобасының негізгі мақсаттарына мобильдік және сымсыз байланыстың жаңа технологияларын құру, жиіліктерді қайта қолдану стратегияларын және т.б. қамтамасыз етеу жатады [1, 30 б.]. Керекті тиімділік, әмбебаптылық пен масштабтылықты қамтамасыз ететін 5G жүйесінің концепциясын тұжырымдау, жүйені қолдайтын кілтті технологиялық компоненттерді зерттеу, сонымен қатар оның кілтті функционалды сипаттамаларды көрсету мен бағалау жобаланады.

Жобаның жоспары 8 жұмыс топтары бойынша құрылған (WP1-WP8): олардың 6 – техникалық, 1 – жобаның нәтижелерін таратуға (WP7) және тағы 1 – жобаны басқаруға (WP8) арналған. Жұмыс топтарының міндеттері 1-ші кестеде көрсетілген [1, 32 б.].

1-кесте. METIS жобасының жұмыс топтарының міндеттер аймағы

Жұмыс тобы	Жұмыс тобының аты	Төрағалық	Жұмыс тобының міндеттер аймағы
WP1	Сценарийлер, талаптар мен тиімділіктің кілттік көрсеткіштері	DoCoMo	Сценарийлер, талаптар мен тиімділіктің кілттік көрсеткіштерін технологияның жүйелік деңгейінде зерттейді
WP2	Радиожелілер концепциясы	Huawei	Радиожелілердің концепцияларын зерттейді және дамытады
WP3	Мультитораптық желілер мен көпэлементтік антенналар арқылы сигналдарды жіберу	Alcatel-Lucent	Ақпараттарды таратудың мультитораптық пен мультиантенналық сұрақтарды дамытады және зерттейді
WP4	Көпдеңгейлі мен мультитехнологиялық желілер	NSN	Желілік аспектілерді дамытады және зерттейді
WP5	Спектрді қолдану	Nokia	Үйлесімді қолдану концепциясы негізінде спектрдің жеткіліктілігін зерттейді
WP6	Жүйелік дизайн мен сипаттамалар	Ericsson	Жүйенің жалпы концепциясына WP1–WP5-тің технологиялық компоненттерін біріктіреді
WP7	Нәтижелерді тарату	Ericsson	Жобаның нәтижелерін таратуды байланыстырады
WP8	Басқару	Ericsson	WP1–WP7-мен жобаның техникалық пен стратегиялық міндеттерінің орындау мақсатында өзара әрекеттеседі

Зерттеулерді аяқтағанда, міндеттердің таралуының нәтижелерімен қатар:

- 2020 жылдан бастап және әрі қарай қатысу немесе 5G мобильдік пен сымсыз желілердің даму бағдарламасына үлес қосу;
- ғылыми зерттеулердің нәтижелерін тарату;
- глобалды деңгейге METIS жобасы бойынша ғылыми зерттеулердің нәтижелерін енгізу.

5GIC жобасы 5G концепциясын үш кілттік бағыт бойынша дамытуды жобалайды:

- мәліметтерді жіберу жылдамдығын 10 Гбит/с дейін жоғарылату. Осылайша, қолданушыларға орташа мәліметтерді жіберудің жылдамдығы 200 Мбит/с болады;
- аса жоғары жиіліктегі диапазондарда радиожелілік спектрді қолдану;
- кіші ұяшықтарының үлкен санының құрамында операциялық шығындарды төмендету үшін желінің энерготімділігін жоғарылату.

ISRA (Intel Strategic Research Alliance) жобасы 5G технологиясын құру мақсатында ғылыми зертханалар мен мобильдік операторлардың күштерін біріктірді. ISRA жобасы келесі талаптарды қамтамасыз етеді:

- өткізгіштік қабілетті көпеселі арттыруды;
- барлық желіде қызмет көрсетудің жоғары сапасына жетуді;
- қолданушылармен пайдаланатын қосымшалардың қызмет сапасын бейімдеуді.

Жаңа 5G мобильді байланыс желілеріне қойылатын негізгі талаптар:

- Абоненттің тұтынатын трафигі – 1 000 есе өсуі – бір пайдаланушыға айына 500 Гб дейін.
- Ұяшыққа қосылатын абоненттік құрылғылардың санының 10-100 есе өсуі (бір торапқа 300 000 есе). M2M (Machine-to-Machine немесе Mobile-to-Machine) құрылғылардың саны 50 млрд-тан 500 млрд-қа дейін өседі.
- Батареяның өмір сүру мерзімі де ұлғаяды.
- Мәліметті жіберу жылдамдығы - бір абонентке есептегендегі 10-100 есе өсуі. M2M сенсор секілді, энергия тұтынуы аз абоненттік құрылғылардың автономдық жұмыс уақытын он есе көбейту.

4G-ден 5G-ге дейінгі эволюциялық өтудің потенциалды технологиялар мен принциптері төрт бағыт бойынша топталуы мүмкін [1]:

- New Air Interface (Small Cells) типті жаңа радиоинтерфейстер, тарату мен қабылдау тәсілдері (көп жиілікті модуляцияның жаңа әдістері; қабылдаудың перспективті әдістерінің негізінде тосқауылдардың координациясының технологиялары).

- Жаңа радиожелілік архитектура («бір абонентке бір 1Tx/Rx нүкте») принципі бойынша кіші ұяшықтар негізінде ультратығыз желілерді құру; орталықтандырылған архитектура: SDR (Software Defined Radio) негізінде радиоқолжетімділіктің бұлттық желілері CRAN (Cloud Radio Access Networks); MIMO көпөлшемді антенналар; MIMO эволюциялық технологиялары: активті MIMO/3D-антенналар; т.б.

- Жаңа принциптермен спектрді қолданудың шарттары: 6 ГГц-тен 60 ГГц-ке дейінгі жаңа диапазондарды қолдану; жиіліктік ресурстардың икемді бірігіп қолдану.

- Байланыстың зерделі және бейімделген желілері (Intelligent & Adaptive Networks): радиоқолжетімділіктің құнын азайту үшін оңтайландыру мүмкіндігі бар мобильдік қосымшаларды қолдану; гетерогендік желілердің ресурстарын жіктеу мен басқару; радиоқолжетімділіктің түрлі технологияларының желіаралық өзара әрекеттесу; өздігінен бапталатын және оңтайланатын желілер.

5G құру жолында ең біріншіден келесі қадамдар орындалуы керек:

- 5G дамыту стратегиялары мен концепцияларын құру;
- 5G қажеттіліктері үшін радиожелілік спектрді босату негізіндегі конверсия;
- байланыс саласында реттегіш базаның жетілдіруі.

Желілердің эксплуатациясының (жұмысқа пайдалануының) құнын және энергия тұтынуын қазіргі 4G желілерінің тұтындан 10% дейін төмендету. 5G-ның болашақ дамуының шартының бірі – желілерде қолданылатын OFDM (Orthogonal Frequency Division Multiple)-сигналдардан ерекше FTN (Faster Than Nyquist)-сигналдарды және ортогоналдық емес сигналдардың (Non-Orthogonal Transmission Using Signaling) негізіндегі жаңа сигналды-кодтық конструкцияларды (құрастырылымдарды) қолдану арқасында жіберілетін сигналдардың спектралды тиімділігін көтеру болып табылады.

ЕуроОдақ (ЕО) 5G жобаны жалпы телекоммуникацияның дамуының локомотиві ретінде қарастырып, оған көп көңіл бөлуді жалғастыруда. ЕО жаңа ғаламдық партнерлік 5G Public Private Partnership жобасын жасауды ұсынды. ЕО-мен болжанған 5G жобасының нарықтық дамуының негізгі кезеңдері:

- 2015–2018/2019 ж. мерзімінде ені 500 МГц қосымша жиілік спектрін бөлу мәселесін шешу;
- 2015- 2018 ж. – негізгі технологиялық шешімдерді жасау;
- 2015- 2018 г. – негізгі технологиялық шешімдерді стандартизациялау;
- 2020 ж. – алғашқы 5G желілерді нарыққа шығару;
- 2025ж. – желілерді коммерциялық тиімділікке шығару.

5G технологиясы 2025 ж. жер бетіндегі цифрлық телевизия желілеріне балама (альтернатива) ретінде болуы қажет. 5G технологиясының жылдамдығы 10 Гбит/с дейін жетеді. Мұндай жылдамдықпен HD-форматтағы фильмдер 6 секундта жүктеледі. Кез келген уақытта, кез келген жерде видеоконференция ұйымдастыруға, видеоқоңырау шалуға болады. Айналамыздағы заттар Интернетке қосылады. Мысалы жүргізушісіз көліктер, «зерделі» үйлер және тағы да басқа техника Интернетпен басқарылады. Желілердің болашақ дамуы бұлтты технологиялардың пайдалануымен байланысты болады. Олар операторлармен қолданылатын бизнес-модельдер саласындағы реттеу ережелерінің өзгеруін талап етеді. 5G күнделікті өмірге керек технологияға айналады.

Әдебиет:

1. Тихвинский В. О., Бочечка Г.С. Концептуальные аспекты создания 5G // Электросвязь. – 2013. – № 10.
2. Тихвинский В. Бизнес-модели завтрашнего дня будут основаны на предоставлении услуг совмещенных сетей 4G и 5G. <http://rspectr.com/article/intervyu/valerii-tikhvinskii/>

Сауле Джакетова, Ляззат Нурғалиева
(Арқалық, Қазақстан)

5 СЫНЫПТА ТЕНДЕУДІҢ КӨМЕГІМЕН МӘТІНДІ ЕСЕПТЕРДІ ШЫҒАРУ ӘДІСТЕМЕСІ

5-6-сыныптардағы математика пәні – орта білімнің бастауыш және негізгі деңгейінде оқушыларға математиканы оқытуда сабақтастық пен болашақты қамтамасыз ететін кіріктірілген оқу пәні.

Оқыту мақсаты: оқушыларды математикалық материалды түсінуді қамтамасыз етуге бағытталған математикалық қызметке қатыстыру және ой-өрістің дамуы арқылы математиканың базалық негізін сапалы меңгеруді қамтамасыз ету; ұлттық және жалпыадами құндылықтар негізінде талдау жүргізудің практикалық дағдысы мен біліктігін иелену, ойлаудың математикалық стилін қалыптастыру; негізгі орта білім деңгейінде алгебра мен геометрияны игерудің практикалық негізін жасау.

Оқыту міндеттері: көрнекі-бейнелік және логикалық ойлауды, оқу уәжін, өздігінен білім алу қабілетін, математика тілінде сөйлеуді, талдау мен дәлелдеулер жүргізу және қарапайым зерттеу есептерін шығару біліктігін қалыптастыру; тұлғаның интеллектуалдық қасиеттерін (логикалық ойлау, интуиция, танымдық қызығушылығын, өздігінен жұмыс атқару, жігерлілік және т.б.) және алгебраның базистік негізін сапалы меңгеруді қамтамасыз ету; оқушылардың тұжырымдарды талдау және дәлелдеу

білігін, ойлау қабілетін, әр оқушының математикалық интуициясы мен шығармашылық қасиеттерін дамыту; өздігінен жұмыс атқару дағдыларын дамыту; берілген тақырып бойынша оқушыларға өздігінен есептер құрастыру мен оларды шығаруға мүмкіндік беру.

5-6-сыныптардағы математика пәнін оқытудың ерекшеліктері – нақты мысалдарды қолдана отырып, материалды индуктивті негізде беру. Сабақтастық принципін сақтай отырып, 5-сыныптағы математика курсының оқыту бастауыш сыныптарда игерілген материалдарды жүйелеу мен жаңаны қоса беруден басталады. Бұл курс өзінің практикалық бағдарымен ерекшеленеді және жоғары сыныптарда математиканы оқу үшін қажетті дағдыларды қалыптастыруға, сонымен қатар оқушыларға өмірге қажетті маңызды дағдыларды қалыптастыруға бағытталған. Айқын емес (терминологияларды пайдаланбай) ұғымдардың анықтамаларын енгізу, алынған қорытындыларды негіздеу (ережелер, қасиеттердің тұжырымдамалары және т.б.) арқылы теорияны дедуктивті жолмен түсіндіруге дайындық жүргізу. Математика пәнін оқыту көрнекі-бейнелі ойлауды дамытумен; көрнекілікті кеңінен қолданумен; оқушыларды геометрияны жүйелі меңгеруге, басқа пәндерді меңгеруде және сонымен қатар күнделікті өмірде геометриялық біліктерін пайдалануға даярлаумен жүзеге асырылады. Оқушылардың теориялық білімдерін практикаға көшіру қабілеттерін дамытуға арналған мәтінді есептердің орны ерекше. Мәтінді есептерді шығару біліктіліктері мен дағдыларын қалыптастыруда есептерді шығарудың арифметикалық және арифметикалық тәсілдеріне басты назар аударылады. Мәтінді есептер пайыз, бөлшек, пропорция, функция және т.б. ұғымдардың мағынасын түсінуге көмектеседі.

5-6 сыныптар математика курсына мәтіндік алгебралық есептердің, қолданбалы есептер ретінде маңызы мол. Олар оқушылардың ойлауын дамытуға, функционалдық тәуелділік идеясын тереңірек игеруге ықпал етеді, есептеу мәдениетін арттырады.

Орта мектеп математикасын оқыту, әдістемесінде мәтіндік есептерге мынадай анықтама берілген: «Әдістемеді мәтіндік есептер деп енуші ақпарат тек математикалық деректерді ғана емес, есептің басқа да мазмұнын қамтитын есептері аталады».

Бұл анықтама қарастырылатын ұғымға есептердің кең ауқымын келтіруге мүмкіндік туғызады. Шынында да, «математикалық есеп» ұғымы қандай да болмасын танымдық әрекетті жүзеге асыруды талап ететін кез келген жаттығуға немесе тапсырмаға қатысты болады. Бұл дәл осындай деңгейде «сөзбен тұжырымдалған сұраққа» да қатысты болады.

Қайсыбір әдістемелік жұмыстарда мәтіндік есептер (бұл есептің шарты мен талабы хабарлы және сұраулы сөйлемдерден тұратын байланысқан мәтіннен тұратын кезде) тобынан сюжеттік есептер (егер мәтінде нақты объектілер, үрдістер, байланыстар және қатыстар туралы сөз болса) ажыратылып көрсетіледі [1].

«Мәтіндік есеп» ұғымның кеңінен қолданылатындығына қарамастан, жоғарыда қарастырылған анықтамалардың бірде біреуі мәтіндік алгебралық есептер тобының толық сипаттамасын бере алмайды, онымен қоса «есеп» ұғымын берген сияқты, «сюжеттік есеп» ұғымының анықтамасын беру, есеп шығару үрдісіне қандай көзқараспен: математикалық, логикалық, психологиялық немесе педагогикалық қарауға байланысты болады.

Осы себепті бұл жұмыста «мәтіндік есеп» ұғымына анықтама берілмейді. Бірақ бастауыш және орта мектептердің математиканы оқыту әдістемесі оқу құралдарын талдау, орта мектептегі математика және алгебра курстарындағы мәтіндік есептерге қажетті келесі элементтерді көрсетуге мүмкіншілік туғызады:

- есепте сөз болатын шамалардың мәні, жиындардың қуаты немесе олардың арасындағы қатыстарды сипаттайтын сандық деректер, сол сияқты дерексіздендірілген сан болып табылатындар;

- қайсыбір сюжет түрінде көрсетуге болатын берілген сандар және белгілі сандар мен белгісіздердің арасындағы тәуелділікті сөзбен түсіндіру;

- жауап беру үшін есепті шығаруда талап етілетін есептің сұрағы;

Мәтіндік есептің кез келген нақты құбылыстың сандық жағын анықтауда туындалатын ахуалды сипаттаудың сөздік моделі (үлгілеуі) болып табылатындығын ескере келе, есептің сұрағы осы ахуалдың қайсыбір құраушысының сандық сипатын анықтауды, ахуал құраушыларының арасындағы қайсыбір қатыстардың бар болуын немесе болмауын табуды немесе олардың арасындағы қатыстарды айқындауды қамтуы мүмкін [1].

5 сынып бойынша «Теңдеу» тақырыбын оқыту мақсаттары.

Оқушыларды:

- теңдеу туралы және оның түбірі туралы түсініктер қалыптастыру.

- теңдеудің белгісіз компоненттерін табу арқылы теңдеуді шеше білуге үйрету;

- теңдеудің шешуін жаза білуге және оның түбірінің дұрыс табылғандығын тексере білуге үйрету;

- теңдеу құру арқылы тақырыптық есептерді шығара білуге үйрету.

Әдістемелік нұсқау. Тақырыпқа алдын ала даярлық тапсырмасы ретінде «Теңдеу құруға арналған өзіндік жұмыстар» берілді. Оқушылар өзіндік жұмыстарды орындау арқылы теңдеудің мағынасын түсініп, оны өз беттерімен шешуге үйренеді.

Тақырып мазмұнына қысқаша шолу. Тақырыпмазмұнында теңдеудің (құрамында әріппен белгіленген белгісізі бар теңдік) анықтамасы беріледі. Сонымен қатар теңдеудің түбірі және оны шешу туралы түсініктер келтіріледі.

Тақырып мазмұнында мысалдар түрінде теңдеулер беріліп, белгісіз компоненттерді комбинациялап шешу тәсілдері көрсетіледі.

Мысалы, $(15-x) \cdot 5 = 40$ теңдеуін шешуде оқушы алдымен $15-x$ -белгісіз көбейткіштің мәнін табады.

$15-x=40:5$; $15-x=8$. Сонан соң $15-x=8$ теңдеуіндегі белгісіз азайтқышты табады. Тақырыпта белгісіз компоненттерді табу тәсілдері мазмұндалады.

Есепті теңдеу құру арқылы шығаруда, есеп мазмұнындағы шамалар бірдей өлшем бірліктеріне келтірілген соң ғана; сол шамалардың сан мәндерін пайдаланып теңдеу құрылатындығы ескертілді. Сонымен қатар теңдеу құруға арналған есепті шығару үлгісі берілді.

Әдістемелік ұсыныс. Тақырыпты түсіндіргеннен кейін, оқушылардың жаңа сабақта үйренген мағлұматтарын тексеру үшін, сабақтың жаңа тақырыпты бекіту бөлімінде, оқулықтағы сұрақтар бойынша сыныпқа фронталь сұрақтар беріп, оқушыларды сөйлеуге үйретіп, олардың түсініктерін мазмұндап айта білулерін тексерген тиімді. Сабақта оқушыларға теңдеулер (мысалдар) жазылған карточкалар үлестіріп, эстафета ойындарын ұйымдастырған тиімді.

Тақырыптық мәселе есептерді шығаруда алдымен есеп мазмұнына байланысты схема жасалады, ондағы белгісіз шаманы әріппен белгілеу арқылы айқындап, сонан соң есеп мазмұнына байланысты теңдеу құрылады. Сол теңдеу шешіледі.

Сонда есепті теңдеу құру арқылы шығаруда мына кезеңдер сақталады:

1) оқушылар есеп мазмұнымен таныстырылады, мазмұны түсіндіріледі;

2) есеп мазмұнында аттас шамалар әр түрлі өлшемдермен берілсе, бір өлшемге келтіріледі;

3) есеп мазмұнына байланысты түсіндіру схемасы құрылып, ондағы белгісіз шама әріппен белгіленіп, жазбаша айқындалады;

4) теңдеу құрылады;

5) теңдеу шешіледі және қажет болған жағдайда теңдеу тексеріледі. Теңдеуді тексеруде таразы тәсілі пайдаланылады.

Ескеретін жағдай есеп мазмұнындағы ізделінетін шаманы әріппен белгілеп, оны белгісіз деп есептеу міндетті емес. Мысалы, есеп мазмұнында тік төртбұрыштың ауданын табу қажет, ал ондағы белгісіз шама тік төртбұрыштың ұзындығы немесе ені болуы мүмкін.

«Теңдеулер» тақырыбында «Тізбек» ойынын ойнатуға болады. «Тізбек» ойынында оқушылар командалары құрылады. Мысалы, бір қатардағы партаның оң жағындағы оқушылар бір команда құрса, сол жағындағы оқушылар екінші команда құрады. Бірінші тізбек – бірінші команда, екінші тізбек екінші команда т.с.с.

Әрбір команда бір карточка беріледі. Онда командадағы бірінші оқушыға бірінші тапсырманы (теңдеуді шешу), екінші оқушыға екінші тапсырманы және т.с.с.карточканы алған әрбір оқушы өз тапсырмасын орындап, өзінен кейінгі оқушыға береді. Тізбектің ең соңындағы оқушы карточканы мұғалімге тапсырады. Карточканың барлық тапсырмаларын дұрыс және алғашқы болып орындаған команда жеңіске жетеді. Мысалға карточкалардың біреуін келтірейік.

1-команда. 1-оқушыға: $29x - 15x + 16 = 100$.

2-оқушыға: $9t + 4t - 286 = 0$.

3-оқушыға: $272 : x = 102 - 85$.

4-оқушыға: $x : 83 + 59 = 64$.

5-оқушыға: $2x - 15 = 13$.

6-оқушыға: $130 - 4x = 70$ (оқулықтан алынды).

Жеңіске жеткен команда оқушыларына сабақтағы өзге де тапсырмаларды орындауына қарай баға қойылады[2].

5 – сынып оқулығындағы жаттығуларға шолу.

№78. Шешуі:

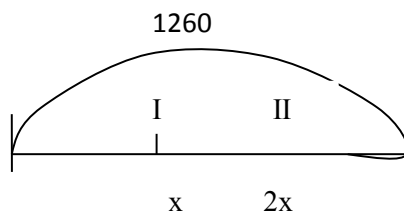

Сурет 1. Картоптың массалары

x – оқушылар бірінші күнгі жинаған картоптың массасы.

$2x$ – оқушылар екінші күнгі жинаған картоптың массасы.

Есептің шарты бойынша : $x + 2x = 1260$ теңдеуі құрылады.

$$x + 2x = 1260$$

$$3x = 1260$$

$x = 420$ – оқушылар бірінші күнгі жинаған картоптарының массасы.

Жауабы: 420 кг.

Тексеру. $420+2*420=1260$
 $420+840=1260$
 $1260=1260.$

85. 1) 14; 2) 2; 3) 5; 4) 3; 5) 9; 6) 7.

№77. Шешуі.

х-бөшкедегі алғашқы бензиннің көлемі. Есептің шарты бойынша

х: $6+8=40$ теңдеуі құрылады.

х: $6+8=40$

$6=40-8$

х: $6=32$

х: $32*6$

х: 192 (л). Алғашқыда бөшкеде 192 л бензин болған.

Жауабы: 192 л.

№90.

х - оқушыныңойлаған саны. Есептіңшартыбойынша

$(3x-79):16=8$ теңдеуіқұрылады.

$(3x-79):16=8$

$3x-79=128$

$3*=128+79$

$3x=207$

х: 69 . Оқушы 69 санынойлаған.

Жауабы: 69[3].

5 сынып бойынша «Формулалар» тақырыбын оқытумақсаттары.

Оқушыларды:

- формулаларментаныстыру.
- формулалардыпайдаланып, есептеугеүйрету.

Әдістемелік нұсқау. Тақырыптың алдын ала даярлық тапсырмасы ретінде оқушыларға тік бұрышты параллелепипедтің және кубтың жазбаларымен өзіндік жұмыстар беріледі. Өзіндік жұмыстарда оқушылар тік бұрышты параллелепипедтің (кубтың) неше жағы бар, неше қыры бар, неше тебесі бар екенімен танысады. Сонымен қатар тік төртбұрыштың қарама-қарсы төбелерін қосатын кесінді (диагональ) бойымен бүктелгенде, оның аудандары тең екі тік бұрышты үшбұрыштарға бөлінетінімен танысады. Осы мәліметтерді білу арқылы оқушылар берілген тақырыптың есептерін шығару үшін қажет мәліметтерді игереді.

Тақырып мазмұнына қысқаша шолу. Тақырыпта бастауыш сыныптарда ұғымдары беріліп, бірақ өріптік жазылулары берілмеген формулалар ғана қарастырылады.

Олар: тік төртбұрыштың периметрінің формуласы: $p=2(a+b)$, тік төртбұрыштың ауданының формуласы: $S=ab$, квадраттың периметрі $p=4a$, квадраттың ауданы: $S=a^2$.

Тік бұрышты параллелепипедтің көлемінің формуласы: $V=abc$, кубтың көлемінің формуласы: $V=a^3$, жолдың формуласы: $s=vt$ заттың құнының формуласы: $C=an$. Сонымен қатар берілген шаманың мәнін формулаға қойып есептеу көрсетіледі.

Мысалы, тік төртбұрыштың ұзындығы 2 дм, ені 6 см. Тіктөртбұрыштыңпериметрін табу керекболса:

I. Формуланыпайдаланбастан бұрын, ондағыаттасөлшемдердібірөлшембірлігінекелтірукерек: $2\text{дм}=20\text{ см}$.

II. Есепшартындағыберілгеншамалардыолардыңөріптікбелгіленуіменжазукерек.

$a=20, b=6$.

III. Есептің сұрағыныңформуласыннемесе сұрақкабайланыстынегізгіформуланыжазып, ондағыберілгеншамалардың мәндерінқоюкерек: $p=2(a+b); p=2(20+6)$.

IV. Формуладағышамалардың мәндерінесептеп, ізделінді шаманы тауып, жауабынжазукерек.

$p=2*26; p=52(\text{см})$. Жауабы: 52см .

Әдістемелікұсыныс. Бірінші сабақта оқушылар формулаларды танып, оны пайдалана білуге үйіретілсе, екінші және үшінші сабақтарда формулалар бойынша шығарылатын есептерді шығаруды көрсеткен тиімді[2].

Осы тақырып бойынша 5 – сынып оқулығындағы жаттығуларға шолу.

№109. Шешуі.

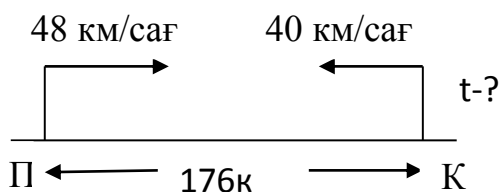

Сурет 3. Мотоциклшілердің жылдамдығы

1) Мотоциклшілер бір-біріне қандай жылдамдықпен жақындайды? $48+40=88$ (км/сағ). Жақындау жылдамдығы $v=88$ км/сағ,

2) Мотоциклшілер неше сағаттан соң бір-бірімен кездеседі?

$$S=v*t; \quad s=176 \text{ км.}$$

$$176=88*t;$$

$$t=176*88;$$

$$t=2 \text{ (сағ).}$$

Мотоциклшілербір–бірімен 2 сағаттансоңкездеседі.

Жауабы: 2 сағ.

110.1-тәсіл.

1) Жүкмашинасыменжеңілмашинабір–біріненқандайжылдамдықпенқашықтайды?

$$A=70+90=160 \text{ (км).}$$

2) Олар 3 сағжүргенсоңбір – біріненқандайқашықтықтаболады? $T=3. S=(a+b)*t=160*3=480$ (км).

2-тәсіл.

1) Жүкмашинасы 3 сағаттанешекилометрқашықтыққабарады? $T=3. \quad a=70. S_{\text{жүк машинасы}}= a*t=70*3 = 210$ (км). $S_{\text{жүк машинасы}}=210$ км.

2) Жеңіл машина 3 сағаттанеше километр қашықтыққабарады? $T=3. \quad b=90. \quad S_{\text{жүк машинасы}}=b*t=90*3=270=480$ (км). $S_{\text{жеңіл машинасы}}=270$ (км)

3) Жүк машинасы мен жеңіл машина 3 сағаттан соң бір-бірінен неше километр қашықтықта болады?

$$S_{\text{жүк машинасы}}+S_{\text{жеңіл машина}}=210+270$$
(км).

Жауабы: 480 км.

№116. Шешуі. $S=a^2; \quad a=6. \quad 3=6^2=6*6=36$ (см²).

ABC тік бұрышты үшбұрышының ауданы берілген квадраттың ауданының жартысына тең.

$$S_{ABC}=36:2=18$$
(см²); $S=18$ см². Жауабы: 18см².

№121. Шешуі.

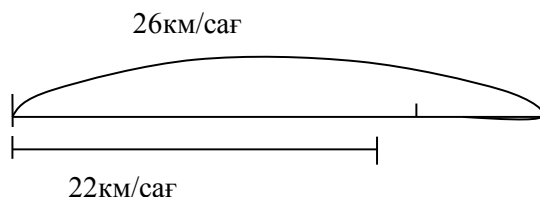

Сурет 4. Теплоходтың жылдамдығы

Теплоходтың ағыспен жылдамдығы 26 км/сағ.

Теплоходтың ағысқа қарсы жылдамдығы 22 км/сағ.

Меншікті жылдамдық, =(ағыспен жылдамдық + ағысқа қарсы жылдамдық):2.

$$V_{\text{менш.}} = V_{\text{ағыспен}} + V_{\text{ағысқа қарсы}}):2$$

$$V_{\text{менш}} = (25+22):2=24$$
(км/сағ).

Жауабы: 24 км/сағ.

№124. Шешуі.

1) 1 кг картопты өсіру, сақтау және оны базарға әкелуге жұмсалған шығын неше теңге болды?

$$8+5+4=17$$
(тг).

2) 600 кг картопты өсіру, сақтау және оны базарға әкелуге жұмсалған шығын неше теңге болды?

$$17*600=10200$$
 (тг).

3) Фермердің базардағы орын үшін төлеген ақшасын қоса есептегендегі барлық, шығыны неше теңге? $10200+300=10500$ (тг).

4) Фермер барлықкартоптынешетеңгегесатты? $C=a*n; \quad a=30*n=600;$

$$C=30*600=18000$$
(тг).

5) Фермер барлық, картоптысатқанданешетеңгетабыстапты? $18000-10500=7500$ (тг)

Жауабы: 7500 тг.[3]

1. Әбілқасымова А.Е, Есенова М.И., Кенеш Ә.С, Абуова А.Ө. Орта мектепте математика есептерін шығаруға үйретудің әдістемелік негіздері.- Алматы: 2004, б.48-78

2. Алдамұратова Т.А, Байшоланов Е.С. Математика.Оқыту әдістемесі. 5 – сынып- Алматы: Атамұра, 2005, б.16-19

3. Алдамұратова Т.А, Байшоланов Е.С. Математика. Оқулық . 5 – сынып- Алматы:Атамұра,2005, б.16-19

Дария Зұлхарова, Гульнара Сейдалиева
(Қазақстан, Алматы)

БАНКТИҢ НЕСИЕ БӨЛІМІНІҢ МӘЛІМЕТТЕР БАЗАСЫН ЖОБАЛАУ

Қазіргі кезеңнің ерекшелігі, үлкен көлемдегі материалдық және шикізаттық қорларға негізделген индустриалды экономикадан ақпараттың негізгі қоры болып есептелетін "ақпараттық экономикаға" ауысу болып отыр. Осы айтылып отырған ақпараттың қоғамда алатын орнының зор екендігін ақпарат мамандары растауда.

Қазіргі кездегі банк ісі - ұзақ мерзімдік дамудың нәтижесі. Банктер уақытша пайдаланылмай тұрған бос ақша қаражаттарын өзіне жинақтау, клиенттерге есепшот ашып, кассалық қызмет көрсету, қысқа және ұзақ мерзімге кредит беру, инвестициялық қызмет атқару (ұзақ мерзімді күрделі шығындарды қаржыландыру, құнды қағаздар шығару) сияқты өзіндік арнаулы қызметтерге қоса, нарықтық экономика жағдайында лизингтік, факторингтік, кеңесшілік, ақпараттық қызметтерді де атқарады. Банк жүргізетін операциялар пассивті және активті болып бөлінеді. Негізгі пассивті операциялардың қатарына банктің өзіндік капиталы депозиттер қабылдау және банкаралық ақша пиасасынан қосымша ресурстар алу жатса, ал негізгі активті операцияларға банкаралық кредит беру, инвестициялық қаржы бөлу жатады [1].

1–ші суретте банкті басқарудың құрылымдық сұлбасы көрсетілген

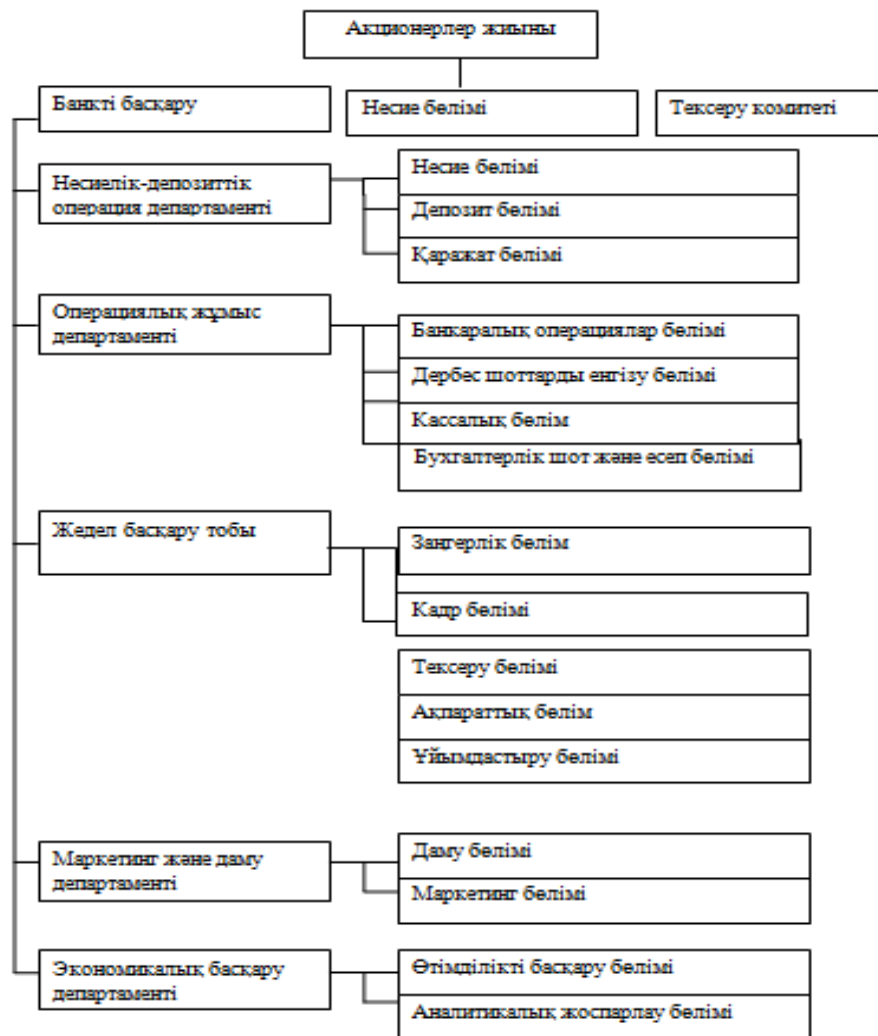

Сурет 1. Банкті басқарудың құрылымдық сұлбасы

Қазіргі заманғы ақпараттық технологиялар банк құрылымдарының қызметін үйлестіріп, банкаралық байланыстарды кеңейтіп, бірнеше мемлекеттің қаржы рыногында бір мезгілде әрекет ету мүмкіншілігін ұсына алады.

Банктің пайда болуы мен дамуы тауар-ақша қатынастарының дамуымен тығыз байланысты. Банктер кәсіпорындардың, фирмалардың, компаниялардың, сонымен қатар тұрғындардың уақытша пайдаланылмай бос тұрған қаражаттарын жинақтап, қажет етушілерге өсіммен уақытша кредит беру арқылы қаржы мұқтажығын өтейді. Банктің ақпараттық және өзге де технологияларының ақпараттық қосымшасын құру стратегиясы міндеттерді жедел түрде шешуге әсерін тигізуде. Клиенттерге қызмет

көрсетуді автоматтандырудың басым бағыттары банктердің бәсекелестік позициясына әсер етеді. Олар: қосымша шығындарды кеміту және қызмет көрсету сапасын арттыру [2].

Несие өнімнің өндірілуі, өткізілуі мен тұтынылуы үрдісіне және ақша айналымы саласына әсерін тигізеді, яғни өнімді өндіру мен өткізу үрдістерінің кедергісіз болуына ықпал етеді, өндірістің маусымдылығына орай туындаған қаражатқа деген қажеттілікті уақытша қанағаттандыруда, өндірісті кеңейтуде пайдалану үлкен рөл атқарады.

Бұл диссертациялық жұмыстың мақсаты:

- несиелік операциялар туралы ақпаратты өңдеуші банк қызметкерлерінің және несие бөлімінің қызметкерлерінің еңбек өнімділігін арттыру;
- клиентті несие түрлерімен таныстыру;
- клиенттерге қызмет көрсету сапасын арттыру.

Сонымен қатар клиенттің арызын қабылдап, кредит алуына келісім жасайтын, клиенттің төлемдерін қабылдайтын банктің несие бөлімінің автоматтандырылған ақпараттық қосымшасын құру болып табылады.

Ақпараттық қосымшаның негізгі орындайтын функциялары:

- клиентке кредит түрлері туралы ақпарат беру;
- жылдық несиеден түскен пайданы есептеу, мониторинг жасау.

Бұл қосымша несие алушыны несие туралы ақпаратпен қамтамасыз етіп, несие беру операцияларын жүзеге асырып, қағазбасты технологиядан құтылуға жағдай тудырады.

Ақпараттық жүйені құру барысында MySQL МБЖ, BDE технологиясын қолданып, Delphi ортасында жасадым. Мәліметтер базасы келесі кестелерден тұрады: «kizmetkerler», «klient», «lauazim», «nesie», «nesie_turi», «talaptar», «tolem», «toptar», «cal».

Бұл программаның негізгі тапсырмасы несие бөлімінің жалпы құрылым жұмысы болып отыр.

2-ші суретте «kizmetkerler» кестесінің құрылымы көрсетілген. Бұнда банк қызметкерлері жайлы толық мәліметтер көрсетілген.

id	Tegi	Ati	Akesi	Tugan_jil	Adres	Tel	@mail	suret	id_lauazim	parol
1	Сансызбаева	Нарқыз		1994-05-13	Ғабдулина Байтұрсыно	87014460648	narkyz_94_	[BLOB - 0 Байт]	2	111
2	Тилемисова	Фарида	Ертаевна	1959-07-17	Сатпаева 45	87023695874	Farida_t@m	[BLOB - 62.8 КБ]	1	222
3	Жанатбек	Русылан	Даутұлы	1984-07-01	Кабанбай батыра 98	87775469321	rus_84@mai	[BLOB - 0 Байт]	3	333
4	Өлібекова	Сауле	Тоқайқызы	1988-07-14	Шевченко 12	87012564987	saule1988@	[BLOB - 0 Байт]	3	444
5	Жұмабеков	Асылан	Қорамсыұлы	1978-05-14	Наурызбай Батыра 10	87752361547	jumabekob_	[BLOB - 0 Байт]	4	555

Сурет 2. «kizmetkerler» кестесінің құрылымы

3-ші суретте қосымшаның барлық меню көрсетілген. Егер қолданушы администратор болса, онда оған «Кестелер», «Несие», «Анықтамалар», «Анализ», «Файл» мәзірлерінің ішкі мәзірлері ғана қолжетімді болады.

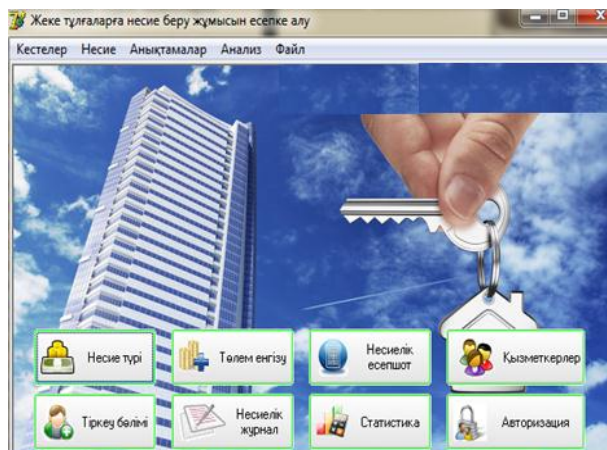

Сурет 3. «Жеке тұлғаларға несие беру жұмысын есепке алу» терезесі

4-ші суретте несие алушы клиенттердің жылдар бойынша есебі көрсетілген.

Жылдар	Берілген сома	Алынатын сома	Жиналған сома	Пайыздан түскен сома	Алынбаған сомалар
2012	20000	2864166	2864200	864166	-34
2013	1150000	1537812,5	799200	387812,5	738612,5
2014	800000	876687,5	479100	76687,5	397587,5
2015	6000000	10111666,67	570800	4111667	9540870

Есептеулер:

Жалпы берілген сома: 7970000 Қабылданған сома: 4713300 Пайыздан түскен сома: 5440333

Жалпы алынатын сома: 15390332,67 Алынбаған қарыздар: 10677036

Сурет 4. «Статистикалық мәліметтер» мәзірінің құрамы

Жоспарланған ақпараттық қосымша банктің несие бөлімінің мәліметтер базасын жобалауға және қолданушымен тікелей байланыс жасауға негізделген, сонымен қатар қолданушылардың тапсырмасын орындауға арналған программа.

Әдебиеттер тізімі:

1. Линн Б. Изучаем SQL. – СПб: Питер, 2012.
2. Шейкер Т.Д. Разработка приложений баз данных в системе Delphi. – Владивосток: ДВГТУ, 2009.

Манат Иманқұл
(Астана, Қазақстан)

ЕСЕПТЕУ ЖҮЙЕЛЕРІНІҢ КЕЙБІР ЗАМАНАУИ АСПЕКТІЛЕРІ

Алғашқы интегралды микросұлбаны жасаған уақыттан бері микроэлектрониканың дамуы транзисторлардың көлемінің азаюы, олардың кристалда орналасу тығыздығының артуы бағыты бойынша келе жатыр. Транзистор көлемінің азаюы қуат көзінің кернеуінің азаюына әкеледі. Бұл өз кезегінде энергия тұтынуды төмендетеді, кристалдағы транзисторлардың орналасу тығыздығының, жұмыс істеу жылдамдығының артуына әкеледі. Бұрында (1990-жылдардың аяғы) процессорлардың кристалдары 130 нм нормалары бойынша дайындалды, 2002 ж. бастап - 32 нм, ал 2011 ж. бастап - 22 нм. 45-нм нормалары бойынша Intel-да жобаланған транзистор өзінің 65-нм үлгісін жылдамдық сипаттамасы бойынша шамамен 20%-ға алда және жұмсалатын энергияның көзқарасынан 30%-ға үнемдірек.

Есептеу жүйесінің (ЕЖ) өнімділігін арттыру әдетте элементтер жұмысының тактілік жиілігі мен осы элементтердің санын арттыру есебінен жүзеге асырылады. Ол өңдеудің параллелизмін енгізу мен құрылымын программалауға көмектеседі. ЕЖ-ін құру әдетте логикалық элементтер мен жады элементтерінің жылдам жұмыс істеуіне жүгінеді. Бұл процесс үлкен интегралдық сұлбалардың (ҮИС) жылдам жұмыс істеуі мен интеграция деңгейі жоғарылағанда оның арту тенденциясы байқалады. Жоғары өнімділікті қамтамасыз ету үшін соған сәйкес регистрлер мен функционалды құрылғылар саны жеткілікті болуы қажет. Бірақ олардың құрылуы үшін электронды компоненттер көлемі, бекітілген және кірістірілген біріктірулер өздері құрған процессорлардың тиімділігімен, бағасы және энергия көзімен анықталады.

Кейбір актуалды міндеттерді шешудің маңыздылығы мамандандырылған ЕЖ-ін құру процесінде жатыр. ЕЖ артық өнімділікке ие болуының негізгі әдісі қосымша арнайы ресурстар енгізу болып табылады, нәтижесінде ЕЖ гетерогендіге ауысады. Бұл өндірушіге есептеу элементтерінің бірнеше типтерін қолдануға мүмкіндік береді, олардың әрқайсысы сәйкес келетін міндеттерді орындау мүмкіндіктеріне ие. Гетерогенді ЕЖ – бұл есептеу блоктарының әр түрлі типтерін қолданатын электрондық жүйелер. Мұндай жүйелердің есептеу блоктары жалпы қолданыстағы процессорлар, арнайы бағытталған процессорлар немесе графикалық процессор, сопроцессор, тездету логикасы болуы мүмкін. Гетерогенді есептеу платформасы командалардың әр түрлі жиыны бар процессорлардан тұрады.

Гетерогенді жүйелер архитектурасы мен бағдарламалаудың қарапайым үлгісін дамыту үшін 2012 ж. HSA (Heterogeneous System Architecture) Foundation қоры құрылған болатын. Ол қор HSA құрылымдарын өндірумен айналысады. HSA – бұл әртүрлі есептеу элементтеріне арналған жалпылама

когерентті жадысы бар гетерогенді жүйелер архитектурасы, жоғары деңгейлі тілдер мен құрылғылардың ауқымды спектрін құрайтын есептер кезегін басқаруды қолдайды.

Қазіргі заманауи суперкомпьютерлер бір-біріне өте жылдам арналар арқылы қосылған жүздеген/мыңдаған серверлерден тұрады. Оларға тиімді жұмыс жасауы үшін арнайы операциялық жүйелер (көбінесе, Linux-тың арнайы өзгертілген түрлері) және арнайы параллельді есептеулер жасай алатын арнайы бағдарламалар пайдаланылады.

Планетадағы ең қуатты суперкомпьютер Tianhe-2. Компьютер Чанша (Қытай) қаласындағы, қорғаныс ғылыми-техникалық университетінде орналасқан, Inspur компаниясының туындысы. Өнімділігі – 33 862 700 GFLOPS (33862 TFLOPS). Осындай жоғары өнімділікке жету үшін 3,12 млн есептеу ядролары қажет болған. Tianhe-2 архитектурасы гибриді. Яғни есептеу тораптарында әртүрлі типті ядролары бар микропроцессорлар қолданылады [1].

Алдағы 3-8 жылда экзафлопсты өнімділігі бар суперкомпьютерлер шығарылады деп күтілуде. Олар пост-Мур технологиясы деп аталатын эраға өтеді, сонымен қатар зетта- және йотта-масштабты суперкомпьютерлер шығару бойынша жұмыстар атқарылуда.

Жоғары өнімділіктің есептеуіш әдістерінің нарығын төрт сегментке бөлу қалыптасқан: жоғарғы (technical capability) – ірі мемлекеттік зертханалар мен орталықтарда орнатылған, мемлекет үшін маңызды мәселелерді шешетін, тез әсер етуі бойынша рекордтық стратегиялық есептеуіш әдістер; нақты өнімділікке сезімталдығы аз жүйелердің үш сегменті - корпоративтік жүйелер (technical enterprise), бөлімше деңгейіндегі жүйелер (technical divisional) және бөлім деңгейіндегі жүйелер (technical department).

1995 ж. маусымда құрылған Top 500 тізімін ашып, компьютерлік техника соңғы 20 жылда қаншама алысқа ілгері басқанын көруге болады. Сол кездегі өнімділік терафлопстарда емес, гигафлопстарда өлшенді [1]. Top500 тізіміндегі жүйелердің айтарлықтай үлесі Intel элементтік базасын қолданады. Top500 тізімі жоғары өнімді жүйелер нарығының тек соңғы үш сегментінің коммерциялық сәттілігін көрсетеді. 1995 және 2015 жылдардағы ең жылдам суперкомпьютерлер рейтингінің алғашқы төртін салыстырайық.

№4: 1995 ж. – Cray T3D MC1024-8, АҚШ үкіметінің есептеуіш орталығы, 100,5 GFLOPS. 2015 ж. – Fujitsu K Computer, RIKEN Қазіргі заманғы есептеуіш техника институты, 10 510 000 GFLOPS.

Орналасқан жері ашылмаған үкіметтік орталықта орналасқан T3D MC1024-8 жүйесі, 1995 жылы 100 GFLOPS межесін аттап өткендердің алғашқысы болды. Top500 тізімінде ол 2001 жылға дейін болды. Зор нәтиже, және төртінші жыл үздік бестіктің қатарына кіретін Fujitsu K компьютерінің оны қайталауға барлық мүмкіндігі бар.

№3: 1995 ж. – Intel XP/S-MP 150, Окридждегі Ұлттық лаборатория, АҚШ Энергетика министрлігі, 127,1 GFLOPS. 2015 ж. – Sequoia, Ливермордағы Лоуренс атындағы Ұлттық лаборатория, АҚШ Энергетика министрлігі, 17 173 200 GFLOPS.

АҚШ Энергетика министрлігінің жүйелері әдетте Top 500-дің тек бір ғана жоғарғы орынын иеленбеді және соңғы 20 жылда ештеңе өзгермеді. 1995 ж. да, 2015 ж. да алғашқы ондықта оның төрт өкілі бар. XP/S-MP 150 жүйесінде бәсекелестеріне қарағанда үш есе көп ядро болды. Оның 3072 ядросы болды.

№ 2: 1995 ж. – Intel XP/S140, Сандия Ұлттық лабораториясы, АҚШ Энергетика министрлігі, 143,4 GFLOPS. 2015 ж. – Titan, Окридждегі Ұлттық лаборатория, АҚШ Энергетика министрлігі 17 590 000 GFLOPS. 1995 ж. процессорлық ядролар саны бойынша көшбасшы тағы бір Intel жүйесі болды. Оның 3608 ядросы болды. Бұл көрсеткіш бойынша ол өзінің замандастарынан біршама алға жылжыды.

№ 1: 1995 ж. – Fujitsu Numerical Wind Tunnel, Жапонияның Ұлттық аэрокосмостық лабораториясы, 170 GFLOPS. 2015 ж. – Tianhe-2, Қытайдың Ұлттық суперкомпьютерлік орталығы, 33862 700 GFLOPS.

Numerical Wind Tunnel жүйесі аэрокосмостық зерттеулердегі әуе ағымдарының қозғалысын модельдеу үшін қолданылды. Дәлірек айтсақ, классикалық аэродинамикалық құбырдағы сынақтар және оған түрлі күштердің әсер етуі шарттарында ұшу аппаратының корпусының тұрақтылығын анықтау туралы айтылуда. Бірақ 2015 жылдың көшбасшысы, Tianhe-2 қытайлық суперкомпьютер, өнімділігі бойынша оны 200 мың есе асып түседі.

Транзисторлардың құрылу тығыздығының артуы кристалдың аумағын үлкейтпей, күрделірек интегралды сұлбаларды құру үшін олардың санын арттыруға мүмкіндік береді. Атомның өлшемі нм-дің оныншы үлесі болады, ал кремнийлік транзистордың жұмыс істеу принципі бірнеше атомдық қабаттың құрылымына негізделген [2]. Сондықтан, қазіргі 22 нм, 14 нм жобалық нормалар осы межеге таяп қалды.

Графен - жуандығы бір атом болатын көміртек қабықшасы. Оның қатаң реттелген гексагонды кристалдық құрылымы бар. Графен ерекше электрлік, оптикалық, механикалық, жылу қасиеттеріне ие, жоғары жылу және электр өткізгіштікпен ерекшеленеді. Графендегі электрондардың қозғалысы галлий арсенидінен 10-20 есе жоғары, бұл 100 ГГц және жоғары жиіліктерде жұмыс жасайтын құрылғыларды алу мүмкіндігіне сенім арттырады [2]. Түрлі элементтердің және УИС-тің өзара біріктірілуінің бір графен қабатында алыну мүмкіндігі бар. Графендағы электрондар кремнийлікке қарағанда тез қозғалады, соның арқасында жылыстау тоқтарын минимумға әкелуге болады [3, 10 б.].

Нанотүтіктер ерекше электрлік, магниттік және оптикалық қасиеттерге ие. Олар өткізгіш те және жартылай өткізгіш те болуы мүмкін. Нанотүтіктер болаттан мықтырақ болып келеді. Олар микроэлектроникада көп (диодтар мен өрістік транзисторларды құру үшін) қолданылуда. Нанотүтіктерден құралған матрицада жұмыс істейтін жіңішке жалпақ дисплейдің прототиптері жасалды. Олардың өзге қолданысы – энергиядан тәуелсіз NRAM (Nonvolatile Random Access Memory) оперативті жадыны құру.

Кремний технологиясын алмастырудың тағы бір бағыты оптикалық және кванттық технология болып табылады. Оптикалық технология ақпарат тасымалдаушы ретінде электрондар емес, фотондардың қолданылуы арқасында, оптикалық сәулемен кодталған ақпарат энергияны болмашы ғана жұмсап жіберіле алады. Есептеуіш техникадағы оптикалық технологиялар, негізінен, екі салада қолданылуда - желілерде (онда бас арналарды құру үшін талшықты-оптикалық байланыс жолдары қолданылады), сонымен қатар суперкомпьютерлердің байланыстырушы тораптарында, онда үлкен көлемді ақпаратты өте тез жіберу қажет.

2003 ж. Lenslet компаниясы әлемдегі бірінші оптикалық процессор жасап шығарды. Оның өнімділігі 8 тераопты (бір секундта триллион арифметикалық операциялар) құрады. Жоғары өнімділікке электрондардың емес, жарық ағынының қозғалысы арқылы жетті. Оптикалық технологияның артықшылықтары: ақпаратты таратудың, сақтаудың және өңдеудің мүлдем түрлі орталарын қолдану мүмкіндігі; ақпаратты тарату кезінде есептеуіш ортаны іске асыратын оптикалық жүйе арқылы оны өңдеу мүмкіндігі; энергия шығындамай, оптикалық сәулемен кодталған ақпаратты тарату мүмкіндігі; ақпаратты қағып алу мүмкіндігінің жоқтығы (оптикалық технология бойынша қоршаған ортаға сәуле тарамайды).

Intel компанияның жоспары – оптиканы тек серверлерде және есептеуіш орталықтарда ғана емес, қарапайым пайдаланушылардың компьютерлерінде де қолдану. Қазіргі уақытта түрлі елдердің физиктері кванттық есептеуіш жүйелерді жетілдіруде, олар өзінің есептеуіш күшімен қазіргі компьютерлерді млн есе асып түседі. Кванттық компьютерлердің (КК) өңделген ақпараттың бірлігіне энергия шығыны өте аз болады деп күтілуде. Олардың қазіргіден принциптік ерекшелігі 0 және 1 түрінде ақпаратты ұсынатын екілік жүйенің орнына кванттық биттерді (кубиттерді) қолдану болып табылады.

Кубиттер, биттерге қарағанда, бір уақытта екі түрлі жағдайда (0 және 1) болып қана қоймай, кванттық беттестіру (суперпозиция) деп аталатын жағдайға түсе алады - бір уақытта "0" және "1" жағдайында болу. КК есептеулерді көптеген ағымдарға параллельдеуді қажет ететін айнымалылардың көп санымен есептерді шешуде өздерін жақсы жағынан көрсете алады. Бұл басқару теориясының, процестерді оңтайландыру, күрделі физикалық, химиялық, биологиялық жүйелердің жұмысын модельдеу есептері [2].

Intel даму стратегиясы жартылай өткізгіштік өндірістік технологияның жаңа буынына негізделген процессорлардың жаңа микроархитектурасын енгізу болып табылады. Бүгінгі күннің басты тренді дәстүрлімен қатар GPU (Graphical Processor Unit) графикалық процессорларын қолдану арқылы суперкомпьютердің гибриды архитектурасының дамуы болып табылады. GPU-ды қолдану ЕЖ-нің өнімділігін бірнеше есе көбейтуге және энергия тұтынуды, массаны, алатын аумақты азайтуға мүмкіндік берді. Top 500-де бірінші орындарды бірнеше ондаған петафлопс өнімділікті суперкомпьютерлер иеленеді және гибриды жүйелердің саны ылғи көбеюде (2011 ж. қарашасында 39 гибриды жүйе болды, олардың 35 – Nvidia графикалық жылдамдатқышының негізінде). Қазіргі кезде процессордың және графикалық жылдамдатқыштың ең жақын біріктірілуі орын алуда.

Қазір эксафлопстарға жарыста гибриды жүйелер көш бастап келе жатыр.

Бірқатар мамандардың пікірі бойынша суперкомпьютерлер нарығының әрі қарай дамуы интерфейсты унификациялаумен және бұлтты есептеулер шегінде есептеуіш қуаттың қолжетімділігінің кеңеюімен байланысты болады. Энергия тұтыну деңгейі аппаратура сатып алу кезінде ең маңызды фактор болып есептеледі. Энергия пайдаланудың тиімділігі алдыңғы қатарлы процессорларды және есептеуіш платформаларды жобалау кезіндегі маңызды басымдыққа айналды.

Мәліметтерді өңдеу орталықтарының қазіргі инженерлік инфрақұрылымы тапсырыс берушінің позициясынан әртүрлі және өзгермелі сұраныстарға жауап беруі тиіс. Инфрақұрылымның бәсекелестік артықшылықтарды анықтайтын басты сапалық сипаттамалары мыналар болып табылады: модульдық, масштабталуы, бейімделушілігі, энергия тиімділігі, оның жасақтамаларының сенімділігі және басқарылуы. Суперкомпьютерлер тек қана үлкен көлемді мәліметтерді анализдеуде ғана емес, әр түрлі құбылыстарды модельдеуде пайдаланылады. Сондықтан, олар экономикалық, физикалық, химиялық, биологиялық есептеулерде таптырмас құрал. Сонымен қатар, суперкомпьютерлер мемлекеттік мақтанышқа жатады.

Әдебиет:

1. Эксафлопсные суперкомпьютеры: достижения и перспективы <http://www.osp.ru/os/2013/07/13037342/>
2. Чередов А.Д. Современные проблемы информатики и вычислительной техники. Конспект лекций для студентов магистратуры по направлению «Информатика и вычислительная техника». Томск: Национальный исследовательский томский политехнический университет, 2012. <http://5fan.ru/wievjob.php?id=48523>
3. Открытые системы. - №8, 2013.

**А.Ж. Кинтонова, Жибек Нурмуқанова, Акерке Есилбай
(Астана, Қазақстан)**

ПРОЕКТИРОВАНИЕ ИНТЕЛЛЕКТУАЛЬНОГО ЭЛЕКТРОННОГО УЧЕБНОГО ИЗДАНИЯ

С внедрением электронного обучения в Казахстане особо актуальным является проблема разработки и использования интеллектуальных обучающих систем.

Особое внимание уделяется созданию интеллектуальных электронных учебных изданий (ИЭУИ), способных на каком-то этапе частично или полностью заменить преподавателя.

Основное назначение интеллектуальных электронных учебных изданий – предоставлять пользователю знания в виде адаптивных учебных ресурсов и научить использованию этих знаний для решения задач. Главная особенность таких ресурсов – возможность адаптации качества учебного материала, зависящей от уровня подготовки обучаемого и его предпочтений, и последовательности обучения, зависящей от конкретных целей пользователя. Важнейшим видом интеллектуальных систем, входящих в состав интеллектуальной обучающей системы являются интеллектуальных электронных учебных изданий.

В случае проектирования интеллектуального электронного учебного издания привлекательно выглядит использование технологий OSTIS. Структура разрабатываемого нами ИЭУИ, включает три основных блока — базу знаний, механизм вывода решений и интеллектуальный интерфейс, то соответственно выделим технологии OSTIS, которые можно использовать при реализации каждого блока:

1) Семантическая технология проектирования баз знаний.

База знаний — важный компонент интеллектуального электронного учебного издания. Главная цель создания баз знаний - способствовать поиску описания способа решения какой-либо проблемы предметной области.

Особенностями и достоинствами семантической технологии проектирования баз знаний являются: унифицированное представление баз знаний и их фрагментов; перенос акцента от традиционной инженерии баз знаний к сборке баз знаний из крупных модулей, основывающейся на унифицированной модели баз знаний; обеспечение совместимости разрабатываемых баз знаний; использование визуальных методов проектирования [1].

В основе семантической технологии проектирования баз знаний лежат следующие положения: модульные проектирования баз знаний, интеллектуализация средств поддержки проектирования баз знаний и семантическое представление знаний. Эта технология включает унифицированную модель баз знаний и модель ip- компонентов баз знаний, среду проектирования баз знаний, методику проектирования и интеграцию баз знаний.

2) Семантическая технология проектирования машин обработки знаний (интеллектуальных информационно-поисковых машин и интеллектуальных решателей задач), т.е. механизма выводы решений.

При продукционном представлении область знаний представляется множеством продукционных правил если - тогда, а данные представляются множеством фактов о текущей ситуации.

Механизм вывода сопоставляет каждое правило, хранящееся в БЗ с фактами, содержащимися в БД. Когда часть правила если (условие) подходит факту, правило срабатывает и его часть тогда (действие) выполняется. Срабатывающее правило может изменить множество фактов путем добавления нового факта, как показано на рис.1. Буквы в БД и БЗ используются для представления ситуаций и понятий [2].



Рис.1. Цикл механизма вывода через процедуру «сопоставление – срабатывание»

Одним из достоинств семантической технологии компонентного проектирования интеллектуальных решателей задач является предметная независимость системы операций [3] используемых решателем, что позволяет не привязываться к конкретной предметной области. В данной технологии решатель задач рассматривается в неклассическом варианте. Он представлен как графодинамическая sc-машина (память в качестве модели представления знаний использует семантическую сеть), состоящую из двух частей:

- графодинамической sc-памяти;
- систему sc-операций.

Семантическая технология проектирования интеллектуальных решателей задач позволяет проектировать такие системы предметно независимых операций, которые способны решать унифицированным образом множество различных задач одного класса. Каждая из операций представляет собой *ip*-компонент [4], который может быть использован в других прикладных системах.

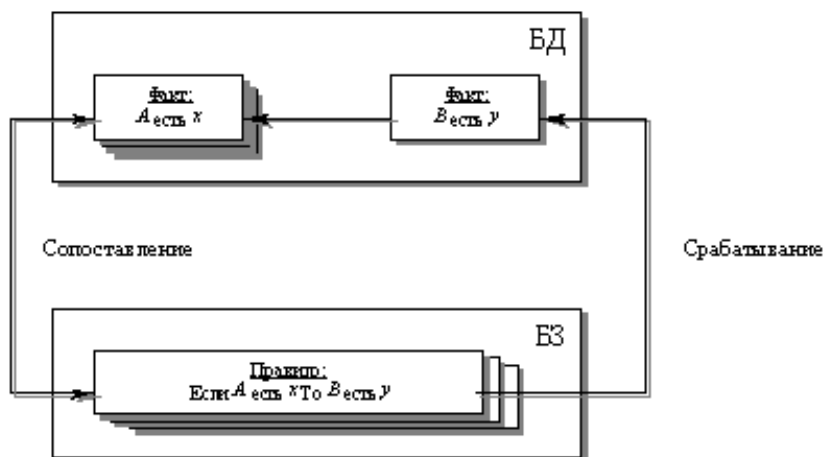
Пользовательский интерфейс это интеллектуальная система на основе семантической технологии компонентного проектирования интеллектуальных систем.

3) Семантическая технология проектирования пользовательского интерфейса интеллектуального электронного учебного издания.

Естественно-языковой интерфейс применяется для доступа к интеллектуальным базам данных, контекстного поиска. Морфологический анализ предполагает распознавание и проверку правильности написания слов по словарям. Семантический анализ – установление смысловой правильности синтаксических конструкций. Основные принципы семантической технологии направлены в первую очередь на сокращение сроков проектирования пользовательских интерфейсов, за счет использования готовых компонентов.

В состав семантической технологии проектирования пользовательских интерфейсов входят:

- семантическая модель пользовательских интерфейсов;
- библиотека совместимых компонентов;
- инструментальные средства проектирования пользовательских интерфейсов;
- методика проектирования пользовательских интерфейсов;
- методика обучения проектированию пользовательских интерфейсов;
- help-система по проектированию пользовательских интерфейсов;
- система поддержки процесса разработки технологии [5].

Основной и базовой частью всей технологии является семантическая модель пользовательского интерфейса. Она описывает принципы, которые лежат в основе проектируемого интерфейса, что позволяет унифицировать его.

При проектировании интеллектуального электронного учебного издания актуальным является использование OSTIS технологий, позволяющих реализовать основные блоки ИЭУИ, такие как: базу знаний, механизм вывода решений и интеллектуальный интерфейс. Для реализации блоков электронного учебного издания, можно использовать следующие технологии: семантическая технология проектирования баз знаний, семантическая технология проектирования механизма выводов решений, семантическая технология проектирования пользовательского интерфейса.

Литература:

1. Составляющие семантической технологии проектирования баз знаний/ В.П. Иващенко// Доклады БГУИР
2. Тельнов Ю.Ф. Учебное пособие «Интеллектуальные информационные системы»- М. Московский государственный университет экономики, статистики и информатики. 2002. – 26 с.
3. Заливако С. С., Шункевич Д. В. Семантическая технология компонентного проектирования интеллектуальных решателей задач / С. С. Заливако, Д. В. Шункевич // Материалы международной научно-технической конференции «Открытые семантические технологии проектирования интеллектуальных систем» – Минск, 2012. С. 297 – 314
4. Голенков В. В. Представление и обработка знаний в графодинамических ассоциативных машинах / Голенков В.В. [и др.]; под ред. В.В. Голенкова – Минск, 2001
5. Корончик Н.Д. Семантическая технология компонентного проектирования пользовательских интерфейсов интеллектуальных систем// Материалы международной научно-технической конференции «Открытые семантические технологии проектирования интеллектуальных систем» – Минск, 2011.

Научный руководитель:

кандидат технических наук, и.о.доцента Кинтонова А.Ж.

Константин Кузнецов
(Київ, Україна)

АНАЛИЗ АЛГОРИТМОВ КРИПТОГРАФИЧЕСКОЙ СИСТЕМЫ ОТКРЫТЫМ КЛЮЧОМ ПРИ ПЕРЕДАЧЕ ИНФОРМАЦИИ

Шифрование данных – это лишь один из важных элементов системы информационной безопасности, но в отдельности совершенно недостаточный. Система шифрования лишь тогда эффективна, если грамотно настроены системы разграничения доступа, контроля целостности операционной среды, средств обнаружения проникновений, антивирусной и антитроянской защиты и т.д.

Криптографическая система с открытым ключом (или асимметричное шифрование, асимметричный шифр) — система шифрования и/или электронной подписи (ЭП), при которой открытый ключ передаётся по открытому (то есть незащищённому, доступному для наблюдения) каналу и

используется для проверки ЭП и для шифрования сообщения. Для генерации ЭП и для расшифровки сообщения используется закрытый ключ.

Алгоритмы асимметричного шифрования используют два ключа, которые образуют неразрывную пару. Создатель ключей оставляет один ключ себе: этот ключ называют закрытым (личным). Второй ключ публикуется. Его называют открытым (публичным). В случае асимметричного шифрования каждый субъект обмена данными должен обладать парой из закрытого и открытого ключей. Безопасность обеспечивается сложностью алгоритма, что исключает возможность получения второго компонента пары ключей, зная первый компонент [1, с. 7].



Рисунок 1 – Асимметричное шифрование

Применение криптосистемы с открытым ключом:

Алгоритмы криптосистемы с открытым ключом можно использовать:

- как самостоятельное средство для защиты передаваемой и хранимой информации;
- как средство распределения ключей (обычно с помощью алгоритмов криптосистем с открытым ключом распределяют ключи, малые по объёму, а саму передачу больших информационных потоков осуществляют с помощью других алгоритмов),
- как средство аутентификации пользователей [2, с. 318].

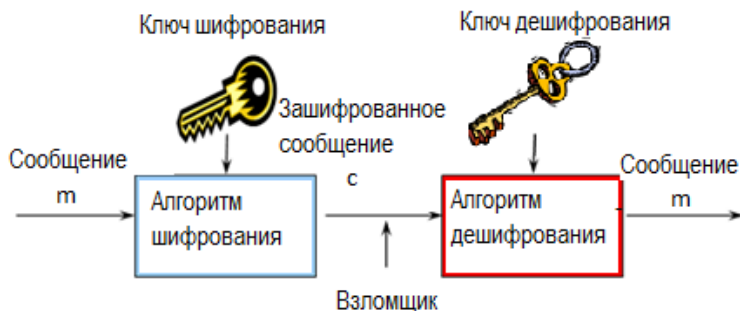
Преимущества криптосистемы с открытым ключом:

Преимущества асимметричных шифров перед симметричными:

- Не нужно предварительно передавать секретный ключ по надёжному каналу.
- Только одной стороне известен ключ шифрования, который нужно держать в секрете (в симметричной криптографии такой ключ известен обеим сторонам и должен держаться в секрете обеими).
- Пару (E, D) можно не менять значительное время (при симметричном шифровании необходимо обновлять ключ после каждого факта передачи).
- В больших сетях число ключей в асимметричной криптосистеме значительно меньше, чем в симметричной.

Недостатки криптосистемы с открытым ключом:

Недостатки алгоритма несимметричного шифрования в сравнении с симметричным:

В алгоритм сложнее внести изменения.

Более длинные ключи. В таблице 1 приведены сопоставления ключа симметричного алгоритма с длиной ключа RSA с аналогичной криптостойкостью:

Шифрование-расшифрование с использованием пары ключей проходит на два-три порядка медленнее, чем шифрование-расшифрование того же текста симметричным алгоритмом.

Требуются существенно большие вычислительные ресурсы, поэтому на практике асимметричные криптосистемы используются в сочетании с другими алгоритмами:

Таблица.1 Сравнения длин ключей

Длина симметричного ключа, бит	Длина ключа RSA, бит
56	384
64	512
80	768
112	1792
128	2304

1. Для ЭЦП сообщение предварительно подвергается хешированию, а с помощью асимметричного ключа подписывается лишь относительно небольшой результат хеш-функции.

2. Для шифрования они используются в форме гибридных криптосистем, где большие объёмы данных шифруются симметричным шифром на сеансовом ключе, а с помощью асимметричного шифра передаётся только сам сеансовый ключ [3, с. 768].

Наиболее распространенные алгоритмы асимметрического шифрования:

- -RSA
- -Эль-Гамала
- -Диффи-Хеллмана
- -DSA и ECDSA
- -И другие

Таблица 2. Сравнение наиболее распространенных алгоритмов

Критерии оценки алгоритмов	Алгоритмы			
	RSA	Эль-Гамала	Диффи-Хеллмана	ECDSA (Эллиптические кривые)
Количество раундов	1	1	1	1
Размер ключа	1024-4096 бит	1024-4096 бит	1024-4096 бит	1024< бит (DSA); 1024-4096 бит (ECDSA)
Криптостойкость	$2,7 \cdot 10^{28}$ для ключа 1300 бит	При одинаковой длине ключа криптостойкость равная RSA, т.е. $2,7 \cdot 10^{28}$ для ключа 1300 бит	Не измеряется численным значением; основана на предполагаемой сложности проблемы дискретного логарифмирования	Нет точного значения; Криптостойкость и скорость работы выше, чем у RSA

Несмотря на вышеописанные характеристики, у каждого алгоритма есть свои преимущества и недостатки. Например, RSA является вычислительно-сложным алгоритмом, но даже при «кривой» реализации алгоритма, взломщику будет трудно получить ключ, а Эль-Гамаль, являясь более дешевой альтернативой RSA (т.к. шифр не был запатентован), вдвое удлинит длину зашифрованного текста по сравнению с начальным текстом.

```

C:\WINDOWS\system32\cmd.exe
Please wait... Key generation process.
<      5387,      9943) - Open key
<      83,      9943) - Secret key
Please enter the Text. Use <Enter> button when done.
Hello, World! UMKSS-226, by Griffin(c)

Text ASCII  CryptoText/Block#  ASCIIdecrypt  Text decrypt
-----
H      72      3670      72      H
e     101      9264     101     e
l     108      8772     108     l
l     108      6058     108     l
o     111      2329     111     o
,      44      1330      44      ,
.      32      424       32      .
U      87      1748      87      U
o     111      2979     111     o
r     114      6231     114     r
l     108      5884     108     l
d     100      6058     100     d
!      33      1674      33      !
.      32      1674      32      .
U      86      4142      86      U
M      77      5920      77      M
K      75      9217      75      K
S      83      4142      83      S
S      83      4377      83      S
.      0       4251       0       .
Press any key to continue . . .
  
```

Рисунок 2 - Пример программной реализации

Вывод

На основе данных, исследуемых в статье, можно выделить особенности каждого из криптографических алгоритмов, и, на основе последнего, выявить целесообразность их использования в различных международных стандартах.

Так алгоритм RSA, один из первых асимметричных алгоритмов, основан на трудности задачи факторизации больших чисел и включен в стандарт шифрования S/MIME и криптографического протокола SSL.

Целесообразность использования алгоритма Эль-Гамала основана на трудности вычисления дискретных логарифмов в конечном поле. Используется данный алгоритм в цифровой подписи DSA-стандарта DSS, а также в российском стандарте ГОСТ Р 34.10-94.

Алгоритм Диффи-Хеллмана, представляющий собой основу криптографических алгоритмов с открытыми ключами, хоть и является наименее криптостойким из перечисленных, но стал основополагающим для вышеупомянутых алгоритмов RSA и Эль-Гамала.

Литература:

1. Хорев П.Б., Криптографические интерфейсы и их использование / П.Б. Хорев – М: Горячая линия-Телеком. – 2007. – 241 с.
2. Саломая А. Криптография с открытым ключом. — М.: Мир, 1995. — 321 с.
3. Мао В. Современная криптография: Теория и практика — М.: Вильямс, 2005. — 777 с.

Научный руководитель:
кандидат технических наук Гулак Н.К.

Gulnara Seidaliyeva, Gaukhar Seidaliyeva
(Kazakhstan, Almaty)

CORE PRINCIPLES FOR EFFECTIVE USE OF LOGISTICS

In general, logistics determined by controlling of streams in the economy. This makes it necessary to logistigate industrial and commercial activities. The basic principles of logistics are [1, p. 134]:

1) the principle of rationality – there are selected such management solutions that are the best (optimal) for a complex of parameters for the given conditions. Decision is always accepted in such a way, that due to the chosen variant, i.e chosen parity of expenses and achieved results, it is implemented a rational achievement of the goals of logistics system of the enterprise;

2) the principle of integrity - the property of the logistics system to carry out a given objective function, which is realized on by the entire system, not separate elements. Every logistic system should be considered firstly in the macro level, i.e. in the interaction with the environment, and then in the micro level;

3) the principle of systems - suggests research of the logistical objects, on the one hand, as a whole, and on the other hand, as part of a larger system, in which the analyzed object is in a certain relationship with the other systems. Thus, this principle covers all aspects of the object and the object in space and time;

4) the principle of the hierarchy – the chain of command according to lower elements by the higher strictly determined stages (hierarchic ladder) and the transition from the lowest to the highest level. Hierarchical structure of the logistic systems is caused by the fact that the management of them is connected with the using and processing of large data sets. At the lower levels more detailed and specific information is used, that covers only some aspects of functioning of logistics system.

5) Principle of integration. Integration means combining into a whole of any parts or properties. The principle of integration aims to study of integrative properties and regularities in logistics systems. Integrative properties are the result of combination of elements to a whole, combining of functions in time and space. Logistic system as an ordered set of elements with certain connections has specific properties that are not inherent to certain elements and allows you to achieve a synergistic effect.

The synergies bond is the bond which with the concerted actions of independent elements of the logistics system provides a common effect, that exceeds the sum of the effects of these elements which were operating independently, i.e. increasing bond of the elements of the system;

6) the principle of formalization. The formalization assumes reception of quantitative and qualitative characteristics of functioning of logistical system of the enterprise. Let us consider some of them.

The methodological basis of the through material flow management is a systematic approach, the implementation of the principle of which in the logistics put in the first place. The concept of the logistics system - one of the key concept in the logistics.

The logistic system - is an ordered set (a set) of elements, which are in the specific relationships with each other, forming a certain integrity and performing certain functions of logistics. It has the following properties:

1) Integrity and divisibility - logistics system is a set of elements operating with each other;

2) Complexity - a large number of elements, the complexity of the interaction between the individual elements, the complexity of functions, sophisticated control system are conditioned by the impact on the logistics system by a significant number of factors of internal and external environments;

3) mobility - the variability of parameters of elements of the logistics system influenced by the external environment, as well as decisions made by the participants of the supply chain;

4) uniqueness and the unpredictability and uncertainty of behavior in specific circumstances and influenced by the external environment;

5) Adaptability - the ability to change its structure and to choose behaviors consistent with the new purposes and influenced by the external environment.

Logistical systems are divided into macro - and micrologistical.

Macrologistical system is a large system of management of material flows, covering enterprises and industry organizations, intermediary, trade and transport organizations of various departments located in different regions of the country.

Mikrologistical systems are subsystems, structural components of macrologistical subsystems. They include a variety of industrial and commercial enterprises, clusters. Micrologistical systems are a class of intraproductive logistic systems, which include technology-related production, integrated by the unified infrastructure.

There are three types of logistics systems: logistics systems with direct connections, echeloned and flexible.

In logistical systems with direct connections material flow goes directly from the manufacturer of the product to the consumer without mediators. The echeloned logistical systems have at least one mediator. In flexible logistical systems the movement of material flow from the manufacturer to the consumer can be done both directly and through mediators.

The functioning of the real logistical systems is characterized by the presence of complex stochastic connections both inside these systems and their relationship with the environment. In these circumstances, the adoption of particular solutions excluding the overall goal of the functioning of the system and demands placed upon it may not be sufficient, and possibly erroneous. The systemic approach, in its turn relies on the following principles:

- the principle of a sequence of steps promoting the creation of the system. This principle means that the system firstly must be examined at a macro level, i.e. in the relationship with the environment, and then at the micro level, i.e. within its structure;
- the principle of consistency of information, reliable, resource and other features of designed systems;
- the principle of the absence of conflicts between the goals of the individual subsystems and o the goals of the entire system.

Activities of management of material flows, as well as industrial, commercial and other activities have been carried out by man from the earliest times of its economic development. The novelty of logistics is, firstly, in a change of priorities between the various economic activities in favor to the increasing importance of the management of material flows.

The system of views at the improvement of economic activity by rationalization of of material flow is a concept of logistics. Thus the main structural principle, upon which management of material flows is built, is the principle of systems, which means the organization and procurement, storage, production, marketing and transportation as a single process. Material flows in the economy are formed as a result of actions of many members and each of them pursues its own purpose

Rationalization of the material flow is possible only in a single enterprise or its departments. However, the maximum effect can be obtained only by optimizing the total material flow throughout the primary source of raw materials to the final consumer or some significant parts of it. In this case all links of material conduction chain, ie all the elements of macro - and micrologistical systems should work as a single coherent mechanism. To accomplish this task it is necessary to approach with a system positions to the selection of equipment, engineering of interconnected of technological processes in different parts of movement of materials, the harmonization of ,often conflicting, economic interests and other issues related to the organization of material flow.

Along with the considered regulations (principles) logistics also include complexity, scientific character, concreteness, constructibility, reliability and variability. Let us briefly characterize each of these principles of logistics.

Complexity:

- Forming of all types of support (developed infrastructure) for the implementation of movement of flows in specific circumstances;
- coordination of actions of direct and indirect participants in the movement of resources and products;
- The implementation of centralized control of performing tasks faced by logistical structure of the company;
- Aspiration of companies for close collaboration with external partners in the commodity chain and establishing strong links between the various departments of companies within the internal business.

Scientific character:

- Strengthening of the start of the calculations at every stage of flow control from planning to analysis , performing of detailed calculations of all parameters of the trajectory of the flow;
- Recognition of the status of qualified staff as the most important resource of logistic structure of the company.

Concreteness:

- A clear definition of a particular result as a goal of movement of the flow according to the technical, economic and other requirements;
- Implementation of of movement at lowest cost of all types of resources;
- Logistics management from the accounting and calculation departments or structural units, the results of which are measured by profits.

Constructibility:

- dispatching of flow, continuous monitoring of movement and change of each stream object, and prompt adjustment of his movements.

Variability:

- The ability to respond flexibly to demand fluctuations of the company and other disturbing influences of the environment;

- Purposeful creation of reserve capacities that are loaded in accordance with the pre-developed reserve plans of the company.

Thus, the logistics can be perceived as an effective tool to actually reduce costs at every stage of the industrial cycle and thus obtain a competitive advantage in the form of lower prices reasonable, with adequate quality of goods or services.

Literature:

1. Чудаков А.Д. Логистика: учеб. пособ. – М.: Издательство «Альфа-Пресс», 2008. – 352 с.

Абай Шамшиденов, Гульнара Сейдалиева, Гаухар Сейдалиева
(Казахстан, Алматы)

АВТОМАТИЗАЦИЯ РАБОТ МЕНЕДЖЕРА ПРЕДПРИЯТИЯ

Информационные системы оказывают влияние на многие характеристики организации. Они открывают перед компанией возможность изменения основ конкуренции.

Инструментальные средства Microsoft на сегодняшний день являются мощным и доступным инструментом построения собственных бизнес-приложений для широкого круга задач компьютерной обработки бизнес-информации в системах управленческого учета, что является альтернативой преобладающему в литературе по информационным технологиям в экономике подходу, заключающемуся применении стандартных продуктов.

Основными задачами информационной системы являются:

Интерпретация данных. Под интерпретацией понимается процесс определения смысла данных, результаты которого должны быть согласованными и корректными. Обычно предусматривается многовариантный анализ данных.

Диагностика. Под диагностикой понимается процесс соотношения объекта с некоторым классом объектов и/или обнаружение неисправности в некоторой системе. Неисправность — это отклонение от нормы. Такая трактовка позволяет с единых теоретических позиций рассматривать и неисправность оборудования в технических системах, и заболевания живых организмов, и всевозможные природные аномалии.

Мониторинг. Основная задача мониторинга - непрерывная интерпретация данных в реальном времени и сигнализация о выходе тех или иных параметров за допустимые пределы.

Проектирование. Проектирование состоит в подготовке спецификаций на создание «объектов» с заранее определёнными свойствами. Под спецификацией понимается весь набор необходимых документов - чертёж, пояснительная записка и т.д. Основные проблемы здесь — получение чёткого структурного описания знаний об объекте и проблема «следа».

Прогнозирование. Прогнозирование позволяет предсказывать последствия некоторых событий или явлений на основании анализа имеющихся данных. Прогнозирующие системы логически выводят вероятные следствия из заданных ситуаций.

Планирование. Под планированием понимается нахождение планов действий, относящихся к объектам, способным выполнять некоторые функции. В таких ЭС используются модели поведения реальных объектов с тем, чтобы логически вывести последствия планируемой деятельности.

Обучение. Под обучением понимается использование компьютера для обучения какой-то дисциплине или предмету. Системы обучения диагностируют ошибки при изучении какой-либо дисциплины с помощью ЭВМ и подсказывают правильные решения.

Управление. Под управлением понимается функция организованной системы, поддерживающая определенный режим деятельности. Такого рода ЭС осуществляют управление поведением сложных систем в соответствии с заданными спецификациями.

Поддержка принятия решений. Поддержка принятия решения — это совокупность процедур, обеспечивающая лицо, принимающее решения, необходимой информацией и рекомендациями, облегчающие процесс принятия решения. Эти ЭС помогают специалистам выбрать и/или сформировать нужную альтернативу среди множества выборов при принятии ответственных решений.

База данных является составной частью информационной системы (ИС), которая выполняет не только хранение данных, но и их обработку. Поэтому, проектированию данных всегда сопутствует (а чаще предшествует) проектирование алгоритмов их использования. Поэтому рассмотрим вопросы проектирования информационной системы, которые, в первую очередь, сводятся к процессам

проектирования базы данных, состоящих от функционального моделирования предметной области до построения структуры реляционной базы данных.

Имеющаяся совокупность информации должна просматриваться и изменяться с привлечением таких мощных средств по созданию и ведению баз данных как СУБД Access и визуальной среды Delphi.

В составе СУБД имеются достаточно универсальные способы и инструменты по созданию баз данных и управления информацией, их реализация требует углубленного знания теории баз данных (в частности реляционных баз данных), реляционного языка запросов SQL, умения пользоваться генератором отчетов и т.д.

Общую схему технологии создания ИС применительно к системам базы данных можно представить таким образом [1]:

1. Формулировка и анализ задачи автоматизации.
2. Проектирование системы баз данных.
 - 2.1 Проектирование базы данных системы.
 - 2.1.1 Концептуальное или даталогическое проектирование.
 - 2.1.2 Физическое проектирование. Определение типа архитектуры и места хранения БД: локальная, сетевая клиент-серверная, распределенная.
 - 2.2 Проектирование СУБД.
 - 2.2.1 Концептуальное проектирование.
 - 2.2.2 Физическое проектирование. Определение архитектуры СУБД. Определение режима программирования.
3. Создание, т. е. производство системы.
4. Испытание и внедрение системы.
5. Сопровождение системы. Корректировка и развитие БД и СУБД.
6. Администрирование системы.

Процесс проектирования БД на логическом уровне сводится к следующему. Данные, необходимые для решения поставленной задачи с помощью системы баз данных состоит из множества группы данных. Каждая группа из множества представляется в виде таблицы. Поэтому база данных (БД) состоит из ряда таблиц. Далее из этих таблиц следует сформулировать единую модель данных путем установления связей между ними.

Реализация данной задачи проводится в MS Access и в системе программирования Delphi 7.0, располагающей широкими возможностями по созданию приложений баз данных, необходимым набором драйверов для доступа к самым известным форматам баз данных, удобными и развитыми средствами для доступа к информации, расположенной как на локальном диске, так и на удаленном сервере, а также большим коллекцией визуальных компонент для построения отображаемых на экране окон, что необходимо для создания удобного интерфейса между пользователем и исполняемым кодом [2].

Физическая модель данных является полностью компьютерно-ориентированной и конечные пользователи, а порой и прикладные программисты, не имеют никакого представления о том, каким образом данные запоминаются и извлекаются или каким способом организуются индексы в таблицах для быстрого поиска или ссылочная целостность. Фрагмент схемы полученной базы данных изображен на рисунке 1.



Рисунок 1. Схема базы данных

Фрагмент роботи програмного модуля, написаного в среде Delphi приведен на рисунку 2.

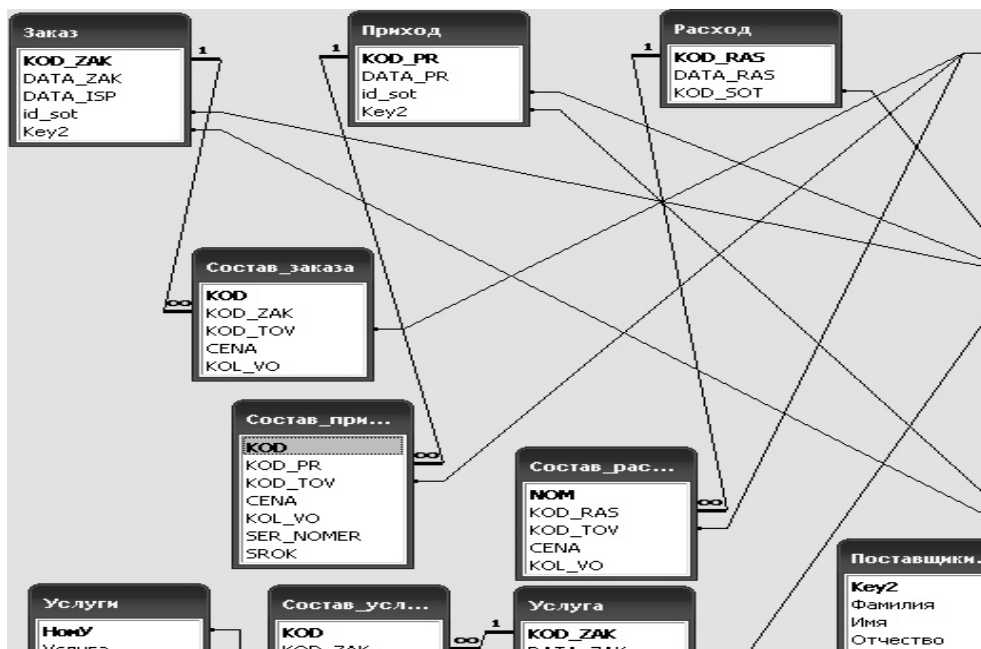

Рисунок 2. Окно продажи товаров

Автоматизированная система менеджера по учету и реализации фототехники позволит данному предприятию не только содержать документацию в упорядоченном, удобном для представления виде, но и способна существенно облегчить работу менеджера, обеспечить экономию времени и, как следствие, существенно повысить производительность труда на данном предприятии.

Литература:

1. Осипов Д. Л. Базы данных и Delphi. Теория и практика (+ DVD-ROM) - СПб: БХВ-Петербург, 2011.
2. Харрингтон Д.Л. Проектирование реляционных баз данных. – М.: Финансы и статистика, 2006.

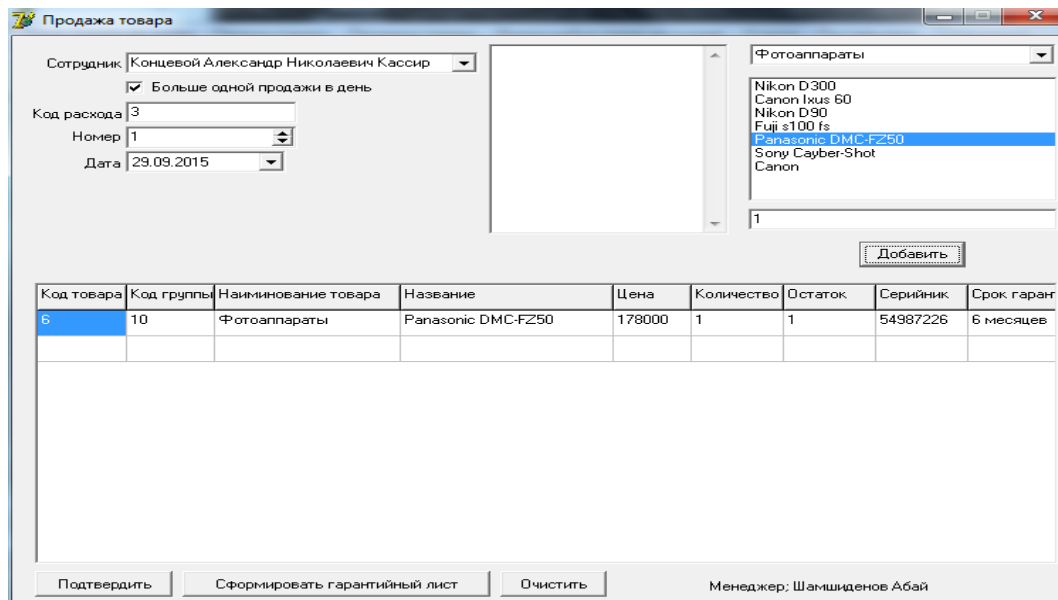
Аліна Щербина
(Київ, Україна)

ЗАХИСТ ІНФОРМАЦІЙНИХ РЕСУРСІВ СИМЕТРИЧНИМИ КЛЮЧАМИ

Обмін документами в електронному вигляді можливий лише в тому випадку, якщо забезпечується їх конфіденційність, надійний захист від підробки або несанкціонованої зміни, гарантована доставка адресату.

Традиційні симетричні криптосистеми. Принципи криптографічного захисту інформації

Криптографія являє собою сукупність методів перетворення даних, спрямованих на те, щоб зробити ці дані марними для противника. Такі перетворення дозволяють вирішити дві головні проблеми захисту даних: проблеми конфіденційності і проблему цілісності. Проблеми конфіденційності та цілісності інформації тісно пов'язані між собою, тому методи вирішення однієї з них часто застосовні для вирішення іншої.

Є дві великі групи загальних криптоалгоритмів: симетричні і асиметричні. До симетричних криптографічних алгоритмів належать такі алгоритми, для яких шифрування і розшифрування виконується однаковим ключем, тобто і відправник, і отримувач повідомлення мають користуватися тим самим ключем. Такі алгоритми мають досить велику швидкість обробки як для апаратної, так і для програмної реалізації. Основним їх недоліком є труднощі, пов'язані з дотриманням безпечного розподілу ключів між абонентами системи.

Порядок використання систем з симетричними ключами:

1. Безпечно створюється, поширюється і зберігається симетричний секретний ключ.
2. Відправник створює електронний підпис за допомогою розрахунку хеш-функції для тексту і приєднання отриманого рядка до тексту.
3. Відправник використовує швидкий симетричний алгоритм шифрування-розшифровки разом з секретним симетричним ключем до отриманого пакету для отримання зашифрованого тексту. Неявно, таким чином, проводиться аутентифікація, оскільки тільки відправник знає симетричний секретний ключ і може зашифрувати цей пакет.
4. Тільки одержувач знає симетричний секретний ключ і може розшифрувати цей пакет.
5. Відправник передає зашифрований текст. Симетричний секретний ключ ніколи не передається по незахищених каналах зв'язку.

6. Одержувач використовує той же самий симетричний алгоритм шифрування-розшифровки разом з тим же самим симетричним ключем до зашифрованого тексту для відновлення початкового тексту і електронного підпису. Його успішне відновлення аутентифікує когось, хто знає секретний ключ.

7. Одержувач відокремлює електронний підпис від тексту.

8. Одержувач створює іншу електронний підпис за допомогою розрахунку хеш-функції для отриманого тексту.

9. Одержувач порівнює дві цих електронних підпису для перевірки цілісності повідомлення (відсутність його спотворення).

В даний час симетричні шифри - це:

1) блокові шифри. Обробляють інформацію блоками певної довжини (зазвичай 64, 128 біт), застосовуючи до блоку ключ в установленому порядку, як правило, кількома циклами перемішування і підстановки, званими раундами. Результатом повторення раундів є лавинний ефект - наростаюча втрата відповідності бітів між блоками відкритих і зашифрованих даних.

2) потокові шифри, в яких шифрування проводиться над кожним бітом або байтом вихідного (відкритого) тексту з використанням гаммірованія. Поточний шифр може бути легко створений на основі блочного (наприклад, ГОСТ 28147-86 в режимі гамування), запущеного в спеціальному режимі.

Більшість симетричних шифрів використовують складну комбінацію великої кількості підстановок і перестановок. Багато такі шифри виконуються в кілька (іноді до 80) проходів, використовуючи на кожному проході «ключ проходу». Безліч «ключів проходу» для всіх проходів називається «розкладом ключів» (key schedule). Як правило, вона виникає через ключа виконанням над ним деяких операцій, в тому числі перестановок і підстановок.

Типовим способом побудови алгоритмів симетричного шифрування є мережа Фейстеля. Алгоритм будує схему шифрування на основі функції $F(D, K)$, де D - порція даних, розмірів вдвічі менше блоку шифрування, а K - «ключ проходу» для даного проходу. Від функції не вимагається оборотність - зворотній функція може бути невідома. Переваги мережі Фейстеля - майже повний збіг дешифрування з шифруванням (єдина відмінність - зворотний порядок «ключів проходу» в розкладі), що сильно полегшує апаратну реалізацію.

Операція перестановки перемішує біти повідомлення по якомусь закону. В апаратних реалізаціях вона тривіально реалізується як перепутивання провідників. Операція перестановки лінійна - $f(a) \text{ xor } f(b) == f(a \text{ xor } b)$

Операції підстановки виконуються як заміна значення якоїсь частини повідомлення (часто в 4, 6 або 8 біт) на стандартне, жорстко вбудоване в алгоритм інше число шляхом звернення до константностей масиву.

Для шифрування і розшифровки використовуються одні і ті ж алгоритми. Один і той же секретний ключ використовується для шифрування і розшифровки. Цей тип алгоритмів використовується як симетричними криптосистемами.

Таблиця 1 Порівняння найбільш поширених алгоритмів

Тип	Опис
DES (Data Encryption Standard)	Популярний алгоритм шифрування, використовуваний як стандарт шифрування даних урядом США. Шифрується блок з 64 біт, використовується 64-бітовий ключ (потрібно тільки 56 біт), 16 проходів. Може працювати в 4 режимах: <ul style="list-style-type: none"> · Електронна кодова книга (ECB-Electronic Code Book) - звичайний DES, використовує два різних алгоритмів. · Зворотній зв'язок по виходу (OFB-Output Feedback), використовується як генератор випадкових чисел. · Зворотній зв'язок по шифратору (CFB-Cipher Feedback), використовується для отримання кодів аутентифікації повідомлень.
3-DES або потрійний DES	64-бітний блоковий шифратор, використовує DES 3 рази з трьома різними 56-бітними ключами. Досить стійкий до всіх атак
Каскадний 3-DES	Стандартний потрійний DES, до якого доданий механізм зворотного зв'язку, такий як CBC, OFB або CFB. Дуже стійкий до всіх атак.
IDEA (міжнародний алгоритм шифрування)	64-бітний блоковий шифратор, 128-бітовий ключ, 8 проходів. Запропоновано недавно; хоча до цих пір не пройшов повної перевірки, щоб вважатися надійним, вважається більш кращим, ніж DES
Skipjack	Розроблено АНБ в ході проектів уряду США "Clipper" і "Capstone". До недавнього часу був секретним, але його стійкість не залежала тільки від того, що він був секретним. 64-бітний блоковий шифратор, 80-бітові ключі використовуються в режимах ECB, CFB, OFB або CBC, 32 проходу
RC2	64-бітний блоковий шифратор, ключ змінного розміру. Приблизно в 2 рази швидше, ніж DES. Може використовуватися в тих же режимах, що і DES, включаючи потрійне шифрування. Конфіденційний алгоритм, власником

	якого є RSA Data Security
RC4	Потоковий шифр, байт-орієнтована, з ключем змінного розміру. Приблизно в 10 разів швидше DES. Конфіденційний алгоритм, яким володіє RSA Data Security
Blowfish.	64-бітний блоковий шифратор, ключ змінного розміру до 448 біт, 16 проходів, на кожному проході виконуються перестановки, залежні від ключа, і підстановки, залежні від ключа і даних. Швидше, ніж DES. Розроблений для 32-бітових машин

Не дивлячись на вищеописані характеристики, у кожного алгоритму є свої переваги і недоліки. Наприклад, основні переваги алгоритму:

- високий рівень захисту даних проти дешифрування і можливої модифікації даних;
- високий ступінь складності, що робить його розкриття дорожче одержуваного при цьому прибутку;
- засіб захисту ґрунтується на ключі;
- економічний в реалізації і ефективний в швидкодії.

Найістотнішим недоліком DES фахівці визнають розмір ключа, що вважається занадто малим.

Програмна реалізація алгоритму DES:

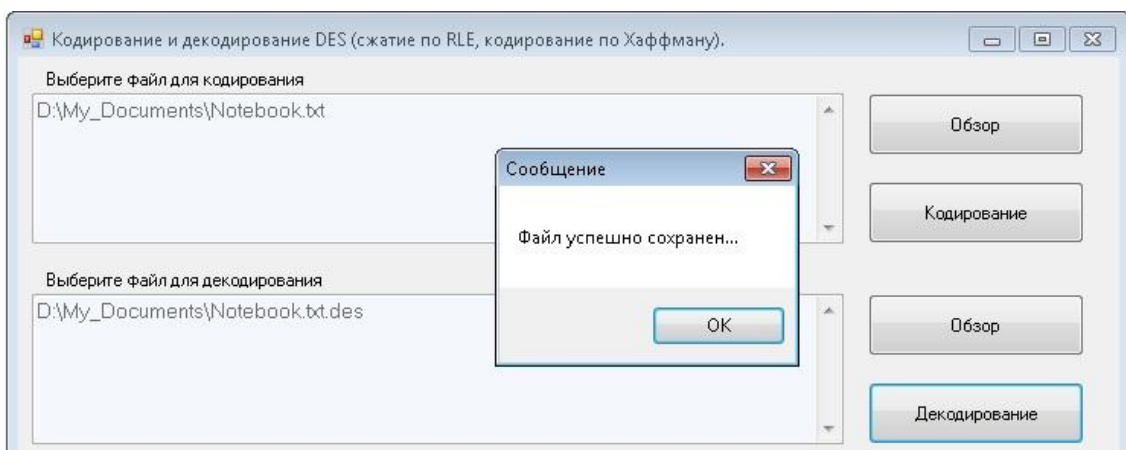

Малюнок 1 - Приклад програмної реалізації

Висновок

На основі даних, досліджуваних в статті, можна виділити особливості кожного з криптографічних алгоритмів, і, на основі останнього, виявити доцільність їх використання в різних міжнародних стандартах.

Алгоритм DES. Важливою характеристикою цього алгоритму є його гнучкість при реалізації і використанні в різноманітних додатках обробки даних. Кожний блок даних шифрується незалежно від інших, що дозволяє розшифрувати окремий блок в зашифрованому повідомленні та структурі даних. Тому можна здійснювати незалежну передачу блоків даних і довільний доступ до зашифрованих даних.

Алгоритм DES. RC2 швидше ніж DES і був спеціально розроблений для заміни DES. Він може бути реалізований більш-менш захищеним ніж DES, залежно від довжини ключа. RC2 алгоритм конфіденціальен. RC2 може використовуватися там, де використовується DES.

Література:

1. Мао В. Сучасна криптографія: Теорія і практика - М.: Вільямс, 2005. - 777 с.
2. Андрій Винокуров Симетричні шифри [Електронний ресурс] //URL: <http://kriptografea.narod.ru/sim.html>
3. Андрей Соколовский Що таке криптографія - [Електронний ресурс] //URL: http://www.av-info.ru/bezopasn/bez_who_kriptografia.html

Науковий керівник:

кандидат технічних наук Гулак Н.К.

СЕКЦІЯ: ТЕХНОЛОГІЧНІ НАУКИ

Нұрсұлтан Нұрманов (Семей, Қазақстан),
Ербол Оспанов (Астана, Қазақстан)

ШЫНЫ ӨНДІРІСІНДЕ TRACE MODE 6 SCADA - ЖҮЙЕСІН ҚОЛДАНУ

Қазіргі кезде кез-келген өндірістің технологиялық процессін автоматтандыру көкейкесті мәселе болып табылады. Бәсекелестіктің қатаң жағдайларында өндірістің күйі жөніндегі ақпараттың толықтығына және жеделдігіне қойылатын талаптар күшейеді. Бұл міндеттердің барлығын өндірісті басқарудың біртұтас интеграцияланған жүйесі аясында шешуге болады.

Өндірісті басқаруға арналған TRACE MODE® 6 жаңа буындағы жобалу технологиясы аумақтар бойынша таратылған кәсіпорындарда қолдануға бағытталған [1].

TRACE MODE 6 - бұл технологиялық үдерістерді өңдеу және басқарудың нақты уақытта таралған автоматтандырылған жүйелерін іске қосу және кәсіпорынды басқарудың есептерінің қатарды шешімі үшін қолайлы программалық кешен.

TRACE MODE® 6 құралдар жүйелерінен (интегралданған өңдеу ортасы) және атқарушы модульдердің жиынтығынан тұрады.

Атқарушы модульдердің көмегімен TRACE MODE® 6 АБЖ жобасы нақты уақытта орындалуға жіберіледі. TRACE MODE бірден бірнеше атқарушы модульдер үшін жоба құруға мүмкіндік береді [3].

ТП АБЖ және П АБЖ-лардың атқарушы модульдері бір-бірінен ерекшеленеді. ТП АБЖ-ға (SOFTLOGIC және SCADA/HMI кластарына) арналған модульдер ТРЕЙС МОУД 6 кешеніне кіреді, ал П АБЖ-ға (EAM, HRM, MES кластарына) арналған атқарушы модульдер T-FACTORY.exe™ кешеніне кіреді.

TRACE MODE®6 және T-FACTORY™ бірігіп нақты уақытта технологиялық процестермен және өндірістік бизнестермен өндірісті басқаруға интегралданған платформаны құра отырып кешенді басқарудың шешімдерін береді.

TRACE MODE® 6-ны қолдануда *оңай, әрі ыңғайлы*. Сонымен қатар, жүйенің архитектурасы ондаған мың сигналдары бар корпоративтік деңгейдегі үлкен АБЖ-ларды құруға мүмкіндік береді.

Трейс Моуд 6 бағдарламалық комплексінің жаңа версиясы оның алдындағылары сияқты орындаушылық және құрал жабдықтық құраушылары бар, сонымен қатар олардың функционалдық бөлігі өзгерді. Орындаушылық бөлігі жұмыс орындарға арналған модульдермен толықтырылған. Бұл жұмыс орындары персоналдарды басқару үшін және де MES және EAM есептерін шығару орындалады. Оның функционалдық мүмкіндіктері өсті, Енді Трейс Моуд бағдарламалық комплексінің барлық компоненттері бір жобалау ортасына және бірдей бағдарламалау тіліне ие болып келеді, тілдері қосымша функциялармен кеңейтілген МЭК стандартына сәйкес келеді. Бағдарламаларды шақыру MPB, Микро MPB серверларында ғана мүмкін емес, сонымен қатар басқа модулдерден шақыру мүмкін (графикалық консольда, құжаттандыру серверларында және т.б.). ОС Windows/Linux басқаруымен жұмыс істейтін бағдарлама модульдері үшін айнымалылардың типі мен санына, сонымен қатар массивтерге және құрылымына әрекет етуге шектеулік қойылмаған. Трейс Моудтың графикалық мүмкіндіктері кеңейтілген. Мысалы, нақты уақытта экрандарды масштабтау функциялары жетілдірілген, бұл таралған технологиялық объектілер схемаларында графикалық навигацияны жақсартады. Графикалық элементтер жазықтық бойынша орын ауыстыратын және бірқалыпты айналатын векторлық анимация жетілдірілген. ActiveX-пен бірге графикалық элементтердің қолданушы интерфейсі және көптеген басқалары спецификацияланған [4].

«Трейс Моуд 6-да» басқару жүйесінің келесі бір жобалау технологиясын қолдануға болады: жүйені біріңғай комплекс түрінде жобалау, оның барлық деңгейлерінің ішкі бағдарламалау, автоматикалық құру және компоненттердің тәуелсіз жобалау құралды жүйенің негізгі архитектуралы және функционалды ерекшеліктері келесі түрде сипаттауға болады. Ол жобалаудың интегрленген ортасын қамтиды, нақты көпқолданушылы режимді қамтамасыз етеді, басқару жүйесін жобалауға жақындауға мүмкіндік береді, жобалаудың технологиялысын түзету, автоматикалық жобалаудың механизмдерін бағдарламалау және басқа ерекшеліктерге ие [6].

Шыны өндірісіндегі мониторинг жүйесі.

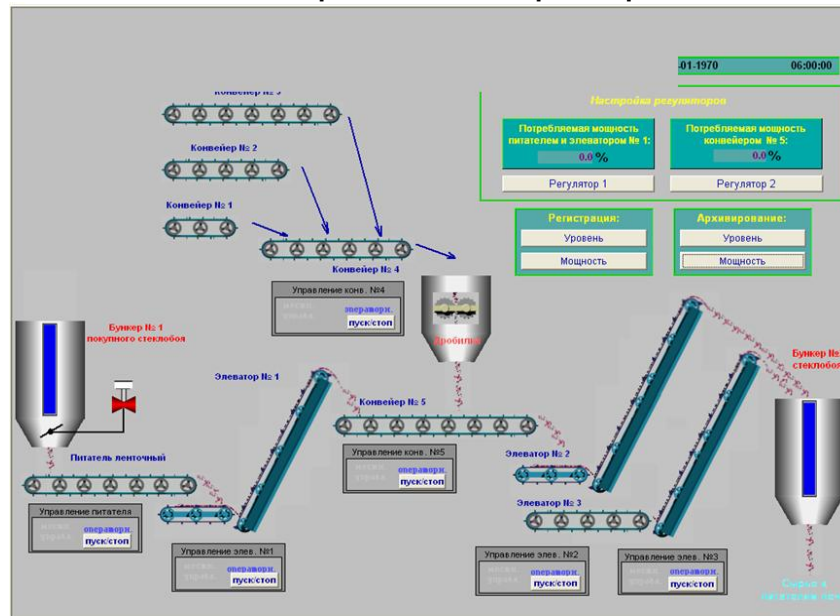

Сурет 1. Шыны өндіру технологиялық процесі (Негізгі экран)

Шыны өндірісіндегі технологиялық процесстің Ақпаратты-Басқарушы Жүйелер сипаттамасы

Шыны сынықтарын жинау Ақпаратты Басқарушы Жүйелер мыналарды қамтамасыз етеді:

- технологиялық қондырғының және агрегаттың жай-күйі туралы үзіліссіз ақпарат жинау;
- қондырғыға берілген ағымдағы параметрлер мәнінің ауытқуын бақылау;
- орындаушы механизмдер мен реттеуші органдарға басқарушы дабылдарды қалыптастыру;
- басқару пультінің бейнемонитор экранында бақыланатын нысанның мимикалық сұлбасын және бақыланатын параметрдің ағымдағы мәнін көрсетеді;
- уақыттың көрсетілуімен оқиғаны автоматты тіркеу;
- технологиялық параметрлердің күйлері туралы ақпаратты архивтеу.

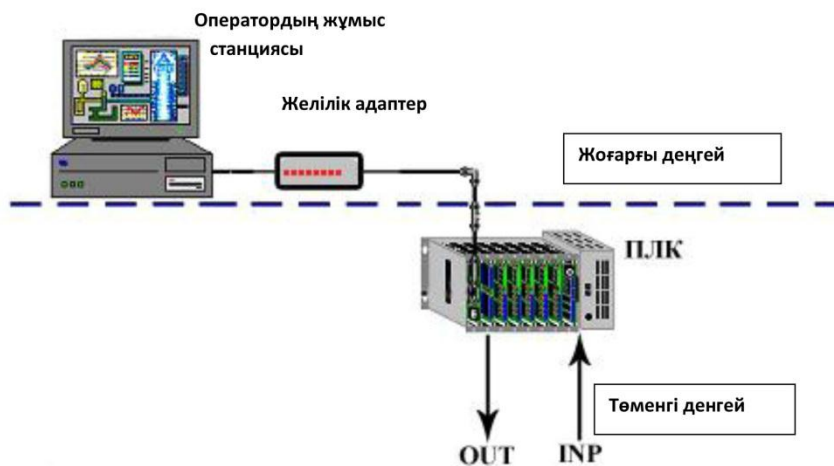

Сурет 2. Шыны өндірісіндегі технологиялық процесс Ақпаратты-Басқарушы Жүйелерінің құрылымдық сұлбасы

Әдебиеттер:

1. AdAstra Research Group, Ltd Руководство пользователя «TRACE MODE 6 & T-FACTORY БЫСТРЫЙ СТАРТ», Москва, 2008.
2. www.adastra.ru
3. О.Н. Кузяков, А.А. Шелест «ПРОЕКТИРОВАНИЕ АСУ ТП С ИСПОЛЬЗОВАНИЕМ ИНСТРУМЕНТАЛЬНОГО ПАКЕТА TRACE MODE 6.05» Тюмень, 2008 г.
4. И. П. Ефимов, Д. А. Солуянов «SCADA-система Trace Mode» Ульяновск 2010г.
5. Trace Mode 6.06 help system
6. Журнал «Автоматизация и производство», №1'08, Москва, 2008г.

Научный руководитель:

кандидат технических наук Утуленов Анварбек Абусофиянович.

АТТРАКЦИОНДАРДЫ ЭКСПЛУАТАЦИЯЛАУ КЕЗІНДЕ ҚАУІПСІЗДІКТІ ҚАМТАМАСЫЗ ЕТУ ЖӘНЕ ОЛАРДЫ СЕРТИФИКАТТАУ

Заманауи аттракциондарды эксплуатациялау кезінде қауіпсіздікті қамтамасыз ету ең бірінші талап болып табылады. Аттракционды пайдалану кезінде барлық қауіпсіздіктерді қадағалау қажет.

Қазіргі таңда көңіл көтеру демалыс парктері қауіптілігі жоғары орындардың бірі болып табылады. ҚР Президентінің "Қазақстан - 2030" Жолдауында бірінші стратегиялық басымдылық ретінде белгіленген қауіпсіздікті қамтамасыз ету, адам қауіпсіздігі ең бірінші орында болып табылатынын атап кетті. Жүргізілген зерттеулер барысында осы аттракциондарға аса мән берілмейтіндігі мәлім болды. Соның ішінде заманауи аттракциондарды кеңінен қолданатындықтан олардың қауіпсіздігі мен сапа көрсеткіштерін зерттеу өзекті мәселе болып табылады. Заманауи аттракциондарының қауіпсіздігін қамтамасыз етілуін зерттеп, аттракциондардың сапа көрсеткішін және қауіпсіздігін қамтамасыз етудің жалпы пинциптерін қарастырып және олардың сертификатталуына мән беру керек. Зерттеу нысаны ретінде «Шұғыла» демалыс паркінің заманауи аттракциондардың қарастырып талдау болып табылады.

Аттракцион қауіпсіздігі кез-келген материалдарға тәуелді болып табылады, тетіктер, құрылғылар және түйіндер тиісті техникалық регламенттерде немесе ұлттық стандарттардың келісімінде көрсетілген. Аттракцион қауіпсіздігі техникалық талаптарға, есептеу сипаттамасына және сапасына сәйкес келуі тиіс.

Сол себепті қазіргі таңда аттракциондардың қауіпсіздігіне аса қатты назар аударылып отыр. Өйткені адам өмірі ең бірінші орында.

Сондықтан да аттракциондардың әр бөлшектерін дұрыс бекітіп, тексеріп, сосын ғана оны пайдалануға жіберу керек. Парк қызметкерлерінің барлығын оқытудан өткізіп, оларға аттракцион қауіпсіздігін сақтауын міндеттеуі керек.

Қазіргі таңда көп мәдени және демалыс парктері қауіпсіз орын деп айта алмаймыз, өйткені әр облыстың демалыс парктерінде жылына кемінде 3-4 оқиға тіркеліп тұрыды.

Аттракциондарды сертификаттау оңай процесс емес және өтініш беруші оған өте ұқыпты дайындалуы қажет, өйткені сертификаттау ұйымна өтініш берерде ол аттракциондардың қауіпсіз, сапалы және ұзақ жұмыс істейтіндігіне көз жеткізеді [1].

Аттракционның қауіпсіздігін сақтау үшін мыналарды ескереміз:

- аттракциондарды қалыпты пайдалану және төтенше жағдайлар, адамның өмірлік циклінің барлық кезеңдерінде ықтимал тәуекелдерді және дұрыс пайдаланбауды ескеру керек;
- аттракциондарды өндіру және пайдалану кезінде пайдаланылатын шикізат және заттары қоршаған ортаға, оның ішінде адам өмірі мен денсаулығына, мүлігіне, қауіп тудырмауы қажет;
- аттракциондарды басқару жүйесіне ескерпелі дыбыс пен басқа да ескертетін жүйелер болуы қажет;
- апаттық тоқтату бақылау нүктесі қызыл түсті болады, әр түрлі нысандағы және басқа да бақылаулардың мөлшері болуы және қол жеткізу оңай жерде болуы тиіс;
- аттракционның жолаушылар модульдер, корпустардың қолжетімді бөліктері жарақатқа әкелуі мүмкін, өткір жиектер немесе кедір-бұдырлы беттерінің болмауы тиіс;
- аттракционның барлық қоршаулары мықтап бекітілуі тиіс және қозғалатын бөлшектерінің ықтимал жарақат алдырмайтындай ету.

Аттракциондардың сертификаттауы мысалы «Шұғыла» демалыс паркінің аттракциондарын арнайы сертификаттау орталықтарына тексерту жүргізіп жыл сайын арнайы сертификаттарын алғанын көрсетті. Оған мысал ретінде осы «Шұғыла» демалыс паркінің «Mini Flying chair Карусель» аттракционының сертификаттық техникалық тексеру процедураларын зерттеу жүргізу барысында [2]:

- аттракционның жалпы жағдайы;
- негізгі құрылғылардың бекітілуі және қатайтылуы;
- жермен байланысуын тексеру;;
- авариялық тоқтау тетігінің жұмыс істеп тұрғандығын тексеру;
- аттракционды қайта қосып тестілеу;
- бұзылған жерін тексеру және отыру орындарын тексеріп шығу;
- бекіту құрылғыларын тексеру ;
- жарықтандыруды тексеру;
- щиттің, электртоктарының жағдайы ;
- дұрыс орналасу және жердің деңгейі;
- ток байланыстарын тексеру;
- ауа қысымын тексеру;
- құрылғының коррозиясы мен тот басуын тексеру;
- құрылғының бұзылуы, сынуы және деформациясын нақты дұрыстап тексеру;
- болттар, гайкалар және басқа да бекітулерді тексеру;
- қозғалтқыштың щетоктарын тексеру;
- сыни компоненттердің және түйіндерді анықтау.

Карусель талаптары ГОСТ 53130-2010 стандарттарына сай болуы керек. «Шұғыла» демалыс паркінің «Mini Flying chair Каруселы» аттракционының техникалық тексеру процедуралары жүргізу барысында кесте 1-де мыналар анықталды:

Кесте 1- «Mini Flying chair Каруселы» аттракционының техникалық тексеру процедуралары

№	Жүргізілген жұмыстар атауы	Көрсеткіштері	Жалпы жағдайы
1	-аттракционның жалпы жағдайы; -негізгі құрылғылардың бекітілуі және қатайтылуы; -жермен байланысуын тексеру; -авариялық тоқтау тетігінің жұмыс істеп тұрғандығын тексеру; -аттракционды қайта қосып тестілеу; - бұзылған жерін тексеру және отыру орындарын тексеріп шығу; -бекіту құрылғыларын тексеру; -жарықтандыруды тексеру;	Жақсы Жақсы ПУЭ-ге сәйкес Жақсы Жүргізілді Жақсы Жақсы Жақсы	Жақсы жағдайда Қанағаттанарлық Жақсы жағдайда Жақсы жағдайда Ескерту жоқ Жақсы жағдайда Жақсы жағдайда Ескерту жоқ
2	щиттің, электртоктарының жағдайы ; дұрыс орналасу және жердің деңгейі; ток байланыстарын тексеру; ауа қысымын тексеру ;	-/- Жақсы Жақсы	-/- Құрсылыс монтаж жұмыстарына сай -/- -/-
3	құрылғының коррозиясы мен тот басуын тексеру; құрылғының бұзылуы, сынуы және деформациясын нақты дұрыстап тексеру; болттар, гайкалар және басқа да бекітулерді тексеру; қозғалтқыштың щетоктарын тексеру;	Жақсы Жақсы Жақсы Жақсы	Табылмады Табылмады Табылмады Табылмады
4	сыни компоненттердің және түйіндерді анықтау	Жақсы	Табылмады

Аттракционды тексеру барысында «Шұғыла» демалыс паркінің «Mini Flying chair Каруселы» аттракционының техникалық тексеру жүргізу процедураларын жүргізу барысында техникалық ақаулар табылмады. Аттракционның жағдайы 2015 жылға эксплуатациялауға жіберілді, техникалық құжаттарына байланысты барлық талаптар арнайы талаптарды техникалық қызмет көрсету бойынша қарастырылды. Аттракционның техникалық бақылауын келесі 2016 жылы өтеді. Осы тексерістерден өткен соң сертификаттар тапсырылды.

Эксплуатациялау үшін бірнеше эксплуатациялық режим қолданылса болады. Аттракционды басқаруды тек оператор немесе соның қадағалауымен әр режим іске асады. Соның ішінде барлық қауіпсіздік жүйесін қарастыру қажет.

Жалпы эксплуатациялық режимге мыналар кіреді:

- барлық жұмыс оператордың қолмен қосатын режим;
 - жартылайавтоматты, жарты функция автоматты түрде берілген программаға сай басқарылады;
 - автоматты, барлық функциялар автоматты түрде берілген программа бойынша жұмыс істейді.
- жұмыс істеу барысында эксплуатациялау режиміне мына талаптар кіруі қажет:

• аттракционды үнемі тек оператор ғана қосуы тиіс, қауіптілікке байланысты отырғызу және шығаруды оператор қызмет көрсетеді;

• егер де жолаушыда бір жағдай бола қалса, денсаулығында кінәрат болса уақытты шамалы болсада азайтуды (егер мүмкін болса), оны операторға тез арада хабарлауы тиіс;

- басқа эксплуатациялық режимдер рұқат етіледі, егер аса қауіпті тудырмайтын болса.

Егер де арнайы қосуды қажет етпейтін аттракцион болатын болса, онда отырғызу және шығаруды оператордың жіті бақылауында болады.

Аттракционды жобалаушы эксплуатациялау құжатын орыс тілінде даярлауы керек, формуляр, әкімшіге аттракционды пайдалану тәртібі, операторға, техникалық қызметті қамтамасыз ету басшылығына және механиктер (электрик) үшін жөндеу және тәртіппен жүргізу журналы осыған барлық керекті талаптар мен қауіпсіздікті қамтамасыз ету процесінің құжаттарын дайындауы тиіс:

- тасмалдау және сақтау;
- монтаж, орнату қауіпсіздігі;
- эксплуатациялауға дайындау;

- жолаушылармен бірге эксплуатациялау;
 - эксплуатациялау кезінде тоқтату, техникалық себептерімен тұрып қалу, қайталап эксплуатациялауға дайындау;
 - техникалық қызмет көрсету және жөндеу;
 - эксплуатациялауды тоқтату және утилизациялау.
- Эксплуатациялау құжаттарында сапаны бағалау талаптары мен қызмет етуші персоналға талаптар келтіруі керек.

Қазіргі таңда Қазақстанда заманауи аттракциондарды сертификаттау ерікті түрде ғана жүргізіледі. Сол себепті көптеген кәсіпкерлер аттракционды тексерістен өткізе бермейді. Кәсіпкерлер аттракционды тексеруден керекті органдардан өткізбегендіктен қазіргі кезде аттракциондардан зардап шегіп жатқандар өте көп.

Аттракционды сертификаттау өндірушіге байланысы емес және тұтынушы ұйымға қағаз жүзінде растап, өнім барлық бекітілген талаптарға сай екендігін көрсететін тәртіп болып табылады.

Қазіргі таңда аттракциондарды сертификаттау ерікті түрде жүргізіледі.

Сертификаттаудың мақсаты болып [3]:

- өнімді теңестіруді жүргізу және соның ішінде қай топқа жататындығын анықтап, , шыққан жерін, осы партияға керек жабдықтарын және т.б. техникалық құжаттарға сай екендігін анықтау;
- адам өміріне қауіпсіздігіне, денсаулығына және тұрғындардың мүлкіне, қоршаған ортаға, осы өнімге бекітілген барлық нормативті құжаттарға, барлық талаптарға сай екендігін растау.

Сертификаттау жұмыстары мен қызмет көрсетуді сертификаттау орталықтары схема бойынша орындайды.

Сертификаттау үшін сынауды – осы өнімді сертификаттау үшін қолданатын нормативті құжаттарда көрсетілген, сынау жүргізу үшін арнайы аккредиттелген сынау орталықтарында жүргізіледі.

Жалпы айтқанда қазіргі кезде қолданыстағы аттракциондардың көбісінің ешбір құжаты, не жаңа нормативті құжаттары жоқ. Кәсіпкер аттракционды сатып аларда оның ойына көптеген сұрақтар келеді, өйткені аттракциондар демалу мен ойын-сауықтың экстрималды түрі болып табылады. Аттракциондар барлық қауіпсіздік нормаларына сай және табыстың нәтижелі көзі болуы, әділетсіз сатушының құрбаны болмауы сияқты маңызды мәселелер көп ойланырады. Сондықтан аттракционды сатып алу кезінде сатып алушы өндірушіден аттракцион қандай стандартқа сәйкес екендігін куәландыратын сертификатты талап ету қажет.

«Аттракциондардың қауіпсіздігі туралы» ТР жобасын талқылай келе қауіпсіздіктің жеке бекітілген көрсеткіштеріне арналған бақылау әдістерінің жоқтығына ерекше көңіл бөлінді, аттракциондардың сәйкестік бағасы қойылған формаларға арналған процедуралардың жоқтығы; мемлекеттік бақылау (қадағалау) тіркеу, техникалық куәландыру және соларға сәйкес келетін аттракциондар, процесстер мен қауіпсіздік көрсеткіштері техникалық регламентте көрсетілген.

Аттракционның қауіпсіздігін сақтау дегеніміз – ол сіздің, біздің және біздің балаларымыздың қауіпсіздігін қамтамасыз ету болып табылады.

Қолданылған әдебиеттер тізімі:

1. СТ РК ГОСТ Р 53130-2010 Безопасность аттракционов. Общие технические требования.
2. «Шұғыла» демалыс паркінің мәліметтер тізбесі
3. Технический регламент Евразийского экономического союза «О безопасности аттракционов» (ТР ЕАЭС_/20__)

Ғылыми жетекші: PhD докторы, доцент м.а Оңлабекова А.Т.
т.ғ.к. доцент м.а. Орынбаева Ұ.А.

СЕКЦІЯ: ФІЗИЧНА КУЛЬТУРА ТА ПРОФЕСІЙНИЙ СПОРТ

Томаш Бурачевски, Лешек Цицирко (Бяла Подляска, Польща)
Александр Стула (Ополе, Польща)

ХАРАКТЕРИСТИКА ОБЩЕЙ И СПЕЦИАЛЬНОЙ ФИЗИЧЕСКИХ СПОСОБНОСТЕЙ ФУТБОЛИСТОВ НА ЦЕЛЕНАПРАВЛЕННОМ ЭТАПЕ ПОДГОТОВКИ

Streszczenie

Celem niniejszej pracy była próba oceny poziomu koordynacyjnych zdolności motorycznych oraz sprawności ogólnej i sprawności specjalnej, a także poszukiwanie zależności zachodzącymi pomiędzy nimi u młodych piłkarzy nożnych w wieku 14 lat.

Do oceny poziomu oceny sprawności ogólnej i sprawności specjalnej wykorzystano wybrane testy (za: Talaga, 2004, 2006).

Otrzymane wyniki badań pozwoliły na sprecyzowanie następujących wniosków:

1. W szkoleniu piłkarskim stosowanie okresowych sprawdzianów powinno być nieodzownym elementem oceny efektywności pracy przy założonych środkach treningowych. Wartość pomiarów zwiększa rolę prognostyczną w przypadku kontroli ciągłej tej samej grupy treningowej w dłuższym okresie.
2. Poszczególne analizowane dane o współzależności można wykorzystać w celu odpowiedniego doboru środków, materiałów i metod kształtowania poszczególnych cech u młodych piłkarzy nożnych.

Słowa kluczowe: piłka nożna, sprawność ogólna, sprawność specjalna, młodzi piłkarze nożni.

Summary

The aim of this paper is the evaluation of the level of motor coordination abilities, general fitness and special skill as well as their interrelationship among young footballers aged 14.

In the evaluation of the level of general fitness and special skill chosen tests were used (Talaga, 2004, 2006).

The obtained results let one formulate the following conclusion:

1. In football training the use of periodic tests should be an indispensable element in the evaluation of work effectiveness using planned training means. The value of measurements enhances the role of the forecast in the case of continuous control of the same training group over the longer period of time.
2. The analyzed data related to correlation can be used in choosing proper means, materials and methods of moulding particular features of young soccer players.

Key words: football, general fitness, special skill, young footballers.

Wprowadzenie

Panuje pogląd, że największe rezerwy w rozwoju gry w piłkę nożną tkwią w metodyce kształtowania zdolności motorycznych (Stuła, 2005). Skuteczność oddziaływania w dużym stopniu zależy od ich zastosowania, to znaczy od racjonalnego wykorzystania metod i form organizacyjno – metodycznych prowadzonych zajęć ruchowych.

Odpowiednie przygotowanie motoryczne pozwala piłkarzowi postępować szybko i celowo w różnych sytuacjach na boisku. Ponadto może on wykonywać ruchy precyzyjnie z użyciem optymalnej siły mięśniowej. Jest to bardzo istotne w piłce nożnej, gdyż zawodnicy o niższym poziomie tego przygotowania wykonują czynności nieekonomicznie i tracą za dużo energii, przez co pod koniec meczu często brakuje im siły. Piłkarze o wysokim poziomie motorycznym łatwiej uczą się nowych umiejętności. Bazując na szerokim wachlarzu umiejętności ruchowych nabytych w czasie treningu ogólnorozwojowego, w tym koordynacyjnego w młodszym wieku szybciej przyswajają nowe elementy techniki piłki nożnej. Mając na uwadze ogromne znaczenie sprawności ogólnej i specjalnej w grze w piłkę nożną, zasadnym wydaje się nieustanne analizowanie tych sprawności. Biorąc pod uwagę, że piłka nożna należy do dyscyplin o złożonej strukturze ruchu problematyka badania przygotowania ogólnego i specjalnego nabiera szczególnego znaczenia (Buraczewski i wsp., 2010).

Celem przedstawionych badań jest charakterystyka poziomu sprawności ogólnej i specjalnej u młodych piłkarzy nożnych w wieku 14 lat klubu sportowego UKS TOP 54 Biała Podlaska. Podjęty problem badawczy jest niezwykle aktualny, interesujący i istotny z punktu widzenia efektywności procesu szkolenia młodych piłkarzy nożnych (Cicirko i wsp., 2000, 2009). Wychodząc z powyższych przesłanek postawiono pytania badawcze:

1. Jaki jest poziom rozwoju sprawności ogólnej młodych piłkarzy nożnych klubu sportowego UKS TOP 54 w wieku 14 lat?
2. Jaki jest poziom rozwoju sprawności specjalnej młodych piłkarzy klubu sportowego UKS TOP 54 nożnych w wieku 14 lat?
3. Czy występują współzależności pomiędzy poziomem sprawności ogólnej i specjalnej u młodych piłkarzy nożnych w wieku 14 lat?

Material badań

Badaniami objęto 25 zawodników Klubu Sportowego UKS TOP – 54 Biała Podlaska, których wiek kalendarzowy podczas badań wynosił \approx 14 lat. Badana grupa powstała na bazie selekcji w 2005 roku. W ramach programu nauczania klasy sportowej chłopcy uczestniczyli tygodniowo w 10 godzinach zajęć wychowania

fizycznego. Ponadto dodatkowo 2 razy w tygodniu odbywali treningi piłkarskie. Staż treningowy młodych graczy w momencie badań wynosił ok. 4 lata. Średnia wysokość ciała wynosiła 164,5cm, a średnia masy 49,5kg. Badania przeprowadzono w maju i czerwcu 2009 roku. Miejscem przeprowadzenia testów była sala gimnastyczna i boisko piłkarskie. Zawodnicy przystępowali do pomiarów po 15 minutowej rozgrzewce ogólnorozwojowej. W celu sprawnego przebiegu pomiarów oraz dla zwiększenia poziomu motywacji i koncentracji u badanych, autor pracy szczegółowo objaśniał i demonstrował prawidłowe wykonanie każdego testu. Przed przystąpieniem do wykonania zasadniczego testu, badanym umożliwiono kilka powtórzeń próbnych w celu zapoznaniem się z testem.

Metody badań

Ocena w sportowych grach zespołowych obok analizy przebiegu walki sportowej obejmuje dwa aspekty: sprawność fizyczną ogólną i sprawność fizyczną specjalną. Jednym ze swoistych celów jest poprawa, kształtowanie i jak najdłuższe utrzymanie na optymalnym poziomie sprawności fizycznej zawodników. Trafnie dobrane testy i właściwa interpretacja ich wyników to nieodzowne warunki w świadomym sterowaniu tym procesem. Testy, bowiem służą kontrolowaniu zmian spowodowanych ćwiczeniami fizycznymi w poziomie poszczególnych zdolności motorycznych.

W prezentowanych badaniach zastosowano wybrane testy sprawności fizycznej ogólnej i sprawności specjalnej opracowane i potwierdzone w badaniach naukowych różnych autorów, charakteryzujących się, wysoką rzetelnością i trafnością wewnętrzną.

Do oceny sprawności ogólnej i specjalnej zastosowano następujące próby(za: Talaga 2004, 2006):

1. Skok w dal z miejsca
2. Bieg na 30 metrów
3. Bieg na 60 metrów
4. Bieg na 1000 metrów
5. Skłon tułowia w przód w ciągu 30 sek.
6. Podciąganie na drążku
7. Wyrzut piłką lekarską (1kg) z miejsca z nad głowy
8. Skok dosiężny
9. Ślalom bez piłki
10. Ślalom z piłką
11. Bieg wahadłowy
12. Bieg po kopercie
13. Żonglerka nogą
14. Żonglerka głową
15. Technika uderzenia piłki o ścianę.

Wyniki badań poddano analizie statystycznej obliczając podstawowe statystyki opisowe: średnią arytmetyczną, odchylenie standardowe, błąd standardowy, współczynnik zmienności oraz korelację współczynnika „r” Pearsona (Stanisz 2006).

Wyniki badań

W tabeli 1 przedstawiono indywidualną charakterystykę badanych zdolności sprawności ogólnej młodych piłkarzy nożnych klubu TOP 54 Biała Podlaska w wieku 14 lat. Poziom otrzymanych wyników wskazuje duże zróżnicowanie wewnątrzgrupowe w próbie podciągania na drążku ($V=63,95\%$). Najmniejsze wartości współczynników zmienności stwierdzono w testach oceniających poziom szybkości: w biegu na 30 metrów ($V=2,65\%$) oraz biegu na 60 metrów ($V=5,30\%$) oraz w próbie wytrzymałości: bieg na 1000m ($V=5,19\%$).

Na podstawie otrzymanych wyników badań można stwierdzić, że najlepsze indywidualne wyniki osiągnęli następujący zawodnicy: U.M., K.P. oraz S.L., natomiast najslabsze rezultaty zanotowali: W.K, W.K. i P.P.

Otrzymane wskaźniki poziomu sprawności ogólnej świadczą o tym, że niezależnie od wcześniejszego doboru i selekcji zawodników do gry, indywidualny poziom sprawności ogólnej w badanej grupie jest znacznie zróżnicowany i zależy prawdopodobnie od genetycznych uwarunkowań, co potwierdzają liczne badania (m. in. Szyngiera i wsp., 2000, Starosta, 2003, Ljach, Witkowski, 2004, Cicirko, Buraczewski, Kozłowski, 2004)

Tabela. 1.

Indywidualne wskaźniki charakteryzujące poziom sprawności ogólnej piłkarzy nożnych KS TOP 54 w wieku 14 lat (n = 25)

Lp.		T1	T2	T3	T4	T5	T6	T7	T8
1	B.P.	195	4,99	10,23	200	32	4	7	35
2	B.B.	220	5,1	10,13	211	30	2	10,1	40
3	C.P.	200	4,88	9,85	226	31	1	8,2	30
4	C.M.	202	5,23	10,21	220	29	1	6,2	38
5	C.K.	220	4,98	10,33	213	34	4	7,3	33
6	D.E.	207	4,99	9,96	202	33	2	9,1	36
7	D.B.	184	5,21	10,38	216	32	2	6,8	29
8	K.P.	220	4,85	10,26	210	33	3	6,7	35

9	K.P.	215	4,15	10	199	31	6	8,6	44
10	K.D.	200	5,02	9,99	206	34	4	7,5	36
11	K.P.	235	4,55	9,25	214	33	8	8,6	43
12	L.D.	215	5,02	10,04	230	27	5	7,7	38
13	M.J.	200	4,98	9,8	222	34	4	6,4	30
14	M.J.	220	5	9,93	231	28	2	7,6	42
15	O.P.	205	5,24	9,97	228	36	1	7,6	35
16	P.A.	225	4,86	10,06	230	34	2	6,8	39
17	P.J.	195	5,09	10,24	219	30	2	7,9	33
18	P.P.	225	5,22	10,36	215	32	3	6,9	28
19	P.M	206	5,26	9,81	228	31	6	7,2	33
20	S.D.	190	4,86	9,83	233	33	3	7,6	34
21	S.L.	220	4,82	9,68	236	32	4	6,8	38
22	S.M.	195	5,04	10,11	238	34	2	7,6	34
23	U.M.	203	4,78	9,56	226	31	10	8,6	39
24	W.K.	205	5,36	10,11	229	32	2	9,6	36
25	W.K.	134	5,42	10,23	231	20	3	7,5	28
	-								
	\bar{X}	205,44	5,00	10,01	220,52	31,44	3,44	7,68	35,44
	SD	19,49	0,26	0,27	11,44	3,15	2,20	0,98	4,44
	Błąd SD	3,90	0,05	0,05	2,29	0,63	0,44	0,20	0,89
	V (%)	9,49	5,30	2,65	5,19	10,02	63,95	12,77	12,54

Reasumując, można stwierdzić, że wyniki przeprowadzonych badań dotyczących poziomu sprawności ogólnej młodych piłkarzy nożnych Klubu Sportowego UKS TOP 54 Biała Podlaska są zgodne z danymi innych autorów (Buraczewski i wsp., 2010, Cicirko, Sadowski 2007, Cicirko i wsp., 2009), którzy również ustalili, że poziom sprawności ogólnej jest zróżnicowany niezależnie od wieku, płci, pozycji w grze, czy stopnia mistrzostwa sportowego.

W wyniku analizy określającej współzależności między poszczególnymi wskaźnikami sprawności ogólnej młodych piłkarzy nożnych w wieku 14 lat stwierdzono, że są one duże i ściśle ze sobą powiązane (tab. 2). Z otrzymanych 27 korelacji, 63% okazało się istotnych statystycznie.

Tabela 2.

Matryca korelacji między wskaźnikami charakteryzującymi poziom sprawności ogólnej młodych piłkarzy nożnych KS TOP 54 w wieku 14 lat (n = 25)

	T1	T2	T3	T4	T5	T6	T7	T8
T1 (II)	1,0000	-0,4577*	-0,2790	-0,1968	0,5463**	0,1935	0,1153	0,5704**
T2 (II)		1,0000	0,4800*	0,3307	-0,2683	-0,5037**	-0,1551	-0,6083***
T3 (II)			1,0000	-0,2242	-0,1658	-0,5996**	-0,2500	-0,4591*
T4 (II)				1,0000	-0,1952	-0,1320	-0,1691	-0,1481
T5 (II)					1,0000	-0,0171	-0,0679	0,0838
T6 (II)						1,0000	0,1365	0,3501*
T7 (II)							1,0000	0,3898*
T8 (II)								1,0000

*oznacza poziom istotności $p < 0,05$

**oznacza poziom istotności $p < 0,01$

***oznacza poziom istotności $p < 0,001$

Analizując wyniki badań dotyczące poziomu sprawności specjalnej młodych graczy KS TOP 54 Biała Podlaska stwierdzono, że najlepsze rezultaty w próbie slalomu bez piłki osiągnęli następujący zawodnicy: C.P i P.A (tab. 3). Na podstawie analizy wyników osiągniętych w slalomie z piłką zauważono, że młodzi chłopcy prezentowali zbliżony poziom, poza dwoma piłkarzami. Porównując uzyskane dane z normami punktowymi

przedstawionymi przez Szyngierę, Bibrzyckiego (1994) stwierdzono, że gracze drużyny TOP 54 uzyskali bardzo dobry wynik. Podobne wyniki zanotowano w żonglerce nogą i głową. Biorąc pod uwagę ten fakt, można stwierdzić, iż umiejętności techniczne młodych piłkarzy nożnych były na dobrym poziomie.

Poziom otrzymanych wyników wskazuje, iż w badanej grupie piłkarzy odnotowano zbliżony poziom w zakresie przygotowania specjalnego, co potwierdzają wartości współczynników zmienności. Najmniejsze różnicowanie wyników odnotowano w próbach: slalomu bez piłki ($V=3,50\%$) oraz biegu po kopercie ($V=4,38\%$).

Tabela. 3.

Indywidualne wskaźniki charakteryzujące poziom sprawności specjalnej piłkarzy nożnych KS TOP 54 w wieku 14 lat ($n = 25$)

Lp.		T9	T10	T11	T12	T13	T14	T15
1	B.P.	8,77	17,3	16,4	21	27	16	29,84
2	B.B.	8,21	18,2	16,39	21,55	21	11	33,22
3	C.P.	7,91	16,15	16,3	20,54	31	18	35,03
4	C.M.	8,8	17,9	15,46	23,65	29	8	27,25
5	C.K.	8,1	16,8	15,85	22,58	33	13	32,11
6	D.E.	8,87	15,38	16,1	23,66	32	9	30,21
7	D.B.	9,11	18,33	16,76	20,88	29	12	35,54
8	K.P.	8,53	17,44	15,99	21,12	21	9	32,33
9	K.P.	8,14	17,01	17,41	21,02	26	23	31,46
10	K.D.	9,48	16,49	16,43	21,94	28	13	36,25
11	K.P.	8,44	17,6	16,09	21,66	32	13	32,29
12	L.D.	8,15	16,34	16,33	21,46	27	6	40,54
13	M.J.	8,34	15,58	16,34	21,4	36	8	34,42
14	M.J.	7,96	14,95	15,88	21,63	27	13	30,28
15	O.P.	9,28	16,2	16,31	23,14	30	10	28,36
16	P.A.	7,98	16,56	15,95	21,1	35	9	29,86
17	P.J.	8,18	16,3	16,45	22,66	23	11	32,76
18	P.P.	7,51	16,7	15,44	23,22	26	10	33,28
19	P.M	9	16,22	15,55	21,65	28	20	29,62
20	S.D.	8,85	15,54	15,97	22,11	33	24	28,82
21	S.L.	8,02	14,35	16,2	21,95	27	18	33,47
22	S.M.	8,24	13,77	16,13	22,59	29	19	36,47
23	U.M.	8,01	16,07	16,04	21,35	34	10	32,58
24	W.K.	8,01	17,22	15,11	21,06	35	9	33,69
25	W.K.	11,5	18,53	17,78	23,84	31	6	31
	\bar{X}	8,54	16,52	16,19	21,95	29,20	12,72	32,43
	SD	0,79	1,19	0,57	0,96	4,10	5,05	2,97
	Błąd SD	0,16	0,24	0,11	0,19	0,82	1,01	0,59
	V (%)	9,22	7,21	3,50	4,38	14,05	39,67	9,16

Dane zawarte w tabeli 4 wskazują, że analizowane próby sprawności specjalnej u badanych piłkarzy nożnych tylko w niewielu przypadkach były ze sobą skorelowane. Na uwagę zwraca fakt, że wyniki osiągnięte w teście T9 (slalom bez piłki) najbardziej korelują z pozostałymi próbami. Wydaje się to logiczne, gdyż w próbie tej zawodnik musi wykazać się „kompleksowymi” umiejętnościami technicznymi. Podobnie wysokie współzależności wystąpiły w pozostałych próbach biegowych.

Tabela 4.

Matryca korelacji między wskaźnikami charakteryzującymi poziom sprawności specjalnej młodych piłkarzy nożnych KS TOP 54 w wieku 14 lat ($n = 25$)

	T9	T10	T11	T12	T13	T14	T15
T9	1,0000	0,3797*	0,5536**	0,4240*	0,0683	-0,1699	-0,2262
T10		1,0000	0,2429	-0,0511	-0,1645	-0,3810*	-0,1331
T11			1,0000	0,0081	-0,1715	0,0616	0,1465
T12				1,0000	,0071	-0,2828	-0,3423*

T13					1,0000	-0,0837	-0,1186
T14						1,0000	-0,1303
T15							1,0000

*oznacza poziom istotności $p < 0,05$; **oznacza poziom istotności $p < 0,01$

Dane zawarte w tabeli 5 dają podstawę do stwierdzenia, że poziomy sprawności ogólnej i sprawności specjalnej są w dużym stopniu ze sobą skorelowane. Przeanalizowano 54 pary korelacji, z których istotnych statystycznie okazało się 20, co stanowi około 37% wszystkich par.

Wyniki współzależności między poziomem sprawności ogólnej i specjalnej wskazują, iż dla kontroli procesu treningowego wykorzystuje się zbyt szeroki zasób testów oceniających obie te skorelowane sprawności. Skorelowane testy można zastąpić jednym o wysokiej trafności łącznej. Poszczególne dane o współzależności można wykorzystać również w celu odpowiedniego doboru metod, form i środków kształtowania poszczególnych zdolności i umiejętności u dzieci na ukierunkowanym etapie szkolenia.

Tabela 5.

Matryca korelacji między wskaźnikami charakteryzującymi poziom sprawności ogólnej i sprawności specjalnej młodych piłkarzy nożnych KS TOP 54 w wieku 14 lat ($n = 25$)

	T9	T10	T11	T12	T13	T14	T15
T1	-0,7940***	-0,2087	-0,5484**	-0,3053	-0,1611	0,0767	0,0434
T2	0,3901*	0,1792	-0,2505	0,4259*	0,0280	-0,4750*	-0,0237
T3	0,1360	0,3514*	0,0743	0,2263	-0,3610*	-0,2611	0,0353
T4	-0,0037	-0,4426*	-0,2037	0,0673	0,3174	0,0192	0,0907
T5	-0,4576*	-0,3513*	-0,4320*	-0,2227	0,1928	0,2728	-0,0398
T6	-0,0898	0,0077	0,0846	-0,2697	0,1514	0,1467	0,1270
T7	-0,1351	0,0920	0,0498	-0,1207	-0,0174	0,0424	0,1190
T8	-0,3303	-0,0784	-0,0672	-0,2444	-0,1261	0,1395	-0,1522

*oznacza poziom istotności $p < 0,05$; **oznacza poziom istotności $p < 0,01$; ***oznacza poziom istotności $p < 0,001$

Dyskusja

Celem podjętych badań była próba oceny poziomu sprawności ogólnej i specjalnej młodych piłkarzy nożnych w wieku 14 lat, Klubu Sportowego UKS TOP 54 Biała Podlaska.

Podsumowując wyniki przeprowadzonych analiz należałoby postawić pytanie: co nowego niniejsze badania wniosły do wiedzy na temat sprawności ogólnej i specjalnej piłkarzy nożnych na ukierunkowanym etapie szkolenia? Otóż, na podstawie uzyskanych danych można stwierdzić, iż otrzymane w wyniku szczegółowych analiz rezultaty, związki i zależności nie są przypadkowe, lecz składają się na pewną całość – w większości zgodną z wynikami innych badań z tego zakresu. W związku z tym są one potwierdzeniem i – w pewnym stopniu – uzupełnieniem istniejącego już stanu wiedzy. Opierając się na wynikach badań własnych oraz licznych autorów (m.in. Szyngiera, Bibrzycki, 1994, Stępiński, Zwierko, 2003, Cicirko, Sadowski, 2007) można stwierdzić, że w efekcie akcentowanej stymulacji przygotowania ogólnego, młodzi sportowcy:

- znacznie szybciej i racjonalniej opanowują różnorodne umiejętności ruchowe,
- przyswajają na wyższym jakościowo poziomie nowe nawyki ruchowe i łatwiej przebudowują już opanowane,
- szybciej osiągają poziom mistrzostwa sportowego,
- skuteczniej doskonalą technikę i taktykę sportową,
- lepiej radzą sobie z zadaniami ruchowymi wymagającymi wysokiego poziomu funkcji neuro - fizjologicznych i psychicznych,
- racjonalniej i ekonomiczniej wykorzystują potencjał energetyczny,
- wzbogacają ruchowe doświadczenia,
- dysponują wyższą „kulturą ruchu”.

Podsumowując należy podkreślić, iż optymalizacja treningu i doboru zawodników do drużyny wymaga zwrócenie szczególnej uwagi na kształtowanie i analizowanie sprawności ogólnej i specjalnej.

Wnioski

Przedstawione wyniki badań pozwalają na sformułowanie poniższych wniosków aplikacyjnych:

1. Stosowanie badań testowych ogólnej i specjalnej piłkarzy powinno być nieodzownym elementem oceny efektywności pracy treningowej. Wartość pomiarów testowych zwiększa prognostyczną rolę szkolenia w przypadku kontroli ciągłej tej samej grupy treningowej w dłuższym okresie.
2. Badania wykazały słabe współzależności między cechami sprawności ogólnej i specjalnej. Istotne współzależności stwierdzono tylko w 9 przypadkach na 56 możliwych.
3. Indywidualne wyniki niektórych piłkarzy były bardzo wysokie, zarówno w testach sprawności specjalnej, jak i testach sprawności ogólnej. Byli to jednocześnie najbardziej efektywni piłkarze zespołu.

Piśmiennictwo

1. Buraczewski T., Cicirko L., Storto M., Twarowski K. (2010). Rationale for early training in motor and technical preparation of football players at an early stage of the training. W: J. Sadowski, T. Niżnikowski (red.) Coordination motor abilities in scientific research. Biała Podlaska: PRINTET AND BOUND, 177-184.
2. Cicirko L., Buraczewski T., Kozłowski M. (2004). Współzależność między poziomem rozwoju koordynacyjnych i kondycyjnych zdolności motorycznych u młodych piłkarzy w wieku 10-11 lat. W: Moloda sportivna nauka Ukraini: Zbirnik naukovich prac' z galuzi fizicnoi kul'turi ta sportu. Vipusk 8, T. 3. L'viv: NVF „Ukrains'ki technologii”, 396-403.
3. Cicirko L., Sadowski J., Zielenkiewicz D. (2000). Efektywność treningu koordynacyjnego u dzieci trenujących piłkę nożną na wstępnym etapie szkolenia. W: J. Bergier (red.) Sport dzieci i młodzieży na przełomie wieków: Materiały z ogólnopolskiej konferencji naukowej pod patronatem Sejmowej Komisji Kultury Fizycznej i Turystyki: Biała Podlaska 30.XI.-1.XII.2000 r., 69-75.
4. Cicirko L., Sadowski J. (2007). Correlation between motor coordination abilities and technical actions of 13 - year old football players. Journal of Sport Science & Medicine, 187.
5. Ljach W., Witkowski Z. (2004). Koordynacyjne zdolności motoryczne w piłce nożnej. Centralny Ośrodek Sportu, Warszawa.
6. Stanisław A. (2006). Przystępny kurs statystyki z zastosowaniem Statistica PL na przykładach z medycyny. Tom 1. Statystyki podstawowe. StatSoft. Kraków.
7. Starosta W. (2003). Motoryczne zdolności koordynacyjne (znaczenie, struktura, uwarunkowanie, kształtowanie). Instytut Sportu w Warszawie.
8. Stępiński M., Zwierko T. (2003). Analiza porównawcza poziomu wybranych zdolności motorycznych finalistów Mistrzostw Polski w Piłce Nożnej U-14. In: A. Stuła (ed.) Nowoczesna gra w piłkę nożną: teoria i praktyka. Gorzów Wlkp.: OSGRAF, 147-154.
9. Stuła A. (2005). Próba określenia predyspozycji szybkościowych w kontekście naboru do gry w piłkę nożną = The Attempt Assess the Speediness Aptitude in the Context of Football Game' Purchasing. In: S. Żak, M. Spieszny, T. Klocek (ed.) Gry zespołowe w wychowaniu fizycznym i sporcie=Team Games in Physical Education and Sport. AWF Kraków, 112-115.
10. Szyngiera W., Bibrzycki K. (1994). Piłka nożna dzieci i młodzieży. AWF Katowice.
11. Szyngiera W., Ljach W., Witkowski Z. (2000). Dynamika rozwoju koordynacyjnych zdolności motorycznych u piłkarzy nożnych w wieku 11 – 18 lat. W: J. Bergier (red.) Sport dzieci i młodzieży na przełomie wieków: Materiały z ogólnopolskiej konferencji naukowej pod patronatem Sejmowej Komisji Kultury Fizycznej i Turystyki: Biała Podlaska 30.XI.-1.XII.2000 r., 109 – 114.
12. Talaga J. (2004). Sprawność fizyczna ogólna – Testy. Zysk i s-ka. Poznań.
13. Talaga J. (2006). Sprawność fizyczna specjalna – Testy. Zysk i s-ka. Poznań.

**Богдан Кіндзер
(Львів, Україна)**

ВПЛИВ КАТА В КІОКУШИНКАЙ КАРАТЕ, ЯК ЗАСОБУ ПСИХОФІЗИЧНОГО ВІДНОВЛЕННЯ КВАЛІФІКОВАНИХ СПОРТСМЕНІВ

Постановка проблеми та її зв'язок з важливими науковими та практичними завданнями.

Фізичні і психічні якості є взаємопов'язаними сторонами одного й того процесу психофізичного розвитку. При участі у змаганнях вищого рівня доволі часто вся попередня підготовка зводиться нанівець через такі чинники як «вплив» більш титулованого спортсмена, авторитетних суддів, присутність відомих людей та і глядачів в цілому. З метою удосконалення психофізичного стану і підготовки висококваліфікованого спортсмена до змагань різного рівня в тому числі до головних змагань (Чемпіонати України, Чемпіонати Європи і т.д.) різними науковцями пропонуються різні засоби психофізичної підготовки. Проте можливість гармонійного фізичного і психічного розвитку висококваліфікованих спортсменів засобами Ката (формальних комплексів) Кіокушинкайкарате не розглядалася.

Аналіз останніх досліджень і публікацій, в яких започатковано розв'язання даної проблеми.

Психофізичний розвиток спортсмена відбувається під комплексним впливом багатьох чинників: зовнішніх і

внутрішніх, біологічних і соціальних (генетичних, еколого-гігієнічних, соціально-економічних, демографічних, культурних тощо) і залежить від природно-вікових змін в організмі та характеру рухової активності, яка складається з організованого фізичного виховання в освітніх закладах та самостійної рухової діяльності (Е.С.Вільчковський, 2001). Чим більшою кількістю різноманітних рухів (блоків,ударів) і дій (прийомів,переходів,тактико-технічних і т.д.) опанує спортсмен, тим ширшими будуть його можливості при контакті з реальною дійсністю на змаганнях , а значить, сприятливішими – умови для фізичного і психічного розвитку. Коло традиційних засобів фізичної підготовки, що пропонуються спортсменам, поступово розширюється.

З метою формування фізичної і психічної готовності спортсмена фахівцями пропонуються різні засоби: рухливі ігри (С.Б. Мудрик, 1999), дозований біг і дихальні вправи (О.М. Мятага, 2004; А.В. Алпеева, 2008), хореографія (О.В. Мартиненко, 2005; Ю.М. Шевченко, 2009), елементи туризму (Б.П. Пангелов, 2007; В.В. Поліщук, 2008), вправи спортивного характеру (О.Є. Конох, 2006; Е.В. Макарова зі співавторами, 2005).

Це все позитивно впливає на психофізичний розвиток молодих спортсменів.Сучасні тренери в гонитві за результатами акцентують свою увагу на чисто фізичній та технічній підготовці, забуваючи про такий важливий елемент карате, як КАТА. Результати такої підготовки даються взнаки, коли спортсмен піднімається до рівня висококваліфікованого і приймає активну участь в Чемпіонатах країни, Чемпіонатах Європи , Міжнародних турнірах різного рівня. В своїх працях засновник відомого повноконтактного стилю Кіокушинкай карате , Масутацу Ояма , наголошував: «тренувальний процес має розділятися порівно між фізичною підготовкою та ката (50/50)».Зацікавленість спортсменів та прогресивних тренерів, а також сучасні програмно-апаратні методи вивчення потенційних можливостей засобів карате (КАТА) з одного боку і відсутність методичних рекомендацій їх застосування у підготовці до змагань з куміте, – з іншого, зумовили вибір теми наукового дослідження.

Мета – довести можливість і актуальність застосування засобів карате (ката) з метою удосконалення психофізичної підготовленості висококваліфікованих спортсменів у кіокушинкай карате на етапі безпосередньої підготовки до головних змагань з куміте.

Виклад основного матеріалу та результати наукових досліджень. Нами проведені дослідження по впливу КАТА на психофізичний стан спортсмена, на 14 висококваліфікованих спортсменах (від 1-кю до 4-го дану) в спортивній класифікації від КМС до МС.

При проведенні тестувань використовувався програмно-апаратний комплекс «ОМЕГА-С» з можливістю обстеження 7 спортсменів одночасно, що дало змогу відстежувати достовірні зміни, які відбувалися в організмі спортсменів в однакових умовах тестування.

Суть експерименту полягала в отриманні достовірної інформації по впливу ката Санчін на психофізичний стан спортсменів-каратистів. Знімалися параметри на трьох етапах:

- на початку тренування
- після 10-хвилинного навантаження, еквівалентного 3-м інтенсивним безперервним боям
- по виконанню ката Санчін після вище згаданого навантаження

Комплекс навантажень, що виконувався спортсменами виглядає наступним чином: поступове зростання кількості відтискань на кулаках від підлоги 310 до 50-ти разів з поступовим збільшенням на 10 відтискань при кожному підході. В проміжку між кожним підходом спортсмени проводять вправи по присіданню із зворотнім відліком кількості присідань, тобто від 50-ти до 10-ти з кратністю 10 присідань.

Комплекс по часу (у безперервному виконанні) займає 10-12хв і адекватний по своєму фізичному та емоційному навантаженню приблизно 3-м безперервним боям (спарингам) з рівноцінним партнером.

Приведемо порівняння «Карт обстеження» спортсменів КГ та ЕГ, які дуже близькі за своїми фізичними параметрами практично однаковим терміном занять (10 років) та досвідом участі в престижних змаганнях.

На рис. 1 представлена «Карта обстеження» отримана з допомогою ПАК «ОМЕГА-С», ліва колонка показники спортсмена КГ, права ЕГ :





Рис. 1 Порівняння «Карти обстеження» кваліфікованих спортсменів КГ та ЕГ за результатами проведеного експерименту

Аналогічні результати по іншим спортсменам, що приймали участь в обстеженні. Як показують результати тестування відновлення психофізичного стану спортсмена після виконання КАТА «Санчін» для різних спортсменів коливається від 65-80 відсотків, що обумовлюється якістю виконання КАТА «Санчін» так і особистим досвідом виконавця. Дані досліджень підтверджують нашу версію щодо впливу вище згаданого Ката на психофізичний стан спортсмена. Окрім показників отриманих з допомогою ПАК «ОМЕГА-С» проводилось одночасне тестування рНслюни та сечі спортсменів, що приймали участь у експерименті результати тестів дали підтвердження відновлювального ефекту КАТА «Санчін» на фізичний та психоемоційний стан висококваліфікованих спортсменів- каратистів (Рис. 2)

Рис. 2

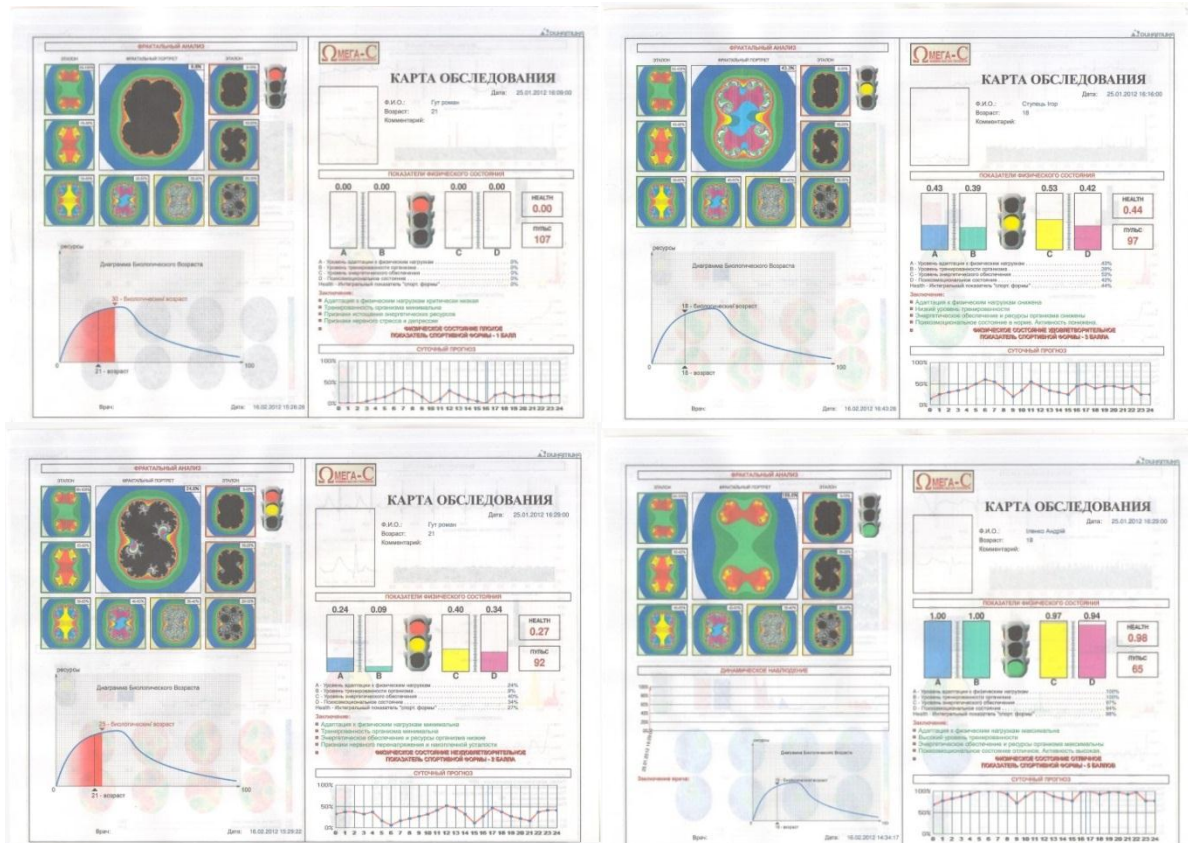

Рис. 2 Показники ЧСС провідних спортсменів каратистів підчас проведення експерименту

Східні одноборства сприяють також розвитку сенсомоторних якостей [2]. водноборців. За допомогою спеціальних вправ (самонавіювання) розвивають швидкість простої та складної рухових реакцій, швидкість одинарних та складних рухів, частоту рухів, скорочення часу складної реакції і реакції вибору тощо [3, 7]. Регулярні заняття одноборствами сприяють формуванню високої швидкості переробки

інформації [2], що дозволяє успішно діяти в непередбачених обставинах. Необхідність вирішення великої кількості завдань імовірного прогнозування у ході змагань сприяє розвитку логічного мислення однокорців [3].

Позатим однокорства важливі не лише для покращення фізичного та психофізичного стану людини, але й для її духовного самовдосконалення. Окремі фахівці стверджують, що вплив на сферу **морального** особливо відчутний, і тому розглядають спортивні види боротьби насамперед як засіб психологічного та духовного становлення особистості. Заняття східними однокорствами, як і іншими видами спорту, сприяють формуванню цілеспрямованості, рішучості, наполегливості, витримки, ініціативності, самокритичності, терпимості до болю, здатності до самовіддачі, співпраці тощо. Позатим бойові мистецтва впливають також на формування ряду специфічних рис (притаманних лише для осіб, які регулярно їх практикують): гуманності, шанобливого ставлення до людей, поваги до старших, скромності, подолання егоцентризму, готовності до зміцнення тіла і формування твердого непохитного духу, спокою та холоднокровності, утримання від насильства (застосування бойових прийомів лише для захисту власного життя, сім'ї, друзів, закону та порядку). У людей, що займаються східними однокорствами з дотриманням таких положень, попри зовнішню жорстокість та войовничість техніко-тактичних прийомів, формується високий рівень розвитку моральних якостей та самодисципліни. Так провідними якостями студентів, які займаються нетрадиційними видами рухової активності (кіокушинкай карате, рукопашний бій, йога, карате, айкідо), є відвертість, зібраність, енергійність, сумлінність, наполегливість, високий рівень емоційної саморегуляції тощо [2, 7, 10 та ін.].

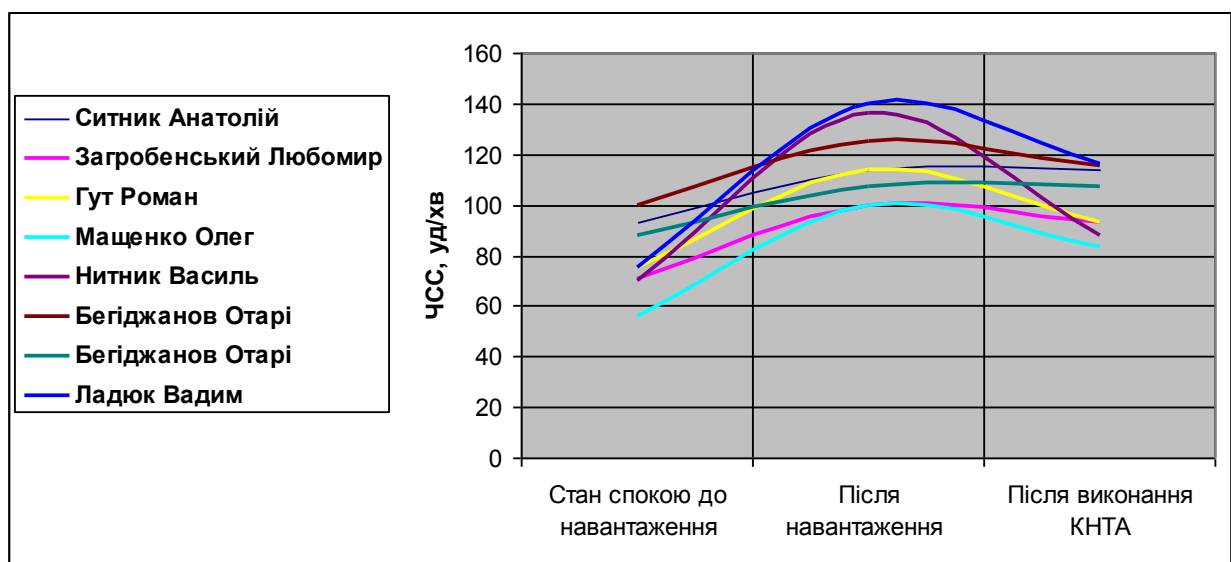
Умови суворої дисципліни та самодисципліни передбачають руйнування егоцентризму та розвиток гуманності. Дотримання ритуалу під час занять не припускає легковажності і поспіху, а відтак сприяє підвищенню рівня організованості учнів, їхньої уважності та дисциплінованості. Під час занять в учнів формується звичка до спокійної, врівноваженої поведінки, що проявляється не лише на татамі, а й у повсякденному житті [2, 9].

В осіб, які займаються кіокушинкай карате, відносно краще розвинута **стійкість** до перешкод у стресових ситуаціях, спостерігається відносно найнижчий рівень особистісної тривожності (схильності відчувати у більшості випадків занепокоєння, страх) [2, 3 та інші]. Коли в атмосфері суперництва потрібна повна самовіддача, коли окрім суперника, потрібно перемагати і себе, свої слабкості і недоліки, свої сумніви, пришивидшується й процес виховання сильної, мужньої особистості [7].

Карате інспірує **естетичні** емоції адептів, що займаються. Почуття прекрасного виробляється від ідеальної демонстрації технічного і тактичної майстерності при виступі [3].

Тобто заняття однокорствами у повній мірі можуть забезпечити цілісний розвиток особистості. Проте можливість застосування засобів карате з метою формування повноцінного фізичного, психічного, розумового, емоційного, морально-вольового та соціального розвитку суб'єкта майбутньої навчальної діяльності фахівцями не розглядалася. Відсутність науково обґрунтованих рекомендацій фізичного і психічного розвитку дітей засобами карате в умовах дошкільного закладу примушує педагогів спиратися на теоретико-методичні розробки, розраховані на спортсменів, а також занять дітей іншими видами спорту (хореографією, гімнастикою тощо).

Висновки і перспективи подальших пошуків у цьому напрямку. Заняття східними однокорствами сприяють зміцненню здоров'я, гармонійному фізичному розвитку, покращенню фізичної і психофізичної підготовленості. Застосування КАТА «Санчін» мають вплив на відновлення психофізичного стану кваліфікованих спортсменів-каратистів після значних фізичних та психоемоційних навантажень. Відтак враховуючи позитивний вплив КАТА «Санчін» на психофізичний стан каратистів можна рекомендувати застосувати результати досліджень в оптимізації тренувального процесу передзмагальної підготовки кваліфікованих спортсменів.

Подальші дослідження варто присвятити детальнішому вивченню можливостей застосування КАТА при підготовці кваліфікованих каратистів до головних змагань з куміте в Кіокушинкай карате.

Література:

1. Басик Т. В. Способ оценки специальной выносливости та эквондистов / Т. В. Басик, Ю. Б. Калашников, В. В. Шиян // Теория и практика физической культуры. – 2000. – № 1. – С. 28.
2. Бишоп М. Окинавское каратэ: учителя, стили, тайные традиции и секретная техника школ воинского искусства / М. Бишоп. – Москва : ФАИР-Пресс, 1999. – 304 с.
3. Блеер А. Н. Как повысить соревновательную надежность высококвалифицированных борцов / А. Н. Блеер, Л. А. Игуменова // Теория и практика физической культуры. – 1999. – № 2. – С. 53–54.
4. Блеер А. Н. Психологические факторы обеспечения устойчивости психомоторных действий в единоборствах / А. Н. Блеер // Теория и практика физической культуры. – 2005. – № 1. – С. 28–31.
5. Близнюк С. В. Величиекиокушин карате / С. В. Близнюк. – Киев : Феникс, 2009. – 312 с.
6. Кіндзер Б. Аналіз тренувального процесу підготовки до змагань з куміте спортсменів у кіокушинкай / Богдан Кіндзер // Проблеми та перспективи розвитку науки на початку третього тисячоліття у країнах Європи та Азії : зб. наук. пр. XX Міжнар. наук.-практ. інтернет-конф. Переяслав-Хмельницького ун-ту. – Переяслав-Хмельницький, 2015. – С. 107–111.

7. Кіндзер Б. Застосування та вплив деяких ката в кіокушинкай карате як засобу фізичного та психічного відновлення висококваліфікованих спортсменів / Богдан Кіндзер // Молода спортивна наука України : зб. наук. пр. з галузі фіз. виховання, спорту і здоров'я людини. – Львів, 2014. – Вип. 18, т. 1. – С. 113–122.
8. Кіндзер Б. Застосування ката "Санчін" спортсменами-каратистами для прискореного відновлення показників серцево-судинної системи в кіокушинкай карате/ Богдан Кіндзер // Молода спортивна наука України : зб. наук. пр. з галузі фіз. виховання, спорту і здоров'я людини. – Львів, 2015. – Вип. 19, т. 1. – С. 73–79.

Науковий керівник:

кандидат педагогічних наук Бусол Василь Андрійович.

**Елена Костинская, Татьяна Короткова, Ольга Барабаш, Елена Слипушко
(Винница, Украина)**

САМОСТОЯТЕЛЬНЫЕ ЗАНЯТИЯ ПО ФИЗИЧЕСКОМУ ВОСПИТАНИЮ КАК СРЕДСТВО ОПТИМИЗАЦИИ УЧЕБНОГО ПРОЦЕССА В ВУЗЕ

Жизнь человека зависит от состояния здоровья организма и масштабов использования его психофизиологического потенциала. Все стороны человеческой жизни в широком диапазоне социального бытия — производственно-трудовом, социально-экономическом, политическом, семейно-бытовом, духовном, оздоровительном, учебном — в конечном счете определяются уровнем здоровья.

Систематическое, соответствующее полу, возрасту и состоянию здоровья, использование физических нагрузок — один из обязательных факторов здорового режима жизни. Физические нагрузки представляют собой сочетание разнообразных двигательных действий, выполняемых в повседневной жизни, а также организованных или самостоятельных занятий физической культурой и спортом, объединенных термином «двигательная активность».

Занятия физическими упражнениями являются одним из средств укрепления здоровья, изменения физического и психического состояния человека. Правильно организованные занятия укрепляют здоровье, улучшают физическое развитие, повышают физическую подготовленность и работоспособность, совершенствуют функциональные системы организма.

В процессе физического воспитания студентов решаются следующие основные задачи:

– понимание роли физической культуры в развитии личности и подготовке ее к профессиональной деятельности;

– знание научно-практических основ физической культуры и здорового образа жизни;

– формирование мотивационно-ценностного отношения к физической культуре, установки на здоровый стиль жизни, физическое самосовершенствование и самовоспитание, потребности в регулярных занятиях физическими упражнениями и спортом;

– овладение системой практических умений и навыков, обеспечивающих сохранение и укрепление здоровья, психическое благополучие, развитие и совершенствование психофизических способностей, качеств и свойств личности, самоопределение в физической культуре;

– обеспечение общей и профессионально-прикладной физической подготовленности, определяющей психофизическую готовность студента к будущей профессии;

– приобретение опыта творческого использования физкультурно-спортивной деятельности для достижения жизненных и профессиональных целей.

Развитие у студентов физкультурно-спортивных интересов должно осуществляться на основе:

– усиления социально значимой мотивации интереса;

– повышения качества учебного процесса;

– дальнейшего улучшения условий занятий по физическому воспитанию;

– сообщения студентам большего объема специальных знаний и формирования на этой основе осознанной потребности в занятиях физической культурой и спортом;

– установления взаимосвязи интереса к физической культуре и спорту с другими интересами студентов;

– более тщательного учета желаний и склонностей студентов при распределении их по учебным отделениям и видам спорта.

Программа по физическому воспитанию в ВУЗе состоит из теоретической и практической подготовки. Теоретическая предусматривает получение студентами знаний о технике видов спорта, изучаемых практически, методах обучения и развития двигательных способностей; изучение методики самостоятельных занятий и самоконтроля в процессе выполнения физических упражнений.

Практическая состоит из обучения технике и тактике видов спорта; привития навыков оценки уровня функционального развития и физической подготовленности; выработки потребности в самосовершенствовании; в развитии физических способностей; в укреплении здоровья.

Одним из важнейших условий обучения двигательным действиям является предоставление студентам возможности самостоятельной работы на занятиях по физическому воспитанию и после учёбы. Наибольшая активность достигается в том случае, когда студент самостоятельно решает достаточно сложные, в чём-то новые и интересные для него учебные задачи. Психологами установлено, что только самостоятельная работа вызывает у занимающихся эффект самоорганизации, самообучения и самоконтроля. Она базируется на твёрдых знаниях в области физической культуры, практических умениях и осмысленного выполнения двигательных действий.

Приобщение студенческой молодежи к физической культуре — важное слагаемое в формировании здорового образа жизни. Наряду с широким развитием и дальнейшим совершенствованием организованных форм занятий физической культурой, решающее значение имеют самостоятельные занятия физическими упражнениями. Современные сложные условия жизни диктуют более высокие требования к биологическим и социальным возможностям человека. Всестороннее развитие физических способностей людей с помощью организованной двигательной активности (физической тренировки) помогает сосредоточить все внутренние ресурсы организма на достижении поставленной цели, повышает работоспособность, укрепляет здоровье.

Существует три формы самостоятельных занятий:

1. Утренняя гигиеническая гимнастика. Помимо оздоровительного значения, утренняя гимнастика имеет и большое воспитательное значение. Систематические занятия утренней гимнастикой воспитывают привычку ежедневно делать физические упражнения, приучают организованно начинать свой трудовой день, согласованно действовать в коллективе, быть целеустремленным, внимательным, выдержанным, а также вызывает положительные эмоции и радостное ощущение. Кроме того, ежедневное выполнение определенных комплексов физических упражнений способствует совершенствованию двигательных способностей, развивает физические качества (силу, ловкость, гибкость и т.д.), улучшает работу координационных механизмов.

2. Упражнения в течение дня. Упражнения в течение учебного дня выполняются в перерывах между учебными занятиями. Такие упражнения обеспечивают предупреждение наступающего утомления, способствуют поддержанию высокой работоспособности на длительное время без перенапряжения. Выполнение физических упражнений оказывает вдвое больший стимулирующий эффект на улучшение работоспособности, чем пассивный отдых.

3. Самостоятельные тренировочные занятия. Самостоятельные тренировочные занятия можно проводить индивидуально или в группе из 3-5 человек и более. Групповая тренировка более эффективна, чем индивидуальная. Заниматься рекомендуется 2-7 раз в неделю по 1-1,5 ч. Заниматься менее 2 раз в неделю нецелесообразно, так как это не способствует повышению уровня тренированности организма. Лучшим временем для тренировок является вторая половина дня, через 2-3 часа после обеда. Можно тренироваться и в другое время, но не раньше, чем через 2 часа после приема пищи и не позднее чем за час до приема пищи или перед сном. Не рекомендуется тренироваться утром сразу после сна натошак. Тренировочные занятия должны носить комплексный характер, т.е. способствовать развитию всего комплекса физических качеств, а также укреплению здоровья и повышению общей работоспособности организма.

Эффективность самостоятельных тренировочных занятий легче анализировать, если вместе с учетом объема нагрузки и интенсивности упражнений ведется дневник самоконтроля, это позволяет своевременно корректировать план тренировок и следить за состоянием здоровья.

У студентов, занимающихся в основном умственной деятельностью, наблюдается дефицит двигательной активности. Тренировочный процесс предполагает:

- постепенное увеличение интенсивности, объема физических нагрузок и времени тренировочного занятия;
- правильное чередование нагрузок с интервалами отдыха;
- повторение различных по характеру физических нагрузок.

Многочисленные данные науки и практики свидетельствуют о том, что реальное внедрение среди студентов самостоятельных занятий физическими упражнениями недостаточно. Существуют объективные и субъективные факторы, определяющие потребности, интересы и мотивы включения студентов в активную физкультурно-спортивную деятельность.

К объективным факторам относятся:

- состояние материальной спортивной базы;
- направленность учебного процесса по физической культуре и содержание занятий;
- уровень требований учебной программы;
- личность преподавателя;
- состояние здоровья занимающихся;
- частота проведения занятий, их продолжительность и эмоциональная окраска.

К субъективным факторам относятся:

- удовлетворение от полученной физической нагрузки;
- понимание личной значимости занятий;
- понимание общественной значимости занятий;

- духовное обогащение;
- развитие познавательных способностей и др.

Для практических самостоятельных занятий по физическому воспитанию разработаны программы объема и интенсивности физических упражнений; критерии оценки влияния величины физической нагрузки на сердечно-сосудистую систему; комплексы физических упражнений для развития сенсомоторных и физических способностей с учётом индивидуальных особенностей студентов.

За основу взяты минимальные нормы недельного объема двигательной активности студентов. Эти нормы были разработаны в результате многолетних исследований и в соответствии с основными принципами оздоровительной тренировки:

- тренируйтесь через день или хотя бы три раза в неделю;
- тренируйтесь непрерывно в течении 20 минут;
- тренируйтесь энергично, но следите за своим дыханием.

Опыт показывает, что методику проведения самостоятельных занятий желательно усвоить на учебных занятиях под руководством преподавателя. Выбор физических упражнений зависит от индивидуальных особенностей и двигательных способностей студентов. При этом важное значение имеет активное отношение студентов к их выполнению.

Упражнения становятся средством воспитания в том случае, если результаты их выполнения приобретают функцию обратной связи и служат условием для внесения коррекций в случае неточного их выполнения. Реализуется принцип сознательности и дополнительные теоретические знания дают возможность оценить эффективность упражнений по их влиянию на организм студентов.

Процесс обучения и самостоятельной работы формируют у студентов потребность в двигательной активности, как в функциональном, так и в информационном направлении. Теоретические занятия порождают потребность в практической их реализации.

Планирование самостоятельных занятий осуществляется студентами под руководством преподавателя с целью чёткого определения последовательности решения задач овладения техникой различных физических упражнений и повышения уровня функциональной подготовленности организма. Документы планирования разрабатываются на основе программы по физическому воспитанию для студентов Вузов. Перспективное планирование самостоятельных занятий целесообразно разрабатывать на весь период обучения, т.е. на 5 лет. В зависимости от состояния здоровья, медицинской группы, исходного уровня физической и спортивно-технической подготовленности студенты могут планировать достижение различных результатов по годам обучения в вузе.

Управление самостоятельными тренировочными занятиями заключается в определении состояния здоровья, уровня физической, спортивной подготовленности занимающихся на каждом отрезке времени занятий и в соответствии с результатами этого определения в корректировке различных сторон занятий с целью достижения их наибольшей эффективности.

Самостоятельно полученные специальные знания в области теории и методики физического воспитания объединяются в информационно-энергетический потенциал, составляющий совокупность двигательных способностей и физиологических механизмов их реализации. Это даёт возможность студентам решить поставленные программой задачи, укрепить здоровье и выработать привычку к самостоятельной работе во всех сферах трудовой деятельности.

Литература:

1. Бароненко В.А. Здоровье и физическая культура студента / В.А. Бароненко, Л.А. Рапопорт: Учеб.пособие. – М.: Альфа-М: ИНФРА-М, 2006. – 352 с.
2. Железняк Ю.Д. Педагогическое физкультурно-спортивное совершенствование. – М.: Академия, 2002. – 384 с.
3. Зайцев - Белгород: Изд-во БелГОТАСМ, 2005. - 78 с.
4. Шиян Б.М. Теорія і методика фізичного виховання школярів. Частина 1. – Тернопіль: Навчальна книга – Богдан, 2006. – 272 с.

**Александр Стула (Ополе, Польша),
Анджей Сорока (Люблин, Польша)**

НАБЛЮДЕНИЕ ЗА ТАКТИЧЕСКИМИ ДЕЙСТВИЯМИ ФУТБОЛИСТОВ ПО ИССЛЕДОВАНИЯМ РАЗНЫХ АВТОРОВ

Wstęp

W odniesieniu do procesów nauczania i treningu, umiejętności taktyczne i doskonała znajomość zasad gry w piłkę nożną pełnią ważną rolę w zapewnieniu graczom możliwości wybrania skutecznych rozwiązań podczas ich działań. Zbiorowa forma ruchu i dynamika interakcji zachodzących podczas gry jeszcze w większym stopniu wymuszają na graczach potrzebę odtwarzania wzorów taktycznych wypracowanych przez zespół. Takie taktyczne kompetencje można osiągnąć i rozwinąć w wyniku szkolenia i treningu w ramach formalnej i funkcjonalnej struktury gry (Holt, Streat, Bengoechea 2002). Tak wprowadzane w szkoleniu piłkarzy są

efektywne, ponieważ manipulacja złożonością gry odbywa się celowo z wykorzystaniem wiedzy taktycznej trenerów i analityków (Lee, Ward 2009).

Piłka nożna to sport zespołowy, w którym dwie rywalizujące drużyny w wyniku intensywnego współdziałania graczy dążą do uzyskania przewagi nad drugim zespołem. Należy to rozumieć jako wynik dynamicznej interakcji w czasie i przestrzeni, pod względem indywidualnych wymagań stawianych nie tylko zawodnikom, ale także zespołom działającym w otoczeniu graczy zespołu przeciwnego (McGarry 2002).

Cel pracy i metoda badań

Celem pracy było określenie działań taktycznych piłkarzy, optymalizujących efektywność gry na różnych poziomach mistrzostwa sportowego w opinii wybitnych fachowców, trenerów i naukowców, znanych ekspertów europejskich w dziedzinie analizy gry piłkarzy nożnych.

Metodę badawczą stanowiła analiza najnowszego piśmiennictwa w tym zakresie, wywiady ze znanymi szkoleniowcami, a także doświadczenia badawcze autorów niniejszej pracy.

Przez wiele lat cechy fizyczne i motoryczne graczy traktowane były jako główne czynniki determinujące wysoki poziom gry w piłkę nożną (Lees, Nolan 1998; Shephard 1999). Ostatnie lata jednak zdominowane zostały przez monitoring działań taktycznych, który traktowane jest jako kluczowy element nowoczesnej gry (Elferink-Gemser et al. 2004). Prowadzenie obserwacji od strony taktyki gry jest uzasadnione wysoką dynamiką działań graczy na boisku, jej złożonością i zachodzącymi relacjami pomiędzy członkami zespołu, jak również graczami zespołu przeciwnego (Grehaigne, Bouthier, David 1997). Współczesna piłka nożna charakteryzuje się wysokim odsetkiem skutecznego wykonania działań techniczno-taktycznych, dlatego poziom przygotowania graczy pod każdym względem musi być wysoki (Grehaigne, Godbout, Bouthier 2001).

Analizę "wydajności" taktycznej w piłce nożnej przedstawia się jako analizę poczynań boiskowych poszczególnych graczy, a także jako działania zbiorowe, czyli współdziałanie zawodników, które dostosowuje się do ciągle zmieniających się konfiguracji gry w celu uzyskania przewagi nad rywalizującym przeciwnikiem (Gréhaigne, Godbout, Bouthier 1999).

Wykazano większą stabilność taktyczną polegającą na wysokiej dyscyplinie i zsynchronizowaniu gry pomiędzy graczami w sytuacji działań obronnych zespołu, niż ma to miejsce przy działaniach ofensywnych. U graczy formacji atakujących stwierdzono niższą stabilność działań, które polegają na stosowaniu różnych interakcji dynamicznych w celu zakłócenia struktury obronnej zespołu przeciwnego, bardzo często na pograniczu straty piłki (Travassos et al. 2011; Sampaio, Maçãs 2012).

Zwiększoną wydajność taktyczną stwierdza się u graczy doświadczonych, którzy w większym stopniu posiadają umiejętność wykorzystania w grze różnych wariantów i sposobów gry (Folgado et al. 2014). Wykazano również, iż wyższą dyscyplinę taktyczną i większe zsynchronizowanie gry prezentują zawodnicy w sytuacji gry o niskich intensywnościach poruszania się po boisku, które nie przekraczają 13 km/h. Przy wyższej szybkości gry nasila się u piłkarzy problem utrzymania dyscypliny taktycznej i zachowania jej płynności (Sampaio, Maçãs 2012).

Pomimo trudności z oszacowaniem działań taktycznych, większych niż to ma miejsce przy analizach wydatku energetycznego czy elementów technicznych, umiejętności związane z taktycznym tworzeniem gry odgrywają bardzo ważną rolę jako wskaźniki efektywności. Przykładowo, przechwyty piłki i przejście do ataku szybkiego, analizowane od strony taktyki gry zespołu, są podstawowym elementem oceny graczy na boisku, zarówno od strony gry defensywnej, jak również ofensywnej (McGarry 2009). Należy więc monitorować nie tylko te zachowania piłkarzy, które najczęściej są oceniane przez analityków z uwagi na łatwość ich rejestracji. Takie metodologiczne podejście badawcze pozwala na rzetelną ocenę osiągniętych efektów gry. Modelowanie gry od strony taktycznej jest bardzo często wykorzystywane w celu określania wzorców skuteczności gry, w szczególności zespołów najwyższej klasy sportowej (McGarry et al. 2002; Garganta 2009).

W analizach meczowych działania boiskowe poddaje się sortowaniu, najczęściej ze względu na ich charakter. Określa się także fazy przejściowe, czyli sytuacje przechodzenia z sekwencji atakowania do obrony i odwrotnie. Są one przedstawiane w postaci schematów gry, w których wyróżnia się zmienne mające wpływ na przebieg gry. Najprostszymi przykładami takich analiz jest "dojście" zespołu do sytuacji strzeleckiej, w której prezentowana sekwencja rozpoczyna się "wejściem" gracza w posiadanie piłki, a kończy strzałem do bramki tegoż zawodnika lub partnera z zespołu (Pratas et al. 2012).

W piłce nożnej działania ofensywne są kluczowe przy rozstrzyganiu wyniku meczu, dlatego to im poświęca się znacznie większą uwagę w monitoringu gry, niż ma to miejsce w działaniach defensywnych. Analiza działań obronnych nie powinna być pomijana, z uwagi na fazowość gry, gdzie skuteczne akcje ofensywne poprzedzane są zawsze działaniami ukierunkowanymi na odzyskanie piłki.

Najczęściej ocenie analityków poddawane są wybrane taktyczne aspekty gry w postaci na przykład sposobu poruszania się graczy po boisku, określeniu skuteczności działań graczy poprzez wskaźniki liczbowe, a także inne często skomplikowane wydarzenia, które mają wpływ na wynik meczu, a występują podczas gry (Ferreira, Paoli Costa 2008) w postaci specyficznych zachowań graczy (Memmert, 2002; Suzuki, Nishijima 2004), czy zachodzących interakcji pomiędzy nimi (Shestakov et al. 2007; Frencken, Lemmink 2009; Tenga et al. 2009). Dla łatwiejszego zobrazowania tych aspektów gry tworzy się wieloczynnikowe wskaźniki i indeksy, które odzwierciedlają efektywność działań graczy (Grehaigne, Mahut, Fernandez 2001).

Analizy zachowań taktycznych piłkarzy nożnych, prowadzone są również w celu określenia, stopnia zastosowanych zmian mogących mieć wpływ na inne elementy gry, zarówno od strony jak i negatywnych jej skutków (Sampaio, Maçãs, 2012). Bardzo ważnym czynnikiem, będącym przedmiotem analiz specjalistów jest

lokalizacja meczu, bieżący jej wynik meczu, a także obserwacja zachowań graczy w takich aspektach jak motywacja do gry, stres towarzyszący działaniom graczy itp. (Taylor et al. 2008; Shafizadeh, Gray 2011).

Badając skutki lokalizacji gry, powszechnie podkreśla się korzyści płynące z rozgrywania meczów na własnym boisku (Sanchez et al. 2009; Lago-Ballesteros 2011). W tym przypadku zaobserwowano prawidłowość, iż gra na własnym boisku ma wpływ na wyższą skuteczność strzałów do bramki (Poulter 2009). Wskazano na fakt wyższej aktywności strzałów do bramki (Taylor et al. 2008; Lago-Peñas, Lago-Ballesteros 2011), wyższej aktywności podań crossowych (Lago-Peñas, Lago Ballesteros 2011), jak również większą aktywność podejmowania pojedynków 1x1 i dryblingu (Lago, Martin 2007; Lago-Peñas, Dellal 2010). Do charakterystycznych zachowań graczy występujących przed własną publicznością należy mniejsza liczba popełnianych przez nich przewinień (Poulter 2009), co skutkuje mniejszą liczbą upomnień lub wykluczeń zawodników (Thomas et al. 2006). Pod kątem lokalizacji meczu przygotowywana jest odpowiednia strategia i taktyka gry, skutkująca zwiększoną efektywnością i dyscypliną gry na poziomie poszczególnych graczy, jak również całego zespołu.

Częstość posiadania piłki a efektywność piłkarzy

Często badanym elementem jest, wyrażany wielkością współczynnika, odsetek lub wskaźnik posiadania piłki przez dany zespół. Ma on kluczowe znaczenie, będąc często spowinowaconym z wyższym poziomem sportowym rywalizujących zespołów. Wiele prowadzonych badań potwierdziło ten związek (Hughes, Churchill 2004; Jones, James, Mellalieu 2004; Janković et al. 2010; Lago-Peñas, Dellal 2010; Rees et al. 2011; Castellano, Casamichana, Lago 2012; Redwood-Brown, Bussell, Singh 2012; Collet 2013; Correia et al. 2013).

Potwierdzeniem występującej prawidłowości są badania prowadzone na zespołach ligi angielskiej w sezonie 2001/2002, które wykazały, iż posiadanie piłki było dłuższe w przypadku zespołów odnoszących sukces w danym meczu. Ciekawym spostrzeżeniem był również fakt, iż wśród zespołów, które traciły bramkę, czas posiadania piłki w stosunku do zespołu uzyskującego skuteczne trafienie, skracał się (Jones, James, Mellalieu 2004), co jednak nie zostało potwierdzone w badaniach prowadzonych przez Collet (2013). W podobnych badaniach stwierdzono, iż dłuższe posiadanie piłki przez graczy zespołów ligi angielskiej miało związek z udanym występem zespołu, zwycięstwem w meczu, jak również wynikało z różnic w poziomie umiejętności indywidualnych graczy i z prowadzonej przez zespół konkretnej strategii gry (Jones, James, Mellalieu 2004). Potwierdzeniem tych badań były kolejne, które wykazały, iż czas posiadania piłki zmienia się pod wpływem różnych zmiennych sytuacyjnych, do których zalicza się stan meczu, czyli aktualny wynik spotkania, lokalizację meczu i prezentowany przez przeciwnika poziom sportowy (Taylor, Mellalieu, James 2005; Lago, Martin 2007; Lago 2009; Lago-Peñas, Dellal 2010).

Stwierdzono, iż już samo wykazanie dłuższego posiadania piłki przez zespół powinno być łączone z jego sukcesem (Janković et al. 2010; Lago-Peñas, Dellal 2010; Kapidžić et al. 2012). Jeszcze bardziej wzrasta skuteczność zespołu, który legitymuje się wyższą wartością wskaźnika posiadania piłki, w sytuacji wykonania akcji zakończonej strzałem skutecznym, którą poprzedzają 3 do 7 podań piłki przez zespół. Przy mniejszej liczbie wymian piłki niezawodność strzałów wyznaczono na niższym poziomie (Rees et al. 2011). Stwierdza się, iż dłuższe rozgrywanie piłki, a tym samym dłuższe jej posiadanie, ma związek z większym potencjałem sportowym zespołu i jego zdolnością do prowadzenia gry według zaplanowanych założeń taktycznych (Kapidžić et al. 2012).

Organizacja gry a efektywność działań taktycznych piłkarzy

W piłce nożnej organizacja gry jest nieodłącznym elementem powodzenia, a możliwości taktyczne łączone z procesami poznawczymi leżą u podstaw decyzji podejmowanych przez graczy. One decydują o efekcie działań na boisku (McPherson 1994). Jakość zastosowanych rozwiązań taktycznych w grze jest widoczna zwłaszcza w sytuacji, gdy gracz nie jest w posiadaniu piłki, oraz w sytuacji, gdy jest w bezpośrednim posiadaniu piłki, lecz występuje ograniczenie w jej opanowaniu w wyniku bliskości graczy zespołu przeciwnego. Oba warianty muszą być przez graczy opanowane w wysokim stopniu celem taktycznego zrozumienia występujących sytuacji meczowych (Oslin, Mitchell, Griffin 1998). Słaba wiedza taktyczna graczy lub nieprzygotowanie zespołu od strony rozwiązań taktyki grupowej może zniweczyć efektywność gry, pomimo często wysokich umiejętności technicznych prezentowanych przez poszczególnych zawodników (Teodorescu 1984).

W prowadzonych badaniach potwierdzono, iż wyższy poziom współpracy i wyższa synchronizacja pomiędzy graczami danego zespołu występuje w większym stopniu podczas rywalizacji z lepszym przeciwnikiem, czyli wyższy poziom przeciwnika wymusza większe wymagania na graczach. W tym przypadku występuje potrzeba wzmoczonej współpracy, która ma na celu uzyskanie przewagi nad przeciwnikiem, zarówno w działaniach ofensywnych, jak i obronnych (Duarte et al. 2012).

Zauważono, iż przy zbliżonym poziomie sportowym zespołów i równej liczbie graczy na boisku, występuje lepsza synchronizacja i współpraca między graczami w kierunkach podłużnych boiska (wzdłuż boiska), czyli pomiędzy sąsiadującymi formacjami, jak choćby środkowymi obrońcami a defensywnymi pomocnikami, czy bocznymi obrońcami a skrzydłowymi (Bourbousson, Seve, McGarry 2010; Duarte et al. 2012). Zauważono również, iż w sytuacji przewagi liczebnej zespołu jego gra ukierunkowywana jest na boczne sektory boiska, a działania zespołu, zwłaszcza wykonywane z piłką, mają częściej charakter działań o kierunkach poprzecznych (Travassos et al. 2011).

Powszechnie wiadomo, iż poziom sportowy zespołu przeciwnego ma decydujący wpływ na koordynację działań taktycznych, które przejawiają się dokładnością gry, właściwym ustawieniem się graczy w stosunku do

siebie i graczy zespołu przeciwnego, jak również do piłki. Także wiele ograniczeń w efektywności gry danego zespołu ma związek z działaniami zespołu przeciwnego (Davids, Araújo, Shuttleworth 2005; Travassos, Araújo, Correia 2010).

Sugeruje się, aby w celu wypracowania wyższego poziomu współdziałania i synchronizacji gry podczas meczu, rozwiązania taktyczne realizowane były przez graczy podczas treningów poprzez imitowanie w najlepszy możliwy sposób sytuacji mogących wystąpić podczas meczu. Takie systemowe podejście wpływa na optymalizację indywidualnych i zbiorowych zachowań, jakich oczekuje się od graczy podczas zawodów mistrzowskich (Travassos et al. 2012; Duarte et al. 2013).

Dokładnie zorganizowane działania ofensywne w postaci ataku pozycyjnego są najczęściej przeprowadzanymi działaniami taktycznymi, po których zespoły zdobywają bramki (44,1%). Ponadto po stałych fragmentach gry uzyskuje się 35,6% skutecznych trafień, natomiast po ataku szybkim gracze uzyskują 20,3% bramek (Yiannakos, Aramats 2004). Wykazano także, iż 80% strzałów skutecznych gracze wykonują po krótkim czasie trwania akcji ofensywnych, a maksymalna ilość wykonanych w nich podań wynosi trzy (Garganta, Maia, Basto 1997) lub cztery (Hughes, Franks 2005).

Analiza zachowań taktycznych graczy wykazała, iż natężenie ilości podań w sensie częstości wymiany piłki pomiędzy nimi lub współpracy przy podejmowaniu pewnych działań nie występuje tylko pomiędzy najbliższymi graczami w zespole lecz ukierunkowana jest na szerszą współpracę w zespole (Travassos, Araújo, Correia 2010). To konkretnie założony cel gry zespołu lub zadania wynikające z rozgrywanego meczu inspirują graczy do podejmowania współdziałania. Nie zawsze jednak bliskie sąsiedztwo zawodników na boisku musi oznaczać synchronizację i współpracę (Passos et al. 2011; Duarte et al. 2012).

Ważne z punktu widzenia efektywności gry są działania taktyczne ukierunkowane na odzyskanie piłki. Najczęściej są one inicjowane w następstwie nagłego działania na piłkę gracza broniącego, co jest pierwszym momentem podjęcia działań kontratakujących (Bayer 1986). Skuteczny odbiór piłki zależy w większości przypadków od dobrego wyszkolenia technicznego i właściwie rozumianych zadań taktycznych zawodnika broniącego i jego współpartnerów, choć fakt przejścia piłki może również wynikać z błędu popełnionego przez gracza atakującego (Gréhaigne, Marchall, Duprat 2002).

Odzyskanie piłki w strefach ofensywnych, w większym stopniu przyczynia się do sukcesu w postaci strzału do bramki lub skutecznego zakończenia akcji ofensywnej (Hughes 1990; Garganta, Maia, Basto 1997). Jeśli odzyskanie piłki następuje w sposób szybki i dynamiczny połączony z zaskoczeniem, szanse na uzyskanie skutecznego strzału do bramki znacznie wzrasta (Gréhaigne 2001).

Wykazano również, że szybkie przejście z fazy obrony do fazy ataku z niemal natychmiastową "eksploatacją" piłki do przodu przynosi znaczne korzyści w postaci skutecznego ataku (Janković et al. 2011). Dotyczy to zwłaszcza szybkiego odbioru piłki w strefach centralnych boiska (Barreira et al. 2014).

Znaczenie małych gier w szkoleniu taktycznym piłkarzy

Złożoność gry w piłkę nożną powoduje, iż w szkoleniu taktycznym w ogromnym stopniu wykorzystuje się małe formy gry. Korzyścią tych form jest znacznie większy udział zawodników w grze, niż ma to miejsce w trakcie meczu. Przy stosowaniu tych form, gracz jest zmuszany do podejmowania szybkich i wielokrotnie powtarzanych decyzji, związanych z rozegranie piłki, z zachowaniem zmienności i podstawowych założeń gry (Jones, Drust 2007; Katis, Kellis 2009; Hill-Haas et al. 2009, 2010).

Małe gry optymalizują możliwości nie tylko motoryczne, ale także zwiększają poziom umiejętności technicznych, w szczególności taktyczną efektywność gry w różnych sytuacjach wynikających z przebiegu działań boiskowych (Gamble 2004; Sassi, Reilly, Impellizzeri 2005; Sainz, Cabello 2005; Eniseler 2005; Aguiar et al. 2008; Duarte et al. 2009; Hill-Haas et al. 2010). Nabierają one specyficzności w sytuacjach stosowania różnych wariantów, czyli w wyniku manipulacji takimi czynnikami jak: liczba graczy, wielkość i kształt boiska, czas pracy boiskowej i przerw wypoczynkowych, ustalone zasady gry, dostępność piłki czy sposób naliczania punktów (Hill-Haas et al. 2009a). Najważniejsze aspekty pozytywnego oddziaływania małych gier to: podniesienie umiejętności technicznych graczy i ich parametrów fizjologicznych (Tessitore et al. 2006; Coutts et al. 2009; Hill-Haas et al. 2009b; Casamichana, Castellano 2010).

Małe gry są powszechnie stosowane w ramach przygotowań do sezonu zasadniczego (Rampinini et al. 2007). Sugeruje się, iż są także użytecznym narzędziem, pozwalającym na identyfikację talentów wśród młodych piłkarzy. Trenerzy, preferując małe gry, mają zazwyczaj na celu zwiększenie liczby kontaktów graczy z piłką, wykonanie większej liczby sprintów i podniesienie trudności technicznych działań na wyższy poziom, niż to ma miejsce podczas meczu (Williams, Frank 1998; Dellal et al. 2011a).

Wnioski

1. Pomimo wysoce subiektywnego znaczenia miejsce rozgrywania spotkania ma wpływ na wyniki końcowy meczu - korzystny dla piłkarzy zespołów gospodarzy.
2. Częstość posiadania piłki jest z reguły spowinowacona z poziomem sportowym zespołu i także ma istotny wpływ na wynik końcowy meczu. Dobitym przykładem może być tzw. "tici-taca" piłkarzy FC Barcelona.
3. Właściwa organizacja gry ma istotny wpływ na efektywność działań techniczno-taktycznych piłkarzy, zarówno w wymiarze indywidualnym, jak i zespołowym.
4. "Małe gry" mają istotne znaczenie nie tylko jako doskonała forma szkolenia piłkarskiego, ale także jako metoda oceny skuteczności działań techniczno-taktycznych piłkarzy.

Piśmiennictwo

1. Aguiar M, Abrantes C, Maçãs V, Leite N, Sampaio J, Ibáñez S. Effects of intermittent or continuous training on speed, jump and repeated-sprint ability in semi-professional soccer players. *The Open Sports Sciences Journal*. 2008; 1: 15-19.
2. Barreira D, Garganta J, Guimarães P, Machado JC, Anguera MT. Ball recovery patterns as a performance indicator in elite soccer. *Journal of Sports Engineering and Technology*. 2014; 228(1): 61-72. <http://dx.doi.org/10.1177/1754337113493083>.
3. Bayer C. *L'Enseignement des jeux sportifs collectifs*. Paris: Vigot. 1986.
4. Bourbousson J, Sève C, McGarry T. Space-time coordination dynamics in basketball: Part 1. Intra- and inter-couplings among player dyads. *Journal of Sports Sciences*. 2010a; 28(3): 339–347. <http://dx.doi.org/10.1080/02640410903503632>
5. Bourbousson J, Sève C, McGarry T. Space-time coordination dynamics in basketball: Part 2. The interaction between the two teams. *Journal of Sports Sciences*. 2010b; 28(3): 349–358. <http://dx.doi.org/10.1080/02640410903503640>.
6. Castellano J, Casamichana D, Lago-Peñas C. The Use of Match Statistics that Discriminate Between Successful and Unsuccessful Soccer Teams. *Journal of Human Kinetics*. 2012; 31: 139–147. <http://dx.doi.org/10.2478/v10078-012-0015-7>
7. Castellano J, Casamichana D. Heart rate and motion analysis by GPS in beach soccer. *Journal of Sports Science and Medicine*. 2010; 9(1): 98-103
8. Collet C. The possession game? A comparative analysis of ball retention and team success in European and international football, 2007-2010. *Journal of Sports Science*. 2013; 31(2): 123-136. <http://dx.doi.org/10.1080/02640414.2012.727455>.
9. Correia V, Araujo D, Vilar L, Davids K. From recording discrete actions to studying continuous goal-directed behaviours in team sports. *Journal of Sports Science*. 2013; 31: 546-553. <http://dx.doi.org/10.1080/02640414.2012.738926>
10. Coutts AJ, Rampinini E, Marcora SM, Castagna C, Impellizzeri FM. Heart rate and blood lactate correlates of perceived exertion during small-sided soccer games. *Journal of Science and Medicine in Sport*. 2009; 12(1): 79-84
11. Davids K, Araújo D, Shuttleworth R. (2005). Applications of Dynamical Systems Theory to Football. (In:) *Science and Football V*. (Eds.) T. Reilly, J. Cabri, D. Araújo. London: Routledge. 2005; 547-560
12. Duarte R, Araujo D, Correia V, Davids K, Marques P, Richardson MJ. Competing together: Assessing the dynamics of team-team and player-team synchrony in professional association football. *Human Movement Science*. 2013; 32(4): 555–566. <http://dx.doi.org/10.1016/j.humov.2013.01.011>.
13. Duarte R, Araujo D, Correia V, Davids K. Sports Teams as Superorganisms. *Sports Medicine*. 2012; 42(8): 633-642. <http://dx.doi.org/10.2165/11632450-000000000-00000>.
14. Duarte R, Araujo D, Correia V, Davids K. Sports teams as superorganisms: implications of sociobiological models of behaviour for research and practice in team sports performance analysis. *Sports Medicine*. 2012; 42(8): 633–642. <http://dx.doi.org/10.1007/bf03262285>.
15. Duarte R, Araujo D, Freire L, Folgado H, Fernandes O, Davids K. Intra- and inter-group coordination patterns reveal collective behaviors of football players near the scoring zone. *Human Movement Science*. 2012; 31(6): 1639–1651. <http://dx.doi.org/10.1016/j.humov.2012.03.001>.
16. Duarte R, Batalha N, Folgado H, Sampaio J. Effects of exercise duration and number of players in heart rate responses and technical skills during Futsal small-sided games. *The Open Sports Sciences Journal*. 2009; 2: 37-41.
17. Elferink-Gemser MT, Visscher C, Richart H, Lemmink K. Development of the Tactical Skills Inventory for Sports 1. Perceptual and Motor Skills. 2004; 99(3): 883–895
18. Eniseler N. Heart rate and blood lactate concentrations as predictors of physiological load on elite soccer players during various soccer training activities. *Journal of Strength and Conditioning Research*. 2005; 19(4): 799–804.
19. Ferreira RB, Paoli PB, Costa FR. Proposal of tactical scout for Soccer. *Lecturas: Educación Física Deporte*. 2008; 12(118).
20. Folgado H, Lemmink K, Frencken W, Sampaio J. Length, width and centroid distance as measures of teams tactical performance in youth football. *European Journal of Sport Science*. 2014; (14 Suppl. 1): 1-6.
21. Folgado H, Lemmink KA, Frencken W, Sampaio J. Length, width and centroid distance as measures of teams tactical performance in youth football. *European Journal of Sport Science*. 2014; (14 Suppl 1S): 487–492. <http://dx.doi.org/10.1080/17461391.2012.730060>
22. Frencken WG, Lemmink KA. Team kinematics of small-sided soccer games. (In:) *Science and football VI - Proceedings on the Sixth World Congress of Science and Football*. (Eds.) T. Reilly, F. Korkusuz. London: Routledge. 2009; 167-172.
23. Gamble PA. Skill-based conditioning games approach to metabolic conditioning for elite rugby soccer players. *Journal of Strength and Conditioning Research*. 2004; 18(3): 491-497. [http://dx.doi.org/10.1519/1533-4287\(2004\)18<491:ASCGAT>2.0.CO;2](http://dx.doi.org/10.1519/1533-4287(2004)18<491:ASCGAT>2.0.CO;2)
24. Garganta J, Maia J, Basto F. Analysis of goal-scoring patterns in European top level soccer teams. (In:) *Science and Football III*. (Eds.) T. Reilly, J. Bangsbo, M. Hughes. editors. E & FN SPON. 1997; 246-250.

25. Garganta, J. Trends of tactical performance analysis in team sports: bridging the gap between research, training and competition. *Revista Portuguesa de Ciências do Desporto*. 2009; 9: 81-89.
26. Gréhaigne JF, Bouthier D, David B. Dynamic-system analysis of opponent relationships in collective actions in soccer. *Journal of Sport Sciences*. 1997; 15(2): 137-149.
27. Gréhaigne JF, Godbout P, Bouthier D. The Foundations of Tactics and Strategy in Team Sports. *Journal of Teaching in Physical Education*. 1999; 18: 159–174.
28. Gréhaigne JF, Godbout P, Bouthier D. The teaching and learning of decision making in team sports. *Quest*. 2001; 53(1): 59–76. <http://dx.doi.org/10.1080/00336297.2001.10491730>.
29. Gréhaigne JF, Mahut B, Fernandez A. Qualitative observation tools to analyze soccer. *International Journal of Performance Analysis in Sport*. 2001; 1(1): 52-61.
30. Gréhaigne JF, Marchall D, Duprat E. Regaining possession of the ball in the defensive area in soccer. (In:) *Science and Football IV*. (Eds.) Spinks W. Reilly T. Murphy A. London: Routledge. 2002; 112-120.
31. Gréhaigne JF. *La organización del juego en el fútbol*. Barcelona: INDE. 2001.
32. Hill-Haas S, Coutts A, Rowsell G, Dawson B. Generic versus small-sided game training in soccer. *International Journal of Sports Medicine*. 2009; 30(9): 636-642. <http://dx.doi.org/10.1055/s-0029-1220730>
33. Hill-Haas SV, Dawson BT, Coutts AJ, Rowsell GJ. Physiological responses and time-motion characteristics of various small-sided soccer games in youth players. *Journal of Sport Science*. 2009; 27(1): 1-8. <http://dx.doi.org/10.1080/02640410902761199>
34. Hill-Haas SV, Dawson BT, Coutts AJ, Rowsell GJ. Time-motion characteristics and physiological responses of small-sided games in elite youth players: the influence of player number and rule changes. *Journal of Strength and Conditioning Research*. 2010; 24(8): 2149-2156. <http://dx.doi.org/10.1519/JSC.0b013e3181af5265>.
35. Hill-Haas SV, Rowsell GJ, Dawson B, Coutts AJ. Acute physiological responses and time-motion characteristics of two small-sided training regimes in youth soccer players. *Journal of Strength and Conditioning Research*. 2009; 23(1): 111-115.
36. Holt NL, Streaton WB, Bengoechea EG. Expanding the teaching games for understanding model: New avenues for future research and practice. *Journal of Teaching in Physical Education*. 2002; 21: 162-176.
37. Hughes M, Churchill S. Attacking profiles of successful and unsuccessful teams in Copa America 2001. *Journal of Sports Science*. 2004; 22: 505.
38. Hughes M, Franks I. Analysis of passing sequences, shots and goals in soccer. *Journal of Sports Sciences*. 2005; 23(5): 509–514.
39. Hughes M. *The winning formula. The football association books of soccer tactics and skills*. London: William Collins Sons & Co Ltd. 1990.
40. Janković A, Leontijević B, Jelušić V, Pašić M, Branimir M. Influence of tactics efficiency on results in Serbian soccer super league in season 2009/2010. *Journal of Physical Education and Sport* 2011; 11(1): 32-41.
41. Janković A, Leontijević B, Pasic M, Jelušić, V. Influence of certain tactical attacking patterns on the result achieved by the teams participants of the 2010 FIFA World Cup in South Africa. *Physical Culture*. 2010; 65: 34-45.
42. Jones P, James N, Mellalieu S. Possession as a performance indicator in soccer. *International Journal of Performance Analysis in Sport*. 2004; 4(1): 98-102.
43. Jones S, Drust B. Physiological and Technical Demands of 4 v 4 and 8 v 8 games in elite youth soccer players. *Kinesiology*. 2007; 39(2): 150-156.
44. Kapidžić A, Mujanović E, Nozinović-Mujanović A, Salkić A., Mejremić E. Differences in indicators of situational effectiveness between teams that compete in different competitions ranks. *Sports SPA* . 2012; 9: 49-57.
45. Katis A, Kellis E. Effects of small-sided games on physical conditioning and performance in young soccer players. *Journal of Sports Science and Medicine*. 2009; 8: 374-380.
46. Lago C, Martín R. Determinants of possession of the ball in soccer. *Journal of Sports Sciences*. 2007; 25(9): 969–974.
47. Lago C. Consequences of a busy soccer match schedule on team performance: empirical evidence from Spain. *The International SportMed Journal*. 2009; 10(2): 86-92.
48. Lago-Peñas C, Dellal A. Ball possession strategies in elite soccer according to the evolution of the match-score: the influence of situational variables. *Journal of Human Kinetics*. 2010; 25: 93-100. <http://dx.doi.org/10.2478/v10078-010-0036-z>
49. Lago-Peñas C, Lago-Ballesteros J, Rey E. Differences in performance indicators between winning and losing teams in the UEFA Champions League. *Journal of Human Kinetics*. 2011; 27: 135-146. <http://dx.doi.org/10.2478/v10078-011-0011-3>.
50. Lago-Peñas C, Lago-Ballesteros J. Game location and team quality effects on performance profiles in professional soccer. *Journal of Sports Science and Medicine*. 2011; 10(3): 465–471.
51. Lago-Peñas C, Rey E, Lago-Ballesteros J, Casáis L, Domínguez E. The influence of a congested calendar on physical performance in elite soccer. *Journal of Strength and Conditioning Research*. 2011; 25(8), 2111–2117. <http://dx.doi.org/10.1519/JSC.0b013e3181eccdd2>.
52. Lee M, Ward P. Generalization of tactics in tag rugby from practice to games in middle school physical education. *Physical Education and Sport Pedagogy*. 2009; 14(2): 189-207. <http://dx.doi.org/10.1080/17408980801974937>

53. Lees A, Nolan L. The biomechanics of soccer: a review. *Journal of Sports Sciences*. 1998; 16(3): 211–234. <http://dx.doi.org/10.1080/026404198366740>
54. McGarry T, Anderson DI, Wallace SA, Hughes MD, Franks IM. Sport competition as a dynamical self-organizing system. *Journal of Sport Science*. 2002; 20: 771–781. <http://dx.doi.org/10.1080/026404102320675620>
55. McGarry T. Applied and theoretical perspectives of performance analysis in sport: Scientific issues and challenges. *International Journal of Performance Analysis of Sport*. 2009; 9(1): 128-140.
56. McPherson S. The development of sport expertise: Mapping the tactical domain. *Quest*. 1994; 46(2): 223-240. <http://dx.doi.org/10.1080/00336297.1994.10484123>
57. Memmert D. Diagnostic of tactical performance components: Assessment based on game situations and expert conceptions. Tese de Doutorado, Universidade Heidelberg, Alemanha. 2002.
58. Oslin JL, Mitchell SA, Griffin LL. The game performance assessment instrument (GPAI): Development and preliminary validation. *Journal of Teaching in Physical Education*. 1998; 17(2): 231-243.
59. Passos P, Davids K, Araujo D, Paz N, Minguens J, Mendes JFF. Networks as a novel tool for studying team ball sports as complex social systems. *Journal of Science and Medicine in Sport*. 2011; 14(2): 170-176. <http://dx.doi.org/10.1016/j.jsams.2010.10.459>
60. Passos P, Milho J, Fonseca S, Borges J, Araujo D, Davids K. (2011) Interpersonal distance regulates functional grouping tendencies of agents in team sports. *J Mot Behav*. 2011; 43(2): 155–163. <http://dx.doi.org/10.1080/00222895.2011.552078>.
61. Poulter D. Home advantage and player nationality in international club football. *Journal of Sports Sciences*. 2009; 27(8): 797–805. <http://dx.doi.org/10.1080/02640410902893364>
62. Pratas J, Volossovitch A, Ferreira AP. The effect of situational variables on teams' performance in offensive sequences ending in a shot on goal. A case Stud. *The Open Sports Sciences Journal*. 2012; 5: 193-199.
63. Rampinini E, Coutts A, Castagna C, Sassi R, Impellizzeri F. Variation in top level soccer match performance. *International Journal of Sports Medicine*. 2007; 28(12): 1018–1024. <http://dx.doi.org/10.1055/s-2007-965158>
64. Redwood-Brown A, Bussell C, Singh HB. The impact of different standards of opponents on observed player performance in the English Premier League. *Journal of Human Sport and Exercise*. 2012; 7(2): 341-355.
65. Rees G, James N, Hughes M, Taylor J, Vučković G. The effect of match status on attacking strategies in the English Championship. (In:) *Research Methods and Performance Analysis*. (Eds.) M. Hughes, H. Dancs, K. Nagyvaradi, TNJ. Polgar, G. Sporis, G. Vuckovic. University of West Hungary. 2011; 172-177
66. Sainz JM, Cabello EN. Biomechanical analysis of the load imposed on under-19 soccer players during some typical soccer training drills. (In:) *Science and Soccer V*. (Eds.) T. Reilly, J. Cabri, D. Araújo. London: Routledge. 2005; 353–356.
67. Sampaio J, Maças V. Measuring tactical behaviour in football. *International Journal of Sports and Medicine*. 2012; 33: 395–401. <http://dx.doi.org/10.1055/s-0031-1301320>
68. Sánchez P, García-Calvo T, Leo F, Pollard R, Gómez M. An analysis of home advantage in the top two Spanish Professional Football leagues. *Perceptual and Motor Skills*. 2009; 108 (3): 789–797. <http://dx.doi.org/10.2466/PMS.108.3.789-797>
69. Sassi R, Reilly T, Impellizzeri F. A comparison of small-sided games and interval training in elite professional soccer players. (In:) *Science and Soccer V*. (Eds.) T. Reilly, J. Cabri, D. Araújo. London: Routledge. 2005; 341–343.
70. Shafizadeh M, Gray S. Development of a Behavioural Assessment System for Achievement Motivation in Soccer Matches. *Journal of Quantitative Analysis in Sports*. 2011; 7: 1-13 <http://dx.doi.org/10.2202/1559-0410.1288>
71. Shephard RJ. Biology and medicine of soccer: an update. *Journal of Sports Sciences*. 1999; 17: 757–786. <http://dx.doi.org/10.1080/026404199365498>.
72. Shestakov MP, Kosilova NM, Zasenka NA, Averkin, AN. A formal description of a spatial situation in soccer. *Research Yearbook*. 2007; 13(1): 51-55.
73. Suzuki K, Nishijima T. Validity of a soccer defending skill scale (SDSS) using game performance. *International Journal of Sport and Health Science*. 2004; 234-249. <http://dx.doi.org/10.5432/ijshs.2.34>.
74. Taylor JB, Mellalieu SD, James N, Shearer D. The influence of match location, quality of opposition and match status on technical performance in professional association football. *J Sport Sci*. 2008; 26(9): 885-895. <http://dx.doi.org/10.1080/02640410701836887>
75. Taylor JB, Mellalieu SD, James N. A comparison of individual and unit tactical behaviour and team strategy in professional soccer. *International Journal of Performance Analysis in Sport*. 2005; 5: 87-110.
76. Tenga A, Kanstad D, Ronglan LT, Bahr R. Developing a new method for team match performance analysis in professional soccer and testing its reliability. *International Journal of Performance Analysis of Sport*. 2009; 9: 8-25
77. Teodorescu L. Theory and methodology in team games. Lisboa: Livros Horizontes. 1984.

78. Tessitore A, Meeusen R, Piacentini MF, Demarie S, Capranica L. Physiological and technical aspects of “6-aside” soccer drills. *The Journal of Sports and Medicine Physical Fitness*. 2006; 46(1); 36-42.
79. Thomas S, Reeves C, Smith A. English soccer teams’ aggressive behavior when playing away from home. *Perceptual and Motor Skills*. 2006; 102(2): 317–320.
80. Travassos B, Araújo D, Correia V. Eco-Dynamics Approach to the study of Team Sports Performance. *The Open Sports Science Journal*. 2010; 3: 56–57. <http://dx.doi.org/10.2174/1875399x01003010056>
81. Travassos B, Araujo D, Vilar L, McGarry T. Interpersonal coordination and ball dynamics in futsal (indoor football). *Human Movement Science*. 2011; 30: 1245–1259. <http://dx.doi.org/10.1016/j.humov.2011.04.003>.
82. Travassos B, Duarte R, Vilar L, Davids K, Araujo D. Practice task design in team sports: representativeness enhanced by increasing opportunities for action. *Journal of Sports Science*. 2012; 30: 1447–1454. <http://dx.doi.org/10.1080/02640414.2012.712716>.
83. Williams AM, Franks A. Talent identification in soccer. *Sport Exercise Injury*. 1998; 4: 159-165.
84. Yiannakos A, Armatas V. Evaluation of the goal scoring patterns in European Championship in Portugal 2004. *International Journal of Performance Analysis in Sport*. 2006; 6(1): 178-188

Батима Тажигулова, Серик Актаев
(Астана, Казахстан)

ТОҒЫЗҚҰМАЛАҚТЫҢ ТӘРБИЕЛІК МӘНІ

Халқымыздың тарихи-мәдени мұраларының түрлері сан алуан. Солардың қай-қайсысы да адамға, соның игілігіне қызмет етуге бағытталған. Осындай аса құнды мәдени игіліктердің бірі – ұлттық ойындар. Бүгінгі күнде ойынды халық педагогикасының құрамды бір бөлігі болып, адам баласы жасаған жеті кереметтің қатарына сегізінші етіп ойынның аталыдың негізі бар.

Қазақ халқының тарихи көне жырларының, эпостары мен лиро-эпостары және халықтың ұлттық ойындарының, әдет-ғұрып салттарының алуан түрлерін кездестіреміз [1, 11 б.].

Қазақ халқының ұлттық ойындары, бүгінгі күнде, қоғамдық және әлеуметтік өмірдегі маңызы зор. Қазақ халқының ұлттық ойындары ежелгі - мәдениеті мен өнерінің де ешкімнен кем болмағанын байқатады. Қазақ халқы ұлттық ойындарға бай халық. Ұлттық ойындар атадан балаға, үлкеннен кішіге мұра болып жалғасып келеді. Ата – бабаларымыз ұлттық ойындар арқылы ұрпақтың мықты әрі жігерлі болып өсуіне ықпал етіп, олардың береке бірлігі мен ынтымағын жарастырып отырған. Шындығына келсек өмір сүруімізде ұлттық ойындардың атқаратын міндеті айрықша. Қазақ халқы материалдық емес мұраларға да мән берген.

Қазақ халқы ежелден бала тәрбиесіне аса зор мән беріп, олардың жауынгерлік рухта ержетуін ұқыптылықпен қадағалаған. Жалпы баланың өмірге қадам басудың алғашқы қимыл әрекеті ойын арқылы басталады. Ойын адамның өмірге қадам басудағы алғашқы адымы. Сондықтан бала үшін және оны тәрбиелейтін ата-анасына ойынның мәні ерекше. Ойын баланың негізгі іс - әрекетінің бір көрінісі болып табылады. Ойынға шартты түрле мақсаттар қойылады, ал сол мақсатқа жету жолындағы іс - әрекет бала үшін қызықты және баланы тәрбиелеуде маңызды. Ойын балаларға ақыл - ой, адамгершілік дене шынықтыру және эстетикалық тәрбие берудің бір тетігі. Балалар ойын барысында өзін еркін сезінеді, ізденімпаздық, тапқырлық және басқа да даму үдерісіне қажетті әрекеттерді байқатады [2, 48 б.].

Ойын арқылы шынығып, өзінің бойындағы табиғи дарынын шыңдай түседі. Сондықтан халық оған тек ойын-сауық, көңіл көтеретін орын деп қана қарамаған. Ең бастысы – ел қорғауға қабілетті болашақ қайраткер, өзінің осы қабілетін шаршы топтың алдында, баршаға тең (досқа да, дұшпанға да) еркін бәсекеде жеңіп алуға тиіс болған. Сондай-ақ талапты жас ойын өнеріне өзінен жасы үлкен, танымал ұстаздан үйреніп, жаттығатынын, аянбай тер төгетінін байқаймыз.

Ұлттық ойындар атадан балаға, үлкеннен кішіге мұра болып жалғасып отырған және халықтың дәстүрлі шаруашылық, мәдени, өнер тіршілігінің жиынтық бейнесі көрінісі де болған. Әрине, ойын өнер ретінде әдебиет пен мәдениеттің сан алуан түрлерімен қабысып, астасып келіп, бірін-бірі толықтырып, байыта түседі [3, 31 б.].

Ойын тәрбие құралы арқылы ақыл - ойды кеңейтеді, тілді ұстартады, сөздік қорды байытады, жақсы ұғысады және өзінің денсаулығын нығайтады. Халқымыз ойындарға тек балаларды алдандыру ойынату әдісі деп қарамай, жас ерекшеліктеріне сай, олардың көзқарастарын, мінез - құлықтарын қалыптастыру құралы деп те ерекше бағалаған. Ойынды сабақта қолдану оқушының ой - ерісін жетілдірумен бірге, өз халқының асыл мұраларын бойына сіңіріп, кейінгі ұрпаққа жеткізе білу құралы деп білген. Бос уақытта әртүрлі ойындар ойнаған баланың денсаулығы үшін өте пайдалы. Жастардың ұлттық сана мен патриоттық сезімнің дамуында қазақтың ұлттық ойындарының алатын орны айрықша [4, 19 б.].

Ойын тек жас адамның дене күш-қуатын молайтып, оны шапшаңдыққа, дәлдікке, т.б. ғана тәрбиелеп қоймай, оның ақыл-ойының толысуына, есейіп өсуге де пайдасын тигізеді.

Ұлттық ойындарды негізгі үш топқа бөлуге болады:

1) Ойын-сауық, тұрмыс-салт ойындары (Қалтырауық қамыр кемпір және Ақ боран; Күзем алу; Тоғыз аяқ, тоғыз табақ; Тоқым қағар; Жар-Жар; Қыз кәде; Беташар; Бастаңғы; Шалма; Түйілген шыт; Дауыста, атыңды айтам; Сиқырлы таяқ; Шертпек; Инемді тап; Айдап сал; Қарамырза; Белбеу тастау;

Монданақ; Қаһарлы-Бану; Көрші ойыны; Кім шертті?; Есімде; Сақина тастау; Жылдырт-жылдырт; Үйімнің үстіндегі кім?; Алтыбақан;

2) Жануарлар дүниесіне, аңшылыққа байланысты ойындар (Аңшылар; Тұзақ құру; Ақ байпақ; Көк сиыр; Түйе-түйе; Жануарлар қалай үндейді; Қой бағу);

3) Дене шынықтару спорт ойындары (Атқаума; Айгөлек; Мөлкі тотай; Соқыртеке; Орамал тастау; Жаяу жарыс; Өуе таяқ; Жанды дөңгелек; Қап киіп жарысу; Тоспа доп; Қарғымақ; Қарақұлақ; Алақүшік; Доп тебу; Қасқырқақпан; Қырықаяқ; Бойға доп дарытпа; Ақ сандық, көк сандық; Көген тартыс; Тең көтеру; Кім түртті?; Бүркіт; Ұшты-ұшты; Сақ құлақ; Қуалап соқ; Сен тұр, сен шық!; Шымбике; Тауқырайдан; Асау мәстек; Көгі гөк; Үй артында қол ағаш; Марламқаш; Айқұлақ ойыны; Біз де; Арқан тарту; Ептілік; Бәлләй; Теңге ілу; Ортаға түспек; Дәл басу; Етек-етек; Даусынан біл; Күшің жетсе - үзіп кет; Жаңылма; Байқап қал!; Қазан доп; Күллі; Ақ сүйек; Орда; Жаяу көкпар; Таяқ ойнау; Таяқ жүгірту; Атшылар жарысы; Қардан жасалған тир; Тепе-теңдік; Жүйріктер жеңеді; Қармақ; Судағы жасырынбақ; Бөрік теппек; Жігіт қуалау; Тымақ ұру; Бұғынай; Қосқұлақ; Тартыс; Қындық-сандық; Қара сиыр; Сиқырлы таяқ; Қарагие; Түйілген орамал; Жүрелей секіру; Қазақ күресі; Жатып күресу; Тауық күрес; Білектесу; Сірес; Арқан тартыс; Бәйге мен аламан бәйге; Тай жарыс; Құнан жарыс; Дөнен жарыс; Жорға жарыс; Аударыспақ; Түйе жарыс; Табақ алып қашу немесе мүше алып қашу; Қыз қуу; Теңге алу; Ат омыраулату; Жігіт қуу; Ат үстіндегі тартыс; Жаяу тартыс; Сайыскерлер; Аш қасқыр; Дүмпілдек; Кім жылдам?; Үш орындық; Шүлдік; Домалақ ағаш; Арынды арқан; Қарт-құрт; Тұтқын алу; Бөрік жасырмақ; Қамалды қорғау; Жасырынбақ; Ошақ; Шалма тастау; Жапалақтар мен қарлығаштар; Асық ойындары; Бес тас; Атбақыл және Тоғызқұмалақ) [5, 52 б.].

Ұлттық ойындар баланың еңбекке деген қарым - қатынасы мен ойлау қабілеттерін арттыруға, баланы шымыр да епті, зерек те алғыр, тапқыр да парасатты болып өсуге тәрбиелейді. Ұлтымыздың асыл қазынасы болған ұлттық ойындарымызды жоғалтып алмай, ұрпақтан - ұрпаққа жетуін насихаттау, халқымыздың баршамызға аманат.

Ұлттық ойындардың ішіндегі, «тоғызқұмалақ ойыны» – адамзаттың мәдени мұрасына қазақ халқының қосқан зор үлесінің бірі. Бала мен жастар тәрбиесінде, олардың ойлау жүйесін, зердесін жетілдірудегі тоғызқұмалақтың маңызы ерекше.

Тоғызқұмалақ ойынының мәні – адамға үйлесімді (гармониялық) тәрбие беру, кез-келген жанның ақыл-ойын шыңдау, ми қызметін дамыту және қоғам алдындағы жауапкершілікті арттыру.

Тоғызқұмалақ-бабаларымыздың ұрпағына қалдырған баға жетпес сыйы, рухани құндылығы, аманаты. Бұл ойын ең жетілген спорт түрлерінің бірі ретінде адамзатты жаңа шыңдарға жетелейтін ойы кең, рухы биік, саналы тұлғаларды тәрбиелеудің қуатты құралы бола алады [6, 64 б.].

Тоғызқұмалақ ойынынан алатын тәрбие – аға ұрпақтың тәжірибесін кейінгі буынға меңгертіп, олардың сана-сезімін, жағымды мінез-құлқын дамытады. Ойындағы тәрбиенің мақсаты бала бойында ізгілік, инабаттылық қасиеттерін және тіршілікке қажетті дағдылар қалыптастыру болып табылады.

Тоғызқұмалақ ойынының логикалық ойлаумен қатар, арифметиканы меңгеруге бағытталған. Балаларға сандарды көру, түсіндіру, артық, кем, тең қатынастарын анықтауда салыстыру тәсілінің мәнін түсіндіру. Мектептегі балалардың білімін зерттеу жаттықтырушы ең маңызды, негізгі жұмыстарының бірі. Зерттеу жұмыстары баланың оқу үрдісі кезіндегі білім деңгейін жыл бойында оны жетілдіруге мүмкіндік береді. Нәтижесінде, топқа тез үйреніп, жыл соңында балалардың ілгерілеуін анықтайды. Зерттеу әр баланың жетістік көрсеткіштерін анықтауға көмектеседі. Зерттеу әдісін таңдау оның мақсатына байланысты [7, 11 б.].

Балалардың танымдық іс - әрекетін дамыту, олардың құзіреттілігін қалыптастыруда зерттеу жұмыстарының маңызы өте зор. Көптеген зерттеулер балалардың көзқарасын кеңейтуде және қасиеттерінің дамуына әсер етеді. Балалардың ойлау қабілетін дамытуда тоғызқұмалақтың орны ерекше. Оның әрбір ойыны ой белсенділігін қажет етеді.

Пайдаланылған әдебиеттер тізімі:

1. Қ.Қ. Құлманова, Н.С. Алпысбаев, «Дене шынықтыру сабағындағы ұлттық ойындарды қолданудағы өзекті мәселелері» //2008, 98 б.
2. А.С. Атабаев, «Ұлттық ойындар – халық мұрасы»// 2012, 215 б.
3. Г.Т. Ергожин, «Ұлттық ойындардың білімділік, тәрбиелік рөлі мен мәні»// 2001, 152 б.
4. Е. Сағындықов, «Ұлттық ойындарды оқу тәрбиесінде пайдалану»//2005
5. Ә.С. Ақшораев, «Тоғызқұмалақ»// 1999, 298 б.
6. 9kumalak.com, «Тоғызқұмалақ қағидасы мен ережесі»// 1995 , 285б.
7. kk.wikipedia.org, «Қазақтың ұлттық ойындарының тізімі»

Ғылыми жетекші:

педагогика ғылымының кандидаты Л.Н.Гумилев атындағы Батима Мажитқызы Тажигулова.

СОҒЛОМ АВЛОД – МИЛЛАТ КЕЛАЖАГИ

Соғлом турмуш тарзи инсоннинг маданий, жисмоний ривожланиши, меҳнат унумдорлиги ва ижодий фаолиятини оширишни ўз ичига олади.

Солом турмуш тарзининг асосий таркибий қисмлари самарали иш фаолияти, шахсий гигиена талабларига қатъан риоя қилиш, зарарли овқатлардан воз кечиш, белгиланган бир вақтда тўғри овқатланиш, жисмонан ва руҳан чиниқиш, жисмоний тарбия билан мунтазам шуғулланиб туриш.

Соғлом турмуш тарзи касалликларнинг олдини олишда асосий таркиблардандир. Соғлом турмуш тарзи маълум миқдорда руҳий ва жисмоний талабларни қониқарли даражада амалга оширишга имкон беради. Кун сайин соғломлаштириш услубининг турлари ошиб бомоқда. Жисмоний машқлар, овқатланиш меъёри, уйқу, ҳаммомдан қойдаланиш ва бошқалар ҳаракат фаолиятини ошириб боради. Ҳамма нарса бир мақсадга, одамлар соғлигини мустаҳкамлашга қаратилиши керак.

Айрим муаллифлар “**соғлиқ**” тушунчасини инсоннинг ташқи муҳит таъсирига кўникиши билан боғласалар (И. Мурадов), бошқа бир қатор муаллифлар еса бу тушунча остида касал бўлмасликни ёки жисмоний камчиликнинг йўқлигини тушунишади (Н. Амосов). Биринчи фикр муаллифлари маълум даражада ҳақлидир, чунки улар соғлиқни ҳаракатда, ўрганиш ва ривожланишда деб қарайдилар. “**соғлиқ**” тушунчаси инсон организмнинг фаолияти, унинг анатомик, физиологик, биокимёвий ва руҳий қандай салбий жараёнлар кечаётганидан беҳабар бўладилар.

Тамаки тутунидаги захарли моддалар, инсонни кўп аъзоларининг кушандасидир. Чекилган бир қути сигарета оқибатида организмда, ўпкада 50-6г мг захарли газ тўпланади, натижада тоза ҳаво етишмаслиги юз беради. Оқибатда мия фаолияти зара кўради, бош оғриши ва толиқиш каби иллатлар содир бўлади. Олиб борилган тадқиқотларни кўрсатишича, ҳар бир чекилган сигаретадан сўнг 5-10 дақиқа мушаклар фаолияти 15 % пасаяди. Тамаки тутуни юрак қисқаришига ҳам таъсир кўрсатади. У юрак қисқаришини бир дақиқада 15-18 мартта кўпайтиради. Бу ҳол инсон умрига завоّل бўлади. Кашандалар кўпинча юрак касалликлари – стенокардия ва инфарк – миокарди билан оғрийдилар.

Алкогольнинг инсон организми учун зарари жуда ҳам кучли. Бир мартта спиртли ичимлик истеъмол қилиш одам жигарининг фаолиятини бир неча соатга ишдан чиқаради. Организмга алкоголь кириши туйфайли юрак қисқариши камаяди, қон босими камаяди, нафас олиш маркази фаолияти ўзгаради, тери орқали кислород ютиш ва чиқариш қисқаради. Организм 15-20 кундан сўнг алкогольдан тўла тозаланади, шундан сўнг ҳам алкоголь иллатлари ўпка ва мияда сақланиб қолиши кузатилган.

Одам организми саломатлигининг енг ашаддий кушандаси – **гиёҳвандлик**дир. Наркотик моддаларга ва шунга ўхшаш кўкнори, марихуна ва бошқалар киради. Уни доимий равишда истеъмол қилиш нашавандликни келтириб чиқаради. Истеъмолдан сўнг эйфория, яъни кайф пайдо бўлади. Бу ҳолда инсонда ўз – ўзини бошқариш жараёни ишдан чиқади, натижада у жиноятга қўл уриши мумкин. Аста – секин одам ҳар қандай йўл билан доимо чекишга ҳаракат қилади. Бу ҳол уни вақтинча бўлса ҳам оғриқлар ва руҳий қийналишлардан қутқаргандек бўлади, лекин шу билан бирга уни наркотик моддага янада қаттиқроқ боғланишга мажбур қилади, натижада инсоннинг бу фалокат исканжасидан қутилиши анча қийин кечатиган бўлади.

Инсон доим соғом бўлиши учун ҳеч бўлмаганда ҳар куни бадан тарбия билан шуғулланиши шарт. Болаларни еса спорт билан мунтазам шуғулланиши мақсадга мувофиқдир.

Жаҳон ҳамжамиятида тобора мустаҳкам ўрин эгаллай бошлаган Республикаимизда бошқа соҳалар қатори жисмоний тарбия ва спортга ҳам алоҳида эътибор берилмоқда. Қадим – қадимдан мамлакатимиз жаҳонга машҳур полвонлари, барчани лол қолдирган чавандозлари, шерюрак йигит - қизлари билан донг таратиб келган. Улар ҳақида улўф бобомиз Алишер Навоидан тортиб, барча адибу шоирларимиз, олиму файласуфларимиз ажойиб ва ўлмас асарлар яратганлар, шеър у дostonлар битганлар, кўшиқлар куйлаганлар.

Республикаимиз илк бор мустақиллик мақомига эга бўлган тарихий кундан бошлаб жамият тараққиётининг муҳим омилларидан ҳисобланган жисмоний тарбия ва спортга алоҳида эътибор берилди. Республикаимизда биринчи бўлиб “Соғлом авлод учун” ордени таъсис этилганлигининг ўзиёқ мамлакатимизда жисмоний тарбия ва спортнинг келажаги порлоқ эканлигидан далолат беради. Чунки аҳолиси соғлом мамлакатнинг тараққиётти ҳам ривожланиши ҳам соғлом бўлади.

Спорт ҳаракати билан бирлашган турли мамлакатлардан келган кишиларнинг тинчлик учун курашчилари эканликларини тарих жуда яхши билади. Чунки спорт ўз табиатига кўра жаҳон миқёсида тинчлик элчиси вазифасини ўтаб келмоқда. Халқаро спорт алоқалари ривожланган сари давлатлар ва халқлар ўртасидаги ўзаро ишонч, дўстона муносабатлар ҳам мустаҳкамланиб боради.

Фойдаланилган адабиётлар:

1. Жисмоний тарбия. Ашур Назарович Нормуродов. Тошкент 2011- йил.

СЕКЦІЯ: ФІЛОЛОГІЧНІ НАУКИ

Andriana Kuzmych
(Lviv, Ukraine)GENDER SPECIFIC FEATURES OF THE ENGLISH COMPARATIVE WORLD VIEW
(ON THE BASIS OF THE 21ST CENTURY FICTIONAL DISCOURSE)

One of the aims of literary text is to say as much as possible as briefly as possible, means to say more in few words to achieve a maximum effectiveness. In this case, figures of speech, specifically metaphor and simile have an important role, as they include figurative meaning of words besides their literary meaning. Figures of speech are imaginative tools in both literature and ordinary communications used for explaining speech beyond its usual usage. The Collins English Dictionary (2006) defined figure of speech as "an expression such as a simile, in which words do not have their literal meaning, but are categorized as multi-word expressions that act in the text as units" [1, p. 3].

The language that uses figures of speech is called 'figurative language' and "its purpose is to serve three elements of clarity, forth and beauty in the language" [6, p. 100]. However, as any figure of speech has a figurative meaning, it may cause ambiguity which influences the clarity.

The word simile is derived from the Latin word 'Simile', meaning 'resemblance and likenesses', technically it means the comparison of two objects with some similarities. Shamisa (1383) has said simile is the claim of likeness of two things in one or two attributes "Simile is fundamentally a figure of speech requiring overt reference to source and target entities, and an explicit construction connecting them" [4, p. 40].

In English, for this comparison some similarity markers such as, "like", "as".

Here are some examples from research corpuses of 'male' and 'female' texts.

Female texts contain such comparisons with markers "like" and "as":

Under my restraining hand Emerson's arm was hard as granite.

"Get me a horse," said Emerson, as single-minded as Richard III.

Her eyes were open, blue as cornflowers and limpid with relief.

Fortunately there was another scapegoat close at hand. Sethos was still on his knees, motionless as a statue.

"If anything—anything at all!—happens to Ramses tonight," she said in a voice as sweet as a chime of golden bells.

Week after Clyde left you, I heard that Cocoa wake up to her cootchie spoilt like a rotten oyster.

I didn't raise you to talk like a mule.

I'm not working four months like an escaped criminal.

Lights get cut off, stick a wick in it and burn it like a candle.

The day your child says she hates you, and every child will go through the phase, it kicks like a foot in the stomach.

Meanwhile male texts contain such comparisons with markers "like" and "as":

The atmosphere was Like a Turkish bath without the heat.

Egyptian sheets smelled Like hedges, the pillows Like water fowl.

Gus's tracheotomy made his voice sound even more Like the voice of death.

Each night, the sinking sun, like a ring on a window shade, pulled night down over the neighborhood.

Carrying my mask, I climbed out of the green bowl of the hockey field, which was like an outdoor theater.

To tamper with something as mysterious and miraculous as the birth of a child was an act of hubris.

Eyes as big and sad as the eyes in a Keane painting.

An eye as big as the Christ Pantocrator's at church, it was better than any mosaic.

We were as close as dancing.

His lips are as white as his frozen skin.

But it should be noted that although very common, similes are not always formed by "like" or "as". This is because, there are some similes which are made with "as though" and "as if". For instance:

As she put it on, Desdemona felt as though she were spinning her own cocoon, awaiting metamorphosis. (J. E.)

Desdemona lay smiling, as though tickled by her first week's pay hidden under the mattress. (J. E.)

He took off his boots to feel the sand against his feet, as if the world were a place he was only beginning to live in instead of somewhere he would soon be leaving. (J. E.)

Slowly, as if lifted on a magic carpet, the four of us rose to the upper reaches of the car's interior. (J. E.)

There are some similes which have another structure. Here are a few of the possibilities:

X is more/less than y; X is similar to y; X is the same as y; X resembles y; X is y-like/looking; X is not like y; as if X were y; as though X were y; X is y like z; X has a quality of y; X is as y as z; X is less y than z; X does y: so does z; X is more y than z.

According to Fromilhague (1995), Similes has various functions: First, they serve to communicate concisely and efficiently: They are one of a set of linguistic devices which extend the linguistic resources available. Secondly, they can function as cognitive tools for thought in that they enable us to think of the world in

novel, alternative ways. In discourse, they can also fulfill more specific functions depending on the textual genre in which they occur. In scientific texts, comparison and analogical reasoning play an important role [3, p. 88-94]. Simile also differs from analogy, intended in its narrower sense, as former involves two entities, while the latter involves four. Unlike metaphors, similes require individuation of both source and target concepts, and an evaluation of what they have in common, but unlike literal comparisons, they are figurative, comparing things normally felt to be incomparable, typically using vivid or startling images to suggest unexpected connections between source and target.

In similes an object in one class is said to be like an object in another class. This juxtaposed comparison is explicitly indicated by the conjunctions such as "like" or "as", which establishes the direct relation between the objects. The literal object which evokes the comparison is called the **tenor** and the object which describes it is called the **vehicle**.

Similes have different types and classifications, too. Bredin (1998) remarked about a scale going from the most stereotyped to the most creative similes. At one extreme are situated the conventionalized and fixed similes, and at the other extreme are the creative similes. Between the two extremes, standard (ordinary) and original (fresh, but not totally unexpected) similes can be settled [2, p. 68]. Ortony (1993) offered a semantic distinction between literal and non-literal similes. In non-literal similes, topic and vehicle are not symmetrical and the similarity markers can be dropped, but in literal similes, the terms can be reversed and the similarity markers can not be dropped [5]. Another classification by Fromilhague (1995) has offered a distinction between objective similes, originating from concrete physical experience, and subjective similes, stemming from individual association mechanisms. He also explains explicit and implicit similes which are the basis of this article. In explicit simile, sense or point of similarity is stated directly [3]. Most of the sentences with 'as...as' structures are of this kind:

as gunless as a newborn babe, As delicate as a raven's feather, as striking and humble as the war hero, as rough as a holystone, as dark as a working Welsh mine, as large as the locomotive engine, as large as a hansom cab, as inaccessible as the Mountains of the Moon.

Implicit simile, however, is the one whose sense is not stated directly and leave the onus of interpretation to the reader. Most words with 'like' are of this types:

to roar like a lion, to wriggle nose like a rabbit, to whirl like a propeller, burn like a candle.

The importance of the research on comparative world view in English language can not be underestimated. Theoretical value of the research lies in the presented definitions of similes, determined types of similes and their functions.

In addition to the theoretical importance, this work is of a significant practical value. It will improve greatly the quality of stylistic analysis for Ukrainian language.

References:

1. Alhasnawi A (2007). "A Cognitive Approach to Translating Metaphors". Translation J., 11: 3.3.
2. Bredin H (1998). Comparisons and Similes. Lingua, 105: 68
3. Fromilhague C (1995). Les Figures de Style. Paris: Nathan
4. Gibbs RW (1994). The Poetics of Mind. Cambridge, UK: Cambridge University Press.
5. Ortony A (1993). Metaphor and Thought. (2nd ed.). New York: Cambridge University Press.
6. Tajalli G (2003). Idioms and Metaphorical Expressions in Translation. Tehran: Samt.

Науковий керівник:

професор Левченко Олена Петрівна.

**Madinabonu Yusufjonova
(Namangan, O'zbekiston)**

KOREYS XAQLINING MILLIYLIGI VA MADANIYATI AKS ETGAN FRAZELOGIZMLARNING O'ZBEK TILIDA TALQINI

Koreys tilining o'ziga xos jihati uning iboralarga nihoyatda boyligidir. Koreys tilidagi iboralarning lug'aviy ma'nosi uzoq o'tmishga borib taqaladi, bu ko'proq xalqning turmush tarzi va urf odatlariga ham qisman bog'liq.

Zamonaviy koreys tilida frazeologizmlarni 4 turga bo'lish mumkin:

1. *Qadimiy koreyscha iboralar.* Bular nihoyatda boy bo'lib, o'zining strukturasi ko'ra har xildir. Qadimiy frazeologik birliklarda qadimgi koreys tili leksikasi keng qo'llaniladi va ularda so'zlar asosan ko'p ma'noli bo'ladi. Frazeologik birliklar qadimiy koreys leksikasi materiallaridan qurilgan bo'lib koreys frazeologik birliklarning asosiy qismini tashkil etadi. Boshqa guruhlarga nisbatan ular ko'pchilik qismni tashkil etadi.

2. *Xitoy tilidan o'zlashgan frazeologik birliklar.* Ular asosan to'rt bo'g'inli so'zlardan tashkil topadi va har biri butun bir leksik birlikning funksiyasini bajaradi. Masalan:

일거양득-bir o'q bilan ikki quyonna urish;

구밀벽검-og'izda asal.

3. *Xitoy tilidan aynan tarjima qilib olingan koreyscha* iboralar. Bunday frazeologik birliklar o'zining xitoycha ekvivalenti bilan baravar qo'llaniladi. Masalan :

눈위에서리친다-so'zma-so'z : qor ustida qirov ham bor. (falokat yolg'iz kelmaydi)

4. *Boshqa tillardan aynan tarjima qilib olingan koreyscha* iboralar. Masalan : 승냐이두렵거든삼님이가지몰라bo'ridan qo'rqan o'rmonga bormaydi⁸.

Koreys xalqining milliy madaniyati, o'ziga xos mentaliteti frazeologiyalarda ham o'z aksini topadi.

물고기(의) 밥이되다- suvga yiqilib o'lmoq ma'nosini bildiradi. Misol: “떨쩍하게나갔던사람이물고기밥이되었더니믿어지지않아요”

Butun boshli inson suvga yiqilib o'lganiga ishonolmayapman.

기름밥(을) 먹다-“zavod yo fabrikada orqali tirikchilik qilmoq” ma'nosida keladi. Misol:

“기름밥을먹고사는놈이언제돈을모으겠어요”

“Zavod orqali kun ko'radigan kishi qachon pul yig'ardi-yu.”

김치 bilan bog'liq shunday ibora bor:

김칫국(물)부터마시다- sherigining fikrini hisobga olmasdan o'z fikri bilan ish tutish, uni fikri bilan hisoblashmasdan o'z qarori bilangina ish tutish. Misol:

“그렇게김칫국물부터마시다가일이뜻대로되지않으면그절망을어떻게감당하려고그러나”

“bunday sheriging bilan maslahatlashmasdan faqat o'z qaroring bilan qilingan ish aytganingdek bo'lmasa bu muvaffaqiyatni qanday qilib bo'yingga olasan?”

Koreys tilida 떡 bilan bog'liq iboralar ham anchagina:

떡을만들다-ishni buzmoq. Misol:

“별것도아닌녀석이절난체만하다가이겨놓은경기를떡을만들어놓았다 ”

Arziydigan biror narsani bilmaydigan bolapaqirlar o'ziga ortiqcha baho berishgani sabab yutilayotgan musobaqani beliga tepishdi(buzib qo'yishdi)

그림의떡-amalga oshmaydigan, yoki amalga oshishi qiyin bo'lgan narsa haqida gapirganda ishlatiladi.

Misol:

“그여자는나에게그림의떡이야. 일찍포기하는게좋아”

Bu qiz man uchun bir xomxayol.Undan ertaroq voz kechganim yaxshi.

누워서떡먹기- oson ish haqida. Misol:

“그정도뛰어넘는것은누워서떡먹기이다”

Bunaqa yugurib o'tish juda oson.

미역국을먹다-imtihondanyiqilmoq

Aslida 미역국-tug'ilgan kunda tanovul qilinadigan ovqat. Misol:

“올해가취업정년인데마지막시험에서미역국을먹었다 ”

Bu yil ish boshlamoqchiydim-u, imtihondan yiqildim-da.

구들장을지다-uyda ishsiz bekor yotmoq.

Aslida, 구들장- ondoldagi tutun o'tish yo'li ustiga qo'yiladigan katta tosh. Misol: “일이틀어졌다다는소문이나돌때부터그는구들장을지고살았다”

Ish haqidagi biror mish-mish chiqib qolguncha u uyda bekor yotadi.

놀부의환생"-boshqalarning yaxshi narsalariga hasad qilish. Misol:

“남이잘되는꼴을보지못하니아무래도그는놀부의환생인가보다”

“Boshqalarning chiroyini ko'rolmaydigan hasadchiligidan naq Nolbu tirilib kelgandek bo'ldi”.

마당을빌리다- so'zma-so'z olganda: “hovlini qarzini qarzga olib turmoq” lug'aviy ma'nosini bildirsa-da, iboraning ma'nosi ilgari zamonlarda kuyovning kelin xonadoniga borib to'y bazmini o'tkazishidan kelib chiqqan.

국수를먹다-so'zma-so'z “kuksuni yemoq” ma'nosini bildirsa-da ibora sifatida “turmush qurmoq” ma'nosida ishlatiladi. Bu xuddi o'zbek tilidagi “qachon boshingni ikkita qilamiz” degan iboraga mos keladi. Misol:

“이봐이형언제국수를먹여줄거야? 너무땀들이지말고할거면빨리결혼해”

I Pua I aka qachon uylanisiz? Uylanmoqchi bo'lsangiz orqaga surmasdan uylana qoling-da.

Yuqorida ko'rib o'tganimiz 상투 ham iboralarda o'z aksini topgan. Jumladan:

상투끝까지-juda, o'ta darajada ma'nosini beradi. Misol:

“아버지는그소식을듣고화가상투끝까지나서서체대로말을잊지못하고계셨다”

Dadam bu yangilikni eshitib juda jahllari chiqqanidan hech nima deymadilar

밥을먹다iborasi “hayot kechirmoq, kun ko'rmoq” ma'nosini beradi. Masalan:

“그런직업을가지고밥을먹을수있을지머르겠다”-

“Bunday kasb bilan kun ko'ra olamizmi yo'qmi bilmadim”

Koreys xalqining mashhur asarlaridan biri “Xinbu va Nolbu” XVII-XVIII asrlarda yozilgan. Asarda frazeologizmlarning ot+fe'l, fe'l+fe'l shakllari juda ko'p uchradi. Ammo koreyslarda eng ko'p tarqalgan frazeologizmlardan ot+fe'l shakli hisoblanadi. Asarda ham ushbu shakl ko'p uchradi. Misol uchun:

⁸RazmaxovaMariya.-Значениефразеологизмоввнациональнокультурномаспекте.-
«Yoshsharqshunoslariningilmiymaqolalarto'plami»dan.-2007.-22-bet

관청을찾다- hokimiyatni topmoq ya'ni hokimiyatga yo'l olmoq

Ushbu ot+fe'l shaklidagi frazeologizmlarning asarda qo'llanish jarayoniga e'tibor qaratib, ularni tahlil qilib ko'rsak:

그러자놀부는호랑이같이날뛰며호령을하였다-

Nolbu jahl otiga minib yo'lbarsdek o'kirdi. Bu yerda “호령을하다”- so'zma-so'z tarjima qilinsa “baqirib qichqirmoq”, tarjimada “yo'lbarsdek o'kirdi” deb bersa ham bo'ladi.

흥부는간절하게애원하였다-

Xinbu qattiq o'tinib so'rabdi.

Bu yerda “애원하다” – so'zma-soz tarjimada “o'tinib so'ramoq”, tarjimada ham “o'tinib so'ramoq” tarzida berish mumkin.

그러나놀부아내는심보가더고약했다-

Lekin Nolbuning xotining yuragi judayam yomonlashibdi.

Bu yerda “고약하다”- so'zma-so'z tarjimada “xunuk ko'rinmoq”, “yomon ko'rinmoq” tarzida, o'zbek tiliga tarjimada “yomonlashmoq” tarzida berish ham mumkin.

흥부는두눈에불이화끈일고정신이아찢했다-

Xinbuning ikki ko'zi olovdek yonib hayratdan yoqa ushlabdi.

Bu yerda “정신이아찢하다” - “miyada tezlik bilan biron narsaning o'tishi”, ya'ni biron narsadan o'ta hayratga tushishda ushbu frazeologizm ishlatiladi. Tarjimada “hayratdan yoqasini ushlabdi” tarzida berish ham mumkin.

놀부아내는어이가없어주걱은내려놓고부지깽이로흥부를실컷때렸다-

Nolbuning xotini hech narsa demay to'shakka o'tirib olov kaltagi bilan Xinbuni savalabdi.

Bu yerda “실컷때리다” - “tinmay urmoq” deb so'zma-so'z tarjima qilinsa, o'zbek tiliga “savalamoq” tarzida bersa ham bo'ladi.

큰고개를넘어오다가도독놈을만나다빼앗기고그만빈손으로왔네- katta go'shtni o'g'riga oldirib bo'sh qo'l bilan qaytibdi.

Bu yerda “빈손으로오다”- “bo'sh qo'l bilan kelmoq” deb so'zma-so'z tarjima qilinadi.

하루는생각다못해나라의곡식이나한섬얻어먹으리라마음먹고서흥부는관청을찾았다- har kuni o'ylamay davlatning don yoki bir burda nonini so'rashga o'ziga va'da berib Xinbu hokimiyatga yo'l olibdi.

Bu yerda “관청을찾다” – “hokimiyatni topmoq” ya'ni bormoq deb so'zma-so'z tarjima qilinadi. Lekin ma'nosi “hokimiyatga yo'l olmoq” hisoblanadi.

이번에도놀부는꿈쩍없이돈을빼앗겼다- Bu safar ham Nolbu ilojsiz pulni tortib oldi.

Bu yerda “돈을빼앗겼다” – “pulni tortib olmoq” deb tarjima qilinadi.

이렇게놀부가박을탈때마다계속해서각종짐승과요물, 요사스런인간들이나왔다- Nolbuning turgan joyida yovvoyi hayvon, jinlar, ajinalar, faqat yomonlikni ravo ko'ruvchi odamlar paydo bo'ldi.

Bu yerda “인간들이나왔다”- “odamlar paydo bo'ldi” deya tarjima qilish mumkin.

그런데아뿔싸,

변안간대장군한사람이와락뛰어나오는데얼굴은먹칠을한듯새까망고눈을잔뜩부릅뜨고서우레같이소리쳤다- Lekin ey voh, birdaniga bir odam paydo bo'lib chiqdi-da, yuzi qora siyoh, ko'zini lo'q qilib qaraganda, chaqmoq chalgandek bo'lib tuyulardi.

Bu yerda “우레같이소리쳤다” – “chaqmoq chalgandek” deya tarjima qilsa bo'ladi.

놀부는서둘러땅에다박씨를심었다 - Nolbu shoshilib mevalarni pishirtirdi.

Bu yerda “박씨를심었다” – “pishmoq” ya'ni mevalarni pishishiga nisbatan ishlatiladi.

박이두쪽으로쩍갈라지더니도포를입고관을쓴늙은양반하나가나와호통을쳤다- Ikki tarafga qarab turib keyin uzun nimcha va shlyapa kiygan qari bir boy baqirdi.

Bu yerda “호통을쳤다”- “baqirmoq, o'kirmoq” ma'nosida qo'llanilgan

그렇지않으면네놈을이박통속에담아강남으로데려가겠다- Bunday qilmasang seni janubiy daryoga olib ketaman.

Bu yerda “강남으로데려가겠다”-“janubiy daryoga olib ketmoq”, deya tarjima qilish mumkin.

Har bir xalqning o'ziga xos frazeologizmlarini tarjimada berishda o'ta ehtiyotkorlik talab etiladi. Chunki tarjimon o'sha xalq tilini yaxshi bilishi va anglay olishi darkor. Xinbu va Nolbu asari ham bunga yaqqol misol bo'la oladi.

Koreys millatiga xos bo'lgan frazeologizmlarning o'rni beqiyos. Negaki, frazeologizmlarda shu xalqning o'ziga xos urf-odat va madaniyati aks etgan bo'ladi.

Foydalanilgan adabiyotlar ro'yxati

1. Islom Karimov. Yuksak ma'naviyat yengilmas kuch. - T. Ma'naviyat. - 2008.
4. Usmanova Sh. O'zbek va turk tillarida somatik frazeologizmlar. Filol.fan.nomz...diss. - Toshkent. 1998.
5. Saydazimova U. Klassik koreys nasri antologiyasi. T.: 2013.

Koreys tilidagi adabiyotlar:

6. 한국어고급 II.- 경의대학교출판국.-2003.
9. 한국어능력시험.토픽고급.-시대고식기획.-2008.

Rus tilidagi manbalar:

10. "Маяквосток"jurnali.-Toshkent.-2010/2.
11. "Yosh sharqshunoslar ilmiy maqolalar to'plami" da nashr etilgan Razmaxova Mariyaning "Значениефразеологизмоввнациональнокультурномаспекте" maqolasi.-Toshkent.-2007.

Filologiya fanlari doktori, professor Usmanova Shoira Rustamovna.

Жандос Зұлпыхар, Медет Илубаев
(Астана, Қазақстан)

ИНФОРМАТИКА ПӘНІН ОҚЫТУДАҒЫ ҚАЗАҚ ТІЛІ ТЕРМИНОЛОГИЯСЫНЫҢ МӘСЕЛЕЛЕРІ

Елбасы Н.Ә. Назарбаевтың «Қазақстан – 2050» стратегиясы атты Қазақстан халқына жолдауында: «Қазақ тілінің осы заманның биік талабына сай, бай терминологиялық қорын жасаған соң, оны рет – ретімен, кезең – кезеңімен қоғамдық өмірдің бар саласына батыл енгізуіміз керек» - деп, терминологиялық сөздіктер жасаудың маңыздылығын атап көрсетті.

Елімізде білім берудің жаңа жүйесі жасалып, оның мазмұнының түбегейлі өзгеруі, оның дүниежүзілік білім кеңістігіне енуі бүкіл оқу-әдістемелік жүйеге, мұғалімдер алдына жаңа талаптар мен міндеттер қойып отыр [1].

Информатика пәнін оқытудың тиімділігін арттырудың жолдары өте көп. Соның бір жолы ретінде оқытудың жаңа технологиясын енгізуді атап өтуге болады. Білім беруді ұйымдастырудың дүниежүзілік тәжірибесінде көптеген оқыту технологиялары жүзеге асырылуда.

Қазіргі таңда мектептегі информатиканы оқытудың негізгі міндеті — ақпаратты түрлендіру, тасымалдау және пайдалану процестерін меңгеру, оқу барысында кейіннен қызмет ету саласында өзін-өзі көрсету, дамыту құралы ретінде компьютерлік технологияларды тиімді пайдалану тәсілдерін үйрету болып табылады. Осы мақсатты жүзеге асыру нәтижесінде оқушылар ақпараттық технологияларды пайдалану тәсілдерін игеріп, қазіргі әлемнің информациялық бейнесін жасауға қол жеткізетін деңгейге көтеріле алады [2].

Ғылыми еңбектерді ана тілінде оқып – үйренуде қазақ тілінде шығып жатқан сөздіктердің, оқулықтардың алатын орны ерекше екендігін ескерсек, әрбір терминдерді сауатты аударуға, яғни қазақ тілінің бар мүмкіндігін игеріп, дәл болмасын табуға тапсыруымыз керек.

Информатика пәні жалпы орта білім беру саласындағы негізгі пәннің бірі. Осы уақытқа дейін мектепте информатикадан орыс тілінен аударма оқулықтар қолданылса, енді стандартқа сай қазақ тілінде жаңа төл оқулықтар жазылуда. Кез келген оқулықтың сапасы оның мазмұнымен және жазылу мәндерімен анықталады. Ал мазмұнының түп қазығын құрайтын негізгі ұғымдар, яғни ғылыми терминдер болып саналады. Олардың қазақ тіліндегі баламаларының күнделікті өмірімізге сіңісті болуы, сөздіктің нақты ұғымдар мазмұнын қаншалықты дәл ашатына байланысты.

Информатика жаңа дамып келе жатқан ғылым саласы болғандықтан, ағылшын және орыс тілдерінің сөздік құрамында едәуір жаңа терминдер мен терминдік тіркестердің пайда болуы қазақ тілінде де жаңа терминдердің жасалуы мен қалыптасуына өз ықпалын тигізуде. Қазіргі уақытта осы жаңа сөздер мен сөз тіркестерін әркім өз шамасының келгенінше ағылшын және орыс тілдерінен аударып жүр. Ал терминдерді аудару үшін оның нақты түсінігін, яғни анықтамасын білу қажет.

Ғылым мен техниканың қарқынды дамуы бүкіл өмірімізді өзгертіп отыр. Бүгінде компьютерлерді тұрмысымыздың барлық саласында пайдалануда. Сондықтан да бүгінгі қоғам мүшесі жан-жағынан қоршаған техникта өз орнын таба білгені, оның тәсілін түсіне білгеніміз дұрыс. Компьютермен тілдесу көпшіліктің күнделікті қажеттілігіне айналып отыр. Тіліміз мемлекеттік мәртебеге ие болған кезден бастап, мүмкіндігінше барлық салалар бойынша терминдердің қазақша баламаларын қолдану дәстүрге айналды. Терминология мәселесі қай кезде де өзінің зәрулігін бәсеңдетпек емес. Қоғаммен бірге жасасып, ондағы болып жатқан өзгерістерге дер-кезінде жауап беріп, күрделі ұғымдарға лайықты сөз тауып беріп үнемі дамып қалыптасу үстінде.

Терминологиялық жүйе түсінігінің әр аймақта өзінің әр түрлі ұғымы болады. Кейбір терминдерді мамандар өздері ойлап шығарады. Бұдан, әрине, кейде кемшіліктер туындайды. Олар:

- Терминдердің көпмағыналылығы, яғни, бір термин әр түрлі түсінік береді;
- Синономия. Мұнда, керісінше, бір түсінікке бірнеше терминдер сәйкес келеді;
- Терминдер сөздерінің нақты анықтамаларының жоқтығы;
- Басқа тілдерде кейбір терминдердің баламасының болмауы;

Мысал ретінде бірнеше сөздерді алайық: «ақпарат» термині латынның түсіндіру, баяндау, білу деген ұғымдарды білдіретін «information» сөзінен шыққан. «Каталог» - негізгі түпкі мағынасы «іздеу» дегенді білдіреді, бірақ, оны көбіне «бума» деген мағынада түсінеміз, «принтер» сөзінің аудармасы «баспа құрылғысы» болса да, әдебиеттерде әлі күнге дейін «принтер» деп жазылады, «файл» сөзі екі түрлі мағынада қолданылады: «құжаттар сақтайтын бума» және «жеке іс-қағаздар». Осындай жағдайларда ағылшын тілін дұрыс білмейтін жандарға осындай сөздер үлкен қиындықтар туғызады.

Сондықтан терминдік аудармаларға келесідей талаптарды қоюға болады:

- Компьютерлік терминдердің аударылу ерекшелігіне сипаттама беру;
- Терминдерді аударғандағы дәлдігін, мағыналылығын және тілдік нормаға сәйкес келуін қадағалау;

Негізінде орыс тіліндегі терминдер шет тілдерінен енгендіктен, оның түпнұсқасы ағылшын тіліне зер салған дұрыс. Өйткені сөздің түп негізіне сүйенбегендіктен, ортадағы тілде кеткен қателіктер қазақ тіліне шұбатылып келгені байқалады.

Егер жоғары оқу орындарында информатиканы оқытуда қазақ тіліндегі түсініктер жүйесі толығымен қолданылса, онда оқытудың тиімділігін көтеруге, студенттердің оқуға деген қызығушылығын арттыруға оң әсер етеді.

Ол мынадай міндеттерді жүктейді:

– Жоғары оқу орындарында мамандарды дайындаудың тиімділігін жоғарылату үшін ақпараттық технологияларды қолданудың басымдылығын көрсету, білім беруде информатикадан қазақ тілді терминдерінің түсініктер жүйесін қалыптастыру;

– Жаңа телекоммуникациялық және мультимедиа технологияларға сүйеніп информатиканы оқытудың қазақ тілді түсініктер жүйесінің мазмұнын қалыптастыру;

– Информатика бойынша терминологиялық сөздіктердің сапасына қойылатын талаптар кешенін жинақтау және соның негізінде жоғары оқу орындарында студенттерге информатиканы оқытуда қолданылатын терминологиялық сөздіктердің пайдалану әдістемесін дайындау.

Жоғары оқу орындарында мамандарды дайындаудың тиімділігін жоғарлату үшін ақпараттық технологияларды қолданудың басымдылығын көрсету, білім беруде информатика терминдерінің түсініктер жүйесін қалыптастыру тәжірибесін және олардың құрамын, жоғары оқу орынында студенттерді информатика пәнінен дайындауға қолданудың мүмкіндігі анықталды [3].

Информатиканың әдістемесіндегі аз зерттелген мәселелердің бірі - басқа ұлт тілдерінен енген терминдерді оқыту. Олардың көпшілігінің мағынасы оқушыларға түсініксіз. Өйткені ондай терминдердің көбісі шетел тілдерінен енген және орысша термин болып келеді. Әрі бұлар мектептегі информатика курсына көп кездеседі. Оқушы термин сөздердің қай тілден енгендігін, оның ана тіліндегі ғылыми және практикалық мағыналарын, информатикалық мазмұнын жақсы меңгерсе, оларды есептерді шешуде, теоремаларды дәлелдеуде т. б. информатикалық сөйлемдерді тұжырымдауда еркін пайдалана алады. Қажетіне қарай терминді оның анықтамасымен алмастыру-алға қойған мақсатқа жетудің қозғаушы күші. Бұған кезінде Б. Паскаль, Ж. Адамар және Д. Пойа баса көңіл бөлген болатын [4].

Елімізде алғаш рет С.А. Алдашевтың «информатика мен есептеуіш техника» терминологиялық сөздіктер топтамасы 1993 жылы жарық көрді. Сөздік сол уақыттағы ЭЕМ негіздерін мектептерде, жоғарғы оқу орындарында оқытуға бағытталды.

1999 жылы Қазақстан Республикасының Президентінің Жарлығымен бекітілген «Тілдерді қолдану мен дамытудың мемлекеттік бағдарламасына» сәйкес ғылым, мәдениет, халық шаруашылығы салаларының барлығын қамтитын көптомдық қазақша – орысша және орысша – қазақша терминологиялық сөздіктер шығару жөніндегі салааралық ғылыми – баспа бағдарламасы бекітілді. Бұл жұмысқа еліміздегі ғалымдар мен жоғары оқу орындары оқытушыларының үлкен бір тобы жұмылдырылды. «Информатика мен есептеуіш техника» терминологиялық сөздігін құрастыру Қ.С. Алдажаров, А. Бекбаев, Б. Бөрібаев бастаған авторлар ұжымына тиесілі болды. Бұл салалық терминологиялық сөздіктер мемлекеттік тілді кемелдендіруге үлкен үлес қосты [5].

Шынында, оқушылардың информатикалық терминологияны біле бермеуінің түрліше себептері бар. Солардың бірі - информатика терминдеріне этимологиялық түсінік берілген көмекші құралдың жоқтығы, сондықтан мұғалімдердің өздері де қайсыбір терминдердің шығу тарихын және олардың мағынасын біле бермейді, мектеп оқу құралы мен оқулықтарында олар жайлы мағлұматтар да аз. Этимология - негізінен сөз және сөз тұлғаларының төркінін, тегін ашуды өз міндетіне алады, яғни, «этимологиялық зерттеудің негізгі міндеті де, негізгі нәтижесі де зерттеліп отырған негіздің бастапқы фоно-морфо-семантикалық құрамы мен құрылысын, оның көне формалары мен мағыналарын немесе тілдік төркінін анықтау» болып табылады. Қазақ тілінің осы заманның биік талабына сай, бай терминологиялық қорын жасаған соң оны рет-ретімен, кезең-кезеңімен қоғамдық өмірдің бар саласына батыл енгізуіміз керек [6].

Қолданылған әдебиеттер:

1. ҚР Президенті Н.Ә.Назарбаевтың халыққа Жолдауы. 2012 ж 14 желтоқсан.
2. Ғалымжанова М.А. Педагогтардың ақпараттық - коммуникациялық құзырлығын қалыптастыру бағыттары // Информатика негіздері. - 2007. №4 (1) – 48 б.
3. Исқақов М. Ө., Елубаев С. Информатика терминдерін жасауда қолданылатын принциптер туралы // Сб. «Педагогика и психология». Алма-Ата. - 1970 № 2. 13 – 14 б.
4. Гершунский Б.С. Компьютеризация в сфере образования: проблемы и перспективы. - М.: Педагогика, 1997. –104б.
5. Шәріпбаев А. Ағылшынша-орысша-қазақша информатикадан түсіндірме сөздік.– Алматы: Сөздік-Словарь, 2002. – 7 б.
6. А.Е.Жартыбаев. Этимология және оның тіл тарихы мен топонимдерге қатысы // Известия НАН РК. Филология бөлімі. – Алматы. 2006. №1 (7). – 39 б.

Научный руководитель:

Педагогика ғылымының кандидаты Зұлпыхар Жандос Еңсебекұлы.

**Анастасія Вадимівна
(Маріуполь, Україна)**

ПИТАННЯ ЩОДО ПОХОДЖЕННЯ СЛЕНГІЗМІВ У СУЧАСНИХ УКРАЇНСЬКИХ ПРОЗОВИХ ТВОРАХ (НА МАТЕРІАЛІ РОМАНІВ Л. ДЕРЕША «КУЛЬТ» ТА «ПОКЛОНІННЯ ЯЩІРЦІ»)

Сьогодні в українській лінгвістиці активно використовується поняття «сленг». Наукові розвідки цього явища сягають другої половини ХІХ ст., однак їх не можна вважати ґрунтовними дослідженнями, оскільки здебільшого це були короткі занотовування під час дослідження соціолектів. У минулому на Україні були відомі такі професійні соціолекти, як мова кобзарів (так звана *лірницька мова*), свій жаргон мали духівництво, мандрівні дяки та інші групи населення, об'єднані за родом діяльності. Уже у другій половині ХХ ст. такі мовознавці як Ю. Мосенкіс, Н. Шовгун, зацікавились розмежуванням соціолектів: жаргон, арг, сленг. Дослідники розходяться у поглядах на розмежування цих понять: одні – Л. Ставицька та С. Пиркало – зазначають, що сленг, жаргон, арг не є спорідненими мовними явищами і їх можна розмежувати як відкрити — напівзакрити – закрити підсистеми. Інші, зокрема І.Р. Гальперін стверджує, що змішування під одним терміном різнорідних явищ лексико-стилістичних і соціолінгвістичних планів викликає взаємовиключні погляди на сленг і призводить до беззмістовності цього терміну. Він пропонує розуміти під терміном сленг той прошарок лексики і фразеології, який з'являється у сфері живого розмовного мовлення у якості розмовних неологізмів, які легко переходять до загальноновживаної літературної розмовної лексики. Отже, на думку І.Р. Гальперіна сленг є лексико-стилістичною категорією неологізмів.

Однак, слід відзначити, що останнім часом залучення сленгових одиниць до мовлення теле-, радіопередач, журналів, художніх творів тощо стає поширеним і активним. Як один з варіантів пояснення даного явища можна розглядати намагання авторів наблизити мову творів (або передач) до кола читачів (слухачів) і таким чином, завоювати прихильність аудиторії. Таке пояснення підтверджує наявність великого впливу сленгу як вияву молодіжної культури на людей різного віку. Петро Білоус, доктор філологічних наук, говорячи про творчу індивідуальність письменника, зазначає, що часом автори, особливо, нинішнього молодого покоління, вдаються до навмисного нагромодження та використання сленгізмів, чим прагнуть підкреслити мовну розкутість. До прикладів сленгу у літературі зараховують твори Юрія Андруховича, Світлани Пиркало, Оксани Забужко, Олександра Ірванця, Сергія Жадана, Любка Дереша та інших.

Майже кожна людина, будучи членом кількох соціальних груп, стає носієм кількох соціолектів. До деяких груп належить довго (часто в одній професійній групі лишається протягом усього дорослого життя), в інших, наприклад у групах ровесників (любителів рок-музики або членів спортивних клубів) з'являється ненадовго, лише в певний період життя. Цим пояснюється те, що професійні діалекти (рибальські, мисливські, моряцькі та інші) належать до стабільних, культивують традиції професії. Ті ж мовні варіанти, які утворюються в безпосередніх контактах, наприклад, соціолекти молодіжних груп – той же студентський сленг – відзначається змінністю, плінністю. Тривалим у них є тільки механізм творення слів, самі ж слова виникають і забуваються одразу зі зміною особового складу груп.

Природно, що сленгові одиниці не можуть братися нізвідки. Традиційно виділяють позамовні (екстралінгвістичні) і мовні (лінгвістичні) причини запозичень. До позамовних причин відносять: 1) наявність тісних зв'язків між двома лінгвокультурами в економіці, культурі, обмін досвідом у цих сферах миттєво відбивається на рівні лексики; 2) психологічні, етичні та інші фактори, що призводять до використання іншомовної лексики.

До мовних чинників відносять:

1) усунення полісемії (наприклад, *реклама – піар*); 2) утворення структурно аналогічних слів або наявність ряду із загальним структурним компонентом (наприклад, слова з англійськими морфемами -інг, -ер: *лізинг, кастинг, боулінг; сканер, таймер, тюнер*) [7, с. 11].

Однією з основних причин появи нових лексем психологи та лінгвісти вважають швидкий темп обміну інформацією. Для молоді поява нових слів є звичним явищем. Якщо одна особа починає застосовувати нову лексему для означення предмета чи явища, то інші індивіди швидко підхоплюють це означення, поширюючи нове слово у лексиці.

Все більше й більше у наше життя входить англійська мова, запозичення з якої формують великий пласт лексики. Як зазначає радянський філолог Д.С. Ліхачов у своїй праці «Арготичні слова професійного мовлення», аналогічно у колишніх німецьких, англійських, російських жаргонах домінуючий вплив мали циганська мова та ідиш. Тому не дивно, що російський та український сучасний сленг певною мірою англізовані. Запозичення з англійської мови й утворені одиниці від англійських слів є результатом невдалої інтерпретації. Це приклад небажання пошуку відповідника з власної мови до запозиченого явища або предмета дійсності. Наприклад, лексема *хіпблуд* є запозиченням англійського слова *hippie* – хіпі, і пов'язана з міжнародним молодіжним рухом, який виник у 1965 році в Америці у контексті демократизації традиційного суспільства і мав пацифістське забарвлення. Але слово постає не калькуванням з англійської мови, а вже адаптованим до української, тобто сленговим неологізмом: англ. *hippie* та старослов'янське *blōdъ* «блудити, блукати, ходити навмання, не знаючи шляху», отже, лексема утворилася внаслідок метафоричного переосмислення існуючого поняття. Часто трапляються слова з прямим запозиченням зі збереженням значення: *крейзі* (божевільний) з англ. *crazy*. Подібно утворились слова: *памі* (*party*) – вечірка, *фазер* (*father*) – батько, *мазер* (*mother*) – мати, *мані* (*money*) – гроші, *меседж* (*message*) – повідомлення та ін. Виявити можна і запозичення з інших мов: *хавчик* від циганського виразу «*ме хавва*», тобто «Я їм»; *фацет* від польськ. розм. *facet* – «тип, особа»; *фарт* – щастя, талан, везіння з нім. мисливського жаргону, *fahrt* «слід, залишений дичиною»; *уколошкати* – *колошматити* сильно бити, лупцювати, з рос. *колошматить* та ін.

Чимала кількість і власне українських сленгізмів: *дрім* – телефон, *жабка* – комп'ютерний значок @, *смага* – алкогольний напій самогонка, *поляна* – стіл із спиртним і закусками, *пахан* – 1. злоч. Кримінальний авторитет. 2. знев. Високопосадовець, впливова людина. 3. Батько. 4. мн. Старі добрі друзі. Від заст. *пахол* – сильна людина.

З проаналізованих лексем чільне місце у формуванні нових мовних одиниць посідає кримінальний жаргон. Цей соціолект розповсюджений у розмовно-побутовому мовленні і легко проникає у молодіжний сленг, утворюючи досить часто синонімічні ряди: *чувак* від циган. *чхаво* – «хлопець, юнак (не циган)» може замінюватись словами *кент* (у кримінальному арго дане слово має значення «друг»), *клієнт* (компаньйон злочину), *дядя* (начальник в'язниці). Достатньою є кількість і власне запозичень з кримінального жаргону: *філки* – гроші, *сексот* – зрадник, донощик, *кльовий* – гарний, прекрасний, цікавий та ін. Серед дієслів, які прийшли у молодіжне мовлення з кримінального жаргону поширеними є *бухати*, *квасити*, *киряти*.

Таким чином, етимологічне дослідження проаналізованих сленгових номінацій (95 одиниць) говорить про значний відсоток запозичень з англійської, німецької, чеської, польської, російської та ін. мов – 40 лексем (42%): *бузя* – чес. *pusa* рот, *дрінк* – англ. *drink* пити, випивати, *лажа* – брехня, вигадка / від рос. *лажий* – «спритний, виверткий», *ментик* – міліціонер лат. *militia* військо, *мудак* – дурна людина / від болг. *мъдо* волоцюга, *в натурі* – реально, насправді / з лат. *nātūra* природа, *панти* – дезорієнтування; заплутування / від слц. *rántik* петля та ін.; і власне українських словотворень – 41 лексема (43%): *розводити* – обдурювати когось, *смага* – спиртний напій самогонка, *ні* (*ані*) *хріна* – абсолютно нічого (*хрін* гірка рослина, *хрінові справи* – гіркі, сумні), *весло* – акустична гітара, *гребти* – 1. Діяти на людину (про наркотичну речовину). 2. Хвилювати та ін. Зовсім незначним відсотком представлені запозичення з кримінального жаргону та арго – 14 лексем (15%): *качелі* – заворушення, неприємне збудження, що може призвести до бійки, *кльовий* – гарний, цікавий, *мала* – дівчина, *сексот* – зрадник, *філки*, *бабло* – гроші та ін.

Розрізняють народну і наукову етимологію. Народна (побутова) етимологія – етимологізування за першим випадковим співзвуччям, без врахування фонетичних законів, способів переходу значень, морфемного складу та його змін і переосмислення невідомого (незрозумілого) чи маловідомого слова за випадковою подібністю з відомим і зрозумілим, що призводить до хибного встановлення внутрішньої форми, а часто й до фонетичного «спотворення» слова. Народною етимологією зумовлена перевернена вимова таких слів, як *копитал* (капітал), *мілкоскоп* (мікроскоп), *нервоз* (невроз). Таким чином, народна етимологія є одним з джерел поповнення сленгової лексики [3, с. 185].

Отже, Любо Дереш уводить сленгізми в художні твори (романи «Куль» та «Поклоніння ящірці») із характерологічною метою, із розрахунком на ефект жарту, для передачі позитивного чи негативного ставлення до певної людини, предмета або явища, а також для більш яскравої характеристики індивідуальних рис характеру літературних героїв. Автор використовує сленгізми запозичені і власно українські.

Узагальнюючи результати дослідження, слід зазначити, що етимологічні розвідки пов'язані з процесом утворення сленгізмів. Будь-який подальший мовознавчий аналіз сленгових номінацій ґрунтується на вивченні походження слова.

Література:

1. Етимологічний словник української мови: У 7 т. / Редкол. О.С. Мельничук (голов. ред.) та ін. – К.: Наук. думка, 1983 – 568 с.
2. Мартос С.А. Молодіжний сленг: міф чи реальність? / С.А. Мартос // Культура слова. – Вип.. 62. – К., 2003. – С. 39 – 44.
3. Пиркало С. Етимологічна і словотвірна маркованість сучасного українського молодіжного сленгу / Світлана Пиркало // Проблеми зіставної семантики: Зб.наук.статей. – К., 2001. Вип.5 – С. 184-189.
4. Пиркало С. Походження сучасного українського молодіжного сленгу / С. Пиркало // Українська мова та література. – 1998. – № 25. – С. 4 – 5.
5. Словник сучасного українського сленгу / Упорядник Т. М. Кондратюк. – Харків: Фоліо, 2006. – 359 с.
6. Ставицька Л. Арго, жаргон, сленг: Соціальна диференціація української мови / Л. Ставицька. – К. : Критика, 2005. – 464 с.
7. Шевельов Ю. Двомовність і вульгаризми: (Дисиміляція плинних в українській літературній мові) // Видатний філолог сучасності: (Наукові виклади на честь 85-річчя Юрія Шевельова. – Х., 1996. – С. 11).

Науковий керівник:

кандидат філологічних наук, Мороз Оксана Анатоліївна.

Вікторія Малихіна**(Переяслав-Хмельницький, Україна)****СУЧАСНИЙ СТАН ДОСЛІДЖЕННЯ АНГЛІЙСЬКОГО РЕЧЕННЯ**

Синтаксис германських мов незмінно привертає увагу як вітчизняних, так і зарубіжних учених. Англійське мовознавство досягло значно більших успіхів в області вивчення морфології, ніж синтаксису, незважаючи на окремі праці видатних англійських, російських та українських синтаксистів, серед яких першим повинне бути назване ім'я Л.С. Бархударова, Б.А. Іл'їша, І.В. Корунця, У.Л. Чейфа та ін. Саме тому цілком закономірною є підвищена увага до синтаксису англійської мови, характерна для сучасного періоду дослідження.

Сучасний стан синтаксичних досліджень характеризується широким розгалуженням напрямів синтаксису: структурно-статичний, комунікативний, генеративний та ін.

Синтаксис є розділом граматики, галуззю мовознавства, яка вивчає закономірності сполучення слів і предикативних одиниць у реченні, будову, ознаки й типи речень і висловлень. Вивчення синтаксису сягає часів античності, коли було здійснено першу класифікацію речень за комунікативною метою (Протагор, Аристотель) і поділ речення на дві частини - ім'я і дієслово (Платон). Термін «синтаксис» уперше використаний стоїками (III ст. до н. е.), учення яких покладено в основу європейської синтаксичної традиції й застосовується при аналізі логічного змісту речень [1, с. 453].

Безперечно, що генеративна лінгвістика займає особливе місце у науці про мову ХХ ст., як і в історії мовознавства в цілому, свідченням чого може бути колосальна кількість літератури і коментарів до праць самого Н. Хомського та його послідовників, численний ряд його прямих і непрямих учнів [2, с. 74].

Генеративна граMATика чітко обмежує предмет свого вивчення реченнями, що не раз декларувалося в літературі, зокрема в контексті одного з останніх напрямів генеративістики, теорії керування і зв'язування: «ГраMATика не вивчає одиниці рівня вищого, ніж речення, такі, як, наприклад, параграф, дискурс, текст тощо. Ці одиниці є предметом вивчення досліджень іншого рангу».

Генеративний синтаксис американського дослідника Н. Хомського оперував універсальними глибинними й поверхневими синтаксичними структурами, встановлював універсальні правила синтаксичних трансформацій й обмеження на них, виявляв уроджені принципи й параметри, які коригувалися процесом мовної соціалізації. Семантичний складник синтаксичних структур розглядався як вторинний, інтерпретаційний і не впливав на процеси синтаксизації.

Попередниками генеративного напрямку синтаксису були трансформаційна методика синтаксичного моделювання З. Харрися й розроблена дескриптивістами Р. Уеллзом, К. Пайком, Ч. Хоккетом, З. Харрисом на підставі положень учення Л. Блумфілда методика членування речення на безпосередні складники як побудова дерева залежностей і встановлення правил згортки до межі ядерної одиниці або розгортки синтаксичних конструкцій.

Вивчення структури речення - одна з найважливіших сторін роботи мовознавців в області синтаксису англійської мови. Розгляд речення як основної одиниці лінгвістичного опису був характерним ще для античних і давньоіндійських граMATик. Стоїки вважали речення репрезентацією реального порядку речей, знаком думки, яка за умови істинності є відбитком цього порядку.

Деякі дослідники не визнавали системно-мовного статусу речення, розглядаючи його як мінімальну одиницю мовлення. Проблема дефініції речення й досі залишається дискусійною (у лінгвістиці наявні понад 250 тлумачень речення) через розбіжність розуміння тріади «речення - висловлення - предикативна одиниця». Лише в нетермінологічному вживанні речення може ототожнюватися із предикативною одиницею й висловленням. В англійському синтаксисі не випадково розмежовується sentence - речення як

самостійна комунікативна одиниця та clause - предикативна одиниця, яка входить до його складу, але не відповідає йому. Речення може структурно збігатися із предикативною одиницею або складатися із предикативних одиниць відповідно до закономірностей синтаксичної підсистеми мови [3, с. 621].

Реченням називається мовна одиниця, яка має структуру, яка надає цій одиниці можливості вжитку в якості мінімального висловлення (мовного витвору), а саме підметово-присудкову структуру [4, с. 141].

Речення - одна з синтаксичних конструкцій, центральна і найважливіша, але не єдина. Синтаксична конструкція - це група слів, хоча не кожна група слів складає синтаксичну конструкцію. Речення є мінімальною одиницею мовної комунікації. Структурні одиниці більш «низького» рангу ніж речення можуть виступати лише в якості його конститuentів. Речення (навіть однослівне) позначає деяку актуалізовану, тобто співвіднесену з дійсністю ситуацію. Актуалізація як синтаксичне явище має спеціальну назву - предикативність, її складовими є категорії модальності і часу.

Найважливіша структурна особливість речення - це замкнутість взаємних синтаксичних зв'язків складових речення. Жодне слово певного речення не може виступати в якості головного чи залежного елемента по відношенню до слів, що знаходяться поза його межами. В основі такого явища лежить відповідність кожного речення певній структурній схемі, набір яких для кожної мови специфічний. Мова відрізняється здатністю до безкінечного різноманіття способів позначення навіть однакових денотатів. Одна і та ж особа може бути названа, скажімо, *Peter, you, I, this (young) man, my roommate, Mary's brother* і так далі. Цей список безкінечний і завжди відкритий.

Другий аспект речення - семантичний. Семантичними ознаками володіють і компоненти речення: підрядні речення, члени речення. Певними взаємними семантичними відношеннями характеризуються і частини складносурядного речення.

Можна виділити ще прагматичний аспект речення, зв'язаний з використанням речень в актах мовлення. Отже, речення - одиниця мови, яка має очевидне і дуже важливе для мови поза структурне функціональне призначення - слугувати основною одиницею мовленнєвої комунікації.

Семантичний, структурний і прагматичний аспекти є основними, оскільки вони охоплюють три основні сторони знака: форму, зміст і вживання [5, с. 236].

Необхідний етап в дослідженні структури речення - його сегментація, тобто членування складу речення на складові частини. Граматична традиція знає цілий ряд способів членування речення. Саме членування, якщо воно здійснюється не мимовільно, а з урахуванням мовної реальності, є пізнавальним і складає необхідний етап дослідження. Характерно, що багато відомих методів аналізу структури речення іменуються за складовими речення, які виділяються при його сегментації і приймаються у відповідній теорії як основні, базисні в дослідженні речення. Пор.: аналіз за членами речення, аналіз за словосполученнями, ланцюжковий аналіз, синтаксемний аналіз, тагемний аналіз.

Речення розрізняються за складністю своєї будови, тому важливо встановити верхню і нижню межу членування речення.

Верхня межа легко встановлюється, оскільки встановлені межі самого речення. Це предикативна одиниця (в традиційній термінології - речення як частина складносурядного чи складнопідрядного речення, т. б. те, що англійською називається «clause»). В якості нижньої межі виступає член речення. Якщо продовжувати членування, ми виходимо в область компонентного складу членів речення, який втілюється в словах, словоформах чи морфологічних компонентах слова.

Член речення - двосторонній мовний знак, що володіє значенням і формою. Його значенням є синтаксична функція, тобто те змістовне відношення, у якому даний синтаксичний елемент перебуває відносно до іншого в складі деякої синтаксичної послідовності елементів.

Різноманіття синтаксичних і семантичних конфігурацій синтаксичних груп безмежне. Граматика може описати лише допустимі поєднання класи слів і найбільш поширені конфігурації [6, с. 183-185].

Кожне речення є певною синтаксичною конструкцією. Як і будь-яка інша конструкція, речення має ведучий структурний каркас і те, що можна опустити не порушуючи цілісності конструкції. У можливості / неможливості опущення, інакше, в якості факультативності / обов'язковості, проявляється ознака значущості синтаксичного елемента для конструкції, частиною якої він являється. Таким чином, можна говорити про конструктивну значущість членів речення [6, с. 207].

Варто зазначити, що сучасний етап розвитку граматичних студій позначений зростанням питомої ваги синтаксичних розвідок, виконуваних на різних концептуальних засадах. У зв'язку з цим, вивчення структури речення є однією з найважливіших сторін роботи мовознавців в області синтаксису англійської мови.

Література:

1. Селіванова О. Сучасна лінгвістика: напрями та проблеми: Підручник / О. Селіванова. – Полтава : Довкілля-К, 2008. – 712 с.
2. Буніятова І.Р. Сучасний стан синтаксичної теорії речення та його витоки / І.Р. Буніятова // Вісник КНЛУ. Сер. Філологія. – 2001. – Т. 4. – №1. – С. 74-84.
3. Селіванова О. Сучасна лінгвістика. Термінологічна енциклопедія / О. Селіванова. – Полтава : Довкілля-К, 2006. – 716 с.
4. Бархударов Л.С. Структура простого предложения современного английского языка. / Л.С. Бархударов – М. : Высшая школа, 1966. – 250с.

5. Блох М. Я. Теоретическая грамматика английского языка: Учебник / М. Я. Блох. – М. : Высшая школа, 1983. – 383 с.
6. Иванова И.П. Теоретическая грамматика современного английского языка. / И.П. Иванова, В.В. Бурлакова, Г.Г. Почепцов – М. : Высшая школа, 1981. – 285 с.

Лунара Мырзабаева
(Талдықорған, Қазақстан Республикасы)

ҚАЗАҚ ПРОЗАСЫНДАҒЫ ЭТНОМӘДЕНИ КЕҢІСТІК (ЭТНОГРАФИЯ, ЭПИКАЛЫҚ БАЯНДАУ, ПЕЙЗАЖ)

Қазақтың ұлы жазушы-ғалымы М.О.Әуезов ХХ ғасыр басындағы қазақ прозасы жайында: «Жиырмасыншы ғасырдың бас кезінде Қазақстанда көркем проза туа бастады. Қазақ жазушыларының проза саласында жеткілікті тәжірбиесі болмады. Расын айтқанда, ол кезде қазақ әдебиетшілерінің арасында талантты прозаиктер жоқ та еді. Сондықтан тұңғыш қазақ повестерінде Абай поэзиясына тән ерекше хас тереңдік және ауылды, кейіпкерлердің ішкі дүниесін суреттеген көркем кемелділік жоқ. Сөйтсе де қазақ оқушысы тұңғыш романдарды бас алмастан оқыды, оларда заманның талап тілектері шынайы берілгендігін жоғары бағалады», - дейді [1, 445].

Шындығында алғашқы прозалық шығармалардың кең көлемдегі нағыз толыққанды шығармалар болмағандығы айқын. Өмір құбылыстарын бейнелеудегі, сан алуан қақтығыстар үстінде көрінген бейнелеуді жасаудағы үлкен ізденістердің басы – М. Дулатовтың «Бақытсыз Жамал», Т. Жомартбаевтың «Қыз көрелік», С. Көбеевтің «Қалың мал», С. Торайғыровтың «Қамар сұлу», М. Әуезовтің «Қорғансыздың күні», «Қаралы сұлу», «Көксерек», «Қараш-Қараш оқиғасы», «Қилы заман», Ж. Аймауытовтың «Күнікейдің жазығы», «Ақбілек», М. Жұмабаевтың «Шолпанның күнәсі», Б. Майлиннің «Шұғаның белгісі», С. Сейфуллиннің «Айша» атты прозалық туындылары еді.

Бұл шығармалар жаңа жанрдың бастаушысы болуымен, сондай-ақ қаламгерлердің маңдай тері арқылы келген шығармашылық жеңісі болса, екіншіден бір жүйеге түсіп қалыптаспаған жаңа жанрдың өзіндік тарихындай ерекше құбылыс.

Қазақ прозасының қалыптасу, даму жолдарын зерттеуші ғалымдар пікіріне сүйенетін болсақ, қазақ прозасының жан-жақты дамуына әсер еткен үлкен үш фактор бар. 1) Қазақ әдебиетінің ішкі дамуы (Ш.Уәлихановтың ғылыми публицистикалық прозасы, Абайдың қара сөздері, Ы. Алтынсариннің дидактикалық әңгіме, новеллалары); 2) Қазақ халқының дәстүрі мол ауыз әдебиеті; 3) Көрші елдер әдебиетінің ықпалы» [1, 25].

Осындай тарихи және көркемдік алғышарттардың негізінде ХХ ғасырдың басында ұлттық көркем проза өзінің алғашқы қадамдарын жасады. Рас, ол дайын күйінде, шынайы прозалық шығарма қалпында пайда болған жоқ. Өртүрлі көркемдік талпыныстар жасалды. Алғашқы шығармалар прозаға тән барлық сипаттарды бойына жинақтай алмады. Бұл кезеңде көркемдік-эстетикалық ой-әлемінде поэзияның ықпалының басымырақ екені сезіліп тұрды. Т. Кәкішев: «Прозалық жанр түрлері өздерінің поэзияға қарағанда кешірек пайда болуына байланысты өз бойына ілгерідегі баяндау тәсілдерінің барлық жетістіктерін сіңіреді.» [2, 145]. -десе, ал С.Қирабаев: «Тарихи оқиғалар легінің қабаттасуы, адам өмірі мен тағдырының күрделілігі, өлеңнің ауқымына сыймастай өзгерістердің молдығы прозаның дамуын жеделдетті» [3, 65]. -дейді. Осындай ішкі, сыртқы факторлардың әсерімен ХХ ғасыр басында әдеби процесс күрделеніп, сапалық өзгеріске ұшырады. Қазақ авторлары роман, повесть, әңгіме, комедия, трагедия, драма, очерк т.б. жанрларды меңгере бастады.

ХХ ғасыр басындағы прозаның дамуы жайлы ғалым З. Бисенғали: «Қазақ әдебиетінің даму жолдарына жүйелі, жан-жақты, терең талдаулар жасай отырып проза жанрының ХХ ғасыр басында шындап орнығу себебін тек жалаң түрдің келуімен емес, соған сәйкес көркем мазмұнның да пайда болуымен түсіндіруіміз керек. Демек, тап осы кезеңде, қазақ халқының қоғамдық санасына жаңа қажеттіліктің, эстетикалық тілектің туғаны белгілі. Сондықтан да қазақ прозасының кейінгі қарышты қадамын, салтанатты шеруін бірыңғай көршілес елдер әдебиетінің әсерімен емес, әдебиеттің ішкі даму тенденциясындағы күштердің заңдылығымен түсіндіруге тиіспіз» [4, 77], -деп келтіреді.

С. Торайғыров «Қамар сұлу» романымен қазақ еліндегі ушығып, жаппай індетке айналып кеткен ел мұңын жұрт жадаулығын көтеру барысында ізгілік іздерін суреткерлік құдіретпен бойлап таныған. Жазушының идеясы – адамның кіршіксіз таза ең күшті махаббат сезімін жырлау. Қамар мен Ахмет арасындағы сезімдер хат – диалог арқылы беріледі Қамар есті, ақылды, оқыған қыз. Не пайда сен де оқыдың, мен де оқыдым, Қалмаса арттағыға үлгі бойда. Ахмет пен Қамар образдары арқылы автор сол кездегі қоғамның өктемдігіне қарсылық білдіре бастаған жастардың іс - әрекетін көрсете білді

1926 жылы Ж. Аймауытов: «Ақын елінің тілі ғой, адал туған ұлы ғой, бүлк-бүлк еткен жаны ғой, жанын жеген ары ғой, айта алмай жүрген зары ғой. Жаннан, ардан безбесе, ақынын қандай ел қастерлемесін!» [5, 16 б.] - деп жазған екен. Сұлтанмахмұт шын мағынасында осы сөзге татитын жазушы.

Фольклорлық қоштасу, айтыс, жар-жар («зар-зар») бақсы сарындарының қолданылуы, этнографиялық салт-ғұрыптық жоралғылар: қол ұстатар, неке қияр, үшкіру, құрмалдықтың, суреттелуі уақыт тынысын зердеңе ұялатады.

XX ғасыр басындағы роман, повестердегі Жамал, Ғайникамал, Мариям, Ғайша, Шұға бейнелерімен бір тұста туған Қамар үлкен әлеуметтік жүк арқалай келді.

Психологиялық талдаудың ең басты компонентіне монологты жатқызамыз. М. Дулатовтың «Бақытсыз Жамал» романында монологтің белгілері бар. Жамал: «Олар да мен сияқты бейшаралар ғой. Олар сияқты бір жігітпен көңіл қосып қалсам, пәленшенің қызы қашып кетіпті деген сөз болып, атамның сүйегін сындырғандай боламын ғой, -деп бағзы уақыттарда түн бойы ойлаумен ұйықтамай да шығушы еді. Осындай монологтар характер сипатын ашумен қатар, шығарманың көркемдік шырайын, ондағы ширыққан тартыс драмасын бейнелей жеткізеді.

Диалог – характер жасаудың, адамды жете түсініп, танудың көркемдік құралы. Ол кейіпкер жан-дүниесіне әр қырынан үңілдіреді. Сәрсенбай жуастығын, қорқақтығын көрсететін эпизодтан үзінді келтірейік: «- Осы ит не былшылдап отыр? Құдайдың жазғанынан артық не қыламыз? Екінші кісіге берем десең, Байжан малымыздан құрық, басымыздан сырық түсіре ме?» Жұманның тоңмойын, дойыр, сезімсіз, ақымақтығын көрсететін сөздері: «Я, сенің сүйіп болған байыңның күйігі басылмай жүр екен ғой, мен сенің күйігінді басайын.»

Адам табиғаттың аясында туып, өскеннен кейін, оның іс-әрекеті, дүниетанымы, жан дүниесі белгілі бір дәрежеде сыртқы ортамен үндесіп жататыны заңды құбылыс. Ж. Аймауытовтың жазушылық шеберлігінің анық айғағы осы пейзаж көрінісі деп айтуға болады. Табиғат пен тұрмысты қоян-қолтық бірлікте, бірін-бірі толықтыра түсетін араластықта, қарым-қатынаста суреттеу қағидасы Аймауытовтың пейзаждық поэтикасында мейлінше кең қолданылады. Әсіресе, тұрмыстық көрініспен берілетін табиғат суреті адам өмірімен үндесіп, көзге жеке түсуді мақсат қылмай, қайшыласпай, біріккен бір тұтас күйде көз алдыға келеді. «Дала меңіреу ақ кебін. Біресе жел ысқырып боран соғады, біресе сақылдаған сары аяз болады, біресе шашағы салбыраған бозғыл тұман басады. Қорадан шыққан сиырдың бақайы сылдыр-сылдыр етеді. Етіктің сықырына есік үн қосады. Есік ашылса, екі арба аяз үйге кіреді. Қарлы қыс қара албастыдай басып, адамның қырыс-тырысын жаздырмайды. Адам бірінен-бірі қыстың кегін алатындай, қырғи қабақ боп, тоңырайсып отырады» [5, 88 б.]. Барлық талантты жазушыларда кездесетіндей, Ж. Аймауытовта да пейзаждың қыры көп, соның бірі-кейіпкердің ішкі өмірін көркем игерудің тетігі есебінде қызмет атқаруы. Көптеген ғалымдардың дәлелдеуінше, реалистік әдебиетте эстетикалық ұғымда томағатұйық, дербес пейзаж болмайды дерлік, олар ішкі және сыртқы өмірдің жалпы көрінісімен кірігіп, тұтасып жатады. «Төмпейдің иығынан асқанда адырдың бауырында ауыл көрінеді. Не дөңгеленген алқа қотан емес, немесе қатар тізілген жалғас емес, о жерде, бұ жерде тырқырап қарауытқан бес-алты қыстау. Байқаған кісіге «бізді мекендеген иірмелеріміздің мінезі де тап біз тәрізді тырқыраған, берекесіз, уайымсыз» деп тұрған тәрізді» [5, 91 б.]. Осы бір көрініс суреттелгелі тұрған ауыл тұрғындарының салт, дәстүрлерінің прологы секілді. Одан кейінгі оқиға, кейіпкерлердің сөзі мен іс-әрекеттері осы көрініспен үндесіп жатады. Пейзаж ауыл тұрғындарының, тұтас бір ұйымның мінездемесін жасауға қызмет қылып тұр.

Бұл жоғарыда келтірілген үзінділерден Ж.Аймауытовтың табиғат пен оқиға немесе табиғат пен кейіпкер арасындағы бірлікті, яғни пейзаждық суреттеуді жазушы шығарманың композициялық шешіміне қатыссыз өз алдына дара мәселе деп қарамайды, қайта оны кейіпкердің көңіл-күйін, іс-әрекеті мен мінез-құлқын тереңдетіп айқындау үшін пайдаланады.

Ал М. Әуезов шығармаларындағы пейзаж әрі ұзақ, әрі психологиялық тебіреніс, символдық астармен беріледі. М.Әуезовтің пейзаждарынан үш түрлі қасиеттердің бәрін көруге болады. Не ол пейзаж образ әрекетіне араласады, не ол әсерлі әдемі сурет болады, не ол пейзаж философиялық қорытынды жасатады. Немесе осылардың бір-екеуі қабат келеді.

Жазушының осылай табиғат пен адамды үндестіре, қатарластыра отырып суреттейтін шоқғығы биік шығармаларының бірі - «Қдраш-қараш оқиғасы» повесі. Бұл шығарма туралы З. Қабдолов: «Бұл повесть идеялық-көркемдік жағынан жиырмамыншы жылдардағы Әуезов прозасының шоқтыш болып табылады», - дейді [7, 101б.].

М. Әуезов «Қараш-қараш оқиғасы» повесінде өз кейіпкерлерін тарихи шындықпен байланыстыра отырып, олардың ішкі жанын, психологиясын терең ашып көрсетуде үлкен жетістікке жеткен. Шығармада бүкіл табиғат тылсымы терең мағына, астарлы сырмен бейнеленеді. Өмірді реалистік шыншыл таза күйінде бастап, оны табиғатпен ұштастыра адамның рухани ішкі дүниесімен байланыстырады. Табиғаттың жұмбақ құбылыстары мен кейіпкер тағдырларының ашылуы шеберлікке байланысып жатыр. Осындай кезде неше алуан суреттер, мүсін, портреттер жасаумен шектелмей, психологиялық түйіндер жасауға дейін кетеріледі. Жазушы өз шығармасында психологиялық параллелизмнің теңдесі жоқ ерекше үлгісін ашуда үлкен шеберлік керсеткен. Ол табиғаттың әрбір бөлшегін өз кейіпкерлерінің образына тікелей қатыстырып отырады. Пейзаждық көріністер бірде өзінің өсем бояуларымен көңіл шалқытып қытықтаса, енді бірде қоңырқай тартқан суреттермен немесе шошытарлық ызғарлы ұсқынмен әсерлі. Пейзаждың кейіпкер тұлғасын жасаудағы философиялы мәнін жазушы еш уақытта есінен шығармай, әрі кейіпкердің психологиясымен тығыз байланыста алып отырады. Шығармада пейзаж бен Бақтығұлдың бірлігі, табиғаттың терең мағыналы сырының есерлілігі әр қырынан ашыла түседі.

Біз жоғарыда жазушының шығармаларындағы пейзаждың көркемдік қызметінің бірнеше қырын көріп отырмыз. Әсіресе, пейзаждың кейіпкер характерін ашудағы рөлі ерекше. «Пейзаж жазушының стилін белгілейді. Ал, стиль - адам. Пейзаж образ сырын ашады. Ал образ - адам» [6, 116 б.] деген Б. Майтанов сөзі осыны растайды. Әрине, табиғат суреттерінің тектен-тек қолданылмасы белгілі. Мұның бәрі де жазушының кейіпкер мінезі мен қылығын, болмысын ашып анықтау үшін қолданатын әрекеті.

Әдебиеттер:

1. Әузов М. Әр жылдар ойлары. – Алматы: Ғылым, 2003.-598 б.
2. Кәкішев Т. Қазақ әдебиеті сынының тарихы.- Алматы: Ғылым, 1989.-506 б.
3. Қирабев С. Әдебиетіміздің ақтаңдақ беттері.- Алматы: Білім, 1995.-288 б.
4. Бисенғали З. Қазақ романы .- Ақтөбе: Өлке, 2003.-208 б.
5. Аймауытов Ж.Шығармалары. Алматы: Жазушы, 1989.-556 б.
6. Майтанов Б. Қаһарманның рухани әлемі. Алматы: Жазушы, 1987.-232 б.

Ғылыми жеткеші:

филология ғылымдарының кандидаты, доцент Кыяхметова Шара Асетовна.

СЕКЦІЯ: ФІЛОСОФІЯ

Шовкат Кенжаев
(Гулистан, Узбекистан)

SOMONIYLAR DAVLATIDA MADANIY HAYOT VA DIN

IX—XI asr boshlaridan Movarounnahr va Xurosonda sodir bo'lgan o'ta murakkab siyosiy vaziyatning tadrijiy rivoji va u bilan chambarchas bog'liq ijtimoiy va iqtisodiy o'zgarishlar mamlakat aholisining madaniy hayotiga ham kuchli ta'sir etdi.

Ma'lumki, Movarounnahr istilo etilib, xalifalikka qo'shib olingach, zabt etilgan o'zga mamlakatlar qatorida, bu o'lkada ham faqat islomgana emas, balki arab tili va uning imlosi ham joriy etildi. Chunki arab tili xalifalikning davlat hamda mafkurasi bo'lgan islom dini tili edi. Shuningdek, hududlari kengayib jahondagi eng yirik davlatga aylangan Arab xalifaligida davlat tili fan tili ham edi. Shu boisdan kadimiy madaniy an'analarga boy Ajam va Movarounnahrda qo'p jihatdan arab tilining mohiyati oshib, uni o'zlashgirishta bo'lgan intilish kuchli bo'ldi. Islomni qabul qilgan aholining qo'pchilikka yod arab tili bilan muloqoti, garchi faqat ibodat vaqtlarida Kur'oni Karimning qisqa suralarini tilovat qilishdan iborat bo'lsa-da, ammo mahalliy zodagonlar arab tilini xalifalik ma'murlari bilan yaqinlashish va mamlakatda o'z siyosiy faoliyatini tiklab, uni mustahkamlashning garovi deb hisoblaydilar, uni o'zlashtirishga astoydil kirishadilar. Arab tiliga bo'lgan bunday ehtiyoj va intilish tufayli ko'p vaqt o'tmay Movarounnahrda ham hatto o'z ona tilidan ko'ra arab tili va yozuvini yaxshiroq o'zlashtirib olgan bilimdonlar paydo bo'ladi. O'z navbatida, chegaralari borgan sari kengayib ulkanlashib borayotgan xalifalik uchun ham ilm va ilm ahli suv va havodek zarur edi. Davlatni boshqarishda abbosiylar ma'muriyati ayniqsa ko'plab bilimdon siymolarga muhtoj edi. Chunki arablar orasida bu paytda davlat ishiga yaroqli bo'lgan bilimdonlar hali oz, bori ham zaif edi [1. 28 b.].

Shu boisdan Movarounnahr, Xorazm va Xurosonda mahalliy tillarda yozilgan asarlar yo'q etilib, yerli bilimdonlar quvg'in ostiga olib turilgan bir paytda bu mamlakatning ko'pgina tolibi ilmlari xalifalikning markaziy shaharlari — Damashq, Qohira, Bag'dod, Kufa va Basraga borib bilim olishga va arab tilida ijod qilishga majbur bo'ladilar. Bu davrda ayniqsa Bag'dod shahri Sharqning yirik ilm va madaniyat markazi edi. IX asrda bu shaharda Sharqning o'ziga xos Fanlar Akademiyasi «Bayt ul-hikma» («Donishmandlar uyi») tashkil etilgan edi. «Bayt ul-hikma» da katta kutubxona hamda Bag'dodda va Damashqsa astronomik kuzatishlar olib boriladigan rasadxonalar mavjud edi. Bu ilm dargohiga jalb etilgan tolibi ilmlar tadqiqotlar bi-lan bir qatorda qadimgi yunon, fors va hind olimlarining ulkan merosini to'plash, asrash va ularni arab tiliga tarjima qilish bilan shug'ullanadilar. Qariyb ikki asr mobaynida faoliyat ko'rsatgan jahonga mashhur bu ilmiy dargohning ko'p sonli olimu fuzalolari orasida Masarjavayh, Muhammad Fazoriy, Fazl Navbaxt, Yoqub Kindiy va ko'pgina boshqalar kabi bir nechta chet tillarni mukammal biladigan yetuk tarjimonlar faoliyat ko'rsatganlar.

Bu davrda «Bayt ul-hikma»da Muso Xorazmiy, Yahyo ibn Abu Mansur, Xolid Marvarudiy, Ahmad Farg'oniy, Abdulloh at-Turk, Abu Xolid Sog'uniy, Qaffol Shoshiy kabi Movarounnahr va xurosonlik olimlar ijod qilib, o'rta asrlar ilmu fani, xususan, matematika, astronomiya, geografiya, tibbiyot, kimyo va huquqshunoslik fanlarining taraqqiyotiga ulkan hissa qo'shadilar [2. -1676.].

Muhammad Ibn Muso Xorazmiy (783—850) qadimgi Xorazm diyorida tug'ilib voyaga yetadi. Dastlabki savod va turli sohadagi bilimlarni u o'z ona yurti Xorazm va Movarounnahr shaharlarida ko'pgina ustozlardan oladi. So'ngra u xalifa Xorun ar-Rashidning Xuroson va Movarounnahrda noibi, keyinchalik Xalif Abdulloh ibn Xorun ar-Rashid Ma'mun zamonida (813—833) «Bayt ul-hikma» nomi bilan shuhrat topgan Ma'mun Akademiyasida mudir sifatida faoliyat ko'rsatadi. Bag'dodda u Suriya, Iroq, Eron, Xuroson va movarounnahrlik olimlar bilan ijod qiladi. Ular orasida Xorazmiy bilan bir qatorda Yahyo ibn Mansur Marvaziy, Ahmad Farg'oniy, Xabash al-Marvaziy, Xolid ibn Abdumalik al-Marvarudiy, Abul Abbos al-Javhariy va boshqalarbor edi. Xorazmiy zamondosh olimlar bilan birgalikda yer aylanasini, uzunligi va radiusini aniqlash hamda geografik xaritalar tuzish kabi masalalar bilan mashg'ul bo'ladi.

Zamonasining mashhur matematigi, astronomi va geografi sifatida fanga ulkan hissa qo'shadi. Xorazmiy 20 dan ortiq asarlar yozadi. Ulardan faqat 10 tasigina bizgacha yetib kelgan. Bu kitoblar «Aljabr va al-muqobala» hisobi hakida qisqacha kitob, «Hind hisobi haqida» yoki «Ko'shish va ayirish haqida kitob», ya'ni arifmetik asar; «Kitob surat ul-arz» — «er surati» haqida geografiyaga oid kitob; «Zij», «Usturlob bilan ishlash haqida kitob», «Usturlob yasash haqida kitob», «Usturlob yordamida azimutni aniqlash haqida» kabi astronomiyaga oid asarlar; shuningdek, «Kitob ar-ruhoma», «Kitob at-tarix», «Yahudiylarning taqvimi va bayramlarini aniqlash haqida risola» nomlari bilan atalgan.

Xorazmiy merosidan, ayniqsa, «Aljabr va al-muqobala» kitobi-ning ilmiy ahamiyati nihoyatda buyukdir. U bu kitobi bilan matematika tarixida birinchi bo'lib algebra faniga asos sodsi. Hatto «al-gebra» atamasi ushbu kitobning qisqacha «al-jabr» deb yuritilgan qisqacha nomining aynan ifodasidir. Xorazmiy nomi esa matematika faniga «algaritm» atamasi shaklida o'z ifodasini topdi. Uning «Aljabr» asari asrlar davomida avlodlar qo'lida yer o'lchash, ariq chiqarish, bino qurish, merosni taqsimlash va boshqa turli hisob va o'lchov ishlarida dasturilamal bo'lib xizmat qildi [3. -101 b.].

Xorazmiyning bu risolasi XII asrdayoq Ispaniyada lotin tiliga tarjima qilinadi va qayta ishlanadi. Keyinchalik esa asrlar davomida yevropa olimlari Xorazmiy asarini qayta-qayta ishlab, uning asosida darsliklar yozadilar. Xorazmiyning arifmetik risolasi hind raqamlariga asoslangan o'nlik pozitsion hisoblash sistemasining

yevropada, qolaversa butun dunyoda tarqalishida buyuk ahamiyat kasb etadi. Shunday kilib, buyuk vatandoshimiz Xorazmiy matematika faniga asos sol-di, tarixda o'zidan o'chmas iz qoldirdi.

IX asr boshlarida «Bayt ul-hikma» da ijod qilgan olimlardan yana biri marvlik Yahyo ibn Abu Mansur edi. U 828 yilda xalifa Ma'mun farmoni bilan Bag'dodning Ash-sha-mosiya mahallasida rasadxona qurilishida boshchilik kiladi. Rasadxona ishlari va unda olib borilayotgan quzatishlar na-tijalari haqida «Bayt ul-hikma» ning mudiri Xorazmiy-gahisobot berib turadi. Yahyo ibn Abu Mansur «Az-Zij al-Ma'muni al-mumtaxan» («Sinalgan zich») nomli astronomik asar yozib qodsirgan. U 831 yilda Bag'dodda vafot etgan.

«Bayt ul-hikma» ning olimlaridan Xolid ibn Abdumalik al-Marvaziy esa 831 yidda Damashq yaqinidagi Kisiyon tog'ida barpo etilgan rasadxonani boshqargan. U ham o'z «Zij» ini tuzadi. yer meridianining uzunligini o'lchash ishlariga boshchilik qiladi.

Bag'dodda Xorazmiy bilan hamkorlikda ishlagan matematik Ahmad ibn Adbulloh al-Marvaziy zamondosh olimlar o'rtasida Habash al-Hosib («Hisobchi habash») laqabi bilan mashhur edi. U ikkita «Zij» tuzadi. Uning zijlaridan o'rta asr astronomlari keng foydalanganlar. Tadqiqotchilarning ta'kidlashicha, Habash al-Marvaziy handasa fani (geometriya)ga tangens, kotangens, kosekans funksiyalarini kiritib, ularning jadvallarini keltirgan [4. -46 b.].

«Bayt ul-hikma»da faoliyat ko'rsatgan olimlardan yana biri buyuk astronom, matematik va geograf Ahmad Farg'oni (taxminan 797—8-b5)dir. Uning to'liq ismi Abul Abbos Ahmad ibn Muhammad ibn Kasir al-Farg'oni'dir. U Farg'o-nada tavallud topgani uchun Sharqsa al-Farg'oni, yevropada esa Alfraganus taxallusi bilan shuhrat topgan. Ahmad Farg'oni xalifa Ma'mun (813—833), Mu'tasim (833—842) va Mutavakkil (846-861) hukmronlik qilgan davrda yashadi. U avval Marvda, so'ngra Bag'dod, Damashq va Qohira shaharlarida astronomiya, matematika va geografiya fanlari bilan shug'ullandi va qator ilmiy va amaliy asarlar yozib qoldirdi. U asosan Damashqsaga rasadxonada osmon jismlari hara-katini va o'rnini aniqlashning yangicha «Zij»ini yaratish ishlariga rahbarlik qiladi. 832—833 yillarda Suriyaning shimolidagi Sanjar dashtida va Ar-Raqqa oralig'ida yer meridianining bir darajasining uzunligini o'lchashda qatnashadi. 861 yilda uning rahbarligida Fustat (Qohira) shahri yaqinida joylashgan Ravzo orolida Nil daryosi sohilida qurilgan qadimgi Nilometr — daryo oqimi sathini o'lchagich inshooti Miqyos an-Nil va uning darajoti tiklanadi. Ahmad Farg'oni tarixda birinchilardan bo'lib yerning yumaloqligini isbotlab bergan olimdir.

Bizning qavrimizgacha Ahmad Farg'oni'ning 8 ta asari saqlanib, ularning birortasi ham hozirgi zamon tillarigatarjima qilinmagan edi. Ahmad Farg'oni tavalludining 1200 yilligi munosabati bilan uning ayrim risolalari o'zbek va rus tillarida nashr ztildi. Ularning orasida uning «Kitob ul-harakat as-samoviya va javomi' ilm an-nujum» («Samoviy harakatlar va umumiy ilmi nujum — astronomiya asoslari kitobi») ham bordir. Bu kitob XII asrdayoq lotin tiliga tarjima qilinib, nafaqat musulmon Sharqidagi, balki Ispaniya orqali yevropa mamlakatlaridagi astronomiya ilmining rivojini boshlab berdi. Shundan so'ng Ahmad Farg'oni nomi lotinlashtirilib, «Alfraganus» shaklida G'arbda shuhrat topdi. Uning «Astronomiya asoslari» nomli kitobi bir necha asrlar davomida yevropa universitetlarida astronomiya fani bo'yicha asosiy darslik sifatida foydalanibkelindi [5. -46 b.].

Dunyoviy fan olimlari bilan bir qatorda bu davrda Islom ta'limoti va mafkurasining takomili yo'lida movarounnahrlik muhaddis ulamolarning ham xizmati katta bo'ldi. Bu borada ayniqsa Ismoil al-Buxoriy va uning zamondoshi va shogirdi Iso at-Termiziy-larning hissasi nihoyatda buyuqdir. Ismoil al-Buxoriyning to'liq ismi Imom Abu Adbulloh Muhammad ibn Ismoil al-Buxoriydir. U 810 yilda Buxoroda tug'ilgan, kuchli qobiliyat va xotiraga ega bo'lgan. Yoshligidanoq hadislarni o'rganishga kirishib, butun umrini hadis ilmiga bag'ishlagan. U hadis va tafsir olimi, tarixchi bo'lib yetishgan. Hijoz, Misr, Iroq, Xuroson va boshqa o'lkalarda yashab 600 mingdan ortiq hadis to'plagan. Ulardan eng ishonchli-larini saralab, 4 jildli «Al-jome as-sahih» («Sahihi Buxoriy») to'plamini tuzgan. Bu asar islom dunyosida Kur'ondan keyin ikkinchi manba sanaladi va islom dorilfununlarida asosiy darslik sifatida o'rganiladi.

Bu bebaho asarga kiritilgan 7275 hadis va ularga berilgan ko'pdan-ko'p sharhlarda faqat shariat ahkomlariga oid qoidalargina ifodalanmaydi, balki inson ma'naviy kamolotining ramzi hisoblangan mehr-muhabbat, hurmatu izzat, muruvvatu himmat, halolligu mehnatsevarlik, saxiyligu ochiqko'ngillik hamda o'zaro tinch-totuvlik kabi insoniy fazilatlar haqida bayon etilgan [6 -138 b.].

Imom al-Buxoriy «Al-adab ul-mufrad» («Adab durdo-nalari»), «Tarix al-Buxoro» («Buxoro tarixi»), «Al Jomi' al-sag'ir» («Muxtasar to'plam») nomli asarlar yozgan. Uatrofiga ko'plab shogird va izdoshlarini to'plagan. Uning eng mashhur shogirdlaridan biri Imom at-Termiziy edi.

Imom at-Termiziy 824 yilda Termiz shahridan 6 farsax (36 km) shimolda joylashgan Bug' qishlog'ida dunyoga kelgan. Islom olamida mashhur bu muhaddis olimning to'liq ismi Abu Iso Muhammad bin Iso bin Savra bin Muso bin az-Zahhok az-Zarir at-Termiziy al-Bug'i'dir. Samarqand, Buxoro, Marv va boshqa shaharlarda mashhur muhaddislar asarlarini o'rganib, islom dunyosining turli shahar va mamlakatlariga safar qilib, Xuroson, Iroq, Hijozning mashhur muhaddis ulamolari bilan muloqotda bo'lgan.

Imom at-Termiziy hadislar to'plab, bir qancha asarlar yozgan, «Jome as-Sahih» yoki «Sunani Termiziy», «Kitob Ilal», «Kitob at-Tarix», «Kitob at-Shamoil an-Naboviya», «Kitob az-Zuhd» va boshqalar shular jumlasidandir.

Bu davrda islomning nazariy asoslari mustahkamlandi. Bu borada ham Movarounnahr olimlari ulkan hissa qo'shdilar. Bu davrning islom nazariyachilaridan biri Hakim Ter-miziy edi. Uning to'liq ismi Abu Adbulloh Muhammad ibn Ali ibn Husayn ibn Bashir al-Hakim at-Termiziydir. U 820 yidda Termiz shahrida dunyoga keladi. Umr bo'yi ilm bilan shug'ullanib, tasavvufni targ'ib qiladi. 80 dan ortiq muhim asarlar yozadi: «Kitob an-nahi» («Yo'riqnoma kitobi»), «Kitob al-Furuh» («Oллоhdan qo'rquvchilar haqida kitob») shular jumlasidandir. Ayniqsa

uning «Ilal ash-Shariat va hatm ul-avliyotun» nomli kitobi islom nazariyachi-lari tomonidan eng ko'p qayd etiladigan asardir. Asarlari va ularda berilgan teran fikr-mulohazalar, g'oyalar bilan at-Termiziy o'z zamonining ma'naviy hayotiga katta hissa qo'shadi. Shu boisdan zamondoshlari uni «Al-hakim» degan nom bilan ulug'lashgan [7 -21 б.].

Bu davrda kalom ilmiga asos solib, islom ta'limoti va mafkurasi takomiliga katta hissa qushgan. buyuk allomalardan yana biri Abu Mansur al-Moturidiydir. Uning to'liq ismi Abu Mansur ibn Muhammad ibn Mahmud al-Hanafiy al-Moturidiy as-Samarqandiydir. U taxminan 870 yilda Samarqand yaqinidagi Moturid qishlog'ida dunyoga keladi. Uning hayoti haqida ma'lumotlar juda oz. U 944 yilda Samarqand shahrida vafot etgan va Chokardiza qabristoniga dafn etilgan. Yoshligida otasidan turli ilmlardan saboq olgan. So'ngra Samarqanddagi Raboti G'oziyon masjidi qoshidaga madrasada tahsil ko'rib, ustozlari Abu Bakr Ahmad al-Juzjoniyy va Abu Nasr Ahmad al-Ibodiylardan faqih va kalom ilmlaridan dars olgan.

O'rta asrlarning mashhur ilohiyotshunos olimi bo'lib yetishgan Abu Mansur al-Moturidiy islomiy odob qoidalari, shariat qonunlari, ma'naviy-axloqiy kamolot sirlaridan ta'lim berishga mo'ljallangan qator asarlar yozgan. Ammo uning ko'pgina kitoblari bizning zamonimizgacha saqlanib qolmagan. Uning bizgacha yetib kelgan muhim asarlarvdan biri «Kitob at-Tavhid» («Ollohning yakka-yagonaligi haqidagi kitob»), ikkinchisi «Ta'viyot al Kur'on» («Qur'oni Karimning sharhlari») nomi bilan ataladi. Bu kitoblar ilohiyat ta'limotiga bag'ishlangan eng qadimiy asarlardan bo'lib, islomshunoslikda ilmiy-nazariy va amaliy ahamiyatga ega muhim manbalardan biridir. Ularda diniy ta'limot va islomiy urf-odatlar insonning ruhiy kamoloti, uning dunyoqarashining shakllanishvdagi mohiyati talqin etiladi. Abu Mansur al-Moturidiy asos solgan ta'limot kishilarni yaxshilikka, rostgo'ylikka, sabru-qanoatga, sharm-hayoga, oliyhimmatlikka, Vatanni sevmoqlikka chorlaydi.

Foydalanilgan adabiyotlar:

2. Маънавият юлдузлари. -Т.: 2001, -28 б.
2. Негматов Н. Государство Саманидов, Душанбе.: Дониш, 1997, -167 б.
3. Азамат Зиё. Ўзбек давлатчилиги тарихи. -Т.: Шарқ, 2000, -101 б.
4. Ахмедов Б. Тарихдан сабоқлар. Т.: Ўқитувчи 1994.-46 б.
5. Маънавият юлдузлари. Т.: 2001.-46 б.
6. Муҳаммаджонов А.Р. Муҳаммаджонов А.Р. Ўзбекистон тарихи. -Т.: Фафур Фулом нашриёти, 2004, -138 б.
7. Уватов У. Донолардан сабоқлар. -Т.: А.Қодирий, 1994, -21 б.

**Андрей Климчук, Николай Рева
(Днепропетровск, Украина)**

УКРАИНСКИЙ ГАМБИТ

Год 988 новой эры – начало эпохи перехода страны в новую веру. Киевская Русь, где крестом, а где и мечом прокладывала себе путь к истинному Богу. Процесс перехода в новую веру был тяжелым, долгим, а где-то и трагичным, особенно на фоне междоусобных распрей. Ослабленная Русь и с крестом, и с мечом, и с деревянными идолами не смогла противостоять монголо-татарскому нашествию.

100 лет восточного рабства размыло границы удельных княжеств. Вскоре татары с монголами ушли, а реальной объединительной основы не нашлось. Этим незамедлительно воспользовались уже западные «добродетели» в лице Литвы, а затем – Польши. С юга давили татары, а с севера – Московия. Единственным островом свободы осталась Запорожская Сечь. Дух свободы не умер. Крестьянские бунты, «бессмысленные и беспощадные», при взгляде со стороны, оказались действенным способом свержения власти Речи Посполитой, но ... мы тут же оказались под властью северного единокровного соседа. Богдан не довел освободительную войну до победы, а Екатерина превратила Киевскую Русь, которой платил дань сам Царьград, в свою вотчину. Свободолюбивых русичей – в хохлов с презренной Малороссии.

Ими строили, ими пахали, их презирали, а в жестокие годы красного террора – просто уничтожали в братоубийственных войнах, голодоморах и сталинских гулагах. Выстояли, выжили, победили в Великой войне, дождалась смерти тирана, вкусили Хрущевской оттепели, Брежневской «победы» социализма, Горбачевской перестройки. А в 1991 году, словно манна небесная, на Украину «упала» независимость. Заветная тысячелетняя мечта сбылась. Бог услышал молитву живых и проклятия мертвых. Ужаснулся морям пролитой крови и жестокости тех, кого создал по образу и подобию своему. В награду Бог Украине разум дал, а в наказание - ... его забрал.

Только так можно объяснить неожиданно обретенную свободу в 1991 году, и то безумие, с которым Украина ринулась в капиталистический омут. Прошли годы. Украина пережила ваучеризацию, приватизацию и «прихватизацию», когда одни получили фабрики и заводы, другие, а их большинство, ничего не значащие бумажки в виде ваучеров и акций. Простые партийные клерки вдруг стали миллионерами и президентами. Обострилась борьба за власть. На бывшем постсоветском пространстве прокатились цветные революции. Украина не стала исключением, но все же отличилась. Противостояние власти и народа закончилось майданом. Пролилась кровь, затем последовала потеря Крыма, сегодня в

стране идет полномасштабная война. Все повторяется. Как и в далеком 1918 году, на Украине брат воюет с братом. Тогда их называли красными и белыми, сегодня – сепаратистами и украинцами. За что же ведется война?

Никто не знает! Версий множество, но ни одна из них не раскрывает сути и только один вопрос сегодня кажется объективным – как можно воевать с самим собой, когда в обществе существуют одни проблемы? Промышленность в состоянии стагнации. Капиталы уплыли в офшоры. Наука и культура деградируют. Градообразующие предприятия, которые ранее считались флагманами отечественного наукоёмкого производства, вымирают как мастодонты. Проблемы в экономике усугубляются пышным букетом наследия коммунистической эпохи. В первую очередь – это Чернобыль. За ним ряд экологических «могильников» государственного масштаба – зоны нефтедобычи в Ивано – Франковской области, Желтоводские урановые рудники, Днепрдзержинский ПХЗ. Зоны открытой добычи полезных ископаемых в Александрии, Вольногорске, Марганце, где «похоронены» лучшие украинские черноземы. Донецкий угледобывающий регион с шахтными и териконами, ставшими памятниками человеческому безрассудству. Проблемным становится и юг страны, как зона рискованного земледелия, где выращивание сельскохозяйственных культур возможно только в условиях широкого использования гидромелиорации. Существующие оросительные системы утратили почти 60% своих мощностей из-за нарушения гидроизоляции ложа магистральных каналов, изношенного и морально устаревшего оборудования насосных станций, разворванных магистральных трубопроводов.

А мы воюем, не подозревая того, что угроза таится не в аннексии Украинской территории, а в более значимом обстоятельстве. Что это за обстоятельство? Никто не знает, но предположить можно или, хотя бы, провести аналогию. В качестве примера привожу свою версию. К сожалению, версия не в пользу Украины и всего мирового сообщества, но обстоятельства вынуждают.

Вспомните выступление Путина в оккупированном Крыму. Он, кроме всего прочего, заявил о возможности России удивить мир новым оружием. А после – ни слова о новом оружии. И это при довольно жестком экономическом прессинге, когда рубль начал стремительно падать, темпы промышленного производства снизились до критического уровня, нефть обесценилась. Казалось бы, махнули булавой супероружия и мир встанет на колени, но ... Путин молчит. Что это, блеф или новая тактика? Скорее – второе, ибо блеф возможен только в тактическом противостоянии, в геополитике рисковать – только себе вредить. А Россия сегодня – геополитический игрок номер один. И не учитывать этот фактор может только недалёковидный политик. Поэтому следует искать тайну Путинского заявления, при следующих граничных условиях:

Первое – тайно создать принципиально новое оружие невозможно. Разведка противостоящих потенциальных противников действует профессионально и все новшества отслеживает даже на уровне их зарождения.

Второе – увлеченность стратегическими направлениями приводит к «проколам» в тактической деятельности, когда побочные и весьма незначительные обстоятельства, в своей совокупности, могут привести к качественно новым и весьма эффективным последствиям.

Третье – нетрадиционное использование технических и технологических разработок, абсолютно открытых и широко используемых в сфере практического применения для решения нестандартных стратегических задач.

Цель моего заявления – поиск упреждающего действия, которое нейтрализует возможное трагическое развитие событий на Украине и в мире как в тактическом, так и в стратегическом плане. Остановлюсь только на самом простом и вполне реализуемом варианте.

После известного заявления в Крыму началась война на востоке Украины и вполне логичный вопрос: «Зачем Путину восток Украины, который после войны вряд ли возродится?». Гипотетически все возможно, но то, что старые шахты никто восстанавливать не станет – это факт. Как и то, что затопление старых шахт отрицательно скажется на действующих. Плюс к этому проблемы терриконов и шламохранилищ. В целом, Украине самостоятельно не справиться с таким грузом проблем в столь обширном регионе. России эта проблема не грозит по двум причинам. Смежный угледобывающий регион соседней Ростовской области уже законсервирован, а гидрологические особенности региона также не в пользу Украины, когда водоток подземных вод направлен в сторону основных рек левобережья Украины.

Беспрепятственное проникновение высокоминерализованных шахтных вод в водоносные горизонты делает территорию левобережной Украины не привлекательной для инвестиций. Усугубить ситуацию может размещение на этих территориях вредных производств по утилизации промышленных отходов, в том числе и радиоактивных. Что это значит – в комментариях не нуждается, как и то, что Путин не упустит свой шанс для шантажа всей Европы, через гипотетическую угрозу радиоактивного загрязнения Днепра, затем - Черного моря, а за ним и Средиземного.

Вероятность реализации подобного сценария очень низкая, но психологический эффект окажется просто непреодолимым. Подобных сценариев влияния на общественное сознание превеликое множество. Например – нестандартное применение взрыва системы ядерных зарядов большой мощности по определенной схеме, которые нарушат тектоническое равновесие. Как следствие – мощные землетрясения, цунами и возможное затопление значительных территорий земной поверхности. И это не домыслы автора. Это развитие информации о происхождении мощных землетрясений после испытания мощных подземных ядерных зарядов в конце прошлого века.

Сегодня очевидной становится очередная проблема, связанная с глобальным потеплением. Все ожидают второго всемирного потопа, а пока уровень мирового океана визуально не увеличивается – считается, что можно спать спокойно. Так думает простой обыватель, не понимая того, что резкое таяние ледников в Гренландии и Антарктиде, а оно уже зафиксировано даже визуальными наблюдениями, неизбежно приведет к нарушению равновесия в зонах контакта тектонических плит и ... началу их передвижения. Предвестником такого явления можно считать резкое усиление вулканической деятельности в сейсмоопасных зонах планеты, что и наблюдается в мире, начиная с лета 2015 года и продолжается до сих пор.

В чем спасение и как бороться с подобными обстоятельствами? Вопрос не простой, хотя ответ очевиден – возрождение духовности. А при этом, раз и навсегда, похоронить саму идею использования силы в разрешении конфликтных ситуаций и жить в мире, где «...времени река не знает берегов, а жизнь фонтаном бьет сквозь напластования веков. Жизнь сказка, жизнь мечта, земным проблемам не чета, где Богу не поклоны бьют, а в нем живут». И этот мир не фантазия. О нем говорится в «Откровении» И. Богослова [1, с. 835].

Подобное утверждение может показаться большим воображением автора, если бы не реальные факты. В прошлом тысячелетии, а точнее – в 1988 году, было сделано открытие, время регистрации которого наступило только сегодня. В «Откровении» И. Богослова описан город Новый Иерусалим, как подобие небесного рая с размером 12000 стадий в плане и по высоте. В переводе в метрическую систему эти размеры кажутся воистину фантастическими – 2300*2300*2300 ки-ло-мет-ров!!! Его земным аналогом являются известные всему миру семь чудес света, расположенные в зоне Средиземноморья. Они идеально вписываются в единый архитектурный комплекс размером 230*230*230 метров. Соотношение размеров 1:2000.

Симбиоз реального с виртуальным – это реальный путь разрешения всех земных проблем с переходом на абсолютно новый тип человеческих отношений. И это заявление не голословное. Оно наполнено реальным содержанием, суть которого изложена в художественном романе «Ант БАКарт», состоящем из шести текстовых книг и одной книги иллюстраций: «Путь на Голгофу», «Крах иллюзий или второе пришествие», «Крыша мира», «Храм жизни», «Зов вечности», «Виртуальная реальность», «Земной цуцванг или божественный гамбит».

Неизданный роман стал основой для уникального проекта. Название Проекта – «Мир третьего тысячелетия». Его главная задача – наполнить новым содержанием наше представление о сути сущего, как в духовной так и в материальной сферах, чтобы не просто удивить мир, а принудить его стать на колени и восславить истинную гениальность Творца. Сегодня материальный мир не останавливается на достигнутом. Открытия следуют одно за другим, а в духовной сфере консерватизм и догматизм достигли своего апофеоза. Следуя философской концепции соответствия формы содержанию, логично предположить стратегический прорыв и в духовной сфере. Время настало. Начало третьего тысячелетия – самый удобный период для великих свершений. Уровень его психологической, духовной и научной значимости можно отождествить с известным высказыванием русского ученого Г. Перельмана, доказавшего гипотезу Пуанкаре и отказавшегося от премии в 1 млн. долларов: «Зачем мне миллион, если я знаю как управлять Вселенной».

Задекларированная версия, несмотря на ее оригинальность и аргументированность, неизбежно вызовет в обществе внутреннее сопротивление. Еще бы, ведь многие живут не в претензии к современному мироустройству по принципу – «после нас пусть и потоп». С другой стороны, заявленное положение, подкрепленное реальными действиями в светском мире, неизбежно найдет и своих прагматически мыслящих поклонников. Сегодняшняя востребованность перемен для спасения собственного будущего, независимо от социального и духовного статуса, станут той благодатной почвой, когда реализуется заветная мечта всего человечества жить в мире собственной мечты. Именно такую цель преследует проект.

Проект не сложный в своей реализации, финансово не затратный, статус – международный. В случае успешной реализации проекта Украина станет «центром притяжения планеты всей», раз и навсегда избавившись от дамоклового меча условностей, который целое тысячелетие лишал страну возможности жить по своей воле, быть хозяином на родной, Богом данной земле, и с оптимизмом смотреть в будущее.

Украина сегодня имеет реальный шанс не только спастись от агрессии и восстановить свое историческое предначертание, но и обрести абсолютно новый статус лидера духовного возрождения человечества. Не воспользуется Украина, как правопреемница великой Киевской Руси, этим шансом сегодня, завтра будет поздно. Ибо Россия очень быстро «исправит» роковую ошибку, заявив о своем праве на ... мировое господство, основываясь на все тех же пророчествах известных экстрасенсов, что она, кстати, уже делает сегодня, заявляя о своем праве на наследие киевского князя Владимира, крестившего Русь. В данной ситуации политкорректность не имеет абсолютно никакого значения, ибо цель оправдывает средства. И тогда свершится другое пророчество – остаться Украине навечно проклятой Богом землей за моря пролитой крови на ее территории, той боли и страданий невинных жертв, которые исключают саму мысль о спасении. Выбирайте! Слово за Вами!

Литература:

1. Новый Завет. – Санкт-Петербург: Синодальная Типография, 1897. – 838 с.

Научный руководитель:

кандидат технических наук, Рева Николай Павлович.

**Алена Лещенко
(Херсон, Украина)**

ЗНАЧЕНИЕ «ЧУВСТВЕННЫХ ОБРАЗОВ» В ХРИСТИАНСКОМ САКРАЛЬНОМ ИСКУССТВЕ

Изучению вопросов особенностей, специфики, значения христианского сакрального искусства посвящено большое количество исследований в разных областях научного знания. Так, это исследования А. Лосева, В. Асмуса, С. Аверинцева, В. Бычкова, М. Лифшица, Л. Выготского, Н. Яновского Ю. Лотмана, и других. Сегодня есть ряд работ посвященных определенным закономерностям развития сакрального искусства: М. Элиаде, Р. Жерар, Т. Буркхардт, Ф. Шуон, Д. Угринович, Е. Яковлев, С. Крымский, С. Абрамович, В. Головей, В. Шелюто; особенности отдельных видов сакрального искусства изучали А. Н. Террин, Т. Моисеева, Б. Раушенбах, Э. Мирзоян, И. Ибрагимов, И. Федь, П. Гречанивская, В. Лепяхин, Л. Мартыненко, и другие.

Не смотря на многоаспектность таких исследований, остаётся масса вопросов требующих если не полноценного анализа, то уточнения сущности отдельных феноменов, категорий, функций и т.п. Важным является вопрос, связанный с пониманием процесса восприятия произведений христианского сакрального искусства человеком и специфика их влияния на него, как своего рода амбивалентный процесс. Обращаясь к произведениям христианского сакрального искусства, верующий уже имеет определённую установку относительно того сакрального смысла, который заложен в том или ином произведении. Кроме того, верующий человек как бы самопрограммируется на восприятие сакральной сущности, а поэтому актуальным является вопрос о значении так называемых «чувственных образов» в процессе религиозного самопрограммирования.

В их качестве могут выступать образы окружающей среды, другой человек, определенная жизненная ситуация, в частности, как мы доказываем, и художественный сакральный образ восприятия. Основным инструментом, способствующим внедрению сакрального смысла в сознание и подсознание верующего человека, является художественный символ, который используется всеми видами сакрального искусства. Сам христианский художественный символ это сложный сакральный образ двойственного значения, который материализуется в произведении христианского сакрального искусства благодаря художественному образу как средству, и в концентрированном, закодированном и упорядоченном виде содержит энергетически насыщенную резонансно-консонантную, по характеру, информацию о двух взаимосвязанных и противоположных, по происхождению, смыслах: сакрально-иррационального, трансвиртуального Божественного и человеческого. Декодирования человеком образности этих смыслов, в процессе восприятия произведения христианского сакрального искусства, обеспечивается механизмом интериоризации, который позволяет почувствовать психологический эффект непосредственного присутствия образа Святого и духовно соединиться с ним благодаря возникновению нуминозного чувства, как переживания божественной тайны, и на основе энергетического подъёма воспринимать идеи христианства. Так как, «принимая все стороны религиозной жизни, религиозные чувства создают у верующих субъективно убедительную иллюзию непосредственного переживания ими сверхъестественного» [3, с. 111].

Программирующее значение чувственного образа объясняет Л. Гримак, утверждая, что «для того, чтобы этот механизм сработал, нужно два дополнительных условия: определенное (фазовое) состояние клеток мозга и выраженная эмоциогенность ситуации вызывающие неподдельное привлечение внимания на достаточно длительное время. При этих условиях чувственный образ прочно фиксируется в долговременной памяти и приобретает программирующие функции» [2, с. 276]. Также он объясняет необходимость обеспечения при этом концентрации внимания человека на соответствующем образе и восприятие этого образа в качестве объективной реальности: «мысленный образ должен быть не бледным и мимолетным, а возможно более «живым» и устойчивым. Он должен быть «объектом» живого, пристального и более или менее длительного внимания, потому что только тогда он приобретает те же активные свойства, которыми обладает и соответствующий реальный объект» [2, с. 100]. Таким образом, в процессе восприятия человеком произведений христианского сакрального искусства именно все эти компоненты и реализуются, в частности:

- эмоциогенность ситуации проявляется в высокой степени концентрации духовных сил и чувств верующего при обращении к Высшим силам для получения помощи;
- достаточно длительная концентрация внимания на внешней форме произведения культового искусства и образе, презентуется символикой его содержания;
- яркое представление художественного образа восприятия именно как сакрального с одновременным уверованием в могущество этой сакральности.

Вместе с тем, надо отметить, что художественный сакральный образ восприятия приобретает значение лишь для самого верующего. Это обусловлено субъективным отношением верующего человека к этому образу и его сакрального смысла, благодаря процессу идентификации с определенным иррациональным объектом конкретного религиозного культа, который, по мнению человека, существует реально, и на поддержку которого он может откровенно надеяться, соответственно, и надеется. Другими словами, этот художественный сакральный образ восприятия полностью соответствует требованиям процесса самопрограммирования, механизм которого достаточно полно объясняется в науке.

Так, этот образ начинает выступать для верующего отправной точкой для «переливания субъективного в объективное» [2, с. 100], способствуя реализации потребностей верующего. История человечества предоставляет множество примеров результативности такого образного самопрограммирования человека с целью получения желаемого результата. Одним из них является широко известное массовое восстановление здоровья, без обращения к лекарствам и обычных врачебных практик, членов двухмиллионной американской секты Christian Science. Она была создана в XIX веке и долгое время существовала под руководством основательницы Мэри Беккер-Эдди. Члены этой организации исходили из представления следующих субъективно-образных позиций: человек по своей сути является образом, подобным Богу, так как Бог сам никогда не болеет, то человек болеть также не может: поскольку Дух стоит выше тела человека, то болезней в мире просто нет, а их люди сами себе придумывают [4]. Как свидетельствуют источники, в этом случае, эти «образные установки» своим результатом имели массовые выздоровления людей без лекарств, их психологическое состояние характеризовалось активностью, бодростью, верой в счастье и любовь к жизни.

Современная наука объясняет природу закономерностей этих саморегулятивных механизмов человека. Ученые обращают внимание на специфический вид человеческой деятельности: эмоциональную деятельность, то есть переживания как деятельность. Этот вид деятельности полностью находится в конструкте воображения, не предусматривает эмоционального напряжения и имеет важное значение в процессе психофизического самопрограммирования человеком самого себя [1, с. 138, 140].

Таким образом, этот органический, системный, функционирующий процесс имеет конечным результатом глубинное образное приспособление верующего к сакральной сути христианского художественного символа и возникновения у него художественного сакрального образа восприятия, вызывая этим коэволюционный эффект приспособления и совместного дальнейшего соразвития.

В результате, можно внести уточнения в понимание сущности категории «художественный сакральный образ восприятия». Под этой категорией понимается субъективный психический феномен информационно-полевого происхождения, который формируется у верующего экстраполярно, в процессе декодирования им смысла христианского художественного символа и активизации личной предметно-практической сенсорно-перцептивной деятельности, а также самостоятельного предоставления ему сакрального значения. «Чувственные образы» являются механизмом самопрограммирования верующего человека на определенно необходимое восприятие сакрального смысла, который транслируется тем или иным произведением. Все это обуславливает приоритетное религиозно-мировоззренческое значение художественного сакрального образа восприятия для верующего.

Литература:

1. Аболин Н. М. Психологические механизмы эмоциональной устойчивости человека / Н. М. Аболин. – Казань: издательство Казанского университета, 1987. – 261 с.
2. Гримак Л. П. Резервы человеческой психики: Введение в психологию активности / Л. П. Гримак. – Политиздат, 1987. – 286 с.
3. Дулуман Е. К. Релігія як соціально-історичний феномен / Е. К. Дулуман– К.: Наукова думка, 1974. – 261 с.
4. Цвейг С. Врачевание и психика. Ф. Месмер, М. Беккер_Эдди, З. Фрейд / С. Цвейг. – Спб.: ТеОО «Гамма», 1992. – 240 с.

Лілія Романкова
(Івано-Франківськ, Україна)

ПРОБЛЕМА ПРОСТОРУ У ФІЛОСОФІЇ

Виклад основного матеріалу. Поняття «простір» належить до однієї із фундаментальних категорій філософії, яка відтворює універсальні властивості матеріального світу та основні форми буття дійсності. Водночас простір – це своєрідна форма пізнання об'єктивної реальності, що формується на основі суспільно-історичного досвіду і змінює свій зміст відповідно до глибини наукового розуміння світу.

Сучасна наука і філософська думка широко вживають категорію простору. Вчення про цей феномен лежить в основі теоретико-методологічного і понятійно-термінологічного апаратів кожної конкретної системи філософських знань і охоплюють різносторонні аспекти системи пізнання. Існує багато визначень і тлумачень понять простору, безліч галузевих дисциплін по різному сприймає цю категорію та дає їй різноманітні трактування. Але базисними вважаються ті з них, які пропонує нам філософія. Саме

тому важливим є дослідження особливостей формування концепції простору у філософії. Питанням простору приділялось багато уваги з боку різних вчених, починаючи від філософів античності (Аристотель, Демокріт, Епікур, Платон) і закінчуючи сучасними дослідниками (Е. Гуссерль, А. Ейнштейн, Ф. Енгельс).

Згідно із традиційними уявленнями, простір виступає основною формою існування матерії. Причому, простір – це форма співіснування матеріальних об'єктів і процесів (він характеризує структурність і протяжність матеріальних систем). Простір має об'єктивний характер, він нерозривно пов'язаний з часом та нескінченний. Він наділений універсальними властивостями: протяжність, єдність переривчастості і безперервності [1].

Філософію, насамперед, цікавить, чи реальний простір, чи він виступає як чиста абстракція, що існує тільки у свідомості людини. Філософи-ідеалісти ігнорують об'єктивний характер простору, ставлять його у залежність від змісту індивідуальної свідомості (Д. Берклі, Е. Мах, Д. Юм), розглядають його як апіорну форму чуттєвого споглядання (І. Кант) або як категорію абсолютного духу (Г. Гегель). В нашій країні протягом тривалого часу склалось уявлення, яке підкреслює об'єктивний характер простору, заперечує позапросторову реальність [2, с. 69].

Отже, категорія простору є однією з найважливіших аспектів дослідження філософської думки. Тому широкомасштабне розкриття цього поняття в царині філософії створює об'єктивні передумови для його застосування в інших суспільних науках. Розробка цієї проблематики досить актуальна і вкрай необхідна не тільки в загальнонауковому аспекті, але й в практичному житті.

Розуміння сутнісних характеристик простору є занадто складною, одвічною світоглядною проблемою у розвитку людського знання. Тривала історія вирішення цієї проблеми свідчить про важкий шлях до шуканої істини, який ще далекий від свого завершення. З високорозвиненою проблематикою розвитку уявлень про простір ми зустрічаємося ще у натурфілософії стародавньої Греції, починаючи із знаменитих апорій Зенона, в яких на основі суперечливості поняття руху, розкриваються міркування про умовність та дискретність простору.

Згідно з атомістськими поглядами Демокріта та Епікура, простір ототожнювався з пустотою, вважався абсолютним, завжди і всюди однаковим, сталим, нерухомим. Визначення Платона стверджує, що простір, або «годувальниця походження», є початок тілесного та матеріального [3, с. 40-42, с. 48-50]. Однак, впритул до формування уявлень та визначення простору одним з перших наблизився Аристотель. Аристотель та його послідовники сформулювали атрибутивно-акцидентне розуміння простору, що багато у чому сприймається сучасною наукою [4, с. 234].

У абстрактно-математичному підході Аристотеля час фактично уподібнюється просторові, – тобто, протяжність замінюється тривалістю, а аналогом просторової точки виступає неподільне, позбавлене тривалості «тепер». Причому, як лінія не складається з точок, так і час не складається з «тепер». Відповідно до цього час нескінченно подільний, що розуміється як його безперервність. Хоча в понятті «тепер» переривчастість і безперервність виступають в абстрактній тотожності: оскільки час нескінченно подільний (тобто перервний), то він абсолютно перервний, як і безупинний, тому що в кожному «тепер» він однорідний і однаково пов'язаний з тривалістю. Аристотель розумів цю специфіку, наголошуючи, що час і безупинний через «тепер», і розділяється «тепер». Між будь-якими моментами «тепер» існує тривалість, подібно тому як між двома точками – лінія [5, с. 48-50].

Подібний розгляд часу, в аналогії з простором, дуже загальний і абстрактний; вже на перших кроках розкривається обмеженість цього підходу, і ми зустрічаємось із значними ускладненнями.

Так, постає питання про реальність самого часу при аналізі процесу становлення, при аналізі співвідношення і реальності трьох видів часу – минулого, теперішнього і майбутнього. Створюється парадоксальна ситуація: минулого вже не існує, майбутнього поки ще немає. Цим, уже не існуючим і ще не існуючим часам, протистоїть дійсне, тобто «тепер», позбавлена тимчасової тривалості межа між неіснуючими минулим і майбутнім. Як бачимо, спроба аналізувати процес становлення в рамках абстрактно-математичного підходу призводить до елімінації часу, що цілком природно, тому що подібний зовнішній підхід статичний. У подібному підході світ уявляється поза рухом, він нібито уподібнюється зенонівській стрілі, рух якої – це лише сума спокою. Варто звернути увагу, що фактично елімінується і сам світ – він реальний лише в дійсний момент «тепер».

З переходом від античності до нового часу в філософії та наукових знаннях панував методологічний скепсис, антисхоластична спрямованість та раціоналізм. Успіхи в області фізики та математики, цікаві космологічні моделі і багато інших позитивних сторін сприяли широкому поширенню ідей Рене Декарта, що до 80-х років XVII ст. стають загальноприйнятими.

Рене Декарт проголошує протяжність (просторовість) головним атрибутом матерії. Під протяжністю філософ розумів «протяжність в довжину, ширину та глибину, яка складає простір, складає і тіло» [6, с. 469].

Виходячи з цих позицій, Декарт спростовував твердження про існування пустоти, яка виступає як нематеріальна протяжність. Матеріальність та протяжність ототожнюються через те, що, за думкою Декарта, не чуттєві образи, а саме геометричні елементи і властивості тіл знаходяться в основі істинного пізнання. У своїх міркуваннях Декарт спирається на ідеї про неперервність, нескінченну подільність як простору, так і матерії, однак не прямо відштовхує і атомістичну проблематику [5, с. 68-69].

У 1687 р. виходять у світ знамениті «Математичні початки натуральної філософії» Ісаака Ньютона, в яких була викладена система класичної механіки і розвинуті нові уявлення про простір. У процесі творчої

конкуренції уявлення Ньютона довели свою евристичність і відповідність новим природничо-науковим даним. Ньютон розмежував у своїй системі два види простору: абсолютні і відносні, що одержало чіткий виклад і дослідження в його «Математичних початках натуральної філософії». Аналіз цих уявлень має величезне методологічне значення, тому що дає можливість розглянути логічні основи класичної механіки. І. Ньютон писав: «Абсолютний простір по самій своїй сутності безвідносно до будь-чого зовнішнього залишається завжди однаковим і нерухомим» [5, с. 70-73].

Таким чином, абсолютний простір виступає як порожнє вмістище матеріальних об'єктів. На перший погляд абсолютний простір І. Ньютона мало чим відрізняється від пустоти Демокріта (хоча в ньому і постулюються просторові відношення, які постійні та ні від чого не залежать, – геометрія абсолютного простору є універсальною, отже, евклідовою). Ми не можемо знайти в ньютонівському абсолютному просторі будь-яких позитивних властивостей, що відрізняли б його від пустоти давньогрецької атомістики, де пустота виступала як «непротяжність». Аспект, пов'язаний із непротяжністю абсолютного простору Ньютона, не новий, він був запропонований Г. Лейбніцем, який визначав протяжність як властивість протяжного, а пустоту – непротяжного. З погляду подібної концепції безупинний абсолютний простір є аморфним, він містить у собі ідею протяжності в потенції. Абсолютний простір фактично виступає не як протяжність, а як абстрактна умова існування матеріальних об'єктів. Аналогічним чином і пустота Демокріта, позбавлена атрибуту протяжності, виступала як необхідна умова (але не як джерело) руху матеріальних атомів. Проте, як справедливо вказує А. Грюнбаум, І. Ньютон висунув тезу про метрику, внутрішньо властиву просторові як «умістищу», і аналогічне положення у відношенні «абсолютного часу».

Суперечливість подібного абсолютного простору (який позбавлений емпіричного статусу), намагались розкрити критики ньютонівської концепції (Д. Берклі, Г. Лейбніц, Е. Мах та ін.). Однак, за висловом А. Ейнштейна, саме в цьому пункті І. Ньютон був особливо послідовний. «Він виявив, – пише А. Ейнштейн, – те, що спостережувані геометричні величини (відстані між матеріальними точками) і їх зміни в часі у фізичному змісті не характеризують повністю поняття руху. Отже, окрім мас і відстаней, що змінюються в часі, між ними, існує ще щось таке, що визначає конкретні події: це «щось» він сприймав як відношення до «абсолютного простору».

До ідеї абсолютного простору І. Ньютона привели пошуки інерційної природної системи. Системи, пов'язані з абсолютним нерухомим простором (тобто такі, що рухаються відносно нього рівномірно і прямолінійно), є, за І. Ньютоном, повністю інерційними. При чому, що дуже важливо, абсолютний простір, виступаючи необхідним теоретичним базисом механіки, водночас цілком визначається законами механіки, які обумовлюють його тривимірність, безперервність, нескінченність і однорідність, ізотропність і статичність.

Формуючі уявлення про простір, І. Ньютон відрізняє протяжність матеріальних об'єктів (яка виступає як їх основна властивість) від абсолютного простору. Важливо підкреслити, що відносний простір за І. Ньютоном виступає «мірою абсолютного простору», або власне протяжністю матеріальних об'єктів.

Великий інтерес представляє еволюція поглядів Готфріда Вільгельма Лейбніца (1646-1716). Для його творчості характерна гостра взаємодія атомістичних і континуальних ідей: атомістичні ідеї Демокріта (або поняття про дискретність простору) трансформуються і модифікуються в пошуках прийнятного поля реалізації при переході до позицій континуума.

Будучи видатним математиком, Г. Лейбніц не міг відійти від нескінченної подільності, від властивостей лінії як нескінченної множини непротяжних і неподільних точок, хоча, розвиваючи диференціальне числення, оперував нескінченно малими величинами. Він розглядав ці точки як деяку межу фізико-математичної дедукції, як межу, що відокремлює феноменальний світ і світ одиниць субстанції – монад.

Таким чином, подібно давньогрецьким атомістам, Г. Лейбніцу довелося будувати дворівневу теорію пізнання, в якій розмежується світ феноменальний і світ істинний, світ континуальний і світ дискретний, світ фізичних, нескінченно поділених об'єктів і світ неподільних монад, непротяжних, але структурних метафізичних сутностей. При чому, як указував Г. Лейбніц, «монада сама по собі в даний момент може відрізнятися від іншої монади тільки внутрішніми якістьями і діями, що не можуть бути ні чим іншим, як її сприйняттями (тобто уявленнями в простому складного або зовнішнього) і її прагненнями (тобто протяжностями від одного уявлення до іншого), що складають основу змін». У цьому положенні викладена основа лейбніцевої реляційної концепції простору. Кожна монада відбиває природне різноманіття у своїй тривимірній перспективі, у своєму перцептуальному просторі, «будь-яка монада є живе дзеркало, що відтворює Всесвіт із своєї точки зору і упорядковане точно так само як і самий Всесвіт», відповідно до попередньо встановленої гармонії. До речі, виходячи з принципу попередньо встановленої гармонії, Г. Лейбніц постулював однаковий порядок часу для монад; вони по необхідності синхронізовані, тому що кожна з них відбиває Всесвіт. Отже, оскільки мова йде про тимчасовий аспект Всесвіту, лейбніцевий принцип гармонії еквівалентний постулату універсального часу.

Г. Лейбніц формулює свою точку зору про поняття простору у такий спосіб: «Я неодноразово підкреслював, що вважаю простір, так само як і час, чисто відносним: простір – порядком існування, а час – порядком послідовностей. Тому що простір, із погляду можливості, означає порядок одночасних речей...».

Розвиваючи свої уявлення, він торкається питання про взаємовідносини простору і матерії: «Я зовсім не кажу, що матерія і простір одне і те саме, а лише стверджую, що без матерії немає і простору, і що простір сам по собі не являє собою абсолютної реальності...». Таким чином, за Г. Лейбніцем, простір не

існує сам по собі, як деякі субстанціальні сутності, ні в тотожності з матерією. Він фактично виступає як форма існування матеріальних об'єктів, абстрактне структурне відношення його існування. У подібній концепції властивості простору виступають у залежності від матеріальних об'єктів, що визначають, зокрема, їх метрику [5, с. 83].

Отже за Г. Лейбніцем, простір виступає як тільки ідеальне утворення, воно «складається з можливостей» і не містить у собі нічого актуального. Коли Г. Лейбніц називає простір «складеним із можливостей», він тим самим зближає його з Аристотелевим поняттям матерії: вона безупинна, тобто подільна до нескінченності, тому що в ній немає ніяких актуальних частин. Лейбніц при цьому називає простір «ідеальною річчю», відокремлюючи його у такий спосіб від реальних речей – монад. Здавалося б, у Г. Лейбніца ідеальність простору близька до кантівського розуміння ідеальності, однак в іншому місці Г. Лейбніц пояснює, що протяжність – це не конкретна річ, а відволікання від протяжного. А це вже не кантівська точка зору.

Зі спробою синтезу двох конкуруючих концепцій простору (субстанційної та реляційної) виступив родоначальник класичної німецької філософії Іммануїл Кант. Він усвідомлював складність узгодження континуальних положень Ньютона з монадологічними ідеями Г. Лейбніца. «Але яким способом у цій справі можна зв'язати метафізику з геометрією, – писав І. Кант, – коли, мабуть, легше грифів запрягти разом із кіньми, чим трансцендентальну філософію сполучити з геометрією? Якщо перша завзято заперечує, що простір подільний до нескінченності, то друга стверджує це з такою ж впевненістю, із якою вона відстоює інші свої положення» [7, с. 318]. Проте, спроби синтезу цих двох напрямків характерні для усієї творчості Канта. Однак якщо в докритичний період він лише намагався довести, що «існування фізичних монад згідно з геометрією» (як, наприклад, у «Фізичної монадології»), то в критичний період він розвиває оригінальні уявлення про простір як апіорну форму чуттєвого споглядання; при чому геометрія розглядається ним як синтетико-апіорне знання.

В основній своїй праці – «Критика чистого розуму» – І. Кант виступив із спробою подолання догматизму метафізики XVII ст., поставивши питання про роль теоретичного мислення в розумінні реальності, відкривається трансцендентальною естетикою, у якій викладене його вчення про сутність простору. І. Кант переглядає колишні уявлення про людську чуттєвість, відповідно до якого чуттєвість лише формує різноманіття відчуттів, у той час як принцип єдності виходить із понять розуму. Різноманіття відчуттів, говорить І. Кант, дійсно дає нам чуттєве сприйняття. Але окрім того наша чуттєвість має свої апіорні форми, в які із самого початку ніби «укладаються» ці відчуття, за допомогою яких відчуття упорядковуються. Ці форми – простір і час.

Простір – апіорна форма зовнішнього почуття (або зовнішнього споглядання), тоді як час – апіорна форма почуття внутрішнього (внутрішнього споглядання). Синтетичні судження можуть бути апіорними в тому випадку, якщо вони опираються на форму чуттєвості, а не на почуттєвий матеріал. А такі, за І. Кантом, саме судження математики, що конструює свій предмет, спираючись або на чисте споглядання простору (геометрія), або на чисте споглядання часу (арифметика). З цього не випливає, звичайно, що тим самим математика не потребує понять розуму; але з одних тільки понять, без звернення до інтуїції, тобто споглядання простору і часу, вона не може обійтися.

Вихідні положення геометрії, наприклад, що пряма є найкоротша відстань між двома точками, не можуть бути отримані аналітично, тому що, говорить І. Кант, із самого поняття «прямої» не можна логічно вивести ознаку розміру відстані. Тут має місце синтез різних понять, а він не може ґрунтуватися на випадковому, одиничному досвіді, оскільки тоді математичне знання не було б всезагальним. Тільки чиста форма чуттєвості – простір – дозволяє нам, спираючись на споглядання, у той же час одержати необхідний зв'язок двох різних понять. Ми креслимо пряму лінію і безпосередньо бачимо, що вона є найкоротша відстань між двома точками. Таким чином, розгляд простору і часу не як форм буття речей самих по собі, а як апіорних форм чуттєвості суб'єкта пізнання дозволяє І. Канту дати обґрунтування об'єктивної значимості ідеальних конструкцій – насамперед, конструкцій математики [5].

Отже, простір у розумінні І. Канта не є емпіричним поняттям, він не виводиться з зовнішнього досвіду, та, більш того, самий зовнішній досвід можливий тільки завдяки уявленню про простір як необхідну умову просторового розташування зовнішніх співіснуючих об'єктів (явищ): «Простір є необхідне апіорне уявлення, що лежить в основі всіх зовнішніх споглядань» [7, с. 130].

І. Кант спеціально підкреслює, що «простір є не дискурсивне, або як говорять, загальне поняття про відношення речей узагалі, а чисте споглядання» [7, с. 131]. Причому він наголошує, що існує один простір, він «в суті своїй єдиний», і якщо іноді і міркують про простори, то це лише частини єдиного. «До того ж ці частини не можуть передувати єдиному загальному просторові немов його складові частини (із яких можна було б його скласти): їх можна мислити тільки такими, що знаходяться в ньому» [7, с. 131].

Простір виступає як суб'єктивна і необхідна умова чуттєвості, як апіорна форма споглядання, що і визначає їх емпіричну реальність лише стосовно до світу явищ (феноменів). Вони не мають ніякого відношення до речей у собі (ноуменів), котрі виступають певною позараціональною і позачуттєвою основою явищ. Звичайно, за подібної постановки питання, ноумени абсолютно непізнавані, позачасові і позапросторові.

У своєму вченні про простір І. Кант, у процесі критики доктрин І. Ньютона і Г. Лейбніца, синтезував певні сторони субстанційної і реляційної концепцій. Виступаючи апіорними формами споглядання, простір стає певним координуючим чинником, що представляє світ явищ у просторовій і тимчасовій формі, тобто є

визначеною системою відношень (лейбніцева доктрина). Однак І. Кант, розвиваючи вчення І. Ньютона про абсолютний простір, трансформує його при цьому з почуття Бога у почуття суб'єкта пізнання. Відповідно до цього, не матеріальні процеси реального світу визначають структуру і властивості простору, а безпосередньо простір виступає апріорною формою пізнання феноменальної дійсності.

Наведемо філософські міркування Готфріда Вільгельма Г. Гегеля щодо категорії простору. За твердженнями філософа, «лише у русі простір дійсний», «природа існує тільки у просторі, дух проявляється у часі і таким його проявом слугує всесвітня історія». Г. Гегель писав, що матерія, яка рухається, є породженням єдності форм простору і часу, в основі яких міститься суперечність — тотожність перервності та безперервності. Відтак просторові відношення і закономірності не можуть залежати від загальних законів взаємодії матеріальних об'єктів. Критикуючи уявлення І. Ньютона про порожній простір, Г. Гегель зазначав: «Ми не можемо виявити ніякого простору, який був би самостійним простором; він є завжди наповненим простором, й ніде він не є відмінним від свого наповнення» [4, с. 235].

Проблематика простору впродовж історичного періоду досить ґрунтовно досліджувалась багатьма філософами. Із постановкою і розвитком окреслених нами питань ми можемо ознайомитись, вивчаючи праці філософів нового часу – Е. Гуссерля, А. Ейнштейна, Ф. Енгельса та ін. Саме на основі, критики та доповнення історичних типів розуміння простору формувались сучасні уявлення про цю специфічну і складну категорію.

Сучасна наукова і філософська думка використовують категорію простору з огляду на те, що вона виступає основною формою існування матерії. При чому, простір розглядається як форма існування матеріальних об'єктів, процесів і явищ. Простір має об'єктивний характер, він нерозривно пов'язаний з часом та нескінченний. Він наділений універсальними властивостями: протяжність, єдність переривчастість і безперервність [1].

Простір невіддільний від матерії. У цьому виявляється його універсальність і загальність. Простір тримірний; простір визначає порядок розташування одночасно співіснуючих об'єктів.

За концепцією А. Ейнштейна, простір і час взаємопов'язані, утворюють єдине просторово-часове розмаїття. Відповідно до теорії відносності, протяжність і тривалість змінюються у системі, що рухається; одночасність подій також не абсолютна і залежить від вибору систем відліку. Просторово-часову різноманітність можна визначати як поєднання всіляких великих подій світу (минулих, сучасних і майбутніх). Якщо простір складається з точок, а час — з моментів, то «будівельним матеріалом» єдиного просторово-часу є події, будь-яка з котрих визначається чотирма числами: трьома просторовими координатами, що вказують місцеположення події, й часовим параметром.

Чималу роль у створенні загальної теорії відносності відіграла ідея зумовленості фізичного простору і часу матерією і принцип матеріальної єдності світу. А. Ейнштейн виходив з положення, що всі властивості простору і часу, якими б фундаментальними вони не були, у кінцевому підсумку зумовлені матеріальними явищами і взаємодіями. Це положення було конкретизоване ним у загальній теорії відносності: геометрія простору-часу визначається розподілом і рухом у просторі масивних тіл. При цьому Ейнштейн підкреслював принципову відмінність між чистою геометрією і фізичною геометрією.

Фрідріху Енгельсу належить уявлення про Землю як «кінцеву форму існування матерії», що пов'язує науки про Землю з науками про форми руху матерії єдиною концепцією [8, с. 130]. Розглядаючи на основі даних науки свого часу стан знання про круговорот матерії, Ф. Енгельс виходив із наступних положень:

1. Основними формами всякого буття є простір і час; «буття поза часом є таке ж найбільше безглуздя, як буття поза простором...» [9, с. 51-52].

2. Існують чистий час і чистий простір: «Час, протягом якого не відбувається ніяких помітних змін, далекий від того, щоб зовсім не бути часом; він як раз являється чистим, не порушеним ніякими сторонніми домішками, він є істинним часом, часом як таким. Дійсно, якщо ми хочемо зрозуміти поняття часу у всій його чистоті, виокремлене від усіх сторонніх домішок, то ми змушені залишити осторонь усі ті різні події, які не стосуються конкретної ситуації, що відбуваються в часі поруч один з одним або послідовно одне за одним; інакше кажучи, уявити собі такий час, у якому не відбувається нічого. Діючи таким шляхом, ми зовсім не даємо поняттю часу потонути в загальній ідеї буття, а лише вперше приходимо до чистого поняття часу» [9, с. 125]. Міркуючи про «чистий» простір і час, Ф. Енгельс пояснює їх визначення, уявлення про них, що впливає з традиційної, аристотелево-евклідової, «системи відліку» у пізнанні.

3. «Вічність у часі, нескінченність у просторі... полягають у тому, що в них немає кінця в жодну із сторін, - ні вперед, ні назад, ні вгору, ні вниз, ні праворуч, ні ліворуч ...» [9, с. 49].

4. Простір це взаєморозташування різних об'єктів. Час – послідовність у зміні цих об'єктів або їх станів.

5. Час нескінченний, простір безграничний. Нескінченність є протиріччя і повне протиріч: воно мусить складатись із скінчених величин. У силу цієї суперечливості, нескінченність – це постійно діючий в часі і просторі процес зміни буття.

Висновки, зроблені Ф. Енгельсом, покладені в основу сучасних вітчизняних уявлень про простір і час. Також в створенні сучасних поглядів про простір і час велику роль відігравали ідеї К. Гаусса, Б. Римана, М. Лобачевського. Відкриття неевклідової геометрії спростувало твердження Канта про простір і час, як позадосвідні форми чуттєвого сприйняття. Дослідження О. Бутлерова, Є. Федорова і їх

послідовників дали змогу сформуванню уявлення про залежність просторових властивостей від фізичної природи матеріальних об'єктів, зумовленість фізичних властивостей матерії просторовим розміщенням атомів.

Отже, простір – об'єктивно реальний, він невіддільний від матерії, універсальний і всезагальний.

Сучасні погляди про простір і час були покладені в основу теоретико-методологічної системи багатьох галузевих наук. Тому різні дисципліни широко використовують їх у власних дослідженнях.

Література:

1. Энциклопедический словарь Кирилла и Мефодия. Мультимедиа издание – М, 1999.
2. Философский словарь / Под ред. Розенталя М. М. – М.: Политиздат, 1972, – 495 с.
3. Бичко І. В. Філософія. Курс Лекцій / І. В. Бичко. – К: Либідь, 1993. – 575 с.
4. Мороз С. А. Методологія географічної науки / С. А. Мороз, В. І. Онопрієнко, С. Ю. Бортник. – К: Заповіт, 1997. – 333 с.
5. Ахундов М. Д. Концепции пространства и времени: истоки, эволюция, перспективы / М. Д. Ахундов – М.: Наука, 1982, – 223 с.
6. Декарт Р. Избранные произведения / Рене Декарт. – М.: 1950. - 712 с.
7. Кант И. Сочинения / И. Кант, т. 1. - М: 1963. – 543 с.
8. Култашев Н. Б. Проблемы теории географического познания. Общенаучные и философские предпосылки / Н. Б. Култашев – Тверь: 1994. – 172 с.
9. Энгельс Ф. Анти-Дюринг. Соч. / Ф. Энгельс, К. Маркс. – М: Политиздат, 1962. – (2-е).

Хусан Сувонқулов
(Гулистан, Узбекистан)

МИЛЛИЙ ЎЗЛИКНИНГ ШАКЛЛАНИШНИНГ МИЛЛАТ ҲАЁТИЙ ФАОЛИЯТИ БИЛАН ЎЗARO АЛОҚАДОРЛИГИ

Миллий ўзликни англашнинг асосий мақсадини биз кенг ва тор маъноларда талқин этишимиз ҳам мумкин. Кенг маънода у ҳар бир инсонга муносиб турмуш тарзини юзага келтириш ва жаҳон цивилизациясида ўз ўрнига эга бўлиш каби воқеълик сифатида дунё миқёсида аҳамиятга эга бўлса, тор миқёсда эса у инсоннинг яшаётган мамлакати, вилояти, тумани, маҳалласи, ўз қариндош-уруғлари олдида ҳам муҳим эътиборга молик бўлган ҳодиса сифатида тушунилади. Шу боис бугунги кунда Ўзбекистон ва унда ўзбек миллати ўз-ўзини англаш жараёнида нималарга эътибор қаратиши, мазкур жараёнда намоён бўлувчи ижобий ва салбий томонларни таҳлил этиш, бу фаолиятни чуқурроқ тушуниб етишдаги савиясининг юқори ёки пастлик даражасини аниқлаш, кейинги авлодларга нималарни мерос қилиб қолдираётганлигини билиш долзарб масалалардан ҳисобланади.

Ўзликни билмай миллий ўзликни ҳимоялаш маънога эга эмас. Лекин ҳозирги даврда ўзликни онглашнинг ўзи ҳам осон кечмаяпти. Чунки, атиги икки ўн йиллик олдин биз ягона совет “оиласи” таркибида эдик, миллий ўзлгимиз узоқ “уйқу” ҳолатида бўлган эди. Эндиликда ўтган 70 йил мобайнида унутган миллий ўзлгимизни қайта кашф этмоқдамиз. Бу осон ва тез кечадиган жараён эмас. У катта маънавий ва моддий сафарбарликни тақозо этмоқда. Бу борада жуда катта ишлар қилинди, Ўзбекистон миллий уйғониш дастури амал қилмоқда.

“Ҳаётимизнинг барча соҳаларида амалга оширилаётган кенг қўламли ислохотларимизнинг самарадорлиги, - деб уқтиради бу борада президентимиз И.А. Каримов, - аввало халқ маънавиятининг тикланиши, бой тарихий меросимизнинг чуқур ўрганилиши, анъана ва урф-одатларимизнинг сақланиши, маданият ва санъат, фан ва таълим ривожини энг муҳими, жамият тафаккурининг ўзгариши ва юксалиши билан узвий боғлиқ”¹. [1. Б.76- 77.]

Яқин йилларга қадар бизда ёки Россияда, хатто постсовет давридан кейин нашр этилган фалсафий қомусларда ҳам “ўзликни билиш” тушунчасининг аниқроқ таърифи йўқ эди. Масалан, 2001 й. Россияда нашр этилган “Янги фалсафа қомусида”² [1]

“Ўзликни билиш – бу субъект томонидан ўзини, яъни ўз жисмини, англов фактларини, ўз “Мен”ини (ташқи кўриниши, шахсий ўзига хослиги, қадриятлари тизими, нималарни афзал кўриши ва нималарга интилишини) билиши; баъзан ўзликни билиш ўзини баҳолашни ҳам қамраб олади” , деган таъриф берилган. Аммо 2003 й. нашр этилган “Энг янги фалсафий лугат”да бу тушунчанинг, бизнингча, аниқроқ таърифи келтирилди. Унда “ўзликни билиш” тушунчасининг мазмуни ундан кенгроқ “ўзликни англаш” билан бирга берилган.

Мазкур таърифга кўра “Ўзликни англаш – ўзини-ўзи-англов – бу ташқи оламни (объектни) англашига қарама-қарши ҳолат бўлиб, унда киши ўзининг ташқи олам билан бирлигини ҳамда тафаккурга, ҳис-туйғуларга, истакларга эга бўлган, фаолият бажаришга қодир автоном (айрим) моҳият сифатидаги ўз “Мен”ининг хусусиятларини туяди. У ўзликни билишни, ўзининг айнан нима эканини, ўзининг қандай эканини билиш жараёнини қамраб олади.

Ташқаридан бундай билиш ўзидан ташқарида шаклландиган боғланиш ва муносабатлар муайян модели асосида назарий жиҳатдан ҳам, амалий жиҳатдан ҳам ўз ўрнини аниқлаш имконини берадиган

ўзини ва бошқаларни (ошкор ва ноошкор) баҳолаш тизими сифатида намоён бўлади, бунинг натижасида шахснинг ўз мақеини аниқлаши ва ташқи дунёдан ҳимояланиши учун керак бўладиган индивидуал сифатларини белгилайдиган механизм ишлаб чиқилиши мумкин бўлади.

Ўзини ва ўз онгини ўзидан ташқарига олиб чиқишдан иборат бу ҳолат индивидда ўзининг ўзига ўгирилиб қараш, ўз онгини ўзига, яъни “ичкарига” йўналтириши билан тўлдирилади ва шунга асосланади. Ўзликни билиш мени, менинг билимларимни, менинг дунё билан бўладиган муносабатларимни ва мени мен эканимни белгилаган қадрият-белгиланишлар асосларини онглашим демакдир.

Миллий ўзликни англаш жамиятимиз ҳаётида рўй берган маънавий ўзгаришларнинг асосидир. Миллий ўзликни англаш ҳам шахснинг, халқнинг маънавий камолоти билан боғлиқ. Миллий ўзлигини, ўз манфаатларини, ўз мамлакати тараққиёти истиқболини чуқур, холисона англаган инсон ва халқини кенг ривожланиш имкониятларига эга бўла олишини тарих сабоқлари ҳар доим исботлаб келган.

Мустақиллик туфайли қўлга киритилган энг катта ютуғимиз миллий ўзликни англашга қаратилган кенг қамровли тадбирларни амалга оширишга бўлган имконият десак муболаға бўлмайди. Аждодларимиз томонидан бугунги кунга қадар яратиб келинган барча маънавий бойликларимиз, муқаддас қадриятларимизга ҳамда буюк маънавий меросимизга хурмат-этиборни, садоқат ва муҳаббат, ғурур ва ифтихор туйғуларини қарор топтириш баркамол авлод тарбияси борасида амалга ошираётган ишларимизнинг асосий йўналишидир. Ўзбекистон Республикаси “Ижтимоий фикр” жамоатчилиқ фикрини ўрганиш маркази томонидан ўтқазилган социологик сўров натижаларига кўра, миллий ўзликни англаш бўйича сўралган 46.6 фоиз ёшлар халқнинг урф-одатлари ва анъаналарига, 28.9 фоизи ўзбекистоннинг миллий мус- тақиллигига, 28.4 фоизи ўз халқининг бой тарихига, 21.7 фоизи она тили ва миллий маданиятига, 19.5 фоизи ўз миллатининг маънавий ўзига хослиги, 16.6 фоизи ўтмиш авлодларининг буюк меросига таяниш муҳим ахамиятга эга эканини билдиришган³ [3].

Демак, Ўзбекистон ёшлари халқнинг тарихи ва анъаналари, миллий маданияти, авлодлар ўртасидаги алоқа, ўзликни англаш ва ўзига хосликни муҳим омил сифатида баҳолайди.

Халқнинг ўзлиги, миллатнинг ўзини идрок этиши ижтимоий-маънавий қадриятларни тиклаш миллий ўзликни англашнинг ўсишидан, халқнинг маънавий сарчашмаларига, унинг илдизларига қайтишдан иборат узвий, табиий жараён ҳисобланади. Чунки маънавият инсоннинг, халқнинг, жамиятнинг, давлатнинг куч-қудратидир. Президентимиз Ислам Каримов Ўзбекистонда демократик ўзгаришларни янада чуқурлаштириш ва фуқаролик жамияти асосларини шакллантиришнинг асосий йўналишлари тўғрисида тўхталиб, яна бир бор маънавият ва маърифат соҳасини тилга олди. “.....чинакам инсоний фазилатларга эга бўлган ёки эга бўлишга интилган одам демократия неъматларининг оддий истеъмолчиси эмас, балки уларнинг фаол яратувчиси ва ҳимоячисига айланади ва демократия фуқаролик жамияти асосларини амалда барпо этиш, инсон ҳақ-ҳуқуқлари ва эркинликларини таъминлаши мумкин бўлади. Шундагина инсон ўз мамлакатининг том маънодаги муносиб фуқароси бўла олади.”⁴ [4. Б.33-34.]

Миллий ўзликнинг шаклланиши эса аввало миллат ҳаётининг фаолиятининг мақсад ва марраларини белгилайдиган ўз ғоялари, мафкураси, назарий тилда айтсак, ўз **концепциясининг** шаклланиши билан боғлиқдир.

Фойдаланилган адабиётлар:

1. Каримов И.А. Юксак маънавият – енгилмас куч.- Тошкент: Маънавият, 2008. – Б. 76- 77.
2. Новая философская энциклопедия: В 4 т. М., 2000-2001.
3. Ўзбекистон Республикаси “Ижтимоий фикр” жамоатчилиқ фикрини ўрганиш марказининг маълумоти
4. Каримов И.А. Ўзбекистонда демократик ўзгаришларни янада чуқурлаштириш ва фуқаролик жамияти асосларини шакллантиришнинг асосий йўналишлари // Биз танлаган йўл – демократик тараққиёт ва маърифий дунё билан ҳамкорлик йўли. 11-том Тошкент, “Ўзбекистон”, 2003. - Б. 33-34.

ВІДОМОСТІ ПРО АВТОРІВ / СВЕДЕНИЯ ОБ АВТОРАХ

- Asqarova Aziza Alisherovna** – Наманган миллий хунармандчилик ва хизмат кўрсатиш коллежи ўқитувчиси, Ўзбекистон, Наманган.
- Dadaxo'jayev Komiljon Axmedovich** – Наманган миллий хунармандчилик ва хизмат кўрсатиш коллежи ўқитувчиси, Ўзбекистон, Наманган.
- Jo'rayeva Mamlakat Alijanovna** – Наманган миллий хунармандчилик ва хизмат кўрсатиш коллежи ўқитувчиси, Ўзбекистон, Наманган.
- Khodirov Nodir** – teacher of the chair “Social subjects” Namangan Engineering – pedagogical institute city Namangan, Uzbekistan.
- Kodirov Nodirbek Mamasoliyevich** – Uzbekistan Namangan Engineering – pedagogical institute teacher chair “Social”.
- Nurdinova Fotima** – senior teacher of the chair “foreign languages” Namangan Engineering – pedagogical institute city Namangan, Uzbekistan.
- Seidaliyeva Gaukhar Orazbekovna** – master of technical sciences, Kazakhstan, Almaty.
- Seidaliyeva Gulnara Orazbekovna** – Candidate of Agricultural Sciences, associate professor, Kazakhstan, Almaty.
- Yusufjonova Madinabonu Abdumannob** – Toshkent Davlat Sharqshunoslik Instituti Sharq filologiyasi fakulteti Tarjimanazariyasi va amaliyoti yo'nalishi 4-kurs talabasi.
- Абыканова Б.Т.** – п.ф.к., қауымдастырылған профессор; Х.Досмұхамедов атындағы Атырау мемлекеттік университеті.
- Айтжанова Нурсулу Тогызбайкызы** – магистрант Кокшетауский университет им. Абая Мырзахметова.
- Ақтаев Серік** – магистран Евразийского национального университета имени Л.Н.Гумилева.
- Ануарова Жансая Бахтияровна** – магистрант КазНПУ им. Абая.
- Астанова Санобар Жўраевна** – старший преподаватель Гулистанского государственного университета.
- Бабажанова Фотима Фармановна** – старший преподаватель Гулистанского государственного университета.
- Байгожанова Даметкен Сагидуллаевна** – к.п.н., доцент, Член корр. МАИН Евразийский национальный университет им. Л.Н. Гумилева.
- Байтуова Лаура Толегетаевна** – магистр, оқытушысы «Қаржы академиясы» АҚ «Есеп және аудит» кафедрасының.
- Барабаш Ольга Васильевна** – старший преподаватель кафедры физического воспитания и спорта Донецкого национального университета.
- Башлак Максим Анатольевич** – студент Гомельского государственного университета имени Франциска Скорины.
- Бекжанов Султан** – 3 курс студенті Қосалқы авторлар жөнінде мәліметтер «Қаржы академиясы» АҚ.
- Бирмаганбетов Серик Айбекович** – студент Аркалыкского государственного педагогического института имени И. Алтынсарина.
- Боровик Петро Миколайович** – кандидат економічних наук, доцент кафедри фінансів і кредиту Уманського національного університету садівництва.
- Бурачевски Томаш** – кандидат наук, Факультет физической культуры и спорта. в г. Бялой Подляске, Польша.
- Василенко Любов Миколаївна** – викладач педагогіки КВНЗ КОР «Богуславський гуманітарний коледж імені І.С.Нечуя - Левицького».
- Великодна Ірина В'ячеславівна** – аспірантка ДВНЗ «Переяслав-Хмельницький державний педагогічний університет імені Григорія Сковороди».
- Воронцова Олена Миколаївна** – вчитель–методист, заступник директора з навчальної роботи відокремленого підрозділу «Костянтинівський технікум Луганського національного аграрного університету».

- Гафаров Абдулло Абдулатипович** – Наманган миллий хунармандчилиқ ва хизмат кўрсатиш коллежи ўқитувчиси, Ўзбекистон, Наманган.
- Герасимчук Людмила Костянтинівна** – студентка Вінницького торговельно-економічного інституту Київського національного торговельно-економічного університету.
- Гилманова Шынар Гилмановна** – студент физико-математического факультета Атырауского государственного университета имени Х. Досмухамедова.
- Горобець Тетяна Володимирівна** – завідувач відділенням «Експлуатація та ремонт машин і обладнання агропромислового виробництва та землевпорядкування», викладач спеціальних дисциплін. Петрівський державний аграрний технікум.
- Дембіцька Алла Володимирівна** – студентка Буковинського державного фінансово-економічного університету.
- Денисюк Наталя Миколаївна** – викладач теоретичного відділу Одеського училища мистецтв і культури імені К.Ф.Данькевича.
- Джакетова Сауле Джаксылыковна** – старший преподаватель, магистр. Аркалыкский государственный педагогический институт им. И. Алтынсарина.
- Джакетова Сауле Джаксылыковна** – старший преподаватель, магистр. Аркалыкский государственный педагогический институт им. И. Алтынсарина.
- Діхтярь Людмила Іванівна** – викладач економічних дисциплін. Хорольський агропромисловий коледж ПДАА.
- Дмитренко Анастасія Павлівна** – аспірантка 2 року навчання Одеського Державного Екологічного Університету.
- Долгопола Галина Євгенівна** – старший викладач кафедри туризму Івано-Франківського національного технічного університету нафти і газу.
- Дяченко Анна Григорівна** – студентка Уманської філії Київського інституту бізнесу та технологій.
- Едилжанкызы Фариза** – студент физико-математического факультета Атырауского государственного университета имени Х. Досмухамедова.
- Енсебаева Гулшат Советовна** – кандидат педагогических наук, и.о. доцента. Казахский университет экономики, финансы и международный торговли.
- Есилбай Акерке Бейбиткызы** – магистрант Евразийского национального университета имени Л.Н. Гумилева.
- Єрофєєнко Лариса Василівна** – кандидат юридичних наук, доцент кафедри економічної теорії та права Харківського національного автомобільно–дорожнього університету
- Жунусова Г.Т.** – т.ғ.м., оқытушы. Х. Досмұхамедов атындағы Атырау мемлекеттік университеті.
- Земська Олена Вікторівна** – студентка Харківського автомобільно – дорожнього університету.
- Зұлпыхар Жандос Еңсебекұлы** – Педагогика ғылымының кандидаты. Н.Гумилеватындағы Еуразия Ұлттық Университеті
- Зұлхарова Дария Шакенқызы** – магистрант, Казахский национальный аграрный университет.
- Илубаев Медет Асхатович** – магистрант I курс Л.Н. Гумилев атындағы Еуразия Ұлттық Университеті.
- Иманкул Манат Насиркызы** – кандидат технических наук, доцент кафедры Вычислительная техника Евразийского национального университета имени Л.Н. Гумилева.
- Исаева Гули Парпиевна** – старший преподаватель Гулистанского государственного университета.
- Иссарь Наталья Александровна** – магистрант Гродненский государственный университет имени Янки Купалы.

- Кабиден Кыдыр Болатумалы** – студент фізико-математического факультета Атырауского государственного университета имени Х. Досмухамедова.
- Кенжаев Шовкат Хусанович** – старший преподаватель Гулистанского государственного университета.
- Кинтонова А.Ж.** – к.т.н., и.о.доцента кафедры информатика и информационная безопасность Евразийского национального университета имени Л.Н. Гумилева.
- Кіндзер Богдан Миколайович** – старший викладач кафедри Фехтування, боксу та Національних одноборств ЛДУФК.
- Клименко А.И.** – преподаватель, кандидат психологических наук доцент. Костанайский государственный университет имени А. Байтурсынова.
- Климчук Андрей Дмитриевич** – студент Днепропетровского государственного аграрно-экономического университету.
- Ключка Георгій Олександрович** – студент Харківського автомобільно–дорожнього університету.
- Кобзарева Анна Юриевна** – студентка Харьковского автомобильно-дорожного университета.
- Корж Інна Вікторівна** – студентка Харківського автомобільно-дорожнього університету.
- Короткова Татьяна Петровна** – преподаватель, доцент кафедры Физического воспитания и спорта Донецкого национального университета.
- Костинская Елена Леонидовна** – старший преподаватель кафедры Физического воспитания и спорта Донецкого национального университета.
- Кошкумбаева Ляззат Боранбаевна** – студентка Евразийского национального университета имени Л.Н. Гумилева. .
- Кравченко Юлія Анатоліївна** – аспірант Київського університету ринкових відносин.
- Кузенков Олександр Васильович** – доцент кафедри ВСФП Національної академії внутрішніх справ.
- Кузибекова Севара Толибжон кизи** – студентка Гулистанского государственного университета.
- Кузнецов Константин Юрьевич** – студент Киевского национального авиационного университета.
- Куконос Анастасія Вадимівна** – студентка факультету філології та масових комунікацій Маріупольського державного університету.
- Қабланбек Айгерім Зиятбекқызы** – студент Аркалыкский государственный педагогический институт имени И. Алтынсарина
- Қурбонова Гуллола Бахромовна** – преподаватель Гулистанского государственного университета.
- Лебедева Л.А.** – кандидат педагогических наук, доцент КазНПУ имени Абая.
- Лещенко Алена Михайловна** – кандидат философских наук, доцент. Херсонской государственной морской академии.
- Лихобабенко Татьяна Викторовна** – магистрант КазНПУ им. Абая.
- Літвінова Тетяна Володимирівна** – викладач-методист, методист заочного відділення ДВНЗ «Дрогобицький механіко-технологічний коледж».
- Лю Сянь** – аспірантка кафедри музичного мистецтва і хореографії ДЗ «Південноукраїнський національний педагогічний університет імені К.Д. Ушинського».
- Мағзум Жамалтай** – магистрант. Евразийский национальный университет имени Л.Н. Гумилева.
- Мазур Ігор Николєвич** – старший викладач кафедри ВСФП Національної академії внутрішніх справ.
- Малихіна Вікторія Валеріївна** – студентка Державного вищого навчального закладу «Переяслав-Хмельницький державний педагогічний університет імені Григорія Сковороди»

- Манько Кристина Викторовна** – студентка Харківського автомобільно-дорожного університета.
- Мараховська Наталя Владиславівна** – кандидат педагогічних наук, доцент. Маріупольський державний університет.
- Марченко Ірина Юріївна** – студентка Харківського автомобільно-дорожного університету.
- Мисирова Сурайё Абдумуталовна** – старший научний сотрудник Ташкентского государственного аграрного Университета.
- Мисрбекова Махлиё Мисрбек кизи** – студентка Гулистанского государственного университета.
- Митчик Юлія Сергіївна** – студентка Східноєвропейський національний університет імені Лесі Українки.
- Михайленко Галина Григорівна** – здобувач кафедри «Екологія та безпека життєдіяльності» Державного економіко-технологічного університету транспорту.
- Мороз Галина Йосипівна** – викладач діловодства II категорії ДВНЗ «Дрогобицький механіко-технологічний коледж».
- Мухина Наталья Александровна** – студентка економічного факультета УО «Гомельський державний університет імені Франциска Скорины».
- Мухлибев Махмуд Қаршибоевич** – доцент Гулистанского государственного университета.
- Мырзабаева Лунара Ержановна** – магістрант I. Жансүгіроватындағы ЖМУ.
- Мырзагерейқызы Г.** – ж.ғ.м., оқытушы; Х. Досмұхамедов атындағы Атырау мемлекеттік университеті.
- Нагорна Ольга Валеріївна** – кандидат економічних наук, доцент кафедри банківських інвестицій Київського національного економічного університету імені Вадима Гетьмана.
- Назаренко Катерина Сергіївна** – студентка Київський університету імені Бориса Грінченка.
- Нетребя Марина Михайлівна** – кандидат філологічних наук, доцент кафедри соціальних комунікацій Маріупольського державного університету.
- Нехай Вікторія Василівна** – кандидат економічних наук, доцент кафедри фінансів, менеджменту та банківської справи ДВНЗ «Запорізький національний університет».
- Нікіфорчук Юлія В'ячеславівна** – студентка Вінницького торгівельно-економічного інституту КНТЕУ.
- Норбўтаев Бахтиёр Абдурахманович** – преподаватель Гулистанского государственного университета.
- Нурғалиева Ляззат Райымбековна** – студент. Аркалыкский государственный педагогический институт им. И. Алтынсарина.
- Нурмуқанова Жибек Кажимуратовна** – магістрант Евразийского национального университета имени Л.Н.Гумилева.
- Нұрманов Нұрсұлтан Қуатұлы** – магістрант Государственный университет имени Шакарима города Семей.
- Огородник Наталя Євгеніївна** – кандидат педагогічних наук, доцент. Херсонська державна морська академія.
- Олимова Дилдора Турғунбоевна** – Наманган миллий хунармандчилиги ва хизмат кўрсатиш коллежи ўқитувчиси, Ўзбекистон, Наманган.
- Ольшанський Гліб Владиславович** – аспірант кафедри міжнародного менеджменту ДВНЗ «Київський національний економічний університет імені Вадима Гетьмана».
- Омарова Вера Константиновна** – кандидат педагогічних наук, професор кафедри педагогіки доцент ВАК. Павлодарський державний педагогічний інститут.
- Осадча Тетяна Всеволодівна** – кандидат педагогічних наук, доцент завідувач кафедри диригентсько-хорової підготовки Південноукраїнського державного педагогічного університету імені К.Д. Ушинського.

- Оспанов Ербол Амангазович** – докторант 1 курсу кафедри Системний аналіз и управление Евразийского національного університета імені Л.Н. Гумилева.
- Оспанов Еркін Амангазінович** – Үржар ауданы, Шолпан ауылы, Жүзағаш орта мектеп бақшасы, география пәнінің мұғалімі.
- Охунова М.А.** – старший преподаватель Гулистанского государственного университета.
- Пилипенко Альона Вікторівна** – студентка Харківського автомобільно – дорожнього університету.
- Пилипчук Василь Миколайович** – асистент Глухівського національного педагогічного університету імені Олександра Довженка.
- Погребський Тарас Георгійович** – старший викладач кафедри економічної та соціальної географії Східноєвропейський національний університет імені Лесі Українки.
- Погрібняк Галина Арсентіївна** – викладач психолого - педагогічних дисциплін КВНЗ КОР «Богуславський гуманітарний коледж імені І. С. Нечуя – Левицького».
- Попов Микола Ігорович** – Київський національний торговельно-економічний університет.
- Проноза Тетяна_Олексіївна** – студентка Київського національного торговельно-економічного університету.
- Рахимов Нурилло Нарзуллаевич** – старший преподаватель Гулистанского государственного университета.
- Рахмонов А.Р.** – преподаватель Гулистанского государственного университета.
- Ребро Тетяна Василівна** – викладач вищої категорії, викладач – методист, завідувач відділення відокремленого підрозділу «Костянтинівський технікум Луганського національного аграрного університету»;
- Реброва Олена Євгенівна** – доктор педагогічних наук, професор ДЗ «Південноукраїнський національний педагогічний університет імені К.Д.Ушинського».
- Рева Николай Павлович** – доцент. Днепропетровский государственный аграрно-экономический университет.
- Реконвальд Олена Вікторівна** – викладач ветеринарних дисциплін, «Спеціаліст І категорії» (Відділення ветеринарної медицини). Петрівський державний аграрний технікум.
- Романкова Лілія Миколаївна** – кандидат психологічних наук, доцент. Завідувач відділу виховної та психолого-педагогічної роботи ДВНЗ «Прикарпатський національний університет ім. В. Стефаника».
- Свіязов Максим Владиславович** – студент Харківського автомобільно–дорожнього університету.
- Сейдалиева Гаухар Оразбековна** – магістр технічних наук. Казахстан, Алматы.
- Сейдалиева Гульнара Оразбековна** – к.с.-х.н., асс.профессор, Казахский национальный аграрный университет.
- Сейтїева Гльджан Гарягдыевна** – студентка Харьковского автомобильно-дорожного университета.
- Семенюк Віталіна Валентинівна** – магістр Вінницького торговельно-економічного інституту КНТЕУ.
- Слипушко Елена Алексеевна** – старший преподаватель кафедры физического воспитания и спорта Донецкого национального университета.
- Сліпченко Володимир Віталійович** – аспірант Уманського національного університету садівництва.
- Совет Гүлхан Қанатбекқызы** – магистрант М.Х. Дулати атындағы Тараз Мемлекеттік университеті Тараз қаласы.
- Сорока Анджей** – кандидат наук адъюнкт кафедры туризма и рекреации в Университете естественных наук в г. Люблине, Польша.

- Стадникова Лариса Анатольевна** – аспірант кафедри Соціально-культурної діяльності ФГОУ ВПО «Орловський державний інститут культури». Росія, г.Орел.
- Стула Александр** – проф. доктор наук по фізическому вихованню і спорту, Директор Інституту на Факультеті фізическої культури і фізіотерапії Політехніческого інституту в г.Ополе, Польща.
- Сувонқулов Хусан Тоирович** – преподаватель Гулистанского государственного университета.
- Сырбаева Ш.Ж.** – п.ғ.к., қауымдастырылған профессор; Х. Досмұхамедов атындағы Атырау мемлекеттік университеті.
- Тажигулова Батима Мажитқызы** – педагогика ғылымының кандидаты Евразийского национального университета имени Л.Н.Гумилева.
- Тинко Євгенія Олександрівна** – студентка Київського університету імені Бориса Грінченка.
- Толғанбайұлы Талант** – магистр педагогических наук. Евразийский национальный университет имени Л.Н. Гумилева.
- Тулегенова Анар Кабдығалиевна** – старший преподаватель, магистр. Аркалыкский государственный педагогический институт им. И. Алтынсарина
- Тумышева А.А.** - ж.ғ.м., оқытушы; Х. Досмұхамедов атындағы Атырау мемлекеттік университеті.
- Федорець Святослава Борисівна** – студентка Київського університету імені Бориса Грінченка.
- Хайдарова Сайёра Чиналиевна** – старший преподаватель Гулистанского государственного университета.
- Холназарова Матлуба Холбўтаевна** –доцент. Гулистанский государственный университет.
- Худойқулова Зарифа** – старший преподаватель Гулистанского государственного университета.
- Цицирко Лешек** – кандидат наук Факультет физической культуры и спорта в г. Бялой Подляске, Польша.
- Цівина Леся Михайлівна** – викладач-методист вищої категорії дисциплін фізико – математичного циклу, голова циклової комісії фізико – математичних дисциплін. Хорольський агропромисловий коледж Полтавської державної аграрної академії.
- Шадьярова Ж.К.** – т.ғ.м., аға оқытушы; Х. Досмұхамедов атындағы Атырау мемлекеттік университеті.
- Шамшиденов Абай Ермекулы** – кандидат с.-х. наук, асс.профессор. Казахстан, Алматы.
- Шаповалова Алла Павлівна** – кандидат економічних наук, доцент кафедри бухгалтерського обліку Київського національного торговельно-економічного університету.
- Шевердіна Алла Володимирівна** – студентка Харківського автомобільно–дорожнього університету.
- Шевчук Оксана Василівна** – магістр облікового-фінансового факультету Вінницький торговельно-економічний інститут КНТЕУ.
- Шеуджен Сусанна Бислановна** – Северо-Кавказский филиал Федеральное государственное бюджетное образовательное учреждение высшего образования «Российский государственный университет правосудия».
- Шукурова Ўғилой Умаровна** – старший преподаватель Гулистанского государственного университета.
- Щербина Аліна Вадиміна** – студентка Київського національного авіаційного університету.
- Юсуфалиев Олим Абдурахмонович** – преподаватель Гулистанского государственного университета.

Янгибоев Бобур Фахриддин угли – студент 2 курсу соціально-економічного факультета Гулістанського державного університету.

Ярошенко Таїсія Іванівна – викладач історії та права. Хорольський агропромисловий коледж ПДАА.

Яцинич Оксана Борисівна – викладач Державний вищий навчальний заклад «Дрогобицький механіко-технологічний коледж».

НАСТУПНІ КОНФЕРЕНЦІЇ / СЛЕДУЮЩИЕ КОНФЕРЕНЦИИ

Уважаемые преподаватели, аспиранты, студенты!

Государственное высшее учебное заведение

«Переяслав-Хмельницкий государственный педагогический университет имени Григория Сковороды»,

молодежная общественная организация «Независимая ассоциация молодежи»,

студенческое научное общество исторического факультета «Комитет исследования истории и современности»

Информируют Вас, что с 30 по 31 января 2015 г. проводится XXII Международная научно-практическая интернет-конференция «Проблемы и перспективы развития науки в начале третьего тысячелетия в странах Европы и Азии».

Планируется работа по секциям:

I. БИОЛОГИЧЕСКИЕ НАУКИ

1. Систематика и география высших растений.
2. Структурная ботаника и биохимия растений.
3. Микология и альгология.
4. Ресурсоведение и интродукция растений.
5. Молекулярная биология, микробиология.
6. Зоология.
7. Физиология человека и животных.
8. Биохимия и биофизика.
9. Генетика и цитология.
10. Биоинженерия и биоинформатика.

II. ГЕОГРАФИЯ И ГЕОЛОГИЯ

1. Регионоведение и региональная организация общества.
2. Наблюдение, анализ и прогноз метеорологических условий.
3. Гидрология и водные ресурсы.
4. Биогеография, биоресурсоведение, биоразнообразие.
5. Картография и геоинформатика.
6. Природопользование и экологический мониторинг.
7. Техника и технологии геологоразведочных работ.
8. Почвоведение.

9. Экономическая география.**III. ГОСУДАРСТВЕННОЕ УПРАВЛЕНИЕ**

1. Повышение роли государственного служащего на современном этапе развития общества.
2. Современные технологии управления.
3. Взаимодействие различных ветвей власти.
4. Подготовка государственных служащих.

IV. ЭКОЛОГИЯ

1. Состояние биосферы и его влияние на здоровье людей.
2. Экологические и метеорологические проблемы больших городов и промышленных зон.
3. Радиационная безопасность и социально-экологические проблемы.
4. Промышленная экология и медицина труда.
5. Проблемы экологического воспитания молодежи.
6. Экологический мониторинг.

V. ЭКОНОМИКА

1. Банки и банковская система.
2. Внешнеэкономическая деятельность.
3. Финансовые отношения.
4. Инвестиционная деятельность и фондовые рынки.
5. Управление трудовыми ресурсами.
6. Маркетинг и менеджмент.
7. Учет и аудит.
8. Математические методы в экономике.
9. Экономика промышленности.
10. Экономика предприятия.
11. Логистика.
12. Экономика АПК.
13. Региональная экономика.
14. Экономическая теория.
15. Государственное регулирование экономикой.
16. Макроэкономика.

VI. ИСТОРИЯ

1. История Украины.
2. Всемирная история.
3. История науки и техники.
4. Этнография.
5. Устная история.
6. История стран СНГ.

VII. МАТЕМАТИКА

1. Дифференциальные и интегральные уравнения.
2. Перспективы систем информатики.
3. Теория вероятностей и математическая статистика.
4. Прикладная математика.
5. Математическое моделирование.

VIII. ИСКУССТВО

1. Музыкальное искусство.
2. Искусство танца.
3. Театральное искусство.
4. Фото и киноискусство.
5. Искусство дизайна.

XIX. ПЕДАГОГИКА

1. Дистанционное образование в высшей школе.
2. Проблемы подготовки специалистов.
3. Методические основы воспитательного процесса.
4. Стратегические направления реформирования системы образования.
5. Современные методы преподавания.
6. Социальная педагогика.

X. ПОЛИТОЛОГИЯ

1. Избирательные технологии.
2. Проблемы интеграции Украины в мировое сообщество.
3. Отношения Украины с НАТО.
4. Отношения Украины со странами СНГ.

XI. ПРАВО

1. История государства и права.
2. Административное и финансовое право.
3. Охрана авторских прав.
4. Трудовое право и право социального обеспечения.
5. Уголовное право и криминология.
6. Борьба с экономическими преступлениями.
7. Экологическое, земельное и аграрное право.
8. Конституционное право.
9. Гражданское право.
10. Хозяйственное право.
11. Криминалистика и судебная медицина.
12. Предпринимательское и банковское право.
13. Уголовно-процессуальное право.

XII. ПСИХОЛОГИЯ

1. Место психолога на производстве.
2. Формы работы психолога-практика.
3. Современные тенденции в методологии психологических исследований.
4. Психология терроризма.
5. Психолого-педагогические проблемы развития личности в современных условиях.
6. Клиническая психология.
7. Общая психология.
8. Педагогическая психология.
9. Психология развития.
10. Психология труда.
11. Психофизиология.
12. Социальная психология.

XIII. СОЦИОЛОГИЯ

1. Кадровый менеджмент.
2. Современные технологии социального опроса.

XIV. СОВРЕМЕННЫЕ ИНФОРМАЦИОННЫЕ ТЕХНОЛОГИИ

1. Компьютерная инженерия.
2. Вычислительная техника и программирование.
3. Программное обеспечение.
4. Информационная безопасность.

XV. ФИЗИЧЕСКАЯ КУЛЬТУРА И ПРОФЕССИОНАЛЬНЫЙ СПОРТ

1. Физическая культура и спорт: проблемы исследования, предложения.
2. Развитие физкультуры и спорта в современных условиях.

XVI. ФИЛОЛОГИЧЕСКИЕ НАУКИ

1. Методика преподавания языка и литературы.
2. Риторика и стилистика.
3. Теоретические и методологические проблемы исследования языка.
4. Синтаксис: структура, семантика, функция.
5. Методы и приемы контроля уровня владения иностранным языком.
6. Актуальные проблемы перевода.
7. Язык, речь, речевая коммуникация.
8. Украинский язык и литература.
9. Русский язык и литература.
10. Этно-, социо- и психолингвистика.

XVII. ФИЛОСОФИЯ

1. Философия литературы и искусства.
2. Социальная философия.
3. История философии.
4. Философия культуры.
5. Философия религии.
6. Философия науки.

XVIII. ТЕХНИЧЕСКИЕ НАУКИ

1. Metallurgy.
2. Горное.
3. Литейная Дело.
4. Машиноведение.
5. Электротехника
6. Теплотехника.
7. Гидротехника.
8. Радиотехника.
9. Строительство

XIX. СОЦИАЛЬНЫЕ КОММУНИКАЦИИ. МЕДИА.

1. Журналистика. Теория и история журналистики.
2. Книговедение, библиотековедение, библиографоведение.
3. Социальная информатика. Прикладные социально-коммуникационные технологии.

Оргкомитет конференції планує розміщати доповіді на Web-сторінці по адресу: <http://conferences.neasmo.org.ua>.

По результатах конференції буде сформований електронний збірник матеріалів, який можна буде завантажити в PDF-форматі на головній сторінці конференції по адресу: <http://conferences.neasmo.org.ua/>.

Робочі мови конференції – український, польський, російський, англійський, французький, білоруський, грузинський, армянський, азербайджанський, казахський, узбекський, таджицький, киргизський, молдавський, туркменський.

Останній термін подання матеріалів – 29 січня 2016 г. (включительно).

Вартість участя в конференції та розміщення статті в електронному збірнику становить:

Організаційні збори - 10 USD США або 10 Євро (переклад в рубль – 500 рубль). (в організаційні збори входить оплата за розміщення на сайті, верстка макета, редактування текстів).

Обсяг статті – не більше 7 сторінок. Завантажити збірник можна буде **через тиждень** на головній сторінці конференції.

Для учасників країн Європи та Азії (за виключенням України) засоби перераховуються наступним чином:

1. СПОСОБ ПЕРЕВОДА.

Переклади по системі «Юністрім» для Бобровника Юрія Вікторовича пунктах Приват Банк г. Переяслав-Хмельницький (в квитанції повинен бути вказаний **код перекладу** та Ф.І.О. того, хто перекладає гроші, країна).

(комісія 0,15 USD США)

2. СПОСОБ ПЕРЕВОДА (Через ОАО «Сбербанк Росії»)

Для учасників з Російської Федерації (500 руб.) оплати організаційних зборів в рубль РФ (RUB) в відділеннях **ОАО «Сбербанк Росії»** для того, щоб організаційні збори дійшли, в розділі **НАЗНАЧЕННЯ ПЛАТЕЖА**, потрібно вказувати **«ПЕРЕВОД ЛІЧНИХ ЗАСОБІВ»** і тільки ці три слова.

56A: Банк-Посередник:	ОАО «Сбербанк Росії», Москва, РФ БИК 044525225, К/С 3010181040000000225 ИНН 7707083893 СВИФТ: SABRRUM
57D: Банк Бенефіціара:	/30111810100000000540 АО «СБЕРБАНК РОССИИ» Київ, Україна
59D: Бенефіціар:	/ 26207017148867/ Бобровник Юрій Вікторович

3. СПОСОБ ПЕРЕВОДА

Або поштовою перекладом на Ф.І.О.: Бобровник Юрій Вікторович, 08401, Україна, Київська обл, г. Переяслав-Хмельницький, ул. Сухомлинського, 32, к. 108.

4. СПОСОБ ПЕРЕВОДА Western Union на Бобровник Юрій Вікторович (Bobrovnik Juriy Viktorovich) (вказуйте код перекладу, Ф.І.О того, хто перекладає організаційні збори)

ОБРАЗЕЦ ОФОРМЛЕНИЯ СТАТЕЙ

Научная степень и ФИО автора
по образцу Иван Петренко (Киев, Украина)

**Секция, подсекция по образцу (Филологические науки
Методика преподавания языка и литературы.)**

НАЗВАНИЕ СТАТЬИ (БОЛЬШИМИ БУКВАМИ)

Текст статьи

(Ссылки на литературу по тексту в квадратных скобках по образцу [1, с. 23])

Литература:

7. Евремов С. Михаил Коцюбинский / / Ефремов С. Избранное: Ст. науч. разведки.
Монографии - К.: Наук. мысль, 2002. – 760 с.

Научный руководитель:

кандидат исторических наук Бобровник Юрий Викторович

Внимание!

После литературы (в правом углу указывается научный руководитель (для студентов и аспирантов)) подаются сведения об авторах (Ф.И.О. (полностью) домашний адрес, код города, телефон, e-mail, место работы или учебы, должность, ученое звание, ученая степень.

К участию в конференции принимаются статьи объемом до 7 страниц набранных в редакторе **MICROSOFT WORD** в виде компьютерного файла с расширением *. doc. Шрифт Times New Roman 14. Междустрочный интервал 1,5. Поля со всех сторон 20 мм. Материалы на конференцию принимаются по электронной почте по адресу: neasmo@gmail.com (тема сообщения: 30.01-31.01.2016 г.) (в случае если Ваш почтовик выбрасывает **ошибку не отправления**, отправляйте на адрес neasmo@ukr.net) или на CD-дисках (дискеты не принимаются) с добавлением печатных материалов + отсканированную копию или ксерокс квитанции об оплате оргвзноса. **В случае отправки научной статьи по электронной почте**, печатные материалы присылать не надо, а к статье, нужно прикрепить отсканированную копию квитанции об оплате оргвзноса.

Адрес оргкомитета:

08401, Украина, Киевская обл, г. Переяслав-Хмельницкий, ул. Сухомлинского, 32, к. 108.

Контактное лицо в Украине и за рубежом: Бобровник Юрий Викторович

Контактные телефоны: +38 (097) 923 16 58, : +38 (093) 335 78 86.

E-mail: neasmo@gmail.com

ВНИМАНИЕ!

После того, как мы получили от Вас статью, Вы обязательно должны получить ответное сообщение: **«Вашу статью получили и приняли»**. Если такой ответ не поступил через день после отправки, тогда обязательно позвоните в оргкомитет и сообщите о ситуации.

РАБОТЫ ОБЪЕМОМ более 7 страниц не принимаются!

Тексты, набранные межстрочным интервалом 1,0 **НЕ ПРИНИМАЮТСЯ!**

С результатами и форматом проведения подобных мероприятий можно ознакомиться по адресу <http://conferences.neasmo.org.ua/>

Участие в конференции – это отличная возможность осветить свои научные работы для студентов, аспирантов и преподавателей!

ІНФОРМАЦІЯ ДЛЯ УЧАСНИКІВ З УКРАЇНИ

Шановні викладачі, аспіранти, студенти!

Державний вищий навчальний заклад «Переяслав-Хмельницький державний педагогічний університет імені Григорія Сковороди»,
молодіжна громадська організація «Незалежна асоціація молоді»,
студентське наукове товариство історичного факультету «Комітет дослідження історії та сучасності»

Інформують Вас, що з 30 по 31 січня 2016 р. проводиться XXII Міжнародна науково-практична інтернет-конференція «Проблеми та перспективи розвитку науки на початку третього тисячоліття у країнах Європи та Азії».

Планується робота за секціями:

I. БІОЛОГІЧНІ НАУКИ

1. Систематика та географія вищих рослин.
2. Структурна ботаніка та біохімія рослин.
3. Мікологія та альгологія.
4. Ресурсоведення та інтродукція рослин.
5. Молекулярна біологія мікробіологія.
6. Зоологія.
7. Фізіологія людини та тварин.
8. Біохімія та біофізика.
9. Генетика та цитологія.
10. Біоінженерія та біоінформатика.

II. ГЕОГРАФІЯ ТА ГЕОЛОГІЯ

1. Регіоніведення і регіональна організація суспільства.
2. Спостереження, аналіз та прогноз метеорологічних умов.
3. Гідрологія та водні ресурси.
4. Біогеографія, біоресурсоведення, біорізноманітність.
5. Картографія та геоінформатика.
6. Природокористування та екологічний моніторинг.
7. Техніка та технологія геологорозвідувальних робіт.
8. Грунтознавство.
9. Економічна географія.

III. ДЕРЖАВНЕ УПРАВЛІННЯ

1. Підвищення ролі державного службовця на сучасному етапі розвитку суспільства.
2. Сучасні технології управління.
3. Взаємодія різних гілок влади.
4. Підготовка державних службовців.

IV. ЕКОЛОГІЯ

1. Стан біосфери та його вплив на здоров'я людей.
2. Екологічні та метеорологічні проблеми великих міст і промислових зон.
3. Радіаційна безпека та соціально-екологічні проблеми.
4. Промислова екологія і медицина праці.
5. Проблеми екологічного виховання молоді.
6. Екологічний моніторинг.

V. ЕКОНОМІКА

1. Банки та банківська система.
2. Зовнішньоекономічна діяльність.
3. Фінансові відносини.
4. Інвестиційна діяльність та фондові ринки.
5. Управління трудовими ресурсами.
6. Маркетинг та менеджмент.
7. Облік та аудит.
8. Математичні методи в економіці.
9. Економіка промисловості.
10. Економіка підприємства.
11. Логістика.
12. Економіка АПК.
13. Регіональна економіка.
14. Економічна теорія.
15. Державне регулювання економікою.
16. Макроекономіка.

VI. ІСТОРІЯ

1. Історія України.
2. Загальна історія.
3. Історія науки і техніки.
4. Етнографія.
5. Усна історія.

VII. МАТЕМАТИКА

1. Диференціальні та інтегральні рівняння.
2. Перспективи систем інформатики.
3. Теорія ймовірностей та математична статистика.
4. Прикладна математика.
5. Математичне моделювання.

VIII. МИСТЕЦТВО

1. Музичне мистецтво.
2. Мистецтво танцю.
3. Театральне мистецтво.
4. Фото і кіномистецтво.
5. Мистецтво дизайну.

IX. ПЕДАГОГІКА

1. Дистанційна освіта у вищій школі.
2. Проблеми підготовки фахівців.
3. Методичні основи виховного процесу.
4. Стратегічні напрями реформування системи освіти.
5. Сучасні методи викладання.
6. Соціальна педагогіка.

X. ПОЛІТОЛОГІЯ

1. Вибірчі технології.
2. Проблеми інтеграції України у світове співтовариство.
3. Відносини України з НАТО.
4. Відносини України з країнами СНД.

XI. ПРАВО

1. Історія держави та права.
2. Адміністративне і фінансове право.
3. Охорона авторських прав.
4. Трудове право та право соціального забезпечення.
5. Карне право та кримінологія.
6. Боротьба з економічними злочинами.
7. Екологічне, земельне та аграрне право.
8. Конституційне право.
9. Цивільне право.
10. Господарське право.
11. Криміналістика та судова медицина.
12. Підприємницьке та банківське право.
13. Кримінально-процесуальне право.

XII. ПСИХОЛОГІЯ

1. Місце психолога на виробництві.
2. Форми роботи психолога-практика.
3. Сучасні тенденції в методології психологічних досліджень.
4. Психологія тероризму.
5. Психолого-виховні проблеми розвитку особистості в сучасних умовах.
6. Клінічна психологія.
7. Загальна психологія.
8. Педагогічна психологія.
9. Психологія розвитку.
10. Психологія праці.
11. Психофізіологія.
12. Соціальна психологія.

XIII. СОЦІОЛОГІЯ

1. Кадровий менеджмент.
2. Сучасні технології соціального опитування.

XIV. СУЧАСНІ ІНФОРМАЦІЙНІ ТЕХНОЛОГІЇ

1. Комп'ютерна інженерія.
2. Обчислювальна техніка та програмування.
3. Програмне забезпечення.
4. Інформаційна безпека.

XV. ФІЗИЧНА КУЛЬТУРА ТА ПРОФЕСІЙНИЙ СПОРТ

1. Фізична культура і спорт: проблеми дослідження, пропозиції.
2. Розвиток фізкультури і спорту в сучасних умовах.

XVI. ФІЛОЛОГІЧНІ НАУКИ

1. Методика викладання мови та літератури.
2. Риторика і стилістика.
3. Теоретичні та методологічні проблеми дослідження мови.
4. Синтаксис: структура, семантика, функція.
5. Методи та прийоми контролю рівня володіння іноземною мовою.
6. Актualityні проблеми перекладу.
7. Мова, мовлення, мовна комунікація.
8. Українська мова та література.
9. Російська мова і література.
10. Етно-, соціо- та психолінгвістика.

XVII. ФІЛОСОФІЯ

1. Філософія літератури та мистецтва.
2. Соціальна філософія.
3. Історія філософії.
4. Філософія культури.
5. Філософія релігії.
6. Філософія науки.

XVIII. ТЕХНІЧНІ НАУКИ

1. Металургія
2. Гірництво
3. Ливарна справа
4. Машинознавство
5. Електротехніка
6. Теплотехніка
7. Гідротехніка
8. Радіотехніка
9. Будівництво

XIX. СОЦІАЛЬНІ КОМУНІКАЦІЇ. МЕДІА.

1. Журналістика. Теорія та історія журналістики
2. Книгознавство, бібліотекознавство, бібліографознавство.
3. Соціальна інформатика. Прикладні соціально-комунікаційні технології

Оргкомітет конференції планує розміщувати доповіді на web-сторінці за адресою:
<http://conferences.neasmo.org.ua/>

Робочі мови конференції: українська, польська, російська, англійська, французька, білоруська, грузинська, вірменська, азербайджанська, казахська, узбецька, таджицька, киргизька, молдавська, туркменська.

Останній термін подання статей – 29 січня 2016 р. (включно).

Вартість участі в конференції та розміщення статті в електронному збірнику складає:

Оргвнесок – 90 грн. (в оргвнесок входить оплата за розміщення на сайті, верстака макету, редагування текстів). Об'єм статті – не більше 7 сторінок. Скачати збірник можна буде через тиждень після закінчення роботи конференції за адресою <http://conferences.neasmo.org.ua/> натиснувши на слово.

Кошти перераховуються на:

Картку Приват банку **5168 7420 6537 9988** (одержувач - **Бобровнік Юрій Вікторович**) та відправити **SMS** підтвердження про оплату на моб. **097 923 16 58** у повідомленні вказати прізвище учасника конференції.

ЗРАЗОК ОФОРМЛЕННЯ СТАТЕЙ

ПІБ автора
Місто
за зразком *Іван Петренко*
(Київ, Україна)

Секція, підсекція за зразком **ФІЛОЛОГІЧНІ НАУКИ**
(Методика викладання мови та літератури)

Назва статті (великими літерами)

Текст статті

(посилання на літературу по тексту у квадратичних дужках за зразком [1, с. 23])

Література:

9. Коцур В.П. Історія середніх віків: [у 2-х т.]. – Т.1. Раннє середньовіччя: курс лекцій. / В.П. Коцур, В.О. Балух. – Чернівці: Наші книги, 2009. – 496 с.

10. Пангелов Б.П. Організація і проведення туристсько-краєзнавчих подорожей: навч. посіб. / Б.П. Пангелов. – К.: Академвидав, 2010. – 248 с.

Науковий керівник: кандидат філологічних наук, Петренко Іван Петрович

Увага!

Після літератури (у *правому куті вказується науковий керівник (для студентів та аспірантів)*) подаються **відомості про авторів** (П.І.П. (повністю) домашня адреса, код міста, телефон, E-mail, місце роботи або навчання, посада, вчене звання, науковий ступінь).

До участі у конференції приймаються статті **обсягом від 5 до 7 сторінок** набраних у редакторі MICROSOFT WORD у вигляді комп'ютерного файлу з розширенням *.doc. Шрифт Times New Roman 14. Міжрядковий інтервал 1,5. Поля з усіх сторін 20 мм. Матеріали на конференцію приймаються електронною поштою за адресою: neasmo@gmail.com (*тема повідомлення: 30.01-31.01.2016 р.* (у разі якщо Ваш поштовик викидає помилку не відправлення відправляйте на адресу neasmo@ukr.net)) або на CD-дисках (**дискети не приймаються**) із додаванням друкованих матеріалів + відскановану копію або ксерокс квитанції про сплату оргвнеску. У разі відправки коштів оргвнеску на картку Приватбанку ксерокопія квитанції не надсилається (достатньо відправити **SMS** вказавши прізвище **автора доповіді**).

Увага! У разі відправки статті та квитанції про оплату оргвнеску електронною поштою, надсилати друковані матеріали Укрпоштою не потрібно!

Увага! Після того, як ми отримали від Вас статтю, Ви обов'язково маєте отримати повідомлення-відповідь: **«Вашу статтю отримано та захищено»**. Якщо така відповідь не надійшла через день після надсилання, тоді обов'язково зателефонуйте оргкомітету і повідомте про ситуацію.

Адреса оргкомітету:

08401, Київська обл. м. Переяслав-Хмельницький, вул. Сухомлинського, 32, гурт. 1, кім. 108.

Координатор – Бобровнік Юрій Вікторович

Контактні телефони: (097) 923 16 58, (093) 335 78 86.

РОБОТИ ОБ'ЄМОМ менше 3 сторінок НЕ ПРИЙМАЮТЬСЯ!

ТЕКСТИ, НАБРАНІ МІЖРЯДКОВИМ ІНТЕРВАЛОМ 1,0 НЕ ПРИЙМАЮТЬСЯ!!!

З результатами та форматом проведення попередніх конференцій можна ознайомитися за адресою <http://conferences.neasmo.org.ua/>

ЗМІСТ / СОДЕРЖАНИЕ**СЕКЦІЯ: БІОЛОГІЧНІ НАУКИ**

Михаил Васильев, Сергей Овчинников (Одесса, Украина) МЕХАНИЗМЫ УСТОЙЧИВОСТИ КЛЕТОК PSEUDOMONASAERUGINOSA В СОСТАВЕ БИОПЛЕНОВ.....	6
Наталья Иссарь (Гродно, Беларусь) РАСПРЕДЕЛЕНИЕ ОСТРЫХ КИШЕЧНЫХ ИНФЕКЦИЙ СРЕДИ ГОРОДСКОГО НАСЕЛЕНИЯ И В СЕЛЬСКОЙ МЕСТНОСТИ.....	8
Сурайё Мисирова (Ташкент, Узбекистан) БИОЛОГИЧЕСКИЙ МЕТОД БОРЬБЫ С ФУЗАРИОЗОМ ЦВЕТОЧНО-ДЕКОРАТИВНЫХ РАСТЕНИЙ	11
Абдиқофиз Рахимов, Маъмура Ҳамроева (Қарши, Ўзбекистон) ИНТЕРФАОЛ ТАЪЛИМ ВА УНИНГ ДИДАКТИК ИМКОНИЯТЛАРИ.....	12
Ислам Арепбаев, Отабек Самандаров, Ҳамдам Турсунбоев (Нукус, Қарақалпақстан) O'ZBEKISTONDA TARQALGAN BEGONA O'TLARGA QARSHI KURASH CHORALARI.....	13

СЕКЦІЯ: ГЕОГРАФІЯ ТА ГЕОЛОГІЯ

Анастасія Дмитренко (Одеса, Україна) ВИКОРИСТАННЯ СПЛАЙН-ІНТЕРПОЛЯЦІЇ ДЛЯ ПРОСТОРОВОГО АНАЛІЗУ ІНТЕНСИВНОСТІ НИЗЬКИХ СТРУМЕНІВ.....	15
Юлія Митчик (Луцьк, Україна) ДНІПРОВСЬКІ ВОДОСХОВИЩА: СУЧАСНИЙ СТАН ТА ЕКОЛОГІЧНІ ПРОБЛЕМИ.....	17
Еркін Оспанов (Шолпан, Казахстан), Ербол Оспанов (Астана, Казахстан) ГЕОГРАФИЯ ПӘНІН ОҚЫТУДА АҚПАРАТТЫҚ-КОММУНИКАЦИЯЛЫҚ ТЕХНОЛОГИЯЛАРДЫ ҚОЛДАНУ.....	19
Тарас Погребський (Луцьк, Україна) ОСНОВНІ ПРОБЛЕМИ ФІНАНСУВАННЯ СИСТЕМИ ОХОРОНИ ЗДОРОВ'Я УКРАЇНИ.....	21

СЕКЦІЯ: ДЕРЖАВНЕ УПРАВЛІННЯ

Галина Мороз (Дрогобич, Україна) АКТУАЛЬНІСТЬ ПІДГОТОВКИ І ПЕРЕПІДГОТОВКИ ДЕРЖАВНИХ СЛУЖБОВЦІВ.....	23
---	----

СЕКЦІЯ: ЕКОНОМІКА

Лаура Байтуова, Султан Бекжанов (Астана, Қазақстан) ЖАБДЫҚТАУШЫЛАРМЕН ЖӘНЕ МЕРДІГЕРЛЕРМЕН ЕСЕП АЙЫРЫСУДЫ АВТОМАТТАНДЫРУ ЖӘНЕ ЖЕТІЛДІРУ.....	26
Максим Башлак (Гомель, Белоруссия) ПОВЫШЕНИЕ ЭФФЕКТИВНОСТИ СИСТЕМЫ СТИМУЛИРОВАНИЯ ТРУДА НА ПРЕДПРИЯТИИ.....	27
Петро Боровик, Володимир Сліпченко, Анна Дяченко (Умань, Україна) ПЕРСПЕКТИВИ ПОДАЛЬШОГО ЗАСТОСУВАННЯ В УКРАЇНІ БЮДЖЕТНО-ПОДАТКОВОЇ ПІДТРИМКИ СІЛЬСЬКОГОСПОДАРСЬКОЇ ГАЛУЗІ.....	30
Людмила Герасимчук (Вінниця, Україна) СУЧАСНІ НАУКОВІ ПІДХОДИ ЩОДО УПРАВЛІННЯ ПЕРСОНАЛОМ.....	31
Алла Дембіцька (Чернівці, Україна) НАПРЯМКИ УДОСКОНАЛЕННЯ ОБЛІКОВОГО ВІДОБРАЖЕННЯ АМОРТИЗАЦІЇ (ЗНОСУ) ОСНОВНИХ ЗАСОБІВ.....	34
Галина Долгопола (Івано-Франківськ, Україна) ВИЗНАЧЕННЯ ФАКТОРІВ РЕГУЛЮВАННЯ СТАЛОГО РОЗВИТКУ ТУРИСТИЧНОЇ ГАЛУЗІ КАРПАТСЬКОГО РЕГІОНУ.....	36
Юлія Кравченко (Київ, Україна) КОРПОРАТИВНА КУЛЬТУРА В СИСТЕМІ УПРАВЛІННЯ ПЕРСОНАЛОМ НА ПІДПРИЄМСТВІ.....	39
Наталья Мухина (Гомель, Республика Беларусь) ДИВИДЕНДНАЯ ПОЛИТИКА ПРЕДПРИЯТИЯ И ПУТИ ПОВЫШЕНИЯ ЕЕ ЭФФЕКТИВНОСТИ.....	40
Ольга Нагорна (Київ, Україна) РОЗВИТОК ДЕРЖАВНО-ПРИВАТНОГО ПАРТНЕРСТВА В УКРАЇНІ.....	43
Вікторія Нехай (Мелітополь, Україна) ТЕОРЕТИЧНИХ ТА ПРАКТИЧНИХ ОСНОВ ВПРОВАДЖЕННЯ МАРКЕТИНГУ.....	45
Юлія Нікіфорчук (Вінниця, Україна) ОБЛІКОВЕ ЗАБЕЗПЕЧЕННЯ АНАЛІЗУ І КОНТРОЛЮ ФІНАНСОВИХ РЕСУРСІВ БЮДЖЕТНИХ УСТАНОВ.....	47
Юлія Нікіфорчук (Вінниця, Україна) ОБЛІК ВИТРАТ ТА ФОРМУВАННЯ СОБИВАРТОСТІ НА АВТОТРАНСПОРТНИХ ПІДПРИЄМСТВАХ УКРАЇНИ.....	50
Юлія Нікіфорчук, Ольга Сакал (Вінниця, Україна) ТЕОРЕТИЧНІ АСПЕКТИ БАГАТОФАКТОРНОЇ МОДЕЛІ «ДЮПОН» ДЛЯ АНАЛІЗУ ВЛАСНОГО КАПІТАЛУ ВІТЧИЗНЯНИХ ПІДПРИЄМСТВ.....	53

Ольга Сакал, Юлія Нікіфорчук (Вінниця, Україна)	
ТЕОРЕТИЧНІ АСПЕКТИ ОБЛІКУ ВИТРАТ ЗА ЦЕНТРАМИ ВІДПОВІДАЛЬНОСТІ.....	56
Гліб Ольшанський (Київ, Україна)	
ТИПИ ТА СТРУКТУРА РЕГІОНАЛЬНИХ СОЦІАЛЬНО-ЕКОНОМІЧНИХ СИСТЕМ.....	58
Олександра Ольшанська, Ірина Лукаш (Київ, Україна)	
РОЛЬ РЕСУРСНОГО ПОТЕНЦІАЛУ В РЕГІОНАЛЬНОМУ РОЗВИТКУ УКРАЇНИ.....	60
Микола Попов (Київ, Україна)	
АКТУАЛЬНІ ПИТАННЯ ОПОДАТКУВАННЯ СУБ'ЄКТІВ МАЛОГО ПІДПРИЄМНИЦТВА.....	62
Тетяна Проноза (Київ, Україна)	
РОЗВИТОК НОРМАТИВНО-ПРАВОВОГО РЕГУЛЮВАННЯ ОБЛІКУ ПОДАТКУ НА ПРИБУТОК.....	64
Віталіна Семенюк (Вінниця, Україна)	
ШЛЯХИ МІНІМІЗАЦІЇ РИЗИКІВ ПРИ МИТНОМУ ОФОРМЛЕННІ ТЮТЮНОВИХ ВИРОБІВ.....	68
Оксана Шевчук (Вінниця, Україна)	
ОРГАНІЗАЦІЯ ОБЛІКУ ВИТРАТ ВИРОБНИЦТВА ПІДПРИЄМСТВА: ПРОБЛЕМИ ТЕОРІЇ ТА ПРАКТИКИ.....	70
Бахтиёр Норбўтаев (Гулистан, Узбекистан)	
INSURANCE OF BANK RISKS – BASIS OF ECONOMIC STABILITY.....	73
Олим Юсуфалиев (Гулистан, Узбекистан)	
КОРХОНА МОЛИЯ РЕСУРСЛАРИНИ ТАКОМИЛЛАШТИРИШ МАСАЛАЛАРИ.....	75
Бобур Янгибоев (Гулистан, Узбекистан)	
REGULATORY ASPECTS OF THE DEVELOPMENT OF INFORMATION ECONOMY IN UZBEKISTAN	76

СЕКЦІЯ: ІСТОРІЯ

Aziza Asqarova (Наманган, Узбекистан)	
МИЛЛИЙ-МАДАНИЙ МАРКАЗЛАР-МИЛЛАТЛАРАРО ТОТУВЛИКНИ МУСТАҲКАМЛАШНИНГ МУҲИМ ОМИЛИ.....	79
Сергій Ляшук (Дніпропетровськ, Україна)	
ГРОШОВО-ФІНАНСОВА СИСТЕМА КРИМСЬКОГО ХАНСТВА Й ІНШИХ ДЕРЖАВНИХ УТВОРЕНЬ ПРИЧОРНОМОР'Я В XV - XVIII СТОЛІТТЯХ.....	81
Махлиё Мисрбекова (Гулистан, Узбекистан)	
ИЗ ИСТОРИИ АРХЕОЛОГИЧЕСКОГО ИЗУЧЕНИЯ УСТРУШАНЫ.....	84
Галина Михайленко (Київ, Україна)	
ДІЯЛЬНІСТЬ О. І. НЕРОВЕЦЬКОГО В РОКИ ДРУГОЇ СВІТОВОЇ ВІЙНИ (1941-1944 рр.).....	85
А.Ә. Сағындықова (Шымкент, Қазақстан)	
АЛАШ ЗИЯЛЫЛАРЫ ЕҢБЕКТЕРІНДЕГІ ҚАЗАҚ ЖЕРІ МӘСЕЛЕЛЕРІ.....	87
Абдулло Гафаров (Наманган, Узбекистан)	
О'ЗБЕК ХАЛҚИ МАНАВИЙ-РУҲИЙ ҚИЙОФАСИНИНГ О'ЗИГА ХОС ЖИНАТЛАРИ ВА УНИНГ ТАРИХИЙ ИЛДИЗЛАРИ.....	90
Дилдора Олимова (Наманган, Узбекистан)	
ГЛОБАЛЛАШУВ ШАРОИТИДА ИНТЕРНЕТ ОРҚАЛИ КИРИБ КЕЛАЁТГАН МАЪНАВИЙ-ҒОЯВИЙ ТАҲДИДЛАР.....	92
Komiljon Dadaxo'jayev (Наманган, Узбекистан)	
О'ЗБЕКИСТОНДА YOSHLARGA OID DAVLAT SIYOSATINING AMALGA OSHIRILISHI.....	93
Mamlakat Jo'rayeva (Ўзбекистон, Наманган)	
MUSTAQILLIK DAVRIDA O'ZBEK XALQINING MA'NAVIY QIYOFASIDAGI O'ZGARISHLAR VA ULARNING DEMOKRATIK JAMIYAT QURISHDAGI AHAMIYATI.....	95

СЕКЦІЯ: МАТЕМАТИКА

С.Д. Джакетова, С.А. Бирмаганбетов (Арқалық, Қазақстан)	
ОҚУШЫЛАРДЫ МАТЕМАТИКА ПӘНІНЕН ҰБТ-ҒА ДАЙЫНДАУ ЖОЛДАРЫ.....	99
Анар Тулегенова, Айгерім Қабланбек (Арқалық, Қазақстан)	
МЕКТЕП МАТЕМАТИКАСЫНДАҒЫ АНАЛИЗ ЖӘНЕ СИНТЕЗ.....	102
Леся Цівина (Хорол, Україна)	
ТЕОРЕМИ ДОДАВАННЯ І МНОЖЕННЯ ЙМОВІРНОСТЕЙ З ІСТОРІЇ ТЕОРІЇ ЙМОВІРНОСТЕЙ.....	106
Оксана Яцинич (Дрогобич, Україна)	
ДЕЯКІ ЗАСТОСУВАННЯ ДИФЕРЕНЦІАЛЬНИХ РІВНЯНЬ.....	109
Гүлмира Сабитбекова, Альбина Құбашева (Арқалық қаласы, Қазақстан)	
МАТЕМАТИКАЛЫҚ АНАЛИЗ КУРСЫНЫҢ НЕГІЗГІ ҰҒЫМДАРЫН ОҚЫТУ ӘДІСТЕМЕСІ.....	111
Анар Тулегенова, Сымбат Анаркүл (Арқалық, Қазақстан)	
МЕКТЕПТЕ МАТЕМАТИКАДАН ӨЗ БЕТІНШЕ ЖҰМЫСТЫҢ ТҮРЛЕРІН ҰЙЫМДАСТЫРУ.....	115
Гүлмира Сабитбекова, Махсуджан Элтаев (Арқалық қаласы, Қазақстан)	
КЕЙБІР ТРАНСЦЕНДЕНТТІК ФУНКЦИЈЛАРДЫ ОҚЫТУ ЖОЛДАРЫ.....	117

СЕКЦІЯ: МИСТЕЦТВО

Наталія Денисюк, Тетяна Осадча (Одеса, Україна)	
ВИКОРИСТАННЯ УКРАЇНСЬКОГО МУЗИЧНОГО ФОЛЬКЛОРУ У ВИХОВАННІ ШКОЛЯРІВ.....	121

Нурилло Рахимов (Гулистан, Узбекистан) МУТАФАККИРЛАРИМИЗ МУСИҚА САНЪАТИ ҲАҚИДА.....	123
СЕКЦІЯ: ПЕДАГОГІКА	
Nodir Khodirov, Fotima Nurdinova (Namangan, Uzbekistan) THE IMPORTANCE OF FOREIGN LANGUAGE IN UPBRINGING MORALLY HEALTHY AND IDEAL YOUTH.....	127
Даметкен Байғожанова, Гүлшат Енсебаева, Толғанбайұлы Талант, Мағзұм Жамалтай (Астана, Қазақстан) ИНФОРМАТИКАДАН СЫНЫПТАН ТЫС ЖҰМЫСТАРДЫ ҰЙЫМДАСТЫРУДА ДИДАКТИКАЛЫҚ МАТЕРИАЛДАРДЫҢ ТИІМДІЛІГІ.....	128
Любов Василенко (Богуслав, Україна) СВІТОВИЙ ДОСВІД МОНІТОРИНГУ ЯКОСТІ ОСВІТИ.....	130
Олена Воронцова (Костянтинівка, Україна) ВИКОРИСТАННЯ ІНФОРМАЦІЙНИХ ТЕХНОЛОГІЙ ПРИ ОРГАНІЗАЦІЇ САМОСТІЙНОЇ РОБОТИ СТУДЕНТІВ ТЕХНІКУМУ.....	132
Тетяна Горобець (Петрівка, Україна) САМОСТІЙНА РОБОТА СТУДЕНТІВ - ВАЖЛИВА ЧАСТИНА ПРОЦЕСУ ПІДГОТОВКИ ФАХІВЦІВ – АГРАРІЇВ.....	134
Гули Исаева, А.Р. Рахмонов (Гулистан, Узбекистан) PEDAGOGIK-PSIXOLOGIK TASHXISLASH ASOSIDA O'QITUVCHINING KASBIY RIVOJLANISHINI TA'MINLASH USULLARI.....	137
Олександр Кузенков, Ігор Мазур (Київ, Україна) ТЕОРЕТИЧНІ ПІДХОДИ ДО ФОРМУВАННЯ ПРОФЕСІЙНИХ ЯКОСТЕЙ У КУРСАНТІВ МВС НА ЗАНЯТТЯХ З ФІЗИЧНОЇ ПІДГОТОВКИ.....	139
Қыдыр Қабиден, Фариза Еділжанқызы, Шынар Гилманова (Атырау, Қазақстан) ЛИССАЖУ ФИГУРАЛАРЫН КОМПЬЮТЕРДЕ МОДЕЛЬДЕУ.....	141
Oleksandr Lazaruk (Chernivtsy, Ukraine) PSYCHOLOGICAL AND PEDAGOGICAL PRINCIPLES OF INTEGRATION FULL TIME TECHNOLOGY STUDY WITH NETWORK INFORMATION AND COMMUNICATIONS BASED ON LMS «MOODLE» IN BUKOVYNIAN STATE MEDICAL UNIVERSITY.....	147
Л.А. Лебедева, Татьяна Лихобабенко, Жансая Ануарова (Алматы, Қазақстан) К ВОПРОСУ О ПОНЯТИИ «КАЧЕСТВО ОБРАЗОВАНИЯ»: ИСТОРИЧЕСКИЙ АСПЕКТ И СОВРЕМЕННОЕ ПОНИМАНИЕ ПРОБЛЕМЫ НАЦИОНАЛЬНОЙ СИСТЕМЫ ОЦЕНИВАНИЯ КАЧЕСТВА ОБРАЗОВАНИЯ В РК.....	149
Лі Ює (Одеса, Україна) ХУДОЖНЬО-СМИСЛОВІ УЯВЛЕННЯ В ІНТЕРПРЕТАЦІЇ МУЗИЧНИХ ТВОРІВ МАЙБУТНІМИ ВЧИТЕЛЯМИ МУЗИКИ.....	151
Лю Сянь (Одесса, Украина) МЕТОДИЧЕСКАЯ САМОСТОЯТЕЛЬНОСТЬ В ФОРТЕПИАННОЙ ПОДГОТОВКЕ СТУДЕНТОВ ПЕДАГОГИЧЕСКИХ УНИВЕРСИТЕТОВ.....	154
Наталья Огородник (Херсон, Україна) МОВНА ОСОБИСТІТЬ ЯК ПРІОРИТЕТ СУЧАСНОГО ОСВІТНЬОГО ПРОЦЕСУ З ІНОЗЕМНИХ МОВ.....	156
Вера Омарова (Павлодар, Қазақстан) ФОРМИРОВАНИЕ ПРАВОВОГО СОЗНАНИЯ И ПРАВОВОЙ КУЛЬТУРЫ БУДУЩИХ УЧИТЕЛЕЙ.....	158
Анастасія Паюнова (Артемівськ, Україна) ФОРМУВАННЯ ОСОБИСТІСНИХ ЯКОСТЕЙ МАЙБУТНІХ ІНЖЕНЕРІВ-ПЕДАГОГІВ ЕКОНОМІЧНОГО ПРОФІЛЮ.....	161
Василь Петраш (Хорол, Україна) УПРОВАДЖЕННЯ СУЧАСНИХ НОВІТНІХ ТЕХНОЛОГІЙ НАВЧАННЯ ПІД ЧАС ВИВЧЕННЯ ДИСЦИПЛІН.....	162
Василь Пилипчук (Глухів, Україна) ПРОФЕСІЙНА КОМПЕТЕНТНІСТЬ – СТРАТЕГІЧНА МЕТА ПІДГОТОВКИ СОЦІАЛЬНИХ ПЕДАГОГІВ У ВНЗ.....	164
Галина Погрібняк (Богуслав, Україна) ПРОБЛЕМИ ОЦІНЮВАННЯ ЯКОСТІ ШКІЛЬНОЇ ОСВІТИ.....	166
Олена Реконвальд (Петрівка, Україна) МЕТОДИКА ОРГАНІЗАЦІЇ КЕРІВНИЦТВА САМОСТІЙНОЮ РОБОТОЮ СТУДЕНТІВ.....	169
Лариса Стадникова (Орел, Россия) ИСТОРИЧЕСКАЯ РОЛЬ ПРАЗДНИЧНО-ОБРЯДОВОЙ КУЛЬТУРЫ В ФОРМИРОВАНИЯ НАЦИОНАЛЬНЫХ ЦЕННОСТЕЙ ПОДРАСТАЮЩЕГО ПОКОЛЕНИЯ СЕКЦІЯ: ПОЛІТОЛОГІЯ.....	171
Б.Т. Абыканова, Ш.Ж. Сырбаева, Г. Мырзагерейқызы, А.А. Тумышева, Ж.К. Шадьярова, Г.Т. Жунусова (Атырау, Қазақстан) ЛИССАЖУ ФИГУРАЛАРЫН КОМПЬЮТЕРДЕ МОДЕЛЬДЕУ.....	173

Санобар Астанова (Гулистан, Узбекистан) ТЕХНОЛОГИЧЕСКИЕ АСПЕКТЫ СОДЕРЖАНИЯ НАЧАЛЬНОГО ОБРАЗОВАНИЯ.....	178
Фотима Бабажанова (Гулистан, Узбекистан) РОЛЬ СРЕДЫ И ВОСПИТАНИЯ В БЛАГОПОЛУЧНОЙ СОЦИАЛЬНОЙ АДАПТАЦИИ ФОРМИРУЮЩЕЙСЯ ЛИЧНОСТИ.....	180
Манат Қожахмет, Айсулу Айтбаева (Арқалық, Қазақстан) ОҚУШЫЛАРДЫ ФИЗИКА ӘДЕБИЕТТЕРІМЕН ЖҰМЫС ІСТЕУГЕ ҮЙРЕТУ.....	182
Манат Қожахмет, Гүлмира Тұрсынқұл (Арқалық, Қазақстан) ҚАНЫҚҚАН ЖӘНЕ ҚАНЫҚПАҒАН БУ. ҚАЙНАУ.....	184
Манат Қожахмет, Жұлдыз Нұрмаханова (Арқалық, Қазақстан) ФИЗИКАДАН ТОПТЫҚ ЖҰМЫСТАРДЫ ҰЙЫМДАСТЫРУ.....	186
Гуллола Қурбонова, Б.Қ. Қурбонов (Гулистан, Узбекистан) ЎҚИТУВЧИЛАРНИНГ МАҚСАДГА ЙЎНАЛТИРИЛГАН ШАХСИЙ УЗЛУКСИЗ МАЛАКА ОШИРИШИ РЕЖАСИНИНГ ЗАМОНАВИЙ ШАКЛИ.....	188
Наталія Мараховська (Маріуполь, Україна) РОЗРОБКА ТА РЕАЛІЗАЦІЯ НАРАТИВНОЇ РОЛЬОВОЇ ГРИ В ПРОЦЕСІ ПРОФЕСІЙНОГО САМОПІЗНАННЯ МАЙБУТНІХ ПСИХОЛОГІВ.....	190
Махмуд Мухлибев, Зарифа Худойкулова (Гулистан, Узбекистан) ОСОБЕННОСТИ ТЕХНОЛОГИИ «ПЕДАГОГИКА СОТРУДНИЧЕСТВА».....	192
Манат Қожахмет, Мөлдір Пішентаева (Арқалық, Қазақстан) ГАЗ ЗАҢДАРЫН ОҚЫТУ ӘДІСТЕМЕСІ.....	195
Тетяна Ребро (Костянтинівка, Україна) СУЧАСНІ МЕТОДИ ВИКЛАДАННЯ У ВНЗ І-ІІ РІВНЯ АКРЕДИТАЦІЇ.....	196
Сайёра Хайдарова (Гулистан, Узбекистан) УЧЕНИЕ БЕЗ ПРИНУЖДЕНИЯ.....	199
Зарифа Худойкулова, М.А. Охунова (Гулистан, Узбекистан) КУРС «САМОСОВЕРШЕНСТВОВАНИЕ ЛИЧНОСТИ».....	202
Ўғилой Шукурова (Гулистан, Узбекистан) КАСБ-ХУНАР КОЛЛЕЖЛАРИДА ФАОЛ ШАХСНИ ТАРБИЯЛАШДА ПЕДАГОГИК ТЕХНОЛОГИЯЛАРДАН ФОЙДАЛАНИШ БОСҚИЧЛАРИ.....	203
СЕКЦІЯ: ПРАВО	
Людмила Діхтярь, Таїсія Ярошенко (Хорол, Україна) МІЖНАРОДНІ ГАРАНТІЇ ЗАХИСТУ ПРАВ ТА СВОБОД ЛЮДИНИ.....	206
Лариса Єрофєєнко, Георгій Ключка (Харків, Україна) ЩОДО ЕКОНОМІКО-ПРАВОВОЇ ПРОБЛЕМАТИКИ МАЛОГО ТА СЕРЕДНЬОГО БІЗНЕСУ В УКРАЇНІ.....	208
Анна Кобзарєва, Гльджан Сейтиєв (Харьков, Украина) ДОГОВОР ПЕРЕВОЗКИ ГРУЗОВ АВТОМОБИЛЬНЫМ ТРАНСПОРТОМ.....	210
Кристина Манько (Харьков, Украина) ПРОБЛЕМЫ СОВРЕМЕННОГО СОСТОЯНИЯ РЕГУЛИРОВАНИЯ ЛИЦЕНЗИРОВАНИЯ ХОЗЯЙСТВЕННОЙ ДЕЯТЕЛЬНОСТИ.....	212
Ірина Марченко (Харків, Україна) ЩОДО ПРИВАТИЗАЦІЇ ДЕРЖАВНОГО МАЙНА В УКРАЇНІ.....	213
Альона Пилипенко (Харків, Україна) ПРИПИНЕННЯ ДІЯЛЬНОСТІ ПІДПРИЄМСТВА ЗА БАЖАННЯМ ВЛАСНИКА: ПРАВОВІ АСПЕКТИ.....	216
Альона Пилипенко, Олена Земська (Харків, Україна) ПРАВОВЕ ЗАБЕЗПЕЧЕННЯ ЗАХИСТУ ПРАВ СПОЖИВАЧІВ.....	217
Максим Свіязов, Інна Корж (Харків, Україна) АНТИМОНОПОЛЬНЕ ЗАКОНОДАВСТВО УКРАЇНИ: ПРОБЛЕМИ ТА РЕФОРМИ.....	219
Алла Шевердіна (Харків, Україна) ПРАВОВІ ЗАСОБИ ЗАБЕЗПЕЧЕННЯ ЕКОЛОГІЧНОЇ БЕЗПЕКИ ВІД НЕГАТИВНИХ ВПЛИВІВ АВТОМОБІЛЬНОГО ТРАНСПОРТУ.....	220
Сусанна Шеуджен (Краснодар, Россия) О НЕКОТОРЫХ ПРОБЛЕМАХ АДМИНИСТРАТИВНОЙ ОТВЕТСТВЕННОСТИ ЗА НАРУШЕНИЕ ТРУДОВОГО ЗАКОНОДАТЕЛЬСТВА: ТЕНДЕНЦИИ ЗАКОНОТВОРЧЕСТВА СТАТЬИ 5.27 КОАП РФ.....	222
СЕКЦІЯ: ПСИХОЛОГІЯ	
Ірина Великодна (Переяслав-Хмельницький, Україна) ТЕОРЕТИЧНІ АСПЕКТИ ДОСЛІДЖЕННЯ ПСИХОЛОГІЧНОЇ СТРУКТУРИ ОСОБИСТІСНОЇ ІДЕНТИЧНОСТІ ПІДЛІТКІВ ЗА НАУКОВИМИ ДЖЕРЕЛАМИ.....	225
А.И. Клименко (Костанай, Казахстан) ДУХОВНО-НРАВСТВЕННОЕ ВОСПИТАНИЕ МОЛОДЕЖИ – ОСНОВА ПСИХОЛОГИЧЕСКОГО ЗДОРОВЬЯ СЕМЬИ.....	227

Ляззат Кошкумбаева (Астана, Казахстан)	
ОБРАЗ – Я ЖЕРТВ РЕЛИГИОЗНО-ДЕСТРУКТИВНЫХ ОРГАНИЗАЦИЙ.....	229
N.I. Xalilova, A. Kuchkarova (Toshkent, O'zbekiston)	
O'SMIR SHAXSINING IJTIMOYILASHUVNING PSIXOLOGIK XUSUSIYATLARI.....	233
Н.И. Халилова, Д. Қаюмова (Тошкент, Ўзбекистон)	
КИЧИК МАКТАБ ЁШИДА ХАВОТИРЛАНИШ ҲОЛАТЛАРИНИ НАМОЁН БЎЛИШ ХУСУСИЯТЛАРИ....	235
Тетяна Літвінова (Дрогобич, Україна)	
ЧИ ПОТРІБНА ПСИХОЛОГІЯ ПЕДАГОГУ?.....	238
Катерина Назаренко (Київ, Україна)	
ПСИХОЛОГІЧНІ АСПЕКТИ ПРОФЕСІЙНОЇ АДАПТАЦІЇ ВИКЛАДАЧА-ПОЧАТКІВЦЯ.....	241
Євгенія Тинко (Київ, Україна)	
ПСИХОЛОГІЧНІ ДЕТЕРМІНАНТИ ФЕНОМЕНУ ВІКТИМНОСТІ.....	243
Святослава Федорець (Київ, Україна)	
СУТНІСТЬ ФЕНОМЕНІВ ЛІДЕРСТВА ТА КЕРІВНИЦТВА: СПІЛЬНЕ ТА ВІДМІННЕ.....	246
N.I. Xalilova, Sh. Saboxiddinova (Toshkent, O'zbekiston)	
PEDAGOG SHAXSIDA PEDAGOGIK FAOLIYAT USLUBINING SHAKLLANGANLIGI O'QUVCHI SHAXSIGA TA'SIR KO'RSATISHNING MUHIM SHARTI.....	248
Матлуба Холназарова (Гулистан, Узбекистан)	
ШАРҚ МУТАФАККИРЛАРИ АБУ РАЙҲОН БЕРУНИЙ ВА АБУ АЛИ ИБН СИНОНИНГ ПЕДАГОГИК-ПСИХОЛОГИК ҚАРАШЛАРИ.....	250

СЕКЦІЯ: СОЦІАЛЬНІ КОМУНІКАЦІЇ

Марина Нетреба (Маріуполь, Україна)	
ФУНКЦІОНУВАННЯ МОВНОЇ АГРЕСІЇ В ЖУРНАЛІСТИЦІ.....	254

СЕКЦІЯ: СУЧАСНІ ІНФОРМАЦІЙНІ ТЕХНОЛОГІЇ

Нұрсұлу Айтжанова, Манат Иманқұл (Астана, Казахстан)	
5G ЖЕЛІСІН ҚҰРУДЫҢ КОНЦЕПЦИЯЛЫҚ АСПЕКТІЛЕРІ.....	256
Сауле Джакетова, Ляззат Нургалиева (Арқалық, Казахстан)	
5 СЫНЫПТА ТЕНДЕУДІҢ КӨМЕГІМЕН МӘТІНДІ ЕСЕПТЕРДІ ШЫҒАРУ ӨДІСТЕМЕСІ.....	258
Дария Зұлхарова, Гульнара Сейдалиева (Қазақстан, Алматы)	
БАНКТИҢ НЕСИЕ БӨЛІМІНІҢ МӘЛІМЕТТЕР БАЗАСЫН ЖОБАЛАУ.....	263
Манат Иманқұл (Астана, Казахстан)	
ЕСЕПТЕУ ЖҮЙЕЛЕРІНІҢ КЕЙБІР ЗАМАНАУИ АСПЕКТІЛЕРІ.....	265
А.Ж. Кинтонова, Жибек Нурмуқанова, Акерке Есилбай (Астана, Казахстан)	
ПРОЕКТИРОВАНИЕ ИНТЕЛЛЕКТУАЛЬНОГО ЭЛЕКТРОННОГО УЧЕБНОГО ИЗДАНИЯ.....	267
Константин Кузнецов (Киев, Украина)	
АНАЛИЗ АЛГОРИТМОВ КРИПТОГРАФИЧЕСКОЙ СИСТЕМЫ ОТКРЫТЫМ КЛЮЧОМ ПРИ ПЕРЕДАЧЕ ИНФОРМАЦИИ.....	269
Gulnara Seidaliyeva, Gaukhar Seidaliyeva (Kazakhstan, Almaty)	
CORE PRINCIPLES FOR EFFECTIVE USE OF LOGISTICS.....	272
Абай Шамшиденов, Гульнара Сейдалиева, Гаухар Сейдалиева (Казахстан, Алматы)	
АВТОМАТИЗАЦІЯ РАБОТ МЕНЕДЖЕРА ПРЕДПРИЯТИЯ.....	274
Аліна Щербина (Київ, Україна)	
ЗАХИСТ ІНФОРМАЦІЙНИХ РЕСУРСІВ СИМЕТРИЧНИМИ КЛЮЧАМИ.....	276

СЕКЦІЯ: ТЕХНОЛОГІЧНІ НАУКИ

Нұрсұлтан Нұрманов (Семей, Казахстан), Ербол Оспанов (Астана, Казахстан)	
ШЫНЫ ӨНДІРІСІНДЕ TRACE MODE 6 SCADA - ЖҮЙЕСІН ҚОЛДАНУ.....	279
Гүлхан Совет (Қазақстан, Тараз)	
АТТРАКЦИОНДАРДЫ ЭКСПЛУАТАЦИЯЛАУ КЕЗІНДЕ ҚАУІПСІЗДІКТІ ҚАМТАМАСЫЗ ЕТУ ЖӘНЕ ОЛАРДЫ СЕРТИФИКАТТАУ.....	281

СЕКЦІЯ: ФІЗИЧНА КУЛЬТУРА ТА ПРОФЕСІЙНИЙ СПОРТ

Томаш Бурачевски, Лешек Цицирко (Бяла Подляска, Польша)	
Александр Стула (Ополе, Польша)	
ХАРАКТЕРИСТИКА ОБЩЕЙ И СПЕЦИАЛЬНОЙ ФИЗИЧЕСКИХ СПОСОБНОСТЕЙ ФУТБОЛИСТОВ НА ЦЕЛЕНАПРАВЛЕННОМ ЭТАПЕ ПОДГОТОВКИ.....	284
Богдан Кіндзер (Львів, Україна)	
ВПЛИВ КАТА В КІОКУШИНКАЙ КАРАТЕ, ЯК ЗАСОБУ ПСИХОФІЗИЧНОГО ВІДНОВЛЕННЯ КВАЛІФІКОВАНИХ СПОРТСМЕНІВ.....	289
Елена Костинская, Татьяна Короткова, Ольга Барабаш, Елена Слипушко (Винница, Украина)	
САМОСТОЯТЕЛЬНЫЕ ЗАНЯТИЯ ПО ФИЗИЧЕСКОМУ ВОСПИТАНИЮ КАК СРЕДСТВО ОПТИМИЗАЦИИ УЧЕБНОГО ПРОЦЕССА В ВУЗЕ.....	293

Александр Стула (Ополе, Польша), Анджей Сорока (Люблин, Польша) НАБЛЮДЕНИЕ ЗА ТАКТИЧЕСКИМИ ДЕЙСТВИЯМИ ФУТБОЛИСТОВ ПО ИССЛЕДОВАНИЯМ РАЗНЫХ АВТОРОВ.....	295
Батима Тажигулова, Серик Актаев (Астана, Казахстан) ТОҒЫЗҚҰМАЛАҚТЫҢ ТӘРБИЕЛІК МӘНІ.....	302
Севара Кузубекова (Гулистан, Узбекистан) СОҒЛОМ АВЛОД – МИЛЛАТ КЕЛАЖАГИ.....	304

СЕКЦІЯ: ФІЛОЛОГІЧНІ НАУКИ

Andriana Kuzmych (Lviv, Ukraine) GENDER SPECIFIC FEATURES OF THE ENGLISH COMPARATIVE WORLD VIEW (ON THE BASIS OF THE 21ST CENTURY FICTIONAL DISCOURSE).....	305
Madinabonu Yusufjonova (Namangan, O'zbekiston) KOREYS XAQLINING MILLIYLIGI VA MADANIYATI AKS ETGAN FRAZEOLOGIZMLARNING O'ZBEK TILIDA TALQINI.....	306
Жандос Зұлпыхар, Медет Илубаев (Астана, Казахстан) ИНФОРМАТИКА ПӘНІН ОҚЫТУДАҒЫ ҚАЗАҚ ТІЛІ ТЕРМИНОЛОГИЯСЫНЫҢ МӘСЕЛЕЛЕРІ.....	309
Анастасія Вадимівна (Маріуполь, Україна) ПИТАННЯ ЩОДО ПОХОДЖЕННЯ СЛЕНГІЗМІВ У СУЧАСНИХ УКРАЇНСЬКИХ ПРОЗОВИХ ТВОРАХ (НА МАТЕРІАЛІ РОМАНІВ Л. ДЕРЕША «КУЛЬТ» ТА «ПОКЛОНІННЯ ЯЩІРЦІ»).....	311
Вікторія Малихіна (Переяслав-Хмельницький, Україна) СУЧАСНИЙ СТАН ДОСЛІДЖЕННЯ АНГЛІЙСЬКОГО РЕЧЕННЯ.....	313
Лунара Мырзабаева (Талдықорған, Қазақстан Республикасы) ҚАЗАҚ ПРОЗАСЫНДАҒЫ ЭТНОМӘДЕНИ КЕҢІСТІК (ЭТНОГРАФИЯ, ЭПИКАЛЫҚ БАЯНДАУ, ПЕЙЗАЖ).....	315

СЕКЦІЯ: ФІЛОСОФІЯ

Шовкат Кенжаев (Гулистан, Узбекистан) SOMONIYLAR DAVLATIDA MADANIY HAYOT VA DIN.....	318
Андрей Климчук, Николай Рева (Днепропетровск, Украина) УКРАИНСКИЙ ГАМБИТ.....	320
Алена Лещенко (Херсон, Украина) ЗНАЧЕНИЕ «ЧУВСТВЕННЫХ ОБРАЗОВ» В ХРИСТИАНСКОМ САКРАЛЬНОМ ИСКУССТВЕ.....	323
Лілія Романкова (Івано-Франківськ, Україна) ПРОБЛЕМА ПРОСТОРУ У ФІЛОСОФІЇ.....	324
Хусан Сувонкулов (Гулистан, Узбекистан) МИЛЛИЙ ЎЗЛИКНИНГ ШАКЛЛАНИШИНИНГ МИЛЛАТ ҲАЁТИЙ ФАОЛИЯТИ БИЛАН ЎЗАРО АЛОҚАДОРЛИГИ.....	329
ВІДОМОСТІ ПРО АВТОРІВ / СВЕДЕНИЯ ОБ АВТОРАХ.....	331

НАСТУПНІ КОНФЕРЕНЦІЇ / СЛЕДУЮЩИЕ КОНФЕРЕНЦИИ

Информация для участников из зарубежных стран.....	338
Информация для участников з України.....	341

Українською, польською, російською, англійською, французькою, білоруською, грузинською, вірменською, азербайджанською, казахською, узбецькою, таджицькою, киргизькою, молдавською, туркменською мовами

Матеріали XXI Міжнародної науково-практичної інтернет-конференції **«Проблеми та перспективи розвитку науки на початку третього тисячоліття у країнах Європи та Азії»** // Збірник наукових праць. – Переяслав-Хмельницький, 2015 р. – 349 с.

Материалы XXI Международной научно-практической интернет-конференции **«Проблемы и перспективы развития науки в начале третьего тысячелетия в странах Европы и Азии»** // Сборник научных трудов. – Переяслав-Хмельницький, 2015 г. – 349 с.

ГОЛОВНИЙ РЕДАКТОР:

В.П. Коцур,

доктор історичних наук, професор, дійсний член НАПН України,

ректор ДВНЗ «Переяслав-Хмельницький державний педагогічний університет імені Григорія Сковороди».

Упорядники: Ю.В. Бобровнік, А.М. Вовкодав

Верстка та дизайн: Ю.В. Бобровнік, А.М. Вовкодав

Проведення XXI Міжнародної науково-практичної інтернет-конференції **«Проблеми та перспективи розвитку науки на початку третього тисячоліття у країнах Європи та Азії»** та видання збірника наукових матеріалів стало можливим завдяки організаційній підтримці **молодіжної громадської організації «Незалежна асоціація молоді»**

Відповідальність за достовірність матеріалів несуть автори публікацій.

Матеріали конференції розміщені на сайті МГО «Незалежна асоціація молоді» за адресою <http://conferences.neasmo.org.ua>

Адреса оргкомітету конференції:

08401, Київська обл. м. Переяслав-Хмельницький, вул. Сухомлинського, 32, кім. 108.

