

2016

XXIX Міжнародна науково-практична інтернет-конференція

30 – 31 серпня 2016 р.

Секції:

- | | |
|-----------------------|---------------------------------|
| Біологічні науки | Право |
| Географія та геологія | Психологія |
| Державне управління | Соціологія |
| Екологія | Сучасні інформаційні технології |
| Економіка | Соціальні комунікації. Медіа. |
| Історія | Технічні науки |
| Математика | Фізична культура та спорт |
| Мистецтво | Філологічні науки |
| Педагогіка | Філософія |
| Політологія | |

ПРОБЛЕМИ ТА ПЕРСПЕКТИВИ РОЗВИТКУ
НАУКИ НА ПОЧАТКУ ТРЕТЬОГО ТИСЯЧОЛІТТЯ
У КРАЇНАХ ЄВРОПИ ТА АЗІЇ

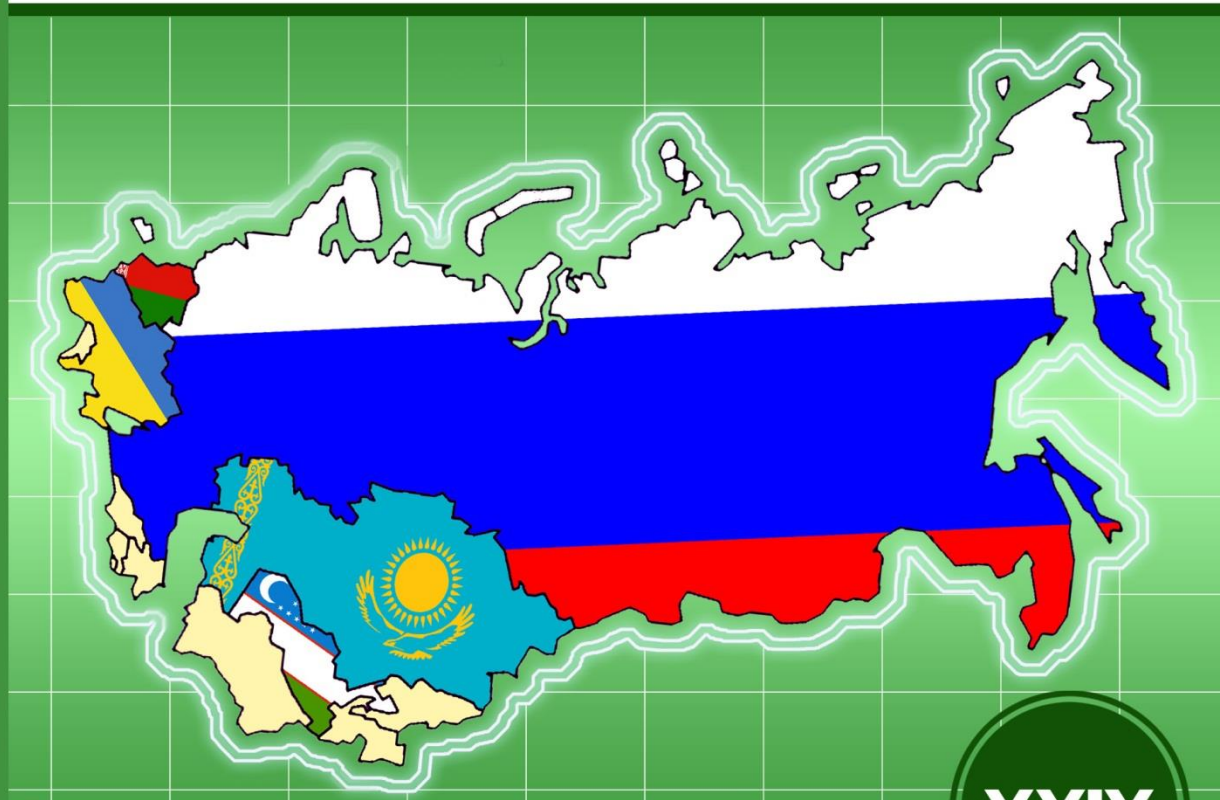

Переяслав-Хмельницький
2016

XXIX

МІНІСТЕРСТВО ОСВІТИ І НАУКИ УКРАЇНИ
ДЕРЖАВНИЙ ВИЩИЙ НАВЧАЛЬНИЙ ЗАКЛАД
«Переяслав-Хмельницький державний педагогічний
університет імені Григорія Сковороди»

молодіжна громадська організація
«НЕЗАЛЕЖНА АСОЦІАЦІЯ МОЛОДІ»

студентське наукове товариство історичного факультету
«КОМІТЕТ ДОСЛІДЖЕННЯ ІСТОРІЇ ТА СУЧАСНОСТІ»

МАТЕРІАЛИ

XXIX Міжнародної науково-практичної інтернет-конференції
**«Проблеми та перспективи розвитку науки на початку третього тисячоліття у
країнах Європи та Азії»**

30 – 31 серпня 2016 р.

ЗБІРНИК НАУКОВИХ ПРАЦЬ

МИНИСТЕРСТВО ОБРАЗОВАНИЯ И НАУКИ УКРАИНЫ
ГОСУДАРСТВЕННОЕ ВЫСШЕЕ УЧЕБНОЕ ЗАВЕДЕНИЕ
«Переяслав-Хмельницкий государственный педагогический университет
имени Григория Сковороды»

молодежная общественная организация
«НЕЗАВИСИМАЯ АССОЦИАЦИЯ МОЛОДЕЖИ»

студенческое научное общество исторического факультета
«КОМИТЕТ ИССЛЕДОВАНИЯ ИСТОРИИ И СОВРЕМЕННОСТИ»

МАТЕРИАЛЫ

XXIX Международной научно-практической интернет-конференции
**«Проблемы и перспективы развития науки в начале третьего тысячелетия в
странах Европы и Азии»**

30 – 31 августа 2016 г.

СБОРНИК НАУЧНЫХ РАБОТ

Матеріали XXIX Міжнародної науково-практичної інтернет-конференції «Проблеми та перспективи розвитку науки на початку третього тисячоліття у країнах Європи та Азії» // Збірник наукових праць. – Переяслав-Хмельницький, 2016 р. – 80 с.

Матеріали XXIX Международной научно-практической интернет-конференции «Проблемы и перспективы развития науки в начале третьего тысячелетия в странах Европы и Азии» // Сборник научных трудов. – Переяслав-Хмельницкий, 2016 г. – 80 с.

ГОЛОВНИЙ РЕДАКТОР:

В.П. Коцур,

доктор історичних наук, професор, дійсний член НАПН України,
ректор ДВНЗ «Переяслав-Хмельницький державний педагогічний університет імені Григорія Сковороди».

ГЛАВНЫЙ РЕДАКТОР:

В.П. Коцур,

доктор исторических наук, профессор, действительный член НАПН Украины, ректор ГВУЗ
«Переяслав-Хмельницкий государственный педагогический университет имени Григория Сковороды».

РЕДАКЦІЙНА КОЛЕГІЯ:

С.М. Рик – к.ф.н., доцент;

Т.М. Боголіб – д.е.н., професор;

Г.Л. Токмань – д.п.н., професор;

Н.В. Ігнатенко – к.п.н., професор;

В.В. Куйбіда – к.біол.н., доцент;

В.А. Вінс – к.псих.н.;

Ю.В. Бобровнік – к.і.н.;

РЕДАКЦИОННАЯ КОЛЛЕГИЯ:

С.М. Рик – к.ф.н., доцент;

Т.М. Боголиб – д.э.н., профессор;

Г.Л. Токмань – д.п.н., профессор;

Н.В. Игнатенко – к.п.н., профессор;

В.В. Куйбида – к.биол.н., доцент;

В.А. Винс – к.псих.н.;

Ю.В. Бобровник – к.и.н.;

Члени оргкомітету інтернет-конференції:

Ю.В. Бобровнік,

А.П. Король,

Ю.С. Табачок.

Члены оргкомитета интернет-конференции:

Ю.В. Бобровник,

А.П. Король,

Ю.С. Табачок.

Упорядники збірника:

Ю.В. Бобровнік,

А.М. Вовкодав.

Составители сборника:

Ю.В. Бобровник,

А.М. Вовкодав.

СЕКЦІЯ: БІОЛОГІЧНІ НАУКИ

Rinat Aitbekov
(Almaty, Kazakhstan)

**DETECTION OF ANXIETY LEVEL OF STUDENTS OF THE FACULTY OF BIOLOGY AND BIOTECHNOLOGY
AL FARABI KAZAKH NATIONAL UNIVERSITY**

In our turbulent times of anxiety problem is becoming more acute. This is facilitated by crises in politics and the economy, an increase in crime and terrorism, the problem of personal and professional life. But there are other reasons besides these anxiety, less obvious, but deeper and more related to each of us. This is - the lack of consent of the person with himself, no psychologically accepted guidelines and regulations out of conflict situations. anxiety problem, understood in psychology as an experience emotional discomfort associated with the expectation of trouble, a premonition of impending trouble or danger, is poorly understood, despite the large amount of research in domestic and foreign psychology. To distinguish anxiety as an emotional state and the stability of the property (trait of personality or temperament) [1].

A high level of anxiety (and excessively low) may reflect a trouble student, his personal development, adversely affect its success in learning activity. The students are constantly faced with various difficulties and experiencing intellectual, emotional, informational load. The role of high anxiety when learning a new student activities during its preparation for difficult situations. It can mobilize the student to help him take a responsible approach to solving any problems or vice versa - to generate tension, uncertainty, a sense of failure and others.

Anxiety students manifested in the behavior of children is very diverse, sometimes unexpected, "masquerading" by other issues. Its main diagnostic features - passivity in the classroom, stiffness in replies, embarrassed at the slightest remark on the part of the teacher. On the change of disturbing the student can not find things to do, love is among the other students, without coming into close contact with them. Also because of the large emotional stress student begins to ache often, its resistance to somatic diseases is reduced. It can be assumed that there are features of the manifestation of anxiety-related training activities, and is furthermore reflected in their attitude to exams, the differences that arise in the situation between their personal and situational anxiety. Our work is devoted to research the level of anxiety of students by type of occupation [1].

The aim is to study the level of anxiety in the students of KazNU named after Al - Farabi on the type of lesson.

The basis of the study was the Kazakh National University. Al-Farabi. A total of 80 students attended the Faculty of Biology and Biotechnology (1-2 courses). Of these, 45 boys and 35 girls.

In the first stage of the study, we detected the effect of self-evaluation at the level of students' anxiety. Analysis of the results obtained by the method T.V.Dembo - S.Ya.Rubinshteyn - AM Parishioners. The results show a significant impact on the ability of self-esteem all the anxiety scale. With regard to self-assessment effort observed significant its impact on interpersonal anxiety. In other anxiety scale of its significant effect has been detected.

In the next stage of our research, we studied the level of anxiety on the type of lesson, students of the Faculty of Biology and Biotechnology. For example: IWOSOT, IWOS, lectures, workshops, midterm, final.

According to the results of the analysis to identify the level of anxiety on the type of lesson, SRSP and cpc (independent work of the student with the teacher, students' independent work) undergraduate students of high schools we would be ob- that of the 80 students who participated in our study, 35% of the subjects are very worried, sweating, embarrassed, do not understand the teachers; 20% of the test cases, which are not fermented, and behave well; 30% of subjects do poorly in school, talk a lot, behave not balanced; 15% of the subjects is not worried, answer all questions, do not hesitate to quickly accept the new material.

To identify the level of anxiety on academic performance of university students, we used the Spearman correlation analysis which allowed to identify the internal relationship between academic performance and the level of personal and situational anxiety.

The following indicators have been identified in the interpretation of the experimental results of the study contact.

1. Of the 80 people who participated in our study - 30% (10) - honors.
2. According to the procedure Spielberger - Khanin a high level of trait anxiety was detected in 35.5% of subjects (20); among them are 10 people who are learning to "excellent."

The high level of situational anxiety by Spielberger method Hanina show 6% of the subjects (two people).

From these data, we can infer a trend towards a high level of anxiety among students, students with "excellent".

Literature:

1. Antipov VV, Psychological adaptation to extreme situations. - M., 2004.
2. FB Berezin, mental and psycho-physiological adaptation of humans. A.: Publisher LSU, 1988. -270 p.

Supervisor: Askarov Zifa Asanbaevna,
Candidate of Biological Sciences, Associate Professor.

СИНТЕЗ N-ЗАМЕЩЕННЫХ ПРОИЗВОДНЫХ АМИНОУКСУСНОЙ КИСЛОТЫ

Известно, что среди производных аминокислот имеются их различные эфиры и амиды. Особенно, амидная группа, входящая в состав N-замещенных производных аминокислот, является важной составляющей частью многих биологически активных соединений. В последнее время амиды аминокислот находят широкое применение в качестве БАД к кормам животных как дополнительный источник азота. Амиды аминокислот содержатся в растительных продуктах в качестве естественной составной части. Например, в спарже, капусте находится амид аспарагина в пределах 0,2-0,3%. Среди производных амидов найдены эффективные инсектициды, средства для роста и защиты растений, а также некоторые амиды служат сырьем для производства фармацевтических препаратов.

Помимо биологических аспектов, амиды представляют интерес для фундаментальных химико-биологических исследований. Амиды и эфиры находят все большее применение в сельском хозяйстве, химической промышленности и пищевой промышленности [1-3]. Амиды аминокислот занимают одно из ведущих мест в биоорганической химии, биохимии и синтетической органической химии.

Аминокислоты, подобно обычным органическим карбоновым кислотам, вступают во многие реакции, свойственные соединениям, содержащим функциональные карбоксильные группы. Они образуют разнообразные эфиры, соли и амиды.

Аминокислоты - соединения, содержащие две функциональные группы (карбоксильную и аминогруппу). Поэтому они образуют ряд соединений по двум этим функциональным группам. Производные аминокислот проявляют ярко выраженную физиологическую активность, в результате чего нашли широкое применение в качестве субстанций лекарственных препаратов и биологически активных добавок.

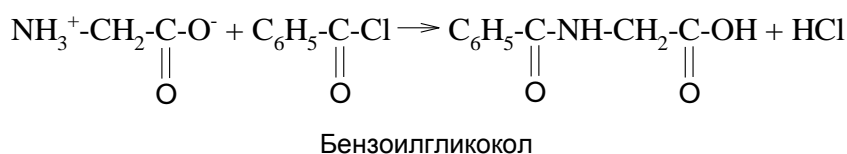
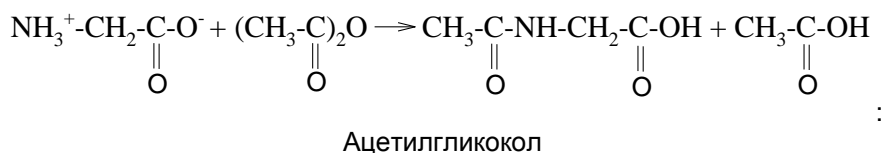

Образующаяся в последней из написанных реакций гиппуровая кислота – вещество, в виде которого травоядные животные выделяют с мочой безвредную бензойную кислоту, попадающую в организм с пищей.

Подобно обычным карбоновым кислотам, аминокислоты вступают во многие реакции, свойственные соединениям, содержащим карбоксил. Они образуют соли, эфиры, амиды. При образовании эфиров, амидов кислот реагирует неионизованная карбоксильная группа, а потому с аминокислотами эти реакции идут труднее, чем с алифатическими кислотами.

Тем не менее, реакции замещения OH-группы в карбоксильной группе являются одними из главных для аминокислот, так как приводят к синтезу функциональных производных в их карбоксильной группе.

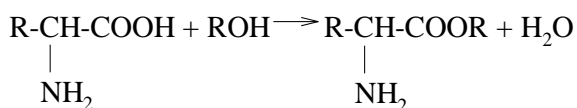

Из всех многочисленных карбоксилпроизводных аминокислот их эфиры, а также амиды являются едва ли не самыми интересными производными.

Прямой реакции получения эфиров нет, так как эта реакция протекает трудно и в 2 стадии. Для начала действуют хлористым водородом на спиртовые растворы аминокислот. При этом, разумеется, образуются солянокислые соли эфиров, из которых свободные эфиры можно получить, удаляя хлористый водород окисью серебра, окисью свинца или триэтиламино [4]:

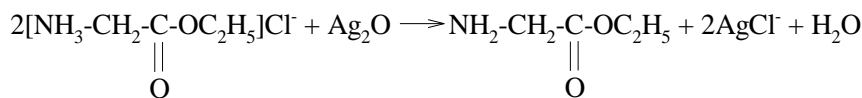
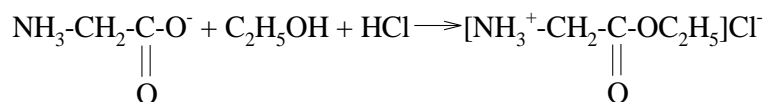

Этиловый эфир аминокислоты

Отличительным свойством первичных и вторичных аминов (алифатических и ароматических) является способность к превращению в замещенные амиды при взаимодействии с ацилирующими реагентами.

Чаще всего для ацилирования первичных (или вторичных) аминов используют галогенангидриды или ангидриды кислот. Но мы в данной работе использовали полученный нами этиловый эфир аминокислоты и этиловый эфир α-аминоуксусной кислоты.

Объектами исследования были выбраны реагенты ацилирования диэтиламин (1) и виниловый эфир моноэтаноламина (2).

Синтез диэтиламида аминокислоты и α-аминопропионовой кислот осуществлялся взаимодействием эфиров этих кислот с диэтиламином. И синтез N-винилоксиэтиламида глицина и аланина осуществлялся путем взаимодействия этилового эфира данных кислот с виниловым эфиром моноэтаноламина.

Общая схема реакций выглядит так:

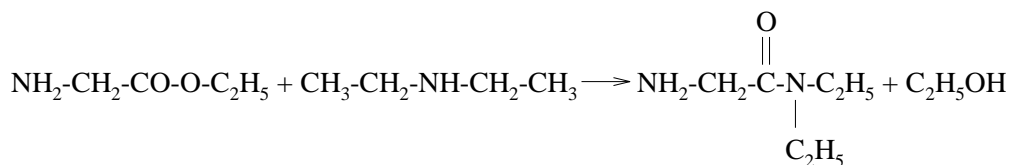

Этиловый
эфир
аминоуксусной
кислоты

Диэтиламин (1)

Диэтиламид
аминоуксусной
кислоты

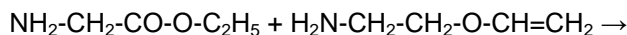

Этиловый эфир
аминоуксусной
кислоты

Виниловый эфир
моноэтаноламина (2)

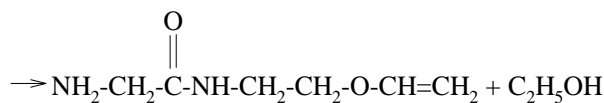

N-винилоксиэтиламид аминокислоты

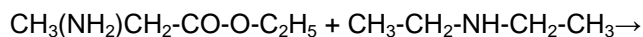

Этиловый эфир
α-аминопропионовой
кислоты

Диэтиламин (1)

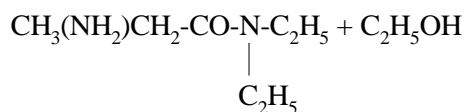

Диэтиламид α-аминопропионовой кислоты

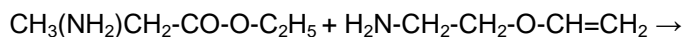

Этиловый эфир
α-аминопропионового
кислоты

Виниловый эфир
моноэтаноламина (2)

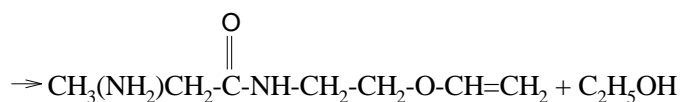

N-винилоксиетиламид α-аминопропионової кислоти

При взаємодії етилового ефіра аміноуксусної кислоти і α-аминопропионової кислоти з діетиламіном і виниловим ефіром моноетаноламіна вирішальну роль грають неспарені електрони атома азота. Ацилювання амінів головним чином протікає за механізмом бімолекулярного нуклеофільного заміщення (S_N2), який йде за схемою:

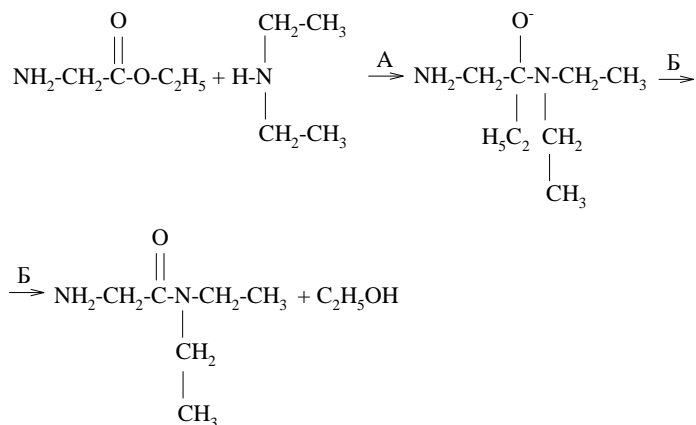

В простому випадку S_N2 заміщена структура представляє собою проміжну високоенергетичну структуру на координаті реакції (т.е. перехідне стан) [5].

Синтез амідів проводився при температурі 5-10°C, в течение дуже короткого відрізка часу (15 хв). В результаті був отриманий цільовий продукт з виходом 50-52% діетиламіда аміноуксусної кислоти, 49-50% N-винилоксиетиламіда аміноуксусної кислоти і 45-47% діетиламіда α-аминопропионової кислоти, 43-44% N-винилоксиетиламіда α-аминопропионової кислоти.

Індивідуальність і чистота отриманих сполучень була доведена методами ТСХ і ІК-спектроскопії.

Література:

1. Общая органическая химия / Пер. с англ. под ред. Н.К. Кочеткова, М.А. Членова/. М.: Химия, 1986, Т.10, стр. 32-215.
2. Реутов О.А., Курц А.А., Бутин К.П. Органическая химия. Т.2, М., Изд-во МГУ, 1999, стр. 366-368. Лавров В.И., Трофимов Б.А.
3. Лавров В.И., Трофимов Б.А. Прикладная химия. 1990, №10, стр.135.
4. Рехарская Е.М., Чухаркина А.П., Полянова Т.В., Борзенко А.Г. Вестник МГУ, сер.хим.2, 2005, стр. 49
5. Пальм В.А. Введение в теоретическую органическую химию. М., ВШ, 1974, стр. 304-313.

Андрій Сидоренко
(Мелітополь, Україна)

ОМОРФОЛОГІЧНІ ПОКАЗНИКИ КЛАДОК ВЕЛИКОГО БАКЛАНА НА ОБИТІЧНІЙ КОСІ (ЗАПОРІЗЬКА ОБЛАСТЬ)

Колонія баклана великого (*Phalacrocorax carbo*) на косі Обитічній, згідно наших даних, є найбільшою колонією виду в Європі. Регулярні дослідження орнітологічної ситуації розпочаті тут співробітниками НДІ Біорізноманіття наземних та водних екосистем України та Інституту зоології Національної Академії наук ім. І.І. Шмальзаузена з 1974 року. Матеріал для даного дослідження був зібраний протягом експедиційних польових виїздів у 2015-2016 рр., знято параметри з 1397 яєць (441 кладка). Досліджувалися такі оморфологічні показники, як забарвлення, фактура яйця (борозни, здуття, напливи, плями кольору запеченої крові), довжина, діаметр, маса, об'єм, індекс заокругленості, індекс подовженості та питома маса.

Забарвлення яєць великого баклана згідно з літературними даними є блакитним або блідо-зеленим [4, с. 160]. За спостереженнями П.І. Горлова з колегами [1, с. 54] та за нашими даними, яйця великого баклана мають свої характерні особливості. Першою очевидною ознакою слід вважати труднощі при визначенні кольору фону шкаралупи через потужне і неоднорідне вапняне покриття; всі свіжознесені яйця є матово-білими, і лише в період інкубації частина вапняного нальоту стає тоншою або навіть

місцями відшаровується, показуючи справжнє забарвлення шкаралупи. Відшаровування вапняного нальоту відбувається в першу чергу в області максимального діаметра яйця. У колонії баклана на Обитічній косі переважна більшість яєць мала блакитне та світло-блакитне забарвлення, рідше – блакитно-зелене. Яєць з блідо-зеленою шкаралупою відзначено не було.

Поверхня яєць, окрім абсолютно рівної, може мати прямі та закруглені борозни різної довжини та локалізації. Найчастіше такі борозни у вигляді коротких відрізків – до 1,5 см – розташовані радіально навколо клоакального полюса яйця, в меншій мірі – навколо інфундибулярного. Крім борозен, нами відзначені вапняні здуття від 1 до 3 мм в діаметрі, практично ідеально рівні або неправильної (овальної) форми. На противагу останнім, на поверхні шкаралупи клоакальної половини яйця зустрічаються надщерблені воронки до 1 мм в діаметрі і менше 1 мм глибиною, які в мікрорельєфі виглядають невеликими за площею шорсткими ділянками.

Для багатьох яєць були характерні напливи (приблизно 50% з усіх промірних яєць), характер розташування яких був доволі варіативним: близько 50% були або на гострому полюсі, або на гострокінцевій половині яйця; 12% – на тупому полюсі або тупокінцевій половині, 10% – на екваторі; в інших випадках напливи були розташовані по всій поверхні яйця.

У деяких яєць були виявлені досить великі площі поверхні, вкриті плямами кольору запеченої крові. У нас немає даних про зникнення цього нальоту при інкубації, хоча більшість насиджених яєць таких особливостей забарвлення не мали. В цілому, така ознака спостерігалася для близько 20% яєць (як у 2015, так і у 2016 рр.); 50% з них мали плями на тупому полюсі, 10% – на гострому та ще 40% – на екваторі, або плями були розташовані спорадично по всій поверхні яйця.

Форма яєць у великого баклана найрізноманітніша: овальна, видовжено-овальна, вкорочено-овальна, загострено-овальна, еліпсоїдна [1, с. 55]. А.І. Кошелєв та Р.В. Покуса [3, с. 113], наводячи дані для наземних колоній Північного Приазов'я, говорять про переважання видовжено-еліпсоїдних (50%) і видовжено-яйцевидних (45%) яєць (понад 2000 яєць з 600 кладок).

Серед яєць з гнізд, облікованих у квітні 2016 року (n = 669), спостерігалася велике розмаїття форм та розмірів (рис. 1). Були яйця як з нормальною формою (однак, вони не домінували), так і вкорочено- та видовжено-овальні, а також яйця з невираженими інфундибулярним та клоакальним полюсами.



Рис. 1. Різноманіття форм яєць баклана великого з колоніального поселення на косі Обитічній у 2016 році.

При описі форми яйця багато авторів пропонують різні методики, основою яких було використання декількох індексів [1, с. 55]. Практично всі індекси є варіантами відносин довжини яйця до його максимальному діаметру. Найбільш поширеним є індекс подовженості, запропонований Ю.В. Костіним [4, с. 16]. Значення індексу подовженості яєць великого баклана лежали в межах 30,32-86,68% (2015 р.) та 31,65-79,58% (2016 р.) склавши в середньому $56,63 \pm 8,96\%$ та $59,49 \pm 7,18\%$ відповідно.

Показники індексу заокругленості виявилися наступними: $53,57-76,74\%$ у 2015 р. та $55,69-75,96\%$ у 2016 р.; в середньому $64,05 \pm 3,63$ (2015 р.) та $62,83 \pm 2,86$ (2016 р.).

Згідно літературних джерел, 48,06% яєць баклана на Обитічній косі має індекс подовженості в інтервалі 50-60%, а за показниками індексу заокругленості більше половини яєць лежать в інтервалі 60-65% [1, с. 55].

Детальна характеристика яєць великого баклана з колонії на Обитічній косі наведена за даними 2015 та 2016 років в таблицях 1-2.

Таблиця 1. Ооморфологічні характеристики яєць великого баклана з колонії на косі Обитічній (22.03.2015).

Характеристики	n	M \pm m	min	max	C _v
Довжина, L, мм	438	62,45 \pm 3,16	52,60	72,70	5,07
Діаметр, D, мм	434	39,90 \pm 1,31	35,50	48,80	3,28
Маса, M, г	434	52,57 \pm 4,52	39,00	64,60	8,59
Об'єм, V, см ³	434	50,80 \pm 4,49	38,99	78,22	8,84
Індекс заокругленості, Sph,%	434	64,05 \pm 3,63	53,57	76,74	5,67
Індекс подовженості, V,%	434	56,63 \pm 8,96	30,32	86,68	15,82
Питома маса, г / см ³	433	1,036561 \pm 0,03	0,9328	1,1723	3,13

Таблиця 2. Ооморфологічні характеристики яєць великого баклана з колонії на косі Обитічній (1.04.2016).

Характеристики	n	M \pm m	min	max	C _v
Довжина, L, мм	550	62,58 \pm 2,87	41,60	69,90	4,58
Діаметр, D, мм	550	39,30 \pm 1,54	31,60	59,40	3,92
Маса, M, г	658	50,64 \pm 4,83	36,40	68,80	9,54
Об'єм, V, см ³	548	49,36 \pm 4,30	35,84	65,30	8,72
Індекс заокругленості, Sph,%	549	62,83 \pm 2,86	55,69	75,96	4,55
Індекс подовженості, V,%	549	59,49 \pm 7,18	31,65	79,58	12,07
Питома маса, г / см ³	544	1,024946 \pm 0,05	0,8157	1,2867	4,40

Отримані в ході дослідження відмінності показників яєць з кладок (зокрема, різниця питомих мас) пояснюються різними строками початку насиджування. У попередні роки, через більш холодну погоду, баклан прилітав на косу в середині-кінці лютого, а починав будувати гнізда у кінці лютого – на початку березня. Погодні умови 2016 р. були м'якшими, що дає можливість припускати більш ранній приліт виду, через що баклани приступили до гніздування вже у лютому.

Вважається, що для периферійної частини колоній характерні більш пізні терміни гніздування, в порівнянні з центральною. Ми порівняли ооморфологічні показники яєць з гнізд, розташованих в центрі колонії (205 яєць), з такими з периферійної частини (205 яєць). Достовірних відмінностей між такими параметрами, як довжина, максимальний діаметр, маса яєць і розрахованими з них об'ємом та двома індексами, знайдено не було. Однак значення питомої маси яєць з центральної частини колонії були достовірно нижче, ніж з периферійної при середньому порозі ймовірності ($\beta > 0,99$). Тим самим підтверджується велика ступінь насиджених яєць в центральній частині колонії на тлі більш пізніх строків відкладання яєць в гнізда бакланів у периферійній частині. Наші дані співпадають з даними попередніх досліджень (155 яєць із центральної частини колонії, 386 яєць із периферії колонії) [1, с. 56]. Розрахунками це доведено і для колоній на озерній системі Манич-Гудило в Росії [6, с. 21].

На косі Обитічній в період з 1992 по 2000 роки досліджено 876 яєць протягом 6 сезонів [3, с. 114]. Частина інформації відноситься до кладок з колоній, розташованих на островах. Наші дані (n = 1397), дані П.І. Горлова зі співавторами (n = 541) [1, с. 57] та дані Н.В. Лебедевої з дельти Дону і Приморсько-Ахтарських плавнів (n = 352) [4, с. 161; 5, с. 25] характеризують кладки з гнізд великих бакланів, розташованих на деревах.

Висновки:

З 1397 описаних яєць переважна більшість мали блакитне і світло-блакитне забарвлення, рідше зустрічалося блакитно-зелене забарвлення.

Окрім забарвлення, досліджувалися такі ооморфологічні показники, як фактура яйця (борозни, здуття, напливи, плями кольору запеченої крові), довжина, діаметр, маса, об'єм, індекс заокругленості, індекс подовженості та питома маса.

Обстежені яйця великого баклана мали різну форму: були яйця як з нормальною формою, так і вкорочено- та видовжено-овальні, а також яйця з невираженими інфундібулярним та клоакальним полюсами. Значення індексу подовженості яєць великого баклана лежали в межах від 30,32 до 86,68% (2015 р.) та від 31,65 до 79,58% (2016 р.) склавши в середньому $56,63 \pm 8,96\%$ та $59,49 \pm 7,18\%$ відповідно. Показники індексу заокругленості виявилися наступними: $53,57-76,74\%$ у 2015 р. та $55,69-75,96\%$ у 2016 р.; в середньому $64,05 \pm 3,63\%$ (2015 р.) та $62,83 \pm 2,86\%$ (2016 р.).

Розміри яєць ($n = 728$ у 2015 р. та 669 у 2016 р.) мали такі середні морфологічні характеристики. У 2015 р.: довжина, мм – $62,45 \pm 3,16$; діаметр, мм – $39,90 \pm 1,31$; маса, г – $52,57 \pm 4,52$; об'єм, см^3 – $50,80 \pm 4,49$. У 2016 р.: довжина, мм – $62,58 \pm 2,87$; діаметр, мм – $39,30 \pm 1,54$; маса, г – $50,64 \pm 4,83$; об'єм, см^3 – $49,36 \pm 4,30$. Порівняння показників, отриманих нами, з такими у інших дослідників на інших ділянках того ж регіону показують певні відмінності між ними. Найбільш часто це зазначалося для максимального діаметра яєць.

Література:

1. Горлов П.И. Большой баклан (*Phalacrocorax carbo*) на Обиточной косе Азовского моря / П.И. Горлов, В.Д. Сιοихин, В.А. Костюшин // Вісник запорізького національного університету: збірник наукових праць. Біологічні науки. – Запоріжжя: Запорізький національний університет, 2015. – №2. – С. 33-69.
2. Костин Ю.В. О методике ооморфологических исследований и унификации описания оологических материалов / Ю.В. Костин // Методики исследования продуктивности и структуры видов птиц в пределах их ареалов. – Вильнюс: Мокслас, 1977. – С. 14-22.
3. Кошелев А.И. Гнездовая биология большого баклана (*Phalacrocorax carbo*) и использование ооморфологических показателей для анализа наземных колоний (Северное Приазовье) / А.И. Кошелев, Р.В. Покуса // Вісник Запорізького державного університету: зб. наук. статей. Фізико-математичні науки. Біологічні науки. – Запоріжжя: Запорізький державний університет, 2002. – № 3. – С. 113-119.
4. Лебедева Н.В. Большой баклан *Phalacrocorax carbo sinensis* в дельте Дона / Н.В. Лебедева, Н.Х. Ломадзе, Р.М. Савицкий // Бранта: сб. науч. трудов Азово-Черноморской орнитол. станции. – 2008. – Вып. 11. – С. 159-168.
5. Ломадзе Н.Х. Рыбоядные птицы Восточного Приазовья и их хозяйственное значение: автореф. дис. на соискание науч. степени канд. биол. наук / Н.Х. Ломадзе. – Ростов н/Д, 1973. – 32 с.
6. Сабельникова-Бегашвили Н.Н. Биология веслоногих (*Pelecaniformes, Aves*) в условиях водной системы «Маньч-Чограй» (распределение, численность, гнездовая биология, питание, проблемы охраны): автореф. дис. на соискание ученой степени канд. биол. наук / Н.Н. Сабельникова-Бегашвили. – Ставрополь, 2005. – 22 с.

Науковий керівник:

кандидат біологічних наук, доцент Горлов Петро Іванович.

Маъмура Ҳамроева

(Қарши, Ўзбекистон Республикаси)

ШИРИНМИЯ ЎСИМЛИГИ ВА УНИНГ ШИФОБАХШ ХУСУСИЯТЛАРИ

Республикамиз ҳудудида аҳоли саломатлигини янада яхшилаш, соғлом турмуш тарзини ташкил қилишга алоҳида эътибор қаратилмоқда. Тиббиётда доривор ўсимликларга ва улардан олинадиган препаратларга бўлган талабнинг ошишига сабаб синтез йўли билан олинган ҳар бир кимёвий доривор препаратларни узоқ вақт узлуксиз равишда истеъмол қилиш инсон ва ҳайвонлар организмида турли кўнгилсиз ўзгаришларга олиб келишидир.

Шу сабабдан ҳозирда дунё бўйича ўсимлик доривор препаратларига – фитопрепаратларга ва доривор ўсимликларга бўлган эҳтиёж янада ортмоқда. Бугун илмий тиббиётда 250 дан ортиқ доривор ўсимликлар махсулотларидан фойдаланилади.

Нафас йўллари касалликлари, ошқозон ва ўн икки бармоқли ичак яраси, аллергияга қарши таъсир этувчи доривор препаратлар таркибига кирувчи ширинмия ўсимлигининг ўзига хос биологик ва ботаник хусусиятларини билиш муҳим аҳамиятга эга. Бу туркумнинг асосан қуйидаги икки тури Республикамиз ҳудудида тарқалган бўлиб, оддий қизилмия-*Glycyrrhiza glabra L.*, Ўрал қизилмияси - *Glycyrrhiza uralensis Fisch* дуккақдошлар- *Fabaceae* оиласига киради.

Ботаник хусусиятлари. Оддий қизилмия кўп йиллик, бўйи 50-100 см га етадиган, ер остки қисми кучли тараққий этган ўсимлик. Илдизпояси кўп бошли, калта, йўғон бўлиб, ҳамма томонидан ер остида горизонтал жойлашган, учки куртак билан тамомланувчи новдалар ва пастга қараб битта асосий вертикал ўқ илдиз ўсиб чиққан. Асосий ўқ илдизнинг узунлиги 4-5 м болади. Пояси бир нечта, тик ўсувчи, шохланмаган ёки кам шохланган, тукли бўлиб, майда нуктасимон безлар ёки тиканлар билан қопланган. Барги тоқ патли, мураккаб, 3-7 жуфт баргчалардан ташкил топган. Баргча эллипссимон, чўзиқ-тухумсимон ёки лансетсимон, текис қиррали, ёпишқоқ безлар билан қопланган. Қўшимча барглари майда лансетсимон бўлиб, тўкилиб кетади. Гуллари қийшиқ, барг қўлтиғидан чиққан шингилга тўпланган. Гулкочаси найчасимон, 5 та лансетсимин, ўткир тишли, гултожиси оқиш бинафша рангли, капалакгулдошларга хос тузилган. Оталлиги 10 та, 9 таси бир-бири билан бирлашган, оналик тугуни юқорига жойлашган. Меваси пишганда очилмайдиган ёки пояси қуригандан сўнг очиладиган дуккак.

Географик тарқалиши. Бу ўсимлик шўр тупроқли чўлларда, чўллардаги ариқ, канал ва дарё бўйларида, бегона ўт сифатида экинзорларда ўсади. Республикамизнинг чўл ва ярим чўл туманларида, Амударё ва Сирдарё бўйларида кенг тарқалган.

Кимёвий таркиби. Маҳсулот таркибида 24 % гача глитсирризин, 4% флаваноидлар, 2-4 % аччиқ модда, тритерпен гликозидлар, ликвиротозид, триоксихалқонлар, пентасиклик тритерпен карбеноксален, тритерпеноид-олеанан, витамин С, аспарагин, 6-34 % крахмал, 20 % гача моно- ва дисахаридлар, пектин ва бошқа моддалар бор.

Қизилмия илдизининг сиропи- *sirupus radidis glycyrrhizae*. Ишлатилиши. Қизилмия ўсимлигининг препаратлари нафас йўллари касалланганда йўтал билан кечувчи ўткир ва сурункали юқумли яллиғланиш касалликлари (бронхитлар, трахеобронхитлар, бронхопневмония, бронхоэктатик касалликлар) да балғам кўчирувчи, яллиғланиш ва аллергияга қарши таъсир этувчи восита сифатида ишлатилади.

Илдизидан олинган флаваноидлар йиғиндиси - ликвиритон яллиғланишга, спазмга қарши антисептик восита сифатида ҳамда меъда ва ўн икки бармоқли ичак яраси битишида, айниқса ошқозон шираси кислоталиги ошиб кетганда қўлланилади.

Ўсимлик препаратлари ҳамда глитсирризин ва глитсирретин кислоталари организмдаги сув ва туз алмашинувида иштирок этади. Қизилмия илдизининг қиёми организмнинг нospесифик резистентлигини кўтаради, стафилакокк, сил микобактерияси, ичак таёқчаси микробларига қарши фаолликга эга. Болаларда кузатиладиган аллергик дерматитлар, аллергик дерматозларда қўлланилади.

Ширинмия уруғидан ва илдизпоясидан осон кўпайишини тажрибаларимизда аниқладик. Шунинг учун бу ўсимликни аҳоли хўжаликлари ва фермер хўжалиқларида кўпайтиришни тавсия қиламиз.

Фойдаланилган адабиётлар.

1. Ашўрметов О.А., Бадалов М.М. Ширинмия етиштириш бўйича қўлланма. — Т.: 1995. 12 б.
2. Ашўрметов О.А., Каршибоев Х.К. Репродуктивная биология солодки и отдельнолодочника. — Т.: Фан. 1995. 212 с.
3. Xolmatov H.X., Ahmedov O'. A. Farmakognoziya. T.: 1995.

СЕКЦІЯ: ДЕРЖАВНЕ УПРАВЛІННЯЛюбов Титаренко
(Одеса, Україна)**УДОСКОНАЛЕННЯ СФЕРИ УПРАВЛІННЯ В КОНТЕКСТІ МОДЕРНІЗАЦІЇ ПУБЛІЧНОЇ ВЛАДИ УКРАЇНИ**

У статті звертається увага на зумовленість управління пов'язаного з проблемами реформування публічної влади, удосконаленням соціально-економічної та політичної модернізації сучасної України.

Метою статті є аналіз інституціональних змін в умовах суспільно-політичної модернізації та особливостей функціонування інститутів державної служби, розвитку громадянського суспільства в контексті реформування публічної влади в Україні.

Ключові слова: публічна влада, реформування політичної сфери, демократичні процеси в Україні, управління суспільним розвитком, динаміка процесів, суспільно-політична система, соціально-економічна та політична ситуація, інституціональний підхід.

Виклад основного матеріалу. Реформування публічної влади на сьогодні стало пріоритетним завданням на шляху модернізації суспільного устрою держави. У якості альтернативи цій системі стали розглядатися суспільно - політичні зміни: місцеві та регіональні форми самоорганізації громадян та децентралізації влади на місцях.

Варто зазначити, що нинішньому стану вітчизняного суспільства притаманні свої особливості, які охоплюють практично всі сфери внутрішньополітичного життя країни. Україна на сьогодні переживає нелегкий процес внутрішніх соціально-економічних і політичних відносин, та намагається подолати зовнішню економічну і суспільно-політичну кризу загострення міждержавних відносин з Росією, а також "кризу довіри" народу до влади в цілому.

Указом Президента України від 26 лютого 2016 року № 68/2016 затверджена Національна стратегія сприяння розвитку громадянського суспільства в Україні на 2016 – 2020 роки, яка зумовлена необхідністю створення державою сприятливих умов для розвитку громадянського суспільства, різноманітних форм демократії, налагодження ефективної взаємодії громадськості з органами державної влади та органами місцевого самоврядування [8].

Активне, впливове і розвинене громадянське суспільство є важливим елементом будь-якої демократичної держави вказуючи владі, що політична криза демонструє неефективність системи управління суспільними процесами, особливо за її корумпованості та відсутності зворотного зв'язку з громадянським суспільством. Саме розвинене громадянське суспільство відіграє одну з ключових ролей у впровадженні нагальних суспільних змін.

Про взаємодію органів державної влади, органів місцевого самоврядування з громадськістю, стосовно організаційних засад управління суспільним розвитком, соціально-політичної взаємодії представників владних структур науковці висвітлюють своє бачення в роботах, зокрема: Т. М. Брус, В. Воронько О. Я. Валевський, Ю. Каплан В. М. Князев В. Я. Малиновський, О.А. Олуйко, В. А. Ребало, О. М. Рудік, В. В. Тертичка і ін. Ґрунтовна розробка окремих аспектів дослідження проблем та перспектив розвитку інститутів громадянського суспільства міститься в наукових роботах О. Бабкіної, В. Бурдяк, В. Горбатенка, М. Головатого, О. Дергачова, Г. Зеленько, І. Кресіної, Л. Кочубей, Н. Паніної, В. Полохало та ін. В їх працях запропоновані наукові підходи до аналізу "цілісної картини" суспільного життя, трактуються змістовні, функціональні та структурні характеристики державної стратегії суспільно-політичного та економічного розвитку країни. Провідна думка більшості вчених полягає в тому, що засоби політичної взаємодії представників влади повинні бути спрямовані на забезпечення суспільної злагоди на тлі ефективного використання матеріально - трудових і фінансових ресурсів в управлінні державними справами [1; 2; 3; 5].

Без сумніву, – ці фактори безпосередньо впливають на розвиток таких важливих сфер, таких як – політична, освітня, наукова, охорони здоров'я, соціальний захист громадян, рівень культури, економічних показників тощо. Створенню сприятливих умов для формування та інституційного розвитку організацій громадянського суспільства, децентралізації публічної влади сприяє Указ Президента України №68/2016 «Про сприяння розвитку громадянського суспільства в Україні» [8].

Слід наголосити, що децентралізація – одна з найважливіших реформ, яку обіцяв провести глава держави і завдяки якій Україна отримає щеплення від тоталітаризму [7, с. 2]. Разом з тим, необхідно зауважити, що в зв'язку з драматичними подіями втрати країною територіальної цілісності, пріоритетного значення на сьогодні набувають очікування і надії, які пов'язані з діями публічної влади: мобілізація зусиль на врегулювання військових дій, протестних настроїв, суспільної напруги та зневіри населення, людських втрат та економічних збитків [4, с. 4].

Але успішне формування суспільного розвитку неможливе без з'ясування ключових проблем, які мають науково-теоретичне і практичне підґрунтя: що таке реформування політичної влади та модернізація її інститутів, публічне управління, яка їх структура і мета? Чим визначаються їх проблеми та ефективність? Який інструментарій необхідний для здійснення управління суспільним розвитком?

На всі окреслені питання є чимало наукових міркувань. На сьогодні прагнення «модернізації» стає доволі популярним. Україна приречена здійснити реформу адміністративно-територіального устрою. Досі всі спроби її здійснити були невдалими і не виходили за межі суперечливих концепцій за своєю суттю.

5 лютого 2015 р. Верховна Рада України ухвалила Закон «Про добровільне об'єднання територіальних громад». Мета цього закону полягає в укрупненні через добровільне об'єднання територіальних громад, що, в перспективі має привести до підвищення їх дієздатності та ефективності [8].

Децентралізація влади в Україні залишається одним з гострих питань протягом останнього десятиліття. Протягом цього періоду неодноразово ставилося питання щодо необхідності розширення повноважень місцевого самоврядування та передачі повноважень від центру на місця. Було підготовлено кілька законопроектів щодо внесення відповідних змін до Основного Закону. Президент України вказав: "31 серпня 2015 р, на позачерговій сесії Верховної Ради надано зелене світло реформуванню публічної влади (за 24 роки реформ щодо передачі територіальним громадам влади на місця)". Глава держави впевнений, що проведення конституційної реформи в контексті децентралізації, – безальтернативний шлях для України [7, с. 6].

Як бачимо, управління суспільним розвитком та децентралізація влади потребує масштабної модернізації всіх сфер життя в контексті реформування публічної влади та модернізації її інститутів. Цьвміщує комплекс складових, які передбачають реформування системи суспільно-політичних відносин шляхом більш чіткого розмежування політичних інтересів існуючих політичних сил, раціоналізацію їх діяльності, виведення політичної свідомості нашого суспільства на якісно новий рівень, формування цивілізованого рівня політичної культури тощо.

На практиці сутність модернізації або оновлення співвідноситься з принципами управління. Це коли публічна влада керується в діях згідно нормативно-правових засад, відповідно з політичними, соціально-економічними та культурними умовами, що склалися в суспільстві.

З точки зору вітчизняних науковців, головною рисою сучасного управління постає пріоритет прав та інтересів особи в напрямку оптимального здійснення завдань і функцій державного управління [1; 2; 3; 4; 5].

Разом з тим, слід зазначити, що характерними рисами політичного устрою, який сформувався за роки незалежності української держави були:

- інститут президентства, с концентруванням певного обсягу влади в руках президента;
- недемократичність багатопартійної системи;
- неефективність парламентарсько-президентської системи у зв'язку з тим, що політичні партії в основному спрямовані на обслуговування інтересів фінансово-промислових груп;
- слабкість інституту громадянського суспільства щодо встановлення тих чи інших форм державної незалежності та демократії;
- відсутність механізмів впливу громадянського суспільства на прийняття політичних рішень щодо суспільних перетворень.

В роботах вітчизняних фахівців аналізується сутність політичної взаємодії, її впливу на формування суспільних інститутів [3, с. 37-39], але, на наш погляд, не досить чітко висвітлені форми суспільно-політичної взаємодії у складних процесах. Визначення ефективності взаємодії влади і суспільства полягає в пошуку відповідних до проблем дослідження наукових теорій, які б могли слугувати орієнтиром у реформуванні моделі публічної влади та модернізації її інститутів. Реформування потребують такі важливі сфери суспільного життя, як економічна та соціальна та і кожної функціонуючої сфери, але нагально важливим і проблемним моментом державних перетворень суспільства є трансформування, удосконалення саме політичної сфери [7; 8].

З твердженням науковців не можна не погодитися, оскільки саме владні інститути координують напрям руху та стимулюють подальший розвиток країни. Загальна модель децентралізації влади, унормована в Конституції України, втілюючи певні європейські засади регіонального самоуправління (ст. ст. 5 і 132), не відповідає повною мірою принципам і положенням основного європейського документа із цих питань – Хартії. Основними з-поміж цих невідповідностей є такі:

- регіональний рівень (область, район) перебуває у віданні центральної ланки державного управління, оскільки в Конституції України, а отже, і в законодавстві загалом відсутнє положення щодо наявності виконавчого органу в районній та обласній рада;

- не визначено статус правосуб'єктності регіонів, представництво їхніх власних місцевих (локальних) інтересів, статус регіонального самоврядування (це підтверджує редакція частини четвертої ст. 140 Конституції України, в якій зазначено, що обласні ради (як і районні) – це органи місцевого самоврядування, що представляють спільні інтереси територіальних громад сіл, селищ і міст, а не областей та/або районів).

- не унормовано питання проведення незалежного зовнішнього аудиту місцевих бюджетів відповідно до вимог ст. 18 Лімської декларації керівних принципів аудиту державних фінансів, прийнятої INTOSAI (Міжнародної організації вищих органів фінансового контролю), членом якої з 1998 р. є Рахункова палата України. Згідно з вказаною нормою здійснення зовнішнього аудиту ефективності державних фінансів та ефективності органів державної влади і місцевого самоврядування є виключною прерогативою вищого органу контролю державних фінансів.

Можливість адміністративного контролю над виконанням місцевих бюджетів у частині делегованих повноважень з боку вищого органу державного контролю не виключається у ст. 8 Хартії [19]. Проте в Україні діяльність Рахункової палати передбачає контроль лише за використанням коштів Державного бюджету України (ст. 98 Конституції України).

Серед найбільш вагомих ризиків та явних перешкод на шляху реформування системи державного управління регіональним розвитком – це поширення корупції. Масштаби поширення корупції в Україні не зменшуються протягом тривалого часу попри антикорупційні заходи, що вживаються на різних рівнях державної влади. Корупційні відносини руйнують засади публічності та суспільної довіри до влади, у т. ч. місцевої та регіональної. У системі державного управління регіональним розвитком корупційні прояви існують під час формування бюджетної політики, при здійсненні державних закупівель чи визначенні виконавців замовлень, що фінансуються з державного або місцевого бюджету тощо. За подібних умов корупція на регіональному рівні де-факто відіграє функцію паралельного (тіньового) державного управління [4, с. 6]. У результаті негативного впливу корупції порушується діловий клімат, спотворюються засади ринкової конкуренції, порушуються принципи прозорості приватизації державного майна, гальмується розвиток підприємництва.

Високий рівень корупції на регіональному рівні є системною проблемою соціально-економічного розвитку українських регіонів (поряд із інерцією виживання за рахунок допомоги «від бюджету до бюджету» та домінуванням тактики «латання дірок» над довгостроковою політикою розвитку свого регіону). Підприємство та громадськість на регіональному рівні дедалі частіше стикаються з механізмами відтворення кругової поруки, за якої місцеві чиновники, податкові та митні органи прикривають один одного. Корупційні дії часто супроводжують діяльність бюро технічної інвентаризації, пожежних інспекцій, СЕС, митниці, податкової інспекції та інших державних інституцій, що наділені контрольно-інспекційними та дозвільними функціями, володіють компетенцією щодо перевірки (регулювання) підприємницької діяльності [там само].

Такі реалії на сьогодні призвели до зниження ефективності державної влади та політичної системи в цілому, її функціональної деградації, неспроможності управлінських кадрів реалізувати необхідні реформи. Фактично реформування обмежилось відносинами між органами державної влади, не торкнувшись глибинних підвалин суспільного життя.

На сьогодні перед Україною стоять завдання докорінної реформи адміністративних органів та системи державного управління, що є надважливими орієнтирами в реалізації інноваційних завдань децентралізації місцевого самоврядування, які за роки незалежності не втратили своєї актуальності [6, с. 4].

Отже, удосконалення сфери управління в контексті модернізації будь-якого суспільства потребує адекватного ціннісного обґрунтування. Невід'ємною складовою такого обґрунтування і забезпечення політики реформ в умовах постійної зміни інфраструктури та якісних характеристик суспільства виступає ідеологія модернізації, націлена на виконання конструктивної ролі [5, с. 244].

Слід пам'ятати, що сформована на демократичних засадах, ідеологія модернізації включає в себе довіру до творчості громадянського суспільства, несе у собі справедливість, суспільний порядок, соціальну стабільність. Покладаємо надію, що влада зрозуміє, що громади слід об'єднувати навколо центрів зростання. Успішність модернізації залежатиме як від довіри тих, хто буде реалізовувати її на практиці, так і від розуміння її особливостей громадськістю. Навіть внесення змін до Конституції у частині децентралізації не гарантує їх успішну імплементацію, оскільки без активної взаємодії влади з громадськістю вона може наштовхнутись на опір з їхнього боку під час реалізації прийнятих положень на практиці. Необхідні політичний діалог і співпраця.

Література:

1. Адамчук С. В. Актуалізація кадрового потенціалу як чинник професіоналізації державної служби / С. В. Адамчук // Економіка та держава. - 2014. - № 7. - С. 137-140.
2. Державне управління: основи теорії, історія і практика: [навч. посібн.] / В.Д. Бакуменко, П.І. Надолішній, М.М. Іжа, Г.І. Арабаджі / за заг. ред. Надолішнього П.І., Бакуменка В.Д. – Одеса: ОРІДУ НАДУ, 2009. – 394 с.
3. Енциклопедія державного управління: [у 8 т.] за ред. Ю.В.Ковбасюка. НАДУ при Президентові України, 2011. –Т.6 «Державна служба» / за ред. С.М.Серьогіна, В.М.Сороко. – 2011.–524 с.
4. Експерти «Дня» оцінюють, що вдалося і що — ні за 25 років відновлення незалежності держави. І.Капсамун «Від Київської Русі – до європейської України!» Газета ДЕНЬ № 150 від 22 серпня 2016 р./ <http://day.kyiv.ua/uk/library/books/sestra-moya-sofiya-poperednye-zamovlennya>
5. Інститут держави і права імені В. М. Корецького Національної академії наук України STUDIAPOLITOLOGICAUCRAINO-POLONA. Випуск четвертий//за ред. В. Горбатенка та Ірени Ставови-Кавки.- – Житомир-Київ-Краків: ФОП Євенок О. О., 2014. – 313 с.
6. <http://www.ukurier.gov.ua/uk/K>. Ващенко: «Партійні квоти або чийсь особисті вподобання — хибні принципи розстановки кадрів» Урядовий кур'єр., 11 вересня 2015 р.
7. www.president.gov.ua/news/Президент_представив_«Стратегію_реформ-2020»:_Мета_реформ_–_членство_в_ЄС.
8. Указ Президента України »Про сприяння розвитку громадянського суспільства в Україні». Стратегія від 26.02.2016 № 68/2016/<http://www.president.gov.ua/documents/682016-19805>

СЕКЦІЯ: ЕКОНОМІКА

Олена Вороніна
(Харків, Україна)

ОЦІНКА СТАНУ ОХОРОНИ ЗДОРОВ'Я ТА РІВНЯ МЕДИЧНОГО СТРАХУВАННЯ В УКРАЇНІ ТА ХАРКІВСЬКОМУ РЕГІОНІ

Ринок страхових послуг є одним з необхідних елементів ринкової інфраструктури, тісно пов'язаним з ринком засобів виробництва, споживчих товарів, ринком капіталу і цінних паперів, праці і робочої сили. У країнах розвинутої економіки страхова справа має найширший розмах і забезпечує підприємцям надійну охорону їхніх інтересів від несприятливих наслідків різного роду техногенних аварій, фінансових ризиків, криміногенних факторів, стихійних і інших нещасть. В умовах панування державної форми власності й адміністративно-командної системи управління в нашій країні потенціал інституту страхування не міг бути розкритий повною мірою, сфера його застосування була дуже обмежена. Страхової справи в її справжньому значенні не було і не могло бути, оскільки не було основи - приватного підприємництва і самостійності суб'єктів, що господарюють.

В умовах функціонування ринкової економіки, основу якої становить господарська (підприємницька) діяльність з використанням різних форм власності, та механізму державного регулювання відносин у сфері економіки потреба суб'єктів господарської діяльності у захисті своїх майнових прав та охоронюваних законом інтересів від різноманітних ризиків зростає.

Інтерес у створенні адекватного розвиненим економічним відносинам ринку страхових послуг проявляють не тільки суб'єкти господарювання, а й держава, яка заінтересована у страховому захисті державного майна. Ці питання вирішуються шляхом впровадження в Україні перевірених світовою практикою форм і видів страхування.

Страхування - одна з галузей економіки України, в якій останніми роками спостерігається зростання основних показників. Разом з тим на розвиток страхового ринку в Україні негативний вплив справляють:

- відсутність економічної стабільності, сталого зростання виробництва, неплатоспроможність населення та дефіцит фінансових ресурсів;
- значна взаємна заборгованість, накопичення неплатежів і збитковість більшості підприємств;
- неповна і фрагментарна законодавча база, відсутність державних преференцій на страховому ринку, неефективний контроль з боку держави, прояви монополізму;
- високий рівень інфляції (понад 10 відсотків), внаслідок чого здійснення довгострокових (накопичувальних) видів страхування у національній валюті неможливе;
- слабкий розвиток фондового ринку, що не дає змоги використовувати цінні папери як категорію активів для захищеного розміщення страхових резервів;
- відсутність вторинного ринку страхових послуг, механізмів ефективної взаємодії банківського та страхового сектора економіки, низький рівень розвитку допоміжної інфраструктури страхового ринку;
- неналежний рівень інформації про стан і можливості страхового ринку, довіри населення до страхування.

Серйозну загрозу нормальному функціонуванню страхового ринку України також становить тенденція до монополізації страхового ринку в інтересах окремих міністерств, фінансово-промислових груп або місцевих адміністрацій.

Розвиток добровільного медичного страхування, як і розвиток страхового ринку, відбувається в Україні нерівномірно. Це спричинено складною економічною ситуацією, низьким рівнем платоспроможності населення, недосконалістю законодавчого забезпечення, неузгодженістю економічних інтересів суб'єктів страхового ринку, але обсяги добровільного медичного страхування зростають.

Розвиток і зміцнення ринку медичного страхування України та її регіонів неможливе без глибокого аналізу сучасного стану як усієї галузі, так і її регіональних особливостей. У сучасних реаліях економіки України особливо гостро стоїть питання розробки певного інструменту оцінки стану страхових компаній з медичного страхування, у тому числі й на регіональному рівні.

Сучасний регіональний ринок медичного страхування є важливим елементом економічної інфраструктури регіону, і саме в цьому контексті його ефективне функціонування може стати важливим чинником та дієвим інструментом соціально-економічного розвитку регіону.

Проте на сьогодні в більшості регіонів України не створено достатньо умов для ефективного розвитку страхового ринку. Зазвичай дослідники підходять до вивчення ринку медичного страхування з позицій його стану, ймовірності банкрутства, конкурентоспроможності страхових компаній [1].

Харківський регіон є регіоном зі специфічним соціальним та культурним рівнем розвитку.

Харківська область має розгалужену інфраструктуру охорони здоров'я та потужний потенціал розвитку галузі. Тут зосереджені наукові школи в багатьох галузях медицини, надаються складні медичні послуги, ціла низка з яких є унікальними для України. В регіоні функціонує 511 закладів охорони здоров'я різних форм власності та підпорядкування. Існує розвинена система підготовки медичних кадрів вищої кваліфікації. Область традиційно виступає пілотним регіоном для реалізації міжнародних проектів з реформування охорони здоров'я. Останніми роками фахівці галузі брали участь більш ніж у 10 таких

проектах, серед яких проекти ЄС і США.

Разом із тим, хронічне недофінансування галузі призводить до зниження якості обслуговування населення. Тривалий час реальний консолідований бюджет медичної галузі в Україні ледве перевищує 3% від валового внутрішнього продукту (ВВП), хоча у більшості країн Європи він сягає понад 8% від ВВП.

Незважаючи на високу забезпеченість регіону лікарями (58,1 на 10 тис. Населення), що перевищує середньоукраїнську (48) та середньоєвропейську (33,3 за даними ВООЗ), а також збільшення загального фінансування галузі та витрат бюджетних коштів на 1 мешканця області протягом останніх 5 років в 1,7 рази до 2,6 млрд. грн. та 934,6 грн відповідно, регіональна сфера охорони здоров'я за рахунок бюджетів усіх рівнів щорічно отримує в середньому не більше 45 – 48 % від потреби у фінансових ресурсах для її стабільного функціонування та забезпечення належного рівня медичних послуг населенню.

Протягом останнього десятиріччя рівень захворюваності населення в Харківській області залишається вищим за середньоукраїнський, хоча простежується тенденція до його поступового зниження.

За структурою вперше в житті зареєстрованих випадків захворювань регіон фактично відповідає загальноукраїнським тенденціям, виділяючись дещо нижчою питомою вагою хвороб органів дихання, та дещо вищою – захворювань системи кровообігу (найбільшу питому вагу серед яких мають гіпертонічна хвороба – 40,1 9%, а також ішемічна хвороба серця – 35,2%) та сечостатевої системи.

До негативних тенденцій останніх п'яти років (2010 – 2014 рр.) належить збільшення поширеності інсультів на 61%, а також захворюваності на злоякісні новоутворення на 7%.

Захворюваність на ВІЛ-інфекцію та СНІД залишаються вдвічі меншими за середні показники по Україні. Разом із тим, протягом останніх п'яти років захворюваність на ВІЛ-інфекцію в області зросла на 18%, на СНІД – у 2,9 рази.

До позитивних тенденцій належить зниження на 25,8% захворюваності на усі форми активного туберкульозу. У 2014 році вона склала 44,9 на 100 тис. Населення, що значно нижче за середньоукраїнську (68,1) та є найнижчим показником серед областей України. Разом із тим, на загальному позитивному фоні складною залишається ситуація в Дворічанському (97,3), Вовчанському (73,2) та Коломацькому (67,6) районах. В цілому найвищим рівнем захворюваності населення характеризуються Кегичівський, Лозівський, Дергачівський та Зачепилівський райони. Найбільшою поширеністю хвороб на 100 тис. Населення – Балаклійський, Барвінківський, Близнюківський, Богодухівський та Борівський.

Наявність добре розвинутого страхового ринку для України важлива з декількох причин: по-перше в умовах дефіциту джерел фінансування він може сприяти формуванню додаткових джерел фінансування економіки; по-друге – сприяє стабілізації економічних відносин, підвищує рівень життя населення та соціальний захист. Світовий досвід показує, що страхові компанії можуть акумулювати фінансові ресурси у декілька разів більше, ніж середні комерційні банки.

Згідно з даними Національної комісії, що здійснює державне регулювання у сфері ринків фінансових послуг, станом на кінець 2014 р. загальна кількість страхових компаній становила 382, у тому числі страховиків, що здійснюють страхування життя – 57 компаній, що здійснюють страхування видів, інших, ніж страхування життя – 325. Страховий ринок, не дивлячись на велику кількість його учасників, характеризується високою концентрацією бізнесу – на перші 100 страховиків припадає понад 80% від усіх страхових премій [2].

У 2010 р. Обсяги страхових резервів перевищили до кризові і склали 11,4 млрд. грн., скорочення у 2011 р. В порівнянні з попереднім складало 1,8 %. В період 2012-2014 рр. Страхові резерви зростали. Загалом ріст страхових резервів за 2007-2014 рр. Склав 188%, що свідчить про укріплення позицій страховиками.

Хоча на сьогодні ринок страхових послуг залишається найбільш капіталізованим серед інших секторів небанківських фінансових послуг, він все ще перебуває на початковому етапі розвитку. Про це свідчить рівень співвідношення активів страховиків до ВВП. Станом на кінець 2014 р. Цей показник становив 4,5%, для порівняння аналогічний показник у Великобританії складає – 96,5%, у США – 45,2%, Японії – 66,9%, Франції – 63,0%, Німеччині – 45,5% [3].

У розрізі добровільного медичного страхування (ДМС) твердження «попит формує пропозицію» може набути прямо протилежне значення: «якісна пропозиція формує попит». Це особливо актуально з огляду на те, що в українського населення не розвинена культура страхування. Тому вміння вітчизняних страховиків привернути увагу громадян до переваг медичного страхування може певною мірою вплинути на подальше фінансове забезпечення медичної галузі в державі в цілому.

З плином часу українці все далі йдуть від радянських стереотипів мислення. Звична для суспільства система всеосяжного державного фінансування медичних потреб людини все частіше замінюється послугами страхових компаній в області добровільного медичного страхування. Численні дослідження підтверджують зростання попиту на ДМС в Україні. В першу чергу це пов'язано з погіршенням рівня медичного обслуговування в державних лікувальних закладах.

Треба відмітити, що у структурі страхових премій за видами страхування медичне страхування займає лише 5 %. Виплати з ДМС у структурі фінансового забезпечення системи охорони здоров'я в Україні складають лише 1,49 % [4].

Роблячи висновок взагалі по страхових компаніях України, можна сказати, що медичне страхування з кожним роком розширює базу своїх клієнтів, зацікавлюючи все більше нових громадян нашої країни.

Сучасний стан фінансування охорони здоров'я України є вкрай недостатнім і не створює передумов для здійснення якісної медичної допомоги в необхідних обсягах, особливо для соціально незахищених верств населення.

Література:

1. В.Карпань. Внедрение в Украине общеобязательного медицинского страхования// Весник КНУ. - 2007. - №94-95. - С. 42-44
2. Офіційний сайт Національної комісії, що здійснює державне регулювання у сфері ринків фінансових послуг [Електронний ресурс]. – Режим доступу: <http://nfp.gov.ua/>
3. Ратошнюк І. М. Страховий ринок України: проблеми та перспективи розвитку / І. М. Ратошнюк // [Електронний ресурс]. – Режим доступу: http://www.rusnauka.com/2_KAND_2011/Economics/78288.doc.htm
4. Богуславський Є.І. Медичне страхування в Україні: проблеми та перспективи/ Є.І. Богуславський, Ю.С. Шибалкіна // Зовнішня торгівля: право та економіка. – 2—8. - № 4. – С. 83 – 86.

Юлія Гусак
(Харків, Україна)

МЕХАНІЗМ ДЕРЖАВНОГО РЕГУЛЮВАННЯ ОРГАНІЗАЦІЙНО-РЕСУРСНОГО ЗАБЕЗПЕЧЕННЯ МАШИНОБУДІВНОГО КОМПЛЕКСУ НАЦІОНАЛЬНОГО ГОСПОДАРСТВА УКРАЇНИ

Машинобудівний комплекс займає значне місце в структурі національного господарства України та має непогані перспективи до зростання. Але, за роки незалежності машинобудівний комплекс України значно не оновився.

Організаційно-економічний та науково-технічний потенціал підприємств потребує оптимального структурування, формування замкнених макротехнологічних галузевоутворювальних комплексів, які б давали можливість ефективно конкурувати на світових ринках [1]. Тобто, оцінка перспектив його розвитку свідчить о незбіжності переходу до інноваційного напрямку діяльності.

Нові умови господарювання, в яких існують українські машинобудівні підприємства спрямовують їх до самостійної та раціональної економічної поведінки, яка повинна бути орієнтована на конкурентний ринок, що можливо тільки на основах впровадження інновацій та державного регулювання у сфері організаційного та ресурсного забезпечення їх діяльності.

Серед головних економічних та технологічних причин падіння обсягів реалізації продукції підприємств машинобудівного комплексу можна відмітити наступні:

1. Низька конкурентоспроможність вітчизняного машинобудування на внутрішньому та зовнішньому ринках;
2. Тиск іноземних конкурентів, які виробляють аналогічну машинобудівну продукцію [2];
3. Низька продуктивність вітчизняних машинобудівних технологій, які поступаються кращим закордонним технологіям у кілька разів;
4. Невисока точність більшості вітчизняних технологій у виробництві машинобудівної продукції;
5. Низька надійність вітчизняного обладнання;
6. Ресурсовитратність виробничих процесів;
7. Незначна частка автоматизації та комп'ютеризації машинобудівних операцій.

На думку автора, для забезпечення стабільного розвитку підприємства машинобудівного комплексу національного господарства України повинні досягти відповідного рівня ефективності своєї роботи, тобто необхідно постійно вдосконалювати систему управління конкурентоспроможністю продукції, що включає в себе аналіз конкурентного середовища, оцінку рівня конкурентоспроможності продукції, планування та реалізацію конкурентних стратегій.

Існуючі підходи до формування системи державного регулювання організаційно-ресурсного забезпечення машинобудівного комплексу розглядають лише окремі аспекти та напрями, тоді коли комплексне вивчення існуючих економічних реалій та проблем системного управління машинобудівним комплексом національного господарства у наступний час вивчені недостатньо.

Згідно концепції організаційно-ресурсного забезпечення машинобудівні підприємства відрізняються певною комбінацією ресурсів та організаційних компетенцій, які необхідні для випуску сучасної машинобудівної продукції. До того ж, якісне організаційно-ресурсне забезпечення є основним засобом реалізації цілій підприємств машинобудівного комплексу національного господарства України, з врахуванням факторів зовнішнього та внутрішнього середовища в умовах нестабільності.

Існуючий механізм державного регулювання організаційно-ресурсного забезпечення машинобудівного комплексу має бути удосконаленим та мати на меті у першу чергу оновлення нормативно-правової бази щодо ресурсного та організаційного забезпечення промислових комплексів, зокрема машинобудівного та визначення структури підпорядкування органів державної влади та їх відповідальності щодо вирішення означених питань.

Заходи державного регулювання організаційно-ресурсного забезпечення підприємств машинобудівного комплексу мають певні резерви удосконалення. Комплекс заходів повинен бути відображений у відповідних програмах організаційного та ресурсного забезпечення, при залученні фахівців з даної проблематики; визначення джерел фінансування та термінів реалізації. У першу чергу необхідно:

- ✓ формування нормативної бази для планування організаційно-ресурсного забезпечення підприємств машинобудівного комплексу;
- ✓ удосконалення існуючої системи матеріального забезпечення машинобудівних підприємств;
- ✓ створення та впровадження при Міністерстві Промислової політики України Департаменту організаційно-ресурсного забезпечення, у галузях, які йому підпорядковані, який б займався питаннями: інформаційно-аналітичного управління, ресурсозабезпечення та ресурсопостачання, фінансування та аудиту.

На думку автора, запропонована структура державного регулювання організаційно-ресурсного забезпечення промислових комплексів дасть змогу більш раціонально використовувати організаційні та матеріальні ресурси, які повинні бути використані у процесі виробництва промислової продукції.

Мова ще йде про те, що органи державного управління стали б організаційними та методичними центрами здійснення державної промислової політики та регулювання процесів ресурсного забезпечення промислових підприємств, зокрема підприємств машинобудування.

Прийняття на державному рівні та послідовна реалізація стратегії організаційно-ресурсного забезпечення машинобудівного комплексу національного господарства створить основу для розвитку всіх галузей національного господарства.

Сьогодні розвиток машинобудівного комплексу національного господарства залежить від дій з боку держави щодо організаційного та ресурсного забезпечення його діяльності. У сучасних умовах розвитку підприємств машинобудування державне регулювання організаційно-ресурсного забезпечення повинно застосовувати дієздатні інструменти для ефективної реалізації поставлених завдань, визначення яких обумовлено певними особливостями досліджуваної галузі.

Державне регулювання організаційно-ресурсного забезпечення машинобудівного комплексу повинно здійснюватися на основі переходу від застарілих форм управління, що можуть ускладнювати розвиток машинобудування в цілому, до нових сучасних форм управління, які зможуть чітко організувати процес організаційно-ресурсного забезпечення та більш швидко реагувати на зміни, які відбуваються у зовнішньому середовищі.

Для наукового обґрунтування шляхів удосконалення діючого механізму державного регулювання організаційно-ресурсного забезпечення машинобудівного комплексу національного господарства необхідно мати об'єктивну інформацію щодо стану питання та на основі побудови економіко-математичної моделі організаційно-ресурсного забезпечення машинобудівного комплексу та визначитися зі складовими пропонуємого механізму.

Таким чином, необхідність удосконалення механізму державного регулювання організаційно-ресурсного забезпечення машинобудівного комплексу національного господарства вплине на розвиток галузі в цілому та може стати дійовим інструментом щодо збільшення обсягів реалізації машинобудівної продукції на внутрішньому та зовнішньому ринках [3].

Механізм державного регулювання організаційно-ресурсного забезпечення машинобудівного комплексу національного господарства ґрунтується на загальних принципах державного регулювання та специфічних, які характерні для організаційного та ресурсного забезпечення машинобудування. До загальних принципів відносяться:

- ефективності, що передбачає позитивний кінцевий економічний ефект;
- стабільності, який забезпечує необхідний вплив на розвиток галузі, з метою нівелювання економічних спадів та підтримки економічного розвитку;
- системності державного впливу, який передбачає комплексний, системний підхід до розв'язання проблем ресурсозабезпечення та ресурсоефективності;
- адекватності, який передбачає відповідність державних регуляторів реаліям сучасного етапу економічного розвитку галузі;
- оптимального поєднання адміністративних та економічних важелів з метою збалансування масштабів втручання в економічні процеси;
- поступовості та етапності, що передбачає врахування фактора часу;
- наукової обґрунтованості, що передбачає врахування сучасних досягнень у теорії і методології при розробці та впровадженні державних регуляторів.

Удосконалення механізму державного регулювання організаційно-ресурсного забезпечення повинно здійснюватися у наступних напрямках:

- модернізація функцій державного регулювання організаційного та ресурсного забезпечення;
- модернізація інституційного забезпечення процесів ресурсовикористання та ресурсоефективності;
- забезпечення екологізації виробничих процесів у машинобудування.

Враховуючи вищенаведене автор вважає доцільним запропонувати удосконалений механізм державного регулювання організаційно-ресурсного забезпечення машинобудівного комплексу національного господарства, який включає основні функції регулювання організаційно-ресурсного

забезпечення на державному рівні та інструменти державної підтримки організаційного та ресурсного забезпечення на основі досвіду провідних країн світу.

Запропонований автором удосконалений механізм державного регулювання організаційно-ресурсного забезпечення машинобудівного комплексу національного господарства приводиться у дію за допомогою спеціальних регуляторів: економічного, нормативно-правового, управлінського та інформаційного.

Всі ці регулятори можуть діяти як окремо, так і у єдиній системі, але якщо вони діють у єдиній системі, тоді й досягається найбільш ефективний результат.

Впровадження державного регулювання організаційно-ресурсного забезпечення повинно відбуватися на основі розробки програм загальнодержавного значення, галузевих програм та програм окремих підприємств.

Література:

1. Дегтяренко О.Г. Інноваційний механізм управління машинобудівними підприємствами / О.Г. Дегтяренко, С.І. Колосок // «Вісник СумДУ. Серія Економіка», № 2., 2007. – С. 91 – 97.
2. Теоретичні та прикладні аспекти підвищення конкурентоспроможності підприємств: колективна монографія у 4 т. / за ред. О.А. Паршиной. – Дніпропетровськ: «Герда», 2013. – Т. 2. – 334 с.
3. Вовк І. П. Удосконалення організаційно-економічного механізму ресурсозбереження на машинобудівному підприємстві: автореф. дис. ... канд. екон. наук: 08.00.04 / І. П. Вовк; Тернопільський національний технічний університет імені Івана Пулюя. – Т., 2013. – 24 с.

Науковий керівник:

доктор економічних наук, професор Кондратенко Наталія Олегівна.

**Наталія Кондратенко, Мілиця Волкова
(Харків, Україна)**

МАРКЕТИНГОВІ ПІДХОДИ ДО ЦІНОУТВОРЕННЯ

Динамічний характер розвитку української економіки викликає необхідність впровадження маркетингового ціноутворення. Це пов'язано з тим, що зазвичай українські підприємства ціну встановлюють інтуїтивно, особливо не переймаючись питаннями її обґрунтування. Принципова відмінність маркетингового підходу до визначення ціни товару від класичної теорії цін полягає в тому, що ціна не є безпосереднім продуктом раціональної калькуляції, а ґрунтується на пошуку деякої «оптимальної» рівноважної ринкової характеристики.

Сучасна теорія ціноутворення пропонує надзвичайно широкий спектр наукових методів встановлення ціни та способів її зміни в бік підвищення чи зниження. Фахівцям вкрай необхідно бути озброєними потрібними знаннями і розуміти, як треба грамотно обирати та обґрунтовувати цінову стратегію підприємства, як ефективно застосовувати різні методи аналізу чинників ціноутворення, як обрати з-поміж багатьох підходів до встановлення ціни саме той, який буде найкращим за наявних умов та обмежень, як доцільно будувати оперативну цінову політику з урахуванням економічної кон'юнктури, що схильна до постійних змін.

Головними чинниками, під впливом яких формується ціна, є [1]:

- Собівартість продукції та затрати на переробку і доведення до товарного вигляду;
- Виняткові якості та відмінні особливості, що приваблюють покупців та споживачів;
- Ринкова ситуація з продажу аналогічних товарів підприємств -конкурентів;
- Зовнішні фактори маркетингового середовища функціонування підприємства.

У сучасних умовах облік і використання маркетингових технологій необхідно для здійснення успішної діяльності підприємства. У зв'язку з цим актуальним представляється розгляд питань маркетингового підходу до ціноутворення та функцій, цілей маркетингу.

Насамперед, ціна є важливим елементом, який визначає фінансову стабільність підприємства, його здатність до фінансового ризику. Скажімо, якщо підприємство завищує ціни, то виникає проблема з реалізацією продукції. Це завжди призводить до збільшення дебіторської й кредиторської заборгованості.

Цінова політика підприємства є однією з основних складових його маркетингової діяльності в сучасних умовах. На сучасному етапі розвитку економіки правильна розробка цінової політики вимагає від вітчизняних підприємств ретельного аналізу всіх факторів, що можуть впливати на ухвалення рішень, які стосуються цін. Процес ціноутворення потребує визначення складу і структури, а також величини впливу на ціну всіх ціно утворюючих факторів. На практиці, розробляючи стратегію формування ціни, підприємства приділяють недостатньо уваги ціноутворюючим факторам (враховують лише основні з них) та недооцінюють важливість впливу на їх думку другорядних факторів на динаміку збуту. Визначення рівня ринкової ціни залежно від цінової політики підприємства – одне з найважливіших завдань, яке потрібно вирішувати професійно та наукообґрунтовано.

Найважливішими елементами ціноутворення є його принципи. Систематизація принципів маркетингового ціноутворення має бути покладена в основу пропозицій щодо удосконалення процесу ціноутворення для вітчизняних підприємств.

До принципів ціноутворення насамперед відносять три загально визнані принципи:

- науковість,
- цільова спрямованість,
- безперервність.

Але, деякі вчені вважають, що сьогодні дотримання цих трьох принципів недостатньо та пропонують доповнити їх принципами пропорційності та адекватності.

На думку Л.Г. Бабур і О.Г. Лялюк [2] при ціноутворенні також слід дотримуватися наступних практичних принципів:

- принцип зв'язку із видами і формами збуту, кількостями каналів збуту – це забезпечення узгодженості щодо збутової мережі та врахування форми розрахунку за товар;
- принцип зв'язку із особливостями продукції, що реалізується – врахування ролі продукції у споживанні, рівень її якості, ступінь новизни для споживача;
- принцип зв'язку із якістю передпродажного та після продажного обслуговування покупців – забезпечення конкурентних переваг за рахунок широкої номенклатури послуг протягом процесу реалізації та експлуатації товарів (потребує додаткових витрат);
- принцип гнучкості передбачає швидке реагування на зміну внутрішніх умов розвитку підприємства та зовнішніх факторів.

Ціноутворення в системі маркетингу передбачає встановлення ціни з урахуванням витрат виробника, корисності товару і реальної ринкової ситуації.

Усі методи ціноутворення, що застосовуються у маркетингу, класифікуються за двома великими сукупностями: прямі та непрямі методи ціноутворення.

Методи прямого ціноутворення передбачають безпосереднє визначення ціни, тобто такі методи дозволяють отримати кількісну характеристику ціни. Методи прямого ціноутворення ґрунтуються на дослідженні властивостей товару та пов'язаних з ним категорій (попит, собівартість, конкуренція тощо).

Методи непрямого ціноутворення не дозволяють безпосередньо визначити ціну, але ці методи певним чином впливають або на саму ціну, або на її сприйняття споживачем. Методи непрямого ціноутворення ґрунтуються на категорії товарної пропозиції, тобто на товарі та на комплексі маркетингових заходів, що супроводжують його споживання або використання [3].

Основні сучасні методики маркетингового ціноутворення ґрунтуються на сукупності наступних методів:

- ✓ витратних методів, побудованих на обліку фактичних витрат на виробництво і реалізацію продукції;
- ✓ ринкових методах, орієнтованих на споживачів та конкуренцію;
- ✓ параметричних методів, що враховують в ціні техніко-економічні характеристики продукції.

У практиці ціноутворення вітчизняних підприємств витратний підхід є найбільш поширеним. Він в основному використовується в галузях зі стабільним попитом і конкуренцією.

Ринковий підхід передбачає процес формування ціни у сфері обігу, а не в сфері виробництва. При цьому підході основна увага приділяється сприйняттю товару покупцем.

Застосування методів ринкового ціноутворення з орієнтацією на маркетинг дає можливість:

- використовувати ціну як економічний інструмент для досягнення основної мети підприємства, оскільки цінова політика, як правило, пов'язується з його загальною стратегією;
- враховувати умови реалізації продукції на ринку на основі таких показників, як рівень конкуренції, цінова еластичність попиту, фаза життєвого циклу;
- обґрунтовано вибирати методичний підхід до ціноутворення (витратний, орієнтований на попит чи на конкуренцію);
- обґрунтовано визначати рівень цін на продукцію - враховувати ціни і якість товарів конкурентів, рівень власних витрат виробника на виготовлення продукції;
- у рівні кінцевої ціни продажу враховувати умови кінцевої реалізації і при потребі стимулювати збут з використанням системи цінних націнок і знижок.

Параметричні методи широко застосовуються для розрахунку цін серійних товарів споживчого та виробничого призначення, при ціноутворенні нових товарів.

Взагалі, сам процес визначення ціни має системний характер, він здійснюється за допомогою різних методів ціноутворення та має на меті отримання обґрунтованих результатів.

Розрахунок ціни на товар (продукцію) припускає виконання низки послідовних етапів. Це дозволяє забезпечити задоволення потреб споживачів та інтереси товаровиробників.

За результатами аналізу переваг і недоліків застосування методів ціноутворення та власними дослідженнями можна зробити висновки, що здебільшого обмеження є у таких сферах:

- 1) надмірному врахуванні внутрішніх чинників;
- 2) недостатньому врахуванні ринкових, які не пов'язані з конкретним виробництвом;

3) використанні економічних моделей, що не повністю відображають господарські процеси підприємства.

Отже, формування маркетингової цінової політики потребує індивідуального підходу до її розробки. Надання маркетологам всебічної та детальної інформації забезпечить правильну цінову політику підприємства.

Література:

1. Липчук В.В. Маркетинг: основи теорії та практики: [навч. посібник]. / Липчук В.В., Дудяк А.П., Бугіль С.Я. – Львів: „Новий світ – 2000”; „Магнолія плюс”, 2003. – 288 с.
2. Бабур Л. Г. Ціни і ціноутворення: Навч. посіб. / Л. Г. Бабур, О. Г. Лялюк – Вінниця: ВНТУ, 2004. – 119 с.
3. Телетов О.С. Маркетинг продукціївиробничо-технічногопризначення: монографія / О.С. Телетов. – Суми: Вид-во Сумського державного університету, 2002. – 231 с.

Марина Курганська
(Харків, Україна)

КОНЦЕПЦІЯ АНТИКРИЗОВОГО УПРАВЛІННЯ БУДІВЕЛЬНИМИ ПІДПРИЄМСТВАМИ

Кризовий стан більшості будівельних підприємств України і спроби знайти вихід з нього все частіше висувають проблему специфіки антикризового управління. Сама концепція антикризового управління має кілька підходів.

Більшість авторів вважають, що антикризові міри варто приймати, коли фінансові результати функціонуючих на ринку підприємств стають уже сумними. Головне в антикризовому управлінні — забезпечення умов, коли фінансові ускладнення не можуть мати постійний, стабільний характер. Мови про банкрутство при такому підході бути не може, оскільки повинен бути налагоджений управлінський механізм усунення виникаючих проблем до того, поки вони не прийняли необоротний характер.

У край складних економічних умовах сучасної України реальних успіхів в антикризовому управлінні можуть домогтися тільки всебічно підготовлені менеджери – новатори, оскільки в кожному конкретному випадку необхідні нестандартні, інноваційні рішення.

Загальновідома тріада, що визначає нині успіх у бізнесі – «Люди – продукт – прибуток». Стабільність бізнесу, міцність позицій підприємства на ринку, його фінансів забезпечують насамперед люди. Будівельне підприємство повинне мати у своєму розпорядженні таких працівників, що здатні підходити до справ творчо, прагнути до нововведень, розвивати співробітництво з іншими, домагатися оптимального кінцевого результату. Потрібна не просто група фахівців, а дружна, творча, самонастроювальна колектив-команда. Без цього ніякі хитрування у фінансовій області справи не врятують.

Але найголовніше – голова, менеджер. У кожному конкретному випадку успіх залежить від особистих якостей і достоїнств менеджера, що є сьогодні «мотором ринкової економіки» [1].

Друга по значимості проблема – продукт, те, що будівельне підприємство здатне запропонувати ринку. Тут на перший план виходить маркетинг – робота з ринком заради задоволення людських потреб. У цій області для українських менеджерів особливого значення набувають:

- використання новітніх результатів науково-дослідних робіт, відкриттів і винаходів для виробництва високоефективної будівельної продукції;
- ретельне і всебічне вивчення стану і перспектив кон'юнктури ринку, збір і обробка інформації про реальні потреби споживачів;
- орієнтація виробництва на перспективні вимоги ринку, адресність виробленої будівельної продукції і наукових результатів;
- активний вплив на ринок, на сформування його потреб і стимулювання збуту;
- забезпечення всебічного задоволення потреб суспільства для підвищення якості життя.

Суть антикризового маркетингу — діяльність, що перетворює потреби покупця в доходи будівельного підприємства. На жаль, вітчизняні виробники звичайно пропонують ринкові не те, що останньому потрібно, а те, що вони можуть робити. Тільки тоді, коли будівельне підприємство виявляється здатним дати споживачеві, ринкові те, що йому необхідно, за прийнятною ціною, у потрібній кількості, потрібній якості, у потрібний час і в потрібному місці, з'являються передумови для фінансової стабільності будівельної компанії. Щоб підприємство могло ефективно функціонувати і розвиватися, йому, насамперед, потрібна стійкість грошового виторгу, достатньої для розплати вчасно з постачальниками, кредиторами, своїми працівниками, місцевими органами влади, державою. Тобто, необхідний прибуток, що забезпечує розширене відтворення.

Дослідження показали, що стосовно до української дійсності основні причини неплатоспроможності багатьох будівельних підприємств зводяться до недостатнього обліку претензій ринку (по пропонованому асортименту, по якості будівельної продукції, за ціною і т.д.) і до незадовільного фінансового управління підприємством (неправильний облік ризиків, обтяження надлишковими зобов'язаннями, низька якість фінансового планування і т.д.).

На вітчизняних будівельних підприємствах, як правило, слабо поставлена аналітична робота, погано організований облік, особливо управлінський. Можна говорити і про хвороби бізнесу, і про хвороби фінансового менеджменту. Поганий фінансовий стан характерний незадовільним розміщенням коштів, їхньою іммобілізацією, слабкою платіжною готовністю, простроченою заборгованістю перед бюджетом, постачальниками і банками, недостатньо стійкою реальною і потенційною фінансовою базою.

Існує чимало шляхів істотного поліпшення фінансового становища будівельного підприємства. Однак успіх у бізнесі ніколи не буде стабільним, якщо він не базується на ретельно збалансованому, творчому колективі, що діє, віддаючи пріоритети споживачеві.

Щоб домогтися фундаментального успіху в бізнесі, потрібно повною мірою використовувати можливості планування. На рівні економіки країни в цілому всі невдачі антикризових стратегій, здійснюваних в Україні в останні роки, обумовлені відсутністю якісно розроблених, збалансованих, зважених стратегічних програм та комплексного підходу в рішенні цих проблем.

На рівні будівельних підприємств проблеми носять аналогічний характер: як повітря, необхідні серйозні, ретельно пророблені стратегічні програми, у яких всі основні аспекти бізнесу розглядалися б у розрахунку на перспективу, у комплексі, у взаємозв'язку. Але на сьогодні на абсолютній більшості будівельних підприємств відсутні не тільки стратегічні плани, але навіть поточні програми. Аксиома підприємництва — на кожен проект підприємства повинен бути розроблений серйозний, відповідно до сучасних мірок і підходами бізнес-план. У нашій же практиці подібне трапляється найчастіше тоді, коли це робиться в розрахунку на залучення інвестицій, насамперед з-за кордону. Тим часом, бізнес-план — це норма звичайної ринкової діяльності підприємства, у рамках якої докладно, у комплексі розглядаються бізнес-проблеми, у тому числі і фінансові.

У багатьох українських будівельних компаніях просто немає працівників, здатних кваліфіковано розробити бізнес-план. Буквально по пальцях можна перерахувати приклади продуктивного використання у вітчизняній практиці таких сучасних інструментів антикризового управління, як реінжинірінг бізнес-процесів, менеджмент по проектах та інші. Поки антикризові заходи виступають як сукупність заходів для «штопання дір», а не багатоплановий комплекс взаємопов'язаних і взаємообумовлених дій, що охоплюють всі основні фактори бізнесу (у тому числі, насамперед — людський), на серйозні успіхи в ринкових перетвореннях розраховувати важко.

Особливу роль в антикризовому управлінні грає фінансовий менеджмент, що являє сполучення стратегічних і тактичних елементів фінансового забезпечення підприємництва, що дозволяють керувати грошовими потоками і знаходити оптимальні грошові рішення. Основним аспектом реалізації даної системи на конкретному підприємстві стає її співвідношення з прибутком цього підприємства. Відзначимо, що прибуток виступає в даному випадку як споконвічний момент, від якого відштовхується будь-яке керівництво при ухваленні рішення про ту або іншу форму фінансового менеджменту на своєму підприємстві, визначаючи тим самим значення, що він буде грати в зміцненні ринкового життя підприємства. Це дозволяє керівництву виділити фактори, що визначають структуру прибутку підприємства, забезпечити їхнє детальне пророблення і, як результат, — формування на підприємстві системи фінансового менеджменту.

Керівництво, у залежності від усвідомлення існуючих на підприємстві реалій і своїх здібностей до їхнього аналізу, може відрегулювати механізм планування і розподілу прибутку. Тому для керівника, що приймає рішення про санацію підприємства, найбільш важливим аспектом її життєдіяльності виступає визначення джерел наповнення прибутку підприємства, вибір одного або декількох з них, концентрація на них основних зусиль, аналіз можливості їхнього використання в процесі антикризової діяльності підприємства. Керівництво на базі взаємин з колективом, що враховують використання обраних джерел прибутку, як правило, намагається виробити особливий принцип побудови прибутку на даному конкретному підприємстві.

Найчастіше даним принципом є фінансове самозабезпечення. Найбільш значимим моментом для реалізації рішень, прийнятих керівництвом у рамках його взаємин з колективом, є раціоналізація розподілу ресурсів підприємства. Інвестиції, засновані на ризику і плануванні капіталовкладень усередині підприємства і спрямовані на ліквідність, прибутковість і рентабельність його діяльності на ринку, виступають як один з найважливіших механізмів управління виникаючими в зовнішнім середовищі ризиками і планування норми прибутку підприємства за допомогою аналізу ефективності капіталовкладень і, як результат, інвестиційного проектування. Звідси процес інвестування в рамках системи фінансового менеджменту на підприємстві виявляється як основний критерій раціональності розподілу ресурсів підприємства в умовах ризику і невизначеності його діяльності на ринку.

В Україні нерідко, приступаючи до реалізації інвестиційних проектів, націлених на вихід із кризи, основну увагу приділяють звичайно пошукові джерел фінансування, міркуючи, що якщо будуть гроші, то вся решта додасться. Однак практика переконує, що інвестиції, потрапляючи в ненадійні або недотепні руки, суцільно і поруч не дають реальної віддачі. Звідси настільки важливо всебічно досліджувати, наскільки надійні і кваліфіковані співробітники. Такий підхід цілком виправданий, особливо в умовах широко розповсюдженої в нас професійної некомпетентності, багаторічної звички одержувати централізовані капіталовкладення, не піклуючись про їхній вік, непристосованість до ринкового середовища, незнання багатьох сучасних технологій. Тому, вважають більшість дослідників, починати

здійснення пріоритетних інвестиційних проектів по удосконалюванню економіки фірми потрібно з навчання і перепідготовки кадрів – від менеджерів до робітників.

Надійна кадрова база допомагає успішно вирішувати питання фінансування проектів [2]. Основний капітал в Україні зараз знаходиться в деяких комерційних банках, ефективних приватних підприємствах, ділків тіньової економіки, а також іноземних інвесторів, що працюють переважно в сфері обертання, оскільки їх відстрашують політична нестабільність, політичне поле, що постійно змінюється, і великий комерційний ризик. «Живі гроші» є також у частини населення, що готове їх вкладати в будівництво житлових будинків, надійні цінні папери, але нерідко зіштовхується з авантюристами або шахрайськими проектами.

Практичне значення антикризового управління на підприємствах будівельної галузі полягає в наступному:

- оцінка пріоритетності проблем, що виникають у діяльності будівельних підприємств;
- засіб виживання у важкий період;
- зниження ризику банкрутства і ліквідації суб'єкта господарювання;
- координація діяльності підприємства в цілому;
- раціональне використання всіх наявних ресурсів;
- подолання невизначеності ринкового середовища.

В антикризовому управлінні особливе чільне значення має якість керівництва, здатність основних менеджерів будівельного підприємства вирішувати самим, здавалося б, нерозв'язні проблеми бізнесу, використовуючи весь сучасний інструментарій на основі новаторських методів і прийомів.

Література:

1. Василенко В.О. Антикризове управління підприємством: Навч. посібник. – Київ: ЦУЛ, 2003. – 504 с.
2. Штангрет А.М., Копилук О.І. Антикризове управління підприємством: Навч. посіб. – К.: Знання, 2007. – 335 с.

Науковий керівник:

доктор економічних наук, професор Кондратенко Наталія Олегівна.

Віктор Лук'янов
(Харків, Україна)

ПЕРСПЕКТИВИ ТА НАПРЯМИ РОЗВИТКУ ЖИТЛОВО-КОМУНАЛЬНОГО ГОСПОДАРСТВА РЕГІОНІВ УКРАЇНИ

Управління розвитком соціально орієнтованої економіки регіону буде ефективним, якщо воно реалізується в руслі відповідної стратегії розвитку. Соціально-економічний розвиток регіону – це об'єктивний процес, що відбувається під впливом історичних, географічних, ресурсних, демографічних та інших факторів. Одночасно розвиток регіону – це суб'єктивний процес, що відбувається під впливом управлінських заходів, у першу чергу, з боку регіональної влади, а також влади державного рівня.

У рамках регіонального розвитку особливої соціально-економічної значущості набуває дослідження проблем ефективного функціонування такої системи, як житлово-комунальне господарство. Відсутність системної, цілеспрямованої, ефективно державної та регіональної політики формування цієї сфери та хронічна нестача фінансових ресурсів зумовили глибоку кризу комунальних підприємств і як результат – критичний стан об'єктів ЖКГ, нездатність забезпечення населення житлово-комунальними послугами в необхідному обсязі та відповідної якості.

До сучасного житлово-комунального господарства регіону входять підсистеми, які представлені:

- ✓ житловим фондом;
- ✓ видами економічної діяльності з надання комунальних послуг населенню та суб'єктам господарювання (електро-, тепло-, газо-, водопостачання і водовідведення, обслуговування ліфтового господарства і систем внутрішньобудинкових комунікацій), інженерні мережі та об'єкти внутрішньодворового, внутрішньоквартального, поселенського й міжселенного значення (теплоенергоцентралі, котельні, насосні станції першого підйому води та каналізаційні, споруди оборотного водопостачання, станції аерації і біологічної очистки стоків тощо);
- ✓ підприємствами та організаціями, задіяними в благоустрої та утриманні в прийнятному експлуатаційному стані житлового фонду, нежитлових будівель і споруд (цивільної та промислової забудови), їх прибудинкових територій, населених пунктів і систем розселення в цілому (в сферах прибирання сміття, збору, вивезення, складування та утилізації відходів, зовнішнього освітлення й озеленення, надання низки послуг з обслуговування внутрішньопоселенської дорожньої інфраструктури, а також ритуальних послуг) [1].

Розвитку житлово-комунального господарства України в останній період заважали негативні тенденції, пов'язані з нестабільністю вітчизняної економіки. Тому, реформування ЖКГ України

залишається одним із важливих напрямів ринкової економіки, посилення громадянської позиції суспільства, стимулювання продуктивної зайнятості та підприємницької ініціативи населення.

До однієї з специфічних особливостей галузі ЖКГ можна віднести територіальну роз'єднаність об'єктів житлово-комунального господарства, які потребують цілодобової надійної експлуатації [2].

Кожний регіон, стикаючись з проблемами ЖКГ, вирішує їх по-своєму, однак є й загальні підходи і способи вирішення проблем. До них відноситься цикл стратегічного планування розвитку ЖКГ регіону, який можна представити в такому вигляді:

1. Обґрунтування цілей розвитку ЖКГ регіону.
2. Аналіз внутрішнього і зовнішнього середовища розвитку ЖКГ регіону.
3. Визначення сильних і слабких сторін ЖКГ регіону.
4. Використання наявних і створення нових місцевих переваг.
5. Розробка концепції розвитку ЖКГ регіону.

До принципів стратегії розвитку ЖКГ регіону можна віднести:

- децентралізації і деконцентрації;
- партнерства;
- субсидіарності;
- мобільності й адаптивності;
- виділеної компетенції[3].

Пріоритетними інструментами розвитку ЖКГ регіону є:

- соціальна орієнтація стратегії розвитку;
- індикативні плани регіонального розвитку;
- регіональний маркетинг і бенчмаркінг.

До основних ресурсів розвитку належать:

- матеріальні ресурси і наявні потужності;
- фінансові ресурси;
- кадрові ресурси.

Найважливіші механізми:

- нормативно-правовий;
- фінансово-економічний;
- організаційний.

Основними напрямками стратегії розвитку житлово-комунального господарства регіонів України є:

1. Розвиток нормативно-правової бази функціонування і реформування ЖКГ за напрямками:
 - забезпечення додаткових джерел фінансування реконструкції, капітального й поточного ремонту об'єктів ЖКГ;
 - технічного переобладнання, підвищення ресурсоефективності ЖКГ;
 - створення ефективного власника житла;
 - вдосконалення механізму регулювання індивідуального житлового будівництва;
 - розвитку конкурентного середовища на ринках житлового будівництва й житлово-комунальних послуг;
 - підвищення рентабельності функціонування та інвестиційної привабливості підприємств ЖКГ.
2. Створення фінансово-інвестиційного механізму державної підтримки ЖКГ.
3. Вдосконалення документальної бази нормування і стандартизації у сфері будівництва та житлової політики, в тому числі:
 - удосконалення системи національних стандартів і норм із визначення окремих складових вартості будівництва;
 - розробка нормативно-правових актів з питань нормування витрат і втрат ресурсів на підприємствах комунального господарства, спрямованих на забезпечення єдиного підходу до розрахунку норм використання матеріальних та енергетичних ресурсів.
4. Реалізація комплексу заходів щодо переведення відносин у сфері управління (обслуговування та утримання) багатоквартирних будинків, інших видів житлової і громадської забудови на ринкові засади, в тому числі:
 - подальше впровадження ефективних форм управління житловими будинками;
 - вдосконалення конкурентних умов на ринку житло-комунальних послуг шляхом реформування існуючих комунальних підприємств та залучення до надання послуг приватних підприємств, що підтвердять достатність інвестиційного потенціалу.
5. Підвищення рівня забезпеченості громадян доступним і соціальним житлом на основі:
 - реалізації бюджетних програм;
 - удосконалення автоматизованого Єдиного державного реєстру громадян, які потребують поліпшення житлових умов та перебувають на квартирному обліку;
 - вдосконалення правового регулювання житлових прав мешканців гуртожитків.
6. Модернізація організаційно-економічного механізму й МТБ розбудови і функціонування інженерних мереж та інших об'єктів комунального обслуговування, в тому числі на засадах:

- залучення коштів під державні гарантії для реалізації проектів щодо модернізації житлового фонду;
- надання державної підтримки на здійснення заходів з підвищення енергоефективності житлової та громадської забудови;
- розвитку державно-приватного партнерства в сфері передачі в оренду і концесію мереж та об'єктів комунального обслуговування.

Проведене дослідження дозволило визначити реальні проблеми галузі та пошуки перспективних напрямів їх вирішення. Визначено цикл стратегічного планування розвитку ЖКГ регіону та виділені основні напрями стратегії розвитку житлово-комунального господарства регіонів України, серед яких, на нашу думку, найбільш важливим є створення фінансово-інвестиційного механізму державної підтримки ЖКГ.

Література:

1. Реформирование жилищно-коммунального хозяйства: опыт и перспективы деятельности: [монография] / Л.В. Беззубко, А.Н. Шамонова, С.А. Ефимочкина, Б.И. Беззубко. – Донецк: Норд-компьютер, 2008. – 200 с.
2. Григорович А.В. Програмне управління розвитком житлово-комунального господарства міста: автореф. дис. на здобуття наук. ступеня канд. екон. наук: спец. 08.10.01 «Розміщення продуктивних сил і регіональна економіка» / А.В. Григорович. – К., 2006. – 20 с.
3. Шевчук В.В. Механізми забезпечення сталого розвитку житлово-комунального господарства України [Електронний ресурс] / В.В. Шевчук // Комунальне господарство міст. – 2010. – Науково-технічний збірник № 96. – Режим доступу: http://eprints.kname.edu.ua/18809/1/66-69_%D0%A8%D0%B5%D0%B2%D1%87%D1%83%D0%BA_%D0%92%D0%92.pdf.

Аліна Мазур
(Харків, Україна)

ДОСЛІДЖЕННЯ ПРОБЛЕМ УПРАВЛІННЯ ЕКОНОМІЧНИМ РОЗВИТКОМ РЕГІОНІВ

На сучасному етапі економічних трансформацій соціальний та економічний розвиток економіки України неможливий без урахування регіональних особливостей, які визначаються наявністю певних потреб у необхідних економічних і соціальних ресурсах. Саме на регіональному рівні відтворюються продуктивні сили та задовольняються потреби населення. Існуючі проблеми в управлінні економічним розвитком регіону, у першу чергу, пов'язані з невідповідністю підходів, засобів та інструментів управління, внаслідок чого гальмуються процеси реформування та модернізації регіонів України та економіки держави в цілому. Актуальність зазначених проблем визначила вибір теми та мету дослідження.

Дослідження економічного розвитку регіонів в Україні сьогодні як ніколи є дуже актуальним, у зв'язку з доведеною відомими вченими залежністю рівня соціально-економічного розвитку країни від регіонального розвитку.

Реалізація завдань управління економічним та соціальним розвитком регіонів України залежить від можливостей відтворювати й залучати на свою територію всі види економічних ресурсів та з їх допомогою впливати на соціальний та економічний стан життя людей.

Взагалі, регіони та їх економічна діяльність є основою забезпечення сталого соціально-економічного розвитку країни за рахунок того, що на рівні регіону відбувається початкове акумулювання та розподіл людського, інтелектуального та соціального капіталів, природних, матеріально-технічних, фінансово-кредитних та інших ресурсів. Таким чином, стратегічне значення регіонального розвитку є одним із найвагоміших чинників забезпечення соціально-економічного розвитку країни [1].

До економічного розвитку регіону належать розвиток промисловості, транспортна інфраструктура, капітальне будівництво об'єктів промисловості та інфраструктури, вплив науково-технічного прогресу на економіку регіону, фінансовий сектор в економіці регіону.

Систематизація результатів наукових досліджень багатьох вчених економістів дозволяє визначити наявність принципів регіонального управління, що призведе до зменшення асиметрії регіональних систем та досягненні певних результатів розвитку.

Однією з головних особливостей функціонування регіонального рівня є власна, специфічна система економічних інтересів, пов'язана із наявністю безлічі суб'єктів господарської діяльності на території регіону: підприємств місцевого, регіонального, загальнодержавного підпорядкування, різних установ та приватних підприємств. За такої ситуації взаємодія особистих, корпоративних та суспільних інтересів (включно із клановими) доповнюється наявністю регіонального (територіального) інтересу.

Для з'ясування реальних регіональних економічних інтересів потрібне дослідження їх обумовленості різними факторами. Так, за утилітаристським підходом слід урахувувати загальний інтерес як суму інтересів окремих індивідів, та інтерес окремого індивіда виводити із його безпосередньої користі та вигоди, багатоманіття об'єктивного світу, якими спрямовуються внутрішні прагнення суб'єкта, тому вони виявляються змістом інтересів. Теоретично інтерес – це єдність відтворення (виявлення) внутрішньої

сутності людини та відбиття в її свідомості об'єктивного світу, поєднання духовних і матеріальних цінностей [2].

Ефективність реформування економіки країни та її регіонів залежить від рівня державного впливу та якості механізму регулювання відносин у цій сфері. Державна політика регіонального розвитку формується на державному та регіональному рівнях, що дає можливість для розмежування втручання держави у справи регіонів та дій регіональної влади.

Кожний регіон України повинен формувати власну економічну та соціальну політику з врахуванням власних специфічних інтересів та пріоритетів розвитку. Але кінцеві цілі будь-якого регіону повинні бути спрямовані на реалізацію відповідних економічних реформ та довгострокових цільових програм соціально-економічного розвитку.

Основними напрямками регіональної політики є:

- визначення співвідношення рушійних сил регіонального розвитку і забезпечення їх взаємодії (державний і приватний сектори економіки, внутрішні та зовнішні фактори розвитку регіону);
- співвідношення загальнодержавного і регіонального аспектів розвитку, центрального і регіонального рівнів управління економікою;
- підйом економіки відсталих регіонів і освоєння нових регіонів та ресурсів;
- проблеми урбанізації;
- демографічна політика держави;
- аграрна політика країни.

Реалізація основних напрямів вирішення проблем економічного та соціального розвитку регіонів повинна передбачати такі умови її здійснення:

- повну прозорість регіонального розрізу державного бюджету, консолідацію усіх соціальних трансфертів і будь-яких позабюджетних коштів, призначених для розвитку економічної діяльності регіонів;
- укладення угоди про взаємну відповідальність різних рівнів влади й управління та контроль за «економічною компонентою» та соціальною компонентою» державних трансфертів;
- застосування розширеного соціально-економічного підходу що включає «європейський набір» показників прибутків і зайнятості.

Критерії регіонального економічного розвитку не завжди відіграють роль цілей або цільових орієнтирів. Нерідко тактичними цілями регіонального розвитку виступають проміжні завдання, що відіграють роль необхідних умов успішного розвитку. Серед таких тактичних цілей розвитку регіону можна виділити наступні:

- залучення до регіону нового бізнесу;
- розширення у регіоні існуючого бізнесу;
- розвиток у регіоні малого бізнесу;
- розвиток промисловості;
- розвиток освіти;
- розвиток соціальної захищеності населення;
- розвиток сфери послуг;
- підвищення рівня зайнятості населення регіону [3].

Завданнями економічного розвитку регіонів України є:

- ✓ стабілізація соціально-економічного становища в регіонах з екстремальними природними умовами;
- ✓ продовження формування територіально-виробничих комплексів і промислових вузлів у північних і західних регіонах переважно за рахунок нецентралізованих інвестицій;
- ✓ стимулювання розвитку експортних та імпортозамінних виробництв в районах, що мають для цього найбільш сприятливі умови;
- ✓ формування вільних економічних зон, а також технополісів як регіональних центрів впровадження досягнень науки, прискорення економічного та соціального прогресу;
- ✓ розвиток міжрегіональних і регіональних інфраструктурних систем (транспорту, зв'язку, інформатики, тощо), які б забезпечили стимулюючі регіональні структурні здвиги та ефективність регіональної економіки;
- ✓ подолання відставання за рівнем і якістю життя населення окремих областей.

Перехід до ринкових відносин вимагає вдосконалення структури економічного середовища регіонів, спрямованого на комплексний їх розвиток, раціональне використання економічного потенціалу та ефективну взаємодію в господарському комплексі країни. Кожний економічний регіон є цілісною територіальною господарською системою, в якій головна роль належить галузям ринкової спеціалізації. Надто важливо, що під час переходу до ринкової економіки формується система територіально-виробничих комплексів різноманітних типів, триває процес розвитку єдиного господарського комплексу країни на основі міжгалузевих комплексів: паливно-енергетичного, машинобудівного, космічного, агропромислового, а також регіональних комплексів.

Згідно з цією ідеєю стабільний і довготривалий економічний розвиток регіонів України можливий за умови збалансованого комплексного вирішення економічних, соціальних та екологічних проблем. При

цьому необхідним має бути таке зосередження і поєднання економічних та соціальних об'єктів, яке враховувало б наявні регіональні природні умови і ресурси, забезпечувало б їх ефективну територіальну організацію та використання і мало б стійку здатність до розвитку.

Література:

1. Управління регіональним розвитком: проблеми та перспективи: монографія / Н. Л. Гавкалова, Л. Й. Аведян, Г. М. Шумська та ін.; за заг. ред. докт. екон. наук, професора Гавкалової Н. Л. – Х.: Вид. ХНЕУ ім. С. Кузнеця, 2013. – 400 с.
2. Молодченко Д.Г. Теоретичні та методичні засади управління інноваційно-інвестиційним забезпеченням будівельних організацій регіону: дис. на здобуття наукового ступеня канд. екон. наук: спец. 08.00.05 / Д.Г. Молодченко. – Х., НАН України; Науково-дослідний центр індустріальних проблем розвитку, 2016. – 236 с.
3. Фицик Л.А. Регіональні аспекти соціально-економічного розвитку України / Л.А. Фицик // Матеріали науково-практичної конференції з міжнародною участю. – Х.: ХНУ імені В.Н. Каразіна, 2010. – С. 272 – 274.

Науковий керівник:

доктор економічних наук, професор, Новікова Марина Миколаївна

**Олег Якименко
(Харків, Україна)**

ФАКТОРИ ВПЛИВУ НА ІННОВАЦІЙНИЙ ПОТЕНЦІАЛ БУДІВЕЛЬНИХ ПІДПРИЄМСТВ ХАРКІВСЬКОГО РЕГІОНУ

В Україні відбувається формування національних та регіональних інноваційних систем. В епоху «економіки знань» інновації стають основним фактором підвищення ефективності роботи будівельних підприємств. Поряд з цим має місце відставання української будівельної галузі в технологічній сфері, що представляє в даний час загрозу безпеці країни та перспективам її розвитку в майбутньому. Тому потрібно якнайшвидше проведення модернізації виробничих систем практично всіх підприємств і бізнес-груп української будівельної галузі, без якої неможливі їх конкурентоспроможність і стійке функціонування.

Забезпечення сталого інноваційного розвитку будівельної галузі вимагає не тільки існування масиву досліджень і розробок, підготовлених до використання, але й організаційно-економічного механізму їх прикладного застосування. Для подолання цих проблем необхідно розробити концепцію управління науковим і техніко-технологічним відтворенням, - об'єднану систему інтеграції виробничих, інноваційних, дослідницьких організацій та інших учасників ринку, включаючи державу.

Тож, для ідентифікації та подальшого збалансування інтересів зацікавлених сторін на шляху до розвитку інноваційного потенціалу будівельних підприємств регіонів України нами пропонується використовувати положення теорії стейкхолдерів.

Автором запропоновано особливості даної теорії досліджувати в контексті регіонального рівня управління, зокрема використовувати основні її постулати для вирішення проблем ефективного нарощення та розвитку інноваційного потенціалу будівельних підприємств в галузевому і територіальному аспектах.

Методичний підхід до оцінки впливу зовнішніх факторів на інноваційний потенціал будівельних підприємств регіонів України, який на відміну від існуючих враховує різноспрямовані інтереси груп зацікавлених сторін, базується на методі оцінки багатокутників та теорії стейкхолдерів, дозволяє побудувати радар впливу стейкхолдерів на інноваційний потенціал будівельних підприємств регіонів України та визначити узагальнену величину їх впливу.

Для ідентифікації основних моментів теорії зацікавлених сторін в рамках дослідження впливу стейкхолдерів на інноваційний потенціал будівельних підприємств регіонів України, необхідно здійснити наступні блоки досліджень:

1. Визначення осіб, груп, організацій, інститутів, які зацікавлені, та на яких впливатиме зміна величини інноваційного потенціалу будівельних підприємств регіонів України.

2. Ідентифікація специфічних інтересів, які може мати кожна група стейкхолдерів. Варто врахувати такі питання: вигода для стейкхолдерів, переми, які має відчувати стейкхолдер у зв'язку зі зміною величини інноваційного потенціалу будівельних підприємств регіонів України, питання, що можуть завдати шкоди стейкхолдерам чи спричинити конфлікт із галуззю.

3. Визначення впливу стейкхолдерів на інноваційний потенціал будівельних підприємств регіонів України, наскільки важливі інтереси стейкхолдерів для успішного інноваційного потенціалу будівельних підприємств регіонів України.

3.1. Відбір показників, які характеризують вплив стейкхолдерів на інноваційний потенціал забезпечення будівельних підприємств регіонів України;

На нашу думку до переліку показників, які характеризують вплив стейкхолдерів групи «інвестори» на інноваційний потенціал будівельних підприємств регіонів України відносяться наступні:

1. Обсяг фінансування витрат на виконання наукових та науково-технічних робіт у галузі будівництво та архітектура за рахунок коштів замовників підприємств, організацій України, тис. грн.
2. Обсяг фінансування витрат на виконання наукових та науково-технічних робіт у галузі будівництво та архітектура за рахунок коштів іноземних держав, тис. грн.
3. Обсяг капітальних вкладень для виконання наукових та науково-технічних робіт інвесторів у галузі будівництво та архітектура, тис. грн.

До переліку показників, які характеризують вплив стейкхолдерів групи «працівники» на інноваційний потенціал будівельних підприємств регіонів України відносяться наступні:

1. Витрати на оплату праці при виконанні наукових та науково-технічних робіт у сфері будівництво та архітектура, тис.грн.
2. Кількість працівників – дослідників наукових організацій у галузі – будівництво та архітектура, осіб.
3. Кількість працівників – техніків наукових організацій у галузі – будівництво та архітектура, осіб.
4. Кількість працівників – допоміжного персоналу наукових організацій у галузі – будівництво та архітектура, осіб.
5. Середньомісячна заробітна плата, нарахована в розрахунку на одного штатного працівника у професійній, науковій та технічній діяльності, грн.

До переліку показників, які характеризують вплив стейкхолдерів групи «споживачі» на інноваційний потенціал будівельних підприємств регіонів України відносяться наступні:

1. Кількість будівельних підприємств з технологічними інноваціями, з найбільш важливими джерелами інформації для інноваційної діяльності отриманими від клієнтів, покупців, од.
2. Обсяг реалізованої продукції інноваційно-активними будівельними підприємствами, тис.грн.
3. Кількість виконаних наукових та науково-технічних робіт у галузі будівництво та архітектура, од.

До переліку показників, які характеризують вплив стейкхолдерів групи «органи державної та місцевої влади» на інноваційний потенціал будівельних підприємств регіонів України відносяться наступні:

1. Обсяг фінансування витрат на виконання наукових та науково-технічних робіт у галузі будівництво та архітектура за рахунок коштів місцевого бюджету, тис. грн.
2. Обсяг фінансування витрат на виконання наукових та науково-технічних робіт у галузі будівництво та архітектура за рахунок коштів держбюджету, тис. грн.
3. Обсяг фінансування витрат на виконання наукових та науково-технічних робіт у галузі будівництво та архітектура за рахунок коштів фондів спеціального призначення, тис. грн.
4. Кількість будівельних підприємств з технологічними інноваціями, з найбільш важливими джерелами інформації для інноваційної діяльності отриманими від Університетів та інших вищих навчальних закладів, од.
5. Кількість будівельних підприємств з технологічними інноваціями, з найбільш важливими джерелами інформації для інноваційної діяльності отриманими від державних НДІ, од.
6. Кількість будівельних підприємств з технологічними інноваціями, які отримували державну фінансову допомогу для інноваційної діяльності від центрального уряду, од.
7. Кількість будівельних підприємств з технологічними інноваціями, які отримували державну фінансову допомогу для інноваційної діяльності від місцевих та регіональних органів влади, од.

До переліку показників, які характеризують вплив стейкхолдерів групи «постачальники» на інноваційний потенціал будівельних підприємств регіонів України відносяться наступні:

1. Кількість будівельних підприємств з технологічними інноваціями, з найбільш важливими джерелами інформації для інноваційної діяльності отриманими від постачальників обладнання, матеріалів, компонентів, програмного забезпечення, од.
2. Матеріальні витрати при виконанні наукових та науково-технічних робіт у сфері будівництво та архітектура, тис.грн.
3. Витрати на устаткування при виконанні наукових та науково-технічних робіт у сфері будівництво та архітектура, тис.грн.

До переліку показників, які характеризують вплив стейкхолдерів групи «партнери» на інноваційний потенціал будівельних підприємств регіонів України відносяться наступні:

1. Кількість будівельних підприємств з технологічними інноваціями, з найбільш важливими джерелами інформації для інноваційної діяльності отриманими від консультантів, комерційних лабораторій, приватних НДІ, од.
2. Кількість будівельних підприємств з технологічними інноваціями, з найбільш важливими джерелами інформації для інноваційної діяльності отриманими на конференціях, торгових ярмарках, виставках, од.
3. Кількість будівельних підприємств з технологічними інноваціями, з найбільш важливими джерелами інформації для інноваційної діяльності отриманими з наукових журналів та торгових/технічних публікацій, од.

4. Кількість будівельних підприємств з технологічними інноваціями, з найбільш важливими джерелами інформації для інноваційної діяльності отриманими від професійних та промислових асоціацій, од.

5. Витрати на дослідження і розробки, виконані співвиконавцями при виконанні наукових та науково-технічних робіт у сфері будівництво та архітектура, тис.грн.

6. Кількість будівельних підприємств з технологічними інноваціями, що мали партнера з інноваційної співпраці в Україні, од.

7. Кількість будівельних підприємств з технологічними інноваціями, що мали партнера з інноваційної співпраці в Країнах Європи, од.

8. Кількість будівельних підприємств з технологічними інноваціями, що мали партнера з інноваційної співпраці в США, од.

9. Кількість будівельних підприємств з технологічними інноваціями, що мали партнера з інноваційної співпраці в Китаї та Індії, од.

3.2. Було здійснено збір статистичної інформації за низку років щодо показників, які характеризують вплив стейкхолдерів на інноваційний потенціал будівельних підприємств регіонів України (вищезазначені показники для Харківської області за 2008-2013 рр.).

3.3. Розрахунок динаміки показників, які характеризують вплив стейкхолдерів на інноваційний потенціал будівельних підприємств регіонів України у формі індексів росту.

Визначені вищезазначені індекси росту для Харківської області за 2009-2013 рр.

3.4. Побудова радару впливу стейкхолдерів на інноваційний потенціал будівельних підприємств регіонів України.

Пропонуємо надалі застосовувати графічний метод до оцінки впливу стейкхолдерів на інноваційний потенціал будівельних підприємств регіонів України – метод оцінки багатокутників, який базується на побудові так званої «Радіальної діаграми» або «Багатокутника». Сутність методу оцінки багатокутників докладно наведено у наукових роботах таких авторів Д.О. Барабась, Т.І. Длугопольська, О.С. Дубова, С.М. Клименко, А.Д. Кухарук, В.О. Літвінова, Т.В. Омеляненко [1-4].

3.5. Розрахунок узагальненої величини впливу стейкхолдерів на інноваційний потенціал будівельних підприємств регіонів України.

Практична реалізація методичного підходу до оцінки впливу зовнішніх факторів на інноваційний потенціал будівельних підприємств Харківської області дозволила побудувати, використовуючи метод оцінки багатокутників, радар впливу стейкхолдерів у період 2009 – 2013 рр.

Таким чином врахування інтересів зазначених груп стейкхолдерів: «Інвестори», «Працівники», «Споживачі», «Органи державної та місцевої влади», «Постачальники» та «Партнери» дозволить успішно розвивати і нарощувати інноваційний потенціал будівельних підприємств регіонів України.

Література:

1. Длугопольська Т.І. Теоретико-методичні підходи до оцінювання конкурентоспроможності фірми / Т.І. Длугопольська // Наука й економіка. Сер. Менеджмент і маркетинг. – 2014. - № 1(33). – С. 63-69.
2. Літвінова В.О. Графічні методи дослідження у аналізі рівня конкурентоспроможності продукції / В.О. Літвінова // Бізнесінформ. – 2012. – №4. – С. 53-56.
3. Кухарук А.Д. Класифікація та аналіз методів оцінки конкурентоспроможності промислових підприємств / А.Д. Кухарук // Проблеми системного підходу в економіці. Електронне наукове фахове видання. – № 1. – 2011. – режим доступу: http://www.nbuv.gov.ua/e-journals/PSPE/2011_1/Kuharuk_111.htm
4. Клименко С.М., Дубова О.С., Барабась Д.О., Омеляненко Т.В. Управління конкурентоспроможністю підприємства / С.М. Клименко, О.С. Дубова, Д.О. Барабась, Т.В. Омеляненко – К: КНЕУ, 2006. – 527 с.

СЕКЦІЯ: МАТЕМАТИКА

Исломжон Неъматов, Дилрабо Исмаилова
(Фергана, Узбекистан)

БУЛЬ АЛГЕБРАСИ ВА УНИНГ РЕЛЕ-КОНТАКТЛИ СХЕМАЛАРГА ТАТБИҚЛАРИ

Буль алгебрасининг реле-контактли схемаларга татбиқларини биринчи бўлиб 1938 йилда америкалик олим К. Шеннон томонидан “Реле-контактли схемаларнинг символик тахлили” мақоласида баён этган эди. Лекин шу мавзудаги асосий ғояни голландиялик физик П. Эренфест ҳам берган.

Ушбу мақолада Буль алгебраси ва Буль функцияларини уланиш схемаларига татбиқини баёнлаймиз.

Маълумки, автоматик қурилмаларни ишлаш принципи дискрет ва узлуксиз типга бўлинади. Дискрет структурада чекли ҳолатда ишловчи қурилмалар эътиборга олинади, яъни релелар, улагичлар, кнопкали схемалар, π -схемалар шулар жумласидандир.

Дискрет типдаги схемалар “ҳа-йўқ” ёки “уланган-уланмаган” принципада ишлайди ва бу принцип Буль алгебрасига асосланади, Буль алгебрасининг уланиш схемаларига интерпретациясидан иборат бўлади. Бундай интерпретацияда “рост” га 1 символи (уланган), “ёлғон” га 0 символи (уланмаган) мос келади.

Айтайлик, A ва B ихтиёрий уланиш контактлари бўлсин. $A \wedge B$ – конъюнкцияга кетма-кет улаш принципи мос келади; иккала контакт уланган ҳолда ток ўтади, $(1,1)$ – ҳолат; қолган ҳолларда ток ўтмайди, $(1,0)$, $(0,1)$, $(0,0)$ ҳолатлар. $A \vee B$ – дизъюнкцияга параллель улаш принципи мос келади; иккала контакт уланмаган – $(0,0)$ ҳолатда ток ўтмайди, қолган $(0,1)$, $(1,0)$, $(1,1)$ ҳолатларда ток ўтаберилади. A нинг инкори \bar{A} – ток ўтмаслигини билдиради.

Ҳарқандай Буль функциясига электрик схемани мос қўйиш мумкин. Агар Буль функциясида \wedge ва \vee амаллари қатнашса “аралаш” схема ҳосил бўлади.

1-мисол. $U(A, B, C) = [A \vee (B \wedge C)]$ формулага схема тузайлик.

Берилган формулага мос схема қўйидагича:

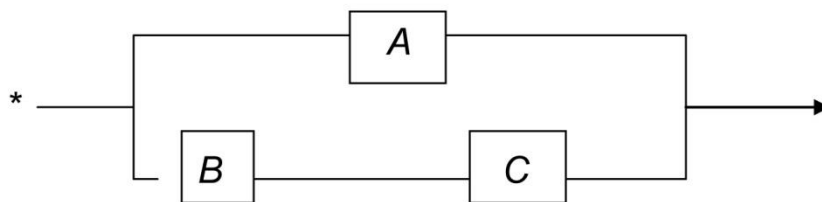

Мураккаб схемаларда:

1. Схемаларга мос формула тузилади.
2. Формулага мос ростлик жадвали тузилади.
3. Формула тенг кучли мантиқий формулалар ёрдамида соддалаштирилади.
4. Соддалаштирилган формулага схема тузилади.

2-мисол. Қўйидаги схемани қараймиз, ишлаш принципини аниқлаймиз.

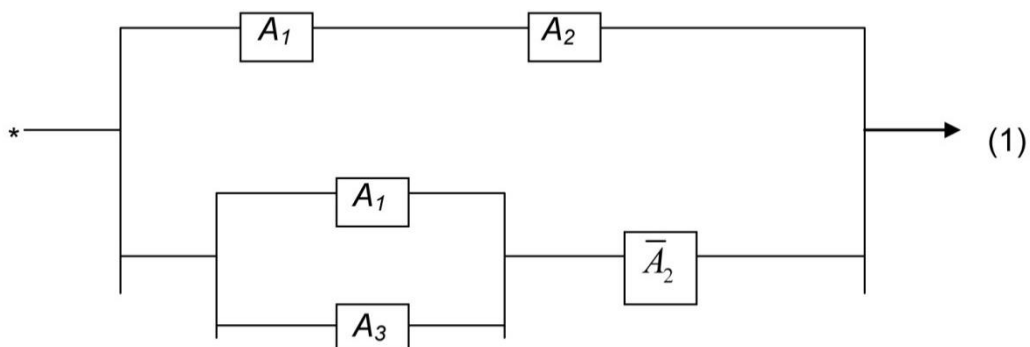

Схемаларга мос формула

$$U(A_1, A_2, A_3) = (A_1 \wedge A_2) \vee [(A_1 \vee A_3) \wedge \bar{A}_2]$$

Буни соддалаштирамиз

$$U(A_1 A_2 A_3) = (A_1 \wedge A_2) \vee \left[(\bar{A}_2 \wedge A_1) \vee (\bar{A}_2 \wedge A_3) \right] \sim$$

$$\sim \left[\underbrace{(A_1 \wedge (A_2 \vee \bar{A}_2))}_{A_1} \right] \vee (\bar{A}_2 \wedge A_3) \sim (A_1 \vee (\bar{A}_2 \wedge A_3)) = U(A_1, \bar{A}_2, A_3)$$

Унга мос схема:

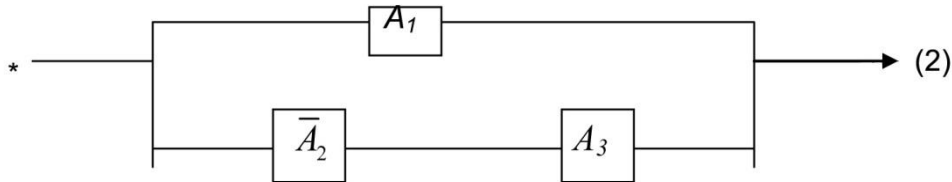

Демак, (1) схемани ишлаш принципи аниқлаш учун (2) схемани ишлаш принциpidан фойдаланиш кулайроқдир, бунинг учун (2) га мос ростлик жадвали тузамиз, 1-тоқ ўтишини, 0 ток ўтмаслигини билдиради.

A_1	A_2	A_3	\bar{A}_2	$\bar{A}_2 \wedge A_3$	$U(A_1, \bar{A}_2, A_3)$
0	0	0	1	0	0
0	0	1	1	1	1
0	1	0	0	0	0
1	0	0	1	0	1
1	1	0	0	0	1
0	1	1	0	0	0
1	0	1	1	1	1
1	1	1	0	0	1

Умумий имкониятлар сони:

$$C_3^0 + C_3^1 + C_3^2 + C_3^3 = 1 + 3 + 3 + 1 = 8 \text{ та}$$

(0,0,1), (0,0,0), (0,1,0) да ток ўтмайди, (0,1,1), (1,0,1), (1,0,0), (1,1,1), (1,1,0) да ток ўтади.

Адабиётлар:

1. В.И. Игошин. Математическая логика и теория алгоритмов. Саратов, 1991.
2. Ф.А. Бауэр, Г. Гооз. Информатика. Вводный курс. В 2-х ч. Перев. с нем. М.Мир. 1990
3. М.Г. Коляда. Окно в удивительный мир информатики. Д. Сталкер. 1999.
4. И. Неъматов. Дискрет математика ва математик мантик элементлари. Фарғона, 2014 й.

Дилобар Султонова
(Ферғана, Ўзбекистан)

РЕШЕНИЕ ЗАДАЧИ КОШИ ДЛЯ УРАВНЕНИЯ БЕСКОНЕЧНОЙ СТРУНЫ В ПАКЕТЕ MAPLE

Рассмотрим уравнения колебаний бесконечной струны

$$\frac{\partial^2 u(x,t)}{\partial t^2} = a^2 \frac{\partial^2 u(x,t)}{\partial x^2} \tag{1}$$

в плоскости xOt . Поставим и исследуем следующую задачу в пакете Maple.

Задача Коши. Найти решение уравнения (1), удовлетворяющее начальным условиям

$$u(x,0) = f(x), \tag{2}$$

$$\left. \frac{\partial u(x,t)}{\partial t} \right|_{t=0} = F(x). \tag{3}$$

Известно, что данная задача аналитическом методе решено в многих классических литератур, например в [1].

Мы решим эту задачу в пакете Maple [2], [3].

> restart;

Данная команда очищает память и необходима, если перед этим производились какие-то вычисления.

Записываем уравнение колебаний, присваивая его «значение» переменной **edu**:

> **edu:=a*a*diff(u(x,t),x\$2)=diff(u(x,t),t\$2);**

После нажатия клавиши ввода на экране появляется уравнение, записанное в обычной математической форме:

$$edu := a^2 \left(\frac{\partial^2}{\partial x^2} u(x, t) \right) = \frac{\partial^2}{\partial t^2} u(x, t)$$

Решить это уравнение можно с помощью функции **pdsolve**:

> **h:=pdsolve(edu,u);**

$$h := u(x, t) = _F1(at + x) + _F2(at - x)$$

Запись **_F1**, **_F2** означает, что это произвольные функции. Подставляем в **h** значение **t=0**,

> **h1:=subs(t=0,h);**

$$h1 := u(x, 0) = _F1(x) + _F2(-x)$$

и заменяем переменную **x** на ξ (это сделано для удобства записи последующих выражений):

> **h2:=subs(x=xi,h1);**

$$h2 := u(\xi, 0) = _F1(\xi) + _F2(-\xi)$$

Приравниваем правую часть полученного выражения к функции $f(\xi)$, описывающей начальные отклонения точек струны от положения равновесия:

> **eqh1:=rhs(h2)=f(xi);**

$$eqh1 := _F1(\xi) + _F2(-\xi) = f(\xi)$$

Выделяем правую часть выражения **h**

> **h3:=rhs(h);**

$$h3 := _F1(at + x) + _F2(at - x)$$

и находим производную по **t**

> **h4:=diff(h3,t);**

$$h4 := D(_F1)(at + x) a + D(_F2)(at - x) a$$

Подставляем в **h4** значение **t=0** и снова заменяем переменную **x** на ξ

> **h2:=subs(t=0,x=xi,h4);**

$$h2 := D(_F1)(\xi) a + D(_F2)(-\xi) a$$

Приравниваем найденную производную $\partial u(\xi, t) / \partial t|_{t=0}$ к функции $F(\xi)$, определяющей начальные скорости точек струны:

> **eqh2:=h2=F(xi);**

$$eqh2 := D(_F1)(\xi) a + D(_F2)(-\xi) a = F(\xi)$$

Выделяем левую часть полученного равенства

> **eqh3:=lhs(eqh2);**

$$eqh3 := D(_F1)(\xi) a + D(_F2)(-\xi) a$$

и интегрируем по ξ в пределах от 0 до **x**:

> **eqh3:=int(eqh3,xi=0..x);**

$$eqh3 := a _F1(x) - a _F2(-x) - a _F1(0) + a _F2(0)$$

Точно так же поступаем с правой частью:

> **eqh4:=rhs(eqh2);**

$$eqh4 := F(\xi)$$

> **eqh4:=int(eqh4,xi=0..x);**

$$eqh4 := \int_0^x F(\xi) d\xi$$

Теперь вновь объединяем проинтегрированные части в одно уравнение:

> **eqh2:=eqh3=eqh4;**

$$eqh2 := a _F1(x) - a _F2(-x) - a _F1(0) + a _F2(0) = \int_0^x F(\xi) d\xi$$

В выражении для **eqh1** возвращаемся к старой переменной:

> **eqh1:=subs(xi=x,eqh1);**

$$eqh1 := _F1(x) + _F2(-x) = f(x)$$

Получили два уравнения для нахождения неизвестных функций $_F1$ и $_F2$. Объединяем эти уравнения в систему и решаем её:

> $r1 := \text{solve}(\{\text{eqh1}, \text{eqh2}\}, \{_F1(x), _F2(-x)\});$

$$r1 := \left\{ \begin{array}{l} _F1(x) = \frac{1}{2} \frac{a f(x) + a _F1(0) - a _F2(0) + \int_0^x F(\xi) d\xi}{a}, \\ _F2(-x) = \frac{1}{2} \frac{a f(x) - a _F1(0) + a _F2(0) - \int_0^x F(\xi) d\xi}{a} \end{array} \right\}$$

Поскольку в решение уравнения колебаний h входит функция $_F1(at+x)$, то делаем соответствующую замену переменных

> $r2 := \text{subs}(x=a*t+x, r1[1]);$

$$r2 := _F1(at+x) = \frac{1}{2} \frac{a f(at+x) + a _F1(0) - a _F2(0) + \int_0^{at+x} F(\xi) d\xi}{a}$$

и упрощаем полученное выражение

> $r2 := \text{expand}(r2);$

$$r2 := _F1(at+x) = \frac{1}{2} f(at+x) + \frac{1}{2} _F1(0) - \frac{1}{2} _F2(0) + \frac{\frac{1}{2} \int_0^{at+x} F(\xi) d\xi}{a}$$

То же самое делаем с функцией $_F2$:

> $r3 := \text{subs}(x=x-a*t, r1[2]);$

$$r3 := _F2(at-x) = \frac{1}{2} \frac{a f(x-at) - a _F1(0) + a _F2(0) - \int_0^{x-at} F(\xi) d\xi}{a}$$

> $r3 := \text{expand}(r3);$

$$r3 := _F2(at-x) = \frac{1}{2} f(x-at) - \frac{1}{2} _F1(0) + \frac{1}{2} _F2(0) - \frac{\frac{1}{2} \int_0^{x-at} F(\xi) d\xi}{a}$$

Записываем решение задачи Коши, подставляя найденные функции $_F1$ и $_F2$ в общее решение h :

> $h1 := \text{subs}(r3, r2, h);$

$$h1 := u(x, t) = \frac{1}{2} f(at+x) + \frac{\frac{1}{2} \int_0^{at+x} F(\xi) d\xi}{a} + \frac{1}{2} f(x-at) - \frac{\frac{1}{2} \int_0^{x-at} F(\xi) d\xi}{a}$$

С помощью функции `combine` объединяем два интеграла в этом выражении в один:

> $h1 := \text{combine}(h1);$

$$h1 := u(x, t) = \int_{x-at}^{at+x} \frac{1}{2} \frac{F(\xi)}{a} d\xi + \frac{1}{2} f(at+x) + \frac{1}{2} f(x-at)$$

замечаем, что найденное в пакете Maple решение задачи Коши полностью эквивалентно тому, которое приведено в [1].

Литература:

1. Тихонов А.Н., Самарский А.А. Уравнения математической физики. – М.: Наука, 1977. – 736 с.
2. Дьяконов В.П. Maple 6: учебный курс. – СПб.: Питер, 2001.
3. Говорухин В.Н., Цибулин В.Г. Введение в Maple V. Математический пакет для всех. М.: Мир, 1997.

СЕКЦІЯ: ПЕДАГОГІКА

Валентина Александрова
(Київ, Україна)

ОРГАНІЗАЦІЯ ДОСЛІДНИЦЬКОЇ ДІЯЛЬНОСТІ СТАРШОКЛАСНИКІВ В РАМКАХ РОБОТИ ЛІНГВІСТИЧНОГО ГУРТКА В СУЧАСНІЙ ШКОЛІ

Організація дослідницької діяльності в сучасній школі вимагає грамотного, науково-обґрунтованого підходу і вирішення комплексу задач: організаційно-управлінських, навчально-методичних, організаційно-методичних, інформаційних, дидактичних і психолого-педагогічних. Новий час висуває перед сучасною школою нові вимоги до дослідницької роботи учнів. Розглядом нових вимог до організації дослідницької роботи з української мови в школі займаються провідні вчені Т. Ладиженська, С. Караман, О. Горошкіна, В. Заєць, О. Ковтун, З. Умерова, С. Яворська та ін. Так С. Караман вважає, що дослідницька діяльність розвиває і формує в учнів комунікативні, регулятивні і пізнавальні універсальні компетенції. Особливої актуальності набуває вдосконалення вмінь створювати вторинні тексти (анотація, тези, конспект, реферат, доповідь, рецензія тощо). В основі цієї роботи лежить сприймання й аналіз будь-якого тексту й створення внаслідок його інтерпретації нового тексту – «тексту про текст» [1, С. 202].

У старшому шкільному віці визначається психологічна готовність старшокласників до дослідницької діяльності як в інтелектуальному плані, так і в плані особистого розвитку. Інтелект старших школярів досягає зрілості, необхідної для здійснення дослідницької діяльності: формується абстрактне, теоретичне, рефлексивне мислення, добре розвинена здатність до узагальнення, до гіпотетико-дедуктивного міркування. У старшокласників відзначається прагнення до самостійності і самореалізації в усіх сферах діяльності, до побудови життєвих планів, що пов'язано з вибором життєвого шляху. Саме в цей час значущою виявляється орієнтація на результат, посилюється мотивація, пов'язана з особистими досягненнями. Ці фактори сприяють у виникненні потреби проводити дослідницьку роботу.

Якщо на позакласних заняттях з української мови в старших класах словесник зуміє організувати поетапну навчально-дослідницьку роботу, засновану на особистісно-діяльнісному підході і принципах особистісної зацікавленості, доступності, науковості, опори на базову освіту, то в результаті цього процесу він спостерігатиме:

- посилення позитивної мотивації у вивченні української мови;
- розвиток мовленнєвої особистості старшокласника;
- розвиток лінгвістичної компетенції через розширення лінгвістичних знань;
- розвиток комунікативної компетенції на основі виконання завдань: читати і знаходити потрібну інформацію в довідковій, науково-популярній та науковій літературі; створювати і редагувати текст навчально-наукового стилю мовлення; вміти «згортати і «розгортати» текст; публічно виступати і спілкуватися на лінгвістичні теми; відстоювати свою точку зору в ході дискусії на лінгвістичні теми;
- формування універсальних дослідницьких умінь старшокласників, самопізнання і розвиток особистості.

Дослідницька робота з української мови старшокласників – важливий компонент позакласної роботи у школі, а організація науково-дослідницької діяльності учнів в рамках роботи лінгвістичного гуртка у кожній школі має свої особливості. Ця робота сприяє розвитку творчої особистості. Пізнавальний інтерес школярів стає основою позитивного ставлення до навчання, носить пошуковий характер. Під його впливом в учнів постійно виникають запитання, на які вони прагнуть самостійно відповісти. При цьому пошукова діяльність відбувається із захопленням, відчувається емоційне піднесення, задоволення, радість від удачі. Пізнавальний інтерес також позитивно впливає на мислення, уяву, пам'ять, увагу.

Сьогодні організація дослідницької діяльності учнів набирає практичного значення. Займатися цією діяльністю можуть учні, які мають:

- здатність швидко розуміти значення та суть окремих понять і тверджень;
- потребу і вміння зосереджуватися на певних аспектах проблем, передусім тих, що зацікавили, та прагнення розібратися в них. Цю особливість можна реалізувати тільки через самоосвіту;
- властивість підмічати, розмірковувати й пояснювати.

Успіхові в написанні науково-дослідницької роботи з української мови сприяє чіткість та ефективність організації діяльності юних науковців. Організацію слід здійснювати в декілька етапів. Спочатку керівник гуртка повинен визначити готовність старшокласників до дослідницької роботи з української мови, коло проблем, які відповідають їх інтересам і можуть найбільш ефективно сприяти розвитку мовленнєвої особистості; скласти програму з науково-дослідної роботи гуртка. Потрібно познайомити учнів з методами роботи з науковою літературою, бібліографуванням, умінню аналізувати й критично оцінювати прочитане, виділяти найважливіші наукові напрямки та ідеї, використовувати різні підходи до розв'язання наукових проблем.

Наступним етапом роботи є збір та систематизація наукових даних. Це процес пошуку та консультацій. Учень вивчає різні джерела інформації: довідники, наукові та науково – популярні журнали, монографії. Все це привчає учня до дослідницьких форм збирання інформації.

Останній етап передбачає наявність дослідження і підготовку до конкурсу-захисту науково-дослідницької роботи.

Здійснюючи методичне керівництво дослідницькою діяльністю учнів, учитель-словесник повинен розуміти, що це ціла система дій, яка включає в себе:

- виявлення здібних учнів;
- формування внутрішньої мотивації до дослідницької діяльності учнів;
- організацію поточного контролю й регулювання дослідницької діяльності учнів;
- аналіз і оцінку дослідницької діяльності учнів;
- забезпечення участі науково-дослідницьких робіт учнів у конкурсі-захисті.

Роль наукового керівника у написанні і підготовці старшокласників до конкурсу-захисту дослідницьких робіт важко переоцінити. Саме керівник займається поточним контролем і регулюванням дослідницької діяльності обдарованих і здібних учнів. Це відбувається головним чином на індивідуальних заняттях і консультаціях, а також під час проведення попереднього захисту науково-дослідницьких робіт на заняттях лінгвістичного гуртка [2, С. 9]. Попередній захист вкрай необхідний для учнів, адже їм потрібно адаптуватися до аудиторії, слухачів, запитань, які будуть озвучені, швидко зорієнтуватися з логічною і конкретною відповіддю з досліджуваної проблеми, зрозуміти саму процедуру і побачити ступінь своєї готовності до конкурсу-захисту науково-дослідницької роботи. При виконанні роботи старшокласники розглядають українську мову як систему, що працює за певними законами, які відображають особливості національного характеру, традицій, менталітету. У лінгвістичних дослідженнях членів гуртка кінцевим продуктом є текст, який представляється у вигляді доповідей або презентацій. Текст науково-дослідницької роботи повинен містити такі компоненти: титульна сторінка; зміст із зазначенням назв частин і сторінок; вступ(проблема, мета, завдання); теоретична частина дослідження; основна(дослідницька частина); висновки, список літератури; додатки. Оцінювати дослідницьку роботу з української мови можуть самі учні в рамках гуртка(факультативу) або науковий керівник дослідження, а за рамками школи – організатори науково-практичних конференцій, конкурсів або інтернет-конференцій.

Виділяють такі критерії оцінки дослідницької роботи:

- наявність авторської позиції;
- відповідність змісту сформульованої теми;
- обізнаність автора в загальній проблематиці обраного напрямку;
- самостійність у доборі матеріалу і проведенні дослідження;
- культура оформлення роботи (тексту);
- відповідність поданої роботи вимогам конкурсу, конференції.

Таким чином, грамотно організована дослідницька діяльність лінгвістичного гуртка з української мови сприяє розвитку та формуванню у юних дослідників комунікативних, регулятивних і пізнавальних навчальних дій, об'єднує велику кількість ентузіастів, які вивчають принципи, методи та прийоми ведення науково-дослідницької роботи.

Література:

1. Практикум з методики навчання мовознавчих дисциплін у вищій школі: навч. посіб. / О.М. Горошкіна, С.О. Караман, З.П. Бакум та ін./ – К. «АКМЕ ГРУП», 2015. – 250 с.
2. В.Ф. Александрова. Поглиблюємо знання з української мови у процесі позакласної роботи. Навч.-метод. посіб / В.Ф. Александрова – К.: Аграр Медіа Груп, 2016. - 126 с.

Валентина Горленко
(Гомель, Беларусь)

РАЗВИТИЕ ФОРМ БЛАГОТВОРИТЕЛЬНОСТИ В ДРЕВНЕМ МИРЕ

На всех этапах своего развития человеческое общество не могло быть безразличным к тем, кто испытывал нужду, нищенствовал, был немощным, больным, сиротой. Таких людей нельзя было не заметить, так как они требовали к себе особого внимания. Если это внимание им не оказывалось или оказывалось не в той форме, они становились тяжелым бременем для общества и источником таких асоциальных проявлений, как бродяжничество, нищенство, тунеядство, преступность. В связи с этим у общества возникла необходимость определить свое отношение к социально незащищенным, установить их правовое положение, разработать необходимые формы помощи.

В качестве разумного начала выступали идеи *блага, благодетельности, благотворительности*, смысл которых заключался в любви к ближнему, сострадании, оказании бескорыстной помощи. Естественно, нельзя судить о социальной помощи нуждающимся, исходя из современных представлений о средствах и формах исторической благотворительности. Бессмысленно рассуждать о степени гуманности того или иного общества, опираясь на нынешние представления о человечности, сострадании, милосердии. Но современные формы социальной помощи только выиграют, если будут наполнены изменчивым с течением времени содержанием, показывающим данный феномен в развитии.

Архаическая благотворительность. Отсутствие каких-либо письменных источников не позволяет

правдоподібно судить о реальному стані взаємної допомоги і благодійності в первобитному суспільстві. Тем не менше відомо, що людська цивілізація розвивалась дуже нерівномірно, що дозволяло античним історикам і подорожникам досліджувати життя «отсталіх» народів і робити відповідні висновки про особливості їх соціального життя, в тому числі і про способи благодійної допомоги. На основі цих записок сучасні вчені змогли виділити три основні форми взаємної і благодійної допомоги у первобитних людей: а) взаємодопоміж між племенами; б) філантропічна допомога з боку вождів і старійшин роду нижестоячим племенним; в) міжличностна допомога.

Первобитні люди створювали локальні, а в епоху неоліту общинні групи (колективи) земледільців і скотарів. Община повинна була турбуватися про тих, хто не міг прогодувати себе сам. В період сусідської общини стала виділятися *семейна*, а також *індивідуальна* допомога, викликана корисними прагненнями претендентів на владу. Однак є дані, які свідчать про жорстокі стосунки до хворих і аномальних, дітей і старих, тобто тих, які не могли здобути собі прожиток. Якщо вони не загинули самі, то їх умишляли або залишали на произвол долі, без уваги.

Благодійність в Древньому Єгипті. В цьому древньому державі існували релігійно-моральні норми справедливості (маат), дотримання яких було обов'язковим для всіх громадян. У всі часи в Древньому Єгипті поощрялась *частна* і *общественна* благодійність. В «Поученні Птахотепа» зазначено: «Не будь алчен по відношенню до родичів своїм, мольби кротких могутливіші сили». З часом в царській адміністрації виділяється посада *главного роздатчика хліба*, довіряється поважаним вельможам. В ученні фараона Мерикаре є такі заповіді: «Успокой плачущих, не мучай вдов, не притесняй людей, належачих твоєму отцю, оберегайся несправедливо карувати». Багато з цих заповідей в результаті лягли в основу іудаїзму і християнства, ісламу і буддизму.

Порівняно з більш ранніми періодами розвитку суспільства в Древньому Єгипті було змінено в позитивну сторону *стосунки до старих і проявлення старості*: їх стали більше поважати і шанувати, прислухалися до їх порад. В кращу сторону змінювалось стосунки до хворих і інвалідів. Такі люди *призивали* (опекали, турбувались, приглядували) при храмах, де надавали їм медичну допомогу. Древньоєгипетські закони визначали як важке злочинство відхилення від правил медичного мистецтва в разі смерті хворого.

Держави Месопотамії (Шумер, Акад, Вавилон, Сирія і др.). В період існування цих держав з'являються перші правові документи (Закони царя Ур-Намму, Закони Хаммурапі, Закони Середньоасирійського царства), в яких фігурують статті, так або інакше пов'язані з *призренням* і *благодійністю*. В древньовавилонських книгах «Шурпу» і «Законі Хаммурапі» серед гріхів і злочинів називалися: не надання допомоги нужденному в ній; внесення роздорів в сім'ю; ложь і обман; невшановне ставлення до старих і батьків.

Закони Хаммурапі, записані на каменній стелі, включали в себе введення, 282 статті і заключення. Знайомство з ними дає уявлення про те, що в вавилонському суспільстві люди допомагали своїм співвітчизникам, опинившись в неволі, надавали медико-соціальну допомогу, поощряли усиновлення дітей-сиріт і виховання дітей бідних батьків приватними особами, взявши їх на виховання і навчання. В середньоасирійських законах фіксувався такий вид допомоги, як «оживлення», тобто прийняття «на пригляд» члена голодаючої сім'ї (в основному дівчаток).

Древня Індія. В зв'язі з поширенням буддизму в Древній Індії з'явилась благодійність, мавша релігійну окраску. Своїм буддизму доброземність перетворювалась у древніх індусів в *состраданіє*, з якого витікала *благодійність*. В Древній Індії шанували трьох богів: Брахму, Вишну і Шиву. Брахму зображали в образі людини, що тримає в руках чашу милостини. На Вишну і Шиву дивилися як на богів, які підтримують і допомагають людині, звернувшись до них за допомогою. Це свідчувало про те, що благодійна діяльність була важливою частиною древньоіндійського суспільства.

Ідеї милосердя пронизують собою древньоіндійські правові документи, зокрема, «Закони Ману» (по імені міфологічного бога Ману, прародителя людей). В Древній Індії починає проявлятися повний науковий інтерес до проблем *пожилых і престарелых людей*. Відоме сочинення «Аюрведа», де висказуються рекомендації по збереженню здатності, продовженню молодості, дається багато порад для похилої людини і стариків. Надавалась і *медико-соціальна допомога* нужденним. Бідніші шари населення древньоіндійські лікарі лікували безкоштовно.

Древній Китай. В цьому древньому державі існував культ Неба, тобто верховного регулюючого початку, встановлюючого гармонію на землі. На Небі лежала турбота про благополуччя людей, неотъемлемою частиною встановленої їм гармонії вважалась *допоміж нужденним*. Ідея милосердя, любові до ближнього червоною ниткою проходить через все морально-етичне вчення великого китайського вченого Конфуція: «Благородний чоловік навіть в час трапези не забуває про милосердя»; «Якщо прагнути до милосердя, не буде зла». Конфуцій вказував на різні форми проявлення людськості, головною з яких вважав допомогу людям. В Древньому Китаї найбільш відомими були такі форми благодійності, як преподнесення холодного чаю подорожникам, увага до сліпих музикантів, турбота про голодаючих, з якими завжди

делились чашкой риса.

Благодетельність у древніх євреїв. Благодетельність – традиційна національна цінність єврейського народу. Проявлення сочувствия ближньому путем оказання йому матеріальної или нравственной підтримки являється одним из важнейших предписаний в иудаизме. *Талмуд* и *Тора* содержат на своих страницах множество советов по оказанию благодетельности: «Лучше совсем не давать, чем давать и унижать человека»; «Берущий обретає матеріально, даючий – духовно»; «Можно дать голодному рыбу, а можно – удочку, и научить его рыбачить». В Талмуде благодетельность обозначается словом *цдака*, что буквально переводится как *праведность* или *справедливость*, что говорит о высоком нравственном смысле такого явления, как благодетельность.

У древних евреев были известны семь наиболее популярных форм благодетельности: гостеприимство («тахнашат орхим»), кормление голодных, посещение больных и уход за ними («биккур холим»), снабжение бедных платьем и обувью («малбиш арумим»), погребение мертвых и присутствие на их похоронах («галваят гамет»), утешение скорбящих по усопшим («нихум обелим»), выдача замуж бесприданниц («гахнашат кала»), выкуп пленных («пидион шебуим»). Самой распространенной формой благодетельности у древних евреев была *милостыня*. Существовал «Закон о благодетельности в пользу бедных».

Древняя Греция. В древнегреческих полисных государствах были заложены основы *государственного регулирования* благодетельности и призрения. К основным формам благодетельности относились следующие.

Гостеприимство. Чужестранцы и нищие считались находящимися под особым покровительством Зевса. Предполагалось, что сами боги зачастую странствуют по земле под видом людей. Поэтому прибывшего гостя радушно встречали, подавали воду для омовения рук и ног, угощали и только потом спрашивали, кто он, откуда и зачем приехал. При отъезде ему давали хорошие подарки. Сострадание проявляли также к нищим чужестранцам: давали милостыню, иногда одежду и обувь, приглашали к участию в пиршествах. Обычаи гостеприимства переходили от родителей к детям и строго соблюдались.

Устройство общественных гостиных для приезжих. Эти заведения строились и существовали за государственный счет и частично за счет богатых благодетелей. Они размещались вблизи знаменитых храмов (в Олимпе, при храме Афродиты в Книде, при храме Геры в Платеях). Особенно много приезжих было в дни общественных празднеств. Размещение в гостинице не требовало денег, но о собственном питании приезжий должен был заботиться сам.

Отправление благодетельных литургий зажиточными гражданами. Литургии – своеобразные личные повинности, состоящие в покрытии издержек на государственные предприятия и религиозные празднества. В число литургий входили: забота об обучении, наряде и прокормлении хористов; расходы на подготовку и содержание участников гимнастических состязаний и украшение мест соревнований; организация «банкетов», устраивающихся перед выборами на народном собрании; организация лампадархий – ночных забегов с факелами в руках; необычные литургии, состоящие в снаряжении и постройке военных кораблей.

Древний Рим. Благодетельность в Древнем Риме была основана на реализации жизненного принципа «Хлеба и зрелищ»: государство устраивало всевозможные празднества и зрелища для плебеев, во время которых совершались *благодетельные деяния*. Императоры ни перед чем не останавливались, лишь бы удовлетворить потребности нуждающегося населения. Появляется так называемая *корыстная благодетельность*, когда императоры одаривали нуждающихся, чтобы заручиться их поддержкой и вызвать к себе благосклонность. Популярность императора в народе зависела от того, насколько блестящими были зрелища и игры.

Во время празднеств к организации благодетельных акций привлекали особых людей. Это были слуги в богатых одеждах, которые ходили по амфитеатру с корзинами, заполненными изысканными кушаньями и старыми винами. Случалось, публике бросали фрукты, пирожные, сыр и даже дичь. Иногда на зрителей сыпался целый дождь жетонов, представляющих собой квитанции на получение разных ценных вещей. В правление императора Нерона в праздники разбрасывали квитанции на хлеб, одежду, драгоценные камни, картины и др. В правление императора Проба в ознаменование победы над германцами цирк был превращен в лес, куда запускали страусов, оленей, диких кабанов и антилоп, а затем приглашали людей, предоставив каждому брать то, что он в состоянии будет взять.

Попытки обеспечить порядок в государстве филантропическим путем проявлялись в деятельности римских императоров не только посредством устройства «зрелищ». Так, император Август учредил специальные должности чиновников, отвечавших за организацию общественных работ, за распределение хлеба среди народа. При императоре Клавдии появляются чиновники, отвечавшие за опеку сирот. В правление императора Трояна создаются особые учреждения для воспитания детей-сирот – *алиментарии*.

Стихийные формы взаимопомощи и благодетельности возникали в Древнем Риме и без участия государства. Известно, например, о существовании так называемых «похоронных товариществ», главной целью которых было предоставление своим членам приличного погребения. Каждый, вступая в товарищество, вносил первоначальный взнос в размере 100 сестерциев и, кроме того, бутылку доброго вина. Имеются также сведения о наличии в Риме некоего прообраза древнейшего «воспитательного дома». Он возник на овощном рынке в 11-м квартале города. На рынок подкидывали искалеченных и

безобразных детей, где их кормили сострадательные торговцы.

Таким образом, в основе социальной помощи нуждающимся в древнейших государствах лежали традиции и обычаи. Нормы же обыденной морали, в утверждении и распространении которых значительную роль сыграли религиозные верования и мыслители древности, базировались на идеях почитания и уважительного отношения к старикам и родителям, на милосердии к детям, инвалидам и другим представителям социально уязвимых и маргинальных слоев общества.

Литература:

1. Агапов, Е. П. История социальной работы: учеб. пособие / Е. П. Агапов, К. В. Волощукова. – М.: Дашков и К^о; Академцентр, 2012. – 256 с.
2. Кононова, Т. Б. История социальной работы: учебник для бакалавров / Т. Б. Кононова. – М.: Юрайт, 2014. – 356 с.
3. Кузьмин, К. В. История социальной работы за рубежом и в России (с древности и до начала XX века): учеб. пособие / К. В. Кузьмин, Б. А. Сутырин. – 4-е изд., доп. и испр. – М.: Академический Проект: Трикста, 2006. – 624 с.

**Ярослава Катюк
(Київ, Україна)**

ПЛАН ПРОВЕДЕННЯ ВОРКШОПУ З ПРОБЛЕМИ ПРОФЕСІЙНОЇ ДЕОНТОЛОГІЇ МЕТОДИСТА

Воркшоп – це інтенсивний навчальний захід, під час якого учасники навчаються завдяки власній активності, а теоретичні відомості – мінімалістичні і відіграють незначну роль. У центрі уваги відбувається самостійне навчання учасників і активна взаємодія. Акцент відбувається на отриманні динамічного знання [9].

Воркшоп асоціюється з такими поняттями, як: активність, експеримент, ризик, зміни, демократичне прийняття рішень, цілісність навчання, самовираження, внутрішні зміни, позитивна взаємодія.

Тривалість воркшопів може бути різноманітною. Найвдалішою формою для курсів підвищення кваліфікації є міні-воркшопи, які тривають годину. Їх важлива характеристика – різноманітність. Якісно організований воркшоп передбачає сукупність різноманітних методів, які активізують слухачів до взаємодії. На воркшопі навчання відбувається за рахунок отримання актуального досвіду і особистісного переживання, яке легше сприймається в груповій взаємодії.

План проведення воркшопу «Професійна деонтологія методиста»

1. Інформаційний блок

1.1. Педагогічна деонтологія як наука про професійну поведінку педагога

Мета та завдання педагогічної деонтології як науки про професійну поведінку методиста. Об'єкт і предмет професійної деонтології методиста (дослідження сукупності формалізованих і неформалізованих норм професійної поведінки та діяльності методиста).

Вимоги до професійної поведінки сучасного методиста. Особливості нормативно-рольових функцій професії андрагога. Специфіка професійної діяльності методиста як андрагога (учителя вчителів) (з урахуванням предметної спеціалізації).

1.2. Характеристика професійних моральних норм діяльності методиста

Професійні норми як історично встановлені стандарти професійної поведінки і діяльності. Гуманізм як нормативна основа педагогічної професії.

Зміст основних нормативних вимог до методиста та їх характеристика.

Аналіз існуючих кодексів професійної етики вчителя в Україні та за її межами: позитивні і негативні аспекти.

1.3. Особливості етичної поведінки методиста в різних професійних ситуаціях

Моральні конфлікти: типові причини виникнення та способи їх подолання. Характеристика основних суперечностей, що виникають в освітньому процесі. Етичні засади розв'язання педагогічних задач.

Моральна оцінка як орієнтир методиста для вибору професійної поведінки та дій у складних педагогічних ситуаціях. Вимогливість і чуйність як основа етичного професійного підходу.

Особливості монологічного і діалогічного спілкування методиста з учителями. Виявлення методистом несприятливих факторів і негативних наслідків помилок дій у професійній діяльності. Класифікація типових помилок етико-педагогічної поведінки новопризначених методистів.

Самоаналіз, самооцінка і рефлексія як психологічні основи розвитку андрагогічної етики методиста. Корекційна програма діяльності методиста щодо створення емоційного настрою у професійно-педагогічній взаємодії.

2. Діагностичний блок [8]

- 2.1. Діагностика емпатії(модифікований опитувач А. Меграбяна і Н. Епштейна)
- 2.2. Методика діагностики комунікативної установки за В. Бойком.
- 2.3. Самооцінка рівня онтогенетичної рефлексії.
- 2.4. Діагностика стилів педагогічного спілкування.

3. Корекційно-розвивальний блок

Вправа. Знайомство зі слухачами групи «Я у променях сонця».

Мета: визначити ступінь ставлення до себе (позитивно-негативно), пошук і затвердження своїх позитивних якостей. Кожний учасник на аркуші паперу малює коло. У колі вписує своє ім'я. Далі необхідно промальовувати промені, які йдуть від цього кола. Виходить сонце. Над кожним променем записується якість, що характеризує цю людину. Правильних і неправильних відповідей тут бути не може. Відповідь має бути якомога відкритим і чесним. Під час аналізу враховується кількість променів (ясне уявлення себе) і переважання позитивних якостей (позитивне сприйняття себе).

Самодіагностика: не більше 8 - ховаєтеся, недооцінюєте себе. Від 9 до 10 - середній рівень. 10 і більше - ви відкриті, адекватно думаете про себе, любите себе, що не соромитеся себе. Більше 20 - ви перехитрили самі себе, завищена самооцінка, висока завантаженість, є ризик виснаження. Тепер проведемо якісний аналіз. Розглянемо самоопис: це рольові, формально біографічні характеристики. Якщо таких характеристик більшість ви лише сума соціальних ролей. У чому ж тоді ваша індивідуальність? Викресліть рольові висловлювання. Все що залишилося це те, як ви себе відчуваєте. Кожен з нас глибоко індивідуальний і в кожному з нас є те, за що себе треба любити.

Вправа. Повідомлення мети воркшопу (*металлан [6]*) викладач-андрагог повідомляє групі мету воркшопу, розміщуючи на стіну ключові слова на картках «Проблеми», «Як вирішити?», «Проекти», «Методика».

Вправа. З'ясування очікувань і потреб групи "*Чотири сфери*".

Мета - дати можливість учасникам висловити свої очікування. Час - 5 хвилин. Кількість учасників - без обмежень. Матеріали - не потрібні. Особливі вимоги до приміщення - відсутні. Процедура: викладач-андрагог повідомляє, що люди звичайно вкладають енергію в різні сфери свого життя, з яких можна умовно виділити такі - власне тіло, життєва діяльність, контакти з іншими людьми, фантазії. Він пропонує подумати й написати, як учасники використали б свою енергію й час, якщо можливості були б необмеженими; які бажання й очікування мають учасники на найближчий день, тиждень, місяць, півроку, п'ять років, розподіливши записи за такими чотирма сферами: а) що робитиме учасник для фізичного аспекту особи - зовнішньої краси, фізичного здоров'я (тіло); б) для професійної кар'єри, позапрофесійних інтересів (діяльність); в) для родини, друзів (контакти); г) для творчості, майбутнього, наприклад, для міста, країни, людства (фантазії). Потім група коротко обговорює записані очікування/бажання, намагаючись уявити, чи енергія розподіляється рівномірно між цими чотирма сферами, чи рівноваги немає, а превалюють очікування в певних сферах.

Вправа. Об'єднання слухачів у мікро-групи «*Українська сім'я*»:

- андрагог повідомляє, що на воркшопі групі потрібно розділитись на 4 постійні групи, тому пропонує невеличку гру: слухачі наосліп витягують картки з іменами і членами сімей Шевченко, Іваненко, Петренко, Карпенко;
- за сигналом викладача слухачі повинні знайти свою сім'ю і сісти разом;
- найшвидша сім'я отримує символічні призи.

Вправа. З'ясування основним проблем «*Звуження*»:

- андрагог повідомляє, що відтепер слухачам потрібно проаналізувати ситуацію і відповісти на запитання: 1) порівняйте зміст педагогічної професії з іншими людинознавчими професіями, 2) які особистісні якості методиста Ви вважаєте найціннішими? 3) назвіть особливості професійно-педагогічної діяльності та пов'язані з цим вимоги до професії сучасного педагога;
- слухачі індивідуально обдумають запитання і пишуть ключові слова;
- через 2 хвилини сухачі об'єднуються в сімейні групи і обирають зі своїх карток – сім найпріоритетніших;
- підсумки виконання вправи.

Вправа. Створення *mindmap [10]* (інтелектуальна карта):

- кожна група створює свою карту «Основні завдання педагогічної деонтології» за технологією *mindmap* (малюючи головну проблему, групуючи і об'єднуючи їх, відгалужуючи під проблеми, показуючи зв'язки і т.д.);
- андрагог просить групу подумати над питанням, які з цих проблем можна вирішити і які для цього існують ресурси.

Вправа. *Розвиток самосвідомості:* викладач-андрагог пропонує слухачам створити власну «сорочку» (вирізати з паперу):

- вирізати «сорочку» з паперу, обрати основний колір і додаткові;
- написати на ній «Професійний девіз»;
- по-черзі презентувати в аудиторії з подальшим обговоренням та інтерпретацією кольорів.

Вправа. Підбиття підсумків "*20 бажань*".

Мета - дати можливість учасникам відпочити, набратися оптимізму. Час - 5 хвилин. Кількість учасників - без обмежень. Матеріали - приладдя для письма. Особливі вимоги до приміщення - столи, стільці. Процедура: тренер пропонує учасникам 20 разів закінчити речення, яке починається словами "Я хочу...". Записують усі бажання, які спадають на думку, не дбаючи про їхню реалістичність або прийнятність для інших.

Вправа. Обговорення використаних методів «Діалог андрагога»:

- андрагог проводить вільну бесіду з групою про використані методи роботи, їх ефективність, можливі варіанти, сферу застосування тощо;
- слухачі отримують роздатковий матеріал.

Вправа. Підсумок воркшопу «Наше самопочуття»:

- андрагог підводить підсумки, проводить зворотній зв'язок і дякує слухачам за роботу;
- пропонує поставити на символічному градуснику позначку про самопочуття (36,6 – нічого не змінилось, вище – горить ідеями та енергією, нижче – не цікаво).

Вправи для самостійної роботи

1. На основі праць видатних учених і педагогів зробіть ретроспективний аналіз етико-педагогічних ідей в історії педагогічної думки.
2. Підберіть декілька відомих афоризмів, які актуалізують проблему моральних вимог до діяльності педагога, визначте власне розуміння цих висловів.
3. Розробіть рекомендації для сучасного методиста з питань актуалізації вчителями морального виховання школярів в умовах наявної соціокультурної ситуації.
4. Наведіть приклади із художньої літератури, у яких ставляться високі вимоги до морально-етичних якостей педагога.
5. Зобразіть схематично абстрактну модель (професіограму) особистості ідеального методиста.
6. Продовжіть речення, у яких будуть висвітлені ваші професійно-етичні риси і якості.
Я-реальний...
Я-майбутній...
7. Підберіть з психолого-педагогічної літератури 2-3 тести на виявлення у себе особливостей сформованості професійно-особистісних моральних якостей.
8. Складіть власні правила спілкування методиста з учителями, методиста з адміністрацією.
9. Спираючись на норми педагогічної етики, розробіть для вчителів методичку впливу на учнів з метою підвищення їх успішності.
10. Розробіть поради для вчителя щодо етикету його поведінки в процесі педагогічного спілкування.

Практичні завдання

1. Розробіть інтерактивні вправи для привертання уваги під час проведення воркшопу.
2. За поданим планом розробіть воркшоп для:
 - педагогів «Методика навчання предмета: сучасні виклики»;
 - методистів «Розвиток методичної служби в умовах децентралізації».

Література:

1. Бабун Р. В. Работа со взрослой аудиторией: методические рекомендации для преподавателя / Р. В. Бабун. 2-е изд. – Новокузнецк: ИПК, 2002. – 54 с.
2. Вершловский С. Г. Общее образование взрослых. Стимулы и мотивы / С. Г. Вершловский. М.: Педагогика, 1987. – 183 с.
3. Змеев С. И. Андрагогика: основы теории, истории и технологии обучения взрослых / С. И. Змеев М.: ПЕР СЭ, 2007. – 272 с.
4. Котиев А. Технология психологического сопровождения / А. Котиев [Электронный ресурс] / А. Котиев. Режим доступа: http://www.ptmc.ru/journal/number_14/kotiev.htm.
5. Логінова Л., Круп'як А. Школа молодого лідера. Нова молодь – нова Україна. Семінар IV. Тренінг для тренерів / Л. Логінова, А. Круп'як. – Інститут політичної освіти. Офіс Координатора проектів ОБСЄ в Україні.
6. Метаплан. - Режим доступу: <http://ukrkniga.org.ua/ukrkniga-text/760/28/>
7. 7.Технології навчання дорослих [Текст]: [навч. посіб.] / [упоряд.: О. Главник, Г. Бевз]. – К.: Главник, 2006. – 127 с.
8. Фетіскін Н. П., Козлов В. В., Мануйлов Г. М. Соціально-психологічна діагностика розвитку особистості і малих груп / Н. П. Фетіскін, В. В. Козлов, Г. М. Мануйлов. – М., Вид-во Інституту Психотерапії, 2002. – 490 с.
9. Фопель К. Ф.Эффективный воркшоп. Динамическое обучение / К.Ф.Фопель / Пер. с нем. – М.: Генезис, 2003. – 368 с. – (Все о психологической группе.)
10. Buzan T., Buzan B. The Mind Map Book: how to use radiant thinking to maximize your Brain's untapped potential. – London: BBC Boks, 1993.

**МУЛЬТИМЕДИАЛЫҚ ПРЕЗЕНТАЦИЯЛАР АРНАЙЫ МЕКТЕПТЕРДЕ ГЕОГРАФИЯНЫ ОҚЫТУ
ПРОЦЕСІНІҢ ТИІМДІЛІГІН АРТТЫРУ ҚҰРАЛЫ РЕТІНДЕ**

Арнайы (зерде бұзылыстары бар балаларды оқыту) мектептерде география пәні дәстүрлі маңызды оқу пәндерінің бірі болып табылады және түсінікті ойлаудың қарапайым негіздерін, дамушы тұлғаның әлеуметтік және мәдени дүниетанымын қалыптастыруда маңызды потенциалға ие. Оқушылардың айналадағы табиғи ортаны білуде және оның адам қызметімен тығыз байланыстылығы мемлекетіміз жайлы, басқа да мемлекеттер мен халықтар туралы ұғымды кеңейтуге интеллектуалдық бұзылыстары бар тұлғаның әлеуметтік интеграциясын шешуге жиынтық жағдай жасайды [1, 31 б].

Географияны мектепте оқыту құралдарды, оқыту әдістері мен тәсілдерін кеңінен қолдануды болжамдайды. Арнайы (зерде бұзылыстары бар балаларға арналған) мектептерде оқу процесінде жаңа білімді жеткізу және оны жалпылау мен оқушылардың жаңа материалды түсіну сапасын тексеру мақсатында бұрыннан техникалық білім беру құралдары қолданылады. Осылайша алдыңғы жүз жылдықтың 70-80 жылдары география сабақтарында техникалық құралдар қолдану (диапозитивтер, диафильмдер, оқу кинофильмдерін қолдану) қызықты тәжірибелік тәжірибе жинақталған, оларды қолдануға (В.А. Грузинская, Т.И. Пороцкая, В.Н. Синев және т.б.) әдістемелік нұсқаулары ұсынылған [2, 54 б].

Мультимедиалық аппаратураның пайда болуымен және оның қазіргі білім беру жүйесіне активті ендірілуімен арнайы мектептерді тек арнайы қайта жабдықтау ғана емес сонымен қатар бағдарламалық педагогикалық құралдар құру, арнайы дидактикада оны қолдану, жекелеген жағдайда зерде бұзылыстары бар оқушыларды оқытуда.

XX ғасырдың соңғы он жылдығында біздің елде психологиялық-педагогикалық тәсілдер өңдеу, мақсатты бағытталған, оқушыларды оқыту процесін жақсарту бойынша арнайы білім беру қажеттілігі ретінде компьютерлік технологияларды жаңа тиімді өлшем ретінде этаптық ендіру басталды. Арнайы педагогика және психологияны ауданындағы көптеген отандық зерттеушілер жаңа ақпараттық технологияларды қолдану арнайы білім берудің барлық компоненттерін жүзеге асырылуына жағдай жасайды деп есептейді [3, 42 б]. (И.В. Больших, Г.В. Васенков, Н.Н. Глазкова, В.И. Голод, Е.Л. Гончарова, Ю.Б. Зеленская, Е.Е. Китик, В.В. Клыпутенко, З.М. Кордун, Т.К. Королевская, О.И. Кукушкина, Н.Н. Малофеев, И.А. Никольская, Т.В. Пелымская, Е.Г. Речицкая, И.В. Речицкий, В.Д. Труш, И.Ф. Федосова және т.б.).

Жалпыға белгілі географияны оқыту көрнекілік құралдарды қолданусыз мүмкін емес, мектеп курсына меңгеруге ұсынылатын объектілердің үлкен бөлігі және табиғат құбылыстары табиғи шарттарда бақылануы мүмкін емес, осы түсінікте географияны оқыту оқушылардан дамыған елестетуді және назар аударту тәсілдерін талап етеді [4, 41 б]. Формалданбаған абстрактілі ойлау өңдеу қажеттілігін туындатады, ол мұғалімге мультимедиа көмегімен күрделі табиғи процестерді (тау көшкіндерін, жер қозғалысын, су тасқынын және т.б.) оқушыларға демонстрациялауға мүмкіндік тудырады. Бейнелік әсер туғызу оқушыларда қажетті негіз себеп-салдарлық және тірі және өлі табиғат байланысын, қоршаған әлем мен адам қатынасын формалдауға әсер береді.

География оқу мазмұнының қызықтырғыштығына қарамастан меңгеруде интеллектуалды жеткіліксіз оқушыларға анықталған қиыншылықтар тудырады. Бұл қиыншылықтар себептер тізімімен түсіндіріледі, жетекші болып ақыл-ой жеткіліксіздігінің фенологиясы абстрактілі-логикалық ойлаудың айқын бұзылуы және спецификалық сөйлеу дамымауы. Танымдық активтілігінің төменгі деңгейі әлеуметтік-мәдени ұғынудың жұпыны қоры географияға оқушылардың оқу сапасын және барысын қиындатады. Бұған арнайы бейімделген дидактикалық құралдардың жоқтығын қосамыз: географиялық карта, кестелер, суреттер және т.б [5, 15 б]. Бірқатар авторлардан алынған деректер (И.М. Бгажнокова, Р.Б. Каффеманас, Т.М. Лифанова, Н.Б. Матвеева, В.Н. Синев, Е.Н. Соломина және т.б.), зерде бұзылыстары бар оқушыларда қарапайым географиялық ұсыныстар (географияны оқығанға дейін) айқындалмайды не шектелген, кейбір жағдайларда шынайылықты бұрмалап кескіндейді, не тұрмыстықпен алмастырылады.

Мультимедиалық технологиялар оның жоғарғы модификациялық потенциалы арқасында және дидактикалық қасиеттерінің түрлі бейнелілігі географияны оқыту процесін маңызды тиімді етеді. Техникалық оқу құралдарын қолдану оқу процесінің тиімділігін жоғарылатады, және салдар ретінде, меңгеру сапасында және интеллектуалды бұзылыстары бар оқушылардың географиялық білімін өнімді жүзеге асуына оң нәтиже береді [6, 25 б]. Қазіргі электрондық өнімдер нарығы арнайы өңделген бағдарламалармен интеллектуалды бұзылыстары бар оқушыларға географияны оқытуға жабдықталмаған, сондықтан мектеп педагогтарында мультимедиалық оқу құралдарын өңдеу мен қолдануға қажеттіліктері туындайды және олар өздігінен құруға талпынады. Бірақ та мұндай бастама арнайы (зерде бұзылыстары бар балаларды оқытатын) мектептерде білім беру процесінде қолдану, мәселенің жаңалығына және мультимедиалық оқу презентацияларын құру мен қолдануда ғылыми-негізделген ұсыныстар болмағандықтан әркез тиімді бола бермейді

Қолданылған әдебиеттер:

1. Айзенберг Б.И., Белоножко О.П., Юделевич А.Я. Диагностический и коррекционный аспекты использования компьютеров в работе с детьми, имеющими нарушения в познавательной деятельности // Дефектология. - 1991. - № 6. - С. 43-48.
2. Аксенова А.К. Методика обучения русскому языку в специальной (коррекционной) школе: учеб.для студ. дефектол. фак. педвузов. М.: ВЛАДОС, 2004. – 320 с.
3. Архангельский С.И., Шестак Н.В. Теоретические основы учебного процесса с использованием универсальных технических средств обучения. -М., 1980. – 168 с.
4. Аствацатуров Г.О. Медиадидактика и современный урок: технологические приемы / Г.О. Аствацатуров. — Волгоград: Учитель, 2010. – 111 с.
5. Бабанский Ю.К. О совершенствовании методов, форм и средств обучения в свете требований реформы. -М.: Просвещение, 1986. - 68 с.
6. Подвальная Е.В. Автореферат. Мультимедийные презентации как средство повышения эффективности процесса обучения географии в специальных (коррекционных) школах VIII вида. Москва 2010.

СЕКЦІЯ: ПОЛІТОЛОГІЯ**Zima Łukasz
(Krakowie, Polska)****POLITYKA ENERGETYCZNA UNII EUROPEJSKIEJ WOBEC UKRAINY, BIAŁORUSI I MOŁDAWII**

Unia Europejska podejmuje próby utworzenia wspólnej polityki energetycznej wobec swoich sąsiadów za pomocą Europejskiej Polityki Sąsiedztwa (EPS), która obejmuje takie kraje jak Białoruś, Ukrainę i Mołdawię [1, s. 42, 53]. Polityka ta jest realizowana według tak zwanych Planów Działania, które są wynegocjowane przez Mołdawię, Ukrainę, Gruzję, Azerbejdżan i Armenię. Białoruś nie jest włączona do tych Planów Działania ze względu na autorytarny porządek, panujący w kraju [2].

Jeżeli chodzi o Plan Działania UE – Ukraina, to są podejmowane próby zbliżenia przepisów ukraińskich do unijnych reguł w dziedzinie energetyki oraz włączenie Ukrainy do uczestnictwa w różnego rodzaju forach dotyczących energetyki i gazu. UE gotowa jest udzielić wsparcia Ukrainie w celu modernizacji i restrukturyzacji istniejących sieci przesyłowych oraz budowania nowych [3].

W 2006 roku UE podkreśliła potrzebę wzmocnienia EPS, w tym celu złożyła propozycję przystąpienia do Wspólnoty Energetycznej (Energy Community) takim krajom jak Mołdavia i Ukraina. Takie zaproszenie otrzymały również Turcja i Norwegia [4, s. 289], czego nie możemy powiedzieć o krajach śródziemnomorskich i Kaukazie Południowym. Mimo chęci współpracy energetycznej kraje członkowskie chcą zachować swobodę energetyczną, ponieważ po pierwsze kwestie energetyczne są mocno związane z bezpieczeństwem państwa, po drugie istnieją obawy, że UE nie jest w stanie działać jako całość w sprawach energetycznych. Sytuację utrudnia też zróżnicowane podejście do problemów energetycznych krajów znajdujących się między UE a Rosją: jedne stawiają na współpracę z Rosją i marginalizują znaczenie EPS, inne prowadzą negocjacje z UE. Litwa i Polska dążą do utworzenia koalicji państw, co pozwoliłoby na dostarczanie surowców kaspjskich bez udziału Rosji, chociaż do dnia dzisiejszego tego planu nie udało się zrealizować [5].

Jeżeli chodzi o obszar krajów tranzytowych WPN to duże wpływy tu ma kapitał rosyjski, natomiast koncerny państw członkowskich UE mają obawę co do inwestycji na tym terenie [6, s. 35], ponieważ związane jest to z brakiem przejrzystości sektora energetycznego. Trudności z inwestycjami zagranicznymi w infrastrukturę przesyłową wynikają również z tego, iż władze Mołdawii, Białorusi i Ukrainy chronią sieci rurociągowie przed odsprzedaniem ich inwestorom zagranicznym ze względu na strategiczne znaczenie kontroli nad sieciami przesyłowymi surowców energetycznych. Działanie koncernów zachodnich dotyczy na razie tylko Ukrainy, ponieważ Mołdavia jest uboższa i ma bardzo mały rynek zbytu, a Białoruś ma zbyt skomplikowaną sytuację polityczną, co uniemożliwia koncernom zagranicznym wejście na ten rynek. Warto również zaznaczyć, iż sektor energetyczny w państwach postradzieckich jest mocno upolityczniony i skorumpowany, co stwarza możliwość gry energetycznej dla władz rosyjskich z wykorzystaniem nacisków na poszczególne ukraińskie grupy interesów.

Analizując wyżej wymienione fakty można stwierdzić, że istnieje tak zwany dylemat czy kraje wspólnego sąsiedztwa powinny stanowić część systemu energetycznego Federacji Rosyjskiej, czy skłonić się ku integracji z UE i utworzeniu unijnego systemu energetycznego. Dylemat ma podstawowe znaczenie w kwestiach energetycznych, ponieważ konflikty Rosji z takimi państwami jak Ukraina i Białoruś, wpływają obecnie na dostawy gazu i ropy z Rosji do UE. Niektóre państwa członkowskie oraz koncerny próbują rozwiązać ten dylemat budując szlaki transportu gazu rosyjskiego, omijając kraje EPS [7, s. 10-14], dzieje się tak z powodu powolnego wprowadzania reform energetycznych na Białorusi i Ukrainie.

W zaistniałej sytuacji istnieją trzy możliwości rozwiązania problemu. Pierwszy plan miał by na celu akceptację wpływów rosyjskich na obszarze wspólnego sąsiedztwa. Rosja otrzymałaby moc kontrolowania państw tranzytowych, UE musiałaby zgłosić brak zainteresowania tym terenem (jest sprzeczne z zasadami UE) [8], natomiast Rosja w zamian zapewniłaby stały tranzyt przez terytorium WNP [9, s. 7-21]. Realizacja tego planu doprowadziłaby do wzmocnienia pozycji Rosji w kwestii energetycznej i marginalizacji roli UE w tej kwestii na wyznaczonym terenie.

Drugi plan polegałby na wspólnym zarządzaniu szlakami tranzytowymi przez Rosję, UE (koncerny i państwa członkowskie) i kraje tranzytowe, z wykluczeniem możliwości włączenia krajów tranzytowych do europejskiej polityki energetycznej. Takie rozwiązanie zakłada utworzenie konsorcjum o niejasnych zasadach funkcjonowania [10]. Przy takim rozwiązaniu Rosja jak i według pierwszego rozwiązania uzyskałaby dominację, a kraje tranzytowe straciłyby możliwość negocjacji i wpływu na decyzje Rosji dotyczące rurociągów.

Trzeci plan opierałby się na włączeniu krajów EPS do tworzącego się wspólnego rynku energetycznego UE. Może to być najbardziej racjonalne rozwiązanie, ponieważ dla zacieśnienia związków UE ze wschodnimi sąsiadami konieczne jest rozwiązanie problemu energetycznego, wzmocniłoby to wiarygodność unijną [11]. Plan ten umożliwiłby bezpieczne inwestowanie na terytorium EPS koncernów zagranicznych, przyczyniłoby się to do wzmocnienia pozycji UE w sferze energetycznej [12]. Projekt ten mimo korzyści, które z niego będzie mogła uzyskać UE, napotykałby się z kilkoma trudnościami, a mianowicie: z ogromnymi różnicami między krajami EPS [13, s. 39-49], Rosja potraktuje zaangażowanie UE jako zagrożenie dla swoich wpływów na terytorium WNP i będzie wyrażać sprzeciw [14].

W celu rozwiązania zaistniałych problemów potrzebne będzie zrealizowanie następujących działań: po pierwsze transformacja sektorów energetycznych krajów sąsiednich, realizacja zróżnicowanego podejścia UE do

sąsiadów, próby zmniejszenia sprzeciwu Rosji oraz wspólne realne działania UE, koncernów unijnych oraz państw członkowskich na terytorium krajów EPS.

Reasumując, w celu reformy sektorów energetycznych państw EPS należy podjąć szereg działań, a mianowicie włączyć kraje EPS do polityki energetycznej UE oraz osiągnąć zaangażowanie koncernów zachodnich na tym terytorium. Warto również zaznaczyć, iż brak możliwości dywersyfikacji dostaw gazu i ropy naftowej negatywnie wpływa nie tylko na rozwój współpracy z UE, ale również jest jedną z najważniejszych przyczyn problemów polityczno-gospodarczych Ukrainy, Białorusi i Mołdawii.

Bibliografia:

1. Komisja Europejska, Pracujmy wspólnie. Europejska Polityka Sąsiedztwa, Urząd Oficjalnych Publikacji Wspólnot Europejskich, Luksemburg 2006.
2. What the European Union could bring to Belarus, Non-Paper z listopada 2006 roku, http://ec.europa.eu/external_relations/belarus/intro/non_paper_1106.pdf (21.08.2016).
3. http://ec.europa.eu/world/enp/pdf/action_plans/ukraine_enp_ap_final_en.pdf (21.08.2016).
4. E. Cziomera, Międzynarodowe bezpieczeństwo energetyczne w XXI wieku, Kraków 2008.
5. http://www.money.pl/archiwum/wiadomosci_agencyjne/pap/artukul/udany;szczyt;energetyczny;w;krakowie,229,0,240869.html (21.08.2016).
6. Energetyczna gra Ukraina, Mołdawia i Białoruś między Unią a Rosją, Fundacja im. Stefana Batorego, Warszawa 2007.
7. Luvsan-Ochiriyn, Nord Stream. Economical and geopolitical aspects of the Project, International Business 2011.
8. Łoskot-Strachota, K. Pełczyńska-Nałęcz, Ekspansja Gazpromu w UE – kooperacja czy dominacja, Ośrodek Studiów Wschodnich, Warszawa, kwiecień 2008.
9. P. Buras, Między Europeizacją a Gazpromem. Niemcy, Rosja i bezpieczeństwo energetyczne, Centrum Stosunków Międzynarodowych, raporty i analizy 2008, nr 7.
10. http://minenergo.gov.ru/press/min_news/13915.html (21.08.2016).
11. K. Pełczyńska-Nałęcz, EPS w praktyce – Unia Europejska wobec Rosji, Ukrainy, Białorusi i Mołdawii rok po publikacji Dokumentu Strategicznego, Ośrodek Studiów Wschodnich, Warszawa, czerwiec 2005.
12. Rezolucja Parlamentu Europejskiego z dnia 9 czerwca 2011 r. w sprawie szczytu UE-Rosja, DU Unii Europejskiej C 380 E/12
13. T. Kapuśniak, Wymiar Wschodni Europejskiej Polityki sąsiedztwa Unii Europejskiej. Inkluzja bez członkostwa, Warszawa 2010.
14. Łomanowski, B. Musiałowicz, Kierunek i rosyjskiej polityki zagranicznej, Raport 2, luty 2006.

СЕКЦІЯ: ПРАВО

Viktoriya Herasymenko
(Krakowie, Polska)

POLSKIE STANDARDY OCHRONY PRAW DZIECKA

Rozwój praw człowieka, w tym w szczególności praw dziecka przypada na XX wiek. Z uwagi na wiele aspektów miejsce nieletnich wśród praw człowieka zajmuje szczególną pozycję. Jak tłumaczy Rzecznik Praw Dziecka: „Aktualizacja ich człowieczeństwa przebiega bowiem w szczególny sposób. Dziecko nie potrafi samo zadbać o siebie, nie potrafi samodzielnie aktualizować swojej natury. Potrzebuje do tego rodziców, opiekunów oraz wielu innych ludzi. Dlatego naturalnymi „strażnikami” praw dziecka są jego rodzice i opiekunowie. Ale dziecko potrzebuje też specjalnego zabezpieczenia w prawie stanowionym. Dobre prawo stanowione może i powinno pomagać rodzicom i opiekunom w rozwoju dziecka” [1].

W art. 207 k.k. paragraf pierwszy ustawodawca wyszczególnia: „Kto znęca się fizycznie lub psychicznie nad osobą najbliższą lub nad inną osobą najbliższą lub nad inną osobą pozostającą w stałym lub przemijającym stosunku zależności od sprawcy albo nad małoletnim lub osobą nieporadną ze względu na jej stan psychiczny lub fizyczny, podlega karze pozbawienia wolności od 3 miesięcy do lat 5” [2]. Pojęcie *znęca się* pierwszy raz określone zostało w kodeksie karnym z roku 1932. Komisja kodyfikacyjna, zajmująca się opracowywaniem projektu przedstawiła własną koncepcję dotyczącą pojęcia *znęcanie się*, definiując je nie tylko jako bicie oraz zadawanie bólu fizycznego, ale także sprawianie przykrości o charakterze moralnym [3, s. 123]. Bezwzględna ochroną objęte są osoby, które nie ukończyły 18 roku życia, ponieważ potrzebują one szczególnej troski i ochrony. W świetle wyżej wymienionych artykułów kodeksu karnego oraz orzecznictwa Sądu Najwyższego można wywnioskować, że naruszenie obowiązków rodzinnych wpływa na rozwój fizyczny oraz psychiczny dzieci i młodzieży i jest przestępstwem samym w sobie.

Jak przyjął Sąd Najwyższy, ustawowe określenie znęca się oznacza „działanie albo zaniechanie, polegające na umyślnym zadawaniu bólu fizycznego lub dotkliwych cierpień moralnych, powtarzającym się lub jednorazowym, lecz intensywnym i rozciągniętym w czasie” [4].

Stan prawny na rok 1932, utrzymał się do 1956 r., wówczas w życie weszła ustawa o zwalczaniu alkoholizmu z dnia 27 kwietnia 1956 roku. Wtedy właśnie wprowadzony został dodatkowy aspekt znęcania się w stanie nietrzeźwości osoby nad rodziną. Nowy kodeks karny uchwalony 14 kwietnia 1969 roku [5], zawierał art. 246 kodeksu karnego z 1932 r. i art. 27 i 28 ustawy z dnia 10 grudnia 1959 roku o zwalczaniu alkoholizmu [6]. Analizując wyżej wymienioną definicję oraz artykuły kodeksu karnego, można stwierdzić, iż znęcanie się może przebiegać dwie formy: fizyczną i psychiczną. Znęcanie fizyczne najczęściej polega na biciu, duszeniu, kaleczeniu, przypalaniu, głodzeniu ofiary [7, s. 975]. Przemoc fizyczna jest łatwa do rozpoznania, ponieważ jest widoczna: sińce, krwiaki, zdrapania skóry, oparzenia, obrzęki, które tworzą się w wyniku kopania, szarpania, bicia, szczypania. Natomiast znęcanie psychiczne polega na poniżaniu i upokarzaniu ofiary, nadużyciach emocjonalnych, narzucaniu własnej woli, pozbawieniu środków materialnych oraz lekceważeniu emocjonalnym [8, s. 66]. Jest to zjawisko groźniejsze od przemocy fizycznej ponieważ jest nieuchwytnie i ciężkie do rozpoznania.

Na podstawie artykułu 207 k.k. pojęcie znęcanie się zawiera element przewagi sprawcy nad ofiarą, która nie może przeciwstawić się albo może to uczynić w niewielkim stopniu. W literaturze przedmiotu odnaleźć można szereg pojęć, które charakteryzują zjawisko negatywnych postaw wychowawczych rodziców wobec dzieci. Zachowania te odbijają się niekorzystnie na ich zdrowiu, rozwoju i zagrażają istotnym procesom socjalizacji pierwotnej. Wyróżnić można: nadużycia dziecka, zaniedbanie, syndrom dziecka bitego czy maltretowanego. W myśl Orzeczeń Sądu Najwyższego uznano, iż znęcanie odnosi się do zadawania bólu fizycznego, albo też dotkliwych cierpień moralnych, które się powtarzają lub są jednorazowe, intensywne, rozciągnięte w czasie [9, s. 57].

„Do znęcania zalicza się również wszystkie formy fizycznego i/lub emocjonalnego złego traktowania, zaniedbania, wykorzystania seksualnego lub komercyjnego, doznane od osoby, odpowiedzialnej za dziecko, której ono ufa lub która ma władzę nad nim, skutkujące faktyczną lub potencjalną krzywdą dziecka dla jego zdrowia, możliwości przetrwania, rozwoju albo godności” [10]. Przystępstwo zawarte w art. 207 k.k. jest z reguły przestępstwem trwałym, złożonym z wielu fragmentów wykonawczych, które traktowane odrębnie mogą stanowić samoistne przestępstwa, takie jak: uszkodzenie ciała (art. 156 k.k., 157 k.k., 158 k.k.), pozbawienie wolności (art. 189 k.k.), groźba karalna (art. 190 k.k.), zmuszanie (art. 191 k.k.), zniewaga (art. 257 k.k.) [2]. Sąd Najwyższy w uchwale z dnia 9 czerwca 1976 roku orzekł iż: „za znęcanie się można uznać postępowanie wprawdzie ograniczone do jednego zdarzenia, zwartego czasowo i miejscowo, lecz odznaczające się intensywnością w zadawaniu dolegliwości fizycznych lub psychicznych (...)” [11]. Na gruncie prawa polskiego do dóbr chronionych zalicza się osobiste bezpieczeństwo człowieka w tym przypadku dziecka i jego życie, oraz najważniejsze wartości godność, zdrowie i nienaruszalność cielesną. Nie ma jednak jednomyślnych poglądów w zakresie katalogu chronionych dóbr. Zdaniem A. Rajczaka przedmiotem ochrony jest zdrowie oraz bezpieczeństwo osobiste podmiotów wymienionych w art. 207 § 1 k.k., natomiast w dogłębnym znaczeniu normalne funkcjonowanie rodziny [3, s. 126]. Analizując badania naukowców oraz Orzecznictwo Sądu Najwyższego można wyróżnić dwa poziomy ochrony prawno-karnej. Na pierwszym miejscu jest przede wszystkim dobro rodziny, zapewnienie opieki nad bezradnymi i słabszymi, skuteczne wychowanie młodzieży w

dobrych i międzyludzkich stosunkach z rodziną. Drugi poziom wyznacza bezpieczeństwo zdrowia oraz życia skrzywdzonej ofiary. Wieloletnie badanie socjologiczne przedstawiają, jak ważny jest prawidłowy rozwój fizyczny i psychiczny niepełnoletniego, który jest szczególnie narażony na każde niebezpieczeństwo ze strony innych wpływów. „Rodzina jest podstawową komórką organizmu społecznego, od jej jakości zależy wartość społeczeństwa, a także osobisty los jednostki” [12, s. 28].

Czyn znęcania się może być popełniony w obydwu formach, czyli fizycznej i psychicznej wraz z zamiarem ewentualnym i bezpośrednim [3, s. 140-144]. Ustawodawca rozumiejąc wartość jaką stanowi życie ludzkie poszerzył zakres przedmiotowy art. 207 § 2 kodeksu karnego o zjawisko szczególnego okrucieństwa. Definiując je w następujący sposób: „przez szczególne okrucieństwo należy rozumieć zachowanie charakteryzujące się wysoką intensywnością przemocy i cierpienia wynikających z dręczenia pokrzywdzonego, nie tylko „ponad potrzeby” osiągnięcia celu, ale i ponad wszelkie dające się zrozumieć odruchy” [13]. „Szczególne okrucieństwo sprawcy może wyrazić się nie tylko w fizycznym, ale i psychicznym oddziaływaniu na osobę” [14]. Art. 207 § 3 dodaje do przedstawionego wyżej czynu, kategorię skutku, która rozumiana, jest zarówno w czasie teraźniejszym jak i przyszłym, jako znęcanie się, którego następstwem jest targnięcie się pokrzywdzonego na własne życie. Przypisanie sprawcy tego przestępstwa wymaga ustalenia związku przyczynowego między znęcaniem się i skutkiem w postaci usiłowania samobójstwa przez pokrzywdzonego. Jest to przestępstwo, które może być popełnione z winy mieszanej, tzn. sprawca umyślnego znęcania poniesie surowszą odpowiedzialność z art. 207 § 3 k.k., jeżeli skutek swego czynu w postaci doprowadzenia ofiary/ pokrzywdzonego do usiłowania samobójstwa, co najmniej mógł i powinien przewidzieć (art. 9 § 3 k.k.) [2].

Analizując dane zawarte w statystykach policyjnych, podstawowymi przyczynami przestępczości i demoralizacji dzieci i młodzieży są zachowania patologiczne rodziców, takie jak: alkoholizm, narkomania, znęcanie się fizyczne i moralne oraz przestępczość. Podstawę prawną do rozwiązywania problemów alkoholowych w Polsce stanowi Ustawa z dnia 26 października 1982 roku o wychowaniu w trzeźwości i przeciwdziałaniu alkoholizmowi, która reguluje m.in. funkcjonowanie rynku napojów alkoholowych, określając zasady jego kontroli, zagadnienia dotyczące profilaktyki i rozwiązywania problemów alkoholowych oraz określa kierunki państwa w zakresie zapobiegania alkoholizmowi [15]. Związek spożywania alkoholu ze wzrostem przestępczości przedstawiają policyjne dane statystyczne. W roku 2007 w wybranych kategoriach przestępstw [16], w których badany jest stan trzeźwości sprawcy, zarejestrowano łącznie 328082 podejrzanych pod wpływem alkoholu (przy ogólnej liczbie podejrzanych we wszystkich kategoriach przestępstw 540604). U 255753 sprawców wyszczególnionych powyżej przestępstw został zbadany stan trzeźwości, z czego 200551 okazało się być w stanie nietrzeźwym, co stanowi 61,1% (62,6 % w 2006 r.)

Z uwagi na szczególny status dziecka zaistniała konieczność dostosowania uregulowań prawa polskiego do uregulowań prawa międzynarodowego. Po przystąpieniu Polski 7 lipca 1991 roku do Konwencji o prawach dziecka, która została uchwalona przez Organizację Narodów Zjednoczonych 20 listopada 1989 roku, państwo zobowiązało się do dostosowania ustawodawstwa polskiego do postanowień konwencyjnych. Konwencja o Prawach Dziecka ustala status dziecka, który oparty jest przede wszystkim na założeniach, że owszem dziecko jest podmiotem samodzielnym, lecz ze względu na swą fizyczną oraz psychiczną niedojrzałość wymaga specjalnej opieki wraz z ochroną prawną [17, s. 84].

Konwencja o Prawach Dziecka kieruje się następującymi zasadami, po pierwsze zasadą dobra dziecka która oznacza, że wszelkie działania powinny być podjęte względem najlepszego interesu dziecka. Drugą zasadą powinna być zasada równości, zatem wszystkie dzieci są równe wobec prawa, nie patrząc na płeć, pochodzenie czy narodowość. Kolejną trzecią zasadą poszanowania praw i odpowiedzialności obojga rodziców kreuje państwo, które wspiera funkcję rodziny, a co za tym idzie wkracza tylko wtedy, kiedy wymaga tego sytuacja, czyli w konkretnie zdefiniowanych w prawie przypadkach według określonych procedur. Zasada pomocy państwa jest czwartą podstawową zasadą, która obowiązuje w Konwencji o Prawach dziecka. Państwo jest zobowiązane aby wspierać oraz zabezpieczać rodzinę względem socjalnym oraz tych rodzin, które potrzebują jakiegokolwiek pomocy [18, s. 114].

Analiza postanowień Konwencji o prawach dziecka pozwala nam sformułować idealny obraz rodziny oraz zauważyć, iż polski system prawny nie zawiera szeregu regulacji, które są konieczne do doprecyzowania prawa polskiego do prawa Unijnego. Z uwagi na szczególną ważność dziecka oraz jego bezbronność musi ono być w sposób szczególny chronione przez prawo.

Bibliografia:

1. Rzecznik Praw Dziecka Rzeczypospolitej Polskiej, www.brpd.gov.pl (19.08.2016).
2. Dz. U. 1997 nr 88, poz. 553 z późn. zm.
3. Ratajczak, Przesłpstwa przeciwko rodzinie, opiece i młodzieży w systemie polskiego prawa karnego. Zagadnienia wybrane, Warszawa 1980.
4. Wytyczne wymiaru sprawiedliwości i praktyki sądowej w zakresie prawno karnej ochrony rodziny z 9 czerwca 1976 r., VI KZP 13/76, OSNKW 1976, nr 7 – 8, poz. 86.
5. Dz. U. 1969 nr 13, poz. 94 z późn. zm.
6. Dz. U. 1959 nr 69, poz. 434 z późn. zm.
7. M. Flemming, B. Michalski, W. Radecki, R. Stefański, J. Warylewski, J. Wojciechowska, A. Wąsek, J. Wojciechowski, Kodeks karny, Część szczególna, Komentarz, Tom I, Warszawa 2004.
8. D. Sosnowska, Przesłpstwo znęcania się, „Państwo i Prawo 2008”, nr 3.

9. Uchwała Pełnego Składu Izby Karnej SN., VI KZP 13/75.
10. Report of the Consultation on Child Abuse Prevention [Raport z konsultacji w sprawie zapobiegania krzywdzeniu dzieci] (1999), Światowa Organizacja Zdrowia (WHO).
11. Sąd Najwyższy w uchwale pełnego składu Izby Cywilnej z dnia 9 czerwca 1976 r. III CZP 46/75.
12. J. Jundziłł, Dziecko ofiara przemocy, Warszawa 1993.
13. Wyrok SA w Łodzi z dnia 13 grudnia 2001 r., II AKa 168/00, Prokuratura i Prawo, dodatek „Orzecznictwo” 2002, nr 7 – 8, poz. 24.
14. Wyrok SN z dnia 13 kwietnia 1978 r., II KR 52/78, OSNKW 1978, nr 12, poz. 145, wyrok SA w Krakowie z dnia 20 lipca 1995 r., II AKr 191/95, Prokuratura i Prawo, dodatek „Orzecznictwo” 1996, nr 2 – 3, poz. 17.
15. Dz.U.1997 nr 70, poz. 473.
16. Raport Komendy Głównej Policji o działaniach w zakresie zapobiegania przestępczości oraz zjawiskom patologii społecznej, 2007.
17. M. Balcerek, Konwencja Praw Dziecka, Warszawa 1998.
18. J. Gadziewicz, Przegląd prawa i administracji, Wydawnictwo PWN, Warszawa 2007.

СЕКЦІЯ: ПСИХОЛОГІЯ

Шарофат Досматова
(Фергана, Узбекистан)

ЁШЛАРДА ҲУҚУҚИЙ МАДАНИЯТНИ ШАКЛЛАНТИРИШДА ОИЛАВИЙ МУҲИТНИНГ РОЛИ

Ҳуқуқий давлатни вужудга келтиришни асосий шартларидан бири жамият аъзоларининг зарур даражадаги ҳуқуқий маданиятини шакллантиришидир.

Ҳуқуқий маданиятнинг ҳозирги кундаги даражаси жамият ривожланиши талабларига жавоб бермаслиги, жамиятда ҳуқуқий маданиятни юксалтириш давлат сиёсати даражасига кутарилишига олиб келди. 1997 йил 29 августдаги Ўзбекистон Республикаси Олий Мажлиси йигилишида «Жамиятда ҳуқуқий маданиятни юксалтириш Миллий Дастур»и тасдиқланди. Ушбу дастурни ҳаётга татбиқ этиш мақсадида «Ҳуқуқий таълим модели» яратилди.

Ҳуқуқий таълим модели ҳуқуқий тарбия ва ҳуқуқий таълимни босқичма-босқич амалга ошириш, жамият аъзоларининг юксак даражада ривожланган ҳуқуқий маданиятини қарор топтиришни назарда тутди. Президентимиз И. А. Каримов ҳуқуқий маданият мавзусига тўхталар эканлар, шундай дейдилар: «Хар бир киши ўз ҳуқуқларини аниқ ва равшан билиши, улардан фойдалана олиши, ҳуқуқ ва эркинликларини ҳимоя қилиши лозим. Бунинг учун, аввало, мамлакатимиз аҳолисининг ҳуқуқий маданиятини ошириш лозим».

Ҳуқуқий маданият дейилганда, жамият аъзоларининг ҳуқуқий билимлари, ҳуқуқий саводхонлиги даражаси, уларнинг қонунларга бўлган ҳурмати, ҳуқуқий меъёрларни ижро этиши, ҳаётга татбиқ эта олиш даражаси, ҳуқуқбузарликка нисбатан муросасиз булиш, қонунларга итоаткорлик, фаоллик ва ташаббускорлик даражасини тушунамиз.

Демак, ҳуқуқий маданият, таълим ва ҳуқуқий тарбия асосида шаклланади. Илк ахлоқий ва ҳуқуқий тарбия оиладан бошланади.

Оила ахлоқий ва ҳуқуқий тарбиясининг энг муҳим ижтимоий омилидир.

Зеро, фарзанд оилада туғилади ва ўсади, оиладаги ота-она, ака-ука, опа- сингиллар ўртасидаги муносабат ўзаро ҳурмат, олижаноблик, ҳалоллик асосида қурилган бўлса, ҳуқуқий тарбия мақсадларини амалга ошириш таъминланади. Ўсиб келаётган ёш авлоднинг етуқлиги ҳам, инқирози ҳам оиладан бошланади. Ёшлар тарбиясига, фарзандлар тарбиясига бепарволик, оилага бепарволик бу жамиятга бепарволикдир. Фарзанд тарбияси ўта масъулиятли вазифа бўлиб, бу вазифани бажаришда ота ва онанинг ўрни тўғрисида А.Авлоний ўзининг «Туркий гулистон ёхуд ахлоқ» асарида шундай дейди: «...тарбияни кимлар билур? Қаерда қилинур?» Деган савол келадур. Бу саволга жавоб биринчи уй тарбиячиси бу она вазафасидир. Иккинчидан, мактаб ва мадраса тарбиячиси. Бу ота, муаллим, мударрис ва ҳуқумат вазифасидир, деб жавоб берсак, бу киши дерки, «қайси оилаларни айтурсиз, билимсиз, боши паҳмок, кўли тўқмоқ оналарми? Ўзларида йўқ тарбияни қандай олиб берурлар дер». Демак, оилада ота ва оналар маънавийта, ҳуқуқий ва сиёсий маданиятли бўлсалар, қадриятларимизга эътиқодли бўлишса, ўз фарзандларимизни жамиятимиз учун сидқидилдан хизмат қилувчи, сўзининг уддасидан чиқувчи, қонун ва қоидаларни билгувчи, адолат учун курашувчи, инсонпарвар, ватанпарвар этиб тарбиялаш имкониятига эга бўламиз. Оилада олинаниган ҳуқуқий таълим ва тарбия ўрнини ҳеч нарса боса олмайди. Шунинг учун ота-оналар оилада болаларнинг ҳуқуқий маданиятини шакллантиришда ахлоқий тарбия негизида нима яхши-ю, нима ёмон, нима мумкин-у нима мумкин эмас, деган саволларга тўғри жавоб беришини ўргатишдан бошласалар, уларнинг ҳуқуқий тарбияси билан доимий шуғуллансалар, фарзанд жамият талабларига жавоб бера оладиган, етуқ шахс сифатида камол топади. Соғлом оилавий муҳитда ўзаро ҳурмат, олижаноблик, ҳалоллик асосида эркин, мустақил фикрлай оладиган, эътиқоди мустаҳкам, инсонпарвар, ватанпарвар шахслар тарбияланади. Оилада ҳуқуқий маданиятни юксалтириш учун аввало оила куйидаги талабларга жавоб бериши лозим.

1. Оила ўзаро ҳурмат ва муҳаббат асосида вужудга келиши;
2. Ота-оналар ҳуқуқий-ахлоқий маданиятли бўлиши;
3. Ота-она томонидан фарзандлар ахлоқи ва тарбиясига алоҳида эътибор кўрсатилиши;
4. Ота-она томонидан болаларнинг бўш вақтларини назоратсиз қолдирмаслик;
5. Ота ва она томонидан болаларда бурч ва масъулият туйғуларини тарбиялаш.

Оиладаги ахлоқий-ҳуқуқий тарбиянинг асосий мазмуни куйидагиларга қаратилиши лозим:

- болаларда ватанпарварлик, инсонпарварлик ҳис-туйғуларини шакллантириш;
- фарзандларнинг она-Ватанни, унинг гўзал табиатини, миллий қадриятларини севишга, асраб-авайлашга ўргатиш;
- юксак ҳулқ-атвор фазилатларини шакллантириш;
- фарзандларни ўз она тилини билиш ва ўрганишга қизиқтириш;
- фарзандларни Ватан, ҳалқ, оила олдидаги бурчларини англаш руҳида тарбиялаш;
- Ўзбекистон Республикаси Конституциясини, қонунларини ўрганиш, билиш, уларга амал қилиш эҳтиёжини тарбиялаш;
- болаларда атроф-муҳит, табиатни, тарихий обидаларни, миллий қадриятларни асраб-авайлаш масъулиятини шакллантириш;

- фарзандпарда бурч ва масъулият хиссини уйгоштиш;
- фарзандларда жамнат манфаатларига зид харакатларга ҳуқуқбузарликка нафрат уйгоштиш;
- яхши хулқ-атворга эга бўлиш ва уз ҳақ-ҳуқуқларини ҳимоя қилишга эришиш.

Ота-оналарнинг фарзандларига бераётган ахлоқий ва ҳуқуқий тарбиялари, фақат насихатлардан иборат бўлиб қолмай, балки амалий фаолиятга асосланган бўлиши керак, намуна ва ибрат фазилатларини ўзида шакллантирган бўлиши керак. Ана шундагина оила, маданиятни юксалтиришда ҳуқуқий таълим моделида кўрсатилган вазифаларни бажара олади.

Адабиётлар:

1. И.А. Каримов “Юксак маънавият – енгилмас куч.” – Т.: “МАЪНАВИЯТ”, 2009. – 174 б.
2. Ф. Холсаидов, Ў. Бобоёров, Ф. Хасанова. “Маънавият – қалб кувёши” – Т.: “Ўқитувчи”, 2013. – 110 б.
3. Ш. Қурбонов ва бошқалар. “Баркамол авлод орзуси.” – Т.: “ШАРҚ”, 1998. – 184 б.

Зоя Юрченко
(Івано-Франківськ, Україна)

ГЕНДЕРНІ ЧИННИКИ РОЗВИТКУ ОСОБИСТОСТІ ВИКЛАДАЧА ВНЗ

Сучасне суспільство прямує до встановлення гендерної рівноваги, егалітарності обох статей, досягнення гармонії стосунків, статевого балансу у різноманітних сферах людської життєдіяльності. Розвиток і стабільність будь-якого етносу передбачає розвиток кожної особистості у вимірі її гендерних особливостей. Водночас ситуація, що склалась нині в Україні засвідчує байдужість провідних інституцій, непідготовленість або самоусунення виховників щодо гендерного розвитку дітей та молоді. “Вулична” просвіта, порновідеопродукція, сумнівні видання та хибні стереотипи гендерної поведінки буйним цвітом поросли в нашому суспільстві.

Завдання гендерного розвитку особистості вимагає посилення її аксіологічного ядра — моральних цінностей, етичних поглядів у позитивному векторі етнокультурної традиції міжстатевих стосунків.

Вирішення проблеми сталою розвитку суспільства базується на встановленні гендерної рівноваги між представниками обох статей, створенні рівних можливостей для самореалізації особистості незалежно від її статі в будь-якій сфері життєдіяльності. Тому виникла гостра потреба у формуванні взаємин між жінками та чоловіками, що засновані на партнерських, егалітарних засадах.

Відомо, що основним зняряддям праці та показником професіоналізму викладача вищої школи є його власна персона — особистість. А відтак можна із упевненістю відзначити її значущість також у просуванні принципів гендерної рівності в процесі реалізації педагогічної діяльності у вузі. Педагог у вищому навчальному закладі має бути провідником гендерної інтеграції, визнавати та доводити неефективність традиційних патріархатних стосунків між статями, протидіяти дискримінаційним практикам у міжособистісних стосунках студентів.

На основі аналізу наявного наукового доробку (О. Безпалько, С. Гришак, А. Капська, С. Хрисанова, Т. Титаренко, О. Кікінежді, І. Кон, І. Кльоціна, Ш. Берн, К. Уест, Д. Зіммерман та ін.), можна стверджувати, що ефективність здійснення педагогічної діяльності можлива за умов наявності певних гендерних характеристик та якостей у фахівця, який здійснює цю діяльність, включення гендерного компонента у педагогічну взаємодію викладача і студента.

Отже, процес творчої самоактуалізації викладача неможливий без належного рівня гендерної культури, яка має вплив на формування суспільної та індивідуальної свідомості у дусі толерантності та протистояння хибним гендерним установкам і стереотипам. Така культура потребує переорієнтації свідомості від звичайної системи влади/підлеглості на систему рівності не декларативної, а реально існуючої. У дослідженні ми спираємося на розуміння гендерної культури як сукупності суспільних цінностей, принципів і норм стосовно поведінки жінки і чоловіка, знань щодо соціально-психологічних механізмів становлення жіночої та чоловічої особистості як різних за біологічним походженням, але рівних за соціальним статусом членів суспільства, їхніх взаємин у сімейному житті, і соціальної ролі представників кожної статі у реалізації суспільних потреб [1, с. 27].

Можливість антидискримінаційної соціальної взаємодії зі студентами, колегами, залежать від того, чи розпізнають викладачі ВНЗ нерівність у безпосередній комунікації в організаційних, навчально-виховних ситуаціях, міжособистісних взаєминах тощо.

За нашими спостереженнями, існує дві категорії педагогів, які ми умовно визначили як “гендерно-нейтральних” та “гендерно-чутливих” залежно від того, наскільки дійовий гендерний аспект у їхній педагогічній діяльності. Основним критерієм цього поділу є сприймання студента як “позастанової” істоти, або ж як представника певної статі. А відтак виховання гендерної свідомості може розглядатись як “побічний” продукт навчальної і комунікативної взаємодії у системі “викладач – студент”, оскільки воно не закладене у жоден із навчальних планів, програму чи підручник. Сам процес виховання гендерної свідомості ніким не контролюється, але в результаті такої взаємодії відбувається трансляція гендерних стереотипів, починаючи від особливостей зовнішності різних статей і закінчуючи гендерним аспектом професійної самовизначеності.

Складовими гендерної культури будь-якого етносу є: ціннісні орієнтації та установки, у світлі яких люди сприймають і конструюють гендерну поведінку; соціальні інститути, в яких відбуваються і якими регулюються статеві взаємини (наприклад, форми шлюбу і сім'ї); культурні символи, в яких осмислюється сексуальність, уявлення про природу статевого диморфізму та статевої диференціації; нормативні заборони і приписи, що регулюють статево поведінку; обряди і звичаї, за якими оформляються відповідні дієства (шлюбні обряди, ініціації, організаційні свята і т.п.). Ці складові культури засвоюються людиною і передаються від покоління до покоління у кожному етносі за допомогою механізму гендерної соціалізації. Зокрема, гендерні стереотипи як важливий соціально-психологічний механізм створює установку на те, якими мають бути чоловіки і жінки, це усталені, спрощені, емоційно забарвлені стійкі форми сприйняття й оцінки особистісних якостей та поведінки чоловіків і жінок. Загалом зміст стереотипізованих уявлень про чоловіків та жінок у тому чи іншому суспільстві певною мірою відбиває його менталітет. Ці стереотипи мають складну структуру і поєднують у собі щонайменше чотири компоненти — особистісні якості, які вважають чоловічими або жіночими, типові для статі види діяльності, статовоспіввідносні професії та соціальні ролі, а також оцінку зовнішніх даних.

Діє диференційована система заохочень і покарань, коли у хлопців підтримують дух змагань, наполегливість у досягненні мети, а дівчат орієнтують на пристосування, адаптування, невтручання в хід справ, нагадуючи їм про морально-етичні основи людських взаємин. У масовій свідомості (як чоловіків, так і жінок) глибоко вкорінюється хибне переконання, що тільки жінка здатна справлятися з веденням домашнього господарства.

Одним із небезпечних виявів сексизму, гендерної дискримінації визнано поширення у громаді психологічного, фізичного, сексуального та інших видів домашнього насильства [Див.: 3]. Так, у проведеному нами за українсько-німецьким соціальним проектом Коломийсько-Чернівецької єпархії УГКЦ "Попередження насильства у сім'ї" експериментальному дослідженні застосування батьками Івано-Франківської області практики насильства у вихованні дітей та у подружніх взаєминах, підтверджено деструктивний вплив таких умов на психічний розвиток особистості дитини. Зокрема, це виявляється у високих рівнях агресивності (41,5% від загальної вибірки) та тривожності (42% від загальної вибірки) значної кількості дітей з таких сімей. Зокрема, більше половини опитаних нами батьків (54% від 504 осіб) м.Коломия визнають, що систематично карають дітей із застосуванням фізичної сили. Батьки переконані у ефективності такого "засобу виховання", не обізнані із правами дитини та можливістю притягнення їх до відповідальності за діючим законодавством. При цьому 71% підлітків, старшокласників і студентів м.Івано-Франківська (загальна вибірка — 1554 особи), за результатами анкетування, не сумніваються, що батьки їх люблять, хоча нерідко б'ють і ображають, що свідчить про зміцнення у свідомості сучасної частини молоді та перспективу трансформації на подальше сімейне життя хибних стереотипів на кшталт "б'є — значить любить", "жінка не бита — що хата не мита" тощо. Отже, статовотипізовані установки, що домінують у сучасному українському соціумі все ще орієнтовані на традиційний патріархатний розподіл статевих ролей.

Водночас набуває обертів (в тому числі серед студентства) поширення нового типу сім'ї та подружніх стосунків — партнерських, егалітарних, які ще іноді називають біархатними. Отже, багато традиційних відмінностей чоловічого і жіночого, що зазвичай асоціювалися зі статевим диморфізмом, послаблюються і втрачають обов'язковість соціальної норми, відкриваючи дорогу гендерним індивідуальним варіаціям.

Формування гендерної культури студентської молоді, що має стати невід'ємною функцією вищої освіти, неможливе без гендерної освіченості. Гендерна грамотність як сукупність необхідних знань у сфері гендерних досліджень і гендерна самоосвіта як набуття власного досвіду з гендерної збалансованості є, на нашу думку, одним із провідних механізмів у становленні егалітарного світогляду, який забезпечує поведінку, засновану на принципах рівних прав і можливостей.

Окрім гендерних знань, до цінностей гендерної культури належить сформована мотивація щодо рівноправної участі чоловіків і жінок у суспільному житті та реалізація своїх гендерних прав і свобод; гендерна чуйність як здатність особистості усвідомлювати й моделювати вплив соціального середовища, реагувати на прояви сексизму; повага до особливостей та індивідуальних проявів особистості незалежно від її статі.

Педагог як фахівець сфери вищої освіти повинен бути ініціатором позитивного спілкування студентів і студенток, проектувати їх спільну діяльність, сприяючи утвердженню цінностей рівноправного партнерства статей. Виховання гендерної культури є шляхом для формування професійно важливих якостей особистості студента, що детермінують професіоналізм майбутнього спеціаліста, який буде реалізовувати ідею гендерної рівності у фаховій діяльності та особистому житті після закінчення вузу.

Гендерна компетентність викладача ВНЗ як наставника молоді включає такі компоненти: предметно-змістовий, операціонально-діяльнісний та особистісно-професійний [2, с. 31]. У контексті досліджуваної проблеми предметно-змістовий компонент являє собою сукупність егалітарних поглядів індивіда щодо феноменології гендера як соціального конструкта, знань про патріархатні і феміністські типи гендерних установок минулого й сучасності, законодавчу основу гендерної рівності тощо. Операціонально-діяльнісний компонент гендерної компетентності спрямовує викладача вищої школи на протистояння традиційним статево-типізованим очікуванням і боротьбу із застарілими гендерними стереотипами у процесі розв'язання професійних завдань, на застосування гендерного підходу й методів критичного аналізу у навчально-виховній роботі. Третій, особистісно-професійний компонент, ми розуміємо як

професійне самоусвідомлення викладачем власної позиції стосовно гендерних проблем, самопізнання власної особистості крізь призму гендерної ідентичності, самоствердження свого "Я" як представника певної статі у спілкуванні та діяльності, прагнення до переосмислення та розширення власного досвіду для реалізації своєї індивідуальності, здатність будувати життєві стратегії та моделі поведінки альтернативні домінуючій патріархатній культурі.

Отже, про сформованість гендерної компетентності свідчить здатність педагога:

1. протистояти правилам і нормам домінуючої нині патріархатної культури, дискримінаційним гендерним практикам (насамперед, використанню будь-яких форм насильства у стосунках між статями);
2. аналізувати освітню практику через призму гендерних стосунків;
3. відстоювати власну позицію з гендерних питань, мати незалежне гендерно- неупереджене судження щодо особистості чоловіка або жінки;
4. актуалізувати та запроваджувати гендерні підходи та стратегії у виховній роботі, спрямовуючи студентів на вироблення егалітарних моделей гендерної поведінки;
5. активізувати власні процеси самопізнання, спонукаючи себе при потребі до зміни ціннісних орієнтацій гендерної поведінки, осмислювати індивідуальні гендерні установки, критично переоцінювати будь-які звичні уявлення та істини;
6. протистояти спробам нав'язування будь-яких гендерних стереотипів і настанов, усувати їх негативний вплив на свободу вибору особистості;
7. забезпечувати ефективний вплив на адаптацію особистості студента до мінливих трансформацій соціокультурного оточення у векторі розширення гендерно-рольового репертуару;
8. формувати у студентів критичне ставлення до хибних гендерних стереотипів, культурних звичаїв та необхідності їх збереження.

Таким чином, гендерні чинники психологічного розвитку особистості сучасного педагога ВНЗ набувають особливої значущості в процесі формування фахової компетентності, реалізації ідеї гендерної рівності у навчально-виховній діяльності, оскільки допомагає викладачу вдосконалювати навчально-виховну діяльність на основі знань гендерних особливостей особистості, дозволяє знаходити оптимальні рішення у нестандартних соціальних ситуаціях, сприяє оптимізації міжособистісних взаємин у молодіжному середовищі на засадах егалітарного гендерного співробітництва та рівноправного партнерства.

Література:

1. Кікінежді О. Формування гендерної культури молоді: проблеми та перспективи / О. Кікінежді // Шлях освіти. — 2004. — №4. — С. 27-29
2. Юрченко З.В. Гендерна компетентність як складова професіоналізму педагога вищої школи / З.В. Юрченко // Науковий вісник Чернівецького університету: зб. наук. праць. Вип. 449-450.— Педагогіка та психологія.— Чернівці: ЧНУ, 2009.— С. 203-205.
3. Сім'я — територія без насильства: [наук.-метод. зб. / наук. ред. Юрченко З., Бірчинська Л.] — Івано-Франківськ: Видавець Третяк І.Я., 2010. — 172с.

СЕКЦІЯ: СУЧАСНІ ІНФОРМАЦІЙНІ ТЕХНОЛОГІЇ

Israil Tojimatov, Ma'mura Nuriddinova
(Фергана, Узбекистан)

AXBOROT TEXNOLOGIYALARINING JAMIYAT XAYOTIDA YUZAGA KELTIRAYOTGAN IJOBIY VA SALBIY MUAMMOLARINI TAXLILI

Istiqlolning dastlabki kunlaridanoq bebaho ma'naviy-madaniy merosimizni xolisona o'rganish va tiklashga davlat siyosatining ustivor yo'nalishlaridan biri sifatida katta e'tibor berilmoqda. Shu bilan birga axborot texnologiyalari va ularni rivojlanishiga yurtimizda yetarli darajada shart-sharoitlar yaratilgan. Hayotimizning qay bir javhasiga qaramaylik axborot texnologiyalaridan unumli foydalanilmoqda. Fan, ta'lim, madaniyat vakillarini o'z yo'nalishlaridagi yangiliklardan xabardor bo'lishi, dunyodagi o'z soha vakillari bilan hech qiyinchiliksiz axborot almashinishi, o'z sohasida qilgan yangiliklarini butun dunyoga erkin ayta olishi albatta ijobiy holat. Yosh avlod ham axborot texnologiyalaridan har bir qadamida foydalanilmoqda desak ham bo'ladi. Xar bir yosh avlod o'zini qiziqtirgan mavzuda axborot topa oladi va shu o'rinda axborot tarqatish imkoniga ham egadir. Har bir narsaning bir yaxshi bir yomon tarafi bo'lgani kabi axborot texnologiyalaridan ayrim yovuz niyatli insonlar ham o'z maqsadlari yo'lida ma'naviy tahdid uyushtirib inson ongiga ta'sir o'tkazmoqda. Binobarin, ma'naviyatga qarshi qaratilgan har qanday tahdid o'z- o'zidan mamlakat xavfsizligini, uning milliy manfaatlarini, sog'lom avlod kelajagini ta'minlash yo'lidagi jiddiy xatarlardan biriga aylanishi va oxir-oqibatda jamiyatni inqirozga olib kelishi mumkin.

“Ma'naviy tahdid deganda, avvalo, tili, dini, e'tiqodidan qat'i nazar, har qaysi odamning tom ma'nodagi erkin inson bo'lib yashashiga qarshi qaratilgan, uning aynan ruhiy dunyosini izdan chiqarish maqsadini ko'zda tutadigan mafkuraviy, g'oyaviy va informatsion xurujlarni nazarda tutish lozim, deb o'ylayman.” [1].

Dunyoning turli mintaqalari aro axborot almashinuvi, yangiliklardan tezda xabardor bo'lish, albatta, ijobiy holat. Lekin kirib kelayotgan axborot oqimining xalqimiz uchun nechog'lik foydali ekani, bu xabarlar ma'naviyatimizga yetkazishi mumkin bo'lgan zararlar, ularning oldini olish haqida o'ylab ko'rishimiz shart. Jamiyatshunos Sherri Terkl “ Alone together” (Birgalikdagi yolg'izlik) nomli kitobida: *“Ijtimoiy tarmoqlardagi suhbatlar insoniylikni barbod qilayotgan ahmoqlikning yangi shaklidir”* deya ta'kidlaydi. Xaqiqatan, odamlarning ijtimoiy tarmoqlarda shiddat bilan suxbatdosh izlashi zamonamiz avlodiga xos axmoqlikning yangi turidan boshqa narsa emas [2].

Ijtimoiy tarmoqlarning jamiyatga solayotgan eng katta taxdidlaridan biri – ko'p tinch-totuv oilalar barbod bo'lib ketayotganidir. “Sankt-Peterburg taxlil markazi” mutaxassislari o'tkazgan tadqiqot natijalariga ko'ra, ajrashgan oilalarning 15 foizi ijtimoiy tarmoqlarni sabab qilib ko'rsatmoqda.

Yosh avlodning ko'pgina qismining ongiga ta'sir etayotgan bu tarmoqlar ko'pgina havfli insonlarning razil niyatlarini amalga oshirishda qo'l kelmoqda. Har qanday ongli inson bu razolatga ongli ravishda qarshi chiqishi va atrofdegilarini ham o'z doirasiga olishi va himoya qilishi zarur. Internet jamoatchilik fikrini egallashga qaratilgan kurashlarni o'zgartirib yubordi. Endilikda xech qanday kuch ishlatmasdan, qarshilik va cheklovlarga duch kelmay, omma ongiga osongina ta'sir o'tkazish, boshqalarning qarashlarini o'z manfaatlariga yo'naltirish mumkin.

Dastlab, ijtimoiy tarmoqlarga maxsus xizmat qiluvchi bloggerlar jamoatchilik ongiga kuchli ta'sir qiluvchi voqea- hodisalarni bo'rttirib, boshqalar e'tiborini jalb etib, ularni ham faol fikr almashishga chorlaydi. Mish-mish, bo'xton-u yolg'on yetarli darajada tarqatilgach, sekin amaliy ishlarga o'tiladi. Hammani muayyan joyga to'planishga chaqiriladi, voqea-hodisalarga bo'lgan munosabatiga qarab, javobgarlik talab qilinishi uqtiriladi.

Shu tariqa, bir –birini ko'rmagan, faqat internet orqali tanishgan bekorchilar to'dasi shakillanadi. Bloggerlar esa olov ustiga moy sepishda davom etaveradi. Qarabsizki, jamoatchilikdan, ongu shuuridan ayrilgan olamon ko'r-ko'rona buzg'unchi-buyurtmachilar nog'orasiga o'ynay boshlaydi. Ijtimoiy saytlar, mikroblokklar, global tarmoqdagi uydirmalar kiber makondan real voqelik bo'lib, hayotga ko'chganidan so'ng, buzg'unchilar gij-gijlashni yanada kuchaytiradi.

Voqea joyida to'g'ridan to'g'ri repartajlar- mobil vositalar orqali audio, video va fotolavxalar tayyorlanib, eng ta'sirlilari ijtimoiy tarmoqlarga joylashtirib qo'yiladi.

Ayrim davlatlarda bo'lib o'tgan hodisa deb ko'rsatilayotgan lavxalar maxsus maydonlarda sun'iy ravishda hosil qilingani kishini o'ylantiradi. Shu yo'l bilan odamlar haqiqat bilan yolg'on o'rtasidagi chegarani payqashdan maxrum etiladi. Tajribasiz, hali oq-qorani farqiga bormaydigan o'quvchi kiber do'stlariga o'zining shaxsiy sirlarini, kelajakdagi rejalarini ishonib aytaveradi. Ularning daldasi, shirin aldovlari, soxta mulozamatlari kun sayin uni internet bilan yanada mustahkamroq bog'layveradi. Borib-borib u internetsiz yashay olmay qoladi...

Internetning yana bir jihati shuki, u doimiy ravishda moliyalashtirib turishni talab qilmaydi, aksincha, axloqsizlik, madaniyatsizlik, kelajakka ishonchsizlik, huquqiy nigilizm, o'z joniga qasd qilish, pornografiya, zo'ravonlik, alkogolizm, giyohvandlik va shu kabi yot illatlarni targ'ib qiluvchi foto, audio, video va boshqa ko'rinishdagi materiallar, turli bosma nashrlar, global axborot tarmog'iga joylashtirilgan millionlab saytlar ular uchun doimiy daromad manbai vazifasini ham bajaradi. Shunisi xavfliki, internet tizimidagi tahdidlar asosan, yoshlarga o'z ta'sirini o'tkazadi [2]. Chunki uning homiylari katta yoshdagi kishilarga nisbatan yoshlarning ong-u shuurini egallab olish osonroq ekanligini yaxshi anglaydilar. Agar ular maqsadlariga u yoki bu darajada erishgudek bo'lsalar, buning oqibatini bartaraf etish uchun bir necha o'n yilliklar, xatto, asrlar kerak bo'ladi, bu esa, butun insoniyat taqdiri juda katta xavf ostida qolishi mumkinligini anglatadi. Bu kabi omillar bizning Vatanimiz, uning buguni va ertasi uchun ham ulkan xavf manbai ekanligini ko'rsatadi. Shuning uchun yoshlar ongini

egallashga urinayotgan mafkuraviy xurujlarga qarshi kurashish, xalqimizning milliy qadriyatlarini, ma'naviyatimizni asrab-avaylash davlatimizning doimiy diqqat-e'tiborida bo'lishi taqozo etmoqda. Bu borada ijtimoiy hayotning barcha sohalarida jumladan, ta'lim, ma'naviyat, madaniyat va sport, mehnat va aholini ijtimoiy muhofaza qilish sohalarini rivojlantirishga qaratilgan izchil chora-tadbirlar amalga oshirilmoqda. Shuningdek, ma'naviy xurujlarga qarshi kurashish maqsadida amaldagi qonunchilikka qator o'zgartish va qo'shimchalar kiritildi, yangi qonun hujjatlari qabul qilindi. Lekin bu kabi chora-tadbirlar xotirjamlik yoki befarqlikka berilish uchun asos bo'lmaydi. Bu jarayonda barchamizning ogoh bo'lishimiz, Vatanimizning kelajagi, taraqqiyoti uchun qayg'urishimiz juda muhim.

Foydalanilgan adabiyotlar:

1. Islom Karimov, "Yuksak ma'naviyat yengilmas kuch", Toshkent "Ma'naviyat" - 2008 yil.
2. Sherri Terkl "Alone together"

СЕКЦІЯ: ТЕХНІЧНІ НАУКИ

Денис Герасименко, Мирослав Бітов, Микола Жовнір
(Київ, Україна)

ІДЕНТИФІКАТОР ОБ'ЄКТА З ПАСИВНОЮ РАДІОМІТКОЮ НА ПОВЕРХНЕВИХ АКУСТИЧНИХ ХВИЛЯХ

Поверхневі акустичні хвилі (ПАХ) знаходять широке застосування в системах формування та обробки інформаційних сигналів, сенсорах фізичних та механічних величин [1, 2]. В останні роки пристрої на ПАХ починають активно впроваджуватися в системи безпроводних пасивних сенсорів [3, 4] та ідентифікації об'єктів, що отримали назву «радіомітка» [5, 6].

В радіомітці [5, 6], що складається із звукопроводу, вхідного/вихідного зустрічно-штирового перетворювача (ЗШП) ПАХ та масиву відбивних структур, використано принцип ортогонального частотного кодування (ОЧК). Недоліком пристрою є те, що при додаванні наступного біту кодової послідовності необхідно розширювати смугу пропускання системи, а застосування ОЧК потребує використання великої кількості електродів.

У цій роботі приводиться обґрунтування можливості створення системи радіочастотної ідентифікації на базі радіомітки на ПАХ, що забезпечує стиснення вхідного сигналу радіозапиту та дозволяє забезпечувати режим множинного доступу.

Конструктивні особливості радіомітки на ПАХ

Стиснення вхідного сигналу радіозапиту та режим множинного доступу у запропонованій радіомітці досягається тим, що вхідний/вихідний перетворювач виготовляється у вигляді секцій електродів різного періоду, з'єднаних спільною шиною, і є узгодженим фільтром для приймання та стиснення частотно-модульованого (ЧМ) сигналу радіозапиту [7]. Кількість секцій електродів (частот кодування) та порядок їх розміщення може змінюватися для забезпечення унікальної адреси радіомітки та режиму множинного доступу у системах, побудованих на основі цих пристроїв.

На рис. 1 зображено приклад топології вхідного/вихідного ЗШП з 5-ма частотами кодування, який має 5 секцій електродів різного періоду, кожна з яких призначена для перетворення електричного сигналу певної частоти f_k , де $k=1..5$, в ПАХ та навпаки. Порядок слідування частот кодування може змінюватися, за рахунок чого реалізується множинний доступ у вимірювальних системах, адже кожен сенсор отримує свою унікальну адресу.



Рис. 1. ПАХ-перетворювач з 5-ма частотами кодування



Рис. 2. Сигнал радіозапиту, узгоджений до вхідного перетворювача

Ширина смуги пропускання та форма амплітудно-частотної характеристики кожної групи електродів головним чином визначається півперіодом розміщення електродів d_k та їх шириною, кількістю електродів у кожній секції N_k та апертурою перетворювача W . Півперіод електродів d_k вибирається рівним половині довжини ПАХ: $d_k = V/2f_k$, де V – швидкість поширення ПАХ на поверхні звукопроводу; f_k – центральна частота, на яку розрахована секція електродів.

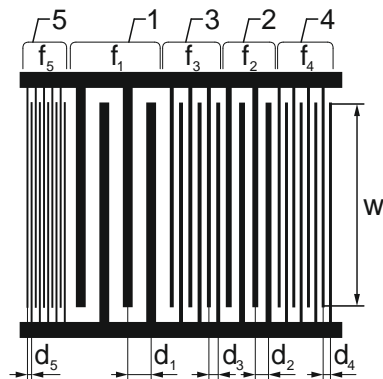
Узгоджений сигнал радіозапиту (рис. 2) у вигляді набору сигналів з різною частотою, тривалість яких однакова, а порядок слідування визначається топологією вхідного/вихідного перетворювача ПАХ. При надходженні такого сигналу на перетворювач відбувається його стиснення з коефіцієнтом стиснення N , де N – кількість частот кодування.

Пасивна радіомітка на ПАХ [8] (рис. 3) представляє собою ретрансляційний одновходовий ПАХ-пристрій, що містить п'єзоелектричний звукопровід 1, на поверхні якого розміщено верхню струмопровідну шину 2, нижню струмопровідну шину 3, вхідний перетворювач для стиснення ЧМ-сигналу 4 та масив вихідних електродів 5. Радіомітка містить вбудовану антену 6. Для зменшення впливу сигналів, що

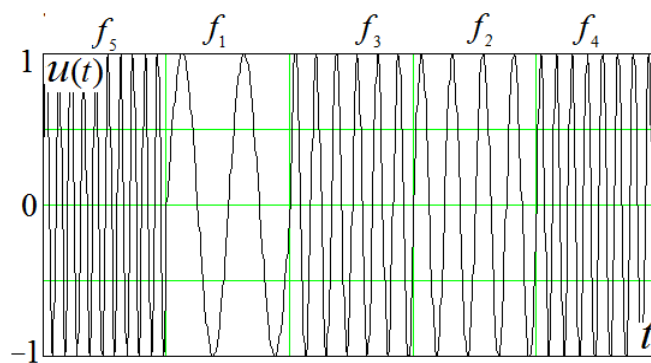
відбиваються від торців звукопроводу, нанесено поглинаючі покриття 7 та 8. Від вхідного перетворювача 4 в напрямку масиву електродів 5 поширюється поверхнева акустична хвиля 10.



Рис.3. Конструкція радіомітки на ПАХ

Вхідний/вихідний перетворювач 4 призначений для узгодженої фільтрації вхідного сигналу радіозапиту з частотною модуляцією. У вихідному масиві електродів 5 кодова послідовність формується за рахунок того, що впорядкованість електродів протилежної полярності (+-+-+-+-) місцями змінюється (наприклад, +-+--++--). Таким чином, можна довільно задавати фазу високочастотної несучої всередині сигналу радіовідгуку.

Узгоджений сигнал радіозапиту U_{Bx} (рис. 4) представляє собою сигнал з частотною модуляцією і являє обернену у часі імпульсну характеристику вхідного/вихідного перетворювача. Вихідний сигнал радіовідгуку U_{Bux} містить послідовність з однакових за тривалістю відрізків високочастотної несучої, фаза яких змінюється у відповідності з чергуванням електродів у вихідному масиві електродів. Ця послідовність являє собою позиційний двійковий код з розрядами «1» та «0», яким відповідають фази « 0° » та « 180° » відрізків високочастотної несучої, тобто застосована фазо-кодова модуляція (ФКМ). ЧМ та ФКМ – сигнали відносяться до складних сигналів, що дозволяють збільшити радіус дії систем радіоідентифікації за рахунок збільшення відношення сигнал/шум та забезпечити захищеність при кореляційній обробці інформаційних сигналів у приймачі. Складні сигнали характеризуються базою сигналу $B = \Delta f \cdot T$, де Δf - ширина спектру сигналу; T – його тривалість.

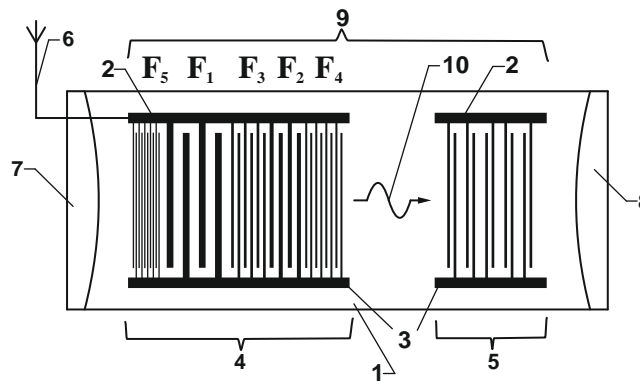

Рис. 4. Сигнал радіозапиту U_{Bx} та радіовідгуку U_{Bux} для безпроводної пасивної радіомітки на ПАХ

Розглянемо більш детально процес стиснення сигналу у вхідному/вихідному перетворювачі. Порядок слідування частот кодування в узгодженому сигналі радіозапиту відповідає порядку слідування цих частот у перетворювачі. Таким чином, в представленому прикладі на рис. 3 та 4 першим на перетворювач надходить сигнал з частотою f_5 , далі сигнал з частотою f_1 і т.д. Тривалість сигналу кожної частоти дорівнює часу поширення ПАХ через відповідну групу електродів перетворювача. Так продовжується, доки ПАХ не проходить останню групу електродів F_4 . Результуюча ПАХ на виході перетворювача має амплітуду в 5 разів більшу за амплітуду ПАХ, створеної окремою групою електродів.

Система ідентифікації з пасивною радіоміткою на ПАХ

Система радіочастотної ідентифікації (рис. 5), зазвичай, складається з пристрою опитування та обробки інформації (ПООІ) та декількох радіоміток.

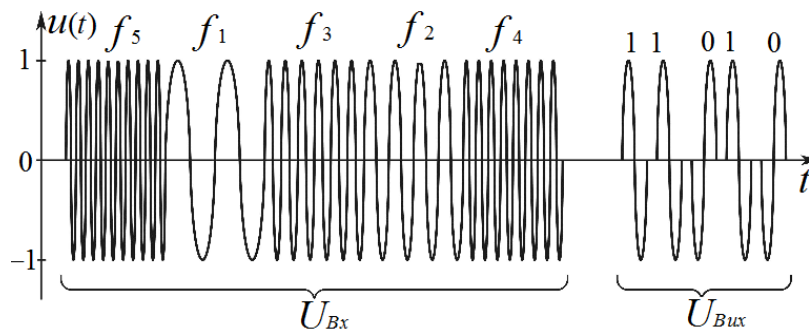
Робота пристрою опитування та обробки інформації поділена на два етапи. Перший – запит, під час якого передавач через антену надсилає сигнал радіозапиту на всі пристрої в радіусі дії системи; другий етап - прийом від радіоміток сигналів радіовідгуку.



Рис. 5. Система радіоідентифікації для роботи з безпроводними пасивними радіомітками на ПАХ

Під час радіозапиту, від пристрою ПООІ узгоджений сигнал радіозапиту через радіоканал поступає на антени радіоміток на ПАХ. Вхідні перетворювачі 4 (рис.3) виконують перетворення електричного сигналу в поверхневу акустичну хвилю, разом з тим, виконуючи її стиснення. Імпульс ПАХ 10 рухається у напрямку масиву електродів 5, які частково відбивають ПАХ у зворотному напрямку. Зворотна хвиля, проходячи під структурою електродів 4, завдяки прямому п'єзоэффекту збуджує вихідну кодовану послідовність, з подальшим її випроміненням через антену 6. Приймач ПООІ після надходження на нього сигналу радіовідгуку здійснює його обробку (підсилення, фільтрацію, кореляційний аналіз тощо).

Для забезпечення синхронної роботи кожної групи електродів та перетворювача в цілому, необхідно забезпечити ортогональність частот кодування. Умову ортогональності можна сформулювати наступним чином: максимум на спектрі сигналу однієї частоти приходить на нуль на спектрі сигналу суміжної частоти. На рис. 6 приведена відносна амплітудно – частотна характеристика узгодженої групи електродів вхідного/вихідного перетворювача. Як видно, за базової умови ортогональності частот кодування, головні пелюстки суміжних частот перекриваються по рівню -2 дБ, що неприпустимо мало для надійної роботи системи. Тому на практиці часто використовують псевдоортогональне кодування, коли максимум у спектрі однієї частоти припадає на нуль першого або наступних бічних пелюсток на спектрі суміжної частоти (рис. 7). У цьому випадку головні пелюстки суміжних частот перекриваються по рівню -5 дБ.

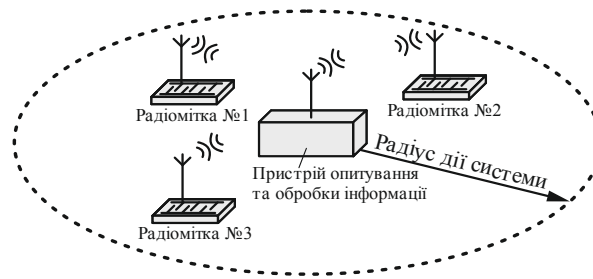

Рис. 6. АЧХ вхідного/вихідного перетворювача з ортогональним частотним кодуванням



Рис. 7. АЧХ вхідного/вихідного перетворювача з псевдоортогональним частотним кодуванням

Для прикладу визначимо конструктивні параметри пасивної радіомітки на ПАХ з вхідним перетворювачем запропонованої конструкції, що працює в ISM діапазоні.

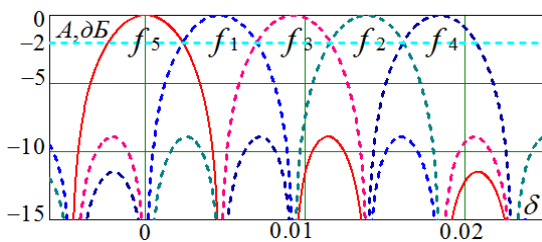
Приймаємо такі параметри: нижня та верхня границі смуги пропускання: $f_H = 430$ МГц та $f_B = 440$ МГц; кількість частот кодування – 5; фазова швидкість ПАХ $V = 3488$ м/с (звукопровід з ніобіту літію YZ-зрізу); тривалість сигналу радіозапиту $\tau = 1$ мкс.

Визначаємо: смуга пропускання системи: $\Delta f = f_B - f_H = 10$ МГц; смуга пропускання частоти кодування: $\Delta f_k = \Delta f / 5 = 2$ МГц; частоти кодування визначаються за формулою $f_k = f_H + 0,5(2k-1) \cdot \Delta f_k$: $f_1 = 431$ МГц; $f_2 = 433$ МГц; $f_3 = 435$ МГц; $f_4 = 437$ МГц; $f_5 = 439$ МГц.

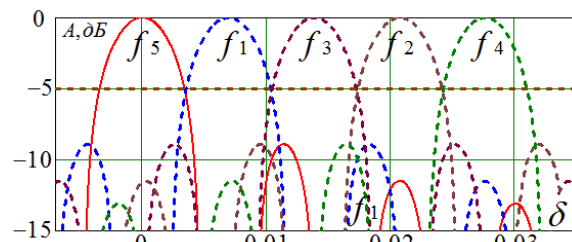
Вибираємо ширину смуги пропускання секції електродів як половину ширини смуги пропускання частоти кодування $\Delta f_{\text{секц.}} = 0,5 \Delta f_k = 1$ МГц.

Відносна смуга пропускання секції електродів $\Delta f_{\text{секц.}} \approx 0,5\%$.

Кількість електродів в кожній секції $N = 2f_k / \Delta f_{\text{секц.}}$: $N_1 = 431$; $N_2 = 433$; $N_3 = 435$; $N_4 = 437$ та $N_5 = 439$.

Тривалість стиснутої ПАХ на виході вхідного перетворювача ПАХ $t_{\text{см}} = 2 / \Delta f = 0,2$ мкс. Коефіцієнт стиснення $m = \Delta f \tau_{\text{ОЧК}} = 10$. Смуга пропускання кожної групи електродів вихідного масиву $\Delta f_{\text{ФКМ}} = 1 / t_{\text{см}} = 5$ МГц. Центральна частота високочастотної несучої вихідного сигналу $f_{0\text{ФКМ}} = f_H + \Delta f / 2 = 435$ МГц. Кількість електродів в кожній групі вихідного масиву

$N_{\Phi KM} = 2f_{0\Phi KM} / \Delta f_{\Phi KM} = 174$. Тоді, загальна кількість електродів вихідного масиву становить: $N = n \cdot N_{\Phi KM} = 870$, де n – кількість розрядів у вихідній послідовності (для представленої радіомітки $n = 5$). Довжина ПАХ на частоті високочастотної несучої вихідного сигналу $\lambda = V / f_H = 8$ мкм. Довжина вихідного масиву електродів $L_{\Phi KM} = nN\lambda / 2 = 3,5$ мм. Тривалість вихідної послідовності (сигналу радіовідгуку) $\tau_{\Phi KM} = L / V = 1012$ нс.

Відношення сигнал/шум на вході радіомітки на ПАХ зі стисненням сигналу в порівнянні з радіоміткою без стиснення визначається співвідношенням: $Q_{OЧК} / Q_0 \approx T\Delta f$, де $Q_{OЧК}$, Q_0 - відношення сигнал/шум для системи зі стисненням сигналу та без стиснення, відповідно; T - тривалість вхідного сигналу.

Для радіомітки із заданими конструктивними параметрами: $Q_{OЧК} / Q_0 \approx 10$. Таким чином, стиснення вхідного сигналу забезпечує відношення сигнал/шум, що відповідає підвищенню пікової потужності передавача в 10 разів.

Порядок чергування електродів та кількість розрядів у вихідному масиві можуть змінюватися для реалізації довільної кодової послідовності. Так, для представленої радіомітки з 5 розрядами (5 секцій електродів) можливо реалізувати $2^5 = 32$ різноманітні коди. В разі використання 10 розрядів – 1024 коди. Це дозволяє використовувати запропоновану пасивну радіомітку на ПАХ для ідентифікації великої кількості об'єктів.

Висновки. Розроблено конструкцію радіомітки для інформаційно – вимірювальних систем з безпроводними пасивними структурами на ПАХ. Особливістю її є те, що вона містить вхідний/вихідний зустрічно-штировий перетворювач, що забезпечує стиснення вхідного сигналу радіозапиту та дозволяє забезпечувати режим множинного доступу на основі ортогонального частотного кодування.

Література:

1. Поляков П.Ф., Хорунжий В.А., Поляков В.П. Акустоэлектроника. Физико-технологические основы и применение: Справ. пособие: Том1.- Харьков: ООО «Компания СМІТ», 2007. – 552 с.
2. Жовнір М.Ф., Черняк М.Г., Черненко Д.В. та інш. Вимірювальні перетворювачі фізичних величин на поверхневих акустичних хвилях // Електроника и связь. – 2011, № 1(60). – С.153-157.
3. Chernenko D., Zhovnir M., Oliinyk O., Tsyganok B. Wireless Passive Sensor Using Frequency Coded SAW Structures //35th International Spring Seminar on Electronics Technology „Power Electronics” (ISSE 2012). – Bad Aussee (Austria). – 2012. – P. 424 – 428.
4. Zhovnir M.F., Kuzmenko O.M., Pokutnyi S.I. Radio SAW-Sensors for Physical Parameters Measurement / Journal of Applied Chemistry. – 2015, 3(1).- P. 7-13.
5. Пат. US 7,642,898 В1 США, МПК H04Q 5/22. Orthogonal frequency coding for surface acoustic wave communication, tag and sensor application / Donald C. Malocha (США), Derek Puccio (США); заявл. 12.08.05; опубл. 5.01.10.
6. Pavlina J. M., Kozlovski N., Santos B. and Malocha D. C. SAW RFID Spread Spectrum OFC and TDM Technology // International Conference on RFID. – 2009. – P. 110 – 116.
7. Пат. № UA 777735 U Україна, МПК (2013.01) H03H 9/00, H04Q 5/22 (2006/01)/ Вхідний/вихідний перетворювач для сенсорів на поверхневих акустичних хвилях / Черненко Д. В., Жовнір М. Ф.; заявл. 09.08.2012; опубл. 25.02.2013, бюл. № 4.
8. Пат. № UA 77898 U Україна, МПК G01S 13/26, G01S 13/75, H01L 41/08. Пасивна радіомітка на поверхневих акустичних хвилях / Черненко Д. В., Жовнір М. Ф.; заявл. 08.10.2012; опубл. 25.02.2013, бюл. № 4.

Науковий керівник: к.т.н., с.н.с. доцент
кафедри електронних приладів та пристроїв ФЕЛ НТУУ «КПІ»
Жовнір Микола Федорович.

Малик Сатаев, Виктор Шевко, Аят Буркитбаев
(Шымкент, Казахстан)

ОБРАЗОВАНИЕ ФОСФИДОВ АЛЮМИНИЯ ПРИ ВЫСОКОТЕМПЕРАТУРНОМ ВЗАИМОДЕЙСТВИИ АЛЮМИНИЯ С ФОСФИДОМ ЖЕЛЕЗА

Фосфид железа Fe_2P является побочным продуктом при электровозгонке фосфора из железосодержащих фосфоритов, выпускаемым под названием феррофосфор. Применяется в металлургической промышленности при производстве стали и чугуна с повышенным количеством фосфора. Феррофосфор содержит около 20% фосфора, до 6% марганца, 4—8% кремния, до 0,5% серы. Предложена переработка феррофосфора в тринатрийфосфат путем спекания его в присутствии избытка воздуха с содой, с последующим выщелачиванием горячей водой [1].

Фосфид алюминия AlP — порошкообразное кристаллическое вещество зеленоватого цвета применяется для борьбы с амбарными грызунами и хлебными вредителями. Содержит 30—40% активного фосфора. Хранится в герметической таре. Производится пропусканием паров фосфора над нагретым алюминием или нагреванием до 400—500° смеси тонкого (50мк) алюминиевого порошка с красным фосфором в бескислородной среде. Реакция экзотермическая и протекает в дальнейшем без подвода тепла [2].

Рекомендуют добавлять в смесь алюминиевого порошка и красного фосфора карбонаты аммония, позволяющие снизить температуру реакции, вследствие чего взаимодействие между реагентами протекает более спокойно.

Фосфид алюминия может *быть* также *получен* путем замещения взаимодействием металлического алюминия с фосфидом цинка. Процесс проводят при 700—1000° по стехиометрическим количествам реагентов[3].

Нами исследована возможность замещения железа в феррофосфоре алюминием с получения смешанных фосфидов алюминия и железа. В последующем планируется исследование физико-химических свойств данных фосфидов.

При этом считая, что основным фосфидом в феррофосфоре является Fe_2P , исследовалось равновесие

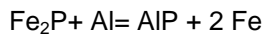

Исследования проводились методом термодинамического моделирования с использованием программного комплекса HSC-5.1, разработанного финской металлургической компанией Outokumpu [4].

В нашей работе мы использовали подпрограмму EquilibriumCompositions комплекса HSC-5.1 для расчета равновесия на основе принципа минимума энергии Гиббса исходя из выражения:

$$G(x) = \sum_{a=1}^f * \sum_{j=1}^{i_a} X_j (C_j + \ln \left(\frac{X_j}{X_a} \right) + \ln \gamma_j) \rightarrow G(x) \min, \quad (1)$$

при ограничениях в виде системы линейных уравнений баланса массы вещества:

$$\sum_{j=1}^m a_{ij} X_j = b_i, \quad (2)$$

и условия нормировки:

$$\sum_{j=1}^{l_a} X_j = X_a. \quad (3)$$

где f - общее число фаз системы;

B_i - общее число независимого компонента i в системе;

j_a - масса чисел, показывающих число j -тых независимых компонентов в фазе a системы;

n - число независимых компонентов системы;

C_j -эмпирическая термодинамическая функция;

X_a - общее число молей фазы a в системе;

$\frac{X_j}{X_a}$ -мольная доля зависимого j компонента в фазе a ;

γ_j - коэффициент активности j компонента.

На рисунке 1 показана зависимость ΔH системы $Fe_2P + Al = AlP + 2 Fe$ от температуры



Рисунок 1. Зависимость ΔH системы $Fe_2P + Al = AlP + 2 Fe$ от температуры

Из этого рисунка можно видеть, расплавление алюминия ($t_{пл}=660^{\circ}\text{C}$) сдвигает значение ΔH в отрицательную область т.е. повышает термодинамическую возможность этой реакции. Наоборот при расплавлении железа ($t_{пл}=1536^{\circ}\text{C}$) происходит сдвиг ΔH в положительную область т.е. эта реакция термодинамически становится невозможной.

При учете энтропийных факторов эти данные не изменяются. Это можно видеть из рисунка 2, где показано изменение изобарного потенциала в данном интервале температур.

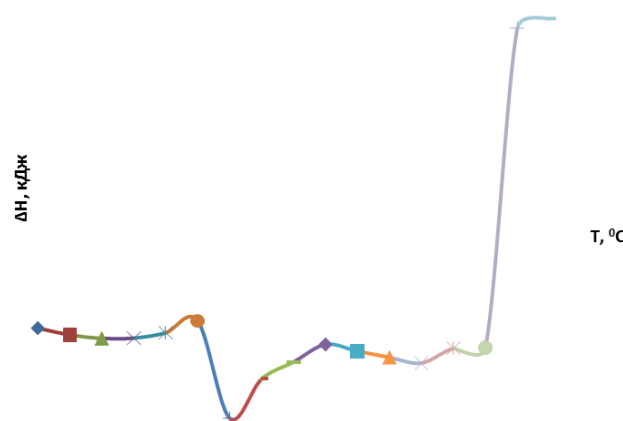

Рисунок 2. Зависимость ΔG системы $Fe_2P + Al = AlP + 2Fe$ от температуры

При образовании жидкой фазы железа становится возможным образование фосфида Fe_3P , для которого значения ΔH и ΔG положительны во всем интервале температур (рисунки 3,4).



в указанном направлении не будет протекать

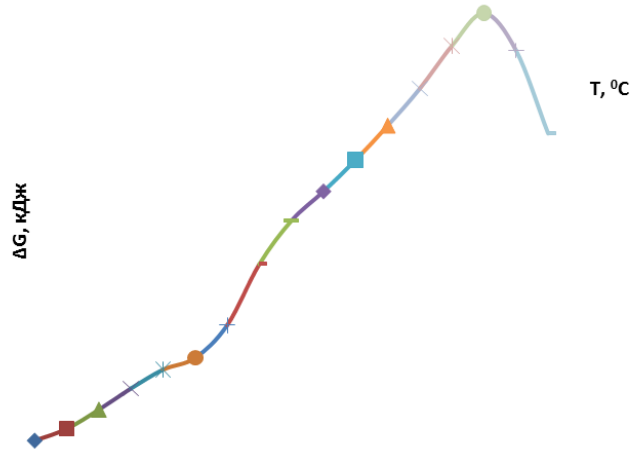
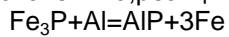

Рисунок 3. Зависимость ΔH системы $Fe_3P + Al = AlP + 3Fe$ от температуры



Рисунок 4. Зависимость ΔG системы $Fe_3P + Al = AlP + 3Fe$ от температуры

При работе с комплексом HSC – 5.1 первоначальная информация представлялась в виде количественного (кг) распределения веществ в исследуемой системе. Затем определялась равновесная степень элемента ($\alpha_{изл}, \%$) по продуктам взаимодействия.

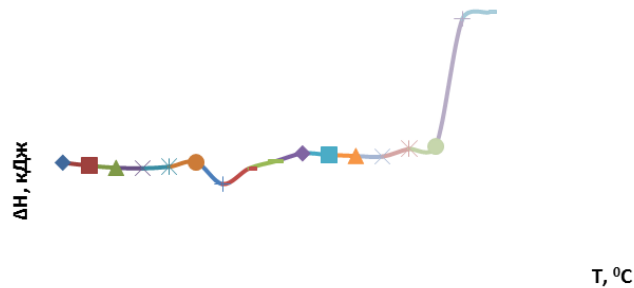
В таблицах 1-3 показаны распределения железа, алюминия и фосфора в соединениях при исследуемых температурах. Из таблицы 1 видно, что с повышением температуры происходит образование фосфида FeP на что расходуется часть железа и его содержание в системе падает. При этом образование фосфида железа происходит за счет фосфора, входящего в состав фосфида алюминия (таблица 2). Эти же моменты сказались на распределении фосфора в фосфидах алюминия и железа (таблица 3)

Таблица 1. Влияние температуры на степень распределения железа

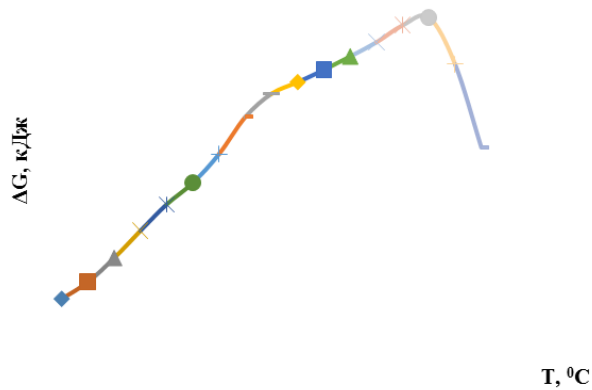
Соединение	100	300	500	700	900	1100	1300	1400
Fe	62,44	56,09	52,79	51,00	49,13	48,86	48,95	49,13
Fe ₂ P	37,55	43,92	46,92	48,18	48,60	46,50	42,87	40,42
FeP	0,00	0,03	0,25	0,86	2,25	4,67	8,22	10,40
FeP ₂	0,00	0,00	0,00	0,00	0,00	0,00	0,02	0,05
Сумма	99,99	100,04	99,96	100,05	99,98	100,04	100,06	100,00

Таблица 2. Влияние температуры на степень распределения алюминия

Соединение	100	300	500	700	900	1100	1300	1400
AlP	62,59	56,21	52,59	50,18	46,90	44,14	40,69	38,62
Al	37,41	43,70	47,41	49,63	52,96	55,93	59,26	61,48
Сумма	100,00	99,92	100,00	99,81	99,86	100,07	99,95	100,11

Таблица 3. Влияние температуры на степень распределения фосфора

Соединение	100	300	500	700	900	1100	1300	1400
Fe ₂ P	37,55	43,92	46,92	48,18	48,60	46,50	42,87	40,42
AlP	62,49	56,12	52,50	50,09	46,82	44,07	40,63	38,56
FeP	0,00	0,07	0,49	1,72	4,50	9,34	16,43	20,80
FeP ₂	0,00	0,00	0,00	0,00	0,00	0,02	0,10	0,20
Сумма	100,04	100,10	99,92	100,00	99,93	99,93	100,02	99,98

Таким образом, если вести процесс при температуре 1300-1350°С, что соответствует температуре плавления феррофосфора, степень перехода фосфора составит около 40%.

Литература:

1. Электротермия фосфора / В. А. Ершов, С. Д. Пименов. - СПб.: Химия. СПб. отд-ние, 1996. - 246 с
2. Везер В. Фосфор и его соединения. - М.: ИИЛ, 1962. - С. 102
3. Химическая энциклопедия / Редкол.: Кнунянц И.Л. и др.. — М.: Советская энциклопедия, 1990. — Т. 2. — 671 с.
4. Очков В.Ф. Mathcad 14 для студентов, инженеров и конструкторов. С.-Пб.: БХВ-Петербург, 2007. – 368 с.

Научный руководитель:
доктор технических наук Сатаев Малик Сывамбаевич.

СЕКЦІЯ: ФІЛОЛОГІЧНІ НАУКИ

Dilafuz Sarimsakova
(Namangan, Uzbekistan)

O‘ZBEK VA INGLIZ TILLARIDA “IJTIMOIY TABAQALANISH” KONSEPTINING QIYOSIY TAHLILI

Hozirgi zamon antropolingvistikasining istiqbolli yo‘nalishlaridan biri bo‘lgan sotsiolingvistika fan sifatida ravnaq topmoqda. Ushbu yo‘nalishdagi tilshunoslikning tahlil obyekti bu- barcha mavjud tillarda so‘zlashuvchilar tafakkurlarida va tillarida aks etishi muqarrar bo‘lgan ijtimoiy konseptlar va ularni tildagi verbal vositalar orqali ifodalanish mexanizmlarini o‘rganadi. “Konsept”-kognitiv tilshunoslikning faol tayanch atamalaridan biri bo‘lib, u lotincha “conceptus” tasavvur, tushuncha, fikr ma‘nosini bildiradi. Bu termin XX asrning 90 yillariga kelib keng qo‘llana boshlagan. Konsept muammosi ko‘plab tilshunos olimlarning tadqiqod ishlarida turlicha talqin qilinadi. (Yu.S. Stepanov, A.P. Babushkin, D.S. Likhachev, Y.S. Kubrikova, O.A. Kryukova, S.Y. Shafikov). Tilshunoslikda “konsept” atamasi “semantik maydon” deb ham e’tirof etiladi. Semantik maydonni tashkil qiladigan so‘zlarning yig‘indisi ma‘lum bir konseptni tashkil qiladi. Y.S.Kubrikova ta’kidlaganidek, konsept termini tafakkur, anglash, ma’lumotlarni saqlash va qayta ishlash kabi muammolar bilan shug‘ullanuvchi kognitiv psixologiya hamda kognitiv tilshunoslik, lingvomadaniyatshunoslik, sotsiolingvistika fanlari uchun “soyabon” vazifasini o‘taydi deb izohlaydi (1, s. 2). Til esa inson ongida konseptni ifodalovchi va shakllantiruvchi vositalardan biri. Konsept inson aqliy dunyosidagi madaniyatning asosiy yacheykasi sifatida shaxsiy hamda butun bir xalqning madaniy-tarixiy tajribasidan kelib chiqib paydo bo‘ladi. Tajriba qancha boy bo‘lsa, konseptlarning chegarasi shunchalik keng bo‘ladi.

Quyida biz muloqot uchun zarur bo‘lgan, shu bois universal tabiatga ega bo‘lgan, har bir jonli tilda hususan o‘zbek va ingliz tillarida so‘zlashuvchi tafakkuriga xos bo‘lgan va uning tilida tegishli verbalizatorlarga ega bo‘lgan “ijtimoiy tabaqa” konseptining o‘zbek va ingliz tillarida ifodalishining ayrim o‘ziga xos xususiyatlarini qiyosiy tahlil qilamiz.

Demak, “ijtimoiy tabaqa” konsepti o‘zining universal lingvokognitiv tabiati bilan har ikki xalq tafakkurida hamda tilida mavjud bo‘lib, kishilarning turli guruh, tabaqa, qatlam yoki sinflarga bo‘linganligi bilan harakterlanadi. Qiyosiy-tipologik nuqtai-nazaridan olinganda ijtimoiy tabaqa konseptlarini ikki muhim turga bo‘lish maqsadga muvofiq: 1) umumiy ijtimoiy konseptlar (er-xotin, oila, sinflar, yuqori sinf, o‘rta sinf, quyi sinf, etnik, demografik guruhlar va hokazo); 2) xususiy ijtimoiy konseptlar (o‘zbek tilida: xo‘jalar, saidlar, mirzolar, ohunlar, qoralar va hokazo); (ingliz tilida: oq suyak, janob, honim, dvoryan, ritsor, ruhoniylar va hokazo) Birinchi tur konseptlar o‘zbek va ingliz tillarida mavjud bo‘lgan umumiy ijtimoiy konseptlardir. Ikkinchi tur konseptlar esa faqat bir til va madaniyat egalarining tafakkurlaridagi konseptual semantikani, vaholanki ularning milliy tilida mavjud bo‘lgan lingval semantikani voqealantiruvchi xususiy konseptlar har ikki tilda ham mavjud bo‘lib, masalan: o‘zbek tiliga xos bo‘lgan ijtimoiy tabaqa konseptlari ingliz tilida so‘zlashuvchilar tafakkurida “konseptual lakuna” va tilida esa “lingval lakuna” [2, s. 63]. lingval bo‘shliq paydo bo‘ladi va natijada muloqot jarayonida tushunmovchilik yuzaga keladi va o‘zbeklar ingliz tili vakillariga tushuntirib, sharxlab berishlariga to‘g‘ri keladi. Kishilik jamiyatining hamma bosqichlarida keng ma‘nodagi tabaqalanish, tengsizlik bo‘lgan. Ijtimoiy ma‘nodagi tengsizlik, jamiyat ijtimoiy jihatdan muayyan ierarxiya (zinapoya), ya’ni past-baland darajadagi tabaqa, qatlam, guruh va sinflardan tashkil topganligidir. Quyidagi jadval orqali turli davrlarda, turli davlatlarda har ikki tilda mavjud bo‘lgan universal (umumiy) va xususiy ijtimoiy tabaqa konseptlarini solishtirib sharxlaymiz.

Umumiy ijtimoiy tabaqa konseptlari	Xususiy ijtimoiy tabaqa konseptlari (o‘zbek tilida)	Xususiy ijtimoiy tabaqa konseptlari (ingliz tilida)
Oliy (yuqori) sinf	Saidlar (xo‘jayin, boshliq.) Xo‘jalar (xo‘jayin, sohib) Eshonlar (din ulamolari)	Aristokratlar (oqsuyak), dvoryanlar ya’ni, oliy tabaqali kishilar (janob, honim, ritsor,
O‘rta sinf	Ohunlar (muallim, ustoz) Mirzalar (kotib, savodli kishi);	Ruhoniylar, savdogarlar
Quyi sinf	Qorachalar (said, xo‘ja va eshonlar avlodidan bo‘lmagan, oddiy o‘troq aholi)	Xizmatkorlar, dehqonlar

O‘zbek tilida yuqori (oliy) qatlamga mansub bo‘lgan “xo‘ja” konsepti (fors.-xo‘jayin, sohib)- islom mamlakatlarida turli davrlarda turlicha ma‘noda ishlatib kelingan faxriy unvon va murojat shakli bo‘lib, oliy tabaqali kishilar sifatida “saidlar” “eshonlar”, “to‘ralar”dan keyingi o‘rinda turgan [3, s. 283]. Ingliz tilida “xo‘ja”, “said”, “eshon”, “to‘ra” konseptual semantikasini voqealantiruvchi “aristocrat” (oqsuyak) konsepti ma‘no jihatidan muqobil deb olsak, dvoryan, ritsor, lord, janob, honim kabi konseptlar faxriy unvon va murojat shakli sifatida ishlatilgan. Ushbu konseptlar orasidagi farq shundaki, “xo‘ja”, “said”, “eshon”, “to‘ra” konseptlari nasldan-naslga o‘tgan bo‘lsa, dvoryan, ritsor, lord kabi konseptlar nasldan-naslga o‘tmagan. O‘rta qatlamga mansub bo‘lgan “ohun” (arab.-va‘xon, notiq, din targ‘ibotchisi, mulla, muallim, ustoz) madrasalarda mudarrislik (o‘qituvchilik), masjidlarda imomlik qilgan shaxslarga hurmat yuzasidan umumlashtirilgan holda ohunlar deb nomlangan [4, s. 288]. “Ohun” konseptual semantikasini voqealantiruvchi ingliz tiliga mansub “ruhoniylar” konsepti muqobil variat bo‘lsa, “mirza”-

yoʻzuv-chizuv ishlarini olib borgan oʻqimishli va savodli mansabdor shaxsga qaratilgan murojat shakli esa ingliz tilidagi “savdogar” konseptiga qisman mos keladi. Quyi (past) qatlamga mansub boʻlgan “qoracha”- oʻrta asrlarda axolining zodagon boʻlmagan tabaqasi asosan oʻtroq dehqonchilik bilan shugʻullanib kelgan, oqsuyak hisoblanmagan (said, xoʻja, eshonlar avlodidan boʻlmagan) [5, s. 275] aholiga nisbatan qoʻllangan tabaqakonsepti ingliz tilida “xizmatkor” “dehqon” konseptlariga toʻliq muqobil boʻla oladi.

Ijtimoiy tabaqalanish konseptlari inson tafakkurida oʻziga xos konseptual semantika (asliyat) bilan bogʻliq obyektiv voqealikka “realiya” deb, uni tilda voqealantiruvchi birliklar-vositalarni esa “realema”lar [6, s. 36] deb atash maqsadga muvofiqdir. Taniqli bolgar tarjimashunoslari S.Vlaxov va S.Florinning “Непереводимые в переводе” kitobida “*realiya* deb narsalar, tushunchalar, voqea-hodisa, geografik muhitga harakterli, madaniyat, moddiy va maʼnaviy turmush yoki xalqlar, millatlar, yurt kabilarning ijtimoiy xususiyatlarini bildiradigan xalq tilidagi soʻzlar va soʻz birikmalarini aytiladi” deb taʼrif beriladi [7, s. 114]. Профессор Q.Musayevning “Tarjima nazariyasi asoslari” risolasida esa, realiya-xalqlar turmush tushunchalarini anglatadigan lisoniy vositalar xos, koʻpincha tarjimaga boʻysunmaydigan ekzotik leksika ekanligi taʼkidlanadi [8, s. 45]. Shunisi eʼtiborga molikki, qiyoslanayotgan tillarda “ijtimoiy tabaqa” konseptual semantikasini voqealantiruvchi yuqorida jadvalda keltirilgan lingvokognitiv realiyalar va realemalar mavjud. E. Dyukgeym 1893 yilda yozgan “Jamiyatda ijtimoiy mehnat taqsimoti” asarida tabaqalanishning kelib chiqishi odamlarning faoliyat turlari bilan bogʻliqligini koʻrsatadi. Baʼzi jamiyatda din arboblari, baʼzisida esa moddiy boylik egasi yuqori baxolanadi. Jamiyatda past-baland tabaqalar din, qonun, oila, mehnat kabi ijtimoiy institutlarning qadrlanishiga qarab belgilanadi. Rivojlangan mamlakatlarda oʻqimishli kishilar, shifokor, yurist, oʻqituvchi kabi kasb egalari yuqori mavqega ega boʻladi. Jamiyatning ijtimoiy tabaqalanishida sinflar, tabaqa, qatlam, va guruhlariga xos boʻlgan ong, qarash va fikrlar mavjudligini ham eʼtibordan chetda qoldirmaslik zarur. Demak, sinfiy farqlarni anglash va anglamaslikdan qatʼiy nazar, sinfiy ong mavjud va realdir. Sinfiy ongning darajasi turli xil tarixiy sharoitlarda jumladan, ijtimoiy tabaqalanish ijtimoiy holatiga koʻra yuqori, oʻrta va quyi sinflarga boʻlinsa, tildan foydalanishiga koʻra yuqori va quyi sinflarga boʻlinadi. Yuqori sinf vakillari asosan oʻqimishli, oʻz kasbi va maʼlum sohada yutuqlarga ega boʻlgan shaxslar boʻlib, quyi sinf vakillari oddiy aholi hisoblanadi. Bu ikki sinf vakillari bir millatga va joyga dahldor boʻlsalarda, ularning biri, yaʼni yuqori sinf standart yaʼni badiiy tildan foydalanadi. Quyi sinf vakillari esa norasmiy tilni afzal bilishadi [9]. Misol uchun:

Bristolian Dialect (lower class)	... Standart English (higher class)
I ain't done nothing	...I haven't done anything
I done it yesterday	...I did it yesterday
It weren't me that done it	...I didn't do it

Yuqoridagi misollarda ierarxik holati mavjud boʻlib, soʻzlashuvda bir tarafning mansabi, ijtimoiy kelib chiqishi, yoshi, hurmati kabilarga asoslangan holda ustunligi tushuniladi.

Xulosa qilib aytganda, hozirgi asrimizga kelib ijtimoiy tabaqalanish huquqiy va diniy qonun-qoida va normalar asosida emas, balki moddiy resurslarga egalik qilishi yoki egallagan kasbi asosida ijtimoiy maqom (status) shakllangan. Jamiyatning ijtimoiy tuzilishi, bu nafaqat ijtimoiy guruh, sinf, tabaqa va qatlamlarga boʻlinishi, shu bilan ijtimoiy-tarixiy birlik-milliy etnik, demografik guruhlarni ham oʻz ichiga oladi.

Foydalanilgan adabiyotlar:

1. Z. Arslonov. “Kognitiv tilshunoslik haqida qisqacha” manba: http://arslonov.blogspot.com/2012/01/blog-post_12.html
2. Yusupov Oʻ.Q. Теоритические основы сопоставительной лингвистики, Ташкент: изд-во ФАН, 2007
3. Oʻzbekiston Milliy Ensiklopediyasi, “X” harfi, Davlat ilmiy nashryoti, Toshkent, 2012
4. Oʻzbekiston Milliy Ensiklopediyasi, “O” harfi, Davlat ilmiy nashryoti, Toshkent, 2012
5. Oʻzbekiston Milliy Ensiklopediyasi, “Q” harfi, Davlat ilmiy nashryoti, Toshkent, 2012
6. Hoshimov Gʻ.M. Tarjima nazariyasi va amaliyoti kursidan maʼruza matnlari, Andijon 2000;
7. D. Jumaboev. “Matbuot materiallari tarjimasida realialarni qayta yaratish muammolari” maqola. Oʻzbekiston matbuoti, №5-6-2015
8. Q. Musayev “Tarjima nazariyasi asoslari” Toshkent, 2005
9. Deckert, Sharon K. and Caroline H. Vickers. (2001) Introduction to Sociolinguistics: Society and Identity.

Dilafroz Sarimsakova
(Namangan, Uzbekistan)

COMMON TEACHING MISTAKES

Abstract: in this article I will discuss common teaching mistakes which we often commit in our classrooms. However, any teacher/instructor should try to avoid common mistakes in teaching, if he/she is interested in implementing only best practices into his/her work. This is the way to achieve the desired outcomes and results.

The reading of the article “The Ten Worst Teaching Mistakes” by Felder and Rebecca has been a unique opportunity to recollect some of my earlier experiences as a teacher in the classroom and find similar improvement and realizations as the time progressed. Even as a student I experienced a few of the mistakes

mentioned in the article. But I will prefer putting myself in front of a mirror to posting a critical reflection on my classes. As an inexperienced teacher in earlier part of my career, I committed the following mistakes:

Mistake #10: When you ask a question in class, immediately call for volunteers¹.

In the earlier part of my teaching career, I used to commit this mistake almost regularly. I took time to realize that the same hands were being raised to answer the questions. Usually the better and more active students used to take the advantage to establish their so called supremacy over others by answering the questions. I noticed that only 20% to 25% of students were actually “interacting” with me in the class and the rest were really just “spectators”. I realized later that because of my pedagogical mistake mentioned above I kept most of the students of my class “outside” my classroom destroying their opportunities to learn and progress. Then after a while, when I realized the stronger students were taking advantage of immediately calling for volunteers, I switched to commit another mistake.

Mistake # 9: Call on students cold².

What I did to compensate for my previous mistake was I started “cold-calling” on the slow learners. As they had been previously reluctant in my class, I put sudden questions to them without giving them any chance to think. Most of the time they found themselves embarrassed and scared as they naturally failed to produce correct answer. So the slow learners started feeling “paniced” and “demoralized”. On the other hand, the quick learners either started laughing at the slow learners, or became “indifferent” in my class as they were not considered in the feedback process.

Not using variety in instruction (Insight from mistake #7)³:

In the previous semester I taught a “Comparative typology” course for senior courses and the options were rather limited for that class. Of course I spiced things up by sharing my own experience but usual activities like pair work/group work or discussion can rarely be applied. Classes like “translation” or “grammar” face the same problem. Variety of instruction is one of my challenges in my teaching as I don’t want to bore my learners by bringing any monotonous sessions where only talks or checking seminars will complete it. Rather, I try my best to blend an effective cocktail of activities and materials. Teaching tools and text materials will be presented in such a set of ways where I will not only vary the activities and materials, but also arrange them to fulfill the performance goals and objectives. There will be also a sincere effort to blend group work and pair work so that teamwork and leadership will not hinder the progress of individuals. Formative assessment and authentic tasks will be such that they will ensure the fulfillment of course goals for each of my learners which will be truly reflected through the summative assessments. For all these each session will be made vibrant with proper “instruction” which will “mixes things up” for my learners’ interest and course goals.

Mistake # 6: Have students work in groups with no individual accountability⁴.

When I realized I need to give my learners more “room” to learn by doing, I started engaging them in group work. It was certainly a better pedagogical move from my part as the students then got time and context to interact among others. Their “fear” disappeared but I failed to realize that the “domination” of the strong learners returned and more dangerously they misled me to assess the class progress wrongly. The slow learners again became “inactive” and too “dependent” on the “services” of strong learners. Sometimes, when the distribution of strong learners was not made properly, the weak students suffered more. Then later I realized my mistake and started engaging students in a variety of activities where each member of a group or each partner of a pair will bear equal responsibility or an equally important role to reach the learning outcomes of the lessons.

Fail to establish relevance (Insight from mistake #5)⁵:

To enflame the “burning desire to learn”, I will ensure that each session of my EAP course comes to my learners with definite goals and objectives where I need not give them a “trust me approach”. Instead I will clearly project and “link” the stage aims or measurable objectives for each session to my learners’ activities so that they can “perform” the “real-world” activities or authentic tasks successfully and move smoothly to reach their preferred course goals. Again my learners will not be “motivated” only by “grades” but also by their performances, skills and competencies which they are going to gain with the progress of the course. There will be no doubt that my learners will gain mastery of such knowledge and skills which they have to apply in their actual workplace, i.e. classroom teaching, presenting case studies, conducting academic meeting and so on. So, there will be no vague or irrelevant task or activity in my EAP teaching.

To conclude, there is a statement “time”, “attitude”, “courses”, “workshops”, etc, which help us to get free from mistakes. Now, most of us have the “sensor” to detect our possible mistakes and find the right ways to teach our learners more effectively. Thereby teachers and students help each other to “live and learn”.

References:

1. Richard M. Felder and Rebecca Brent, ‘The ten worst teaching mistakes’ www.ncsu.edu
2. Richard M. Felder and Rebecca Brent, ‘Learning by doing’ www.ncsu.edu
1. Richard M. Felder and Rebecca Brent, ‘Cooperative learning’ www.ncsu.edu

¹ Richard M.Felder and Rebecca Brent, ‘The ten worst teaching mistakes’ www.ncsu.edu

² Richard M.Felder and Rebecca Brent, ‘The ten worst teaching mistakes’ www.ncsu.edu

³ Richard M.Felder and Rebecca Brent, ‘The ten worst teaching mistakes’ www.ncsu.edu

⁴ Richard M.Felder and Rebecca Brent, ‘The ten worst teaching mistakes’ www.ncsu.edu

⁵ Richard M.Felder and Rebecca Brent, ‘The ten worst teaching mistakes’ www.ncsu.edu

СЕКЦІЯ: ФІЛОСОФІЯ

**Любов Крамаренко
(Суми, Україна)**

ФІЛОСОФІЯ ОСВІТИ – ОРІЄНТИР МОДЕРНІЗАЦІЙНИХ ПРОЦЕСІВ В ОСВІТІ

Актуальність дослідження. Починаючи з другої половини ХХ століття, коли активного розвитку набула науково-технічна революція, освіта стає безпосереднім джерелом розвитку сучасного суспільства. Дедалі впевненіше можна констатувати, що новій парадигмі освіти, формування якої є реальністю сучасного суспільного життя, належатиме провідна роль в пошуках шляхів, які забезпечать вихід з кризового стану та її подальше збереження і розвиток.

Найбільш повно і послідовно виявити різні аспекти освіти (системні, процесуальні, ціннісні), зіставити очікуване і реально можливе дозволяє така принципово значуща область наукового знання, як філософія освіти.

Актуалізація проблеми філософії освіти в останні роки зумовлена багатьма причинами, головною з яких є якісна зміна характеру сучасного цивілізаційного поступу – перехід від цивілізації індустріального типу до інформаційного та модернізаційні процеси в сучасній освіті.

В останні роки з'явилося чимало узагальнюючих праць, що намагаються дати філософське обґрунтування інноваційним процесам, які відбуваються у сучасній освіті. Різноманітні аспекти становлення філософії освіти та формування сучасної філософсько-освітньої парадигми розглянуті в роботах В. Андрющенка, С. Булдакова, Б. Гершунського, В. Гончарової, С. Клепка, В. Кременя, В. Кумаріна, В. Огнев'юк, В. Лутая, Н. Ничкало, С. Рябовата інших філософів.

Метою статті є розкриття впливу філософії освіти на модернізаційні процеси в освітньому просторі.

Виклад основного матеріалу. Відлік своєї історії філософія освіти бере з початку ХХ ст. Її засновником вважається англо-американський філософ Джон Дьюї, який обґрунтував існування і предмет філософії освіти як детермінований природою самої філософії: «Якщо філософія сама байдуже ставиться до виховання, вона – не філософія. Філософію можна визначити як загальну теорію виховання» [2, с. 55].

Виділення філософії освіти як особливого дослідницького напрямку розпочалося лише на початку 40-х рр. ХХ ст., коли у Колумбійському університеті (США) було створено наукове товариство, метою якого стали дослідження філософських проблем освіти, налагодження плідної співпраці між філософами і теоретиками в галузі педагогіки, підготовка навчальних курсів з філософії освіти у коледжах і університетах, підготовка кадрів з цієї спеціальності, Сучасна філософія освіти являє собою таку дослідницьку галузь філософії, що аналізує засади педагогічної діяльності і освіти, її цілі та ідеали, методологію педагогічного знання, методи проектування і створення нових освітніх інституцій та систем [3, с. 135].

Взаємодіючи з педагогікою, психологією, соціологією та іншими гуманітарними науками, вона розглядає питання змісту, цілей і перспектив освіти, досліджує її соціальний зміст і роль у розвитку як людського суспільства в цілому, так і в долі окремих країн і народів. Філософія освіти забезпечує оволодіння знаннями і технологіями сучасної освітньої діяльності в умовах трансформації суспільства. Також в поле її функціонування входить обґрунтування аксіологічних та педагогічних передумов формування особистості, яка визначить своє місце в новому, динамічному, сучасному соціумі з метою самореалізації.

Зосереджуючись на дослідженні феномену освіти, розвитку ідеї освіти та ідей в освіті, цілей і результатів освіти філософія, як наука теоретико- методологічного спрямування, забезпечує осягнення найбільш сутнісних проблем і взаємозв'язків у сфері освіти, відкриваючи широкий простір для формування нових наукових напрямків. Так, на думку В. Андрющенка [7], філософія освіти визначає, по-перше, суспільну якість і значення освітнього ідеалу, що містить в собі „дух епохи”, по-друге, ефективність його реалізації педагогічними закладами в умовах наявного типу культури, по-третє, відповідність цивілізаційним магістралям розвитку людства в загально історичному аспекті. Таким чином, підкреслює вчений, філософія як теорія і методологія освіти має розгорнути зміст і сенс „духу епохи” нового століття, розкрити і делегувати його в освіту та на цій самій основі змінити її ідеологію. Філософія як теорія і методологія освіти розгортає освітній процес до найвищого рівня людини і людяності, гуманізму і фундаментальних цінностей, за якими – сучасність й майбутнє [7, с. 25].

В.Огнев'юк [6] вважає, що метою філософії освіти є формування особистості з високою громадянською культурою, що усвідомлює взаємозв'язок між індивідуальною свободою, правами окремої людини та її громадянською відповідальністю, готовністю до компетентної участі в політичній життєдіяльності суспільства [6, с. 38].

Використання терміну „модернізація” до визначення освітніх процесів означає їхню орієнтацію на сучасні соціокультурні реалії, європейські та світові стандарти. Сутність модернізації системи освіти полягає у переході до нової освітньої парадигми, під якою розуміється сукупність принципів, ціннісних настанов і способів організації освітньої діяльності, які визначають кут зору на освіту: її мету, модель та освітній ідеал, адекватний антропологічним та соціокультурним запитам суспільства.

Процеси модернізації визначають нові тенденції розвитку сучасної освіти та основні завдання філософії освіти:

– Осмислення кризи освіти, кризи її традиційних форм, вичерпаності основної педагогічної парадигми; осмислення шляхів і способів вирішення даної кризи.

– Осмислення нового і альтернативного педагогічного досвіду, обговорення нової школи; обґрунтування державної та регіональної політики в галузі освіти, формулювання цілей освіти, концептуальне проектування освітніх систем, прогнозування освіти (пошукове і нормативне).

– Виявлення вихідних культурних цінностей і основоположних світоглядних установок освіти і виховання, відповідних тим вимогам, які об'єктивно висуваються перед особистістю в умовах сучасного суспільства [5, с. 6].

Філософія освіти в період модернізації них перетворень, формує образ «людини майбутнього», наповнюючи освіту новими знаннями, методами, які через процес освіти втілюються у внутрішньому світі конкретного покоління. Філософія освіти орієнтується на тих, хто перебуває в творчому пошуку, має достатню ерудицію і освіченість, апелює до нового, замислюється над проблемами сьогодення, спрямований на інтенсивне збагачення загальної культури [1].

С. Клепко [4] вважає, що ознайомлення з сучасними напрацюваннями філософії освіти в період модернізаційних змін є дуже необхідним безпосереднім учасникам навчально – виховного процесу - педагогічним працівникам. Вивчення філософії освіти педагогами забезпечить: системне засвоєння матеріалу з усього кола філософських проблем, які виникають в освіті; цілісне осягнення генезису освіти як інституту в історичному контексті; визначення ролі та значення освіти в культурі суспільства; визначення образу ідеалу нового типу особистості, аргументація його основних якостей.

Саме тому, упровадження філософії освіти у зміст освіти педагогів є дуже важливим, бо покликане змінити інертну орієнтацію їхньої свідомості, оновити її глибинні структури, зробити її відкритою для інновацій, допомогти педагогові вийти з рамок тоталітарної моделі людини як функціонального «гвинтика», стати «людиною-професіоналом», здатним швидко і винахідливо діяти в будь-яких умовах [4, с. 42].

Проаналізувавши надбання вітчизняних і зарубіжних філософів освіти В.Огнев'юк [6] вважає, що:

– філософія освіти є закономірним явищем в науці, яка адекватно реагує на зміни суспільного статусу освіти в умовах глобальної конкуренції та переходу до моделі сталого людського розвитку яка ґрунтується на концепції суспільства знань та парадигмі освіти упродовж життя;

– філософія освіти, як наукова галузь теоретико-методологічного спрямування підійшла до більш чіткого окреслення свого предметно-наукового поля, спираючись на раціональні методи, вона прагне створити цілісну картину сфери освіти та відносин людини у ній, виробити систему знань про фундаментальні засади її розвитку;

– філософія освіти, перебуваючи у тісній взаємодії з педагогікою, психологією та іншими галузями науки має зосередитися на всебічному осмисленні освітніх ідей;

– філософія освіти, хоч і здійснює найбільш сутнісні теоретичні узагальнення у сфері освіти, але зважаючи на багатоманітність та специфіку проблем, всебічне й комплексне дослідження освіти має забезпечуватися інтегрованими зусиллями різних галузей наук [6, с. 38].

Таким чином, основою змісту філософії освіти в період модернізаційних процесів в освіті повинні стати якісні характеристики освіти, орієнтованої на розвиток творчої особистості. Крім того, філософія освіти повинна містити в собі також історичну ретроспективу, що включає опис філософських основ різних моделей освіти, тому що, спираючись на неї, можна вирішити цілу низку науково-дослідних завдань при побудові моделі сучасної освіти.

Література:

1. Базалук О.О., Юхименко Н.Ф. Філософія освіти: Навчально-методичний посібник / О.О. Базалук, Н.Ф. Юхименко. – К.: Кондор, 2010. – 164с.
2. Дьюи Дж. Введение в философию образования / Дж. Дьюи. – М., 1921.
3. Енциклопедія освіти / Акад. пед. наук України; головний ред. В.Г. Кремень. – К.:ЮрінкомІнтер, 2008. – 1040с.
4. Клепко С.Ф. Філософія освіти в європейському контексті / С.Ф.Клепко. — Полтава: ПОІППО, 2009. — 328 с.
5. Навчальний посібник з курсу «Філософія освіти» для осіб, що навчаються в магістратурі за спеціальністю «Педагогіка вищої школи». / Т.Н. Кучера, Л.І. Насонова, В.В. Дейнека. – Харків: ХНМУ, 2015. – 63 с.
6. Огнев'юк В.О. Освіта міжпарадигмального періоду. – К.: Нова парадигма, 2005. – № 50. – С. 36-48.
7. Філософія освіти:навч.посібн./ [за заг.ред.В. Андрущенко]. – К.: Вид-во НПУ імені М.П. Драгоманова, 2009. - 328 с.

СЕКЦІЯ: ФІЗИЧНА КУЛЬТУРА ТА ПРОФЕСІЙНИЙ СПОРТ

Kamila Grochowy
(Rzeszów, Polska)

ROZWÓJ KULTURY FIZYCZNEJ I SPORTU WE WSPÓŁCZESNYM ŚWIECIE

Sport jest częścią kultury każdego narodu. Kulturę fizyczną, z powodzeniem rozwijają społeczności zarówno dużych miast jak i małych miasteczek, a także wsi, co sprzyja nie tylko rozwojowi infrastrukturalnemu, ale także odnosi się do rozwoju intelektualnego poszczególnych jednostek. Od zawsze sport stał się integracyjną częścią rozwoju każdego społeczeństwa, co przekłada się nie tylko na poprawę jakości życia poszczególnych jednostek ale również na wzrost owych jednostek, zaangażowania człowieka w różne sfery, począwszy od sportowej do politycznej. W nauce istnieje kilka definicji kultury fizycznej.

M. Demel uważa, że „Kultura fizyczna obejmuje te wszystkie wartości, które wiążą się z fizyczną postacią i fizycznym funkcjonowaniem człowieka, zarówno w jego własnym subiektywnym odczuciu, jak też w obrazie społecznie zobiektywizowanym. Wartości te – najogólniej mówiąc – odnoszą się do zdrowia, budowy i postawy ciała, odporności, wydolności, sprawności, urody. Analogicznie do innych wartości kulturowych mają one charakter dynamiczny, kształtują poglądy i postawy ludzkie, są więc częścią światopoglądu i obyczaju” [1, s. 38]. Zgodnie z takim ujęciem „masowa kultura fizyczna” to powszechna higienizacja życia, a nawet „medycyna dla wszystkich”, szkoła pracy nad sobą, sprawnością i urodą.

Krawczyk wychodząc z perspektywy behawiorystycznej uważa, że kultura fizyczna to „względnie zintegrowany i utrwalony system zachowań w dziedzinie dbałości o rozwój fizyczny, sprawność ruchową, zdrowie, urodę, cielesną doskonałość i ekspresję człowieka, przebiegających według przyjętych w danej zbiorowości wzorców, a także rezultaty owych zachowań” [2, s. 43].

Ustawa z dnia 18 stycznia 1996 roku o kulturze fizycznej definiuje ją jako „część kultury narodowej, chronionej przez prawo” i mówi, że „obywatele bez względu na wiek, płeć, wyznanie, rasę oraz stopień niepełnosprawności – korzystają z równego prawa do różnych form kultury fizycznej” [3, art. 1]. Zgodnie z powyższym aktem prawnym „kulturą fizyczną jest wiedza, wartości, zwyczaje, działania podejmowane dla zapewnienia rozwoju psychofizycznego, wychowania, doskonalenia uzdolnień i sprawności fizycznej człowieka, a także dla zachowania oraz przywracania jego zdrowia. Podstawowymi celami kultury fizycznej jest dbałość o prawidłowy rozwój psychofizyczny i zdrowie wszystkich obywateli” [3, art. 3].

Istotnym atrybutem kultury fizycznej jest aktywność fizyczna czyli ruch, który jest dobry „na wszystko”, a co za tym idzie wychowanie fizyczne. Czym jest wychowanie fizyczne? Otóż, według Romana Trzeźniowskiego, wychowanie fizyczne - to przypadający na lata dzieciństwa i młodości proces przygotowania człowieka do uczestnictwa w kulturze fizycznej w ciągu całego życia [4]. Jest to dział wychowania, który stosując typowe dla siebie fizyczne środki wychowawcze, głównie ruch, stawia sobie za cel kształtowanie przede wszystkim biologicznej strony osobowości człowieka, przy czym szczegółowe zadania wychowawcze realizuje w zorganizowanym procesie pedagogicznym. W rozwiniętych społeczeństwach sport stał się dobrem powszechnym, dostępnym w różnych formach – dostosowanie do możliwości i zainteresowań danego człowieka [5, s. 4].

Z definicji sportu, wynika, że sport i rekreacja są czynnikami kształtowania zdrowia i osobowości, rozwijania umiejętności, dobrych nawyków, a także bardzo dobrą formą spędzania wolnego czasu. Konsekwencją tego powinno być większe zainteresowanie jego rozwojem i upowszechnieniem różnych form sportu i rekreacji, gdyż wraz z rozwojem cywilizacyjnym, są one coraz ważniejszym elementem życia każdego obywatela.

We współczesnych społeczeństwach sport jest traktowany jako jedna z wartości kulturowych, mających duży wpływ na rozwój człowieka, jego zdrowia, ciała jak również na jakość życia. Żyjący na przełomie I i II wieku n. e. (60-127) rzymski poeta satyryczny Decimus Junius Juvenalis dobrze ujął związek między rozwojem fizycznym i duchowym „Mens sana in corpore sano” („W zdrowym ciele zdrowy duch”). Powiedzenie „ruch to zdrowie” ma pokrycie w nowoczesnych badaniach patofizjologicznych oraz klinicznych.

Rozwój współczesnej cywilizacji nie sprzyja jednak aktywności. Udogodnienia technologiczne takie jak środki komunikacji, możliwość korzystania z komputerów, maszyn, automatów zmniejszają do minimum aktywność fizyczną w codziennym życiu każdego z nas. Bardzo dużo coraz to nowszych wynalazków i udogodnień eliminuje każdy zbędny ruch. Porównując nasze życie z życiem naszych przodków zauważamy, że jest w nim coraz mniej ruchu. Coraz więcej prac wykonuje się w pozycji siedzącej, kładąc większy nacisk na wygodę. Siedzący tryb życia powoduje, że ruszamy się coraz rzadziej. Rano wsiadamy do samochodu zaparkowanego tuż po naszym domu, jedziemy do pracy, a potem spędzamy kolejne osiem godzin w biurze, siedząc za biurkiem. Po powrocie relaksujemy się najczęściej przed telewizorem, tabletem lub komputerem. Tak wygląda scenariusz dnia większości z nas. Oczywiście jest, że uprawianie sportu ma duży wpływ na samopoczucie. Jednak wiele z nas zapomina o zaletach jego uprawiania i dlatego sport schodzi na drugi plan. Ważne jest zatem wprowadzanie zmian w stylu życia, którego głównym elementem powinien być przede wszystkim ruch, uprawianie jakiegokolwiek dyscypliny sportowej, w trakcie której mamy możliwość rozwijać się.

W Polsce, na chwilę obecną aż 93% ludzi przyznaje, że nie są systematyczni jeśli chodzi o uprawianie sportu [6, s. 1]. Z badań Światowej Organizacji Zdrowia (WHO) wynika, że ponad 60% Polaków w ogóle nie uprawia sportu tłumacząc, że nie ma na to czasu. Pod względem prowadzenia zdrowego trybu życia Polska znajduje się na jednym z ostatnich miejsc w Europie. Rozwój cywilizacyjny i urbanizacyjny w ostatnich latach

wywarł duży wpływ na wzrost tempa życia i aktywności zawodowej, które utrwalają bierny sposób spędzania wolnego czasu. Jednak coraz więcej osób zdaje sobie sprawę, że regularna aktywność fizyczna poprawia ogólne samopoczucie, zdrowie fizyczne i psychiczne, pomaga opanować stres, otyłość i takie choroby, jak na przykład cukrzyca, zmniejsza ryzyko zachorowania na niektóre choroby (np. wieńcową, nadciśnienie, cukrzycę) i pomaga minimalizować skutki pewnych niesprawności. Wysiłek fizyczny powoduje korzystne zmiany również w układzie ruchu: zwiększa masę i siłę mięśniową, wzmacnia i stabilizuje stawy, zwiększa ich zakres ruchomości, wzmacnia przyczepy, ścięgna i więzadła oraz zapobiega zwyrodnieniom stawów. Również zmiany zachodzące w układzie krwionośnym są bardzo korzystne. Prześledził to S. Kozłowski, twierdząc że u osób ćwiczących zwiększa się o 10-25% ilość krwi krążącej, obniżeniu ulega ciśnienie krwi, a także tętno, przy jednoczesnym zwiększeniu objętości wyrzutowej serca. U osób tych występuje też wzrost masy mięśniowej, przyczyniający się do wzrostu maksymalnego pochłaniania tlenu przez ustrój, a zwiększająca się ilość substancji organicznych i soli mineralnych w kościach powoduje, że układ szkieletowy staje się bardziej wytrzymały i odporny na urazy mechaniczne.

Aktywność fizyczna jest sposobem na uwolnienie się od całego szeregu narzuconych człowiekowi przez współczesną cywilizację zakazów i nakazów (prawnych, moralnych, etycznych) i dzięki niej można odreagować związane z nimi napięcia. Bardzo istotną wydaje się być funkcja integracyjna sportu, która jest przeciwieństwem jednym ze skutecznych sposobów nawiązywania niejednokrotnie trwałych więzi interpersonalnych, opartych na stosunkach nieformalnych, integrujących ludzi o wspólnych zainteresowaniach, upodobaniach i nawykach spędzania wolnego czasu.

Problematyka sportu i rekreacji społeczeństwa polskiego jest obecnie jednym z szerzej dyskutowanych zagadnień, w ramach programów mających na celu poprawę zdrowia ludności.

Władysław Osmólski pisał, „(...) wpływ ćwiczeń fizycznych nie ogranicza się do rozwinięcia mięśni, wytrzymałości oraz zręczności, ale sięga głębiej, tj. do usposobienia, charakteru i umysłu” [7, s. 15-26]. Najważniejszym elementem kultury fizycznej jest wychowanie fizyczne, rozumiane jako proces kształtujący harmonijny rozwój psychofizyczny dzieci i młodzieży. Jest on podstawą całego późniejszego doświadczenia sportowego.

Władysław Pańczyk, uwzględniając potrzeby rozwojowo – zdrowotne młodego pokolenia, formułuje taką definicję wychowania fizycznego: „Wychowanie fizyczne jest to proces emocjonalnego i praktycznego kształtowania aktywnego fizycznie stylu życia, oparty na uświadamianiu i realizacji rozwojowych i zdrowotnych potrzeb człowieka środkami kultury fizycznej” [8, s. 5]. Można zaobserwować powstawanie coraz to nowszych dyscyplin sportowych. Powstają różne kluby sportowe oraz stowarzyszenia, o charakterze lokalnym a później także międzynarodowym. Przykładem takiego międzynarodowego klubu było Stowarzyszenie Gimnastyczne „Sokół”, które powstało w 1862 roku w Pradze czeskiej, a wkrótce filie „Sokoła” zaczęły powstawać w całej Europie, w tym również i w Polsce. Amatorzy ćwiczący w klubach sportowych pragnęli zaprezentować swoje umiejętności przed szerszą publicznością, stąd powstała idea organizowania zawodów sportowych, a szczytem tej tendencji było reaktywowanie w 1896 roku z inicjatywy Francuza Pierra de Coubertina pierwszych Nowożytnych Igrzysk Olimpijskich w Atenach. W dzisiejszych czasach przez większość sportowców igrzyska olimpijskie (organizowane co 2 lata) są traktowane jako najważniejsze zawody sportowe, na których walczą o złoty medal olimpijski. Zawody sportowe organizowane są w szkołach, klubach, przez zakłady pracy. Powszechne są najróżniejsze spartakiady młodzieżowe, zakładowe /dla młodzieży bardziej dojrzałej i ludzi w średnim wieku, ligi mistrzów itp. Współcześnie zdecydowanie najbardziej popularnym sportem jest jazda na rowerze (51%), a na drugim miejscu pływanie (28%). Inne stosunkowo popularne formy rekreacji to: bieganie (18%), turystyka piesza (16%), piłka nożna (14%), siatkówka (14%), gimnastyka, fitness, aerobik (13%) [6, s. 1].

Na chwilę obecną można zaobserwować zmiany w podejściu do aktywnego stylu życia szczególnie w kręgach ludzi młodych. Coraz więcej ludzi z tego środowiska gra w tenisa lub uprawia inne gry sportowe, aerobik, ćwiczenia na siłowni, a sezonowo żeglarstwo, jazdę konną. Przyciąga ich tzw. klubowy sposób spędzania czasu wolnego, w którym ważną funkcję pełnią kontakty towarzyskie, wspólne zajęcia turystyczne i sportowo-rekreacyjne i dbałość o wygląd i urodę fizyczną. Siłownie, baseny, lodowiska, skateparki stają się dostępne i powszechne, na każdym osiedlu znajduje się przynajmniej jedno boisko. Nawet gdy idziemy na spacer możemy spróbować swoich możliwości na „mini siłowniach”, rozstawionych wzdłuż parków osiedlowych, gdzie można skorzystać z różnego rodzaju urządzeń sportowych. Buduje się coraz więcej wypożyczalni rowerów, nart, łyżew czy deskorolek, a nawet parków trampolin. Na każdym kroku mamy okazje do dostarczenia swojemu organizmowi dużej dawki endorfin. Sport staje się coraz bardziej modny i popularny. Prowadzi się wszechstronne badania naukowe, nie tylko medyczne, także nikt już nie kwestionuje znaczenia aktywności ruchowej dzieci i młodzieży oraz profilaktycznej i rekreacyjnej roli ruchu dla ludzi w wieku średnim i podeszłym.

W dzisiejszych czasach zdrowie i sprawność fizyczna traktowane są jako warunek podstawowych kompetencji zawodowych i społecznych oraz środek do osiągnięcia lepszej jakości życia. Powiązania aktywności fizycznej ze zdrowiem dobitnie wykazują, że praca nad swoim ciałem i zdrowiem to obowiązek całodziennego rytmu życia człowieka. Formy aktywności fizycznej mogą być różne, od łagodnego joggingu do wyczerpującej gimnastyki, jednak niezależnie od wybranego typu ćwiczeń, jedno jest bardzo istotne i ważne, że trzeba wykonywać je przede wszystkim regularnie oraz czerpać z nich przyjemność oraz to, że wszystkie ćwiczenia powinny dawać nieograniczoną satysfakcję. Trzeba być świadomym, że tylko aktywny tryb życia pomoże nam długo cieszyć się dobrym zdrowiem, zadowoleniem i samopoczuciem.

Systematyczna aktywność fizyczna współczesnych Polaków jest procesem stale rozwijającym się. To dobrze, że staje się niejako „stylem” życia współczesnego człowieka. Z jednej strony podejmuje ją coraz więcej osób, z drugiej zaś – dla pewnych kręgów społecznych jest ona nadal niedostępna. Wydaje się że istnieje konieczność propagowania kultury fizycznej i stałego podnoszenia jej poziomu w skali jednostkowej, jak i całego społeczeństwa.

Literatura:

1. Demel M.: Szkice krytyczne o kulturze fizycznej. Sport i turystyka, Warszawa 1973.
2. Z. Krawczyk, Socjologia kultury fizycznej, AWF Warszawa 1995.
3. Ustawa z dnia 18.01.1996r. o kulturze fizycznej.
4. Trześniowski R., W kręgu podstawowych pojęć w dziedzinie kultury fizycznej, „Wychowanie Fizyczne i Zdrowotne” 2002, nr 4.
5. Strategia rozwoju sportu w do roku 2015, Ministerstwo Sportu, Warszawa 2007.
6. CBOS Centrum Badania Opinii Społecznej. Komunikat badań. Warszawa wrzesień 2013.
7. Osmólski W., Zaniedbane drogi wychowania- zagadnienia wychowania fizycznego, Warszawa 1928.
8. Pańczyk W., Warchoń K., W kręgu teorii, metodyki i praktyki współczesnego wychowania fizycznego, Rzeszów 2006.

ВІДОМОСТІ ПРО АВТОРІВ / СВЕДЕНИЯ ОБ АВТОРАХ

- Grochowy Kamila** – Politechnika Rzeszowska im. Ignacego Łukasiewicza, Polska.
- Herasymenko Viktoriya** – doktorant Magiste Dr hab. Stefan Bielański, prof. UP Uniwersytet Pedagogiczny im. KEN w Krakowie, Polska.
- Łukasz Zima** – Uniwersytet Pedagogiczny im. KEN w Krakowie, Polska.
- Sarimsakova Dilafruz Muhamadjonovna** – Namangan State University, Uzbekistan.
- Аймаков Оразхан Аймакович** – доктор химических наук, доцент. Евразийский национальный университет имени Л.Н. Гумилева, Казахстан.
- Белгара Акадил Биржанулы** – магистрант кафедры химии. Евразийский национальный университет имени Л.Н. Гумилева, Казахстан.
- Бітов Мирослав Валерійович** – студент ФЕЛ НТУУ «КПІ», Україна.
- Буркитбаев Аят Қуттыбайулы** – инженер магистрант кафедры Химическая технология неорганических веществ Южно-Казахстанский государственный университет имени М. Ауезова, Казахстан.
- Волкова Мілиця В'ячеславівна** – кандидат економічних наук, доцент кафедри менеджменту і адміністрування Харківського національного університету міського господарства імені О.М. Бекетова, Україна.
- Вороніна Олена Олегівна** – асистент кафедри економічної теорії Харківського національного університету міського господарства імені О.М. Бекетова, Україна.
- Герасименко Денис Олександрович** – доцент кафедри електронних приладів та пристроїв ФЕЛ НТУУ «КПІ», Україна.
- Горленко Валентина Парфёновна** – кандидат педагогических наук, доцент кафедры педагогики Учреждение образования «Гомельский государственный университет имени Франциска Скорины».
- Гусак Юлія Володимирівна** – аспірант кафедри менеджменту і адміністрування Харківського національного університету міського господарства імені О.М. Бекетова, Україна.
- Жовнір Микола Федорович** – к.т.н., с.н.с. ФЕЛ НТУУ «КПІ», Україна.
- Катюк Ярослава Леонідівна** – кандидат психологических наук, доцент кафедры філософії і освіти дорослих ДВНЗ «Університет менеджменту освіти», Україна.
- Кондратенко Наталія Олегівна** – доктор економічних наук, професор кафедри менеджменту і адміністрування Харківського національного університету міського господарства імені О.М. Бекетова, Україна.
- Крамаренко Любов Дмитрівна** – старший викладач кафедри соціально-гуманітарної освіти КЗ Сумський обласний інститут післядипломної педагогічної освіти, Україна
- Курганська Марина Костянтинівна** – здобувач кафедри менеджменту і адміністрування Харківського національного університету міського господарства імені О.М. Бекетова, Україна.
- Лук'янов Віктор Іванович** – директор житлово-комунального технікуму Харківського національного університету міського господарства імені О.М. Бекетова, Україна.
- Онгарбаева Роза Дуйсенгалиевна** – Қаскелең қаласы облыстық зерде бұзылыстары бар балаларға арналған мектеп-интернаты, Қазақстан.
- Сатаев Малик Сывамбаевич** – доктор технических наук, профессор профессор кафедры Химическая технология неорганических веществ Южно-Казахстанский государственный университет имени М. Ауезова, Казахстан.
- Сидоренко Андрій Ігорович** – НДІ Біорізноманіття наземних і водних екосистем України, науковий співробітник / аспірант Мелітопольського державного педагогічного університету ім. Б. Хмельницького, Україна
- Титаренко Любов Миколаївна** – кандидат політичних наук, доцент кафедри філософських та соціально-політичних наук Одеського регіонального інституту державного управління Національної академії державного управління при Президентіві України.

Ҳамроева Маъмура – Ўзбекистон Республикаси Қарши шаҳри. ҚДУ талабаси.

Шевко Виктор Михайлович – доктор технических наук, профессор кафедры
Металлургия Южно-Казахстанский государственный университет имени
М. Ауезова, Казахстан.

Юрченко Зоя Володимирівна – кандидат психологічних наук, доцент кафедри
педагогічної та вікової психології ДВНЗ «Прикарпатський національний університет
імені Василя Стефаника», Україна.

Якименко Олег Вікторович – доцент кафедри «Технології будівельного виробництва та
будівельних матеріалів» Харківський національний університет
міського господарства імені О.М. Бекетова, Україна.

НАСТУПНІ КОНФЕРЕНЦІЇ / СЛЕДУЮЩІЕ КОНФЕРЕНЦИИ

Уважаемые преподаватели, аспиранты, студенты!

Государственное высшее учебное заведение

«Переяслав-Хмельницкий государственный педагогический университет имени Григория Сковороды»,

молодежная общественная организация «Независимая ассоциация молодежи»,

студенческое научное общество исторического факультета «Комитет исследования истории и современности»

Информируют Вас, что с 29 по 30 сентября 2016 г. проводится XXX Международная научно-практическая интернет-конференция «Проблемы и перспективы развития науки в начале третьего тысячелетия в странах Европы и Азии».

Планируется работа по секциям:

I. БИОЛОГИЧЕСКИЕ НАУКИ

1. Систематика и география высших растений.
2. Структурная ботаника и биохимия растений.
3. Микология и альгология.
4. Ресурсоведение и интродукция растений.
5. Молекулярная биология, микробиология.
6. Зоология.
7. Физиология человека и животных.
8. Биохимия и биофизика.
9. Генетика и цитология.
10. Биоинженерия и биоинформатика.

II. ГЕОГРАФИЯ И ГЕОЛОГИЯ

1. Регионоведение и региональная организация общества.
2. Наблюдение, анализ и прогноз метеорологических условий.
3. Гидрология и водные ресурсы.
4. Биогеография, биоресурсоведение, биоразнообразие.
5. Картография и геоинформатика.
6. Природопользование и экологический мониторинг.
7. Техника и технологии геологоразведочных работ.
8. Почвоведение.
9. Экономическая география.

III. ГОСУДАРСТВЕННОЕ УПРАВЛЕНИЕ

1. Повышение роли государственного служащего на современном этапе развития общества.
2. Современные технологии управления.
3. Взаимодействие различных ветвей власти.
4. Подготовка государственных служащих.

IV. ЭКОЛОГИЯ

1. Состояние биосферы и его влияние на здоровье людей.
2. Экологические и метеорологические проблемы больших городов и промышленных зон.
3. Радиационная безопасность и социально-экологические проблемы.
4. Промышленная экология и медицина труда.
5. Проблемы экологического воспитания молодежи.
6. Экологический мониторинг.

V. ЭКОНОМИКА

1. Банки и банковская система.
2. Внешнеэкономическая деятельность.
3. Финансовые отношения.
4. Инвестиционная деятельность и фондовые рынки.
5. Управление трудовыми ресурсами.
6. Маркетинг и менеджмент.
7. Учет и аудит.
8. Математические методы в экономике.
9. Экономика промышленности.
10. Экономика предприятия.
11. Логистика.
12. Экономика АПК.
13. Региональная экономика.
14. Экономическая теория.
15. Государственное регулирование экономикой.
16. Макроэкономика.

VI. ИСТОРИЯ

1. История Украины.
2. Всемирная история.
3. История науки и техники.
4. Этнография.
5. Устная история.
6. История стран СНГ.

VII. МАТЕМАТИКА

1. Дифференциальные и интегральные уравнения.
2. Перспективы систем информатики.
3. Теория вероятностей и математическая статистика.
4. Прикладная математика.
5. Математическое моделирование.

VIII. ИСКУССТВО

1. Музыкальное искусство.
2. Искусство танца.
3. Театральное искусство.
4. Фото и киноискусство.
5. Искусство дизайна.

IX. ПЕДАГОГИКА

1. Дистанционное образование в высшей школе.
2. Проблемы подготовки специалистов.
3. Методические основы воспитательного процесса.
4. Стратегические направления реформирования системы образования.
5. Современные методы преподавания.
6. Социальная педагогика.

X. ПОЛИТОЛОГИЯ

1. Избирательные технологии.
2. Проблемы интеграции Украины в мировое сообщество.
3. Отношения Украины с НАТО.
4. Отношения Украины со странами СНГ.

XI. ПРАВО

1. История государства и права.
2. Административное и финансовое право.
3. Охрана авторских прав.
4. Трудовое право и право социального обеспечения.
5. Уголовное право и криминология.
6. Борьба с экономическими преступлениями.
7. Экологическое, земельное и аграрное право.
8. Конституционное право.
9. Гражданское право.
10. Хозяйственное право.
11. Криминалистика и судебная медицина.
12. Предпринимательское и банковское право.
13. Уголовно-процессуальное право.

XII. ПСИХОЛОГИЯ

1. Место психолога на производстве.
2. Формы работы психолога-практика.
3. Современные тенденции в методологии психологических исследований.
4. Психология терроризма.
5. Психолого-педагогические проблемы развития личности в современных условиях.
6. Клиническая психология.
7. Общая психология.
8. Педагогическая психология.
9. Психология развития.
10. Психология труда.
11. Психофизиология.
12. Социальная психология.

XIII. СОЦИОЛОГИЯ

1. Кадровый менеджмент.
2. Современные технологии социального опроса.

XIV. СОВРЕМЕННЫЕ ИНФОРМАЦИОННЫЕ ТЕХНОЛОГИИ

1. Компьютерная инженерия.
2. Вычислительная техника и программирование.
3. Программное обеспечение.
4. Информационная безопасность.

XV. ФИЗИЧЕСКАЯ КУЛЬТУРА И ПРОФЕССИОНАЛЬНЫЙ СПОРТ

1. Физическая культура и спорт: проблемы исследования, предложения.
2. Развитие физкультуры и спорта в современных условиях.

XVI. ФИЛОЛОГИЧЕСКИЕ НАУКИ

1. Методика преподавания языка и литературы.
2. Риторика и стилистика.
3. Теоретические и методологические проблемы исследования языка.
4. Синтаксис: структура, семантика, функция.
5. Методы и приемы контроля уровня владения иностранным языком.
6. Актуальные проблемы перевода.
7. Язык, речь, речевая коммуникация.
8. Украинский язык и литература.
9. Русский язык и литература.
10. Этно-, социо- и психолингвистика.

XVII. ФИЛОСОФИЯ

1. Философия литературы и искусства.
2. Социальная философия.
3. История философии.
4. Философия культуры.
5. Философия религии.
6. Философия науки.

XVIII. ТЕХНИЧЕСКИЕ НАУКИ

1. Metallургия.
2. Горное.
3. Литейная Дело.
4. Машиноведение.
5. Электротехника
6. Теплотехника.
7. Гидротехника.
8. Радиотехника.
9. Строительство

XIX. СОЦИАЛЬНЫЕ КОММУНИКАЦИИ. МЕДИА.

1. Журналистика. Теория и история журналистики.
2. Книговедение, библиотекведение, библиографоведение.
3. Социальная информатика. Прикладные социально-коммуникационные технологии.

Оргкомитет конференції планує розміщати доповіді на Web-сторінці по адресу: <http://conferences.neasmo.org.ua>.

По результатах конференції буде сформований електронний збірник матеріалів, який можна буде завантажити в PDF-форматі на головній сторінці конференції по адресу: <http://conferences.neasmo.org.ua/>.

Робочі мови конференції – український, польський, російський, англійський, французький, білоруський, грузинський, армянський, азербайджанський, казахський, узбекський, таджицький, киргизський, молдавський, туркменський.

Останній термін подання матеріалів – 28 вересня 2016 р. (включительно).

Вартість участя в конференції та розміщення статті в електронному збірнику становить:

Організаційні збори - 10 USD США або 10 Євро (переклад в рубль – 500 рубль). (в організаційні збори входить оплата за розміщення на сайті, верстка макета, редактування текстів).

Обсяг статті – не більше 7 сторінок. Завантажити збірник можна буде **через тиждень** на головній сторінці конференції.

Для учасників країн Європи та Азії (за виключенням України) засоби перераховуються наступним чином:

1. СПОСОБ ПЕРЕВОДА.

Переклади по системі «Юністрім» для Бобровника Юрія Вікторовича пунктах Приват Банк г. Переяслав-Хмельницький (в квитанції повинен бути вказаний **код перекладу** та Ф.І.О. того, хто перекладає гроші, країна).

(комісія 0,15 USD США)

2. СПОСОБ ПЕРЕВОДА (Через ОАО «Сбербанк Росії»)

Для учасників з Російської Федерації (500 руб.) оплати організаційних зборів в рубль РФ (RUB) в відділеннях ОАО «Сбербанк Росії» **для того, щоб організаційні збори дійшли, в розділі НАЗНАЧЕННЯ ПЛАТЕЖА, потрібно вказувати «ПЕРЕВОД ЛІЧНОЇ СРЕДСТВ» і тільки ці три слова.**

56А: Банк-Посередник:	ОАО «Сбербанк Росії», Москва, РФ БИК 044525225, К/С 3010181040000000225 ИНН 7707083893 СВИФТ: SABRRUM
57D: Банк Бенефіціара:	/30111810100000000540 АО «СБЕРБАНК РОССИИ» Київ, Україна
59D: Бенефіціар:	/ 26207017148867/ Бобровник Юрій Вікторович

3. СПОСОБ ПЕРЕВОДА

Або поштовою перекладом на Ф.І.О.: Бобровник Юрій Вікторович, 08401, Україна, Київська обл, г. Переяслав-Хмельницький, ул. Сухомлинського, 32, к. 108.

4. СПОСОБ ПЕРЕВОДА Western Union на Бобровник Юрій Вікторович (Bobrovnik Juriy Viktorovich) (вказуйте код перекладу, Ф.І.О того, хто перекладає організаційні збори)

ОБРАЗЕЦ ОФОРМЛЕНИЯ СТАТЕЙ

Научная степень и ФИО автора
по образцу Иван Петренко (Киев, Украина)

Секция, подсекция по образцу (Филологические науки
Методика преподавания языка и литературы.)

НАЗВАНИЕ СТАТЬИ (БОЛЬШИМИ БУКВАМИ)

Текст статьи

(Ссылки на литературу по тексту в квадратных скобках по образцу [1, с. 23])

Литература:

5. Евремов С. Михаил Коцюбинский / / Ефремов С. Избранное: Ст. науч. разведки.
Монографии - К.: Наук. мысль, 2002. – 760 с.

Научный руководитель:

кандидат исторических наук Бобровник Юрий Викторович

Внимание!

После литературы (в правом углу указывается научный руководитель (для студентов и аспирантов)) подаются сведения об авторах (Ф.И.О. (полностью) домашний адрес, код города, телефон, e-mail, место работы или учебы, должность, ученое звание, ученая степень.

К участию в конференции принимаются статьи объемом до 7 страниц набранных в редакторе **MICROSOFT WORD** в виде компьютерного файла с расширением *. doc. Шрифт Times New Roman 14. Междустрочный интервал 1,5. Поля со всех сторон 20 мм. Материалы на конференцию принимаются по электронной почте по адресу: neasmo@gmail.com (тема сообщения: 29.09-30.09.2016 г.) (в случае если Ваш почтовик выбрасывает **ошибку не отправления**, отправляйте на адрес neasmo@ukr.net) или на CD-дисках (дискеты не принимаются) с добавлением печатных материалов + отсканированную копию или ксерокопию квитанции об оплате оргвзноса. **В случае отправки научной статьи по электронной почте**, печатные материалы присылать не надо, а к статье, нужно прикрепить отсканированную копию квитанции об оплате оргвзноса.

Адрес оргкомитета:

08401, Украина, Киевская обл, г. Переяслав-Хмельницкий, ул. Сухомлинского, 32, к. 108.

Контактное лицо в Украине и за рубежом: Бобровник Юрий Викторович

Контактные телефоны: +38 (097) 923 16 58,; +38 (093) 335 78 86.

E-mail: neasmo@gmail.com

ВНИМАНИЕ!

После того, как мы получили от Вас статью, Вы обязательно должны получить ответное сообщение: **«Вашу статью получили и приняли»**. Если такой ответ не поступил через день после отправки, тогда обязательно позвоните в оргкомитет и сообщите о ситуации.

РАБОТЫ ОБЪЕМОМ более 7 страниц не принимаются!

Тексты, набранные межстрочным интервалом 1,0 **НЕ ПРИНИМАЮТСЯ!**

С результатами и форматом проведения подобных мероприятий можно ознакомиться по адресу <http://conferences.neasmo.org.ua/>

Участие в конференции – это отличная возможность осветить свои научные работы для студентов, аспирантов и преподавателей!

ІНФОРМАЦІЯ ДЛЯ УЧАСНИКІВ З УКРАЇНИ

Шановні викладачі, аспіранти, студенти!

Державний вищий навчальний заклад

«Переяслав-Хмельницький державний педагогічний університет імені Григорія Сковороди»,
молодіжна громадська організація «Незалежна асоціація молоді»,

студентське наукове товариство історичного факультету «Комітет дослідження історії та сучасності»

Інформують Вас, що з 29 по 30 вересня 2016 р. проводиться XXX Міжнародна науково-практична інтернет-конференція
«Проблеми та перспективи розвитку науки на початку третього тисячоліття у країнах Європи та Азії».

Планується робота за секціями:

I. БІОЛОГІЧНІ НАУКИ

1. Систематика та географія вищих рослин.
2. Структурна ботаніка та біохімія рослин.
3. Мікологія та альгологія.
4. Ресурсоведення та інтродукція рослин.
5. Молекулярна біологія мікробіологія.
6. Зоологія.
7. Фізіологія людини та тварин.
8. Біохімія та біофізика.
9. Генетика та цитологія.
10. Біоінженерія та біоінформатика.

II. ГЕОГРАФІЯ ТА ГЕОЛОГІЯ

1. Регіоноведення і регіональна організація суспільства.
2. Спостереження, аналіз та прогноз метеорологічних умов.
3. Гідрологія та водні ресурси.
4. Біогеографія, біоресурсоведення, біорізноманітність.
5. Картографія та геоінформатика.
6. Природокористування та екологічний моніторинг.
7. Техніка та технологія геологорозвідувальних робіт.
8. Грунтознавство.
9. Економічна географія.

III. ДЕРЖАВНЕ УПРАВЛІННЯ

1. Підвищення ролі державного службовця на сучасному етапі розвитку суспільства.
2. Сучасні технології управління.
3. Взаємодія різних гілок влади.
4. Підготовка державних службовців.

IV. ЕКОЛОГІЯ

1. Стан біосфери та його вплив на здоров'я людей.
2. Екологічні та метеорологічні проблеми великих міст і промислових зон.
3. Радіаційна безпека та соціально-екологічні проблеми.
4. Промислова екологія і медицина праці.
5. Проблеми екологічного виховання молоді.
6. Екологічний моніторинг.

V. ЕКОНОМІКА

1. Банки та банківська система.
2. Зовнішньоекономічна діяльність.
3. Фінансові відносини.
4. Інвестиційна діяльність та фондові ринки.
5. Управління трудовими ресурсами.
6. Маркетинг та менеджмент.
7. Облік та аудит.
8. Математичні методи в економіці.
9. Економіка промисловості.
10. Економіка підприємства.
11. Логістика.
12. Економіка АПК.
13. Регіональна економіка.
14. Економічна теорія.
15. Державне регулювання економіки.
16. Макроекономіка.

VI. ІСТОРІЯ

1. Історія України.
2. Загальна історія.
3. Історія науки і техніки.
4. Етнографія.
5. Усна історія.

VII. МАТЕМАТИКА

1. Диференціальні та інтегральні рівняння.
2. Перспективи систем інформатики.
3. Теорія ймовірностей та математична статистика.
4. Прикладна математика.
5. Математичне моделювання.

VIII. МИСТЕЦТВО

1. Музичне мистецтво.
2. Мистецтво танцю.
3. Театральне мистецтво.
4. Фото і кіномистецтво.
5. Мистецтво дизайну.

IX. ПЕДАГОГІКА

1. Дистанційна освіта у вищій школі.
2. Проблеми підготовки фахівців.
3. Методичні основи виховного процесу.
4. Стратегічні напрями реформування системи освіти.
5. Сучасні методи викладання.
6. Соціальна педагогіка.

X. ПОЛІТОЛОГІЯ

1. Виборчі технології.
2. Проблеми інтеграції України у світове співтовариство.
3. Відносини України з НАТО.
4. Відносини України з країнами СНД.

XI. ПРАВО

1. Історія держави та права.
2. Адміністративне і фінансове право.
3. Охорона авторських прав.
4. Трудове право та право соціального забезпечення.
5. Карне право та кримінологія.
6. Боротьба з економічними злочинами.
7. Екологічне, земельне та аграрне право.
8. Конституційне право.
9. Цивільне право.
10. Господарське право.
11. Криміналістика та судова медицина.
12. Підприємницьке та банківське право.
13. Кримінально-процесуальне право.

XII. ПСИХОЛОГІЯ

1. Місце психолога на виробництві.
2. Форми роботи психолога-практика.
3. Сучасні тенденції в методології психологічних досліджень.
4. Психологія тероризму.
5. Психолого-виховні проблеми розвитку особистості в сучасних умовах.
6. Клінічна психологія.
7. Загальна психологія.
8. Педагогічна психологія.
9. Психологія розвитку.
10. Психологія праці.
11. Психофізіологія.
12. Соціальна психологія.

XIII. СОЦІОЛОГІЯ

1. Кадровий менеджмент.
2. Сучасні технології соціального опитування.

XIV. СУЧАСНІ ІНФОРМАЦІЙНІ ТЕХНОЛОГІЇ

1. Комп'ютерна інженерія.
2. Обчислювальна техніка та програмування.
3. Програмне забезпечення.
4. Інформаційна безпека.

XV. ФІЗИЧНА КУЛЬТУРА ТА ПРОФЕСІЙНИЙ СПОРТ

1. Фізична культура і спорт: проблеми дослідження, пропозиції.
2. Розвиток фізкультури і спорту в сучасних умовах.

XVI. ФІЛОЛОГІЧНІ НАУКИ

1. Методика викладання мови та літератури.
2. Риторика і стилістика.
3. Теоретичні та методологічні проблеми дослідження мови.
4. Синтаксис: структура, семантика, функція.
5. Методи та прийоми контролю рівня володіння іноземною мовою.
6. Актуальні проблеми перекладу.
7. Мова, мовлення, мовна комунікація.
8. Українська мова та література.
9. Російська мова і література.
10. Етно-, соціо- та психолінгвістика.

XVII. ФІЛОСОФІЯ

1. Філософія літератури та мистецтва.
2. Соціальна філософія.
3. Історія філософії.
4. Філософія культури.
5. Філософія релігії.
6. Філософія науки.

XVIII. ТЕХНІЧНІ НАУКИ

1. Металургія
2. Гірництво
3. Ливарна справа
4. Машинознавство
5. Електротехніка
6. Теплотехніка
7. Гідротехніка
8. Радіотехніка
9. Будівництво

XIX. СОЦІАЛЬНІ КОМУНІКАЦІЇ. МЕДІА.

1. Журналістика. Теорія та історія журналістики
2. Книгознавство, бібліотекознавство, бібліографознавство.
3. Соціальна інформатика. Прикладні соціально-комунікаційні технології

Оргкомітет конференції планує розміщувати доповіді на web-сторінці за адресою:
<http://conferences.neasmo.org.ua/>

Робочі мови конференції: українська, польська, російська, англійська, французька, білоруська, грузинська, вірменська, азербайджанська, казахська, узбецька, таджицька, киргизька, молдавська, туркменська.

Останній термін подання статей – 28 вересня 2016 р. (включно).

Вартість участі в конференції та розміщення статті в електронному збірнику складає:

Оргвнесок – 90 грн. (в оргвнесок входить оплата за розміщення на сайті, верстка макету, редагування текстів). Об'єм статті – не більше 7 сторінок. Скачати збірник можна буде через тиждень після закінчення роботи конференції за адресою <http://conferences.neasmo.org.ua/> натиснувши на слово.

Кошти перераховуються на:

Картку Приват банку **5168 7420 6537 9988** (одержувач - **Бобровнік Юрій Вікторович**) та відправити **SMS** підтвердження про оплату на моб. **097 923 16 58** у повідомленні вказати прізвище учасника конференції.

ЗРАЗОК ОФОРМЛЕННЯ СТАТЕЙ

ПІБ автора
Місто
за зразком *Іван Петренко*
(*Київ, Україна*)

Секція, підсекція за зразком **ФІЛОЛОГІЧНІ НАУКИ**
(Методика викладання мови та літератури)

Назва статті (великими літерами)

Текст статті

(посилання на літературу по тексту у квадратичних дужках за зразком [1, с. 23])

Література:

1. Коцур В.П. Історія середніх віків: [у 2-х т.]. – Т.1. Раннє середньовіччя: курс лекцій. / В.П. Коцур, В.О. Балух. – Чернівці: Наші книги, 2009. – 496 с.
2. Пангелов Б.П. Організація і проведення туристсько-краєзнавчих подорожей: навч. посіб. / Б.П. Пангелов. – К.: Академвидав, 2010. – 248 с.

Науковий керівник: кандидат філологічних наук, Петренко Іван Петрович

Увага!

Після літератури (*у правому куті вказується науковий керівник (для студентів та аспірантів)*) подаються **відомості про авторів** (П.І.П. (повністю) домашня адреса, код міста, телефон, E-mail, місце роботи або навчання, посада, вчене звання, науковий ступінь).

До участі у конференції приймаються статті **обсягом від 5 до 7 сторінок** набраних у редакторі MICROSOFT WORD у вигляді комп'ютерного файлу з розширенням *.doc. Шрифт Times New Roman 14. Міжрядковий інтервал 1,5. Поля з усіх сторін 20 мм. Матеріали на конференцію приймаються електронною поштою за адресою: neasmo@gmail.com (*тема повідомлення: 29.09-30.09.2016 р.* (у разі якщо Ваш поштовик викидає помилку, відправляйте на адресу neasmo@ukr.net)) або на CD-дисках (**дискети не приймаються**) із додаванням друкованих матеріалів + відскановану копію або ксерокопію квитанції про сплату оргвнеску. У разі відправки коштів оргвнеску на картку Приватбанку ксерокопії квитанції не надсилається (достатньо відправити **SMS** вказавши прізвище **автора доповіді**).

Увага! У разі відправки статті та квитанції про оплату оргвнеску електронною поштою, надсилати друковані матеріали Укрпоштою не потрібно!

Увага! Після того, як ми отримали від Вас статтю, Ви обов'язково маєте отримати повідомлення-відповідь: **«Вашу статтю отримано та захищено»**. Якщо така відповідь не надійшла через день після надсилання, тоді обов'язково зателефонуйте оргкомітету і повідомте про ситуацію.

Адреса оргкомітету:

08401, Київська обл. м. Переяслав-Хмельницький, вул. Сухомлинського, 32, гурт. 1, кім. 108.

Координатор – Бобровнік Юрій Вікторович

Контактні телефони: (097) 923 16 58, (093) 335 78 86.

РОБОТИ ОБ'ЄМОМ менше 3 сторінок НЕ ПРИЙМАЮТЬСЯ!

ТЕКСТИ, НАБРАНІ МІЖРЯДКОВИМ ІНТЕРВАЛОМ 1,0 НЕ ПРИЙМАЮТЬСЯ!!!

З результатами та форматом проведення попередніх конференцій можна ознайомитися за адресою
<http://conferences.neasmo.org.ua/>

ЗМІСТ / СОДЕРЖАНИЕ**СЕКЦІЯ: БІОЛОГІЧНІ НАУКИ**

Rinat Aitbekov (Almaty, Kazakhstan) DETECTION OF ANXIETY LEVEL OF STUDENTS OF THE FACULTY OF BIOLOGY AND BIOTECHNOLOGY AL FARABI KAZAKH NATIONAL UNIVERSITY.....	6
Оразхан Аймаков, Акадил Белгара (Астана, Казахстан) СИНТЕЗ N-ЗАМЕЩЕННЫХ ПРОИЗВОДНЫХ АМИНОУКСУСНОЙ КИСЛОТЫ.....	7
Андрій Сидоренко (Мелітополь, Україна) ОМОРФОЛОГІЧНІ ПОКАЗНИКИ КЛАДОК ВЕЛИКОГО БАКЛАНА НА ОБИТІЧНІЙ КОСІ (ЗАПОРІЗЬКА ОБЛАСТЬ).....	9
Маъмура Ҳамроева (Қарши, Ўзбекистон Республикаси) ШИРИНМИЯ УСИМЛИГИ ВА УНИНГ ШИФОБАХШ ХУСУСИЯТЛАРИ.....	12

СЕКЦІЯ: ДЕРЖАВНЕ УПРАВЛІННЯ

Любов Титаренко (Одеса, Україна) УДОСКОНАЛЕННЯ СФЕРИ УПРАВЛІННЯ В КОНТЕКСТІ МОДЕРНІЗАЦІЇ ПУБЛІЧНОЇ ВЛАДИ УКРАЇНИ.....	14
---	----

СЕКЦІЯ: ЕКОНОМІКА

Олена Вороніна (Харків, Україна) ОЦІНКА СТАНУ ОХОРОНИ ЗДОРОВ'Я ТА РІВНЯ МЕДИЧНОГО СТРАХУВАННЯ В УКРАЇНІ ТА ХАРКІВСЬКОМУ РЕГІОНІ.....	17
Юлія Гусак (Харків, Україна) МЕХАНІЗМ ДЕРЖАВНОГО РЕГУЛЮВАННЯ ОРГАНІЗАЦІЙНО-РЕСУРСНОГО ЗАБЕЗПЕЧЕННЯ МАШИНОБУДІВНОГО КОМПЛЕКСУ НАЦІОНАЛЬНОГО ГОСПОДАРСТВА УКРАЇНИ.....	19
Наталія Кондратенко, Мілиця Волкова (Харків, Україна) МАРКЕТИНГОВІ ПІДХОДИ ДО ЦІНОУТВОРЕННЯ.....	21
Марина Курганська (Харків, Україна) КОНЦЕПЦІЯ АНТИКРИЗОВОГО УПРАВЛІННЯ БУДІВЕЛЬНИМИ ПІДПРИЄМСТВАМИ.....	23
Віктор Лук'янов (Харків, Україна) ПЕРСПЕКТИВИ ТА НАПРЯМИ РОЗВИТКУ ЖИТЛОВО-КОМУНАЛЬНОГО ГОСПОДАРСТВА РЕГІОНІВ УКРАЇНИ.....	25
Аліна Мазур (Харків, Україна) ДОСЛІДЖЕННЯ ПРОБЛЕМ УПРАВЛІННЯ ЕКОНОМІЧНИМ РОЗВИТКОМ РЕГІОНІВ.....	27
Олег Якименко (Харків, Україна) ФАКТОРИ ВПЛИВУ НА ІННОВАЦІЙНИЙ ПОТЕНЦІАЛ БУДІВЕЛЬНИХ ПІДПРИЄМСТВ ХАРКІВСЬКОГО РЕГІОНУ.....	29

СЕКЦІЯ: МАТЕМАТИКА

Исломжон Неъматов, Дилрабо Исмаилова (Фергана, Узбекистан) БУЛЬ АЛГЕБРАСИ ВА УНИНГ РЕЛЕ-КОНТАКТЛИ СХЕМАЛАРГА ТАТБИҚЛАРИ.....	32
Дилобар Султонова (Фергана, Узбекистан) РЕШЕНИЕ ЗАДАЧИ КОШИ ДЛЯ УРАВНЕНИЯ БЕСКОНЕЧНОЙ СТРУНЫ В ПАКЕТЕ MAPLE.....	33

СЕКЦІЯ: ПЕДАГОГІКА

Валентина Александрова (Київ, Україна) ОРГАНІЗАЦІЯ ДОСЛІДНИЦЬКОЇ ДІЯЛЬНОСТІ СТАРШОКЛАСНИКІВ В РАМКАХ РОБОТИ ЛІНГВІСТИЧНОГО ГУРТКА В СУЧАСНІЙ ШКОЛІ.....	36
Валентина Горленко (Гомель, Беларусь) РАЗВИТИЕ ФОРМ БЛАГОТВОРИТЕЛЬНОСТИ В ДРЕВНЕМ МИРЕ.....	37
Ярослава Катюк (Київ, Україна) ПЛАН ПРОВЕДЕННЯ ВОРКШОПУ З ПРОБЛЕМИ ПРОФЕСІЙНОЇ ДЕОНТОЛОГІЇ МЕТОДИСТА.....	40
Роза Онгарбаева (Қаскелең, Қазақстан) МУЛЬТИМЕДИАЛЫҚ ПРЕЗЕНТАЦИЯЛАР АРНАЙЫ МЕКТЕПТЕРДЕ ГЕОГРАФИЯНЫ ОҚЫТУ ПРОЦЕСІНІҢ ТИІМДІЛІГІН АРТТЫРУ ҚҰРАЛЫ РЕТІНДЕ.....	43

СЕКЦІЯ: ПОЛІТОЛОГІЯ

Zima Łukasz (Krakowie, Polska) POLITYKA ENERGETYCZNA UNII EUROPEJSKIEJ WOBEC UKRAINY, BIAŁORUSI I MOŁDAWII.....	45
---	----

СЕКЦІЯ: ПРАВО

Viktoriya Herasymenko (Krakowie, Polska) POLSKIE STANDARDY OCHRONY PRAW DZIECKA.....	47
--	----

СЕКЦІЯ: ПСИХОЛОГІЯ

Шарофат Досматова (Фергана, Узбекистан) ЁШЛАРДА ҲУҚУҚИЙ МАДАНИЯТНИ ШАКЛЛАНТИРИШДА ОИЛАВИЙ МУҲИТНИНГ РОЛИ.....	50
Зоя Юрченко (Івано-Франківськ, Україна) ГЕНДЕРНІ ЧИННИКИ РОЗВИТКУ ОСОБИСТОСТІ ВИКЛАДАЧА ВНЗ.....	51

СЕКЦІЯ: СУЧАСНІ ІНФОРМАЦІЙНІ ТЕХНОЛОГІЇ

Israil Tojimatov, Ma'mura Nuriddinova (Фергана, Узбекистан) AXBOROT TEXNOLOGIYALARINING JAMIYAT XAYOTIDA YUZAGA KELITIRAYOTGAN IJOBIY VA SALBIY MUAMMOLARINI TAXLILI.....	54
---	----

СЕКЦІЯ: ТЕХНІЧНІ НАУКИ

Денис Герасименко, Мирослав Бітов, Микола Жовнір (Київ, Україна) ІДЕНТИФІКАТОР ОБ'ЄКТА З ПАСИВНОЮ РАДІОМІТКОЮ НА ПОВЕРХНЕВИХ АКУСТИЧНИХ ХВИЛЯХ.....	56
Малик Сатаев, Виктор Шевко, Аят Буркитбаев (Шымкент, Казахстан) ОБРАЗОВАНИЕ ФОСФИДОВ АЛЮМИНИЯ ПРИ ВЫСОКОТЕМПЕРАТУРНОМ ВЗАИМОДЕЙСТВИИ АЛЮМИНИЯ С ФОСФИДОМ ЖЕЛЕЗА.....	59

СЕКЦІЯ: ФІЛОЛОГІЧНІ НАУКИ

Dilafuz Sarimsakova (Namangan, Uzbekistan) O'ZBEK VA INGLIZ TILLARIDA "IJTIMOIY TABAQALANISH" KONSEPTINING QIYOSIY TAHLILI.....	63
Dilafuz Sarimsakova (Namangan, Uzbekistan) COMMON TEACHING MISTAKES.....	64

СЕКЦІЯ: ФІЛОСОФІЯ

Любов Крамаренко (Суми, Україна) ФІЛОСОФІЯ ОСВІТИ – ОРІЄНТИР МОДЕРНІЗАЦІЙНИХ ПРОЦЕСІВ В ОСВІТІ.....	66
---	----

СЕКЦІЯ: ФІЗИЧНА КУЛЬТУРА ТА ПРОФЕСІЙНИЙ СПОРТ

Kamila Grochowy (Rzeszów, Polska) ROZWÓJ KULTURY FIZYCZNEJ I SPORTU WE WSPÓŁCZESNYM ŚWIECIE.....	68
--	----

ВІДОМОСТІ ПРО АВТОРІВ / СВЕДЕНИЯ ОБ АВТОРАХ.....	71
---	----

НАСТУПНІ КОНФЕРЕНЦІЇ / СЛЕДУЮЩІЕ КОНФЕРЕНЦИИ

Інформація для учасників из зарубешных стран.....	73
Інформація для учасників з України.....	76

Українською, польською, російською, англійською, французькою, білоруською, грузинською, вірменською, азербайджанською, казахською, узбецькою, таджицькою, киргизькою, молдавською, туркменською мовами

Матеріали XXIX Міжнародної науково-практичної інтернет-конференції «**Проблеми та перспективи розвитку науки на початку третього тисячоліття у країнах Європи та Азії**» // Збірник наукових праць. – Переяслав-Хмельницький, 2016 р. – 80 с.

Материалы XXIX Международной научно-практической интернет-конференции «**Проблемы и перспективы развития науки в начале третьего тысячелетия в странах Европы и Азии**» // Сборник научных трудов. – Переяслав-Хмельницький, 2016 г. – 80 с.

ГОЛОВНИЙ РЕДАКТОР:

В.П. Коцур,

доктор історичних наук, професор, дійсний член НАПН України,

ректор ДВНЗ «Переяслав-Хмельницький державний педагогічний університет імені Григорія Сковороди».

Упорядники: Ю.В. Бобровнік, А.М. Вовкодав

Верстка та дизайн: Ю.В. Бобровнік, А.М. Вовкодав

Проведення XXIX Міжнародної науково-практичної інтернет-конференції «**Проблеми та перспективи розвитку науки на початку третього тисячоліття у країнах Європи та Азії**» та видання збірника наукових матеріалів стало можливим завдяки організаційній підтримці **молодіжної громадської організації «Незалежна асоціація молоді»**

Відповідальність за достовірність матеріалів несуть автори публікацій.

Матеріали конференції розміщені на сайті МГО «Незалежна асоціація молоді» за адресою <http://conferences.neasmo.org.ua>

Адреса оргкомітету конференції:

08401, Київська обл. м. Переяслав-Хмельницький, вул. Сухомлинського, 32, кім. 108.

