

# 2017

## XXXV Міжнародна науково-практична інтернет-конференція

27 – 28 лютого 2017 р.

### Секції:

Біологічні науки

Географія та геологія

Державне управління

Екологія

Економіка

Історія

Математика

Мистецтво

Педагогіка

Політологія

Право

Психологія

Соціологія

Сучасні інформаційні технології

Соціальні комунікації. Медіа.

Технічні науки

Фізична культура та спорт

Філологічні науки

Філософія

ПРОБЛЕМИ ТА ПЕРСПЕКТИВИ РОЗВИТКУ  
НАУКИ НА ПОЧАТКУ ТРЕТЬОГО ТИСЯЧОЛІТТЯ  
У КРАЇНАХ ЄВРОПИ ТА АЗІЇ

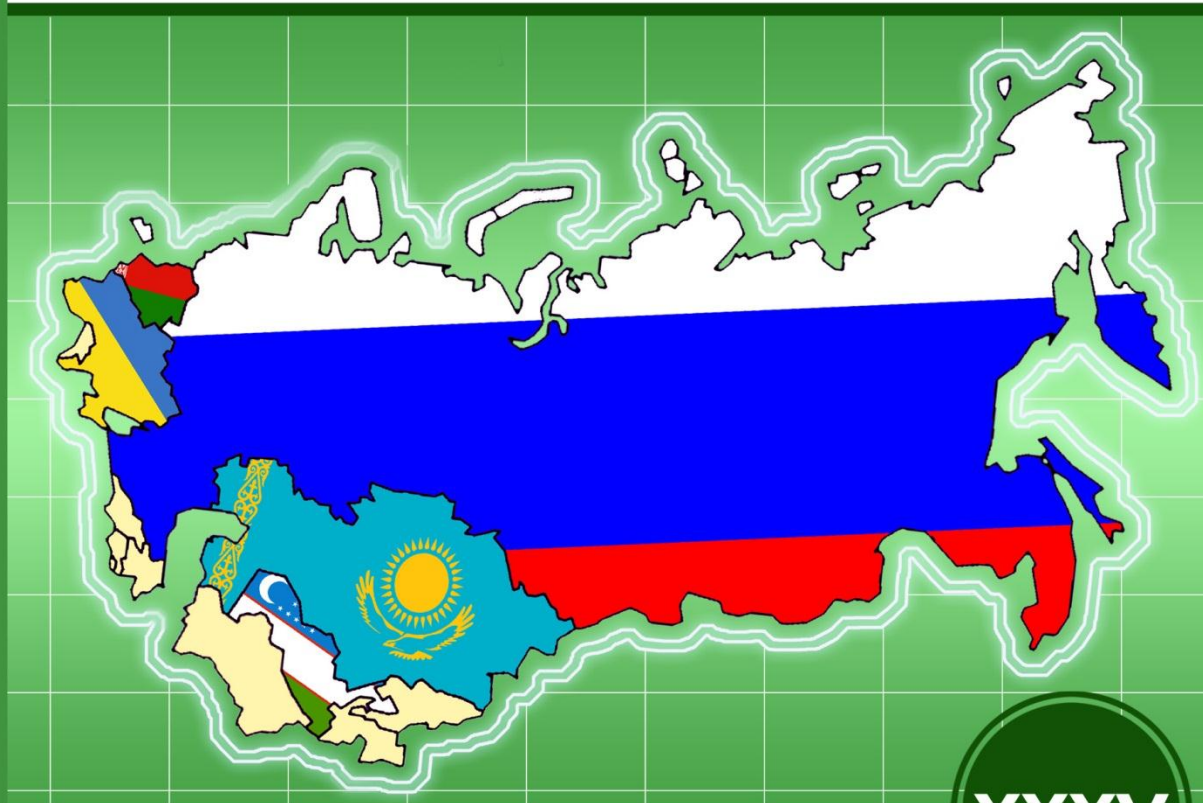

Переяслав-Хмельницький  
2017

XXXV



МІНІСТЕРСТВО ОСВІТИ І НАУКИ УКРАЇНИ  
ДЕРЖАВНИЙ ВИЩИЙ НАВЧАЛЬНИЙ ЗАКЛАД  
«Переяслав-Хмельницький державний педагогічний  
університет імені Григорія Сковороди»

молодіжна громадська організація  
«НЕЗАЛЕЖНА АСОЦІАЦІЯ МОЛОДІ»

студентське наукове товариство історичного факультету  
«КОМІТЕТ ДОСЛІДЖЕННЯ ІСТОРІЇ ТА СУЧАСНОСТІ»

## МАТЕРІАЛИ

XXXV Міжнародної науково-практичної інтернет-конференції  
**«Проблеми та перспективи розвитку науки на початку третього тисячоліття у  
країнах Європи та Азії»**

27 – 28 лютого 2017 р.

ЗБІРНИК НАУКОВИХ ПРАЦЬ

МИНИСТЕРСТВО ОБРАЗОВАНИЯ И НАУКИ УКРАИНЫ  
ГОСУДАРСТВЕННОЕ ВЫСШЕЕ УЧЕБНОЕ ЗАВЕДЕНИЕ  
«Переяслав-Хмельницкий государственный педагогический университет  
имени Григория Сковороды»

молодежная общественная организация  
«НЕЗАВИСИМАЯ АССОЦИАЦИЯ МОЛОДЕЖИ»

студенческое научное общество исторического факультета  
«КОМИТЕТ ИССЛЕДОВАНИЯ ИСТОРИИ И СОВРЕМЕННОСТИ»

## МАТЕРИАЛЫ

XXXV Международной научно-практической интернет-конференции  
**«Проблемы и перспективы развития науки в начале третьего тысячелетия в  
странах Европы и Азии»**

27 – 28 февраля 2017 г.

СБОРНИК НАУЧНЫХ РАБОТ

Матеріали XXXV Міжнародної науково-практичної інтернет-конференції «Проблеми та перспективи розвитку науки на початку третього тисячоліття у країнах Європи та Азії» // Збірник наукових праць. – Переяслав-Хмельницький, 2017 р. – 228 с.

Материалы XXXV Международной научно-практической интернет-конференции «Проблемы и перспективы развития науки в начале третьего тысячелетия в странах Европы и Азии» // Сборник научных трудов. – Переяслав-Хмельницкий, 2017 г. – 228 с.

**ГОЛОВНИЙ РЕДАКТОР:**

**В.П. Коцур,**

доктор історичних наук, професор, дійсний член НАПН України,  
ректор ДВНЗ «Переяслав-Хмельницький державний педагогічний університет імені Григорія Сковороди».

**ГЛАВНЫЙ РЕДАКТОР:**

**В.П. Коцур,**

доктор исторических наук, профессор, действительный член НАПН Украины, ректор ГВУЗ  
«Переяслав-Хмельницкий государственный педагогический университет имени Григория Сковороды».

**РЕДАКЦІЙНА КОЛЕГІЯ:**

**С.М. Рик** – к.ф.н., доцент;

**Т.М. Боголіб** – д.е.н., професор;

**Г.Л. Токмань** – д.п.н., професор;

**Н.В. Ігнатенко** – к.п.н., професор;

**В.В. Куйбіда** – к.біол.н., доцент;

**В.А. Вінс** – к.псих.н.;

**Ю.В. Бобровнік** – к.і.н.;

**РЕДАКЦИОННАЯ КОЛЛЕГИЯ:**

**С.М. Рик** – к.ф.н., доцент;

**Т.М. Боголиб** – д.э.н., профессор;

**Г.Л. Токмань** – д.п.н., профессор;

**Н.В. Игнатенко** – к.п.н., профессор;

**В.В. Куйбида** – к.биол.н., доцент;

**В.А. Винс** – к.псих.н.;

**Ю.В. Бобровник** – к.и.н.;

**Члени оргкомітету інтернет-конференції:**

**І.В. Тиха,**

**А.П. Король,**

**Ю.С. Табачок.**

**Члены оргкомитета интернет-конференции:**

**И.В. Тыха,**

**А.П. Король,**

**Ю.С. Табачок.**

**Упорядники збірника:**

**І.В. Тиха,**

**А.М. Вовкодав.**

**Составители сборника:**

**И.В. Тыха,**

**А.М. Вовкодав.**

**СЕКЦІЯ: БІОЛОГІЧНІ НАУКИ**

**Xakimov N.X, Abdullayeva SH.R.**  
(Samarqand, Uzbekistan)

**SAMARQAND VILOYATINING LALMI YERLARIDA YETISHTIRILADIGAN BUG'DOY NEMATODAFUNAASI  
VA UNING SHAKLLANISH XUSUSIYATLARI**

Tadqiqot ishlari Samarqand viloyatining lalmikor yerlarida yetishtiriladigan bug'doy nematodafaunasini o'rganish va uning shakllanish yo'llarini tahlil qilishdan iborat bo'lib, uni amalga oshirish maqsadida material to'plash Nurobod tumanining "Ulus" shirkat xo'jaligi tasarrufidagi lalmi yerlarda olib borildi. Ulus xo'jaligining past-baland tepaliklar (adir) hamda Jom cho'li bilan qo'shib ketgan tekislik yerlardan iborat. Hudud dengiz sathidan 480-680 metr baland bo'lib, iqlimi issiq va quruq, yillik yog'in miqdori 320-342 mm ga teng. Yillik yog'inning qarib yarmi bahor oylari (mart-aprel)ga to'g'ri keladi. O'simliklarning vegetatsiya davri 269 kunga teng, lekin ko'pincha havo harorati +10 °C dan baland bo'lganda vegetatsion davr 214 kungacha pasayadi. Xo'jalik yerlari orqali eski anhor kanali oqib o'tgan. Tuprog'i bo'z (tipik kulrang va och kulrang). Ushbu tuproqlarning ustki qatlamida (5-12sm) gumus miqdori 1,9-2,2%ni tashkil etadi.

Jamoa xo'jaligi, asosan, chorvachilik (qorako'lchilik) bilan shug'ullanadi. Xo'jalik yerlarining ko'p qismi lalmikor va bir qismi o'zlashtirilib, sug'oriladigan yerlarga aylantirilgan.

Tadqiqot ishlarining materiali 2014-yilning mart-may oylarida lalmi yerlarda yetishtiriladigan bug'doy ("Intensiv" nav) va uning rizosferasi tuprog'ining 20 sm gacha qatlamidan 200 dan ortiq namunalari to'plandi. O'simlik va tuproq namunalari tarkibidan nematodalarni ajratib olish uchun fitogelmintologik tadqiqotlarda keng qo'llaniladigan Berman usulidan foydalanildi. Ajratib olingan nematodalar 4% li formalin eritmasida fiksatsiyalanib, ulardan vaqtinchalik, qisman glitserin-jelatinli doimiy mikropreparatlar tayyorlandi. Ushbu preparatlardagi nematodalarning turlari aniqlandi.

Bug'doyning vegetativ a'zolari va uning rizosferasi tuprog'ining 20 sm gacha chuqurlikdagi qatlamida 57 turdan iborat 1643 ta nematodalar topildi. Faunani tashkil etuvchi turlar nematodalar (Nematodes) tipining uchta (Chromadorea, Enoplea, Dorylaimea) sinfi va 9 ta (Monhysterida, Plectida, Diplogasterida, Rhabditida, Panagrolaimida, Alaimida, Triplanchida, Dorylaimida, Mononchida) turkumlariga mansubligi aniqlandi. Lekin turkumlar orasida Panagrolaimida o'z tarkibidagi 39 turi bilan boshqalaridan keskin farq qildi, ayniqsa turkumning Tylenchina kichik turkumi turli tumanliligi (20 tur) bilan dominantlik qilishi aniqlandi. Shuning bilan birga Monhysterida, Diplogasterida, Alaimida, Triplonchida turkumlari bittadan turga ega bo'lishi hamda bug'doy faunasida juda siyrak tarqalganligi bilan ajralib turishdi.

Lalmi bug'doyi va uning rizosferasi tuprog'i nematodafaunasini tarkibidagi turlarning hamda individlarning o'simlikning yer ustki (poya va barg) a'zolari, ildiz sistemasi va rizosfera tuprog'i qatlamlarida tarqalish darajasini tahlil qilganimizda, ushbu xususiyatda ham sezilarli farqlar mavjudligi qayd qilindi, ya'ni o'simlikning yer ustki vegetativ a'zolarida 15 tur (124 ta ind) topilgan bo'lsa, ildiz sistemasida 30 ta tur (316 ta ind) topildi. Yer ustki vegetativ a'zolarida topilgan nematodalar uch turkum (Rhabditida, Panagrolaimida va Dorylaimida) vakillaridan iborat bo'lsa, ildiz sistemasida aytilgan turkum vakillaridan tashqari yana Plectida, Diplogasterida va Mononchida ning 1ta yoki 2ta dan vakillari ham qayd etildi. O'simlik tanasida uchirilgan nematodalarni turkumlar bo'yicha tahlil qilganimizda, shu narsani alohida qayd qilish o'rinliki, yer ustki va yer ostki vegetativ a'zolarida topilgan nematodalarni 19 turi (63,3%) Panagrolaimida turkumiga mansub bo'ldi. Ushbu turkumning ayrim turlari, jumladan Aphelenchus avenae, Paraphelenchus pseudoparietinus, Aphelenchoides parietinus, Aglenchus bryophilus, Ditylenchus dipsaci, Pratylenchus pratensis, Paratylenchus amblycephalus, Heterocephalobus elongatus kabilari o'simlik tanasida, ayniqsa ildizda o'z individlari bilan ancha zich joylashganligi aniqlandi.

Bug'doyning rizosferasi tuprog'i qatlamlarida ham turlar va ularning individlarini o'ziga xos ravishda joylashganligini ko'rish mumkin. Xususan, rizosfera tuprog'ining 0-10 sm li qatlamida 51 tur topilgan bo'lsa, 10-20 sm li qatlamida 43 tur qayd qilindi. Bunday farq individlar miqdorida ham aniq ifodalandi, ya'ni ustki qatlamda 739 dona topilgan bo'lsa, 10-20-sm li qatlamda 464 dona topildi. Bir qator turlar (Mesorhabditis monhystera, Rhabditis brevispina, Heterocephalobus elongatus, Aphelenchus avenae, Aphelenchoides bicaudatus, Aph.parietinus, Pratylenchus pratensis, Helicotylenchus multicinctus, Paratylenchus amblycephalus) ning individlarini asosiy qismi tuproqning 0-10sm qatlamida joylashgan. Bundan tashqari Proteroplectus assimilis, Megadorus megadorus, Eudorylaimus monhystera, Eud. Uzbekistanicus, Clarcus parvus, Mylonchulus solus kabilarning individlari faqat ustki qatlamda joylashgan.

Bug'doy nematodafaunasini tarkibidagi turlarni ozuqasi turi, oziqlanish usuli va o'simlikka nisbatan munosabatiga binoan bir qancha ekologik guruhlariga ajratish mumkin. Ularning bir guruhi rizosfera tuprog'ida yashab mikroorganizmlar bilan oziqlansa, boshqa bir guruhi chirish jarayoni bo'lgan manbalarda to'planib, organik chirindi bilan oziqlanadi. Uchinchi guruhi esa o'simlik tanasiga kirib olib, uning suyuq to'qimasi bilan oziqlanishga moslashgan bo'ladi. Umuman o'simliklarning nematodafaunasini tarkibidagi turlarni biosenotik va ekologik xususiyatlariga binoan pararizobiontlar (erkin yashovchilar) saprobiontlar (eusaprobiontlar, devisaprobiontlar) va parazit fitonematodalarga ajraladi. Bug'doy nematodafaunasini tarkibiga pararizobiontlar 21 tur, saprobiontlar 20 tur va parazit fitonematodalar 16 turni tashkil etdi.

Ekologik guruh vakillarini rizosfera tuprog'i va o'simlikning vegetativ a'zolarida tarqalish darajasi turlicha bo'lishi aniqlandi. Masalan, tuproqda erkin yashovchi pararizobiontlarning faqat bittasi (Eud.monhystera)

o'simlikning yer ustki va yer ostki qismlarida ham tuproq qatlamlarida topilgan bo'lsa, qolgan barchasi faqat rizosfera tuprog'ida qayd etildi. Eusaprobiontlarning barchasi o'simlikning vegetativ a'zolarida va rizosfera tuprog'ida, devisaprobiontlarning aksariyati o'simlik tanasida va tuproqda, ayrim turlari faqat rizosfera tuprog'ida joylashganligi qayd etildi. Ushbu holat ayrim o'simlik tublarining rizosferasida va ildizda saprobiotik jarayon mavjudligidan dalolat beradi. Parazit fitonematodalar o'z turlari soni bilan boshqa guruhlardan ajralib turadi. Ushbu guruhga Apehechus, Paraphelenchus, Aphelenchoides, Helicotylenchus, Merlinius, Paratylenchus, Aglenchus, Tylenchus, Ditylenchus, Pratylenchus kabi avlodlarning turlari mansub bo'lib, ular parazit mikrogelmintlar, ekto va endoparazitlar fitonematodalar kichik guruhlarini tashkil etib, o'simlik tanasida qayd qilingan boshqa ekologik guruh vakillariga nisbatan ham son ham miqdor jihatidan ancha zich uchirashi bilan ajralib turadi. Ayniqsa, bug'doyning yer ustki vegetativ a'zolarida, ildiz sistemasida va rizosfera tuprog'ida Aphelenchus avenae, Paraphelenchus pseudoparietinus, Ditylenchus dipsaci, Pratylenchus pratensis, Helicotylenchus multincinctus, Paratylenchus amblycephalus kabi turlarning individlari ancha zich tarqalganligi ma'lum bo'ldi.

#### Адабиётлар

1. Алибеков Л.А. Ландшафты и типы земель Зарафшанских гор и прилегающих равнин. Ташкент Изд-во "Фан", 1982 стр. 3-147
2. Санаева Л.Ш. Структура и формирование сообществ фитонематод зерновых культур в предгорной зоне северо-западной части Туркистанского хребта. Автореф. диссертации. Ташкент. 2011
3. Тулаганов А.Т. Пшеничная нематода—серьезный вредитель пшеницы в Узбекистане. Труды УзГУ, новая серия, т 26. вып.18.1941
4. Хуррамов А.Ш. Фауна и экология фитонематод пшеницы, дикорастущих и сорных злаков Сурхандарьинской долины. Автореф. дисс. Ташкент, 2006

**Бахритдин Бозоров**  
(Самарканд, Узбекистан)

#### ИЗУЧЕНИЕ ОСОБЕННОСТИ ВЫСШЕЙ НЕРВНОЙ ДЕЯТЕЛЬНОСТИ У ГРЫЗУНОВ В РАЗЛИЧНЫЕ СЕЗОНЫ ГОДА

Желтый суслик это типичный представитель глинистых пустынь и предгорных полупустынь Центральной Азии. Биология и экология его изучена еще не достаточно. Желтый суслик самым крупным представителем своего рода и где 7-8 месяцев в году проводит в летнее-осенне-зимней спячке. В период летней спячки температура его тела падает до 21-26<sup>o</sup> С при норме 36-37<sup>o</sup> С [1]. Летняя спячка этих животных тесно связана с повышением температуры окружающей среды до 42-45<sup>o</sup> С высушиванием эфемерной растительности, отсутствие воды в пустыне и созданием неблагоприятных условий заставляют животных впадать в летнюю спячку. Поэтому над нами была поставлена задача изучить их высшую нервную деятельность в период наибольшей активности (весной) и в период вхождения на фоне летней спячки (летом) [2]. Опыты проводили по оборонительной методике в экспериментальную камеру размером 60x80x130 см. Камера была разделена на эти отсеки. В среднем отсеке камеры на полу были вмонтированы металлические контакты с расстоянием между ними 2-3 мм. Условным положительным раздражителем служил четырех угольник. Условным отрицательным раздражителем служил треугольник. Безусловным раздражителем служил электрический ток напряжением 40-60 подающий на контакты в полу. Опыты показали, что при предъявлении четырехугольника условные рефлекссы проявились на 19,6±0,3 а укрепились на 72,3±1,5сочетаний. Их стабилизация наблюдается на 20-30 опытные дни. Величина правильных ответов составляла 85-90%. Латентный период в среднем составлял 5±0,6 с время.

Дифференцировочное торможение на четырехугольник появилось в среднем после 17,3±1.9 укрепились после 70,3±3,5. У сусликов в период активности наблюдается активизация всех форм поведенческой деятельности: пищевая, оборонительная, а также условно-рефлекторная деятельность. В этот период у животных широко представлено инстинктивное поведение. В последующей серии опытов при наступлении периода летней спячки суслики постепенно переходит из активного состояния в сноподобное, характерное для летней спячки. Таким образом результаты наших опытов показали, что в активный период жизнедеятельности условные рефлекссы на зрительные и слуховые стимулы несколько различны. Условные рефлекссы на световые сигналы, как на положительные, так на отрицательные более постоянны, чем со слухового анализатора. Как уже говорилось, на основании полученных данных установлено гетерогенная функция высшей нервной деятельности у сусликов в период жизненной активности и при вхождении в летнюю спячку.

#### Литература:

1. Нуритдинов Э.Н. Нейропептиды и поведение. Монография. Душанбе, 2002.
2. Нуритдинов Э.Н., Ивазов Н.И. Спячка и поведение. Душанбе, 1992.

Мария Гатальская, Анастасия Овсянкова, Наталья Дроздова  
(Гомель, Беларусь)

## ВЛИЯНИЕ ИОНОВ СВИНЦА И КАДМИЯ НА КАТАЛАЗНУЮ АКТИВНОСТЬ ПРОРОСТКОВ ОЗИМОЙ ТРИТИКАЛЕ

В настоящее время антропогенное загрязнение окружающей среды приобрело весьма значительную роль. Самое пристальное внимания направлено на изучение техногенного накопления тяжелых металлов в природных объектах. Особую роль играет почва как начальное звено трофической цепочки, она являются главенствующим источником загрязнения сельскохозяйственных культур. Высокое содержание соединений тяжелых металлов в растениях негативно сказывается на их росте и развитии, уменьшает количество продукции и снижает ее качество. В настоящее время особую актуальность представляет изучение влияния тяжелых металлов на разнообразные метаболические процессы растений, в том числе, на активность ферментов. Данная проблема имеет не только важное практическое, но и фундаментальное значение, которое, в свою очередь, связано с изучением механизмов адаптации и устойчивости растений к действию тяжелых металлов.

Под влиянием различных неблагоприятных факторов среды в растительных клетках индуцируется усиленное образование активных форм кислорода в хлоропластах и других компартментах. Пероксид водорода, являясь одной из активных форм кислорода, способен легко проникать через биологические мембраны [1, с. 22]. Основным ферментом, участвующим в детоксикации пероксида водорода, является каталаза, всегда присутствующая в системах, где происходят процессы клеточного дыхания с участием цитохромов [2, с. 171].

Каталаза - двухкомпонентный фермент, состоящий из белка и соединенной с ним простетической группой, гемовой природы. Она характеризуется высокой удельной каталитической активностью, почти не нуждается в энергии активации. Каталаза и другие подобные ей ферменты могут моделировать гомеостаз перекиси водорода и, соответственно, его сигнальную способность. Активность растительной каталазы часто рассматривается как показатель загрязнения среды, в которой развивается данное растение. Каталаза ингибируется синильной кислотой, сероводородом, фторидами. Поэтому измерение активности каталазы является одним из приемов выявления загрязнений в методе фитоиндикации, в том числе, и ионов тяжелых металлов в среде произрастания растений [3, с.128].

**Цель работы:** изучить влияние полиэлементного загрязнения ионами  $Pb^{2+}$  и  $Cd^{2+}$  на активность каталазы проростков оз. тритикале.

Объектом исследования являлось зерно оз. тритикале сорта «Динаро».

Перед закладкой эксперимента атомно – эмиссионным методом проведено исследование зерна на содержание тяжелых металлов (таблица 1).

Таблица 1 – Содержание тяжелых металлов в зерне оз. тритикале

Исследуемые образцы	Содержание металла	
	Свинец	Кадмий
Оз. тритикале	0,26	0,029

В мг/кг

Примечание: ПДК  $Cd^{2+}$  – 0,10 мг/кг; ПДК  $Pb^{2+}$  – 0,50 мг/кг

Таким образом, показатели не превышали допустимые пределы содержания свинца и кадмия в зерновой продукции.

Для изучения влияния различных концентраций свинца и кадмия при их совместном присутствии в среде прорастания выделены контрольные и опытные группы, каждая из которых содержала по 5 г зерна. Контрольная группа проращивалась с добавлением дистиллированной воды объемом 20 мл, опытные группы - с добавлением 20 мл смеси растворов солей  $Pb(NO_3)_2$  и  $Cd(NO_3)_2$  с концентрациями, соответствующими 0,25; 0,5; 1 и 2,5 ПДК каждого металла. Проращивание зерна проводили в течение 3 суток. Далее проростки использовали для определения активности каталазы после предварительных измерений морфометрических параметров.

Определение активности каталазы проводили методом йодометрического титрования [4, с.175]. Активность выражали в мкмоль  $H_2O_2$ , разлагаемого 1 г растительного образца в течение 1 мин при  $20^{\circ}C$ .

В таблице 2 представлены результаты определения активности каталазы в проростках оз. тритикале сорта «Динаро» в условиях эксперимента.

Таблица 2 - Активность каталазы в проростках оз. тритикале

Условия закладки эксперимента	Активность каталазы, в мкмоль $H_2O_2$ , разлагаемой 1 г растительного образца в течение 1 мин при $20^{\circ}C$
Контроль	4,97±0,02
0,25 ПДК $Pb^{2+}$ и $Cd^{2+}$	3,38±0,04
0,5 ПДК $Pb^{2+}$ и $Cd^{2+}$	2,42±0,13
1 ПДК $Pb^{2+}$ и $Cd^{2+}$	1,72±0,08
2,5 ПДК $Pb^{2+}$ и $Cd^{2+}$	0,47±0,08



Анализ результатов позволил установить, что ингибирование активности каталазы на 32 % по сравнению с контролем отмечалось уже при содержании ионов свинца и кадмия в среде прорастания на уровне 0,25 ПДК. Активность каталазы в проростках озимой тритикале, выращенных в среде с концентрациями ионов свинца и кадмия 0,5; 1 и 2,5 ПДК уменьшалась, по сравнению с контролем, на 51,31%; 65,4%; и 90,5% соответственно. Таким образом, совместное влияние ионов кадмия и свинца вызвало значительное ингибирование активности каталазы.

Для определения достоверности различий между опытными группами и контролем и проверки гипотезы о достоверном влиянии тяжелых металлов на изменение активности каталазы в проростках озимой тритикале был проведен однофакторный дисперсионный анализ, результаты которого представлены в таблице 3. Установлено, что различия между средними величинами статистически значимы. Показатели активности каталазы при концентрациях металлов 0,25; 0,5; 1 и 2,5 ПДК достоверно отличаются от активности каталазы в контроле (рисунок).

Таблица 3 - Результаты однофакторного дисперсионного анализа для проростков озимого тритикале

Условия эксперимента	F	P	F критическое
H <sub>2</sub> O – (Pb <sup>2+</sup> и Cd <sup>2+</sup> 0,25 ПДК)	6907,804878	1,55425E-15	4,964602701
H <sub>2</sub> O – (Pb <sup>2+</sup> и Cd <sup>2+</sup> 0,5 ПДК)	2757,31203	1,51868E-13	4,964602701
H <sub>2</sub> O – (Pb <sup>2+</sup> и Cd <sup>2+</sup> 1ПДК)	10264,82759	2,14983E-16	4,964602701
H <sub>2</sub> O – (Pb <sup>2+</sup> и Cd <sup>2+</sup> 2,5 ПДК)	16931,36364	1,76387E-17	4,964602701



Рисунок – Различия в активности каталазы в проростках контрольной и опытных групп

Уменьшение активности каталазы приводит к торможению детоксикации пероксида водорода, и как следствие, нарушению клеточных процессов (денатурации белка, повреждению нуклеиновых кислот и интенсификации перекисного окисления липидов), которые негативно сказываются на развитии проростков.

Таким образом, в условиях лабораторного опыта проанализировано изменения в активности каталазы в проросших зернах озимой тритикале сорта «Динаро» под влиянием полиэлементного загрязнения ионами свинца и кадмия. При увеличении концентрации тяжелых металлов в среде прорастания наблюдается достоверное ингибирование каталазной активности проростков.

Полученные данные позволяют расширить знания в области влияния ионов тяжелых металлов на активность ключевых ферментов зерновых культур, что может быть использовано при оптимизации условий хранения, проращивания и получения экологически безопасной продукции.

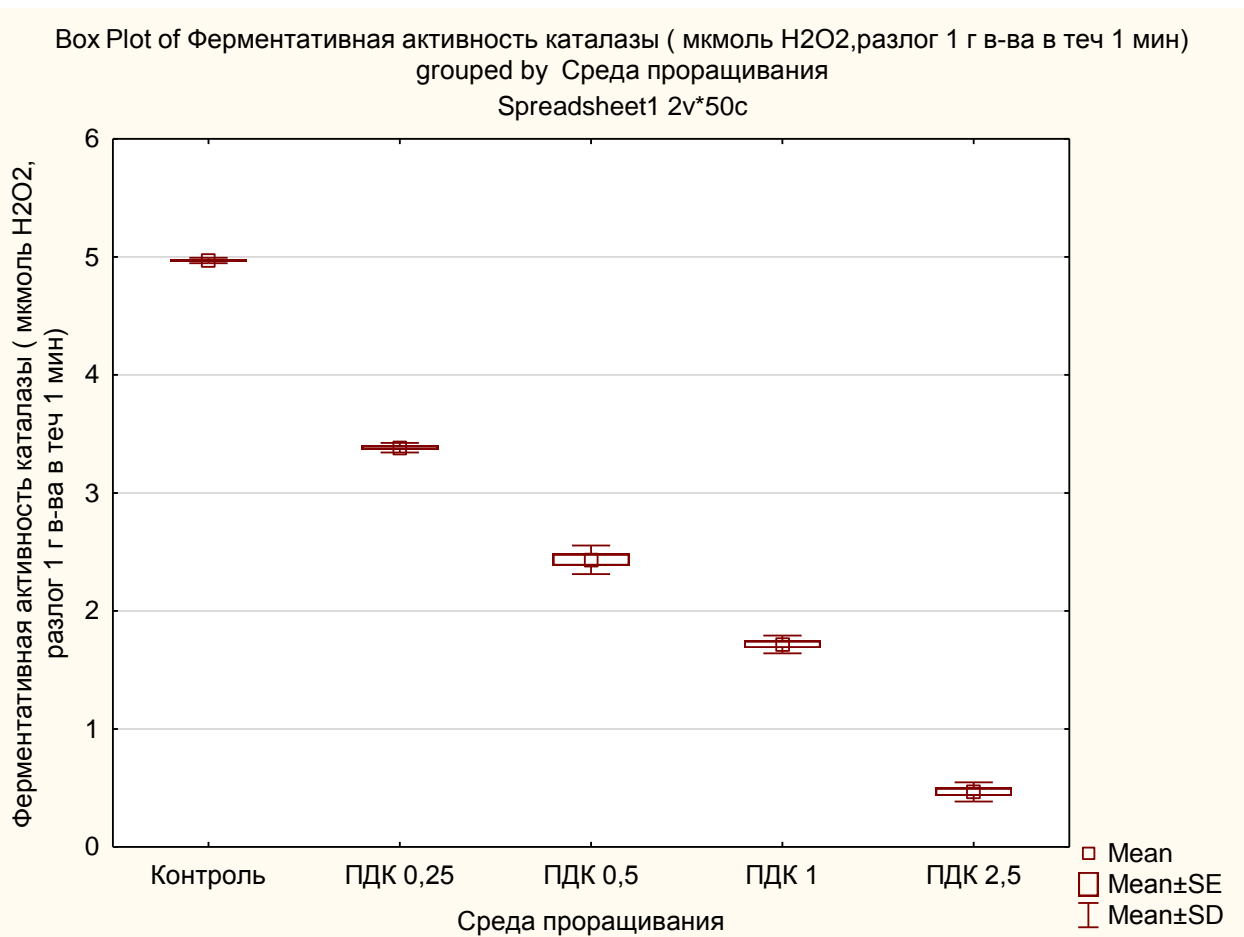
#### Литература:

1. Половинкина Е.О. Окислительный стресс и особенности воздействия слабых стрессоров физической природы на перекисный гомеостаз растительной клетки / Е.О. Половинкина, Ю.В. Синицына. – Нижний Новгород: Изд-во Нижегородского государственного университета им. Н.И. Лобачевского, 2010. – 62 с.
2. Гарифзянов А.Р., Жуков Н.Н., Иванищев В.В. Образование и физиологические реакции активных форм кислорода в клетках растений // Современные проблемы науки и образования, 2011. – Т. 49. – № 2. – С. 161-183.
3. Кретович В.Л. Биохимия растений / В.Л. Кретович. – М.: Высш. школа, 1986. - 503 с.
4. Починок Х.Н. Методы биохимического анализа растений /Х. Н. Починок. – Киев: Наукова думка, 1976. - 334 с.

**Научный руководитель:**

кандидат химических наук Дроздова Наталья Ивановна.

**Ismayilova M.A.**

**(Samarqand, O'zbekiston)**

### IMMUNOKOMPONENTLI JARAYONLARNI BOSHQARISHDA TIREOID GORMONLARNING ROLI

Oxirgi o'n yilliklar mobaynida tireoid va boshqa tireoid bo'lmagan patologiyalarning o'zaro bog'liqlik muammosi ancha ahamiyatli bo'lib qolmoqda. Qalqonsimon bez kasalliklarini va ushbu kasalliklar bilan kasallanish darajasining oshishini aniqlashni (tashxisni) yaxshilanishi uning ahamiyatini yanada o'sishiga olib keldi. Bundan tashqari, tireoidsiz kasalliklar bilan kasallanganda ham tireoidli statusni o'zgarishi haqidagi yangi ma'lumotlarni olinishi ko'rib chiqilayotgan muammoning dolzarbligini oshiradi [1]. Qator nufuzli tekshirishlarda ko'rsatilishicha, subklinik holatda o'tayotgan qalqonsimon bezning patologiyasi qator og'ir kasalliklarni yuzaga kelishi va ularning noqulay kechishi mumkin bo'lgan turlarini tarqalishida muhim rol o'ynaydi. Ularga yurak-tomirlar tizimi kasalliklari (IBS, arterial giper- va gipotenziya), asab-ruhiy (effektorli buzilishlar, depressiya, Alsgeymer kasalligi) gastroentologik kasalliklar (kolitlar, gepatitlar, o't xaltalari va yo'llari kasalliklari), reproduktiv tizim kasalliklari (fibromioma, mastopatiya, endometrioz), ayrim onkologik (leykozlar, sut bezlari, to'g'ri ichak), immunopatologik jarayonlar (SKV) va boshqalar kiradi [2]. Odamlarda tireoidsiz kasalliklar bilan xastalangan bemorlarda tireoid gormonlar darajasini o'rganish natijasida, ularning qonida tireoid gormonlarning disbalansi yuqori darajada bo'lishini aniqladilar. Ushbu disbalansni ahamiyati to'lig'icha aniq emas. O'rganilgan odamlarning ma'lum qismida qalqonsimon bezning o'lchami kattalashgan holdagi yashirin tireoid patologiyasi mavjud bo'lgan bo'lishi mumkin [4]. Tireoidli tizimdagi patologiya ko'pchilik hollarda gipotireoz sindromi bilan birga kechadi. Bu holat gormonlarning etarli bo'lmagan mahsuloti bilan (birlamchi, ikkilamchi yoki uchlamchi) va yoki ularning periferiyadagi ta'sirini buzilishi bilan xarakterlanadi. Oxirgisi juda kam o'rganilgan. Ular tireoid gormonlarni retseptorlar bilan birikishi, chidamlilik retseptorlari, retseptorlardan keyingi patologiya tiroksinning triyodtironinga aylanishini buzilishi qamrab oladi [5]. Qator tadqiqotchilarni ta'kidlashicha, aynan periferik to'qimalardagi tireoid gormonlar taqchilligi gipotireozning klinik ko'rsatkichlarini namoyon bo'lishida asosiy rolni o'ynaydi. U tireoidsiz kasalliklarni rivojlanishiga ham ta'sir ko'rsatadi, bu yaqinda fibromialgiya bilan og'rikan bemorlarda aniq ko'rsatilgan edi [4]. Hayvonlarda bajarilgan eksperimentlarda tireoid gormonlar rentgen nurlari bilan jarohatlangan xromasoma abberatsiyasi mavjud hujayralar sonini kamaytiradi. Ularning himoya ta'sir mexanizmi xromosomalardagi reparativ jarayonlarning kechishini yaxshilanishi bilan echimini topadi. Bundan tashqari, qalqonsimon bez patologiyasida vitiyaga, xusnbuzar (bujama), tizimli teri sili, psarioz, deformatsiyalanuvchi osteoartroz kabi kasalliklarga chalinishini ko'payishi ko'rsatib berilgan [6]. Asab, endokrin va immun tizimlar funksional va anatomik jihatdan o'zaro uzviydir [3]. Bu tizimda asosiy o'rinni gipotalamus, gipofiz, qalqonsimon bez o'qi egallaydi [1]. TTG ni sekretsiasini boshqarilishini asosida qaytar bog'lanishni musbat va manfiy mexanizmlari yotadi: erkin T<sub>3</sub> va T<sub>4</sub> ning yuqori konsentratsiyasi uning chiqarilishini ingibirlasa, kam konsentratsiyasi esa- stimullaydi. Shuni esda tutish kerakki, periferik to'qimalarga nisbatan adenogipofizda T<sub>4</sub> deyodlanishi natijasida T<sub>3</sub> ning hosil bo'lishi jiddiy darajada jadal kechadi. Shu bois qon tarkibida aniqlanayotgan TTG ning darajasi u yoki bu davolovchi dorivor preparatlar tayinlanganda birdaniga o'zgarishga uchramasdan balki, ma'lum bir muddatdan keyin o'zgaradi. TTG molekulyar massasi 2800 bo'lgan glikoproteid bo'lib, ikkita – alfa va beta subbirligidan iboratdir. TTG parchalanish davrida 40-60 daqiqani tashkil etadi. TTG ning biologik faolligi beta –subbirlilik bilan bajariladi. TTG qalqonsimon bezga bevosita ta'sir ko'rsatadi. Markaziy boshqarish tizimining buzilishi natijasida tireoid gormonlar sekretsiasini o'zgarish sabablaridan biri TTG ni sekretsiasini ortishi va kamayishi hisoblanadi [4]. Qayta affentatsiya yoki qaytar bog'lanish tamoyili gipofizar-gipotalamo-tireoidli tizimni uzviyligini tekshirishlar asosida normada va turli kasalliklar paytidagi qalqonsimon bezning funksional holati yotadi. Bu tamoyilni bilish olib boriladigan terapiya ishlarini korreksiyasini amalga oshirish uchun zarur. Masalan, qalqonsimon bezni olib tashlash yoki tireostatik preparatlardan foydalanish qondagi TTG miqdorini ortishi bilan birga kechadi. Bunga mos holda odamlar qonida birlamchi gipotireozda TTG ning yuqori

darajasi qayd qilinsa, tireoidli gormonlar darajasini mu'tadillashuvi TTG ning kamayishi bilan birga kechadi. Shuningdek, toksik bo'lmagan bog'lovchi zobni yuzaga kelishida TTG ning roli hali to'lig'icha tushuntirilmagan. Uzoq muddatlar davomida zobning rivojlanishi TTG ning sekretsiyasiga bog'liq deb kelingan bo'lsa, lekin keyingi vaqtda aniqlashlaricha shishli zobda TTG ning darajasi ko'pchilik hollarda o'zgarmaydi va bemorlarda, ayniqsa yoshi 50 dan oshganda TTG ning tireoliberiga bog'liq bo'lmagan reaksiyasi kuzatiladi. TTG ning tireoliberiga shishli eutireoidli zobdagi reaksiyaning kuzatilmaslik sababi o'z echimini topmagan. Eutireoidli holat bunday bemorlarda  $T_3$  ning sekretsiyasi bilan qo'llab-quvvatlab turiladi, bu esa «qaytar bog'lanish» tizimining holatiga ta'sir ko'rsatadi. Yosh ulg'ayishi bilan qalqonsimon bezning sekretorlik funksiyasi pasaya boradi. Yoshga oid holda qon tarkibidagi  $T_3$  ning umumiy konsratsiyasini kamayishi va uning erkin fraksiyasi erkaklarda ayollardan bir muncha ilgari boshlanadi. Shu bilan birga tireoliberinni kiritilishiga qalqonsimon bezni adekvat reaksiyasi saqlanib qoladi, bu esa gipotalamo-gipofizar-tireoid bog'larini butunligini (intaktligi), hamda bezning funksional zahiralarni etarli darajada ekanligidan dalolat beradi [5]. Tireoidli funksiyalarning boshqarilishi qalqonsimon bez darajasida nazorat qilinadi. Yodning taqchilligi TTG ning gipersekretsiyasiga olib kelsa, tireoidli gormonlar esa gipofiz va gipotalamus ishtirokisiz ham qalqonsimon bez funksiyasini so'ndirishi mumkin. Qalqonsimon bez funksiyasini boshqaruvchi markaziy gipotalamo-gipofizar mexanizmdan tashqari tireoid gormonlar sekretsiyasiga ta'sir qiluvchi periferii k boshqaruvchi tizimlar ham mavjud. Tireoidsiz kasalliklar paytidagi TRG sekretsiyasi supressiya bilan faollashtiriluvchi yana bir asosiy mexanizmi bo'lib, yallig'lanishga qarshi sitokinli mexanizm hisoblanadi. Interleykin -2b (IL-2b) va interleykin-6 (IL-6) lar, ya'ni o'sma (TNF-a) nekrozining omili in vivo dagi singari in vitro da ham TRG va TTG ning sintezlanishiga va sekretsiyasiga ingibirlovchi ta'sir ko'rsatadi. Qon zardobidagi sitokinni darajasi kasallik og'irligi va TTG konsratsiyasini va qalqonsimon bez gormonlarini aniq o'zgarishi bilan bevosita korrelyasiya qiladi. Bundan tashqari sitokinlar tireoid gormonlar sekretsiyasiga hamda ularning tashilishiga va metabolizmiga ta'sir qiladi [4].

#### Литература:

1. Абдувалиев А.А., Гильдиева М.С., Саатов Т.С. Тироксина регуляция пролиферации эстроген- и прогестеронотрицательных клеток рака молочной железы. // Российский онкологический журнал. - 2006. - №2. - С. 15-18
2. Абдувалиев А.А., Гильдиева М.С., Саатов Т.С. Биологические эффекты тироксина в экспериментальном канцерогенезе. // Проблемы эндокринологии. - 2005. - №1. - С.46-49
3. Агол В.И. Генетически запрограммированная смерть клетки // Соросовский образовательный журнал. – Москва, 1996. – №6. – С.20-24
4. Азимова Б.Ж. Регуляция тироксином апоптоза и пролиферации опухолевых клеток в экспериментальном канцерогенезе. – Дис. ... канд. биол. наук. – Ташкент, 2008. – 120 с.
5. Акрамова Г.С., Умеров О.И., Саатов Т.С. Мембранные липиды в реализации эффекта тироксина на транспорт глюкозы в скелетных мышцах // Узбекский биологический журнал. – Ташкент, 2002. – №2. – С.3-6
6. Аксель Е.М. Состояние онкологической помощи населению России и стран СНГ в 2004 г. // Вестник РОНЦ им. Н.Н.Блохина РАМН. – Москва, 2006. – №3 (17, прил. 1). – С.11-44

Фарангиз Олимова, Даврон Хайитов, Саидова М.  
(Самарқанд, Ўзбекистон)

#### ЭХИНОКОККОЗГА ЧАЛИНГАН ОРГАНИЗМЛАРДА ФИЗИОЛОГИК, БИОКИМЁВИЙ, ИММУНОЛОГИК ЎЗГАРИШЛАР ВА УНИ ОЛДИНИ ОЛИШ ЧОРА ТАДБИРЛАРИ

Эхинококкоз сурункали антропоцестодоз хасталиги ҳисобланиб, унинг личинкалик даври қўй, эчки, қорамол, туя ва бошқа қишлоқ хўжалик ҳайвонлари ҳамда инсон (оралиқ хўжайин) каби организмларнинг ички муҳитларида ўтиб, тухими (онкосфера) дан паразитнинг илмоқли бошча (протосколекс) лари ривожланган пуфак (эхинококк) тараққий этади. Ривожланган пуфак (эхинококк) паразитнинг метоцестода даври *Echinococcus unilocularis* ҳисобланиб, уни истеъмол қилган ит, бўри, тулки, чиябўри каби ғўштхўр (асосий хўжайин) ҳайвонларнинг ингичка ичагида вояга етган даврига айланади, *Echinococcus granulosus* гижжаси ривожланади ва у атроф-муҳитга етишган тухум (онкосфера) ларини ажратиб биоценозларни ифлослайди [1, 2, 3]. Паразитнинг онкосфераси озиқ маддалар билан ёки тасодифан оралиқ хўжайин организмларига тушгач, ичак деворлари орқали қонга ўтади ва жигарга, сўнгра қон айланиш тизими бўйича ўпка ва бошқа ички аъзоларга тарқалиб, у ерда аста-секинлик билан тўқима суякларидан тайё озиқли маддаларни диффузиялаб озиқланади, катталаша боради ва сон-саноксиз протосколекслар сақловчи пуфак (эхинококк) даврига айланади. Пуфакчаларнинг йиллик катталашishi ўртача 1 см га тўғри келади. Йиллар давомида ўсиш ҳисобидан пуфакча бирламчи, иккиламчи, учламчи ва ҳоказо тартибдаги қиз пуфакчалар ҳосил қилиб, нўхатдек катталиқдан то ёш бола калласидек катталиқкача йириклашиб боради. Натижада у билан зарарланган оралиқ хўжайиннинг жигари, ўпкаси ёки бошқа аъзолари тўқимасининг асосий массасини эгаллайди, уларда физиологик-биокимёвий жараёнларнинг кечишига тўсқинлик қилади, аллергик реакцияларни келтириб чиқаради, энг муҳими, хўжайин ҳисобидан озиқланиши туфайли пуфак (эхинококк) нинг ички бўшлиғи қуюқлашган биологик суюқлик билан тўлиб боради ва

протосколексларнинг ривожланишини таъминлайди. Адабий маълумотлар [4] га қараганда суюқлик таркибида  $\text{Na}^+$ ,  $\text{K}^+$ ,  $\text{Mg}^{++}$ ,  $\text{Ca}^{++}$ ,  $\text{Cl}^-$ ,  $\text{Fe}^{++}$ ,  $\text{SO}_4^{-2}$ ,  $\text{PO}_4^{-3}$ ,  $\text{SiO}_4^{-2}$ ,  $\text{CO}_3^{-2}$  ионларининг жамғарилиши аниқланган. Айниқса  $\text{Ca}^{++}$  ионининг миқдори хўжайин организми қонининг зардобидагига нисбатан, 8 ойлик пуфак суюқлигида йигирма уч марта кўп миқдорда жамғарилади. Шу билан бирга суюқлик таркибида 0,1% гача глюкоза ва бошқа карбонсувлар, 1,25% гача ёғ кислоталари, холестерин, лецитинлар ва ҳар 100 мл суюқлик таркибида 17,3 -227,0 мг гача таркибида 18 хил аминокислоталар сақловчи оқсиллар ва оқсилли моддалар учрайди (жадвал). Демак, улар хўжайин тўқимаси суюқлиги ҳисобидан ўзига зарур бўлган барча озиқ моддаларни, витаминларни гормонлар ва бошқа биофаол моддаларни ўзлаштириб сурункали жадвал цестодоз хасталигини келтириб чиқаради.

1-жадвал

Ларвал эхинококк (*Echinococcus unilocularis*) пуфаги суюқлигининг биокимёвий таркиби

Т/р	Эхинококк суюқлиги таркибидаги макро- ва микромолекулалар	Макро- ва микромолекулаларнинг кимёвий таркиби
1	Карбонсувлар	Моносахаридлар: глюкоза ( $\text{C}_6\text{H}_{12}\text{O}_6$ ) 0,1% гача
2	Липид (ёғ)лар	Ёғ кислоталари, холестерин, 1,25% гача лецитинлар
3	Оқсиллар	Аминокислоталар (18 хил) 100 мл да 17,3-227,0 мг гача
4	Микромолекулалар	$\text{Na}^+$ , $\text{K}^+$ , $\text{Mg}^{++}$ , $\text{Ca}^{++}$ , $\text{Fe}^{++}$ , $\text{Cl}^-$ , $\text{SO}_4^{-2}$ , $\text{PO}_4^{-3}$ , $\text{SiO}_4^{-2}$ , $\text{CO}_3^{-2}$

Энг муҳими, ларвал цестодоз қўзғатувчиси оралиқ хўжайин организмга IgM, IgG, IgA, IgE синфига кирувчи иммуноглобулинлар билан антигенли таъсир этади. Натижада хўжайин организмнинг иммуноглобулинлар тизимининг нисбати ўзгаради, масалан, маълумотлар [1] га қараганда сут эмизувчиларнинг асосий иммуноглобулини IgG бўлиб, унинг миқдори 1177 мг% гача етади, ларвал эхинококкоз бошқа тўқима гелментозларининг бошланғич даврида IgM, сўнгра IgG антитаналарининг миқдори ортиб боради. Паразитар касалликларга чалинган ҳайвон ва инсонларда В-лимфоцитларда синтезланадиган IgG, IgA, IgM, IgD, IgE иммунолабулинларнинг миқдори қон зардобида жамғарилиб боради. Улардан IgG, жами глабулинларнинг ўртача 75-80%, IgA -7-15%, IgM-5-10%, IgD-0,3%, IgE- 0,003% ни ташкил этади. Молекуляр массаси 150 000 дан 190 000 гача бўлган бу глобуляр оқсиллар антитаналар ҳолида ҳам, хўжайра мембранасида жойлашган В-лимфоцитларнинг рецепторлари ҳолида ҳам фаоллик кўрсатади. Тимус билан боғланган Т-лимфоцитлар эса Th, Tc, Ts, Tdh кўринишларида учраб В-лимфоцитлар билан биргаликда антигенли махсусликни намоён этади. Энг аввало, бунда иммунологик чидамлилиқ (толерантлик) ни намоён этиб, антигенларга махсус бўлган хўжайраларни фаолсизлантиради, сўнгра антигенли Т-хўжайралар фаоллигининг сўндирилишини идора этади. Тўқима паразитлари (*Echinococcus unilocularis*) ларининг физиологияси ва биокимёсини ўрганиш жараёни [2, 4] да, уларнинг экстрактларидан гелъфилтрлаш усулидан фойдаланиб 11 хил оқсиллар фракцияси ажратиб олинган, улардан 4 хили антиген хусусиятга эга бўлган юқори молекулали иммунолабулинлар экнлиги ўрганилган. Олинган натижалар, гелъментлар биокимёсида эришилган сўнги ютуқларга монанд ҳолда қўйидагича тавсифланади. Гелъминтлар антигенлари таъсирида хўжайин организмлар ўзларининг иммунолабулинли антигенларини, энг аввало IgE ва камроқ миқдорда IgA, IgG ни ишлаб чиқаради. IgE молекуляр массаси 190 000 га тенг бўлган, гликопротеин ҳисобланиб, у Т-лимфоцитлар томонидан ишлаб чиқарилади. IgE нинг миқдори эхинококкознинг оғир кечишини белгилайди ва қўйидаги тўрт хил даражада кузатиладиган аллергик реакцияларни келтириб чиқаради: Биринчидан, паразит антигенлари хўжайин қони тромбоцитлари, базофилларидаги IgE билан бирлашади ва уларнинг фаоллигини сусайтиради ва асаб медиатори ҳолида таъсир этадиган, гистамин, ацетилхолин, гепарин анафилаксияси каби моддаларни фаоллаштиради. Уларнинг таъсирида қон томирлари, силлиқ мушаклар ва бошқа ички аъзолар фаоллигига ҳамда қоннинг ивиши тизимига салбий таъсир этиши билан боғлиқ ўзгаришлар кузатилиб, гелъмент инвазиясидан ҳимояланиш реакцияси намоён бўлади. Иккинчидан, гелъминт антигенлари хўжайин организмнинг хўжайра ва тўқималарида жамғарилган IgG ва IgM каби антитаналар билан бирикишидан ва уларнинг емирилишидан келиб чиқадиган ўзгаришлар ҳисобланади. Бунда гемолитик анемия, аутоиммунли гемолитик анемия, аллергик реакцияларни пайдо бўлиш кузатилади. Учунчидан, Артюс номи билан аталувчи аллергик касалликлар намоён бўлиб, улар хўжайин тўқималарининг антитанаси IgG ва IgM билан иммун молекулалари таъсирида емирилишидан келиб чиқади. Натижада қон плазмасида молекуляр массаси 6800 га эга бўлган анафилотоксин полипептиди ҳосил бўлади. Унинг таъсирида нейрофилли лейкоцитлардан лизосомали ферментлар ажралиб чиқади ва томирлар деворининг базал мембранаси ҳолида гепотоцитлар, кардиомиоцитлар каби фаолиятли хўжайраларнинг емирилиши билан боғлиқ иммун мажмуаси касалликлари ривожланади. Бунда аллергик реакциялар, айниқса, парзит антигенларининг мўл миқдорда таъсири вақтида ҳосил бўлган анафилотоксин иштирокида юзага чиқиб, қайтмас анафилактик шок ҳолида ўтади. Тўртинчидан, гелъминтозлар даврида патологик жараён кўринишида юзага чиқадиган аллергик реакциялар бўлиб, унда макрофаглар иштирокида лимфоцитларнинг махсус антигенлар билан таъсирланишдан келиб чиқадиган ўзгаришлардир. Унда лимфоцитлардан кўп миқдорда лимфокинлар, ажралиб иккиламчи ўзгаришларни келтириб чиқаради [1, 3]. Барча аллергик реакцияларнинг белгиси периферик абсалют ва нисбий эозинофилияси ҳисобланиб [4], унда меъёрда 1 мкл периферик қонда 150-300 эозинофиллар учраса, аллергик реакциялар

пайтида унинг миқдори ўн минг марталаб ортиб кетади. Б.А. Астафьев [1] нинг маълумотларига қараганда одам гельминтозлари орасида 385 ҳолат анафилактик шокка олиб келган, шундан 244 ҳолати эхинококкоз: 211-ҳолат жигар эхинококкозини, 29 –ҳолат ўпка ва 4 та бошқа аъзолар эхинококкози, шундан 45 ҳолатда ўлим содир бўлган. Анафилактик шокнинг келиб чиқиши, бевосита, паразитнинг антигенлари ва Т-лимфоцитлар ишлаб чиқарадиган омиллар таъсирида суякларнинг илигида дифферинцияланмаган ҳужайраларнинг ҳосил бўлиши ва унинг қон орқали ички аъзоларининг бириктирувчи тўқималарига ўтиб, ўзларидан жамғарилган гистамин, серотанин, ацетилхолин каби нейромедиаторларни ажратиб, уларнинг таъсирини кучайтириши ва брадикинин, лизилбрадиниин каби биологик фаол моддаларни ажратиб аллергик реакцияларни бир мунча кучайтиради. Шу билан бирга оралиқ ҳужайин организмларида паразитнинг IgE иммунолабулини таъсирида аллергик табиатли тўқима реакциялари кузатилади. Натижада, гиповитаминоз, оксидланиш қайтарилиш реакцияларининг пасайиши, иоқсил, ёғ, микроэлементлар алмашинувининг бузилиши, жигарнинг гликогенез фаолиятининг кечикиши каби патофизиологик-биокимёвий ўзгаришлар келиб чиқади. Эхинококкоз қўзғатувчисининг кенг тарқалишини олдини олиш мақсадида қуйидаги профелактик чора-тадбирларни қўллаш тавсия этилади:

1. Гўшт учун моллар сўйиладиган жой (қушхона) ларни тартибга келтириш ва уларни рўйхатга олиш. Гўшт сотувчи кишилар (қассоблар) га тушунтириш ишларини олиб бориш, уларни устидан ветеринария назоратларини кучайтириш;

2. Гўштга сўйиладиган эхинококк паразитининг оралиқ ҳужайини ҳисобланган қўй, эчки, қорамол, туя ва бошқалар фақат ветеринария назорати остида сўйилиши ва касалликка чалинган аъзолар (ўпка, жигар ва бошқаларни) проф. М.А. Аминжонов (1988) усули бўйича куйдириш, ҳеч вақт итларга бермасликни такрор-такрор уқтириш;

3. Эхинококк паразитининг асосий ҳужайини ҳисобланган чўпон, ов ва уй итларини эмлаш, дайди итларни эса йўқ қилиш тавсия этилади. Эмлаш амалиётида проф. М.Ў. Ўралов [3, 4] тавсия этган иммунологик зардобдан фойдаланиш юқори самара беришини инобатга олиш;

4. Одамларни, айниқса, чўпонлик қилувчи кишиларни ва болаларни вақти –вақти билан тиббий кўриқдан ўтказиш, уларнинг инвазияланишининг бошланиш даврини аниқлаб, тиббий ёрдам бериш;

5. Болалар боғчасида ва инсонлар тўпланиб дам оладиган жойларда дайди итларни юришини қатъиян таъқиқлаш;

6. Аҳоли ўртасида эхинококкоз хасталигини келтириб чиқарувчи сабаблар ҳақида семинарлар ўтказиш мақсадга мувофиқдир. Бунда гўштга сўйилган оралиқ ҳужайинлар (қўй, эчки қорамол, туя ва ҳоказаларни) эхинококкозга чалинган ички аъзоларини махсус бетонли мосламада ёқиб юбориш усули кўрсатилади ва ҳар бир қушхона олдида мана шундай мосламалар қурилиши тавсия этилади. Агар мосламалар бўлмаган тақдирда, 1-2 метрли чуқур қазиб гўшт учун сўйилган ҳайвонларнинг эхинококк билан зарарланган ички органларни, албатта, ёқиб юбориш тавсия этилади. Бу билан асосий ҳужайин – итларнинг имагенал эхинококкозга чалинишининг олди олинади.

#### Адабиётлар

1. Астафьев Б.А. Иммунопатологический проявления и осложнения гельминтозов. М: Изд-во институт медицинской паразитологии и тропической медицины имени Е. И. Марциновского, 1987. - 124 с.
2. Эргашев Э.Ҳ., Абдурахмонов А.Т. «Чорва молларининг гельминтоз касалликлари». Тошкент. «Меҳнат» 1992. 41-49.б.
3. Эргашев Э.Ҳ., Шопўлатов Ж.Ш. Паразитология. – Тошкент: Ўқитувчи, 1981.
4. Ўролов М.Ў. «Гельминтлар биокимёси». Тошкент; «Фан» 1991.

**To`ramqulov Sh.**  
(Samarqand, O`zbekiston)

#### **“ODAM VA UNING SALOMATLIGI” O`QUV PREDMETINI O`RGANISHDA INNOVATSION TEKNOLOGIYALARDAN FOYDALANISH**

Darsning sifat va samaradorligini oshirishda innovatsion texnologiyalardan foydalanish o`quchilar olgan bilimlarini tahlil qilish, amaliyotda qo`llash, erkin mustaqil fikirlash qobiliyatini oshirish qiziqishlarini hosil bo`lishiga olib keladi. Hozirgi davrda o`qituvchi har bir darsni o`tish jarayonida yangi pedagogic texnologiyalarning turli usullaridan foydalanish mumkin. Quyida, „Odam va uning salomatligi“ o`quv predmetining, „Ichki sekretsiya bezlari fiziologiyasi“ bobini takrorlash jarayonida ayrim pedagogik texnologiyalardan foydalanishni ko`rib o`tamiz.

1. Darsning maqsadi; talimiy maqsadi-o`quvchilarning ichki sekretsiya bezlarining ahamiyati, tuzilishi, funksiyasi, xossalari haqidagi bilimlarni mustahkamlash, mustaqil fikirlash qobiliyatini oshirish, guruh bo`lib ishlash, qarorlar qabul qilish malakasini takomillashtirish. Tarbiyaviy maqsadi-o`quvchilarga ichki sekretsiya bezlari tizimini insonlarni o`shirish va rivojlanishida muhim ahamiyatga ega ekanligini tushuntirish. Rivojlantiruvchi maqsadi – o`quvchilarda xamkorlikda, jamoaviy bo`lib ishlash ko`nikmalarini shakillantirish, ularni ijodiy fikirlashga o`rgatish fanga bo`lgan qiziqishini oshirish.

2. Dars turi; noan'anaviy

3. Talim usullari; og'zaki, savol – javob, klaster, juftini toppish, keys va tayanch so'zlar bo'yicha chaqiriq texnologiyalari.

4. Dars jihozlari; Ichki sekretiya bezlari tizimining turli qismlari tasvirlangan tasviriy ko'rgazmalar, A4 bichimli qo'g'oz varaqlari, mulyaj darslik.

I. Tashkiliy qism.

II. Yangi mavzu bayoni.

III. Dars rejasi:

1. O'tilgan mavzuni o'rganganlarini aniqlash, mustahkamlash va takrorlash (klaster tuzish).

2. Tayanch so'zlar bo'yicha chaqiriq (savol).

3. Juftini topish topshirig'i

4. Mavzu yuzasidan keyslar.

IV. O'quvchilarni reyting tizimida baholash.

V. Darsni yakunlash.

Ichki sekretiya bezlari to'g'risidagi bilimlarni mustahkamlash aniqlash maqsadida klaster tuziladi. O'qituvchi o'quvchilarni faollashtirish maqsadida o'quvchilarni soniga qarab bir necha guruhlariga bo'ladilar. Klaster unda doskaga xar bir guruhdan bir nafadan o'quvchi chiqariladi va ularga doira ichidagi atamalarning tarmoqlariga tegishli so'zlarni yozish talab etiladi. Misol 1- rasm.

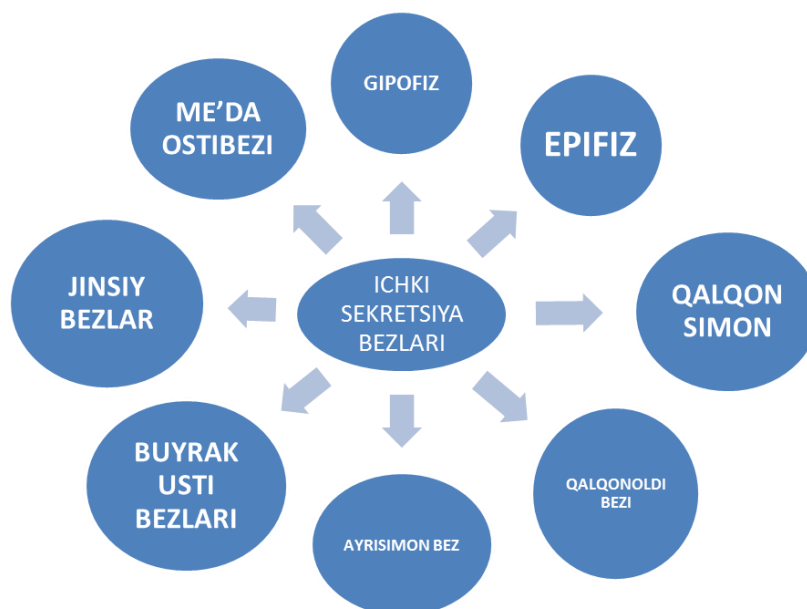

1- rasm. Ichki sekretiya bezlari sxemasi

Keyingi topshiriq, „tayanch so'zlar bo'yicha chaqiriq “ texnologiyasi asosida mavzuga oid tayanch sozlar doskaga yoziladi. Masalan, epifez, gepofez, qalqonsimon, qalqonoldi, oshqozonosti, buyrakusti, jinsiy bezlar. O'qituvchi shu tayanch so'zlarni guruhlariga bo'lib beradi, o'quvchilar shu tayanch so'zlar bo'yicha fikr –mulohaza yuritib har qaysi guruh navbati bilan o'zlarining javoblarini aytishadi. Qo'shimcha savol berish yoki javoblarni to'ldirishi mumkin Juftini toppish topshirig'i-bunga ko'ra o'quvchilarga to'rtta atama va shu atamaga xos ma'lumotlar yozilgan qog'oz tarqatiladi o'quvchilar shu qog'ozdagi ma'lumotlarni juftini topishi kerak.

#### 1-guruh

- |                |                |
|----------------|----------------|
| 1. Epifiz      | a) Paratgormon |
| 2. Gipofiz     | b) Tiroksin    |
| 3. Qalqonsimon | c) Samotorop   |
| 4. Qalqonoldi  | g) Melotonin   |

#### 2-guruh

- |                 |                              |
|-----------------|------------------------------|
| 1. Buyrak usti  | a) Testetseron, progesterone |
| 2. Ayrison bezi | b) Insulin                   |
| 3. Meda osti    | c) Timozin                   |
| 4. Jinsiy bez   | g) Mineralokortikoid         |

#### 3-guruh

- |                     |                       |
|---------------------|-----------------------|
| 1. Tashqi bezlar    | a) Samatotrop         |
| 2. Aralash bezlar   | b) Tiroksin           |
| 3. Qalqonsimon bezi | c) Oshqozon osti bezi |
| 4. Gipofiz          | g) so'lak ter bezi    |

#### 4-guruh

- |                 |                |
|-----------------|----------------|
| 1. Ayrison bezi | a) Insulin     |
| 2. Epifiz       | b) paratgormon |

3. Qalqon oldi bez                                   c) Melotonin  
4. Meda osti bezi                                   g) Timozin

Demak shu tariqa keyingi topshiriq otilgan mavzular yuzasidan keys topshiriqlari guruhlariga beriladi va o'quvchilarning zerikishlarini oldi olinib darsga qiziqishlari oshirilib boriladi.

**Хайитов Д. Ф., Олимова Ф., Саидова М.  
(Самарқанд, Ўзбекистон)**

### **ҚАНДЛИ ДИАБЕТГА ЧАЛИНГАН ОРГАНИЗМЛАРНИНГ ИММУНОЛОГИК ВА БИОКИМЁВИЙ ЎЗАРИШЛАРИНИНГ ХУСУСИЯТЛАРИ ҲАМДА ДОЛЗАРБЛИГИ**

Қандли диабет касаллиги ҳозирги замон глобал муаммоларидан бири бўлиб жаҳон тадқиқотчилари томонидан кенг кўламда ўрганилмоқда. Қандли диабет этиологияси, клиникаси ва коррекциясига бағишланган жуда кўп мақолалар чоп этилган. Ҳозирги кунда қандли диабет касаллигининг келиб чиқиши турлича талқин қилиниб, касалликни аниқлашга доир кўп маркерлар аниқлангандир. Қуйида қандли диабет касаллигининг келиб чиқиши тўғрисида ҳозирги замон концепция беришга тегишли маълумотлар келтирилади. Ҳозирги кунда қандли диабет тиббий социал муаммоларининг асосий қисми бўлиб, ишлаб чиқариш юқори даражада ривожланган мамлакатларда 5-6%ни ташкил қилиб, бу кўрсаткичнинг юқорилашиб бориш тенденцияси кузатилмоқда. Тадқиқотлар кўрсатишича (G. Botazzo ва бошқалар 1971., J. Nerup ва бошқалар, 1974 й.) инсулин гормон билан боғлиқ қандли диабет ошқозон ости безининг оролчалари антигенларига, аутоиммунтаналарга эга эканлиги шу жиҳатдан эса цитоплазматик (ICA) ва ҳужайра устки қисми (ICSA) поликлонал ҳужайралар ҳосил бўлиши характерлнади. Бу антитаналардан ташқари, диабет I турида беморлар қон зардобидида ошқозон ости беzi антигенларига қарши таъсир кўрсатувчи, бошқа антитаналар ҳам топилган: буларга цитотоксик антитаналар, инсулин, проинсулин ва глутамат дикарбоксилазага қарши антианаларни мисол сифатида келтириш мумкин.

Шу билан бирга, инсулинга боғлиқ қандли диабет билан касалланган кишиларнинг қон зардобидида орғано махсус аутоантитаналар: тироглобулинга, қалқонсимон без пероксидазасига, ошқозон париентал ҳужайраларига, паст даражада бўлган ички омилга, буйрак усти беzi ҳужайраларига, антилимфоцитотоксик моддаларга, тубулинга, активинга таъсир этувчи иммуноглобулинлар ҳосил қилиши ўрганилган. Шунингдек орғаномахсус бўлмаган аутоантитаналар: антиядровий, фибробластлар, ретикуляр ва митохондриял тузилмалар, инсулин билан даволанганда орғанизмада экзоген тарзда келган инсулинга ҳамда глюкогонга, самотостанинга, панкреотик полипептидларга қарши иммунталарнинг ҳосил бўлиши кузатилади. Бу антитаналар ҳозирги вақтда инсулинга боғлиқ бўлган қандли диабетни аниқлашда маркер сифатида фойдаланилмоқда. Булар β ҳужайраларнинг деструкциясида иштирок этмайди [2, 3]. Инсулинга боғлиқ қандли диабет (ИБҚД) – маълум HLA генларнинг функцияси билан боғлиқ, инсулинга боғлиқ бўлмаган қандли диабетда бу хилдаги боғланиш бўлмайди. Касалликка мойиллик ёки чидамликда HLA системанинг бир неча генлари иштирок этади. ИБҚД қуйидаги аллеллар HLA – DR3, DQw2 ва HLA-DR4, DQw8 билан боғлиқ эканлиги аниқланган, шу билан бирга энг кучли боғланиш DQA1\*0501 – DQB1\*030L аллелларида кўрилган. Хар хил этник гуруҳларда ИБҚД HLA системани хар хил генлар гаплотиплари билан боғлиқлиги аниқланган. Масалан, кўпгина тадқиқотлар натижаларига кўра DR4 аллели DQA1\*0301 аллели билан боғланганда кўпгина миллатларда ИБҚДга чалинувчанлик тавсифига эга эканлиги аниқланган. Лекин бу хусусият ҳамма миллатлар учун ҳам хос бўлмаслиги таъкидланган. Масалан, Хитой миллатида бу аллел умуман касаллик билан боғлиқ эмасдир. DQB1\*0201 аллели эса ҳамма миллатларда диабет билан боғлиқдир (японлардан ташқари). Бундан ташқари, қандли диабет (II) HLA –тизим генларидан (6-хромосома) ташқари, инсулин гени (11-хромосома) ҳам, иммуноглобулинлар оғир занжирини кодловчи ген ҳам (14-хромосома), Т-ҳужайравий рецепторнинг β занжирини (7-хромосома) гени, шунингдек қон гуруҳининг Kidd (18-хромосома) генлари ҳам иштирок этади. Ошқозон ости безининг β ҳужайраларининг деструкцияси жуда мураккабдир ва уни изохлаш учун ИБҚД этногенезининг: копенгагенлик (J.Nerup ва бошқалар, 1989 й.), Лондонлик (G.Botazzo ва бошқалар, 1986 й.) ва Стендфордлик (H.Mc Deritt ва бошқалар, 1987 й.) моделлари таклиф этилган.

Копенгагенлик моделда β-ҳужайраларнинг деструкцияси қуйидагича келтирилади: а) β-ҳужайралар инициацияси ва деструкцияси β-ҳужайралар антигенлари (вируслар, химиявий моддалар, ИЛ-1 интерлейкин кўпайиб кетиши) хар хил моддалар ажратишига боғлиқ. б) Макрофагларида ИЛ-1 цитокин ажралиши ва синтез тригирланишига; в) Лимфокинлар секрециясининг тезлашуви (γ-интерферон ва ФНО – ўсма некрози омили) Т-хелперлар ёрдамида таъсири натижасида; г) γ-интерферон ва ФНО ўсма некрози омили β-ҳужайралар емирилишида тўғридан-тўғри иштирок этади. Шундай қилиб, γ-интерферон HLA II синф генларини капилляр эндотелиясига экспрессиясини индуцирлайди, ИЛ-1 эса капилляр ўтказувчанлигини оширади ва HLA I ва II синф генларининг экспрессиясини ошқозон ости беziда индуцирлайди ва бунинг натижасида β-ҳужайралар деструкцияси кўрсаткичини ўсишига сабаб бoлади [2, 7].

Лондон моделида асосий эътибор HLA II синф генларини ошқозон ости беziда индукциясига қаратилган бўлиб ФНО таъсирида, γ-интерферон ва ИЛ 1 таъсири кучаяди, кейинчалик эса DR 3 ва DR 4 генларининг абберант экспрессияси бўлиб ўтади. Бундай шароита Т-цитотоксик лимфоцитлар HLA I синф генлари билан биргаликда β-ҳужайравий киллерлик механизми кучайтиради. Mc Devitt ва бошқалар

(1986 й.) биринчи марта DQ локусни сиквенсини ўтказишганда соғлом одамларда 57-ўринда аспарагин кислотаси жойлашганлигини, қандли диабет билан касалланганларда эса бошқа аминокислоталар – валин, серин ёки аланин жойлашганлигини кўрсатган. Ошқозон ости безининг  $\beta$ -хужайралар деструкциясида азот (II) оксиднинг (NO) биологик аҳамиятини тушуниш катта аҳамиятга эга. NO эркин радикал бўлиб, бир неча секундгача яшайди. NOнинг оксидланиш маҳсулоти бўлиб, нитратлар ва нитритлар ҳисобланади. NO радикали NO-синтаза ҳисобига ҳосил бўлади. Охириги йилларда тадқиқотлари кўрсатишича, ошқозон ости бези оролчаларида ва  $\beta$  хужайраларида NO нинг ҳосил бўлиши, уларнинг нобуд бўлишига, камайиб кетишига ва ИБКДнинг клиник ҳолатининг келиб чиқишига сабаб бўлади. Ошқозон ости бези кўпчиликлари маълумки, 2000 га яқин эндокрин хужайрасига эгадир, уларнинг 65%  $\beta$ -хужайраларига ва 30%  $\alpha$ -хужайраларга ва ноэндокрин хужайралар ҳисобига тўғри келади (ҳар бир оролчада 10 та макрофаг, фибропластлар, эндотелиал ва дендрит хужайралар бўлади). Макрофагларнинг активлашиши бир қанча йўллар: липополисахаридлар билан  $\gamma$ -интерферон ёки ФНО таъсирида юз беради ва бунинг натижасида кўп миқдорда NO ва ИЛ-1 цитогенлари ажралади. NO нинг ҳосил бўлиши, кўп миқдорда нитритлар ҳосил бўлишига олиб келади, улар эса ўз навбатида  $\beta$ -хужайраларнинг нобуд бўлишига сабабчи бўлади. Лекин асосий эътиборни  $\gamma$ -хужайраларида NO ни ҳосил бўлган қаратиш лозим [2].

Ҳозирги вақтда «NO–синтаза генининг 11-хромосомада жойлашганлиги аниқланган, яъни айнан шу хромосомада полиморфли диабет қисми» жойлашгандир, бундан 2 та қисм ИБКД келиб чиқиши учун масъул эканлиги аниқланган. NO дан ташқари  $\beta$ -хужайралар деструкциясида ошқозон ости безининг простогландинлари ҳам асосий роль ўйнаши аниқланган. Диабетнинг бошланғич босқичларида оролчанинг лимфоцитлар ва макрофаглар билан инфильтрацияси, яъни инсулит учрайди. Инсулитдаги хужайра элементлари цитокинлар (ИЛ-1) экспрессиясини индуцирлайди, улар эса ўз навбатида NO-синтазани ва ундан кейин эркин радикал бирикмаларнинг активлашиши содир бўлади, яъни NO ҳосил бўлади, ва циклооксигеназа ҳосил бўлишига олиб келади, у эса ўз навбатида шамоллаш простогландинининг арахидон кислотасини синтезини бошқаради, яъни инсулит кучайиб  $\beta$ -хужайралар аутоиммун деструкцияси бўлиб ўтади.

Қандли диабетда тўқима хужайраларининг шакарни парчалаш хусусияти пасаяди, углеводларнинг ёғга айланиши камаяди, оқсиллардан шакар ҳосил бўлиши кучаяди ва бу нарса ўз навбатида шакарнинг сийдик билан кўп миқдорда чиқишига сабабчи бўлади. Сийдик билан глюкоза организмни тарк этади ва суткада кўп миқдорда ажраладиган сийдик миқдори (3-10 литр)га етади (полиурия). Бу эса ўз навбатида тўқималарнинг сувсизланишига ва чанқоқликка олиб келади. Ёғ алмашинувининг издан чиқиши, қонда ёғ миқдорининг кўпайишига, кетон таначаларининг кўпайиб кетиши юз беради.

Қандли диабетда ҳар хил орган ва тўқималарда ўзгаришлар юз беради. Асосан, қон томирларида майда томирчаларда – артериолларда, капилляр ва венуллар қалинланиши юз беради. Қандли диабетда катта томирлар атеросклерози юзага келади. Жигарда гликоген моддаси камайиб кетади.

Ошқозон ости бези атрофияси, оролчаларнинг липоматози, дистрофик ва склеротик ўзгаришлари юзага келади. Қандли диабет мураккаб этиопатогенезида липидлар метаболизмнинг издан чиқиши асосий ўринни эгаллайди, лекин ҳозиргача ўтказилган тадқиқотлар бу хил алмашинувнинг механизмларини тўлиғича очиб бераолмайди. Қандли диабетга учраган инсонларда ва экспериментал ҳайвонларда сунъий келтириб чақирилган диабетда уларнинг концентрацияси (холестерин, триглицеридлар, НЭЖК) ни кўпайиб кетиши аниқланган [4]. Экспериментал аллоксон диабетда жигар ва гемопоз органларида нейтрал липидлар метаболизи ўзгариши қайд этилган [6]. Шунга қарамасдан бу хил липидлар алмашинуви маҳсулотининг, фосфолипидларнинг иммунологик органларда алмашинувини тўлиқ ўрганилган деб бўлмайди. Бу эндокрин патологияда фосфолипидларнинг алмашинуви катта аҳамиятга эгадир, чунки улар органлар ҳамда тўқималарнинг хужайравий ва субхужайравий тузилмаларида иштирок этиб қолмасдан, балки ионлар ва субстратлар (глюкоза) транспортида ҳам иштирок этади, шунингдек мембрана билан боғланган ферментларнинг гормонларга нисбатан сезувчанлигини белгилайди. Бу кўрсаткичларни ўрганмасдан туриб, қандли диабетда липидлар алмашинуви тўғрисида тўлиғича маълумотга эга бўла олмаймиз. Бир қанча муаллифлар томонидан қандли диабет касаллигида орган ва тўқималар хужайралари, мембраналари уларнинг эластиклиги, гликолипидлари, ўтказувчанлиги, тузилмаси ўрганилган [5].

Юқоридаги маълумотларга асосланиб бугунги кунга келиб тадқиқотчилар олдида турган вазифалардан бири қандли диабет касаллигида макроангиопатия ҳолатларининг келиб чиқишига сабаб бўлаётган липидлар алмашинувнинг бузилиши ва бу ҳолат бошқа органларга таъсир доирасини тадқиқ этиш, унинг ўрганилмаган тарафларини очиб беради, яъни биологик мембраналар структураси, уларнинг ўтказувчанлиги ва функцияларнинг қандай ўзгариши ҳақида қўшимча маълумот олиш имконини беради.

#### Адабиётлар:

1. Абдуллаходжаева М.С. Основы патологик человека С. 455-466 част II Тошкент. Ибн сино -1997.
2. Балабалкин М.И. Состояние и перспективы борьбы с сахарным диабетом. Проблемы эндокринологи. №6. С 3-9 Москва. Мед. 1997.
3. Галенок В.А., Жук Е.А. Маркеры аутоиммунного процесса при инсулинзависимом сахарном диабете. Проблемы эндокринологи 1997. №3 С.13-15. Том. 43.



4. Исаев И.Э., Эргашева М.Ж. и др. Содержание сиаловых кислота индивидуалных гликолипидов тканей в норме и при аллоксоновом диабете у крыс. Проблемы эндокринологи 1983. №3 С.67-71. Том. 23.
5. Никифоров О.Н., Сазонова О.В. и др. Перекисное окисление липидов и состояние системы антиоксидантной защиты у болных инсулинзависимым сахарным диабетом. Проблемы эндокринологи 1997. №5 С.16-19. Том. 45.
6. Сапрыкина З.В., Козлов Ю.А. и др. Исследование синтеза фосфолипидов в печени мышей с аллоксановым диабетом. ЦНИЛ Сибирского государственного медицинского университета г. Томск. 2006. <http://www.rambler.ru>
7. Шеров У.Н. HLA-антигены I- класса при инсулинзависимо сахарном диабете в узбекиской популяции: Автореферат. Дисс., канд., мед., нак. Тошкент. 1999. -18 с.

**Хакимов Н.Х., Абдуллаева Ш.Р., Нарзуллаев С.Б.**  
(Самарканд, Узбекистан)

### **СРАВНИТЕЛЬНЫЙ АНАЛИЗ ФАУНЫ НЕМАТОД ПШЕНИЦЫ ВЫРАЩИВАЕМЫХ НА БОГАРЕ И ОРОШАЕМЫХ ЗЕМЛЯХ САМАРКАНДСКОЙ ОБЛАСТИ**

В данной работе изложены результаты исследований, проведенные по изучению нематодафауны пшеницы, возделываемых на богаре и орошаемых землях. Материал собирался маршрутным и стационарным методами в хозяйствах Нуробадского (богарное земледелие) и Тайлакского (орошаемые земли) районов Самаркандской области. Сорт пшеницы на богаре «Интенсивная», а на орошаемых землях – «Краснодар - 99». Оба сорта относятся группе среднеспелых и мягким сортам пшеницы.

За период исследований всего было собрано и проанализировано на нематод 400 растительных и почвенных образцов. Выделение нематод из образцов проводился, общепринятым в фитогельминтологии, вороночным методом Бермана. Выделенные нематоды фиксировались в 4-5 % ном растворе формалина. Для определения видов нематод и подсчёта количества их особей изготавливались временные препараты на смеси глицерина со спиртом.

Анализируя результаты таксономической принадлежности нематод, найденных в растительных и почвенных образцах, выяснилось, что нематодафауна пшеницы, произрастающей на богаре и на орошаемых землях двух (Нурабадский и Тайлакский) районов состоит из 96 видов, в количестве 4580 экземпляров особей. Согласно современной таксономии нематод (Mike Hodda, 2011) они являются представителями десяти отрядов (Monhysterida, Plectida, Diplogasterida, Rhabditida, Panagrolaimida, Alaimida, Triplonchida, Tripilida, Dorylaimida, Mononchida) входящих в состав трёх классов (Chromadorea, Enoplea, Dorylaima) типа Nematoda. Однако, перечисленные отряды представлены в видовом отношении по-разному. Так, например, отряды Diplogasterida, Alaimida, Triplonchida, Tripilida имеют по одному представителю, тогда как Monhysterida включает 6 видов, Rhabdida – 6, Plectida – 9, Mononchida – 4, Dorylaimida – 14 видов. Остальные 53 вида фауны нематод пшеницы являются представителями отряда Panagrolaimida.

При анализе нематодафауны пшеницы богаре и орошаемых земель в отдельности, выяснилось, что каждый сорт пшеницы, выращенных в своеобразных климатических условиях имеют своеобразную фауну. Например, фауна нематод пшеницы на богаре характеризуется 57 видами (1637 особей), а пшеница орошаемых земель – 81 видом (2943 особи). Кроме сказанного своеобразность ещё заключается в том, что пшеница, выращенная на богаре имеет свои характерные виды, которые отсутствовали в составе фауны нематод пшеницы орошаемых земель, и наоборот, ряд видов присутствующие в списке фауны нематод пшеницы орошаемых полей, отсутствовали на богаре. Из 57 видов фауны нематод пшеницы на богаре характерными для данных полей являются *Acrobeloides nanus*, *Chiloplacus symmetricus*, *Aphelenchus cylindricaudatus*, *Aphelenchoides cyrtus*, *Aglenchus hilophylus*, *Tylenchus filiformis*, *Ditylenchus intermedius*, *Neotylenchus abulbosus*, *Tylenchohynchus macrurus*, *Diphtherophora communis*, *Mononchus truncatus*, *Mylonchulus solus*. Из 81 вида фауны нематод пшеницы орошаемых земель характерными видами для данных полей являются 29 видов, это 5 видов отр. Monhysterida, 4 вида отр. Plectida, и по одному из родов *Rhabdolaimus* и *Cylindrolaimus*. На орошаемых полях наибольшего видового разнообразия нематод наблюдается в отряде Panagrolaimida. Характерными видами для пшеницы орошаемых полей, из названного отряда, являются *Cephalobus oryzae*, *Paraphelenchus tritici*, *Paraphelenchoides limberi*, *Seinura demani*, *Megadorus megadorus*, *Aglenchus agricola*, *Tylenchus leptosoma*, *Lelenchus discrepans*, *Neotylenchus consobrinus*, *Pratylenchus thornei*, *Hoplolaimus tylenchiformis*, *Helicotylenchus digitiformis*, *Helicotylenchus erythrinae*, *Tylenchorhynchus acti*, *Tylenchorhynchus graminicola*, *Paratylenchus macrophallus*, *Anguina tritici* – всего 29 видов.

При анализе степени распределения и распространения нематод по вегетативным органам пшеницы и в слоях прикорневой почвы, также отмечены некоторые различия. Так, например, в надземных частях (стебель, листья, колос) пшеницы на богаре обнаружено 15 видов в количестве 124 экз. особей, тогда как в корневой системе – 30 видов в количестве 316 экз. особей. Цифры показывают, что корневая система в 2 раза больше заселена видами и в 2,5 раза – количеством их особей. Если в надземных частях отмечены представители отрядов Rhabditida (3 вида), Dorylaimida (1 вид) и Panagrolaimida (11 видов), то в

корневої системі – *Rhabditida* (5 видів), *Dorylaimida* (2 види), *Plectida* (2 види), *Diplogasterida* і *Mononchida* – по 1-му виду, отр. *Panogrolaimida* – 19 видів. В надземних частих найбільше кількість особей мають *Paraphelenchus pseudoparietinus*, а в корневої системі *Aphelenchus avenae*, *Ditylenchus dipsaci* і *Paratylenchus pratensis*.

В прикорневої ґрунті пшениці на богарі зареєстровані всі представителі фауни нематод, но найбільше кількість видів і їх особей зосереджені в шарі 0 – 10 см (51 вид, в кількості 739 екз. особей), а в шарі 10–20 см – 43 види в кількості 464 екз. особей). Серед видів нематод, знайдених в прикорневої ґрунті, домінували нематоди, що належать до родів *Rhabditis*, *Heterocephalobus*, *Acrobeloides*, *Aphelenchus* і *Aphelenchoides*. Навпаки цим нематодам, в шарах прикорневої ґрунті зустрічаються види, особі яких малочисленні і живуть тільки в певній біотопі. Їми є *Eucephalobus oxyuroides*, *Acrobeles ciliatus*, *Eudorylaimus uzbekistanicus*, *Mylonchulus solus*, які знайдені тільки в верхньому шарі прикорневої ґрунті.

Аналогічне розподілення видів і їх особей було зафіксовано також в фауні нематод пшениці зрошуваних полів, но як по вегетативним органам рослини, так і по шарах прикорневої ґрунті розподілені вони набагато щільніше. В надземних частих пшениці були відзначені 22 види в кількості 247 особей, а в корневої системі – 32 види в кількості 547 особей. В надземних частих, крім видів роду *Rhabditis* великої кількості особей досягали *Heterocephalobus elongatus*, *Paraphelenchus tritici*, *Aphelenchoides parietinus*, *Pratylenchus pratensis*, *Pratylenchus thornei*, особливо численна паразитическа пшенична нематода *Anguina tritici*. Перераховані види, в великій кількості відзначені також і в корневої системі, і в шарах прикорневої ґрунті.

Рослинніядних і ґрунтовних нематод, в залежності їх від трофіческої зв'язі з рослинами, способів живлення і місця проживання, прийнято розділяти на ряд екологіческіх груп (А.А. Парамонов, 1962 і Jeates, 1993). Це, вільноживучі ґрунтовні нематоди, що живуть на одноклітинних організмах, в тому числі бактеріями (бактеріотрофи); нематоди, що живуть во вологій ґрунті і в прісній воді, і живуть на детриті (детритофаги); хищні нематоди – живуть на личинках паразитических фітонематод і малими нематодами; істинні сапробіонти – живуть в сапробіотическіх очагах (зусапробіонти); нематоди, асоціюючі з рослинами і живуть на органіческіх залишках, так і соками і тканинами живих рослин (политрофи); нетипичні фітопаразити – живуть в ризосфері рослин і живуть на їх соках (ектопаразитическі фітонематоди); паразитическі мікогельмінти – живуть на мицелії ґрунтовних грибів; і нарешті, істинні фітонематоди – живуть в різних органах і тканинах рослин, і живуть на їх соках. В нашій матеріалі зустрічаються в різній кількості представителі всіх 8-ми екологіческіх груп.

В нематодофауні пшениці на богарі і зрошуваних земель, досліджених в господарствах двох районів бактеріотрофи складають 16 видів, що належать до родів *Diphtherophora*, *Laimodorus*, *Eudorylaimus*, *Dorylaimoides*, *Tylencholaimus* і деякі представителі *Tylenchus* (*Tylenchus filiformis*, *Tylenchus leptosoma*). Всі види даної групи зафіксовані в прикорневої ґрунті, но кілька особей *Tylenchus filiformis* і *Eudorylaimus monhystera*, були знайдені також в корневої системі богарної і зрошуваної пшениці.

Детритофаги представлені 8 видами, що належать до родів *Monhystera*, *Rhabdolaimus* і *Alaimus*. Особі цих видів знайдені в прикорневої ґрунті зрошуваних полів.

Хищні нематоди представлені 7 видами, що належать до родів *Mononchus*, *Clarcus*, *Mylonchulus*, *Nyngolaimus* і *Mesodorylaimus*, які розповсюджені в основному в прикорневої ґрунті, з малим кількості особей. Однак, кілька особей *Nyngolaimus brachyuris* і *Clarcus parvus* зафіксовані в корневої системі пшениці на богарі.

Зусапробіонти представлені 8 видами, що належать до родів *Diplogaster*, *Diploscapter*, *Rhabditis*, *Mesorhabditis* і *Pelodera*, які достатньо в великій кількості особей представлені в надземних і підземних частих пшениці і в їх прикорневої ґрунті. Серед зусапробіонтів, порівняно рідким видом є *Pelodera cylindrica*, який в невеликій кількості особі знайден в вегетативних органах і в прикорневої ґрунті пшениці на богарі.

Екологіческа група нематод, асоціюючих з рослинами (политрофи), є найбільш розповсюдженіми видами нематод, які в нематодофауні пшениці на богарі і зрошуваних полів, складають з 25 видів, що належать до родів *Anaplectus*, *Plectus*, *Proteroplectus*, *Cephalobus*, *Eucephalobus*, *Heterocephalobus*, *Acrobeles*, *Acrobeloides*, *Chiloplacus*, *Zeldia*, *Cervidellus*, деякі види *Tylenchus* і *Ditylenchus*. Представителі даної екогрупи зареєстровані в шарах прикорневої ґрунті і в вегетативних органах пшениці. Из представителів даної групи вид *Heterocephalobus elongatus* є домінуючим видом серед политрофів. Рідкими видами групи є *Proteroplectus parvus*, *Proteroplectus tenuis* і *Plectus parietinus*. Кілька особей *Anaplectus granulosus*, *Plectus cirratus* і *Proteroplectus assimilis*, також були знайдені в вегетативних органах пшениці.

Найбільше уваги привертають представителі наступних трьох екогруп.

Нетипичні фітопаразити або ектопаразити, представлені 12 видами, що належать до родів *Aglenchus*, *Helicotylenchus*, *Merlinius*, *Tylenchorhynchus*, *Rotylenchus*, *Paratylenchus*. Представителі групи ектопаразитів, по своїм ознакам і способу живлення, живуть в прикорневої ґрунті і часом від часу своїм потужним стилетом (ротова порожнина, перетворена в гострий прокалюючий орган) прокалює корешок і сосу готову їжу. В деяких випадках вони проникають всередину

растений и продолжают паразитическое питание. По нашим данным, в фауне нематод пшеницы эктопаразитические виды в основном сосредоточены в почве ризосферы, но иногда мы находили их внутри органов и тканей растений. В наших исследованиях, таковыми были *Helicotylenchus multincinctus* особенно *Paratylenchus amblycephalus*, которые являются самыми распространёнными видами среди эктопаразитов пшеницы.

Микогельминты представлены 10 видами, принадлежащие родам *Aphelenchus*, *Paraphelenchus*, *Aphelenchoides*, *Paraphelenchoides*, *Seinura*. Виды микогельминтов в основном являются паразитами почвенных грибов. Однако, они часто поселяются в больные и здоровые ткани различных зеленых растений, и ведут себя как настоящие эндопаразиты. В нашем материале таковыми являются *Paraphelenchus pseudoparietinus*, *Aphelenchus avenae*, *Aphelenchoides bicaudatus*, *Aphelenchoides parietinus*.

Истинные паразитические фитонематоды представлены также 10 видами, принадлежащие родам *Paraphelenchus*, *Ditylenchus*, *Neotylenchus*, *Paratylenchus*, *Hoplolaimus*, *Anguina*. По нашим данным, нематоды данной группы, выделяются неравномерным распространением видов. На богаре с сухим и жарким климатом, они являются малочисленными. Например, на богаре в составе фауны нематод виды *Paraphelenchus tritici*, *Ditylenchus destructor*, *Neotylenchus consobrinus*, *Paratylenchus thornei*, *Anguina tritici* вообще отсутствовали, тогда, как на орошаемых полях являются более или менее распространёнными видами, особи некоторых видов в вегетативных органах пшеницы достигают большого количества. Кроме этого, на некоторых орошаемых полях, пшеница была заражена специфическим паразитом – пшеничной нематодой (*Anguina tritici*). Зараженные этим паразитом растения были заметно низкого роста, листья искривлены, колос по сравнению со здоровыми колосьями темноватый, короткий, изогнутый и немного шире. В зараженном колосе вместо зёрен пшеницы образуются твердые и темного цвета галлы, наполненные личинками паразита.

#### Литература:

1. Мавлянов О.М., Санаева Л.Ш., Хурамов А.Ш. – Экологическая структура фитонематод пшеницы в предгорной зоне Зарафшанской долины. Проблемы рационального использования природных ресурсов Приаралья. Материалы республиканской научно-практической конференции. Нукус. 2008.
2. Санаева Л.Ш. – Сравнительный анализ экологического состава фитонематод пшеницы, выращиваемой в орошаемой и неорошаемой почвах в предгорной зоне Зарафшанской долины Узбекистана. Актуальные проблемы биологии и её преподавания. Материалы республиканской научно – практической конференции. Ташкент. 2009.
3. Хуррамов А.Ш. – Анализ фауны фитонематод растений пшеницы в Сурхандарьинской области. Сб. науч. тр. ТермГУ, серия Вопросы гельминтологии. Термез. 2005, вып. 2.- стр. 41-56.

## СЕКЦІЯ: ЕКОЛОГІЯ

Викторія Растопчинова  
(Курск, Россия)

### НАКОПЛЕНИЕ ТЯЖЕЛЫХ МЕТАЛЛОВ В ПОЧВЕ УРБАНИЗИРОВАННЫХ ТЕРРИТОРИЙ

Антропогенная деятельность человека приводит к значительному загрязнению окружающей среды, в результате которого она уже не способна самоочищаться и восстанавливать природные ресурсы в необходимых человеку объемах. Одним из наиболее характерных и экологически значимых процессов антропогенного преобразования почв урбанизированных территорий является изменение их химического состава, в частности загрязнение почв тяжелыми металлами.

Изучались проблемы загрязнения урбанизированных почв различными формами тяжелых металлов на примере поселка Прямицыно Октябрьского района Курской области. Повышенное содержание ТМ в урбанизированных почвах – результат комплексного воздействия разнообразных техногенных факторов. Поступающие в почву ТМ оказывают негативное воздействие на биохимические процессы, происходящие в почве, а также способны передаваться по геохимическим и пищевым цепям в сопредельные среды (воздух, поверхностные и подземные воды, растения), представлять опасность для населения и наносить существенный вред его здоровью [1, с. 200-205]. В настоящее время для широкого круга ТМ, помимо прямого токсического воздействия на живые организмы, установлены отдаленные последствия, выраженные в виде последствий мутагенного характера, проявляющихся гораздо позже. Целью работы являлось изучение динамики содержания валовых и подвижных форм ТМ в почвах поселка Прямицыно Октябрьского района Курской области.

Объектом исследования послужила территория жилой застройки в поселке. Образцы отобраны с учетом требований ГОСТа 17.4.3.01.83 «Охрана природы. Почвы. Общие требования к отбору проб». Анализировались образцы, отобранные с глубины 0–20 см. Определялись подвижные формы тяжелых металлов и микроэлементов атомно-абсорбционным методом (7 показателей).

По результатам исследований можно сделать следующие выводы: в поселке Прямицыно Октябрьского района Курской области не наблюдалось превышения предельно-допустимых концентраций всех исследуемых тяжелых металлов, как подвижных, так и валовых форм (таблица 1).

Таблица 1. Содержание тяжелых металлов в почвах поселка Прямицыно Курской области [2, с. 76; 3, с. 122-124].

Элементы и соединения ТМ	Фактическое содержание ТМ мг/кг	Фоновое содержание ТМ мг/кг	ПДК мг/кг
<b><i>Подвижные формы тяжелых металлов, мг/кг</i></b>			
Свинец (Pb)	1,76 ± 0,44	0,93	6,0
Никель (Ni)	0,85 ± 0,36	2,97	4,0
Кадмий(Cd)	0,10 ± 0,03	0,01	0,5
Медь (Cu)	0,07 ± 0,02	0,75	3,0
Марганец(Mn)	9,67 ± 2,22	17,28	80,0
Цинк(Zn)	5,75 ± 1,90	1,67	23,0
Кобальт(Co)	0,11 ± 0,05	0,08	5,0
<b><i>Валовые формы тяжелых металлов, мг/кг</i></b>			
Медь (Cu)	12,00 ± 2,76	22	55,0
Марганец(Mn)	243,57 ± 56,02	140	1500,00
Цинк(Zn)	42,37 ± 13,98	52	100,00
Никель (Ni)	15,35 ± 63,45	33	85,00
Кадмий(Cd)	0,24 ± 0,08	0,03	1,00
Свинец (Pb)	9,88 ± 2,47	16	30,00

Однако, для отдельных металлов наблюдалось превышение фонового содержания: подвижной формы свинца в 2 раза, кадмия – в 10 раз, цинка – в 4 раза; валовых форм металлов – марганца в 1,5 раза, кадмия – в 8 раз. Поэтому в настоящее время территория поселка, подверженная загрязнению тяжелыми металлами, не оказывает пока негативного воздействия на окружающую среду (не наблюдается превышения ПДК). Однако, аккумуляция ТМ в верхних слоях почвы происходит, о чем свидетельствуют данные о превышении фонового содержания.

#### Литература:

1. Опекунов А.Ю. Экологическое нормирование. СПб.: ВНИИОкеология, 2001. 216 с.
2. Глебова И.В., Гридасов Д.С., Тутова О.А. 2012. Анализ экологического мониторинга территорий Курской области. Вестник Курской государственной сельскохозяйственной академии, 1 (1): 74–78.

3. Неведров Н.П., Белоконь А.Л., Анненков С.А., Проценко А.А., Проценко Е.П., Балабина Н.А., Пученкова А.В. 2015. Содержание тяжёлых металлов в почвах с различным уровнем антропогенной нагрузки на территории Курской области. Научные ведомости БелГУ. Естественные науки. Естественные науки, 30 (3): 117–125.

**Научный руководитель:**  
доктор сельскохозяйственных наук Проценко Елена Петровна.

**СЕКЦІЯ: ЕКОНОМІКА**

**Фируз Боиров, Азимльон Сувонкулов  
(Худжанд, Таджикистан)**

**ЭКОНОМИЧЕСКАЯ СУЩНОСТЬ НАЛОГОВОГО АДМИНИСТРИРОВАНИЯ И ЕЕ НАУЧНОЕ  
СОДЕРЖАНИЕ**

Для раскрытия экономической сущности налогового администрирования и выявления ее научного содержания необходимо выяснить понятийное ее происхождение, а также дать соответствующую трактовку данного понятия в рамках диссертационного исследования. По сути, налоговое администрирование берет свои начала из основополагающих понятий экономической, финансовой, юридической, политической науки. Тем не менее, необходимо принимать во внимание, что налоговое администрирование как понятие пополняется современным опытом отечественного и зарубежного налогообложения.

Понятие «администрирование» трактуется как управление посредством приказов и распоряжений.<sup>1</sup> Зачастую оно однозначно представляется в качестве управления без учета конкретных условий работы и существа дела. Такое понимание проникает и в экономическо-понятийный аппарат, где понятие «администрирование» (лат. administrate) означает руководить посредством приказов, бюрократически, без учета мнения о существе дела.<sup>2</sup> Администрирование рядом авторов определяется по преобладанию в управлении формальных, чисто административных, приказных форм и методов.<sup>3</sup> На самом деле, администрирование является непрерывным процессом, в ходе которого должно ярко проявляться стремление к отрицанию формализованного подхода.

Современность и значимость администрированию придает его тесная взаимосвязь с управлением. Администрирование представляется в качестве совокупности планирования, организации, руководства, учета, контроля и анализа. При этом планирование предусматривает постановку целей и задач. С помощью организации создается формальная структура подчиненности и производится распределение полномочий и ответственности между подразделениями. Руководство обеспечивает оперативное принятие решений, которые согласовывают взаимодействие всех подразделений.

С позиции соотношения общественного и частного администрирование подразделяется на корпоративное и государственное. Несомненно, что налоговое администрирование является составной частью государственного административного процесса.

В англоязычной терминологии administer – управление на государственном уровне, осуществление руководства и регулирования. Уточнение области управления проявляется в термине tax administration – налоговое ведомство.<sup>4</sup> В отечественной финансовой науке определения налогового администрирования представлены в ограниченном масштабе. Это служит обоснованием необходимости развития теории финансов и налогов в части налогового администрирования. Рассмотрим имеющиеся теоретические подходы к определению понятия «налоговое администрирование».

Налоговое администрирование - деятельность налоговых органов (в соответствии с их полномочиями) по осуществлению контроля за соблюдением налогового законодательства юридическими и физическими лицами.<sup>5</sup> Представленное мнение российских авторов ограничивает деятельность налоговых органов функциями налогового контроля. В действительности, налоговое администрирование осуществляется более широко при построении системы налогообложения, формировании законодательной базы по налогам и осуществлении широких полномочий налоговых органов страны. Это можно подтвердить недавними позициями реформы системы налогового администрирования в Таджикистане. В этом направлении 4 декабря 2012г. был презентован единый государственный стандарт обслуживания налого-плательщиков Налоговым комитетом при правительстве Таджикистана. Новый стандарт принят в целях дальнейшего совершенствования организации взаимодействий налоговых органов и налогоплательщиков.

Таджикистан на данном этапе, как считают в Налоговом комитете, отходит от организации налогообложения по видам налогов и по системе одного инспектора, сделав уверенные шаги в реформировании налогового администрирования на принципах функциональной организации с сегментацией налогоплательщиков.<sup>6</sup>

<sup>1</sup> Большой толковый словарь русского языка./Составитель и гл. редактор С.А. Кузнецов. – СПб.: «Норинт». 1998. – с. 29.

<sup>2</sup> Большой экономический словарь. / Под ред. А.Н. Азрилияна. – 4-е изд. доп. И перераб. – М.: Институт новой экономики. 1999. – С. 14.

<sup>3</sup> Райзберг Б.А., Лозовский Л.Ш., Стародубцева Е.Б. Современный экономический словарь. – 3-е изд., перераб. И доп. – М.: ИНФРА-М, 2001. – С. 15.

<sup>4</sup> Пивовар А.Г. Большой финансово-экономический словарь/Под ред. В.И. Осипова. – М.: Экзамен, 2000. – С. 26, 931.

<sup>5</sup> Финансово-кредитный энциклопедический словарь/ Колл. авторов; Под общ. ред. А.Г. Грязновой.-М.: Финансы и статистика, 2002.-С.609.

<sup>6</sup> Пайрав Чоршанбиев. «Интервью с А. Солиевым: Мы хотим превратить Налоговый комитет из фискального органа в сервисную службу» [Asia Plus 04/12/2012](#).

Налоговое администрирование - это система управления органами власти налоговыми отношениями. Это совокупность методов, приемов и средств информационного обеспечения, посредством которых органы власти и управления (в том числе налоговая администрация) придают функционированию налогового механизма заданное законом направление и координируют налоговые действия при существенных изменениях в экономике и политике.<sup>7</sup>

Положительным моментом в исследуемом определении является признание системности налогового администрирования. С точки зрения автора, следует отметить присутствие отдельных качественных характеристик налогового администрирования, к примеру, информационности. Однако в данном определении не отмечена динамичность и регламентированность процесса налогового администрирования, его взаимосвязь с достижениями финансовой науки и практики налогообложения.

Представление налогового администрирования как организационно-управленческой системы реализации налоговых отношений приближает данное определение к позиции финансовой науки. Налоговое администрирование включает совокупность форм и методов, использование которых призвано обеспечить налоговые поступления в бюджетную систему.<sup>8</sup> Здесь практическая значимость налогового администрирования с позиции государственности отмечена. Но представление в виде форм и методов значительно сужает комплексность процесса.

Методологическая идентификация позволяет установить иерархию любой экономической системы. По внутренней структуре каждая из сложных экономических систем состоит из многомерных элементов стоимостного ряда, имеющего собственную соподчиненность. В государстве унитарного типа модель экономико-хозяйственных и межбюджетных связей иллюстрирует вертикально-горизонтальные зависимости, которые формируются между звеньями финансово-хозяйственной сферы и системы государственного управления. На центральном и местном уровне складываются особые потоки движения финансовых ресурсов и денежных средств. В составе этих потоков различаются государственные и местные налоги.

Теоретико-концептуальное обоснование и унитарное устройство создают модели сосуществования налоговых потоков на практике. Одновременно конструируются алгоритмы налогового механизма. На таком методологическом фундаменте строится утверждение о наличии причинно-следственных связей между государственным устройством, субъектами хозяйствования и налогообложением. При этом создается основа для налогового администрирования, исходя из государственно-стоимостных пропорций.

Рассмотрение налогообложения в качестве экономической категории в пространственно-многомерном видении дает значимое представление о причинно-следственных зависимостях между государственным устройством, субъектами хозяйствования и налогообложением. Это дает возможность решения вопроса о качественных и количественных параметрах налогообложения, что позволяет конструировать функциональные механизмы налогового администрирования.

Налоговое администрирование - это комплексная система управления налогообложением в процессе законодательно-нормативного определения, текущего функционирования, регулирования и контроля, действующая в правовой обоснованности, осуществляемая в строгой регламентации, и находящаяся в динамичном развитии. Потенциально налоговое администрирование способно создавать оптимальные условия для экономического роста национальной экономики, что в итоге способствует повышению уровня благосостояния каждого гражданина. Данный постулат призван объединить понимание налогового администрирования в виде реального воплощения налога как объективной финансовой категории и конкретной формы балансирования экономико-социальных процессов.

Налоговое администрирование преодолевает дистанцированность и превалирование формы над содержанием. С помощью налогового администрирования возможно устранение деформации и подчинение налоговых процессов политическим целям находящихся у власти групп. Посредством налогового администрирования проявляются налоговые формы изъятия добавочного дохода общества в бюджет государства, что становится концентрированным отражением налога как финансовой категории.

Проведение финансовой политики государства и обеспечение ее эффективности осуществляется через систему налогового администрирования. Оптимальный механизм, которого содействует своевременным и полновесным налоговым поступлениям в бюджеты всех уровней и государственные внебюджетные фонды.

Таким образом, начала реформы налогового администрирования в Таджикистане, на наш взгляд, еще не может обеспечить результаты, которые ожидает налоговое ведомство страны. Реформа предусматривает, что налоговая служба на основе принципа самоначисления и самодекларирования налогов налогоплательщиками должна обеспечить наибольшую собираемость доходов с наименьшими затратами для сторон при реализации пяти основных функций налогового администрирования: обслуживание налогоплательщиков; учет доходов и обработка деклараций; взыскание налоговых задолженностей; аудит с учетом рисков; справедливая апелляция.

Для реализации перечисленных функций налогового администрирования в Таджикистане, необходимо проделать целый комплекс мероприятий, направленных на достижения полного выполнения

<sup>7</sup> Перонко И.А. Проблемы совершенствования налогообложения в Российской Федерации и пути их решения. Автореферат дисс. на соискание уч. степ. д.э.н. спец. 08.00.10. - М., 2001. - С.42.

<sup>8</sup> Дадашев А.З., Лобанов А.В. Налоговое администрирование в Российской Федерации. -М.: Книжный мир, 2002. - С.4.

всех пяти функций, обозначенных налоговым ведомством страны. Тут необходимо обратит внимание еще на ряд важных составляющих эффективного налогового администрирования. В этом направлении приоритетным на наш взгляд являются организационно-экономические элементы и технологии налогового администрирования.

Построение и функционирование системы налогового администрирования проявляется через установленные цели и задачи посредством применения определенных методов. Основной целью налогового администрирования является формирование эффективного налогового механизма и оптимального функционирования системы налоговых органов. Целевая установка находит свое воплощение через обеспечение плановых налоговых поступлений в бюджетную систему в условиях рационального сочетания методов налогового регулирования и налогового контроля.

Достижение целевой установки возможно при решении определенных задач. Среди них рационализация деятельности налоговых органов; контроль за соблюдением налогового законодательства в части правильности исчисления, полноты и своевременностью внесения в бюджет налогов и сборов; построение прогнозов объемов налоговых поступлений; участие в разработке усовершенствованных концепций налогообложения, содействующих общему экономико-социальному развитию страны.

Таким образом, в ходе налогового администрирования используются методы воздействия налоговых органов на налоговые отношения и налогоплательщиков через регулирование и налоговый контроль в ходе реализации ими своих полномочий.

#### Литература:

- 1 Большой толковый словарь русского языка./Составитель и гл. редактор С.А. Кузнецов. – СПб.: «Норинт». 1998. – с. 29.
- 2 Большой экономический словарь. / Под ред. А.Н. Азрилияна. – 4-е изд. доп. И перераб. – М.: Институт новой экономики. 1999. – С. 14.
- 3 Дадашев А.З., Лобанов А.В. Налоговое администрирование в Российской Федерации. - М.: Книжный мир, 2002. - С. 4.
- 4 Перонко И.А. Проблемы совершенствования налогообложения в Российской Федерации и пути их решения. Автореферат дисс. на соискание уч. степ, д.э.н. спец. 08.00.10. - М., 2001. - С. 42.
- 5 Пивовар А.Г. Большой финансово-экономический словарь/Под ред. В.И. Осипова. – М.: Экзамен, 2000. – С. 26, 931.
- 6 Пайрав Чоршанбиев. «Интервью с А. Солиевым: Мы хотим превратить Налоговый комитет из фискального органа в сервисную службу» [Asia Plus 04/12/2012](#).
- 7 Райзберг Б.А., Лозовский Л.Ш., Стародубцева Е.Б. Современный экономический словарь. – 3-е изд., перераб. И доп. – М.: ИНФРА-М, 2001. – С. 15.
- 8 Финансово-кредитный энциклопедический словарь/ Колл. авторов; Под общ. ред. А.Г. Грязновой. - М.: Финансы и статистика, 2002. - С. 609.

Марія Марко, Григорій Цегелик  
(Львів, Україна)

#### НАБЛИЖЕНИЙ АЛГОРИТМ РОЗВ'ЯЗУВАННЯ ЗАДАЧІ ПРО ПРИЗНАЧЕННЯ

Для виконання  $n$  робіт виділено  $n$  робітників. Відома ефективність  $c_{ij}$  виконання  $j$ -м робітником  $i$ -ої роботи. Треба так розподілити робітників по роботах, щоб загальна ефективність виконання всіх робіт була найбільшою.

Якщо ввести змінні  $x_{ij}$ , які визначаються за формулою

$$x_{ij} = \begin{cases} 1, & \text{якщо } i - \text{та робота закріплена за } j - \text{тим робітником} \\ 0, & \text{у протилежно му випадку,} \end{cases}$$

то математична модель задачі

$$L = \sum_{i=1}^n \sum_{j=1}^n c_{ij} x_{ij} \rightarrow \max \quad (1)$$

за умов

$$\sum_{i=1}^n x_{ij} = 1, \quad j = 1, 2, \dots, n; \quad (2)$$

$$\sum_{j=1}^n x_{ij} = 1, \quad i = 1, 2, \dots, n; \quad (3)$$

$$x_{ij} \in \{0, 1\}, \quad i = 1, 2, \dots, n, \quad j = 1, 2, \dots, n \quad (4)$$

Алгоритм методу. Складаємо матрицю з елементів  $c_{ij}$



$$C = \begin{pmatrix} c_{11} & c_{12} & \dots & c_{1n} \\ c_{21} & c_{22} & \dots & c_{2n} \\ & & \dots & \\ c_{n1} & c_{n2} & \dots & c_{nn} \end{pmatrix}.$$

Алгоритм складається з  $n$  кроків. На першому кроці серед елементів  $c_{ij}$  шукаємо максимальний. Якщо такий елемент є єдиним  $c_{ik}$ , то  $x_{ik} = 1$  і на цьому перший крок завершується. Припустимо, що в  $i$ -му рядку найбільший елемент є не єдиним. Нехай в  $i$ -му рядку є елементи  $c_{ik_1}, c_{ik_2}, \dots, c_{ik_m}$ , які між собою рівні. Позначимо

$$\max_{j \neq i} c_{jk_1} = c_{j_1k_1}, \max_{j \neq i} c_{jk_2} = c_{j_2k_2}, \dots, \max_{j \neq i} c_{jk_m} = c_{j_mk_m}.$$

Тоді

$$c_{ik} = \min \{ c_{j_1k_1}, c_{j_2k_2}, \dots, c_{j_mk_m} \}$$

і  $x_{ik} = 1$ . На цьому перший крок завершується. Другий крок виконується аналогічно першому, але  $i$ -ий рядок і  $k$ -ий стовець матриці  $C$  вже не розглядається. Через  $n$  кроків буде знайдений наближений розв'язок задачі.

Приклад.

$$C = \begin{pmatrix} 5 & 1 & 2 & 3 \\ 4 & 7 & 5 & 7 \\ 3 & 4 & 4 & 6 \\ 5 & 3 & 2 & 2 \end{pmatrix}$$

Знаходимо максимальний елемент серед елементів  $c_{ij}$ , це елементи  $c_{22} = 7$  і  $c_{24} = 7$ . Він не єдиний, тому  $\min \{4, 6\} = 4$ . Тоді  $x_{22} = 1, L = 7$ , і на цьому перший крок закінчується. Далше продовжуємо аналогічно

$$C = \begin{pmatrix} 5 & 0 & 2 & 3 \\ 0 & 1 & 0 & 0 \\ 3 & 0 & 4 & 6 \\ 5 & 0 & 2 & 2 \end{pmatrix}$$

$x_{21} = 1, L = 7,$

$$C = \begin{pmatrix} 5 & 0 & 2 & 0 \\ 0 & 1 & 0 & 0 \\ 0 & 0 & 0 & 1 \\ 5 & 0 & 2 & 0 \end{pmatrix}$$

$x_{34} = 1, L = 13,$

$$C = \begin{pmatrix} 1 & 0 & 0 & 0 \\ 0 & 1 & 0 & 0 \\ 0 & 0 & 0 & 1 \\ 0 & 0 & 2 & 0 \end{pmatrix}$$

$x_{34} = 1, L = 18,$

$$C = \begin{pmatrix} 1 & 0 & 0 & 0 \\ 0 & 1 & 0 & 0 \\ 0 & 0 & 0 & 1 \\ 0 & 0 & 0 & 0 \end{pmatrix}$$

$x_{34} = 1, L = 20,$

Розв'язок  $L=20$ .

Аналогічну задачу можна розв'язати, коли кількість вказівників більша за кількість вакантних місць.

**Література:**

1. Волошин О.Ф. Моделі та методи прийняття рішень: навч. посібник / О.Ф. Волошин, С.О. Мащенко. – К.: Видавничо-поліграфічний центр "Київський університет", 2010. т – 336 с.

2. Квик М.Я. Математичні методи і моделі підтримки прийняття рішень в управлінні малими підприємствами: автореферат канд. екон. наук, спец.: 08.00.11 – математичні методи, моделі та інформаційні технології в економіці / М.Я. Квик. – Черкаси: Східноєвропейський університет економіки та менеджменту, 2015. – 20 с.

**Манучеър Мусоев, Назриддин Мамадиев  
(Худжанд, Таджикистан)**

## **РОЊЪОИ БАЛАНД БАРДОШТАНИ САМАРАНОКИИ БАНАЌШАГИРИИ АНДОЗ**

Низоми андозбандї җамчун якҷоягии се қисматҳо – асос барои муайян кардани андоз, меъёри он ва хусусияти маъмуриятпарастї - ба фаъолияти соҳибқорони хурд ва миёна таъсири ҷиддї мерасонад. Ба ҳар ҳол ҳар сеи қисматҳои мазкур муҳим шуморида мешаванд. Асоси интиҳобшуда барои муайян кардани андоз таъсири манфиро ба рафтори корхона расонида метавонад; андозаи меъёр мумкин аст аз ҳад зиёд шавад, тартиби интиҳобшудаи маъмуриятпарастии андоз бошад, ҳатто дар ҳолати меъёри хурд метавонад хароҷотҳои зиёдро бар души андозсупоранда гузорад. Масалан, пардохти ҷармоҳинаи аз ҷиҳати ҳаҷм на он қадар калони андоз аз соҳибқори инфиродӣ хароҷотҳои нисбатан калонро барои бурдани баҳисобгирӣ ва ҳисоботи махсус талаб мекунад. Бо баробари ин хароҷотҳои соҳибқорон дар ҷараён андозбандї даромади (аз ҷумла пинҳонии) кормандони мақомоти андоз мешаванд, ғоидаи фирмаҳо аз паст шудани меъёри андозбандї бошад, маънои кам шудани даромади бучетро дар назар дорад. Аз ин лиҳоз мукамалгардонии низоми андозбандї қобилияти таъсири назарраси мусбиро ба тараққиёти сектори соҳибқорони хурд ва миёна дорад<sup>9</sup>.

Дар шароити назарраси камкунии воридотҳои андозӣ ба бучет, вобаста ба бӯҳрони молиявӣ, идоракунии фаъолони хавфҳои андозӣ бисёр ҷам муҳим мегардад, зеро барои ихтисор кардани ҳаҷми маблағҳои иловатан ӯисобшавандаи андоз оид ба натиҷаҳои санҷиш асосан корхонаҳои, ки аз ҷиҳати қобилияти пардохтпазирӣ беморанд, зарар мебинанд.

Омилҳои хатари андозиро ба беруна ва дохила ҷудо намудан аънанавист. Мутобиқи натиҷаҳои тадқиқотҳои коршиносон аз давлатҳои бразилия, Федератсияи Русия, Ҳиндустон ва Хитой ба омилҳои беруна дохил мешаванд:

– тағйироти қонунгузори андоз (88%-зи коршиносон ба омилҳои мазкури хатар ҷамчун омилҳои назаррас ишора мекунанд);

– тағйирот дар қоидаҳои инъикосёбии андозҳо дар ҳисоботҳои молиявӣ.

Ба ҳайси омилҳои хатари дохила аз тарафи коршиносон инҳо қайд карда шудаанд:

– нокифоягии захираҳои департаментҳои андозии ширкатҳо (52%);

– нокифоягии автоматикунони ҷараёни омода намудани эълонияҳои андоз (59%)<sup>10</sup>.

Қайд кардан воҷиб аст, ки ба муаммои умумии муҳими идоракунии хавфҳои андозӣ нигоҳ накарда менечерони андозии ширкатҳои малакатҳои гуногун хавфҳоро ҳархела мебинанд. Нишонаи фарқияти асосӣ ҳуди шарҳи мафҳуми хавфи андозӣ мебошад. Аксарияти ширкатҳои ватанӣ хавфи андозиро танҳо ҷамчун хавфи даъвои андозӣ ва пешпардохтҳои андозӣ шарҳ медиҳанд. Бо баробари ин ширкатҳои азими байналмиллалӣ ба шарҳи мазкур хавфи бесамаранокии андозӣ, яъне хавфи пешпардохти андозро ҳамроҳ мекунанд.

Инчунин ширкатҳои ватанӣ қайд мекунанд, ки омилҳои асосии хавфи андоз омилҳои беруна ба ҳисоб мераванд, аз қабилҳои тағйиротҳо дар қонунгузорӣ ва ғайраҳо.

Дар шароити тараққиёти пурҷӯши иқтисодӣ дар Ҷумҳурии Тоҷикистон дар солҳои охир масъалаҳои самаранок бурдани тиҷорат, аз ҷумла самаранокии андозбандӣ, барои аксарияти ширкатҳо афзалиятнок ба ҳисоб намерафт. Лекин дар оянда бо баробари тағйироти ҳолати иқтисодӣ афзоиши манфиати корхонаҳои ватанӣ ба баландшавии самаранокии андозбандӣ интизор шудан мумкин аст.

Диққати махсусро вобастагии низоми андозбандии соҳибқорони хурд ва миёна бо таъминоти нафақа аз тарафи соҳибқорони соҳаи мазкури иқтисодӣ ва коргарони кирои онҳо сазовор аст.

Тадқиқоҳо нишон доданд, ки схемаҳои умумии суғуртаи нафақа ҳангоми баланд будани меъёр, ки барои ширкатҳои калон ва миёна мувофиқанд, барои тиҷорати хурд мувофиқ намеоянд.

Аз ин лиҳоз, масъаҳои таъминоти нафақаи соҳибқорони хурд коркардабарои алоҳидаро талаб мекунад.

Дар аксарияти мамлакатҳои дунё тиҷорати хурд ва миёна ҷамчун объектҳои асосӣ баромад карда низоми (ё тартиби) андозбандии махсусро дар иқтисодӣ соҳиб гаштаанд. Фарқият аз низоми умумии андозбандӣ, ки дар иқтисодиёти миллӣ қабул шудааст метавонад бо ҳамаи қисматҳои номбаршуда: асоси андоз, меъёри он ва хусусияти маъмуриятпарастӣ мушоҳида карда шавад.

Лекин ба кифоягии тарафҳои мусбӣ возеҳи интиҳоби оптималӣ ва варианти иқтисодии «рафтори андозӣ» нигоҳ накарда, ширкатҳо метавонанд бо душвории муайян рӯ ба рӯ шаванд.

<sup>9</sup> Мельник Д.Ю., Сосновский С.Н. Налоговое планирование: международные аспекты// Налоговый вестник, № 6 2008, с. 103

<sup>10</sup> Галимзянов Р.Ф. Общие принципы минимизации налогов. — www.cfin.ru. 2009

Інак, муайян намудани худуди байни роҳҳои асосӣ ва методҳои сарфакорії хароҷотҳои андозӣ ва даст кашидан аз пардохти андозҳо басо мушкіл. Охир дар ин ва дар дигар ҳолат фаъолияти ширкатҳо ба талаботҳои қонунгузорӣ ба таври формалӣ мутобіқ аст.

Айни ҳол муаммои мазкур муҳим аст. Бо вучуди ин мақомотҳои андоз аз тасвияҳои қарорҳои суд истифода бурда эътироф дорад, ки ҳар шахсе, ки ягон чиро пардохт намекунад, худудҳои қонунгузорӣ муайян намударо вайрон кардааст ва бояд ба ҷавобгарӣ кашида шавад.

Лекин бо ин ҳамаи муаммо ба итмом намерасад. Боз мушкилиҳои холиси «техникӣ» барои ҷараёни банақшагирии ягон ҳолати муносибатҳои андозӣ мавҷуданд:

1. Тараққиёти сусти қонунгузории андоз (нофаҳмиҳо ва фосилаҳои аз ҳад зиёд). Аз як тараф фосила ва тафсири баҳсноқ вучуд дорад, ки аз он истифода бурдан мумкин аст. Аммо бо назардошти хавф, ки фосила на ба манфиати варианти рафтори шумо рӯйпӯш карда мешавад.

2. Ҳаҷми аз ҳад зиёди қонунгузорӣ барои таҳлил.

3. Тағйиротҳои зуд – зуд воридшаванда, ки банақшагириро мушкіл мегардонад.

4. Номунтазамӣ дар тағйироти амалияи андоз ва ғайраҳо.

Ҳамаи ин омилҳо банақшагириро дар мӯҳлати дароз мушкіл мегардонанд.

Имрӯзҳо баҳри камкунии хавфҳои андозӣ аксарияти корхонаҳои Тоҷикистон ба таври кофӣ ҳаракат намекунанд.

Камкунӣ в пешгирии хавфҳои андозӣ на танҳо барои пешгирии аз даст додани воситаҳои пулӣ, балки барои афзун гардонидани фоидаи соф имконият медиҳад.

Чи тавре, ки корхонаҳои мамлакатҳои хориҷа нишон медиҳад, тараққиёти идора намудани хавфҳои андозӣ ва ўҳдадорихо дар соҳаи масъулияти вазифаи андозбандии ширкатҳо ҷалб намудан шумораи ҳарчи зиёди масъалаҳоро талаб мекунад, аз қабилӣ:

– Ҷалб намудани мутахассисони андоз барои ҳисоби андозҳои канор гузошташуда (отложенных) дар ҳисоботҳои молиявӣ бо стандартҳои байналхалқӣ.

– Ҳуҷҷатикунони натиҷаҳои назорати дохила оиди масъалаҳои андоз.

– Пешниҳоди мунтазами ҳисоботҳо оиди хавфҳои андозӣ ба мақомотҳои андоз, роҳбари молявӣ, шӯрои директорон ва комитети аудитӣ.

– Бучетикунони андоз.

– Оптималикунони селай пулӣ оид ба андоз.

Муаммои асосӣ дар муайяннамоии мафҳуми «самаранокии андоз» дар муайян намудани сарҳад байни «самаранокии андозӣ» ва схемаҳои ғайриқонунии оптималикунони андоз иборат аст. Яке аз вариантҳои муайяннамоии самаранокии андоз ин оптималикунони маҷмӯи гаронии андози гурӯҳи ширкатҳо аз ҳисоби истифодаи фишангҳои қонунӣ ва дар таҷриба васеъпаҳнғаштаи банақшагирии андоз, ҳисоби сиёсӣ (учетная политика) ва истифодаи воситаҳои назорати дохилӣ мебошад.

Таҳлили сабаби ғайрисамаранокии андоз захираҳои назарраси баландшавии самаранокии тиҷоратро дар маҷмӯи муайян карда метавонад, ки дар кам гаштани маблағҳои пардохтгардидаи андоз, баланд шудани нишондиҳандаи фоидаи соф ва ғайраҳо баён шуда метавонанд.

Дар аксарияти ҳолатҳо сабабҳои яқини ғайрисамаранокии андозӣ – барзиёдии кӯҳнапарастии иҷрокундагон, ки барои ҳисоби андозҳо ҷавобгаранд, ба ҳисоб меравад<sup>11</sup>.

Сабаби дигари паҳнғаштаи ғайрисамаранокии андоз – нокифоягии кор бо ҳуҷҷатҳои аввала мебошад.

Лекин чи хеле, ки таҷриба нишон медиҳад, ғайрисамаранокии андоз бо воситаи методҳои оддӣ аз байн бурда намешавад, зеро он натиҷаи маҷмӯи норасогиҳо дар идоракунии ўҳдадорихои андозӣ, аз қабилӣ автоматизатсияи нокифоягӣ, тахассуснокии паст ё норасоии ҳайати кормандон, ғайрисамаранокии ташкили шӯъбаи андоз, мавҷуд набудани ҳавасмандӣ ва ғайраҳо мебошад. Аз ин лиҳоз барои самаранокии идоракунии хавфҳои андозӣ ва аз байн бурдани ғайрисамаранокии андозӣ муносибати системавӣ барои сохтани низоми идоракунии ўҳдадорихои андоз дар ширкат лозим аст.

Чи тавре, ки таҷрибаи ширкатҳои азим нишон медиҳад, системаи мазкур дар заминаи принципҳои асосии мазкур бояд асос ёбад:

### **1. Коркарди меъёрҳои ягонаи баҳогузорию хавфҳои андозӣ.**

Мафҳуми «хавфи андоз» ва принципҳои баҳогузорию он субъективӣ буда, чун қоида аз тахассуснокии иҷрокунда в амеъёрҳои истифодабарандаи баҳогузорию ў вобаста аст.

### **2. Коркардабароии батафсилю методології ҳисоби андозҳои асосӣ.**

Барои кам кардани хавфи тафсири номусоиди қонунгузорию андоз коркарди батафсилю ҳисоби сиёсии андоз ба мақсад аст. Дар ҳолати аз тарафи ширкат босаводона истифода бурдани вариантҳои андозбандии аз тарафи қонунгузорию андоз пешниҳод гардида (масалан, интиҳоби усули ростхатта ё ғайриростхаттаи ҳисоби хӯрдашавӣ), ҳисоби сиёсӣ ҳамчун фишанги банақшагирии гаронии андоз хизмат карда метавонад.

### **3. Аниқ муайян намудани соҳаи ҷавобгарию шӯъбаи андоз ва мақоми андоз дар сохтори ташкили ширкат.**

Аниқ муайян амудани соҳаи ҷавобгарию шӯъбаи андоз ва тақсим намудани ўҳдадорихо байни шӯъбаҳои ширкат барои оморасозии ҳисоботҳои

<sup>11</sup> Гайдар Е. Тактика реформ и уровень государственной нагрузки на экономику// Вопросы экономики, № 4, 2007, с. 4

андоз ва ва муайяннамоиву баҳогузори хавфҳои андозӣ лозим аст.

#### **4. Пауҳам истифодабарии принципҳои ягонаи ошкорнамоӣ ва баҳогузори хавҳо бо истифодаи фишанҳои назорати дохила.**

Амалигардонии ҳар гуна масъалаҳои иқтисодӣ ва ҳалли онҳо бе назорати самаранокӣ аз болои иҷроиши онҳо ғайриимкон аст. Чун қоида, хавфҳои андозии назаррас дар марҳилаи банақшагири созишҳои калон ва қабули қарорҳои тиҷоратӣ ба вучуд меоянд.

Сарчашмаи дигари хавфҳои андозӣ қараёни оmodасозии ҳисоботҳои андоз мебошанд.

Фишанҳои низоми назорати дохила оиди андозҳо (по налогам) инҳо шуда метавонанд:

– Низомномаҳои дохила, аломатҳои дохила ва тасвияи тартиботи ҳисоби андозҳо.

– Дастуралҳои хизмати.

– Назорати автоматикунонидашуда дар низоми ҳисобҳо ва ғайра.

#### **5. Ҳисоботҳои мунтазам оиди масъалаҳои андозӣ дар назди роҳбарияти болоии ширкат.**

Роҳбарияти болоӣ ва комитети аудитӣ бояд оиди хавфҳои андозӣ ва дигар қарорҳои масъалаҳои анозие, ки ба фаъолияти ташкилот таъсиррасонандаанд, бояд хабардор карда шаванд.

Банақшагирии андоз дар ҳар гуна фаъолият характери идораӣ дошта барои иҷрои вазифаҳои ҷорӣ, вазифаҳои назорат ва банақшагириӣ даъват шудааст. Аз ин лиҳоз идоракунии самаранокии хавфҳои андозӣ ва ўҳдадориҳо яке аз сарчашмаҳои назарраси баландбардории самаранокии тиҷорат ва қобилияти иловагии пардохтпазирӣ, ки имрӯзҳо дар шароити бӯҳрон барои ширкатҳо хеле лозиманд, шуда метавонад.

#### **Адабиёт:**

- 1 Гайдар Е. Тактика реформ и уровень государственной нагрузки на экономику// Вопросы экономики, № 4, 2007, с. 4
- 2 Галимзянов Р.Ф. Общие принципы минимизации налогов. — www.cfin.ru. 2009
- 3 Мельник Д.Ю., Сосновский С.Н. Налоговое планирование: международные аспекты// Налоговый вестник, № 6 2008, с. 103

Озодён Ђалимов, Парвиз Каъоров  
(Худжанд, Таджикистан)

### **МУНОСИБГАРДОНИИ ПАРДОХТҲОИ АНДОЗӢ ВА МАРЊИЛАҲОИ БАНАҚШАГИРИИ АНДОЗ**

Коршиносии бизнес бо мурӯри афзудани андозаҳои миқдорӣ ва сифатӣ ба организими мураккаб табдил ёфта, дар айни замон тақомули шаклҳои идораи молиявӣ ва андозро талаб мекунад, зсро ғараёни аҳбороти молиявӣ-андозӣ рӯз аз рӯз меафзояд. Мақоми менельменти андоз дар фоиданокии бизнес ва муносибгардондани ўҳдадориҳои андоз аз ғамин иборат аст.

Банақшагирии андоз аз нигоњи андозсупорандагон яке аз ғузъҳои мснелъмснти андозии корхона (корпоративӣ) ва қисми таркибии фаъолити молиявӣ-ҳољагидории он мебошад. Ағамияти ин фаъолият беъад муғим мебошад, зеро муносибгардонии андозбандӣ барои сари вақт бозёфт намудани захираҳои молиявии сармоягузори мусоидат мекунад.

Камкунии ҳаҷми ўҳдадориҳои андоз бо воситаи амалҳои ба мақсад равонакардашудаи андозсупоранда, ки маҷмӯи истифодаи ҳамаи имтиёзҳои аз тарафи қонунгузори пешниҳодгардида, озодиҳои андозӣ ва дигар восита ва роҳҳои қонунӣ - оптималикунонии андоз номида шудааст. Дар ин ҳолат пардохтҳои андозӣ дар асоси қонунӣ нисбати даст кашидан аз пардохтҳои андозӣ, ки бо воситаи истифодаи методҳои ғайриқонунӣ ба амал бароварда мешавад, ба минимум баробар карда мешаванд<sup>12</sup>.

Оптималикунонии андозии ҷорӣ дар маҷмӯи истифодаи баъзеи усулҳо, ки ба андозсупоранда барои паст кардани гаронии андоз дар ҳар як ҳолати муайян имконият медиҳад, дар назар дорад. Оптималикунонии андозии ояндадор дар истифодаи чунин усулҳо ва воситаҳои асос меёбад, ки гаронии андозии андозсупорандаро дар қараёни фаъолиятҳо ба назардошти тағйирёбии омилҳои дохилӣ ва берунии имконпазир, ки бевосита ба сатҳи андозбандӣ таъсир мерасонад, паст мекунад.

Усули ивази (тағйирдиҳии) субъекти андоз дар истифодаи бо мақсади оптималикунонии андоз чунин шакли ташкилӣ – ҳуқуқи бурдани тиҷорат, ки дар муносибати он тартиботи мусоидтарини андозбандӣ амал мекунад, асос гирифтааст.

Усули тағйирдиҳии намуди фаъолияти субъекти андоз гузариш ба амаликунонии чунин намуди фаъолият, ки дорои андозбандии камтарин нисбати мавҷуда вучуд дорад, дар назар дорад<sup>13</sup>.

Истифодаи усулҳои оптималикунонии андоз дар маҷмӯи ва мақсаднок барои ба дастории самарани максималии иқтисодӣ - банақшагирии андоз ном дорад.

<sup>12</sup> Черник Д.Г., Починков А.П., Морозов В.П. Основы налоговой системы: Учебник для вузов. – 2-е изд., перераб. и доп. – Москва.: ЮНИТИ-ДАНА, 2007. – 511 с

<sup>13</sup> Налоги и налогообложение: Учебн. Пособие для вузов/ И.Г. Русакова, В.А. Кашин, А.В. Толкушкин и др.; Под ред. И.Г. Русаковой, В.А. Кашина. – М.: Финансы, ЮНИТИ, 2009. – 495 с

Муносибгардонии (оптимизатсияи) пардохтҳои андозӣ ба ду омили ба ӯам муқобил вобаста мебошад: гаронӣ ё вазни андоз, аз як тараф ва аз тарафи дигар асоснок будани далелҳои аз ӯониби мақомоти андоз бобати андозҳои пардохтшаванда. Илова бар ин вазии умумии танзими буҷетӣ-андозӣ, ки онро давлат амалӣ мегардонад, нақши муҳимро мебошад. Шояд аз ӯамин сабаб бошад, ки таърихан чунин гуфтор машӯр ва вирди забони мардум гардидааст: «Амалдорони давлатиро, ки на ба бунёд, балки ба тақсимот одат кардаанд, ба ихтиёри худашон гузорӣ онҳо таїранд, ки ба дӯши ӯамагон бо ӯу хиро ӯи ниӯоят калонро бор кунанд, зеро ин манбаи зиндагии онҳо мебошад». Аз ин ӯо бармеояд, ки масъалаи сабуқтар кардани гаронии андози нисбат ба ӯар як андозсупоранда бояд мувофиқи қонун ва одилона ӯал карда шавад. Ин масъаларо менелъмеити андозии корпоративӣ (корхона) ӯал мекунад.

Менелъменти андозии корхона, ки ба тадқиқи усулҳои муносибгардонии пардохтҳои андоз машӯл мебошад, дар баробари ин вазифаҳои назоратиро иӯро мекунад. Мазмун ва намудҳои амалиети назорат барии он ба тамсилаи усули ӯаракати қадам ба қадам шабоӯят мекунад.

Банақшагирии андоз аз фаӯолияти соҳибқории умумии субъекти хоҷагидорӣ чудонашаванда аст. Андозҳоро дар ҳақиқат ба таври «механикӣ» минималӣ кардан мумкин нест, онҳоро бояд оптималӣ кард, зеро:

- Камкунии як намуди пардохти андозҳо ба зиёдшавии дигар намуди андозҳо оварда расониданаш мумкин аст;
- Минималикунии андозҳо бо воситаи хароҷотҳоро ба арзиши асли заи карда, натиҷаи молиявиرو паст намуда тараққиети тичоратро боз медорад;
- Ба таври механикӣ камкунии андоз ба бартарияти шакл бар созиши ҳақиқӣ ва ба даҳолати мақомоти андоз ба он оварда расониданаш мумкин аст.

*Марҳилаҳои банақшагирии андоз чунинанд:*

**Марҳилаи 1.** Қабули қарорҳо оиди фоидаи бештар гирифтани аз нуқтаи назари банақшагирии андоз ҷойгиршавии худӣ корхона, мақомотҳои идорақунандаи он, филиалҳо, фарӯи ва ҷамъиятҳои вобаста барои муносибқунони андозҳо аз рӯи мақсадҳои фаӯолияти корхона ва хусусиятҳои тартиботи андози давлатҳои алоҳида.

**Марҳилаи 2.** Интиҳоби шакли ташкилӣ – ҳуқуқии шахси ҳуқуқӣ ва сохтори дохилии он бо назардошти хусусият ва мақсади фаӯолият ва мувофиқатии усули андозбандии шахси ҳуқуқӣ бо ҷавобгариҳои ҳуқуқӣ шаҳрвандӣ мувофиқи ўҳдадорихо.

**Марҳилаи 3.** Банақшагирии андози ҷорӣ, ки аз ҷузъҳои зерин иборат мебошад:

✓ истифодаи озодиҳои андозбандӣ ва имтиёзҳо ба андозҳои асосӣ бо назардошти тағйиротҳои қонунгузориҳои андоз бо мақсади саривақт эътино кардан ба онҳо, аз он ҷумла ба азнавтаъсисдиҳии корхона;

✓ истифодаи шаклҳои муносибии шартномаҳо дар ҳолати пешгӯикунӣ ва муайянкунии даромади андозбандишаванда ва нишондиҳандаҳои фаӯолияти молиявӣ – хоҷагидорӣ корхона, банақшагирии созишномаҳо, ки фаӯолияти соҳибқорӣ ташкилотро ғайримустақим баён мекунад;

✓ коркарди сиёсати ҳисобӣ барои мақсадҳои оптималикунонии андозбандӣ.

**Марҳилаи 4.** Дар марҳилаи мазкур қарорҳо оиди дуруст ҷобаҷогузориҳои дороихо ва фоидаҳо, муаммоҳои сармоагузори ва ҷамъ кардани воситаҳо қабул карда мешаванд.

Ба ҷор марҳилаҳои асосии банақшагирии андоз марҳилаи ташкили мақсад ва масъалаҳои корхона дар аввали ташаккулёбӣ ва марҳилаи назорат, таҳлил ва баҳогузориҳои самаранокии банақшагирии андозро илова кардан мумкин аст.

Ҳамаи марҳилаҳои номбаршуда ҳангоми тамсиласозии гаронии андози субъекти хоҷагидорӣ дар сатҳи барои вай муносиб вобаста аз давраи тараққиети корхона ва мақсадҳои дар пешистода ба ҳисоб гирифта мешавад.

Дар як қатор мамлакатҳо усулҳои махсус барои пешгирӣ намудан, даст кашидан аз пардохти андозҳо ҷорӣ карда шудааст, ки он инчунин барои маҳдуд кардани истифодаи соҳаи банақшагирии андоз имконият медиҳад. Дар ИМА, Великобритания, мамлакатҳои Иттиҳодияи Аврупо қонунгузориҳои бағоят қатъии «антитрансфертӣ», «антиофшорӣ» ва «антидемпингӣ» мавҷуд мебошад. Аз ин лиҳоз ҷустуҷӯи кам кардани талафҳои андозӣ танҳо дар ҷаҳорҷубаи маҳдудияти низоми мавҷуда ба амал бароварда мешавад<sup>14</sup>.

Ҷараёни банақшагирии андоз аз якҷанд давраҳои (марҳилаҳои) байниҳам алоқаманд иборат аст. Онҳоро ҳамчун пайдарҳамии амали аниқ ва ҳамаҷо, ки ҳатман пастшавии ўҳдадорихо андозиро кафолат медиҳанд, дида баромадан мумкин нест. Аз нуқтаи назари андозбандӣ ҳар як субъекти фаӯолияти иқтисодӣ дошта (корхона, ташкилот, соҳибқорӣ инфиродӣ) пеш аз бақайдгирӣ ва саршавии фаӯолият бояд баъзе масъалаҳои умумиро дида барояд. Моҳиятан ин банақшагирии стратегияи андоз мебошад. Дар ҷаҳорҷубаи чунин банақшагирӣ се марҳилаи муттасилии калоншударо махсус қайд намудан мумкин аст<sup>15</sup>.

**Марҳилаи якум** – пайдошавии ғоя оиди ташкили бизнес, муайянкунии мақсад ва масъалаҳо, инчунин ҳалли масъалаҳо оиди имконияти истифодаи имтиёзҳои андозие, ки аз тарафи қонунгузориҳои пешниҳод карда шудааст. Масалан. Агар фаӯолият вобаста бо истехсол ва сохтмони объектҳо аз қабилӣ ҶСК

<sup>14</sup> Павленко Н. Налоговое планирование и роль юридической службы в этом процессе. — www.cfin.ru. 2009

<sup>15</sup> Павленко Н. Налоговое планирование // Эпиграф, № 7, март 2003.

«Колонна сайёри механиконидашудаи №119-и шаҳри Хуҷанд» дар назар дошта шуда бошад, пас дар марҳилаи якум бояд имконияти ташкили возеҳии ҳисоби бухгалтерӣ ва андозиро бо мақсади саривақт воридшавӣ ва истифодаи масолеҳҳо дида баромада мешавад, зеро, ки дар оянда онҳо ҳамчун тарҳҳои андозӣ барои мақсадҳои андозбандии андоз аз арзиши иловашуда баромад кунанд. Бо ин дар асоси қонун камкунии андозҳо таъмин карда мешавад.

**Марҳилаи дуюм** – интихоби аз нуқтаи назари андоз мавқеи афзалиятноки истехсолот ва бинои идораи корхона, инчунин филиалҳо, ширкатҳои фаръӣ ва мақомотҳои идоракунанда.

**Марҳилаи сеюм** – интихоби шакли ташкилӣ – ҳуқуқӣ, шахси ҳуқуқӣ ва ё шаклҳои соҳибкорӣ бе таъсиси шахси ҳуқуқӣ; муайянкунии муносибати шаклҳои гуногун, ки бо он тартиби андозбандӣ ба вуҷуд меояд. Масалан, бе таъсиси шахси ҳуқуқӣ коргари ташкилотро ба сифати соҳибкор ба қайд гирифтани мумкин аст. Мақоми андозбандиро пайдо карда, коргар андозро камтар пардохт мекунад, ташкилот бошад аз пардохти андози иҷтимоӣ озод мешавад.

Марҳилаҳои минбаъда барои банақшагирии андози қорӣ, ки бояд ба ҳамаи системаи идоракунии субъекти хоҷагидорӣ дохил карда шавад, тааллуқ доранд.

**Марҳилаи чорум**, ташкили соҳаи андоз– ҷадвалҳоро бо тавсифи унсурҳо, инчунин реквизитҳои ҳар як андозро дар бар мегирад. Дар асоси ин маълумотҳо аз тарафи мутахассисони корхона ҳамаи имтиёзҳои аз тарафи қонунгузорӣ пешниҳод карда шуда, таҳлил карда мешаванд. Дар асоси таҳлили кардашуда, нақшаи муфассали имтиёзҳо мувофиқи андозҳои интихобшуда тартиб дода мешавад.

**Марҳилаи панҷум** бо ташкил ва бурдани ҳисоби бозътимоди андоз ва назорат аз болои дурустии ҳисобкунӣ ва пардохти андозҳо вобаста аст. Дар асл ин менечменти андоз мебошад. Дар ин ҳолат роҳи асосии камкунии хавфи хатогӣ дар ҳисоббаробаркунии ўҳдадорӣҳои андозӣ имкон дорад. Дар ҳолати истифодаи технологияи дохилаи назорати ҳисоббаробаркунии андозҳо ба шумор меравад<sup>16</sup>.

Ғайр аз таснифи марҳилаҳои пешниҳодкардашудаи банақшагирии андоз, ин чараёнро ба таври содда дар намуди нақша тасвир намудан мумкин аст:

Нақшаи 1. – Марҳилаҳои банақшагирии андоз

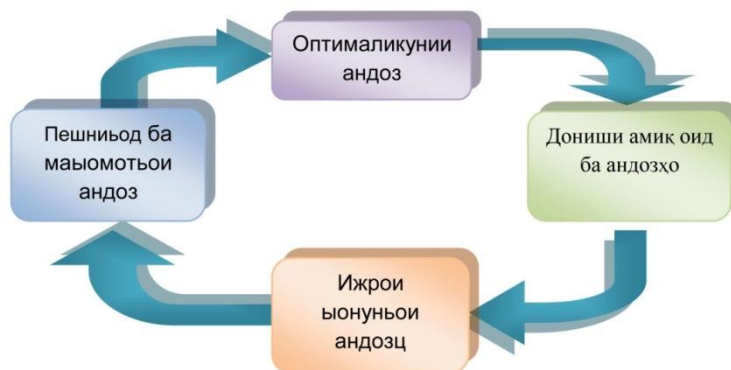

**Дониши амиқи андозҳо** – аниқ донишмандони қонунгузори андозии қорӣ инкишофи ояндаи он; фаҳмидани он, ки кадом паҳлӯҳои қонунгузорӣ ба корхона таъсири мусбат ва ё манфӣ дорад.

**Иҷрои қонунҳои андозӣ** – саривақт ва дуруст омода намудани эълomiaҳои андоз, ҳисоботҳо, хабарномаҳо ва дигар ҳуҷҷатҳо, пардохти ҳамаи маблағҳои андозие, ки бояд аз тарафи субъект пардохт карда шавад.

**Пешниҳод ба мақомотҳои андоз** – ирсали эълomiaҳои андоз, ҳисоботҳо, хабарномаҳо ва дигар ҳуҷҷатҳо ба мақомотҳои андоз, расонидани кўмак ба мақомотҳои андоз, ҳангоми гузаронидани санҷишҳо ва дар дигар марҳилаҳои иҷрои қонунҳои андозӣ, гуфту шунид намудан бо мақомотҳои андоз ва бо дигар мақомотҳо, оиди масъалаҳои риоя накардани қонунгузори андоз, кам кардани андоз ва аз ҳисоб баровардани қарзҳои андозӣ, пешниҳоди корхона ба мақомотҳои судӣ, оиди масъалаҳои ҳуқуқвайронкунии андозӣ.

**Оптималькунии андоз** – банақшагирӣ ва идоракунии амалиётҳои хоҷагидорӣ барои расидан ба имкониятҳои стратегӣ ва ноил гардидан ба мавқеи фоидаовар.

#### Адабиёт:

1. Налоги и налогообложение: Учебн. Пособие для вузов/ И.Г. Русакова, В.А. Кашин, А.В. Толкушкин и др.; Под ред. И.Г. Русаковой, В.А. Кашина. – М.: Финансы, ЮНИТИ, 2009. – 495 с
2. Павленко Н. Налоговое планирование // Эпиграф, № 7, март 2003.
3. Павленко Н. Налоговое планирование и роль юридической службы в этом процессе. — www.cfin.ru. 2009
4. Тихонов Д.Н. Основы налогового планирования. — М., 2004.
5. Черник Д.Г., Починок А.П., Морозов В.П. Основы налоговой системы: Учебник для вузов. – 2-е изд., перераб. и доп. – Москва.: ЮНИТИ-ДАНА, 2007. – 511 с

<sup>16</sup> Тихонов Д.Н. Основы налогового планирования. — М., 2004.

## СЕКЦІЯ: ІСТОРІЯ

Яна Алімова  
(Миколаїв, Україна)

### ГЛАДІАТОРСТВО ЯК ВИД СПОРТИВНИХ ЗМАГАНЬ

Стереотипно вважається, що гладіаторські бої – це винятково криваві видовища, які вирізняються жорстоким характером, високою смертністю учасників та неунормованістю дійства. Проте їх цілком можливо назвати і одним з видів спортивних змагань античних часів. На користь цього свідчать одразу декілька фактів.

Гладіатори, подібно до сучасних спортсменів, повинні були пройти спеціальну підготовку. Для цієї мети створювалися спеціальні гладіаторські школи. Новачків, які опинилися в школі, змушували виконувати певні вправи. Їм видавали сплетені з лози закруглені щити і палиці або дерев'яні мечі, що мали подвійну вагу порівняно зі звичайними, щоб, отримавши більш легку зброю, вони билися спокійніше і швидше. Такі вправи формували сильні руки і плечі. Потім починалася відпрацювання прийомів володіння мечем на дерев'яних чучелах висотою в людський зріст. Процес навчання описується так: новачок, нападаючи на опудало, намагається вразити його в голову і обличчя, то загрожує його боків, то, нападаючи на гомілки, намагається підрізати йому [1, с. 62]. На тренуваннях потрібно, незважаючи ні на що, тримати себе в руках і дотримуватись суворої дисципліни [1, с. 67].

Слід зазначити, що була наявна диференціація тренувань. Майбутній гладіатор, що надійшов у гладіаторську школу, проходив курс навчання, який був спеціальним для кожного виду зброї; ретіарія навчали інакше, ніж фракійця або мурміллона [4, с. 224].

Молодого гладіатора одягали в усю зброю тієї групи, куди він був зарахований, і починалося специфічне навчання. Учитель показував йому, як нападати і як уникати ударів супротивника, фехтував з ним сам, та, окрім того, змушував вправлятися на мішені. В землю вбивали високий (1.8 м) кіл (лат. *palus*), і учень повинен був швидко і влучно потрапляти у вказане йому місце. Мало добре діяти мечем; належало добре запам'ятати, що тільки щитом може гладіатор прикрити груди і бік і що розкритися означало загинути. Влаштовувалися приблизні поєдинки; учитель пояснював учневі його помилки і промахи. Іноді для фехтування видавалися й обладунки важчі, ніж ті, якими користувалися на арені: задля того, щоб гладіатор розвивав свої м'язи. Крім того, новачок повинен був добре засвоїти технічний словник гладіаторського мистецтва; траплялося, що він читав і теоретичні керівництва [5, с. 104].

Але здібності гладіаторів, їх фехтувальні досягнення майже не виходили за межі арени. В армії вони не прижилися або використовувалися дуже обмежено. Римляни не вважали за потрібне щось змінювати в своїй налагодженій військовій машині. Це зрозуміло з огляду на те, що змінилиши манеру фехтування легіонера і давши йому, наприклад, захисний наруч за гладіаторським зразком, довелось б змінювати всю когортну тактику і озброєння. Для нового способу фехтування воїну знадобився б більший простір, щоб розвернутися для ударів, що немислимо в тісноті когорти [6]. Отже, гладіаторське ремесло однозначно було спрямовано на змагання бійців лише у спеціальних умовах і не військового призначення. Наприклад, для боїв з тваринами використовувалася певні категорії бійців, бестіарії і венатори [2, с. 61].

До того ж у науково-популярній літературі часто зустрічається думка про те, що гладіаторські ігри під час вистави перетворювалися в «криваву бійню». Але насправді вбивства гладіаторів були не надто поширеним явищем. Частіше бій тривав до появи першої крові. Це було пов'язано з тим, що навчання професійного бійця тривало довго, недешево обходилося його утримання, і для вбивств на арені використовувалися не професійні бійці, а засуджені до смертної кари (грегарі) [2, с. 54].

А виявлені біля Ефеса кісткові залишки гладіаторів при їх ретельному аналізові засвідчили наявність слідів ретельного лікування. Те, що шістдесят сім поховань людей у віці від 20 до 30 років на одній із діляниць місцевого некрополя пов'язані саме з похованнями гладіаторів, стало зрозуміло з написів і зображень на надгробних стелах. При вивченні знайдених там скелетів з'ясувалося, що багато хто з похованих мали за життя кілька ран, що зажили, в тому числі травми хоча і серйозні, але, тим не менш, такі, що не призвели до летального результату. Перш за все це стосується слідів від ударів тризубцем по голові і ампутації кінцівок, що вимагало хірургічного втручання [1, с. 78].

Окрім того, особлива роль приділялася харчуванню гладіаторів. На окремій кухні готувалася поживна їжа, головним чином з ячмінного борошна і бобів, які вважалися найкориснішими для фізичного розвитку тіла. Дійсно, надзвичайно високий рівень вмісту стронцію в кістках гладіаторів з Ефеса вказує на те, що вони дотримувалися практично повністю вегетаріанської дієти, приводила, правда, до широкого поширення карієсу зубів. Відомо також, що стронцій набагато краще, ніж кальцій, сприяє загоєнню кісткової тканини, при цьому міцність кісток підвищується. Це означає, що у гладіаторів були дуже міцні кістки, здатні витримати потужні удари на арені. Крім цього, рослинна їжа забезпечувала формування щільної прошарку підшкірного жиру, який служив додатковим захистом в разі проникаючого поранення [1, с. 80]. У цьому сенсі багато художників-помп'єристів мали рацію, зображуючи важкі, трохи заплівші торси своїх улюблених персонажів.

Таким чином, можна дійти до висновку, що гладіатори не були гарматним м'ясом. Відсутність множинних поранень говорить про те, що гладіатори билися не в безладних масових побоїщах, а

слідували строгому регламенту в організованих дуелях, які, можливо, навіть могли контролюватися суддями.

Переможцю вручали пальмову гілку, з якої він обходив арену; на пам'ятнику «фракійці» Антонія Ексоха зображено кілька таких гілок. Крім цієї офіційної нагороди, він отримував значні грошові подарунки; іноді його обсыпали золотими монетами, і глядачі голосно рахували, скільки монет впало, а іноді підносили гроші на дорогих підносах, які теж йшли в дар переможцю. Так, наприклад, Нерон обдарував мурміллона Спикулама будинками і землями [4, с. 226].

Звичайно, гладіаторські бої – це вид змагань, що нерозривно пов'язаний з травмами, каліцтвами та в окремих випадках зі смертю. Але тут є слушною думка російського вченого Костянтина Сергійовича Носова, в наші дні спорт, в тій чи іншій мірі пов'язаний з насильством (бокс, карате, тхеквондо), залучає на стадіони або до екранів телевізорів мільйони уболівальників. Звичайно, в цих видах спорту смерть учасників не передбачена, однак повністю не виключена. Відомі випадки смертей на рингу або згодом в лікарні; травми ж – цілком звичайне явище. Саме ризик в цих та інших бойових мистецтвах притягує не лише вболівальників, а й багатьох ентузіастів-адептів.

Він також звертає увагу і на те, що такий кривавий та травматичний вид спорту як корида і досі існує та користується популярністю. Багато хто переконаний, що не можна побувати в Іспанії і не побувати на кориді. При цьому принципова відмінність кориди гладіаторських боїв на кшталт поєдинків зі звірами не досить виражена. Згідно зі статистикою, за період з 1747 по 1962 рр. в кориді загинуло 398 чоловік, серед яких 51 професійний матадор, 153 початківців матадорів, 132 банділлеросів, 60 пікадорів і 2 клоуна. Таким чином, корида – це теж кривавий спорт. Більш того, в ставленні до тварин ми навіть більш жорстокі, ніж римляни: в кориді бика вбивають за будь-якого результату сутички, а у випадку з гладіаторськими боями звірові-переможцю зберігали життя [3, с. 199].

Отже, гладіаторство можна цілком віднести до своєрідного спортивного змагання Давнього Риму.

**По-перше**, на відміну від звичайної страти, це була справжня майстерна гра, в якій брали участь професіонали, подібні нашим професійним боксерам і каратистам. Гладіатори проходили спеціальне навчання, яке було спрямоване не на підготовку гарматного м'яса для поєдинку на смерть, а мало на меті створити професійного бійця, який довго зміг виступати на арені.

**По-друге**, військовою метою бійці не використовувались, хоча вони і мали спеціальні навички, але їх готували лише для боротьби у специфічних умовах. Гладіатори мали диференціацію та виступали на арені за певними правилами і відповідними вимогами, пов'язаними зі своєю спеціалізацією.

**По-третє**, велика увага приділялася їхньому харчуванню і здоров'ю. Професійним бійцям не просто намагалися зберегти життя, а й надавали кваліфіковану лікарську допомогу, аби вони могли в майбутньому виступати на арені.

**По-четверте**, переможців заохочували різноманітними нагородами, що характерне для спортивних змагань.

У порівнянні з сучасними боями на ринзі гладіаторські ігри були набагато яскравіше влаштованими, мали певними елемент театральності.

#### Література:

1. Горнчаровский В. Арена и кровь: Римские гладиаторы между жизнью и смертью [Текст] / В. А. Горнчаровский. – СПб.: Петербургское Востоковедение, 2009. – 256 с.
2. Горнчаровский В. Римские гладиаторы: жизнь на грани смерти [Текст] / В. А. Горнчаровский. – М.: Ломоносовъ, 2015. – 200 с.
3. Носов К.С. Гладиаторы [Текст] / К.С. Носов. – М.: Эксмо, 2010. – 224 с.
4. Сергеенко М.Е. Жизнь древнего Рима [Текст] / М. Е. Сергеенко. – СПб.: Летний Сад, 2000. – 368 с.
5. Сергеенко М.Е. Простые люди древней Италии [Текст] / М.Е. Сергеенко. Ред. Е.Г. Дагин. – М.; Л.: Наука, 1964. – 172 с.
6. Тараторин В. В. История боевого фехтования: Развитие тактики ближнего боя от древности до начала XIX века [Текст] / В. В. Тараторин. – М.: Харвест, 1998. – 384 с.

**Науковий керівник:**

кандидат історичних наук, доцент, Підберезних Інна Євгенівна.

**Лідія Біліченко  
(Миколаїв, Україна)**

#### ГЕТЬМАНЩИНА В СИСТЕМІ МІЖНАРОДНИХ ВІДНОСИН ПІД ЧАС НАЦІОНАЛЬНО-ВИЗВОЛЬНОЇ ВІЙНИ 1648-1657 РР.

Серед найважливіших завдань вітчизняної історіографії є вивчення минулого міжнародного становища України. Сучасні тенденції аналізу ролі України на світовій арені свідчать про спроби применшити роль нашої держави в розбудові сучасного світоустрою. Це пояснюється тим, що державність України перебуває на стадії становлення, а тому потрібен час для повноцінного входження у впливові



міжнародні структури. При цьому залишається поза увагою активна міжнародна діяльність української козацької держави у ході Національно-визвольної війни 1648-1657 рр. Події які відбувалися на території України зазначеного періоду змінили міжнародно-політичну систему Східної Європи та вплинули на подальший хід європейської історії. Тому аж ніяк не можна розглядати Національно-визвольну війну як дургорядну подію провінційного масштабу у рамках європейського континенту.

Дослідженню ролі Гетьманщини у системі міжнародних відносин періоду Національно-визвольної війни присвячено чимало праць як вітчизняних так і зарубіжних дослідників. Вагомий внесок у дослідження даної проблеми внесли відомі українські історики М. Грушевський та М. Костомаров. Значне місце займають праці зарубіжних вчених, зокрема В. Дубровського та О. Прицака. На сучасному етапі цією тематикою плідно займаються такі науковці, як Т. Чухліб, В. Смолій, В. Степанков та ін.

На початку XVIIст. Запорозька Січ та козацтво починають відігравати помітну роль у тогочасній системі міжнародних відносин. Уже в 20-30-х рр. багато європейських політиків розцінювали територію України як «порохову бочку» Речі Посполитої, де точилася релігійно-політична боротьба та відбувалися постійні козацькі повстання. Проте вражаючим для Європи був розмах Національно-визвольної війни. Особливо світ вразив факт утворення Української козацької держави. Ці події європейські володарі сприйняли неоднозначно. Їхнє ставлення зумовлювалося складними міждержавними відносинами та зовнішньополітичними інтересами багатьох країн [1, с. 294].

Розподіл сил у тогочасній Європі визначала реформаційні та контрреформаційні рухи. У зв'язку з цим усі країни поділялися на три ворогуючі між собою табори: католицький, православний і протестантський. Більшість католицьких держав, а саме Франція, Австрія, Папська держава, князівства Південної Німеччини та Іспанія негативно віднеслися до національно-визвольної боротьби українського народу й підтримали свого союзника Річ Посполиту. Особливо негативно віднеслися представники Папського Риму, які розцінювали дане повстання як загрозу католицькій церкві. Серед держав протестантського табору — Швеції, Англії, Голландії та князівств Північної Німеччини — переважало позитивне ставлення до боротьби українців проти Речі Посполитої. Вони були зацікавлені в ослабленні останньої як однієї з найбільших католицьких країн [6, с. 24].

Головним завданням Б. Хмельницького, починаючи з другої половини 1648 р. було утвердження Українського гетьманату як васальнозалежної держави під протекторатом якогось із монархічних дворів Заходу. Також зовнішньополітична діяльність Б. Хмельницького переслідувала мету - забезпечити найбільш сприятливі умови для ведення військових дій, а також не допустити створення коаліції держав на чолі з Польщею. Як відомо, Б. Хмельницький насамперед налагодив зв'язки з Кримським ханством. Водночас гетьман вів активні переговори з Трансільванією та Туреччиною й обмінюючись посольствами, заявляв про готовність прийняти протекторат султана. Однак жодна з цих «високих» сторін не могла забезпечити своєї військової присутності в Україні й тим самим допомогти реальному утвердженню влади Б. Хмельницького. Вона ж у цей час перебувала перед постійною загрозою ліквідації з польського боку [5, с. 21].

У середині 1649 року у протистоянні між Річчю Посполитою та Гетьманщиною намітилися значні зміни, на користь останньої. Влітку 1649 року українські війська розпочинають облогу Збаражу, а у серпні 1649 року під Зборовом поляки опинилися в оточенні. В результаті був підписаний Зборівський мирний договір, за яким Річ Посполита була змушена зробити деякі поступки. Зокрема за умовами договору українська новоутворена держава визнавалася Польщею у кордонах Київщини, Брацлавщини та Чернігівщині. Натомість українська сторона визнала протекторат над собою польського короля. Позитивним наслідком Зборівського мирного договору стало зміцнення Української держави на міжнародній арені [1, с. 303].

Одночасно, визнавши себе патроном польського короля Яна ІІКазимира Б. Хмельницький приймає послів з Трансільванії і запевняє їх у готовності прийняти протекторат. Протягом 1650-х рр. до князівства відсилаються ряд українських посольств, у складі яких перебувають впливові високопосадовці, такі як П. Тетеря (зять Б. Хмельницького), генеральний писар І. Виговський та ін. [6, с. 27].

Особливий інтерес викликають українсько-молдавські відносини періоду Національно-визвольної війни. Молдавія на той час перебувала у васальній залежності від Османської імперії. Аби змусити князівство до союзу запорозькі козаки протягом 1650-1652 рр. здійснили ряд військових походів на територію Молдавії. Наслідком цих походів стало укладання українсько-молдавського союзу. Угода була скріплена шлюбом старшого сина Б. Хмельницького Тимофія (Тимоша) та доньки князя Молдови Василя Лупула – Розанди [5, с. 48].

Рухаючись у напрямку визнання підлеглості трансільванському князеві й визнаючи зверхність польського короля, Б. Хмельницький продовжував шукати можливості більш широкої легітимації своєї влади на міжнародній арені. В другій половині листопада 1650 р. до Чигирини прибули послы від Іслам-Гірея, для підтвердження союзу Криму і України. Річ у тім, що починаючи від 1618 року в Польщі розроблявся план ізоляції та знищення Кримського ханства. Про те, ці плани стали відомі Османській імперії, яка у 1645 році оголосила війну Речі Посполитій. Однак татарська допомога була непевна й дуже дорого коштувала Україні. Це виявилось вже під Зборовом, коли хан примусив Хмельницького помиритися з Польщею на невідгідних умовах. Ще гірше було під Берестечком (1651), коли хан зрадив Б. Хмельницького, залишивши його напризволяще, внаслідок чого козаки зазнали важкої поразки. Під Жванцем (1653) хан знову примусив Хмельницького йти на мирний договір з Польщею. В інтересах

політики Кримського ханства було виснаження сил як Речі Посполитої так Гетьманщини, а також не допущення перемоги однієї з цих сторін, бо козацтво як потужна сила, теж була небезпечною для татарів [2, с. 23]. Влітку 1650 р. козацька Україна значно активізувала свої відносини з Османською імперією. Але далі обміну посольствами та дипломатичним спілкуванням справа так і не пішла. Походи Хмельницького на Молдавію і Валахію 1652 р. викликали знову незадоволення Порти, і султан наказав ув'язнити українських послів, коли вони рішуче захищали політику гетьмана [4, с. 178]. Врешті-решт всі ці події підштовхнули гетьмана до відмови від протурецької орієнтації та союзницьких відносин з Кримом і визначили проросійський вектор зовнішньої політики Війська Запорозького. Козацька старшина також більше схилилася до союзу з Москвою, ідея такого союзу підтримувалася і широкими масами населення. Зумовлювалося це приналежністю росіян і українців до православної віри, близькістю їх мов, культур [3, с. 308].

Москва у свою чергу теж була зацікавлена у союзі з Україною. Росія позиціонувала себе як спадкоємицю Київської Русі і збирачем «істинно руських земель». Також Москва прагнула використати територію України як плацдарм для розгортання військових дій проти Туреччини. 1 жовтня 1653 року на Земському соборі було прийнято рішення взяти Військо Запорозьке під свій протекторат, а 31 грудня 1653 року Московське царство оголосило війну Речі Посполитій. 18 січня 1654 р. відбулася Переяславська Рада на якій остаточно було прийнято протекторат московського царя над Козацькою державою. В ході переговорів гетьманським урядом було складено комплекс документів в яких було окреслено політичне становище Української держави у складі Росії. В офіційній історіографії документ відомий під назвою «Березневі статті», тому що вони були передані цареві у березні 1654 року [1, с. 312].

Однак, з 1655 року відносини між Україною та Росією починають загострюватися. Найбільші проблеми в українсько-російських відносинах того часу з'явилися у 1656 р., коли російський цар почав готувати мирний договір з Яном Казимиром за посередництва імператора Фердинанда III. У травні 1656 р. Олексій Михайлович оголосив війну шведському королю Карлові X Густаву і почав шлях до примирення з Річчю Посполитою. В цей час Богдан Хмельницький починає все більше схилитися до союзу зі Швецією, яка у 1655 році оголосила війну Речі Посполитій. Великим ударом для Б. Хмельницького стало укладання сепаратного Віленського перемир'я 1656 року, яке було укладено між Московським царством та Річчю Посполитою. Згідно з ним Московська держава стає союзницею Польщі у війні зі Швецією. Таким чином, союз Гетьманщини та Росії фактично був розірваний [6, с. 29]. У червні 1657 р. в Україну прибуло шведське посольство на чолі з дипломатом Швеції Густавом Лільєкраном який запропонував укласти договір проти Московії та Польщі на користь Швеції, на основі якого Швеція віддавала Україні етнічні землі аж до р. Вісла та частину Білорусі. Але несподівана смерть Богдана Хмельницького 27 липня 1657 року завадила зміні зовнішньополітичного курсу Української козацької держави [1, с. 315].

Таким чином, Гетьманщина періоду Національно-визвольної війни 1648-1657 років знаходилася у центрі міжнародної політики та значно вплинула на хід європейської дипломатії. Утворення Української козацької держави змінило розстановку сил у тогочасній Східній Європі. Але через невдале геополітичне розташування, оточена ворогами, які не були зацікавлені в існуванні сильної Української держави, вона нажалась так і не змогла відстояти свою незалежність.

#### **Література:**

1. Грушевський М. Ілюстрована історія України з додатками і доповненнями / М. Грушевський. – Донецьк: ТОВ «ВКФ «БАО», 2009. – 722 с.
2. Дубровський В. Богдан Хмельницький і Туреччина / В. Дубровський // Український історик. – 1975. - №3-4 (47-48). – с. 22-27.
3. Костомаров М. Русская история в жизнеописаниях ее главнейших деятелей / М. Костомаров. – М.: Мысль, 2006. – 608 с.
4. Прицак О. Ще раз про союз Богдана Хмельницького з Туреччиною / О. Прицак // Археографічний щорічник. – 1993. - №2. – с. 177-192.
5. Смолій В. Становлення української дипломатичної служби. Зовнішня політика уряду Б. Хмельницького / В. Смолій, В. Степанков. - К.: Відродження, 2001. – 170 с.
6. Чухліб Т. Козаки і монархи. Міжнародні відносини ранньомодерної Української держави 1648-1721 рр. / Т. Чухліб. – К.: В-во ім. Олени Теліги, 2009. – 616 с.

#### **Науковий керівник:**

кандидат історичних наук, доцент Інна Євгенівна Підберезних.

## ГАЛИЦЬКА СОЦІАЛІСТИЧНА РАДЯНСЬКА РЕСПУБЛІКА ЯК МАРІОНЕТКОВЕ ТЕРИТОРІАЛЬНЕ УТВОРЕННЯ

Велика Жовтнева соціалістична революція відкрила епоху пролетарських революцій в країнах імперіалізму, еру визвольного революційного руху в колоніях і залежних країнах і зробила величезний вплив на розгортання революційно-визвольної боротьби західноукраїнських земель, які перебували майже 150 років у колоніальній залежності від Австро-Угорської імперії.

Радянська Росія на початку 1920 року була ослаблена громадянською війною, тому її уряд, щоб уникнути боротьби на два фронти, не прагнув війни з Польщею. Однак польський уряд хотів використати хитке становище більшовиків для власних анексіоністських цілей. Тому Польща намагалася завдати удару по Радянській Росії під приводом більшовицької загрози. 28 березня 1920 р. більшовики вказали Польщі на необхідність укладення загального перемир'я, проте польська сторона відмовилася. На початку квітня 1920 р. війська Польщі розпочали військові дії на Поліссі, на межі Західного і Південно-Західного фронтів.

Проблема впливу радянської політики на утворення ГСРР була широко розглянута в радянській історіографії. Насамперед слід згадати монографію Б.Г. Тищика "Галицька соціалістична радянська республіка" [3], у якій ґрунтовно розглядається суть державної політики ГСРР. В.П. Сьома та А.Г. Ткачук, В.І. Богайчук, О.Ю. Карпенко розглянули передумови утворення ГСРР та Бойківської радянської республіки, вплив цих утворень на західноукраїнське населення.

У липні радянські війська настільки просунулися углиб Галичини, що липневий 1920 р. Пленум ЦК ВКП(б) під головуванням В.І. Леніна схвалив утворення Галицької Радянської Республіки і Галревкому. 8 липня було утворено Галицький революційний комітет, який був одночасно урядом Східної Галичини у складі: В. Затонський (голова), М. Баран (заступник), Ф. Конар, К. Литвинович та І. Немиловський (члени). 15 липня було опубліковано перший документ Галревкому - Декларацію № 1 "До трудящих усього світу, до урядів соціалістичних радянських республік і капіталістичних держав", в якій було проголошено суверенну Галицьку Соціалістичну Радянську Республіку (ГСРР).

До складу ГСРР увійшли: Бережанський, Борщівський, Бродівський, Буцацький, Гусятинський, Заліщицький, Збаразький, Зборівський, Золочівський, Підгаєцький, Рогатинський, Скальський, Теребовлянський, Сокальський, Тернопільський, Чортківський і, частково, Бобрській, Кам'яно-Струмільовській, Перемишлянській, Радехівській повіті (територія сучасної Тернопільської і частково Львівської областей). Вищим органом республіки став Галревком. На місцях створювалися сільські, міські та повітові ревкоми. Місцем перебування Галревкому став Тернопіль.

Актуальність дослідження зумовлена необхідністю обґрунтування та висвітлення різнобічної політики уряду РСФРР стосовно Західної України у 1920 році та висвітлення державного апарату Галицької СРР.

У даній роботі розглядається питання введення комуністичного режиму на території Галичини.

Українські трудящі маси, борючись проти Австрійської монархії Габсбургів, прагнули до возз'єднання з єдинокровним українським народом в єдиній Українській Радянській державі. Проти цього виступили зрадники українського народу - місцеві українські буржуазні націоналісти. Вони намагалися залишити Галичину, Північну Буковину і Закарпаття в складі Австрії. Коли, під час війни на Балканах, в Європі створилася напружена міжнародна обстановка, яка могла призвести до світової війни, всі українські буржуазно-націоналістичні партії Галичини і Буковини на спільному засіданні, що відбулося у Львові 7 грудня 1912, рішуче заявили, що підтримуватимуть в майбутній війні Австро-Угорщину проти Росії. Українська буржуазія не перестала вислужуватися перед Австрією навіть тоді, коли ця "клаптева", за словами Енгельса, складена з успадкованих і накрадених клаптиків, австрійська монархія - ця організована плутанина з десятка мов і націй, це безсистемне нагромодження самих суперечливих звичаїв і законів [1; с. 471] - вже розпалася.

У промислових містах, на противагу буржуазним органам влади, робляться перші спроби організувати Ради. Першими на цей шлях встали робітники містечка Стебника (нині Дрогобицької області), де створена в листопаді 1918 р [2; с. 107] робоча Рада почала керувати всіма суспільними справами, ввели 8-годинний робочий день, прийняли рішення про підвищення заробітної плати, про встановлення надбавки до заробітної плати за вислугу років та ін. Головою Ради було обрано робочого М. Кулика, організатором Ради та її ідейним керівником був В. Коцко - учасник Великої Жовтневої соціалістичної революції, розстріляний гітлерівцями в січні 1942 р.

14 квітня 1919 в промисловому центрі Західної України - Дрогобичі робітники в результаті повстання, утворили разом з військовим гарнізоном першу в Галичині Раду робітничих і солдатських депутатів.

Разом з робітниками виступали за своє соціальне визволення, за возз'єднання з Радянською Україною і трудящі селяни. У цілому ряді повітів селяни почали приступати до розділу поміщицької землі. Але уряд Національної ради, розправившись з робітниками, придушив і селянський рух. У боротьбі проти посиленого революційного руху робітників і селян Галичини, буржуазний уряд об'єднався в січні 1919 р. з контрреволюційною петлюрівської Директорією. Це була спроба українських буржуазних націоналістів об'єднаними силами задушити Радянську владу як у східних, так і західних землях України.

В окупованих населених пунктах встановлювалася радянська влада, утворювалися ревкоми. Сільському ревкому в межах села належала вся повнота законодавчої і виконавчої влади [2; с. 88-89]. Члени сільревкомів одержували заробітню плату. Так, з 16 серпня голови сільревкомів одержували по 3 тис. крб., їх члени - по 2,5 тис. крб. Право вибору сільревкому мали тільки трудові сільські елементи - безземельні і малоземельні селяни, позбавлялися цього права ті, які користуються найманою працею або займаються спекуляцією. Аналогічно створювався апарат радянської влади в неповітових містах і містечках. На відміну від сільревкомів, повітові революційні комітети не обиралися населенням, їх призначав Галревком [3; с. 83].

Політичні працівники Червоної армії, займаючи село, скликали загальні збори жителів села, в яких мають право брати участь тільки трудові сільські елементи, безземельні і малоземельні селяни, усуваючи від участі тих, які користуються найманою працею або займаються спекуляцією. На таких зборах обирався сільський ревком у складі 3 членів у селах з населенням до 2 тис. чоловік і 5 членів – з населенням понад 2 тис. чоловік.

1 серпня 1920 була видана "Тимчасова інструкція Галревкому про організацію органів Радянської влади", згідно з якою з метою кращої організації роботи в повітових ревкомів утворювалися:

1. Відділ управління, який підтримував зносини із вищими і нижчими органами, видавав накази, розпорядження, інструкції, відав міліцією, зв'язком і т.д.

2. Земельно-господарський відділ, який вів облік поміщицької, церковної і державної землі, всього живого і мертвого інвентаря, облік усіх великих магазинів і складів. Цим відділом керували два завідуючі – один на місто і другий на повіт.

3. Фінансовий відділ, в обов'язки якого входило постачання банків, ощадних і позичкових кас, а також опис їх рухомого і нерухомого майна та докладний підрахунок готівкових сум.

4. Підвідділ відділу управління по боротьбі з контрреволюцією в складі трьох відповідальних працівників і агентів. По відношенню до особливо запеклих контрреволюціонерів цей підвідділ здійснював судові функції і передавав засуджених військовим властям для виконання вироку. Контрреволюціонерів інших категорій підвідділ ув'язнював у тюрму і повинен був детально розслідувати їх діяльність до часу організації постійних судових органів.

По відношенню до особливо затятим контрреволюціонерам цей підвідділ здійснював судові функції [2; с. 377].

Всі інші справи, пов'язані з працею, соціальним забезпеченням, школою, проводилися спочатку через відділи управління. Пізніше були організовані відділи праці, житлові відділи, відділи охорони здоров'я, відділи народної освіти, продовольчі відділи. Аналогічні відділи створювалися і при Галицькому ревкомі. Військовими питаннями відав військовий відділ Галревкому та військові повітові комісаріати. При деяких ревкому були утворені інформаційно-інструкторські відділи, які направляли своїх агітаторів в села для проведення агітаційно-масової роботи серед селян [2; 514, 547].

Повітові ревкоми проводили повітові наради, конференції, з'їзди представників сільських ревкомів і земельних комісій, на яких обговорювалися першочергові завдання радянського будівництва в звільнених містах і селах Галичини. Так, в Скалатському повіті (нині Тернопільської області) відбулася повітова конференція, в роботі якої взяли участь 130 представників від 60 сіл повіту. У Бродівському повіті (нині Львівської області) був проведений повітовий з'їзд селян і перша сесія голів сільських ревкомів [2; 523]. Такі з'їзди, конференції та наради пройшли в більшості повітів, звільнених від білополяків.

Лише 52 дні радянська влада проіснувала на території Галичини.

Робітникам і селянам не вдалося в 1920 р відстояти Радянську владу в Галичині і домогтися національного возз'єднання. Як Комуністична партія, так і новоутворені органи Радянської влади не встигли широко розгорнути свою роботу. Разом з Червоною Армією після укладення Ризького мирного договору евакуювалися зі Східної Галичини і радянські установи, які потім були скасовані. Однак революційна боротьба трудящих проти окупації цієї території буржуазно-поміщицької Польщі не припинялася аж до незабутніх вересневих днів 1939 року, коли було здійснено возз'єднання західноукраїнських земель з Радянською Україною.

У Львівському обласному архіві і в науковій бібліотеці Львівського державного університету імені Івана Франка зберігаються численні матеріали, що відносяться до діяльності місцевих органів Радянської влади. Вони відображають діяльність місцевих ревкомів, партійних і радянських установ, а одно висвітлюють питання сільського господарства, народної освіти, праці, грошових допомог безробітним, інвалідам та непрацездатним, організації шкіл, клубів, драмгуртків, лекцій, заборони самовільних арештів, ревізій та ін. [2, с. 517]. Діяльність ревкомів і різних радянських установ зіграла важливу роль у реалізації соціалістичних перетворень і в розвитку і зміцненні революційної свідомості трудящих мас Західної України. Молодь вступала в Червону Армію. Селяни, вбачаючи в ній свого визволителя і захисника, постачали бійців продовольством, одягом і взуттям [7]. Всі заходи органів Радянської влади користувалися серед населення величезним авторитетом і підтримкою.

На жаль, ця чудова сторінка історії Західної України відображена в радянській історичній та історико-правовій літературі далеко не повністю. Вивчення вищезазначених матеріалів буде сприяти успішній роботі наших дослідників, що займаються історією держави і права Української РСР.

### Література:

1. Маркс К., Энгельс Ф. Сочинения. Издание 2. Том 4. (Москва: Политиздат, 1955. - Институт Маркса-Энгельса-Ленина-Сталина при ЦК КПСС). – 615 с.
2. Під прапором Жовтня (Документи і матеріали). Львов, 1957.
3. Тищик Б.Й. Галицька Соціалістична Радянська Республіка (1920 р.). - Львів, 1970. - 200 с.
4. Політична історія України. XX століття: У 6 т. / Редкол.: І.Ф. Курас та ін. - К.: Генеза, 2002 - 2003. - Т. 2
5. Социально-политическая закономерность и правовые основы воссоединения украинских земель с Украинской ССР. - Львов, 1979. - 180 с.
6. Васюта І.К. Національно-визвольний рух у Західній Україні (1918 - 1939 рр.)// Український історичний журнал. - 2001. - № 6. - С. 35 - 64.
7. "Вільна Україна", 18 серпня 1957

**Науковий керівник:**

доктор історичних наук, Шкляж Йосип Михайлович.

**Крістіна Дрозд  
(Миколаїв, Україна)**

## ОЛЕКСАНДРІВСЬКА ЧОЛОВІЧА ГІМНАЗІЯ У КОНТЕКСТІ РОЗВИТКУ ОСВІТИ НА МИКОЛАЇВЩИНІ В 1863-1920 РОКАХ

«Потреба в освіті для народу також природна, як потреба дихати», - писав Л. М. Толстой. Насправді, освіта відіграє дуже важливу роль в нашому житті. Освіта забезпечує розвиток цілісної людини: її природні особливості (здоров'я, здібності мислити, відчувати, діяти), соціальні властивості (бути громадянином, сім'янином, трудівником), властивості суб'єкта культури (свободи, гуманності, духовності, творчості). При цьому розвиток природних, соціальних і культурних начал здійснюється в процесі засвоєння змісту освіти, який має загальнолюдську, національну і регіональну цінність. Кожна історична епоха висуває свої погляди на виховання і навчання підростаючих поколінь. Тому проблеми становлення і розвитку освіти конкретного історичного періоду, займає вагомe місце в історико-педагогічному дослідженні, що завжди виступає як діалог минулого і сучасного. Розгляд проблеми освіти з історичної точки зору, дає змогу впевнитися, що сучасні навчальні заклади розвиваються не на порожньому місці, не закреслюють прогресивного минулого, а передбачають вивчення і творчий розвиток усього цінного з історії становлення і розвитку освіти на Півдні України в другій половині XIX початку XX ст.

У цьому аспекті особливий інтерес становить вивчення історії освіти Півдня України 1863-1920 роках. Саме цей період характеризується глобальними перетвореннями в соціально-економічному змісті.

Проблеми становлення освіти південно – українського регіону в другій половині XIX – початку XX ст. стали предметом посиленої уваги науковців. Серед них Г. Н. Ге [1], Ю. М. Дем'яненко [2], О. Ф. Ковальова [4], Ю.С. Крючков [5] та інші.

Олександрівська чоловіча гімназія - перший громадський середній навчальний заклад у м. Миколаєві, який розташовувався у стінах старих флотських казарм, побудованих у 1832-1838 рр. за проектом англійського архітектора Чарльза Акройда з метою створення у Миколаєві училища штурманів. Після поразки Росії у Кримській війні 1853-1856 рр. потреба у цивільній освіті стала більш значущою, ніж у військовій, і училище було перетворене у гімназію. До 1862 року на території Російської імперії було лише 90 гімназій. Миколаїв став одним із перших не губернських міст, де була відкрита чоловіча гімназія. 11 серпня 1862 року, після звернення військового губернатора Миколаєва генерал-ад'ютанта Богдана Олександровича фон Глазенапа, імператор Олександр II дав свій дозвіл на відкриття гімназій у Санкт-Петербурзі, Кронштадті, Миколаєві на місті колишніх штурманських шкіл [2, с. 178].

Гімназія була відкрита 6 грудня 1863 року, у день Святителя Миколая, який і нині вважається покровителем дітей. При відкритті гімназії було 60 учнів, а до кінця навчального року їх було вже 120 [3, с. 13].

З 1864 до 1872 р. новоутворена гімназія була реальною, а після відкриття у місті реального училища була перетворена у класичну восьмирічну гімназію, останній 8-й клас якої відкрився у 1878 р.

Миколаївський військовий губернатор Б. О. фон Глазенап передбачав у перспективі перетворити цю гімназію в політехнічний інститут. Віддаючись ідеї свого проекту, адмірал Глазенап доклав багато зусиль, аби відкрита в Миколаєві чоловіча гімназія і отримати б таку програму, яка давала б серйозну підготовку для слухання лекцій в проєктованому політехнікумі. Для того, щоб забезпечити за цією гімназією можливість перетворення її в політехнікум, адмірал виклопотав для неї субсидію морського відомства в 20630 руб. Такими великими коштами, за відомостями колишнього тоді голови навчального округу, не могла похвалитися жодна з гімназій [1, с. 25].

Крім того, гімназії було передано у власність все майно скасованої штурманської роти, як-то: церковне начиння, бібліотека, кабінети: фізичний, метеорологічний і нумізматичний, хімічна лабораторія, пристосування для гімнастики і всі меблі. В цю ж гімназію були переведені всі учні штурманської роти. Справу перетворення штурманської роти в гімназію адмірал Глазенап здійснив одним махом, без

щонайменшого утруднення, не зустрівши ні з якого боку перешкоди, навпаки, викликавши задоволення з усіх боків. Потім справу перетворення (в майбутньому) гімназії в політехнічний інститут адмірал обмірковував, так як справа була складною, і вимагала збігу багатьох сприятливих обставин. Проект створення політехнічного інституту, згодом був відкинтий урядом.

У 1870-1871 роках при розширенні будівлі всередині його була влаштована гімназійна церква на честь святителя Миколая Чудотворця на гроші почесного попечителя гімназії П. І. Канунікова. У 1895 р. поруч з гімназією було побудовано будівлю нової церкви з двома престоломи на честь Благовіщення Пресвятої Богородиці та святителя Миколая Чудотворця. Її відвідували як вихованці Олександрівської чоловічої гімназії, так і вихованки Романівської жіночої гімназії, що знаходилася на Дворянській вулиці (нині вул. Театральна, буд. 34) [6, с. 13].

До Миколаївської чоловічої гімназії було особливе ставлення. Можна навіть сказати – цікавість, гімназія притягувала до себе знатних людей. Навіть імператор Олександр Миколайович не витримав і приїхав сюди 27 серпня 1874 року. В пам'ять про відвідування гімназії імператором Олександром III, в 1874 р. найвищим дозволом їй присвоєно найменування Олександрівської. Бував у цих стінах і Архієпископ Платон у 1878 році, який залишився задоволений всім, що побачив. Гостювали і інші чудові люди: вчені, чиновники, артисти, письменники.

Гімназія перебувала у віданні Міністерства народної освіти і безпосередньо підпорядковувалася Одеському навчальному округу. Першим директором Миколаївської чоловічої гімназії став А. Ф. Смирнов, який керував навчальним закладом [4, с. 13].

На початку ХХ ст. директором гімназії був статський радник Капітон Львович Добрицький (на службі у відомстві Міністерства народної освіти з 1879 р., за службу нагороджений орденами св. Володимира і Анни) викладав історію.

У звіті про діяльність гімназії за 1910 р. зазначалося, що вона розташовується в кам'яному двоповерховому будинку, уступленному їй морським міністерством, при будівлі є двір для ігор учнів. Обладнано два спеціалізованих кабінети: фізичний та природничих наук. При гімназії діяла шкільна бібліотека, в якій нараховувалось 6404 книги [5, с. 13].

Програма навчання включала наступні предмети: Закон Божий (1-8 класи), російська мова і словесність (1-8 класи), арифметика (1-3 класи), природознавство (1-3 класи), географія (1-5 класи), математика (3-5 класи), німецька (1-8 класи) або французька (2-8 класи) мови, латинь (3-8 класи), історія (1-8 класи), алгебра (3-8 класи), геометрія (4-7 класи), тригонометрії (7 клас), фізика (6-8 класи), філософська пропедевтика (7-8 класи), законодавство (7-8 класи), чистописання (1-2 класи) і малювання (1-3 класи) [4, с. 13].

Плата за навчання поступово зростала - від 30 рублів до 60 рублів і більше у рік. Гімназія користувалася правами приймати від «сторонніх осіб» за плату (3-10 рублів) іспити на різні вчительські звання, на звання аптекарського учня (свідоцтво про знання курсу латині), на перший класний чин.

Гімназисти разом зі своїми викладачами приймали участь у всіх проведених у місті високих урочистостях. Тут відзначалися ювілейні дати, насамперед письменників. Проводилися, хоча і не так часто, музичні, літературно-музичні вечори, в тому числі і на користь нужденних учнів. На одному з вечорів, 6 грудня 1909 р., хор, складений з учнів гімназії, виконав фінальну частину опери М. І. Глінки «Життя за царя» [4, с. 13].

У гімназії працювали особистості, які зробили значний внесок у навчання і виховання юних мешканців Миколаєва, Херсонської губернії, Одеського учбового округу, Балканського півострову, відзначились завдяки своїй науковій, просвітницькій, патріотичній діяльності, благодійництву, боротьбі з епідеміями, справами милосердя.

Кількість учнів у 1908 - 1911 роках становила близько 400 осіб. Випускники та учні гімназії не залишилися осторонь і війни 1914-1918 рр., другої Вітчизняної війни, як її називали у той час. Вже у 1915 р. кількість колишніх гімназистів, які загинули на фронтах перевищила 20 осіб. У кінці 1914 -1915 навчального року у фойє гімназії була встановлена мармурова плита, на якій були викарбувані їх прізвища. У другій половині 1917 р., за неповними даними, у діючій армії перебували 102 колишніх гімназиста і плита поповнювалась новими іменами до кінця 1917 р. [3, спр. 53, арк. 17-17 зв.].

Гімназія функціонувала 58 років, до 1920 р., коли була ліквідована в ході реформ радянських шкільних установ. За роки свого існування учбовий заклад випустив із своїх стін у доросле життя більше ніж 2 000 гімназистів. Останній випуск відбувся у лютому 1920 р. молодші класи займались до 1 червня 1920 р. Після цього гімназія була реорганізована у народний університет.

Таким чином, на прикладі Олександрівської чоловічої гімназії ми можемо простежити стрімкий розвиток освіти на Півдні України в другій половині ХІХ початку ХХ ст.

#### Література:

1. Ге Г.Н. Исторический очерк столетнего существования города Николаева при устье Ингула (1790–1890) / Ге Г.Н. – Николаев: Русская типография, 1890. — 122 с.
2. Дем'яненко Ю. М. До 150-річчя Миколаївської чоловічої гімназії / Ю. М. Дем'яненко // Чорноморський літопис. – 2012. – №6. – С. 178.
3. Державний архів Миколаївської обл., ф. 123 Миколаївська Олександрівська чоловіча гімназія, оп. 1, спр. 1-148.

4. Ковальова О. Ф. Очерки истории культуры Южного Прибужья: (От истоков до начала XX века) / О.Ф.Ковалева, В.П.Чистов. – Николаев: Тетра, 2000. – Кн. 1. –235 с.
5. Крючков Ю.С. История Николаева от основания до наших дней / Ю.С. Крючков. – Николаев: МП "Возможности Киммерии", 1996. – 299 с.
6. Освіта на Миколаївщині у ХІХ – ХХс т. Історичні нариси / авт. кол. За керівн. І. С. Павлика. – Миколаїв, 1997. – 176 с.

**Науковий керівник:**

кандидат історичних наук, доцент Інна Євгенівна Підберезних.

**Олександр Калімбет  
(Миколаїв, Україна)**

## ІСТОРІЯ РОЗВИТКУ БРИТАНСЬКОЇ ПОЛІЦІЇ

Слово «поліція» - латинського походження і означає «цивільна адміністрація». Основоположником нинішніх поліцейських сил вважається поліція Лондона, створена в кінці 20-х років ХІХ століття і своїм головним завданням ставила запобігання злочинам. Називати лондонську поліцію «Скотланд-Ярд» не зовсім правильно. «New Scotland-Yard» - лише штаб-квартира поліції Великого Лондона. А офіційна назва поліції Лондона –«The Metropolitan Police Service». Втім, частіше використовують все ж перший варіант який звучить красивіше, та й звичніше. На той час в Лондоні кількість злочинності зростала, тому влада прийняла рішення, створити патрульно – постову службу, яка буде запобігати злочинам, та надавати гарантовану безпеку громадянам міста Лондон.

Мета роботи простежити історію розвитку лондонської поліції та розглянути методи розслідування злочинів лондонської поліції.

Джерельну базу дослідження склали матеріали таких видань як, «The Time», «History Metropolitan Police Service», «Serious Organised Crime Agency».

Зарубіжна істріографія представлена Taylor David[8],Clive Emsley [6], Tim Newburn [4], Malcolm Gaskill [12], Roy Ingleton [3].

Історія Скотланд-Ярду сягає своїм корінням в глибину століть. Колись на території острова немирно сусідили два королівства - Шотландське і Англійське. Англійський король Едгар, вважаючи себе сюзереном Шотландії зажадав, щоб король Кеннет побудував там замок і відвідував його щорічно, демонструючи тим самим свою васальну залежність від Англії. Вказівка свавільного монарха було виконано: палац звели, і шотландський король зупинявся там всякий раз, коли приїжджав в Англію. Юридично палац залишався володінням шотландських королів і вважався територією Шотландії. У 1603 році, після смерті королеви Єлизавети І, король Шотландії Яків VI став королем Англії і Шотландії, і палац втратив своє первісне призначення. Їх стали використовувати як урядові будівлі. Саме тут в 1829 р і розмістили перших лондонських поліцейських [2, с. 123].

До ХІХ ст. поліції як такої в Британії ще не було, за порядок на своїй землі відповідав феодал, виконуючи функції і поліції, і суду. Дана обставина, стала зародження інституту констеблів. У ХІV ст. констеблі виконували поліцейські функції. В їхні обов'язки входила організація нагляду за підозрілими особами, арешт майна засуджених і забезпечення його збереження, розшук злочинців і викрадених речей. Для цього констеблі були наділені серйозними правами: вони могли зламувати двері будинків підозрюваних і проводити обшуки, приковувати підозрюваних в колодки, садити за ґрати, прив'язувати злодія до ганебного стовпа і застосовувати тілесні покарання. Крім чисто поліцейських функцій, констебль відповідав ще за збір податків, збереження посівів і худоби, стан доріг чистоту водойм. Він також збирав провіант для королівського двору і забезпечував його доставку. При цьому за свою тяжку та небезпечну працю зі скарбниці констебль не отримував ні копійки. Тому констеблям доводилося заробляти гроші перевищуючи посадові повноваження, беручи хабарі, займаючись поборами та іншими неприємними справами. Причому найчастіше на шкоду своєму основному завданню [7, с. 88]. Тому серед місцевих жителів популярністю ця професія не користувалася, і бажаючих добровільно взяти на себе таку ношу знаходилося мало. Тому дуже скоро в містах, в тому числі і в Лондоні, з'явилися так звані «ловці злодіїв»: професійні донощики і сумнівні детективи, які займалися цим заради наживи, з помсти або просто в пошуках пригод. Положення в сфері правопорядку, яке склалося в Лондоні до початку ХІХ ст. нікого не влаштовувало. Тому в 1730 році міська влада в якості експерименту сформували напівпрофесійну команду швидкого реагування, так званих «раннерів» тобто бігунів, що складалася з дюжини молодих людей. Вони не тільки стежили за порядком на вулицях, але на додачу відвідували кубла, запам'ятовуючи особи злочинців, щоб згодом полегшити їх упізнання. Але попри цього кількість злочинності було важко скоротити і тому, в 1737 році був прийнятий парламентський акт - «Нічний дозор» для кращого регулювання. В ньому була зазначена кількість платних констеблів, які повинні виконувати службові обов'язки щоночі [11, с. 6]. Населення Лондона на початку 1800-х років було майже півтора мільйона осіб, але його вулиці охоронялися лише 450 констеблів і 4,500 нічних сторожів. Ідея професійної поліції була у сера Роберта Піля, коли він став міністром внутрішніх справ в 1822 році. Роберту Пілю прийшла ідея про

створення професійної поліції в Лондоні. Пілю знадобилося сім років, щоб переконати парламент у необхідності такого підрозділу [10, с.54]. Рішення про створення поліції було продиктовано страхом ні перед злочинністю, а перед громадськими заворушеннями. Уряд Великобританії боявся чергової революції. На початку XIX століття повстання в Лондоні та інших містах придушувалися військами [1, с. 993]. У 1815 році лондонські злочинці встановили повний триденний контроль над районом Вест-Енд. Вони грабували і спалювали будинки міста дворян, в тому числі і дома міністрів. Дана подія змусило герцога Веллінгтона закликати до негайного створення цивільних поліцейських сил для підтримання громадського порядку. О 6 годині вечора у вівторок, 29 вересня 1829 року, перші констеблі поліції Лондона заступили на патрульно-постову службу [6, с. 133]. У той час, головний офіс поліції розміщувався в будинку номер чотири на Уайтхоллі, п'ять місцевих офісів - в центральній частині Лондона. Поліцейські носили темно-сині куртки і брюки, а також чорні капелюхи зі шкіряною тулією. Високий шкіряний комір куртки призначався для захисту від удущення. Настільки характерне обмундирування було розроблено для того, щоб констеблі якомога більше відрізнялися від солдатів [3, с. 224]. Кожен поліцейський мав тріскачку для виклику допомоги, а єдиною його зброєю служила коротка палиця. Перші констеблі практично не отримували ніякого навчання. Їм просто попередньо показували маршрут патрульної служби. Всі вони були забезпечені віддрукованої інструкцією комісара поліції. В поліцію набиралися рекрути які повинні бути молодше 35 років, володіти хорошим фізичним здоров'ям, бути зростом не менше 1,67 метрів, вміти читати і писати, мати хороший характер [5, с. 45]. Спочатку половина констеблів працювала в нічну зміну з дев'ятої вечора до шостої ранку. Решта працювали протягом останніх п'ятнадцяти годин. У 1835 році парламентом був прийнятий закон про створення платних поліцейських сил. І вже до 1840 року кількість поліцейських в Англії налічувала близько 13000 тис. Поліція Піля зрештою забезпечила зовнішню безпеку на вулицях Лондона. Але через кілька років стало ясно, що охоронна поліція, яка носила поліцейську форму і діяла офіційно, була не в змозі на ділі побороти злочинності. Грабіжники, злодії і вбивці робили тепер свою чорну справу таємно. Злочинність поширювалася з їх притулків, набуваючи тисячі найрізноманітніших форм [9, с. 14]. Знадобилося кілька особливо жорстоких вбивств, щоб міністр внутрішніх справ в 1842 році набрався мужності зробити ще один крок. 12 поліцейських зняли свою форму і стали детективами. Вони займали три маленьких приміщення в Скотланд-Ярді. Деякі з них користувалися великим авторитетом такі як: Філд, Сміт, Джонатан Уічер. Слово "детектив" для криміналіста стало терміном і поширилося у всьому світі. Незабаром в поліцейському штабі з'явилося секретне відділення, тобто кримінальна поліція. На перших порах кримінальною справою займалося 12 детективів, але вже через рік їх число подвоїлося [8, с. 75]. За цей час було накопичено багато досвіду про розкриття злочинів. З'явилися навчальні заклади для підготовки кадрів. До початку XX століття лондонська поліція першими стали використовувати в службових цілях собак і пересіли з кебів в автомобілі. А за кілька наступних десятиліть нового століття Скотланд-Ярд пережив справжню технічну революцію. Незабаром по оснащеності, лондонська кримінальна поліція перевершувала аналогічні служби Європи і США. Саме в Скотланд-Ярді була створена найбільша для свого часу колекція зброї і боєприпасів [4, с. 77]. Британські експерти-криміналісти, завдяки застосуванню методів судової медицини, одними з перших в світі освоїли такі тонкощі, як розмежування випадків насильницького і ненасильницького утоплення, аналіз часу і обставин смерті від вогню, і багато іншого. Завдяки мікроскопічним дослідженням фахівці британської поліції вже в той час визначали звідки вилетіла куля до того чи іншого конкретного об'єкта [12, с. 1163].

Отже, Скотленд-Ярд, першими в світі застосував в ході розслідування злочинів мікроскопію тканин для рубцевої ідентифікації щодо застарілих тілесних ушкоджень. Крім забезпечення столиці поліцейськими і слідчими, Скотланд-Ярд виконує і інші завдання. Правоохоронці стежать за роботою транспорту та громадського правопорядку в Лондоні. Крім чисто поліцейських функцій Скотланд-Ярд займається цивільною обороною, експлуатацією будівель, розшукує зниклі речі, реєструє іноземців. Саме на поліцію покладено функцію особистої охорони членів королівської сім'ї, а також забезпечення безпеки резиденції монархів, охорони прем'єр-міністрів, в тому числі колишніх. Охороняє поліція і високопоставлених дипломатів, а також деяких інших VIP-персон, якщо на їхнє життя може бути вчинено замах. Скотланд-Ярд, хоча і уповноважений вести розслідування по всій території королівства, не втручається в справи регіоналів, поки на це не отримано спеціальний дозвіл провінційної влади.

#### Література:

1. Christopher Hibbert, Ben Weinreb, John Keay, Julia Keay // *The London Encyclopaedia (3rd Edition)* // London. –2010. –1120 с.
2. Charles Edwards // *Changing Policing Theories For 21st Century Societies* // Sydney: Federation Press. – 2005. –275 с.
3. Clive Emsley // *The Great British Bobby: A History of British Policing from 1829 to the Present* // London: Quercus Publishing Plc. –2009. –250 с.
4. David Taylor // *The New Police in Nineteenth-Century England* // New York: Manchester University. –1997. – 92 с.
5. Eugene McLaughlin, John Muncie // *The Origins and Development of the Police* // Thousand Oaks: Sage Publications. –2001. –37 с.



6. Elaine A. Reynolds // Before the Bobbies The Night Watch and Police Reform in Metropolitan London 1720-1830 // Stanford: Stanford University. –1998. –14 с.
7. J. David Hirschel, William Wakefield // Modern English Police in criminal justice in England // Westport: Praeger Publishers. –1995. –126 с.
8. J. David Hirschel William Wakefield // The History and Organization of the Police // Westport, CT: Praeger Publishers. –1995. –80 с.
9. Malcolm Gaskill // Crime and Mentalities in Early Modern England // New York: Cambridge University. –2003. –2010 с.
10. Roy Ingleton // the British Police: The Great Debate // Portland: Frank Cass. –1997. –322 с.
11. Tim Newburn // Handbook of Policing // Cullompton: Willan Publishing. –2003. –87 с.
12. Taylor David // The New Police in Nineteenth-Century England // Manchester University. –1997. 192 с.

**Науковий керівник:**

кандидат історичних наук, доцент Підберезних Інна Євгенівна.

**Ігор Кивгила**

(Черкаси, Україна)

### **БАЧЕННЯ ШЛЯХІВ РЕАЛІЗАЦІЇ РАДЯНСЬКОЇ СІЛЬСЬКОГОСПОДАРСЬКОЇ ПОЛІТИКИ НАПРИКІНЦІ 1920-Х РР. В РОБОТАХ АГРАРНОГО ЕКОНОМІСТА М. ВОЛЬФА**

1920-ті рр. у розвитку сільського господарства України – неоднозначний та суперечливий період, який вимагає об'єктивного вивчення. Допомогти в цій справі можуть дослідження вчених-аграрників періоду нової економічної політики (1921 – 1929 рр.).

Метою статті є показати бачення шляхів радянських аграрних трансформацій на теренах України наприкінці 1920-х рр. в роботах відомого вченого-економіста Мойсея Михайловича Вольфа (1880 – 1933) [1].

М. Вольф заклав науково-організаційні й концептуальні засади розвитку аграрної науки в Україні і був одним із творців Харківської обласної сільськогосподарської дослідної станції, а також мав безпосереднє відношення до процесу становлення вищих органів влади і управління сільським господарством, галузевою наукою та освітою [2, с. 3]. Вагомим є внесок М. Вольфа в розробку п'ятирічного перспективного плану розвитку сільського господарства СРСР [3, с. 60].

За ініціативою М. Вольфа запровадження нової економічної політики в Україні відбулося на півроку раніше, ніж у Росії. Під час створення Державної Планової комісії УСРР науковець розробив основні положення її діяльності. М. Вольф активно опрацьовував нормативні питання оподаткування аграрної галузі та займався проблемами кооперації [2, с. 15].

Поглянемо на погляди М. Вольфа щодо соціального становища селянських господарств. Учений-аграрник, зокрема, доводив необґрунтованість та спрощеність уявлень про експлуататорський характер заможного селянства та реальне становище так званих малосильних господарств незаможників.

М. Вольф доводив, що навіть так звані «сильні господарства» насправді мали помірні розміри, викриваючи всю відносність з економічної становища поняття заможного господарства. Адже воно було сильним лише порівнюючи з величезною масою незаможницьких та середняцьких господарств України [4, с. 6].

Вчений вказував, що відповідно до весняного обстеження 1926 р, у ході якого було опитано півмільйона господарств, серед найнижчої групи малосильних господарств близько чверті (24,2 %) вважало головним джерелом свого існування заробітки у наймах. Дані обстежень вчень екстраполював на загальну масу селянських господарств та отримував 9,5 % господарств, які він відносив до пролетарських. М. Вольф вважав помилкою вбачати у цій групі ознаку погіршення господарського становища селянської бідноти. Натомість вчений стверджував, що загальне піднесення селянського господарства протягом 1920-х рр. зайняло всі групи селянства, у тому числі й найбіднішу [4, с. 10]. Утворення цієї пролетарської групи М. Вольф вважав наслідком загального піднесення народного господарства та розвитку промисловості. Вчений прогнозував, що чисельність селянських дворів, головним джерелом яких були заробітки в наймах, по мірі розвитку народного господарства і його індустріалізації мало зростати і абсолютно, і відносно. Вчений вважав неправильним порівнювати з селянами, що працювали у наймах у селянських господарствах, пролетарів-робітників, що жили на селі, але мали постійну роботу у державній промисловості чи транспорті, але лишали за собою наділи, і в такий спосіб відносити ці явища на рахунок збідніння селянства й збільшення його диференціації [4, с. 11].

М. Вольф констатував, що подібні господарства можна було включати до загальної маси господарств лише тоді, коли сільське господарство вивчалось з виробничої точки зору, але не тоді, коли досліджувались соціальні процеси в селянському господарстві. Якщо не робити даної поправки, на думку вченого, у подальшому розвитку індустріалізації статистично відзначалося б збільшення диференціації селянства навіть при її фактичному ослабленні лише на підставі того, що багато пролетарів-робітників не ліквідували остаточно свого господарства.

Вчений пояснював значення потреби даної поправки на прикладі сільськогосподарського кредиту. Так, весняне обстеження селянських господарств 1926 р. показало, що питома вага бідняцьких господарств серед членів кредитових товариств була значно меншою проти питомої ваги тих господарств серед всієї маси селянських господарств. Вчений вказував, що це можна було б пояснювати як певне викривлення партійної лінії, але насправді, необхідно враховувати той факт, що серед бідняцької групи було близько чверті пролетарських господарств, для яких сільське господарство ставало вже підсобним заняттям і, відповідно, які не були зацікавлені бути членами сільськогосподарських кредитових товариств і діставати виробничі сільськогосподарські кредити, адже вони вже відійшли від сільськогосподарського виробництва і використовували землю, переважно здаючи її в оренду. Отже, підсумовував вчений, необхідні поправки слід було вносити і оцінюючи соціальний склад членів сільськогосподарської кредитної кооперації [4, с. 12].

Поряд з цими 9,5% як називав їх М. Вольф, «спролетаризованих» господарств, які мали за основне джерело до існування не своє сільське господарство, або взагалі не сільське господарство, і які необхідну було взагалі не брати до уваги оцінюючи соціальну диференціацію селянства, було ще 7,5 % «напівпролетаризованих» господарств, для яких заробітки у наймах були головним джерелом грошового прибутку, але не головним джерелом до існування. Із членів цих 860 тис. господарств вчений багатьох відносив до працюючих у промисловості, транспорті, державних господарствах і лише третина працювала в індивідуальних селянських господарствах [4, с. 12].

Вчений, аналізуючи дані ЦСУ, стверджував, що лише 64 тис. селянських господарств з числа сильних та вище середніх, які використовували найманих постійних робітників, можна було відносити до числа експлуататорських. Відсоток таких господарств становив лише 1,3 % [4, с. 13]. Щодо їх подальшого розвитку М. Вольф висловлював припущення, що при збереженні існуючих на середину 1920-х рр. зовнішніх умов, таких як сільськогосподарський ринок, повільний розвиток реконструкційних процесів, а селянському господарству буде відкритий шлях лише у напрямку розвитку екстенсивного зернового господарства без необхідного для того можливостей, то це призведе до того, що накопичені ресурси та сили селянство, передусім сильне, спрямує не на виробництво, а у «сторонне сільському господарству річище». Отже, вчений припускав можливість збільшення ролі приватного капіталу у торгівлі продуктами сільського господарства й сільського кустарництва, що викликалося перетіканням ресурсів, нагромаджених у сильних господарствах, із сільськогосподарського виробництва у торгівлю [4, с. 18].

М. Вольф приходив до висновку, що всю увагу держава мала направити на безкінні господарства, середні та малоземельні, на забезпечення їх машинами. В цій справі, на думку вченого, держава мала ще недостатні успіхи, що зумовлювалося повільним ходом реконструкції сільського господарства, адже раціонально механізувати обробіток незаможницьких земель, на думку М. Вольфа, можна було лише після докорінної реорганізації території, здійснення землевпорядкування й розвитку усупільнення оранки та збирання врожаю [4, с. 20].

Вчений підкреслював, що лише виконуючи перспективні плани у справі реконструкції сільського господарства й здійснюючи протекційну політику цін на сільськогосподарську сировину та продукти тваринництва, що мало сприяти цій реконструкції, можна було досягти піднесення господарства селянської бідноти у такий спосіб, щоб не загострювати та не посилювати суперечності серед селянства [4, с. 20].

Отже, аналіз робіт відомого в роки нової економічної політики вченого-аграрника, одного із організаторів сільськогосподарської дослідної справи в Україні М. Вольфа дають нам бачення окремих аспектів шляхів реалізації радянської сільськогосподарської політики наприкінці 1920-х років.

На межі 20-х – 30-х рр. ХХ століття було утверджено не лише, власне безперспективну, радянську колгоспну модель організації виробництва в аграрному секторі економіки, але при цьому ще й було знищено вже існуючу, високоефективну кооперативну систему, яка демонструвала здатність продуктивно діяти навіть за несприятливих умов кризово-перехідного періоду 1920-х рр. Вчених та економістів-аграрників, які намагалися ґрунтовно та максимально неупереджено досліджувати розвиток сільського господарства, змусили надовго замовкнути.

12 березня 1933 року М. Вольф був розстріляний за сфабрикованим звинуваченням у контрреволюційній змові у сільському господарстві. Ухвалою військової комісії Верховного Суду СРСР 12 березня 1957 року М. Вольфа було реабілітовано.

#### Література:

1. Вольф М. М. К вопросу о перспективном плане восстановления сельского хозяйства Лесостепи и Полесья Украины / М. М. Вольф // Хозяйство Украины. – 1925. – № 5. – С. 1 – 27; Вольф М. М. К вопросу о дифференциации села / М. М. Вольф // Большевик. – 1927. – № 23 – 24. – С. 118 – 127; Вольф М. Некоторые предпосылки сельскохозяйственной политики на Украине на 1926 год / М. Вольф // На аграрном фронте. – 1925. – №9. – С. 17 – 22; Вольф М. М. Сільське господарство України / М. М. Вольф. – Х.: ЦСУ УСРР, 1927. – 143 с.
2. Грищенко Т. Р. Вольф М. М. (1880 – 1933) – державний діяч, учений і один із організаторів сільськогосподарської дослідної справи в Україні. Автореферат дисертації на здобуття наукового ступеня кандидата історичних наук за спеціальністю 07.00.07 – історія науки і техніки. – ДНСГБ НААН, Київ, 2011. – 20 с.

3. Лушицкий А. Система сельскохозяйственного кредита и пути ее рационализации / А. Лушицкий. – М.: Книгосюз, 1928. – 120 с.
4. Гуревич М.Б. Питання сучасного селянського господарства України / М.Б. Гуревич. – Х.: ЦСУ, 1927. – 162 с.

**Науковий керівник:**

доктор історичних наук, професор Лазуренко Валентин Миколайович.

**Лілія Меліхова  
(Миколаїв, Україна)**

### **СУД І ПРАВО В ВЕЛИКОМУ КНЯЗІВСТВІ ЛИТОВСЬКОМУ В XV – XVI СТОЛІТТІ**

Бурхливий розвиток історико – правової науки завжди позначається зростанням інтересу до правових пам'яток минулого. З'являються нові дослідження з історії вітчизняного права, перевидуються праці вчених. Це допомагає заповнити існуючі прогалини в історико – правовому знанні. Одним з періодів, який ще донедавна залишався недостатньо вивченим, є друга половина XIV – перша половина XVI століття – так званий литовський період. Протягом останнього десятиліття було видано низку наукових праць, в яких висвітлено суспільний і державний лад Литовсько-Руської держави, її судоустрій, джерела права. Якісні зміни у розвитку державних судів Великого князівства Литовського відбулися внаслідок проведення судової реформи 1564-1566 рр., тому ми вважаємо доцільним розглянути державні судові процеси в XIV – першій половині XVI століття (дореформений період) і другій половині 60-х рр. XVI століття. (від судової реформи до Люблінської унії).

Однією з ознак ранньофеодальної монархії є невідділеність суду від адміністрації. Право верховного суду в державі знаходиться в руках монарха, на місцях відправляють суд призначені ним намісники-управителі окремих регіонів. Оскільки за феодальної доби приватне право домінує над публічним, то основною метою правосуддя відшкодування збитків потерпілій стороні та поповнення державної скарбниці (яка ототожнювалася зі скарбницею монарха). Суди Литовсько-Руської держави вважаємо спадщиною Київської Русі. Запозичення Литовським князівством українського-руського права, зокрема давньоруської судової системи, відбулося на державному рівні.

Хоча державний суд у Великому князівстві Литовському зберіг свою давньоруську основу, у його устрої, компетенції та функціях відбулися певні зміни, зумовлені еволюцією суспільно-державного життя князівства. Однак вони були органічним продовженням загальних тенденцій розвитку, намічених ще в давньоруські часи.

Сьогодні, досліджуючи судову систему та судовий процес на литовській землях періоду XV – XVI століття, можна зробити висновок про вплив права на землі та населення князівства. Актуальність аналізу видається корисною у декількох аспектах. Важливим чинником необхідності звертання до історії правової системи литовського періоду є той факт, що період другої половини XIV – першої половини XVI ст. був визначальним для формування литовського права як європейського за змістом і спрямованістю. Крім того, протягом останніх десятиліть відбулося накопичення емпіричних досліджень в правознавчих, історичних, суспільствознавчих науках. До того ж, сьогодні існує можливість розгляду історичних подій без ідеологічних меж. Це вимагає теоретичного переосмислення фактів і явищ доби, яка розглядається, на основі сучасних теоретичних та методологічних досягнень.

З даної проблематики написано багато різноманітної літератури науково-історичного, культурологічного, та науково-популярного характеру. Історіографічна та джерельна база представлена, головним чином, творами істориків, що досліджували період XV – XVI століття, статтями, актами, нарисами з історії литовського права, навчально-методичними посібниками та збірками. Теоретичний аналіз наявного матеріалу дозволяє виділити ряд найбільш вдалих та обов'язкових для вивчення питання розвитку литовського права джерел. У першу чергу, необхідно назвати працю Ясинського М. «Очерки по истории судоустройства в Литовско-Русском государстве». Окремий матеріал про судовий процес у князівстві присутній в «Актах Литовской Метрики», що були зібрані Леонтовичем Ф. виданій у Москві у 1965 р. Важливим для дослідження є «Соборное Уложение 1649 года», які були видані в Санкт-Петербурзі в 1987 році. Не можна не згадати про таке джерело як дослідження Юхо В.А: «Источники белорусско-литовского права», виданий в республіці Білорусь в 1991 році. Про здійснення і хід судового процесу повідомлено в історичному очерку Любавського М. «Областное деление и местное управление Литовско-Русского государства ко времени издания I Литовского Статута» та «К вопросу об удельных князьях и местном управлении в Литовско-Русском государстве». Доцільно згадати дипломну роботу Ковальової С. Г.: «Еволюція судової системи і судочинства на українських землях Великого князівства Литовського», яка досить широко розкриває особливості судового процесу, та повідомляє цікаві факти.

Першим збірником, який уніфікував діюче законодавство (привілеї, звичаєве право, місцеве право) й судово – адміністративну практику був судебник Казимира IV, що був затверджений на провінційному сеймі у Вільно в 1468 році. Він запозичив ряд правових положень із Руської Правди, але передбачав значно суворіші покарання, в тому числі і смертні кару.

У судебнику Казимира IV була закріплена така важлива юридична норма, як особиста відповідальність за злочин, а також визначення його як протиправна дія. У судебнику вперше отримало законодавче закріплення залякування, як одне з основних цілей покарання в феодальному праві. Якщо за звичаєвим правом злочинець, засуджений до смертної кари міг відкупитися або бути переданий в рабство потерпілому або його сім'ї, то судебник Казимира IV забороняв звільняти злочинця від винесеного йому судом покарання. Посилення феодального закріпачення і заборона (грамотою 1447 г.) вільного догляду залежних селян від феодалів були також підтверджені статтями судебника, в яких передбачалося покарання смертю тих, хто буде сприяти селянам або челяді втечі від своїх панів [1, с. 75].

Робота по підготовці першого Першого Статуту, який був прийнятий в 1529 році велася протягом кількох років. Джерелом Статуту було звичайне право білоруських земель, які становили ядро Великого князівства Литовського, а також норми писаного права, які були в раніше виданих привілеях. При розробці Статуту вперше в практиці європейських країн були вирішені такі питання як розмежування норм права між різними галузями, розташування цих норм в певній системі. Було введено багато нових положень раніше не відомих праву Великого князівства Литовського. У ньому зібрані і розподілені в належному порядку норми державного, земельного, адміністративного, цивільного, сімейного, кримінального, процесуального та інших сфер права.

У Статуті 1529 року були вперше внесені норми, які дещо обмежували свавілля магнатів. Великий князь зобов'язувався зберігати територіальну цілісність країни, не допускати чужинців до державних посад, не передавати їм маєтків, земель, які не наділяти чинами, зберігати існуючі закони і видавати нові тільки за згодою панів-ради. Більш конкретним ставало судочинство, обмежувалися судові мита, регламентувалося участь адвокатів в судовому процесі. Статутом 1529 року була зроблена спроба введення інстанційного порядку розгляду справ. Позивачі спочатку зобов'язані були судитися місцевою адміністрацією - старостами і державцями, а скарги, на їх рішення повинні були розглядати воєводи. Скарги ж на рішення воєвод повинні були подаватися панам-радам, але в їх рішення - самому государю. Таким чином, вводилася можливість апеляції, незгоди з рішенням суду нижчої інстанції і спроби оскаржити незаконне, на думку сторони, рішення у вищестоящий суд. Вищою апеляційною інстанцією був великий князь [2, с. 33].

До найбільш важливих норм, викладених у Другому статуті, відносяться норми державного права, які визначали склад території держави, порядок утворення і функціонування державних органів, права і привілеї пануючого класу [3, с. 110].

Поруч з нормами та постановами державного і кримінального права князівства Литовського, розвивався інститут цивільного права. Регулюється феодальна земельна власність, яка ще більше зміцнюється після розпаду власності общинності [4, с. 65].

Розвинулось сервітутне право – право на користування чужими речами: сінокосом, лісом, місцями для полювання, прогону худоби, тощо. Воно забороняло власнику землі будувати греблі, мости, млини, змінювати течію річок, якщо це завдавало шкоди сусідам. Регулювалися також відносини в разі знахідки худоби. Знахідка породжувала право власності, але не була засобом його набуття. Так, наприклад, за Першим статутом, якщо господарем було знайдено свійську тварину, то він повинен повідомити про це владу. Якщо господар цього не зробить протягом трьох днів, то вважатиметься злодієм.

Суд у Великому князівстві Литовському не був відділений від адміністрації. Вищим судом був великокнязівський суд. Очолювався великим князем як головним суддею держави. Не існувало постійного і визначеного місця великокнязівського суду; він чинився в тому місці держави, де в даний момент знаходився правитель [5, с. 31].

Другою ланкою державного суду були регіональні або місцеві суди. До них належали: замковий (городський), земський, підкоморський, магістратський, копний, каптуровий суди.

Судочинство в державних судах, не відокремлених від адміністрації, і відправлялося: в центральному суді – великим князем або особами, ним призначеними (суд доручався членам пани-ради, маршалкам, тощо); в місцевих судах судили воєвода або староста. Протягом XIV – першої половини XVI століття функція судді виступала як другорядна, додаткова справа для державного урядника і, у відповідності до системи кормління, розглядалась як винагорода за сумлінну службу. Спеціальних професійних вимог до суддів державних судів не пред'являлося. Допускалося навіть, що вони не знали місцевого права, хоча судити мали саме за звичаєвим правом даної землі. В недержавних судах функції судді виконували: в містах з магдебурзьким правом – обрані на певний термін присяжні судді-лавники або вїт, який міг призначатись, обиратись до життя або отримувати владу в спадщину, отже, такі, що мали знати право; в третейських судах – добровільно обрані сторонами приватні особи, звичайно, знавці права; в копних судах – найбільш поважні особи, які знали право [6].

Протягом цього періоду відбувається важливий процес: державна влада починає усвідомлювати суспільну небезпеку найтяжчих кримінальних злочинів і віддає суд по таких справах («старостинських артикулах») виключно до рук державних судів; формується публічно - правовий погляд на злочин. Законодавчі акти (спочатку обласні привілеї, а потім і Статуту) встановлюють перелік особливо небезпечних справ, до яких згодом входять і злочини проти держави і великого князя. Суд по тяжких кримінальних злочинах, які становлять суспільну і державну небезпеку, незалежно від суб'єкту злочину, влада передає державним судам. Зароджується публічно - правовий погляд на злочин; формується судова влада в державі; з'являється інститут професійних суддів, судових чиновників. Під впливом вказаних змін у судовому процесі відбувається розмежування його на цивільний та кримінальний;

кримінальний процес набуває інквізиційного характеру. Саме протягом вказаного періоду відбувається перехід процесу від архаїчного, з елементами поза правовими, до нового, раціонального.

#### Література:

1. Довнар Т. И. История государства и права Беларуси / Т.И. Довнар. – Минск: Академия управления при Президенте Республики Беларусь, 2005. – 317 с.
2. Кузнецов И.Н. История государства и права Беларуси / И. Н. Кузнецов. – Минск: Тесей, 2004. – 318 с.
3. История государства и права Республики Беларусь / Белорусский государственный университет: Факультет управления и социальных технологий. – Минск: БГУ, 2002– 146 с.
4. Іванов В.М. Історія Держави і права України / В.М. Іванов. - Київ, 2002
5. Ясинский М.Н. Очерки по истории судоустройства в Литовско-Русском государстве. Главный Литовский Трибунал. Его происхождение, организация и компетенция / М.Н. Ясинский. – Вып.1.
6. Ковальова С. Г. Еволюція судової системи і судочинства на українських землях Великого князівства Литовського: дис... канд. юрид. наук: 12.00.01 / Одеська національна юридична академія. - Одеса. 2004.

**Науковий керівник:**

кандидат історичних наук, Шевченко Наталія Володимирівна.

**Богдана Опря**

(Кам'янець-Подільський, Україна)

### КАМ'ЯНЕЦЬ-ПОДІЛЬСЬКИЙ – ТУРИСТИЧНИЙ ЦЕНТР ПОДІЛЛЯ

Кам'янець-Подільський – туристичне місто, відоме не лише в Україні, але й далеко за її межами. Чисельних туристів сюди приваблює давня історія, незвичний природний ландшафт, чисельні історичні та архітектурні пам'ятки. Місто багате в чому є унікальним: найвищий безопорний міст в Україні, найбільший в Європі Національний природний парк «Подільські Товтри». Кам'янець займає третє місце в Україні по кількості пам'яток архітектури (після всесвітньо відомих Києва і Львова). Сьогодні Кам'янець-Подільський асоціюється у туристів з містом-фестивалів. Старовина музика, екстремальні розваги, лазерне шоу, повітряні кулі, швидкісні автомобілі – це є місто-фестивалів.

Історія міста привертала увагу багатьох дослідників, серед яких варто згадати І. Винокура, Г. Хотюна [1], М. Петрова [2], О. Будзея [3], О. Завальнюка, О. Комарницького [4] та інших. Втім у їхніх працях Кам'янець-Подільський розглядається у контексті історичного розвитку, тому доцільно проаналізувати туристичний потенціал цього міста та можливість його використання.

Кам'янець-Подільський відомий передусім як місто-фортеця, котре здобуло світову славу. Місто, що стояло між античним і праслов'янським світом, між Заходом і Сходом, між християнством та ісламом. Багатогранна поліетнічна культурна спадщина Кам'янця-Подільського відбилася в чисельних писемних, графічних, картографічних, іконографічних джерелах, пам'ятках архітектури, містобудування та археології, значна частина яких збереглась у природному вигляді до наших днів просто неба в місті [2, с. 17].

Старе місто – територія Національного історико-архітектурного заповідника «Кам'янець», що об'єднує декілька десятків унікальних об'єктів. Особливе місце серед пам'яток архітектури Кам'янця-Подільського займає його твердиня – Стара фортеця, пам'ятка XII – XVIII ст. У підземеллях фортеці відкрито експозиції, які відтворюють сторінки її історії. У західному бастіоні реконструйовано оборону замку 1672 р. під час турецької навали. У східному бастіоні розміщено експозицію, присвячену історії легкої металевій зброї на Поділлі, де відвідувач може вистрілити з лука чи арбалета та відчути себе середньовічним воїном. Також на території замку успішно втілюється в життя проект «Жива фортеця», де туристи та екскурсанти мають змогу не лише побачити процес виготовлення, але й створити середньовічний виріб власноруч.

Об'єкт Кам'янець-Подільського державного історичного музею-заповідника «Старий замок» надає такі послуги: тематичні екскурсії по експозиції «Кам'янець-Подільський і Поділля у ХХ-ХХІ ст.», екскурсії по Старому замку щоденно, нічні екскурсії «Таємниці Старого замку», квест-екскурсії «У пошуках ключів від замку», театралізоване дійство «Легенди Старого замку» тощо.

Не менш унікальною спорудою є Ратуша – пам'ятка архітектури XIV – XVIII ст. – одна з найстаріших, що збереглась в Україні, колишній польський магістрат. Тут розміщується комплекс експозицій, де висвітлюється історія впровадження Магдебурзького права та самоврядування в місті, розвиток грошового обігу на Поділлі та діяльність середньовічного суду в Кам'янці [3, с. 31].

Також у місті є картинна галерея, розташована в пам'ятці архітектури кінця XVIII ст. В експозиції представлені унікальні твори живопису, графіки, скульптури західноєвропейського, російського та українського мистецтва XVII – ХХ ст., а також колекція іконопису та скульптур на релігійну тематику [3, с. 52-53]. Колекції образотворчого мистецтва постійно поповнюються. За останні роки до фондів музею передали в дарунок свої твори художники Кам'янця-Подільського: А. Данилюк, Л. Заярна, А. Анісімова, Б. Негода, В. Лашко, митці зі Львова – С. Іванов, з Хотина – І. Юр'єв та інші.

Музей також активно пропагує сучасне образотворче мистецтво, шляхом організації і проведення персональних виставок художників у Виставковій залі по вулиці Соборній.

У Кам'янці-Подільському є багато інших архітектурних, релігійних та історичних пам'яток, таких як: Тринітарський костел, Домініканський костел, комплекс Кафедрального костелу Св. Петра і Павла, собор Олександра Невського, Хрестовоздвиженська церква, Вірменська церква Св. Миколая Чудотворця та інші.

Природний ландшафт міста входить до складу Національного природного парку «Подільські Товтри». Зрозуміло, що така насиченість різноманітними пам'ятками та чудова природа не можуть не приваблювати сюди тисячі туристів зі всього світу.

Місто Кам'янець-Подільський вибрало туризм як пріоритетний напрямок свого розвитку. Кожного року навесні у місті відбувається відкриття туристичного сезону. Подільський край завжди радо приймає гостей, охоче знайомить усіх відвідувачів зі своїми пам'ятками архітектури, мистецтва, історії. Кам'янець-Подільський визнаний центр туризму, масових заходів і фестивалів. Місто має широкі зв'язки міжнародного партнерства у галузі туризму з такими країнами як Польща, Китай, Литва, Білорусія, Молдова, Румунія, Словаччина, Італія, США, Росія [5, с. 38].

За останні роки місто набуло іміджу фестивального центру. Такі міжнародні фестивалі як «Козацькі забави», «Острів семи скарбів», «Терра-героїка», «Технопарк кам'яного періоду», «Лицарські турніри», «Фортеця Фест», «Весільна фортеця», «Кам'яна стріла», «Республіка», «Фортпост», «Історичний пікнік», «Остання столиця» стали відомі і популярні не тільки в Україні, але й за її межами.

Надзвичайно цікавим та яскравим видовищем для туристів для місцевих жителів є польоти повітряних куль. Пілоти з України, Польщі, Литви, Росії розфарбовують своїми літальними апаратами небо так, що все місто сходиться до Старої фортеці, щоб помилуватися незвичайним явищем. Змагання з повітроплавання, яке набрало чинності міжнародного – є одним з найяскравіших шоу туристичного міста.

Однак у Кам'янці-Подільському задовольнити свої потреби зможуть туристи не лише любителі помпезних шоу, але й любителі екстриму. Зокрема, кожного року у місті проводяться всеукраїнські змагання зі спортивного туризму «Кам'янецькі скелі». Тут є для цього унікальні можливості: скелястий каньйон річки Смотрич та невеликі каньйони в районі Кармелюкової гори. З кожним роком ці змагання приваблюють все більше прихильників спортивного туризму.

У період відкриття турсезону у Кам'янці-Подільському традиційно проводяться велопробіги. Змагання відбуваються як серед любителів, так і серед професіоналів. Розвивається сьогодні у місті й інші види спортивного туризму – пішохідний, спелеотуризм, мотодельтапланеризм, екстремальний та інше [6, с. 13].

Усі шоу, фестивалі та проекти, котрі відбуваються в місті висвітлюються на численних сайтах, у багатьох засобах масової інформації. Під час проведення фестивалів розкуповуються усі місця в усіх наявних готелях міста, яких, до речі, тут чимало.

Отож можна з впевненістю сказати, що у Кам'янці-Подільському на сьогоднішній день створено сучасну конкурентоспроможну туристичну інфраструктуру. Попри економічну кризу, зараз спостерігається реальне зростання фінансових надходжень до бюджету міста завдяки туристам та екскурсантам, котрі витрачають гроші в музеї-заповіднику, готелях, кафе, ресторанах тощо.

Туризм – це й робочі місця для місцевого населення. Потенціал міста у цьому сегменті великий. За підрахунками Всесвітньої ради туризму і подорожей, нині практично кожний дванадцятий працюючий в світі – працює на туризм [7, с. 21].

Розвиток туристичної інфраструктури міста у підсумку вплине на зростання якості життя усього місцевого населення. Для того, щоб Кам'янець-Подільський і надалі розвивався як туристичний центр, місту слід приймати участь в усіх можливих проектах, всеукраїнських та міжнародних виставках, культурно-мистецьких заходах для популяризації краю. Необхідно розробляти цікаві туристичні маршрути, забезпечувати належне екскурсійне обслуговування та обслуговування в закладах туристичної інфраструктури. Звичайно для цього необхідно створити систему підготовки кадрів для туристичної галузі. Варто сказати, що перші кроки у цьому напрямку уже здійснюються у Кам'янець-Подільському національному університеті імені Івана Огієнка на економічному факультеті, де з 2010 р. розпочалась підготовка фахівців галузі знань «Сфера обслуговування» напряму підготовки «Туризм» та «Готельно-ресторанна справа».

Щодо інфраструктури та комунікацій, то місто повинно мати якісні дороги, освітлення вулиць, дороговкази. Слід забезпечити зручне транспортне сполучення, котре дозволило б комфортно та швидко доїжджати до міста як внутрішнім, так і зовнішнім туристам.

Отож, маємо усі підстави віднести Кам'янець-Подільський до відомих туристичних центрів Європи. Усі необхідні для цього туристично-рекреаційні ресурси тут є у повній мірі. Подальший розвиток туристичної інфраструктури буде залежати від державної політики, іноземних та вітчизняних інвестицій та ініціативи місцевих жителів.

#### **Література:**

1. Винокур І. С. Кам'янець-Подільський державний історико-архітектурний заповідник / І. С. Винокур, Г. М. Хотюн. – Львів: Каменяр, 1981. – 95 с.

- Петров М. Б. Місто Кам'янець-Подільський в 30-х роках XV – XVIII століть: проблеми соціально-економічного, демографічного, етнічного та історико-топографічного розвитку. Міське і замкове управління / М. Б. Петров. – Кам'янець-Подільський: Аксіома, 2012. – 480 с.
- Будзей О. Вулицями Кам'янця-Подільського / Серія «Історичні місця України» / О. Будзей. – Львів: Світ, 2005. – 272 с.
- Завальнюк О. М. Кам'янець-Подільський: історія і сучасність / О. М. Завальнюк, О. Б. Комарницький. – Кам'янець-Подільський: ПП «Медобори-2006», 2011. – 136 с.
- Місто, в якому мріють ангели. – К.: ТОВ «СТ-ДРУК». – 2008. – 124 с.
- «Кам'янецькі скелі – 2004» – новий сезон // Кам'янець-Подільський вісник. – 2004. – № 13. – 26 березня.
- Сокол Т. Г. Основи туризмознавства: навч. посібник / Т. Г. Сокол. – К.: Інститут туризму, 2006. – 76 с.

**Анастасія Поліщук  
(Миколаїв, Україна)**

### **РОЛЬ ПЕРШИХ АНТИВОЄННИХ СТУДЕНТСЬКИХ ВИСТУПІВ ПРОТИ ВІЙНИ У В'ЄТНАМІ (1964-1967 рр.)**

Війна у В'єтнамі є одним з найбільших військових конфліктів, що відбулись в другій половині ХХ ст. Американська агресія проти В'єтнаму 1964-1975 рр. стала поштовхом до нових рухів антивоєнного спрямування. Не останнє місце в тих подіях займали студентські організації.

Вивчення зародження студентських організацій антивоєнного спрямування та їхні перші виступи є очевидним і необхідним. Саме дослідження спонукальних мотивів участі студентів в русі дає перші загальні уявлення про спрямованість і характер виступів і також, є необхідною умовою для розуміння масовості руху та його реального впливу на урядову політику та її трансформацію в цілому.

Метою роботи є дослідження ролі американського студентства в антивоєнному русі як специфічного соціального явища в суспільно-політичному житті США періоду в'єтнамської війни.

Джерельну базу дослідження склали матеріали The Time, Newsweek, Liberation, Ramparts. В українській історичній науці дана наукова проблема висвітлена істориками І. М. Барчієм та О. І. Шафраньом [10], І. М. Краснов [12]. Зарубіжна історіографія представлена, зокрема американськими істориками А. Кендріком [5], Д. Делліджерем [1], Ф. Фонером [3], А. Керві [11], Г. Маркузе [6] та Т. Роззака [7].

Слід відзначити, що почалася війна в Південному В'єтнамі (за підтримки США) як громадянська, після втручання в неї Північного В'єтнаму, який заручившись СРСР, війна з громадянської перетворилась в поле бою двох могутніх держав і яка ввійшла в історію як одна з найгірших війн для обох країн.

Агресія США проти В'єтнаму дала поштовх новій хвилі антивоєнних рухів, де одне з головних місць зайняли студентські організації.

На першому етапі антивоєнного руху основну роль відіграли СДО («Студенти за демократичне суспільство»), «Молодь проти війни і фашизму» та Студентський мобілізаційний комітет за припинення війни у В'єтнамі. В той період майже у всіх університетах діяли антивоєнні групи [13].

Досліджуючи питання ролі студентства в антивоєнних рухах передусім слід розглянути елементи і форми діяльності даних рухів в період з 1964 до 1968 рр. Так, в цей час студентські групи були здебільшого мирного спрямування, вони відкидали терор і насилля. У перші роки руху проти війни у В'єтнамі, протестуючі були, як правило, охайні, добре одягнені та доглянуті особи середнього класу і студенти, які часто хотіли працювати в рамках системи. Як підтвердження, зокрема, можна привести мітинг в березні 1965 р., який був організований професором математики Стівеном Смейлом. Він організував невеликий мітинг в Мічигані, де в мирній формі був виражений протест проти війни [4, с. 32].

Продовженням мирних акцій був захід 21 та 22 травня 1965 р. названим в подальшому Днем В'єтнаму. Цей мітинг був задуманий як спосіб зрозуміти тих, хто виступав проти війни, і як спосіб показати, що американський народ не погоджувався на цю війну. Антивоєнний рух в Сполучених Штатах був поставлений перед задачею збереження честі американського народу. Учасники мітингу проголошували, що якщо ми тепер будемо мовчати, ми дамо нашу згоду, і розділимо ідею цієї війни [9, с. 6].

Протягом 1965 р. студентський антивоєнний рух набуває масової підтримки як загальнонаціональний рух. Як основний спосіб студенти обрали виготовлення листівок та написання листів до уряду, а також організації великих демонстрацій проти війни.

Після травневих демонстрацій в Америці настає певна тиша. Проте вже 12 серпня 1965 р. в Каліфорнії відбувається акція протесту, де мітингуючі заблокували виїзд автобусам із солдатами, котрих мали відправити до В'єтнаму. В той день лунали такі промови: «Ми не протестуємо проти наших солдат. Ми вважаємо, що вони наші брати-близнюки, які були проти строкової служби і яких проти їхньої волі змушують вбивати. Ми хочемо зупинити війну, що насправді відбувається у В'єтнамі» [9, с. 7].

У наступних роках, зазначеного періоду, особливо важливими є події весни 1967 р. Так, 15 квітня 1967 р. розпочалась національна «весна мобілізації зусиль, щоб покласти край війни у В'єтнамі». Головним успіхом було число мітингувальників, воно досягло 65 тисяч.

Вже в другій половині 1967 р. було організовано нову організацію «Опір», вони написали декілька листів уряду та налічували близько 400 учасників [8, с. 87].

Слід відзначити, що у жовтні 1967 р. було організовано нараду для підготовки учасників ненасильницьких заходів громадянської непокорі. Після цього збору, як того і очікували, відбулись арешти, що в свою чергу спричинило проведення сидячого страйку. Загалом метою страйків жовтня 1967 р. була вимога закрити «Окленд Індустріал Центр». З першого погляду мирна демонстрація перетворилась на протистояння з поліцією, була застосована зброя та армія, в натовпі царював хаос. Ці події називали «кривавим вівторком». Поліцейські, фактично, напали на беззбройних студентів з кийками. Хоча й протестуючих було більше, близько 10000, а поліціантів всього 2000, перевага все ж таки була не на боці студентів, якщо врахувати те, що поліція була досить добре озброєна, а студенти зброї не мали взагалі. Протест охопив майже половину м. Окленд.

Саме цей виступ можна вважати завершальним в першому етапі студентських рухів, адже саме тоді закінчується мирний спосіб боротьби, а сутичок з поліцією стає дедалі більше. Вже в 1968-х р. більшість студентських організацій набувають ліворадикальних спрямувань і ми можемо констатувати зародження «нових лівих» [2, с. 80].

Отже, тактика і в деякій мірі ідеологія студентського руху 60-х р., зокрема, в його пізніше більш войовничій та іноді жорстоких фазах, не привели до успіху. Слід пам'ятати, що лідери 60-х р. не мали успіху в своїй головній цілі - припинення війни у В'єтнамі, адже жодного впливу на зовнішню політику США, попри всі свої намагання, вони не мали. Багато з них звернулися до ще більш радикальних підходів. Таким чином, сам рух посіяв насіння свого власного руйнування. У певному сенсі, ідеологічне і тактичне саморуйнування в кінці 60-х р. зробило його більш важким для рухів активістів в наступні десятиліття.

#### Література:

1. Dellinger D. *More Power Than We Know: The People's Movement Toward Democracy* / D. Dellinger. – Anchor Press/Doubleday: New York, 1975. – 326 p.
2. Ferber M. "Why I Joined the Resistance" / Michael Ferber. // Mary Susannah Robbins. – 1999. – № 23. – P. 78–90.
3. Foner P. *American Labor and the Indochina War. The Growth of Union Opposition* / Ph. Foner. – New York: Little, Brown & Co, 1971. – 126 pс.
4. Gerard J. De Groot, «Left, Left, Left!: The Vietnam Day Committee, 1965-66» / J. Gerard. – New York: Addison Wesley Longman, 1998. – 86 p.
5. Kendrick A. *The Wound Within America in the Vietnam Years, 1945-1974* / A. Kendrick. – Boston: Little, Brown & Co, 1974. – 112 p.
6. Marcuse H. *Zur Situation der Neuen Linken* [Electronic resource] / H. Marcuse. – 2009. – Access to resources: [www.labandavaga.antifa.net](http://www.labandavaga.antifa.net).
7. Roszak T. *Making of f counter culture* / T. Roszak. – New York: Garden city, 1969. – 304 p.
8. Sherry G. *Hell No, We Won't Go!* / G. Sherry. – New York: Viking, 1991. – 230 p.
9. Tuff P. D. *The anti-vietnam war movement in California* / Paul David Tuff. – California: hcom 353 – california at the crossroads, 2000. – 38 p.
10. Барчій І. М. Криза контркультури в США в другій половині ХХ століття / І. М. Барчій, О. І. Шафраньош. – 2014. – № 7. – С. 77–82.
11. Керви А. Молодежные субкультуры США и Великобритании с конца 40-х по наши дни [Электронный ресурс] / А. Керви. – 1996. – Режим доступа к ресурсу: [www.vookstock.narod.ru/diplom.html](http://www.vookstock.narod.ru/diplom.html).
12. Краснов І. М. Прогрессивная Америка в борьбе. 1917-1973. Документы и материалы / І. М. Краснов. – М.: Мысль, 1975. – 416 с.
13. Часовникова Л. Н. Влияние антивоенных движений на глобальное управление [Электронный ресурс] / Л. Н. Часовникова, Ю. Б. Скопин – Режим доступа к ресурсу: <https://social.hse.ru/data/2012/12/16/1300986324>

**Науковий керівник:**

кандидат історичних наук, доцент Підберезних І. Є.

**Анна Ткачук**  
(Херсон, Україна)

#### РОЗВИТОК РИБАЛЬСТВА В УКРАЇНІ У XVIII СТ.

Одним з найбільш поширених і масових видів промислової діяльності різних категорій населення України у XVIII ст. було рибальство. Популярність і традиційність рибальського промислу в Україні обумовлені природними ресурсами краю. Так, на півдні України, рибальство як галузь господарства за своїм значенням, навіть, конкурувало зі скотарством. У Дніпрі, Сіверському Дінці та їх притоках виловлювали до 60 видів риб: білугу, севрюгу, стерлядь або чечугу, сазана або коропа, судака або сулу, сома, щуку, чехоню, ляща, тараню, чорнуху, окуня тощо. Але вирубка лісів і розвиток млинарства в другій



половині XVII – XVIII ст. обумовили часткове обміління місцевих річок і скорочення їх рибних ресурсів [8]. В Азовському морі виловлювали білугу, осетра, севрюгу, стерлядь, шипа, сома, коропа, щуку, судака, ляща, чехоню, оселедця, тараню, камбалу та іншу дрібнішу рибу [2, с.192].

Рибальством займалися у різні пори року, колективно й індивідуально, використовуючи різні способи вилову риби. Сучасник Й. Гільденштедт підкреслював, що вилов риби вівся різними способами. Під час нересту, коли до рік заходило з моря багато риби, її навіть виловлювали руками або вигрібали на берег лопатами [2, с.192]. Є свідчення, що рибалки утримували приручених видр, які виловлювали рибу й доставляли її своєму хазяїну [6].

Риболовецький промисел був важливим елементом господарської структури Запоріжжя [7]. Д. Яворницький, дійшов висновку, що з рибальства козацтво, особливо в період Старої й Олешківської Січі, харчувалося, одягалось, взувалося та забезпечувало себе зброєю. Подібну думку висловив А. Скальковський, який зазначив, що рибальство було головним джерелом, важливішим за землеробство, для прожиття колишніх запорожців [2, с.194].

У XVIII ст. на Дніпрі, Південному Бузі, лиманах, озерах, узбережжі Азовського і Чорного морів згадуються сапетні, тобто рибні заводи, які працювали цілий рік. Вони розташовувалися на великих річках спеціалізувалися на обробці риби й ґрунтувалися на використанні найманої праці [7]. Узимку будувалися хати, землянки, а влітку переважно жили в куренях. Охорону промислів здійснювали пости. Очолювали їх переважно полковники. Так, при Гарді, згідно з описом 1774 р., для рибальського промислу утримувалася команда до 500 чол. у 50 куренях і двох хатах. «Гард» у документах XVIII ст. – це урочище, при якому запорожці з весни закладають між наявним у річці великим камінням і островом мале каміння і, загативши таким чином всю ріку та зануривши на дно пліт, мають тут найкращий вилов вирозуба та рибця» [2; 6]. Найвідомішим з них був Гард на Південному Бузі. Просолену і в'ялену рибу запорозькі промисловці продавали українським, польським чумакам, грецьким, вірменським і турецьким купцям [3, с. 459].

Дослідники вказують, що не має достатньої кількості джерел, щоб встановити загальну кількість рибних заводів, які знаходилися на узбережжях Азовського та Чорного морів і по берегах місцевих рік. З опису земель, що відійшли згідно з умовами Кючук-Кайнарджійського договору до Російської імперії, тобто від річки Кам'янки на правому березі Дніпра до Дніпровсько-Бузького лиману і лівому березі Бугу до Гарду, відомо про 34 заводи. Однак, окрім Дніпра та його приток, у XVIII ст. запорожці виловлювали рибу в Азовському морі. Їхні рибні заводи згадуються на узбережжі Азовського моря від Берди до Єйської затоки. Дослідники вважають, що на східному узбережжі козаки завели свої промисли під час перебування у складі Кримського ханства, тобто в часи Олешківської Січі [2, с.192].

Після зруйнування Січі землі запорозьких козаків заселялися стихійно, виникали суперечки між старшиною Війська Донського та Нової Січі за землі, рибні промисли [6], а також між крупними сановниками російської держави за володіння запорізькими рибними угіддями [2, с.195].

Зміна власників запорізьких рибних угідь мало позначилася на продовженні традиції рибного промислу. Зберігалася технологія запорозького рибного промислу. На півдні усталеним стає розуміння запорозького рибного заводу. Навіть після втрати своєї назви заводи азовського та чорноморського узбережжя стають осередками збереження рибальської традиції запорозьких козаків. Цьому сприяли і активно діючі рибні заводи Чорноморського та Азовського козацьких військ. Сезонний відхід населення на заробітки до рибних заводів, спричинив збереження, передачу та поширення запорозької побутової традиції на півдні України [2, с.196]. Власниками сапетних заводів виступала не лише старшина, а й прості козаки [2, с.193].

Об'єднання рибалок, колишніх запорожців поділялися на два види: перший – організовані власне із запорожців, носили характер комуни, другий – «тафи», які керувалися «господарями». Такі ватаги були притулком не лише козаків. Після знищення Запорозької Січі напіввійськова організація риболовецького промислу занепадала, але збереглися його основні соціальні об'єднання [2, с. 194].

У більшості рибні заводи в другій половині XVIII ст. перебували в руках компаньйонів (3-4 чол.), котрих на Запоріжжі називали «односумами». На літній сезон вони наймали 15-20 чоловік бурлак, яких називали «тафою», які працювали з ранньої весни й до пізньої осені. Деякі лишалися на заводах зимувати. Приходили сюди з різних регіонів, в тому числі й Галичини [6].

Пануючою формою користування рибними угіддями на Дніпрі і Дністрі в кінці XVIII ст. була експлуатація цих водних територій не власниками, а орендарями. Реалізувалася продукція рибних заводів не тільки на місці, але й доставлялася в різні райони України та за її межі [6].

Відбувався й розвиток ставового рибництва, хоча у цілому з XVIII ст. спостерігається занепад ставового рибництва. Дана галузь лишалась малоефективною галуззю без відповідної наукової бази, яка характеризувалась досить примітивними середньовічними формами ведення господарства. Водночас удосконалення технологічної бази інших напрямів аграрного виробництва та зростання у зв'язку з цим їх продуктивності призвели до зниження ринкових цін на рибу. Ставове рибництво не змогло витримати конкуренцію з рослинництвом (рільництвом) та тваринництвом і почало поступово занепадати. Багато рибницьких ставів було спущено та перетворено на польові угіддя [5].

Проте, з кінця XVIII ст. вилов риби в ставках значно збільшився, оскільки з розвитком млинарства зросла кількість ставків. За даними опису Катеринославського намісництва 1795 р., із 122 сіл Бахмутського повіту у 86 (70,4%) знаходилися ставки, а в деяких їх було по два і більше. Розводили щук, окунів, сомів, коропів, линів, плотву та інші види риб; в озерах виловлювали переважно карасів і линів [6; 8].

Рибні примисли створювали низку конфліктних зон. Такий висновок, можна зробити на підставі низки прикладів. Так, Олешківські запорожці привозили рибу і сіль на ярмарки Лівобережної та Правобережної України. У 1715 р. Генеральна Військова канцелярія завела справу про вихід жителів Гетьманщини на рибні промисли у пониззя Дніпра і до олешківських запорожців. Такі поїздки запорожців сприяли посиленню припливу утікачів на Січ, які поповнюючи запорозьку сірому, значною кількістю розходилися по рибних, соляних та інших промислах [1].

Ще одна конфліктна зона виникла у Східному Приазов'ї Впродовж 1740-1760-х рр. тут стикалися економічні (переважно торгові) інтереси запорозьких і донських козаків, ногайців, регіональної адміністрації Кримського ханства [4].

1740-1770 рр. запорозька сірома здійснювала виходи в турецькі землі на рибні промисли, аргатувала в пониззях Дніпра і Дунаю. Київський генерал-губернатор, вимагав від кошового припинити такі дії козаків, в ордері від 30 квітня 1755 р. [1].

У XVIII ст. рибальство відіграло важливу роль для життєдіяльності монастирів, лишалося провідним заняттям жителів місцевих монастирів і значною мірою мало товарний характер. З рибальства монахи харчувалися, одягалися, взувалися, купували необхідне. На рибальських промислах у монастирських вотчинах степової України використовувалася праця послушників, підданих селян, найманих робітників [8].

У ході освоєння степової України монастирі розширювали рибні угіддя. Так, наприклад, Нехворощанський монастир у першій половині XVIII ст. володів двома рибними озерами на лівому березі Орелі, порубіжний лиман, що впадав в Оріль, і риболовний лиман Хатній. Наприкінці XVIII ст. у причорноморських степах виділили значні земельні наділи з багатими риболовлями для заснування господарського подвір'я Молчанської Софроніївської пустині [8]. Риболовецький промисел мав особливо важливе значення й для інших мешканців, тому виникали конфлікти щодо використання природних ресурсів, зокрема рибних угідь [8].

Отже, рибальство служило економічною базою розбудови місцевих монастирів. І якщо до кінця XVII ст. переважали мисливство та бортництво, то з XVIII ст. вони поступалися рибальству, соледобуванню і пасічництву. Обумовлювалось це масовим заселенням краю, зменшенням лісових масивів і розорюванням степових земель [8].

Важливе значення риба мала й як товар. Зокрема, з Києва риба йшла на Переяслав, потім одна на Дон, та до Азова. У XVIII ст. цим шляхом з Дону на Лівобережну і Слобідську Україну доставлялася риба, а з Тора – сіль [6].

Найбільш поширеними товарами, що йшли з півдня України в інші регіони, і за рубіж у XVIII ст. були саме риба та сіль. За обчисленнями І.Слабєєва щорічно в середині 1750-х рр. із Запорожжя на Лівобережжя доставлялося до 120 тис. пудів риби. У 1757 р. через прикордонні форпости з Польщею на Правобережжя із Запорожжя надійшло 25749 пудів риби. Якщо врахувати, що чумаки намагалися оминати митниці, то, звичайно, можна допускати, що протягом року могло доставлятися значно більше риби [6].

Попит на місцеву рибу пояснювався перш за все її дешевизною. Незважаючи на наявність у першій половині 70-х рр. XVIII ст. в Приазов'ї військ, що, не могло не вплинути не тільки на рівень цін, але й на стан рибальства в цілому, Й. Гільденштедт у 1773 р. наголошував на дешевизні азовської риби та рибопродуктів, незважаючи на перебування в Приазов'ї на той час російської армії. Він зазначав, що самка білуги з ікрою продавалася на місці за 5-5,5 крб., самець - за 1,5 крб., пуд ікри - за 80 коп., а пуд засоленої білуги - за 70 коп. Судак завдовжки від голови до хвоста в піваршина (понад 35 см), який називали сулою, а маленький - підсулком, свіжим продавався відповідно за 5 і 1,5 крб. за 1000 штук. Така ж кількість засоленої сули коштувала відповідно 3 і 5 крб. [6].

Як свідчать джерела, приїжджі чумаки купували дешеву рибу - сеньгу, чехоню, тарань та іншу. Тисяча штук свіжої чехоні на місці коштувала 3 крб., засоленої - 5 крб. На пароволовій мажі чумаки перевозили близько 5 тис. штук риби, а в продавали 1000 штук за 10 крб. Азовська риба поступала у всі регіони України, включаючи й Прикарпаття.

Необхідно підкреслити, що доставкою риби з Приазов'я у різні регіони України, крім козаків, займалися й інші верстви населення [6].

Російська влада обмежувала можливість козацтва у користуванні природними ресурсами. Зокрема, на прохання гетьмана І.Скоропадського дозволити користуватися, як в минулому, рибними, соляними та мисливськими угіддями у запорозьких землях, надійшла приписка – «відкладено на деякий час, щоб не дозволяти запорожцям під цим приводом селитися в зазначених місцях». 25 січня 1760 р. видано указ, за яким поряд із іншим запорожці позбавлялися права доставляти до Криму чи в будь-яку іншу країну їстівні товари; від мита звільнявся вивіз на Лівобережну Україну риби, хутра, коней, рогатої худоби тощо. Цей та інший укази запорожці розглядали як такі, що обмежували їхню торгівлю, і домагалися їх скасування [6].

Отже, у середині XVIII ст. різні категорії населення займалися рибальством та переробкою риби. Риба відігравала значення важливого продукту та товару, завдяки якому, зокрема встановлювалися економічні зв'язки між різними регіонами України, та з іншими державами.

### Література:

1. Бачинська О.А. Українські козаки в придунайських степах у XVIII ст. / О.А. Бачинська: [Електронний ресурс]. – Режим доступу: <http://donklass.com/arhiv/histdisk/inskoz/inskoz/stati/botc.htm> – Назва з екрана.

2. Білівненко С.М. Традиції козацького рибальського промислу на Півдні України // Наукові праці історичного факультету Запорізького національного університету, вип. XXVI. – Запоріжжя, 2009. – С. 191-196.
3. Винокур І.С., Телегін Д.Я. Археологія України: Підручник для студентів історичних спеціальностей вищих навчальних закладів. Видання друге, доповнене і перероблене. – Тернопіль: Навчальна книга. – Богдан, 2008. – 459 с.
4. Грибовський В.В. Риболовецькі промисли запорожців у Східному Приазов'ї // Січеславський альманах. Збірник наукових праць з історії українського козацтва. – Дніпропетровськ: НГУ, 2010. – Вип. 5. – С. 93-106.
5. Колос О. М. Історичні аспекти становлення рибництва в країнах східної Європи / О.М. Колос: [Електронний ресурс]. – Режим доступу: <http://base.dnsgb.com.ua/inb/2008-1/08komkse.pdf> – Назва з екрана.
6. Пірко В.О. Заселення і господарське освоєння Степової України в XVI-XVIII ст. / Український культурологічний центр. – Донецьк: Східний видавничий дім, 2004. – 224 с
7. Сухомлин О.Д., Кочергин І.О. Розвиток підприємництва у запорозьких слободах за часів Нової Січі: перспективи і дослідження // Гуманітарний журнал. – 2011. – №3-4. – С. 226-230.
8. Шкрибітько О.О. Монастирські промисли Степової України / О.О.Шкрибітько: [Електронний ресурс]. – Режим доступу: <http://iai.donetsk.ua/ u/iai/dtp/CONF/13/articles/sec2/stat211.html> – Назва з екрана.

**Тетяна Трофімук-Кирилова, Таїсія Дудай**  
(Луцьк, Україна)

### **ДЕФІНІЦІЯ «ІНФОРМАЦІЙНЕ СУСПІЛЬСТВО» У ПРАЦЯХ СУЧАСНИХ УКРАЇНСЬКИХ ДОСЛІДНИКІВ**

Поняття «інформаційне суспільство» все активніше використовується у світовій суспільній, політичній та науковій термінологічних системах, що є важливим показником його актуальності в когнітивній свідомості людства. На сьогодні існують численні синонімічні поняття, які використовують для позначення терміну «інформаційне суспільство»: «комп'ютопія» (Й. Масуда), «постіндустріальне суспільство» (Д. Белл, У. Мартін, Е. Тоффлер), «посткапіталістичне суспільство» (П. Дракер, Р. Дарендорф), «телепатичне суспільство» (Дж. Мартін), «постцивілізаційне суспільство» (К. Боулдінг), «програмоване суспільство» (А. Турен), «постекономічне суспільство» (Г.Кан, В. Іноземцев), «суспільство третьої хвилі» та «суперіндустріальне суспільство» (О. Тоффлер), «постбуржуазне суспільство» (Дж. Ліхтзайм), «постмодерністське суспільство» (А.Етціоні), «технотронне суспільство» (З. Бжезинський), «постнафтове суспільство» (Р. Барнет), «суспільство мережевого інтелекту» та «інформаційна епоха» (М. Кастельс), «суспільство знань» (П. Друкер), «електронне суспільство» (М. Маклюен), «інтелектуальне суспільство» та «інформаційна цивілізація» (Р. Абдеев) і т. д. Авторство вищезазначених термінів та їх трактування і на сьогодні викликають значний науковий інтерес та наукові дискусії. Ряд українських вчених теж працюють у напрямку дослідження змісту поняття «інформаційне суспільство».

Академік М. З. Згуровський виділив три періоди розвитку інформаційного суспільства: перший був характерним для комунікаційного суспільства 1980-х – початку 1990-х рр.; другий розпочався у другій половині 1990-х рр. та отримав назву – інформаційне суспільство (в цей час інформація починає використовуватися як товар, що можна купувати і продавати); третій науковець означив як «суспільство, побудоване на знаннях», що виникло з двох попередніх, поєднавши інформаційно-комунікаційні технології з людською складовою [7].

У дисертації, присвяченій розвитку інформаційного суспільства в Україні, А. В. Колодюк обґрунтував думку про те, що «інформаційне суспільство уособлює інформаційно-технологічні зміни нового тисячоліття і являє собою сутнісну характеристику сучасного життя людства» [9, с. 3].

У монографії «Постіндустріальна економіка: теорія, практика і їх значення для України» доктор економічних наук, академік А. А. Чухно, вважаючи, що основою інформаційної економіки є знання й розвиток технологій, обґрунтував думку про те, що «у новому суспільстві головною формою багатства стає багатство людської особистості, зростання її інтелектуального потенціалу, що визначають розвиток економіки й суспільства і відповідний етап розвитку економічної системи можливо визначити на базі технології, тому що в її основі лежить певний спосіб виробництва, насамперед інформаційно-інтелектуальні технології, знання» [17, с. 42].

В. О. Даніліян, вивчаючи інформаційне суспільство з позиції соціально-філософського аналізу, трактує його як «якісно новий етап соціотехнологічної еволюції суспільства, що формується в результаті довгострокового соціально-економічного розвитку, який передбачає збільшення ролі інформації і знань, а також формування та споживання інформаційних ресурсів у всіх сферах життєдіяльності суспільства за допомогою розвитку інформаційно-комунікаційних технологій, що існують у глобальних масштабах» [4, с. 22].

Український філософ В. М. Кондрусева, даючи визначення дефініції «інформаційне суспільство», наголошує на тому, що, по-перше, це соціальне явище, «яке виступає наступним специфічним етапом розвитку постіндустріального суспільства, де саме інформація й усе, що з нею відбувається (створення,

використання, поширення, зберігання), є системотворчим фактором, який суттєво змінює буквально всі соціальні й господарсько-економічні відносини», а по-друге, це «повноцінне комплексне поняття, у якому наука, освіта, економіка та культура є повністю взаємодоповнюючими факторами» [10, с. 8].

Ще один вчений-філософ В. М. Скалацький визначив «інформаційне суспільство» як принципово новий етап розвитку сучасної цивілізації, де основними ресурсами є інформація і знання, а діяльність людей здійснюється на основі використання послуг, що надаються за допомогою інформаційно-інтелектуальних технологій та технологій зв'язку [15, с. 6].

У дисертації О. О. Маруховського сформульовано політологічне визначення поняття «інформаційне суспільство». У широкому значенні – це суспільство, в якому «інформація, знання й інформаційно-комунікаційні технології перетворюються на основну продуктивну силу та джерело епохальних зрушень в усіх сферах суспільного життя, зокрема в політичній, що виявляється у метаморфозах політичної влади, трансформації політичних режимів («е-демократія»), владних інститутів («е-уряд» та «е-самоврядування»), партійних («е-партія») і виборчих систем («е-вибори» та «е-референдум»), у прискоренні переходу від представницької демократії до демократії участі, у зміцненні громадянського суспільства та посиленні інших демократичних перетворень на користь людини, суспільства і людства в цілому». У вужчому варіанті дослідник пояснює «інформаційне суспільство», як суспільство, в якому «інформація, знання й інформаційно-комунікаційні технології перетворюються на основну продуктивну силу та джерело епохальних зрушень в усіх сферах суспільного життя» [12, с. 9].

У монографії «Систематизація інформаційного законодавства України» В. А. Ліпкан розглядає поняття «інформаційне суспільство» як синонім суспільства знань, наголошуючи на тому, що це суспільство нового типу, яке формується внаслідок глобальної соціальної революції, і в якому головною умовою добробуту кожної людини і кожної держави стає знання, здобуте завдяки безперешкодному доступу до інформації та вмінню працювати з нею [11, с. 253].

У дисертаційній роботі Д. В. Дюжева термін «інформаційне суспільство» потрактовано як «науково-технічна та соціально-економічна реальність існування сучасного людства, яка носить глобальний характер» [6].

Доктор юридичних наук О. А. Баранов визначає інформаційне суспільство, як таке, «в якому вся сукупність суспільних відносин з метою підвищення ефективності людської діяльності в різних сферах (політиці, економіці, державному управлінні, військовій справі, освіті, культурі, розвагах, особистому житті тощо) реалізується на основі максимального використання інформаційних комп'ютерних технологій» [2, с. 22].

Цікавою щодо визначення поняття «інформаційне суспільство» є думка доктора юридичних наук, директора НДІІП НАПрН України В. Г. Пилипчука, який стверджує, що «інформаційне суспільство – це історична стадія розвитку людини, суспільства, держави та міжнародної спільноти, для якої характерні: 1) зростання значення інформації, знань та ІКТ в усіх сферах життєдіяльності; 2) збільшення кількості спеціалістів, задіяних у виробництві інформаційного ресурсу, технології, продукту і послуги, зростання їх ролі у ВВП; 3) поширення процесу інформатизації за всіма функціональними напрямками інформаційної діяльності; 4) формування національного і світового інформаційного простору для задоволення попиту в інформаційних ресурсах, продуктах і послугах; 5) збереження, розвиток та поширення в інформаційних мережах національних культурних, духовних і моральних цінностей; 6) безпека індивіда і громадянина, соціуму, країни та міжнародної спільноти в інформаційній галузі» [14, с. 14–15].

Доктор юридичних наук І. В. Арістова теж пояснює термін «інформаційне суспільство» як «суспільство нового типу, що формується внаслідок глобальної соціальної революції та породжується вибуховим розвитком і конвергенцією інформаційних і комунікаційних технологій» [1, с. 56].

Вітчизняна дослідниця В. О. Ільганаєва, розкриваючи зміст поняття «інформаційне суспільство», наголошує на тому, що це «нова історична фаза розвитку цивілізації, життя та діяльність, котрі перш за все пов'язані зі створенням, переробленням та використанням інформації» [16, с. 122]. Схожої думки дотримується Б. П. Колесніков, який трактує інформаційне суспільство як «принципово новий етап розвитку сучасної цивілізації», де основними ресурсами є інформація і знання [8, с. 13–14].

Ще один вітчизняний вчений, В. М. Щербина, зазначає, що перші уявлення про інформаційне суспільство мали прогностичний характер й виникли на ґрунті вичерпаності класичних лівих та правих ідеологій в тогочасних західних суспільствах: «Ця функція «ідеологічного замітника» досить ґрунтовно піддавалася критиці по обидві сторони «розвітної завіси», допоки остання не впала, після чого з'ясувалося, що по обидві її боки набуває активного розвитку нова реальність, центральним компонентом якої виступає кіберкомунікативне середовище» [18, с. 218–219].

У колективній науковій праці «Інформаційне суспільство: дефініції, людина, її права, інформація, інформатика, інформатизація, телекомунікації, інтелектуальна власність, ліцензування, сертифікація, економіка, ринок, юриспруденція» група українських дослідників визначила інформаційне суспільство наступним чином: 1) суспільство, «в якому більшість робітників займаються створенням, збиранням, реєстрацією, накопиченням, збереженням і поширенням інформації, особливо її вищої форми – знань»; 2) суспільство, «в якому діяльність людей ґрунтується на використанні послуг, що надаються за допомогою інформаційних технологій та технологій зв'язку» [3, с. 23].

Важливим та вагомим для розвитку концепції інформаційного суспільства в Україні є ґрунтовний аналітичний огляд 2010 року вчених Національного інституту стратегічних досліджень, в якому

інформаційне або постіндустріальне суспільство визначається як «така фаза («хвиля») у розвитку цивілізації, коли головними продуктами виробництва стають не речі й енергія, а інформація і знання» [5, с. 3].

На погляд кандидата наук з соціальних комунікацій Ю. Є. Петрухно інформаційне суспільство – це якісно новий етап розвитку людства, в якому будь-яка людина за допомогою інформаційно-комунікаційних технологій може отримувати, опрацьовувати і розповсюджувати інформацію, а держава забезпечує високий рівень інформатизації всіх галузей [13, с. 129].

Отже, в українській науці не існує єдиного підходу до визначення поняття «інформаційне суспільство», проте, незважаючи на певні розходження поглядів, дослідники одностайні в тому, що інформаційне суспільство – це якісно новий етап розвитку людства, в якому будь-яка людина за допомогою інформаційно-комунікаційних технологій може отримувати, переробляти, розповсюджувати інформацію, а держава має сприяти цьому.

#### Література:

1. Арістова І. В. Державна інформаційна політика: організаційно-правові аспекти / В. І. Арістова. – Харків: Ун-т внутрішніх справ, 2000. – 386 с.
2. Баранов О. А. Особливості правового регулювання інформаційних відносин в умовах кіберцивілізації / О. А. Баранов // Правове регулювання інформаційних відносин та сфери інтелектуальної власності в умовах кіберцивілізації: Матеріали науково-практичної конференції (26 березня 2015 р., м. Київ) / Упорядн. В. М. Фурашев, В. М. Поперечнюк. – К.: НДІП НАПрН України НТУУ «КПІ», 2015. – 190 с.
3. Брижко В. М. Інформаційне суспільство: дефініції, людина, її права, інформація, інформатика, інформатизація, телекомунікації, інтелектуальна власність, ліцензування, сертифікація, економіка, ринок, юриспруденція / В. М. Брижко, О. М. Гальченко, В. С. Цимбалюк, О. А. Орехов, А. М. Чорнобров. – К.: Інтеграл, 2002. – 220 с.
4. Даніліян В. О. Інформаційне суспільство та перспективи його розвитку в Україні (соціально-філософський аналіз): монографія / В. О. Даніліян. – Харків: Право, 2008. – 184 с.
5. Дубов Д. В. Інформаційне суспільство в Україні: глобальні виклики та національні можливості: аналітична доповідь / Д. В. Дубов, О. А. Ожеван, С. Л. Гнатюк. – К.: НІСД, 2010. – 64 с.
6. Дюжев Д. В. Інформаційне суспільство: соціально-правова парадигма суспільного розвитку: автореф. дис. на здобуття наук. ступеня канд. філософ. наук: спец. 09.00.03 «Соціальна філософія та філософія історії» / Д. В. Дюжев. – Донецьк, 2004. – 18 с.
7. Згуровський М. Шлях до інформаційного суспільства – від Женеви до Тунісу [Електронний ресурс] / М. Згуровський // Дзеркало тижня. – 2005. – 9 вересня. – Режим доступу: [http://gazeta.dt.ua/EDUCATION/shlyah\\_do\\_informatsiyного\\_suspilstva\\_vid\\_zhenevi\\_do\\_tunisu.html](http://gazeta.dt.ua/EDUCATION/shlyah_do_informatsiyного_suspilstva_vid_zhenevi_do_tunisu.html)
8. Колесніков Б. П. Державні механізми управління ризиками розвитку інформаційного суспільства в Україні: автореф. дис. на здобуття наук. ступеня доктора наук з держ. управління: спец. 25.00.02 «Механізми державного управління» / Б. П. Колесніков. – Донецьк, 2011. – 39 с.
9. Колодюк А. В. Інформаційне суспільство: сучасний стан та перспективи розвитку в Україні: автореф. дис. на здобуття наук. ступеня канд. політ. наук: спец. 23.00.03 «Політична культура та ідеологія» / А. В. Колодюк. – К., 2005. – 20 с.
10. Кондрусєва В. М. Інформаційне суспільство у контексті сучасної цивілізаційної ситуації: автореф. дис. на здобуття наук. ступеня канд. філософ. наук: спец. 09.00.03 «Соціальна філософія та філософія історії» / В. М. Кондрусєва. – Одеса, 2016. – 20 с.
11. Ліпкан В. А. Систематизація інформаційного законодавства України: монографія / В. А. Ліпкан, В. А. Залізняк. – К.: ФОП О. С Ліпкан, 2012. – 304 с.
12. Маруховський О. О. Політичні аспекти зарубіжних концепцій інформаційного суспільства: автореф. дис. на здобуття наук. ступеня канд. політ. наук: спец. 23.00.01 «Теорія та історія політичної науки» / О. О. Маруховський. – К., 2008. – 20 с.
13. Петрухно Ю. Є. Інформаційне суспільство: поняття, основні складові, характеристика / Ю. Є. Петрухно // Вісник Одеського національного університету. – 2014. – Т. 19. – Вип. 1. – С. 127–133.
14. Пилипчук В. Г. Від інформатизації до суспільства знань як вищої ступені інформаційного суспільства / В. Г. Пилипчук // Правове регулювання інформаційних відносин та сфери інтелектуальної власності в умовах кіберцивілізації: Матеріали науково-практичної конференції (26 березня 2015р., м. Київ) / Упорядн. В. М. Фурашев, В. М. Поперечнюк. – К., 2015. – 190 с.
15. Скалацький В. М. Інформаційне суспільство: сучасні теорії та моделі (соціально-філософський аналіз): автореф. дис. на здобуття наук. ступеня канд. філос. наук: спец. 09.00.03 «Соціальна філософія та філософія історії» / В. М. Скалацький. – К., 2006. – 17 с.
16. Социальные коммуникации (теория, методология, деятельность): словарь-справочник / сост. В. А. Ильганаева. – Харьков: КП «Городская типография», 2009. – 392 с.
17. Чухно А. Постіндустріальна економіка: теорія, практика і їх значення для України / А. Чухно. – К.: Логос, 2003 – 631 с.
18. Щербина В. М. Образи інформаційного суспільства: соціологічний вимір / В. М. Щербина. – Київ: ІСКЗ ім. Святої княгині Ольги, 2005. – 248 с.

**СЕКЦІЯ: МАТЕМАТИКА**Тетяна Беляк  
(Петрівка, Україна)**ТЕОРІЯ ЙМОВІРНОСТЕЙ ТА МАТЕМАТИЧНА СТАТИСТИКА**

*Математика – дивовижна вчителька в мистецтві спрямовувати думки  
наводить порядок там, викорчовувати безглуздя,  
фільтрувати брудне і наводить ясність.*  
Ж. Фабр

Здобуття знань відіграє в процесі становлення особистості позитивну роль тільки тоді, коли весь процес навчання і виховання спрямований на розвиток творчого потенціалу студента, його творчого мислення, формування творчої особливості.

Аналіз дослідження з даної проблеми свідчить, що неможливо переоцінити ту роль, яку відіграє в цьому навчання математика. При цьому математичні знання є не тільки продуктом пізнавальної діяльності, а й змістовою складовою цієї діяльності. (М. П. Баролін), у ході якої й відбувається становлення творчої особистості студента; навчальний матеріал можна розглядати, як потужний засіб розвитку творчого мислення.

Загальними цілями вивчення елементів теорії ймовірностей є навчити студентів орієнтуватися в умовах, що мають ймовірнісний характер, та вміти застосовувати отримані знання для оцінювання реальності появи різноманітних подій навколишнього світу. Вивчення даної теми є ефективним лише за умови, що викладач спирається на існуючу базу математичних знань студентів, їх життєвий досвід, сформованість абстрактного мислення, здатність до узагальнення.

На підготовчому етапі до розв'язування задач корисно пропонувати студентам наводити приклади подій вірогідних, неможливих, випадкових; протилежних подій; виявляти в чому полягає подія, що протилежна даній та обґрунтовувати свої відповіді. Для свідомої роботи розв'язування задач доцільно привчити студентів після аналізу умови та вимоги задачі встановлювати, про яку саме подію йдеться; робити висновок, чи є ця подія вірогідною, неможливою чи випадковою, що суттєво може раціоналізувати подальший процес розв'язування. Якщо в тексті задачі йдеться про декілька подій, виявляти, чи є вони сумісними (несумісними), залежними (незалежними); чи утворюють вони повну групу подій.

На другому етапі встановлюється взаємозв'язок «задача-формула», що також вимагає обґрунтування, і будується відповідна математична модель. Не зайвою є перевірка реальності отриманих результатів.

**Методика вивчення елементів комбінаторики**

Розв'язувати комбінаторні задачі доводиться в теорії ймовірностей, математичному програмуванні та інших галузях науки і техніки. Розділ елементи комбінаторики має насамперед ознайомити студентів з різними видами комбінацій, навчити виводити формули і свідомо застосовувати їх до розв'язування задач. Особливу увагу слід приділяти розв'язуванню комбінаторних задач, які розвивають логічне мислення і ілюструють застосування на практиці вивченої теорії. Розв'язуючи комбінаторні задачі, доводиться розглядати скінченні множини, складені з елементів будь-якої природи, та їх підмножини. Іноді істотним є порядок елементів розглядуваних множин, іноді їх склад, іноді і те і інше одночасно. Такі скінченні множини називають відповідно: перестановками, розміщенням, сполученням. Студентам легше сприймати тлумачення перестановки як впорядкованої скінченної множини. Щоб студенти розуміли необхідність введення поняття впорядкованої множини, доцільно розглянути такі дві задачі:

1. З тридцяти учнів класу треба обрати голову і секретаря класних зборів. Скількома способами можна це зробити?

2. З цих же тридцяти учнів треба вибрати двох для чергування в класі. Скількома способами можна це зробити?

Обидві задачі комбінаторні. Бажано, щоб студенти самі встановили різницю у їх змісті: у другій задачі немає значення, в якому порядку будуть названі чергові, а в першій задачі цей порядок істотний. Справді, з двох обраних учнів один може бути головою, а другий – секретарем і навпаки.

Отже, розв'язуючи комбінаторні задачі, доводиться мати справу із скінченними множинами, в яких є істотним порядок розміщення елементів. Такі множини називаються впорядкованими. Число перестановок з  $n$  елементів позначається символом який походить від французького слова «permutation», що означає «перестановка». Після введення поняття перестановки, доцільно розглянути ще такі задачі.

**Задача 3.**

Скількома способами можна розкласти три книжки з геометрії і чотири з алгебри, щоб усі книжки з геометрії стояли підряд?

Відповідь  $P_5 \cdot P_3 = 720$ .

**Задача 4.**

Одного разу десять друзів зайшли до кав'ярні. Господар кав'ярні запропонував їм приходити щодня і кожного разу сідати за той самий стіл по-іншому, після того як усі способи розміщень вичерпані, їх пригощатимуть у кав'ярні безкоштовно. Коли настане цей день?

Розв'язання.

Число різних способів розміщення 10 чоловік за столом дорівнює числу перестановок з 10 елементів. Оскільки  $P_{10} = 10!$ , то цей день настане через 3628800 днів, або через 9942 роки.

Відповідь: через 9942 роки.

До поняття *розміщення* корисно підійти розглянувши таку задачу: дано чотири цифри 1, 3, 7, 9. Утворити з них: 1) всі можливі чотирицифрові числа, 2) всі можливі двоцифрові числа без повторення цифр.

У першому випадку з множини, що складається з чотирьох елементів, потрібно утворити впорядковані множини, кожна з яких містить всі чотири цифри. Таких множин всього  $P_4 = 4! = 24$ .

У другому випадку з множини, що містить чотири елементи, треба утворити впорядковані підмножини, що складаються з двох елементів. Наприклад (13), (17), (19),..... Такі впорядковані підмножини даної множини 1,3, 7, 9 називаються розміщеннями з чотирьох елементів по два.

Далі розглядається загальний випадок.

Нехай дано множини  $M$ , що містить  $n$  елементів. Будь-яка впорядкована підмножина з  $m$  елементів даної множини  $M$ , де  $m \leq n$ , називається розміщенням з  $n$  елементів по  $m$ .

Число розміщень з  $n$  елементів по  $m$  обчислюється за формулою

$$A_n^m = n \cdot (n-1) \cdot (n-2) \cdot \dots \cdot (n-m+1).$$

Поняття про *сполучення* зручно ввести використовуючи таку комбінаторну задачу: з тридцяти солдат треба призначити чотирьох вартових. Скількома способами можна це зробити?

Очевидно, будь-які групи вартових можуть відрізнятися лише складом солдат, порядок в групі неістотний. Отже, тут маємо справу з різними підмножинами з чотирьох елементів даної множини, яка складається з 30 елементів. Будь яку з цих підмножин називають сполученням з 30 елементів по 4.

Після цього доцільно сформулювати означення сполучення з  $n$  елементів по  $m$ . Нехай дано множини  $M$  з  $n$  елементів. Сполученням з  $n$  елементів по  $m$  називається будь-яка підмножина з  $m$  елементів даної множини  $M$ . Число всіх можливих сполучень з  $n$  елементів по  $m$  позначається символом  $C_n^m$ , який походить від початкової букви французького слова «combination», що означає «комбінація».

Число сполучень із  $n$  елементів по  $m$  знаходять за формулою:

$$C_n^m = \frac{n!}{m!(n-m)!}$$

З метою підвищення ефективності навчання студентів та з метою розвитку в них компонентів творчого мислення, доцільно пропонувати їм порівнювати розв'язування задач зі схожими, на перший погляд, умовами.

**Задача 1.** Від школи у спартакіаді беруть участь команди футболістів, баскетболістів, дзюдоїстів. Ймовірність посісти перше місце для команди футболістів 0,3; для команди баскетболістів – 0,6 дзюдоїстів – 0,1. Знайти ймовірність того, що перше місце посядуть команда футболістів і команда дзюдоїстів.

Розв'язання

*Подія A* – перше місце посяде команда футболістів  $P(A) = 0,3$ .

*Подія B* – перше місце посяде команда баскетболістів  $P(B) = 0,6$ .

*Подія C* – перше місце посяде команда дзюдоїстів.  $P(C) = 0,1$ .

*Події A, B, C* є незалежними; поява однієї з них не виключає можливості появи іншої і не залежить від появи іншої.

Тут, можна застосувати формулу добутку незалежних подій.

$$P(D) = P(A) \cdot P(B) = 0,3 \cdot 0,6$$

**Задача 2.** На перше місце у змаганнях з футболу претендують три команди – команди шкіл A, B, C. Ймовірність посісти перше місце для команди футболістів школи A – 0,3; для команди футболістів школи B – 0,6; для команди футболістів школи C – 0,1. За умовами змагань відразу дві команди не можуть посісти перше місце. Знайти ймовірність того, що перше місце посяде одна з футбольних команд – або школи A, або школи B.

Таким чином можна прийти до висновку, що вивчення теорії ймовірностей в математиці є дуже важливим, оскільки студенти вчать логічно мислити, висловлювати свою думку і навіть більше зацікавитися математикою, як предметом, і зрозуміти, що «математика не існує заради математики».

**Література:**

1. Шкіль М.І., Слєпкань З.І., Дубинчук О.С. Алгебра і початки аналізу: підручник. — К.: Зодіак-ЕКО, 2002. — 384 с.
2. Бугір, М. К. Посібник з теорії ймовірності та математичної статистики [Текст] / М. К. Бугір; МОН УКРАЇНИ. — Тернопіль: підручники і посібники, 1998. — 176 с.
3. Колемаев, В. А. Теория вероятностей и математическая статистика [Текст]: учеб. пособие / В. А. Колемаев, О. В. Староверов, В. Б. Турундаевский; под ред. В. А. Колемаева. — М.: Высш. шк., 1991. — 400 с.



## СЕКЦІЯ: ПЕДАГОГІКА

Buga Oleg, Melnic Natalia  
(Republic of Moldova),  
Doroftei Costica, Maranda Demisloan  
(Romania)

## THE RELATION BETWEEN SCHOOL AND FAMILY - ASPIRATIONS, ABILITIES AND PERFORMANCE

Students' attitudes toward assessment and notes are quite different. Some exhibit a fair attitude, more objective, while others, on the contrary, prove a large dose of subjectivism; for a part of the students the teacher's assessing constitutes stimulants that guide and energize their behaviour, whereas for others same appreciation becomes a source of frustration and anxiety. Obviously, we appointed here the extremes. Despite this diversity of reactions and amid the mentioned dispersion, however, some convergence, tendencies and regularities with statistical character are emerging, that stand out in the mass phenomenon. In each case, behavioural mechanisms are acting that were formed over a longer period of time. In order to modify (change) the attitude of these students toward teacher's assessment, it is necessary to know the causes, the factors determining it. These factors and causes must be sought in the psychic structure of the student himself, in the social environment from which he comes and where he lives and also in the class or collective of which he is part. Pupil's attitude regarding assessing and grades involves an ensemble, *a node of relationships*, as we already said, some of them depending on the narrow social context (family) or on the large one (class, school), and others depending on student's personality.

The acquaintance of the factors on which depends the student's attitude towards the teacher's assessment has a great relevance for the teacher's task. Being acquainted with these factors, the teacher can choose the most effective resources for training, or if it is necessary, changing pupil's attitude regarding assessing and marks.

Trying to analyze the complex causality of student's attitude toward teacher's appreciation, the factors of psychogenesis and sociogenesis, we determine the following elements based on the factual material and information that we have: *the aspiration level of the family and of the student, the educational and vocational option, the balance of strengthening forms*, (teacher-student relationship), *the educational group influence and the student's academic status*. In this study we will analyze only one of these factors, namely the aspiration level as a factor of student's attitude regarding teacher's assessing.

The aspiration level is determined by the level of performance that the subject desires and believes that he will achieve. F. Hoppe states that aspiration level regards "the person's purpose, expectation and claims to his achievements in a further activity" (2, p. 119). This vast definition was abandoned by researchers in favour of the one given by J. Frank who defines the suction level as being "the future performance, in a familiar activity, that the individual considers will explicitly achieve, knowing his former performance in the same activity."

The complexity of this concept has led various researchers to define the aspiration level in various ways (6, p.185; 1, p. 410). What is common and essential in most definitions is that *the aspiration level is linked to setting a specific aim that the individual wants to achieve, compared with what he has achieved before*. For instance: knowing that he is very well prepared and also the teacher's requirements, the student craves to receive a ten and he expects this outcome. This aspiration level is not settled accidentally, *but is based on previous results, on past performance*, performance that measure in one sense own capacities. An outside observer can comprehend the suction level through a student's emotional reaction to the mark obtained in the exam. Someone who desires to receive a ten will be deeply dissatisfied if he obtains a seven, while other student, who barely places his aspiration at the limit, will be highly content achieving the same mark. Consequently, we have not to neglect *the essential relative character of student's reaction to the same assessing according to each aspiration level* (5, p. 57-59).

The aspiration level is linked to setting a specific goal that the individual wants to achieve, compared with what he has achieved before. Most often *the aspiration level adapts to the student's past performance* being "an echo" of its. During the school years, the grades and the assessments given by the teacher are accompanied or built in self-image, in the student's suction level., the more so since up to a certain age grades and assessments are acknowledged as "a intelligence measure".

In his research, professor B. Zorgo (10, p. 16-17) confirms this fact and he finds a strong positive correlation (about 0,80-0,90) between marks that student expects, towards he strives to.

It is noteworthy that the student's aspiration level gets expression in the language of school notes. By extension, it can be talked about *a critical-mark* defining suction or *a threshold-mark* over which the student is satisfied. First, this critical-mark is suggested by parents who priori establish their expected landmark on the grading scale. Regarding aspiration level in relation with marks and teacher's assessing, in order to analyze the parents-student relationship, we inserted in our survey questionnaire the following questions:

1. Which is generally:
  - a) the limit grade of which parents are satisfied.....
  - b) the grade of which parents are dissatisfied.....

c) the limit grade below parents appeal to sanctions.....

*Indication:* You should indicate one grade or two close grades, e.g. 7-8.

2. Which is:

a) the limit grade above which you think you received a good mark.....

b) the limit grade under which you appreciate you obtained a bad mark.....

These questions sought to transform the aspiration level of parents and student in the school notes language. The information processed and systematized on classes and categories of students (very good students, good students, middling students, bad students) was presented in tables. As a difference between critical notes, it is numerically estimated the distances between parents and student. More precisely, it has been determined the distance between the critical grade proposed by parents and accepted by student and thus being registered the differences of - 1,0 +1 and +2 points. When the parents' aspiration regarding grades is lower than the student's aspiration level the gap is of -1 point; whenever the two suction levels coincide the difference is null, and when the family's suction level is higher than the one confessed by the students the differences are positive (+1, +2 points). Assuming that there are clear differences in this respect between town and village we presented a comparative report.

Our data shows that in the 8<sup>th</sup> grade (urban) in 31,1 % of cases, parents' aspiration level is higher than the one of the student by 1 point and in 9% of cases by 2 points (in the grading scale). It results that in the 8<sup>th</sup> grade (urban), in proportion of 40%, parents' aspiration level is superior that the level confessed and accepted by the student. Only in 12% of cases parents' suction level is lower by 1 point than of the pupil. It is noteworthy that these latter students, although they have the suction level higher than their parents, in their majority, they are mediocre and poor students. Of course, their aspiration level is superior compared with the parents' level, but towards the aspiration point of the good and very good students, it is a low level.

With some minor variations, the tendencies and regularities of the 8<sup>th</sup> grade are also present in other urban classes and this entitles us to state that there is an accurate pressure of parents on the student's level of aspiration: *remember that this pressure is intensified on the final grades (8<sup>th</sup>, 12<sup>th</sup>), as well on the special class* in contrast with the other classes. It is natural that pressure is more pronounced in mediocre and weak students. Approaching the terminal class, parents desiring to see their children accomplished in profession and life, demand more from offsprings, sometimes without taking into account pupils' possibilities and also the ensuing consequences of these deeds reflecting in the of students' behaviour: mark exploitation, plagiarism or cheating, truancy when they are unprepared, etc.

Null differences (0), when parents' aspiration level coincide with student's level, are registered between 40% and 50%, that represents reasonable proportions. What surprises us are the negative differences, when family's aspirations are situated lower than of the pupil. They are more frequent in mediocre and weak students, probably as a hint of parents' resignation in the front of repeated failure of the child. It is clear that parents' aspiration level is a determinant of the student's aspiration level.

For comparison purposes, we will refer to several ascertainments regarding the parents' aspiration in rural areas, where the number of parents who has the level of aspiration lower than the student's aspiration level is higher, fluctuating from 26% in the 8<sup>th</sup> grade and 37,6% in the 12<sup>th</sup> grade, by comparison with only 12% and 15,8% in urban areas. In rural areas, for many parents the aspiration level coincides with the critical mark (pass mark). In talks with parents we have asked the question: " How does your child learn?", this question most parents from rural areas give answers to the following type: *good enough, he does not have to go for a second examination, he passed on all the school subjects*, while the parents from urban areas state: *good, very good, he has only three marks of 8, he has only 9 and 10*. Therefore, family's claims and pressure from rural areas are lower than in the urban areas. In rural areas only 29% of students' parents of 8<sup>th</sup> grade have an aspiration level higher than of the pupils (compared with 40% in urban areas). Their percentage drops in the 12<sup>th</sup> grade from 13.3% to 11.2% in the same classes from town.

The data regarding the aspiration level must be correlated with the values that characterize student's effective school performance and this performance usually expresses through marks. Besides, our survey among schoolchildren began with the following two questions:

1. What was the overall grade you finished the last school year? If you received any reward add this mention beneath the overall grade.

2. In the chart below shade the box corresponding to most of the grades obtained in the first and second quarter of this school year.

Quarter I										Class master's box
Grades	4	5	6	7	8	9	10			
Quarter II										

*Indication:* if the marks are too different shade two neighbouring houses (for example: 5 and 6, if the grades are equally divided between these two values).

Based on the marks given by student and certified by teacher were determined benchmarks values, namely school results. We are dealing again with negative differences, null differences and positive differences that underline the gap between aspiration and achievement. Comparing the obtained data, it indirectly results the

distinction between parents' aspiration and student's school performance and suction. By contacting the school realities and the teachers' requirements, the pupil sets its level of aspiration more realistic than parents, who often establish their aims arbitrarily, outside the school facts and student's possibilities.

Major problems arise in connection with the fear of failure relating to the level of aspiration. This fear has an inhibitory effect and for defense, *the student prefers to wait less than to risk a disappointment*. It's an attitude able to act on the ensemble of psychological balance: *less hope in order not to be disappointed*. Failure will be more painful when student's aspirations are greater, as the distance between exception and academic success is higher. An important role in avoiding failure has the degree of realism in aspiration level of parents and pupils and its correlation with the students' real skills and aptitudes. Otherwise, the student feels frustrated, dissatisfied by the way he is appreciated, he feels misunderstood by teachers, parents and colleagues, he becomes anxious and also isolated from the collective, a situation that may ultimately take him to maladjustment. We must add that the sources of school accomplishment or, on the contrary, the sources of school failure, besides the aspiration level - involve other factors such as work style, emotional balance, favorable or unfavorable environmental conditions, etc. Summarizing these considerations we notice that the aspiration level has a main role in understanding student's performance by the teacher, but also for student's acceptance regarding the assessments that are made on his work.

#### **Bibliography:**

1. Boid R., Mc. Candless, Children and Adolescents Behavior and Development, Holt, Rinehart and Winston, New York, 1967.
2. Frank, D.J., Individual Differences in Certain Aspects of the Level of Aspiration, in American Journal of Psychology, no. 47/1935.
3. Onofrei, A., Particularități ale manifestărilor anxioase la preadolescenți și condițiile care intervin în declanșarea lor, in Revista de psihologie, no. 2/1971.
4. Potorac, El., Unele probleme privind conceptul de nivel de aspirație, in Lucrări științifice, vol. IV, Institutul Pedagogic Galați, București, 1970.
5. Radu, Ion, Psihologia învățării, Editura enciclopedică română, București, 1969.
6. Roșca, Mariana, Relația dintre cunoașterea capacităților proprii și nivelul de aspirație la elevii întârziată mental, in Studia Universitatis Babeș – Bolyai, Cluj, Series Psychologia-Paedagogia, 1969, pp. 27 – 36.
7. Vrabie, Dumitru, Psihologia școlară, Editura Evrika, Brăila, 1999.
8. Vrabie, Dumitru, Psihologia atitudinii elevului față de aprecierea școlară, Editura Porto Franco, Galați, 1994.

**Світлана Адаменко, Наталія Малюжко**  
(Хорол, Україна)

### **ЗАСТОСУВАННЯ ПЕДАГОГІЧНИХ ІННОВАЦІЙНИХ ТЕХНОЛОГІЙ У НАВЧАЛЬНО-ВИХОВНОМУ ПРОЦЕСІ**

Технологія інтерактивного навчання не є абсолютно новим явищем для української школи. Частково він використовувався ще в перші десятиріччя минулого століття і був поширений у педагогіці та практиці української школи у 20-ті роки. Наприклад, в школі м. Корін (між Києвом та Житомиром) А. Рівін у 1918 році використовував у навчанні учнів роботу в парах змінного складу, за допомогою чого учні за один рік проходили програму трьох-чотирьох років навчання. Уроків як таких у школі не було. Під час занять учні вільно рухались, розмовляли один з одним. В основу методики Рівіна була покладена ідея «навчаючи інших, навчайся сам». Розробку елементів інтерактивного навчання можна знайти в працях В. Сухомлинського, творчості вчителів-новаторів 70-80-х років (В. Шаталов, Є. Ільїн, С. Лисенкова, Ш. Амонашвілі та ін.), теорії розвивального навчання. Дослідження проведені Національним тренінговим центром (США, штат Меріленд) у 80-х роках, показують, що інтерактивне навчання дозволяє різко збільшити процент засвоєння матеріалу, оскільки впливає не лише на свідомість учня, а й на його почуття. В Україні розроблена та пропагується технологія інтерактивного навчання О.І. Пометун.

Сучасний педагог у навчально-виховному процесі повинен намагатися вдосконалювати свою роботу, використовувати нові форми, методи, засоби, прийоми на уроках. Ілюструє думку народна мудрість: «Не навчайте дітей так, як навчали нас. Вони народилися в інший час.» Тому викладач – майстер має розглядати кожного студента як окрему особистість з її поглядами, переконаннями, почуттями. Саме інноваційні технології, зокрема інтерактивні, передбачають розв'язання цього питання. Звичайно, що впровадження даних технологій не є легкою справою навіть для досвідченого педагога і потребує ґрунтовної підготовки (підбір матеріалів, складання плану, ретельне вивчення індивідуальних особливостей студентів та ін.). Але той викладач, який прагне розкрити всі здібності і таланти своїх вихованців, навчити їх вчитися, знаходити істину, обов'язково буде шукати шляхи вдосконалення своєї методики.

Заняття з використанням інтерактивних технологій проходять цікаво, продуктивно, знімають закомплексованість в студентів з різним рівнем навчальних досягнень.

Використання інтерактивних технологій - це не самоціль. Це не лише засіб створення атмосфери співробітництва, порозуміння і доброзичливості, а й можливості дійсно зреалізувати основні засади особистісно-орієнтованого навчання. Адже застосування інтерактивних технологій на заняттях дає змогу створювати навчальне середовище, що допомагає студентам формувати характер, розвивати світогляд, логічне мислення, зв'язне мовлення, виявляти і реалізовувати індивідуальні можливості.

Сьогодні перед вищою школою стоїть завдання створити умови для підготовки інноваційно-орієнтованих фахівців, які були б здатні забезпечити у перспективі прискорений розвиток високотехнологічних галузей з високим експортним потенціалом.

Інновації в освіті – це процес творення, запровадження та поширення в освітній практиці нових ідей, засобів, педагогічних та управлінських технологій, у результаті яких підвищуються показники (рівні) досягнень структурних компонентів освіти, відбувається перехід системи до якісно нового стану.

Навіть найталановитіший педагог уже не може бути єдиним джерелом інформації. Традиційне навчання з його авторитаризмом, орієнтацією на студента з середнім рівнем знань, перевагою репродуктивної діяльності над пошуковою не відповідає вимогам часу. Сучасному студенту не так треба подати тему, як навчити осмислювати її, а він вже потім шукатиме інформацію, яка допоможе реалізувати проблему.

Реалізація інноваційного підходу до навчання студентів дозволяє підняти на якісно новий рівень педагогічний процес, підвищити рівень навчальних досягнень, забезпечує психолого-емоційну комфортність і подальшу соціальну адаптованість студентів, готовність реалізувати особисті якості в індивідуальній чи колективній діяльності (в системі «викладач - студент», «студент - студент»).

Залучаючи до процесу навчання усіх студентів, заняття будується на основі діалогу, забезпечуючи тим самим простір для осмислення ними не тільки свого, але й чужого досвіду, надаю можливість студенту самому моделювати ситуацію в нових умовах; продуктивні творчі суперечки приводять не тільки до адекватного розуміння суті художнього твору, але й мають колосальний виховний ефект, роблять кожного учасника занять активним шукачем шляхів і засобів вирішення тієї чи іншої проблеми.

На всіх етапах заняття використовуємо інтерактивні методики, які поєднуємо з традиційними (особливо на першому етапі запровадження інновацій) для забезпечення «зони психологічного комфорту» [13, с 24], а також для запобігання зниження уваги протягом заняття, недопущення зниження інтересу до навчального матеріалу, для подолання дискомфорту через недосконале володіння інструментарієм інтерактивного навчання та враховуючи рівень навчальної підготовки студентів.

Роботу в парах, у малих групах, використання інтерактивних прийомів «Коло ідей», «Асоціація», «Мікрофон», «Навчаючи - навчаюся», «Мозковий штурм», «Незакінчені речення», різних варіантів дискусійного навчання (дискусія, диспут, дебати) та вправ «Відстрочена увага», «Лови помилку», «Своя опора», «Свої приклади», «Дружня порада», «Створи символ» поєднуємо з традиційними формами роботи та з творчою діяльністю нестандартного спрямування: «виступ у суді», інтерв'ю з письменником чи героєм, «створення» фільму, вернісаж ілюстрацій до твору, вернісаж ідей, рольова гра, літературна гра та ін.

Така форма роботи як «Мозковий штурм» допомагає активізувати увагу студентів. Саме цю форму роботи використовуємо для узагальнення вивченого матеріалу, для активізації опорних знань під час підготовки до вивчення нової теми.

Особливо цінним у роботі групи вважаємо те, що студенти мають можливість виконувати різні ролі, а саме:

- партнерів, що вчать співробітництва;
- учасників, які шукають альтернативного вирішення проблеми;
- мислителів, що аналізують взаємозв'язки між явищами;
- співрозмовників, які вмють активно слухати, підтримувати розмову; досягати згоди, домовлятися;
- експертів, що аналізують проблему;
- друзів, які піклуються один про одного, допомагають, довіряють.

Іншим ефективним видом діяльності є метод, який допомагає провести дискусію зі спірної, суперечливої теми, - «Займи позицію». Він дає можливість висловитися кожному студенту, продемонструвати різні думки, обґрунтувати свою позицію або перейти на іншу в будь-який час, якщо вас переконали, та назвати більш вагомні аргументи.

Велике зацікавлення студентів викликає застосування відносно нової в педагогічній практиці форми отримання інформації - активної лекції, яка, на відміну від традиційної, створює умови для виникнення сумнівів і запитань у слухачів [14, с. 67].

Алгоритм інтерактивного навчання передбачає використання таких активних методів навчання як аналіз конкретних ситуацій, уведення в досліджувану проблему, визначення задачі, групова робота над ситуацією, групова дискусія, підсумкова бесіда, рефлексія. Вважаємо важливим поступове введення елементів інтерактивного навчання (як і будь-якої інновації), скрупульозне вивчення інструментарію як викладачем, так і студентом, адже невпевненість чи невірна установка на початку роботи у такій ситуації не дасть бажаного результату та призведе до марного витрачання робочого часу на занятті.

Поєднуємо академічні та прагматичні знання, стимулюємо самостійну пізнавальну діяльність, використовуємо «Метод проектів» на заключних (підсумкових) заняттях. Метод проектування допомагає студенту бути не пасивним реципієнтом готових знань, а суб'єктом навчання, який активно включається у

спільну діяльність, відчуває себе рівноправним учасником діалогу, співтворцем. Це саме той вид діяльності, який наочно демонструє практичне застосування набутих знань.

Вдало вписуються у структуру заняття і елементи так званих довгострокових проектів: дослідницьких та інформаційних, які я використовую у вигляді випереджувальних завдань, для створення проблемних ситуацій у ході вивчення нового матеріалу та як підсумок на етапі закріплення, систематизації і узагальнення знань.

Одним із важливих видів діяльності, вважаємо проблемне навчання, яке активізує самостійну роботу студентів, що веде до ґрунтовного засвоєння і закріплення наукових знань, розвиває творче мислення, здатність до самостійного вирішення поставленого завдання [3, с. 22]. Тому елементи такого навчання застосовуємо на окремих етапах вивчення програмового матеріалу та на відповідних етапах заняття: постановка проблемного завдання на початку вивчення розділу (теми) та повернення до його вирішення на підсумкових заняттях; формулювання проблемного питання на початку заняття (найчастіше - в епіграфі) з подальшим його розв'язанням на підсумковому етапі.

Процес інформатизації суспільства зумовлює й інформатизацію освіти: використання нових інформаційних технологій, орієнтованих на реалізацію психолого-педагогічної мети навчання і виховання. Готуючи заняття з використанням комп'ютерних технологій, ставимо перед собою завдання підвищити їх ефективність, створити умови для високоякісного засвоєння навчального матеріалу, розвивати інтелектуальні, творчі здібності студента, виховувати гармонійну особистість, готувати студентів до життя у розвиненому інформаційному середовищі. Завдяки мультимедіа (презентацій, добору ілюстрацій, використання кіно- чи відеофрагментів) навіть сухий теоретичний матеріал оживає, стає цікавим, наочним.

Важливим моментом в освітній технології є позиція студента в навчально-виховному процесі, ставлення до нього викладачів. Тут до пріоритетних відносимо особистісно-орієнтовану, яка у центр системи освіти ВНЗ ставить студента, забезпечує йому комфортні й безпечні умови розвитку, реалізацію природних можливостей майбутніх фахівців. У цій технології особистість – головний суб'єкт, мета, а не засіб досягнення поставленої мети [8, с. 8].

Отже, становлення нової системи освіти, орієнтованої на входження у світовий освітній простір, потребує суттєвих змін інноваційного спрямування у підготовці майбутніх фахівців у будь-якій галузі.

#### Література:

1. Волкова П. Педагогіка: посіб. / П. Волкова. – К.: «Академія», 2001. – С. 403.
2. Васильєва Н.М. Застосування інтерактивних методів навчання //Управління школою. – 2005. - №34. – С. 17.
3. Власюк М.А.. Проблемне навчання як провідний метод розвиваючого навчання в умовах особистісно орієнтованої парадигми освіти. //Управління школою. – 2005. - №34. - С.22.
4. Енциклопедія педагогічних технологій та інновацій / Автор-укладач Н.П. Наволокова. – Х.: Вид. група «Основа», 2009. – 176 с. – (Серія «Золота педагогічна скарбниця»).
5. Захарова І. Г. Інформаційні технології в освіті: навч. посібник для студ. вищ. пед. навч. закладів / І.Г. Захарова. – М.: Видав. центр «Академія», 2003. – 192 с.
6. Інновації як основа змін освітньої практики. Інформаційно-методичний збірник / Упорядник Г.О. Сиротенко. – Полтава: ПОІППО, 2005. – 160 с.
7. Інновації у вищій освіті: проблеми, досвід, перспективи: монографія / за ред. П. Ю. Сауха. – Житомир: Вид-во ЖДУ ім. Івана Франка, 2011. – 444 с.
8. Крамаренко С.Г. Інтерактивні техніки навчання як засіб розвитку творчого потенціалу учнів //Відкритий урок.. - 2002 - №5-6 - С. 7-10.
9. Науково-методичні основи змісту сучасної освіти (курс лекцій): Науково-методичний посібник / (Автори-упорядники: Л.Ф. Пашко, О.П. Коваленко, Н.В. Корягіна) – Полтава: ПОІППО, 2008. – 216 с.
10. Педагогічні технології у неперервній професійній освіті /За заг. ред. Сисоєвої С.О./ . – К., 2001.
11. Пометун О.І., Пироженко Л.В. Інтерактивні технології навчання: теорія, практика, досвід.- К., 2004.
12. Пометун О.І., Пироженко Л.В. Сучасний урок: інтерактивні технології навчання (За ред. Пометун О.І.).- К.: А.С.К. – 2004.

**ЗМІСТ СОЦІАЛЬНО-ПЕДАГОГІЧНОЇ РОБОТИ З БАТЬКАМИ ДІТЕЙ З ОСОБЛИВИМИ ПОТРЕБАМИ У КОМПЛЕКСНИХ ПОЗАШКІЛЬНИХ НАВЧАЛЬНИХ ЗАКЛАДАХ**

Наразі позашкільні заклади є невід'ємним компонентом освітньої структури, який сприяє всебічному, гармонійному розвитку особистості учня, соціальній адаптації та самореалізації в суспільстві у майбутньому. Вони доповнюють шкільну освіту та створюють позитивне виховне середовище для учня. У Державній національній програмі "Освіта" (Україна XXI століття) [27. ст. 5] зазначається: «Концептуальні засади діяльності сучасних позашкільних закладів склалися в процесі реформування позашкільної освіти, який розпочався у 1993 році, коли Національною програмою "Освіта" ("Україна XXI століття") діяльність позашкільних закладів було спрямовано на забезпечення потреб дітей і молоді у творчій самореалізації, придбанні додаткових умінь, навичок за інтересами; створення умов для інтелектуального і духовного розвитку; на підготовку підростаючого покоління до активної професійної і суспільної діяльності» [1].

Робота позашкільних закладів у нашій державі пов'язана також з прийняттям у 1996 році серії документів, що визначили провідні шляхи розвитку системи освіти: Закону України "Про освіту", Національної програми "Діти України" і Концепції позашкільної освіти та виховання. Сьогодні діяльність позашкільних закладів регламентується цілою низкою державних документів, серед яких, крім зазначених вище, закон України "Про позашкільну освіту", "Положення про позашкільний навчальний заклад" тощо [4-7].

Сучасні позашкільні заклади знаходяться в стані перебудови, пов'язаної зі спрямуванням їх діяльності на соціальне виховання учнів, утвердження соціально-педагогічних основ їхньої діяльності. А отже стають важливим інститутом соціального становлення дітей та молоді [2].

Такі інститути соціалізації як позашкільні заклади (центри позашкільної освіти, палаци дитячої творчості, клуби за інтересами тощо) орієнтовані на соціальне виховання, формування гармонійно розвинутої, соціально адаптованої особистості, використовуючи виховний потенціал сімей. Сім'ї, які мають дітей з порушеннями фізичного або психічного розвитку, представляють одну з найбільш уразливих груп населення. А отже перед вченими та науковцями постає питання удосконалення форм та методів роботи з цією категорією клієнтів.

Вивченням та розробкою питання соціально-педагогічної допомоги, підтримки сім'ям, які виховують дітей з особливими потребами займався багато вітчизняних вчених: Т. Афанасьєва, О. Безпалько, Р. Вайнола, М. Галагузова, Н. Глуханюк, М. Глухова, І. Зверєва, А. Капська, І. Макаренко, О. Нікітіна, А. Ревть, А. Скрипник, М. Фіцула, В. Хоронжук, Є. Холостова, Н. Чернуха та ін. Але на жаль проблема соціально-педагогічної роботи з дітьми з особливими потребами у комплексних позашкільних навчальних закладах ще не є достатньо вивченою та розробленою.

Метою статті є аналіз змісту соціально-педагогічної роботи з батьками дітей з особливими потребами у комплексних позашкільних навчальних закладах.

Позашкільні навчальні заклади можуть бути комплексними та профільними. Комплексні позашкільні навчальні заклади організують роботу з вихованцями, учнями і слухачами за різними напрямками позашкільної освіти. До комплексних позашкільних навчальних закладів належать палаци, будинки дітей та юнацтва, центри дитячої та юнацької творчості. Профільні позашкільні навчальні заклади організують роботу за певним напрямом позашкільної діяльності. До профільних позашкільних навчальних закладів належать центри, клуби туристсько-краєзнавчої, науково-технічної, еколого-натуралістичної, спортивно-оздоровчої, художньо-естетичної творчості, початкові спеціалізовані мистецькі навчальні заклади, дитячо-юнацькі спортивні школи, оздоровчі заклади, туристські бази [4-7].

Позашкільні навчальні заклади відіграють суттєву роль у процесах соціального становлення дітей та учнівської молоді. Зміст соціально-педагогічного супроводу передбачає створення педагогічних, соціальних, психологічних умов для успішного розвитку дитини, її освіти, виховання, становлення.

Основні завдання працівників психологічної служби закладу (практичний психолог, соціальний педагог) визначено нормативно, водночас добір змісту, організаційних форм та методів роботи з учнями у межах соціально-педагогічного супроводу є варіативним і обумовлюється як результатами діагностики, індивідуальною ситуацією розвитку дитини, так і об'єктивними соціальними умовами. Варто підкреслити: позашкільні навчальні заклади володіють суттєвим потенціалом як інститут соціального виховання, сучасний зміст якого має бути спрямований на розширення світогляду, виховання патріотичних почуттів, громадянських якостей особистості. Метою соціально-педагогічного супроводу соціального становлення учнів позашкільних навчальних закладів є створення педагогічних, соціальних, психологічних умов для соціального розвитку дитини як особистості, набуття нею соціальної сутності в її найбільш значущих для конкретного суспільства проявах — моральних нормах, цінностях, установках; становлення соціальності як готовності до участі у складній системі соціальних відносин. Соціальність виступає проявом суспільної сутності людини на індивідуальному рівні й тому охоплює суб'єктність, яку розуміють як здатність бути джерелом власної активності, вираження індивідуального творчого ставлення до суспільного буття [3].

Для дітей з особливими потребами, позашкільний заклад – спосіб отримати початкові навички з обраної професії. Професійне інформування та консультування включає в себе забезпечення дітям з особливими потребами вільного доступу до консультаційної допомоги з боку відповідних спеціалістів у використанні різноманітних джерел інформації (описів професій, відеофільмів, аудіо записів, листівок, буклетів, довідників, переліків рекомендованих інвалідам професій і навчальних закладів, де можна їх отримати, медичних протипоказань до засвоєння певних професій, паспортів підприємств та організацій тощо). Всі ці джерела інформації використовуються для допомоги інвалідам у виборі або зміні професії відповідно до стану здоров'я, нахилів і здібностей, а також з урахуванням потреб ринку праці [3].

Особливість позашкільного педагогічного процесу – ідея об'єднання педагогів, дітей, вчителів, батьків. Основний зміст позашкільної освіти на сьогодні передбачає забезпечення процесу соціалізації та саморозвитку особистості з використанням технологій навчання та виховання, реалізації суб'єкт-суб'єктної, партнерської взаємодії педагога і вихованця у навчально-виховному процесі та різнобічній діяльності.

Особливістю роботи з батьківським колективом у позашкільному закладі, є постійна і тісна співпраця батьків з педагогами й учнями. До традиційних функцій батьківського колективу в позашкільному закладі додається ще й величезна за обсягом батьківська практична допомога центру та багатогранна творча складова партнерської співпраці. Робота соціально-педагогічного та психологічного напрямків спрямована на збагачення батьків психолого-педагогічними знаннями про вікові закономірності розвитку дитини та її особистісні характеристики; інформування про результати, отримані в процесі діагностичних обстежень, корекційно-відновлювальної роботи; корекцію дитячо-батьківських стосунків; залучення батьків до спільної навчально-творчої діяльності під час тренінгів, заходів, гурткових занять.

Робота з батьками в позашкільних навчальних закладах здійснюється у двох напрямках: з колективом батьків та індивідуально. Стандартні та раціональні її форми: бесіди, лекції, батьківські збори, колективні та індивідуальні консультації, участь у сімейних святах, виставках, заняттях, поїздках, залучення до участі в організації навчально-виховного процесу.

Соціальна робота з батьками складна і різноманітна. Індивідуальне спілкування, якщо воно продумано побудовано соціальним педагогом, як правило, результативне. Перевагою індивідуальної роботи є те, що, перебуваючи наодинці з педагогом, батьки відвертіше розповідають йому про свої проблеми, складнощі, іноді торкаючись тих внутрішньо-сімейних відносин, про які ніколи б не сказали при сторонніх. Це породжує правило: зміст індивідуальної бесіди повинен залишатися надбанням лише співрозмовників. Дуже уважно потрібно ставитися до прохань, з якими батьки часто звертаються до соціального педагога. Індивідуальне спілкування не тільки дає можливість соціальному педагогу впливати на батьків, але і, в свою чергу, багато в чому допомагає йому у виборі правильного підходу до дітей [3, с. 209].

Особливе значення у соціальній та соціально-педагогічній роботі посідає робота з батьками. Саме в закладах позашкільної освіти можна якнайкраще долучити батьків до співпраці. Життєві плани, ідеали, досвід соціального спілкування батьків мають вирішальне значення у формуванні дитини. Від того, на що і як спрямовано вплив батьків, багато в чому буде залежати результат виховання. Тому одним з головних напрямів роботи соціального педагога позашкільного закладу – це формування педагогічної компетентності та педагогічних знань батьків.

У співпраці з різними типами сімей соціальний педагог застосовує різноманітні підходи і технології. До найважливіших видів технологій соціально-педагогічної діяльності відносяться: соціальна діагностика, соціальна профілактика, соціально-педагогічний супровід сім'ї, соціально-педагогічна підтримка. Вони дозволяють здійснити індивідуальний підхід до кожної сім'ї.

На основі діагностування надаються різні види допомоги, підтримки батькам і дітям, здійснюється корекційна та реабілітаційна робота. Все це буде успішним, якщо в роботі з батьками і дітьми пануватиме атмосфера доброзичливості і зацікавленості, соціальний педагог матиме такий кваліфікаційний рівень, який зможе розкрити потенційні можливості батьків, допомогти їм самостійно впоратися зі своїми проблемами.

Отже, позашкільні навчально-виховні заклади – широкодоступні заклади освіти, які дають дітям та юнацтву додаткову освіту, спрямовану на здобуття знань, умінь і навичок за інтересами, забезпечують потреби особистості у творчій самореалізації та організації змістовного дозвілля.

В сучасних умовах заклади позашкільної освіти не завжди мають у складі соціального педагога. Його функції делегуються курівникам гуртків чи психологам. Наявність кваліфікованого спеціаліста грає визначну роль у якості надання соціально-педагогічних послуг.

Розвиток професійної освіти соціальних педагогів для роботи з інвалідами має бути пов'язаний зі специфікою діяльності в системі соціальних інститутів, а також з орієнтацією підготовки на специфічні умови майбутньої соціально-педагогічної діяльності з різними категоріями інвалідів на різних рівнях соціуму (сімейно-сусідське оточення, освітні та соціальні установи, місто, сільська місцевість, мегаполіс) [2].

З огляду на це перед адміністрацією закладів та перед соціальними педагогами постають завдання перегляду та удосконалення форм та методів роботи, при організації надання допомоги сім'ям дітей з особливими потребами, зокрема у комплексних позашкільних навчальних закладах. Соціально-педагогічна підтримка батьків дітей з особливими потребами є одним з найефективніших способів роботи з означеною категорією клієнтів.

**Література:**

1. Державна національна програма «Освіта» (Україна XXI століття) // Освіта. – 1993. – №44. – 38 с.
2. Дробот Л. Інтеграція в суспільство вихованців шкіл-інтернатів для дітей з наслідками поліомієліту [Електронний ресурс] / Дробот Л. – Режим доступу: <http://library.rehab.org.ua/ukrainian/psicho/drobot>.
3. Екжанова Е. А. Основы интегрированного обучения: пособие для вузов / Е. А. Екжанова, Е. В. Резникова. – М.: Дрофа, 2008. – 286 с.
4. Закон України «Про позашкільну освіту» // Відомості Верховної Ради України. – 2000. – № 46. – С. 393.
5. Закон України «Про реабілітацію інвалідів в Україні» // Відомості Верховної Ради. – 2006. – № 2–3. – С. 36–42.
6. Закон України «Про спеціальну освіту»: проект [Електронний ресурс] / Міністерство освіти і науки України. – Режим доступу: <http://www.mon.gov.ua>.
7. Наказ Міністерства освіти і науки України № 1041 від 27.11.2007 р. «Про забезпечення прав дітей-інвалідів та дітей, які потребують корекції фізичного та (або) розумового розвитку» [Електронний ресурс]. – Режим доступу: <http://oiropp.ed-sp.net/content/view/437/36>.

**Жанар Бекбенбетова**  
(Ақтөбе, Қазақстан)

**ГЕОГРАФИЯ ПӘНІН ОҚЫТУДА АҚПАРАТТЫҚ ТЕХНОЛОГИЯЛАРДЫ ҚОЛДАНУ**

Бүгінгі ғылыми прогресс дамыған заманда мұғалім бір орнында тоқтамай үнемі ізденіс үстінде болуы тиіс. Қазіргі таңдағы өндірістік қоғам дамуының аса маңызды сипатының бірі-ақпараттық технологияның халық шаруашылығының барлық саласына, соның ішінде білім беру саласына енуі білім беру ісінде елеулі өзгерістердің енуіне әсер етті. «Оқытудың ақпараттық ортасы» термині ақпараттық ортаны пайдаланудың сапалық өзгерісіне байланысты өзекті болып отыр. Ақпараттандыру ұғымы компьютерлік технология және компьютерлендірумен тығыз байланысты. Ақпараттық технологияның компьютерлік технологиясыз іске асуы мүмкін емес. Барлық дамыған елдерде оқытудың компьютерлік технологиясы пайдаланылады. Себебі, біріншіден, оқытуда бұл технологияны пайдаланбау оқыту процесінің қарқындылығын төмендеуіне әсер етсе, екіншіден, қазіргі уақыттағы ақпарат көлемінің ұлғаюына байланысты [1].

Компьютерді білім сапасына пайдаланудың алғашқы эксперименті алпысыншы жылдарға сай келеді. Алғашында автоматтандырылған оқыту курсының пайда болуы, одан кейін автоматтандырылған оқыту жүйесі. Ал, қазіргі уақытта дербес компьютердің пайда болуы білім беру саласына оң өзгерістер енгізуде.

Қазақстан Республикасы ғылыми-техникалық прогрестің негізгі белгісі болып табылатын қоғамды ақпараттандырудың жаңа кезеңіне енді. Қоғамды ақпараттандыру еліміздің экономикасын, мәдениетінің, ғылымының дамуының негізгі алғы шарты. Ал, осы мәселені шешудегі басты роль мектепке жүктеледі. Оған дәлел Қазақстан Республикасының президентінің 1997 жылғы «Орта білімді ақпараттандыру мемлекеттік бағдарламасының» қабылдануы. Қазіргі кезде еліміздегі орта білім ұйымдары ақпараттандырудың келесі кезеңін басынан кешіруде, яғни, мектептерді жаңа компьютерлермен жабдықтау.

Қоғамдағы жаңа өзгерістер және оның тез ақпараттандырылуы мен даму жылдамдығы білім беруге қойылатын талаптарды да түбегейлі өзгертіп, қоғам қажеттілігін қанағаттандыру үшін білім беру саласына төмендегідей міндеттерді қойып отыр:

- Білім сапасын арттыру;
- Әлемдік білім беру кеңістігіне ену;
- Орта білімді ақпараттандыру;
- Интернет жүйесін пайдалану;
- Электрондық оқулықтар;
- Қашықтықтан басқару;

Осы міндеттерді шешуде қазіргі жаңашыл мектеп өз алдына мынадай мақсат қояды: «Жаңа ақпараттық технология арқылы білім мазмұнын жаңарту». Бүгінгі мектеп мұғалімі білімділікпен қоса, өзіндік ой-пікірі бар, заман ағымына сай жеке тұлғаны қалыптастыру, сондай-ақ жас ұрпақты «ақпараттық қоғамға» тәрбиелеу барысында оқу-тәрбие процесінің заман талабына сай әдіс-тәсілдерін таңдай білуі қажет. Қазіргі таңда толық, сапалы, бәсекелестік қабілеттегі білім беруді ұйымдастыруда көптеген оқыту технологиялары жүзеге асырылуда. Солардың бірі – жаңа ақпараттық коммуникативтік технология. Компьютерлер білім беруге кеңінен қолданыла бастағанда «оқытудың жаңа ақпараттық технологиялары» термині пайда болды. Оқытудың жаңа ақпараттық технологиясы-ақпаратты оқушыға компьютер арқылы әзірлеу мен тарату үрдісі, оқу мен оқу-тәрбие материалдарын үйретуде есептеуіш техника құралдарының ролі мен орны. Мектепте компьютерлік технологияны пайдалану мұғалімге оқушының оқу пәніне деген танымдық қызығушылығын дамытудың жаңа мүмкіндіктерін ашады [2]. Жаңаақпараттық технология өзіндіккерекшеліктеріменерекшеленеді. Олартөмендегідей:

- Жобаның презентациясын жасау мен ұйымдастыру;
- Ғылыми - көпшілік журналының сайтына кіру;
- Әлемнің кез-келген еліндегі оқушылар мен еркін араласу;
- Интернет- олимпиада мен шығармашылық байқауларға қатысу;



Осыдан бірнеше жыл бұрын оқушылар компьютерді қорқып ұстайтын болса, қазіргі уақытта олар информатиканы екінші сыныптан бастап оқуда. Сондай-ақ компьютерді информатика сабағында ғана пайдалану кезеңі артта қалды. Қазіргі уақытта компьютерлік технология барлық мектеп пәндерінде белсенді түрде пайдаланылады.

Ноосфералық даму кезеңінде география пәні мұғалімдерінің іс-тәжірибесінде оқытудың дәстүрлі әдістерімен қатар, белсенді оқыту әдістері, оқытудың инновациялық технологиялары пайдаланылады. Оны жүзеге асыру үшін:

- Жаңа ақпараттық технология арқылы білім сапасын арттыру;
- Қоғам қажеттілігін қанағаттандыру үшін баланы ақпараттық қоғамға тәрбиелеу:

Бұл технологияның өзектілігі қоғамның ақпараттандыру жылдамдығының артуымен сипатталады. География сабағында жаңа ақпараттық технологияны пайдалану білім мазмұнын жаңартумен, ақпараттық ортаны қалыптастыруымен, сондай-ақ сапалы білім беру мүмкіндігінің жоғары болуымен ерекшеленеді. Дәстүрлі оқыту жүйесінде мұғалім білім беруші ролін атқарып, оқыту құралы ретінде қызмет атқарады. Ал оқытудың компьютерлік ақпараттық ортасы білімді өздігінен меңгерудің объектісі бола отырып, төмендегідей парадигманы қалыптастырады: Оқушы-оқу ортасы – технология жүйесі. Осы жүйе негізінде оқушы өздігінен білім алады. Оқушының іс-әрекетін тым қатал басқару оның өзіндік ой-пікірі мен өз бетінше жұмыс істеу қабілетінен айырады. География пәнін оқытуда жаңа ақпараттық технологияның тиімділігіне тоқталатын болсақ, оны төмендегідей атап өтуге болады:

- Мәтіндік редакторы-географиялық құжаттарды құру құралы (реферат, таблицалар)
- Графикалық редактор-шығармашылық сабақтардың жұмысын құру құралы (шартты белгілерді жасау, географиялық план жасау, табиғаттың көрінісі, температураның, жауын-шашынның, желдің графигін сызу)

- Мультимедиялық редактор-сабақта табиғи процестерді құру құралы (геологиялық, климаттық).
- Презентациялық- елдің, объектінің презентациясын жасау.
- Лазерлік дискідегі географиялық кітапхананы пайдалану (карта, анықтамалық, энциклопедия)
- Локальдық тестілеу.
- Интернет жүйесіне кіру. әлемнің кез-келген жеріне виртуалды саяхат жасау;

География ғылымы бойынша өзінің интернет-қорын құру; тәжірибе алмасу; тікелей эфирде атақты мұғалімдердің сабақтары.

- Электрондық поштаны пайдалану мүмкіндігі. Географиялық ақпараттар жөнінде ой бөлісу, жаңалықтар алмасу.

- Білім мазмұнының заман талабына сай болуы.
- Қажетті білімді толығымен алу.
- Білімді өздігімен меңгеру.
- Өзін-өзі бағалау
- Жалған ақпарат алу қаупінен құтылу
- Жалған бағадан арылу

Жаңа ақпараттық технологияны пайдалануда оқытудың әртүрлі тәсілдерін пайдалану барысында білім сапасын арттыруға көңіл бөлінеді.

*Жай кәдімгі сабақ:* жоғарыда көрсетіліп отырған барлық әдіс бойынша қай оқыту тәсілін пайдалансаңызда өзіңіз білесіз. Мұндағы мұғалімнің қызметі: оқушылардың компьютерге деген қызығушылығын біле отырып, пән аралық қорытынды сабақ өтсе де компьютерге байланыстыру керек. Өзін-өзі оқыту программасы. Бұл әдісте мұғалімнің қызметі оқушыларды қадағалап тұру және жаңа сабақты қысқаша түрде түсіндіру керек. Содан кейін оқушылар өздері компьютердегі алдын ала дайындап қойған программаны ашып, жұмыс жасай береді.

*Биоинформация әдісі.* Мұғалімнің міндеті-әдебиеттер беру және оқушыларды тыңдап, оның қате кеткен жерлерін айту. Бұл әдісте әр оқушының ізденімпаздығын, яғни шығармашылық жұмыс жасауын арттыру.

*Электрондық оқулық.* Оқушылар үшін электрондық оқулық мектеп қабырғасында жүрген жылдарында өздігінен білімін толықтырып отыруға және мақсатты түрде бітіру емтихандарына дайындалуға мүмкіндік беретін ақпарат көзі. Электрондық оқулықтар бойынша оқушы тапсырманы қызыға орындайды, сонымен қатар өз қатесін табады. Оқушының жас ерекшеліктеріне сай және әркімнің шамасына, мүмкіндігіне қарай тапсырма беруге қолайлы [3].

#### **Әдебиеттер:**

1. Душина И.В. Географияны оқытудың жаңа педагогикалық технологиялары. География мектепте. №3 2001
2. С.Бахишева. 12 жылдық білім беру және білім философиясы. Жаңа мектеп. №2 – 2006 жыл.
3. Журнал «География Қазақстанның мектептерінде және жоғары білім беру оқу орындарында» 2007ж.
4. Құдайбергенова К.С. Құзырлылық табиғаты - тұлғаның өздік дамуында. Алматы. 2006 ж.
5. Бұзаубақова К.Ж. Жаңа педагогикалық технология. Тараз: ТарМУ. 2003
6. Таубаева Ш.Т., Барсай В.Т. Оқытудың қазіргі технологиялары //Бастауыш мектеп - №3, 4 - 1999.

**ПЕРЕВАГИ ТА НЕДОЛІКИ ВПРОВАДЖЕННЯ МАСОВИХ ВІДКРИТИХ ОНЛАЙН КУРСІВ**

Розвиток технологій дистанційної освіти, інформаційно-комунікаційних технологій та можливостей програмного і апаратного забезпечення, і як наслідок, проблема над швидкого застарівання знань, зменшення періоду напіврозпаду компетентності зумовлюють необхідність у вдосконаленні системи освіти, зокрема у пошуку нових шляхів отримання знань. В результаті, останнім часом з'явилась тенденція до появи у вищих навчальних закладах масових відкритих онлайн курсів, які сприяють рівному доступу до освіти будь-кого, без аналізу попереднього рівня освіти, незалежно від регіону проживання.

Серед ознак масових відкритих онлайн курсів (МВОК) відповідно до назви виділяють такі основні: масовий – велика кількість учасників; відкритий – безкоштовний, доступний будь-кому в будь-який момент, незалежно від дати початку і завершення; такий, що використовує відкриті ресурси, тобто відкрите програмне забезпечення та безкоштовні сервіси мережі Інтернет; онлайн – розміщений в мережі Інтернет, результати роботи в курсі доступні всім користувачам мережі, навіть після його завершення; має ознаки курсу - чітко структурований, має правила спільної роботи, мету, завдання тощо.

Одна із перших в Україні платформ, що пропонує слухачам МВОК різних напрямів є освітній проект Prometheus (<http://prometheus.org.ua>). Цей проект об'єднує курси, створені викладачами Київського політехнічного інституту, Київського національного університету та Києво-Могилянської академії, які були активно апробовані протягом 2015 року.

Наразі існує декілька найбільш популярних платформ, що містять добірки МВОК, створених у єдиному форматі: у США - edX (<https://www.edx.org/>), Udacity (<https://www.udacity.com/>), Coursera (<https://www.coursera.org/>), CanvasNetwork (<https://www.canvas.net/>); у Німеччині - Iversity (<https://iversity.org/>); Великобританії - OpenUniversity (<http://www.open.ac.uk/>); в Іспанії: Crypt4you (<http://www.crypt4you.com/>); Індії - EduKart (<http://www.edukart.com/>); Росії - Открытоеобразование (<https://openedu.ru/>); Україні - Prometheus (<http://prometheus.org.ua/>), і цей список можна продовжувати, адже нових МВОК з'являється все більше.

У зв'язку із стрімким розвитком нової технології з'явилась необхідність у агрегаторах масових відкритих онлайн курсів, які дозволяють переглядати каталог доступних курсів із різних платформ, різних розробників, користуватись засобами навігації та пошуку (обирати курси за тематикою, розробниками, спеціалізаціями тощо); порівнювати курси завдяки рейтингам та відгукам слухачів курсів; формувати індивідуальну траєкторію навчання (завдяки створенню власного акаунта, інструментам нагадування про початок курсу тощо). Ознайомитись із найпопулярнішими агрегаторами МВОК можна, звернувшись до таких джерел: coursebuffet.com, degreed.com, academicearth.org, mooc.studentadvisor.com, knollop.com, eclass.cc, class-central.com, coursetalk.org, mooc-list.com, moocactivity.com. Крім того, за підтримки Європейського Союзу функціонує платформа European Multiple MOOC Aggregator (<https://platform.europeanmoocs.eu/>), яка систематизує європейські МВОК.

В різних джерелах інформації [2; 3; 4; 5] можна знайти класифікації курсів, де вони поділяються за: ступенем відкритості (доступності будь-якому з учасників чи певній категорії слухачів); масовістю; мультимедійними ресурсами, використовуваними в курсі; ступенем взаємодії учасників (персоналізовані, малі групи, велика кількість членів взаємодії); синхронністю початку курсу (всі одночасно чи кожен може приєднатися в будь-який момент) тощо. Розглянемо їх більш детально.

Два найбільш поширених варіанта реалізації відкритих курсів xMOOC — і cMOOC.

cMOOC (connectiveMOOC) – конективістські курси, в яких подані матеріали є основою для дискусій, обговорення, творчих пошуків. У таких курсах викладач виступає у ролі куратора навчального контенту, допомагає зорієнтуватися у різноманітті матеріалів, модерує діяльність учасника курсу, стимулює обговорення тощо. При цьому кожен із слухачів курсу проявляє активність по відношенню до інших, бере участь в обговореннях, дискусіях, але має персональне навчальне середовище, яке формується із зручних для нього інструментів. В той же час слід звернути увагу, що cMOOC більше задовольнить самостійних та цілеспрямованих слухачів, які здатні працювати з великими масивами інформації і раціонально організовувати власну діяльність. Таким чином, найкраще їх використовувати для неперервного навчання чи підвищення кваліфікації.

Недоліком MOOC є відсутність контролю із боку викладача та можливості його безпосереднього впливу на активність учасника курсу; надто велика кількість інформації, необхідність відбору коректної, що потребує від учасника курсу високого ступеня самоорганізованості у вивченні і узагальненні матеріалів, а також може знижувати мотивацію до самостійного навчання. Кожен учасник має свою мету проходження курсу і відповідно у всіх учасників будуть різні результати діяльності, що неможливо об'єктивно оцінити. Для участі в курсі необхідне персональне навчальне середовище і навички володіння різноманітними веб-сервісами, що полегшить опрацювання та засвоєння великих обсягів матеріалу.

xMOOC – характерні для вищих навчальних закладів, використовують в основі класичну систему навчання; побудовані навколо викладача чи експерта у певній галузі та конкретного навчального плану дисципліни, мають встановлений графік навчання та визначені завдання для учасників. Слухач курсу може пройти його програму за мінімальної взаємодії із іншими учасниками, просто виконуючи заздалегідь

сплановані види активності, які передбачають автоматизований контроль. Їх перевагами є чітке подання інформації, її структуризація, легке тиражування та розповсюдження. Недоліком є менша частка спільної роботи, взаємодії, ніж у СМООС.

Taskbased MOOC – базуються на виконанні тими, хто навчається певних завдань (підготовка статей, відеофрагментів тощо), можливе спільне вирішення завдань, створення проектів тощо; спільнота має для цих курсів ключове значення, зокрема для демонстрації та обговорення виконаних завдань, надання допомоги при їх виконанні.

DOCC (Distribute Online Collaborative Course) - розподілений онлайн колабораційний курс, який пропонується для вивчення у декількох навчальних закладах, студенти можуть взаємодіяти між собою через Інтернет, проте викладання навчального матеріалу може варіюватися в залежності від викладача. Перевагою є можливість адаптувати курс під певну аудиторію, водночас недоліком може бути достатньо різний кінцевий продукт, в залежності від інтерпретації курсу конкретним викладачем.

BOOC (Big Open Online Course) – достатньо великий відкритий онлайн курс, проте обмежений певною кількістю учасників. Найчастіше використовується у вищих навчальних закладах для ефекту «перевернутого класу», коли теоретичний матеріал студенти опрацьовують вдома завдяки відкритим курсам, а більша частина аудиторного часу відводиться на виконання практичних робіт.

Корпоративні MOOC – призначені для навчання співробітників певної організації чи неперервної освіти.

Недоліками всіх вищезазначених видів МВОК є:

- обмеженість типів завдань – в основному використовуються такі, які можуть бути автоматично оцінені (розрахункові питання, вибір правильної відповіді тощо); в той же час це зумовлює проблему у таких дисциплінах, які потребують розгорнутих відповідей;

- обмеженість зворотнього зв'язку – через велику кількість учасників курсу викладач не може фізично поспілкуватися із кожним, тому велику роль відіграють обговорення, консультації з іншими учасниками курсу;

- документ про проходження курсу не є офіційним, тобто не обов'язковий для визнання освітніми установами та роботодавцями, тобто задовольняє потребам неформальної освіти, в той час, як дуже важливим є інтеграція масових відкритих курсів в систему освіти як вищої, так і післядипломної;

- ідентифікація особистості – так як весь процес проходження курсу відбувається дистанційно, викладач не може бути впевненим, що відповіді дає саме зареєстрований студент, що перевірка знань відбувається без звернення до додаткових джерел чи сторонньої допомоги. Наразі ця проблема частково вирішується деякими закладами за допомогою екзаменів із ідентифікацією особистості під наглядом, які можна здавати у країні проживання у сертифікованих центрах (наприклад, TOEFL, GMAT, GRE та ін.).

Ще однією проблемою МВОК є втрата її слухачів. Так як такий курс не є обов'язковим, то досить часто спостерігається зменшення кількості учасників до завершення курсу. У зв'язку із можливістю лише віртуального спілкування тьютора із учасниками курсу виникає необхідність створення локальних груп (наприклад, з одного навчального закладу) та призначення їм окремих тьюторів чи кураторів, які б стимулювали активність.

Але, не зважаючи на всі недоліки МВОК, слід зазначити, що у їх використанні є безумовні переваги, як для самого навчального закладу, який їх впроваджує, так і для їх учасників:

- рівний доступ до якісної освіти – можливість вивчати курси провідних ВНЗ світу, навчатися у досвідчених і висококваліфікованих викладачів; обирати ті курси, які дійсно викликають зацікавленість; самостійно формувати свою освітню траєкторію відповідно до власних потреб;

- відкритість курсу світовій спільноті покращує якість підготовки такого курсу; підвищує рейтинги як викладача, так і ВНЗ; свідчить про новий рівень викладання, інтеграцію до світового освітнього простору; дає можливість залучення більш широкого кола абітурієнтів, в тому числі закордонних.

Однією з причин популярності МВОК називають можливість ближче спілкуватися з тими, хто навчається, залучати до навчальної діяльності значно ширшу аудиторію слухачів, а зокрема і досліджувати особливості онлайн навчання [1]. Так системи для реалізації МВОК дозволяють точно фіксувати час входу і виходу слухача із навчального середовища; ресурси, які він переглядав і частоту звернення до них, що дає можливість з'ясувати їх якість, потребу слухачів в додатковому мультимедійному забезпеченні тощо, встановити рейтинг навчальних матеріалів та ін. Такі дані дозволяють побудувати модель онлайн навчання слухача, передбачити проблеми у навчальній діяльності і сформулювати методичні поради для їх вирішення.

Перевагою створення МВОК із методичної точки зору для викладача є можливість швидкого отримання статистичних даних, які дозволяють покращувати якість курсу не по його завершенні, а починаючи із перших активностей слухачів (наприклад, перегляд статистики виконання певних завдань може вказати на неточності у формулюванні самого завдання чи неповноту розкриття матеріалу лекції тощо).

МВОК можуть бути застосовані на різних етапах освіти. У загальноосвітніх навчальних закладах - для розвитку талановитої молоді, профілізації навчання. На рівні ВНЗ - для підготовки абітурієнтів до зовнішнього незалежного оцінювання; вступу у певний навчальний заклад; профорієнтаційної роботи з абітурієнтами; розширення фахових знань за рахунок збагачення їх досвідом інших ВНЗ, світового досвіду.

На рівні післядипломної освіти – для перепідготовки або підвищення кваліфікації без відриву від виробництва, вивчені передового досвіду, неперервної освіти фахівця тощо.

Отже, враховуючи недоліки МВОК як нової технології навчання, все ж можна виділити ряд суттєвих переваг, які схиляють освітян до її освоєння і використання у подальшій педагогічній діяльності. Створюючи власний МВОК, слід особливу увагу звертати на досвід вже існуючих освітніх проектів і особливості електронної педагогіки, нові програмні і технічні можливості, що дозволить у підсумку отримати кращі результати навчальної діяльності і вищу активність учасників МВОК.

#### Література:

1. Gregor Kennedy. MOOCs: learning about online learning, one click at a time // The Conversation / G. Kennedy. – URL: <https://theconversation.com/moocs-learning-about-online-learning-one-click-at-a-time-30782>
2. Steve Swink. Training Specialist for GP Strategie / S. Swink. – URL: <https://www.gpstrategies.com/blog/tag/steve-swink>
3. Бугайчук К.Л. Высшее образование в России / К. Л. Бугайчук. - № 3, 2013. - С. 148–155.
4. Кухаренко В.М. Відкриті дистанційні курси / В. М. Кухаренко. – URL: <http://2014.moodlemoot.in.ua/course/view.php?id=30&lang=ru>
5. Педагогічні аспекти відкритого дистанційного навчання // За ред. О.О. Андрєєва, В.М. Кухаренка – ХНАДУ, Харків: Міськдрук, 2013. – 212 с. – С. 149-169.

**ВАН ЛУ**  
(Одеса, Україна)

### СУТНІСТЬ ХУДОЖЬОГО СВІТОСПРИЙНЯТТЯ В КОНТЕКСТІ ПЕДАГОГІЧНОЇ МИСТЕЦЬКОЇ ПРОБЛЕМАТИКИ

В основі мистецької освіти полягає важливе завдання – формування художньо-естетичної культури особистості. Ця проблема розуміється як фундаментальна, оскільки потребує наукової рефлексії наукових підходів щодо формування культури особистості в її різновидах: естетичної, музичної, художньої, художньо-естетичної. Про переконливо стверджують науковці І. Зязюн, О. Рудницька, Г. Падалка, О. Щолокова, О. Отич та інші.

Між тим, домінуючим та регулюючим елементом художньо-естетичної культури особистості є відповідний тип світогляду, а саме: художній світогляд. Свого часу питання взаємозв'язку світогляду та мистецтва приїляли достатню увагу як у філософії (Е. Володін, Е. Бурмакін, М. Азаркін), в мистецтвознавстві та культурології (М. Каган, П. Гуревич, О. Сокол, В. Медушевський та ін.), так і в педагогіці мистецтва (О. Реброва, Ю. Ростовська, О. Рудницька, О. Щолокова).

Слід вказати, що взаємозв'язок світогляду та мистецтва розглядалося та й дотепер досліджується в площині феноменології естетичного. Стосовно цього, в китайській філософській думці також є свої принципи та інтерпретації такого зв'язку. Так, міфологічний за своєю суттю світогляд стародавніх китайців зіставлявся з музичним рухом. Л. Тарапата-Більченко пояснює це таким чином: «Краса зоряного неба не дозволяла людині уявляти озвучений рух всесвіту як примітивний шум. Звучання небесних світил сприймалося як мелодійне звучання «земної» музики. При цьому висота звуку небесного тіла залежала від швидкості його руху, а та, у свою чергу, залежала від відстані між тілом та центром всесвіту. Чим ближче до периферії, тим більшою є швидкість і вищим звук» [4, с. 8]. Китайська філософія стосовно виникнення світу та його розвитку у співвідношенні з музикою певною мірою кореспондується і філософіє Піфагора. Музика розглядалася як космічна сила, в котрій окремі тони ототожнювалися з наступними першоджерелами: повітрям, водою, землею, вогнем; при цьому тони музики також символізували певний порядок: тон «гун» символізував правителя, наступний тон «шан» символізував чиновників [5]. У відомому трактаті, а саме: «Трактат про музичні звуки і труби» дається таке пояснення: «Все, що набуло форми, обчислюється, а маючи форму, породжує звук» [3, с.106].

О. Капічіна узагальнює світоглядне пояснення музики в багатьох культурах, зокрема, вона пише, що «практично у всіх великих культурах давнини – у Єгипті, Вавилоні, Індії та Китаї – музичні звукоряди розумілися як коди універсальних класифікаційних рядів». А семиступеневі та п'ятиступеневі лади ... є не що інше, «як звуковисотна класифікація семи астрологічних планет і п'яти першоелементів [2].

Отже, світоглядний зв'язок музики з уявленнями створення картини світу має давнє походження та спостерігається в багатьох стародавніх культурах. Між тим, ці витоки мають сучасне продовження, і переважно, в музичному навчанні і вихованні. Зокрема І. Герасимова вбачає в цьому процесі основним регулятором музичний (конкретизуємо, художній) образ. Звуковий символізм - продукт смислорозумної діяльності вищих рівнів свідомості. В особливих синестезичних формах музичне мислення здатне до явної маніфестації змісту. Споглядання сутності в музичній свідомості перекладне на рівень фізичного сприйняття [1].

Музичний образ взагалі визначають як форму чи засіб відображення дійсності у музичному мистецтві, особливістю якого являється вираження абстрактної ідеї у конкретній чуттєвій формі. Таке

означення дозволяє виділити специфіку художньо-образного мистецтва мислення у порівнянні з іншими основними формами розумової діяльності.

Почуттєве відношення людини до навколишнього світу, з його переживаннями, значно тісніше пов'язане з образом, який завжди наповнений особистісним смислом, ніж з поняттям.

Між тим, музичний образ є голографічним предметом у діяльності світоглядної свідомості особистості. Він функціонує як атрибут музичного сприйняття та як атрибут музичної композиційної або виконавської творчості. Якщо у першому випадку образ залишається у свідомості як враження від опосередкованого естетичного зображення дійсності в мистецтві звуків, то у другому випадку ці враження спонукають до творчого пошуку нових його варіантів, нового прочитання. Отже голографія виявляється через зв'язок минулого досвіду з майбутньою творчою діяльністю.

Але у цій голографії неминучим стає виявлення художньо-світоглядний прошарок, крізь призму якого сприймається, оцінюється, відтворюється та творчо-трансформується художній образ як один з елементів цілісної картини світу, зображеної у мистецтві.

Як бачимо, первісним процесом у цьому ланцюгу є процес сприйняття, а у контексті художнього світогляду – художнє світосприйняття. В основі такого процесу полягають спонтанні, емоційні або логічно доведені зв'язки музики та картини світу, її елементи, атрибути, які музика відображає прямо або опосередковано. Відбиваючи деякі властиві риси епохи, стилю, культурного прошарку тощо, музичний образ наводить неконкретний, а емоційно-духовний зв'язок між тим, хто сприймає та тим, що сприймається як художній символ буття. Чим сильніші є ці емоційні враження, тим сильнішими стають уявлення художньої картини світу в певну історичну добу.

Отже виникає проблема педагогічного характеру. Вона полягає в тому, що процес сприйняття музичного образу як відбитку картини світу є не абстрактною теорією, а практичною але творчою діяльністю як тих, хто сприймає, так і тих, хто створює художні умови для якісного сприйняття. Таким чином, актуальним стає проблема підготовки майбутніх учителів музики до формування художнього світоставлення школярів. Саме вчитель музики здатний заохотити учнів до сприйняття музичного образу як зліпку картини світу.

Ця проблема фахової підготовки вчителів музичного мистецтва не виникла сьогодні, а була актуальною завжди. З кожним новим поколінням школярів, які обов'язково на певному етапі особистісного становлення тяжіють до музики, стає актуальною роль вчителя музичного мистецтва. Між тим, виникають і певні суперечності, оскільки сучасні школярі мають новий естетичний досвід, сформований не лише засобами масової інформації, але й інноваційними технологіями. Якщо інтереси дітей суперечать смаку та уявленням учителя музики, останньому буде дуже важко захопити дітей музичними образами академічного мистецтва.

У цьому процесі ми вбачаємо декілька шляхів, на які має спиратися сучасний вчитель музичного мистецтва.

1 шлях – розширення художнього світогляду самого вчителя. Відома закономірність педагогічного процесу – зацікавити школярів може лише цікава особистість. До художнього світогляду особистості вчителя музики має входити не лише музично-дидактичний, програмний матеріал, навіть актуального змісту за образами і програмними вимогами, але й більш широке коло музично-естетичних питань сучасного мистецтва різних напрямків та культурного походження

2 шлях – спираючись на художньо-світоглядний потенціал кращих зразків академічної музики, надання їй осучасненого смислу. Йдеться не про стилізацію або сучасні обробки, а про зв'язок проблем минулого та сучасності як діалогу поколінь.

3 шлях на – набуття інформаційно-технологічного досвіду, відповідних компетентностей, які стануть в нагоді вчителю музики під час педагогічної інтерпретації творів музичного мистецтва. Мається на увазі можливість учителя музики задіяти синестезію сприйняття, активізувати усі модули почуттів через різні рецептори. Наявність інформаційних комп'ютерних технологій на уроках музики надає таку можливість.

4 шлях – безумовна музично-виконавська майстерність самого вчителя музики. Відомий факт українських загальноосвітніх шкіл – заміна фортепіано на синтезатор. Це електронний музичний інструмент цікавий дітям, він створює можливість почути усі тембри, музичні інструменти. Але якщо вчитель гарно грає живу музику – це вражає дітей. Вони здатні оцінити свої враження: чи гарно чи ні, чи сподобалася гра вчителя, чи ні.

З наведеного можна зробити висновок, що вирішення проблеми формування художнього світосприймання школярів, що входить певним елементом в їхній цілісний художній світогляд залежно від майстерності вчителя музики як виконавця і як носія широкого сучасного художнього світогляду, в якому голографічне з'єднані минулі образи відображення художньої картини світу (навіть міфологічної) з сучасним панорамним баченням мистецтва взагалі і музики, зокрема.

Процес художньо-культурного освіти взагалі і професійної художньої, зокрема, ґрунтується на усвідомленні майбутнім фахівцем художньої картини світу, яка, у свою чергу, є категорією, що виражає поняття культурної цілісності епохи, дозволяє відтворити образ культури як єдиного явища, яке в кожному епоху володіє своїм образним баченням і художньою мовою. Це врешті-решт і є формуючим чинником для художнього світогляду, який визначає тип світосприйняття, світовідчуття, світоставлення.

Важливе місце в цьому процесі належить феномену стилеутворення у ту або іншу епоху. Саме через категорію художнього стилю простежуються і типи художнього світосприйняття та світовідчуття.

**Література:**

1. Герасимова И.А. Музыка и духовное творчество / И.А. Герасимова // Вопросы философии. – 1995. – №6. – С. 87-97.
2. Капічіна О.О. Східна музична традиція та її місце в музично-семіозісному мисленні опус-музики ХХ століття [Електронний ресурс] / Олена Олексіївна Капічіна. – Режим доступу: [http://irbis-nbuv.gov.ua/cgi-bin/irbis\\_nbuv/cgiirbis\\_64.exe?](http://irbis-nbuv.gov.ua/cgi-bin/irbis_nbuv/cgiirbis_64.exe?)
3. Сыма Цянь. Люй шу («Трааат о музыкальных звуках и трубах») / Сыма Цянь // Исторические записки («Ши цзы»). - М.: Наука, 1986. –Т. 4. – С.106.
4. Тарапата-Більченко Л.Г. Філософія музики: Навчальний посібник для студентів та магістрантів факультету мистецтв /Л.Г.Тарапата –Більченко. – Суми: СумДПУ ім. А.С.Макаренка, 2004. – 76
5. 西方音乐史/ (法) 郎多尔米著 : 朱少坤等译---修订版 北京 : 人民音乐出版社 , 2002.3. - 446页 ; Історія західної музики / [ переклад з франц. Чу Шао Кін]. – Пекін: Народне музичне видання, 2002. - №3. – 446 с.

**Науковий керівник:**

доктор педагогічних наук професор Реброва О.Є.

**Александра Воробьева  
(Новополоцк, Беларусь)****ПРИЗНАКИ ИНТЕРАКТИВНОЙ МОДЕЛИ ГРАФИЧЕСКОГО САМООБРАЗОВАНИЯ СТУДЕНТОВ**

Современные требования к уровню знаний будущего специалиста предполагает усиление ориентаций на формирование специальных умений в области креативного подхода выполняемой самостоятельной работы. Поэтому методология учебного процесса должна учитывать нормативную направленность. Ее важной задачей становится методологическое обеспечение процесса познаний студента как будущего специалиста [2].

Методологию на современном уровне необходимо понимать, как систему принципов и способов построения теоритической и практической деятельности, а также как учение об этой системе [4].

Учитывая выше сказанное в современном преподавании графических дисциплин может быть использована **интерактивная модель графического самообразования**, а именно комплексный подход, направленный на развитие личности, путем самоподготовки и самоконтроля, с непосредственным получением и закреплением знаний, навыков и формированием профессиональных компетенций, при помощи использования методических пособий, созданных современными информационно – коммуникационными технологиями. Основными признаками такой модели, учитывая концепцию целостности системы образования Республики Беларусь на период до 2020 года, будут являться **целостность, информационная полнота, мобильность, ориентированность на индивидуальные качества студента.**

Для того чтобы, в процессе преподавания графических дисциплин и графического самообразования студентов, компьютер стал эффективным инструментарием, его основу должны составлять электронные учебники и пособия. А их применение, в свою очередь должно быть целесообразным и методически обоснованным. Так же для успешного внедрения и применения нового методического инструментария, разработанного с использованием информационных технологий (презентаций, мультимедийных лекций, электронного учебно–методического комплекса и т.д.) преподаватель-разработчик должен учитывать множество факторов: подбор и структурирование учебной информации, простота и привлекательность учебного материала, разработка эскизов графических иллюстраций и алгоритмов решения задач, подготовка материалов для самостоятельной работы и углубленного изучения [5].

**Целостность** процесса преподавания при формировании данной модели заключается в определенной последовательности выделенных ее задач: цель – содержание – средство – результат.

Следовательно, для создания новой, интерактивной и гибкой модели графического самообразования студентов можно выделить следующие компоненты: целевой, содержательный, учебно-методический, оценочно-результативный.

Непосредственное использование интерактивной модели графического самообразования при организации учебной деятельности, учитывая специфику дисциплины, осуществляется на основе следующих принципов: поэтапности, индивидуализации, вариантности, мотивации, творчества, мобильности и интерактивности, и др. Рассмотрим их более подробно.

1. Принцип поэтапности – подразумевает последовательность изучения учебного материала, основанную на изучении отдельных вопросов. С последующим их взаимодействием, что способствует приобретению осознанных академических навыков.

2. Принцип индивидуализации обучения – подразумевает сохранение и последующее развитие индивидуальности ученика, его интеллектуального и личностного потенциала, путем создания вариантности подачи и контроля учебного материала.

3. Принцип варіантності – подразумеває наявності самостійного вибору в кількості вивчаємого навчального матеріалу, методах його перевірки, участія в додаткових завданнях, як індивідуальних, так і групових.

4. Принцип мотивації навчальної діяльності - подразумеває наявності внутрішньої системи орієнтованої на підвищення пізнавального інтереса і отримання позитивних результатів при перевірці знань.

5. Принцип творчості в навчанні - подразумеває максимальну орієнтацію на творче саморозвиток в навчальній діяльності студентів, наявності завдань, як індивідуальних, так і групових, забезпечуюче набуття власного досвіду творчої діяльності.

6. Принцип мобільності організації навчання – подразумеває доступ до освітніх ресурсів інтерактивної моделі в будь-який час, в будь-якому місці, для будь-яких форм отримання вузівського освіти.

7. Принцип інтерактивності навчання – подразумеває наявності системи взаємопов'язаних освітніх ресурсів (теоретичний-практичний-контролюючий), в якій студент має можливість сам керувати процесом навчання, шляхом самоосвіти.

**Інформаційна повнота і індивідуалізації навчального процесу** забезпечується при урахуванні сукупності визначених принципів, як загальнодидактичних так і оригінальних. Відомий цілий ряд загальнодидактичних принципів, якими конкретизуються підходи до розробки змісту, але не можуть бути використані для всіх предметів, так як різний зміст наук відповідає різним навчальним дисциплінам, різні освітні цілі стоять перед різними дисциплінами, різні мислительні операції учасників вимагаються для засвоєння змісту дисциплін, різне «стратегічне» місце займають дисципліни в загальному змісті освіти [3]. Цілісне призначення принципів проектування змісту нової моделі освіти як системи – упорядкувати і систематизувати процес розробки її змісту.

При розробці інтерактивної моделі графічного самоосвіти ми дотримувалися наступних принципів:

1. принцип системності повноти – розробка моделі графічного самоосвіти відбувається як самостійної системи, спеціально створеною документами і засобами навчання;

2. принцип комплексності моделі – інтерактивна модель є самодостатньою, тобто містить навчальний матеріал, форми і методи навчання, засоби навчання і оцінку його результатів, що відповідають цілям вивчаємої дисципліни.

3. принцип диференціації (доступності) змісту – навчальний матеріал, що міститься в інтерактивній моделі передбачає розподіл базового і підвищеного, для того щоб вивчення предмету відбувалося на існуючому рівні знань студентів, без фізичних, інтелектуальних і моральних перевантажень

4. принцип структурності змісту - наявність в інтерактивній моделі ряду визначених підсистем, між якими існує тематична і практична взаємозв'язок, при якій кожен навчальний елемент пов'язаний з іншим, ґрунтується на попередньому, готує до засвоєння нового.

5. принцип поєднання методів – означає наявність різних форм і методів викладу матеріалу і його перевірки, а також методи стимулювання і мотивації навчальної діяльності.

6. принцип науковості навчання - зміст навчання графічними дисциплінами ґрунтується на наукових фактах, поняттях, законах, теоремах, а також розкриває сучасні досягнення і перспективи розвитку в подальшому.

7. принцип послідовності змісту – обраного матеріалу, представленого в кожному навчальному модулі, достатньо для подальшого вивчення і використання в практиці;

8. принцип профільності змісту – інтерактивна модель розробляється як універсальний освітній ресурс, який можливо буде використовувати для різних спеціальностей, вибираючи визначені теми відповідно до його значимості в підготовці фахівців даної спеціальності;

9. принцип практичної спрямованості – інтерактивна модель забезпечує формування у студентів професійних умінь і навичок, які необхідні в практичній діяльності.

10. принцип інтерактивності моделі – стандарти, викладені в обраненому матеріалі відповідають загальнодержавним стандартам і використовуються при вивченні наступних дисциплін, і допомагає розвитку міждисциплінарних зв'язків.

**Мобільність** інтерактивної моделі графічного самоосвіти дає можливість для швидкого реагування на зміни в освітньому просторі, але в той же час несе в собі фундаментальні знання необхідні для оволодіння предметом. Доступність інтерактивної моделі подразумеває вільний доступ, поширення серед студентів даного освітнього ресурсу, і легкість його застосування.

Для реалізації мобільності в навчанні необхідні [1]:

– гнучкі освітні програми, адаптовані відповідно до специфіки виконуваних завдань, здатності і здібностями конкретного навчального;

– в отдельных случаях нормативное закрепление полной или частичной замены печатных образовательных документов электронными аналогами (электронный журнал класса; электронное домашнее задание и др.).

Только совокупность применения всех принципов в организации учебного процесса и разработке соответствующих образовательных ресурсов, обеспечит функциональное и рациональное применение интерактивной модели графического самообразования студентов. Позволит сделать процесс обучения **лично-ориентированным**, а также сделает обучение универсальным для всех форм вузовского образования, так как полностью будет обеспечиваться путем самообразования.

#### Литература:

1. Концепция информатизации системы образования Республики Беларусь на период до 2020 года.
2. Краевский, В.В. Источники методологического обеспечения научно-педагогического исследования / В.В. Краевский // *Almater*. Вестник высш. шк. – 2007. - №3. – С. 35-39.
3. Майсеня, Л.И. Теоретико-методические основы развития математического образования учащихся: уровень среднего специального образования: диссертация... доктора педагогических наук: 13.00.02: Защищена 25.04.2013, утверждена 20.11.2013. — Минск, 2013.
4. Папковская, П.Я. Методология научных исследований: курс лекций / П.Я. Папковская. – Минск.: Информпресс, 2006. – 182 с.
5. Vorobjova A. The effective methods of teaching graphic disciplines / A. Vorobjova // *The youth of the 21st century: education, science, innovations: proceedings of III International Conference for students, postgraduates and young scientists, Vitebsk, December 6, 2016 / Vitebsk State P.M. Masherov University. – Vitebsk, 2016. – P. 214 – 216.*

**Научный руководитель:**

декан худ.-граф. факультета, доцент, д.п.н. Беженарь Юлия Петровна.

**Александра Воробьева  
(Новополоцк, Беларусь)**

### **ГРАФИЧЕСКИЕ ДИСЦИПЛИНЫ КАК НЕОТЪЕМЛЕМЫЙ ФАКТОР ОВЛАДЕНИЯ ПРОФЕССИОНАЛЬНЫМИ КОМПЕТЕНЦИЯМИ ДЛЯ БУДУЩЕГО ИНЖЕНЕРА**

Условия, обеспечивающие реализацию основных идей информатизации в образовательном процессе по графическим дисциплинам, с одной стороны определяются [1]: мотивация учителей и преподавателей, к внедрению новых информационных технологий в урочную и внеурочную деятельность, и их технической подготовленностью; техническая оснащенность необходимым оборудованием, а также доступом в Интернет; наличием специалистов и/или сервисных служб для технической поддержки и оказания консультативной помощи в эксплуатации компьютерной техники; методическим оснащением процесса использования средств информационных технологий в учебном процессе.

С другой стороны определяются диалектикой познания, состоящей из [9]: способности студентов выступать самостоятельными субъектами творчества, а не быть лишь объектом целенаправленного манипулирования со стороны педагога и учебного заведения; целостности личности, рассматриваемой не только со стороны познавательной деятельности, но и повседневной практики жизнедеятельности, системы основополагающих общественных ценностей; ориентации учебно-познавательного процесса на творчество, а не результат усвоения соответствующих разделов предмета, которые будут в дальнейшем необходимы для функциональной деятельности.

Задачи профессиональной деятельности и компетенции, которыми должен овладеть квалифицированный специалист после изучения графических дисциплин прописаны в образовательных стандартах. Графические дисциплины изучают, такие специальности как 1-70 02 71 «Промышленное и гражданское строительство», 1-70 03 01 «Автомобильные дороги», 1-70 04 71 «Теплогазоснабжение, вентиляция и охрана воздушного бассейна», 1-70 04 02 «Водоснабжение, водоотведение и охрана водных ресурсов», 1-69 01 01 «Архитектура», 1 – 39 01 01 «Радиотехника», специализация «Программируемые радиоэлектронные средства», 1-36 07 01 «Машины и аппараты химических производств и предприятий строительных материалов» и другие.

Выпускник специальности 1-69 01 01 «Архитектура», получающий квалификацию архитектор, должен уметь решать следующие задачи профессиональной деятельности и владеть профессиональными компетенциями такими как [2]:

- разработка проектов генеральной и детальной застройки городов, прилегающих территорий;
- разработка проектов зданий и сооружений комплексов жилого, общественного, производственного и промышленного назначения, инфраструктуры, малых архитектурных форм;
- уметь проектировать и разрабатывать в полном объеме проектную документацию на строительство и др.



Выпускник специальности 1-70 02 01 «Промышленное и гражданское строительство», получающий квалификацию инженер-строитель, должен уметь решать следующие задачи профессиональной деятельности и владеть профессиональными компетенциями такими как [3]:

- знать особенности проектирования зданий для строительства в особых условиях;
- уметь конструировать, рассчитывать и проектировать строительные металлические конструкции;
- уметь конструировать, рассчитывать и проектировать строительные железобетонные, каменные и армокаменные конструкции;
- уметь конструировать, рассчитывать и проектировать строительные конструкции из дерева и пластмасс и др.

Выпускник специальности 1-70 03 01 «Автомобильные дороги», получающий квалификацию инженер-строитель, должен уметь решать следующие задачи профессиональной деятельности и владеть профессиональными компетенциями такими как [4]:

- уметь проектировать план трассы дороги, поперечный и продольный профиль, транспортные развязки;
- уметь проектировать элементы городских улиц и дорог в плане и в продольном профиле;
- уметь проектировать поверхностный водоотвод, водосточную сеть города;
- уметь проектировать городские транспортные развязки, знать их типы и организацию движения на них и др.

Выпускник специальности 1-70 04 02 «Теплогасоснабжение, вентиляция и охрана воздушного бассейна» и 1-70 04 03 «Водоснабжение, водоотведение и охрана водных ресурсов», должен уметь решать следующие задачи профессиональной деятельности и владеть профессиональными компетенциями такими как [5,6]:

- уметь проектировать и рассчитывать сооружения, конструкции и устройства систем водоснабжения и водоотведения;
- уметь проектировать и монтировать системы водоснабжения и водоотведения промышленных объектов;
- уметь проектировать и эксплуатировать теплогенерирующие установки и др.

Выпускник специальности 1-70 05 01 «Проектирование, сооружение и эксплуатация газонефтепроводов и газонефтехранилищ», должен уметь решать следующие задачи профессиональной деятельности и владеть профессиональными компетенциями такими как [7]:

- уметь проектировать и эксплуатировать отдельные объекты и в целом систем трубопроводного транспорта, хранения и распределения газа, нефти и нефтепродуктами;
- уметь разрабатывать техническое задание на проектируемый объект газонефтепроводов и газонефтехранилищ;
- уметь обучать персонал, полученным навыкам и др.

Выпускник специальности 1-36 07 01 «Машины и аппараты химических производств и предприятий строительных материалов», должен уметь решать следующие задачи профессиональной деятельности и владеть профессиональными компетенциями такими как [8]:

- уметь проектировать и разрабатывать проектно-конструкторскую документацию на новое оборудование и проекты реконструкции, ремонтную и эксплуатационную документации;
- владеть современными программными средствами моделирования, расчета и компьютерного проектирования изделий и технологических процессов и др.

Одним словом, будущий инженер (инженер, инженер-строитель, инженер-механик, архитектор) должен знать основные способы проектирования как новых деталей и сооружений, так и создания чертежей и проектной документации существующих объектов, их реконструкции и модернизации. Для овладения данными компетенциями и умений нестандартного мышления в будущей профессиональной деятельности необходимо изучение курса начертательной геометрии, инженерной и компьютерной графики, разработанного с учетом современных тенденций развития образования.

#### **Литература:**

1. Беспалько, В.П. Педагогика и прогрессивные технологии обучения / В.П. Беспалько. – М.: Высш. шк., 1995. – 243 с.
2. Высшее образование. Первая ступень. Специальность 1-69 01 01 Архитектура. Квалификация Архитектор = Вышэйшаяадукацыя. Першая ступень = Highereducation. Firststage:образовательный стандарт Республики Беларусь / разработ. БГПУ. – Введ. с 30.08.2013. – Минск: М-во образования Республики Беларусь, 2013. – 33 с.
3. Высшее образование. Первая ступень. Специальность 1-70 02 01 Промышленное и гражданское строительство. Квалификация Инженер-строитель = Вышэйшаяадукацыя. Першая ступень = Highereducation. Firststage: образовательный стандарт Республики Беларусь / разработ. БГПУ. – Введ. с 30.08.2013. – Минск: М-во образования Республики Беларусь, 2013. – 29 с.
4. Высшее образование. Первая ступень. Специальность 1-70 03 01 Автомобильные дороги. Квалификация Инженер-строитель = Вышэйшаяадукацыя. Першая ступень = Highereducation.

- Firststage: образовательный стандарт Республики Беларусь / разраб. БГПУ. – Введ. с 30.08.2013. – Минск: М-во образования Республики Беларусь, 2013. – 34 с.
5. Высшее образование. Первая ступень. Специальность 1-70 04 02 Теплогазоснабжение, вентиляция и охрана воздушного бассейна. Квалификация Инженер-строитель = Вышэйшаяадукацыя. Першая ступень = Highereducation. Firststage:образова тельный стандарт Республики Беларусь / разраб. БГПУ. – Введ. с 30.08.2013. – Минск: М-во образования Республики Беларусь, 2013. – 29 с.
  6. Высшее образование. Первая ступень. Специальность 1-70 04 03 Водоснабжение, водоотведение и охрана водных ресурсов. Квалификация Инженер-строитель = Вышэйшаяадукацыя. Першая ступень = Highereducation. Firststage:образова тельный стандарт Республики Беларусь / разраб. БГПУ. – Введ. с 30.08.2013. – Минск: М-во образования Республики Беларусь, 2013. – 34 с.
  7. Высшее образование. Первая ступень. Специальность 1-70 05 01 Проектирование, сооружение и эксплуатация газонефтепроводов и газонефтехранилищ. Квалификация Инженер = Вышэйшаяадукацыя. Першая ступень = Highereducation. Firststage:образова тельный стандарт Республики Беларусь / разраб. БГПУ. – Введ. с 30.08.2013. – Минск: М-во образования Республики Беларусь, 2013. – 32 с.
  8. Высшее образование. Первая ступень. Специальность 1-36 07 01 Машины и аппараты химических производств и предприятий строительных материалов. Квалификация Инженер-механик = Вышэйшаяадукацыя. Першая ступень = Highereducation. Firststage:образова тельный стандарт Республики Беларусь / разраб. БГПУ. – Введ. с 30.08.2013. – Минск: М-во образования Республики Беларусь, 2013. – 329 с.
  9. Галай, В.А. Начертательная геометрия. Методология и методика: учебно.-метод. Комплекс / В.А. Галай. Новополоцк: ПГУ, 2014. – 260 с.

**Научный руководитель:**

декан худ.-граф. факультета, доцент, д.п.н. Беженарь Юлия Петровна.

**Жанмира Давулбаева  
(Ақтөбе, Қазақстан)**

### **ЖЕКЕ ТҰЛҒАҒА БАҒЫТТАП ОҚЫТУДЫҢ ТИІМДІЛІГІ**

Қазіргі таңда үздіксіз білім беру жүйесінде білім беруді дамыту, дүниежүзілік білім беру кеңістігіне кіру мақсатында елімізде білім берудің жаңа жүйесі құрылып жатыр. Осыған орай Қазақстан Республикасының Президенті Н. Назарбаевтың Қазақстан халқына Жолдауында «бізге экономикалық қоғамдық жаңару қажеттіліктеріне сай келетін осы заманғы білім беру жүйесі қажет» делінген. Сол білім беруді дамыту ісі жеке тұлғаға мәдени-тарихи құндылықтарды, нормалар мен дәстүрлерді, білім берудің арнайы таңдап алынған мазмұны мен нысандарын беру болып табылады. Нәтижелі білім алудың мәнісі сол, мұнда оқушының іс-әрекеті оның жеке басының әлеуметін іске асыруға негізделген және оның оқытылатын пәндер мен салаларға сәйкес келетін білім алуын талап етеді. Сондықтан оқытушылардың алдында өмірге жан - жақты дайындалған, еңбек сүйгіш, ынталы, шығармашылықпен ойлайтын, интеллектуалдық және адамгершілік тұрғысынан бай, жоғары білімді жеке тұлғаны оқытып, тәрбиелеу қажеттігін дамыту мәселесі тұр. Қазіргі таңдағы өзгерістер қоғамның шығармашыл әрекет пен шығармашыл тұлғаға мұқтаж екенін күнделікті өмірдің өзі дәлелдеп отыр. Сондай басым бағыттардың бірі - жеке тұлғаға бағытталған білім беру.

Жеке тұлғаға бағытталған білім беру дегеніміз педагогикалық іс әрекеттің әдіснамалық жаңа бағыты, яғни баланың қайталанбас дара тұлға ретінде өзін-өзі тануын, өзін - өзі жетілдіре отырып дамытуын қамтамасыз ететін өзара тығыз байланысты идеялар, түсініктер және іс - әрекеттер жиынтығы. Соңғы он жылдықта біздің қоғамымыздың қоғамдық-саяси және экономикалық шарттары білім және тәрбие берудің парадигмасының өзгеруіне алып келді. Авторитарлық-техноқратиялық парадигманың орнына білім және тәрбие беру ісінде гуманитарлық жеке тұлғаға бағытталған парадигма келді. Бұл жаңа парадигма оқушының толық тұлғалық дамуына бағытталған, оның өз бетімен оқуын дамыту, шешім қабылдай алу қабілеті, еңбек нарығында бәсекеге қабілетті тұлғаны қалыптастыру.

Тұлғаға бағытталған жаңа көзқарас түсінігін айқындау үшін негізгі үш мәселеге тоқтала кеткеніміз жөн.

1. Тұлғаға бағытталған көзқарас ұғымын ашатын негізгі түсініктер:

- адамның даралық ешкімге ұқсамайтын өзіндік ерекшелігі;
- жеке тұлғаның үнемі өзгеріп отыратын әлеуметтік болмысы;
- тұлғаның өзіне тән қасиеттері мен мүмкіндіктерін таныту үрдісі",
- өзін және қоршаған ортаны тануда саналы, шығармашылық белсенділік көрсететін жеке тұлға әрекеті;
- мендік тұжырымдаманың болуы;
- педагогикалық қолдау оқушылардың білім алуына, өмірлік, кәсіби өсуіне, психикалық қарым - қатынас бойынша алдын ала көмек беру іс әрекеті.

2. Оқушыларға білім беру құрылымының негізгі ережелері мен бастапқы жағдайы:

- өзін - өзі белсендіретін тұлға ұстанымы;
- дарашылық ұстаным;
- субъектілік ұстаным;
- таңдау ұстанымы;
- шығармашылық табыс ұстанымы.

3. Технологаялық бөлік. Оған мыналар жатады:

- шығармашылық іс- әрекетке шақыру;
- баланың жеке басының дамуын қолдау;

– оқушылардың өз бетінше шешім қабылдауына, білім алудың мазмұны мен жолдарын таңдауға еркіндік беру.

Жоғарыда аталған түсініктемелер тұлғаға бағыттап оқытудың сипаттамасын айқындауға мүмкіндік береді, яғни жеке тұлғаға бағыттап оқыту дегеніміз оқушының қажеттіліктерін, ерекшеліктерін, іс әрекетін ескеретін, жан жақты, яғни интеллектуалды ойлау қабілетін, өз бетінше шешім қабылдай алатын, шығармашылық қабілетін дамытатын тұлғаның «мәдениетаралық қарым -қатынас субъектісін» қалыптастыру.

Жеке тұлғаға бағытталған оқыту — бұл жеке тұлғаның белсенділігіне жету. Барлық оқу процесін белсенділендіру жоспарында ең маңыздысы практикалық сабақтарда берілген мүмкіндіктерді барынша қолдану.

Жеке тұлғаны дамытуға бағытталған оқыту оқушыға ғылым негіздеріні үйретіп қана қоймай, әр оқушының бейімділігін анықтап, тұлғалық негізіне қарай білім беруі тиіс. Ол баланың табиғи қабілетін зерттеу арқылы оны болашақ мамандығына сәйкестендіру. Педагогикалық технологияда осы күнге дейін жеке тұлғаға бағытталған оқытудың мәнін анықтауда түрлі пікірлер болды. Тұлғалық көзқарас тұрғысы көптеген ғалымдардың күрделі нысанасы-тұлғаның өзі де сияқты бір ғана ұғыммен айқындалмайды. И.С. Якиманскаяның ойы бойынша, оқушыны оқу процесінің басты тұлғасы ретінде тану - бұл жеке тұлғаға бағыттап оқыту деп аталады. Жеке тұлғаға бағытталған оқытудың моделін құру үшін келесі түсініктерді айыруды қажет деп есептейді:

– түрлі дәрежелі амал - түрлі дәрежелі бағдарлама материалының қиындығына бағытталған болуы тиіс;

- өзгешілік амал - оқушылардың сыртқы ерекшелігі: білімі,
- қабілеті, білім беру орталығының типі бойынша бөлу;
- жекеше амал- оқушыларды біріңғай топ бойынша: үлгерімі,
- қабілеті, әлеуметтік-кәсіби ағымына қарай топтау;
- субъекті-жекелі амал - әрбір оқушымен жақын қарым қатынаста болу.

Жеке тұлғаға бағыттап оқытуда білім алушының жеке басы бірінші орында тұрады. Әрбір адам тұлға бола отырып, бір жағынан жеке тұлға, екінші жағынан әлеуметтік типтік тұлға, яғни әлеуметтік маңызды сипаттарды қамтушы болып табылады.

Жеке тұлғаға бағыттап оқытуды Ариян М.А. былай дейді: «Сыныптағы оқушылар өздерінің әр түрлі параметрлері бойынша бөлінеді: оқу деңгейі, оқуға деген талпынысы, тілді меңгеруі, топта шетел тілінде қарым-қатынас жасай білуі, интеллектуалдық қабілеттері, шетел тілін оқуға деген мотивациялары». Ал И.Л. Бим жеке тұлғаға бағыттап оқытуды жеке тұлғаның құрылымы арқылы түсіндіреді және оны мәдениетаралық қарым-қатынаспен салыстырады. Жеке тұлғаға бағыттап оқыту оқушыда мәдениетаралық қарым-қатынастың барлық компоненттерін игергенде жүзеге асады деген тұжырым жасайды.

Жеке тұлғаға бағыттап оқытуға Алексеев Н.А. келесі анықтаманы береді: Оқытудың мақсаты болып оқушының өзіндік ерекшеліктері деп, оның өзін-өзі бағалауы, яғни оқу процесінің субъективтілігін айтамыз. Жеке тұлғаға бағыттап оқыту - бұл оқу субъектісінің ерекшеліктерін ескеру ғана емес, сонымен қатар оқу шарттарын ұйымдастырудың басқаша әдіснамасы, оның өзіндік жеке функцияларын «өндіруді» айтады.

Жоғарыдағы әдіскерлердің ойларымен келісе отырып, жеке тұлғаға бағыттап оқытудың сипаттамасын былайша қорытқым келеді: Сыныптағы әрбір оқушының ерекшеліктерін, қажеттіліктерін ескере отырып, оның оқу процесінде жан-жақты дамуын жүзеге асыру болып табылады, яғни тұлғаны оқытудың соңғы нәтижесі мәдениетаралық қарым - қатынасқа жету. Жеке тұлғаға бағытталған амалды қазіргі заманғы теория және парадигма ретінде қарау, білім беру жүйесінің барлық компоненттеріне әсер ететін (мақсатты, технологиялық, ұйымдастырушылық, прагмо-нәтижелі және т.б.) оқушыны оқу процесінің басты орталығы ету қажет, оқу әрекетінің белсенді субъектісі, жеке тұлғаның жан-жақты дамуын, оқушының барлық тұлғалық сипатын белсенділендіру, әсіресе, оның интеллектуалдық жағын, типологиялық ерекшеліктерін, мінезін, коммуникативтік қабілетін. Жаңа парадигмаға сай оқу процесінің орталығында оқушының қажеттіліктері, қабілеті, мүмкіншіліктері тұрады. Оқушы мұғаліммен қатар оқу әрекетінің субъектісі ретінде танылады, ал мұғалім - ұйымдастырушы, кеңесші, әріптес болып табылады, яғни оқушы іс-әрекетінің педагогикалық көмекшісі болып табылады. Жеке тұлғаға бағытталған парадигма оқу жүйесінің барлық компоненттерін қамтиды. Жеке тұлғаға бағытталған парадигма шетел тілін меңгеру үшін оқытудың барлық маңызды қазіргі заманғы амалдарына сәйкес келеді:

- әрекетшіл (адам іс-әрекет арқылы дамиды);

- елеуметтік-мәдени (білім - бұл адамның мәдениетке енуі, айналуы);
- коммуникативті-когнитивті (қатынас және таным білім алудың негізгі әдістері);
- біліктілігі (тәжірибеге бағытталған білім берудің нәтижелі мақсатты бағытын анықтайды);
- ортаға бағытталған (тиімді білім беру орталығын жобалауға мақсатталған).

Оқушылардың мектепте алған іскерліктері мен білімі, олардың қызығушылықтары мен мүмкіндіктері, олардың жеке психо физиологиялық ерекшеліктерін ескеру педагогикалық біліктілік болып табылады. Сондықтан педагогикалық процесте оқу жоспарын және бағдарламаларын құруда жеке тұлғаға бағыттап оқытудың ерекше маңызы бар.

Н.А. Алексеев және т.б. ғалымдардың ойлары бойынша жеке тұлғаға бағытталған оқытудың технологиялық жағын қамту керек, сондықтан да жеке тұлғаға бағытталған оқытудың педагогикалық технологиясы туралы айтудың маңызы ерекше. Қазіргі кезеңде біздің қоғамымыздың қажеттіліктерінің дамуы бұл технологиялардың белсенді және әр түрлі деңгейдегі технологияларға байланысты болып отыр.

Бұл амалдардың жүзеге асуы үшін Якиманская И.С. мына жайыттарды ескеру қажеттігін айтады:

- оқытудың барлық сатысын қамтитын жүйелі болуы тиіс;
- ерекше білім беру орталығы қажет, әрбір оқушының жекеше таңдаушылығын, оның тиянақтылығын, танымдық стилін көрсету үшін арнайы шарттар ұйымдастыру;
- жеке тұлғаға бағытталған білім беру жүйесінің мақсатын, құндылығын түсінетін және бөле алатын арнайы дайындалған мұғалім керек.

Сонымен біз жеке тұлғаға бағыттап оқытудың сипаттамасын беретін бірнеше анықтамаларға тоқталдық. Біздің пікіріміз бойынша осы қаралған мәселе оқыту үрдісіндегі тұлғалық бағыттылықты қалыптастырудың сипаттамасын беріп қана қоймай, сонымен қатар білім беру мекемелерінде оқытудың жаңа амалын қолдануға мүмкіндік береді және жеке тұлғаға бағытталған парадигма мектепті жаңартуға әдіснамалық негіз болып табылады деп ойлаймыз.

#### Әдебиеттер:

1. Қазақстан Республикасының Президенті Н. Назарбаевтың Қазақстан халқына Жолдауы, 2014ж.
2. Мұсабеков Ә. Тұлғаға бағытталған білім. Қазақстан мектебі. 2007/1.
3. Якиманская И. С. Личностно-ориентированное обучение в современной школе. М., 1996.
4. Ариян М.А. Личностно-ориентированный подход и обучение иностранному языку в классах с неоднородным составом обучаемых. ИЯШ, 2007/1.
5. Бим И. Л. Личностно-ориентированный подход основная стратегия обновления школы. ИЯШ, 2001/4.
6. Алексеев Н. А. Личностно-ориентированное обучение: вопросы и практики: Монография. - Тюмень: Изд-во ТГУ, 1996. - 216б.
7. Кунанбаева С.С. Современное иноязычное образование: методологии и теории А: КазГУМОиМЯ им. Абылай хана, 2005.
8. Баширова Ж. Р. Личностно-ориентированное образование преподавателя высшей школы в университете. Білім. 2006, №5 (29).

**Альона Дмитренко**  
(Петрівка (Курисово), Україна)

#### «МИСТЕЦТВО ДІАЛОГІЗАЦІЇ МОНОЛОГУ ВИКЛАДАЧА НА ЛЕКЦІЇ»

Все наше життя пов'язане із спілкуванням і сильно залежить від нього. Матеріал, який я опрацювала по даній темі допомагає опанувати навички, які дозволяють легше добиватися своїх цілей, будь то кар'єрне зростання, популярність, пошана, поліпшення стосунків, упевненість в собі.

В даній темі я намагалась розкрити роль ораторського мистецтва в житті сучасних людей, які хочуть досягти в житті успіху; освітлювала питання, пов'язане з підготовкою до публічного виступу.

Майстрами спілкування не народжуються - ними стають. Здатність чітко, упевнено, цікаво, яскраво і переконливо викладати свої думки - це мистецтво, навчитися якому може кожен. Досконалість можна досягти лише практикою. Як говорить народна мудрість, під лежачий камінь вода не тече. Те ж саме відноситься до навичок виступу перед публікою і до навичок спілкування - необхідно щось робити, тренуватися.

**Діалог** (від грецьк. Dialogos - розмова, бесіда), діалогічна мова, 1) вид мовлення, що характеризується ситуативністю (залежністю від обстановки розмови), контекстуальні (обумовленістю попередніми висловлюваннями), произвольністю і малим ступенем організованості (незапланованим характером). Діалог протиставляється монологу. 2) Функціональна різновид мови, що реалізується в процесі безпосереднього спілкування між співрозмовниками і складається з послідовного чергування стимулюючих і реагують реплік. До основних мовних особливостей діалогу відносяться: велика кількість питальних і спонукальних пропозицій серед стимулюючих реплік, наявність повторів і переспросів в

реагуючих репліках, їх синтаксична неповнота, що компенсується за рахунок попереднього висловлювання.

У діалозі представлені всі різновиди розповідних, спонукальних, питальних пропозицій; переважають пропозиції з мінімальною синтаксичною складністю, широко використовуються частки. В умовах діалогу активізується взаємодія синтаксичних, лексичних, інтонаційних засобів пропозиції та його смислових зв'язків з попереднім або наступним текстом. Так, роль інтонації особливо зростає в пропозиціях з однаковим синтаксичною будовою і лексичним складом (*Там холодно. - Там холодно?*). У пропозиціях з однаковим будовою, лексичним складом і інтонацією активізується роль їх смислового взаємодії, спрямоване взаємодія репліки з попередньою при розрізненні порівняльного питання і експресивного затвердження. Мовні засоби посилюються жестами та мімікою.

**Особливості монологу.** В усному мовленні, окрім діалогу, поширений також монолог. **Монолог** (від грец. Слова monologos, що складається з двох коренів: monos - один і logos - мова) - це мова однієї людини, звернена або до самого себе (наприклад, роздуми наодинці), або до багатьох особам-слухачам (наприклад, монолог Сатіна в п'єсі М.Горького "На дні", виступ з лекцією чи доповіддю, виступ на зборах). На відміну від діалогу монологічна мова не розрахована на негайну словесну реакцію слухачів, на живий безпосередній обмін репліками. Монологічне мовлення односторонньо спрямована: від мовця - до тим, хто чує. Цим і пояснюються особливості монологу як різновиду усної форми мовлення. Які ж ці особливості?

Усна монологічна мова, як правило, продумується, готується заздалегідь. Час на підготовку залежить від мовної ситуації, цілей і завдань. Так, доповідь, лекція завжди вимагають тривалої підготовки, а виступ на зборах доводиться іноді продумувати.

Тематика монологів ширше, багатше, ніж тематика діалогічного мовлення. Висловлювання в монологі довше в порівнянні з репліками діалогу, тому що для виступаючого дуже важливо, щоб його повідомлення було зрозуміло всім слухачам, а рівень їх підготування, як правило, різний і склад неоднорідний. У монологі більше складних речень, простих ускладнених і майже немає неповних.

Порядок слів в підготовленій монологічного мовлення більш суворий, він ближче до письмової мови, більше відповідає літературній нормі. В усному монологі для більш повної і точної передачі змісту використовуються уточнюючі члени речення, а також повторення окремих елементів попереднього висловлювання.

Підтримувати контакт зі слухачами, зосереджувати їх увагу виступаючому допомагають слова-звернення, питальні пропозиції (не розраховані на відповідь) і особливі сполучення у формі спонукальних речень (наприклад: перейдемо до аналізу наступного уривка, зверніть увагу на це; запам'ятайте це визначення).

Важливі функції в усному монологі виконує інтонація: вона допомагає передати внутрішній зміст висловлювання і висловити ставлення промовця до фактів і явищ, про які він повідомляє. Тому інтонація монологу повинна відповідати висловлюваним думкам і почуттям. Елементи інтонації - темп, тембр, паузи, логічний наголос - слід вибирати залежно від теми монологу, цілей із завдань, які ставить перед собою виступаючий.

Таким чином, монологічна мова значно складніше діалогу і за тематикою, і за своєю будовою. Монолог - це зв'язна мова, організована за правилами логіки і граматики як складне єдине ціле: всі частини монологу об'єднані і за змістом, і граматичними засобами. Значить, для оволодіння монологічним мовленням одного знання граматики недостатньо, необхідно ще мати знання про ті предмети і явища дійсності, про які збираєшся говорити, і мати великий запас слів, які називають ці предмети і явища, а також засвоїти засоби виразності (мовні і додаткові - інтонацію, міміку, жести).

**Міркування** - це логічний розвиток будь-якого затвердження. У міркуванні виділяються наступні три частини: твердження - докази - висновки. Основною частиною міркування є докази (ланцюжок доказів). За допомогою доказів говорить (або пише) розвиває якесь загальне положення - твердження, що є початком міркування. Тому, щоб навчитися міркувати, необхідно навчитися доводити, обґрунтовувати висунуте на початку твердження, пояснювати причини явищ, групувати факти, порівнюючи і зіставляючи їх. Судження з приводу висунутого твердження повинні розташовуватися одне за іншим, у строгій логічній послідовності, щоб з думки попередньої необхідно витікала наступна думка, а в результаті виходив би висновок - відповідь на поставлене питання. Дуже важливо навчитися підбирати матеріал, який служив би переконливим доказом саме цього твердження. Для докази слід використовувати тільки незаперечні факти, безперечні істини, а також висловлювання відомих учених та інших авторитетних осіб. У міркуваннях можуть бути використані елементи опису. Таким чином, міркування - найскладніший спосіб викладу. Розглянуті способи викладу використовуються у мовній практиці, як правило, не ізольовано один від одного. У межах одного монологу способи викладу можуть змінюватися в залежності від розвитку теми, але один із способів буде переважаючим.

**Лекторська майстерність.** Лектор - викладач намагається стати авторитетним джерелом інформації, то слід звернути особливу увагу на структуру та зміст лекції, яку планується прочитати. Навчальна інформація на лекції повинна бути: актуальною, значущою, науково достовірною, аргументованою, змістовною, чітко структурованою.

Викладаючи зміст лекції, необхідно відповідно до означеного плану називати питання, чітко розкривати їх зміст, завершуючи короткими висновками, і, забезпечуючи логічний зв'язок, переходити до

наступного питання. Такий підхід допомагає студентам краще усвідомлювати зміст кожної обговорюваної проблеми, осягати структуру лекції у цілому. Мова лектора повинна мати певну синтаксичну архітектуру:

- речення мають бути порівняно короткими, простими за синтаксичною побудовою;
- фрази повинні бути виразними;
- бажаними є слова і вирази: "розглянемо", "прошу звернути увагу", "зупинимося детальніше...",

"підведемо підсумок" тощо;

– безумовною вимогою є дотримання правил орфографії, пунктуації, розумне використання лексичного багатства мови.

Лекторська майстерність передбачає також вибір правильної дистанції в аудиторії. Ця відстань на лекції має бути в діапазоні від 1,2 до 3 м і більше (так звана соціальна і громадська зони). Наближення під час лекції на меншу відстань означатиме вторгнення в особистісну зону студентів і може викликати у студентів психологічний дискомфорт, особливо якщо порушувати ці кордони систематично. Однак іноді це можна робити для демонстрації свого дружнього відношення і бажання більш довірливого спілкування.

Лектору слід також весь час пам'ятати про положення тіла по відношенню до слухачів. Оптимальне положення - обличчям до аудиторії (а при записах на дошці - впівоберта до неї), найгірша позиція - спиною до аудиторії. Коли студенти перемальовують схему чи таблицю, можна пройти між рядами з метою контролю за їх роботою і конспектуванням.

На початку лекції нотатки слід покласти туди, де їх можна добре бачити і вільно користуватися ними, а також вибрати зручне місце для годинника, щоб слідкувати за часом.

Початок лекції - це завжди складний момент. Коли лектор почав говорити і подолано перше хвилювання, необхідно намагатись почути свій голос і прослідкувати за інтонацією. На початку лекції бажано зробити стислий початковий коментар: інтонацією голосу, цікавим фактом необхідно привернути увагу аудиторії.

Важливо вміти утримувати увагу студентів у процесі лекції. Психологічні дослідження доводять, що тривалість та концентрація уваги досить обмежена: час між піками уваги сягає приблизно восьми хвилин. Згадаємо розмірковування героя повісті А.П. Чехова "Скучная история профессора Миколи Степановича (його прототипом, на думку багатьох дослідників, був учений - гістолог, професор МДУ проф. Бабухін), методику проведення лекції якого ми аналізували в модулі 3. Для активізації уваги студентів слід використовувати наочність, звертатись до аудиторії з запитаннями, використовувати технічні засоби навчання. Іншими ефективними засобами привернення уваги є: залучення слухачів до участі в обговоренні проблеми, наведення історичних довідок, проблемні запитання, співвідношення теми з потребами студентів тощо.

У ракурсі лекторської майстерності великого значення набуває вміння викладача досконало володіти своїм голосом. Паралінгвістичні особливості мовлення можна віднести до професійно важливих педагогічних якостей. Гучність голосу може бути пов'язана з природними даними особистості, будовою гортані, шириною грудної клітки, типом дихання тощо. Одні люди навіть у звичайних умовах говорять дуже голосно, тому що це їх індивідуальні особливості. Тихий голос також може бути результатом сукупної діяльності різних психофізіологічних механізмів. Дуже часто гучністю або силою голосу свідомо маніпулюють, доводячи їх до крику або до дуже тихої мови, навіть до шепоту. На лекції більш ефективною є техніка постійної зміни гучності голосу з акцентом на найбільш важливих моментах інформації. Визначення, найбільш важливі повідомлення, дати, прізвища, географічні назви і т.п. можуть підкреслюватися інтонаційно та висотою голосу, подібно тому як у письмовій мові окремі слова і речення виділяються шрифтом, розміром, підкреслюванням. Монотонна мова без інтонаційних наголосів приводить до послаблення уваги слухачів і втрати інтересу до лекції і, навпаки, жвава, виразна, інтонаційно багата мова стимулює слухачів, тримає їх увагу і мислення в тонусі. Недопустимим являється лекції є варіант перекрикування студентів і глушіння їх своїм голосом. Така поведінка викладача призводить до ще більшого посилення шуму в аудиторії і безладу, кінцевим результатом яких є відсутність інтересу до предмету і низька якість знань.

**Розробка діалогізованого монологу.** *Діалогізація* — композиційно-стилістичний прийом, що полягає у введенні елементів діалогу у виступ. Це спонукає до внутрішнього, мисленнєвого діалогу (В. Біблер) кожного слухача.

Як розробити діалогізований монолог?

1. Виробити установку на діалогічне спілкування з аудиторією. Обміркувати шляхи співвіднесення інтересів студентів зі змістом лекції, способи «передачі» мети вивчення теми. Ввести у монолог звернення до аудиторії, спираючись на зчитування її станів, демонструвати спільність («ми», «поміркуймо»).

2. З'ясувати головні тези, над якими повинні думати студенти. Розподілити інформацію на блоки, орієнтуючись на надзавдання. Виробити систему запитань різного рівня до кожного блоку для організації роздумів над проблемою. Ввести різні види діалогу (прямий, непрямої, внутрішній, риторичний).

3. Обміркувати, які уявлення доцільно викликати в студентів стосовно конкретної теми. Визначити прийоми організації співпереживання: введення словесних картин, тропів, укрупнення деталей тощо.

4. Забезпечити взаємодію педагогічною технікою (мовленням і невербальними засобами). Особливого значення потрібно надати діалогізації повідомлення: модальності мовлення, персоніфікації, установці на відповідь.

**Висновок.** Як не були важливі почуття, емоції, відносини людей, але спілкування передбачає не тільки і не стільки передачу емоційних станів, скільки передачу інформації. Зміст інформації передається за допомогою комунікативного процесу.

Публічна мова може розглядатися як своєрідне твір мистецтва, яка впливає одночасно і на почуття, і на свідомість. Якщо діє тільки на здатність логічного сприйняття оцінки явищ, не зачіпаючи чуттєвої сфери людини, вона не здатна виробляти сильний враження. Майстерність публічної промови полягає в умілому використанні загальних форм людського мислення: логічної та образної. Мистецтво є мислення образами - цей закон може бути застосований і до ораторського мистецтва. Ідея мови, її зміст доходить до свідомості через емоційну сферу. Завдання оратора полягає в тому, щоб впливати на почуття слухачів. Сильне почуття, переживання людини завжди зачіпають і розум, залишаючи незабутні враження. Мова є щось більше, ніж механічно вироблений ряд звуків, який виражає швидкоплинні спостереження і настрої, які займають у дану хвилину того, хто говорить. Мова - це людина в цілому. Кожне висловлювання і фактично, і в свідомості сприймає її представляє собою миттєве розкриття всього досвіду і характеру, намірів і почуттів людини. Мова - невід'ємна частина характеру та найширшим чином визначають особистість. У наші дні мова, більш ніж коли небудь раніше, являє собою головний засіб, за допомогою якого люди живуть разом і співпрацюють у місцевих, національних та міжнародних масштабах. Для світу, перед якою загрожує йому небезпекою, слово буде тим засобом, яким люди доб'ються перемоги, якщо воно переможе.

Для того, щоб зрозуміти сутність комунікації хоча б у найзагальніших рисах, необхідно розглянути цю проблему в комплексі з іншими проблемами, тісно з нею зв'язаними. У зв'язку з цим цікаво було б розглянути різні передумови, що зумовили виникнення функції комунікації, специфічні особливості звукової мови, зокрема проблему слова і його взаємини з поняттям, роль різних асоціацій в освіті словникового складу мови, причини розходження структур мов світу при єдності законів логічного мислення, специфіку відображення предметів і явищ навколишнього світу в мисленні людини і прояв цього відображення.

#### Література:

1. Алексюк А.М. Педагогіка вищої освіти України: Історія. Теорія. — К.: Либідь, 1998.
2. Архангельский С.И. Учебный процесс в высшей школе. — М.: Высш. шк., 1980.
3. Вербицкий А.А. Активное обучение в высшей школе: контекстный подход. — Высш. шк., 1991.
4. Галушко Т.Є. Лекція у вищій школі. — К.: Вицшк., 1971.
5. Кобиляцький І.І. Методи навчально-виховної роботи у вищій школі. — Л.: Вид-во ЛДУ, 1979.
6. Мацько Л.І., Мацько О.М. Риторика: Навч. посіб. — К.: Вицшк., 2003.
7. Навчальний процес у вищій педагогічній школі / За ред. О.Г. Мороза. — К.: НПУ ім. М. Драгоманова, 2001.

**Маржан Жусупова**  
(Ақтөбе, Қазақстан)

### ОҚЫТУДЫҢ ТАНЫМДЫҚ ТЕХНОЛОГИЯСЫ

Интернет қорларын қолдану, мобильді байланыстың қарқынды дамуы кез келген уақытта дүниежүзінің әрбір жерінен ақпараттарды алуға мүмкіншілік береді. Ақпараттық алмасуды жылдамдатуға және қолданушылар үшін жай және қауіпті техникалық құралдарды жасауға талпыну -- қоғам дамуының негізгі секторы. Бұл тенденция адамзаттың мінез-құлқын басқаратын кейбір терең психологиялық заңдылықтарды бейнелейді. Ақпаратты игеру -- адекватты мінез-құлықты таңдауға, болашақ әрекеттерді жетік жорамалдау мен актуальді тәртіпті таңдау үшін қажет шарт. Қазіргі уақытта әрбір индивид өмірінде және жалпы қоғамда ақпараттың маңызды орын алатындығы туралы Европа зерттеушілері мынадай шешімге келген: «Дүниежүзіндегі білімнің даму кезеңінің ерекшелігі -- ой шығармашылығының маңызды рөлі, когнитивті қоғамға, эндогенді үрдістерге өту және оны адамзат шығармашылығының әртүрлі облысында қолдану болып табылады» Бұл тұрғыда Г.П. Щедровицкий «Білімді тез және нық меңгеру, өмірлік, кәсіптік тұрғыда дұрыс шешім қабылдай білу -- зейінді, ынталы қатысушылардың ойлау қабілеттілігінің дұрыс тәрбиеленгендігінен болады. Бірақ бұрынғы әдістер оқытушылардың жұмысын жүйелендіре алмайды. Оқытушы берген білімінің нәтижесін, кім қалай меңгергендігін біле бермейді, яғни оқушы қалай түсіну керектігін ескермейді» деп көрсеткен [1, 53].

Қазіргі уақытта оқытушылар «есте сақтау», «ойлану» деген түсініктердің орнына «когнитивті» деген терминді қолданып келеді. Ол индивидтің қоршаған ортамен ақпарат алмасуын сипаттайды. Бұл кезде зерттеу объектісі өзгермейді, оны игеру әдіс-тәсілдері өзгереді. Россияның көптеген қалаларындағы жүргізілген зерттеу бойынша көптеген оқытушылар адамзаттың сыртқы дүниемен байланысы кезіндегі ақпарат алмасуын, сақтауын, қайта өңдеуін зерттейтін когнитивті психология әдістері мен негізгі түсініктерін анықтаған. Адам ақпаратты өзіне тиімді когнитивті тәсілдер көмегімен қабылдайды. Егер де бұндай тәсілдер жоқ болса, онда ақпарат қабылданбайды немесе бөлшектенеді. Адамның қабылдауы, түйсігі -- пассивті көрініс емес, ол арнайы психологиялық құралдардың көмегімен жүзеге асатын ақпарат жинағының активті үрдісі болып табылады. Бұны американдық психолог У.Нойссер *когнитивті кесте*

деген. Ол: «Қабылдаушыда бірнеше *когнитивті кесте* деп аталатын жүйе бар. Оның функциясына қоршаған ортадағы ақпаратты жинау жатады. Бұл түсінік – ақпаратты дұрыстау және ақпаратты жинауды бір тұжырымға келтірудегі концепция» деп көрсеткен [2, 53]. Организмде туғаннан бастап енетін сенсомоторлы бақылаудың жай формаларынан басқа когнитивті кесте өмір қалыптасу барысында, оқу үрдісінде пайда болады.

Бұл айтылғандардың барлығы оқулық мәтіндері мен оқытушылардан түсетін ақпараттарды қабылдайтын оқушыға қатысты болып табылады. Егер оқушыда қабылдай алатын ақпараттар бар болған жағдайда когнитивті кестелер жеткілікті ерекшеленеді. Себебі оқушы ақпараттың кейбір бөліктерін түсінбей, қабылдамай қалуы мүмкін.

1-ден, оның санасында ғылыми түсініктің орнына тұрмыстық, өмірлік, отбасылық түсініктер активтелінеді. Бұның нәтижесінде оқушы ақпаратты жартылай қабылдайды, яғни ғылыми түсініктерге қарапайым тұрмыстық атрибуттарды тіркейді.

2-ден, ғылыми түсініктер өзара анықталған спецификалық-заттық /тәжірибе-көрініс, тәжірибе-заң т.б./ және жалпы логикалық /себепті-тергеулі, функциональды т.б./ түрлерімен тығыз байланысты. Егер де бұлардың кез келген біреуі қатысушыға беймәлім болса, онда түсініктер оқушы санасында бөлек өмір сүреді, яғни семантикалық желінің фрагментін түзбейді. Түсініктердің біреуін ғана қабылдау, екіншісінің мәнін активтендірмейді. Бұндай түсініктерден тұратын мәтінді оқушы тез жаттап алады. Оның логикалық дамуын түсінбей, механикалық түрде жаттау - мағынасыз және жатталғандардың мазмұны алғашқы іске қосылудан кейін естен шығып кетеді.

3-ден, жаңа оқу материалының дамуы әрқашан түсіну әдістерін, логикалық операцияларды, әртүрлі іс-әрекеттерді орындау тәсілдерін қолданумен жалғасады. Бұл істі орындау түрінің әрқайсысы ақпаратты қайта өңдеудің нақты әдістері болып табылады. Оқушының білім жүйесіне жаңа ақпараттарды енгізу үшін оның санасында әрбір қолданылатын істі орындауға /процедураға/ сәйкес келетін когнитивті кестелер болуы қажет. Егер бұл кестелер болмаса, онда оқушыға жаңа ақпараттарды қабылдау әдісі түсініксіз болады.

4-ден, әрбір оқушы жаңа ақпараттың қайта жұмыс жасау жылдамдығын анықтайтын интеллектуальды лабильностың /дыбыстық/ дәрежесін меңгереді. Лабильностың төменгі дәрежесінде оқушы жай сылбыр болады және жаңа ақпаратты үдету үшін оған оған уақыт керек болады. Сондықтан дәстүрлі оқу ережесінде ол үлгермейтін болып қалады. Ал оқытушы бұл жағдайдың себебін іздемейді. Оқушының оқуға деген ынтасы жоқ, еріншектік деп біледі. Осыған байланысты Ресейде білімнің жаңаша даму сатысы білім жүйесін, яғни когнитивті қоғамға өтуін қамтамасыз ететін жүйе туғызу қажеттігімен сипатталады. Бұл мәселелерді шешу үшін оқытудың когнитивті немесе танымдық технологиясын пайдалану керектігін дәлелдеген. Бұның негізінде бірнеше теориялық жағдайлар мен идеялар жатыр.

Оқушыны зерттеу нәтижесінде алынған көрсеткіштер негізінде танымдық дискограмма сызылады. Ол графикалық түрде оқушының танымдық моделін көрсетеді. Осылай бұл модель оқушының танымдық қабілеті дамуының күшті және әлсіз жақтарын көрсетеді. Берілген модельдің негізінде оқу үрдісін жобалайды, бұл келесі әрекеттер бойынша іске асады.

- әртүрлі білім саласындағы оқу жетістіктерінің деңгейін жорамалдау;
- алынған көрсеткіштер негізінде түзетімді жаттығуларды өңдеу және оқу қиындықтарының себебін анықтау;

- оқытудың жалғастырылуы мен оқу ақпаратын игеру жылдамдығын анықтау;
- оқытудың тәсілдері мен әдістерін, түрлерін таңдау,
- жаңа ақпараттарды көрсету кезіндегі детализацияның деңгейі,
- креативті тапсырмаларды орындаудың мүмкіндіктері.

Жалпы /оритақ/ оқу дағдыларын зерттеу.

Бұл төмендегідей жобадан тұрады:

- жазу түрінде берілген ақпараттарды қайта өңдеу мен қабылдау;
- жазбаша мәтіннің жоспары құру;
- графикалық кесте түрінде түсініктер арасындағы байланыстарды көрсету;
- семантикалық өріс түрінде түсініктер арасындағы байланыстарды көрсету;
- логикалық қорытындылар мен пікірлерді мәтінде көрсету;
- мәтіннен қажетті және қате пікірлерді таба білу,
- мәтіннен бағалы пікірлерді табу,
- тезис құру;
- конспект жазу;
- берілген тақырып бойынша мәнжазба дайындау;
- ауызекі түрінде берілген ақпаратты қабылдау және қайта өңдеу;
- ауызекі сөзді конспектілеу, сұрақтарға жауап беру, пікірталасқа қатысу;
- іздеу дағдылары: әдебиет пен мәздіктерден қажет ақпараттарды таба білу, БАҚ мәлімет айта білу, интернет жүйесінен ақпарат ала білу;

Пәнаралық оқу, дағдысын зерттеу

Мұнда декларативті білімдерді игеру /фактілер, өлшемдер, түсініктер, заңдар, модельдер, теориялар/.

Процедуралық білімдер /процедурными знаниями/ игеру / әдістер, операция, іс-әрекеттер.



Пәндік білім мен дағды

Жоғардағылардың негізінде оқушылардың неге қабілеттілігі, даным деңгейі, жаңа ақпаратты қабылдауы анықталады.

Оқу үрдісінің барысында оқушылардың танымдық қабілетінің дамуын қамтуы үшін оқу мазмұнын жүйелеу қажет. Оның декларативті және процедуралық ақпаратын белгілеп, сатысын анықтау қажет. Біріншіден, бұл сұрақ оқушылардың мүмкіншілігімен байланыста болуы керек. Бұл оқушыға пән ақпаратын адекваттық қабылдауға және жалпы, жеке әдістерді қолдануға мүмкіндік береді. Осы екі мәселені шешу үшін қабылданған инженерлі білімдердің екі түрлі ақпаратын, яғни декларативті және процедуралы түрін қолдануға болады. Декларативті ақпаратқа фактілі мәліметтер жатады. /түсінік, анықтау, заттың сапалығы, көріністер, күндер, кез келген өлшемдердің саналы мағынасы, т.б./. Егер де декларативті ақпаратты көмекші ақпарат ретінде қарастыратын болсақ, оқушы бұл ақпаратсыз бірде-бір пәндік әрекетті қабылдай алмайды. Сондықтан оқушылардың берілген ақпаратты қабылдау әрекеті оқытудың танымдық технологиясында маңызды және оны оқыту үшін арнайы сабақтар бөлінеді. Бұл әрекет фактілі мәліметтерді жатаумен сәйкес келмейді. Бұдан соң процедуралы ақпаратқа көшеміз. Ақпараттың бұл түрі алгоритмдер мен ережелердің орындалуы, әртүрлі пәндік байланыстардың болуы, берілген нәтижелерді алу үшін қолданылады. Бұл ақпаратты қабылдау оқушыларға жалпы және жеке әдістерді білу үшін қажет. Әрбір оқылып жатқан әдіс оқушының қарым-қатынасына, біріншіден, сырттан қарастырылып, кейінен, субъективті когнитивті жүйеге айналуы керек. Оқушыға келіп жатқан ақпаратты қабылдап, оған адекватты түрде мән беруге көмектеседі. Декларативті және процедуралық ақпараттың психологиялық құрамы оқу бөлімі модель бойынша құрылған. Оны жүзеге асырған американдық когнитивті психолог Дж. Андерсон. /1987. Ол бұл модель мына мәселені шешу үшін құрылған деп көрсеткен. «Когнитивті психология – бұл адамда бар теориялық білімді көзбен есестету сияқты болады, яғни элементарлы символдар немесе түсініктер өзара қалай байланысқан, олардан қалай күрделі де құрылымды білім құралатындығында және оны өмірімізде қай уақытта қалай қолданытынымда» [3, 77].

Таным деңгейлері:

1. Төмен. Түсініктер арасындағы байланыстардың негізгі түрлерін таба алмайды. Оларды әртүрлі негіздері бойынша классификациялауға, логикалық ойды қорытындылауға қабілетті емес түсініктерді қабылдау, дайындау кезінде сканирлеу /көшіру/ стратегиясы қолданылады.

2. Орташа. Тапсырмалардың кейбір түрлерін басқаларға қарағанда жақсы орындайды, логикалық қорытындылауда қателер жібереді. Түсініктерді қабылдау, дайындау кезінде әртүрлі стратегияларға жүгінеді.

3. Жоғары. Тез қабылдап, дұрыс тұжырым жасайды, түсініктерді дайындау, қабылдау кезінде зейінді, стратегияларды қолданады.

Сабаққа дайындық деңгейі:

1. Төмен Практикалық түрде берілген әрекеттерді орындаудың дұрыс әдістерін көрсететін арнайы оқулық немесе жол көрсету керек.

2. Орташа Оқытушы көмегімен жұмыс жүргізе алады.

3. Жоғары Өздігімен жұмыс орындай алады.

Оқытудың танымдық моделін қалыптастыруда ақпарат көздерінің негізінде оқыту материалы сапасының 3 деңгейі бөлінеді.

1. Төмен. Қорытындылар дәлелдемесіз беріледі. Материалды мазмұндаған кезде оқушылардың танымдық қабілеттері ескерілмейді, Оқушылардың ақыл-ойының дамуына арналған танымдық /когнитивті/ ақпараттарға көңіл бөлінбейді. Оқушылар бұл жағдайда оның мазмұнын түсінбей, тек қана жаттап алады.

2. Орташа. Мәтінде кейбір қажетті элементтер болады. Ереже бойынша ол орташа деңгейдегі оқушының танымдық жағдайларына сәйкес келеді. Бірақ онда зерттеуге қатысты толық ақпарат болмайды.

3. Жоғары Түсініктер арасындағы байланыстар нақты түрде көрсетіледі. Оқушының танымдық деңгейі ескеріледі.

Қорыта келгенде, жаңа инновациялық педагогикалық технологияның негізгі, басты міндеттері мынадай:

- әрбір білім алушының білім алу, даму, басқа да іс-әрекеттерін мақсатты түрде ұйымдастыра білу;
- білім мен білігіне сай келетін бағдар таңдап алатындай дәрежеде тәрбиелеу;
- өз бетінше жұмыс істеу дағдыларын қалыптастыру, дамыту;
- аналитикалық ойлау қабілетін дамыту;

### Әдебиеттер

1. Формирование системного мышления в обучении. /Пол ред. З.А.Решетовой/. Москва, 2002.
2. Границкая Н. Научить думать и действовать. Москва, 2000.
3. Новые педагогические и информационные технологии в системе образования. /Под ред. Е.С. Полат/. М., 2000.

**ДІЛОВА ГРА ЯК АКТИВНИЙ ІМІТАЦІЙНИЙ МЕТОД НАВЧАННЯ**

Ділова гра - це комплексний методичний прийом навчання, при якому студенти, в першу чергу, розглядають процес прийняття рішення. Цей процес відтворюється на моделі, в результаті чого з'являються епізоди - певні результати та їх наслідки. Дидактична мета такої гри полягає в поліпшенні методичних компонентів компетенції дії, зокрема при вирішенні ситуацій прийняття рішень при виконанні діяльності. Методична мета ділової гри полягає переважно в тренуванні навичок і в експериментуванні з прийняттям рішень і перш за все з їх наслідками, а також в знаходженні стратегій вирішення проблеми. Ділові гри є відтворенням реальних ситуацій, в яких зображуються певні фрагменти виробничої дійсності, при цьому виконуються різні ролі персонажів, чиї інтереси вони повинні представляти.

Як правило, ділова гра вимагає застосовується там, де існує обмежена можливість реального доступу до обставин справи, де уявлення обставини справи оберігає від ризику або коли реальне обставина справи занадто складна. Ділові ігри при цьому можуть мати різне вираження. Починаючи від загальних ігор, в яких учасники беруть на себе будь-яку роль, а рішення, пов'язане з цією роллю аж до інтерактивних або відкритих ігор, в яких кожен учасник може вступити в контакт з будь-яким учасником [1]. У діловій грі дія завжди характеризується аналізом проблем, зважуванням альтернатив, розробкою стратегій і прийняттям рішень. Щоб надати групі відповідну динаміку, потрібно щоб в діловій грі брали участь від 6 до 10 осіб. Підбір ігрових груп дуже важливий і тому його потрібно продумати особливо ретельно. Групи повинні бути змішаними за своєю успішністю. Керівник гри надає учасникам гри свободу дії, він дозволяє йти «окружним» навчальним шляхом і робити помилки. Він не може впливати на рішення групи, однак може внести в роботу нову додаткову інформацію, матеріали і пропозиції. Разом з тим, він стежить за дотриманням часу і наближеності до реальності.

Ділова гра вимагає певних умов щодо приміщень та часу (при необхідності, вимагає також технічних умов), які часто складно створити в повсякденному навчальному процесі [2]. Цей факт слід враховувати особливо при ділових іграх в технічних сферах.

Ділова гра слід розділити на сім етапів:

1. Введення в гру;
2. Інформаційна фаза і фаза читання;
3. Формування думки і планування стратегії;
4. Взаємодія між групами;
5. Підготовка пленуму;
6. Проведення пленуму;
7. Оцінювання гри.

Починається гра з введення в гру (1 етап), тут є сама ділова гра, матеріали для гри і ролі. Роз'яснюються питання пов'язані з розумінням і створюються робочі групи. Керівник гри описує при цьому проблему і розподіляє матеріали. В інформаційній фазі і в фазі читання (2 етап) створюються групи і розподіляються ролі. Інформаційний матеріал опрацьовується і роз'яснюються питання, пов'язані з розумінням. Потім, в фазі формування думки і планування стратегій (3 етап) проводиться структурування інформації всередині груп і аналізується вихідна ситуація. При цьому розробляються по можливості творчі ідеї та стратегії, розглядається і обговорюється вибір дій і рішень, які випливають з цих розробок. Потім отримані в результаті рішення документуються. Важливим є те, що допомога надається тільки в "особливих, вимушених ситуаціях". Взаємодія між групами (4 етап) є найбільш інтенсивною фазою гри, при цьому групи виконують дії у відношенні один до одного. Позиція керівника гри в цій фазі абсолютно пасивна. У фазі підготовки пленуму (5 етап) настає кульмінаційний момент ходу гри. Результати збираються, обробляються і оцінюються всередині групи і обговорюється позиція, яка повинна бути представлена. Визначаються можливі аргументи, стратегії і вступні висловлювання, а також визначається доповідач групи. Керівник гри консультує групу при виникненні зустрічних питань. Безпосереднє проведення пленуму (6 етап) здійснюється в шостої фазі. Тут зустрічаються всі учасники ділової гри, збирають воєдино результати кожної з груп, а потім представляють їх. Тепер керівник гри бере на себе функцію голови. Сьома фаза являє собою оцінювання гри (7 етап). Тут проводиться узагальнення і аналіз змісту предмета, а також формального ходу гри. При цьому аналізуються і конструктивно критикуються результати гри. Важливим є також те, що взяті на себе ролі студентами дійсно виконуються і сприймаються серйозно. Наступні положення є основними для успішного ходу ділової гри: повинні припинятися деструктивні дії (відтворюють "загрозу застосування насильства", "неправильно зрозумілу" можливість реалізації, яка в результаті може привести до передчасного переривання ділової гри). Загалом, до правил гри відносяться інформаційні та комунікаційні форми, компетенції груп і керівництво грою, а також вказівки з технічного ходу гри.

Практичні роботи з дисципліни «Практична рентгенологія» зі спеціальності «Технології медичної діагностики та лікування» на базі КЗОЗ Харківського обласного медичного коледжу проводяться у вигляді ділової гри Рентгенлаборант-Пацієнт. В якості прикладу заняття надається тема практичного заняття «Рентгенологічне дослідження шийного, грудного та попереково-крижового відділів хребта».

Рентгенологічне дослідження змішаності хребців в умовах функційних проб з навантаженням: шийних відділів хребта, попереково-крижового відділу хребта, дослідження сколіозу». Заняття розраховано на 6 академічних хвилин.

Забезпечення заняття:

- Рентгенівський діагностичний комплекс;
- Касети розмірів 30x40, 15x40, 13x18, 18x24, 24x30;
- Допоміжні пристосування для укладок;
- Захисний фартух і лист з просвінцованої гуми;
- Роздатний матеріал зі знімками шийного, грудного, попереково-крижаного відділів хребту;
- Листи з орієнтовними технічними параметрами знімка;
- Інструкція до практичної роботи.

#### План та організаційна структура заняття:

#### Основні етапи заняття:

##### 1. Підготовчий етап

*Методи контролю та навчання: відмічання відсутніх*

1. Перевірка присутності студентів, перевірка наявності білих халатів
2. Визначення навчальної мети, мотивація повідомлення теми, мети заняття і завдань, які стоять перед студентами; актуалізація важливості даного заняття для подальшого навчання та майбутньої трудової діяльності.

*Матеріали методичного забезпечення: робоча програма навчальної дисципліни (план уроку)*

##### 1.3. Контроль початкового рівня знань, умінь, навичок

*Методи контролю та навчання: опитування студентів усно, з місця*

- Назвіть відділи хребту
- Для чого призначені основні і додаткові укладання хребта?
- Перерахуйте особливості при знімках верхне-грудного відділу хребта.
- Перерахуйте найбільш часті помилки при виконанні знімків хребта.
- Які фокусні відстані необхідні для знімків хребта?
- Які режими (напруга і експозиція) необхідно вибрати для отримання якісного знімка грудного відділу хребта?
- Як визначається інформативність знімків хребта?
- З якою метою виконують діафрагмування при знімках?
- Від чого залежить інтенсивність поглинання  $R^0$ -випромінювання [5]?

##### 1.4. Перевірка орієнтування студентів в зображенні органів на рентгенівській плівці, вірності виконання укладки, типу укладки та основних недоліків знімку

*Методи контролю та навчання: опитування студентів усно, з місця*

*Матеріали методичного забезпечення: роздатний матеріал зі знімками відділів хребту*

- Дайте повну відповідь того, що Ви бачите на знімку, а саме: найменування знімку, позиція при виконанні, недоліки, вірність виконання укладання.

#### 2. Основний етап формування професійних умінь і навичок на основі ролевої гри Рентгенлаборант-Пацієнт

*Методи контролю та навчання. Проведення практичної роботи. Виконання укладань у стоячій та на столі рентгенівського апарату, використовуючи ролеву гру Рентгенлаборант-Пацієнт*

*Матеріали методичного забезпечення. Інструкція до практичної роботи*

**Умови гри.** Група ділиться на дві рентгенологічні команди по 6-10 лаборантів. В кожній команді обирається старший. Перша команда виконує укладання пацієнта, який обирається з числа лаборантів команди. Команда використовує допоміжні засоби для укладки, касету оптимального розміру та захисний фартух. Як тільки укладання пацієнта буде зроблено, команда оповіщає викладача та іншу команду (студенти імітують дії рентгенлаборанта і пацієнта щодо позиціонування зони дослідження відносно рентгенівської трубки і касети наближені до реальних, високовольтну частину апарату відключено, рентгенівські промені ніколи не застосовуються). Спочатку укладання оцінюється в максимальну кількість балів. Інша команда перевіряє коректність укладання, за кожний недолік, який знайде ця команда, знімається по 2 бала. Порушення дисципліни призводить до штрафних очок - 2 бала одне зауваження. Після коректування укладання оголошуються зароблені командою бали, загальний рахунок і команди міняються місцями.

#### Критерії оцінювання:

- Центрування рентгенівської трубки відносно сагітальної лінії, середньої лінії деки і зони дослідження на тілі пацієнта
- Маркування сторони
- Напрямок центрального промінню
- Необхідний (оптимальний) розмір касети
- Екранування статевих органів фартухом з просвінцованої гуми

##### 2.1 Укладання для $R^0$ -графії шийного відділу хребту [3, 4]

Знімок можна виконувати стоячи, сидячи або лежачи. Пацієнт лежить на спині симетрично по відношенню до середньої лінії деки. Руки розташовані вздовж тулуба. Голова трохи подана назад. Сагітальна площина голови перпендикулярна площині столу. Касета 18x24 см розташовується в касетотримачі в поздовжньому положенні. Верхній край її відповідає зовнішньому потиличному виступу. Центральний промінь направляють краніально під кутом 10 - 15° до вертикалі на середину відстані між верхнім краєм рукоятки груднини і щитовидним хрящем.

2.2. ... інші укладання.

3. **Заключний етап.**

3.1. **Закріплення навичок. Контроль, корекція рівня професійних вмінь та навичок. Оформлення звіту практичної роботи.**

*Методи контролю та навчання. Оформлення роботи*

*Матеріали методичного забезпечення. Форма для оформлення роботи*

3.2. **Підведення підсумків заняття. Заключне слово викладача.**

*Методи контролю та навчання. Оцінювання роботи самими студентами*

3.3. **Домашнє завдання: підготуватися до наступної практичної роботи**

**Систематизація знань**

Загальна мета контролю знань та умінь є в виявленні досягнень, успіхів студентів, в показаннях шляхів удосконалення, поглиблення знань, умінь, з тим, щоб створювати умови для послідуочого включення студентів в активну творчу діяльність. Ця мета в першу чергу зв'язана з визначенням якості засвоєння учбового матеріалу – рівню оволодіння знаннями, вміннями та навичками передбачених програмою по предмету. По-друге, уточнення загальної мети контролю зв'язана з навчанням студентів прийняттям взаємоконтролю і самоконтролю, формуванням потреби в самоконтролю і взаємоконтролі. По-третє, ця мета передбачає виховання у студентів таких якостей, як відповідальність за виконану роботу, проявлення ініціативи.

В процесі перевірки студенти не тільки говорять про раніше вивчене, але й застосовують знання та вміння в новій ситуації. Перевірка допомагає студентам виділити головніше в вивченому матеріалі і зробити знання більш виразними.

#### **Література:**

1. Яворська Г. Х. Педагогіка для правників: Навч. посіб. / Г. Х. Яворська. – К.: Знання, 2004. – 335 с.
2. Нагаєв В. М. Методика викладання у вищій школі. Навчальний посібник. - К.: ЧП, 2007. - 211 с.
3. Атлас укладок при рентгенологічних дослідженнях. Руководство. А. Н. Кишковский, Л. А. Тютин, Г. Н. Есиновская. – Ленинград, 1987. - 519 с.
4. Атлас рентгенологічних укладок. Практическое и справочное руководство. Б. Торстен, Мёллер Э. Райф. – Москва, 2007. – 298 с.
5. Абетка рентгенлаборанта. Практично-методичний посібник. Львівський регіональний фізіопульмологічний центр. Львів, 2000 р. – 55 с.

**Віта Клепач**  
(Хорол, Україна)

### **ТЕОРЕТИЧНІ ОСНОВИ ПЕДАГОГІЧНОЇ МАЙСТЕРНОСТІ ВИКЛАДАЧА ВИЩОЇ ШКОЛИ**

Осмислюючи суть змін, які відбуваються у світовому просторі, сучасний педагог і ми з вами, повинні усвідомити своє місце і роль у реалізації нинішніх соціальних потреб і своїх власних. У Національній доктрині розвитку освіти вказується, що необхідно забезпечити перехід до нового типу гуманістично-інноваційної освіти, яка сприятиме істотному зростанню інтелектуального, культурного, духовно-морального потенціалу особистості та суспільства [1]. Крім того, незважаючи на різні прогнози, більшість фахівців визначають, що освіта в Україні повинна розвиватися шляхом входження в європейський освітній простір. Це дасть змогу використовувати позитивний західний досвід і водночас стимулювати процеси, які важливі для розвитку української освіти.

Аналіз досягнень у галузі професійної підготовки викладача виявив, що світова педагогічна школа перебуває на шляху демократизації, гуманізації та впровадження особистісноорієнтованого підходу в освіті. В цього багатоаспектного і багатопроblemного процесу є загальні риси, хоча різні регіони і країни світу мають свої особливі соціальні, політичні, економічні, екологічні, етнічні умови. Це детально досліджують науковці: В.А. Бордовський, Б.Л. Вульфсон, А.Н. Джурицький, Т.С. Кошманова, А.П. Лурф'єров, З.А. Малькова, В.Я. Пилиповський, Л.П. Глуховська та ін.

Пропоную розглянути модель запропоновану В.А.Сластьоніним [4, с. 32]. Вона ґрунтується на підході, який дає змогу формувати цілісну особистість викладача: початкова економічна освіта, комп'ютерна грамотність, висока культура, знання іноземних мов, ініціативність, відповідальність, потреба в самоосвіті, здатність до інноваційної діяльності, відкритість до змін, толерантність до традиційної освіти.

Існує ряд понять, так чи інакше пов'язаних з характеристикою здатності виконувати роботу:

«професія», «професіонал», «професійна підготовка», «професіональна підготовка», «майстер», «майстерність», «компетенція», «компетентність», «компетентний», «ключові компетенції», «професіоналізм», «кваліфікація».

Категорія професіоналізму не розкрита в довідкових і енциклопедичних виданнях, тлумачних словниках. Професіонал розглядається як спеціаліст, який виконує якусь професійну діяльність, а про професіоналізм мова не йдеться взагалі. А.К. Маркова вважає, що викладач-професіонал високого класу – це спеціаліст, який оволодів високим рівнем професійної діяльності, свідомо змінює і розвиває себе в процесі праці, вносить свій індивідуальний творчий внесок у професію, стимулює в суспільстві інтерес до результатів своєї праці [5, с. 71].

Як вважає Л.В.Малаканова, професіоналізм має різні рівні і виявляється в продуктивності діяльності, тому подає власне тлумачення поняття: професіоналізм педагога – це якісний показник продуктивності педагогічної діяльності незалежно від її змісту та специфіки, яка забезпечується комплексом професіональних особистісних якостей і вмінь викладача [3, с. 12].

Внаслідок включення особистості в професійне поле діяльності формується професійна Я-концепція (В.А. Сонін).

- Компетенція – (лат. *competentia*, від *competere* – взаємно прагну; відповідаю, підходжу) – коло повноважень будь-якої організації, установи або особи; коло питань в яких певна особа має певні повноваження, знання, досвід. (Словник іншомовних слів)

- Компетентність – поінформованість, обізнаність, авторитетність. (Словник іншомовних слів)

- Компетентний – (лат. *competentis*) – належний, відповідний. 1. Досвідчений у певній галузі, якомусь питанні. 2. Повноважний, повноправний у розв'язанні якоїсь справи. (Словник іншомовних слів)

- Ключові компетенції – загальна здатність людини мобілізувати набуті знання, уміння і навички у процесі професійної діяльності, а також використовувати узагальнені способи виконання дій (А.В. Усова).

Досвід наукової, дослідницької і практичної діяльності Л.В.Малаканової допоміг розробити модель гармонійного розвитку викладача-професіонала, яка включає в себе три основні компоненти:

### Гармонійний розвиток професіонала



Рис. 1. Гармонійний розвиток викладача-професіонала

Оволодіння професіоналізмом як будь-який інший процес оволодіння (знаннями, діяльністю і т.п.) відбувається на трьох рівнях: мотиваційному, когнітивному та операціональному. Попередня модель відповідає цій закономірності (див. Рис.1) [3, с. 21].

Сутність професіоналізму розуміється як прояв професійної майстерності. Майстерність в психології праці називається властивість особистості, що набута з досвідом, як вищий рівень професійних умінь у певній галузі, досягнутий на основі гнучких навичок і творчого підходу (К.К. Платонов).

Викладач-майстер – особливо знаючий і вміючий у педагогічній діяльності. Майстерність викладача – властивість особистості, набута з досвідом педагогічної діяльності, як більш високий рівень професійних умінь, що досягнутий на основі гнучких навичок і творчого підходу.

Слід звернути увагу, що вся педагогічна і психологічна, а також філософська класика оцінюють особистість викладача (вчителя) як вирішальний фактор розвитку особистості студента (молодої людини). Давайте згадаємо слова К.Д. Ушинського про те, що вплив особистості вихователя на молоду душу складає ту виховну силу, яку неможливо замінити ні підручниками, ні моральними повчаннями, ні системою покарань і заохочень. Дух школи (вищого навчального закладу) живе не серед стін, не на папері, а в яскравих, самобутніх, творчих особистостях вихователів, і цей дух від них переходить у вихованців. Саме тому особистість викладача не можна відривати від його педагогічної діяльності. Викладач-професіонал гармонійно поєднує професіональну культуру, педагогічну майстерність, педагогічні технології.

Отже, педагогічну майстерність викладача вищої школи технічних дисциплін визначає не лише його професіоналізм та компетентність, але його майстерність у використанні педагогічних технологій, методик викладання та умінь співпрацювати із студентами, налагоджувати суб'єкт-суб'єктні відносини, виховувати

власним предметом. Важливою рисою викладача-майстера є прагнення постійно займатися самоосвітою.

Тенденції до глобалізації та гуманізації суспільного розвитку, які панують сьогодні в освіті, зумовлюють перехід людства до науково-інформаційних технологій, що базуються на інтелектуальному потенціалі нації й визначаються рівнем розвитку особистості. Отже, сучасне суспільство зосередило свою увагу на людині. Індивідуальний розвиток людини став метою суспільства і головним показником його прогресу, а також передумовою подальшого розвитку суспільства. Тому найпріоритетніші сфери людської діяльності в XXI столітті – це наука як сфера, що продукує нові знання, і освіта, як сфера, що олюднює знання і забезпечує індивідуальний розвиток особистості [2]. Отже, система освіти має функціонувати і розвиватися для людини, в її інтересах, слугувати повноцінному розвитку особистості. З огляду на це важливе значення має аналіз роботи сучасного викладача з погляду антропологічного підходу як методологічного інструментарію. Чи готовий сучасний викладач до інноваційної професійної діяльності?

#### Література:

1. Державна національна програма «Освіта» («Україна XXI ст.»). – К., 1992.
2. Закон України «Про освіту». – К., 1991.
3. Малаканова Л. Сучасні виховні системи і технології: Професійна культура вчителя: Навчально-методичний комплекс. – Полт. держ. пед. ун-т. ім. В.Г. Короленка. – П.: 2008.
4. Пальчевський С.С. Педагогіка: Навч. посібник. – К.: Каравела, 2007.
5. Фіцула М.М. Педагогіка: навчальний посібник для студентів вищих педагогічних закладів освіти. – К.: «Академія», 2002.

**Вера Куприянович, Ольга Пырх**  
(Гомель, Республика Беларусь)

#### ПРИМЕНЕНИЕ НЕТРАДИЦИОННЫХ ФОРМ ОБУЧЕНИЯ НА УРОКАХ ХИМИИ В СРЕДНЕЙ ШКОЛЕ

Эффективность современного урока основывается на широкой реализации связи с жизнью и практикой, на применении новых форм и методов обучения. Деятельность каждого учителя должна быть связана с творческим подходом. Учитель должен развить в обучающемся желание познавать, искать и экспериментировать. Для этого недостаточно пересказать ученикам параграф учебника или заставить их вызубрить все имеющиеся в нём формулы и определения.

Применение нетрадиционных форм обучения позволяет расширить поле деятельности учителя, применять не только строгие рамки урока с его неизменной структурой: опрос, объяснение, закрепление, домашнее задание.

Нетрадиционные формы работы позволяют разнообразить учебную деятельность, они способствуют повышению интеллектуальной активности учащихся, а, следовательно, и эффективности урока.

Нестандартный урок – это импровизированное учебное занятие, имеющее нетрадиционную (неустановленную) структуру. Мнения педагогов на нестандартные уроки расходятся: одни видят в них прогресс педагогической мысли, правильный шаг в направлении демократизации школы, а другие, наоборот, считают такие уроки опасным нарушением педагогических принципов, вынужденным отступлением педагогов под напором обленившихся учеников, не желающих и не умеющих серьезно трудиться.

Нестандартные уроки – одно из важных средств обучения, т.к. они формируют у учащихся устойчивый интерес к учению, снимают напряжение, помогают формировать навыки учебной деятельности, оказывают эмоциональное воздействие на детей, благодаря чему у них формируются более прочные, глубокие знания.

Нетрадиционные уроки – это занятия, которые аккумулируют методы и приемы различных форм обучения. Они строятся на совместной деятельности педагога и учащихся, на совместном поиске, на эксперименте по отработке новых приемов с целью повышения эффективности учебно-воспитательного процесса [1].

Особенности нестандартных уроков заключаются в стремлении учителей разнообразить жизнь школьника: вызвать интерес к познавательному общению, к уроку, к школе; удовлетворить потребность ученика в развитии интеллектуальной, мотивационной, эмоциональной и других сфер. Проведение таких уроков свидетельствует и о попытках учителей выйти за пределы шаблона в построении методической структуры занятия. В этом заключается их положительная сторона. Но из таких уроков невозможно построить весь процесс обучения: по самой своей сути они хороши как разрядка, как праздник для учащихся. Им необходимо найти место в работе каждого учителя, так как они обогащают его опыт в разнообразном построении методической структуры урока.

Также характерной особенностью этих уроков является их оригинальность по замыслу, структуре, сюжету, по тем педагогическим приемам, которые позволяют говорить об этих уроках как о нетрадиционных, творческих, авторских [2].

На нестандартних уроках учасники повинні отримувати нестандартні завдання і слідкувати їх використовувати як ітогові при обобщенні і закріпленні знань, умінь і навчків учасників.

Слишком часто використовувати подібні форми організації навчального процесу нецелесообразно, так як це може привести до втрати стійкого інтересу до навчального предмету і процесу навчання.

Використання нестандартних уроків при навчанні хімії, як одного з шляхів урахування індивідуальних особливостей учасників, необхідно і можливо.

Цінність методики заключається в тому, що нестандартні уроки роблять заняття більш запам'ятовуваними, емоційними. Також сприяють глибокому і послідовному засвоєнню матеріалу, сприятливо впливають на розвиток творчих здібностей, розвивають логічне мислення, творчі здібності учасників, проявляють інтерес до предмету, любознательність, організують зв'язок з іншими видами мистецтва [3].

Педагогічні дослідження проводились в ГО «Гімназія г. Житківці імені А.А. Лихоты» в 7-х класах. В якості експериментальної групи був обрано 7 «А» клас, так як середній бал учасників по хімії нижче, а в якості контрольної – 7 «Б» клас. Нетрадиційні форми роботи ми застосовували в експериментальному класі, а класическіе – в контрольному. В кінці проведених уроків учасниками були написані перевіральні роботи, по ітогах котрих обчислені ступінь навченості учасників (СОУ) і якість знань (КЗ). Ступінь навченості учасників, виражена в відсотках, дозволяє встановити рівень навченості.

Для оцінки ступеня навченості учасників (СОУ) і якості знань (КЗ) використовували наступні формули:

$$СОУ = \frac{K \cdot N(10) + K \cdot N(9) + K \cdot N(8) + \dots + K \cdot N(1)}{n} \cdot 100\%;$$

де СОУ – ступінь навченості учасників;

K – коефіцієнт: 10 баллів – 1; 9 баллів – 0,96; 8 баллів – 0,90; 7 баллів – 0,74; 6 баллів – 0,55; 5 баллів – 0,45; 4 балла – 0,40; 3 балла – 0,23; 2 балла – 0,20; 1 балл – 0,12.

N – кількість оцінок;

n – кількість учасників в класі.

Навченість включає в себе як запас знань, так і сложившіся способи, і прийоми їх набуття (уміння навчатися). Також це визначений ітог попереднього навчання, минулого досвіду, все те, на що можна і потрібно оперітись в роботі з учасником.

$$КЗ = \frac{K(10) + K(9) + K(8) + K(7) + K(6)}{n} \cdot 100\%;$$

де КЗ – якість знань;

K – кількість оцінок 6...10;

n – кількість учасників, отримавших дані оцінки [4].

Показатель якості знань – особливості всього об'єму засвоєної в процесі навчання інформації в їх співвідношенні з вмістом стандартного освіти і завданнями його засвоєння. Якість знань визначається по чотирьом групам характеристик: а) повнота, об'єм, точність, надійність; б) системність, обобщенність, науковість, фундаментальність; в) оперативність, гнучкість, мобільність; г) дійсність, спрямованість на практичні справи. По цим показателям вимірюється якість знань і визначається рівень їх засвоєння.

В школі вже давно стали відслідковувати стани успішності при допомозі описаних нами показателів. Ці показателі відображають успішність учасників по предмету хімії.

Нетрадиційні форми робіт були застосовані при вивченні наступних тем: «Типи хімічних реакцій. Реакції заміщення», «Оксиди – зв'язування елементів з киснем», «Поняття про кислоти», «Поняття про основи» і «Основні класи неорганічних зв'язувань». Встановили, що СОУ учасників 7 «А» класу коливалася в межах від 82% до 89,7%. При проведенні класических уроків по тим же темам СОУ 7 «Б» класу приймала значення від 76,2% до 86,2%.

Результати перевіркової роботи в 7-х класах показали, що показатель якості знань експериментального класу після вивчення наведених вище тем склав 100%, контрольного класу – від 91,7% до 100%. Такі відмінності можна пояснити тим, що рівень підготовки і застосування нестандартного прийому підвищило інтерес, ступінь засвоєння по хімії, глибоке і послідовне засвоєння матеріалу.

Всі учасники, присутні на уроці, проявляли активність і інтерес при підготовці до проведення нестандартних уроків. В класах більшість учасників мають хорошу успішність по хімії. Було виявлено, що при проведенні ігор на уроці хімії учасники, котрі не проявляли здібностей, проявили інтерес, стали в нестандартній формі систематизувати матеріал, оригінально мислити, самовиражатися, і стали найбільш активні на уроці. Оцінка сформованої мотивації до вивчення хімії і успішність учасників проводились шляхом бесіди з вчителем, спостережень і по результатам практичних робіт з наступним аналізом результатів.

Таким чином, по результатам перевіркової роботи в двох паралельних класах, встановлено, що учасники 7 «А» класу в порівнянні з учасниками 7 «Б» справились з завданнями перевіркової роботи краще, але різниця не підтверджена статистично. Відсутність достовірності в отриманих результатах може бути зв'язано з початково більш високою ступенем підготовки 7 «Б» класу в цілому (розвинутою мотивацією, глибиною знань і інтересом до вивчення предмету). Учасники 7 «А» класу на уроці були

более активны и собраны, чем ученики 7 «Б», однако в 7 «Б» классе также прослеживалась определенная степень заинтересованности.

В результате проведенных исследований установлено, что уровень сформированной мотивации к изучению химии, средняя степень обученности и качество знаний в экспериментальном классе после проведения нестандартных уроков выше, чем в контрольном.

Таким образом, для организации плодотворной, мотивационной и эффективной деятельности учащихся необходимо использовать нетрадиционные формы проведения занятий, благодаря которым ученики быстрее, лучше усваивают материал, и у них наблюдается интерес к изучаемому предмету, развивается у учащегося стимул к самообучению, творчеству.

Нестандартные формы работы с учениками оказывают положительное влияние на развитие интереса, позволяют повысить качество усвоения химии по сравнению с традиционной формой преподавания и формируют у учащихся устойчивый интерес к учению, снимают напряжение, помогают формировать навыки учебной деятельности, оказывают эмоциональное воздействие на учеников, благодаря чему у них формируются более прочные, глубокие знания, создают наиболее благоприятные психолого-педагогических условий для активизации и реализации лучших свойств и саморазвития личности ученика.

Проделанные педагогические исследования позволили сделать вывод о том, что и на таком сложном, требующем внимательности, точных знаний, достаточно консервативном занятии, как урок химии, возможно отступление от стандартного ведения уроков и введение новых нетрадиционных форм работы. Применение нестандартных уроков при обучении химии, как одного из путей учета индивидуальных особенностей учащихся, необходимо и возможно на практике в средней школе.

#### Литература:

1. Мухина, С.А. Нетрадиционные педагогические технологии в обучении / С.А. Мухина. – М.: Феникс, 2004. – 254 с.
2. Вяземский, Е.Е. Методика преподавания в школе / Е.Е. Вяземский, О.Ю. Стрелова. – М., 2000. – 162 с.
3. Бельницкая, Е.А. Основные направления совершенствования качества образования по учебному предмету «Химия» // Химия: проблемы выкладки / Е.А. Бельницкая. – 2012. № 12. – С. 18 - 21.
4. Бойко С. Нестандартные уроки как фактор повышения мотивации учащихся к изучению химии / С. Бойко, О. Пырх // XXII Международная научно-практическая интернет-конференция «Проблемы и перспективы развития науки в начале третьего тысячелетия в странах Европы и Азии»: сборник научных статей, г. Переяслав-Хмельницкий, 30-31 января 2016г.; гл. ред. В.П. Коцур. – Переяслав-Хмельницкий, 2016. – С. 126-128.

**Научный руководитель:**

ассистент кафедры химии УО «ГГУ им. Ф. Скорины» Пырх Ольга Викторовна

**Тетяна Курчаба  
(Львів, Україна)**

#### ОРГАНІЗАЦІЯ ВИЩОЇ ОСВІТИ У КРАЇНАХ-ЧЛЕНАХ ОЕСР: ДОСВІД ДЛЯ УКРАЇНИ

Особливості освіти, як галузі національної економіки протягом століть формували шляхи і напрямки розвитку організаційних форм навчальних закладів. На сучасному етапі розвитку освітньої галузі можна виділити декілька шкіл, які мають не тільки істотні відмінності в організації навчальних процесів, а й добре зарекомендували себе у світовій системі господарювання.

В Європі університетська освіта є найстарішою і має великий вплив на освітні процеси в усьому світі. У країнах Азії, Африки університетська освіта почала розвиватися значно пізніше, ніж в Європі. Однак це не виключає, а навпаки, підкреслює національні та історичні особливості формування певних шкіл освіти в цих країнах.

У США мають місце суттєві відмінності в організації вищої освіти [2; 3]. Зокрема, система вищої освіти надає доступ до знань усім бажаним, які хочуть вчитися, не вимагаючи при цьому особливих доказів здібностей до навчання і спеціальних навичок. У США поширені погляди, на доцільність навчання: чим більше осіб можна у цьому переконати, тим краще.

Бюджети більшості американських навчальних закладів напряму залежать від кількості студентів: вони фінансуються через комбінацію плати за навчання і схем фінансування, які пов'язують рівень державних дотацій з чисельністю абітурієнтів. І це стає збуджувальним мотивом практично всіх навчальних закладів, щоб одержати більше число замовлень на вступ і, відповідно, більшу кількість абітурієнтів [2].

Загальною рисою організації системи навчання в західних країнах є провідна роль держави. Водночас у підготовці кадрів беруть участь великі компанії і корпорації [3]. У США до навчального процесу досить широко залучають висококваліфікованих спеціалістів усіх рангів з інших країн, надаючи їм при цьому кращі матеріальні стимули.



В Японії практикується дещо інша система підготовки спеціалістів вищого рівня освіти. Тут використовуються принципи надання міцних знань в межах середньої освіти основній масі учнів. Навчання молоді на робочих місцях, яке здійснюють корпорації, теж спрямовані на те, щоб забезпечити рівні знання і можливості кожній людині.

Економічні переваги Японії, на думку дослідників, які глибоко вивчали розвиток японської економіки у повоєнний період, стали можливими завдяки використанню реформаторами сильних сторін соціальної однорідності та рівноваги суспільства.

У період бурхливої експансії вищої освіти (50-60-ті роки) на Заході з нею пов'язувалися явно перебільшені, надмірні сподівання. Сьогодні спостерігається реалістичніше розуміння її можливостей громадськістю, самими студентами та випускниками. Молоді люди розуміють загальне правило: чим успішнішими будуть їх дії щодо отримання кваліфікації, тим вищими шанси в галузі суспільного просування та економічної безпеки [1, с. 13].

Сильним стимулом для продовження освіти є вища зарплата працівників з кращими навчальними досягненнями. Іншим потужним об'єктивним фактором, що підштовхує до отримання належної освіти, виступає масове безробіття, яке найбільшою мірою зачіпає молодь. На Заході ризик безробіття значно вищий для молодих людей з низьким рівнем освіти чи повною її відсутністю. Незважаючи на погіршення ситуації для випускників вищих навчальних закладів, взаємозв'язок між рівнем освіти та можливостями працевлаштування залишається очевидним. У США яскраво виявляється ще одна обставина: найбільше трудове навантаження мають особи, з вищою освітою, найменше - в тих, що не закінчили середню школу [4].

З розгортанням НТР змінювався зміст вищої освіти, в багатьох країнах були здійснені так звані "університетські реформи" (що охоплювали вищі навчальні заклади всіх типів). Певний успіх мали намагання відкрити доступ до вищої освіти раніше позбавленим його верствам населення. Головні ж зусилля були спрямовані на створення всеохоплюючих університетів, ствердження міждисциплінарності в діяльності їх підрозділів, відповідальності перед суспільством, на раціоналізацію управління, наближення навчальних планів до сучасних потреб [3].

Навчальні заклади відгукуються на потреби часу, на запити нових груп "клієнтури". Набули поширення скорочені, спеціалізовані курси та гнучкі форми відвідування занять. Навчання з неповним навантаженням (ті, хто обрав цей шлях, проходять таку ж саму програму, що й студенти стаціонару, але за довший час) вже стало популярною практикою в Північній Америці. Зараз воно бурхливо поширюється в інших країнах ОЕСР, особливо європейських. Випробувано численні форми "кооперативного" (студенти поперемінно навчаються та працюють за фахом) навчання.

Плата за навчання у 80-ті роки існує у вищих навчальних закладах США, Канади, Японії, Великобританії, але здебільшого відсутня в континентальній Європі та Австралії. Частка прибутку, отримана від плати за навчання та приватних пожертвувань, значно відрізняється по країнах і типах закладів [3].

У всіх державах ОЕСР здійснюється субсидіювання студентських витрат на придбання засобів до існування у формі стипендій і позик, часто об'єднаних із податковими пільгами та субсидіями на харчування, житло, транспорт. У північноамериканських і скандинавських країнах переважають позики із субсидійованими ставками відсотка, у Німеччині - відсоткові позики та стипендії. В Японії вся допомога надається у формі безвідсоткових займів, в Австралії та Великобританії - у вигляді стипендій [2].

Критеріями виділення допомоги в Японії та Франції є здібності студентів і потреба в грошах, тоді як у США, Скандинавії та Австралії більша частина її надається з міркувань скоріше фінансових, ніж академічних. Найбільше студентів охоплено державною допомогою у Великобританії, де 90 % усіх вітчизняних студентів отримують стипендії.

Узагальнюючи досвід країн-членів ОЕСР з питань організації вищої освіти, слід відзначити наступні моменти:

1. Системи освіти формуються відповідно до попиту ринку, гнучко реагують на зміни в попиті і адаптуються до нової ситуації.

2. Ринкові сили формують здатність людей реагувати на непередбачені дії. Гнучкість такого реагування закладається в навчальні програми при підготовці спеціалістів.

3. У країнах з ринковою економікою функціонують чисельні навчальні заклади, що розрізняються насиченістю навчальних планів, обсягами та джерелами фінансування, формами управління тощо. Саме таке розмаїття організаційних форм навчальних закладів зумовлює їх гнучкість, швидкість реагування на попит ринку стосовно студентів, випускників.

4. В ринковій системі господарювання студенти є покупцями, а вищі заклади освіти - виробниками кадрів, що конкурують за набір студентів. Подібні процеси спостерігаються і тоді, коли випускники, конкуруючи між собою за кращі робочі місця, виступають у ролі продавців.

5. Вищі навчальні заклади розглядаються як особливий тип виробничої структури, головною "продукцією" якої є висококваліфіковані спеціалісти.

6. Перспективні напрямки організації підприємницьких структур у сфері освіти передбачають зміцнення зв'язків навчальних закладів з фірмами і корпораціями, створення нових організаційних форм поєднання їх інтересів.

**Список використаних джерел:**

1. Торшина В.М., Федосов В.М., Рязанова Н.С. Финансы зарубежных корпораций. - К.: Либідь, 1993. - 247 с.
2. Arends R.I. Learning to Teach / R.I. Arends. – Central Connecticut State University, 3 ed. – The McGraw-Hill Companies, Inc., 1994. – 549 p.
3. Crowl T.K. Educational Psychoogy: Windows on Teaching / T.K. Crowl, S. Kaminsky, D.M. Podell. – The College of Staten Island, City University of New York: Brown & Benhmark, 1997. – 416 p.
4. Lumsden L.S. Student Motivation To Learn. – {Електронний ресурс}. – Режим доступу: <http://eric.uoregon.edu/publications/digests/digest092.html>.

**Ольга Лучанінова**  
(Дніпро, Україна)

### **ДІАГНОСТИКА РІВНЯ ВИХОВАНOSTІ СТУДЕНТІВ ТЕХНІЧНОГО ВНЗ В УМОВАХ ВИХОВНОЇ СИСТЕМИ ЗАКЛАДУ**

Визначення ефективності функціонування виховної системи технічного ВНЗ є найбільш складною педагогічною проблемою. Аналіз науково-методичної літератури показує, що методик і практик з цього питання не так вже й багато.

У процесі оцінювання стану і якості функціонування оновленої виховної системи в Національній металургійній академії України ми виділили три рівні оцінювально-діагностичної діяльності всіх підсистем виховної системи:

- оцінка факту проведення виховної роботи в академії: упорядкована життєдіяльність академії; злагоджений колектив, який живе за створеними ним же законами, правилами і традиціями; наявність великих організаційних форм – центрів, клубів, програм;

- оцінка якості функціонування виховної системи: адекватність діяльності системи поставленим цілям; реалізація Концепції виховної системи через програму виховання студентів; загальний психологічний клімат в академії, внутрішній комфорт студентів;

- оцінка результативності оновленої виховної системи: вихованість студентів.

Сама оновлена виховна система є умовою виховання, розвитку особистості як здобувача вищої освіти, формування в неї якостей професіонала й духовно-культурної особистості. А також ми розглядаємо її як об'єкт наукового управління, що виявляє необхідність використання педагогічного експерименту як методу «наукового пізнання, доведення гіпотез за допомогою гіпотетичного перетворення об'єкта в контрольних і керованих умовах та фіксації отриманих фактів, співвідношення їх із гіпотезою» для перевірки ефективності концепції та оновленої виховної системи.

Відповідно до гіпотези нашого дослідження функціонування оновленої виховної системи буде більш ефективним, якщо буде:

- розроблена Концепція виховної системи, Концепція виховної роботи, Положення про виховну роботу, оновлено Положення про куратора академічної групи;

- удосконалена структура управління виховною системою вищого технічного навчального закладу;

- прийнята сукупність цілей оновлення виховної системи всіма суб'єктами освітньо-виховного процесу;

- організована колективна проектна діяльність суб'єктів виховної системи, направленої на реалізацію поставлених цілей;

- розроблена програма виховання студентів;

- удосконалений освітньо-виховний простір з метою творчої співдружності й самореалізації студентів і викладачів;

- налагоджена тісна взаємодія зі студентським самоврядуванням;

- організований системний моніторинг щодо результативності ефективного функціонування оновленої виховної системи на всіх етапах експерименту.

Методологічною основою нашого дослідження є комплекс методів та прийомів теоретичного пізнання: філософські методи (аналіз, синтез, історизм, моделювання); загальнонаукові методи (системний, структурно-функціональний – для створення моделі виховної системи; порівняльний, діяльнісний – для створення організаційно-методичної системи з виховної роботи); спеціально-наукові методи (емпіричні методи: педагогічне спостереження, опитування, бесіда, методика незакінченого речення, анкетування, інтерв'ю); педагогічний експеримент (пошуковий, констатувальний, формувальний, контрольний; педагогічний моніторинг на всіх етапах експерименту для відстеження динаміки ефективності функціонування підсистем виховної системи).

Для діагностики рівня вихованості студентів нами також застосовано контент-аналіз як метод оцінки інформації, одержаної з різних джерел (документів, самооцінки студентів, експертної оцінки вихованості студентів кураторами, спостережень, інтерв'ю, анкет тощо) для забезпечення об'єктивності, надійності та валідності результатів.

### Опитування 578 студентів на констатувальному етапі

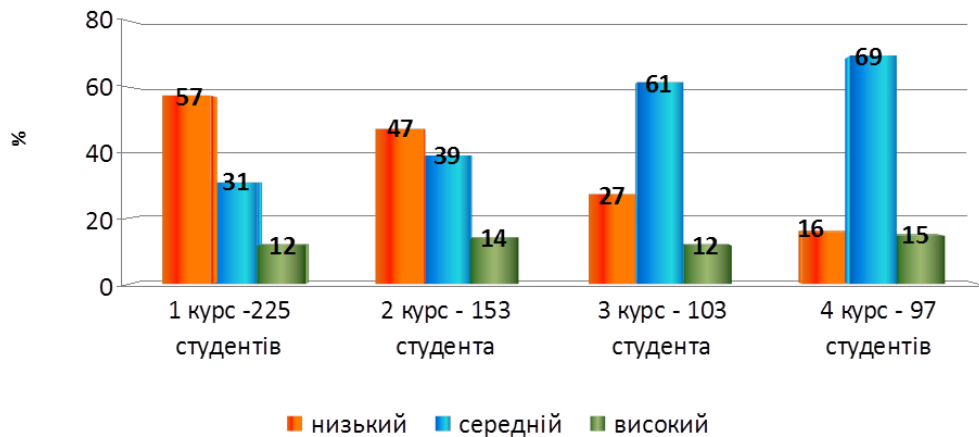

Аналіз вихованості студентів на констатувальному етапі показує, що студенти першого року навчання у вищому навчальному закладі знаходяться на низькому рівні, що можна пояснити адаптаційним періодом. Опанування студентами освітньо-виховного простору з часом надає їм упевненості у собі й вищої оцінки своїй вихованості.

На формуальному етапі студенти активно брали участь у проектній діяльності, відвідували культурно-просвітницькі заходи, які проводилися у новому форматі, такі, як інтерактивна зустріч, флеш-моб, театралізоване дійство урочистих заходів. Проведення заходів сприяло формуванню у студентів ключових компетенцій: самостійності, відповідальності, професійній активності, професійній мобільності, удосконаленню комунікативних навичок.

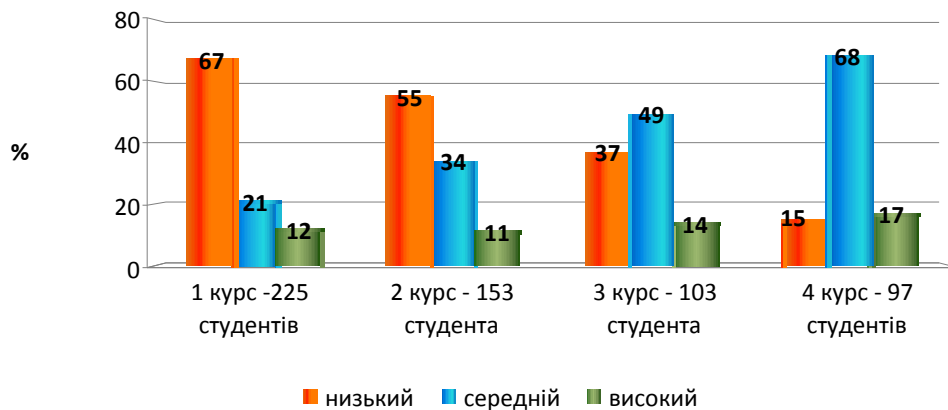

Оцінка кураторами 578 студентів на констатувальному етапі.

Як видно з діаграм, є певні розбіжності між визначенням вихованості студентів кураторами і самооцінкою студентів. Найменші розбіжності на четвертому курсі. За чотири роки куратора вивчає своїх студентів, знає їхній психологічний портрет, соціальні, культурно-духовні цінності, переваги, особливості характеру тощо.

Застосовуючи у своїй виховній діяльності методичні рекомендації програми виховання студентів «Професіонал і особистість», куратор всебічно сприяє формуванню професійних і особистісних якостей своїх студентів, створює певні організаційно-педагогічні умови для цього. Звичайно, цей процес передбачає певну послідовність етапів, знання особливостей яких дає педагогу змогу спланувати виховну роботу, передбачивши її зміст і методику здійснення. Рада з виховної роботи працює над визначення сукупності рис і якостей особистості (певний ідеал), які слід сформувати у студента. Всі виховні дії спрямовані на досягнення таких результатів, які б відповідали еталону, виробленому на основі мети виховання, поставленої державою (конкурентоспроможний фахівець), суспільством (вихована особистість), самим закладом (духовно-культурна особистість). Куратор академічної групи вивчає індивідуальні особливості студента (групи), його позитивних рис, недоліків у характері й поведінці, визначає якості, які ще не сформовані або перебувають на стадії зародження. Знання особистості (групи), порівняння її з ідеалом дає змогу спрогнозувати її розвиток.

З огляду на це слід планувати виховну роботу, удосконалювати (розширювати) освітньо-виховний простір, спонукати студента прийняти модель випускника закладу.

Програма виховання студентів реалізується шляхом залучення студентів до різних видів діяльності, участь в яких сприяє формуванню досвіду поведінки відповідно до моделі. На старших курсах кураторам

треба сприяти самостійній роботі студента над собою, самоосвіті і самовихованню у досягненні освітніх цілей і особистісних планів. Нижче ми подаємо таблицю, в якій наочно показано дані щодо культурно-просвітницької діяльності в межах освітньо-виховного простору академії (жирним шрифтом виділено нововведення).

Культурно-просвітницькі заходи, діяльність клубів/кіл-ть учасників, глядачів	2014-15 рр.	2015-16 рр.	Динаміка	2016-17 рр.	Динаміка	2017-18 рр. Перспектива
Клуб «Перспектива»	120	148	28	251	103	300
Клуб «Берегиня»	50-80	-	-	-	-	-
Клуб «Оранта»	-	52	-	68	16	80
Клуб Пошук»	До 100	85	-	82	-	90
Клуб історії художнього кування	20-35	35-40	5	40-47	7	55
Студентський клуб	200-250	250-300	50	345	45	400
Спортивний клуб	125	129	4	138	19	150
Клуб «Яскрава особистість»	-	-	-	51	-	65
Заходи бібліотеки	100-120	120	20	145	25	220
<b>Заходи музею</b>	реставрація	реставрація	0%	45	-	200 в рік
Конкурс «Як гартувалися зірки»	90	100	10	120	20	150
<b>День Гідності і Свободи</b>	-	50	-	91	41	150
<b>День захисника України</b>	-	55	-	202	147	300
Вшанування пам'яті Героїв Небесної Сотні	100	131	31	225	94	320
Свято рідної мови	90-100	100	-	125	25	145
<b>Вшанування пам'яті трагедії на Чорнобильській АЕС</b>	-	160	-	200	40	220
<b>Зустрічі з учасниками АТО</b>	-	-	-	175	-	200
Студентські проекти	10	25	15	145	130	220
<b>Спільні проекти</b>	-	-	-	210	-	250
<b>Студентські квести</b>	-	25	-	68	-	150
<b>Заходи Всеукраїнського тижня права</b>	-	-	-	131	-	200
Міські заходи	80	80	-	8	15	120
Відвідування театрів	45	110	65	115	5	200
Благодійні акції	55	65	10	80	15	120
Волонтерська діяльність	82	101	9	121	20	180
День пам'яті і примирення	12	25	13	65	40	120
<b>Флеш-моби</b>	-	45	-	110	-	200
Екскурсії	750	225	-	80	-	220
Заходи на факультетах	550	450	-	556	-	700
Всього (орієнтовно)	2314	2596	282	4118	795	5715

Отже, створюючи необхідні педагогічні умови для виховання студента як професіонала і особистості, його самореалізації, ми вибудовуємо таку виховну систему, її підсистеми, яка дає можливість студенту розвиватися в цій системі, у виховному просторі й наблизитися до моделі випускника XXI століття. Аналіз результатів дослідження, отриманих на контрольному етапі експериментальної роботи, дав можливість установити, що у студентів академії як експериментального закладу відбулися чітко виражені позитивні зміни в рівні сформованості духовно-культурних цінностей освіти і вихованості.

**Володимир Олійник, Софія Олійник**  
(Петрівка, Україна)

### **АДАПТАЦІЯ СТУДЕНТІВ – ПЕРШОКУРСНИКІВ**

Проминули роки шкільного життя. І ось зроблено перший крок до опанування професії. З кожним роком до Петрівського державного аграрного технікуму поступають все більше студентів з периферії, з сільської місцевості. Ми приймаємо їх ще зовсім юних. Вступ до технікуму – це межа, що відокремлює дитинство і юні роки. Викладацький склад повинен пам'ятати, що кожен студент вступає до технікуму з багажем своїх моральних якостей і задатків, визначеним світоглядом, своїми думками, поглядами. Він уже

сформував свою позицію і погляд на життя. І тому не можна не враховувати нових вимог суспільства, не можна не зважати на те, що нинішні першокурсники вже чимсь не схожі на своїх попередників. Діти більше знають, у них ширші запити й потреби. Студент одержав нову свободу, а як нею розпоряджатися ще не зовсім знає.

Перед викладачами постає цілий комплекс різних завдань: як краще познайомити одного з одним, на кого опертися в роботі з групою, як запалити інтерес до знань, майбутньої професії, як виховати самостійність та активність. Від розв'язання цих завдань залежить успіх.

Навчання студентів у технікумі починається з періоду їх адаптації до нових умов навчання, а також соціально-психологічної адаптації. Цей період дуже важливий, оскільки є важким для більшості студентів. Це період поступового входження дитини у вибрану ним професію. І від того, наскільки легко або важко, швидко чи поволі він освоюватиметься з роллю студента, оточуючими, залежатиме, як складеться його подальше перебування [6, с. 55].

Термін «адаптація» означає пристосування організмів до умов існування.

Розрізняють кілька видів адаптації. Окремо зупинимось на біологічній адаптації (пристосування організму до умов середовища) і соціально-психологічній (включення в систему взаємостосунків у навчальній групі).

Не секрет, що всі обставини нашого життя працюють на зниження адаптаційного потенціалу дитини: шок, коли дитина йде у дитячий садок; адаптаційний синдром першого класу; адаптації до нових умов навчання та проживання в технікумі; стреси, пов'язані з перевантаженими програмами; неправильний вибір педагогічних технологій; авторитарний стиль спілкування викладача й студента.

Студенту першокурснику доводиться проходити декілька важливих етапів адаптації.

Оптимальний вплив на процес адаптації в якості основного, можна визнати ставлення до навчання, знайомство та спілкування з новим колективом та правильно обрана професія [4, с. 85]. Саме остання – неодмінна умова успішної адаптації студентів – першокурсників. Професійна адаптація починається з цікавості до обраної професії, її важливості, вміння виконувати своїми руками та розумом, поваги до людини праці. Якщо першокурсники на перших порах зможуть усвідомити ці прості істини, то навчання у технікумі буде цілеспрямованим, продуктивним і адаптація буде здійснюватися без особливих труднощів.

Важливим етапом адаптації є контакт з викладачами.

Адаптація першокурсника полягає в здатності відповідати вимогам і нормам технікуму. Вже в перших числах вересня куратори груп, викладачі – предметники роблять анкетування. В процесі вивчення даних враховують загальний емоційний стан, пов'язаний з різними формами включення студентів у життя технікуму, вивчають проблеми і страхи, що виникають у відносинах між студентами і викладачами, причини «важкості» в поведінці, проблеми з неуспішністю.

Викладачі природничо-математичного циклу технікуму, маючи достатній стаж педагогічної діяльності, знаходять засоби, щоб прищепити студентам тягу до знань, заволодіти їхньою повагою до себе, до дисципліни, яку викладають.

Викладачі стараються не підносити планку своєї дисципліни, щоб студенти були впевнені у власних силах, щоб першокурсник не відчув дискомфорту. Така робота допомагає зменшити показники тривожності студентів-першокурсників.

Педагоги знають що не можна порівнювати конкретного студента з іншими. Цей студент має відчутти, що він неповторний, що його люблять і приймають таким, яким він є. Кожен викладач говорить зі студентом не як з дитиною, а як рівноправним партнером, що визначив свою мету.

Головне в роботі викладача – дружба, взаєморозуміння, взаємоповага. Всі студенти потребують любові, тепла. І перше, на що ми звертаємо увагу — завоювання їхньої довіри. Студент повинен знати, що викладачу чи куратору можна про все розповісти і вони його зрозуміють за будь-яких обставин. У сфері освіти переважає установка однакового підходу до всіх студентів. Першокурсника необхідно навчити вчитися, думати, мислити, а до істини він вже добереться сам. Але будь-яке навчання вимагає наполегливості. Отже, своєчасна адаптація до умов навчання – початок залучення до професійної спільноти.

Також важливий момент у житті багатьох студентів – це їхнє проживання у гуртожитку. Для тих студентів, які проживають у гуртожитку, додаються фактори відлучення від дому, відсутність батьків, їх порад, шкільних друзів, наявність сусіда по кімнаті. Тут вже треба призвичаїтися до нових умов мешкання, виробити навички співжиття у колективі, уміння пристосуватися до розпорядку дня проживання у гуртожитку [4, с. 86].

І тут дуже важлива роль належить куратору групи, який допомагає першокурснику адаптуватись до нових умов студентського життя як психологічно, так і соціально, допомагає закласти сприятливий мікроклімат у групі.

З цією метою, ще до початку навчання, куратори груп технікуму, напередодні першої зустрічі з групою, знайомляться з особовими справами студентів, звертають увагу на склад сім'ї, місце проживання, результати навчання в школі й інші характеристики студента. Заселяють студентів у гуртожитки, кімнати проживання відповідно до їх побажань, запитів, адже розвиток багато в чому залежить від умов, в яких перебуває дитина. Це своєрідний мікроклімат, де живе і формується особистість. Мікроклімат може сприяти формуванню здорових, життєрадісних людей з всебічними інтересами чи, навпаки, людей байдужих до всього, пасивних, з вузькими і бідними потребами. Такі умови створюють дорослі. Наскільки

важливо всім – і вихователям, і співробітникам гуртожитку, і викладачам – не залишити студентів наодинці з багатьма проблемами; виявити чуйність і увагу, запропонувати свою допомогу.

Куратори, чергові викладачі відвідують студентів, які проживають в гуртожитку, проводять бесіди, дають різні поради або просто спілкуються.

Одним із найважливіших етапів адаптації є знайомство та спілкування з новим колективом, де кожен є новою ланкою, де кожен бере участь у встановленні правил і норм поведінки. У кожного є можливість проявити себе, завоювати авторитет й повагу [2, с. 124].

Так, у процесі адаптації першокурсників у групі створюється лідируюча мікрогрупа. Саме вона згодом створить тенденції розвитку всієї групи, але це потім. А на початку, куратор сам підбирає кандидатури для призначення старости групи та активу групи. Спочатку призначають студента – старосту тимчасово, з тим, щоб протягом перших днів роботи визначитись, чи він відповідає вимогам чи ні. А вже потім враховує побажання групи.

З перших днів навчання у групах можуть розгортатись конфлікти на ґрунті лідерства, бажання, щоб тебе визнали інші. І, як правило, виникають проблеми у тих, хто не вписався у ці обставини. Навіть перша невдача може призвести до розчарування, втрати перспективи, відчуження, пасивності. Цей студент вже прогулює заняття і навіть може покинути навчання. У такому випадку тільки увага викладачів може запобігти цьому.

З метою вивчення рівня адаптації студентів у технікумі щорічно в жовтні проводяться спостереження за процесом адаптації першокурсників під час навчального процесу (відвідини занять методистом, головою циклової комісії) з наступним обговоренням на засіданнях циклової комісії, педагогічних читаннях, засіданні педагогічної ради.

Студенти приймають участь у акції «Милосердя», допомагаючи ветеранам війни та праці та людям похилого віку, з задоволенням допомагають в прибиранні Божого Храму села, за необхідності надають посильну допомогу господарству технікуму, навчальній клініці. Така допомога є елементом входження в професію, згуртовує колектив. Часто після занять проводяться козацькі забави, спортивні змагання, секції, засідання предметних гуртків та гуртків за бажаннями. Викладачами природничо-математичного циклу, вже стало традицією, проводити позакласний захід «Будемо знайомі». Під час проведення цього вечора ведучий зачитує твори-мініатюри, а завдання студентів, впізнати про яку групу першого курсу йде мова, про якого студента чи куратора, яку спеціальність. Всі конкурси, які проводяться, пов'язані з життям групи. Кожна група представляє свою професію, демонструє свої таланти. Дітям подобається такий захід, адже вони дізнаються про професію, своїх ровесників вже з перших тижнів навчання, можливо не знаючи навіть імен чи прізвищ однокурсників. Все це згуртовує їх, позбавляє закомплексованості. Студенти вчаться конкурувати, самореалізовуватись. Першокурсники, як і інші курси чекають на такі заходи. Від ступеня активності включення в соціальне життя групи залежить протікання процесу адаптації особи з групою. Якщо життя групи в технікумі співвідноситься з життям у класі, то новачок починає сприймати групові норми і поступово відбувається процес входження особи з групою.

Тому у нашому технікумі навчально-виховний процес спрямований на полегшення проходження адаптації дітьми, усунення конфліктності, збереження індивідуальних особливостей.

На викладачів циклу покладається завдання — сприяти адаптації студентів до вимог технікуму і підготовки їх до вивчення спеціальних дисциплін.

#### Література:

1. Алексєєвна Т.В. « Психологічні фактори та прояви процесу адаптації студентів до навчання у ВНЗ». Київ нац. Університет ім. Т. Шевченка. – К., 2004. – 20 с.
2. Волков Н.П. Педагогіка. – К.: ВЦ «Академія», 2001.
3. Войтович Н.П. Відмінності шкільного та студентського колективів як аспект проблем адаптації першокурсників до умов ВНЗ: -- Луцьк: держ. ун-т Лесі Українки, 1999 р.
4. Новаковська О. Адаптація студентів – першокурсників: // Освіта технікуми коледжі – 2016 - № 2.
5. Кузьмінський А.І. Педагогіка вищої школи: навч. посіб. – К.: Знання, 2005.
6. Цепеліна Т. Психолого-педагогічні аспекти професійної адаптації студентів // Освіта технікуми коледжі – 2006 - № 2.

**АКУАЛИЗАЦИЯ ПРОБЛЕМЫ ФОРМИРОВАНИЯ СЛУШАТЕЛЬСКОЙ КУЛЬТУРЫ ЛИЧНОСТИ В МУЗЫКАЛЬНОМ ОБРАЗОВАНИИ**

Как известно, в основе формирования музыкальной культуры личности лежит восприятие музыки. Музыкальное восприятие в педагогике искусства рассматривается как наиболее существенный, генерализированный феномен, участвующий в процессе познания музыки, её понимания, в творческих исполнительских процессах, в процессах эмоционального переживания, художественного воображения и др.

Проблема музыкального восприятия была актуальной всегда, о чём свидетельствуют научные труды, статьи музыковедов (Г. Кастюк, Е. Назайкинский), представителей музыкальной педагогики (Д. Кабалевский, О. Рудницкая, А. Ростовский), а также такого направления как социология музыки (А. Сохор). В 70-90 х годах XX столетия наблюдалось активное осмысленное учёными влияние средств массовой информации, СМИ, теле и радиовещания а музыкальную культуру личности, в том числе и школьников. Известно высказывание Д.Кабалевского о том, что нужно приучить школьников понимать, что хорошо, что плохо, «привить им иммунитет» к плохой музыке [2]. В Китае этот период не актуализировал проблему слушательской культуры школьников. Главной задачей образовательной системы Китая относительно музыкального образования было подготовка кадров, обеспечение учебниками и программами. Этот период называют периодом «восстановления» китайского музыкального образования. Сяньюй Хуан по этому поводу уточняет, что конец 70-х гг. XX в. - начало XXI в. музыкально-педагогическое образование Китая ознаменовалось восстановлением утраченного в годы «культурной революции» (1966-1976); внедрением элементов, придающих образованию системный характер (этап мобилизации и разработки планов реформы: избавление от хаоса, восстановление уважения к учителям и образованию, провозглашение «трех поворотов», конец 70-х - 90-е гг.) [4].

Фундаментальные труды и исследования по вопросам музыкального восприятия в контексте культуры личности освещали структуру музыкального восприятия, его формы, этапность, результативность и др. Украинский учёный А.Я. Ростовский обосновал различие между музыкальным восприятием и слушанием. В украинском языке данные процессы обозначены более схожими словами и требовали пояснения: «музичне сприйняття» и «музичне сприймання» (Педагогіка музичного сприймання», Киев, 1997). Знаковым в вопросе культурологической функции музыкального восприятия стала диссертационная работа О.П. Рудницкой на тему «Формирование музыкального восприятия в системе развития педагогической культуры будущего учителя» (Киев, 1994 г.).

Однако, с каждым новым поколением молодёжи, школьников, возникают и новые обстоятельства, являющиеся следствием развития культуры, общества, технологий и информации. Поколение сегодняшних школьников не является исключением в свете данной закономерности. Сегодня школьники находятся в новых условиях и по-новому организованной звуковой среде. Её особенности не учитываются в школьных программах. Как на Украине, так и в Китае перед учителями музыки и системой музыкального обучения в целом ставятся задачи преимущественно воспитательного характера: приобщение к национальным ценностям через фольклор, народные песни, национальное искусство; пробуждение интереса к мировым культурным ценностям, формирование музыкально-эстетической культуры личности. Между тем, современный звуковой ландшафт намного быстрее развивается и воздействует на музыкальные предпочтения школьников более сильно в силу своей доступности в новых информационных системах, в которых школьники нередко являются компетентнее своих учителей.

Новые информационные технологии позволяют школьнику услышать практически всё, что вызывает интерес. Будем считать, что быстрая доступность разнообразного музыкального материала для восприятия является одним из факторов формирования нового музыкального выбора школьников. Но есть и другие факторы новизны. Так, например, на Украине, в отличие от Китая, традиционное использование фортепиано на уроках музыки постепенно уходит на второй план, уступая место современному синтезатору. Этот инструмент оказывается более интересным для школьников, способен имитировать многие звучания, представляя тембральную и метро-ритмическую палитру более доступным способом. Кроме того, этот инструмент мобилен в обращении и может быть использован в различных аудиториях. В тоже время в Китае остаётся востребованным фортепиано, престижность обучения игре на этом инструменте достаточно высока. Наблюдается также тенденция использования и других инструментов, в частности, духовых, которые постепенно заменили старинные музыкальные инструменты, используемые в таких жанрах, как «песенный сказ» или Пекинская опера.

Замена фортепиано на синтезатор лишает возможности школьников услышать настоящее звучание «живой» музыки. Электронное происхождение звуков не даёт полноты ощущения интонаций и человеческих эмоций. Таким образом, можем говорить о ещё одной характеристике современной звуковой среды в музыкально-образовательном процессе Украины – тенденция ухода от восприятия живой музыки. Напротив, музыкально-образовательная система Китая стремится организовать процесс максимально приблизив детей к новому и самостоятельному исполнению музыки. Это пока касается только уроков Пекинской оперы, на которых дети учатся исполнять различные амплуа.

Современная звучащая среда, которая сегодня становится доступной школьникам, характеризуется также и положительными моментами. Например, использование звучания симфонического оркестра в современных эстрадных жанрах. Популярными треки из мюзиклов нередко сопровождаются оркестровым звучанием. Популярными в Украине среди различных возрастных групп являются саундтреки известных фильмов в исполнении симфонических оркестров, в частности, Lords of the Sound.

Что касается Китая, то последнее время наблюдается тенденция повышения слушательской культуры учеников. Речь идёт о том, что уроки пения в школах Китая стали включать музыкальный материал и для слушания. Слушание музыки становится одним из частей урока, в связи с этим даже вводится понятие «наслаждение музыкой». В определённой степени в проблемах формирования слушательской культуры у школьников прослеживается фактор образования учителей музыки, которые обучались на Украине, России, Белоруссии.

Таким образом, актуализация формирования слушательской культуры школьников на Украине обусловлена факторами инноваций в звучащей среде. А в Китае обусловлено тем, что всё активнее учителя в школах внедряют слушание музыки, а не только пение и игру на инструментах, движение под музыку. В тоже время, актуальным является и фактор интереса к европейским музыкальным традициям, в частности, к хоровой музыке. Хоровое пение становится популярным и является следствием получения музыкально-педагогического образования на Украине.

Итак, актуализация формирования слушательской культуры требует уточнения её сущности. Так, например, Т. Бессонова рассматривает слушательскую культуру как основное свойство, обеспечивающее музыкальное развитие человека; она влияет на уровень развития музыкальных способностей, их индивидуальные особенности [1]. Как поясняет автор, «деятельность исполнителя и слушателя группируется вокруг реально звучащей музыки, поскольку интонационно-образная природа музыки обуславливает как специфический характер ее слухового восприятия, так и собственные особые пути познания глубин ее содержания через интонационно-образное постижение музыкальной формы как процесса» [1]. По мнению Т. Бессоновой, в слушательская культура также может быть связана со свободой музыкального самовыражения, мышления и восприятия музыки, что и является главной ценностью культуры, «мерой всех вещей» в области музыкального искусства [1].

Цзан Юеци, рассуждая об особенностях музыкально-слушательской культуры, указывает на её свойства как следствия процесса музыкального восприятия. Последнее проходит по следующим этапам, которые и приводят, в результате к музыкально-слушательской культуре:

– первоначальное ориентировочное, эмоционально-образное отражение музыкального произведения в его объективной целостности и многообразии;

– преломление содержания музыкального произведения через призму творческих возможностей и индивидуального опыта слушателя;

– эмоционально-образное отражение музыкального произведения в его целостности и многообразии, обогащенное индивидуально-личностным отношением слушателя [5].

Казаква С.В. определяет слушательскую культуру как аудиальную и трактует её как интегративное качество личности, в основе которого лежит способность человека воспринимать, интерпретировать и передавать шумовую, звуковую, речевую и музыкальную информацию. Звуковая информация формируется в звуковой среде, в которой живет и развивается современный человек. Следовательно, аудиальная культура включает в себя способность воспринимать, интерпретировать и творчески преобразовать (гармонизировать) звуковую среду [3].

Последнее определение считаем наиболее подходящим к проблеме актуализации слушательской культуры личности, формируемой на основе современной звучащей среды.

Что касается слушательской культуры школьников, то процесс её формирования можно охарактеризовать амбивалентный, поскольку он происходит в различных, полярных звуковых средах: программная звуковая среда уроков музыкального искусства, имеющая печать академичности, народности или национальной принадлежности; информационно-технологическая программированная звуковая среда, представляющая звуковую альтернативу урокам музыки в школе; сопровождающая звуковая среда, звучащий фон жизненных реалий, витального пространства школьников.

С учётом вышесказанного можно определить слушательскую культуру личности в целом как сложный дифференцированный, перцептивно-идентификационный процесс целенаправленного выбора, осмысленного отношения и степени приобщённости к музыкальному наследию прошлого и настоящего, которые являются актуальными в определённой среде и условиях жизнедеятельности человека в современном социокультурном пространстве.

Формирование слушательской культуры школьников как педагогическая проблема лежит в плоскости подготовки будущих учителей музыки к работе в условиях разнообразной звуковой среды и на разнообразном, актуальному музыкальном материале.

#### **Литература:**

1. Бессонова Т.И. Формирование слушательской культуры как педагогическое условие духовного развития личности студента (На примере классической музыки): Дис... канд. пед. наук: 13.00.08 – теория и методика профессионального образования / Татьяна Ивановна Бессонова. – Липецк, 2002. – 141 с.



2. Кабалеvский Д. Б. Как рассказывать детям о музыке?: Книга для учителя 4-е изд. / Д. Б. Кабалеvский. - М.: Просвещение, 2005. - 224 с.
3. Казакова С.В. Формирование аудиальной (слушательской) культуры младших школьников [Электронный ресурс] / С.В.Казакова. – Режим доступа: [http://www.art-in-school.ru/art/iskusstvo\\_i\\_obrazovanie\\_2012\\_01\\_-\\_Kazakova.pdf](http://www.art-in-school.ru/art/iskusstvo_i_obrazovanie_2012_01_-_Kazakova.pdf).
4. Сяньюй Хуан. Система музыкального образования в Китае [Электронный ресурс] / Сяньюй Хуан. Режим доступа: <http://cyberleninka.ru/article/n/sistema-muzykalnogo-obrazovaniya-v-kitae>.
5. Цзан Юеци. Формирование музыкально-слушательской культуры студентов как проблема музыкального образования [Электронный ресурс] / Цзан Юеци. – Режим доступа: <http://cyberleninka.ru/article/n/formirovanie-muzykalno-slushatelskoy-kultury-studentov-kak-problema-muzykalnogo-obrazovaniya#ixzz4YmlDbtL2>

**Науковий керівник:**  
доктор педагогічних наук професор Реброва О.Є.

**Ірина Паталаха**  
(Суми, Україна)

### **ПРОФЕСІЙНО ОРІЄНТОВАНЕ НАВЧАННЯ ІНОЗЕМНІЙ МОВІ СТУДЕНТІВ АГРАРНОГО ВУЗУ ЯК ПСИХОЛОГО-ПЕДАГОГІЧНА ПРОБЛЕМА**

**Стан дослідження проблеми.** Темі професійно орієнтованого навчання іноземній мові студентів у немовному вузі присвячені дослідження багатьох авторів, таких як І. Бім, М.Л. Вайсбурд, Н.Д. Гальскова, Т.П. Оглуздіна, М.К. Кабарда, Н.В. Фролова.

Однак, незважаючи на досить велику кількість досліджень, необхідно відзначити, що сучасне навчання іноземній мові у ВНЗ, і зокрема в аграрному вузі, потребує комплексного вдосконалення способів і засобів професійно орієнтованого навчання, спрямованого на організацію практико-орієнтованої навчальної діяльності з урахуванням досягнень педагогічних і психологічних наук.

**Мета дослідження** полягає у теоретичному обґрунтуванні організаційно педагогічних умов, що забезпечують результативність реалізації процесу формування професійно орієнтованої мовної компетенції студентів аграрного вузу.

**Виклад основного матеріалу.** Теоретичний аналіз наукової літератури, робіт, присвячених цій проблемі, послідовно проаналізовані категорії (поняття), що відносяться до професійно орієнтованого навчання іноземній мові, дозволяють з'ясувати та уточнити суть і зміст даного поняття.

Закон України «Про освіту» від 23.05.1991 № 1060-XII трактує поняття «освіта» як основу інтелектуального, культурного, духовного, соціального, економічного розвитку суспільства і держави [9].

У контексті нашого дослідження слід також розкрити поняття "професійна освіта". Існують різні точки зору авторів, які розглядали ці поняття С.Я. Батишев А.М. Новиков відзначають, що вища професійна освіта є однією зі складових в системі освіти і при її динамічному розвитку необхідно враховувати: національний досвід, світові тенденції; інтеграцію освіти, науки і виробництва; розвиток креативного характеру професійної освіти; взаємодію ринку освітніх послуг з ринком праці [1, с. 312]. Як зазначає О.М. Лейбович, однією з основних цілей професійної освіти є створення умов для оволодіння професійною діяльністю, отримання кваліфікації відповідно до інтересів та здібностей людини, оволодіння встановленими компетенціями по конкретних спеціальностях [5].

На відміну від професійної освіти, термін «професійне навчання» трактується як керований педагогічний процес придбання знань, умінь, навичок у певній професійно-трудої області.

Розглядаючи психологічні характеристики професійного навчання, А.К. Маркова відзначає, що на кожному етапі професійного навчання важливо не тільки передбачити формування певних знань і умінь, а й послідовно розвивати особистісні якості та здібності студента, його потреби в самореалізації. Автор вказує, що, формуючи і розвиваючи психологічні якості майбутнього фахівця, важливо стимулювати перш всього мотиваційну сферу, а потім на її основі – професійні знання, професійні здібності, професійні дії, професійне мислення, професійні технології [6, с. 277].

Ряд авторів, досліджуючи процес професійного навчання, виділяють і таке поняття, як «професійно орієнтоване навчання», в більшості випадків відноситься до навчання іноземній мові. Так, П.І. Образцов розуміє під «професійно орієнтованим навчанням, таке навчання, яке ґрунтується на врахуванні потреб студентів у вивченні іноземних мов, диктуються особливостями майбутньої професії, які, в свою чергу, вимагають його вивчення» [7, с. 14].

Нам близька точка зору Т.А. Дмитрієнко про те, що необхідно змінити мету викладання і перетворити іноземну мову зі спеціальності в мову для спеціальності з урахуванням специфіки обраної професії [2, с. 342].

Огляд психолого-педагогічної літератури показує, що при організації професійно орієнтованого навчання іноземній мові необхідно вирішити цілий ряд психолого-педагогічних завдань: визначити мету, забезпечити мотивацію студентів, провести відбір і структурування навчального матеріалу на основі

міждисциплінарної інтеграції, враховувати психологічні характеристики особистості, виділити і застосувати результативні підходи до навчання.

Основним завданням професійно орієнтованого навчання іноземної мови стає наближення змісту і методів його викладання до практичних потреб студентів аграрного вузу.

Так, В.В. Левченко, О.Г. Кашина відзначають, що відбір змісту навчання на основі міждисциплінарної інтеграції передбачає впорядкування, узгодження, взаємодоповнення і збагачення змісту науковими знаннями різних навчальних предметів, що виражається у вигляді інтегрованих предметів і програм і дозволяє включити студента в комунікацію, підвищити мотивацію вивчення іноземної мови [4, с. 37].

В. Юхненко розглядає професійну спрямованість навчання іноземній мові як «спеціально організований процес орієнтації цілей, змісту, форм і методів навчання на майбутню спеціальність, на розвиток професійних умінь і особистісних якостей, необхідних для ефективного виконання різних професійних завдань» [8, с. 75].

У сучасній дидактиці вищої школи виділяють наступні методологічні підходи до організації процесу професійного навчання у вузі: особистісно-діяльнісний, соціокультурний, діяльнісний, компетентнісний, контекстний підхід та ін. Визначаючи особистісний і діяльнісний компоненти в особистісно діяльнісному підході до навчання, І.А. Зимова зазначає, що обидва вони нерозривно пов'язані один з одним в силу того, що особистість виступає суб'єктом організованої цілеспрямованої навчальної діяльності, яка, в свою чергу, визначає його особистісний розвиток [3, с. 128].

В контексті зміни парадигми освіти виникає необхідність застосування компетентнісного підходу, результатом якого є оволодіння набором компетенцій, а також професійно орієнтованого навчання іноземній мові, яке передбачає його інтеграцію з профільючими дисциплінами з метою отримання додаткових професійних знань і формування професійно значущих якостей особистості. У даному випадку іноземна мова виступає засобом підвищення професійної компетентності та особистісно-професійного розвитку студентів аграрного вузу та є необхідною умовою успішної професійної діяльності фахівця. Метою професійно орієнтованого навчання студентів аграрного вузу є формування «професійно орієнтованої мовної компетенції».

Таким чином, аналіз психолого-педагогічних досліджень проблеми професійно орієнтованого навчання іноземних мов в немовних вузах показав, що ця проблема є психолого-педагогічною, так як необхідно враховувати як психологічні чинники та особистісні характеристики (мотивацію, готовність до навчання іноземній мові, активність, самостійність, здатність до аналітико синтетичної роботи), так і необхідність спеціально організованого цілеспрямованого педагогічного процесу, що включає підходи, принципи, організаційно-педагогічні умови, способи, методи, прийоми, а також засоби для реалізації цілей і завдань професійно орієнтованого навчання з урахуванням специфіки майбутньої професії.

**Висновки.** Отже, організація професійно орієнтованого навчання іноземних мов у немовних ВНЗ є психолого-педагогічним завданням, і при його вирішенні необхідно враховувати як психологічні чинники, що впливають на розвиток особистісних характеристик студента, так і необхідність організації цілеспрямованого процесу навчання, орієнтованого на професію, що включає особистісно-діяльнісний і компетентнісний підходи.

Поняття «професійно орієнтоване навчання» розглядається з різних позицій і взаємопов'язане з таким категоріально-понятійним рядом, як «професійна освіта», «професійне навчання», «професійна орієнтація», при цьому професійно орієнтоване навчання є складовим професійної освіти.

Виявлено сутність і конкретизовано зміст поняття «професійно орієнтоване навчання студентів аграрного вузу», яке розглядається нами як спеціально організований процес, при якому мета, зміст, завдання і методи навчання спрямовані на розвиток професійно - орієнтованих знань, практико-орієнтованих умінь та навичок при вирішенні професійно орієнтованих ситуаційних завдань.

Визначено завдання, які необхідно вирішувати при організації професійно орієнтованого навчання: постановка мети, мотивація і готовність студентів до такого навчання, відбір змісту навчального матеріалу та його структурування на основі міждисциплінарної інтеграції, вибір результативних підходів для організації даного навчання.

### Література:

1. Батышев, С.Я. Профессиональная педагогика: Учебник для студентов, обучающихся по педагогическим специальностям и направлениям. Под ред. С.Я. Батышева, А.М. Новикова. Издание 3-е, переработанное. - М.: Из-во ЭГВЕС, 2009. - 455 с.
2. Дмитриенко, Т.А. Профессионально-ориентированные технологии обучения иностранным языкам. - М.: Прометей, 2009. - 355 с.
3. Зимняя, И.А. "Психология обучения иностранным языкам в школе. - М.: Просвещение, 1991. - 222 с.
4. Левченко, В.В., Кашина Е.Г. Критерии отбора содержания обучения иностранным языкам студентов в вузе на основе интеграции 2012. - 50 с.
5. Лейбович, А.Н. Профессиональные стандарты: разработка и внедрение: доклад на заседании АСИ [Электронный ресурс] / А.Н. Лейбович. Режим доступа: <http://prof-standart.org>.
6. Маркова, А.К. Психология профессионализма. - М.: Международный гуманитарный фонд «Знание», 1996. - 312 с.

7. Образцов, П.И., Иванова О.Ю. Профессионально-ориентированное обучение иностранному языку на неязыковых факультетах вузов. Орел: ОГУ, 2005. - 114 с.
8. Юхненко, Л.В. Технология интенсивно-коммуникативного профориентированного обучения чтению и говорению на иностранном языке студентов неязыковых вузов: дис.... канд. пед. наук / Юхненко Л.В.; Тольят. политех. ин-т. - Тольятти, 2000. - 192 с.
9. Офіційний сайт Верховної Ради України – <http://zakon3.rada.gov.ua>

**Науковий керівник:**  
викладач, Паталаха Ірина Іванівна.

**Леся Польова**  
(Івано-Франківськ, Україна)

## ВПЛИВ КОРПОРАТИВНОЇ КУЛЬТУРИ НА ФАХІВЦІВ ГОТЕЛЬНОЇ ІНДУСТРІЇ

**Актуальність проблеми.** Керівники готельної індустрії все більше приходять до висновку про важливість корпоративної культури в колективі, їхні цінності та ідеали. Саме працівники представляють свою організацію, що дає їм можливість рухатися в одному напрямку як єдине ціле.

Корпоративна культура – нова галузь знань, що входить в серію управлінських наук. Вона виділилася також з відносно нової галузі знань – організаційної поведінки, яка вивчає загальні підходи, принципи, закони та закономірності в наступних напрямках: особистість в організації; групову поведінку в організації; поведінка керівника в організації; адаптація організації до внутрішньої і зовнішньої середовищі, підвищення організаційної ефективності в діяльності організації. Як і багато інші терміни організаційно-правових дисциплін корпоративна (організаційна) культура не має єдиного тлумачення. Корпоративну культуру (використовуються також терміни «організаційна культура», «фірмова культура», «культура підприємництва», «культура організації») в сучасному розумінні можна визначити як увійшов у звичку, що став традицією образ мислення і спосіб дії, який більшою чи меншою мірою поділяють всі працівники підприємства і який повинен бути засвоєний і хоча б частково прийнятий новачками, щоб нові члени колективу стали "своїми" [1].

Так само корпоративна культура може бути визначена як система матеріальних і духовних цінностей, проявів, що взаємодіють між собою, притаманних даній корпорації, відображають її індивідуальність і сприйняття себе та інших у соціальній та речовинній середовищі, що виявляється в поведінці, взаємодії, сприйнятті себе і навколишнього середовища [2].

Таким чином, важливою науково-практичною проблемою є розвиток теоретичних підходів дослідження впливу корпоративної культури на фахівців готельної індустрії.

**Аналіз останніх досліджень і публікацій.** Серед великої кількості робіт дослідження корпоративної культури в організації присвячено в працях М. Армстронга, Ф. Харріса, Ч. Хенді, Е. Шейна, Г. Хофстеде, Дж. Моргана, К. Шольца, К. Голда та ін.

Вагомий внесок у дослідження процесів стимулювання і мотивації персоналу спостерігаємо у дослідженнях Е. Мейо, Д. Мак-Грегора, Л.А. Бурганова, А.К. Гастева, Ю.Д. Красовського, В.А. Ядова.

Процес становлення корпоративної культури в індустрії гостинності досліджують Є.В. Агамірова, Л.Є. Басовський, Н.І. Кабушкін, А.А. Коршунов,

Г.А. Папірян та ін.Ті чи інші аспекти культури організації досліджуються в роботах В.А. Співака, О.С. Віханського, А.І. Наумова, Е.А. Капітонова, С.В. Щербини, С.В. Маловичко та ін.

Однак представлені дослідження недостатньо розглядають вплив корпоративної культури на результативність в готельній індустрії.

**Виклад основного матеріалу.** Як свідчить зарубіжний та вітчизняний досвід, резерв для розвитку приховано саме в людських можливостях і управлінні відносинами в корпорації. Основою ж для управління людськими відносинами є корпоративна культура, що пропонує і транслює членам корпорації цінності, цілі, філософію, моделі поведінки, норми, які віддзеркалюються в їхній повсякденній діяльності. Акцентах уваги, і є основою при ухваленні будь-яких рішень [3].

Як відомо, для отримання конкурентної переваги в умовах ринкових відносин готельної індустрії важливо мати відмінні риси, що є фундаментом для їх розуміння і побудови очікувань зовнішньою і внутрішньою аудиторією, і саме корпоративна культура дозволяє отримати закладу неповторного образу.

Готельна індустрія за останні роки змінилась до невпізнання і може задовольнити найвимогливіший смак. У зв'язку з цим керівництво до недавнього часу зосереджувало увагу на управлінні виробництвом. Однак реалії вимагають вирішувати нові завдання, по-іншому підходити до організації праці у конкурентоспроможному стані готельної індустрії, оскільки на неї лягає основна відповідальність за створення ефективного бізнесу. Від стану корпоративної культури залежить дохід і успіх закладу.

В українській готельній індустрії корпоративна культура перебуває на стадії розвитку. Сьогодні спостерігається розроблення підприємством стилю, який полягає в оформленні кольорової гами приміщення даного закладу, особливий підхід до влаштування працівників на роботу. Все це створює певну думку про заклад.

Оцінка сучасного стану корпоративної культури в Україні показало, що

55 % керівників готельної індустрії вважають, що корпоративна культура повинна існувати на підприємстві, 35 % – сприймають її за необхідність але не використовують для її розвитку ні ресурсів, ні часу. А 10 % вважають існування корпоративної культури на підприємстві не потрібною. Однак 40 % українських керівників на зразок закордонного досвіду намагаються створити корпоративну культуру на своєму підприємстві.

У класичному розумінні корпоративна культура розглядається як інструмент стратегічного розвитку компанії через стимулювання інновацій та управління змінами [4]. Фахівці наголошують, що корпоративна культура існує в будь-якій організації з моменту її виникнення. Вона орієнтована на внутрішнє середовище і проявляється насамперед в організаційній поведінці співробітників. Набуваючи професійного та особистого досвіду, члени колективу формують своє ставлення до різних явищ, а саме: місії організації, планування, чинники мотивації, виробництва, якості праці [5].

Науковці виокремлюють три рівні корпоративної культури: зовнішні прояви (поверхневий рівень), цінності й вірування (смысловий рівень), базові концепції та відносини (глибинний рівень). До поверхневого рівня належать видимі й відчутні елементи культури: манера поведінки, мова та мовлення, правила, фірмові й товарні знаки, фірмовий одяг, інтер'єр приміщень, архітектура будівель. Смысловий рівень культури формує цінності й вірування корпорації, роз'яснює мету її існування. На глибинному рівні цінності сприймаються автоматично, підсвідомо і вважаються істинними, незамінними, такими, що не потребують узаконення [5].

Водночас аналіз вітчизняної наукової літератури свідчить, що формування корпоративної культури в готельній індустрії лише розпочинається. У дослідженнях фахівців (Б. Гаєвський, І. Лопушинський, Н. Нижник, О. Оболенський та ін.) акцентується увага на організаційній, управлінській, професійній, правовій, моральній, етичній культурі фахівців сфери обслуговування. Однак, як вважають дослідники, корпоративна культура фахівців сфери обслуговування – це цілісне явище, що складається з багатьох аспектів, а названі вище культури є субкультурами корпоративної культури фахівця готельної індустрії.

Саме тому під корпоративною культурою розуміють:

1) систему цінностей і переконань, що поділяються всіма працівниками готельної індустрії, зумовлюючи їхню поведінку та характер професійної діяльності;

2) дієвий інструмент підвищення ефективності роботи фахівця готельної індустрії, основою якого є вироблена стійка система професійних знань, оцінок, моральних норм і цінностей, прийнятий кодекс поведінки та звичаї [5].

Отже корпоративна культура в готельній індустрії характеризується:

1) працівники повинні сприймати себе так, діяльність яких буде впливати на результативність діяльності підприємства і визначати його стратегію розвитку. Працівники мають лише декілька хвилин, щоб встановити контакт з клієнтом і справити на нього позитивне враження. Особливої уваги заслуговують клієнти з інших країн, адже у них складеться враження не тільки від даного закладу, а від країни загалом;

2) працівники повинні сумлінно ставитись до своєї роботи, виконувати свої обов'язки, що призведе до особистої відповідальності за продукт спільної діяльності з даним закладом. Кожен працівник повинний бути кваліфікованим і пройти спеціальну підготовку;

3) орієнтувати працівника на пошук, вибір, втілення найбільш оптимальніших способів діяльності;

4) від успішності працівника залежить взаємоповага з боку колег. Підвищується взаємоповага і доброзичливі відносини між працівниками в колективі;

5) працівники повинні вміти створити відчуття гостинності. А також проявляти стриманість і терпіння і бути готовим до виконання усіх вимог клієнтів;

6) керівництво повинно усвідомлювати про важливість персоналу, який формує думку про заклад. А будь який працівник повинен розуміти, що забезпечення високої якості обслуговування клієнтів на даний час є успіхом серед конкурентів. Адже сьогодні споживачі вимагають найкращого обслуговування, а ті заклади, які справляються з цим завданням найкраще займають лідируючі позиції.

Однак в українській готельній індустрії у розвитку корпоративної культури існує проблема, така як вітчизняний імідж. Незважаючи на бажання створити добре організований заклад вітчизняним закладам бракує досвіду. А також існує проблема в таких працівниках, які вміють обслуговувати інших. Існує думка, що найкращим фахівцем готельної індустрії міг би бути артист.

З вищевикладеного можна зробити висновок, що корпоративна культура має велике значення для життя готельної індустрії. Тому прагнення керівників природно, щоб використовувати корпоративну культуру як фактор підвищення конкурентоспроможності підприємства. Інакше кажучи, корпоративна культура може виступати інструментом управління поведінкою персоналу.

Корпоративній культурі на вітчизняних підприємствах, щоб досягнути міжнародного рівня потрібно:

1) постійно підвищувати результати діяльності;

2) керівник повинен бути лідером у своєму закладі. Він повинен створювати і підтримувати внутрішню культуру свого закладу;

3) заклад повинен завжди орієнтуватись на споживача і забезпечувати його потреби;

4) заклад повинен наперед прораховувати зміни і потреби споживача та знаходити потрібні шляхи удосконалення для того, щоб прирівнятись до європейського зразка не тільки технічним обладнанням, а й вмінням управляти персоналом.

**Висновки.** Впливаючи на корпоративну культуру можна підвищити

оптимальність діяльності й рівень інноваційності мислення фахівця готельної індустрії, забезпечуючи якісну і гармонійну трансляцію цінностей, що відповідають запитам суспільства, не забуваючи про інноваційні акценти. Розвиток корпоративної культури фахівців готельної індустрії вимагає нових масштабних досліджень ситуації, що склалися на всіх рівнях. Для виявлення її резервів як інструменту соціального управління і можливостей її зміни відповідно до нових викликів сучасності, запитів суспільства.

Таким чином, корпоративна культура – це інструмент в руках керівництва, за допомогою якого можливо істотно впливати на результативність функціонування поведінки персоналу підприємств готельної індустрії. В швидко змінному зовнішньому і внутрішньому середовищі корпоративна культура здатна забезпечити економічної стійкості, інноваційної сприйнятливості, конкурентної переваги на ринку та здатності до постійного розвитку.

**Література:**

1. Бікташева Д.Л. Менеджмент в туризмі / Д.Л. Бікташева, Л.П. Гіева, Т. С. Жданова.– М.: «Альфа-М», «Инфра-М». – 2007.– 272 С.
2. Виханский О.С., Менеджмент / О.С. Виханский, А.І Наумов. – М.: «Економіст». – 2006. – 672 с.
3. Иванова Т.Б. Корпоративная культура и эффективность предприятия: [монография] / Т.Б. Иванова, Е.А. Журавлёва. – М.: РУДН, 2011. – 152 с.
4. Корпоративная культура как фактор управления в государственной гражданской службе: автореф. дис. на соиск. научной степ. канд. социол. наук: спец. 22.00.08 – Социология управления / Николай Николаевич Калмыков. – М., 2013. – 25 с.
5. Поліщук Н.С. Науково-теоретичні засади формування корпоративної культури державних службовців / Н.С. Поліщук // Теорія та практика державного управління. – Х., 2008. – Вип. 3 (22). – С.408-415.
6. Шольц К. Управління для успіху: порівняння приватного та державного секторів / К. Шольц // Державне управління. – 1982. – 134 с.
7. Юрасов И.И. Корпоративная культура на местах / И.И. Юрасов // Журнал Управления компанией. – 2006. – № 5. – С. 51–55.

**Надія Стефіна**  
(Суми, Україна)

## **ІСТОРИЧНІ ПЕРЕДУМОВИ ВИНИКНЕННЯ ТА ЗАСТОСУВАННЯ ГРИ ЯК ЕФЕКТИВНОГО ЗАСОБУ РОЗВИТКУ ОСОБИСТОСТІ**

**Постановка проблеми.** У сучасних умовах соціально – культурного розвитку суспільства в Україні головним завданням школи стає виховання зростаючої особистості, здатної до творчого саморозвитку, саморегуляції та самореалізації. У Концепції загальної середньої художньої освіти [5; 6] та Концепції художньо – естетичного виховання учнів у загальноосвітніх навчальних закладах [7] наголошується, що в процесі гуманізації загальноосвітньої школи дисципліни художнього циклу перемістилися в центр вивчення. Тому гра, імпровізація, драматизація та інші різноманітні засоби творчості і спілкування з мистецтвом стають основними в педагогічному навчально – вихованому процесі.

**Аналіз актуальних досліджень.** Гра, як об'єкт вивчення, завжди привертала до себе увагу вчених: філософів, педагогів, психологів. Вагомий внесок в теорію гри внесли: Ш. Амонашвілі, Л. Виготський, Г. Виноградова, П. Иванов, О. Заїка, Д. Запорожець, І. Капиця, В. Кудрявцева, М. Леонтьєв, Б. Покровський, М. Соболева, В. Харузіна та інші.

Виникнення гри, її особливості досліджували педагоги – музиканти, методисти, вчителі музичного мистецтва, композитори: Е. Абдуллін, О. Апраксина, М. Верховинець, Н. Ветлугіна, Л. Дмитрієва, О. Зіміна, Д. Кабалевський, Я. Кушка, М. Лисенко, Е. Печерська, О. Ростовський, Л. Хомуленко, Н. Черноіваненко та інші.

**Мета статті** – розглянути історичні передумови виникнення гри, визначити її значущість як ефективного засобу розвитку особистості.

**Виклад основного матеріалу.** Життя і гра утворюють єдність, нерозривність і неперервність. Гра – моделює (від франц. *modele*, від лат. *modulus* – міра, зразок [9, с. 56]) дійсність й означає конкретний її фрагмент. Вона дисциплінує і дає змогу розслабитися, навчає розвиває і виховує, стимулює і надихає, руйнує майже завжди стандартне, стереотипне, бо вона містить у собі динамічний процес, рух, експеримент, неординарність, що веде до нового результату, продукту [4]. Таким чином, гра і життя утворюють єдине інтегративне педагогічне явище.

Розглянемо етимологію поняття «гра» та історичні передумови виникнення гри. У стародавніх греків слово «гра» означало дії, що властиві дітям, згідно із виразом «спроба здитинюватися». Слово «гра» у євреїв співвідносилось з поняттям «жарт» і «сміх». У римлян «Ludo» означає радість та веселощі. Санскритське «кляда» означало гру, радість. Старогерманське слово «spelen» означало легкий, повільний рух, схожий на рух маятника, що приводить до великого задоволення. Пізніше на всіх європейських мовах словом «гра» позначалося широке коло дій людини, з одного боку не схоже на тяжку працю, а з іншого –

таке, що дає людям веселощі та задоволення [11]. Так Ф. Міллер наголошував, що людина тільки тоді є людиною, коли грається [1]. Радістю богів називав «гру» Платон [10]. Системою виховання вважав «гру» Ф. Фельд, адже теорія гри стала центром його педагогічної системи [12, с. 7].

Гра – це великий винахід людини. Саме гра більш значуща для біологічного, соціального і духовного розвитку особистості, ніж вогонь і колесо. Адже в ній, як у дзеркалі, відбивається історія людства з усіма його трагедіями і комедіями, сильними та слабкими сторонами. Таким чином, людська гра виникає як діяльність, що відокремилася від продуктивної трудової діяльності та являє собою відтворення відносин між людьми.

В російській мові поняття «гра», «ігрища» зустрічаються ще в Лаврентіївському літописі, де наголошується, що «гра» та «ігрова діяльність» є одним із видів діяльності, характерних для тварин і людини.

Спробу систематичного вивчення гри першим зробив в кінці XIV століття німецький вчений К. Гросс. Він вважав, що в грі відбувається попередження інстинктів до майбутніх умов боротьби за існування («теорія попередження») [3, с. 7].

У будь – яку епоху гра, як засіб впливу на особистість, привертала до себе увагу педагогів. Адже саме в ній міститься реальна можливість виховувати і навчати дитину в радості. Так Жан-Жак Руссо та І. Г. Песталоцці намагалися розвинути здібності дітей відповідно до законів природи і на основі ігрової діяльності, прагнення до якої притаманне всім дітям.

Значення гри у розвитку та вихованні особистості є унікальним, тому що саме гра дозволяє кожній дитині відчути себе суб'єктом, проявити і розвинути свою особистість. «У грі немає людей серйозніших, ніж маленькі діти. Граючись, вони не тільки сміються, а й глибоко переживають, іноді страждають», - наголошував А.С. Макаренко [7, с. 9]. Ця специфічна особливість гри як ефективного засобу розвитку особистості несе в собі великі виховні можливості, оскільки керуючи змістом гри, педагог може програмувати певні позитивні почуття, дії та вчинки, лише ті цілі та дії, які найбільше значимі для особистості за їх власним внутрішнім змістом.

Вивчаючи роль гри у психічному розвитку дитини Л. С. Виготський зазначав, що у зв'язку з переходом до школи гра не тільки не зникає, але навпаки, вона насичує собою всю діяльність учня: «У шкільному віці гра не вмирає, а проникає у відношення дійсності. Вона має своє внутрішнє продовження в шкільному навчанні» [2, с. 43].

Гра і навчання – дві різні діяльності, між ними існують якісні відмінності. Справедливо підмічено Л.С. Виготський [1] те, що школа мало місця відводить грі, нав'язуючи дитині підхід до будь-якої діяльності методами дорослої людини. Перехід від гри до серйозних занять досить часто дуже різкий, між розкріпаченою грою і регламентованими шкільними заняттями виникає нічим не наповнений розрив. Тут, на нашу думку, потрібні перехідні форми. Гра повинна бути організована так, щоб у ній перегукувався майбутній урок. Завдання вчителя – зробити плавним, непомітним для дитини перехід від ігрової діяльності до навчальної. Головна роль при цьому належить грі.

Як специфічна дитяча діяльність гра неоднорідна. Кожен її вид виконує свій вплив на розвиток дитини. Сьогодні, на жаль, досить часто ми спостерігаємо стирання граней між навчальними, дидактичними та самодіяльними іграми, що неприпустимо. Зазвичай виділяють три класи ігор для молодших школярів:

- ігри, що виникають за ініціативою дитини;
- ігри, що виникають за ініціативою дорослого, який впроваджує їх з навчально – виховною метою;
- ігри, що існують ще з прадавніх часів, історично склавшихся традицій етносу – народні ігри, що можуть виникати як за ініціативою дорослого, так і більш старших дітей, учнів середніх і старших класів.

Отже, оскільки гра – це ефективний засіб розвитку особистості молодшого школяра, складне та багатогранне явище, то для її організації і проведення необхідно, на наш погляд, дотримуватись певних вимог:

- наявність у педагога творчого самопочуття, знань і умінь відповідно до організації та проведення ігор (різновидів гри);
- виразність проведення гри;
- необхідність залучення так дітей, як і вчителя до гри;
- оптимальне поєднання зацікавленості і навчання;
- засоби і способи, що підсилюють емоційне відношення до гри, слід розглядати не як самоціль, а як шлях, що веде до виконання дидактичних завдань;
- наочність, що використовується під час гри, повинна бути простою, доступною і змістовною.

Для забезпечення розвиваючого потенціалу ігор потрібні не тільки різноманітний наочний матеріал, іграшки, дитячі музичні інструменти, картини, особлива творча атмосфера, що створюється вчителем, захопленим роботою з молодшими школярами, але й відповідно предметно – просторове середовище.

Як маленький паросток поступово перетворюється на могутнє, прекрасне дерево, так і ми, вчителі, повинні починати з гри – найпростішого, адже саме гра для дитини – це навчання, праця і виховання. У процесі гри діти не лише граються, а й інтенсивно розвиваються – зосереджуються, вчать самостійно мислити, швидко і невимушено сприймають навчально – виховний матеріал. Гра – це величезне світле вікно, через яке в духовний світ дитини вливається животворний потік уявлень, понять про себе та навколишній світ, відбувається зростання як особистості.

**Висновки.** Гра виникає в ході історичного розвитку суспільства в результаті зміни місця дитини в системі суспільних відносин. Гра не виникає стихійно, а складається в процесі виховання. Будучи потужним стимулом розвитку дитини, вона сама формується під впливом дорослих. У процесі взаємодії дитини з предметним світом, обов'язково за участю дорослого, не раптово, а на певному етапі розвитку цієї взаємодії і виникла справді людська дитяча гра. Якщо основним видом діяльності дошкільників є гра, то для школярів – це навчання. Проте діти молодшого шкільного віку зберігають особливу потребу у грі.

#### Література:

1. Бородай Ю. М. Воображение и Теория познания / Ю. М. Бородай. – М., 1966. – 420 с.
2. Виготский Л. С. Игра и ее роль в психологическом развитии ребенка / Л. С. Виготский. – М.: Педагогика, 1966. – 541 с.
3. Гросс К. Душевная жизнь ребенка. Перевод с нем. / К. Гросс. – М., 1916. – С.7.
4. Гумінська О. Уроки музики в загальноосвітній школі: Методичний посібник / О. Гумінська. – Тернопіль: Навчальна книга – Богдан, 2003. – 104 с.
5. Концепція загальної середньої освіти (12-ти річна школа)// Інформаційний збірник Міністерства освіти і науки України. – 2000. – № 2. – С. 9-22.
6. Концепція загальної середньої освіти (12-ти річна школа) // Педагогічна газета. – 2002. – № 1.
7. Макаренко А. С. Лекции о воспитании детей. Общие условия семейного воспитания: Учебное пособие / А.С. Макаренко. – М.: Знание, 1984. – 400 с.
8. Масол Л. М. Концепція художньо – естетичного виховання учнів у загальноосвітніх навчальних закладах / Л. М. Масол // Інформаційний збірник Міністерства освіти і науки України. – 2004. – № 10. – С. 4-9.
9. Нечволод Л. Сучасний словник іншомовних слів / Л. Нечволод. – Харків: ТОРСІНГ ПЛЮС, 2009. – С. 56.
10. Платон. Законы (Общ. ред. А. Ф. Лосева и др.) – М.: Знание, 1987. – 236 с.
11. Российская педагогическая энциклопедия / Под ред. Давыдова. – М.: ВЛАДОС, 2009. – 336 с.
12. Фредель Ф. Будем жить для своих детей. Педагогика детства (Сост и перевод. Л. М. Волобуева) / Ф. Фредель. – М.: Прогресс, 2001. – 301 с.

Suvanova S. S., Safin M. G., Hayitov D.G'.  
(Samarqand, O'zbekiston)

#### KASB-HUNAR KOLLEJLARIDA DARSLARNI INNOVATSION PEDAGOGIK TEXNOLOGIYA ASOSIDA TASHKIL QILISH-ZAMON TALABI

Hozirgi kunda fan va texnikaning yuksak darajada rivojlanishi barcha fanlar va sohalarga oid axborot oqimining jadallashuviga sababchi bo'ldi. Kasb-hunar kolleji bo'g'inida amalga oshiriladigan ta'lim bu yangidan yangi axborot oqimi ma'lumotlarini ham qamrab olishi va saboq oluvchilarda ular bo'yicha tegishli hajmdagi bilim, malaka va ko'nikmalarni shakllanishini ta'minlashi lozim. Shu bois, kollejda o'tiladigan barcha darslarni yangi innovatsion texnologiyalar asosida tashkil qilish hozirgi kunning talabiga aylandi deyish mumkin. Binobarin, uzluksiz ta'limning bu bo'g'ini xalq xo'jaligining barcha sohalari uchun malakali kadrlar tayyorlashda eng muhim bo'g'in hisoblanadi.

Innovatsion pedagogik texnologiyalar asosida dars o'tishga kirishishdan oldin pedagogik texnologiyalarga oid eng zamonaviy tushunchalarni to'liq tushunib olish o'rinlidir. Buning uchun pedagogika, pedagogik texnologiya tushunchalari va tamoillariga tegishli ma'lumotlar, shuningdek o'qitishda ta'lim texnologiyalarini joriy qilishning dolzarbligi, ta'lim texnologiyasining metodologik sifatlari, ta'limning tizim sifatida amalga oshirilishi, ta'limni amalga oshirishning metodlari va vositalariga oid ma'lumotlar bilan tanishib chiqish lozim bo'ladi. Pedagogik texnologiya deganda - o'qituvchining o'qitish vositalari yordamida muayyan sharoitda tahsil oluvchiga tizimli ta'sir ko'rsatish yo'li bilan unda jamiyat uchun zarur bo'lgan va oldindan belgilangan ijtimoiy sifatlarning paydo bo'lishini shakllantirish bilan bog'liq ijtimoiy xodisani tushinish kerak.

V.P. Bepalkoning ta'rifiga muvofiq: "Pedagogik texnologiya - bu o'qituvchi mahoratiga bog'liq bo'lmagan xolda pedagogik muvaffaqiyatni kafolatlaydigan ta'lim oluvchi shaxsini shakllantirish jarayoni loyihalashtirish". YUNESKO ning ta'rif bo'yicha esa: "Pedagogik texnologiya-ta'lim modellarini optimallashtirish maqsadida inson va texnika resurslari hamda ularning o'zaro ta'sirini hisobga olgan xolda butun o'qitish va bilimlarni o'zlashtirish jarayonini yaratish, qo'llash va aniqlash tizimidir".

Aslida "Pedagogik texnologiya" va "Ta'lim texnologiyasi" atamallari, shuningdek ularning ta'riflari o'zaro bir – biridan ancha farqlanadi. Pedagogika qadimgi rimcha *fais-bola*, *agogein* - etaklayman degan ma'noni bersa, ta'lim texnologiyasi inglizcha - *an education* - o'qitish yoki ta'lim, *techno* - mahorat yoki san'at, *logos* - fan yoki ta'limot degan ma'nolarni bildiradi.

Amerika va Yaponiya olimlari ta'rif bo'yicha: "Ta'lim texnologiyasi - oldindan belgilangan o'quv maqsadlariga erishishni kafolatlaydigan, ta'lim jarayonida inson va texnika resurslaridan foydalanishning loyihalashtirilgan muayyan tizimidir". Ta'lim tizimida innovatsion pedagogik texnologiyadan foydalanishning dolzarbligi haqida fikr yuritilar ekan, uning an'anaviy texnologiyadan farqli va ustunlik jihatlarni belgilab olish zarur bo'ladi.

Ma'lumki, an'anaviy pedagogik texnologiya asosida ta'lim jarayonini amalga oshirishda ta'lim beruvchi asosiy o'rinni egallagan «Ta'lim beruvchi-darslik-ta'lim oluvchi» tizimidan foydalanilar edi, yangi pedagogik texnologiya asosida esa, ta'lim oluvchi markaziy o'rinni egallaydigan «Ta'lim oluvchi-O'quv manbai-Ta'lim beruvchi» tizimiga o'tish talab qilina boshlandi.

Lekin masalani shu yo'sinda qo'yilishi ta'lim beruvchini ikkinchi darajaga tushirib qo'ymasdan, aksincha uning ta'lim jarayonidagi o'zni, roli va mas'uliyatini yanada oshiradi. O'quv jarayonini innovatsion pedagogik texnologiya asosida tashkil qilish ta'limni metodologik sifatini ko'tarish orqali materiallarni o'zlashtirish samaradorligini oshirish imkonini yaratadi. Bunda ta'lim jarayoni amalga oshirishda: - beriladigan materiallarni funksional elementlarga ajratish va ular orasidagi mantiqiy aloqalarni tasvirlash yordamida texnologik sxemalashtirish;

– ta'lim maqsadlariga erishish uchun ularni ma'lum ilmiy konsepsiyaga muvofiq ravishda ilmiy asoslash;

– ta'lim texnologiyasi tizim bo'lganligi uchun jarayonning mantiqiyliqi, uning barcha qismlarini o'zaro aloqadorligi va yahlitligini ta'minlovchi tizimlilik bo'lishi;

– darsning maqsadi, uni rejalashtirilishi, loyihalashtirilishi, amalga oshirilishi, natijalarini muvofiqashtirilishi uchun qo'llaniladigan vosita va usullardan foydalanish imkoyatlaridan iborat bo'lgan boshqaruvchanlikning mavjudligi;

– raqobat muhiti mavjudligi tufayli ma'lum ta'lim standartiga erishishni kafolatlanishi, natijalar bo'yicha samarali bo'lishi, harajatlar bo'yicha esa, tejamli bo'lishi;

– muayyan ta'lim texnologiyasi istalgan ta'lim muassasalarida foydalanishni nazarda tutgan keng ko'lamlilikka ega bo'lishi kabilarni inobatga olinishi zarur.

Samarqand kasb-hunar kollejining o'qituvchilari jamoasi o'quv jarayonini tashkil qilishni Respublikamizda ilk bor yangi pedagogik texnologiyadan foydalanishga kirishgan etakchi pedagoglar jumlasiga kiradi. Ular ancha yillardan buyon ta'lim jarayonini zamonaviy pedtexnologiya asosida tashkil qilish tamoiiliga muvofiq ravishda ish yuritib, o'quv manbalaridan foydalangan holda darsni strukturaviy elementlarini ishlab chiqishadi, o'tishadi va o'z faoliyati davomida ancha ijobiy natijalarga erishib kelishmoqdalar. Bu muvaffaqiyatlarni o'qituvchilar tomonidan yangicha pedagogik texnologiyadan foydalanish asosida ta'lim oluvchining materiallarni nisbatan osonroq o'zlashtirishini hisobga olgan holda, «Klaster», «Insert jadvali», «Bilaman-bilmayman-bilishni hohlayman», «Baliq skeleti», «Nilufar guli», «Nima uchun» kabi masalani echimiga oid zamonaviy pedagogik yondashuvlar yordamida dars o'tishi bilan izohlash mumkin bo'ladi. Ma'lumki, ta'lim jarayonida ta'lim oluvchining o'zlashtirish samarasi uning bilimlarini baholash orqali amalga oshiriladi. Baholash natijalari esa, pedagogning faoliyatini samaradorlik ko'rsatkichi hisoblanib, ta'lim monitoringi uchun asos bo'lib hizmat qiladi.

Kollej o'qituvchilarining amaliyotida ta'lim monitoringi bir yo'la ularning kelajakda o'quv jarayonini yanada takomillashtirishlari uchun manba bo'lib hizmat qilib kelmoqda. Chunki shu yo'sinda yangi pedagogik texnologiya asosida o'tkazilgan bu ta'lim jarayoni bo'yicha yakuniy mulohazalar yuritilib, muayyan jarayonda erishilgan muvaffaqiyatlar va kamchiliklar aniqlab olinadi, hamda ta'lim beruvchining kelajakdagi faoliyatida ulardan foydalaniladi.

Ta'lim jarayonining baholashga tegishli tarkibiy qismi yangi pedagogik texnologiya asosida o'qitishda alohida ahamiyatga ega bo'ladi. Chunki bunda saboq oluvchilar dars jarayonida doimo materiallarni o'zlashtirish uchun yuqori darajadagi interfaollikda bo'lishi talab qilinadi. O'z navbatida dars jarayonini yangicha tashkil qilishda baholashni o'tkazish xillari, jadalligi, uni natijalarini qayd qilishga boshqacharoq yondashish talab qilinadi. Bunda saboq oluvchilarning xolati har lahzada interfaollik darajasida bo'lishlari talab qilinadi va ularning bilim, malaka va ko'nikmalari ko'rsatkichlari nazoratda bo'lib, o'qituvchi tomonidan baholanib boriladi. Shu bilan birgalikda ta'lim jarayonini yangi pedagogik texnologik yondashuvlar asosida tashkil qilishda baholashning har xil turlaridan foydalanish yo'li bilan baholashni faqat o'qituvchi shaxsigagina bog'lab qo'ymasdan, balki saboq oluvchilarning o'zlarini o'zlarini baholashlariga ham imkon yaratib, o'quv jarayoniga demokratiya elementlarini kiritish mumkin bo'ladi. Buning uchun kelajakda saboq oluvchini o'z bilimini o'zi baholash imkonini beradigan ko'p tanlov javobli testlardan foydalanishni yo'lga qo'yish maqsadga muvofiq bo'ladi. Shunday qilib aytish mumkinki, litsey bo'g'inida o'quv jarayonlarini yangi pedagogik texnologiya asosida tashkil qilish - hozirgi zamon talabi. Xulosa o'rnida shu narsani ta'kidlash lozimki, ta'lim jarayonida saboq oluvchilar faolligini oshirishga asoslangan yangicha pedtexnologik yondashuvlarni amaliyotga joriy qilish so'zsiz bo'lajak mutaxassislarining o'quv materiallarini o'zlashtirilishlari ko'rsatkichlarini keskin oshirishga, ularning kasbiy bilim, malaka va ko'nikmalarini chuqurlashtirishga, shuningdek bu jarayonni oshkoralashtirish hamda bilimlarni baholash ishlarini ob'ektivlashtirish orqali o'quv jarayonini demokratlashtirishga keng imkoniyatlar yaratadi.

**Лай Сяоцянь**  
(Одеса, Україна)

## **КУЛЬТУРА МІЖСОБИСТІСНОЇ ВЗАЄМОДІЇ ЯК ПЕДАГОГІЧНА ПРОБЛЕМА**

Одним з аспектів демократичних перетворень, які відбуваються у нашому суспільстві, є гуманізація всіх сфер життя, суспільних відносин, що передбачає підвищення культури особистості, розвиток її творчого потенціалу.



Культура, з одного боку, акумулює результати творчої діяльності, а з іншого — формує якості особистості, розвиває її інтелектуальні та духовно-творчі можливості. У наш час культурне зростання особистості асоціюється насамперед з отриманням освіти як процесом набуття різносторонніх і глибоких знань. Оскільки джерелом освіти є культура, то і змістом освіти має бути культура. Характеристика вчителя як суб'єкта культури дає змогу конкретизувати головну мету педагогічної освіти: становлення вчителя як суб'єкта культури, формування його готовності до саморозвитку, що забезпечує інтеграцію у національну та світову культуру, перетворення в процесі освітньої діяльності соціокультурного досвіду людства у форму суб'єктивності. Суб'єктивність культури спрямовує освіту не тільки на залучення до культурного спадку, але й на формування вчителя як суб'єкта культури.

Зростання людської ролі закономірно зумовлює й вимагає виховання у майбутніх фахівців нових якостей, до яких відносять, зокрема, гармонійний розвиток соціального і природного в індивідуумі, гуманне ставлення до людей і природи, толерантність, творче ставлення до життя тощо. Саме через це навчання професійного спілкування, формування комунікативної культури майбутніх фахівців і культури міжособистісної взаємодії є вагомим складовим професійної підготовки.

Розвитку теорії взаємовідносин присвячені численні наукові дослідження, в яких означена проблема розглядається з різних точок зору. Фундаментальне значення у цьому сенсі мають праці Б. Ананьєва, В. Бехтерева, М. Денісової, М. Касаткіна, О. Лазурського, В. Мясичева, М. Фігуріна, М. Щелованова, в яких висвітлені загальна характеристика, структура і функції міжособистісних стосунків. Л. Божович, Ш. Ганелін, С. Зейлігер, О. Леонтьєв, Н. Морозова, Л. Славина розглядають проблеми, пов'язані з питаннями взаємовідносин у навчальній діяльності. Класифікація міжособистісних стосунків є предметом вивчення М. Обозова, Р. Грановської та ін. Питанням міжособистісної взаємодії в педагогічному процесі присвячені праці І. Бежа, В. Гриньової, А. Грись, В. Галузинського, Г. Дегтярьової, М. Євтуха, І. Зязюна, С. Карпенчук, І. Кравченко, В. Король, О. Кубрак, Г. Микитюк, М. Ратко, Т. Ротерс, І. Табачек, Т. Черкашиної та ін.

Не дивлячись на те, що проблема міжособистісної взаємодії людини мала місце у дослідженнях вчених-педагогів, але на сьогодні не існує єдиного розуміння сутності цього феномену в системі професійної підготовки вчителя. Тому **мета** нашої статті полягає в обґрунтуванні теоретико-методологічних засад щодо культури міжособистісної взаємодії.

У науковій літературі міжособистісні стосунки тлумачать як: безпосередні зв'язки й відносини, що складаються в реальному житті між живими індивідами, що мислять і відчують. Інакшими словами – це емпіричні стосунки реальних людей у їхньому реальному спілкуванні [1, с. 195]; специфічний вид ставлення людини до людини, який надає можливість безпосереднього (чи опосередкованого технічними засобами) одночасного чи відтермінованого особистісного ставлення у відповідь [4, с. 37]; психологічні стосунки, що ґрунтуються на взаємній готовності суб'єктів до певного типу неформальної взаємодії й спілкування, супроводжуються почуттями симпатії – антипатії та можуть бути оціночними й дієвими, тобто реалізуватися у взаємодії [6, с. 71–72].

Людські стосунки передбачають зв'язок як мінімум між двома індивідами, а їх характер визначається характером і психологічними особливостями учасників. Водночас стосунки, у яких реалізується суб'єктивний психологічний чинник, накладають своєрідний відбиток на певну соціальну ситуацію. Міжособистісні стосунки розглядаються також як сукупність взаємодій між індивідами, що складають суспільну ієрархічну драбину. Структура їх може бути вертикальною (наприклад, викладач – учень, керівник – підлеглий), або горизонтальною (при рівному статусі учасників взаємодії). Вони переважно ґрунтуються на зв'язках між членами суспільства завдяки різним видам спілкування: візуальному (або невербальним зв'язкам, наприклад, зовнішній вигляд, рухи тіла, жести тощо), лінгвістичному (усне мовлення), афективному (емоційний звукоряд), а також мовам, побудованим в результаті розвитку складних суспільств (економічних, політичних тощо).

Психологічний словник [7, с. 198] визначає міжособистісні стосунки як зв'язки між людьми, що суб'єктивно переживаються і об'єктивно виявляються в характері й способах міжособистісної взаємодії, тобто взаємних впливів людей один на одного в процесі їхньої спільної діяльності та спілкування. Це система установок, орієнтації й очікувань членів групи стосовно один одного, що визначаються змістом, організацією спільної діяльності, а також цінностями, на яких ґрунтується спілкування.

Як бачимо з наведених тлумачень, міжособистісні стосунки, взаємодія не мисляться без спілкування, отже формування культури міжособистісної взаємодії неможливе без формування комунікативної культури особистості, зокрема майбутніх фахівців сфери “людина – людина”, до яких належать працівники педагогічної сфери. У цьому зв'язку В. Горяніна зауважує, що в сучасній психології спілкування часто розглядається як синонім поняття взаємодія, яким користуються для характеристики усього розмаїття природних і соціальних явищ. Взаємодія ж як процес безпосередньої чи опосередкованої дії суб'єктів один на одного породжує їхню взаємозумовленість. Тобто змістом будь-якої взаємодії є зв'язок, обмін (діями, предметами, інформацією тощо) і взаємний вплив. Таким чином, міжособистісна взаємодія – це реально функціонуючий зв'язок свідомих і активно цілеспрямованих суб'єктів, що характеризується їхньою взаємною залежністю [2, с. 21]. Складовими поняття “міжособистісної взаємодії”, за В. Горяніною, є поняття “взаєморозуміння”, “взаємодопомога”, “співпереживання”, “взаємовплив”.

Цікавим для нас й досить актуальним видається погляд на міжособистісні взаємини К. Юнга. За його версією останні можна поділити на чотири групи:

1. *Стосунки партнерства*, доповнення (комплементарні) є гармонійними, оскільки дозволяють учасникам “добирати” те, чого їм бракує, але без маніпуляцій. Тобто, такі відносини спрямовані на взаємозбагачення людей, які беруть у них участь.

2. *Стосунки подібності* передбачають кількісну і якісну схожість у взаєминах. Вони також вважаються гармонійними, або конструктивними і ґрунтуються на тому, що людям властиві певні риси, подібні до інших людей (кількісна подібність), а може бути одна подібна риса, але виражена досить сильно (якісна подібність).

3. *Стосунки протилежності* є деструктивними, оскільки тримаються на неподібності партнерів і характеризуються високим рівнем напруженості, що призводить до асиметричності взаємин, а часто й до їх розриву.

4. *Ділові стосунки* належать до змішаної групи. Вони можуть бути рівними, спокійними, скріпленими певною угодою. Такі стосунки можуть бути гармонійними, якщо відбуваються між людьми, об'єднаними спільною діяльністю [8].

Погоджуємось з висловом Г. Дегтярьової про те, що успіх взаємодії, спілкування досягається не лише через взаєморозуміння, а й завдяки позитивному емоційному ставленню один до одного. Здатність людини до емпатії, уяви, як її сприймає партнер, і відповідно інтерпретувати ситуацію й конструювати власні дії дослідниця вважає однією з ключових особливостей міжособистісної взаємодії [3, с. 147]. Саме ці положення слід враховувати при побудові міжособистісних стосунків, спрямованих на результативну співпрацю.

Сучасна наука пропонує численні параметри класифікації взаємовідносин, але більшість учених виділяють такі: знак взаємин, його “валентність”, спрямованість – параметр, який розподіляє стосунки на негативні й позитивні, амбівалентні й нульові; за спрямуванням – ставлення до себе й до іншого; модальність, що розкриває конкретну змістову, якісну грань відносин; інтенсивність взаємин – кількісний параметр, який характеризує силу їх прояву; ступінь усвідомлення і зрілості відносин; диференційованість, тобто “велика кількість відтінків” або розмаїття взаємин; ступінь взаємності стосунків; ступінь їх глибини; ступінь стійкості стосунків; ступінь активності стосунків; ступінь визначеності відносин; ступінь типовості, стереотипності відносин; ступінь етичності відносин (відповідність взаємин прийнятним в суспільстві нормам; етичні взаємини з партнером – це передусім гуманні взаємини); ступінь конгруентності (конгруентна людина – це та, що живе в мирі й злагоді з самою собою і щира з собою); ступінь емоційності; стильовий бік відносин (в ситуації міжособистісної взаємодії кожен обирає свій стиль відносин, що характеризується ступенем самоконтролю, самообмеження, а також ступенем самоактуалізації у відносинах) [5, с. 192-203].

Міжособистісні стосунки будуються на основі ділових і емоційних оцінок людей стосовно один одного. Характер міжособистісних стосунків визначається міжособистісною взаємодією, яка передбачає сумісність характерів і спрацьованість партнерів. Сумісність як задоволення партнерів один одним і спрацьованість, що проявляється в успішності виконання спільних завдань, свідчать про наявність реального міжособистісного контакту. Він вважається проміжною формою взаємодії, через яку вона може або не може перейти у спілкування. У контексті міжособистісної взаємодії спілкування розглядається як процес становлення й розвитку контактів між людьми, зумовлений їхньою потребою спільної діяльності [2, с. 22].

Щодо феномену культури міжособистісної взаємодії, то він поєднує в собі гуманістичну мораль й етикет. Це різновид спілкування й поведінки, який завдяки морально-етичним принципам поваги, чемності, тактовності, гідності, шляхетності й відповідальності гармонізує людські стосунки у будь-якій соціальній площині. Високу культуру спілкування демонструє комунікативно компетентна людина, яка успішно застосовує арсенал морально-етичних норм і правил, вдало визначає характер людини, з якою спілкується [9, с. 12].

В основу формування культури міжособистісних стосунків покладається принцип гуманізму і ціннісний ідеал особистості – історично зумовлений взірець моральних чеснот і пристойних манер, який впливає на формування поведінково-комунікативного стандарту.

Зважаючи на викладене, можемо зробити **висновки**: Становлення особистості відбувається через її діяльність, взаємодію і спілкування з іншими людьми, у процесі чого не лише набувається соціальний досвід, а й створюється власна система цінних для особистості міжособистісних і суспільних взаємозв'язків з оточуючим світом.

Оскільки міжособистісні стосунки обов'язково передбачають певний вид взаємодії, яка потребує відповідного виду спілкування (як вербального, так і невербального), то культура взаємин і культура спілкування є взаємозумовленими характеристиками особистості, зокрема у професійній сфері.

У більшості сучасних концепцій розвитку культури міжособистісної взаємодії помітно переносяться акценти з культури “моральних чеснот” на культуру спілкування, морально-етичний зміст якої розкривається у вербальному, невербальному, формально-рольовому, світському, науковому, психологічному та інших аспектах. Таким чином культура міжособистісної взаємодії все більше набуває комунікативного сенсу, відповідно – формування у майбутніх фахівців сфери обслуговування культури міжособистісних стосунків передбачає передусім формування їхньої комунікативної культури.

**Література:**

1. Васянович Г. П. Педагогічна етика: навч. посібник / Григорій Петрович Васянович. – Львів: «Норма», 2005. – 344 с.
2. Горянина В. А. Психология общения: учеб. пособие для студ. высш. учеб. заведений / Валентина Александровна Горянина. – М.: Издательский центр «Академия», 2002. – 416 с.
3. Дегтярьова Г. С. Психолого-педагогічні засади професійної адаптації майбутніх фахівців сфери обслуговування / Ганна Семенівна Дегтярьова // Теоретичні основи професійної адаптації: зб. наук. праць. [За ред. Г. П. Васяновича. – Львів: Сполом, 2007. – С. 135-152.
4. Коломинский Я. Л. Социальная психология взаимоотношений в малых группах. Учебное пособие для психологов, педагогов, социологов / Яков Львович Коломинский. – М.: АСТ, 2010. – 446 с.
5. Лабунская В. А. Экспрессия человека: общение и межличностное познание / Вера Александровна Лабунская. – Ростов н/Д: Феникс, 1999. – 608 с.
6. Лепихова Л. А. Межличностные отношения / Л. А. Лепихова // Психология личности: Словник-довідник / за ред. П. П. Горностая, Т. М. Титаренко. – К.: Рута, 2001. – С. 71-72.
7. Межличностные отношения // Краткий психологический словарь / ред.-сост. Л. А. Карпенко; под общ. ред. А. В. Петровского, М. Г. Ярошевского. – Ростов н/Д: Феникс, 1999. – 298 с.
8. Межличностные отношения [Електронний ресурс]. – Режим доступа: <http://psih.su/book/export/html/204>.
9. Сайтарлі І. А. Культура міжособистісних стосунків: навч. посібник / Інна Анатоліївна Сайтарлі. – К.: Академвидав, 2007. – 240 с.

**Науковий керівник:**

доктор педагогічних наук професор Реброва О.Є.

**Виктория Толкач, Ольга Пырх  
(Гомель, Беларусь)****ЭФФЕКТИВНОСТЬ ПРИМЕНЕНИЯ МОДУЛЬНОЙ ТЕХНОЛОГИИ ОБУЧЕНИЯ НА УРОКАХ ХИМИИ**

Использование современных технологий направлено на повышение качества образования, на оптимизацию процесса обучения, на повышение уровня культуры подрастающего поколения в работе с техническими информационными средствами. Одной из современных образовательных технологий является технология модульного обучения. Модульное обучение – это такая педагогическая технология, при которой учащиеся работают с учебной программой, составленной из модулей. Модульное обучение очень близко по своим идеям и организационным формам программированному обучению. Учебные модули и тесты могут быть легко перенесены в компьютерную среду обучения. Модульное обучение обеспечивает индивидуализацию процесса обучения, активизацию познавательной деятельности, условия для творческого развития и самовыражения личности. Цель технологии модульного обучения – «создать условия выбора для полного овладения содержанием образовательных программ в разной последовательности, разном объеме и темпе через отдельные и независимые учебные модули с учетом индивидуальных интересов и возможностей субъектов образовательного процесса» [1].

Модульно-рейтинговая технология является эффективным методом организации учебного процесса, который стимулирует заинтересованную работу учащихся. Это происходит за счет организации перехода от репродуктивного получения знаний, к саморазвитию обучающегося и самосовершенствованию как ведущей цели обучения, за счет предоставления возможности обучаемому развивать в себе адекватную самооценку. Это повышает объективность в оценке знаний.

Рейтинговая система контроля знаний не требует какой-либо существенной перестройки учебного процесса, хорошо сочетается с занятиями в режиме технологий личностно-ориентированного обучения. Она предполагает внедрение новых организационных форм обучения, в том числе специальные занятия по коррекции знаний и умений учащихся. По результатам деятельности учеников учитель корректирует сроки, виды и этапы различных форм контроля уровня достижения школьников, тем самым, обеспечивая возможность самоуправления образовательной деятельностью.

Рейтинговая система исключает всякое унижение личности школьника, позволяет ученику самому оценивать свои способности и возможности, т. е. стимулирует его на добросовестную работу в течение четверти, года [2].

Модульное обучение является эффективной технологией, так как осуществляет индивидуализацию процесса обучения. Она связана с учетом индивидуальных различий обучаемых. А.А. Кирсанов выделяет среди них такие, как характер протекания мыслительных процессов, уровень знаний и умений (полнота, глубина, действенность), работоспособность, уровень познавательной и практической самостоятельности и т.д. [3].

Модульное обучение создает реальные условия для целостного индивидуализированного подхода к личности в процессе ее обучения, открывает широкие пути к обеспечению самостоятельности обучаемого, что является важным в аспекте непрерывного образования. Обеспечение самостоятельности обучаемых – еще одно несомненное достоинство модульного обучения. Как отмечает П.А. Юцявичене, в

процессе обучения важную роль играет взаимодействие педагога и обучаемого при обязательном условии приложения обучаемым самостоятельных усилий к овладению знаниями, умениями и навыками. Это условие выступает определяющим и при реализации общедидактического принципа сознательности и активности [6].

Объектом исследований явились знания учащихся старшего звена ГУО «СШ №12 г. Бобруйска».

Предмет исследований – эффективность применения модульной технологии обучения на уроках химии, а так же её влияние на уровень обученности и качества знаний учащихся по химии.

Для определения успеваемости и качества знаний учеников вначале нами был рассчитан средний балл учеников по химии за предыдущий учебный год, по результатам которого были выявлены экспериментальные и контрольные группы учеников. Среднегодовой балл по дисциплине «Химия» у учеников 9 «А» класса составил 6,0; 9 «Б» класса – 6,5 (за 2015-2016 учебный год).

В качестве экспериментальной группы были выбраны ученики 9 «А» класса, т.к. средний балл учеников данного класса по химии ниже.

За время исследования были проведены модульные уроки по следующим темам:

- 1) «Угловая кислота и её соли»;
- 2) «Кремниевая кислота и её соли»;
- 3) «Способы изображения органических соединений»;
- 4) «Теория химического строения органических соединений».

По итогам проведенных уроков знания учеников были проверены с помощью контрольных работ, по итогам которых посчитаны степень обученности учеников (СОУ) и качество знаний (КЗ). Для оценки СОУ используют следующую формулу:

$$СОУ = 1/K \times (K_1(10) \times 100 \% + K_2(9) \times 96 \% + K_3(8) \times 90 \% + K_4(7) \times 74 \% + K_5(6) \times 55 \% + K_6(5) \times 45 \% + K_7(4) \times 40 \% + K_8(3) \times 32 \% + K_9(2) \times 20 \% + K_{10}(1) \times 12 \%)$$

где 75 % – 100 % – высокая степень обученности;

45 % – 75 % – средняя степень обученности;

ниже 45 % – низкая степень обученности.

КЗ учитывает процентное отношение учащихся, успевающих по определенной дисциплине на «10–9» и «8–7», к общему количеству учащихся, и рассчитывается по формуле:

$$КЗ = \frac{n^{10-9}}{N} + \frac{n^{8-7}}{N} \times 100 \%$$

где  $n^{10-9}$  – количество учащихся, занимающихся на оценку «10–9»;

$n^{8-7}$  – занимающихся на оценку «8–7»;

$N$  – общее количество учащихся.

По итогам расчета степени обученности учеников 9 «А» класса установлено, что наименьший показатель был при изучении темы «Способы изображения органических соединений» и составил 69,36%; наивысший показатель – при изучении темы «Кремниевая кислота и её соли» (77%).

На основании расчета степени обученности учащихся 9 «Б» класса определено, что наименьший показатель получен при изучении темы «Угловая кислота и её соли» и составил 54,68%; наивысший показатель при изучении темы «Теория химического строения органических соединений» (57,31%).

Следуя из результатов контрольных работ в девятом классе, можно сделать вывод: показатель качества знаний экспериментального класса после изучения приведенных выше изменялся в интервале 72,72% – 86,36%, контрольного класса 63,63 % – 72,72%. Эти различия можно объяснить тем, что модульные уроки являются более эффективным способом повышения степени обученности и качества знаний учеников, чем классические уроки.

Таким образом, по итогам проведенных контрольных работ в двух параллельных классах установлено, что показатели СОУ и КЗ учащихся 9 «А» класса увеличились в сравнении аналогичными показателями учащихся 9 «Б» класса. Для оценки достоверности полученных различий необходимо проведение дальнейших педагогических исследований. Разницу можно объяснить тем, что у учеников в экспериментальном классе пропадает дискомфорт на уроке, так как модуль позволяет ученикам самим оценивать свои работы, при этом любую неудовлетворительную оценку он может в любое время исправить, дополнив материал. В результате ученик получает две оценки за устный ответ, дополнения и за практическую часть. Следовательно, модульная технология оживляет возможности учеников, поэтому желающим часто дают задания творческого характера, которые оцениваются отдельно.

В результате обучения и применения системы модульных уроков химии нам удалось:

– сдвинуть показатели степени обученности и качества знаний у учащихся в лучшую сторону;

– привить способность самостоятельно работать с новым материалом, извлекать главное и в дальнейшем применять на практике;

– сформировать навыки самостоятельности и целеустремленности.

По итогам проведенного исследования можно сделать вывод: применение модульной технологии обучения на уроках химии, эффективно влияет на качество знаний учеников и их степень обученности. Применяя модульную технологию при изучении нового материала, ученики могут выполнять задания в тот отрезок времени и с той мерой восприятия, осмысления и запоминания, которая соответствует его индивидуальным качествам.

Если регулярно и своевременно применяют модули при обучении химии, то это приведет к повышению химической компетенции и качества образования.

#### Литература:

1. Бордовский, Н.В. Современные образовательные технологии: учебное пособие / Н.В. Бордовской. М.: КНОРУС, 2011. – 432 с.
2. Долгань, Е.К. Инновации и современные технологии в обучении химии: учебное пособие / Е.К. Долгань. – Москва, 2004. – 76 с.
3. Кирсанов, А.А. Индивидуализация учебной деятельности как педагогическая проблема / А.А. Кирсанов. – Казань, 1982. – 224 с.
4. Юцявичене, П.А. Теория и практика модульного обучения / П.А. Юцявичене. – Каунас: Швиеса, 1989. – 176 с.

#### Научный руководитель:

ассистент кафедры химии УО «ГГУ им. Ф. Скорины» Пырх Ольга Викторовна.

**Лариса Федчишин**  
(Теребовля, Украина)

### РОЛЬ БІБЛІОТЕКИ В СУЧАСНОМУ ІНФОРМАЦІЙНОМУ СЕРЕДОВИЩІ, ЯК ЧИННИК ВИХОВАННЯ

Інформаційне середовище суспільства – повна сукупність соціальних, економічних, матеріально-технічних, технологічних, правових та інших механізмів і норм створених і використовуваних для здійснення інформаційного обміну.

Одним із головних прав людини є право на інформацію. Вона впливає на фізичний, емоційний і розумовий розвиток підлітка, який перебуває в безпосередньому пошуку інформації. У статті 17 «Кодексу права дитини» зафіксовано право підлітків на інформацію, це:

- вільний пошук, одержання і передача інформації будь-якого роду, незалежно від меж, в усній і письмовій чи друкованій формах, у формі творів мистецтва чи за допомогою інших засобів, за вибором дитини;

- доступ до інформації та матеріалів у галузі освіти і професійної підготовки;
- свобода висловлювання своїх поглядів;
- свобода думки.

Особливостями сучасного інформаційного середовища є його розширення. В ньому функціонує інформація, яка об'єктивно відображає існуючий світ і деформовану інформацію. Суб'єктами інформаційного середовища є: освітньо-виховне середовище сім'ї, школа, бібліотека, засоби масової інформації, середовище однолітків, знайомих, віртуальний простір Інтернет та комп'ютерні ігри.

Велику роль у виховному процесі має бібліотека. Вона має унікальні можливості, є потужним інститутом соціалізації молоді, закладом культури, освіти і виховання. Відомий український бібліотекознавець А.С. Чачко твердить, що бібліотека є найбільш демократичним з усіх культурних закладів, який має єдиний пріоритет – сприяти розвитку і розкриттю особистості кожного читача. Вона є «пам'яттю людства» і несе гуманістичну місію. На II Всеукраїнському з'їзді працівників навчальних закладів наголошувалось: «Настав час істотно підвищити роль бібліотек, забезпечити їх сучасним обладнанням, запровадити нові інформаційні технології обслуговування учнів і студентів. Створити потужну інформаційну базу навчальних закладів, яка дасть змогу перейти на нові педагогічні технології».

На II міжнародному конгресі «Освіта та інформатика» було відзначено функції бібліотек в реалізації вимог до створення інформаційного середовища навчальних закладів. Зокрема, необхідність відображення в освітньому процесі фундаментальних моментів процесу інтеграції і диференціації в науці, використання галузей знань, які виникають на стику наук і можливість виходити на системний рівень пізнання дійсності.

Аналіз публікацій, присвячених інформатизації освіти, створенню єдиного інформаційного середовища освіти, дослідженню проблем створення і вдосконалення інформаційної структури вищих навчальних закладів дав змогу виявити негативну тенденцію: у проектах і концепціях не окреслена роль бібліотеки ні в культурно-просвітницькій, ні в інформаційно-методичній діяльності, ні у впровадженні активних методів самостійної роботи студентів. Важливу роль відіграють бібліотеки в гуманізації освіти, в питаннях формування світоглядної структури особистості, на якій ґрунтується професійне самовизначення, культурна, етнічна, національна ідентифікація, спосіб освоєння дійсності. Бібліотеки повинні створювати національні і регіональні банки наукової і навчально-методичної інформації, виходити на світові бази даних і знань.

Сьогодні існує широкий вибір альтернативних підручників, посібників, допоміжної літератури. В цьому контексті бібліотека як «форум ідей», надаючи вільний доступ до інформації і знань, перетворює форму відносин «особистість-навчальна дисципліна-викладач» у форму «особистість-зміст наукових знань-суспільство».

Розвиток бібліотек навчальних закладів передбачає вивчення їх можливостей з інформаційного забезпечення освітніх програм з метою створення відповідного інформаційно-освітнього поля.

Організація системи послуг навчальних бібліотек може мати таку архітектуру: наукові праці (рукописи), електронні видання, електронні версії друкованих видань, друковані видання, фонд електронних документів, оцифровані документи, фонди друкованих видань, а також довідково-пошукові засоби: електронний каталог, бази даних, бібліографічні та реферативні друковані видання, карткові каталоги. Слід відмітити, що окремі бібліотеки навчальних закладів створюють власні сервіси, які притаманні тільки їм залежно від її умов функціонування. Зокрема, у Науково-технічній бібліотеці Національного університету «Львівська політехніка» створено web- модуль, який допомагає підібрати літературу фонду бібліотеки до дисциплін, що викладаються в університеті.

Урізноманітнення інформаційних потреб, стрімке їх зростання, зміна соціально-комунікативної ситуації і моделі освіти доповнюють і змінюють види діяльності бібліотекарів. Бібліотечні фахівці аналізують величезний обсяг web-документів у постійно змінюваному інформаційному середовищі мережі Інтернет, а створення масивів електронної інформації робить бібліотекарів «дослідниками знань», і «інтелектуальними навігаторами». При цьому зберігається місія бібліотекарів і їх завдання: від культури одноманітності у поглядах на світ звернути людей до пізнання невичерпних багатств людської культури і визначенню абсолютної цінності кожної людини. Як методичні, комунікаційні центри бібліотеки можуть підвищити рівень інформаційного забезпечення системи освіти, створити нові умови для підвищення інформаційної культури всіх суб'єктів навчального процесу і сприятимуть вирішенню багатьох проблем освіти. До інформаційних функцій бібліотек у вирішенні проблем освіти можна віднести:

- підвищення загальної культури;
- інформаційне забезпечення інноваційного навчання;
- підвищення інформаційної культури;
- гнучке проблемне навчання;
- забезпечення креативності комп'ютерних технологій;
- інформаційне забезпечення дистанційного навчання;
- формування проблемних баз даних і знань.

Таким чином, бібліотека «інформатизованого» навчального закладу – це сучасний тип бібліотеки, методичний, інформаційний, комунікаційний центр, осередок духовності, освіти, спілкування з розвинутою інформаційно-технологічною структурою навчально-пізнавального простору. Вона спрямовує свою діяльність на забезпечення активних методів самонавчання на основі інформаційної моделі організації навчального процесу.

#### Література:

1. Вобленко Ю. Інформаційна культура в працях провідних бібліотекознавців та бібліографознавців//Вісник Книжкової палати. - 1992. - №2.
2. Матвієнко О.В. Інформаційна культура особистості: освітньо-виховний конспект. - К.: 2006. – 110 с.
3. Цивін М.Н., Дубов Д. Віртуальність як властивість електронного документа//Вісник КНУКіМ. - 2000. - №3 - с. 93-97.
4. Химиця Н.О. Інформаційна діяльність в органах державної влади та управління: навчальний посібник/Н.О. Химиця. - Львів: В-цтво Львівської політехніки, 2014. – 148 с.
5. Матвієнко О.І. Інформаційна освіта: інформаційні аспекти. - Київ: КНУКіМ., 2003. - 162 с.

**Хан Ле**  
(Одеса, Україна)

### **ПОЛІФОНІЧНО-ВИКОНАВСЬКИ УМІННЯ СТУДЕНТА-ПІАНІСТА В КОНТЕКСТІ ПЕДАГОГІЧНИХ ЗАВДАНЬ МИСТЕЦЬКОЇ ОСВІТИ**

Одно з педагогічних завдань мистецької освіти – підготовка кваліфікованих вчителів мистецьких дисциплін, зокрема, й музики. Вчитель музики в Китаї переважно здійснює роль співака або акомпаніатора, який супроводжує спів дітей. У шкільній практиці програмами передбачено уроки співу та уроки з Пекінської опери як національною спадщиною китайського народу та яскравий приклад розвитку китайської культури. Саме для таких видів діяльності здійснюється підготовка майбутніх учителів музики. Натомість підготовка вчителів музики на Україні передбачає більш широке коло фахових компетенцій. Одна з важливих – музично-виконавська. Високі вимоги щодо оволодіння музично-виконавською майстерністю під час навчання в педагогічних університетах України приваблює студентів з Китаю. Але практика свідчить про певні складнощі та суперечності стосовно оволодіння музично-виконавською компетентністю китайськими студентами. По-перше, слабкий рівень музичної грамотності китайських студентів, що приїжджають навчатися на 1 курс. Дехто з них цілеспрямовано їдуть навчатися співу і не розраховують на вимоги щодо інструментальної підготовки. По-друге, студенти, які приїжджають навчатися на старші курси і до магістратури, не володіють відповідним рівнем сформованості стосовно певних музично-виконавських умінь саме у виконавстві на фортепіано. Ми звертаємо на це увагу, оскільки багато студентів починають

навчатися гри на цьому інструменті в старшому підлітковому віці. Серед виконавських умінь, стосовно яких у китайських студентів існують певні труднощі, в дослідженнях китайських вчених визначено такі: художньо-технічні уміння (Ван Бін), уміння застосовувати художню компетентність в процесі фортепіанної підготовки (Лю Цяньцян), уміння педалізації та тембрального забарвлення (Бай Бін), уміння музично-виконавської артикуляції (Лу Чен), уміння естетизації виконавського процесу (Цзяо Ін), імпровізаційні уміння (Мен Мен).

Погоджуючись з висновками вчених ми визначаємо ще одну важливу групу умінь – уміння виконувати поліфонічну фактуру. Такі уміння ми позначаємо як поліфонічно-виконавські. Вони дійсно складають певні труднощі для китайських студентів, які мають слабку попередню фахову підготовку. Це зумовлено низкою чинників: перевагою одноголосної музики у китайському фольклорі, слабкими хоровими традиціями багатоголосся, перевагою образно-зображальних засобів музичної виразності над музично-інтонаційними, що асоціюються з мовними, практикою грати лише імітаційну поліфонію (грають прелюдії та не грають фуги). Цей перелік є неповним, але вже цього достатньо, щоб констатувати об'єктивність в ускладненнях щодо опанування поліфонічно-виконавськими уміннями китайських студентів, майбутніх учителів музичного мистецтва.

Слід вказати, що гра поліфонічної музики є обов'язковою у виконавській підготовці студентів в багатьох країнах світу. Навчальними посібниками щодо опанування поліфонією вважаються збірки Й.С. Баха: «Нотний зошит» Анни-Магдалени Бах, «Маленькі прелюдії», «Інвенції». Вже на більш високому рівні юні піаністи залучаються до Прелюдій і фуг Й.С. Баха. Отже, опанування музичного матеріалу передбачає певний достатньо тривалий час. Якщо навчатися в більш пізньому віці, то опанування навичок гри поліфонії стає нібито спресованим, що гальмує розвиток поліфонічного мислення та не розвиває міцно уміння грати поліфонічну тканину взагалі.

Стосовно педагогічного процесу уроків музики в школі, в умовах яких студенти використовують свої поліфонічно-виконавські уміння, то слід уточнити, що їх змістове наповнення набагато ширше, ніж суто уміння виконувати якісно поліфонію Й.С. Баха. Це зумовлено фаховою специфікою діяльності вчителя музики, оскільки він застосовує гру на фортепіано не тільки для того, щоб здійснити акомпанемент співу, розспівувати учнів тощо, але й для формування їхньої музичної компетентності.

Серед завдань для вчителя музики визначеною є формування в учнів досвіду сприйняття музики взагалі. Поняття «досвіду сприйняття» стосовно музики є достатньо глибоким та майже категоріальним. Він охоплює в цілісний феномен дві важливі категорії мистецької освіти: досвід та сприйняття.

Стосовно досвіду варто нагадати, що в мистецькій освіті він застосовується в таких словосполученнях: естетичний досвід (І. Зязюн, Г. Карась), мистецький досвід (Т. Гринченко), художньо-естетичний досвід (О. Шевнюк), морально-естетичний досвід (О. Олексюк), музично-естетичний досвід (Т. Завадська), художньо-ментальний досвід (О. Реброва).

Наукові узагальнення М. Сибірякової-Хіхловської, О. Шевнюк, Т. Скорик та ін. стосовно художньо-естетичного досвіду, яке є більш широким поняттям і до якого входять різновиди: естетичний, музично-естетичний та ін., дали підстави визначити його як інтегративне особистісне утворення, що є результатом художньо-естетичної діяльності особистості, змістовною стороною якого виступає естетичне відношення до мистецтва (О. Л. Шевнюк); як сукупність естетичних знань, умінь та навичок, набутих в естетичній діяльності, що стали внутрішньою сутністю особистості в процесі естетичного навчання та виховання, та зумовленістю її естетичних почуттів, поглядів, потреб, смаків, ідеалів (Т. В. Скорик) [1].

Стосовно досвіду сприйняття музики чітких визначень цього поняття ми не визначили, оскільки ключові слова, що його складають самі по собі мають певні кліше трактування. Так, наприклад, М. Субота в процесі психологічного аналізу проблеми музичного сприйняття констатує, що «...в сучасному науковому знанні немає єдиного розуміння сутності досліджуваного феномена, що пов'язано з надзвичайною його складністю. Існують десятки визначень сприйняття музики: «музичне сприйняття / мислення», «спостереження / слухання», «музично-слухова діяльність / слухове сприйняття», «інтелектуальне сприйняття», «освоєння / пізнання музики» та інші, які розкривають ту чи іншу його особливість. У наявності явне протиріччя між цілісно-динамічною природою чуттєвого сприйняття музичного мистецтва, його процесуальністю і аспектно-результативним способом його пізнання» [3].

У контексті нашого дослідження актуальним вважаємо дослідження М.Сибірякової-Хіхловської стосовно досвіду сприйняття саме поліфонії [2]. По-перше, цікавим є те, що дослідниця розглядає поліфонію не тільки як засіб музичної мови, жанру тощо, а й поліфонію в інших видах мистецтва: живопису, літературі, кінематографії, хореографії. При цьому дослідниця коректно пояснює, що поліфонія в музикознавстві – це полісемантичне поняття музичного мистецтва; в мистецтвознавстві, культурології, філософії – це « метафора для позначення подібних до поліфонії явищ, а також як творчий метод (фігуративний, фактурний, метод діалогу)» [2, с. 168]. Уводячи в науковий обіг поняття «досвід сприйняття поліфонії», автор розглядає його поняття, що позначає інтегровану системну якість художньо-перцептивної діяльності особистості, яка формується в процесі спілкування з поліфонічною музикою та забезпечує її диференційно-цілісне емоційно-образне осягнення та інтерпретацію. Стосовно вчителів музики визначаються й компоненти такого сприйняття: когнітивно-операційний, досвідно-слуховий, поліфонічно-виконавський, діалогічно-комунікативний [2, с. 169].

Якщо орієнтуватися на таке визначення, то слушним буде обґрунтування умінь, які відповідають кожному компоненту. Незважаючи на те, що в дослідженні М.Сибірякової-Хіхловської йдеться про «досвід

сприйняття» поліфонії, введено поліфонічно-виконавський компонент. Це зумовлено тим, що в процесі виконання поліфонічних творів дуже ретельним стає процес самосприйняття, тобто слухове «зосередження» саме на багатоголосі, яке виконавець має провести різними тембрами, штрихами, метро-ритмічними властивостями голосу тощо.

Якщо розглядати феномен поліфонічно-виконавських умінь, то в них, також актуалізуються процеси сприйняття того, що виконується відповідно до кожного голосу. Між тим, формування поліфонічно-виконавських умінь ґрунтується й на: когнітивно-операційних, досвідно-слухових та діалогічно-комунікативних процесах, які й зумовлюють формування відповідних до них умінь.

Так, наприклад, когнітивно-операційні процеси потребують наявності знань щодо поліфонії та умінь їх застосовувати безпосередньо у виконавстві. Інколи знання, якими володіє студент, не стають для нього «керівництвом до дій»; знання видів, жанрів поліфонії не обов'язково стають використаними студентом під час роботи над творами інших музичних жанрів, в яких поліфонія не є основним засобом виразності музичної тканини, але існує в прихованому вигляді, або на другому плані музичної композиції. Саме аналітичні дії, операції мислення щодо структури музичної тканини в контексті її смислового навантаження потребують відповідних когнітивно-операційних умінь.

Досвідно-слуховий компонент вимагає сформованості відповідної групи умінь, а саме умінь слухати, вслуховуватися, перцептивні відрізнати, багатоголосся, смисл та виразність кожного голосу. Такі уміння ґрунтуються на більш широкому новоутворенні особистості музиканта – перцептивному досвіді. Дійсно, студенти, які йдуть навчатися у педагогічні університети на спеціальність вчителя музичного мистецтва нерідко мають дуже обмежений перцептивний досвід. Це звужує їх музичний кругозір, який є основою для набуття фахової компетентності.

І останній компонент – діалогічно-комунікативний, передбачає наявність відповідних музично-діалогічних умінь. Йдеться про уміння вести музичний діалог як у вузькому, так і в широкому смислі слова. У вузькому смислі – це уміння проведення партії кожного голосу за аналогією вербального діалогу. На це орієнтується й методика роботи над поліфонічним твором. У широкому смислі – це діалог з композитором, з певним культурно-історичним прошарком, зі слухачами.

Отже бачимо, що навіть досвід сприйняття поліфонії вимагає широкого кола поліфонічно-виконавських умінь, які й стали предметом нашого дослідження та будуть розкриті у наступних публікаціях автора.

#### **Література:**

1. Сибірякова-Хіхловська М. І. До проблеми формування музичного слухового досвіду студентів [Електронний ресурс] / М.І.Сибірякова-Хіхловська, М.Жевердан // Психолого-педагогічні науки. – 2015. – № 2 – 157 – 162.
2. Сибірякова-Хіхловська М. І. Формування досвіду сприйняття поліфонії у майбутніх учителів музики. Дис. ... канд.пед.наук спец. 13.00.02 - теорія та методика навчання (музика і музичне виховання) / Мар'яна Ігорівна Сибірякова-Хіхловська. – Київ, 2007. – 285 с.
3. Субота М.В. Сприйняття музики як психологічної категорії [Електронний ресурс] / М.В. Субота. – Режим доступу: <http://www.apppsychology.org.ua/data/jrn/v7/i37/20.pdf>.

**Науковий керівник:**

доктор педагогічних наук професор Реброва О.Є.

**Хол Худойкулов, Захро Мирхаджева  
(Ташкент, Узбекистан)**

### **ОБЩЕНИЕ КАК ПРОЦЕСС ВЗАИМОДЕЙСТВИЯ И ВЗАИМООТНОШЕНИЯ МЕЖДУ ЛЮДЬМИ**

Общение- понимается как деятельность – это сложный многоплановый процесс установления и развития контактов и связей между людьми, порождаемый потребностями совместной деятельности и включающий в себя обмен информацией, восприятие, понимание другого человека и выработку единой стратегии взаимодействия.

Общение обычно включено в практическое взаимодействие людей (совместный труд, учение, коллективная игра и т.п.) и обеспечивает планирование, осуществление и контролирование их деятельности.

Если отношения определяются через понятия «связи», то общение понимают как процесс взаимодействия человека с человеком, осуществляемый с помощью средств речевого и неречевого воздействия и преследующий цель достижения изменений в познавательной, мотивационной, эмоциональной и поведенческой сферах участвующих в общении лиц.

В ходе общения его участники обмениваются не только своими физическими действиями или продуктами, результатами труда, но и мыслями, намерениями, идеями, переживаниями и т.д.

В повседневной жизни человек учится общению с детства и овладевает разными его видами в зависимости от среды, в которой живет, от людей с которыми взаимодействует, причем происходит это



стихийно, в життєвому досвіді. В більшості випадків цього досвіду буває недостатньо, наприклад, для оволодіння особливими професіями (педагога, актера, диктора, слідчого), а іноді і просто для продуктивного і цивілізованого спілкування. По цій причині необхідно вдосконалювати знання його закономірностей, накопичувати навички і вміння їх урахування і використання.

Кожна спільнота людей розпоряджається своїми засобами впливу, які використовуються в різноманітних формах колективної життя. Ці своєрідні масові форми спілкування мають потужний потенціал впливу на людей. В історії людства вони завжди служили засобами виховання, включення людини через спілкування в духовну атмосферу життя.

Спілкування по своєму вмісту – найскладніша психологічна діяльність партнерів і виконує певні функції:

1. *Прагматична* функція спілкування відображає його потребно-мотиваційні причини і реалізується при взаємодії людей в процесі спільної діяльності. При цьому саме спілкування часто виступає найважливішою потребою.

2. Функція *формування і розвитку* відображає здатність спілкування впливати на партнерів, розвиваючи і вдосконалюючи їх у всіх відносинах. Спілкуючись з іншими людьми, людина засвоює загальнолюдський досвід, історично сформовані соціальні норми, цінності, знання і способи діяльності, а також формується як особистість. В загальному вигляді спілкування можна визначити як універсальну реальність, в якій народжуються, існують і проявляються впродовж життя психічні процеси, стани і поведінка людини.

3. Функція *підтвердження* забезпечує людям можливість пізнати, утвердити і підтвердити себе.

4. Функція *об'єднання—роз'єднання* людей, з однієї сторони, за допомогою встановлення між ними зв'язків сприяє передачі однієї іншій необхідних відомостей і налаштовує їх на реалізацію загальних цілей, намірів, завдань, з'єднуючи їх тим самим в єдине ціле, а з іншої сторони, вона може бути причиною диференціації і ізоляції особистостей в результаті спілкування.

5. Функція *організації і підтримки відносин* служить інтересам налаштування і збереження достатньо стійких і продуктивних зв'язків, зв'язків і взаємозв'язків між людьми в інтересах їх спільної діяльності.

6. *Внутрішньособистісна* функція спілкування реалізується в спілкуванні людини з самою собою (через внутрішню або зовнішню мову, побудовану за типом діалогу).

Виділяють наступні функції спілкування: 1) інформаційно-комунікативну (передача, прийом інформації); 2) афективно-комунікативну (обмін емоціями); 3) регуляційно-комунікативну (вплив на поведінку іншого).

Спілкування надзвичайно багатогранно. Воно може бути представлено в своїй різноманітності за видами.

1) Розрізняють міжособистісне і масове спілкування. *Міжособистісне* спілкування пов'язане з безпосередніми зв'язками людей в групах або парах, постійних за складом учасників.

Масове спілкування – це множина безпосередніх зв'язків незнайомих людей, а також комунікація, опосередкована різними видами засобів масової інформації.

2) Виділяють також міжособистісне спілкування і ролевий. В першому випадку учасниками спілкування є конкретні особистості, які мають специфічними індивідуальними якостями, які розкриваються по ходу спілкування і організації спільних дій.

В випадку ролевого спілкування її учасники виступають як носії певних ролей (покупач – продавець, вчитель – учень, керівник – підпорядкований).

В ролевому спілкуванні людина позбувається певної спонтанності своєї поведінки, так як те чи інші його кроки, дії диктуються виконуваною роллю. В процесі такого спілкування людина проявляє себе вже не як індивідуальність, а як деяка соціальна одиниця, виконуюча певні функції.

3) Спілкування може бути також довірливим і конфліктним. Перше відрізняється тим, що в його ході передається особливо важлива інформація.

Довірливість – важливий ознак всіх видів спілкування, без нього неможливо здійснювати переговори, вирішувати інтимні питання. *Конфліктне* спілкування характеризується взаємним протиставленням людей, вираженнями незадоволення і недовіри.

4) Спілкування може бути особистим і діловим. *Особисте* спілкування – це обмін неофіційною інформацією.

Ділове спілкування – процес взаємодії людей, виконуючих спільні обов'язки або включених в одну і ту ж діяльність.

5) Спілкування буває пряме і опосередковане. Пряме (непосереднє) спілкування є історично першою формою спілкування людей між собою. На його основі в більш пізні періоди розвитку цивілізації виникають різні види опосередкованого спілкування.

Опосередковане спілкування – це взаємодія при допомозі додаткових засобів (письма, аудіо- і відеотехніки).

6) Також виділяють завершене і незавершене спілкування; короткочасне і довготривале; вербальне і невербальне і др.

Структура общения. Учитывая сложность общения, необходимо обозначить его структуру, с тем, чтобы затем возможен был анализ каждого элемента. Структуру общения можно характеризовать путем выделения в нем трех взаимосвязанных сторон: коммуникативной, интерактивной и перцептивной.

Коммуникативная сторона общения, или коммуникация в узком смысле слова, состоит в обмене информацией между общающимися индивидами.

Интерактивная сторона заключается в организации взаимодействия между общающимися индивидами, т.е. в обмене не только знаниями, идеями, но и действиями.

Перцептивная сторона общения означает процесс восприятия и познания друг друга партнерами по общению и установления на этой основе взаимопонимания.

Естественно, что все эти термины весьма условны. В реальности мы имеем дело с процессом общения как единым целым.

Понятие «коммуникация» является производным от латинского communicatio, что означает «сообщение; передача; общее, разделяемое со всеми; общение». Иначе говоря, коммуникация – это передача того или иного содержания от одного сознания (индивидуального или коллективного) к другому посредством знаков; это связь, в ходе которой осуществляется обмен информацией между системами как в живой, так и неживой природе.

Коммуникации между людьми имеют ряд специфических особенностей:

1. Наличные отношения двух индивидов, каждый из которых является активным субъектом. При этом взаимное их информирование предполагает налаживание совместной деятельности.

Специфика человеческого обмена информацией заключается в особой роли для каждого участника общения той или иной информации, ее значимости.

2. Возможность взаимного влияния партнеров друг на друга посредством системы знаков.

3. Коммуникативное влияние лишь при наличии единой или схожей системы кодификации и декодификации у коммуникатора (человека, направляющего информацию) и реципиента (человека, принимающего ее).

4. Возможность возникновения коммуникативных барьеров (социальных или психологических). В этом случае четко выступает связь, существующая между общением и отношением.

Общение как процесс взаимодействия и взаимовлияния людей Интерактивная сторона общения – это условный термин, обозначающий характеристику тех компонентов общения, которые связаны с взаимодействием людей, с непосредственной организацией их совместной деятельности.

Взаимодействие – это процесс непосредственного или опосредованного воздействия социальных объектов (субъектов) друг на друга, порождающий их взаимную обусловленность и связь.

Социальное взаимодействие представляет собой процесс, в котором люди действуют и реагируют на действие других. Социальное взаимодействие изучается на двух уровнях: макроуровень включает такие крупные структуры, как правительство и торговля; такие институты, как религия и семья. Микроуровень состоит из самых мелких элементов межличностного общения. Хотя при любых социальных условиях люди взаимодействуют на обоих уровнях. Теории взаимодействия:

1) Психоаналитическая. Индивиды образуют социальные группы и остаются в них отчасти потому, что у них формируются чувства преданности и покорности лидерам группы.

2) Основой теории обмена стало представление о социальном взаимодействии; он уделил главное внимание воздействию вознаграждений и затрат на поведение людей.

3) Концепция социальной драматургии (теория управления впечатлениями) трактует социальные ситуации как драмы в миниатюре, по ходу действия которых люди стремятся создать и поддержать о себе определенные впечатления, как правило, хорошие.

4) Символический интеракционизм. Сущность теории: взаимодействие людей – это непрерывный диалог, в процессе которого они наблюдают друг друга, намерения друг друга, осмысливают эти намерения, проводят их, на них реагируют. Взаимодействие на уровне символов и значений этих символов.

5) Теория этнометодологии рассматриваются принимаемые на веру правила, регулирующие взаимодействия людей (эти правила могут определять, когда уместно что-то сказать или промолчать, или пошутить и т.д.).

6) Транзактный анализ – направление, предлагающее регулирование действий участников взаимодействия через регулирование их позиций, а также учет характера ситуаций и стиля взаимодействия. С точки зрения транзактного анализа, каждый участник взаимодействия в принципе может занимать одну из трех позиций, которые условно можно обозначить как Родитель, Взрослый, Ребенок. Если же один из участников взаимодействия адресует к другому с позиции Взрослого, а тот отвечает ему с позиции Родителя, то взаимодействие нарушается и может вообще прекратиться.

#### Литература:

1. «Закон об образовании» Республика Узбекистана. Ташкент. 1997 г.
2. Закон Республики Узбекистан «О национальной программе по подготовке кадров». - Т.: от 29 августа 1997 года №463-й.
3. Авлиякулов Н.Х. Педагогическая технология. Учебное пособие.-Т.: Алокачи. 2009 г. 148 стр.
4. Андреева Г.М. Социальная психология. – М.: Аспект Пресс, 2004. – 365 с.

5. Аронсон Э., Уилсон Т., Эйкерт Р. Социальная психология. Психологические законы поведения человека в социуме. – М.: СПб. прайм-ЕВРОЗНАК, 2004. – 560 с.
6. Рогов. Е.И. Психология общения. – М.: Гуманитар. Изд. Центр ВЛАДОС, 2005. – 335 с.
7. Роботова А.С. Введение в педагогическую деятельность. -М.: Академия. 2007 г. 208 стр.
8. Суценко С.А. Социальная психология. – Ростов-на-Дону: «Феникс», 2005.
9. Худайкулов Х.Ж. Педагогика. Психология. Учебное пособие. - Т.: Дизайн-Пресс.. 2011 г. 245 стр.

**Хол Худойкулов, Мукамбар Ташпулатова**  
(Ташкент, Узбекистан)

### **ТЕСТОВЫЙ КОНТРОЛЬ В ПРОЦЕСС ОБУЧЕНИЯ ИНОСТРАННОМУ ЯЗЫКУ**

Успех в обучении иностранному языку во многом зависит от того, в какой степени качество знаний студентов находится в поле зрения преподавателя и какое внимание уделяется профилактике ошибок. Как подтверждает многолетний опыт, большую пользу может принести проверка знаний сразу всех студентов в форме небольших по объему контрольных заданий, условно названных тестами. Не подменяя плановый контроль знаний, тесты являются не только «наиболее экономной формой контроля» (Г.В. Рогова), но и более объективным показателем степени усвоения студентами языкового материала, чем данные текущего, индивидуальной проверки.

Систематическое тестирование стимулирует активность и внимание студентов на занятиях, повышает их ответственность при выполнении учебных заданий. Результаты проверки тестов анализируются преподавателем и служат для него, с одной стороны, показателем уровня знаний студентов, а с другой - самооценкой работы, самого преподавателя, что позволяет ему внести необходимые коррективы в процесс обучения и тем самым предупредить повторение ошибок студентов. С целью профилактики студенты записывают возможные типичные ошибки в специальные тетради, дополняя это правилами (на родном языке), разъясняющими ту или иную грамматическую структуру, и несколькими, наиболее характерными и четкими примерами на употребление её в речи.

Большинство тестов имеет несколько вариантов (они помечены звездочкой). В этом случае преподаватель готовит (по числу студентов в группе) раздаточные карточки долговременного пользования с заданиями. При одном варианте задание диктуется или записывается на аудиторной доске. Работу с тестом рекомендуется проводить за 10—15 минут до конца занятия.

Так, тест позволяет проверять одновременно всех студентов группы; выполнение теста занимает немного времени, что делает возможным его проведение практически на любом занятии; при выполнении теста все студенты поставлены в равные условия — они работают в одно и то же время с одинаковым по объему и сложности материалом, что исключает влияние на оценку их ответов такого фактора, как везение/невезение; тест дает возможность включать большой объем материала и контролировать не только его усвоение, но и наличие отдельных умений пользования им. Все чаще находят применение как упражнения, предназначенные для овладения студентами тем или иным языковым материалом и/или отдельными речевыми умениями. Перечисленные и некоторые другие характеристики тестов, безусловно, свидетельствуют о целесообразности их использования в учебном процессе.

В соответствии с этим в литературе на английском языке существует термин *teaching test* — «обучающий тест». Данным термином, по-видимому, целесообразно воспользоваться при противопоставлении тестов этого назначения контролирующим тестам.

Такое противопоставление в настоящее время совершенно необходимо, поскольку в современном учебном процессе тесты — даже при том ограничении заданий, которые мы предлагаем относить к тестам,— отчетливо выполняют две различные функции: контролирующую и обучающую. В зависимости от предписываемой им функции к ним предъявляются различные требования, и составляют они по-разному, хотя внешне очень схожи.

Само собой разумеется, что указанное противопоставление, как и во всех других случаях, носит условный характер, поскольку почти всякий контроль обучает, а любое упражнение/задание (одна из форм реализации обучения и учения) предполагает контроль его выполнения. В данном случае тесты, как и другие упражнения/задания, различаются по их доминирующей цели.

К контрольным относятся те, основной целью которых является установить факт знания/незнания или владения/невладения учащимся тем или иным материалом, умением, деятельностью и соответственно оценить его; цель обучающих тестов — обеспечить усвоение, овладение студентами тем или иным материалом, умением, деятельностью, и контроль их выполнения выступает для преподавателя как средство управления этим процессом.

К тестам, выполняющим контролирующую функцию, относятся два основных вида: тесты, проверяющие наличие у студентов определенного уровня коммуникативной компетенции (*proficiency tests*), и тесты, проверяющие овладение учащимися конкретным языковым материалом и отдельными речевыми умениями за определенный период обучения (*master -tests*).

В обучении первый вид теста можно соотнести с итоговым контролем, проводимым в конце курса обучения, второй вид — с промежуточным итоговым контролем, осуществляемым по окончании

определенного цикла занятий. Эти виды тестов подробно изучены в теоретическом плане и находят широкое применение в зарубежной практике преподавания иностранных языков.

Безусловно, тест пока ещё не может заменить такую, например, форму итогового контроля, как экзамены. Однако его можно с успехом использовать как одну из форм (не единственную!) промежуточного итогового контроля, проводимого, например, по окончании цикла занятий (achievement tests).

Такая форма проверки, если она носит регулярный характер, приучает студентов к ответственности за весь материал цикла, что способствует успешности их обучения), поскольку тестом, рассчитанным на 10—15 минут выполнения, можно охватить весь изученный за соответствующее время материал и проверить всех учащихся.

С этой точки зрения тест является весьма действенным и экономным средством контроля. Следует также иметь в виду, что проверка 30—40 тестов по ключу не займет у преподавателя больше 5—7 минут.

Как уже отмечалось, в настоящее время совершенно отчетливо наметилась тенденция использовать тесты в обучающей функции, т. е. в процессе овладения учащимися языковым материалом, отдельными речевыми умениями, различными видами аудирования и чтения. Закрепление за тестами этой функции представляется оправданным и перспективным по следующим причинам.

Прежде всего, сам характер тестовых заданий и их организация по своей сути соответствуют назначению упражнения. Выбор ответа из ряда предложенных, объединение языковых единиц по какому-либо признаку, определение факта наличия или отсутствия какого-либо признака у языковых единиц, восстановление целого из его частей — все это виды работы, в основе которых лежат аналитические операции, направленные на выделение дифференциальных признаков тренируемой единицы, а последние, как известно, составляют основу запоминания языкового материала.

При составлении обучающих тестов обеспечивается противопоставление одной языковой единицы другим, уже известным, относящимся к тому же уровню и имеющим сходные с ней черты. Причем следует иметь в виду, что одна и та же единица (например, слово) имеет черты сходства (существующие объективно или только с точки зрения студента) с разными рядами единиц в зависимости от её формальных (звучание, написание, грамматические формы) или семантических (значение, сочетаемость) признаков. Обучающие тесты дают возможность противопоставлять языковую единицу по каждому из указанных признаков, что трудно обеспечить какими-либо другими видами упражнений.

Иными словами, обучающие тесты дают возможность «обработать» соответствующую единицу по всем её признакам без большой затраты времени. Таким образом, как раз та характеристика теста, которая ставит под сомнение «чистоту» контроля, — возможность сравнения дифференциальных признаков схожих вариантов ответа — составляет учебную ценность теста как упражнения. Помещение изучаемой единицы в положение то избираемой, то отвергаемой по тому или иному признаку дает возможность не только многократно её повторить, но и использовать для её запоминания как произвольное, так и произвольное внимание.

Организация теста позволяет постепенно сокращать время его выполнения. Это, по сути дела означает, что можно работать над ускорением операций анализа, их свертыванием, т. е. добиваться автоматизации процессов узнавания. Последнее очень важно, так как в арсенале методики имеется небольшое количество видов упражнений, позволяющих автоматизировать данные процессы.

При развитии отдельных умений (из числа установленных), которые связаны со смысловой переработкой информации, воспринимаемой на слух или в процессе чтения, характер и организация тестовых заданий предусматривают тренировку каждого умения в изолированном от других умений виде на отрывках / абзацах различного построения (например, начинающихся с главной мысли, заканчивающихся главной мыслью, содержащих две главные мысли и т. п.).

Наконец, обучающие тесты позволяют в известной мере управлять мыслительной деятельностью студента во время слушания или чтения текста. Как показывает практика, установка, даваемая учителем перед восприятием речи на слух или чтением текста, часто бывает недостаточной для того, чтобы оказать существенное влияние на характер протекания мыслительной деятельности ученика.

Установка должна обязательно подкрепляться соответствующей формой контроля понимания прослушанного/прочитанного, поскольку — и это также показывает практика — студент слушает или читает так, как его затем проверяют. Вот почему использование теста, в котором указывается, что важно для понимания при той или иной установке, приучает студентов варьировать процесс переработки воспринимаемой информации в зависимости от поставленной цели, т. е. пользоваться разными видами аудирования и чтения. Приведенных примеров, по моему мнению, достаточно для того, чтобы показать, что диапазон применения тестов в обучающей функции довольно широк, причём их учебная ценность сомнений не вызывает.

Само собой разумеется, что в процессе обучения за этими тестами, в которых ответ фактически подсказывается, должны следовать аналогичные не тестовые упражнения, предусматривающие самостоятельное решение задач студентами. Другими словами, обучающие тесты представляют собой важный промежуточный этап в работе по овладению языковым материалом, развитию речевых умений, освоению различных видов аудирования и чтения. Были рассмотрены две возможные функции тестов в учебном процессе — контролирующая и обучающая.

Тесты, реализующие ту или иную функцию, внешне схожи, но имеют разные задачи, и поэтому к их содержанию и проведению предъявляются различные требования. Так, например, для контролирующего теста характерны однократное повторение тестируемой единицы, противопоставление её другим единицам лишь по одному какому-либо признаку, помещение её обязательно в качестве искомой, одноразовое выполнение теста и т. д.; для обучающего теста типичны многократное повторение одной и той же единицы, противопоставление её другим единицам по разным признакам, помещение её в положение то искомой, то отвергаемой, многократное выполнение одного и того же теста (для достижения нужной скорости усвоения) и т. д.

Это свидетельствует о том, что использование тестов в практике преподавания оправдано, однако и в теоретических исследованиях и при составлении тестов следует четко разграничивать две их функции, с тем, чтобы использовать их реальные возможности для повышения эффективности учебного процесса. Также представляется необходимым специальное, целенаправленное изучение вопросов, связанных с тестированием.

В особом изучении нуждаются обучающие тесты — определение требований к ним, установление их места в общей системе упражнений для развития того или иного вида речевой деятельности, определение учебной эффективности отдельных видов тестов и другие вопросы должны привлечь внимание и методистов и учителей - практиков.

#### **Литература:**

1. Брейгина М.Е. О контроле базового уровня обученности
2. Денисова Л.Г., Симкин В.Н. Об итоговом контроле обученности иностранным языком // Иностранные языки в школе. - №2 1995.
3. Поляков О.Г. О некоторых проблемах использования тестов как одного из средств контроля обучения школьников по иностранному языку // Иностранные языки в школе - №2 - 1994.
4. Taylor W. Cloze Procedure: a New Tool for Measuring Readability.— Journalism Quarterly, 1953, No. 30

**Леся Цівина**  
(Хорол, Україна)

### **ДОСВІД ВИКОРИСТАННЯ ІННОВАЦІЙНИХ ТЕХНОЛОГІЙ ПРИ ВИВЧЕННІ ДИСЦИПЛІНИ «ВИЩА МАТЕМАТИКА»**

Процес вивчення вищої математики починається зі знайомства викладача зі студентами. Дивлячись в очі студентам, хочеться донести, що в математиці є своя краса, як в живописі і поезії. Ця краса виявляється іноді у виразних, яскраво окреслених ідеях, а іноді вражає нас у широких задумах, які ховають у собі щось недоговорене, але багатобічне. Для того щоб студенти розуміли тебе, твій предмет потрібно бути не лише хорошим викладачем – предметником, а й гарним психологом. Кожна особистість для такого викладача – це конкретний ключик для здійснення своїх задумів, а саме - навчити студентів мислити.

Процес навчання можна умовно поділити на три основні етапи: 1) подача викладачем інформації студентам; 2) виявлення рівня засвоєння студентами отриманої інформації і оцінка викладачем якості засвоєння та розуміння матеріалу; 3) повідомлення студентам оцінок і складання планів подальшої роботи по ліквідації прогалин на основі проведеного обліку.

Основними аспектами в процесі успішного викладання дисципліни «Вища математика» є:

1. Високий рівень викладання дисципліни, а саме науковість, логічність, чіткість, систематичність, як при поясненні нового матеріалу, так і при опитуванні студентів. Постійне підвищення професійного рівня викладача, оскільки без цього неможливо зацікавити студентів своєю дисципліною.

2. Використання інтерактивних та евристичних методів навчання. Інтерактивне навчання – це спеціальна форма організації пізнавальної діяльності, яка має конкретну передбачувану мету – створити комфортні умови навчання, за яких кожен відчуває свою успішність, інтелектуальну спроможність. Суть інтерактивного навчання у тому, що навчальний процес відбувається за умови постійної, активної взаємодії всіх.

3. Взаємна зацікавленість студента та викладача, їх співпраця і співдружність.

4. Систематичність і регулярність перевірки знань та вмінь студентів.

Процес навчання – це процес двосторонній і для його успіху потрібна не тільки висока якість роботи викладача, але й активна діяльність студентів, їх бажання оволодіти тими знаннями, що дає викладач, їх інтерес до навчання, серйозна і вдумлива робота під керівництвом викладача.

Серед усієї роботи, що проводить викладач на занятті, особливо потрібно виділити процес засвоєння студентами нових знань, нової інформації. Яким же чином здійснюється процес передачі нових знань на занятті? Однією з найпоширеніших форм передачі знань студенту є, так звана, догматична форма: викладач розповідає, пояснює, студент слухає, вникає, намагається зрозуміти і запам'ятати; викладач розповідає, а студент записує і т. д. Пізніше це прийняло форму лекції; іноді викладач дає пояснення, чому це так, а не інакше. Такі пояснення сприяли підвищенню ефективності навчання. Але

разом з догматичною формою організації навчання з давніх часів відома і інша, пов'язана з іменем давньогрецького філософа Сократа, - форма бесіди: викладач задає послідовно запитання і, отримуючи від студента послідовно відповіді на них, доводить його до необхідності самому дати відповідь на основне питання, яке було поставлене на початку бесіди. Очевидно, що такого роду бесіда вимагає від студента активної розумової діяльності, зосередженості, більш глибокого осмислення і аналізу, і на сам кінець, правильної відповіді.

При вивченні вищої математики доцільно використовувати, як догматичну так і «сократівську» форму бесіди. Наприклад, при вивченні тем по модулю «Елементи лінійної алгебри» краще пояснювати новий матеріал у формі лекцій, щоб студенти записали і осмислили даний матеріал. Тоді як для засвоєння теми «Границя функції в точці», необхідно використати проблемну бесіду, бо даючи означення границі так, як воно записане в підручнику, ми зіткнемося з тим, що не кожен студент зрозуміє про що саме йде мова. І лише після цієї бесіди, можна подавати наукове пояснення границі функції в точці та правила її обчислення.

При вивченні нового матеріалу мають місце два підходи: 1) екстенсивна система вивчення, коли новий матеріал подається студентам великими порціями, які логічно зв'язані між собою; 2) інтенсивна система вивчення - теоретичний матеріал вводиться малими порціями і закріплюється вправами, які виробляють досить глибоке засвоєння нового матеріалу. При викладанні вищої математики доцільно використовувати як екстенсивну, так і інтенсивну форми вивчення. Наприклад, при вивченні теорії ймовірностей доцільно використовувати інтенсивну систему, а саме: кожен виведену формулу закріплювати вправами. Тоді досить складний теоретичний матеріал легше засвоюється студентами, причому вправи підбираються з врахуванням спеціальності, яку здобувають студенти. При вивченні теми «Застосування похідної до дослідження функції і побудови графіка» краще подати новий матеріал у вигляді великого блоку, а потім вже розв'язувати вправи на закріплення.

В процесі викладання вищої математики потрібно керуватися такими принципами:

1. Принцип науковості. Зміст цього принципу полягає в тому, що при викладанні програмного матеріалу необхідно забезпечити науковість викладеного. Викладач повинен бути завжди в курсі всіх змін, які виникають в педагогічній думці, слідкувати за новою методичною і спеціальною літературою по дисципліні, знайомитися з пробними підручниками. Лише в цьому випадку можна зацікавити студентів своєю дисципліною. Хочеться навести такий приклад. Ще в 8 класі школи дітей вчать, що коли квадратне рівняння має від'ємний дискримінант, то це рівняння коренів немає, але в багатьох випадках відсутні вказівки на те, що розв'язок розглядається на множині дійсних чисел. При знайомстві з комплексними числами, студентів учимо, що при від'ємному дискримінанті квадратне рівняння теж має корені, але комплексні.

Принцип 2. Впровадження інтерактивних і евристичних технологій. Вони розвивають дослідницький дух студентів, вміння самостійно здобувати знання, аналізувати і синтезувати накопичений матеріал, самостійно і критично мислити та висловлювати власну думку. Формують у студентів творчий підхід до завдання, ініціативність та наполегливість. Звичайно, при вивченні математичних дисциплін дещо складніше використовувати ці технології, ніж при вивченні дисциплін гуманітарного та економічного циклу. Це пов'язано з досить невисоким математичним рівнем підготовки студентів і великим об'ємом теоретичного матеріалу. Найчастіше використовується метод проектів, особливо при вивченні тем самостійного опрацювання. Суть його полягає в розвитку пізнавальних, творчих навичок та умінь, що потребують самостійного конструювання знань та орієнтації в інформаційному просторі. Студентам дається тема проекту, над якою вони самостійно працюють під керівництвом викладача. Далі йде захист проекту і підведення підсумків. Звичайно, над творчими проектами можуть працювати далеко не всі студенти, а лише ті, які мають для цього достатній математичний рівень підготовки. Для студентів, які навчаються гірше, потрібно написати реферат на вказану тему. Складність для студента полягає в тому, що його треба захистити в присутності всієї групи. Тому навіть найслабші студенти вчать здобувати інформацію, її опрацьовувати і висловлювати власну думку.

Принцип 3. Однією з основних задач при вивченні вищої математики є активізація розумової діяльності студентів і розвиток творчого мислення на всіх етапах навчання. В цьому напрямку з'являється необхідність забезпечити навчання таким чином, щоб студенти могли ознайомитися і оволодіти методами і прийомами наукової творчості. Основним методом є конкретно-індуктивний. Можна виділити такі етапи: а) спостереження частинних випадків і пошук закономірності; б) на основі помічених закономірностей висувається гіпотеза і перевіряється на частинних випадках; в) доведення справедливості висунутої гіпотези. В педагогічній практиці приділяється велика увага першому етапу – етапу спостереження і пошуку закономірностей. До цього етапу можна віднести розв'язування задач шляхом підбору, поаналогії з попередньою задачею, більш глибокого аналізу її умови, виявлення величин в умові і встановлення залежності між ними. В зв'язку з великим об'ємом програмного матеріалу по вищій математиці і невеликою кількістю годин, викладач не завжди має достатньо часу на цей етап пошуку. Але потрібно сказати, що час, виділений на це сторіцею надолужується за рахунок розвитку мислення студентів і володіння методами самостійного пошуку закономірності в питаннях, які вивчаються. Етап спостереження має і інше важливе значення, він забезпечує більш глибоке і різностороннє вивчення питання. Важливий висновок, який впливає з усього сказаного: при вивченні вищої математики потрібно приділяти велику увагу доведенням і практичному застосуванню теоретичного матеріалу.

Принцип 4. При вивченні вищої математики потрібно приділяти більшу увагу студентам, які мають математичну базу, які розуміють пояснення викладача. Це значить, що викладач при розкритті певних понять і положень курсу, опирається на знання кращих студентів, їх самостійну роботу на занятті. Такий підхід забезпечить активну участь і інших студентів в загальній роботі групи. При цьому важливо не подавляти ініціативу студентів: в кожній відповіді потрібно виділити в першу чергу те, що правильно, раціонально, з тим щоб вселити більшу впевненість студента в своїх силах. Звичайно, у відповідях потрібно відмічати і помилки, але робити це слід тактовно, щоб не відбити у студента бажання і надалі працювати над вивченням дисципліни.

Принцип 5. Одним з найважливіших факторів при підготовці студентів до трудової діяльності є темп роботи на занятті. Дуже часто на заняттях спостерігається відсутність у студентів зосередженої уваги, вони просто механічно переписують з дошки записи викладача. В будь-який момент заняття викладач повинен бачити всю групу і підключати до роботи тих студентів, які по тій чи іншій причині виключилися з загальної роботи. Часто на занятті при цьому викладач дає зауваження такому студенту, щоб він був уважніший або почав працювати. Такі зауваження не тільки не ефективні, але і шкідливі, оскільки відволікають і інших студентів від роботи. Тому доцільніше замість зауваження задати студенту якесь запитання по ходу розповіді або зробити зауваження тихо, уникаючи при цьому уваги інших студентів групи. Зосередженість і увага студентів дозволяє вести заняття більш швидшим темпом. На занятті обов'язково потрібно поєднувати пояснення викладача з веденням записів студентів. Така насиченість роботи сприяє більшій зосередженості студентів на занятті і допомагає краще засвоїти даний матеріал.

Принцип 6. Важливу роль в процесі вивчення вищої математики, як і будь-якої іншої дисципліни, відіграє естетичний вплив на студентів. В цьому відношенні велику роль відіграє кабінет і обстановка, де проходять заняття. В кабінеті обов'язково повинні бути мультимедійні засоби навчання, щоб забезпечити інноваційність процесу. Великий естетичний вплив на студентів має сам викладач, його стиль роботи, зацікавленість в ефективній передачі знань студентам, використання проблемних ситуацій, вміння перевести задачу на мову наглядної моделі. Побудити інтерес до самостійної творчості, самостійного мислення можна лише при одночасній дії на розум і емоції студента. Потрібний індивідуальний підхід до кожного студента, який змушує студентів не тільки вивчати математику, а й послідовно і постійно працювати над собою, удосконалювати свої знання і вміння, навчає досягати поставленої мети, що потрібно і необхідно в нашому житті.

Як говорив Лев Толстой: «Людина – є дріб. Чисельник – порівняно з іншим – достоїнства людини; знаменник – це оцінка людиною самої себе. Збільшення свого чисельника – своїх достоїнств – непідвладне людині, але кожний може зменшити свій знаменник – свою думку про себе, і цим зменшенням наблизитися до довершеності».

При роботі зі студентами завжди потрібно пам'ятати, що власний приклад – це найважливіше в процесі виховання.

#### Література:

1. Волкова Н.П. Педагогіка: Посібник для студентів вищих навчальних закладів/ Н.П. Волкова. - К.: Видавничий центр "Академія", 2001. - 576 с.
2. Щукина Г.А. Актуальные вопросы формирования интереса в обучении / Г. А. Щукина. - М.: Просвещение, 1979. - 160 с.
3. Бим – Бад Б.М. Мудрость воспитания/ Б.М. Бим – Бад - М.: Педагогика, 1991. – 284 с.
4. Амонашвили Ш.А. Личностно-гуманная основа педагогического процесса/ Ш.А. Амонашвили - Минск, 1990.
5. Клепко С. Модернізаційні процеси в сучасній освіті/ С. Клепко. – К.: Шкільний світ, 2008. – 118 с.
6. Столетов В.М. Діалоги про виховання/ В.М.Столетов. – К.: Радянська школа, 1985. – 302 с.

Чжоу Є  
(Одеса, Україна)

### ЕМОЦІЙНИЙ ДОСВІД ОСОБИСТОСТІ ЯК ПЕДАГОГІЧНИЙ ЧИННИК КУЛЬТУРОЛОГІЗАЦІЇ ОСОБИСТОСТІ

Емоційна сфера особистості є тим психічним феноменом, який найбільш ефективно піддається впливу мистецтва. Серед видів мистецтва саме музика володіє ефективним ресурсом збуджувати емоційну сферу особистості.

Емоційна сфера особистості достатньо складана. З психологічної точки зору, вона поєднує настрої, переживання почуттів, стани стресів та фрустрацій, мотивації та інтенції, прагнення, потреби та відчуття задоволення тощо.

Вчені О. В. Винославська, О. А. Бреусенко-Кузнецов, В. Л. Зливков, А. Ш. Апішева, О. С. Васильєва уточнюють, що серед компонентів емоційної сфери людини виділяють емоційний тон відчуттів, ситуативні емоції, емоційні стани.

- Емоційність людини - тобто зміст, якість та динаміка її емоцій та почуттів.
- Емоційний досвід людини - способи реагування, що закріпилися, ієрархізована система емоцій та почуттів.

- Емоційний тон відчуттів - безпосередні переживання, що супроводжують окремі життєво важливі впливи та спонукають людину до їх збереження або усунення (інакше - бажання) [1].

С. Рубінштейн розглядаючи феноменологію емоційної сфери особистості, звертає увагу на її полярність: позитивність та негативність станів. У складних людських стосунках вони можуть здійснювати суперечливу єдність [2]. Отже, особистість протягом життя може відчувати різні емоції, його емоційна сфера досить різноманітна. Але, вона має відповідати тим викликам життя і реаліям, які супроводжують людину в її життєтворчості та побутовій сфері, в її контактах з іншими, природою, тваринами тощо. Така відповідність емоцій виникаючим обставинам має культурний аспект, оскільки відображує реакцію людини на явища, що відносяться в її досвіді до цінностей або навпаки. Недарма С. Рубінштейн стверджував, що «почуття людини – це почуття історичної людини» [2].

Таким чином, формуючи емоційне ставлення школярів до тих або інших цінностей, учитель здійснює дуже важливі функції щодо впливу на дитину, а саме: *ціннісно-адаптивну*, оскільки через адекватність емоційного реагування особистість долучається до цінностей спільноти, поділяючи їх; *соціокультурну*, оскільки сприяє формуванню мотивацій, інтересів та потреб, які відповідають соціально-культурним вимірам певної держави; *ментально-ідентифікаційну*, оскільки особистість ідентифікує себе через емоційне ставлення до спільноти, до інших, з якими поділяє свої інтереси та прагнення.

Отже, визначивши значення емоційної сфери школярів як предмет впливу музичного мистецтва і ролі вчителя в цьому процесі, визначимо, що саме має сформуватися у школярів у процесі спілкування з музичним мистецтвом, його сприйняттям та переживанням.

Емоційні реакції на музичний твір в особистості, яка немає певних музичних компетентностей, як правило є спонтанними. Але емоційна реакція може бути зумовлена аперцептивним досвідом, тобто життєвими враженнями, попередніми знаннями, емоційними реакціями, зумовленими якимось не закономірними факторами. Наприклад, маленька дитина, яка вперше почула звучання фортепіано, але не упорядковане, негармонійне, а грубе, гучне (наприклад таке, коли інші діти просто стукають по клавішах), лякається, і цей невдале знайомство з звучанням інструменту призводить до того, що вона не хоче чути фортепіано взагалі. Такі реакції виникають у різних ситуаціях і впливають саме на емоційну сферу не лише маленької дитини, але й підлітка, дорослої людини, залишаючи в пам'яті емоцію-образ.

На емоційну сферу також впливають певні стереотипи, які існують в найближчому для школяра оточенні та середовищі. Вони створюють настанову щодо емоційного реагування на певні речі, зокрема й на музичні жанри, стилі, окремі твори. Через феномен стереотипів розповсюджується й позитивні і негативні реакції підлітків на швидкоплинні сучасні твори естрадного, зокрема, вокального мистецтва. Прямо або опосередковано через стереотипи формується й емоційний світ школярів.

Музичні стереотипи відносяться до художньо-ментальних явищ (Г. Джулай, Є. Глазиріна, О. Реброва), які охоплюють інтелектуальну та емоційну сферу особистості в її спілкуванні з мистецтвом. Художня ментальність, на думку Є. Глазиріної, – це своєрідний склад художнього мислення і переживання в певну художньо-історичну епоху [3]. Отже вона має суто культурно-історичний контекст. О. Реброва дає більш конкретизоване визначення художньої ментальності у педагогічному ракурсі, розглядаючи її як сукупність характерних ознак мистецтва, його художніх параметрів, що відповідають психологічним станам епохи і відбиваються в домінуючих стилях, напрямках, художніх типах світовідчуття та світовідношення і проявляються на свідомому та підсвідомому рівнях, на когнітивних та емоційно-почуттєвих рівнях спілкування з мистецтвом, впливаючи, таким чином, на формування духовності особистості [4, с. 107].

Отже, бачимо, що емоційна сфера особистості зумовлена не лише її індивідуальними властивостями, типом темпераменту, як прийнято вважати, але й культурними явищами, до яких входять цінності, традиції, культурні стереотипні ставлення до них крізь призму позитивної та негативної оцінки.

Для педагогіки мистецтва важливим є визначення механізмів культурного впливу на емоційну сферу школярів. У процесі цілеспрямованого залучення та спонукання школярів до творчого ставлення та емоційного переживання мистецьких творів створюються умови організації емоційного досвіду школярів, його поступового накопичення.

Ми застосували поняття «емоційний досвід», але вказуємо на його певну невизначеність. По-перше, саме поняття «досвіду» широко обговорюється у наукових дослідженнях як з філософії (Ю. Габермас, Г.Ф.В. Гегель, І. Кант, Е. Касирер, А. Лактіонова, О. Лосев, В. Рьод, М. Мінаков, ін.), психології (А. Ганзен, О. Лактіонов, В. Москоленко, М. Холодна, ін.), так і в педагогіці мистецтва (І. Зязюн, О. Олексюк, О. Реброва, О. Шевнюк та ін.). У кожному ракурсі висвітлюються певні акценти щодо цього поняття. Якщо психологія вважає досвід більш відповідним до інтелектуальних процесів, то філософія – додає ще й діяльнісні, практичні (праксеологічні) аспекти; мистецька освіта послуговується методологією щодо досвіду, але робить акцент на духовних аспектах. Спільним у багатьох положеннях та теоріях досвіду можна вважати поступовість, пролангованість набуття певного комплексу знань, умінь, практичних дій щодо їх використання упродовж визначеного часу. З цього виходить, що у досвіді обов'язковими стають процеси запам'ятовування та опрацювання дій. Отже, якщо мова йде про емоційний досвід, то важливими складовими його є запам'ятовування відгуку, реакції на подразник. У випадку впливу мистецтва йдеться про образ, який викликав певні емоції, що запам'яталися. Наступного разу аналогічний подразник може



викликати вже більш свідому оцінку, яка буде ґрунтуватися на попередніх емоційних реакціях, на рефлексії своїх вражень та переживань.

Перцептивні процеси, які збуджують емоційні стани обов'язково є активними. О. Костюченко застосовує поняття «перцептивна активність», оскільки перцептивна діяльність – це процес активний, який розвивається в оптимальних умовах: коли взаємодія із середовищем якісно різноманітна та кількісно достатня, тоді організуються повноцінні способи аналізу об'єкта та синтезуються системи ознак для побудови адекватних образів зовнішнього середовища [5]. Екстраполюючи це положення на перцептивну діяльність у галузі музичного мистецтва, констатуємо, що така діяльність набуває ознак емоційності. Навіть якщо перцептивна діяльність акцентовано інтелектуальна, збуджує музичне мислення, все одно, це збудження супроводжується певними емоціями. По мірі набуття досвіду такі емоції стають більш відрефлексованими і супроводжуються операціями зіставлення та порівняння або з попередніми результатами художньої перцепції, або з результатами аналітичного оцінювання.

Операції оцінювання обов'язково входять до емоційного досвіду, вони виявляються на різних рівнях: на спонтанно-неусвідомленому, на інтуїтивному, на свідомо-аналітичному, на компетентнісному. Дослідження щодо емоційного реагування, здійсненні Шерером у 1997 році показують крос-культурну варіативність у пресах оцінювання одних й самих явищ представниками різних націй. Це цілком співпадає з культурологічною парадигмою емоційного досвіду особистості.

Отже емоційний досвід формується, оскільки підпадає під цілеспрямований вплив музично-педагогічного процесу з визначеним переліком цінностей, творів, культурних фактів, образів для ознайомлення, вивчення переживання, оцінювання, що й входить до структури емоційного досвіду.

Якщо соціальний, суспільний досвід, набутий особистістю, сприяє її соціалізації, то емоційний досвід, набутий під впливом сприйняття мистецтва, сприяє культурологізації особистості.

### Література

1. Винославська О. Психологія: Навчальний посібник [Електронний ресурс] / О. В. Винославська, О. А. Бреусенко-Кузнєцов, В. Л. Зливков, А. Ш. Апішева, О. С. Васильєва. – Київ: ІНКОС, 2005. – Режим доступу: [http://www.ebk.net.ua/Book/psychology/vinoslavska\\_psihologiya/part3/3104.htm](http://www.ebk.net.ua/Book/psychology/vinoslavska_psihologiya/part3/3104.htm)
2. Глазырина Е. Ю. Художественная ментальность [Электронный ресурс] / Е. Ю. Глазырина // *Hermeneutics in Russia. ISSUE 4 VOLUME (2 year 1998)*. – Режим доступу: <http://www.tversu.ru/Science/Hermeneutics/1998-4/1998-4-26.pdf>.
3. Костюченко О.В. Перцептивна активність як педагогічна проблема / О.В. Костюченко [Електронний ресурс] / О.В. Костюченко. – Режим доступу: [http://newlearning.org.ua/sites/default/files/praci/2010\\_7/st13.pdf](http://newlearning.org.ua/sites/default/files/praci/2010_7/st13.pdf)
4. Реброва О. Є. Методологічні основи педагогічної ментальності: культурологічний та професійний аспекти: [монографія] / О. Є. Реброва. – Київ: НПУ імені М. П. Драгоманова, 2012. – 283 с.
5. Рубинштейн С.Л. Основы общей психологии [Электронный ресурс] / С.Л.Рубинштейн. – Режим доступу: <http://psylib.org.ua/books/rubin01/index.htm>.

**Науковий керівник:**

доктор педагогічних наук професор Реброва О.Є.

**Олександра Шиман**  
(Бердянськ, Україна)

## ПІДГОТОВКА МАЙБУТНІХ УЧИТЕЛІВ ДО ВПРОВАДЖЕННЯ ВАРІАТИВНОСТІ НАВЧАННЯ ПОЧАТКОВОГО КУРСУ ІНФОРМАТИКИ

В освіті України продовжується реформування, спрямоване на оновлення її змісту, вдосконалення технологій навчання і виховання. На сьогодні державну освітню політику визначає Національна стратегія розвитку освіти в Україні на період до 2021 року [6], згідно якої основним завданням педагогічної освіти встановлено приведення змісту фундаментальної, психолого-педагогічної, науково-методичної, інформаційної та соціально-гуманітарної підготовки педагогічних і науково-педагогічних працівників у відповідність із вимогами інформаційного суспільства та змінами, що відбуваються у соціально-економічній, духовній і гуманітарній сферах.

У Концепції розвитку неперервної педагогічної освіти [4] наголошується на забезпеченні в загальноосвітніх навчальних закладах більш раннього вивчення основ інформатики, і у зв'язку з цим на підготовці педагогічних кадрів до вільного використання у навчальному процесі сучасних інформаційних засобів, а зі спеціальності «Початкова освіта» – до викладання основ інформатики в початкових класах.

Напередодні нового 2016/2017 навчального року Міністр освіти і науки Лілія Гриневич презентувала спільний проект Міністерства освіти і науки України та відкритої он-лайн платформи Ed-Era.com за підтримки Міжнародного фонду «Відродження» — Концепцію Нової української школи, ідеологію реформи середньої освіти, яка окреслює шляхи оновлення всієї освіти в Україні [3]. Вона передбачатиме впровадження нових стандартів, програм, підручників, нових підходів до підготовки вчителів. Насамперед

учителю буде надано академічну свободу. Вчитель зможе готувати власні авторські навчальні програми, власноруч обирати підручники, методи, стратегії, способи і засоби навчання; активно виражати власну фахову думку.

Реформи, окреслені в Концепції, системно будуть впроваджуватися з 2018-го року, але вже перша фаза (2016-2018 рр.) передбачає перегляд навчальних планів і програм з метою розвантаження та запровадження компетентнісного та антидискримінаційного підходу в початковій школі з 1 вересня 2016 року, що знайшло своє відображення в оновленні тринадцяти навчальних програм для початкової школи, у тому числі, з інформатики. Паралельно зі структурними змінами планується удосконалення методик викладання всіх шкільних дисциплін, підвищення кваліфікації вчителів, переорієнтація педагогічної освіти на компетентісне навчання, педагогіку партнерства, індивідуальний підхід.

В контексті нашого дослідження буде запропоноване бачення шляхів модернізації методичної складової інформатичної підготовки студентів напряму 6.010102 Початкова освіта з метою формування у майбутнього вчителя таких компетентностей, які дозволили б йому самому розв'язувати проблеми побудови шкільного навчального предмета, а саме початкового курсу інформатики із використанням найсильніших сторін усіх пропонуваніх на сьогодні друкованих і електронних засобів, адже Нова школа буде підтримуватися електронною платформою для створення і поширення електронних підручників і навчальних курсів.

Нині організація навчання інформатики в початковій школі здійснюється відповідно до вимог Державного стандарту початкової загальної освіти, а саме його редакції, затвердженої постановою Кабінету Міністрів України № 462 від 20 квітня 2011 р. [1]. Державний стандарт складається з типового навчального плану початкової загальної освіти, який визначає зміст і структуру її за допомогою інваріантної та варіативної складових. Міністерство освіти і науки, розробляючи нове покоління освітніх стандартів, передбачатиме використання базових навчальних програм, а також всебічне залучення варіативних програм, підручників, посібників та інших засобів, як друкованих, так і електронних.

Насамперед, під час освоєння студентами дисципліни «Методика навчання інформатики в початковій школі» необхідно формувати у них розуміння основних положень базової програми курсу «Сходинки до інформатики» [5], визначених змістових ліній (інформація та інформаційні процеси; знайомство з комп'ютером і формування навичок роботи із ПК; використання інформаційно-комунікаційних технологій; формування логічного та алгоритмічного мислення), а надто, особливостей їх представлення в оновленому змісті предмета «Інформатика» для 2-4 класів [2]. Також важливо донести, що можливості базового навчального плану мають певні обмеження, які не сприяють максимальному розкриттю індивідуальних здібностей, нахилів, інтересів учнів початкових класів, тому для реалізації нової освітньої парадигми слід знайомити майбутніх учителів з існуючими варіативними програмами курсів за вибором відповідного профілю. Як приклад можна навести програму з інформатики «Кроки до інформатики. Шукачі скарбів» Ольги Коршунової, яка має чіткі інтегративні функції [7, с. 201-223]. Головне - усвідомити, що всі програми з інформатики для учнів початкової школи побудовані лінійно-концентрично. Лінійність має за мету знайомити з усіма поняттями фундаментальної дисципліни «Інформатика», з усіма технологіями опрацювання інформаційних даних (текстових, графічних, числових) за допомогою різних програмних середовищ. Зміст всіх понять і навичок поступово розширюється і доповнюється. Концентричність передбачає повернення до розгляду кожної змістової лінії у наступному класі. Таким чином забезпечується поступове нарощування складності матеріалу, його актуалізація, повторення, закріплення, що сприятиме формуванню у молодших школярів ключових інформатичних та міжпредметних компетентностей і способів діяльності в комп'ютеризованому навчальному середовищі на вищому рівні узагальнення і систематизації.

Нова концепція інформатизації початкової освіти передбачає використання для навчання початкового курсу інформатики варіативних навчально-методичних комплектів (НМК) різних авторських колективів, до складу яких входять: підручник, робочий зошит для учнів, методичний посібник для вчителя, набір тестів для експрес-контролю, спеціальні ППЗ.

Пропонується до розгляду 4 авторських НМК:

- авт. Г.В. Ломаковська, Г.О. Проценко, Ф.М. Рівкінд, Й.Я. Ривкінд;
- авт. О.В. Коршунова;
- авт. М.М. Корнієнко, С.М. Крамаровська, І.Т. Зарецька;
- авт. Н.В. Морзе, В.П. Вембер, Н.А. Саражинська.

Зміст навчального матеріалу всіх базових НМК повністю відповідає чинній програмі «Сходинки до інформатики», меті і завданням курсу, передбачає формування ключової та предметної ІКТ-компетентності молодших школярів. Всі змістові лінії освітнього стандарту реалізуються через відповідність програмі та змісту навчання. Структура всіх підручників зумовлена концентричним способом побудови навчальної програми. Загальна кількість тем відповідає кількості годин, передбачених програмою на вивчення курсу протягом кожного року, теми згруповані відповідно до розділів чинної навчальної програми.

Все існуюче навчально-методичне забезпечення дисципліни «Інформатика» для початкової школи характеризується неабиякою багатокomплектністю та варіативністю. До його складу, крім названих НМК, входять додаткові робочі зошити для учнів (більше десятка авторських розробок), посібники для вчителя від кращих учителів-методистів України (методичні рекомендації, розгорнуте поурочне планування, детальні конспекти уроків, технологія роботи з комп'ютерними програмами, методика проведення

психологічного розвантажування та фізкультурних хвилинок тощо), а також різноманітні електронні ресурси. Так, для забезпечення практичної частини уроків інформатики в початковій школі рекомендується використовувати базові програмно-методичні комплекси («Сходинки до інформатики», «Скарбниця знань», «Інформатика 1 (2) рік навчання»), вільно поширювані програмні продукти (набір вправ GCompris, графічний редактор Tux Paint, клавіатурний тренажер RapidTyping, середовище програмування Scratch), а також програмні засоби з наявного у ЗНЗ навчального програмного забезпечення та мультимедійні середовища, які адаптовані для навчання і розвитку дітей молодшого шкільного віку, як-от: ігрові завдання для формування навичок роботи з мишею і клавіатурою; середовища виконання алгоритмів; програми для підтримки вивчення основних предметів (математика, мови, природознавство, образотворче й музичне мистецтво); програми для розвитку логічного, просторового, алгоритмічного мислення, пам'яті, уваги, уяви, творчих здібностей тощо.

Окремо слід зупинитися на розгляді зі студентами особливостей організації роботи молодших школярів з Інтернет-технологіями в рамках початкового курсу інформатики, адже нині серед ресурсів україномовного сектору Інтернету є безліч цікавих проектів для учнів і вчителів початкової школи. Наприклад, сайт «Весела Абетка» (<http://abetka.ukrlife.org>), на якому розміщено велика добірка різноманітних абеток, казок, загадок, приказок, скоромовок, лічилок, літературних творів, частина з яких озвучена і доступна у вигляді аудіофайлів. Оригінальним дизайном відрізняється сайт львівських авторів «Левко» (<http://www.levko.info>), який пропонує добірки українських казок та казок народів світу, озвучені казки для тих, хто ще не вміє читати, комікси, сценарії свят, онлайн і розвиваючі ігри, розмальовки, зразки виробів з різних матеріалів, поради батькам тощо. На сайті «Мама-тато» (<http://mama-tato.com.ua>) містяться поради батькам молодших школярів, статті з формування поведінки у громадському транспорті, з розвитку логічного і творчого мислення, розвитку мовлення дітей, поради з обговорення казок з дітьми тощо. Цей сайт орієнтований у основному на допомогу вчителям і батькам, але окремі розділи можуть бути використані і дітьми. Сайт «Анголятко» (<http://www.angelyatko.com.ua>), крім звичних добірок віршів, пісень містить розділ «Шукаю друзів», за допомогою якого молодші школярі з різних регіонів України з допомогою вчителів або батьків можуть знайти собі нових друзів, поспілкуватися з використанням електронної пошти чи інших засобів обміну повідомленнями в Інтернеті.

Окреслена компетентнісна організація методичної підготовки з інформатики майбутніх учителів початкової школи базується на використанні варіативного дидактичного забезпечення (традиційного й електронного), що сприятиме формуванню особливих якостей педагога Нової школи, озброєного фундаментальними теоретичними знаннями, передовими педагогічними та інформаційними технологіями, який вміє і прагне використовувати їх як інструмент навчання, виховання й усебічного розвитку молодших школярів.

#### Література:

1. Державний стандарт початкової загальної освіти [Електронний ресурс]. – Режим доступу: <http://www.osvita.ua/school/news/17483/print>
2. Інформатика: навчальна програма для загальноосвітніх навчальних закладів 2-4 класів [Електронний ресурс]. – Режим доступу: <http://mon.gov.ua/without%20SD/%D0%9F%D1%80%D0%BE%D0%B3%D1%80%D0%B0%D0%BC%D0%B8/5-informatika-2-4-klas.docx>.
3. Концептуальні засади реформування середньої освіти «Нова школа» [Електронний ресурс]. – Режим доступу: <http://www.mon.gov.ua/Новини%202016/08/17/mon.pdf>
4. Концепція розвитку неперервної педагогічної освіти [Електронний ресурс]. – Режим доступу: [http://osvita.ua/legislation/Ser\\_osv/36816/](http://osvita.ua/legislation/Ser_osv/36816/)
5. Навчальні програми для загальноосвітніх навч. закл. 1-4 класи. – К., Видавничий дім «Освіта», 2012. – 392 с.
6. Національна стратегія розвитку освіти в Україні на 2012-2021 р. р. [Електронний ресурс]. – Режим доступу: <http://www.mon.gov.ua/images/files/news/12/05/4455.pdf>
7. Програми курсів за вибором для загальноосвітніх навчальних закладів. Варіативна складова Типових навчальних планів. 1-4 класи. Книга 1 / Упоряд. Л. Ф. Щербакова, Г. Ф. Древаль. – Тернопіль: Мандрівець, 2011. – 240 с.

Олена Книш  
(Петрівка, Україна)

#### РОЗВИТОК ТВОРЧОГО ПОТЕНЦІАЛУ ПЕДАКДРІВ В СИСТЕМІ МЕТОДИЧНОЇ РОБОТИ

Творчість є родовою властивістю людини і людства в цілому. Творчість – це діяльність, яка породжує щось нове, раніше не відоме на основі осмислення вже нагромадженого досвіду та формування нових комбінацій знань, умінь, продуктів [3, с. 106].

Сформована в Петрівському державному аграрному технікумі система методичної роботи спрямована на розвиток професійно-педагогічної майстерності викладачів, їх творчого потенціалу, готовності до реалізації компетентнісного підходу в підготовці сучасного фахівця.

У 2016-2017 навчальному році педагогічний колектив почав працювати над проблемою, яка визначена в рамках Програми розвитку технікуму на період 2017 – 2021 рр. за темою: «Створення практико-орієнтованого освітнього середовища в Петрівському ДАТ» для підготовки компетентних і конкурентоспроможних фахівців».

Перший етап – проектно-аналітичний – спрямований на розробку нормативно-правового забезпечення реалізації Програми розвитку. Актуальним у науково-методичній роботі є реалізація системно-діяльнісного підходу в освітньому процесі, формування загальних і професійних компетенцій майбутніх педагогів.

Науково-методична та інноваційна робота педагогічного колективу проводиться у відповідності з основними напрямками:

- наукова та інноваційна діяльність викладачів;
- навчально-методична робота;
- організація та керівництво науково-дослідною роботою студентів.

У процесі роботи вирішуються наступні завдання:

– розробка нормативно-правових актів і коригування наявних у технікумі локальних актів з метою створення професійної освітньої організації практико-орієнтованого освітнього середовища для підготовки компетентних і конкурентоспроможних фахівців;

– активізація конкурсної діяльності викладачів на регіональному, всеукраїнському, рівнях;

– активізація діяльності студентів у заходах на основі переліку конкурсів та олімпіад професійної майстерності навчаються за програмами професійної освіти, що враховуються при проведенні моніторингу якості підготовки кадрів;

– впровадження в практику освітньої діяльності технікуму інноваційних технологій через проведення семінарів, консультацій, відкритих навчальних занять і позанавчальних заходів;

– розробка методичних матеріалів для дистанційної форми навчання та інклюзивної освіти;

– активізація науково-методичної діяльності викладачів технікуму з метою забезпечення науково-методичного оснащення навчального процесу (вдосконалення фонду оціночних засобів, випуск рекомендацій, навчально-методичних посібників для самостійної роботи студентів денної форми навчання, узагальнення досвіду роботи викладачів в рамках інноваційних майданчиків);

– розширення освітнього простору, соціального партнерства технікуму;

– визначення актуальних напрямів досліджень в рамках курсового проектування та при виконанні випускних кваліфікаційних робіт відповідно до вимог стандартів;

– вдосконалення науково – дослідної діяльності студентів через роботу в предметних гуртках;

– реалізація системи підвищення кваліфікації і перепідготовки педагогічних кадрів з метою підвищення професійної компетентності.

В роботі методичної служби технікуму активно використовується кластерний підхід, який дозволяє об'єднати зусилля педагогів і студентів на різних рівнях освітньої системи.

Найбільш значущими аспектами розвитку методичної служби як ресурсу управління є наступні:

– спільне проектування і планування методичної роботи на різних рівнях (предметні кафедри, творчі та проектно-дослідницькі групи педагогів і студентів та ін);

– вивчення, дослідження та аналіз педагогічної практики, узагальнення актуального педагогічного досвіду в технікумі через мережу зв'язків між структурними підрозділами методичної служби;

– розробка і застосування рекомендацій, зорієнтованих на розвиток аналітичних, методичних, професійних здібностей педагога;

– залучення кожного педагога в методичну роботу через складання ним і реалізацію індивідуального плану професійного розвитку;

– участь кожного педагога технікуму у науково-методичних заходах, інноваційної та дослідницької роботи;

– самоконтроль і рефлексивна оцінка кожним педагогом своїх результатів педагогічної та методичної діяльності, її коригування.

Науково-практичне значення має розроблений в технікумі «Рейтинг професійної діяльності викладача», в якій кожен викладач заповнює 6 блоків:

- 1 блок. Оцінка показників досягнутої кваліфікації;
- 2 блок. Оцінка наукової роботи;
- 3 блок. Оцінка організаційно-методичної діяльності;
- 4 блок. Оцінка навчально-методичної діяльності;
- 5 блок. Навчальна робота;
- 6 блок. Позанавчальна, виховна та громадська робота.

Інноваційна робота – важливий напрямок діяльності педпрацівників Петрівського ДАТ. Сутність інноваційної роботи в технікумі полягає в пошуку нових підходів до підготовки майбутніх фахівців, тому нововведення в практиці освітнього процесу охоплюють процеси навчання і виховання. Готовність

педагога до нововведень – важливий фактор розвитку інноваційної роботи професійної освітньої організації. Організаційно-змістовною основою інноваційної діяльності в технікумі є методична система, орієнтована на вдосконалення професійно-методичної компетентності педагогів, формування їх готовності до реалізації компетентнісного підходу в освітньому процесі. Діяльність методичної служби технікуму спрямована, насамперед, на інтеграцію зусиль адміністрації, методистів, викладачів, представників роботодавців, інших спеціалістів, які беруть участь у методичному супроводі освітнього процесу. Методична служба сприяє системі внутрітехнікумівського управління в організації, вдосконалення, розвитку методичної роботи, спрямованої на розвиток професійної майстерності педагогів.

Організаційним ядром моделі є Методичний кабінет технікуму – центр інноваційної, творчої, методичної діяльності педагогів, їх спілкування і саморозвитку, соціально-психолого-педагогічної діяльності.

Координація інноваційної роботи здійснюється через діяльність циклових комісій, творчих, проблемних, проектно-дослідних груп педагогів, постійнодіючого методичного семінару.

Діяльність методичного кабінету спрямована на координацію інноваційної роботи, підготовку матеріалів, статей, методичних рекомендацій, що відображають хід, результати, досвід роботи педагогів. На засіданнях методичної ради заслуховуються звіти роботи циклових комісій, організації і проведення методичних тижнів у рамках роботи Школи педагогічної майстерності. З метою активного включення в інноваційну діяльність педагогів технікуму була організована робота творчих груп за темами: «Управління самостійною роботою студентів»; «Підвищення ІКТ-компетентності»; «Реалізація компетентнісного підходу на навчальних заняттях і в позаурочній діяльності».

В інноваційній діяльності Петрівського ДАТ можна виділити наступні етапи:

1 етап. Усвідомлення важливості, необхідності і неминучості майбутніх перетворень, наявність в технікумі свого роду «ідейних натхненників» і «генераторів» майбутніх ідей.

2 етап. Мотивація членів педагогічного колективу та формування готовності викладачів до інноваційної діяльності з підвищення якості освіти. Відображення результатів інноваційної роботи педагога в рейтингу професійної діяльності викладача за підсумками звітного періоду. Для підтвердження використовується наступний інструментарій рейтингу: накази, локальні акти; сертифікати, дипломи, грамоти; програми, проекти; опис дослідження; сценарій заняття з аналізом та самоаналізом; збірники з публікаціями, сертифікати; посвідчення про курси підвищення кваліфікації; допомога та рецензія; аналітичний звіт; методичні матеріали, публікації, звіти; результати моніторингу; протоколи педрад і методичних рад.

3 етап. Визначення головної (ключової) проблеми освітнього процесу технікуму, що дозволяє на основі отриманих результатів виробляти проектні ідеї, Програми розвитку на найближчий період, а також формувати і розвивати інноваційний потенціал педагогічного колективу. Наявність професійної освітньої організації розвивається педагогічного колективу розглядається як необхідна гарантія, умова і засіб для більш ефективного і надійного забезпечення режиму розвитку.

У технікумі сформовані проектно-дослідницькі групи у відповідності з темами регіональних інноваційних майданчиків. Проекти педагогів – учасників майданчики з патріотичного виховання спрямовані на розробку актуальних тем з національно-патріотичного виховання. Одним з проектів, реалізуються в технікумі є довгостроковий проект з краєзнавства, присвячений 100-річчю технікуму. Реалізація проекту дозволяє надати соціальну значимість таких понять, як національна гордість, патріотизм, історична пам'ять, громадянський обов'язок; підвищити рівень соціальної активності студентів; удосконалити проектно-дослідницьку діяльність студентів у технікумі. Учасники проектно-дослідницьких груп охоче діляться накопиченим досвідом роботи з патріотичного виховання та публікують матеріали на освітніх порталах в мережі Інтернет, у збірниках регіональних, всеукраїнських, міжнародних конференцій.

Педагогічні працівники технікуму проводять наполегливу роботу над удосконаленням навчально – методичного забезпечення дисциплін – одного з найголовніших аспектів якісної підготовки фахівця.

Викладачами створюються підручники, навчальні посібники, робочі зошити, методичні рекомендації. Окремі викладачі є членами творчих груп з розробки електронних підручників із спеціальних дисциплін. В 2016 році опублікований електронний підручник з дисципліни «Технічний сервіс в агропромисловому комплексі», співавтором якого є викладач спеціальних дисциплін Ніконенко Г.В. У технікумі щорічно випускаються робочі зошити, методичні рекомендації на допомогу студентам, викладачам з актуальних питань освіти. Так, у 2015-2016 навчальному році випущено 26 методичних рекомендацій, чотири робочих зошити із спеціальних дисциплін.

Підвищення кваліфікації – необхідна умова зростання професійної майстерності педагогів. Складено перспективний план курсів підвищення кваліфікації, які педагоги проходять не менше одного разу на п'ять років. Курси проходять у різних формах (денною, очно-заочною, дистанційною), в таких установах, як Національний університет біоресурсів і природокористування України, Білоцерківський НАУ, Львівський НАУ, інститут післядипломної світи Уманський національний університет садівництва, Одеський обласний інститут удосконалення вчителів. У міжкурсовий період підготовки педагоги працюють за індивідуальним планом професійного розвитку, представляють результати досліджень на засіданнях циклових комісій, методичних, педагогічних радах, конференціях, велику увагу приділяють освоєнню сучасних педагогічних технологій, спрямованих на формування у студентів дослідницьких компетенцій. Велику допомогу педагогам в оволодінні інформаційно-комунікаційних технологій надають викладачі інформатики технікуму,

проводячи практичні заняття в рамках щорічних тижнів циклових комісій. Всі заходи супроводжуються виставками науково-методичної літератури, методичних розробок, проектно-дослідних робіт студентів.

У рамках Школи викладача-початківця під час засідань школи розглядаються такі актуальні питання, як:

– Реалізація компетентнісного підходу в викладанні природничих дисциплін.

– Розвиток культури професійного спілкування на заняттях психолого-педагогічного циклу і приватних методик у слухачів школи викладача-початківця технікуму.

– Проектно – дослідницька діяльність як засіб підвищення ефективності самостійної роботи студентів.

– Самоаналіз навчального заняття як засіб підвищення професійної майстерності педагога.

Таким чином, система науково-методичної роботи в технікумі спрямована на розвиток професійної майстерності викладачів і є ефективним засобом підвищення творчого потенціалу педагогічних кадрів.

#### **Література:**

1. Біла книга національної освіти України / Акад. пед. наук України; за ред. В. Г. Кременя. – К., 2009. - 318 с.
2. Освітні технології: Навчально-методичний посіб. / За ред. О.М. Пехоти – К.: А.С.К., 2001. – 256 с.
3. Таланова Ж. В. Взаємозв'язок підготовки кадрів вищої кваліфікації і дослідницько-інноваційного потенціалу в регіонах України та країнах ОЕСР: стат.-кореляц. і порівн. аналіз / Ж. В. Таланова // Вища освіта України. – 2009. – № 1. – С. 106–112.

**СЕКЦІЯ: ПРАВО**

**Віктор Миронов, Володимир Петько**  
(Херсон, Україна)

**ПОНЯТТЯ ЗЛОЧИНІВ У СФЕРІ ЕКОНОМІЧНОЇ ДІЯЛЬНОСТІ**

Аналіз існуючих наукових позицій дозволяє зробити висновок про те, що при визначенні поняття «економічні злочини» науковці, як правило, використовують кримінально-правовий або кримінологічний підхід. Звідси всі визначення як «економічної злочинності», «економічних злочинів» можна поділити на дві окремі методологічні групи: ті, які випливають із кримінально-правового підходу, та ті, які відображають кримінологічний підхід (у кожній із них можна виділити ще поняття у широкому та вузькому значенні).

Втім, щодо досліджуваного поняття «економічні злочини» базовими є і залишаються поняття «економіка» і «злочин». Щодо останнього, то при його визначенні слід обов'язково звернутись до ст. 11 КК України [1, с. 8].

Терміну «економіка» в економічній літературі надається лише наукове тлумачення (законодавчого визначення взагалі немає). Згідно з економічною енциклопедією, це «найважливіша сфера суспільного життя, в якій на основі використання різноманітних ресурсів здійснюються виробництво, обмін, розподіл та споживання продуктів людської діяльності, формується і постійно розвивається система продуктивних сил і економічних відносин, якими управляють різні типи економічних законів». У більшості підручників з економічної теорії «економіка» визначається як сукупність відносин у процесі виготовлення, обміну, розподілу і споживання відповідних благ, товарів та послуг.

Саме аналіз понять «економіка», «економічні відносини», «економічна діяльність», «економічна система» допоможе визначити об'єкт економічних злочинів.

*Економічна діяльність* - найважливіша форма свідомої та цілеспрямованої трудової діяльності людей, у процесі якої вони здебільшого вступають в активні зв'язки з природою та економічні зв'язки й відносини між собою для створення економічних благ у різних сферах суспільного відтворення (безпосередньому виробництві, обміні, розподілі, споживанні), а також формують свою особистість.

*Економічна система* - сукупність усіх видів економічної діяльності людей у процесі їх взаємодії, спрямованих на виробництво, обмін, розподіл та споживання товарів і послуг, а також на регулювання такої діяльності відповідно до мети суспільства. Основними елементами економічної системи є: продуктивні сили; техніко-економічні відносини; організаційно-економічні відносини, виробничі відносини або відносини економічної власності; господарський механізм.

*Економічні відносини* - це сукупність відносин між людьми у процесі виробництва матеріальних та духовних благ та їх привласнення в усіх сферах суспільного відтворення (безпосередньому виробництві, розподілі, обміні та споживанні).

Об'єктом злочину у кримінальному праві традиційно визнають суспільні відносини, які охороняються кримінальними законом та яким злочин завдає чи може завдати шкоду.

Деякі вітчизняні вчені до безпосереднього об'єкту економічних злочинів відносять «*суспільні відносини власності*» та «*господарську діяльність*» як базові елементи економічних відносин. На їх думку, саме ці відносини безпосередньо підпадають під охорону кримінального законодавства, а тому до економічних злочинів вони відносять злочини, відповідальність за які передбачена у розділах VI «Злочини проти власності» та VII «Злочини у сфері господарської діяльності» КК [1, с. 64, 69]. З такою позицією погодитись можна лише частково, тому що кримінально-правовий підхід чітко може конкретизувати, які саме злочини відносяться до економічних. Але разом із цим такий підхід занадто зменшує коло цих злочинів, що, на нашу думку, може призвести до звуження сфери діяльності окремих правоохоронних органів.

У цілому проведений аналіз понять «економіка», «економічні відносини», «економічна діяльність», «економічна система» та наукових позицій дозволяє стверджувати, що методологічною базою наукового вивчення економічних відносин є признання їх базисом будь-якого суспільства. При цьому інші суспільні відносини (соціальні, правові, політичні, національні, культурні, моральні, психологічні тощо) виглядають як надбудова економічного базису. Стан та розвиток економічних відносин визначає в кінцевому результаті еволюцію надбудованих відносин, але водночас вони загалом або окремо можуть здійснювати зворотній вплив на зміни економічних відносин. Першочергове суспільне значення економічних відносин робить питання протидії економічним злочинам ще більш актуальним.

Вважаємо, що безпосереднім об'єктом злочинних посягань у сфері економіки є економічні відносини, а не тільки їхні складові (відносини власності та господарська діяльність).

З поняття «економічні відносини», яке вже наводилося вище, випливає, що у кожній сфері суспільного відтворення (виробництві, розподілі, обміні, споживанні певних благ) формуються ще і свої відносини, які є складовою економічних відносин. А тому якщо певні злочини посягають саме на складові економічних відносин, то їх можна також відносити до економічних.

Отже, крім злочинів, зазначених у VI і VII розділах КК, до економічних можна ще віднести і такі, які посягають на відносини, що формуються або виникають:

– у *виробництві певних благ*: між людьми під час привласнення предметів природи через процес праці; відносини стосовно спеціалізації, комбінування виробництва як всередині окремого підприємства, так і між підприємствами; організаційно-економічні відносини, що формуються і розвиваються в процесі управління підприємством; між людьми в процесі привласнення робочої сили, засобів виробництва, управління власністю у цій сфері, контролю за виробництвом;

– при *розподілі певних благ*: між людьми в процесі привласнення створеного продукту, а саме при отриманні працівниками заробітної плати, сплаті різних податків державі тощо;

– при *обміні певних благ*: у процесі купівлі-продажу товарів та послуг підприємствами, державою, торгівельними організаціями, населенням;

– при *споживанні певних благ*: між виробниками нематеріальних послуг та їх споживачами, наприклад, при наданні послуг підприємствами в процесі використання товарів тривалого користування тощо.

Саме вищезазначені відносини за КК України можуть і не бути чітко визначені як безпосередній основний об'єкт, на який посягає певний злочин, а можуть виступати як безпосередній додатковий (обов'язковий) об'єкт або як безпосередній додатковий (факультативний) об'єкт. Наприклад, при вчиненні злочину, передбаченого ст. 175 КК «Невиплата заробітної плати, стипендії, пенсії чи інших установлених законом виплат» [1, с. 61], безпосереднім основним об'єктом є конституційне право людини на заробітну плату не нижче від визначеної законом і на своєчасне її отримання, а також право на соціальний захист, у т.ч. право на отримання пенсій та інших видів соціальних виплат. Безпосереднім додатковим (факультативним) об'єктом можуть виступати відносини у сфері розподілу матеріальних благ (складова економічних відносин), які виникають між людьми в процесі привласнення створеного продукту (отримання працівниками заробітної плати). Якщо в такому випадку враховувати наявність безпосереднього додаткового (факультативного) об'єкта, то умовно такий злочин (ст. 175 КК) можна віднести до економічних.

Подібних прикладів з КК можна навести багато, а тому до економічних злочинів будемо відносити не тільки ті, які зазначені у двох розділах КК, а вибірково й інші, які розташовані в інших розділах.

На нашу думку, залежно від того, чи виступають економічні відносини та їх складові основним безпосереднім або додатковим безпосереднім об'єктом злочинних посягань, відповідальність за які передбачена КК, можна виділити дві групи злочинів:

1. *Безпосередньо економічні злочини (основні)*. Це деякі злочини проти власності та злочини у сфері господарської діяльності. Саме такі складові економічних відносин, як відносини власності та господарська діяльність, у КК України виступають як безпосередній об'єкт тільки в двох розділах.

2. *Умовно економічні злочини (додаткові)*. До них можна віднести тільки ті злочини, де економічні відносини та їх складові виступають додатковим обов'язковим або додатковим факультативним об'єктом посягання. Наприклад, це можуть бути злочини у сфері службової діяльності; злочини, пов'язані з викраденням: зброї, наркотичних засобів, психотропних речовин або їх аналогів, комп'ютерної інформації, якщо вони вчинюються службовими особами; безпідставна невиплата заробітної плати; порушення авторського права і суміжних прав.

Аналіз наукових праць вітчизняних вчених щодо ознак, які притаманні економічним злочинам, дає змогу виявити, що до економічних злочинів із використанням кримінально-правового та кримінологічного підходів можна віднести суспільно небезпечні діяння, яким притаманні такі ознаки: відповідна сфера економічних відносин; заподіяння шкоди економічним інтересам громадян, суб'єктам господарювання та держави, які охороняються законом; наявність умисної форми вини та корисливого мотиву; спеціальний суб'єкт злочину (службова особа) та загальні суб'єкти, які включені в систему економічних відносин, на які вони посягають.

Отже, під **економічними злочинами** слід розуміти умисні корисливі злочини, що вчиняються у сфері економіки службовими та іншими особами, які включені в систему економічних відносин, та посягають на ці відносини, а також на порядок управління економікою в різних галузях господарства, заподіюючи при цьому шкоду економічним інтересам громадян, суб'єктів господарювання та держави.

### Література:

1. Кримінальний кодекс України [текст] чинне законодавство України зі змінами та доповненнями станом на 3 вересня 2014 р.: (відповідає офіційному текстові) – К.: «Центр учбової літератури», 2014. – 170 с.



**СЕКЦІЯ: ПСИХОЛОГІЯ**

**Xurdandqul Tursunmurodov, Iroda Hamraqulova**  
(Samarqand, O'zbekiston)

**ZAMONAVIY RAHBAR MULOQOTI VA MUOMILA MADANIYATI**

Keyingi yillarda to'plangan materiallar tahlili ko'rsatilishicha, rahbar (boshqaruvchi) shaxslar faoliyatida bir qator nuqsonlar mavjud. Qo'yida ularning ayrimlariga tavsif berib o'tamiz.

**1. O'zini-o'zi boshqara olmaslik.** Rahbar kadr o'z faoliyatini rejalashtira, nazorat qila bilmasligi, o'zini-o'zi baholash, takomillashtirish, o'ziga-o'zi buyruq berish, o'z aqliy va jismoniy xaxiralarini ro'yobga chiqarish imkoniyati yo'qligi tufayli o'zini-o'zi boshqara olmaydi. O'zini- o'zi boshqarishning ikki tomoni bo'lib, bittasi xulq-atvorini, ikkinchisi esa bilish jarayonini, yani fikrlash, xotirlash, fahmlash, idrok qilishni aks ettiradi. Aql zakovatning zaifligi, xotiraning bo'shligi, irodaning kuchsizligi, qat'iyatlilik etishmasligi oqibatida o'zini-o'zi boshqarish susayadi.

**2. Shaxsiy qadriyatlarning puturdan ketishi.** Birinchi navbatda rahbar muayyan qadriyatlari bilan jamoa o'rtasida o'zining "Men"ligini, individualligini namoyish qiladi. Mavjud qadriyatlarga moslashgan korxonada, muassasa xodimlari rahbarini avval shaxs, so'ng sub'ekt sifatida tan oladilar. Shu negizda boshliqqa munosabat, diqqat e'tibor shakllanadi. Lavozim rahbar xarakterini o'zgartirsa, ba'zi illatlar bujudga kelsa, u mavjud qadriyatlardan chekinadi yoki ulardan voz kechadi, oqibatda jamoa o'rtasida obro'siga putur etadi. Soxta bilimdonlik, kibru havo, o'z "Men"ini super "Men"ga aylantirish, boylikka xirs qo'yish, adolatli qarorlardan voz kechish singari illatlar paydo bo'lsa, rahbarning boshliq insonga xos fazilatlar qadrsizlanadi.

**3. Shaxsiy maqsadning noaniqligi.** Rahbar lavozimni egallangandan keyin ulig'vor g'oyalar va bosh maqsadni belgilaydi. Ularga erishish uchun muayyan sa'i- harakatlar qiladi. Unda faollik, aniqlik, sobitqadamlik maqsadga muvofiq intilish va sub'ektiv sabablarga ko'ra maqsadning ulug'vorligi yo'qola boradi, aniq xatti-harakatkar miqdori kamayadi, rejali faoliyat tashkil etish imkoniyati tobora torayadi. Maqsadning noaniqligi, to'g'risi, uning yo'qligi korxonada ravnaqini to'xtatadi, yuzaki intilishlar mavjudligi namoyish etiladi, xolos. Umumiyatga qaratigan maqsad ko'pincha shaxsiyatga yo'naltiriladi. Oqibatda "Biz" bilan "Men" o'rtasida qarama-qarshilik vujudga keladi. Rahbar bilan jamoa o'rtasida nizoli, ziddiyatli va mojaroli vaziyatlar yuz berib, ularni bartaraf qilish uchun qancha aqliy kuch-quvvat sarflanadi. Aniq maqsadning yo'qolishi korxonada istiqbolining batamom nurashiga olib keladi. Rahbar maqsadning noaniqligi tufayli faoliyatning ijobiy mohiyatini, tashkil etish funksiyasi to'g'ri bajarilishini ta'minlay olmaydi.

**4. O'zini-o'zi kamol toptirishning izdanchiqanligi.** Rahbar o'zini-o'zi tarbiyalash, o'zini-o'zi kamol toptirish, mustaqil bilim olish, ma'naviy dunyosini uzluksiz ravishda takomillashtirish ustida sa'i-harakat qilsa, demakki uning istiqboli porloq, lekin uning o'z faoliyatini nazorat qilmasligi, baholamasligi, rag'batlantirmasligi o'z ustida ishlashini pasaytiradi, lavozimiga bo'lgan sovuqqonlik, loqaydlik illati namoyon bo'ladi. Shu sohada va tizimda faoliyat ko'rsatayotgan hamkasblarning maslahatlari, ishga munosabatlari uni sustlashtiradi, asta sekin faollik yo'qola boradi. Yangi axborotlar olishga qiziqishning kamayishi, muayyan ko'nikmalarni egalashga befarqlik kamolotga intilishni yo'qqa chiqara boshlaydi. Ma'lumki, o'zini-o'zi kamol toptirishga intilmagan rahbar bugungi kun talabiga javob bera olmaydi, natijada rahbarlik mmaydonini, tark etadi.

**5. Muammolarni hal qilish malakalarini etishmasligi.** Ishlab chiqarishda har xil muammolar tinimsiz paydo bo'lib turadi. Notanish, yangi, nostandart yondashishni taqozo etuvchi, yangicha echimni talab qiluvchi, ijodiylikka asoslanuvchi vositalar bilan qurollanish, rahbarning bosh vazifasi hisoblanadi. Yangi texnologiya, yangicha jihozlash, original qurilmalar, komp'yuterlarning yangi modellari, universal elektron hisoblash mashinalari rahbardan ulardan foydalanish malakalarini egallashni taqozo etadi. Aks holda rahbar taraqqiyotdan orqada qoladi. O'z-o'zidan ma'lumki, zamondan qolgan qoloq rahbar korxonada uchun hech qanday ahamiyat kasb etmaydi.

**6. Ijodiy yondashuvda nuqsonlarning mavjudligi.** Bozor iqtisodiyoti ijodiy izlanishni taqozo etadi, hamisha yangi texnologiya ishlab chiqishni talab qiladi. Ijodiy fikrlash, ijodiy rejalar, ulug'or g'oyalar zamon ruhi bilan hamohanglikda bo'lishi lozim. Ijodiy yondashuvdagi nuqson ham ma'naviy, ham iqtisodiy zara keltiradi. Ijodiylik rahbar shaxsiyatiga begona bo'la boshlar ekan, demak, nuqsonlar yuzaga keladi, ishlab chiqarish zaiflashadi, sifat pasayadi, ijtimoiy psixologik muhit buziladi.

**7. Odamlarga ta'sir ko'rsataolmaslik.** Rahbarning salohiyati, umuminsoniy madaniyati, muomila maromini o'zlashtirganligi, notiqlik san'ati, shaxsiy fazilati, mustahkam irodasi, rostgo'yiligi, g'amxo'rliqi, ishchanligi kishilarga ta'sir o'tkazishning asosiy omillari hisoblanadi. Obro'-e'tiborning pasayishi, nutqiy nuqsonlar, iqtisodiy munosabatlarni hal qila olmaslik, qat'iyatning zaiflashuvi, xulq-atvordagi kamchilik jamoa a'zolariga ta'sir o'tkazish darajasini keskin tushurib yuboradi.

**8. Boshqaruv faoliyati xususiyatlarini etarli darajada tushunmaslik.** Boshqaruv faoliyati juda murakkab bo'lib u moliyaviy, iqtisodiy, mafkuraviy, huquqiy, tarbiyaviy tomonlarini qamrab oladi. Shuningdek, u bir qancha funksiyalarni bajarib, "inson-inson", "inson-tarbiya", "inson-texnika", "inson-obraz" munobatlarini aks ettiradi. Rahbar faoliyatning har bir jabhasi va fuksiyalarini yuqorida darajada egallash orqali yuksak martabaga erishadi, lekin rahbarlikning u yoki bu tomonini tushunmasa, korxonada ishlar yurishmay qoladi, sun'iy depsinish yuzaga keladi.

**9. Rahbarlik qilish malakalarining zaifligi.**Rahbarlik muayyan tuzilishga o'zaro bog'lanishga ega bo'lgan murakkab shaxslararo munosabatini maqsadli amalga oshirishdir. Buning uchun esa ma'lum kasbiy malakalarning egallash lozim, aks holda ularning zaifligi rahbarlikni qiyinlashtiradi.Tajriba ortirish namunalaridan foydalanish, malaka oshirish, uslub, vosita, yo'l-yo'riq, ulashtirish orqali rahbarlik mumkin, xolos. Ishlab chiqarishni yo'lga qo'yish istiqbol rejasini kengaytirish tovarlar miqdorini ko'paytirish, qayta ishlashni, amalga oshirish, qo'shimcha sohalar yaratish kabi muammolarni hal qilishda qiynalish, xatolarga yo'l qo'yish rahbarlik malakasining zaifligidan dalolat beradi.

**10.Boshqalarni o'qitish, ularga saboq berish, o'rgatish o'quvining yo'qligi.**Korxonada rivojini ta'minlash, kadrlar tayyorlash va ularning malakasini oshirish, muayyan bilim va ko'nikmalar bilan qurollantirishga ko'p jihatdan bo'g'liq. Bu muammo kadrlar tayyorlash milliy dasturida o'z aksini topgan. Rahbar o'z tajribasini yoshlarga o'rgatmas ekan, demakki vorisiylik tamoyili buziladi.Muayyan malakalarni yoshlarda shakllantirmaslik istiqbolga ko'r-ko'rona yondashishni yuzaga keltiradi, bilimlar bilan ularni qurollantirmasdan esa ravnaq to'g'risida gap bo'lishi ham mumkin emas.O'z tajribasi, malakasi, bilimi bilan boshqalarni bahramand qilmas ekan, rahbar munosib o'rinbosarlar tayyorlash imkoniyatidan mahrum. Tarbiyaviy va ta'limiy o'quvning yo'qligi rahbarni nohush kechilmalar oqibatlar og'ushiga yetaklaydi. Bu rahbarning ashaddiy nuqsonidir.

**11.Mehnat jamoasini jipslashtirish qobiliyatining pasligi.**Jamoadagi yaxshi psixologik muhit rahbar muvafaqqiyatining nishonasidir.Psixologik o'zaro yordam, o'zaro moslik, ahillik, totuvlik, o'zaro tushuniv, simpatiya singari his tuyg'ularning barqaror majmuini o'zida aks ettiradi.Jamoa fikri, guruxiy intilish, jamoaviy ong, tafakkur, umumiylik (birlik) o'rtasidagi moslik, shaxslararo mutanosiblik psixologik muhitning tarkibiy qismlaridir. Turli yoshdagi, kasbdagi, jinsdagi kishilarning xarakteridan, milliy mansubligidan qat'iy nazar, ularni jipslashtirish rahbarning asosiy funksiyasi va uni maxoratidir. Jamoa a'zolarini jipslashtirish o'quvining zaifligi psixologik muhitga zarar yetkazadi, xamkorlik, hamdardlik tuyg'ularini susaytiradi, bu umumiy halokatning ko'rinishidir.Uning oldini olish bartaraf qilish rahbarning muhim vazifasidir.

**12.Yangiliklar bilan o'zgalarni e'tiborini jalb qilishga o'quvsizlik.**Rahbarda yangi g'oyalar tug'ilishi, muayyan maqsadlar vujudga kelishi mumkin, lekin uning anashu narsalar bilan o'zgalarni jalb eta olmasligi boshqaruv san'ati zaifligini bildiradi.Buning uchun "o'zini reklama" qilishdan or qilmaslik lozim, chunki yangiliklar bilan o'rtoqlashish kabilida ish tutish imkoniyati mavjud. Shuning uchun jalb qilish, hatto attraktsiya (mahliyo qilish)ning turli usullari mavjudligini unutmash kerak. Har xil bahona bilan namoyish qilish orqali, fikr almashishi yordamida boshqalarni yangiliklarga jalb etish mumkin.Ana shunday o'quvning yo'qligi boshqaruvga noloyiqlikdan dalolat beradi.Rahbar mazkur lavozimdan ketishi zarur.

**13.Odamlar bilan muomalaga kirishish jarayonida dilkashlik, ibolilik va nazokatlilikni yo'qligi.**Rahbarning etnopsixologik hususiyatlari unda dilkashlik, ibolilik va nazokatlilik fazilatlarini shakllanishini ta'minlaydi. Milliy qiyofa, milliy ong, milliy harakter, milliy his tuyg'u, shaxslararo milliy munosabat bilan qurollanish orqali ko'zlangan maqsadga erishish mumkin.Milliy hislatlarning yo'qligi boshqaruv apparatida ishtirok etishni ma'lum ma'noda man etiladi.

**14.Aql idrok va farosat bobida sustkashli.**Rahbarliklavozimiga tayinlash yoki ko'tarish jarayonidashaxsning aql-idrok, fahm-farosati hisobga olinadi.Chunki yaxshi rahbar korxonaning 50% kuchidir.Bilimdonlik, istedadlilik, aql-zakovatlilik rahbarning muhim hususiyati ekanligini ta'kidlab o'tish maqsadga muvofiq.Lekin ularni ishga solishda, ulardan foydalanishda sustkashlik rahbar nuqsonlaridan biri hisoblanadi. Jismoniy va aqliy sust harakat bilan rahbarlik qilish mumkin emas.

**15.Ishbilarmonlik qobiliyatining kuchsizligi.**Hozirgi zamon rahbari ishbilarmon, uddaburon, teran fikrli, o'ta sinchikov shaxs bo'lishi lozim. Favqulodda o'zgarishlarga tez va to'g'ri yondashmay turib, muayyan yutiqlarga erishish mumkin emas. Shuning uchun bozor iqtisodiyotiga moslashuvchi, marketing hususiyatli insonlargina rahbarlikni yaxshi uddalay oladi.Mazkur qobiliyatning kuchsizlihi boshqaruv imkoniyati mavjud emasligi bildiradi. Har qanday vaziyat va holatda muvafaqqiyatli chiqib olish ishbilarmonlikni taqozo etadi. Rahbar kadrlar nuqsonlarni bartaraf etishda turli treninglarda foydalanish yuqori samaralar beradi.

1) Muomilaning umumiy qoidalariga oid treninglar: umumbashariy odob mohiyati va unga rioya qilish yo'llariga taaluqli treninglar (milliylik, ma'naviyat, stereotiplar, identifikatsiya, refleksiya); - muayyan roller, psixodramalar orqali vaziyatning ishlari o'tkazish); -magnitofon orqali faktik psixologik manzarasni yaratish o'yinlar; - ishbilarmonlik o'yinlari, favqulodda holatlarda o'zini-o'zi boshqarashga doir mashqlar.

2. Kommunikatsiya texnologiyasi va yo'l-yo'riqlarini egallashga oid treninglar:- muomila ko'nikmasini o'zlashtirish bo'yicha (qaddi-qomatni tutish, nutq faoliyati, o'zgalarni tushunish va anglash);- mimika va pantomimika –audiotrening (ovoz yozuv tasmasiga asoslanib o'z nuqsonlari bo'yicha korreksion tuzatish, materiallar bo'yicha bajarish);- ko'zgu yordamida xatti-harakat, yurish turish ko'nikmalarni egallash va shaxsiy nuqsonlarni bartaraf etish va yo'qotish;-motivatsion, emotsional, regulyativ, kognitiv, jabhalarning namoyon bo'lishiga qarab, muomila usuli va yo'l-yo'riqlarini maqsadga muvofiq ravishda o'zgartirish;- rahbarlik vaziyatiga, holatiga oid senariylar negizida ishlarni olib borish, yangi tuzatish mashqlarini fazilatlarini shakllantirish mashqlarini o'tkazish va hokazo.

Inson nutqi shaxslar orasidagi axborot almashuvi vositasidir. XXI asr axborotining tez ko'payishi, tez o'zlashtirish asri. Bu buyuk jarayondan chetga qolgan inson taraqqiyotdan orqada qolishi hech gap emas.Tashkilotchi-rahbar faoliyati axborot manbai bilan uzviy bog'langan. U qancha ko'p maqsadli axborotga ega bo'lsa, u o'z boshqaruv faoliyatida shuncha samarali natijalarga yetishadi.Har bir rahbarning madaniyatiligini uning nutq madaniyatini tashkil etadi. Nutq orqali u o'z jamoasi va boshqa jamoalar oldida axborot tarqatadi, ularni yangi g'oya, yangi bilim, yangi vositalar bilan bilan tanishtiradi, ishontiradi va tinglovchilarning xat-harakatini

keltirib chiqaruvchi innovatsion motivatsiyani paydo bo'lishiga asos soladi. Har bir rahbar nutq madaniyatiga ega bo'lmog'i zarur. Nutq jarayonida har bir shaxsning ichki, ruhiy qiyofasi tizimi uning tashqi qiyofasida namoyon bo'ladi. Agarda rahbar nutq madaniyatiga ega bo'lsa, uning nutqi tinglovchiga yaxshi tushuniladi. Tinglovchi voqea, hodisa va jarayonlar hamda haqida aniq ravshan ma'lumot oladi. Nutq orqali rahbar tinglovchi ruhiyatida ijobiy ta'sir o'tkazadi. Tinglovchi yaxshi nutqdan nafaqat u uchun kerak tushuncha, bilimlar, malakalar, balkim shu bilan birga ko'plab tarbiyaviy axborot olib, ularni o'zida singdiradi.

Agarda rahbar nutqinieshitgan odam uni tushunmasa, bu toifadagi nutq nuqsonli nutq deyiladi. Bunday nutq rahbar obro'yiga salbiy ta'sir etadi va rahbar imidjini pasayishiga olib kelishi mumkin. Shuning uchun har bir rahbar o'z nutq madaniyati haqida fikr yuritishi, o'z nutq madaniyatini to'g'ri baholashi va bu madaniyatni o'zida o'stirish uchun uzluksiz o'z ustida maqsadli muayyan ish olib borishi maqsadga muvofiqdir.

Buyuk olim Beruniy (973-1048) o'zining "Geoderiya" asarida inson nutqi haqida shunday fikrni bayon etdi. Inson nutqi o'z tuzilishi, axborotiga ko'ra rostni ham, yo'lg'onni ham ifodalashi mumkin. Bu ko'plab munozaralarga sabab bo'ladi. Munozalarda rostni yolg'ondan ajratib olish uchun mantiq fani qonuniyatlari yordam beradilar. Mantiqning qiyosi (sillogizmi) rostni yolg'ondan ajratishi vositasiga aylanadi. Beruniy nutqidagi so'zlarning shakl va mazmun birligiga katta ahamiyat beradi. Shakl mazmunga xizmat qilishi kerak deb ta'kidlaydi u. Allomani fikricha, mazmunsiz har qanday chiroyli shakl ham el orasida e'tabor qozonmaydi. So'zlovchi o'z nutqida oldiga qo'ygan ma'noni (fikrni) ifodalashi shart. Ma'noni aniqlash uchun mantiq fanining qiyoslash qonunida foydalanish zarurligi olim tomonidan ta'kidlanadi. U yozadi: "agar biror ma'noga ega jumlar tuzilib, ular bir-biri bilan qiyos qilinsa, ularda ma'lum ma'no topiladi yoki u inkor qilinadi."

"Xullas, deb yozadi Beruniy, yaxshi nutq tuzish uchun nahv (grammatika), aruz (she'r o'lchovchi), mantiq (logika) fanlari hamkorligidan faoydalanish zarur bo'ladi. Ularning birortasiga ahamiyat bermaslik, bulardan birining qoidasini buzilishi, qolgan ikkitasiga ta'sir qilmay iloji yo'q."

#### Adabiyotlar:

1. Krimov I.A. Buyuk maqsad yulidan og'ishmaylik. Toshkent. 1993.
2. Beruniy. Tanlangan asarlar. 3 tom. 1982y. 64 bet.

Алеся Маринчу  
(Гомель, Беларусь)

### УСЛОВИЯ ФОРМИРОВАНИЯ У СТАРШИХ ДОШКОЛЬНИКОВ МОТИВАЦИОННОЙ ГОТОВНОСТИ К ШКОЛЕ

Проблема мотивационной готовности детей дошкольного возраста к обучению в школе чрезвычайно актуальна. Успешность учения ребенка в школе во многом определяется наличием у него соответствующей мотивационной готовности, положительного отношения к школе, желания учиться, стремления занять позицию школьника. От определения сущности мотивационной готовности, путей ее формирования зависит определение целей и содержания обучения и воспитания в дошкольном образовательном учреждении, успешность последующего развития и обучения ребенка в школе, а также создание оптимальных условий для полноценного развития детей, их личностного становления, формирования индивидуальности.

Л.И. Божович, Н.Ф. Талызина, А.Б. Орлов выделяли внешнюю и внутреннюю готовность к школьному обучению. Внутренние мотивы носят лично значимый характер, обусловлены познавательной потребностью субъекта, получаемым от процесса познания и реализации своего личностного потенциала. Доминирование внутренней мотивации характеризуется высокой познавательной активностью ребенка в процессе обучения, овладение знаниями является и мотивом, и целью выполнения предлагаемой взрослым деятельностью. Дошкольник непосредственно вовлечен в процесс познания, и это доставляет ему эмоциональное удовлетворение. Внешние мотивы характеризуются тем, что овладение содержанием предлагаемых взрослым знаний выступает средством достижения других целей (получение вознаграждения, подчинение требованиям взрослого, получение похвалы и признание товарищей). При внешней мотивации дошкольник, как правило, отчужден от процесса познания, проявляет пассивность, переживает бессмысленность происходящего [1].

Становление внутренней позиции происходит два этапа. На первом этапе появляется положительное отношение к школе, но ориентация на содержательные моменты школьной учебной деятельности отсутствуют. Ребенок выделяет лишь внешнюю формальную сторону. Многих детей привлекают в первую очередь внешние атрибуты школьной жизни: новая обстановка, яркие портфели, тетради, ручки, а также желание получать хорошие оценки. Ребенок хочет пойти в школу, но при этом сохранить дошкольный образ жизни. На втором этапе возникает ориентация на социальные, хотя и не собственно учебные аспекты деятельности. Полностью сформированная позиция школьника включает сочетание ориентации и на социальные и на собственно учебные моменты школьной жизни, хотя такого уровня достигают лишь немногие дети к 7 годам [2].

В качестве важнейших мотивационных образований дошкольного возраста выделяются следующие: сознательное соподчинение мотивов, возникновение их иерархии. Говоря о мотивах учения, то имеется в

виду те фактори зовнішнього і внутрішнього характеру, які спонукають діяльність дитини, спрямовану на засвоєння нових знань на даному етапі розвитку.

Діапазон мотивів старшого дошкільника достатньо обширний: від очевидного нежелання вчитися або орієнтації на зовнішню атрибутику (красива школа, новий ранець) до усвідомленого прагнення зайняти нову соціальну позицію (стати школярем) і інтерес до нових занять. Л.І. Божович виділяє 2 групи мотивів навчання: широкі соціальні мотиви навчання, або мотиви, пов'язані з потребами дитини в спілкуванні з іншими людьми, в їх оцінці і схваленні, з бажанням учня зайняти певне місце в системі доступних йому загальнолюдських відносин; мотиви, пов'язані безпосередньо з змістом навчальної діяльності і процесом її виконання [3].

Аналіз досліджень Л.І. Божович показав, що обидві ці категорії мотивів необхідні для успішного виконання навчальної діяльності. У дітей, поступаючих до школи, широкі соціальні мотиви виражають виникаючу в старшому дошкільному віці, потребу зайняти нове місце серед оточуючих, а саме місце школяра і прагнення виконувати пов'язану з цим місцевою серйозну, загальнолюдську діяльність.

Як вказують Н.В. Нижегородцева і В.А. Шадриков, в старшому дошкільному віці структура мотивів набуває відносної стійкості. До кінця дошкільного віку дитина виснажує можливості ігрової діяльності задоволення своїх потреб, ігрові мотиви продовжують грати важливу роль, але вже не займають першого місця в мотиваційній структурі дошкільника. В структурі мотиваційної готовності до навчання в школі Н.В. Нижегородцева, В.А. Шадриков включають наступні групи мотивів:

1. Соціальні мотиви, засновані на розумінні загальнолюдської значущості і необхідності навчання, і прагнення до соціальної ролі школяра («Я хочу до школи, тому що всі діти повинні вчитися»).
2. Навчально-пізнавальні мотиви відображають інтерес до нових знань, бажання навчитися чомусь новому.
3. Оцінні мотиви, пов'язані з прагненням дитини отримати високу оцінку зрілого, його схвалення і настрою («Я хочу до школи, тому що там буду отримувати тільки п'ятірки і четверки»).
4. Позиційні мотиви, пов'язані з інтересом до зовнішньої атрибутики шкільного життя і позиції школяра («Я хочу до школи, тому що мені куплять новий портфель і ручки»).
5. Зовнішні по відношенню до школи і навчання мотиви («Я піду до школи, тому що мама так сказала»).
6. Ігрові мотиви, неадекватно перенесені в навчальну діяльність («Я хочу до школи, тому що там можна буде грати з друзями») [4].

Кожний з перерахованих мотивів в тій або іншій ступені присутній в структурі мотиваційної готовності дитини 5-7 років, кожен виконує певний вплив на формування і характер навчальної діяльності. Для кожного дитини ступінь вираженості і поєднання мотивів індивідуальні.

В сучасному суспільстві стає актуальним вивчення впливу факторів, що впливають на мотиваційну готовність старших дошкільників. Так, А.К. Дусавицький досліджував вплив пізнавального інтересу на мотиваційну готовність. Він виділяв, що зниження або відсутність пізнавального інтересу негативно відображається на готовності дитини до навчання в школі (падає інтерес до знання, послухання, успішність).

А.Н. Леонтьєвим, Л.І. Божович, Г.І. Щукиною, Д.Б. Ельконіним була виділена загальна картина динаміки мотивів навчання в залежності від віку, де лінії розвитку соціальних і пізнавальних мотивів в шкільних віках взаємопов'язані між собою.

Е.К. Іванова, Н.А. Менчинська, Л.С. Славина і інші дослідники розглядали активність через протилежне їй властивість – пасивність. Виявилось, що у учнів з пониженою навчальністю спостерігається або відсутність, або зниження пізнавальної активності (нульовий рівень), несформованість прийомів і способів розв'язання інтелектуальних завдань. Такі діти не проявляють зацікавленості, готовності включитися до роботи, не ставлять питань ні перед собою, ні перед педагогами, не в змоззі самостійно розв'язати навчальну задачу і навіть не намагаються шукати власного рішення, не вміють правильно оцінити результати своєї роботи. Наслідком інтелектуальної пасивності є низькі результати навчальної діяльності. Тому велике значення в організації сучасного освітнього процесу має проблема своєчасного формування і розвитку пізнавальної активності у дітей дошкільного віку.

Індивідуально-психологічні особливості навчаючихся також є одним з факторів, що впливають на мотиваційну готовність до навчання в школі. До індивідуально-психологічних особливостей С.Д. Смирнов відносить рівень інтелекту (здатність засвоювати знання, вміння, навички і успішно застосовувати їх для розв'язання завдань); креативність (здатність самому виробляти нові знання); високу самооцінку, що сприяє формуванню високого рівня притязань і др.

Пізнавальні інтереси дитини характеризуються переважною орієнтацією на зрілого. Дошкільнику цікаво не будь-яке нове завдання, а саме те, яке він отримує від важливого зрілого. Це в багатьох визначає ситуаційний характер пізнавальних інтересів дитини, що в свою чергу виконує безпосередній вплив на формування мотиваційної готовності до навчання в школі [5].

Среди наиболее важных условий формирования мотивационной готовности к школе исследователи выделяют большие индивидуальные различия в развитии мотивационного компонента, что обуславливает необходимость полимотивированной деятельности дошкольников, опору на значимые отношения, потребности личности, ведущие мотивы (Л.И. Божович, И.В. Имеладзе и др.).

В рамках концепции личностно-ориентированного общения исследования показали, что важным мотивирующим фактором является не только стиль общения, но и уровень требований педагога к детям. При заниженных или завышенных требованиях тормозится активность и инициатива детей.

Исследования Б.Л. Бережковской и Н.С. Варенцовой показали, что организация деятельности старших дошкольников малыми группами на занятиях усиливает мотивацию, способствует творческой работе, вызывает интерес у детей. Использование такой формы организации деятельности детей имеет богатый развивающий потенциал, позволяет актуализировать личностно-значимые социальные мотивы.

При соблюдении этих условий комплексным результатом личностного развития старшего дошкольника является формирующаяся к концу этого периода «внутренняя позиция школьника» (Л.И. Божович), составляющая основу и предпосылку формирования у ребенка многих психологических особенностей, необходимых для успешного обучения в школе. Личностная готовность ребенка к школьному обучению выражается в отношении ребенка к школе и учению и предполагает известный уровень развития социальных мотивов поведения и деятельности ребенка и ту их специфическую структуру, которая определяет внутреннюю позицию школьника [3].

Внутренняя позиция школьника – это некоторая функциональная система, возникающая на рубеже дошкольного и младшего школьного возраста; она представляет собой впервые сложившуюся систему отношений ребенка к внешнему миру, где значимыми для ребенка становятся отношения субъективно переживаемой ребенком готовности включиться в учебную деятельность как социально значимую. Если для детей 4-5 лет совершенно не свойственно стремление к положению ученика, то в шестилетнем возрасте у детей появляется стремление к школе. Школа привлекает детей формально как новый мир, подлежащий освоению, дети же на рубеже 6-7 лет в основной своей массе характеризуются как принявшие внутреннюю позицию школьника, т.е. готовые к систематическому обучению в той форме, как оно осуществляется сегодня в первых классах общеобразовательных школ (Н.Г. Морозова, Л.С. Славина [6]).

Бесспорно, что для проблемы мотивационной готовности к школе важен возраст, когда у ребенка появляется способность усвоить, сформировать специфические для школьного обучения мотивы.

Таким образом, в результате анализа исследований по проблеме нами были выделены следующие условия формирования у старших дошкольников мотивационной готовности к школе: наличие познавательного интереса, развитие познавательной активности; индивидуально-психологические особенности: уровень интеллекта (способность усваивать знания, умения, навыки и успешно применять их для решения задач); креативность (способность самому вырабатывать новые знания); высокая самооценка, приводящая к формированию высокого уровня притязаний и др.; опора на значимые отношения, потребности личности, ведущие мотивы; значение для ребенка результата деятельности; стиль общения и уровень требований педагога к детям; организация деятельности старших дошкольников малыми группами на занятиях. При соблюдении этих условий комплексным результатом личностного развития старшего дошкольника является формирующаяся к концу этого периода внутренняя позиция школьника, составляющая основу и предпосылку формирования у ребенка многих психологических особенностей, необходимых для успешного обучения в школе.

#### Литература:

1. Дубовицкая, Т.Д. К проблеме диагностики учебной мотивации / Т.Д. Дубовицкая // Вопросы психологии. – 2005. – №1. – С. 73–78.
2. Урунтаева, Г.А. Дошкольная психология: учеб. пособие для студ. сред. пед. учеб. заведений / Г.А. Урунтаева. – М.: Академия, 2001. – 336 с.
3. Божович, Л.И. Личность и ее формирование в детском возрасте / Л.И.Божович. – СПб.: Питер. – 2008. – 276 с.
4. Нижегородцева, Н.В. Психолого-педагогическая готовность ребенка к школе / Н.В. Нижегородцева, В.Д. Шадриков. – М.: Владос, 2001. – 265 с.
5. Смирнов, С.Д. Психологические факторы успешной учебы / С.Д. Смирнов // Вопросы психологии. – 2005. – № 1. – С. 76–84.
6. Славина, Л.С. Психологические условия повышения успеваемости / Л.С. Славина. – М.: АПН РСФСР. – 1991. – № 38. – С. 9–27.

**Научный руководитель:**

кандидат психологических наук, доцент Гапанович-Кайдалова Е.В.

**Xursanqul Tursunmurodov, Iroda Hamroqulova, Komil Umarov**  
(Samarqand-O'zbekiston)

### **RAHBARNING QIZIQISHLARI VA DUNYOQARASINING PSIXOLOGIK ASOSLARI**

Boshqarish madaniyati-boshqaruv sub'ekti boshqarish faoliyatining sifat ko'rsatgichi harakteristikasining ifodalaydi.U boshqaruvga doir chiqarilgan qarorlarning samaradorligini ta'minlovchi asosiy faktor hisoblanadi.Boshqarish madaniyati tarixiy rivojlanish jarayonida taraqqiy etgan inson faoliyati tarmoqlari, ijtimoiy munosabatlarini boshqarish haqidagi tajribaning maqsadga yo'nalganligidir.

Boshqaruv madaniyati boshqarish sohalari hususiyatlariga qarab ko'p tarmoqlarga bo'linadi. Fanda siyosiy boshqarish madaniyati, ishlab chiqarishning boshqarish madaniyati, qishloq xo'jaligi tashkilotining boshqarish madaniyati, armiya, kichik va katta guruhlarini boshqarish madaniyati va boshqalar mavjud.

Boshqaruv madaniyati har bir rahbarning umumiy madaniyatining tirik uzviy qismidir.Bu madaniyat uning faoliyatini samaradorligini ta'minlashga imon yaratadi.

Boshqaruv madaniyati boshqarish faoliyatining sub'ektiv aspektini tashkil etadi. Bu bilimlar sifat, hislat va malaka-ko'nikmalardan iborat bo'lgan bo'lib boshqaruv sub'ektining ijodini asosi va shartlarini tashkil etib, rahbarning faoliyatida o'zining rivojini topadi.

Rahbarning boshqarish madaniyatini rivojlanganligini darajasi uning boshqarish faoliyatida qaror, buyruq chiqarishda, boshqaruv jarayonning real murakkabligini hisobga olish malakasiga ega bo'lishi, boshqarish vazifalari va ob'ekting ishlab turishi shart-sharoitlari orasida mezonlarni to'g'ri belgilash malakasiga ega bo'lish, ma'suliyatli qarorlar chiqarish sohasini mazmunliligini, maqsadga yo'nalganligi va samaradorligini oshirish malakalarini shakllanganligi bilan belgilanadi.

Boshqaruv madaniyati rahbar boshqarish faoliyatini ilmiy asosda tashkil etishda puxta zamin yaratadi. Boshqaruv faoliyatini ilmiy asosda tashkil etish-bu har bir hodimning boshqaruv funksiyalariga oid mehnatni ratsional taqsimlash vakooperatsiyalash asosida boshqaruv prinsiplari, vositalari va formalarini aniq bilishi va mohirlik bilan qo'llanilishidir.

Boshqaruv madaniyati tashkilotchining boshqarishga yaroqliligini ta'minlaydi. Tashkilotchi boshqaruvga tegishli axborot to'plash, uning tahli etish, diagnostikalash, prognozlar chiqarish, gipotezlar tanish, qaror chiqarish, tizim faoliyatining dinamikasini kuzatish, hatolarni vaqtida to'g'irlash bilimlari va malakalariga ega bo'lmog'i zarur.

Rahbarning boshqaruv madaniyati, uning boshqaruv faoliyatini to'g'ri tashkil qilish malakasi va boshqaruv xodimlari mehnatidan maqsadni, rejali va eng samarali foydalana olish qobiliyati bilan bog'liqdir. Bu madaniyat boshqarish apparatining turli pog'onalari va alohida xodimlar hamda boshqarilayotgan jamoalar va tashkiliy vositalar o'rtasidagi mutanosiblikni ta'minlovchi tadbirlarni qo'llay olish malakalarini shakllanishini talab etadi.

Tashkilotchining boshqaruv madaniyatini asoslaridan birini uning ijtimoiy, insoniy va siyosiy mavqei, mehnat uslublari tashkil etadi. Shaxs manfaat keltiruvchi faoliyatlarda ishtirok etishidir.

Ijtimoiylashuv jarayonida shaxs faoliyatini yo'naltirib turadigan va real vaziyatlarga nisbatan tuyg'un, barqarir motivlar majmuiga ega bo'lishlik shaxsning yo'nalganligi deb ataladi. Shaxsning ma'naviy, ijtimoiy, siyosiy yo'nalganligini tarkibiy qismlarini quyidagilar tashkil etadi:

Ma'suliyat-bu ijtimoiylashuv jarayonida shaxsning yetukligini belgilovchi muhim ko'rsatgichdir.Oxirgi yillarda ijtimoiy psixologiya fanida nazorat lokusi nazariyasi keng tarqaldi.Unga ko'ra, har bir insonda ikki tipli ma'suliyat kuzatiladi.Birinchi tipli ma'suliyat shundayki, shaxs o'zining hayotida ro'y berayotgan barcha hodisalaraning sababchisi, ma'suli sifatida faqat o'zini tan oladi. Ma'suliyatlikning ikkinchi turi undan farqli, barcha ro'y bergan va beradigan voqea, hodisalarining sababchisi tashqi omillar, boshqa odamlar (ota-ona, o'qituvchilar, hamkasblar, boshliqlar, tanishlar va boshqalar).

Chet davlatlarda o'tkazilgan tadqiqotlarga ko'ra, ikkinchi turili ma'suliyat ko'proq o'smirlarga hos bo'lib, ulardan 84% ma'suliyatni faqat boshqalarga yuklashga moyil ekan.Bu ma'lum ma'noda yoshlar o'rtasida ma'suliyatsizlikning avj olganligidandir.

“Nazorat lokusi” – tushunchasini fanga kiritgan amerikalik olim J.Rotterni fikricha, ma'suliyatni o'z bo'yniga olishga o'rgatilgan bolalarda havotirlik, neyrotizm, koformizm holatlari kam uchraydi.

Rahbar shaxsni ijtimoiylashuvining ma'suliyat hissiga bog'liq yo'nalishlaridan biri shaxsda shakllanadigan maqsadlar va ideallardir. Ular ishchi-xodimlar, jamoadagi har bir shaxsni kelajakni bashorat qilish, ertangi kunini tasavvur qilish va uzoq-yaqinga mo'ljallangan rejalarni amalga oshirishga tayyorgarligini ta'minlaydi. Maqsad va rejasiz yashagan inson-ma'naviyatsiz pessimistni o'stiradi.

Maqsadlar doim o'zining anglanganligi va shaxs real imkoniyatlarga bog'liqligi bilan belgilandi. Ularning shakllanishi va ongda o'rnamishda ma'lum ma'noda ideallar ham ro'l o'ynaydi. Ideallar shaxsning hozirgi real imkoniyatlari chegarasidan tashqaridagi orzu-umidlar, tilak havaslari, ular ongda bor lekin uni doim ham amalga oshmaydi.Chunki ularning paydo bo'lishiga sabab bevosita tashqi muhit bo'lib o'sha ideallar ob'ekti bilan shaxs imkoniyatlari o'rtasida tavofut bo'lishi mumkin.

Har bir insonning qiziqishlari anglagan mativlardan kelib chiqib, ular shaxsni atrofida ro'y berayotgan barcha hodisalar, odamlar, ularning o'zaro munosabatlari yangiliklar borasida faktlar to'plash, ularni o'rganishga imkon beruvchi omildir.qiziqishlar mazmuni keng yoki tor, maqsad jihatidan professional, bevosita yoki bilvosita bo'lishi, vaqt tomonidan barqaror, doimiy yoki vaqtinchalik bo'lishi mumkin. Qiziqishlarning eng muhim tomoni shundaki, ular shaxs dunyoqarashi va etiqodini shakllantirishga asos bo'ladi. chunki etiqod shaxsning shunday ongli yo'nalishini, unga o'z qarashlari prinsiplari va dunyoqarashga mos tarzda yashashga imkon beradi. Inson

mehnat bilan ulug'lanar ekan uning yangi, zamonaviy dunyoqarashi, etiqodi uni yanada ham hurmatga sazovor etadi.

E'tiqodning predmeti turlicha bo'ladi. Masalan: vatanga e'tiqod, dinga, kasbga, fanga, axloqiy nomlarga, oilaga, go'zalikka va shunga o'xshashlar.

Ishchi-xodimlar, jamoaning yangicha e'tiqod va innovatsiyaga ega qiziqishlari ularning hayotiy, real dunyoqarashini shakllantiradi. Dunyoqarash- tartibga solingan, yaxlit ongli tizimga aylantirilgan bilim, tasavvurlar va go'yalar majmui bo'lib, u shaxsni ma'lum bir qolipda, o'z shaxsiy qiyofasiga ega tarzda jamiyatga munosib o'rin egallashga chorlaydi. Mustaqillik davrida shakllanayotgan yangicha dunyoqarash yoshlar va ishchi hodimlarda Vatanga sadoqatni, milliy qadriyatlarini, an'analarni e'zozlashni, o'z yaqinlariga mexribon va tanlagan yo'lga-kasbi e'tiqodlariga sodiqlikni nazarda tutadi. Yangicha fikrlash va yangicha tafakkur yuritish tashkilotlardagi rahbar, ishchi-hodimlarning aynan mustaqillik mafkurasi ruhida tarbiya topib, sayqal topgan milliy ong, dunyoqarash va e'tiqod majmui mahsulidir.

Rahbar va ishchi hodimlarning ma'naviyati va madaniyatini poydevorini ularning dunyoqarashi va etiqodi vujudga keltiradi. Rahbarning o'z pedagogic faoliyati bilan har bir ishchining dunyoqarash, etiqod va ishonchini o'stira olish qobiliyati uning rahbarlik funksiyasiga yordam beradi.

Xar bir ishchi-xodimning mustakillik bozor iktisodiyoti va demokratshs yansipga real e'tikod va ishonchini maqsadli va tizimli ustirish xar bir lpkilotdagi raxbarning assoiy ijtimoiy va siyosiy vazifalaridan biridir.

Mustakdl, yangi, kelajaknn ta'minlovchi va kadriyatga ega. Dunyokarash va e'tikodga ega ishchida ishonch xissiyotn vujudga keladi. Bu yukori xis-tuygu xar bir shaxsniig xam iktisodiy xam ijtimoiy xam siyosiy faolligini oshiradi, uiiig xatti-xarakatlarini motivasiya sifatida boshkaradi.

M. Axmedova va V. Xanning ta'kidlashlaricha e'tikod bu - ongning turi bulib, u subyekt tomonidan xuddi real obyektiv, xakikiy va mantikan karama-karshiliksiz ichki idrok etiladi. Xar bir ishchi, jamoaning duiyokarapti va e'tikodi. ulariing ma'naviyatini ijtimoiylashuviii darajasini kursatuvchi kuchli motivlardan biridir. Shuiiig uchuy xar bir ishchi-xodimda uiiig shakllanishi va ijobiy uzgarishi masalasi muxim masalalardai bulib, xamma vakt va davrlarda xam uta dolzarb bulib kelgan.

Uzbekiston uz mustakilligiga erishgach, jamiyatda tub uzgarishlar, isloxotlar boshlandi. Aia shu isloxotlariing asosiy yunalishlaridan biri - ma'naviy-ma'rifiy isloxotlar bulib, uiiig asosiy maqsadi jamiyat a'zolari dunyokarashini istyuuyul ruxida shakllantirish talab etadi.

Davlatimizning yoshlar, ishchilar bulajak kadrlar borasidagi siyosatiiiig asosiii xam ularda yangicha fikrpash, xurfikrlik, yaigicha duiyokarash va e'tikodni shakllantirish talab etadi. Bu maqsadni xayotga tatbik etish uchun ma'naviyat va ma'rifat, oila, mafkura, ijtimoiy ustanovkalar imkoniyatidan foydalanish maqsadga muvofikdir.

Boshkaruv madaniyatining tarkibiy kismini tashkilotchi - raxbarning uz boshkaruv uslubiyatini zamon talablariga javob bera oladigan darajada psixolopj korreksiyalash tashkil etadi. Xozirgi zamon raxbar guruxi jamoani rivojlanishini boshkaruv jarayonvda pedagogik-psixologik vositalarini uch maqsadga karatib ishlatadi. Bu vositalar yordamida u tizimli ravishda boshkaruv uchun kerak bulgan obyektiv axborot olib uni uz faoliyatida ishlatadi. Bu vositalar shulardan iborat:

- Psixologik maqsadni xal etishga karatilgan metod deganda - bu kuzatish, suxbat, anketa utkazish, psixologak eksperiment, refleksiya, sosiometriya kabi vositalarni tushunamiz. Bu vositalar yordamida raxbar xar bir ishchi xodim, uning individualligi (ongi, tafakkuri, xarakteri. irodasi, motivasiyasi va boshkalar) boshkalar xakidagi jamoani boshkaruvi uchun kerakli axborot oladi. Bu vositalar psixologik tadjikot utkazish axamiyatiga ega bulib, raxbarlik faoliyatida inson ichki sifat xislatlarini diagnost ikal ash uchun ishlatiladi.

- Psixologik vositalar ishchi-kadrlar va jamoani b il im, malaka va kunshsmalarini shakllantirish uchun ishlatiladi. Bu yunalishda raxbar, mutaxassislar xar bir ishchi-kadr, gurux va jamoa bilan maqsadli pedagogik axamiyatga ega bulgan ma'ruza, suxbat, disput, baxs munozara, anketa, intervyu, amaliy trening utkazadilar. Xujjatlar taxlili sharoit taxlili, registrasiyalash, xronometraj, obyektiv registrasiya, fiziologik funksiyalarning registrasiyalash, uz- uziga xisobot, test, reyting metodlari boshkaruvda keng foydalaniladi.

- Psixologik vositalar gurux, jamoadagi xar bir shaxsniig individualligini keng ustirishga karatilgan bulib ular yordamida raxbar ishchi-xodimlarning kobiliyatlarini, irodaviy xislatlarini intellektual sifatlarini, yukori xis tuygularini shakllantirish uchun foydalanadi. Bu vositalar pedagogik axamiyatga ega bulib psixologik, ijtimoiy va falsafiy qonuniyatlarga, yunalishlarga tayanadi. Bu metodlar orkali faoliyatdagi gurux a'zolarining ongliligi, e'tikodilsh'i, ustanovkalari, motivasiyasi, xis-tuygulari maqsadli ustiriladi. Bu paytda vositalar tarbiyaviy maqsadga erishish uchun yordam beradilar. Xar bir ishchi - xodimning

Milliy goya, mustakillik ruxida ta]5oiyalash, uning yangi dunyokarashini, bozor iktisodiyotiga moye intilishlari, demokratik yunalnshini tarkib toptirish raxbarning nechoglik bu vositalardan amaliy kullana olishi bilan botik..

Raxbar tomonidan kullnadigan ish uslublari dialektik metodologiyaga tayanib, tashkilotdagi faoliyat tizimi dinamikasini ijobiylashuviga zamin yaratadi.

Boshkaruv psixologiyasida anik izlaiish predmetiga (ishchi kadrlarniig psixologik xusisiatlari) ega bulgan usha iredmetniig moxiyatiii yoritish va axborot tuplash uchuy maxsus usullar va vositalar kullanyutadi va ular boshkaruv psixologiyasining metodlari deb ataladi. Metod-bu maqsadga eriishsh uchuy kullanaladigan vositadan yoki vositalar kulamidir. Maqsadniig anikligi, realligi, mantikiligi, tugri kuyilganligi - vosita, metodii tugri, real, maitikli belgilashga, ishlatishga sabab buladi. Kdncha maqsad anik, real bulsa - metod tushuncha anik real tanlanadi va faoliyatning optimatlashtirshga ta'sir utkazadi. Jamoa faoliyatini boshkarish funkniyas!shi samarali bajarish uchun raxbar va mutaxassislar raxbarlik metodlarini muttasil takomillashtirib borishlari kerak. Metodlar

raxbarning uz tashkilotida ishlovchi ishchi-xodimlar, gurux va jamoaga ta'sir utkazish vositasidir. Odatda, boshkarish metodlari quyidagi uch guruxga bulinadilar:

1. Bevosita direktiv kursatmalarga asoslangan metodlar;
2. Iktisodiy stimullardan foydalanishga asoslangan metodlar;
3. Sosial - psixologik metodlar.

Boshkarish metodlarining shu uchala guruxining xammasi bir-biri bilan maxkam boglangan va birlikda mavjushf. Ularning birligi shundan kelib chikadiki, ular ayni bir maqsadga - jamoaning yaxshirok ishlashiga erishishga karatilgan. Ular iktisodiy qonunlarni va xodimlarning manfaatini xisobga olgan xolda ishlab chshsxn.

Boshkaruv tashkiliy ma'muriy metodlari direktiv kursatmatarga asoslangan. Yukori organlar yoki raxbarlar, buysunuvchi xodimlar uchun xar turli ishlab chikarishga oid muayyan vazifalar belgilaydi. Topsh 1 fiklarga buysunuvchi xodimning kandy ish kilishi kerakligi anik kursatiladi.

Maqsad, vazifa, tuppa-tugri, bevosita ifodalab beriladi. Shuning uchun xodimga tashkilot jamoasiga bunday ta'sirni **bevosita** ta'sir deb ataladi. Topshiriklar aslida buyruk kuchiga ega buladi, ular majburiydir; buysunuvchi xodimga topshirikni bajarishi yoki bajarmaslikni tanlab olish xukuki berilgan emas. Shuning uchun boshkarishning bu tipdagi metodlari **direktiv metodlar** deb ataladi. Agarda ular psixologik izlanish metodlari xulosalariga asoslanib kullanihsa tashkilot faoliyatidagi samaradorlik unumli buladi.

Bevosita direktiv boshkarishni ba'zan **ma'muriy** boshkarish deb ataydilar. Direktiv kursatma xamisha yukori boshkaruv organining yoki raxbarning ma'muriy xokimiyatidan foydalanish bilan boglikdir. Boshkaruv metodlari ustav, nizom, qonunlar bilan tartibga solib turiladi.

Bugungi kunda ishlab chikarishni boshkarishda ishlab chikarish jamoasini va xodimlarni moddiy va ma'naviy ragbatlantirishga asoslangan metodlar keng kullaniladi. Xar b1f insonning individual sifatlari, xatti-xarakatiga real, obyektiv ragbatlantirish ijobiy ta'sir etadi. Amerikalik olim, psixologiyaning bixeviorizm yunalishning asoschisi Dj. Skinnerning tadkikotlariga kura ragbatlantirish (stimullash) insonda muayyan reaksiyani vujudga keltiradi. Uning fikricha, stimullar yordamida xar bir insonda muayyan xatti-xarakatni shakllantirish va uni mustaxkamlash mumkin.

#### Adabiyotlar:

1. Karimov I.A. Buyuk maqsad yo'lidan og'ishmaylik. Tohkent. 1993
2. O'zbekiston Respublikasi "Ta'lim to'g'risida"gi Qonun. Toshkent. 1997.
3. Beruniy. Tanlangan asarlar. 3 tom. 1982 y, 64 bet.

Людмила Рывоненко  
(Гомель, Беларусь)

### МЕТОДЫ ПРОФИЛАКТИКИ ДИСКАЛЬКУЛИИ У МЛАДШИХ ШКОЛЬНИКОВ С ТРУДНОСТЯМИ В ОБУЧЕНИИ

В настоящее время для специальной педагогики и практики математического образования младших школьников с трудностями в обучении, обусловленными задержкой психического развития, актуальными являются вопросы организации и содержания специальной помощи таким детям по профилактике у них специфических нарушений счётных навыков, начиная с первых дней обучения в школе.

Среди нарушений процесса усвоения математических понятий исследователи выделяют дискалькулии как специфические нарушения счётных навыков, которые обнаруживаются на начальной стадии обучения детей счёту (Р.И. Лалаева, С.С. Мнухин, С.Л. Шапиро и др.). Дискалькулию разной степени выраженности или риск её возникновения имеет значительная часть детей с нарушениями психического развития (трудностями в обучении), обусловленными задержкой психического развития [1, с. 233]. Изучение феномена дискалькулии имеет большое значение, и не только как проблема, лежащая в основе трудностей, испытываемых детьми при усвоении навыков счёта. При дискалькулии наблюдается стойкое нарушение всей математической деятельности, которое проявляется в затруднениях при овладении математическим словарем, восприятии текста задачи, записи математических выражений и т. д. В исследованиях, посвященных эволюционной дискалькулии, подчеркиваются большая стойкость этих нарушений, сложность их патогенеза и трудность преодоления.

Дискалькулия является следствием недостаточной сформированности познавательных и речевых предпосылок, обеспечивающих становление данного навыка. В связи с этим для успешной профилактики дискалькулий важно сформировать ещё в дошкольном возрасте те психические процессы, которые обеспечивают овладение математическими знаниями, умениями и навыками [2].

Для практики школьного образования очень важно как можно раньше выявить факторы риска возникновения дискалькулии у детей, а также выбрать направления, содержание и приемы коррекционно-педагогической работы по профилактике данного нарушения. Исследованием проблемы профилактики дискалькулии у младших школьников с трудностями в обучении занимались Е.А. Афанасьева, Л.Б. Баряева, А.В. Белошистая, А.А. Давидович, С.А. Демиденко, Г.М. Капустина, С.Ю. Кондратьева, Н.В. Крюковская, Р.И. Лалаева, В.А. Шинкаренко, Н.С. Цырулик и др. В содержании процесса профилактики дискалькулии у детей рассматриваемой категории были выделены следующие



направлення: корекція порушень сенсорних функцій і їх координація; розвиток тимчасових, кількісних представлень; формування суцесивних і симультанних процесів; розвиток логічних операцій; формування речевих передумов оволодіння математичними знаннями, вміннями і навчаннями.

Л.Б. Баряєва і С.Ю. Кондратьєва [3] пропонують будувати роботу по профілактиці дискалькулії на основі диференційованого підходу, що дозволить вибрати ефективні напрямки, зміст і прийоми логопедическої роботи:

– для профілактики вербальної дискалькулії (яка проявляється в порушенні словесного позначення математических понять) значимими є: формування математических представлень і закріплення цих представлень в мові; формування розуміння слів, позначаючих математическі поняття; вміння користуватися математическою термінологією; формування просторового сприйняття; розвиток зорової і слухової пам'яті; оволодіння лексическим строем мови; розвиток слухового сприйняття; формування сприйняття кольору, форми, величини, кількісних представлень; розвиток зорової і слухової пам'яті;

– для профілактики практично-логічної дискалькулії (при якій має місце розлад системи числення конкретних і наглядних предметів або їх символів) значимі: формування представлень про образ предмета і його символіческе зображення; формування рахувальних навчків; словесне позначення системи числення; розуміння дітьми принципу 1+1 (к кожному об'єкту при рахуванні по порядку може бути приєднане послідовально тільки одне числительне); розуміння послідовності рахування; називання результату рахування і зв'язання його з кількістю пальців; розвиток зорово-просторового сприйняття; розвиток моторики і зорово-двигальної координації; розвиток зорової і слухової пам'яті і лексико-грамматического строю мови;

– для профілактики дислексическої дискалькулії (в основі якої лежить порушення читання математических знаків) ефективні завдання, направлені на формування зорового образу математических знаків, геометрических фігур; формування розуміння математических знаків і відображення розуміння в мовній діяльності; розвиток сприйняття кольору, форми, величини, кількісних представлень, представлень про образ цифр і математических знаків; розвиток зорової і слухової пам'яті; розвиток аналітико-синтетическої діяльності; вміння користуватися символікою; розуміння математическої термінології, що відповідає віку і програмному змісту математического розвитку;

– для профілактики графіческої дискалькулії (яка проявляється в порушенні запису математических знаків і правильного вироблення геометрических фігур) необхідно: розвиток ручної моторики; орієнтація в просторі і на площині; розвиток слухо-зорово-двигальної координації; формування представлень про образ предмета і його символіческе зображення; розвиток зорового сприйняття; розуміння математическої термінології, що відповідає віку і програмному змісту математического розвитку; формування аналітико-синтетическої діяльності; вміння користуватися символікою; розвиток зорової і слухової пам'яті;

– для профілактики операційної дискалькулії (зв'язана з неумінням виконувати математическі операції) значимі: формування рахувальної діяльності; вміння виконувати дії додавання і віднімання; розуміння математическої термінології, що відповідає віку і програмному змісту математического розвитку; розвиток слухового і зорового сприйняття; вміння користуватися символікою; розвиток аналітико-синтетическої діяльності; розвиток лексико-грамматического строю мови; розвиток зорової і слухової пам'яті.

В процесі профілактики дискалькулії педагогу необхідно свідомо підходити до вибору методів, зв'язуючи їх з метою і завданнями виховання і навчання. Одним з провідних в логопедическій і дефектологіческій роботі по профілактиці дискалькулії є наглядно-практическій метод моделювання, що представляє собою конструювання моделі і використання її для формування представлень про властивості об'єктів і структуру їх (Л.Б. Баряєва, С.Ю. Кондратьєва і др.). Моделювання і конструювання розвивають мислення, уявлення і готують дітей до сприйняття, розуміння, читання різних карт, схем і таблиць. В структурі занять по профілактиці дискалькулії використовуються предметні моделі (конструкції з реальних предметів), предметно-схематическі моделі (конструкції з предметів-замісників і графіческих знаків), графіческі моделі (схеми, малюнки і т. д.). Для підвищення пізнавальної активності цілесобразно поєднати в даному методі словесне пояснення, практическу реалізацію і ігрову мотивацію.

Для профілактики дискалькулії використовуються також вправи і дидактическі ігри (Є.А. Афанасьєва, Г.М. Капустина, А. Гермаковська, Р.І. Лалаєва, В.Ю. Скоробогатова, Н.С. Цырулік і др.). Вправи – організоване повторення дій з метою більш успішного їх запам'ятовування, підвищення якості знань. Перед вивченням найбільш складних розділів курсу математики автори рекомендують проводити спеціальну пропедевтическу роботу – шляхом введення практических, підготовчих вправ, направлених на формування конкретних математических навчків і умінь.

Дидактическі ігри сприяють розвитку пізнавальної діяльності і інтелектуальних операцій, що представляють собою основу навчання (розвитку пам'яті, уваги, спостережливості, збагачення словникового запасу), вихованню у дітей уміння грати разом. Ігрова задача і ігрові

действия вносят в игру занимательное начало, позволяют ребенку обучаться, играя, непреднамеренно получать знания в интересной для него деятельности.

Среди словесных методов, которые можно использовать при работе с младшими школьниками с трудностями в обучении, исследователи выделяют: рассказывание детей как отражение ранее сложившихся представлений, рассказ педагога, предварительная беседа, обобщающая беседа, вопросы как словесный прием обучения (репродуктивные, требующие констатации; поисковые, требующие умозаключения; подсказывающие), пояснение и объяснение, самооценка. Одним из важных словесных методов является метод вопросов: постановка вопросов детям и воспитание у детей умения и потребности задавать вопросы, умения их четко и грамотно формулировать [4, с. 47].

Рассказ как повествовательное или описательное изложение учебного материала, отличающееся образностью, живостью, эмоциональной насыщенностью, в процессе обучения применяется для изложения фактов, описания предметов, явлений, событий, знакомства с некоторыми закономерностями.

Объяснение – это словесное истолкование закономерностей, существенных свойств изучаемого объекта, понятий, явлений, которое опирается на имеющийся у учащихся опыт и включает в себя создание такого опыта.

Беседа определяется как вопросно-ответный метод обучения, применяемый учителем с целью активизации умственной деятельности учащихся в процессе приобретения новых или повторения и закрепления полученных ранее знаний.

Наглядный метод обучения может быть реализован через иллюстрацию чего-либо (плакатов, таблиц, картин, карт, зарисовок и т.д.) и через демонстрацию какого-либо процесса, явления, действия, предмета.

Экспериментирование и опыты эффективны в плане повышения познавательной активности, позволяют детям самостоятельно находить решения, подтверждение или опровержение представлений (Л.Б. Баряева).

Таким образом, основными методами профилактики дискалькулии у младших школьников с трудностями в обучении являются: наглядно-практический метод моделирования, дидактическая игра, упражнение, метод вопросов, рассказ педагога, объяснение, беседа, иллюстрация, демонстрация, экспериментирование и опыты.

Обобщив исследования по проблеме профилактики дискалькулии у младших школьников с трудностями в обучении, мы пришли к выводу о необходимости при осуществлении этой работы: проведения специально организованных индивидуальных занятий; реализации индивидуально-дифференцированного подхода как принципа преодоления математических трудностей; практической направленности методов профилактической работы; одновременной направленности на формирование математических представлений и на развитие познавательной деятельности; формирования положительных мотивов учебной деятельности и общеинтеллектуальных умений; применения системы развивающих упражнений, дидактических игр, занимательных заданий.

### Литература

- 1 Цырулик, Н.С. Организация и методика обследования детей с фактором риска возникновения дискалькулии / Н.С. Цырулик // Дошкольное образование: опыт, проблемы, перспективы: сб. материалов VII Междунар. науч.-практ. семинара, Барановичи, 24-25 марта 2016 г. – Барановичи: РИО БарГУ, 2016. – 271 с.
- 2 Лалаева, Р.И. Нарушения в овладении математикой (дискалькулии) у младших школьников. Диагностика, профилактика и коррекция: учебно-методическое пособие / Р.И. Лалаева, А. Гермаковска. – СПб.: СОЮЗ, 2005. – 175 с.
- 3 Баряева, Л.Б. Дискалькулия у детей: профилактика и коррекция нарушений в овладении счетной деятельностью / Л.Б. Баряева, С.Ю.Кондратьева. – Киров: МЦНИП, 2013. – 83 с.
- 4 Кондратьева, С.Ю. Диагностика, профилактика и коррекция нарушений счетных навыков (дискалькулии) у дошкольников «группы риска» / С.Ю.Кондратьева // Специальное образование. – 2011. – № 1. – С. 42–49.

**Научный руководитель:**

кандидат психологических наук, доцент Гапанович-Кайдалова Е.В.

**Хол Худойкулов (Ташкент, Узбекистан)  
Тиренчиева Н.С. (Казахстан)**

## РАЗВИТИЕ И СОЦИАЛИЗАЦИЯ ЛИЧНОСТИ В СЕМЬЕ

Семья — важнейший институт социализации личности. Именно в семье человек получает первый опыт социального взаимодействия. На протяжении какого-то времени семья вообще является для ребенка единственным местом получения такого опыта. Затем в жизнь человека включаются такие социальные институты, как детский сад, школа, улица. Однако и в это время семья остается одним из

важнейших, а иногда и наиболее важным, фактором социализации личности. Семью можно рассматривать в качестве модели и формы базового жизненного тренинга личности. Социализация в семье происходит по двум параллельным направлениям:

- в результате целенаправленного процесса воспитания;
- по механизму социального научения.

В свою очередь, сам процесс социального научения также идет по двум основным направлениям. С одной стороны, приобретение социального опыта идет в процессе непосредственного взаимодействия ребенка с родителями, братьями и сестрами, а с другой стороны, социализация осуществляется за счет наблюдения особенностей социального взаимодействия других членов семьи между собой. Кроме того, социализация в семье может осуществляться также посредством особенного механизма социального научения, который получил название викарное научение. Викарное научение связано с усвоением социального опыта за счет наблюдения научения других.

Изучению влияния стиля родительского поведения на социальное развитие детей посвящено множество исследований. Например, в процессе одного из них (Д. Баумринд) было выделено три группы детей. Первую группу составили дети, у которых отмечался высокий уровень независимости, зрелости, уверенности в себе, активности, сдержанности, любознательности, дружелюбия и умения разбираться в окружающей обстановке (модель I). Вторую группу образовали дети, недостаточно уверенные в себе, замкнутые и недоверчивые (модель II). Третью группу составили дети, которые менее всего были уверены в себе, не проявляли любознательности, не умели сдерживать себя (модель III).

Исследователи рассмотрели четыре параметра поведения родителей по отношению к ребенку: 1) контроль; 2) требование зрелости; 3) общение; 4) доброжелательность. Контроль - это попытка влиять на деятельность ребенка. При этом определяется степень подчиненности ребенка требованиям родителей. Требование зрелости - это давление, которое родители оказывают на ребенка, чтобы заставить его действовать на пределе умственных возможностей, высоком социальном и эмоциональном уровне. Общение - это использование родителями убеждения, чтобы добиться от ребенка уступки; выяснение его мнения или отношения к чему-либо. Доброжелательность - то, насколько родители проявляют заинтересованность в ребенке (похвала, радость от его успехов), теплоту, любовь, заботу, сострадание по отношению к нему.

Какими же оказались особенности стилей взаимодействия родителей с детьми в семьях, где дети демонстрировали разные модели поведения? Графически особенности стилей отражены на рисунке. Модель поведения I. Авторитетный родительский контроль. Родители, дети которых следовали модели поведения I, набрали наибольшее количество очков по всем четырем признакам. Они относились к своим детям нежно, с теплотой и пониманием, доброжелательно, много с ними общались, контролировали детей, требовали осознанного поведения. И хотя родители прислушивались к мнению детей, уважали их независимость, они не исходили только из желания детей. Родители придерживались своих правил, прямо и ясно объясняя мотивы собственных требований. Родительский контроль сочетался с безусловной поддержкой желания ребенка быть самостоятельным и независимым. Эта модель была названа моделью авторитетного родительского контроля. Они больше полагались на строгость и наказания, относились к детям с меньшей теплотой, меньшим сочувствием и пониманием, редко общались с ними. Они жестко контролировали своих детей, легко применяли свою власть, не побуждали детей выражать свое собственное мнение. Эта модель была названа властной. Примеров подобной модели в мировой литературе, пожалуй, больше всего - это и обращение с детьми Плюшкина, и тираническая мамаша из «Господ Головлевых» и - если обратиться к более современным образам - многие персонажи произведений Людмилы Петрушевской. Модель поведения III. Снисходительная. Родители, дети которых следовали модели поведения III, были снисходительными, нетребовательными, неорганизованными, плохо налаживали семейный быт. Они не поощряли детей, относительно редко и вяло делали замечания, не обращали внимания на воспитание независимости ребенка и его уверенности в себе. Эта модель была названа снисходительной.

Яркий пример такой модели обрисован в романе Айрис Мэрдок «Черный принц» - супружеская чета Баффинов, писатель Арнольд и его жена Рейчел, мало занимаются воспитанием дочери Джулиан, даже в 17 лет считают ее ребенком, но при этом не обращают внимания на ее сложный характер и проблемы, которые он порождает. Любая деформация семьи приводит к отрицательным последствиям в развитии личности ребенка. Можно выделить два типа деформации семьи: структурную и психологическую. Структурная деформация семьи - не что иное, как нарушение ее структурной целостности. В наши дни это обычно связано с отсутствием одного из родителей (когда-то ранее о такой деформации говорилось и при отсутствии в семье бабушек и дедушек).

Психологическая деформация семьи связана с нарушением системы межличностных отношений, а также системы отрицательных ценностей, асоциальных установок и т. п. Сюда можно отнести самые разные факторы - от жадности накопительства до алкоголизма.

Существует много исследований, посвященных влиянию фактора неполной семьи на личность ребенка. Так, установлено, что мальчики гораздо острее девочек воспринимают отсутствие отца. В таких семьях мальчики более беспокойны, более агрессивны и задиристы. Особенно сильно заметна разница между мальчиками в семьях с отцами и без них в первые годы жизни детей. В ходе одного из исследований было установлено, что 2-летние дети, чьи отцы умерли до их рождения, живя с матерями-

вдовами, були менше самостійними, проявляли тривожність і агресивність в більшій ступені, ніж діти, у яких були отці. При дослідженні дітей старшого віку виявилось, що поведінка хлопчиків, ростучих без отців, оказалось менше мужественним в порівнянні з тими, у кого були отці. С іншої сторони, оказалось, що поведінка і особистісні особливості дівчаток, вирощених тільки з матерями, мало чим відрізняються від тих, хто жив в повній сім'ї. Але в інтелектуальній діяльності виявляється різниця на користь повної сім'ї. Довгий час вважалося, що структурна деформація сім'ї є найважливішою причиною порушення особистісного розвитку дитини. Це підтверджувалося і статистичними даними (як зарубіжними так і вітчизняними): вибірки підлітків просоціальної і асоціальної, в тому числі і кримінальної спрямованості суттєво відрізняються між собою за критерієм «повна - неповна сім'я».

В теперішній час все більше уваги приділяється фактору психологічної деформації сім'ї. Багаточисленні дослідження переконливо свідчать, що психологічна деформація сім'ї, порушення системи міжособистісних стосунків і цінностей в ній викликають сильніше вплив на негативний розвиток особистості дитини, підлітка, приводячи до різних особистісних деформацій - от соціального інфантізму до асоціального і делинквентного поведінки.

Дисгармонічний розвиток деяких рис характеру дитини може залежати від особливостей сімейних взаємин. Якщо батьки недооцінюють специфіку характеру дітей, конфліктність може не тільки посилитися, але і привести до розвитку патологічних реакцій, невротів, формуванню психопатичного розвитку на основі акцентуованих рис. Деякі типи акцентуацій найбільш чутливо реагують або особливо уразливі в стосунках певних типів сімейних стосунків. А. Е. Личко виділяє кілька типів неправильного виховання.

Гіпопротекція - недолік опіки і контролю, справжнього інтересу до справ, хвилювань і захоплень підлітка. Особливо небагаті при акцентуаціях по гіпертичному, нестійкому типу і конформному типам.

Домінуюча гіперпротекція - надмірна опіка і дрібний контроль. Не виховує дитини до самостійності і пригнічує почуття відповідальності і борги. Особливо небагато для акцентуацій по психастеничному, чутливому і астеничному типам, посилює у них астеничні риси. У гіпертичних підлітків приводить до різкої реакції емансипації.

Потворююча гіперпротекція - недолік нагляду і некритичне ставлення до порушень поведінки у підлітків. Це ставлення сприяє розвитку нестійких і істероїдних рис.

Виховання в культурі болізни - це ситуація, при якій хвороба дитини, навіть незначительна недомогання, надає йому особливі права і ставить його в центр уваги сім'ї. Культивується егоїзм і рентабельні установки. Коли в сім'ї присутнє емоційне відхилення, дитина відчуває, що їм тяготяться. Ця установка важко сказується на лабільних, чутливих і астеничних підлітках, посилює риси цих типів. Можливо загострення рис і у епілептоїдів. Умовля жорстких взаємин виражається в срыванні зла на підлітка і душевної жорстокості. Сприяє посиленню рис у епілептоїдів і розвитку епілептичних рис на основі конформної акцентуації.

Умовля підвищеної емоційної відповідальності складаються в тому, що на дитини возкладаються дитячі турботи і завищені вимоги. Дуже чутливою виявляється психастеничний тип, риси якого загострюються і можуть переходити в психопатичне розвиток або неврот.

Протирічливе виховання - це несумісні виховальні підходи різних членів сім'ї. Таке виховання може виявитися особливо травмуючим для будь-яких типів акцентуацій. Стосунки до сім'ї в ході дорослішання змінюються. В процесі соціалізації група ровесників в значительній ступені замінює батьків (за висловом Х. Ремшмідта, відбувається «обесцінювання» батьків). Перенесення центру соціалізації з сім'ї в групу ровесників приводить до послаблення емоційних зв'язків з батьками. Необхідно зауважити, що зауваження стосовно «обесцінювання» батьків в підлітковому і юнацькому віці є дуже поширеними і навіть, можна сказати, стали загальною темою. Наприклад, для підліткового віку описана спеціальна поведінкова особливість «реакція емансипації». Дослідники неодноразово намагалися пояснити її з еволюційно-біологічної точки зору. Однак не слід переувеличувати: гіперболізація ідеї про «заміщення батьків» групою ровесників мало відповідає реальному психологічному стану.

Враховуючи дані досліджень, батьки як центр орієнтації і ідентифікації відстають для підлітків на другий план - не тільки в певних сферах життя. Для більшості молодих людей батьки і особливо мати залишаються головними емоційно близькими особами.

Наприклад, одне з досліджень показало, що в проблемних ситуаціях найбільш емоційно близьким, довірливим особою для підлітка зазвичай служить мати, а потім, залежно від ситуації в різній послідовності - батько, подруга або друг. В ході іншого дослідження старшокласникам запропонували відповісти, з ким вони б хотіли проводити своє вільне час - з батьками, з друзями, в компанії ровесників свого віку, в змішаній компанії і т. д. Батьки виявилися у юнаків на останньому (шостому) місці, у дівчаток - на четвертому місці. Однак відповідаючи на запитання «З ким би ти хотів консультуватися в складній життєвій ситуації?» - і те і інші поставили на перше місце мати. На другому місці у хлопчиків виявився батько, у дівчаток - друг, подруга. Інакше кажучи, як зауважив по приводу цих результатів психолог І. С. Кон, з друзями приємно розважатися, але в важку хвилину краще

обратиться к маме. Последние данные, полученные на выборках современных подростков, юношей и девушек, подтверждают эту тенденцию. Как показано в одном таком исследовании (А. А. Реан, М. Ю. Санникова), в системе отношений личности к социальному окружению именно отношение к матери оказалось наиболее положительным. Было установлено, что снижение положительного отношения к матери, увеличение негативных дескрипторов (отрицательных характеристик) при описании матери соотносится с общим ростом негативизации всех социальных отношений личности. Можно предполагать, что за этим фактом кроется фундаментальный феномен проявления тотального негативизма (негативизма ко всем социальным объектам, явлениям и нормам) у тех личностей, для которых характерно негативное отношение к собственной матери. В целом, как установлено в исследовании, негативное отношение к матери является важным показателем общего неблагоприятного развития личности.

#### **Литература:**

1. «Закон об образовании» Республика Узбекистана. Ташкент. 1997 г.
2. Закон Республики Узбекистан «О национальной программе по подготовке кадров». - Т.: от 29 августа 1997 года №463-і.
3. Авлиякулов Н.Х. Педагогическая технология. -Т.: Алокачи. 2009 г. 148 стр.
4. Андреева Г.М. Социальная психология. – М.: Аспект Пресс, 2004. – 365 с.
5. Аронсон Э., Уилсон Т., Эйкерт Р. Социальная психология. Психологические законы поведения человека в социуме. – М.: СПб. прайм-ЕВРОЗНАК, 2004. – 560 с.
6. Голиш Л.В. Современные технологии обучения: содержание, проектирование и реализация. – Т.: ТГПУ.2001 г.
7. Рогов. Е.И. Психология общения. – М.: Гуманитар. Изд. Центр ВЛАДОС, 2005. – 335 с.
8. Роботова А.С. Введение в педагогическую деятельность. -М.: Академия. 2007 г. 208 стр.
9. Кларин М.В. Инновации в обучении. Метафоры и модели.-СПбб.: Питер,2008 г.276 стр.
10. Сущенко С.А. Социальная психология. – Ростов-на-Дону: «Феникс», 2005.
11. Худайкулов Х.Ж. Педагогика. Психология. Учебное пособие. - Т.: Дзайин-Пресс.. 2011 г. 245 стр..

## СЕКЦІЯ: СУЧАСНІ ІНФОРМАЦІЙНІ ТЕХНОЛОГІЇ

Айгуль Алдабергенова, Мөлдір Ұзақова, Тоқтар Гүлжан  
(Талдықорған, Қазақстан)

### АҚПАРАТТЫҚ ЖҮЙЕЛЕР ЖӘНЕ ОЛАРДЫҢ ЖІКТЕМЕЛЕРІ

Қазіргі қоғамның талаптарына сәйкес жаңа технологиялардың даму барысында жұмыс орнын автоматтандыру негізгі мәселелердің бірі. Өнеркәсіптерде, мемлекеттік және жеке шаруашылық мекемелерде, оқу орындарында және басқа да салаларда ақпараттандыру жүйесін кеңейту және

жұмыс орнын автоматтандыру мәселелері алға қойылып отыр. Автоматтандырылған жұмыс орны деп мамандардың жұмыс орнында орналасқан және олардың жұмыстарын автоматтандыру үшін қолданылатын кішігірім есептеу жүйесін айтуға болады.

Ұйымның ақпараттық кеңістігін құрудың қазіргі заманғы мүмкіндіктері ақпараттық жүйелерді жобалаудың белгілі теорияларын кеңейтеді.

Ақпараттық жүйе (АЖ) - объектіні басқаруға қажетті ақпаратты жинау, сақтау, жаңарту, өңдеу және шығарып беру жүйесі.

Ақпараттық жүйелер күннен күнге дамуда. Олар өз дамуында уақытпен жарысып, алдыңғы қатарға шығуда. Өзінің кең мағынасында ақпараттық жүйе техникалық, бағдарламалық және ұйымдастырушылық қамтамасыздандыруда адамдарға өз кезегінде қызықты ақпараттар бере алу мақсатындағы қызметші мен жүйенің өзара байланысы. Қазіргі таңда адамдар үшін уақыт маңызды болып табылады, сондықтан да ақпараттық жүйелерді әзірлеушілер қызметкерлердің жұмысын жеңілдету мақсатында көптеген бағдарламалар әзірлеуде.

*Ақпараттық жүйе* – бұл қойылған мақсатқа жету үшін қажетті ақпаратты сақтау, өңдеу және беру үшін қолданылатын өзара байланысқан құралдар, әдістер және персоналдар жиынтығы. Ақпараттық жүйенің қазіргі заманғы түсінігі ақпаратты өңдеудің негізгі техникалық құралы ретінде компьютерді ұсынады. Сонымен қатар, ақпараттық жүйенің техникалық қолданысы, ол ақпарат арналған адам рөлі ескерілмесе мәнсіз және оны алу және ұсыну мүмкін емес. Компьютерлер және ақпараттық жүйелер арасындағы айырмашылықты түсіну керек. Компьютерлер арнайы программалық құралдармен жабдықталған, ақпараттық жүйе үшін техникалық қор және құрал-жабдық болып табылады. Ақпараттық жүйе компьютер және телекоммуникациямен әрекет ететін персоналсыз мағынасы жоқ.

Ақпараттық жүйе қасиеттері:

- Кез – келген АЖ талданады, күрделі жүйелерді құрудың жалпы қағидалары негізінде құрылады және басқарылады;

- АЖ құру кезінде жүйелік қатынасты құру қажет;

- АЖ шығыс өнімі оның негізінде шешім қабылданатын немесе күнделікті амалдарды автоматты түрде орындайтын ақпарат болып табылады;

- Адамның қатысуы жүйенің күрделілігінен, деректер типі және жиынтығынан шешілетін тапсырмалар деңгейіне байланысты.

АЖ-гі үрдістер:

- Ақпаратты сыртқы және ішкі көздерден енгізу;

- Кіріс ақпараттарын өңдеу;

- Ақпаратты одан ары қолдану үшін сақтау;

- Ақпаратты қолданушыға ынғайлы түрде шығару;

- Кері байланыс, яғни ұйымдағы өңделген ақпаратты кіріс ақпаратты жөндеу үшін ұсыну [1].

*АЖ құрамы және құрылымы.* АЖ-дің ішкі жүйенің функционалдық сипаттамасы. Функцияның ішкі жүйесі – бір немесе бірнеше өзара байланысқан функция арқылы жүзеге асырушы ішкі жүйелер. Қамтамасыз етуші ішкі жүйелер қолдану сферасына тәуелсіз ақпарат түрлендіру үшін құралдар қолданылатын орта. Функционаллық қасиет ішкі жүйе міндетін, сонымен қатар негізгі міндеттерін, мақсаттарын және функциясын анықтайтын ішкі жүйе міндеті. Өндірілетін және коммерциялық объектілердің шаруашылық тәжірибесінде АЖ-нің қызметтік типтік түрлері болып келесілер табылады:

- Өндірістік қызмет – өнімді шығарумен байланысты және өндіріске ғылыми-техникалық жаңалықтарды ендірумен байланысты;

- Кадрлық қызмет – фирмадағы қажетті мамандарды жинау және орналастыруға бағытталған, сонымен қатар әртүрлі аспектілер бойынша қызметтік құжаттама жүргізу;

- Қаржылық қызмет – бухгалтерлік статистикалық және оперативті есептеулер негізінде фирманың қаржылық ресурстарын бақылау және талдаумен байланысты;

- Маркетингтік қызмет:

- Нарықты талдау және сатылымды талдау;

- Өнімді сату бойынша жарнамалық компонент ұйымдастыру;

- Материалдық техниканы қамтамасыз етудің рационалды ұйымдастырылуы;

Көрсетілген қызмет бағыттары мен АЖ функциясы ішкі жүйелерінің типтік жиынтығын анықтайды:

- Өндірістік ішкі жүйе;

- Кадрлық ішкі жүйе;
- Қаржы және есептеудің ішкі жүйесі;
- Маркетингтік ішкі жүйе;
- Басқа да қосымша ішкі жүйе.

Ақпараттық ресурс – бұл жеке құжаттар және құжаттардың жеке массивтері, ақпараттық жүйелердегі құжаттар (кітапхана, мұрағат, фонд, деректер банкі, ақпараттық жүйелердің басқа түрлері) массиві.

Нормативті-құқықтық аспектіде құжат материалдық тасушыда реквизиттерімен тіркелген идентифицирлеуге мүмкіндік беретін ақпарат болып анықталады. Құжаттандыру үрдісі ақпаратты ақпараттық ресурсқа айналдырады.

Ақпараттық үрдістер кіріс ақпаратты нақты нәтижеге өңдейтін қандай бір механизмді жүзеге асыратын ақпараттық процедуралар көмегімен жүзеге асырылады.

Ақпараттық үрдістердің келесі типтері бар:

1. Толық формализацияланатын, оларды орындау кезінде ақпаратты өңдеу алгоритмі өзгеріссіз болады және толық анықталған (іздеу, есепке алу, сақтау, ақпаратты жіберу, құжаттарды баспаға беру, модельдерге есеп).

2. Формальданбайтын ақпараттық процедуралар, оларды орындау кезінде жаңа қайталанбас ақпарат құрылады, бастапқы ақпаратты өңдеу алгоритмі белгісіз болады (таңдау альтернативасының жиынын құру, алынған жиыннан бір нұсқаны таңдау).

3. Нашар формалданатын ақпараттық процедуралар, оларды орындау кезінде ақпаратты өңдеу алгоритмі өзгереді және толық анықталмаған болады.

Ақпараттық жүйелерді құратын және қолдайтын ақпараттық бөлімшелер функциялары: сұраныстарды қабылдау және өңдеу; ақпарат бүтіндігін және сақталуын қолдау; ақпаратты периодты ревизиялау; ақпаратты индекстеуді автоматтандыру.

Ақпараттық жүйелердің жіктелуі:

- Ақпараттық жүйелердің типтері бойынша;
- Функционалдық қасиеті бойынша;
- Басқару деңгейі бойынша жіктелуі

Ақпараттық жүйе типі ол кімнің қызығушылығына және қандай деңгейде қызмет ететініне байланысты. Сақталынатын ақпаратты ұсыну сипаты және логикалық байланысына қарай ақпараттық жүйелер *фактографиялық, құжатталған және геоақпараттық* болып бөлінеді.

*Фактографиялық ақпараттық жүйелер* деректерді құрылымдық элементтердің бір немесе бірнеше типтерінің нұсқалар жиыны түрінде жинақтайды және сақтайды. Осындай нұсқалардың әрқайсысы немесе олардың кейбір жиынтығы қандай да бір факт, оқиға бойынша мәліметтерді бейнелейді.

Ақпараттық объектінің әр типінің құрылымы берілген пәндік аймақтың объектісінің негізгі аспектілерін және сипаттамаларын бейнелейтін реквизиттердің соңғы жиынынан тұрады. Ақпараттық қорды фактографиялық ақпараттық жүйелерде жинақтау кіріс ақпаратты құрылымдандырудың міндетті үрдісі [2].

Фактографиялық ақпараттық жүйелер тұтынушыларға мәліметтерді ұсыну арқылы ақпараттық қажеттіліктерді қанағаттандыруды орындайды.

*Құжатталған ақпараттық жүйелерде* ақпараттың бірлік элементі одан ұсақ элементтерге бөлінбеген құжат және ақпарат болып табылады. Енгізілетін құжат үшін кейбір формальды позициялар орнатылуы мүмкін.

Құжаттық ақпараттық жүйелердің кейбір түрлері енгізілетін құжаттардың логикалық байланысын орнатуды қамтамасыз етеді – мәндік мағынасы бойынша бағыну, қандай да бір критерийлер бойынша өзара қатынас және т.б.

Мұндай өзара байланысты анықтау және орнату толық құрыла алмайтын күрделі көпкритериалды және көпаспектілі аналитикалық тапсырманы білдіреді.

*Геоақпараттық жүйелерде* деректер жалпы электрондық топографиялық негізге байланысқан жеке ақпараттық объектілер түрінде ұйымдастырылған. Геоақпараттық жүйелер ақпараттық объектілер және үрдістер құрылымы кеңістіктік - географиялық компонентке ие пәндік аймағының ақпараттық қамсыздандырылуында қолданылады.

*Функционалдық қасиеттері бойынша ақпараттық жүйелердің жіктелуі.* Функционалдық қасиет ішкіжүйенің міндетін анықтайды, сонымен қатар негізгі мақсат, міндет және функцияларын анықтайды. Төмендегі суретте ақпараттық жүйелердің функционалдық ішкіжүйелері бойынша жіктелуі берілген.

Басқару деңгейлері бойынша ақпараттық жүйелерді жіктеу:

- Жедел (операциялық) деңгейдегі ақпараттық жүйелер - бухгалтерлік, банктік депозиттер, тапсырыстарды өңдеу, билеттерді тіркеу, жалақыны төлеу;

- Мамандардың ақпараттық жүйесі – дестелік автоматтандыру, білімдерді өңдеу (эксперттік жүйелерді қосқанда);

- Тактілік деңгейдегі ақпараттық жүйелер (орта буын) – мониторинг, әкімшілендіру, бақылау, шешімдерді қабылдау;

- Стратегиялық ақпараттық жүйелер – мақсаттарды қалыптастыру, стратегиялық жоспарлау.

Кез-келген ақпараттық жүйе алдын-ала белгілі мақсатпен құрылады. Пайда болатын мәселелер болашақ жүйені қалыптастырады, ал ақпараттық технологиялардың дамуы – бұл ұйымның дамуына әсер

ететін құралдар. Ақпараттық жүйелерді құру үшін алдымен оның қызметін және жіктемелерін білу қажет деп ойлаймыз.

#### Қолданылған әдебиеттер:

1. Коваленко Е.А. Введение в теорию информационного пространства организации // Экономика и современный менеджмент: теория и практика: сб. ст. по матер. XXIX междунар. науч.-практ. конф. № 9(29). – Новосибирск: СибАК, 2013.
2. Советов Б.Я. Теория информационных процессов и систем / Б.Я. Советов, В.А. Дубенецкий, В.Ф. Цехановский и др. М.: Издательский центр «Академия», 2010. — 432 с.

Ахсутова А.А., Сатпаева Б.К.  
(Алматы, Казахстан)

### МАТЕМАТИЧЕСКАЯ МОДЕЛЬ НАДЕЖНОСТИ ЛОКАЛЬНОЙ ВЫЧИСЛИТЕЛЬНОЙ СЕТИ И ИНФОРМАЦИОННЫХ СИСТЕМ

*В данной статье рассмотрены проблемы толкования положений первая попытка создать математическую модель надежности вычислительной системы, существующей реально и имеющей широкое распространение. Поскольку локальные вычислительные сети (ЛВС) очень широко распространены, то довольно часто встает вопрос о прокладке новых и модернизации уже существующих сетей. Поэтому следующим шагом была разработка математической модели, позволяющей получить для этих сетей показатели надежности.*

Были рассмотрены математические модели абстрактных информационных систем. Они могут быть использованы при оценке надежности реальных систем, однако требуют проведения достаточно большого объема работ по формализации структуры объекта изучения. В работе была предпринята первая попытка создать математическую модель надежности вычислительной системы, существующей реально и имеющей широкое распространение. Поскольку локальные вычислительные сети (ЛВС) очень широко распространены, то довольно часто встает вопрос о прокладке новых и модернизации уже существующих сетей. Поэтому следующим шагом была разработка математической модели, позволяющей получить для этих сетей показатели надежности.

В данной работе рассматривается локальная вычислительная сеть с произвольной структурой, которая является наиболее общим случаем большинства существующих локальных вычислительных сетей. Предполагаем, что рассматриваемая система функционирует в нормальных (не граничных) условиях, поэтому мы допускаем независимость отдельных отказов. В предлагаемой модели подсистемы невосстанавливаемые.

Постановка задачи. В настоящее время наиболее широко распространены следующие виды топологий ЛВС: звезда, кольцо, общая шина и смешанная, являющаяся объединением других трех топологий. Под локальной вычислительной сетью будем понимать совокупность аппаратных и программных средств, реализующих следующие основные функции: обработку, хранение, передачу и защиту данных, и имеющую структуру, которую можно разложить на базовые топологии. Основными элементами ЛВС, кроме линий связи, включающий в себя систему хранения данных (СХД) со своей системой передачи данных (СПД) и системой безопасности (СБ); содержащий систему обработки данных (СОД) со своими СПД и СБ; концентратор, служащий для связи клиентов и сервера в топологии "звезда" и состоящий из СПД и СБ.

Основным показателем надежности ЛВС будем считать вероятность потери данных за промежуток времени  $0, t$ . Задачей в данной работе является разработка математической модели надежности ЛВС, учитывающей последствия отказов подсистем, и получение соответствующих показателей надежности.

Математическая модель. Разработать математическую модель, описывающую ЛВС произвольной конфигурации, так, как это делалось в работах невозможно, поскольку ранее сначала делалось предположение о структуре системы, затем для конкретной структуры строился граф функционирования и только потом разрабатывалась математическая модель надежности. Поскольку в данном случае ставится задача разработать математическую модель надежности ЛВС именно произвольной конфигурации, т. е. с минимумом предположений о ее структуре, был применен другой метод.

Согласно предложенному подходу следует исходную ЛВС разделить на подсети типовых топологий, а затем рекурсивно считать показатели надежности для конечных сегментов (сегментов, не содержащих в своем составе подсетей), представляя в виде клиентов те подсети, для которых показатели надежности уже рассчитаны.

Под показателями надежности здесь понимаются вероятности перехода ЛВС в состояния останова и аварии, а также интенсивности этих переходов. Получим их для каждой типовой подсети и для подключения подсети к серверу. Будем рассматривать поведение системы на интервале  $[0, t]$ . Для упрощения задачи будем полагать, что все клиенты и концентраторы имеют одинаковые показатели надежности, однако следует отметить, что предлагаемый метод применим и без такого предположения.



Введем необходимые обозначения. Пусть  $y$  — наработка до отказа СХД, имеющая распределение  $F_{\psi}(t) = P(\psi \leq t)$ ;  $\delta$  — наработка до отказа СОД, имеющая распределение  $F_b(t) = P(\delta < t)$ ;  $\chi_p$  — наработки до отказа СПД клиента, порта концентратора и сервера соответственно, имеющие распределения  $F^{\wedge}$

$$F^{\wedge}(t) = P(\chi_1 < t), F^{\wedge}(t) = P(\chi_2 < t) \text{ и } F(t) = P(\chi_2 \wedge t)$$

через  $y_1, y_2$  и  $y_3$  наработки до скрытых отказов, а через  $p_1, p_2$  и  $p_3$  наработки должных отказов СБ клиента, порта концентратора и сервера соответственно с распределениями:

$$F_b(t) = P(y_1 < t), F_{\delta}(t) = P(y_2 < t), \\ F_{\psi}(t) = P(y_3 < t), F_{p1}(t) = P(p_1 < t), F_{p2}(t) = P(p_2 < t), F_{p3}(t) = P(p_3 < t).$$

Топология "общая шина". Схема подсети с топологией "общая шина" может выглядеть так, как это представлено на рис. 1. В данном случае последний клиент в цепочке подключается либо к серверу, либо к другой подсети.

На рис. 2 приведена графическая схема функционирования такой подсети, отражающая отказы ее подсистем и дальнейшее развитие ситуаций. Здесь и далее сплошными линиями обозначены переходы элементов, составляющих сегмент, штриховыми линиями — развитие ситуаций отказов элементов. На схеме изображены состояние и переходы для одного клиента, однако следует учитывать, что их в сегменте  $N$  штук.

Состояния в графе означают следующее: 1 — нормальная работа СОД; 2 — отказ СОД; 3 — нормальная работа СПД; 4 — отказ СПД; 5 — нормальная работа СБ; 6 — ложный отказ СБ; 7 — скрытый отказ СБ; 8 — состояние останова подсети; 9 — состояние аварии подсети.

При отказе СОД или СПД любого из клиентов при нормально работающей его СБ подсеть переходит в состояние останова, как и при ложном отказе СБ. При отказе любой из подсистем после скрытого отказа соответствующей СБ подсеть переходит в состояние аварии.

Найдем вероятность останова сегмента с топологией "общая шина". Подсеть переходит в состояние останова при переходе в состояние останова любого из клиентов, ее составляющих. Тогда вероятность останова можно записать следующим образом:

$$P_{OK}(t) = 1 - P_{\text{ж.Ю}}, \quad (1)$$

где  $N$  — число клиентов в сегменте, а  $P_{\text{ж.Ю}}(t)$  — вероятность того, что не произойдет останова  $i$ -го клиента. Эту вероятность можно расписать так:

$$P_{\text{ж.Ю}} = 1 - \prod_{i=1}^N [P_{\psi_i} + P_{\delta_i} + P_{\chi_{p1_i}} + P_{\chi_{p2_i}} + P_{\chi_{p3_i}}]$$

где  $P_{\psi_i} = P(y_i < t)$ ,  $P_{\delta_i} = P(\delta_i < t)$ ,  $P_{\chi_{p1_i}} = P(\chi_{p1_i} < t)$ ,  $P_{\chi_{p2_i}} = P(\chi_{p2_i} < t)$ ,  $P_{\chi_{p3_i}} = P(\chi_{p3_i} < t)$ .

Проведя аналитические преобразования, получим

$$P_{\text{ж.Ю}} = 1 - \prod_{i=1}^N [F_{\psi_i}(t) + F_{\delta_i}(t) + F_{\chi_{p1_i}}(t) + F_{\chi_{p2_i}}(t) + F_{\chi_{p3_i}}(t)] \quad (2)$$

(2) Интенсивность останова по определению равна  $-\frac{dP_{OK}(t)}{dt}$

Подставив в это выражение (1), получим

$$-\frac{dP_{OK}(t)}{dt} = \sum_{i=1}^N P_{\text{ж.Ю}}(0) \quad (3)$$

Таким образом, были получены показатели надежности для основа подсети. Рассмотрим переход в состояние аварии. Поскольку подсеть переходит в состояние аварии, если в такое состояние перешел хотя бы один из клиентов, то вероятность аварии будет

$$P_A(t) = 1 - P_{\text{ж.Ю}}(t) \quad (4)$$

где  $N$  — число клиентов в подсети, а  $P_{\text{ж.Ю}}(t)$  — вероятность того, что  $i$ -й клиент не перешел в состояние аварии,

$$P_{\text{ж.Ю}}(t) = \prod_{i=1}^N [1 - P_{\text{ж.Ю}_i}(t)]$$

Проведя некоторые преобразования, получим

$$P_{\text{ж.Ю}}(t) = \prod_{i=1}^N [1 - F_{\psi_i}(t) - F_{\delta_i}(t) - F_{\chi_{p1_i}}(t) - F_{\chi_{p2_i}}(t) - F_{\chi_{p3_i}}(t)] \quad (5)$$

Обозначим интенсивность аварий подсети через  $\lambda_A(t)$ , тогда

$$\lambda_A(t) = -\frac{dP_A(t)}{dt}$$

Подставляя в полученные выражения функции распределения, можно получить количественные характеристики. Рассмотрим подсеть № 2, в состав которой входит подсеть

№ 4. Это подсеть с топологией "звезда".

### Заклучение

В результате проделанной работы была разработана математическая модель надежности локальной вычислительной сети произвольной структуры. Были получены соотношения для вероятности аварии и останова таких сетей на интервале времени  $[0, t]$ , интенсивности останова и аварии, а также среднего времени до аварии и останова. Рассмотрены численные примеры, для которых получены количественные значения предложенных показателей эффективности.

В настоящее время широко распространены модели анализа трафика в сети, однако модели надежности сетей по каким-то причинам не строят. В результате работоспособность сети во многом зависит от личного опыта и интуиции администратора. Предложенная модель позволяет делать количественный анализ ЛВС произвольной конфигурации, оценивать интервалы проведения профилактических работ, рассчитывать необходимость и направление модернизации. Применяя приведенный выше метод для оценки необходимости и направления модернизации, можно существенно снизить затраты на закупку программного и аппаратного обеспечения, при этом не будет нанесено ущерба надежности. Таким образом, общая эффективность вложения средств может быть повышена.

### Литература:

1. Перегуда А. И., Твердохлебов Р. Е. Математическая модель надежности информационных систем // Методы менеджмента качества. 2004. № 6. С. 39—44.
2. Твердохлебов Р. Е., Перегуда А. И. Математическая модель надежности распределенных вычислительных систем // Методы менеджмента качества. 2006. № 3. С. 42—48.
3. Перегуда А. И., Твердохлебов Р. Е. Математическая модель надежности вычислительных систем клиент-серверной архитектуры с радиальной структурой // Информационные технологии. 2005. № 8. С. 39-46.
4. Ширяев А. Н. Вероятность. М.: Наука, 1980.
5. Феллер В. Введение в теорию вероятностей и ее приложения. Т. 2: Пер. с англ. М.: Мир, 1984.
6. Барлоу Р., Прошан Ф. Математическая теория надежности / Пер. с англ. под ред. Б. В. Гнеденко. М.: Советское радио, 1969.

Жандос Зулпыхар, Булды Сайнова  
(Астана, Қазақстан)

## ҮШӨЛШЕМДІ ГРАФИКАНЫ ӨНДЕУДЕ AUTODESK MAYA ПРОГРАММАСЫН ҚОЛДАНУ ЕРЕКШЕЛІКТЕРІ

Қазіргі кезде өндірісте, халыққа қажетті барлық салалардың бәрінде ақпараттық технологиялардың дамуы нәтижесінде кез келген объектінің бірінші виртуалды түрде компьютер экранынан кескіндеуге мүмкіндік туды. Солардың маңыздыларының бірі – компьютерлік графика программалары. Әрбір компьютерлік графикаға арналған программалар өз мүмкіндіктерімен ерекшеленеді және ол өзінің интерфейсін қолданушыға тез үйренуі, объектілерін басқаруы, қарау бетін өзгерте алу функцияларымен де ерекшеленеді.

Модельдеу дегеніміз – үшөлшемді графика программалардың көмегімен объектілерді құру процесі. Үшөлшемді модельдеу мен анимация архитектура кеңістігінде танымал. Өнеркәсіптік дизайнмен айналысатын компанияларда үшөлшемді модельдеу қолданысқа ие және әртүрлі объектілердің моделін компьютер экранында көрсетеді, сонымен қатар қолданушының қалауы бойынша өзгерте алады.

Графикалық программалық қосымшалардың кең өріс алуы ең алдымен интернеттің, оның ішінде World Wide Web қызметінің кең етек алуына байланысты кеңейіп отыр. Ал, компьютерлік графикасыз сәнділенген беттің көпшіліктің назарын қаратуы қиынға түседі. Компьютерлік графиканың қолдану аймағы тек көркем эффекттермен ғана шектелмейді. Барлық ғылым салаларында, техникада, медицинада, коммерциялық басқару қызметінде схемаларды, графиканы, әртүрлі мәліметтерді бейнелеуде диаграммаларға жүгінеді.

**Компьютерлік графиканың негізгі төрт түрі ажыратылады. Бұл:**

- растрлық графика;
- векторлық графика;
- фракталды графика;
- 3D графика.

Олардың айырмашылығын бейнелерінің формат принциптерінде, бейнені экран мониториянда немесе қағазды баспаға шығарғанда көруге болады.

**Растрлық графика.** Растрлық графикада бейне боялған нүктелер жиынтығымен көрсетіледі. Бұндай бейненің көрінісін растрлық бейне деп атайды. Растрлық графиканы көбінесе электрондық (мультимедиялық) және полиграфиялық шығаруларда қолданады. Растрлық графика көмегімен орындалған көркемдеулерді компьютерлік программалар көмегімен қолмен сирек жасайды. Көбінесе бұл мақсат үшін сканерленген көркемдеулерді, суретшілер суреттерін немесе жай суреттерді қолданады. Соңғы кезде растрлық бейнені компьютерге енгізу үшін цифрлық суреттердің және видеокамералардың көмегі өте үлкен. Графикалық көркемдеуге арналған графикалық редакторлардың көбісі бейнелеулердің

жасалуына емес, оларды өңдеуге арналған.

**Векторлық графика.** Векторлық әдіс – бұл бейнені кесінділер жиынтығының, доғалардың және т.б түрде берілуі. Бұл жерде вектор – қандайда бір объектіні сипаттайтын мәліметтер жиынтығы. Векторлық графикаға негізделген программалық құралдарды өңдеу үшін емес, ең алдымен көркемдеу үшін арналған. Шрифттарды және қарапайым геометриялық элементтерді қолданатын безендіру жұмыстары векторлық графика көмегімен оңай шешіледі. Мұндай құралдарды көбінесе жарнама агенттерінде, дизайнерлік бюроларда, редакцияларда және баспаларда қолданады.

*Растрлық және векторлық графиканы салыстыруға келетін болсақ.*

Бейненің көрсетілу әдісі бойынша:

- растрлық бейне көптеген пиксельдерден құрылады;
- векторлық бейне командалар тізімінен тұрады.

Шынайы әлем объектілерінің көрінісі:

- растрлық суреттер нақты бейнелерді ұсыну үшін қолданылады;
- векторлық графика фотографиялық сапа бейнелеулерді алуға рұқсат етпейді.

Бейненің өңделу сапасы бойынша:

- растрлық суреттердің масштабталуы және айналуы барысында бұрмалау пайда болады;
- векторлық бейне сапа жоғалтусыз жеңіл өзгертіледі.

Бейненің баспа ерекшеліктері:

- растрлық суреттер принтерде жеңіл шығады;
- векторлық суреттер кейде баспаға шықпайды немесе қағазда анық бейнеленбейді.

**Фракталды графика.** Фракталды графикаға арналған программалық құралдар бейнелерді математикалық шешім бойынша автоматты түрде генерациялау үшін арналған. Фракталды көркем сурет композициясында бейнелеу сурет салуда немесе безендіруде емес, программалауға байланысты. Фракталды графика векторлық графика сияқты есептеледі, бірақ одан айырмашылығы, компьютер жадысында ешқандай объект сақталмайды. Бейне басқару бойынша құрылады, сондықтан формуладан басқа ештеңені сақтаудың қажеті жоқ. Теңдеу коэффициентін өзгерту арқылы мүлдем басқа сурет алуға болады. Фракталды графиканың қабілеттілігі тірі табиғат бейнелерін есептеу әдісімен модельдеуі автоматты түрде ерекше көркемділерді генерациялауда қолданылады.

**Үшөлшемді графика.** Үшөлшемді графика ғылыми есептеулерде, инженерлік жобалауда, физикалық объектілерді компьютерлік модельдеуде кеңінен орын алады. Мысалы, үшөлшемді модельдеудің күрделі нұсқасына – физикалық дененің қозғалыстағы кескіндерін құрастыруды айтамыз. Объектіні кеңістікте модельдеу үшін келесі қадамдарды орындау керек:

- объектінің нақты формасына барынша сәйкес виртуалдық каркасын «скелетін» (қаңқасын) жобалау және жасау;
- физикалық қасиеттері объектінің нақты материалдарына ұқсас болатын виртуалды материалдарды жобалау және жасау;
- объектінің беттерінің бөліктеріне тиісті материалдарды тағайындау (кәсіби жаргонда оны «текстураларды объектіге проекциялау» дейді);
- объект орналасқан кеңістіктің физикалық параметрлерін келтіру керек;
- жарықты, графитацияны, атмосфера қасиеттерін, өзара байланысты объектілер мен беттердің қасиеттерін беру;
- объектілер қозғалысының траекториясын беру;
- кадрлардың қорытынды реттілігін есептеу;
- анимациялық роликке қажетті эффекттерді беру.

Объектінің реалистік моделін құру үшін геометриялық примитивтер (тік төртбұрыш, куб, шар, конус және т.б.) және онлайндық деп аталатын жатық беттер қолданылады.

**Компьютерлік графиканың қолдану аймағы:**

а) ғылыми графика – заманауи ғылыми компьютерлік графика есептеу тәжірибелерінің көрнекті нәтижелерінің ұсынылуына мүмкіндік береді;

ә) іскерлік графика – мекемелердің әртүрлі көрнекті ұсыну жұмыстарына арналған компьютерлік графиканың бір бөлімі. Жоспарлық көрсеткіштер, есеп беру құжаттама, статистикалық мәлімет – бұл іскерлік графика көмегімен көрнекті түрде жасалатын объектер. Іскерлік графиканың программалық құралдары электрондық кестелер құрамына кіреді;

в) конструкторлық графиканы – инженер-конструкторлар, архитекторлар, жаңа техниканы ойлап табушылар жұмыстарында қолданылады. Компьютерлік графиканың бұл түрі автоматты жобалау жүйелерінде міндетті элемент болып табылады. Конструкторлық графиканың құралдары ретінде тегіс бейнелерді, сонымен қатар кеңістіктік теңшөлшемді бейнелерді алуға болады;

г) көрнекті графика – бұл компьютер экранында өз бетімен сурет салу және сызбалар сызу. Көрнекті графиканың пакеттері қолданбалы программалық қамтамасыз етуінің жалпы тағайындауына жатады. Көрнекті графиканың қарапайым программалық құралдары графикалық редактор деп аталады;

ғ) көркем және жарнамалық графика – теледидардың арқасында көпшілікке әйгілі болды. Компьютердің көмегімен жарнамалық видеороликтер, мультфильмдер, компьютерлік ойындар, видеосабақтар, видеопрезентациялар жасалады. Бұл мақсат үшін арналған графикалық пакеттер жылдам қимыл және жады үшін үлкен ресурсты компьютерді қажет етеді. Бұл графикалық пакеттердің ерекше

мүмкіншілігі шынайы бейнелер және суреттер қимылы болып табылады[1].

**3D модель дегеніміз**—объектінің компьютердегі жобасы. Модель объектінің пішінін қалыптастыру барысын сипаттайды. 3D модельдеу суретші және инженерлер арасында көп қолданылады. Суретшілер кино, анимация және мүсін жасау үшін қолданады. Инженерлер архитектуралық жобалар мен медицина, көлік құрлымында қолданады.

Үшөлшемді графиканы дербес компьютерде өңдейтін программалық құралды үш пакет құрайды. Олар Windows операциялық жүйесімен басқарылатын машиналар нәтижесінде жұмыс жасайды.

1. Kinetix фирмасының 3D Studio Max программасы.

2. Microsoft компаниясының Softimage 3D программасы.

3. Мүмкіндіктер және интерфейс тұрғысынан революциялық болып әйгілі компаниялардың (Alias, Wavefront, TDI) консорциумымен жасалған Maya программасы.

Көп компаниялар компьютерлік графика, анимация және эффекттер жасау үшін Autodesk Maya программасын қолданады. Программа көп функционалдық болғандықтан, үлкен есептерді шешуге де болады. Құралдары бір-бірімен тығыз қарым-қатынаста болғандықтан өте ыңғайлы болып табылады және сақтайтын форматының түрі көп. Maya арқылы ашық архитектурада жұмыс істеуге болады, сол себепті барлық программаны API интерфейсімен қолданып немесе екі программалау тілінің бірін қолдануға болады, яғни Maya Embedded Language (MEL) немесе Python скриптіге жазуға және программалауға болады. Қазір оның екі түрі бар - Autodesk Maya және Autodesk Maya LT. Maya LT программасының айырмашылығы, ол кішігірім ойын жасау үшін арналған. Оның ішінде жарық және анимация, тағыда басқа құралдар жоқ. Python тілін алып тастаған, MEL тілін 2015 жылғы нұсқасында қосқан [2, с. 25-30].

**Autodesk Maya программасы**— Windows, MacOS, Linux операциялық жүйелерінде жұмыс жасайтын үшөлшемді компьютерлік графика программасы. Алғашқыда Alias Systems Корпорациясы арқылы құрастырылды, кейін ол Autodesk Корпорациясы иелігіне көшті. Бұл программа бейне ойындар, анимацияланған бейне фильмдер, визуалды эффекттерден құралған интерактивті 3D қосымшалар құрастыру үшін қолданылады. Өнімнің атауы Хинди тілінде иллюзия ұғымын білдіретін Санскриттің Maya сөзінен алынған. Autodesk Maya пакеті компьютерлік графика, анимация, визуализация жасау үшін қажет. Қолданылатын орталары:

1. кейіпкерлерді, ортаны 3D модельдеп жасау;

2. риггинг және анимация жасау;

3. динамикалық эффекттер және жүйелік бөлшектер;

4. визуальдық анимация және эффект;

5. архитектура және дизайн;

6. 2D суреттерді салу;

7. өзіңнің құралыңды жасауға және функционалдық кеңейтуге болады [3, с. 52].

Maya-да керек құралдарды қолдану үшін Menu Sets қолдану керек. Бұл жерде алты мәзір ұсынылады:

1. Animation

2. Polygons

3. Surfaces

4. Dynamics

5. Rendering

6. nDynamics.

Мәзірде өзгермейтін пункттер бар, ал қалғандары таңдаған мәзірге байланысты өзінің пунктары мен құралдары көрсетіледі. Өзгермейтін мәзірлер: File, Edit, Modify, Create, Display, Window, Assets, Muscle, Pipeline Cache, Help, XGen, Bifrost. Осы құралдармен әр мәзірлерде жұмыс істеуге болады [4, с. 384].

#### **Қолданылған әдебиеттер тізімі:**

1. Электрондық ресурсы <http://kazustaz.kz/okushi/1523-kompyuterlk-grafika.html>

2. "Maya: программирование на MEL ", Марк Р. Уилкинс, Крис Казмиер, Москва, 2008.— 25-30 с.

3. "Иллюстрированный самоучитель по Maya для продвинутых ", Дэвид А. Д. Гоулд, 2005.— 52 с.

4. "Maya 7 ", Адам Уоткинс, Крис Ньюэн, 2006.— 384 с.

**Быржан Исаков, Гульнара Сейдалиева, Гаухар Сейдалиева  
(Алматы, Казахстан)**

### **ОСНОВНЫЕ ТЕНДЕНЦИИ РАЗВИТИЯ КАДРОВЫХ СЛУЖБ**

Улучшение качества работы посредством анализа существующих бизнес и HR процессов и дальнейшая автоматизация данных процессов на сегодняшний день является одной из инновационных подходов в передовых компаниях мира. Самым важным аспектом данной реализации является оптимизация расходов путем сокращения человеко-ресурсов и времени на выполнение определенных задач. На данный момент современные IT-технологии и системы могут заменить в несколько раз рабочую численность, что не является приоритетом во внедрении подобных систем.

Главное назначение кадровой службы состоит в том, чтобы не только руководствоваться в осуществлении кадровой политики интересами предприятия, но и действовать с учетом трудового законодательства, реализации социальных программ, принятых как на федеральном, так и на территориальном уровне. Функции, структура и задачи кадровой службы тесно связаны с характером развития экономики, пониманием руководством предприятия (организации) роли персонала в выполнении целей и задач, стоящих перед производством (организацией).

В условиях ориентации экономики на использование экстенсивных методов кадровой служба была представлена чаще всего немногочисленным отделом кадров, отделом подготовки кадров (технического обучения), службой быта. Функции отдела кадров на отечественных предприятиях сводились в основном к найму и увольнению рабочей силы, ведению делопроизводства. Это низвело отдел кадров до второстепенного структурного подразделения, фактически выполняющего лишь указания руководства предприятия и заказы руководителей структурных подразделений в отношении набора рабочей силы со стороны [1].

С изменением задач и ориентиров в управлении персоналом изменились и задачи кадровой службы, ее функции и структура. Речь идет о формировании на предприятии многофункциональной кадровой службы как единого целого, об организации (координации) всей работы структурных подразделений в системе управления производством, в той или иной мере занятых работой с людьми, под единым руководством. Лишь в этом случае возможно комплексное решение не только вопросов кадрового обеспечения производства, но и главной задачи кадровой службы в новых экономических условиях - соединить цели развития производства с потребностями работников, реализующих эти цели, сбалансировать стратегию развития предприятия (организации, фирмы) и занятых на нем кадров.

Основным фактором в развитии данной отрасли в компании является упрощение работы, повышение эффективности и возможность исключить возникновение ошибок. Путем анализа и внедрения автоматизации руководители подразделения могут легко увидеть: какие задачи требуются оптимизировать и какие для этого необходимы ресурсы. В этой связи любая автоматизация проводимая в компании может улучшить и повысить эффективность каждой вовлеченной роли в процессе и умножить производительность сотрудников, что является актуальной темой для малых и крупных организации на рынке.

Как уже отмечалось, управление персоналом - функция не только кадровой службы. По тому или иному направлению в рамках своей компетенции непосредственное участие принимают и другие субъекты управления - линейные руководители производственных подразделений вместе с подчиненными им специалистами.

Кадровая служба в современных условиях должна быть организатором и координатором всей работы с кадрами на предприятии. Она призвана выполнять функцию контроля за реализацией кадровой политики в структурных подразделениях, осуществлять надзор за оплатой труда, медицинским обслуживанием работников, социально-психологическим климатом в коллективе, социальной защитой работников.

Характер выполняемых функций и решаемых задач предопределяет и требования к кадровой службе, в частности необходимость проведения научно-исследовательских разработок, установление контактов с территориальными органами управления трудом, со службой занятости и профориентации, вузами и колледжами, с частными структурами, специализирующимися на подборе кадров, в связи с необходимостью изучения ситуации на рынке труда, подбора кадров, их обучения и повышения квалификации и т.д.

Работа отдела кадров напрямую состоит в хранении и анализе данных о клиентах и о самих работниках определенной организации. Традиционно информацию хранят на бумажных информационных носителях, тем самым затрудняя работу кадровой службы, очень сложно хранить большой объем информации на бумаге. Автоматизированная система управления кадровой службой позволяет вести учет работников, издавать и регистрировать приказы, следить за предоставлением отпусков, получать разнообразную аналитическую информацию и решать многие другие задачи. Программы управления человеческими ресурсами помогают не только эффективно распределять трудовые ресурсы и управлять капиталом, но и являются источником, из которого служащие могут получать сведения как корпоративного, так и индивидуального характера.

Сегодня кадровая политика – показатель стратегически ориентированного предприятия, гарантия его долгосрочной перспективы.

Эффективность работы кадровой службы на предприятии зависит от:

- ее структуризации и конкретизации функций каждой структурной единицы;
- взаимосвязанной работы структурных подразделений внутри самой службы;
- органической связи работы кадровой службы с работой технической и экономической службой предприятия;
- кадрового обеспечения службы.

Эффективность использования человеческих ресурсов зависит от кадровых служб, от принятых ею управленческих решений. Всё это позволяет рассматривать кадровую службу в числе ведущих структурных подразделений организации и акцентирует внимание на необходимости изучения и освоения современных тенденций развития продуктивности кадровой работы.

Основным критерием эффективности становится более полное использование потенциала сотрудников. Службы по управлению персоналом стремятся привести в соответствие интересы сотрудника с интересами организации, что повышает личную заинтересованность работников в повышении эффективности деятельности.

Кадровые службы стремятся интегрировать все сферы работы с кадрами с момента вхождения человека в организацию до его высвобождения либо выплаты пенсионного вознаграждения. Реализуют многие функции ранее находящиеся в юрисдикции других организационных подразделений, расширяя свою деятельность. Разрабатывают системы стимулирования и мотивации трудовой деятельности, управляют профессиональным продвижением по службе, разрабатывают системы найма, профориентации и адаптации персонала, предотвращают конфликты и стрессы, изучают рынки трудовых ресурсов и многое другое.

На продуктивность управления также влияет работа по привлечению персонала обеспечение всех структурных подразделений необходимой, а главное качественной рабочей силой. Здесь положительный результат гарантируют денежные инвестиции.

Не менее важным фактором повышения эффективности является кадровая работа, направленная на совершенствование трудовых отношений, между сотрудниками, сотрудниками и организацией, а также сотрудниками и внешними постоянно меняющимися политическими, экономическими, правовыми условиями. Создание благоприятного морального климата, комфортных для работы условий, использование в работе преимущественно гуманистического стиля управления.

Совершенствование методов оценки персонала с привлечением к такой деятельности линейных менеджеров.

Кадровая политика должна ставить задачей также развитие структуры управления персоналом. Ведь такое количество новых задач требует и специалистов для их решения. Новая структура предполагает появление новых структурных подразделений, каждое из которых будет решать тот или иной возложенный на неё комплекс задач. Например, управление развитием персонала, управление трудовыми отношениями, мотивацией и стимулированием.

Отдельно на показатель эффективности влияет подбор и расстановка управленческого аппарата. Выросли требования к профессиональной подготовке соискателей на управленческие должности, в том числе для менеджеров по персоналу. Он должен обладать такими качествами личности как целеустремленность, масштабность, коммуникабельность способность анализировать и решать комплексные проблемы, синтезировать решения в условиях неопределенности и ограниченности информации и др. Менеджеру по персоналу важно постоянно совершенствоваться и изменять свою управленческую деятельность, Среди всех функций управления на первый план выходит исследовательская, которая подразумевает исследование тенденций развития, анализ причин появления проблем, поиск путей их решения. Предвидения ситуаций успехов и кризисов. В дальнейшей перспективе количество рабочего времени затрачиваемого на исследования будет только возрастать. Главным показателем, влияющим на эффективное решение проблем, становится своевременность, обратное может привести к кризисам или гибели организации.

Таким образом, можно выделить наиболее перспективные тенденции развития кадровых служб:

- Развитие кадрового потенциала, создание условий для возможности его эффективного применения.

- Развитие системы найма персонала. Применение новейших методов по отбору, мотивации и стимулированию персонала.

- Развитие структуры кадровой службы.

- Формирование стабильного коллектива с заданными характеристиками.

Программный продукт по управлению кадровой службой позволяет [2]:

- оперативно получать информацию и принимать обоснованные управленческие решения;
- организовать бизнес-процессы по управлению персоналом, исключить многократный ввод одних и тех же данных в учетную систему и оптимизировать ежедневную работу сотрудников различных служб компании;

- наладить эффективный учет всей информации, относящейся к персоналу компании, создавая тем самым основу для анализа и планирования затрат на персонал;

- вести учет в соответствии с законодательством и минимизировать риск финансовых санкций со стороны фискальных органов.

#### **Литература:**

1. Склярченко В.К., Прудников В.М. Экономика предприятия: Учебник. - М.: ИНФРА-М, 2007. - 528 с. - (100 лет РЭА им. Г.В. Плеханова).
2. Эльвира Бойко. Компьютеризация кадрового делопроизводства. М.: Управление персоналом, 2010. - С. 136.

**Быржан Исаков, Гульнара Сейдалиева, Гаухар Сейдалиева  
(Алматы, Казахстан)**

## **АВТОМАТИЗАЦИЯ РАБОТЫ КАДРОВОЙ СЛУЖБЫ**

Система кадровой документации достаточно специфична. В работе с личным составом создаётся большой объём однотипных документов, легко поддающихся формализации.

Создание унифицированных форм этих документов и их электронных версий, использование специальных компьютерных программ значительно облегчает работу всех, кто работает с кадровыми документами. Применение компьютера делает возможным даже силами одного специалиста выполняющего функции кадровика, вести документацию по личному составу средних и даже крупных организаций.

Служба кадров сегодня оснащена современной оргтехникой, специализированными программами, обеспечивающими однократный ввод информации по личному составу и её использование всеми подразделениями.

Внедрение компьютерной техники позволяет накапливать массивы информации (базы данных) и документы в электронной форме по всем сотрудникам организации, кадровому резерву, быстро находить и эффективно обрабатывать всю необходимую информацию по личному составу.

Кадровая документация - неременная часть документов любой организации. Она ведётся кадровой службой (отделом, департаментом по работе с персоналом).

Использование автоматизированных технологий позволяет существенно повысить эффективность работы кадровой службы. Документы по личному составу - это специфическая документация, требующая специализированных программ для работы с ней. Сегодня практически в любой организации есть своя компьютерная служба. В небольшом офисе - это один или несколько «компьютерщиков». В средних и крупных организациях - это отделы, департаменты информационного обеспечения (так называемые информационные (IT) службы). Однако работники IT служб - это программисты, системные администраторы, то есть специалисты именно по компьютерной технике. А для составления списка требований к системе автоматизации службы кадров, выбора в наибольшей степени подходящей для неё системы программного обеспечения (ПО) необходимы усилия именно специалистов самой кадровой службы. Поэтому работники службы кадров должны хорошо ориентироваться в возможностях современных автоматизированных систем, в первую очередь - для определения потребностей своего подразделения и составлении оптимального задания для IT-служб на приобретение, установку, настройку и последующее обслуживание средств автоматизации, необходимых в работе с документацией по личному составу.

Рынок информационных технологий предлагает широкий выбор программных продуктов для решения актуальных проблем управления персоналом и оптимизации бизнес-процессов в компаниях разного уровня организационного развития и разных направлений деятельности.

Автоматизированная система управления кадровой службой позволяет вести учет работников, издавать и регистрировать приказы, следить за предоставлением отпусков, получать разнообразную аналитическую информацию и решать многие другие задачи. Программы управления человеческими ресурсами помогают не только эффективно распределять трудовые ресурсы и управлять капиталом, но и являются источником, из которого служащие могут получать сведения как корпоративного, так и индивидуального характера.

Системы учета кадров были разработаны на основании программ расчета заработной платы. В дальнейшем функционал этих программ значительно расширился. Это было связано с осознанием руководителей предприятий необходимости качественных изменений в работе отдела кадров. Оптимизация работы персонала, рост профессионализма специалистов по работе с персоналом приводит к тому, что деятельность по управлению кадрами становится все более технологичной, системной и качественной. Успех любой компании зависит часто от того, насколько эффективным будет работа отдела кадров, задача которого - найти и удержать нужных специалистов, а также правильно распределить имеющиеся трудовые ресурсы. Иногда при этом приходится вносить коррективы в структуру компании. Соответственно растут и потребности в эффективных инструментах управления потоками информации. В связи с этим разработчики автоматизированных систем должны уделять больше внимания развитию программных продуктов по управлению человеческими ресурсами, искать пути объединения необходимых функций в единую информационную систему управления кадрами.

В основе кадровых мероприятий и связанным с этим уровнем непосредственного влияния управленческого аппарата на кадровую ситуацию в организации можно выделить следующие виды кадровой политики:

- пассивная;
- реактивная;
- превентивная;
- активная.

*Пассивная кадровая политика*

Само представлення о пасивній політиці кається алогічним. Однак ми можемо зустрітись з ситуацією, в якій керівництво організації не має вираженої програми дій в стосунку персоналу, а кадрова робота зводиться до ліквідації негативних наслідків. Для такої організації характерно відсутність прогнозу кадрових потребностей, засобів оцінки праці та персоналу, діагностики кадрової ситуації в цілому. Керівництво в ситуації подібної кадрової політики працює в режимі екстреного реагування на виникаючі конфліктні ситуації, які прагнуть загасити будь-якими засобами, зазвичай без спроб зрозуміти причини та можливі наслідки.

#### *Реактивна кадрова політика*

В руслі цієї політики керівництво підприємства здійснює контроль за симптомами негативного стану в роботі з персоналом, причинами та ситуацією розвитку кризи: виникнення конфліктних ситуацій, відсутність достатньо кваліфікованої робочої сили для вирішення стоячих завдань, відсутність мотивації до високопродуктивного праці. Керівництво підприємства здійснює заходи по локалізації кризи, орієнтовано на розуміння причин, які привели до виникнення кадрових проблем. Кадрові служби таких підприємств, як правило, мають засоби діагностики існуючої ситуації та адекватної екстреної допомоги. Хоча в програмах розвитку підприємства кадрові проблеми виділяються та розглядаються спеціально, основні труднощі виникають при середньостроковому прогнозуванні.

#### *Превентивна кадрова політика*

В підлинному значенні слова політика виникає лише тоді, коли керівництво фірми (підприємства) має обґрунтовані прогнози розвитку ситуації. Однак організація, що характеризується наявністю превентивної кадрової політики, не має засобів впливу на неї. Кадрова служба подібних підприємств має не тільки засоби діагностики персоналу, але й прогнозування кадрової ситуації на середньостроковий період. В програмах розвитку організації містяться коротко- та середньострокові прогнози потреби в кадрах, як якісний, так і кількісний, сформульовані завдання по розвитку персоналу. Основна проблема таких організацій - розробка цільових кадрових програм.

#### *Активна кадрова політика*

Якщо керівництво має не тільки прогноз, але й засоби впливу на ситуацію, а кадрова служба спроможна розробити антикризові кадрові програми, проводити постійний моніторинг ситуації та коректувати виконання програм відповідно до параметрів зовнішньої та внутрішньої ситуації, то ми можемо говорити про підлинно активну політику.

Належні механізми, якими можна користуватись керівництвом в аналізі ситуації, призводять до того, що основи для прогнозу та програм можуть бути як раціональними (свідомими), так і нерациональними (мало піддаючись алгоритмізації та опису).

Відповідно до цього ми можемо виділити два підвиди активної кадрової політики: раціональну та авантюристическу.

Другим основи для диференціації кадрових політик може бути принципова орієнтація на власний персонал або на зовнішній персонал, ступінь відкритості по відношенню до зовнішнього середовища при формуванні кадрового складу. По цьому основи традиційно виділяють два типи кадрової політики:

- відкриту;
- закриту.

Створення автоматизованого робочого місця спеціаліста по кадрах на фірмі дозволить скоротити час на обробку інформації; зменшиться витрати на обробку інформації; зменшаться витрати часу на пошук необхідної інформації; покращиться якість контролю та обліку оброблюваної інформації; зростатиме ефективність праці не тільки кадровика, але й інших підрозділів фірми.

Підводячи висновок, можна сказати, що використання нових технологій значно підвищує ефективність праці кадрових служб за рахунок використання переваг інформаційних систем. Важливо не помилитись з визначенням, як самої програмної гарантії, так і компанії-постачальника. В разі невдачного вибору можуть не оправдатись попередні очікування, і, як наслідок, - «ручна робота», удорожання проекту впровадження, використання системи з шкодою для продуктивності, а в кінці, можливо, повний відмова від програмної гарантії.

Модуль по вибору персоналу розроблено для систематизації та оптимізації взаємодій між відділом по вибору персоналу та іншими структурними підрозділами банку в межах процедури вибору персоналу, а також для формування бази кандидатів. Головна сторінка інтерфейсу представлена на рисунку 1.





Рисунок 1 - Главная страница интерфейса

Создание автоматизированного рабочего места специалиста по кадрам на фирме позволит сократить время на обработку информации; произойдет сокращение затрат на обработку информации; уменьшатся затраты времени на поиск необходимой информации; улучшится качества контроля и учета обрабатываемой информации; повысится эффективность работы не только кадровика, но и остальных подразделений фирмы.

### Литература

1. Эльвира Бойко. Компьютеризация кадрового делопроизводства. М.: Управление персоналом, 2010. - С. 136.

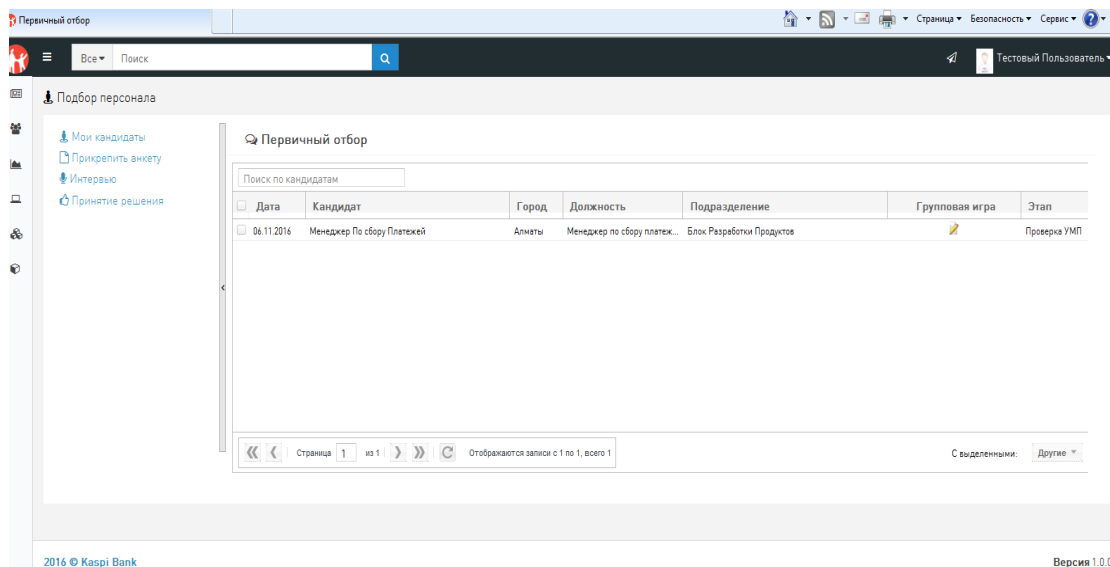
**Нурлан Керимбаев, Гульнара Сейдалиева, Гаухар Сейдалиева  
(Алматы, Казахстан)**

### ОРГАНИЗАЦИЯ РЕКЛАМНОГО БИЗНЕСА ДЛЯ ОБРАЗОВАТЕЛЬНОГО ЦЕНТРА

Информационный бизнес – бизнес, основанный на информационных технологиях и самая распространенная услуга сети интернет. Посылка письма по электронной почте обходится значительно дешевле посылки обычного письма. Кроме того, сообщение, посланное по электронной почте, дойдет до адресата за несколько минут, в то время как обычное письмо может добираться до адресата несколько дней, а то и недель. Глобальная сеть интернет сделала электронную коммерцию доступной для фирм любого масштаба. Если раньше организация электронного обмена данными требовала заметных вложений в коммуникационную инфраструктуру и была по плечу лишь крупным компаниям, то использование интернет позволяет сегодня вступить в ряды "электронных торговцев" и небольшим фирмам. Электронная витрина в World Wide Web дает любой компании возможность привлекать клиентов со всего мира. Подобный онлайн-бизнес формирует новый канал для сбыта – "виртуальный", почти не требующий материальных вложений. Если информация, услуги или продукция (например, программное обеспечение, фото и видео продукция и т.п.) могут быть поставлены через Web, то весь процесс предоставления услуг может происходить в online режиме. Электронный бизнес предполагает:

- открытие своего сайта предоставления услуг в интернете;
- наличие системы управления компанией;
- использование электронной рекламы и маркетинга;
- использование моделей бизнес для бизнеса или бизнес для потребителя.

Как уже было сказано выше, с развитием сети интернет, электронная коммерция приобретает всё более и более широкий размах. И соответственно требуются различные программные средства, которые позволяют сделать её максимально эффективной. Ниже приведены некоторые преимущества систем электронной коммерции:

- информация об услугах оборачивается быстрее. Фактически, вы получаете дополнительный коммуникационный канал, открытый 24/7 (оборот, вошедший в английский язык в связи с развитием электронной коммерции и обозначающий работу 24 часа в сутки, 7 дней в неделю). Вы более доступны для клиента географически и во времени, к тому же он получает новое средство поиска и работы с информацией;

- быстрее оборачивается внутренняя информация в целом (документы, служебная переписка, принятие и утверждение решений и пр.). Расширенная возможность для контроля исполнения. Иначе говоря, ускоряются все бизнес-процессы за счет доступности и скорости передачи информации;

- в сети интернет возможно включение новых сервисов для клиентов. Наличие дополнительных сервисов создает конкурентное преимущество и приводит к вам новых посетителей;

- поскольку интернет является технологической оболочкой, что позволяет собирать важную информацию о клиентах. Кроме того, он позволяет использовать маркетинговый инструментарий: опросы, рассылки и т.п. оперативно и без дополнительных затрат;

- системы электронной коммерции помогут сэкономить на персонале.

Таким образом, основными преимуществами электронного бизнеса является доступность для большого количества клиентов, географически и во времени, широкие возможности рекламы и маркетинга, экономия средств на персонале.

Удачный web-сайт – это в высшей степени эффективный инструмент торговли – он способен захватывать внимание аудитории. Как и любой другой маркетинговый инструмент, основанный на принципе непосредственного отклика, прежде всего он должен заинтриговать посетителя, а затем сподвигнуть его на определенные действия. Однако многие игнорируют эту особенность главной страницы, что часто приводит к тому, что посетители не задерживаются на сайте надолго и покидают его, едва зайдя. Такие web-сайты, пусть даже содержащие иногда огромное количество полезных советов и статей, практически никогда не достигают предполагаемого уровня посещаемости, не говоря уже о продажах.

Сделав всего несколько изменений, простой web-сайт может превратиться в более надежный и эффективный инструмент. Важно помнить, что изо дня в день на потенциальных клиентов обрушивается поток информации и различных рекламных сообщений, и что в плане завоевания их внимания существует предельно жесткая конкуренция. Web-сайт, способный привлечь внимание и вызвать любопытство, побудит клиентов не только просмотреть оставшиеся страницы и совершить покупки, но и снова посетить его через некоторое время, а также рекомендовать своим друзьям и знакомым.

Типовой вариант сайта должен состоять из следующих функциональных частей:

- удобство навигации;
- каталог услуг;
- поисковая система;
- пользовательская корзина;
- форма отправки заказа.

*Удобство навигации.* Навигация по сайту должна быть прозрачной из любого раздела и удобной для пользователя. Меню и пункты должны появляться таким образом, чтобы у пользователя не возникало вопросов, как перейти из одной точки сайта в другую.

*Каталог услуг.* Каталог представляет собой сложную и многоуровневую структуру данных, которая должна простым и понятным способом производить упорядочивание товаров. Проще всего такой каталог представить в виде дерева объектов, верхний уровень которого состоит из списка разделов. Разделы могут содержать подразделы или ссылки на конкретный вид услуги и т.д. Такое упорядочивание просто необходимо для удобного и быстрого поиска информации.

*Поисковая система.* Поисковая система является обязательным элементом динамического каталога и нужно реализовать его на стороне сервера. Несмотря на то, что каталог обеспечивает упорядочивание и группировку данных, поисковая система должна дать пользователю возможность быстрого поиска информации, что особенно важно в том случае, когда каталог представляет собой достаточно разветвленную структуру данных с большим количеством разделов, подразделов и товаров, пользователь плохо представляет, в каком разделе может находиться интересующий его товар и есть ли он в каталоге вообще. Поисковая система в некоторых случаях позволяет значительно сократить количество переходов между страницами каталога для доступа к интересующей информации.

*Пользовательская корзина.* При навигации по каталогу, часто удобно использовать виртуальную корзину, для того чтобы посетитель мог видеть информацию просмотренного и выбранного вида услуги. Необходимо иметь возможность осуществления ведения статистики для дальнейшего анализа востребованных услуг.

*Форма отправки заказа.* Форма отправки заказа служит для ввода контактной информации заказчика и отправки ее и заказа на электронный ящик организации.

Сайт должен быть разработан на таких языках как php, html, css, javascript и для удобства, оснащен самыми новыми технологиями, что позволит за быстро оформить заказ, а также сайт должен быть понятным для любого покупателя, не зависимо от возраста. Практически все Веб-дизайнеры используют специальные программы, которые называются HTML-редакторы. Наиболее популярные - Macromedia HomeSite, Dreamweaver MX, Microsoft Front Page и т. д. Синтаксис в таких программах обычно выделяется разными цветами, так что очень хорошо видно, где находится текст, а где дескрипторы, а где php-код.

Интерактивные веб-страницы - это веб-страницы, которые включают в себя формы (созданные на языках PHP, JavaScript и VBScript и т.д.), с помощью этих форм происходит обмен данными между пользователем и сервером. Web-страницы создаются с помощью различных html-редакторов: Microsoft FrontPage, Macromedia Dreamweaver, TinyMCE WYSIWYG Editor, FCKeditor, и т.д. [1].

Для создания сайта была использована платформа PHP 5.0 с реализацией объектно-ориентированной модели. К выходу PHP 5.0 фирма Zend полностью переписала движок и выпустила в свет Zend Engine 2.0, который реализует "новую объектную модель".

В результате нововведений в объектную модель PHP 5.0 стал полностью профессиональным языком программирования, что позволяет использовать его для решения задач любой степени сложности.

Сервисы, предлагающие свои услуги хостинга, дают возможность размещать информацию, интернет сайт на своём сервере. Таким образом, не нужно устанавливать свой собственный сервер в Интернет, что позволяет существенно сэкономить деньги. В зависимости от тарифного плана, предлагается определённый объём места на жёстких дисках сервера, e-mail, возможность работы с CGI, MSQ, и т.д.

Для организации работы лингвистического центра была разработана структура сайта, окно которого представлено на рисунке 1.



Рисунок 1 – Структура главного окна сайта

Разработана максимально удобная и доступная работа потенциального клиента, доступные и понятные диалоговые окна.

Таким образом, обобщая все вышесказанное, можно с уверенностью сказать о том, что автоматизация является тем ключом, который открывает дверь для достижения наилучших результатов и успеха.

#### Литература:

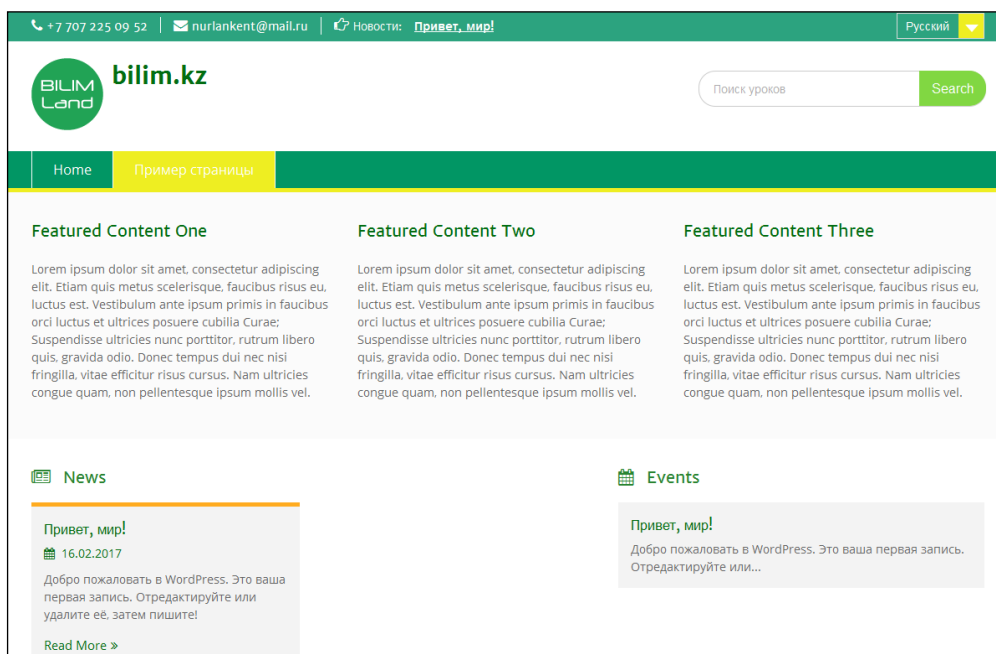
1. Брайдн Хоган. HTML и CSS. Web-разработка по стандартам нового поколения. - СПб.: Питер, 2012. - 272 с

**Гульназ Нурбек, Гульнара Сейдалиева, Гаухар Сейдалиева  
(Алматы, Казахстан)**

#### МҰРАҒАТ БӨЛІМІН АВТОМАТТАНДЫРУ

Қазіргі заманда барлық салада автоматтандыру маңызды болып табылады. Сондықтан, компания менеджерінің жұмысын автоматтандыру барлық компания жұмыстарын жылдамдатуға, жеңілдетуге, дамытуға ықпалын тигізеді. Кез келген жүйе жұмысын автоматтандырғанда, ең бірінші стратегияны қалыптастыру керек, яғни құрылатын жүйе негізіне басқарудың қандай концепциясы енетіндігі, осы концепция төңірегінде қандай бизнес-өрдістерді автоматтандыру қажеттігі және жобаны жүзеге асыру үрдісінде, жүзеге асыру үшін дайындық кезінде қандай шектеулерді (қаржылық, кадрлік, техникалық) ескеру керектігі.

Архивтеу қоры дегеніміз, мемлекетпен сақтауға алынған, бірнеше жылдар бойы құрастырылған құжаттардың комплексі мекемелердің құжаттары, жеке адамның өмірлік құжаттары.

Архив қорлары мекемелерде белгіленген жылдар бойы жинақталады, тура солай жанұялық құжаттар да, міне сол құжаттарды жинақтағанда фонд құрастырушы деп аталады. Мұрағат мекемесі осы фондтарды арнайы тізіммен алып сақтауға, зерттеуге алады.

Архив көлемі, сақтауда тұрған сақтау бірліктерімен есептеледі, ол бір сақтау бірлігінен, бірнеше жүз, мың бірлікке жетуі мүмкін.

Деректер қорының гипермәтіндік элементі ретінде, HTML- де сипатталған мәтіндік файл қолданылады, ол HTTP хаттамасын қолданатын желілерде оңай беріледі. Бұл өзгешелік, сонымен қатар HTML ашық стандарт пен көптеген қолданушылар өздерінің құжаттарын формаға келтіру үшін арналған осы тілдің мүмкіндіктерін қолдана алады, сөзсіз, HTML- дің танымалдылығын өсіруде әсер етті және бүгінгі таңда оны Web – та ақпаратты ұсынудың басты механизмі ретінде жасады. Дегенмен, қазіргі заманғы қосымша тек қана клиенттің экранында ұсынылған мәліметте ғана емес, бірақ механизмде, онда құрамдас элементтерде сипаттауға, құжаттың құрылымын анықтауға рұқсат береді. HTML қиын емес командалар жиынынан тұрады және мәтіндік ақпаратты сипаттауды жақсы орындайды және де оны браузерді көру программасын экранда көрсетеді.

XML оның ерекшелігін қарастырайық. XML ақпараттарды толықтай сипаттайды. XML оны грамматиканы және т.б тілдерді құжаттарды жасауда дұрыстығын тексеру және жоғары сапасы болуын қамтамасыз етеді. Команданың авторы ақпараттың және оған байланысты элементтерді көру және құжатты талдау үшін керек. XML құжатының т.б ерекшелігі мәліметтерді сақтау және оны жіктеу сияқты қасиетке ие.

PHP (негізгі аты "PHP: Hypertext Preprocessor") сервер –жақты HTML ге енгізілген скриптік тіл. PHP коды басталу тәгі мен аяқталу тәгінен тұрады. Басқа клиент –жақты, мысалы Javascript, сияқты тілдерден айырмашылығы – ол сервер жақта орындалады. Егер сервер жағында скрипт іске қосылса, клиент тек оның нәтижесін ешқандай программалау кодына енбестен алады. Сіз сонымен бірге барлық PHP скриптілеріңізді HTML-ге енгізіп жасауыңызға болады.

PHP тілін жобалағанда ең басты фактор қолайлылық болып табылады. PHP программистке қойылған есептің тез әрі тиімді шешімін қамтамасыз ету керек. Жалпы PHP сипаттамалары бес негізгі қасиеттермен сипатталады:

- дәстүрлілікпен;
- қарапайымдылықпен;
- тиімділікпен;
- қауіпсіздікпен;
- икемділікпен.

МББЖ-ның тағы бір функциясы – мәліметтерді басқару. Мәліметтерді басқару ретінде, әдетте, мәліметтерді рұқсат етілмей қол жетуден қорғау, мәліметтермен жұмыс режимін көп мәрте пайдалануды қолдау және мәліметтердің тұтастығы мен үйлесімділігін қамтамасыз ету түсініледі.

1-кестеде ақпараттық жүйедегі мәліметтер базасының сипаттамасы көрсетілген.

Кесте 1

Ақпараттық жүйедегі мәліметтер базасының сипаттамасы

Элементтер	Сипаттама
Ақпараттық жүйе	Барлық ақпараттар МБ сақталады
МБ типі	Реляциялық
Жүйе классификациясы	Фасеттік, классификацияның иерархиялық сұлбасы
Кодтау жүйесі	Сәйкестендіру тәсілі, кодтаудың реттік жүйесі
Қауіпсіздік	Үзілген ақпараттардың қайта қалпына келуі, күнделікті құпия сөздің ауыстырылуы, зақымданған бөлімдерді толық тазалау администратордың нұсқауымен толық қадағаланады

Жақсы жобаланған мәліметтер базасы:

– мәліметтер базасының құрамына қатысты қолданушының барлық талаптарын қанағаттандырады. Базаны жобалау алдында қолданушылар талаптары туралы зерттеулер жүргізу керек.

– мәліметтердің толықтығына, дәлдігіне және қайшылықсыз екендігіне кепілдік береді. Кестені жобалағанда оның қасиеттерін анықтап алу қажет және қолданушының қате мәліметтер енгізбеуі үшін шектеулер қою қажет. Кестеге мәлімет енгізбес бұрын мәліметтер моделінің ережелерін жүзеге асырып, сонымен қатар ақпараттың бүтіндігіне кепілдік беру керек.

– ақпараттың құрылымын қабылдауды жеңіл қамтамасыз етеді. Сапалы базаның құрылуы базаға түсінуге жеңіл сұраныстар жасауға мүмкіндік береді және дұрыс емес мәліметтердің ену ықтималдылығы азаяды.

– қолданушылардың мәліметтер базасының өнімділігіне қойылатын талаптарын қанағаттандырады. Көлемді ақпаратпен жұмыс кезінде өнімділіктің сақталуы маңызды болып табылады.

Толық функционалды мәліметтер қорын қажет ететін, қайнары тегін проекттер жиі MySQL- ды қолданады. Серверді коммерциялық проекттерде қолдану үшін, қосымша функциялармен ұсынылатын бірнеше нұсқалары бар. MySQL-ді қолданатын бағдарламаларға TYPO3, Joomla, WordPress, phpBB, MyBB, Drupal және де басқа LAMP бағдарламаларын жатқызуға болады. MySQL сонымен қатар Google, Wikipedia, Facebook және Twitter сияқты дүниежүзілік және кең ауқымды web - бағдарламаларында қолданылады [1].

Мәліметтермен жұмыс істеу функцияларын келесі стандартты топтарға бөлуге болады:

- кестелермен жұмыс;
- бөлек жазбалармен жұмыс;
- есеп дайындау;
- сұраныстармен жұмыс;
- желімен жұмыс;
- макростармен жұмыс;
- жұмыстық графикамен жұмыс.

MySQL белгілі ашық кодты SQL мәліметтер базасы, MySQL AB қолдануымен жасалған. MySQL AB – MySQL мәліметтер базасымен жұмыс жасайтын коммерциялық компания. Неліктен мен жобада MySQL қолданылды. Себебі, MySQL - өте тез, сенімді және қолдануға жеңіл жүйе. MySQL үлкен мәліметтер базаларына негізделіп жасалғандықтан, көптеген жылдар бойы өз қуатын көрсетуде. Қазіргі кезде ол функцияларға бай және қолдануға қарапайым мәліметтер жүйесі. Қолдану, пайдалану қауіпсіздігі жоғары болғандықтан, MySQL жүйесін Интернетте көптеп қолдануда. MySQL техникалық өзгешілігіне келсек, ол клиент – серверлік жүйе және мульти –ағымдық SQL серверін қолдайды, көптеген клиенттік программалар мен библиотекаларды, административтік құралдар мен программалық интерфейстермен жұмыс жасайды [2].

Жұмыс парағына кіру үшін архив бөлімінің басшасы логин мен паролін енгізеді. Бағдарламаның негізгі терезесі 1 суретте көрсетілген.

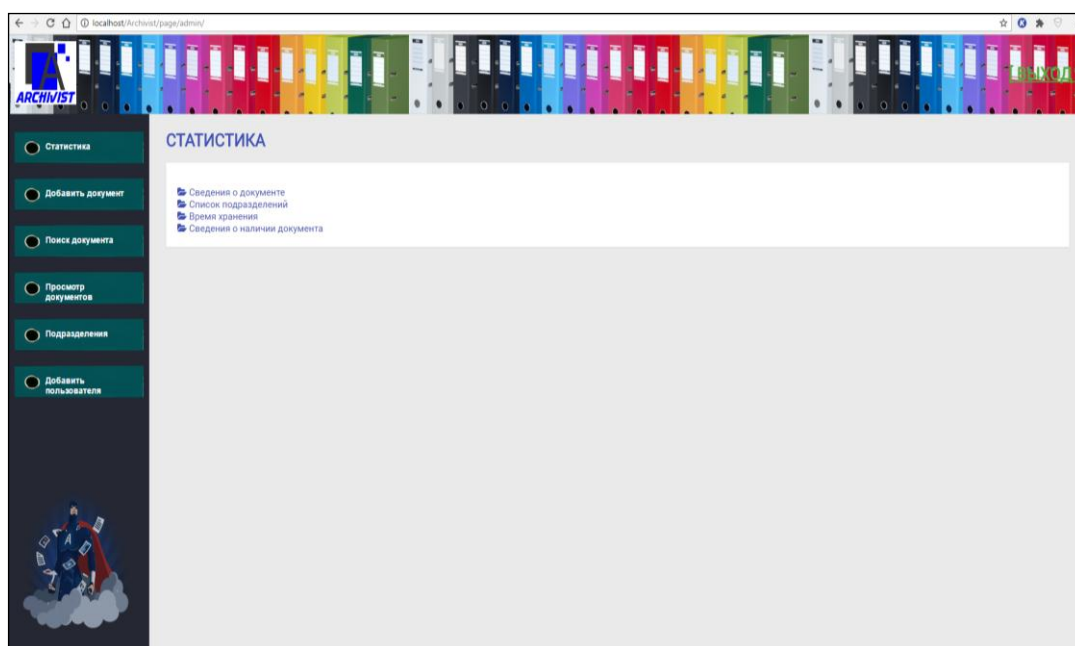

Сурет 1 – Бағдарламаның негізгі терезесі

Мекеме операциялардың дамуында ерекше рольді ақпарат пен коммуникацияның қазіргі техникалық құралдары атқарады. Ақпараттық құжаттар автоматтандыру жүйесіне көшіруге қадамдарының бір бөлігі болып табылады.

#### Қолданылған әдебиеттер:

1. Джеймс Р. Грофф, Пол Н. Вайнберг, Эндрю Дж. Оппель SQL: полное руководство, 3-е издание = SQL: The Complete Reference, Third Edition. - М.: «Вильямс», 2014. - 960 с.
2. Кларк Морган, Джойс Парк, Тим Конверс, Константин Птицын. PHP 5 and MySQL: Bible.-М.: Вильямс, Диалектика, Wiley Publishing, 2009. - 1216 с.

**СЕКЦІЯ: ТЕХНІЧНІ НАУКИ**

**Бәкіш С.С., Опаханов Б.Ш.**  
(Қазақстан)

**ТҮРЛІ ТРИГГЕРЛЕРДІ ЗЕРТТЕУ**

Екі орнықты күйі бар, сыртқы басқарушы сигналдың көмегімен бір күйден екінші күйге шұғыл өтетін электрондық құрылғыны триггер деп атайды. Триггерлерді электрондық есептегіш машиналарда, автоматика мен телемеханикада ақпараттарды сақтау, логикалық және цифрлік сигналдарды санау, импульстерді жиіліктері бойынша бөлу және оларды потенциалдық деңгейлерін ауыстырып қосу және т.б. көптеген мақсатпен қолданады. Өндірісте кеңінен таралған жадылық құрылғылар тоғына интегралдық тиггерлер жатады. Атқаратын қызметтеріне қарай олар: RS, T, D, JK және т Өндірісте кеңінен таралған жадылық құрылғылар тоғына интегралдық тиггерлер.б. болып бөлінеді (1-сурет).

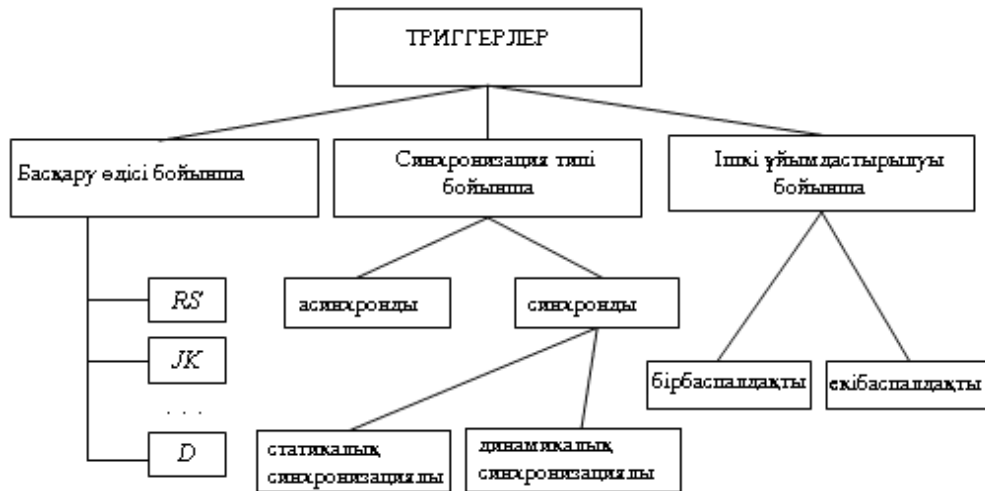

1-сурет. Триггерлер түрлері

RS-триггер орнатушы немесе нұсқаулы триггер деп аталады. Оның себебі: сигнал «S» кіріс жолына берілгенде негізгі шығыс жолы Q-де «1» пайда болуы керек те, ал «R» - ге сигнал берілгенде, онда «0» пайда болуы керек. Сонымен, «S» «1»-лік кіріс жолы да, «R» «0»-дік кіріс жолы болып саналады. RS-триггердің шартты белгісі төменде көрсетілген. Оның кіріс жолдары жоғарыда айтылғандай S және R әріптерімен белгіленіп негізгі шығыс жолы Q-мен белгіленген. Көріп отырғанымыздай триггердің Q-ге қарсы шығыс жолы да бар: Q=1 болғанда, =0, немесе Q=0 болғанда, =1. Сондықтан да шығысы инверсиялық шығыс жолы немесе терістеме шығыс жол деп аталып, оның шығыс нүктесі терістеме белгісімен белгіленеді.

Триггерлердің ең қарапайымы RS триггер боп табылады және де басқа триггерлерді жасақтағанда қолданылады, сондықтан оны «негізгі триггер» деп те атайды. 1-кесте RS триггердің мәндік кестесі боп табылады.  $Q_n$  – ағымдық шығыс мәні,  $Q_{n+1}$  – кезекті шығыс мәні.

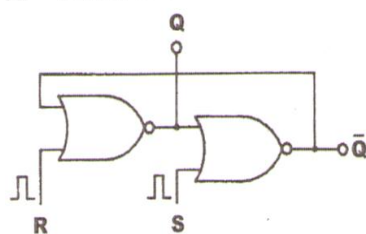

Сурет 2. NOR RS – триггері.

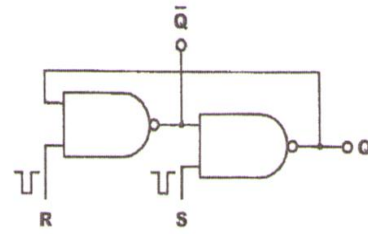

Сурет 3. NAND RS – триггері

Кесте 1. RS – триггердің мәндік кестесі

R	S	$Q_{n+1}$
0	0	$Q_n$
0	1	1
1	0	0
1	1	?

RS триггердің мән кестесінен келесі ерекшеліктерді байқауға болады:

1) Қашан  $R=0$  және  $S=0$ ,  $Q_{n+1} = Q_n$ , сол себепті  $Q_{n+1}$  алдыңғы  $Q_n$ -ге тең, және де оның мәні «0»-де, «1»-де бола алады.

2) Қашан  $R=0$  және  $S=1$ , триггер бинарлы «1» береді, содан  $Q_{n+1} = «1»$ .

3) Қашан  $R=1$  және  $S=0$ , триггер бинарлы «0» қайтарады,  $Q_{n+1} = «0»$ .

4) Қашан  $R=1$  және  $S=1$ ,  $Q_{n+1}$  «0» немесе «1» мәндерін ала алады. Шығыс күйі екі мән қайтара алмайтындықтан,  $R=S=1$  болғанда  $Q_{n+1}$  «белгісіз» мәнде болады.

4-суретте RS триггерінің толық белгіленуі көрсетілген. CK дегеніміз сағат сигналы және триггер өз мәнін CK символының бар екендігі анықталған жағдайда өзгертеді.

PR=Preset (мән тағайындау), PR Q-дың мәнін «1» етеді, CK сигналына қарамайды. CL=clear (тазарту), CL Q-дың мәнін «0» етеді, CK-ға тәуелсіз.

D триггерін RS триггердің көмегімен жасақтауға болады. RS триггерлерінің көмегімен жасақталған D триггердің сұлбасы және белгіленуі 5 (а) -және 5 (б) сызбаларында келтірілген.

D триггері негізінен ақпарат тасымалы үшін қолданылады. Кесте 2 мәндер кестесі боп табылады.

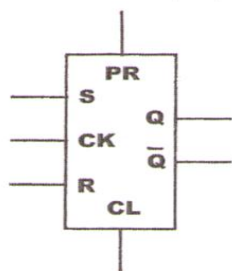

Сурет 4. RS – триггері

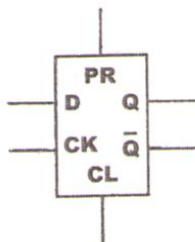

а)

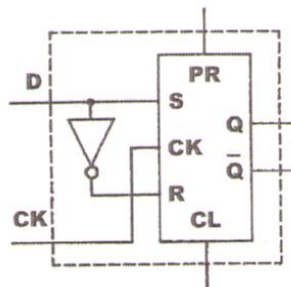

б)

Сурет 5. D триггері. (а) шартты–белгіленуі, (б) RS-триггері арқылы жасақталуы

Кесте 2. D – триггерінің мәндер кестесі

CK	D	$Q_{n+1}$
0	0	$Q_n$
0	1	$Q_n$
1	0	0
1	1	1

T триггерін D триггерін пайдалану арқылы жасақтауға болады. T триггерінің белгіленуі мен сұлбасымен танысу үшін D триггері арқылы жасақталған триггерінің сәйкесінше 6 (а) және 6 (б) – суреттегі кескіндерге назар аударыңыз. Кесте 3 T-триггерінің мәндер кестесі боп табылады.

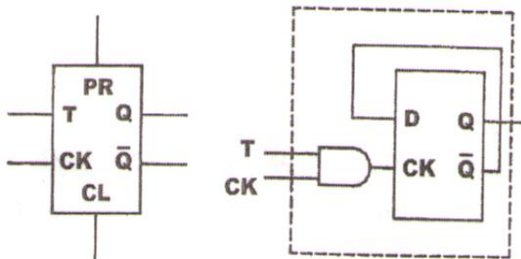

Сурет 6. T – триггері. (а) Шартты белгіленуі, (б) D-триггерімен жасақталуы

Кесте 3. T – триггерінің мәндер кестесі

CK	T	$Q_{n+1}$
0	0	$Q_n$
0	1	$Q_n$
1	0	$Q_n$
1	1	$\overline{Q_n}$

Кесте 3-тен көретініміз, T триггері өзінің шығыс мәнін тек қана  $T=1$  және  $CK=1$  болған жағдайда өзгертеді. Алғашында  $Q_n=«0»$  болса,  $T=1$  және  $CK=1$  болған жағдайда T триггері бинарлық «1» мәнін қабылдайды. Қайтадан  $T=1$  және  $CK=1$  болғанға дейін триггердің мәні «1» бола береді, сол сәттен бастап шығыс «0» мәнін қайтарады.

$T=1$ ,  $CK=1$  болған кездерде Т триггерінің мәндері бинарлық «0» және «1» мәндерінің арасында ауысып тұрады. Т триггерінің осындай қасиеттерін пайдалана отырып, «2-ге бөлу» тізбектерін жасақтауға болады. 7 – суретте көрсетілген толқындарын қараңыз, мұнда екі кіріс толқын бар, бірақ бір шығыс толқын. Т триггерлері көбіне санағыштардың тежеу тізбектерінде қолданылады.

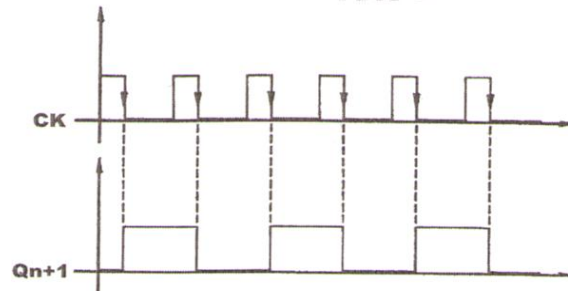

Сурет 7. Т – триггерінің кірісі және шығысы

JK триггері RS триггерінің «белгісіздік» мәнін жоя алады. JK триггерінің белгіленуі 8 – суретте көрсетілген.

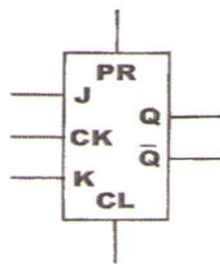

Сурет 8. JK-триггері

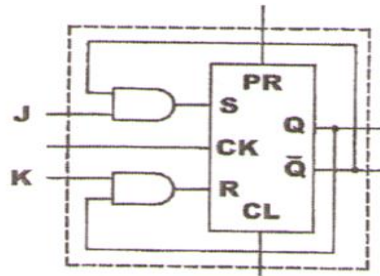

Сурет 9. RS-триггері арқылы жасақталынуы

9-суретте RS триггерімен жасақталған JK триггерінің баламасы көрсетілген. Мәндер кестесімен танысыңыз (4-кесте).  $J=1$ ,  $K=1$  және  $CK=1$  болғанда JK триггері Т триггеріне ұқсас, ал басқа жағдайларда RS триггеріне ұқсайды.

Кесте 4. JK-триггерінің мәндер кестесі

CK	J	K	$Q_{n+1}$
0	0	0	$Q_n$
0	0	1	$Q_n$
0	1	0	$Q_n$
0	1	1	$Q_n$
1	0	0	$Q_n$
1	0	1	0
1	1	0	1
1	1	1	$Q_n$

JK триггерінің белгісіздік мәні болмағандықтан және басқа да кез-келген триггерді жасақтауда пайдаланылғаны үшін оны «универсалды триггер» деп те атайды. 10-суретте басқарушы – атқарушы JK триггерінің тізбегі көрсетілген.

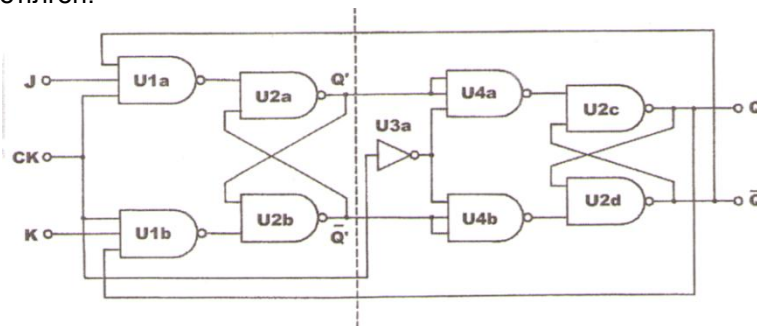

Сурет 10. Басқарушы – атқарушы JK-триггері

$CK=0$  болғанда негізгі триггер кіріс мәндерін қабылдай алмайды, сондықтан Q және  $Q'$  шығыстары бірдей мәнге ие болады. Q және  $Q'$  мәндері қосалқы триггердегі Q және  $Q'$  шығыстарына тасымалданады.

$CK=1$  болғанда, басқарушы триггер жаңа кіріс мәндерін қабылдай алады, бірақ алушының Q және  $Q'$  мәндері өзгермейді.



11 – суретте басқарушы – атқарушы триггердің мерзімдік диаграммасы көрсетілген. CK =1 болғанда, CK – нің теріс ұшының мәні тоқталғанға дейін кіріс мәні үздіксіз ауысып тұрады. CK=0 болғанда, теріс ұшы іске қосылған CK болатындай басқарушы триггердің шығыс мәні қостаушы триггерге жіберіледі.

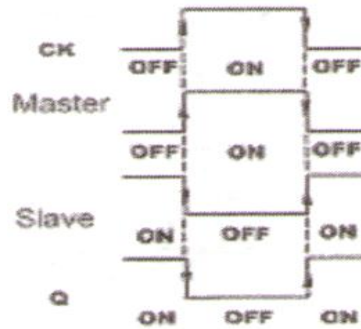

Сурет 11. Басқарушы – атқарушы триггердің мерзімдік диаграммасы

**Қажетті құралдар:**

1. KL-22001 Базалық электрлік сұлбаны зерттеуге арналған оқу стенді
2. KL-26006 Қатарласқан логикалық тізбектердің тәжірибелік модулі

**Зерттеуді жүргізу барысы:**

А. Негізгі логикалық өткелдер арқылы RS – триггерін жасақтау.

1) KL-26006 модулін KL-22001-дегі тұрақты ток көздерінен +5В және 12В кернеулерді KL-26006 модуліне жалғаңыз.

2) А3, А4 кірістерін сәйкесінше SW1 және SW2 дерек аударғыштарына жалғаңыз. F6 және F7 шығыстарын L1, L2 логикалық индикаторларға қосыңыз (12,13-сұлба). F6 мен F7 мәндері қандай? Желідегі бірнеше секундқа ажыратып, кейін қайта қосыңыз. Енді F6 мен F7 мәндері қандай?

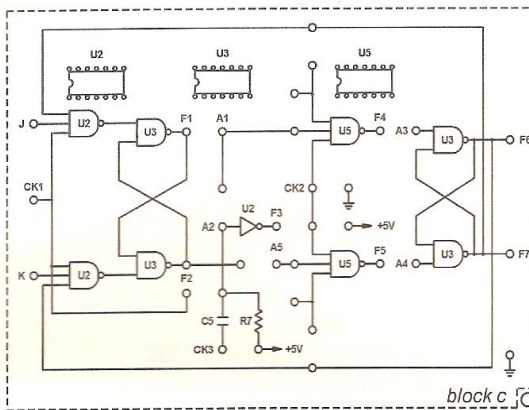

Сурет 12. Сымдық диаграмма (KL-26006 блок)

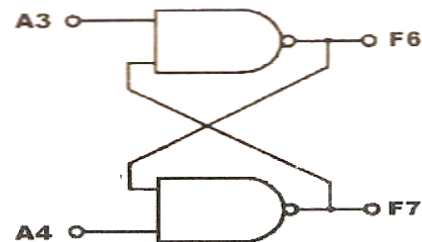

Сурет 13. NAND типті RS – триггер

3) 5-кестедегі кіріс мәндерін енгіз. F6, F7 мәндерін бақылап, жазып алыңыз.

Кесте 5

STATE	A4	A3	F6	F7
0	0	0		
1	0	1		
2	1	0		
3	1	1		

4) 5 кестенің мәндері бойынша Q және  $\bar{Q}$  шығыстарын, R және S кірістерін белгілеңіз. R=\_\_\_\_\_, S=\_\_\_\_\_, Q=\_\_\_\_\_,  $\bar{Q}$ =\_\_\_\_\_

5) Жалғау жұмыстарын 14-суреттегі сымдық диаграмма мен 15-суреттегі тізбегін қарай отырып аяқтаңыз. CK2-ні +5В-ке жалғаңыз.

6) А1 және А5 кірістерін сәйкесінше SW1 және SW2 дерек аударғыштарына жалғаңыз.

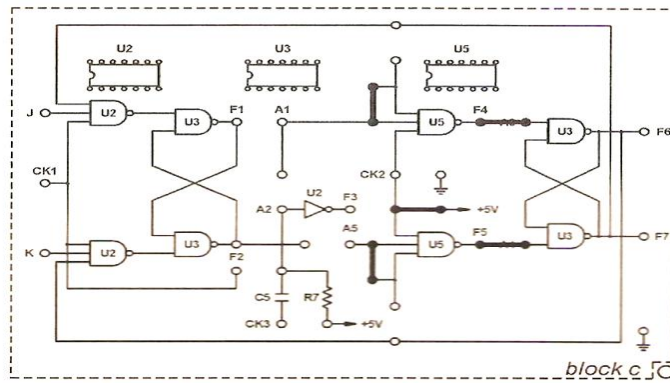

Сурет 14. Сымдық диаграмма (KL-26006 блок)

Кесте 6

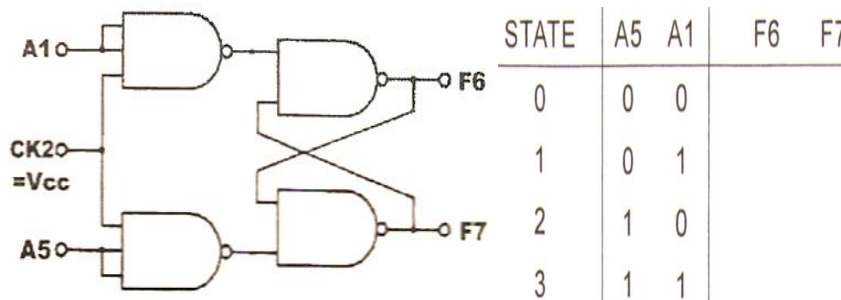

Сурет 15. RS триггер

7) 6-кестедегі кіріс мәндерін енгізіңіз. F6, F7 мәндерін қадағалап, жазып алыңыз.

Сонымен, бұл зерттеу әдістері өндірісте кеңінен таралған жадылық құрылғылар тогына интегралдық тиггерлер туралы білімді жетілдіреді.

**Пайдаланған әдебиеттер:**

1. Быстров Ю.А. Электронные цепи и микросхемотехника: Учебник. – М.: Высш, шк., 2002. – 384 с.
2. Гусев В. Г. Электротехника и микропроцессорная техника: Учебник для вузов. – М.: Высшая школа, 2006. – 800 с.
3. Нарышкин А. К. Цифровые устройства и микропроцессоры: Учеб.пособие для студ. Высш. Учеб. Заведений – М.: Издательский центр «Академия», 2006. – 320 с.
4. Журавлева Л.В. Радиоэлектроника. М.: «Академия», 2005 г. стр. 111-120

**Ғылыми жетекшісі:** Сариева А.К.

**Андрей Возный, Ирина Бекиш, Василий Вытвицкий  
(Ивано-Франковск, Украина)**

**ТЕОРИЯ И ПРОЕКТИРОВАНИЕ ТОРМОЗНЫХ ДИСКОВ С ОХЛАЖДЕНИЕМ ТИПА «МНОГОСТРУЙНЫЙ ЭЖЕКТОР» ДИСКОВО-КОЛОДОЧНОГО ТОРМОЗА**

**Введение.** Повышение эффективности и надежности фрикционных узлов тормозных устройств неразрывно связано с поддержанием уровня их теплонагруженности, не превышающего допустимой температуры для материалов фрикционных накладок. Для решения данной проблемы необходимо принудительно лил вынужденно охлаждать пары трения тормозов. Отечественной школой тормозостроителей разработан рад еонструкций и систем, работающих на нетрадиционных видах охлаждения. Одним из них является охлаждение многоструйными эжекторами, в которых в качестве рабочего тела может циркулировать сжатый воздух [1] или омывающие токи встречного потока воздуха.

**Состояние проблемы.** Известные системы охлаждения в составе ленточно-колодочного тормоза, которые интенсифицируют вынужденное воздушное охлаждения его рабочих поверхностей с помощью труб, установленных на торцах обода шкива, и которые выполнены с открытым и герметичным концами, а также с переменным профилем, имеющим больший диаметр сечения у открытого конца, а меньший – у герметичного конца [2]. Недостатком данной конструкции системы охлаждения является то, что поверхности трубы не принимают участие в теплообменных процессах.

Также известен охлаждаемый барабанно-колодочный тормоз, в котором установлены многоструйные эжектора с радиальными перегородками расположенными в полости основания и системой трубопроводов [3]. Недостатком данной конструкции системы охлаждения является то, что она работает на сжатом воздухе и ее эффективность не зависит от угловой скорости вращения тормозного барабана.

**Постановка задачи.** В данной публикации рассмотрены следующие вопросы применительно к решаемой проблеме:

- принципы работы многоструйной эжекторной системы для вынужденного воздушного охлаждения пар трения дисково-колодочного тормоза;
- конструкция и работа многоструйной эжекторной системы охлаждения тормоза.

**Принципы разработки многоструйной эжекторной системы для вынужденного воздушного охлаждения пар трения дисково-колодочного тормоза.** Многоструйная система охлаждения представляет собой эжекторы, выполненные в виде конфузоров-диффузоров, которые установлены между собой на некотором расстоянии.

Охлаждение пар трения тормоза происходит следующим образом. Встречные потоки воздуха попадают во входной эжектор, имеющий наименьший диаметр, и согласно закону Бернулли воздух, находящийся в зазоре между парами трения, через щелевые отверстия засасывается через зазор между эжекторами в последующий эжектор. Ускоренная воздушная струя проходит далее сквозь второй эжектор, третий и так далее, повторяя процессы отсасывания воздуха из зазора между парами трения, способствуя тем самым их охлаждению. При этом из зоны трения удаляются продукты износа. Кроме того, применение охлаждающей системы интенсифицирует продольную циркуляцию воздуха в зазорах между парами трения барабанно- и ленточно-колодочного тормоза. В дисково-колодочном тормозе многоструйная система охлаждения может быть установлена непосредственно в тормозном диске.

Многэжекторная система охлаждения состоит из сопел Лавалля, которые являются расширяющимися. При этом давление сжатого воздуха на входе ( $P_1$ ) и выходе ( $P_2$ ) из сопла будет различным. Поэтому необходимо так организовать истечение сжатого воздуха через каждый эжектор, чтобы указанный перепад давлений был максимально использован для увеличения кинетической энергии истекающей струи, а потери на образование вихрей отсутствовали даже в тех случаях, когда  $P_2/P_1 < \beta$ , где  $\beta$  – коэффициент, величина которого определяется экспериментальным путем.

Размер наиболее узкого сечения сопла выбирается таким, чтобы для него при заданном начальном давлении требуемый расход ( $G$ , м<sup>3</sup>/с) являлся максимальным. За наиболее узким сечением сопло выполняют в виде расширяющегося конуса. Это обеспечивает постепенное расширение протекающего через него потока сжатого воздуха до тех пор, пока его давление не станет равным давлению сжатого воздуха, подпитанного дополнительным потоком из зазора между парами трения тормоза.

В основу расчета эжектора заложен принцип неразрывности потока сжатого воздуха, протекающего по каждому соплу. Соблюдение такого условия позволяет констатировать, что количество сжатого воздуха, протекающего через самое узкое сечение I–I (рис. 1), равно количеству воздуха, протекающего через самое широкое сечение II–II. Данное условие выражается следующим уравнением:

$$G = f_{\min} \omega_{\min} / v_{\min} = f \omega / v, \text{ м}^3/\text{с},$$

где  $f_{\min}$ ,  $f$  – площади сечения эжектора в наиболее узком и широком месте;  $\omega_{\min}$ ,  $\omega$  – скорости потока сжатого воздуха на входе и выходе из сопла;  $v_{\min}$ ,  $v$  – удельный объем сжатого воздуха в минимальном сечении и на выходе из сопла.



Рисунок 1 – Расчетная схема сопла

После определения  $f_{\min}$  и  $f$  можно найти соответствующие им диаметры

$$d = \sqrt{4f_{\min} / \pi}, \text{ м}; \quad D = \sqrt{4f / \pi}, \text{ м}.$$

Длина сопла  $L$  (см. рис. 1) определяется из условия  $L = D - d / (2 \operatorname{tg} \alpha / 2)$ , м.

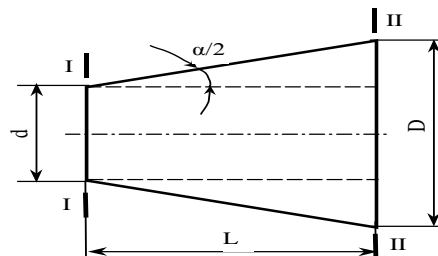
При этом угол  $\alpha$ , т. е. угол между образующими конуса выбирают так, чтобы он во избежание отрыва струи от стенок сопла не превышал 12°.

Что касается величины зазоров между многоструйными эжекторами системы, то они должны быть такими, чтобы исключить непроизводительные количественные потери сжатого воздуха и одновременно обеспечить эффективный подсос воздуха из зазора между парами трения тормоза через щелевые отверстия в его фрикционных узлах.

**Конструкция и работа многоструйной эжекторной системы охлаждения тормоза.**

Многоструйная эжекторная система охлаждения дисково-колодочного тормоза имеет свои особенности в конструктивном плане, а также в реализуемом способе охлаждения внутренних полостей тормозных дисков. Система охлаждения типа «многоструйный эжектор» узлов трения дисково-колодочного тормоза осуществляется эжектированием циркулирующего воздуха в левых и правых окружных каналах переменного сечения, выполненных в теле дисков с взаимно противоположными конструктивными параметрами, и соединенных через теплоизоляционную прокладку с помощью сопел диффузорного типа, а наружные поверхности окружных каналов соединены с поперечными щелями беговых дорожек трения, которая реализуется способом охлаждения дисково-колодочного тормоза, осуществляемым с помощью многоструйных эжекторов и заключается в том, что скоростные потоки циркулирующего воздуха с переменными термодинамическими параметрами на пути следования от заборных до выпускных отверстий левого и правого тормозных дисков при прохождении потоков воздуха через заборные отверстия попадают в окружные каналы переменного сечения левого и правого тормозных дисков, соединенных между собой соплами диффузорного типа с помощью мгновенных процессов «расширение – сжатие» и «сжатие – расширение», а также за счет подсоса потоков воздуха через поперечные щели беговых дорожек трения дисков, что способствует резкому «увеличению – уменьшению» скорости движения потоков воздуха за счет перепада давления по длине окружных каналов, что вызывает интенсификацию вынужденного охлаждения тела левого и правого дисков, а следовательно, пар трения тормоза; после чего омывающий теплый воздух выходит через отводные отверстия в окружающую среду.

Способ охлаждения дисково-колодочного тормоза, осуществляемый с помощью многоструйных эжекторов (см. рис. 2 а, б, в, г, д) осуществляется двумя режимами.

Первый режим охлаждения реализуется следующим образом. Для интенсивного рассеивания аккумулируемой теплоты в поверхностных и приповерхностных слоях беговой дорожки трения тормозных дисков 4 и 5 при фрикционном взаимодействии с рабочими поверхностями накладок 3 колодок при вращении составного диска 1, воздух захватываемый заборными отверстиями 8 попадает в окружные каналы 11 и 12 переменного сечения, в частях которых он расширяется и сжимается. Выполнение окружных каналов 11 и 12 переменного сечения с взаимно противоположными конструктивными параметрами способствует увеличению скорости движения воздуха в них за счет перепада давления по их длине. При этом каналы 11 и 12 соединены между собой по их периметру соплами 13 и 14 диффузорного типа, которые вызывают мгновенные процессы «расширение – сжатие» и «сжатие – расширение». Последовательное перекрытие рабочей поверхностью накладок 3 щелей 10 беговых дорожек трения дисков 4 и 5 способствует пульсации скорости движущего воздуха на данном участке каналов 11 и 12. В это время происходит подсос воздуха окружающей среды через неперекрываемые щели 10 беговых дорожек трения левого 4 и правого 5 дисков в каналы 11 и 12.

Второй режим охлаждения реализуется при разомкнутых парах трения тормоза, когда все щели 10 беговых дорожек трения левого 4 и правого 5 дисков открыты и большее количество объема воздуха попадает в каналы 11 и 12, способствуя тем самым вынужденному охлаждению их тел.



Рисунок 2 а, б, в, г, д – Продольный вид пары трения дисково-колодочного тормоза (а) и ее поперечный разрез по А-А (б); тормозной диск с системой охлаждения многоструйных эжекторов со ступицей (без болтового крепления его составляющих и поперечных щелей на его беговых дорожках трения) (в) и его поперечные разрезы по Б-Б (г) и В-В (д), соответственно, левого и правого тормозных дисков с окружающим переменного сечения каналом переменной сечения с соплами на их боковых внутренних поверхностях: 1, 2, 3 – тормозной диск с беговой дорожкой трения и фрикционными накладками; 4, 5, 6 – левый и правый тормозные диски с теплоизоляционной прокладкой; 7 – болтовые соединения; 8, 9 – заборные и отводные отверстия; 10, 11, 12 – поперечные щели и окружные каналы левого и правого дисков; 13, 14 – сопла диффузорного типа;  $N$  – нормальное прижимное усилие;  $\omega$  – угловая скорость диска;  $R_1$ ,  $R_2$  – внешний и внутренний радиусы тормозного диска;  $R_3$ ,  $R_4$ ,  $R_m$  – радиусы беговой дорожки трения диска: максимальный, минимальный и средний;  $\delta_0$  – толщина диска

При этом на первом и втором режимах охлаждения, соответственно, при замкнутом, так и при разомкнутом тормозе происходит интенсификация вынужденного снижения объемной температуры левого 4 и правого 5 дисков за счет циркуляции воздуха в каналах 11 и 12 и его подсоса через щели 1 в их полости. После чего омывающий теплый воздух выходит через отводные отверстия 9 дисков 4 и 5.

**Выводы.** Таким образом, интенсивность вынужденного воздушного охлаждения с помощью эффекта «многоструйного эжектора», которая пропорциональна частоте вращения составного диска тормоза, позволяет снизить его энергонагруженность и повысить долговечность пар трения тормоза.

**Литература:**

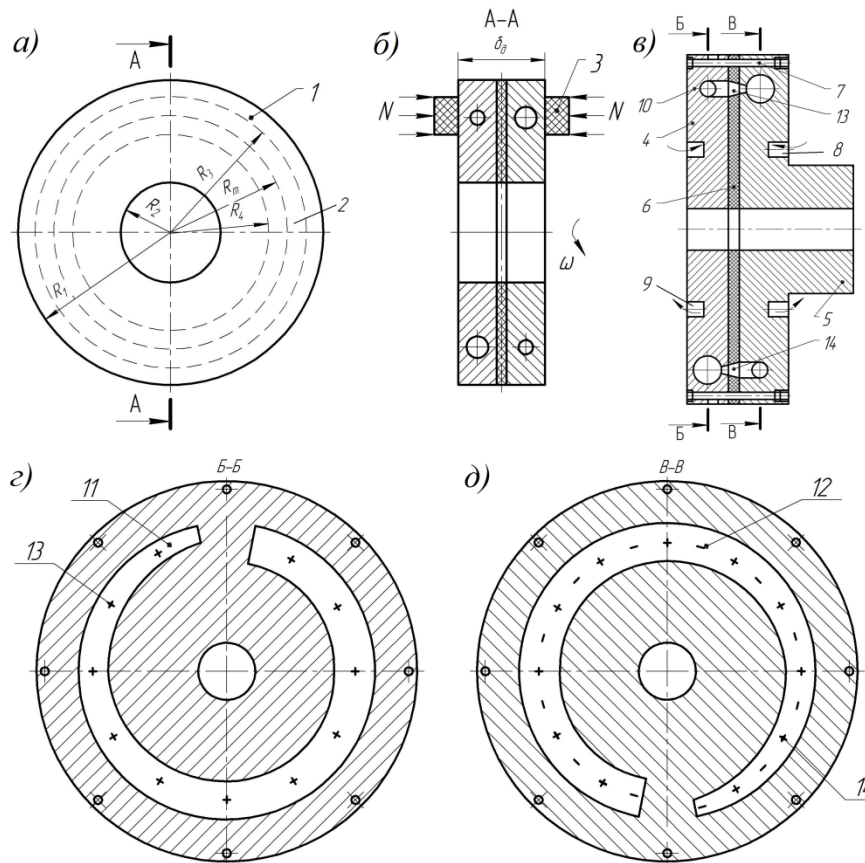
1. Проектный и проверочный расчет фрикционных узлов барабанно- и дисково-колодочных тормозов транспортных средств. Стандарт / А. И. Вольченко, Н. А. Вольченко, А. В. Возный и др. – Баку: Апострофф. 2016. – С. 36-37.
2. А.с. СССР № 1467278 А1, кл. F16D 65/813. Ленточный тормоз / А. И. Вольченко, Д. А. Вольченко, Л. Н. Князев и др.; заявитель Ивано-Франковский ин-т нефти и газа. - №4255121/27; заявл. 23.04.1987; опубл. 23.03.1989. Бюл. №11. – 3 с.
3. А.с. СССР № 1705640 А1, кл. F16D 65/80. Охлаждаемый барабанно-колодочный тормоз / А. И. Вольченко, Д. А. Вольченко, Н. Т. Масляк и др.; заявитель Ивано-Франковский ин-т нефти и газа. - №4777301/27; заявл. 03.01.1990; опубл. 15.01.1992. Бюл. №2. – 3 с.

Дмитрий Вольченко, Василий Скрыпник, Василий Чуфус  
(Ивано-Франковск, Украина)

## ТЕПЛОВОЙ БАЛАНС ПАР ТРЕНИЯ ЛЕНТОЧНО-КОЛОДОЧНОГО ТОРМОЗА ПРИ ИХ ПРИНУДИТЕЛЬНОМ ОХЛАЖДЕНИИ

**Введение.** Тормозные шкивы ленточно-колодочных тормозов буровых лебедок являются металлоемкими узлами и эксплуатируются при высоких удельных нагрузках (до 1,2 МПа), больших скоростях скольжения (до 6,0 м/с), и, как следствие, высоких поверхностных температурах (до 1000 °С). Такие эксплуатационные параметры пар трения тормоза влияют существенным образом на износо-фрикционные свойства [1]. Это вызвано большой энергоемкостью тормозного шкива, который является аккумулятором тепловой энергии.

**Состояние проблемы.** Многочисленные исследования [1-4] показали, что основными направлениями снижения энергонагруженности тормозных шкивов является уменьшение веса их рабочей части, а также вынужденное и принудительно охлаждение полированных и матовых поверхностей ободов шкивов. Конструкция составного тормозного шкива и его работа в составе ленточно-колодочного тормоза приведена в [2]. Актуальным является оценка теплового баланса не только серийного тормозного шкива в лабораторных и промышленных условиях [4], но и составного тормозного шкива с воздушно-жидкостным охлаждением его поверхностей в промышленных условиях.

**Постановка задачи.** В данной публикации рассмотрены следующие вопросы применительно к решаемой проблеме:

- особенности тепловой модели составных тормозных шкивов с воздушно-жидкостным охлаждением в ленточно-колодочном тормозе буровой лебедки;
- потери теплоты в окружающую среду составными тормозными шкивами в промышленных условиях при различных видах охлаждения.

**Особенности тепловой модели составных тормозных шкивов с воздушно-жидкостным охлаждением в ленточно-колодочном тормозе буровой лебедки.** При оценке теплового баланса составных тормозных шкивов ленточно-колодочного тормоза буровой лебедки использован метод системного подхода с его анализом и синтезом.

На рис. 1 приведена схематическая тепловая модель воздушно-жидкостной системы охлаждения фрикционных узлов тормоза: 1, 2 – полированные поверхности обода шкива: рабочая; нерабочая;  $K_f$  – коэффициент теплопередачи в теплообменных процессах через многослойные объекты.

Особенностью конструкции составного тормозного шкива буровой лебедки является то, что он состоит из верхней и нижней частей, которые соединены между собой перегородками, являющимися своего рода «тепловыми мостиками». Между последними находятся кольцевые камеры первая из которых соединена с воздухозаборником (со стороны незащемленного края обода шкива), а последняя камера соединена с помощью конфузора (возле реборды) с рабочей поверхностью обода шкива. В камерах циркулирует омывающий воздух и охлаждает матовые поверхности камер при вращении тормозного шкива. К нижней части обода шкива прикреплена кольцевая жидкостная камера с впускным и выпускным клапаном. В камере жидкость может находиться в различном термодинамическом состоянии. Нижняя часть обода шкива, находящаяся в камере, выполнена полированной. Остальные поверхности тормозного шкива и камеры выполнены матовыми.

**Потери теплоты в окружающую среду составными тормозными шкивами в промышленных условиях при различных видах охлаждения.** При определении тепловых потерь от поверхностей составного тормозного шкива и его жидкостной камеры необходимо на одном ленточно-колодочном тормозе теплоизолировать их все наружные матовые и полированные поверхности, кроме полированной рабочей поверхности составного тормозного шкива. В процессе оценки тепловых потерь от составного тормозного шкива последовательно освобождаются от теплоизоляции его поверхностей, а также от теплоизоляции каркаса камеры. Это делается для того чтобы можно было определить тепловые потери от различных видов теплообмена при сравнении со вторым составным тормозным шкивом, которые имеют ленточно-колодочные тормоза в составе буровой лебедки.



Рисунок 1 – Схематическая тепловая модель воздушно-жидкостной системы охлаждения фрикционных узлов ленточно-колодочного тормоза буровой лебедки

Техническим результатом настоящей разработки является увеличение срока эксплуатации пар трения за счет снижения их энергонагруженности путем повышения эффективности воздушного и жидкостного принудительного охлаждения.

Технический результат достигается тем, что в ленточно-колодочных тормозах буровой лебедки наружные матовые и полированные поверхности двух составных тормозных шкивов без жидкостных камер выполнены теплоизолированными от окружающей среды, а в первом шкиве отключают принудительную воздушную систему, после чего путем циклических торможений, обеспечивающих взаимодействие фрикционных узлов тормоза, нагревают рабочие поверхности составных шкивов до поверхностной температуры выше допустимой для материалов фрикционной накладки, фиксируя при этом время процесса их нагревания и по соотношению измеренных термopарами поверхностных температур первого и второго шкивов при разной интенсивности конвективно-радиационного теплообмена его внутренних и полированной (рабочей) поверхностей определяют эффективность принудительного охлаждения (первый этап).

На втором этапе буровую лебедку останавливают и с помощью галетных датчиков теплового потока, фиксируя время естественного охлаждения, и по соотношению рассчитанных поверхностных температур первого и второго шкивов оценивают в статике интенсивность радиационно-конвективного теплообмена их внутренних поверхностей и полированной рабочей поверхности до температуры окружающей среды.

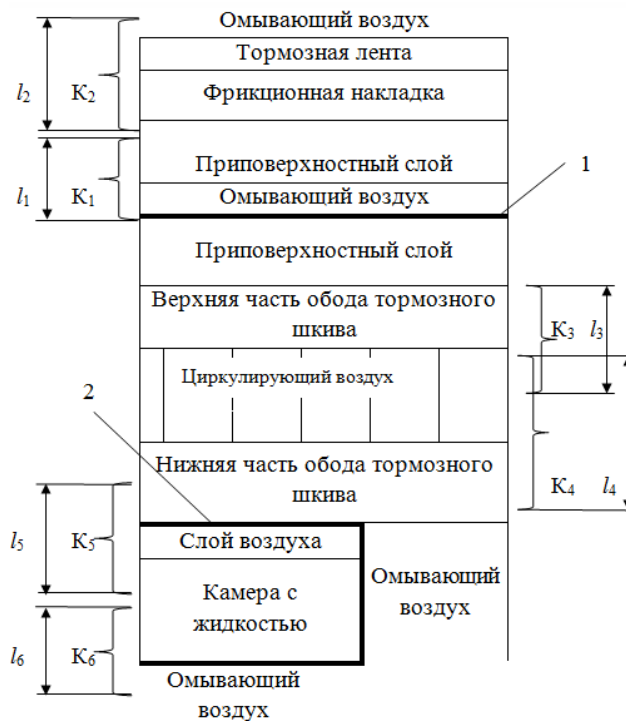
Третий этап выполняют по схеме: принудительное воздушное охлаждение – нагревание – время процесса – отсутствие термоизоляции на нерабочей полированной поверхности первого шкива – соотношение поверхностных температур шкивов и интенсивность конвективно-радиационного теплообмена полированной нерабочей поверхности обода шкива.

Четвертый этап выполняют по схеме: остановка буровой лебедки – время естественного охлаждения – галетные датчики теплового потока – рассчитанные поверхностные температуры и их соотношения для шкивов и оценивают интенсивность конвективно-радиационного теплообмена полированных рабочих и нерабочих поверхностей шкива до температуры окружающей среды.

Пятый этап выполняют по схеме: принудительное воздушное охлаждение – нагревание – время процесса – теплоизоляция только на крепежном выступе первого шкива – соотношение измеренных поверхностных температур для шкивов и оценивают интенсивность конвективно-радиационного теплообмена наружных матовых и полированных поверхностей первого шкива и находят тепловые потери.

Шестой этап выполняют по схеме: остановка буровой лебедки – время естественного охлаждения – галетные датчики теплового потока – рассчитанные поверхностные температуры и их соотношения для шкивов и оценивают интенсивность радиационно-конвективного теплообмена наружных матовых и полированных поверхностей шкива до температуры окружающей среды.

Седьмой этап выполняют по схеме: принудительное воздушное охлаждение – нагревание – время процесса – теплоизоляция снята с крепежного выступа первого шкива – соотношение измеренных

поверхностных температур для шкивов и оценивают количество теплоты, которое отводится кондуктивным теплообменом от крепежного выступа шкива в тело фланца барабана лебедки.

Восьмой этап выполняют по схеме: принудительное воздушное охлаждение – шкивы оборудуют жидкостными камерами – стенки камеры второго шкива полностью теплоизолируют – нагревание – время процесса – соотношение измеренных поверхностных температур для шкивов и оценивают количество теплоты, отводимое кондуктивным теплообменом от нижней части обода первого шкива в каркас камеры и от ее стенок радиационно-конвективным теплообменом в окружающую среду.

Девятый этап выполняют по схеме: остановка буровой лебедки – заливка жидкости в количестве 2/3 объема камеры первого нагретого шкива – посадка накладок лент на рабочую поверхность ободов шкивов – соотношения измеренных поверхностных температур для шкивов при отключенных системах принудительного их охлаждения и оценивают количество теплоты, отведенное от частей обода первого шкива.

Десятый этап выполняют по схеме: принудительные воздушные системы разгерметизируют – шкивы разогреты вместе с жидкостью в камерах – нагревание – время процесса – соотношение измеренных поверхностных температур для шкивов и оценивают эффективность принудительного жидкостного охлаждения пар трения тормоза.

Одиннадцатый этап выполняют по схеме: остановка буровой лебедки – заправка объемов камер паровоздушной смесью под давлением в камеры нагретых шкивов – посадка накладок лент на рабочую поверхность ободов шкивов – соотношения измеренных поверхностных температур для шкивов при отключенных системах принудительного воздушного охлаждения и определяют количество теплоты, отведенное от частей обода первого шкива.

Двенадцатый этап выполняют по схеме: принудительные воздушные системы включены – шкивы разогреты вместе с паровоздушной смесью в камерах – нагревание – время процесса – соотношение измеренных поверхностных температур для шкивов и оценивают эффективность косвенного принудительного паровоздушного охлаждения пар трения тормоза.

Тринадцатый этап посвящен определению коэффициентов теплопередачи в теплообменных процессах через многослойные объекты, т.е. пары трения, имеющие составные шкивы с камерами охлаждения и градиентов коэффициентов теплопередачи в теплообменных процессах системы.

**Выводы.** Таким образом, в промышленных условиях осуществляется нагревание циклическими торможениями и принудительное воздушно-жидкостное охлаждение составных тормозных шкивов ленточно-колодочного тормоза, что позволило определить потери теплоты с радиационно-конвективным, конвективно радиационным и конвективным теплообменом от их поверхностей в омывающие среды, а также кондуктивным теплообменом от крепежных выступов шкивов к фланцам барабана лебедки.

#### Литература

1. Проектный и проверочный расчет фрикционных узлов ленточно-колодочных тормозов буровых лебедок. Стандарт / А. Х. Джанахмедов, Д. А. Вольченко, И. Я. Ширали и др. – Баку: Апострофф, 2016. – 312 с.
2. Снижение энергонагруженности фрикционных узлов ленточно-колодочных тормозов буровых лебедок / М. В. Киндрачук, Д. А. Вольченко, В. М. Чуфус [и др.] // Проблемы тертя та зношування: наук. техн. зб. – К.: НАУ, 2016. – Вип. 3(72). – С. 13-24.
3. Энергонагруженность фрикционных узлов тормозных устройств при различных режимах испытаний / А. Х. Джанахмедов, А. И. Вольченко, О. Б. Стадник [и др.] // Вестник Азербайджанской инженерной академии. Выпуск 7(4), 2016. – С. 18-25.
4. Пат. 2279579 С2 РФ МПК F16D 65/813. Способ нагревания и охлаждения тормозных шкивов ленточно-колодочного тормоза буровой лебедки при оценке их теплового баланса; заявитель и патентообладатель Кубанский государственный технологический университет. - №2004126381/11, заявл. 30.08.2004, опубл. 10.02.2006, Бюл. №19. – 18 с.

**Микола Воробйов, Денис Прокопенко  
(Івано-Франківськ, Україна)**

#### БЕЗСТРІКОВИЙ ЕЛЕКТРОМАГНІТНИЙ ГІДРОНАСОС КОЧЕННЯ

Завдяки простоті та надійності роботи роторні насоси найшли широке застосування в різних сферах промисловості. Є багато типів та різновидностей насосів. Розглянемо об'ємні роторні насоси, як діють за принципом витиснення. Дані насоси працюють за рахунок зміни об'єму робочої камери. Рідина, яка перекачується, заповнює собою робочу камеру, а потім виштовхується з неї у нагнітальний трубопровід. Робоча камера являє собою створений тимчасово замкнутий простір, який обмежується рухомими та нерухомими частинами насосу і змінює свій об'єм під час роботи насоса. Рух рухомих частин забезпечує зміну об'єму робочої камери і, як наслідок, перекачування рідини.

К.к.д для даних насосів можна розбити на дві складові та записати в такому вигляді

$$\eta_3 = \eta_1 \cdot \eta_2 \quad (1)$$



де  $\eta_3$  - загальний к.к.д. роторного насоса;

$\eta_1$  - гідравлічна складова к.к.д.;

$\eta_2$  - механічна складова к.к.д.

Наприклад, для шестеренчастого насосу на гідравлічну складову впливають втрати рідини між торцевими поверхнями шестерень та корпусу, через радіальні зазори між циліндричними поверхнями виточки корпусу і зовнішніми поверхнями головок зубів шестерень, а також через нещільність між зубцями. Значення радіального зазору визначає можлива величина зазору у підшипниках та їх не співвідносності, а також величина ексцентричності положення шестерень в колодках корпусу. На дані втрати випадає близько 75-80% сумарних втрат в насосі [1]. Традиційні способи для боротьби з цими втратами [2] призводять до ускладнення конструкцій насосів.

Крім гідравлічних втрат на величину ККД насоса впливає його механічна частина, а саме: тип підшипників, конструкція ущільнення, точність та обробка поверхонь тертя. Складність конструкції (і, як наслідок – висока вартість) обумовлена необхідністю ретельної герметизації всмоктуючих і витискувальних об'ємів (камер) насоса, підгонки і притирання деталей, що знаходяться в контакті, високі вимоги до якості зборки та експлуатації.

У випадку беззazorного зачеплення виникає компресія рідини, що викликає великі навантаження на зубчаті колеса, призводить до підвищеного зносу зубців і перегріву вала та підшипників. Є способи боротьби з компресією [2], але це ускладнює конструкції.

Ще одним недоліком роторних насосів є підвищені вимоги до рідини яка перекачується, оскільки герметичність у більшості роторних насосів, забезпечується за рахунок щільного прилягання рухомих частин до нерухомих. Для забезпечення довговічності герметизуючи елементів потрібно, щоб рідина, яка перекачується, не створювала абразивну дію на деталі (наприклад пісок, потрапляючи між зубці, збільшує ковзання профілів зубців, що прискорює їх знос).

З метою уникнення негативного вказаних недоліків нами синтезований принципово новий ротаційний гідронасос кочення, на базі нетрадиційного ексцентричного механізму Rolamite та в якості приводу електромагніт.

Запатентований в 1967 р. американським винахідником Дональдом Вилксом механізм "Rolamite" за рахунок натягу гнучкої стрічки практично ліквідує ковзання роликів, забезпечуючи найменші втрати на тертя з коефіцієнтом, меншим за 0.0005, тобто тертя ковзання перетворюється майже в чисте кочення без застосування мастила.

Запропоноване нами вдосконалення механізму Rolamite полягає у ексцентричному розташованні нерухомих опор кочення (рисунок 1 і 2), що дає можливість не тільки позбавитися зайвих технологічних елементів опор (наприклад підшипників), а і спростити сам технологічний процес виготовлення даної конструкції як в плані технологічних операцій, так і в плані точності виготовлення.

Робочими елементами в новому насосі є робочі(6) та розподільчі ролики (див.рис 1 та 2) (5), котрі виконані з діелектричного матеріалу, крім одного робочого (8), який виготовлений з феромагнітного матеріалу, і розділені нескінченною діелектричною пружною тонкою стрічкою (4). Розподільчим роликам надана можливість взаємодіяти коченням з нерухомою віссю (7), яка ексцентрично закріплена в корпусі (2), а робочим – коченням по внутрішній його поверхні. Постійний контакт робочих роликів з циліндричною поверхнею, а розподільчих з віссю корпусу та охоплення роликів стрічкою дозволяє уникнути втрат рідини із-за наявності радіального зазору, що дозволяє підвищити продуктивність насосу.

Гідронасос кочення працює таким чином. При вмиканні приводу 1 виникає біжуче магнітне поле. Воно примушує феромагнітний робочий ролик 8 перекочуватися по внутрішній циліндричній напрямній корпусу 2. Завдяки кінематичному зв'язку цього ролика з іншими роликами за допомогою стрічки 4, розпочнуть рухатися коченням: робочі - по циліндричній поверхні корпусу 2, а розподільчі - по нерухомій осі 7. Оскільки вісь 7 ексцентрична, об'єм між роликами почне змінюватися. При цьому об'єм рідини, який заключний між двома сусідніми робочим 6 та розподільчим 5 роликами, розпочне зменшуватися від порожнин нагнітання до порожнин всмоктування. У зоні всмоктування об'єми, які збільшуються між роликами, заповнюються рідиною, яка потрапляє під дією атмосферного тиску з бака через отвори В та в. При зменшенні об'єму між роликами рідина з них буде виштовхуватися в напірну лінію через вікна С і с.

Додатковою особливістю даної конструкції являється те, що даний насос дозволяє (при необхідності) одночасно працювати з двома різними видами рідини, що досягається за рахунок системи двох незалежних робочих камер, які утворені робочими і розподільчими роликами (камера 1) та розподільчими роликами та віссю (камера 2).

Використаний в якості приводу електромагніт виконаний за принципом ротора кочення, при подачі струму в який, виникає біжуче магнітне поле. Це дозволяє: 1) тілам кочення виконувати подвійну функцію – опори кочення та відсікання порції рідини; 2) отримувати обертовий рух робочих елементів в замкнутому просторі, що вирішує питання герметизації робочої зони та уникнення витрат миттєвої подачі через виток рідини у радіальних зазорах.



Рисунок 1 – Фронтальний вид насоса



Рисунок 2 – Переріз А-А

Співвідношення параметрів на рисунку 3 дозволяють визначити зміну об'ємів робочих камер, які утворені робочими та розподільчими роликами.

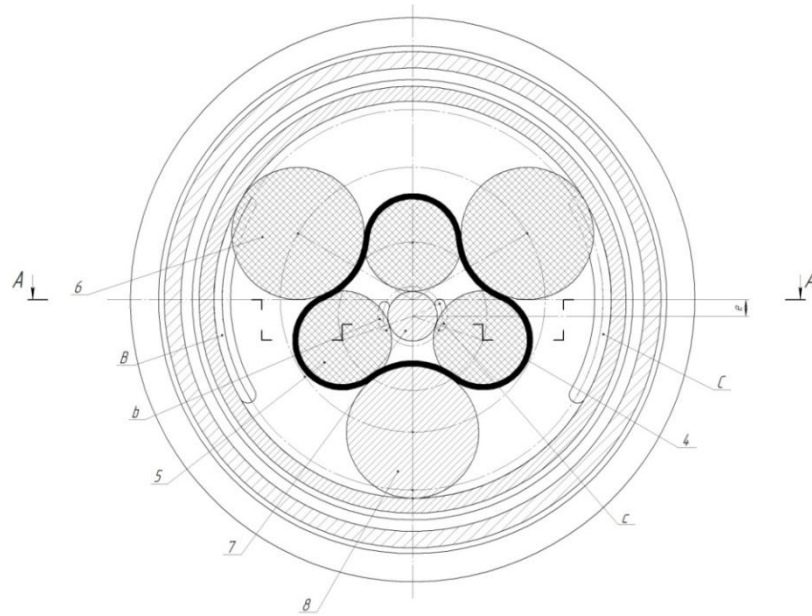
Для параметрів  $R = 120\text{мм}$ ;  $R_1 = 40\text{мм}$ ;  $R_2 = 29.6\text{мм}$ ;  $e = 10\text{мм}$  та ширині насоса  $100\text{мм}$  ця зміна об'ємів робочих камер 1 показана на рисунку 4.

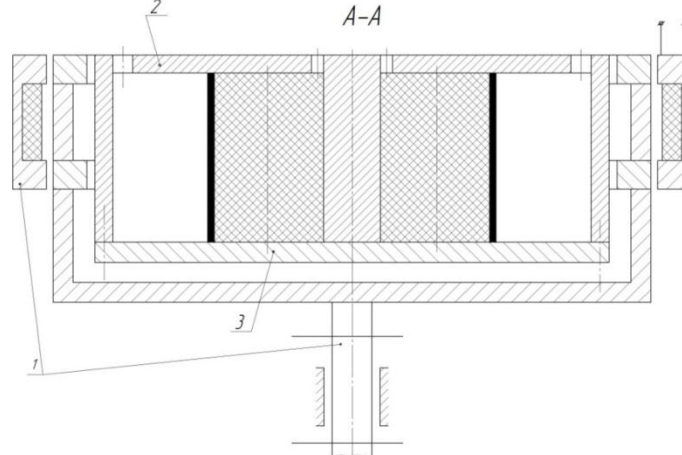

Рисунок 3 – Розрахункова схема визначення площі робочих камер 1



Рисунок 4 – Результати розрахунку площ робочих камер

Для вказаних параметрів величина стиску рідини складає

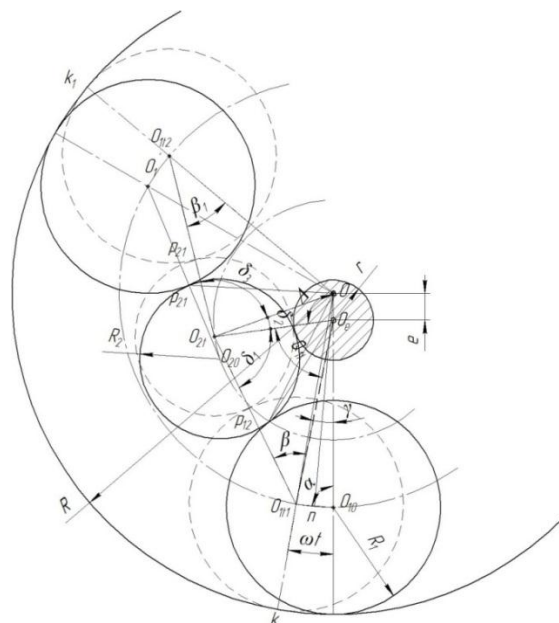
$$p = \frac{V_{\max}}{V_{\min}} = \frac{0.0070758}{0.0562305} = 1.258.$$

Ще однією з додаткових переваг є те, що відбувається процес намагнічення рідини, що дозволяє зменшити корозію металевих елементів насоса та трубопроводів. Наприклад встановлено, що використання намагніченої води у бетонних розчинах підвищує міцність бетону на 10-25%, значно сповільнює утворення накипу та покращує очистку від накипу, що є актуальною в теплообмінних системах. Як відомо, методи магнітної обробки обводненої нафти застосовують також для зменшення відкладень смол та парафіну на стінках нафтопромислового обладнання.

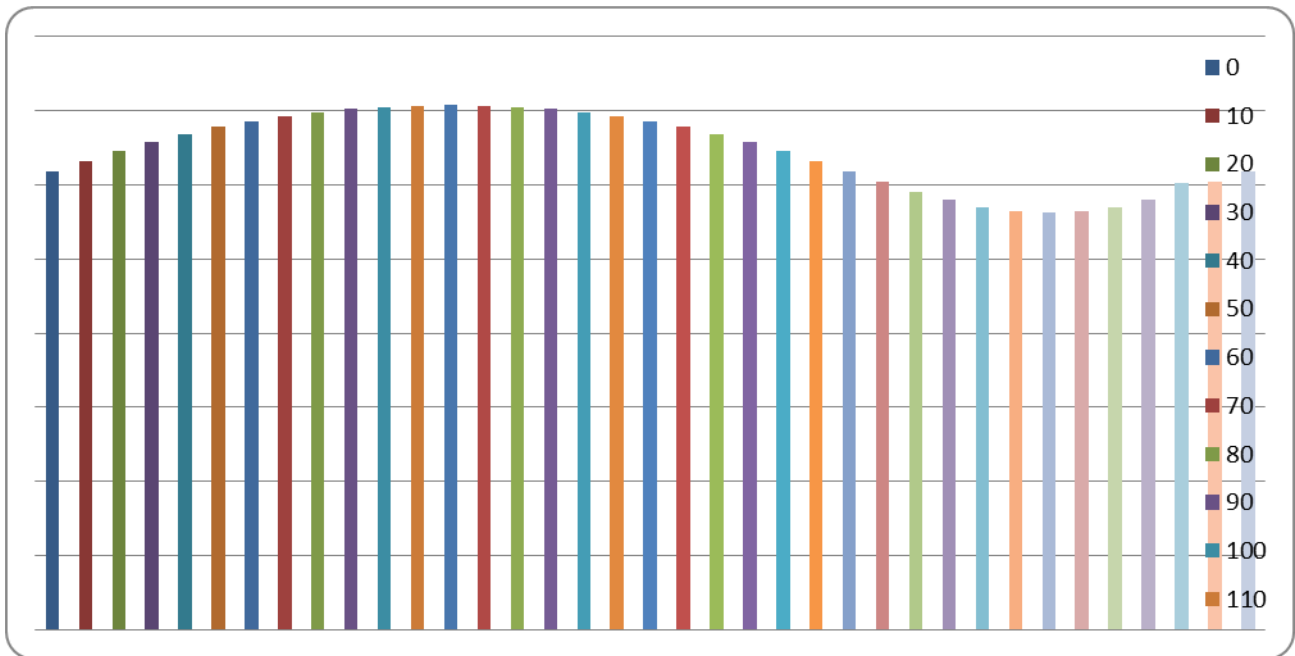
#### Література:

1. Чиняев, И. А. Роторные насосы [Текст]: спр. пособ. / И. А. Чиняев. – Л.: Машиностроение, 1969. – 216 с.: ил. – 212-213.
2. Ибатулов, К. А. Гидравлические машины и механизмы в нефтяной промышленности [Текст] / К. А. Ибатулов. – М.: Недра, 1972. – 287 с.: ил., табл. – 281-282.
3. Ганзбург Л. Б., Федотов А. И. Проектирование электромагнитных и магнитных механизмов: Справочник. — Л.; Машиностроение. Ленингр. отд-ние, 1980.— 364 с.
4. Пат 108050 Україна, МПК F16H39/02-39/42, Н 01 F 7/24. Електромагнітний гідронасос кочення [Текст]/Воробйов М.С., Прокопенко Д.П.; власник Івано-Франківський національний університет нафти і газу. заяв.05.03.00; опуб. 10.03.15. Бюл. №5.
5. Norman, Carlisle (February 1968). "The Amazing Rolamite – It Opens the Door for 1000 Inventions". [Popular Mechanics](#).

**Науковий керівник:**  
доктор технічних наук, професор Воробйов М.С.

**Наталія Євдокіменко**  
(Мукачєво, Україна)

#### АКТУАЛІЗАЦІЯ ПРОБЛЕМИ ЗАБЕЗПЕЧЕННЯ ФОРМЕНІМ ОДЯГОМ ЖІНОК-ВІЙСЬКОВОСЛУЖБОВЦІВ

**Вступ.** Початок XXI століття позначився загостренням ряду як міжнародних проблем, так і вітчизняних, коріння яких сягає минулого. Разом з тим як ніколи чуттєвими для людства стає пошук можливостей побудови такого світу, який був би вільний від загроз тероризму, екстремізму й ненависті, в якому забезпечуватиметься прогресивний розвиток, безпека та процвітання будь-якого суспільства.

Головну роль у підтриманні миру виконують військовослужбовці різних країн. Якісне виконання власне відповідних завдань суттєво залежить від того, наскільки комфортно почуває себе воїн у форменому одязі. В умовах України, проблема ускладнена ще й тим, що у зв'язку із активізацією бойових дій на Сході України значно росте чисельність жінок військовослужбовців, а українська армія продовжує забезпечувати їх застарілим одягом, який далекий навіть від елементарних вимог до жіночого одягу. І це, незважаючи на те, що на сьогоднішній день кількість жінок в рядовому складі української армії складає близько 20 тис.

Тому, **метою роботи** є на основі вивчення експлуатаційних характеристик асортименту існуючого форменого одягу спроектувати адекватні з точки зору споживчої користі та у відповідності до існуючих міжнародних норм технічні рішення комплектів польової форми для жінок-військовослужбовців рядового складу.

**Виклад основного матеріалу.** На сьогоднішній день на території України нараховується лише незначна кількість швейних підприємств масового виробництва, які займаються пошивом форменого одягу для військовослужбовців. Проте, значний відсоток підприємств, які відшивають такий одяг знаходиться у приватному секторі, оскільки об'єми замовлень військової форми є непостійними. Окрім того даний вид одягу має певні вимоги щодо технології його виготовлення згідно державних стандартів.

Хоча, варто зазначити, що активізація бойових дій в Україні значно прискорила впровадження стандартів НАТО, які здебільшого стосуються комплектності форми, місця розміщення нагрудних та нарукавних знаків, правил носіння та зовнішнього виду військової форми одягу, головних уборів, тощо. Також, приділяється увага з боку воєнних відомств вже і до якості виготовлення військового обмундирування.

Тому, актуалізації набули заходи з вдосконалення існуючої технології виготовлення форменого одягу з врахуванням сучасних підходів в області забезпечення експлуатаційної надійності асортименту. Дана задача ускладнюється тим, що на фоні розширення конфліктних ситуацій та їх ескалації в світі і в Україні теж, необхідним є систематизація даних щодо відповідних кліматичних зон, умов праці військовослужбовців, визначення впливу зовнішнього середовища та надійність форменого одягу.

Розробка військово-польового комплекту, а саме для жінок повинна розпочинатися з чіткого визначення для кого виготовляється одяг. Необхідно для кожного роду військ Збройних Сил України (ЗСУ) розробляти військово-польовий костюм, який відповідатиме специфіці служби цього роду військ. Для цього слід максимально врахувати фактори, які є впливовими на людину: клімат, ландшафт, оточуюче середовище (вулиця, приміщення, техніка), спеціальні захисні вимоги (гори, ліси, степи, рівнини). Україна є великою за площею державою і має різну ландшафтну місцевість, тому військово-польовий комплект за кольором камуфлювання повинен відповідати певному регіону. Військово-польовий костюм для жінок повинен бути універсальним та функціональним по відношенню до цих вимог і відрізнятися тільки знаками розрізнення. Важливим залишається усвідомлення того, що служба, яку несе військовослужбовець - це є праця, і одяг, в якому він знаходиться протягом тривалого часу має захищати його від негативних впливів, створювати комфорт, поряд з високим маскувальним захистом.

В роботі здійснено порівняльний аналіз структури ЗСУ з структурами інших країн та систематизовано основні вимоги щодо особливостей захисного одягу та ступінь його захисту. Виділено також значення загального функціоналу одягу та його окремих елементів (кишень, поясів, застібок, комірів, капюшонів тощо).

Також візуалізованими є сучасні «цифрові» пропозиції маскувального камуфляжу як українського виробництва, так і міжнародних виробників. Наведеними є переваги та недоліки з точки зору експлуатаційної надійності сучасних камуфляжних матеріалів.

На основі аналізу маскувальної здатності різних камуфляжних матеріалів, сучасний «цифровий» камуфляж видається найбільш вагомим, який візуально розділяє тіло бійця на кілька частин, кожна з яких окремо зливається з місцевістю. За рахунок цього ефекту істотно поліпшується якість маскуванню бійця не тільки в статичному положенні, але і в динаміці, коли його силует перетворюється у розмиту пляму. Крім цього, такий камуфляж розсіює зображення на приладах нічного бачення та цифрових засобах фото та відео зйомки.

Основним недоліком українського «цифрового» камуфляжу є те, що його не можна використовувати на місцевостях поза межами України. Адже характерні кольори рисунку спеціально підібрані під природні умови нашої території. В інших куточках світу наш камуфляж стане скоріше демаскуючим.

Фактично, на польовому костюмі для військовослужбовців української армії нового зразка знаходиться запозичений з камуфляжу Universal Camouflage Pattern (UCP) рисунок, також відомий як «ACU Pattern» («ACUPAT») – універсальний цифровий камуфляж. Його розробкою займалися ще в 60-х роках минулого століття в США. Однак, у тому виді, яким його представили розробники, він був визнаний неефективним. Проте, робота над піксельним камуфляжем була активізована у 90-х роках в США, де його розробка здійснювалася за допомогою комп'ютерів, які підбирали найбільш оптимальне розташування пікселів. В середині 2000-х «ACUPAT» було прийнято на озброєння американської армії.

Отже, здійснивши порівняння військ країн, які входять в НАТО, провівши аналіз чисельності ЗСУ та стан речей щодо обмундирування військовослужбовців України, стверджуємо, що армія України в зв'язку з наявним станом збільшується і проблема у виготовленні та постачанні форменого одягу і обмундируванні військ є доволі чуттєвою для ЗСУ.

Також, враховуючи чисельність жінок військовослужбовців, найбільша зайнятість яких прослідковується в рядовому складі артилерії, то постає питання про забезпечення, вдосконалення і адаптування форменого одягу для жінок. Тому, в подальшому конкретизовано порядок вибору моделі військово-польового костюму для рядового складу військ, що схематично представлений на рисунку 1.



Рисунок 1 - Порядок вибору моделі військово-польового костюму

#### Висновок.

1. В роботі наведено інформацію щодо значення порівняльного аналізу структури ЗСУ з структурами інших країн для виділення основних вимог щодо особливостей захисного одягу та ступіня його захисту.

2. Приділено увагу сучасним пропозиціям «цифрового» маскувального камуфляжу як українського виробництва, так і міжнародних виробників з представленням переваг та недоліків з точки зору експлуатаційної надійності сучасних камуфляжних матеріалів.

3. Окреслено проблему обмундирування жінок-військовослужбовців України. Тому, враховуючи їх чисельність, найбільша зайнятість яких прослідковується в рядовому складі артилерії, конкретизовано порядок вибору моделі військово-польового костюму саме для рядового складу військ жінок-військовослужбовців.

#### Література:

1. Глубіш П. А. Високотехнологічні, конкурентоспроможні і екологічно-орієнтовані волокнисті матеріали і вироби з них / П. А. Глубіш [та ін.]. - К.: Арістей, 2007. - 264 с.
2. Семешко О. Я. Перспективи створення текстильних матеріалів військового призначення / О. Я. Семешко, Ю. Г. Сарібекова. // Збірник тез доповідей науково-практичної конференції «Застосування сухопутних військ Збройних Сил України у конфліктах сучасності» (17 листопада 2016 р., Львів, Національна академія сухопутних військ). - С.16
3. Юрова Т.М. Вплив військових конфліктів сучасності на удосконалення польового екіпірування українського солдата / Юрова Т.М. // Збірник тез доповідей науково-практичної конференції «Застосування сухопутних військ Збройних Сил України у конфліктах сучасності» (17 листопада 2016 р., Львів, Національна академія сухопутних військ). - С. 19

**Науковий керівник:**

кандидат технічних наук, Білей-Рубан Наталія Василівна.

## АЛЬТЕРНАТИВНЫЕ ВИДЫ ТОПЛИВА ДЛЯ ДВИГАТЕЛЕЙ ВНУТРЕННЕГО СГОРАНИЯ

Основной энергетической установкой на транспорте до настоящего времени остаётся двигатель внутреннего сгорания, работающий на нефтяных топливах. Нефтяная промышленность развивается в условиях снижения ресурсов нефти, возрастающего дефицита лёгких фракций, резкого увеличения затрат на добычу и транспортировку нефти [3].

С другой стороны, автомобильный транспорт является одним из основных загрязнителей окружающей природной среды. Дальнейший технический прогресс требует решения вопросов снижения потребления нефтяных топлив и уменьшения их токсичных выбросов в атмосферу.

Введение новых норм выброса в Европе приведет к замене существующего парка машин экологически чистыми транспортными средствами.

Оптимальной является стратегия, состоящая из двух этапов развития. На первом этапе основными остаются традиционные топлива из нефтяного сырья с вовлечением новых компонентов и добавок, в основном не нефтяного происхождения. Во многих странах все более популярным становится биологическое топливо в виде добавок из растительного сырья. В шести государствах ЕС, а также в США, Канаде, Бразилии, Малайзии такое биологическое топливо производят в промышленных масштабах, но все же его доля в топливном балансе не превышает 0,3%.

Второй этап характеризуется постепенным переходом на альтернативные энергоносители, производимые на базе не нефтяных горючих ископаемых.

В последние годы основные зарубежные научно-исследовательских центры моторостроительных фирм активно проводятся исследования, направленные на экономию и замену жидких углеводородных топлив на альтернативные заменители. При этом следует помнить, что новое горючее должно иметь необходимые сырьевые ресурсы, низкую стоимость, не ухудшать работу двигателя, как можно меньше выбрасывать вредных веществ, по возможности согласовываться с принятой системой топливоподачи.

Природный газ. На сегодняшний день применение природного газа в качестве моторного топлива – довольно интенсивно развивающееся направление, которое в дальнейшем должно стать самостоятельной отраслью экономики развитых стран [1,2,5,6]. Природный газ в сжатом до 200 бар (компримированном) состоянии (КПГ) и в виде криогенной жидкости с температурой кипения  $-161,5^{\circ}\text{C}$  (СПГ) для транспортных средств может заменить все жидкие топлива во всех применениях. Почти 85 стран всех пяти континентов используют природный газ в качестве газомоторного топлива.

Более 20 млн. автомобилей работают на голубом топливе сегодня. Автомобили заправляются на 25 тысячах автозаправочных станций в 2900 городах по всему миру, 1300 станций в стадии строительства. К концу 2020 года 38000 точек будет поставлять метан для автомобилей. Сейчас 180 автопроизводителей предлагают специализированные метановые двигатели и устанавливают газовые топливные баки для сжатого и сжиженного природного газа. Интерес автопроизводителей растет: Ford, Scania, Opel, GM, Mercedes Benz, Toyota, Hyundai, Tata, Fiat, KAMAZ - среди прочих - яркие примеры [2].

Соотношение запасов нефти и ее потребления достигло критической точки, которую принято называть «пиком потребления нефти». Увеличения добычи нефти не предвидится – будет только снижение. По природному газу подобная ситуация не просматривается. Добыча природного газа будет непрерывно расти в ближайшие десятилетия. Разведка природного газа постоянно расширяется как в традиционных месторождениях, так и в сланцевых отложениях. Угольный метан представляет собой новую альтернативу. Запасов кристаллогидратов метана на морском дне в несколько раз больше, чем традиционных резервов. Обычные газопроводные сети продолжают расширяться. Происходит массовое развитие виртуальных газопроводов. Морские корабли и автомобильные полуприцепы делают природный газ доступными там, где нет никаких физических трубопроводов. Терминалы по сжижению и регазификации позволяют подать природный газ в любое место на планете. Перевозки сжиженного природного газа приняли глобальный характер и создают возможности для увеличения поставок. Транспорт LNG не влечет за собой таких больших рисков экологической катастрофы как в добыче так и в транспортировке. Более того транспорт LNG свободен от рисков политических конфликтов между странами, по территории которых прокладываются магистральные трубопроводы. Маршрут прокладки виртуального трубопровода может быть при необходимости изменен легко и быстро.

Помимо автотранспорта, сжиженный газ в качестве моторного топлива применяется и на других видах транспорта (водный — *газовозы*, железнодорожный — *газотепловозы*). На сегодняшний день уже насчитывается более двух сотен морских *судов-метановозов*, которые используются для транспортировки СПГ и применяют его в качестве моторного топлива. Во многих развитых странах ведутся работы по использованию сжиженного природного газа на морском, речном и ж/д транспорте.

Двигатели, работающие на природном газе, выбрасывают на 25% меньше углекислого газа, чем работающие на бензине и на 35% меньше, чем на дизельном топливе ( $\text{CO}_2$  способствует глобальному изменению климата в связи с парниковым эффектом). Они сокращают выбросы окиси углерода на 95% по сравнению с бензином, выбросы углеводородов на 80% и окислов азота на 30%. Природный газ не содержит серы (есть дизельные двигатели, которые выделяют серу в количестве до 18,4 г/ч), твердых

частиц, свинца или тяжелых металлов. В выхлопе двигателя, работающего на газе, масса канцерогенов в 10, а порой и в 100 раз меньше, чем в других видах топлива. Природный газ для транспортных средств не имеет токсичных и канцерогенных добавок соединений свинца или бензола. Природный газ не токсичен, не агрессивен и не может загрязнять грунтовые воды, реки, моря и океаны. Именно поэтому нет риска для окружающей среды в случае утечки, в отличие от вредного воздействия на окружающую среду разливов нефти. Природный газ - это возможность широкомасштабного использования топлива с самыми низкими уровнями загрязнения [2].

Природный газ соответствует строгим экологическим стандартам, предъявляемых со стороны правительств и регулирующих органов, его нельзя сделать суррогатным, подделать и предложить в таком виде покупателю. В то время как на многих заправках бензин или дизельное топливо не всегда отвечают стандартам качества.

Будучи легче воздуха, в случае возможной аварийной утечки, природный газ поднимается вверх и быстро рассеивается. Вместо этого, бензин движется вниз, что значительно увеличивает риск воспламенения и опасность взрыва. Это обстоятельство вызывает почти половину загрязнения воздуха углеводородами, связанного с автомобильным транспортом.

Топливные баки СПГ и баллонные сборки КПП герметичны и не имеют воздуха внутри. Поэтому нет риска самовоспламенения. Баллоны для сжатого природного газа изготавливаются по очень строгим нормам безопасности и выдерживают испытания давлением 300 бар при рабочем давлении 200 бар, а разрушение не наступает вплоть до давления 460 бар. Благодаря своей надежности, структуре, форме и расположению в автомобиле, баллоны гораздо менее опасны, чем бензобаки в случае столкновения. Например, они в обязательном порядке проходят испытания огнем и отстрелом с помощью огнестрельного оружия [2].

Природный газ для транспортных средств имеет более высокое октановое число, чем бензин (125 против 95), что исключает детонацию в цилиндрах и, следовательно, уменьшает их износ. На стенках цилиндров не образуются отложения продуктами горения жидкого топлива. Моторное масло для смазки двигателя меньше загрязняется при использовании природного газа и интервалы между заменами масла в два раза длиннее. Свечи зажигания также содержатся в чистоте. Продукты горения природного газа не агрессивны, они не повреждают металлы. Поэтому срок службы цилиндров двигателя, свечей зажигания и всей выхлопной системы, включая глушитель, существенно больше, чем на бензиновых двигателях.

Конвертируемые транспортные средства могут перейти от использования газомоторного природного газа к бензину простым нажатием кнопки или поворотом ручки во время вождения.

Природный газ является необходимым мостом к водородной энергетике – топливу будущего. Водород является самым экологически чистым из всех видов топлив, но пока он не доступен в необходимых количествах [2].

Газовый конденсат — смесь жидких углеводородов, отделившихся от газа при бурении скважин из-за падения температуры и давления. Составляющими компонентами конденсатного вещества в основном являются смеси из сильно закипающих углеродных элементов с разнообразной структурой газоконденсатного месторождения. Сырьё имеет особую ценность для предприятий, осуществляющих деятельность, направленную на переработку нефтяных продуктов в товарные нефтяные топлива и продукцию нефтехимии [3, 4].

Шахтный метан. Одним из новых направлений в этом отношении представляется использование шахтного метана. Шахтный газ имеет в своем составе 95...98% метана, 3...5% азота и 1...3% диоксида углерода. Как моторное топливо наибольший интерес представляет газ, извлекаемый из угольных пластов вне зон влияния горных работ. Сущность такого промысла заключается в извлечении газа через скважины, пробуренные с поверхности, с применением методов стимулирования газоотдачи. В США за 10 лет (с 1988 по 2000 г.) добыча угольного метана из специальных скважин возросла от 1 млрд. м<sup>3</sup> до 40 млрд. м<sup>3</sup>, в будущем эти показатели планируется удвоить.

Практика применения сжатого (до 20 МПа) шахтного метана в качестве моторного топлива для автомобилей имеет достаточно давнюю историю. К 1990 году в США, Италии, Германии и Великобритании на шахтном метане работали свыше 90 тыс. автомобилей. В Великобритании, например, он широко используется в качестве моторного топлива для рейсовых автобусов угольных регионов страны.

Анализ зарубежных исследований показывает, что выброс токсичных составляющих (г/км) в окружающую атмосферу при замене бензина на шахтный метан в зависимости от типа автомобиля снижается по оксиду углерода в 5...10 раз, углеводородам – в 3 раза, окислам азота – в 1.5...2.5 раза, полиароматических углеводородов – в 10 раз, дымности – в 8...10 раз [3, 4].

В ряде стран, среди которых Чехия, Англия, США, Польша, утилизируется практически весь попутный шахтный газ. В Германии утилизируется более 200 млн. м<sup>3</sup>/год (70%) каптируемого газа, который применяется на ТЭС, в шахтных котельных, для подогрева доменных коксовых печей. Прогнозируется, что добыча шахтного газа в угольных бассейнах мира уже в ближайшее время составит 96...135 млрд. м<sup>3</sup> [3, 4].

Синтетическое жидкое топливо и газ из твердых горючих ископаемых производят сейчас в ограниченном масштабе. Дальнейшее расширение производства синтетического топлива сдерживается его высокой стоимостью, значительно превышающей стоимость топлива на основе нефти. Поэтому сейчас интенсивно ведется поиск новых экономичных технических решений в области синтетического

топлива. Поиск направлен на упрощение известных процессов, в частности, на снижение давления при ожигении угля с 300...700 бар до 100 бар и ниже, увеличение производительности газогенераторов для переработки угля и горючих сланцев и также разработку новых катализаторов синтеза метанола и бензина на его основе. Сейчас использование технологии Фишера – Троппа возможно лишь при устойчивых нефтяных ценах выше 50-55 долл. за баррель [3, 4].

Наиболее перспективным считается синтезирование бензина из природного газа, которое освоено в промышленном масштабе. Так, в Новой Зеландии на установке фирмы "Мобил" из предварительно полученного метанола ежегодно синтезируется 570 тыс. т моторных топлив. Однако в настоящее время синтетические топлива из природного газа в 1,8...3,7 раза (в зависимости от технологии получения) дороже нефтяных. В то же время разработки по получению синтетического бензина из угля достаточно активно ведутся в настоящее время в Англии.

Биодизельное топливо. В последние годы в США, Канаде и странах ЕС возрос коммерческий интерес к биодизельному топливу, в особенности к производимому из рапса. В Австрии биодизельное топливо уже сейчас составляет 3% общего рынка дизельного топлива при наличии производственных мощностей до 30 тыс. т/год. Во Франции эти мощности составляют 20 тыс. т/год; в Италии — 60 тыс. т/год. В США планируется на 20% заменить обычное дизельное топливо биодизельным и использовать его на морских судах, городских автобусах и грузовых автомобилях. В последние годы в США, Канаде и странах ЕС возрос коммерческий интерес к биодизельному топливу, в особенности к технологии его производства из растительного масла. В США планируется на 20% заменить обычное дизельное топливо биодизельным и использовать его на морских судах, городских автобусах и грузовых автомобилях. Применение биодизельного топлива связано, в первую очередь, со значительным снижением эмиссии вредных веществ в отработанных газах (на 25...50%), улучшением экологической обстановки в регионах интенсивного использования дизелей.

Биогаз представляет собой смесь метана и углекислого газа и является продуктом метанового брожения органических веществ растительного и животного происхождения. Биогаз относится к топливам, получаемым из местного сырья. Хотя потенциальных источников для его производства достаточно много, на практике круг их сужается вследствие географических, климатических, экономических и других факторов. Биогаз как альтернативный энергоноситель может служить высококалорийным топливом. Он предназначен для улучшения технико-эксплуатационных и экологических показателей работы двигателя. Применение биогаза в качестве моторного топлива позволяет снизить выбросы, а также улучшить топливную экономичность [4].

Спирты. Среди альтернативных видов моторных топлив, имеющую 125 летнюю историю, следует отнести метиловый и этиловый спирты.

Этанол добывается из отходов древесины и сахарного тростника, и особо популярен в теплых странах. Бразилия с 70-х по 90-е гг. прошлого столетия замещала этанолом до 250 000 баррелей импортируемой нефти. В 90-х гг. в Бразилии чистый этанол в качестве топлива использовали более 7 млн. автомашин, еще 9 млн. машин — его смесь с бензином. В этой стране создана заправочная сеть из 25 тыс. этаноловых заправок. Однако в последние годы наметился спад в использовании этанола как моторного топлива.

США является вторым мировым лидером по масштабному изготовлению этанола для нужд автотранспорта. В 1994 г. производилось 5,3 млрд. л. этанола, а также строились новые предприятия для производства 900 млн. л в год. Этанол используется в 21 штате, этанолбензиновая смесь составляет 10% топливного рынка США и применяется более чем в 100 млн автомобилей. Стоимость этанола в среднем гораздо выше себестоимости бензина. Всплеск интереса к его использованию в качестве моторного топлива за рубежом обусловлен налоговыми льготами.

Сырьем для производства метанола могут служить различные виды горючих ископаемых. Ввиду значительных запасов твердых топлив наиболее перспективным является угольный вариант. Наличие в молекулах спиртов кислорода позволяет расширить границы воспламенения в область бедных смесей, что улучшает индикаторный к.п.д. двигателя и расход топлива. В то же время теплота сгорания спиртов наполовину ниже, что увеличивает физический расход топлива в 1,5...2 раза в сравнении с бензином. Из-за отсутствия в топливе низкокипящих компонентов (температура кипения метанола 64,7°C) внимание должно быть уделено обеспечению холодного пуска двигателя. Теплота парообразования метанола в четыре раза выше, чем у бензина, что вызывает существенное снижение температуры впускного патрубка и требует изменения конструкции последнего.

Учитывая то, что чистый метанол ядовит, следует предусмотреть тщательную герметизацию топливной системы автомобиля. Пары метанола более токсичны, чем пары бензина и вызывают сильные отравления при попадании в организм человека, слепоту и даже летальный исход.

Для работы на чистом спирте требуется увеличение вместимости топливного бака и степени сжатия до 12...14 для реализации возможностей высокой детонационной стойкости топлива.

Химики из США предложен экономичный способ превращения природного газа в метанол, этанол и другие виды спиртов при низких температурах и недорогой цене. В ближайшей перспективе это позволит сократить расходы на производство метанола [5].

Метанол можно смешивать с бензином и использовать как основу для эфирной добавки — метилтретбутилового эфира (МТБЭ). В 1998 г. в США произведено около 12,5 млрд. литров МТБЭ. Бензин



с МТБЭ составляет примерно 30% от всего объема продаж бензина в США. В настоящее время МТБЭ замещает в США большее количество бензина и сырой нефти, чем все другие альтернативные виды топлива, вместе взятые.

Сжиженные углеводородные газы (СУГ). В широком обиходе под СУГ понимают бутан-пропановую смесь. СУГ является наиболее высококачественным продуктом переработки нефти и нефтяного попутного газа (ПНГ). Как моторное топливо СУГ обладают важным преимуществом перед другими видами газовой моторного топлива (например, природного газа, биогаза и т.д.): бутан-пропановая смесь при нормальной температуре и давлении в 1,6 МПа переходит в жидкое состояние. Следует отметить и более низкую себестоимость производства этого топлива по сравнению с бензинами. Именно поэтому в мире на этом виде альтернативного топлива работает наибольшее число автомобилей — 3,5 млн. единиц.

В строгом смысле этот вид моторного топлива не является альтернативным, поскольку добыча исходного сырья — попутного нефтяного газа — напрямую связана с добычей нефти. Если ее запасы иссякнут, то дешевого бутан-пропана уже не будет. Затраты на добычу попутного нефтяного газа в 6...8 раз выше, чем на добычу природного газа — и уже в ближайшие 10...15 лет использование СУГ как альтернативного моторного топлива станет не перспективным [5].

Экономические показатели альтернативных видов моторных топлив приведены в таблице.

Экономические показатели альтернативных видов моторных топлив		
Вид топлива	Затраты на производство, %	Стоимость единицы пробега автомобиля, %
Бензин из нефти	100	100
СПГ	50...600	70...75
КПГ	70...80	75...85
СУГ	60...70	80...90
Электроэнергия	65	0...130
Метанол	110	120
Этанол	120	170
Синтетический бензин	160	120

Выводы. Выполнен всесторонний анализ использования различных альтернативных видов топлив в двигателях внутреннего сгорания. Рассмотрены эксплуатационные, экологические и экономические показатели двигателей при работе на различных альтернативных топливах. Приведены всесторонние аргументы эффективного использования природного газа в качестве моторного топлива. Показано, что на современном этапе применение природного газа является интенсивно развивающимся направлением, которое в дальнейшем должно стать самостоятельной отраслью экономики развитых стран.

#### Литература:

1. Природный газ в качестве автомобильного топлива: [Электронный ресурс] // URL: [http://amastercar.ru/articles/fuel\\_oil\\_10\\_prirodnihyj\\_gaz.shtml](http://amastercar.ru/articles/fuel_oil_10_prirodnihyj_gaz.shtml) (Дата обращения: 31.10.2014).
2. Слободов Е. Б. Веские причины для применения природного газа. [www.mvif.ru/images/-articles/2014-06-pri4iny...prir.../pri4iny-ispolz-prir-gaza.pdf](http://www.mvif.ru/images/-articles/2014-06-pri4iny...prir.../pri4iny-ispolz-prir-gaza.pdf)  
<http://mining-media.ru/ru/article/newtech/1722-szhizhenyj-shakhtnyj-metan-alternativnyj-vid-topli>:  
<http://courier.com.ru>.
3. Леонард Р. Истощение нефтяных запасов и грядущая эпоха природного газа // Нефтегазовая вертикаль, № 9, 2001. С. 50-59.
4. Кириллов Н. Г. Сжиженный биометан — перспективное моторное топливо //Тракторы и сельскохозяйственные машины, № 12, 2001. С. 10-13.
5. Елисеев В. Г., Кунис И. Д. Экологические аспекты применения сжиженного природного газа как альтернативного топлива //Конверсия в машиностроении, № 2, 2001. С. 21-23.<http://environment.about.com> [http://gazeta.zn.ua/ECONOMICS/toplivo\\_kotoroe\\_nelzya\\_vorovat.html](http://gazeta.zn.ua/ECONOMICS/toplivo_kotoroe_nelzya_vorovat.html)
6. Как природный газ используется в качестве автомобильного топлива: [Электронный ресурс] // URL: <http://www.gazprominfo.ru/articles/gas-fuel> (Дата обращения: 31.10.2014)
7. Природный газ в качестве автомобильного топлива: [Электронный ресурс] // URL: [http://amastercar.ru/articles/fuel\\_oil\\_10\\_prirodnihyj\\_gaz.shtml](http://amastercar.ru/articles/fuel_oil_10_prirodnihyj_gaz.shtml) (Дата обращения: 31.10.2014).

## ОСНОВНІ СПОЖИВЧІ ВИМОГИ ДО СУЧАСНИХ ПАЛЬТО ЖІНОЧИХ, ЯКІ КОМБІНОВАНІ З РІЗНИХ ЗА ВЛАСТИВОСТЯМИ МАТЕРІАЛІВ

**Вступ.** Ідея створення нових моделей одягу за допомогою операцій комбінування різних матеріалів не є новою, але вона недостатньо вивчена в плані досягнення технологічної ефективності і об'єктивності її оцінки.

Проблема поєднання різних матеріалів стосується як естетики - гармонійного змішування різноманітних фактурних та текстурованих варіантів оформлення матеріалів (матеріал різних фактур - гладкі, блискучі і матові, або рельєфні, прозорі, важкі, щільні і т.д.), який повинен відображати сучасні тенденції, так і за показниками надійності. При цьому слід враховувати такі властивості матеріалів як: розтяжність, рівномірність матеріалів за товщиною і їх співвідносність з декоративним матеріалом, відповідність показникам зносостійкості застосовуваних у виробі матеріалів. Також процес отримання новизни моделей за рахунок композиційної різноманітності і декору потребує від конструктора-технолога досвіду роботи та відповідної кваліфікації в підборі матеріалу за естетичними показниками, а також врахування надійності в експлуатації.

З іншого боку, проблема можливості поєднання матеріалів дозволяє їх раціонально використовувати. Крім цього, виникає можливість виготовлення аксесуарів, які створюють естетичний супровід виробам, підвищують показники іміджу та престижу відповідного виробника, а отже і їх конкурентоспроможність.

**Метою роботи є** систематизація споживчих вимог та відповідних показників якості, які висуваються до матеріалів та до пальто жіночого для розробки пропозицій основних технічних рішень сучасних пальто жіночих, які комбіновані з різних за властивостями матеріалів;

### Виклад основного матеріалу.

Сучасний верхній одяг характеризується наявністю різноманітних модних форм і може бути охарактеризоване різними ознаками, виходячи з цього в роботі проведені дослідження і аналіз композиційно-конструктивної побудови жіночого пальто. Відомо три типи ознак об'єкта дослідження: кількісні з числовими значеннями показника; рангові, які характеризують різну ступінь появи цієї ознаки; номінальні (класифікаційні), значенням яких являються числа, не зв'язані ніяким упорядкуванням.

Для виявлення частоти зустрічності різних варіантів композиційно-конструктивної побудови пальто в роботі виконаний статистичний аналіз 100 моделей-аналогів. Добір моделей виконаний за принципом схожості комбінування матеріалів, тобто пальтовий матеріал з шкіряним (шкірзамінником, трикотажем тощо). Перевагу надано виробам в яких присутня естетична виразність композиційних рішень.

Аналіз зовнішнього вигляду моделей і їх конструктивних рішень дозволив виявити процентні співвідношення конструкцій різних силуетів, покроїв рукава, види застібок, форм коміра і декорованих елементів пальто, що представлено таблицею 1, як фрагменту класифікатора основних ознак зовнішнього виду.

Таблиця 1

### Фрагмент класифікатора основних ознак зовнішнього вигляду жіночого пальто

Код	Класифікаційна ознака	%	Код	Класифікаційна ознака	%
<b>Вид матеріалу основного, оздоблюючого</b>			<b>Спинка</b>		
1	Вовна	40	1	Суцільна	54
2	Напіввовна	60	2	З середнім швом	18
3	Натуральна шкіра	20	3	З середнім швом (зак. шлицею)	8
4	Штучна шкіра	80	4	З кокеткою	4
5-10	Резерв	-	5	З рельєфами	4
<b>Силует виробу, крій рукава</b>			6	Відрізна по лінії талії	10
1	Силует прямий	90	7	Відрізна нижче лінії талії	2
2	Силует напівприлеглий	10	8-10	Резерв	-
3	Плечі розширені, опущені	76	<b>Комір</b>		
4	Плечі нормальні	24	1	Без коміра	26

Систематизовані і проаналізовані дані з класифікатора засвідчили, що найбільш розповсюдженим серед моделей пальто, являється виріб прямого силуету (90%); частота зустрічності напівприлеглого – до 10%. Найбільш поширеним покроем рукава є вшивний (92%). При цьому більшість моделей пальто (94%) має вшивний рукав базового конструктивного рішення – одношовного рукава. Також, в розглянутих моделях переважає центральна застібка (52%), як закрита так і відкрита, що зв'язано з умовами експлуатації пальто, а також з напрямком модних тенденцій. Коміри переважно піджачного типу (біля 36%), стійка (24%), при цьому форма і вид коміра взаємозв'язана з видом застібки.

Проаналізувавши форми та визначивши основні елементи оздоблення визначено, що найбільш широко представлене декорування рукавів, кишень, кокеток та лацканів. Крім цього можна зустріти фасони пальто з шкіряними вставками в середині рукава оформленими горизонтальними смугами або шкіряними вставками у вигляді вертикальних смуг, які можуть бути фактурними, наприклад, стьобаними, перфорованими. В більшості варіантів рукава виконані в контрасті до кольору та фактури пальтового матеріалу виробу.

В результаті аналізу основних конструктивних рішень жіночого пальто виявлено, що при його обробці використовують оздоблення шкірою кишень різної конструкції, але найбільш розповсюдженими є прорізи з листочкою, з клапаном, з двома обшивками (38%, 18%, 10% зустрічності відповідно). Збільшився інтерес дизайнерів в області використання шкіряних деталей - пілочки, спинки, планок, а також шкіряного оздоблення у вигляді окантування зрізів коміра, планки, низу рукава. На основі даного аналізу розроблено діаграму частоти використання шкіряних деталей у пальто (рисунок 1).

Здійснений аналіз сучасних модних тенденцій в одязі з позиції вивчення видів і способів декорування пальто натуральною та штучною шкірою показав, що вони мають різноманітні модельні особливості, велику кількість конструктивних рішень і матеріалів для їх виготовлення і декорування, що свідчить про необхідність подальшого дослідження процесів виготовлення даних виробів.



Рисунок 1 - Аналіз частоти використання шкіряних деталей у пальто

Отже, жіноче пальто є комплексним багат шаровим виробом, зовнішній вигляд, споживчі і експлуатаційні властивості якого значною мірою залежать від якості застосовуваних матеріалів, відповідності їх вимогам, що пред'являються до даного асортименту виробів, і науково обґрунтованого формування з них раціонального пакету, які безпосередньо впливають на якість і конкурентоспроможність. Тому в подальшому важливою є робота, пов'язана з оцінкою якості застосовуваних матеріалів. Для оцінки якості пальтових матеріалів, встановлення режимів їх обробки в швейному виробництві і умов експлуатації жіночого пальто необхідно визначення таких фізико-механічних показників: зносостійкості, поверхневої щільності, розривного навантаження, незминальності, повітропроникності. Матеріали, що застосовуються для жіночих пальто, повинні володіти хорошими теплозахисними властивостями і високою стійкістю забарвлення до дії світла і води [1].

В якості матеріалів верху для виготовлення жіночих пальто в масовому виробництві застосовуються тканини вовняні і напіввовняні з вкладенням хімічних волокон, льонолавансанові, бавовняні, формостійкі трикотажні полотна з синтетичних волокон, трикотажні полотна I-ої групи розтяжності з вовняної пряжі, багат шарові стьобані і дубльовані матеріали, натуральні і штучні одяжні шкіра і замша [2]. За структурою їх виробляють жакардовим, креповим, дрібновізерунковим переплетеннями, з рельєфними ткацькими малюнками, ворсовою поверхнею. Поверхнева щільність таких тканин знаходиться в межах 200-500 г/м<sup>2</sup> [3].

Сучасний асортимент тканин має покращені теплозахисні властивості, гарну формостійкість, невелику зминальність і завдяки цьому незамінні при виробництві верхнього зимового одягу та теплих штучних виробів. Зокрема, завдяки особливим фізико-механічним властивостям волокна натуральної вовни характеризуються легкістю, тонкістю, пружністю, міцністю, еластичністю та високою гігроскопічністю. Ще одна особливість асортименту пальтової групи тканин є їх різноманітність за сировинним складом із застосуванням модифікованих волокон при їх виробництві, що визначається економічними, технологічними аспектами, а також, звичайно, споживчими властивостями виготовлених з них виробів. Таке структурне поєднання дає змогу надати тканинам та готовим виробам підвищену стійкість до багаторазових деформацій, зносостійкість та покращити інші властивості. Виходячи з цього, створення сучасного асортименту тканин повинно базуватися на використанні принципово нових технологій з

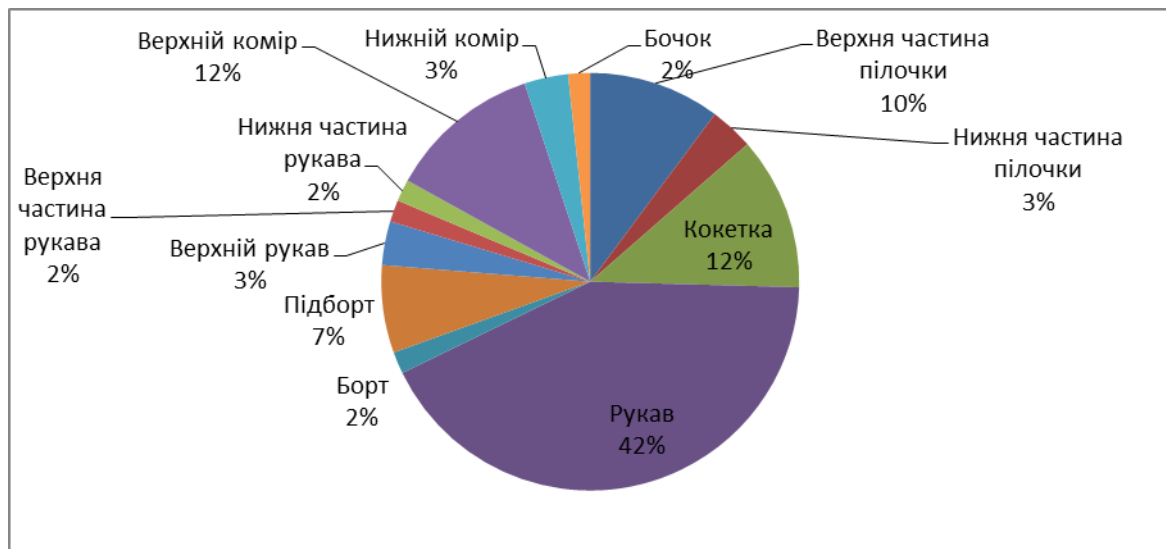
урахуванням новітніх досягнень науки і техніки, застосуванні власних оригінальних технологій і конструкторських розробок, використанні удосконалених та нових видів сировини, хімікатів, матеріалів. Однак при виготовленні пальто з матеріалів з вмістом хімічних волокон необхідно враховувати зниження їх вологоємності, тепло- і термостійкості, незначну спрасувальність і необхідність вживати заходів для запобігання стягування швів нитками строчок, прорубуваності ниток тканини швейною голкою, зниження теплового зсідання, зміни забарвлення і зовнішнього вигляду тканин від впливу високих температур. Ще більш ускладнює технологію виготовлення пальтових виробів сучасні прийоми декорування верхнього одягу матеріалами-компаньонами типу шкірзамінника, різних плівкових матеріалів на трикотажній основі, натуральною шкірою (хутром) тощо. Дані матеріали мають складну багатшарову структуру і, зокрема, властивості синтетичних комплексних матеріалів залежать не тільки від складу полімерних композицій, але і від характеру різних структурних елементів і їх взаємодії при формуванні певної макроструктури.

Враховуючи те, що сучасні тенденції в проектуванні одягу вигідно актуалізували штучну шкіру і як основний матеріал для одягу, і як оздоблюючий, тому в роботі здійснено порівняння сучасних видів штучних шкір, які за своїми структурними показниками наближаються до натуральної шкіри. Фрагмент порівняння представлено таблицею 2.

Таблиця 2

### Порівняльна характеристика еко-шкіри і натуральної шкіри

Вид	Еко-шкіра	Натуральна шкіра
Параметри		
Склад	Поліуретанова плівка на волокнистій основі	Шкіра тварини
Повітрепроникність	Вища ніж в шкірі з акриловим покриттям	Вища тільки з аніліновою обробкою
Основні фізико-механічні властивості	Висока тягучість та рівномірність за товщиною, високі показники морозостійкості, зносостійкості, самозалічування деформацій	Нерівномірність за товщиною із-за особливостей топографічних зон, різна розтяжність, висока морозостійкість, зносостійкість, самозалічування деформацій
Тактильні відчуття	Тепла, дихаюча з рівномірним потовідведенням, приємніше шкіри з акриловим покриттям	Тепла, дихаюча при нерівномірній паро проникності, приємніше еко-шкіри тільки з аніліновою обробкою

З даного порівняння слідує, що кращим для використання в якості оздоблення сучасних пальто жіночих, і навіть виготовлення основних функціональних елементів, як з боку естетики, так з боку ергономіки і експлуатаційної надійності - це використання еко-шкіри, яка є дихаючою штучною шкірою із високою степенню щодо забезпечення комфортності.

Також, головною перевагою при виробництві еко-шкіри є те, що до її складу не входять токсичні речовини, а щодо рівня якості експлуатації вагомими залишаються довговічність, висока стійкість до стирання по площині і згинам, низька відшаровуваність плівки, висока міцність та стійкість забарвлення до світло-погоди і хімчистки.

Отже, результат порівняння дозволив визначити, що еко-шкіра не тільки не поступається натуральній шкірі, але і в деяких параметрах перевершує її, що робить даний матеріал практичним і популярним в швейній промисловості.

#### Висновок.

1. В роботі визначено, що підходи до використання оздоблення пальто дуже різноманітні і серед них найбільш розповсюдженим є декорування шкірою. Однак інструментарій такого підходу не систематизований. Множинність методів декорування виробів і способів отримання різноманітних елементів одягу ускладнює задачу вибору тих з них, які будуть найбільш ефективні при вирішенні конкретних проектних (виробничих) задач. Також поява нових видів матеріалів і відповідно їх обробка спонукує до пошуку нових технологічних прийомів, які дозволять зберегти єдність утилітарності і художньої виразності швейного виробу, що відповідає споживчим запитам.

2. Представлені в роботі узагальнення базувались на принципах визначальних характеристик надійності матеріалів, обґрунтуванні та вибору основних рішень та актуалізації методів експериментальних досліджень з метою вибору раціональної повузлової технології і встановлення особливостей методів обробки в технології виготовлення пальто жіночого з оздобленням різними за призначенням матеріалів.

#### Література:

1. Грибанова І.В. Товарознавство непродовольчих товарів: навч. посібник / І.В. Грибанова.- Мінськ: Обчислюємо. шк. – 2006.
2. Товарознавство та експертиза пушно-хутряних товарів: Навчальний посібник. - Ростов н / Д: Видавничий центр «МарТ». - 2001.
2. Гущина К.Г. Експлуатаційні властивості матеріалів для одягу та методи оцінки їх якості: Довідник / К.Г. Гущина, С.О.Беляєва, Є.Я. Командрікова / - М.: Легка і харчова промисловість. – 1984.

**Науковий керівник:**

кандидат технічних наук, Білей-Рубан Наталія Василівна.

## ХАРАКТЕРИСТИКА ОДЯГУ ТА ОСНОВНИХ МАТЕРІАЛІВ ДЛЯ ЗАКЛАДІВ МЕДИЧНОГО ПРОФІЛЮ

**Вступ.** Актуальність створення одягу спеціального призначення, відповідно заданим гігієнічним вимогам, в даний час є очевидною, так як це пов'язано з освоєнням людиною нових середовищ існування, нових професій, розширенням сфери виробничої діяльності в різних кліматичних умовах. Разом з тим, розширюється і асортимент використовуваних матеріалів для одягу, які наділені комплексом нових показників фізичних і гігієнічних властивостей, що істотно змінює традиційний підхід до процесу проектування.

Проектування спеціального одягу - складне завдання, так як спецодяг має виконувати специфічну захисну функцію, і одночасно не викликати порушення фізіологічних функцій організму. Сьогодні особливу увагу приділяють ергономічним аспектам, які забезпечуються в комплексі поєднання безпеки і зручності (комфорту) користувача. До кожного виду спеціального одягу висувають конкретні вимоги відповідно до умов експлуатації. При цьому забезпечення необхідних властивостей залежить і від матеріалів і від технічного вирішення власне виробів. Тому, при створенні спеціального одягу необхідно керуватися певними вимогами, які враховують весь комплекс споживчих та експлуатаційних показників якості та цільового призначення [1, 2, 3].

**Виклад основного матеріалу.** Медичний одяг – це не просто спецодяг, це відповідний стиль, мода, імідж тих осіб, які щодня його одягають. Люди, які працюють в медичній сфері, так само, як і представники інших професій, прагнуть виглядати на робочому місці красиво та елегантно. Медичний одяг, на відміну від звичайного одягу, вимагає багатофункціональності, яку слід передбачати за забезпечувати виробникам: висока якість, зручність, універсальність, практичність тощо. Нами, систематизовано найбільш типовий медичний, який представлено на рисунку 1.



Рисунок 1 – Типовий медичний одяг.

Враховуючи, що професія медичного працівника відноситься до розряду публічних, що зобов'язують до постійного спілкування, важливим залишається усвідомлення того, що стиль та імідж повинні максимально сприяти тому, щоб викликати довіру пацієнтів. У хворого немає можливості оцінити досвід, вміння лікаря, тому він судить про них за своїм враженням. Є багато способів привернути до себе увагу, наприклад, компетентністю, професіоналізмом, проте перший - зовнішній вигляд, де важливу інформаційну роль виконує одяг. Класифікація медичного одягу з врахуванням конструкторсько-технологічних особливостей, представлена на рисунку 2.

Проте, якщо розглядати одяг для різних спеціалізованих медичних закладів, а саме його типовість, унормованість та уніфікованість, то медичний одяг персоналу закладів санаторно-курортної сфери можна урізноманітнити, використовуючи сучасні підходи до проектування. Зі здійсненого нами попереднього аналізу, медперсонал санаторію носить більш різноманітний медичний одяг як за своєю конфігурацією так і за кольором матеріалів, і переважно це медичні комплекти (костюми). Найчастіше такий комплект складається з широких зручних штанів та сорочки (блузи, блузона) з короткими рукавами.

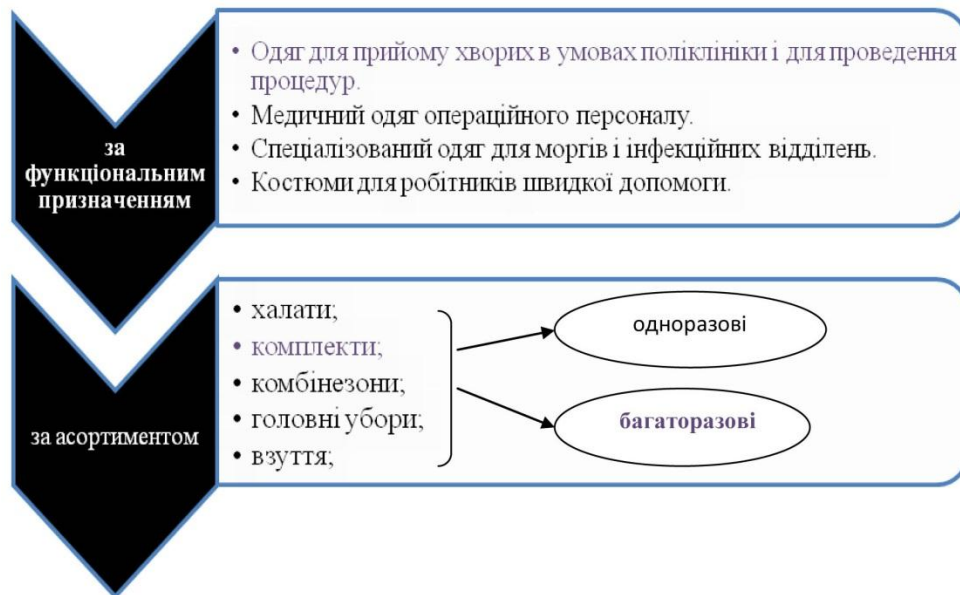

Рисунок 2 - Класифікація медичного одягу з врахуванням конструкторсько-технологічних особливостей

Сьогодні все частіше і частіше в коридорах медичних установ можна зустріти медпрацівників в незвичайних медичних костюмах за поєднанням колористики матеріалів та оригінальних за конструкцією халатах, блузонах тощо. Білий одяг потихеньку здає свої позиції, поступаючись місцем яскравим кольорам, матеріалам з тематичними принтами і модним фасонам.

Отже, найбільше можна урізноманітнити медичний одяг завдяки матеріалам. Здійснена нами систематизація основних матеріалів у виді схеми представлена рисунком 3.

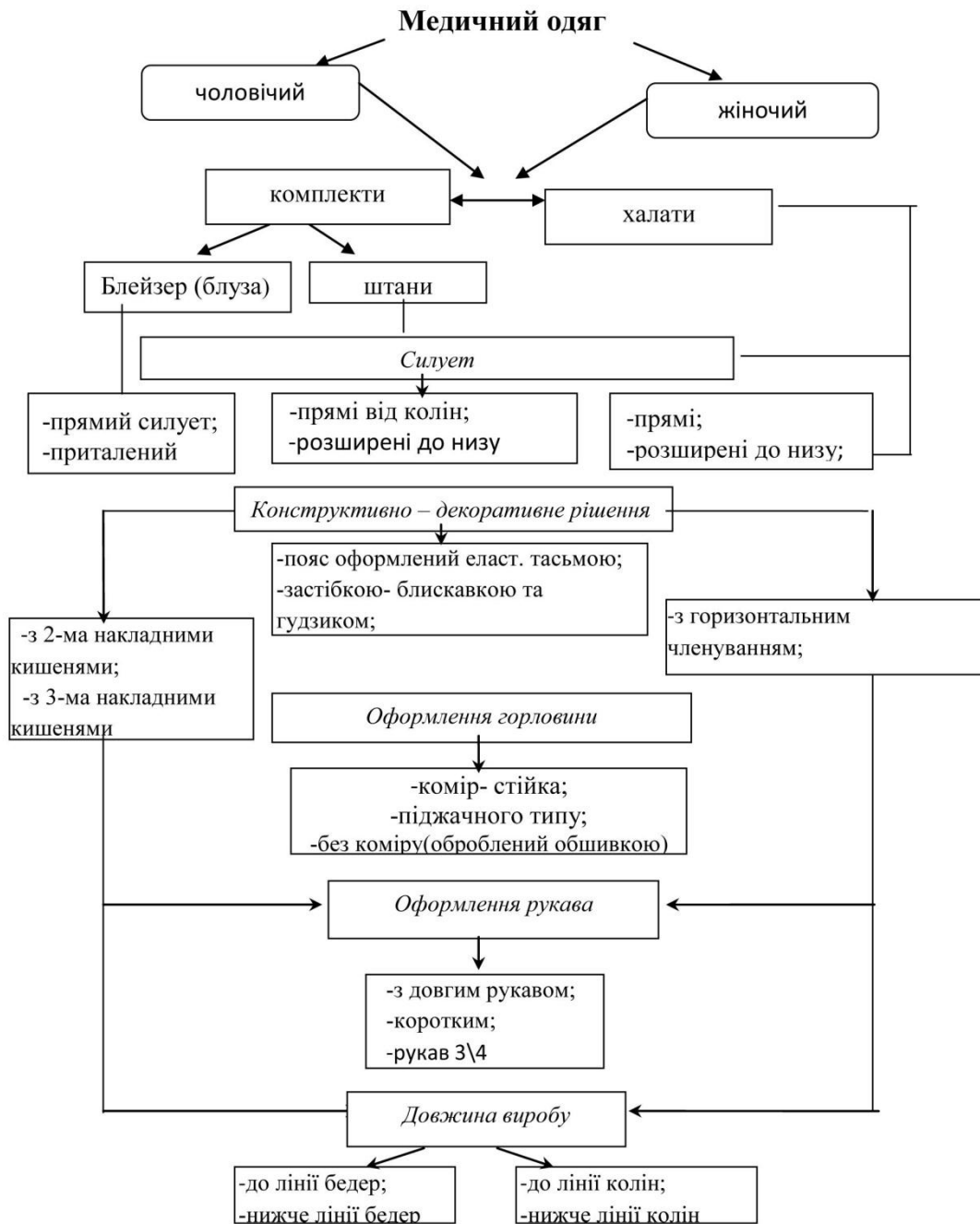

Рисунок 3 - Класифікація матеріалів для виготовлення медичного одягу.

В даний час для виготовлення медичного одягу використовуються різні матеріали. Проте, якщо ж проаналізувати діючі вимоги з боку нормативної документації на матеріали до класичного та сучасного видів медичного одягу, вирізняються такі особливості:

– класичні матеріали переважно вибілені або гладкофарбовані. Відсутні унормування щодо спеціальних видів оброблень;

– сучасні матеріали не обмежуються вибілюванням, можуть мати різноманітну колористику та художнє оздоблення. Чіткими є вимоги щодо спеціальних видів оброблень (просочень).

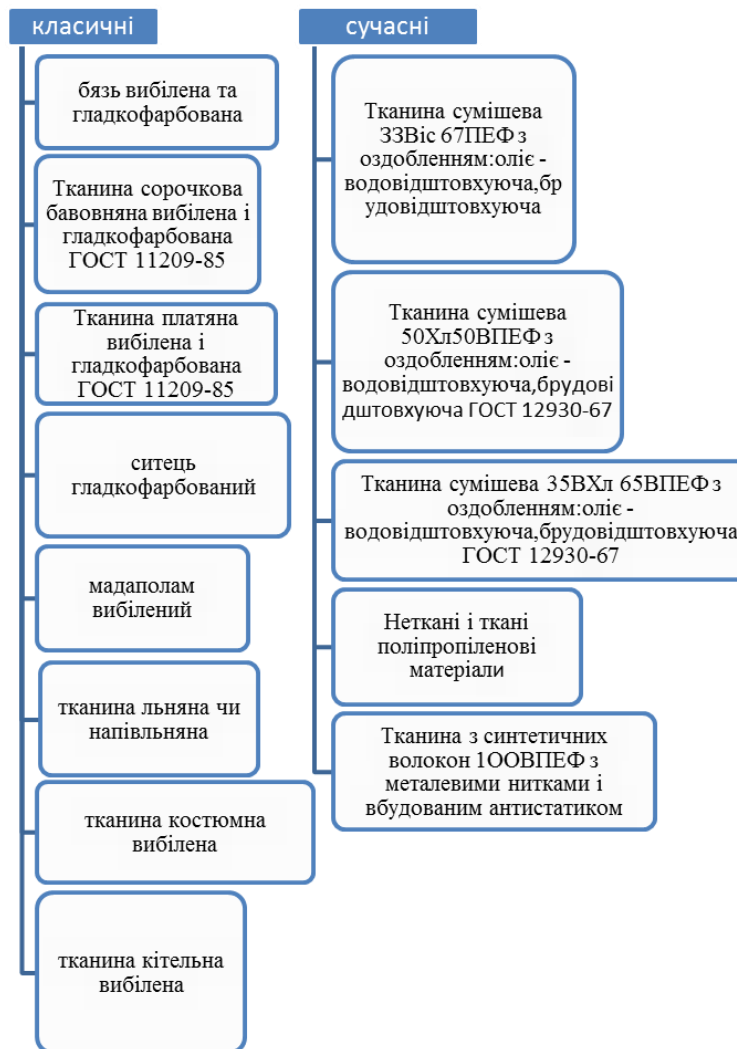
При цьому, сталими до матеріалів залишається задоволення ними основних гігієнічних вимог, а саме: гігроскопічності, повітря-і паро- проникності, висока пилезатримуюча їх здатність і міцність до стирання. Також, стабільними залишаються вимоги загального призначення - тканини повинні бути легкими, володіти міцним забарвленням, оскільки прати виріб доводиться часто прати, бути малозминальними та малозсідальними [4, 5].

Саме тому, для поліпшення захисних властивостей тканин медичного призначення з натуральних волокон в них вводять різні штучні (віскозні) і синтетичні волокна (поліефірні, поліамідні). Ці волокна здатні перевершити натуральні за міцністю, розчинні лише при великих концентраціях лугів, кислот, з низькою сорбційною здатністю забруднень, високою видотривкістю та інш.

#### Висновок.

1. Аналіз матеріалів, використовуваних для медичного одягу, показав, що їх асортимент в даний час доволі різноманітний особливо за різними захисними властивостями. Потенційними споживачами перевага віддається тканинам, виробленим з пряжі, що містить хімічні волокна у зв'язку із високою експлуатаційною зносостійкістю, яка збільшує термін служби виробу. Водночас просочення матеріалів різними речовинами, які підтримують високу антисептичність, дозволяє зменшити ризик захворюваності.

2. Окреслено вагомість передумов для проектування нового медичного одягу з урахуванням спеціалізації медичних працівників. Це вимагає від інженерів-конструкторів-технологів одягу розробки нових технологічних рішень виробів медичного призначення з більш високими ергономічними і захисними властивостями.

**Література:**

1. Супрун Н. П. Дослідження споживчих властивостей композиційних текстильних матеріалів медичного призначення / Н. П. Супрун, С. І. Ковтун. // Вісник КНУТД. – 2005. – С. 68–74.
2. Сухова Т.Н. Доценко О.В., Сухов А.Н., врач. Совершенствования процесса проектирования одежды медицинского назначения./ Т.Н. Сухова, О.В. Доценко, А.Н. Сухов // Швейная промышленность, №3. – 2005. – С. 24-26.
3. ГОСТ 12.4.016-83 "Номенклатура показателей качества. Одежда специальная защитная". // 17 декабря 1983г. №6082. Переиздание. Июнь 1996 г.
4. Козина З.Ю. Методы получения текстильных материалов со специальными свойствами /З.Ю. Козина, И.Н. Горбачева, Е.Г. Суворова, Л.М.Сухова. // - М.: Легпромбытиздат. – 1988. – 112 с.
5. Разработка концептуальной модели ассортимента специальной одежды для медицинских работников с учетом воздействия вредных производственных факторов [Електронний ресурс] / М. С. Макеева, И. М. Котонина, В. Г. Кавардакова, А. И. Емельянова. – 2001. – Режим доступа до ресурсу: <http://ivtextile.ru/articles/html/med.261001.news>.

**Науковий керівник:**

кандидат технічних наук, Білей-Рубан Наталія Василівна.



**СЕКЦІЯ: ФІЗИЧНА КУЛЬТУРА ТА ПРОФЕСІЙНИЙ СПОРТ****Ірина Хіврич, Григорій Некрасов  
(Бердянськ, Україна)****УДОСКОНАЛЕННЯ СУЧАСНИХ ФІТНЕС-ТЕХНОЛОГІЙ НА ЗАНЯТТЯХ ФІЗИЧНОГО ВИХОВАННЯ**

На сучасному етапі оздоровчих технологій фітнес-індустрія розвивається швидкими темпами, бере для вирішення своїх завдань все найцінніше, напрацьоване за багато років в оздоровчій фізичній культурі (основою є як традиційні, так і інноваційні методики, програми, технології та ін.), модернізується і на цій основі створює фітнес-технології, опис яких зустрічається як в наукових дослідженнях, методичних розробках, освітніх програмах, так і в різних видах фізичної культури. Практичним виявленням фізкультурно-оздоровчих технологій в фізичному вихованні є різноманітні фітнес-програми. Фітнес-програми як форми рухової активності спеціально організовані в формах групових та індивідуальних занять, мають як оздоровчо-координаційну спрямованість (зниження ризику розвитку захворювань, досягнення та підтримання певного рівня рухових якостей), так і переслідувати цілі, які пов'язані з розвитком здібностей до рішення рухових та спортивних задач на високому рівні. В структурі будь-якої фітнес-програми виділяють наступні частини: розминка, аеробна частина, кардіо навантаження, силова частина, компонент розвитку гнучкості, заключна частина. Найбільш розпоширені є фітнес-програми, які створені на використанні видів рухової активності аеробної направленості. Фітнес за останні роки набуває все більшого розголосу, стає популярнішим серед різноманітних видів оздоровлення населення і відображається у назвах оздоровчих закладів та оздоровчих програм. Метою фітнесу є досягнення внутрішньої гармонії та зовнішньої привабливості людини, і саме це є основним мотивом для людей, які бажають гарно виглядати та добре себе почувати. Завданням фітнесу є зміцнення здоров'я населення, підвищення життєвого тону, зростання загальної і спеціальної працездатності, виховання фізичних якостей, формування статури та корекція вад, підвищення психічного та психологічного настрою, протидія можливим щоденним стресам. За допомогою фітнесу удосконалюється гнучкість, зміцнюються різні групи м'язів, корегується вага тіла. Усі ці можливості можна узагальнити як «всебічний фітнес». «Фізіологічний фітнес» має на меті зміцнення здоров'я, продовження тривалості життя, поповнення життєвої енергії. «Загальним фітнесом» називають оптимальну якість життя, яка включає в себе духовний, психічний, соціальний та фізичний розвиток. Здоровий спосіб життя являє собою динамічний багаторівневий стан, пов'язаний з умовами оточуючого середовища і індивідуальними інтересами людини. Синонімом цього поняття є термін «позитивний фітнес». «Фізичний фітнес» передбачає зменшення ризику порушення здоров'я і створення основи для позитивного фізичного здоров'я. Мається на увазі досягнення більш високого рівня підготовленості за результатами тестування, і найменший ризик порушення здоров'я. Сьогодні існує значна кількість напрямків оздоровлення населення і в світі з'являються все нові форми, системи і поняття даного напрямку. Відомо, що здоров'я людини лише на 15% визначається рівнем охорони здоров'я, на 20% – генами, а на 65% – способом життя. Паління, вживання алкоголю значно скорочують термін життя. Тому багато фітнес-клубів в нашій країні і за кордоном працюють, спираючись на основи здорового способу життя. Одним із популярних напрямків фітнесу є оздоровча аеробіка, яка займає важливе місце у системі оздоровчої фізичної культури, адже різноманіття її видів дає можливість обрання найдоцільнішого для кожної людини виду навантаження, та різновиду фізичної праці організму. Окрім цього займатися оздоровчою аеробікою можна у будь-якому віці. Різноманіття, постійне оновлення логічно побудованих, науково обґрунтованих програм, високий емоційний фон занять, що створюється завдяки музичному супроводу та специфічному коментарю тренера з аеробіки в процесі занять, дозволяє цьому виду оздоровчого тренування протягом десятиліть утримувати високий рейтинг, а також використовувати аеробіку в системі підготовки спортсменів різних спеціалізацій (футболістів, гімнастів, фігуристів та ін.). Сучасну ритмічну гімнастику розуміють як один з різновидів оздоровчої гімнастики, змістом якої є різноманітні фізичні вправи, що виконуються під емоційно-ритмічну музику і переважно поточним способом. Аеробікою називають виконання фізичних вправ поточним способом під музичний супровід з метою зміцнення здоров'я, гармонічного розвитку і вдосконалення фізичних якостей організму (сили, швидкості, витривалості, гнучкості (м'язів та суглобів) та спритності). Оздоровча аеробіка для юнаків має не танцювальне, а більш атлетичне спрямування. Поєднання принципів оздоровчої аеробіки з методами розвитку сили повинно сприяти різнобічному комплексному впливу на організм. Для дівчат притаманні динамічні вправи, адже їх вони переносять легше за статичні напруги. Динаміка занять аеробними вправами досягається не лише за допомогою переміщень по майданчику, а і за допомогою зміни ступеня навантаження м'язів, амплітуди рухів, швидкості, напрямку і характеру рухів. Оздоровча аеробіка впливає на організм комплексно. Застосування різних фізичних вправ спрямоване на вирішення визначених задач. Особливістю занять аеробікою є повторення вихідних та кінцевих положень. Кінцеве положення має бути зручним для початку наступної вправи, завдяки чому вправи виконуються у потрібній формі, поточним способом без зупинок. Маючи досить широке застосування цього виду на практиці, оздоровча аеробіка, як і будь який інший вид спорту, має свої переваги та недоліки. Заняття оздоровчою аеробікою мають великий позитивний вплив на організм людини, покращується щоденне самопочуття, знижується ризик різних захворювань, і мабуть для декого

особливе значення має здатність за допомогою занять покращити фізичний вигляд знизивши вагу тіла, збільшивши або зменшивши об'єм м'язів, покращивши поставу. Але нажалі поруч з нескінченим переліком позитивних якостей оздоровчих занять маємо перелічити і ряд недоліків. Аеробіка може травмувати кінцівки і хребет, призводити до м'язового болю, погіршити сон і самопочуття, викликати перенавантаження серця, порушення у внутрішніх органах, і негативне відношення до будь якого виду рухової активності. Вагомою тенденцією у сфері вітчизняних наукових пошуків методів оптимізації системи фізичного виховання стає розробка та впровадження аеробних технологій в урочну форму навчання. Основна ідея полягає у створенні свідомого ставлення до оздоровчих занять, формуванні стійкого інтересу до занять фізичної культури, позитивного і активного ставлення до здорового способу життя, розкриття творчих та рухових здібностей кожного, розширенні функціональних можливостей та формуванні практичних навичок для самостійних занять.

Фітнес-технології - це, перш за все, технології, що забезпечують результативність в заняттях фітнесом. Більш точно їх можна визначити як сукупність наукових методів, кроків, прийомів, сформованих в певний алгоритм дій, який реалізується певним чином в інтересах підвищення ефективності оздоровчого процесу, що забезпечує гарантоване досягнення результату, на основі вільного мотивованого вибору занять фізичними вправами з використанням інноваційних засобів, методів, організаційних форм занять фітнесу, сучасного інвентарю та обладнання. Фітнес-технології в освіті підвищують рівень проведення традиційних занять фізичною культурою, вносять позитивні емоції, формуванні позитивного і активного ставлення до здорового способу життя, успішності і процвітання, відповідності сучасному стилю життя, сприяють розвитку рухових здібностей студентів, їх фізичного розвитку і фізичної підготовленості. Доведено, що заняття із застосуванням фітнес технологій підвищують інтерес до занять фізичною культурою, сформувалися основні життєво важливі рухові вміння і навички для самостійних занять фізичними вправами.

#### **Література:**

1. Навчальні програми для загальноосвітніх навчальних закладів: Фізична культура. 5 – 9 класи. – К.: Видавничий дім «Освіта», 2013. – 240 с.
2. Сайкина Е.Г. Стратегическая роль фитнеса в модернизации физкультурного образования школьников: Монография. – Санкт-Петербург: Изд-во РГПУ им. А.И. Герцена, 2012. – 297 с
3. Москаленко Н. Створення інноваційної програми розвитку фізкультурно-оздоровчої роботи в загальноосвітніх школах // Спортивний вісник Придніпров'я. – 2005. – № 2. – С. 37 – 39.
4. Сайкина Е.Г., Пономарев Г.Н. ФИТНЕС-ТЕХНОЛОГИИ: ПОНЯТИЕ, РАЗРАБОТКА И СПЕЦИФИЧЕСКИЕ ОСОБЕННОСТИ // Фундаментальные исследования. – 2012. – № 11-4. – С. 890-894;
5. Кібальник О. Я. Оздоровчий фітнес. Теорія та методика викладання: навч. метод. посібник для студ. "Педагогіка і методика середньої освіти. Фізична культура" /О.Я.Кібальник, О.А. Томенко; М-во освіти і науки України, СумДПУ ім. А. С. Макаренка.– Суми: СумДПУ ім. А. С. Макаренка, 2010. – 202 с

## СЕКЦІЯ: ФІЛОЛОГІЧНІ НАУКИ

Оксана Красічинська, Наталія Гавришків  
(Львів, Україна)

### LANGUAGE AT WORK

Business English is full of interesting idioms and specific vocabulary that can be confusing if it's new to you. A lot of business English expressions don't have the same meaning when translated literally so it's important to understand the meaning of the whole expression rather than just the individual words.

#### **New business expressions**

A number of new business expressions have been created using various prepositions and adverbs such as in, out, on, off, back and away.

Following a meeting, the takeaways or take-away points (щось, що беруть з собою) are things you have learned. "What are the takeaways from the presentation?" In a breakout session (секційні засідання), you might continue a conference discussion in smaller groups: "Let's have a quick breakout session on this point." Or you might want to continue the conversation offline, which means to do it later or privately: "Maybe we would discuss this offline."

Reaching out to people used to mean offering them emotional support. Now, you might reach out to (звернутися до когось) people in your company by contacting them for assistance. "I'll reach out to the technical support team and ask them for the statistics on repairs."

Actions that customers or clients may see are on stage (на сцені; тут: публічний): "Her stage behavior is unacceptable. She talks on the phone instead of helping customers. We've had several complaints."

When you gain support, you get buy-in (згода): "We need everyone's buy-in or our restructuring plan." But pushback (опір) is resistance against what is seen as a stronger force: "He's getting lots of pushback from the people in this group."

You can see: "Flowers for conference room, coffee to keep everybody on their toes, a water cooler for Monday morning catch-ups and laptops to your employees can work from wherever: \$2,900." This is a typical example of a MasterCard ad. It lists the prices of things people typically buy with the credit card, followed by the "priceless" (безцінний) benefit that the card brings them. In the first part, the "the" is left out of "flowers for (the) conference room", much like a note that one writes to oneself. "To keep everybody on their toes" (тримати на норах) is an idiomatic expression meaning "to make people focus their attention on what they are doing."

In US companies, the water cooler (кулери для води) is traditionally a place where employees gather to talk about TV shows or sporting events they've watched and to exchange office news and gossip. People have the most to talk about after the weekend, on a Monday morning. To "catch up" (бути в курсі всіх подій) is to bring yourself up to date on information; here it is used as a non-standard noun "catch-ups", to show the informal nature of the activity. Using the word "wherever" instead of "anywhere" indicates informal usage.

So this MasterCard ad is saying that doing all the things listed may add up to a particular sum of money, but having the freedom to decide these things for yourself is worth much more than the cost.

#### **Uses of metaphors**

In business, metaphors are often used.

##### *Below the radar*

This term has its origins in the world of aviation, particularly military aviation. A plane that flies below (or under) the radar cannot easily be identified by the enemy. The term "radar screen" is also often used in business and management, as in: "He put it on my radar screen." In other words, "He brought it to my attention" or "She told me about it."

##### *Glass ceiling*

This term, which originated in the 1980s, is used to describe an invisible but effective barrier that prevents women (and sometimes minorities) from reaching upper management. A variation on the idea of the glass ceiling is the "glass cliff". This refers to the practice of placing women in control of financially troubled companies.

##### *Corporate university*

The world's first corporate university was established by General Electric in 1956. It offered company managers 13-week programs in finance, sales, economics, marketing, public relations and leadership. Today, there are hundreds of corporate universities. Teachers may come from within companies, or include outside trainers and university professors. Corporate universities concentrate on skills that can be used in the workplace.

##### *Grade*

The word "grade" has a number of meanings in English, many of which relate to standards of quality, as in: "The best grades of coffee are expensive." In the US and Canada, "grade" is the name for a school year, as in: "Tom is in the sixth grade/grade six." In the US, "grades" indicate the quality of a student's work: "Many always gets good grades." (In Britain and Canada, the word "marks" is used.)

Metaphors are widely used in office talk:

##### *That one*

It is a typical use of a sentence tag – something idiomatic and repetitive added to the end of a complete sentence. We are familiar with question tags such as "isn't it?" "That one" is a signal that the person talked about –

is a bit difficult or unusual in some way.” Examples: “She is a very funny girl, that one. He’s a bit strange, that one.”

#### *I take it*

This phrase is used to check understanding. As you haven’t really understood what your partner has said, you are signaling that you have interpreted his words in a positive way.

#### *Strike out*

To “strike out” is to make an unsuccessful maneuver in baseball. An everyday usage, it simply means “to be unsuccessful”.

#### **Steps to end a call in a positive way**

We are often very stressed at work, and telephone calls always, seem to come when we are doing something important. We try to deal with the caller quickly so we can get back to our work. Of course there is nothing wrong with being efficient. But the way you end a call is very important.

You don’t want your caller to feel that you are trying to end the call too quickly. During the call, you try to establish a good feeling with the caller. This can easily be destroyed if the call ends badly. Here are five steps to end a call in a positive way:

##### 1. Confirm key points

Summarize the key details and agreements made. Get the other person to confirm these. Ask if you have left anything out. This is especially important when you are working in a foreign language. It gives you the chance to correct any misunderstandings or omissions. “So I’ll find out about the exact costs and send you an e-mail by Saturday, You’ll then make a decision whether to take the seminar by the beginning of next month. Ok? Is that right? Good. Was there anything I’ve left out?”

##### 2. Say “thank you”

Say “thank you” to your callers for their time, for their help, for their calls, for their questions or for their orders. This shows respect for their efforts and appreciation for their part in the call. Show that the call has been a successful one.

“Well, thank you very much for taking the time to go through this with me. I think we’ve cleared up any questions and we both know what the next steps are.”

##### 3. Look forward

Look forward to the next time you contact each other. Be specific about dates and times if you can. Ask for help in making future contacts. Get permission to contact the caller later if necessary.

“I look forward to hearing from you in the first week of April, then. If I need to get in touch before that, what is the best time to call? And is this the best number to call?”

##### 4. Be positive

End positively. You want the caller to put down the phone and think.

“That was a good call. What a pleasant person to deal with.” Mention something that came up in the small talk during the call.

“Have a good weekend.”

“Enjoy your holiday.”

“Have a good time at the cinema tomorrow.”

Try to avoid saying, “Have a nice day.” This has become overused and sounds rather mechanical – as if you didn’t really mean it.

##### 5. Say “goodbye”

Show clearly that the call is over. There is nothing worse than an awkward silence at the end of a conversation – it can ruin an otherwise good call.

“Right. That’s all, I think. Nice talking to you. Bye.” Remember that saying words like “right” or “Ok” or “so” shows that you want to finish. “Nice talking to you” is short for “It was nice talking to you”, and is a pleasant way of creating good feelings. “Bye” is friendlier and less formal than “Goodbye”.

If you really want to make a good final impression, be the last to put the phone down. Wait until the other person hangs up, and then replace the receiver. It allows the other caller to say something he has suddenly remembered, and it avoids a “cut-off” feeling. So listen for the click at the other end before hanging up.

Using language at work we should remember that expressing yourself politely is the most important thing. Use “please”, “thank you” and “sorry”. Avoid being too direct; never say, for example, “You can’t smoke here!” Don’t answer a question with just “yes” or “no”; say, for example, “Yes, certainly!” or “No, I’m afraid not.” A smile and a friendly voice will also defuse a potentially critical situation.

#### **References**

1. Comfort J. Effective Socializing DVD/ J.Comfort. - Oxford University Press, 2006.
2. Covey S. The 7 Habits of Highly Effective People: Powerful Lessons in Personal Change/ S.R. Covey. - Free Press, 2004. -372 p.
3. Dignen B. Communication for international business: the secrets of excellent interpersonal skills / B. Dignen, J. McMaster. – Collins. – 224 p.
4. Dignen B. English for Socializing Minimax, Down to Business Editor/ B.Dignen. - Falcon Press,1999.
5. Phillips S. R. Creating Effective Relationship: A Basic Guide to Relationship Awareness Theory/ Steven R. Phillips. - Personal Strengths Publishing, 1996. – 129 p.

6. Mascull B. Business Vocabulary in Use: Intermediate/Upper Intermediate/ B. Mascull, - Cambridge University Press, 1998. – 176 p.
7. Margerison C.J. Conversation Control Skills for Managers/ Charles J. Margerison. - Mercury Business Books, 1987. – 208 p.
8. Meise J. International English for Office Communication/ J. Meise. – Cornelsen & Oxford University Press, 2002.- 120 p.
9. Powell M. In company. Upper – Intermediate. Student`s Book/ M.Powell. - Macmillan, 2010. – 184 p.
10. Taylor K. 50 Ways to Improve Your Business English/ K. Taylor. – Summertown Publishing, 2006. – 192 p.

**Абдуваҳоб Воҳидов, Фозил Шукуров**  
(Самарканд, Узбекистон)

### ОДОБИ МУОШИРАТИ ЧОМЕАИ ЭРОНИЁНИ ЧУМҲУРИИ ИСЛОМИИ ЭРОН

Одоби муоширати чомеаи эронӣ то ҳол ба таври мукамал мавриди омӯзиш қарор нагирифтааст. Зероки доираи ваъи тадқиқи масъалаи фавқ дар баҳши эроншиносӣ чандон комил нест ва баъдан сарҳади мавзуи тадқиқ дар фазои майдони амалиёт ба якчанд соҳаи илм мутаалиқ аст. Аз ин ру, омӯзиш ва тадқиқи одоби муошират бояд ҳадафи илми махсусе қарор гирад, ки илмҳои дигарро низ, ба мисли мардумшиносӣ, равоншиносӣ, равоншиносии иҷтимоӣ, забоншиносии равонӣ, назарияи ахлоқ, забоншиносии иҷтимоӣ, паралингвистика, ахлоқ ва ҳамчун забоншиносиро дар худ мучассам созад. Ва билкул, якҷоя манзараи пурраи одоби муоширати миллии эрониро ба вучуд орад. Аз номгӯи илмҳои фавқалқадима маълум ва равшан мегардад, ки бо ин масъала бештар мутахассисони лингвистика ва алаҳусус, олимони баҳши эроншиносӣ машғул шаванд. Зеро тибқи табиату ҳосияти гуфтор ин чараён бештар баҳри омӯзиши забони гуфтугӯи форсӣ хизмат хоҳад кард. Ва ин бори дигар собит менамояд, ки одоби муоширати чомеаи эронӣ бояд амик ва мукамал мавриди тадқиқ қарор гирад ва тибқи он, ҳамчунин, қолаби одоби муоширати эронӣ равшан гардида, қолабҳои тарзи рафтори муоширати эронӣ мушаххас гардад. Қолаби мазкур бояд аломату рамзҳои ахлоқ ва иҷтимоӣро фаро гирад.

Дар Эрон принсипи иҷтимоие амал мекунад, ки онро таоруф تعارف гуянд (1, саҳ. 379). Таоруф – яке аз принсипҳои махсусияти гуфтори эронӣро таъкид сохта, тафовути эшонро нисбат ба дигар халқҳо равшан мекунад. Таоруф – амалиети миллии маданият, ки дар садсолаи истилоъ ба вучуд омадааст. Ҳукми хоричиён эронӣро водор сохт, ки симои ҳақиқии худро пинҳон намоянд ва фикру мулоҳизаҳои хешро дар қолабҳои лафзии сохтори муҳталиф рӯпӯш намоянд. Одоби муоширати эрониро ҳамчун муносибати латиф бо ҳамсӯҳбат, ки қолаби нарми мафтункунанда ва муомилаи эҳтиромона дорад, метавон маънидод кард. Чомеашиноси эронӣ Киён Точбахш, ки солҳои зиёд дар Англия ва ИМА зиндагӣ кардааст, навиштааст: «Ҳа» гуфтан дар Ғарб маънои «ҳа»-ро дорад. Аммо дар Эрон ин калима метавонад маъноҳои «шояд» ва ҳатто «не»-ро низ ифода кунад. Дар забонҳои аврупоӣ 70 дар сади калимаҳо ифодагари аломатҳои рамзист, дар забони форсӣ бошад -80 дар сади калимаҳо пурра рамзианд. Эронӣ ҳуб медонанд, ки сухани ҳамсӯҳбаташон на ҳамеша ифодагари аслист. Ва ин ваъи гуфтор лафзи ганованди рангорангеро ба вучуд меорад, ки эшон дар қорбасти маъноҳои рамзӣ мутобиқ мегарданд. Профессори сиёсатшиноси донишгоҳи Техрон Носир Ҳодиён чунин мешуморад, ки рамзнокӣ ва пӯшидабаёнӣ узви чудонашавандаи форсӣ (2).

Дар чомеаи анъанавии Эрон сохтори бисёрҷабҳаи итоаткорӣ вучуд дорад. Шахсият ба гурӯҳ, чомеа, давлат итоат мекунад, аммо дар баробари ин муҳторияти ӯ дар меъёри ҳадаш нигоҳ дошта мешавад. Ҳамин гуна ҳолат бо гурӯҳ низ руҳ медахад (итоаткорӣ ба чомеа ва давлат), чомеа итоат мекунад ба давлат ва ҳатто давлат итоат мекунад (ба Худо). Ва дар натиҷа, дар забон имтиёзи намояндагони гуногуни иҷтимоӣ ва гурӯҳҳои синнусолӣ ба вучуд меояд. Бинобар ин меъёрҳои одоби муоширати чомеа ва гуфтор эътибори хосса касб менамояд. Чунинчӣ: хастэ набошид; خسته نباشيد; қобэл надоре قابل نداره (дар чавоби пардохтани музди чизе, изҳори миннатдорӣ); марҳамат – хоҷаш микунам خواهش ميکنم; изҳори хурсандӣ – қурбонат бэрам قربانت برم; фэдот бэшам فدات بشم; ташаккули муносибати эҳтиромомез нисбат ба ҳамсӯҳбат – саркор سرکار; чаноболӣ جنابعالی; бо иҷозатэшон با اجازتشان; ҳузурэ мӯҳтарам حضور محترم; хоксорӣ ва тобеият нисбати ҳамсӯҳбат (бандэ بنده; навқарам نوکرم; муҳлисим مخلصيم).

Одоби муоширати эронӣ водор месозад, ки иҷро нагардидани супориш, қарз, ё вазифа дар чомеа ошқор гардад ва аз ин хотир, харчанд хоҳиши ҳамсӯҳбат ноичрост, рад намегардад ва ин амал дар бисёр мавридҳо аврупоӣро ба нофаҳмии рафтори эронӣ оварда мерасонад, зеро ки аврупоӣ ҳаммад ба рафтори аниқ ва ба ваъдаи худ вафо намудан одат кардаанд. Меҳрубонии шарқона бисёртар аврупоиро ба гумроҳӣ меорад. Табассуми аврупоӣна аз табассуми шарқӣнаи эронӣ тафовут дорад. Табассуми шарқонаи эронӣна на ҳама вақт маънои муносибати самимонаи мусоҳибро дорост, он метавонад ниқобе бошад, барои расидан ба мақсад. Аммо ҳаминро низ бояд зикр кард, ки одоби муоширати эронӣна хеле баланд буда, эшон ба хушгуфторӣ эътибори хосса зоҳир менамоянд. Риояи масофа дар муносибат бо чинси муқобил хеле қалон аст. Агар аъзоёни як чинс ҳамсӯҳбат шаванд, зуд масофаи байниҳам якандоза бартараф шуда, муносибати наздик барқарор мегардад. Хонандагони мактаб низ ба ҳамдигар бо калимаҳои «Шумо», «Чаноб» мурочиат мекунанд, аммо ин ҳолат ба барҳамхӯрии пурраи муносибати наздиконаи байни аъзоёни як чинс, ё синну сол оварда намерасонад.

Ҳар як муоширати эронӣён, хатман пайваста бо ишора ва мимика баргузор мегардад. Аломати ризоӣ бо сарчунбонӣ, норизоӣ бошад, баръакс ба боло рост намудани сар; шубҳа ва андеша бо чунбонидани сар аз ин тараф ба он тараф; ҳайрат бо мимикаи васеъ кушодани чашмон ва гуфтани «на бобо»; изҳори қаноатмандӣ бо «баҳ-баҳ»; ғаму андӯҳ бо «вой, афсус!» ва ғайра ифода меёбанд. нофаҳмии фикри ҳамсӯҳбат бо дарҳам кашии сар ва китфон ифода мегардад. Ҳар қадар эҳтироми ҳамсӯҳбат баланд бошад, ҳамон қадар масофаи байниҳамии онҳо зиёдтар мегардад. Бояд қайд намуд, ки истифодаи ишора ва ҳаракатҳо дар байни тоифаҳои баландмартаба нисбатан ботамкинтар аст. Мухаккики америкоӣ В. О. Бимэн рафтори муоширати эронӣёнро омӯхта, вазъияти байниҳамии эшонро ба ботинӣ ва зоҳирӣ тақсим менамояд ва ба ҳам монанд набудани онҳоро зикр менамояд. Ӯ таъкид намудааст: «The Iranian basic interaction schema... is a system of high pattern congruity. Thus conformity to basic schema in interaction create a sense of predictability for interaction participants» (3). Қолабҳои зоҳирии рафтори муоширати эронӣён, ки дар шуури эшон ба сифати як чузъи маданияти динӣ ва фарҳангӣ сабт шудааст, дар ҳолати муоширати байниҳамдигарӣ имконияти интиҳоби тарзи дигари рафторро наредихад. Чиддият як чузъи калони одоби зоҳирӣ ва ботинии онҳо ба шумор рафта, аз ҳам намудани сар ва чашмҳо то таъзими амиқ ҳамчун намунаи муносибат намудор мешавад. «Чиддият»-и зоҳирӣ ҳамчун навъи қолабии дарачаи одоби муоширати эронӣ ба он нигаронида шудааст, ки шахс бояд худро нисбат ба ҳамсӯҳбат пасттар, поинтар худдорӣ намояд ва ин нукта меъёри рафтори муоширати онҳо ба шумор меравад. Ба ақидаи В. О. Бимэн фарди эронӣ дар хона, дар вазъияти нисбатан наздик ва беҳавф намоён мегардад ва чунин вазъият ба муоширати нисбатан озод имкон медиҳад. Аз сабаби нисбатан пӯшида будани мамлакат эронӣён бештар ба хоричиён муносибати самимона ва шавқмандона зоҳир менамоянд ва одатан бо ин муносибат ба хоричиён таассуроти хуб мегузоранд. Хангоми муносибати байниҳамдигарӣ аз чониби эронӣён риояи қонунҳо, анъанаҳои кишвар, хусусиятҳои мардумӣ, инчунин одоби муоширати мардум ба назар мерасад. Эронӣён дар навбати аввал кӯшиш мекунанд, ки дар назари атрофиён таассуроти нек гузоранд, аз ин сабаб худро чиддӣ, меҳрубон нишон дода, нисбат ба ҳамсӯҳбат худро нисбатан пасттар мепиндоранд. Одоби муоширати эронӣён вобаста ба вазъияти муошират хеле рангоранг аст. Онҳо дар байни қолабҳои одоби муоширати берунӣ (ҳаёти иҷтимоӣ) ва дохилӣ (муносибат бо оила, дӯстон) сарҳадҳои аниқ мегузоранд ва онро бо маълумотҳои қолабии одоби муошират пур мекунанд. Мувофиқи одоби анъанавӣ пурсиши зан, духтар ва хоҳари ҳамсӯҳбат беодобӣ ба шумор меравад. Нависандаи машҳури форс Муҳаммад Алӣ Чамолзода дар асари ҳачвӣ худ «Бело диг, бело чуғундар» порчае аз рӯзнамаи аврупоиеро, ки замоне дар Эрон зистааст, меорад: «Боре аз як дӯсти эронӣам, ки серфарзанд буд, пурсидам: «Зани ту дар кучост?» Ногоҳ пай бурдам, ки ӯ чеҳраашро турш кард, чашмонаш бошад, гӯё аз косахонааш баромаданд, кайфияташ тамоман вайрон шуд. Дар ин чо ман фаҳмидам, ки хатои калон кардам, аз ӯ узр пурсидам ва ба ман маълум шуд, ки...дар бораи онҳо гап задан мумкин нест» (4). Ба гурӯҳи гуфтори мамнӯъ ҳамчунин ҳаёти маҳрамони низ дохил мешавад. Инчунин кӯшиш мекунанд, ки дар мавзӯи беҳбудии аҳволи моддӣ ва ҳолати иҷтимоии ҳамсӯҳбат диққати хосса зоҳир наменамоянд, то ки чашм нарасад. Эронӣён мисли дигар халқҳо ҳаракат мекунанд, ки дар хусуси марг рӯирост гап назананд ва дар чунин мавзӯё калима ва ибораҳои мачозиро ба қор баранд, зеро он низ ба чумлаи мавзӯёҳои мамнӯъ дохил мешавад. Хангоми оиди гузориши марҳум сухан кардан вохидеро, мисли «Рахт аз чаҳон барбаст», «Дари фониро ведоъ гуфт» қор мефармоянд.

Маводе, ки пешкаш гашт, ҳанӯз маълумоти пурраи масъалахову муаммоҳои баҳши эроншиносиро дар бар намегирад. Маводи мазкур ба он мақсад пешкаш гардид, ки эшон маълумоте роҷеъ ба одоби муоширати эронӣён иҷмолан вокиф бошанд. Ба таври мукамал тадқиқ намудани масъала тахлили тадқиқи алоҳидаро тақозо дорад.

#### Адабиёти истифодашуда:

1. Персидско-русский словарь: в 2 т./ Ю.А.Рубинчик (и др.). Тегеран, 2001.
2. Киан Таджбакш. Откровенного иранца найти невозможно.  
URL: <http://news/mail/ru/politics/1140031>
3. Beeman W.O. Emotion and Sincerity in Persian Discourse: Accomplishing the Representation of Inner States // International Journal of the Sociology of Language-publication/ Brown University, Providence, 2001.  
URL: <http://www.brown.edu/Departments/Anthropology/publication/Emotion/htm>
4. Кобидзе Д.И. Персидская хрестоматия. 2. Тб., 1967, с. 98.
5. Кошманова О.В. Концепт «скромность» в русской, американской и иранской лингвокультурах: автореф. дис. канд. филол. наук. Волгоград, 2007.

**Асель Ибрагимова**  
(Астана, Казахстан)

#### НОВЫЕ ТЕНДЕНЦИИ В КИТАЙСКОЙ ЛИТЕРАТУРЕ В НАЧАЛЕ XXI ВЕКА

В последние годы в Китае стали появляться исследования, что по-новому оценивают литературу XX века, особенно период 80-90-х годов: андеграундные течения теперь не отбрасываются, изменился

критерий оценки идеологической составляющей произведений того периода и произведений последних лет.

Ученые из американских университетов, которые приезжали в Китай с лекциями, первыми принесли в Китай идеи постмодернизма, отсюда и значительное влияние теорий американской школы. Рассматривая вопрос о постмодернизме в Китае, необходимо объяснить, что взгляд на эту проблему внутри и за пределами Китая разный. Западные исследователи рассматривают литературу Китая в постколониальной парадигме, которая предусматривает отказ от унижительного для Китая евроцентризма и выработка теории национальной идентичности.

Китайские исследователи постмодернизма рассматривают это явление как следствие рост рыночной экономики, центрами которой являются крупные мегаполисы. В городах наблюдается бум потребления, в число предметов потребления включаются литература и искусство. Отсюда вывод о том, что в постмодернистских явлений они причисляют прежде всего развитие массовой культуры и коммерциализацию культуры. При этом они практически не рассматривают Китай как один из центров разработки по-стколониальной идеологии.

Западные и китайские исследователи отмечают, что Китай стремится перепрыгнуть модернистский этап и как можно быстрее вступить в фазу постмодерна. Модернизм в Китае («движение 4 мая» и модернизация 80-х гг.) ставили целью усвоения западного метода мышления и привели к отказу от местной традиции. Сейчас мы можем наблюдать, что часть интеллигенции, следуя Запад, готова отказаться от ценностей модерна.

В современной китайской литературе роман преобладает как литературный жанр. Именно большие по объему романы пользуются успехом у читателей. Часто не очень состоятельная семья ежегодно покупает роман в одном томе для семейного чтения. Люди более состоятельные могут купить и многотомный роман с двух-трех или даже пяти томов. В продаже есть книги любого объема на любой кошелек и вкус, предлагается большой выбор. Несмотря на конкуренцию переводов иностранной литературы, в 90-х гг. XX века ежегодно выходило более 300 романов, а в последние годы литературная романная продукция насчитывает тысячи произведений.

В Китае роман - жанр традиционный и многоликий, так как требования к нему постоянно менялись в зависимости от потребности сегодняшнего дня. Сейчас он совсем не тот, что был вчера, и это вполне очевидно. Китайское литературоведение изучает этот жанр, а знания современной китайской литературы стало обязательным атрибутом образованного человека, в высших учебных заведениях появился специальный курс и в последние десять лет в стране изданы десятки учебников по современной литературе. Именно на примере романов последних лет можно увидеть новые тенденции в современной китайской литературе уже в начале XXI века.

Если сравнить 90-е годы XX века с 2001-2005 годами, то именно в написании романов в этот период вызревали какие-то масштабные изменения. Среди известных писателей наметилась новая волна, будто явно ощущается переход от количества к новому качеству. Рассмотрим две основные тенденции, четко проявились в последние годы.

Содержание романов последних лет показывает, что романисты понемногу разворачиваются по направлению к определенной цели, и эта цель не была предварительно определена по договоренности, поэтому путь к ней и направление движения не являются общими. Выход в мир романов по-прежнему остается важным событием. 2005 г. можно назвать годом большого собрания сочинений известных писателей. Этот счастливое стечение обстоятельств позволяет увидеть литературные процессы, характерные для современного состояния китайской литературы. Романы Цзя Пинва "Цинцян" (贾平凹, "秦腔"), Цао Веньсюаня "Небесный ковш" (曹文轩, "天瓢"), Юй Хуа "Братья" (余华, "兄弟, Ши Тешена "Мое путешествие" (史铁生, "我的丁一之旅"), Дун Си "Записки раскаяния" (东西, "后悔录"), Би Фейю "Равнина" (毕飞宇, "平原"), а Лай" Пустые горы" ((阿来, "空山"), Ван Мэна "Неудобное чувство" (王蒙, "尴尬风流"), ХаньДуна "Я и ты" (韩东, "我与你"), Лю Синлун "Небесные ворота" (刘醒龙, "圣天门口")

Различия в социальной и культурной сферах общественной жизни на фоне литературной традиции привели к парадоксальным явлениям китайской постмодернистской прозы. В условиях кризиса и тревоги развития постмодернистская литература Китая, глубоко укреплена традиционными культурными ценностями, имеет свою специфическую структуру. Постмодернистские исследования китайской литературы конца XX в. ориентированы на теорию отражения. Современный опыт литературоведов расширяет возможности науки рассказа, предоставляет необходимые данные для интерпретации сюжета перехода в литературе, тем самым позволяя в новом ракурсе взглянуть на историко-литературный процесс начала XXI в.

Для определения нарративной особенности китайской прозы необходимо рассматривать художественный текст с четырех углов, а именно, через призму структуры научно-методологического аппарата ученых: 1) на-ная плоскость; 2) «абстрактный автор» и «абстрактный читатель»; 3) рассказчик; 4) нарративный дискурс. Нарративная плоскость играет роль содержания текста: автор создает мир, который читатель воспроизвести. Погружаясь в мир ЧжанЦзе (выдающаяся писательница современного Китая), читатель чувствует духовное состояние современного общества, а рассказчик дает разъяснения по изменениям, которые происходят в Китае.

«Абстрактный автор - конструктор, созданный читателем на основе осмысления им произведения» [5, 32]. Так, яркий представитель «магического реализма» Мо Янь (современный китайский писатель, лауреат Нобелевской премии 2012 г.) В своих произведениях объединяет различные средства воспроизведения рассказчика. В романе «Страна вина» автор с помощью фрагментов (переписка мастера Мо Яня (собственно автора) со своим учеником Ли Идоу; отправки учеником Ли Идоу своему учителю рассказов и т.п.) показывает свое присутствие. Нарративный дискурс современной прозы должен содержать уникальную личность, эмоции которого должны объединять глубокую и мощную мнению автора с «волнением» читателя. Писатель должен раскрыть читателю наиболее важные ценностные ориентиры, создать мир идей, наполненный перспективами развития китайской нации. Любимые герои наиболее ожидаемыми, ведь именно они являются отражением современного человека, показом реального и глубокого реализма.

«Абстрактный читатель - представление конкретного автора о своем читателя» [5, 33], - утверждает В. Шмид. В постмодернистской прозе Китая прослеживается игра между автором и читателем - автор позволяет читателю активно участвовать в создании художественного пространства. Для автора современной китайской прозы будущий читатель является рядовым жителем страны, молодежь заинтересована в яркой жизненной прозе настоящего. Произведение начала XXI века. предоставляет читателю определенные модели поведения в социуме, где нарратив, связывая все элементы текста, является специфической формой дискурса. Благодаря этому читатель понимает произведение изнутри, то есть измерение времени, социальный статус главного героя, место действия и т.С помощью нарратива мы можем предоставить четкую хронологию событий в сюжете, подчеркнуть важность определенных действий, моделируем мир, созданный автором, сочетая его с реальностью.

Последовательность используется для показа текучести времени, формирование в пространстве мыслей или чувств в процессе развития, порядка характера действия или события. Данная модель является наиболее применяемой на территории современной постмодернистской прозы Китая. Именно она дает мнимое изображение развития вещей, интересов героев, которые имеют собственный психологическое состояние, а также обозначает разницу между первичными и вторичными состояниями, обращает внимание на уровень детализации.

Благодаря модели обратного порядка или непоследовательной регистрации событий читатель имеет возможность окунуться сначала в мир настоящего, а со временем появляется традиционно известный порядок развития событий. Воспоминания героя, которые являются основой художественного текста, подчеркивают кульминационные события, которые могут вызвать напряжение, увлечения, волнения.

Модель отступления или вставного эпизода применяется при необходимости прерывания основной линии или вставной действия, которая требует объяснения рассказчика. Благодаря чередованию воспоминаний, иллюстрации некоторых случаев, введение персонажей, событий, фона и др. художественный текст наполняется богатым сюжетом.

Модель дополнения или дополнительная рассказ дописывает события, характеры, в случае необходимости объясняет роль героя, что позволяет обобщить структуру сюжета, не оставляя никаких недостатков.

Модель прямого рассказа раскрывает сюжет, который происходит в разных местах, когда одновременно ведутся две или более параллельные рассказы или перекрестные рассказы. Эта модель чаще всего используется в традиционном романе.

Проза начала нового века переходит к открытости и плюрализма стилистических характеристик, усилении цвета рациональности, редукции лирических оттенков. Появляются новые темы, свидетельствующие о стремлении к многообразию и расширения творческого пространства. Использование писателями разных художественных стилей (символизм, романтизм и т.д.) позволяет адаптацию художественного произведения вразличных эстетических потребностей читателя, направление идеологической и культурно-эстетической сферы развития нации. Энтузиазм писателей по погружения в социальную реальность решил вопрос изображение внутреннего мира героя и социальной жизни.

Несмотря на то, что авторы демонстрируют различные по своей специфике нарративные модели, каждый из них, хотя и по-своему, добивается единого эффекта, а именно - коммуникации между автором и читателем. Проза в XXI в., Безусловно, будет приобретать темпы нового порядка, тяготеют к более широкой, высокой, глубокой и блестящей перспективе. Объединении совместных усилий писателей, критиков и читателей, а также их взаимосвязь предоставят прозе китайских мастеров перспективы стать новым стилем нового века.

#### **Литература:**

1. Будний В.В., Ильницкий Н.Н. Сравнительное литературоведение: Учебник - М.: Изд. дом «Киево-Могилянская академия», 2008. - 430 с.
2. Гурдуз А. Интертекстуальность и гипертекст: проблемы теории и практики // Украинский язык и литература в средних школах, гимназиях, лицеях и колледжах Научно-методический и литературно-художественный журнал №4 Изд-во «Педагогическая пресса», 2007. - С. 67-72
3. Завидовская Е. А. Постмодернизм и современная китайская литература // «Проблемы Дальнего Востока». 2003. № 2.



4. Ильин И.П. Интертекстуальность // Литературная энциклопедия терминов и понятий / Гл. Ред. и сост. А. Н. Николюкин. - М.: Интелвак, 2001. - С. 307-309
5. Кирносова Н.А. Лингвострановедением Китая. Учеб. пособие. для студентов первого курса филологического факультета. - М.: КНУ имени Тараса Шевченко, 2009. - 160 с.
6. Кислицын К.Н. Магический реализм / К.Н. Кислицын // Знание. Понимание. Умение. - 2011. - № 1. - С. 274 - 277

**Динара Имжарова**  
(Актобе, Казахстан)

### **МЕТОДЫ И ТЕХНОЛОГИИ ПРЕПОДАВАНИЯ ЛИТЕРАТУРЫ В ПОЛИЭТНИЧЕСКОЙ И ПОЛИКУЛЬТУРНОЙ СРЕДЕ**

Проблема выбора методов и технологий работы словесника приобрела актуальность в связи с социально-культурными процессами в современном литературном образовании. В организации процесса литературного образования обучающихся в контексте полиэтнической и поликультурной среды актуализируются методы преподавания литературы, основным механизмом комплексной реализации которых являются сравнительно-сопоставительный и концептный методы, направленные на установление и развитие межкультурной коммуникации.

Межкультурная коммуникация способствует изучению литературы в контексте мировой культуры, что создает необходимые условия для организации процесса литературного образования с использованием информационных и мульти-медиа технологий, а также формирования знаний, умений и навыков, «важных для становления личности, способной ориентироваться в пространстве поликультурной среды современного мира» [1, 219].

Сравнительно-сопоставительный метод преподавания литературы основывается на выявлении и актуализации диалога культур в художественном тексте посредством технологии сопоставления:

- 1) с мифами народов мира,
- 2) сказками народов мира,
- 3) образцами мировой литературы разных периодов развития,
- 4) интерпретациями художественного текста в мировом искусстве разных периодов развития.

Необходимо уточнить, что задания к мифологическим текстам развивают у обучающихся такие виды деятельности, как воспроизведение и запоминание текстов, формирование представления об архаической картине мира; «сопоставление мотивов и персонажей внутри одной мифологической системы, выяснение функций персонажей; сравнение мотивов и персонажей различных мифологий (скандинавской, античной, славянской, тюркской и др.), установление подобия и выявление типов персонажей; определение смысла мотивов, сюжетов, многократно повторяющихся в дальнейшей истории словесного искусства» [2, 23].

Процесс литературного образования обучающихся в полиэтнической среде происходит, таким образом, по следующей модели: изучение художественного текста той культурной среды, в контексте которой происходит обучение, через установление соотношения с собственной культурой и далее сопоставление результата с образцами литературы и других видов искусства поликультурного пространства в целом. Например, раздел программы по литературе для VI класса «Славянская и древнетюркская мифологии и литература» включает:

- 1) «Представление древних славян об устройстве мира»-
  - структура славянской мифологии,
  - пантеон славянских богов,
  - образцы мифологии,
- 2) «Отражение славянских мифов в русской поэзии XIX-XX веков»;
- 3) «Древнетюркские мифы и предания» -
  - миф о происхождении Тенгри,
  - мифы о происхождении божеств и космическом мироустройстве,
  - миф о происхождении человека;
  - тенгрианство – древнейшая религия тюрков;
  - общее и особенное в античных, славянских и древнетюркских мифах [3, 50-51].

В современном преподавании литературы в поликультурной среде основные приоритеты филологического образования, его методология, теоретические основы взаимосвязаны с развивающим обучением и пониманием литературы в контексте развития мировой культуры, что обуславливает правильное применение этих законов в практической деятельности. Соответственно, задачи методики преподавания литературы в сравнительно-сопоставительном аспекте в значительной степени определяются своеобразием общекультурной ситуации, включающие:

- взаимосвязь литературоведения и методики преподавания литературы,
- проблему чтения, восприятие художественной мировой литературы как искусства слова,
- формирование читателя, его духовного мира,

- углубление связей между восприятием произведения, его интерпретацией, анализом и самостоятельной деятельностью обучающихся,
- проблему изучения литературного развития обучающихся в системе филологического образования.

Соответственно левеснику важно не только осознать специфику преподавания литературы, но и приобрести определенную перспективу, представление о возможных путях собственной творческой работы, учитывая гуманизацию учебно-воспитательного процесса, дифференциацию обучения, интеграцию предметов и конкретных методик, приближение уровня преподавания к уровню развития современной науки и культуры, создание новых технологий обучения, вариативных программ, интенсификация методов преподавания литературы.

Углубление в содержание объекта анализа и его трактовка напрямую связаны со средствами организации учебной деятельности в системе литературного образования при изучении мировой литературы, а именно:

- в использовании в процессе деятельности не только логико-гносеологических, рациональных, но и образно-эмоциональных, связанных с миром искусства слова, а также субъективных форм постижения человека и действительности,
- в изначальном включении в мотивы оценку деятельности таких компонентов, как художественный замысел, педагогическая сверхзадача и др.,
- четкое осознание того, что целью использования художественных элементов в их единстве является внутреннее расширение пространства смысловотворения для участников учебного процесса.

Гносеологический (исследовательский) компонент литературного образования выражается в способности найти в процессе познания новое, оригинальное решение поставленных проблем. Проектировочный компонент заключается в способности планировать деятельность в соответствии с целями обучения характером материала, уровнем развития обучающихся и возможностями словесника. Конструктивный компонент характеризуется способностью выбирать оптимальные методы, информационные и мульти-медиа технологии обучения и воспитания с учетом их целей (аудиоинформации, видеоинформации, анимации).

В школьной практике интерпретационная деятельность при этом должна сочетаться с формированием умения анализировать произведение, что является фундаментальной научной основой его восприятия и оценки при сохранении личного начала. Различение видов интерпретаций может помочь словеснику при подготовке урока выбрать необходимую и научно оправданную разновидность толкования художественного текста.

Получая литературное образование, учащиеся осваивают язык литературы, язык культурных традиций и этических ценностей, язык вымысла и жизненной правды, язык автора и его героя, писательского замысла и читательского понимания. Поскольку литературное образование – это не сумма прочитанных произведений и знаний о них, а способность и потребность выстроить собственные отношения с текстом на базе полученных знаний. А выстраивание собственных отношений возможно только в процессе интерпретационной деятельности.

Любая интерпретационная деятельность основывается на оценочном отношении к искусству: потребность уяснить смысл произведения возникает потому, что оно вызвало определенную эстетическую реакцию. «Интерпретация синтезирует мирозерцательно-эстетическое восприятие и интеллектуальное понимание» [4, 182], заставляет обращаться не только к тексту, но и внетекстовым связям, составляет в итоге неотъемлемую часть культуры (Е.С. Романичева).

Концептный метод преподавания литературы при этом основывается на установлении соотношения полярных составляющих концептной оппозиции (например, добро – зло, правда-ложь) посредством технологии сопоставления значений в контексте изучаемого художественного текста и поликультурного пространства.

Слово в контексте художественного текста при обучении является реализацией духовных категорий, на которых основывается модель поведения вообще. Слово, изучаемое вне контекста, оказывается вмещителем знаков разнообразных культур. Обращение к слову в контексте художественного текста того культурного пространства, в котором происходит становление личности школьника, является основой пути к постижению языка и, следовательно, модели поведения в данном конкретном обществе. Слово в данном случае дает сигнал именно той культуры, знание которой поможет понять язык. Механизмом, благодаря которому этот сигнал становится возможен, является активизация знаний знаков культуры, носителем которой является личность, получающая литературное образование и проходящая этап становления в полиэтнической среде, и установление «соотношения с другими знаками поликультурного пространства» (Коханова В.А.).

Технологии сопоставления и установления соотношения строятся не только на образцах литературы и других видов искусства той культуры, носителем которой является школьник, но, основываясь и отталкиваясь от этого пути, обращаются к образцам поликультурного пространства в целом, что позволит организовать работу интерпретационной деятельности, учитывая индивидуальные особенности и способности обучающегося. Выполнение работы, при этом, по сопоставлению с другим культурным пространством может осуществляться учащимися – носителями культуры, в контексте которой происходит обучение.

Реалізація технологій сопоставлення і установалення соотношения может осуществляться по следующим направлениям:

1) представление образцов литературы и интерпретаций художественного произведения в других видах искусства той культуры, представителем которой является учащийся, с целью знакомства в рамках изучения художественного произведения, творчества писателя или периода развития литературы в системе уроков, а также на уроке внеклассного чтения или на внеклассном мероприятии;

2) сопоставление изучаемого художественного произведения, творчества писателя или периода развития литературы с образцами литературы и интерпретациями художественного произведения в других видах искусства поликультурного пространства в целом.

Реализация сравнительно-сопоставительного и концептного методов происходит в контексте всех методов преподавания литературы и всех форм организации процесса литературного образования школьников в полиэтнической и поликультурной среде -

1) на уроке посредством:

- актуализации знаний учащихся в области той культуры, носителями которой они являются, в процессе устных ответов на вопросы словесника, беседы, дискуссии;
- историко-культурологического комментария в контексте слова или рассказа учителя, в контексте интегрированного урока;
- выполнение письменных ответов на вопросы словесника, написания сочинения в качестве домашнего задания к уроку или на уроке;

2) в процессе самостоятельной деятельности учащихся и представления её результатов на уроке или внеклассном мероприятии (самостоятельное чтение текста, подбор текстового и иллюстративного материала и др.).

Таким образом, профессиональная деятельность словесника организует внутри культуры канал образования, через который воплощается самое существенное для данной культуры содержание, которое становится достоянием конкретного обучающегося, и через его деятельность вновь возвращается в культуру. Это подразумевает контакт культур, при котором билингвизм учащегося становится инструментом деятельности в поликультурной среде и полиэтническом пространстве.

#### **Литература:**

1. Технологии и методики обучения литературе / Под ред. В.А. Кохановой – М.: Флинта: Наука, 2011. – 248 с.
2. Иванова И.Э., Николаева С.А. Изучение зарубежной литературы в школе. 5-9 классы – М: Дрофа, 2001. – 384 с.
3. Учебные программы по предметам образовательной области «Язык и литература» для 5-9 классов общеобразовательной школы – Астана, 2013. - 183 с.
4. Романичева Е.С. Введение в методику обучения литературе –М.:Флинта: Наука, 2012. – 208 с.

**Гулчехра Кабилова, Холида Рахимова, Азиза Тангилова  
(Самарканд, Узбекистан)**

### **ОСНОВЫ ОБУЧЕНИЯ АУДИРОВАНИЮ НА НАЧАЛЬНОМ ЭТАПЕ ОБУЧЕНИЯ**

Аудирование – очень трудный для овладения вид речевой деятельности. Он состоит из одновременного восприятия языковой формы и понимания содержания высказывания на слух. Сознание слушающего направлено и на содержание высказывания. При изучении иностранного языка конечной целью является выработка таких аудитивных умений, при наличии которых также не расчленяется форма и содержание высказывания. Опытами установлено, что слуховое восприятие и слуховая память хуже развиты, чем зрительное восприятие и зрительная память. Через зрительный канал учащиеся получают в 6 раз больше информации, чем через слуховой канал. Так как обучение языка базируется на зрительном восприятии, слуховое восприятие затормаживается. При обучению аудированию рекомендуется использовать зрительный опоры, но не полностью, а лишь частично (даты, имена, цифры, названия) [1, 63].

Развитию аудитивного восприятия способствует соблюдение принципа устной основы и устного опережения на начальной ступени обучения. Усвоение материала протекает наиболее эффективно, если он обрабатывается в такой последовательности: слушание, говорение, чтение и письмо [2, 150].

Как подготовительные так и речевые упражнения используются на всех этапах обучения. Но соотношение их не меняется. На старших этапах идет постепенное усложнение упражнений, удлиняется текст, добавляются слова, изменяется темп речи, длительность речи. Говорение представляет собой вид речевой деятельности, посредством которого со слушанием осуществляется устное общение. Говорение обладает различной сложностью от простого восклицания, называния предмета, ответа на вопрос до самостоятельного развернутого высказывания.

Но чисто теоретических знаний по этим аспектам совершенно не достаточно для того, чтобы говорить об овладении языком а его основной, главной функции – коммуникативной. Следовательно,

знания его по всем аспектам языка должны быть проведены через речь, должны быть использованы практически, в повседневной жизни, в общении между людьми. Ведь язык живёт как средство коммуникации, общения. Исходя из этого, можно сказать и о практических целях обучения иностранному языку в средней школе, о практической направленности обучения иностранному языку. А это, в свою очередь, обуславливает всю методику работы над языком. Это значит, что начиная с первого урока в 4 классе, и, кончая последним уроком в 10 классе, устная речь должна быть неотъемлемой частью каждого урока. Исходя из требований современной методики об устном опережении в обучении иностранного языка, об обучении языку на устной основе, мы должны говорить об организации обучению языку, о методах и приёмах работы, которые должны быть направлены на формирование у учащихся речевых навыков. Это значит, что вся работа должна быть направлена на достижение конечной цели обучения иностранному языку в средней школе, а именно – практическое овладение языком как средством общения.

Аудирование должно занимать важное место уже на начальном этапе. Овладение аудированием дает возможность реализовать воспитательные, образовательные и развивающие цели. Оно позволяет учить учащихся внимательно вслушиваться в звучащую речь, формировать умение предвосхищать смысловое содержание высказывания и таким образом, воспитывать культуру слушания не только на иностранном, но и на родном языке. Воспитательное значение формирования умения понимать речь на слух, оказывающие в то же время и развивающие воздействие на ребенка, заключается в том, что оно положительно сказывается на развитии памяти ребенка, и, прежде всего слуховой памяти, в столь важной не только для изучения иностранного языка, но и любого другого предмета [4, 96].

Аудирование вносит свой вклад и в достижение образовательной цели, обеспечивая детям возможность понимать высказывания, как бы элементарны они ни были на языке другого народа, в данном случае на английском языке, одном из самых распространенных языков мира, в данном случае на английском языке. Аудирование служит и мощным средством обучения иностранному языку. Оно дает возможность овладеть звуковой стороной изучаемого языка, его фонемным составом и интонацией: ритмом, ударением, мелодикой. Ребенок усваивает язык, как известно неосознанно, а речь путем имитирования. Через аудирование идет усвоение лексического состава языка и его грамматической структуры. Проверка понимания происходит тогда, когда ребенок показывает соответствующий предмет или тогда, когда дает краткий ответ [2, 93].

Таким образом, очевидно, что аудирование играет большую роль на начальном этапе в достижении практических, развивающих, образовательных и воспитательных целей и служит эффективным средством обучения английскому языку в школе. В методике прослеживается два пути обучения аудированию. Первый путь предлагает обучение аудированию в процессе выполнения специальных упражнений, т.е. аудирование выступает как цель обучения, следовательно по этому пути аудированию следует обучать как виду речевой деятельности. Сторонники же второго пути указывают на необходимость сочетания упражнений в аудировании с элементами говорения, чтения, и письма. Т.е. аудирование здесь выступает как средство обучения другим видам речевой деятельности. Для этого предполагается специальные упражнения. Многие современные методисты объединяют эти два пути. Они предлагают учить аудированию как цели, а затем как средству, и поэтому они считают, что система упражнений для обучения аудированию должна включать в себя как специальные, так и специальные речевые упражнения [1, 73].

Специальные речевые упражнения проводятся для того, чтобы учащиеся научились использовать подготовленные образцы в речевом синтезе, узнавать и понимать известные конструкции в разнообразном окружении. При выполнении этих упражнений следует избегать перевода. Это могут быть упражнения, направленные на восприятие общего смысла высказывания или на выделение отдельных смысловых групп.

Неспециальные упражнения, направленные на обучение не только аудированию, но через него говорению, чтению, письму. Т.е. цель этих упражнений: обучать аудированию как средству обучения другим видам речевой деятельности.

#### **Литература:**

1. Бим И. Л. Методика обучения иностранному языку в школе: Учебное пособие. - М.: Просвещение, 2003. - 156 с.
2. Гальскова Н. Д. Современная методика обучения иностранным языкам: Пособие для учителя. - 2-е изд. - М.: АРКТИ, 2003. - 162 с.
3. Джалалов Д.Д. Проблемы содержания обучения иностранному языку. - Т.: Фан, 1996. - 368 с.
4. Конищева А.В. Современные методы обучения английскому языку. - М.: Тетра Системс, 2003. - 176 с. 1987. – 110 с.

## ШЕШЕН СӨЙЛЕУ - ТІЛ МӘДЕНИЕТІНІҢ НЕГІЗІ

Сөйлеу мәдениетінің ең жоғары формасы – шешендік. «Өнер алды-қызыл тіл» екенін білген адам сол шешендік өнерді білуді құлшынады, бірақ жұрттың бәрі даңқты шешен бола алмайды. Әркімнің білім дәрежесі, ақыл-ойы, парасаты әр түрлі болатыны сияқты, жалпы тіл мәдениетінің, әсіресе шешендік өнерінің дәрежесі де түрлі болады. Шешендікке ерте замандардан-ақ үлкен мән берілген. Халқымыздың даналығының үлгісі шешендік сөздер-ғасырлар бойы халық сынынан ерекшеленіп өткен құнды мұра, асыл қазына. Сөйлеу мен тілді зерттеуде адамзат өмір сүрген барлық кезеңдерде Платон мен Аристотель заманынан бастап, осы кезге дейін қызығушылық болып отырған. Платон өзінің еңбегінде: «сөз-оқыту мен мәнерді таратудың құралы» - деген. Сонымен бірге, ол сөздердің формасы кездейсоқ емес, ол оның функциясы мен мазмұнына байланысты деп есептеген. Аристотель Платоннан басқаша түсіндіреді. Ол жаратынды түрінде емес, конвенциялық (шартты) ұстаным жағынан қарастырып, тіл адамдар арасындағы келісім жемісі деп санаған.

Ежелгі грек, рим елдерінде шешендік өнерді «риторика» деген атпен жеке пән ретінде оқыған. Дүние жүзіне әйгілі ерте заман шешендері Протогор, Демосфен, Цицерон, Квинтилиан сияқты өз заманының ел аузына қараған ойшылдары болған. «Риторика» ғылымы ерекше бағаланып, М.В. Ломоносовтың 1748 жылы басылып шыққан «Шешендікке қысқаша басшылық» - атты еңбегі бұл өнердің Ресейде қалыптасып, дамуының мотиві болды. Қазақ халқының шешен сөйлеу мәдениеті, оның дамуы сонау ежелгі сақ дәуірінен, Орхон, Енисей, Талас ескерткіштерінен бастау алып, орта ғасыр түркі жазба ескерткіштерінің бәрі- біз үшін ұрпақтан ұрпаққа берілетін тарихи мұра. Қазақтың шешендік сөйлеу мәдениетінің дамуы XII-XIII ғасырларда Майқы би мен Аяз билерден басталып, ал XIV-XV ғасырда Жиренше шешен, Асан қайғы есімдерімен қатысты қалыптасып, дами түсті. XV- XVIII ғасырларда Шалкиіз, Бұхар, Дулат, Төле би, Қаз дауысты Қазбек би, Әйтеке биге жалғасып, шешендік өнер қарқынды дамыды. Бұл кезең қазақ халқының жоңғар, қалмақ, қытай басқыншыларына қарсы тұрып, өз тәуелсіздігін қорғау жолындағы күрес жылдары еді.

XIX-XX ғасырларда сөйлеу өте қарқынды зерттелді. Ғалымдар В. Вундт, Ф-де Соссюр, И.П. Павлов, А.Г. Смоленский, А. Байтұрсынов, Қ. Жұбанов т.б. зерттеулері құнды болды. Олардың қорытындылары бойынша, сөйлеу таным құралы ғана емес, сонымен бірге жоғары психикалық процестерді реттеуші құрал болып табылады. Зерттеушілердің қорытындысында адамның маңызды психологиялық функцияларының қатарында тіл қатысымен сөйлеудің алатын орны ерекше екендігі дәлелденді. Сөйлеу арқылы адам өзінің ішкі дүниесін сыртқа шығарады, оны басқалар түсіне алады. Сөйлеудің мағынасы сананың ағымдық бағыттарын баяндайды. Сөйлеу психикалық феномендікті психологиялық өнімге айналдырады, яғни ой тіл арқылы көрініс табады. Сөйлеу адамның дербестік санасының феномені болып табылады. Психология мен лингвистика сөйлеу мен тіл айырмашылығын мойындайды. Ф-де Соссюр деген тіл маманы сөйлеуді психологиялық құбылысқа жатқызады, өйткені ол қарым-қатынастық ситуацияға байланысты, ал тілді әлеуметтік құбылыс деп есептейді, себебі лингвистикалық жағынан зерттелуге жатады.

Атақты тарихшы, түрік тарихын түп негізіне дейін зерттеген Л.Н. Гумилев: «... дұрысын айтсақ, қазақ халқының мәдениеті, олардың тіл байлығы, жауапкершілігі, суретшілдігі, мүсіншілігі, зергерлігі, музыкантылығы басқа халыққа үлгі боларлықтай» десе; Итальян ғалымы Марко Поло «О разнообразии мира» деген еңбегінде қазақтың намысқойлығына, қайтпас қара нардай зеректігіне, қара сөзге шеберлігіне әнші-күйшілігіне таңдай қаққан.

М. Арын «Бес анық» мақаласында («Серпін»-«Резонанс» газеті, 12.08. 1994жыл) Ұлттың ең бірінші, ең қасиетті сипаты-тіл. Тіл дегеннің өзі бүкіл бір халықтың жинаған рухани қазынасының жиынтығы, соның бәрін сақтайтын қоймасы сияқты. Қойма дегенде ойға оралады, сол жиналған рухани өмірін жаңадан бастаған болар еді...

Ұлт пен тіл еш уақытта ажырамайтын, бірінен-бірі кірігіп, бөліп алуға болмайтын нәрсе. Ұлттың ең негізгі қасиеті- қабілетінде, ал қабілет-ойлаумен байланысты, өз кезегінде ойлау дейтін нәрсені құрайтын-тіл. Ұлттың рухы тілдің мазмұнын рухтандырып тұрады. Рухсыз тіл,- тіл емес деген.

Ел бастайтын көсем, жұртты аузына қарататын шешен болмаса да әрбір мәдениетті кісінің қоғамда атқаратын қызметіне сәйкес шешендік өнері болуға тиіс. Сондықтан сөйлеу мәдениеті - алдымен, әдеби тілдің грамматикалық, лексикалық, стилистикалық, орфоэпиялық, орфографиялық нормасын меңгеру. Сонымен бірге, бейнелеуіш, көріктеуіш амал-тәсілдерді қарым-қатынас жасаудың мақсаты мен мазмұнына сай, сөйлеу мазмұндылығы мен мәнерлілігін сақтай отырып қолдана білу. Қазақ сөз қадірін білген халық. Шешендікті жоғары бағалап өз ойын, өз пікірін шебер түйіндеп, ұтқыр, әсерлі етіп айта алатын, естігені, көргені көп, соның бәрін халық мүддесіне, парасаттылық пен әділдікке пайдалана білген адамдарды қатты қадірлеген, жастарға үлгі еткен. Әсіресе, XV-XVII ғасырларда Тәуке хан тұсында халықтың шешендік өнеріне қатты мән берілген. Хан Тәуке қазақтың жырауларының, шешендер мен шежірешілерінің басын қосып халықтың мақал-мәтел, аңыз, жырларын жинатқан. Оның төңірегінде ердің құнын екі ауыз сөзбен бітіретін Төле би, Қазыбек би, Әйтеке би сияқты аты аңызға айналған адамдардың болуы да Тәукенің сөз құдіретін, шешендікті жоғары бағалағанын байқатады. Қазыбек би Тәуке ханның тапсырмасымен Жоңғар ханына барғанда өзінің қандай мақсатпен келгенін былай баяндайды: «Сен темір де мен көмір, еріткелі

келгенмін. Екі еліктің баласын теліткелі келгенмін. Егесетін ел шықса, иілткелі келгенмін. Тұтқыр сары желіммен жабысқалы келгенмін. Жаңа үйреткен жас тұлпар, шабысқалы келгенмін. Танымайтын жаттарға, танысқалы келгенмін. Қазақ-қалмақ баласы, табысқалы келгенмін. Табысуға тұрмасақ, тұрысатын жеріңді айт, сен қабан да мен арыстан, алысқалы келгенмін». Осындай өткір де төкпе сөздермен халқының мақсат мүддесін оның басқа жұрттан, тіпті де кем емес, терезесі тең екенін, тату болып табысам десең де, жау болып шабысам десең де қарсы алдында лайықты халықтың өкілі тұрғанын анықтап, ашық айтады. Қазақтың шешен билері, «Тура биде туған жоқ» дегендей, ханнан қаймықпаған, пара алмаған шешен, билер сөзге шебер болумен бірге елдің шежіресін, тарихын, ел басынан өткен ұлылы-кішілі оқиғаларды, дау-жанжалды, айтыс-тартысты реттеудің тәртібін, әдет-ғұрып заңдарын жетік білген. Осындай әдет-ғұрып қарым-қатынас ережелерін қалыптастырған Тәуке ханның «Жеті Жарғысы» халықтың жадында күні бүгінге дейін жасап келеді. Халық оның ережелері мен талаптарын мақал-мәтелге айналдырып, ұмытылмай есте сақталатын ұшқырда уытты сөздермен ұғымды етіп айта білген. Мәселен, «Әділ билік –алтын таразы», «Жетпеген билік жеті ұлықтың есігін ашады», «Қара қылды қақ жарған әділдік», «Батыр айғақ, балуан куә», «Сорғалаған қан, сойдақтаған із», «Ханға хандық, биге билік», «Алдыңа келсе атаңның құнын кеш», «Жан алып жат болма», «Судың түбін шым бөгейді, даудың түбін қыз бөгейді» деген сияқты тамаша тапқырлықпен айтылған сөздер арқылы қазақтың билері мен шешендері заңға, адамгершілік нормаға қатысты ережелер мен құқықтарды жұртшылық санасына орнықтыруға күш салған. Қазақ сахарасының шешендері мен билерінің ақылды аталы сөздері, өнегелі өсиеттері мақал-мәтелдердің тууына себепші болған. Халық даналығынан туған мұндай қанатты сөздер, мақал-мәтелдер ескірмей, тозбай жұртшылық зердесіне ерте замандардан бері сақталып келеді. Олардың көбі мәнін күні бүгінге дейін жойған жоқ. «Күн түспеген жер көгермес, көсемі жоқ ел көгермес», «Кереге бойы қар жауса, жұтамайды сауысқан, қанды қалпақ кесе де қиыспайды туысқан», «Қарын қамын ойлаған қаралықтың белгісі, халық қамын ойлаған даналықтың белгісі»- деген сияқты халқымыздың даналығы мен шешендігінің үлгісі болып табылатын мақал-мәтелдер мен аталы сөздерге қазақ жері кеңде емес. Сөз байлығы-сөз сапасының аса маңызды белгілерінің бірі. Бұл қасиет шешеннің жалпы мәдениетіне, біліміне, оқыған-тоқығаны мен топ алдында сөз сөйлеу тәжірибесіне байланысты. М. Балақаевтың пікірінше, қазақ тілінде жүз мыңдай сөз болуы керек. «Әрбір тілдің сөз байлығына сол халықтың өміріне, тіршілігіне, тұрмысына керекті, солардың негізінде танымал болған заттардың аттары енеді де, іс-әрекет, тіршілігінде керек болмаған, танылмаған заттардың аты бола бермейді» дейді. Сөз байлығының тағы бір құралы-дауыс екпіні, интонация. Дауыс екпіні мен әуенін шебер өзгерте отырып сөйлеген шешен табысқа жетуге бір табан жақын тұрады. Демек, актерлік қабілет те белгілі бір дәрежеде шешеннің ажырамас серігі болып табылады. Шешендік сөз тыңдаушының ақыл-ойына, сана-сезіміне әсер етеді. Демек, шешен сөзі қызу қанды, әсерлі сезімге толы болғанда ғана тыңдаушының жүрегіне жетіп, өтімді болмақ. (Жүректен шықпаса, жүрекке жетпейді). Ғалымдар мұндай сөз адамның ойына, жадына, назарына оң әсер ететінін анықтаған. Шешен тыңдаушысын қандай көңіл-күйге бөлеп, оның жүрегінде қандай сезім оятқысы келсе, соны алдымен өз жүрегінен өткізіп, өзі шынайы сезінгені абзал.

Сонымен шешен сөйлеу мәдениетінің дамуы шешендік сөздер-ел құралып, халық қалыптаса бастағаннан бері халықтың өнеге тұтып, өмір тәжірибесіне пайдаланып келе жатқан, билер мен хандардың, ақындар мен шешендердің, ел ағасы болған данышпандардың, жастайынан жалындап өскен өткір ойшылдардың аузынан шыққан дуалы, өнегелі, қисынды, қасиетті сөздер. Қазақ ауыз әдебиетіндегі шешендік сөздерді мазмұнына қарай: шешендік арнау, шешендік толғау, шешендік дау деп үш топқа бөлуге болады, өлеңмен айтылған шешендік сөздер-термелі, қара сөзбен айтылғандары пернелі деп аталынады. Арнау шешендік сөздері: әзіл, сықақ, сын, бата, алғыс, естірту, көңіл айту. Шешендік толғау: өсиет, насихат. Шешендік дау: жер дауы, жесір дауы, мал дауы, ар дауы. Шешендік сөздер халықтың түсінік сөздерімен баяндалады. Ол түсінік (кіріспе) сөздердің құрылымының көркемдік дәрежесі шешендік сөздерден төмен болуы мүмкін, дегенмен түсіндірме сөздер шешендік сөздерді жеткізе айтудың құралы болып табылады. Жиын-тойда, мәжілістерде, бас қосу рәсімдерінде сөз жүйесіне шешендік сөздерді арқау етіп сөйлеу-қазақ қариелерінің дәстүріне айтылған құбылыс. От басында ата-ана бала тәрбиесіне үлгі етіп шешендік сөздерден мысал келтіріп, баланы әңгімеге тартып, ойын оятып отыруға міндетті, шешендік сөздерді от басында оқуды әдетке айналдырып, әдеттен дағды, дағдыдан дәстүрді қалыптастыру ләзім. Қазіргі кезде ел аузында көбірек айтылып жүрген «қанатты сөздер» де шешендік сөздердің бір түрі болып табылады. Сондықтан халықтың шешендік үлгілерін тәрбие ісіне пайдалана білудің маңызы ерекше. Шешендік сөз шешендікке үйретеді, адамгершілікке тәрбиелейді, ұлттық мақтаныш сезімді оятып, ұрпақтың тілді, асыл сөздерді қадірлеу борышын баянды етеді.

#### Әдебиеттер:

1. Маданов Х. Қазақ мәдениетінің қалыптасу кезеңдері. -Алматы: «Қаржы-қаражат», 1995.
2. Табылдиев Ә. Халық тағылымы. – Алматы: «Қазақ университеті», 1991.
3. Оразбаева А.С. Шешендік өнерге тарихи шолу. «Этнопсихология және Этнопедагогика» сериялы ғылыми жинақ XVIII шығуы. Алматы 2009.
4. Фрумкина Р.М. Психолингвистика. – Москва: «Академия», 2001.
5. Берікұлы Н. Жантану. – Ақтөбе: «NOBEL», 2006.

**ACTUAL PROBLEMS OF COMMUNICATIVE APPROACH CONCERNING MODERN LINGUISTIC VARIETY**

Should road signs read 'Drive Slow' or 'Drive Slowly'? Which is grammatically correct: They don't have none or They don't have any? Given 'books' as the plural of 'book' and 'they' as the plural for 'she' and 'he', what's wrong with 'y'all' and 'yous' as plurals for 'you'? Are 'between you and I' and 'between you and me' both right, and who decides what's right and wrong in language, anyway? And who put 'ain't' in the dictionary? Is English going to the dogs, and is that what the fuss is all about? Languages often have alternative expressions for the same thing ('car' and 'auto'), and a given word can carry different senses ('river bank' vs. 'savings bank') or function as different parts of speech ('to steal'—verb; 'a steal'—noun). Because languages naturally adapt to their situations of use and also reflect the social identities of their speakers, linguistic variation is inevitable and natural. But given diverse forms, meanings, and uses, dictionary makers and grammarians must choose what to include in their works—whose language to represent and for use in which kinds of situations? In some nations, language academies have been established to settle such matters, as with the French Academy, formed nearly four hundred years ago, but to date English speakers have repudiated suggestions of a regulating body for their language. Instead, entrepreneurs like Noah Webster have earned their living by writing dictionaries and grammars, usually with a mix of description and prescription. Increasingly, though, scholarly grammars and dictionaries are exclusively descriptive [1, c. 68].

Descriptive grammarians ask the question, "What is English (or another language) like—what are its forms and how do they function in various situations?" By contrast, prescriptive grammarians ask "What should English be like—what forms should people use and what functions should they serve?" Prescriptivists follow the tradition of the classical grammars of Sanskrit, Greek, and Latin, which aimed to preserve earlier forms of those languages so that readers in subsequent generations could understand sacred texts and historical documents. Modern grammarians aim to describe rather than prescribe linguistic forms and their uses. Dictionary makers also strive for descriptive accuracy in reporting which words are in use and which senses they carry [1, c. 89]. In order to write accurate descriptions, grammarians must identify which expressions are actually in use. Investigating 'slow' and 'slowly', they would find that both forms function as adverbs, and they might uncover situational or social-group correlates for them. By contrast, prescriptive grammarians would argue that 'go slowly' is the only correct grammatical form on the grounds that it is useful to distinguish the forms of adverbs and adjectives, and 'slow' is the only adjective form (a slow train), so 'slowly' should serve as the sole adverb form. Descriptivists would point out that English has made no distinction between the adjective and adverb forms of 'fast' for over five hundred years, but prescriptivists are not concerned about that. As to "They don't have none" or 'any', descriptivists would observe both forms in common use, thereby demonstrating their grammaticality. Descriptivists might also note that different social groups favor one expression or the other in conversation, while only the latter appears in published writing. Prescriptivists have argued that such "double negatives" violate logic, where two negatives make a positive; thus, according to this logic, "They don't have none" should mean "They do have some" (which, descriptivists note, it clearly does not mean). On logical grounds, then, prescriptivists would condemn "They don't have none," while descriptivists would emphasize the conventional character of ways in which meaning is expressed [2, c. 6].

About 'ain't', if lexicographers find it in use in the varieties of English they aim to represent, they give it a dictionary entry and describe its use. Prescriptivists who judge 'ain't' wrong or inelegant might exclude it altogether or give it an entry with a prohibition. Likewise, 'y'all' is frequently heard in the American South and 'yous' among working-class northeastern urban residents of the United States, as well as elsewhere in the English-speaking world. In those communities, a distinct word for plural you has proven useful. (Most prescriptivists would condemn 'yous' because it is an innovation, disregarding the argument that distinct singular and plural forms are desirable.) As to 'between you and me' and 'between you and I', descriptivists would note that both are used by educated speakers, though the latter seldom appears in edited writing. Prescriptivists would argue that, despite educated usage, pronouns should have objective forms after prepositions ("Give it to me/us/them"); thus, only 'between you and me' is correct [3, c. 82]. So what is right and wrong in language, and who decides? Some observers claim that the real issue about linguistic right and wrong is one of deciding who wields power and who doesn't. Viewing language as a form of cultural capital, they note that stigmatized forms are typically those used by social groups other than the educated middle classes—professional people, including those in law, medicine, and publishing. Linguists generally would argue that the language of educated middleclass speakers is not better (or worse) than the language of other social groups, any more than Spanish, say, is better or worse than French, Navaho better or worse than Comanche, or Japanese better or worse than Chinese. They would acknowledge that some standardization of form is useful for the variety of a language used, especially in print. They would also insist, however, that expressions appearing in dictionaries and grammars are not the only grammatical forms and may not be suitable for use in all circumstances. They are merely the ones designated for use in circumstances of wider communication. One of the problems with English is that it has a number of influences. Latin, German, French and even Celtic all combine to confound learners; throwing curve balls at any rules they may have learned that aid pronunciation. [4, c. 70] You only have to consider the differing sounds of words such as 'though', 'trough' and 'through' to have some idea of the minefield that awaits eager

students. Some of the blame can be laid at the feet of etymology. With all the influences of the various invaders who have embarked on British shores throughout the centuries, English speaking can be as much a lesson in history as it is in language. But before you get too down on the language, it's important to remember that flexibility is also its strength. It is precisely this flexibility that has allowed English to function among so many dialects and in different countries across the globe. Nothing flummoxes learners of English like the homonym, homophone and homograph. Homonym – a word that is spelled and pronounced like another word but is different in meaning. Homophone – a word that is pronounced like another word but is different in meaning, origin, or spelling. Homograph – a word that is spelled like another word but is different in origin, meaning, or pronunciation [5, c. 51].

These tricksters can have even the most diligent student sobbing into their café au lait. The resulting ambiguities thrown up by words that sound the same, or are spelt the same, but that have different meanings require that readers or speakers must first have a good grasp of the context in which the words are spoken or written before correct meaning can be deduced. When taking homonyms into consideration, a simple sentence like "I went to the bank" could either mean: "I visited the establishment where money is deposited" or "I walked to the sloping bit of land by the river" Here are some more examples of these tricky lexical brain teasers: The bandage was wound around the wound • We must polish the Polish furniture • When shot at, the dove dove into the bushes • The soldier decided to desert his dessert in the desert • The complex nature of the English language is not simple a problem for language students. Businesses also face the unenviable task of getting their meaning across without falling foul of the many grammar gremlins that lay in their path. Any one of the previously mentioned hurdles could result in at best, a failure in communication, or at worst the levelling of an unintended slight or insult. This threat is exacerbated by the use of translation technology, which has only minimal provision for placing translatable material into context [5, c. 25]. The only real way to guarantee the best results when translating material from English is to use native speakers. Only English speakers will carry with them the internal knowledge needed to easily ascertain which of the multiple word meanings found in the English language is appropriate. But the difficulties encountered by brave linguists attempting to wrestle with English sadly do not stop there. Rules are the mainstay of foreign language learning. It is these rules that form the bedrock from which students can go on to understand the intricacies and complexities of the chosen language of study. But when these rules arbitrarily change, then problems will inevitably arise. The words that surround us every day influence the words we use. Since so much of the written language we see is now on the screens of our computers, tablets, and smartphones, language now evolves partly through our interaction with technology. And because the language we use to communicate with each other tends to be more malleable than formal writing, the combination of informal, personal communication and the mass audience afforded by social media is a recipe for rapid change. From the introduction of new words to new meanings for old words to changes in the way we communicate, social media is making its presence felt. The truth is that social media is great for word nerds. It provides a rich playground for experimenting with, developing, and subverting language. It can also be a great way keep up with these changes. Pay attention to discussions in your social networks and you can spot emerging new words, new uses of words – and maybe even coin one yourself [6, c. 6].

#### **Література:**

1. Andersson, Lars G., and Peter Trudgill. Bad language. - Cambridge, MA: Blackwell, 1990. – 215 c.
2. Baron, Dennis. Guide to home language repair. - Champaign, IL: National Council of Teachers of English, 1994. – 7 c.
3. Cameron, Deborah. Verbal hygiene. - London and New York: Routledge, 1995. – 63 c.
4. Finegan, Edward. Attitudes toward language usage. - New York: Teachers College Press, 1980. – c. 90.
5. Milroy, James, and Lesley Milroy. Authority in language. London and New York: Routledge. 2nd edn, 1991. – 260 c.
6. Reed Jon. Get Up to Speed with Online Marketing, - 39 c.

**Кіра Кустова**  
(Херсон, Україна)

#### **KEEPING UP WHILE TEACHING USING COMMUNICATIVE APPROACH**

The root of successful language learning is undoubtedly motivation. If you are motivated, determined and have a clear aim, success is almost guaranteed. For most of us watching series on a weekly basis, or in one block is the secret "guilty pleasure" after work or at the weekends. Even better, escaping into different worlds of TV series doesn't necessarily mean that you have to cast away your English studies. Television programmes may be a fun way to boost vocabulary capability and build familiarity with authentic dialogue and different cultures, but in recent years there have been complaints that actors are mumbling their way through their lines. Even native English speakers are struggling to understand what they are watching on screen [1, c. 60].

Language is always changing, evolving, and adapting to the needs of its users. This isn't a bad thing; if English hadn't changed since, say, 1950, we wouldn't have words to refer to modems, fax machines, or cable TV. As long as the needs of language users continue to change, so will the language. The change is so slow that from



year to year we hardly notice it, except to grumble every so often about the 'poor English' being used by the younger generation! However, reading Shakespeare's writings from the sixteenth century can be difficult. If you go back a couple more centuries, Chaucer's *Canterbury Tales* are very tough sledding, and if you went back another 500 years to try to read *Beowulf*, it would be like reading a different language. Language changes for several reasons. First, it changes because the needs of its speakers change. New technologies, new products, and new experiences require new words to refer to them clearly and efficiently. Consider texting: originally it was called text messaging, because it allowed one person to send another text rather than voice messages by phone. As that became more common, people began using the shorter form text to refer to both the message and the process, as in I just got a text or I'll text Sylvia right now [1, c. 66].

Another reason for change is that no two people have had exactly the same language experience. We all know a slightly different set of words and constructions, depending on our age, job, education level, region of the country, and so on. We pick up new words and phrases from all the different people we talk with, and these combine to make something new and unlike any other person's particular way of speaking. At the same time, various groups in society use language as a way of marking their group identity; showing who is and isn't a member of the group. Many of the changes that occur in language begin with teens and young adults. As young people interact with others their own age, their language grows to include words, phrases, and constructions that are different from those of the older generation. Some have a short life span (heard groovy lately?), but others stick around to affect the language as a whole. We get new words from many different places. We borrow them from other languages (sushi, chutzpah), we create them by shortening longer words (gym from gymnasium) or by combining words (brunch from breakfast and lunch), and we make them out of proper names (Levis, fahrenheit). Sometimes we even create a new word by being wrong about the analysis of an existing word, like how the word pea was created. Four hundred years ago, the word pease was used to refer to either a single pea or a bunch of them, but over time, people assumed that pease was a plural form, for which pea must be the singular. Therefore, a new word, pea, was born. The same thing would happen if people began to think of the word cheese as referring to more than one chee. Word order also changes, though this process is much slower. Old English word order was much more 'free' than that of Modern English, and even comparing the Early Modern English of the King James Bible with today's English shows differences in word order. For example, the King James Bible translates Matthew 6:28 as "Consider the lilies of the field, how they grow; they toil not." In a more recent translation, the last phrase is translated as "they do not toil," because English no longer places not after the verb in a sentence [2, c. 35]. The sounds of a language change over time, too. About 500 years ago, English began to undergo a major change in the way its vowels were pronounced. Before that, geese would have rhymed with today's pronunciation of face, while mice would have rhymed with today's peace. However, a 'Great Vowel Shift' began to occur, during which the ay sound (as in pay) changed to ee (as in fee) in all the words containing it, while the ee sound changed to i (as in pie). Overall, seven different vowel sounds were affected. If you've ever wondered why most other European languages spell the sound ay with an 'e' (as in fiancé), and the sound ee with an 'i' (as in aria), it's because those languages didn't undergo the Great Vowel Shift, only English did. People tend to think that older forms of languages are more elegant, logical, or 'correct' than modern forms, but it's just not true. The fact that language is always changing doesn't mean it's getting worse; it's just becoming different. In Old English, a small winged creature with feathers was known as a brid. Over time, the pronunciation changed to bird. Although it's not hard to imagine children in the 1400's being scolded for 'slurring' brid into bird, it's clear that bird won out. Nobody today would suggest that bird is an incorrect word or a sloppy pronunciation. The speech patterns of young people tend to grate on the ears of adults because they're unfamiliar. Also, new words and phrases are used in spoken or informal language sooner than in formal, written language, so it's true that the phrases you may hear a teenager use may not yet be appropriate for business letters. But that doesn't mean they're worse - just newer. For years, English teachers and newspaper editors argued that the word hopefully shouldn't be used to mean 'I hope', as in hopefully it won't rain today, even though people frequently used it that way in informal speech. (Of course nobody complained about other 'sentence adverbs' such as frankly and actually.)

The battle against hopefully is now all but lost, and it appears at the beginnings of sentences, even in formal documents. If you listen carefully, you can hear language change in progress. For example, anymore is a word that used to only occur in negative sentences, such as I don't eat pizza anymore. Now, in many areas of the country, it's being used in positive sentences, like I've been eating a lot of pizza anymore. In this use, anymore means something like 'lately'. If that sounds odd to you now, keep listening; you may be hearing it in your neighborhood before long [2, c. 54]. By 'correct English', people usually mean Standard English. Most languages have a standard form; it's the form of the language used in government, education, and other formal contexts. But Standard English is actually just one dialect of English. What's important to realize is that there's no such thing as a 'sloppy' or 'lazy' dialect. Every dialect of every language has rules - not 'schoolroom' rules, like 'don't split your infinitives', but rather the sorts of rules that tell us that the cat slept is a sentence of English, but slept cat the isn't. These rules tell us what language is like rather than what it should be like. Different dialects have different rules. For example: (1) I didn't eat any dinner. (2) I didn't eat no dinner. Sentence (1) follows the rules of Standard English; sentence (2) follows a set of rules present in several other dialects. Neither is sloppier than the other, they just differ in the rule for making a negative sentence. In (1), dinner is marked as negative with any; in (2), it's marked as negative with no. The rules are different, but neither is more logical or elegant than the other. In fact, Old English regularly used 'double negatives', parallel to what we see in (2). Many modern languages, including

Italian and Spanish, either allow or require more than one negative word in a sentence. Sentences like (2) only sound 'bad' if you didn't happen to grow up speaking a dialect that uses them. You may have been taught to avoid 'split infinitives', as in (3): (3) I was asked to thoroughly water the garden. This is said to be 'ungrammatical' because it thoroughly splits the infinitive to water. Why are split infinitives so bad? Here's why: seventeenth-century grammarians believed Latin was the ideal language, so they thought English should be as much like Latin as possible. In Latin, an infinitive like to water is a single word; it's impossible to split it up. So today, 300 years later, we're still being taught that sentences like (3) are wrong, all because someone in the 1600's thought English should be more like Latin [2, c. 59].

Here's one last example. Over the past few decades, three new ways of reporting speech have appeared: (4) So Karen goes, "Wow - I wish I'd been there!" (5) So Karen is like, "Wow - I wish I'd been there!" (6) So Karen is all, "Wow - I wish I'd been there!" In (4), goes means pretty much the same thing as said; it's used for reporting Karen's actual words. In (5), is like means the speaker is telling us more or less what Karen said. If Karen had used different words for the same basic idea, (5) would be appropriate, but (4) would not. Finally, is all in (6) is a fairly new construction. In most of the areas where it's used, it means something similar to is like, but with extra emotion. If Karen had simply been reporting the time, it would be okay to say She's like, "It's five o'clock," but odd to say She's all, "It's five o'clock" unless there was something exciting about it being five o'clock [2, c. 62]. Is it a lazy way of talking? Not at all; the younger generation has made a useful threeway distinction where we previously only had the word said. Language will never stop changing; it will continue to respond to the needs of the people who use it. So the next time you hear a new phrase that grates on your ears, remember that like everything else in nature, the English language is a work in progress.

#### Література:

1. Aitchison, Jean. Language Change: Progress or Decay?. - Cambridge: Cambridge University Press, 1991. – 210 с.
2. Bryson, Bill. Mother Tongue: The English Language. New York: Penguin Books, 1991.- 153 с.

Алла Погорєлова  
(Ізмаїл, Україна)

#### БІБЛІЙНІ КОНЦЕПТИ В ХУДОЖНІЙ ПАРАДИГМІ «ПРАЖАН»

Репрезентанти пражської поетичної школи (Ю. Дараган, Н. Ливицька-Холодна, Ю. Липа, О. Лятуринська, Г. Мазуренко Є. Маланюк, Л. Мосендз, О. Ольжич, О. Теліга та ін.) в складних умовах еміграції перебували в постійних пошуках найважливіших біблійних істин. Відомо, що становище українських емігрантів у таборах для інтернованих було вкрай тяжким. Можна лише дивуватися, що навіть за таких важких умов, у таборах виникали осередки духовного життя, що сприяли швидкому виходу із психологічної кризи. Незважаючи на ці складні перипетії, представники «пражської школи» своїм життям і творчістю засвідчили прагнення «перепалити духовний морок і очистити пропаші душі безлічі людей всіх народів. Вирвати з погібелі: зачерствілих і забруджених у злочинстві й переступі. Дорогами покаяння і спокути привести до гідності. Привести, всемогутньою силою самопожертви Христової, Його крові і слова, Його благодаті, до найвищої мети: створити з людей-небожителів чистих мешканців нового Єрусалима, в душах яких поселиться Бог» [1].

У період знекровлення українського народу біблійна символіка, як підкреслює М. Ільницький, «в українській літературі Західної України та української еміграції 20-30-х років набула національного змісту» [2, с. 315]. Осмислення «пражанами» Святого Письма, його глибокого змісту в контексті розвитку української літератури засвідчує їх духовну глибину, філософську змістовність текстів. Це підтверджують різноманітні форми мистецької інтерпретації Біблії поетами-«пражанами». Святе письмо підтримувало віру в Бога і в свій народ. Воно зміцнювало їхню надію на вихід з неволі й на утвердження державності, в панування правди й справедливості.

Християнську символічну концепцію світу найповніше виражають твори Є. Маланюка («Євангеліє піль», «Собор», «Молитва»), О. Стефановича («Молитва», «Хрест», «Над Христом»), Ю. Липи (Львів), «Св. Юрій», «Прокляття»), О. Лятуринської («Молитва», «З літопису»), Н. Ливицької-Холодної («Терпко в роті», «Христос воскрес»), О. Ольжича («Молитва», «Монастир», «Муки св. Катерини») та ін.

Про пильну увагу поетів-«пражан» до релігійно-метафізичної проблематики свідчить їх постійне звернення до християнських мотивів і символів. А. Дністровий та О. Астаф'єв виокремлюють дві тенденції використання ними християнської топіки:

1) топоси, що виражають однозначний ортодоксальний релігійний ідеалістичний світогляд, повну Віру в Бога як батька і творця всесвіту, головні християнські чесноти;

2) християнські топоси, індивідуально реінтерпретовані представниками «нового мистецтва», у яких втілюється гетеродоксальний зміст, подаються образи, мотиви і символи Нового Завіту як певні знаки для порушення різноманітних актуальних екзистенційних, психологічних, суспільних, культурологічних проблем (друга тенденція домінує здебільшого у псевдо- і квазістилях) [3, с. 9].

Сприйняття й розуміння Бога в поетів-«пражан» переважно формувалось під впливом Д. Донцова, який бачив Бога не всепрощаючим і милосердним, а «страшним і невблаганним, караючим грішників» [4, с. 29]. Отже, йдеться про старозавітного Бога, що превалює у віршах цих митців. Так у творах Ю. Липи Бог постає не милосердним, а невблаганним, караючим грішників, відступників, тобто подається у традиціях старозавітного письма, як і в багатьох поезіях Н. Ливицької-Холодної («Розмова з Богом», «Перед останнім судом», «Кінець мандрівки»):

Господи,  
Руку подай,  
Холодом і ніччю  
Розпачу не загортай!  
Господи! [5, с. 149].

Такий підхід до художнього осмислення суті Бога зумовив і жанрову специфіку текстів – від гімну – славословлення («Благословен, розгорнений просторами») до бароково-гротескних, сатиричних віршів («Прокляття»). Поезія Ю. Липи – складна антитеза прокляття й молитви, і лише в такому поєднанні вона стає завершеною цілістю, що відповідає повноті буття. Поет просить у Бога гніву для тих, що «розсівають злочин тління». Тому нерідко навіть у межах одного вірша спостерігаємо полярність образу Бога, його метаморфози на площі невеликого поетичного тексту. Для потвердження наведемо художню ілюстрацію-фрагмент вірша «Прокляття»:

Бездомних псів, що лижуть кість суху,  
Нагороди притулком теплим, Боже...  
...А тим, що злочин тління розсівають,  
Убийникам душі, з'явись у гніві [6, с. 127].

Подібне ставлення до Бога маємо і в ліриці Є. Маланюка: «Наш хмурий Бог нас вивів і покинув...» [7, с. 125].

У поезії «пражан» часто зустрічаємо згадки прецедентних текстів (Біблія, Старий Заповіт, Пісня Пісень, Апокаліпсис): «Тне вітер Старого Завіту, Рве вітер Апокаліпсис» [7, с. 355]. Простежуємо також похідні з Біблії алегорії, мотиви, тропи («судний день», «неопалима купина», «архангелові сурми», «апокаліптичний звір»), біблійні міфологеми («рай», «пекло», «хрест», «розп'яття», «воскресіння»: «Бережіть у собі хрест» (Ю. Липа). В О. Стефановича є вірші під назвою «Хрест», біблейський зміст якого підсилюється епіграфом: «Хрест стели собі на перса / Із доріг кладуть» [8, с. 120].

Частим явищем у ліриці репрезентантів «празької школи» є символічно забарвлені топоніми з Біблії (Едем, Вавилон, Сіон, Голгофа й ін.): «Пустиня. Пустеля. Юдея. / Все спечено сонцем ненадлимом» (Є. Маланюк); «Звільни вівтар Єрусалиму» (Ю. Липа); «Без виходу аж до Голгофи й суду, – / Там тінь свята...» (О. Лятуринська). Біблійний інтертекст поетів «празької школи» насичений епіграфами, почерпнутими зі Святого Письма. Так, наприклад, у вірші «Призиваю поміч Господню» лідер «пражан» для підсилення апокаліптичного мотиву використовує в ролі епіграфа рядок із Євангелія від Матвія: «І аще сатана сатану ізженет...» [7, с. 461].

У художньому світі «пражан» широко представлено біблійний мотив боротьби добра і зла. Ця боротьба у кожного з поетів асоціюється з космогонічною, божественною силою. Як зазначає О. Кухар, означена колізія розгортається в ідею пророцтва, що представлена низкою «біблійних символів (Месія, Предтеча, апостол, Мойсей, шестикрил), які підкреслюють філософський характер рефлексій» [9, с. 15]. У цьому сенсі «пражани» явно продовжують лінію Т. Шевченка у маніфестуванні поета як «богонатхненного національного пророка» (Є. Нахлік). Так, Є. Маланюк у циклі «З літопису» зображує арену боротьби добра зі злом, побороти яке спроможний дух, що уособлюється в образі пророка – носія Божого слова. Образ такого пророка пов'язаний із біблійним мотивом сіяння слова Божого, репрезентованого міцною українською мистецькою традицією (напр., «Притча про сіяння слова Божого» І. Франка).

Сучасні літературознавці звертають увагу на візіонерство «пражан». Так, Ю. Ковалів відзначає «напругу візіонерського дискурсу» в збірці «Зодіак» Л. Мосендза [10, с. 103]. М. Крупач говорить про пророче візіонерство Є. Маланюка, обрані ним «функції пророка, апостола» [11, с. 83]. Поет переконаний у тому, що «слів біблійних треба», а також віри в те, що українство діждеться суботнього дня й того, «що, по пророцтвах Соломона, / Обіцяно в Піснях Пісень» [7, с. 56]. Характерним з цього погляду є звернення лідера «пражан» до сучасників, уміщене в сьомому вірші циклу «З літопису» (зб. «Проща»):

Сучасники! Хто розбудить зуміє  
Глухих і невидючих? Де ж візьму  
Старозавітний племін Єремії,  
Що пропалить вже неминучу тьму? [7, с. 471].

Сюжетну інтригу багатьох творів представників «празької школи» відповідної мотивної структури нерідко становить арена боротьби надприродних злих сил і світлого Божого начала. Відомо, що Добро / Зло – «фундаментальні категорії етики, що описують конструктивне й деконструктивне ставлення особистості до себе, когось іншого та світу» [12, с. 53]. У зв'язку з цією біблійною опозицією, кожен із «пражан» по своєму розгортає символічний образ дерева життя (Є. Маланюк: «Де ти збагачуєш блаженний сад / Не Деревом Пізнання – Древом Житті»). У поезії Ю. Липи воно «обважене надміром бісів» («Людська душа, як дерево гіллясте...»). Мотив боротьби між добром і злом здебільшого модифікується у мотив боротьби за людську душу. «Проби Біса Полуденного – найважче, що може спіткати душу на її

шляху до Бога, тому перемога над цими спокусами («Мої хотіння – Божі веління!») – знак найвищого людського достоїнства» [13, с. 104]. Трагізм своєї доби «пражани» оцінювали як владу Антихриста. Цей образ, як підкреслює В. Просалова, «набував у них соціального забарвлення, поставав втіленням зла, що нищило етноси, нівелювало людську особистість» [14, с. 145].

У християнстві вважається, що лише Бог може дати силу для подолання гріховності, а тому потрібно мати велику віру в нього. Звертаючись до Господа із проханням дати «опанування і віру» (Ю. Липа), поети «празького» кола утверджують «християнський ідеал праведності від протилежного – через доведення необхідності відстоювання справедливості в умовах соціального зла» [15, с. 59].

Поетика біблійності текстів репрезентантів «празької школи» активно виявилась на жанровому рівні. Про це свідчить чимало назв поезій, що в жанровому відношенні звертають читача до біблійного першоджерела, увиразнюючи основні концепти Святого Письма («Молитва», «Псалми степу», «Євангелія піль», «Парастас» Є. Маланюка; «Молитва» О. Ольжича; «Молитва» О. Стефановича; «Епітафія», «Молитва за кохану жінку» Ю. Липи; «Сповідь» Н. Ливицької-Холодної та ін.). Відомо, що саме ознаки жанру «визначають організацію твору» [16, с. 206]. Категорія жанру постає рівнем поетики, який виявляє особливості структури твору, вказує на художньо-естетичні уподобання митця.

У «пражан» відчутним було превалювання атрибутів християнсько-ідеалістичного світогляду в поєднанні з величчю Духа, опертого на національно-менталітетну основу. Світобачення кожного письменника, на переконання Г. Клочека, є складовою «ширшої категорії, що наділена системою / стилем / формотворчою функцією» [17, с. 54]. Невипадково, як свідчать подані вище назви творів «пражан», найчастотнішим біблійним жанром у їхній творчій практиці став жанр молитви та її різноманітні модифікації. Поети плідно продовжили національну мистецьку традицію в освоєнні та художній трансформації молитви. Відомо, що в українській літературі жанрові молитви належить особливе місце. Особливо продуктивно цей біблійний жанр розвинувся в романтизмі в багатьох жанрових різновидах: молитва, псалом, сповідь, заповіт, бесіда, повчання, одкровення, видіння, диво, похвала, осанна тощо. Всі ці жанри виникли, з одного боку, під впливом Святого Письма і давньоукраїнської художньої традиції, а з другого – російської «слізливої молитви» та світової середньовічної традиції [18, с. 3].

Молитва «пражан» у своїх ключових змістових та формальних аспектах зберегла атрибути канонічного жанру (містична забарвленість, медитативний настрій, риторичні фігури поетичного синтаксису). Вона сакралізує почуття ліричного героя, підносить його над профанним світом.

Отже, біблійна концепція «пражан» корелює з багатьма структурно-функціональними рівнями християнського першоджерела. Ці поети активно зверталися до Святого Письма переважно з метою створення своєрідного емоційно-аксіологічного плану. На тлі канонічного тексту індивідуальні художні версії репрезентантів «празької школи» набували актуального для їхньої доби звучання.

#### Література:

1. Барка В. К. Християнські проповіді // Українська газета. / В. К. Барка. – 1995. – 5 січня.
2. Ільницький М. М. Від «Молодої Музи» до «Празької школи» / НАН України. Інститут літературознавства ім. І. Крип'якевича. / М. М. Ільницький. – Львів, 1995. – 318 с.
3. Дністровий А. О., Астаф'єв О. Г. Поети і воїни прийдешнього // Празька поетична школа: Антологія. / А. О. Дністровий, О. Г. Астаф'єв. – Харків: Ранок, 2004. – С. 3–31.
4. Чернявська Л. Г. Філософсько-естетичні засади поезії Олега Ольжича // Слово і час. / Л. Г. Чернявська. – 1999. – № 11. – С. 29–32.
5. Ливицька-Холодна Н. А. Поезії, старі і нові. / Н. А. Ливицька-Холодна. – Нью-Йорк: Видання Союзу Українок Америки, 1986. – 238 с.
6. Липа Ю. І. Твори: В 10 т. / Ю. І. Липа. – Львів: Каменяр, 2005. – Т. 1.: Поезія. – 543 с.
7. Маланюк Є. Ф. Поезії. / Є. Ф. Маланюк. – Львів: УПІ ім. Івана Франка, 1992. – 686 с.
8. Стефанович О. К. Зібрані твори. / О. К. Стефанович. – Торонто: Євшан-зілля, 1975. – 482 с.
9. Кухар О. О. Проблема митця й мистецтва в естетиці й поезії Євгена Маланюка // Дивослово. / О. О. Кухар. – 2002. – № 2. – С. 14–17.
10. Ковалів Ю. І. «Празька школа»: на крутосхилах «філософії чину»: Навчальний посібник. / Ю. І. Ковалів. – К.: Б-ка українця. – 2001. – 118 с.
11. Крупач М. П. «Я – кривавих шляхів апостол...»: До проблеми пророчого візіонерства в історіософських поглядах Є. Маланюка // Українське літературознавство. / М. П. Крупач. – 1995. – Вип. 61. – С. 76–92.
12. Куценко Л. В. Час вчитися любити: Біблія на уроках літератури. / Л. В. Куценко. – Кіровоград: Степова Еллада, 1999. – 55 с.
13. Мейзерська Т. С. Езотерична проблематика поетичної збірки Ю. Липи «Вірую» // Треті Липівські читання: 36. матеріалів Всеукраїнської науково-практичної конференції. / Т. С. Мейзерська. – Одеса: Друк, 2007. – С. 99–107.
14. Просалова В. А. Феномен художнього профетизму у творчості празької поетичної школи // Сучасний погляд на літературу: Науковий збірник. / В. А. Просалова. – К., 2004. – Вип. 9. – С. 143–152.
15. Бетко І. П. Біблійні сюжети і мотиви в українській поезії XIX - початку XX століття: монографічне дослідження / Національна академія наук України, Інститут літератури ім. Т. Г. Шевченка. / І. П. Бетко. – Зелена Гора. – Київ, 1999. – 160 с.

16. Томашевский Б. В. Теория литературы: Поэтика: Учебное пособие. / Б. В. Томашевский. – М., 1999. – 334 с.
17. Клочек Г. Д. Енергія художнього слова. Збірник статей. / Г. Д. Клочек. – Кіровоград: Редакційно-видавничий відділ Кіровоградського державного педагогічного університету ім. Володимира Винниченка, 2007. – 448 с.
18. Бовсунівська Т. В. Молитва як літературний жанр: Роль Т. Шевченка в романтичному жанротворенні // Дивослово. / Т. В. Бовсунівська. – 2003. – № 7. – С. 3–8.

**Олег Тарнопольський, Марина Кабанова, Ольга Горб**  
(Дніпро, Україна)

### **ПРОБЛЕМА НОМЕНКЛАТУРИ ФІЛОЛОГІЧНИХ СПЕЦІАЛІЗАЦІЙ У ПІДГОТОВЦІ МАЙБУТНІХ ФІЛОЛОГІВ: «ПРИКЛАДНА ЛІНГВІСТИКА» ЯК СПЕЦІАЛІЗАЦІЯ У ВИЩІЙ ФІЛОЛОГІЧНІЙ ОСВІТІ**

Серед численних спеціалізацій у підготовці майбутніх філологів в українських вишах (спеціалізацій, що пов'язані з їх підготовкою у галузі рідної мови або у галузі іноземних мов, перекладачів на відміну від викладачів мов і т.д.) все більш популярність серед абітурієнтів починає займати така специфічна спеціалізація як «Прикладна лінгвістика» (за існуючою класифікацією: спеціальність – 035 «Філологія», спеціалізація – 6.020303 «Прикладна лінгвістика»). Фахівців з прикладної лінгвістики (на базі рідної або іноземної мови) готують п'ять українських вишів і спостерігається суспільна потреба у підвищенні випуску таких фахівців.

Але на шляху цього стає існуюче недостатньо чітке визначення сутності цієї спеціалізації, а також розбіжностей у її визначенні в Україні у порівнянні з тим, що використовується у розвинутих західних країнах, на які орієнтується Україна в своєму економічному, політичному і навіть освітньому розвитку. Метою цієї роботи є спроба усунути таке протиріччя і запропонувати номенклатуру відповідних спеціалізацій, яку б можна було вільно зіставляти із західними підходами і не яка б не перешкоджала взаєморозумінню представників українських та європейських або американських ВНЗ, якщо йдеться про встановлення партнерських стосунків у галузі навчання та досліджень з прикладної лінгвістики і споріднених спеціалізацій.

В Україні, як і в інших країнах колишнього СРСР [1] прикладну лінгвістику розуміють як «галузь мовознавства, в якій розробляють технології опрацювання мови (традиційні, тобто неавтоматизовані, й автоматизовані) для різних галузей суспільного життя» [2, с. 28].

Вада цього визначення полягає в тому, що воно є дуже широким за змістом та обсягом. Так, виходячи саме з такого широкого визначення, деякі вчені, як вказує З.В. Партико [2, с. 29], вважають доцільним віднести до галузі прикладної лінгвістики навіть деякі абсолютно самостійні і дуже специфічні науки, наприклад, соціолінгвістику та психолінгвістику, що виникли раніше ніж сама прикладна лінгвістика. В принципі, слідуючи цьому визначенню, до прикладної лінгвістики можна віднести практично все, що стосується прикладного використання мови. Таке віднесення ніяк не враховує специфіку самого використання. Наприклад, виходить, що і переклад, і викладання мови (наприклад, іноземної) для практичного оволодіння нею, і опрацювання тексту для встановлення авторства всі відносяться до галузі прикладної лінгвістики, хоча тут мають місце абсолютно різні підходи до опрацювання мови, які неможливо навіть зіставляти. Тому важко без подальшого уточнення і більш дрібного розподілу за сферою використання поєднувати такі суттєво різні речі під одним науковим «дахом» – кожна повинна відноситися до окремої лінгвістичної галузі або, точніше, підгалузі прикладної лінгвістики.

По-друге, у наведеному визначенні об'єднані традиційні, тобто неавтоматизовані, та автоматизовані, тобто комп'ютерні, технології опрацювання мови. Таке об'єднання також навряд чи раціонально, тому що два вказані види технологій є абсолютно різними і для автоматизованого опрацювання мови потрібен фахівець із зовсім іншою (комп'ютерною) підготовкою, яка не є обов'язковою для фахівця, який займається опрацюванням мови без використання ІТ технологій. Несумісність традиційних та автоматизованих технологій опрацювання мови імпліцитно визнається і самими вітчизняними прикладними лінгвістами. Так, вже згаданий вчений З.В. Партико [2, с. 29] вважає доцільним говорити не просто про прикладну лінгвістику, а про прикладну та комп'ютерну лінгвістику як про дві споріднені, але не ідентичні дисципліни. Комп'ютерну лінгвістику він визначає як «ділянку прикладної та експериментальної лінгвістики, в якій одиниці мови та лінгвістичні процеси моделюють на комп'ютері з метою створення КЛС (*комп'ютерної лінгвістичної системи – тлумачення наше, О.Т., М.К., О.Г.*). Такі автоматизовані технології реалізують у формі моделей – на першому етапі алгоритмічних, а на другому – програмних» [2, с. 29]. Окремо слід зауважити, що коли ми говоримо про прикладну лінгвістику як філологічну спеціалізацію у ВНЗ України, то у всіх вищих навчальних закладах країни, де ведеться підготовка прикладних лінгвістів, їх готують саме як фахівців у галузі комп'ютерної лінгвістики, а не прикладної лінгвістики взагалі. Тобто в цьому випадку прикладна лінгвістика як вишівська спеціалізація розуміється виключно і тільки як комп'ютерна лінгвістика і мабуть саме так доречно було б таку спеціалізацію називати.

По-третє, у західній, перш за все американській, номенклатурі наукових спеціалізацій прикладна лінгвістика розуміється значно вужче, лише в одному з можливих значень, які витікають з наведеного вище

загального визначення цієї дисципліни. Вона розуміється як педагогічні аспекти, або методика навчання мов [3]. Таким чином, у цих країнах, говорячи про підготовку прикладних лінгвістів, мають на увазі підготовку викладачів мови – перш за все, іноземної. До речі, таку назву спеціалізації не можна вважати вдалою, такою, що однозначна розкриває зміст того, що мається на увазі. Значно кращим було б використання в якості терміну назву вишівської спеціалізації «педагогічна лінгвістика», оскільки відразу було б ясно про підготовку якого фахівця йдеться: фахівця у з викладання мов. Але вітчизняна назва відповідної вишівської спеціалізації, яка залишилася з радянських часів, є значно гіршою: «Мова та література» (з уточненням, яка сама мова мається на увазі). Тут немає не тільки логічного зв'язку, але й навіть натяку в назві спеціалізації, що за нею ведеться підготовка викладачів мови та літератури, а не фахівців з їх аналізу. І в цьому випадку назва спеціалізації «педагогічна лінгвістика» була б значно точнішою та зрозумілішою.

По-четверте, в американських дослідженнях як окрема спеціалізація виділена ще й така новітня галузь як «освітня лінгвістика» (Educational Linguistics). Вона вивчає взаємостосунки організованого (формального) навчання/освіти і мови [4], тобто питання того, якою мовою і чому ведеться викладання у школах і вишах, стан мов етнічних меншин у формальній освіті, зв'язок положення мов у формальній освіті з мовною політикою держави і т.п.

Цю спеціалізацію американські вчені вважають незалежною галуззю, яка приєднується до прикладної лінгвістики. У вітчизняній науці такої спеціалізації ще не з'явилося, хоча, вважаючи на значущість мовних питань для середньої та вищої освіти України, з'явитися вона повинна обов'язково і саме під назвою «освітня лінгвістика». Зараз відповідні питання (наприклад питання мовної політики в освіті) досліджуються в Україні, хоча і в дуже невеликому обсязі, у межах соціолінгвістики, але в подальшому, коли освітня лінгвістика перетвориться на автономну галузь, доцільно буде розглядати її як галузь (або під-галузь) приєднану до прикладної лінгвістики у зв'язку з суто прикладним характером освітньо-лінгвістичних проблем.

Із всього викладеного вище витікає, що назва однієї з вишівських філологічних спеціалізацій «Прикладна лінгвістика» є не зовсім адекватною для використання в українських ВНЗ. Ця назва відображає занадто широкий спектр дисциплін, з яких може проводитися фахова підготовка у вищій школі, – настільки широкий, що їх неможливо всі охопити у межах фахової підготовки одного конкретного спеціаліста. Як наслідок, починає вестися підготовка лише за одним конкретним напрямком, який є лише одним з цілого спектру таких можливих напрямків у межах однієї й тієї ж самої спеціалізації. У нашому випадку – це найчастіше напрямок «Комп'ютерна лінгвістика», який є тільки одним з декількох у переліку напрямків, які може запропонувати спеціалізація «Прикладна лінгвістика» в широкому розумінні цього поняття.

Виникає протиріччя між тим, до чого ми реально готуємо майбутнього фахівця у виші та офіційною назвою такої підготовки (наприклад, реально готуємо комп'ютерного лінгвіста, а присвоюємо йому кваліфікацію прикладного лінгвіста, тобто спеціаліста значно ширшого профілю).

Вихід з такого протиріччя (якщо зберегти те широке визначення спеціалізації «Прикладна лінгвістика», яке було надане на початку цієї роботи) полягає в тому, щоб розділити вишівську підготовку за розглянутою спеціалізацією на підготовку за трьома окремими спеціалізаціями (або суб-спеціалізаціями). За кожною з них готується та випускається фахівець різного вузького профілю:

1. Спеціалізація (суб-спеціалізація) «Прикладна комп'ютерна лінгвістика» для підготовки тих самих фахівців, які зараз готуються в українських ВНЗ за спеціалізацією «Прикладна лінгвістика»;

2. Спеціалізація (суб-спеціалізація) «Прикладна педагогічна лінгвістика» для підготовки викладачів мови (перш за все, іноземної), тих фахівців, які зараз готуються в українських ВНЗ за спеціалізацією «Мова та література»;

3. Спеціалізація (суб-спеціалізація) «Прикладна освітня лінгвістика» для підготовки в українських вишах тих фахівців, яких у них поки що не готують, – спеціалістів з питань використання різних мов (у тому числі іноземних і мов етнічних меншин) у системі організованого (формального) навчання/освіти в Україні. Як вже було сказано, потреба в таких фахівцях в Україні вже назріла з огляду на суспільно-етнічно-мовну ситуацію, яка в ній склалася.

Прийняття запропонованої номенклатури деяких філологічних спеціалізацій у вишівському навчанні дозволяє досягти суттєвих переваг через ліквідацію протиріч і нечітких визначень у назвах.

По-перше, щезнуть протиріччя між назвами спеціалізацій і тим, до чого реально готують майбутніх фахівців. Мається на увазі протиріччя у тому, що назва спеціалізації «Прикладна лінгвістика» ніяк не дає змогу відразу зрозуміти, що насправді йдеться про підготовку фахівців з автоматизованого опрацювання мови та текстів, тобто комп'ютерних лінгвістів. Точно таким же чином назва спеціалізації «Мова та література» вступає у протиріччя і не дає змогу зрозуміти, що за цією спеціалізацією готують викладачів-мовників – протиріччя, яке знімається назвою спеціалізації «Прикладна педагогічна лінгвістика».

По-друге, щезає протиріччя між назвами спеціалізацій в Україні і в розвинутих країнах Європи та Америки, з якими наша країна намагається встановити партнерські відносини в галузі освіти. Із запропонованої номенклатури назв спеціалізацій (навіть якщо вони неповністю співпадають з тими, що прийняті в Європі або в Північній Америці) цілком зрозуміло, про що йде мова, тому виключаються непорозуміння при започаткуванні освітнього партнерства.

Нарешті, відкривається перспектива впровадження нових філологічних спеціалізацій, які вже існують у розвинутих країнах (освітня лінгвістика) і потреба в яких в українських ВНЗ з'явилася і неодмінно буде зростати.

Таким чином, запропонований підхід є сприятливим для розгортання прогресивних тенденцій у вищій філологічній освіті в Україні.

#### Література:

1. Баранова А.Н. Введение в прикладную лингвистику: Учебное пособие / А.Н. Баранова. – М.: Эдиториал УРСС, 2001. – 340 с.
2. Партико З.В. Прикладна і комп'ютерна лінгвістика: Вступ до спеціальності: Навчальний посібник / З.В. Партико. – Львів: Афіша, 2008. – 224 с.
3. King K.A. Who and what is the field of applied linguistics overlooking? Why this matters and how educational linguistics can help / K.A. King. // Working Papers in Educational Linguistics. – 2016. – Vol.31, No.2. – P. 1-18.
4. Spolsky B. Educational linguistics: Definitions, progress, problems / B. Spolsky. // Journal of Applied Linguistics. – 1990. – 6. – P. 75-85.

Лілія Фоміна  
(Ізмаїл, Україна)

### РІЗНІ ДЕФІНІЦІЇ ЩОДО КАТЕГОРІЇ АВТОРА В СУЧАСНОМУ ЛІТЕРАТУРОЗНАВСТВІ

Авторське «Я» митця можна виводити і з інших відомих філософсько-психологічних парадигм. Так, В. Джеймс у «Я»-особистості виділяє три аспекти. Перший аспект – це фізична (реальна, матеріальна) особистість (material self), другий – соціальна особистість (social self), третій – духовна особистість (spiritual self) [7, с. 21]. Авторське «Я» в художньому творі синтезує всі три аспекти «Я»-особистості. Їх міра присутності в тексті залежить від багатьох чинників, зумовлених специфікою авторської свідомості, індивідуальністю митця, його інтенціями тощо.

Питання про авторське «Я» безпосередньо пов'язані з проблемою автора загалом. «Автор і його взаємини з текстом і читачем, авторська свідомість, яка актуалізується на різних рівнях тексту, можливість експлікації автора у власних творах і його роль у конструюванні віртуальних світів, значення твору й авторська інтенція – це найважливіші і найсуперечливіші проблеми сучасного літературознавства, які потребують ґрунтовного вивчення й адекватного тлумачення» [4, с. 122]. Актуальність означеної проблеми підсилюється ще й тим, що українське літературознавство «протягом довгих десятиліть послуговувалося методиками, в яких переважало уподібнення, операція типізування і на соціологічній основі переважно. Типологія світогляду, типологія жанрів, стилів, отже, й авторів, що їх репрезентували, – все це підсвідомо (про свідомі настанови не говоримо) применшувало роль індивідуальності письменника, а часто нехтувало її правами, викривляючи в такий спосіб саму сутність літературно-художньої творчості» [18, с. 7].

Уточнення й конкретизації сьогодні вимагає полісемічний термін «автор», який посідає «одне з чільних місць у контексті термінологічних непорозумінь» [6, с. 168]. Проблема автора «продовжує залишатися однією з найгостріших і дискусійних початку третього тисячоліття» [22, с. 342]. З часів класичної онтології й до сьогоднішніх днів характер цього базового для літературознавства поняття залишається полісемантичним. Відомо, що латинське «auctor» тлумачиться то як засновник, то як винуватець, «філологічна категорія – творець літературного твору, який накладає свій персональний відбиток на його художній світ» [17, с. 13]. За С. Аверинцевим, «автор» – по men agentis, тобто означення суб'єкта дії» [1, с. 105]. На думку Х. Ортеги-і-Гассета, слово «автор» походить від auctor – той, хто розширює» [14, с. 330]. На його багатозначності акцентував увагу Р. Інгарден, визначивши три його значення. В парадигмі вченого автор у першому розумінні є реальною особою, відомою нам з інших джерел. У другому – суб'єктом, представленим у творі, його компонентом. У третьому – притаманний певному мистецькому твору причинний суб'єкт, який визначається самим твором, із якого читач про нього дізнається [див. 11].

Різні дефініції щодо категорії автора наявні й у сучасному літературознавстві. За останні десятиліття з цієї проблеми з'явилось чимало праць, у яких автором називається і сам письменник (реальна особа), й абстрактна творча інстанція (творець тексту). Вчені активно послуговуються різними тлумаченнями і давніших, і сучасних найвідоміших концепційних парадигм автора, зокрема, таких, як «образ автора» (Н. Бонецька, М. Брандес, В. Виноградов.), «автор-творець» (М. Бахтін), «голос автора» (В. Кожин), «носії світовідчужання», «носії концепції» (Б. Корман) тощо. Тільки В. Виноградов свого часу щодо категорії автора вживав такі синонімічні для нього поняття, як «образ письменника», «образ авторського «Я», «образ художнього «Я», «образ ліричного «Я», «художнє «Я» автора», «образ автора» [10, с. 124]. З цією категорією останніми роками особливо активно пов'язують ліричні форми вираження авторського «Я»: «суб'єкт зображення» (В. Смілянська), «Я-суб'єкт» (М. Ткачук), «ліричний суб'єкт» (Н. Загребельна) та ін. Нерідко поняття автора ототожнюють з інтенцією – «задумом, наміром і відповідальністю творця за зміст художнього твору» [8, с. 1]. І. Козлик, пропонує розуміти ідентифікацію кожного художнього твору того

чи того письменника як процес, практикуючи діяльнісний підхід в «тематизації текстового простору» лірики [13, с. 367].

У порівняно недавній аналітичній праці «Лексикон загального та порівняльного літературознавства» (Чернівці, 2002) поняття «автор» відсутнє взагалі. Закономірно, що й в «Енциклопедії постмодернізму» Чарльза Е. Вінквіста та Віктора Е. Тейлора (К., 2003) цього поняття немає – з огляду на постмодерністський «сценарій» щодо усунення суб'єкта з художнього тексту. Словом «автор» визначаються й індивідуально-творча художня свідомість (поетика автора), і особа письменника, і «форми авторства» [22, с. 346]. Тож має цілковиту рацію сучасна дослідниця М. Гірняк, яка підкреслює, що «багатозначність терміна «автор», амбівалентність і багатовимірність авторської присутності в тексті поки ще не дозволили знайти адекватний підхід до таких величин, як автор і авторська свідомість, а запровадження нових термінів, без сумніву, необхідних для теорії літератури (біографічний автор, автор-творець, автор-функція, автор-концепт, експліцитний автор і експліцитний наратор, імпліцитний автор та імпліцитний наратор (терміни, які в жодному разі не можна ототожнювати), межовий, або лімінальний, автор, образ автора, авторська маска тощо), інколи спричиняє накладання деяких понять і, як наслідок, хибне розуміння цілої проблеми» [4, с. 122]. За такою термінологічною полісемією, стоять «конкретні аспекти дослідження авторської позиції і форм вираження авторської свідомості» [21]. С. Аверинцев говорить про два суттєвих протиріччя в цій проблемі: між особистим (людиною) і неособистим («суб'єктом творчості»). У статті «Автор» він, зокрема, зазначає: «З одного боку творчість можлива лише за умови включення в творчий акт особистості художника; з іншого боку, загальнозначимість художнього твору зумовлена тим, що в творчому акті відбувається сприйняття глибоких позаособистісних імпульсів» [1, с. 28].

Теорію автора в сучасному літературознавстві асоціюють насамперед із концепцією літературного твору, основні положення якої «сформульовані та зведені в єдину систему Б. Корманом та його школою. Б. Корман розглянув проблему автора через один із її аспектів – як проблему свідомості, позицію автора в літературному творі. Вчений зосередився на вивченні форм вираження свідомості в художньому тексті» [12, с. 12]. Через авторську свідомість (взаємодію свідомостей, які продукують у художньому творі «точки зору»), що матеріалізується в реальність тексту, визначаючи його структурно-функціональні рівні, виявляється авторська позиція щодо естетично осмисленого ним і відображеного світу, тобто його авторське «Я».

У літературознавстві авторську свідомість вважають текстуальною й водночас позатекстовою категорією. Глибинний зв'язок між різними творами одного автора свідчить про існування в свідомості письменника певного тексту, який у численних варіаціях виявляється в багатьох його творах. Авторська свідомість визначає параметри естетичної парадигми митця. Виявляючись на різних рівнях тексту, вона суттєво позначається на його суб'єктній сфері. У сучасній теорії літератури терміном «авторська свідомість» позначають «метатекстуальну категорію, яка, з одного боку, завдяки існуванню позатекстових чинників, охоплює поняття автора-творця (біографічного автора), а з іншого боку, через текстуальний простір передбачає поняття лімінального автора, який при появі самого тексту реалізується як автор-функція (тобто як певний організуючий принцип), як автор-концепт (тобто як світоглядна єдність, але не в розумінні чітко визначеного погляду на дійсність, а в тому значенні, що в текстах одного письменника, як правило, існують певні ключові образи, мотиви, проблеми, які дають можливість говорити про відповідний світ авторської уяви) і як автор-суб'єкт. Саме автор-суб'єкт найповніше охоплює численні «Я» художнього твору» [4, с. 125].

У сьогоднішньому науковому дискурсі, як переконує В. Прозоров, чітко розрізняються біографічний автор як творча особистість, що існує в позахудожній, первинно-емпіричній реальності, і автор у його текстовому втіленні [див. 16]. Намаганнями науковців найадекватніше окреслити авторське «Я» в тексті пояснюються спроби «якомога точніше зафіксувати форми, в яких авторська суб'єктивність дискурсивно співвідноситься з наративною ідентичністю, і, відповідно, розпізнається агентом герменевтичної діяльності» [3, с. 365]. Структурно-суб'єктний аналіз уможливує виявлення позиції (діяльності) автора в тексті через його суб'єктну організацію. В. Стус у праці «До проблеми творчої індивідуальності письменника» зазначав: «Важко назвати будь-яке питання змісту і форми в їх найрізноманітніших градаціях – від найдрібніших формоскладників до крупнопланових питань світоглядного порядку, при розв'язанні яких ми могли б поминути роль суб'єкта літературного твору – художньої індивідуальності» [19, с. 210].

О. Філатова підкреслює, що «теорія автора, яку найчастіше пов'язують з іменами В. Виноградова та М. Бахтіна, не лише набувала теоретичного розвитку в літературно-теоретичній думці кінця ХХ століття (А. Большакова, Н. Бонецька, Б. Корман, М. Кодак, М. Римар, В. Скобелев, В. Федоров та ін.), але й проходила складні аналітичні випробування: від повного заперечення автора адептами структуралізму (Р. Барт, М. Фуко), його функціональної заміни «читачем» в рецептивній естетиці та критиці (Г. Яусс, В. Ізер) до акцентування на діалозі автора й читача в наратології» [20, с. 194].

Аналітико-синтетичне вивчення концепційних парадигм автора віддавна й до сьогодні дає підстави для висновку про те, що всі вони обертаються у площині однієї проблеми – проблеми *присутності / відсутності* автора (його «слідів») у творі. Одна частина науковців абсолютизує авторську присутність у тексті, визнає за автором статус «всевладності» («всезнання»), акцентує його «координувальну роль» (О. Цєпа) у творі, інша ж – деперсоналізує автора, вважаючи його виключно продуктом створеного ним



тексту, номінує тільки «скриптором», який «виконує чистий акт вписування в тканину тексту» [2, с. 379]. Першу позицію репрезентують ті дослідники, для яких емпіричний автор визначає основне джерело структурування художнього світу твору. Це в першу чергу представники біографічного методу, які реальну особу митця ототожнюють із нарративним «Я» автора. Послідовники Ш. Сент-Бева, трактуючи автора як суб'єкт, що чітко виражає власну позицію (нерідко – однозначну, почасти – й категоричну) в тексті (біографічний автор), визнають водночас роль художньо створеного, «естетичної події» (М. Бахтін) як цілісного явища. До цієї концепції близькі представники психоаналізу (З. Фройд, К.-Г. Юнг, Ж. Лакан) та психологічного методу літературознавства (Г. В'язовський, Г. Клочек, С. Михида, Я. Парандовський). Апелюючи до несвідомих (індивідуальних / колективних) структур психіки автора, вони розглядають художній текст як «модус експлікації фрагментарного авторського «Я», як мову його внутрішнього «Іншого». Художній твір стає способом вираження і водночас приховування авторської «самості»» [5, с. 5]. Маємо на увазі «самість» як архетип цілісності, котрий «може реалізовуватись емпірично в індивідуальному сновидінні або творчості («образ надординарної особистості»)» [9, с. 142]. Тут істотними бачаться два моменти. З одного боку, йдеться про авторську індивідуальність, а з іншого – її узалежненість від психологічних чинників. Феномен автора в цьому розумінні розкрив свого часу О. Потебня у такій відомій формулі «Мистецтво є процесом об'єктивування душевного життя» [15, с. 195].

### Література:

1. Аверинцев С. С. Автор / С. С. Аверинцев // Краткая литературная энциклопедия. – М.: Советская энциклопедия, 1978. – С. 28–30.
2. Антологія світової літературно-критичної думки ХХ ст. / [за ред. М. Зубрицької]. – 2-е вид., доповн. – Львів: Літопис, 2002. – 832 с. – (Сер.: «Слово. Знак. Дискурс»).
3. Воропай Т. В. В поисках себя: Идентичность и дискурс / Т. В. Воропай. – Харьков: ХГПУ, 1999. – 418 с.
4. Гірняк М. О. Авторська свідомість як метатекстуальна категорія / М. О. Гірняк // Вісник Житомирського педагогічного ун-ту. – Житомир, 2004. – Вип. 15. – С. 122–126.
5. Гірняк М. О. Диверсифікація авторської свідомості в інтелектуальній прозі В. Домонтовича: автореф. дис. на здобуття наук. ступеня канд. філол. наук: спец. 10.01.06 «Теорія літератури» / М. О. Гірняк. – К., 2006. – 20 с.
6. Гірняк М. О. Поняття автора й авторської свідомості в контексті термінологічних проблем сучасного літературознавства / М. О. Гірняк // Вісник Житомирського державного ун-ту. – 2005. – Вип. 22: Філологічні науки. – С. 168–172.
7. Гордієнко В. І. Психологія особистості в біографіях, портретах: навч. посібн. для студ. вищих навч. закл. / В. І. Гордієнко, Л. В. Коpecь. – К.: Вид. дім «Києво-Могилянська академія», 2007. – 304 с.
8. Загребельна Н. К. Ліричний суб'єкт поезії ХХ століття: форми конституювання та репрезентації: автореф. дис. на здобуття наук. ступеня канд. філол. наук: спец. 10.01.06 «Теорія літератури» / Н. К. Загребельна. – К., 2008. – 16 с.
9. Зборовська Н. В. Психоаналіз і літературознавство: посібник / Ніла Вікторівна Зборовська. – К.: Академвидав, 2003. – 392 с.
10. Иванчикова Е. А. Категория «образа автора» в научном творчестве В. В. Виноградова / Е. А. Иванчикова // Известия АН СССР. Серия литературы и языка. – Т. 44, № 2. – 1985. – С. 123–135.
11. Ингарден Р. Исследования по эстетике / Роман Ингарден. – М.: Изд-во иностранной литературы, 1962. – 572 с.
12. Ільчук Ю. П. Теорія автора і структурно-суб'єктний аналіз тексту / Ю. П. Ільчук // Наукові записки / Національний університет «Києво-Могилянська академія». – К., 1998. – Т. 4: Філологія. – С. 12–17.
13. Козлик І. В. Теоретичне вивчення філософської лірики і актуальні проблеми сучасного літературознавства / Ігор Володимирович Козлик. – Івано-Франківськ: Поліскан; Гостинець, 2007. – 591 с.
14. Ортега-і-Гассет Х. Вибрані твори / Х. Ортега-і-Гассет. – К.: Основи, 1994. – 420 с.
15. Потебня А. А. Эстетика и поэтика / Александр Афанасьевич Потебня. – М.: Искусство, 1976. – 614 с.
16. Прозоров В. В. Автор / В. В. Прозоров // Введение в литературоведение. Литературное произведение. Основные понятия и термины: учебн. пособие / [Л. В. Чернец, В. Е. Хализев, С. Н. Бройтман и др.; под ред. Л. В. Чернец]. – М.: Высшая школа; ИЦ «Академия», 1999. – С. 11–21.
17. Роднянская И. Б. Автор образ / И. Б. Роднянская // Литературный энциклопедический словарь / [под общ. ред. В. М. Кожевникова, П. А. Николаева]. – М.: Советская энциклопедия, 1987. – С. 13–14.
18. Сивокінь Г. М. «Самототожність письменника» як методологічна пропозиція / Г. М. Сивокінь // Самототожність письменника: До методології сучасного літературознавства. – К.: Українська книга, 1999. – С. 6–21.
19. Стус В. С. До проблеми творчої індивідуальності письменника / В. С. Стус // Стус В. С. Твори: у 4 т., 6 кн. / Василь Семенович Стус. – Львів: Просвіта, 1994–1999. – Т. 4. – 1994. – С. 209–229.
20. Філатова О. С. Теорія автора у В. Виноградова і М. Бахтіна: антиномія чи науковий діалог? / О. С. Філатова // Науковий вісник Миколаївського державного ун-ту: зб. наук. праць. – Миколаїв: МДУ, 2008. – Вип. 22: Філологічні науки. – С. 194–198.

21. Хомчак Е. Г. Проблема автора в теоретико-литературоведческом аспекте [Электронный ресурс] / Е. Г. Хомчак // Вісник Запорізького державного університету. – 2001. – № 3. – Режим доступа: <http://www.zsu.zp.ua/herald/articles/735.pdf>.
22. Шляхова Н. М. Теорії автора в сучасному літературознавстві / Н. М. Шляхова // Методологічні аспекти літературознавчого синтезу: зб. наук. праць на пошану професора Нонни Шляхової з нагоди її 75-річчя. – Одеса: Астропринт, 2008. – С. 342–354.

**Қоңырова Ақбота Тұрағұлқызы  
(Алматы, Қазақстан)**

### **ЖАҢАЛЫҚҚА БАСТАҒАН – ЖАҢАРТЫЛҒАН БАСТАМА**

Елбасы Н. Ә. Назарбаевтың «Қазақстан-2050» стратегиясы: қалыптасқан мемлекеттің жаңа саяси бағыты Жолдауында «Бесекеге қабілетті дамыған мемлекет болу үшін біз сауаттылығы жоғары елге айналуымыз керек. Қазіргі әлемде жай ғана жаппай сауаттылығы жеткіліксіз болып қалғаны қашан. Біздің азаматтарымыз үнемі ең озық жабдықтармен және ең заманауи өндірістерде жұмыс жасау машығын меңгеруге дайын болуға тиіс. Сондай-ақ балаларымыздың, жалпы барлық жеткіншек ұрпақтың функционалдық сауаттылығына да зор көңіл бөлу қажет. Балаларымыз қазіргі заманға бейімделген болуы үшін бұл аса маңызды» деп атап көрсеткен болатын [1].

Функционалдық сауаттылық – адамның сыртқы ортамен қарым-қатынасқа кіру қабілеттілігі және аса тез бейімделуі мен жұмыс істеуі. Тұлғаның оқу, ұғыну, қысқа мәтіндерді жасау және жеңіл арифметикалық амалдарды орындаудағы *қарапайым сауаттылығына* қарағанда тұлғалық сауаттылықтың айырмашылығы тұлғаның нақты мәдени ортада тіршілік ету үшін минималды қажетті болып саналатын элеуметтік қарым-қатынас жүйесінде тұлғаның қалыпты жұмыс істеуін қамтамасыз ететін біліктілік, икемділік пен дағдылар атомарлық деңгейі, яғни функционалдық сауаттылық болып табылады [2, 80 б.].

Бүгінгі басты бағыт бұл орайда орта білім беруді жүйелі жаңғырту жағдайында жұмыс істеуге дайындау арқылы мұғалімдерге жан-жақты қолдау көрсету болып табылады. Жаңартылған оқу бағдарламасындағы «Кіріктірілген Қазақ тілі мен әдебиеті» бағдарламасының мақсаты – оқушыларға өз ойын жеткізу жолдары, әңгімелерді баяндау және өздерінің армандары, қызығушылықтары, жоспарлары туралы диалог барысында айту; тілдесім мен аудиовизуалды материалды тыңдау барысында өз көзқарастарын білдіре отырып жауап беру; көркем және көркем емес (нұсқаулық, жарнама) мәтіндерге мақсатқа сай қорытынды және анализ жасау; қысқа жүйелі мәтіндерді жазу барысында қажетті және қызықты ақпараттарды пайдалана білу дағдыларын меңгерту. «Кіріктірілген Қазақ тілі мен әдебиеті» пәнін оқытудың мақсаты – оқушыларды шығармашылықпен жұмыс істеуге және сын тұрғысынан ойлауға дағдыландыру. Оқушылар әңгіме, поэзия, драма, сондай-ақ ғылыми және бұқаралық ақпарат құралдарының материалдарын (газет-журналдар, т.б.) сын тұрғысынан оқи отырып, өз түсініктерін дамытады. Оқу арқылы танымдық дағдыларын арттыра отырып, білім әлеміне жол ашады. Айтылым тілдік төрт дағдының бірі және ол жазылым сияқты продуктивті дағдылар қатарына жатады. Яғни тілді қабылдап үйренуден гөрі оны қолдану, сөйлеу көрініс тауып отырады. Қарапайым тілмен айтқанда, айтылым – өзге адамдармен қарым-қатынасқа түсу барысында ойымызды жеткізу үшін тілдік бірліктерді қолдану. Сөйлесу барысында кейбір біз әрекеттерді жиі қолданамыз және олардың тізімі төмендегідей: 1. Сөздерді дыбыстау; 2. Сұрақтарға жауап беру; 3. Интонацияны қолдану; 4. Бір жайтты түсінбеген жағдайда түсіндіріп беруді өтіну; 5. Сөйлеген сөзін бақылау және өзін-өзі түзетіп отыру; 6. Пікірталасқа қатысу; 7. Сөйлеу барысында қажетті стильді қолдану; 8. Диалогке қатысу; 9. Адамдармен сәлемдесу; 10. Сөйлеу сөзін жоспарлау; 11. Жест, мимиканы қолдану; 12. Ақпаратты сұрау немесе айту; 13. Грамматикалық тұлғаларды қолдану; 14. Сөз және сөйлем екпінін қолдану; 15. Сөйлеуші сөзін аяқтаған кезде, кезек алып сөз бастау; 16. Оқиғаларды баяндап беру; 17. Тілді сауатты қолдану; 18. Тілді сауатты қолдану; 19. Сөйлеушінің сөзін бөлу; 20. Сөйлеу барысында кідіріс жасап отыру.

«Кіріктірілген Қазақ тілі мен әдебиеті» пәні бойынша айтылым және тыңдалым дағдыларын дамытуға арналған тапсырма үлгілерін ұсынбақмыз:

- күнделікті тақырыптар аясында және таңдау тақырыбына байланысты: ойын-сауық, ғылыми және т.б. белгілі бір уақыт ішінде (қысқа) еркін сөйлесу; ауызша тілдесімді түсіне білу және оны қысқаша мазмұндай білу, оны жалғастыра білу;

- ақпараттардағы негізгі байланысты анықтай білу және оны жүйелі баяндай білу;

- әр түрлі мәтіндердің стильдері мен ерекшеліктерін түсіне білу және бағалай білу; бұқаралық ақпарат құралдарының тілін түсіну.

«Кіріктірілген Қазақ тілі мен әдебиеті» пәні бойынша оқылым дағдыларын дамытуға арналған тапсырма үлгілері:

- Қазақ тіліндегі әр түрлі оқылым материалдарын меңгеру, яғни газет-журналдар, бүгінгі таңдағы мақалалар, қысқа әдеби мәтіндер, пікірталас туғызатын және белгілі бір мәселе қозғалған мақалалар, хаттар, т.б.

- Көз жүгіртіп оқу, жалпы мазмұнын түсіну және нақты ақпаратты табу үшін оқу, ақпараттарды алу үшін оқу, көркем шығармаларды оқу, автор көзқарасын табу үшін оқу. [3, 23 б.].

«Кіріктірілген Қазақ тілі мен әдебиеті» пәні бойынша жазылым дағдыларын дамытуға ықпал ететін тапсырма үлгілері:

Сөздер мен фразаларды кең көлемде қолдана отырып, өз ойларын, ақпараттарды, мақсатын қазақ тілінде сауатты жазу.

Жаңа сөздерді үйретудегі дәстүрлі әдістер мен техникалар.

*Визуалды техникалар.* Көрнекі құралдар: суреттер, фотолар, тақтаға суретін салу, заттардың өзін көрсету т.б. Мимика мен жест: сөздердің мағынасын түсіндіруде мимиканы, жестті, денені қозғалысын қолдану.

*Вербальді техникалар.* Белгілі бір жағдаятты ұсыну арқылы түсіндіру (ауызша не жазбаша): көп жағдайда дерексіз (абстрактылы) сөздерді түсіндіргенде.

«Айқайлау» диктанты. Бұл жұмыс түрін сабақтың басында өткен тақырып бойынша сөздерді қаншалықты меңгергенін тексеру мақсатында қолдануға болады. Оқушылар сыныптың екі жағына қарама-қарсы екі қатарға тұрады, бірінші қатардағылар екінші қатар оқушыларға сөздерді айқайлап жаздырады. Мұғалім оқушыларға 1 минут уақыт берілетінін ескертіп, таймер қосып қояды. Уақыт аяқталысымен оқушылар жұпта жазылған сөздерді тексеріп, жіберілген қателер саны мен сөз санын санап шығып, басқа оқушылармен салыстырып, қорытындылайды [4, 376.].

*Сөздерді сәйкестендіру.* Оқушылар кестедегі сөздерді мағынасымен немесе аудармасы, синонимдес мағыналас сөздермен сәйкестендіру жұмысы да оқушылардың сөздерді қаншалықты меңгергендерін бақылап бағалауға мүмкіндік береді.

Оқылым - дағдысы жазба тіліндегі мәтінді түсіну. Оқылым қабылдаушы (рецептивті) дағдыға жатады. Мәтін тілін сөздер деңгейінде, сөйлем деңгейінде және тұтастай мәтін деңгейінде түсіну керек. Мәтінде берілген ақпараттарды әлем туралы білімімізбен байланыстыра білу керек.

Оқылымға арналған сабақ құрылымы төмендегідей:

*Оқылым алдындағы тапсырма:* мәтін тақырыбын ашуға бағытталған жаттығулар, сөздерді алдынала үйрету, мәтін мазмұнын болжауға байланысты сұрақтар қою. *Оқылым тапсырмасы:* әртүрлі оқылым дағдыларын дамытуға арналған жаттығулар (сұрақтар). Алғашқы жаттығулар жалпы мазмұнын түсінуге бағытталса, кейінгі жаттығулар нақты ақпаратты табуға арналуы тиіс. *Оқылымнан кейінгі тапсырма:* мәтінде көтерілген мәселеге, ақпараттарға

байланысты талқылау сұрақтары. Мұндағы сұрақтар олар үйренген жаңа сөздерді, мәтінде кездестірген ақпараттарды қолдана отырып, жауап бере алатындай ұйымдастырылуы қажет. Сонымен қатар сұрақтарды оқушылардың өмірлік тәжірибесімен байланыстырып, өз көзқарастарын білдіруге мүмкіндік бере алатындай жасалуы керек. *Оқылым мәтіндері:* хат, мақала, жарнама, әңгіме, өлең, құттықтау қағазы, ақпараттық брошюра, үнпарақ, хабарлама, нұсқаулық, хабарландыру, т.б. Оқылым дағдыларын қалыптастыруға арналған тапсырмалар үлгілері: 1) Мәтіндерді оқып шық және оларға тақырып қойып көр; 2) Мәтінді оқып болған соң, төмендегі сұрақтарға «иә» немесе «жоқ» деп жауап бер; 3) Төмендегі сөйлемдер тұсына сәйкесінше «шын», «өтірік» және «айтылмаған» сөздерін қойып шық; 4) Мәтіндегі бос орындарды төмендегі сөздермен толықтырып көр (бұл тапсырма алдында тор көз ішіндегі сөздерді жаңа сөз ретінде алып, үйретуге болады, кейін оқушылар мағынасына сәйкес толықтырып отырады); 5) Мәтінді қайта құрастыру, яғни мәтін құрылымын түсінуі (оқушыларға бөліктерге бөлінген мәтін қиындылары беріледі, оқушылар әр сөйлемді оқи отырып, мәтінді рет-ретімен құрастырып шығады); 6) «Мәтін редукциясы» - көлемді мәтіннің негізгі ойын сақтап 35-40 сөзге дейін қысқарту; 7) «Шеңбер» - оқушылар тақырыптары ұқсас мәтіндерді түсініп оқып, жұпта мәліметпен бөліседі; 8) Тақырыптары ұқсас бес мәтіннің бір айырмашылығы мен бір ұқсастығын табу (топтық жұмыс); 9) Мәтінді оқып түсініп кем дегенде 8 сөздің анықтамасын жазу.

Сауаттылыққа қатысты дағдылар: орфографиялық қатесіз жазу; әріптерді дұрыс және қосып жаза білу; пунктуацияны дұрыс қолдану; қағаз бетіне дұрыс орналастыра білу; сөздерді дұрыс таңдай білу; грамматиканы дұрыс қолдану; сөйлемдерді дұрыс байланыстыра білу; абзацты (жаңа азат жолдан басталған, бір идеяға ғана негізделген көлемділеу жазылым бөлігі) дұрыс ұйымдастыра білу.

Идеяны жеткізе білуге қатысты дағдылар: стильді дұрыс таңдай білу; идеяларды жүйелі ұйымдастыра білу; мәтін түрлерінің ерекшеліктерін қолдана білу.

Жазылым дағдысын қалыптастыратын тапсырмалар үлгілері:

1) Үлгі мәтіндер арқылы (продуктивті жазылым): мәтіндегі идеяны, ойды, ақпаратты түсінеді; мәтін құрлымына, стиліне, тілдік ерекшелігіне анализ жасайды; мәтінді үлгі ретінде қолдана отырып, өз мәтінін құрастырады.

2) Процесті жазылым арқылы (белгілі бір жазылымды толық орындау үшін бірнеше қадамдар жасалады): әуелі жазғың келетін нәрсені анықтап алу;

• ойынды дұрыс жеткізуді жоспарлау; шимай нұсқасын (өзгертілуі мүмкін жазылым түрі) жазып көру; түзету (қателерді түзету және мазмұнын толықтыру); тексеріп шығу (сауаттылыққа тексеру және түзеу); дұрыс нұсқаны (екінші немес соңғы нұсқаны жазып шығу) жазу.

Тыңдалымдегеніміз тілдің дыбыстық мағынасын түсіну.

Тыңдалымға арналған сабақ жүйесінің мысалы:

*Тыңдалым алдындағы тапсырма:* тақырыпты таныстыру; тыңдалымдағы маңызды сөздерді үйрету; тақырыпқа қатысты сұрақтар құра отырып, сол тақырыптағы оқушы білімін қозғау. *Тыңдалым*

*тапсырмасы:* әртүрлі тыңдалым дағдыларын қалыптастыруға арналған жаттығулар тобы; олар жалпы мазмұнын түсінуден бастап, детальді түсінуге бағытталады. *Тыңдалымнан кейінгі тапсырма:* тыңдалымдағы тақырып бойынша сұрақтардан тұрады және оқушылар сұрақтарға өз көзқарастарын білдіре отырып, тәжірибелерімен байланыстырады. Сонымен қатар сұрақтарға жауап беру барысында тыңдалымдағы сөздерді пайдаланады.

Оқушыларды эссе жазу құрылымы мен таныстырып, келесідей үлгіде кіріспе, негізгі, қорытынды бөлімдерінде қолдануға болатын сөз орамдарын беріп дағдыландыру. 1 абзац. Кіріспедегі сөз орамдары: Адамдар көбінесе..... деп айтады; Кейбір адамдар..... деп айтады; Көп адамдар..... деп ойлайды; Көп жағдайда..... деп саналады; Көп адамдар..... деген пікірді ұстанады; Көп адамдар..... сенімді; Кейбір адамдар..... қарсы.

2 абзац. Өз пікірін білдіретін сөз орамдары: Мен осы мәселе бойынша өз пікірімді айтқым келеді;

Қаралатын мәселенің артықшылығын сипаттайтын сөз оралымдары: Жоғарыда айтылғандай, мен..... қолдаймын, оған бірқатар себептер бар...; Осы жақты қолдау үшін көптеген артықшылықтар бар. Олар... Ең жақсысы /

Көзқарасын тізбектейтін орамдар: Біріншіден, / ең алдымен...; Бірінші кезекте..... бастау / ең басынан; Екіншіден, үшіншіден, сөз соңында, ең соңғысы, бірақ маңыздысы.

Жаңа аргументтерді келтіретін сөз оралымдары: Бұдан басқа, Сонымен қатар, / оның үстіне, сияқты / осыған қоса/,; Сондай-ақ, /.....ғана емес. Бұдан басқа/ да айта кетпеуге болмайды.

3 абзац. Кейбір адамдар..... деп есептейді, бірақ олар..... түсінбейді / олар..... ескермейді; Кейбір адамдар..... деп айтады. Мен олармен келісе алмаймын; Мен бұл көзқараспен (ұстаныммен, пікірмен) келіспеймін., себебі....

..... деген пікірді қазір көпшілігі қолдайды; Соған қарамастан, мен..... деп ойлаймын; Жоғарыдағы пікірден басқа... мен..... деп санаймын.

4 абзац. Қорытынды сөз оралымдары: Қорытындылай \_\_\_\_\_ келе,

Жалпы; Соңында жалпы қорытындалайтын болсақ; Барлық мәселелерді атап өттік; Сөз соңында; Барлығын ескере отырып, барлығын назарға ала отырып; Жеке көзқарас оралымдары: Менің ойымша, бұл мәселе даулы болып табылады; Менің пікірім бойынша; Менің түсінуім бойынша; Мен өзім..... деп санаймын. Мен өзімді..... деп дұрыс пікірде деп есептеймін; Мен..... деп түсінемін.

Қорыта айтқанда, аталмыш бағдарламаның мәні, баланың функционалды сауаттылығын қалыптастыру болып табылады.

#### Пайдаланған әдебиет тізімі:

1. ҚР Президентінің «Қазақстан-2050» стратегиясы қалыптасқан мемлекеттің жаңа саяси бағыты» атты Қазақстан халқына Жолдауы. 2012 жыл 14 желтоқсан.
2. PISA, PIRLS халықаралық зерттеулер контекстінде оқу сауаттылығын дамыту. Әдістемелік нұсқау. Развитие грамотности чтения в контексте международных исследований PISA, PIRLS. Методические рекомендации. – Астана: Ы. Алтынсарин атындағы Ұлттық білім академиясы, 2014. – 80 б.
3. Жақыпжанова А.С. «Оқылым дағдысы және оны дамытудың тәсілдері» // «КазГЮУ Университеті» АҚ Хабаршысы. «Филология ғылымдары» сериясы». № 15-16(29-30). Астана, 2016. 2018б. Вестник АО «Университет КазГЮУ». Серия «Филологические науки». ISBN 9965-513-84-8
4. Қозғанбаева М.Т. «Назарбаев Зияткерлік мектептерінің қазақ тілін оқыту тәжірибесінен: айтылым, тыңдалым, оқылым және жазылым коммуникативтік дағдыларын дамыту жолдары» // «КазГЮУ Университеті» АҚ Хабаршысы. «Филология ғылымдары» сериясы». № 15-16(29-30). Астана, 2016. 2018б. Вестник АО «Университет КазГЮУ». Серия «Филологические науки». ISBN 9965-513-84-8

Ольга Циганенко  
(Херсон, Украина)

#### ДО ПИТАННЯ ПРО АНГЛІЙСКУ МОВУ У ЗАБЕСПЕЧЕННІ ФУНКЦІОНУВАННЯ ТОРГІВЕЛЬНОГО ФЛОТУ

Необхідність у мові всевітнього спілкування не тільки в області дипломатичних відносин і політичного співробітництва, а й у всіх інших областях, особливо в системі транспорту та комунікацій, стала відчуватися ще задовго до виникнення інформаційного суспільства та глобалізації світової економіки. Ефективна комунікація в міжнародній морській навігації між кораблем і берегом і між кораблями була б надзвичайно ускладнена без прийняття єдиної мови комунікації та спеціальної мовної підготовки екіпажу до зарубіжних плавань. Міжнародна морська навігація була першою областю міжнародних контактів, де морські держави визнали необхідність загальної мови комунікації.

У зв'язку з тим, що до середини XIX століття Британська імперія стала найбільшою морською державою, що відобразилося в популярній поетичній метафорі «Britannia rules the waves» (Британія править хвилями), англійська мова ще задовго до прийняття міжнародного законодавства, що регулює міжнародну морську навігацію, стала міжнародною мовою морського плавання, і морські простори стали

першим єдиним мовним простором. Роль англійської мови в якості спільної мови морської комунікації була пізніше закріплена законодавчим чином.

Так, в 1973 році Комітет з безпеки на морі Міжнародної морської організації (International Maritime Organization, IMO) прийняв на 27-й сесії постанову, в якій було прописано, що в разі виникнення мовних труднощів для навігаційних цілей повина використовуватися спільна мова, і цією мовою має бути англійська. Слідуючи цьому рішенню, експерти IMO (IMO) розробили стандартний словник морської навігації (Standard Marine Navigational Vocabulary, SMNV), який був прийнятий в 1977 р. Робота над словником тривала з урахуванням всіх основних вербальних комунікацій, які вимагаються безпекою морського плавання. В результаті був розроблений стандартний фразеологічний словник морської комунікації IMO, який був прийнятий Асамблеєю Міжнародної морської організації в листопаді 2001 р. в Резолюції A.918(22) [1; с. 3].

Словник не призначений для обов'язкового використання, передбачається, що в результаті постійного використання словника на судах і в берегових навчальних закладах фрази і терміни з нього стануть повсюдно прийняті мореплавцями. Тому фразами і термінами словника рекомендується користуватися якомога частіше, надаючи їм перевагу над іншими фразами такого ж змісту. Словник складений на основі англійської мови [2; с. 7]. В даний час обов'язкове знання стандартних фраз контролюється положеннями Міжнародної Конвенції про підготовку і дипломування моряків та несення вахти.

Знання англійської мови потрібне для сертифікації офіцерів у багатьох країнах. Для ефективної роботи на будь-якій посаді моряк повинен мати не тільки базові знання англійської мови, але також знання ультраспеціалізованої лексики і термінів, які вживаються на борту судна кожен день. Саме тому в сучасних морських навчальних закладах великий ухил робиться на навчання англійської мови професійного спрямування.

Будь-який випускник вузу, який спеціалізується в області судноводіння, суднової механіки чи електрики повинен бути компетентним користувачем морської англійської мови. Саме морська англійська мова є їх «робочим середовищем». Близько 90 % торгівлі на земній кулі здійснюється морським шляхом. Для судноплавної галузі, що забезпечує цю діяльність, важливо, щоб загальноприйнята робоча мова (англійська) компетентно застосовувалася для забезпечення безпеки судна, його екіпажу і навколишнього середовища. Даний факт відповідно вимагає від випускників морських навчальних закладів хорошої підготовки з професійно орієнтованої англійської мови, або англійської мови для професійних цілей, якою і є морська англійська мова.

Саме така підготовка здійснюється в Херсонській державній морській академії (ХДМА) – першому морському навчальному закладі України, де курсантам надається якісне навчання морській англійській мові на основі комунікативного підходу, згідно з Модельним курсом 3.17 «Maritime English» IMO та вимогами Міжнародної конвенції про підготовку і дипломування моряків і несення вахти (ПДМНВ).

Відповідно до конвенції усі вахтові офіцери (штурманської вахти або вахти в машинному відділенні) повинні добре володіти розмовною і письмовою англійською мовою. Старші офіцери з функціями на рівні управління також повинні говорити і писати англійською, оскільки ця вимога відноситься до попереднього рівня відповідальності. Рядові моряки, що входять до складу штурманської вахти, мають бути здатні виконувати команди, що подаються англійською мовою. Члени екіпажу, що допомагають пасажиром в надзвичайних ситуаціях, мають бути здатні висловитися по пов'язаних з безпекою питанням англійською мовою або на мові, якою володіють пасажиром і інший персонал судна. В наші дні, коли існують багатонаціональні і багатомовні екіпажі, не можна недооцінювати важливість того, щоб екіпаж володів загальною і всім зрозумілою мовою [5, с. 54].

Морська англійська мова характеризується таким же чином, що й інші різновиди професійно орієнтованої англійської мови (особливо мови для технічних або юридичних цілей) в сенсі однозначності і точності його лексичного складу, з одного боку, і лексичної розмитості – з іншого.

Морська англійська мова, на думку С. Cole, В. Pritchard, Р. Trenkner [4, с.14], є свого роду комплексом реалізацій англійської мови, який:

а) відноситься до певного морського оточення або фону (в процесі судноводіння, при вирішенні ситуацій небезпечного зближення суден, запитах про постановку судна на швартування або відшвартовку і т.п.) при проведенні вантажних операцій і т.д.;

б) використовується в певному контексті або ситуаціях (на борту судна або в порту; на березі в доці і т.д.);

в) передбачає участь представників певних судових або берегових мовних спільнот;

г) використовується в ситуаціях спілкування, пов'язаних з різними обставинами роботи в морі; коли на успішність комунікації впливають різні чинники (при отриманні або відправці радіотелефонних повідомлень, усній взаємодії в рульовій рубці і т.д.);

д) використовується і формується за певних соціолінгвістичних обставин (специфічна взаємодія між тим, хто чує і говорить при забезпеченні радіотелефонних переговорів, яка часто здійснюється в умовах стресу або навіть паніки).

Для штурманів англійська мова є більш важливою, ніж для інших членів екіпажу, адже англійською мовою вони спілкуються з судами, які проходять поруч, береговими станціями та членами екіпажу. І на всіх

судах навігаційне обладнання містка експлуатується англійською мовою. Так само більшість карт світу читаються англійською мовою [3, с. 4].

Слід також зазначити, що на морі, крім вербальних, використовуються невербальні і семіотичні системи, мова знаків і паралінгвістичні елементи, як: попереджувальні знаки і таблички на палубі, в машинному відділенні, інших приміщеннях, маркування буїв і берегових знаків, звукові сигнали і т.д. Незалежно від того, в якій формі (усній або письмовій) вони застосовуються, це надійні засоби комунікації, які використовуються як на борту судна, так і між судами, судном і береговими об'єктами.

Англійська мова також є основним засобом спілкування учасників мовного процесу, що представляють багатонаціональну багатомовну аудиторію, що складається з представників різних культур, як на судні, так і на березі. Можна стверджувати, що спілкування англійською мовою в портах, доках, на фарватерах, в протоках і міжнародних морських шляхах здійснюється між учасниками комунікації, які не є носіями мови. Тобто людьми, для яких англійська мова є іноземною. Таким чином, морський англійська мова є не що інше, як «лінгва-франка» морського співтовариства.

Про роль англійської мови для представників морських спеціальностей можна говорити дуже довго. Безсумнівним вважається той факт, що англійська мова вважається важливою складовою в житті сучасного моряка

#### **Література:**

1. Resolution A. 918(22), 29 November 2001 // IMO Assembly 22nd session, Agenda item 9. IMO Standard Marine Communication Phrases. London: International Maritime Organization, 2001.
2. Стрелков В. П. Стандартные фразы ИМО для общения на море. - Центральный научно-исследовательский и проектно-конструкторский институт морского флота, 2002. - 372 с.
3. Ивасюк Н. А., Мореха Н. В. English for Maritime Cadets.-Феникс, 2005.- С. 3–4.
4. Cole C., Pritchard B. and Trenkner P. Maritime English Instruction – ensuring instructors' Competence. IBERICA Journal, 2007. – 14 с.
5. ПДНВ Руководство для моряков.- Международная федерация транспортников, 2010. – 54 с.

## ВІДОМОСТІ ПРО АВТОРІВ / СВЕДЕНИЯ ОБ АВТОРАХ

- Buga Oleg** – Habilitated Doctor, University Professor (Republic of Moldova).
- Doroftei Costica** – Profesor (Romania).
- Maranda Demisloan** – Profesor (Romania).
- Melnic Natalia** – PhD student (Republic of Moldova).
- Адаменко Світлана Сергіївна** – викладач Хорольського агропромислового коледжу Полтавської державної аграрної академії.
- Алімова Яна Євгеніївна** – студентка Чорноморського національного університету імені Петра Могили.
- Башта Ольга Василівна** – соціальний педагог Центру дитячої та юнацької творчості Солом'янського району м. Києва.
- Бекбенбетова Жанар Шоныковна** – учитель географії СШ імени Ы. Мухамеджанова Республіка Казахстан.
- Бекиш Ирина Орестовна** – кандидат технічних наук, доцент кафедри інженерної і комп'ютерної графіки Івано-Франківського національного технічного університету нафти і газу.
- Беляк Тетяна Петрівна** – викладач математики, спеціаліст Петрівський державний аграрний технікум.
- Білей-Рубан Наталія Василівна** – кандидат технічних наук, доцент. Мукачівський державний університет.
- Біліченко Лідія Сергіївна** – студентка Чорноморського національного університету ім. Петра Могили.
- Бозоров Бахритдин Махаммадиевич** – кандидат біологічних наук, доцент кафедри «Фізіологія, генетика і біохімія» Самаркандського державного університету, Узбекистан.
- Боиров Фируз** – магістрант 2 курсу спеціальності 1-25.01.04.03 податки податкового обкладження факультета обліку і податку ТГУПБП.
- Бондаренко Людмила Володимирівна** – кандидат педагогічних наук, старший викладач кафедри інформаційних систем і технологій Миколаївського національного аграрного університету.
- Булды Сайнова** – доцент. Євразійський національний університет імени Л.Н. Гумілева.
- Ван Лу** – аспірантка кафедри музичного мистецтва і хореографії ДЗ «Південноукраїнський національний педагогічний університет імені К.Д. Ушинського».
- Витвицкий Василий Степанович** – аспірант кафедри механіки машин Івано-Франківського національного технічного університету нафти і газу.
- Возный Андрей Владимирович** – кандидат технічних наук, старший науковий співробітник Науково-дослідницького інституту нафтогазової енергетики і екології Івано-Франківського національного технічного університету нафти і газу.
- Волобуєва Анна Віталіївна** – студентка Чорноморського Національного Університету ім. Петра Могили.
- Вольченко Дмитрий Александрович** – доктор технічних наук, професор кафедри розробки і експлуатації нафтогазових родовищ Івано-Франківського національного технічного університету нафти і газу.
- Воробйов Микола Степанович** – професор кафедри прикладної механіки Івано-Франківського національного технічного університету нафти і газу.
- Воробьева Александра Александровна** – аспірант 2-го року денної форми освіти «ВГУ імени П.М. Машерова», г.Вітебськ, Республіка Білорусь.
- Гатальская Мария Николаевна** – студент Гомельський державний університет імени Франціска Скоріны.
- Горб Ольга Вадимівна** – студентка Університету імені Альфреда Нобеля.
- Давулбаева Жанмира Мухабеткалиевна** – учитель історії СШ ім. Ы. Мухамеджанова Республіка Казахстан
- Давулбаева Жанмира Мухабеткалиевна** – учитель історії СШ імени Ы. Мухамеджанова. Республіка Казахстан.
- Дмитренко Альона Олександрівна** – викладач спеціальності спеціаліст, Петрівського державного аграрного технікуму, відділення «Ветеринарна медицина».

- Дрозд Крістіна Олегівна** – студентка Чорноморського національного університету імені Петра Могили.
- Дроздова Наталія Ивановна** – кандидат хімічних наук, доцент, завідувач кафедри хімії УО «Гомельський державний університет імені Франціска Скорины».
- Дудай Таїсія Василівна** – студентка Східноєвропейського національного університету імені Лесі Українки.
- Євдокіменко Наталія Геннадіївна** – магістр Мукачівського державного університету.
- Жандос Зулпыхар** – доцент. Евразійський національний університет імені Л.Н. Гумілева.
- Жусупова Маржан Мырзалиевна** – учитель казахського мови і літератури СШ імені Ы.Мухамеджанова. Республіка Казахстан.
- Завозєєва Яна Юріївна** – викладач вищої кваліфікаційної категорії КЗОЗ Харківський обласний медичний коледж.
- Имжарова Динара Манатовна** – учитель російської мови і літератури СШ №5. Республіка Казахстан.
- Исмаїлова Мархамат Абдирашидовна** – кандидат біологічних наук, і.о. доцент кафедри «Фізіологія, генетика і біохімії» Самаркандського державного університету, Узбекистан.
- Кабанова Марина Романівна** – кандидат філологічних наук, доцент кафедри прикладної лінгвістики та методики навчання іноземних мов Університету імені Альфреда Нобеля.
- Калімбет Олександр Валерійович** – студент Чорноморського Національного Університету імені Петра Могили.
- Кацьоров Парвиз** – магістранти курси 2-ми їхтисоси 1-25.01.04.03 андоз ва андозбандии факультети баъисобгирі ва андоз ДДНБСТ.
- Каражанова Бибигул Тулегеновна** – учитель казахського мови і літератури СШ імені Ы. Мухамеджанова. Республіка Казахстан.
- Кивгила Ігор Григорович** – здобувач кафедри історії України та суспільних дисциплін Черкаського державного технологічного університету.
- Конырова Акбота Турагуловна** – завідувач кафедри психолого-педагогічного супроводження освітнього процесу, кандидат філологічних наук, тренер PISA, тренер по оновленню вмісту освіти ФАО «НЦПК» Өрлеу» Інститут підвищення кваліфікації педагогічних працівників по г. Алматы.
- Курчаба Тетяна Миколаївна** – кандидат наук фізичного виховання і спорту, доцент кафедри гуманітарних дисциплін Львівського державного університету фізичної культури.
- Кустова Кіра Євгенівна** – асистент кафедри англійської мови з підготовки морських фахівців за скороченою програмою, магістр Херсонської державної морської академії.
- Лай Сяоцянь** – аспірантка кафедри музичного мистецтва і хореографії ДЗ «Південноукраїнський національний педагогічний університет імені К.Д. Ушинського».
- Лілія Георгіївна Фомина** – кандидат філологічних наук, доцент кафедри української мови і літератури Ізмаїльського державного гуманітарного університету.
- Лях Тетяна Леонідівна** – кандидат педагогічних наук, доцент заступник директора Інституту людини з наукової роботи Київського університету імені Бориса Грінченка.
- Малюшко Наталія Олексіївна** – викладач Хорольського агропромислового коледжу Полтавської державної аграрної академії.
- Мамадиев Назриддин** – магістранти курси 2-ми їхтисоси 1-25.01.04.03 андоз ва андозбандии факультети баъисобгирі ва андоз ДДНБСТ.
- Маринчу Алєся Аркадьевна** – слухачка ИПК і ПК УО «Гомельський державний університет ім. Ф. Скорины».
- Марко Марія Ярославівна** – студент прикладної математики і інформатики Львівського національного університету імені Івана Франка.
- Мєліхова Лілія Анатоліївна** – студентка Чорноморського Національного Університету імені Петра Могили.
- Миронов Віктор Вікторович** – ДВНЗ «Херсонський державний аграрний університет», кандидат економічних наук, доцент кафедри публічного управління та адміністрування.
- Мирхаджева Захро Саїдакбаровна** – старший переподавач, Ташкентський інститут іригації і меліорації.
- Мусоев Манучєр** – магістранти курси 2-ми їхтисоси 1-25.01.04.03 андоз ва андозбандии факультети баъисобгирі ва андоз ДДНБСТ.



- Некрасов Григорій Григорович** – старший викладач. Бердянський державний педагогічний університет.
- Николаенко Виктор Федорович** – кандидат технічних наук, доцент кафедри технологій виробництва і професійного освіти Луганського національного університету імені Тараса Шевченка.
- Налимов Озодьон** – магістранти курси 1-уми їхтисоси 1-25.01.04 молия ва қарзи факултети молия ДДҒБСТ
- Овсянкова Анастасия Валерьевна** студент Гомельский государственный университет имени Франциска Скорины.
- Олимова Фарангиз** – ассистент кафедры «Физиология, генетика и биохимии» Самаркандского государственного университета, Узбекистан.
- Олійник Володимир Христофорович** – викладач. Петрівський державний аграрний технікум.
- Олійник Софія Миколаївна** – викладач. Петрівський державний аграрний технікум.
- Опря Богдана Олексіївна** – кандидат історичних наук, доцент кафедри туризму та готельно-ресторанної справи Кам'янець-Подільський національний університет імені Івана Огієнка.
- Пан Сынйой** – аспірант кафедри музичного мистецтва і хореографії ДЗ «Південноукраїнський національний педагогічний університет імені К.Д. Ушинського».
- Петько Володимир Миколайович** – старший викладач кафедри публічного управління та адміністрування ДВНЗ «Херсонський державний аграрний університет».
- Погорєлова Алла Дмитрівна** – кандидат філологічних наук, доцент кафедри української мови і літератури Ізмаїльського державного гуманітарного університету.
- Поліщук Анастасія Вікторівна** – студентка Чорноморського національного університету імені Петра Могили.
- Пристая Анна Михайлівна** – магістр, доцент Мукачівського державного університету.
- Прокопенко Денис Петрович** – аспірант кафедри прикладної механіки Івано-Франківського національного технічного університету нафти і газу.
- Растопчинова Виктория Владимировна** – студент-магістр ФГБОУ ВО «Курский государственный университет».
- Рывоненко Людмила Владимировна** – слухатель ИПК и ПК УО «Гомельский государственный университет имени Ф. Скорины», учитель-дефектолог Государственного учреждения образования «Средняя школа №1 г. п. Корма». Республика Беларусь.
- Сивулька Марина Андріївна** – магістр Мукачівського державного університету.
- Скрыпник Василий Степанович** – кандидат технічних наук, старший научный сотрудник Научно-исследовательского института нефтегазовой энергетики и экологии Ивано-Франковского национального технического университета нефти и газа.
- Стефіна Надія Василівна** – кандидат педагогічних наук, доцент Сумського державного педагогічного університету імені А.С. Макаренка.
- Сувонкулов Азимьон** – магістрант 2 курса специальности 1-25.01.04.03 налоги и налогообложения факультета учета и налога ТГУПБП.
- Тарнопольський Олег Борисович** – доктор педагогічних наук, професор, завідувач кафедри прикладної лінгвістики та методики навчання іноземних мов Університету імені Альфреда Нобеля.
- Ташпулатова Мукамбар Ахметовна** - старший преподаватель. Ташкентский институт железнодорожного транспорта.
- Тиричєва Н.С.** – кандидат педагогічних наук, доцент (Казахстан).
- Ткачук Анна Іллівна** – кандидат історичних наук. доцент кафедри публічного управління та адміністрування ВДНЗ «Херсонський державний аграрний університет».
- Трофімук-Кирилова Тетяна Михайлівна** – кандидат історичних наук, доцент кафедри документознавства і музейної справи Східноєвропейського національного університету імені Лесі Українки.
- Тўрамқулов Шоқир Нурмонович** – ассистент кафедры «Физиология, генетика и биохимии» Самаркандского государственного университета, Узбекистан.
- Хан Ле** – аспірантка кафедри музичного мистецтва і хореографії ДЗ «Південноукраїнський національний педагогічний університет імені К.Д. Ушинського».
- Хіврич Ірина Ігорівна** – викладач. Бердянський державний педагогічний університет.
- Худойкулов Хол Жумаевич** – доктор педагогічних наук, профессор Ташкентский институт ирригации и мелиорации.

- Худойкулов Хол Жумаевич** – доктор педагогических наук. Ташкентский институт ирригации и мелиорации.
- Ҳайитов Даврон Ғайбуллаевич** – ассистент кафедры «Физиология, генетика и биохимии» Самаркандского государственного университета, Узбекистан.
- Цегелик Григорій Григорович** – доктор фізико-математичних наук, професор, завідувач кафедри математичного моделювання економічно-соціальних процесів Львівського національного університету імені Івана Франка.
- Циганенко Ольга Андріївна** – асистент кафедри англійської мови з підготовки морських фахівців за скороченою програмою Херсонської Державної Морської Академії.
- Цівина Леся Михайлівна** – викладач-методист вищої категорії дисциплін фізико-математичного циклу, голова циклової комісії фізико-математичних дисциплін. Хорольський агропромисловий коледж Полтавської державної аграрної академії.
- Чуфус Василий Михайлович** – аспирант кафедри механики машин Ивано-Франковского национального технического университета нефти и газа.
- Шиман Олександра Іванівна** – кандидат педагогічних наук, доцент кафедри початкової освіти факультету психолого-педагогічної освіти та мистецтв Бердянського державного педагогічного університету.

**НАСТУПНІ КОНФЕРЕНЦІЇ / СЛЕДУЮЩИЕ КОНФЕРЕНЦИИ**

Уважаемые преподаватели, аспиранты, студенты!

Государственное высшее учебное заведение

«Переяслав-Хмельницкий государственный педагогический университет имени Григория Сковороды»,

молодежная общественная организация «Независимая ассоциация молодежи»,

студенческое научное общество исторического факультета «Комитет исследования истории и современности»

Информируют Вас, что с 30 по 31 марта 2017 г. проводится XXXVI Международная научно-практическая интернет-конференция «Проблемы и перспективы развития науки в начале третьего тысячелетия в странах Европы и Азии».

Планируется работа по секциям:

**I. БИОЛОГИЧЕСКИЕ НАУКИ**

1. Систематика и география высших растений.
2. Структурная ботаника и биохимия растений.
3. Микология и альгология.
4. Ресурсоведение и интродукция растений.
5. Молекулярная биология, микробиология.
6. Зоология.
7. Физиология человека и животных.
8. Биохимия и биофизика.
9. Генетика и цитология.
10. Биоинженерия и биоинформатика.

**II. ГЕОГРАФИЯ И ГЕОЛОГИЯ**

1. Регионоведение и региональная организация общества.
2. Наблюдение, анализ и прогноз метеорологических условий.
3. Гидрология и водные ресурсы.
4. Биогеография, биоресурсоведение, биоразнообразие.
5. Картография и геоинформатика.
6. Природопользование и экологический мониторинг.
7. Техника и технологии геологоразведочных работ.
8. Почвоведение.

**9. Экономическая география.****III. ГОСУДАРСТВЕННОЕ УПРАВЛЕНИЕ**

1. Повышение роли государственного служащего на современном этапе развития общества.
2. Современные технологии управления.
3. Взаимодействие различных ветвей власти.
4. Подготовка государственных служащих.

**IV. ЭКОЛОГИЯ**

1. Состояние биосферы и его влияние на здоровье людей.
2. Экологические и метеорологические проблемы больших городов и промышленных зон.
3. Радиационная безопасность и социально-экологические проблемы.
4. Промышленная экология и медицина труда.
5. Проблемы экологического воспитания молодежи.
6. Экологический мониторинг.

**V. ЭКОНОМИКА**

1. Банки и банковская система.
2. Внешнеэкономическая деятельность.
3. Финансовые отношения.
4. Инвестиционная деятельность и фондовые рынки.
5. Управление трудовыми ресурсами.
6. Маркетинг и менеджмент.
7. Учет и аудит.
8. Математические методы в экономике.
9. Экономика промышленности.
10. Экономика предприятия.
11. Логистика.
12. Экономика АПК.
13. Региональная экономика.
14. Экономическая теория.
15. Государственное регулирование экономикой.
16. Макроэкономика.

**VI. ИСТОРИЯ**

1. История Украины.
2. Всемирная история.
3. История науки и техники.
4. Этнография.
5. Устная история.
6. История стран СНГ.

**VII. МАТЕМАТИКА**

1. Дифференциальные и интегральные уравнения.
2. Перспективы систем информатики.
3. Теория вероятностей и математическая статистика.
4. Прикладная математика.
5. Математическое моделирование.

**VIII. ИСКУССТВО**

1. Музыкальное искусство.
2. Искусство танца.
3. Театральное искусство.
4. Фото и киноискусство.
5. Искусство дизайна.

**XIX. ПЕДАГОГИКА**

1. Дистанционное образование в высшей школе.
2. Проблемы подготовки специалистов.
3. Методические основы воспитательного процесса.
4. Стратегические направления реформирования системы образования.
5. Современные методы преподавания.
6. Социальная педагогика.

**X. ПОЛИТОЛОГИЯ**

1. Избирательные технологии.
2. Проблемы интеграции Украины в мировое сообщество.
3. Отношения Украины с НАТО.
4. Отношения Украины со странами СНГ.

**XI. ПРАВО**

1. История государства и права.
2. Административное и финансовое право.
3. Охрана авторских прав.
4. Трудовое право и право социального обеспечения.
5. Уголовное право и криминология.
6. Борьба с экономическими преступлениями.
7. Экологическое, земельное и аграрное право.
8. Конституционное право.
9. Гражданское право.
10. Хозяйственное право.
11. Криминалистика и судебная медицина.
12. Предпринимательское и банковское право.
13. Уголовно-процессуальное право.

**XII. ПСИХОЛОГИЯ**

1. Место психолога на производстве.
2. Формы работы психолога-практика.
3. Современные тенденции в методологии психологических исследований.
4. Психология терроризма.
5. Психолого-педагогические проблемы развития личности в современных условиях.
6. Клиническая психология.
7. Общая психология.
8. Педагогическая психология.
9. Психология развития.
10. Психология труда.
11. Психофизиология.
12. Социальная психология.

**XIII. СОЦИОЛОГИЯ**

1. Кадровый менеджмент.
2. Современные технологии социального опроса.

**XIV. СОВРЕМЕННЫЕ ИНФОРМАЦИОННЫЕ ТЕХНОЛОГИИ**

1. Компьютерная инженерия.
2. Вычислительная техника и программирование.
3. Программное обеспечение.
4. Информационная безопасность.

**XV. ФИЗИЧЕСКАЯ КУЛЬТУРА И ПРОФЕССИОНАЛЬНЫЙ СПОРТ**

1. Физическая культура и спорт: проблемы исследования, предложения.
2. Развитие физкультуры и спорта в современных условиях.

**XVI. ФИЛОЛОГИЧЕСКИЕ НАУКИ**

1. Методика преподавания языка и литературы.
2. Риторика и стилистика.
3. Теоретические и методологические проблемы исследования языка.
4. Синтаксис: структура, семантика, функция.
5. Методы и приемы контроля уровня владения иностранным языком.
6. Актуальные проблемы перевода.
7. Язык, речь, речевая коммуникация.
8. Украинский язык и литература.
9. Русский язык и литература.
10. Этно-, социо- и психолингвистика.

**XVII. ФИЛОСОФИЯ**

1. Философия литературы и искусства.
2. Социальная философия.
3. История философии.
4. Философия культуры.
5. Философия религии.
6. Философия науки.

**XVIII. ТЕХНИЧЕСКИЕ НАУКИ**

1. Metallurgy.
2. Горное.
3. Литейная Дело.
4. Машиноведение.
5. Электротехника
6. Теплотехника.
7. Гидротехника.
8. Радиотехника.
9. Строительство

**XIX. СОЦИАЛЬНЫЕ КОММУНИКАЦИИ. МЕДИА.**

1. Журналистика. Теория и история журналистики.
2. Книговедение, библиотековедение, библиографоведение.
3. Социальная информатика. Прикладные социально-коммуникационные технологии.

**Оргкомитет конференції** планує розміщати доповіді на Web-сторінці по адресу: <http://conferences.neasmo.org.ua>.

По результатам конференції буде сформований електронний збірник матеріалів, який можна буде завантажити в PDF-форматі на головній сторінці конференції по адресу: <http://conferences.neasmo.org.ua/>.

**Робочі мови конференції** – українська, польська, російська, англійська, французька, білоруська, грузинська, армянська, азербайджанська, казахська, узбекська, таджицька, киргизська, молдавська, туркменська.

**Останній термін подання матеріалів – 29 березня 2017 р.** (включительно).

Вартість участя в конференції та розміщення статті в електронному збірнику становить:

**Організаційні збори – 10 USD США або 10 Євро (переклад в гривнях – 500 гривень).** (в організаційні збори входить оплата за розміщення на сайті, верстка макета, редактування текстів).

**Обсяг статті** – не більше 7 сторінок. Завантажити збірник можна буде **через тиждень** на головній сторінці конференції.

**Для учасників країн Європи та Азії (за виключенням України) засоби перераховуються наступним чином:**

**ВНИМАНИЕ!!! В Україні працюють тільки такі системи перекладу.**

**1. СПОСОБ ПЕРЕВОДА**

Або поштовою перекладом на Ф.І.О.: Король Андрій Петрович, 08401, Україна, Київська обл., г. Переяслав-Хмельницький, ул. Сухомлинського, 32, к. 808.

**2. СПОСОБ ПЕРЕВОДА Western Union на Тихая Инна Викторовна (TYKHA INNA VIKTORIVNA)** (вказуйте код перекладу Ф.І.О того, хто перекладає організаційні збори)

**3. СПОСОБ ПЕРЕВОДА Moneygram на Тихая Инна Викторовна (TYKHA INNA VIKTORIVNA)** (вказуйте код перекладу Ф.І.О того, хто перекладає організаційні збори)

## ОБРАЗЕЦ ОФОРМЛЕНИЯ СТАТЕЙ

Научная степень и ФИО автора  
по образцу Иван Петренко (Киев, Украина)

Секция, подсекция по образцу (Филологические науки  
Методика преподавания языка и литературы.)

### НАЗВАНИЕ СТАТЬИ (БОЛЬШИМИ БУКВАМИ)

Текст статьи

(Ссылки на литературу по тексту в квадратных скобках по образцу [1, с. 23])

#### Литература:

1. Евремов С. Михаил Коцюбинский / / Ефремов С. Избранное: Ст. науч. разведки. Монографии - К.:  
Наук. мысль, 2002. – 760 с.

**Научный руководитель:**

кандидат исторических наук Бобровник Юрий Викторович

#### Внимание!

После литературы (в правом углу указывается научный руководитель (для студентов и аспирантов)) подаются сведения об авторах (Ф.И.О. (полностью), телефон, E-mail, место работы или учебы, должность, ученое звание, ученая степень.

К участию в конференции принимаются статьи объемом до 7 страниц набранных в редакторе **WORD** в виде компьютерного файла с расширением \*. doc. Шрифт Times New Roman 14. Междустрочный интервал 1,5. Поля со всех сторон 20 мм. Материалы на конференцию принимаются по электронной почте по адресу: [neasmo@gmail.com](mailto:neasmo@gmail.com) (тема сообщения: 30.03-31.03.2017 г.) (в случае если Ваш почтовик выбрасывает **ошибка не отправления** отправляйте на адрес [neasmo@ukr.net](mailto:neasmo@ukr.net)) или на CD-дисках (дискеты не принимаются) с добавлением печатных материалов + отсканированную копию или ксерокс квитанции об оплате оргвзноса. **В случае отправки научной статьи по электронной почте**, печатные материалы присылать не надо, а к статье, нужно прикрепить отсканированную копию квитанции об оплате оргвзноса.

#### Адрес оргкомитета:

08401, Украина, Киевская обл, г. Переяслав-Хмельницкий, ул. Сухомлинского, 32, к. 108.

**Контактное лицо в Украине и за рубежом: Король Андрей Петрович**

Контактные телефоны: +38 (097) 923 16 58:

E-mail: [neasmo@gmail.com](mailto:neasmo@gmail.com)

#### ВНИМАНИЕ!

После того, как мы получили от Вас статью, Вы обязательно должны получить ответное сообщение: **«Вашу статью получили и приняли»**. Если такой ответ не поступил, через день после отправки, тогда обязательно позвоните в оргкомитет и сообщите о ситуации.

**ВНИМАНИЕ!** В случае если Вам нужен электронный сертификат, то в сведениях об авторе, укажите об этом. И мы Вам его вышлем по электронной почте в течение двух недель после завершения проведения конференции.

**РАБОТЫ ОБЪЕМОМ** более 7 страниц не принимаются!

Тексты, набранные межстрочным интервалом 1,0 **НЕ ПРИНИМАЮТСЯ!**

С результатами и форматом проведения подобных мероприятий можно ознакомиться по адресу <http://conferences.neasmo.org.ua/>

Участие в конференции – это отличная возможность осветить свои научные работы для студентов, аспирантов и преподавателей!

## ІНФОРМАЦІЯ ДЛЯ УЧАСНИКІВ З УКРАЇНИ

Шановні викладачі, аспіранти, студенти!

Державний вищий навчальний заклад

«Переяслав-Хмельницький державний педагогічний університет імені Григорія Сковороди»,  
молодіжна громадська організація «Незалежна асоціація молоді»,

студентське наукове товариство історичного факультету «Комітет дослідження історії та сучасності»

Інформують Вас, що з 30 по 31 березня 2017 р. проводиться XXXVI Міжнародна науково-практична інтернет-конференція

«Проблеми та перспективи розвитку науки на початку третього тисячоліття у країнах Європи та Азії».

Планується робота за секціями:

### I. БІОЛОГІЧНІ НАУКИ

1. Систематика та географія вищих рослин.
2. Структурна ботаніка та біохімія рослин.
3. Мікологія та альгологія.
4. Ресурсоведення та інтродукція рослин.
5. Молекулярна біологія мікробіологія.
6. Зоологія.
7. Фізіологія людини та тварин.
8. Біохімія та біофізика.
9. Генетика та цитологія.
10. Біоінженерія та біоінформатика.

### II. ГЕОГРАФІЯ ТА ГЕОЛОГІЯ

1. Регіоноведення і регіональна організація суспільства.
2. Спостереження, аналіз та прогноз метеорологічних умов.
3. Гідрологія та водні ресурси.
4. Біогеографія, біоресурсоведення, біорізноманітність.
5. Картографія та геоінформатика.
6. Природокористування та екологічний моніторинг.
7. Техніка та технологія геологорозвідувальних робіт.
8. Грунтознавство.
9. Економічна географія.

### III. ДЕРЖАВНЕ УПРАВЛІННЯ

1. Підвищення ролі державного службовця на сучасному етапі розвитку суспільства.
2. Сучасні технології управління.
3. Взаємодія різних гілок влади.
4. Підготовка державних службовців.

### IV. ЕКОЛОГІЯ

1. Стан біосфери та його вплив на здоров'я людей.
2. Екологічні та метеорологічні проблеми великих міст і промислових зон.
3. Радіаційна безпека та соціально-екологічні проблеми.
4. Промислова екологія і медицина праці.
5. Проблеми екологічного виховання молоді.
6. Екологічний моніторинг.

### V. ЕКОНОМІКА

1. Банки та банківська система.
2. Зовнішньоекономічна діяльність.
3. Фінансові відносини.
4. Інвестиційна діяльність та фондові ринки.
5. Управління трудовими ресурсами.
6. Маркетинг та менеджмент.
7. Облік та аудит.
8. Математичні методи в економіці.
9. Економіка промисловості.
10. Економіка підприємства.
11. Логістика.
12. Економіка АПК.
13. Регіональна економіка.
14. Економічна теорія.
15. Державне регулювання економіки.
16. Макроекономіка.

### VI. ІСТОРІЯ

1. Історія України.
2. Загальна історія.
3. Історія науки і техніки.
4. Етнографія.
5. Усна історія.

### VII. МАТЕМАТИКА

1. Диференціальні та інтегральні рівняння.
2. Перспективи систем інформатики.
3. Теорія ймовірностей та математична статистика.
4. Прикладна математика.
5. Математичне моделювання.

### VIII. МИСТЕЦТВО

1. Музичне мистецтво.
2. Мистецтво танцю.
3. Театральне мистецтво.
4. Фото і кіномистецтво.
5. Мистецтво дизайну.

### IX. ПЕДАГОГІКА

1. Дистанційна освіта у вищій школі.
2. Проблеми підготовки фахівців.
3. Методичні основи виховного процесу.
4. Стратегічні напрями реформування системи освіти.
5. Сучасні методи викладання.
6. Соціальна педагогіка.

### X. ПОЛІТОЛОГІЯ

1. Виборчі технології.
2. Проблеми інтеграції України у світове співтовариство.
3. Відносини України з НАТО.
4. Відносини України з країнами СНД.

### XI. ПРАВО

1. Історія держави та права.
2. Адміністративне і фінансове право.
3. Охорона авторських прав.
4. Трудове право та право соціального забезпечення.
5. Карне право та кримінологія.
6. Боротьба з економічними злочинами.
7. Екологічне, земельне та аграрне право.
8. Конституційне право.
9. Цивільне право.
10. Господарське право.
11. Криміналістика та судова медицина.
12. Підприємницьке та банківське право.
13. Кримінально-процесуальне право.

### XII. ПСИХОЛОГІЯ

1. Місце психолога на виробництві.
2. Форми роботи психолога-практика.
3. Сучасні тенденції в методології психологічних досліджень.
4. Психологія тероризму.
5. Психолого-виховні проблеми розвитку особистості в сучасних умовах.
6. Клінічна психологія.
7. Загальна психологія.
8. Педагогічна психологія.
9. Психологія розвитку.
10. Психологія праці.
11. Психофізіологія.
12. Соціальна психологія.

### XIII. СОЦІОЛОГІЯ

1. Кадровий менеджмент.
2. Сучасні технології соціального опитування.

### XIV. СУЧАСНІ ІНФОРМАЦІЙНІ ТЕХНОЛОГІЇ

1. Комп'ютерна інженерія.
2. Обчислювальна техніка та програмування.
3. Програмне забезпечення.
4. Інформаційна безпека.

### XV. ФІЗИЧНА КУЛЬТУРА ТА ПРОФЕСІЙНИЙ СПОРТ

1. Фізична культура і спорт: проблеми дослідження, пропозиції.
2. Розвиток фізкультури і спорту в сучасних умовах.

### XVI. ФІЛОЛОГІЧНІ НАУКИ

1. Методика викладання мови та літератури.
2. Риторика і стилістика.
3. Теоретичні та методологічні проблеми дослідження мови.
4. Синтаксис: структура, семантика, функція.
5. Методи та прийоми контролю рівня володіння іноземною мовою.
6. Актуальні проблеми перекладу.
7. Мова, мовлення, мовна комунікація.
8. Українська мова та література.
9. Російська мова і література.
10. Етно-, соціо- та психолінгвістика.

### XVII. ФІЛОСОФІЯ

1. Філософія літератури та мистецтва.
2. Соціальна філософія.
3. Історія філософії.
4. Філософія культури.
5. Філософія релігії.
6. Філософія науки.

### XVIII. ТЕХНІЧНІ НАУКИ

1. Металургія
2. Гірництво
3. Ливарна справа
4. Машинознавство
5. Електротехніка
6. Теплотехніка
7. Гідротехніка
8. Радіотехніка
9. Будівництво

### XIX. СОЦІАЛЬНІ КОМУНІКАЦІЇ. МЕДІА.

1. Журналістика. Теорія та історія журналістики
2. Книгознавство, бібліотекознавство, бібліографознавство.
3. Соціальна інформатика. Прикладні соціально-комунікаційні технології

Оргкомітет конференції планує розмішувати доповіді на web-сторінці за адресою: <http://conferences.neasmo.org.ua/>

**Робочі мови конференції:** українська, польська, російська, англійська, французька, білоруська, грузинська, вірменська, азербайджанська, казахська, узбецька, таджицька, киргизька, молдавська, туркменська.

**Останній термін подання статей – 29 березня 2017 р. (включно).**

Вартість участі в конференції та розміщення статті в електронному збірнику складає:

**Оргвнесок** – 90 грн. (в оргвнесок входить оплата за розміщення на сайті, верстака макету, редагування текстів). Об'єм статті – не більше 7 сторінок. Скачати збірник можна буде через тиждень після закінчення роботи конференції за адресою <http://conferences.neasmo.org.ua/> натиснувши на слово.

**Увага! Реквізити змінено. Кошти перераховуються на:**

Картку Приват банку 4149 4996 4061 9514 (одержувач – Тиха Інна Вікторівна) та відправити SMS підтвердження про оплату на моб. 097 923 16 58 у повідомленні вказати прізвище учасника конференції.

**Або**

МГО «Незалежна асоціація молоді» ЄДРПОУ ДРФО 26426765, Київська філія, МФО 321842, р/р 26002053144531  
Призначення платежу: безповоротна благодійна допомога на виконання статутних завдань організації

**ЗРАЗОК ОФОРМЛЕННЯ СТАТЕЙ**

ПІБ автора  
Місто  
за зразком Іван Петренко  
(Київ, Україна)

Секція, підсекція за зразком **ФІЛОЛОГІЧНІ НАУКИ**  
(Методика викладання мови та літератури)

**Назва статті (великими літерами)**

**Текст статті**

(посилання на літературу по тексту у квадратичних дужках за зразком [1, с. 23])

**Література:**

7. Коцур В.П. Історія середніх віків: [у 2-х т.]. – Т.1. Раннє середньовіччя: курс лекцій. / В.П. Коцур, В.О. Балух. – Чернівці: Наші книги, 2009. – 496 с.
8. Пангелов Б.П. Організація і проведення туристсько-краєзнавчих подорожей: навч. посіб. / Б.П. Пангелов. – К.: Академвидав, 2010. – 248 с.

**Науковий керівник:** кандидат філологічних наук, Петренко Іван Петрович

**Увага!**

Після літератури (у правому куті вказується науковий керівник (для студентів та аспірантів)) подаються **відомості про авторів** (П.І.П. (повністю) телефон, Е-mail, місце роботи або навчання, посада, вчене звання, науковий ступінь).

До участі у конференції приймаються статті **обсягом від 5 до 7 сторінок** набраних у редакторі WORD у вигляді комп'ютерного файлу з розширенням \*.doc. Шрифт Times New Roman 14. Міжрядковий інтервал 1,5. Поля з усіх сторін 20 мм. Матеріали на конференцію приймаються електронною поштою за адресою: [neasmo@gmail.com](mailto:neasmo@gmail.com) (тема повідомлення: **30-31.03.2017 р.** (у разі якщо Ваш поштовик викидає помилку не відправлення відправляйте на адресу [neasmo@ukr.net](mailto:neasmo@ukr.net))) або на CD-дисках (**дискети не приймаються**) із додаванням друкованих матеріалів + відскановану копію або ксерокс квитанції про сплату оргвнеску. У разі відправки коштів оргвнеску на картку Приватбанку ксерокопію квитанції не надсилається (достатньо відправити **SMS** вказавши прізвище **автора доповіді**).

**Увага!** У разі відправки статті та квитанції про оплату оргвнеску електронною поштою, надсилати друковані матеріали Укрпоштою не потрібно!

**Увага!** Після того, як ми отримали від Вас статтю, Ви обов'язково маєте отримати повідомлення-відповідь: **«Вашу статтю отримано та зараховано»**. Якщо така відповідь не надійшла через день після надсилання, тоді обов'язково зателефонуйте оргкомітету і повідомте про ситуацію.

**Увага!** У разі якщо Вам потрібний електронний сертифікат, то у відомостях про автора, вкажіть про це. І ми Вам його надішлемо електронною поштою на протязі двох тижнів після завершення проведення конференції.

**Адреса оргкомітету:**

08401, Київська обл. м. Переяслав-Хмельницький, вул. Сухомлинського, 32, гурт. 1, кім. 108.

**Координатор – Тиха Інна Вікторівна, Король Андрій Петрович**

Контактні телефони: (097) 923 16 58.

РОБОТИ ОБ'ЄМОМ менше 3 сторінок НЕ ПРИЙМАЮТЬСЯ!

ТЕКСТИ, НАБРАНІ МІЖРЯДКОВИМ ІНТЕРВАЛОМ 1,0 НЕ ПРИЙМАЮТЬСЯ!!!

З результатами та форматом проведення попередніх конференцій можна ознайомитися за адресою

<http://conferences.neasmo.org.ua/>

## ЗМІСТ / СОДЕРЖАНИЕ

### СЕКЦІЯ: БІОЛОГІЧНІ НАУКИ

<b>Хакимов Н.Х., Abdullayeva SH.R. (Самарқанд, Узбекистан)</b> SAMARQAND VILOYATINING LALMI YERLARIDA YETISHTIRILADIGAN BUG'DOY NEMATODAFANASI VA UNING SHAKLLANISH XUSUSIYATLARI.....	6
<b>Бахритдин Бозоров (Самарқанд, Узбекистан)</b> ИЗУЧЕНИЕ ОСОБЕННОСТИ ВЫСШЕЙ НЕРВНОЙ ДЕЯТЕЛЬНОСТИ У ГРЫЗУНОВ В РАЗЛИЧНЫЕ СЕЗОНЫ ГОДА.....	7
<b>Мария Гатальская, Анастасия Овсянкова, Наталья Дроздова (Гомель, Беларусь)</b> ВЛИЯНИЕ ИОНОВ СВИНЦА И КАДМИЯ НА КАТАЛАЗНУЮ АКТИВНОСТЬ ПРОРОСТКОВ ОЗИМОЙ ТРИТИКАЛЕ.....	8
<b>Ismayilova M.A. (Самарқанд, O'zbekiston)</b> IMMUNOKOMPONENTLI JARAYONLARNI BOSHQARISHDA TIREOID GORMONLARINING ROLI.....	10
<b>Фарангиз Олимова, Даврон Ҳайитов, Саидова М. (Самарқанд, Ўзбекистон)</b> ЭХИНОКОККОЗГА ЧАЛИНГАН ОРГАНИЗМЛАРДА ФИЗИОЛОГИК, БИОКИМЁВИЙ, ИММУНОЛОГИК ЎЗГАРИШЛАР ВА УНИ ОЛДИНИ ОЛИШ ЧОРА ТАДБИРЛАРИ.....	11
<b>To'ramqulov Sh. (Самарқанд, O'zbekiston)</b> “ODAM VA UNING SALOMATLIGI” O'QUV PREDMETINI O'RGANISHDA INNOVATSION TEKNOLOGIYALARDAN FOYDALANISH.....	13
<b>Ҳайитов Д. Ғ., Олимова Ф., Саидова М. (Самарқанд, Ўзбекистон)</b> ҚАНДЛИ ДИАБЕТГА ЧАЛИНГАН ОРГАНИЗМЛАРНИНГ ИММУНОЛОГИК ВА БИОКИМЁВИЙ ЎЗАРИШЛАРИНИНГ ХУСУСИЯТЛАРИ ҲАМДА ДОЛЗАРБЛИГИ.....	15
<b>Хакимов Н.Х., Абдуллаева Ш.Р., Нарзуллаев С.Б. (Самарқанд, Узбекистан)</b> СРАВНИТЕЛЬНЫЙ АНАЛИЗ ФАУНЫ НЕМАТОД ПШЕНИЦЫ ВЫРАЩИВАЕМЫХ НА БОГАРЕ И ОРОШАЕМЫХ ЗЕМЛЯХ САМАРКАНДСКОЙ ОБЛАСТИ.....	17

### СЕКЦІЯ: ЕКОЛОГІЯ

<b>Виктория Растопчинова (Курск, Россия)</b> НАКОПЛЕНИЕ ТЯЖЕЛЫХ МЕТАЛЛОВ В ПОЧВЕ УРБАНИЗИРОВАННЫХ ТЕРРИТОРИЙ.....	20
--	----

### СЕКЦІЯ: ЕКОНОМІКА

<b>Фируз Боиров, Азимъон Сувонкулов (Худжанд, Таджикистан)</b> ЭКОНОМИЧЕСКАЯ СУЩНОСТЬ НАЛОГОВОГО АДМИНИСТРИРОВАНИЯ И ЕЕ НАУЧНОЕ СОДЕРЖАНИЕ.....	22
<b>Марія Марко, Григорій Цегелик (Львів, Україна)</b> НАБЛИЖЕНИЙ АЛГОРИТМ РОЗВ'ЯЗУВАННЯ ЗАДАЧІ ПРО ПРИЗНАЧЕННЯ.....	24
<b>Манучеър Мусоев, Назриддин Мамадиев (Худжанд, Таджикистан)</b> РОЊЪОИ БАЛАНД БАРДОШТАНИ САМАРАНОКИИ БАНАКШАГИРИИ АНДОЗ.....	26
<b>Озодъон Њалимов, Парвиз Каъоров (Худжанд, Таджикистан)</b> МУНОСИБГАРДОНИИ ПАРДОХТЪОИ АНДОЗИ ВА МАРЪИЛАЪОИ БАНАКШАГИРИИ АНДОЗ.....	28

### СЕКЦІЯ: ІСТОРІЯ

<b>Яна Алімова (Миколаїв, Україна)</b> ГЛАДІАТОРСТВО ЯК ВИД СПОРТИВНИХ ЗМАГАНЬ.....	31
<b>Лідія Біліченко (Миколаїв, Україна)</b> ГЕТЬМАНЩИНА В СИСТЕМІ МІЖНАРОДНИХ ВІДНОСИН ПІД ЧАС НАЦІОНАЛЬНО-ВИЗВОЛЬНОЇ ВІЙНИ 1648-1657 РР. ....	32
<b>Анна Волобуєва (Миколаїв, Україна)</b> ГАЛИЦЬКА СОЦІАЛІСТИЧНА РАДЯНСЬКА РЕСПУБЛІКА ЯК МАРІОНЕТКОВЕ ТЕРИТОРІАЛЬНЕ УТВОРЕННЯ.....	35
<b>Крістіна Дрозд (Миколаїв, Україна)</b> ОЛЕКСАНДРІВСЬКА ЧОЛОВІЧА ГІМНАЗІЯ У КОНТЕКСТІ РОЗВИТКУ ОСВІТИ НА МИКОЛАЇВЩИНІ В 1863-1920 РОКАХ.....	37
<b>Олександр Калімбет (Миколаїв, Україна)</b> ІСТОРІЯ РОЗВИТКУ БРИТАНСЬКОЇ ПОЛІЦІЇ.....	39
<b>Ігор Кивгила (Черкаси, Україна)</b> БАЧЕННЯ ШЛЯХІВ РЕАЛІЗАЦІЇ РАДЯНСЬКОЇ СІЛЬСЬКОГОСПОДАРСЬКОЇ ПОЛІТИКИ НАПРИКІНЦІ 1920-Х РР. В РОБОТАХ АГРАРНОГО ЕКОНОМІСТА М. ВОЛЬФА.....	41
<b>Лілія Меліхова (Миколаїв, Україна)</b> СУД І ПРАВО В ВЕЛИКОМУ КНЯЗІВСТВІ ЛИТОВСЬКОМУ В XV – XVI СТОЛІТТІ.....	43
<b>Богдана Опря (Кам'янець-Подільський, Україна)</b> КАМ'ЯНЕЦЬ-ПОДІЛЬСЬКИЙ – ТУРИСТИЧНИЙ ЦЕНТР ПОДІЛЛЯ.....	45



<b>Анастасія Поліщук (Миколаїв, Україна)</b> РОЛЬ ПЕРШИХ АНТИВОЄННИХ СТУДЕНТСЬКИХ ВИСТУПІВ ПРОТИ ВІЙНИ У В'ЄТНАМІ (1964-1967 рр.).....	47
<b>Анна Ткачук (Херсон, Україна)</b> РОЗВИТОК РИБАЛЬСТВА В УКРАЇНІ У XVIII СТ. ....	48
<b>Тетяна Трофімук-Кирилова, Таїсія Дудай (Луцьк, Україна)</b> ДЕФІНІЦІЯ «ІНФОРМАЦІЙНЕ СУСПІЛЬСТВО» У ПРАЦЯХ СУЧАСНИХ УКРАЇНСЬКИХ ДОСЛІДНИКІВ.....	51

### СЕКЦІЯ: МАТЕМАТИКА

<b>Тетяна Беляк (Петрівка, Україна)</b> ТЕОРІЯ ЙМОВІРНОСТЕЙ ТА МАТЕМАТИЧНА СТАТИСТИКА.....	54
---	----

### СЕКЦІЯ: ПЕДАГОГІКА

<b>Buga Oleg, Melnic Natalia (Republic of Moldova), Doroftei Costica, Maranda Demisloan (Romania)</b> THE RELATION BETWEEN SCHOOL AND FAMILY - ASPIRATIONS, ABILITIES AND PERFORMANCE	57
<b>Світлана Адаменко, Наталія Малюжко (Хорол, Україна)</b> ЗАСТОСУВАННЯ ПЕДАГОГІЧНИХ ІННОВАЦІЙНИХ ТЕХНОЛОГІЙ У НАВЧАЛЬНО-ВИХОВНОМУ ПРОЦЕСІ.....	59
<b>Ольга Башта, Тетяна Лях (Київ, Україна)</b> ЗМІСТ СОЦІАЛЬНО-ПЕДАГОГІЧНОЇ РОБОТИ З БАТЬКАМИ ДІТЕЙ З ОСОБЛИВИМИ ПОТРЕБАМИ У КОМПЛЕКСНИХ ПОЗАШКІЛЬНИХ НАВЧАЛЬНИХ ЗАКЛАДАХ.....	62
<b>Жанар Бекбенбетова (Ақтөбе, Қазақстан)</b> ГЕОГРАФИЯ ПӘНІН ОҚЫТУДА АҚПАРАТТЫҚ ТЕХНОЛОГИЯЛАРДЫ ҚОЛДАНУ.....	64
<b>Людмила Бондаренко (Миколаїв, Україна)</b> ПЕРЕВАГИ ТА НЕДОЛІКИ ВПРОВАДЖЕННЯ МАСОВИХ ВІДКРИТИХ ОНЛАЙН КУРСІВ.....	66
<b>Ван Лу (Одеса, Україна)</b> СУТНІСТЬ ХУДОЖЬОГО СВІТОСПРИЙНЯТТЯ В КОНТЕКСТІ ПЕДАГОГІЧНОЇ МИСТЕЦЬКОЇ ПРОБЛЕМАТИКИ.....	68
<b>Александра Воробьева (Новополоцк, Беларусь)</b> ПРИЗНАКИ ИНТЕРАКТИВНОЙ МОДЕЛИ ГРАФИЧЕСКОГО САМООБРАЗОВАНИЯ СТУДЕНТОВ.....	70
<b>Александра Воробьева (Новополоцк, Беларусь)</b> ГРАФИЧЕСКИЕ ДИСЦИПЛИНЫ КАК НЕОТЪЕМЛЕМЫЙ ФАКТОР ОВЛАДЕНИЯ ПРОФЕССИОНАЛЬНЫМИ КОМПЕТЕНЦИЯМИ ДЛЯ БУДУЩЕГО ИНЖЕНЕРА.....	72
<b>Жанмира Давулбаева (Ақтөбе, Қазақстан)</b> ЖЕКЕ ТҰЛҒАҒА БАҒЫТТАП ОҚЫТУДЫҢ ТИІМДІЛІГІ.....	74
<b>Альона Дмитренко (Петрівка (Курисово), Україна)</b> «МИСТЕЦТВО ДІАЛОГІЗАЦІЇ МОНОЛОГУ ВИКЛАДАЧА НА ЛЕКЦІЇ».....	76
<b>Маржан Жусупова (Ақтөбе, Қазақстан)</b> ОҚЫТУДЫҢ ТАНЫМДЫҚ ТЕХНОЛОГИЯСЫ.....	79
<b>Яна Завозєєва (Харків, Україна)</b> ДІЛОВА ГРА ЯК АКТИВНИЙ ІМІТАЦІЙНИЙ МЕТОД НАВЧАННЯ.....	82
<b>Віта Клепач (Хорол, Україна)</b> ТЕОРЕТИЧНІ ОСНОВИ ПЕДАГОГІЧНОЇ МАЙСТЕРНОСТІ ВИКЛАДАЧА ВИЩОЇ ШКОЛИ.....	84
<b>Вера Куприянович, Ольга Пырх (Гомель, Республика Беларусь)</b> ПРИМЕНЕНИЕ НЕТРАДИЦИОННЫХ ФОРМ ОБУЧЕНИЯ НА УРОКАХ ХИМИИ В СРЕДНЕЙ ШКОЛЕ	86
<b>Тетяна Курчаба (Львів, Україна)</b> ОРГАНІЗАЦІЯ ВИЩОЇ ОСВІТИ У КРАЇНАХ-ЧЛЕНАХ ОЕСР: ДОСВІД ДЛЯ УКРАЇНИ.....	88
<b>Ольга Лучанинова (Дніпро, Україна)</b> ДІАГНОСТИКА РІВНЯ ВИХОВАНOSTІ СТУДЕНТІВ ТЕХНІЧНОГО ВНЗ В УМОВАХ ВИХОВНОЇ СИСТЕМИ ЗАКЛАДУ.....	90
<b>Володимир Олійник, Софія Олійник (Петрівка, Україна)</b> АДАПТАЦІЯ СТУДЕНТІВ – ПЕРШОКУРСНИКІВ.....	92
<b>Пан Синюй (Одеса, Україна)</b> АКУАЛІЗАЦІЯ ПРОБЛЕМИ ФОРМИРОВАНИЯ СЛУШАТЕЛЬСКОЙ КУЛЬТУРЫ ЛИЧНОСТИ В МУЗЫКАЛЬНОМ ОБРАЗОВАНИИ.....	95
<b>Ірина Паталаха (Суми, Україна)</b> ПРОФЕСІЙНО ОРІЄНТОВАНЕ НАВЧАННЯ ІНОЗЕМНІЙ МОВІ СТУДЕНТІВ АГРАРНОГО ВУЗУ ЯК ПСИХОЛОГО-ПЕДАГОГІЧНА ПРОБЛЕМА.....	97
<b>Леся Польова (Івано-Франківськ, Україна)</b> ВПЛИВ КОРПОРАТИВНОЇ КУЛЬТУРИ НА ФАХІВЦІВ ГОТЕЛЬНОЇ ІНДУСТРІЇ.....	99
<b>Надія Стефіна (Суми, Україна)</b> ІСТОРИЧНІ ПЕРЕДУМОВИ ВИНИКНЕННЯ ТА ЗАСТОСУВАННЯ ГРИ ЯК ЕФЕКТИВНОГО ЗАСОБУ РОЗВИТКУ ОСОБИСТОСТІ.....	101

<b>Suvanova S. S., Safin M. G., Hayitov D.G'. (Samarqand, O'zbekiston)</b> KASB-HUNAR KOLLEJLARIDA DARSLARNI INNOVATSION PEDAGOGIK TEXNOLOGIYA ASOSIDA TASHKIL QILISH-ZAMON TALABI.....	103
<b>Лай Сяоцянь (Одеса, Україна)</b> КУЛЬТУРА МІЖОСОБИСТІСНОЇ ВЗАЄМОДІЇ ЯК ПЕДАГОГІЧНА ПРОБЛЕМА.....	104
<b>Виктория Толкач, Ольга Пырх (Гомель, Беларусь)</b> ЭФФЕКТИВНОСТЬ ПРИМЕНЕНИЯ МОДУЛЬНОЙ ТЕХНОЛОГИИ ОБУЧЕНИЯ НА УРОКАХ ХИМИИ.....	107
<b>Лариса Федчишин (Теребовля, Україна)</b> РОЛЬ БІБЛІОТЕКИ В СУЧАСНОМУ ІНФОРМАЦІЙНОМУ СЕРЕДОВИЩІ, ЯК ЧИННИК ВИХОВАННЯ	109
<b>Хан Ле (Одеса, Україна)</b> ПОЛІФОНІЧНО-ВИКОНАВСЬКИ УМІННЯ СТУДЕНТА-ПІАНІСТА В КОНТЕКСТІ ПЕДАГОГІЧНИХ ЗАВДАНЬ МИСТЕЦЬКОЇ ОСВІТИ.....	110
<b>Хол Худойкулов, Захро Мирхаджева (Ташкент, Узбекистан)</b> ОБЩЕНИЕ КАК ПРОЦЕСС ВЗАИМОДЕЙСТВИЯ И ВЗАИМООТНОШЕНИЯ МЕЖДУ ЛЮДЬМИ.....	112
<b>Хол Худойкулов, Мукамбар Ташпулатова (Ташкент, Узбекистан)</b> ТЕСТОВЫЙ КОНТРОЛЬ В ПРОЦЕСС ОБУЧЕНИЯ ИНОСТРАННОМУ ЯЗЫКУ.....	115
<b>Леся Цівина (Хорол, Україна)</b> ДОСВІД ВИКОРИСТАННЯ ІННОВАЦІЙНИХ ТЕХНОЛОГІЙ ПРИ ВИВЧЕННІ ДИСЦИПЛІНИ «ВИЩА МАТЕМАТИКА».....	117
<b>Чжоу Є (Одеса, Україна)</b> ЕМОЦІЙНИЙ ДОСВІД ОСОБИСТОСТІ ЯК ПЕДАГОГІЧНИЙ ЧИННИК КУЛЬТУРОЛОГІЗАЦІЇ ОСОБИСТОСТІ.....	119
<b>Олександра Шиман (Бердянськ, Україна)</b> ПІДГОТОВКА МАЙБУТНІХ УЧИТЕЛІВ ДО ВПРОВАДЖЕННЯ ВАРІАТИВНОСТІ НАВЧАННЯ ПОЧАТКОВОГО КУРСУ ІНФОРМАТИКИ.....	121
<b>Олена Книш (Петрівка, Україна)</b> РОЗВИТОК ТВОРЧОГО ПОТЕНЦІАЛУ ПЕДАКАДРІВ В СИСТЕМІ МЕТОДИЧНОЇ РОБОТИ.....	123
<b>СЕКЦІЯ: ПРАВО</b>	
<b>Віктор Миронов, Володимир Петько (Херсон, Україна)</b> ПОНЯТТЯ ЗЛОЧИНІВ У СФЕРІ ЕКОНОМІЧНОЇ ДІЯЛЬНОСТІ.....	127
<b>СЕКЦІЯ: ПСИХОЛОГІЯ</b>	
<b>Xurdandqul Tursunmurodov, Iroda Hamraqulova (Samarqand, O'zbekiston)</b> ZAMONAVIY RANBAR MULOQOTI VA MUOMILA MADANIYATI.....	129
<b>Xursanqul Tursunmurodov, Iroda Hamroqulova, Komil Umarov (Samarqand, O'zbekiston)</b> RANBARNING QIZIQISHLARI VA DUNYOQARASINING PSIXOLOGIK ASOSLARI.....	131
<b>Алеся Маринчу (Гомель, Беларусь)</b> УСЛОВИЯ ФОРМИРОВАНИЯ У СТАРШИХ ДОШКОЛЬНИКОВ МОТИВАЦИОННОЙ ГОТОВНОСТИ К ШКОЛЕ.....	134
<b>Людмила Рывоненко (Гомель, Беларусь)</b> МЕТОДЫ ПРОФИЛАКТИКИ ДИСКАЛЬКУЛИИ У МЛАДШИХ ШКОЛЬНИКОВ С ТРУДНОСТЯМИ В ОБУЧЕНИИ.....	136
<b>Хол Худойкулов (Ташкент, Узбекистан), Тиренчиева Н.С. (Казахстан)</b> РАЗВИТИЕ И СОЦИАЛИЗАЦИЯ ЛИЧНОСТИ В СЕМЬЕ.....	138
<b>СЕКЦІЯ: СУЧАСНІ ІНФОРМАЦІЙНІ ТЕХНОЛОГІЇ</b>	
<b>Айгуль Алдабергенова, Мөлдір Ұзақова, Тоқтар Гүлжан (Талдықорған, Қазақстан)</b> АҚПАРАТТЫҚ ЖҮЙЕЛЕР ЖӘНЕ ОЛАРДЫҢ ЖІКТЕМЕЛЕРІ.....	142
<b>Ахсұтова А.А., Сатпаева Б.К. (Алматы, Қазақстан)</b> МАТЕМАТИЧЕСКАЯ МОДЕЛЬ НАДЕЖНОСТИ ЛОКАЛЬНОЙ ВЫЧИСЛИТЕЛЬНОЙ СЕТИ И ИНФОРМАЦИОННЫХ СИСТЕМ.....	144
<b>Жандос Зулпыхар, Булды Сайнова (Астана, Қазақстан)</b> ҮШӨЛШЕМДІ ГРАФИКАНЫ ӨНДЕУДЕ AUTODESK MAYA ПРОГРАММАСЫН ҚОЛДАНУ ЕРЕКШЕЛІКТЕРІ.....	146
<b>Бырман Исаков, Гульнара Сейдалиева, Гаухар Сейдалиева (Алматы, Қазақстан)</b> ОСНОВНЫЕ ТЕНДЕНЦИИ РАЗВИТИЯ КАДРОВЫХ СЛУЖБ.....	148
<b>Бырман Исаков, Гульнара Сейдалиева, Гаухар Сейдалиева (Алматы, Қазақстан)</b> АВТОМАТИЗАЦИЯ РАБОТЫ КАДРОВОЙ СЛУЖБЫ.....	151
<b>Нурлан Керимбаев, Гульнара Сейдалиева, Гаухар Сейдалиева (Алматы, Қазақстан)</b> ОРГАНИЗАЦИЯ РЕКЛАМНОГО БИЗНЕСА ДЛЯ ОБРАЗОВАТЕЛЬНОГО ЦЕНТРА.....	153
<b>Гульназ Нурбек, Гульнара Сейдалиева, Гаухар Сейдалиева (Алматы, Қазақстан)</b> МҰРАҒАТ БӨЛІМІН АВТОМАТТАНДЫРУ.....	155

**СЕКЦІЯ: ТЕХНІЧНІ НАУКИ**

<b>Бәкіш С.С., Опаханов Б.Ш. (Казахстан)</b> ТҮРЛІ ТРИГГЕРЛЕРДІ ЗЕРТТЕУ.....	158
<b>Андрей Возный, Ирина Бекиш, Василий Вытвицкий (Ивано-Франковск, Украина)</b> ТЕОРИЯ И ПРОЕКТИРОВАНИЕ ТОРМОЗНЫХ ДИСКОВ С ОХЛАЖДЕНИЕМ ТИПА «МНОГОСТРУЙНЫЙ ЭЖЕКТОР» ДИСКОВО-КОЛОДОЧНОГО ТОРМОЗА.....	162
<b>Дмитрий Вольченко, Василий Скрыпник, Василий Чуфус (Ивано-Франковск, Украина)</b> ТЕПЛОЙ БАЛАНС ПАР ТРЕНИЯ ЛЕНТОЧНО-КОЛОДОЧНОГО ТОРМОЗА ПРИ ИХ ПРИНУДИТЕЛЬНОМ ОХЛАЖДЕНИИ.....	166
<b>Микола Воробйов, Денис Прокопенко (Івано-Франківськ, Україна)</b> БЕЗСТРІЧКОВИЙ ЕЛЕКТРОМАГНІТНИЙ ГІДРОНАСОС КОЧЕННЯ.....	168
<b>Наталія Євдокіменко (Мукачево, Україна)</b> АКТУАЛІЗАЦІЯ ПРОБЛЕМИ ЗАБЕЗПЕЧЕННЯ ФОРМЕНІМ ОДЯГОМ ЖІНОК- ВІЙСЬКОВОСЛУЖБОВЦІВ.....	171
<b>Виктор Николаенко (Старобельск, Украина)</b> АЛЬТЕРНАТИВНЫЕ ВИДЫ ТОПЛИВА ДЛЯ ДВИГАТЕЛЕЙ ВНУТРЕННЕГО СГОРАНИЯ.....	174
<b>Анна Пристая (Мукачево, Україна)</b> ОСНОВНІ СПОЖИВЧІ ВИМОГИ ДО СУЧАСНИХ ПАЛЬТО ЖІНОЧИХ, ЯКІ КОМБІНОВАНІ З РІЗНИХ ЗА ВЛАСТИВОСТЯМИ МАТЕРІАЛІВ.....	178
<b>Марина Сивулька (Мукачево, Україна)</b> ХАРАКТЕРИСТИКА ОДЯГУ ТА ОСНОВНИХ МАТЕРІАЛІВ ДЛЯ ЗАКЛАДІВ МЕДИЧНОГО ПРОФІЛЮ.....	181

**СЕКЦІЯ: ФІЗИЧНА КУЛЬТУРА ТА ПРОФЕСІЙНИЙ СПОРТ**

<b>Ірина Хіврич, Григорій Некрасов (Бердянськ, Україна)</b> УДОСКОНАЛЕННЯ СУЧАСНИХ ФІТНЕС-ТЕХНОЛОГІЙ НА ЗАНЯТТЯХ ФІЗИЧНОГО ВИХОВАННЯ.....	185
--	-----

**СЕКЦІЯ: ФІЛОЛОГІЧНІ НАУКИ**

<b>Оксана Красічинська, Наталія Гавришків (Львів, Україна)</b> LANGUAGE AT WORK.....	187
<b>Абдуваҳоб Воҳидов, Фозил Шукуров (Самарканд, Узбекистон)</b> ОДОБИ МУОШИРАТИ ЧОМЕАИ ЭРОНИЁНИ ЧУМҲУРИИ ИСЛОМИИ ЭРОН.....	189
<b>Асель Ибрагимова (Астана, Казахстан)</b> НОВЫЕ ТЕНДЕНЦИИ В КИТАЙСКОЙ ЛИТЕРАТУРЕ В НАЧАЛЕ XXI ВЕКА.....	190
<b>Динара Имжарова (Актобе, Казахстан)</b> МЕТОДЫ И ТЕХНОЛОГИИ ПРЕПОДАВАНИЯ ЛИТЕРАТУРЫ В ПОЛИЭТНИЧЕСКОЙ ИПОЛИКУЛЬТУРНОЙ СРЕДЕ.....	193
<b>Гулчехра Кабилова, Холида Рахимова, Азиза Тангирова (Самарканд, Узбекистан)</b> ОСНОВЫ ОБУЧЕНИЯ АУДИРОВАНИЮ НА НАЧАЛЬНОМ ЭТАПЕ ОБУЧЕНИЯ.....	195
<b>Бибигул Каражанова (Ақтөбе, Қазақстан)</b> ШЕШЕН СӨЙЛЕУ - ТІЛ МӘДЕНИЕТІНІҢ НЕГІЗІ.....	197
<b>Ақбота Қоңырова (Алматы, Қазақстан)</b> ЖАҢАЛЫҚҚА БАСТАҒАН – ЖАҢАРТЫЛҒАН БАСТАМА.....	199
<b>Кіра Кустова (Херсон, Україна)</b> ACTUAL PROBLEMS OF COMMUNICATIVE APPROACH CONCERNING MODERN LINGUISTIC VARIETY.....	200
<b>Кіра Кустова (Херсон, Україна)</b> KEEPING UP WHILE TEACHING USING COMMUNICATIVE APPROACH.....	202
<b>Алла Погорелова (Ізмаїл, Україна)</b> БІБЛІЙНІ КОНЦЕПТИ В ХУДОЖНІЙ ПАРАДИГМІ «ПРАЖАН».....	205
<b>Олег Тарнопольський, Марина Кабанова, Ольга Горб (Дніпро, Україна)</b> ПРОБЛЕМА НОМЕНКЛАТУРИ ФІЛОЛОГІЧНИХ СПЕЦІАЛІЗАЦІЙ У ПІДГОТОВЦІ МАЙБУТНІХ ФІЛОЛОГІВ: «ПРИКЛАДНА ЛІНГВІСТИКА» ЯК СПЕЦІАЛІЗАЦІЯ У ВИЩІЙ ФІЛОЛОГІЧНІЙ ОСВІТІ.....	207
<b>Лілія Фоміна (Ізмаїл, Україна)</b> РІЗНІ ДЕФІНІЦІЇ ЩОДО КАТЕГОРІЇ АВТОРА В СУЧАСНОМУ ЛІТЕРАТУРОЗНАВСТВІ.....	210
<b>Ольга Циганенко (Херсон, Україна)</b> ДО ПИТАННЯ ПРО АНГЛІЙСЬКУ МОВУ У ЗАБЕЗПЕЧЕННІ ФУНКЦІОНУВАННЯ ТОРГІВЕЛЬНОГО ФЛОТУ.....	212

<b>ВІДОМОСТІ ПРО АВТОРІВ / СВЕДЕНІЯ ОБ АВТОРАХ.....</b>	215
---	-----

**НАСТУПНІ КОНФЕРЕНЦІЇ / СЛЕДУЮЩІЕ КОНФЕРЕНЦИИ**

<b>Інформація для учасників из зарубезных стран.....</b>	219
<b>Інформація для учасників з України.....</b>	222

Українською, польською, російською, англійською, французькою, білоруською, грузинською, вірменською, азербайджанською, казахською, узбецькою, таджицькою, киргизькою, молдавською, туркменською мовами

Матеріали XXXV Міжнародної науково-практичної інтернет-конференції «**Проблеми та перспективи розвитку науки на початку третього тисячоліття у країнах Європи та Азії**» // Збірник наукових праць. – Переяслав-Хмельницький, 2017 р. – 228 с.

Материалы XXXV Международной научно-практической интернет-конференции «**Проблемы и перспективы развития науки в начале третьего тысячелетия в странах Европы и Азии**» // Сборник научных трудов. – Переяслав-Хмельницкий, 2017 г. – 228 с.

**ГОЛОВНИЙ РЕДАКТОР:**

**В.П. Коцур,**

доктор історичних наук, професор, дійсний член НАПН України,

ректор ДВНЗ «Переяслав-Хмельницький державний педагогічний університет імені Григорія Сковороди».

**Упорядники: І.В. Тиха, А.М. Вовкодав**

**Верстка та дизайн: І.В. Тиха, А.М. Вовкодав**

Проведення XXXV Міжнародної науково-практичної інтернет-конференції «**Проблеми та перспективи розвитку науки на початку третього тисячоліття у країнах Європи та Азії**» та видання збірника наукових матеріалів стало можливим завдяки організаційній підтримці **молодіжної громадської організації «Незалежна асоціація молоді»**

Відповідальність за достовірність матеріалів несуть автори публікацій.

Матеріали конференції розміщені на сайті МГО «Незалежна асоціація молоді» за адресою <http://conferences.neasmo.org.ua>

**Адреса оргкомітету конференції:**

08401, Київська обл. м. Переяслав-Хмельницький, вул. Сухомлинського, 32, кім. 108.

**ДЛЯ НОТАТОК**

A series of horizontal lines intended for taking notes.



