

2017

XXXVI Міжнародна науково-практична інтернет-конференція

30 – 31 березня 2017 р.

Секції:

Біологічні науки

Географія та геологія

Державне управління

Екологія

Економіка

Історія

Математика

Мистецтво

Педагогіка

Політологія

Право

Психологія

Соціологія

Сучасні інформаційні технології

Соціальні комунікації. Медіа.

Технічні науки

Фізична культура та спорт

Філологічні науки

Філософія

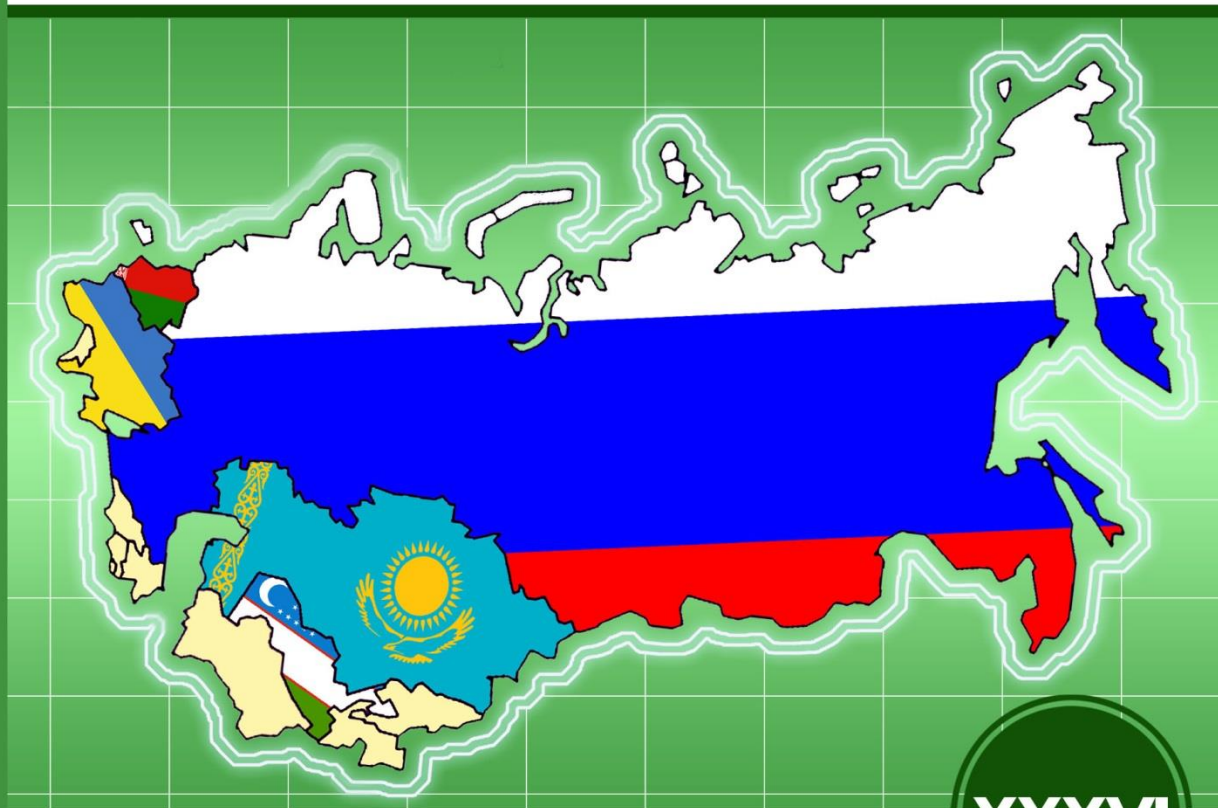

Переяслав-Хмельницький
2017

XXXVI

МІНІСТЕРСТВО ОСВІТИ І НАУКИ УКРАЇНИ
ДЕРЖАВНИЙ ВИЩИЙ НАВЧАЛЬНИЙ ЗАКЛАД
«Переяслав-Хмельницький державний педагогічний
університет імені Григорія Сковороди»

молодіжна громадська організація
«НЕЗАЛЕЖНА АСОЦІАЦІЯ МОЛОДІ»

студентське наукове товариство історичного факультету
«КОМІТЕТ ДОСЛІДЖЕННЯ ІСТОРІЇ ТА СУЧАСНОСТІ»

МАТЕРІАЛИ

XXXVI Міжнародної науково-практичної інтернет-конференції
**«Проблеми та перспективи розвитку науки на початку третього тисячоліття у
країнах Європи та Азії»**

30 – 31 березня 2017 р.

ЗБІРНИК НАУКОВИХ ПРАЦЬ

МИНИСТЕРСТВО ОБРАЗОВАНИЯ И НАУКИ УКРАИНЫ
ГОСУДАРСТВЕННОЕ ВЫСШЕЕ УЧЕБНОЕ ЗАВЕДЕНИЕ
«Переяслав-Хмельницкий государственный педагогический университет
имени Григория Сковороды»

молодежная общественная организация
«НЕЗАВИСИМАЯ АССОЦИАЦИЯ МОЛОДЕЖИ»

студенческое научное общество исторического факультета
«КОМИТЕТ ИССЛЕДОВАНИЯ ИСТОРИИ И СОВРЕМЕННОСТИ»

МАТЕРИАЛЫ

XXXVI Международной научно-практической интернет-конференции
**«Проблемы и перспективы развития науки в начале третьего тысячелетия в
странах Европы и Азии»**

30 – 31 марта 2017 г.

СБОРНИК НАУЧНЫХ РАБОТ

Матеріали XXXVI Міжнародної науково-практичної інтернет-конференції **«Проблеми та перспективи розвитку науки на початку третього тисячоліття у країнах Європи та Азії»** // Збірник наукових праць. – Переяслав-Хмельницький, 2017 р. – 225 с.

Матеріали XXXVI Международной научно-практической интернет-конференции **«Проблемы и перспективы развития науки в начале третьего тысячелетия в странах Европы и Азии»** // Сборник научных трудов. – Переяслав-Хмельницький, 2017 г. – 225 с.

ГОЛОВНИЙ РЕДАКТОР:

В.П. Коцур,

доктор історичних наук, професор, дійсний член НАПН України,
ректор ДВНЗ «Переяслав-Хмельницький державний педагогічний університет імені Григорія Сковороди».

ГЛАВНЫЙ РЕДАКТОР:

В.П. Коцур,

доктор исторических наук, профессор, действительный член НАПН Украины, ректор ГВУЗ
«Переяслав-Хмельницький государственный педагогический университет имени Григория Сковороды».

РЕДАКЦІЙНА КОЛЕГІЯ:

С.М. Рик – к.ф.н., доцент;

Т.М. Боголіб – д.е.н., професор;

Г.Л. Токмань – д.п.н., професор;

Н.В. Ігнатенко – к.п.н., професор;

В.В. Куйбіда – к.біол.н., доцент;

В.А. Вінс – к.псих.н.;

Ю.В. Бобровнік – к.і.н.;

РЕДАКЦИОННАЯ КОЛЛЕГИЯ:

С.М. Рик – к.ф.н., доцент;

Т.М. Боголіб – д.э.н., профессор;

Г.Л. Токмань – д.п.н., профессор;

Н.В. Игнатенко – к.п.н., профессор;

В.В. Куйбида – к.биол.н., доцент;

В.А. Винс – к.псих.н.;

Ю.В. Бобровник – к.и.н.;

Члени оргкомітету інтернет-конференції:

І.В. Тиха,

А.П. Король,

Ю.С. Табачок.

Члены оргкомитета интернет-конференции:

И.В. Тыха,

А.П. Король,

Ю.С. Табачок.

Упорядники збірника:

І.В. Тиха,

А.М. Вовкодав.

Составители сборника:

И.В. Тыха,

А.М. Вовкодав.

СЕКЦІЯ: БІОЛОГІЧНІ НАУКИ**Э. Бозоров, Л. Нозимова, М. Исмаилова, Б. Аликулов
(Самарканд, Узбекистан)****ОЗИҚ-ОВҚАТ САНОАТИДА БИОТЕХНОЛОГИЯ ЮТУҚЛАРИДАН ФОЙДАЛАНИШ**

Фаннинг ҳар хил тармоқлари ривожланиб бориши билан инсон саломатлиги ва у озикланаётган маҳсулотлар орасида узвий боғлиқлик борлиги тобора ёрқинроқ ўз аксини топиб бормоқда. Ҳозирги даврга келиб озуқа маҳсулотлари ёки уларнинг таркибига кирувчи алоҳида компонентлари кўплаб хасталикларга сабаб бўлиши аниқланган. Озуқа маҳсулотларини ишлаб чиқаришда қўлланиладиган янги технологик жараёнлар ёки янги ишланмалар соғлом, юқори сифатли озуқа тайёрлаш имкониятларини яратди.

Соғломлик билан озуқа маҳсулотлари орасида мавжуд бўлган ўзаро алоқа озуқа тайёрлашнинг бутунлай янги йўналиши – «Функционал озуқа» тайёрлаш ва уни ишлаб чиқариш учун туртки бўлди. Соғлом озуқа истеъмол қилиш ғояси янги бўлмасдан, у ўтган асрнинг 50-йилларида озуқа маҳсулотларининг таркибини қайта кўриб чиқиш зарурлиги ҳақидаги фикрларнинг пайдо бўлишига олиб келган эди. Орадан кўп ўтмай, 1960-йилларда «*табиатга қайтиш*» деган истиқлолли шиорлар пайдо бўлган эди.

Шундан кейин озуқа маҳсулотлари таркибига кирувчи: - холестерин, ёғлар, шакар ва тузларнинг миқдорини камайтириш зарурлиги исботлаб берилди. Бу эса озуқа маҳсулотларидаги каллория миқдорининг пасайишига, ҳамда озуқа маҳсулотларини тайёрлашга ихтисослашган ташкилотлар мана шу кўрсатмаларга риоя қилишга мажбур бўлган эдилар. Бугунга келиб озуқа маҳсулотларига бўлган талаб бир оз бўлсада яна ўзгарди. Замонавий талабларга кўра, озуқа нафақат соғлом, балки у функционал бўлиши, яъни организмга мақсадга йўналтирилган ҳолда таъсир кўрсатиши зарур. Жаҳонда бундай мақсадга йўналтирилган, функционал озуқа тайёрлаш бўйича Япония мамлакати карвонбошилиқ қилиб келмоқда. Бу мамлакатда, озуқа маҳсулотлари тайёрлаш билан юздан кўпроқ йирик компаниялар шуғулланишига қарамасдан уларнинг фаолияти, улар ишлаб чиқараётган маҳсулотларнинг сифати қаттиқ назорат остига олинган.

Кейинги 10-15 йилда ишлаб чиқарилиши йўлга қўйилган энг катта аҳамиятга молик бўлган «Функционал озуқа маҳсулотлари» сифатида балиқ мойи ва ўсимликлардан олинадиган антиоксидантларни кўрсатиш мумкин. Бу маҳсулотлар атеросклеротик ҳамда қон томирининг бошқа касалликларининг олдини олиш хусусиятига эгадирлар. Замонавий нуқтаи назарга кўра озуқа маҳсулотлари таркибиде β-каротиннинг ишлатилиши ҳар хил шиш касалликларининг содир бўлишини пасайтирса, кальций тузлари – остеопороз хасталигини, махсус ёғлар эса – юрак-қон томир хасталикларининг олдини олади. Организмга тушган целлюлоза толалари инсон организмни юрак қон-томир хасталиклардан ва шиш пайдо бўлишдан сақлаши аниқланган. Цинк организмнинг ҳар хил юқумли касалликларга чидамлилигини оширади. Магний юракнинг ишемик касалликлари ва ўткир юрак хасталикларини келиб чиқишининг олдини олади. Функционал озуқаларнинг асосий компонентлари бўлиб, парҳез тола, олиго- ва полисахаридлар, сут бижғитувчи бактериялар, органик кислоталар, аминокислоталар, пептидлар, оксиллар, глюкоза, этил спирти, изопреноидлар, витаминлар, тўйинмаган ёғ кислоталари (айниқса антиоксидантлик хусусиятига эга бўлган бирикмалар) хизмат қиладилар.

Функционал озуқадан фойдаланиш асосан икки мақсадга хизмат қилади: организмга етарли (керакли) миқдорда метаболик зарур бўлган озуқа компонентлари етказиб бериш ва уни (организмни) ҳар хил касалликлардан ҳимоя қилиш. Янги озуқа маҳсулотларини тайёрлаш учун юқумли бўлмаган, токсин сақламаган табиий компонентлар ишлатилишини эътиборга олган ҳолда, бундай маҳсулотларни кенг миқёсда ишлаб чиқариш учун тегишли компонентларни кўпроқ тайёрлаш ёки тўплаш энг долзарб масалага айланиб қолишини ҳисобга олиш зарур бўлади. Биотехнологиянинг асосий вазифаси эса экологик тоза функционал озуқани кенг миқдорда ишлаб чиқаришдан иборатдир.

Биотехнология ёрдамида (ферментатив катализ, микроорганизмларни ўстириш, ҳайвон ва ўсимлик ҳужайраларини кўпайтириш ва ҳ.к.) озуқа маҳсулотларини кенг миқдорда тайёрлаш имконияти яратилади.

Озуқа маҳсулотларини ишлаб чиқаришнинг биологик босқичларини, қатор ўтадиган кимёвий реакцияларнинг бирин-кетинлигига таққослаш мумкин. Катализатор (фермент) иштирокида субстратнинг ўзгариши тез амалга ошишини эътиборга олсак, бошқа шунга ўхшаган реакциялардан афзалроқ ўтишини кузатиш унчалик қийинчилик туғдирмайди. Кўп асрлар давомида олиб борилган кузатишлар, микроблар ёрдамида (иштирокида) амалга ошириладиган ўзгаришлар, ўзларининг тезлиги ва энергияга бўлган муҳтожликлари бўйича нафақат кимёвий реакциялардан, балки, бошқа биологик манбаларга нисбатан ҳам қатор устунликларга эга эканликларини намойиш этганлар. Биздан аввал ўтиб кетган авлод-аждодларимиз ҳали микроорганизм деган тириклик борлигидан хабарсиз бўлган даврларда ҳам улар ёрдамида хилма-хил озуқа ва ичимлик маҳсулотлари тайёрлаб истеъмол қилишганлар. Ўша даврларда қандайдир «аниқ бўлмаган куч» борки, у нафақат маҳсулотни тайёрлаш жараёнларида, балки унинг бузилиб, айниб қолишида ҳам иштирок этиши маълум бўлган. Инсонлар биологик моҳиятни тушунмасдан, уни билмасдан

туриб, микроорганизмларни сақлаш ва улардан баъзи бир технологик жараёнларда фойдаланиш йўлларини билганлар.

Микроорганизмлардан ажралган ферментлар ёрдамида тайёрланган дастлабки маҳсулотлар пиво ва пишлоқ (сир) бўлса ажаб эмас. Ҳозирга келиб ферментлар ёки микроорганизмларнинг ўзлари асосида яратилган технологиялар замонавий озиқ-овқат саноатида етакчи ўринларда турадилар.

Бугунги кунда озуқа маҳсулотларини ишлаб-чиқариш саноатининг энг кенг тарқалган соҳаси бўлиб, ҳақиқатда мамлакатнинг бюджет айланмасининг 20-25% ини ташкил этади. Озиқ-овқат саноати бирламчи ишлаб чиқаришдан ташқари кенг тарқалган тармоқларга эга бўлиб, улар хилма-хил типга эга бўлган транспорт соҳаси, коммерция идоралари, идишлар ишлаб чиқарувчи заводлар, савдо-сотик тармоқлари, ҳар хил изланиш соҳалари ва бошқаларни ўз ичига олади. Иқтисодий ривожланган мамлакатларда муаммоларни тезкорлик билан ҳал қилиш мақсадида озиқ-овқат маҳсулотлари ишлаб чиқарувчи компаниялар бирлашиб, йирик мульти-миллий компанияларни ташкил этадилар. Юқори сифатли маҳсулотлар ишлаб чиқариш кўп омилларга боғлиқ бўлиб, улардан энг муҳимлари, уруғнинг сифати, ҳайвонларнинг зоти селекция қилиб танлаб олинган кўп йиллик ўсимликларнинг сифат белгилари ҳисобланади. Қишлоқ хўжалиги билан истеъмолчилар орасидаги боғлиқлик одатда озиқ-овқат саноати орқали амалга оширилади.

Озиқ-овқат саноатининг асосий вазифаларидан бири юқори сифатли озуқа маҳсулотлардан кўзга ёқимли, хушбўй ҳидли ва таъмли маҳсулот етиштиришдан иборатдир. Озиқ-овқат саноати биотехнологиясининг энг муҳим, асосий вазифаси эса замонавий биология фанлари ҳамда биомуҳандислик фани эришган ютуқларни озуқа маҳсулотларининг аънавий қайта ишлаш жараёнлари билан бирга боғлаб, янги, замон талабларига жавоб бера оладиган, экологик тоза озуқа етиштиришдан иборатдир.

Бу мақсадга фақатгина озуқа маҳсулотларини ишлаб чиқариш жараёнларида биология ва технология фанларининг энг замонавий ютуқларини жорий қилиш орқали эришиш мумкин холос. Замонавий биотехнологиянинг озиқ-овқат саноатига аралашishi унинг инфратузулмаларини тубдан ўзгартириб юбормайди. Бунга асосий сабаб тараққиётнинг ҳозирги босқичида, истеъмолчи нуқтаи назаридан озуқа маҳсулотлари етиштиришда кўпроқ озуқа маҳсулотларининг сифати ва кимёвий таркибининг илмий асосланган кўринишига нисбатан уларнинг аънавий кўринишда бўлиши маъқулроқ кўринади. Мутахассисларнинг баҳолашларича (шу жумладан патентлар ҳам), янги озуқа маҳсулотлари тайёрлаш билан боғлиқ бўлган илмий изланишлар тайёр маҳсулотнинг тан- нархини 2% дан ошмайди. Кўпинча маҳсулот катта миқдорда ишлаб чиқарилади ва истеъмолчининг қизиқишини эътиборга олган ҳолда имконият борича пастроқ баҳоланади. Биотехнологиянинг замонавий усуллари озуқа таркибига кирувчи алоҳида компонентларни катта ҳажмда ва кўплаб ишлаб чиқариш имкониятини яратади. Масалан, озиқ-овқат саноатида ишлатиш учун зарур бўлган органик кислоталар, аминокислоталар ва ҳ.к. Бу маҳсулотлар одатда ўртача баҳоланадилар. Кам миқдорда ишлаб чиқариладиган, қимматбаҳо маҳсулотлар сирасига, юқори тозалikka эга бўлган оқсил моддалар, шаккар ўрнини босадиган моддалар кирадилар. Озиқ-овқат маҳсулотларини ишлаб чиқарувчи корхоналар, саноат бошқа тармоқларининг корхоналарига нисбатан ўзига хосликка эгадилар. Ишлаб чиқариладиган маҳсулотларнинг кўп сонлигидан ташқари, улар муайян шароитдаги истеъмолчининг талабларидан келиб чиққан ҳолда ҳар хил ҳажмда ишлаб чиқарилади. Улар орасида минглаб ишчиларни иш билан таъминлайдиганларидан бошлаб атиги 2-3 киши билан чегараланадиган кичик цехларгача бор. Бу корхоналар ҳар хил технологик жараёнлардан фойдаланадилар. Масалан, механик операциялар (майдалаш, элаш, кесиш, экстракция қилиш, эзиш, аралаштириш, филтрлаш ва ҳ.к.), биологик жараёнлар, жумладан ферментатив реакциялар ва микробиологик жараёнлар (аэроб, анаэроб); кимёвий ўзгаришлар (гидролиз, синтез ва бошқалар); физик таъсир (чўкмага ажралиш, ҳарорат таъсири, босим, қуёш нури билан ишлов бериш). Яқин келажакда озиқ-овқат саноати, ўсимликлар ҳосилдорлигининг ошиши, микроорганизмлар ва ҳайвонлар маҳсулдорлигининг кўпайиши ҳисобидан янада ривожланиб кетади деб тахмин қилинмоқда. Бу мақсадга эришиш учун ҳар хил усуллардан, масалан, селекция, мутагенез, ҳужайра ва ген муҳандислиги усулларидан фойдаланилади. Биотехнологиянинг ачиш-бижғиш жараёнларида янада фаолроқ иштирок этиши кутилмоқда. Озуқа маҳсулотлари (нон, пишлоқ, қатиқ, кефир, йогурт), ичимликлар (вино, пиво, коньяк, виски, саке, водка), сабзавотларнинг тузланганлари (ферментатив йўл билан олинганлари), - кўпсонли биокимёвий реакциялар оқибатида енгил ҳазм бўлувчи, сифатли, ёқимли мазали озуқа маҳсулотларига айланиб борадилар. Буни устига замонавий биотехнологиянинг янги имкониятларини масалан, микроорганизмларни йирик (1000-3000м³) реакторларда ўстириш, мембраналар орқали филтрлаш, сепарация қилиш (ажратиш) ҳисобга олинганда озиқ-овқат маҳсулотларини янги, сифатли, ҳамда уларни кўп миқдорда ишлаб чиқаришда биотехнологиянинг роли беқиёс эканлиги янада ёрқин намоён бўлади.

Озиқ-овқат маҳсулотлари ишлаб чиқариш жараёнларида ишлатиладиган ферментлар	
Жараён	Фермент
Крахмал гидролизи	α -амилаза, β -амилаза, глюкоамилаза
Фруктоза-глюкоза шарбати ишлаб чиқариш	Пуллулаза, ксилоизомераза, целлюлаза, ксиланаза.
Сут маҳсулотларини қайта ишлаш	Ренин, лактоза, липаза.
Пиво ишлаб чиқариш	α -амилаза, β -амилаза, полигалактураназа, пектинлиаза, ксиланаза.

Озуқа маҳсулотлари ишлаб чиқариш жараёнида намоён бўладиган ўзгаришлар, ўз ўзидан, табиий биологик жараён бўлиб, улар шу маҳсулотлар таркибида бўлган ферментлар ёрдамида амалга ошадилар. Иккинчи томондан эса технологик жараёнларни жадаллаштириш ва уларнинг сифатини яхшилаш мақсадида реакция муҳитига ташқаридан қўшимча керакли фермент препаратлари киритилади.

Валентин Моцар, Ірина Волошина
(Київ, Україна)

ЭФЕКТИВНІСТЬ ВИКОРИСТАННЯ РІЗНИХ ЛІКАРСЬКИХ ФОРМ ТІОКТОВОЇ КИСЛОТИ ПРИ ЛІКУВАННІ ДІАБЕТИЧНИХ УСКЛАДНЕНЬ

Тіоктова кислота – лікарський засіб з групи вітаміноподібних речовин, що У вигляді кофактора входить до складу ферментів мітохондріального комплексу. Активуючи ці ферменти, вона нормалізує порушений обмін речовин в нервовій системі, протидіє енергетичним втратам в нервових клітинах, що зменшує інтенсивність болю і парестезії; будучи природним антиоксидантом, захищає тканини від дії вільних радикалів [1].

З моменту першого повідомлення в 1955 році про терапевтичне застосування тіоктової кислоти в Токіо пройшло понад півстоліття. Від того часу було проведено численні клінічні дослідження, що довели ефективність використання тіоктової кислоти при лікуванні діабетичних уражень нервової системи: діабетичної дистальної полінейропатії, енцефалопатії, синдрому діабетичної стопи, діабетичної автономної нейропатії серця і шлунково-кишкового тракту, а також еректильної дисфункції. Лікувальний ефект тіоктової кислоти зумовлений потужною антиоксидантною дією [1, 2].

Висока ефективність лікарських препаратів тіоктової кислоти для лікування діабетичної полінейропатії ретельно вивчалася в клінічних плацебо-контролюючих дослідженнях, таких як: ALADIN, ALADIN II, ALADIN III (Alpha-Lipoic Acid in Diabetic Neuropathy Study), ORPIL (Oral Pilot Study), SYDNEY, SYDNEY 2 (Symptomatic Diabetic Neuropathy Trial) та DEKAN (Deutsche Kardiologie Autonome Neuropathie) [3-6].

Ефективність тіоктової кислоти при полінейропатії вперше була оцінена в ході дослідження ALADIN I.

У даному дослідженні було задіяно 328 хворих на діабет II типу з діабетичною полінейропатією, які протягом трьох тижнів приймали препарат. Тіоктова кислота призначалася в формі внутрішньовенних інфузій в трьох різних дозах (100, 600 і 1200 мг). Учасники дослідження були рандомно розділені за цими трьома групами або входили до групи плацебо-контролю [3].

Інтенсивність і частота виникнення болю та інших варіантів сенсорних порушень оцінювалися за допомогою анкет, які заповнювали на початку дослідження і в ході спостереження. Поріг вібраційної чутливості визначався за допомогою камертона; крім цього, оцінювалася теплова чутливість [3-4].

Ефективність дози тіоктової кислоти 100 мг виявилася на рівні плацебо-контролю, в той час як ефект великих доз був більш значим за всіма параметрами. Введення доз по 600 і 1200 мг тіоктової кислоти приводили до того, що пацієнти відчували ослаблення болю. При обох цих дозах було відзначено значне поліпшення теплової чутливості і нормалізація порогу вібраційної чутливості. Число хворих, у яких було зареєстровано покращення при застосуванні тіоктової кислоти, було максимальним (82,5%) в групі, що отримувала щодня дозу в 600 мг. Важливим є той факт, що ефективність дози 1200 мг щодня не перевищувала ефективності дози 600 мг; однак при першому дозовому режимі в значній мірі підвищеної виявилася частота гастроінтестинальних побічних ефектів. Доза 600 мг виявилася більш ефективною, а частота спричинених нею побічних ефектів не перевищувала рівня групи плацебо-контролю. Таким чином, результати дослідження ALADIN I підтвердили ефективність короткострокового парентерального застосування тіоктової кислоти при лікуванні діабетичної полінейропатії [4].

Дослідження ALADIN II проводилися з метою оцінки впливу тривалого (2 роки) ентэрального застосування тіоктової кислоти на симптоми і електрофізіологічні параметри периферичної нейропатії при цукровому діабеті I і II типу. Як і в ALADIN I учасники були рандомізовані в групи, що одержували тіоктову кислоту в дозах 600 або 1200 мг або входили в групу плацебо-контролю [5].

Аналіз результатів показав великі розходження значень в даних різних центрів, які брали участь в дослідженні. В результаті цього, для проведення аналізу результатів були запрошені незалежні дослідники, які відібрали дані лише 65 хворих. В обох групах, які отримували активну терапію, електрофізіологічні параметри значно покращилися в порівнянні з даними групи, що одержувала плацебо [5].

ALADIN III – плацебо дослідження, що проводилося за участю 509 хворих на цукровий діабет II типу з діабетичної полінейропатії.

На підставі досвіду, набутого в ході двох попередніх випробувань, при дослідженні ALADIN III за першими трьома тижнями лікування внутрішньовенною дозою 600 мг тіоктової кислоти було призначено добову дозу 1800 мг перорально на 6 місяців.

Дана терапія привела до істотного поліпшення об'єктивних симптомів нейропатії у порівнянні з плацебо, але не зробила ніякого помітного впливу на суб'єктивні симптоми. Автори даного мультицентрового дослідження встановили, що ослаблення об'єктивних порушень при нейропатії є більш важливим ефектом, ніж полегшення суб'єктивних проявів [6].

У дослідженні ORPIL за участю 24 хворих на діабет II типу з симптоми полінейропатії проводилася оцінка ефективності та безпеки короткострокового (3 тижні) лікування високими дозами (1800 мг/день) тіоктової кислоти. В ході дослідження спостерігалось послаблення об'єктивних ознак і суб'єктивних симптом при порівнянні з плацебо. Незважаючи на це, частота виникнення побічних ефектів була однаковою і в групі хворих, які отримували активну терапію, і в групі плацебо-контролю.

Результати дослідження ORPIL дозволили припустити позитивний вплив при застосуванні парентеральної дози тіоктової кислоти. Тривале пероральне застосування тіоктової кислоти дозволяє зменшити як суб'єктивні, так і об'єктивні прояви полінейропатії, знижує больовий синдром, покращує чутливість, що підтверджується даними електрофізіологічних досліджень [7].

Таким чином світовий досвід використання різних лікарських форм тіоктової кислоти дозволив зробити висновок про їх високу ефективність у зменшенні як суб'єктивних, так і об'єктивних проявів діабетичних полінейропатії а також низки інших широко розповсюджених захворювань в ендокринології, урології, токсикології, сексопатології, гастроентерології, хірургії, гематології тощо [1, 3].

Література:

1. Нестерова М. В., Галкин В. В. Патогенез, классификация, клиника и лечение диабетической полинейропатии// Неврология, нейропсихиатрия, психосоматика. – 2013. – №2. – С 97–105.
2. Hanewinkel R., Ikram M.A., Van Doorn P.A. Peripheral neuropathies// Handb Clin Neurol. – 2016. – V. 138– P. 263–282.
3. Ametov A.S., Barinov A., Dyck P.J. et al. The sensory symptoms of diabetic polyneuropathy are improved with α -lipoic acid // Diabetes Care.– 2003. –V. 26(3):.–P. 770–776.
4. Ruhnau K.J., Meissner H.P., Finn J.R. et al. Effects of 3-week oral treatment with the antioxidant thioctic acid (α - lipoic acid) in symptomatic diabetic polyneuropathy // Diabetic Medicine.– 1999. –V. 16(12). – P. 1040-1043.
5. Reljanovic M., Reichel G., Rett K. et al. Treatment of diabetic polyneuropathy with the antioxidant thioctic acid (alpha-lipoic acid): a two year multicenter randomized double-blind placebo-controlled trial (ALADIN II). Alpha Lipoic Acid in Diabetic Neuropathy // Free Radic Res. –1999. –V. 31(3).–P. 171-95.
6. Ziegler D., Hanefeld M., Ruhnau K.J. et al. Treatment of symptomatic diabetic polyneuropathy with the antioxidant alpha-lipoic acid: a 7-month multicenter randomized controlled trial (ALADIN III Study). ALADIN III Study Group. Alpha-Lipoic Acid in Diabetic Neuropathy // Diabetes Care. –1999. –V. 22(8). – P. 1296-301.
7. Kasznicki J. Advances in the diagnosis and management of diabetic distal symmetric polyneuropathy // Arch. Med. Sci. – 2014. –V. 10. – P. 345–354.

Науковий керівник:

кандидат технічних наук, Волошина Ірина Миколаївна.

**Л. Нозимова, А. Йулдашев, М. Исмаилова, Б. Аликулов
(Самарканд, Узбекистан)**

ВЕТЕРИНАР ТИББИЁТДА BIOTEKHOLOGIYA YUQUQLARIDAN FOYDALANISH

Ҳайвонларда касаллик даражасини ўсиб кетиши ҳар доим ҳам бир ёки икки сабаб туфайли эмас, балки бунга қатор факторлар билан боғлиқ бўлиши, улар орасида эса мамлакатга четдан келтирадиган озиқ-маҳсулотларини сифати ҳам бўлиши мумкин. Озиқ-овқат ва ҳайвонлардан олинадиган барча маҳсулотлар мамлакатга киришдан олдин давлат чегара назоратидан ўтказилади. Уни чегара ветеринар назорат пункти аэропортда, темир йўл вокзалларида, автомобил йўлларида амалга ошироқлари лозим. Ўзбекистонда қатор Европа мамлакатларида содир бўлиб турган эпизоотия касалликлари учраганчалик

йўқ. Бундай касалликларни келиб чиқишига асосий сабаб, кўпчилик эпизоотия касалликларини, масалан йирик шохли ҳайвонларда лабсимон энцефалопатия яхши ўрганилмаганлиги сабабли, унга диагноз қўйиш жуда ҳам қийинлигидир.

Замонавий биотехнология кўплаб вакциналар вариантларини ишлаб чиқаришни режалаштирган, аммо улар орасида катта қизиқиш уйғотадиганлари: рекомбинат вакциналар ва вакцина антигенлардир. Ҳар иккала вакциналар ҳам ген-мухандислик усулларидан фойдаланиб яратилади. Рекомбинат вакциналар тайёрлаш учун одатда яхши ўрганилган қорамолларда оспа чақирадиган вирусдан фойдаланилади (оспа вакциналар). Оспа вирусининг ДНК сига ҳар хил касалликни чақирадиганларга қарши иммуноген оқсиллар кодловчи бегона генлар киритилади: грипп вирусининг гемагглотинини ва герпес вирусининг генкопротеин Д, гипатет В вирусининг сиртқи антигени, молярия антилени ва х.к.ли орқали олинган вакциналарни устунлик томони шундаки, ДНК участкаларини бирлаштириш асосида. Ҳар хил патогенларга қарши поливалент препаратлар яратиш мумкин. Бу эса ҳайвонларни бир вақтни ўзида ўша регионга ҳос бўлган кўплаб юқумли ва хавли касалликларга қарши эмлаш имкониятини беради.

Вакцина антигенлар касал кўзғатувчиларни генини *E. coli*га ачитқиларга, хашоратлар ёки сут эмизувчилар тўқималарига клонлаш орқали тайёрланади. Ҳозирги вақтда гепатитнинг HBS – вирусини сиртқи антигени (зардоб гепатити), яшур вируси қобиғидаги оқсил VPI – генлари клонланган. Яшур вируси бир неча серобип ҳолатида учрайди. Оқсил мухандислиги усуллари ёрдамида бир оқсил антиген доирасида ҳар хил серотипларнинг иммуноген компоентларини тузилди. Биотехнологик изланишларни кўп йўналишлари тиббиёт ва ветеринария муоммоларини ечиш билан боғлиқ. Олимлар янги авлод нтибиотикларини яратиш устида тинмай меҳнат қилмоқдалар. Бунга сабаб, ҳозир ишлатилиб келаётган антибиотикларга кўпчилик касал кўзғатувчи микроорганизмларни ўрганиб қолганлиги, уларни заҳарлилиги, баъзи бирларини аллергенлик хусусияти ва бошқа камчиликларидир.

Бу муаммони ечишда қуйидаги йўналишларда изланишлар олиб борилиши лозим:

➤ *янги продуцентларни синаб кўриш, катта миқдорда антимиқроб агентлар синтез қиладиган микроорганизмларни танлаш ва ўрганиш;*

➤ *антибиотикларни заҳарлилигини пасайтириш мақсадида уларни кимёвий модификация қилиш (масалан, узоқ вақтлардан буён оғир микозга қарши ишлатилиб келинаётган амфотерицин В, буйруқда қайтариб бўлмайдиган бузилишлар чақиритиши аниқланган, амфотерицинни метил эфири камроқ токсинликга эга бўлиши билан бирга замбуруғга қарши хусусиятини йўқотмаган; пенициллинлар ва цефалоспоринларни ҳар хил иммобилизация қилинган ферментлар ёрдамида модификация қилинган, ўзларидан фаолроқ ҳосилалари олинган).*

➤ *антибиотикларни молекулаларини ташкил қиладиган алоҳида фрагментларни синтез қилмайдиган мутант штаммларни олиш ва уларни ишлатиш, бундан фрагментларни аналоглари (ёки антибиотикларни аналоглари) озиқа муҳити таркибига киритилади, микроорганизмлар бу аналогларни биосинтез учун ишлатади, оқибатда модификация қилинган антибиотиклар синтез бўлади;*

➤ *ген мухандислик усулларини ишлари микроорганизм геномига антибиотикларни модификация қилишда қатнашадиган ферментлар ҳақида аҳборот киритиш, масалан: антибиотикларга метил гуруҳи киритиш учун метилаза ферменти керак бўлади ва х.к;*

➤ *ҳужайра мухандислиги усулларидан фойдаланиб, гибрид антибиотиклар яратиш; (масалан шакарлар агликонини янги комбинациялари) ва х.к.*

Маълум бўлган антибиотикларни биосинтезини самарадорлигини кўтариш ҳам биотехнология фанининг долзарб масалаларидан биридир. Олимлар ва мутахассисларни продуцент штаммларни индуцирланган мутагенез ва кўп босқичли танлаш бўйича олиб борган изланишлари яхши натижаларга олиб келган. Масалан, пенициллин синтез қилувчи *Penicillium* ни штаммининг самарадорлиги юз маротабадан кўпроқ оширилган. Антибиотиклар биосинтезида «муаммолик жойларни» генларини клонлаш ёки биосинтетик ферментларни ягона оперонда кодлашган мумкинлиги маълум маънода истиқболлар очади. Истиқболли йўналишлардан яна бири антибиотикларни капсулаланган ҳолатда ишлаб-чиқариш, уларни липосомал шакллари уларни организмни керакли қисмига етказиши ва ўша жойда ўз таъсирини кўрсатади, демак уларни иккинчи даражали таъсири камаяди ва самарадорлиги ошади. Бундай ишланмалар бошқа доривор моддалар учун ҳам фойдалидир. Масалан, калазар – лейшманиялар чақирадиган касаллик бўлиб, уни даволашда ўта заҳарли бўлган сурьма препаратлари ишлатилади. Бу препаратларни даволаш миқдори (дозаси) инсон ҳаёти учун заҳарли. Липосома таркибига киритилган сурьма тўғридан-тўғри касалланган органларга қораталоқ ва жигарга олиб келинади, шу тўғридан одатдагидан камроқ миқдорда бўлсада, самаралироқ таъсир кўрсатади.

Ҳайвонларни маҳсулдорлигини ошириш мақсадида ҳозирги вақтда микробиология саноати замбуруғлар, бактериялар, ачитқилар ва сув ўтлари асосида қимматли озиқалар ишлаб чиқармоқда. Бир ҳужайраликларни юқори миқдорда оқсил сақловчи биомассаси кишлоқ хўжалиги ҳайвонларида яхши сўрилади. Масалан, 1 т ачитқи озиқаси – 400-600 кг чўчка гўшти, 1500 кг гача парранда гўшти, 25-30 минг дона тухум бериши ва 5-7 тонна буғдойни иқтисод қилиш имконини яратади. Буни жуда катта аҳамияти бор, чунки бутун дунёда 30 % кишлоқ хўжалик майдони ҳайвонлар ва паррандаларга озиқа етказишга ажратилган. Шунингдек, диагностикани такомиллаштириш учун ферментлардан фойдаланиш, мураккаб дори-дармонлар яратишда ферментлардан фойдаланиш (масалан, стероидлар), янги антибиотиклар синтез қилиш ва улардан ҳайвонларни юқумли патологиясида фойдаланиш ҳам катта фойда келтирадиган

соҳалардир. Ҳозирги вақтда тобора кенгайиб бораётган ветеринария тиббиётида вакциналардан фойдаланиш уларни ген муҳандислиги усуллари асосида замонавий шаклда рақобатбардош қилиб чиқаришни саноат асосида йўлга қўйиш ҳам катта аҳамият касб этадиган биотехнологик жараёнлардан биридир. Аммо, бу усулни ишлатилиши қуйидаги сабабга кўра мурқаблашган: маълумки, ҳар қандай типдаги антигенли детерминантларни иммуногенлик активлиги қанчалик намоён бўлиши учун уларни антител билан ўзаро таъсирини кўп ёки камлигини белгилаб берувчи омил антитела томонига қараган сиртқи қисми ҳисобланади. Бошқача қилиб айтганда вирус оқсилларини иммуногенлик ва антигенлик хоссалари уларни иккиламчи, учламчи ва тўртламчи структураларига боғлиқдир. Айни мана шу далил субъективизмларни мунлик фаолияти камроқ бўлишига асосий сабабдир, чунки субъективизмларда энг керакли антиген детерминантлар жойлашган бўлади. Яқинларгача, вирус ва бактерияларни юзали оқсилларини синтез қилишни энг афзал йўли микробиологик синтез деб ҳисобланар эди. Шу йўл билан ўзига хос мувоффақиятларга ҳам эришилди (Рекомбинант ДНК олишни кўзда тутилмоқда). Вирус генларини бактерияга экспрессия қилинди (гемагглютинин, грипп, яшур ва бошқа вируслар оқсиллари).

Аммо, бактериал ҳужайраларнинг рекомбинантли плазмидаларида синтез бўладиган қобқли оқсилларни бирортаси ҳам субъективизм типидеги вакцина бўла олмади. Шундай бўлишига шубҳа билан қарайдиган олимлар сони ошиб бормоқда. Бу бактериал тизимда синтез бўладиган вирус оқсиллари ўзларининг иммуногенлик хусусиятлари ва маҳсулотни миқдори билан эукариотлардаги синтез олдида самарасиз эканлиги билан тушунтирилади. Бугунги кунда яшурга қарши синтез қилинган, табиатан олигопептид бўлган вакцина кенг қўлланилиб келинмоқда. Бундай вакциналар умуман хавфсиздир. Улар иккинчи даражали таъсирга эга эмаслар, фақатгина уларни ишлаб чиқариш баҳоси жуда ҳам қиммат. Вирусларни бир неча хил ва серотипларига нисбатан полиантигенли детерминантларни ген муҳандислик йўли билан синтез қилиш истиқболлироқ кўринади. Антиген детерминантлар уларни ташувчи оқсил молекуласига антитела билан учрашуви таъминланадиган ҳолатда жойлашишлари керак. Бу вазифа бажарилиши қийин бўлмаган вазифалар сирасига кириб, у оқсил молекуласини эриган ҳолатида иккиламчи ва учламчи структураларини аниқлаш усуллари орқали ечилади. Бундай ҳолатда оқсилларни иммуногенлик активлиги, уларни мультимер агрегатлар ҳосил қилиш имкониятлари билан боғлиқ бўлмайди. Оқсилларни иммуноген хусусияти албатта уларни бирламчи структураси билан аниқланган бўлади. Шундай бўлганда ген-муҳандислиги усуллари билан ишлаб-чиқарилиши бошлаб юборилган иккинчи авлод вакциналарни микроорганизмлар тизимида ҳам тайёрлаш технология нуктаи назаридан мумкин бўлиб қолади.

Тиббиётдаги каби, ветеринария фанида ҳам авлоддан мерос ўтадиган касалликлари давомида ген-терапия усулларида фойдаланиш истиқболлари бор. Қимматбаҳо ҳайвонларни геномини сунъий ўзгартириш албатта амалга оширилмоғи лозим. Бундай технологияни принципиал чизмалари ҳозирги вақтда тиббиётда синаб кўрилмоқда. Маълум миқдордаги соғлом тўқималарни (геномли соғлом) кўчириб ўтказиш ижобий натижаларга олиб келиши муқаррар. Бундай шароитлар ҳозирги вақтда тиббиётда текширилиб, синовлардан ўтказилмоқда. Шунинг билан бир қаторда олимлар ва мутахассислар олдида ҳайвонларда трангенез технологиясини такомиллаштириш, генетик чидамли ҳайвонлар яратиш ва уларни ҳар хил инфекцион касалликларга юқори даражада чидамли бўлган турларини яратишдек улкан вазифалар турибди. Шундай қилиб, ветеринар тиббиётда биотехнологиядан энг аввало генетик муҳандислик усулларида кенг фойдаланишни кенг имкониятлари ётибди. Бундан бош мқсад чорвачиликни санитария аҳволини яхшилаш, инсон ҳаёти учун хавф туғдирмайдиган чорва маҳсулотлар яратишдир.

**Елена Украинец
(Киев, Украина)**

АНАЛИЗ МИКРОБИОЛОГИЧЕСКОЙ БЕЗОПАСНОСТИ БЕЛКОВОГО КРЕМА

Введение. Кондитерские изделия представляют собой большую группу высококалорийных продуктов питания, пользующихся повышенным спросом у потребителей. Основной существенный недостаток кондитерских изделий заключается в их низкой физиологической ценности – они практически лишены таких важных биологически активных веществ, как витамины, жирные кислоты, пищевые волокна, минеральные вещества и ряд других [1, с. 1 – 2].

Повышенную калорийность имеют и кондитерские крема, которые благодаря своей пластичности и способности сохранять predetermined форму с помощью студнеобразователей, широко используются в кондитерской промышленности. В технологии белкового крема предусматривается использование структурообразователей – пенообразователя и студнеобразователя, в частности агара. Каждый структурообразователь характеризуется своими особыми, уникальными свойствами, которые определяют его выбор для промышленного применения.

В рецептуре кондитерских изделий особое место занимают водорослевые полисахариды – агар, альгинаты, каррагинан, которые осуществляют оздоровительное воздействие на организм человека.

Благодаря сочетанию своих технологических свойств, они открывают большие возможности применения на предприятиях пищевой промышленности [2, с. 24 – 25].

Кремы, используемые для изготовления тортов и пирожных, являются скоропортящейся продукцией, которая может послужить причиной пищевых отравлений. Кроме различных сапрофитных, аэробных, споровых и бесспорных бактерий, дрожжей, спор плесени, в кремах могут присутствовать патогенные микроорганизмы. Кроме того, что крем быстро закисает в результате развития кислотообразующих бактерий, в нем может активно развиваться токсигенный золотистый стафилококк (*Staphylococcus aureus*), который выделяет токсин при температуре от 15 до 22 °С. Это происходит очень быстро (за 6-10 ч.). При этом признаков порчи не наблюдается, но это может послужить причиной серьезного пищевого отравления.

Причинами инфицирования крема могут быть сырье – молоко, сливки, масло, яйца, а также нарушение технологического режима и санитарных правил при изготовлении и хранении.

Цель исследования. Изучение динамики изменения показателей микробиологической безопасности и стабильности кондитерских кремов в процессе хранения, которые содержат в своем составе загуститель альгинат натрия и пектин.

Материалы и методы. Объектом исследования были 3 образца белкового крема, в состав которых входили белок, загуститель альгинат натрия и пектин, а также сахара – сахароза, фруктоза и глюкоза. Контролировали показатель кМАФАМ, наличие БГКП, золотистого стафилококка, а также количество дрожжей и плесневых грибов. Кроме того, в образцах проверяли количество спорообразующих бактерий (СОБ), представители которых (*B. cereus*) могут быть опасными для потребителей [3, с. 32 – 34]. Белковый крем, кроме регламентируемой температуры 0 – 8 °С, хранили при 18 ± 2 °С (провокационные условия хранения).

Исследовали свежеприготовленные крема проводили при хранении через 24, 48 и 72 ч в соответствии с методиками, утвержденными Министерством здравоохранения Украины и государственными стандартами.

Результаты и обсуждения. На сегодняшний день возникает проблема длительного хранения пищевых продуктов в том, числе и кондитерских изделий от порчи микробиологического характера. Стремительное развитие микрофлоры внутри изделия (особенно кондитерских, которые являются богатым источником питательных веществ) доставляет немало материальных убытков производителям. Также страдают и потребители, поскольку употребление испорченного продукта несет опасность их здоровью и жизни.

Поэтому, целесообразным было исследование микробиологической безопасности кондитерских изделий новой рецептуры.

В результате проведенных исследований было отмечено, что у всех образцах белкового крема независимо от содержания сахаров, наблюдается соответствие исследуемых показателей санитарно-микробиологическим нормам в течении регламентированного срока хранения.

Анализ морфотипов колоний, выделенных из белкового крема показал, что все образцы имеют несколько общих видов колоний микроорганизмов. Во время хранения их соотношение меняется. Общими для всех образцов белкового крема были: бактериальные белые колонии с неровными краями, желтые круглые колонии с отблеском и белые круглые колонии. Основная часть микроорганизмов – коковые бактерии, клетки которых размещаются одиночно или скоплениями, относят к аэробам и факультативным анаэробам.

В свежеприготовленных образцах белкового крема преобладают прозрачные круглые колонии среднего размера (32%). При дальнейшем хранении в продукте возрастает количество белых круглых колоний среднего размера (45%). Это объясняется способностью микроорганизмов усваивать питательные вещества из продукта и межвидовой конкуренцией за питательные вещества.

Микробиологический анализ (табл. 1,2) белковых кремов в процессе хранения показал, что скорость роста микроорганизмов в креме достаточно невысока. Показатель кМАФАМ достигает максимума через 72 ч и составляет 1×10^4 КОЕ/г.

Таблица 1

Микробиологический анализ свежеприготовленных образцов белкового крема

Белковый крем + альгинат натрия+ пектин	кМАФАМ, КОЕ/г		СОБ, КОЕ/г	Патогенные	Дрожжи и плесневые грибы, КОЕ/г	
	норматив	результат			норматив	результат
Сахароза	1×10 ⁴	2×10 ²	1×10 ²	Не обнаружено	100	Не обнаружено
Фруктоза		1×10 ²	1×10 ²			
Глюкоза		3×10 ²	1×10 ²			

*стат. уровень значимости p≤0.05

Следует отметить, что показатель к МАФАМ свежеприготовленных образцов белкового крема ниже норматива, количество спорообразующих микроорганизмов достаточно невысоко. Наблюдается разное

соотношение количества микроорганизмов в образцах белкового крема с разным содержанием сахаров, самый высокий показатель в образце с глюкозой. Это объясняется тем, что глюкоза является хорошим источником углеводов, которые необходимы для роста и развития микроорганизмов.

Таблица 2

Микробиологический анализ образцов белкового крема через 72 ч

Белковый крем + альгинат натрия+ пектин	кМАФАМ, КОЕ/г		СОБ, КОЕ/г	Патогенные	Дрожжи и плесневые грибы, КОЕ/г	
	норматив	результат			норматив	результат
Сахароза	1×10 ⁴	3×10 ³	4×10 ²	Не обнаружено	100	<10
Фруктоза		3×10 ³	3×10 ²			<10
Глюкоза		5×10 ³	4×10 ²			<10

*стат. уровень значимости p≤0.05

Отметили значительно меньшее развитие микроорганизмов в образцах с фруктозой, чем с глюкозой или сахарозой, что связано со снижением показателя водной активности моносахаридами среды [4, с. 543]. Поэтому, целесообразно именно фруктозу использовать как составной компонент белкового крема, что значительно снизит развитие посторонней микрофлоры в нем.

При хранении белкового крема при температуре 18 ± 2 °С существенных изменений количественного и качественного состава микрофлоры не наблюдалось в течении 2 суток. В образце с глюкозой было небольшое увеличение показателя кМАФАМ относительно норматива 1 × 10⁴ КОЕ/г. Количество спорообразующих бактерий на протяжении всего срока хранения невысокое.

Соотношение грибов и дрожжей во всех образцах даже на 3 день хранения меньше нормы (100 КОЕ/г). Золотистого стафилокока и БГКП в 0,01 г исследуемых образцах не обнаружено, что свидетельствует о соблюдении всех надлежащих санитарно-гигиенических требований при изготовлении белкового крема.

Вывод. Таким образом, белковый крем с добавлением альгината натрия и пектина с микробиологической точки зрения является безопасным в течение всего срока годности даже при изменении температуры хранения.

Литература:

1. Юргачова К.Г. Наукові основи технологій кондитерських виробів з використанням функціональних рослинних добавок: Автореф. дис. – Одеса, 2004. – 40 с.
2. Кобилінська О.В, Соколовська І.О, Звягінцева-Семенець Ю.П. Дослідження процесу набухання полісахаридів для використання в технології вершкових кремів // Харчова наука і технологія. – Київ. – 2016. – С. 24–31.
3. Кручинин Г. Пищевые токсикоинфекции // Кондитерское и хлебопекарское производство. – 2008. – №2. – С. 32–34.
4. Животовська А., Грегирчак Н.М. Мікробіологічна безпека пастильних виробів нової рецептури // Ukrainian Food Journal. – 2013. Vol. 2. № 4. – Р. 543.

Научный руководитель:

кандидат технических наук, доцент Грегирчак Наталья Николаевна.

СЕКЦІЯ: ГЕОГРАФІЯ ТА ГЕОЛОГІЯ**Христина Кулинська
(Одеса, Україна)****ВПЛИВ ЗМІН КЛІМАТУ НА ТЕРМІЧНИЙ РЕЖИМ ЛІСОСТЕПОВОЇ ЗОНИ УКРАЇНИ**

Майбутні зміни клімату є однією з найбільших проблем, що стоїть перед людством в новому столітті. Потреба в інформації про зміни клімату необхідна для того, щоб оцінити їх вплив на людину і природні системи з метою розвитку відповідних засобів адаптації і стратегії пом'якшення негативного впливу кліматичних змін на національному і навіть регіональному рівні.

Діяльність людини змінилася і продовжує змінювати поверхню Землі і склад її атмосфери. Деякі з цих змін мають прямий або опосередкований вплив на енергетичний баланс Землі і, таким чином, є чинниками, що впливають на зміну клімату.

Радіаційний вплив (РВ) є результатом зміни енергетичного балансу системи Земля як реакції на певні зовнішні фактори, при цьому позитивний РВ веде до потепління, а негативний РВ до похолодання кліматичної системи. Крім глобального середнього радіаційного та енергетичного впливу просторовий розподіл і часова еволюція впливу та зворотній кліматичний зв'язок також відіграють значну роль у визначенні можливого впливу різних факторів на клімат. Зміни поверхні суші можуть також впливати на локальний та регіональний клімат за допомогою процесів, які не є радіаційними за своєю природою.

За своїм географічним положенням, структурою народного господарства, станом довкілля Україна є однією з країн, для яких соціально-економічні наслідки зміни клімату можуть бути незворотними. Під впливом зміни клімату змінюються агрокліматичні умови вирощування сільськогосподарських культур, що вимагає прийняття своєчасних та адекватних рішень для адаптації сільського господарства до майбутніх змін.

Тому важливою ланкою проблеми зміни глобального клімату є рішення агрометеорологічного завдання - оцінки зміни агрокліматичних умов вирощування сільськогосподарських культур і впливу цих змін на їх продуктивність. Сільське господарство є найбільш вразливою галуззю економіки України до коливань і змін клімату. З огляду на інерційний характер сільського господарства і залежність його ефективності від погодних умов, вже зараз необхідно прийняття своєчасних і адекватних рішень щодо складних проблем, обумовлених змінами клімату.

У зв'язку з очікуваним підвищенням температури повітря в Північній півкулі продовольча безпека України в значній мірі буде залежати від того, наскільки ефективно адаптується сільське господарство до майбутніх змін клімату. Це передбачає завчасну оцінку впливу очікуваних змін клімату на агрокліматичні умови вирощування сільськогосподарських культур.

Зміна клімату внаслідок глобального потепління є однією із проблем ХХІ століття. Вона характеризується різними проявами, серед яких провідними є зміна частоти та інтенсивності кліматичних аномалій та екстремальних (небезпечних) погодних явищ [1, с. 23-29].

Сучасне потепління викликає значну зміну агрокліматичних умов росту, розвитку та формування продуктивності сільськогосподарських культур. Воно супроводжується істотним підвищенням температури повітря у зимові місяці, збільшенням кількості тривалих відлиг, часового зрушення розвитку природних процесів, змінами тривалості сезонів року, подовженням беззаморозкового періоду та тривалості вегетаційного періоду сільськогосподарських культур, збільшенням теплозабезпеченості вегетаційного періоду.

У зв'язку з очікуваним підвищенням температури повітря у Північній півкулі продовольча безпека України в значній мірі буде залежати від того, наскільки ефективно адаптується сільське господарство до майбутніх змін клімату [2, с. 38-44].

Рослини впродовж вегетаційного періоду потребують забезпечення вимог до факторів навколишнього середовища і тільки гармонійне сполучення усіх необхідних факторів забезпечує оптимальний розвиток рослин та формування високого врожаю.

Кліматичні зміни на майбутнє розраховуються з використанням кліматичних моделей. Глобальні кліматичні моделі є основними інструментами, що використовуються для проектування тривалості та інтенсивності змін клімату в майбутньому. Ці моделі розраховують майбутні кліматичні режими на основі низки сценаріїв зміни антропогенних факторів. Для нових кліматичних розрахунків використовується набір сценаріїв, а саме репрезентативні траєкторії концентрацій. Репрезентативні траєкторії концентрацій – сценарії, які включають часові ряди викидів і концентрацій всього набору парникових газів, аерозолів і хімічно активних газів [3, с. 56-62].

Сценарії RCP визначаються приблизною сумарною величиною радіаційного впливу до 2100 року порівняно з 1750 р.: 2,6 Вт·м⁻² для RCP2.6; 4,5 Вт·м⁻² для RCP4.5; 6,0 Вт·м⁻² для RCP6.0 і 8,5 Вт·м⁻² для RCP8.5. Ці чотири RCP містять один сценарій зменшення викидів, який передбачає низький рівень впливу (RCP2.6); два сценарії стабілізації (RCP4.5 і RCP6.0) і сценарій з дуже високими рівнями викидів парникових газів (RCP8.5) [4, с. 207].

Період з температурами повітря вище 10 °С важливий для сільськогосподарського виробництва для вирощування більшості теплолюбних культур.

Аналіз таблиці 1 показав, що в середньому багаторічному дати переходу температури через 10 °С навесні наставали в Поліссі на початку третьої декади квітня, Лісостепу і Північному Степу 17 – 19 квітня, в Південному Степу - всередині другої декади квітня.

Таблиця 1- Характеристики температурного режим за різними сценаріями

Період	Сума активних температур вище					Температура повітря, °С		
	0 °С	5 °С	10 °С	15 °С	-0°С	січень	липень	амплітуда
Полісся								
1986–2005	3077	2861	2582	1902	-	-3,0	19,4	22,4
RCP 4,5	2908	2795	2409	1616		-2.7	19.1	21.8
Різниця	169	66	173	284		-0.3	0.3	0.6
RCP 8,5	3007	2873	2563	1772		-4,1	19,1	23,2
Різниця	70	-12	19	130		-1,1	03	-0,8
Лісостеп								
1986–2005	3227	3136	2817	2113		-3,4	20,4	23,7
RCP 4,5	2962	2847	2415	1800		-3.2	19.5	22.7
Різниця	265	289	402	313		0,2	0,9	1,0
RCP 8,5	3044	2901	2584	1789		-4.2	19.4	23.6
Різниця	183	235	233	324		-0,8	1,0	0,1
Північний Степ								
1986–2005	3409	3356	3010	2372	-	-4,0	22,1	26,1
RCP 4,5	3410	3325	3041	2570		-3.0	22.3	25.3
Різниця	-1	31	-31	-198		1	-0,2	0,8
RCP 8,5	3510	3380	3090	2571		-4,4	22,5	26,9
Різниця	-101	-24	-80	-199		-0,4	-0,4	-0,8
Південний Степ								
1986–2005	3819	3690	3322	2707	-	-1,9	23,7	25,6
RCP 4,5	3900	3683	3464	2732		0.1	23.9	23.8
Різниця	-81	7	-142	-25		1,8	-0,2	1,8
RCP 8,5	3999	3798	3413	2894		-0,9	24,2	25,1
Різниця	-180	-108	-91	-187		1	-0,5	0,5

Восени ці дати відзначалась: в Поліссі - 1 жовтня, Лісостепу - 3 жовтня, Північному Степу - 7 жовтня, в Південному Степу – 19 жовтня. Тривалість періоду з температурами повітря вище 10 °С зростала від 162 днів у Поліссі до 186 днів у Південному Степу. Розрахунки дат настання переходу температури повітря через 10 °С за сценаріями RCP4,5; та RCP8,5 навесні показують, що вони будуть наставати пізніше в Поліссі - на 8 днів, у Північному Степу – на 4 дні, у Лісостепу за сценарієм RCP4,5 на 10 днів, за сценарієм RCP8,5 будуть однаковими із середніми багаторічними, у Південному Степу за першим сценарієм вони наставатимуть раніше на 4 дні, за другим сценарієм пізніше на 6 днів. Восени дати переходу температури повітря через 10 °С у Поліссі, Лісостепу та Південному Степу будуть співпадати із середніми багаторічними за обома сценаріями і лише в Північному Степу ці дати будуть незначно відхилятися від середньої багаторічної за першим сценарієм вони наставатимуть пізніше на 3 дні, за другим сценарієм – на два дні раніше середніх багаторічних. Тривалість періоду з температурами повітря вище

10 °С в Поліссі буде коротшою ніж тривалість в базовий період на 10 днів, у Лісостепу - на 7 – 18 днів.

За обома сценаріями у Степовій зоні тривалість періоду буде однаковою, або нижчою ніж в базовий період.

Суми температур за обома сценаріями в Поліссі та Лісостепу будуть трохи нижчими від сум температур за базовий період і становитимуть 2450-2550 °С, нижче від середніх багаторічних майже на 200- 250 °С. В Північному Степу очікувані суми будуть майже однакові з середніми багаторічними і становитимуть 3040 – 3090 °С.- І тільки в Південному Степу очікувані суми температур вище 10 °С будуть вищими за обома сценаріями і становитимуть відповідно 3460 – 3410 °С.

Дати переходу температури повітря через 15 °С навесні в базовий період характеризуються зменшенням із півночі на південь і спостерігались в Поліссі - 21 травня, Лісостепу – 17 травня, Північному Степу - 15 травня і Південному Степу - 12 травня. Восени навпаки, вони наставали пізніше і були відповідно 6 вересня, 9 вересня, 15 вересня та 25 вересня. Тривалість періоду з температурами повітря вище 15 °С коливалась від 107 днів в Поліссі до 136 днів в Південному Степу. Суми температур вище 15 °С теж зростали з півночі на південь і становили в Поліссі – 1902 °С, Лісостепу – 2113 °С, Північному Степу – 2372 °С, Південному Степу – 2707 °С (табл.6.4).

В разі реалізації сценарію RCP4,5 на період до 2050 року очікуються зменшення сум температур за вказаний період у Поліссі до 1616 °С, Лісостепу – до 1800 °С. В Північному Степу за цим сценарієм очікується зростання сум температур до 2570 °С, в Південному Степу суми температур залишаться на рівні середніх багаторічних.

В разі реалізації сценарію RCP8,5 у Поліссі і Лісостепу суми температур очікуються теж меншими ніж в базовий період, але різниця трохи менша, ніж за першим сценарієм і очікувані суми становитимуть 1772 та 1789 °С відповідно. В Північному Степу очікується така ж сума, як і за першим сценарієм, тобто 2570 °С. В Південному Степу за другим сценарієм сума зросте значно більше, ніж за першим сценарієм і становитиме 2890 °С.

Внаслідок збільшення надходження сум сонячної в Південному Степу зростуть і суми температур за різні проміжки часу. Але зростання буде незначним і не перевищуватиме 200 °С. В інших природно – кліматичних зонах відзначатиметься зниження сум температур за періоди з різними значеннями середньої температури (Полісся, Лісостеп) або вони очікуватимуться на рівні сум температур базового періоду.

Література:

1. Волощук В.М.. Про можливі зміни середньорічного температурного режиму України у першій половині ХХІ століття. //Доклади АН України. - 1993. - №12. - С. 23 – 29.
2. Волощук В.М., Скрипник М.П. Глобальний парниковий ефект і кліматичні умови України. //Вісник АН України. - 1993. - №3. - С. 38-44.
3. Гребенюк Н., Корж Т., Яценко А.. Нове про зміну глобального та регіонального клімату в Україні на початку ХХІ ст. //Водне господарство України. - 2002 - № 5-6. - С. 56-62.
4. Жуков В.А., Полевой А.Н., Витченко А.Н., Даниелов С.А. Математические методы оценки агроклиматических ресурсов. - Л.: Гидрометеоиздат, 1989.- 207 с.

Науковий керівник:

кандидат географічних наук, Божко Людмила Юхимівна.

**Вікторія Українець
(Одеса, Україна)**

ВПЛИВ АГРОКЛІМАТИЧНИХ УМОВ НА УРОЖАЙНІСТЬ ЦУКРОВОГО БУРЯКУ В МИКОЛАЇВСЬКІЙ ОБЛАСТІ

Цукрові буряки в Україні є єдиним джерелом забезпечення населення цукром. Урожайність цукрових буряків коливається в значних межах і залежить від відповідності кліматичних умов території вирощування біологічними особливостями культури.

Цукрові буряки (*Beta vulgaris* L., v. *Saccharifera*) - відноситься до сімейства лободових (*Chenopodiaceae*), до того ж виду, що й кормової (v. *Crassa*), листової (v. *Cicla*) і їдальня (v. *Esculenta*) буряк [1]. Він має широку пристосованість до ґрунтово-кліматичних умов і висівається далеко за межами основної зони бурякосіяння [2, с. 546].

Цукрові буряки, як і всі культурні форми коренеплодів, дворічні рослини. При нормальних умовах він проходить цикл розвитку протягом двох періодів вегетації.

У перший рік утворюється потовщений коренеплід, в якому зосереджені запаси поживних речовин і розетка листя. Тривалість цього періоду 150-170 днів. На другий рік у висаджених в ґрунт коренеплодів з сплячих нирок пазух відростають листя і з'являються розгалужені ребристі високорослі (1,5 м і більше) квітконосні пагони [1].

Останнім часом для оцінки агрокліматичних ресурсів, таких як сумарна радіація, тепло і вологозабезпеченість, використовують методи математичного моделювання. В даному випадку використовувалася модель оцінки агрокліматичних ресурсів формування продуктивності сільськогосподарських культур А. М. Польового [3, с. 321].

Оцінка впливу агрокліматичних умов на врожайність цукрових буряків в Миколаївській області виконувалася на прикладі станції Снігурівка, де буряк вирощується на зрошенні.



Рис. 1 - Динаміка середньої за декаду температури повітря (ts(i)) і приросту сухої маси метеорологічно-можливого урожаю (ΔМВУ) цукрового буряку на ст. Снігірівка Миколаївської області

Для цього було побудований графік динаміки середньої за декаду температури повітря (ts(i)) і приросту сухої маси метеорологічно-можливого урожаю (ΔМВУ) (рис.1).

Аналіз рис. 1 показує, що з початку вегетації (1 декади) і до 7 декади спостерігається зростання сухої маси метеорологічно-можливого врожаю (МВУ), максимальний приріст становив 224,4 г (с.в) / м² в 7 декаді. Починаючи з 7 декади і до кінця вегетації цукрових буряків відбувається зменшення приросту сухої маси МВУ і мінімальний приріст припадає на 13 декаду (кінець вегетації) і становить 20,7 г (с.в) / м².

Як видно з рис. 1 починаючи з 1 декади вегетації і до 9 декади відбувається поступове підвищення середньої декадної температури від 10,8°C до 23,3°C відповідно, в 10 декаді значення відбулося незначне пониження температури до 23,2°C, в 11 і 12 декадах вегетації знову відбулося підвищення середньої декадної температури до 23,8°C. В останній декаді вегетації цукрового буряку знову відбувся спад температури до 22,6°C.

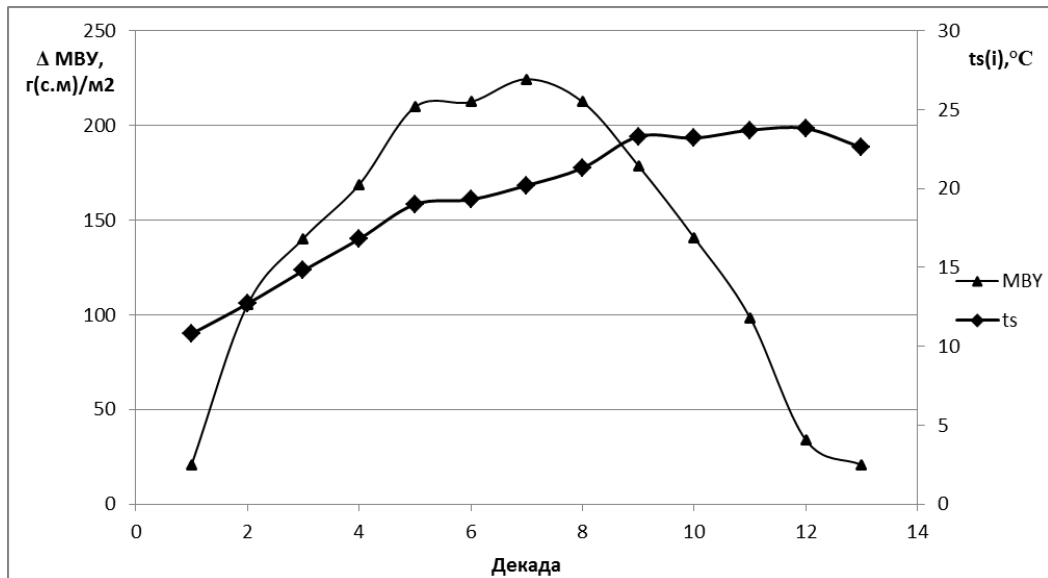
Для характеристики умов зволоження був побудований графік динаміки сумарного випаровування, випаровуваності та їх відношення (рис.2).



Рис. 2 – Динаміка сумарного випаровування (eakt), випаровуваності (epot) та їх відношення (eakt/epot) цукрового буряку на ст. Снігірівка Миколаївської області

З рис.2 видно, що на початок вегетації сумарне випаровування було мінімальним і складало 7,3 мм. З початку вегетації і до 11 декади відбувалося збільшення сумарного випаровування і максимальне значення

склало 55,3мм. З 11 декади і до кінця вегетації значення сумарного випаровування зменшуються до 44,4 мм. Випаровуваність, так як і сумарне випаровування, на початок вегетаційного періоду мала мінімальне значення 7,3 мм, потім до 11 декади відбувається підвищення випаровуваності до 69,7 мм (в 11 декаді), а в кінці вегетації (12-13 декади) відбувалося зниження випаровуваності до 58,5мм.

З відношення сумарного випаровування до випаровуваності відбувається зворотний процес, тобто на початку вегетації їх відношення максимальне (1,004), а під кінець вегетаційного періоду зменшується. Мінімальне значення відношення сумарного випаровування до випаровуваності припадало на 12 декаду і становило 0,737, а в 13 декаді його значення дещо збільшується до 0,739.

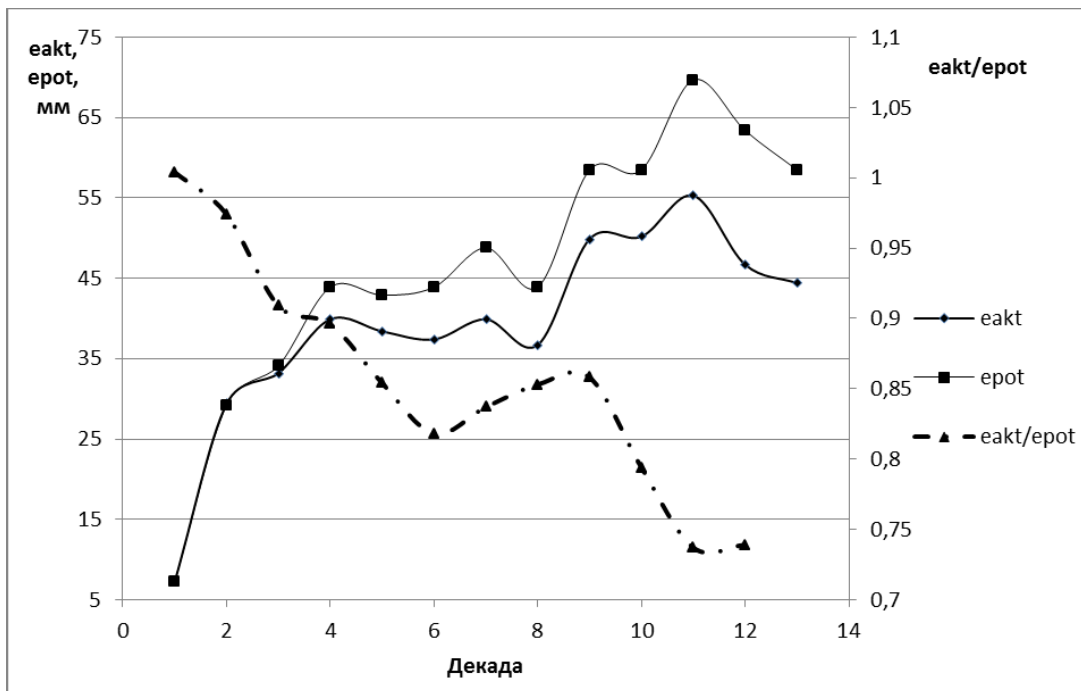
Аналіз динаміки метеорологічних елементів та приростів метеорологічно можливого врожаю показує, що в районі ст. Снігурівка відбувається підвищення значень середньої температури повітря, сумарного випаровування та випаровуваності від початку вегетації до сьомої декади, тобто до декади максимального приросту рослинної маси буряків.

За рахунок підвищення температури повітря відношення сумарного випаровування до випаровуваності мають зворотний хід і на кінець вегетаційного періоду буряків значно зменшуються.

В цілому в районі продуктивність цукрових буряків зменшується за рахунок недостатнього зволоження.

Література:

1. Растениеводство / Под ред. П. П. Вавилова. — М.: Агропромиздат, 1986.
2. Польовий А.М. Сільськогосподарська метеорологія. – Одеса: ТЕС, 2012. – 628 с.
3. Польовий А.М. Моделювання гідрометеорологічного режиму на продуктивності агроєкосистем: [підручник]/А.М. Польовий; МОН України; Одес. держ. еколог.ун-т. – Одеса: Екологія,2013. - 432 с.

Науковий керівник:

доктор географічних наук Польовий Анатолій Миколайович.

СЕКЦІЯ: ДЕРЖАВНЕ УПРАВЛІННЯ**Айгерим Молдабаева
(Астана, Казахстан)****ИНДИВИДУАЛЬНЫЙ ПЛАН РАЗВИТИЯ ГОСУДАРСТВЕННОГО СЛУЖАЩЕГО КАК ФАКТОР
ЭФФЕКТИВНОЙ КАДРОВОЙ ПОЛИТИКИ**

На сегодняшний день, успешное развитие Республики Казахстан, зависит от подготовки и повышения квалификации и использования кадров государственной службы. Именно государственные служащие должны обеспечивать дальнейшее процветание государства и достижение эффективной результативности реформ.

Государственная служба – это профессиональная деятельность по обеспечению полномочий государственных органов. Одним из главных факторов, влияющих, на репутацию и позитивный имидж государственной службы является морально-этический, нравственный аспект государственного служащего, который должен сопровождать его управленческую деятельность. Еще Аристотель, подчеркивая качества, которые должны быть присущи государственным деятелям, заметил: «Во-первых, сочувствовать существующему государственному строю; затем, иметь большие способности к выполнению обязанностей, сопряженных с должностью; в третьих, отличаться добродетелью и справедливостью, соответствующими каждому виду государственного строя» (цитир. по Н. Игнатов В.Г., Белолипецкий В.К. Профессиональная культура и профессионализм государственной службы. – Ростов н/Д: изд-ий центр «МарТ». 2000. – с. 41.).

В настоящий момент, органы государственных органов все чаще и чаще сталкиваются с новыми проблемами управления. Данные проблемы заставляют менять устоявшиеся манеры управления государством. В эффективной деятельности государственных органов существенную роль играет компетентность государственных служащих. Реализация новых подходов к совершенствованию государственной службы и в дальнейшем должна осуществляться на основе зарубежного опыта, с учетом своих традиций.

Есть одно прекрасное выражение у англичан «Даже если, вы стоите на одном месте, на вас все равно наедет грузовик», это означает, что нельзя стоять на одном месте, необходимо двигаться, мир меняется все время... Имеется один хороший анекдот, который озвучивает в своих лекциях И. Адизес, она звучит следующим образом: «Двое мужчин путешествуют по Сафари в Африке и вдруг они видят, что к ним направляется лев, и один начинает одевать кроссовки, другой в это время его спрашивает «Зачем ты одеваешь кроссовки? Ты же не можешь быстрее пробежать, чем лев?!» на что второй отвечает: «Я хочу тебя обогнать, а не льва...». Тем самым, необходимо меняться, и если мы будем стоять на месте, а другие государства будут меняться, то в конечном итоге мы будем опережены [1].

Первая реформа Плана нации «100 конкретных шагов» по реализации первой институциональной реформы «Формирование современного, профессионального и автономного государственного аппарата» направлена на повышение эффективности государственного аппарата.

В рамках данной реформы, направленной на формирование прозрачного и подотчетного государства, вся система государственного управления должна быть ориентирована на достижение конкретных результатов. Для этого ежегодно будут приниматься целевые индикаторы для каждого структурного подразделения государственного органа. Все государственные служащие будут работать по индивидуальному плану, утвержденным их руководством. Карьера каждого административного государственного служащего будет строиться с учетом его компетенций и накопленного опыта. На каждой ступени карьерной лестницы он будет подтверждать свою профессиональную способность. Ожидается, что создание прозрачного подотчетного государства снизит коррупцию.

Каждый сотрудник должен быть хорошим менеджером и лидером. Говоря словами П. Друкера и У. Бенниса, «суть управления заключается в том, чтобы делать что-то правильно, а лидерства – чтобы правильно выбрать то, что нужно делать»¹. От управления зависит скорость подъема по лестнице успеха; лидерство определяет, к той ли стене приставлена лестница. Процесс столь же важен, как и конечный результат, конкурентоспособность всех сотрудников позволит достичь эффективной деятельности государственной структуры.

Следует отметить, что эффективная работа государственных служащих по принципу меритократии будет укреплять институт государственной службы, а также способствовать искоренению коррупции. Ведь главным условием эффективного и системного противодействия коррупции в Республике Казахстан признается меритократия в кадровой политике государства.

Невозможно подготовить квалифицированного специалиста для государственной службы, не обращая внимания на его компетентности и, в частности, на профессиональную правовую культуру,

¹ Цит. по: Кови С. Семь навыков высокоэффективных людей: Мощные инструменты развития личности / Пер. с англ. - М.: Альпина Паблишер, 2016.

основы которой закладываются в процессе обучения и воспитания, а развитие и совершенствование длится на протяжении всей профессиональной деятельности человека.

Негативное влияние на кадровую ситуацию оказывают следующие факторы: рост численности государственных служащих, слабая профессиональная подготовка, дефицит компетентности значительной части государственных служащих, коррупция на государственной службе.

В целом казахстанское законодательство о государственной службе направлено на профессионализацию государственных служащих, что требует от руководителей государственных органов и служб управления персоналом принципиально нового подхода к вопросам кадрового обеспечения и работе с персоналом [2].

Индивидуальный план развития (ИПР) – один из инструментов управления развитием персонала. ИПР представляет собой документ, ежегодно составляемый государственным служащим и его руководителем и являющийся своего рода маршрутной картой и ориентиром в отношении развития конкретного служащего и государственного органа относительно этого сотрудника, также важным связующим звеном между элементами планирования обучения и контроля развития.

Описанная модель является схематичной и в реальности зависит от многих факторов, таких как масштабы органов, финансовые циклы, наличие сопутствующих систем управления персоналом (уровня должностей, компетенции). В начале года или в конце предыдущего происходит оценка результатов деятельности и определение целей на следующий период. Далее осуществляется мониторинг достижения последних, который может проводиться ежеквартально либо раз в шесть месяцев. В конце года проводятся аналитические мероприятия, в ходе которых может оцениваться уровень развития компетенций сотрудника и его потенциал. В этот момент появляется необходимость планирования развития на следующий период, так как оценка компетенций вместе с промежуточной оценкой результативности чаще всего помогает выявить необходимые зоны развития. Впоследствии в ИПР могут вноситься дополнительные коррективы, например связанные с оценкой результативности работника или включением его в специальные программы. Основой для составления ИПР являются результаты оценки компетенций [3].

Рис. 1 Цикл работы с индивидуальным планом развития персонала



По Богину И.И. [3]

В целом работа над созданием ИПР является поиском ответа на два вопроса:

- 1) что развивать (цель развития);
- 2) как развивать (развивающие действия).

Изначально задается вопрос, касающийся того, какие качества есть у сотрудника, и с учетом ответа формируются цели развития. Умения развиваются долго и требуют значительного внимания к процессу развития, в ИПР на один год может занесено только порядка трех целей развития, максимум четырех-пяти, при этом степень развития каждой из них можно повысить не более чем на один уровень (балл) по классической четырех-пяти балльной шкале.

Цели развития формируются с учетом, во-первых, тех или иных качеств при работе сотрудника на текущей позиции, т.е. навыков, которых недостаточно для выполнения рабочих задач и достижения поставленных целей, во-вторых – зон развития, требуемых при занятии в перспективе другой позиции, т.е. умений, которые необходимы специалисту для того, чтобы продвинуться по карьерной лестнице, или навыков, которые могут потребоваться уже завтра в быстро меняющихся условиях государственной службы [3].

В заключении, проанализировав всю ситуацию, можно прийти к выводу, что введение индивидуального плана развития государственных служащих приведет к повышению конкурентоспособности и позволит сформировать мотивированный, квалифицированный, эффективный кадровый состав. Процесс внедрения индивидуального плана развития государственных служащих потребует время, но это вложение принесет свою отдачу в перспективе. На сегодняшней рыночной экономике очень важно готовить лидеров на государственной службе.

Литература:

1. Даулетова Д.Д. Государственный менеджмент: Сравнительный анализ: Дисс. на соиск. магистра госуправления. Акад. гос. управления при Президенте РК. Астана, 2013.
2. Кови С. Семь навыков высокоэффективных людей: Мощные инструменты развития личности / Пер. с англ. - М.: Альпина Паблишер, 2016.
3. Назарбаев Н.А. План нации – Путь к казахстанской мечте // www.akorda.kz. (27.02.2017)
4. Богин И.И. Индивидуальный план развития // Управление развитием персонала. 2009. № 3. С. 48-61.
5. Игнатов В.Г., Белоліпецкий В.К. Профессиональная культура и профессионализм государственной службы. – Ростов н/Д.: изд-ий центр «МарТ», 2000.

Научный руководитель:
PhD Кулжамбекова Алма Есильхановна.

Алия Сарсембиева
(Астана, Казахстан)

КАДРОВЫЕ ТЕХНОЛОГИИ В СИСТЕМЕ ГОСУДАРСТВЕННОЙ СЛУЖБЫ РЕСПУБЛИКИ КАЗАХСТАН

Республика Казахстан в скором времени нацелена войти в число 30-ти самых развитых и конкурентоспособных стран мира. Для достижения этой цели необходимо эффективное функционирование системы государственного управления [1].

Модернизационные процессы, происходящие в системе государственного управления Республики Казахстан привели к значительным изменениям и переменам в деятельности государственных органов. Глава государства обозначил, что модернизация государственной службы станет ключевым механизмом успеха всего модернизационного процесса в стране. Поэтому, проведение качественной модернизации всех механизмов государственного управления требует дальнейшего совершенствования государственной службы Республики Казахстан [2].

Так, с 2016 года началась практическая реализация и исполнение Плана нации «100 конкретных шагов по реализации пяти институциональных реформ», в том числе и первого шага «Профессионализации государства» [3].

На сегодняшний день, мы не можем говорить только о качественном кадровом обеспечении государственных органов, вместе с тем особое внимание должны уделять постоянному совершенствованию управленческих механизмов в деятельности служб управления персоналом государственных органов, а именно применения современных кадровых технологий.

Кадровые технологии - это средство управления количественными и качественными характеристиками персонала, обеспечивающее достижение целей организации и её эффективное функционирование [4].

Применение кадровых технологий на государственной службе должно быть утверждено на законодательном уровне. Они не должны нарушать права и достоинство государственного служащего. Поэтому, порядок их применения руководителями государственных органов и работниками служб управления персоналом строго регламентированы законодательством Республики Казахстан. Вместе с тем, содержание применяемых кадровых технологий должны быть доступными и понятными для государственных служащих.

На сегодня, основные кадровые технологий, начиная с предъявляемых квалификационных требований для поступления на государственную службу, прохождения конкурсного отбора, проведение специальной проверки, адаптации, обучения, профессионального развития, социальной гарантии и т.д. достаточно и в полной мере регламентированы законодательством о государственной службе, соответствующими правилами, инструкциями и положениями.

Однако, при реализации вышеназванных программных документов страны в процессе создания новой модели государственной службы 90 процентов нормативной базы претерпела значительных изменений. Так как, практика их применения выявила потребность в дополнительном правовом регулировании отдельных вопросов использования кадровых технологий на государственной службе и вместе с тем, их реформирования и оптимизации с учётом поставленных задач.

Это коснулось, в первую очередь, административной государственной службы. Принят новый Закон Республики Казахстан от 23 ноября 2015 года «О государственной службе Республики Казахстан»; утверждены Правила проведения конкурсов на занятие административной государственной должности корпуса «Б»; Правила, программы и организация тестирования административных государственных служащих, кандидатов на занятие административных государственных должностей; Типовые квалификационные требования к административным государственным должностям корпуса «Б».

Согласно новой концепции государственной службы в Республике Казахстан, изменена схема прохождения конкурсного отбора на занятие административных государственных должностей корпуса «Б» с учётом следования принципу меритократии. Если ранее процедура конкурсного отбора предусматривала занятие кандидатами должностей любого уровня и существовала возможность перевода действующими

государственными служащими на другие должности, то с введением в действие нового законодательства процедура проведения конкурсного отбора усложнена в три этапа, и понятие «перевода» исключена.

В случае, когда в государственном органе образуется низовая вакантная должность, то в соответствии с пунктом 71 Правил проведения конкурсов на занятие административной государственной должности корпуса «Б», проводится общий конкурс для всех граждан [5].

В соответствии с пунктом 1 статьи 29 Закона Республики Казахстан «О государственной службе Республики Казахстан», а также вышеуказанных Правил для занятия вакантной или временно вакантной административной государственной должности корпуса «Б» государственным органом проводится внутренний конкурс среди государственных служащих данного государственного органа, в котором вправе участвовать государственные служащие его ведомства, территориальных подразделений [6].

Это позволяет повысить в должности сотрудников из числа самого государственного органа, объявившего конкурс на занятие должностей, в котором не участвуют другие лица, не работающие в данном государственном органе. В случае отсутствия кандидатов или положительной оценки конкурсной комиссии государственным органом проводится второй этап внутреннего конкурса среди государственных служащих всех государственных органов. Если и в этом случае будут отсутствовать соответствующие кандидаты, то проводится последний этап конкурса согласно пункта 71 вышеназванных Правил [5].

Такое кардинальное изменение в законодательстве позволяет осуществлять отбор на государственную службу среди граждан с низовых должностей, а государственному служащему продвигаться по карьерной лестнице постепенно на основе его компетенции, знаний, навыков, и личных заслуг, что способствует его профессиональному и поэтапному развитию, а также освоению в полной мере и пониманию всех особенностей трудовой деятельности.

Здесь необходимо отметить роль кадровых служб. В данный институт также были внесены существенные изменения. Если ранее в формировании конкурсной комиссии председателем являлся непосредственно первый руководитель государственного органа, то теперь по его решению, председателем конкурсной комиссии назначается руководитель службы управления персоналом, что подтверждается пунктом 16 Правил. Таким образом, определен статус кадровых служб и повышена их роль.

Вместе с тем, роль кадровых технологий состоит в том, что не только вести организационную часть, но и участвовать при принятии решений в процессе проведения конкурсных процедур. В этой связи службы управления персоналом государственных органов становятся активными инициаторами и участниками для назначения на государственные должности кандидатов и получают возможность применения управленческих навыков.

Как уже было отмечено, применение кадровых технологий в деятельности служб управления персоналом строго регламентирована и с повышением их роли создается «свободная площадка» для учитывания мнений работников данных служб.

Конечно, управление персоналом как вид профессиональной деятельности предполагает комплексное использование кадровых технологий. Они обеспечивают целостное воздействие на создание благоприятной среды в коллективе, соблюдение дисциплины, отношений основанные на доверии, формировании правильного отношения государственных служащих к работе для достижения общих целей государственного органа и тем самым государства. Таким образом, кадровые технологии на государственной службе выполняют важные управленческие функции и грамотное их применение вносит свой вклад в эффективность деятельности государственных органов.

Литература:

1. Назарбаев Н.А. «Стратегия «Казахстан - 2050» Новый политический курс состоявшегося государства»: Послание Президента Республики Казахстан - Лидера Нации народу Казахстана // www.akorda.kz. (27.02.2017)
2. Назарбаев Н.А. План нации – Путь к казахстанской мечте // www.akorda.kz. (27.02.2017)
3. Назарбаев Н.А. План нации - 100 конкретных шагов по реализации пяти институциональных реформ // сайт www.akorda.kz. (27.02.2017)
4. Управление персоналом: учебник Российской Академии государственной службы при Президенте Российской Федерации / общ. ред. А.И. Турчинова. - М.: РАГС, 2009. - 488с.
5. Правила проведения конкурсов на занятие административной государственной должности корпуса «Б». Утв. приказом Министра по делам государственной службы Республики Казахстан от 29 декабря 2015 года № 12 «О некоторых вопросах занятия административной государственной должности корпуса «Б» // ИПС «Әділет». (27.02.2017)
6. О государственной службе Республики Казахстан: Закон Республики Казахстан от 23 ноября 2015 года // ИПС «Әділет». (27.02.2017)

Научный руководитель:

доктор экономических наук, профессор Лесбаева Гульнара Тенельбаевна.

К ПРОБЛЕМЕ ИНТЕЛЛЕКТУАЛЬНОГО РЕСУРСА ГОСУДАРСТВЕННОГО ОРГАНА

В рамках одной из институциональных реформ, определенных Планом Нации «100 конкретных шагов» формирование профессионального государственного аппарата должно основываться на принципе меритократии, который предусматривает отбор на государственную службу наиболее одаренных и способных служащих, с последующим продвижением по ней.

Поступив на государственную службу, государственный служащий приступает к выполнению своих должностных обязанностей. Вышеуказанная норма является стимулом для государственных служащих подходить к рабочему процессу с большим творческим подходом. Более того, с учетом собственных новшеств, креативности и своего видения определенного вопроса либо ситуации, стимулирует создавать решения, которые можно считать результатом интеллектуального труда, что в совокупности и является содержанием интеллектуального ресурса любого государственного органа.

Интеллектуальный ресурс можно смело ставить в один ряд с такими ресурсами как энергетический, минерально-сырьевой, человеческий и т.п. Его основное отличие и преимущество в том что, данный ресурс является воспроизводимым и постоянно увеличивающимся. Именно данный ресурс является наименее исследованным и ограниченно используемым. При правильном его комбинировании с другими ресурсами значительно повышается их эффективность.

Результат интеллектуальной деятельности в рамках служебных обязанностей регистрируется и охраняется Законом Республики Казахстан «Об авторском праве и смежных правах». К этому же числу и относится результат интеллектуальной деятельности государственного служащего, созданного в рамках служебной деятельности. И это, на наш взгляд, и есть проблема, требующая правового регулирования.

Государственные служащие представляют собой социальную группу, состоящую из индивидуальных субъектов права, осуществляющих на возмездных началах определенные социально необходимые функции и выполняющих задачи учрежденных и действующих государственных органов и организаций. Именно такое определение дается российским административистом, профессором Ю.Н. Стариковым. Именно он выделяет такую отрасль права как «служебное право».

Служебное право – это новое явление в правовой системе. Не все ученые-юристы и практики разделяют мнение о самостоятельности и выделения служебного права от административного права. На наш взгляд, в основе служебного права лежит уникальный институт государственной службы.

Государственный служащий, выполняя свои должностные обязанности создает объект интеллектуальной собственности в рамках служебной деятельности. При этом он не может дать ему свое имя, и в случае дальнейшего его продвижения и даже внедрения результатов на государственном либо общественном уровне, данный результат останется общим, безымянным. При достижении успешного и эффективного результата никто и не узнает автора - государственного служащего, будет лишь указан государственный орган как инициатор и разработчик. Безусловно, есть и обратная сторона, негативная, в случае провала также будет известен автор неудачного проекта либо предложения.

Государственный служащий, создавая интеллектуальный труд, тем самым создает так называемый интеллектуальный ресурс государственного органа. Появляется необходимость управлять им, поддерживая наиболее талантливых и способных авторов - государственных служащих в виде закрепления за ними авторского права государственного служащего на результат, созданный в рамках служебной деятельности. По нашему мнению, это положительно отразится на уменьшении текучки кадров и перемещении с одного государственного органа в другой. Поощряя своих сотрудников, государственный орган сможет не только управлять интеллектуальным ресурсом, но и постоянно наращивать.

Одним из отличительных признаков рассматриваемого объекта будет являться механизм финансирования его создания. Безусловно, будут привлечены средства республиканского или местных бюджетов. И здесь уже четко виден способ государственного регулирования не только бюджетных средств, но и создаваемого объекта интеллектуальной собственности. Данный механизм дает право государственному органу безвозмездно оставлять за собой право на созданный объект. Но при этом, не исключены и меры поощрения при положительном исходе. Государственный орган и государственный служащий будут особыми субъектами в данных правоотношениях.

На наш взгляд, целесообразно внести дополнение в казахстанское законодательство по вопросам интеллектуальной собственности, следующего содержания: «Государственная регистрация документов, созданных государственными служащими в результате служебной деятельности производится уполномоченным органом в установленные сроки. Правообладателем указывается государственный служащий с принадлежностью к государственному органу».

Таким образом, правовой режим интеллектуального ресурса государственного органа будет более подкреплён.

По примеру Российской Федерации, следует отметить, что в патентном праве институт служебного результата интеллектуальной деятельности в той или иной форме гарантирует интересы работодателя,

ограждая его от конкурентов. При этом можно смело говорить о том, что именно в России служебное право динамично развивается как отдельная отрасль права.

В настоящее время правовое регулирование интеллектуального ресурса государственного органа законодательно не закреплено в национальном законодательстве Республики Казахстан. Но опираясь на принцип меритократии, есть вероятность, что выдвинутое предложение найдет свое место среди норм, относящихся к охране и защите интеллектуальных прав.

Список литературы:

1. Лачина Е.А. К вопросу о правовом режиме служебных результатов интеллектуальной деятельности // Правовая политика и правовая жизнь. 2016. № 3 (64).
2. Стариков Ю.Н. Государственная служба и служебное право в России: Спорные вопросы и дискуссия // Административное право и процесс. 2014. № 3 (9).
3. Стариков Ю.Н. Служебное право / Учебник. - М.: Изд-во БЕК, 1996.
4. Татаркин А.И. Интеллектуальный ресурс общества: сущность, классификация и роль в социально-экономическом развитии // Бизнес, менеджмент и право. 2010. № 2.

Научный руководитель:

к.ю.н. Примашев Нурзада Маханбетович.

**Асель Токанова
(Астана, Казахстан)**

МАТЕРИАЛЬНОЕ СТИМУЛИРОВАНИЕ ГОСУДАРСТВЕННЫХ СЛУЖАЩИХ РЕСПУБЛИКИ КАЗАХСТАН

Эффективное управление невозможно без понимания мотивов и потребностей человека и правильного использования стимулов к труду. Оплата труда является важнейшим мотивационным стимулом к труду, а ее величина по сравнению с частным сектором будет иметь для госслужбы на ближайшую перспективу немаловажное значение.

В статье 21 Закона Республики Казахстан «О государственной службе Республики Казахстан» закреплено, что «оплата труда государственных служащих должна обеспечивать достаточные материальные условия для безусловного и исчерпывающего исполнения служебных обязанностей, способствовать укомплектованию государственных органов компетентными и опытными кадрами, стимулировать их добросовестный и инициативный труд» [1].

На данный момент основной проблемой государственной службы Республики Казахстан является низкий уровень оплаты труда, не выдерживающий конкуренции с частным сектором. Следует учитывать и тот факт, что заработная плата является практически единственным источником дохода государственного служащего в связи с ограничениями, связанными с пребыванием на государственной службе.

В ходе работы над исследовательским проектом нами был проведен анкетный опрос магистрантов Института управления Академии государственного управления при Президенте Республики Казахстан касательно вопросов предпочтения материального-нематериального стимулирования. Согласно анкетного опроса соотношение материального стимулирования к нематериальному составило 56% к 44% в пользу первого. Такое соотношение вполне закономерно, так как от оплаты труда зависит качество жизни человека.

Следует учитывать и другой немаловажный факт, что низкая заработная плата на государственной службе создает коррупционные риски, когда государственные служащие могут прибегнуть к компенсации своих потерь незаконным путем – с использованием своего служебного положения.

Следовательно, кроме снижения коррупционных предпосылок материальное стимулирование работы государственных служащих может решить и другие злободневные проблемы казахстанской государственной службы, как качество оказания услуг, «текучесть кадров», «кадровый голод» в регионах и «перекося» в оплате труда в схеме «центр/регион».

Сегодня в казахстанском обществе, и в целом на государственной службе есть понимание существующей проблемы.

Практически во всех долгосрочных и краткосрочных стратегических планах дальнейшего развития Республики Казахстан фигурирует важность формирования профессионального, эффективного и мотивированного государственного аппарата. Так, в Плате нации «100 конкретных шагов» пятым и шестым пунктом запланировано повышение оплаты труда государственных служащих в зависимости от результатов их деятельности и соответственно переход на оплату труда по результатам [2]. В соответствии с чем с 2018 года в сфере госслужбы планируется ввести факторно-балльную шкалу системы оплаты труда в зависимости от выполнения поставленных задач и достижения конечного результата, что указано в 15 шаге Плате нации «100 конкретных шагов» [2].

Из каких составляющих будет складываться предполагаемая оплата труда для государственного служащего, и как использование новой платы труда на основе факторно-балльной шкалы может быть использовано, как инструмент для управления персоналом государственного органа?

В 40-х годах XX века американский консультант Э. Хэй разработал метод оценки должностей по определенным факторам. Метод Хэя стал быстро распространяться в западных странах, и во многом способствовал экономическому подъему в 1950-х [3]. При разработке данного метода каждый руководитель конкретно отвечал на вопрос, за что именно он платит своему сотруднику.

Собрав большую базу, Э. Хэй заметил закономерность, что практически все компании платят персоналу за три повторяющихся фактора:

- 1) «Знания и умения»;
- 2) «Решение вопросов»;
- 3) «Ответственность».

Данный метод основан на том, что любой цикл имеет три этапа:

- а) вход;
- б) процесс;
- в) выход (результат).

Отсюда следует, что и метод измерения должностей должен отражать эти три звена.

Первый фактор «Знание и умение» зависит от трех параметров:

- глубины знаний;
- широты знаний;
- уровня коммуникаций.

Второй фактор «Решение вопросов» зависит от:

- интенсивности процесса мышления;
- свободы мышления (его стандартизации);
- сложности проблемы.

Третий фактор «Ответственность» также характеризуются тремя параметрами:

- свобода действий (наличие контроля);
- влияния деятельности на конечный результат;
- объем контроля.

По данным параметрам и определяется «вес» должности [4]. Данный процесс определения ценности каждой должности в иерархической структуре организации называется грейдингом. Система грейдов позволяет «увязать» оплату труда и ценности (вес) должности, а также обеспечить необходимый уровень мотивации персонала. «Взвешивание» должностей производится комиссией на основе функциональной должностной инструкции и фактического вклада в развитие организации. Данный этап самый трудоемкий и для каждой организации сугубо индивидуальный. Метод грейдинга успешно используется в коммерческих организациях, в том числе и казахстанских. К примеру, в ТОО «КазМунайГаз-Сервис» оплату труда рабочих профессий оценивают по тарифной системе в соответствии с квалификацией работника и сложностью его работы. А систему грейдинга внедрили для оплаты труда административно-управленческого персонала, позволяющей учитывать относительный вес должности, отраженный в ее принадлежности к определенному грейду, а также уровень профессиональной компетенции работника, отраженной в уровне заработной платы внутри существующего диапазона [5]. Данный диапазон называют также «вилкой», когда одной должности присваивается определенная заработная плата, которая варьируется в зависимости от результатов ежемесячной работы каждого работника в последующих уровнях:

100% получает работник, который справился с поставленными задачами. Данный размер заработной платы ориентирован на среднюю рыночную заработную плату, сложившуюся на рынке труда региона за аналогичные должности.

80 % от данной средней заработной платы получает работник, не сумевший в полной мере достичь поставленных перед ним показателей или индикаторов.

Сотрудники, не только блестяще справившиеся с поставленными перед ними задачами, но также сделавшие сверхнормы, подлежат вознаграждению в 120%.

Как видно, такая «вилка» оплаты труда будет способствовать стимулированию деятельности работников. Данная система оплаты труда позволит без принуждения избавиться от немотивированных, неэффективных и незаинтересованных кадров. Важно отметить также и то, что ежемесячный характер данной процедуры оценивания кадров будет сохранять мотивацию работников, тогда как разовый подъем заработной платы или премирование к праздничным датам не содержат элемента мотивации персонала.

Если переходить из примеров частного сектора на государственную службу, то существующая сейчас в государственной сфере Республики Казахстан тарифная сетка оплаты труда не соответствует современным рыночным требованиям и характеру работы государственного служащего. Тарифная сетка основывается на категории должностей в Реестре должностей и стажа работы. Все должности построены по строгому нарастанию по вертикали от эксперта до директора департамента.

Переход на оплату труда по результатам работы предполагается осуществить в два этапа. На переходном этапе планируется дифференцированное повышение оплаты труда госслужащих корпуса «Б».

Грейды же предусматривают более широкую линейку критериев, включающие такие показатели как управление, коммуникации, ответственность, сложность работы, самостоятельность, цена ошибки и др.

Должности же размещаются только по принципу важности для организации; они выстраиваются только по весу, который просчитывается в баллах.

Грейдирование состоит из нескольких этапов [4]:

1. Подготовка рабочей группы, изучение методики.
2. Разработка документации.
3. Оценка должностей.
4. Определение требований к должности.
5. Ранжирование.
6. Оценка каждого уровня.
7. Оценка веса фактора.
8. Расчет балла для каждой должности.
9. Распределение баллов по грейдам.
10. Установление должностных окладов и расчет вилок окладов.

Для сокращения диспропорции и разрывов на центральном и местном уровне, необходимо также пересмотреть вопрос премирования работников местного исполнительного органа и территориального подразделения центрального исполнительного органа.

Основной подход заключается во внедрении с 2018 года системы грейдирования и усиления самостоятельности руководителей государственных органов в распределении бюджетных средств госоргана, в том числе при определении лимитов расходов на каждого сотрудника с учетом оплаты труда и административных расходов на их содержание.

Если говорить об ожидаемых результатах применения грейдирования, то он рассматривается как:

1. Инструмент эффективного и справедливого управления фактическими затратами на персонал, где:

– вознаграждение определяется согласно реальной ценности должности, минимизируется субъективный фактор как основной источник де-мотивации персонала;

– прозрачность и справедливость системы позволит сократить издержки из-за оттока демотивированного персонала.

2. Реальная картина функционирования организации, управление затратами на вознаграждение персонала.

3. Платформа построения эффективной организации, ее структуры.

4. Оценка обеспечения уровня эффективной организации существующим должностям.

На вопрос, как скажется система грейдирования на материальном стимулировании государственного стимулирования, ответит время. Значит и тема для дискуссий по данному вопросу будет иметь продолжение.

Литература:

1. Закон о государственной службе Республики Казахстан: Закон Республики Казахстан от 23 ноября 2015 года // ИПС «Әділет». (10.03.2017)
2. Назарбаев Н.А. План нации – 100 конкретных шагов по реализации пяти институциональных реформ // Казахстанская правда. 2015. 20 мая.
3. Материалы Института проблем предпринимательства **Ошибка! Недопустимый объект гиперссылки.**
4. Материалы сайта сообщества кадровиков и специалистов по управлению персоналом HR-лига // www.hrm.ru. (07.03.2017)
5. Концепция кадровой политики на 2011-2014 годы ТОО «КазМунайГаз-Сервис» // www.kmg-service.kz (11.03.2017)

Научный руководитель:

доктор PhD Кулжамбекова Алма Есильхановна.

Самат Умралеев

(Астана, Республика Казахстан)

КОНДОМИНИУМ – КАК ФОРМА СОБСТВЕННОСТИ НА ЖИЛОЙ ДОМ В КАЗАХСТАНЕ

В последние десятилетия решение проблем жилищно-коммунальной сферы является одной из самых актуальных задач, стоящих перед государством и гражданами в целом. С одной стороны, государство не справляется с задачами, которые поставила перед собой, потому что взяло на себя слишком много обязательств, которые оказались ему не по силам. С другой, для стабильного

экономического роста, необходимо многое в стране изменить, в том числе и жилищно-коммунальную сферу, а это требует создания соответствующей правовой базы и систему эффективного управления.

Появление нового объекта права — кондоминиум, как и нового субъекта права — кооператива собственников жилья, вызвано не в последнюю очередь широко развернувшейся кампанией по приватизации жилого фонда.

Сейчас в Казахстане идет процесс регистрации кондоминиумов. Идет этот процесс непросто, много проблем с формированием кондоминиума и проведением границы территории, которая должна принадлежать кондоминиуму, не отрегулированы и вопросы передачи собственникам жилья нежилых помещений. Тем не менее, это самый реальный путь стать хозяевами своего дома, добиться высокого уровня его обслуживания и предоставления коммунальных услуг в полном объеме.

Представляя собой сложный комплекс недвижимого имущества с разнообразной инфраструктурой, кондоминиуму необходимо эффективное управление. Закон РК о жилищных отношениях предусмотрел четыре различных формы управления кондоминиумом. Это предоставляет собственникам квартир и помещений определенный выбор путей реализации своих прав в отношении принадлежащего им площади. Не позже чем через месяц после регистрации объекта кондоминиума собственники квартир (помещений) должны определить форму управления объектом кондоминиума. До такого решения по обязательствам, связанным с объектом кондоминиума как с единым комплексом, а также с централизованным обеспечением жилого дома коммунальными услугами, собственники отвечают солидарно.

Организация кондоминиума в Республике Казахстан предоставляет населению следующие блага.

– желание жильцов лично следить за состоянием архитектурных элементов, работоспособностью инженерных систем и не зависеть от иных форм управления;

– заинтересованность и поддержка государства, в случае капитальных изменений. Например, согласно утвержденной «Программе модернизации ЖКХ РК на 2011-2020 гг.», основная помощь рассчитана на недвижимость, зарегистрированную как объект новой формы собственности[1];

– получение рыночной стоимости не только за общую площадь квартир, но и за свою долю в общем имуществе кондоминиума при сносе жилых домов по мере необходимости. По отдельным показателям в многоквартирных домах, где был обновлен фасад и кровля, стоимость квартир выросла на 35-40%.

Дополнительный плюс – сдача владения в аренду. Доход идет на содержание дома, уменьшаются ежемесячные сборы (если они конечно есть).

На сегодняшний день процедура регистрации кондоминиума упрощена, ниже приводится доступный и вполне понятный алгоритм действий по регистрации кондоминиум на примере города Астана. В начальной стадии необходимо определиться с общим перечнем требуемых документов, а это у нас: письменное заявление в ГУ «Департамент юстиции города Астаны»; технический паспорт самого объекта (многоквартирного/жилого дома) с указанием площади каждого вторичного объекта, заверенный в Центре по недвижимости; правоустанавливающий и идентификационный документ на земельный участок, если до момента регистрации объекта кондоминиума право на земельный участок не было зарегистрировано; определение размера доли в общем имуществе объекта кондоминиума в установленном порядке; документы, подтверждающие личность и полномочия представителя участников кондоминиума.

Одним из ключевых моментов при сборе документов, является правоустанавливающие документы на земельный участок, для этого нам необходимо выполнить следующие шаги: заявление к услугодателю (РГП «НПЦзем»), на выдачу акта на право частной собственности на земельный участок; документ, удостоверяющий личность услугополучателя (оригинал представляется для идентификации личности услугополучателя); копия выписки из решения местного исполнительного органа о предоставлении права частной собственности на земельный участок; при наличии землеустроительного проекта размещения земельных участков на площадку для отвода под индивидуальное жилищное строительство представляется часть землеустроительного проекта на конкретный земельный участок и материалы по установлению его границ на местности, выдаваемые организацией, выполнившей указанные работы; копия договора купли-продажи земельного участка (при продаже земельного участка); справка уполномоченного органа о произведенной оплате выкупной цены земельного участка, а также о наложении запрета на совершение сделок с земельным участком при его продаже в рассрочку (при продаже земельного участка); платежный документ (квитанцию) об оплате услуг за изготовление акта на право частной собственности на земельный участок. Стоимость данной услуги составляет от 1,9 МРП до 5,2 МРП, и срок оказания 6 рабочих дней.

Неотъемлемой частью данного алгоритма действий является получение технического паспорта на многоквартирный жилой комплекс, для этого предусмотрены нижеуказанные шаги:

– заявление к услугодателю (ЦОН), согласно приложению 1 к стандарту государственной услуги;

– документ, удостоверяющий личность услугополучателя (физического лица), и уполномоченного представителя (оригинал предоставляется для идентификации личности), а также копию документа подтверждающего полномочия представителя;

– правоустанавливающие документы на объект недвижимости с приложением существующего технического паспорта недвижимости при его наличии и (или) идентификационного документа на земельный участок;

– документ, подтверждающий оплату за выдачу технического паспорта предоставляется в два этапа:
– при подаче заявления на оказание государственной услуги оплата производится в виде базовой стоимости услуги по государственному техническому обследованию объекта недвижимости согласно Прейскуранту цен;

– при получении технического паспорта объекта недвижимости производится полная оплата (доплата) за выполненную работу по государственному техническому обследованию объекта недвижимости согласно Прейскуранту цен.

Стоимость данной услуги определяется в соответствии с Прейскурантом цен, утвержденным уполномоченным органом, размещенный на интернет-ресурсе www.adilet.gov.kz, раздел «Государственные услуги» [2].

Технический паспорт на объекты общей площадью более 1000 квадратных метров изготавливается на десятый рабочий день.

Итоги вышеназванных мероприятий завершается принятым решением. Объект кондоминиума должен быть зарегистрирован как единый комплекс в соответствии с законодательством, в ГУ «Департамент юстиции города Астаны», осуществляющих государственную регистрацию, по месту нахождения недвижимого имущества.

Протокольным решением общего собрания жильцов принимается решение о создании кондоминиума, то есть более половины (более 50%) жильцов-владельцев собственности должны разделять это желание.

Для этого выбирают уполномоченного представителя. Им может стать гражданин, избранный на собрании участников кондоминиума или любой участник кондоминиума, при условии, что доли собственников в общем имуществе определены.

Как видим, насколько бы не упрощалась процедура регистрации собственникам квартир (помещений) не будет легко оформить кондоминиум.

В этой связи, предлагаю следующее решение данной проблемы. При сдаче жилого дома в эксплуатацию перед застройщиком необходимо поставить задачу о регистрации кондоминиума с указанием допустимых сроков законодательно. Акты государственно-приемочной комиссии не подписывать до тех пор, пока в доме не будет зарегистрирован кондоминиум.

Форма управления объектом кондоминиума определяется соглашением его участников. Такими формами могут быть:

– непосредственное совместное управление всеми собственниками, если их количество не превышает четырех;

– кооператив собственников помещений (квартир);

– управление объектом кондоминиума третьими (сторонними) физическими (управляющий жилым домом) или юридическими лицами (служба оказания жилищно-эксплуатационных и коммунальных услуг); иные формы, не противоречащие законодательству Республики Казахстан.

Исследуя современное состояние общего имущества кондоминиума и вопросы управления им, нами были установлены следующие проблемы:

– слабая правовая подготовленность большинства собственников – участников кондоминиумов, неразвитость системы общественного контроля за управлением объектами кондоминиумов со стороны собственников, самоустранение собственников от обязанностей собственника;

– отсутствие государственного контроля за нормативным содержанием жилищного фонда и административных рычагов воздействия на службы, организующие содержание жилья;

Для решения проблем в жилищно-коммунальной сфере, требуются системные преобразования и дальнейшее совершенствование системы управления жилищным фондом, коммунального обслуживания и финансирования в жилищно-коммунальной сфере. Для этого необходимо активизировать участие государства в контроле за состоянием жилищного фонда, активизировать отношение, чувство личного долга жителей жилого фонда к общему имуществу в надлежащем содержании и эксплуатации, развитию и модернизации жилищно-коммунальной сферы.

Литература:

1. Постановление Правительства Республики Казахстан от 28 июня 2014 года № 728 «Об утверждении Программы развития регионов до 2020 года». <http://adilet.zan.kz/rus/docs/P1400000728>
2. Интернет-ресурс www.adilet.gov.kz

СЕКЦІЯ: ЕКОЛОГІЯ

Грабовська Іванна Володимирівна
(Ірпінь, Україна)

ВИСВІТЛЕННЯ НАСЛІДКІВ НЕРАЦІОНАЛЬНОГО ТА ІНТЕНСИВНОГО ВИКОРИСТАННЯ ВОДНИХ РЕСУРСІВ

В останні десятиріччя суспільство все більше турбує стан навколишнього середовища, бо людина як біологічна істота не може існувати без чистого довкілля. Створення ж штучного середовища для життя людей є або абсолютно неможливим, або надзвичайно дорогим (американський проект „штучної біосфери”). Тому екологічні проблеми зараз розглядаються як одні з найбільш загрозливих для людства.

Забруднення навколишнього середовища прийнято розглядати за геосферами: атмосферою, гідросферою та літосферою [1].

Діяльність ж людини щодо використання водних ресурсів (гідросфера) неминує призводити як до позитивних, так і до негативних наслідків. Одним із проявів негативного впливу людини на водні ресурси є їх забруднення, засмічення та виснаження. В свою чергу розвиток промисловості, збільшення кількості міського населення, інтенсифікації і хімізації сільськогосподарського виробництва зумовили різке збільшення водокористування і скидання стічних вод. У водотоки і водойми почали надходити стійкі забруднювачі (нафтопродукти, відходи хімічних, целюлозно-паперових, текстильних та інших виробництв, отрутохімікати, мінеральні добрива з полів, продукція побутової хімії та інше), які залишаються у воді навіть після самоочищення. Внаслідок цього якість води погіршується, вона стає непридатною для питного водопостачання, в ній гинуть живі організми; в ряді випадків вода непридатна навіть для технічного водопостачання. Відбувається не стільки кількісне, стільки якісне виснаження водних ресурсів, тому що при скиданні 1 м³ неочищених стічних вод забруднюється 40-60 м³ чистої природної води [2].

У поверхневі водні об'єкти України щорічно скидається близько 60% від забраної води. Це приблизно 16-18 млрд. м³ зі скинутих вод за 1981-1990 рр. Забруднених вод було в середньому 9,1%, у 1995 – уже 31,1, а в 1999 – 36,7%. Найбільшим забруднювачем є промисловість.

Значно забруднюють водотоки та водойми дощові й снігові води, які змивають виробничий і побутовий бруд із промислових площадок і міських вулиць, вимивають мінеральні добрива (особливо з великим вмістом фосфору та азоту) і отрутохімікатів із сільськогосподарських угідь.

Важливо також відзначити вплив на поверхневі та підземні води нафти та нафтопродуктів, що потрапляють у них при транспортуванні, роботі машинних механізмів. Наприклад, одна крапля масла утворює пляму діаметром 30-150 см, а 1 т покриває плівкою близько 12 км², ізолюючи і утруднюючи газообмін води з атмосферою, що призводить до загибелі риби та водосідаючих птахів.

Небезпечними забруднювачами також є фенольні сполуки, синтетично поверхнево-активні речовини (СПАР).

Усі ці вище описані речовини взаємодіючи у воді (розчинник) утворюють складні сполуки, які шкідливі для усього живого на планеті. Від сильного біологічного забруднення живуть та „проквітають” бактерії, інфекції та віруси, боротьба з якими здійснюється за допомогою хлорування. А при хлоруванні органічні сполуки утворюють діоксини, які наносять значних вплив на здоров'я людини. Утворюються заміщені речовини, які в 150 разів перевищують токсичність фенолу. Отримуючи незначне покращення мікробіологічних показників, на станції водопідготовки після хлорування, санітарно-гігієнічні показники води погіршуються в 10 разів. Від такого очищення отримали такі хвороби: тиф, холера, паратифи А і Б, дизентерія, туляремія, бруцелоз. З водою пов'язані захворювання вірусним гепатитом А, поліомієлітом та інші [3].

Проблема „чистої води” може бути вирішена при проведенні сукупності водоохоронних заходів, а саме:

1. зниження водоемності виробництв шляхом зменшення витрачання води на одиницю продукції з мінімальною кількістю стічних вод та інших відходів;
2. переведення деяких галузей промисловості (де це можливо) на сухе виробництво;
3. впровадження на більшості промислових підприємств замкнених систем водопостачання;
4. удосконалення очистки стічних вод;
5. уникнення скидання у водні об'єкти забруднених вод різного походження;
6. використання комунально-побутових стічних вод на зрошення і для одопостачання промисловості;
7. удосконалення або зміни технології виробництва з метою зменшення насичення стічних вод шкідливими домішками і речовинами;
8. ліквідація або очистка газодимових викидів;
9. контрольоване або обмежене використання отрутохімікатів і добрив на сільськогосподарських угіддях;

10. надійне захоронення особливо шкідливих стоків, очистка або ліквідація яких економічно не виправдані;
11. проведення меліоративних заходів на водозборах;
12. правильна розробка, транспортування та використання різних корисних копалин тощо [3].

Література:

1. Методика агрохімічної паспортизації земель сільськогосподарського призначення / За ред. чл.-кор. УААН С.М. Рижук, д.с.г.н. М.В. Лісового, к.с.г.н. Д.М. Бенцаровського. - К.: 2003. - 63 с
2. Справочник по зерновым культурам / И.М. Карасюк, А.И. Здоровцов, В.П. Горденко и др.; Под ред. И.М. Карасюка. - К.: Урожай, 1991. - 320 с.
3. Эколого-геохимическая оценка загрязнения геологической среды. - К.: УДЭНТЗ, 1996. - 55 с.

Науковий керівник: викладач циклової комісії природничих дисциплін
Вовк Ніна Григорівна

Катерина Бикова
(Харків, Україна)

КОМПЛЕКСНИЙ ПІДХІД ДО ВИРІШЕННЯ ПРОБЛЕМИ УТИЛІЗАЦІЇ ТВЕРДИХ ПОБУТОВИХ ВІДХОДІВ

У процесі розвитку виробництва в господарському обороті застосовується все більша кількість природних ресурсів, але ступінь їх раціонального використання в цілому залишається досить низькою (розробка та утилізація більшості найважливіших корисних копалин здійснюються швидше, ніж розвідка їх запасів). Щорічно в світі використовується близько 10 млрд т. мінеральної і майже стільки ж органічної сировини [1], гігантське споживання якого призводить до накопичення відходів, а їх складування перестає бути економічно виправданим. У всьому світі промислове виробництво з року в рік зростає - пропорційно його росту збільшується кількість відходів (кожні 8 - 10 років - приблизно в 2 рази).

У промисловості більшості Європейських країн близько 70% виробничих витрат припадає на сировину, матеріали, паливо та енергію. У той же час від 10 до 99% вихідної сировини перетворюється на відходи, що викидаються в атмосферу і водойми, що забруднюють земельні ресурси [1]. Безперервно збільшується обсяг відходів, що утворюються при видобутку вихідної сировини і палива. Їх переробка та використання являє собою одне з джерел все більшого забруднення природного середовища. Маса відходів, що росте з року в рік, - один з головних чинників зниження якості навколишнього середовища і руйнування природних ландшафтів.

Однією з найбільш гострих екологічних і санітарно-епідеміологічних проблем мегаполісів і різних муніципальних утворень є накопичення населенням твердих побутових відходів (ТПВ) - найбільш значних за обсягом утворень в муніципальній сфері. Слід зазначити, що ТПВ є не тільки досить великою матеріальною базою для рециклінгу основних матеріалів, що використовуються людиною в процесі життєдіяльності, але при раціональному і сучасному підході можуть бути перспективною енергетичною сировиною.

У США, згідно з даними американського агентства з охорони навколишнього середовища (United States Environmental Protection Agency) [2], в період з 1960 р по 2010 р при зростанні відтворення ТПВ з 88,1 до 243,0 млн т спостерігався і суттєве зростання частки ТПВ, переробляються різними методами, - з 5,6 до 111,0 млн т.

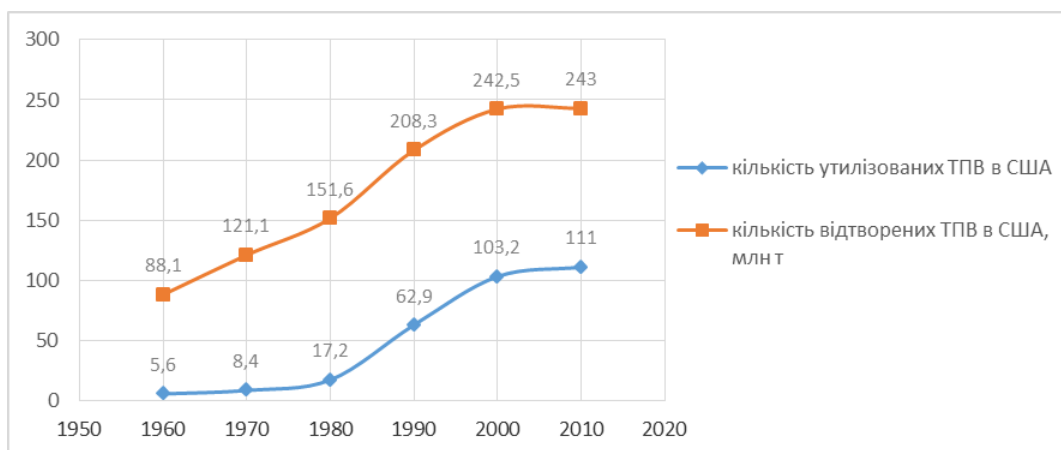

мал. 1 – Динаміка зростання відтворення ТПВ населенням США і зростання кількості перероблених ТПВ

В Україні на полігонах вже накопичено 3-4 млрд. і щорічно утворюється близько 35 млн. ТПВ, які вивозяться на 770 звалищ, а також частково утилізуються на трьох сміттєспалювальних заводах (м. Київ, м. Дніпро та м. Люботин Харківської обл.) [3]. Не більше 1,5% від загального обсягу накопичених побутових відходів спалюється [4], а значна частина вивозиться для розміщення та захоронення на стихійні несанкціоновані звалища.

І полігони, і тим більше звалища, є джерелами біологічного і хімічного забруднення повітряного і водного басейнів, викиду парникових газів.

Проблема поводження з ТПВ може бути вирішена тільки на основі сучасних технічних рішень, що враховують всі зростаючі екологічні вимоги і фактичний стан збору несорттованих ТПВ в Україні та їх морфологічний склад.

Аналіз практики поводження з ТПВ в розвинених країнах показує, що єдино вірним рішенням даної гострої екологічної проблеми є комплексний підхід, який передбачає [4]:

- роздільне збирання відходів в муніципальній сфері та транспортування відходів;
- витяг цінної ліквідної вторсировини;
- використання різних методів переробки решти, в т.ч. спалювання (із забезпеченням екологічної безпеки) для отримання теплової та електричної енергії;
- поховання золи та шлаку після додаткової сепарації і вилучення з них металобрухту.

Даним вимогам відповідає екологічно безпечна технологія комплексної утилізації ТПВ з отриманням ліквідної вторсировини і енергії (теплової та електричної). Ця технологія адаптована для реальних умов міст, регіонів і населених пунктів нашої країни, так як передбачає не тільки комплексне поводження з ТПВ, в процесі їх сортування з отриманням цінної сировини і подальшого спалювання залишків з отриманням товарної електроенергії та/або теплової енергії, а й забезпечує максимальну економічну ефективність та екологічну безпеку сміттєпереробних підприємств при дотриманні екологічних нормативів Євросоюзу [5], [6].

Крім того, в зимовий період, окрім електроенергії, підприємство може виробляти й теплову енергію для опалення та гарячого водопостачання прилеглих житлових будинків. Соціальний ефект від створення пропонованого підприємства полягає в поліпшенні екологічних умов в довколишніх до полігонів ТПВ районах, скорочення площ, відведених під поховання ТПВ, а також у створенні нових робочих місць для населення.

Крімтого, основне технологічне обладнання, яке використовується на підприємстві, може бути вітчизняного виробництва. Значна частина обладнання і 100% металоконструкцій, а також засоби автоматизації, включно програмне забезпечення, можуть бути виготовлені на промислових підприємствах м. Харкова і Харківської області.

Дана технологія (мал. 2) передбачає три стадії утилізації (сортування ТПВ, спалювання відсортованого залишку ТПВ, виробництво енергоресурсів) і може бути однаково успішно застосована до попередньо відсортованих і до невідсортованих ТПВ [7], [8].

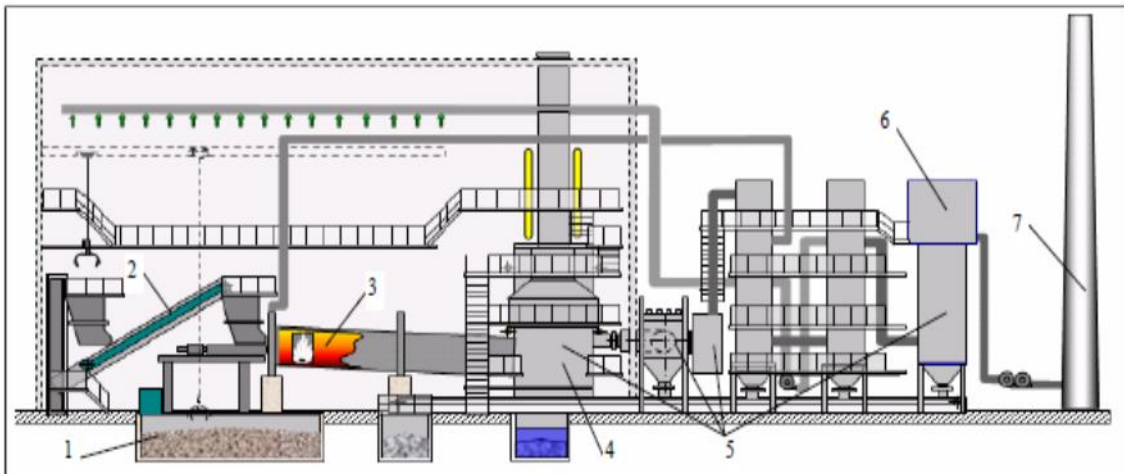

Мал. 2 – Схема підприємства з комплексної утилізації ТПВ.

1. Приймальний бункер; 2. Лінія сортування; 3. Обертюча піч; 4. Камера допалювання котел-утилізатор; 5. Газоочищення; 6. Рукавний фільтр; 7. Димова труба

Тверді побутові відходи автотранспортом доставляються на приймальний склад, звідки грейферними кранами розвантажуються в приймальні бункера і далі, загрузочними пристроями, подаються на дві сміттєсортувальні лінії.

У процесі сортування здійснюється обробка ТПВ ультрафіолетовим випромінюванням з метою їх знезараження. І з загального обсягу сміття витягується дрібний відсів, великогабаритні негорючі залишки і вторсировина, така, як лом чорних і кольорових металів, кондиційні полімери, скло, макулатура, тощо.

Дрібний відсів завантажується в бункери і може бути в подальшому використовуватися разом з золою і шлаком, як наповнювач бетону при будівництві нежитлових споруд. Супутня вторсировина направляється в брикетувальне відділення для його підготовки до реалізації.

Відсортовані ТПВ надходять на проміжний склад, звідки, в разі потреби, рослинні відходи в брикетах або палетах грейферними кранами розподіляються на дві сміттєспалювальні лінії.

Сміттєспалювальна лінія включає в себе обертову піч в комплекті з завантажувальним пристроєм, котел-утилізатор з вбудованим рекуператором і п'яти ступінчасте газоочищення.

Висновки: таким чином, створення підприємства комплексної утилізації ТПВ дозволяє:

- скоротити навантаження на полігони по захороненню ТПВ і, таким чином, вирішити екологічні та інші проблеми, пов'язані зі створенням і використанням полігонів;
- отримувати (за допомогою попереднього сортування) цінну сировину - метали, макулатуру, скло, - реалізація якого приносить додатковий дохід;
- створити джерела альтернативної теплової і електричної енергії без використання інших енергоресурсів;
- створити нові робочі місця.

Використання на підприємстві високоефективних багатоступеневих систем газоочищення забезпечить відповідність кінцевого змісту шкідливих речовин у викидах нормам, чинним в країнах Євросоюзу.

Основним паливом для спалювання ТПВ є рослинні відходи. Природний газ практично не використовується.

Література:

1. Стальной, К. А. Проблема отходов и основные направления её решения [Электронный ресурс] – режим доступа: <http://www.uran.donetsk.ua/masters/2007/feht/bibl6.htm>.
2. United States Environmental Protection Agency [Электронный ресурс] – режим доступа: <http://www.epa.gov/gatway/science/land.html>.
3. Бирюков, Д. Б. Технология комплексной утилизации твердых бытовых отходов для стран СНГ / Д. Б. Бирюков // Казантип –ЭКО-2011. Инновационные пути решения актуальных проблем базовых отраслей, экологии, энерго - и ресурсосбережения: сб. тр. XIX Междунар. науч.- практ. конф., 6-10 июня 2011р., г. Щелкино, АР Крым: в 3 т. Т 2 / УкрГНТЦ «Энергосталь». – Х.: НТМТ, 2011. – С. 164-168.
4. Проблемы твердых бытовых отходов [Электронный ресурс]. – Режим доступа: <http://www.masters.donntu.edu.ua/2006/ggeo/spitsa/library/problem.htm>.
5. Горлицкий, Б. А. основополагающие принципы организации обращения с отходами. Опыт Европейского союза / Б. А. Горлицкий, Л. А. Аблаева // Казантип – ЭКО-2011. Экология, энерго- и ресурсосбережение, охрана окружающей среды и здоровья человека, утилизация отходов: сб. тр. XIX Международ. науч.- практ. конф., 7-11 июня 2010 г., г. Щелкино, АР Крым: в 2 т. Т 2 / УкрГНТЦ «Энергосталь». – Х.: НТМТ, 2010. - № 11. С. 377-381.
6. Бирюков, Д. Б. Технология комплексной утилизации твердых бытовых отходов для стран СНГ / Д. Б. Бирюков, А. З. Рыжавский, А. Л. Файнштейн // ТБО. – 2010. - № 11. – С. 25-27.
7. Пат. 50888 Україна, МПК F23G5/00. Виробничий комплекс для утилізації твердих побутових відходів / Сталинский Д.В., Рижавский А. З., Дунаев А. В., Пирогов А. Ю., Бирюков, Д. Б., Стасевский С. Л., Зимогляд А. В., Азанов А. А.; заявник та патентоволодар УкрДНТЦ «Енергосталь». – №U200913796; заявл.29.12.09; опубл. 25. 06. 10, Бюл. №12. – 7 с.: іл.
8. Заявлення 2010150022 Росія МПК F23G7/00, F23G5/00. Виробничий комплекс для утилізації твердих побутових відходів / Сталинский Д.В., Рижавский А. З., Дунаев А. В., Пирогов А. Ю., Бирюков, Д. Б., Стасевский С. Л., Зимогляд А. В., Азанов А. А.; заявник та патенти володар УкрДНТЦ «Енергосталь». – № 2010150022; заявл. 06.12. 10; рішення про видачу патенту від 11.01.12 – 12 с.: іл.

Науковий керівник:

викладач Христоева Ольга Валерівна.

Максим Кіт
(Харків, Україна)

ЕКОЛОГІЧНІ ПРОБЛЕМИ ТЕПЛОПОСТАЧАННЯ СІЛЬСЬКИХ РЕГІОНІВ

Теплопостачання сільських населених пунктів, розташованих на території України, здійснюється як централізованими, так децентралізованими засобами. Як правило, для централізованого теплопостачання застосовуються котельні агрегати потужністю 1-2 МВт, які були введені в експлуатацію десятиріччя назад і не відповідають сучасним вимогам екологічної безпеки.

Згідно з чинним законодавством України, для систем централізованого тепlopостачання встановлюються ліміти на викиди забруднюючих речовин в атмосферу, які визначаються на основі інвентаризації джерел викидів. У той же час, для децентралізованих систем тепlopостачання індивідуальних будинків, в яких використовуються енергетичні котли потужністю до 20 кВт або пічне опалення, такі ліміти не встановлюються. Загальна потужність таких установок індивідуального опалення перевищує 50 тис. МВт і становить 25% потужності систем централізованого тепlopостачання сільських регіонів.

На сьогодні, населені пункти в сільських регіонах опалюються природним газом, вугіллям або мазутом. Аналіз котельних установок малої потужності (до 2 МВт) показав, що застосовуються агрегати, не оснащені системами очищення пилогазових викидів. Як правило, такі котельні обслуговуються вручну, на простих колосникових ґратах, при цьому, спалюється несортове вугілля, не відбувається повного згоряння палива, що призводить до зниження ККД котлів і, як наслідок, до перевитрати палива і значного забруднення повітряного середовища.

У котельних, що працюють на рідкому паливі, використовуються низькосортні види мазуту марки 100 або 200, які мають низьку температуру застигання, - для підтримки їх в необхідному стані в зимових умовах потрібні значні (до 30%) витрати виробленого котельнями тепла. Це тягне за собою зниження ККД котельної системи і призводить до збільшення витрати палива і забруднення повітря.

Забудова населених пунктів в Україні в більшості випадків проводилася без обліку екологічних умов території, без дотримання вимог з охорони навколишнього середовища, раціонального використання та екологічної безпеки атмосферного повітря.

Необхідно відзначити, що в сільських населених пунктах питомі витрати тепла вище, ніж в містах, сумарні витрати теплової енергії на одного жителя в сільських населених пунктах більше в 1,5-2 рази [1].

За оцінками, кількість палива, споживаного в сільських регіонах України протягом року, становить близько 30 млн т у.п. В Україні нараховується понад 2 млн. паливоспалюючих установок, частина з них - малопотужні котли з тепловою продуктивністю менше 0,1 МВт, а також індивідуальні опалювальні печі (близько 2 млн. одиниць) – загальна встановлена потужність становить 50 тис. МВт. Більш ніж 200 тис. котельних агрегатів потужністю від 0,1 до 2 МВт входять до складу централізованих котельень (коефіцієнт використання - 40%) [2].

Таким чином, зменшення викидів в атмосферу при спалюванні палива в сільських регіонах є складовою частиною екологічної безпеки України.

Питомий викид забруднюючих речовин (кг) на 1 т палива, що спалюється котельними агрегатами, визначається за рівнянням [3].

$$E_j = 10^{-3} \cdot k_j \cdot Q_i^r, \quad (1)$$

де k_j – показник емісії j -тої забруднюючої речовини для i -того палива, г / ГДж - приймається за додатками [3].

Q_i^r – нижня робоча теплота згоряння i -того палива, МДж / кг.

Питомий викид забруднюючих речовин (кг) на 1 ГДж теплоти, що виробляється котельним агрегатом:

$$E_Q = 10^{-3} \cdot \frac{k_j}{\Psi_i}, \quad (2)$$

де Ψ_i – ККД котельного агрегату на i -тому паливі, що спалюється.

Для котельних агрегатів, що працюють на вугіллі, приймаємо ККД $\Psi_y = 0,65$; на мазуті $\Psi_m = 0,78$; на газі $\Psi_r = 0,9$.

Склад і характеристика вугілля різних марок, що застосовується при тепlopостачанні сільських регіонів України, представлені в таблицях 1 і 2 [4]. Показники високосірчаного мазуту марок 100 і 200 приймаються згідно [4].

Розрахунок нижнього значення теплоти згоряння (МДж / кг) для вугілля і мазуту визначається по [4].

$$Q_m^r = Q_i^{daf} \frac{100 - A^r - W^r}{100} - 0,025 W^r \quad (3)$$

Об'ємний склад сухої маси природного газу, %: метан () - 98,9; етан () - 0,12; пропан (

) - 0,01; бутан - 0,01; вуглекислий газ (С) – 0,06; азот (N_2) – 0,90.

У розрахунках питомих викидів показники емісії прийняті по табл. [5]. Також враховувалося, що котельні агрегати не мають систем очищення від викидів забруднюючих речовин (дані прийняті згідно таблиць [6]).

Для зниження питомих викидів забруднюючих речовин необхідно знизити до значення коефіцієнта емісії і підвищити ККД котельних агрегатів, які знаходяться в експлуатації.

Для оцінки річних валових викидів забруднюючих речовин прийнято, що населеними пунктами в сільських регіонах України щорічно споживається близько 30 млн. т. умовного палива. З аналізу використання різних видів палива витікає, що споживання вугілля, природного газу і мазуту співвідносяться як 1: 0,5: 0,2.

Таким чином, споживання палива сільськими населеними пунктами України протягом року становить: вугілля - 17,6 млн т у.п., природного газу - 8,8 млн т у.п., нафтопродуктів (мазуту) - 3,6 млн т у.п. Річні валові викиди j -тої речовини за видами палива:

$$B_j = 10^{-3} \cdot V_i \cdot E_j, \quad (4)$$

де V_i – кількість i -того палива, що споживається за рік, т;

E_j – питомий викид j -тої речовини на 1 т палива, що спалюється, кг/т.

Узагальнені валові викиди забруднюючих речовин при спалюванні всіх видів палива представлені в табл. 1а і 1б.

Таблиця 1а – Річні валові викиди забруднюючих речовин в атмосферу котельними агрегатами, що використовуються для теплопостачання сільських населених пунктів України, тис. т

Вид палива	NO _x	SO ₂	CO	N ₂ O	Тверді речовини
Вугілля	1,622*10 ⁻⁵	8,061*10 ⁵	4,81*10 ⁴	563,2	5,525*10 ⁴
Мазут	1,291*10 ⁴	1,671*10 ⁵	5,983*10 ³	86,4	82,8
Газ	6,039*10 ⁴	-	1,932*10 ⁴	114,4	-

Таблиця 1б – Річні валові викиди забруднюючих речовин в атмосферу котельними агрегатами, що використовуються для теплопостачання сільських населених пунктів України, тис. т

Вид палива	Hq	As	Pb	Cr	Ni	Cu	Zn	V	V ₂ O ₅
Вугілля	1.59	29,814	23,056	10,734	17,097	17,495	6,919*10 ⁴	-	-
Мазут	-	-	-	-	-	-	-	27,004	136,8

Для інтегрованої оцінки стану повітряного басейну в сільських населених пунктах України використаний індекс сумарного забруднення атмосфери від умовного одиночного джерела (J_m)

$$J_m = \sum_{i=1}^m \left(\sum C_j \cdot A_j \right)_{k_j}, \quad (5)$$

де $\sum C_j$

– середня за рік концентрація в повітрі j -тої речовини при спалюванні палива;

A_j – коефіцієнт небезпеки j -тої рідини, зворотній ПДК цієї речовини: $A_j = 1/\text{ГДК}$;

k_j – коефіцієнт, що залежить від класу небезпеки речовин $c_j = 1,5; 1,3; 1,0$ і $0,85$, відповідно для 1, 2, 3, і 4-го класів небезпеки;

m – кількість забруднюючих речовин, що приймаються в розрахунок (зазвичай не більше п'яти). В

даному випадку $m = 3$ (тверді частинки, S O₂ і N O_x).

Середня за рік концентрація j -тої речовини в повітряному басейні розраховується наступним чином. Відомо, що максимальні обсяги викидів утворюються за період опалювального сезону. Виходячи з цього, зведемо розподілені джерела, які споживають вугілля і мазут, до одного джерела викиду з усередненою висотою $H_{cp} = 35 D$, м, де $D = 0,5$ м. Аналогічно - і для газифікованого селища.

Для умовного одиночного джерела середня за рік концентрація j -тої речовини визначається за рівнянням:

$$c_j = 4,531 + 10^{-2} \cdot M_j \cdot F, \quad (6)$$

де $M_j = 0,75 \cdot 10^{-6} \cdot V_j$, г/с; $F = 2$ - для летючої золи і сажі; $F = 1$ - для інших речовин.

У табл. 2 представлені речовини, які використані в розрахунках індексу сумарного забруднення атмосфери, їх класу небезпеки, ГДК і розраховані середні за рік концентрації в повітрі.

Таблиця 2 - Речовини, які використані в розрахунках індексу сумарного забруднення атмосфери в сільських населених пунктах України

Речовина	Клас небезпеки	ГДК _{с.с.} , мг/м ₃	$A_j = 1/\text{ПДК}_j$	c^{-y} , мг/м ³	C^{-m} , мг/м ³	
Летюча зола	2	0,02	50	0,003715	0,0000056	0,003
Діоксид сірки, SO ₂	2	0,05	20	0,274	0,0056	0,279
Діоксид азоту, NO _x	2	0,04	25	0,00552	0,000438	0,005

Розрахований сумарний індекс забруднення атмосфери в сільських населених пунктах України від одиночних джерел становить $J_m = 9,108$, що відповідає забрудненню атмосфери (основний внесок у

забруднення атмосфери повітря вносять летюча зола і діоксид сірки). Такий рівень забруднення не гарантує безпеку повітряного середовища для життя і здоров'я людей.

Висновки: в даний час в статистичних звітах представлені рівні концентрації забруднюючих речовин від централізованих джерел тепlopостачання без урахування індивідуальних джерел.

Отриманий індекс сумарного забруднення атмосфери свідчить про суттєвий вплив на забруднення повітряного середовища одиночних джерел малої продуктивності, яких на території України налічується понад 4 млн одиниць, зосереджених в основному в сільських регіонах.

Результати виконаних досліджень показують, що необхідно:

- встановлювати ліміти викидів на індивідуальні котельні агрегати при їх проектуванні і виробництві;
- визначати ПДВ стосовно до джерела викиду котельного агрегату, оскільки кожен агрегат повинен мати індивідуальні геометричні параметри джерела викиду, при яких концентрація забруднюючих речовин буде нижче ГДК.

Забезпечення екологічної безпеки при тепlopостачанні в сільських регіонах України вимагає здійснення заходів щодо захисту повітряного басейну і обмеження викидів шкідливих речовин не тільки за допомогою модернізації котельних агрегатів із застосуванням систем газоочищення, а й за рахунок максимального використання поновлюваних і нетрадиційних джерел енергії. Україна має істотний сонячний енергетичний потенціал, який необхідно використовувати, в першу чергу, для тепlopостачання індивідуальних будинків, що дозволить досягти сталого економічного стану сільських регіонів України.

Література:

1. Березин А.Е. Хроническая обструктивная болезнь легких и кардиоваскулярный риск /А.Е. Березин // Украинский медицинский журнал. - 2009 - №2 (70) III-IV - С.62-68.
2. Братенков, В.Н. Теплоснабжение малых населенных пунктов /В.Н. Братенков и др.- М.: Стройиздат, 1988 - 223 с.
3. Закон України № 964-І. Про основи національної безпеки України. (Електронний ресурс). – Режим доступу: http://search.ligazakon.ua/l_doc2.nsf/link1/t030965.html
4. Шурчиков, А.В. Развитие децентрализованого энергопостачання на основі нетрадиційних місцевих енергоресурсів/ А.В. Шурчков, Г.М. Забарний та ін. – К.:Інститут технічної теплофізики НАН України, 2001. – 150 с.
5. Викиди забруднювальних речовин в атмосферу від енергетичних установок. Методика визначення. – К. КВЦ, 2002.- 43 с.
6. Энергетическое топливо СССР: справ. / В.С. Вдовченко и др. - М.:
7. Энергоатомиздат, 1991. - 184 с.

Науковий керівник:
викладач Христюєва Ольга Валерівна.

**Салауат Қалабаев, Оралхан Султашова, Алимбай Жумамбетов
(Нукус, Узбекистан)**

ЎЗБЕКИСТАНДА ЭКОЛОГИЯ ҲАМ ҚОРШАҒАН ОРТАЛЫҚТЫ ҚОРҒАҰ БОЙЫНША ҚАБЫЛ ҚЫЛЫНҒАН НЫЗАМ ҲАМ ДӘСТУРЛЕРДИҢ ӘҲМИЙЕТИ

Бугинги кунде мәмлекетимизде қоршаған орталық хәм экологиялық жағдайдың инсан саламатлығына тәсири хәм уси тәсирлерди жеңилистириў бойынша алып барылып атарған ислердиң барлығы мәмлекетлик сиясаты дәрежесинде диққат қаратылып атир.

Буның сыпаты ретинде 2014 жылдың өзинде, экологиялық нормативлер жобаларын ислеп шығыў хәм келисиў, биологиялық ресурслардан пайдаланыў, экологиялық қадағалаў, шығындылар тараўында мәмлекетлик есабыны журитиў хәмде суў қудықларын бурғылаўға рухсатнама бериў тәртиптери, Ботаника бағын раўажландырыў ҳаққындағы Министирлер кабинетиниң жәми 9 қарары тастыйқланды [1]. Республикамизда қоршаған орталықты қорғаў хәм оны келешек аўладқа сап ҳалында жеткерий бойынша нызамларды қабыллаў, әмелдеги бар болған нызам ҳужжетлерге өзгерис хәм қосымшалар киритиў бойынша қабыл қылынып атырған нызам ҳужжетлердиң орны айрықша. Бирғана шығындылар менен ислесиў бойынша ислерди тәртипке салыў хәмде биологиялық ресурсларды қорғаў, олардан дурыс пайдаланыўда нызам, ҳужжетлерге әмел етилиўинде улкен әҳмийетке ийе болған Министирлер кабинетиниң 295-санлы "Шығындылар менен байланыслы ислерди әмелге асырыў тараўында мәмлекетлик есабы хәм қадағалаўды әмелге асырыў тәртиби ҳаққындағы" хәм 290-санлы "Биологиялық ресурслардан пайдаланыўды тәртипке салыў хәм табиятдан пайдаланыў тараўында рухсат бериў тәртип-қағийдаларына өтиў ҳаққындағы" қарарларыниң қабыланыўы. Бул нызам ҳужжетлер шығындылар менен ислесиў тараўы хәм биологиялық ресурслардан пайдаланыўды хәм оларды қорғаў барасындағы ислердиң бағдарин хәм шешимин көрситип бериўши низам хәм ҳужжетлер болып табылады. Биологиялық ресурслар ишинде, өсимлик дунясы объектлеринен дурыс пайдаланыў, елимизде экологиялық қадағалаў

жумисларын әсиресе жәмийетлик экологиялық қадағалаў жумисларын ҳалықаралық дәрежеде жетилистириў, бул тараўдағы ислерди жедделестириў бойынша 2015-жылы Министирлер кабинети 3 қарар қабыл етти. Атап айтқанда "Өсимлик дунясы объектлеринен пайдаланиўды жәнеде жетилистириў илажлары" ҳаққындағы, "Жәмийетлик экологиялық қадағалаўды әмелге асырыўға байланыслы улгили нызамларды тасдиқлаў" ҳаққындағы қабыл қылынған қарарлары бул тараўдағы ислердиң алға илгерлеп баратырғанынан дерек бередиди.

Сонғы жыллар елмиздиң нызамшылық палатасы тәрәпинен экология хәм қоршаған орталықты қорғаў бойынша бир қатар стратегиялық дәстурлер ислеп шығылып турмысқа енгизилмекте. Солардан бири "2016-2020 жылларда Өзбекистан Республикасында қоршаған тәбийий орталық мониторинги дәстури" хәм "2016-2018 жылларда Өзбекистанның екотуристикалақ жағдайын бекемлеў хәм экологиялық туризмди раўажландырыўға байланыслы ис-илажлар" ислеп шигилип атырғанлығыны, тәбийий орталықты қорғаўға хәм тәбийий орталықтағы жуз берип атырған кери процесслерди бақлаў, анализеў жумисларын комплекс алып барыўға, елимизде екотуризмди елдеде жедел тәризде раўажландырыўға имканият жаратады. Бул еки ири дәстур экология хәм қоршаған орталықтың инсан саламатлығына тәсирин анақлаў, олардың тәсирин кемейтириў хәмде екотуризмди, сол қатары республикамыз аймағанда жайласқан тәбийий ландшафтларды қорғаў, ол жерлердың тәбийий ҳалында сақлап қалыў, екотуризмди менен шуғуланыўшы исбилерменлерди қоллап қуўатлаўды өз ишине қамтиған. Бул дәстурдиң турмысқа енгизилиўи экология хәм қоршаған орталық тараўындағы алып барылып атырған ислердың қаншели кең көлемде хәм әҳмийети улкен екенин көрсетеди.

Экология хәм қоршаған орталықты қорғаў бойынша және бир стратегиялық дәстурлердин бири 2016-2025 жылларға мөлшерленген биологиялық көп турлиликти сақлаўға байланыслы 42 тәдбирден ибарат мәмлекетлик дәстури. Бул дәстур тийисли министирликлер хәм мәмлекетлик мәкеме, шөлкемлер менен кеңнен додалаў тийкарында көрип шығылды. Бул дәстурди ислеп шығыў улкен әҳмийетке ийе, себеби елимиз тәбиятындағы өсимликлердиң 9% ендемик өсимлик болып, текғана бизиң елимиз тәбиятында ушрасады [2]. Тәбиятағы хәр бир ҳайўанат, өсимлик бир-бири менен байланыслы хәм олардың хәр бириң жабайы тәбиятта өз орны хәм атқаратуған функциясы бар. Елимиз тәбиятындағы флора хәм фаунасынның хәр бир ўакилин келешек аўладқа бир путин ҳалда жеткизиўде бул дәстур баслы ўазыйпаны атқараўы сөзсиз.

Бугинги кунде тәбийий орталықты қорғаў хәм инсан саламатлығы ушын пайдалы болған тәбийий өнимлерди ислеп шигарыў хәм бул бойынша жаңа дәстур ислеп шығылыў мутәжлиги бар еди. Усы тийкарда "2013-2017 жылларда Өзбекистан Республикасында қоршаған орталықты қорғаў бойынша хәрәкетлер дәстури"де экологиялық сертификатластырыў мәселелери, атап айтқанда өнимлерди ислеп шығарыўдың технологиялық процесслери, хизметлер хәмде экономиканың машинасазлық, жеңил санаат, химия, азық-аўқат, агросанаат комплекси бойынша ислеп шығарып атырған өнимлердиң қаўипсизлик нормаларын ислеп шығыў белгиленген. Хәзирги ўақытта дуняның раўажланған хәм раўажланып атырған еллеринде ислеп шығарылып атырған өним хәм хизметлерине экологиялық маркировкалаў жолға қойылған. Бизиң елимиз экономикасында да раўажланыўлар тез пәтлер менен журип, импорт орныны басыўшы хәм сирт еллерге экспорт бап өнимлер ислеп шығарылмақта. Бирақ бизиң елимиз нызамшылығында еле бирде бир экологиялық маркировкалаў бойынша нызам қабылланбаған, сонлықтан "2013-2017 жылларда Өзбекистан Республикасында қоршаған орталықты қорғаў бойынша хәрәкетлер дәстури" бул бойынша елимизде жаңа қарарлар қабыл қылыныўына туртки болды. Атап айтқанда усы дәстур негизинде, халықаралық қабыл қылынған экологиялық маркировкалаў системасын енгизиў, базарларға сапасыз, инсан саламатлығы ушын қаўипли болған қалбеки затлардың шығыўының алдын алыў, елимизде ислеп шығарылып атырған затлардың сапасин жақслаў, экологиялық таза өним хәм технологияларды қолланыўшыларды хәр тәрәплеме қоллап-қуўатлаў, халықаралық базарда өнимлердиң бәсекиликке шыдамлығын асырыўы, өнимлер экспорт көлеминиң артыўына хәм елимиз экономикасының елдеде раўажлаўына жол ашады.

Экология хәм қоршаған орталықты қорғаўда, тәбийий ресурслардан пайдаланыўды тәртиплестириўде, нызам, хужжетлер хәмде дәстурлердиң қабил етилиўи менен бирге олардың устинен қадағалаў жумисларын жургизиўде керек. Бул бойынша Өзбекистан Республикасының биринши призденти тәрәпинен 2013-жылы Өзбекистан Республикасының "Экологиялық қадағалаў ҳаққында"ғы нызамы қабыл қылынды. Қарарға муўапық жәмийетшилик дыққатын хәм мәмлекетлик емес мәкемелерди, мәмлекетимиздин хәр бир пуқарасын қоршаған орталықты қорғаў, тәбийий ресурслардан ақылға муўапық пайдаланыўға хәм бул барадағы қылыныўы тийис болған ислер хәм нызамлар менен танстырыў, кең жәмийетшилликтиң дыққат итбарын қаратыў болып табылады. Усы нызамда көрсетилген ислерди натийжели алып барыў ушын Министирлер Кабийнети тәрәпинен 2014-жылы 5 августта 216-санлы қарары "Мәмлекетлик экологиялық қадағалаўды шөлкемлестириў хәм әмелге асырыў тәртиби ҳаққында"ғы нызам тастыйқланды [3].

Экология хәм қоршаған орталықты қорғаў бойынша қабылланған нызамлар, қарарлар хәм дәстурлер және бир әҳмийетлиги, усы нызам, қарарлар тийкарында елимизде жыл даўамында тексерийлер өткерилип турады, тексерийлер өткезиўден баслы мақсет тәбиятты қорғаў бойынша қабыл қылынған нызамлардың орынланыўын хәм нызам бузыўшылық халатларын анықлаў болып есапланады. Тәбиятты қорғаў басқармасының жергиликли бөлимлери тәрәпинен хәр жылы тексерий хәм рейдлер өткизиледи.

Тексеріулер даўамында тэбятты қорғау бойынша нызамда белгиленген тәртип қағийданы бузғаны ушын физикалық хәм юридикалық шахсларға жәрима салынады. Бирғана 2015-жылы 3 шерек бойынша жергиликли тэбятты қорғау бөлимлери фондына 7,5 млрд сумнан артық тусим тускен хәм соннан 5 млрдға жақыны мәмлекет бюджетине өткерилген. Бул көрсеткиш 2016-жылдың 3 шерегинде 12,5 млрд сумға жақын сонның 7,5 млрд сум мәмлекет бюджетине өткерилген [4]. Бул тускен қаржылар тэбятты қорғау ислерине хәм тэбятты қорғау мәкемелериниң техникалық базасын жаналаўға сарыпланыўы менен әхмийетли. Елимизде тэбятты қорғау бойынша қабыл етилип атырган нызамлар, қарарлар хәм дәстурлер ҳаққында кең жәмийетшиликке тусиндириў ислерин елде жанландырыў керек. Бул бойынша әсиресе оқыў орынларында ана табиятты қорғаўды, биологиялық ресурслардан дурыс пайдаланыў бойынша оқыўшы жасларға кеңнен интерактив усылларда тусиндириў ислери менен биргеликте, кең жәмийетшиликти тэбятты асыраўға, нызамларға деген хурметин елде арттырыў бойынша қосымша ис-илажларды әмелге асырыў мақсетке муўапық болады.

Пайдаланылған әдебиятлар:

1. Өзбекистан Республикасы Табиятды қорғау мәмлекетлик комититиниң баслығы Абдусаматов. Б тың "2013-2017 йилларда Ўзбекистон Республикасида атроф-муҳит муҳофазаси бўйича ҳаракатлар дастури"ниң "Атроф табиий муҳитни муҳофаза қилиш ва табиятдан фойдаланиш, экологик таълим ва барқарор ривожланиш мақсадларида таълим доирасидаги қонунчиликни ва меъерий-услугий базани ривожлантириш" ис-илижларының орынланыўы бойынша баяанаты.
2. Ғуломов. П; Ваҳобов. Х; Баратов. П; Мамтқулов. М, География. Ташкент. 2009. 99-бет.
3. Өзбекистан Республикасы Министирлер Кабинети тәрепинен 2014-жылы 5 августта 216-санлы қарары "Мәмлекетлик экологиялық қадағалаўды шөлкемлестириў хәм әмелге асырыў тәртиби ҳаққында"ғы нызамы.
4. www.uznature.uz.

Научный руководитель:

кандидат географических наук, доцент Султашова Оралхан Генжебаевна.

**Вікторія Косе, Таїсія Альохіна
(Харків, Україна)**

ЭКОЛОГИЯ ЯК НАУКА. ПОНЯТТЯ ПРО БІОСФЕРУ, ЇІ ВПЛИВ ТА ЗНАЧЕННЯ У ЖИТТІ ЛЮДИНИ

Экологія як наука виникла у 1866 році. Її засновником вважається німецький вчений Ернст Геккель. Слово «екологія» походить від грецького «oikos» — «дім», «житло» і «logos» — «слово», «вчення», «наука».

Экологія — це фундаментальна синтетична біологічна наука про взаємозв'язок між живими організмами й середовищем існування. Экологія досліджує фундаментальні властивості життя надорганізмового рівня організації.

Экологія як наука сформувалася в середині XIX століття, коли виникло розуміння, що не тільки будова та розвиток організмів, але і їх взаємовідносини із середовищем існування підпорядковані певним закономірностям.

Основним завданням науки про довкілля є вивчення загального стану сучасної біосфери, причин його формування й особливостей розвитку під впливом природних і антропогенних факторів, або, іншими словами, вивчення закономірностей формування, існування та функціонування біологічних систем усіх рівнів у взаємозв'язку з атмосферою, гідросферою, літосферою та техносферою; прогноз динаміки стану біосфери в часі і просторі, розробка шляхів гармонізації взаємовідносин людського суспільства й природи, збереження здатності біосфери до самовідновлення, самоочищення й саморегулювання з урахуванням основних екологічних законів.

Біосфера - область існування живих організмів на Землі. До поняття "біосфера" (від грецького bios - життя і sphairo - сфера, куля) близько підійшов видатний французький біолог Жан-Батіст Ламарк. Але сам термін "біосфера" вперше застосував австрійський геолог Е.Зюсс (1875). Він виділив біосферу як окрему оболонку Землі, охоплену життям, яка включає частини атмосфери, гідросфери й літосфери.

Межі біосфери співпадають з межами поширення живих організмів. Верхня межа біосфери сягає 85 км над поверхнею Землі. На таких висотах у стратосфері під час запусків геофізичних ракет у пробах повітря виявлені спори мікроорганізмів. Нижня межа біосфери сягає глибин літосфери, де температура становить 100°C. У геологічно молодих складчастих областях це приблизно 1,5 - 2 км, а в кристалічних щитах - 7 - 8 км.

Найголовнішою ланкою управління біосферою є енергія Сонця, другорядною - енергія Землі, енергія радіоактивного розпаду елементів. Неживою речовиною біосфери керують продуценти, ними - консументи, діяльність яких визначають зворотні зв'язки, що йдуть від продуцентів і т. ін. В цілому, біосфера схожа на

єдиний гігантський суперорганізм, у якому автоматично підтримується гомеостаз - динамічна сталість фізико-хімічних та біологічних властивостей внутрішнього середовища та стійкість основних його функцій.

Будучи найбільшою цілісною глобальною екосистемою, біосфера має низку характерних рис, які виділяють її серед інших біотичних систем. Це унікальність (незамінність і неповторність); практично безмежна тривалість існування; наявність величезних запасів генетичної інформації і вільної енергії; наявність досконалих механізмів самозахисту від руйнівного впливу космічних і планетарних факторів; величезне різноманіття підпорядкованих їй біологічних систем - організмів, видів, екосистем

В.І. Вернадський один з перших усвідомив величезний перетворюючий вплив живих організмів на всі три зовнішні оболонки Землі в планетарному масштабі, тісну взаємодію і взаємозалежність усіх форм життя. Це дало йому поштовх до створення всеохоплюючої теорії біосфери, тобто тієї частини зовнішніх оболонок нашої планети, яка безпосередньо пов'язана з існуванням життя на Землі. В.І.Вернадський (1934) дав таке визначення біосфери: "біосфера являє собою оболонку життя - область існування живої речовини".

Біосфера має дуже важливе значення в нашому житті - це ми з'ясували за допомогою попередніх запропонованих фактів та деяких досліджень. Невід'ємною частиною біосфери, як живі істоти, є і ми з вами.

Треба негайно поки не пізно розгорнути активну роботу на всіх рівнях по запровадженню в життя заходів оздоровлення природного середовища.

Слід при цьому мати на увазі, що самостійне розв'язання екологічних проблем окремими країнами вже в наш час стає неможливим через необхідність залучення великих матеріальних, наукових, інтелектуальних та інших ресурсів. Приклад тому ліквідація наслідків аварії на ЧАЕС. А це спонукає до міжнародного співробітництва в питаннях екології. Тож не випадково, ще у 1992 р. в Ріо-де-Жанейро відбулася Конференція ООН із проблем навколишнього середовища. На конференції були сформульовані основні принципи про нерозривність еколого-економічних зв'язків, що було покладено в основу концепції стійкого розвитку, в якій зазначено:

- економічний розвиток у відриві від екології веде до перетворення планети в пустелю;
- акцент на екологію без економічного розвитку закріплює бідність і несправедливість.

Біосфера і людина - це два взаємопов'язаних поняття. Слід знати, від діяльності людини залежить стан біосфери, а від стану біосфери залежить здоров'я людини.

Організм людини може існувати лише при постійній взаємодії з природою і самовідновлюватись у результаті такої взаємодії. Тому можна вважати абсолютно нереальними і навіть шкідливими уявлення деяких футурологів про те, що в майбутньому, коли біосфера Землі буде остаточно зруйнована, людство створить якийсь штучний світ, у якому зможе безбідно існувати. Треба твердо уяснити, що єдиний шлях до виживання людства - це збереження природи нашої планети.

Література:

1. http://edufuture.biz/index.php?title=Основи_вчення_про_біосферу._Вплив_діяльності_людини_на_стан_біосфери
2. <http://osvita.ua/vnz/reports/ecology/21085/>
3. Білявський Г.О., Бровдій.М. Про класифікацію основних напрямів сучасної екології // Рідна природа. – 1995. – №2. – С. 4-7.
4. Вернадский В.И. Биосфера. – М. 1975

Науковий керівник:
Рябоконе Віра Олексіївна.

СЕКЦІЯ: ЕКОНОМІКА

Наталья Бараташвили
(Краснодар, Россия)

**АКТУАЛЬНЫЕ ВОПРОСЫ БУХГАЛТЕРСКОГО УЧЕТА РАСЧЕТОВ
С ПЕРСОНАЛОМ ПО ОПЛАТЕ ТРУДА НА ПРЕДПРИЯТИЯХ МАЛОГО И СРЕДНЕГО БИЗНЕСА В
УСЛОВИЯХ АДАПТАЦИИ МСФО**

Ведение бухгалтерского учета в части расчетов с персоналом по оплате труда должно полностью соответствовать Федеральному Закону «О бухгалтерском учете», а также федеральным стандартам бухгалтерского учета. В целях совершенствования методики бухгалтерского учета расчетов с персоналом по оплате труда Министерством финансов разработан проект под названием «Учет вознаграждений работникам», аналогом которого послужил Международный стандарт финансовой отчетности (IAS) 19 «Вознаграждения работникам». В данном проекте рассматривается порядок отражения в бухгалтерском учете вознаграждений работникам, а также определены два вида выплат:

— выплаты, связанные с выполнением трудовых обязательств, которые включают в себя заработную плату, стимулирующие выплаты (премии, надбавки), ежегодные оплачиваемые отпуска, пособия по безработице;

— выплаты на социальные нужды — расходы на медицинское страхование, лечение, пенсионное обеспечение, профсоюзные взносы и пр.

Использование данного проекта увеличит прозрачность и станет более доступным для понимания иностранных инвесторов, а также ускорит процесс интеграции российского бизнеса в мировую экономику.

Для отражения всей необходимой информации о расчетах с персоналом по оплате труда в российском плане счетов предусмотрен счет 70 «Расчеты с персоналом по оплате труда». По кредиту данного счета отражается начисление следующих сумм:

— оплата труда персоналу организации, в корреспонденции со счетами затрат на производство и расходов на продажу:

Дебет 20 «Основное производство», 25 «Общепроизводственные расходы», 26 «Общехозяйственные расходы»

Кредит 70 «Расчеты с персоналом по оплате труда»;

— доходы от участия в капитале предприятия:

Дебет 84 «Нераспределенная прибыль (непокрытый убыток)

Кредит 70 «Расчеты с персоналом по оплате труда»;

— пособия по социальному страхованию и обеспечению:

Дебет 69 «Расчеты по социальному страхованию и обеспечению»

Кредит 70 «Расчеты с персоналом по оплате труда»;

В дебете счета 70 «Расчеты с персоналом по оплате труда» отражаются:

— выплаченные суммы заработной платы, премий, пенсий, пособий:

Дебет 70 «Расчеты с персоналом по оплате труда»

Кредит 50 «Касса»;

— суммы начисленных налогов и иных удержаний:

Дебет 70 «Расчеты с персоналом по оплате труда»

Кредит 68 «Расходы по налогам и сборам».

В целях увеличения детализации информации допускается открытие субсчетов. С помощью субсчетов организация имеет возможность группировать данные бухгалтерского учета для управленческого и финансового учета. Например, предприятиям малого и среднего бизнеса, можно открыть следующие субсчета:

— субсчет 1 «Начисление заработной платы»;

— субсчет 2 «Удержание НДФЛ»;

— субсчет 3 «Удержание алиментов»;

— субсчет 4 «Выплата заработной платы» и др.

Для крупных организаций с дочерними филиалами целесообразно открытие субсчетов по каждому структурному подразделению.

Для улучшения учета и получения достоверной информации рекомендуется заполнять все предусмотренные реквизиты в применяемых формах первичных документов по учету и оплаты труда. Необходимо заполнять все реквизиты, так как они характеризуют хозяйственную операцию. В число обязательных реквизитов входят: дата составления, наименование организации, содержание хозяйственной операции, ее измерители в денежном выражении и т. д. Необходимо указать должностное лицо, на которого возлагается ответственность за совершение хозяйственной операции и достоверность ее информации.

В соответствии с российским законодательством начисление и выплата заработной платы происходит два раза в месяц. Может возникнуть ситуация, при которой работник попросит выдать ему

заработную плату раньше положенного срока, например, не шестого, а второго числа (эти дни уже отработаны). Работодатель не несет никаких рисков при досрочной выплате зарплаты. Для этого достаточно получить заявление от сотрудника с просьбой о выплате необходимой суммы и письменное разрешение директора. Если же работник просит выдать ему заработную плату за несколько месяцев вперед, то в данной просьбе ему лучше отказать. Во-первых, как было упомянуто выше, выдавать заработную плату нужно не реже, чем каждые полмесяца, а во-вторых, согласно Трудовому кодексу РФ, заработная плата полагается сотруднику только за отработанное время. Может произойти противоположная ситуация, при которой происходит задержка заработной платы. В данном случае работникам необходимо начислить компенсацию с помощью проводки:

Дебет 91 «Прочие доходы и расходы»

Кредит 73 «Расчеты с персоналом по прочим операциям».

Достаточно часто встречается следующая ошибка — использование счета 70 для учета вознаграждений подрядчиков — физических лиц. Но такой способ достаточно рискованный, ведь такие вознаграждения не облагаются взносами на социальное страхование. Соответственно, при проверке ФСС может решить, что организация заменила трудовой договор гражданско-правовым и недоплачивает взносы. В таком случае вместо счета 70 «Расчеты с персоналом по оплате труда» лучше использовать счета 60 «Расчеты с поставщиками и подрядчиками» или 76 «Расчеты с разными дебиторами и кредиторами».

Многие бухгалтеры начисляют непроизводственные премии (ко дню рождения сотрудника, к юбилею компании, к Новому году) на счете 84 «Нераспределенная прибыль (непокрытый убыток)», хотя эти премии не связаны с трудовой деятельностью работников. Минфин РФ настаивает на том, что начисление на данный счет премий, оплаты спортивных мероприятий, благотворительных и социальных расходов не предусмотрено. Рекомендуется учитывать эти суммы как прочие расходы:

Дебет 91 «Прочие доходы и расходы» Кредит 70 «Расчеты с персоналом по оплате труда», 73 «Расчеты с персоналом по прочим операциям», 76 «Расчеты с разными дебиторами и кредиторами»

Премии допускается отражать на двух счетах 70 или 73:

Дебет 91 «Прочие доходы и расходы»

Кредит 70 «Расчеты с персоналом по оплате труда», 73 «Расчеты с персоналом по прочим операциям».

Разницы нет, так как остатки по обоим счетам попадают в строку «Краткосрочная кредиторская задолженность».

Каждый бухгалтер должен определить способ списания заработной платы, в частности работников бухгалтерии. Заработная плата административного персонала учитывается на счете 26 «Общехозяйственные расходы». Списывать общехозяйственные расходы можно двумя способами: методом «директ-костинг» и полным включением в себестоимость. При способе «директ-костинг», который чаще используют субъекты малого и среднего бизнеса, расходы списываются сразу на финансовый результат, соответственно, они уменьшают прибыль в том же периоде, в котором они были совершены, а себестоимость продукции рассчитывается только из производственных затрат. Такой метод подходит организациям, которые имеют либо очень маленькую, либо очень большую долю косвенных расходов. Например, компании, оказывающие услуги, не имеют произведенной продукции, значит доля прямых расходов незначительна. Или же организация, занимающаяся производством продукции, у которой доля косвенных расходов в общих затратах очень мала и не влияет на себестоимость. Проводка по списанию следующая:

Дебет 90 «Продажи»

Кредит 26 «Общехозяйственные расходы».

При полном включении расходов в себестоимость общехозяйственные расходы списывают на счет 20:

Дебет 20 «Основное производство»

Кредит 26 «Общехозяйственные расходы».

Готовую продукцию, отраженную на счете 43 оценивают по полной себестоимости. Такой способ подходит организациям, которым важен жесткий контроль продажных цен, так как имеется возможность получить точную цену производства единицы продукции.

Литература:

1. О бухгалтерском учете: Федеральный закон №402-ФЗ от 09.12.11 г. (в ред. от 04.11.14 г.) // СПС Консультант Плюс.
2. Программа реформирования бухгалтерского учета в соответствии с международными стандартами финансовой отчетности: Постановление Правительства РФ №283 от 06.03.98 г. // СПС КонсультантПлюс.
3. Международный стандарт финансовой отчетности (IAS) 19 «Вознаграждения работникам»: введен в действие на территории Российской Федерации Приказом Минфина России от 18.07.12 г. №151 // СПС Консультант-Плюс.
4. Астахов В.П. Бухгалтерский (финансовый) учет: учеб. пособие. М.: Юрайт, 2011. 955 с.

5. Бочкарева И.И., Левина Г.Г. Бухгалтерский финансовый учет: учебник / под ред. Я.В. Соколова. М.: Магистр, 2015. 416 с.
6. Воробьева Е.В. Заработная плата в 2014 году: учеб. пособие. М.: АйСи, 2014 г. 784 с.
7. Кутер М.И. Введение в бухгалтерский учет: учебник. Краснодар: Просвещение-ЮГ, 2013. 512 с.
8. Кутер М.И., Луговской Д.В. Условные факты хозяйственной жизни новое или хорошо забытое старое? // Экономический анализ: теория и практика. 2005. № 21. С. 23—30.
9. Кутер М.И., Луговской Д.В., Оломская Е.В. О предмете и методе бух-галтерского и налогового учета // Все для бухгалтера. 2005. № 21. С. 2—5.
10. Луговской Д.В. О возможности и необходимости сближения учетной политики для целей финансового и налогового учета // Все для бухгалтера. 2005. № 22. С. 31—33.
11. Никитин В.Ю. Заработная плата: учеб. пособие. М.: ГроссМедиа, РОСБУХ, 2012. 157 с.
12. Соколова Н.А., Томшинская И.Н. Бухгалтерская финансовая отчетность: практ пособие. М.: Питер, 2011. 240 с.

Научный руководитель:

Кандидат экономических наук, доцент Луговский Денис Владимирович.

**Тетяна Китайчук, Марія Василиць
(Вінниця, Україна)**

ОБЛІК ОСНОВНИХ ЗАСОБІВ У РОЗПОРЯДНИКІВ БЮДЖЕТНИХ КОШТІВ

Вдосконалення методології, методики та організації обліку в бюджетних установах має принципове значення для посилення контролю за соціально-економічною віддачею всіх видів ресурсів і покращання якісних показників їх діяльності. При цьому зростає роль бухгалтерського обліку як найважливішого засобу отримання повної і достовірної інформації про майно установ, їх зобов'язань, доходів і видатків, своєчасного доведення цих відомостей до внутрішніх і зовнішніх користувачів.

Найбільшу частину всіх активів установ, як правило, становлять основні засоби. Облік основних засобів бюджетних установ кардинально відрізняється від обліку основних засобів небюджетних установ. Насамперед, це зумовлено особливістю їх фінансування, джерелами надходження основних засобів та напрямками їх використання.

Дослідженням питань обліку основних засобів у бюджетних установах займалися такі економісти як: Клименко О.С., Кравченко О.В., Прохорова О.С., Станкевич П.М. та багато інших провідних вчених-економістів, проте питання обліку у бюджетних установах потребують додаткового вивчення оскільки у 2017 році було введено в дію низку нормативно-правових актів, у тому числі План рахунків бухгалтерського обліку в державному секторі [1].

Первісне формування складу основних засобів бюджетних установ здійснює держава за рахунок коштів державного та місцевих бюджетів. Надалі для забезпечення ефективної господарської діяльності установ та якісного надання послуг їх склад постійно поповнюється та оновлюється через придбання, капітальне будівництво, отримання гуманітарної допомоги та безкоштовне отримання. При цьому найбільш проблемним для бухгалтерів є облік саме придбання (створення) основних засобів за рахунок коштів загального чи спеціального фондів.

Однією з особливостей придбання основних засобів бюджетною установою являється обов'язкове здійснення закупівлі шляхом проведення тендерних торгів, тобто здійснення конкурентного відбору учасників – постачальників з метою визначення переможця торгів (тендера) із дотриманням встановленого законодавством порядку. Застосування таких процедур зумовлене необхідністю цільового використання коштів бюджету відповідного рівня [2, с. 165-166].

НП(С)БО ДС 121 «Основні засоби» регламентує питання, пов'язані з обліком господарських операцій щодо надходження та вибуття основних засобів суб'єктів державного сектору. Згідно НП(С)БО 121 «Основні засоби», основні засоби – це матеріальні активи, які утримуються для використання їх у виробництві/діяльності або при постачанні товарів, виконанні робіт і наданні послуг для досягнення поставленої мети та/або задоволення проблем суб'єкта державного сектору або здавання в оренду іншим особам і використовуються, за очікуванням, більше одного року. Методика міжнародної облікової практики основних засобів установ державного сектору викладена у МСБОДС 17 «Основні засоби» [3].

З 2017 року бюджетні установи застосовують окремий субрахунок, на якому ведуть облік коштів для придбання, модернізації, реконструкції, реставрації основних засобів та інших необоротних активів, а саме субрахунок 5411 «Цільове фінансування розпорядників бюджетних коштів».

Первісною вартістю об'єкта основних засобів, отриманого у результаті обміну на інший актив, є залишкова вартість переданого об'єкта основних засобів. Первісною вартістю об'єкта основних засобів, отриманого безоплатно у випадках, передбачених законодавством, є первісна (переоцінена) вартість, за якою основні засоби обліковувалися у сторони, що їх передала, з урахуванням нарахованої суми зносу за повну кількість календарних місяців перебування їх в експлуатації.

Для обліку основних засобів призначений Рахунок 10 «Основні засоби» призначено для обліку й узагальнення інформації про наявність та рух основних засобів, які контролюються суб'єктом державного сектору, а також об'єктів інвестиційної нерухомості.

За дебетом рахунку відображається оприбуткування об'єктів основних засобів, які обліковуються за первісною вартістю, збільшення первісної вартості внаслідок поліпшення об'єкта (модернізація, модифікація, добудова, дообладнання, реконструкція тощо), що призводить до збільшення майбутніх економічних вигод, первісно очікуваних від використання об'єкта; збільшення вартості внаслідок дооцінки вартості об'єкта основних засобів.

За кредитом рахунку відображається вибуття основних засобів внаслідок безоплатної передачі, продажу, або невідповідності критеріям визнання активом, а також зменшення вартості у разі часткової ліквідації об'єкта основних засобів або його уцінки [2, с.164].

Розпорядники бюджетних коштів використовують субрахунки з Плану рахунків бухгалтерського обліку у державному секторі, у яких в номері субрахунку третьою цифрою зазначена цифра 1, тобто для обліку основних засобів використовують синтетичний рахунок 101. Синтетичний рахунок 101 "Основні засоби та інвестиційна нерухомість розпорядників бюджетних коштів" має такі субрахунки [4]:

- 1010 "Інвестиційна нерухомість"
- 1011 "Земельні ділянки"
- 1012 "Капітальні витрати на поліпшення земель"
- 1013 "Будинки та споруди"
- 1014 "Машини та обладнання"
- 1015 "Транспортні засоби"
- 1016 "Інструменти, прилади та інвентар"
- 1017 "Тварини багаторічні насадження"
- 1018 "Інші основні засоби" [5].

Розглянемо деякі з основних бухгалтерських проведення з обліку основних засобів у бюджетних установах:

Таблиця 1

Бухгалтерські проведення з обліку основних засобів

№ п/п	Назва господарської операції	Дт	Кт
1	Отримання цільового фінансування для придбання основних засобів.	2313	54
2	Відображено суми придбання, створення (виготовлення) власними силами, поліпшення, капітального будівництва об'єктів основних засобів, інших необоротних матеріальних активів.	1311 1312	6211
3	Отримано бюджетне фінансування для оплати поточних витрат, що включають до первісної вартості об'єкта.	2313	7011
4	Відображено суми витрат, що включаються до первісної вартості.	1311 1322	6211
5	Перераховано постачальникам кошти	6211	2313
6	Вилучено з доходу звітного періоду асигнування у сумі поточних витрат, що включають до первісної вартості об'єкта основних засобів, інших необоротних матеріальних активів.	7011	5411
7	Зараховано об'єкти капітальних інвестицій до складу основних засобів, інших необоротних матеріальних активів після введення в експлуатацію.	10 11	1311 1312
8	Одночас відображено зміни в капіталі	5411	5111

Отже, облікове відображення основних засобів та реформування системи обліку у державному секторі відбувається із урахуванням міжнародних стандартів, а відтак – кращого практичного досвіду. У частині основних засобів методика обліку основних засобів та їх амортизації дещо ускладнилась для бухгалтерів, але така методика дозволяє формувати інформацію, що більш реально показує стан основних засобів суб'єкта державного сектору. У зв'язку введенням в дію План рахунків бухгалтерського обліку в державному секторі, розпорядникам бюджетних коштів необхідно розробити робочий план рахунків, який допоможе здійснити перехід на нове відображення в обліку основних засобів, задля уникнення неточностей та розбіжностей по даним обліку.

Література:

1. План рахунків бухгалтерського обліку в державному секторі, затверджений відповідно до наказу Міністру № 1203 від 31.12.2013 р. № 1203 зі змінами та доповненнями.

2. Прохорова О.С. Організація і облік операцій з придбання необоротних активів у бюджетній установі / Вісник Бердянського університету менеджменту і бізнесу. – 2012 – № 3 (19) – С. 164-166.
3. НП(С)БО ДС 121 «Основні засоби» [Електронний ресурс]. – Режим доступу: <http://zakon4.rada.gov.ua/laws/show/z1017-10#n18>
4. Порядок застосування плану рахунків в державному секторі, затверджений Міністерством Фінансів України від 29.12.2015 № 1219.
5. Методичні рекомендації з бухгалтерського обліку основних засобів суб'єктів державного сектора, затверджені наказом Мінфіну України від 23.01.15 р. № 11.

Наталія Гуменюк
(Вінниця, Україна)

АКТУАЛЬНІ ПРОБЛЕМИ РОЗВИТКУ АУДИТОРСЬКОЇ ДІЯЛЬНОСТІ В УКРАЇНІ

Аудит є обов'язковою частиною функціонування ринкової економіки кожної країни. Потреба в аудиті зумовлена необхідністю незалежного об'єктивного контролю за господарською діяльністю підприємств і підтвердження для власників підприємств, інвесторів та інших користувачів достовірної фінансової звітності. У складних сучасних економічних умовах проблеми аудиторської діяльності в Україні стають особливо актуальними.

Відповідно до Закону України «Про аудиторську діяльність», аудит – це перевірка даних бухгалтерського обліку і показників фінансової звітності суб'єкта господарювання з метою висловлення незалежної думки аудитора про її достовірність в усіх суттєвих аспектах та відповідність вимогам законів України, положень (стандартів) бухгалтерського обліку або інших правил (внутрішніх положень суб'єктів господарювання) згідно із вимогами користувачів [1].

На сучасному етапі розвитку аудиту в Україні постало багато проблем, що знижують успішний розвиток аудиту і потребують обов'язкового та негайного вирішення.

Аналіз результатів аудиторської діяльності та стану ринку аудиторських послуг свідчить, про те, що аудиторський ринок якісно змінюється незалежно від кризових явищ в суспільстві, посиленні вимог до аудиторської професії з боку регуляторів, змін в законодавстві. Так, обсяг наданих послуг суб'єктами аудиторської діяльності в цілому по країні збільшився порівняно з 2014 роком на 36,3% або на 469390,8 тис.грн. Відповідно, обсяг доходу від наданих послуг суб'єктами аудиторської діяльності у 2014 році становив 1291811,8 тис. грн., а у 2015 році – 1761202,6 тис. грн. Збільшився також середній дохід на одного суб'єкта аудиторської діяльності [2].

Першою проблемою є мала кількість кваліфікованих аудиторських кадрів та брак досвіду в діяльності аудиторів, яка тягне за собою не освоєння ринку аудиторських послуг. Аудиторські фірми для покращення ситуації намагаються враховувати рівень компетентності співробітників: удосконалюють професійні знання аудиторів; розробляють внутрішні методики аудиту на фірмі та робочу документацію, яка покращить розвиток аудиторської діяльності.

Наступною і однією з головних проблем аудиторської діяльності, яка б регулювала діяльність українських аудиторів з питань аудиту є незначна кількість методичних розробок та відсутність методичних рекомендацій щодо питань комп'ютеризації аудиту. Без методичних розробок професія аудитора не матиме перспектив для розвитку в майбутньому, а відсутність рекомендацій негативно впливає на швидкість роботи аудитора. Для зменшення завантаженості аудитора необхідно розробляти нові покращені комп'ютерні програми, щодо роботи з аудиторською документацією.

Необхідно також виділити проблему щодо довіри до роботи аудитора та дотримання професійної етики, адже перед наданням клієнтом інформації аудитору, він має бути впевненим, що аудитор буде дотримуватись всіх принципів аудиту, а особливо конфіденційності. Це в основному залежить від професіоналізму аудиту.

Поряд із зазначеними вище існує серйозна проблема формування ціни на аудиторські послуги, а саме в частині методики її визначення. В Україні не існує єдиної системи розрахунку вартості аудиторських послуг для аудиторських фірм, тому вони самостійно формують ціни. Найчастіше це залежить від обсягу виконаних робіт або від кількості відпрацьованих людино-годин.

Існує також ряд інших проблемних аспектів надання аудиторських послуг, які виділяє у своїх працях Гуцаленко Л. В.:

- ✓ недотримання аудиторами якості аудиторських послуг;
- ✓ відсутність штрафів та покарань за недостовірність звіту аудитора;
- ✓ відсутність чіткого механізму формування ціни аудиторських послуг;
- ✓ відсутність методичних рекомендацій з питань комп'ютеризації аудиту [3]

Шевчук О. Д. та Здирко Н. Г. вважають, що першою і фундаментальною проблемою в аудиті є відсутність чіткого та однозначного термінологічного апарату, який є базою для розуміння сутності аудиту, його місця, завдань та ролі в системі господарського контролю. Наприклад, замість того, щоб спрямовувати аудиторську діяльність на вдосконалення перевірок дотримання чинного законодавства,

основні завдання аудитора зводяться лише до висновків про достовірність фінансової звітності підприємства [5]

Отже, бачимо, що аудиторська діяльність в Україні має ряд проблем дослідження яких може стати основою для визначення пріоритетних напрямків вдосконалення аудиторської діяльності (рис.1).

На даний час існує ряд причин, які стримують процес ефективного розвитку аудиту в Україні.

Очеретько Т. І. виділяє наступні:

– незначний період функціонування ринкових механізмів регулювання та відповідних механізмів державного фінансового контролю в Україні;

– наявність неефективного використання державних ресурсів та великої кількості фінансових порушень;

– обмеження ефективності результатів аудиту на законодавчому рівні та інші [4].

Аудиторська діяльність в Україні розвивається досить швидкими темпами, хоча і існують певні проблеми. Більш ширше дослідження даних проблем може стати основою для визначення головних напрямків вдосконалення аудиторської діяльності з огляду на перспективи розвитку ринкової економіки в Україні, а їх вирішення буде сприяти подальшому впровадженню аудиторської професії в господарську практику і формуванню впевненості у високій професійній майстерності аудиторів.



Рис. 1 Актуальні проблеми аудиторської діяльності в Україні

На нашу думку головною проблемою сьогодення є недостатній законодавчий фундамент і досвід судового розгляду позовів до аудиторів, суди не завжди вирішують і впроваджують їх у життя, а страхові фірми не є підготовленими до масштабного страхування аудиторської відповідальності. Врахувавши це основним аспектом підвищення якості аудиту є професійний контроль за якістю аудиторських перевірок.

Література:

1. Закон України «Про аудиторську діяльність» №3125–XII, прийнятий 22.04.93 <http://zakon.rada.gov.ua/>
2. Звіти Аудиторської палати України до Кабінету Міністрів України за 2009-2015. [Електронний ресурс]. – Режим доступу: <http://www.apu.com.ua/zvit-do-kmu>
3. Гуцаленко Л. В. Аудит в Україні: розвиток, проблеми та шляхи їх вирішення / Л. В. Гуцаленко // Інноваційна економіка. – 2011. – № 20. – С. 97 –101.
4. Очеретько Т. І. Основні проблеми та перспективи розвитку аудиторської діяльності в Україні / Т. І. Очеретько, В. О. Євсєнко. // Економічні науки. Сер.: Облік і фінанси. – 2013. – №10. – С. 100–105.
5. Шевчук О. Д. Аудит в Україні – проблеми та перспективи розвитку / О. Д. Шевчук, Н. Г. Зdirко // Економічний аналіз: збірник наукових праць, 2010. – Вип. 6. – С. 530 – 532.

Науковий керівник:

кандидат економічних наук, доцент Зdirко Наталія Григорівна.

**Лаура Байтуова, Мерей Донбаева, Раушан Калиева, Кызжибек Абдубайтова
(Астана, Казахстан)**

НАЛОГОВЫЙ УЧЕТ: СОСТОЯНИЕ И ПЕРСПЕКТИВЫ РАЗВИТИЯ

Налоговый учет – это процесс ведения налогоплательщиком учетной документации в соответствии с требованиями Налогового Кодекса в целях обобщения и систематизации информации об объектах налогообложения и объектах, связанных с налогообложением, а также исчисления налогов и других обязательных платежей в бюджет и составления налоговой отчетности.

Цель налогового учета - получение информации, необходимой для налогообложения. Задача налогового учета: формирование для целей налогообложения полной и достоверной информации о порядке учета хозяйственных операций, осуществленных в течение отчетного периода, а также обеспечение информацией внутренних и внешних пользователей для контроля за правильностью и полнотой, за своевременностью исчисления и уплатой в бюджет налогов и других платежей и сборов. Налоговое законодательство в Республике Казахстан представлено в виде Налогового Кодекса от 10 ноября 2008 года и иных нормативно-правовых актов, издание которых предусмотрено Налоговым Кодексом Республики Казахстан.

Налоговый учет – это комплексный учет налоговых платежей и поступлений всех налогоплательщиков, осуществляемый на уровне предприятий и налоговых органов. Налоговый учет тесно связан с бюджетом страны и финансовым учетом.

Основное содержание налогового учета на предприятиях составляет статистическое и бухгалтерское фиксирование налоговых платежей. Этому процессу предшествуют налоговые расчеты. Методика и формы расчетов устанавливаются налоговым законодательством Республики Казахстан в Налоговом Кодексе. По каждому виду налога Кодекс предусматривает определенный порядок исчисления и уплаты. Несвоевременное представление и перечисление налоговых платежей, равно как и ошибки в расчетах, влекут за собой штрафные санкции.

На государственном уровне налоговый учет представляет собой регистрацию налогоплательщиков, учет поступлений в бюджет, контроль и администрирование за уплатой налогов.

Функции налогового учета:

- 1) фискальная;
- 2) контрольная;
- 3) информационное обеспечение налогового исчислительного процесса.

Методология налогового учета:

- 1) использование специальных учетно-налоговых показателей и понятий, которые основаны на данных бухгалтерского учета и используются исключительно для целей налогообложения;
- 2) установление специальных правил формирования учетно-налоговых показателей:
 - а) метод начисления;
 - б) налогоплательщик на основе налогового учета по итогам налогового периода определяет объекты налогообложения и объекты, связанные с налогообложением и исчисляет налоги и другие обязательные платежи в бюджет;
 - в) учет курсовой разницы в целях налогообложения, осуществляется в соответствии с МСФО и требованиями законодательства РК «О бухгалтерском учете и финансовой отчетности» с применением рыночного курса обмена валют;
 - г) учет товарно-материальных запасов в целях налогообложения, осуществляется в соответствии с международными стандартами финансовой отчетности (далее МСФО) и требованиями законодательства РК «О бухгалтерском учете и финансовой отчетности»;
 - д) операции по договору мены, передачи залогодержателем предмета залога при неисполнении должником обеспеченного залогом обязательства в налоговых целях рассматривается как реализация товаров, выполнение работ и предоставление услуг;
 - е) налогоплательщики, осуществляющие виды деятельности, для которых предусмотрены различные условия налогообложения, обязаны вести раздельный учет. Раздельный учет ведется на основании учетной документации, которая составляется на бумаге или электронном носителе на государственном или русском языках, предоставляется органам налоговой службы при проведении налоговой проверки.
- 3) установление специальной налоговой отчетности.

Налоговая отчетность – это документ налогоплательщика, представленный в органы налоговой службы в соответствии с порядком, установленным Налоговым Кодексом РК, который содержит сведения о налогоплательщике, об объектах налогообложения, а также об исчислении налоговых обязательств, обязательных пенсионных взносах и социальных отчислениях. Налоговая отчетность включает в себя налоговые декларации, приложения к ним, подлежащие составлению и представлению налогоплательщиком по видам налогов и других обязательных платежей в бюджет, обязательных пенсионных взносов и социальных отчисления.

Методи налогового учета как методы финансового учета базируются на общих методологических законах диалектического материализма и на специфичных для бухгалтерского учета способах и приемах. Они общеизвестны: документация, инвентаризация, счета, баланс, оценка, калькуляция, отчетность. Вместе с тем, налоговый учет имеет ряд способов и приемов, присущих только ему. Так, для учета доходов и расходов существует метод начисления; для учета товарно-материальных запасов: методы ФИФО, средневзвешенной стоимости и др.; для определения объектов обложения: прямой и косвенный методы и т.д. Прямые методы предполагают, что налогоплательщики ведут достоверный реальный налоговый учет и осуществляют реальные платежи по расчетам с бюджетом.

К косвенным методам можно отнести, например способы и приемы выявления скрытых от налогообложения доходов, завышения расходов и т.п. Такие случаи наиболее часты на предприятиях с небольшим оборотом, объемом реализации продукции, работ и услуг. Наиболее распространенные косвенные способы: встречная и взаимная сверка документов, сопоставление разных экземпляров однотипных документов, контрольные покупки, опросы покупателей и другие.

К числу методов определения объектов налогообложения можно отнести пропорциональный и раздельный метод. Метод начисления - метод учета, согласно которому доходы и вычеты учитываются с момента выполнения работ, предоставления услуг, отгрузки и оприходывания имущества независимо от времени оплаты. Финансовые и налоговые отчеты, подготовленные на основе принципа начисления, информируют пользователей не только о прошлых сделках, включающих оплату и поступление наличности, но и об обязательствах заплатить наличные в будущем.

Показатели налогового учета – перечень характеристик, существенных для объекта учета.

Данные налогового учета – информация о величине или иной характеристике показателей (значение показателя), определяющих объект учета, отражаемая в разработочных таблицах, справках бухгалтера и иных документах налогоплательщика, группирующей информацию об объектах налогообложения.

Содержание данных налогового учета (в том числе данных первичных документов) является налоговой тайной. Лица, получившие доступ к информации, содержащейся в данных налогового учета, обязаны хранить налоговую тайну. За ее разглашение они несут ответственность, установленную действующим законодательством. Данные налогового учета должны отражать порядок формирования суммы доходов и расходов, порядок определения доли расходов, учитываемых для целей налогообложения в текущем налоговом (отчетном) периоде, сумму остатка расходов (убытков), подлежащую отнесению на расходы в следующих налоговых периодах, порядок формирования сумм создаваемых резервов, а также сумму задолженности по расчетам с бюджетом по налогу на прибыль.

Таким образом, налоговый учет – это комплекс установленных налоговых законодательством мероприятий, осуществляемых налоговыми органами с целью регистрации всех налогоплательщиков (или налоговых агентов) в налоговых органах и аккумулирования сведений о налогоплательщиках в едином государственном реестре налогоплательщиков.

Литература:

1. Алпысбаева А.К. «Налоговый учет: Учебн.пособ./А.К. Алпысбаева» Астана, 2013 г. - 5 с.
2. Султанова Б.Б. «Налоговый учет» Алматы, 2008 г. – 14 с.
3. Тулешова Г.К. «Финансовый учет в соответствии с международными стандартами» (часть2) Алматы, 2003 г. - 45 с.
4. Нурумов А.А., Бекболсынова А.С. «Налоги и налогообложение» Астана, 2009 г. – 63 с.
5. Нурумов А.А., Идрисова Э.К., Садыров А.Р., «Налоги и налогообложение» Алматы, 2011 г. – 183 с.

Научный руководитель:
Байтуова Лаура Толегетаевна.

Володимир Дудаков
(Миколаїв, Україна)

СТРАТЕГІЯ І ТАКТИКА МАРКЕТИНГОВОЇ ДІЯЛЬНОСТІ ПІДПРИЄМСТВА

Конкретна реалізація маркетингу, тобто його управління, зміст і наповнення залежить від характеру підприємства, пропонованого ним товару, стану ринку, намірів і амбіцій підприємця. Маркетинг може бути простим, навіть елементарним, або дуже складним, що включає перспективне планування товару, розробку та ведення цінової політики, аналіз не тільки ринку, але і самого підприємництва. Чим багатограннішим діяльність підприємства, тим багатогранніше маркетинг.

Управління маркетингом розглядається як процес узгодження умов і можливостей зовнішнього і внутрішнього середовища підприємства. Функція маркетингу спрямована передусім на вирішення ряду питань:

- **що виробляти?** Враховуються стан ринку та потенційні можливості підприємства з випуску потрібної продукції;

- **кому продавати?** Визначаються цільовий ринок підприємства та його вимоги;

- **як продавати?** Розробляється комплекс маркетингових зусиль (асортимент, упаковка, ціна, продаж, реклама та ін.) [1, с. 31].

Маркетинг як концепція управління виробничо-збутовою діяльністю підприємства має ряд загальних функцій, властивих будь-якого типу управління: ціле покладання (планування), організацію, координування, облік і контроль. У той же час ці загальні функції, властиві будь-якому процесу управління, доповнюються специфічними для маркетингу:

- вивчення середовища міжнародного маркетингу;
- комплексне дослідження ринку;
- аналіз і оцінка виробничо-збутових можливостей підприємства;
- розробка маркетингової стратегії і програми;
- здійснення товарної, цінової, розподільчої (збутової) і комунікаційної політики;
- формування структур маркетингових служб;
- контроль маркетингової діяльності та оцінка її ефективності.

Комплексне дослідження ринку охоплює наступні найважливіші напрямки:

- вивчення маркетингового середовища;
- аналіз сукупних характеристик ринку, кон'юнктурні дослідження та прогнози;
- аналіз споживчих властивостей конкретного товару і його поведінка на ринку, а також уявлень споживачів про належні характеристики товару;
- аналіз фірмової структури ринку: фірм-покупців, фірм-конкурентів, фірм-нейтралів;
- аналіз форм і методів збуту;
- виявлення і вивчення ринкових сегментів;
- вивчення споживачів (індивідуальних і колективних).

Аналіз виробничо-збутових можливостей підприємства є найважливішою частиною маркетингової діяльності, оскільки, знаючи свої можливості, можна визначити потреби ринку, ефективно вибрати конкретний його сегмент, цільовий ринок для масованої маркетингової роботи.

Розробка маркетингової стратегії і програми розглядається як:

- розробка стратегічних і тактичних оперативних планів виробничо-збутової діяльності, що включають прогнози розвитку кон'юнктури ринку, цілі, стратегію, тактику поведінки підприємства на ринку, його товарну, збутову, цінову, комунікаційну та кадрову політику;

- складання бюджету витрат, пов'язаних з проведенням маркетингової діяльності;
- оцінка ефективності маркетингової діяльності;
- розробка форм і методів контролю реалізації маркетингових програм.

Стратегія маркетингу повинна відповісти на п'ять питань.

1. Де ми знаходимося?
2. Чому ми тут знаходимося?
3. Де ми хочемо бути?
4. Як нам туди потрапити?
5. Що нам потрібно для цього?

Здійснення товарної політики являє собою спеціальний розділ маркетингової програми, серію конкретних реалізованих заходів впливу на ринок, направлених на підвищення конкурентних позицій підприємства (Рис 1.).

В даному випадку ці заходи стосуються споживчих властивостей товару, розробки нових видів товару і його асортименту.

Товарна політика переслідує, насамперед, мету довести якісні характеристики товару до рівня конкретних запитів споживачів вибраного сегмента ринку і забезпечити ефективний збут.

Здійснення **цінової політики** передбачає визначення цінової стратегії поведінки підприємства на ринку в розрахунку на тривалу перспективу і цінової тактики на більш короткий термін щодо кожної групи та кожного виду товару, а також конкретних сегментів ринку.

Цінова політика дозволяє змінити цінову складову конкурентоспроможності товару, як цього вимагають сучасні ринкові умови, і встановити рівень ціпи в залежності від економічної кон'юнктури, прогнозів зміни попиту і пропозиції, фаз життєвого циклу товару та інших чинників.



Рис. 1. Управління маркетинговою діяльністю

Як правило, цінова політика включає в себе комбінацію різного виду цінового поведінки на ринку: політику високих, низьких, диференційованих, конкурентних, престижних цін і т. п. [2, с. 67].

В цінову політику включається також розроблення методології визначення рівня призначуваної ціни в наближеному кількісному вираженні, а також методики калькуляції і фіксації контрактної ціни.

Здійснення збутової політики передбачає планування і формування каналів збуту товарів підприємства за прямим, непрямим або комбінованим методом. **Прямий метод** передбачає організацію філій, збутових складів, демонстраційних залів, торгових центрів, станцій і центрів техобслуговування безпосередньо самою фірмою, тобто шляху здійснення торгівлі через власну залежну збутову мережу.

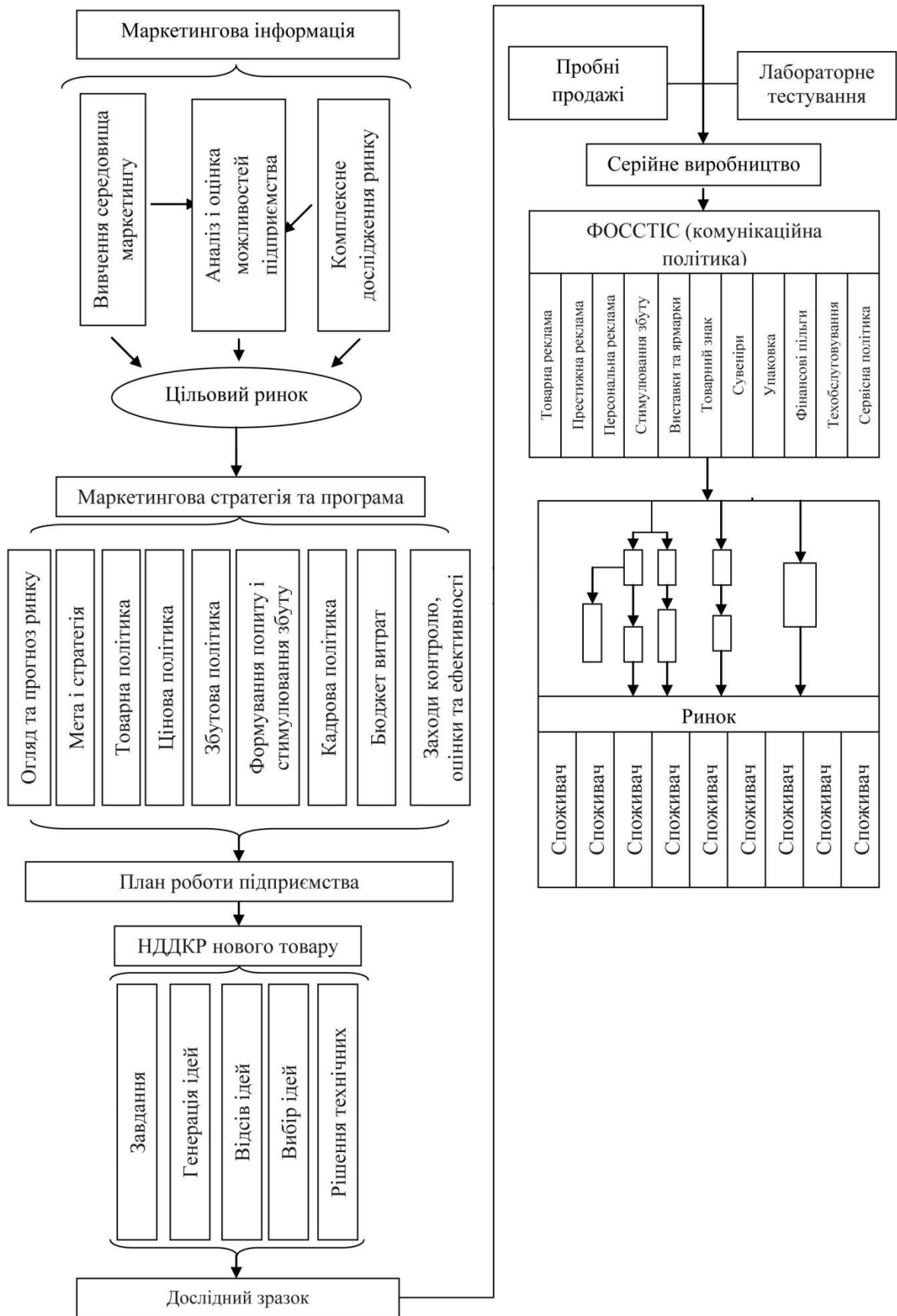
Непрямий метод означає торгівлю через незалежних посередників (фірми-посередники, брокерські, дилерські фірми).

Здійснення комунікаційної політики (ФОССТІС - формування попиту і стимулювання збуту) являє собою планування і здійснення комплексу заходів, спрямованих на просування товару на ринок, для чого розробляються і здійснюються заходи щодо організації товарної і престижної реклами, прямих або персональних продажів, стимулювання збуту (кредитування, розстрочка, пільги), передпродажної підготовки товару, післяпродажному гарантійному і післягарантійному обслуговуванню і т. д.

Здійснення кадрової політики та організація маркетингової діяльності передбачає створення спеціальних підрозділів у структурі управління виробничо-збутовою і науково-технічною діяльністю фірми.

Структурні підрозділи будуються, як правило, по трьом основним принципам:

- за функціями маркетингової діяльності;
- за товарним принципом (по продукту);

- за регіонами або за групами споживачів. Ефективність маркетингової діяльності оцінюється, як правило, поетапно:

- на стадії планування маркетингової програми з метою попередньої оцінки маркетингових заходів;
- на стадії реалізації маркетингової програми.

Від успішного здійснення маркетингових програм значною мірою залежить майбутній успіх діяльності підприємства [3, с. 50].

Оцінка ефективності маркетингової роботи - складне завдання, оскільки досить важко висловити кількісний ефект, що отримується, наприклад, від активізації продажів саме за рахунок маркетингових заходів. Тим не менш, деякі методики включають в себе застосування економетричних моделей, що дозволяють виробити цілісну кількісну оцінку маркетингової діяльності.

Контроль маркетингової діяльності здійснюється в процесі реалізації маркетингових програм у вигляді контролю над виконанням планів фірми по реалізації та збуту продукції, прибутків, ефективності маркетингових витрат. Поточний контроль (моніторинг) за здійсненням маркетингових заходів у всьому їх різноманітті дає можливість вносити певні поправки в маркетингову діяльність, що також підвищує результативність проведених заходів в області виробництва і збуту продукції.

Література:

1. Герасимьяк Н. В. Теоретико-методичні підходи до оцінки ефективності маркетингових заходів промислового підприємства / Н. В. Герасимьяк // Економічний часопис-XXI. – 2012. – №5-6. – С. 40–43.
2. Кибиткин А.И. Устойчивость сложных экономических систем в условиях рынка: монография / А.И. Кибиткин; РАН, Кол. науч. центр, Ин-т экон. проблем; отв. ред. С.Ю. Козьменко. – Апатиты, 2000. – 197 с.
3. Котлер Ф. Основы маркетинга: Пер. с англ./ Ф. Котлер. –М.: Бизнес- книга, 1995. – 702 с.

Науковий керівник:

Ляшенко Віктор Володимирович.

Володимир Дудаков
(Миколаїв, Україна)

ФОРМУВАННЯ МАРКЕТИНГОВОЇ ДІЯЛЬНОСТІ ПІДПРИЄМСТВА

У процесі сучасного економічного розвитку знакове місце в діяльності підприємства займає маркетинг. Успішна організація маркетингової діяльності та ефективне її функціонування – є однією з головних умов виходу підприємства із кризи та формування ринкових відносин.

Успіху на ринку досягають підприємства, які найліпше пристосовуються до умов зовнішнього середовища, активно впроваджують маркетинг у систему виробництва. Сьогодні виробникам потрібні новітні розробки та технології у сфері маркетингу для налагодження процесу виробництва і розробки економічної політики, що його захищатиме. Часом виникає конфлікт вподобань підприємства, споживачів і суспільства. Тому, в основу формування маркетингу слід покласти ретельно продуману філософію ефективною та соціально відповідальною діяльністю у межах певної єдиної концепції [3].

Під формуванням маркетингової діяльності розуміють процес її становлення та розвитку на підприємстві.

Можна виділити такі етапи, за якими відбувається формування маркетингової діяльності на підприємстві.

Перший етап - проводиться маркетингове дослідження ринку, на якому існує підприємство. Маркетингове дослідження ринку – це вивчення середовища, в якому працює підприємство, визначення попиту на продукцію, місткість ринку та його сегментів, стан потенційних конкурентів та вподобань споживачів.

Другий етап - аналіз власного підприємства, його сильних та слабких сторін, загроз і можливостей. Також з'ясовується концепція управління маркетинговою діяльністю підприємства.

Існує п'ять концепцій маркетингу, на основі яких підприємство здійснює управління маркетинговою діяльністю [1]:

1. Концепція удосконалення виробництва (виробнича концепція, 1900 – 1920 рр.). - продукт або товар може бути доступним для споживача, якщо підвищується ефективність виробництва і розподілу товару.

2. Концепція удосконалення товару (продуктова концепція, 1920 – 1930 рр.). - споживачам потрібний товар з найкращими споживчими властивостями.

3. Концепція інтенсифікації комерційних зусиль (концепція збуту, 1930 – 1950 рр.). Споживачі не купуватимуть товари організації в достатніх обсягах, якщо організація не зробить значних зусиль у сфері збуту і стимулювання, для підвищення продажів необхідні зусилля по просуванню товару.

4. Концепція маркетингу (інтегрований маркетинг, 1960 – 1980 рр.). Стверджує, що запорукою досягнення цілей організації є визначення потреб і потреб цільових ринків і забезпечення бажаної задоволеності більш ефективними, ніж у конкурентів, способами. На відміну від трьох попередніх концепцій, маркетингова концепція є найдосконалішою [2].

5. Концепція соціально – етичного маркетингу («зеленого» маркетингу). Останнім часом у літературі дана концепція все частіше позначається, як **соціальний маркетинг** - концепція передбачає, що підприємство має задовольняти не тільки запити окремих покупців, а й суспільства в цілому.

Основне завдання підприємства – завоювання довіри споживачів.

Третій етап – визначення цілей та завдань діяльності маркетингової організаційної структури. На основі концепцій маркетингу можна встановити його основні цілі: максимізація прибутку за допомогою розмаїтих засобів; виявлення потреб споживачів та максимальне їх задоволення; максимізація вибору; максимізація якості життя покупців.

Четвертий етап полягає у формуванні організаційної маркетингової структури (маркетингова служба): функціональна; ринкова; товарна; товарне – ринкова.

П'ятий етап – розподіл функцій між виконавцями. Для чіткого розподілу функцій між окремими працівниками можна використати матричний метод, тобто побудову відповідних лінійних карт з інформацією про те, хто і якою мірою бере участь у розв'язанні тих чи інших питань [3].

Шостий етап – підбір персоналу. Працівники повинні відповідати загальним вимогам до управлінських кадрів - компетентність, пунктуальність, дисциплінованість, уміння керувати, мати певні знання у своїй професії та робота з комп'ютером.

Останнім сьомим етапом є контроль за діяльністю. Контроль маркетингової діяльності передбачає: контроль за реалізацією продукції, визначення частки ринку збуту підприємства, інформацію про витрати виробництва за кожним товаром, відправленим на склад готової продукції, оцінювання ефективності маркетингової діяльності тощо.

Таким чином при формуванні маркетингової діяльності на підприємстві слід визначити алгоритм, за допомогою якого буде формуватися маркетингова діяльність. Якщо використовувати ці етапи, то можна досягти ефективного функціонування маркетингової діяльності підприємства та поставлених завдань. Також правильне врахування концепцій щодо управління маркетингом допоможе підприємству вижити в жорсткому конкурентному середовищі.

Література:

1. Скібіцький, О.М.(2011), Організація бізнесу. Менеджмент підприємницької діяльності: навч. посіб, Кондор, Київ.
2. Філіп Котлер (1991), Основи маркетингу. Переклад з англійської мови, Прогрес, Москва.
3. Корж М.В. (2008), Маркетинг: Навчальний посібник, Центр учбової літератури, Київ.

Науковий керівник:
Ляшенко Віктор Володимирович.

**Лаура Байтуова, Мадина Жолдасбаева, Жұлдыз Мұталлапова, Айя Гусейнова
(Астана, Қазақстан)**

(IAS) 16 ҚҰЕС СӘЙКЕС НЕГІЗГІ ҚҰРАЛДАРДЫ ТАҢУ ЖӘНЕ БАҒАЛАУ ЕСЕБІ

Кез келген ұйым немесе кәсіпорындар өз қызметтерін атқару үшін белгілі бір материалдар мен еңбек құралдары қажет. Қазақстан Республикасында негізгі құралдар есебі «Жылжымайтын мүлік, үйлер мен жабдықтар» 16 ХҚЕС сәйкес орындалуы тиіс.

Негізгі құралдар – бұл тауарлар мен қызмет көрсетулерді өндіруде немесе жеткізуде пайдалануға, үшінші тұлғаларға жалға өткізуге, немесе өкімшілік мақсаттарға арналған және бір кезеңнен астам уақыттың ішінде пайдалану көзделетін материалдық активтерді білдіреді.

Негізгі құралдарға қозғалмайтын мүлік, үйлер мен ғимараттар, өткізілген тетік, машина мен жабдықтар, өлшеу және реттеу аспаптары мен қондырғылары, есептік машиналары, көлік құралдары, шаруашылық құрал-саймандар және тағы да басқа активтер жатқызылады.

Негізгі құралдарды бухгалтерлік есепке алудың негізгі міндеттері:

- негізгі құралдардың пайдалану орындарында болуын және олардың бүтіндігін бақылау;
- олардың түсімін, шығуын және жылжуын дұрыс құжаттық рәсімдеу және есепте уақытылы көрсету;
- негізгі құралдарды реконструкциялау мен жетілдіруге құралдардың қисынды жұмсалуды бақылау;
- кәсіпорын шығындарына қосу үшін пайдалану және тозумен байланысты негізгі құралдар құнының үлесін есептеу;

- жұмыс көліктерінің, қондырғының, өндірістік аумақтардың, көлік құралдарының және басқа да негізгі құралдардың тиімді қолданылуын бақылау;

- негізгі құрал нысандарын есептен шығару, қолданыстан шығару нәтижелерін нақты анықтау.

Негізгі құралдар объектісі төмендегідей шартқа сай келсе актив ретінде таныла алады:

1. Егер кәсіпорынның активпен байланысты болашақ экономикалық пайда алатынын аса үлкен ықтималдыққа сендіру мүмкін болса;
2. Егер кәсіпорын үшін оларды сатып алуға кеткен нақты шығындарды сенімді түрде бағалау мүмкін болса.

Негізгі құралдар кәсіпорынға мына тәсілдермен алынады:

- нақты ақшаға сатылып алынады;
- несиеге алынады;
- кәсіпорынның жарғылық капиталына салынған салым ретінде;
- басқа кәсіпорынның немесе мемлекеттік органдардың берген сыйы ретінде тегін алынады;
- салу, құру, жасау арқылы алынады;
- басқа активтерге айырбастау арқылы алынады [1, 124 б.].

16 ХҚЕС сәйкес негізгі құралдардың бағалану түрлері:

1. Бастапқы құн немесе өзіндік құны - активті немесе ғимаратты алуға сол сәтінде берілген, басқа өтелген әділ бағаның немесе төленген ақшалай қаражаттың немесе оның баламасының сомасы.

2. Ағымдағы құны – бұл негізгі құралдардың белгілі бір мерзімдегі іс жүзіндегі нарық бағасы бойынша құны.

3. Әділетті құны – мәмілеге дайын және жақсы хабардар тәуелсіз тараптарарасында жасалған операциялар кезінде активті ауыстыруға болатын сома.

4. Жойылу құны – шыққан шығынды тастап пайдаланылған мерзім соңында субъект активалатын деп үміттенетін таза сома немесе негізгі құралдар өтімділігі кезіндегі пайда болатын артық бөлімдері, сынықтар, қалдықтар құны.

5. Амортизациялық құн – жойылу құнын алып тастағандағы өзіндік құнның орнына есепберуде көрсетілген басқа сома мен активтің өзіндік құны;

6. Баланстық құн – бұл бастапқы немесе ағымдағы жиналған амортизациялық құннан алынған құн, ол бойынша актив есепте және есептілікте көрініс табады.

Бухгалтерлік есепте қайта бағалау сомасы негізгі құралдардың 2410 «Негізгі құралдар» бөлімшесінің тиісті баланстық шоты бойынша тікелей бастапқы құнын арттырады және сонымен қатар бір мезгілде 5420 «Негізгі құралдарды қайта бағалауға арналған резервтер» шоты бойынша көрсетілді [2, 293 б.].

Негізгі құралдар өндіріс процессіне ұзақ уақыт бойы қатыса отырып біртіндеп тозады, яғни физикалық күштердің техникалық және экономикалық факторлардың әсерінен өз қасиеттерін жоғалтады және жарамсыз күй кешеді.

Негізгі құралдарды жұмыс жағдайында ұстау үшін оларды мерзім сайын жөндеу қажет. Жөндеу үш әдіспен жүргізіледі: мердігерлік (негізгі құралдарды арнайы субъектілер жөндейді), шаруашылық (жөндеуде субъектінің өз күші және қаражаттары жүзеге асырылады), аралас (жөндеу жұмыстарының бір бөлігі өз күштерімен, бір бөлігі арнайы ұйымдар көмегімен орындалады).

Негізгі құралдардың амортизациясын есептеудің мынадай әдістері бар:

1. Негізгі құралдардың құны бойынша амортизацияны бір қалыпты есептеу әдісі.

2. Амортизація (тозуды) орындаған жұмыстардың көлеміне пропорционалды түрде есептеу әдісі (өндірістік тәсіл).

3. Азайып отыратын қалдық әдісі [3, 106 б.].

Тозуды біркелкі есептеу әдісі объектінің тозған құнын оның қызмет мерзімі кезінде өндіріс шығындарына біркелкі үлестіріп бөлуді қарастырады. Мысалы, объектінің құны 100000 теңге, қызмет мерзімі –10 жыл. Есептік жою құны- 2000 теңге. Тозуға жыл саынғы резерв 9800 теңгеге тең болады: $(100000-2000)/10$. Ал ай сайынғы тозу сомасы 817 теңге $(9800/12)$.

Өндірістік әдісте әрбір өнім бірлігі өзін өндірген активтің бірдей мөлшерде амортизациясын болдырады деп қарастырады. Активтердің тозуы олардың қолданылу жиілігіне тікелей байланысты жерлерде осы әдіс қолданылады. Мысалы, жабдық техникалық құжаттарына сәйкес 5000 өнім бірлігін шығаруға қабілетті. Объектінің құны 27000 теңге, жою құны- 3000 теңге. Онда бір өнім бірлігіне амортизация мөлшері: $(27000-3000)/5000=5,34$ теңгеге тең болады. Егер бір айда 400 өнім бірлігі шығарылса, онда амортизация сомасы 2136 теңгені құрайды $(5,34*400)$.

Қалдықты азайту әдісі кезінде, түзу сызықты тәсілде қолданылатын амортизация мөлшері екі еселенеді және әрқашанда қалдық құнға қосылады. Болжамды жою құны амортизация есептеуде есепке алынбайды, амортизация сомасы қалдық құнды жою құнына дейін азайтуға қажетті шамамен шектелген соңғы құнды қоспағанда. Мысалы, объектінің қызмет мерзімі- 5 жыл, бастапқы құны 100000 теңге, ал жою құны 1000 теңге. Түзу сызықты тәсіл кезінде қолданылатын амортизация нормасы- 20% $(100/5)$ тең болады. Онда жеделдетілген амортизация үшін 2 коэффициентін ескере отырып бұл норма 40% болады және қалдық құнға тағайындалған ставкасы болып табылады.

Қолданылған әдебиеттер

1. Назарова, В. Л. Шаруашылық жүргізуші субъектілердегі бухгалтерлік есеп. Алматы, 2005. – 309 б.
2. Нұрсейітов Е.О. Ұйымдардағы бухгалтерлік есеп. Алматы, 2009. – 426 б.
3. Тасмағанбетов Т. А. Басқарушы есеп, стратегиялық жоспарлау және талдау. Алматы, 2002. – 204 б.

Аліна Колісник
(Вінниця,Україна)

ПОСТ-АУДИТ ЯК ФАКТОР ЗАБЕЗПЕЧЕННЯ БЕЗПЕКИ КРАЇНИ

Постановка проблеми. На сьогодні одним із важливих завдань Державної фіскальної служби України є створення митної служби європейського зразка, а саме здійснення митного контролю шляхом його спрощення відповідно до Міжнародної конвенції про спрощення і гармонізацію митних процедур, до якої Україна приєдналася 5 жовтня 2006 року та яка набула чинності на території нашої держави лише з 15 вересня 2011 року. У зв'язку з цим стає актуальним посилення контрольно-перевірочної функції фіскальних органів у напрямі проведення документальних перевірок – митного пост-аудиту як сучасної форми захисту митних інтересів та забезпечення митної безпеки країни.

Аналіз досліджень та публікацій. Питаннями організації митного контролю, проблем митного пост-аудиту як форми митного контролю та як фактора забезпечення безпеки країни досліджували Єдинак Т., Книшек О., Харкавий М., Фабіянська В.. Разом з тим, на сьогодні в законодавстві немає чіткого визначення митного пост-аудиту та не до кінця розкрито його роль в сучасних умовах розвитку економіки України та її інтеграції до світової економіки.

Метою статті є дослідження пост-аудиту як одного із факторів забезпечення безпеки країни.

Виклад основного матеріалу. Митна безпека являє собою комплекс (систему) ефективних економічних, правових, політичних та інших заходів держави, суспільства й людей із захисту інтересів (у тому числі інтересів власності) народу та держави в зовнішньоекономічній сфері і, зокрема, у митній сфері [1].

Вагомою складовою частиною державної економічної політики є державна митна політика, яка являє собою систему принципів та напрямів діяльності держави у сфері захисту митних інтересів та забезпечення митної безпеки країни. На сьогодні одним із пріоритетних напрямів вдосконалення митного контролю визначено спрощення митних процедур та скорочення часу митного оформлення з метою формування сприятливих умов для учасників зовнішньоекономічної діяльності по збільшенню обсягів зовнішньої торгівлі товарами та послугами. Митний контроль після випуску (так званий митний пост-аудит) повинен стати механізмом ефективного захисту економічних інтересів України без створення додаткових адміністративних бар'єрів [2].

Відповідно до Міжнародної конвенції про спрощення і гармонізацію митних процедур, пост-аудит – це форма митного контролю, яку здійснюють митні органи для перевірки правильності та достовірності даних, зазначених у митних деклараціях, через вивчення бухгалтерських документів, рахунків, систем управління бізнесом після завершення митного оформлення [3].

Пост-аудит займає важливе місце при застосуванні системи управління ризиками та є головним елементом подальшого підвищення ефективності діяльності митних органів. Саме розробка ефективної

служба пост митного контролю та аудиту сьогодні дозволяє митній службі виконувати свої завдання: виконання та контроль за додержанням законодавства України з питань митної справи, захист економічних інтересів України, здійснення відповідно митного контролю та митного оформлення товарів і транспортних засобів, що переміщуються через митний кордон України, вдосконалення форм і методів їх здійснення та інших. Процедури, пов'язані з аудитом, є ефективним засобом для здійснення митного контролю. Одночасно вони дозволяють митним органам сприяти законотворчій діяльності учасникам зовнішньоекономічної діяльності в застосуванні форм спрощеного порядку декларування [4].

Митний пост-аудит є особливо формою митного контролю зовнішньоекономічних операцій платника податку після завершення митного оформлення.

При здійсненні пост-аудиту виконуються різного роду функції, які відіграють важливу роль при здійсненні державної митної політики у сфері захисту митних інтересів та забезпечення митної безпеки України. Основні функції пост-аудиту та їх характеристику наведено в таблиці 1.

Таблиця 1.

Функції пост-аудиту

№	Функція	Характеристика
1	Регулююча	Регулюються відносини, що виникають між митними органами та суб'єктами зовнішньоекономічної діяльності.
2	Профілактична	Полягає у викритті та наступному попередженні різного роду порушень та помилок у сфері зовнішньоекономічної діяльності.
3	Захисна	Спосіб захисту інтересів держави у сфері забезпечення її економічної безпеки
4	Економічна	Підвищення ефективності роботи митних органів за рахунок скорочення трудовитрат
5	Фіскальна	Засіб стягнення недоотриманих податків та поповнення Державного бюджету України
6	Контрольна	Здійснюється безпосередній контроль за дотриманням суб'єктами зовнішньоекономічної діяльності законодавства у сфері митних стосунків
7	Інформаційна	Визначення профілів ризиків для окремих напрямів пост митного контролю.
8	Мобілізуюча	Спрямована на використання результатів перевірок та вживання заходів щодо покращення системи обліку та звітності фінансово господарської діяльності суб'єкта зовнішньоекономічної діяльності

Джерело: сформовано автором на основі [5].

При здійсненні митного пост-аудиту дані функції формують так звану систему завдяки використанню якої відбувається контроль за дотриманням суб'єктами зовнішньоекономічної діяльності законодавства у сфері митної справи, аналіз виявлених порушень і проблем, розробку пропозицій щодо підвищення ефективності діяльності фіскальних органів у здійсненні контрольно-перевірочної роботи.

Нині в Україні одним з головних завдань, яке стоїть перед митними органами, є забезпечення фіскальної функції шляхом справляння митних платежів [2].

Завдяки вжиттю ефективних заходів, спрямованих на здійснення належної організації митного контролю, ефективної протидії митним правопорушенням, забезпечення повноти оподаткування товарів, достовірності декларування товарів, транспортних засобів, що переміщуються через митний кордон України, посилення роботи по контролю за правильністю визначення митної вартості товарів, класифікації, країни походження, митницями державної фіскальної служби за 2016 рік зібрано до бюджету 235,3 млрд. грн., (108,4 відс. до встановлених завдань). Понад план забезпечено 18,3 млрд. грн.

В цілому показники надходжень у 2016 році у порівнянні з минулим роком зросли на 16,3 відс., або на 33,0 млрд. гривень.

Приріст надходжень до минулого року забезпечено з:

- податку на додану вартість з ввезених на територію України товарів на 30,8 відс., або на 42688,4 млн. грн.;
- акцизного податку з ввезених на митну територію України підакцизних товарів на 44,7 відс., або на 10182,6 млн. грн.;
- єдиного збору, який справляється у пунктах пропуску через державний кордон України на 28,0 відс., або на 76,4 млн. грн.;
- плати за митне оформлення товарів і транспортних засобів поза місцем розташування митних органів або позаробочим часом на 29,2 відс., або на 14,8 млн. гривень [6].

Державна фіскальна служба забезпечує найбільшу частку доходів Зведеного бюджету України 85,7%. Зокрема, у 2016 році до Зведеного бюджету України по митних платежах надійшло 235,3 млрд. грн., що на 33,0 млрд. грн., або на 16,3 відс., більше 2015 року [6].

Також завдяки здійсненню функцій пост-аудиту з'являється змога покращення митної безпеки країни шляхом створення ефективного регуляторного організаційно-економічного механізму, що дає можливість досягнення необхідного рівня захищеності, надійності та усталеності фіскальної служби.

Висновок. Отже, одним із факторів, який забезпечує безпеку країни є пост-аудит, який здійснюється шляхом перевірки щодо відповідності задекларованих товарів нормам законодавства та проводиться після завершення митного оформлення з метою перевірки діяльності осіб, які беруть участь у зовнішньоекономічній діяльності. Саме пост-аудит займає важливе місце при застосуванні системи управління митними ризиками та є важливим напрямком розбудови митної справи в контексті підвищення ефективності діяльності митних органів.

Література:

1. Митна складова фіскальної безпеки держави: визначення змісту та аналіз сучасного стану. - [Електронний ресурс]. – Режим доступу: http://botanichik.at.ua/index/fiskalna_bezpeka_lekciji_6_tema/0-29.
2. Фабіянська В. Ю. Економічна ефективність постаудиту / В. Ю. Фабіянська, Н. С. Попук // Економічний аналіз. - 2015. - Т. 19(1). - С. 218-223. - Режим доступу: [http://nbuv.gov.ua/UJRN/ecan_2015_19\(1\)_31](http://nbuv.gov.ua/UJRN/ecan_2015_19(1)_31).
3. Єдинак Т. Постмитний аудит як фактор забезпечення безпеки країни: зарубіжний досвід та українська перспектива / Т. Єдинак, В. Єдинак // Вісник Академії митної служби України. Сер.: "Економіка". – 2008. – № 4. – С. 70–76.
4. Митний пост-аудит – необхідна умова сьогодення. - [Електронний ресурс]. – Режим доступу: <http://qdpro.com.ua/node/15553>.
5. Харкавий М. Митний пост-аудит: зарубіжний досвід та вітчизняна практика / М. Харкавий // Світ фінансів. - 2013. - Вип. 3. - С. 118-125. - Режим доступу: http://nbuv.gov.ua/UJRN/svitfin_2013_3_15.
6. Плани та звіти роботи Державної фіскальної служби України. - [Електронний ресурс]. – Режим доступу: <http://sfs.gov.ua/diyalnist-plani-ta-zviti-roboti-/237691.html>.

Науковий керівник:

кандидат економічних наук, доцент Фабіянська Вікторія Юхимівна.

Діана Король
(Вінниця, Україна)

ОРГАНІЗАЦІЙНІ ТА МЕТОДИЧНІ АСПЕКТИ АУДИТУ ФІНАНСОВИХ РЕЗУЛЬТАТІВ ДІЯЛЬНОСТІ ПІДПРИЄМСТВА

Постановка проблеми. Достовірність формування фінансового результату є основою принципів і правил бухгалтерського обліку, обов'язкове дотримання яких вимагає законодавча база, зокрема концептуальні основи складання та подання фінансових звітів, міжнародні стандарти фінансової звітності, Закон України «Про бухгалтерський облік та фінансову звітність в Україні», національні П(С)БО.

Аналіз досліджень та публікацій. Проблематика щодо питань обліку, аналізу та аудиту фінансових результатів сільськогосподарських підприємств та застосування її до вимог міжнародної практики бухгалтерського обліку висвітлена у працях таких вчених-економістів: Голова С.Ф., Гуцаленко Л.В., Дем'яненко М.Я., Жука В.М., Кірейцева Г.Г., Мельничука Б.В., Пархоменка В.М., Сука Л.К. та ін.

Незважаючи на це, дискусійними залишаються й досі питання щодо методики визначення фінансового результату від сільськогосподарської діяльності та обліку біологічних активів і сільськогосподарської продукції в аграрних підприємствах. Виходячи з актуальності зазначених питань, важливим постає дослідження особливостей організації та методики аудиту фінансових результатів як особливого об'єкту незалежної аудиторської перевірки.

Метою статті є дослідження організаційних та методичних аспектів аудиту фінансових результатів діяльності підприємства.

Виклад основного матеріалу. Доцільно буде розглянути економічну сутність поняття фінансові результати (рис. 1). В економічній енциклопедії, за редакцією В. Мочерного дається наступне визначення категорії «фінансові результати». Фінансові результати – це прибутки або збитки, отримані від підприємницької діяльності юридичними чи фізичними особами за певний період (місяць, квартал, 9 місяців, рік). Прибуток – це сума на яку доходи перевищують пов'язані з ними витрати, а збиток – це перевищення суми витрат над сумою доходу, для отримання якого було здійснено ці витрати [1].



Рис. 1. Визначення фінансових результатів

Визначення фінансового результату полягає у визначення чистого прибутку (збитку) звітного прибутку. З цією метою в бухгалтерському обліку передбачається послідовне зіставлення доходів та витрат.

П(С)БО 30 «Біологічні активи» суттєво змінив підходи до визначення та обліку фінансових результатів від сільськогосподарської діяльності. Відповідно до вимог цього стандарту фінансовий результат від сільськогосподарської діяльності формується з трьох складових:

1) фінансового результату від первісного визнання сільськогосподарської продукції та додаткових біологічних активів;

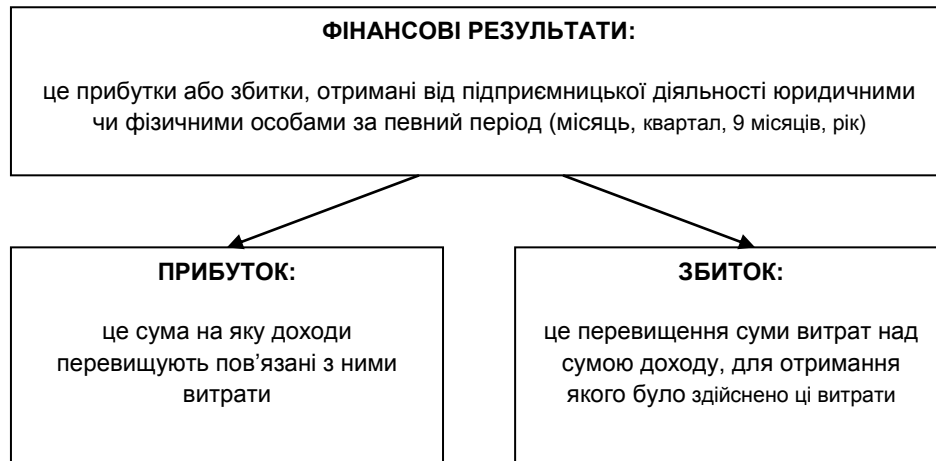
2) фінансового результату від реалізації запасів – сільськогосподарської продукції та біологічних активів, оцінка яких здійснюється за справедливою вартістю за вирахуванням очікуваних витрат на місці продажу;

3) фінансового результату від зміни справедливої вартості біологічних активів на дату балансу, оцінка яких здійснюється за справедливою вартістю за вирахуванням витрат на місці продажу [2].

Фабіянська В.Ю. вважає, що контроль можна розглядати в двох аспектах:

- як елемент управління – вимірювання та оцінка реального стану виконання поставлених завдань порівняно із завданими параметрами, визначення відхилень та внесення коректив;
- як функцію обліку – контроль законності, доцільності і ефективності використання виробничих ресурсів [3, с. 176].

У даній статті увага буде зосереджена на проведенні зовнішнього незалежного контролю фінансових результатів господарювання підприємства – аудиту.

Аудит полягає у незалежному оцінюванні фінансової звітності суб'єкта господарювання щодо її достовірності та відповідності в усіх суттєвих аспектах законодавчим нормам, які регламентують порядок її підготовки і висловлення аудиторської думки в узагальнюючому документі аудиторської перевірки, який відповідно до Міжнародних стандартів аудиту носить назву аудиторський звіт [4, с. 234].

Гончар Л.А. вважає, що одним із найскладніших та найбільш відповідальних видів аудиторської перевірки є перевірка фінансових результатів та реального фінансового стану діяльності суб'єкта господарювання. Складність та відповідальність аудиторської перевірки фінансових результатів діяльності підприємства також пояснюється тим, що саме даний вид перевірки становить найвищий ступінь аудиторського ризику. Також, залежно від того наскільки виконана аудиторська робота є повною і наскільки об'єктивним є аудиторський висновок залежать правильність і повнота не менш важливого напрямку аудиторської діяльності - визначення подальшої фінансової стратегії суб'єкта господарської діяльності [5].

Відповідно до МСА 200 «Загальні цілі незалежного аудитора та проведення аудиту відповідно до Міжнародних стандартів аудиту», метою аудиту є підвищення ступеня довіри визначених користувачів до фінансової звітності. Її досягають через висловлення аудитором думки про те, чи складена фінансова звітність у всіх суттєвих аспектах відповідно до концептуальної основи фінансової звітності [6].

Метою аудиту фінансових результатів підприємств є встановлення об'єктивної істини щодо достовірності, об'єктивності, правдивості й законності відображення в бухгалтерському обліку і фінансовій звітності доходів та фінансових результатів і донесення цієї істини через аудиторський звіт до користувачів інформації.

Аудит, як процес незалежної перевірки підприємства здійснюється шляхом реалізації процедур аудиту, які різняться в залежності від стадій аудиторського процесу. Тому процес аудиту умовно поділяють на окремі етапи (стадії): початково-організаційна, дослідна та завершальна.

На початково-організаційній стадії здійснюється вибір об'єкта аудиту та організаційно-методична підготовка. На даному етапі аудитор оцінює аудиторський ризик, суттєвість перевірки та здійснює

планування аудиту фінансових результатів та складання аудиторської програми. З метою ефективного планування необхідно виконати наступні завдання:

- 1) вивчення бізнесу клієнта;
- 2) оцінка системи бухгалтерського обліку сільськогосподарської діяльності та системи внутрішнього контролю клієнта;
- 3) визначення характеру, термінів і ресурсів для виконання завдання з аудиту фінансових результатів.

До найважливіших об'єктів аудиту фінансових результатів слід віднести: чистий дохід від реалізації продукції (товарів, робіт, послуг), валовий прибуток (збиток), собівартість реалізованої продукції, фінансовий результат від операційної діяльності, фінансовий результат до оподаткування, оподаткування прибутку, чистий фінансовий результат, розподіл прибутку.

Дослідна стадія аудиту фінансових результатів полягає у виконанні аудитором запланованих процедур, що полягають у реалізації відповідної методики. Тобто на даному етапі аудиту аудитор здійснює конкретні аудиторські процедури, які спрямовані на підтвердження всіх звітних показників, що характеризують доходи та фінансові результати підприємства за звітний період (табл. 1).

Таблиця 1

Основні методи та прийоми аудиту фінансових результатів

№з/п	Методи та прийоми	Характеристика
1	Арифметична перевірка	Здійснюється з метою підрахунків точності визначення доходів та фінансових результатів
2	Тестування	Перевіряється надійність систем бухгалтерського обліку та внутрішнього контролю доходів і фінансових результатів на основі спеціально розроблених тестів
3	Перевірка дотримання основних облікових принципів	Визначається дотримання основних облікових принципів та правил обліку доходів та фінансових результатів, що дають змогу встановити справжній стан їх обліку
4	Запити та підтвердження	Використовуються для отримання у письмовому вигляді інформації від покупців, постачальників, банків, юристів із питань, які стосуються визнання доходів та фінансових результатів
5	Документальна перевірка	Здійснюється для підтвердження облікових записів первинними документами, встановлення їх реальності та правильності оформлення
6	Сканування	Передбачає виокремлення з усієї сукупності записів, документів, які підтверджують облік доходів і фінансових результатів, тих, які мають нетиповий характер операцій, нетипову кореспонденцію рахунків, незвично великі (малі) суми
7	Усне опитування, анкетування	Використовується з метою отримання інформації від керівництва підприємства, його персоналу на основі заздалегідь розроблених переліків питань з метою ознайомлення з особливостями їх роботи та виконуваних ними функцій щодо обліку доходів та фінансових результатів
8	Перевірка по суті	Передбачає детальну перевірку записів за рахунками бухгалтерського обліку, на яких обліковуються доходи та фінансові результати підприємства
9	Відсікання	Означає ретельну перевірку облікових записів, пов'язаних з визнанням та оцінюванням доходів та фінансових результатів, зроблених наприкінці звітного періоду та на початку наступного
10	Аналітичні процедури	Являють собою аналіз та оцінювання отриманої інформації щодо обліку доходів та фінансових результатів, вивчення найважливіших фінансових та економічних показників, які їх характеризують

Завершальна стадія включає в себе узагальнення і реалізацію результатів аудиту фінансових результатів. Узагальнення результатів аудиту – це групування результатів аудиту в робочі документи та аналітичні таблиці, з послідуочим групуванням та узагальненням інформації в аудиторському звіті. Реалізація результатів аудиту є завершальним етапом в аудиторському процесі. На даному етапі з результатами аудиту, що викладені в аудиторському звіті, ознайомлюють керівництво підприємства.

Висновок. Отже, аудит фінансових результатів діяльності є важливою областю аудиту, оскільки незалежна аудиторська думка щодо достовірності фінансової звітності є основою для прийняття важливих рішень зовнішніми та внутрішніми користувачами.

Дослідження, проведені в статті, дають змогу стверджувати, що аудиторський процес доцільно умовно поділити на три стадії: початково-організаційну, дослідну, завершальну, що таким чином, покращить організацію аудиту фінансових результатів та його ефективність. Методика аудиту фінансових результатів полягає у збиранні аудиторських доказів з метою підтвердження статей фінансової звітності і включає методи як документального, так і фактичного контролю.

Література:

1. Економічна енциклопедія. У 3 т. Т. 2 / редкол.: С. В. Мочерний (відп. ред.) та ін. – К.: Академія, 2001. – 848 с.
2. Положення (стандарт) бухгалтерського обліку 30 «Біологічні активи». Затверджено наказом Міністерства фінансів України від 18.11.2005 р. № 790, із змінами та доповненнями [Електронний ресурс]. – Режим доступу: <http://zakon3.rada.gov.ua/laws/show/z1456-05>.
3. Фабіянська В.Ю. Внутрішньогосподарський контроль виробництва біопалива / В.Ю. Фабіянська // Облік і фінанси АПК. – 2008. - № 4. – С. 175 – 178.
4. Фабіянська В.Ю. Модифікація аудиторської думки в контексті Міжнародних стандартів аудиту / В.Ю. Фабіянська // Проблеми економічного, облікового, контрольного і аналітичного забезпечення управління підприємством Матеріали ІІ Всеукраїнської науково-практичної конференції молодих учених, 8 грудня 2016 р. м. Вінниця. – Вінниця: РВВ ВНАУ, 2016. – С. 234-235.
5. Гончар Л. А. Аудит фінансових результатів діяльності підприємства: проблеми та шляхи вирішення / Л. А. Гончар // Молодий вчений. - 2016. - № 3. - С. 52-55. - Режим доступу: http://nbuv.gov.ua/UJRN/molv_2016_3_16.
6. Міжнародні стандарти контролю якості, аудиту, огляду, іншого надання впевненості та супутніх послуг: видання 2014 р. частина 1 / Пер. з англ. – К.: Міжнародна федерація бухгалтерів; Аудиторська палата України, 2015, - 985 с.

Науковий керівник:

кандидат економічних наук, доцент Фабіянська Вікторія Юхимівна.

Ірина Ляшко

(Маріуполь, Україна)

ПРОБЛЕМИ УПРАВЛІННЯ ТОРГІВЕЛЬНИМИ МАРКАМИ ФІРМИ

Зростання уваги до проблеми управління торговими марками українських фірм визначається тим, що відомі марки стають необхідною умовою стійкого положення фірми на ринку, фактором її конкурентоспроможності. Досвід західних країн свідчить, що на сучасному конкурентному ринку йде боротьба торговельних марок за їхнє місце в свідомості покупців.

Все це зумовлює актуальність аналізу практичного досвіду й розробки теоретичної концепції управління (бренд- менеджменту) з метою визначення умов і напрямів розвитку торговельних марок в Україні, а також можливості використання результатів дослідження в діяльності українських підприємств.

Акцент на цінності торговельної марки, її іміджу й індивідуальності в своїх працях роблять такі спеціалісти як А. Бил, А. Дейян, Б. Берман, Дж. Еванс, К. Келлер. Проблеми управління марками розглядають закордонні вчені Г. Армстронг, Ф. Котлер, Ж.-Ж. Ламбен та вітчизняні дослідники Г.Л. Багієв, В. Івлєв, І. Качалов, В.М. Тарасевич та інші.

Разом з тим практично відсутні роботи, в яких було би цілісно представлено систему управління торговельними марками, що засновані на врахуванні специфіки марки як об'єкту управління й особливостями ринкового середовища.

Аналіз літератури по менеджменту і маркетингу дозволяє виділити ключові аспекти управління торговельними марками в західних фірмах, а потім розглянути можливості їхнього використання на українських підприємствах.

Однією із важливіших задач управляючої маркою в західних фірмах є оцінка ринкових позицій марки, що припускає аналіз поінформованості споживачів про фірмову марку, їхнє відношення до марки, можливостей переключення на інші (конкуруючи) марки товарів. При цьому, як відмічають західні спеціалісти, необхідна велика дослідницька база даних. Крім того, необхідно знання структури ринку для прийняття тактичних рішень по комплексу маркетингу марочного товару, а також стратегічних рішень по позиціонуванню або пере позиціонуванню існуючих марок, ідентифікації нових ринкових можливостей, розробці нових товарів тощо [1, с. 78].

Найбільш розповсюдженим підходом до структуризації конкурентного ринку є непросторий ієрархічний підхід (підхід Hendry), у відповідності до якого структура ринку подається у формі дерева, що дозволяє виділяти послідовність найбільш значущих атрибутів споживчого вибору. Інформація для структуризації ринку збирається на основі експерименту, що утруднює типізацію підходів до структуризації при значних витратах фінансових та часових ресурсів.

Для одержання інформації про погляди споживачів на існуючі марки і «ідеальну» марку може бути застосований метод «ідеальної точки». При використанні даного методу споживачів просять вказати, як, за їхньою думкою, розміщуються марки товарів на шкалах із значеннями важливих показників, на тих самих шкалах споживачі повинні розмістити «ідеальну» марку. Припускається, що чим ближче фактичні показники марки до ідеальних, тим більш прихильне відношення до неї з боку споживачів [2, с. 117].

Отже, використання розглянутих моделей дозволяє зрозуміти причини, які визначають вибір споживачів, й розробити пропозиції по розвитку атрибутів товару, по маркетинговим заходам, пов'язаними із просуванням марочного товару на ринок.

Наступна задача управління торгівельними марками в західних фірмах пов'язана із розробкою загальної політики управління торгівельною маркою. Відомо, що для збереження ринкових позицій й впливу марки на споживчий вибір необхідні інвестиції з метою створення нових властивостей товару, постійного поліпшення якості. Так, для підтримки своїх марок великі виробники (Procter&Gamble, L'Oreal, Henkel та інші) здійснюють величезні вкладення в нові розробки, випускають різні різновиди товару (різноманітні шампуню однієї марки) і серії товару під однією маркою (комплекс засобів для уходу за волоссям) [3, с. 104].

Важливою задачею управління торгівельними марками є забезпечення захисту марки від підробок і імітації. Незважаючи на те, що юридичний захист повинні забезпечувати відповідні служби, нагляд за ринком є задачею служби маркетингу і збуту фірми.

Дуже важливим моментом в стратегії управління торгівельною маркою є система взаємовідносин підприємств із торгівлею. Так, українські виробники опинились перед вибором – налагоджувати добрі відносини із торгівлею, задовольняти її вимоги шляхом концентрації своїх зусиль і ресурсів на розкрученні торгівельної марки, або створювати власну мережу фірмової торгівлі.

Вітчизняні підприємства, що успішно працюють, як правило, йдуть на зустріч вимогам торгівлі, якій потрібні знижки, відстрочення платежу, своєчасна та безперебійна доставка товару тощо [4, с. 25].

Виявлено, що управління торгівельними марками в закордонних фірмах припускає марочний принцип управління, який полягає у виділенні окремих торгівельних марок (брендів) в самостійні об'єкти управління і маркетингу. На практиці це означає введення нової посади – бренд-менеджера, що відповідає за марочну політику фірми. У розвинутій ринковій економіці бренд-менеджер відповідно до загальної (корпоративної) стратегії фірми визначає стратегію роботи з марками, в межах якої організують свою роботу менеджери по продажам.

Але західна практика не може бути прямо перенесена на український ринок у зв'язку із його особливостями. Оскільки на українських підприємствах, як і раніше, переважає виробничий підхід до управління, то це впливає і на проблему управління марками (якщо вони є на підприємстві).

По мірі зростання поінформованості споживачів про торгівельну марку й розширення охоплення ринку даним товаром виникає наступна задача в області управління торгівельною маркою – задача позиціонування на даному ринку і розробки стратегії її розвитку. Західні спеціалісти відмічають, що для успішної роботи на ринку власники марок повинні тісно співпрацювати з оптовою і роздрібною торгівлею, використовуючи ті механізми і стратегії розповсюдження товару, які покращать показники сукупної вартості товару й його конкурентоздатності на ринку [5, с. 7-8].

Отже, розробка стратегії просування й розвитку торгівельної марки на конкретному ринку повинна базуватися на знанні специфіки форм і методів збуту, що найбільш розвинути в даному регіоні. Це передбачає тісну співпрацю регіональних менеджерів зі збуту і спеціалістів служби маркетингу, що займаються просуванням марки. Одним із етапів управління торгівельною маркою є введення посади управляючого торгівельними марками або бренд-менеджера. Необхідність появи такої посади виникає на етапі переходу від стадії розробки торгівельної марки і виводу її на ринок до планомірної підтримки іміджу марки й пов'язаних із нею споживчих асоціацій.

В цілому, заходи по управлінню торгівельними марками є складовою частиною плану маркетингу, а їхнє фінансування здійснюється в межах маркетингового бюджету підприємства.

Оскільки управлінські рішення по торгівельним маркам фірми у більшості своєї мають стратегічну спрямованість, то вони повинні узгоджуватись із директором фірми й перевірятися на предмет відповідності місії і довгостроковим цілям.

Необхідно відмітити, що організація управління торгівельною маркою в багатьох випадках залежить від загального стилю управління на фірмі. Так, на підприємствах із авторитарним стилем управління легко реалізуються нововведення, що схвалені керівництвом. Тому нова марка тут приживається швидко. Крім того, торгівельна марка є важливим елементом корпоративної культури, символом фірми. Але проблема оцінки торгівельної марки як важливого нематеріального активу фірми не є актуальною на українських підприємствах по різних причинах, в основному податкового характеру.

Підводячи підсумки, можна зробити висновки, що в умовах ринкової економіки рішення проблеми управління торгівельними марками має важливе значення для підвищення конкурентоспроможності підприємств і формування цивілізованих ринкових відношень.

Проведене дослідження показало, що розробка і управління торгівельними марками являє собою новий, багатифункціональний і динамічний вид діяльності в сфері управління вітчизняними підприємствами, що зумовлює формування специфічної управлінської функції й появу суб'єкту, що її реалізує – бренд-менеджера. Також обґрунтований підхід до торгівельних марок як об'єкту управління і інструменту впливу на споживачів.

Література:

1. Струтинська І.В. Бренд-менеджмент: теорія і практика: навч. посіб. / І.В. Струтинська. – Тернопіль: Прінт-офіс, 2015.- 204 с.
2. Капферер Ж.-Н. Бренд навсегда: сознание, развитие, поддержка, ценности бренда. / Ж.-Н. Капферер; пер. с англ.- М.: Вершина, 2007. - 448 с.
3. ТорстенНильсон. Конкурентный брендинг/ Н.Торстен; пер. с англ.- СПб.: Питер, 2003.- 208 с.
4. Маркетинг: основи теорії та практики: навч. посіб. / За загальною редакцією В. В. Липучка. – 3-тє вид., випр. і доп. – Львів: „Магнолія 2006”, 2008.- 256 с.
5. Колядюк О. Особенности исследовательских подходов в создании региональных брендов и стратегий их продвижения / О. Колядюк // Маркетинговые исследования в Украине. – 2004. – №6 (7).

Асель Токанова
(Астана, Казахстан)

МАТЕРИАЛЬНОЕ СТИМУЛИРОВАНИЕ ГОСУДАРСТВЕННЫХ СЛУЖАЩИХ РЕСПУБЛИКИ КАЗАХСТАН

Одним из главных ресурсов государства являются человеческие ресурсы, а именно государственные служащие. Человеческие ресурсы, в отличие от материальных ресурсов воспроизводимы и неисчерпаемы. В этом заключается их ценность, уникальность и главное отличие от других ресурсов. Как и всякий другой ресурс, человеческий ресурс необходимо беречь, вкладывать средства для его «добычи» и развития, стремиться эффективно использовать. Для этих целей существует инструмент-стимулирование человеческого ресурса, то есть необходимость заинтересовать персонал, чтобы у каждого сотрудника появилось и удерживалось добровольное желание максимально выкладывать свои способности и компетенции при выполнении своих функциональных обязанностей.

Рассматривая данную тему с позиции управленца наталкиваешься на вывод о необходимости рационального использования бюджетных средств и стимулирования тех, кто работает в сфере государственной службы для того, чтобы получить практически и социально-значимый результат, что является миссией и сущностью государственного органа. Однако не смотря на то, что в последнее время складывается такая тенденция, при которой «такие материальные стимулы, как размер заработной платы и социальный пакет постепенно уступают место нематериальным стимулам, как карьерный рост, стиль руководства и условия труда, корпоративная культура и психологический климат в коллективе» [1], заработная плата для каждого человека, как цена труда, все же также является преобладающим интересом и мотивом для работы. Сей факт подтверждают исследования государственных служащих-магистрантов Академии государственной управления при Президенте Республики Казахстан. Согласно анкетного опроса соотношение материального стимулирования к нематериальному в данном контингенте государственных служащих составило 56 к 44 в пользу первого.

Таким образом ориентация на материальные стимулы как конкретного государственного служащего, так и коллектива государственного органа становится такой же приоритетной, как и традиционная ориентация государственных служащих на гарантию социальной защищенности. Вместе с тем, сохраняется закрытость действующих механизмов формирования заработной платы государственных служащих, значимая роль субъективного фактора при расчете премий и надбавок, отсутствие общедоступной информации о реальной заработной плате отдельных представителей различных категорий и групп должностей государственной службы, что затрудняло исследование данной темы.

На данный момент основная проблема государственной службы Республики Казахстан скрыта в ее противоречивости, с одной стороны, низкий уровень оплаты труда подавляющей части государственных служащих, с другой - данная заработная плата является практически единственным источником дохода государственного служащего в связи с законодательно закрепленными ограничениями.

Связь между стимулированием, оплатой труда и эффективной деятельностью персонала закреплена в статье 21 главы 5 Закона «О государственной службе Республики Казахстан» оплата труда государственных служащих должна обеспечивать достаточные материальные условия для безусловного и исчерпывающего исполнения служебных обязанностей, способствовать укомплектованию государственных органов компетентными и опытными кадрами, стимулировать их добросовестный и инициативный труд» [3]. Это важно было подчеркнуть, так как материальное стимулирование ради самого материального стимулирования не интересно рассматривать без конечной цели государства – формирование современного профессионального и эффективного государственного аппарата [4].

Проблемой также является и то, что по показателям оплата труда государственных служащих проигрывает по сравнению с частным сектором, что приводит к снижению качества труда государственных служащих и созданию благоприятной среды для проявления коррупции. Еще в 2011 году в «Концепции новой модели государственной службы Республики Казахстан» действующий Президент Н. Назарбаев отмечал, что «оплата труда государственных служащих остается недостаточно конкурентоспособной в сравнении с частным сектором» [5].

Если работники государственной сферы в условиях непрерывной инфляции не будут довольны удовлетворением своих потребностей согласно ставшей уже классической пирамидой потребностей А. Маслоу, то они могут прибегнуть к компенсации своих потерь, но уже незаконным путем – злоупотребление должностным положением, что является одной из причин коррупции в среде чиновников, высокой текучести кадров в сферу бизнеса, идейных разногласий, отсутствия стимулов для профессионального совершенствования [6].

Следовательно, кроме снижения коррупционных предпосылок материальное стимулирование работы государственных служащих может решить сопутствующие данной теме и злободневные проблемы казахстанской госслужбы, как «текучесть кадров», «кадровый голод» в регионах и «перекося» в оплате труда в схеме «центр/регион». Перечисленные проблемы впечатляют своей масштабностью и значимостью для дальнейшего развития страны.

Актуальность материального стимулирования обусловлена, во-первых, тем, что оплата труда безусловно волновала каждого индивида во все времена, во-вторых, практически во всех долгосрочных и краткосрочных стратегических планах дальнейшего развития Республики Казахстан фигурирует важность формирования профессионального, эффективного и мотивированного государственного аппарата. Например, в Плате нации «100 конкретных шагов» пятым и шестым пунктом запланировано повышение оплаты труда государственных служащих в зависимости от результатов их деятельности и соответственно переход на оплату труда по результатам [4]. С 2018 года в сфере госслужбы планируется введение факторно-балльной шкалы системы оплаты труда в зависимости от выполнения поставленных задач и достижения конечного результата. Внедрение новой системы оплаты труда также указано в 15 шаге стратегии страны [4].

Отсюда следует, что очень важно тщательно продумать и учесть нюансы внедрения успешного механизма стимулирования госслужащих Республики Казахстан. Из каких составляющих планируется складываться будущая оплата труда для государственного служащего, и как использование материального стимулирования на основе факторно-балльной шкалы может быть использовано, как инструмент для управления персоналом?

Отправной точкой для ответов на эти вопросы является ныне действующая в системе государственной службы Республики Казахстан повременная оплата тарифной системы оплаты труда [7], в основе которой восьмичасовой рабочий день, и, как правило, переработки и выходы на работу в выходные и праздничные дни не оплачиваются, что также является насущной проблемой в системе оплаты труда Республики Казахстан. Неэффективная или несправедливая система вознаграждения может вызвать у работников неудовлетворенность размерами доходов, что в конечном итоге может повлечь за собой снижение продуктивности труда, качества услуг, нарушение трудовой дисциплины, фрирайдерство и т.п. Данная тарифная система оплаты труда очевидно подходит для оценивания стоимости труда рабочих профессий, но является неподходящей для начисления заработной платы, например, маркетологу, бухгалтеру, системному администратору, государственному служащему. Различные специалисты - экономист, бухгалтер, инженер рассматриваются в одном диапазоне. При этом трудно определить критерии, являющиеся основой для установления тарифного коэффициента и это зачастую оборачивается уравниловкой. Современные условия требуют новых организационных решений - жесткая тарифная сетка не отвечает потребностям рынка.

Республика Казахстан на данном этапе своего развития претерпевает колоссальные изменения для того, чтобы быть конкурентными на мировой арене. В связи с развитием коммуникационных технологий и глобальной интеграцией, казахстанское общество вынуждено идти в ногу со временем, не смотря на то, что зачастую даже психологически не готово к данным изменениям. Все же в этом также присутствует большое преимущество относительно «молодого» Казахстана учиться на ошибках «старых маститых» стран и иметь возможность перенимать их положительный, прогрессивный опыт на основе бэнчмаркинга.

В 40-х годах XX века американский консультант Э. Хэй разработал метод оценки должностей по определенным факторам. Метод Хэя стал быстро распространяться в западных странах, и во многом способствовал экономическому подъему в 1950-х [8]. При разработке данного метода каждый руководитель конкретно отвечал на вопрос, за что именно он платит своему сотруднику. Собрав большую базу, он заметил закономерность, что практически все компании платят персоналу за три повторяющихся фактора «Знания и умения», «Решение вопросов», «Ответственность». Данный метод основан на том, что любой цикл имеет три этапа: вход, процесс и выход (результат). Отсюда следует, что и метод измерения должностей должен отражать эти три звена. Первый фактор «Знание и умение» зависит от трех параметров- глубины знаний, широты знаний и уровня коммуникаций. Второй фактор зависит от интенсивности процесса мышления, свободы мышления (его стандартизации) и сложности проблемы. Третий фактор также характеризуются тремя параметрами-свобода действий (наличие контроля), влияния деятельности на конечный результат и объем контроля. По данным параметрам и определяется «вес» должности [9]. Данный процесс определения ценности каждой должности называется грейдингом на основе данных факторов и присваиваемых по ним баллам, то есть оценивание должности (не человека!) по факторно-балльной шкале. «Взвешивание» должностей производится комиссией на основе функциональной должностной инструкции и фактического вклада в развитие организации. Данный этап самый трудоемкий и для каждой организации сугубо индивидуальный. Именно на данном этапе

рекомендується привлечь опытного HR-експерта. Метод грейдирования успешно используется в коммерческих организациях, в том числе и казахстанских. К примеру, в ТОО «КазМунайГаз-Сервис» оплату труда рабочих профессий оценивают по тарифной системе в соответствии с квалификацией работника и сложностью его работы. А систему грейдирования внедрили для оплаты труда административно-управленческого персонала, позволяющей учитывать относительный вес должности, отраженный в ее принадлежности к определенному грейду, а также уровень профессиональной компетенции работника, отраженной в уровне заработной платы внутри существующего диапазона [10]. Данный диапазон называют также «вилкой», когда одной должности присваивается определенная заработная плата, которая варьируется в зависимости от результатов ежемесячной работы каждого работника в последующих уровнях. 100% получает работник, который справился с поставленными задачами. Данный размер заработной платы ориентирован на среднюю рыночную заработную плату, сложившуюся на рынке труда региона за аналогичные должности. 80 % от данной средней заработной платы получает работник, не сумевший в полной мере достичь поставленных перед ним показателей или индикаторов. Сотрудники, не только блестяще справившиеся с поставленными перед ними задачами, но также сделавшие сверх нормы, подлежат вознаграждению в 120%. Как видно, такая вилка оплаты труда будет способствовать к стимулированию деятельности работников. Данная система оплаты труда позволит без принуждения избавиться от немотивированных, неэффективных и незаинтересованных кадров. Важно отметить также и то, что ежемесячный характер данной процедуры оценивания кадров будет сохранять мотивацию работников, тогда как разовый подъем заработной платы согласно очередного Послания Президента или премирование к праздничным датам не содержат элемента мотивации персонала.

К сожалению, в современном Казахстане многие работники еще не осознают, что цена его рабочей силы зависит от его способностей и что его задача – развивать навыки и компетенции [11]. Необходимо государственную службу Республики Казахстан поставить на рельсы эффективной и продуктивной работы. Существующая сейчас тарифная сетка оплаты труда, доставшаяся государственной службе в наследство от плановой экономики, не соответствует современным рыночным запросам и характеру работы государственного служащего. Материальное стимулирование также должно носить не разовый характер, так как уровень притязаний человека быстро изменяется. Сотрудник должен видеть прямую связь и прямо пропорциональную зависимость между результатами своего труда и оплатой данного результата при том, что временной разрыв между этими величинами не должен быть длительным. Только в тех организациях, где данный механизм оплаты труда прозрачен и понятен, цели и задачи не размыты, а конкретны, работа персонала мотивирована.

Литература:

1. Зайцева Т.В. Материальное стимулирование государственных служащих в условиях ограниченного бюджетного финансирования // Вопросы государственного и муниципального управления. 2016. - № 4.
2. Шапиро С.А. Социально-экономические аспекты трудовой деятельности. // Монография - М.: ИД «АТИСО», 2011.- 254 с.
3. Закон о государственной службе Республики Казахстан: Закон Республики Казахстан от 23 ноября 2015 года // ИПС «Әділет». (10.03.2017)
4. Назарбаев Н.А. План нации – 100 конкретных шагов по реализации пяти институциональных реформ // Казахстанская правда. 2015. 20 мая.
5. О Концепции новой модели государственной службы Республики Казахстан: Указ Президента Республики Казахстан от 21 июля 2011 года №119 // ИПС «Әділет». (10.03.2017)
6. Капаров С.Г. Система оплаты труда государственных служащих в Казахстане: основные направления модернизации // Казахстан - Спектр. 2006. № 4.
7. О единой системе оплаты труда работников органов Республики Казахстан, содержащихся за счет государственного бюджета и сметы (бюджета) Национального Банка Республики Казахстан: Указ Президента Республики Казахстан от 17 января 2004 года № 1284 // ИПС «Әділет». (10.03.2017)
8. Материалы Института проблем предпринимательства // www.ipnou.ru. (10.03.2017)
9. Материалы сайта сообщества кадровиков и специалистов по управлению персоналом HR-лига // www.hrm.ru. (10.03.2017)
10. Концепция кадровой политики на 2011-2014 годы ТОО «КазМунайГаз-Сервис» // www.kmg-service.kz (10.03.2017)
11. Тулегенова М. Институт отношения к труду в парадигме технологической трансформации // Экономика: стратегия и практика. 2016. № 3(39).

ПОСТ-АУДИТ ЯК ІНСТРУМЕНТ ЗМІЦНЕННЯ ЕКОНОМІЧНОЇ БЕЗПЕКИ ДЕРЖАВИ

Постановка проблеми. Необхідною умовою для існування держави, її цілісності, незалежності та стійкого економічного розвитку виступає економічна безпека держави. З підписанням Угоди про Асоціацію між Україною і Європейським союзом все більше стають важливими питання стосовно забезпечення економічної безпеки країни. Її можна забезпечити за допомогою проведення ефективного пост-аудиту, шляхом документальних перевірок.

Аналіз досліджень та публікацій. Дослідженням питань організації митного контролю, понять і проблем митного пост-аудиту займалися такі науковці, як Батичко В.Т., Блоха А. М., Вакульчик О. М., Губа М. О., Губіна І. С., Кнішек О. О. Пашко П. В., Фабіянська В. Ю., Проте законодавством не передбачено чіткого визначення митного пост-аудиту та не докінця досліджено питання стосовно захисту економічної безпеки за допомогою пост-аудиту.

Метою статті є дослідження пост-аудиту як інструменту зміцнення економічної безпеки держави.

Виклад основного матеріалу. Митна безпека країни є невід'ємною складовою частиною економічної безпеки завдяки спрямованості на захист національних економічних інтересів і захист національного виробника. Пост-аудит виступає формою захисту економічних інтересів та економічної безпеки держави, реалізація яких покладається на митні органи України.

Економічна безпека держави – це такий стан економіки та інститутів влади, за якого забезпечується гарантований захист національних інтересів, гармонійний, соціально орієнтований розвиток країни у цілому, достатній економічний та оборонний потенціал навіть за найнесприятливіших варіантів розвитку внутрішніх та зовнішніх процесів [1].

Митна безпека України – це стан захищеності національних інтересів України в митній галузі, який дає змогу в різних зовнішніх і внутрішніх умовах, незалежно від будь-яких загроз, забезпечити [2, с. 63]:

- а) переміщення через митний кордон товарів і транспортних засобів;
- б) здійснення митного регулювання, пов'язаного з установленням та справлянням податків і зборів;
- в) застосування процедур митного контролю та митного оформлення із застосуванням заходів із митно-тарифного й нетарифного регулювання;
- г) проведення боротьби з контрабандою та порушеннями митних правил, а також виконання інших покладених на митні органи завдань через ефективну реалізацію митної справи.

Однією з важливих загроз економічній безпеці держави, пов'язаних зі здійсненням зовнішньоекономічної діяльності, є порушення митних правил при перетині товарами кордону. Основним напрямом їх попередження є проведення документальних перевірок митними органами [3].

Суть митного пост-аудиту полягає у пропуску товарів на основі самооцінки без їх огляду. У таких випадках перевірка відбувається періодично в приміщеннях імпортера, беручи до уваги їх ділову документацію щодо імпорту товарів. Отже, у той час, як процедура імпорту товарів спрощується, інтереси держави залишаються захищеними. З одного боку, імпортери отримують користь від скорочення часу оформлення, заощаджуючи на зберіганні, складських витратах і витратах на страхування. З іншого боку, митні органи здійснюють контроль за оформленням товарів, проводячи митний пост-аудит [4].

Всесвітня митна організація визначає пост-аудит як процес, що дозволяє працівникам митних органів проводити контроль за достовірністю даних митних декларацій шляхом перевірки книг, записів, бізнес-систем, комерційних даних фізичних осіб/фірм, задіяних у міжнародній торгівлі [5, с. 33].

Основним міжнародним документом у сфері організації та проведення митного контролю є Міжнародна конвенція про спрощення і гармонізацію митних процедур (далі – Конвенція), розроблена в рамках Всесвітньої митної організації і підписана 18 травня 1973 року в м. Кіото (Японія) і вступила в силу 25 вересня 1974 року. Ця Конвенція була розроблена Постійним технічним комітетом Всесвітньої митної організації і включала 19 статей основного тексту і 31 додаток, що були невід'ємною частиною Конвенції і фактично представляли собою самостійні конвенції з окремих митних процедур: ввезення, вивезення, митний транзит, митний склад, вільна зона, тимчасове вивезення і т. д. [6].

У Конвенції вперше згадується про систему аналізу ризиків та зазначається, що вона відноситься до сучасних методів роботи, завдяки затвердженню яких може бути досягнуте спрощення і гармонізація митних правил і процедур, що робитиме свій внесок у розвиток міжнародної торгівлі.

Україна приєдналася до Міжнародної конвенції про спрощення і гармонізацію митних процедур у змінній редакції 5 жовтня 2006. Для неї ця Конвенція набула чинності 15 вересня 2011 [7].

Вважаємо за доцільне розглянути функції пост-аудиту, що дасть можливість проаналізувати та обґрунтувати важливість такої форми митного контролю як засобу економічної безпеки України (табл. 1).

Митна система держави відіграє важливу роль у розвитку національного ринку, залученні інвестиційних ресурсів, конкурентоспроможності національного виробництва, тобто загалом має формувати економічну політику держави через регулюючу функцію. У наш час системи митного пост-аудиту здійснює перехід від домінування фіскальної направленості митної діяльності до збільшення захисту безпеки держави шляхом впровадження спрощеної процедури митного оформлення.

Таблиця 1

Функції митного пост-аудиту та їх зміст

Функція митного пост-аудиту	Характеристика
Контрольна	Форма митного контролю за додержанням митного законодавства України з метою пришвидшення та спрощення митних процедур
Фіскальна	Забезпечення стягнення недоотриманих податків і поповнення державного бюджету
Інформаційна	Визначення профілів ризиків для окремих напрямків пост-митного контролю
Захисна	Спосіб захисту інтересів держави у сфері забезпечення її економічної безпеки
Економічна	Підвищення ефективності роботи митних органів за рахунок скорочення трудовитрат
Регулятивна	Засіб регулювання відносин, що виникають між митними органами і суб'єктами ЗЕД

Джерело: сформовано автором на основі [8, с. 33].

У Конвенції визначено такі особливості здійснення митного контролю як [7]:

- митний контроль обмежується мінімумом, необхідним для забезпечення дотримання митного законодавства з використанням інструментів системи управління митними ризиками;
- для визначення осіб, товарів або транспортних засобів, що підлягають перевірці на основі засобів оцінки імовірності недотримання діючого законодавства, застосовується метод аналізу ризиків;
- система митного контролю містить у собі контроль на основі методів аудиту;
- з іншими митними службами здійснюється співробітництво та укладення угод про взаємну допомогу з метою вдосконалення митного контролю;
- з учасниками зовнішньої торгівлі на основі укладених меморандумів про взаєморозуміння з метою вдосконалення митного контролю здійснюється співробітництво;
- використовуються сучасні інформаційні технології та засоби електронних комунікацій для вдосконалення митного контролю із застосуванням відповідних міжнародних стандартів.

Митний пост-аудит можна розглядати як один із засобів реалізації митної політики держави та одночасно сукупність заходів, що здійснюються митними органами. Такі заходи реалізується з метою забезпечення дотримання учасниками митно-правових відносин вимог митного законодавства. Його основна мета – визначення за допомогою різного роду контрольно – перевірочних заходів відповідності проведених учасниками митно-правових відносин операцій і дій у сфері державної митної справи вимогам законодавства та виявлення на основі цього можливих порушень митних правил [9, с.125].

Висновок. Отже, пост-аудит є сучасною формою митного контролю, яка посилює контрольно-перевірочну функцію митних органів. В основі функцій пост-аудиту покладено контроль за дотриманням чинного законодавства, правельністю визначення митної вартості, розміру митних платежів, правельним визначенням класифікації товару, даних про країну походження та достовірності всієї іншої інформації після спрощеного випуску товарів. При неупередженому дотриманні функцій митного пост-аудиту реалізовується економічна безпека держави.

Правильний і ефективно проведений пост-аудиту дає можливість встановлювати порушення митних процедур і це дає змогу митним органам протидіяти порушникам і у свою чергу покращувати митну безпеку держави. Тому пост-аудит по своїй сутності є інструментом зміцнення економічної безпеки, протидії порушенням у сфері зовнішньоекономічної діяльності, зокрема, контрабанді, порушення митних правил і корупції.

Література:

1. Економічна безпека держави [Електронний ресурс]. – Режим доступу: http://pidruchniki.com/14210923/politekonomiya/ekonomichna_bezpeka_derzhavi.
2. Пашко П. В. Понятійний апарат системи забезпечення митної безпекоспроможності / П. В. Пашко // Економіка та управління національним господарством. – 2009. – С.62-68.
3. Губа М. О. Митний постаудит як інструмент зміцнення економічної безпеки держави [Електронний ресурс] / М. О. Губа // Ефективна економіка. – Режим доступу: <http://www.economy.nayka.com.ua/?op=1&z=1489>.
4. Фабіянська В. Ю., Блоха А.М. Український митний пост-аудит: наближення до європейських стандартів / В.Ю. Фабіянська, А.М. Блоха // Ефективна економіка. – 2015. – № 4 [Електронний ресурс]. – Режим доступу: <http://www.economy.nayka.com.ua/?op=1&z=3988>.
5. Губіна, І. С. Митний постаудит у системі митного контролю: проблеми нормативно-правового регулювання [Текст] / І. С. Губіна. – Митна безпека, 2011. – № 1 (2). – С. 31–36.
6. Міжнародна конвенція про спрощення та гармонізацію митних процедур від 18 травня 1973 в редакції протоколу 1999 (Київська конвенція) як основний кодифікований міжнародний правовий акт у

- міжнародному митному праві [Електронний ресурс]. – Режим доступу: http://stud.com.ua/32817/pravo/mizhnarodna_konventsiya_sproschennya_garmonizatsiyu_mitnih_protsecur_travnnya_1973_redaktsiyi_protokolu_1999.
7. Міжнародна конвенція про спрощення і гармонізацію митних процедур [Електронний ресурс]. – Режим доступу: https://uk.wikipedia.org/wiki/Міжнародна_конвенція_про_спрощення_і_гармонізацію_митних_процедур.
8. Вакульчик О. М. Концептуальні засади діяльності митних органів з постмитних перевірок суб'єктів ЗЕД / О. М. Вакульчик., О. О. Кнішек // Вісник академії митної служби України. – 2009. – No 2. – С. 46 – 54.
9. Батычко В. Т. Таможенное право в вопросах и ответах / В.Т. Батычко. – Таганрог: Изд-во ТРТУ, 2005. – 235 с.

Науковий керівник:

кандидат економічних наук, доцент Фабіянська Вікторія Юхимівна.

**Олжас Укиметов, Асылбек Ағымбай
(Талдықорған, Қазақстан)**

ҚАЗАҚСТАНДАҒЫ МОНОҚАЛАЛАРДЫ ДАМЫТУДЫҢ КЕЙБІР МӘСЕЛЕЛЕРІ МЕН ШЕШУ ЖОЛДАРЫ

***Аннотация.** Мақалада Қазақстандағы моноқалаларды дамытудың кейбір мәселелері және арқылы шешу жолдары қарастырылған. Басты назар мемлекеттік моноқалаларды дамыту бағдарламасына аударылған.*

Моноқалаларды дамыту – тек өңірлердегі әлеуметтік, экономикалық мәселелердің шешілуіне ғана емес, ең бастысы, өндірістік күштерді орналастыру мәселелерін де шешуге мүмкіндік береді. Моноқалаларды дамыту арқылы тұрақты дамудың үш негізгі мақсатына қол жеткізуге болады: экономиканың тиімділігі, әлеуметтік тепе-теңдік және қоршаған ортаның тұрақтылығы. Себебі Қазақстандағы өндірістік күштер мен еңбек күшінің оннан бірі осы қалаларда орналасқан.

Қазақстанда жоғары деңгейде ұйымдастырылған урбандалған зоналардың болмауы (заманауи қалалық инфрақұрылымдардың шоғырлануы, ақпарат каналдары, елді мекендердегі экологиялық қолайлы өмір т.б.) болашақ ресурстардың, яғни біліктілігі жоғары, мобильді жұмыс күшінің, инновациялық технологиялардың, ақпарат көздерінің шоғырлануына кедергі келтіруде.

Осыған байланысты 2012 жылдың 25 мамырында Үкіметте «Моноқалаларды дамытудың 2012-2020 жылдарға арналған бағдарламасы» қабылданды. Аталған бағдарлама бойынша, моноқала дегеніміз – бұл бір немесе бірнеше (көп емес) қала құраушы, бір бейінді және шикізаттық бағыттағы қаланың экономикалық және әлеуметтік жағдайын айқындайтын кәсіпорындарда еңбекке жарамды халықтың және өнеркәсіп өндірісінің негізгі бөлігі (20 пайыздан астамы) шоғырландырылған қала.

Моноқалалар санатына тұрғындарының саны 10 мыңнан 200 мыңға дейін адамы бар:

1) қаланың негізінен өңдеу секторының қала құраушы кәсіпорындарының өнеркәсіп өндірісінің көлемі жалпы қалалық өндіріс көлемінің 20 пайыздан астамын құрайтын (мономамандандыру);

2) қаланың қала құраушы кәсіпорындарында жұмыспен қамтылған халықтың 20 пайыздан астамы жұмыс істейтін;

3) қала құраушы кәсіпорындары жартылай істейтін немесе мүлдем істемейтін өлшемдердің бірімен сипатталатын қалалар кіреді [1].

Шағын арналы қалалардың қатарына тұрғындарының 20 пайызынан астамы бір арналы және шикізаттық бағыттағы өнеркәсіп орындарында еңбек ететін қалалар жатқызылды. Сондықтан 1,5 млн. тұрғынды құрайтын 27 қала таңдап алынды. Олар – еліміздің қалаларындағы халықтың 16%-ы. Атап айтар болсақ, Қарағанды облысында – 8, Шығыс Қазақстан мен Қостанай облыстарының әрқайсысында – 4, Жамбыл мен Павлодар облыстарында 2-ден сондай шағын қала бар.

Енді шағын қалалардың ерекшелігіне тоқталайық. Олар үшеу.

Біріншісі – ірі өндіріс орындарының хал-ахуалы.

Екіншісі – бағыттық салаға байланысты.

Үшіншісі – тұрғындарының саны (4 қалада 100-180 мың аралығында, 9 қалада 50-100 мың аралығында, 14 қалада 50 мыңға дейін кісі өмір сүреді).

Қазақстандағы моноқалалардың негізгі қордаланған мәселелерін мынадай үш топқа біріктіруге болады:

1. Экономикалық мәселелер:

– Негізгі қала құраушы кәсіпорындардың жұмысының тоқтауы немесе оған қауіп төнуі (өндіруші кәсіпорындардың кен орындарының тозуы, бәсекеге қабілетсіз өнім);

– қала экономикасының төмен деңгейде әртараптануы;

- қала тұрғындарының қала құраушы кәсіпорындардан жоғары деңгейдегі тәуелділігі;
- қала бюджетінің қала құраушы негізгі кәсіпорынан түсетін салықтардан тәуелді болуы.

2. Әлеуметтік мәселелер:

- жұмыссыздық пен өзін-өзі жұмыспен қамту деңгейінің жоғары болуы (1-сурет);
- көптеген моноқалалардағы халықтың табыс деңгейінің төмен болуы;
- халық санының азаюы;
- әлеуметтік тұрақсыздықтардың өсуі.

3. Өмірлік маңызы бар инфрақұрылымдар мәселесі:

- инженерлік және әлеуметтік инфрақұрылымдардың тозуы;
- моноқалалардың аумағындағы экологиялық мәселелердің ушығуы [2].

Бір айта кетерлігі, моноқалалардың көпшілігінде жылу және су жүйелері, электр, байланыс желілерінің тозығы жеткен.

Шындығында, олардың проблемасы бір-біріне ұқсас. Экономикалық тұрғыдан зерттеп қарастырсақ, ірі кәсіпорындардың өзіндік проблемасына келіп тіреледі. Көбіне экономиканы дамытудың төменгі деңгейімен тығыз байланысты. Ал әлеуметтік проблемалары әртүрлі. Бұлар – жұмыссыздықтың белең алғандығы, халық табысының аздығы, күнкөріс сапасының сын көтермейтіндігі, тұрғындардың көптеп басқа жаққа қоныс аударуы. Осындай келеңсіздіктердің салдарынан наразылықтың күшейе түсушілігі. Әсіресе, жұмыссыздық пен жұрттың күнделікті қажеттіліктермен өзін-өзі қамтамасыз ете алмаушылық деңгейінің жоғарылау фактілері шағын қалалардағы тұрақтылыққа аса қауіпті. «Жасырын жұмыссыздық» Қаратау (49,7%), Арқалық (49,3%), Жітіқара (47,1%), Серебрянск (39,0%), Жаңатас (37,1%) қалаларында ерекше орын алған.

Экономикалық қуаттылығына сай қалалар жоғары, орта және төмен деп үшке бөлінген. Олардың орташа және ұзақ мерзімді бағыты да белгіленген. Маңызды мәселені шешуге әлемдік тәжірибе қарастырылып отыр. Германия, Австралия, Швеция, Жапония, АҚШ пен Ресейдің шағын қалаларында экономиканы әртараптандыру, көші-қонды ынталандыру, қажет болған жағдайда жұмысшылар мен мамандарды басқа өлкелердің өндіріс орындарына ауыстыру сияқты тәсілдер бар [3].

Игілікті істі жүзеге асыру үшін мынандай міндеттерді қолға алу керек.

Біріншіден, жұмыс істейтін өнеркәсіптерді өндірістік көлеміне қарамастан оңтайландыру. Ол үшін экономикалық қуаттылығы анықталып, жаңа мамандықтарға үйрету шаралары атқарылады. Шағын қалалардың әрқайсысының кешенді жоспары бекітіледі. Оған ұзақ мерзімдік дамыту жайы мен тұрғындар саны жөніндегі болжам ұсынылады.

Екіншіден, экономиканы әртараптандыру мен шағын және орта бизнесті дамыту. Бұл орайда 10 мың жұмыс орнын ашу мақсатында 40-тан астам инвестициялық жоба жасалады. Қосалқы және қызмет көрсететін цехтар құру назардан тыс қалмайды.

Үшіншіден, ұлттық компаниялардың шағын қалалардағы өндіріс ошақтарына тапсырыс бойынша қолғабыс көрсетуі де маңызды. Мысал ретінде, Екібастұз қаласындағы темір жол саласына қызмет көрсету мен «Қазатомөнеркәсіп» компаниясының Степногор қаласында күкірт қышқылы өндірістерін атап өтуге болады.

Төртіншіден, өндірісті бұрынғы қалпына келтіру үшін инвесторлар тарту. Қаратау қаласындағы «Еурохим» АҚ осы істің жарқын көрінісі. Сондай-ақ, өнеркәсіптік жеңілдіктер енгізілмекші. Төмен және орташа қуатты қалалардағы инвесторлардың жарық пен газға, жер телімін сатып алуға, ғимараттар тұрғызу құрылысына кеткен шығындарының белгілі бөлігін төлеу не қайтару көзделген.

Бесіншіден, шағын және орта бизнесті дамыту.

Алтыншыдан, тығырықтан шығу амалдары. Транзиттік қуаттылықты дамыту. «Бизнестің жол картасы-2020», т.б. бағдарламалар қосымша шаралар ретінде қарастырылады. Атап өтер болсақ, шағын қалалардағы кәсіпкерлер несиесіне 10% көлемінде субсидия беру, жаңа өндіріс орнын ашуға 3 млн. теңге грант ұсыну, ірі компаниялармен әріптестік бағдарламаны жүзеге асыру, бизнес-инкубаторлар ашу, кәсіпкерлікті қолдау орталықтарын құру және жұмыссыздарды және өзін-өзі асырайтындарды кәсіпкерлікке баулу.

Шағын қалаларда несие алу проблемасы аса көкейкесті. Кепілдеме дүние-мүліктер жетіспейді. Сондықтан, бұл проблеманы ірі өнеркәсіптік мекемелерімен әріптестік құру арқылы шешуді ойластыру қажет.

Қазақстан Республикасы Үкіметінің 2016 жылғы 7 сәуірдегі № 183 қаулысымен бекітілген Қаулыда облыстық бюджеттерге моноқалаларда, шағын қалалар мен ауылдық елді мекендерде кәсіпкерлікті дамытуға жәрдемдесуге кредит берудің 2016 жылға арналған негізгі шарттары көрсетілді.

1. Облыстардың жергілікті атқарушы органдарына (бұдан әрі - қарыз алушылар) кредит беру үшін мынадай негізгі шарттар белгіленеді:

1) 2016 жылға моноқалаларда, шағын қалалар мен ауылдық елді мекендерде кәсіпкерлікті дамытуға жәрдемдесу үшін «2016 - 2018 жылдарға арналған республикалық бюджет туралы» Қазақстан Республикасының Заңын іске асыру туралы» Қазақстан Республикасы Үкіметінің 2015 жылғы 8 желтоқсандағы № 972 қаулысында көзделген 2647284000 (екі миллиард алты жүз қырық жеті миллион екі

жүз сексен терт мың) теңге сомасындағы кредитор қарыз алушыларға 5 (бес) жыл мерзімге 0,01 % сыйақы мөлшерлемесі бойынша беріледі;

2) кредиттерді игеру кезеңі кредитордың шотынан қаражат аударылған кезден бастап есептеледі және 2021 жылғы 1 сәуірде аяқталады.

Кредиттерді беру, өтеу және қызмет көрсету жөніндегі қосымша шарттар Қазақстан Республикасының Бюджет кодексіне сәйкес кредиттік шартта белгіленеді [4].

Сөз соңында, шағын қалалардың проблемалары шешілуге тиіс жұмыстар әлі де болса көптеген жұмыстар жасау керек. Ол үшін: шағын қалалардағы өнеркәсіп өнімдері көлемін ұлғайту; шағын және орташа кәсіпорындар санын екі есеге арттыру; күнкөріс көрсеткішінен төмен табыс табатындар санын қысқарту (6%-дан аспауы керек); жұмыссыздықты азайту (5,5%-дан аспауы керек); апатты жағдайдағы, бос не құлағалы тұрған тұрғын үйлерді мүлдем жою керек.

Осы орайда, қазіргі таңда ауылды дамытудан гөрі басқаша көзқарасты талап ететін, әлеуметтік және өндірістік инфрақұрылым ерекшеліктері ескерілетін «Қалалық агломерациялар және моноқалаларды дамыту» бағдарламасы әзірленіп жатыр.

Мұнда қалалық аумақтарды дамыту бойынша жоғарыда аталған мәселелерді қамтитын, оның ішінде жастар үйлерін салу мүмкіндігі де қарастырылатын жүйелі шаралар егжей-тегжейлі талқылануда.

Қазіргі таңда Мемлекет басшысының 2012 жылғы 27 қаңтардағы Қазақстан халқына Жолдауында айтылған тапсырмаларын орындау шеңберінде «Жұмыспен қамту 2020 бағдарламасын» іске асыру тетіктерін жетілдіру бойынша жұмыс жүргізілуде.

Аталған жұмыс шеңберінде әкімшілік бағыныстылығына қарамастан ауылдық елді мекендердің тұрғындарымен қатар, аудандық маңызы бар қалалардың, сондай-ақ қалалық елді мекендерге жататын кенттердің тұрғындарына да кәсіпкерлікті дамытуға микрокредит беру болжанып отыр.

Бұл мәселелердің барлығы әр аймақтағы моноқалаларды өз ерекшеліктері бойынша дамыту арқылы шешілуі тиіс. Көріп отырғанымыздай, моноқалалардан халықтың ірі қалаларға қарай көшуі тұрақты жұмыс орнының жоқтығынан, осыған байланысты әлеуметтік жағдайдың өршуінен болып отыр. Тіпті, тұрақты жұмыс жасап тұрған кәсіпорындары бар қалалардың өзінде де халықтың басқа жаққа қоныс аудару тенденциясы байқалады. Бұл, өз кезегінде, осы қалалардағы экологиялық жағдайдың төмендігі мен жұмыс орындарының тозығы жетіп, бүгінгі күн талаптарына сай келмеуімен, сондай-ақ, шет аймақтардағы жалақының төмендігі мен уақытында төленбеуі мәселелерімен түсіндіріледі. Моноқалалардың жағдайын жақсарту үшін тек сол қаланың өзі емес, сонымен қатар, моноқалалар үшін негізгі мәдени және әлеуметтік орталық болып табылатын облыс орталықтары мен негізгі азық-түлік пен жұмыс күшінің көзі болып табылатын елді-мекендерді де дамыту қажет. Әсіресе, соңғыларының даму болашағы ешқандай бағдарламамен толыққанды қарастырылмауда. Моноқалалардың маңындағы елді-мекендер де осы қалалармен бірге дамудың кешенді бағдарламасына қосылса, еліміздің кеңістіктік дамуындағы, өндірістік күштерді тиімді шоғырландырудағы көптеген түйіткілді мәселелер өз шешімін табар еді.

ӘДЕБИЕТТЕР:

1. Моноқалаларды дамытудың 2012-2020 жылдарға арналған бағдарламасы. – ҚР Индустрия және жаңа технологиялар министрлігі. - Астана, 2012
2. М.Ф. Тәжібекова, Қазақстандағы моноқалаларды дамыту және оларда өндірістік күштерді шоғырландыру мәселелері, KazNU Bulletin. Economics series. №1 (95).
3. А. Сәулебек, Шағын қалалар: қиындығы мен тиімді ісі. Егемен Қазақстан газеті, 14 мамыр 2013ж.
4. Қазақстан Республикасы Үкіметінің 2015 жылғы 8 желтоқсандағы № 972 қаулысына сәйкес Қазақстан Республикасының Үкіметі ҚАУЛЫСЫ, Астана қ. Сайт. <https://egov.kz>

СЕКЦІЯ: ІСТОРІЯ

**Галина Долгопола, Ірина Смик
(Івано-Франківськ, Україна)**

ІСТОРИЧНІ ПОСТАТІ В РОЗРОБЦІ ЕКСКУРСІЙНИХ МАРШРУТІВ

Дослідження туристично-рекреаційного потенціалу та подальший аналіз діяльності туристичної галузі передбачає розгляд такого питання, як застосування комплексу заходів спрямованих на покращення туристичної привабливості, конкретного досліджуваного регіону.

Окремої зацікавленості в розвитку туристичних регіонів становлять рекреаційні зони, що пов'язані із гірською місцевістю через свою перспективність розвитку, в напрямку покращення інфраструктури доріг, сполучень, комунікацій та значного відновлювального потенціалу.

Регіон Прикарпаття територіально та географічно, історично та етнографічно різноманітний та має безліч конструктивних та стратегічних переваг перед іншими регіонами України. Івано-Франківська область та місто Івано-Франківськ є ключовою ланкою у транспортній мережі, що забезпечує розвиток туристичної галузі Прикарпаття. Транспортні магістралі наземного транспорту, залізничні шляхи а також авіаційне сполучення є своєрідним пунктом подальшого руху туристів. Значним чином, вибір схеми туристичного та екскурсійного маршрутів залежить від транспортної системи: конфігурації транспортної мережі, її густоти та технічного стану, рівня розвитку окремих видів транспорту, рівня розвитку транспортної інфраструктури, що забезпечує надійність та безпеку роботи транспорту [1].

Зауважимо, що на сьогоднішній день основним досягненням Прикарпаття є стрімкий розвиток транспортної мережі, що забезпечує сталий потік туристів в межу Карпатського регіону та забезпечує великі туристичні комплекси, зокрема Буковель, підприємства гостинності та сільські садиби достатньою кількістю туристів, що прагнуть відвідати рекреаційні зони Карпатського регіону та Закарпаття.

Метою наших досліджень є вивчення туристичного потенціалу міста Івано-Франківська та розробка туристичних маршрутів пов'язаних із історичним минулим міста Івано-Франківська. Історичні, літературні, туристичні та екскурсійні ресурси території вимагають вмілого, творчого і наукового підходів до їх визначення та використання для цілей туризму і розробки сучасних туристичних маршрутів [2]. Передусім варто в історичному контексті розглянути проблематику розвитку міста під владою різних імперій, починаючи від Польської та Австроугорської, продовжуючи Радянським періодом і періодом визвольних протистоянь ОУН УПА та завершуючи періодом сучасної України, в тому числі, процесів пов'язаних з Помаранчевою Революцією та Революцією Гідності.

Історико-культурний, етнографічний, літературний та мистецький потенціал міста Івано-Франківська значний, при вмілому застосуванні та реалізації вдалої стратегії розвитку туристичної галузі можливо значно збільшити потік фінансових надходжень та відкрити зовсім інший Івано-Франківськ. Актуальним є дослідження міста в контексті його привабливості, як старовинного міста Станіславова, Станіслава, як містечка Галичини, яке значною мірою вплинуло на формування та утвердження української еліти, зокрема на постать генія Івана-Франка. Доцільно розглянути можливість розробки та впровадження історико-культурного, літературно-поетичного потенціалу, для розробки туристичних маршрутів, що в історичних вимірах взаємопов'язані зі творчістю та життям Івана Франка, як такого, що має відношення до нашого краю, нашої землі та може стати значною принадою в розвитку туристичної галузі міста Івано-Франківська.

Проводячи аналіз досліджень та публікацій, ми дійшли висновків, що в науковій сфері існує велика кількість досліджень стосовно творчої діяльності Івана Франка, проте доволі обмаль досліджень, пов'язаних з реалізацією туристичного потенціалу в історичному контексті, який доцільно використати при розробці туристичних маршрутів, та реалізувати туристичний потенціал регіону пов'язаний з видатною постаттю І. Я. Франка. Літературний та життєвий шлях Івана Франка досліджували М. Возняк, І. Макаровський, Я. Грицак, О. Забужко, О. Копиленко, О. Скакун, Д. Павличко та ін. Також, серед вітчизняних науковців, цікавими є напрацювання стосовно тематики розробки туристичних маршрутів та їхньої маркетингової реалізації В. А. Квартальнова [3], В.Ф. Кифяка [4], Ю.М. Правик [5], О.О. Любівцевої [6], Н.Є. Кудли [7], Т.І. Ткаченко [8], І.М. Школи [9]. Проте, відсутні дослідження, в яких було б ґрунтовно описано життєвий шлях І. Франка в контексті використання таких напрацювань у туристичній галузі.

Метою досліджень також є спроба використання маловідомих сторінок з особистого життя відомих постатей та їх використання в екскурсійній діяльності. Адже розповідь в екскурсії про життєвий шлях та творчість чи буття відомих особистостей не тільки виступає елементом маркетингового стимулювання розвитку туризму, але є й просвітницьким та педагогічним елементом. Саме такий підхід на нашу думку можна застосовувати не тільки як елемент розвитку туристичної галузі, але як засіб інтелектуального збагачення туристів та гостей саме нашого міста, та за рахунок цього, збагатити туристичну й рекреаційну привабливість міста Івано-Франківська.

Розвиток міста, як і розвиток будь якого регіону потребує застосування значних інтелектуальних та фінансових ресурсів. Вважаємо доцільним зазначити що туристична галузь в умовах поступової глобалізації світового співтовариства, як галузь надання послуг, відіграватиме провідного значення через

високу інвестиційну привабливість, здатність привносити значні прибутки з відносно низькими капіталовкладеннями.

Як наслідок, розробка нового, інноваційного туристичного продукту історичного міста може відіграти ключове значення не тільки в аспекті економічної привабливості, але й в контексті сталого розвитку міста в цілому. Вважаємо за доцільне запропонувати розвивати місцеву туристичну інфраструктуру з використанням історичної привабливості та туристичної доцільності Івано-Франківська.

Згідно з рекомендаціями Всесвітньої туристичної організації (UNWTO) екскурсійні послуги належать до так званих характерних туристських послуг і товарів, що визначаються як послуги і товари, призначені для задоволення потреб споживачів, надання і виробництво яких істотно скоротиться без їхньої реалізації туристам. Безумовно, що так звану триаду туризму, або традиційні характерні туристські послуги, представляють розміщення, харчування і перевезення туристів, проте на сучасному етапі екскурсії стають четвертою характерною туристською послугою, причому іноді відіграють чільну роль при виборі конкретного регіону для подорожі [10].

Розробка туристичного (екскурсійного) маршруту містом Івано-Франківськом із використанням в такому маршруті історичних особливостей постаті Івана Яковича Франка має містити такі ознаки:

– туристична привабливість, саме той фактор який має містити доступність для туристів та гостей міста, а також, має зацікавити туристів купляти цей продукт, а саме екскурсії, що спрямовані на популяризацію Івана Франка, як митця і жителя міста Станіславова, сучасного Івано-Франківська;

– змістовність, як ключова ознака, що має зацікавити туристів та усвідомити значення І. Франка в історії міста, привернути увагу до найменших деталей розвитку міста Івано-Франківська в різних історичних епохах та за різних політичних умов існування;

– функціональність, що дозволить використовувати екскурсійний маршрут за різних погодних умов та для різних категорій туристів, потік котрих формується як із жителів України, так із туристів з закордону, з метою поглибленого вивчення видатної постаті Франка, який пов'язував свою долю з містом Івано-Франківськом;

– багатоваріантність - ознака маршруту, що дозволить змінити підхід до стилю та умов подачі інформації про видатних особистостей, зокрема про постать І. Франка, використання маловідомих сторінок кохання та особистого життя, що пов'язані з містом Івано-Франківськом.

Наприклад, як Франко отримав гарбуза: на площі Ринок Івано-Франківська стоїть велика сучасна кам'яниця. Над наріжним балконом п'ятого поверху видно барельєфи чоловіка та жінки, які простягають руки один до одного. Це не якісь абстрактні персонажі, а Іван Франко і Юзефа Дзвонковська. Гостюючи у Станіславові, у свого університетського товариша Владислава Дзвонковського, Франко познайомився з його молодшою сестрою Юзефою й закохався в неї. Восени 1883 року він пише їй матері листа, в якому просить руки і серця Юзефи. Але отримує різку відмову: «Прикро відповідати мені на Ваш лист негативно...». Франкознавці й досі сперечаються, чому Каменяр отримав гарбуза. Одні кажуть, що хоча він і був відомим літератором, але походив з бідної селянської родини, а ще мав дві тюремні «ходки». А ось рід Дзвонковських належав до давньої шляхти, шанованої ще при королі Сигізмунді. Подібний шлюб вважався мезальянсом і у польських колах Дзвонковська б не зрозуміли.

Франко дуже розлютився, і написав Юзефі вірш:

«Я й забув, що ти кров благородна,
Що між нами безодня стара».

Натомість інші дослідники стверджують, що юна полька страждала на туберкульоз, від якого ліків тоді ще не вигадали. Розуміючи, що приречена, вона хотіла вберегти талановитого письменника, якому дуже симпатизувала. Згодом Франко і сам це збагнув, про що свідчать його поетичні рядки:

«Мене рукою зимною вона
Відсунула і шепнула таємно:
«Мені не жить, тож най умру одна!».

Іван Франко був одним із засновників туризму і туристичного руху в Україні на Галичині. Здійснюючи мандрівки, будучи учнем Дрогобицької гімназії та студентом Львівського університету, Прикарпаттям і в Карпати, Іван Франко зазначав про провідне науково-пізнавальне й патріотичне значення подорожей [11, с. 21].

І. Франко вважав доцільним розвиток туризму, як галузі для виховання молоді, і зазначав, що сучасні українські студенти та гімнастична молодь повинна наслідувати справу будителів народних душ українців Галичини – діячів «Руської трійці», які побували в усіх закутках нашого краю, збирали фольклор, вивчали народ, його минувшину, несли струмись просвіти. Відповідно, на думку Івана Франка, туристичні подорожі повинні містити пізнавальний характер для туриста, мандрівників [12, с. 22].

Розробка такої моделі маршруту з використанням історичних та видатних постатей потребує залучення фахівців з різноманітних галузей передусім, з знанням історичного підходу до реалізації таких проектів, адже потрібно не тільки використовувати історично достовірні факти, але й спрямовувати та інформувати туристів про значну кількість інших відомих постатей, що пов'язували своє життя з містом Івано-Франківськом.

Також варто до розробки таких маршрутів залучати й кваліфікованих маркетологів в галузі туризму, котрі б розробили конструктивний підхід і стратегію просування даної форми послуги на туристичний

ринок. Адже для міста Івано-Франківська технологія продажу такого туристичного продукту, хоча і не є новою, проте потребує окремого неординарного підходу для її втілення.

На нашу думку необхідно продовжити процес дослідження постаті Івана Яковича Франка, як видатної особистості та застосування цього імені не тільки в екскурсійних маршрутах, але й в інших галузях туристичної діяльності, адже туристична галузь своєю багатогранністю і поліморфністю є доволі складною економічною системою котра попри все здатна приносити значні прибутки при вмілій реалізації.

Запропонований нами підхід до реалізації та втілення комплексу заходів з приводу реалізації туристичних та екскурсійних маршрутів своєю структурою спрямований на підвищення туристичної привабливості Івано-Франківська.

Література:

1. Любіцева О. О. Методика розробки турів. Навчальний посібник. – К.: «Альтерпрес», 2003. – С. 21.
2. Панкова Є. В. Туристичне краєзнавство [Електронний ресурс] / Є. Панкова. – Режим доступу до статті: http://tourlib.net/books_ukr/pankova1.htm.
3. Квартальнов В. А. Туризм [Електронний ресурс]. – Режим доступу: http://tourlib.net/books_tourism/zorin01.htm
4. Кифяк В. Ф. Організація туристичної діяльності в Україні [Електронний ресурс]. – Режим доступу: http://tourlib.net/books_ukr/kyfjak.htm.
5. Правик Ю. М. Маркетинг туризму [Електронний ресурс]. – Режим доступу: http://pidruchniki.ws/15840720/turizm/marketing_turizmu_-_pravik_yum
6. Любіцева О. О. Методика розроблення турів [Електронний ресурс]. – Режим доступу: http://tourlib.net/books_ukr/lubiceva_mrt.htm
7. Кудла Н. Є. Маркетинг туристичних послуг / Н.Є. Кудла. – К.: Знання, 2011. – 351 с.
8. Ткаченко Т. І. Туристичний продукт як об'єкт виробничого підприємництва / Т.І. Ткаченко // Культура народів Причорномор'я. – 2005. – № 67. – С. 130-135.
9. Школа І. М. Менеджмент туристичної індустрії / І.М. Школа. – Чернівці: Книги XXI, 2003. – 595 с.
10. Коробейникова, Я. С. Організація екскурсійних послуг: метод. вказівки / Я. С. Коробейникова, Г. Є. Долгопола. - Івано-Франківськ: ІФНТУНГ, 2015.
11. Франко П. Прогульки і таборування / П. Франко // Шлях виховання й навчання. Кн. I. – [Б. м.: б. в.], 1937. – С. 21–24.
12. Бейдик О.О. Рекреаційно-туристські ресурси України: методологія та методика аналізу, термінологія, районування. Київ: ВПЦ «Київ. ун-т», 2001. – 395 с.

Діана Чупанова
(Черкаси, Україна)

ПРЕСА КІРОВОГРАДЩИНИ

На розвиток та типологічну диференціацію системи преси Кіровоградщини кінця ХІХ – початку ХХ століття вплинув ряд чинників загальнодержавного та місцевого рівня. Процеси соціального піднесення, що полягали в значній активізації освітнього та наукового життя, особливо молоді, активний розвиток системи початкової та середньої освіти Єлисаветграда спричинили потребу спеціалізованого інформування та професійної комунікації. Так виникла ще одна група періодики Кіровоградщини – спеціалізована преса, яку складали переважно видання наукових, фахових та громадських товариств краю. За проблемно-тематичним спрямуванням спеціалізована преса Кіровоградщини кінця ХІХ – початку ХХ століття поділяється на такі групи: літературно-мистецькі (літературно-художні), молодіжні (учнівські), науково-освітні, сільськогосподарські, медичні, релігійні та профспілкові видання.

Стрімкий культурно-економічний розвиток та постійно зростаючий демографічний рівень сформували високий попит на підвищення якості освіти в навчальних закладах та відкритті нових шкіл – вищої кваліфікації. До 1860-х років у Єлисаветграді не існувало чоловічого середнього навчального закладу, оскільки в першій половині ХІХ століття місто було військовою столицею півдня Російської імперії. «Тільки 1861-го року він перейшов з-під підпорядкування військового відомства до цивільного...» [3].

На той час інтелігенція Єлисаветграда складалася переважно з поміщиків та військових. З небагатьох освітніх закладів міста була юнкерська школа, що відкрилась в 1865 році. Н. Бракер зазначає: «Викладачами в цій школі були офіцери, які взагалі якийсь час були найосвіченішою молоддю в місті. Один із них, М. Федоровський, став і першим громадським культурним діячем у Єлисаветі» [3].

М. Федоровський вважав міських жителів не досить освіченими та безпорадними в їхньому нецтві, тож був переконаний, що потрібно займатися просвітою широких верств народу. У спогадах М. Федоровського йдеться: «...не питаючи ні в кого ані поради, ані дозволу, а побачивши коло в'язниці стару дровітню з проваленим дахом, я й почав збирати туди дітей, щоб навчати їх грамоти» [3]. Згодом просвітитель придбав колишній шинок, що мав чотири кімнати й використовував його для навчання дітей читанню і письму.

Так у 1867 році в Єлисаветграді була заснована перша професійна школа, пізніше для занять була побудована нова велика кам'яна будівля. Задля здійснення своїх задумів, яких не міг виконати обмежений гурток керівників школи, М. Федоровський заснував «Товариство поширення ремесел і грамоти», а щоб забезпечити матеріально та зміцнити спільноту, звернувся до багатьох заможних людей, серед яких – дочка імператора Олександра II.

У 1870 році сприянням земської думи було засновано Єлисаветградське земське реальне училище. Представники думи, вважали, що з відкриттям навчального закладу їм пощастить створити «розсадник освіти», який дасть земству високоосвічених працівників переважно сільськогосподарської та технічної галузей [3]. З початку існування заклад зарекомендував себе як високопрофесійний та сучасний. Так, згідно зі звітами перших років, серед 86 випускників закладу 77 вступило за конкурсним іспитом до вищих спеціальних навчальних закладів. Кількість навчальних закладів постійно зростала, проте не вичерпувала попиту на якісну освіту, який був значно вищим від потреб інших повітових міст. На початку ХХ століття в місті функціонувало шість навчальних закладів: жіноча гімназія (відкрилася в 1860 році), чоловіча гімназія (1879 рік), приватна чоловіча гімназія М. Крижановського (1907 рік), приватна жіноча гімназія А. Єфимовської (1902 рік), приватна жіноча гімназія М. Госслен. Крім того, єврейська громада відкрила свій навчальний заклад – єврейську приватну гімназію Шаллит, існував ряд закладів із підготовки військового складу [1].

В 1881 році М. Завадський, директор земського реального училища, заснував спеціалізоване видання педагогічного спрямування «Педагогический вестник» яке потім редагував та видавав. Перший номер часопису побачив світ десятого березня. Спроба видати журнал за два роки до цього провалилася, вірогідно під тиском цензури.

Необхідність заснування в Єлисаветграді такого часопису М. Завадський аргументував у передмові до першого номера: «Ми починаємо в повітовому місті видання педагогічного журналу. Останнім часом кількість провінційних шкіл значно зростає, внутрішнє життя їх почало складатися у певні форми, а поміж тим, не кажучи про суспільство, нам, вчителям, розпороченим по різних більш чи менш глухих містах, мало відомо, що кожен із нас робить, як живеться взагалі нашій школі. Ізолюваність, відчуженість одне від одного легко може призвести до рутини, а від неї легко перейти до апатії, байдужості, байдужого ставлення до роботи» [1].

Журнал виходив два рази на місяць подвійними номерами (окрім канікулярного часу) та видавався два роки. В перший рік вийшло 17 номерів

часопису, в наступному – 18; два останніх номери – у 1883 році. Хоча в умовах передплати зазначалося про вихід 20 номерів на рік, складався часопис із шістнадцяти шпальт.

Передплатити «Педагогический вестник» можна було в Єлисаветграді, Одесі, Харкові та Санкт-Петербурзі за чотири карбованці на рік. М. Завадський установив таку помірковану вартість журналу, оскільки бажав донести інформацію про навчальний процес в училищі до батьків учнів, а деякі з них, у тому числі й селянського походження, мали низьких рівень матеріальної забезпеченості. До того ж, редактор розсилав безкоштовно журнал по всіх віддалених школах Єлисаветградського повіту. Така діяльність М. Завадського дозволила здійснити його задум – зробити «Педагогический вестник» сполучною ланкою комунікації між учителями [3].

Журнал мав чітку програму: загальні педагогічні питання (як із педагогіки та дидактики, так і з шкільної гігієни); школа в Росії (статистичні відомості, кореспонденція, замітки, короткі відомості та інше); школа за кордоном; огляд педагогічних книг та журналів; оголошення.

В першому розділі увага приділялася роботі різних типів шкіл, розглядалися й аналізувалися конкретні педагогічні ситуації з життя школи, вивчалися такі проблеми, як, наприклад, роль особистості вчителя в педагогічному процесі. Викладачі Єлисаветградського реального училища ділилися своїм робочим досвідом із іншими педагогами на шпальтах журналу, наприклад: «Про викладання класичних мов» (М. Марков), «Епізоди з історії народної освіти в Єлисаветграді» – В. Ястребов, «Наші учнівські лави» – А. Гроссет [174, с. 1]. В межах розділу публікувалися педагоги Єлисаветграда та повіту, вчителі з інших міст України та Росії, серед них: І. Боровський, О. Гончаров, М. Демков, О. Мануйлов, В. Стоюнін, С. Рибаків, І. Фесенко та інші, а також статті М. Завадського щодо організації та методів навчання.

В другому розділі увага приділялась функціонуванню реальних училищ, співвідношенню класичної та реальної освіти: «Катеринославське реальне училище», «Навчальні заклади В'ятської губернії». При цьому, на сторінках часопису розгорталася полеміка, розглядалися різні точки зору, громаді представлялися нові ідеї щодо реформ школи та освіти загалом. М. Завадський наголошував на необхідності реалізації двох типів школи, оскільки розум одних учнів схильний до класичних наук, а інших до природничих та фізичних. Свою позицію педагога сформулював так: «Насильно підведення усіх під один рівень, безсумнівно, не тільки калічить розум, але й шкідливо впливає на моральну сторону людини. Мало того, якщо вихованець не має схильності, наприклад, до фізичних наук або класичних мов і погано в них устигає, його почнуть вважати тупим, дурним; тому тільки, що в нього немає таланту до них. Як же повинна впливати на моральну особистість свідомість свого безсилля? І чому? Бо іншим здається, що тільки з класичної гімназії можна вступити до університету» [3].

М. Завадський вважав реальну освіту недосконалою, нерозвиненою та не рівноправною. «Педагогічний вісник» випереджав час та представляв новітні педагогічні ідеї. Його автори прагнули

новаторства та реформ у класичній освіті, в публікаціях заявлялося про шкідливість консерватизму в школі.

На сторінках часопису підіймалася тема прав учителя, його становища в суспільстві, оскільки саме особистість педагога позитивно впливає на освітній процес, а недоліки вчителя негативно впливають на учня, і саме вчителі формують портрет школи. Порушувалися й питання матеріальної забезпеченості педагогів. На думку М. Завадського, гарне матеріальне забезпечення дозволяє вчителю бути морально самостійним та розвиватися. Стан освіти за кордоном висвітлювався в розділі «Школа за кордоном», розглядалися різні типи шкіл, училищ, порівнювалися різні школи Англії, Німеччини, Франції та інших країн, наприклад (№ 17 – 18, 1882 рік): «Циркуляр міністра народної освіти в Саксонії з питань про навантаження роботами учнів реальних училищ і гімназій», або (№ 8 – 9, 1882 рік): «Ремісничо-промислові школи в Германії та їх роль в успіхах індустрії».

В розділі «Огляд книг та журналів педагогічного змісту» подавався аналіз нових видань, статей, профільних книг, друкувалися рецензії та відгуки на нові педагогічні праці. В цьому розділі нерідко аналізувалися педагогічні часописи інших міст російської імперії та Європи. Велика увага приділялася працям К. Ушинського, М. Корфа, Д. Сиповського та інших.

Серед періодики, що аналізувалася в цьому розділі були найчастіше такі спеціалізовані педагогічні видання: «Объявления Народной школы», «Русский начальный учитель», «Церковно-Общественный Вестник». «Педагогический вестник» презентував передові педагогічні ідеї свого часу, був авторитетним серед педагогічної журналістики кінця XIX – початку XX століття. Завдяки праці видавця та колективу редакції, а також професіоналізму елісаветградських педагогів «Педагогический вестник» став високопрофесійним виданням, яке випереджало свій час, стало активним виразником педагогічної думки того часу.

«Педагогический вестник» успішно виходив протягом двох років, а у 1883 році (після виходу двох номерів), міністр освіти Д. Толстой надіслав указ про заборону видавати журнал, аргументуючи, що часопис М. Завадського сповідував погляди, що не відповідають поглядам міністерства. Такі дії з боку влади чітко демонструють високий рівень впливовості часопису, його авторитет у читачів та небезпеку для діючого режиму.

В 1899 році педагог та журналіст Микола Опанасович Пашковський заснував часопис «Волшебный Фонарь», а перший номер вийшов у січні 1901 року. В перший рік вийшло чотири номери, а з 1902 року виходило по три номери на рік, в 1907 році вийшов один, останній, номер. Об'єм номерів був різним, нумерація – наскрізною: скажімо, в 1901 році нараховувалося 82 шпальти, в 1904 році – 148, а в 1907 році – лише 64 сторінки. Часопис виходив у друкарні М. Гольденберга.

Журнал був присвячений постановці та організації народних читань, освітніх читань для учнів та наукових демонстрацій на лекціях за допомогою чарівного ліхтаря. Чарівними ліхтарями в той час називали проєкційні апарати, широко розповсюджені в XVII – на початку XX століття. «Чарівний ліхтар є проєкційним апаратом та складається з дерев'яного або металевого корпусу з отвором або об'єктивом, в корпусі розміщене джерело світла: в XVII столітті – свічка або лампада, пізніше – електрична лампа».

На звороті титулу друкувалася програма видання: 1) постанови влади щодо народних читань; 2) витяги зі звітів комітетів народних читань; 3) вдосконалення в техніці чарівного ліхтаря та картин до нього, виготовлення картин; 4) нові прилади та приналежності для освітлення; 5) настанови, як керувати ліхтарем та демонструвати в ньому наукові досліди; 6) організація та устрій аудиторії, народних будинків; 7) текст до нових читань із картинками; 8) оголошення; 9) поштова скринька: запитання читачів та відповіді редакції [32].

Таким чином, розвиток системи періодичної преси Кіровоградщини та закономірності її типологічної диференціації залежали від особливостей та шляхів розвитку інфраструктури даного регіону: економіки, культури, освіти та науки, ці соціокомунікаційні фактори сформували особливі соціальні та професійні прошарки, які потребували спеціалізованого інформаційного забезпечення та каналів професійної комунікації. Оскільки універсальні часописи не могли задовольнити вузькоспеціалізовані інформаційні запити професійних товариств, громадських організацій та установ, – зародилася спеціалізована преса краю, серед якої за типом друкованої продукції переважали журнальні видання як більш практична форма для реалізації наукової комунікації.

Література:

1. Наша хата: Кооперативно-громадський тижневик. – Виходив раз на тиждень. – Єлисаветград, 1918, № 1, 28 вересня – 1919.
2. Трудовая жизнь: Орган Александрийского укома РСДРП (объед.) и «Бунда». – Виходила раз на тиждень. – Олександрія, 1917, вересень.
3. Социалдемократ: Орган Єлисаветградской Социалдемократической Рабочей партии. – Єлисаветград, 1917, № 1, 5 травня – № 13, 5 липня.
4. Ученический вестник: Еженедельная газета, посвященная жизни средней школы; Внепартийная газета учащихся. Орган Єлисаветградской организации учащихся. – Виходила раз на тиждень. – Єлисаветград, 1917, № 1, 23 квітня.

Науковий керівник:

доктор історичних наук, професор, Чубіна Тетяна Дмитрівна.

СЕКЦІЯ: МАТЕМАТИКА

Закиржан Ахмедов, Фозилжон Абдулакимов
(Фергана, Узбекистан)

ЯРИМ ПОЛОСАДА ЭЛЛИПТИК ТИПДАГИ ДИФФЕРЕНЦИАЛ ТЕНГЛАМА УЧУН ШАРТЛИ КОРРЕКТ
ҚЎЙИЛГАН МАСАЛА ҲАҚИДА

Масала. $D = \{(x, y) : 0 < x < a, 0 < y < +\infty\}$ соҳада қуйидаги шартларни қаноатлантирувчи $u(x, y)$ функция топилсин:

$$\Delta^2 u(x, y) = 0, (x, y) \in D \quad (1)$$

$$u(0, y) = 0, u(a, y) = 0, 0 \leq y < \infty, \quad (2)$$

$$\Delta u(0, y) = 0, \Delta u(a, y) = 0, 0 \leq y < \infty, \quad (3)$$

$$u(x, 0) = 0, \Delta u(x, b) = f(x), 0 \leq x \leq a, \quad (4)$$

$$\lim_{y \rightarrow \infty} u(x, y) = O(1), \lim_{y \rightarrow \infty} \Delta u(x, y) = O(1), 0 < x < a, \quad (5)$$

бу ерда $0 < b < \infty$, $f(x)$ - берилган функция, $f(0) = f(a) = 0$, Δ - Лаплас оператори.

Бевосита текшириб ишонч ҳосил қилиш мумкинки,

$$u_n(x, y) = -\frac{\varepsilon a}{2\pi n} y e^{-\frac{n\pi}{a}(y-b)} \sin \frac{n\pi}{a} x \quad (6)$$

функция (1)-(5) масаланинг $f(x) = \sin \frac{n\pi}{a} x$ бўлгандаги ягона ечими бўлади.

Ихтиёрий $\varepsilon > 0$ сон учун шундай N, C сонлар мавжуд бўладики, $n > N$ бўлганда

$$\|\Delta u_n(x, b)\|_{L_2(0, a)} = \left\| \varepsilon \sin \frac{n\pi}{a} x \right\|_{L_2(0, a)} \leq \varepsilon \text{ бўлиб, } \forall y \in (0, b) \text{ учун } \|u_n(x, y)\|_{L_2(0, a)} > c > 0 \text{ бўлади. Демак,}$$

масаланинг ечими турғун эмас, бундан масаланинг нокорректлиги келиб чиқади.

(1)-(5) масала ечимининг турғунлигини характерловчи қуйидаги теоремани келтираимиз.

Теорема. Агар $u(x, y)$ функция қуйидаги шартларни қаноатлантирса,

$$\|\Delta u(x, 0)\|_{L_2(0, a)} \leq M \quad (7)$$

$$\|\Delta u(x, b)\|_{L_2(0, a)} \leq \varepsilon \quad (8)$$

$$u(0, y) = 0, u(a, y) = 0, 0 \leq y < \infty,$$

$$\Delta u(0, y) = 0, \Delta u(a, y) = 0, 0 \leq y < \infty,$$

$$u(x, 0) = 0, 0 \leq x \leq a,$$

$$\lim_{y \rightarrow \infty} u(x, y) = O(1), \lim_{y \rightarrow \infty} \Delta u(x, y) = O(1), 0 < x < a,$$

у ҳолда

$$\|u(x, y)\|_{L_2(0, a)} \leq \frac{aby}{2\pi} \frac{M^{1-\frac{y}{b}} \varepsilon^{\frac{y}{b}}}{\ln\left(\frac{M}{\varepsilon}\right)} \quad (9)$$

тенгсизлик ўринли бўлади.

Исбот. (1)-(5) масаланинг ечими мавжуд ва теореманинг шартлари ўринли бўлсин. У ҳолда (1)-(5) масаланинг ечимини Фурре усули ёрдамида

$$u(x, y) = -\frac{ay}{\pi} \sum_{n=1}^{\infty} \frac{a_n}{2n} y e^{-\frac{n\pi}{a}(y-b)} \sin \frac{n\pi}{a} x \quad (10)$$

қатор қўринишида ёзиш мумкин.

(10) дан норманинг таърифиға кўра

$$\|u(x, y)\|_{L_2(0,a)}^2 = \frac{2}{a} \int_0^a u^2(x, y) dx = \frac{2}{a} \int_0^a u^2(x, y) dx = \frac{a^2 y^2}{\pi^2} \sum_{n=1}^{\infty} \frac{a_n^2}{4n^2} e^{-\frac{2n\pi}{a}(y-b)} \quad (11)$$

тенглик келиб чиқади. Чунки

$$\begin{aligned} \frac{2}{a} \int_0^a \cos^2 \frac{n\pi}{a} x dx &= \frac{2}{a} \int_0^a \frac{1 + \cos \frac{2n\pi}{a} x}{2} dx = \frac{1}{a} \int_0^a dx + \frac{1}{a} \int_0^a \cos \frac{2n\pi}{a} x dx = 1, \quad n = k, \\ \int_0^a \cos \frac{k\pi}{a} x \cos \frac{n\pi}{a} x dx &= 0, \quad n \neq k. \end{aligned}$$

Теореманинг (7) шартига кўра

$$\|\Delta u(x, 0)\|_{L_2(0,a)}^2 = \sum_{n=1}^{\infty} a_n^2 e^{\frac{2n\pi}{a} b} \leq M^2 \quad (12)$$

тенгсизликка эга бўламиз.

Теореманинг (8) шартига кўра

$$\|\Delta u(x, b)\|_{L_2(0,a)}^2 = \sum_{n=1}^{\infty} a_n^2 \leq \varepsilon^2 \quad (13)$$

тенгсизлик келиб чиқади.

Лагранж (шартли максимумга текшириш) усулидан фойдаланиб, (11) функционални (12) ва (13) шартлар остида шартли максимумга текшираимиз. Бунинг учун

$$L(a_n, \lambda, \mu) = \frac{a^2 y^2}{\pi^2} \sum_{n=1}^{\infty} \frac{a_n^2}{4n^2} e^{-\frac{2n\pi}{a}(y-b)} + \lambda \left[\sum_{n=1}^{\infty} a_n^2 e^{\frac{2n\pi}{a} b} - M^2 \right] + \mu \left[\sum_{n=1}^{\infty} a_n^2 - \varepsilon^2 \right]$$

Лагранж функциясини тузамиз.

Лагранж функциясини a_n, λ, μ элементлар бўйича олинган ҳосилаларини нолга тенглаймиз.

$$\frac{\partial L}{\partial a_n} = 2a_n \left(\frac{a^2 y^2}{4n^2 \pi^2} e^{-\frac{2n\pi}{a}(y-b)} + \lambda e^{\frac{2n\pi}{a} b} + \mu \right) = 0, \quad \frac{\partial L}{\partial \lambda} = \sum_{n=1}^{\infty} a_n^2 e^{\frac{2n\pi}{a} b} - M^2 = 0, \quad \frac{\partial L}{\partial \mu} = \sum_{n=1}^{\infty} a_n^2 - \varepsilon^2 = 0.$$

Охирги учта ифодадан (11) тенгликнинг ўнг томонидаги йиғинди шартли максимумга эришиш учун a_n коэффициент куйидаги 3 та шартлардан бирини қаноатлантириши керак.

- 1) $a_n = 0 \quad n \neq p, q \quad (p < q),$
- 2) $a_p \neq 0, \quad a_q = 0,$
- 3) $a_q \neq 0, \quad a_p = 0.$

Айтайлик, биринчи шарт бажарилсин. У ҳолда

$$\left. \begin{aligned} a_p^2 + a_q^2 &= \varepsilon^2 \\ a_p^2 e^{\frac{2p\pi}{a} b} + a_q^2 e^{\frac{2q\pi}{a} b} &= M^2 \end{aligned} \right\}$$

системага эга бўламиз. Бу системани ечиб, a_p^2 ва a_q^2 номаълум коэффициентларни топамиз:

$$a_p^2 = \frac{\varepsilon^2 e^{\frac{2q\pi}{a} b} - M^2}{e^{\frac{2q\pi}{a} b} - e^{\frac{2p\pi}{a} b}} \geq 0, \quad a_q^2 = \frac{M^2 - \varepsilon^2 e^{\frac{2p\pi}{a} b}}{e^{\frac{2q\pi}{a} b} - e^{\frac{2p\pi}{a} b}} \geq 0, \quad p < q \quad (b_1 < b)$$

бўлгани учун ҳар доим $e^{\frac{2q\pi}{a} b} - e^{\frac{2p\pi}{a} b} \geq 0$ бўлади.

Бундан $a_p^2 \geq 0, a_q^2 \geq 0$ эканлигидан

$$\varepsilon^2 e^{\frac{2q\pi b}{a}} - M^2 \geq 0, \quad M^2 - \varepsilon^2 e^{\frac{2p\pi b}{a}} \geq 0$$

тенгсизликлар келиб чиқади. Натижада қуйидаги тенгсизликка эга бўламиз:

$$\frac{M^2}{e^{\frac{2q\pi b}{a}}} \leq \varepsilon^2 \leq \frac{M^2}{e^{\frac{2p\pi b}{a}}}, \quad \frac{M}{e^{\frac{q\pi b}{a}}} \leq \varepsilon \leq \frac{M}{e^{\frac{p\pi b}{a}}}.$$

$\lambda = q = p$ десак, $\lambda = \frac{1}{b} \ln \frac{M}{\varepsilon}$ бўлади.

Топилган a_q^2 ва a_p^2 ларнинг ифодаларини (11) га қўйиб, $p, q \rightarrow \lambda(\varepsilon)$ да лимитга ўтсак,

$$\|u(x, y)\|_{L_2(0, a)} \leq \frac{aby}{2\pi} \frac{M^{1-\frac{y}{b}} \varepsilon^{\frac{y}{b}}}{\ln\left(\frac{M}{\varepsilon}\right)} \quad (14)$$

тенгсизлик ҳосил бўлади.

Айтайлик, иккинчи шарт бажарилсин.

$a_p \neq 0, a_q = 0$. Бундан (11) га кўра

$$\|u(x, y)\|_{L_2(0, a)}^2 = \frac{a^2 y^2}{4\pi^2 p^2} a_p^2 e^{-\frac{2p\pi(y-b)}{a}} \quad (15)$$

келиб чиқади. (12) ва (13) ифодалардан

$$\|\Delta u(x, 0)\|_{L_2(0, a)}^2 = a_p^2 e^{\frac{2p\pi b}{a}} \leq M^2$$

$$\|\Delta u(x, b)\|_{L_2(0, a)}^2 = a_p^2 \leq \varepsilon^2$$

тенгсизликларга эга бўламиз. Булардан (15) га асосан

$$\|u(x, y)\|_{L_2(0, a)} \leq \frac{aby}{2\pi} \frac{M^{1-\frac{y}{b}} \varepsilon^{\frac{y}{b}}}{\ln\left(\frac{M}{\varepsilon}\right)} \quad (16)$$

тенгсизлик келиб чиқади.

Учинчи шарт бажарилганда ҳам (16) тенгсизликнинг ўринли бўлиши юқоридагидек кўрсатилади. Теорема исбот бўлди.

Бутун сонли параметрга боғлиқ бўлган ва қуйидагича тенглик билан аниқланган B_n чизиқли операторлар оиласини қараймиз.

$$B_n f(x) = -\frac{ay}{2\pi} \sum_{k=1}^n a_k \frac{e^{-\frac{k\pi(y-b)}{a}}}{k} \sin \frac{k\pi}{a} x, \quad (17)$$

бу ерда $a_k = \frac{2}{a} \int_0^a f(x) \sin \frac{k\pi}{a} dx$ - $f(x)$ функциянинг Фурье коэффициенти.

Агар $a_k f(x)$ ва $u(x, y)$ ечим $L_2(0, a)$ Гильберт фазосининг элементлари деб қаралса, у ҳолда (17) тенглик билан аниқланган B_n операторлар оиласи (1)-(5) нокоррект масалага нисбатан регуляриштирувчи бўлади [1].

Регуляриштирувчи операторлар оиласини (1)-(5) масаланинг тақрибий ечимини қуришга қўллайлик.

Фараз қилайлик, (1)-(5) масаланинг $\| \Delta u(x, b) \| \leq M$ (12) тенгсизлик билан корректлик тўплами аниқланган бўлсин.

Айтайлик, $f(x)$ функция δ аниқликда берилган бўлсин, яъни $f_\delta(x)$ берилган бўлиб,

$$\| f(x) - f_\delta(x) \|_{L_2(0,a)} \leq \delta \text{ бўлсин.}$$

(1)-(5) масаланинг тақрибий ечими сифатида қуйидаги функцияни оламыз [2]:

$$u_{n\delta}(x, y) = B_n f_\delta(x) = -\frac{ay}{2\pi} \sum_{k=1}^n \bar{a}_k \frac{e^{-\frac{k\pi(y-b)}{a}}}{k} \sin \frac{k\pi}{a} x, \quad (18)$$

бу ерда $\bar{a}_k = \frac{2}{a} \int_0^a f_\delta(x) \sin \frac{k\pi}{a} x dx$ $f_\delta(x)$ функциянинг Фурье коэффициенти.

Корректлик тўпламида (1.1)-(1.5) масаланинг аниқ ечими $u(x, y)$ билан тақрибий ечим $u_{n\delta}(x, y)$ лар орасидаги фарқни баҳолаймиз.

$$\begin{aligned} \| u_{n\delta} - u \|_{L_2(0,a)} &= \| B_n f(x) - u \|_{L_2(0,a)} = \| B_n f_\delta(x) - u + B_n f(x) - B_n f(x) \|_{L_2(0,a)} \leq \\ &\leq \| B_n [f_\delta(x) - f(x)] \|_{L_2(0,a)} + \| B_n f(x) - u \|_{L_2(0,a)} \leq \\ &\leq \| B_n \|_{L_2(0,a)} \delta + \| B_n f(x) - u \|_{L_2(0,a)} \end{aligned} \quad (19)$$

(18) тенгликдан

$$\| B_n \|_{L_2(0,a)} = \frac{ay}{2\pi} e^{-\frac{n\pi}{a}(y-b)} \quad (20)$$

$$\| B_n f(x) - u(x, y) \|_{L_2(0,a)}^2 = \frac{a^2 y^2}{4\pi^2} \sum_{k=n+1}^{\infty} a_k^2 \frac{e^{-\frac{2k\pi}{a}(y-b)}}{k^2} \quad (21)$$

тенгликлар келиб чиқади.

(21) функционални

$$\| \Delta u(x, 0) \|_{L_2(0,a)}^2 = \sum_{k=1}^{\infty} a_k^2 e^{\frac{2k\pi b}{a}} \leq M^2 \quad (22)$$

шарт остида шартли максимумга текширамыз. Бунинг учун

$$\bar{L}(a_k, \lambda) = \frac{a^2 y^2}{4\pi^2} \sum_{k=n+1}^{\infty} a_k^2 e^{-\frac{2k\pi}{a}(y-b)} + \lambda \left[\sum_{k=1}^{\infty} a_k^2 e^{\frac{2k\pi b}{a}} - M^2 \right]$$

Лагранж функциясини тузиб, бу функциянинг a_k, λ аргументлари бўйича хусусий ҳосилаларини ногла тенглаймиз:

$$\frac{\partial \bar{L}}{\partial a_k} = 2a_k \frac{a^2 y^2}{4\pi^2 k^2} e^{-\frac{2k\pi}{a} b} = 0, \quad k = \overline{1, n},$$

$$\frac{\partial \bar{L}}{\partial a_k} = 2a_k \left[\frac{a^2 y^2}{4\pi^2 k^2} e^{-\frac{2k\pi}{a}(y-b)} + \lambda e^{\frac{2k\pi b}{a}} \right] = 0, \quad k = n+1, \quad k = n+2, \dots,$$

$$\frac{\partial \bar{L}}{\partial \lambda} = \sum_{k=1}^{\infty} a_k^2 e^{\frac{2k\pi b}{a}} - M^2 = 0.$$

Бу тенгликлардан (21) функционал $a_k = 0, \quad k \neq n+1, \quad a_{n+1} = M e^{-\frac{2(n+1)\pi b}{a}}$ бўлганда шартли максимумга эришиши келиб чиқади. Демак,

$$\| B_n f(x) - u(x, y) \|_{L_2(0,a)} \leq \frac{a^2 y^2}{4\pi^2} \frac{M}{4(n+1)^2} e^{-\frac{2(n+1)\pi y}{a}}. \quad (23)$$

(19), (21) ва (23) муносабатлардан фойдаланиб,

$$\|u(x, y) - u_{n\delta}(x, y)\|_{L_2(0,a)} \leq \omega(M, n, \delta) \quad (24)$$

$$\omega(M, n, \delta) = \frac{a\delta y}{2\pi} e^{-\frac{n\pi}{a}(y-b)} + \frac{ayM}{4\pi(n+1)} e^{-\frac{(n+1)\pi}{a}y}$$

тенгсизликка эга бўламиз. Бу ерда $n = n[(\delta)] + 1$, $n(\delta) = \inf_n \omega(M, n, \delta)$.

Шундай қилиб, $L_2(0, \pi)$ да (1)-(5) масала тўла текширилди.

ЛИТЕРАТУРА:

1. Лаврентьев М.М. Некорректные задачи для дифференциальных уравнений, Новосибирск, 1981. 75 с.
2. Атаходжаев М.А. Ахмедов З.А. Об одной условно-корректной задаче для бигармонического уравнения. Изв. АНРУз. Серия физ-мат. наук, 1980, №1, с 3-9.

Т. Тожиев, Ш. Ибрагимов, К. Рахимов
(Фергана, Узбекистан)

ПРИМЕНЕНИЕ МЕТОДОВ МОНТЕ-КАРЛО ДЛЯ АППРОКСИМАЦИИ ДИФФУЗИОННЫХ ЗАДАЧ

Рассмотрим в $(n+1)$ -мерном пространстве R^{n+1} точек (y, z, t) , $y \in R^k$, $z \in R^l$, $t \in R^1$, $k + l = n$ уравнение

$$\frac{\partial u(y, z, t)}{\partial t} - (Lu)(y, z, t) = f(y, z, t)$$

с дифференциальным оператором с постоянными коэффициентами

$$\alpha^{ij}, \beta_j^m, (1 \leq ij \leq k, 1 \leq m \leq l),$$

$$(Lu)(y, z, t) = \sum_{i,j=1}^k \alpha^{ij} \frac{\partial^2 u(y, z, t)}{\partial y^i \partial y^j} + \sum_{j=1}^k \sum_{m=1}^l \beta_j^m y^j \frac{\partial u(y, z, t)}{\partial z^m}$$

Пусть $\alpha = (\alpha^{ij}) - k * k$ матрица, $\beta = (\beta_j^m) - l * k$ - матрица.

Пусть $D \subset R^n$ ограниченная область с границей ∂D . Объединим пространственные переменные (y, z) в одну пространственную переменную - столбец $x = (y^T, z^T) \in R^n$. Рассмотрим в пространстве R^{n+1} переменных $(x, t) = (x_1, x_2, \dots, x_n, t)$ цилиндр $\Omega = D * [0, T]$.

Строятся несмещенные и ε -смещенные оценки решения следующей начально-краевой задачи.

Для функций $\phi(x, t) \in C(\partial D * [0, T])$ и $\varphi(x) \in C(D)$, найти функцию

$u(x, t) \in C(\bar{D} * [0, T]) \cap C^{(2,1)}(\bar{D} * [0, T])$ удовлетворяющую в цилиндре Ω уравнению

$$\frac{\partial u(y, z, t)}{\partial t} - (Lu)(y, z, t) = f(y, z, t) \quad (x, t) \in \Omega \quad (1)$$

краевым условиям

$$u(x, t) = \varphi(x, t) \quad x \in \partial D, \quad t \in [0, T] \quad (2)$$

и начальным условиями

$$u(0, t) = \phi(x, t) \quad x \in D \quad (3)$$

В дальнейшем, для удобства, вводятся матрицы размера $n * n$ (в блочной записи), которые имеют следующий вид

$$a = \begin{bmatrix} m_1 & m_2 \\ m_2^T & m_3 \end{bmatrix}, \quad C = \begin{bmatrix} I_k & 0 \\ -\beta & I_l \end{bmatrix} = \exp \begin{bmatrix} 0 & 0 \\ -\beta & 0 \end{bmatrix}, \quad d(\rho) = \begin{bmatrix} \rho^{\frac{1}{2}} I_k & 0 \\ 0 & \rho^{\frac{3}{2}} I_l \end{bmatrix}$$

блок $m_1 = \frac{1}{4}[\alpha^{-1} + 3\beta^T \omega \beta]$ - размера $k * k$, блок $m_2 = \frac{3}{2}\beta^T \omega$ - размера $k * l$, m_2^T - размера $l * k$, $m_3 = 3\omega$ - размера $l * l$, $I_k, O, -\beta, I_l$ - аналогичных размеров. Матрица a является симметричной и положительно определенной и поэтому она представима в виде произведения некоторой матрицы на ее транспонированную b^T , а именно $a = b^T b$, $d(p)$ - диагональная матрица, $\omega = (\beta \alpha \beta^T)^{-1}$.

Тогда $Z(x, t; y, \tau)$ - фундаментальное решение (ф.р.) уравнения (1) с сингулярностью в точке (y, τ) имеет вид:

$$Z(x, t; y, \tau) = \pi^{-\frac{n}{2}} \|a\|^{\frac{1}{2}} (t - \tau)^{-\frac{\gamma}{2}} \exp \left\{ - (y - Cx)^T d \left(\frac{1}{t - \tau} \right) a d \left(\frac{1}{t - \tau} \right) (y - Cx) \right\}$$

где $\|a\|$ - определитель матрицы a , $\gamma = k + 3l$.

Введем область, зависящую от параметра $r > 0$

$$B_r(x, t) = \left\{ (y, \tau) : Z(x, t; y, \tau) > \pi^{-\frac{n}{2}} \|a\|^{\frac{1}{2}} r^{-\gamma}, t > \tau \right\},$$

которую будем называть шароидой радиуса r с центром в точке (x, t) а ее, границу $\partial B_r(x, t)$ сфероидой.

При $r \rightarrow 0$ $B_r(x, t)$ и $\partial B_r(x, t)$ монотонно стягиваются к (x, t) .

Поэтому существует $r = r(x, t) > 0$, что $\bar{B}_r(x, t) \subset \bar{\Omega}$ при $(x, t) \in \Omega$. Приведем один из способов выбора параметра $r > 0$. Пусть $R(x)$ расстояние от точки x до -границы области D , $|x| = \max_{1 \leq i \leq k} |x_i|$, μ -

наибольшее собственное значение матрицы a , $\rho = \max \left\{ t^{\frac{1}{2}}, t^{\frac{3}{2}} \right\}$,

$$\beta' = \max_{1 \leq i \leq l} \left\{ \sum_{j=1}^k |\beta^{ij}| \right\}, V_1 = \sqrt{\frac{\gamma}{8\mu\rho^2 e}}, V_2 = \beta' |x|,$$

$$r_1(x) = \left[\frac{-V_2 + \sqrt{V_2^2 + 4R(x)V_1}}{2V_1} \right]^{\frac{1}{2}}.$$

Лемма. 1 Если $r = r(x, t) = \min \{ r_1(x), t^{\frac{1}{2}} \}$ при $(x, t) \in \Omega$ то $\bar{B}_r(x, t) \in \bar{\Omega}$.

Пусть $r = r(x, t) > 0$ такое, что $B_r(x, t) \in \bar{\Omega}$. Тогда, используя формулы параболического среднего, для решения задачи (1)-(3) получаем следующее представление

$$u(x, t) = \int_0^1 P_1(\rho) \int_{S_1(0)} P_2(H) u(y(e^{-\frac{\rho}{\gamma}}), \tau(e^{\frac{\rho}{\gamma}})) ds d\rho + \bar{f}(x, t),$$

где

$$\bar{f}(x, t) = \iint_{B_r(x, t)} \left[Z(x, t; y, \tau) - \pi^{-\frac{n}{2}} \|a\|^{\frac{1}{2}} r^{-\gamma} \right] f(y, \tau) dy d\tau$$

$S_1(0)$ - $(n-1)$ - мерная единичная сфера, $H \in S_1(0)$ - единичный n - мерный вектор, $P_1(\rho)$ -

плотность гамма распределенной случайной величины с параметром $1 + \frac{n}{2}$, $P_2(H) = \frac{H^T b \alpha b H^T}{\gamma \sigma_n}$ -

плотность случайного вектора, $\tau(\lambda) = t - r^2 \lambda^2$, $y(\lambda, H) = e^{-r\lambda\beta} x + (\gamma \ln(\frac{1}{\lambda}))^{\frac{1}{2}} d(r^2 \lambda^2) b^{-1} H$,

σ_n поверхность единичной сферы.

Пусть $\{\xi_j\}_{j=1}^{\infty}$ – последовательность независимых гамма распределенных случайных величин с параметром $(1 + \frac{n}{2})$, $\{\omega^j\}_{j=1}^{\infty}$ – последовательность независимых случайных векторов с плотностью распределения $P_2(H)$.

Определим в Ω цепь Маркова $\{x^j, t^j\}_{j=0}^{\infty}$ следующими рекуррентными соотношениями:

$$x^0 = x, t^0 = t, t^j = t^{j-1} - r_{j-1}^2 \exp\left(-\frac{2\xi_j}{\gamma}\right),$$

$$x_i^j = x_i^{j-1} - r_{j-1}^2 \exp\left(-\frac{\xi_j}{\gamma}\right)^{\frac{1}{2}} \sum_{m=1}^n b_{im} \omega_i^j,$$

$$x_{k+p}^j = x_{k+p}^{j-1} - r_{j-1}^2 \exp\left(\frac{-2\xi_j}{\gamma}\right) \sum_{c=1}^k \beta_{pc} x_c^j + r_{j-1}^3 \exp\left(\frac{-3\xi_j}{\gamma}\right) \xi_j^{\frac{1}{2}} \sum_{v=1}^n b_{k+p,v} v^{\omega_i^j}$$

Определим последовательность случайных величин $\{\eta_l\}_{l=0}^{\infty}$ следующим равенством

$$\eta_l = \sum_{j=1}^{l-1} h(x^j, t^j) f(y^j, \tau^j) + u(x^l, \tau^l)$$

где (y^j, τ^j) – случайная точка шароиды $B_r(x, t)$ при фиксированных (x^j, t^j) , имеющая

$$\frac{Z(x, t; y, \tau) - \pi^{-n/2} \|a\|^{1/2} r^{-\gamma}}{r_j^2 \left(\frac{\gamma}{\gamma+2}\right)^{(1+n/2)}$$

плотность распределения

Пусть $\{\mathfrak{S}_l\}_{l=0}^{\infty}$ – последовательность σ -алгебр порожденная случайными величинами $\xi_1, \xi_2, \dots, \xi_l$, последовательностью векторов $\omega^0, \omega^1, \dots, \omega^l$ и случайными точками $(y^0, \tau^0), (y^1, \tau^1), \dots, (y^{l-1}, \tau^{l-1})$, $u_{f, \psi, \phi}(x, t)$ – решение задачи (3)-(5), отвечающий данным f, ψ, ϕ .

Теорема 1 Пусть выполняются условия теоремы:

а) Последовательность $\{\eta_l\}_{l=0}^{\infty}$ образует мартингал относительно последовательности σ -алгебра

$$\{\mathfrak{S}_l\}_{l=0}^{\infty}$$

б) Если $u_{f^2, 0, 0}(x, t) < +\infty$ и $u_{|f|, 0, 0}(x, t) < +\infty$, то η_l является квадратично интегрируемой.

Тогда η_{l_ε} является несмещённой оценкой для $u(x, t)$. Дисперсия её конечна.

В заключении можно сказать что такие процессы широко используются в стохастической теории управления и в других приложениях: в технике, физике и экономике, и описывают множество практически полезных процессов.

Литература:

1. A.N. Kolmogoroff. Über die analytischen Methoden in der Wahrscheinlichkeitsrechnung. Mathematische Annalen, December 1931, Volume 104, Issue 1, pp 415–458.
2. Соболев И. М. Численные методы Монте-Карло. - М.: Главная редакция физико-математической литературы изд-ва «Наука», 1973.

KIMYO VA MATEMATIKA O'RTASIDAGI O'ZARO ALOQADORLIK

Ta'lim sohasini rivojlantirish va takomillashtirishda fanlararo aloqadorlikning o'rni juda katta hisoblanadi. Fanlarning bir-biriga bog'liqligi bir qancha muammolarning yechilishini osonlashtiradi. Fanlararo aloqadorlik bo'yicha juda ko'p ilmiy-amaliy ishlar olib borildiki, bular o'z navbatida amaliyotda o'z tasdig'ini topmoqda. Jumladan, kimyo va matematikaning o'zaro aloqalarini o'rganish yuzasidan yetarlicha tajribalar to'plangan, bu yo'nalishda ayrim ijobiy yechimlar topilgan, ular amaliyotchi o'qituvchilar uchun dastlabki ko'rsatmalar vazifasini ado eta oladi. Buning uchun o'qituvchi faqat o'zi dars berayotgan predmet materiallari ichida chegaralanib qolmasdan, boshqa o'quv predmetlarining asosiy mazmuni bilan ham qiziqishi, ularning o'zaro aloqador nuqtalarini ko'proq topishi va amaliyotda ulardan foydalanishi kerak bo'ladi.

Fanlararo aloqalarga doir tadqiqotlarning asosiy muammosi sifatida mazmuni va xarakteri mutlaqo bir-biriga o'xshamaydigan, turli-tuman o'ziga xos metod va ko'rinishdagi tadqiq usullariga ega bo'lgan o'quv fanlari orasidagi asosiy bog'lanishlarni topishni asosiy muammo sifatida belgilashadi. Mazkur muammo yechilmasa tabiatan boshqa-boshqa xususiyatlarga ega bo'lgan fanlarni birlashtiradigan, bog'laydigan, ularning o'zaro munosabatga kirishish jarayonini tahminlaydigan vosita va omillar haqida gapirish ham ortiqcha bo'ladi.

Bu o'z-o'zidan turli kimyo va matematikaga oid bo'lgan bilimlar tizimi bilan muayyan kengliklarda yaxlitlashgan holda ishlashni shart qilib qo'yadi. Endi gap faqat bir o'quv predmetini o'zlashtirish usuli haqida emas, balki ikki yoki undan ortiq fanlarga oid bo'lgan ish usullari bilan ayni paytning o'zida shug'ullanish zaruriyatini ham yuzaga keltiradi. Kimyoda matematik hisoblashlarni bajarish uchun matematikadan yetarlicha bilimga ega bo'lishni talab qiladi.

Kimyo fanlarini o'qitishda matematik usullarni, axborot texnologiyalarini qo'llash va kimyo yo'nalishida matematikani o'qitishda kimyoviy jarayonlarga matematikani bog'lab o'rgatish asosida mutaxassislarni kasbiy tayyorlash samaradorligini oshirish ijobiy natijalar beradi. SHu maqsadda keyingi yillarda kimyo va matematikaning rivojlanishi natijasida yangi **kimyoda matematik usullar** fani paydo bo'ldi. 1986 yil M. A. Sharaf, D. L. Illman, B. R. Kowalskilar "**Chemometrics**" nomli kitob yozishdi. 1989 yil kimyo fanlari kandedati A. H. Мариничева va kimyo fanlari doktori A. K. Чарыкова bu kitobni ingliz tilidan rus tiliga tarjima qilishdi. 2006 yil pedagogika fanlari doktori, professor В.Г. Скатецкий, kimyo fanlari doktori, professor Д.В. Свиридов, fizika-matematika fanlari kandidati, dotsent В.И. Яшкинларning "**Математические методы в химии**" studentlar uchun o'quv qo'llanmasi nash qilindi. Bu darslik chiziqli algebraik sistemalar, vektorlar, bir o'zgaruvchili funktsiya elementlarini tekshirish, integrallar, bir o'zgaruvchili funktsiyaning differensial xisobi, eng kichik kvadratlar usuli, bir o'zgaruvchili funktsiyaning integral xisobi, oddiy differensial tenglamalar, qatorlar, differensial tenglamaning xususiy xosilasi, ehtimollar nazariyasi va matematik statistika elementlari, chiziqli fazo, chiziqli almashtirishlar, gruppalar nazariyasining asosiy qoidalarini o'z ichiga olgan. 2007 yil Erich Steinerning "**The Chemistry Maths Book**" darsligi New Yorkdagi Oksford universitetida chop etildi. Bu darslik miqdor sonlar, nomalum sonlar, birlik sonlar, algebraik funktsiyalar, transcendent funktsiyalar, differensiallash, integrallash, integrallash usullari, kema-ketliklar va qatorlar, kompleks sonlar, turli o'zgaruvchili funktsiyalar, uch o'lchovli funktsiyalar, birinchi tartbli differensial tenglamalar, ikkinchi tartbli differensial tenglamalar, o'zgaruvchili koeffitsientlar, ikkinchi tartbli differensial tenglamalar, ba'zi o'ziga xos funktsiyalar, to'liq bo'lmagan differensial tenglamalar, vektorlar, determinantlar, matritsalar va chiziqli tenglamalar, teskari matritsalar, sonli usullar, ehtimollar nazariyasi va statistik ma'lumotlarni o'zichiga oladi. Shuningdek Allan Cunningham Rory Whelanlarning "**Maths for Chemists**" kitobi ham matematika va kimyoni bir biriga bog'lashda katta ahamiyatga ega.

Kimyoda matematik usullar fanining metodlarini yaratish va uni amalda qo'llash hozirgi kundagi dolzarb muammolardan hisoblanadi.

Kimyo va matematikaga oid statistik ko'rsatkichlarni qayta ishlash, xulosalar chiqarish bir oz takomillashmoqda. Matematik modellashtirishning asosiy maqsadi texnologiya jarayonining fizik-kimyoviy, gidrodinamik va konstruktiv kattaliklarini o'zaro bog'laydigan tenglamalarni tuzishdan iborat. Matematik modellashtirishda asosan elektron hisoblash mashinalaridan foydalaniladi. Kimyo va matematikaga doir statistik ma'lumotlarni matematik modellashtirish uchun umumiy holda

$$Y = F(x_1, x_2, x_3, \dots, x_n, a_1, a_2, a_3, \dots, a_n)$$

ko'rinishidagi maqsad funktsiyasi tanlanadi. Bu yerda $x_1, x_2, x_3, \dots, x_n$ –statistik ko'rsatkichlar, $a_1, a_2, a_3, \dots, a_n$ -o'zgaruvchil parametrlar. Odatda $X = (x_1, x_2, x_3, \dots, x_n)$ – statistik ko'rsatkichlar vektori, Y -maqsad funktsiyasi, $a = (a_1, a_2, a_3, \dots, a_n)$ – statistik ko'rsatkichlarning parametrlari vektori deb ataladi.

Kimyo va matematikaga doir ma'lumotlarni korrelyatsion-regression tahlil usullari bilan samarali modellashtirishda qaralayotgan omillar o'rtasidagi eng yaxshi bog'lanish shakllarini tanlash katta ro'l o'ynaydi. Biz bu yerda ko'pchilik hollarda foydalaniladigan regressiya funktsiyalarining matematik modellarini va modellardagi noma'lum parametrlarni aniqlash uchun eng kichik kvadratlar usuli bilan hosil qilingan normal tenglamalar tizimini keltiramiz.

1. CHiziqli funktsiya $u = a_0 + a_1 x$

$$\begin{cases} na_0 + a_1 \sum x = \sum \ln y, \\ a_0 \sum x + a_1 \sum x^2 = \sum x \cdot \ln y. \end{cases} \quad (9)$$

10. Yarim logarifmik funksiya $y = a_0 + a_1 \ln x$

$$\begin{cases} na_0 + a_1 \sum \ln x = \sum y, \\ a_0 \sum \ln x + a_1 \sum \ln^2 x = \sum y \cdot \ln x. \end{cases} \quad (10)$$

11. Logistik funksiya $y = \frac{a_0}{1 + a_1 \cdot e^{-bx}}$

Eng avvalo berilgan funktsiyani $\frac{a_0}{y} = 1 + a_1 e^{-bx}$ ko'rinishga keltiramiz, so'ngra eng kichik kvadratlar usuli

bilan quyidagi tenglamalar tizimini hosil qilamiz:

$$\begin{cases} a_0 \sum \frac{1}{y^2} + a_1 \cdot \left(- \sum \frac{e^{-bx}}{y} \right) = \sum \frac{1}{y}, \\ a_0 \cdot \left(- \sum \frac{e^{-bx}}{y} \right) + a_1 \cdot \sum e^{-2bx} = \sum e^{-bx}. \end{cases} \quad (11)$$

12. Neoklassik foydalilik Kobba-Duglas ishlab chiqarish funktsiyasi

$$y = a_0 \cdot x_1^{a_1} \cdot x_2^{a_2} \quad (a_1 + a_2 \leq 1).$$

Model darajasidagi parametrlarni aniqlash uchun, avvalo modelni logarifmik-chiziqli ko'rinishga o'zgartirish lozim:

$$\ln y = \ln a_0 + a_1 \ln x_1 + a_2 \ln a_2.$$

SHundan so'ng normal tenglamalar tizimini tuzishda logarifmlardan foydalanamiz:

$$\begin{cases} n \ln a_0 + a_1 \sum \ln x_1 + a_2 \sum \ln x_2 = \sum \ln y, \\ \ln a_0 \sum \ln x_1 + a_1 \sum \ln^2 x_1 + a_2 \sum \ln x_1 \cdot \ln x_2 = \sum \ln x_1 \cdot \ln y, \\ \ln a_0 \sum \ln x_2 + a_1 \sum \ln x_1 \cdot \ln x_2 + a_2 \sum \ln^2 x_2 = \sum \ln x_2 \cdot \ln y. \end{cases} \quad (12)$$

Regressiya tenglamasi shaklini tanlashda quyidagilarga e'tibor qilish lozim:

1. Bog'lanishni umumiy shakli, bog'lanishning tabiati va xususiyatiga nisbatan professional tushuncha mos kelishi kerak.

2. Imkoni boricha interpretatsiya va amaliy qo'llashda oson bo'lgan tenglamalarning eng sodda shakllardan foydalanish kerak. Boshlang'ich ma'lumotlarning grafik tasviri - tarqoqlik diagrammasi va regressiyaning empirik chiziqlari regressiyalarini tenglama shakllarini tanlashda yordam beradi.

Bu yerdagi parametrlarni matematik statistika metodlari asosida topiladi. Parametrlar G'-fisher mezon, t-St'yudent, Kolmogorov, xi-kvadrat kabi mezonlar yordamida baholanadi. SHuningdek, statistik ma'lumotlarni qayta ishlash algoritmlari va paket dasturlari tayyorlanadi.

Amaliyotda uchraydigan differensial tenglamalarning aniq yechimlarini har doim ham topib bo'lavermaydi. Shu sababli differensial tenglamalarni taqribiy yechish usullari katta ahamiyatga ega. Eyler usuli va uning modifikatsiyalari shu usullar jumlasiga kiradi. Eylerning tavsiflangan usulining umumiy formulasi ushbu ko'rinishga ega bo'ladi.

$$y_{i+1} = y_i + h y'_i, \text{ bunda } y'_i = y'(x_i)$$

$$i = 1, 2, \dots, n.$$

Biror idishda tinch turgan suyuqlikka og'irlik va bosim kuchlari ta'sir qiladi. Bu kuchlarning o'zaro ta'sirining suyuqlik ichida taqsimlanishi *Eyler* tomonidan ishlab chiqilgan *differensial tenglama* bilan ifodalanadi. Ushbu tenglamani keltirib chiqarish uchun idishdagi suyuqlik hajmidan kichkina parallelepiped shaklidagi bo'lakcha olib, fazoviy koordinatalar sistemasida unga ta'sir qilayotgan kuchlarni ko'ramiz. Parallelepipedning hajmini dv , uning x, y va z koordinatalar o'qiga parallel yo'nalgan qirralarini dx, dy va dz bilan belgilaymiz. Parallelepipedga ta'sir qilayotgan og'irlik kuchi massa m bilan erkin tushish tezlanishi g ning ko'paytmasiga teng, ya'ni $g dm$. Hidrostatik bosim kuchlari esa gidrostatik bosimning shu qirralar yuzasi ko'paytmasiga teng bo'lib, uning ko'paytmasi koordinatalar o'qlariga bog'liq:

$$P = f(x, y, z).$$

Parallelepipedning hajmi

$$dv = dx dy dz$$

Shunday qilib, parallelepipedning muvozanat sharti quyidagi tenglamalar sistemasi bilan ifodalanadi.

$$\left. \begin{aligned} -\frac{\partial P}{\partial x} &= 0 \\ -\frac{\partial P}{\partial y} &= 0 \\ -\rho g - \frac{\partial P}{\partial z} &= 0 \end{aligned} \right\}$$

Bu tenglamalar sistemasi Eylerning suyuqlik muvozanat holatining differensial tenglamasi deyiladi. Suyuqlikning istalgan nuqtasidagi gidrostatik va og'irlik kuchini aniqlash uchun bu tenglamalar sistemasini integrallash kerak. Tenglamalarning integrali gidrostatikaning asosiy tenglamasi bo'lib, muhandislik hisoblash ishlarida keng qo'llaniladi.

Umuman olganda, kimyoda matematik usullarni qo'llab bir qancha yangi natijalarga erishish mumkin.

Adabiyotlar

1. Salimov Z. Kimyoviy texnologiyaning asosiy jarayonlari va qurilmalari. I tom. – Toshkent “O'zbekiston” 1994 – 37 b, 59 b.
2. G'ofurov M., Xolmurodov M., Xusanov K. Iqtisodiy-matematik usullar va modellar. –T.: AGNI, 2001. – 100 b. В.Г.
3. Скатецкий, Д.В. Свиридов, В.И. Яшкин. Математические методы в химии – Минск «ТетраСистемсы» 2006
4. Erich Steiner. The Chemistry Maths Book –Oxford University Press Inc., New York. 2008

СЕКЦІЯ: МИСТЕЦТВО

**Олена Римарчук
(Черкаси, Україна)**

ТЕАТРАЛЬНЕ МИСТЕЦТВО XVII - XVIII СТОРІЧЧЯ

Українська культура II пол. XVII - XVIII ст. — це духовний образ однієї з найважливіших епох нашої історії. Це час, що вмістив у собі кілька історичних діб – визвольну війну, державність, руїну, втрату завоювань і закріпачення – в культурному відношенні був надзвичайно плідним. Незважаючи на складні політичні обставини на українських землях вирости десятки нових міст, склалася європейська освіта, нових висот досягло книгодрукування, з'явилися архітектура, що не поступалася гармонійністю та пишністю світовим зразкам, оригінальне малярство, самобутня музика.

Основою існування театрального мистецтва є гра акторів, початок майстерності якої ми знаходимо у найпростіших елементах підсвідомої гри мисливців – звіроловів, наших далеких пращурів, найдревніших жителів Землі. Полюючи на звіра, мисливець одягався в шкуру ведмеда чи бізона, наслідував їх поведінку і голос, підпускаючи його ближче. При цьому він ставав ніби актором, але не для гри чи розваги, а заради свого мисливського успіху. У цьому наслідуванні – зародок майбутнього реалістичного театрального мистецтва.

У 17-18 столітті широкого розмаху набули вертепи – мандрівні театри маріонеток, які виконували різдвяні драми та соціально-побутові інтермедії.

Із багатьох історичних джерел відомо, що старовинний Глухів (нині Сумська область) майже все 18 сторіччя був столицею Лівобережної України: спершу резиденцією гетьманів, а потім (1722-1727 рр.) – місцем перебування відомої Малоросійської Колегії.

Тому саме у столичному Глухові ще у 1 половині 18 століття козацька верхівка з метою організації культурних розваг та дозвілля почала створювати свої невеликі акторські трупи та оркестри інструментальної музики. Правда, тодішні гетьмани Іван Скоропадський, Павло Полуботок і Данило Апостол та високопоставлені представники козацької старшини у своїх розвагах переважно задовольнялись тим, що слухали заїжджих до Глухова російських та чужоземних митців. Про це свідчать записи відомого мемуариста того часу, генерального підскарбія Якова Марковича, який вів протягом 50-ти років (1717-1767 рр.) свій відомий «Щоденник» – одне з найважливіших і найцінніших історичних джерел.

Найбільш широко розвинулось музичне і театральне життя на Україні з часу вступу в 1750 році на гетьманство Кирила Розумовського. Новий гетьман значний час перебував при царському дворі у Петербурзі і звик до його систематичних бенкетів і розваг. Прибувши до Глухова, він вирішив перетворити свій двір у мініатюрну копію царського двору.

Старий гетьманський палац виявився для цього незручним, і в мальовничому передмісті древнього Глухова, за міською брамою біля просторого ярмаркового майдану, терміново почали будувати новий палац у стилі італійської архітектури. У 1751 році він був готовий, і гетьман перебрався до нього. У палаці окреме приміщення було відведено для театральних вистав та бенкетів. Для свого театру Кирило Розумовський привіз із Петербурга цілу трупу чужоземних (переважно італійських) та російських митців. Але й обдарованих місцевих митців гетьман широко залучав до роботи в театрі. До цієї трупи входили такі талановиті артисти, як Р. Богданович, С. Котляревський, П. Марченко, В. Іванов, К. Роговський та інші.

Постійнодіючий Український театр у Глухові остаточно утвердився у 1751 році. Він був своєрідним видовищним закладом, де поруч уживалися різні жанри: співав хор, виступали солісти, грав інструментальний оркестр, читались уривки з літературних творів, виконувались фрагменти з балетів тощо. Особливим успіхом користувались виступи хорової капели, якою в цей час керували придворний капельмайстер Рагинський та капелян Корнелій Юзефович. Сцена театру Кирила Розумовського часто була ареною виступів балету. Зокрема, був там показаний глядачам балет-опера «Венера і Адоніс» французького композитора Анрі Демаре за поемою Вільяма Шекспіра.

У театрі йшли вистави за п'єсами Есхіла та епічними поемами Гомера, ставили п'єси західноєвропейських авторів, інтермедії та діалоги українських письменників (Івана Некрашевича та ін). Загалом репертуар цього театру був досить багатий. У бібліотеці Кирила Розумовського були драматичні твори старогрецьких письменників, а також твори таких видатних драматургів, як Гольдоні, Мольєр, Шекспір, кілька примірників одноактних п'єс Лесежа тощо.

Сцену цього театру майстерно оформляв відомий тодішній художник, маляр-монументаліст і портретист Григорій Стеценко (уродженець м. Ромен, нині – Сумська область), який служив у гетьмана Розумовського і виконував його різні мистецькі доручення.

Виступи місцевих артистів у цьому театрі були настільки успішними, що чужоземні актори з часом змушені були виїхати додому в Італію, бо Кирило Розумовський не бачив потреби далі їх тримати у Глухівському театрі. У цей же час тут періодично виступали гастрольні акторські трупи.

Отож, заснований понад чверть століття тому театр у Глухові був першим в Україні постійнодіючим театром. Разом з відомою Глухівською музично-співацькою школою, він був важливим центром

театральної і музичної культури. Виховані тут талановиті мистці, «зірки» Глухівського театру, сягли на сценах багатьох країн і несли в маси українське мистецтво.

Театральне мистецтво Правобережної України – яскрава й вагома складова театральної культури України і своїм корінням сягає у далекі віки.

Елементами театральності позначені звичаї гуцулів, галичан, бойків, лемків та інших представників українського етносу Прикарпаття, що, зокрема, самобутньо проявляється в календарній обрядовості (колядки, щедрівки), весільних піснях-іграх, проводах на полонину, святкуванні Івана Купала, похоронних ритуалах тощо, які носять характер лірико-комедійного, сатиричного, драматичного чи трагедійного видовища. Ці елементи ігрового дійства заклали основи «народної» драми, «народного театру» – мистецтва, яке вже у своєму зародку гармонійно поєднувало слово, музику, танець та інші види мистецтв, що стало в майбутньому однією з найхарактерніших рис українського національного театру.

Театральна традиція на західноукраїнських землях мала свої специфічні особливості.

Наприкінці 16 ст., як вже згадувалось, на Волині та Галичині (Острог, Львів) з'явився український шкільний і народномістеріальний театр, зокрема й ляльковий (вертеп). Щоправда, в умовах польського панування шкільний український театр на цих землях зник ще до середини 17 ст., і тільки в народному середовищі розвивалася українська народна драма.

Із переходом під австрійську владу Галичини (1772 р.) та Буковини (1775 р.) тут з'являються німецькомовні, польські професійні мандрівні театральні трупи. А в 1795 році у Львові був відкритий і стаціонарний театр у колишньому костелі єзуїтів, у якому спочатку діють німецькомовна, а згодом – польська трупи. Через цілковиту пригнобленість української культури, занепад освіти, відсутність національно свідомої еліти про створення під одним дахом поруч з німецькою та польською театральними трупами ще й української ніхто тоді не думав.

У 1797 р. за ініціативою студентів богословія Львівської духовної семінарії у стінах навчального закладу також почали відбуватися театральні вистави. Через брак відповідного українського репертуару, ставили п'єси польських та німецьких авторів, зокрема комедії Франца Богомольця (1720-1784), польського письменника та публіциста, відомого єзуїтського педагога. Театральним хистом серед питомців семінарії, які брали участь у виставах, найбільше відзначались Осип Чарнецький та Іван Стоцкевич. Відомі також: Ковальський, Шудлійський, Урицький, Слоєвський (який, до речі, виконував жіночі ролі). Іван Стоцкевич водночас збагачував театральний репертуар новими творами, наприклад, переробив драму «Легкодушність і добре серце» невідомого німецького автора, у якій виконував головну роль.

Відвідувало ці вистави тодішнє місцеве духовенство з родинами, а також нечисельна світська публіка. Серед глядачів був і тодішній директор польського театру І. Н. Камінські, який з великими похвалами висловлювався про гру аматорів. Однак ці вистави великого успіху не мали, бо для публіки були незрозумілі як за мовою, так і тематикою.

У 30-х роках на суспільну арену вийшла літературна група «Руська трійця», яка започаткувала в Галичині нове українське письменство з новими громадсько-політичними й художніми ідеями. Не без впливу цих нових ідей у Львівській семінарії наприкінці 30-х років, коли ректором семінарії призначили о. д-ра Григорія Яхимовича (пізнішого Галицького Митрополита), відновлюється раніше заборонене навчання українською мовою. Ректор, окрилений патріотичним духом, будив у своїх питомців почуття народної гідності. «За його ректорату загостив до руської духовної семінарії зовсім інший дух... його щиро руське серце, любов упослідженого руського народу і правдиві патріотичні прагнення воскресили й побудили до життя завмерлого духа в цілій галицько-руській народності... у цьому часі під його світлим проводом містила руська семінарія у своїх мурах найзнаменитіші розумової сили, бо з неї вийшли світлі патріоти, якими були М. Шашкевич, Я. Головацький, М. Коханович, І. Василевич, А. Могильницький, Р. Мох, Н. Устіянович, Скоморовський, Шухевич та ін...»

Театральні вистави теж почали відбуватися рідною мовою. На одній із них – «Весілля на Русі» (1838 р.), інсценізації українського весілля – був присутній і ректор о. д-р Яхимович, який підтримав питомців та закликав до подальшої праці на театральній ниві. Багато серед тодішніх майбутніх богословів проявляли своє захоплення сценічним мистецтвом і активно брали участь у постановках, зокрема: Кашубинський, Мох, Твардієвич, Вербицький та ін.

Треба сказати, що показ «Весілля на Русі» (за етнографічною публікацією «Руськое весіле» о. Йосифа Лозинського, пароха с. Радохінці) - як сценічне етнографічне дійство – не був якимсь окремим випадком, бо з народною творчістю галицький загаль був уже давно знайомий завдяки вертепові. Але цей процес, як зауважував видатний український громадсько-політичний діяч, мистецтвознавець та історик культури Дмитро Антонович, уже проходив мимо української інтелігенції та, що найважливіше, із розвитком галицьких міст помалу занепадав. Сильна колись традиція шкільних вистав утримувалася ще по школах, хоча постановки були латинською або польською мовами. А ця етнографічна публікація о. Й. Лозинського та поставлена за нею у Львівській духовній семінарії вистава вперше виявили основні елементи нової української драми, а разом з тим основні елементи театру, якими є танець, маска, костюм і драматична дія. Львівські семінаристи здійснили постановку, яка стала першою ластівкою українського аматорського театру в Галичині.

Український репертуар у семінарії набирив сили. Друга вистава рідною мовою з 1842 р. складалася із трьох п'єс: перша представляє ярмарок, друга - уривок з народного весілля, а третя - вибір рабина.

Інтермедія «Ярмарок» була повторенням поставленої в Києві у 1736 р. інтермедії Митрофана Довгалецького «Коміческое дійствие на Рождество Христове». «Вибір рабина» був чи повторенням старої інтермедії «Жида з русином», чи наново скомпонованою інтермедією Р. Моха, чи когось іншого з тодішніх питомців на відомий народний анекдот (згодом увійшов у літературу в обробці С. Руданського).

Та наступний ректор, о. проф. Теліховський, був противником театральних вистав у семінарії і гостро виступав проти них. Питомцям було строго заборонено перебиратися у світський одяг, курити та брати участь у театральних постановках. Однак вони все одно потай збирались і культивували драматичне мистецтво, виголошуючи написані Мохом віршовані монологи та деякі сцени з його комедій. До речі, Рудольф Мох, закінчивши семінарію, отримав парохію біля Станіслава (нині – Івано-Франківськ) і там видав першу комедію рідною мовою «Справа в селі Клекотині», написану з дотепом і гумором на тему із сільського життя за часів панщини. Тоді ж написав сценічну народну картину зі співами «Проциха», до якої дуже гарну музику скомпонував о. Михайло Вербицький. З того часу відома і комедія «Опикунство». Усі три п'єси були поставлені на сцені Станіславівського театру, а згодом і у Львові.

Окрім о. Моха, для української сцени творили й інші богослови: о. К. Скоморовський переклав трагедію Хомякова «Єрмак»; о. Й. Вітошинський написав оперету на музику о. М. Вербицького «Козак і охотник», а також переклав комедію Мольєра «Жорж Данден» під назвою «Гриць Мазниця»; оригінальні інтермецо (невеликі музичні п'єси) писав о. І. Наумович.

І хоча ці театральні вистави відбувались у вузькому колі прихильників сценічного мистецтва, так би мовити, за закритими дверима духовної семінарії, саме її вихованці винесли з тих років не лише любов до театру, але й любов до рідного слова свого народу, були ініціаторами і головними виконавцями творення українського театру в Галичині.

Подібно і в Перемишлі, старовинному галицькому місті, у 1781 р. стараннями тодішнього Перемишльсько-Холмського єпископа Максиміліана Рилла (управляв єпархією у 1779-1793 рр.) було засновано Духовну семінарію, яка стала центром піднесення освіти духовенства єпархії та розвитку української культури. На одному з єпархіальних синодів, у 1780 р., під проводом владики Максиміліана було схвалено рішення про навчання руської мови, окрім німецької та польської, – це стало поштовхом до пізнішого українського відродження в Галичині, яке спалахнуло уже на початку 19 ст.

Але треба було чекати аж 1848р., коли на хвилі австрійської революції, що спричинила національний рух, виник український театр. Щоправда, у Львові на той час не було ще українських мистецьких сил, які б узяли на себе таку ініціативу.

Оскільки орган українського самоврядування, так звана Головна Руська Рада, центр якої був у Львові, мала серед окружних філій найміцнішу в Коломиї, то саме Коломийська рада взяла на себе ініціативу створення українського аматорського театру. Організаторами виступили голова Коломийської ради Микола Верещинський, бургомістр Сильвестр Дрималин і тодішній коломийський парох, ревний душпастир і гарячий патріот о. Іван Озаркевич (1794-1854), письменник, перекладач (у 1852 р. перекладав українською мовою «Басні Езопа»). Отець Іван був натхненником та ідеологом всієї справи. Саме він забезпечив молоду сцену українським репертуаром, якого раніше в Галичині не існувало. Скориставшись з наявності в Коломиї друкованих текстів обох п'єс Івана Котляревського – «Наталка Полтавка» і «Москаль-чарівник» - о. І. Озаркевич прилаштував їх до місцевих умов, перенісши дію з Полтавщини на Покуття, відредагувавши мову на місцеву покутську говірку, перейменувавши героїв на місцевий лад, замінивши пісні, які містили в собі східноукраїнські реалії, на пісні, що побутували на Покутті й т. ін. Таким чином о.Озаркевич здійснив те, що тепер має назву літературної адаптації. Цей принцип мав широке застосування наприкінці 17- 1 пол. 19 ст. у всіх європейських театрах, коли запозичувалися з іншомовної драматургії тексти п'єс, які докорінно перероблялися на свій національний лад.

Головним центром творення, виконання і розповсюдження основних форм театрального життя XVII—XVIII ст. була Києво-Могилянська академія, її професори були авторами драматичних творів, теоретиками театру, а студенти-бурсаки - акторами і основними носіями цього мистецтва. З особливим запалом виконувались театральні п'єси під час традиційних «рекреацій» — травневих днів відпочинку, коли учнівська група під опікою педагогів і наставників відправлялася на околицю Києва: «Все грало, вирувало, тішилося і м'ячем, і кеглями, і пристойними гімнами, а студенти старших відділів створювали оркестри, а часом при денному світлі випадково розігрували якусь комедіючи драму». Музичність українського театру була органічною — пісня, хор, танець, інструментальний супровід виконували у виставах важливу драматургічну функцію: характеристики місця дії, історичної ситуації, дійових осіб, зав'язки і кульмінації сценічного конфлікту.

Дві основні жанрові різновиди театрального мистецтва доби «українського барокко» — шкільна драма і вертеп у виконавчій практиці тісно перепліталися між собою. До антракту «високої драми» ставились народно-побутові сценки — інтермедії, а вертеп після першої дії релігійного змісту переходив до колоритного жанрового дійства. Проте обидва образно-тематичні розділи українського театру мали свою теорію, естетичні норми, мову, спосіб виконання. Переважно релігійна, філософська чи моралізаторська тематика п'єс шкільної драми, відірвана від реального життя, вимагала відповідного літературного викладу — книжної, віршованої мови, а також умовно-символічного стилю інтерпретації.

Театр володіє великою силою. Театральне дійство завжди вважалось могутнім засобом для формування особистості з високими духовно-моральними якостями.

Література:

1. Кордон М. Українська та зарубіжна культура: Навчальний посібник/ Микола Кордон,. - К.: Центр навчальної літератури, 2005. - 579 с.
2. Олійник Т.С. Українська та зарубіжна культура: Навч.-метод. посібник для студ. з англ. мовою викладання/ Т.С. Олійник, Н.В. Джугла; М-во освіти і науки України, Тернопіль. держ. пед. ун-т і м. В. Гнатюка, М-во охорони здоров'я України, Тернопіль. держ. мед. академія ім. І.Я. Горбачесвського. - Тернопіль: Укрмедкнига, 2002. - 100 с.
3. Українська та зарубіжна культура: Навч. посібник/ Іван Зязюн, Олександр Семашко та ін.; Ред. М.М. Закович. - 3-є вид., випр. і доп.. - К.: Знання, 2002. - 557 с.
4. Українська та зарубіжна культура: Підручник/ Л. В. Анучина, Н. Є. Гребенюк, О. А. Лисенко та ін.; Ред. В. О. Лозовий; Міністерство освіти і науки України (Київ), Національна юридична академія України ім. Ярослава Мудрого (Київ). - Харків: Одиссей, 2006. - 374 с.

СЕКЦІЯ: ПЕДАГОГІКА

Yerbulan Abdimuratov, Aydana Tastanova
(Petrovskiy, Kazakhstan)

PROJECT-BASED LEARNING AS A CONDITION OF FORMATION OF READINESS OF PUPILS

Abstract

Background

Since the introduction of A Nation at Risk (1983), considerable efforts have been made to address the need for more innovative teaching and learning to prepare students to meet the changing demands of the 21st century. Project-Based Learning (PBL) serves as an instructional approach to classroom teaching and learning that is designed to engage students in the investigation of real-world problems to create meaningful and relevant educational experiences.

Methods.

The study examined the impact of PBL on biology achievement of 8th, 9th and 10th grade students and tested the hypothesis that PBL is effective in impacting academic achievement. The ex post facto study employed a causal-comparative research design. The characteristic-present sample was the group in which the PBL was utilized. The comparison group did not receive the PBL. The 8th grade participants consisted of a characteristic-present group (n=26) and a comparison group (n= 24). The 9th grade participants consisted of a characteristic-present group (n=20) and a comparison group (n=19).

Results.

Multivariate and univariate analysis of the data showed that the PBL groups performed at a higher achievement level on the majority of the tested Reporting Categories than did the non-PBL students on the basis of observed and adjusted scores for the outcome measures. The study did demonstrate that student participation in the PBL positively impacts academic achievement in 7th and 8th grade biology outcome measures.

Conclusion.

Participation in the PBL, as the curriculum, would likely benefit students in other school districts. The implementation of PBL would have implications for teacher professional development of innovative teaching and learning. The study revealed that student participation in the PBL favors academic achievement and would likely hold up to high stakes testing and accountability.

Keywords: *project-based learning; teaching biology; education; motivation; formation of independence.*

Changes which took place after the integration of Kazakhstan into the world economic space, determine the relevance of modern enterprising, educated, ethic people.

In the conditions of a developing society, high demands are placed on mastering modern competences by students. Also it's important to modern students to have a system of universal knowledge, different abilities and skills and of course experience of independent activity and responsibility. A high school graduate must have a personal orientation for active work in modern social and economic conditions that require independence and extraordinary decisions in the situation of choice on the basis of cooperation and intercultural interaction.

The educational process, organized in general educational institutions, can ensure the reception of a qualified education that answers the actual needs of the individual and society. These were confirmed by fundamental psychological and pedagogical studies devoted to various areas of experimental learning.

At the same time, practice of organizing the educational process in the general education schools that exist in current form does not correspond to the socio-economic changes taking place in our country. This is partly due to the following contravention. On the one hand, the country and society clearly indicate educational priorities according to which the content of education should be oriented toward the formation of cognitive and creative abilities, a conscious attitude to the learning process. For this, the student must become a subject of learning.

On the other hand, the traditional focus on knowledge, skills and abilities reduces the need of learners for the active search, for active action and functioning. Such education system generates the phenomenon of "educated helplessness", when the student struggle with a new task that goes beyond the familiar, learned staffs in the course of mastering the school curriculum.

This contradiction is exacerbated by the fact that in recent years the number of empirical studies in the field of basic problems of education has decreased, which would ensure the accommodation of educational material not only on the reproductive level, but also on the creative level. Therefore, the task of developing common approaches to the organization of independent search activity in the educational process of a general education school becomes especially urgent.

Special attention needs to be given to solving this problem in the initial classes, in which the foundations of educational activity and the general development of schoolchildren are laid.

Thus, in the theory and practice of the organization of project based learned in a general education school, a situation characterized by a contradiction has developed: on the one hand, the need for pedagogical practice in the development of independence of junior schoolchildren; on the other, the development of theoretical and

practical aspects of project based learning reflecting the development of this quality in the framework of this type of education.

Adolescent students in biology classroom often feel unmotivated for a variety of reasons. One of these reasons could be the mundane, repetitive nature of the current teacher-centered instructional style prevalent in high school math classrooms. Project-based learning, an instructional method based on authentic problems and group collaboration, may be a solution for the ordinary, everyday traditional teaching methods that so many students are accustomed to. Problem-based learning may be the means to engage students, who may have otherwise become disengaged from the classroom learning environment.

As students go through the education system, teachers and administrators need to be concerned with students that appear to be unmotivated and have below grade level abilities. It is essential that all students graduate, and if students lack motivation, this goal may not be met. According to Banda, Matuszny, and Therrien (2009), "Increasing students' motivation is a complex and ongoing process, especially for students... who have often experienced extensive failure with math in the past" (p.146). School professionals are constantly investigating methods to improve student motivation and help students to be successful in school. There has been much research conducted to investigate students' motivational beliefs, but there has been little research done to investigate the affect of project-based learning on student motivation.

The purpose of this research is to determine how teaching practices can affect students' motivation and perceptions towards biology. Initial, closed-response evaluations will be used to get a baseline of students' motivational beliefs and perceptions. The evaluations will specifically address the following factors: individual attitudes and beliefs, projected future plans, classroom environment and teaching methods, and perceived teacher support. The researcher will incorporate a project-based learning sequence into the current curriculum. Upon completion of the project, students will be re-evaluated by means of closed-response and open-ended 2 surveys on motivational levels. This information will help determine if teaching methods have any effect on students' motivation to learn biology as well as whether or not teaching methods change students' attitudes and beliefs about biology.

Our survey was made among 120 teachers and students of Petropavl Kazakh-Turkish high school for gifted boys and girls which was founded in 2006. Despite the fact that 78% of respondents among the priority objectives of project training allocate the development of students' skills of independent search, almost 90% of them among the main difficulties that they may encounter during the project based learning, highlight the problem of organizing this activity in the high school education process, 56% of survey participants note interest in the use of project training, but insufficient methodological training in this issue limits their ability to effectively organize project training and achieve current educational objectives.

High school biology teachers spend a lot of time working with students who have varying beliefs about the relevance and importance of mathematics. Because some students have had negative past experiences in biology, some students are already lacking in content knowledge. This causes these students to have an even harder time catching up and learning the new material. These students will often times become overwhelmed and "shut down," which makes teaching and learning a constant struggle. The goal of the research is to determine what effect project-based learning has on motivational aspects of students. The results from this study can better inform educators on effectively reaching all students through varied instruction.

References:

1. Wilhelm, J., Sherrod, S., & Walters, K. (2008). Project-Based Learning Environments: Challenging Preservice Teachers to Act in the Moment. *The Journal of Educational Research*, 101 (4), 220-233.
2. Panasan, M. & Nuangchalerm, P. (2010). Learning Outcomes of Project-Based and Inquiry-Based Learning Activities. *Journal of Social Sciences*, 6(2), 252-255.
3. Ravitz, J. (2010). Beyond Changing Culture in Small High Schools: Reform Models and Changing Instruction With Project-Based Learning. *Peabody Journal of Education*, 85(1), 290-312
4. Larmer, J. & Mergendoller, J. (2010). 7 Essentials for Project-Based Learning. *Educational Leadership*, September 2010. 34-37.
5. Doppelt, Y. (2003). Implementation and Assessment of Project-Based Learning in a Flexible Environment. *International Journal of Technology and Design Education*, 13(1), 255-272.

**Оксана Погоріла
(Ірпінь, Україна)**

АКТУАЛЬНІСТЬ І ПРОБЛЕМНІСТЬ ДИСТАНЦІЙНОГО НАВЧАННЯ

Останні десятиліття для вітчизняної освіти ознаменувалися швидкими темпами модернізації та, за прикладом провідних зарубіжних країн, переходом від індустріального до інформатизованого суспільства. Цей величезний крок означає не лише прийняття того факту, що сучасні технології стали невід'ємною

частиною життя суспільства, а й те, що українській освіті необхідно впроваджувати реформи, які допоможуть зробити навчання доступним широкому загалу бажаючих.

Без навчання протягом усього життя в сучасному світі не обійтись, адже будь-яка освічена людина має володіти чималим багажем знань. Причому дуже важливо цей багаж постійно оновлювати, інакше важко буде наздогнати стрімкий перебіг життя. А відстати від нього – означає бути неконкурентоспроможним на ринку праці, втратити можливість одержати бажану роботу. Вирішити цю й багато інших проблем допоможе дистанційне навчання. Дистанційна освіта стала справжньою новацією 21 століття.

Завдання сучасного педагога вищої школи – розвивати у студентів пізнавальну потребу, тобто знати, як здобувати знання самотужки, вміти використовувати їх у нестандартній ситуації. Саме тому впровадження в навчальний процес елементів дистанційного навчання є найважливішим етапом освітнього розвитку сучасних студентів.

На сьогоднішній день якість освіти – тема більшості дискусій в світових освітніх спільнотах. Якщо пару років тому ці обговорення стосувалися традиційної освіти, то тепер поняття якості застосовується щодо електронного навчання. Тенденції впровадження сучасних інформаційних технологій у процес навчання найбільш розвинених країн показують, що в даний час відбувається процес кардинальних змін в системі освіти. Відбувається переоснащення навчальних закладів відповідно до сучасних вимог якості навчання [1, ст. 224]. Однією з провідних завдань, які стоять перед викладачами та працівниками ВНЗ, є не тільки впровадження системи дистанційної освіти, а й забезпечення сприятливого впливу нових технологій на освітній процес, тобто необхідність розвитку сильних сторін і мінімізація негативних.

Як відомо, дистанційне навчання – це спосіб отримання освіти із використанням комп'ютерних та сучасних інформаційних технологій, що надає студентам змогу навчатися на відстані, без відриву від роботи та виїзду за кордон. Серед інших назв дистанційного навчання використовуються і такі, як «відкрита освіта», «електронна освіта», «віртуальне навчання» тощо. Такий спосіб отримання знань передбачає комфортну та зручну для кожного студента обстановку та можливість навчатися без відриву від роботи. На відміну від заочного навчання, з яким часто порівнюють дистанційну форму, остання передбачає не лише постійну самоосвіту та роботу з засвоєння знань, а і постійний контакт як із викладачами, так і з іншими студентами, в той час як заочна форма освіти передбачає спілкування з викладачем лише декілька разів на рік [5, ст. 28]. Також дистанційна освіта передбачає створення індивідуальних планів навчання відповідно до можливостей та потреб кожного студента.

Питання дистанційного навчання в Україні досліджено у працях Б. Агранович, О. Адаменко, А. Артюшенко, Х. Беккера, П. Брусиловського, В. Бикова, Г. Кедрова, А.Короткова, О. Крюкова, М. Моїсєвої, Ю. Моїсєва, Ю. Насонова, О. Полат, І. Роберт, Д. Смоліна, Ю. Триуса. У їхніх дослідженнях дистанційне навчання визначено як організація навчального процесу, за якої викладач розробляє навчальну програму, що базується на самостійному навчанні студента [3, ст. 71].

Українські фахівці під час створення Українського центру дистанційної освіти розглядають дистанційну форму навчання як таку, за якої використовуються глобальні комп'ютерні комунікації (як Інтернет) та яка базується на індивідуальній роботі студентів із чітко дібраним навчальним матеріалом, а також на активному спілкуванні з викладачами та іншими студентами [1, ст. 226].

Доступність та відкритість навчання - ще одне з головних переваг дистанційного навчання. Свобода і гнучкість цього способу отримання освіти, припускають нові можливості для вибору курсу навчання. Дуже легко вибрати декілька курсів в різних університетах, в різних країнах. Можна одночасно навчатися в різних місцях, порівнюючи курси між собою. З'являється можливість навчання в кращих навчальних закладах, за найбільш ефективними технологіями, у найбільш кваліфікованих викладачів. Людина може навчатися дистанційно інкогніто, в силу різних причин (вік, стан, посада, сором'язливість і т.д.). Дистанційне навчання дає можливість отримати освіту інвалідам та людям з різними відхиленнями. Дистанційне навчання носить більш індивідуальний характер навчання. Студент сам визначає темп навчання, може повертатися по кілька разів до окремих занять, пропускати окремі розділи і т.д. Слухач вивчає навчальний матеріал у процесі всього часу навчання, а не тільки в період сесії, що гарантує більш глибокі залишкові знання. Така система навчання заставляє студента займатися самостійно і отримувати навички самоосвіти. Як показує досвід багатьох університетів, студент, який навчається дистанційно, стає більш самостійним, мобільним і відповідальним. Без цих якостей він не зможе навчатися. Дистанційне навчання робить процес навчання творчим та індивідуальним, відкриває нові можливості для творчого самовираження студента. У процесі навчання студент документує процес навчання. У нього може залишитися сам курс навчання, електронне листування з викладачем і він може звертатися до них пізніше, в міру необхідності. При використанні сучасних технологій і дистанційного навчання нам надається можливість легко формувати віртуальні професійні спільноти (наприклад, спільноти викладачів), спілкуватися викладачам між собою, обговорювати проблеми, вирішувати спільні завдання, обмінюватися досвідом, інформацією і т.д.

Незважаючи на те, що саме технічний потенціал сучасних інформаційних технологій допомагає реалізувати одне з головних переваг дистанційного навчання – навчання на відстані, створення у навчальному закладі відповідної матеріально-технічної бази не дозволить досягти значного ефекту [4, ст. 88]. Головним все-таки є наявність і розробка навчально-методичного забезпечення для

самостійної роботи студентів. Електронні носії інформації дозволяють впроваджувати так звані «електронні лекції». Лекційний матеріал може бути викладений у вигляді тексту, озвучений і доповнений відеоматеріалами; мова йде про відеолекції, слайди-лекції, якісні комп'ютерні тренінги, різного роду тести та навчальні програми, додатковий ілюстративний матеріал, а також доступ у потрібний час до довідкових даних, словникових термінів. Головна перевага даних матеріалів полягає у тому, що студент зможе самостійно користуватись ними в зручний для себе час. Для дистанційного навчання особливого значення набуває наявність і саме головне якість електронних підручників, що повинні бути по всіх дисциплінах навчального плану. Робота з електронним підручником дозволяє зробити навчальний процес індивідуальним. Кожен студент сам вибирає послідовність вивчення навчального матеріалу виходячи зі свого інтересу і можливостей. Під час дистанційного навчання значно збільшується частка самостійної роботи студентів, а це у свою чергу призводить до зміни змісту, форм і методів навчання. Суть роботи викладача в даних умовах полягає не в читанні лекцій, а в створенні учбово-методичного забезпечення дисципліни в електронному вигляді, у постійній роботі над внесенням необхідних змін у навчальний матеріал, підборі кольорових ілюстрацій, графіків, створенні Flash-анімацій, тестів для самоконтролю. На підставі цього дистанційне навчання мусить характеризуватися високою професійністю викладача, прагненням до співпраці з колегами та студентами на шляху досягнення високих якісних результатів освіти [3, ст. 66].

У порівнянні дистанційного навчання із традиційним визначено як переваги, так і недоліки. Так, традиційне навчання характеризується контрольованим відвідуванням, безпосереднім викладанням, високою часткою присутності в часі, наявністю й необхідністю розкладу, перебуванням на навчальній базі. На відміну від традиційного дистанційне навчання уможливорює вільний доступ до матеріалів навчання, надає можливість користуватися додатковими ресурсами, менш суворе за розкладом, ґрунтується на інформації, а не на структурованому викладанні. Якщо дистанційне навчання відбувається на навчальній базі, у такому випадку відвідування також контрольоване, відбувається орієнтація на навчання і викладання, виникає необхідність контролю відвідування. Якщо дистанційне навчання проходить ззовні навчальної бази, навчання відбувається за допомогою технологічних засобів.

Отже, як позитивні характеристики дистанційного навчання визначено такі:

- переваги у гнучкості трати часу, економія на транспортних витратах;
 - зацікавленість сучасної молоді користуванням сучасними інформаційними засобами в повсякденному житті;
 - простота й доступність такого навчання;
 - набуття досвіду й додаткової інформації студентом за допомогою ресурсів мережі Інтернет;
 - зручність для компаній та організацій у навчанні своїх співробітників без відриву від постійної роботи;
 - більш нижчий рівень оплати за дистанційне навчання порівняно із традиційним;
 - індивідуальний темп навчання;
 - можливість індивідуального та групового навчання студентів;
 - вирішення проблеми втрати концентрації, уникнення обмежень у розкладі;
 - оновлення навчального матеріалу за необхідністю.
- Негативними характеристиками дистанційного навчання вважаються такі:
- вміст може залежати від технологічних характеристик;
 - можливість проблеми мовного бар'єру або перекладу;
 - перешкоди в часі через часові пояси;
 - проблеми з авторським правом у застосуванні навчальних матеріалів;
 - висока коштовність обладнання для проведення дистанційного навчання.

Українські дослідники серед недоліків дистанційного навчання вказують на потребу створення особливих вимог щодо організації навчального процесу, необхідність у персональному комп'ютері та доступі до мережі Інтернет, організацію мотивації слухачів. Дистанційне навчання потребує відсутності прокрастинації; його результат безпосередньо залежить від самостійності та свідомості студента, оскільки відсутній постійний контроль за слухачами. Однією із ключових проблем дистанційного навчання залишається проблема аутентифікації користувача у перевірці знань.

Література:

1. Власенко Л. В. Переваги та недоліки дистанційного навчання / Л.В. Власенко // Професійна підготовка педагога: історичний досвід і виклики сучасності: збірник наукових праць. – Дрогобич: Редакційно-видавничий відділ Дрогобицького державного педагогічно університету ім. І. Франка, 2015. – С. 224–228.
2. Концепція розвитку освіти в Україні на період 2015–2025 років (проект – неофіційний текст) [Електронний ресурс]
3. Мусієнко О.Л. Дистанційне навчання у вищій школі: моделі і технології / О.Л. Мусієнко, О.В. Зелінська // Наука в інформаційному просторі: матеріали VII Міжнар. наук.-практ. конф.; 29-30 верес. 2015 р. – В 7 т. – Д-к: Біла К.О., 2015. – Т. 2. – С. 66–72.

4. Шостак У.В. Види педагогічних технологій [Электронный ресурс] / У.В. Шостак // Перспективные разработки науки и техники – 2014: материалы Международной научно-практической конференции; 7–15 ноября 2014 г./ Польша, 2014.

**Марія Антонченко
(Суми, Україна)**

ОРГАНІЗАЦІЯ НАВЧАННЯ ІНФОРМАЦІЙНИМ ТЕХНОЛОГІЯМ У СИСТЕМІ ПІСЛЯДИПЛОМНОЇ ПЕДАГОГІЧНОЇ ОСВІТИ

У час переходу України до інформаційного суспільства та швидкого розвитку інформаційних технологій (ІТ) у сучасному суспільстві, необхідністю стає цілеспрямоване формування та розвиток інформаційної культури спеціалістів у всіх галузях і, в першу чергу, в освіті. Ефективне застосування ІТ потрібне не лише у системі підготовки майбутніх вчителів але й у системі підвищення кваліфікації та перепідготовки усіх працівників освіти.

Нові підходи до використання інформаційних технологій в освіті висвітлені у державних цільових документах щодо освіти та інформатизації освіти [4, 6, 7]. У них підкреслюється, що впровадження інформаційних технологій є одним з головних пріоритетів у освіті та суспільстві

Актуальність проблеми використання ІТ в освітній сфері спонукає до проведення педагогічних досліджень ефективного застосування ІТ у системі підвищення кваліфікації та перепідготовки працівників освіти на всіх ланках від вихователів дитячих дошкільних закладів до директорів шкіл та коледжів.

Аналіз психолого-педагогічної літератури свідчить, що розробкою і впровадженням у навчальний процес сучасних інформаційних технологій активно займаються такі дослідники, як Баженов В.А., Білик В.М., Биков В.Ю., Венгерский П.С., Дибкова Л.М., Дмитрієва Е.И., Жалдак М.І., Колмакова В.О., Кучерява Т.О., Малишевський О.В., Морзе Н.В., Новиков О.Ю., Полат Е.С. та інші, але ж вони стосуються, в основному, навчання майбутніх фахівців, тобто студентів. Але аналіз використання ІТ у навчальному процесі педагогічних працівників досліджено недостатньо і досить актуальним. Тому метою статті є проаналізувати організацію навчання ІТ педагогічними працівниками закладів освіти різних ланок.

Аналізуючи досягнення у сфері ІТ технологій та телекомунікацій в наш час, можна побачити якісні зміни інформаційної складової розвитку сфер виробництва, науки, соціального життя, зокрема. Інформація, що пов'язана з управлінням та організацією, перетворилася в глобальний ресурс людства, багаторазово збільшуючи його потенційні можливості в усіх сферах життєдіяльності.

Одним із пріоритетних напрямків інформатизації суспільства стає процес інформатизації освіти, який передбачає використання можливостей нових інформаційних технологій, методів та засобів інформатики для реалізації ідей розвиваючого навчання, інтенсифікації усіх рівнів навчально-виховного процесу, підвищенню його ефективності і якості, підготовку педагогічних працівників до комфортного, як в психологічному, так і в практичному відношенні, життя в умовах інформатизації суспільства. Стрімкий стрибок, у розвитку інформаційно-комунікаційних засобів навчання, за останні роки зробив їх доступними для використання в навчальних закладах. Тому впровадження комп'ютерних технологій в початковий процес можна охарактеризувати як логічний і необхідний крок у розвитку сучасного інформаційного світу в цілому.

Концепція інформатизації освіти [4] передбачає комплексний підхід до створення інформаційного середовища навчання, що повинно інтегрувати в традиційні та нові інформаційні технології, які відповідають сучасним вимогам освіти. Інформатизація суспільства і закладів освіти спонукала до використання інформаційних технологій в навчанні та підвищенні кваліфікації педагогічних працівників.

Інформаційні технології (ІТ) – це сукупність методів, виробничих процесів і програмно-технічних засобів, інтегрованих з метою збирання, опрацювання, зберігання, розповсюдження, показу і використання інформації.

Наряду з терміном ІТ, використовується також більш загальний, вищий за ієрархією, термін інформаційно-комунікаційні технології (ІКТ) (Information and Communication Technologies, ICT). ІКТ реалізує уніфіковані технології та інтеграцію телекомунікацій (телефонних ліній та бездротових з'єднань), комп'ютерів, програмного забезпечення, накопичувальних та аудіовізуальних систем, які дозволяють користувачам створювати, одержувати доступ, зберігати, передавати та змінювати інформацію. Іншими словами, ІКТ складається з ІТ, а також телекомунікацій, медіа-трансляцій, усіх видів аудіо і відео-обробки, передачі, мережевих функцій управління та моніторингу [2].

В сучасній освіті ІКТ ґрунтуються на використанні комп'ютерної техніки і телекомунікацій, відео- й аудіотехніки, засобів Multimedia та Internet. Ці засоби надають додаткові можливості для комунікації, отримання матеріалів, зворотного зв'язку, оцінювання (зокрема, автоматичного тестування), управління групами учнів. Опитування тощо. Серед інноваційних ІКТ – широке запровадження технологій wiki, блогів, електронного навчання (e-learning), мобільного навчання (m-learning), «розумне» навчання (SMART learning), хмарні технології, які включають Win365 – віртуальний Office та віртуальні диски, що ефективно використовуються для вдосконалення різноманітних методів навчання.

ІКТ в освіті включають до себе: електронні (комп'ютеризовані) підручники; довідники та бази даних навчального призначення; методичні розробки окремих тем, навчальні програми, збірники задач і генератори прикладів (ситуацій); предметно орієнтовані середовища; мультимедійні ілюстрації для підтримки різноманітних видів занять, короткометражні фільми, анімації, фотографії, аудіо-файли, лабораторне моделювання природних явищ, які не так легко відтворити або які мають високу вартість і т.д, навчальні ресурси у мережі Internet, на основі яких створюють дистанційні курси [4].

Так як найбільш широку ланку педагогічних працівників займають вчителі, ми розглянули наступні напрями професійної діяльності вчителя, де можливе застосування ІТ: індивідуалізація та диференціація процесу навчання; контроль та діагностика (тестування) знань; організація самостійної та індивідуальної роботи учнів; виконання обчислювальних робіт; візуалізація навчальної інформації; моделювання досліджуваних процесів або явища; вирішення задач оптимізації; розвиток мислення учнів (наприклад, наочно-образне, теоретичне, творче тощо); посилення мотивації до навчання (наприклад, за рахунок образотворчих засобів програми або вкраплення ігрових ситуацій); формування інформаційної культури учнів та ін.

Ми виділили чотири умовних рівня володіння ІТ вчителем:

- початковий (вчитель набирає тексти в текстовому редакторі Word, достатньо вільно володіє навичками редагування та форматування текстів);
- середній (вчитель створює презентації, здійснює пошук матеріалів за певною темою в Internet з подальшим їх збереженням та використанням, користується електронною поштою для обміну інформацією, здійснює розрахунки в електронній таблиці Excel, та будує порівняльні діаграми та графіки, створює публікації та буклети);
- достатній (вчитель розміщує та зберігає власні матеріали у мережі Internet (wiki – технології, блоги), використовує в навчальному процесі інтерактивну дошку, бере участь у телеконференціях та вебінарах, розробляє електронні тести для поточного та підсумкового контролю);
- високий (рекомендується для вчителів фізико-математичних дисциплін та інформатики) (вчитель створює Web-сайт, моделює предметне середовище за допомогою мови програмування, створює електронні підручники, розробляє електронні курси, використовує освітні бази даних та знань та інше) [1].

Реалізацію навчання з використанням ІКТ для педагогічних працівників у системі післядипломної освіти умовно можна поділити три етапи: підготовчий, основний та підсумковий.

На підготовчому етапі на основі аналізу новітніх ІКТ та інноваційних освітніх технологій, використовуючи діяльнісний та компетентностний підходи, здійснюється формування переліку дисциплін інформаційної ланки.

Кафедрою освітніх та інформаційних технологій КЗ Сумський ОІППО розроблено перелік навчальних дисциплін для очної, очно-дистанційної, дистанційною та кредитно-модульної форм навчання на 2016-2017 н.р.

На цьому ж етапі формуються типові програми та робочі програми навчальних дисциплін. Як приклад наведемо теми робочої програми з дисципліни «Інформаційні та телекомунікаційні технології навчання» для очно-дистанційної форми навчання.

Тема 1: Електронні засоби навчання.

Тема 2. Організація роботи в глобальній мережі Internet.

Тема 3. Медіаосвіта (медіаграмотність) як важливий показник професійної підготовки учителя.

Тема 1 включає варіативну частину з 5 блоків.

Блок 1. Спеціальні можливості текстових редакторів.

Блок 2. Мультимедійна презентація як сучасний засіб навчання.

Блок 3. Організація роботи у табличному процесорі.

Блок 4. Інтерактивні засоби.

Блок 5. Програмне забезпечення навчальної дисципліни «Інформатика» у початковій школі (для вчителів початкової ланки).

Це дозволяє викладачу обирати для викладання один з блоків у залежності від рівня володіння слухачами ІТ та їх навчальними потребами.

Робоча програма передбачає очний та дистанційний компонент. Дистанційний компонент включає самостійну роботу слухачів за Темою 3 «Медіаосвіта...».

Початковий рівень володіння слухачами ІТ визначається за допомогою вхідного тестування на початку основного етапу навчання. Далі йде безпосередньо навчання педагогічних працівників. Теоретичний матеріал, завдання та методичні вказівки до них представлені, зокрема, у навчально-методичних посібниках науковців [1, 3, 5 та ін.]. На підсумковому етапі здійснюється вихідне тестування по тим самим тестам, що і для вхідного тестування, та здійснюється моніторинг ефективності навчання ІТ педагогічних працівників.

Підводячи підсумки підкреслимо, що організація навчання педагогів сучасним ІТ у системі післядипломної освіти є невід'ємною частиною процесу інформатизації суспільства та освіти; забезпечує повноцінну роботу педагогічних працівників в умовах інформаційного суспільства та реалізацію наступних педагогічних завдань: інтенсифікація всіх рівнів навчально-виховного процесу, підвищення його ефективності та якості; формування відкритої системи освіти; системна інтеграція предметних галузей

знань; розвиток творчого потенціалу; розвиток інформаційної компетенції; формування інформаційної культури; підготовка фахівців з інформатики та педагогічних працівників різних спеціальностей, що добре володіють засобами сучасних ІТ.

Перспективами подальших розвідок у даному дослідженні можуть бути розробка конкретного змісту навчання для використання ІТ у навчанні педагогічних працівників у системі післядипломної педагогічної освіти за різним фахом та для різних ланок освіти тих, кого вони навчають.

Література:

1. Антонченко М.О. Інформаційні та телекомунікаційні технології навчання. Практикум. Навчально-методичний посібник / Антонченко М.О., Лабудько С.П., Павленко І.М. – С.: СОІППО, 2014. – 144 с.
2. Антонченко М.О. Використання інформаційно-комунікаційних технологій в педагогічній діяльності вчителя // Матеріали міжнародної науково практичної конференції «Освітні інновації: філософія, психологія, педагогіка», 3 грудня 2014 р.: у 4 ч. – Ч.3. – Суми: Мрія, 2014. – с. 18-20.
3. Білик В.М. Інформаційні технології та системи: Навчальний посібник рекомендовано МОН України. – К.: Центр учбової літератури, 2006. – 232 с.
4. Закон України від 02.12.2012 № N 5463-17 «Про Національну програму інформатизації» [Електронний ресурс]. – Режим доступу: <http://zakon4.rada.gov.ua/laws/show/74/98-вр>
5. Морзе Н.В. Основи інформаційно-телекомунікаційних технологій / Н.В. Морзе. – К.: ВНУ, 2007. – 352с.
6. Національна доповідь про стан і перспективи розвитку освіти в Україні / Нац. акад. пед. наук України; [редкол.: В. Г. Кремень, В. І. Луговий, А. М. Гуржій, О.Я. Савченко]; за заг. ред. В. Г. Кременя. – Київ: Педагогічна думка, 2016. – 448 с.
7. Указ Президента України від 25 червня 2013 року №344/2013 «Про Національну стратегію розвитку освіти в Україні на період до 2021 року» [Електронний ресурс]. – Режим доступу: <http://zakon2.rada.gov.ua/laws/show/344/2013>.

Наталія Бандрівська
(Дрогобич, Україна)

МЕТОДИ ТА ПРИЙОМИ КОНТРОЛЮ РІВНЯ ВОЛОДІННЯ ІНОЗЕМНОЮ МОВОЮ

Контроль є важливим фактором в процесі навчання будь-якому навчальному предмету, в тому числі й іноземній мові. Він дає можливість не тільки встановити рівень успішності навчання, але і виявити недоліки в знаннях, уміннях і навичках учнів і тим самим визначити зміни, які потрібно внести в методику роботи.

Контроль є невід'ємною складовою системи навчання іноземної мови і є органічно інтегрованим у цю систему. На відміну від власне навчання іноземної мови, метою якого є формування іншомовних мовленнєвих навичок і вмінь, завданням контролю передусім є визначення та оцінювання рівня їх сформованості.

Як складова система навчання іноземної мови контроль має певні функції, реалізація яких суттєво впливає на ефективність усього процесу навчання. Це функції зворотного зв'язку, оціночна, навчальна і розвиваюча.

Функція зворотного зв'язку є основою функцією контролю, реалізація якої забезпечує керування процесом навчання іноземної мови. Завдяки керуванню стає можливим збереження структури системи навчання іноземної мови, підтримка режиму і цілеспрямованості її діяльності та реалізація її програми. Зворотний зв'язок у процесі навчання іноземної мови діє у двох напрямках: на вчителя і на учня. Зворотний зв'язок, що діє у напрямі до вчителя, дає йому інформацію про хід навчального процесу. Вчитель аналізує цю інформацію з точки зору успішності/неуспішності процесу оволодіння іншомовною мовленнєвою діяльністю учнями, проводить діагностику відхилень у мовленнєвій діяльності учнів, виявляє рівень відповідності обраної тактики навчання реальним потребам. Це дає можливість своєчасно оцінити методичну ситуацію і внести необхідні зміни щодо прийомів, способів і методів навчання, відбору вправ, режиму і тривалості їх виконання, послідовності організації всієї навчальної роботи з учнями.

Зворотний зв'язок у напрямі до учнів дає їм інформацію про успішність їх навчальної діяльності з оволодіння іншомовними навичками та вміннями. Така інформація дозволяє учням здійснювати самооцінку в процесі оволодіння мовою і планувати свою подальшу навчальну діяльність.

Оціночна функція реалізується у ході оцінювання результатів виконання учнями контрольних завдань. Оцінка вказує на певний рівень володіння іншомовною мовленнєвою діяльністю, дозволяє виявити встигаючих учнів, є орієнтиром для учнів та їх батьків у подальшій діяльності з вивчення іноземної мови.

Навчальна функція контролю реалізується на основі синтезу набутих навичок і вмінь у процесі виконання контрольних завдань. Контрольне завдання за характером є вправою, виконання якої потребує від учня здійснення певних мовленнєвих дій, спрямованих на досягнення мети, поставленої у завданні. Ці дії реалізуються завдяки функціонуванню певних мовленнєвих навичок і вмінь, в результаті чого

відбувається їх подальше закріплення та удосконалення.

Розвиваюча функція контролю реалізується у трьох напрямках:

1. Розвиток індивідуально-психологічних особливостей учнів. Виконання будь-яких контрольних завдань з іноземної мови зумовлено функціонуванням певних індивідуально-психологічних особливостей учня, таких, як оперативна слухова або зорова пам'ять, гнучкість мислення, фонематичний слух, пластичність артикуляційного апарату та інших.

2. Розвиток спеціальних навчальних умінь, які дозволяють учням організувати себе в ході виконання контрольної роботи, вибрати правильну тактику виконання завдань. Це є основою розвитку вольових якостей особистості учня, почуття відповідальності, здатності до самодисципліни.

3. Розвиток інтересу, мотивів до вивчення іноземної мови. Перспектива отримання якнайкращої оцінки за виконання контрольних завдань, стимулює кожного окремого учня у досягненні вищих результатів своєї успішності в оволодінні іноземною мовою.

В методиці викладання іноземних мов до контролю висуваються такі вимоги:

1. Цілеспрямованість. Контроль повинен бути спрямованим на ті мовленнєві навички і вміння, рівень досягнення яких визначається і оцінюється.

2. Репрезентативність. Під час контролю має бути охоплений весь мовний і мовленнєвий матеріал, засвоєння якого перевіряється.

3. Об'єктивність. Контроль має бути гранично об'єктивним, щоб забезпечити ефективність зворотного зв'язку та оцінювання.

4. Систематичність. Контроль набуває ефективності і виправдовує себе лише за умови його регулярного проведення у процесі навчання іноземної мови. Систематичність контролю реалізується в таких випадках як проміжний контроль (в ході вивчення конкретної теми для визначення рівня сформованості окремої навички або вміння, якості засвоєння певної порції навчального матеріалу), рубіжний контроль (після закінчення роботи над темою, в кінці чверті), підсумковий контроль (після завершення певного етапу навчання іноземної мови).

Під час проміжного контролю домінуючою виступає його функція зворотного зв'язку. На основі результатів проміжного контролю вчитель отримує інформацію про успішність або неуспішність організації навчального процесу з іноземної мови, що дає йому можливість вчасно коригувати навчальну діяльність учнів з оволодіння іноземною мовою та свою діяльність щодо забезпечення навчального процесу.

В ході рубіжного та підсумкового контролю на перший план виступає оціночна функція контролю, оскільки метою цих контрольних завдань є визначення та оцінювання рівня навчальних досягнень учнів в оволодінні іншомовними навичками і вміннями за певний проміжок часу або по завершенні певного етапу навчальної роботи.

За формою організації контролю може бути індивідуальним або фронтальним (груповим); за характером оформлення відповідей – усним або письмовим; за використанням рідної мови – одномовним або двомовним; з використанням технічних засобів, з використанням наочності (малюнки, схеми, таблиці тощо), з використанням тільки паперу і ручки/олівця, без будь-яких допоміжних засобів.

Контроль говоріння може бути індивідуальним усним, з використанням наочності для перевірки мовленнєвих механізмів, мовленнєвої реакції, ситуативності висловлювань. Але змістовність висловлювань, правильність оформлення думки можна перевірити і в письмовій формі фронтально. Це може бути опис малюнка, написання твору, доповіді, розповіді тощо.

Контроль аудіювання може бути усним або письмовим, індивідуальним або фронтальним, одномовним або двомовним, з використанням технічних засобів, наочності. Важливим є рівень володіння уміннями говоріння і навичками орфографії: учень може повністю зрозуміти прослуханий текст, але не бути спроможним усно чи письмово викласти зміст тексту іноземною мовою. В цьому випадку переказ тексту здійснюється рідною мовою. Окрім переказу це можуть бути відповіді на запитання, складання плану до прослуханого тексту, викладення змісту своїми словами та інші завдання.

Контроль читання та письма може бути одномовним і двомовним, індивідуальним і фронтальним, усним чи письмовим. Усно перевіряється розуміння тексту (через говоріння) і техніка читання (читання вголос).

Контроль письма здійснюється лише в письмовій формі, яка дозволяє перевірити володіння орфографічними, графічними навичками і вміннями висловлювати свої думки письмово. Тут можуть також використовуватись диктанти, викладення вивченого по пам'яті та інші завдання.

Одним з найбільш ефективних способів контролю при вивченні іноземної мови є тест. Тестовий контроль є ефективною формою контролю, яка відповідає цілям контролю, вимогам що ставилися до нього, і забезпечує ефективну реалізацію всіх його функцій у процесі навчання іноземної мови.

У навчанні іноземних мов використовується лінгводидактичне тестування. Лінгводидактичний тест це підготовлений відповідно до певних вимог комплекс завдань, які попередньо випробувались з метою встановлення їх якості і які дозволяють виявити в учасників тестування рівень їх лінгвістичної і/або комунікативної компетенції та оцінити результати тестування за введеними критеріями. Основними показниками якості лінгводидактичного тесту є:

1. Валідність тесту означає його придатність для визначення рівня володіння певними іншомовними мовленнєвими навичками і вміннями.

2. Надійність тесту визначається стабільністю його функції як інструмента вимірювання. Надійний тест дає приблизно однакові результати при кожному застосуванні.

3. Диференційна здатність – характеристика тесту, яка вказує на здатність даного тесту виявляти встигаючих і невстигаючих тестованих, тобто з достатнім і недостатнім рівнем володіння іномовними навичками і вміннями.

4. Практичність – характеристика тесту, яка визначає: а) доступність інструкцій тесту та змісту тестових завдань для розуміння тих, хто виконує тест; б) простота організації проведення тестування в різних умовах; в) простота перевірки відповідей і визначення результатів та оцінки.

5. Економічність – характеристика тесту, яка передбачає мінімальні витрати часу, зусиль і коштів на підготовку тесту від планування до видання.

Лінгводидактичні тести є стандартизовані і нестандартизовані. Стандартизований тест є той, який пройшов попереднє випробування на великій кількості тестованих і має кількісні показники якості. Стандартизовані тести супроводжуються паспортом, в якому вказані норми, умови та інструкції для багаторазового використання тесту в різних умовах.

Стандартизовані тести розробляються самим учителем для своїх учнів. Такі тести складаються на матеріалі конкретної теми для перевірки рівня сформованості певної навички або вміння.

Нестандартизовані тести застосовуються під час проміжного контролю з метою забезпечення зворотного зв'язку у навчанні іноземної мови. Нестандартизовані тести потребують визначення всіх кількісних показників якості. Але доцільно використати в такому тесті не дуже важкі і не занадто легкі питання (завдання), а прийнятні.

Залежно від цілеспрямованості тести розподіляються на тести навчальних досягнень, тести загального володіння іноземною мовою, діагностичні тести, тести на виявлення здібності до вивчення іноземної мови.

Тестовим завданням є мінімальна одиниця тесту, яка передбачає певну вербальну чи невербальну реакцію тестованого. Кожне таке тестове завдання створює для тестованого конкретну ситуацію. Тестова ситуація, може бути вербальною і невербальною, тобто наочною (наприклад, схема, таблиця, малюнок і т.п.). Вербальний стимул називається текстом тестового завдання. Відповідь, що очікується від тестованого, також може бути вербальною і невербальною (малюнок, дія). Вербальна відповідь може бути вибірковою (тобто передбачати вибір правильної відповіді серед інших неправильних варіантів, або альтернатив) або вільно-сконструйованою.

Література:

1. Методика викладання іноземних мов у середніх навчальних закладах: Підручник. кол. авторів під кер. С.Ю. Николаєвої. - К.: Ленвіт, 2002. – 328 с. (стор. 269-279)
2. Глуханюк Д. Як об'єктивно оцінити знання учнів (з досвіду впровадження залікової системи) // Педагогіка толерантності. – 1997. – №1-2. – С.86-90.
3. Николаєва С.Ю., Петрашук О.П. Тестовий контроль лексичних навичок аудіювання (англійська мова). – К.: ЛЕНВІТ, 1997. – 91с.
4. Николаєва С.Ю., Метолькіна О.Б. Тестовий контроль читання (англійська мова). – К.: ЛЕНВІТ, 1997. – 88 с.
5. Петрашук О.П. Організація та забезпечення процесу навчання (англійська мова). – К.: ЛЕНВІТ, 1997. – С. 64-68.
6. Петрашук О.П., Петренко О.П. Поточний тестовий контроль у навчанні іноземній мові // Іноземні мови. – 1995. –№ 3-4. – С. 16-19.

Людмила Бразалій, Віра Апшай
(Черкаси, Україна)

ПРОБЛЕМНЕ НАВЧАННЯ ЯК ШЛЯХ ДО РОЗВИТКУ ТВОРЧИХ ЗДІБНОСТЕЙ СТУДЕНТІВ ВИЩОЇ ШКОЛИ

Основне завдання вищих навчальних закладів на сучасному етапі – підготовка не лише творчих висококваліфікованих фахівців, а й особистостей, здатних самостійно орієнтуватися в життєвих проблемах і знаходити шляхи їх подолання. У Національній доктрині розвитку освіти України у XXI столітті зазначено: «Головна мета української системи освіти – створення умов для розвитку і самореалізації кожної особистості як громадянина України. Система освіти має забезпечити формування особистості професіонала-патріота України, підготовленого до життя і праці у XXI столітті».

Серед молоді є значна частина здібних, творчих студентів, які спроможні глибоко вивчати і аналізувати проблемні питання та відповідати на них. Велику популярність у студентської аудиторії мають інноваційні методики навчання як ефективні способи здобуття, передачі й продукування знань. Адже такі методики покликані впроваджувати персональні досягнення і розробки в навчальний процес, стимулювати інтелектуальні здібності та творчий потенціал його учасників, плекати високу загальну і професійну

культуру, лідерські якості та громадянську свідомість майбутніх фахівців. Інтерактивні методики допомагають залучити до різноманітних дидактичних завдань (моделювання ситуації, обговорення, вироблення і прийняття рішення, пошук шляхів і способів розв'язання проблем, їх аналіз та оцінка) всіх учасників навчального процесу [2, с. 39].

Проблемне навчання у вищій школі – один із найперспективніших напрямів розвитку творчих здібностей особистості, необхідних сучасному фахівцю, це творча, емоційно насичена праця викладачів і студентів, яка потребує цілеспрямованості та інноваційності.

Проблемне навчання – дидактична система, яка ґрунтується на закономірностях творчого засвоєння знань і способів діяльності, на прийомах і методах викладання та навчання з елементами наукового пошуку, при якій учасники процесу взаємодіють один з одним, обмінюються думками, спільно розв'язують проблеми, моделюють ситуації [3, с. 19].

Проблема викликає внутрішню зацікавленість студента, що стає чинником активізації навчального процесу та ефективності навчання. Пізнавальна мотивація спонукає людину розвивати свої нахили і здібності, зумовлює перебудову сприйняття, пам'яті, переорієнтацію інтересів, допомагає розвивати клінічне мислення, формує самостійність [1, с. 109].

Технологія проблемного навчання – це спеціально створена система специфічних прийомів і методів, які сприяють тому, щоб той, хто навчається, самостійно здобував знання і вчився самостійно їх застосовувати у вирішенні нових пізнавальних і практичних задач, а не отримував знання у готовому вигляді або вирішував задачі за зразком.

«Розвиток і освіта, – писав півтора століття тому видатний німецький педагог Ф.А. Дістервег, – жодній людині не можуть бути дані або повідомлені. Кожний, хто до них долучиться, має досягти цього власною діяльністю, власними силами, власним напруженням...».

Як специфічна технологія навчального процесу, проблемне навчання передбачає наявність проблемного запитання, проблемного завдання, проблеми, проблемної ситуації.

Особливістю проблемного запитання є прихована суперечність, яка відкриває можливість отримати не однотипні відповіді. У ньому немає готової схеми і передбачається самостійний аналіз суперечливої ситуації. Студенти мають володіти таким обсягом знань і вмінь, щоб самостійно почати пошук результату.

Проблемне завдання – це навчальна проблема, яка вирішується при заданих умовах чи параметрах, завдань, спрямованих на здобуття знань. Вони завжди нестандартні і передбачають засвоєння нових знань, умінь і навичок.

Проблема – це складне теоретичне і практичне завдання, яке потребує розв'язання, проте ні конкретні способи його розв'язання, ні його кінцевий результат не відомі. Поштовхом до виникнення наукової проблеми є виявлення невідомих раніше фактів, неспроможність пояснити їх у межах наявних у студентів знань [1, с. 111].

Прихована в проблемі суперечність може бути подолана лише тоді, коли студент володіє таким рівнем знань і такими способами діяльності, які є достатніми, щоб почати пошук невідомого йому результату або способу розв'язання завдання [4, с. 179].

Існує кілька типів проблемних ситуацій.

1. Студенти не знають способу розв'язання поставленого завдання, не можуть відповісти на проблемне запитання, дати пояснення новому факту в навчальній або життєвій ситуації, тобто недостатньо їхніх попередніх знань для пояснення нового факту.

2. Зіткнення студентів з необхідністю використовувати раніше засвоєні знання в нових практичних умовах, що викликає пізнавальний інтерес і стимулює пошук нових знань.

3. Існування суперечності між теоретично можливим шляхом розв'язання завдання і практичною неспроможністю обраного способу.

4. Наявність суперечності між практично досягнутим результатом виконання навчального завдання і відсутністю знань для його теоретичного обґрунтування.

Під час створення проблемних ситуацій слід використовувати найбільш характерні для навчального процесу суперечності між:

- здобутими раніше знаннями й новими фактами, що руйнують теорію;
- розумінням наукової важливості проблеми та відсутністю теоретичної основи для її розв'язання;
- різноманітністю концепцій і відсутністю надійної теорії для пояснення цих фактів;
- доступністю практичного результату й відсутністю його теоретичного обґрунтування;
- теоретично можливим способом розв'язання проблеми та його практичною недоцільністю;
- великою кількістю фактичних результатів і відсутністю методів їх обробки й аналізу.

Проблемне навчання передбачає засвоєння студентами знань і способів дій проблемним шляхом у кілька етапів [4, с. 182].

1. Створення проблемної ситуації. Викладач повідомляє готові висновки науки, не розкриваючи способів їх розв'язання. Це стимулює активність студентів, але вона не впливає на формування навичок подолання проблеми, оскільки не передбачає самостійної діяльності.

2. Аналіз і формулювання проблеми. Викладач дає студентам фактичний матеріал для аналізу, порівняння, зіставлення й розкриває логіку розв'язання проблеми в історії науки. Розповідаючи, як учені

здобували нові знання, проникали в сутність явищ, робили висновки, сам формулює проблему, вказує напрям пошуку шляхів її розв'язання.

3. Висунення гіпотез. Викладач створює студентам умови для самостійного формулювання проблеми, пошуку шляхів її розв'язання через висунення гіпотез, знаходження варіантів доведення і перевірки їх правильності, розвиває їх пізнавальну активність і самостійність. Проблемний виклад навчального матеріалу залежить від ступеня залучення студентів до пошуково-пізнавальної діяльності, їх самостійності і може бути різного рівня. На першому рівні викладач, подаючи матеріал в загальних рисах, показує процес постановки і розв'язання наукової проблеми, а студенти лише стежать за його роздумами. На другому рівні викладач, подавши матеріал з певної теми, допомагає студентам виконувати основні пізнавальні операції. На третьому рівні студенти самостійно виконують низку послідовних цілеспрямованих пізнавальних операцій, необхідних для співучасті у розв'язанні проблеми. Рівень самостійності студентів формується поетапно: проблемний виклад, частково-пошуковий і дослідницький методи [1, с. 110].

Сутність проблемного викладу полягає у створенні викладачем системи проблемних ситуацій і управлінні процесом їх розв'язання студентами. Він передбачає врахування особливостей структури продуктивного мислення в пізнавальній діяльності студентів: створення проблемних ситуацій, їх аналіз і виявлення протиріч, формування проблемних запитань, пошук способів розв'язання проблеми шляхом висунення гіпотез, доведення їх. Реалізується проблемний виклад переважно під час лекцій. Цей метод відповідає першому етапу проблемного навчання.

Частково-пошуковий метод передбачає виклад навчального матеріалу у формі евристичної бесіди.

Часткове пояснення нового поєднується з постановкою викладачем проблемних запитань і пізнавальних завдань, що породжують проблемну ситуацію. При цьому навчальні проблеми формулюють і розв'язують студенти з допомогою викладача (частково у формі дискусії). Цей метод використовують переважно на другому етапі проблемного навчання [3, с. 23].

В умовах скорочення аудиторних годин лекційні курси зменшуються до мінімуму та, відповідно, зростають вимоги до їх проведення. Якісна лекція – це творче спілкування лектора з аудиторією. Саме проблемне навчання включає лекції з максимальним навчальним ефектом.

Можливості застосування елементів проблемного навчання на практичних і семінарських заняттях більш широкі, ніж на лекціях. Студенти й викладач стають рівноправними партнерами процесу навчання. Формулювання проблеми в основному залишається за викладачем, а ось здійснення інших етапів дій під час вирішення проблемної ситуації – уже за студентами. У цьому випадку завдання викладача – керувати загальним ходом вирішення проблемної ситуації та своєчасно надавати потрібні консультації.

На практичних заняттях поряд із згаданими методами проблемного навчання широко використовують метод «мозкового штурму», який зорієнтований на колективний пошук розв'язання проблеми. Ідея цього методу заснована на висуванні гіпотез, розв'язанні проблеми і оцінювання. У розв'язанні проблеми беруть участь дві групи студентів – генератори ідей та експерти [2, с. 41].

Генератори ідей за певний час висувують максимальну кількість гіпотез (будь-яких, навіть явно помилкових чи фантастичних), а експерти відтак оцінюють гіпотези. У такий спосіб досягається колективне розв'язання проблеми.

Дослідницький метод використовують у разі значної відповідності засвоєних студентами знань і вмінь тим, які необхідні для розв'язання досліджуваної проблеми. Викладач організовує роботу студентів, даючи їм навчальні завдання проблемного характеру із зазначенням мети роботи. Він спонукає студентів до самостійної роботи зі збирання та систематизації фактів, їх аналізу, організовує пошукову діяльність (постановку проблеми і її розв'язання) тощо. Цей метод відповідає третьому етапу проблемного навчання.

Проведення проблемних занять вимагає від викладача та студентів ретельної підготовки. Тому напередодні доцільно організувати консультацію.

Ця діяльність має спрямовуватися викладачем, а тому він повинен формувати в учнів відповідну мотивацію.

Висновки.

Проблемне навчання – це така система методів, при якій студенти одержують знання не шляхом запам'ятовування і завчання їх у готовому вигляді, а в результаті розумової діяльності з рішення проблем і проблемних задач, побудованих на основі змісту досліджуваного матеріалу.

У контексті проблемного навчання завдання викладача – не вчити, а допомагати в процесі аналізу й осмислення інформації для того, щоб у кожного студента сформувалася власна думка щодо вирішення досліджуваної проблеми.

Література:

1. Максименко С.Д., Філоненко М.М. Педагогіка вищої медичної освіти: підручник / С.Д. Максименко, М.М. Філоненко – К.: «Центр учбової літератури», 2014. – 288 с.
2. Пометун О.І., Пироженко Л.В. Сучасний урок. Інтерактивні технології навчання. – К.: Видавництво А.С.К. 2006.
3. Філоненко М.М. Методика викладання у вищій медичній школі на засадах компетентнісного підходу: Методичні рекомендації для викладачів та здобувачів наукового ступеню доктора філософії (PhD) ВМ (Ф)НЗ України. / М.М.Філоненко – К.: «Центр учбової літератури», 2016. – 88 с.

4. Фіцула М. М. Педагогіка вищої школи: навч. посіб. / Михайло Миколайович Фіцула. – К.: Академвидав, 2006. – 352 с.

Світлана Клубкова, Ло Пяо
(Одеса, Україна)

ДО ПИТАННЯ ДОБОРУ ХОРОВОГО РЕПЕРТУАРУ

Хоровий спів завжди був одним з найпоширеніших в українській культурі. Хорове виконавство це добра традиція колективного музикування. Воно здатне пробудити до життя невловимі емоції людини, найтонші настрої, душевні пориви, зняти емоційну напруженість. На жаль, останнім часом інтерес до цього виду мистецтва почав знижуватися. Його замінюють низькопробні, дешеві шоу, комп'ютерні ігри та інші беззмістовні розваги. І хорове мистецтво тепер стає елітарним. Керівники хорів постійно шукають й апробовують методи зацікавлення дітей та молоді хоровим мистецтвом. В Україні ідея первинності, тобто засадничої ролі хорового співу, полягає в самобутньому складі нашої музичної культури, переважно вокальної. Як зазначалося видатними діячами культури, філософами, мислителями всіх часів і країн - хоровий спів в естетичному вихованні дітей завжди має позитивне початок. Підтримання кращих вітчизняних традицій вокально-хорового виконавства завжди починалось зі шкільного навчання, так як саме в школах на самому ранньому освітньому рівні існує можливість цілеспрямованого вокально-хорового виховання дітей з одночасним вирішенням завдань музично-естетичного розвитку. Хорове виконавство несе широку освітню функцію, активізує психічну діяльність, виховує пам'ять, почуття, смак, артистичність, емоційність, розвиває творчі здібності завдяки залученню кожного виконавця в цікаву практичну діяльність.

Відомий музикант та диригент А.В. Свешніков дуже точно характеризує сутність хорового мистецтва як істинно масового та колективного: «Пение в хоре является как бы народной общедоступной музыкальной школой, в которой музыка познаётся не отвлечённо, без связи с окружающей жизнью, а идёт рядом с ней, украшает, обогащает её». Виконання цього високого покликання хорового мистецтва можливо тільки через різноманітний і високохудожній репертуар, в якому поєднуються твори патріотичні і ігрові, ліричні та жартівливі, повільні і швидкі. У ньому повинні знайти місце твори сучасних українських і зарубіжних авторів, зарубіжна класика, народна творчість і старовинна музика. Кожне з цих творів розкриє перед дітьми свої найхарактерніші риси і тим самим значно збагатить їх духовний світ, розширить їх музичний горизонт. Так, народна творчість підкорить юних співаків джерельною чистотою інтонаційної та ритмічної сфери, невігядливою красою поетичних образів; класична музика - глибиною змісту, різноманітністю і строгістю форми; сучасні твори - пошуком нових засобів музичної виразності, які співзвучні ритмам нашої дійсності.

Репертуар є одним з найважливіших питань в житті творчого колективу. Знаючи репертуар хору (навіть ще не чуючи цей хор), можна до певної міри точно судити про творчий особі колективу, його естетичних і моральних позиціях, його виконавських можливостях. Добір репертуару - складна, багатопланова задача для керівника хору. Керівник повинен чітко уявляти художньо - виконавські можливості керованого ним колективу. Вміло підібраний, високохудожній репертуар забезпечує творче активне життя хору, постійно підвищує його виконавську майстерність в цілому і кожного окремого виконавця зокрема. Малий досвід роботи з хором часто не дозволяє керівнику правильно визначити, що може хор виконати на належному виконавському рівні, а що йому поки недоступно. Ось чому з такою ретельністю повинна продумуватися керівником репертуарна політика, особливо в початку існування колективу.

У спеціальній літературі питання про принципи підбору репертуару для співочого колективу залишається відкритим. Багато хорові діячі по-різному відповідають на це питання. Наприклад, Т. Овчинникова вважає що добір репертуару керівником хору має спиратися на принципи, які сформувалися за довгі роки розвитку музичної педагогіки та дитячої хорової творчості - ідейності, художності, народності твору, відповідності загальнопедагогічним установкам, віковому складу хору і багато інших. Головним об'єднуючим принципом можна вважати підпорядкування відбору репертуару навчально-виховним завданням. На думку більшості хормейстерів у роботі з дитячими, підлітковими і юнацькими хорами дотримання цього принципу особливо важливо, так як хоровий колектив є, перш за все, засобом різнобічного розвитку дитини незалежно від того, в школі або поза школою працює хор.

Репертуар повинен відповідати таким вимогам: бути високохудожнім; відповідним щодовікових та розумових здібностей дітей й конкретного виконавського колективу; різноманітним за характером та змістом; мати послідовне ускладнення-тобто кожний твір має рухати хор вперед у придбанні та закріпленні тих чи інших навичок. Ю. Б. Алієв, спираючись на принципи виховання, навчання і розвитку, говорить про важливість принципу контрастності при формуванні програми дитячого хорового колективу, який може з успіхом застосовуватися і для дорослих колективів: «Одно из важных средств вокального воспитания и развития в детском хоре заключается в том, что для разучивания берется не одно, а несколько контрастных между собой произведений. Одновременная работа над быстрыми и медленными, кантиленными и «стаккатными» произведениями тренирует вокальный аппарат хористов, включает в

хоровую роботу творческое начало и сознательность» [1, с. 239]. Твори хорового репертуару повинні відрізнятися по стилістичній і жанровій спрямованості. Бажано, щоб до репертуару входило не менше 20 творів. Особливу увагу слід приділити хорам а' cappella. Вони добре розвивають слух та чистоту інтонування. Хоровий колектив з традиціями має в репертуарі твори різних епох і композиторських шкіл, наприклад: хори старовинних майстрів і композиторів – поліфоністів (добахівській період і пізніше, включаючи І. Баха); хори віденських композиторів-класиків; композиторів-романтиків; представників сучасних зарубіжних композиторських шкіл; духовна музика українських композиторів від М. Дилецького до А. Веделя; українських композиторів 19-20 сторіччя; сучасних вітчизняних авторів; російських композиторів-класиків; обробки вітчизняних народних пісень, виконані видатними диригентами та композиторами; обробки народних пісень різних країн.

Хори молодшого дитячого віку зазвичай мають у репертуарі одно- та двохголосні твори. На початковому етапі хорової роботи саме у цих творах закладаються необхідні професійні навички: точне інтонування, ансамблеві навички, базові елементи вокальної техніки. Брати складні й значні за обсягом твори не слід. Для дітей, які будуть співати, це може виявитися нерозв'язним завданням і обов'язково позначиться на продуктивності їх роботи, може спричинити втому, викликати незацікавленість у справі, якою вони займаються, в деяких випадках навіть відчуження від хорового співу взагалі (залежно від характеру дитини). Складні твори слід брати з обережністю і з урахуванням всієї подальшої вокально-хорової роботи. У той же час велика кількість легких творів повинна бути в репертуарі обмежена, так як легка програма не стимулює професійний ріст. Також репертуар повинен бути цікавим хористам, це дає навіть деяке полегшення в роботі, так як діти будуть прагнути якомога краще працювати й прислухатися до кожного слова керівника. Як було зазначено вище, твір має відповідати віковому рівню за тематикою. І якщо це не так, виконання, як правило, буває невдалим і викликає здивування слухачів.

Виконавські можливості хору дітей середнього віку значніше, в репертуарі таких хорів є нескладна поліфонія. Окремі хори середнього шкільного віку виконують 3х і 4х –голосні хори а cappella, наприклад: Луна и солнце. Два хора. Муз. М. Раухвергера («Лунный свет», «Песня солнцу»). Два Хорамуз. А. Абрамова на слова М. Савельева («Дятлова кузница», «Ветеросенний»), Надозером (финская народная песня) Обробка Г. Струве

У репертуарі старшого та молодіжного хору – повний репертуарний спектр та складні твори. У дівчаток закінчується формування голосу, у хлопчиків мутація (вони рідко беруть участь в хорі). Муз. А. Самонова «Эхо», муз. Т. Смирновой «Весна-весняночка», муз. А. Ушкарьова «Летний вечер», муз. М. Стецюна «Земле моя, земле», муз. С. Острової «Не давнина, а вічність», муз. Т. Яшвілі «Різдвяна зірничка».

Особливе місце в репертуарах хорів займають народні пісні. Українські народні пісні вчать основам вокально-хорової професійної школи співу, для якої характерні широта дихання, вокально-інтонаційна стійкість, яскрава й виразна подача слів, задушевність, радість, сум, виражені через багатство нюансів вокальної мови. Обробка Г. Давидовського «Віночок українських народних пісень», обробка Ю. Некрасова «Ой, в лужку, лужку», обробка К. Мелікової « Ой, нам люлі-люлейки», обробка Р. Цися «Місяць ясний» обробка І. Лайко «Ой, під вишнею», обробка Є. Карпенка «Ой, йох, йох, на камені мох» Пісні інших народів відкривають нам нові народні традиції, пізнання пісенної культури світу.

Українська та російська духовна музика, за словами відомого музикознавця Б. Доброхотова, «виробляла чудово рівне, м'яке й узгоджене звучання, надзвичайну чистоту ладу, виразне, глибоко осмислене інтонування, нарешті, глибоку, живу і в той же час точну динаміку». Духовні пісні співи, побудовані на середніх звуках діапазону та виконувані без супроводу, виробляють у хористів навички вокальної виразності.

Вивчення західноєвропейської хорової музики впливає на співоче голосообразование. Виконання хору мовою оригіналу вимагає від хористів інших навичок і засобів художньої виразності. Д. Букстехуде "Cantate Domine", К. Валес, "Deck the Halls", М. Гаранчини, "Dulcis Christe", Б. Кемпферт "Strangers in the night", З. Кодаи, "Ave Maria", Ф. Мендельсон-Бартольди Терцет, Неизвестный автор XVII-XVIII вв., " Dona nobis pacem ", Дж. Разбон (Rathbone) "La Cucaracha", С. Рич "Clipping music", Ф. Синатра "Time after Time", Всі ці хорові твори корисні для творчого росту кожного учасника хору та хорового колективу цілком. Особливу значущість принципу, що визначає якість репертуару, Г. А. Струве надавав принципу доступності, а також художньої цінності твору, виховному та навчально-освітньому аспектам. Під доступністю Г. А. Струве мав на увазі і сприйняття образного ладу твору, і вокально-технічні можливості різних вікових груп хору. Говорячи про художню цінність творів, він підкреслює важливість участі колективу в оцінці обраних хорових творів. Особливе значення Г. А. Струве приділяв виховній функції хорового репертуару - розучуванню і виконанню пісень, що оспівують рідну природу, дружбу, любов до рідного краю і до людей. Крім цього, Г. А. Струве вважав за необхідне розвивати музичну грамотність співаків, їх вокально-хорові навички через розумно підібраний репертуар та правильно побудовані заняття і репетиції. У доборі репертуару, на думку Г. А. Струве, важливу функцію має принцип посиленості і поступового ускладнення репертуару, без якого неможливе професійне зростання колективу. Репертуар повинен бути посилюючим для виконання співаками, а його виконання приносити задоволення, а не постійна напруга. Ускладнення репертуару повинно проходити тільки з плином певного часу і супроводжуватися тривалою

підготовчої вокально-хорової роботою. Головним показником виконавської майстерності хору завжди було вміння співати хорову музику a'cappella (без супроводу).

Таким чином, при детальному розгляді принципів найбільш повно простежується єдність навчання і виховання співаків у хоровому колективі, єдність процесу оволодіння знаннями, вміннями, навичками і систематичного, цілеспрямованого впливу на духовний розвиток особистості. В цьому і проявляється фундаментальне значення уваги до добору хорового репертуару.

Література:

1. Алиев Ю. Б. Настольная книга школьного учителя-музыканта. М.: Владос, 2003.
2. Живов. Хоровое пение. Теория. Методика. Практика. - М., 2003 г.
3. Струве Г. А. Школьный хор: Книга для учителя. М.: Музыка, 1981.

**Аида Космагулова, Лаура Махмутова, Калия Кариева, Сабыр Кариев
(Астана, Казахстан)**

ИНФОРМАТИКА САБАҒЫНДА ОБЪЕКТИГЕ БАҒЫТТАЛҒАН НЕГІЗДЕРІН ЖӘНЕ ВИЗУАЛЬДЫ ЖОБАЛАУ ТЕХНОЛОГИЯСЫН ОҚЫТУ ЖҮЙЕСІНІҢ ӘДІСТЕМЕСІН ҚҰРУ

Жүйелік бағыт дегеніміз теорияны жасау барысындағы педагогикалық құралдың негізгі әдіснамасы. Компонент жүйесінің арасындағы байланысты барлық заңдылықтарды қарастыра отырғаннан кейін ғана тиімді нұсқасы таңдалады. Жүйелік бағыт педагогикалық үрдісінің тиімділігін жоғарлатуды қамтамасыз етеді және оның тиімді түрін таңдаудаға қызмет жасайды.

Таңдалынған бағытпен жұмыс жасай отырып, педагогикалық зерттеудің бастапқысында оқытылатын пән және оны іске асыратын идеяны анықталады, және осы пәнді оқытуда қандай өзгертулер керектігін қарастырады.

Келесі деңгейде, теорияға негізінде жасалынып кейін тәжірибе жүзінде іске асыратын әдістемелік теориясын құру. Осы теория негізінде біз нақты бір дидактикалық жүйені қолдандық, кейін біз оны *оқыту жүйесінің әдістемесі* деп атаймыз. *Оқыту жүйесінің әдістемесі* бізге берілген көптеген теорияның нұсқаларына жүгіне отырып, оны *әдіснама* ретінде қолданатын және педагогикалық қызметте оның бір бүтін моделі.

Оқыту жүйесінің әдістемесінің астында төменде көрсетілген бес компоненттерінің арасындағы өзара байланысы бар:

- бүтіндігі;
- мазмұндығы;
- операциянды – іс әрекеті (әдіс, форма және оқыту құралы);
- бақылау – бір уақытта оқытуға берілген тапсырманы шығару жолдарын мұғалім тарапынан тексеріліп отырады және берілген оқыту амалдарын орындаудың дұрыстығын оқушы өзін өзін тексере алады);

- бағалау – нәтижелілігі (берілген тапсырмана шешу барысында, шыққан қателерін көру және осы тапсырманың нәтижесі бойынша оқушы өзін өзі бағалайды және мұғалім бағалайды) [4, 117 б.].

Жүйелік бағытта қолдана отырып оқыту жүйесінің әдісінің конструктрын құру үрдісі бір бағытта құруды талап етеді. Бұл бір бірімен байланысқан компоненттердің құрылымын және олардың арасындағы заңдылықтарды қарастыруды толық зерттеуді талап етеді. Оқыту жүйесінің әдістемесінің компоненттер арасындағы байланысты біз келесі суретте берілген функционалды сызба нұсқамен көре аламыз.



Оқыту жүйесінің әдістемесінің функцияналдық сызба нұсқасы.

Оқытудың мақсаты мен міндеттерінен оның мазмұнына анықталады. Оқытудың мазмұны оқытуды ұйымдастыратын нақты бір формалар мен әдістерді талап етеді. Оқыту барысында ауызшағ жазбаша, лабораторлық – тәжірибелік жұмыстар, сынақ және экзаменде алған ағымдағы және қорытынды бағалары керек. Оқу үрдісінде функцияланды кері байланысты басқаруды қамтамасыз етеді – оқыту тапсырмаларын этап бойынша шығару сапасын оқытушы алып отырады. Кері байланыс оқу үрдісінде оқыту формалары мен әдістерге қандай да бір өзгеріс еңгізу керектігін анықтайтын және берілген тапсырма бойынша тиімді жолдары қарастыруды анықтап береді. Нәтижеге жеткеннен кейін қойылатын баға берілген оқу тәрбие тапсырмалары сәйкес келемейтіндігін анықтап береді. Ең соңында, әдістеме жүйесіндегі барлық компоненттер қандай да бір нақты нәтиже алуды қамтамасыз етеді, тапсырма барысында шыққан қателерді сараптап оларды жоюға көмектеседі.

7. Беріліп отырған оқыту үрдісінің байланысты, оқушының нәтижесін *бағалау*.

Әдістемелік жүйесінің нақты бір компонентті деп дидактикалық үрдісінің бір түрін ерекшелеп алуға болады. Мысалы, бір мақсатқа бағытталған үрдісті толық бір жүйеге айналдырумен байланысты. Ғылыми, ұлжетімдікі, жүйелік және тізбектелген үрдісті көбінесе компоненттің мазмұндығымен байланыстырады; көркемділік және тиімді әдістеме мен формаларды таңдау үрдістері – тез жүзеге асырумен байланысты; нәтижесінің нақтылығы – басқарушы басқарумен және нәтижесін бағалау компоненттерімен байланысты [3, 370 б.]. Келесі суретте сипатталған үрдіс сызба нұсқа түрінде бейнеленген.

Біздің зерттеу жұмысымыз, оқыту материалдарын жинап, “Объектіге бағытталған бағдарламалау және визуальді технологияларды бағдарламалау” бөлімі бойынша оқу әдістемелік оқу құру және келесі сызба нұсқада көрсетілген әдістемелік жүйесінің компоненттерінен құрастыру болатын:

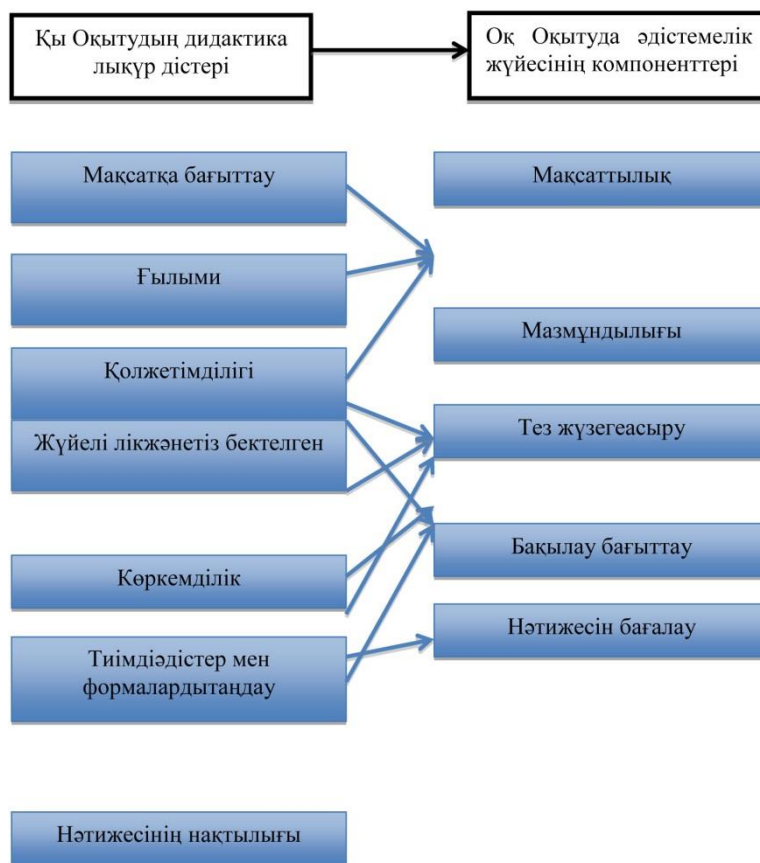

Сурет Дидактикалық үрдістердің оқытуда әдістемелік жүйесінің компоненттерін құрудағы әсері

ОББ және визуальді технологияны жобалау курсының оқыту мазмұнының оқыту элементтеріне тоқталып кетейік.

Бағдарламалаудың даму тарихы. Бағдарламалау парадигмасы. Бағдарламалаудың даму тарихы (операциональді, құрылымдық және модульдік, объектіге бағытталған және визуальді бағдарламалау): бағдарламалау тіліне сәйкестендіру, тарихи жетістіктері. Модельдік бағдарламалау. Модуль түсінігі. Модуль құрылымы, модульді құру және қолдану модульдің көмегімен бағдарлама құру.

Объектіге бағытталған бағдарламалау негіздері. Объект ОББ негізгі құрылымы. Объектінің мінездемесі. Объект түсінігі, объект қасиеті мен оның әдісі. Инкапсуляция түсінігі. Объект өрісі. Объект әдісі және оны процедура мен функция көмегімен іске асыру. Мұрагерлік түсінігі. Объектінің иерархиясы. Полиморфизм түсінігі [2, 52 б.].

Визуальді технологиямен жобалау. Borland C++ визуальді жобалау ортасы қосымшаны құру жүйесі. Терезе, форма және объект. Жобаны құру технологиясы. Borland C++ объектісінің моделі. Графикалық әдістер мен процедуралар. График функциясы [1, 251 б.].

Қорытынды мультимедиялық жоба құру. Объектіні құру, дайындау және еңгізу. Windows қосымшасын құру. Жобаны басқару.

Қолданылған әдебиеттер:

1. Йодан Э. Структурное проектирование и конструирование программ. – М.: Мир, 1979.
2. Буч Г. Объектно –ориентированный анализ и проектирование с примерами приложения на C++. М.: Бинум, СПб: Ревский диалект, 1998. – 506 б.
3. Информатика. Учебник по базовому курсу. –М.: ООО «Издательство ЛБЗ», 1998 ж. - 464 б.
4. Окулов С.М., Пестов А.А., Пестов О.А. Информатика в задачах. – Киров: Изд-во в ГПУ, 1998 - 343 б.

Ғылыми жетекші:

педагогикалық ғылымдар докторы, профессор Кариев Сабыр Кариевич.

ЕТАПИ ФОРМУВАННЯ ЗДОРОВ'ЯЗБЕРІГАЛЬНОЇ КОМПЕТЕНТНОСТІ МАЙБУТНІХ СОЦІАЛЬНИХ ПЕДАГОГІВ У ПРОЦЕСІ ПРОФЕСІЙНОЇ ПІДГОТОВКИ

В основу формування здоров'язберігальної компетентності майбутніх соціальних педагогів закладена необхідність соціальної цінності здоров'я, відповідальності майбутнього фахівця за власне здоров'я перед соціумом. Готовність і здатність студентів особисто відповідати як за власне здоров'я, так і за здоров'я інших, слід вважати одним із головних результатів їх професійної підготовки.

У період навчання у вищому навчальному закладі важливо сформувати у майбутніх соціальних педагогів ставлення до свого здоров'я як до необхідної умови успішного здійснення професійної діяльності, сприяти усвідомленню студентами значущості формування компетентності у спрямованості на здоров'язберігання, визначенню майбутніми педагогами власної відповідальності і активної ролі у збереженні і зміцненні власного здоров'я [1, с. 163].

Для ефективності реалізації означених завдань у соціальних педагогів в процесі професійної підготовки повинна сформуватись здоров'язберігальна компетентність.

Багато досліджень присвячено окремим аспектам збереження здоров'я: Г. Капранова, Д. Воронін, О. Вакуленко, С. Кириленко, С. Омельченко, Ю. Поліщук (питання необхідності здоров'язберігальної компетентності, як важливого чинника розвитку особистості займалися); М. Пазиркіна, Г. Сопко, Л. Буйнов (значення формування здоров'язберігальної компетентності педагога); Д. Дикова-Фаворська, О. Карпенко, Т. Бондар (сутність поняття здоров'я та формування здоров'язберігання молоді вивчали); Г. Кривошеєва, Л. Безугла, Н. Башавець (формування культури здоров'язберігання, організація самостійної роботи з формування культури здоров'я).

Під здоров'язберігальною компетентністю майбутніх фахівців соціальної сфери ми розуміємо важливу складову їх професійної компетентності, яка: проявляється в можливості зберігати та реалізовувати знання, уміння, навички, спрямовані на здоров'язберігальну діяльність; визначається емоційною стійкістю, високою працездатністю, відсутністю тривожності, здатністю витримувати великі навантаження, переносити психологічні стреси та протистояти розвитку емоційних перенавантажень у роботі; дає змогу поліпшити стійкість до стресових чинників, виробити навички формального й неформального спілкування, що сприятиме професійному становленню фахівця соціальної сфери [2, с. 64].

Формування здоров'язберігальної компетентності у вищому навчальному закладі доцільно здійснювати в чотири етапи з урахуванням педагогічних умов (організаційно-педагогічних, психолого-педагогічних та методичних).

В контексті нашого дослідження, педагогічні умови ми розуміємо як сукупність спеціально створених педагогами можливостей, реалізація яких забезпечує результативність навчально-виховного процесу у формуванні здоров'язбережувальної компетентності студентів під час навчання в університеті [3, с. 338].

Перший етап (організаційний) призначений для здійснення аналізу навчальних планів і програм стандартів з дисциплін здоров'язберігального спрямування [4]; оновлення змісту професійної підготовки майбутніх соціальних педагогів теоретичними та практичними питаннями, спрямованими на формування здоров'язберігальної компетентності; надання студентам можливості розвитку та застосування значимих здоров'язберігальних умінь під час навчання; активізації самоосвіти майбутніх соціальних педагогів стосовно здоров'язберігання під час навчально-виховного процесу; створення сприятливого, емоційно-комфортного навчально-виховного середовища, для формування здоров'язберігальної компетентності тощо.

Другий етап (діагностичний) призначений для проведення анкетування для визначення початкових рівнів сформованості здоров'язберігальної компетентності майбутніх соціальних педагогів під час професійної підготовки.

Третій етап (просвітницький) призначений для впровадження здоров'язберігальних технологій у навчально-виховний процес; проведення моніторингу та рефлексії під час навчання та корекція роботи відповідно до їх результатів; розробки відповідних навчальних курсів, їх програмно-методичного супроводу, розширення компонентів здоров'язберігальної компетентності в структурі навчальних програм тощо.

На цьому етапі студенти засвоюють знання про здоров'язберігання, ознайомлюються з поняттями навчальних дисциплін, засвоюють навички на лекційних і практичних заняттях, з метою вироблення умінь самостійної роботи (написання рефератів, створення презентацій), готують публічні виступи з презентаціями на семінарах, круглих столах, конференціях тощо [4, с. 164].

Четвертий етап (підсумковий) призначений для повторного проведення анкетування для визначення рівнів сформованості здоров'язберігальної компетентності майбутніх соціальних педагогів під час професійної підготовки. Повторна діагностика дасть змогу оцінити здатність майбутніх соціальних педагогів практично використовувати отримані знання, уміння і навички із проблем здоров'язберігання (оптимальні форми, методи, прийоми роботи, уточнення шляхів організації здоров'язберігальної діяльності

в майбутній професії); визначити на скільки студенти здатні приймати обґрунтовані рішення; рівень усвідомлення ними необхідності дотримання основних правил здоров'язберігання; наявність здійснення рефлексії (самоаналізу, самооцінки, осмислення власної здоров'язберігальної діяльності та її результатів, адекватна оцінка своїх можливостей, здібностей та результатів впровадження здорового способу життя, на прикладі власного досвіду).

Здійснення означених етапів з урахуванням педагогічних умов дасть можливість майбутнім соціальним педагогам набути високий рівень здоров'язберігальної компетентності, яка є необхідною складовою їх професійної діяльності.

Література:

1. Лехолетова М. М. Теоретичні основи здоров'язберігання майбутніх соціальних педагогів у процесі підготовки до професійної діяльності / Марина Лехолетова // Проблеми та перспективи розвитку науки на початку третього тисячоліття у країнах Європи та Азії: Зб. наук. праць. XXII Міжнар. наук.-практ. інтернет-конфер. (30–31 січня, 2016 р., м. Переяслав-Хмельницький). – С. 162-164.
2. Лехолетова М. М. Технології при формуванні здоров'язберігальної компетентності майбутніх фахівців соціальної сфери як педагогічна умова професійної підготовки у вищих навчальних закладах / М. М. Лехолетова // Гуманітарний вісник ДВНЗ «Переяслав-Хмельницький державний педагогічний університет імені Григорія Сковороди». – Додаток 3 до Вип. 36, Том II (18): Тематичний випуск «V Міжнародні Челпанівські психолого-педагогічні читання», 2(36), – 2016. – С. 62-69.
3. Маруненко І. М., Лехолетова М. М. Здоров'язбережувальні методики як умова зміцнення здоров'я студентів / І. М. Маруненко, М. М. Лехолетова // Transformations in Contemporary Society: Social Aspects. Monograph. Opole: The Academy of Management and Administration in Opole, 2017. – С. 337-343.
4. Пазыркина М. В. Технологии формирования компетентности педагога в области здоровьесбережения / М. В. Пазыркина, Г. И. Сопко, Л. Г. Буйнов // Сборники конференций НИЦ Социосфера, 2014. – № 10. – С. 162-165.

Ольга Малкова
(Київ, Україна)

БУЛІНГ ЯК СОЦІАЛЬНО-ПЕДАГОГІЧНА ПРОБЛЕМА

Знуцання одних дітей над іншими є однією з глобальних проблем сучасного підростаючого покоління. Це підтверджується нещодавною доповіддю Міжнародної гарячої лінії допомоги дітям, в якій сказано, що знущання найчастіше називають причиною звернення; про це ж свідчать і бесіди з дітьми, проведені за підтримки Спеціального представника Генерального секретаря ООН. Дитячим фондом ООН (UNICEF) опитано дітей в Україні з приводу шкільного булінгу– знущань і цькування, яким піддають школяра його ж ровесники. Опитування показало невітні результати: 89% опитаних дітей підтверджують, що булінг, як глобальна проблема, в школах є. 49% дітей в Україні стикаються з знущаннями, а 36% з них нікому не розповідають про це. Отож, чимала частка дітей піддається знущанням, які негативно впливають на їх здоров'я, емоційний стан і навчання; зі знущаннями пов'язані довгострокові наслідки, що зберігаються після дорослішання.

Залякування і переслідування – булінг – не є новою проблемою. Насправді, багато років вона розглядалася настільки звичайним явищем в школах, що навіть існувало припущення: знущання є стадією розвитку людини, що проходить період свого становлення [6, с. 13]. Водночас, досліджувати проблему булінгу почали не так давно, у 60–70-х роках ХХ ст., коли суспільство замислилося над існуванням зв'язку між явищами девіантної та агресивної поведінки в соціумі та тим, як людина виховується, зростає та навчається протягом шкільних років, та почало усвідомлювати важливість вивчення причин та наслідків цього явища, щоб в результаті мати важелі впливу та контролю над ситуацією.

Термін булінг (з англ. «bully» – хуліган, забіяка, грубіян, насильник; «bullying» – цькування, залякування, третирування) з'явився на початку 70-х рр. ХХ ст. у Скандинавії. Першим проблемубулінгу почав досліджувати норвезький учений Д. Ольвеус, який визначив дане явище в шкільному колективі як ситуацію, в якій учень неодноразово, тривалий час стає об'єктом негативних дій та нападів з боку іншого учня чи кількох учнів. Явище булінгу носить колективний характер та засноване на соціальних стосунках у групі. На думку Д. Ольвеуса, булінг включає три важливі компоненти: булінг є агресивною поведінкою, що включає в себе небажані, негативні дії; булінг є явищем довготривалим та систематичним; булінг характеризується нерівністю влади або сили [8; с. 19].

Незвичний для нашого сприйняття термін «булінг» тісно пов'язаний із такими поняттями, як насильство (застосування силових методів або психологічного тиску за допомогою погроз, свідомо спрямованих на слабких або тих, хто не може чинити опір; панування, влада людини над людиною); третирування (виявляти зневагу до когось, поводитися безцеремонно, не зважати на чийсь думку), цькування (переслідувати кого-небудь різними нападами, наклепами і т. ін., знущатися з когось) [3, с. 170]; залякування (це один з найбільш ефективних способів пригнічення волі індивідів, груп; це вид соціальної

дії, метою якої є вплив на духовну культуру людини); агресивність (емоційний стан або особистісна риса людини, що характеризується грубістю, нестриманістю, прагненням невмотивовано заподіяти шкоду іншим людям) [8].

Х. Лейманн визначає булінг як «соціальну взаємодію, через яку одна людина (іноді декілька) зазнають нападів іншої людини (іноді декількох, але, як правило не більше чотирьох) майже щодня впродовж тривалого періоду (декількох місяців), що викликає у жертви стан безпомічності і виключення з групи».

Л. Кішлі вважає, що основною характеристикою булінгу є емоційне приниження, образа почуттів людини, що призводить до виключення її з групи. Дослідниця зазначає, що булінг – це агресивна поведінка, яка спрямована на приниження почуттів, висловлювання негативних емоцій і принизливих оцінок щодо іншої людини. При цьому булінг не є порушенням закону, адже в кримінальному кодексі, як правило, немає закону, згідно якого така поведінка карається [2, с. 127].

Майже всі дослідники визначають булінг як довготривалу та систематичну агресію, але, окрім цього, дане явище розглядають як: «підтип агресії», який може приймати багато форм, і фізичних, і словесних (Е. Пелігріні, С. Салмівалі); деструктивну взаємодію (Р. Дж. Хезлер); частину соціального життя групи (Е. Роланд); неодноразовий напад – соціальний або вербальний – з боку тих, хто має вищий статус (В. Бесаг); тривале, усвідомлене насильство спрямоване проти людини, яка не в змозі захиститися у фактичній ситуації (Д. Лейн) [4; с. 16].

Аналіз наукових джерел дозволяє зробити висновок, що формами булінгу є фізичний, психологічний, соціальний, сексуальний та кібер-булінг. Прикладами фізичного булінгу – найбільш помітного, однак, який складає менше третини випадків булінгу є: побиття учня або його штовхання, підніжки, зачіпання, бійки, ляпаси, пошкодження та знищення одягу, особистих речей жертви, а також погляди, жести, образливі рухи тіла та міміки обличчя.

Словесні образи, погрози, ворожі насміхання або жарти, принизливі обзивання, використання прізвиськ, жорстока критика, висміювання, агресивні зауваження, записки з погрозами застосування насилля, поширення неправдивих обвинувачень, ворожих чуток та пліток – належать до психологічного виду булінгу.

Соціальний вид булінгу проявляється в систематичному приниженні почуття гідності потерпілого шляхом ігнорування, ізоляції, уникнення, соціальному виключенні, відмові від спілкування, маніпуляціях, залякуванні, шантажі, поширенні записок, пліток або написів про жертву так, щоб вона це помітила.

Сексуальний вид булінгу проявляється в сексуальних домаганнях, остракізмі, що базується на сексуальній орієнтації, випробуваннях для новеньких, діях, що несуть сексуальний характер.

Розширення доступу до інформаційно-комунікаційних технологій обумовлює ризик образ дітей через мережу Інтернет і посилює їх вразливість для кібер-залякування. Кібер-залякування пов'язане з публікацією або відправкою електронних повідомлень, включаючи картинки і відео, мета яких полягає в приниженні, залякуванні будь-якої особи або нападках на неї. Для кібер-залякування використовуються всі види соціальних Інтернет-платформ, включаючи чати, блоги і засоби миттєвого обміну повідомленнями.

Знуцання при взаємодії через Інтернет (приховане) або при особистому спілкуванні (відкрите) має серйозні наслідки як для жертви, так і для кривдника. Знуцання також завдають значної шкоди суспільству.

Усі дії, попри їх різноманітність, мають спільні риси [4, 5, 9]:

1) дисбаланс влади, тобто кривдник та жертва обов'язково різні за соціальним статусом, фізичною чи психологічною адаптованістю до середовища, різної статі, раси, релігії, сексуальної орієнтації тощо; постраждала сторона пригноблюється кривдником, не може впоратися сама і гостро потребує підтримки і допомоги третіх осіб;

2) булінг здійснюється умисно, існує намір нашкодити. Кривдник навмисно викликає емоційний або фізичний біль у постраждалого, насолоджується, спостерігаючи страждання людини, яка була об'єктом булінгу;

3) існує погроза подальшої агресії, тобто кривдник і жертва розуміють, що це не перший і не останній випадок знущання [7, с. 112];

4) булінг підриває у постраждалого впевненість у собі, руйнує здоров'я, самоповагу і людську гідність;

5) булінг – це зазвичай груповий процес, який стосується не тільки кривдника і постраждалого, а й свідків насильства, наприклад, всього класу (групи), таборного загону, будь-якого колективу, де він відбувається;

6) булінг вкрай рідко припиняється сам по собі: завжди потрібен захист і допомога як постраждалим, так й ініціаторам булінгу (кривдникам), а також – свідкам [1, с. 16].

Отже, булінг це агресивна поведінка, що зазвичай повторюється. Вона має за мету завдати шкоду, викликати страх або тривогу, або ж створити негативне середовище для найближчого оточення. Булінг виникає у ситуації, в якій існує реальний чи уявний дисбаланс сил. «Дисбаланс» може означати, що один з учасників булінгу є старшим за віком, належить до іншої раси або має більше друзів, ніж інший. Попередження булінгу серед дітей є вкрай важливим завданням, оскільки це явище завдає шкоди як психологічному, так і фізичному здоров'ю, а також негативно впливає на процес соціалізації як тих, хто від нього страждає, так і свідків булінгу, і самих кривдників.

Література:

1. Кон И. Чтотакоебуллинг и как с ним бороться? / И. Кон // Семья и школа. – 2006. – № 11. – С. 15 – 18.
2. Лушпай Л. Буллинг як соціально-педагогічна проблема та шляхи її вирішення (на прикладі досвіду середніх загальноосвітніх шкіл Великої Британії) – [Електронний ресурс] / Л. Лушпай // Українознавчий альманах. – 2010. – Вип. 4.
3. Сидорук І. Булінг як актуальна соціально-педагогічна проблема / І. Сидорук // Науковий вісник Східноєвропейського національного університету імені Лесі Українки. – 2015. – № 1 (302): Серія «Педагогічні науки». – С. 169–173.
4. Стельмах С. Булінг у школі та його наслідки / С. Стельмах // Гуманізація навчально-виховного процесу: збірник наукових праць / [За заг. ред. проф. В. І. Сипченка]. – Вип LVI. – Слов'янськ: СДПУ, 2011. – С. 431–440.
5. Стремецька В. Булінг у підліткових шкільних колективах / В. Стремецька, Г. Алексєєнко // Науковий вісник Ужгородського національного університету. – 2014. – Вип. 31. – С. 177–179.
6. CarlaBennettLiteratureReviewofBullyingatSchools[Режим доступу]: <https://umanitoba.ca/faculties/education/media/Bennett-09.pdf>
7. Coloroso Barbara. The bully, the bullied, and the bystander: from pre-school to highschool: how parents and teachers can help break the cycle of violence. — Canada, 2002. – P. 218.
8. Olweus D. Bullyingatschool: tacklingtheproblem (2001) – [Електронний ресурс]. – Режим доступу: http://www.oecdobserver.org/news/archivestory.php/aid/434/Bullying_at_school:_tackling_the_problem.html
9. Sampson Rana. Bully in ginschools. Problem oriented guides for police, Problem-oriented guides series, guide 12. – U.S. Department of Justice, Office of Community Oriented Policing Services, 2008. – P. 49.

Науковий керівник:

кандидат педагогічних наук, доцент Журавель Тетяна Василівна.

**Лаура Махмутова, Аида Космагулова, Сабыр Кариев, Қалия Кариева,
(Астана, Казахстан)****ИНФОРМАТИКА МҰҒАЛІМДЕРІН ДАЯРЛАУДЫҢ НЕГІЗГІ БАҒЫТТАРЫ**

Еліміздегі әлеуметтік-экономикалық өзгерістер жалпы білім беру жүйесіне, оның ішінде педагогикалық білім беру жүйесіне де өз әсерін тигізуде. Қазіргі мектепке теориялық білімдерді, кәсіби қабілеттер мен дағдыларды тұтастай пайдалана білетін, педагогикалық ойлау деңгейі жоғары, педагогикалық міндеттерді өз бетінше шығармашылық тұрғыдан шеше алатын мұғалімдер қажет. Қазақстан Республикасының Президенті Н.Ә. Назарбаев Қазақстан халқына Жолдауында «...мұғалімдердің біліктілігін неғұрлым сапалы деңгейге көтеру» мәселесін атап көрсеткен болатын [2].

Сонымен қатар «Қазақстан Республикасының 2015 жылға дейінгі білім беруді дамыту тұжырымдамасында» мамандар даярлау жүйесіндегі білім берудің сапасын қамтамасыз етуде жоғары білімді дамытудың негізгі үрдісі мамандарды кәсіби даярлау сапасын арттыру қажеттілігіне ерекше мән берілген [3]. Біздің қоғамның жағдайы, оның әлеуметтік (интеллектуалдық, адамгершілік және т.б.) өскелең ұрпақтың білімі мен тәрбиесінің сапасына байланысты.

Тұлғалық-кәсіби даму процесіндегі болашақ мұғалімдердің рухани және дене тәрбиесін интеграциялаудың қажеттілігі: күрделі пәнаралық міндеттерді шешуге жүйелік тұрғыдан келуге бағытталған, білім беруді дамытудың негізгі бағдарларының бірі ретінде бағытталуымен; педагогикалық іс-әрекет жүзеге асырылатын «көпмәдениетті» білім беру кеңістігінің денсаулықты қалыптастырушы мәртебесімен; жастардың белгілі бір бөлігінің девианттық мінез-құлқының алдын-алу бойынша оқу орындарындағы педагогикалық ұжымның тәрбие жұмысы нәтижелерінің жұмсалған күш-жігерге сәйкессіздігімен; мұғалімдердің кәсіби даярлығына қойылатын талаптардың күшеюімен, яғни «өмір нарығындағы» маманның бәсекеге қабілеттілігін қамтамасыз ететін оның біліктілігінің, рухани және дене дайындығының анағұрлым жоғары деңгейінің қажеттілігімен анықталады [4].

Жоғары педагогикалық білім беруді ізгілендіру оны гуманитаризациялау, салалық жіктеу, білім беру бағыттарын нұсқаландыру, білім беру мазмұнының бір және көпнұсқалық компоненттерінің бірлігі арқылы жүзеге асырылады. Жоғары педагогикалық білім беруді іргелендіру жалпы мәдени, педагогикалық – психологиялық және пәндік компоненттерді қамтитын әрбір бағыттың анықталуы арқылы қамтамасыз етіледі.

Мұғалімдердің өз кәсіби даярлығының сапасы туралы өзіндік бағасы туралы мәліметтер мынаны көрсетті: өз даярлығының сапасы толық қанағаттандыратындары – 42%, жартылай қанағаттандыратындары – 48 %, жауап беруге қиналатындары – 4 %, қанағаттанбайтындары – 6 %. Көрсеткішті 1-суреттен байқауға болады.

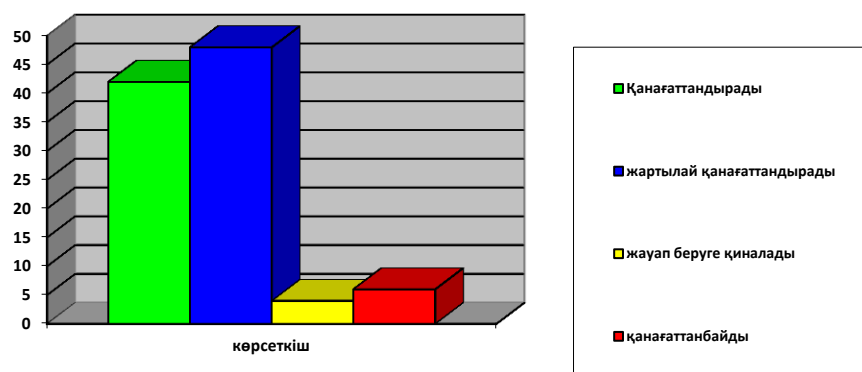

Сурет 1 Мұғалімнің даярлығының сапасын көрсететін диаграмма

Мұғалімдердің басым көпшілігінің өз мамандығына деген көзқарасы дұрыс, дегенмен педагогикалық жоғары оқу орындары түлектерінің бестен бір бөлігі мектепте жұмыс істеуге ынта білдірмейді. Педагогикалық жоғары оқу орындарын табысты бітірген, дегенмен анық кәсіби қызығушылықтары болмаған мұғалімдер басқа жұмысқа ауысады немесе жуық арада оған ниет білдірмейді. Нәтижесінде педагогикалық жоғары оқу орындары түлектерінің тек жартысы ғана мектепте жұмыс істейді, ал 10 жылдан соң төрттен бір бөлігі ғана қалады.

Кәсібилікке, яғни өз еңбегінің сапасына өзіндік баға беру мәліметтеріне қарағанда, колледж мұғалімдерінің дәстүрлі тұрпаттағы мұғалімі өз еңбегінің барысына оншалықты қанағаттанбаса да, өзіне-өзінің көңілі толатындығын көрсетті. Мұғалімдердің үштен екі бөлігінен сексен процентіне дейінгілері өзінің кәсібилігін он балдық жүйемен «9» және «10» деп бағалады.

Жас мұғалімдерде кезедесетін кемшіліктерді бағалай келе, олардың анағұрлым тәжірибелі әріптестері мынадай қасиеттерді жетілдіруге мән беру қажеттілігіне тоқталады: өз пәні саласындағы білімдерінің тереңдігі (29 %), жалпы мәдени деңгейі (37 %), оқытудың әдістемесі саласындағы тәжірибелік даярлығы (48 %), студенттердің шығармашылық іс-әрекетін белсендіру және шығармашылық әрекеттену қабілеті (63 %). Бастапқы кезеңдегі оқытушылық іс-әрекетке даярлығын респонденттердің 73 %-ы өз пәні, 6 % -ы ғана оқыту әдістемесі, педагогика және психология саласындағы даярлықтарын жеткілікті деп бағалады. 2-суретте диаграмма түрінде берілген

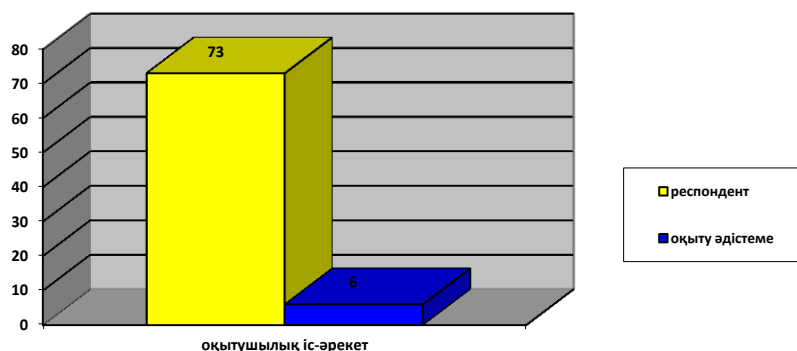

Сурет 2 Оқытушылық іс-әрекетке даярлығын респонденттерін бейнелейтін диаграмма

Жеке тұлғаның рухани және дене тұрғысынан қалыптасуы, біздің ойымызша, кәсіби педагогикалық білім беру мақсатының, құралдарының және тиімділігінің өлшемі болып табылады. Рухани тәрбиенің жекелеген аспектілері философиялық – әлеуметтанушылық тұрғыдан қарастырылған. Осыған байланысты рухани тәрбиенің мәнін қарастыралық. Рухани тәрбиенің барысында:

- студент мәдениетке ортақтастырылады, яғни ойлау тәсілдері мен қабілеттерді меңгереді;
- жеке тұлға өзгермелі әлемде білімді ұғынудың және өмірде қолданудың басқа жолдарын игереді;
- қоршаған әлем туралы түсініктердің алуан түрлілігі қамтамасыз етіледі; танымның (ғылыми, әлеуметтік-нормативтік, көркем-эстетикалық, діни) әртүрлі аспектілері мен бағыттары және әрбір құбылысты көптеген ракурстарда (үлгілерде) және кесінділерде қарастыру ұсынылады;
- қоршаған әлем туралы түсініктер анағұрлым байытылып, үйлесімді бола түседі, әрбір ұғым «ассоциативті аурамен» қамтылады (Д.С.Лихачев);
- оқу орнында кәсіби даярлық компоненттерінің және тәрбие түрлерінің арасындағы өзара байланыстарды ұйымдастыратын және қайта құратын біртұтастық тұрғыдан келу қалыптастырылады;

• оқу орындарының (мектептер, колледждер, жоғары оқу орындары) білім беру кеңістігіндегі қазіргі денсаулықты қалыптастырушы жағдайды анағұрлым жетілдіруге бағытталған жағдайлар әзірленеді.

Дегенмен педагогикалық білім берудің шынайы тәжірибесінде бұл әлеует жеткілікті дәрежеде қолданылмайды. Педагогикалық білім беру кеңістігіндегі рухани құндылықтардың қажеттілігіне талдау жасау мынадай жағдайды сипаттады:

«Қоғамдық тамақтандыру және сервис» колледжінде мен оқытушылардың қандай болу керек (мінез – құлқын, өз пәнін жеткілікті білу және т.б.) деген сұрақтардан тұратын сауалнаманы 1,2 курс студенттеріне таратылған болатын. Осы сауалнаманың нәтижесін 3-суретте көрсеттік:

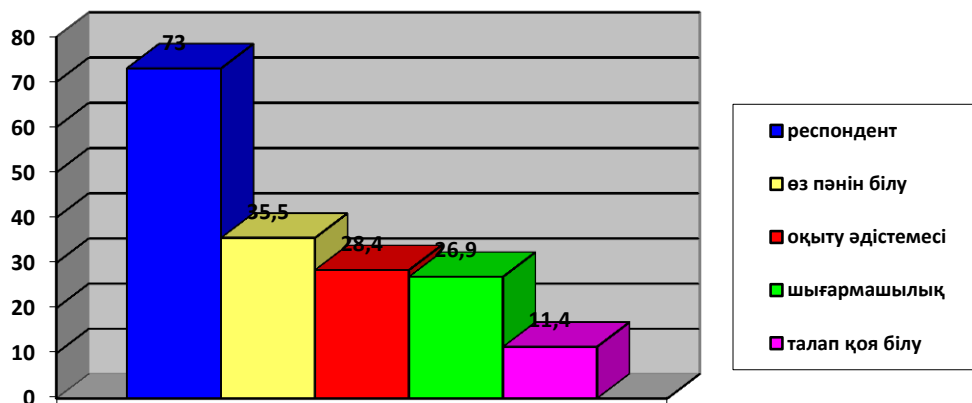

Сурет 3 Сауалнама нәтижесі

Оқушылар жақсы қабылдайтын мұғалімнің жеке тұлғалық қасиеттерінің сатысы мынадай болып бейнеленді: жанашырлық - 86 %, ақкөңілділік -82 %, қамқорлық - 78 %, төзімділік - 76 %, түсіністік- 75 %, адамдарға құрмет - 61 %, тазалық - 61 %, көңілділік - 44 %. Дегенмен, оқушылардың пікірі бойынша, педагогикалық тәжірибедегі табысты өзара іс-әрекетке мұғалім тарапынан мынадай жағымсыз көріністер кедергі келтіреді: билікті көксеу - 94 %, қаталдық- 91 %, даңққұмарлық-90 %, сараңдық -83 %, мәдениетсіздік- 78 %, мейірімсіздік-83 %, дөрекілік - 65 %.

Қарапайым мұғалімнің кәсіби бағдарында құндылықтар мен идеалдардың ашық және санасыз түрдегі терең де мәнді қарама-қайшылығын бақылауға болады. Руханилықты және жеке тұлғаның мәдениетін педагогикалық еңбектің мәнін анықтайтын ең жоғары құндылық (ізгілік) ретінде жариялай отырып, мұғалім өз кәсіби іс-әрекетінің идеалы, үлгісі ретінде технократты таниды. Сәйкесінше, тәжірибеде де өз идеалына сай әрекеттенуге тырысады.

Бір жағынан, насихатталып, жарияланған құндылықтар мен екінші жағынан, мұғалімнің өз мінез-құлық үлгілерінің арасындағы қарама-қайшылық, алшақтық міндетті түрде оқушыларда көрініс табады.

Өз іс-әрекетінің рухани жағы мен рухани құндылықтар мұғалімнің өзін аз толғантады. Сауалнама жүргізілген мұғалімдердің шамамен 70 %-ы руханилық, зиялылық, жан-жақты эрудиция тек кейбір мұғалімдерге ғана тән деп есептейді. Мұғалімдердің көпшілігі өзінің рухани денсаулығының деңгейін орташа -65,1 %, жоғары дерлік -15,2 %, төмен -11 % ретінде бағалайды; 2 % -ы өздерін жоғары және басқыншылық деңгейде деп санайды. Мұғалімдердің 90 %-тен астамы рухани жұтандықты, психологиялық шаршауды: оқу тақырыбын аяқтағаннан соң -6,5 %; жұмыс күнінің соңында - 11 %; жұмыс аптасының соңында – 21,7 %; оқу жылының соңында – 23,9 %; жартыжылдықтың соңында -26 % сезінеді. Психологиялық шаршау жағдайы үшін анағұрлым тән жағдай: ашушаңдық -41,3 %; апатия, шынайы болмыстан қашықтау тілегі -21,7 %; эмоциялық дүмпу -21 %; қоршағандармен қарым-қатынаста өзін-өзі басқара алмау - 2 %. Мұғалімдердің пікірінше, рухани мәселелердің негізгі себептері: отбасындағы мәселелер – 30,4 %; бастығымен қарам-қатынас – 21,7 %; рухани жалғыздық – 17,7 %; студенттермен қарым-қатынас- 10,85 %; әріптестерімен қарым-қатынас - 9 %. Рухани мәселелерді шешудің негізгі құралдары ретінде мұғалімдер мыналарды атайды: оқшаулану – 41,3 %; табиғатпен тілдесу -28,4 %; достармен қарым-қатынас-26 %; психологиялық тренингтің әртүрлі нұсқалары – 4,59 %; дене жаттығуларымен шұғылдану – 4,5 %. Осылайша, студенттердің рухани тәрбиесі мен өзіндік руханилықтарының қалыптастырылуы көптеген педагогтардың кәсіби қызығушылықтарынан тыс қалып қояды, дегенмен оқыту мен тәрбиелеу процесіне барлығына ат салысады.

Қолданылған әдебиеттер:

1. Қазақстан Республикасында білімді дамытудың 2011-2020 жылдарға арналған Мемлекеттік бағдарламасы – Астана, 2010 жыл.
2. Қазақстан Республикасының білім беру жүйесін 2010 жылға дейін дамытудың Мемлекеттік бағдарламасы.

3. Білім беру жүйесін 2003-2005 жылға дейін ақпараттандырудың Мемлекеттік бағдарламасы.
4. Информатика мұғалімінің мамандығына қойылатын талаптар. Алматы, 2003 ж.

Ғылыми жетекші:

педагогика ғылымдарының докторы, профессор Кариев Сабыр Кариевич.

**Людмила Наконечна
(Суми, Україна)**

ВИМОГИ ДО ЕЛЕКТРОННИХ ОСВІТНІХ РЕСУРСІВ

Модернізація системи освіти обумовлює необхідність пошуку нових підходів до організації навчального процесу, один з яких пов'язаний з її інформатизацією. У даний час інформатизація системи освіти вступає на якісно новий рівень, так як вирішується задача ефективного використання електронних освітніх ресурсів для конструювання навчального процесу та організації взаємодії всіх суб'єктів цього процесу.

Активне дослідження використання електронних освітніх ресурсів у навчально-виховному процесі здійснюють: О.М. Баликіна, Б.С. Гершунський, В.М. Мадзігон, Л.Г. Петрова, П.Б. Полянський. Дослідження характеристик та властивостей інформаційних освітніх ресурсів розглянуті у працях: Я.А. Ваграменко, М.І. Жалдака, С.В. Зенкіна, С.Д. Каракозова, М.Л. Ростока.

Поняття «електронний освітній ресурс» чітко визначене положенням «Про електронні освітні ресурси», відповідно до якого під електронними освітніми ресурсами (ЕОР) розуміють навчальні, наукові, інформаційні, довідкові матеріали та засоби, розроблені в електронній формі та представлені на носіях будь-якого типу або розміщені у комп'ютерних мережах, які відтворюються за допомогою електронних цифрових технічних засобів і необхідні для ефективно організації навчально-виховного процесу, в частині, що стосується його наповнення якісними навчально-методичними матеріалами [3].

ЕОР є складовою частиною навчально-виховного процесу, мають навчально-методичне призначення, використовуються для забезпечення навчальної діяльності вихованців, учнів, студентів, слухачів і вважаються одним з головних елементів інформаційно-освітнього середовища.

ЕОР по дисциплінам повинні відображати сучасний рівень розвитку науки, передбачати логічні послідовні викладення навчального матеріалу, використання сучасних методів та технічних засобів інтенсифікації навчального процесу, що дозволяють глибше засвоювати навчальний матеріал та отримувати навички по його застосуванню на практиці [1].

Важливо, щоб ЕОР вирішували наступні задачі:

- забезпечення навчального процесу навчально-методичними, довідковими та іншими матеріалами, що покращують якість підготовки слухачів;
- створення інструменту планування та організації робіт по вдосконаленню навчально-методичної бази навчального закладу;
- забезпечення стовідсоткової оснащення навчального процесу ЕОР.

Процес створення якісних ЕОР, що не тільки підвищують якість знань по навчальним предметам, але й всебічно розвивають особистість, сприяють активізації їх пізнавальної діяльності, формуванню універсальних навчальних дій, складається з двох основних етапів: підготовчого та компонуального.

Підготовчий етап передбачає підбір джерел, структурування матеріалу, підготовка тексту, підготовка мультимедійних фрагментів. Підготовка матеріалів включає в себе написання тексту курсу, підбір ілюстративного та довідкового матеріалу, створення ескізів інтерфейсу та сценарію, роботу з відео та аудіо файлами.

Основна задача при підготовці матеріалу – правильний вибір джерел, оснований на наступних принципах:

- спеціальна література та Інтернет-джерела повинні відповідати державним стандартам та бути рекомендовані або схвалені ВАК;
- запропонована в джерелах інформація повинна бути лаконічною та зручною для створення гіпертекстів, містити достатню кількість практичних прикладів.

Основний матеріал може бути представлений в гіпертекстовій та мультимедійній формі. Візуальний ряд може бути представлений реалістичними графічними зображеннями вивчаємих предметів, процесів, явищ і синтезованими об'єктами статичної та динамічної графіки. Можлива заміна текстових описів об'єктів відповідними відео фрагментами, анімаціями, моделями, аудіо записами.

Додатковий матеріал, повинен бути пов'язаним з основним матеріалом чіткою системою навігації, він необхідний для розширення базових знань, отриманих при вивченні основного матеріалу. Зміст та об'єм додаткового матеріалу ЕОР визначається з метою розширення та поглиблення змісту основного матеріалу, реалізації авторських підходів до формування знань, вмінь та способів діяльності. У якості додаткового матеріалу можуть використовуватись довідкові, пізнавальні та науковопопулярні матеріали (в

тому числі фрагменти літературних творів, фрагментів популярних наукових статей та публікацій, історичні документи, фрагменти науково-популярних фільмів, анімації процісів та явищ).

При розробці структури та змісту ЕОР необхідно враховувати наступні принципи та технологічні особливості:

- принцип пріоритетності педагогічного підходу;
- принцип модуля;
- принцип повноти.

Після підготовки навчального теоретичного матеріалу, його ергонометричної обробки, розробки структури та змісту тексту, редагування та корегування необхідно перейти до формування системи посилань – до наступного компонування етапу, тобто до отримання в кінцевому результаті гіпертексту. Етап компоновки складається з розробки розділів, підготовки контролюючої частини, формування інтерфейсу.

Гіпертекстова технологія спрощує навігацію та надає можливість вибору індивідуальної схеми вивчення матеріалу. Взагалі, ЕОР представляють собою гіпертекстову структуру.

Навігаційний апарат ЕОР забезпечує швидкий пошук інформації, миттєвий перехід до потрібної глави та параграфу, відображає зв'язки між основним та додатковим навчальним матеріалом, дозволяє користувачу фіксувати своє місце роботи у навчальному просторі ЕОР.

Система електронного освітнього ресурсу може поєднувати в собі функції автоматизованих навчальних та контролюючих систем, моделюючих програм та іншого програмного забезпечення інформаційних технологій, що застосовують в освіті. Враховуючи специфіку предмета, що вивчається, в склад ЕОР включають інтерактивні об'єкти для тренування, самоконтролю та контролю, також можуть бути включені інструментальні програмні засоби (віртуальні лабораторії, часові стрічки, інтерактивні карти).

Повноцінний ЕОР з чітко вибудованою структурою та організованим зворотнім зв'язком повинен містити наступні модулі:

1. Виведення на екран відомостей про програму та авторів.
2. Виведення на екран навчальної інформації (порції нового матеріалу, задач, вправ, питань, довідкового матеріалу).
3. Введення відповіді (даних або команд).
4. Перевірка вірності введеної відповіді.
5. Виведення реплік-реакцій на введеної відповідь (повідомлення про вірність або невірність).
6. Оцінювання (в контролюючих програмах).

Доцільно використовувати різні методи та прийоми, засоби активізації пізнавальної діяльності, раціонально використовувати засоби мультимедіа, оригінальні та якісні мультимедійні компоненти.

До загальних вимог ЕОР слід також додати мультимедійність та інтерактивність.

Типовими компонентами мультимедійного контенту ЕОР є:

- символічна інформація (текст, гіпертекст, формули);
- статичний реалістичний візуальний ряд (фотографії, схеми, діаграми, графіки, навчальні малюнки);
- динамічний реалістичний та синтезований візуальний ряд (відеодосліді, відео екскурсії, анімація, рухомі моделі об'єктів);
- звуковий ряд (аудіофрагменти).

Об'єкти і процеси, основні властивості яких проявляються у динаміці, доцільно ілюструвати динамічним відеорядом. Об'єкти складної структури доцільно ілюструвати за допомогою об'ємних моделей та інших об'єктів віртуальної реальності. При вивченні складних зв'язків між явищами та процесами доцільно використовувати інтерактивні параметричні моделі, зміни параметрів яких відображаються в результатах роботи моделі, забезпечуючи візуалізацію явищ або процесів.

Звуковий ряд може включатись в ЕОР для представлення звукових об'єктів, дублювання текстових описів, подачі спеціальних сигналів, що коментують дії користувача.

Освітній контент ЕОР може включати в себе як всі запропоновані вище компоненти, так і їх частину. Вибір конкретних рішень для представлення освітнього контенту повинен здійснюватись з урахуванням специфіки ступені освіти та предметної галузі та бути педагогічно доцільним. Кожен компонент, що застосовується, повинен вносити нову якість у викладення матеріалу, в інакшому випадку рекомендується утриматись від його використання. Робочий простір не повинен бути перевантажений інформацією та декоративними елементами, що відволікають увагу слухачів від навчального матеріалу.

Говорячи про інтерактивність ЕОР різні автори вкладають у це поняття різних зміст, одні вважають що це тільки перехід по гіперпосиланням, інші вважають інтерактивними ЕОР тільки ті, що оцінюють правильність реакції слухачів на запропоноване завдання. Останні вважають, що інтерактивність виникає тільки тоді, коли у відповідь на дії користувача, які інтерпретуються як певна навчальна ситуація, ресурс пропонує індивідуалізовану інформацію, що має певний сенс саме для конкретної ситуації [2]. Інтерактивними ЕОР передбачається трьохкратний діалог слухача з ресурсом: виведення інформації (питання, завдання) – введення відповіді (виконання завдання) – введення відповіді (виконання завдання) – оцінка вірності відповіді. Неінтерактивні ЕОР можуть успішно використовуватись на деяких етапах навчання з конкретними дидактичними цілями, наприклад, на етапі вивчення нового матеріалу.

Інтерактивні ЕОР, в свою чергу, є оптимальними на етапі закріплення навчального матеріалу або контролю його засвоєння.

Рівень інтерактивності компонентів контенту ЕОР повинен визначатись віковими особливостями користувачата специфікою предметної галузі, бути педагогічно доцільним.

Підсумовуючи вищезазначене, можна виділити наступні основні вимоги до ЕОР:

- доступність – передбачає визначення ступені теоретичної складності та глибини викладення навчального матеріалу відповідно вікових та індивідуальних особливостей;
- проблемність – передбачає вікові розумові активності під час розв'язання навчальної проблемної ситуації;
- наочність – передбачає необхідність урахування чуттєвого сприйняття об'єктів, що вивчаються, їх макетів або моделей;
- забезпечення свідомого навчання – передбачає забезпечення самостійних дій користувачів по отриманню навчальної інформації при чіткому розумінні кінцевих цілей та задач навчальної діяльності;
- систематичність та послідовність навчання – означає забезпечення послідовного засвоєння певної системи знань у предметній галузі, що вивчається;
- міцність засвоєння знань – передбачає глибоке осмислення навчального матеріалу та його зосереджене запам'ятовування;
- єдність освітніх, розвиваючих та виховних технологій.

Впровадження в освітній процес ЕОР відкрило педагогам широке поле діяльності при підготовці майбутніх компетентних спеціалістів-професіоналів, здатних за короткий проміжок часу оволодіти новими знаннями, набувати нові вміння та навички. Мультимедійні технології, комп'ютерні засоби дозволили змінити структуру традиційної інформаційної взаємодії. Саме тому поєднання мультимедійних технологій, поряд з інтерактивною взаємодією, достатньо активно використовується у сфері освіти, знаходячи відгук при побудові педагогічних моделей розвитку особистості.

Література:

1. Видання електронні. Основні види та вихідні відомості: ДСТУ 7157:2010. – [Чинний від 1996-01-01]. – К.: Держспоживстандарт України, 2010. – 18 с. – (Національні стандарти України).
2. Галимуллина Э.З. Механизмы интеграции интерактивных форм и методов в учебный процесс высшей школы [Электронный ресурс] / Э.З. Галимуллина. – URL: <http://www.science-education.ru/pdf/2014/4/202.pdf>.
3. Про затвердження Положення про електронні освітні ресурси: наказ Міністерства освіти і науки, молоді та спорту України № 1060 від 01.10.2012 [Електронний ресурс]. – Режим доступу: <http://zakon3.rada.gov.ua/laws/show/z1695-12> (дата звернення: 03.09.2016). – Назва з екрана.

Василь Пилипчук
(Глухів, Україна)

ОСОБЛИВОСТІ СКЛАДАННЯ ДОСУДОВОЇ ДОПОВІДІ ФАХІВЦЯМИ СЛУЖБИ ПРОБАЦІЇ

5 лютого 2015 року Верховною Радою України прийнято Закон України «Про пробацію». Згідно вказаного Закону, починаючи з 27 серпня 2015 року в Україні діє національна система пробації. Сьогодні пробація є невід'ємним елементом системи кримінальної юстиції багатьох країн та результатом демократичного розвитку суспільства, який доведений майже двохсотрічною історією розвитку пробації.

Прийняття Закону стало реальним кроком у сфері наближення юстиції України до міжнародних стандартів і впровадження у державі принципово нової системи заходів кримінально-правового характеру, притаманної демократичному суспільству.

Зацікавленість інститутом пробації активно виявляється багатьма науковцями як зарубіжних держав, так і України, серед яких: О. Беца, І. Богатирьов, Л. Гаценко, Д. Дітон, В. Дрьомін, О. Колб, П. Лейден, Д. Лісон, Г. Овчарова, М. Панасюк, Н. Татт, В. Шкадюк, Р. Форд, Д. Ягунов.

Виходячи зі специфіки нашого дослідження необхідно розглянути зміст понять «пробація», «досудова пробація», а також структуру останнього. Отже, пробація – система наглядових та соціально-виховних заходів, що застосовуються за рішенням суду та відповідно до закону до засуджених, виконання певних видів кримінальних покарань, не пов'язаних з позбавленням волі, та забезпечення суду інформацією, що характеризує обвинуваченого [3].

Виходячи зі змісту завдань пробації, визначених Законом України «Про пробацію», порівняно з функціями, що виконуються сьогодні кримінально-виконавчою інспекцією, на орган пробації покладаються принципово нові завдання, пов'язані з:

- підготовкою досудових доповідей щодо обвинувачених;
- проведенням соціально-виховної роботи із засудженими;

– реалізацією пробаційних програм стосовно осіб, звільнених від відбування покарання з випробуванням;

– здійсненням заходів з підготовки осіб, які відбувають покарання у виді обмеження волі або позбавлення волі на певний строк, до звільнення.

Прийнятий Закон України «Про пробацію» містить низку новацій, однією з яких є підготовка досудових доповідей щодо обвинувачених. Досудова пробація – це забезпечення суду формалізованою інформацією, що характеризує обвинуваченого, з метою прийняття судом рішення про міру його відповідальності.

Відповідно до наказу Міністерства юстиції України «Про затвердження Порядку складення досудової доповіді» досудова доповідь складається на підставі інформації, отриманої з таких джерел: з матеріалів кримінального провадження; безпосередньо від обвинуваченого (якщо він бере участь у підготовці досудової доповіді); від підприємств, установ, організацій або уповноважених ними органів та від громадян.

Досудова доповідь про обвинуваченого містить:

1) соціально-психологічну характеристику обвинуваченого, в якій міститься інформація про особистість обвинуваченого та умови його життя відповідно до факторів ризику, що впливають на поведінку обвинуваченого, а саме:

– історія правопорушень (попередні судимості; вік на час першого притягнення до кримінальної відповідальності, повторність, сукупність, рецидив злочинів); час, який минув з моменту винесення попереднього судового рішення, яким особу було засуджено, звільнено від покарання чи кримінальної відповідальності за нереабілітуючими обставинами; час, який особа в сукупності провела в установах виконання покарань; форма вини за обвинуваченням; категорія злочину за обвинуваченням; наявність обставин, які обтяжують покарання за обвинуваченням (за винятком повторності та рецидиву злочинів); короткий зміст (обставини, мотиви) правопорушення за обвинуваченням, ставлення обвинуваченого до правопорушення; умови життєдіяльності та розвитку (житло, освіта, робота, матеріальне становище);

– особистісні характеристики (контроль над поведінкою та мисленням, психічний стан, зловживання алкоголем, наркотичними засобами, психотропними речовинами або їх аналогами); соціальне оточення (стосунки у суспільстві, з рідними та близькими); ставлення до правопорушень; мотивація до зміни способу життя (поведінки, переконань); фактори, які підвищують ризик вчинення кримінального правопорушення, урахувавши його криміногенні потреби; наявність у обвинуваченого мотивації до позитивних змін (у тому числі з урахуванням бажання обвинуваченого брати участь у підготовці досудової доповіді);

2) оцінку ризику вчинення повторного кримінального правопорушення;

3) висновок про можливість виправлення без позбавлення або обмеження волі на певний строк з урахуванням доступних програм та послуг, за умови реалізації яких можливо досягнути належної поведінки без застосування покарань, пов'язаних з ізоляцією від суспільства [4].

Якщо звернутись до досвіду зарубіжних країн, то досудова доповідь має на меті допомогти суду визначити найбільш ефективний метод роботи з правопорушником. Дана доповідь повинна бути збалансованою, точною щодо фактів та мати рекомендаційний характер.

Дік Вітфілд у праці «Вступ до служби пробації» надає приклад структури та змісту досудової доповіді, яка компонується з таких розділів: вступ, аналіз правопорушення, інформація про правопорушника, яка стосується справи, ризик для громадськості щодо скоєння нового правопорушення, висновок [1].

Н. Хуторська вивчаючи організацію служби пробації за кордоном зазначає, що у ході виконання досудової функції здійснюється збір інформації про правопорушника з метою надання допомоги суду у визначенні найбільш ефективного для даної особи виду покарання (позбавлення волі або того чи іншого альтернативного покарання) на основі прогнозування її подальшої поведінки і можливостей ресоціалізації у в'язниці чи на волі. Така інформація забезпечує самих співробітників пробації необхідними даними про майбутнє піднаглядних для розробки програми для їх ресоціалізації. Досудова функція включає ряд підфункцій: власне соціальне дослідження особистості, складання попередньої соціальної доповіді про правопорушника, присутність на судових засіданнях [2].

На прикладі інших країн, дослідниця визначає етапи проходження соціального дослідження. Перший полягає у встановленні колишніх судимостей правопорушника на основі офіційних даних поліції. На другому етапі в ході бесід з правопорушником дається його "соціальна характеристика", тобто його біографія, умови життя, що сприяли формуванню особистості. Третій етап являє собою медичне обстеження правопорушника, з'ясування його фізичного і психічного стану. На четвертому етапі піддаються перевірці й уточненню відомості про правопорушника, з'ясовується ставлення до нього осіб, з якими він жив і працював. Соціальне дослідження особистості завершується написанням соціальної доповіді.

У змісті доповіді працівник пробації надає докладні відомості про: скоєний злочин; історію злочинної діяльності обвинуваченого (якщо така є); ставлення жертви злочину до злочинця і вчиненого ним діяння; детальну біографію обвинуваченого; результати медичного обстеження; відомості про родину і друзів; аналіз обстановки в даному населеному пункті і ставлення мешканців до скоєного злочину. Доповідь має

закінчуватися рекомендацією суду щодо можливого вироку, однак вона не повинна чинити тиск на суд, який вільний у виборі рішення: тюремне ув'язнення або альтернативне покарання [2].

Таким чином, пробаційне дослідження правопорушника має спрямовуватися на виявлення не лише зовнішніх умов, що вплинули на скоєння ним злочину, а й внутрішніх якостей, що стали основою його поведінки. Саме такий підхід до дослідження особистості злочинця дозволяє визначити вітчизняним науковцям та практикам як причини злочинної поведінки, так і дослідити проблеми формування особистості правопорушника.

Виходячи з вище викладеного, можна вести мову про актуальність професійної підготовки співробітників служб пробації щодо виконання функцій та завдань визначених Законом України «Про пробацію» в частині підготовки досудової доповіді.

Такий підхід означає, що існує нагальна потреба в оволодінні майбутніми фахівцями в пенітенціарній галузі методикою встановлення психологічного контакту з респондентами, збору інформації та її обробки, формулювання висновків, розробкою індивідуально-профілактичних програм, залучення до роботи із засудженими волонтерів та представників соціальних служб, громадськості тощо. Тому оволодіння майбутніми працівниками служби пробації методикою складання досудової доповіді та індивідуальних програм роботи із засудженими слід здійснювати в бік якісного освоєння ними прийомів необхідних для забезпечення об'єктивності визначення факторів, що спонукали особу до протиправної поведінки та оцінки її криміногенних потреб. Це означає, що майбутній співробітник служби пробації повинен навчитися абсолютно чітко уявляти собі, обставини особистого життя правопорушника, його погляди і переконання, можливості, соціальне оточення, наявність житла, роботи, проблеми із здоров'ям, залежності, мотивацію до зміни протиправної поведінки тощо, що є необхідною умовою підготовки до індивідуальної роботи з такими особами.

Зважаючи на актуальність підготовки спеціалістів служби пробації це стане подальшою основою для наукових пошуків.

Література:

1. Вітфілд Дік Вступ до служби пробації: монографія / Дік Вітфілд. – К.: Атіка, 2004. – 236 с.
2. Кантор Р. Работа с правонарушителями в обществе: учебн. пособ. / Р. Кантор, К. Фергюсон, Р. Паркер. – Лондон: Ноттингемский университет, 2003. – 200 с.
3. Закон України «Про пробацію» / Відомості Верховної Ради (ВВР), 2015, № 13, ст.93 [Електронний ресурс]. – Режим доступу до ресурсу: <http://zakon2.rada.gov.ua/laws/show/160-19>.
4. Наказ Міністерства юстиції України «Про затвердження Порядку складання досудової доповіді» [Електронний ресурс]. – 2017. – Режим доступу до ресурсу: <http://zakon2.rada.gov.ua/laws/show/z0121-17>.

Т.І. Самойленко, В.О. Тимофєєва
(Черкаси, Україна)

СОЦІАЛЬНО-ПСИХОЛОГІЧНА АДАПТАЦІЯ СТУДЕНТА – ПЕРШИЙ КРОК ДО УСПІХУ

Студентство в Україні складає вагомий частку суспільства, яка зайнята специфічною працею - навчанням. Вступаючи до вищого навчального закладу, студенти зустрічаються з рядом проблем, що пов'язані з недостатньою психологічною готовністю до нових умов навчання, з руйнуванням роками вироблених установок, навичок, звичок, ціннісних орієнтацій вихованців середньої школи. Перші кроки вчорашнього школяра на тернистій стежці вищої школи вимагають від нього не тільки старання та загальної підготовки, але й значних якісних змін. Той, хто не готовий до них, нерідко втрачає навіть бажання здобувати вищу освіту. Саме на цьому етапі починається процес адаптації студента-першокурсника до навчання у ВНЗ [1, с. 221]. Проблема адаптації особистості до нових умов життя є надзвичайно актуальною, зокрема, етап вступу до ВНЗ вважається одним з найбільш важких періодів у житті першокурсників.

Психологічну адаптацію розглядають як один із провідних способів і необхідну умову соціалізації особистості. Це процес пристосування індивідуальних та особистісних якостей до життя й діяльності людини в змінених умовах існування. А саме, приладжування, пристосування організму до нових умов навколишнього середовища, що забезпечує йому виживання та підтримку нормальної життєдіяльності. зумовлений взаємодією психологічних, соціальних і біологічних факторів. Адаптація – це не лише передумова активної діяльності, а й необхідна умова її ефективності. Безперечно, кожен з нас за своє життя переживає декілька періодів адаптації, тобто пристосування до умов зовнішнього середовища. Адаптуватися – означає прийняти певну роль, а також пристосуватися до конкретних життєвих умов, обставин і запитів соціального оточення. Саме через успішну соціальну адаптацію і лежить шлях людини до психологічного благополуччя.

Адаптація першокурсника полягає в здатності відповідати вимогам і нормам навчального закладу, а також в умінні розвиватися в новому для себе середовищі, реалізувати свої здібності та потреби, не

вступаючи із цим середовищем у протиріччя. Тому логічно є поява дезадаптації у багатьох студентів, в одних вона короткотривала, а у деякого може затягнутися. Неадаптованість проявляється в неадекватному розумінні ситуації, у способі дій, який підвищує несприятливість та загрозовість ситуації. Ознаками так званої дезадаптації є стан напруженості і фрустрації (почуття неподолання труднощів або проблеми), зниження активності студентів у навчанні, втрата інтересу до громадської роботи, погіршення поведінки, невдачі на першій сесії, а в ряді випадків - втрата віри у свої можливості, розчарування у життєвих планах. Серед емоцій, характерних для періоду адаптації, відмічають внутрішню напругу, невпевненість у власних силах та емоційну насиченість подіями. Спостерігаються труднощі зосередженості, підвищена тривожність та порушення сну. Відбувається перегляд власної самооцінки. Може спостерігатися стресовий, чи, навіть, кризовий стан, першокурсника. Такий стан можна назвати нормою, але якщо він швидкоминучий і незатяжний. Усе це призводить до психічного перевантаження, яке власне і знижує адаптативні можливості і, як наслідок, сприяє порушенню психічного здоров'я особистості [2, с. 95].

Перший рік навчання є дуже важливим тому, що в цей час у студента відбувається багато емоційно-особистісних і когнітивних змін – нерідко кількість цих змін перевищує ту, яка припадає на весь період навчання у вищому освітньому закладі. При успішній адаптації особистість отримує можливість максимально успішної самореалізації без надмірних зусиль.

Вагомим чинником залишається вплив рівня мотивації до навчання і за обраним фахом, зокрема. Серед факторів, які визначають оптимальний вплив на процес адаптації студентів в якості основного, можна виокремити ставлення до навчання та обраної спеціальності. А тому правильно обрана професія – неодмінна умова успішної адаптації студентів-першокурсників. Саме це є поштовхом до переходу від навичок шкільного навчання до культури студентської праці.

Причиною труднощів для студента можуть бути й нові умови життя, первинна соціалізація у вузі. Разом з присвоєнням статусу студента молоді люди зіштовхуються з такими проблемами, як нова система навчання, взаємостосунки з одногрупниками та викладачами, соціально-побутові умови, самостійне життя в нових, можливо незнайомих до цього їм умовах, недостатні знання структур і принципів роботи навчального закладу та можливість для самореалізації у творчості, науці, громадському житті, спорті. Крім цього, виникають протиріччя та труднощі в становленні самооцінки, самосвідомості та формування образу, „Я” [3, с. 5].

У процесі адаптації першокурсників у групі створюється не тільки система взаємостосунків, але й мікрогрупи, які, в свою чергу, створюють тенденції розвитку всієї групи. Таким чином, кожний член групи бере участь у встановленні правил і норм поведінки, у формуванні характеристики певної групи. У всіх членів нового студентського колективу є можливість проявити себе, завоювати авторитет й повагу одногрупників. Існує безліч різних критеріїв прояву особистості, зокрема, поведінка, вчинки, стиль спілкування, творчі та професійні здібності.

Важлива роль на першому етапі відводиться куратору, який допомагає студентам адаптуватися до нових для них спеціальних умов, закласти підвалини сприятливого клімату в групі. Із цією метою необхідно проводити адаптаційні тренінги, масові заходи (концерти, КВК, екскурсії). Така робота допомагає зменшити показники тривожності студентів-першокурсників. З'являються перші ознаки здорових, успішних колективних груп. Куратори разом з викладачами, що викладають дисципліни, повинні допомогти першокурсникам пристосуватися до умов студентського життя як психологічно, так і соціально. При цьому слід враховувати вікові особливості підліткового і юнацького віку. Волонтерська робота забезпечує різнобічність впливу на особистість, одночасний вплив на свідомість, почуття і поведінку, основу яких складають переконання. Переконання дають можливість особистості робити той чи інший учинок свідомо, тобто з розумінням його доцільності. Обумовлюючи поведінку особистості, переконання, зазвичай, набувають форми мотивів, якими вона керується у своїй діяльності. Справжню людську моральність неможливо розвинути за допомогою наслідування, а тим більше примусу. І. Бех зазначає: «Навіяне добро - не добро в справжньому сенсі цього слова. Будь-яка поведінка особистості лише тоді моральна, коли вона є результатом свідомої волі й переконання» [4, с. 103]. Вони стали підґрунтям для: визначення волонтерської роботи як основи соціалізації особистості, соціальної взаємодії, соціального обміну, соціальних норм, саморозвитку, самовиховання, самовдосконалення особистості. Філантропічний підхід, який становить сукупність принципів альтруїзму, жалю, милосердя тощо, опора на які забезпечує одержання педагогічного результату у вигляді готовності студентів до виконання професійних функцій засобами волонтерської роботи.

Завданням філантропії є поліпшення стану суспільства через забезпечення людей не предметами споживання, а засобами, з допомогою яких вони можуть самі собі допомогти. Дотримуємося трактування філантропії, побудованої на сприйнятті людини як суб'єкта, відповідального за своє життя, що активно використовує і розвиває власні ресурси. Подібне розуміння дає змогу реалізувати базові принципи волонтерства, що позитивно впливатиме на становлення професіоналізму, формування конкретних практичних навичок та вмінь роботи з людьми.

Волонтерська робота спонукає людину до активної взаємодії із соціальним середовищем, до становлення тривалих взаємин із представниками різних соціальних груп суспільства, що сприяє засвоєнню соціального досвіду. і спілкування [5, с. 140]. Для успішної адаптації студентів у перший період навчання необхідно звернути увагу на те, щоб у навчальному процесі ширше використовувалися

проблемні методи навчання і виховання, прищеплювалися практичні навички та любов до майбутньої професії; бажано взяти під контроль випадки вибуття студентів з навчального закладу, аналізуючи при цьому причини відсіву; а також, вдосконалювати систему заохочень у навчанні.

Якщо студент ще до вступу у ВНЗ твердо вирішив питання про вибір професії, усвідомив її значення, позитивні та негативні фактори, то навчання у ВНЗ буде цілеспрямованим і продуктивним, і адаптація буде здійснюватися без особливих труднощів. Таким чином, успішна адаптація першокурсників до життя та навчання у ВНЗ є підґрунтям подальшого розвитку кожного студента як особистості, майбутнього фахівця.

Література:

1. Андреева Г.М. Социальная психология. - М.: Аспект Пресс. - 2014. - 376 с.
2. Бойко В.В. Социально-психологический климат коллектива и личности/ Бойко В.В., Ковалев А.Г., Панферов В.Н. - М.: Мысль. - 2012. - 206 с.
3. Васильев Я.В. Ситуативний підхід у психології та рівнева структура особистості // Педагогіка і психологія. - 2014. - №2. - С. 5-10.
4. Вікова та педагогічна психологія/ За ред. О.В. Скрипченко, Л.В. Долинського, З.В. Огороднійчук. - К.: Просвіта, 2011. - 415 с
5. Гуменюк О.С. Я-концепція у пліні соціального доквілля // Психологія і суспільство. - 2014. - №2. – С. 125-143.

Вікторія Скакун
(Київ, Україна)

ОСОБЛИВОСТІ НАРКОТИЗАЦІЇ ПІДЛІТКІВ

Характеризуючи сучасне високорозвинене суспільство доцільно наголосити на забезпечувану ним політику, яка базується на інтересах усіх без винятку верств населення. Продукуючи гарантії, засоби та заходи, завдяки яким створюються рівні умови для всіх членів суспільства, державна підтримка має на меті забезпечувати гідні умови життєдіяльності кожного громадянина. Проте, реалії сьогодення підказують, що посиленої уваги потребують саме найбільш вразливі верстви населення. Суспільство, яке претендує на звання цивілізованого та гуманістичного, зацікавлене в підтримці осіб, які перебувають у складних життєвих обставинах та потребують специфічної допомоги відповідно до їх проблеми (або проблем), і тому зобов'язане надати можливість таким громадянам реалізовувати себе в достойних умовах.

Однією із таких проблем, коли людська особистість особливо потребує кваліфікованої допомоги та підтримки, є проблема наркоманії та наркотизації, зокрема серед підлітків та молоді. Дані явища не можна назвати відокремленими, відстороненими, та тими, які стосуються лише залежної особистості. Вони уособлюють проблему сім'ї, самої молоді людини і загального соціального середовища, в якому вона перебуває. За статистичними даними, розповсюдження наркоманії в великих масштабах, в окремих країнах, пов'язано з нестабільністю політичної та економічної ситуації, з наявністю великої кількості криз та недосконалістю економічного та політичного механізмів впливу на поширеність цієї проблеми.

Проблему наркотизму як негативного соціального явища у своїх наукових дослідженнях розглядали такі вітчизняні та зарубіжні науковці: Є. Дюмін, В. Міліхін, В. Соболев, Д. Колесов, С. Турцевич, І. Рущенко, П. Бабанов, О. Штакельберг та інші. Наркоманія як вид адиктивної поведінки знайшла місце у працях таких дослідників: А. Личко, А. Габіані, С. Березиної, О. Сердюка, Я. Гілінського, А. Вілкса, Л. Кассельмана та інших. Багато дослідників приділяли увагу саме технологіям соціальної роботи з наркозалежними, в числі яких: А. Бойко, Т. Семигіна, О. Яременко, О. Балакірева, Д. Богдан, К. Мілютіна, П. Дупленко та багато інших дослідників.

Метою статті є аналіз різних підходів щодо понять «наркоманія» та «наркотизм» та розкриття особливостей наркотизації у підлітковому середовищі.

Формування фізичної і психічної залежності від психоактивних речовин спричинює перетворення молоді людини у соціально-дисфункційного члена суспільства, який не здатен адекватно взаємодіяти з соціумом.

Ми вважаємо за доцільне деталізувати зміст поняття «наркоманія». Так, з точки зору психології наркоманія – це спроба людини вирішити свої внутрішні конфлікти. Тобто, суть проблеми потрібно шукати в першу чергу в душі людини.

Згідно із соціологічного наукою наркоманія – це одна з форм поведінки, що має відхилення від загальноприйнятих в суспільстві морально-етичних законів. До порушення цих норм в поведінці людини веде вживання наркотичних речовин, що ведуть до наркотичної залежності і впливають на нервову систему.

Як свідчить наукова література наркоманія – це хронічне рецидивуюче захворювання, зумовлене залежністю від наркотичного засобу або психотропної речовини внаслідок зловживання цим засобом або речовиною.

Аналіз наукових джерел з даної проблеми показав, що проблему наркоманії доцільно розглядати у двох аспектах. Перший – як хворобу в результаті вживання наркотичних засобів і як необхідність надання допомоги певній категорії населення та здійснення запобіжних заходів щодо унеможливлення розповсюдження цього явища. Другий – як діяльність всупереч чинному законодавству з виготовлення, розповсюдження та залучення до вживання наркотичних засобів з метою збагачення [1].

Окремо варто зупинитися на понятті наркотизму, що, на відмінну від наркоманії, розглядається як зловживання рядом речовин, які змінюють свідомість, але до того, як почнуть діяти механізми психологічної та фізичної залежності.

Заслугує на увагу пояснення термін «наркотизм» В. Бітенського. Даний автор зазначає, що даний термін, доцільно застосовувати у ситуаціях як такий зловживання наркогенними речовинами у випадках ще несформованості алкоголізму, наркоманії, токсикоманії [6].

Ряд науковців є А. Габіані, Я. Гілінський, Л. Кессельман, А. Вілкс використовуючи термін наркотизм розуміють під ним цим поширеність і характер споживання наркотичних речовин як соціальне явище [5].

Ми повністю поділяємо наукову позицію, що наркотизм – це зловживання рядом речовин, які змінюють свідомість, але до того, як почнуть діяти механізми психологічної та фізичної залежності [Ошибка! Источник ссылки не найден.].

Отже, проаналізувавши різні наукові підходи щодо понять «наркоманія» та «наркотизму», можемо констатувати, що це, у першу чергу, *соціальні проблеми, які потребують оперативних заходів мінімізації їх поширення та профілактики*.

Саме на підлітковий вік часто припадає початок вживання наркотичних речовин. За даними Українського інституту соціальних досліджень ім. О. Яременка, 30% учнівської молоді мають досвід тютюнокуріння (серед хлопців – 36% та 25% серед дівчат пробували коли-небудь курити), перейшли від спроб до звички курити щодня 7% учнівської молоді, серед яких 46,2% – студенти ПТНЗ. 44,8% учнів принаймні один раз у житті вживали алкогольні напої (від 13,7% 10-річних учнів до 76,2% – 17-річних), майже 36,9% хлопців та 38,7% дівчат хоча б раз у житті випивали так багато алкоголю, щоб бути посправжньому п'яними. Майже кожен десятий підліток віком 13–17 років вживав марихуану протягом життя. Вік першого вживання марихуани найчастіше припадає на діапазон 15–16 років [2].

Характерним атрибутом наркотизації у молодіжному середовищі постають такі негативні фактори, як різке соціальне розшарування сімей, неврівноваженість психоемоційного фону виховання підлітків, їхня соціалізація в умовах знецінення загальнолюдських принципів моралі, дегуманізація ставлення до найвразливіших соціальних груп тощо. Окрім того, прагнення дорослості і незалежності, які переживає підліток, обумовлює підвищення його рівня домагань і прагнення нового статусу. У цьому і полягає основна суперечність: підліток вимагає визнання того, що це не сформувалося. Тому підлітки часто орієнтовані на активне відстоювання своїх прав, нехтуючи своїми обов'язками, а також воліють «спробувати дорослі справи», однією з таких вважаючи алкоголь та наркотики.

Для підлітків притаманне комбіноване вживання наркотиків різних груп і видів наркотичних речовин (найбільш доступних і/або найдешевших). Тому підліткову наркотизацію визначають як пошукову. Експериментування з різними групами наркотичних речовин визначає основну специфіку адиктивної поведінки підлітка. Крім того, підлітки та молоді люди: 1) часто кидають школу чи ПТНЗ (інші навчальні заклади); 2) мають проблеми з пошуками роботи або не можуть утриматися на ній, часто взагалі нічим не зайняті – не навчаються і не працюють; 3) ризикують і в інших аспектах життя, включаючи небезпечний секс, або залучені в секс-бізнес; 4) можуть ставати жертвами насильства; 5) залучаються до кримінального середовища, скоюють злочини [4].

Отже, важливо помітити та розрізнити ранні ознаки вживання підлітками наркотиків, коли проблема ще не набула хронічного характеру та легше піддається корекції, що полягає у виправленні тих особливостей психологічного, педагогічного і соціального плану, що не відповідають прийнятним у суспільстві моделям і стандартам [3]. Важливо зауважити, що проблематичність попередження та подолання наркоманії, зокрема вживання ін'єкційних наркотиків, серед підлітків полягає в тому, що в більшій мірі вона характерна для дітей з тих верств населення, що не здатні захистити себе психологічно та соціально і потребують допомоги соціальних служб.

Література:

1. Мінка П. Я. Наркоманія як соціальна проблема, її складові та шляхи вирішення в Україні [Електронний ресурс] / П. Я. Мінка. – Режим доступу: <http://pravoznavec.com.ua/period/article/4089/%CC>.
2. Показники та соціальний контекст формування здоров'я підлітків [Електронний ресурс]. – Режим доступу: http://www.uisr.org.ua/img/upload/files/Analytical_report_HBSC_2015_fin_UA.pdf.
3. Підліткова наркоманія та її профілактика [Електронний ресурс]. – Режим доступу: <http://dptnz-ypal.org.ua/psiholog/384-pdltkova-narkomanya-ta-yiyi-poflaktika.html>.
4. Профілактика вживання наркотиків серед учнівської та студентської молоді: метод. посіб. / [Т.В. Журавель, В.В. Самусь, К.В. Сергеева та ін.; за ред. Т.В. Журавель]. – К.: ФО-П Буря О.Д., 2014. – 96 с.
5. Сердюк О. О. Наркотизм як соціальне явище: його тенденції та напрямки профілактики. – Автореф. дис. ... канд. соц. наук: 22.00.03. – Харків, 2003. – 20 с.

6. Сердюк О. О. Соціальна робота з особами з наркотичною та алкогольною залежністю /Сердюк О. О., Белоусов Ю. Л. // Соціальна робота в органах внутрішніх справ України: навч. посіб. – Харків: Національний університет внутрішніх справ, 2006. – С. 303–324.

Науковий керівник:

кандидат педагогічних наук, доцент Журавель Тетяна Василівна.

Валентина Чубенко
(Черкаси, Україна)

РОЗВИТОК АЛГОРИТМІЧНОГО МИСЛЕННЯ В ПРОЦЕСІ ПІДГОТОВКИ МОЛОДШОГО СПЕЦІАЛІСТА З МЕДИЧНОЮ ОСВІТОЮ

Мислення - це процес пізнавальної діяльності, під час якої головний мозок людини виконує складні розумові (мислинневі) операції, використовуючи поняття, судження, умовиводи, результатом яких є припущення, прогнози, прийняття рішення. Суть мислення полягає у виконанні розумових операцій.

Людина мислить для того, щоб пізнавати оточуючий світ, так як без цього неможливо жити, працювати і творити в цьому світі.

Завдяки мисленню людина здатна пізнавати те, що недоступне органам відчуття, що неможна побачити або почути. Розмірковуючи, ми з'ясовуємо суть явищ, знаходимо їх причини та наслідки, розкриваємо закономірності, які в них проявляються.

У психології розглядають два основних види мислення - емпіричне та теоретичне. Емпіричне, або наглядне мислення має своєю кінцевою метою пізнання та класифікацію предметів за їх зовнішніми ознаками. Психологічний аналіз такого виду мислення зводиться в основному до виділення деяких розумових процесів (прийомів): абстракції та узагальнення, порівняння та класифікації. Теоретичне мислення – це перш за все аналіз та синтез, а потім абстракція та узагальнення, що є похідними від них. Але основою кожного можна вважати алгоритмічне мислення.

Педагогічний словник дає таке визначення: «Алгоритмічне мислення - уміння точно слідувати інструкції або розпорядженню, що вказує строго послідовність у здійсненні певних дій, які забезпечують отримання потрібного результату».

У повсякденному житті ми користуємося різноманітними правилами, інструкціями, рецептами тощо, що складаються з певної послідовності команд (вказівок). Деякі з них настільки увійшли до нашого життя, що ми виконуємо їх майже не замислюючись, іноді кажуть, автоматично.

«Головне полягає в тому, щоб виробити в себе звичку туманні нечіткості переробляти на чіткі запитання», - говорив Пауль Ернфест (австрійський фізик-теоретик, 1880-1933 р.р.).

Підґрунтя практичної діяльності молодшого спеціаліста з медичною освітою становлять, в першу чергу вміння та навички, успішне виконання яких може забезпечити лише чітке виконання певного алгоритму.

Слово «алгоритм» походить від імені видатного вченого середньовічного Сходу Мухаммеда ібн Муси аль-Хорезмі. Приблизно у 825 р. він написав трактат, в якому описав вигадану в Індії позиційну десяткову систему числення, якою ми користуємось і зараз. Сформулював у загальному вигляді правила виконання чотирьох основних арифметичних дій: додавання, віднімання, множення і ділення. Це були перші алгоритми.

Отже, алгоритм – набір інструкцій, які описують порядок дій виконавця, щоб досягти результату розв'язання задачі за скінченну кількість дій.

Так будь-яку діяльність людини завжди можна представити у вигляді процесу рішення людиною тієї чи іншої задачі (навчальної, пізнавальної, трудової та інших). В організації діяльності провідну роль має мислення. Воно завжди є процесом, що спрямований на досягнення певної мети, на пізнання та перетворення визначеного об'єкта.

Діяльність кожного студента, його самостійна робота, свідоме засвоєння знань, доведення до автоматизму вмінь та навичок здійснюються за допомогою системи алгоритмів, які розвивають алгоритмічне мислення та алгоритмічну діяльність.

Математика – початковий етап розвитку алгоритмічного мислення, де вчать чіткій послідовності виконання дій для досягнення певного результату. Розв'язуючи завдання, і не тільки математичне, ми продумуємо певні кроки, складаємо план виконання, тобто присуті шукаємо «типовий» алгоритм або створюємо «новий», вподальшому дотримуючись якого, досягаємо поставленої мети.

Наприклад, вивчаючи тему «Похідна та її застосування» ми пропонуємо студентам для використання різні алгоритми, наприклад:

Алгоритм знаходження проміжків монотонності

(зростання/спадання) функції

1. Знайти $D(y)$ для $y = f(x)$. (Знайти область визначення функції.)
2. Знайти $y' = f'(x)$. (Знайти похідну функції та $D(f')$.)

3. Розв'язати рівняння $f'(x) = 0$. (Знайти критичні точки функції.)
4. Розбити $D(y)$ критичними точками на проміжки монотонності.
5. Визначити знак похідної на кожному проміжку і вказати проміжки зростання та спадання (якщо $f'(x) > 0 \rightarrow$ зростає, якщо $f'(x) < 0 \rightarrow$ спадає).

А для розв'язання задач з теми «Елементи теорії ймовірностей та математичної статистики» складаємо разом таку схему вибору формули...

Вибір формули

Чи враховується порядок розміщення елементів?		
так	ні	
Чи всі елементи входять у сполуку?		Комбінації
так	ні	$C_n^m = \frac{n!}{m! \cdot (n - m)!}$
Перестановки	Розміщення	
$P_n = n!$	$A_n^m = \frac{n!}{(n - m)!}$	

На жаль, студенти в більшості випадках виконують запропоновані алгоритми для розв'язання не послідовно, оминаючи, на перший погляд, не важливі пункти. І не тому, що не хочуть чи не знають як. Ні. Це зумовлено ціннісною орієнтацією сучасної молоді, про яку свідчать дослідження соціологів: формування «кліпового» мислення.

«Ми є результатом того, про що думаємо», - говорив Будда. Тож перед викладачами постає завдання навчити студентів дотримуватись послідовного виконання різноманітних алгоритмів.

Донедавна вважалося, що алгоритмічні дії мають лише репродуктивний характер і сприяють формуванню репродуктивного мислення, але різноманіття задач не тільки в практиці використання комп'ютерів, а й у професійній діяльності потребують від фахівців побудови нових алгоритмів, які вже не можливо вважати продуктом репродуктивного мислення. Тому алгоритмічну діяльність можна вважати специфічною формою активності людини, що підпорядковується таким визначальним рисам алгоритмічне мислення, як:

- дискретність (виконання окремих дій (кроків) у певній послідовності),
- детермінованість (однозначний порядок дій і результат цих дій),
- результативність (одержуються результати, які відповідають поставленій меті),
- масовість (застосування до цілого класу однотипних завдань, для яких спільними є умова та хід виконання, і які відрізняються тільки початковими даними).

Алгоритмічна діяльність спрямовується на створення нового розумового продукту за допомогою алгоритму, результатом чого є власні алгоритми, побудовані з урахуванням індивідуального стилю мислення та дій людини. Основними компонентами алгоритмічного мислення є:

- структурний аналіз завдання
- розбиття великого завдання на менші
- доведення невирішеного завдання до вирішених
- планування можливих ситуацій і реакцій на них
- розуміння й використання формальних способів запису рішення.

Вони носять універсальний характер і мають застосування практично у всіх сферах людської діяльності і робота медичного та фармацевтичного працівника не є винятком.

Сформоване алгоритмічне мислення та алгоритмічна діяльність є ефективним підґрунтям для професійної діяльності молодшого спеціаліста. Саме воно спроможне забезпечити логіку дій, зробити опанування знаннями більш простим, навчити самостійно опановувати новий матеріал, будуючи алгоритми власної роботи. Тривалий час алгоритмічна діяльність зі своєю логікою мислення вважалась притаманною лише спеціалістам природничих дисциплін. І справді, точні науки мають у своєму арсеналі відповідний дидактичний інструментарій для її формування: правила, розпорядження, алгоритми та інструкції роботи. У медицині яскравим прикладом алгоритмічності можуть слугувати Протоколи медичної сестри (фельдшера, акушерки) з догляду за пацієнтом і виконання основних медичних процедур та маніпуляцій, розроблені викладачами Черкаської медичної академії. Працюючи за протоколом, спеціаліст нічого не зможе пропустити.

Алгоритми спрощують роботу молодим фахівцям. Особливо важлива чіткість, послідовність дій при наданні першої допомоги, за таким принципом працюють всі екстренні служби допомоги. Протокол «Інтегрованого ведення хвороб дитячого віку – це алгоритм дій в певній ситуації. Навчальна програма ИКАТ – яскравий приклад алгоритмічної діяльності. Зображений алгоритм або схема – це візуалізація дій.

«Вирішальне значення має не стільки оволодіння сумою конкретних знань і навичок, скільки вироблення здібностей щодо їхнього одержання», - неодноразово наголошував Альберт Ейнштейн (один з найвизначніших фізиків ХХ століття, лауреат Нобелівської премії).

Алгоритмічне мислення можна розвивати в рамках будь-якого предмету, спонукаючи студента ретельно продумувати послідовність виконання того чи іншого завдання, а потім чітко формулювати у словесній формі алгоритм його виконання.

Вирішення ситуаційних завдань, які не тільки сприяють розвитку у студентів алгоритмічного мислення, а й формують цінні якості – самостійність, що виявляється в активному й ініціативному пошуку вирішення завдань, в глибокому і всебічному аналізі їх умов, в критичному обговоренні та обґрунтуванні шляхів вирішення, в попередньому плануванні і програванні різних варіантів здійснення рішення.

На заняттях студентам можна також запропонувати такі алгоритмічні завдання:

- виконати роль виконавця: дано алгоритм, його формально потрібно пройти;
- визначити виконавця й систему команд для даного виду роботи;
- у рамках змодельованої ситуації або запропонованого відео побудувати алгоритм;
- визначити необхідний набір вихідних даних для рішення завдання;
- визначити пропущену команду в запропонованому алгоритмі.

Наприклад, можна запропонувати відео, за яким необхідно скласти алгоритм «Миття рук». А потім перевірити, чи співпадає послідовність із відповідним наказом.

Алгоритмічне мислення значно збагатить майбутню професійну діяльність медичних та фармацевтичних працівників, підвищить рівень їх загальної та професійної підготовки, а доведені до автоматизму маніпуляції, зменшать час їх виконання. А час і швидкість в медицині дуже важливі.

Підсумовуючи, можна зазначити, що в професійній освіті молодшого спеціаліста з медичною освітою постає нагальне завдання формування алгоритмічного мислення, як основи алгоритмічної діяльності, організація якої у процесі професійної підготовки є відповіддю на сучасні вимоги життя.

СЕКЦІЯ: ПРАВО

**Павло Баби́чев, Дмитро Анненков
(Харків, Україна)**

ПРАВОВЕ РЕГУЛЮВАННЯ ЗЕМЕЛЬНИХ ВІДНОСИН В УКРАЇНІ

Земельні відносини являють собою самостійний вид суспільних відносин і характеризуються істотними особливостями, які зумовлені предметом врегулювання — використанням та охороною земельних ресурсів країни. Відповідно до ст. 14 Конституції України земля є основним національним багатством, що перебуває під особливою охороною держави. Це конституційне положення закріплено в Земельному кодексі України, прийнятому 25 жовтня 2001 р. та введеному в дію з 1 січня 2002 р. Воно має принципово важливе значення для врегулювання земельних відносин.

Термін “земля” можна розглядати в різних аспектах: як об’єкт природного походження, планета, земна куля, частина космічної системи, тощо. Як земна куля (планета) Земля виступає об’єктом правового регулювання міжнародного права. Землю можна також розглядати як середовище проживання людини і суспільства, що охоплює земну і повітряну оболонку земної кулі, її надра, поверхню і ландшафт, тваринний і рослинний світ. У цьому значенні земля є об’єктом правового регулювання (наприклад, екологічного права).

Зовсім в іншому значенні земля виступає як об’єкт правового регулювання у земельному праві. В ньому під терміном “земля” розуміється частина земної поверхні, що розташована над надрами і називається ґрунтовим шаром, у межах території, на яку поширюється суверенітет держави. Землі в такому значенні притаманні унікальні властивості, що використовуються людиною і суспільством.

Характерними рисами землі як природного ресурсу є її незамінність, обмеженість у просторі, локальність за місцем розташування і нерухомість.

Однією з найважливіших характеристик землі як засобу виробництва є її ґрунтова характеристика, адже тому що земля має унікальну властивість — родючість. Саме тому землі належить особлива роль у сфері сільськогосподарського та лісгосподарського виробництва.

Згідно зі ст. 2 Закону України про земельні відносини — це суспільні відносини щодо володіння, користування і розпорядження землею. Вони виникають між державою, її органами, органами місцевого самоврядування, юридичними особами та громадянами і становлять предмет земельного права. Формою земельного права є приписи нормативних актів, що регулюють весь комплекс земельних відносин. Їх прийнято називати земельним законодавством.

Земельне право як галузь права відрізняється від земельного законодавства тим, що воно регулює переважно однорідні відносини. Земельне законодавство регулює пов’язані з ними різноманітні суспільні відносини, зокрема управлінські, фінансові.

Для існування самостійної галузі в системі права необхідна наявність: предмета правового регулювання, методів його регулювання, джерел права та заінтересованості суспільства у виділенні відповідної галузі права як самостійної правової єдності.

Про самостійність галузі права свідчить наявність спеціального, особливого предмета правового регулювання. Предметом земельного права, як і будь-якої іншої галузі права, є певне коло суспільних відносин, врегульованих нормами даної правової галузі. Для визнання цих відносин предметом окремої галузі права об’єктивно необхідні специфічні ознаки, які відрізняють їх від інших суспільних відносин, урегульованих нормами права.

Аналіз норм земельного права дає підстави стверджувати, що регулювання земельних відносин ґрунтується на: поєднанні врегулювання використання землі як природного ресурсу, територіального базису та основного засобу виробництва; різноманітні форм власності на землю та інші природні ресурси; достатності повноважень органів державної влади та органів місцевого самоврядування щодо врегулювання земельних відносин на своїх територіях; визнанні рівності учасників земельних відносин у здійсненні захисту своїх прав на землю; державному управлінні використанням та охороною земельних ресурсів незалежно від форм власності та інших прав на землю.

У сучасному земельному законодавстві є норми, що регулюють відносини, які мають цивільно-правовий характер: угоди (правочини) щодо земельних ділянок, спадкування, відшкодування збитків тощо. Ці відносини регулюються нормами цивільного законодавства, лише якщо вони не врегульовані земельно-правовими нормами. Тому цивільно-правові норми є додатковими, субсидіарними для врегулювання земельних відносин.

Момент виникнення прав на землю має важливе практичне значення для їх реалізації. Насамперед це стосується до набуття права власності на земельну ділянку та права постійного користування нею, що є необмеженими за строками здійснення, але все ж наділені моментом виникнення у часі. Відповідно до частини 1 ст. 125 Закону про право власності, право постійного користування та право оренди на земельну ділянку виникають з моменту державної реєстрації цих прав.

За загальним правилом право власності на земельну ділянку посвідчується державним актом.

Проте, право власності на земельну ділянку, набуто у власність із земель приватної власності без зміни її меж, цільового призначення, посвідчується:

- цивільно-правовою угодою щодо відчуження земельної ділянки, укладеною в порядку, встановленому законом, у разі набуття права власності на земельну ділянку за такою угодою;
- свідоцтвом про право на спадщину.

Право постійного користування земельною ділянкою посвідчується державним актом.

Форми державних актів на право власності на земельну ділянку, право постійного користування земельною ділянкою затверджуються Кабінетом Міністрів України.

Право оренди земельної ділянки посвідчується договором оренди землі, зареєстрованим відповідно до закону.

У чинному земельному законодавстві є чимало адміністративно-правових норм. Вони стосуються управління і контролю у галузі використання та охорони земельних ресурсів, здійснення землеупорядкування та ведення земельного кадастру. Проте адміністративно-правові норми в земельному законодавстві мають спеціальне призначення, пов'язане із земельними відносинами. Це надає їм земельно-правового змісту, у зв'язку з чим їх не можна віднести до суто адміністративно-правових відносин.

Земля стає предметом земельних відносин у зв'язку з привласненням її продуктів і використанням її корисних властивостей. При цьому вона залишається об'єктом природи. Особливості земельних відносин полягають у тому, що їх виникнення і розвиток безпосередньо пов'язані з об'єктивними закономірностями розвитку людського суспільства і суспільного виробництва. Таким чином, предметом земельного права є суспільні відносини, зумовлені особливими властивостями землі як об'єкта суспільних відносин у тій частині, у якій вони регулюються нормами земельного права.

Земельне право виходить з певної кількості суб'єктів права власності на землю та видів прав на земельні ділянки, регулює поведінку суб'єктів земельних прав, пов'язаних з раціональним використанням землі та її охороною. Земельно-правові норми встановлюють порядок діяльності державних та інших органів щодо організації раціонального використання та охорони земель, а також захищають конституційні права та інтереси громадян та юридичних осіб, які пов'язані з використанням земельних ділянок у всіх сферах життєдіяльності суспільства. Все вищевикладене дає підстави для висновку про те, що земельне право є самостійною галуззю права, яке являє собою систему правових норм, що регулюють земельні відносини з метою забезпечення раціонального використання земель, охорони їх від негативного впливу, захисту прав громадян та юридичних осіб на землю та додержання встановленого правопорядку в галузі земельних відносин.

Література:

1. Скакун О.Ф. Теорія держави і права: Підручник / Пер. з рос. – Харків: Консум, 2001. – С.240;
2. Теорія держави і права: Навч. посіб. / А.М. Колодій, В.В. Копейчиков, С.Л. Лисенков та ін.; за заг. ред. С.Л. Лисенкова, В.В. Копейчикова. – К.: Юрінком Інтер, 2002. - С.200;
3. Кельман М.С., Мурашин О.Г. Загальна теорія права (з схемами, кросвордами, тестами): Підручник. – К.: Кондор, 2002. – С.103, 107
4. Марчук В.М., Ніколаєва Л.В. Нариси з теорії права: Навч. посіб. – К.: Істина, 2004. – С.166.

Науковий керівник:

кандидат юридичних наук, доцент Селезень С.В.

**Ігор Бєлошенко
(Харків, Україна)**

ЩОДО ВІДПОВІДАЛЬНОСТІ ПЕРЕВІЗНИКІВ НА МОРСЬКОМУ ТРАНСПОРТІ

Актуальність теми. Одним із прав, що гарантовані у статті 50 Конституції України, є право на безпечне для життя і здоров'я довкілля та на відшкодування завданої порушенням цього права шкоди. Кожному гарантується право вільного доступу до інформації про стан довкілля, про якість харчових продуктів і предметів побуту, а також право на її поширення [1]. Така інформація ніким не може бути засекречена. Для України, як ні для якої країни світу, існування такої норми в основному Законі є глибоко усвідомленим, оскільки, насамперед, пов'язано зі страшною трагедією планетарного масштабу – Чорнобильською катастрофою, подолання наслідків якої визнано конституційним обов'язком держави Україна.

Україна за коефіцієнтом транзитності посідає перше місце в Європі і могла б за певних умов відігравати одну із провідних ролей у системі міжнародних транспортних перевезень. Нині її транспортний комплекс включає 3 морські пароплавства, АТ “Укррічфлот”, 67 авіакомпаній, 800 підприємств автомобільного транспорту, 50 тис. км. трубопроводів. Морський флот налічує 240 суден загальним дедевейтом 3,5 млн. т. Портове господарство складається із 20 морських і 10 річкових портів.

При цьому всьому ми навіть не задумуємося, як ми шкодимо навколишньому середовищу. Викиди відпрацьованих газів на автомобільному, авіаційному, залізничному транспорті. Різних видів аварій, а особливо аварії на морському транспорті, значним чином завдають великої шкоди водним ресурсам нашої планети. У цей час проблема забруднення водних об'єктів (рік, озер, морів, ґрунтових вод і т. д.) є найбільш актуальною, тому що всім відомо – вираження 'вода - це життя'. Без води людина не може прожити більше трьох діб, але навіть розуміючи всю важливість ролі води в його житті, вона однаково продовжує жорстоко експлуатувати водні об'єкти, безповоротно змінюючи їхній природний режим скиданнями й відходами.

Діюче законодавство передбачає кримінальну, адміністративну, цивільну відповідальність перевізників на морському транспорті за скоєні екологічні правопорушення на морі. Оскільки наслідками таких правопорушень часто бувають аварії, катастрофи, нещасні випадки з людьми, що спричиняють шкідливі наслідки для здоров'я і майна людей, навколишнього природного середовища або викликають загрозу для них, Кримінальний Кодекс містить цілий Розділ, який має назву «Злочини проти навколишнього середовища».

Об'єктивна сторона злочину на морському транспорті складається з порушення правил з охорони вод, забруднення водних ресурсів, викликаючи небезпеку для життя і здоров'я людей і навколишнього середовища. Суб'єктивна сторона злочину може характеризуватися як умисна. Так і випадкової форми вини. Суб'єктом даного злочину може бути фізична особа, яка досягла 16-ти річного віку. Дії посадових осіб класифікуються по сукупності злочинів, якщо це допущено по (халатності), то по ст. 367 і 243 КК України. Санкція статті полягає в обкладенні особи, яка скоїла злочин штрафом в розмірі від 300-800 неоподаткованих мінімумів доходів громадян, або ж обмеженням або позбавленням волі на термін до 3 років. Ті самі діяння, якщо вони спричинили загибель або захворювання людей, масову гибель об'єктів тваринного та рослинного світу або інші тяжкі наслідки караються обмеженням або позбавленням волі на термін до 5 років.

Власник судна відповідає за шкоду від забруднення, заподіяну внаслідок витоку з його судна або скиду з нього нафти чи інших речовин, шкідливих для здоров'я людей або живих ресурсів моря (далі-забруднюючі речовини), за винятком випадків, передбачених статтею 306 Кодексу торгового мореплавства України.

Шкода від забруднення – це шкода, заподіяна за межами судна забруднюючими речовинами морському середовищу, узбережжю або будь-яким іншим об'єктам (суднам, рибпромисловим знаряддям тощо). Вона включає також вартість розумних заходів, вжитих будь-якою особою після події, що могла спричинити або спричинила витік чи скид забруднюючих речовин, для відвернення або зменшення шкоди від забруднення, а також збитки, заподіяні внаслідок вжиття таких заходів [2].

Висновки. Підводячи підсумок, можна сказати, що національне законодавство та міжнародні угоди покладають безумовну відповідальність за викиди небезпечних речовин у навколишнє середовище за принципом 'платить осквернитель'. При цьому заподіювач шкоди повинен компенсувати не лише прямі втрати, а й на очищення забруднених водою та ґрунту. Регулярний механізм формується відповідним нормативно - правовим забезпеченням: наказами; постановами; інструментами; методиками. Сьогодні юридичні гарантії відшкодування збитків, завданих забруднення довкілля та зниженням якості природних ресурсів, не забезпечені цим механізмом належним чином.

Література:

1. Конституція України від 28.06.1996 р. № 254к/96-ВР [зі змінами та доповненнями внесеними Законом України від 8 грудня 2004 року № 2222-IV] // Відомості Верховної Ради України. – 1996. – № 30. – Ст. 50.
2. Кодекс торговельного мореплавства України від 23.05.1995 № 176/95 - Ст. 304

Науковий керівник:
кандидат юридичних наук, доцент Селезень С.В.

Валентина Бойко
(Біла Церква, Україна)

ХМАРНІ ТЕХНОЛОГІЇ В ОСВІТІ

Завдяки впровадженню нових інформаційно-комунікаційних технологій (ІКТ) полегшується взаємодія між різними типами освітніх установ, а також забезпечується високоефективна підтримка зворотного зв'язку між викладачем та студентами. На сьогодні неможливо уявити навчання у вищому навчальному закладі (ВНЗ) без використання ІКТ та сервісів будь-якої пошукової системи (Google, Bing, Яндекс тощо). Більшість сайтів навчальних закладів є не тільки джерелом інформації про заклад, а і точкою доступу до навчального контенту для студентів (Вікі, Moodle, репозиторії та інше).

Провідним вектором сучасних досліджень у сфері інформатизації освіти є пошук комплексних рішень, які дозволяють сформувати єдине освітнє середовище навчального закладу за допомогою інноваційних технологій з урахуванням трендів сучасності та максимально персоналізувати навчання, що є

невід'ємною частиною освіти майбутнього.

Сучасні мережеві сервіси надають широкі можливості для створення різних навчальних ситуацій, в яких студенти можуть освоювати і відпрацьовувати навички, необхідні в XXI столітті:

– *інформаційна грамотність*, тобто вміння шукати інформацію, порівнювати її з різних джерел, розпізнавати та вибирати найнеобхідніше;

– *мультимедійна грамотність* – здатність розпізнавати і використовувати різні типи медіаресурсів як у роботі, так і в навчанні;

– *організаційна грамотність* – здатність планувати свій час так, щоб встигнути, все що заплановано;

– *розуміння взаємозв'язків*, які існують між різними людьми, групами та організаціями;

– *комунікативна грамотність* – це навички ефективного спілкування та співробітництва;

– *продуктивна грамотність* – здатність до створення якісних продуктів, можливість використання засобів планування.

Популярним трендом сьогодення все більше стають так звані хмарні технології, які створюють можливості роботи з інформаційними ресурсами, незважаючи на апаратно-програмне забезпечення клієнта, а також його географічне положення. Незважаючи на територіальну віддаленість, хмарні засоби навчання можуть стати складовою навчальних середовищ та освітнього простору навчального закладу.

У технологічному аспекті інтеграції хмарних засобів навчання – це інформаційна система програмних, обчислювальних і телекомунікаційних засобів, а також організаційного та методичного забезпечення, що реалізує надання інформаційних, обчислювальних, телекомунікаційних ресурсів та послуг усім учасникам навчального процесу. «Хмара» – сучасний термін, який застосовують для опису Інтернет-технологій віддаленої обробки даних, доступ до яких можливий, незважаючи на апаратно-програмне забезпечення клієнта, а також його географічне положення. Наприклад, студент, перебуваючи в навчальному закладі або вдома, для отримання відомостей може використати ноутбук, планшетний комп'ютер або смартфон.

У процесі проектування IT-інфраструктури навчального закладу важливо визначити моделі розгортання та надання хмарних платформ. Як відомо, технологічною основою роботи з хмарними технологіями є веб-технологія, тобто сервери та клієнти, які взаємодіють за протоколом обміну гіпертексту. Хмарні технології передбачають використання програмного забезпечення як сервісу (SaaS – Software as a Service). SaaS є моделлю надання програмного забезпечення, згідно якої для використання засобу чи сервісу клієнту необхідний лише веб-браузер. Крім SaaS існують інші сервісні моделі надання хмарних технологій, зокрема: IaaS (Infrastructure-as-a-Service) – модель, яка передбачає розгортання у «хмарі» інформаційної інфраструктури організації, PaaS (Platform-as-a-Service) – модель, яка передбачає розгортання певної програмної платформи, яку можуть використовувати не лише користувачі сервісу, а й програмісти та розробники. Виділяють 4 моделі розгортання хмарних технологій:

1. *Корпоративна* – хмари, зазвичай, створюються і контролюються однією організацією.

2. *Загальнодоступна*, яка передбачає спільне використання платформ кількома організаціями. Управлінням такої хмари, зазвичай, займається зовнішній провайдер.

3. *Групова*, згідно якої організації спільно використовують хмарні сервіси провайдера.

4. *Гібридна* – передбачає поєднання кількох моделей.

Найбільш доцільною моделлю розгортання хмарних технологій у інфраструктурі навчального закладу є гібридна.

Проектування та впровадження хмарних технологій здійснюється у кілька етапів:

– вивчення можливостей сучасних хмарних сервісів;

– аналіз наявної структури та з'ясування сервісів, які можна мігрувати на публічні та приватні хмарні платформи;

– розробка рішень щодо реалізації завдань;

– монтаж необхідного апаратного забезпечення;

– встановлення й конфігурування програмного забезпечення;

– інтеграція хмарних сервісів структуру навчального закладу;

– адаптація сервісів до потреб навчального процесу;

– сервісне обслуговування та супровід.

Важливим аспектом впровадження є інтеграція її традиційних та хмарних сервісів. Першочергове завдання такої інтеграції полягає у розробці та конфігуруванні єдиної системи автентифікації користувачів зазначених сервісів.

Незважаючи на наявність потужних комерційних хмарних платформ, доцільно розгортання в навчальному закладі хмари з використанням вільного програмного забезпечення. Цікавими вільнопоширювані платформи, на основі яких можна спроектувати корпоративну хмару. Серед таких можна виділити платформи: Office 365, GoogleApps.

Компанія GoogleInc. надає власні сервіси для безкоштовного корпоративного використання освітніми закладами. Google надає безліч додатків і сервісів, що допомагають в навчанні.

Google Art Project – інтерактивно-представлені популярні музеї світу, Google Docs – онлайн-офіс, Google Maps – набір карт, Google Sites – безкоштовний хостинг, який використовує вікі-технологію, Google

Translate – перекладач, YouTube – відеохостинг. Google Диск – єдиний простір для зберігання файлів і роботи з ними.

Основні сфери використання хмарних сервісів:

1. *Синхронізація*. Користувач, зберігши файл у хмарі через комп'ютер, може отримати доступ до нього з будь-якого іншого пристрою (смартфон, планшет, ноутбук). Усі зміни у файлі будуть автоматично відображені на усіх пристроях.

2. *Резервне копіювання*. Щоб запобігти втраті важливої інформації, можна відправити дані на віддалений сервер. У хмарі можна зберігати й резервні копії блогів та сайтів.

3. *Спільна робота*. Можна дозволити спільний доступ до певних файлів.

Хмарні технології розширюють можливість роботи для викладачів та студентів. Вони надають вільний доступ до своїх збережених матеріалів і документів; використання відео-, аудіофайлів безпосередньо з Інтернету (без додаткового завантаження на комп'ютер); проведення он-лайн уроків, тренінгів, круглих столів; нові можливості для організації досліджень, проектної діяльності; організація он-лайн уроків, вебінарів, інтегрованих практичних занять, лабораторних робіт; он-лайн комунікація з викладачами, студентами.

Важливими проблемами щодо впровадження хмарних технологій як до бізнесу, так і до навчальних закладів, є питання приватності, розмежування доступу, безпеки та надійності збереження інформації (наприклад, функціональність потужних сервісів Google і Microsoft може бути зруйнована DoS-атаками), можливості доступу до «своїх» хмар за будь-яких обставин, дотримання прав інтелектуальної власності, умов щодо безкоштовного доступу, протиріччя у законодавствах різних країн щодо відкритості інформації (наприклад, якщо інформація зберігається у центрах обробки інформації, розташованих у США, де закони про захист інформації суворіші, ніж у Євросоюзі).

Перспективні напрями щодо розвитку хмарних сервісів:

1. Останнім часом спостерігається тенденція інтегрування сучасних бізнес-додатків у хмару. Тому перспективним напрямком для впровадження хмарних технологій в освіту є розробка хмарних сервісів для вивчення інформаційних систем і технологій, наприклад, бухгалтерських інформаційних систем. Вочевидь, щоб залишитися лідерами на ринку бухгалтерських інформаційних систем відомим компаніям «1С», «Парус», «БухСофт» і т. п. необхідно надавати не тільки хмарні сервіси для компаній, але й створювати та розвивати безкоштовні хмарні сервіси для отримання навичок роботи з бухгалтерськими програмами студентам – майбутнім економістам.

2. Перспективним напрямком щодо розвитку хмарних технологій є розробка навчальних онлайн-додатків. Важливим компонентом хмарних платформ є локальне середовище розробки, наприклад, локальне середовище розробки хмарної платформи Windows Azure надає можливість розробки навчальних додатків або власних тестів на мовах Visual Studio, Java або за допомогою технології розробки веб-додатків ASP.NET.

3. Наявність локального середовища розробки хмарних платформ сприяє створенню власних середовищ розробки на мовах веб-програмування і як, наслідок, створює перспективу для вивчення мов програмування у хмарних середовищах.

4. Перенесення систем Moodle та Blackboard у хмару є ще одним перспективним напрямком у розвитку хмарних сервісів.

Упровадження хмарних технологій є новим напрямком у сфері комп'ютерних технологій, що розвивається, але вже зараз можна перелічити особливі переваги їх використання в освіті:

1) хмарні сервіси надають дослідникам та науковцям можливість миттєвої обробки величезних обсягів інформації з низькою коштовністю обчислювальних ресурсів і можливості її миттєвого розповсюдження та обміну результатами аналізу з іншими дослідниками по всьому світу;

2) хмарні технології створюють можливість для безперервного навчання із підтримкою мобільних технологій та сервісів соціальних мереж та роблять сам процес навчання інтерактивним, тобто доступ до навчальних матеріалів студент може отримати у будь-яку мить, у будь-якому місці, де є можливість підключення до мережі Інтернет;

3) хмарні технології дають можливість здійснювати інтерактивне онлайн-консультування студентів викладачів та миттєво отримувати відповіді на свої запитання;

4) хмарні технології дають можливість збереження даних у хмарах (центрах обробки даних) без необхідності їх перенесення з пристрою на пристрій (наприклад, з комп'ютера навчального закладу до домашнього комп'ютера), тобто має місце апаратна незалежність від обладнання;

5) хмарні технології надають можливість проведення незалежного тестування в існуючих хмарних сервісах або можливість розробки власних тестів викладачами навчальних закладів.

Література:

1. Балик Н.Р. Інноваційне навчання в університеті: досвід та перспективи / Н.Р. Балик // Комп'ютер у школі та сім'ї. – 2013. – №5 (46). – С. 49-59.
2. Биков В.Ю. Відкрите навчальне середовище та сучасні мережні інструменти систем відкритої освіти. [Електронний ресурс]. – Режим доступу: <http://enpuir.npu.edu.ua/bitstream/123456789/703/1/2.pdf>

3. Кадемія М.Ю. Можливості, що надають хмарні технології / М. Ю. Кадемія, В. М. Кобися // Хмарні технології в освіті: матеріали Всеукраїнського науково-методичного Інтернет-семінару. – Кривий Ріг: Видавничий відділ КМІ, 2012. – С. 66-67.
4. Литвинова С.Г. Хмарні технології як засіб розбудови інноваційної школи [Електронний ресурс] / С.Г. Литвинова. – Режим доступу: http://www.zoippo.zp.ua/pages/el_gurnal/pages/vip14.html
5. Морзе Н. В. Педагогічні аспекти використання хмарних обчислень [Електронний ресурс]/ Н. В. Морзе, О. Г. Кузьмінська// ІКТ в освіті, дослідження та індустріальних додатках: інтеграція, гармонізація та трансфер знань. – 2011. – №9. – С. 20-29. – Режим доступу: http://elibrary.kubg.edu.ua/865/1/N_Morze_O_Kuzminska ICTSODID 9.pdf
6. Шишкіна М. П. Хмарно орієнтоване освітнє середовище навчального закладу: сучасний стан і перспективи розвитку досліджень / М. П. Шишкіна, М.В. Попель // Інформаційні технології і засоби навчання. – 2013. – № 5. – С. 66-80.

Дмитрий Дмитренко, Александр Юрченко
(Харьков, Украина)

ПРАВОВЫЕ АСПЕКТЫ ОХРАНЫ И ЗАЩИТЫ АВТОРСКИХ ПРАВ В ГЛОБАЛЬНОЙ СЕТИ ИНТЕРНЕТ

Проблемы охраны авторских прав являются одними из приоритетных направлений в отношении усовершенствования законодательной базы любой современной страны.

Особо обострилась потребность в охране и защите авторских прав с развитием информационных технологий и появлением глобальной сети Интернет. В настоящее время сеть Интернет можно определить, как один из основных элементов системы распространения информации во всем мире. Аспекты охраны и защиты авторских прав рассматриваются на сегодняшний день большинством развитых стран, но в Украине данному направлению уделяется немного внимания, что и обуславливает актуальность выбранной темы.

Цель статьи – определить сущность и содержание понятия «авторское право», а также выделить основные правовые аспекты охраны и защиты авторских прав в сети Интернет.

Изучением данной проблемы занимались: Кананович А. И., Михайликов В. Л., Юхно Ю.А., Сурник А.П., Галушкина С. Л.

Под защитой авторских прав в юридической науке понимается совокупность мер, направленных на признание или восстановление авторских прав и защиту интересов их правообладателей при их нарушении или оспаривании.

Действующим законодательством Украины предусмотрено две формы защиты авторского права: юрисдикционная и неюрисдикционная. Первая форма защиты обеспечивается за счет государственных органов и реализуется в процессе уголовного и гражданского производства, а также производства по делам об административных нарушениях в сфере авторского права. Вторая форма представляет собой действия граждан и организаций по защите авторских прав, которые они осуществляют самостоятельно, без доведения до государственных или других компетентных органов. При этом имеются в виду только законные способы защиты, такие как, например, сообщение нарушителя о существовании авторских прав, а также предложения разрешить спор путем переговоров [3].

Авторское право в Украине регулируется Гражданским кодексом и Законом Украины "Об авторском праве и смежных правах". Под действие этого Закона подпадают авторские права на литературные, научные, научно-популярные, публицистические и другие произведения, произведения изобразительного искусства, музыкальные произведения и их выполнение, сценические произведения и их исполнения, а также компьютерные программы и базы данных. Также необходимо отметить, что размещение произведения в оцифрованном виде в Интернет считается публикацией произведения или его распространением и поэтому требует разрешения владельца авторского права. Размещение в Интернет копии произведения или его части без разрешения автора является незаконным.

Несмотря на законодательные усилия Верховной Рады и законодательной инициативы Президента Украины, в нормативно-правовом обеспечении защиты авторских существует ряд нерешенных проблем. Согласно решению Международного альянса интеллектуальной собственности Украина возглавляет список, состоящий из 58 стран, имеющих низкие стандарты защиты интеллектуальной собственности. Это подтверждается также результатами исследования Международного альянса по защите интеллектуальной собственности по распространению пиратской продукции [2].

Интернет-пространство объединяет людей по всему миру, но при этом отсутствует единая законодательная база, которая предъявляла бы единые требования к пользователям сети интернет по всему миру, поэтому можно говорить о том, что нарушение прав в сети интернет широко распространено.

Таким образом, необходимо разрабатывать правовые и неправовые методы защиты авторских прав в глобальной информационной сети, а также создавать общественные организации, которые будут функционировать на мировом масштабе [4].

Сегодня известны различные технические способы защиты авторского права в информационном пространстве Интернет. Аудиовизуальные произведения наиболее просто защитить при помощи такого средства, как «водяной знак» — элемент в графическом цифровом файле, используемый для идентификации владельца авторских прав. Водяной знак содержит в себе краткую информацию о владельце конкретного произведения, а затем появляется при воспроизведении данного объекта. Кроме того, водяной знак помогает защитить произведение от каких-либо изменений в нем.

Некоторые сайты предоставляют пользователям электронную лицензию на опубликованное ими произведение (такие как stih.ru или proza.ru). Конечно, электронная лицензия не может защитить от незаконного копирования произведения, однако она будет представлять собой доказательство в судебном разбирательстве по защите авторских прав.

Некоторые медиа компании создают собственные источники в сети Интернет, на которых они распространяют свою продукцию, как на коммерческой основе, так и бесплатно, доступно для любого пользователя. Это тоже можно назвать своего рода способом защиты авторских прав в глобальной мировой сети. Однако все это нельзя отнести к юридическим методам защиты.

Необходимо обратить особое внимание на законодательство и разработку именно правовых методов защиты авторских прав в глобальной сети Интернет. В первую очередь, следует внести дополнения в различные международные правовые акты, например, во Всемирную конвенцию об авторских правах. Кроме того, на мировом уровне можно разработать отдельный нормативный правовой акт, полностью посвященный защите авторских прав в сети Интернет. Далее, отталкиваясь от этого правового акта, отдельные государства смогли бы развивать систему защиты авторских прав внутри него.

Международный нормативный правовой акт, посвященный защите авторских прав в глобальной сети, должен включать в себя такие положения, как особенности электронной регистрации авторских прав на произведение, распространяемое в информационной сети; виды санкций за различные нарушения авторских прав в сети Интернет; особый порядок рассмотрения дел о нарушении авторских прав в сети Интернет, совершенном группой лиц из разных государств.

Также стоит уделить внимание статьям, регулирующим авторские права на «бытовом уровне», иными словами, направленным на предотвращение нарушений авторских прав гражданами - пользователями социальных сетей или иных программ, распространяющих аудиовизуальную и другую информацию. Кроме того, в данный нормативный правовой акт следует включить информацию обо всех наиболее распространенных неправовых способах защиты авторских прав [4].

Одной из основных сложностей в защите авторского права в глобальной сети Интернет является то, что наряду со способами защиты разрабатываются новые способы и технологии, помогающие правонарушителям совершать незаконное присвоение авторских прав. Так, известно большое количество нелегальных компьютерных программ, которые являются источником распространения контрафактного материала; однако в законодательстве они практически не предусмотрены [1].

В целом в Украине защита субъектов авторского права и смежных прав их представителями мало распространена – на сегодня существует относительно небольшое количество подобных учреждений. Их можно разделить на две группы: общие, регулирующих отношения в сфере интеллектуальной собственности (Всеукраинская ассоциация интеллектуальной собственности, Украинский союз интеллектуальной собственности), и специализированные, регулирующих отношения в сфере авторского права и смежных прав (Общественная организация "авторско-правовое общество", Общественное объединение "Антипиратский союз Украины" и т.д.).

Таким образом, глобальную сеть Интернет можно назвать наиболее активно используемой средой, в которой сосредоточено большое количество информации, а, следовательно, и объектов авторского права. При этом Интернет из-за своей специфичности требует особой законодательной базы, которая на данный момент в нашем законодательстве не совершенна.

Литературы:

1. Галушкина С. Л. Международная защита авторского права в глобальной сети Интернет // Мониторинг правоприменения. 2012. №2 С. 38-41.
2. К. П. Проскурня, І. П. Івашова Захист авторського права в мережі Інтернет.: [Електронний ресурс]. – Режим доступу: <http://www.bulletin.uabs.edu.ua/store/jur/2012/2024a84c38307b413d3055c0732d32e4.pdf>
3. Михайликов В. Л. Формы защиты авторских прав // Научные ведомости БелГУ. Серия: Философия. Социология. Право. 2010. №2 (73)
4. Фучеджі В.Д. Правові аспекти охорони і захисту авторських прав / В.Д. Фучеджі // Актуальні проблеми політики: зб. наук. пр. / редкол.: С. В. Ківалов (керівник авт. кол.), Л. І. Кормич (ред.), М. А. Польовий (відп. секр.) [та ін.]; ОНЮА, Південноукр. центр гендер. проблем. – Одеса, 2009. – Вип. 37. – С. 92-96.

Научный руководитель:

кандидат юридических наук, доц. Селезень С.В.

РАСТОРЖЕНИЕ ТРУДОВОГО ДОГОВОРА ПО ИНИЦИАТИВЕ РАБОТНИКА

Институт трудового договора - один из важнейших институтов трудового права. Он содержит совокупность норм права, регулирующих понятие трудового договора, порядок его заключения, гарантии при приеме на работу или при переводе на другую работу, порядок прекращения трудового договора, правовые последствия при незаконном увольнении.

Трудовой договор играет важную роль в социальной жизни общества, поскольку в трудовые отношения в той или иной степени вступает практически каждый гражданин. Трудовой договор является основным документом, устанавливающим, изменяющим и прекращающим трудовые правоотношения между работником и работодателем. Его значение состоит в том, что именно он порождает трудовое правоотношение, и существование его во времени. Каждый человек, вступающий в трудовые правоотношения, неизбежно сталкивается с оформлением трудового договора.

Трудовой договор – это соглашение между работником и работодателем, которое устанавливает их взаимные права и обязанности. В соответствии с трудовым договором работник обязуется лично выполнять работу по определенной должности, соответствующей его квалификации, а работодатель обязуется предоставлять работнику работу, обеспечивать условия, социальные гарантии и своевременно выплачивать заработную плату.

Как работодатель, так и работник могут расторгнуть трудовой договор. Основания прекращения трудового договора оговорены в статье 36 КЗОТ [1]. Договор может быть расторгнут по:

- 1) соглашение сторон;
- 2) истечение срока (пункты 2 и 3 статьи 23), кроме случаев, когда трудовые отношения фактически продолжаются и ни одна из сторон не потребовала их прекращения;
- 3) призыв или поступление работника на военную службу, направление на альтернативную (невоенную) службу;
- 4) расторжение трудового договора по инициативе работника (статьи 38, 39), по инициативе собственника или уполномоченного им органа (статьи 40, 41) или по требованию профсоюзного либо другого уполномоченного на представительство трудовым коллективом органа (статья 45);
- 5) перевод работника, с его согласия, на другое предприятие, в учреждение, организацию или переход на выборную должность;
- 6) отказ работника от перевода на работу в другую местность вместе с предприятием, учреждением, организацией, а также отказ от продолжения работы в связи с изменением существенных условий труда;
- 7) вступление в законную силу приговора суда, которым работник осужден (кроме случаев условного осуждения и отсрочки исполнения приговора) к лишению свободы, исправительным работам не по месту работы или к иному наказанию, исключающему возможность продолжения данной работы;
- 8) основания, предусмотренные контрактом.

Одним из распространенных оснований прекращения трудового договора является расторжение трудового договора по инициативе работника (статья 38, 39 КЗОТ [1]).

Вопрос расторжения трудового договора, заключенного на неопределенный срок, по инициативе работника регулирует статья 38 отмеченного Кодекса.

Работник имеет право разорвать трудовой договор, заключенный на неопределенный срок, предупредив об этом владельца или уполномоченный владельцем орган в письменной форме за две недели.

Однако, не всегда работник может разорвать трудовой договор по собственной инициативе, предупредив об этом владельца или уполномоченный им орган в письменной форме за две недели.

В соответствии с частью первой статьи 42 Уголовно-исполнительного кодекса Украины [2] в течение срока отбывания наказания в виде исправительных работ осужденным запрещается увольняться с работы по собственному желанию без разрешения уголовно-исполнительной инспекции. Разрешение на освобождение может быть предоставлено после проверки обоснованности заявления осужденного и при наличии справки с нового места работы о возможности его трудоустройства.

Необходимо отметить, что в случае, когда заявление работника об увольнении его с работы по собственному желанию связано с невозможностью продолжать работу в связи с:

1. переездом на новое место жительства;
2. переводом мужа или жены на работу в другую местность;
3. поступлением в учебное заведение;
4. невозможностью проживания в данной местности, подтвержденная медицинским заключением;
5. беременностью;
6. уходом за ребенком по достижению им четырнадцатилетнего возраста или ребенком-инвалидом;
7. уходом за больным членом семьи в соответствии с медицинским заключением или инвалидом I группы;

8. выходом на пенсию;
9. принятием на работу по конкурсу,
10. а также по другим уважительным причинам,

Владелец или уполномоченный им орган обязан разорвать трудовой договор в срок, о котором просит работник.

Следует отметить, что другие уважительные причины, при наличии которых владелец или уполномоченный им орган должен разорвать трудовой договор в срок, о котором просит работник, решаются в каждом конкретном случае.

Вместе с тем, если работник по окончании срока предупреждения об увольнении не оставил работы и не требует расторжения трудового договора, владелец или уполномочен им орган не вправе уволить его по поданному ранее заявлению, кроме случаев, когда на его место приглашен другой работник, которому в соответствии с законодательством не может быть отказано в заключении трудового договора.

Также работник имеет право в определенный им срок разорвать трудовой договор по собственному желанию, если владелец или уполномоченный им орган не выполняет законодательство о труде, условиях коллективного или трудового договора.

Срочный трудовой договор подлежит расторжению досрочно по требованию работника в случае:

- его болезни или инвалидности, которые препятствуют выполнению работы по договору;
- нарушение владельцем или уполномоченным им органом законодательства о труде, коллективного или трудового договора;
- предусмотренных частью первой статьи 38 Кодекса законов о труде.

Полезная информация по трудовому праву из КЗоТ, которую необходимо знать:

– По желанию работника в случае его увольнения (кроме увольнения за нарушение трудовой дисциплины) ему должен быть предоставлен неиспользованный отпуск с последующим увольнением. Датой увольнения в этом случае является последний день отпуска.

– В случае увольнения работника в связи с окончанием срока трудового договора неиспользованный отпуск может по его желанию предоставляться и тогда, когда время отпуска полностью или частично превышает срок трудового договора. В этом случае действие трудового договора продолжается до окончания отпуска (статья 3 Закона Украины "Об отпусках).

– При увольнении работника владелец или уполномочен им орган должен выдать приказ или распоряжение, в котором будет отмечена причина увольнения с ссылкой на соответствующую статью Кодекса законов о труде Украины.

Последний день работы будет считаться днем увольнения.

– При увольнении работника владелец или уполномочен им орган обязан выдать работнику его трудовую книжку в день увольнения с внесенной в нее записью об увольнении и провести с таким работником расчет.

Сроки расчета при увольнении определены статьей 116 Кодекса законов о труде Украины.

– При увольнении работника выплата всех сумм, которые принадлежат ему от предприятия, учреждения, организации, осуществляется в день увольнения.

– Если работник в день увольнения не работал, то причитающиеся ему суммы должны быть выплачены не позже следующего дня после предъявления уволенным работником требования о расчете. О начисленных суммах, причитающихся работнику при увольнении, владелец или уполномочен им орган должен в письменном виде сообщить работнику перед выплатой отмеченных сумм.

– В случае спора о размере сумм, причитающихся работнику при увольнении, владелец или уполномочен им орган во всяком случае должен в отмеченный в этой статье срок выплатить не оспариваемую ею сумму.

– В случае невыплаты по вине владельца или уполномоченного им органа причитающихся уволенному работнику сумм в сроки, указанные в статье 116 Кодекса законов о труде Украины, при отсутствии спора об их размере предприятие, учреждение, организация должны выплатить работнику его средний заработок за все время задержки по день фактического расчета.

– При задержке выдачи трудовой книжки по вине владельца или уполномоченного им органа работнику должны выплатить средний заработок за все время вынужденного прогула.

Литература:

1. КЗоТ - Кодекс Законов о труде Украины с изменениями от 06.12.2016.
2. Уголовно-исполнительный кодекс Украины.

Научный руководитель:
кандидат юридических наук, доцент Селезень С.В.

ПРОБЛЕМА ЗМІНИ СИСТЕМИ НЕ РОБОЧИХ ДНІВ У ТРУДОВОМУ ЗАКОНОДАВСТВІ УКРАЇНИ

Система державних і традиційних свят країни є одним з чинників формування національної ідентичності та суспільної консолідації, зокрема довкола історичного минулого і традиційних духовних цінностей народу. Держава надає своїм громадянам святкові неробочі дні, зафіксовані у статті 73 КЗпП України [4]. Проект Трудового кодексу України, прийнятий в першому читанні, залишив систему цих днів без змін [8]. Втім, сучасний перелік святкових неробочих днів склався ще на початку 1990-х років і за змістом є компромісом між державними святами часів незалежності та пам'ятними датами радянської доби. Грузія, Вірменія, країни Балтії відразу вивели з обігу радянські державні свята і поновили окремі свята, які діяли до часів встановлення радянської влади [1, с. 59], а в Україні цей процес загальмував.

Проблеми розвитку системи святкових неробочих днів досліджувало багато науковців, зокрема В. В'ятрович, Т. Гранчак, О. Тарапон, Ю. Тищенко, І. Симоненко, Л. Чупрій, колектив кафедри правових дисциплін Одеського інституту МАУП. Але за 25 років незалежності України кардинальної зміни системи неробочих святкових днів і відокремлення на законодавчому рівні державних свят від інших не відбулося.

Метою статті є аналіз проблеми зміни системи святкових неробочих днів у трудовому законодавстві України.

Після відновлення Україною незалежності відбулися певні зміни в календарі загальних свят, зокрема «червоних днів» календаря: встановлено прямою нормою ст. 161 Конституції [5] День Конституції України – 28 червня та День Незалежності України – 24 серпня. Пізніше було введено свято, як неробочий день, – День захисника України в День українського козацтва (14 жовтня), що продемонструвало волю держави протистояти тиражуванню радянського патріотизму, стереотипам радянської ментальності, які сприяли анексії Криму та початку неоголошеної «гібридної» війни Росії проти України.

Також відзначаються як неробочі дні релігійні свята християнської конфесії – Різдво Христове, Пасха (Великдень) і Трійця, оскільки християнство, як і в більшості європейських країн, вплинуло на формування традиційних духовних цінностей українців. Проте законодавство не визначає ці свята як «релігійні» чи «традиційні» і надає їх поруч із державними.

Цілком логічно, що з переліку святкових неробочих днів було виключено свято «Великої Жовтневої соціалістичної революції», яке до того святкували в неробочі дні 7-8 листопада, хоча комуністи і деякі соціалісти були проти таких змін.

Таким чином, за КЗпП України, святковими неробочими днями наразі вважаються 11 днів на рік: 1 січня – Новий рік, 7 січня – Різдво Христове, 8 березня – Міжнародний жіночий день, 1-2 травня – День солідарності трудящих, Пасха (квітень, травень, за місячним Пасхальним календарем), 9 травня – День Перемоги, Трійця – в неділю через 50 днів після Пасхи, 28 червня – День Конституції України, 24 серпня – День незалежності України, 14 жовтня – День захисника України [4].

За 25 років незалежності було декілька спроб модернізувати систему святкових неробочих днів, пропонувалося ввести як неробочі дні День матері, День Соборності України (22 січня), День національної єдності (1 грудня), День проголошення суверенітету (16 липня) [1, с. 61-63].

Сьогодні українське суспільство обговорює новий проект Закону України «Про державні та інші свята, пам'ятні дати і скорботні дні», розроблений Українським інститутом національної пам'яті [7], який пропонує розмежувати поняття «державне свято», «традиційне свято», «скорботні дні», «дні жалоби», «професійне свято», «пам'ятні дати». В прикінцевих та перехідних положення законопроекту пропонується статтю 73 КЗпП України викласти в новій редакції: «Стаття 73. Неробочі дні. Неробочими днями в Україні є державні та традиційні свята, які зазначені у частині першій статті 3 та частині першій статті 4 Закону України «Про державні та інші свята, пам'ятні дати і скорботні дні».

Частини 2-4 цієї статті законопроекту (щодо надання неробочих днів представникам інших конфесій в дні їх свят, щодо залучення до роботи в неробочі дні та компенсацій за цю роботу) ідентичні існуючим сьогодні в КЗпП України нормам.

Зазначений законопроект в ст. 3 визначає, що державні свята можуть бути неробочими чи робочими днями, неробочими пропонується встановити 6 днів:

- Шевченківський день – 9 березня;
- День пам'яті та примирення – 8 травня;
- День Конституції України – 28 червня;
- День незалежності України – 24 серпня,
- День сім'ї – друга п'ятниця вересня;
- День захисника України – 14 жовтня.

Державні свята, які пропонують залишити робочими днями: День першої незалежності та Соборності України – 22 січня, День героїв Крут – 29 січня, День Державного Герба України – 25 лютого, День Державного Гімну України – 10 березня, День перемоги над нацизмом у Другій світовій війні – 9 травня, День матері – друга неділя травня, День державного Прапора України – 24 липня, День хрещення України-

Русі – 28 липня, День української писемності та мови – 9 листопада, День Гідності та Свободи – 21 листопада – всього 10 днів.

Крім того, ст. 4 законопроекту визнає традиційними святами українців Новий рік – 1 січня, Різдво Христове – 7 січня, Великдень – 1 день (неділя) за Пасхаліями [7]. Не зрозуміло, чому не запропоновано залишити в переліку свято Трійці – християнського Бога. Отже, всього передбачається залишити в ст. 73 КЗпП України дев'ять неробочих днів замість існуючих одинадцяти. Причому, пропонується змінити ст. 67 КЗпП України і визначити: якщо державне свято, яке є неробочим днем, збігається з вихідним, вихідний день не переноситься на наступний після свята, але якщо традиційне свято збігається з вихідним (а Великдень завжди в неділю), то вихідний переноситься на наступний день після традиційного свята. Вважаємо таку новелу доцільною в сучасних кризових умовах.

Разом з тим, багато українців не розуміють сутності запропонованих змін, а в ситуації, коли їх залучають до роботи у святкові неробочі дні на комерційних підприємствах, їх може дратувати пропозиція зміни і скорочення кількості неробочих святкових днів [2]. Деякі фахівці взагалі вважають такі зміни наразі недоцільними [3].

У Пояснювальній записці до проекту нового Закону України його автор зазначає, що «створення нового комплексу державних свят буде сприяти остаточному подоланню комуністичних ідеологем і колоніальних стереотипів і, певним чином, сприятиме залученню України до євроінтеграційних процесів» [6]. Ми цілком погоджуємось з такою стратегічною думкою, оскільки на статус державного можуть претендувати лише ті дати, які адекватні державотворчим та історико-культурним традиціям Українського народу. Проте радикальна пропозиція відмовитися від святкування на державному рівні як неробочих 1 та 2 травня і 8 березня – політичних масових свят, встановлених більшовиками на підтримку соціально-політичних рухів під гаслами: «Пролетарі (пролетарки) всіх країн, єднайтеся!» – потребує суспільної підтримки.

Зрозуміло, що ці свята у незалежній Україні перестали відповідати первісному значенню і, за здоровим глуздом, їм не можна надати статусу державного свята і відмінити працю в ці дні. Держава втрачає за ці дні частку ВВП, податків, вона має визначити як неробочі дні лише важливі для її історії та культури свята, що сприяють розвитку держави та становленню консолідованої політичної нації. Але більшістю населення сьогодні 1-2 травня сприймаються як «дні весни та шашлику», і відміна цих неробочих днів буде сприйматися з незадоволенням. А вкорінені радянські стереотипи по відношенню до 8 березня (як і до колишнього «чоловічого» 23 лютого) як не до політичного свята, а суто «жіночого», насправді не витримують критики, оскільки не існує в світі жодного свята за статевою ознакою, яка в умовах гендерної рівності сучасного світу є принизливою для жінки. Жінка є такою 365 днів на рік, її біологічна, «тварна» відмінність від чоловіка не може бути підставою для свята, а тим більше для неробочого дня. Але практика доводить, що 8 березня – друге за популярністю свято в Україні [1, с. 64], тому очікувати позитивного резонансу в суспільстві на пропозицію зробити його робочим днем, можливо, зарано.

Так само, негативну реакцію у багатьох громадян, особливо похилого віку, викликає пропозиція зробити за загальноєвропейською традицією неробочим днем 8 травня – День пам'яті та примирення, запроваджений у 2015 р., а державне свято 9 травня – День перемоги над нацизмом у Другій світовій війні – зробити робочим днем. Потрібно провести широкомасштабну інформаційну кампанію щодо такого перенесення, оскільки важко подолати радянську ментальність, і, крім того, ворогами держави спеціально розповсюджується дезінформація серед населення, що «київська хунта хоче відмінити славний День Перемоги у Великій Вітчизняній війні».

Таким чином, вважаємо, що найближчим часом важко сподіватися на трансформацію святкових вихідних 8 березня, 1-2 травня та 9 травня у робочі дні, хоча така пропозиція, безумовно, обґрунтована. Крім того, вважаємо за доцільне залишити неробочим днем традиційне для українців свято «Трійці», з перенесенням вихідного на наступний після свята день.

Потрібна довготривала інформаційна робота великої кількості фахівців для подолання радянських стереотипів, зокрема щодо сприйняття змісту державних свят, ба більше – в умовах неоголошеної війни та незадоволення багатьох українців станом речей в країні, порушенням їх трудових прав такий радикальний крок може бути небезпечним для соціально-політичної стабільності.

Література:

1. Актуальні проблеми трудового права України. Колективна монографія / Кол. авторів / За заг. ред. Золотарьової О. А. – Одеса: «Негоціант», 2009. – 122 с.
2. В Україні можуть «декомунізувати» 8 березня та 9 травня / УНІАН / [Електронний ресурс] – Режим доступу: <https://www.unian.ua/society/1745546-v-ukrajini-mojut-dekomunizuvati-9-travnya-ta-8-bereznya.html>
3. Гранчак Т. Декомунізація свят – чи на часі? / Т. Гранчак // Україна: події, факти, коментарі. – 2017. – № 3. – С. 41-49 / [Електронний ресурс] / Режим доступу: <http://nbuviap.gov.ua/images/ukraine/2017/ukr3.pdf>
4. Кодекс законів про працю: Кодекс від 10.12.1971 № 322-VIII. Редакція від 07.01.2017, підстава 1769-19 / [Електронний ресурс] – Режим доступу: <http://zakon2.rada.gov.ua/laws/show/322-08>

5. Конституція України Закон від 28.06.1996 № 254к/96-ВР. Редакція від 30.09.2016, підстава 1401-19 / [Електронний ресурс] – Режим доступу: <http://zakon5.rada.gov.ua/laws/show/254%D0%BA/96-%D0%B2%D1%80>
6. Пояснювальна записка до проекту Закону України «Про державні та інші свята, пам'ятні дати і скорботні дні» / [Електронний ресурс] – Режим доступу: <http://www.memory.gov.ua/laws/proekt-zakonu-ukraini-pro-derzhavni-ta-inshi-svyata-pam-yatni-dati-i-skorbotni-dni>
7. Про державні та інші свята, пам'ятні дати і скорботні дні: законопроект України / [Електронний ресурс] – Режим доступу: <http://www.memory.gov.ua/laws/proekt-zakonu-ukraini-pro-derzhavni-ta-inshi-svyata-pam-yatni-dati-i-skorbotni-dni>
8. Трудовий кодекс України: законопроект № 1658 / [Електронний ресурс] – Режим доступу: http://w1.c1.rada.gov.ua/pls/zweb2/webproc4_1?pf3511=53221

Олексій Каряка
(Харків, Україна)

ТРУДОВІ ПРАВОВІДНОСИНИ В СУЧАСНІЙ УКРАЇНІ

Актуальність теми: Право на працю людини й громадянина реалізується в конкретних правовідносинах шляхом укладання трудового договору. Саме в рамках трудового договору вирішується питання про роботу з певної професії, спеціальності, кваліфікації чи посади. Характер трудових відносин між працівниками та роботодавцями дедалі ускладнюється, змінюються принципи побудови цих відносин, формуються нові механізми взаємної матеріальної відповідальності сторін тощо. Для того, щоб право на працю реально здійснювалося, реалізовувалося, не утискаючи інші права та свободи, а гармонійно поєднуючись із ними, необхідне прийняття законів, які б забезпечували механізм реалізації права на працю, ефективне та справедливе правосуддя. Незважаючи на реформу трудового законодавства, воно, як показують дослідження, не завжди здатне повною мірою захистити права й свободи людини та громадянина при укладанні та, ще більше, під час розірвання трудового договору.

В науці трудового права визначення поняття трудових правовідносин проводиться, виходячи із легального визначення трудового договору, що дається в ст. 21 КЗпП. Трудові відносини виникають із угоди між працівником і власником підприємства або уповноваженим ним органом, а також фізичною особою, за якою працівник зобов'язується виконувати роботу, визначену цією угодою, з підляганням внутрішньому трудовому розпорядку, а власник підприємства або уповноважений ним орган чи фізична особа зобов'язується виплачувати працівникові заробітну плату і забезпечувати умови праці, необхідні для виконання роботи, передбачені законодавством про працю, колективним договором і угодою сторін.

Трудові відносини містять у собі моменти об'єктивної і суб'єктивної волі. Об'єктивною вона виступає як воля держави, оскільки існування трудових прав, обов'язків і правовідносин забезпечується законодавчими актами про працю, що затверджуються державою.

Отже, трудові правовідносини можливі тоді, коли існують фактичні трудові відносини, що потребують правової форми, тобто перетворення в правові відносини.

Трудові правовідносини виникають з моменту, коли працівник уклав з власником чи підприємством трудовий договір і приступив до виконання своєї трудової функції. А оскільки для своєї життєдіяльності і відтворення людина повинна постійно здобувати матеріальні блага, засоби для життя, трудові правовідносини на відміну від цивільних є тривалими, що продовжуються протягом усього часу її працездатності. Припиняються ці відносини тільки за волевиявленням їх суб'єктів, у зв'язку з виходом на пенсію або внаслідок смерті працівника.

Елементами трудових правовідносин, як і будь-яких інших суспільних відносин є: суб'єкт, об'єкт і зміст правовідносин. Отже, суб'єктами трудових правовідносин є: працівник і роботодавець.

Однією з сторін трудових правовідносин є працівник, яким може бути тільки громадянин, здатний до праці. Обов'язок виконувати доручену роботу він повинен здійснювати особисто і не має права передоручати її виконання іншій особі (ст. 30 КЗпП).

Трудова правоздатність громадян України є рівною для всіх, оскільки її обсяг визначається єдиною ознакою — особистою здатністю до праці незалежно від статі, національності, раси, майнового стану, національного походження.

Трудова правоздатність - це гарантована законом можливість мати трудові права. Для громадян України вона є рівною для всіх, оскільки їх обсяг визначається єдиною ознакою - особистою здатністю до праці незалежно від статі, національності, раси, майнового стану, партійної приналежності, релігійних переконань тощо.

Суб'єкти трудових правовідносин володіють також дієздатністю. Трудова дієздатність - це здатність особи своїми діями набувати та реалізовувати трудові права і обов'язки, нести за порушення юридичну відповідальність.

Трудова правоздатність і дієздатність настають одночасно з досягненням громадянином визначеного в законі віку і тому в літературі з трудового права прийнято говорити про трудову

праводієздатність трудових відносин як про єдине поняття.

Трудова праводієздатність виникає, як правило, з досягненням шістнадцятирічного віку. У виняткових випадках особа може вступати в трудові правовідносини із досягненням 15-річного віку, та навіть 14-річного.

Другою стороною правовідносин є роботодавець. Роботодавцем можуть бути підприємства (установи, організації), власники створюваних юридичних осіб, фізичні особи, які надають працівникам роботу.

Для того щоб бути суб'єктом трудових правовідносин, підприємству не обов'язково мати статус юридичної особи.

Свою правоздатність підприємство (установа, організація) здійснює через органи або представників, що діють у межах наданих їм повноважень.

Роботодавцями, а отже, суб'єктами трудових правовідносин, можуть бути також фізичні особи як громадяни України, так і інших держав, не обмежені законом у правоздатності або дієздатності.

Отже, основною умовою виникнення трудових правовідносин є трудова праводієздатність учасників цих відносин.

Другою умовою виникнення трудових правовідносин є наявність правової норми.

Третьою умовою виникнення трудових правовідносин є наявність юридичного факту. Трудові правовідносини за загальним правилом виникають з двосторонніх юридичних актів. Таким двостороннім актом є угода про прийняття на роботу робітника або службовця (трудова угода чи контракт).

Основною, переважною підставою виникнення трудових правовідносин є факт укладення трудового договору.

Укладенням трудового договору сторони створюють обставини, з якими норми права пов'язують здійснення трудових правовідносин.

В Україні основним методом залучення до праці працездатних громадян є метод добровільного вступу в трудові правовідносини. Цей вступ здійснюється, зазвичай, шляхом укладення трудового договору.

Слід зазначити, що в окремих випадках трудові відносини можуть виникати не на підставі трудового договору, а на підставі членства. Але такі трудові відносини не віднесені до предмета трудового права і регулюються окремим законодавством та статутами цих підприємств.

Встановлюючи конкретні трудові відносини працівника, трудовий договір визначає трудове становище з роботодавцем. Працівник одержує для себе за винагороду певного роду роботу, що відповідає необхідній спеціальності і кваліфікації. Трудовий договір - єдиний договір у всій системі галузей права, коли один суб'єкт внаслідок укладення договору підпадає під владу другого.

Доки трудовий договір між сторонами не укладений, трудові правовідносини відсутні. Та вже сама процедура укладення трудового договору є процесом виникнення трудових правовідносин. При укладенні договору протистоять один одному працівник та роботодавець. І для виникнення трудових правовідносин між конкретними суб'єктами перш за все необхідне волевиявлення цих суб'єктів, спрямоване на досягнення передбачених законом наслідків.

Тобто, підставою виникнення трудових правовідносин є не поодинокий юридичний факт, а певний комплекс послідовно здійснюваних фактів. При цьому для виникнення правовідносин у повному обсязі необхідно, щоб здійснювались послідовно всі факти цього складу. Кожен із цих фактів має своє певне юридичне значення. Тому в разі його відсутності правові відносини можуть і не виникнути.

Складний юридичний фактичний склад створює певна сукупність фактів, необхідних для виникнення, зміни і припинення трудових відносин у обов'язковому поєднанні з трудовим договором. Усі вони становлять собою правомірне волевиявлення, що здійснюється з метою встановлення трудових відносин.

До таких фактів можна віднести: призначення державних службовців на посади, пов'язані із здійсненням владних або розпорядчих повноважень, обрання на виборні посади; результати конкурсу на заміщення посад, направлення на роботу молодих спеціалістів і молодих робітників після закінчення ними відповідного навчального закладу, направлення на роботу службою зайнятості осіб, що зареєстровані в службі зайнятості як такі, що шукають роботу, так і безробітних тощо.

Висновки: Таким чином трудові правовідносини - це двосторонні відносини, що виникають між працівником і роботодавцем на підставі укладення трудового договору, контракту чи іншого юридичного факту з приводу участі працівника в роботі підприємства, установи організації або у фізичної особи.

Література:

1. Кодекс Законів про Працю України.
2. Прокопенко В.І. Трудове право України: Підручник. - Х.: Фірма «Консум», 1998.
3. Карпенко Д.О. Трудове право України: Курс лекцій. - К.: МАУП, 1999.

Науковий керівник:

кандидат юридичних наук, доцент Селезень С.В.

ПРАВОВИЙ ЗАХИСТ ТОРГОВИХ МАРОК В УКРАЇНІ

Актуальність теми полягає в тому, що сьогодні у світі зареєстровано більш як 30 мільйонів торговельних марок і їх число збільшується кожного року приблизно на 1 мільйон. Не буде перебільшенням сказати, ми живемо у світі торговельних марок, які надають можливість виокремити товари та послуги серед споріднених, слугують показником їх якості, заохочують споживачів придбати такі товари або скористатись послугами. Вдало вибрана торговельна марка стає гарантом успіху тієї чи іншої компанії, стає гарантом успіху нової продукції того ж виробника, дозволяє споживачам відрізнити товари один від одного, вибирати між конкурентними товарами, заохочує виробника до підтримання високої якості продукції.

Правова охорона торговельної марки захищає споживача від введення в оману виробника, розвиває добросовісну конкуренцію, надає можливість використовувати репутацію та престиж, не допускаючи ситуації, коли споживач користується продукцією тих, хто створив торговельну марку, а не тих, хто не має до неї ніякого відношення.

Метою даної статті є розкрити основні аспекти правової охорони торгових марок в Україні і сформулювати пропозиції щодо її удосконалення.

Проблеми, пов'язані з дослідженням інтелектуальної власності, зокрема різним аспектам охорони торгових марок та комерційних найменувань прав досліджувалися вітчизняними й зарубіжними вченими і були висвітлені в роботах: Ч.Н. Азімова, Б.С. Антімонова, Л.М. Головченко, А.П. Закалюка, И.Э. Мамиофа, О.А. Підпригори, О.О. Підпригори, Н.А. Райгородського, О.Д. Святоцького, М.Я. Сегая, О.П. Сергєєва, В.І. Серебровського, К.А. Флейшиць, Р.Б. Шишки та інших. Кравченко О.С. досліджено питання цивільно-правового регулювання експертизи у сфері інтелектуальної діяльності й інтелектуальної власності.

Останнім часом усе більше зростає інтерес до інтелектуальної власності. Зацікавленість у вивченні об'єктів інтелектуальної власності виникла в результаті нового етапу розвитку та посилення конкуренції. Насичення ринку однорідною товарною продукцією, що виготовляється різними виробниками значно підвищує роль засобів індивідуалізації. Недобросовісність деяких виробників призводить до неправомірного використання специфічної групи об'єктів – засобів індивідуалізації.

Одними з найцікавіших засобів індивідуалізації є фірмові найменування та торговельні марки.

На відміну від традиційних економічних благ, товарний знак не може бути захищений від використання третіми особами лише на підставі одного володіння ним. Після того, як знак стає відомий суспільству, власник не в змозі здійснювати контроль за його використанням.

За своєю сутністю захист торговельної марки (товарного знака) полягає в забороні Власником іншим (третім) особам використання його торговельної марки (товарного знака). Отримати правову охорону торговельної марки (товарного знака) можна єдиним шляхом - це зареєструвавши її в Патентному відомстві України (чи Росії). У цьому випадку Власник торговельної марки (товарного знака) буде мати охорону та захист свого знаку.

За загальним правилом, знак охороняється з моменту реєстрації (дати отримання пріоритету), а сам захист знаку реалізується в тому випадку, якщо на ринку в Україні (Росії) з'являються правопорушники цієї торговельної марки (товарного знака). Тобто виникає необхідність припинити неправомірні дії конкретних правопорушників з незаконного використання чужої торговельної марки (товарного знака).

Стрімке зростання ролі торговельної марки (товарного знака) у соціально-економічному розвитку суспільства, як одного з найважливіших чинників конкурентоспроможності на ринку за допомогою проставлення на пропонованому товарі (або послугі) запам'ятовуючої торговельної марки (товарного знака) все більше загострює проблему створення надійної та ефективної системи, а саме: захист прав на використання торговельної марки (товарного знака).

Фірмове найменування (фірма) — найменування, під яким підприємець виступає в цивільному обороті і яке індивідуалізує його серед інших учасників. Структура фірмового найменування складається з обов'язкової частини (корпуса фірми) — його організаційно-правової форми (наприклад, ТОВ, ЗАТ), а в окремих випадках також типу й предмета діяльності (державне, приватне, муніципальне) або профілю діяльності (виробниче, страхове, наукове), а також необов'язкової частини (доповнення), наприклад, номера (трест №7), спеціального найменування ("Прапор", "Калібр"), скорочень (МТЗ, ХТЗ) і інших.

Захиститися від використання іншими особами аналогічних (схожих), а не тотожних (однакових) фірмових найменувань досить складно. А без наявності зареєстрованого товарного знаку – на сьогодні практично неможливо. Згідно п.4 ст. 489 Цивільного кодексу України особи можуть мати однакові комерційні найменування, якщо це не вводить в оману споживачів щодо товарів, які вони виробляють та (або) реалізують, та послуг, які ними надаються. Споживач, зазвичай, не звертає уваги на організаційно-правову форму юридичної особи, а бачить розпізнавальну частину найменування, що призводить до змішування фірмових найменувань.

Захист права на фірмове найменування може бути здійснена в адміністративному й судовому порядку. В адміністративному порядку конфлікти вирішуються через Антимонопольний комітет і рішення, прийняті в адміністративному порядку, можуть бути оскаржені в суд

Якщо товари й послуги фірм не стикаються на ринку і не має місця недобросовісна конкуренція в їхній діяльності, спроби заборонити використати в назві фірми тотожне найменування навряд чи будуть успішними.

З одного боку, право на товарний знак (торгову марку) захищає всі товари і послуги, на які була отримана охорона після реєстрації в Патентному відомстві. А з іншого боку, право на фірмове найменування захищає від ділової активності конкурентів та може для них служити відмовою (п.3 ст.6 Закону України про охорону прав на товарний знак (торгову марку) при бажанні зареєструвати фірмове найменування іншого підприємства в якості свого товарного знака (торгової марки). Тому у тому випадку, коли право на фірмове найменування збігається з правом на товарний знак (торгову марку), то можна говорити про збільшення обсягу охорони та захисту прав на дані об'єкти права інтелектуальної власності. Іншими словами, право на фірмове найменування взаємодоповнюють право на товарний знак (торгову марку) і навпаки. Виходячи з вищенаведеного деякі фірми при реєстрації товарного знака (торгову марку) використовують словесне позначення (логотип) свого фірмового найменування.

Отже, фірмове найменування є назвою підприємства, котре дозволяє відрізнити одне підприємство від іншого, а додаткова реєстрація фірмового найменування у якості товарного знаку збільшує обсяг охорони та захисту від недобросовісних дій інших осіб.

Таким чином, досліджуючи існуючі джерела, а також положень діючого законодавства можна зробити висновок про те, що на жаль існує багато упущень, які на жаль на сьогоднішній момент є невіршеними, а саме:

1. Довготривалість реєстрації торгових марок в Україні.
2. Вживання вже існуючих та зареєстрованих марок підпільними організаціями.
3. Відсутність перевірок на право користуватися торговою маркою.

На жаль кожен підприємець сьогодні повинен відстоювати свої законні права самостійно, адже контролю за використанням торгової марки як такого в Україні майже не має. Марки відомі тільки на незначній території, практично не мають змогу контролювати весь ринок і тому, постійно на якісний продукт, підпільні організації безкарно мають змогу виробляти підробки, можливо вони і будуть по якості не гірші, але тим паче не проходять сертифікації на якість, та й сама організація, яка володіє маркою може постраждати, адже більшість покупців не перевіряють на скільки справжньою є та чи інша продукція.

Тому для вирішення цих питань необхідно створити орган, який би вирішував їх, адже підприємство яке виконало вимоги законодавства стосовно реєстрації торгової марки, повинне мати змогу ще й отримати привілеї, які вона надає.

Література:

1. Андрощук Г.А. Товарні знаки і захист від недобросовісної конкуренції / Г.А. Андрощук // Конкуренція. - 2004. - № 3 (12). - С. 48.
2. Антонов В.М. Інтелектуальна власність і комп'ютерне авторське право (2-е вид., стереотип.) / В.М. Антонов. - К. КНТ, 2006. - 520 с.
3. Базилевич В.Д. Інтелектуальна власність Підручник/ В.Д.Базилевич. - К. Знання, 2006. - 431с.

Науковий керівник:
к.ю.н., доц. Селезень С.В.

Ігор Перепелиця
(Харків, Україна)

ЩОДО РОЗІРВАННЯ ТРУДОВОГО ДОГОВОРУ З ІНІЦІАТИВИ РОБОТОДАВЦЯ

Актуальність теми. Право людини на працю реалізується шляхом укладання трудового договору, у рамках якого вирішується питання про роботу з певної професії, спеціальності, кваліфікації чи посади. Трудовий договір як центральний інститут трудового права був і залишається предметом дослідження багатьох учених. Проблеми правового регулювання порядку укладення, зміни та розірвання трудового договору, питання щодо вдосконалення рівня гарантій, що надаються працівникам при звільненні, висвітлювалися в працях М.Г. Александрова, О.Т. Барабаша, П.А. Буценка, Б.К. Бегічева, Н.Б. Болотіної, В.С. Венедиктова, Л.Я. Гінцбурга, Г.С. Гончарової, В.Я. Гоца, В.В. Жернакова, П.І. Жигалкіна, І.В. Зуба, С.О. Іванова, Д.О. Карпенка, Р.І. Кондратьєва, Л.І. Лазор, В.В. Лазора, Р.З. Лівшиця, А.Р. Мацюка, П.Д. Пилипенко, С.М. Прилипка, В.І. Прокопенка, О.І. Процевського, В.Г. Ротаня, Б.С. Стичинського, Н.М. Хуторян, Г.І. Чанишевої, Ю.П. Орловського та ін.

Однак питання забезпечення прав і свобод сторін трудових відносин при розірванні трудового договору недостатньо досліджені. Зокрема особливої уваги потребує проблема дотримання прав і свобод працівника при розірванні трудового договору, адже їх порушення фактично позбавляє людину можливості скористатися своїми здібностями до продуктивної праці. Тому в нових економічно-соціальних умовах виникла потреба в розробці цілісної, науково обґрунтованої системи підстав припинення трудових

відносин, що відповідають природі цих відносин, урахують їх взаємозв'язок з іншими правовими відносинами, а також беруть до уваги специфіку праці окремих категорій працівників. Теоретична розробка проблем, пов'язаних із розірванням трудового договору як за ініціативою працівника, так і за ініціативою роботодавця, має неабияке практичне значення. Розв'язання цих завдань допоможе вдосконалити правові норми, що охороняють права громадян, сприятиме посиленню законності, поліпшенню діяльності органів та організацій (незалежно від форм власності), що застосовують ці норми.

Метою пропонованої статті є розкрити зміст понять «підстави припинення трудового договору» й «обґрунтованість звільнення» та виявити правові можливості роботодавця щодо припинення трудового договору.

Трудовий договір — угода між працівником і власником підприємства, установи, організації або уповноваженим ним органом (далі власник), за якою працівник зобов'язується виконувати роботу, визначену цією угодою з підпорядкуванням внутрішньому трудовому розпорядку, а власник — виплачувати працівникові заробітну плату і забезпечувати умови праці, необхідні для виконання роботи, передбачені законодавством про працю, колективним договором й угодою сторін. Працівник має право реалізувати свої здібності до продуктивної і творчої праці шляхом укладення трудового договору на одному або одночасно на декількох підприємствах, в установах, організаціях, якщо інше не передбачене законодавством, колективним договором або угодою сторін.

Власник або уповноважений ним орган, на відміну від працівника, позбавлений права на свій розсуд розірвати трудовий договір.

Трудовий договір, укладений на невизначений строк, а також строковий трудовий договір, до закінчення терміну можуть бути розірвані з ініціативи власника або уповноваженого ним органу лише за підстав, визначених законом і з дотриманням визначеного в законі порядку.

Підстави, за якими трудовий договір може бути розірваний з ініціативи власника або уповноваженого ним органу передбачені у ст.40 КЗпП. Такими підставами є:

п.1- зміни в організації виробництва і праці, в тому числі ліквідації, реорганізації, банкрутства або перепрофілювання підприємства, установи, організації, скорочення чисельності або штату працівників;

п.2-виявленої невідповідності працівника займаній посаді або виконуваній роботі внаслідок недостатньої кваліфікації або стану здоров'я, які перешкоджають продовженню даної роботи, а так само в разі відмови у наданні допуску до державної таємниці або скасування допуску до державної таємниці, якщо виконання покладених на нього обов'язків вимагає доступу до державної таємниці;

п.3-систематичного невиконання працівником без поважних причин обов'язків, покладених на нього трудовим договором або правилами внутрішнього трудового розпорядку, якщо до працівника раніше застосовувалися заходи дисциплінарного чи громадського стягнення;

п.4-прогулу (в тому числі відсутності на роботі більше трьох годин протягом робочого дня) без поважних причин;

п.5-нез'явлення на роботу протягом більш як чотирьох місяців підряд внаслідок тимчасової непрацездатності, не рахуючи відпустки по вагітності і родах, якщо законодавством не встановлений триваліший строк збереження місця роботи (посади) при певному захворюванні. За працівниками, які втратили працездатність у зв'язку з трудовим каліцтвом або професійним захворюванням, місце роботи (посада) зберігається до відновлення працездатності або встановлення інвалідності;

п.6-поновлення на роботі працівника, який раніше виконував цю роботу;

п.7-появи на роботі в нетверезому стані, у стані наркотичного або токсичного сп'яніння;

п.8-вчинення за місцем роботи розкрадання (в тому числі дрібного) майна власника, встановленого вироком суду, що набрав законної сили, чи постановою органу, до компетенції якого входить накладення адміністративного стягнення або застосування заходів громадського впливу.

В день звільнення власник повинен видати приказ про звільнення а також розрахуватися з робітником. За кожен день затримки начисляється заробітна плата.

Останнім часом в Україні набувають поширення випадки розірвання трудового договору з ініціативи роботодавця у зв'язку зі змінами в організації виробництва і праці, зокрема ліквідації, реорганізації(банкрутства) або перепрофілювання підприємства, установи, організації, скорочення чисельності або штату підприємств.

Вивільнення працівників у цих випадках проводиться таким чином:про наступне вивільнення працівника письмово попереджають не пізніше ніж за два місяці. Одночасно з попередженням про звільнення роботодавець пропонує працівникові іншу роботу на тому ж підприємстві, в організації, якщо неможливо перевести працівника, за його згодою, на іншу роботу.

При звільненні обов'язково має враховуватись переважне право на залишення на роботі. Воно надається працівникові з більш високою кваліфікацією і продуктивністю праці.

Пункт 8 ст. 40 КЗпП дає власнику право звільнити працівника у разі скоєння за місцем роботи розкрадання майна власника. Форма власності та розмір украденого, а також яким шляхом вчинене розкрадання, при цьому значення не мають. Звільнення можливе і при скоєнні дрібного розкрадання.

Висновок. Таким чином норми про припинення трудового договору повинні, з одного боку, характеризувати високий рівень захисту трудових прав громадян і, з іншого, – бути надійним гарантом від

незаконних звільнень. Саме тому законодавство про працю, керуючись конституційною нормою, передбачає необхідні юридичні засоби, які полягають, зокрема, в тому, що:

- трудовий договір може бути припинений лише з підстав, передбачених законодавством;
- трудовий договір може бути припинений тільки в порядку, установленому законодавством для кожної з підстав;
- передбачається судовий захист громадян від незаконного звільнення.

Література:

1. Процевский А. И. Метод правового регулирования трудовых отношений / А. И. Процевский. – М.: Юрид. лит., 1972. – 288 с.
2. Кодекс законів про працю України від 10.12.1971 № 322-VIII [зі змінами та доповненнями станом на 16.04.09р. №1276-VI] // Відомості Верховної Ради України. – 1971. – № 50 (додаток). – Ст. 375.
3. Правові позиції Верховного Суду України щодо розгляду судами окремих категорій цивільних справ // Бюлетень законодавства і юридичної практики України. – 1998. – № 8. – С. 83-86

Науковий керівник:

кандидат юридичних наук, доцент Селезень С.В.

**Євген Шабулін, Дмитро Лисенко
(Харків, Україна)**

ЕКОНОМІКО-ПРАВОВІ АСПЕКТИ РОЗВИТКУ АВТОМОБІЛЬНОГО ТРАНСПОРТУ В УКРАЇНІ

Актуальність статті: Автомобільний транспорт є однією з найважливіших сфер підприємницької діяльності, оскільки у процесі господарювання кожна фірма потребує перевезення матеріалів, сировини, готової продукції, при цьому вони використовують власний автотранспорт або користуються послугами автотранспортних підприємств.

Головним завданням розвитку транспортно-дорожнього комплексу України на середньостроковий період та до 2020 року є визначення шляхів розв'язання проблем подальшого розвитку транспортної галузі, зростання попиту на транспортні послуги, активізації процесів інтеграції транспортно-дорожнього комплексу України до європейської та світової транспортних систем. Для сучасного економічного стану України характерним є підвищення ролі транспорту, який забезпечує життєдіяльність населення, функціонування і розвиток економіки держави, збереження її обороноздатності, можливість досягнення зовнішньоекономічних цілей країни.

Автомобільний транспорт відіграє важливу роль в соціально-економічному розвитку країни. На сьогодні більш як 100 тис. автомобільних перевізників надають послуги з перевезення 52 відсотків пасажирів та 64 відсотків вантажів.

Автомобільний транспорт у цілому задовольняє потреби національної економіки та населення у перевезеннях, однак структура парку автобусів та вантажних автомобілів є недосконалою, більшість транспортних засобів за своєю конструкцією, пасажиромісткістю, вантажністю, типами кузова, класом комфортності, видами та питомими витратами палива, екологічними показниками не відповідають сучасним вимогам.

Оновлення парку рухомого складу автомобільного транспорту відбувається повільними темпами — майже 70 відсотків рухомого складу є технічно та/або морально застарілими, а 50 відсотків автобусів експлуатуються більш як 10 років.

Перехід економіки України на ринкові умови господарювання і швидка приватизація підприємств істотним чином змінили систему перевізного процесу. Сьогодні автотранспортні підприємства працюють в умовах відсутності централізованих замовлень, що викликає визначену нестабільність формування обсягів їх послуг протягом запланованого періоду часу. Результатом є невпевненість підприємств в досягненні позитивних результатів від їх виробничо-господарської діяльності, зростає ризик їх стійкого функціонування на конкурентному ринку.

Нерозв'язаною залишається проблема компенсації втрат доходів автомобільних перевізників у зв'язку з перевезенням пільгових категорій громадян та перевезень за регульованими тарифами, оскільки неможливо визначити реальний обсяг доходів автомобільних перевізників.

Недосконалою є система організації міжнародних перевезень пасажирів та вантажів автомобільним транспортом, зокрема механізм перетинання державного кордону, розмитнення вантажу та отримання віз водіями транспортних засобів.

Крім того, викиди в атмосферу шкідливих речовин, що здійснюються автомобільним транспортом, становлять 95 відсотків викидів, що здійснюються пересувними джерелами забруднення.

Основними причинами виникнення проблеми є:

- недосконалість законодавства щодо регулювання діяльності автомобільних перевізників, а також інших суб'єктів підприємницької діяльності, які забезпечують безпечність перевезень пасажирів та вантажів, та системи контролю за його дотриманням;
- недостатній обсяг фінансування витрат, пов'язаних з наданням соціально значущих послуг, за рахунок бюджетних коштів;
- відсутність системних підходів до забезпечення функціонування автомобільного транспорту.

Висновки. Для вирішення цих проблем необхідно удосконалити систему державного управління у галузі автомобільного транспорту, підвищити якість надання послуг з перевезення пасажирів та вантажів шляхом:

- координації та виконанні програм, зокрема щодо розвитку автомобільних доріг, як державного, так і місцевого значення, розвитку національної мережі міжнародних транспортних коридорів, енергозбереження, підвищення безпеки дорожнього руху;
- створення механізму надання соціально значущих послуг, зокрема перевезення пасажирів у сільській місцевості та осіб з обмеженими фізичними можливостями;
- урегулювання відносин автомобільних перевізників, власників автостанцій та органів виконавчої влади;
- розроблення правил перевезення пасажирів у таксі, вимог до такого виду діяльності та її квотування, проведення державної перереєстрації автомобілів, які обладнані для роботи як таксі;
- посилення вимог до автомобільних перевізників та забезпечення контролю за дотриманням ними вимог законодавства щодо безпеки дорожнього руху;
- удосконалення нормативно-правової бази щодо охорони навколишнього природного середовища, енергозбереження, енергоефективності та використання транспортними засобами альтернативних видів палива;
- впорядкування системи страхування від нещасних випадків на транспорті під час здійснення нерегулярних та регулярних спеціальних перевезень пасажирів;
- адаптації національного законодавства до європейського у галузі автомобільного транспорту, зокрема щодо управління перевезеннями, регулювання ринку транспортних послуг, доступу до ринку послуг з перевезення пасажирів та вантажів, підвищення конкурентоспроможності автомобільних перевізників, забезпечення безпеки руху, здійснення транзитних перевезень, прикордонного контролю, визначення вимог до колісних транспортних засобів, транспортної статистики, екологічних та соціальних вимог;
- запровадження економічного механізму, спрямованого на підвищення конкурентоспроможності автомобільних перевізників, забезпечення збереження та створення нових робочих місць;
- розроблення механізму допуску автомобільних перевізників до провадження господарської діяльності на ринку послуг з перевезення пасажирів та вантажів;
- удосконалити систему цінового і податкового регулювання діяльності автомобільних перевізників, забезпечити інноваційний та інвестиційний розвиток галузі автомобільного транспорту шляхом:
- розроблення та запровадження механізму виплати окремим категоріям громадян адресної дотації для пільгового проїзду автомобільним транспортом;
- розроблення механізму встановлення тарифів на перевезення пасажирів та автостанційні послуги;
- розроблення та запровадження єдиного механізму оподаткування автомобільних перевізників, які надають послуги з перевезення пасажирів та вантажів і провадять господарську діяльність в однакових конкурентних умовах;
- зниження розміру ставок ввізного мита під час ввезення деяких типів транспортних засобів, які не виробляються в Україні;
- удосконалення механізму нарахування та сплати податку з власників транспортних засобів;
- запровадження механізму проведення безготівкових розрахунків за перевезення пасажирів на маршрутах міського автобусного сполучення;
- створення умов для оновлення автомобільними перевізниками парку рухомого складу автомобільного транспорту та оптимізації його структури, використання новітніх технологій та інформаційних систем;
- підвищити рівень безпечності перевезень пасажирів та вантажів шляхом:
- удосконалення системи підготовки, перепідготовки та підвищення кваліфікації персоналу автомобільного транспорту;
- посилення вимог до безпечності конструкції та технічного стану транспортного засобу відповідно до європейських норм та стандартів у сфері безпеки дорожнього руху;
- розроблення гармонізованого з європейськими вимогами положення щодо режиму праці та відпочинку водіїв транспортних засобів;
- створення нормативно-правової бази щодо затвердження типу колісних транспортних засобів, предметів обладнання та частин до них відповідно до європейського законодавства;

- розроблення та запровадження технічного регламенту надання послуг з технічного обслуговування та ремонту транспортних засобів;
- інтегрувати систему автомобільного транспорту до європейської шляхом:
 - об'єднання з транс'європейською транспортною мережею відповідно до Європейської політики сусідства, підвищення ефективності використання транзитного потенціалу

Література:

1. Закон України «Про транспорт» від 11 січня 1995 р.
2. Цивільний кодекс України від 16 січня 2003 р.
3. Закон України «Про автомобільний транспорт» від 5 квітня 2001 р.
4. Селезень С.В., Єрофєєнко Л.В., Нещеретний Ю.М. Транспортне право: навчально- методичний посібник. – Харків: ХНАДУ, 2007. С. 86-95

СЕКЦІЯ: ПСИХОЛОГІЯ

Жамила Дүйсенова
(Түркістан, Қазақстан)

ҚОҒАМДАҒЫ ҚАРТТАР ПСИХОЛОГИЯСЫНЫҢ ЕРЕКШЕЛІКТЕРІ

Қоғамның ізгілігі – балалар мен қарттарға жасалған қамқорлықпен бағаланатыны бұлжымас ақиқат. Бұл тұрғыда еліміздегі қариялар мәселесіне тоқталар болсақ, қарттар мен мүгедектер, қорғаушысы жоқ кембағалдар жалпы зейнеткерлер жайы Президентіміздің дәстүрлі халыққа Жолдауында назардан тыс қалған емес.

Қарт адамдардың саны Қазақстанда да күннен күнге өсуде. Сондықтан да қазіргі кезде мемлекет және жалпы қоғам тарапынан бұл мәселеге көп көңіл бөлінуде. Қарт адамдармен жұмыс істеу үшін бұрынғы және қазіргі әлеуметтік жағдайын, психикалық ерекшелігін, материалдық және рухани қажеттілігін біле отырып, әлеуметтік ғылыми зерттеулерге сүйенген жөн, яғни қарт адамдар қазіргі кезде әлеуметтік көмекті және мемлекеттік қолдауды қажет ететін топтардың бірі болып табылады.

БҰҰ-ның есебіне сәйкес Қазақстан «қартаю деңгейінде» тұрған елдердің қатарына жатқызылады. Себебі елімізде 65 жасты еңсерген қарттардың саны басым. Ағымдағы жылдың басында 65 жастан асқан қарттар саны 6,6 пайызды құрапты. Бұл жөнінде ҚР Статистика агенттігінің төрағасы Әлихан Смайылов мәлімдеді. 65 жастан асқан азаматтардың саны көп мемлекеттердің қатарында Германия, Ұлыбритания, АҚШ, Украина, Ресей сынды елдер бар. «Халықаралық статистикаға зер салсақ, 65 жасты еңсерген азаматтардың саны Германияда 24 пайызды, Ұлыбританияда 20 пайызды, АҚШ-та 16 пайызды, Украинада 18 пайызды құраса, Ресейде 15 пайыз. Бұл тұрғыдан алып қарағанда, Қазақстан азаматтары әлдеқайда жас» дейді Әлихан Смайылов. (2012ж есеп бойынша)

Ғалымдар 60 жастан жоғары кезеңді геронтогенез деп атайды. Осы кезеңде қариялар адам баласының әдемі қартаю білуінің өзі баға жетпес бақыт екенін әр сөздеріне тұздық ететін. Көпшілік тарапынан күле қарап, көрі адамға әдеміліктің не қажеті бар дер. Сөйтсек қарттар сөзінің жаны бар екен. Адамның жаратылғаны секілді әркімнің әртүрлі қартаюатыны заңдылық. Біреулер шал тартқан шағында үрім-бұтағының ғана емес күллі жұрттың ықыласына бөленіп, ардақтысына айналса, кейбіреулердің балашағаның берекесін қашырып жүріп берекесіз шал-кемпір атанатыны шындық. Қалай дегенде де Алланың берген ғұмырын әркім өз ақыл-парасатымен мәнді етпек. Бұл жасты зерттеумен геронтология ғылымы айналысады.

Геронтология - адамның қартаю үрдісін зерттейтін ғылым.

Ғалымдар адам өмірінің соңғы кезеңін кәрілік деп атайды. Кәрілік психологиясына тән нышандарға мыналар жатады: уайымшылдық, мақтаншақтық, өткен өмірінің мәнсіз сәттеріне өкіну, жастарды, шуды жақтырмау, тыныштық іздеу, ұйқының азаюынан мазасыз болу, сөздері мен істерін қайталай беруі, белгілі бір деңгейде пессимизм, түңілу т.б. Кәрілік әр адамда әр түрлі өтеді. Шығармашылықпен айналысатын адам өзінің белгілі идеяларын іске асырып немесе жазып қалдыру үшін барын салуы мүмкін. Өмір бойы белсенді қызмет атқарған адам зейнетке шығуды ауыр қабылдайды, жанталасып мамандығы бойынша жұмыс істей бергісі келеді. Ал көп азап көріп, бейнеті мол еңбек еткендер зейнетке шығуды қанағатпен қабылдап, күнделікті тіршілікпен өмір сүре береді. Әр түрлі формадағы жүріс-тұрысы, адамдардың бір типтегі ситуациялары өзіндік ерекшеліктерімен, қарттық кезеңге деген қабілетін көрсетеді. Қарттық кезеңді Ф. Гюе былай деп үш топқа бөліп көрсеткен:

1. Кемел жастағы адамдар.
2. Қартайған адамдар.
3. Ұзақ өмір сүретіндер.

1. Қарт-негативист, өз бойында байқалатын қандайда қарттық белгілерін мойындамайды.
2. Қарт-экстраверт, Сыртқы ықпалдар және айналасындағы шындықты бақылау жолымен, әсіресе зейнеткерлік демалысқа шығу (жастардың өсуі, көзқарастары мен қызығушылықтарындағы айырмашылықтар, дос және жақын адамдарының қайтыс болуы, техникалық және әлеуметтік өмірдегі жаңалықтар, отбасындағы жаңа орны) арқылы қарттық кезеңді мойындайды.

3. Қарт-интраверт. Қартаю үрдісін қатты уайыммен қарсы алады. Жаңаға қызығушылық танытпайды, өткенін көп ойлайды, есіне түсіреді, эмоциясы әлсірейді, тыныштыққа ұмтылады.

Қарт адамдарда гипоксия ауруының дамуы байқалады. Қан тамырының серпінділігі азайып, оларда атеросклероз дамиды. Кәрілік адам өміріндегі соңғы кезең болғандықтан өлім деген қатынас туралы бірнеше мәселелер туындайды. Өлімге дайындау керек пе? Оны адам қалай уайымдайды. Өлім қашанда қайғылы ма немесе табиғи үрдіс болып табылады ма? Өлім мәселесі - философиялық және діни мәселелермен байланыста болғанмен де психологиялық мәселе болып табылады.

Қартаю кезеңі ересектік жастан кәрілікке өту кезеңі болып табылады. Генетикалық бағдарланған қартаю үрдісі осы кезеңнің ең негізгі ерекшелігі болып табылады. Бұл жастағы адам физикалық жағынан әлсіз болады, энергиялық қоры азаяды, қан тамырлары мен иммундық жүйесінің қызметі нашарлайды, яғни организмнің жалпы қартаюы жүреді.

Сенсорлық қызметтердің көпшілігі нашарлап, соның салдарының когнитивті жүйенің дамуында

өзгерістер болады. Біріншіден интеллектуалдық қызметтері зардап шегеді. Бұл үрдістердің динамикасы субъективті факторларға, тұлғаның ерекшелігіне, оның кәсібіне байланысты.

Есте сақтауы ойлауымен тығыз байланысты логикалық ойлануларға негізделеді, сондықтанда қарт адамның ойлауы тағымдық үрдістерге қарағанда жоғары дамыған.

Эмоциялық сфераларында басқаруға келмейтін күшті аффективті реакциялар (күшті жүйкелік қозу) көрініс береді. Адам оцентрлі болады. Күрделі жағдайлармен күресу қабілеттері төмендейді. Еркектер пассивті болса, әйелдер - агрессивті билікке құштар болады. Қарт адамдар өлім туралы көп ойлайды. Қарттық кезеңде «мен концепциясы» өзгерістерге ұшырайды. Адам өзінің өткен шағын, қазіргі уақытын және болашағын салыстыруға тырысады.

Қарт адамның шығармашылық белсенділігі жоғары болатындығы жиі байқалады. Қартаюдың психологиялық ерекшеліктері мен өзгерістеріне ерте кезден назар аударса, геронтология ғылымы пән ретінде егде жастағы адамның көбеюі, олардың жұмысқа қабілеттілігі мен тұрмыс жағдайының сондай-ақ іс-әрекетінің сипаты мен құндылықты бағдарларының өзгерулеріне яғни жеке адамның даму мәселелеріне, т.б. байланыста пайда болады. Геронтологияның қазіргі кездегі негізгі міндеттеріне адамды кәрілікке даярлау, егде жастағы адамдармен қарттардың белсенді әрі толық өмір сүру, амалдарын зерттеу т.б. жатады.

Гернетолог ғалымдар кәрілік бұл - биологиялық феномен, яғни бұл психологиялық өзгеріспен бірге жүреді деп санайды. Көптеген зерттеушілер оның барлық жоғарлау жиынтығы - экономикалық, әлеуметтік, индивидуалдық болады, яғни бұл даму кезеңіндегі автономия болуы мүмкін.

Сондай-ақ қарттар мәселесі - биологиялық жүйенің функционалдық сәйкестігі, яғни өзіне лайықты психологиялық және өзін қоршаған әлеуметтік кеңістігіне бейімделуінсіз орындалмайды.

Қартаю - бұл жаңа әлеуметтік рөлге көшу, яғни жаңа топпен өзіндік қарым-қатынас орнайды. Дәл қазіргі уақытта кәрілік кезеңіне ғылыми қызығушылық тууда. Геронтопсихология - бұл қазіргі даму психологиясының ең жас бөлімі болып табылады.

Қарттық кезеңнің өзіндік ерекшеліктері болады.

Қарттық кезеңнің алдын-алудың жолдары мен психопатологиялық өзгерістер және оны жеңу жолдары туралы да қарастырып өтейік. Қартаю кезеңі ересектік жастан кәрілікке өту кезеңі болып табылады. Генетикалық бағдарланған қартаю үрдісі осы кезеңнің ең негізгі ерекшелігі болып табылады. Бұл жастағы адам физикалық жағынан әлсіз болады, энергиялық қоры азаяды, қан тамырлары мен иммундық жүйесінің қызметі нашарлайды, яғни организмнің жалпы қартаюы жүреді.

Сенсорлық қызметтердің көпшілігі нашарлап, соның салдарының когнитивті жүйенің дамуында өзгерістер болады. Біріншіден интеллектуалдық қызметтері зардап шегеді. Бұл үрдістердің динамикасы субъективті факторларға, тұлғаның ерекшелігіне, оның кәсібіне байланысты.

Геронтогенез уақытында ағза түрлі өзгерістерге тап болады. Адамның сенсорлық мүмкіндіктері әлсірейді. Есту қабілеті де нашарлайды - әсіресе ер адамдарда кездесетін құбылыс нақты айтқанда, есту қабілетінің нашарлауы қартайған адамдардың өмірін қиындатады. Оған қоса жасы келе «с», «ш», «ч» дыбыстары кездесетін сөздері есту қабілеті төмендейді.

Қарттық кезде көру қабілетінің төмендеуі кеңінен таралған. Кәрі кісілерде көз өткірлігі ұсақ заттарды танып-білу мүмкіндігі төмендейді.

Кәрілік кезеңіндегі тану белсенділігінің төмендеуі тікелей және жанама себептерден болуы мүмкін. Тікелей себептерге альцгеймер ауруы және мидың зақымдануы жатады. Парасаттылықтың төмендеуінің себептері денсаулықтың нашарлауы, білімнің деңгейінің төмендеуі. Ең алғашқы белгі - ұмытушылық. Алғашқыда адам ұсақ-түйектерді ұмытады; аурудың дамуына қарай болған жерлерін, күнделікті жұмысты және жақында болған оқиғаларды тез уақытта ұмытады.

Ұзақ өмір сүру мен қарттық кезеңнің алдын-алудың шаралары және тиімді әдіс-тәсілдері әр түрлі болады.

60, 70 немесе 80 жастағыларға қарағанда ғылымда 90 жастағылар туралы дерек аз. Себебі бұл жастағы адамдардың өмір сүруінің әлеуметтік шарттары мен денсаулығы туралы жүйелі ақпарат алу қиын.

Психология ғылымы қартаю кезеңінде орын алатын кері эмоционалды жағдайлардың әсерін төмендету үшін психокоррекциялық жұмыстар жүргізіледі. Психокоррекциялық жұмыстарды жүргізбес бұрын қарттармен әңгімелесіп, мінез-құлқында орын алатын ауытқулар, мазасыздану, қорқыныш, үрей және т.б. одан шығу жолдары туралы бірнеше кеңес беру жұмыстары жүргізілді. Коррекциялық топқа бірнеше қариялар қатыстырылды.

Коррекциялық жұмыстың бірінші фазасында келесі міндеттер атқарылады:

- қарияға коррекцияның қажет екенін сезінуін қамтамасыз ету;
- қарияның көңіл-күйін көтеріп, жағымды атмосфера жасау;
- қариялардың ішкі қайшылықтарын сыртқа шығаруға даярлау, ол үшін вербалды емес қарым-қатынас түрлерін қолданып бір-біріне жақындастыру.

Қорыта айтқанда ғылыми жұмысты орындау барысында біз отандық және шетел ғалымдардың еңбектеріне сүйене отырып, алдымызға қойған міндеттерді шешуге тырыстық. Бүгінгі күннің тәжірибесінен шыға отырып, қоғамдағы қарттар психологиясының ерекшеліктерін зерделеп және оның бүгінгі күнгі өзгерісі мен дамуына қоғамдық-әлеуметтік жағдайлардың ықпалын салыстырмалы түрде қарастыруға мән бердік.

Ғылыми жұмысы бойынша жинақталған материалдар мен зерттеу нәтижесінде қол жеткен деректерге сүйене отырып мынадай тұжырымдар жасауды жөн көрдік:

– қартаю процесі және қарттық кезеңнің психологиялық ерекшеліктерін айқындадық Қарт адамдардың жастарда жоқ бір санасы бар бұл: өмір даналығы, білім құндылығы. Дәл осы даналық жер бетіндегі өмір сүруші адамға ұзақ уақыт серік бола алады, қоғамның дамуында күшті стимул мен фактор болып табылады.

Сонымен қатар төмендегідей ұсыныстар жасадық:

– әдемі қартаю үшін біріншіден күн тәртібін дұрыс ұйымдастыру, уақытылы дем алу, тамақтану, бос уақытты дұрыс ұйымдастыру;

– отбасы мүшелерінің балаларымен қарым-қатынасының дұрыс орын алуы, отбасылық құндылықтарды жоғары қою, отбасындағы атмосфераның жағымды болуы;

– қоғамда өзін қоршаған ортамен, жұмыстағы әріптестермен жағымды қарым-қатынаста болуы, себебі бұл адамның көңіл-күйіне, жұмысқа деген ынтасына тікелей әсер етеді;

– физикалық белсенділікті арттыру, спортпен шұғылдану, жаяу жүру жедел сатымен (лифтімен) емес мүмкіндігінше баспалдақпен көтерілу; т.б.

Біз, зерттеу жұмысымызда қартаю процесінде қарттардың стресске ұшырауының физиологиялық-психологиялық мәселелерін жан-жақты қарастырдық, түбегейлі талдадық деген ойдан аулақпыз. Себебі мұндай ауқымды мәселе бір ғылыми жұмыс көлемінде зерттелуі мүмкін емес, сондықтан да келешекте бұл мәселе жалғасын табады деп есептейміз.

Пайдаланылған әдебиеттер:

1. Назарбаев Н.Ә. Қазақстан-2030: Барлық қазақстандықтардың өсіп-өркендеуі, қауіпсіздігі және әлауқатының артуы: Ел Президентінің Қазақстан халқына жолдауы. – Алматы: Білім, 2001. - 96 б.
2. Мұқанов М.М. Жас және педагогикалық психология. – Алматы: 1994 – б. 91-94
3. Елікбаев Н. Ұлттық психология. Алматы, - Қазақ университеті, 1992. б. 89-95
4. Выготский Л.С. Педагогическая психология. - М., 1997. С. 76-83.
5. Жарықбаев Қ., Саңғылбаев О. Психология энциклопедиялық сөздігі, Алматы, 2011. 622
6. Ишанов П.З., Бейсенбекова Г.Б. Психологиялық-педагогикалық диагностика негіздері. Қарағанды, 2012. – 202 б.
7. Бизақова Ф. Психологиялық тест жинағы. Тараз, 2012. - 503б
8. Шевардин Н.И. Психодиагностика, коррекция и развитие личности: учебник для вузов. – М, 2001. 18-21 с.
9. Абрамова Г.С. Возрастная психология. — М., 1997.

Анна Палицына
(Гомель, Беларусь)

ИССЛЕДОВАНИЕ В ПСИХОЛОГИИ ПРОЯВЛЕНИЯ СВОЙСТВ ТЕМПЕРАМЕНТА ПОДРОСТКА В УЧЕБНОЙ ДЕЯТЕЛЬНОСТИ

Среди индивидуальных особенностей личности, которые ярко характеризуют поведение человека, его деятельность и общение с другими людьми, особое место принадлежит темпераменту. Темпераментом называют совокупность свойств, характеризующих динамические особенности протекания психических процессов и поведения человека, их силу, скорость, возникновение, прекращение и изменение.

Немалый вклад в изучение темперамента и его свойств внесли работы И.П. Павлова, Б.М. Теплова, В.Д. Небылицина, М.В. Бодунова, В.М. Русалова, И.М. Палей, Л.Б. Ермолаевой-Томиной и многих других.

И.П. Павлов выделил следующие свойства темперамента:

1) сила возбуждения и торможения, т.е. возможность выдерживать сильные психические нагрузки длительное время;

2) подвижность нервной системы, т.е. быстрота и легкость перестройки условно-рефлекторных связей;

3) уравновешенность, т.е. соотношение процесса возбуждения и торможения [1, с. 364].

Проблема психологической характеристики темперамента в жизненных ситуациях активно исследовалась В.С. Мерлиным и его сотрудниками. К свойствам темперамента В.С. Мерлин относит особенности эмоционально-волевой сферы: активность, сдержанность, эмоциональную возбудимость, быстроту возникновения и смены чувств, особенности настроения, состояния тревоги, беспокойства, а также ряд других особенностей психики [2].

К свойствам темперамента относят индивидуальные особенности, которые: регулируют динамику психической деятельности в целом; характеризуют особенности динамики отдельных психических процессов; имеют устойчивый и постоянный характер, сохраняются в развитии на протяжении длительного отрезка времени; находятся в строго закономерном соотношении, характеризующем тип

темперамента; однозначно обусловлены общим типом нервной системы. В большинстве случаев в состав темпераментальных свойств исследователи включают динамические, стилевые и энергетические характеристики поведения. В настоящее время в психологии выделяются следующие свойства темперамента: сенситивность, реактивность, активность, ригидность и пластичность, темпы реактивной деятельности, интроверсия и экстраверсия, эмоциональная возбудимость.

То или иное сочетание этих свойств и составляет тип высшей нервной деятельности. Особенности темперамента отражаются не только в поведении и сфере чувств человека, но и в его побуждениях и действиях, в характере интеллектуальной деятельности, особенностях речи и т.д.

Наиболее ясно обнаруживается принадлежность к свойствам темперамента тех психических особенностей, которые наиболее типичны для данного возраста. При сопоставлении показателей свойств темперамента друг с другом оказывается, что корреляция существует только между теми свойствами, которые типичны для данного возраста. Граница резкого сдвига – в подростковом возрасте. У подростков почти в три раза больше значимых корреляций, чем у младших школьников, и почти в четыре раза, чем у старших дошкольников. Следовательно, чем старше возраст, тем шире представлена линейная поэлементная взаимосвязь свойств темперамента. У подростков и взрослых коррелируют между собой все свойства темперамента, кроме эмоциональной возбудимости. Следовательно, поэлементная структура темперамента с возрастом становится более содержательной, включает большее количество свойств и связи между ними (по материалам В.С. Мерлина [2]).

Темперамент и его свойства можно оценивать с точки зрения адаптивных возможностей индивида и той роли, которую темперамент играет в процессе поддержания равновесия между организмом и средой. Оценку следует производить в зависимости от конкретной ситуации, т.е. диалектически. Одни и те же свойства темперамента в разных условиях, в разной среде приобретают различную ценность для индивида с разной структурой темперамента.

Отношение между свойствами темперамента и эффективностью действий связано с условиями, в которых эти действия совершаются, а также со структурой самих действий (Б.М. Теплов, Н.С. Лейтес и др.). Установлено отсутствие зависимости между уровнем достижений, т.е. конечным результатом действий и особенностями темперамента: если деятельность протекает в условиях, которые можно определить как нормальные.

Таким образом, независимо от степени подвижности или реактивности, в нормальной, не стрессовой ситуации, результаты деятельности будут одинаковыми, поскольку уровень достижений будет зависеть от других факторов, в особенности от уровня мотивации и способностей. Но от особенностей темперамента зависит способ осуществления самой деятельности. Наблюдается изменение в структуре действий или деятельности. В зависимости от особенностей темперамента людей различают не конечным результатом, а способом достижения результатов. Учащиеся с высокой подвижностью нервных процессов выполняют задания быстрее, чем инертные. Процесс усвоения материала у инертных более растянут во времени. Ориентированные же действия у инертных занимают больше времени по сравнению с подвижными. У подвижных – тенденция к быстрому исполнению, в результате – пропуски элементов задания, но для них характерно быстрое усвоение материала. У инертных усвоение материала медленное, но точность выполнения усвоенного задания является ценным свойством. У инертных учащихся познавательные действия регулярно влияют на исполнение действия в большей степени, чем у подвижных. Подвижные отводят гораздо меньше времени на знакомство с материалом, чем инертные. Они знакомятся с ним быстро и поверхностно, немедленно приступая к исполнительным действиям. В ходе работы реже сверяются с образцом. У инертных значительное время занимают подготовительные действия. Подвижные не тратят время на подготовку. В ходе исполнительных действий у подвижных преобладают ориентировочно-познавательные действия, что обусловлено меньшим временем, которое они тратят на подготовку. Точность и аккуратность исполнения работы у подвижных ниже, чем у инертных. Подвижные отличаются быстротой движений, задание, требующее медленных движений лучше выполняют инертные. Инертные редко отвлекаются от деятельности, неохотно меняют режим работы, неохотно переделывают неправильно выполненное. Подвижные часто отвлекаются, прерывают работу, берутся за другое.

От силы нервной системы зависит стиль работы учеников. «Сильные» – для них характерна малая подверженность утомлению, заниматься предпочитают с друзьями, от легких заданий переходят к сложным. Тратят мало времени на подготовку; исправления и дополнения делают в ходе работы. «Слабые» – большая утомляемость, перерывы в работе, потребность в полной тишине, в отдыхе. От трудных заданий переходят к легким. Им необходима длительная подготовка, исправления они делают в ходе проверки. За новую работу берутся, только завершив начатое. Педагог должен организовать работу школьников так, чтобы они могли выполнять поставленные перед ними задачи в соответствующем им стиле деятельности. Таким образом, именно темперамент и, прежде всего сила и подвижность нервных процессов оказывают существенное влияние на формирование определенного стиля деятельности.

Свойства темперамента придают своеобразие манере, стилю деятельности, но не определяют сами умственные возможности человека. Особенности темперамента обуславливают пути и способы работы, но не уровень достижений; умственные возможности создают условия для компенсации недостатков темперамента [3].

Преодоление отрицательного влияния темперамента может быть достигнуто путем реорганизации деятельности, когда в процессе обучения и воспитания создаются условия, при которых увеличиваются положительные проявления темперамента. В зависимости от влияния свойств темперамента на различные стороны деятельности, учитель использует индивидуальные принципы обучения и воспитания.

1. В одних и тех же условиях разные свойства темперамента проявляются по-разному. Тревожность обеспечивает особую тщательность, аккуратность, внимание к деталям, добросовестное отношение к делу. Эмоциональная возбудимость – высокую активность при изучении нового.

2. Одно и то же свойство темперамента в разных условиях может влиять на деятельность противоположным образом. Например, высоко положительное отношение к деятельности у тревожных выступает как положительное условие в условиях тренировки или подготовки, определяя особую тщательность, старательность. В условиях соревнований это высоко положительное отношение способствует чрезмерной ответственности, волнению, излишнему напряжению и влияет на деятельность отрицательно.

3. В одних и тех же условиях полярные проявления данного свойства могут влиять на деятельность по-разному. Высокая тревожность, определяя склонность к самоанализу своего действия, влияет на деятельность в положительном направлении. Таково же влияние на деятельность и низкой тревожности, которая определяет эмоциональную устойчивость в деятельности [4].

В учебной деятельности каждое свойство темперамента может проявить себя как в положительных, так и в отрицательных психологических чертах. Энергия, страстность холерика, если они направлены на достижение цели, могут быть ценными качествами, но недостаточная уравновешенность, эмоциональная и двигательная, может выразиться, при отсутствии надлежащего воспитания, в несдержанности, резкости, склонности к постоянным взрывам. Дети с некоторой инертностью не могут сразу включиться в новую деятельность, для них затруднительно переключаться с одного задания на другое, даже на уроке по одному и тому же предмету (например, при переходе от выслушивания объяснения к письму и т.д.). В то же время у детей с высокой подвижностью частые смены деятельности не редко поддерживают рабочее состояние на уроке [5].

В ходе теоретического анализа исследований проявления свойств темперамента подростка в учебной деятельности нами были сделаны следующие обобщения:

– у подростков шире представлена линейная поэлементная взаимосвязь свойств темперамента, чем у младших школьников;

– отношение между свойствами темперамента и эффективностью действий связано с условиями, в которых эти действия совершаются, а также со структурой самих действий;

– от особенностей темперамента зависит способ осуществления самой деятельности. Учащиеся с высокой подвижностью нервных процессов выполняют задания быстрее, быстрее усваивают материал, знакомятся с материалом быстро и поверхностно, немедленно приступая к исполнительным действиям, в ходе работы реже сверяются с образцом, в ходе исполнительных действий у них преобладают ориентировочно-познавательные действия, точность и аккуратность исполнения работы у них ниже, отличаются быстротой движений, часто отвлекаются, прерывают работу, берутся за другое. У инертных подростков усвоение материала медленное, но точность выполнения усвоенного задания высокая, они лучше выполняют задание, требующее медленных движений, ориентированные действия у них занимают больше времени, познавательные действия в большей степени влияют на исполнение действия, редко отвлекаются от деятельности, неохотно меняют режим работы, неохотно переделывают неправильно выполненное;

– сила и подвижность нервных процессов оказывают существенное влияние на формирование стиля учебной деятельности подростков. Ученики с сильной нервной системой меньше подвержены утомлению, заниматься предпочитают с друзьями, от легких заданий переходят к сложным, тратят мало времени на подготовку. Для подростков со слабой нервной системой характерна большая утомляемость, перерывы в работе;

– преодоление отрицательного влияния свойств темперамента может быть достигнуто путем реорганизации деятельности, создания условий в процессе обучения и воспитания, при которых увеличиваются положительные проявления свойств темперамента в учебной деятельности.

Литература:

1. Павлов, И.П. Избранные труды / И.П. Павлов. – М.: Просвещение, 2007. – 372 с.
2. Мерлин, В.С. Очерк теории темперамента / В.С. Мерлин. – М.: Межд. пед. акад., 2005. – 733 с.
3. Левицкий, Т. Человек: психология / Т. Левицкий. – М.: Просвещение, 2006. – 205 с.
4. Хромина, Т.В. Темперамент и особенности его проявления в учебно-спортивной деятельности студента / Т.В. Хромина. – Хабаровск: Изд-во ДВГАФК, 2008. – 50 с.
5. Введение в психологию / Под общ. ред. проф. А.В. Петровского. – М.: Издательский центр «Академия», 1996. – 496 с.

Научный руководитель:

кандидат психологических наук, доцент Гапанович-Кайдалова Е.В.

УСЛОВИЯ РАЗВИТИЯ ВНИМАНИЯ МЛАДШИХ ПОДРОСТКОВ

Различия в характеристиках произвольного и непроизвольного внимания возрастают с дошкольного возраста и достигают максимума в подростковом возрасте. Эта тенденция связана с тем, что в процессе своего развития система действий, обеспечивающих произвольное внимание, из внешней постепенно превращается во внутреннюю. Л.С. Выготский [1] писал, что история внимания подростка есть история развития организованности его поведения, ключ к генетическому пониманию внимания следует искать не внутри, а вне личности ребенка.

Культурное развитие внимания заключается в том, что при помощи взрослого ребенок усваивает ряд искусственных стимулов-средств (знаков), посредством которых он дальше направляет свое собственное поведение и внимание. С возрастом внимание ребенка улучшается, однако развитие внешне опосредствованного внимания идет гораздо быстрее, чем его развитие в целом. При этом в школьном возрасте наступает перелом в развитии, который характеризуется тем, что первоначально внешне опосредствованное внимание постепенно превращается во внутренне опосредствованное, и со временем эта последняя форма внимания занимает, вероятно, основное место среди всех его видов.

На развитие внимания влияют не только социальные условия, но и сам возраст. Известно, что в период предпубертата, накануне полового созревания, у ребёнка наблюдается повышенная утомляемость, истощаемость организма, которая проявляется в особой чувствительности, у некоторых – в постоянной раздражительности (у девочек-подростков может появиться беспричинная, на первый взгляд, плаксивость). Постоянные внутренние переживания снижают характеристики внимания. Также внимание снижается после перенесенных тяжелых соматических заболеваний, черепно-мозговых травм, а также при наличии нервно-психических заболеваний у ребенка [2, с. 40].

Так, по мнению В.А. Крутецкого [4], учебная деятельность подростка может успешно осуществляться только при соблюдении определенных условий. Одним из таких определенных условий является нормальная организация внимания.

Организованный учебный процесс способствует воспитанию внимания. Только в активной деятельности можно воспитать активное внимание.

Внимание, как известно, может быть непреднамеренным и преднамеренным.

Непреднамеренное внимание играет большую роль в жизни подростков. Интересное дело, интересный урок настолько захватывают подростка, что он способен с увлечением работать весьма продолжительное время, не замечая усталости, и вновь охотно возвращаться к этой же деятельности, если она была прервана, возвращается без всякого напряжения и насилия над собой.

Но только на внешнем интересе, на внешней занимательности всю учебную работу строить нельзя.

Не все уроки могут и должны быть занимательными, интересными непосредственно. Ученики изучают и такой материал, который сам по себе едва может вызвать у них интерес. Поэтому от подростка требуется и преднамеренное внимание, когда он должен делать определенное усилие, чтобы сосредоточить и сохранить свое внимание на предмете или деле, которые не вызывают непосредственного интереса.

Существует мнение, что у подростка, в силу его возрастных особенностей, внимание неустойчиво и рассеянно. Однако это не соответствует действительности. Там, где учебная деятельность протекает интересно, где подростки активно включаются в нее, там они всегда внимательны.

Ввиду большой подвижности и импульсивности, сравнительно легкой возбудимости и большого стремления к необычному, интересному, у подростка может появляться невнимательность к учебной деятельности в силу переключения его внимания на другие объекты. Эту особенность хорошо знают учителя и родители, и их задача состоит в том, чтобы предвидеть это возможное и быстрое переключение и отвлечение внимания и принимать предупреждающие меры.

После того как подросток сосредоточился на учебной работе, он должен поддерживать свое внимание устойчивым до конца урока. По данным некоторых исследований (Н.Ф. Добрынин [4]), внимание подростков может сохраняться устойчивым до 40 минут, если они сами поддерживают эту устойчивость, применяя, некоторые волевые усилия. Но обычно устойчивость внимания сохраняется на менее долгий срок. Всё зависит от условий работы, содержания материала, настроения и состояния самого ученика, от его отношения к работе. Самый лучший способ организации внимания ученика связан не с применением каких-либо особых приемов, а с умением так организовать его учебную деятельность, чтобы у него не было ни времени, ни желания, ни возможности отвлекаться на сколько-нибудь длительное время. Интересные занятия с периодическим переключением с одного вида работы на другой, активная деятельность ученика сами по себе способствуют организации внимания.

Подросток может хорошо концентрировать внимание в значимой для него деятельности. Внимание подростка становится хорошо управляемым, контролируемым процессом и увлекательной деятельностью. В школе на уроках внимание подростков нуждается в поддержке. С целью поддержания произвольного внимания и организации произвольного можно использовать эмоциональные факторы.

Таким образом, в развитии внимания младшего подростка существенным является его интеллектуализация, которая совершенствуется в процессе умственного развития, т.е. внимание, опирающиеся сначала на чувственное содержание, начинает переключаться на мыслительные связи. В результате расширяется объем внимания. Развитие объема внимания находится в теснейшей связи с общим умственным развитием младшего школьника.

В школьном возрасте, по мере того как расширяется круг интересов ребенка и он приучается к систематическому учебному труду, его внимание, как произвольное, так особенно произвольное - продолжает развиваться.

Выполнение учебной деятельности предъявляет высокие требования к уровню развития произвольного внимания.

Ряд условий организации учебной деятельности способствует развитию и укреплению произвольного внимания подростков: осознание учеником значения задачи; интерес к конечному результату деятельности; постановка вопросов по ходу выполнения деятельности, ответы на которые требуют внимания; словесный отчет, что сделано и что еще нужно сделать; определенная организация деятельности.

Однако сначала и в школе приходится еще сталкиваться со значительной отвлекаемостью детей, т.е. к тому периоду, когда по большей части наблюдается заметный, часто скачкообразный рост в умственном развитии детей, наблюдается также заметный рост объема внимания, его концентрации и устойчивости.

Как известно, переходный возраст характеризуется существенными изменениями и в физиологических, и в психических процессах, происходящих у подростка (Л.С. Выготский, Д.Б. Эльконин, И.С. Кон и др.). Это отражается и на внимании младших подростков. Наблюдения показывают, что именно младшие подростки занимают в школе особенно неровно: бывают, то сосредоточенными, работоспособными, то рассеянными. Особенно невнимательными они оказываются во второй половине учебного дня. Дело в том, что не только в физическом, но и в психическом отношении младший подросток, перестав быть ребенком, не стал и взрослым. Он как бы на грани между тем и другим. Эта двойственная природа младшего подростка сказывается и на особенностях его внимания. С одной стороны, у него развито произвольное внимание: все новое, интересное, вызывающее те или иные эмоции, привлекает подростка, но, с другой стороны, это - возраст более сознательного, чем у младших школьников, отношения к жизни, поэтому у младшего подростка получает большое развитие и произвольное внимание. Благодаря этому младший подросток может уже отвлечься от того, что непосредственно заинтересовывает его, для решения поставленных задач. Также отметим тот факт, что у младших подростков появляется интерес и к субъективному миру человека, к мыслям, к переживаниям, как к чужим, так и к своим собственным. Возникает внутренняя направленность внимания. Все свойства внимания (объем, устойчивость и пр.) в подростковом возрасте развиваются, особенно умение подолгу на чем-либо сосредоточиваться. В случае необходимости младшие подростки могут без особых усилий переключать внимание. Возрастает также и способность к его распределению. Поэтому подростки иногда не хуже взрослых справляются с работой, требующей данного качества внимания. В этом же возрасте получает сильное развитие послепроизвольное и привычное внимание, которое, как отмечалось выше, начинает формироваться еще в младшем школьном возрасте [5, с. 37].

У младшего подростка появляется привычка быть внимательным, потому, что у него уже не раз произвольное внимание переходило в послепроизвольное. Хотя волевое управление вниманием в младшем подростковом возрасте достигает значительно более высокого уровня, чем у младших школьников, однако в регуляции его у подростка еще могут быть срывы. Развитие внимания у младших подростков сдерживают такие качества подростка, как повышенная впечатлительность, большая возбудимость и быстрая смена увлечений различными предметами и видами деятельности [6, с. 41].

Развитие внимания у младших подростков совершается в процессе обучения и воспитания. Решающее значение для развития имеет формирование интересов и приучение к систематическому, дисциплинированному труду.

Существенным условием поддержанием внимания, является разнообразие сообщаемого материала, соединяющееся с последовательностью и связанностью его раскрытия и изложения. Для того чтобы поддерживать внимание, необходимо вводить новое содержание, связывая его уже с известным, существенным, основным и наиболее способным заинтересовать и придать интерес тому, что с ним связывается. Логически стройное изложение, которому даются каждый раз возможно более осязательные опорные точки в области конкретного, составляют также существенную предпосылку для привлечения и поддержания внимания. Необходимо при этом, чтобы у учащихся созрели те вопросы, на которые последующие изложение дает ответы. В этих целях эффективным является построение, которое сначала ставит и заостряет вопросы перед учащимися, а затем дает их разрешение.

Весьма важным является также тот способ, при помощи которого внимание испытуемого привлекается к стимулу. Разумеется, что задание, т.е. вид деятельности, выполняемой испытуемым со стимулом, должно соответствовать локализации отведения вызванных потенциалов.

Поскольку основой непроизвольного внимания служат интересы, для развития достаточно плодотворного непроизвольного внимания необходимо в первую очередь развивать достаточно широко и надлежащим образом направленные интересы.

Одним из наиболее важных и эффективных условий развития внимания являются развивающие игры. Игровая деятельность всегда притягивает, особенно младших подростков. Для того, чтобы использование развивающих игр привело к наиболее высоким результатам по развитию такого психического качества как внимание, необходимо создание целой комплексной системы развивающих игр, их последовательное методическое внедрение на практике.

Произвольное внимание по существу является одним из проявлений волевого типа деятельности. Способность к произвольному вниманию формируется в систематическом труде. Развитие произвольного внимания неразрывно связано с общим процессом формирования волевых качеств личности.

Таким образом, условиями развития внимания младших подростков являются: нормальное физическое и психическое состояние; познавательные интересы; стремление к самоутверждению; четкая постановка цели; наглядность, конкретность и воздействие учебного материала на эмоциональную сферу подростка; правильная организация и совершенствование их познавательной деятельности, чередование видов деятельности, сочетание умственных и физических действий; использование развивающих игр.

Литература:

- 1 Выготский, Л.С. Избранные психологические исследования / Л.С.Выготский. – М.: Педагогика, 2006. – 511 с.
- 2 Сорокун, П.А. Основы психологии / П.А. Сорокун. – Псков: ПГПУ, 2005. – 312 с.
- 3 Крутецкий, В.А. Психология подростка / В.А. Крутецкий, Н.С. Лукин. – М.: Просвещение, 1965. – 314 с.
- 4 Добрынин, Н.Ф. Внимание и его воспитание / Н.Ф. Добрынин. – М.: Правда, 1991.
- 5 В мире подростка / Под ред. А.А. Бодалева. – М.: Просвещение, 2010. – 382 с.
- 6 Уманский, Л.И. Психология организаторской деятельности школьников: учебное пособие / Л.И. Уманский. – М.: Просвещение, 2004. – 253с.

Научный руководитель:

кандидат психологических наук, доцент Гапанович-Кайдалова Е.В.

СЕКЦІЯ: СОЦІАЛЬНІ КОМУНІКАЦІЇ. МЕДІА

Оксана Корчагіна
(Старобільськ, Україна)

**ПРОБЛЕМНО-ТЕМАТИЧНІ ОСОБЛИВОСТІ НІМЕЦЬКОЇ ОКУПАЦІЙНОЇ ПРЕСИ НА ТЕРЕНАХ
ВОРОШИЛОВГРАДЩИНИ У 1942 - 1943 рр.**

З кінця 80-х – початку 90-х років процес вивчення окупаційного періоду часів Другої світової війни набуває нового імпульсу. Це зумовлювалося процесами деполітизації, деідеологізації науки, відкриттям раніше невідомих джерел, більш широким доступом дослідників до них. Певною мірою це стосувалося й преси періоду окупації.

Розпочавши війну проти Радянського Союзу, німецьке командування розраховувало не лише на міць військової сили, а й провадило потужну інформаційну та пропагандистську кампанію на окупованих територіях. Центральне місце в ідеологічній обробці населення окупованих територій належало періодичній пресі. Нацистські листівки, плакати та інша наочна пропагандистська продукція виконували короткотермінові завдання інформаційного рівня та не потребували значних фінансово-економічних ресурсів або тривалого часу на їх підготовку, як кіно чи радіо. У зв'язку з цим преса розглядалась як найбільш поширений засіб ідеологічного впливу на населення.

Актуальність обраної теми зумовлена недослідженістю обставин виникнення й умов функціонування української періодики за часів німецької окупації. Наукова новизна статті зумовлена тим, що у вітчизняному журналістикознавстві вперше розглядається преса Луганщини періоду німецько-фашистської окупації в якості об'єкту дослідження.

Мета розвідки – на матеріалах публікацій окупаційних газет, що виходили у Ворошиловградській області простежити процеси функціонування та інформаційно-психологічного впливу.

Ворошиловградська (Луганська) область перебувала у німецькій окупації з липня 1942 року по вересень 1943 року. У Державному архіві Луганської області зберігаються добірки газет, що друкувала окупаційна німецька влада. На території області такі видання виходили в місті Луганську – газета „Нове життя”, у місті Попасна – газета „Der morgen” („Ранок”). До 1990 року доступ до цих видань був обмежений, бо вони зберігались у режимно-секретному відділі Державного архіву Луганської області. Газета „Нове життя” виходила на території Луганщини за наказом центру гебітскомісара і поширювалась по всіх містах і селах окупованої Ворошиловградської області. Вона налічує 72 номери, порівняно з газетою „Der morgen” („Ранок”), що має лише 4 випуски. Уданій розвідці ми детально проаналізуємо окупаційну пресу на прикладі газети „Нове життя”, з метою виділення типологічних та проблемно-тематичних особливостей видань даного виду.

Для здійснення такого аналізу необхідно визначити типологічні ознаки – типоформуючі, вторинні й формальні.

До типоформуючих ознак, таких що безпосередньо впливають на виникнення, розвиток та трансформацію видання, належать: видавець, мета та завдання (образ бажаного результату) друкованого органу, читацька аудиторія. До вторинних типологічних ознак належать: авторський склад, внутрішня структура (розділи й рубрики), жанри, оформлення. Періодичність, об'єм та тираж – вихідні відомості про видання – є формальними типологічними ознаками [1].

Україномовна преса почала створюватись в перші дні та тижні “нового порядку”. Загалом, для створення окупаційної преси необхідними були декілька чинників: наявності поліграфічної бази, запаси паперу, кваліфіковані спеціалісти, в т.ч. і журналісти.

Газета „Нове життя” започатковане як орган Ворошиловградської міської Управи. Перший номер вийшов 18 серпня 1942 р. Мету і завдання цього видання можна визначити з передової редакційної статті в першому номері, що має назву „До нового життя”. *„Знаменна для ворошиловградців дата 17 липня 1942р. В цей день, завдяки допомозі німецької армії, наше місто вступило в смугу нового життя, позбувшись совєтської влади.... Хай кожен робітник, селянин і службовець на одведеній йому ділянці роботи проявить своє старання, завзятість і наполегливість, пам'ятаючи, що він буде своє нове життя.”* [2]. Ще одним джерелом, що допоможе з'ясувати цілі й завдання подібних видань, є інструкція начальника Верховного командування вермахту генерала А. Йодлема про застосування пропаганди, де між іншим ішлося про те, що *“...а) Ворогами Німеччини не є народи Радянського Союзу, а лише єврейсько-більшовицький уряд з його керівниками і комуністична партія, яка прагне до світової революції. б) Виходячи з факту, що Ради застосовували до сьогодні по відношенню до населення підпорядкованої їм території безпощадну й деспотичну владу, слід наполегливо роз'яснювати, що німецький вермахт не йде в країну як ворог населення. Він хоче скоріше звільнити його від тиранії Рад... в)... німецька пропаганда мусить в різних частинах Радянського Союзу, залежно від обставин, користуватися найбільше там уживаною мовою, але це не повинно доводити до думки, що окремі пропагандивні тексти дають право робити передчасні висновки про роздріблення Радянського Союзу. Незважаючи на це, треба, однак, уникати таких виразів, як “Росія”, “росіяни”, “російська армія” і т.д., їх слід замінити на*

“Радянський Союз”, “Народи Радянського Союзу”, “Червона армія” і т.д.” [3]. Отже, мета і завдання газети „Нове життя” – німецька інформаційно-пропагандистська діяльність на окупованих землях, що повинна була нейтралізувати ідеологію комуністичного режиму, а також підняти власний авторитет. Таким чином, можна сказати, що окупаційна влада мала на меті отримати підтримку й популярність серед місцевого населення, що становило об’єкт ідеологічної обробки.

З передової редакційної статті в першому номері, що має назву „До нового життя” можемо з’ясувати й читацьку аудиторію, на яку розраховане видання газети “Нове життя” – „...Хай кожен робітник, селянин і службовець...” – мешканці Ворошиловградської області, які працювали на потужних промислових та сільськогосподарських підприємствах. За даними статті „Перепис населення” (газета „Нове життя” № 1, від 18.08.1942 р.) чисельний склад читацької аудиторії лише в місті Ворошиловграді становив “... 128.118 душ. З них чоловіків від 15 років і більше – 24.981, жінок від 15 років і більше – 62.738.”

Виконуючим обов’язки головного редактора газети „Нове життя” був призначений М. Бернацький (завідувач кафедри української мови, професор Ворошиловградського педінституту). Вже у першому номері газети вміщено оголошення: „Редакція газети „Нове життя” яка міститься по вулиці Казанській (К. Маркса), №6 доводить до відому державних, громадських і кооперативних установ і організацій, а також приватних осіб, що нею приймаються дописи й різні об’яви, оголошення, повідомлення, а також реклами для надрукування в газеті. Звертатися до редакції щодня, крім неділі від 10 до 16 години.” [2]. Це оголошення друкувалося у 1, 2 та 3 номерах газети. До роботи в газеті як на штатній, так і на позаштатній основі було залучено колишніх журналістів, письменників, представників місцевої інтелігенції, працівників культурно-освітніх, господарчих, адміністративних органів. У першому номері газети „Нове життя” жодна публікація не містить відомостей про авторів. З метою уніфікації і жорсткого контролю весь матеріал, що публікувався в пресі на окупованих територіях, затверджувався зверху. Для цього в допомогу редакціям, що видавали газети на мовах народів СРСР, у Берліні, у Міністерстві пропаганди виходив збірник, що називалися «Матеріали для російських газет. У допомогу редакціям».

Спосіб розташування матеріалів у газеті, є обґрунтованим метою і завданням видання та його читацькою аудиторією. Виняткова цінність періодики окупаційного періоду полягає в наявності як притаманних їй публіцистичних жанрів, так і друкованої на її шпальтах суто офіційної інформації, актової документації. Перша шпальта газети “Нове життя” повністю була присвячена висвітленню офіційної інформації військового командування та міської влади. У № 1 – 10 газети “Нове життя” існувала рубрика „Зведення Німецького Головного Командування”, де в хронологічній послідовності повідомлялося про перебіг подій на передовій. Це й рубрика “З Головної квартири Фюрера”, де розміщувалася переважно подієва та статистична інформація з усіх фронтів, на яких воювали німецькі війська. Поряд з офіційною військовою інформацією в номерах газети з № 1 до № 9, у наступних номерах несистематично, вміщувались статті, спрямовані на піднесення авторитету нової влади: “До нового життя”, „Перша партія тракторів з Німеччини”, “Кожному працюючому селянинові – своя земля!”, “На полі працюють трактори й комбайни”, “Селянська сім’я відроджується й міцнішає”, “Наші найближчі й невідкладні завдання про відбудову міста”, „Соціалізм і право власності”, “Більше уваги розвитку тваринництва”, “Відбудовна робота на Україні” та ін. Значне місце в окупаційній пропаганді займала тематика більшовицьких (1918-1920 рр.) та сталінських злочинів (кінця 1920-х - початку 1930-х рр.) проти українського народу. В окремому блоці статей доводилось, що при проведенні колективізації переважали не економічні, а політичні чинники і вказувалось на ту обставину, що радянська влада мала всі підстави вбачати в селянстві головну перешкоду для виконання своїх планів, адже трударі землі є власниками. Разом з тим, українське населення було широко ознайомлене і з іншими злочинами сталінського режиму. Так, зокрема, окупаційна преса повідомила про виявлення місць масових розстрілів населення УРСР, польських офіцерів тощо. У статті “Кошмарний большевицько-жидівський злочин. - Масове вбивство 10000 українців” зазначалося: “На західному краю міста Вінниці у Житомирській генеральній окрузі відкрито в цих днях велике поле з могилами радянських часів, де згідно з поробленими дотепер твердженнями лежить яких 10 000 трупів українців. Місце де знайдено могили знаходяться на колишній посіпості НКВД,...” [2]. При цьому, автори однозначно стверджували, що на місці цих поховань знаходяться винятково українці. У ці місця, згідно газетних публікацій були направлені делегації українських селян, з тим, щоб вони пересвідчилися у реальності повідомлень. Натомість - жодної публікації про злочини окупаційного режиму. Щодня трагедії розігрувалися всюди. У с. Куцербовка Лутугінського району, наприклад, було убито 25 жінок, які прийшли із шахтарських селищ обміняти речі на хліб, щоб їх родини не вмерли від голоду. На хуторі Суходіл Слав’яносербського району, де розміщався інтернат для дітей-інвалідів, у липні 1942 р. окупанти розстріляли 19 хворих, інші ж 66 дитини-каліки померли від голоду після того, як у них відібрали всі продукти харчування. У обласному центрі 1 листопада 1942 р. у районі Гострої Могили було розстріляно понад 3 тисячі чоловіків, жінок, дітей [4].

Також на перші шпальти вносились питання відкриття Другого фронту. Ці матеріали передруковувались з європейських та американських газет: „Совети утаюють перед своїми союзниками правду про свої сили”(з газ. „Фелькішер беобахтер”), „Чи можливий другий фронт” (з газ. „Краківські вісті”), „Рузвельт цілком безпорадний” (з газ. „Таймс”), „Розлючені англійці” (з газ. „Дейлі гералд”). Слід зазначити, що подібні передруки не мали системного порядку, а з’являлися як відгуки на певні кроки до створення

Другого Фронту. З № 16 (23 вересня 1942р.) поруч із цими статтями з'явилися й карикатури на головних політичних фігурантів – Сталіна, Черчеля, Рузвельта – керівників держав, які створювали Другий фронт.

На другій шпальті газети „Нове життя” містилися як окремі статті, так і рубрики: „По звільненій Україні”, „По нашому місту”, „В міській Управі”, „В останні хвилини”, „Театр”, „З фольклору”, а також оголошення. Рубрики виходили у відповідності з добром певних тематичних матеріалів. У газеті „Нове життя” № 33 та № 54 виходила „Літературна сторінка”, де друкувалися твори українських авторів, рецензії, спогади, привітання до дня народження діячам української літератури.

Рубрика „По звільненій Україні” постійно виходила з № 1 до № 28, у наступних випусках – безсистемно, але була присутня на шпальтах ще до № 6 (69) 1943р. Вона містила кореспонденції та замітки, що засвідчували „покращення” життя населення на окупованих територіях України. Ці матеріали передруковувалися з інших видань, які виходили в Житомирі („Нова Україна”), Луцьку („Український голос”), Вінниці („Вінницькі вісті”), Січеславі („Ковельські вісті”), Полтаві („Нова Україна”), Первомайську („Нове життя”), Маріуполі („Маріупільська газета”), Дніпропетровську („Дніпропетровська газета”), Юзівці („Український Донбас”) та ін. Обсяг цієї рубрики коливався від 1/2 обсягу сторінки до 1/5. Кількісний склад уміщених матеріалів коливався від 1 (у першому номері) до 5 (у восьмому номері). За тематикою матеріали (загальна їх кількість становить 144 одиниці) розподілилися таким чином: сільгоспвиробництво – 58 матеріалів, соціальна сфера – 32, освіта – 22, промисловість – 16, культура – 15, торгівля – 8 та релігія – 3 матеріали.

Рубрика „По нашому місту” містила статті, кореспонденції, замітки, коментарі, з яких можна побачити, чим жило місто в окупаційний період. Вона була постійною, обсяг коливався від 1/3 до 1/5 обсягу сторінки. Загальна кількість матеріалів рубрики „По нашому місту” становить 286 текстів. За кількісним складом матеріалів певної тематики розподіл відбувся так: соціальна сфера – 73 матеріали, культура – 72, медицина – 42, сільське господарство – 30, освіта – 29, промисловість – 15, торгівля – 14, релігія – 12, юриспруденція – 1 матеріал.

Рубрика „В міській Управі” містила офіційні матеріали – накази, розпорядження, оголошення. Всього 53 матеріали.

Рубрика „В останні хвилини” вперше з'явилася у газеті „Нове життя” в № 12. Містила коротке, переважно з одного речення, повідомлення про перемоги Німецької армії на фронті. Наприклад: „Німецьке військо досягло р. Волги.” („Нове життя” № 12) або „Великі втрати англо-американського фронту” („Нове життя” № 13). Всього рубрика побачила світ 11 раз („Нове життя” в №№ 12, 13, 17, 19, 20, 27, 34, 39, 48, 53, 62).

Рубрика „Театр” започаткована у №14, статтю „Народжений на руїнах” автор В. Данилейченко. У матеріалах цієї рубрики йшлося про відкриття театрів у різних містах Ворошиловградської області, їх репертуар, гастролі, творчі плани. Усього було здійснено 4 випуски цієї рубрики.

Рубрика „З фольклору” виходила з № 3 газети „Нове життя”. Містила твори подібні до частівок, у яких висміювались „совєтська власть”, комуністи-партійці, особи, що підтримували пролетарську ідеологію. Наприклад: „Нема хліба, нема сала – все совєтська власть забрала.”

У №8 (66) газети „Нове життя” другу шпальту було відведено рубриці „Шкільна сторінка”. З редакційної статті дізнаємось, що *„Йдучи назустріч бажанням вчителів народної школи, що силою обставин примушені навчати учнів своїх без підручників, ми видаємо „Шкільну сторінку”, яка бодай до деякої міри допоможе вчителеві й учню.”* На сторінці були вміщені вірші Т. Шевченка, Б. Грінченка, оповідання Бердяєва, С. Васильченка, приказки, дитячі забавлянки, казки й загадки.

Оформлення газети „Нове життя” не було постійним з №1 1942р. до №14 (72) 1943 р. З першого до тридцять другого номеру в написанні літер назви газети були використані мотиви українських орнаментів. Нижче, паралельно назві газети, знаходилась смуга шириною 0,5 см, виконана у фольклорному стилі. Таке оформлення надавало газеті національного колориту, визначало її приналежність до української культури. Всі вихідні дані були надруковані українською мовою. З № 33 газета змінила шрифт назви (близький до Arial Black) та додала німецькою мовою паралельний запис вихідних даних. Певний час – з №1 до № 15 – ілюстрацій, фотографій, малюнків, схем у газеті „Нове життя” не було жодної. У №16 газети на першій шпальті вміщено карикатуру, а на другій шпальті чорно-білу фотографію. З цього номера в газеті „Нове життя” кожного випуску містилось від 1 до 4 візуальних матеріалів. Вони доповнювали зміст статей або, як карикатура, були самостійними елементами газети. Загальна кількість візуальних матеріалів у газеті „Нове життя” дорівнює 171 одиниці, серед них: фотографій чорно-білих – 109, карикатур – 46, малюнків – 12, ілюстрацій – 4.

Ще з першого випуску газети „Нове життя” було визначено її періодичність: „Виходить тричі на тиждень”. Газета виходила по вівторках, п'ятницях та у неділю. Жодного разу з №1 1942р. до №14 (72) 1943р. не було змінено кількості випусків на тиждень або дня тижня виходу чергового номеру.

Натомість обсяг газети „Нове життя” зазнав змін протягом серпня 1942 – лютого 1943 рр. З № 33 недільний випуск періодичного видання збільшив обсяг до чотирьох сторінок. Саме в недільних (збільшених) випусках газети з'являлись „Літературна сторінка” та „Шкільна сторінка”.

Стосовно накладу газети „Нове життя” зазначимо наступне: інформація про нього вперше вміщена в № 13 від 16 вересня 1942 р. Це число газети вийшло накладом 6 000 примірників. Надалі наклад збільшився і вже № 14 від 18 вересня 1942 р. склав 10 000 примірників. З № 33 наклад складає 20 000

примірників. З №49 – 25 000, з № 52 і до № 10 (68) 1943 р. – 30 000 примірників. З № 11 (69) 1943 р. наклад зменшився до 10 000 примірників, а з № 12 (70) також зменшився ще й налічував 6 000 примірників.

Під час Другої світової війни всіма сторонами конфлікту впроваджувалися різноманітні за формою інформаційні операції. Одним з основних способів боротьби стають засобами пропаганди, дезінформації, залякування й тощо. Для донесення потрібних меседжей до цільової аудиторії використовувалися всі наявні у ті часи технічні засоби. Отже, проаналізувавши окупаційну пресу, що виходила у Ворошиловградській (Луганській) області з серпня 1942 до вересня 1943 року, можна визначити типологічні та проблемно-тематичні особливості видань даного виду, що друкувалися на теренах окупованої України. Це дає можливість для збагачення існуючої інформації про журналістський процес зазначеного періоду.

Література:

1. Акопов. А.И. Периодические издания. Учебно-методическое пособие для студентов-журналистов. 2-е изд., доп. — Издательство ООО МП „Книга” — Ростов-на-Дону, 1999.
2. ДАЛО, р.ф. [Архів окупаційної преси] — 1755, оп. 1 сп.1
3. Косик В. Україна під час Другої світової війни 1938-1945 рр. — Нью-Йорк: УККА, 1992. — с. 569
4. История Луганского края: Учебное пособие / Ефремов А. С, Курило В. С, Бровченко И. Ю. Та ін. — Луганск: Альма-матер, 2003. — с. 341

СЕКЦІЯ: СУЧАСНІ ІНФОРМАЦІЙНІ ТЕХНОЛОГІЇ

Есенгабылов Рахман, Жансерке Касымжан
(Талдыкорган, Казахстан)

РАЗРАБОТКА СИСТЕМЫ УПРАВЛЕНИЯ ТЕПЛОЙ СЕТЬЮ НА ОСНОВЕ ПЬЕЗОМЕТРИЧЕСКОГО ГРАФИКА В ПРОГРАММЕ AUTOCAD

В настоящее время остро стоит задача создания надежных и оптимальных, с точки зрения параметров, систем управления теплоснабжением городов Казахстана, позволяющих более рационально использовать ресурсы, экономить электрическую и тепловую энергию.

Тепловая сеть – это одна из сложнейших составляющих в системах централизованного теплоснабжения, имеющие следующие проблемы: бесконечные жалобы потребителей, прорывы труб на улицах, неработающие элеваторные узлы и т.д., причиной которых является неправильно разработанный гидравлический режим тепловой сети [1]. Возможности программы AutoCAD помогут нам решить эту проблему. Для реализации данной цели необходимо разработать систему управления тепловой сетью на основе пьезометрического графика в программе AutoCAD.

Основная задача AutoCAD - создание 2D и 3D (двухмерных и трехмерных) объектов и чертежей. AutoCAD оперирует элементарными объектами как линии, круги, дуги, текст и др., из которых составляются более сложные. Однако на современном этапе программа включает в себя полный набор средств, обеспечивающих комплексное трёхмерное моделирование, в том числе работу с произвольными формами, создание и редактирование 3D-моделей тел и поверхностей, улучшенную 3D-навигацию и эффективные средства выпуска рабочей документации. Основным результатом работы над проектом является набор двухмерных чертежей, которые выполняются по своим стандартам и не должны отличаться на бумаге. Основной подход к работе в AutoCAD сводится к отрисовке линиями и штриховками любых элементов чертежа. Делается это легко и быстро, инструменты всегда обладают массой настроек, позволяющих максимально расширить возможности [2].

Для начало нам нужно разработать расчетную схему тепловых сетей (рисунок 1).



Рисунок 1. Расчетная схема тепловых сетей

Расчетная схема это условное изображение города и тепловых сетей принимаемое для выполнения их расчета. Выбирается так, чтобы существенно упростить расчет.

В расчетной схеме мы будем использовать команды как линии, круги и текст.

В программе AutoCAD предложено масса вариантов для выбора команды. Ниже предложены варианты выбора команд, к примеру, круг:

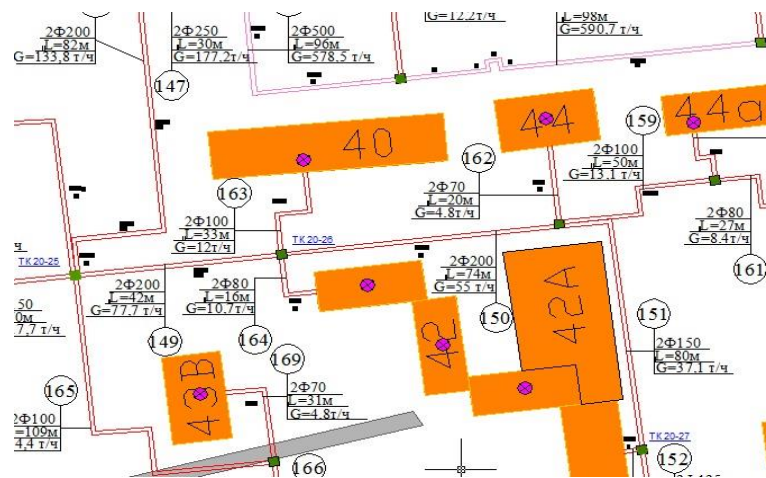
- Выбираем команду «Круг» в панели инструментов «Рисование» (рисунок 2);
- Можно выбрать команду «Круг» во вкладке «Рисование» на главном меню (рисунок 2);



Рисунок 2. Панель инструментов

- Набрать команду в «Командной строке» (рисунок 3);

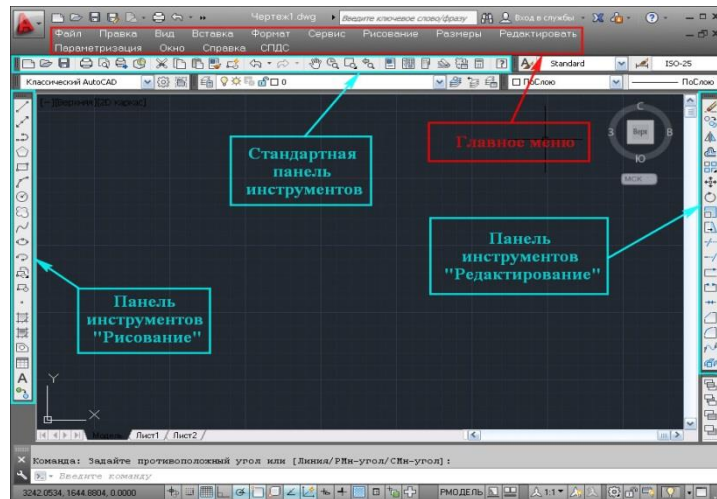

Рисунок 3. Командная строка

По предложенным вариантам выбирая нужные нам команды, начертим нашу расчетную схему как показано в рисунке 1.

Следующий этап заключается в разработке таблицы гидравлического расчета (рисунок 4).

Рисунок 4. Таблица гидравлического расчета

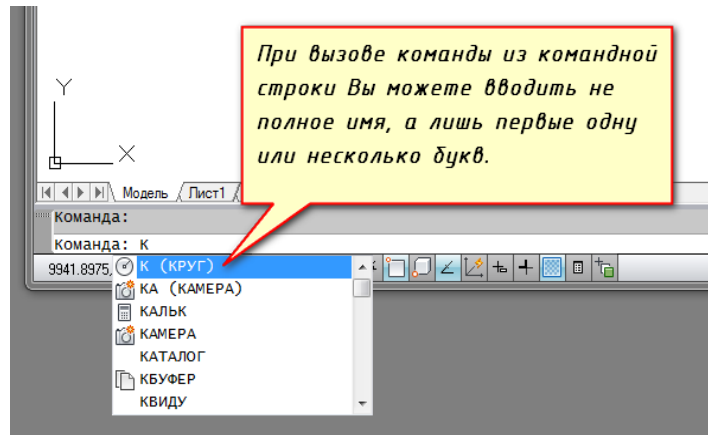
В нашей работе гидравлический расчет делается с помощью определенных формул в программе Microsoft Excel. В нем указаны те расчеты, которые были рассчитаны ранее в расчетной схеме. В процессе эксплуатации сетей решается задача – определять расходы теплоносителя на участках сети или давления в отдельных точках при изменении гидравлических режимов. Без расчетов по гидравлике построить пьезометрический график теплосети невозможно. Задачей гидравлического расчета трубопроводов является определение диаметров труб и потерь давления (напора) на участках сети при расчетных расходах теплоносителя. Кроме того, в задачу гидравлического расчета входит гидравлическая

увязка всех ответвлений системы при статическом и динамическом режимах с целью обеспечения требуемых расходов и давлений в сети у абонентов [3].

Далее рассмотрим разработку пьезометрического графика (рисунок 5).



Рисунок 5. Пьезометрический график

На основе сделанной расчетной схемы и таблицы гидравлического расчета строим график. Пьезометрический график строится в масштабе. Для этого сперва подготовим рабочую среду для нашего графика. Это делается в виде миллиметровки используя линии. Далее по правилам построения пьезометрического графика, используя разные команды типа дуги, линии, четырехугольники, текст и размеры построим график ссылаясь на ранее рассчитанные данные. Миллиметровка в программе AutoCAD в электронном виде упрощает работу с графиком и дает возможность сэкономить время.



Рисунок 6. Схема управления гидравлическим режимом тепловой сети

Схема управления гидравлическим режимом тепловой сети (рисунок 6) представляет собой схему замкнутого управления. Данные с датчиков давления и расхода сравниваются с данными гидравлического расчета, строится расчетный пьезометрический график и график по текущим данным, далее эти графики сравниваются, и по анализу этих графиков подбираются оптимальные значения напоров насосных станций

В статье проведен обзор существующих способов и методов управления тепловым и гидродинамическим режимами работы тепловых сетей. Наглядное представление о гидравлическом режиме дает пьезометрический график, построенный по данным гидравлического расчета. На основе представленных материалов разработана система управления тепловой сетью на базе пьезометрического графика. Этот график изображает линии изменения давления в узлах сети по выбранному маршруту, например, от источника до одного из потребителей.

Одним из основных инструментов анализа результатов расчетов для тепловых сетей является пьезометрический график.

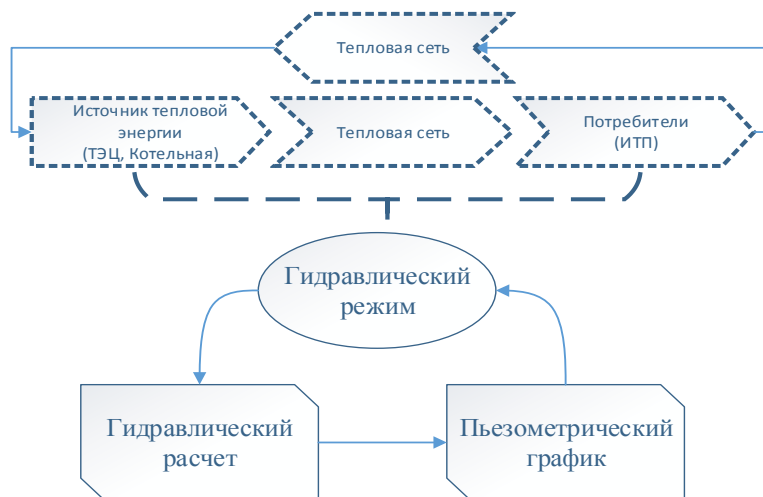
Данная работа поможет представить общую картину состояния тепловых сетей и повысить ее управляемость.

Література:

1. Соколов Е.Я. Теплофикация и тепловые сети. - М.: Энергоиздат, 1982. – 460 с.
2. <http://moydrugpc.ru/programma-proektirovaniya-autocad-kratkij-obzor> Программа проектирования AutoCAD - краткий обзор.
3. Копко В.М. Теплоснабжение. - М.: Издательство АСВ, 2014. - 336 с.

Научный руководитель:

кандидат педагогических наук Смагулова Лаура Амангельдиевна.

Ольга Загоруйко
(Біла Церква, Україна)

СТВОРЕННЯ САЙТУ В СИСТЕМІ UCOS

Ми так багато часу проводимо в глобальній мережі Internet, відвідуючи різноманітні сайти, подорожуючи цікавими web-сторінками, що з часом з'являється думка про створення свого власного інформаційного ресурсу. Більшість думає, що без знання мов web-програмування сайт неможливо створити. Так, колись це було дійсно так, але не тепер. Звичайно, початкові знання мов HTML та PHP, все-таки не завадять. На даний час є велика кількість *систем управління вмістом WCMS* (систем управління веб-контентом), які дають можливість безкоштовно і швидко створити власний веб-сайт, при цьому не володіючи досвідом та навичками в створенні сайтів.

WCMS надають користувачам зручні інструменти для керування текстовим і графічним наповненням веб-сайтів, додаванням і видаленням статей з інформаційними матеріалами, створення системи навігації веб-сайтів, пропонують набори шаблонів оформлення веб-сторінок і модулів та інше. У той самий час існують WCMS, які одночасно з послугами щодо розробки веб-сайтів, надають послуги безкоштовного хостингу. У цих системах створення веб-сайту здійснюється в режимі он-лайн відразу на сервері хостингу.

Однією з найпростіших в освоєнні та найпопулярніших є **система uCoz** (<http://www.ucoz.ua/>) — це безкоштовний веб-хостинг з вбудованою системою керування сайтом. На даний час у системі побудовано більше ніж 1000000 сайтів.

Фактично, uCoz — це безкоштовний веб-сервіс, що працює за принципами Web 2.0, і дозволяє, в першу чергу, створювати сайти різного рівня складності, та достатньо сильно відрізняється від традиційних безкоштовних хостингів. Модулі системи можуть бути оптимізовані і налагоджені під конкретний проект, що дозволяє безкоштовно створювати сайти різної структури: від простої домашньої сторінки з гостьовою книгою до великого порталу.

Основні можливості системи uCoz: платформа, що включає в себе хостинг та систему управління сайтом; користувачу пропонується **258 дизайнів** на вибір, які можна використати для побудови сайту; можливість створити власний дизайн (шаблон) або переробити будь-який зі стандартних; при реєстрації кожен користувач отримує **400 мегабайт** дискового простору; дисковий простір постійно збільшується пропорційно зростанню кількості відвідувачів сайту; можливість отримати домен третього рівня в 21 різних зонах; доступ до FTP; безкоштовна технічна підтримка; WYSIWYGonline редактор; візуальний конструктор блоків; версія сайту для PDA; резервне копіювання. При створенні сайту використовуються модулі - веб-додатки, скомбінувавши які можна отримати сайт будь-якої складності.

Основні модулі системи uCoz: Пользователи - цей модуль дозволяє управляти зареєстрованими користувачами сайту uCoz. Тут можна призначати ранги користувачів, різні права, а також вилучати користувачів. **Редактор страниц** - основний модуль, управляє статичними сторінками сайту, у тому числі головною сторінкою. Ви можете додавати, вилучати і редагувати сторінки сайту через цей модуль. У сторінок немає можливості коментування, якщо вам потрібне коментування статей - використайте інший модуль, наприклад, "блог", "каталог статей" або "каталог сайтів". У сторінках використовується приставка /index/. **Новостисайта** - модуль, який дозволяє публікувати новини сайту з можливістю їх виведення на головну сторінку (за замовчанням ця можливість вбудована). У модуля "новини сайту" є можливість коментування і архіви за часом, у модуля префікс /news/. **Форум** - цей модуль дозволить запустити повноцінний форум на своєму сайті, який буде за адресою site.ru/forum. Ви можете редагувати дизайн форуму, а також модуль форуму має широкі можливості налаштування. **Каталог статей** - для того, щоб розміщувати різні статті можна використати цей модуль. Має можливість коментування, rss-стрічку та інші особливості. **Каталог файлов** - той же каталог статей, тільки з можливістю завантаження файлів, скріншотів до них та іншими налаштуваннями. Є можливість створення розділів і категорій, можна обійтися тільки категоріями. **Доска объявлений** - дошка оголошень має свої особливості, але також схожа на інші модулі з додаванням текстового вмісту. Є можливість активувати дошку оголошень з готовими категоріями. **Блог** - усі можливості блогу в цьому модулі, є архів постів за часом. **Фотоальбомы** - відмінний модуль для каталогу зображень, наприклад, якщо ви створюєте сайт з шпалерами для комп'ютера або аватарами, цей модуль Coz чудово підійде. **Тесты** - модуль використовується для створення онлайн-тестів на своєму сайті uCoz. **Почтовые формы** - тут можна організувати зв'язок з користувачами сайту, вони зможуть

написати вам лист на пошту прямо зі сторінок вашого сайту. **Статистика сайта**- спостерігайте за статистикою відвідувань вашого сайту за допомогою цього модуля - скільки відвідувачів прийшло на ваш сайт, по яких запитах і інші дані. Треба тільки активувати модуль і кнопка статистики з'явиться на вашому сайті автоматично (якщо використовується один із стандартних шаблонів). **Мини-чат**- стандартний чат від uCoz, з невеликою кількістю налаштувань, зазвичай при активації чату його міні-версія з'являється в правому або лівому блоці сайту, при цьому повна версія чату доступна на сторінці /mchat/. **Опросы**- ви можете створити декілька опитувань для вашого сайту з гнучкими можливостями налаштування, опитування можна вставити у будь-якому місці сайту, а також можна зробити, щоб на сайті показувалося випадкове опитування з усіх.

Зрозуміло, що власники хостингу турбуються про власну безпеку та заробіток від реклами, тому розробники сайтів у системі uCoz повинні погодитись з деякими умовами, які обумовлені на сайті <http://www.ucoz.ua>, та систематично виконувати їх. При невиконанні цих умов, власники хостингу можуть видалити ваш сайт назавжди, тому перед початком конструювання сайту необхідно обов'язково прочитати угоду.

Платні можливості системи: зняття копірайту системи; зняття рекламного банеру; збільшення дискового обсягу до 10 Гб; можливість приховати лічильник uCoz; можливість прикріпити файли до листів, які відправляються через E-mail форми.

Реєстрація профілю на системі ucoz. Для створення сайту потрібно мати електронну поштову скриньку. Для її реєстрації можна використати один із безкоштовних сервісів (*meta, ukr.net, i.ua, gmail* та інші).

Розробка веб-сайту розпочинається з введення в адресний рядок www.ucoz.ua. У відкритому вікні вибираємо **«Створити сайт»**. З'явиться реєстраційна форма, яку необхідно заповнити, щоб стати користувачем системи **uCoz**.

Коли поля заповнені натискаємо **«Реєстрація»**. Після успішної реєстрації необхідно підтвердити e-mail адресу, яку ви ввели у реєстраційну форму. Для цього на вказану адресу системою uCoz, буде направлений лист з відповідним посиланням, яке необхідно натиснути для підтвердження електронної адреси.

Після підтвердження електронної адреси, відкривається вікно в якому вам пропонують авторизуватися в системі **uNet**.

Увійшовши у систему uNet вам пропонується заповнити **«Установки адміністратора»**. У спеціальній реєстраційній формі потрібно ввести новий пароль для веб-топа (він також буде використовуватись для входу у панель управління сайту) та ввести відповідь на секретне питання (необхідно його запам'ятати, щоб пізніше використовувати для зміни паролів). Натиснувши кнопку **«Сохранить»**, з'явиться вікно **«Управление сайтами»**, де необхідно ввести адресу майбутнього сайту та вибрати безкоштовний домен з переліку. Адреса повинна складатись з латинських літер та цифр і бути короткою, щоб її було легко запам'ятати і вона має відповідати тематиці сайту.

Натиснувши кнопку **«Продолжить»** ви побачите вікно про успішну реєстрацію адреси вашого сайту у системі **uCoz**.

Натиснувши кнопку **«Панель управління сайтом»** здійснюється перехід до майстра настройки вашого сайту. У ньому необхідно вибрати назву сайту (буде з'являтися на верхній панелі браузера під час відвідування сайту), мову сайту та дизайн сайту.



Вибір дизайну сайту. Дизайн сайту вибирається натиснувши відповідне посилання **«Выбрать дизайн»**, з'явиться каталог дизайнів, переглянувши який, необхідно натиснути посилання на номер дизайну. Для зручності дизайни поділені по категоріях і відсортовані по розділах, які можна вибрати з випадаючого меню. Після вибору дизайну сайту, відбувається перехід до вікна вибору модулів сайту. Поставивши прапорці напроти бажаних модулів, та натиснувши кнопку **«Продолжить»** ви ввійдете у панель управління сайтом. На даній сторінці представлені усі операції, які ви можете здійснювати над своїм сайтом. Вхід у панель управління доступний тільки адміністратору сайту.

Аналіз середовища створення сайту у системі uCoz. Перш ніж працювати з Панеллю управління сайту, необхідно знати який розділ, за що відповідає і що в собі містить.

Розглянемо коротко основні пункти меню: **«Общее»**- дає можливість переглянути основне: *назву сайту, ім'я сервера, IP-адресу* - дані показують, де знаходиться ваш сайт. **«Настройки»**- дозволяє змінити загальні налаштування. **«Дизайн»** - дає можливість змінити оформлення сайту. **«Инструменты»** дає можливість змінити стандартні налаштування. **«Платные услуги»** дає можливість підключити за певну плату додаткові послуги, які додають сайту певної "солідності". **«Интерфейс»** дозволяє переглянути та змінити інтерфейс, поміняти мову, яка використовується у середовищі створення сайту, та перейти у довідку системи uCoz;

При вході в Панель управління ліворуч у вигляді меню знаходиться список модулів сайту, які були розглянуті вище.

Редагування меню. Щоб внести зміни до меню сайту необхідно у вікні панелі управління сайтом, натиснути кнопку меню **«Дизайн»/ «Конструктор меню»**, відкривається вікно конструктора меню.

Натиснувши кнопку значком  напроти відповідного пункту меню ви його ліквідуєте. Натиснувши кнопку з зображенням олівця  ви перейдете до вікна редагування відповідного пункту меню.

Створення сторінок та наповнення їх ресурсом. Сайт повинен постійно оновлюватися, розширяться і удосконалитися. Для цього необхідно створювати нові сторінки сайту.uCoz дозволяє створювати як звичайні сторінки так і нові сторінки для нового розділу меню сайту. Створення будь-яких сторінок здійснюється однаково, просто при створенні треба вказувати чи відображати в Головному меню сайту її або ні.Для того, щоб додати нову сторінку в Панелі управління, ліворуч у меню вибираємо модуль **«Редактор сторінок»** далі **«Управление страницами сайта»**, Натискаємо на кнопку **«Добавить страницу»**, в результаті відкривається сторінка, де треба вказати:

Название страницы- та назва, яка висвічуватиметься в меню сайту.

Содержание страницы- тут вставляється те, що повинно відображатися на сторінці (текст, картинка, списки, таблиці і так далі).

Опции:Содержание страницы временно недоступно для просмотра- тут варто ставити галочку, якщо ви не хочете відразу викладати для загального огляду сторінку з технічних причин і недоробок; **Использовать персональный шаблон для страницы-** персональний шаблон потрібний тільки у разі, якщо вам потрібний абсолютно інший дизайн для сторінки. Максимальна кількість сторінок з персональним шаблоном – 20; **Добавить ссылку на страницу в главное меню сайта-** тут, якщо ви хочете, що б сторінка була присутньою в меню варто залишити галочку, а якщо у вас інші плани на розміщення цієї сторінки, то варто прибрати її. І потім просто поставити посилання на неї, з якої-небудь легко доступних сторінок вашого сайту. Далі можна вибрати які групи мають доступ до цієї сторінки. Ви можете комусь заборонити або дозволити переглядати її.

Після заповнення потрібних полів і вибору відповідних опцій, можна натиснути на кнопку **«Сохранить»**.

Після цього можна проглянути сторінку, що вийшла, а потім якщо ви відмічали пункт **Добавить ссылку на страницу в главное меню сайта** можна її відразу ж побачити на сайті в меню.

Популяризація створеного ресурсу. Щоб оптимізувати роботу веб-сайту у мережі Інтернет, зробити його більш відвідуваним потрібно:

- ✓ повідомити пошуковим системам адресу (URL) сайту та ключові слова для пошуку (zareєструвати сайт у пошукових системах);
- ✓ ключові слова повинні бути поширені у мережі Інтернет (під час пошуку аналогічних сайтів, чи матеріалів у них);
- ✓ zareєструвати сайт у численних каталогах, розмістивши їхні кнопки, або посилання у себе на сайті у блоці «Друзі сайту»;
- ✓ періодично «тренувати» пошукові роботи: знаходити свій сайт у пошукових системах за ключовими словами та входити на сайт за цими посиланнями;
- ✓ зробити свій сайт цікавим для аудиторії відвідувачів постійно розміщуючи свіжі матеріали.

Пам'ятайте! Важливою умовою надійної роботи сайту є його відвідуваність. Якщо сайт не відвідується 40 днів – система uCoz його закриває (важливо це знати під час літніх відпусток педагогів). Також ви повинні тримати паролі для входу на сайт та панель управління, а також відповідь на секретне питання у таємниці від інших (бажано записати їх на зовнішній носій – CD диск, флешку). При вході на сайт сторонньої особи як адміністратора, сайт можна ліквідувати натисканням однієї кнопки.

Література:

1. Черепанова І. СозданиясайтовuCoz: навч. посіб. – К., 2014. - 100 с.
2. Боденчук О.В. Створення сайтів в системі uCoz: навч. посіб. – Кам'янець-Подільський, 2012. - 51 с.
3. <http://adobe photoshop.ucoz.com/>

Олена Куртась
(Суми, Україна)

ІНФОРМАЦІЙНІ ТЕХНОЛОГІЇ В ІМЕНАХ: ЗАСНОВНИКИ, ДОСЛІДНИКИ, ДОСЯГНЕННЯ

Сучасні дослідження генезису інформаційних технологій засвідчують, що їх історія є досить тривалою і не датується лише ХХ століттям, коли фактично була сформована сучасна навчальна дисципліна «Інформатика». Звертаючи увагу на етапи розвитку інформаційних технологій відзначаємо, що по-перше, їх поява закономірно була обумовлена потребою вивчення методів та засобів збору, обробки та передавання даних з метою отримання інформації нової якості про стан об'єкта, процесу чи явища; по-друге, вони активізують та ефективно використовують інформаційні ресурси суспільства (наукові знання, відкриття, винаходи, технології, передовий досвід тощо), що в свою чергу дозволяє отримати істотну економію інших видів ресурсів – сировини, енергії, корисних копалин, матеріалів та обладнання, людських

ресурсів, соціального часу. Одночасно слід відмітити, що науково-технічний прогрес та поява нових технічних засобів обробки інформації потребує не тільки історичної класифікації та виділення етапів розвитку, а й відповідної персоніфікації дослідників даного процесу.

Аналіз історичних джерел щодо розвитку інформаційних технологій дозволяє стверджувати, що найбільш ранні згадки про використання обчислювальних засобів припадають на 2700-2300 рр. до н.е. у Стародавньому Шумері (шумерський абак як аналог калькулятора), на 100 р. до н.е. у Стародавній Греції (антикітерський механізм як аналог комп'ютера для розрахунків астрономічних позицій) тощо. Тому пропонуємо поглянути на генезис інформаційних технологій більш персоніфіковано, згадавши імена та дослідницький доробок науковців даної галузі [4; 5]:

– *механічні аналогові обчислювальні засоби ісламського світу доби Середньовіччя*: екваторі ум Аз-Заркалі, механічний двигун астрології Абу Райханаль-Біруні, торкветум Джабірібн Афлаха, музичні автомати Бану Муси та Аль-Джазари, дослідження в галузі криптографії та криптоаналізу, частотний аналіз Аль-Кінді; алгоритми Аль-Хорезмі Мухаммедаїбн Муси;

– *Джон Непер*: у XVII столітті відкрив логарифми для обчислення, що сприяло подальшому прогресу серед вчених та дослідників щодо створення розрахункового інструментарію;

– *Вільгельм Шіккард*: німецький вчений, астроном, математик та сходознавець; творець першого, після «антикітерського механізму», механічного калькулятора (1623 р.);

– *Блез Паскаль*: французький математик і фізик, засновник математичного аналізу, теорії імовірності та проективної геометрії, творець перших зразків рахункової техніки, автор основного закону гідростатики; побудував у 1640 році перший механічний засіб складення, структура опису якого будувалася на ідеях грецького математика Герона;

– *Готфрід Вільгельм Лейбніц*: винайшов у 1672 році ступінчатий калькулятор, який склав у 1694 році;

– *Чарльз Беббідж*: англійський математик, винахідник першої аналітичної обчислювальної машини (1837 р.), котра вважається найбільш ранньою конструкцією сучасного комп'ютера; вона мала розширену пам'ять, арифметичний устрій та логічні схеми з можливістю інтерпретації мови програмування з циклами та умовними відхиленнями; у 1820-1822 рр. сконструював та побудував машину для табуляції; у 1833 р. розробив проект універсальної цифрової обчислювальної машини – прообразу сучасної електронно-обчислювальної машини (ЕОМ);

– *Августа Ада Кінг Байрон Лавлейс*: англійський математик, яка відома перш за все створенням опису проекту обчислювальної машини Чарльза Беббіджа та написанням для неї першої в світі програми; вважається засновницею комп'ютерного програмування і є розробником першого комп'ютерного алгоритму, який дозволив вирахувати числа Бернуллі; ввела у використання поняття «цикл» та «робоча комірка»; на її честь названо одну з мов програмування – «Ада» (універсальна мова програмування, призначена для створення складних систем, що характеризуються високим ступенем незалежності від операційних систем та забезпечує підтримку засобів паралельної обробки даних у реальному часі);

– *Герман Холлерит*: американський інженер та винахідник, засновник компанії ТМС, котра з часом стане називатися ІВМ;

– *Ванневар Буш*: американський інженер, розробник аналогових комп'ютерів, адміністратор та організатор наукових досліджень, радник з наукових питань президента США Т. Рузвельта; в наукових працях запропонував прообраз гіпертекстового устрою MEMEX.

– *Грейс Холпер*: американський військовий діяч, контр-адмірал ВМФ США, програміст; створила програмне забезпечення для комп'ютера «Марк-1» та розробила у 1951-1952 рр. перший в історії компілятор для мови програмування (програма, перетворююча символічний запис на мові А-0 в машинні коди UNIVAC);

– *Конрад Цузе*: німецький інженер, піонер комп'ютеробудування; творець першого дійсно працюючого запрограмованого комп'ютера (1941 р.) та першої мови програмування високого рівня (1945); у 1938 р. з'явилися перші діючі розробки Цузе, запрограмовані рахівні машини – Z 1, Z 2 і Z 3, які були знищені під час бомбардування Берліна у 1944 р.; назви всіх комп'ютерів, побудованих його компанією, починалися з літери Z, а найвідомішими з них були модель Z 11 (продавалася підприємствам оптичної промисловості та університетам) та Z 22 (перший комп'ютер на магнітних носіях);

– *Алан Т'юринг*: англійський математик, логік, криптограф; запропонував у 1936 р. абстрактну обчислювальну «машину Т'юринга», котра дозволила формалізувати поняття алгоритму і до сьогодні використовується у великій кількості як теоретичних, так і практичних досліджень; у 1950 р. в науковій статті «Обчислювальні машини та розум» запропонував тест для перевірки того, чи дійсно комп'ютер є розумним в людському розумінні слова; його іменем названа найпрестижніша премія в інформатиці, яка надається Асоціацією обчислювальної техніки за видатний науково-технічний внесок у даній галузі (складає 250 000 \$ та спонсорується корпораціями INTEL і GOOGLE); покінчив життя самогубством, з'ївши начинене ціанідом яблуко, а з часом С. Джобс, на його честь, зробив логотипом компанії APPLE надкушене яблуко;

– *Клод Елвуд Шеннон*: американський інженер і математик, роботи якого є синтезом математичних ідей з конкретним аналізом надзвичайно складних проблем їхньої технічної реалізації; засновник теорії

інформації, яка знайшла застосування у сучасних високотехнологічних системах зв'язку; зробив значний внесок в теорію імовірнісних схем, теорію автоматів і теорію систем управління – галузі наук, що входять в поняття «кібернетика»;

– *Марвін Мінски*: американський вчений та співзасновник Лабораторії штучного інтелекту в Массачусетському технологічному інституті; професор інформаційних та обчислювальних наук, електроніки та електротехніки; володар патентів на головний графічний дисплей (1963 р.) та конфокальний скануючий мікроскоп (1961 р., попередник сучасних широко поширених конфокальних лазерних скануючих мікроскопів); у 1951 р. сконструював першу навчальну машину з випадково пов'язаною нейромережею – SNARC;

– *Гордон Мур*: засновник корпорації INTEL, який у 2001 р. пожертвував 600 млн. \$ Каліфорнійському технологічному інституту для досліджень новітніх технологій;

– *Ніклаус Вірт*: швейцарський вчений-інформатик, відомий теоретик в галузі розробки мов програмування; провідний розробник мов PASKAL (1970 р.), MODULA-2 (1975 р.); брав участь у розробці мов програмування – Euler, Algol-W, PL/360, Oberon, ComponentPaskal;

– *Тім Бернерс-Лі*: британський вчений, винахідник Всесвітньої мережі та URI, URL, HTTP, HTML; діючий глава Консорціуму Всесвітньої мережі та автор концепції семантичної мережі;

– *Стівен Возняк*: американський розробник комп'ютерів українського походження; співзасновник фірми APPLE; у середині 1970-х рр. створив комп'ютери Apple I і Apple II;

– *Стівен Джобс*: американський інженер та підприємець, співзасновник та генеральний директор корпорації AppleInc та студії Pixar;

– *Білл Гейтс*: американський підприємець, один із засновників та найголовніших акціонерів компанії MICROSOFT; у 2008 р. створив дослідницький центр, у завдання якого входить надання наукових та технологічних послуг, робота у сфері аналітики та досліджень, а також створення та розробки програмного та апаратного забезпечення;

– *Олексій Пажитнов*: радянський та американський програміст, винахідник гри «Тетріс» (1984 р.); працював у Обчислювальному центрі Академії наук СРСР, займався проблемами штучного інтелекту та розпізнання мови; займався розробкою ігрового програмного забезпечення; з 1996 по 2005 рр. працював в компанії Microsoft над розробкою пакету Pandora'sBox;

– *Майкл Делл*: засновник та керівник компанії DELL; розпочинав роботу своєї фірми зі саморобних модифікацій IBM PC, які були доступні звичайним людям, а не тільки великим та багатим корпораціям; під час навчання заснував компанію з продажу комп'ютерів PC'sLimited, яка в 1987 р. була перейменована в DellComputerCorporation;

– *Лінус Торвальдс*: фінський програміст шведського походження; розробник LINUX – ядра операційної системи GNU/Linux; організатор OpenSourceDevelopmentLabs;

– *АйкБрендан*: програміст та творець мови програмування JAVA SCRIPT; головний інженер MozillaCorporation;

– *Тед Хофф*: винахідник мікропроцесора; під його керівництвом у 1971 р. в компанії INTEL було створено перший 4-розрядний мікропроцесор – «комп'ютер в одному кристалі»;

– *Сергій Лебедєв*: радянський дослідник, засновник комп'ютерної промисловості; в 1950 р. заснував лабораторію з розробки обчислювальних машин, в якій було створено першу в СРСР обчислювальну машину – МЕОМ (мала ЕОМ, 1951 р.) та проекти таких ЕОМ як ВЕОМ (велика ЕОМ, 1953 р.), ВЕОМ-2, М-2 (одна з найкращих машин першого покоління, 1958 р.), ВЕОМ-6 (найкраща машина другого покоління з наявністю паралельної обробки кількох команд, над швидкою регістровою пам'яттю, динамічним розподілом оперативної пам'яті, багато програмовим режимом роботи, 1967 р.), ЕОМ серії «Ельбрус» (1960 р.);

– *Віктор Глушков*: засновник першого в СРСР Інституту кібернетики Української РСР; розробник теорії цифрових автоматів, комп'ютерної архітектури та рекурсивного макроконвеєрного процесору; ініціатор та головний ідеолог розробки та створення Загальнодержавної автоматизованої системи обліку та обробки інформації, призначеної для автоматизації управління всією економікою СРСР в цілому;

– *Андрій Єршов*: один з основоположників радянського програмування, розробник програми для ВЕОМ – першого в СРСР транслятора; автор першого оптимізуючого транслятора з мовою типу «Алгол-Альфа», першого крос транслятора «АЛГІБР», транслятора «Альфа-6» для ЕОМ ВЕОМ-6, багатомовної трансляторної системи «Бета»;

– *Михайло Шура-Бура*: керівник створення базового програмового забезпечення М-20 та автор відомої в свій час системи ІС-2; у 1963 р. Створив перший транслятор з мовою «АЛГОЛ-60» для М-20 та транслятор «ТА-2» з повною версією мови «АЛГОЛ-60»; у 80-х рр. ХХ століття успішно вирішив проблему створення системного та прикладного програмового забезпечення для космічного челнока «БУРАН»;

– *Борис Тимофеев*: розробник автоматичного забезпечення для систем управління виробництвами та технологічними процесами, інформаційних та технічних засобів; автор праць, присвячених розробці нових засобів обчислювальної техніки, спеціальних процесорів та накопичувачів на магнітно-стрикційних лініях затримки, розробці математичних, інформаційних та технічних засобів автоматизованих систем управління промислового призначення, радіотехніки та кібертехніки [1].

Таким чином, згадані нами вище науковці, основоположники та дослідники комп'ютерної галузі в цілому та інформаційних технологій зокрема, здійснили неоціненний внесок у розвиток світової науки. Їх імена і їх здобутки засвідчують невтомну працю та постійний пошук відповідей на питання і завдання, які у наслідку презентуються появою новітніх інноваційних та інформаційно-комунікаційних засобів, методологій, технологій.

Дослідження даного питання не вичерпує зазначену проблему і особливо потребує подальшого її дослідження у контексті детальної класифікації дослідників за періодами, науковими школами, перспективами подальших розробок.

Література:

1. Вычислительная техника – информатика – информационные технологии [Електронний ресурс]. – Режим доступу до сайту: http://ukrainiancomputing.info/Early_r.html
2. Воройский Ф.С. Информатика / Ф.С. Воройский // Новый систематизированный толковый словарь. – М.: Физматлит, 2003. – 760 с.
3. Когаловский М.Р. Перспективные технологии информационных систем / М.Р. Когаловский. – М.: ДМК Пресс, Компания АйТи, 2003. – 288 с.
4. Малиновский Б.Н. История вычислительной техники в лицах / Б.Н. Малиновский // Информатика.– К.: "КИТ", 1995. – 384 с.
5. ComputerHistory [Електронний ресурс]. – Режим доступу до сайту: <http://www.computerhope.com/history/>

СЕКЦІЯ: ТЕХНІЧНІ НАУКИ

**Б.Ш. Опаханов, С.С. Бәкіш
(Қазақстан)**

ELECTRONICS WORKBENCH ПРОГРАММАСЫ АРҚЫЛЫ КҮРДЕЛІ ЭЛЕКТРОНДЫҚ ЖҮЙЕЛЕРДІҢ ҚҰРЫЛУ ТӘСІЛДЕРІН ЗЕРТТЕУ

Электрондық схемалардың физикалық жұмыс істеу принциптерін түсінуге және күрделі электрондық жүйелердің құрылу тәсілдерін игеруге ұмтылғандарға сәйкес оқулықтар мен арналған әдебиетті ғана оқу жеткіліксіз болады. Электрониканы толық игеру үшін, алған білімін тәжірибеде тексеруге және теориясын оқу кезінде қиындық туғызған мәселелерді ұғуға мүмкіндік беретін, жақсы эксперименттік негіз болғаны дұрыс. Электрониканы оқуға арналған эксперименттік негіз ретінде, эксперимент жүргізуге кең мүмкіндік беретін, Electronics Workbench программасы қызмет атқара алады.

Қазіргі уақытта кеңінен қолданылып жүрген Electronics Workbench программасы негізінде аталған тақырыпты жоғары әдістемелік деңгейде, компьютердің логикалық бөлшектерін оқытуда қолдануға болады. Electronics Workbench бағдарламасын оқу үрдісінде қолдану мәселелерін көптеген ғалымдар қарастырған [1, 2]. Жалпы Electronics Workbench программасына тоқталып кететін болсақ, бұл бағдарлама Interactive Image Technologies фирмасының өнімі болып табылады. Осы ортада күрделілік деңгейлері әр түрлі аналогтық, сандық және сандық-аналогтық сызбаларды үлгілеуге болады. Жоғары оқу орындары толығымен техникалық құралдармен қамтамасыз етілген күннің өзінде, білім алушыларға лекция түрінде түсіндіру арқылы оқу материалын толық жеткізе алмайды. Виртуалды лабораториялар бұл кемшіліктерді толығымен жояды [3].

ElectronicsWorkbench программасы 1989 жылдан бастап құрыла бастады. Программаның бұрынғы нұсқалары бір - бірінен тәуелсіз, жеке екі бөліктен тұратын. Программаның бір бөлігі - аналогтық құрылғыларды, ал екінші бөлігі – сандық құрылғыларды үлгілеуге арналған болатын. Сандық - аналогтық құрылғылармен қатар жұмыс жасау барысында, бұл жүйе қолдануға ыңғайсыз болды. 1996 жылы бағдарламаның 4.1. нұсқасында программаның екі жеке бөліктері бір ортаға біріктіріліп, жарты жылдан соң программаның бесінші нұсқасы пайда болды. Бұл нұсқада анализ жасау құрылғылары мен компоненттер кітапханасы біршама кеңейтілген болды. Ғылыми-теориялық жобалау, ғылым мен техниканың дамуының негізі болып табылады. Оның негізгі бағыттарының бірі электрондық құрылғылардың компьютерлік схемотехникалық үлгіленуі болып саналады [4].

Дешифраторлар. Дешифратор n ақпараттық кірістері мен 2^n шығыстары бар логикалық комбинациялық сұлба. Кірістерде әрбір логикалық деңгейлердің комбинациясына 2^n шығыстардың біреуінде белсенді деңгей сәйкес келеді. Әдетте n 2,3 немесе 4 ке тең. 1 - суретте $n = 3$ тең дешифратор бейнеленген, белсенді деңгей логикалық нөл деңгей болып табылады. С, В, А кірістеріне логикалық деңгейлердің келесі комбинацияларын 000, 001, 010...111, барлығы 8 комбинация беруге болады. Сұлбаның 8 шығысы бар, оның біреуінде төменгі потенциал, ал қалғандарында жоғарғы потенциал қалыптасады. Белсенді нөлдік деңгей қалыптасатын жалғыз шығыстың нөмірі келесі түрде: $N = C2^2 + B2^1 + A2^0$; С, В, А кірістерінің күйімен анықталатын N санына сәйкес келеді. Мысалы, егер де кірістерге 011 логикалық деңгейлер комбинациясы берілетін болса, онда нөмірі $N=3$ шығысында микросұлбаның 8 шығысының ішінен (Y0, Y1...Y7) нөлдік сигнал деңгейі (Y3=0) орындалады, ал қалған шығыстардың барлығы логикалық бірлік деңгейіне ие болады. Шығыс сигналының бұл қалыптасу принципін келесі түрде сипаттауға болады:

$$Y_i = 1 \text{ егер } i = C \cdot 2^2 + B \cdot 2^1 + A = \dots \quad (1)$$

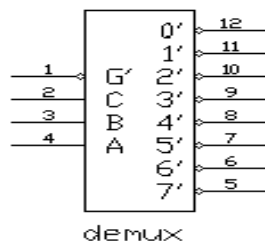

Сурет 1 – Дешифратор сұлбасы

Көрініп тұрғандай, Y_3 шығысындағы сигнал деңгейі мына өрнекпен сипатталады:

$$Y_3 = \overline{CB^{\boxplus}} = 0 \tag{9}$$

Осындай түрде әрбір дешифратор шығысы үшін өрнектер жазуға болады:

$$\begin{aligned} Y_0 &= \overline{\overline{CBA}} = \overline{0 \cdot 0 \cdot 0} = \overline{1 \cdot 1 \cdot 1} = 0 \\ Y_1 &= \overline{\overline{CBA}} = \overline{0 \cdot 0 \cdot 1} = \overline{1 \cdot 1 \cdot 1} = 0 \\ Y_2 &= \overline{\overline{CBA}} = \overline{0 \cdot 1 \cdot 0} = \overline{1 \cdot 1 \cdot 1} = 0 \\ Y_3 &= \overline{\overline{CBA}} = \overline{0 \cdot 1 \cdot 1} = \overline{1 \cdot 1 \cdot 1} = 0 \\ Y_4 &= \overline{C\overline{B}A} = \overline{1 \cdot 0 \cdot 0} = \overline{1 \cdot 1 \cdot 1} = 0 \\ Y_5 &= \overline{C\overline{B}A} = \overline{1 \cdot 0 \cdot 1} = \overline{1 \cdot 1 \cdot 1} = 0 \\ Y_6 &= \overline{CBA} = \overline{1 \cdot 1 \cdot 0} = \overline{1 \cdot 1 \cdot 1} = 0 \\ Y_7 &= \overline{CBA} = \overline{1 \cdot 1 \cdot 1} = 0 \end{aligned} \tag{10}$$

А, В, С ақпараттық кірістерінен басқа дешифраторлардың әдетте G қосымша басқару кірістері болады. Осы кірістердегі сигналдар, мысалы, дешифратордың функциясын шешеді немесе оны пассивті күйге ауыстырады, бұл кезде ақпараттық кірістердегі сигналдарға тәуелсіз барлық шығыстарда логикалық бірлік деңгейі орнатылады. Мәні басқару кірістерінің күйімен анықталатын кейбір шешу функциясы бар деп есептеуге болады. Дешифратордың шешуші кірісі тікелей немесе инверсті болады. Тікелей шешуші кіріс бар дешифраторларда белсенді деңгей логикалық бірлік деңгейі, ал инверсті кірісі бар дешифраторларда логикалық нөл деңгейі болып табылады. 1 - суретте бір инверсті басқару кірісі бар дешифратор келтірілген. Басқару сигналын ескере отырып осы дешифраторға шығыс сигналының қалыптасу принципі келесі түрде сипатталады:

$$Y_i = \begin{cases} 1 \cdot \overline{G}, & \text{егер } i = k; \\ 1, & \text{егер } i \neq k; \\ k = 2^2 \cdot C + 2^1 \cdot B + 2^0 \cdot A \end{cases} \tag{2}$$

Бірнеше басқару кірістері бар дешифраторларда шешу функциясы әдетте барлық шешуші басқару сигналдарының логикалық туындысы түрінде болады. Мысалы, G1 бір тікелей басқару кірісі бар 74138 дешифратор үшін және екі инверсті басқару G2A және G2B (2 - сурет) кірістері бар дешифратор үшін Y_i шығыс функциялары және G шешу функциясы келесі түрде болады:

$$Y_i = \begin{cases} 1 \cdot \overline{G}, & \text{егер } i = k; \\ 1, & \text{егер } i \neq k; \\ k = 2^2 \cdot C + 2^1 \cdot B + 2^{\boxplus} \cdot A \end{cases} \tag{3}$$

$$G = G_1 \cdot \overline{G_2A} \cdot \overline{G_2B} \tag{4}$$

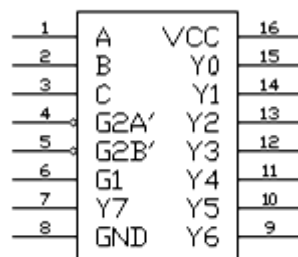

74138

Сурет 2 - 74138 Дешифратор сұлбасы

Әдетте басқару кірістері дешифраторларды немесе бірнеше сұлбалар параллель жұмыс жасаған кезде жалпы шығыс желілеріне каскадтау үшін қолданылады [4].

3. Демультиплексор ретінде дешифраторды пайдалану. Дешифратор кіріс сигналын шығыстардың біреуіне қосатын логикалық коммутатор демультиплексор ретінде де қолданылуы мүмкін. Бұл жағдайда ақпараттық кіріс функциясын шешу кірістерінің біреуі орындайды, ал С, В және А кірістерінің күйін шешу кірісінен сигнал берілетін, шығыс нөмері береді [5].

Жұмыстың орындалу тәртібі:

1. Негізгі режимде 3x8 дешифратордың жұмыс принципін зерттеу.

3 - суретте бейнеленген сұлбамен ewb файлы ашыңыз. Сұлбаны қосыңыз. Логикалық бірлігіне G кіріс деңгейін қосыңыз. G кіріске логикалық бірлік деңгейін беріңіз. Ол үшін G батырмасымен G кілтті жоғарғы күйге орнатыңыз. Y0...Y7 шығыстарындағы сигналдар деңгейін анықтаңыз және G = 1 тең болғанда ақиқат кестесін жазыңыз. G кірісіне логикалық нөл деңгейін беріңіз (G кілтін төменгі күйге орнатыңыз). Дешифратордың жұмыс режиміне көшкендігіне және шығыстардың біреуіне логикалық нөл деңгейін орналастырғандығына көз жеткізіңіз. Кілттің көмегімен А, В, С кірістеріне логикалық сигналдар деңгейінің барлық мүмкін комбинацияларын бере отырып және логикалық үлгілер көмегімен сұлбалар шығысындағы логикалық сигналдар деңгейін анықтай отырып, G=0 тең болғандағы дешифратордың ақиқат кестесін толтырыңыз [5].

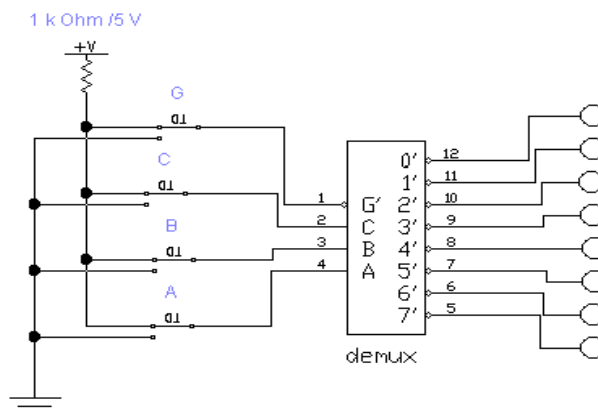

Сурет 3- Негізгі режимде 3x8 дешифратор

Кесте 1 - Ақиқат кесте

C	B	A	G	Y0	Y1	Y2	Y3	Y4	Y5	Y6	Y7
0	0	0	1	1	1	1	1	1	1	1	1
0	0	1	1	1	1	1	1	1	1	1	1
0	1	0	0	1	1	0	1	1	1	1	1
0	1	1	0	1	1	1	0	1	1	1	1
1	0	0	0	1	1	1	1	0	1	1	1
1	0	1	0	1	1	1	1	1	0	1	1
1	1	0	0	1	1	1	1	1	1	0	1
1	1	1	0	1	1	1	1	1	1	1	0

2. 2x4 режимінде 3x8 дешифратордың жұмыс принципін зерттеу.

а) 4 - суретте сұлбада С кірісті С=0 орната отырып, жалпы өткізгішке қосыңыз (4 - сурет). В және А кірістеріндегі сигналдар деңгейін бақылай отырып дешифратордың ақиқат кестесін толтырыңыз. Сигнал деңгейі өзгермейтін шығыстарды көрсетіңіз.

б) С=1 тең болатын а) пунктін орындаңыз, ол үшін С кірісін логикалық бірлік көзіне қосыңыз. Дешифратордың ақиқат кестесін толтырыңыз.

в) В (В=0) кірісін жерлендіріп, ал А және С кірістеріне логикалық деңгейдің барлық мүмкін комбинацияларын бере отырып, а) пунктін орындаңыз. Кесте толтырыңыз, сол кестеде логикалық сигнал деңгейі өзгермейтін шығыстар нөмірін көрсетіңіз.

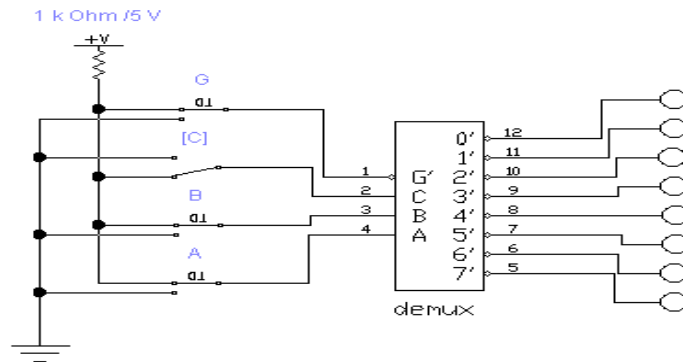

Сурет 4 - 2x4 режимінде 3x8 дешифратор

Кесте 2 – Ақиқат кесте (C=0)

C	B	A	Y0	Y1	Y2	Y3	Y4	Y5	Y6	Y7
0	0	0	0	1	1	1	1	1	1	1
0	0	1	1	0	1	1	1	1	1	1
0	1	0	1	1	0	1	1	1	1	1
0	1	1	1	1	1	0	1	1	1	1

Кесте 3 - Ақиқат кесте (C=1)

C	B	A	Y0	Y1	Y2	Y3	Y4	Y5	Y6	Y7
1	0	0	1	1	1	1	0	1	1	1
1	0	1	1	1	1	1	1	0	1	1
1	1	0	1	1	1	1	1	1	0	1
1	1	1	1	1	1	1	1	1	1	0

Кесте 4 - Ақиқат кесте (B=0)

C	B	A	Y0	Y1	Y2	Y3	Y4	Y5	Y6	Y7
0	0	0	0	1	1	1	1	1	1	1
0	0	1	1	0	1	1	1	1	1	1
1	0	0	1	1	1	1	0	1	1	1
1	0	1	1	1	1	1	1	0	1	1

Қорыта айтқанда, программасының зерттеуде мүмкіндігі зор. Осы жолмен *демультиплексор ретінде дешифратор жұмысын қарастыру*, екілік бит сәйкес келетіндей ($A=B=1, A=B=0$) және $F = AB \vee \bar{A}\bar{B}$ функциясы жүзеге асатындай 2x4 дешифраторы негізінде схеманы қалай жасау, дешифратор негізінде логикалық схемаларды қалай жасау керектігі туралы білім қалыптастыру маңызды.

Әдебиет:

1. Карлашук В.И. Электронная лаборатория на IBM PC. Программа Electronics Workbench и ее применение. М.:Солон-Р, 2003. 726 с.
2. Половко М.А., Бутусов П.Н. Electronics Workbench для студента. СПб.:БХВ - Петербург, 2005г. – 234 с.
3. Чернышов Н.Г., Чернышова Т.И. Моделирование и анализ схем в Electronics Workbench: Учеб.-метод. пособие. Тамбов: Издательство ТГТУ., 2005г. 52 с.
4. Глушаков С.В., Жакин И.А., Хачиров Т.С. Математическое моделирование Electronics Workbench 5. М.: АСТ, 2001г. – 344 с.
5. Бабич Н.П., Жуков И.А. «Компьютерная схемотехника. Методы построения и проектирования»: Учебное пособие. – К.:«МК-Пресс», 2004 г. 576 с.

Ғылыми жетекшісі:

А.К. Сариева. Аль-Фараби атындағы Қазақ Ұлттық Университеті.

ВЗАИМОДЕЙСТВИЕ РАБОЧЕГО ОРГАНА КРОВОТАТЕЛЯ С ПОЧВОЙ ПРИ ПРОКЛАДЫВАНИИ УВЛАЖНИТЕЛЯ

Во многих процессах, связанных с изменением механических свойств почвы при строительстве ирригационных и инженерных сооружений, возникают задачи об образовании дрен внутри почвенного горизонта. При этом используются кротователи различной геометрической формы и размеров. В частности, для прокладки дренажных (оросительных) трубопроводов либо кабелей методом протяжки возникает необходимость образования полости (с целью снижения сопротивления трения протягивания), по которой протягивается коммуникация. Поэтому обоснование геометрических параметров и режимов работы рабочего органа для образования этой полости является актуальной научной задачей.

Следует отметить, что наиболее адекватным методом формализации почвы (грунта), который может быть использован для решения задач о нахождении рациональных геометрических форм и режимов движения рабочих органов, является метод, когда почву (грунт) можно представить в виде сплошной деформируемой среды с проявлением таких свойств, как упругость, вязкость и пластичность [1, 2, 3].

При этом при решении контактных задач взаимодействия рабочих органов с почвой (грунтом) при такой формализации часто бывает достаточно решить задачу в упругой (малая скорость движения рабочего органа) или вязкоупругой постановке. Такие решения позволяют использовать аналитические методы нахождения компонент деформаций, напряжений, составляющих сил сопротивления движению рабочего органа и определять направление изменений плотности почвы или даже сами ее изменения. То есть, решения задачи до наступления пластичности или разрушения сплошности почвы (грунта) позволяет прогнозировать развитие дальнейших процессов изменения ее свойств в зависимости от геометрических параметров и режимов движения рабочего органа.

В связи с этим необходимо определить скорости относительных деформаций в зоне контакта конусного кротователя и его лемешной части с почвой в зависимости от геометрических и кинематических параметров рабочего органа, а также установить функции изменения плотности почвы и составляющих сил сопротивления движению кротователя в зависимости от его геометрических параметров, скорости движения и механических свойств почвы.

Анализ продольных нормальных скоростей деформаций \dot{T}_{xk} почвы (грунта) под действием конусного рабочего органа свидетельствует о том, что с увеличением радиуса R основания конуса скорость деформации возрастает, при этом уменьшение остроты конуса α ведет сначала к росту скорости деформации до значения $\dot{T}_{xk} = 0.03$, а дальнейшее уменьшение остроты ведет к уменьшению скорости деформации, причем это проявляется в большей степени при увеличении радиуса основания.

Скорость V_m движения конуса не оказывает существенного влияния на скорость нормальной компоненты деформаций \dot{T}_{xk} , в то время как вынос острия конуса L_k вперед по оси от точки, в которой анализируется компонента деформации, приводит к снижению данной компоненты скорости деформации.

Анализ поперечных компонент нормальных скоростей деформаций $\dot{T}_{yk}, \dot{T}_{zk}$ почвы (грунта) под действием конусного рабочего органа свидетельствует о том, что с увеличением радиуса R основания конуса (аналогично продольной компоненте) скорость деформации возрастает, при этом уменьшение остроты конуса α ведет сначала к росту скорости деформации до значения $\dot{T}_{yk}, \dot{T}_{zk} = 0.03$, а дальнейшее уменьшение остроты ведет к уменьшению скорости деформации, причем это проявляется в большей степени при увеличении радиуса основания.

Скорость V_m движения конуса не оказывает существенного влияния на скорость нормальной компоненты деформаций $\dot{T}_{yk}, \dot{T}_{zk}$ при наличии выноса острия конуса от рассматриваемого сечения. Вынос острия конуса L_k вперед по оси от точки, в которой анализируется компонента деформации, приводит к существенному увеличению компонент поперечных скоростей деформаций $\dot{T}_{yk}, \dot{T}_{zk}$.

Переходя к анализу сдвиговых составляющих скоростей деформаций в продольно-поперечной $\dot{\gamma}_{xyk}$ и продольно-вертикальной $\dot{\gamma}_{xzk}$ плоскостях, следует отметить, что увеличение радиуса основания до $r = 0.03$ м вызывает снижение скоростей этих деформаций в рассматриваемом сечении, дальнейшее же увеличение радиуса основания ведет к возрастанию скоростей этих деформаций.

В то же время, затупление конуса вызывает рост деформаций в продольно-поперечной $\dot{\gamma}_{xyk}$ и продольно-вертикальной $\dot{\gamma}_{xzk}$ плоскостях лишь при больших значениях радиуса основания конуса. Скорости деформаций в продольно-поперечной $\dot{\gamma}_{xyk}$ и продольно-вертикальной $\dot{\gamma}_{xzk}$ плоскостях возрастают как с увеличением скорости V_m перемещения конуса, так и с увеличением выноса L_k острия по отношению к рассматриваемому сечению.

Аналогичная картина характерна для скорости сдвиговой деформации в поперечно-вертикальной плоскости $\dot{\gamma}_{yzk}$. Что касается этой скорости в зависимости от радиуса r основания конуса и от его остроты, которую характеризует величина α , то следует отметить, что существует явно выраженный максимум скорости деформации $\dot{\gamma}_{yzk}$, который зависит от соотношений факторов r и α .

Для определения динамических характеристик контактного взаимодействия конусного рабочего органа с почвой (грунтом) необходимо воспользоваться физическими уравнениями связи компонент напряжений с компонентами скоростей деформаций [4]. С учетом ранее определенных компонент скоростей деформаций по уравнениям определяются компоненты напряжений на поверхности контакта рабочий орган - почва.

Под воздействием изменения напряженно-деформированного состояния почвы (грунта) на границе контакта с рабочим органом происходят изменения плотности самой почвы (грунта). Наиболее известными регрессионными зависимостями, которые связывают изменения плотности почвы с изменением компонент напряжений, являются выражения [2, 3]:

$$BVW = m \ln \left[\sqrt{\sigma_m^2 + \tau_{\max}^2} \right] + n \left(\frac{\tau_{\max}}{\sigma_m} \right) + b; \rho_k = \rho_0 + b \ln [\sigma_m (1 + \tau_{\max})],$$

где BVW – изменение объема почвы, отнесенного к массе $[m^3/кг]$, ρ_k – конечная плотность почвы $[кг/м^3]$, ρ_0 – начальная плотность почвы, σ_m – среднее или гидростатическое напряжение в рассматриваемом объеме, τ_{\max} – максимальное касательное напряжение в рассматриваемом объеме, m, n, b – эмпирические коэффициенты, которые характерны для определенного типа почвы при различных влажностях и подлежат экспериментальному определению.

Анализ изменений плотности почвы (грунта) ρ_k от действия кротователя свидетельствует о том, что с увеличением радиуса r основания конуса плотность возрастает нелинейно, причем интенсивность этого возрастания увеличивается с уменьшением остроты конуса кротователя. Увеличение модулей упругости E и вязкости η почвы приводит к возрастанию плотности, причем рост модуля вязкости ведет к менее интенсивному возрастанию плотности почвы. Аналогичная картина наблюдается с ростом радиуса r основания конуса и уменьшением его остроты α (интенсивный рост с увеличением радиуса и уменьшением остроты в начальной части). Как и следовало ожидать, плотность почвы возрастает с ростом скорости V_m перемещения кротователя, причем эта интенсивность сохраняется постоянной для широкого диапазона значений модуля вязкости η .

Анализ продольно горизонтальной F_x составляющей сопротивления движению кротователя в почве (грунте) свидетельствует о том, что с увеличением радиуса r основания конуса усилие сопротивления возрастает нелинейно, причем интенсивность этого возрастания увеличивается с уменьшением остроты конуса кротователя. Увеличение модулей упругости E и вязкости η почвы приводит к возрастанию сопротивления движению кротователя, причем рост модуля вязкости ведет к более интенсивному возрастанию сопротивления при начальном увеличении вязкости до величины $\eta \leq 10^4 \text{ Па} \cdot \text{с}$, после чего дальнейший рост вязкости не приводит к существенному росту сил сопротивления. Аналогичная картина наблюдается с ростом радиуса r основания конуса и уменьшением его остроты α (интенсивный рост с увеличением радиуса и уменьшением остроты в начальной части). Как и следовало ожидать, сопротивление F_x возрастает с ростом скорости перемещения кротователя, причем эта интенсивность выше для больших значений модуля вязкости η .

Что касается сил сопротивления движению F_y , и, аналогично, F_z , – то увеличение модулей упругости E и вязкости η приводит к увеличению данных компонент сил сопротивления, причем более интенсивный рост сопротивлений наблюдается при меньших значениях модуля вязкости η , в то время как рост модуля упругости E ведет к равномерному пропорциональному увеличению сил сопротивления F_y и F_z .

Величины сил сопротивления F_y и F_z увеличиваются с уменьшением остроты конуса α , причем более интенсивно эти величины растут при меньших значениях радиуса r основания конуса.

Составляющие сопротивления F_y и F_z возрастают с ростом скорости перемещения кротователя V_m , причем эта интенсивность выше для меньших значений модуля вязкости η .

Таким образом, в результате проведенного анализа получены компоненты скоростей относительных деформаций почвы (грунта) на поверхности контакта с конусным кротователем. Эти выражения являются исходными для дальнейшего определения компонент напряжений в почве (грунте), которые позволяют определить уплотнение почвы (грунта) на стенках образованной кротовины и составляющие сил сопротивления перемещению кротователя.

На основании проведенного анализа динамики контактного взаимодействия кротователя с почвой установлены компоненты нормальных и сдвиговых напряжений почвы на поверхности контакта. Определены направления и величины уплотнения почвы в зависимости от механических свойств почвы, геометрических параметров кротователя и скорости его поступательного перемещения. Определены составляющие сил сопротивления почвы движению кротователя в почве в зависимости от геометрических параметров и скорости его поступательного перемещения, а также механических свойств почвы.

Литература:

1. Ковбаса, В. П. Механіко-технологічне обґрунтування оптимізації взаємодії робочих органів з ґрунтом: дис.... докт. техн. наук: 05.05.11 / В. П. Ковбаса. – К., 2006. – 299 с.
2. Кулен, А. Современная земледельческая механика / А. Кулен, Х. Куиперс. – М.: Агропромиздат, 1986. – 349 с.
3. Кушнарєв, А.С. Механіко-технологічні основи процесу впливу робочих органів ґрунтообробюючих машин і орудій на ґрунт: дис. докт.техн.наук:05.20.01[Текст]/ А.С. Кушнарєв. – Мелітополь, 1980. – 329 с.
4. Хайдер Раад Надим Аль-Хазаали. О взаимодействии рабочего органа с почвой для образования кротовины / Хайдер Раад Надим Аль-Хазаали, В.П. Ковбаса // Науковий вісник НЛТУ України: Зб. Наук.-техн. праць. – Львів: РВВ НЛТУ України. – 2016. – Вип. 26.8. С. 347-355.

Научный руководитель:

доктор технических наук, профессор Ковбаса Володимир Петрович.

СЕКЦІЯ: ФІЗИЧНА КУЛЬТУРА ТА ПРОФЕСІЙНИЙ СПОРТ

Станіслав Белка, Людмила Біла
(Дніпро, Україна)

ЗАСОБИ ФІЗИЧНОЇ І ТЕХНІЧНОЇ ПІДГОТОВКИ КВАЛІФІКОВАНИХ БІГУНІВ НА 100 М**Аналіз останніх досліджень і публікацій.**

Одним із факторів ефективності рухів спортсмена вважається техніка виконання вправи, тому однією з актуальних проблем спортивного тренування фахівці вважають проблему фізичної і технічної майстерності.

Важливою проблемою, у даних умовах, є удосконалення методики спеціальної швидкісно-силової підготовленості на етапі спеціалізованої базової підготовки, коли створюється база спеціальної підготовленості, яка є заставою успіху на більш високому рівні у обраному виді спорту [1, с. 48].

Проблема організації тренувального процесу в бігу на короткі дистанції, як вважає Попов В.Б., не дивлячись на зовнішню простоту змагальної вправи, являється достатньо складною і менш розробленою, ніж в інших видах легкої атлетики [2, с. 32].

Проведений теоретичний аналіз технічної підготовленості спринтерів показав розходження у поглядах фахівців з цього питання. Так, одні фахівці провідним компонентом у досягненні високих результатів вважають потужність відштовхування в опорному періоді, а інші – активність виконання махових рухів стегна вперед-вгору. Встановлено, що з підвищенням спортивної майстерності збільшується потужність відштовхування. З підвищенням потужності відштовхування – зменшується тривалість опорного періоду і збільшується темп бігу і довжина кроків [3, с. 127].

У деяких дослідженнях уже застосовувався підхід, коли розроблялися блоки вправ на розвиток швидкісно-силових якостей, кожен з яких сприяв вихованню сили м'язів, що забезпечують рухи у тазостегнових, колінних та гомілковостопних суглобах [4, с. 182].

Мета роботи: вдосконалення методики підготовки спринтерів на основі розробки ефективнішої програми тренування.

Результати досліджень та їх обговорення.

Дослідження проводилися на базі кафедри легкої атлетики ПДАФКІС і м. Дніпро. У педагогічному спостереженні взяли участь 20 легкоатлетів-спринтерів масових розрядів (II - I розряд), віком 18 – 22 роки.

Перед початком педагогічного експерименту нами було проведено попереднє дослідження фізичних якостей спортсменів, які відображали різні сторони їх підготовленості (табл. 1). Аналізуючи таблицю 1, можна говорити про те, що нами були сформовані дві рівноцінні групи з однаковим рівнем підготовленості. Так середнє арифметичне значення в тестуванні бігу на 30 м в експериментальній групі склало – 4,03с, в контрольній – 4,07с; середній результат в стрибку в довжину з місця склав 290,4 см і 289,1см відповідно; у бігу на 300м результат склав 38,7с і 38,81с відповідно, а в присіданні з штангою середні значення були однакові – 108 кг.

Таблиця 1.

Результати тестування спортсменів до педагогічного експерименту

№ п/р	П.І	Біг 30 м з н/с (с)	Біг 300 м (с)	Стрибок у довжину з місця (см)	Присід зі штангою (кг)	Результат в бігу на 100м (с)
Експериментальна група (n = 10)						
X		4,03	290,4	38,7	108	11,19
±σ		0,13	8,96	0,94	11,84	0,18
Контрольна група (n = 10)						
X		4,07	289,1	38,81	108	11,21
±σ		0,13	10,61	1,11	11,55	0,14

Після попереднього тестування контрольна група продовжувала тренуватися по традиційній методиці, а учасникам експериментальної групи була запропонована розроблена нами тренувальна програма, яка включала блоки вправ для вдосконалення техніки низького старту, бігу по дистанції, фінішування, вправи для розвитку швидкості рухів і реакції, швидкості бігу, швидкісної витривалості, а також вправи для загальної фізичної підготовки. Блок вправ для *вдосконалення техніки низького старту* формували наступні засоби: біг з низького старту з опором партнера або гумової амортизації; вистрибування із стартових колодок з положення глибокого присіду без команди і по команді; потрійний стрибок із стартових колодок з подальшим бігом за інерцією; виконання стартового прискорення по команді з положення сидячи, лежачи, стоячи спиною до напрямку бігу; біг з низького старту по мітках і через набивні м'ячі; біг з низького старту з використанням однієї стартової колодки по черзі для лівої і правої ноги; імітація бігових рухів руками після відштовхування від гімнастичної стінки і лавки без команди і за командою; біг 30, 40, 60 м з низького старту по команді з подальшим бігом за інерцією.

До блоку вправ для *вдосконалення техніки бігу* ми вибрали вправи, які одночасно можна використовувати і для педагогічного контролю за освоєнням техніки вправ і її елементів: біг на місці і з просуванням вперед, високо піднімаючи коліна (поєднувати з оптимальним нахилом тулуба, правильною роботою рук і диханням); біг стрибками з ноги на ногу (прагнути повністю випрямляти поштовхову ногу, а махову сильно згинати в коліні); біг з підйомом стегна і гомілки махової ноги на місці і з просуванням вперед, як у момент вертикалі при бігу; бігові рухи руками в поєднанні з правильним диханням; біг в гору і з гори за інерцією із збереженням оптимальної довжини кроку; біг 30-40 м з прискоренням і подальшим бігом за інерцією; біг по прямій 60-100 м із зміною темпу.

Блок вправ для *вдосконалення техніки фінішування* включав: біг з ходу 20, 30, 50 м; біг з ходу 20, 30, 50 м з різною швидкістю з нахилом тулуба за стрічку; біг 100 і 200 м із зміною швидкості бігу по дистанції, з прискоренням на останніх 30 м і фінішуванням.

Блок вправ для *розвитку швидкості рухів і реакції* складався з наступних засобів: стрибки вгору і з напівприсіду по команді з діставанням руками предметів (інтервали між командами «Увага!» і «Марш!» змінюються від 1 до 7 с; бігові рухи руками з максимальною швидкістю в поєднанні з правильним диханням, тривалість вправ 5, 10, 15, 20 с; біг на місці з опорою руками на бар'єр з максимальною частотою рухів в поєднанні з правильним диханням (тривалість вправ 5, 10, 15, 20 с); спортивна ходьба з прискоренням (мета – досягти максимальної частоти рухів рук і ніг); лежачи на спині, бігові рухи ногами з великою амплітудою («ножиці»).

До блоку вправ для *розвитку швидкості бігу* увійшли: біг з прискоренням 50-100 м; біг з гори (мета – досягти максимальної частоти і підтримати її на рівній ділянці, довжина кроку повинна залишатися оптимальною тому доцільно бігти по мітках); біг з субмаксимальною і максимальною швидкістю 30, 40, 60 м з низького старту і з ходу; передача естафети із збільшеним або зменшеним гандикапом; біг з низького старту по команді на заданий час з різними під силу партнерами на 30, 50, 60 м; участь у прикидках і змаганнях в бігу на 30, 60, 100 м з різними за силою партнерами.

Блок вправ для *розвитку швидкісної витривалості* складався з наступних засобів: гра в баскетбол, футбол; повторна пробіжка відрізків по 150, 200, 300, 400 м з середньою, субмаксимальною і максимальною швидкістю; змінний біг 3-5х100 м (чергувати з бігом підтюпцем 45-60 с); біг 30-60 м з субмаксимальною швидкістю; участь в прикидках і змаганнях в бігу на 30, 60, 100, 200, 400 м з різними за силою партнерами.

Вправи для *загальної фізичної підготовки*: біг з помірною швидкістю по пересічній місцевості з м'яким ґрунтом (по набережній, по піску і т.д.); акробатичні вправи (стійкі, перевороти, перекиди назад і вперед) з подальшим бігом 10-20 м, як з низького старту; вправи з обтяженнями (з штангою, гирями, набивними м'ячами); вправи на розслаблення окремих груп м'язів; різні стрибки поштовхом однієї і двома ногами.

Запропонована нами методика використовувалась з жовтня 2015 р. по травень 2016 р. Тренування тривали по 2 – 2,5 години в залежності від періоду річного циклу тренувань 5 разів на тиждень. Окремі блоки могли поєднуватися в межах одного тренування за умови збереження дидактичної і фізіологічної доцільності застосування запропонованих вправ. Крім того один раз на тиждень передбачалося відвідування сауни для стимуляції процесів відновлення.

Після восьми місяців тренування нами було проведено повторне тестування обох груп з використанням колишніх тестових завдань. Результати тестування представлені в таблиці 2. Слід зазначити, що результати виростили в обох групах і за всіма показниками.

Таблиця 2.

Результати тестування спортсменів після педагогічного експерименту.

№ п/р	П.І	Біг 30 м з н/с (с)	Біг 300 м (с)	Стрибок у довжину з місця (см)	Присід зі штангою (кг)	Результат в бігу на 100м (с)
Експериментальна група (n = 10)						
	X	3,83	37,84	299,5	118,5	10,96
	±σ	0,12	1,03	7,79	10,81	0,16
Контрольна група (n = 10)						
	X	3,95	38,13	296,3	116	11,06
	±σ	0,11	0,92	7,69	9,07	0,13

Так середнє значення в бігу на 30 м в експериментальній групі склало $3,83 \pm 0,12$ с, а в контрольній – $3,95 \pm 0,11$ с; у бігу на 300м в експериментальній групі $37,84 \pm 1,03$ с, в контрольній - $38,13 \pm 0,92$ с; у стрибку в довжину з місця - $299,5 \pm 7,79$ см і $296 \pm 7,96$ см відповідно; при тестуванні присідань з штангою спортсмени експериментальної групи показали результат $118,5 \pm 10,81$ кг, а контрольної – $116 \pm 9,07$ кг; у бігу на 100 м середнє значення в експериментальній групі дорівнювало $10,96 \pm 0,13$ с, в контрольній – $11,06 \pm 0,13$ с.

При обробці даних, одержаних в результаті експерименту, нами було проведено дослідження приросту результатів. З таблиці 3 можна бачити, що приріст результатів спортсменів експериментальної групи достовірно вищий, ніж у спортсменів контрольної групи.

Приріст результатів після педагогічного експерименту.

№ п/р	Показники	Приріст результатів			
		ЕГ		КГ	
		ум. од.	%	ум. од.	%
1	Біг 30м з низького старту (с)	-0,2	5*	-0,12	2,9
2	Біг 300 м (с)	-0,86	2,2	-0,68	1,8
3	Стрибок у довжину з місця (см)	9,1	3,1*	7,2	2,5
4	Присід зі штангою (кг)	10,5	9,7*	8	7,4*
5	Результат в бігу на 100м (с)	-0,23	2,1*	-0,13	1,2

* P < 0,05

Відмінності, які спостерігаються за показниками експерименту є статистично значущими на рівні значущості P < 0,05, що доводить ефективність розробленої нами програми.

Висновки

1. Розроблена та перевірена методика фізичної і технічної підготовки бігунів на короткі дистанції, яка включала вправи для вдосконалення техніки низького старту, бігу по дистанції, фінішування, вправи для розвитку швидкості рухів і реакції, швидкості бігу, швидкісної витривалості, а також вправи для загальної фізичної підготовленості.

2. Визначена ефективність запропонованої нами методики, яка дозволяє достовірно покращити результати в бігу на 30 м та 100 з низького старту, стрибках у довжину з місця і присіді зі штангою.

3. Немає підстав для висновку про те, що традиційна методика тренування є неефективною.

Література:

1. Артюшенко О.Ф. Легка атлетика: [навч. посібник] / О.Ф. Артюшенко, А.І. Стеценко. – Черкаси: Вид. Вовчок О.Ю., 2006. – 424 с.
2. Попов В.Б. Система специальных упражнений в подготовке легкоатлетов / В.Б. Попов. – М.: Олимпия Прес, 2006. – 224 с.
3. Степаненко Д.І. Технічна підготовленість бігунів на короткі дистанції різної кваліфікації // «Спортивний вісник Придніпров'я» - науково - практичний журнал ДДІФКіС, № 3, 2014р. С. 127 – 131.
4. Степаненко Д.І. Особливості фізичної і технічної підготовленості бігунів на 100 м масових розрядів / Д.І. Степаненко, С. Назаренко // XIII Міжнародної науково-практичної інтернет-конференції «Тенденції та перспективи розвитку науки і освіти в умовах глобалізації» 29-30 квітня 2016 року// Збірник наукових праць. – Переяслав-мельницький, Вип. 13, 2016. С. 182 – 185.

Науковий керівник:

старший викладач Біла Людмила Василівна.

**Н.Ж. Мардонов, И.И. Мирзаев
(Самарқанд, Ўзбекистон)****УЗЛУКСИЗ ТАЪЛИМ ТИЗИМИДА СОҒЛОМ ТУРМУШ-ТАРЗИНИ ШАКЛЛАНТИРИШДА ЖИСМОНИЙ ТАРБИЯ ВА СПОРТНИНГ ЎРНИ**

Бугунги кунга келиб соғлом турмуш-тарзи тушунчаси кенг маъно касб этмоқда. Мутахассисларнинг фикрларига кўра соғлом турмуш-тарзи тушунчаси фақатгина жисмоний саломатлик даражаси билан белгиланмайди. Шунга кўра соғлом турмуш-тарзи тушунчасини ёритиш ўзига хослик касб этади. Соғлом турмуш-тарзи тушунчасини ёритишда бир қанча ёндашувларни кўриб чиқиш мумкин. Бу йўналишлар инсоннинг ақлий, ахлоқий-манавий ва жисмоний ривожланиш даражаси билан изоҳланади. Соғлом турмуш-тарзи фақатгина кун тартибига риоя қилиш, тўғри овқатланиш ва гигиенага амал қилиш билан чегараланиб қолмасдан, балким, инсоннинг миллий қадриятлар ва маънавиятга мос тарзда тарбияланганлик даражаси билан ҳам белгиланади. Шу маънода айтиш мумкинки соғлом турмуш-тарзи инсоннинг ҳар томонлама мақсадга мувофиқ ҳаёт кечиришидир. Бу жараён эса ўз ичига кўпгина компонентларни қамраб олади. ЖССТнинг берган сўнги маълумотларига кўра аҳоли саломатлигини таъминлашда 40 – 50 % ҳаёт тарзига, 10 % соғлиқни сақлаш хизмати ходимлари фаолиятига, 20% ирсий омилларга, 20 – 30 % атроф муҳитга боғлиқ [1, 2]. Зарарли одатлар, ичкиликбозлик, чекиш, гиёҳвандлик, кўп ўтириш, стресс, атроф-муҳитнинг ифлослиги турли касалликларга олиб келиши мумкин. Юқоридаги маълумотлардан кўриниб турибдики саломатликни сақлашнинг энг катта кўрсаткичлари кишининг ҳаёт тарзига боғлиқ экан, яъни, 40 – 50 %. Бу кўрсаткичларнинг янада кўпайиши фақат инсоннинг ўзига боғлиқ. Соғлом турмуш-тарзи тушунчасини ёритишда кўпгина мутахассисларнинг илмий изланишлари, билдириб ўтган фикрларини атрофлича ўрганиш асосида шу нарса аён бўладики, соғлом турмуш-тарзига эришиш доимий ва мунтазамлилик характериға эға. Яъни, соғлом турмуш-тарзига эришида асосий тамойиллардан бири бу доимий тартиб-қоидалардир [3, 4]. Кўпгина мутахассислар соғлом турмуш-тарзини тушунтиришда

ўзига хос ёндошувларни кўрсатадилар. Республикамининг кўпчилик олимлари соғлом турмуш-тарзини шакллантириш ва тарғиб қилиш юзасидан ўз тадқиқотларини олиб органлар. Масалан, Д. Шарипова, Т. Усмонхўжаев, Д. Сафарова, О. Жамолитдинова кабилар бу борада етарлича илмий изланишлар олиб борганлар. Мутахассислар тадқиқотларида соғлом турмуш-тарзини шакллантиришда жисмоний тарбия ва спортнинг ўрни катта эканлигини алоҳида таъкидлаб ўтган. Бундан ташқари ёш олимлардан Ш. Атамуродов, С. Тўйчиев, О. Қодиров, Ҳ. Шарипов, Н. Шамсиев, С. Иноятов, И. Саидов, С. Хусенова кабилар соғлом турмуш-тарзи тушунчаси масаласига алоҳида тўхталиб ўтганлар. Тадқиқотчилар соғлом турмуш-тарзини шакллантиришнинг илмий, услубий ва назарий жиҳатлари ҳақидаги фикрлари билан бир қанча анжуманларда иштирок этиб, ўз фикрларини билдириб ўтганлар [4, 5]. Айниқса, соғлом турмуш-тарзини шакллантиришда таълим тизими, жисмоний тарбия ва спорт катта аҳамиятга эга эканлигини таъкидлаб ўтадилар. Соғлом турмуш-тарзини шакллантиришда бир қатор омиллар мавжуд. Бу омиллар ичида оила, маҳалла катта аҳамиятга эга. Шу сабабли оилада ўсиб келаётган ёш авлодни тарбиялаш масаласига катта аҳамият бериш керак. Оилалардаги соғлом ижтимоий муҳит ёшларнинг ҳар омонлама баркамол бўлиб етишишига замин бўлади. Мухтасар айтганда, ҳаммамизга аён бўлиши табиийки, оила соғлом экан – жамият мустаҳкам, жамият мустаҳкам экан – мамлакат барқарордир [5, 6].

Шуни алоҳида айтиб ўтиш керакки ёшларда соғлом турмуш тарзини шакллантиришда таълим тизимининг ўрни каттадир. Чунки ўқувчи ва талабалар ўзларининг кўп вақтларини таълим даргоҳларида ўтказишади. Шу сабабли уларани ҳар томонлама тарбиялаш, соғлом турмуш-тарзи меъёрлари доирасида ривожлантириш ишлари таълим даргоҳларида олиб бориш мақсадга мувофиқдир [1, 4].

Мустақиллик йилларида Ўзбекистон Республикасида таълим тизими тубдан ислоҳ қилинди. Талим олишнинг 12 йиллик тизимга ўзгартирилиши бу борадаги ишларни янги босқичга олиб чиқди, дейиш мумкин [5]. Бу ўринда Ўзбекистон Республикасининг “Таълим тўғрисида”ги Қонуни ва “Кадрлар тайёрлаш миллий Дастури”ни алоҳида айтиб ўтиш керак. Ушбу ҳуқуқий асослар республикамизда таълим тарбия тизимини ҳаракатга келтирувчи ва тартибга солувчи асосий манбаалардан бири ҳисобланади. Кадрлар тайёрлаш миллий Дастурининг узвий қисми бўлган 2004 – 2009 йилларда Мактаб таълимини ривожлантириш умуммиллий давлат дастури ишлаб чиқилди. Юқоридаги манбааларда тизимни тартибга солишнинг барча шартлари, принциплари атрофлича ва аниқ кўрсатиб ўтилган. Талим тўғрисидаги Қонуннинг 3-моддасида кўрсатилишича талим Ўзбекистон Республикаси ижтимоий тараққиёти соҳасида устувор деб эълон қилинади. Талим турлари бир-бири билан узвийлик касб этиб, ушбу тизим ёшларни таълим тарбия олишида ўзига хаос ва асосий ўрин тутмоқда [4]. Талим тарбия тизимини янада юқори даражага кўтариш, ривожланган мамлакатлар тажрибаларидан фойдаланиш, тизим фаолиятини такомиллаштириш ва моддий-техник баъзани шакллантириш ишлари ҳукуматимизнинг доимий диққат этиборида бўлиб келмоқда. Юқорида айтиб ўтилганидек таълим муассасалари ёшларни ҳар томонлама тарбиялашда катта аҳамиятга эга. Шунинг учун ҳам мустақилликнинг дастлабки йиллариданоқ бутун мамлакат миқёсида таълим ва тарбия, илм-фан, касб-ҳунар ўргатиш тизимларини тубдан ислоҳ қилишга ниҳоятда катта зарурат сезила бошлади. Сўнгги йилларда соғлом турмуш-тарзини шакллантиришда жисмоний тарбия ва спорт асосий ўринни эгаллаётганлиги кенг жамоатчилик томонидан эътироф этилмоқда. Ўқувчи ва талабаларни спорт турларига қизиқтириш орқали уларни ҳар томонлама тарбиялаш ишлари амалга ошириш мумкинлиги айтиб ўтилмоқда. Бу эса ўз-ўзидан соғлом турмуш-тарзи тушунчасининг ўқувчи ва талаба ёшлар ҳаётидаги амалий тасдиғини топишига олиб келади. Шунга кўра таълим тизими жараёнида ўқувчи ва талабалар орасида соғлом турмуш-тарзини шакллантиришда жисмоний тарбия ва спорт муҳим аҳамият касб этади. Шу ўринда биринчи Президентимиз И. Каримовнинг “Бугун ҳеч кимга сир эмас, ёшлиқдан спорт билан мунтазам шуғулланиб борадиган болаларгина жисмонан соғлом, бақувват бўлиб вояга етади” деган сўзларини яна бир бор эсга олишимиз керак бўлади. Спорт билан дўстлашган болани ҳар қандай касаллик четлаб ўтади. Республикамиз ўқувчи ва талабаларини спортга жалб қилиш мақсадида ҳукуматимиз томонидан бир қатор чора тадбирлар амалга оширилмоқда. Дарҳақиқат, “Болалар спортини ривожлантиришда амалга оширилаётган ислохотларда кўзланган мақсад, соғлом турмуш тарзини яратиш, ёш авлодни жисмоний тарбияси ва болалар спорти соҳасида олиб борилаётган ишларни босқичма-босқич кучайтириш, уларга юқори малакали мураббий кадрларни жалб этиш олдимизда турган ҳамда ўз ечимини қутаётган долзарб масалалардан биридир”. Узлуксиз таълим тизими иштирокчиларини соғлом турмуш-тарзига ўргатиш, уларни жисмоний тарбия ва спортга қизиқтиришда Вазирлар Маҳкамаси томонидан 2003 йилда қабул қилинган “Ўқувчи ва талаба ёшларни спортга жалб қилишга қаратилган узлуксиз республика спорт мусобақаларини ўтказиш тўғрисида”ги Қарор ҳамда 1999 йил 29 майда қабул қилинган Ўзбекистон Республикасида жисмоний тарбия ва спортни ривожлантириш давлат дастури концепцияси катта аҳамиятга эгадир. Вазирлар Маҳкамаси томонидан 2003 йилда қабул қилинган “Ўқувчи ва талаба ёшларни спортга жалб қилишга қаратилган узлуксиз республика спорт мусобақаларини ўтказиш тўғрисида”ги Қарорда кўрсатиб ўтилганидек ёшларда спортга бўлган ҳавас ва интилишни, жамиятимизда соғлом турмуш-тарзи тамойилларини кучайтириш, ўқувчи ва талаба ёшларни спортга жалб этиш тизимини такомиллаштириш асосий мақсадлардан биридир [7].

Фойдаланилган адабиётлар рухати:

1. Ўзбекистон Республикасининг “Таълим тўғрисида”ги Қонуни. 1997.
2. К. Ярашев. Жисмоний тарбия ва спортни бошқариш. Тошкент – 2002. 43 бет.

3. Жисмоний тарбия ва спортни ривожлантиришнинг минтақавий, психологик, тиббий-биологик муаммолари. Республика конференция материаллари. Жиззах – 2009 йил. 28 бет.
4. “Соғлом авлод учун” журнали. 2012 йил, 3-сон. 11-бет, 2001 йил 4сон, 12-13 бетлар.
5. Ўзбекистон Республикасининг Биринчи Президенти И.Каримовнинг Ўзбекистон Болалар спортини ривожлантириш жамғармаси Ҳомийлик кенгашининг мажлисидаги маърузаси. 2013 йил, 16 март.
6. Халқ сўзи газетаси. 2014 йил 31 январ 22 сон.
7. Жисмоний тарбия ва спортнинг янги даврдаги муаммолари. Республика таълим муассасалари илмий-амалий конференция материаллари тўплами. Бухоро – 2013. 32, 187 бетлар.

О. А. Собиров, Д. А. Рўзиқулов
(Самарқанд, Ўзбекистон)

ТАЪЛИМ МУАССАСАЛАРИДАЖИСМОНИЙ ТАРБИЯ ВА СПОРТНИНГ ИЖТИМОЙ ВА СОҒЛОМЛАШТИРУВЧИ АҲАМИЯТИ

Сўнги йилларда жисмоний тарбия ва спортга кўпчилик катта қизиқиш билдириб, унинг аҳамиятли томонлари тўғрисида кўплаб фикрларни билдиришмоқда. Шунга қарамай ҳали ҳам кўпчилик ушбу омилнинг бор имкониятларидан тўла фойдаланиш, уни йўлга қўйиш каби масалаларни тўла тушуниб етгани йўқ. Кўпчилик олимлар соҳанинг ижобий томонларини ёритиб беришга бағишланган изланишлар олиб борганлар. Жисмоний тарбия ва спортнинг ижобий томонларини аниқлашга қаратилган социологик сўровномалар, тадқиқот ишлари ташкил қилинмоқда [4]. Аксарият мутахассислар спортнинг ижтимоий ва соғломлаштирувчи аҳамиятини юқори баҳолайдилар. Бу борадаги тадқиқотлар кўлами тобора ортиб бораётганига қарамай айрим ҳолларда ёшларнинг спорт билан шуғулланиш истаги йўқлигига гувоҳ бўламиз [2]. Нафақат Ўзбекистонда, балки жаҳонда спортнинг ижтимоий ва соғломлаштирувчи аҳамиятини тадқиқ қилиш масалалари долзарблашиб бормоқда. Хусусан, ривожланган мамлакатларда спорт ва маънавият масаласи борасида тегишли изланишлар йўлга қўйилган [1]. “Оила” илмий амалий марази тадқиқотчиси, п.ф.н., Д.Холиқов томонидан олиб борилган ижтимоий сўровнома бунга яққол мисол бўла олади. Олим ўз тадқиқотларида ёшларни соғлом турмуш тарзини шакллантириш, улар орасида жиноятчиликни олдини олиш ва уларни маънавий тарбиялашда жисмоний тарбиянинг ўрни қай даражада каби саволлар билан сўровнома қатнашчиларига мурожаат қилган. Сўровнома республиканинг Самарқанд, Наманган, Навоий вилоятларида ташкил қилинган (2012) [3]. Тадқиқотчи томонидан олиб борилган тадқиқот ишлари натижаларини қуйидаги жадвалда кўриб чиқишимиз мумкин.

1 – жадвал

Ёшларни жиноят йўлидан қайтариш учун қандай тадбирларни қўллаш лозим?

№	Жавоблар фоизларда	Самарқанд шаҳри	Наманган шаҳри	Навоий шаҳри
1	Ота-оналарнинг ҳуқуқий билимини ошириш лозим	22,2	17,6	2,6
2	Никоҳдан ажралиш ҳолларини олдини олиш керак	12,1	11,6	14,8
3	Болалар тарбиясида маҳалла фаоллари назоратини ошириш	11,3	11,1	8,2
4	Оила, мактаб ва маҳалла ўртасидаги узвий алоқани ошириш	21,3	31,8	20,6
5	Болаларнинг доимо назоратда бўлиши	8,6	12,1	6,6
6	Болаларни банд қилиш	6,6	5,6	10,6
7	Болаларнинг кундалик фаолияти ҳақида ҳисобот олиш	2	7,6	4
8	Болалар спортини янада оммавийлаштириш	2	7,6	4
9	Оилавий спортга эътибор қаратиш	5,3	2	3,3
10	Билмайман	3,3	2	3,3
11	Фоиз	100	100	100

Юқоридаги тадқиқот натижаларидан кўриниб турибдики жисмоний тарбия ва спортнинг тарбиявий томонлари тўрисида етарлича маълумотга эга эмас. Кўпчилик ота-оналар спорт фақат жисмоний имкониятларни оширади деб ўйлайдилар. Ваҳоланки, жисмоний тарбия ва спорт инсоннинг ақлий, ахлоқий ва маънавий жиҳатларини ҳам шакллантиради. Айниқса, ёшлар орасида соғлом турмуш-тарзини шакллантиришда катта аҳамиятга эга [4]. Бир қанча ота-оналар билан тадқиқот юзасидан суҳбатлар олиб борилганда уларнинг жисмоний тарбия ва спорт тўғрисидаги фикрлари барчамизни бирдек қизиқтириши табиий. Фарзандлари мунтазам спорт тўғрақларига қатнашадиган ва мусобақаларда иштирок этадиган ота-оналар билан бевосита суҳбатлашилганда, жисмоний тарбия ва спорт жамиятимизнинг ажралмас таркибий қисмига айланиб бораётганлигини тушуниб етиш мумкин. Ҳозирга келиб кўпчилик ота-оналар фарзандларини фақатгина жисмонан кучли ва бақувват бўлишлари учун эмас, балки, ҳар томонлама тарбиялаш, уларнинг бўш вақтларини мазмунли ташкил қилиш ва фарзандларининг саломатликларини

мустаҳкамлаш учун ҳам жисмоний тарбия ва спортга жалб қилаётганлигини тушуниб етиш мумкин. Шу сабабли иккиланмасдан айтиб ўтиш мумкинки жисмоний тарбия ва спорт бугунги кунга келиб жамиятимизда ўзига хос ўрин эгаллаган, жумладан, таълим тизимида ҳам [1]. Кузатишлар натижасида шу нарса аниқ бўладики, таълим тизимида жисмоний тарбия ва спорт ишлари тобора юқорилаб бормоқда. Буни кўпгина мисоллар билан изоҳлаб бериш ва тушунтириш мумкин. Масалан, ўқувчи ва талабалр орасида ўтказилаётган турли спорт тадбирлари, мусобақалар ва оммавий соғломлаштирувчи машғулотлар бунга мисол бўла олади. Жисмоний тарбия тадбирлари ва спорт мусобақаларини ташкил қилиш ишлари ҳам юқори савияда ташкил этилмоқда. Ўқувчи ва талабалрнинг жисмоний тарбия ва спортга бўлган қизиқишларининг ортиб бориши натижасида уларнинг саломатлик даражаси ҳам яхшиланиб бораётганлиги ва жисмоний кўрсаткичларининг ортиб бораётганлиги кенг жамоатчилик ва мутахассислар томонидан эътироф этилмоқда [3]. Энг асосий кўрсаткичлар бири шуки болаларнинг касалликларга чалиниш даражаси камайиб бормоқда. Масалан, 2005 йилда мамлакатимизда мутлақо соғлом болалар 52,7%, 2010 йилда эса 62,7%ни ташкил қилган. 2005 йилга нисбатан 2010 йилда ўқувчилар ўртасида ўткир респираторли вирусли инфекция билан касалланиш – 12,8, пневмония билан касалланиш – 15,5, бронхит билан касалланиш – 16,2, сколиоз – 11,6 фоизга камайган [2].

2010 йилги маълумотларга кўра сўнгги 5 йилда спорт билан шуғулланадиган 10 – 14 ёшли болалар бўйи – 2 см.га, вазни – 2,6 кг.га ошган. Ушбу натижаларнинг юзага келишида тиббиёт ходимлари меҳнати билан бирга жисмоний тарбия ва спорт соҳаси мутахассисларининг ҳам хизматлари катта аҳмиятга эга. Айниқса, жисмоний тарбия ва спорт ишларини ташкил қилишда таълим муассасаларида фаолият кўрсатаётган жисмоний тарбия ўқитувчилари, спорт турлари бўйича мураббийлар бу борада тақсінга сазовор ишларни амалга оширмоқдалар [5]. Таълим муассасаларида жисмоний тарбия ва спорт ишларини ташкил қилиш орқали ўқувчи ва талабалр орасида соғлом турмуш-тарзини шакллантириш масаласига тўхталиб ўтар эканмиз бу ўринда Ҳукуматимиз томонидан қабул қилинган “Алпомиш” ва “Барчиной” махсус тест меъёрларини алоҳида айтиб ўтиш керак. Ушбу тест меъёрлари нафақат таълим тизими, балки, жамиятимизнинг барча қатламларини қамараб олиб, уларнинг жисмоний маданиятини шакллантириш, аҳолининг жисмоний имкониятларини аниқлаш ва баҳолаш, жисмоний тарбия ва спортга қизиқтириш вазифаларини бажариб келмоқда. Шунини айтиб ўтиш керакки ушбу синовлар ўқувчи ва талаба ёшлар орасида соғлом турмуш-тарзини шакллантиришда ҳам катта аҳамиятга эга.

Фойдаланилган адабиётлар рўйхати:

1. Ўзбекистон Республикаси Вазирлар Маҳкамасининг 2003 йилда қабул қилинган “Ўқувчи ва талаба ёшларни спортга жалб қилишга қаратилган узлуксиз республика спорт мусобақаларини ўтказиш тўғрисида”ги Қарори. 2003.
2. Ўзбекистон Республикасининг Жисмоний тарбия ва спорт тўғрисидаги қонуни. Тошкент., 1992 йил 14 январ (янги таҳрири, 2015 йил 4-сентябр).
3. УЎТДТС. Тошкент., 1999 йил.
4. Т. Холдорев., Ж.Эшназаров. Саломатлик омиллари ва аломатлари. Т., 2008 йил. 23 бет.
5. М.С. Ахматов. Узлуксиз таълим тизимида оммавий спорт-соғломлаштириши ишларини самарали бошқариш. Тошкент., 2005й, 24 бет.

Р.Т. Султонов
(Самарқанд, Ўзбекистон)

ТЕРМА ЖАМОАЛАРНИ ШАКЛЛАНТИРИШДА УЧ БОСҚИЧЛИ СПОРТ МУСОБАҚАЛАРИНИНГ АҲАМИЯТИ

Ҳозирга келиб спорт амалиётида спортчиларни тайёрлаш ва уларни саралаб олиш масаласи мутахассислар олдида турган муҳим вазифалардан бири сифатида намоён бўлмоқда. Спорт соҳасининг жадал ривожланиши спорт соҳаси мутахассисларига спортчилар тайёрлаш, уларни саралаш ва танлаб олиш ишларини қайта ташкил қилиш, илмий асосланган ва ўз самарасини берадиган услабларни ишлаб чиқиш вазифасини юклатмоқда.

Ҳозирги кунга келиб спорт амалиётида саралаш масаласи долзарблик касб этмоқда. Саралаш - бу педагогик, социологик, рухий ва тиббий-биологик тадқиқот услубларини ўз ичига оладиган комплекс хусусиятга эга ташкилий-услубий тадбирларнинг кўп йиллик тизимидир [1].

Саралашнинг асосий вазифаси турли спорт турларига кўп жихатдан мос келадиган қобилиятлар ва иктидорлиларни хар томонлама ўрганиш ҳамда аниқлашдан иборат. Бу масала, спортчиларни танлаб олиш ва саралаш ишлари нафақат Ўзбекистонда, балки бутун дунёда ўз ечимини кутаётган вазифалардан биридир [2]. Ўзбекистон Республикаси мустақилликка эришгандан кейинги йилларда Президентимиз спортни ривожлантириш ва уни оммавийлигини ошириш тўғрисида катта ғамхўрлик қилмоқда.

Бу борада спорт тараққиётининг бугунги босқичида биз шундай хусусиятларни кўрамизки, улар спортчини тайёрлаш жараёнига жиддий таъсир кўрсатадилар ва тренер билан спортчи олдида янгидан-янги мураккаб вазифа ва топшириқларни қўядилар бу вазифа ва топшириқларни эса, ўз навбатида, машқ жараёнини ташкил қилшнинг энг муносиб шакл ва усулларини излаб топишга мажбур этади [2].

Мутахассисларнинг фикрига кўра спортчиларни тайёрлашда бир қатор омиллар асосий ўринда туради. Бунда омиллар қаторига қуйидагиларни киритиш мумкин:

- моддий-техник таъминот;
- илмий-методик таъминот;
- тиббий таъминот.

1. Моддий –техник таъминот спортчилар тайёрлаш тизимининг асосий кўрсаткичларидан саналади. Ушбу омилларсиз спортчилар тайёрлаш ва уларни халқаро спортга олиб чиқиш ишлари самарали ташкил қилинмайди. Бу борала республикамизда етарлича имкониятлар амалга оширилмоқда. Биргина 2003 – 2013 йилларда 1816 спорт объекти ишга туширилганлиги спорт иншоотлари яратиш ва фойдаланишга топширишнинг ноёб тизими яратилганлигидан далолат беради.

2. Илмий-методик таъминот – бу бевосита мураббий ва мутахассислар билан боғлиқ масала бўлиб, бунда мутахассисга ўз устида ишлаш, машғулотнинг янги методлари устида иш олиб бориш кераклигини айтиб ўтмоқчимиз. Терма командаларни илмий жиҳатдан таъминлаш, МДХ бўйича ўтказиладиган ҳамда масъулиятли халқаро мусобақаларга тайёрлаш жараёнида, ҳар қайси номдор спортчининг жисмоний хусусиятлари, машқ қилиш усуллари, қандай юкламага қурби етиши, турмуш тарзи ва ўзга жиҳатлари имкони борича тўлароқ маълумот оли зарур. Бу соҳада рақиб команда ёки рақибни услубларини билиш разведкаси тобора ривожланиб бориши керак. Таъминот билан шуғулланувчи илмий-услуги гуруҳ машқ жараёнини бошқариш, спортчининг спорт формасига киришиши, спорт формасининг динамикаси бўйича албатта ўз мулоҳазасини айтиши керак [3].

3. Тиббий таъминот ҳам спортчилар тайёрлаш тизимида ўз аҳамиятига эга. Тиббий назорат ва таъминотсиз спортчиларни мусобақаларга самарали тайёрлаш, улардан юқори натижалар кутиш унчалик ҳам тўғри эмас. Аксарият ривожланган мамлакатларда спортчиларни тайёрлаш тизимининг асосий йўналишларидан бири бу тиббий таъминотдир. Кўрсатиб ўтилган йўналишлар спортчи тайёрлаш тизимини вужудга келтиради. Ушбу омилларнинг қай даражада шакллантирилганлиги мамлакатда спортчилар тайёрлаш тизимини қай даражада эканлигини аниқлаб беради [4].

Бугунги спортчилар эришган юксак кўрсаткичлар даражасини янада юксалтириш учун, оламни энг юқори малакали спортчилар тайёрлаш услубини, шунингдек, спортчини тайёрлашда узоқ йиллардан бери қўлланилиб келаётган бугунги ташкилий-методик усулни ҳам батамом такомиллаштириш талаб қилинади. Ҳозирга келиб спортчилар тайёрлаш ишлари Ўзбекистонда ҳам юқори даражада олиб борилмоқда. Спортчилар тайёрлашнинг ўзига хос модели яратилган. Бу борада республикада фаолият кўрсатаётган спорт мактаблари, олимпия заҳиралари коллежлари катта аҳамиятга эга. Малакали спортчиларни тайёрлашда Ўзбекистон Республикасининг “Жисмоний тарбия ва спорт тўғрисида” ги Қонуни ва ушбу қонун асосида ишлаб чиқилган бошқа норматив ҳуқуқий асослар дасту бўлмоқда. Мазкур қонуннинг 18-моддасида юқори даражали спортчиларни тайёрлаш масаласи алоҳида кўрсатиб ўтилган бўлиб, унда шундай дейилади: “Юқори даражали спортчиларни тайёрлаш ихтисослаштирилган таълим муассасалари (олимпия резерви коллежлари, олий спорт маҳорати мактаблари, олимпия тайёргарлиги марказлари ва бошқалар) томонидан амалга оширилиб, уларнинг фаолият кўрсатиш тартиби жисмоний тарбия ва спортни бошқариш ваколатли давлат органи томонидан белгиланади.

Жисмоний тарбия ва спортни бошқариш давлат органлари спорт бўйича терма жамоаларнинг аъзоларига спорт машғулотларини таълим олиш, меҳнат фволияти ва ҳарбий хизмат билан самарали уйғунлаштириш учун зарур шарт-шароит яратиш мақсадида спортчилар ишлаётган, таълим олаётган ёки ҳарбий хизматни ўтаётган корхоналар, ташкилотлар ва ҳарбий қисмлар билан тегишли шартномалар тузишлари мумкин.” Юқорида айтилганидек спортчилар тайёрлаш тизими юқори даражада йўлга қўйилган. Барча турдаги спорт жиҳизлари, спорт иншоотлари, сув ҳавзалари ва бошқа шу каби моддий техник баазалар яратилган, спортни ривожлантиришнинг ҳуқуқий асослари яратилган. Бу борада олимларимиз томонидан олиб борилаётган тадқиқотлар, мураббийлар меҳнати катта аҳамият касб этаётганлигини алоҳида айтиб ўтиш керак. Жонкуяр мураббийларнинг тинимсиз ва самарали меҳнати эвазига спортчиларимиз юқори натижаларни қўлга киритмоқдалар. Айниқса болалар спорти ҳақида гап кетганда республикада бир қатор ишлар амалга оширилди. Болалар спортини ривожлантиришда Ўзбекистон Республикаси Президенти томонидан 2002 йил 24 октябрда қабул қилинган Ўзбекистон Болалар спортини ривожлантириш жамғармасини тузиш тўғрисидаги қарор катта аҳамиятга эга. Шубҳасиз ушбу қарор республикада болалар спортини ривожлантиришни янги босқичга олиб чиқди. Ҳозирги вақтда янгидан бунёд этилган спорт объектларида 1 миллион 800 мингдан ортиқ бола спортнинг 30дан ортиқ тури билан мунтазам шуғулланмоқда. Бу рақам 2003 йилга нисбатан олинганда 1,4 баробарга ошганлигини кўриш мумкин. Шу давр мобайнида мактаб ўқувчиларини жисмоний тарбия ва спортга жалб қилиш 20,4 фоиздан 40,5 фоизга ўсган, жумладан, қизлар ўртасида 16,4 фоиздан 32,5 фоизга ўсган. Бунинг натижасида спорт иншоотларининг бандлик даражаси 9,2 соатга етган. Агарда рақамларга мурожаат қилинадиган бўлса сўнгги ўн йилда қишлоқ болаларининг спорт билан шуғулланиши 14,5 фоиздан 39 фоизга ўсганлигини кўришимиз мумкин. Бунинг натижасида ўқувчиларимиз бир қатор нуфули мусобақаларда қатнашиб келдилар. Болалар спортини ривожлантириш жамғармаси ва қатор ҳамкор ташкилотлар билан ҳамкорликда юртимизда 584 та спорт мусобақаси, ўқув-машғулот йиғинлари ўтказилиб, уларга 87 мингдан ортиқ ўқувчи жалб этилган. Шундан 33800 нафари қиз болалар эканлигини алоҳида айтиб ўтиш керак.

2005 – 2013 йиллар мобайнида Ўзбекистон Болалар спортини ривожлантириш жамғармаси маблағлари ҳисобидан қарийб 4,5 минг нафар бола 372 та халқаро спорт тадбирида, турли фестивал ва

ўқув-йиғин машғулотида иштирок этган. Ушбу мусобақаларда қатнашган болаларнинг 2800 нафари қишлоқ жойларида яшаётганлиги болалар спортга берилаётган эътиборнинг ёрқин намунаси [5]. Мамлакатимизда фаолият юритаётган 13 та Олимпия захиралари коллежлари, 8 та Республика олий спорт маҳорати мактаблари, 536 та болалар ва ўсмирлар спорт мактабларида юқори малакали спортчилар тайёрланмоқда [1]. Республика Президенти томонидан 2013 йил 25 февралда қабул қилинган “Ўзбекистон спортчиларини 2016 йилда Рио-де-Жанейро шаҳрида (Бразилия) бўлиб ўтадиган XXXI ёзги Олимпиада ўйинларида ва XV Паралимпия ўйинларига тайёрлаш тўғрисида”ги ПҚ – 1923 – сонли қарори мамлакатимиз спорт, спорт жамоатчилиги олдиди янги уфқларни очди [6]. Халқаро мусобақаларга муносиб тайёргарлик кўриш мақсадида 2013 йилга қадар жами 51 маротаба ўқув-машғулоти йиғинлари ташкил этилди. 2012 йилда спортчиларимиз халқаро майдонларда 268 та олтин, 235 та кумуш, 340 та бронза жами 843 та медалларини қўлга киритишган [7]. Юқорида билдирилган фикрларга қўшимча қилиб шуни айтиш керакки спортчилар тайёрлаш тизимида спортчини саралаш ва танлаб олиш масаласи катта аҳамият касб этади. Спортчини танлаб олиш ва саралаш ишлари спорт натижаларига эришишнинг асосий мезонларидан саналади. Кўпчилик мутахассисларнинг таъкидлашича спортчини саралаш ва танлаб олиш ишларининг мақсадга мувофиқ тарзда амалга ошириши юқори натижаларга эришишни кафолатлар экан.

Республикаимизда спортчиларни танлаб олиш ва саралашнинг энг мақбул кўринишларидан бири мавжуд бўлиб бу тизим тобора такомиллашиб бормоқда. Кўпчилик спорт мутахассислари томонидан юқори баҳоланаётган уч босқичли спорт мусобақалари тизими – Умид ниҳоллари”, “Баркамол авлод” ва Универсиада мусобақалари спортчилар тайёрлаш ва уларни терма командаларга танлаб олиш вазифасини юқори даражада бажармоқда.

Фойдаланилган адабиётлар рухати:

1. Ж. Эшназаров. Жисмоний маданият тарихи ва бошқариш. Тошкент – 2008 йил. 254 – 255 бетлар.
2. К. Ярашев. Жисмоний тарбия ва спортни бошқариш. Тошкент – 2002. 14 бет.
3. К. Юсупов. Кураш. Халқаро қоидалари, техникаси ва тактикаси. Т., 2005 й. 12 бет.
4. Жисмоний тарбия ва спортни ривожлантиришнинг минтақавий, психологик, тиббий-биологик муаммолари. Республика конференция материаллари. Жиззах – 2009 йил. 45 бет.
5. З. Абдуллаев. Ўзбекистонда жисмоний тарбия ва спортнинг шаклланиши ва ривожланиши (1991 - 2006). Номзодлик диссертацияси. Т., 2009 йил. 80 бет.
6. “Соғлом авлод учун” журнали. 2012 йил, 2-сон. 9 бет, 2009 йил 5 сон, 6-7 бетлар.
7. Р. Рафиқова, А.Рафиқова. Спортивные звезды Узбекистана. Ташкент- 2005. Стр.14.

**Олександр Трубенко, Тетяна Бадрак, Наталя Гордієнко, Василь Шевченко
(Черкаси, Україна)**

РОЗВИТОК ФІЗИЧНОГО ВИХОВАННЯ І СПОРТУ У ВИЩИХ НАВЧАЛЬНИХ ЗАКЛАДАХ

В Україні фізичне виховання здійснюється шляхом проведення обов'язкових занять у дошкільних виховних, середніх, загальноосвітніх, професійних навчально-виховних та вищих навчальних закладах відповідно до навчальних програм, затверджуваних в установленому порядку [1]. У середніх загальноосвітніх навчально-виховних закладах уроки з фізичної культури є обов'язковими і проводяться не менше трьох разів на тиждень. Періодичність проведення занять з фізичної культури, вимоги до складання заліків з фізичного виховання встановлюються за погодженням з центральним органом виконавчої влади з фізичної культури і спорту. Середні загальноосвітні та професійні навчально-виховні заклади з урахуванням місцевих умов, інтересів і запитів учнів самостійно визначають зміст, форми і засоби їх рухової активності, методи проведення занять з фізичної культури, а також організують позанавчальну фізкультурно-спортивну роботу за участю позашкільних навчально-виховних закладів, громадських організацій фізично-спортивної спрямованості [1]. На сучасному етапі розвитку країни, в умовах якісного перетворення всіх сторін життя суспільства, зростають вимоги до фізичної підготовленості наших співгромадян, необхідної для успішної їхньої трудової і військової діяльності. Перед вищою школою стоїть задача корінного і всебічного поліпшення професійної підготовки і фізичного виховання майбутніх фахівців [2].

Мета статті полягає в висвітленні завдання і форм фізичного виховання як необхідної частини забезпечення здорового способу життя студентів.

Сучасний стан розвитку фізичних кондицій та здоров'я молоді давно викликають занепокоєння науковців. Студенти отримують значні розумові і психологічні навантаження, що вимагає здоров'я як для успішного навчання і оволодіння професією, так і для наступної роботи за отриманим фахом. У той же час процес формування інтелектуального, суспільного і фізичного розвитку особистості студентів вимагає як значного збільшення фізичних навантажень, так і їх умілого методичного використання. Існують й інші недоліки фізичного виховання у вищих навчальних закладах країни: нечітке системне уявлення щодо завдань фізичного виховання; недостатній рівень гуманістичної, професійно-прикладної спрямованості і якості навчально-виховного процесу; неефективність дидактичного наповнення; недостатнє кадрове, наукове, методичне, інформаційне, матеріально-технічне, фінансове забезпечення; низька активність

студентів при їх фізичному вдосконаленні; невідповідність сучасним умовам методів керування, що застосовуються; відсутність конструктивного зв'язку з системним оточенням фізичного виховання. Усе це сприяє різкому погіршенню дієздатності випускників вищих навчальних закладів і об'єктивно знижує соціально-економічний і військовий потенціал нашого суспільства, сповнює темпи його динамічного розвитку.

У сучасний період соціально-економічного розвитку нашого суспільства фізичне виховання студентів повинно розвиватися у напрямку подальшої гуманізації, демократизації, забезпечення потреби молоді у руховій активності, оволодіння особистим підходом, подолання явищ анемії, комерціалізації, розширення самодіяльного початку, інтеграції з дисциплінами і науками, покликаними ефективно формувати фізично дієздатну, надійну, всебічно розвинену особистість, професіонала (насамперед з такими, як культурологія, валеологія, профілактична медицина, фізіологія і психологія, безпека життєдіяльності, фізична культура у школі і на виробництві).

Метою фізичного виховання у вищих навчальних закладах є сприяння підготовці гармонійно розвинених, висококваліфікованих фахівців і послідовне формування фізичної культури особистості фахівця відповідного рівня освіти («бакалавр», «спеціаліст», «магістр»).

У процесі навчання з дисципліни «Фізичне виховання» передбачається рішення таких завдань:

- виховання у студентів високих моральних, волевових і фізичних якостей, готовності до високопродуктивної праці і захисту Вітчизни;
- збереження і зміцнення здоров'я студентів, сприяння правильному формуванню і всебічному розвитку організму, підтримка високої працездатності впродовж всього періоду навчання;
- всебічна фізична підготовка студентів;
- професійно-прикладна фізична підготовка студентів з урахуванням особливостей їх майбутньої трудової діяльності;
- здобуття студентами необхідних знань з основ теорії, методики і організації фізичного виховання і спортивного тренування, підготовка до роботи в якості суспільних інструкторів, тренерів і суддів;
- вдосконалення спортивної майстерності студентів-спортсменів;
- виховання у студентів розуміння необхідності регулярних занять фізичною культурою і спортом.

Існує безліч визначень терміну «фізичне виховання». Головною причиною такого положення є широта і багатогранність цього поняття. Узагальнення різних поглядів дозволяє зробити висновок про доцільність формулювання визначення цьому поняттю в широкому і вузькому значеннях слова. Відповідно до такого підходу фізичне виховання (в широкому значенні слова) – це вид виховної діяльності, специфічною особливістю якої є управління процесом використання засобів фізичної культури з метою сприяння гармонійному розвитку людини. Фізичне виховання (у вузькому значенні слова) – це педагогічний процес, змістом якого є розвиток і вдосконалення рухових можливостей людини.

Фізичне виховання у ВНЗ проводиться впродовж всього періоду навчання за виключенням останнього випускного семестру і здійснюється в багатоманітних формах, які взаємозв'язані, доповнюють один одного і є єдиним процесом фізичного виховання студентів. Навчальні (академічні) заняття є основною формою фізичного виховання. Вони включають: теоретичні, практичні і контрольні; елективні практичні заняття (за вибором) і факультативні; індивідуальні і індивідуально-групові, додаткові заняття (консультації); самостійні заняття за завданням і під контролем викладача [3].

Соціально-політичні й економічні зміни, що відбуваються в нашій країні, поставили педагогів перед гострою необхідністю критичної переоцінки науково-теоретичних основ системи виховання, орієнтованості їх на формування духовних потреб, здорових звичок, фізичного загартування, здорового способу життя школярів. У державних документах Закон України «Про фізичну культуру і спорт» від 24 грудня 1993 року № 3808-XII зі змінами, Указ Президента України від 9 лютого 2016 року «Про Національну стратегію з оздоровчої рухової активності в Україні на період до 2025 року «Рухова активність – здоровий спосіб життя – здорова нація» фізична культура у сфері освіти базується на затверджених відповідно до закону державних стандартах освіти, спрямованих на забезпечення науково обґрунтованих норм рухової активності дітей та молоді з урахуванням стану їхнього здоров'я, рівня фізичного та психічного розвитку.

Проблема формування здорового способу життя належить до вічних в історії людства. Теоретичним підґрунтям розвитку фізичного виховання є роботи відомих учених: А. Волошина, О. Духновича, А. Макаренка, С. Русової, С. Сірополка, В. Сухомлинського, К. Ушинського та інших. Аналіз науково-методичних джерел свідчить про те, що для оптимізації процесу формування здорового способу життя молоді і підлітків фізичне виховання повинно займати у навчальних закладах одне із провідних місць (В. Велитченко, О. Вишневський, В. Добринський, Є. Дорошенко). Зазначимо, що теоретичні аспекти формування здорового способу життя підростаючого покоління досліджено у роботах

О. Дубогай, В. Новосельського, В. Оржехівської та інших [4].

Виховання здорового способу життя є процесом, що передбачає втілення в особистості ідеї пріоритету цінності здоров'я у світоглядній системі цінностей людини, розуміння особистістю здоров'я не тільки як стану відсутності захворювань або фізичних вад, а як стану повного благополуччя, цілісного розуміння здоров'я як феномена, що невід'ємно поєднує його чотири складові – фізичну, психічну, соціальну і духовну.

Досягнення позитивного результату з формування ціннісного ставлення до власного здоров'я та удосконалення культури зміцнення фізичного і психічного здоров'я студентської молоді відбувається за

умов, що у ВНЗ працює побудована схема орієнтування студента на здоровий спосіб життя (стратегія орієнтування). Стратегія орієнтування студента на здоровий спосіб життя передбачає реалізацію педагогічних умов. Педагогічна стратегія орієнтування студента на здоровий спосіб життя включає в себе дії викладача ознайомчого, рекомендуючого, підтримуючого характеру, спрямовані головним чином на інформування студента про здоровий спосіб життя, адекватне оцінювання ним свого способу життя, активізацію здоров'язберігаючої діяльності, збагачення досвіду здорового способу життя.

Всесвітня організація охорони здоров'я чітко визначила три складових елемента здорового способу життя: заняття фізичним вихованням і спортом; раціональне харчування; відповідальність кожного за підтримання власного здоров'я. Фізичне самовдосконалення людини, його бережне ставлення до свого організму, до своєї краси, здоров'я свого тіла, являється досить важливим елементом фізичної культури. Аристотель назвав фізичну красу людини його найкращим рекомендаційним листом. Відомо, що найкращий спосіб збереження краси і зміцнення здоров'я – фізичні вправи. Для збереження і зміцнення здоров'я, високого рівня працездатності, людина щоденно повинна витратити тільки на роботу м'язів, як мінімум, 1200 ккал. Більшість людей, які мешкають в міських умовах, не мають достатньої рухової активності, необхідного фізичного навантаження, витрачають лише 600-1000 ккал на добу. Саме тому так важливо, особливо в сучасних умовах, звернення до найбільш ефективних засобів фізичної культури і спорту, видів спорту, які доступні всім і не вимагають наявності складного технічного спортивного інвентарю, одягу, спортивних споруд [6].

В умовах сучасного суспільства фізична культура сприяє підвищенню працездатності людей і економічної ефективності виробництва. У сучасному світі істотно наростає усвідомлення ролі фізичної культури як фактора удосконалення природи людини і суспільства. Здоровий спосіб життя в цілому, фізична культура і спорт зокрема, стають соціальним феноменом. Використовуючи фізичні вправи у режимі праці і відпочинку, раціональне харчування і т.д., можна у широкому діапазоні змінювати показники здоров'я, фізичного розвитку і фізичної підготовленості. Фізичне виховання є складовою частиною загальноосвітньої системи виховання молоді і залучає молодих людей до культури через рухову активність у всіх її формах.

Отже, зараз спостерігається стійка тенденція підвищення соціальної ролі фізичної культури і спорту. Основною формою фізичного виховання у вищих навчальних закладах є навчальні заняття (обов'язкові і факультативні), що забезпечують оптимальну безперервність і ефективність фізичного виховання. Фізична культура і спорт у ВНЗ виступає як невід'ємна частина здорового способу життя студентів.

Література:

1. Фізичне виховання - Електронний ресурс. - Режим доступу: http://uk.wikipedia.org/wiki/Фізичне_виховання
2. Іванько О. А. Фізичне виховання і спорт як життєво необхідна потреба людини / О. А. Іванько.- Електронний ресурс. - Режим доступу: http://www.rusnauka.com/NIO/Sport/ivan_ko.doc.htm
3. Лекційний курс на тему: «Фізичне виховання та спортивний туризм» для студентів I курсу. - Електронний ресурс. - Режим доступу: http://referatwm.ru/load/fizichne_vikhovannja_ta_sportivnij_turizm_dlja_studentiv_i_kursu/22-1-0-3_5_93
4. Полулях А. В. Аксиологічний підхід до формування здорового способу життя підлітків засобами фізичного виховання / А. В. Полулях. - Електронний ресурс. - Режим доступу: <http://studentam.net.ua/content/view/7648/97/>
5. Гладощук О. Г. Педагогічні умови вдосконалення культури зміцнення здоров'я студентів в системі фізичного виховання у вищому навчальному закладі: дис. на здобуття наук. ступеня канд. пед. наук: 13.00.02 / Гладощук О. Г. - К., 2008. - 233 с.
6. Фізичне виховання в здоровому способі життя студентів: [методичні рекомендації] / Магльований А.В., Кунинець О. Б., Хомишин В.П., Дзівенко О.А. - Львів, 2006.- 17 с.

Андрій Федоряка
(Дніпро, Україна)

ВПЛИВ ЗАНЯТЬ СИЛОВИМИ ВИДАМИ ФІТНЕСУ НА РОЗВИТОК СИЛОВИХ ЯКОСТЕЙ У ДІВЧАТ 15-16 РОКІВ

Постановка проблеми. Останніми роками широке поширення набули різні практики оздоровчих тренувань. Популярними стали східне єдиноборство, різноманітні види аеробіки, заняття танцями, шейпінгом. Силові види фітнесу активно розвиваються і набувають все більшої популярності у різних груп населення завдяки формуванню постави, гармонійно розвинутого тіла, використанні музичного супроводу на заняттях, вихованні різних фізичних якостей, зокрема сили [1, 2].

У пошуках інноваційних підходів до організації позашкільного фізичного виховання з дітьми та підлітками слід враховувати особливе значення й привабливість для них силових видів фітнесу, які дозволяють розв'язати цілий комплекс важливих завдань у роботі з учнями: задовольнити їх потребу у

русі, навчити володіти своїм тілом, розвивати фізичні якості, розумові та творчі здібності, моральні якості тощо [3, 9].

Шкільний вік є важливим етапом у розвитку та становленні особистості та розвитку фізичних якостей. Старший шкільний вік дуже сприятливий для розвитку силових якостей. Особливо значні еволюційні зміни сили наступають в цьому віці. Організація процесу фізичного виховання школярів, використання ефективних засобів впливу на організм дітей, зацікавлення їх у систематичних заняттях фізичними вправами має велике значення для виховання здорового підростаючого покоління [4, 8]. Проблема розвитку силових якостей піднімалася в багатьох роботах різних авторів (Л.В.Волков 2002; В.К. Бальсевич 2009; М.М.Линець, 2005; О.М.Худолій 2007, Т.Ю. Круцевич 2008, Ю.Ю., Мосейчук 2013 та ін.).

Мета дослідження: експериментально обґрунтувати систему тренувальних занять, що сприяють розвитку сили у дівчат 15 – 16 років, які займаються шейпінгом і силовою аеробікою.

Завдання роботи:

1. Визначити рівень розвитку сили у дівчат 15 – 16 років, що займаються шейпінгом і силовою аеробікою.
2. Дослідити вплив фізичного навантаження на організм дівчат 15 – 16 років, що займаються шейпінгом і силовою аеробікою.
3. Експериментально обґрунтувати та визначити ефективність занять шейпінгом і силовою аеробікою на розвиток сили у дівчат 15 – 16 років.

Об'єкт дослідження: фізична та функціональна підготовленість дівчат 16 – 17 років, що займаються шейпінгом і силовою аеробікою.

Предмет дослідження: розвиток сили у дівчат 15 – 16 років, що займаються шейпінгом і силовою аеробікою.

Методи досліджень:

- 1) аналіз та узагальнення літературних джерел;
- 2) педагогічне спостереження;
- 3) педагогічне тестування;
- 4) антропометричний метод;
- 5) метод індексів;
- 6) медико-біологічне тестування;
- 7) методи математичної статистики.

Дослідження проводилися на спортивній базі Придніпровської державної академії фізичної культури і спорту. У дослідженні прийняли участь 22 дівчини віком 15 – 16 років, які займаються силовими видами фітнесу. Дівчата, які приймали участь у експерименті, були розділені на дві групи. Перша група (11 дівчат) займались силовою аеробікою, друга група (11 дівчат) займались шейпінгом. Заняття проводились 3 рази на тиждень, протягом 90 хв. кожне.

Результати дослідження та їх обговорення. На першому етапі дослідження головною задачею було визначення вихідного рівня силових здібностей дівчат. Для цього ми використали наступні тести: підтягування із вису лежачи, піднімання тулуба із положення лежачи, стрибок довжину з місця, згинання та розгинання рук в упорі лежачи (віджимання) на підлозі.

Після підведення підсумків попередніх досліджень можна зробити висновок, що група силових аеробіки і група шейпінгу знаходяться на однаковому рівні розвитку силових здібностей, який відзначається як низький і нижче середнього, що підтверджується методами математичної статистики за t критерієм Ст'юдента. Група дівчат, що займалась силовою аеробікою, виконала завдання: тест № 1 – 10,3 рази, що відповідає низькому рівню; тест № 2 – 19 разів, що відповідає низькому рівню розвитку; тест № 3 – 140 см, низький рівень; тест № 4 – 5,2 рази, рівень розвитку нижче середнього. Група дівчат, що займалась шейпінгом, так виконала завдання: тест № 1 – 10,6 разів, що відповідає низькому рівню; тест № 2 – 21 раз, і цей показник відповідає рівню нижче середнього; тест № 3 – 144,9 см, нижче середнього; тест № 4 – 4,8 рази – рівень розвитку низький. На підставі отриманих даних ми зробили висновок, що дівчата 16 – 17 років потребують подальшого розвитку своїх силових якостей.

Тренувальні заняття з силових аеробіки та шейпінгу проводились за традиційною методикою, яка застосовувалась в групах і була спрямована на розвиток силових якостей. Спільні ознаки: заняття в обох групах тривало 90 хвилин; в системах занять обох груп проводились за традиційними, адаптованими методиками. Відмінні ознаки: на заняттях із силових аеробіки під музичний супровід застосовувались: основні кроки аеробіки з обтяженнями; комбінації вправ, комбінації кроків аеробіки з обтяженнями; стрибки із рухами руками з обтяженнями. Заняття проводились потоковим методом. На заняттях із шейпінгу застосовувались силові вправи з обтяженнями, на тренажерах, без музичного супроводу. Заняття проводились серійним методом.

Наступним етапом дослідження було визначення підсумкового рівня розвитку силових якостей дівчат 15 – 16 років, що займалися силовими видами фітнесу. Порівняльний аналіз результатів педагогічного тестування показав, що у групі яка займалась силовою аеробікою, в тестах по визначенню рівня силових якостей спостерігався достовірний приріст показників ($p < 0,05$), крім тесту № 4 ($p > 0,05$). Порівнюючи показники результатів розвитку силових якостей попереднього та заключного досліджень ми виявили, що: в тесті № 1 результат покращився із низького рівня до нижче середнього; в тесті № 2 результат

покращився з низького рівня до середнього рівня; в тесті № 3 рівень зріс із низького до вище середнього; в тесті № 4 показники залишилися на рівні нижче середнього (таб. 1).

У групі, яка займалася шейпінгом, також зріс рівень силових здібностей і спостерігався достовірний приріст показників ($p < 0,05$). Порівнюючи показники результатів розвитку силових здібностей попереднього та заключного досліджень ми виявили, що: в тесті № 1 результат покращився із низького рівня до середнього; в тесті № 2 результат покращився з нижче середнього рівня до рівня вище середнього; в тесті № 3 рівень зріс із нижче середнього до вище середнього; в тесті № 4 показники зросли з низького до середнього (таб. 1).

Виходячи із результатів порівняльного аналізу педагогічного тестування ми робимо висновок, що в обох групах зросли показники рівня силових якостей дівчат 15 – 16 років, що займалися силовими видами фітнесу. Але в групі, що займалася шейпінгом, ці показники зросли на більш високий рівень. Порівнюючи результати тестування силових здібностей після дослідження між групою, що займалася силовою аеробікою і групою, що займалася шейпінгом, нами доведена достовірність різниці між результатами, що підтверджується порівнянням значень t критерію Ст'юдента ($t > T_{гр}$, $p < 0,05$).

Таблиця 1

Рівень розвитку силових якостей у дівчат 15 – 16 років після педагогічного експерименту

№	Тести	Група	1	2	p	p1
			$\bar{X} 1 \pm m1$	$\bar{X} 2 \pm m2$		
1	Підтягування із вису лежачи, рази	силової аеробіки	10,3±1,34	13,6±1,58	<0,05	<0,05
		шейпінгу	10,6±1,17	15,8±1,75	<0,05	
2	Піднімання тулубу із положення лежачи, рази	силової аеробіки	19±3,53	28,6±1,9	<0,05	<0,05
		шейпінгу	21±3,23	33,8±2,57	<0,05	
3	Стрибок довжину з місця, см.	силової аеробіки	140±10,01	159,0±3,4	<0,05	<0,05
		шейпінгу	144,9±6,97	165,9±7,6	<0,05	
4	Згинання та розгинання рук в упорі лежачи (віджимання) на підлозі, рази	силової аеробіки	5,2±2,25	8,3±0,82	>0,05	<0,05
		шейпінгу	4,8±1,99	10,4±1,78	<0,05	

ВИСНОВКИ. За результатами проведення аналізу матеріалів фахових наукових-методичних першоджерел нами обґрунтована важливість і необхідність створення нових методик для розвитку силових якостей дівчат 15 – 16 років з використанням можливостей силової аеробіки та шейпінгу оздоровчого, профілактичного, корекційного і розвиваючого характеру. Результати попереднього дослідження вихідного рівня різних видів сили дівчат 15 – 16 років до педагогічного експерименту мали низький і нижче середнього рівні розвитку силових якостей. Після проведення педагогічного експерименту нами виявлені статистично достовірні зміни показників фізичного розвитку у дівчат обох груп. В результаті проведення педагогічного експерименту виявлений статистично достовірний приріст результатів рівня розвитку різних видів сили у дівчат 15 – 16 років, які займалися силовими видами фітнесу. Але в групі, що займалася шейпінгом, ці показники статистично достовірно зросли на більш високий рівень у порівнянні з групою, що займалася силовою аеробікою. Дослідження характеру впливу занять силовими видами фітнесу на рівень розвитку інших фізичних якостей, рівень фізичного розвитку та функціональної підготовки дівчат 15 – 16 років – напрямок та мета наших подальших можливих наукових досліджень.

Література:

1. Бальсевич В. К. Физическая активность человека \ В. К. Бальсевич, В. А. Запорожанов. – К.: Здоровья, 2009. – 212.
2. Беляк Ю. І. Сучасні програми оздоровчого фітнесу. – Івано-Франківськ: "Імста" – 2005, 56с.
3. Булатова М. М. Сучасні фізкультурно-оздоровчі технології у фізичному вихованні \ М. М. Булатова, Ю. А. Усачов \ Теорія і методика фізичного виховання; за ред.. Т. Ю. Круцевич. – К.: Олімп. Л-ра, 2008. – Т. 2. – С. 320-354.
4. Виес Ю. Б. Фитнес для всех / Ю. Б. Виес. – Минск: Книжныйдом, 2006. – 512 с.
5. Иващенко Л. Я. Программирование занятий оздоровительным фитнесом \ Л. Я. Иващенко, А. Л. Благий, Ю. А. Усачев. - К.: Науковий світ, 2008. – 198 с.
6. Мосейчук Ю.Ю. Теоретичні та методичні основи викладання фітнесу: навч. -метод. посібник для студентів ВНЗ / Ю.Ю. Мосейчук, О.О. Мороз - Чернівці: Чернівецький нац. Ун-т, 2013. – 100 с.
7. Хоули Э. Оздоровительный фитнес \ Э. Хоули, Б. Д. Френке. – К.: Олимпийскаялит-ра, 2000. – 368 с.
8. Худолій О.М. Загальні основи теорії і методики фізичного виховання / О.М. Худолій: Навч. посібник. — Харків: «ОВС», 2007. — 406 с.
9. Шиян Б.М. Теорія і методика фізичного виховання школярів /Б.М. Шиян Ч.1 — Тернопіль: Навчальна книга - Богдан, 2007. — 272 с.

Клавдия Тристенъ
(Барановичи, Белоруссия)

ОСВЕДОМЛЁННОСТЬ РОДИТЕЛЕЙ О РОЛИ МИОГИМНАСТИКИ В ЗДОРОВЬЕ ДЕТЕЙ

Введение. Каждый орган и система организма человека и животных имеют определенные функции, гистологические, анатомические, физиологические, биохимические и молекулярно-биологические механизмы. В отличие от других млекопитающих зубочелюстная система человека приобрела целый ряд функций [3, с. 67]. Множественность функций, выполняемых зубочелюстной системой, связана с рядом составляющих её органов: губ, зубов, языка, трех пар слюнных желез, двух челюстей, мышц околоротовой области и дна полости рта. В практике часто встречаются патологии зубочелюстной системы, однако гармоничная взаимосвязь её органов даёт возможности организму для адаптации, компенсации и реабилитации нарушенных функций. Многие взрослые, а особенно дети, не замечают влияния пораженных кариесом зубов, аномалии их формы, положения в челюсти на эстетику лица [6, с. 94].

В детском возрасте отклонения в развитии зубочелюстной системы наступают быстро и выражены более резко, чем у взрослых. Развиваются функциональные нарушения в полости рта при наличии сложных аномалий прикуса в виде вялого, недостаточного жевания, нарушения процесса откусывания пищи, глотания и всё это сказывается на пищеварении. Длительное нарушение пищеварения ведёт к заболеваниям желудка, кишечника. При заболеваниях желудочно-кишечного тракта наблюдаются нарушения процесса всасывания в кишечнике из принятой пищи полезных, необходимых для нормального функционирования организма компонентов, в результате наступает дефицит витаминов, белковая недостаточность, страдает обезвреживающая функция печени. Все эти нарушения ведут к сбою в работе сердечно-сосудистой системы, мочевыделительной, нервной системы. С годами у детей появляются комплексы при дефектах на лице, в полости рта, при нарушениях речи, затруднениях при приёме пищи, что сказывается на их характере. Аномалии зубочелюстной системы часто являются препятствием при выборе профессии, затрудняют общение с противоположным полом. В 1986 году был предложен Дентальный эстетический индекс (Dental Aesthetic Index, DAI), отражающий качественно новый подход в оценке зубочелюстных аномалий [9, с. 294].

Основная часть. Нарушения прикуса начинают формироваться на первом году жизни ребенка при неправильном положении бутылочки во время кормления, необоснованно частом и длительном употреблении пустышки, при наличии вредной привычки сосать пальцы, кулачок, собственную губу или язык. Особенно неблагоприятно сказывается привычка у ребенка дышать ртом. Струя воздуха с частотой дыхания бьёт в нёбо, которое ещё мало минерализовано и деформируется, вдаваясь в полость носа, чем ещё больше затрудняет носовое дыхание. Мышцы околоротовой области при этом ослабляются, формируется патология — сужение челюстей. При вредной привычке подпирать щеку кулачком формируется перекрёстный прикус [11, с. 139], сосание пальца, закусывание карандашей, фломастеров ведёт к деформации зубных рядов во фронтальном участке [10, с. 143].

Зубочелюстная система человека в процессе эволюции наряду с жевательной функцией приобрела целый ряд других функций. У человека зубочелюстная система носит личностный характер, является частью эстетического облика, участвует в речевой деятельности, мимике, улыбке. Среди населения Республики Беларусь широко распространены аномалии прикуса, формы зубных рядов, числа, размеров, формы и положения отдельных зубов [2, с. 23]. В Национальной программе профилактики кариеса зубов и тканей периодонта среди населения Республики Беларусь определены задачи, основные методы профилактики стоматологических заболеваний, регламентировано участие персонала дошкольных учреждений и школ в мероприятиях по сохранению стоматологического здоровья детей, в том числе профилактики аномалий зубочелюстной системы [1, с. 16]. Важным условием формирования культуры здоровья детей является их информирование о методах и средствах сохранения и укрепления здоровья [7, с. 45]. Реализация программ обучения культуре здоровья может быть осуществлена общими усилиями государственных органов образования, педагогики, психологии, информатики, медицины, физической культуры и спорта. Ведущее место в вопросах формирования культуры здоровья принадлежит системе образования [4, с. 29].

Нами с целью выяснения осведомленности родителей о причинах развития зубочелюстных аномалий у дошкольников проведено анкетирование 80 родителей государственного учреждения дошкольного образования «Ясли-сад № 25 города Барановичи». Анкета содержала вопросы о факторах риска развития зубочелюстных аномалий и возможностях профилактики их в организованных детских коллективах и индивидуально.

Анализ результатов исследования показал, что 22,2% анкетированных родителей помогают детям при чистке зубов, а контролируют качество очистки зубов детьми только 17,59% родителей. Родители (6,48%) указали, что их дети медленно кушают и запивают каждую порцию второго блюда, 4,63% родителей отметили, что у их детей имеется вредная привычка сосания пальцев. Спят с открытым ртом 2,78% детей, а грызут ногти — 1,85% детей в семьях анкетированных родителей. Анализ результатов исследования показал, что 72,5 % родителей считают главной причиной аномалий зубочелюстной системы наследственную предрасположенность. На второе место поставлены неблагоприятные факторы:

сосание пальцев (62,5% родителей), нарушение носового дыхания (45,0%) и ленивое жевание (27,5%). Недооценивают роль вредной привычки закусывать игрушку, карандаш 52,5 % родителей, роли глотания с гримасой 27,5 % родителей, преждевременного удаления временных зубов 45,0 % родителей, 62,5 % родителей не знают о влиянии положения головы во время сна на формирование дистального положения нижней челюсти [12, с. 156].

Выявленная низкая степень информированности родителей о факторах формирования аномалий зубочелюстной системы у детей побудила использовать потенциал занятий студентов факультета педагогики и психологии для повышения осведомлённости родителей в этих вопросах.

При изучении курса основ медицинских знаний в темах по формированию здорового образа жизни студенты усваивают знания по формированию и сохранению стоматологического здоровья. В процессе изучения темы «Профилактика стоматологических заболеваний» студенты овладевают знаниями о факторах риска кариеса зубов, аномалий зубочелюстной системы, о методах и средствах профилактики стоматологических заболеваний. На базе дошкольных учреждений проводится практическое занятие по отработке навыков обучения детей гигиене полости рта и миогимнастики для детей с факторами риска аномалий зубочелюстной системы. Для детей, которые длительное время дышали ртом и у них ослаблена круговая мышца рта, студенты проводят комплекс миогимнастики для нормализации носового дыхания [5, с. 31]. Дети закрывают пальцем одну ноздрю и делают 5-10 вдохов-выдохов через свободную, потом закрывают вторую ноздрю и дышат свободной, затем 5-10 вдохов и выдохов делают через обе ноздри. Упражнения для тренировки физиологического дыхания обычно используются после любых игровых движений. Для укрепления круговой мышцы рта в течение полминуты при сомкнутых губах дети надувают щёки и, прижав кулаки к щекам, выдувают воздух через сжатые губы. Использовали следующее упражнение: в течение 2-3 минут попеременно 4-8 раз дети то вытягивают губы как при свисте, то растягивают их в широкую улыбку. Рекомендуется для тренировки круговой мышцы рта использовать ватные шарики, сдувая их с ладони, а также сдувая шарики со стола. Для тренировки мышц языка дети водят языком по нёбу, имитируя движения кисти при окрашивании потолка маляром. Они охотно произносят звук «д-д-д-д», имитируя звук отбойного молотка, и цокают языком, выполняя упражнение «всадники». Эти упражнения выполняются на прогулках, во время физкультурных и музыкальных занятий. Комплексы миогимнастики проводятся в форме игры в соответствии с возрастом детей [8, с. 83].

Среди большинства родителей бытует мнение, что преждевременное удаление молочных зубов безопасно, так как вскоре ему на смену прорезывается постоянный зуб, поэтому на занятиях «Материнской школы» в дошкольном учреждении этой теме посвящена беседа с мультимедийной презентацией.

Заключение. Выявленная недостаточная осведомленность родителей о факторах риска развития аномалий зубочелюстной системы у детей дошкольного возраста обязывает психологов, валеологов, врачей всех специальностей, курирующих здоровье ребёнка, педагогов УДО и школ увеличить объём просвещения на темы сохранения здоровья. Тем более, что воспитатели учреждений дошкольного образования более осведомлены в вопросах профилактики стоматологических заболеваний, в том числе и зубочелюстных аномалий, поэтому они вправе прививать детям знания, умения и привычки здорового образа жизни и повышать осведомлённость родителей в этих вопросах.

Литература

1. Леус П. А. Практическая реализация основных целей «Европейской платформы общественного стоматологического здоровья» / П. А. Леус // Стоматологический журнал. — 2014. — № 1 (56). — С. 16—20.
2. Терехова Т. Н. Формирование здоровьесберегающего пространства в дошкольном образовательном учреждении с помощью стоматологических проектов / Т. Н. Терехова, Л. В. Козловская // Стоматологический журнал. — 2012. — №1. — С. 22—26.
3. Тристенъ К. С. Обучение студентов педагогического вуза основам
4. стоматологической профилактики / К. С. Тристенъ // Современная стоматология.— 2005.— № 3.— с. 67—69.
5. Тристенъ К. С. Методика формирования стоматологического здоровья у ребенка в дошкольном учреждении / К. С. Тристенъ.— Здаровы лад жыцця.— 2005.— № 4.— С. 28—31.
6. Тристенъ К. С. Опыт преподавания основ стоматологических знаний
7. на педагогическом факультете университета / К. С. Тристенъ. — Современная стоматология. — 2006. — № 4. — С. 31—33.
7. Тристенъ К. С. Педагогу о болезнях зубов у детей: учеб.- метод.
8. пособие/ К. С. Тристенъ. — Барановичи: РИО Бар ГУ, 2007.— 104с.
9. Тристенъ К. С. Педагогу о стоматологических заболеваниях у детей / монография / К. С. Тристенъ.— Барановичи: РИО БарГУ, 2009. — 280 с.
8. Тристенъ К. С. Изучение осведомленности родителей о роли функции дыхания в сохранении стоматологического здоровья дошкольников: Актуальные проблемы физического воспитания, спорта и туризма: матер. III Межд. науч.-практ. конф., г. Мозырь, 13—15 окт. 2010 г. УО МГПУ им. И. П. Шамякина; редкол.: В. В. Валетов (пред.) [и др.] / К. С. Тристенъ.— Мозырь, 2010. — С. 80—83.

9. Тристенъ К. С. Профилактика заболеваний органов и систем организма: монография / К. С. Тристенъ. — Барановичи: РИО БарГУ, 2014 — 301 с.
10. Тристенъ К. С. Организация профилактики аномалий зубочелюстной системы в учреждениях дошкольного образования: Медико-биологические и психолого-педагогические аспекты физической культуры и спорта: Материалы I Междунар. науч.-практ. семинара специалистов сферы физ. культуры и спорта, 17 мая 2013 г. / К. С. Тристенъ. — Барановичи, РИО БарГУ. — С. 143—148.
11. Тристенъ К. С. Доврачебная помощь детям при заболеваниях органов и систем организма: монография / К. С. Тристенъ. — Барановичи: РИО БарГУ, 2013. — 290 с.
12. Тристенъ К. С. Изучение осведомлённости родителей дошкольников о роли миогимнастики в профилактике аномалий зубочелюстной системы: Матер Міжнародної науково-практичної конференції: “Проблеми та перспективи розвитку вищої школи та економіки в XXI столітті” / К. С. Тристенъ, Е. Н. Авдей. — Ровно, Педагогічний інститут, 2015. — С. 152—156.

СЕКЦІЯ: ФІЛОЛОГІЧНІ НАУКИ**Olga Petrova
(Kharkiv, Ukraine)****WRITING AS A PART OF POSTGRADUATE TRAINING ENGLISH**

Development and mastering skills in academic writing while postgraduate medical training English as a foreign language is a valuable component of creativity formation in personality of a medical specialist. Life-long training supposes attainment of appropriate level of independent progressing in professional knowledge, availability to novel special information via language skills improvement, in particular, academic writing. (John M. Swales & Christine B. Feak M. Swan, A. Falk, A. Oshima, A. Hogue, E. Abrams, K. Duffin, etc.) [1-5].

Problems of successful training writing in PhD course of studies is of a topical interest due to significance for the trainees' prospects. On completion of this course the graduates are to be ready to receive actively new research and education information in the field and to communicate in their field via English medium, in particular, in written form.

Current programs for the third education-research university level envisage ESP syllabus which intends to make appropriate communicative speech competence for PhD students. These basics and issues were studied in numerous papers (D. Hymes, M. Canale, M. Swain, H. Widowson, H.D. Brown, J. Harmer, etc.) [1-11] and are still a subject of interest today.

Training English while PhD course is the highest for a specialist level. It is grounded on pre-university and university skills gained in English speech practice. English usage, as it was stated in numerous research papers, depends on specific speech activity needs of the trainees which determine objectives of the mentioned course of English.

As it was stated in literature sources (M. Canale, M. Swain) [3], language focus of such course differs considerably from pre-university and even university courses. Specific objectives of this education level determine its specific speech skills. And it should be emphasized, that writing skills are of dominant attention for PhD students. Becoming scholars in their academic communities requires from them a definite level of professional English competence, and from the point of view of PhD training, it outlines specific aims and strategies (D. Hymes, S. H. Widowson, S. Fleishman, K.N. Nvogu) [6; 8].

Information and research explosion, which we evidence now, determines the priority of life-long training and being well-informed in the specific field advances, as well as ability to communicate with colleagues on the issues in the professional area. Renovation of professional level is impossible currently without certain English fluency and proficiency, including writing skills.

Writing skills at this level are presupposed to involve understanding of genre features of academic and professional English. Consulting with international level references is of great value for modern expert who has to be aware of the up-to-date level in his field, which is fixed mostly in English as it is a well-known medium of international communication, including written sources.

It should be considered that currently medical volume is annually 10-15 per cent refreshed, and obviously, if a scholar waits for the formal translation and announcing introduction, his level becomes out-of-date, making automatically his research reasonless. It means that attainment the proper English competence for research and professional development meets the needs of PhD students.

Search for the ways to optimize teaching foreign language to the specialists, in particular, PhD students within postgraduate medical training is of linguo-methodical interest. Material for English training course at this stage mostly may be defined as really useful for professional activity of an expert, including his work with authentic scientific research literature, processing information obtained from the Internet resources, publication of own considerations, communication with foreign colleagues, participating in international conferences, etc. (D. Hymes, S. H. Widowson, J.M. Swales, M. Swan, C. B. Feak, A. Falk) [2; 3; 6; 7; 11].

J.M. Swales [10], for example, involves strategies helping to teach postgraduates to outline academic genre basic features concerning the purpose of the paper, its structure, discourse peculiarities, linguistic (vocabulary and grammar) elements, etc. which should show the learners techniques how to write summaries, abstracts, reviews, essays and thus reach their communicative rhetorical objectives.

The authors consider that it is very important, while training medical experts foreign language, to teach them analytical and synthetic speech skills in professional area. That means skills to analyse authentic English literature in the field with purpose to accumulate information which is necessary to be used in professional and academic activity. Synthetic activity supposes ability to develop own research works including articles, reports, reviews, synopses, abstracts, etc. [1; 5-10].

Steady improvement of writing and professional skills through acquiring academic genres is a condition of progress in such English course. Task-based methodology aimed at genre knowledge and group discussions are preferred.

It is necessary to make the classes comprehensive; that is determined by interrelation of such skills as writing abstract, synopsis, summary, essay as well as manipulating with professional medical terminology and usage of special medical terminology microsystems (S.Fleishman, K.Nvogu) [6; 8].

Teaching foreign scientific speaking skills is one of significant aspects of postgraduate medical education, and thus, language phenomena synthesizing and classification are the real purpose which trainee is driven to by his trainer. It pertains, in particular, to the problems of selection medical terms which are stored in active and passive vocabulary, determination of special professional vocabulary which is necessary to communicate and render special information.

Teaching writing in English for postgraduates includes teaching writing academic essay as it is one of the most common assignments in academic process. It supposes explaining what a good essay needs, its purpose and structure comprehension, practising algorithms of its development, mastering its design in the trainee's special field.

The purpose of academic essay is close, somewhere, to medicine, especially evidence based medicine. Academic essay has a principal purpose to persuade readers of an idea based on evidence. Firstly, the question should be defined and an academic essay should answer this question or complete the formulated task.

The main types of academic essay are defined as descriptive (which describes a subject, person, place, event), expository (which explains a concept), argumentative (which presents an argument through reasoning and the use of evidence). Writing a first draft includes presentation of introduction, body and conclusion [1; 4; 7; 9].

Although essay writing is not a linear process, practising academic essays includes acquirement of basic steps in writing an essay, i.e. definition of topic, key words, plan, analyzing the question, writing a first draft and improvement it with logical reasoning and presenting evidence pro and contra. As usual, the following parts are distinguished: understanding the essay question, preparing for writing the essay, writing the essay, finalizing the essay.

Essay shows how well the trainee has understood the topic material, reflects volume of extra work put into researching the essay topic, demonstrates applied force in analysing, selecting and commenting on the material used. The postgraduates are taught to express in English their understanding of subject, make research and analysis. It could be realized only with good writing skills in English.

The process of writing a good essay supposes many steps and detailed work in foreign language, in particular, in this specific genre.

To answer the topical question of the essay it is necessary to present facts, organise ideas, points of view, discuss them, develop logical succession of arguments, build canvas of thesis statement and argument. One of points in teaching writing is teaching to take notes from the own readings.

Relevant examples are required, supporting the evidence and facts from credible academic and research sources. It should be emphasized that only authentic sources are allowed to be used for support. Some techniques for developing essay such as notetaking stage, rereading, rearrangement, substitution, introducing, summarizing, concluding, improvement in location of the specific information, etc. should be mastered by the learners. Skills in editing and redrafting essay till the final draft are necessary.

Writing a list of references is of great attention because they must meet all formal requirements. At the end of academic writing the references should be completed and citations finalized. Reference which is a list of materials that were used or referred to could be entitled according to the requirements or conventions: reference, list of reference, bibliography, or works cited.

Efficiency in assimilation foreign scientific and professional speech directly relates to the optimal choice of topics for classroom activity, including professional texts, selected typical structure components which are distinctive features of statements specific for scientific style in proper medical field, estimation of volume of special texts to use them in classroom and for independent work.

It should be clear that at the described stage is very important to present high qualified and specialized in medical topics foreign language that allows the teacher to manage equally and on sufficient level different tasks in medical texts of a narrow specific field.

Self-study is of greatest value in this English course. Intellectual and creative properties of specialists are being trained through the whole course of English. Such is indeed the essential part of English as a foreign language training at postgraduate level. The third education-research university level is a very demanding period and requires efficient training in foreign language that reaches the highest for non-linguistic education stage. Amount for hours devoted to independent work should be prolonged according to the needs of the course during which self-study functions as training and testing tool. Nevertheless, training includes preparatory work for simulating this activity. It aims to give the trainees algorithm of independent information processing and usage of sources.

System of tests is significant in rational guiding the training process of foreign scientific speech skills. It assesses degree of communicative competence. The tests are aimed to assess material in proper system of tasks and in limits of available academic hours.

Reference:

1. Abrams E. Essay structure. – Harvard: Writing Center at Harvard University, 2009.
2. Brown H. D. Principles of Language Learning and Teaching. New York: Addison Wesley Longman, 2000.
3. Canale M., Swain M. Theoretical Bases of Communicative approaches to Second Language Teaching and Testing. Applied Linguistics. 1980.
4. Duffin K. Overview of the academic essay. 2009.

5. Falk A. Thinking and Writing in Academic Contexts. – A University Companion, Lund: Studentlitteratur, 2011.
6. Fleishman S. Language and medicine // The handbook of discourse analysis / Eds. D. Harmer J. The Practice of English Language Teaching. – Harlow: Pearson Longman, 2001.
7. Lee K.C., Goh H., Chan J., Yang Y. Effective college writing: A process genre approach. – Singapore: McGraw-Hill, 2010.
8. Nvogu K.N. The medical research paper: structure and functions // ESP. – 1997. – Vol. 16. – P.119 – 138.
9. Oshima A., Hogue A. Writing Academic English. – Fourth Edition. – New York: Pearson Education Inc., 2006. Schiffrin, D. Tannen, H.E. Hamilton. – Oxford, 2001. – P.453 – 469.
10. Swales J.M., Feak C.B. Academic Writing for Graduate Students. – 3rd Edition Essential Tasks and Skills. – University of Michigan Press, 2004.
11. Swan M. Practical English Usage. – Oxford: OUP, 1995.

Наталія Попова
(Харків, Україна)

ПИСЕМНЕ МОВЛЕННЯ ТА ІНШОМОВНА КОМУНІКАТИВНА КОМПЕТЕНЦІЯ

Розвиток загальної теорії вербального спілкування, яка описує складну взаємодію мовлення, мислення, культури та суспільства (Л. Щерба, С. Рубінштейн, О. Леонтьєв, О. Лурія, Л. Цветкова та ін.), стимулював розробку основних принципів та методів аналізу суміжних наук, пов'язаних з комунікацією, зокрема, мовознавства, соціології, психології, культурології тощо. Дослідженнями встановлено, що у мовленнєвій діяльності взаємодіють усі її види – слухання, читання, говоріння, письмо.

У сучасній освіті поширився компетентнісний підхід (Т. Dudley-Evans, М. Hewings, Т. Hutchinson, G. Brown, Г. Барабанова, С. Фоломкіна, Г. Гринюк, О. Бігич та ін.).

З погляду мовленнєвої компетенції, для оволодіння іноземною мовою необхідно досягти успіху в усіх видах мовленнєвої діяльності іноземною мовою.

На нинішньому етапі розвитку методології викладання англійської мови вважають, що крім зазначеного володіння мовленнєвими навичками, для вільного володіння ('language proficiency and fluency') необхідно ще вміти адекватно меті та ситуації спілкування використовувати мову на практиці, висловлювати як усно, так і письмово свої думки, наміри, прохання тощо (D. Hymes, Т. Hutchinson, G. Brown та ін.) [1-3; 5; 7; 8].

Дослідження засобів формування іншомовної компетентності актуально в сучасній лінгводидактиці як в теоретичному, так практичному аспектах. Це пов'язано, насамперед, з динамікою оновлення вимог до фахівців, зростанням ролі володіння іноземною, зокрема, англійською мовою в сучасному глобалізованому світі.

Дослідження та застосування методики навчання іноземних мов дорослих приводить до зміни підходів у викладанні англійської мови. Компетентнісний підхід тісно пов'язаний з інтенсивним впливом на понятійну сферу, креативні характеристики, професійне застосування отриманих знань.

Метою статті є дослідження поняття та складових іншомовної комунікативної компетентності, зокрема особливостей її формування засобами письма англійською мовою.

Комунікативний підхід до викладання іноземних мов вбачає одним зі стрижневих понять іншомовну комунікативну, зокрема професійну, компетенцію. Іншомовна професійна компетенція, на думку багатьох дослідників, є "інтегральною якістю особистості" та характеризується культурологічним широкоглядом, продуктивністю іншомовної діяльності, високим рівнем творчого мислення, що забезпечує передавання за допомогою іншомовного коду та отримання й осмислення іншомовної професійної інформації (Г. Архіпова; О. Тинкалюк та ін.) [1; 2].

Дослідження в цій галузі (D. Hymes, М. Brammer, С. Brown, Т. Dudley-Evans, М. Hewings, М. McGroarty, Т. Hutchinson, М. Canale, М. Swain, І. Зимня, Г. Китайгородська, Ю. Пассов, З. Коннова та ін.) встановлюють багатокомпонентність іншомовної комунікативної компетенції [1; 3; 5; 7].

Компонентний склад комунікативної компетенції лінгвометодисти визначають по-різному, наголошуючи на різних її складових. D. Hymes визначив комунікативну компетенцію (communicative competence) та відзначив у ній такі компоненти: мовні правила (linguistic competence), соціальні правила мовлення (social linguistic competence), правила побудови смислового висловлювання (discourse competence) і правила підтримання контакту із співрозмовником (strategic competence) [5].

Дослідники М. Canale та М. Swain виділили у комунікативній компетенції складові: граматична компетенція ("the knowledge of the language code: grammatical rules, vocabulary, pronunciation, spelling, etc."), соціолінгвістична компетенція ("the mastery of the sociocultural code of language use: appropriate application of vocabulary, register, politeness and style in a given situation"), дискурсивна компетенція ("the ability to combine language structures into different types of cohesive texts: e.g., political speech, poetry"), стратегічна компетенція ("the knowledge of verbal and non-verbal communication strategies which enhance the efficiency of communication and, where necessary, enable the learner to overcome difficulties when communication breakdowns occur") [3].

Як виявляється при вивченні методів і засобів навчання іноземної мови, основною метою навчання є оволодіння іншомовною комунікативною компетенцією. Як уже відзначалося вище, її компонентами є мовна, мовленнєва та соціокультурна компетенції. На підставі матеріалів відомих праць лінгвістів та дидактів [1; 3; 5; 7; 8], визнається, що іншомовна компетенція передбачає опанування лексику, граматику, фонетику, орфографію. Формування іншомовних компетенцій як комплексів мовних знань забезпечує іншомовну компетентність взагалі. Як вважає Г. Архіпова, загальним показником динаміки сформованості іншомовної компетентності є такі рівні: "іншомовна елементарна грамотність, іншомовна функціональна грамотність; іншомовна професійна грамотність, іншомовна професійна освіченість; рівень іншомовної компетентності" [1].

Професіоналізм фахівця будь-якої галузі визначають не лише за рівнем його професійної діяльності, а на підставі його комунікативних міжкультурних вмінь на високому професійному рівні.

Володіння навичками письма є одним зі складників комунікативної мовленнєвої компетенції. Важливими у методиці є пошуки відповідної форми для вираження необхідного смислу, встановлення принципів загального узгодження визначеної практичної мети та способів її здійснення в адекватних мовних формах [2]. Як відомо, функції письмового мовлення включають забезпечення передавання інформації на відстань, а також фіксацію змісту усного мовлення. Письмо вторинне порівняно з усним мовленням, воно є переважно монологічним, оформлене графічно, попередньо сплановане, продумане, зазвичай побудоване за усталеною структурою, логічно викладене, розгорнуте, нормативне тощо.

Специфіка навчання письму на етапі вдосконалення знань передбачає на ґрунті володіння каліграфічними, орфографічними навичками, ще вміння побудови різних видів письмового висловлення, змістові, композиційні, стилістичні та ін. навички.

Навчання письма на цьому етапі повинно включати стратегії, що передбачають застосування різних педагогічних методів для забезпечення засвоєння необхідних знань щодо усталених в іноземній мові норм та правил письмового дискурсу, на фоні наявного базового рівня граматики та синтаксису.

Навчання письма, відносно цього погляду, представляє можливість досягти та реалізувати найвищий вербальний комунікативний потенціал студентів, проявити їх іншомовну комунікативну компетентність. При цьому надзвичайно важливою виступає мета застосування знань з іноземної мови. Як підкреслює М. McGroarty [7], значення терміну "комунікативна компетенція" ("communicative competence") можуть відрізнятися залежно від контингенту учнів та тих навчальних цілей, які поставлені перед ними.

Відзначається, що деякі компоненти або субкомпоненти можуть переважати в різних навчально-педагогічних ситуаціях, порівняно з іншими. Це має бути враховано при складанні навчальних програм та визначення їх змісту.

Письмо становить продуктивний вид мовленнєвої діяльності. Слід мати на увазі, що навчання продуктивних видів мовленнєвої діяльності (зокрема, письма), вимагає особливо ретельного добору програмних цілей і змісту. Правильне формулювання мети визначає зміст, організацію, методи, засоби в системі конкретного курсу навчання іноземної мови. Найчастішим є варіант, коли письмове мовлення найтіснішим чином пов'язано з професійним аспектом іншомовної комунікації.

Досягнення мети навчання письма як мовленнєвого уміння на етапі вдосконалення відбувається в процесі тренування у продуктивній письмовій діяльності – написання есе, ділової документації, електронної пошти тощо, інших видів письмової фіксації, властивих професійній сфері – заяв, витягів, описів подій, історії хвороби, ділових листів, анотацій статей тощо. Креативність такого роду творів є, з одного боку цікавою, а з іншого, вимагає високого рівня іншомовної компетентності, що ще раз підкреслює важливість набуття письмової компетенції при вивченні англійської мови. Подібні завдання вимагають напруження інтелектуальних сил та підвищують комунікативні здатності, дозволяють проявити індивідуальність.

Необхідно навчити написання коротких повідомлень, есе (academic essays), описів, та ін. творів обсягом понад 200 лексичних одиниць. Засвоєння навичок письмового мовлення як особливих для даної мови, передбачає знання загальних правил оформлення, структури, вокабуляра, ідіоматики та ін.

Так, наприклад, написання академічного есе означає логічне викладення низки ідей щодо зазначеного аргумента. Належить розуміти, що есе, як правило, є лінійними, і порядок викладення думок є усталений для цього жанру письмової творчості.

Структура академічного есе продиктована метою його написання – викласти унікальну точку зору дописувача щодо певного твердження. Викладається інформація, необхідна читачеві для того, щоб зрозуміти думку, опис, оцінку, ставлення до названої теми.

Типове есе включає різноманітну інформацію, але побудова есе підкоряється спеціалізованим частинам, або розділам. Навіть короткі есе містять вступ, у якому називається аргумент, аналіз даних, виявлення контраргументів та на завершення – висновки (Introduction – Body – Conclusion). Вміння полягають у вільному застосуванні для передачі інформації чи викладення аргументів на користь або проти певної точки зору лексичних засобів, фразеологічних виразів та ін.

Сучасне розуміння визначає іноземну мову як важливий міжкультурний комунікативний засіб, засіб особистісного розвитку та професійної компетентності. Таке розуміння передбачає спрямованість на розвиток інтелектуальних процесів, мотиваційної сфери, особистісних якостей. У межах такого концептуального підходу готовність до міжкультурного, зокрема, професійного спілкування мотивується відсутністю мовного бар'єру, бажанням використовувати іноземну мову для спілкування.

R. Lado визначає компетенцію письма іноземною мовою як "можливість застосовувати мову та її графічне представлення продуктивно у звичайних ситуаціях письма" ("ability to use the language and its graphic representation productively in ordinary writing situations" [6, 268]. Він визначає два головні компоненти щодо навчання іноземній мові: "мовні елементи та графічна репрезентація мови" ("the language elements and the graphic representation of the language" [6, 268]. Характеризуючи перевірку рівня володіння іноземною мовою, R. Lado підкреслює, що "нам потрібно перевіряти ці елементи і навички окремо" ("We need to test the elements and skills separately") [6, 29].

D. P. Harris, підсумовуючи результати свого дослідження, присвяченого контролю оволодіння другою мовою, визначає такі складники перевірки сформованості комунікативної компетенції щодо письма, як зміст – основа письма, форма – організація змісту, граматики – застосування граматичних форм та синтаксичних моделей, стиль (вибір структур та лексичних одиниць для надання особливого тону та вітінку письму, механізми – застосування графічних конвенцій мови ("content (the substance of the writing), form (the organization of the content), grammar (the employment of grammatical forms and syntactic patterns), style (the choice of structures and lexical items to give a particular tone or flavour to the writing), mechanics (the use of the graphic conventions of the language)" [4, 68].

Отже, метою навчання іноземної мови на етапі вдосконалення знань є набуття професійно спрямованої іноземної компетентності, зокрема й письмової. Оволодіння іноземною мовою як засобом комунікації необхідно для успішного виконання подальшої професійної діяльності, що у свою чергу вимагає окреслення різного роду методик та підходів щодо формування письмової іноземної компетентності у студентів із різними базами знання та навичок.

Література:

1. Архипова Г. С. Формирование иноязычной компетентности будущего специалиста (медицинского профиля): автореф. дис.... канд. пед. н. – Чита, 2006.
2. Тинкалюк О. Педагогічні умови формування готовності майбутніх економістів до професійного іноземного спілкування: автореф. дис. ...канд. пед. наук. – Тернопіль, 2014. – 25 с.
3. Celce-Murcia M., Ddrnyi Z., Thurrell S. Communicative Competence: A Pedagogically Motivated Model with Content Specifications//Issues in Applied Linguistics. Regents of the University of California. –1995.– Vol. 6, №2. – P. 5-35.
4. Harris D. P. Testing English as a second language. – N.-Y., 1969. – P. 68.
5. Hymes D. On communicative competence // J. Pride Sociolinguistics: selected readings. – Harmondsworth: Penguin, 1972. – P. 269–293.
6. Lado R. Language testing: The construction and use of foreign languages tests. – London: Longman, 1961.
7. McGroarty M. Some meanings of communicative competence for second language students. – TESOL; Quarterly. – 18. – P. 257-272.
8. Rodrigues M.V. Perspectives of communication and communicative competence. – New Dehli, 2000.

Аліна Башинська
(Житомир, Україна)

ФУНКЦІЇ ТА ОСНОВНІ ВЛАСТИВОСТІ ЕТНІЧНИХ СТЕРЕОТИПІВ І ЕТНІЧНИХ ЯРЛИКІВ У ПУБЛІЦИСТИЧНОМУ ДИСКУРСІ

Сьогодні, в епоху стрімкого розвитку інформаційних технологій та практично необмеженого доступу до інформації через Інтернет, можемо говорити про єдиний світовий інформаційний простір. У цих умовах неминуче стають тіснішими міжетнічні контакти та інтенсивніше розвиваються міжетнічні відносини. Нажаль, ця легкість комунікації не завжди сприяє формуванню дружнього ставлення представників одного етносу до іншого. Сучасна людина, яка перебуває в „полі дії” засобів масової інформації — не лише інтернету, а й телебачення, радіо, преси — постійно наражається на небезпеку стати об'єктом таких маніпуляцій. Розумово й емоційно виснажена, така людина несвідомо вдається до спрощення і схематизації всього почутого і прочитаного, аби внести хоч якусь ясність у цей інформаційний хаос.

Стереотипи допомагають їй у цьому. Стереотип став об'єктом наукових досліджень завдяки американському журналісту й ученому-соціологу Волтеру Ліппману, який вперше визначив його у роботі „Громадська думка” у 1922 р. як „характерне явище щоденної свідомості, яке базується на прагненні людини звести різноманітність світу до небагатьох визначених категорій і таким чином полегшити собі сприйняття, розуміння і оцінку явищ” [1, с. 3].

З того часу стереотипи активно досліджують представники різних наук: психології, соціології, культурології, етнології, лінгвістики та інших. Російська дослідниця О. Г. Орлова відзначає, що міждисциплінарність наукової проблеми стереотипів пояснюється тим, що кінцевим об'єктом дослідження постає людина, її внутрішній світ [2, с. 185].

Згідно з В. Ліппманом, стереотипи виконують дві основні функції. По-перше, вони реалізують принцип економії мисленнєвих зусиль, дозволяючи людині швидко впоратися з новою інформацією шляхом її спрощення, узагальнення і вміщення у вже знайомі категорії [3, с. 200].

Здебільшого ця функція є корисною, однак містить у собі й певні небезпеки, адже вдаючись до стереотипів, ми часто випускаємо з уваги деталі, які є принципово важливими, однак не вписуються в

рамки стереотипу і тому відкидаються. Цю особливість нашого мислення беруть собі на озброєння піарники і пропагандисти, які, граючи на них, вміло перетворюють брехню на правду і навпаки. В. Ліппман, до речі, наголошував на тому, що стереотипізація — це основа пропаганди [4, с. 7].

З погляду лінгвістики стереотипи сприяють також економії мовленнєвих зусиль, що теж має відповідні позитивні й негативні наслідки. Другою функцією стереотипів є формування та захист групових цінностей, в основі яких — прагнення людини до самоідентифікації: кожний з нас поділяє світогляд і систему цінностей з іншими людьми (певним соціумом, нацією тощо) і підсвідомо намагається оберігати цей усталений колективний порядок, адже саме він надає сенсу нашому існуванню. Насамперед індивіду притаманно відрізнити „своє” від „чужого” [3, с. 200].

За певних умов ця функція, як і перша, може перерости в агресію проти „чужих”. У результаті вчені наголошують, що стереотипи — це стійкі, однак значно спрощені, поверхневі та здебільшого оцінні судження про погляди, цінності й поведінку окремих груп.

Ці судження про групу переносяться на конкретних людей, яких зараховують до цієї групи [5, с. 34; 6, с. 75]. Стереотипи перебувають у фокусі уваги сучасної лінгвістики. Найпопулярнішим підходом до вивчення стереотипів є когнітивний, який розглядає їх як результат концептуалізації дійсності свідомістю людини та елемент концептуальної й мовної картин світу. Етнічні стереотипи, відповідно, є складником мовної картини світу певного етносу й відображають його уявлення про інші етноси, або „чужих”, (гетеростереотипи) і самого себе, або „своїх” (автостереотипи). А. Є. Некрасова пропонує під час розгляду етнічних стереотипів з лінгвістичного погляду користуватися поняттям лінгвокультурна модель (ЛКМ): за її визначенням, це — структурований фрагмент когнітивної моделі та одиниця збереження (представлення) культурно значущої інформації в свідомості мовної особистості [7, с. 142].

Лінгвокультурна модель охоплює терміни концепт і сценарій, які найбільше підходять для описання стереотипів [7, с. 142]. Попри свою неправдивість, або не зовсім правдивість, стереотипи є надзвичайно стійкими формуваннями й постійно відтворюються в дискурсі, подекуди будучи ключовими його елементами, або „кістяком”, якщо цього вимагає його прагматика (це особливо актуально для публіцистичного дискурсу, який значно виникає навколо певного ціннісного ядра, або ідеології, яку необхідно постійно підтримувати [2, с. 186]). Це наштовхнуло дослідників на думку, що стереотип є складниками структури фреймів дискурсу [2, с. 186].

Оскільки сам по собі стереотип — це насамперед мисленнєвий та психологічний феномен, мовознавці пропонують позначати його вербалізовану форму терміном мовний стереотип [8, с. 27, 9, с. 208]. З іншого боку, наприклад, А. Є. Некрасова зазначає, що цілком доцільно вважати терміни стереотип і висловлювання, яке відображає стереотип синонімами, адже дослідник не має безпосереднього доступу до свідомості мовця і стереотипу як ментального явища, а лише до вербальних засобів, за допомогою яких цей стереотип фіксується [10, с. 4].

Традиційно склалося так, що більшість лінгвістичних досліджень стереотипів присвячена саме етнічним стереотипам [1, с. 4]. Популярність етнічних стереотипів серед мовознавців зумовлена активними міжетнічними контактами останнього часу в умовах не лише відносної відкритості кордонів (уже традиційним в англійській мові став вислів *global village*, який яскраво відображає зближення і перемішування між народами світу), а й єдиного світового інформаційного простору, про який вже йшлося вище.

Серед українських лінгвістів етнічні стереотипи вивчають А. Б. Юнацька, яка присвятила їм своє дисертаційне дослідження „Вербалізація стереотипів іспаномовної культури в американському варіанті англійської мови” (2006 р.), А. Кравчук, К. Скіданова, О. Аксютіна та інші. Дослідженням етнічних стереотипів активно займаються польські етнолінгвісти, зокрема Є. Бартмінський, В. Хлебда, Ю. Швідерська, Л. Томчак, С. Васюта, Е. Пацлавська та інші. Вагомий внесок зробили також російські мовознавці, зокрема О. В. Белова, З. Ж. Гакаєв, А. В. Павловская, А. Є. Некрасова, Д. І. Щербакова, О. Г. Орлова та ін. Результатом етнолінгвістичних та лінгвокультурологічних досліджень етнічних стереотипів є їх систематизація у вигляді словників культур окремих етносів та народів (наприклад „Знаки української етнокультури” (В. Жайворонок, 2006), „Słownik stereotypów i symboli ludowych” (J. Bartmiński, 1996), „Россия. Большой лингвострановедческий словарь” (П. Прохоров, 2008), „Oxford Guide to British and American Culture” (2001) тощо). Інша група лінгвістів описує формальні засоби вираження стереотипів, вважаючи, що не так важливо створити вичерпний список стереотипів якоїсь певної лінгвокультури (що швидше за все і неможливо), як класифікувати мовні засоби та стратегії, за допомогою яких ці стереотипи вербалізуються [7, с. 143].

Найбільш дослідженими з цих засобів є лексичні (етноніми, сталі словосполучення з етнонімами, евфемізми, так звані етнофобізми [8, с. 30] тощо), фразеологічні (фразеологізми, прислів'я і приказки). Описуючи мовні стратегії оформлення етнічних стереотипів А. Є. Некрасова виокремлює три рівні: рівень лексики (метафоризація, використання оцінної лексики та іншомовних слів), рівень синтаксичної структури (стилістичні прийоми такі, як гіпербола, оксиморон, протиставлення, повтор) та рівень дискурсу (тобто рівень тексту, наприклад, газетної статті: „зайві елементи” в тексті з погляду зв'язності оповіді та економії засобів, ефект невиправданих сподівань, іронія тощо) [7, с. 144–145].

Вважаємо за доцільне досліджувати стереотип українця у публіцистичному дискурсі розвинутих країн, таких як Великобританія, Німеччина, Франція і США, по-перше, тому, що це демократичні країни, для яких свобода слова є одним із ключових принципів, а отже місія тамтешніх ЗМІ полягає насамперед у

поширенні правдивої інформації, а не в політичних маніпуляціях та розпалюванні ворожнечі, що є характерним для авторитарних держав. По-друге, сучасна Україна прагне політичного та економічного зближення із демократіями Заходу, тому нам важливо знати, якими нас бачать саме вони. На особливу увагу заслуговує стереотип українця у свідомості поляків як наших найближчих західних сусідів і своєрідного прикладу для наслідування.

Переорієнтація України на Захід в контексті не лише останніх місяців, а всього періоду незалежності і навіть до нього, неминуче пов'язана зі зміною стереотипів, що існують у свідомості українців щодо інших народів. Мовні стереотипи українців щодо інших націй вже стали об'єктом лінгвістичних студій, зокрема стереотип сучасного поляка очима української студентської молоді, росіян та інших [16]. Не менш цікаво простежити динаміку автостереотипів певного етносу, тобто того, як нація сприймає сама себе і як це сприйняття змінюється з часом.

Отже, перспективним напрямком дослідження етнічних стереотипів є їх динаміка впродовж певного періоду, яка нерозривно пов'язана з історичними подіями цього періоду. Актуальним видається комплексне дослідження динаміки етнічних авто- та гетеро стереотипів українців паралельно з динамікою стереотипу українця у світі впродовж XX–XXI століть, які були надзвичайно насичені історичними подіями та впродовж яких формувалася і продовжує формуватися українська держава. Варто також зазначити, що змін можуть зазнавати не лише самі стереотипи, а й засоби їх відображення в мові.

Із розвитком інформаційних технологій та у зв'язку з тим, що Інтернет, преса та інші ЗМІ сьогодні відіграють не лише інформативну, а й ідеолого-, світоглядно- і стереотипотворчу функцію, виступаючи в ролі суспільних авторитетів [12, с. 319], з'явилися нові засоби та стратегії відображення і творення стереотипів. Так, перспективним вважаємо також дослідження сучасних засобів і стратегій оформлення етнічних стереотипів у публіцистичному дискурсі різноструктурних мов, зокрема української, англійської та польської.

Література:

1. Алефиренко Н. Ф. Протовербальное порождение концептов и их фразеологическая репрезентация Н. Ф. Алефиренко // Филологические науки. – 2002. – № 5. – С. 72-82.
2. Алефиренко Н. Ф. Современные проблемы науки о языке: [учеб. пособие] / Николай Федорович Алефиренко. – М.: Флинта; Наука, 2005. – 416 с.
3. Алефиренко Н. Ф. Фразеология и паремологии / Н. Ф. Алефиренко, Н. Н. Семенов. – М.: Флинта, 2012. – 344 с.
4. Алефиренко Н. Ф. Проблемы вербализации концепта: Теоретическое исследование / Н. Ф. Алефиренко. – Волгоград: Перемена, 2003. – 95 с.
5. Арутюнян Ю. В., Дробіжєва Л. М., Сусоколов А. А. Етносоціологія. – М.: Прогресс, 1999. – 58-61 с.
6. Бартминский Е. Языковой образ мира: очерки по этнолингвистике / Ежи Бартминский; [пре. с пол.] – М.: Индрик, 2005. – С. 221-224
7. Большой психологический словарь. (Психологические энциклопедии) / Сост. и общ. ред. Б. Г. Мещеряков, В. П. Зинченко. – СПб.: прайм-ЕВРОЗНАК, 2005. – 672 с.
8. Бутиріна М. В. Стереотип масової свідомості: особливості формування та функціонування у медіасередовищі: Монографія. – Дніпропетровськ: Вид-во Слово, 2009. – 368 с.
9. Глоссарий по политической психологии / Под ред. Д.В. Ольшанского. – М.: РУДН, 2003. – С. 89.
10. Кон И. С. Психология предрассудка. О социально-психологических корнях этнических предрассудков / И.С. Кон // Новый мир. – 1966. – №9. – С. 187-205.
11. Пінчук 2005 – Пінчук О. Нариси з етно- та соціолінгвістики / О. Пінчук, П. Черв'як. – К.: Просвіта, 2005. – 152 с.
12. Психология. А-Я. Словарь-справочник / Пер. с англ. К. С. Ткаченко. – М.: ФАИР-ПРЕСС. Майк Кордуэлл, 2000. – 448 с.
13. Савченко 2013 – Савченко Л. В. Феномен етнокодів духовної культури у фразеології української мови: етимологічний та етнолінгвістичний аспекти: [монографія] / Л. В. Савченко. – Сімферополь: Доля, 2013. – 600 с.
14. Символы, знаки, эмблемы: Энциклопедия / авт.-сост. В.Э. Багдасарян, И.Б. Орлов, В.Л. Телицын; под общ. ред. В.Л. Телицына. – 2-е изд. – М.: ЛОКИД-ПРЕСС, 2005. – 494 с.
15. Словарь психолога-практика / Сост. С. Ю. Головин. – 2-е изд., перераб. и доп. – Мн.: Харвест, М.: АСТ, 2001. – 976 с.
16. Стефаненко Т. Г. Етнопсихологія. / Т. Г. Стефаненко. – М.: Либерія, 2000. – С. 74; С.105
17. Широка С. І. Значення словосполучення «стереотип поведінки» та його місце в категоріально-поняттєвому полі соціальної філософії / С. І. Широка // Гуманітарний часопис. – 2007. – №4. – С.104-111.
18. Гакаев, З. Ж. Этнические стереотипы в прессе (на примере освещения конфликта в Чечне): Автореф. дис. ... канд. ист. наук: спец. 07.00.07 «Этнография, этнология и антропология» / Гакаев Заурбек Жабраилович. — М.: Би, 2003. — 24 с.

Науковий керівник:

кандидат філологічних наук, доцент Ірена Едуардівна Сніховська.

Абдуваҳоб Воҳидов, Фозил Шукуров
(Самарканд, Узбекистон)

ТАЪОРУФ ҲАМЧУН ЯКЕ АЗ ХУСУСИЯТҲОИ ФАВҚУЛОДДАИ ЗАБОНИ ФОРСӢ

Дар ҳар як маданияте қолабҳои муомилаи эҳтиромонаи аз ҷониби умум қабулгардида вучуд дорад, ки тартиби муносибати шахсро бо дигарҳоро нишон медиҳад. Миқдор ва сифати ин гуна намунаҳои муносибати байниҳамдигарӣ хусусиятҳои маънавий дошта, ба арзишҳо ва рамзҳои фарҳанги миллати махсус вобаста мебошад. Аз ин сабаб, ҳаракат ва рафторҳои шахс (аз ҷумла, нутқи шифоҳӣ) ба расму одатҳои универсалии аз ҷониби тамоми ҷамъият қабулгардида ва ғайриуниверсалӣ, ки аз тарафи маданияти алоҳида пазируфта шудааст, ҷудо карда мешавад. Дар маданияти эронӣ яке аз принципҳои ҳалқунандаи хушахлоқӣ, рамзи расму русум ва урфу одатҳои махсус ин таъорӯф ҳисоб меёбад. Ҳамаи он касоне, ки ба Эрон ташриф мефармоянд, ҳамчун намунаи маҷмӯи қонуну қоидаҳои нонавиштаи ахлоқ, ҳамчунин одоби меҳмондорӣ, беихтиёр ба таорӯфҳои сершумор дучор меоянд.

Таъорӯфро тадқиқгарони мухталиф ба намудҳои зерин ҷудо кардаанд: 1. Шифоҳӣ. 2. Паралингвистӣ. 3. Амалӣ (вобаста ба қору рафтор). 4. Хаттӣ. Ин тақсимот, албатта, табақабандии қатъӣ ҳисобида намешавад, зеро дар ин мавзӯ тадқиқгарон ақидаи ягона надоранд. Дар ҳолати мухтасаран дида баромадани ҳар намуди номбаршудаи таорӯф дар алоҳидагӣ, ба дурустии ин гуфтаҳо боварӣ ҳосил менамоем.

Таорӯфи шифоҳӣ элементҳои муомилоти рӯзмарра, муносибатҳои маиширо дар бар мегирад, ки дар нутқ ифодаи равшани худро ёфтааст. Аз ин нуқтаи назар, таорӯф ба урфу одатҳои дар нутқи забони англисӣ мавҷудбуда наздиктар мебошад.

Таорӯфи паралингвистӣ ҳолат, ҳаракати узвҳои ҷудогонаи бадан ва дигар воситаҳои ғайривербалӣ ба ҳисоб меравад, ки дар муносибатҳои байниҳамдигарии одамон дучор мегардад. Масалан, ҳаракату рафторе, ки ҳангоми даъват намудани меҳмон ба ошхона, дар рафти супурдани тӯҳфаҳо, пурсидани узру бахшиш ва ҳоказо намоён мегардад.

Таорӯфи амалӣ тамоми он рафтору кирдори эронӣро дар худ фаро мегирад, ки ҳангоми ифода намудани хушмуомилагӣ ва ахлоқи ҳамида намоён мешавад. Намунаи чунин ҳаракату рафтор ҳангоми ба меҳмонӣ даъват кардан, дар вақти ба меҳмон нигоҳубин кардан тайёр намудани таомҳои гуногун ва интихобнамоии меваҳо, омодаасозӣ ва тӯҳфа кардани гулҳо, шириниҳо дар чорабиниҳои гуногун ба ҳисоб меравад. Дар чунин ҳолатҳо таорӯфҳои шифоҳӣ ва амалӣ ҳангоми қору бори аниқ ва муайян ба якдигар омехта мегарданд.

Таорӯфи хаттӣ - ин ифода ёфтани ҳурмату эҳтироми расмӣ ва ғайрирасмӣ дар намуди хаттӣ ба ҳисоб меравад. Ҳамин тавр, номаи расмӣ бо номи Аллоҳ сар карда мешавад. Бояд таъкид кард, ки хатти форсӣ аз рост ба чап навишта мешавад. Аввал чунин суханони эҳтиромомез, ба мисли “ҷенобе оғойе...” ва “саркорхонум” оғоз меёбад. Сипас, касбу қору, ном ва исми хонаводагии гирандаи нома қайд мегардад. Қайд кардан лозим аст, ки дар муассисаҳои расмӣ муроҷиат аз рӯйи исми хонаводагӣ қабул шудааст. Таваҷҷӯҳ қунед ба намунаи муроҷиати хаттӣ ба шахсе, ки маълумоти олий ва дараҷаи илмии докториро дорад.

Бе нома Хӯдо. Саркор хонум дӯктӯр Мӯжгон Эмомӣ. Бо салом...

Ба сифати намунаи истифодаи таъорӯф дар шакли ифодаи даҳонӣ метавон диалогии зеринро овард:

Айфон занг мезанад. Соҳиби хона: балӣ, бефармойед. Меҳмон: салом арз кардам, ман...

Соҳиби хона: саломун алайкум, баҳ - баҳ, чешме мо рӯшан. Бефармойед оғо, бефармойед дохел.

Меҳмон: На диге музоҳем намишам. Гӯфтам саре - пойе арзе адаби кӯнам. Аҳволетунро бепӯрсам.

Бебинам че микӯнид. Қоре мӯхтасарӣ ҳам бӯд ке арз кӯнам хедмате шӯмо.

Соҳиби хона: ал-он миём ройен.

Мизбон дарро мекушояд ва пас аз дастфишорӣ мегӯяд:

Хӯб, бачеҳо че тӯранд? Хоневеде хубанд? Черо танҳойе омадид? Бефармойед дохел.

Меҳмон: На мӯзоҳеме хоневеде немишам. Ғараз ин буд ке руйе мӯбораке шӯморо бебинам ва гапӣ безаним.

Мизбон: ин че ҳарфист оғо? Бефармойид манзел. Йе пиёле чойе ке ин ҳарфоро надоре. Бефармойед. Бефармойед.

Меҳмон: На валлоҳ. Мӯзоҳем немишам. Ҳаминҷо хубе.

Мизбон: Эхтиёр дорид оғо. Бефармойед дохел.

Меҳмон: чашм, эсрор мифармойед. Назаре лӯтфе шӯмо.

Мизбон: Бефармойед ту!

Меҳмон: На хоҳеш микӯнам. Шӯмо бефармойед.

Мизбон: Эстедо микӯнам. Бефармойед таорӯф накӯнид. Қўлбейе мӯҳаққарист, мӯтеаллеқ бе шӯмо. Миҳмон ҳабибе Хӯдост.

Меҳмон: На оғо. Бӯзўргӣ гӯфтанд, кучикӣ гӯфтанд. Бе ҷоне шӯмо немише. Абадан. Шӯмо аввал бефармойед.

Мизбон: Мибахшид. Пас ҷўлўв миравам ке раҳро хедмате шӯмо нешон бедахам!!!

Меҳмон: Бале, бале. Эстедо микӯнам. Бефармойед.

Мизбон рафтанд дохел ва ҳол нӯвбате миҳмон аст.

Меҳмон: Ё Аллоҳ, ё Аллоҳ! Мибахшид, мӯсодеқат шӯдим.

Мизбон: Хоҳеш микӯнам. Бефармойед. Сафо овардид. Лӯтф кардид. Қӯдуме шӯмо мӯборак аст.

Меҳмон бе тарафе сандал миравад ке мизбон мигуяд: На оғо, инчо на. Бефармойед боло.

Меҳмон: хоҳеш микӯнам. Ҳаминчо роҳат аст.

Мизбон: Эстедо микӯнам. Бефармойед. Мидонам кӯлбейе мо қобеле шӯмо нист.

Дар натиҷаи ин гуфтугӯ аён аст, ки соҳиби хона ва меҳмон қариб 20 дақиқа бо ҳам гап заданд, аммо ҳанӯз ба масъалаи асосӣ нагузаштаанд. Ва танҳо пас аз адо кардани расму одатҳои қабулгардидаи ахлоқӣ онҳо метавонанд ба мавзӯи асли оғоз намоянд.

Дар намунаи овардашуда хусусияти характери таоруф ифода ёфтааст: барои он, ки меҳмон ҳаракате намояд соҳиби хона бояд онро чандин бор ба ӯ пешниҳод кунад. Дар навбати худ меҳмон низ метавонад чандин маротиба намоишкорона сухани ӯро рад намояд ва дар охир қабул кунад. Ҳамин тавр, ҳангоми ҳар як қору ҳаракати маишӣ бояд шароити коммуникативии махсус ба вучуд оварда шавад ва маҷмӯи хушмуомилагии муайян ба вуқӯъ пайвандад.

Вазъияти дигари ахлоқиро дида мебароем. Дар маданияти шифоҳии Эрон ба таври оддӣ бо сабаби қоре ба қасе занг задан мумкин нест. Аввало, бояд барои безобита қардан узр пурсид, сабаби занг заданро фаҳмонид, дар бораи саломатии ҳамсӯҳбат, қору бор, оила, фаъолият, кайфият, навигариҳо ва ғайра пурсон шуд. Ба ғайр аз ин, шахси зангзада бояд ба ҳамсӯҳбат гӯяд, ки ӯро пазмон шудааст, дар бораи ӯ фикр қарда, аз саломатиаш дар ҳавотир аст. Ва танҳо баъд аз нуктаҳои зикршуда ӯ метавонад ба мавзӯи асосии гуфтугӯ оғоз намояд. Гузаштан ба мавзӯи асосӣ тақрибан бо ин гуна суханон сурат гирифтаниш мумкин: “Агар шумо хоҳиш дошта бошед, ман мехостам бо шумо дар мавзӯи... сӯҳбат намоям”

Ҳамчунин, лозим меояд, ки ба чанде аз ҷиҳатҳои дар боло зикргардидаи таоруф диққат дода шавад. Чунончи, дар гуфтугӯи эронӣ суханоне мисли “чоқарам”, “мӯҳлесам”, ё ин ки “нӯвқаретам” истифода бурда мешаванд. Ин ва ҳамаи чунин суханон фақат як чизро ифода мекунад: сухангӯ эҳтироми худро ба шахси муроҷиатшаванда баён менамояд, ғамхорӣ, миннатдор будан ва самимияти худро нисбати ӯ намоиш медиҳад. Дар баробари ин, чунин суханҳо нисбати мардон назар ба занҳо зиёдтар истифода мегардад, зеро чунонки маълум аст, мувофиқи урфу одати қабулгардида занҳо ба мардон тааллуқ доранд. Аз ин рӯ, ифодаи “нӯвқарам”, яъне хизматгузори шумоям, бисёртар дар муносибати зан нисбати мард баён мегардад. Чунин намунаи ифодаҳои баён дар байни занон нисбати зан вучуд дорад, мисли “қаниз”, “қанизетам”, аммо дар гуфтугӯи имрӯза қариб, ки истифода намешавад. Чунин намуди муносибат дар вақте истифода мегардад, ки агар мард ба хона мебарояд ва зани бегона ӯро пешвоз мегирад. Дар замони ҳозира чунин нави муносибат каму беш дар истеъмол мебошад. Мувофиқи принципи меҳмондорӣ эронӣ, ба меҳмон ҷойи аз ҳама беҳтарин хонаро нишон медиҳанд.

Дар маданияти эронӣ таоруф асосан ҳамчун системаи принцип, қоида ва меъёрҳои анъанавӣ ифода меёбад. Донистани таоруф дар муносибати маданӣ ва хушмуомилагии эронӣ, инчунин, хусусиятҳои он имконият медиҳад, ки муносибати коммуникативиро ба намоёндагони маданияти эронӣ ба таври самаранок ба мал оварда шавад.

Дмитро Дадак
(Переяслав-Хмельницький, Украина)

ГУМАНІСТИЧНА СПРЯМОВАНІСТЬ НАЦІОНАЛЬНО-МОВНОГО НАВЧАННЯ ТА ВИХОВАННЯ МОЛОДІ В ІСТОРИКО-КУЛЬТУРНОМУ ТА ПСИХОЛОГО-ПЕДАГОГІЧНОМУ АСПЕКТАХ

В умовах соціальних та економічних змін одним із важливих завдань освітянської галузі в Україні є пошук нових засобів і форм навчання та виховання учнівської молоді. Насамперед, визначальним є звернення до народної педагогіки, що є духовною скарбницею нації. Ідея відродження українських національних традицій визначає специфіку проблем формування основ гуманістичного світогляду.

У світовій педагогічній теорії останнього часу наголошується, що мовна освіта та виховання мають будуватися на вищих інтересах і цінностях, характерних людству у всі часи. Такими стали принципи гуманізму [1, с. 304].

Гуманізм – це найвища якість особистості, людяність, любов до людей, високий рівень терпимості, толерантності, повага до ближнього. У педагогіці гуманізм визначається як система ціннісних орієнтацій, у центрі якої – визнання людини найвищою цінністю. З точки зору сучасних теорій навчання та виховання, гуманізм – це сукупність ідей і цінностей, що утверджують універсальну значимість людського буття в цілому і окремої особистості зокрема [3, с. 194].

Гуманістичні тенденції мають історичний ґрунт, першопочатки яких сягають ще Київської Русі. За часів Київської Русі метою освіти було навчання й виховання яскравих, гуманних особистостей, обізнаних з історією, культурою, духовними надбаннями Греції, Риму, Візантії, народів Скандинавії, Сходу і Заходу, вірних своїй землі, традиціям, своїй мові. Згадаймо вершинні здобутки педагогічної спадщини метрополита Іларіона, який пропагував принцип свободи, як універсальний принцип буття, свідомості, освіти, віри в державі.

Відоме «Повчання дітям» Володимира Мономаха дало поштовх розвитку педагогіки родинного виховання.

«Повість минулих літ» Нестора, «Слово о полку Ігоревім» сприяли становленню гуманістичного погляду на питання походження й сутності світу, любові й ненависті, добра і зла, життя і смерті та інших життєвих цінностей.

Принципи, методи і прийоми навчання мови, виховання були предметом студій прогресивних педагогів, лінгводидактів, визначних діячів літератури, освіти і науки. Значну увагу даним проблемам приділяли Іван Вишенський, Кирило Туровський, Феофан Прокопович, які особливо акцентували на категоріях совісті, честі, на морально-етичних вимогах, ставили людину, світорозуміння на перше місце.

На ідеалах демократизму й свободи, єдності інтересів особи, суспільства, держави, світських, військових і конфесійних інституцій ґрунтувалася педагогіка періоду Гетьманщини, про що свідчать освітні програми Б. Хмельницького, І. Мазепи, П. Орлика, К. Розумовського. Все це передбачало органічне поєднання навчання і виховання, інтересів особи, сім'ї, нації, інституцій освіти, науки, держави, сучасного мислення з історичною пам'яттю.

На особливу увагу заслуговують погляди українського філософа Григорія Сковороди, педагогіка видатного українського вченого сприяла поширенню філософії свободи й гуманізму як шляху до самопізнання й самореалізації, згідно з якою школа є універсальною майстернею, де вчителями є не тільки педагоги, а й батьки, традиції, природа.

Цікавою та досить повчальною є педагогіка Тараса Шевченка, Івана Франка, Бориса Грінченка, Лесі Українки, Василя Сухомлинського та ін.

Педагогічні освітні й виховні традиції в Україні мають не менш як тисячолітню історію. Основою навчання й виховання стали перевірені століттями принципи національної педагогіки як народної (у вигляді народної творчості), так і створеної видатними діячами української історії, культури, науки, літератури, психології. Вони постали із норм християнської моралі, з живого словесного спілкування нашого народу й народної практики прилучення учнівської молоді до багатств рідної мови, розвитку загальнолюдських духовних цінностей (доброти, милосердя, порядності, чесності, поваги до людини, до старших, бережливого ставлення до краси природи, громадського майна тощо).

Українська мова, історія, культура, психологія, етнопедагогіка перебувають у тісній взаємодії. Сутність полягає в тому, що їх творить, примножує, використовує та оберігає народ. Адже народ і є тим невичерпним джерелом навчально-виховної мудрості, котру вчені, учителі покликані науково-теоретично обробити та широко застосовувати у своїй педагогічній діяльності. Реалізуючи принцип народності, прищеплюємо учнівській молоді любов до народного слова через широке використання всіх видів і жанрів українського фольклору, Біблії, творів красного письменства, прилучення до збирання скарбів народної мудрості.

Пізнавати минуле українського народу допомагає принцип історизму, що передбачає ознайомлення з цікавими відомостями з історії України, повідомленнями про видатних українських діячів, педагогів, політиків, учених-методистів, мовознавців, філософів, поетів, митців, що, в свою чергу, сприяє особливому розвитку патріотизму, гуманістичної загальнонародної системи освіти й виховання. Т ак, наприклад, демократична суспільна система Козацької держави мала важливе значення у розвитку країни та її незалежності. Козацтво врятувало український народ від загибелі, забезпечило збереження нашого етнофонду. Протягом тривалого часу козацтво відіграло провідну роль у всіх сферах історичного буття народу як організуюча сила у здійсненні найважливіших завдань розвитку української нації.

Свого часу був сформований особливий фізичний, психічний, духовний та інтелектуальний тип козака, з високими морально-етичними якостями, розвиненим почуттям патріотизму, розумінням найвищої цінності – волі, концентрованою енергією, міццю, що закріпилися на генетичному рівні.

Все це зумовило розвиток прогресивної козацької педагогіки. Цьому сприяв і сам характер української народної культури, що ще за часів Володимира та Ярослава вивела Україну на рівень найбільш розвинених країн Європи. Своїм корінням у країнах народна культура сягає в давні, доісторичні й дохристиянські часи, первісну стихійність яких вона зберегла у світогляді, звичаях і обрядах, побуті, образотворчості, слові, музиці, пісні, у всьому, що торкається духовного й фізичного життя стародавнього й талановитого народу. Українська культура – це справді неоціненна скарбниця, наша прадідівська спадщина, невичерпне джерело творчих надбань для сучасних і прийдешніх поколінь.

Отже, суть гуманістичного навчання та виховання полягає в тому, щоб повернутися своїм розумом, серцем і душею до основ духовності, що сприяє засвоєнню шляхетних традицій, норм християнської моралі, забезпечує духовно-моральне, національно-патріотичне, трудове й інтелектуальне виховання. Крім того, слід пізнавати красу природи, землю батьків, материнську пісню, історію, географію, літературу та красу людської душі.

Література:

1. Амонашвили Ш.А. Личностно-гуманная основа педагогического процесса /Ш.А. Амонашвили. – Минск: Университетское, 1990. – 560 с.
2. Ариарский М.А. Прикладная культурология как область научного знания и социальной практики / М.А. Ариарский. – СПб. – 1990. – 530 с.

3. Видатні постаті в історії України (IX-XIX ст.): Короткі біографічні нариси. Історичні та художні портрети: довід. вид. / В. І. Гусев (кер. кол.авт.), В.П. Дрожин, Ю.О. Калінцев, О.Г. Сокирко. – К.:Вицашк., 2002. – 359 с.
4. Полонська-Василенко Н. Історія України /Н. Полонська-Василенко. – У 2 т. – Т. 2. – Від серединиXVII століття до 1923 року. – К.: Либідь, 1993. – 606 с.
5. Психологія и педагогіка / Под ред. А.А. Радугина.– М.: Центр, 1999. – С.194-196.

Науковий керівник:
кандидат педагогічних наук, доцент Юрійчук Н. Д.

Орися Ключник
(Дрогобич, Україна)

АКТУАЛЬНІ ПРОБЛЕМИ ПЕРЕКЛАДУ

У зв'язку з бурхливим розвитком техніки та поширенням інформації виросло значення перекладу.

Перекладацький та викладацький досвід показує, що для успішного навчання вміння вільно читати, розуміти та правильно перекладати науково-технічну літературу необхідні, крім загальних підручників та словників, практичні посібники з перекладу технічних текстів, які направлені на вивчення як лексичних, так і граматичних особливостей іноземної мови.

Наука про переклад і теорія перекладу, або перекладознавство - одна з наймолодших наук мовознавства. У світі постійно зростає потреба спілкування в різних сферах діяльності як наука, культура, торгівля і т.п. Таке взаємне спілкування можливо завдяки перекладу. Теорія перекладу стає наукою лінгвістичною, яка має за основу мовні закономірності, властиві будь-якому процесу перекладу.

Поняття "техніка перекладу" можна визначити як вміння знаходити обґрунтовані рішення в складній проблемній ситуації.

Процес перекладу - своєрідна мовна діяльність, яка спрямована на найбільш повне відтворення на іншій мові змісту і форми іншомовного тексту.

Процес перекладу складається із трьох етапів: сприймання (читання або слухання) на одній мові, розуміння, відтворення на рідній мові. Проблема теорії перекладу полягає у вивченні особливостей прояву закономірностей на основі літератури при перекладі. Відомо, що повнота, точність і правильність перекладу іншомовних текстів значною мірою залежить від того, наскільки правильно перекладач визначає і розуміє граматичні форми, синтаксичні конструкції та структуру речення. Можна сказати, що для виконання перекладу знання граматики та способів передачі граматичних явищ не менш важливе, ніж знання лексики, тому що слова можна достатньо швидко знайти в словнику, тоді як пошук відповідника граматичної форми або синтаксичної конструкції може виявитися досить довгим, якщо не знати перекладного відповідника певного граматичного елемента.

Аналіз способів перекладу різних граматичних форм і конструкцій здійснюється у контексті речення, оскільки, з одного боку, саме речення є тим мовним об'єктом, який ще піддається систематичному розгляду, а, з другого боку, саме в ньому знаходить відображення абсолютна більшість граматичних явищ. Лише у тих випадках, де це необхідно, переклад розглядається на матеріалі сполучень речень.

Основна складність перекладу науково-технічних текстів, а саме переклад термінів, полягає у розкритті та передачі засобами української мови іншомовних реалій. Обов'язковою умовою повноцінного перекладу будь-якого тексту, особливо науково-технічного, - повне розуміння його перекладачем. Механічне заучування термінів, без проникнення у їх сутність, без знання самих явищ, процесів та механізмів, про які йдеться в оригіналі, може призвести до грубих помилок у перекладі. Перекладач повинен детально вивчити ту область науки і техніки, в якій він працює.

Однак, у спеціальному тексті нерідко буває елемент новизни, який є особливо цікавим для читача, але пов'язаний із вживанням нових термінів. Зрозуміло, що такі випадки можуть створювати серйозні проблеми для перекладача.

Спочатку необхідно точно встановити, у чому полягає описувана в іноземномовному джерелі проблема і в чому полягають проблеми її викладу в перекладі. Перекладач повинен уважно співставити усі випадки вживання нових термінів або місць, які важко передаються засобами української мови, щоб із загального змісту тексту скласти собі чітке уявлення про описувану проблему.

Будь-який науковий текст характеризується певною повторюваністю термінів. Тому для правильної передачі значення незнайомого і відсутнього у словниках терміна або термінологічного сполучення дуже важливо врахувати і співставити всі випадки його вживання в даному тексті і лише після цього спробувати вияснити значення терміну шляхом ознайомлення із спеціальною літературою з даного питання. Велику допомогу перекладачеві може надати уже існуюча перекладна література з даного питання, особливо якщо є можливість порівняти оригінал і переклад.

Грамматична структура речення науково-технічних текстів має ряд особливостей:

1. Наявність довгих речень, які включають велику кількість другорядних і однорядних членів. При цьому залежні від підмета і присудка слова часто стоять на відстані від того слова, яке вони визначають.

2. Вживання синтаксичних конструкцій, пасивних конструкцій, зворотів (об'єктний відмінок з інфінітивом, називний відмінок з інфінітивом).

3. Наявність пропусків деяких службових слів (артиклів, допоміжних дієслів) особливо в таблицях, графіках, специфікаціях.

Найбільш типовим лексичним признаком науково-технічної літератури є насиченість тексту спеціальними термінами, термінологічними словосполученнями. Терміни - слова або словосполучення мають лінгвістичні властивості як і інші одиниці словникового складу. Відмінність терміна від звичайного слова залежить, перш за все, від його значення. Терміни виражають поняття науковооброблені і властиві лише конкретній галузі науки і техніки. Особливі труднощі для перекладу викликають випадки, коли один і той самий термін має різне значення в залежності від приладу чи обладнання. Вирішальним при перекладі багатозначного терміна є контекст.

Найбільшу - складність для перекладу являють собою терміни-неологізми. Ці терміни не відображені, як правило, в словниках. Особливо багато неологізмів серед фірмових назв, тобто назви тих чи інших виробів, які випускає фірма. Крім термінів у технічних текстах особливе місце займають стереотипні слова і фрази (кліше). Кліше включають ідіоми, усталені вирази, набір готових фраз.

Окрім термінів, технічні тексти характеризуються вживанням спеціальної технічної фразеології. Характерною рисою сучасної науково-технічної літератури є широке використання різних скорочень и абревіатур.

Патентна література відрізняється значною своєрідністю серед інших жанрів науково-технічної літератури. Її своєрідність полягає в канонічній формі опису патентів. Мова опису винаходів вміщує особливості двох стилів: науково-технічного і офіційного, тому переклад патентів викликає певні труднощі.

Відомо, що основною функцією технічної літератури є повідомлення. Цим і визначається інформативна функція мови науково-технічної літератури.

Існує декілька видів науково-технічного перекладу. Наприклад, вільний переклад - розуміння і передача загального змісту тексту. Цей вид перекладу вживається в формі перекладу - конспекту, реферату, анотації тощо. Крім знання граматики і лексики він потребує певного обсягу знань з науки і техніки.

Дослівний переклад розкриває зміст кожного речення і допомагає вірно зрозуміти його. При дослівному перекладі перекладене речення має ту саму структуру і порядок слів, як і відповідне в іншомовному речення. Але дослівний переклад не може бути адекватним перекладом.

Адекватний переклад передає точний зміст тексту з усіма відтінками і особливостями стилю у відповідності до норм рідної мови.

Науково-технічні тексти характеризуються особливим стилем, який відрізняє їх від інших типів текстів.

Серед лексичних труднощів науково-технічного перекладу можна виділити багатозначність слів (термінів) та вибір адекватного словникового варіанту перекладу слова (терміна), особливості вживання загальнонародних слів в науково-технічних текстах, правильне застосування того чи іншого способу перекладу лексики. визначення межі припустимості перекладацьких лексичних трансформацій, переклад термінів-неологізмів, абревіатур, такі "фальшиві друзі" перекладача, як псевдоінтернаціоналізми. лексикалізовані форми множини іменників та терміни-омоніми, етноспецифічна лексика і етнонаціональна варіантність термінів, іншомовні слова і терміни в іноземних науково-технічних текстах, різного роду власні імена і назви (фірм, установ і організацій) тощо. До граматичних відмінностей відносять особливості граматичної будови мови, форми і традиції письмового наукового мовлення.

"Так, в іноземних фахових текстах значно частіше, ніж в українських, вживаються форми пасивного стану та неособові форми дієслова, дієприкметникові звороти й специфічні синтаксичні конструкції, особові займенники першої особи однини та одночленні інфінітивні й номінативні речення тощо".

Література:

1. Бабченко О.М. Навчання технічного перекладу та реферування у школі./ О.М. Бабченко // Іноземні мови. - 1999. - №2. - С. 11-13.
2. Білоус О. Теорія перекладу: Курс лекцій: Навчальний посібник/ О.М. Білоус,; М-во освіти і науки України, Кіровоградський держ. пед. ун-т ім. Володимира Винниченка. - Кіровоград: РВЦ КДПУ ім. В. Винниченка, 2002. - 116 с.
3. Зимомря М. Переклад: теорія та практика: Навчально-методичний посібник/ Микола Зимомря, Білоус, Олександр. - Кіровоград: Редакційно-видавничий центр КДПУ ім. В. Винниченка, 2001. - 114 с.
4. Коваленко А. Загальний курс науково-технічного перекладу. - К.: "Фірма "Інкос", 2002. - 317 с.
5. Методическая почта // Иностранные языки в школе. - 2003. - №2. - С. 70-74
6. Циткина Ф.А. Терминология и перевод (к основам сопоставительного терминоведения). - Львов: ЛГУ, 1988.
7. Швейцер А.Д. Теория перевода: Статус, проблемы, аспекты. - М.: Наука, 1988.

МИФОЛОГИЧЕСКАЯ ОСНОВА РОМАНА В. ПЕЛЕВИНА «ЧИСЛА»

Изучение различных аспектов функционирования мифа в на рубеже XX-XXI веков является одним из перспективных направлений исследований в литературоведческой науке. О значимости мифа для современного искусства свидетельствует ряд фундаментальных исследований А. Лосева, Е. Мелетинского, В. Топорова, А. Нямцу, Ю. Ганошенко, И. Зварыч, Н. Лихомановой и др.

Традиционно считается, что мифология представляет собой попытку создания целостной модели космоса, а также сохранения гармонических отношений между общественным и личностным началом. Соответственно, сущность ритуала заключается в практическом осуществлении контроля за порядком в космосе и, в частности, в социуме. В то же время, писатели-постмодернисты предлагают свой вариант адаптации мифа к реалиям современности. Так, Н. Лихоманова отмечает: «Эпоха постмодернистского сознания отличается персонифицированным восприятием мифологических образов и ритуалов...» [1, с. 3].

Произведения В. Пелевина отличаются многоплановостью и глубиной подтекста. Мифологические основы творчества В. Пелевина практически не изучались. Отдельные суждения по этой проблеме были высказаны в работах М. Адамович [2], И. Дитковской [3], Л. Сафроновой [4], А. Щурова [5] и др.

С. Гурин справедливо полагает, что «как и многие писатели XX века, Пелевин обращается к содержанию мифов, их героям, сюжетам и идеям, используя скрытый и еще не реализованный потенциал мифологического мышления» [6]. Такой подход позволяет писателю создавать свою собственную неомифологию, которая направлена на разрушение бездуховных основ современной действительности (политика, телевидение, реклама, PR-технологии).

Цель данной статьи – проанализировать мифологическую основу романа В. Пелевина «Числа».

В романе «Числа» В. Пелевин акцентирует внимание на проблеме кризиса самоидентификации современной личности, наделяя героя мифическим сознанием, направленным на поиски метафизических основ бытия. Так, основной идеей, упорядочивающей отношения центрального персонажа Степы с объективной действительностью, является созданная им числовая теория. Мифомир героя представляет собой арену борьбы сверхъестественных сил, наиболее ярко реализованных в числах-антиподах. Дуализм мифологического мышления, представленный делением сил на положительные и отрицательные, обусловил персонификацию чисел 34 и 43 и наделение их особой полярной сакральной энергией.

Тема мифологического сознания в романе «Числа» тесно связана с феноменом инициации или посвящения. В нашей работе мы рассматриваем инициацию как структурообразующий компонент сюжетной организации романа. Выявление ключевых моментов обряда в романе В. Пелевина «Числа» позволит проследить трансформацию образа Степы, сопровождающуюся и изменением его отношения к действительности на каждом этапе жизненного пути. Традиционно считается, что инициация – это переход индивида из одного статуса в другой и обряд, сопровождающий этот переход [8, с. 543]. Жизнь человека представляет собой последовательную смену определенных этапов, кризисов, испытаний, духовных падений и возрождений. Переход от одного состояния к другому часто сопровождается определенными обрядами, позволяющими индивиду отказаться от устаревшей модели поведения и во всей полноте овладеть качествами своего нового статуса.

По мнению Р. Ефимкиной, структура обряда инициации представлена тремя этапами: 1 – выделение, разрыв и изоляция посвящаемого с обществом; 2 – бесстатусное состояние неофита; 3 – возвращение посвящаемого в общество в новом статусе [9, с. 18].

Избранность главного героя Степы подчеркивается писателем с первых строк романа «Числа»: «Идея заключить с семеркой пакт созрела у Степы Михайлова, когда он начинал понемногу читать и задумываться о различиях между полами» [7, с. 8]. В тексте также дается указание на приближение периода полового созревания героя. Напомним, что, по мнению В. Проппа, обряд может совершаться «при наступлении половой зрелости» [10, с. 150]. Отделение Степы от социума в романе связано с его интуитивным представлением о сакральности числа «7» и попыткой стать его адептом: «<...> сделать так, чтобы она узнала о союзе, который он хочет заключить и выделила его из толпы» [7, с. 9]. Герой наделяет число божественной силой, в результате чего действительность распадается на два измерения: в одном мире жил Степа, другое – «надчеловеческое измерение» [7, с. 9] – было сферой всемогущей «7», которая немного уступала в силе таким авторитетным античным богам как Зевс и Аполлон.

По мнению героя, действенным способом обращения к сверхчеловеческой силе является ритуал принесения живого существа в жертву. Поэтому следующим шагом в постижении героем тайны числа стало «ритуальное» жертвоприношение, в результате которого Степе открывается новый аспект истины. Теперь он разрабатывает новую концепцию, согласно которой магическими свойствами наделяются двузначные числа. Герой избирает своей покровительницей цифру «34», а его мифологическое сознание наделяет ее сверхъестественными магическими качествами, генеалогически возводя их к «7». Придуманная героем теория всемогущего числа стала основным законом, регулирующим его

взаимоотношения с действительностью: «Практически в любом событии или процессе можно было выделить область, которая находилась под согревающими лучами заветного числа» [7, с. 20].

Необходимо отметить, что важным моментом инициации является приобщение индивида к тайным знаниям, которые способствуют формированию у неопита новых представлений о картине мира и месте человека в нем. В романе герой, определяя закономерности взаимоотношений индивида с действительностью, приходит к следующему выводу: «<...> каждый раз мы решаем, в какой именно мир нам вступить. В одном нас ждет падающий из окна горшок с бегонией или несущийся из-за угла грузовик, в другом – благосклонная улыбка Незнакомки или толстый кошелек на краю тротуара, и все на одних и тех же улицах» [7, с. 14]. Таким образом, одни и те же картины объективного мира могут быть по-разному интерпретированы в соответствии с мировоззренческой парадигмой, которую индивид сам выбирает для себя. Для Степы такой парадигмой становится числовая теория.

Посвящение числу способствовало выходу героя за пределы обыденной реальности («нейтральной зоны – там где большинство людей проводило все свои жизни» [7, с. 19]) в метафизическое измерение. Второй, наиболее важный, этап инициации связан с влиянием на судьбу Степы героев, способствующих его посвящению (Бинга, капитан Лебедин, Мюс). Центральные события романа разворачиваются, когда герою уже исполнилось тридцать четыре года. В этом возрасте Степа в соответствии с его числовой теорией стал «сакральным существом» [7, с. 29]. Именно в этот период жизни у героя возникла необходимость в том, чтобы легитимизировать свою числовую теорию. Для этого ему была необходима помощь духовного наставника, посредника «между хаосом жизни и вечным порядком небес» [7, с. 29]. Таким покровителем Степы становится прорицательница Бинга из Болгарии, которая, как выяснилось позже, во времена СССР успела закончить Харьковский педагогический институт. Подчеркнем, что основная функция обряда инициации – это передача символических знаний. Так, по мнению М. Элиаде, «посвящение равноценно духовному возмужанию; <...> посвященный – это тот, кому открылись тайны, т.е. тот, кто знает» [111, с. 344].

Передача знаний происходит в офисе Бинги, своеобразном священном месте, где «пахло травами, пучки которых сушились на нитке под потолком» [7, с. 30]. Сама же прорицательница предстает «одетой в ворох пестрых тряпок» [7, с. 30]. Напомним, что, по мнению В. Проппа, инициация сказочного героя чаще всего совершалась в логове Яги, которое находилось в дремучем лесу. Таким образом, в романе «Числа» перед читателем возникает сцена, которая является авторской интерпретацией сказочного сюжета о посвящении героя. Причем интерпретация выполнена В. Пелевиным в ироническом плане. Так, символические атрибуты (сушеные травы и одежда персонажа, проводящего инициацию), выводящие сцену посвящения за границы обыденного мира, дополняются предметами, которые являются своеобразными маркерами различных культур: «По углам стояли обломок античной колонны, почерневшая прялка, ламповый приемник «Siemens» и древняя закопченная лавка» [7, с. 30].

Следующим героем романа, оказавшим существенное влияние на инициацию Степы, является капитан Лебедин. В имени этого персонажа содержится отсылка к роману Ф. М. Достоевского «Бесы» (1872). Обращение В. Пелевина к роману с глубокой философской проблематикой, в котором изображена сложная историческая эпоха в развитии России и отразились поиски Ф. Достоевским дальнейших путей развития страны, связано с необходимостью наиболее полно отразить процессы, происходящие в современной российской действительности. Второстепенный персонаж Ф. Достоевского, капитан Лебедин, претерпевший ряд изменений, предстает в романе В. Пелевина в качественно новом статусе. Капитан Леонид Лебедин является офицером ФСБ по борьбе с финансовым терроризмом. Его роль в инициации Степы обусловлена принадлежностью к inferнальному, «бесовскому» миру.

Заключительным этапом инициации Степы является возвращение героя из мира метафизического в мир реальный. Символом перехода из одного измерения в другое, вступления в новое пространство жизни в тексте является образ двери: «Через минуту, уже в пальто и шляпе, он открыл входную дверь, сделал шаг наружу и замер на пороге» [7, с. 262]. Перед Степой открывается жизненный путь, представленный в тексте образом шоссе. Солнце покровительствует герою в его новых поисках истины: «Вот оно, новое солнце, – почти спокойно подумал Степа, поднимая руку навстречу потоку машин. – Как все просто...» [7, с. 263]. Именно в этой ситуации открывается подлинный смысл словосочетания «человек солнечного числа». Солнце в символическом плане обозначает истину. Таким образом, перед героем возникает картина, предвещающая новый этап поисков им истины.

Роман «Числа» отличается одна из форм рецепции мифа в современной литературе – это обращение к ритуально-мифологической схеме в процессе изображения становления героя. Особое внимание В. Пелевин сосредотачивает на раскрытии особенностей мышления главного героя. Взаимоотношения Степы и среды моделируются автором на фоне картины действительности, в которой причудливо переплетаются элементы числовой символики, современная массовая культура, аллюзии на классическую литературу и тексты различных религиозных книг и т.д. В результате использования инициационных стратегий и авторской интерпретации числовой символики решается важная для современной литературы проблема поиска героем самоопределения в мире хаотической действительности и своего места во Вселенной.

Перспективным направлением исследования данной проблемы является анализ мифологической основы романа В. Пелевина «Священная книга оборотня».

Література:

1. Ліхоманова Н. О. Постмодерністська рецепція міфу (на матеріалі європейського романного досвіду ХХ ст.): автореф. дис. на здобуття наук ступеня канд. філол. наук: спец. 10.01.06 «Теорія літератури» / Н. О. Ліхоманова. – К., 2001. – 18 с.
2. Адамович М. Соблазненные смертью. Мифотворчество в прозе 90-х: Юрий Мамлеев, Милорад Павич, Виктор Пелевин, Андрей Дмитриев / М. Адамович // Континент. – 2002. – № 4. – С. 405–419.
3. Дитковская И. Ю. Интертекстуальность прозы В. Пелевина: дис. ... канд. філол. наук: 10.01.02 / Дитковская Илона Юрьевна. – Днепропетровск, 2002. – 210 с.
4. Сафронова Л. В. Мифодизайнерский комментарий к текстам Пелевина / Л. В. Сафронова // Критика и семиотика. – Новосибирск, 2004. – Вып. 7. – С. 227–237.
5. Щуров А. В. Мифологема и мотив как основа стилизации в прозе В. Пелевина и Дж. Барнс / А. В. Щуров // Література в контексті культури: зб. наук. праць / [ред. кол.: В. А. Гусев та ін.]. – Дніпропетровськ: Видавництво Дніпропетровського університету, 2002. – Вып. 7. – С. 221–225.
6. Гурин С. Виктор Пелевин: личность или личина? / С. Гурин [Электронный ресурс] // Православие и современность. – Режим доступа: <http://www.eparhia-saratov.ru/>
7. Пелевин В. Числа // Пелевин В. О. Диалектика Переходного Периода из Ниоткуда в Никуда: [избранные произведения] / Виктор Пелевин. – М.: Изд-во Эксмо, 2004. – С. 8–264.
8. Левинтон Г. А. Инициация и мифы / Г. А. Левинтон // Мифы народов мира: в 2 т. / [под ред. С. А. Токарева]. – М.: Сов. энциклопедия, 1980. – Т. 1: А–К. – С. 543–544.
9. Ефимкина Р. Три инициации в «женских» волшебных сказках / Р. Ефимкина // Российский гештальт. – М.: Новосибирск, 2003. – Вып. 4. – С. 18–37.
10. Пропп В. Я. Исторические корни волшебной сказки / В. Я. Пропп. – М.: Лабиринт, 2000. – 336 с.
11. Элиаде М. Тайные общества: Обряды инициации и посвящения / М. Элиаде; [пер. с франц.]. – М.: София: Гелиос, 2002. – 351 с.

Меруерт Төлегенова
(Алматы, Қазақстан)

ИНСТИТУЦИОНАЛДЫ САЯСИ ДИСКУРСТЫҢ КОНСТИТУТИВТІ БЕЛГІЛЕРІ

Институционалды дискурс дегеніміз – қарым-қатынас ұйымының құранды бөлігі болып табылатын әлеуметтік институттарда жүзеге асырылатын дискурс. Қарым-қатынас бұл жерде олардың ұйымдарының құрамдас бөлігі болып саналады. Яғни сөйлеуші белгілі бір әлеуметтік институттың өкілі ретінде және белгілі бір әлеуметтік мәртебе иесі ретінде сөйлейді.

В.И. Карасик институционалды дискурстың төрт түрлі негізгі белгілерін атап көрсетеді. Олар: дискурстың конститутивті белгілері (тілдесім қатысушылары, тілдесім ортасы, вербалды және вербалды емес белгілер, яғни тілдік амалдар); институционалдықтың белгілері (қатысушылардың рөлдік-мәртебелік сипаттамасы, тілдесім орны, символдық әрекет, трафареттілік); институционалды дискурс түрлерінің белгілері (қоғамдық институттар түрлері, институттардағы концептілік құрылымдар, институт өкілдерінің функциялары, қоғамдық институттарға тән стереотиптер мен мәтіндер); бейтарап белгілер (дискурстың басқа да түрлеріне тән белгілер) [1, 106 б.].

Лингвистика дискурс типтерін жіктеуде әртүрлі негіздерге сүйенеді: кейде жеке жіктеулерге тілдің қызмет ету аясына; кейде стиль мен жанр класификацияларына.

Кез келген дискурсты және оның функцияларының жүзеге асыру жолдарын қарастыру дискурстың конститутивті (негізгі) белгелерін анықтаудан басталады. В.И. Карасик бойынша ол келесідей компоненттермен анықталады:

- 1) қатысушылар;
- 2) хронотоп;
- 3) мақсат;
- 4) құндылық (концепт мәселесі);
- 5) стратегия;
- 6) жанрлық ерекшеліктер;
- 7) тақырып;
- 8) прецедентті мәтіндер;
- 9) дискурсивті формулалар.

Ал енді институционалды дискурстың бір түрі ретіндегі саяси дискурстың негізгі белгілерін аталған компоненттер бойынша талдап көрейік.

1. Автор (адресант) мен адресат институционалды саяси дискурстың негізгі қатысушылары болып табылады. Бірінші қатысушы, ақпаратты беруші жақ, яғни саясаткер. Екінші қатысушы, ақпаратты қабылдаушы, яғни басқа да саяси институттардың өкілдері немесе дауыс беруге құқығы бар азамат. Бұл жағдайда екінші қатысушының позициясы басым болып келеді. Өйткені саяси коммуникация билік пен қоғам арасындағы қатынастарды бекітуге бағытталған өзара белсенді қарым-қатынас. Ол қоғамға, оның өкілдеріне бағытталады. Аталған екі топ өкілдерінің қоғамның саяси жүйесіндегі рөлдері әр түрлі болып

келеді. «Представители обеих групп изначально неоднородны и неравноправны, так как участники коммуникации представляют различные политические интересы и группы, которые, в свою очередь, по-разному представлены в политической структуре общества» [2].

2. Үкімет отырысы, парламент сессиясы, саяси партиялардың съезі институционалды саяси дискурстың хронотопы болып табылады. Сөйлеу ауызша не жазбаша түрде болуы мүмкін. Сөйлеудің түрлерін ауызша дискурстың негізінде қарастыруымызға болады. Бұған, сонымен қатар, саясаткердің көпшілік алдындағы сөзін, полемика жанрына тиесілі телесұхбат пен теледебатты жатқызуға болады. Дискурстың жазбаша аспектісі ретінде саяси құжаттарды (президент жарлығы, заң мәтіні, коммюнике), саясаткердің жазған аналитикалық мақаласын, бұқаралық ақпарат құралдарында жарияланған саясаткермен сұхбатта атаған жөн.

3. Институционалды саяси дискурстың мақсаты нақты функциялардың жүзеге асуымен анықталады. Яғни саяси дискурстың қоғамдағы мақсаты азаматтардың жасалатын ісінің саяси дұрыстылығына сендіру. Дискурс бірінші кезекте ықпал етуге, сөйлеушілердің интенциясына бағытталған. Ал саясаттың негізгі мақсаты ол – ықпал ету, көндіру, манипуляция жасау. «В лингвистической литературе касательно политического дискурса функция убеждения и прагматического воздействия рассматривается в качестве основной» [2].

Орыс зерттеушісі Е.И. Шейгал саяси дискурстың негізгі функцияларын талдай келе, басты функциясын аталмыш дискурсты билікке жету құралы ретінде пайдалануды атайды. Билікке жету жолындағы басты мақсат – билік үшін күрес, оны ұстап қалу, тұрақтандыру. Тілдің коммуникативтік қызмету сияқты саяси дискурс үшін аталған функция маңызды болып табылады [3, 25]. Саяси дискурстың интенционалды негізі билік үшін күрес болып табылады.

4. Билікке жету және оны ұстап қалу институционалды саяси дискурстың негізгі құндылығы болып табылады. Саясаткерлер сөздерінде қандай бір лингвомәдени қоғамның ел игілігіне қажетті дәстүрлі құндылықтарын үнемі қосып отырады. Мәселен, саясаткердің сайлауалды бағдарламасында барлық халыққа ортақ, түсінікті құндылықтарға сүйеніп, елдің болашағын дамыту мақсатында жасалынатын жұмыстар жайлы айтады. Қазақ қоғамы үшін тәуелсіздік, тіл, отбасы басты құндылықтар болып табылады.

5. Стратегия – коммуникацияның ажырамас компоненті болып табылады. Адамдар арасындағы қарым-қатынаста, пікір білдіруде сөйлеушінің коммуникативтік мақсаты бірінші орынға қойылады. Ғалымдардың көрсетуінше, коммуникативтік мақсаттан коммуникативтік стратегия мен коммуникативтік тактика туындайды. Ал коммуникативтік мақсат дегеніміз – кез келген адресанттың тілдік қарым-қатынасқа түскенде алға қоятын, көздейтін негізгі мүддесі. Адресанттың алдына арнайы коммуникативтік мақсат қоюының өзі әртүрлі әлеуметтік, идеологиялық, экстралингвистикалық факторларға негізделеді. Коммуникативтік стратегияны сөйлеуші ойға алғанын жеткізу үшін қолданатын сөйлеудің формасы мен мәнін таңдаудың жоспары деп білеміз. Әйткені, стратегия белгілі бір мақсатқа жетудегі әрекеттің барысын ұйымдастырады [4, 65 б.].

6. Институционалды саяси дискурстың стратегиялары оның жанрларында жүзеге асады. Зерттеулердің айтуы бойынша, институционалды дискурс түрлерінің өзіндік жанрлық ерекшеліктері бар. Әрбір дискурстық жанрдың ерекшелігі оның мақсатымен, принциптері мен нормаларымен анықталады. Осы арқылы саяси дискурстың өз ішінде қандай жанрлық кеңестікке жататындығын айқындауға болады. Жанрлық кеңестікке байланысты әрбір саяси дискурстың өзіндік прагматикалық құрылым ерекшелігі негізделеді.

Ғалым Е.И. Шейгал саяси дискурстың жанрлық түрлерін анықтауда ғылыми айналымға «интеграция – ориентация – агональность» триадасын ұсынады. «По характеру ведущей интенции, опираясь на введенную в научный оборот триаду «интеграция – ориентация – агональность», характеризующую политический дискурс как таковой, Е.И. Шейгал предложила разграничивать: 1) ритуальные жанры (инаугурационная речь, юбилейная речь, традиционное радиообращение), в которых доминирует фатика интеграции; 2) ориентационные жанры, представляющие собой тексты информационно-прескриптивного характера (партийная программа, манифест, конституция, послание президента о положении дел в стране, отчетный доклад, указ, соглашение); 3) агональные жанры (лозунг, рекламная речь, предвыборные дебаты, парламентские дебаты)» [5].

7. Саяси коммуникациядағы тақырып мәселесі көп жағдайда хронотопқа байланысты. Ол тілдің лексикалық деңгейі негізінде көрінеді.

Саяси дискурс – көп аспектілі, сан қырлы ұғым. Ол сөйлеуші (адресант), тыңдаушы (адресат), сөйлеу жағдаяты, тіл, яғни тілдік бірліктер деп аталатын құрамдас бөліктерден құралады. Бұлардың ішіндегі ең бастысы – адам (субъект) мен тіл (тілдік бірліктер). Дискурсты жасаушы адам болса, оның басты құралы – тіл. Сондықтан да дискурс бірінші кезекте адаммен, екінші кезекте тілдік бірліктермен байланыста қарастырылады.

8. Прецедент дегеніміз – бұрын-солды орын алған және келесі болатын жағдайларға үлгі боларлық немесе оларды растайтын жағдай. Яғни, өткен нәрсеге ұқсас нәрсені табу [6, 573]. Сөз ойнатудың негізгі тәсілі ретінде прецедентті мәтін дәйексөз, мақал-мәтелдер, фразеологизм, қанатты сөздердің трансформацияланған түрін қолданады. Ғалымдардың (А.П. Чудинов, А.Н. Баранов) айтуы бойынша, прагматикалық әлеуеті аса күшті прецедентті мәтіндер саяси дискурстың маңызды аспектісі болып табылады.

9. Соңғы дискурсивті формулалар аспектісі тілдің лексикалық және грамматикалық (соның ішінде синтаксистік) деңгейлері арқылы анықталады. Лексикалық жүйесіне бағалауыштық лексика, саяси терминдер, стилистикалық троп түрлері, ұрандар тән. Ал синтаксистік жүйесіне эллипстік құрылымдар, синтаксистік орамдар, парцелляция тән. Парцелляция дегеніміз – фразаны (ойды, сөйлемді) бөлшектеп, соған қатысты бір сөзді не мәтінді жеке өз алдына аулақтатып орналастыру. Тілдік амалдың бір түрі болып табылатын дискурсивті формулаларды таңдау сөйлеушінің дискурстың қандай бір түріне қатыстығын көрсетеді және осы арқылы саясаткердің идеологиялық мақсаты жүзеге асады.

Жоғарыда аталған ИСД компоненттерінің жиынтығы саяси дискурстағы ықпал етудің құралы ретінде танылды.

Қорытындылай келе, институционалды саяси дискурсты зерттеудің тәсілдерін төрт топқа бөлуге болады:

1. Грамматикалық немесе мәтіндік аспект бойынша дискурс толық мағыналы, аяқталған ойды жеткізетін мәтін ретінде қарастырылады. Бұл жерде басты назар мәтіннің сыртқы құрылымына аударылады, яғни, сөз тіркестері және сөйлем құрылымы талданады.

2. Прагматикалық аспектіде қарым-қатынасқа түсушілердің немесе коммуниканттардың өзара байланысы сол әрекеттесу жүріп жатқан ақиқат болмысымен ағни контекстке байланысты қарастырылады. Дискурсты прагматикалық тұрғыдан зерттегенде автордың мәтінге, қабылдаушыға, мәтін түзу ортасының факторларына бағыттылығы аса маңызды. Басқаша айтқанда, автор қабылдаушы аудиторияның жасы, жынысы, кәсібі және т.б. ерекшеліктеріне сәйкес қарым-қатынас орнату қажет. Сондай-ақ қарастырылып отырған мәселе табиғатына көңіл аударған жөн.

3. Психологиялық аспектіде мәтіннің жасалу және түсінілу немесе қабылдау процестері, мәтін құрылымының психолінгвистикалық табиғаты оны бір тұтастыққа қарастырғанда ашыла түседі. Ол тұтастық сөйлеушінің ниетімен анықталады, әдетте бұл ниет мәтін тақырыбын құрайды.

4. Әлеуметтік-психолінгвистикалық аспектіде адамның сөйлеу мәнері, әдебі оның әлеуметтік болмысымен сабақтастыққа қарастырылады. Нақтырақ айтқанда, контекст этномәдени ерекшеліктер, сондай-ақ тілдік тұрғының дискурс барысында тигізетін ықпалы айқындалады.

Әдебиеттер:

1. Карасик В.И. Ценности картина мира: межкультурный аспект // Языковое сознание: содержание и функционирование. XIII Международный симпозиум по психолінгвистике и теории коммуникации. Тезисы докладов. – М.: Институт языкознания РАН и МГЛУ, 2000. – с. 106-107.
2. Арент Ю.В. Конститутивные признаки институционального политического дискурса // <http://cyberleninka.ru/article/n/konstitutivnye-priznaki-institutsionalnogo-politicheskogo-diskursa>
3. Шейгал Е.И. Семиотика политического дискурса. – М.: Гнозис, 2004. – 326 с.
4. Бекжанова Ә. Сөйлеу актісіндегі коммуникативтік тактикалар мен стратегиялар // ҚазҰУ Хабаршысы. «Филология» сериясы. – № 2/2 (160). – А., 2016. – 65-68 бб.
5. Шейгал Е.И. Власть как концепт и категория дискурса // http://www.gumer.info/bibliotek_Buks/Polit/Article/scheig_vlast.php-54k-
6. Ожегов С.Н. Словарь русского языка / Под ред. д.ф.н., проф. Н.Ю. Шведовой. – 15-е изд., стереотип. – М.: Рус.яз., 1984. – 816 с.

Научный руководитель:

кандидат филологических наук Мадиев Сансызбай Шарапиұлы.

Аліна Тертишна, Марина Черепанова
(Черкаси, Україна)

ПРОФЕСІЙНА КУЛЬТУРА МОВЛЕННЯ ВИКЛАДАЧА ЯК СКЛАДОВА ПЕДАГОГІЧНОЇ МАЙСТЕРНОСТІ

Актуальність. Найактуальніше питання сьогодення – оволодіння громадянами України нормами літературної мови, адже, культура мовлення є обов'язковим елементом загальної культури людини. У зв'язку з цим зростає значення культури мовлення педагога, який вміє користуватися всіма засобами рідної мови та володіє високою культурою мовлення.

Культура мовлення – це володіння нормами літературної мови, вміння користуватися її виразовими засобами в різних умовах спілкування відповідно до мети та змісту мовлення. Це ступінь нашого володіння не лише найнеобхіднішими нормами, а й усіма багатствами літературної мови. Зразкове мовлення характеризується такими найважливішими *ознаками*:

- *правильністю*, тобто відповідає літературним нормам, які діють у мовній системі;
- *змістовністю*, яка передбачає глибоке осмислення теми та головної думки висловлювання, докладне ознайомлення з довідково-інформаційною літературою з певної теми; різнобічне та повне розкриття теми, уникнення зайвого;
- *послідовністю*, тобто логічністю та лаконічністю думок;

- *багатством*, яке передбачає використання різноманітних засобів вираження думки у межах відповідного стилю, уникнення невиправданого повторення слів, однотипних конструкцій речень;

- *точністю*, яка значною мірою залежить від глибини знань та ерудиції особистості, а також від активного словникового запасу. Виражаючи власні думки, слід добирати слова, які найповніше відповідають змісту, що висловлюється;

- *виразністю*, яка вимагає виділення в мовленні найважливіших моментів висловлювання та вираження ставлення мовця до предмета мовлення;

- *доречністю* та *доцільністю*, які залежать насамперед від того, наскільки повно та глибоко людина оцінює ситуацію спілкування, інтереси, стан, настрої адресата мовлення. Слід також пам'ятати про тактовність і повагу до свого співрозмовника [4, с. 44-45].

Отже, високу культуру мовлення людини визначає досконале володіння літературною мовою, її нормами.

Літературна мова – це оброблена, унормована форма загальнонародної мови, яка в писемному й усному різновиді обслуговує культурне життя народу, всі сфери його суспільної діяльності.

Головною ознакою літературної мови є *унормованість*. Сукупність загальноприйнятих, усталених правил, якими керуються мовці в усному та писемному мовленні, складає *норми літературної мови*, які є обов'язковими для всіх її носіїв.

Розрізняють такі *типи норм*: *орфоепічні* (правильна вимова звуків і звукосполучень), *акцентуаційні* (правильне наголошення слів), *графічні* (передача звуків на письмі), *орфографічні* (правильне написання слів), *лексичні* (слововживання); *морфологічні* (правильне вживання морфем), *синтаксичні* (усталені зразки побудови словосполучень, речень), *стилістичні* (відбір мовних елементів відповідно до умов спілкування), *пунктуаційні* (правильне вживання розділових знаків) [1, с. 139].

Мовні норми запобігають проникненню в літературну мову суржику, сленгу, діалектизмів, які можуть спотворювати її структуру. Наведемо приклади певних мовних правил, порушення яких спричиняє прикрі помилки в усному та писемному мовленні:

- *фонетичні*(орфоепічні, акцентуаційні), недотримання яких утруднює порозуміння: збіг, сплутування приголосних.

Норма

Інцидент

В університеті

Ви'падок

Порушення норми

Інцидент

У університеті

Ви'па'док

- *орфографічні*, неправильне вживання яких суперечить вимогам сучасного правопису: відкидання великої літери, довільне її використання, відмова від дефісів тощо.

Доречно пригадати останні зміни, що відбулися в українському правописі.

Основні *зміни в правописі* в написанні слів, затверджені «Українським правописом» 1993 року:

- з'явився апостроф: *В'ячеслав, В'яземський, Пом'яловський*;

- «ю» змінився на «у»: *Жуль Верн, журі, парфумерія*;

- слова з початковим пів-, напів-: *піваркуша, пів'яблука, пів-Європи, напів'японець*;

- відсутність подвоєння у словах: *бароко, лібрето, бравісимо*;

- велика літера: *Біблія, Бог, Великдень*;

- «і» змінився на «и»: *Ватикан, Чикаго, Флорида*.

- *лексико-фразеологічні норми*, порушення яких спотворює значення наповнення слів і нерозкладних словосполучень.

Розглянемо окремі випадки порушення лексичних та фразеологічних норм, спричинених калькуванням з російської мови:

Норма

Брати участь

Говорити українською мовою

Протягом дня

Підбивати підсумки

Підносити руку

Складати іспит

Порушення норми

Приймати участь

Говорити на українській мові

На протязі дня

Підводити підсумки

Піднімати руку

Здавати іспит

Досить численними є порушення норм уживання похідних прийменників сучасної української літературної мови: передавання їх кальками відповідних похідних прийменників російської мови, використання їх з неправильними формами іменників.

Наводимо фрази, що ілюструють найтипівіші відхилення прийменника *по*:

Норма

лікар за фахом

Порушення норми

лікар по фаху

називати на ім'я
заняття з мови
реферат на тему
відпустка через хворобу

називати по імені
заняття по мові
реферат з теми
відпустка по хворобі

- морфологічні, неправильне вживання яких спричиняє відхилення у вживанні відмінкових форм, аномальне ступенювання.

Як приклад, наведемо випадки порушення морфологічних норм, спричинених неправильним утворенням ступенів порівняння прикметників і сплутуванням іменників чоловічого, жіночого та спільного родів:

Норма

Найкращий
Найбільш розумний
Хворий
Хронічний нежить
Головний біль
Кмітлива староста

Порушення норми

Самий найкращий
Найбільш розумніший
Більш хворий
Хронічна нежить
Головна біль
Кмітлива староста / кмітливий староста

- порушення синтаксичних норм спотворює будову словосполучень і речень.

До таких порушень належить заміна звичайного порядку слів у реченні, пропуск семантичного ядра, змішування прямої та непрямої мови.

Наприклад:

Норма

Коли я побачив друзів, мене охопила радість.
Їм допоміг банальний випадок.

Порушення норми

Побачивши друзів, мене охопила радість.
Банальний випадок допоміг їм

- пунктуаційні, порушення яких не відповідає чинним правилам уживання розділових знаків: заміна позиції знака, повне або часткове нехтування засобами пунктуації.

Порівняйте: *Любити, не можна використовувати. Любити не можна, використовувати.* Як бачимо, неправильна позиція розділового знака може змінювати зміст фрази на протилежний.

Складовою професійної майстерності викладача є його мовлення – показник педагогічної культури, засіб самовираження та самоутвердження особистості. Володінню мовленням як засобом професійної діяльності потрібно вчитися.

Існують такі шляхи формування мовленнєвої культури викладача:

1. *Самоконтроль і розвиток культури мовлення в різних ситуаціях спілкування.* Його суть полягає у вихованні звички та потреби в постійному навчанні й підвищенні рівня культури мовлення. Особливу увагу слід приділити питанням правильності та чистоти мови. Важливе значення має робота зі словниками.

2. *Самоконтроль і розвиток умінь виразного мовлення.* Виразність мовлення досягається вмільм інтонуванням залежно від змісту, умов спілкування, а також шляхом доречного вживання виражальних засобів: епітетів, метафор, порівнянь тощо.

3. *Самоконтроль і розвиток комунікативних умінь, здібностей, соціальних установок у спілкуванні.* Продуктивна мовленнєва комунікація педагога передбачає розвиток спеціальних здібностей: соціально-перспективної (розуміння внутрішнього стану людини через сприйняття її зовнішньої поведінки), здібності до ідентифікації (вміння поставити себе на місце іншої людини та передбачити її можливу реакцію), саморегулювання власного психічного стану в процесі спілкування.

4. *Розвиток загальних психофізичних особливостей своєї особистості, які є передумовою оволодіння вміннями професійно-педагогічного мовлення.* Йдеться, насамперед, про розвиток уяви (відтворюючої та творчої), асоціативної й образної пам'яті. Обов'язковою умовою виразності мовлення викладача є уявлення ним тих предметів, подій, про які він розповідає. Тому необхідно розвивати в собі вміння бачити, відчувати навколишній світ у звуках, барвах, картинах і відтворювати своє бачення в слові [2, с. 170-173].

Мовлення викладача має бути взірцем для студентів, тому педагоги повинні постійно збагачувати свої знання, вдосконалювати мовлення, підвищувати його культуру. Адже, досконале знання рідної мови є суспільною необхідністю.

Література:

1. Бабич Н.Д. Практична стилістика і культура української мови: Навч. посібник студ. філол. спец. вузів / Н. Д. Бабич. – Львів: Світ, 2003. – С. 136-142, 241-384.
2. Волкова Н.П. Професійно-педагогічна комунікація: Навч. пос. / Н.П. Волкова – К.: ВЦ «Академія», 2006. – С. 37- 68.
3. Коваль А.П. Культура ділового мовлення: писемне та усне ділове спілкування. – 2-ге вид., переробл. і допов./ А. П. Коваль – К.: Вища школа, 1997. – С.193-280.

4. Сацак Н. І. Культура мови та мовлення людини / Н. І. Сацак// Рідна школа. – 2006. – №3. - С. 43-45.
 5. Фаріон І. Мовна норма: знищення, пошук, віднова / І. Фаріон– Івано-Франківськ:Місто-НВ, 2013. – 332 с.

Ірина Трубенко
 (Черкаси, Україна)

КОНТЕКСТ ЯК ДЖЕРЕЛО ХУДОЖНОСТІ МЕТОНІМІЇ У ПРОЗІ АНГЛІЙСЬКОГО МОДЕРНІЗМУ

Актуальність контекстного підходу до вивчення тропів, як традиційних, так і концептуальних, пояснюється роллю контексту як важливого компонента реалізації текстової семантики і глобального феномену, що пронизує усі одиниці та рівні мови [1, с. 18].

Метою контекстного підходу у руслі нашого дослідження є виявлення тенденцій, що зумовлюють набуття метонімією художньої значущості та розкриття глибинного смислу метонімії як компоненту художнього тексту. Поставлена мета передбачає необхідність розв'язання таких **завдань**: уточнити зміст терміна “художня метонімія” з урахуванням новітніх когнітивних досліджень, дати визначення основних понять, які складають основу контекстного підходу до аналізу тропеїки, та розкрити чинники набуття метонімією художньої значущості в рамках мікро-, макро- та мегаконтекстів.

Об'єктом дослідження є художні метонімії у творах В. Вулф та Д. Г. Лоуренса як представників англійського модернізму, де саме контекст відіграє велику роль у реалізації тропеїки. Так, *художню метонімію* визначаємо як троп, що базується на операції заміщення, у результаті якої концептуальна сутність (джерело) забезпечує ментальний доступ до іншої концептуальної сутності (цілі) у рамках однієї концептосфери [8, с. 21], є невід'ємною частиною художньої системи твору і мотивується контекстом. Це поняття у нашому дослідженні визначаємо із залученням трьох аспектів: 1) концептуального; 2) текстового; 3) контекстного.

Перший аспект стосується власне самого визначення концептуальної метонімії. Представники когнітивного підходу, зокрема Золтан Кевечеш, Джордж Лакофф у своїх працях явище художньої метонімії не розглядають і, відповідно, не визначають. Для них метонімія є одним з основних ментальних механізмів породження образності, передовсім образності, притаманної повсякденній свідомості [9, с. 39]. Серед різноманітних визначень метонімії в межах когнітивної парадигми найбільш доцільним для нашого дослідження є те, що було випрацюване в рамках підходу, який в статті умовно позначено як *підхід двох концептосфер*. У контексті цього підходу метонімія визначається як така, у якій одна концептуальна сутність (джерело) забезпечує ментальний доступ до іншої концептуальної сутності (цілі) у рамках однієї концептосфери [8, с. 21]. Тому, визначаючи поняття художньої метонімії, ми спираємось на вже усталене розуміння концептуальної метонімії, не змінюючи його.

Другий аспект пов'язаний із розумінням терміна “художня метонімія”, який вживається в деяких працях російських лінгвістів поряд із корелятивними термінами “поетична метонімія” [5, с. 111] та “словесно-асоціативна метонімія” [6, с. 2]. Проте в цих випадках метонімія розглядається як суто стилістичне явище, стилістичний прийом, а не явище текстової природи, як у нашому дослідженні.

Третій аспект охоплює контекстний підхід, який частково розглядався науковцями [3, с. 11-12], але не включався у визначення художньої метонімії й пов'язаний з реалізацією метонімії в мікро-, макро- та мегаконтекстах. *Мікроконтекст* обмежується словосполученням або реченням. *Макроконтекст* охоплює послідовність взаємопов'язаних спільною тематичною лінією речень чи надфразових єдностей [7, с. 34-35]. *Мегаконтекст* втілюється в межах всього тексту або його окремих частин, якщо це твір великої прозової форми [2, с. 8]. При цьому допоміжним слугує вертикальний контекст, який акумулює додаткову інформацію, імплікуючи час та обставини написання твору, психологію особистості автора, зв'язок твору з релігійними та філософськими уявленнями, належність твору до певної літературної течії тощо [7, с. 39].

Контекстна реалізація метонімії у прозі В. Вулф і Д. Г. Лоуренса має свою специфіку на рівнях мікро-, макро- та мегаконтекстів. У *мікроконтексті* набуття метонімією художньої значущості відбувається внаслідок: 1) сукупної дії послідовності декількох метонімії; 2) взаємодії метафори й метонімії; 3) створення ефекту інтимізації чи 4) включення метонімії у характерологічну систему творів за рахунок акцентуації важливих рис персонажів або виходу метонімії у лейтмотив чи тематичну лінію твору.

Ключовим фактором набуття метонімією художньої значущості в *мікроконтексті* є її роль у створенні ефекту інтимізації. Інтимізація дискурсу, яка скерована на ефект досягнення ілюзії безпосереднього і зацікавленого спілкування з читачем [4, с. 180], є наслідком функціонування різних мовних одиниць, включаючи стилістичні фігури й тропи, функція яких полягає в тому, щоб викликати в читача певні чуттєво-емоційні враження. У межах мікроконтексту засоби інтимізації функціонують не самі по собі, а у взаємодії з іншими словами й сполученнями слів, що сприяє збагаченню різноманітної образності художнього твору й впливає на чуттєву конкретність думки читача. Наприклад:

Faint sounds rose in spirals up well of the stairs; the swish of a mop; tapping; knocking; a loudness when the front door opened; a voice repeating a message in the basement; the chink of silver on a tray; clean silver for the party [11, с. 63].

У наведеному фрагменті роману В. Вулф "Mrs. Dalloway" ("Місіс Деллоуей") сукупність метонімічних моделей ДІЯ (*tapping, knocking, door opened*) замість ЛЮДЕЙ, ЯКІ ВИКОНУЮТЬ ЦЮ ДІЮ (*servants*) та ФІЗИЧНА АКТИВНІСТЬ ОРГАНУ (*voice*) замість ЛЮДИНИ становить основу текстового втілення образу вечірки. Завдяки контекстуальній зв'язаності метонімії з тематизуючим словом *party* (вечірка) підготовка до цієї події описується через окремі її прояви: свист швабр, тупотіння, стукіт, відкривання дверей, голоси людей. Метонімічне представлення вечірки підкріплюється тематично поєднаними словосполученнями *swish of a top* (свист швабр), *chink of silver on a tray* (дзвін срібного посуду на таці) та *clean silver* (начищене срібло), що створюють наочний образ метушливої підготовки до вечірки. Зазначені метонімії набувають художності в результаті їх включення до одного з головних мотивів творчості В. Вулф, пов'язаного з образом вечірки. Власний "вечірковий" досвід Вірджинії Вулф відображений у багатьох творах письменниці, де вона використовує цю сюжетну лінію для опису думок та почуттів, що виникають під час спілкування у персонажів, які належать до різних прошарків суспільства.

У *макроконтексті* метонімія набуває художньої значущості внаслідок її включення до сюжетно-композиційної системи твору як інструмента розкриття індивідуально-авторського світобачення або завдяки зміщенню фокуса уваги з одного персонажа на іншого, що досягається за рахунок: 1) повторів ключових слів; 2) метонімічних конвергенцій та 3) взаємодії метонімії з метафорою. Специфікою макроконтексту є акцент на конвергентній природі метонімії та особливостях структурної організації контексту, зокрема його розірваності чи цілісності. Наприклад:

I become a figure in the procession, a spoke in a huge wheel that, turning, at last erects me, here and now. I have been in the dark; I have been hidden; but when the wheel turns (as he reads) I rise into this dim light where I just perceive, but scarcely, kneeling boys, pillars and memorial brasses [...] This is the first day of a new life, another spoke of the rising wheel [12, с. 35].

У цьому текстовому фрагменті роману В. Вулф "The Waves" ("Хвилі"), розосередженому по сторінці, втілюється метафоричне осмислення життя як колеса, що постійно обертається (*the wheel turns*). Тлом для реалізації цієї метафори є метонімічна модель ЧАСТИНА (*spoke* – спиця) замість ЦІЛОГО (*wheel* – колесо). Ключовими елементами є лексичні одиниці *dark* (темрява) та *light* (світло). Життя є колесо, що постійно рухається; людина є частиною цього колеса (спиця), яка знаходиться то нагорі, ближче до світла (*the first day of a new life, into this light*), то долу в темряві (*in the dark*). Життя – це постійний рух, який затагує і людей, визначаючи їхню долю. Метафтонімічний повтор (*a spoke in a huge wheel* → *wheel* → *another spoke of the rising wheel*) набуває художньої значущості завдяки його входженню в художню систему всього роману як одного з ключових образів.

У *мегаконтекстах* проаналізованих творів В. Вулф і Д. Г. Лоуренса виявлено набуття метонімією художньої значущості внаслідок: 1) її знаходження в сильній позиції тексту; 2) її статусу як художньої деталі; 3) виокремлення завдяки метонімії ключової характеристики персонажа чи персонажів; 4) розкриття за допомогою метонімії чи сукупності метонімії основної ідеї твору; 5) набуття метонімією символічного значення. Так, наприклад, метонімізація заголовків і їх подальше розгортання в основних тематичних лініях твору спостерігається, зокрема, в оповіданнях Д. Г. Лоуренса. В оповіданні "Blue Moccasins" ("Голубі мокасини") на початку твору мокасини конкретизуються як річ, яку головна героїня купила в штаті Нова Мексика, а потім подарувала своєму чоловікові, наприклад:

It was in New Mexico she purchased the blue moccasins, blue bead moccasins, from an Indian who was her guide [10, с. 172].

Однак у фіналі оповідання мокасини іронічно переосмислюються як складник метонімічної моделі АРТЕФАКТ (*moccasins*) замість ПРИРОДНОГО ОБ'ЄКТУ / ДОВКІЛЛЯ, що лежить в основі тематичної лінії твору, пов'язаної з впливом навколишнього середовища на людину. Так, автор засуджує і висміює прив'язаність людей до рукотворної природи та їхнє захоплення матеріальними предметами, які заміщують для них радість єднання з природою. У контексті оповідання саме мокасини стають предметом обожнювання головної героїні, яка порівнює їх колір із кольором неба, наприклад:

Her moccasins! Her blue moccasins! Of the sacred blue colour, the turquoise of heaven [10, с. 182].

У наведеному фрагменті почуття обожнювання підсилюється контекстуальною зв'язаністю метонімії з епітетами *sacred* (священний) і *of heaven* (небесний). Захопившись мокасиною, місіс Барлоу зовсім перестала приділяти увагу своєму чоловікові, що призвело до непорозуміння та відчуженості між ними. Засудження такої матеріальної прив'язаності відображено в оповіданні крізь негативне ставлення головного героя не стільки до фетишизації його дружиною конкретного предмета (*damned thing*) – мокасинів, скільки до її егоцентризму і концентрації на тому, що належить їй. Наприклад:

'And that's all she cared about – her own things and her own way' [...] 'Not another damned thing, but what's her own, her own – and her holy way – damned holy-holy, all to herself'. His voice shook with hoarse, whispering rage, burst out at last [10, с. 188].

Отже, аналіз художніх метонімії дозволив простежити закономірності щодо їх вживання у мікро-, макро-, та мегаконтекстах творів В. Вулф і Д. Г. Лоуренса як представників англійського модернізму. Серед факторів, які сприяють набуттю метонімією художньої значущості в мікроконтекстах художньої прози В. Вулф і Д. Г. Лоуренса, головним є контекстуальна зв'язність з іншими елементами художнього твору, що викликає такі художні ефекти, як інтимізація розповіді, тропеїзація та характерологічна акцентуація. У макроконтекстах на набуття метонімією художності впливає ступінь концентрації тропів на окремих ділянках тексту та особливості структурної організації контекстів, такі як розірваність, розосередженість

або цілісність. Художність метонімії в мегаконтексті охоплює специфіку її розташування в межах всього тексту, її роль у розкритті ідейного змісту та тематики твору, трансформацію в художню деталь чи символ.

Література:

1. Бабенко Л. Г. Лингвистический анализ художественного текста: теория и практика: учебник: практикум / Л. Г. Бабенко, Ю. В. Казарин. – 2-е изд. – М.: Флинта, 2004. – 496 с.
2. Гюббенет И. В. Основы филологической интерпретации литературно-художественного текста / Ирина Владимировна Гюббенет. – М.: Изд-во Московского гос. ун-та, 1991. – 205 с.
3. Колшанский Г. В. Контекстная семантика / Геннадий Владимирович Колшанский. – М.: Изд-во “Наука”, 1980. – 149 с.
4. Корольова А. В. Типология нарративних кодів інтимізації в художньому тексті: монографія / Алла Валер'янівна Корольова. – К.: Видавничий центр КНЛУ, 2002. – 267 с.
5. Некрасова Е. А. Метонимический перенос в связи с некоторыми проблемами лингвистической поэтики // Слово в русской советской поэзии / Отв. ред. В. П. Григорьев. – М.: Наука, 1975. – С. 111–131.
6. Рябцева Э. Г. Лингвистическая природа и стилистические функции метонимии (на материале английского языка): автореф. дис. на соискание учен. степени канд. филол. наук: 10.02.04 “Германские языки” / Э. Г. Рябцева. – Л., 1973. – 15 с.
7. Седых А. П. Контекст. Знак. Образ (на материале произведений М. Пруста) / Аркадий Петрович Седых. – Белгород: Изд-во БГУ, 1998. – 160 с.
8. Kövecses Z. Towards a theory of metonymy / Zoltan Kövecses, Günter Radden // Metonymy in Language and Thought / ed. by Klaus-Uwe Panther and Günter Radden. – Hamburg: Hamburg University Press, 1999. – P. 17 – 59.
9. Lakoff G. Metaphors We Live By / George Lakoff, Mark Johnson. – Chicago and London: Chicago University Press, 1980. – 242 p. 14. Lodge D. The Modes of Modern Writing / David Lodge. – L.: Edward Arnold Ltd, 1977. – 278 p.
10. Lawrence D. H. The Princess and Other Stories / D. H. Lawrence. – Moscow: “TSITADEL”, 2002. – 236 p.
11. Woolf V. Mrs. Dalloway and Essays / Virginia Woolf. – Moscow: Raduga Publishers, 1984. – 396 p.
12. Woolf V. The Waves [novel] / Virginia Woolf. – L.: Wordsworth Classics, 2000. – 175 p.

Вікторія Федотьєва
(Кременчук, Україна)

ДИСКУСІЙНІСТЬ УКРАЇНСЬКОГО ПОСТМОДЕРНІЗМУ

Поява і розвиток постмодернізму в Україні були обумовлені змінами різного характеру, що відбулися на зламі століть. Це перебудова державної системи, низка реформ політичного, соціально-економічного та культурного характеру. Усі ці реалії показали неспроможність життя за «старими» канонами, які себе вичерпали. Нова епоха почала вимагати від митців не тільки нового світовідчуття та пошуку самоідентичності, а й нових форм зображення реальності, нових виражальних засобів. Це яскраво відбивається в розвитку сучасної культури, зокрема літератури.

Як зазначає Я. Поліщук, «...пошук літературою власної ідентичності – процес знаковий і постійно триваючий. Він зазнає пожевлень та спалахів у моменти, коли система естетичних вартостей підлягає радикальному переосмисленню і, навпаки втрачає гостру актуальність, якщо існує недавно вироблений канон та досконалі тексти, котрі той канон стверджують та привілеюють. У нинішній ситуації переживає швидше перший сценарій» [5, с. 116].

Мета статті – розкрити проблеми постмодернізму в українській літературній науці на основі дискусійного обговорення.

Проблема вивчення сучасної української літератури сьогодні стає однією з найгостріших, котра стимулює дослідників до активних наукових пошуків.

На тему постмодернізму відбулося чимало круглих столів, написано безліч статей. Однією з найфаховіших є дискусія на сторінках часопису «Слово і час», що відбулася під рубрикою «Літературне рушення 90-х та модернізм, постмодернізм, авангард, молодь сучасна і колишня etc». Редакція журналу, акцентуючи на взаємозв'язку між модернізмом і його наступником – постмодернізмом, опублікував низку статей з мало вивченої в українському літературознавстві проблеми модернізму.

У цьому напрямі важливими є здобутки Ю. Андруховича, Є. Барана, Н. Білоцерківець, І. Бондар-Терещенка, Т. Гундорової, В. Єшкілева, О. Ільницького, Л. Лавринович, М. Павлишина, Я. Поліщука, Р. Харчук та багатьох інших.

«Літературознавчий словник-довідник» дає таке визначення: «Постмодернізм – цілісний, багатозначний, динамічний, залежний від соціальних та національних особливостей комплекс мистецьких, філософських, епістемологічних науково-теоретичних уявлень, дистанційованих від неklasичної та класичної традиції, що склався в західній культурній постметафізичній самосвідомості за останні десятиліття XIX століття» [4, с. 549].

Варто сказати, що першою термін «постмодернізм» ужила в Україні в 1991 році Наталка Білоцерківець, охарактеризувавши літературні гурти «Бу-Ба-Бу», «Пропала грамота» як постмодерністські.

Т. Гундорова, яка займаючись питанням класифікації сучасної української літератури, перш за все акцентує увагу на хронологічних рамках постмодернізму, та визначає її як «постколоніальну», «постапокаліптичну» та «постчорнобильську». Останнє визначення дослідниця подає, наголошуючи, що *«саме в зв'язку з Чорнобилем можна та варто говорити про ситуацію українського постмодерну, адже для багатьох філософів постмодернізм асоціюють з ядерною епохою - ситуацією кінця світу»* [1, с. 12]

За її визначенням, *«постмодернізм в українській літературі втілюється топографічно, як переплетення ідеальних місць, географічних мап, текстів і дискурсів на поверхні тіла національної культури. Український постмодернізм підриває ідеологічний простір тоталітарної культури СРСР»* [1, с.12]. Саме аварія на ЧАЕС показала розчарування в різноманітних концепціях і тим самим стала відправним пунктом для легалізації ситуації постмодерну.

Щодо визначення національних рис українського постмодернізму, то тут варто звернути увагу на дослідження Р. Харчук, яка робить першу спробу вивчення літературної дискусії щодо постмодернізму, його естетичних орієнтацій та особливостей в українському письменстві на матеріалі творчості найпомітніших прозаїків нашого сьогодення. До дискусії щодо постмодернізму також долучилися вчені діаспори – О. Ільницький (США), М. Павлишин, (Австралія), І. Фізер (Канада). Після публікації на сторінках журналу «Слово і час» статей М. Павлишина «Українська культура з погляду постмодернізму», «Застереження як жанр», присвячених аналізу постмодерністських прикмет сучасної української прози, О. Ільницький виступає зі статтю «Трансплантація постмодернізму: сумніви одного читача», де заперечує саме існування українського постмодернізму.

У своїй статті О. Ільницький, акцентуючи увагу на обставинах появи постмодернізму в культурі Західної Європи, зазначає, що постмодернізм є реакцією на більш ніж сімдесятилітнє засилля модернізму в усіх сферах західноєвропейського культурного життя. І, виходячи з даного положення, стверджує неможливість узгодження постмодернізму (в його широкому розумінні) з українським культурним досвідом останнього сімдесятиліття, адже *«який може бути постмодернізм в Україні, якщо модернізм там закінчився, ледве почавшись, і фактично жодне покоління, крім майже цілком винищеного («розстріляного») покоління 20-х років, так і не заізналося з ним як з інтегральним процесом свого культурного життя»* [2, с.112].

Тому, на думку дослідника, термін «постмодернізм» в українському контексті слід вживати дуже обачно, як такий, що ані не відповідає українським реаліям, ані допомагає зрозуміти процеси, які сьогодні відбуваються в українській культурі.

Стаття, що стала чи не найбільш цитованою серед україномовного доробку критичних праць постмодерного спрямування – публікація Л. Лавринович «Сучасний український постмодернізм – Напрямок? Стиль? Метод?». Авторка має опертя вже не тільки на зарубіжних класиків, а й на масив українських критичних напрацювань, що з'явився за десяток років обговорення постмодерної проблематики. Посилаючись на Р. Семківа та Р. Харчук, науковець дає таке синкретичне визначення: *«Постмодернізм – стан культури, епоха в розвитку цивілізації, що визначається як ситуація епістемологічної та онтологічної кризи, коли втрачено "довіру до автентичності всіх культурних концепцій чи стилістичних манер художнього письма" (Р. Семків, «Постмодернізм як дискусія та дискурсивність»); це «епоха перевідкриття суб'єктивного світу людини», який був утрачений «у всеоб'єктивуючих теоріях "Я" епохи модерну» (Р. Харчук, «Покоління постепохи»)* [3, с. 39–40].

Дослідниця виділяє такі основні світоглядні риси постмодернізму, як: *«1) втрата віри у вищий сенс людського існування; 2) заперечення пізнаваності світу, релятивізм; 3) розгубленість індивіда перед власною екзистенцією; 4) погляд на повсякденну дійсність як театр абсурду; 5) орієнтація на ідеологічну незаангажованість; 6) поглиблена рефлексивність; 7) іронічність та самоіронічність; 8) епатажність (з погляду традиційно-обивательського); 9) інтертекстуальність, діалогізм, амбівалентність (як світоглядні позиції); 10) елітарність»* [3, с. 42].

Таким чином, проаналізувавши погляди сучасних літературознавців можемо сказати, що представники сучасного літературознавства не мають одноставної думки ні щодо часу виникнення постмодернізму на теренах української культури, ні щодо поцінування його ціннісно-естетичних засад. Погляди дослідників мають часом діаметральний характер. Якщо одні обґрунтовують культурно-історичну зумовленість українського постмодернізму, то інші вважають неправомірним навіть припустити існування постмодернізму в українській літературі. Постмодернізм варто сприймати як закономірний етап у розвитку вітчизняної літератури, незважаючи на те, що колись в українській літературі не досяг свого апогею розвитку модернізм як естетична практика. Сучасна ситуація в українській літературі дає можливість говорити про одночасне існування в ній і модернізму, і постмодернізму, що і визначає особливість сучасного українського літературного процесу.

Література:

1. Гундорова Т. Післячорнобильська бібліотека. Український літературний постмодерн / Тамара Гундорова. – К.: Критика, 2005. – 264 с.
2. Ільницький О. Трансплантація постмодернізму: сумніви одного читача / О. Ільницький //Сучасність. – 1995. – № 10. – С. 111 - 115.

3. Кравченко Т. Постмодернізм – це принципово не модернізм / Таміла Кравченко // Слово і час. – 1999. – № 3. – С. 60–61.
4. Лавринович Л. Сучасний український постмодернізм – напрям? стиль? метод? / Лілія Лавринович // Слово і час. – 2001. – № 1. – С. 39-46.
5. Літературознавчий словник-довідник / за ред. Р. Т. Гром'яка, Ю. І. Коваліва, В. І. Теремка. – К.: ВЦ «Академія», 2006. – 752 с.
6. Поліщук Я. Постмодерна пропозиція і сучасна література / Я. Поліщук // Вісник Львів. ун-ту. Серія філол. – Вип. 33. – Ч. 1. – 2004. – С. 116 – 120.

Махзуна Хамраева
(Қарши, Узбекистан)

ОМОФОН СЎЗЛАРНИНГ “CONFUSING WORDS” (ЧАЛКАШ СЎЗЛАР) ТАРЗИДА НАМОЁН БЎЛИШИ

Маълумки, инглиз тилида бошқа аксарият тиллардаги каби нутқда сўзлар шаклан ёки талаффузига кўра бир хил бўлиб келиши мумкин. Бу ҳодиса одатда уч турга ажратилади: 1) график бир хиллик; 2) талаффузига кўра нисбий бир хиллик; 3) талаффуз жиҳатидан мутлақ бир хиллик. Бундай бир хиллик касб этган сўзлар “омограф”, “омофон”, “гетероним” терминлари билан ажратилади. Тилшунослиқда буларнинг барчаси омонимлар сирасига киритилади. Аммо аксарият олимлар ёзилиши жиҳатидан бир хиллик касб этувчи, бироқ турлича талаффуз этилувчи сўзларни, яъни омографларни омонимлар сирасига киритмайдилар. Улар омонимия ҳодисаси объекти сифатида асосан бир хил товуш таркибига эга бўлган, яъни талаффуз нуқтаи назаридан бир хиллик касб этувчи сўзларгагина эътибор қаратадилар [6, 150].

Инглиз тили омофоник бирликларга бой бўлиб, уларга турли олимлар турлича ёндашдилар. Мисол учун, Колумбия университети профессори Мичел Миоззо омофонларга қуйидагича изоҳ берган: “Омофонлар шундай бирликларки, уларни ўрганишдаги қийинчилик энг кўп қўлланувчи сўзларни тез-тез нутқимизда такрорлаб туришимиз натижасида юзага келади” [3]. Фикрининг далили сифатида олим *hare* - *қуён* ва *hair* – *соҳ* каби сўзларни келтиради. Бу икки сўз [heθ(r)] деб талаффуз қилинади.

Шунга ўхшаш фикрларни Е.А. Гурджиеванинг омонимларга бағишланган тадқиқотларида ҳам учратиш мумкин: “Бир хил талаффуз қилинувчи, ҳар хил маъно англатувчи, лексик, лексик-грамматик ва грамматик жиҳатдан фарқ қилувчи сўзлар омонимлар деб аталади”. Унинг ишларида ҳам асосан талаффузи бир хил бўлган сўзларни учратиш мумкин. Масалан: *light* - *ёруғ* ва *light* – *енгил* [laɪt]; *ring* - *узук*, *ring* - *қўнғироқ қилмоқ* [rɪŋ] [6, 151].

Т.В. Жеребилонинг “Тилшунослиқ терминларининг луғати”да қуйидаги таърифга дуч келамиз: “ОМОНИМЛАР [қад. юнон. ομοσ < homos бир хил + ονομα, ονομά ном]. Бир хил талаффуз этилувчи, аммо ҳар хил маъно ифодаловчи сўзлар” [4, 234]. Луғат муаллифи шунингдек, инглиз тилидаги ёзилиши жиҳатидан фарқ қилувчи, аммо бир хил талаффуз этилувчи *meet* – *гўш*[mi:t] ва *meet* – *кутиб олмақ* [mi:t] сўзларини ҳам тўлиқ омонимлар сирасига киритади.

“Одатда бир сўз туркумига мансуб бўлган сўзлар тўлиқ омонимлар саналади ва улар контекстда қўлланиш жараёнида барча грамматик шакллари тўла сақлаб қолади” [5, 68].

Ҳарвард университети олими Алфонзо Карамазза эса “Лексик жараёнлардаги тест назариясида омофонларнинг фаолияти сўзлардаги лексик жараёнларнинг натижасидир ва улар оғзаки нутқда чалғитувчи характерга эгадир”, - деб таъкидлайди ва бунга *red* – *қизил* (сифат) ва *red* – *қизарган* (сифатдош) *red* – *қизил ранг* (от) сўзларини мисол қилиб келтиради.

Демак, икки сўзнинг маълум фонетик қонуниятларга кўра бир хил талаффуз этилиши омофониядир. Бу ҳодиса фақат икки сўзнинг бир хил талаффуз этилишида қайд этилади. Аммо бу иккидан ортиқ сўзнинг бир хил талаффуз этилиши омофония бўлмайди, деган фикрни илгари сурмайди. Бироқ биз ўрганиб чиққан далиллар аксарият ҳолларда икки сўз орасида бир хил талаффуз юзага келишини кўрсатади. Омофонияни юзага келтирувчи икки сўз аслида фонетик структурасидаги маълум товуш орқали фарқ қилади. Лекин улар талаффуз жараёнида маълум қонуниятга кўра бир хил қайд этилади. Масалан: *principal*-*директор*, *principle*-*усул* [prɪnsəpəl]; *bear*- *айуқ*, *bare*-*яланғоч* [beə], *I*-*мен*, *eye*-*кўз* [aɪ], *symbol*-*рамз*, *symbal*-*чолғу асбоби* [sɪmbəl], *berth*-*ётоқ*, *birth*-*туғилмоқ* [bɜ:θ], *knead*-*аралаштирмақ*, *need*-*керак* [ni:d], *knight*-*рицарь*, *night*-*тун* [nait], *sail*-*сузмоқ*, *sale*-*сотмоқ* [seɪl], *piece*-*бўлак*, *peace*-*тинчлик* [pi:s], *none*-*ҳеч бири*, *nun*-*роҳиба* [nʌn], *pair*-*жуфт*, *pear*-*нок*, [peə], *serial*-*серуал*, *cereal*-*бўтқа* [sɪəriəl], *steal*-*ўғирламақ*, *steel*-*пўлам* [sti:l], *alter*-*ўзгартириш*, *altar*-*меҳроб* [ɔ:lte], *colonel*-*полковник*, *kernel*-*урғ* [kɜ:nl] ва бошқалар.

Америкалик олима Мария Елена омофонларни одатда хато қўллаш мумкин бўлган сўзлар деб баҳолайди ва бунга қуйидагича изоҳ келтиради: “Нафақат инглиз тилида икинчи тил сифатида мулоқот қилувчилар, балки инглиз тили соҳиблари ҳам талаффузи бир хил бўлган сўзларни одатда нутқда тез-тез хато қўллайдилар. Баъзан бундай сўзлар шу қадар ўхшаш талаффуз қилинадикки, суҳбат жараёнида кишилар улар орасидаги фарқни англолмай қоладилар. Айрим ҳолларда кишилар турлича ёзиб, бир хил талаффуз этиладиган сўзлар ҳижжалаб, ҳарфма-ҳарф айтилгандагина уларнинг аниқ маънолари англашилади”, - дейди у. Олиманинг мақоласида мисол тариқасида қуйидаги сўзлар келтирилган: *cite* –

мисол келтирмоқ, *site* – жой, макон, *sight* – кўз, кўриш қобилияти. Инглиз тилида бу сўзларнинг ҳар учаласи [sait] деб талаффуз қилинади [1, 264].

Шуни ҳам эътироф этиш лозимки, товуш фарқи ҳар қандай кўринишда бўлавермайди. Бу фарқ уларнинг артикуляцион ўрни ва усули бир бўлгани ҳолда, ун иштирокига кўра фарқли бўлиши ҳам мумкин. Мисол учун, унли товушларда тилнинг кўтарилиши ва лаблар иштирокига кўра бир хил бўлиб, унлилар қаторига кўра фарқланади: *accept* [æksept]-*except* [iksept], *bazaar* [bəza:]-*bizarre* [biza:]. Ундошлар иштирокидаги сўзларда ҳам бу ҳолат кузатилади: *advise* [ədvaiz]-*advise* [ədvaiz], *rice* [rais]-*rise* [raiz], *rays* [reis]-*raise* [reiz], *board-mahma*[bɔ:d], *bored-zerikkan* [bɔ:(r)d], ва ҳоказо. Бундай ҳолатда паронимлар юзага келади.

Бинобарин, инглиз тилидаги талаффуздош сўзлар шундай чалғитувчи, чалкаштирувчи характерга эгаки, баъзан уларнинг маънолари орасидаги фарқларни ҳатто контекстда ҳам аниқлаш мураккабдир. Масалан: *man-men* [men], *pan-pen* [pen], *their-there* [ðeθ], *two-too-to* [tu:], *latter-letter* [lætθ], *waist-waste* [weist], *pair-pear* [peθ], *no-know* [nθv], *plane-plain* [plein], *one-won* [wɒn], *new-knew* [nju:], *mind-mined* [maɪnd], *gorilla-guerilla* [gərilə] ва ҳоказо [2, 50].

Юқорида келтирилган фикрлардан шундай хулосага келиш мумкинки, ҳозирги кунда инглиз тилшунослигида алоҳида эътибор қаратиб келинаётган “confusing words” (чалғитувчи сўзлар) ҳам омонимлар сирасида ўрганилиши лозим. (Ma'lumotlarga qaraganda confusing words ham homophone so'zlar ham bir xil xarakterga ega bo'lgan tushunchalardir. Ularning har ikkisi ham turlicha yoziladigan so'zlarning bir xil talaffuz qilinishidir. Bundan ko'rinib turibdiki, ularning hijjalab aytilganda turli xarflarni namoyon qilishi va shu bilan bir qatorda, bunday so'zlarning ma'nosi va gaplardagi holati ham turlicha bo'ladi). Омофонлар ёки чалғитувчи сўзларнинг мавжуд бўлиши тилдан самарали фойдаланишда тўсиқ бўлмайди, албатта. Чунки омофоник жуфтликларнинг ҳар бири ўз семантик, грамматик ва бошқа хусусиятларига эга. Нутқда бундай сўзлардан унумли фойдаланиш ҳамда суҳбат жараёнида уларни тўғри ва ўринли қўллаш учун инглиз тилидаги талаффуздош жуфтликларнинг ҳар бирини изчил ўрганиш, маъноларини яқиндан билиш талаб қилинади.

ФОЙДАЛАНИЛГАН АДАБИЁТЛАР:

1. A. Pyle, M. Ellen. Test of English as a foreign language. 1st chapter. Cliffs USA, 1995. – P. 299.
2. Rashidova F. English Student's book for the 2nd course. Tashkent, 2015. – P. 103.
3. www.vocabularyspellingcity.com.
4. Жеребило Т.В. “Словарь лингвистических терминов”. Назрань: ООО Пилигрим, 2010. – 486 с.
5. Фомина М.И. Лексикология. М.: Высшая школа, 1990. – 415 с.
6. Шайкевич А.Я., Абдуазизов А.А., Гурджиева Е.А. Введение в языкознание. Ташкент: Укитувчи, 1989. – 312 с.

Ёркиной Хамраева, Малика Хамраева
(Карши, Узбекистан)

СЕМАНТИЧЕСКИЕ ОСОБЕННОСТИ АНТРОПОНИМОВ

Проблема изучения антропонимов всегда была и остается одной из актуальных вопросов современного языкознания. Антропонимы – это «разновидность имен собственных: имена людей». А термин антропонимика имеет следующие значения:

«АНТРОПОНИМИКА (др.-греч. *Anthropos* – человек; *онима* – имя, название) 1) Область ономастики, исследующая происхождение, изменение, географическое распространение, общественное использование и т.п. собственных имен людей; 2) совокупность собственных имен того или иного языка. Направление лингвистических исследований, связанное с изучением личных имен, раздел ономастики» [2; 35].

Узбекский язык, в частности древне-узбекский, как и все тюркские языки располагает относительно большим количеством письменных памятников, которые могут быть использованы как источники для изучения исторической антропонимики узбекского языка. Антропонимическая лексика, как и лексика в целом образует целостную систему взаимосвязанных элементов, между которыми обнаруживаются парадигматические отношения. В системе антропонимической лексики узбекского языка часто встречаются такие парадигматические отношения, как синонимия и антонимия. Возьмем, к примеру, собственные имена людей, имеющие корневые морфемы: *Alloh, Rahmon, Rahim, Sano, egam, bek, amir, xon, to'ra, shoh* и другие [1].

Alloh – Аллах – в исламе имя Бога;

Rahmon – милосердный (обычно в отношении к Аллаху);

Rahim – милостивый (обычно в отношении к Аллаху);

Sano – восхваление, прославление (и здесь имеется в виду Аллах);

Egam – досл. Господь мой, владелец мой (т.е. Аллах);

Век – бек – (1) титул знатного лица, (2) правитель какого-л. города или района в среднеазиатских ханствах в эпоху феодализма;

Amir – эмир – повелитель, правитель, военачальник, главнокомандующий;

Хон – хан – правитель;
 То'ра – господин, человек высокого происхождения;
 Шох – шах – царь, король, государь [3].

В исторические времена при создании имен собственных в зависимости от общественного положения, вида деятельности именуемого человека обычно к вышеназванным словам прибавлялось слово *qul*: Аллокул, Рахимкул, Рахмонкул, Санокул, Эгамкул, Беккул, Амиркул, Хонкул, Туракул, Шойкул (х чередуется с й) и т.д. Слово «*qul*» в переводе на русский язык означает «раб». Но в структуре вышеперечисленных имен данное слово имеет более широкий семантический объем. Например, если в смысловой структуре первых четырех имен имеются такие семы, как «верующий», «набожный», «честный», «добросовестный», то последние обозначают человека «преданного своему царю, правителю, государству, Родине». Хотя структура данных сочетаний содержит в себе некую оппозицию, но при переходе в пласт собственных имен эта оппозиция несколько нейтрализуется, а смысловое единство приобретает положительные оттенки, так как сам процесс именованья основывается на позитивную мотивацию – желания, мечты, надежды. Следовательно, лексические единицы с противоположным значением (*Бог-раб, царь-раб, правитель-раб* и пр.), образуя единое целое, семантически расширялись и в то же время обогащали синонимический ряд в системе узбекских антропонимов. Такие имена обычно были характерны для простонародья.

Значит, лексемы *amir, bek, xon, to'ra, shoh* в странах Востока употреблялись для обозначения чина, звания, должности, происхождения, финансового состояния человека, а также его высокого положения в обществе. Поэтому в формировании личных имен знатных людей также широко использовались вышеназванные лексические единицы, но здесь, естественно, отсутствует слово *qul*, и иная расстановка слов: *Amirxon* (Амирхон – *досл.* повелитель+правитель), *Olimxon* (Олимхон – *досл.* всезнающий+правитель), *Temurbek* (Темурбек – *уст.* темир – железный+правитель), *Komronbek* (Комронбек – *уст. книжн.* – достигший своих желаний, удовлетворенный+правитель), *Mironshoh* (Мироншош – *досл.* счастливый+царь), *Akbarshoh* (Акбаршош – *досл.* великий+царь), *Xonto'ra* (Хонтура – *досл.* правитель+господин), *Boyto'ra* (Бойтура – *досл.* богатый+господин) и другие.

Итак, структурные компоненты аристократических собственных имен имеют не противоположное, а близкое, то есть синонимическое значение. Такие сложные имена образуются по определенным правилам. Следует также отметить, что выбор, запись и употребление личных имен играет в жизни каждого человека важную роль. Весьма важны при этом гражданско-правовые аспекты, поэтому в данной области значительное место занимает также языковая культура, этнические ценности.

Синонимические и антонимические отношения встречаются также в структуре женских составных имен. Например: *Xonoyim* (Хонойим – *досл.* правительница+женщина из аристократической семьи), *Xonbibi* (Хонбиби – *досл.* правительница+госпожа), *Oybibi* (Ойбиби – *досл.* луна+госпожа), *Begoyim* (Бегойим – *досл.* правительница+госпожа, здесь к чередуется с э), *Xonposhsha* (Хонпошша – *досл.* правительница+почтительное обращение к женщине), *Gavharbonu* (Гавхарбону *досл.* драгоценный камень+уст. госпожа), *Momoxol* (Момохол – *досл.* пожилая женщина+кропинка), *Momoziz* (Момозиз – *досл.* пожилая женщина+девушка), *Quyoshoy* (Куёшой – *досл.* солнце+луна) и другие.

Итак, если в семантической структуре первых шести имен обнаруживаем синонимические отношения, то составляющие последних являются между собой антонимами. Следует отметить, что имена, составными частями которых являются слова-антонимы, давались как новорожденным из знатных семей, так и простым, скромным людям. Собственные имена, образованные с участием слова *момо*, содержат в себе архисему «возраст». Оно имеет в узбекском языке следующие значения: «МОМО (*др. вариант* МОМА) – 1. кормилица; 2. обл. бабушка; 3. пожилая женщина, старуха» [4].

Обычно такое имя дают девочке, которой желают достижения в полном здравии пожилого возраста и вместе с тем уважения, почта.

А в собственном имени *Quyoshoy* обнаруживаем сразу две разновидности парадигматических отношений – синонимические и антонимические. Данное слово состоит из названия двух известных планет – солнца и луны. Как известно, лексема «солнце» имеет в своей смысловой структуре такие семы, как: *день, тепло, свет*, а лексема «луна» – *ночь, свет* и т.д. И если в семах *день-ночь* мы видим противоположность, то понятие *свет* сближает по значению структурные части этого слова.

Как видим из примеров, слова, образуя собственные имена, расширяются в семантическом плане, но при этом сохраняют свое первичное значение. При изучении семантической структуры собственных имен следует учитывать подобные номинативные явления.

Литература:

1. Бегматов Э. Узбек исмлари (Узбекские имена). – Тошкент: Қомуслар бош тахририяти, 1991. – 208 б.
2. Жеребило Т. Словарь лингвистических терминов. Назрань: Пилигрим, 2010. – 486 с.
3. Узбекско-русский словарь. М.: Государственное издательство иностранных и национальных словарей, 1989. – 840 с.
4. Узбек тилининг изоҳли луғати (Толковый словарь узбекского языка). Иккинчи жилд. Тошкент: ЎзМЭ Давлат илмий нашриёти, 2006. – 672 б.

СОЦІОЛІНГВІСТИЧНІ ПРОБЛЕМИ ВАРІАТИВНОСТІ МОВИ В АСПЕКТІ ПЕРЕКЛАДУ. УСНЕ І ПИСЕМНЕ СПІЛКУВАННЯ. ФУНКЦІОНАЛЬНИЙ СТИЛЬ МОВЛЕННЯ

Природа та організація стилів мови і мовлення великою мірою залежить від того, в якій формі відбувається спілкування: усний чи писемний. Ці форми значною мірою визначають хід мисленнєвого процесу, плин комунікації, добір елементів мовного коду.

Відмінності усного і писемного спілкування. Найважливіші особливості цих двох форм спілкування подано у табл. 1.

Таблиця 1. Відмінності усного і писемного спілкування

Усне	Писемне
Первинне	Вторинне
Монологічне, діалогічне, полілогічне	Монологічне
Відбувається з урахуванням конкретних адресатів у конкретній ситуації	Найчастіше — з невизначеним адресатом, без урахування ситуації
Спонтанне (часто)	Попередньо обдумане
Живе, без старанного добору фактів і мовного оформлення	Старанний добір фактів та їх мовне оформлення
Паралінгвальні засоби, інтонація	Відсутність цих засобів
Імпровізоване	Повний і ґрунтовний виклад думок (як правило)
Чітко індивідуалізоване	Поглиблена робота над словом і текстом
Емоційне й експресивне	Редагування думок і форми їх вираження
Повтори, еліпсиси, перебивання, повернення до вже сказаного тощо	Самоаналіз написаного, можливість багаторазового переписування і редагування, шліфування думок
Короткотривале в часі	Можливість повернення і переречування
Дискурсні особливості	Текстові характеристики

Прагматичні особливості усного мовлення, які відрізняють його від писемного, — безпосередня наявність адресата, включеність елементів контексту і ситуації в спілкування, тенденція до експресивності, емоційності (наявність афективності) — спричиняють мовні особливості: емоційну інтонацію, міміку, жести, темп і ритм мовлення. Використовуються прийоми уповільненої, роздільної вимови; в інтонації провідну роль найчастіше відіграють тривалість звуків, розтягування (*ма-а-а-ленький шматочок//, жа-а-а-хлива погода//*). Роль інтонації визначальна: вона може надавати повідомленню протилежного значення: (*він такий ро-зу-у-мний!*).

Частим прийомом посилення є повторення одних і тих самих або синонімічних одиниць: *Небо було синє-синє; Це нічого не вирішує//Розумієш/ні-чо-го!*

Серед продуктивних моделей, що реалізують експресивні наміри мовця, поширеними є вигук-дієслова: *Він трах-бах і все ламає; Я кажу / «розріж» //Вона/чик/і готово*. Значну експресивність мають характерні для усного мовлення предикативи оцінки: *Ну, ти взагалі!; Чоботи/нікуди/ /тиснуть і розлітаються*. Вагома роль часток в усному мовленні — 12,6 %; у науковому стилі кодифікованої літературної мови — 1,6 %.

Просодичні, невербальні та синтаксичні засоби в усному мовленні перебирають на себе роль інструменту висловлювання: модальність виражена не словом, а висловлюванням.

В усному мовленні контекст і ситуація впливають на значення цілого повідомлення і семантику кожної окремої одиниці. Безпосередня дійсність спілкування «вплавлена» в мовну тканину, кожне слово «пахне» контекстами, в котрих воно жило, всі слова і форми «населені» інтенціями.

Найважливіші форми і жанри усного спілкування — діалог, монолог, полілог, бесіда, дискусія, диспут, суперечка, розповідь, переказування, звіт, доповідь; писемного — переказ, опис, роздум, ділові папери, газетні жанри, план, тези, конспект, реферат, художні твори.

Функціональний стиль мовлення. Форми спілкування разом з екстралінгвістичними чинниками (мета, завдання, стратегія, тактика спілкування тощо), які його супроводжують, є основою функціональних стилів.

Функціональний стиль мовлення — різновид літературної мови, який ґрунтується на різних типах мислення (побутовому, науковому, публіцистичному, естетичному тощо) і характеризується сукупністю мовних засобів, що відповідають цим типам мислення, а також принципами і прийомами добору елементів мовного коду учасниками спілкування залежно від змісту, контексту та ситуації, в яких вони перебувають.

Функціональні стилі — відкриті різновиди мовного коду; між ними існує взаємодія, взаємовплив. Сукупність функціональних стилів становить стилістичну систему мови.

У сучасних мовах найчастіше виділяють такі стилі: — розмовно-побутовий. Використовується в щоденному спілкуванні та віддзеркалює побутовий тип мислення (так званий «здоровий глузд»). У ньому переважають форми усного діалогічного мовлення, використовуються різноманітні невербальні й паралінгвістичні засоби. Характеризується вживанням розмовно-побутової, іноді некодифікованої лексики.

У його межах активно функціонують емоційно-експресивні засоби мови (частки, вигуки, форми суб'єктивної оцінки тощо). Одиниці та категорії розмовно-побутового функціонального стилю можуть використовуватись у художньо-белетристичному функціональному стилі як засоби стилізації;

– науковий. Ним створюються наукові праці, мета яких нагромаджувати знання, досвід у галузі науки, техніки, встановлювати закономірності розвитку явищ, процесів. Віддзеркалює творчий, пошуковий тип мислення. Характеризується вживанням термінів та розкриттям їхнього змісту, специфічною побудовою тексту, в якому переважають логічні, причиново-наслідкові відношення між конструкціями. Науковий функціональний стиль має підстилі: науково-технічний, науково-популярний, науково-навчальний тощо;

– офіційно-діловий. Це стиль ділових документів: міжнародних договорів, юридичних законів, урядових постанов, указів, статутів, службового листування, діловодства тощо. У ньому втілюється інформативно-пізнавальний тип мислення. Йому притаманні конкретність, лаконічність формулювань, чіткий виклад рекомандацій, прохань; у цьому стилі використовуються услачені звороти, офіційні формули звертання, віддієслівні іменники у складі іменних конструкцій, інфінітивні конструкції, речення з дієприслівниковими та дієприкметниковими зворотами, форми на -но, -то та ін.;

– публіцистичний. Виконує функцію формування масової свідомості, впливу на неї через добір інформації. У ньому втілюється емоційний тип мислення. Йому властиві мовні форми експресивності та емоційності, залучення елементів інших функціональних стилів для досягнення публіцистичного ефекту;

– художньо-белетристичний. У ньому втілюється естетичний тип мислення та естетична функція мови. Комунікативна, інформативно-пізнавальна, експресивна, емотивна функції мови підпорядковані естетичній функції. У ньому використовуються мовні засоби всіх інших функціональних стилів; значну роль виконують індивідуально-авторські засоби мовної виразності, переносно-образне вживання слів, експресивні одиниці всіх мовних рівнів, що забезпечують емоційно-образний вплив на читача;

– конфесійний. Покликаний забезпечити спілкування людей у релігійній сфері, потреби віри. Має свої канони, стильові домінуючі, вибирає із синонімічних рядів етнічної мови одиниці піднесеного урочистого звучання.

Відокремлення функціональних стилів мовлення (спілкування) пов'язане із взаємодією лінгвального і позалінгвальних чинників, оскільки стилі формуються внаслідок вживання мовного коду мовцем у конкретних мовленнєвих актах під впливом певних екстралінгвальних чинників, тематики спілкування, а також контексту і ситуації, у межах якої це спілкування відбувається. Контекст і ситуацію спілкування називають сферами спілкування і пов'язують із специфікою комунікації в різних сферах діяльності.

Функціональні стилі взаємодіють між собою. Найбільше це стосується художнього, публіцистичного і розмовного стилів. Замкнутішими, стійкішими є офіційно-діловий, науковий, конфесійний стилі. Публіцистичний стиль використовує одиниці офіційно-ділового, наукового стилів.

Отже, функціональні стилі — це різновиди мовного коду і одночасно комунікації. Вони акумулюють найважливіші складові процесів комунікації: тематику спілкування, пов'язану з узагальненими типами мислення людей, різноманітні лінгвальні й позалінгвальні чинники тощо.

Комунікативно-риторичні якості мовлення були в центрі уваги ще античних риторів. Вони називали їх «ідеями» і пов'язували з особою мовця (промовця, оратора), який, на думку Діонісія, повинен бути схожим на Протея, що міняв свою подобу залежно від умов. Створюється ж ця подоба шляхом комбінацій «ідей», тобто найменших елементів стилю. Античні автори називали різну кількість «ідей». Так, Діоген Лаєртії (Вавилонський) говорив про п'ять позитивних якостей мовлення оратора: чистоту, чіткість, лаконічність, доречність, красу. Діонісій Галикарнаський відокремлював їх понад десять.

Література:

1. Гойхман О.Я., Надеина Т.М. Основы речевой коммуникации. М.: Инфра-М, 2007. – 272 с.
2. Орлов Г.О. Современная английская речь. М.: Высшая школа, 1991. – 240с.
3. Будагов. Язык и культура: Хрестоматия в 3-х частях. М.: Добросвет, 2002. - 191с.
4. Пономарів О.Д. Культура слова: Мовностилістичні поради. К.: Либідь, 2001. - 240 с.

Анастасія Шабан
(Миколаїв, Україна)

ВИЗНАЧЕННЯ ТА КЛАСИФІКАЦІЯ ІНТЕРНАЦІОНАЛІЗМІВ

З давніх часів декілька народів, між якими існували мовні контакти, користувались одними й тими самими частинами лексики; білінгвізм був постійним явищем серед населення прикордонних територій. За останні десятиріччя зросла увага до явищ двомовності та інтернаціоналізації мови, завдяки чому дещо змінився традиційний погляд на цей вид лексики.

Метою нашого дослідження є визначення поняття «інтернаціоналізм» у сучасній англійській та українській мові, дослідити види інтернаціональної лексики та способи її класифікації. Це питання уже досліджувалось багатьма вченими-лінгвістами, але зважаючи на стрімкий процес глобалізації та активну міжкультурну комунікацію цей аспект продовжує бути **актуальним**.

Об'єктом дослідження виступила інтернаціональна лексика в англійській та українській мовах.

Традиційно інтернаціоналізми вважалися мовними одиницями, що властиві головним чином, мовам країн Європи; деякі вчені взагалі звужували їх до слів греко-латинського походження [7, с. 183]. Суттєві ознаки утворення і властивості вживання інтернаціоналізмів не завжди враховувались. Тому їх опис у лексикології сучасних мов носив до певної міри формальний характер, бо в одній мові це явище неможливо ні встановити, ні повністю зрозуміти. В. В. Акуленко першим звернув увагу на присутність інтернаціональних елементів в інших ареалах, що склалися навколо міжнародних мов епохи феодалізму [1, с. 252].

Інтернаціоналізми — це, як правило, не всі прояви багатомовних залежностей, а лише особливі форми міжмовної спільності. Такі слова, як television, telephone, football, окремі афікси типу — *ism* є атрибутом не лише англійської, а і багатьох інших мов. Р. А. Будагов також стверджував, що інтернаціоналізмами можуть бути не тільки прямі запозичення, але й «слова, що формуються на зразок структури відповідних іншомовних слів, але не запозичують їх матеріальної основи» [3, с. 89].

Для визначення одиниць міжнародної лексики існує кілька назв — інтернаціоналізми, інтероніми, аналогізми. Часом вживається термін «регіонізм», проте він не зовсім вдалий, оскільки відбиває поняття географічного або територіального характеру.

Поштовх до визначення поняття інтернаціональності дав англійський прикметник international, появу якого у писемних пам'ятках датовано 1780 р. Протягом XIX ст. термін розповсюдився у європейських мовах, а у XX ст. він проник до мов усіх континентів. Міжнародність лексики за своєю суттю відносна, бо така лексика вживається не усіма народами однаково. Спільні мовні риси називають універсальними, проте вони стосуються значно ширших явищ у ділянках загального мовознавства, як, наприклад, синонімії, граматичних категорій, поділу звуків на голосні і приголосні тощо. Міжнародність лексики ґрунтується на вживанні одних слів з тими ж значеннями у широкому колі мов [7, с. 23].

Не існує точних критеріїв для визначення інтернаціоналізму, тому різні науковці тлумачать дане поняття по-різному. Наукове визначення поняття лексичного інтернаціоналізму намагаються дати, стверджуючи, що інтернаціоналізмами в мовознавстві слід називати особливо важливі форми лексичної спільності, які є міжмовною синхронічною категорією, що має прояв лише при зіткненні або зіставленні мов [2, с. 13].

Намагаючись врахувати усі можливі характеристики даного мовного феномену, сучасні дослідники надають максимально обширні визначення.

Порівняємо визначення, взяті з різних джерел. В. В. Хайрулін зауважує, що інтернаціоналізми — це загальні елементи декількох світових мов, засвоєні в силу генетичної спільності або міжкультурної комунікації. Інтернаціоналізми мають у результаті взаємовпливів або випадкових збігів зовні подібну форму й деякі однакові значення в різних мовах [9, с. 61].

Схоже визначення пропонує дослідник В. В. Михайленко, який стверджує, що «інтернаціоналізми, інтернаціональна лексика — слова, які виражають поняття міжнародного значення і існують у багатьох мовах світу (споріднених і неспоріднених), зберігаючи близьке або спільне значення й фонетико-морфологічну будову» [5, 38-39].

Проте, представлені вище тлумачення не повністю розкривають наукове поняття та сутність інтернаціоналізмів.

На нашу думку найбільш повним на сьогодні є визначення А. Е. Рицаревой: «під інтернаціоналізмами розуміються лексичні одиниці, що функціонують у декількох (не менш ніж у трьох) світових мовах, близькі по звуковій, графічній і семантичній формі, що є наслідком мовного контакту, що й виражають загальні для багатьох культур поняття з галузей науки, техніки, бізнесу, політики, мистецтва, засобів комунікації» [8, с. 9]. У своєму визначенні вона розкриває саму суть явища інтернаціоналізмів, причини їх виникнення та лексичні функції.

Щодо класифікації інтернаціоналізмів, то вона здійснюється за трьома основними принципами:

- принцип вмотивованості;
- класифікація інтернаціоналізмів за способом та джерелом запозичення;
- класифікація інтернаціоналізмів з точки зору перекладача.

За способом запозичення інтернаціоналізми можна поділити на інтернаціоналізми зі спільною зовнішньою та внутрішньою формою та інтернаціоналізми зі спільною лише внутрішньою формою [1, с. 56].

За вибором джерела запозичення інтернаціоналізми діляться залежно від етимології — на інтернаціоналізми класичного походження (взяті з мертвих класичних мов – латинської, давньогрецької, класичної арабської, санскриту тощо) та інтернаціоналізми національного походження (слова з живих мов, що стали інтернаціоналізмами).

В. В. Акуленко, кажучи про схожість форм інтернаціоналізмів, звертає увагу не лише на вимову чи написання, але й на вмотивованість, або «внутрішню форму» слів, включаючи їх синхронічну характеристику, «буквальне значення», що враховується носіями даної мови. При цьому роль можуть грати всі три принципово можливі типи вмотивованості:

- фонетична, тобто прямий зв'язок вимови зі значенням;
- морфологічна, тобто словотворча структура складних й похідних слів;
- семантична, тобто синхронічно відчутне непряме значення у межах семантичної структури багатозначного слова.

Морфологічну вмотивованість слів можна порівняти також із вмотивованістю усталених словосполучень (в тому числі й термінологічних), яка залежить від значень складових слів, їх морфологічної форми й синтаксичних відносин [1, с. 142].

Таким чином основними критеріями класифікації інтернаціоналізмів є вмотивованість, чи «внутрішня форма».

В. В. Акуленко пропонує свій принцип класифікації інтернаціоналізмів за способом запозичення, розрізняючи сім типів міжнародних лексичних знаків:

- слова, об'єднані схожістю значення, вимови, написання та вмотивованості, тобто інтернаціоналізми з однаковою словотворчою або змістовою структурою;

- слова, основи, морфеми, об'єднані схожістю значення, вимови та написання (*atom* — *атом*);

- слова, об'єднані схожістю значення, вимови та вмотивованості, але не написання — спостерігається в мовах з різними системами письма та принципами написання (наприклад, інтернаціональні слова європейського походження в мовах Близького Сходу з консонантним письмом або в мовах Південної Азії зі складовим письмом);

- слова, морфеми та словосполучення, об'єднані спільністю значення, написання та вмотивованості при різній вимові, мають місце насамперед у мовах з загальною ієрогліфічною писемністю (наприклад, китайські елементи у японській та (частково) у корейській мові);

- слова, основи, морфеми, що об'єднуються схожістю лише значення та вимови при різниці у написанні та мотивації, насамперед у мовах з різними системами письма;

- слова, об'єднані спільністю значення й схожістю написання при різній вимові та вмотивованості — у мовах зі спільною ієрогліфічною базою;

- слова та форми, що об'єднані схожістю значення та вмотивованості (але не вимови та написання): укр. *хмарочос*, рос. *небоскрёб*, англ. *sky-scraper*, фр. *racleur de ciel*, іт. *grattaciello*, ісп. *rascacielos*, рум. *zgorie-nori*, латиськ. *debesskrapis*, або укр. *крокодилові сльози*, болг. *крокодилски сълзи*, англ. *crocodile tears*, нім. *Krokodilsträne*, іт. *lacrime de crocodillo*, рум. *lacrimi de crocodil* [1, с. 256].

За джерелом походження виділяють чотири типи інтернаціоналізмів:

- чисто латинські або грецькі слова (*omnibus*);

- національні латинізми та еллінізми, які мають греко-латинські корені та національні закінчення (лат. *industria*, англ. *industry*, нім. *Industrie*);

- національні слова, що стали інтернаціоналізмами (рос. *спутник*);

- народно-латинські (романські) варіанти латинських коренів (іт. *flusso*, ісп. *flujo* від лат. *fluxus*) [9, с. 75].

Виходячи з цього, можна дійти висновку, що інтернаціоналізмами називають лексичні одиниці, що функціонують у декількох (не менш ніж у трьох) світових мовах, близькі по звуковій, графічній і семантичній формі, що є наслідком мовного контакту, й виражають загальні для багатьох культур поняття з галузей науки, техніки, бізнесу, політики, мистецтва, засобів комунікації. Існує три основні принципи класифікації інтернаціоналізмів: 1) принцип вмотивованості; 2) класифікація інтернаціоналізмів за способом та джерелом запозичення; 3) класифікація інтернаціоналізмів з точки зору перекладача. Основним критерієм класифікації інтернаціоналізмів є вмотивованість, від якої залежить функціонування міжнародних слів у лексиці.

Література:

1. Акуленко В. В. Питання інтернаціоналізації словникового складу мови/ В. В. Акуленко. – Харків: Видавництво Харківського університету, 1972. – 216 с.
2. Білодід І. К. Інтернаціональні елементи в лексиці та термінології/ І. К. Білодід. – Харків: Вища школа, 1980. – 208 с.
3. Будагов Р. А. Нариси по мовознавству/ Р. А. Будагов. – М.: Видавництво Академії Наук, 1993. – 280 с.
4. Виноградов В. С. Переклад. Загальні лексичні питання/ В. С. Виноградов. – М.: Москва, 2004. – 237 с.
5. Крупнов В. Н. У творчій лабораторії перекладача/ В. Н. Крупнов, В. В. Михайленко// Матеріали VII Міжнародної науково-практичної конференції «Наука і освіта» 2004. – Дніпропетровськ: Наука і освіта, 2004. – С. 38-39
6. Мирошніченко М. В. Проблеми перекладу «хибних друзів перекладача» з англійської мови на українську/ М. В. Мирошніченко. – [Електронний ресурс]. – Режим доступу: <http://journals.uran.ua/eejet/article/viewFile/1868/1763>.
7. Мостовий М. І. Лексикологія англійської мови/ М. І. Мостовий. – Харків, 2003. – 397 с.
8. Рицарева А. Е. Прагмалінгвістичний аспект інтернаціональної лексики/ А. Е. Рицарева, Б. Степанишин. – К.: Наука, 2002. – С. 152-155.
9. Хайрулін М. В. Деякі питання єдності інтернаціонального і національного в різносистемних мовах/ М. В. Хайрулін. – Казань: Наука, 1991. – 61 с.
10. Шилоносова А. А. Переклад інтернаціональної лексики/ А. А. Шилоносова// The Economist. – 2006. - № 12. – С. 12-15.

Науковий керівник:

кандидат філологічних наук, старший викладач Головньюва-Коппа Ольга Олексіївна.

ВІДОМОСТІ ПРО АВТОРІВ / СВЕДЕНИЯ ОБ АВТОРАХ

- Абдубайтова Кызжибек** – студентка, АО «Финансовая академия», г. Астана, Казахстан.
- Ағымбай Асылбек Ондашұлы** – з.ғ.к., доцент, Талдықорған қаласы, ҚР.
- Альошина Таїсія Олександрівна** – студентка, Харківський коледж будівництва, архітектури та дизайну, м. Харків, Україна.
- Антонченко Марія Олексіївна** – кандидат педагогічних наук, доцент кафедри освітніх та інформаційних технологій, КЗ «Сумський обласний інститут післядипломної педагогічної освіти», м. Суми, Україна.
- Апшай Віра Григорівна** – викладач вищої категорії, старший викладач циклової комісії фахових медсестринських дисциплін, Черкаська медична академія, м. Черкаси, Україна.
- Асель Болаткановна Токанова** – магістрант, Академия государственного управления при Президенте Республики Казахстан, г. Астана, Казахстан.
- Бадрак Тетяна Володимирівна** – викладач фізичного виховання, Черкаська медична академія, м. Черкаси, Україна.
- Байтуова Л. Т.** – «Есеп және аудит» кафедрасы, «Қаржы академиясы» АҚ,
- Бандрівська Наталія Михайлівна** – викладач англійської мови вищої категорії ДВНЗ «Дрогобицький механіко–технологічний коледж», м. Дрогобич, Україна.
- Бараташвили Наталья Валерьевна** – бухгалтер, ООО «Морсвязьспутник–Юг», г. Краснодар, Россия.
- Башинська Аліна Вячеславівна** – Житомирський державний університет імені Івана Франка, Навчально–науковий інститут іноземної філології, м. Житомир, Україна.
- Бәкіш С.С.** – 2 курс магістранты, Аль–Фараби атындағы Қазақ Ұлттық Университеті, Алматы, Қазақстан.
- Бєлка Станіслав Віталійович** – студент IV курсу факультету фізичної культури і спорту Придніпровської державної академії фізичної культури і спорту, м. Дніпро, Україна.
- Біла Людмила Василівна** – заст. декана факультету фізичної культури і спорту, старший викладач кафедри легкої атлетики Придніпровської державної академії фізичної культури і спорту, м. Дніпро, Україна.
- Божко Людмила Юхимівна** – кандидат географічних наук, доцент, Одеський державний екологічний університет, м. Одеса, Україна.
- Бойко Валентина Миколаївна** – викладач Технологіко–економічного коледжу БНАУ, м. Біла Церква, Україна.
- Бразалій Людмила Павлівна** – викладач–методист вищої категорії, голова циклової комісії фахових медсестринських дисциплін, Черкаська медична академія, м. Черкаси, Україна.
- Василець Марія Вікторівна** – студентка, Вінницький національний аграрний університет, м. Вінниця, Україна.
- Волошина Ірина Миколаївна** – кандидат технічних наук, Національний університет харчових технологій, доцент кафедри біотехнології і мікробіології, м. Київ, Україна.
- Гордієнко Наталя Олександрівна** – викладач фізичного виховання, Черкаська медична академія, м. Черкаси, Україна.
- Гуменюк Наталія Василівна** – студентка 4 курсу Вінницького національного аграрного університету, м. Вінниця, Україна.
- Дадак Дмитро Ігорович** – студент 1 курсу філологічного факультету сп. «англійська мова і література», ДВНЗ «Переяслав–Хмельницький ДПУ імені Григорія Сковороди», м. Переяслав–Хмельницький, Україна.
- Дмитрий Дмитренко Юрьевич** – студент Харьковського національного автомобільно–дорожного університета, г. Харьков, Украина.
- Донбаева Мерей** – студентка, АО «Финансовая академия», г. Астана, Казахстан.
- Дудаков Володимир Ігорович** – студент, ВМУРОЛ «Україна», м. Київ, Україна.
- Дуйсенова Жамила Калымбетовна** – Международный казахско–турецкий университет им. Х.А. Ясави, г. Туркестан, Казахстан.
- Есенгабылов Рахман Касенханович** – Жетысуский государственный университет им. И. Жансугурова, г. Талдыкорган, Казахстан.
- Жансерке Касымжан Шарипханұлы** – Жетысуский государственный университет им. И. Жансугурова, г. Талдыкорган, Казахстан.
- Жумамбетов Алимбай Керимбаевич** – ассистент кафедры архитектура и градостроительство Каракалпакского государственного университета имени Бердаха, г. Нукус, Узбекистан.

- Загоруйко Ольга Валеріївна** – викладач Технологічно-економічного коледжу БНАУ, м. Біла Церква, Україна.
- Здирко Наталія Григорівна** – кандидат економічних наук, доцент кафедри аудиту та державного контролю, Вінницький національний аграрний університет, м. Вінниця, Україна.
- Золотарьова Олена Адольфівна** – доцент кафедри правових дисциплін, Одеський інститут Міжрегіональної Академії управління персоналом, ад'юнкт-професор Міжнародної Кадрової Академії, м. Одеса, Україна.
- Ігор Бєлошенко Андрійович** – студент, Харківський національний автомобільно-дорожній університет, м. Харків, Україна.
- Калиева Райхан** – студентка, АО «Финансовая академия», г. Астана, Казахстан.
- Каряка Олексій Анатолійович** – студент, Харківський національний автомобільно-дорожній університет, м. Харків, Україна.
- Китайчук Тетяна Генадіївна** – кандидат економічних наук, Вінницький національний аграрний університет, м. Вінниця, Україна.
- Клубкова Світлана Анатоліївна** – старший викладач кафедри диригентсько-хорової підготовки, ПНПУ ім. К.Д. Ушинського, м. Одеса, Україна.
- Ключник Орися Володимирівна** – викладач німецької мови вищої категорії ДВНЗ «Дрогобицький механіко-технологічний коледж», м. Дрогобич, Україна.
- Ковалёва Алёна Сергеевна** – г. Купянск, пгт. Ковшаровка, Украина.
- Ковбаса Володимир Петрович** – д. т. н., професор кафедри тракторів, автомобілів та біоенергосистем, НУБіП України, м. Київ, Україна.
- Колісник Аліна Вікторівна** – студентка 4 курсу, факультету обліку та аудиту, Вінницького національного аграрного університету, м. Вінниця, Україна.
- Король Діана Юріївна** – магістр 6 курсу, факультету обліку та аудиту, Вінницького національного аграрного університету, м. Вінниця, Україна.
- Корчагіна Оксана Володимирівна** – к. н. із соц. ком., доцент кафедри журналістики і видавничої справи ДЗ «Луганський національний університет імені Тараса Шевченка», м. Старобільськ, Україна.
- Космагулова Аида Амангалиевна** – магістрант 2-го курсу, Факультета информационных технологии Евразийского Национального университет имени Л.Н. Гумилева, г. Астана, Республика Казахстан.
- Коссе Вікторія Юріївна** – студентка, Харківський коледж будівництва, архітектури та дизайну, м. Харків, Україна.
- Костромицкий Роман Иванович** – кандидат филологических наук, доцент, Бердянський державний педагогічний університет, г. Бердянск, Украина.
- Кулинська Христина Валеріївна** – студентка-магістр, Одеський державний екологічний університет, м. Одеса, Україна.
- Куртась Олена Володимирівна** – викладач кафедри освітніх та інформаційних технологій, КЗ Сумський ОІППО, м. Суми, Україна.
- Қалабаев Салауат** – студент 2 курсу по специальности гидрометеорологии Каракалпакского государственного университета имени Бердаха, г. Нукус, Узбекистан.
- Лехолетова Марина Миколаївна** – викладач кафедри фізичної реабілітації та біокінезіології, Київський університет імені Бориса Грінченка, м. Київ, Україна.
- Лисенко Дмитро Андрійович** – студент, Харківський національний автомобільно-дорожній університет, м. Харків, Україна.
- Ло Пяо** – студентка магістратури ПНПУ ім. К. Д. Ушинського, м. Одеса, Україна.
- Макєв Олександр Сергійович** – студент, Харківський національний автомобільно-дорожній університет, м. Харків, Україна.
- Малкова Ольга Леонідівна** – магістрантка спеціальності «Соціальна педагогіка» Інституту людини Київського університету імені Бориса Грінченка, м. Київ, Україна.
- Наконечна Людмила Миколаївна** – викладач кафедри освітніх та інформаційних технологій Сумського обласного інституту післядипломної педагогічної освіти, м. Суми, Україна.
- Олжас Укиметов** – І.Жансүгіров атындағы, Жетісу мемлекеттік университеті, экономика мамандығының 1 курс магистранты, Талдықорған қаласы, ҚР.
- Опаханов Б.Ш.** – 2 курс магистранты, Аль-Фараби атындағы Қазақ Ұлттық Университеті, Алматы, Қазақстан.
- Палицына Анна Николаевна** – слушатель ИПК и ПК УО «Гомельский государственный университет им. Ф. Скорины», специальность «Практическая психология», г. Гомель,

Республіка Беларусь.

- Палицына Анна Николаевна** – слухатель ИПК и ПК УО «Гомельский государственный университет им. Ф. Скорины», специальность «Практическая психология», г. Гомель, Республика Беларусь.
- Перепелиця Ігор Ігоревич** – студент, Харківський національний автомобільно–дорожній університет, м. Харків, Україна.
- Петрова Ольга Борисівна** – кандидат філологічних наук, доцент. Харківський національний медичний університет, кафедра іноземних мов, м. Харків, Україна.
- Пилипчук Василь Миколайович** – викладач кафедри соціальної педагогіки і соціальної роботи Глухівського національного педагогічного університету імені Олександра Довженка, м. Глухів, Україна.
- Погоріла Оксана Іванівна** – ВП НУБіП України «Ірпінський економічний коледж», методист, м. Ірпінь, Україна.
- Польовий Анатолій Миколайович** – доктор географічних наук, Завідуючий кафедри агрометеорології та агрометр прогнозів, професор, Одеський державний екологічний університет, м. Одеса, Україна.
- Попова Елена Александровна** – слухатель ИПК и ПК УО «Гомельский государственный университет им. Ф. Скорины», специальность «Практическая психология», г. Чечерск, Республика Беларусь.
- Попова Наталія Олександрівна** – кандидат філологічних наук, доцент, НЮУ імені Ярослава Мудрого, кафедра іноземних мов № 3, м. Харків, Україна.
- Римарчук Олена Василівна** – викладач–методист, Черкаська медична академія, м. Черкаси, Україна.
- Сарсембиева Алия Амангельдиевна** – магістрант Академії державного управління при Президенті Республіки Казахстан, г. Астана, Казахстан.
- Скаун В. О.** – магістр спеціальності «Соціальна робота» Інституту людини Київського університету імені Бориса Грінченка, м. Київ, Україна.
- Султашова Оралхан Генжебаевна** – кандидат географічних наук, доцент кафедри географії Каракалпакського державного університету імені Бердаха, г. Нукус, Узбекистан.
- Таженова Динара Канатовна** – магістрант МРА, Академія державного управління при Президенті Республіки Казахстан, г. Астана, Казахстан.
- Тертишна Аліна Анатоліївна** – викладач української мови та літератури, Черкаська медична академія, м. Черкаси, Україна.
- Төлегенова Меруерт Әділқызы** – магістрант інститута лінгвістики імені А. Байтурсынова, г. Алма–Ата, Казахстан.
- Тристеня Клавдія Семеновна** – кандидат медичних наук, Доцент кафедри дошкільного освіти і технологій, Барановичський державний університет, г. Барановичи, Беларусь.
- Трубенко Ірина Анатоліївна** – кандидат філологічних наук, доцент, Черкаський національний університет імені Б. Хмельницького.
- Трубенко Олександр Анатолійович** – старший викладач, керівник фізичного виховання, Черкаська медична академія, м. Черкаси, Україна.
- Турчик Марина Миколаївна – студентка 4 курсу, факультету обліку та аудиту Вінницького національного аграрного університету, м. Вінниця, Україна.
- Українець Вікторія Вікторівна** – магістр, Одеський державний екологічний університет, м. Одеса, Україна.
- Умралеев Самат Амангельдиевич** – Академія Державного управління при Президенті Республіки Казахстан, магістрант, громадсько–гуманітарні науки, г. Астана, Республика Казахстан.
- Федоряка Андрій Вікторович** – старший викладач кафедри гімнастики, Придніпровська державна академія фізичної культури і спорту, м. Дніпро, Україна.
- Федотьєва Вікторія Андріївна** – викладач II категорії, Кременчуцький льотний коледж НАУ, с. Куцєволівка, Кіровоградська область, Україна.
- Хайдер Раад–Надім Аль–Хазаалі** – аспірант кафедри тракторів, автомобілів та біоенергосистем НУБіП України, м. Київ, Україна.
- Хамраева Ёркиной Набижановна** – кандидат філологічних наук, доцент, Каршинський державний університет, г. Карши, Узбекистан.

- Хамраева Малика Гайрат кызы** – студентка, Каршинский государственный университет, г. Карши, Узбекистан.
- Хамраева Махзуна Гайратовна** – магистр лінгвістики (англійська філологія), Каршинский государственный университет, г. Карши, Узбекистан.
- Черепанова Марина Олександрівна** – викладач української мови та літератури, Черкаська медична академія, м. Черкаси, Україна.
- Чижова Людмила Іванівна** – викладач іноземної мови, Кременчуцький льотний коледж НАУ, м. Кременчук, Україна.
- Чупанова Діана Олегівна** – викладач кафедри суспільних наук Черкаського інституту пожежної безпеки ім. Героїв Чорнобиля НУЦЗ України, м. Черкаси, Україна.
- Шабан Анастасія Ігорівна** – студентка ЧНУ ім. Петра Могили, м. Миколаїв, Україна.
- Шабулін Євген Ігорович** – студент, Харківський національний автомобільно–дорожній університет, м. Харків, Україна.
- Шевченко Василь Володимирович** – викладач фізичного виховання, Черкаська медична академія, м. Черкаси, Україна.
- Юрченко Александр Юрьевич** – студент Харківського національного автомобільно–дорожного університета, г. Харків, Україна.

НАСТУПНІ КОНФЕРЕНЦІЇ / СЛЕДУЮЩИЕ КОНФЕРЕНЦИИ

Уважаемые преподаватели, аспиранты, студенты!

Государственное высшее учебное заведение

«Переяслав-Хмельницкий государственный педагогический университет имени Григория Сковороды»,

молодежная общественная организация «Независимая ассоциация молодежи»,

студенческое научное общество исторического факультета «Комитет исследования истории и современности»

Информируют Вас, что с 29 по 30 апреля 2017 г. проводится XXXVII Международная научно-практическая интернет-конференция «Проблемы и перспективы развития науки в начале третьего тысячелетия в странах Европы и Азии».

Планируется работа по секциям:

I. БИОЛОГИЧЕСКИЕ НАУКИ

1. Систематика и география высших растений.
2. Структурная ботаника и биохимия растений.
3. Микология и альгология.
4. Ресурсоведение и интродукция растений.
5. Молекулярная биология, микробиология.
6. Зоология.
7. Физиология человека и животных.
8. Биохимия и биофизика.
9. Генетика и цитология.
10. Биоинженерия и биоинформатика.

II. ГЕОГРАФИЯ И ГЕОЛОГИЯ

1. Регионоведение и региональная организация общества.
2. Наблюдение, анализ и прогноз метеорологических условий.
3. Гидрология и водные ресурсы.
4. Биогеография, биоресурсоведение, биоразнообразие.
5. Картография и геоинформатика.
6. Природопользование и экологический мониторинг.
7. Техника и технологии геологоразведочных работ.
8. Почвоведение.
9. Экономическая география.

III. ГОСУДАРСТВЕННОЕ УПРАВЛЕНИЕ

1. Повышение роли государственного служащего на современном этапе развития общества.
2. Современные технологии управления.
3. Взаимодействие различных ветвей власти.
4. Подготовка государственных служащих.

IV. ЭКОЛОГИЯ

1. Состояние биосферы и его влияние на здоровье людей.
2. Экологические и метеорологические проблемы больших городов и промышленных зон.
3. Радиационная безопасность и социально-экологические проблемы.
4. Промышленная экология и медицина труда.
5. Проблемы экологического воспитания молодежи.
6. Экологический мониторинг.

V. ЭКОНОМИКА

1. Банки и банковская система.
2. Внешнеэкономическая деятельность.
3. Финансовые отношения.
4. Инвестиционная деятельность и фондовые рынки.
5. Управление трудовыми ресурсами.
6. Маркетинг и менеджмент.
7. Учет и аудит.
8. Математические методы в экономике.
9. Экономика промышленности.
10. Экономика предприятия.
11. Логистика.
12. Экономика АПК.
13. Региональная экономика.
14. Экономическая теория.
15. Государственное регулирование экономикой.
16. Макроэкономика.

VI. ИСТОРИЯ

1. История Украины.
2. Всемирная история.
3. История науки и техники.
4. Этнография.
5. Устная история.
6. История стран СНГ.

VII. МАТЕМАТИКА

1. Дифференциальные и интегральные уравнения.
2. Перспективы систем информатики.
3. Теория вероятностей и математическая статистика.
4. Прикладная математика.
5. Математическое моделирование.

VIII. ИСКУССТВО

1. Музыкальное искусство.
2. Искусство танца.
3. Театральное искусство.
4. Фото и киноискусство.
5. Искусство дизайна.

IX. ПЕДАГОГИКА

1. Дистанционное образование в высшей школе.
2. Проблемы подготовки специалистов.
3. Методические основы воспитательного процесса.
4. Стратегические направления реформирования системы образования.
5. Современные методы преподавания.
6. Социальная педагогика.

X. ПОЛИТОЛОГИЯ

1. Избирательные технологии.
2. Проблемы интеграции Украины в мировое сообщество.
3. Отношения Украины с НАТО.
4. Отношения Украины со странами СНГ.

XI. ПРАВО

1. История государства и права.
2. Административное и финансовое право.
3. Охрана авторских прав.
4. Трудовое право и право социального обеспечения.
5. Уголовное право и криминология.
6. Борьба с экономическими преступлениями.
7. Экологическое, земельное и аграрное право.
8. Конституционное право.
9. Гражданское право.
10. Хозяйственное право.
11. Криминалистика и судебная медицина.
12. Предпринимательское и банковское право.
13. Уголовно-процессуальное право.

XII. ПСИХОЛОГИЯ

1. Место психолога на производстве.
2. Формы работы психолога-практика.
3. Современные тенденции в методологии психологических исследований.
4. Психология терроризма.
5. Психолого-педагогические проблемы развития личности в современных условиях.
6. Клиническая психология.
7. Общая психология.
8. Педагогическая психология.
9. Психология развития.
10. Психология труда.
11. Психофизиология.
12. Социальная психология.

XIII. СОЦИОЛОГИЯ

1. Кадровый менеджмент.
2. Современные технологии социального опроса.

XIV. СОВРЕМЕННЫЕ ИНФОРМАЦИОННЫЕ ТЕХНОЛОГИИ

1. Компьютерная инженерия.
2. Вычислительная техника и программирование.
3. Программное обеспечение.
4. Информационная безопасность.

XV. ФИЗИЧЕСКАЯ КУЛЬТУРА И ПРОФЕССИОНАЛЬНЫЙ СПОРТ

1. Физическая культура и спорт: проблемы исследования, предложения.
2. Развитие физкультуры и спорта в современных условиях.

XVI. ФИЛОЛОГИЧЕСКИЕ НАУКИ

1. Методика преподавания языка и литературы.
2. Риторика и стилистика.
3. Теоретические и методологические проблемы исследования языка.
4. Синтаксис: структура, семантика, функция.
5. Методы и приемы контроля уровня владения иностранным языком.
6. Актуальные проблемы перевода.
7. Язык, речь, речевая коммуникация.
8. Украинский язык и литература.
9. Русский язык и литература.
10. Этно-, социо- и психолингвистика.

XVII. ФИЛОСОФИЯ

1. Философия литературы и искусства.
2. Социальная философия.
3. История философии.
4. Философия культуры.
5. Философия религии.
6. Философия науки.

XVIII. ТЕХНИЧЕСКИЕ НАУКИ

1. Metallurgy.
2. Горное.
3. Литейная Дело.
4. Машиноведение.
5. Электротехника
6. Теплотехника.
7. Гидротехника.
8. Радиотехника.
9. Строительство

XIX. СОЦИАЛЬНЫЕ КОММУНИКАЦИИ. МЕДИА.

1. Журналистика. Теория и история журналистики.
2. Книговедение, библиотековедение, библиографоведение.
3. Социальная информатика. Прикладные социально-коммуникационные технологии.

Оргкомитет конференції планує розміщати доповіді на Web-сторінці по адресу: <http://conferences.neasmo.org.ua>.

По результатам конференції буде сформований електронний збірник матеріалів, який можна буде завантажити в PDF-форматі на головній сторінці конференції по адресу: <http://conferences.neasmo.org.ua/>.

Робочі мови конференції – український, польський, російський, англійський, французький, білоруський, грузинський, армянський, азербайджанський, казахський, узбекський, таджицький, киргизський, молдавський, туркменський.

Останній термін подання матеріалів – 28 квітня 2017 р. (включительно).

Вартість участя в конференції та розміщення статті в електронному збірнику становить:

Організаційні збори - 10 USD США або 10 Євро (переклад в гривнях – 500 гривень). (в організаційні збори входить оплата за розміщення на сайті, верстка макета, редактування текстів).

Обсяг статті – не більше 7 сторінок. Завантажити збірник можна буде **через тиждень** на головній сторінці конференції.

Для учасників країн Європи та Азії (за виключенням України) засоби перераховуються наступним чином:

ВНИМАНИЕ!!! В Україні працюють тільки такі системи перекладу.

1. СПОСОБ ПЕРЕВОДА

Або поштовою перекладом на Ф.І.О.: Король Андрій Петрович, 08401, Україна, Київська обл, г. Переяслав-Хмельницький, ул. Сухомлинського, 32, к. 808.

2. СПОСОБ ПЕРЕВОДА Western Union на Тихая Инна Викторовна (TYKHA INNA VIKTORIVNA) (вказати код перекладу Ф.І.О того, хто перекладає організаційні збори)

3. СПОСОБ ПЕРЕВОДА Moneygram на Тихая Инна Викторовна (TYKHA INNA VIKTORIVNA) (вказати код перекладу Ф.І.О того, хто перекладає організаційні збори)

ОБРАЗЕЦ ОФОРМЛЕНИЯ СТАТЕЙ

Научная степень и ФИО автора
по образцу Иван Петренко (Киев, Украина)

Секция, подсекция по образцу (Филологические науки
Методика преподавания языка и литературы.)

НАЗВАНИЕ СТАТЬИ (БОЛЬШИМИ БУКВАМИ)

Текст статьи

(Ссылки на литературу по тексту в квадратных скобках по образцу [1, с. 23])

Литература:

1. Евремов С. Михаил Коцюбинский / / Ефремов С. Избранное: Ст. науч. разведки. Монографии - К.:
Наук. мысль, 2002. – 760 с.

Научный руководитель:

кандидат исторических наук Бобровник Юрий Викторович

Внимание!

После литературы (в правом углу указывается научный руководитель (для студентов и аспирантов)) подаются сведения об авторах (Ф.И.О. (полностью), телефон, E-mail, место работы или учебы, должность, ученое звание, ученая степень.

К участию в конференции принимаются статьи объемом до 7 страниц набранных в редакторе **WORD** в виде компьютерного файла с расширением *. doc. Шрифт Times New Roman 14. Междустрочный интервал 1,5. Поля со всех сторон 20 мм. Материалы на конференцию принимаются по электронной почте по адресу: neasmo@gmail.com (тема сообщения: 29.04-30.04.2017 г.) (в случае если Ваш почтовик выбрасывает ошибка не отправления отправляйте на адрес neasmo@ukr.net) или на CD-дисках (дискеты не принимаются) с добавлением печатных материалов + отсканированную копию или ксерокс квитанции об оплате оргвзноса. **В случае отправки научной статьи по электронной почте**, печатные материалы присылать не надо, а к статье, нужно прикрепить отсканированную копию квитанции об оплате оргвзноса.

Адрес оргкомитета:

08401, Украина, Киевская обл, г. Переяслав-Хмельницкий, ул. Сухомлинского, 32, к. 108.

Контактное лицо в Украине и за рубежом: Король Андрей Петрович

Контактные телефоны: +38 (097) 923 16 58:

E-mail: neasmo@gmail.com

ВНИМАНИЕ!

После того, как мы получили от Вас статью, Вы обязательно должны получить ответное сообщение: **«Вашу статью получили и приняли»**. Если такой ответ не поступил, через день после отправки, тогда обязательно позвоните в оргкомитет и сообщите о ситуации.

ВНИМАНИЕ! В случае если Вам нужен электронный сертификат, то в сведениях об авторе, укажите об этом. И мы Вам его вышлем по электронной почте в течение двух недель после завершения проведения конференции.

РАБОТЫ ОБЪЕМОМ более 7 страниц не принимаются!

Тексты, набранные межстрочным интервалом 1,0 **НЕ ПРИНИМАЮТСЯ!**

С результатами и форматом проведения подобных мероприятий можно ознакомиться по адресу <http://conferences.neasmo.org.ua/>

Участие в конференции – это отличная возможность осветить свои научные работы для студентов, аспирантов и преподавателей!

ІНФОРМАЦІЯ ДЛЯ УЧАСНИКІВ З УКРАЇНИ

Шановні викладачі, аспіранти, студенти!

Державний вищий навчальний заклад

«Переяслав-Хмельницький державний педагогічний університет імені Григорія Сковороди»,

молодіжна громадська організація «Незалежна асоціація молоді»,

студентське наукове товариство історичного факультету «Комітет дослідження історії та сучасності»

Інформують Вас, що з **29 по 30 квітня 2017 р.** проводиться XXXVII Міжнародна науково-практична інтернет-конференція

«Проблеми та перспективи розвитку науки на початку третього тисячоліття у країнах Європи та Азії».

Планується робота за секціями:

I. БІОЛОГІЧНІ НАУКИ

1. Систематика та географія вищих рослин.
2. Структурна ботаніка та біохімія рослин.
3. Мікологія та альгологія.
4. Ресурсоведення та інтродукція рослин.
5. Молекулярна біологія мікробіологія.
6. Зоологія.
7. Фізіологія людини та тварин.
8. Біохімія та біофізика.
9. Генетика та цитологія.
10. Біоінженерія та біоінформатика.

II. ГЕОГРАФІЯ ТА ГЕОЛОГІЯ

1. Регіоноведення і регіональна організація суспільства.
2. Спостереження, аналіз та прогноз метеорологічних умов.
3. Гідрологія та водні ресурси.
4. Біогеографія, біоресурсоведення, біорізноманітність.
5. Картографія та геоінформатика.
6. Природокористування та екологічний моніторинг.
7. Техніка та технологія геологорозвідувальних робіт.
8. Грунтознавство.
9. Економічна географія.

III. ДЕРЖАВНЕ УПРАВЛІННЯ

1. Підвищення ролі державного службовця на сучасному етапі розвитку суспільства.
2. Сучасні технології управління.
3. Взаємодія різних гілок влади.
4. Підготовка державних службовців.

IV. ЕКОЛОГІЯ

1. Стан біосфери та його вплив на здоров'я людей.
2. Екологічні та метеорологічні проблеми великих міст і промислових зон.
3. Радіаційна безпека та соціально-екологічні проблеми.
4. Промислова екологія і медицина праці.
5. Проблеми екологічного виховання молоді.
6. Екологічний моніторинг.

V. ЕКОНОМІКА

1. Банки та банківська система.
2. Зовнішньоекономічна діяльність.
3. Фінансові відносини.
4. Інвестиційна діяльність та фондові ринки.
5. Управління трудовими ресурсами.
6. Маркетинг та менеджмент.
7. Облік та аудит.
8. Математичні методи в економіці.
9. Економіка промисловості.
10. Економіка підприємства.
11. Логістика.
12. Економіка АПК.
13. Регіональна економіка.
14. Економічна теорія.
15. Державне регулювання економіки.
16. Макроекономіка.

VI. ІСТОРІЯ

1. Історія України.
2. Загальна історія.
3. Історія науки і техніки.
4. Етнографія.
5. Усна історія.

VII. МАТЕМАТИКА

1. Диференціальні та інтегральні рівняння.
2. Перспективи систем інформатики.
3. Теорія ймовірностей та математична статистика.
4. Прикладна математика.
5. Математичне моделювання.

VIII. МИСТЕЦТВО

1. Музичне мистецтво.
2. Мистецтво танцю.
3. Театральне мистецтво.
4. Фото і кіномистецтво.
5. Мистецтво дизайну.

IX. ПЕДАГОГІКА

1. Дистанційна освіта у вищій школі.
2. Проблеми підготовки фахівців.
3. Методичні основи виховного процесу.
4. Стратегічні напрями реформування системи освіти.
5. Сучасні методи викладання.
6. Соціальна педагогіка.

X. ПОЛІТОЛОГІЯ

1. Виборчі технології.
2. Проблеми інтеграції України у світове співтовариство.
3. Відносини України з НАТО.
4. Відносини України з країнами СНД.

XI. ПРАВО

1. Історія держави та права.
2. Адміністративне і фінансове право.
3. Охорона авторських прав.
4. Трудове право та право соціального забезпечення.
5. Карне право та кримінологія.
6. Боротьба з економічними злочинами.
7. Екологічне, земельне та аграрне право.
8. Конституційне право.
9. Цивільне право.
10. Господарське право.
11. Криміналістика та судова медицина.
12. Підприємницьке та банківське право.
13. Кримінально-процесуальне право.

XII. ПСИХОЛОГІЯ

1. Місце психолога на виробництві.
2. Форми роботи психолога-практика.
3. Сучасні тенденції в методології психологічних досліджень.
4. Психологія тероризму.
5. Психолого-виховні проблеми розвитку особистості в сучасних умовах.
6. Клінічна психологія.
7. Загальна психологія.
8. Педагогічна психологія.
9. Психологія розвитку.
10. Психологія праці.
11. Психофізіологія.
12. Соціальна психологія.

XIII. СОЦІОЛОГІЯ

1. Кадровий менеджмент.
2. Сучасні технології соціального опитування.

XIV. СУЧАСНІ ІНФОРМАЦІЙНІ ТЕХНОЛОГІЇ

1. Комп'ютерна інженерія.
2. Обчислювальна техніка та програмування.
3. Програмне забезпечення.
4. Інформаційна безпека.

XV. ФІЗИЧНА КУЛЬТУРА ТА ПРОФЕСІЙНИЙ СПОРТ

1. Фізична культура і спорт: проблеми дослідження, пропозиції.
2. Розвиток фізкультури і спорту в сучасних умовах.

XVI. ФІЛОЛОГІЧНІ НАУКИ

1. Методика викладання мови та літератури.
2. Риторика і стилістика.
3. Теоретичні та методологічні проблеми дослідження мови.
4. Синтаксис: структура, семантика, функція.
5. Методи та прийоми контролю рівня володіння іноземною мовою.
6. Актуальні проблеми перекладу.
7. Мова, мовлення, мовна комунікація.
8. Українська мова та література.
9. Російська мова і література.
10. Етно-, соціо- та психолінгвістика.

XVII. ФІЛОСОФІЯ

1. Філософія літератури та мистецтва.
2. Соціальна філософія.
3. Історія філософії.
4. Філософія культури.
5. Філософія релігії.
6. Філософія науки.

XVIII. ТЕХНІЧНІ НАУКИ

1. Металургія
2. Гірництво
3. Ливарна справа
4. Машинознавство
5. Електротехніка
6. Теплотехніка
7. Гідротехніка
8. Радіотехніка
9. Будівництво

XIX. СОЦІАЛЬНІ КОМУНІКАЦІЇ. МЕДІА.

1. Журналістика. Теорія та історія журналістики
2. Книгознавство, бібліотекознавство, бібліографознавство.
3. Соціальна інформатика. Прикладні соціально-комунікаційні технології

Оргкомітет конференції планує розміщувати доповіді на web-сторінці за адресою: <http://conferences.neasmo.org.ua/>

Робочі мови конференції: українська, польська, російська, англійська, французька, білоруська, грузинська, вірменська, азербайджанська, казахська, узбецька, таджицька, киргизька, молдавська, туркменська.

Останній термін подання статей – 28 квітня 2017 р. (включно).

Вартість участі в конференції та розміщення статті в електронному збірнику складає:

Оргвнесок – 90 грн. (в оргвнесок входить оплата за розміщення на сайті, верстака макету, редагування текстів). Об'єм статті – не більше 7 сторінок. Скачати збірник можна буде через тиждень після закінчення роботи конференції за адресою <http://conferences.neasmo.org.ua/> натиснувши на слово.

Увага! Реквізити змінено. Кошти перераховуються на:

Картку Приват банку 4149 4996 4061 9514 (одержувач – Тиха Інна Вікторівна) та відправити SMS підтвердження про оплату на моб. 097 923 16 58 у повідомленні вказати прізвище учасника конференції.

Або

МГО «Незалежна асоціація молоді» ЄДРПОУ ДРФО 26426765, Київська філія, МФО 321842, р/р 26002053144531
Призначення платежу: безповоротна благодійна допомога на виконання статутних завдань організації

ЗРАЗОК ОФОРМЛЕННЯ СТАТЕЙ

ПІБ автора
Місто
за зразком Іван Петренко
(Київ, Україна)

Секція, підсекція за зразком **ФІЛОЛОГІЧНІ НАУКИ**
(Методика викладання мови та літератури)

Назва статті (великими літерами)

Текст статті

(посилання на літературу по тексту у квадратичних дужках за зразком [1, с. 23])

Література:

1. Коцур В.П. Історія середніх віків: [у 2-х т.]. – Т.1. Раннє середньовіччя: курс лекцій. / В.П. Коцур, В.О. Балух. – Чернівці: Наші книги, 2009. – 496 с.
2. Пангелов Б.П. Організація і проведення туристсько-краєзнавчих подорожей: навч. посіб. / Б.П. Пангелов. – К.: Академвидав, 2010. – 248 с.

Науковий керівник: кандидат філологічних наук, Петренко Іван Петрович

Увага!

Після літератури (у правому куті вказується науковий керівник (для студентів та аспірантів)) подаються **відомості про авторів** (П.І.П. (повністю) телефон, Е-mail, місце роботи або навчання, посада, вчене звання, науковий ступінь).

До участі у конференції приймаються статті **обсягом від 5 до 7 сторінок** набраних у редакторі WORD у вигляді комп'ютерного файлу з розширенням *.doc. Шрифт Times New Roman 14. Міжрядковий інтервал 1,5. Поля з усіх сторін 20 мм. Матеріали на конференцію приймаються електронною поштою за адресою: neasmo@gmail.com (тема повідомлення: **29-30.04.2017 р.** (у разі якщо Ваш поштовик викидає помилку не відправлення відправляйте на адресу neasmo@ukr.net)) або на CD-дискетах (**дискети не приймаються**) із додаванням друкованих матеріалів + відскановану копію або ксерокс квитанції про сплату оргвнеску. У разі відправки коштів оргвнеску на картку Приватбанку ксерокопію квитанції не надсилається (достатньо відправити **SMS** вказавши прізвище **автора доповіді**).

Увага! У разі відправки статті та квитанції про оплату оргвнеску електронною поштою, надсилати друковані матеріали Укрпоштою не потрібно!

Увага! Після того, як ми отримали від Вас статтю, Ви обов'язково маєте отримати повідомлення-відповідь: **«Вашу статтю отримано та зараховано»**. Якщо така відповідь не надійшла через день після надсилання, тоді обов'язково зателефонуйте оргкомітету і повідомте про ситуацію.

Увага! У разі якщо Вам потрібний електронний сертифікат, то у відомостях про автора, вкажіть про це. І ми Вам його надішлемо електронною поштою на протязі двох тижнів після завершення проведення конференції.

Адреса оргкомітету:

08401, Київська обл. м. Переяслав-Хмельницький, вул. Сухомлинського, 32, гурт. 1, кім. 108.

Координатор – Тиха Інна Вікторівна, Король Андрій Петрович

Контактні телефони: (097) 923 16 58.

РОБОТИ ОБ'ЄМОМ менше 3 сторінок НЕ ПРИЙМАЮТЬСЯ!

ТЕКСТИ, НАБРАНІ МІЖРЯДКОВИМ ІНТЕРВАЛОМ 1,0 НЕ ПРИЙМАЮТЬСЯ!!!

З результатами та форматом проведення попередніх конференцій можна ознайомитися за адресою

<http://conferences.neasmo.org.ua/>

ЗМІСТ / СОДЕРЖАНИЕ**СЕКЦІЯ: БІОЛОГІЧНІ НАУКИ**

Э. Бозоров, Л. Нозимова, М. Исмаилова, Б. Аликулов (Самарканд, Узбекистан) ОЗИҚ-ОВҚАТ САНОАТИДА БИОТЕХНОЛОГИЯ ЮТУҚЛАРИДАН ФОЙДАЛАНИШ.....	6
Валентин Моцар, Ірина Волошина (Київ, Україна) ЕФЕКТИВНІСТЬ ВИКОРИСТАННЯ РІЗНИХ ЛІКАРСЬКИХ ФОРМ ТІОКТОВОЇ КИСЛОТИ ПРИ ЛІКУВАННІ ДІАБЕТИЧНИХ УСКЛАДНЕНЬ.....	8
Л. Нозимова, А. Йулдашев, М. Исмаилова, Б. Аликулов (Самарканд, Узбекистан) ВЕТЕРИНАР ТИББИЁТДА БИОТЕХНОЛОГИЯ ЮТУҚЛАРИДАН ФОЙДАЛАНИШ.....	9
Елена Украинец (Киев, Украина) АНАЛИЗ МИКРОБИОЛОГИЧЕСКОЙ БЕЗОПАСНОСТИ БЕЛКОВОГО КРЕМА.....	11

СЕКЦІЯ: ГЕОГРАФІЯ ТА ГЕОЛОГІЯ

Христина Кулинська (Одеса, Україна) ВПЛИВ ЗМІН КЛІМАТУ НА ТЕРМІЧНИЙ РЕЖИМ ЛІСОСТЕПОВОЇ ЗОНИ УКРАЇНИ.....	14
Вікторія Українець (Одеса, Україна) ВПЛИВ АГРОКЛІМАТИЧНИХ УМОВ НА УРОЖАЙНІСТЬ ЦУКРОВОГО БУРЯКУ В МИКОЛАЇВСЬКІЙ ОБЛАСТІ.....	16

СЕКЦІЯ: ДЕРЖАВНЕ УПРАВЛІННЯ

Айгерим Молдабаева (Астана, Казахстан) ИНДИВИДУАЛЬНЫЙ ПЛАН РАЗВИТИЯ ГОСУДАРСТВЕННОГО СЛУЖАЩЕГО КАК ФАКТОР ЭФФЕКТИВНОЙ КАДРОВОЙ ПОЛИТИКИ.....	19
Алия Сарсембиева (Астана, Казахстан) КАДРОВЫЕ ТЕХНОЛОГИИ В СИСТЕМЕ ГОСУДАРСТВЕННОЙ СЛУЖБЫ РЕСПУБЛИКИ КАЗАХСТАН.....	21
Динара Таженова (Астана, Казахстан) К ПРОБЛЕМЕ ИНТЕЛЛЕКТУАЛЬНОГО РЕСУРСА ГОСУДАРСТВЕННОГО ОРГАНА.....	23
Асель Токанова (Астана, Казахстан) МАТЕРИАЛЬНОЕ СТИМУЛИРОВАНИЕ ГОСУДАРСТВЕННЫХ СЛУЖАЩИХ РЕСПУБЛИКИ КАЗАХСТАН.....	24
Самат Умралеев (Астана, Республика Казахстан) КОНДОМИНИУМ – КАК ФОРМА СОБСТВЕННОСТИ НА ЖИЛОЙ ДОМ В КАЗАХСТАНЕ.....	26

СЕКЦІЯ: ЕКОЛОГІЯ

Грабовська Іванна Володимирівна (Ірпінь, Україна) ВИСВІТЛЕННЯ НАСЛІДКІВ НЕРАЦІОНАЛЬНОГО ТА ІНТЕНСИВНОГО ВИКОРИСТАННЯ ВОДНИХ РЕСУРСІВ.....	29
Катерина Бикова (Харків, Україна) КОМПЛЕКСНИЙ ПІДХІД ДО ВИРІШЕННЯ ПРОБЛЕМИ УТИЛІЗАЦІЇ ТВЕРДИХ ПОБУТОВИХ ВІДХОДІВ.....	30
Максим Кіт (Харків, Україна) ЕКОЛОГІЧНІ ПРОБЛЕМИ ТЕПЛОПОСТАЧАННЯ СІЛЬСЬКИХ РЕГІОНІВ.....	32
Салауат Қалабаев, Оралхан Султашова, Алимбай Жумамбетов (Нукус, Узбекистан) ЎЗБЕКИСТАНДА ЭКОЛОГИЯ ҲАМ ҚОРШАҒАН ОРТАЛЫҚТЫ ҚОРҒАҰ БОЙЫНША ҚАБЫЛ ҚЫЛЫНҒАН НЫЗАМ ҲАМ ДӘСТУРЛЕРДИҢ ӘХМИЙЕТИ.....	35
Вікторія Косе, Таїсія Альохіна (Харків, Україна) ЕКОЛОГІЯ ЯК НАУКА. ПОНЯТТЯ ПРО БІОСФЕРУ, ЇЇ ВПЛИВ ТА ЗНАЧЕННЯ У ЖИТТІ ЛЮДИНИ.....	37

СЕКЦІЯ: ЕКОНОМІКА

Наталья Бараташвили (Краснодар, Россия) АКТУАЛЬНЫЕ ВОПРОСЫ БУХГАЛТЕРСКОГО УЧЕТА РАСЧЕТОВ С ПЕРСОНАЛОМ ПО ОПЛАТЕ ТРУДА НА ПРЕДПРИЯТИЯХ МАЛОГО И СРЕДНЕГО БИЗНЕСА В УСЛОВИЯХ АДАПТАЦИИ МСФО.....	39
Тетяна Китайчук, Марія Василець (Вінниця, Україна) ОБЛІК ОСНОВНИХ ЗАСОБІВ У РОЗПОРЯДНИКІВ БЮДЖЕТНИХ КОШТІВ.....	41
Наталія Гуменюк (Вінниця, Україна) АКТУАЛЬНІ ПРОБЛЕМИ РОЗВИТКУ АУДИТОРСЬКОЇ ДІЯЛЬНОСТІ В УКРАЇНІ.....	43
Лаура Байтуова, Мерей Донбаева, Раушан Калиева, Кызжибек Абдубайтова (Астана, Казахстан) НАЛОГОВЫЙ УЧЕТ: СОСТОЯНИЕ И ПЕРСПЕКТИВЫ РАЗВИТИЯ.....	45
Володимир Дудаков (Миколаїв, Україна) СТРАТЕГІЯ І ТАКТИКА МАРКЕТИНГОВОЇ ДІЯЛЬНОСТІ ПІДПРИЄМСТВА.....	46

Володимир Дудаков (Миколаїв, Україна) ФОРМУВАННЯ МАРКЕТИНГОВОЇ ДІЯЛЬНОСТІ ПІДПРИЄМСТВА.....	49
Лаура Байтуова, Мадина Жолдасбаева, Жұлдыз Мұталлапова, Айя Гусейнова (Астана, Қазақстан) (IAS) 16 ҚҰЕС СӘЙКЕС НЕГІЗГІ ҚҰРАЛДАРДЫ ТАҢУ ЖӘНЕ БАҒАЛАУ ЕСЕБІ.....	51
Аліна Колісник (Вінниця, Україна) ПОСТ-АУДИТ ЯК ФАКТОР ЗАБЕЗПЕЧЕННЯ БЕЗПЕКИ КРАЇНИ.....	52
Діана Король (Вінниця, Україна) ОРГАНІЗАЦІЙНІ ТА МЕТОДИЧНІ АСПЕКТИ АУДИТУ ФІНАНСОВИХ РЕЗУЛЬТАТІВ ДІЯЛЬНОСТІ ПІДПРИЄМСТВА.....	54
Ірина Ляшко (Маріуполь, Україна) ПРОБЛЕМИ УПРАВЛІННЯ ТОРГІВЕЛЬНИМИ МАРКАМИ ФІРМИ.....	57
Асель Токанова (Астана, Казахстан) МАТЕРИАЛЬНОЕ СТИМУЛИРОВАНИЕ ГОСУДАРСТВЕННЫХ СЛУЖАЩИХ РЕСПУБЛИКИ КАЗАХСТАН.....	59
Марина Турчик (Вінниця, Україна) ПОСТ-АУДИТ ЯК ІНСТРУМЕНТ ЗМІЦНЕННЯ ЕКОНОМІЧНОЇ БЕЗПЕКИ ДЕРЖАВИ.....	62
Олжас Укиметов, Асылбек Ағымбай (Талдықорған, Қазақстан) ҚАЗАҚСТАНДАҒЫ МОНОҚАЛАЛАРДЫ ДАМУ ТУДАҒЫ КЕЙБІР МӘСЕЛЕЛЕРІ МЕН ШЕШУ ЖОЛДАРЫ.....	64
СЕКЦІЯ: ІСТОРІЯ	
Галина Долгопола, Ірина Смик (Івано-Франківськ, Україна) ІСТОРІЧНІ ПОСТАТІ В РОЗРОБЦІ ЕКСКУРСІЙНИХ МАРШРУТІВ.....	67
Діана Чупанова (Черкаси, Україна) ПРЕСА КІРОВОГРАДЩИНИ.....	69
СЕКЦІЯ: МАТЕМАТИКА	
Закиржан Ахмедов, Фозилжон Абдулакимов (Фергана, Узбекистан) ЯРИМ ПОЛОСАДА ЭЛЛИПТИК ТИПДАГИ ДИФФЕРЕНЦИАЛ ТЕНГЛАМА УЧУН ШАРТЛИ КОРРЕКТ ҚҰЙИЛГАН МАСАЛА ҲАҚИДА.....	72
Т. Тожиев, Ш. Ибрагимов, К. Рахимов (Фергана, Узбекистан) ПРИМЕНЕНИЕ МЕТОДОВ МОНТЕ-КАРЛО ДЛЯ АППРОКСИМАЦИИ ДИФФУЗИОННЫХ ЗАДАЧ.....	76
Азизбек Тошхонов (Наманган, Узбекистан) KIMYO VA MATEMATIKA O'RTASIDAGI O'ZARO ALOQADORLIK.....	79
СЕКЦІЯ: МИСТЕЦТВО	
Олена Римарчук (Черкаси, Україна) ТЕАТРАЛЬНЕ МИСТЕЦТВО XVII - XVIII СТОРІЧЧЯ.....	83
СЕКЦІЯ: ПЕДАГОГІКА	
Yerbulan Abdimuratov, Aydana Tastanova (Petrovavl, Kazakhstan) PROJECT-BASED LEARNING AS A CONDITION OF FORMATION OF READINESS OF PUPILS.....	87
Оксана Погоріла (Ірпінь, Україна) АКТУАЛЬНІСТЬ І ПРОБЛЕМНІСТЬ ДИСТАНЦІЙНОГО НАВЧАННЯ.....	88
Марія Антонченко (Суми, Україна) ОРГАНІЗАЦІЯ НАВЧАННЯ ІНФОРМАЦІЙНИМ ТЕХНОЛОГІЯМ У СИСТЕМІ ПІСЛЯДИПЛОМНОЇ ПЕДАГОГІЧНОЇ ОСВІТИ.....	91
Наталія Бандрівська (Дрогобич, Україна) МЕТОДИ ТА ПРИЙОМИ КОНТРОЛЮ РІВНЯ ВОЛОДІННЯ ІНОЗЕМНОЮ МОВОЮ.....	93
Людмила Бразалій, Віра Апшай (Черкаси, Україна) ПРОБЛЕМНЕ НАВЧАННЯ ЯК ШЛЯХ ДО РОЗВИТКУ ТВОРЧИХ ЗДІБНОСТЕЙ СТУДЕНТІВ ВИЩОЇ ШКОЛИ.....	95
Світлана Клубкова, Ло Пяо (Одеса, Україна) ДО ПИТАННЯ ДОБОРУ ХОРОВОГО РЕПЕРТУАРУ.....	98
Аида Космагулова, Лаура Махмутова, Қалия Қариева, Сабыр Қариев (Астана, Казахстан) ИНФОРМАТИКА САБАҒЫНДА ОБЪЕКТІГЕ БАҒЫТТАЛҒАН НЕГІЗДЕРІН ЖӘНЕ ВИЗУАЛЬДЫ ЖОБАЛАУ ТЕХНОЛОГИЯСЫН ОҚЫТУ ЖҮЙЕСІНІҢ ӨДІСТЕМЕСІН ҚҰРУ.....	100
Марина Лехолетова (Київ, Україна) ЕТАПИ ФОРМУВАННЯ ЗДОРОВ'ЯЗБЕРІГАЛЬНОЇ КОМПЕТЕНТНОСТІ МАЙБУТНІХ СОЦІАЛЬНИХ ПЕДАГОГІВ У ПРОЦЕСІ ПРОФЕСІЙНОЇ ПІДГОТОВКИ.....	103
Ольга Малкова (Київ, Україна) БУЛІНГ ЯК СОЦІАЛЬНО-ПЕДАГОГІЧНА ПРОБЛЕМА.....	104
Лаура Махмутова, Аида Космагулова, Сабыр Қариев, Қалия Қариева (Астана, Казахстан) ИНФОРМАТИКА МҰҒАЛІМДЕРІН ДАЯРЛАУДАҒЫ НЕГІЗГІ БАҒЫТТАРЫ.....	106

Людмила Наконечна (Суми, Україна) ВИМОГИ ДО ЕЛЕКТРОННИХ ОСВІТНІХ РЕСУРСІВ.....	109
Василь Пилипчук (Глухів, Україна) ОСОБЛИВОСТІ СКЛАДАННЯ ДОСУДОВОЇ ДОПОВІДІ ФАХІВЦЯМИ СЛУЖБИ ПРОБАЦІЇ.....	111
Т.І. Самоїленко, В.О. Тимофєєва (Черкаси, Україна) СОЦІАЛЬНО-ПСИХОЛОГІЧНА АДАПТАЦІЯ СТУДЕНТА – ПЕРШИЙ КРОК ДО УСПІХУ.....	113
Вікторія Скакун (Київ, Україна) ОСОБЛИВОСТІ НАРКОТИЗАЦІЇ ПІДЛІТКІВ.....	115
Валентина Чубенко (Черкаси, Україна) РОЗВИТОК АЛГОРИТМІЧНОГО МИСЛЕННЯ В ПРОЦЕСІ ПІДГОТОВКИ МОЛОДШОГО СПЕЦІАЛІСТА З МЕДИЧНОЮ ОСВІТОЮ.....	117

СЕКЦІЯ: ПРАВО

Павло Бабичев, Дмитро Анненков (Харків, Україна) ПРАВОВЕ РЕГУЛЮВАННЯ ЗЕМЕЛЬНИХ ВІДНОСИН В УКРАЇНІ.....	120
Ігор Белошенко (Харків, Україна) ЩОДО ВІДПОВІДАЛЬНОСТІ ПЕРЕВІЗНИКІВ НА МОРСЬКОМУ ТРАНСПОРТІ.....	121
Валентина Бойко (Біла Церква, Україна) ХМАРНІ ТЕХНОЛОГІЇ В ОСВІТІ.....	122
Дмитрий Дмитренко, Александр Юрченко (Харьков, Украина) ПРАВОВЫЕ АСПЕКТЫ ОХРАНЫ И ЗАЩИТЫ АВТОРСКИХ ПРАВ В ГЛОБАЛЬНОЙ СЕТИ ИНТЕРНЕТ.....	125
В.А. Добровольский, В.М. Бояркин (Харьков, Украина) РАСТОРЖЕНИЕ ТРУДОВОГО ДОГОВОРА ПО ИНИЦИАТИВЕ РАБОТНИКА.....	127
Олена Золотарьова (Одеса, Україна) ПРОБЛЕМА ЗМІНИ СИСТЕМИ НЕ РОБОЧИХ ДНІВ У ТРУДОВОМУ ЗАКОНОДАВСТВІ УКРАЇНИ.....	129
Олексій Каряка (Харків, Україна) ТРУДОВІ ПРАВОВІДНОСИНИ В СУЧАСНІЙ УКРАЇНІ.....	131
Олександр Макєєв (Харків, Україна) ПРАВОВИЙ ЗАХИСТ ТОРГОВИХ МАРОК В УКРАЇНІ.....	133
Ігор Перепелиця (Харків, Україна) ЩОДО РОЗІРВАННЯ ТРУДОВОГО ДОГОВОРУ З ІНІЦІАТИВИ РОБОТОДАВЦЯ.....	134
Євген Шабулін, Дмитро Лисенко (Харків, Україна) ЕКОНОМІКО-ПРАВОВІ АСПЕКТИ РОЗВИТКУ АВТОМОБІЛЬНОГО ТРАНСПОРТУ В УКРАЇНІ.....	136

СЕКЦІЯ: ПСИХОЛОГІЯ

Жамила Дүйсенова (Түркістан, Қазақстан) ҚОҒАМДАҒЫ ҚАРТТАР ПСИХОЛОГИЯСЫНЫҢ ЕРЕКШЕЛІКТЕРІ.....	139
Анна Палицына (Гомель, Беларусь) ИССЛЕДОВАНИЕ В ПСИХОЛОГИИ ПРОЯВЛЕНИЯ СВОЙСТВ ТЕМПЕРАМЕНТА ПОДРОСТКА В УЧЕБНОЙ ДЕЯТЕЛЬНОСТИ.....	141
Елена Попова (Гомель, Беларусь) УСЛОВИЯ РАЗВИТИЯ ВНИМАНИЯ МЛАДШИХ ПОДРОСТКОВ.....	144

СЕКЦІЯ: СОЦІАЛЬНІ КОМУНІКАЦІЇ. МЕДІА

Оксана Корчагіна (Старобільськ, Україна) ПРОБЛЕМНО-ТЕМАТИЧНІ ОСОБЛИВОСТІ НІМЕЦЬКОЇ ОКУПАЦІЙНОЇ ПРЕСИ НА ТЕРЕНАХ ВОРОШИЛОВГРАДЩИНИ у 1942 - 1943 рр.	147
--	-----

СЕКЦІЯ: СУЧАСНІ ІНФОРМАЦІЙНІ ТЕХНОЛОГІЇ

Есенгабылов Рахман, Жансерке Касымжан (Талдыкорган, Казахстан) РАЗРАБОТКА СИСТЕМЫ УПРАВЛЕНИЯ ТЕПЛОВОЙ СЕТЬЮ НА ОСНОВЕ ПЬЕЗОМЕТРИЧЕСКОГО ГРАФИКА В ПРОГРАММЕ AUTOCAD.....	151
Ольга Загоруйко (Біла Церква, Україна) СТВОРЕННЯ САЙТУ В СИСТЕМІ UCOZ.....	154
Олена Куртась (Суми, Україна) ІНФОРМАЦІЙНІ ТЕХНОЛОГІЇ В ІМЕНАХ: ЗАСНОВНИКИ, ДОСЛІДНИКИ, ДОСЯГНЕННЯ.....	156

СЕКЦІЯ: ТЕХНІЧНІ НАУКИ

Б.Ш. Опаханов, С.С. Бәкіш (Қазақстан) ELECTRONICS WORKBENCH ПРОГРАММАСЫ АРҚЫЛЫ КҮРДЕЛІ ЭЛЕКТРОНДЫҚ ЖҮЙЕЛЕРДІҢ ҚҰРЫЛУ ТӘСІЛДЕРІН ЗЕРТТЕУ.....	160
Владимир Ковбаса, Хайдер Раад-Надим Аль-Хазаали (Киев, Україна) ВЗАИМОДЕЙСТВИЕ РАБОЧЕГО ОРГАНА КРОТОВАТЕЛЯ С ПОЧВОЙ ПРИ ПРОКЛАДЫВАНИИ УВЛАЖНИТЕЛЯ.....	164

СЕКЦІЯ: ФІЗИЧНА КУЛЬТУРА ТА ПРОФЕСІЙНИЙ СПОРТ

Станіслав Белка, Людмила Біла (Дніпро, Україна) ЗАСОБИ ФІЗИЧНОЇ І ТЕХНІЧНОЇ ПІДГОТОВКИ КВАЛІФІКОВАНИХ БІГУНІВ НА 100 М.....	167
Н.Ж. Мардонов, И.И. Мирзаев (Самарқанд, Ўзбекистон) УЗЛУКСИЗ ТАЪЛИМ ТИЗИМИДА СОҒЛОМ ТУРМУШ-ТАРЗИНИ ШАКЛЛАНТИРИШДА ЖИСМОНИЙ ТАРБИЯ ВА СПОРТНИНГ ЎРНИ.....	169
О. А. Собиров, Д. А. Рўзикулов (Самарқанд, Ўзбекистон) ТАЪЛИМ МУАССАСАЛАРИДАЖИСМОНИЙ ТАРБИЯ ВА СПОРТНИНГ ИЖТИМОЙ ВА СОҒЛОМЛАШТИРУВЧИ АҲАМИЯТИ.....	171
Р.Т. Султонов (Самарқанд, Ўзбекистон) ТЕРМА ЖАМОАЛАРНИ ШАКЛЛАНТИРИШДА УЧ БОСҚИЧЛИ СПОРТ МУСОБАҚАЛАРИНИНГ АҲАМИЯТИ.....	172
Олександр Трубенко, Тетяна Бадрак, Наталя Гордієнко, Василь Шевченко (Черкаси, Україна) РОЗВИТОК ФІЗИЧНОГО ВИХОВАННЯ І СПОРТУ У ВИЩИХ НАВЧАЛЬНИХ ЗАКЛАДАХ.....	174
Андрій Федоряка (Дніпро, Україна) ВПЛИВ ЗАНЯТЬ СИЛОВИМИ ВИДАМИ ФІТНЕСУ НА РОЗВИТОК СИЛОВИХ ЯКОСТЕЙ У ДІВЧАТ 15-16 РОКІВ.....	176
Клавдия Тристенъ (Барановичи, Белоруссия) ОСВЕДОМЛЁННОСТЬ РОДИТЕЛЕЙ О РОЛИ МИОГИМНАСТИКИ В ЗДОРОВЬЕ ДЕТЕЙ.....	179

СЕКЦІЯ: ФІЛОЛОГІЧНІ НАУКИ

Olga Petrova (Kharkiv, Ukraine) WRITING AS A PART OF POSTGRADUATE TRAINING ENGLISH.....	182
Наталія Попова (Харків, Україна) ПИСЕМНЕ МОВЛЕННЯ ТА ІНШОМОВНА КОМУНІКАТИВНА КОМПЕТЕНЦІЯ.....	184
Аліна Башинська (Житомир, Україна) ФУНКЦІЇ ТА ОСНОВНІ ВЛАСТИВОСТІ ЕТНІЧНИХ СТЕРЕОТИПІВ І ЕТНІЧНИХ ЯРЛИКІВ У ПУБЛІЦИСТИЧНОМУ ДИСКУРСІ.....	186
Абдуваҳоб Воҳидов, Фозил Шукуров (Самарқанд, Ўзбекистон) ТАЪОРУФ ҲАМЧУН ЯКЕ АЗ ХУСУСИЯТҲОИ ФАВҚУЛОДДАИ ЗАБОНИ ФОРСІ.....	189
Дмитро Дадак (Переяслав-Хмельницький, Україна) ГУМАНІСТИЧНА СПРЯМОВАНІСТЬ НАЦІОНАЛЬНО-МОВНОГО НАВЧАННЯ ТА ВИХОВАННЯ МОЛОДІ В ІСТОРИКО-КУЛЬТУРНОМУ ТА ПСИХОЛОГО-ПЕДАГОГІЧНОМУ АСПЕКТАХ.....	190
Орися Ключник (Дрогобич, Україна) АКТУАЛЬНІ ПРОБЛЕМИ ПЕРЕКЛАДУ.....	192
Роман Костромицкий (Бердянск, Украина) МИФОЛОГИЧЕСКАЯ ОСНОВА РОМАНА В. ПЕЛЕВИНА «ЧИСЛА».....	194
Меруерт Төлегенова (Алматы, Қазақстан) ИНСТИТУЦИОНАЛДЫ САЯСИ ДИСКУРСТЫҢ КОНСТИТУТИВТИ БЕЛГІЛЕРІ.....	196
Аліна Тертишна, Марина Черепанова (Черкаси, Україна) ПРОФЕСІЙНА КУЛЬТУРА МОВЛЕННЯ ВИКЛАДАЧА ЯК СКЛАДОВА ПЕДАГОГІЧНОЇ МАЙСТЕРНОСТІ.....	198
Ірина Трубенко (Черкаси, Україна) КОНТЕКСТ ЯК ДЖЕРЕЛО ХУДОЖНОСТІ МЕТОНІМІЇ У ПРОЗІ АНГЛІЙСЬКОГО МОДЕРНІЗМУ.....	201
Вікторія Федотська (Кременчук, Україна) ДИСКУСІЙНІСТЬ УКРАЇНСЬКОГО ПОСТМОДЕРНІЗМУ.....	203
Махзуна Хамраева (Қарши, Ўзбекистан) ОМОФОН СЎЗЛАРНИНГ “CONFUSING WORDS” (ЧАЛКАШ СЎЗЛАР) ТАРЗИДА НАМОЁН БЎЛИШИ	205
Ёркиной Хамраева, Малика Хамраева (Қарши, Ўзбекистан) СЕМАНТИЧЕСКИЕ ОСОБЕННОСТИ АНТРОПОНИМОВ.....	206
Людмила Чижова (Кременчук, Україна) СОЦІОЛІНГВІСТИЧНІ ПРОБЛЕМИ ВАРІАТИВНОСТІ МОВИ В АСПЕКТІ ПЕРЕКЛАДУ. УСНЕ І ПИСЕМНЕ СПІЛКУВАННЯ. ФУНКЦІОНАЛЬНИЙ СТИЛЬ МОВЛЕННЯ.....	208
Анастасія Шабан (Миколаїв, Україна) ВИЗНАЧЕННЯ ТА КЛАСИФІКАЦІЯ ІНТЕРНАЦІОНАЛІЗМІВ.....	209

ВІДОМОСТІ ПРО АВТОРІВ / СВЕДЕНИЯ ОБ АВТОРАХ.....	212
---	-----

НАСТУПНІ КОНФЕРЕНЦІЇ / СЛЕДУЮЩИЕ КОНФЕРЕНЦИИ

Інформація для учасників из зарубіжних стран.....	216
Інформація для учасників з України.....	219

Українською, польською, російською, англійською, французькою, білоруською, грузинською, вірменською, азербайджанською, казахською, узбецькою, таджицькою, киргизькою, молдавською, туркменською мовами

Матеріали XXXVI Міжнародної науково-практичної інтернет-конференції «Проблеми та перспективи розвитку науки на початку третього тисячоліття у країнах Європи та Азії» // Збірник наукових праць. – Переяслав-Хмельницький, 2017 р. – 225 с.

Материалы XXXVI Международной научно-практической интернет-конференции «Проблемы и перспективы развития науки в начале третьего тысячелетия в странах Европы и Азии» // Сборник научных трудов. – Переяслав-Хмельницкий, 2017 г. – 225 с.

ГОЛОВНИЙ РЕДАКТОР:

В.П. Коцур,

доктор історичних наук, професор, дійсний член НАПН України,
ректор ДВНЗ «Переяслав-Хмельницький державний педагогічний університет імені Григорія Сковороди».

Упорядники: І.В. Тиха, А.М. Вовкодав

Верстка та дизайн: І.В. Тиха, А.М. Вовкодав

Проведення XXXVI Міжнародної науково-практичної інтернет-конференції
«Проблеми та перспективи розвитку науки на початку третього тисячоліття у країнах Європи та Азії»
та видання збірника наукових матеріалів стало можливим завдяки організаційній підтримці
молодіжної громадської організації «Незалежна асоціація молоді»

Відповідальність за достовірність матеріалів несуть автори публікацій.

Матеріали конференції розміщені на сайті МГО «Незалежна асоціація молоді»
за адресою <http://conferences.neasmo.org.ua>

Адреса оргкомітету конференції:

08401, Київська обл. м. Переяслав-Хмельницький, вул. Сухомлинського, 32, кім. 108.

