

2017

XXXVII Міжнародна науково-практична інтернет-конференція

29 – 30 квітня 2017 р.

Секції:

- | | |
|-----------------------|---------------------------------|
| Біологічні науки | Право |
| Географія та геологія | Психологія |
| Державне управління | Соціологія |
| Екологія | Сучасні інформаційні технології |
| Економіка | Соціальні комунікації. Медіа. |
| Історія | Технічні науки |
| Математика | Фізична культура та спорт |
| Мистецтво | Філологічні науки |
| Педагогіка | Філософія |
| Політологія | |

ПРОБЛЕМИ ТА ПЕРСПЕКТИВИ РОЗВИТКУ
НАУКИ НА ПОЧАТКУ ТРЕТЬОГО ТИСЯЧОЛІТТЯ
У КРАЇНАХ ЄВРОПИ ТА АЗІЇ

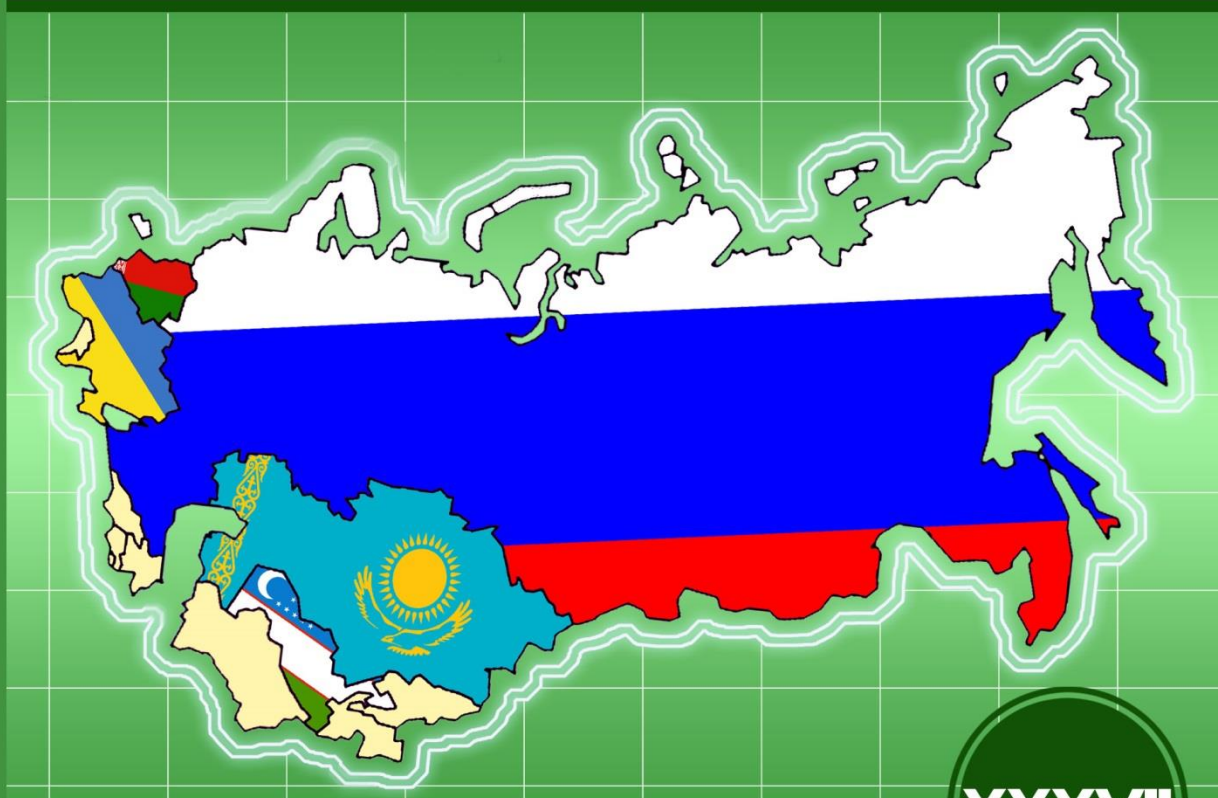

Переяслав-Хмельницький
2017

XXXVII

МІНІСТЕРСТВО ОСВІТИ І НАУКИ УКРАЇНИ
ДЕРЖАВНИЙ ВИЩИЙ НАВЧАЛЬНИЙ ЗАКЛАД
«Переяслав-Хмельницький державний педагогічний
університет імені Григорія Сковороди»

молодіжна громадська організація
«НЕЗАЛЕЖНА АСОЦІАЦІЯ МОЛОДІ»

студентське наукове товариство історичного факультету
«КОМІТЕТ ДОСЛІДЖЕННЯ ІСТОРІЇ ТА СУЧАСНОСТІ»

МАТЕРІАЛИ

XXXVII Міжнародної науково-практичної інтернет-конференції
**«Проблеми та перспективи розвитку науки на початку третього тисячоліття у
країнах Європи та Азії»**

29 – 30 квітня 2017 р.

ЗБІРНИК НАУКОВИХ ПРАЦЬ

МИНИСТЕРСТВО ОБРАЗОВАНИЯ И НАУКИ УКРАИНЫ
ГОСУДАРСТВЕННОЕ ВЫСШЕЕ УЧЕБНОЕ ЗАВЕДЕНИЕ
«Переяслав-Хмельницкий государственный педагогический университет
имени Григория Сковороды»

молодежная общественная организация
«НЕЗАВИСИМАЯ АССОЦИАЦИЯ МОЛОДЕЖИ»

студенческое научное общество исторического факультета
«КОМИТЕТ ИССЛЕДОВАНИЯ ИСТОРИИ И СОВРЕМЕННОСТИ»

МАТЕРИАЛЫ

XXXVII Международной научно-практической интернет-конференции
**«Проблемы и перспективы развития науки в начале третьего тысячелетия в
странах Европы и Азии»**

29 – 30 апреля 2017 г.

СБОРНИК НАУЧНЫХ РАБОТ

Матеріали XXXVII Міжнародної науково-практичної інтернет-конференції «Проблеми та перспективи розвитку науки на початку третього тисячоліття у країнах Європи та Азії» // Збірник наукових праць. – Переяслав-Хмельницький, 2017 р. – 199 с.

Материалы XXXVII Международной научно-практической интернет-конференции «Проблемы и перспективы развития науки в начале третьего тысячелетия в странах Европы и Азии» // Сборник научных трудов. – Переяслав-Хмельницкий, 2017 г. – 199 с.

ГОЛОВНИЙ РЕДАКТОР:

В.П. Коцур,

доктор історичних наук, професор, дійсний член НАПН України,
ректор ДВНЗ «Переяслав-Хмельницький державний педагогічний університет імені Григорія Сковороди».

ГЛАВНЫЙ РЕДАКТОР:

В.П. Коцур,

доктор исторических наук, профессор, действительный член НАПН Украины, ректор ГВУЗ
«Переяслав-Хмельницкий государственный педагогический университет имени Григория Сковороды».

РЕДАКЦІЙНА КОЛЕГІЯ:

С.М. Рик – к.ф.н., доцент;

Т.М. Боголіб – д.е.н., професор;

Г.Л. Токмань – д.п.н., професор;

Н.В. Ігнатенко – к.п.н., професор;

В.В. Куйбіда – к.біол.н., доцент;

В.А. Вінс – к.псих.н.;

Ю.В. Бобровнік – к.і.н.;

РЕДАКЦИОННАЯ КОЛЛЕГИЯ:

С.М. Рик – к.ф.н., доцент;

Т.М. Боголиб – д.э.н., профессор;

Г.Л. Токмань – д.п.н., профессор;

Н.В. Игнатенко – к.п.н., профессор;

В.В. Куйбида – к.биол.н., доцент;

В.А. Винс – к.псих.н.;

Ю.В. Бобровник – к.и.н.;

Члени оргкомітету інтернет-конференції:

І.В. Тиха,

А.П. Король,

Ю.С. Табачок.

Члены оргкомитета интернет-конференции:

И.В. Тыха,

А.П. Король,

Ю.С. Табачок.

Упорядники збірника:

І.В. Тиха,

А.М. Вовкодав.

Составители сборника:

И.В. Тыха,

А.М. Вовкодав.

СЕКЦІЯ: БІОЛОГІЧНІ НАУКИЛюдмила Диптан
(Київ, Україна)**ФАКТОРИ, ЩО ПРИЗВОДЯТЬ ДО ПОСЛАБЛЕННЯ ІМУННОЇ СИСТЕМИ ТА ВИКЛИКАЮТЬ РОЗВИТОК ІМУНОДЕФІЦИТУ**

Незважаючи на величезні успіхи у дослідженні процесів старіння клітин, вільних радикалів, генів довголіття та інших перспективних напрямів геронтології, процес старіння людини і до сьогодні залишається не до кінця дослідженим. Проблема створення єдиної теорії старіння ускладнюється ще й тим, що зміни, пов'язані з ним, відбуваються неодноразово як у різних індивідів одного виду, які розрізняються за стійкістю до хвороб і стресових впливів довкілля, так і в різних клітинах [1, 2].

Загалом, імунна система сприймає генетично чужорідні сигнали у вигляді мікробних, вірусних, паразитарних, пухлинних білків, вуглеводів, ліпідів та їх похідних. Однак кінцева мета функціонування цієї системи – підтримка постійності внутрішнього середовища організму, збереження його гомеостазу, властивих йому констант, забезпечення можливості виживання [3]. Таким чином, імунна система підтримує антигенну та генетичну сталість в організмі, що разом з метаболічним і енергетичним аспектами гомеостазу визначає основні передумови існування живих систем [2].

Вважається, що добре функціонуюча імунна система – це чудовий прогностичний показник здоров'я і довголіття організму. У зв'язку з цим останніми роками вченими проведено багато досліджень, які підтвердили, що функціональна компетентність лейкоцитів, визначених за допомогою низки параметрів, є маркером «біологічного віку» як людського організму, так і лабораторних тварин.

Здатність імунної системи організму протистояти різним інфекційним чинникам (бактерії, віруси, грибки) є невід'ємною частиною процесу виживання людини. Здатність організму людини протидіяти різним шкідливим факторам та мікроорганізмам обумовлена двома механізмами: неспецифічною протиінфекційною резистентністю, яка направлена на безліч інфекційних агентів, і розвитком специфічного набутого імунітету до конкретних мікроорганізмів [4].

При порушенні функціонування імунної системи виникають, так звані, імунодефіцити, які бувають двох типів: первинні та вторинні.

Первинний імунодефіцит – порушення функції імунної системи, зумовлене генетичними дефектами в різних ланках імунітету. Розрізняють п'ять великих груп первинних імунодефіцитів:

- недостатність гуморальної ланки імунітету (системи В-лімфоцитів);
- дефіцит клітинної ланки імунітету (системи Т-лімфоцитів);
- комбіновані Т- і В-імунодефіцити;
- дефіцит системи фагоцитів;
- вроджені дефекти системи комплементу [4].

Вторинний імунодефіцит – це порушення імунної системи, що розвиваються у постнеонатальному періоді або у дорослих і, який не є результатом генетичних дефектів. Таким чином, під цим терміном слід розуміти клініко-імунологічний синдром: а) що розвинувся на фоні раніше нормально функціонуючої імунної системи; б) що характеризується стійким значним зниженням кількісних і функціональних показників імунного статусу; в) є зоною ризику розвитку хронічних інфекційних захворювань, аутоімунної патології, алергічних хвороб і пухлинних новоутворень [4].

Узагальнену характеристику обох видів імунодефіцитів наведено в таблиці 1.1.

Таблиця 1.1

Основні характеристики первинних та вторинних імунодефіцитів

Ознаки	Імунодефіцит		Літера-тура
	Первинний (спадковий)	Вторинний (набутий)	
1	2	3	4
Епідеміологічні критерії			
Поширеність захворюваності	0,1 – 10 %	5 – 10 %	[4,5]
Вік	Новонароджені, діти	Дорослі, люди похилого віку	
Стать	Частіше хлопчики	Частіше жінки	
Перенесені у внутрішньоутробному віці інфекції	Часто	Немає даних	
Вплив несприятливих екзогенних факторів	Рідко	Часто	
Генетичні критерії			
Спадковість	Чітко виражена	Відсутня	
HLA-асоціація	Виявляються	Не виявляються	

Морфологічно-лабораторні критерії		
Морфологічні дефекти імунних органів	Часто	Рідко
Імунологічний моніторинг	Без суттєвої динаміки	Можлива динаміка: покращення, погіршення чи відновлення показників
Дефіцит ферментів	Часто	Рідко
Активність ферментів	Може бути різко зниженою	Переважно збережена
Клінічні критерії		
Поєднання з іншими вадами розвитку	Часто	Рідко
Клінічні прояви	Рецидивні інфекції, що зумовлені умовно-патогенною флорою	Хронічні і рецидивні хвороби, зумовлені патогенною флорою. Аутоімунні і алергічні хвороби
Ефективність етіотропних засобів	Відсутня чи незначна	Непогана, але тимчасова
Ефективність імунокорекції	Тимчасовий ефект від замісної терапії	Стійкий

[4,5]

Нас більше цікавлять зміни при вторинному імунодефіциті, оскільки, в цьому випадку порушення імунної системи виникають внаслідок впливу певних екзогенних факторів. Таким чином, доцільно розглянути основні причини та фактори, що призводять до послаблення імунної системи під час розвитку набутого імунодефіциту. Вони представляють собою сукупність факторів схильності. Їх знання допомагає в ряді випадків правильно скласти прогноз перебігу та розвитку захворювань, а інколи й попередити виникнення певних хвороб та імунодефіцитів.

До основних чинників, що зумовлюють порушення діяльності імунної системи можна віднести:

1. Стреси, депресії, негативний настрій. Здоровий спосіб життя передбачає душевну рівновагу, спокій за будь-яких обставин, оптимізм та ін.
2. Нераціональне харчування. Харчування повинно бути раціональним, збалансованим та правильним з необхідною кількістю калорій, антиоксидантів, клітковини, вітамінів, мікроелементів та інших біологічно активних речовин.
3. Фізичні перевантаження та брак фізичної активності. Оптимальні для кожної людини фізичні навантаження сприяють як здоров'ю загалом, так і належному функціонуванню імунної системи. Потрібно відзначити, що рівень навантажень має бути оптимальним, оскільки як гіпер-, так і гіподинамія порушують стан імунітету [6].
4. Метаболічні порушення (хронічна ниркова недостатність, хронічні захворювання печінки, цукровий діабет).
5. Стани, що призводять до втрати імунокомпетентних клітин і імуноглобулінів – кровотечі, лімфорея, опіки, нефрит.
6. Злоякісні новоутворення (особливо лімфопрліферативні) [4].
7. Шкідливий екологічний вплив. Наявність в навколишньому середовищі, зокрема, у ґрунті та воді, нітратів та солей важких металів, може призвести до пригнічення активності імунної системи та знизити стійкість організму до негативного впливу факторів навколишнього середовища. При надлишку нітратів частіше виникають простудні захворювання, а самі хвороби затяжні [7]. Крім того, встановлено, що надходження в організм людини важких металів, навіть у відносно малих дозах, знижує імунітет, підвищує сприйнятливості до інфекцій, стимулює розвиток алергічних, аутоімунних та онкологічних захворювань [8].
8. Тютюнокуріння, вживання алкоголю, наркотиків нездоровий спосіб життя (особливо тютюнокуріння) сприяє дефіциту вітаміну С, як і інших життєвоважливих біологічно активних речовин, необхідних для повноцінного функціонування імунної системи.
9. Нераціональне застосування лікарських засобів.
10. Брак сну та відпочинку.
11. Надмірне перебування на сонці. Тривале ультрафіолетове опромінення може бути імуносупресором, що призведе до пригнічення імунної системи.
12. Перевищення допустимого рівня шуму.
13. Інфекційні захворювання: бактеріальні інфекції, вірусні інфекції та гельмінтози [6].
14. Значні порушення світлового режиму. Тривале світлове навантаження, яке в теперішній час розглядається як один з стресових факторів для організму, викликає порушення нейроендокринної системи та може бути причиною імунної дисфункції. Окрім цього, спостерігаються ознаки передчасного старіння ендокринної, статевої та серцево-судинної систем [9].

Розглянувши основні фактори, які здатні спричинити послаблення імунної ланки організму, зокрема, виникнення вторинного імунодефіциту, доцільно дослідити основні методи запобігання його розвитку та деякі з препаратів, які можна буде використовувати в якості імуномодуляторів та геропротекторів.

Література:

1. Барановский А.Ю. Причины старения // Практическая диетология. – 2014. – Т. 12, №4.
2. Господарський І.Я. Імунна система і старіння // Medix Anti-aging. – 2008. – Т. 2, №2. – С. 13-18.

3. Сківка Л.М. Весняна іменинниця – імунна система та її значення для процесів репродукції // Медицинские аспекты женщины. – 2013. – Т.68, №4. – С. 5-12.
4. Кузнецова Л.В., Бабаджан В.Д., Харченко Н.В. та ін. Імунологія: Підручник. – Вінниця: ТОВ «Меркьюри Поділля». – 2013. – 565 с.
5. Поліщук М.І., Дмитрук Т.В., Підвисоцька Н.І. Особливості первинних імунодефіцитів у дітей // Международный эндокринологический журнал. – 2013. – Т.54, №6. – С. 176-177.
6. Дуло О., Корпош М., Дуло В. Здоровий спосіб життя як засіб імунопрофілактики // Фізичне виховання, спорт і культура здоров'я у сучасному суспільстві: збірник наукових праць. – 2010. – Т.11, №3. – С.64-66.
7. Гиболо Т.Л. Імунна система організму: що це таке і як вона розвивається // Екологія людини. – 2014. – Т.2. – С. 15-19.
8. Романюк А. М., Рудна М. М., Рудна В. М та ін. Вплив несприятливих факторів довкілля (солі важких металів) на імунну систему // Вісник СумДУ. Серія «Медицина». – 2012. – №2. – С. 36-41.
9. Сорокіна І.В., Бочарова Т.В., Бондаренко Л.О. Вплив тривалого цілодобового освітлення на морфофункціональний стан селезінки кролів // ВІСНИК ВДНЗУ «Українська медична стоматологічна академія». – 2015. – Т.15, №4. – С. 272-276.

Науковий керівник:

кандидат технічних наук, доцент Красінко Вікторія Олегівна.

М.А. Ismayilova
(Samarqand, O'zbekiston)

JISMONIY RIVOJLANISHDA AYRIM ZARURIY MODDALARNING AHAMIYATI

Sog`lom avlodni tarbiyalash va uni rivojlanishida sortning o`rni benihoya kattadir. Hozirgi kunda mamlakatimizda jismoniy tarbiya va sportga katta e`tibor qaratilmoqda. Biz erishayotgan yutuqlarimizni yanada rivojlantirish va yanada yuksak marralarni zabt etishimiz uchun jismoniy tarbiya va sportning ayrim tibbiy-va biologik muammolarini o`z vaqtida hal etib bormog`imiz zarurdir. Bunday muammolardan biri bu –sportchilar organizmini jismoniy va ruhiy rivojlanishida to`g`ri ovqatlanish va ular iste`mol qilayotgan oziq-ovqatlar tarkibida mineral moddalarning me`yoriy holatini nazorat qilishdir. Makro- va mikroelementlarning yetishmasligi sportchilarda ham va oddiy insonlarda ham bir qator kasalliklarni rivojlanishiga sabab bo`lmoqda. Turli yoshdagi va kasbdagi insonlar tegishli makro –va mikroelementlarga boyitilgan taomlardan etarlicha va o`z vaqtida maxsus rejim asosida iste`mol qilishmasa ularning organizmida me`yoriy rivojlanish, moddalar almashinuvi izdan chiqishi, avitaminoz jarayoni, tez charchash, holsizlik va bajarayotgan mashqalariga nisbatan ishtiyocsizlik holatlari yuzaga kelishi bir qator olimlar tomonidan isbotlangan [1, 2]. Ovqatlanish fiziologiyasining yetakchi olimlarining [1] ilmiy ma`lumotlariga e`tibor qaratadigan bo`lsak, odam tanasidagi barcha hayotiy jarayonlarning me`yorida borishi uchun natriy, kaliy, kalsiy, fosfor, magniy bilan bir qatorda temir ham juda zarur. Shu borada mineral moddalarning fiziologik xususiyatlariga e`tibor qaratadigan bo`lsak, ular hayotiy jarayonlarni boshqarib boruvchi biologik faol moddalarning tarkibiga kiradi. Aniqlanishicha mineral moddalar odam tanasi umumiy vaznining o`rtacha 4 foizini tashkil qiladi.

Biokimyoviy jarayonlar nuqtai nazardan qaralsa, odam tanasida uchraydigan macro- va mikroelementlardan kalsiy 1,5-2,2 %, fosfor 0,8-1,2 %, mis 0,00015 %, yod 0,0004 % miqdorda bo`ladi. Bu elementlarni sportchilar oziq-ovqat mahsulotlari bilan olishlari kerak. Birgina temir elementining sportchilar organizmini rivojlanishi uchun o`ta muhimligiga e`tibor qaratadigan bo`lsak, odam tanasidagi mavjud temirning bir qismi gemoglobin tarkibida, 7 % mushaklarda mioglobin ko`rinishida, 16 % to`qimalarda uchraydigan metallofermentlar tarkibida, qolgani esa jigar, taloq, buyraklarda, ilikda zahira holda turadi. Uning kundalik me`yori o`rtacha 10-18 mg ni tashkil qiladi; iste`mol qilinadigan taomlarda temir kam bo`lsa, organizmida tez charchash, teri rangining o`zgarishi kabi holatlar paydo bo`ladi. Bu belgilarning paydo bo`lishiga sabab qonda kislorod va karbonat anhidrid tashuvchi gemoglobin moddasining kamayib ketishidir, gemoglobin esa temirsiz hosil bo`lmaydi. Bunday paytlarda sportchilarda berilgan yuklamalarni bajar olmaslik holatlari yuzaga keladi. Gemoglobin qizil qon tanachalarining yoki eritrotsitlarning asosini tashkil qiladi. Bitta eritrotsitda 250 millionta gemoglobin molekulasi bo`lib, uning har qaysisida bittadan temir atomi bo`ladi. Ma`lumki, eritrotsitlar tirik hujayralar hisoblanib, asosan iliklarda hosil bo`ladi va 90-120 kundan keyin jigar, taloqda o`z vazifasini o`tab o`ladi va bir vaqtning o`zida tarkibidagi temirni ham yo`qotadi. Shu bois, yangi eritrotsitlarning shakillanishi va hosil bo`lishi uchun oziq-ovqat mahsulotlari bilan temir doimiy ravishda qabul qilib turilishi shart [1, 2]. Turli tuman sabablarga ko`ra tanadagi qon yo`qotilishi tanada temir moddasining kamayib ketishiga olib keladi. Shuning uchun ovqatlanishda ushbu moddaning etarli bo`lishiga alohida ahamiyat berish zarur. Yuqoridagilarni inobatga olgan holda sportchilar orasida mikro- va makroelementlar, jumladan, temir moddasi haqida, ularga bo`lgan talab va ularning manbalari, hazm jarayonlari to`g`risida tushuntirish, targ`ibot ishlari olib borish kerak. Ayniqsa qishloq joylarida bunga ehtiyoj katta. Turli xil oziq-ovqat mahsulotlari bilan qabul qilinadigan temirning 10 % o`zlashtiriladi, ya`ni qonga so`riladi. SHuni qayd qilish kerakki, o`simlik mahsulotlaridagi temirga nisbatan hayvon go`shti, jigaridan u ancha yaxshi o`zlashtiriladi. O`simliklardan 1 %, go`shtdan 10-25 % o`zlashtiriladi. Ba`zi bir oziq moddalar temirning

o'zlashtirilishiga salbiy ta'sir qiladi, bu mahsulotga choy kiradi. Ko'p choy ichilsa temirning o'rtacha o'zlashtirilishi 10-12 % dan 2 % ga tushib qoladi. Shuning uchun ham kamqon odamlarning achchiq choy ichmasligi tavsiya qilinadi [4].

Adabiyotlar:

1. Qurbonov SH. Ovqatlanish madaniyati. Toshkent, 2005.
2. Almatov K.T. Odam va hayvonlar fiziologiyasi. Toshkent, 2004.
3. Nuritdinov E.N. Odam fiziologiyasi. Toshkent, 2005.
4. Bozorov B.M. Endokrinologiya. Samarqand, 2010.

Марҳамат Исмаилова
(Самарқанд, Ўзбекистон)

BALB/C ЛИНИЯЛИ СИЧҚОНЛАР ЛИМФА ТУГУНЛАРИНИНГ МОРФОЛОГИК ТУЗИЛИШИГА КАНЦЕРОГЕНЕЗНИНГ ТАЪСИРИНИ ҲАМРАЎ ҲАМРАЎ

Маълумки канцерогенезнинг ривожланиш жараёнида организмнинг иммунологик ҳимоя ҳолатига гипотиреоз ва тиреотоксикозларнинг оқибатларини ўрганиш бўйича комплекс ёндошишда лимфология муҳим ўринлардан бирини эгаллайди. Лимфа тугунларидаги реактивли ўзгаришлар организмга у ёки бу омилларнинг нохуш таъсири бўйича энг олдинги ва ахборотли кўрсаткичлардан бири ҳисобланади. Жавоб реакцияларига биринчилардан бўлиб ҳудудий лимфа тугунлари қамраб олинади. Шу боис, меъда-ичак тракти органларидан лимфа оқиш йўлларида бош регионлар гуруҳлар тугунидан бири ҳисобланувчи чарвилар лимфатик тугунларидаги умумий структуравий ўзгаришлар ва ҳужайравий реакцияларнинг йўналишларини текшириш борасида амалий тадқиқотлар олиб борилмоқда [1]. Олиб борган тадқиқотларимизда *In vivo* тажрибаларида йўғон ичаклар аденокарцинома штамми бўлмиш АКАТОЛ ўсмаси моделида BALB/c линияси сичқонларининг регионал лимфа тугунларининг морфологик тузилишига гипотиреоз ва тиреотоксикознинг таъсири ўрганилди. Экспериментал ҳайвонлар 4-гуруҳга бўлинди: I-гуруҳ ҳайвонларида тиреотоксикоз (қалқонсимон без олиб ташланди) бажарилди, бу эса ҳайвонлар организмда T_4 нинг етишмаслигини яъни гипотиреозни чақирди; II-гуруҳ-ҳайвонлар юқори дозадаги (5 мг/кг) T_4 per os орқали олдилар, бу эса улар организмда T_4 нинг меъёридан ортқ яъни тиреотоксикоз чақирди; III-гуруҳ-ўсма ташувчи ҳайвонлар ҳеч қандай таъсирга учратилмади; IV-гуруҳ назорат, ўсма имплантация қилинмаган интакт-соғлом ҳайвонлар ҳисобланди [2].

IV-гуруҳ назорат сичқонларининг лимфа тугунларини гистологик текширишлар уларнинг нормал тузилишга эга эканлигини кўрсатди. Лимфа тугунларининг бириктирувчи тўқимали капсуладан ичкарига қараб таянч каркаслар ҳосил қилувчи трабекуллар кетган лимфа тугунларни пуштонлари-камарлари ретикуляр тўқималардан иборат. Лимфа тугунларининг пўстлоқ моддаси шакли ва ўлчами бўйича турлича жамланишлар, иккиламчи тугунлар ва фоликулалар ҳосил қилдилар ва улар айрим ҳолларда маълум бўлмаган шакллардаги моддаларга айландилар. Айрим лимфоидли тугунлар ичида анча рангсиз, оқ ҳудудлар –кўплаб йирик ва ўртача лимфоцитлар ҳамда макрофагларда топилган –герменативли реактив марказлар (кўпайиш марказлари) аниқланди. Лимфа тугунлари пўстлоғининг чуқур қисмида тимусга боғлиқ паракортикал зона –лимфоцитларни зич диффузли жамланмалари аниқланди. Тугунларни мағиз моддаси паренхимасининг асосини мияли иплар –майда лейкоцитларнинг тасмасимон жамланмаси ташкил қилади. Фолликулалар, трабекулалар ва мияли иплар орасидаги анча ёруғ-рангсиз бўшлиқлар ретикуляр тўқималардан ҳосил бўлган, ораларида кам миқдордаги лимфоцитлардан иборат-синуслар (пўстлоқ ва мияли оралиқлар) кўриниб туради. I-тажриба гуруҳида гипотиреозни моделлаштиришимиз туфайли лимфа тугунларида патологик ўзгаришлар юз берди: лимфатик фолликулаларни марказий қисмида номаълум шакллардаги массаларни қўшилиш жойларида фагоцитоз қилувчи (реактив марказлар) ҳужайраларнинг жамланиши кузатилди. Бу эса организмни яллиғланиш реакцияларини ривожланишига характерли бўлган лимфатик фолликулаларни юқори реактивлигини кўрсатади. Бундан ташқари, лимфа тугунларида қон томирларининг ўзгаришга учраши кузатилди. Бу пайтда унинг синусларига томирлардан қон чиқиши сабабли кўплаб қон кетишлари кузатилди ва кўпчилик ҳолларда эритроцитларнинг чиқиши ҳам аниқланди. I-гуруҳ сичқонлари лимфа тугунлари пўстлоғида катта миқдорда ривожланишнинг II- ва III-босқичларидаги лимфа фолликулалари кузатилди. II-босқичдаги лимфатик фолликулаларнинг кўпайиш маркази анча йирик бўлиб, лимфопоэтик қаторнинг митотик бўлинувчи ҳужайраларни катта миқдорда сақлайди. Фолликулаларнинг маркази рангсиз. III-босқич ривожланишидаги лимфатик фолликулаларнинг тузилиши учун характерли бўлган рангсиз марказ атрофида майда лимфоцитлардан иборат «тожни» юзага келиши ва митотик бўлинувчи ҳужайралар ҳамда лимфопоэтик қаторнинг ёш ҳужайралари миқдорини ҳам бир мунча камайиши кузатилади ва буларнинг барчаси лимфа тугунларида регенератив жараёнларининг тезлашиши ҳақида далолат беради. II-гуруҳ (тиреотоксикоз) ва III-гуруҳ (ўсма ташувчи ҳайвонлар) сичқонларининг лимфа тугунларида регенератив жараёнларнинг тўхталиши ва структурасининг мўътадиллашуви кузатилди. Лимфа тугунларининг пўстлоғида I-босқич ривожланишидаги фолликулалар бўлиши (кўпайиш марказларининг шаклланиши), қайсики базифил цитоплазмали лимфатик қаторни майда ҳужайраларидан иборат унча катта бўлмаган марказ аниқланди. Шу боис, бу марказлар бир мунча

қорамтир бұлиб кўринади. Уларда айрим митотик бўлинувчи хужайралар бўлиши аниқланди. Шундай қилиб, Т₄ (тироксин) нинг нормада ёки меъъридан ортиқ бўлиши сичқонлар лимфа тугунларида регенератив жараёнларнинг тезлашишини намоён қилди ва ушбу органларнинг тузилиши мўътадиллашди, бундай ҳолларда тиреоид гормонларнинг тақчиллиги иммунокомпетент лимфоид хужайралар пролиферациясининг фаоллашувига имкон бермайди.

Адабиётлар:

1. Абдувалиев А.А., Гильдиева М.С., Саатов Т.С. Биологические эффекты тироксина в экспериментальном канцерогенезе. // Проблемы эндокринологии. - 2005. - №1. - С.46-49
2. Исмаилова М.А. Индуцированный канцерогенез шароитида гипо- ва гипертиреозни моделлаштириш ҳолатида тимус инволюциясини ўрганиш. Номзодлик диссертацияси. Тошкент, 2012 йил, 120 бет.

Анжела Шпак
(Одеса, Україна)

СТІЙКІСТЬ КЛІТИН *CANDIDA ALBICANS* ПРИ ФОРМУВАННІ БІОПЛІВКИ

Сучасні засоби терапії протигрибкових захворювань діляться на п'ять класів: (1) полієни, які пов'язують стероли в мембрані грибової клітини і приводять до витоку електроліту через сформуванні трансмембранні канали; (2) піримідинові аналоги, що включаються в зростаючі ланцюги РНК / ДНК і, таким чином, інгібують синтез грибових нуклеїнових кислот; (3) азоли, дію яких спрямовано на біосинтез ергостеролу, зокрема блокування ферменту ланостерол-14а-деметилази; (4) алліламіни, мішенню яких є біосинтез ергостеролу через вимкнення ферменту сквален-оксидази і (5) ехінокандіни, які блокують фермент b-1,3-глюкан-синтазу і, таким чином, пригнічують включення ді-1,3-глюкана в клітинну стінку та порушують її цілісність [5].

Однак останніми роками з'являються висловлювання про кінець ери протимікробних препаратів, зокрема антимікотичних засобів. Сумніву підлягає не стільки сам принцип можливості лікування, наприклад, кандидозу, шляхом впливу на збудника, скільки можливість подолання резистентності.

Форма існування мікроорганізмів у складі біоплівки – еволюційно вигідний спосіб надклітинної організації патогенних, умовно-патогенних прокариотів у макроорганізмі. Біоплівкоутворення шпитальними штамами бактеріями набуває особливого значення у відділеннях інтенсивної терапії, хірургічних стаціонарах [2].

Загалом, клітини, які повільно зростають, є більш стійкими. Тому було запропоновано, що клітини біоплівки є стійкішими, так як вони ростуть повільніше. Але, деякі дослідники відхиляють значення впливу зниженої швидкості росту клітин біоплівки на стійкість до протигрибкових препаратів. Так, при порівнянні чутливості до амфотерицину В біоплівки *C. albicans* з планктонною формою існування клітин було виявлено, що біоплівко-асоційовані клітини стійкіші при всіх темпах зростання, в той час як планктонні клітини резистентні тільки при дуже повільному зростанні [3].

Виходячи з того, що стійкість біоплівки змінюється в залежності від розміру вихідного інокулята, у деяких дослідках було запропоновано, що щільності клітин впливає на її резистентність до антибіотиків. Щільність клітин, схоже, впливає на стійкість *C. albicans* до декількох препаратів, але це, ймовірно, не є механізмом специфічної нечутливості угруповань, оскільки аналогічна тенденція спостерігалася в планктонних клітинах.

У деяких дослідженнях було показано, що позитивна регуляція специфічних генів, бере участь у розвитку стійкості планктонних клітин до протигрибкових препаратів [12]. При цьому ці гени можуть відрізнятися від генів, які кодують ефлюкс насоси, такі як CDR1 і MDR1: наприклад, гени, що кодують білки-мішені для дії мідазолу, що залучені до біосинтезу ергостеролу. Останні будуть викликати нездатність препарату ефективно знищувати патоген [13]. Тому ймовірно, що зміни експресії генів також відповідають за стійкість асоційованих у біоплівки клітин *C. albicans*.

Позитивну регуляцію ефлюкс-насосів антибіотиків у клітин, що входять до складу біоплівки різних мікроорганізмів, було описано як фактор стійкості до дії відповідних препаратів [11]. У *C. albicans* було показано дві групи ефлюксних насосів, що сприяють розвитку резистентності до лікарських препаратів: АТФ-зв'язуючого транспортеру, що кодується CDR-генами, і головного посередника MF-надсімейства, яке кодується генами MDR[4].

Підвищена експресія CDR1- та MDR1-генів вперше була зафіксована у клінічних ізолятів *C. albicans* з високою стійкістю до азолів впродовж тривалого лікування ними. Крім того, було показано, що мутанти, позбавлені CDR1- і MDR1-генів, втрачають свою стійкість до азолів разом зі стійкістю до інших антіфунгальних і метаболічних інгібіторів [6].

Клітини-персистері є фенотиповим, а не мутантним, варіантом, які здатні виживати при значно вищій концентрації антибіотиків [9]. Вважається, що нездатність антибіотика знищити клітини-персистері є наслідком неактивного стану, в якому вони перебувають, так як антибіотикам потрібна активна мішень для виконання відповідних функцій [10].

Здатність до формування персистерів у *C. albicans* було вперше показано під час дослідження пригнічення більшості клітин біоплівки відносно низькими концентраціями амфотерицину В. Але при цьому 1 % угруповання залишався повністю неушкодженим, навіть при дуже високих концентраціях препарату [8].

Персистер не ростуть та не поділяються, що зумовлює перебування їх хромосоми та білкових систем реплікації, репарації та транскрипції в інтактному стані. Білки персистерів вимикають роботу всіх мішеней антибіотиків, чим опосередковують мультитолерантність (MDT, multi-drug tolerance), тобто здатність клітини виживати за присутності декількох антибіотиків за рахунок уповільнення метаболізму та «вимкнення» основних біологічних процесів клітини [7]. Антибіотики ефективно проявляють свою дію відносно клітин, які інтенсивно поділяються, з високим рівнем синтетичних процесів, але коли клітина перебуває у стадії фізіологічного спокою («клітинного анабіозу»), антибактеріальний засіб не здатний виявити повною мірою свою біохімічну функцію [3]. Саме пригнічення персистерів є одним із варіантів терапії, метою якої є збільшення чутливості *C. albicans* до антимікотиків. Отже, бактерицидні антибіотики відносно персистерів здійснюють тільки бактериостатичний ефект [3].

В основі підвищеного виживання клітин у складі біоплівки лежать також властивості позаклітинного матриксу. Перш за все, це обумовлено наявністю у його складі екзополімерів, які затримують та уповільнюють проникнення антибіотиків [1].

Дію всіх механізмів стійкості бактерій, по суті, можна звести до одного явища – запобігання взаємодії антибіотика з його мішенню (за рахунок змін самих мішеней або за допомогою синтезу ферментів, що нейтралізують антибіотики).

Відкриття феномену соціального поведіння бактерій, що одержав назву «відчуття кворуму» (quorum sensing), і розшифрування структури хімічних агентів міжклітинної комунікації стимулювали пошук і розробку принципово нових антибактеріальних препаратів [2]. У зв'язку з цим розробляються нові підходи до ідентифікації та вивчення біоплівок, зокрема *C. albicans*. Це, перш за все, генотипування, засноване на детекції специфічних генів. Ведеться розробка нових антибіотиків, зміна тактики антибіотикотерапії, а також пошук інгібіторів кворуму мікроорганізмів у біоплівці [3].

Література:

1. Грузина В. Д. Коммуникативные сигналы бактерий // Антибиотики и химиотерапия. – 2003. – № 48. – С. 32–39.
2. Смирнова Т. А., Диденко Л. В., Азизбеян Р. Р. Структурно-функциональная характеристика бактериальных биопленок // Микробиология. – 2010. – Т. 79, № 4. – С. 435 – 446.
3. Baillie G., Douglas L.J. Effect of growth rate on resistance of *Candida albicans* biofilms to antifungal agents // Antimicrob. Agents Chemother. – 1998. – Vol.42. – P.1900–1905.
4. Ben-Yaacov R., Knoller S., Caldwell G.A. *Candida albicans* gene encoding resistance to benomyl // Chemother. – 1994. – Vol. 38. – P.648–652.
5. Cowen L.E., Steinbach W.J. Stress, drugs, and evolution: the role of cellular signaling in fungal drug resistance // Eukaryot. Cell. – 2008. – Vol. 20. – P.747 – 764.
6. Hoiby N.T. Antibiotic resistance of bacterial biofilms // Int. J. Antimicrob. Agents. – 2010. – Vol. 35, № 4. – P. 322.
7. Keren I., Shah D., Spoering A. Specialized persister cells and the mechanism of multidrug tolerance in *Escherichia coli* // Bacteriol. – 2004. – Vol.186. – P.8172–8180.
8. Keren I., Kaldalu N.B., Spoering A.K. Persister cells and tolerance to antimicrobials // Microbiol. – 2004. – Vol. 186, № 24. – P. 8172 – 8180.
9. LaFleur M.D., Kumamoto C.A., Lewis K. *Candida albicans* biofilms produce antifungal-tolerant persister cells // Antimicrob Agents Chemother. – 2006. – Vol. 50. – P.3839–3846.
10. Lewis K. Persister cells: molecular mechanisms related to antibiotic tolerance // Exp. Pharmacol. – 2012. – Vol.211. – P.121–133.
11. Soto S.M. Role of efflux pumps in the antibiotic resistance of bacteria embedded in a biofilm // Virulence. – 2013. – Vol.4. – P. 223–229.
12. Sutherland I.W. Polysaccharide lyases // Microbiology. – 2001. – Vol.147. – P. 3.
13. White T.C., Marr K.A., Bowden R.A. Clinical, cellular, and molecular factors that contribute to antifungal drug resistance // Clin. Microbiol. Rev. – 2008. – Vol. 11. – P.382–402.

Науковий керівник:

к.б.н., доц. Русакова М.Ю.

**Гаипназар Сатилов, Закиржон Тажиев
(Ургенч, Узбекистан)**

АГРОТЕХНИКА ВЫРАЩИВАНИЕ ОЗИМОЙ ПШЕНИЦЫ НА УСЛОВИЯХ СЕВЕРА УЗБЕКИСТАНА СОРТА НОТА

Последние 20 лет в Узбекистане озимая пшеница занимает значительные площади. Орашаемые земледелия стали из основных сельскохозяйственных культур в луговых почв Хорезмского оазиса.

В Узбекистане в том числе, в области ведущие места занимает озимые пшеницы, у нас это славное продовольственная культура. Главный путь увеличения производства зерна стабильность площадей, повышение урожайности путём применение минеральных удобрений, предотвращение гибели растений в различные периоды вегетации. Поэтому, повышение урожайности озимой пшеницы в орошаемых почвах зависит от применения нормы удобрения и водного режима.¹

Для озимой пшеницы необходимо доступное содержание фосфора в почве. Обязательно дать предпосевное внесение фосфорного и азотного удобрения. Азотные необходимо вносить в несколько раз перед посевам или одновременно с ранневесенней подкормкой. Для получения высокого урожая с хорошим качеством зерна в условиях луговых почв Хорезмской области необходимо азотные подкормки дать в фазе начала образования трубку в момент молочной спелости зерна. Кроме того, озимой пшеницы в период вегетации необходимо вносить калийные удобрения и микро-макро элементы.²

Исследование проводилось в фермерных хозяйствах Ж.Мангуберди Ургенчского района Хорезмской области в Узбекистане. В почвах, где проводилось исследования содержится 0,118%-638% сухого остатка, 0,04-0,3% хлора иона, наблюдается изменение от незасоленных до солончаков. Гумус в метровом слое обнаружено 0,7-0,8% отдельных участках намного больше. Азот около 0,018, фосфор-0,07%. При данном состоянии почв, применения научно обоснованные мелиоративные и агротехнические мероприятия, можно получать высокий урожай озимой пшеницы с хорошим качеством зерна.

Одним из главных препятствий получение высоких урожаев озимой пшеницы с хорошим качеством зерна является засоление почв. Установлено, что при слабом засолении почв с сравнением с незасоленным урожайность озимой пшеницы снижается на 15-20%, в среднем 20-30%, при сильном засолении урожайность снижается 60-70%. Анализы почв, где проводилось показали, что после тщательного промывки оказались незасоленными. Пред посевам озимой пшеницы где, проводилось исследование в метровом слое хлора-иона перед посевом выявлено 0,032, в конце вегетации 0,034%, плотного остатка соответственно 0,212 и 0,223%, как известно механического состава почвы зависит их физические, химические, физико-химическое, микробиологические, воздушные, тепловые и другие свойства, где проводилось исследование почв-среднеглинистые, по насыщенности азота относится необеспеченным (17,62 мг/кг в похотном и 14,7 в подпоходном слое) фосфором к среднеобеспеченным (в похотном 36,46, в подпахотном 34,64 мг/кг калием недостаточно обеспечены, (гумус в похотном слое 1,10 в подпохотном 86% ниже его содержание редко уменьшается).³

Объектом изучения было новые перспективные сорта озимой пшеницы "Нота", выведенные Краснодарского научного исследовательского института.

Предмет исследований учёт динамика роста развитие озимой пшеницы сорта "Нота" формирование урожайности и структура растений при различной дозы минеральных удобрений в вариантах 1. N-150, P₂O₅-90, K-90 кг/га 2. N-200, P₂O₅-120, K-120 кг/га 3. N-250, P₂O₅-140, K-140 кг/га, а также изучении площади листовой поверхности и хлебопекарные показатели зерна, применение удобрения в нормах N-200, P₂O₅-120, K-120, кг/га влияет на кушенье. Кушенье началось на один-два дня раньше, чем на первого варианта. Исследования показали, что в 3 варианта N-250, P₂O₅ – 140, K-140 кг/га рост развитие озимой пшеницы на Нота были лучше показателем, а на созревание она опоздала 6-8 дней, чем 1-2 го варианта табл. №1.

Норме (N-200, P₂O₅-120, K-120 кг/га) в условиях луговых почв положительно влияет на прохождение фазы развития пшеницы сорта "Нота" как известно, на урожайность зерна и других сельскохозяйственных культур влияет площадь листовой поверхности, она существенно изменяется в период вегетации. Часто, но этот процесс влияет на нарушение агротехнических мероприятий (высоких норм удобрения, густота растений, изменение влажности) в результате площади листовых поверхности сильно увеличивается и на растение недостаточно поступает свет, а также солнечная радиация.

В необходимости дробного внесения азотных удобрений по мнению большинства учёных связано с неравномерностью усваивания азота в различные сорта пшеницы. Результаты исследования показали, что при выращивание озимой пшеницы в орошаемых луговых почв Хорезмской области внесение азотных и фосфорных удобрений обеспечивает значительную прибавку урожая.

Результаты исследования показали, что наилучшие показателями достигнуты на первом варианте 56 ц/га, во втором варианте также (N-200, P₂O₅-120, K-120 кг/га) получено 65 ц/га, на третьем в варианте 68 ц/га. А также на втором варианте содержание белка, клейковина, стекловидность и другие показатели лучше, чем первом и третьем варианте. (табл №1).

¹ Турсунов Л. Почвенные условия орошаемых земель западной части Узбекистана. – Ташкент: Фан, 1981. - 224 с

² Мирзажонов Қ.М., Малабоев Н.Э., Умаров Д.Д. Орол бўйи ерларининг мелиоратив ҳолати. – Т.: Фан, 1993. – 122 б.

³ Методы агрохимических исследований почв и растений Средней Азии. Изд. 5-е доп. – Ташкент: СоюзНИХИ, 1977. – 187 с.

Влияние минеральных удобрений на рост развитие озимой пшеницы**Таблица 1**

Сорт	Норме минеральным удобрение кг/га	Рост главного стаб				Количество растений	Средной урожай ц/г
		1,03	1,04	1,05	1,06		
Нота	N-150 P ₂ O ₅ -90 K-90	10,9	29,2	72,3	86,5	306,1	56 ц/г
	N-200 P ₂ O ₅ -120 K-120	11,5	29,8	78,9	92,1	325,4	65 м/г
	N-250 P ₂ O ₅ - 140 K-140	12,4	35,2	84,2	95,1	342,5	68, ц/га

Таким образом, результаты трёхлетнего исследования в условиях луговых почв Хорезмской области установлено, что лучший вариант для получения высокого урожая с хорошим качеством зерна является второй вариант №2 (N-200, P₂O₅-120, K-120 кг/га)

В основе выше изложенных для получения высокого урожая с хорошим зерном, мы рекомендуем следующие агротехнологии:

1. Провести предпосевные поливы.
2. Провести вспашку и одновременно с полевом проводить подкормку минеральных удобрений 100% годовой норме фосфора 20% азота.
3. Весной период кушение провести подкормку азота 40%, калия 100%.
4. В период начала молочной спелости провести третью подкормку 30% азотом.
5. В период вегетации провести 6-7 полив.

Литература:

1. Турсунов Л. Почвенные условия орошаемых земель западной части Узбекистана. – Ташкент: Фан, 1981. - 224 с
2. Мирзажонов Қ.М., Малабоев Н.Э., Умаров Д.Д. Орол бўйи ерларининг мелиоратив ҳолати. – Т.: Фан, 1993. – 122 б.
3. Методы агрохимических исследований почв и растений Средней Азии. Изд. 5-е доп. – Ташкент: СоюзНИХИ, 1977. – 187 с.

Зокиржон Тажиев
(Ургенч, Узбекистан)

ПОТРЕБНОСТЬ ВОДЫ ОЗИМОЙ ПШЕНИЦЫ В УСЛОВИЯХ ЛУГОВЫХ ПОЧВ ХОРЕЗМСКОЙ ОБЛАСТИ

В настоящее время когда все страны находятся под действием всемирного экономического кризиса и недостатка воды, увеличение урожайности сельскохозяйственных культур, рациональное использование существующих водных ресурсов, создание научно обоснованных, усовершенствованных агротехнологий, внедрение их в производство, получение высоких урожаев и качественных продуктов при малом затрата средств является одной из актуальных задач.

Хорезмская область по своим почвенно-климатическим условиям отличается от других областей Узбекистана. Хорезмская область расположена

на севере Узбекистана, на территории области преобладает континентальный климат, количество годовых осадков не превышает 100 мм, зима очень холодная, почти без снега. Такие условия отрицательно влияют на проростки пшеницы, и некоторая часть погибает. В этих условиях разработка агротехники, порядка орошения и доз внесения минеральных удобрений имеют огромное значение. Так как, для разных сортов озимой пшеницы потребность в минеральных удобрениях и воде различаются.

Поэтому, определение воздействия удобных норм воды, режимов орошения, норм минеральных удобрений на агрофизические свойства, мелиоративные состояния почвы, на рост, развитие, урожайность и качество зерна является актуальной задачей области.

Потребность к воде озимой пшеницы является основным фактором. Так как рост и развитие озимой пшеницы происходит осенью, весной и летом, он эффективно использует атмосферные осадки, воду орошения и грунтовые воды.⁴

Использование грунтовых вод озимой пшеницей в основном зависит от глубины грунтовых вод, гранулометрического состава почвы, строения литологического слоя и водно-физических свойств поля, а также от биологических генетических особенностей сортов озимой пшеницы. При определении общей

⁴ Колшабеков Ш.М. Влияние минеральных удобрений на продуктивность озимой пшеницы на сероземах с близким залеганием болотно галечниковых отложений.-Алма-Ата.-1988- с. 130.

потребує води озимої пшениці в Ургенчском тумане Хорезмского вилоята атмосферні осадки становлять малу частку, в октябрі-юні їх загальне кількість не перевищує 25,9-28,8 мм, але вони беруть участь в загальному водопотребленні озимої пшениці.

Для визначення загального водопотреблення озимої пшениці на опытному участку враховувались кількості води від посіву зерна до повної стиглості, а також освоєння ґрунтових вод на глибині до одного метра, вод зрошення в періоди росту, кількості атмосферних опадів.⁵

Водний баланс зрошуваного участка складається з кількості подаваної води, введеної і витраченої частини. К введеної частини відносяться води зрошення, ґрунтові води, атмосферні осадки і води з інших полів. К витраченої частини відносяться: води випарювання і транспірації, а також селекторні води.⁶ Ми приводимо в основному дані введеної частини.

В нижчеприведенній 1 таблиці потреба к воді озимої пшениці показана відносно запасів вологи ґрунту, кількості атмосферних опадів, глибини ґрунтових вод і вод витрачених на зрошення. В опытних варіантах потреба озимої пшеницею запасів ґрунтової вологи по роках становить 380 - 411 м³/га або 5,3-7,3% від загальної кількості води, атмосферні осадки 613-1136 м³/га або 10,6-22,0%, ґрунтові води 0-924 м³/га або 0-16,5%.

На основі опытних даних можна зробити висновок, що кількість зрошуваної води в 1999-2000, 2000-2001, 2001-2002, 2007 роках становило від загальної кількості води 62,6-74,3%. По сортах озимої пшениці загальне кількість використаної води становило в 1999-2000 роках 5616,7-6030,2 м³/га, 2000-2001 роках 5440,8-5817,3 м³/га, 2001-2002 роках 5130,9-5630,8 м³/га, а в 2006-2007 роках на опытах проведених на сортах "Половчанка" 5925,1-6255,7 м³/га (таблиця 1).

Аналіз витраченої води на озимую пшеницу при зрошенні в відношенні НВП 60-60-60% в 1999-2000 і 2000-2001 роках показує, що найнижче водопотреблення спостерігається у сорту "Половчанка": загальне кількість витраченої води 5440,8-5616,7 м³/га. При режимі зрошення 70-70-60% коефіцієнт потреби к воді у озимих сортів пшениці становить (3-варіант) 97,1-110,5 м³/ц (відносно загальної кількості води) і 70,8-72,4 м³/ц (по відношенню к воді зрошення). При збільшенні кількості мінерального добрива з збереженням режиму зрошення приводить к наступним коефіцієнтам (4-варіант): 94,8-106,5 м³/ц (відносно загальної кількості води) і 69,1-69,9 м³/ц (по відношенню к воді зрошення).

Таблиця 1

Общая потребность к воде озимой пшеницы, 2000 год

1	2	3	4	5	6	7	8	9	10	11	12	13	14	15	16	17
"Чиллаки"																
1	1795,2	1425	370,4	6,8	847	15,6	3610,7	66,4	613	11,3	5441,1	100	36,3	149,9	99,5	1005,3
2	1795,2	1425	370,4	6,8	847	15,6	3610,7	66,4	613	11,3	5441,1	100	40,1	135,7	90,0	1110,6
3	1795,2	1452	343,0	6,0	847	14,7	3959,8	68,7	613	10,6	5762,8	100	55,7	103,5	71,1	1406,6
4	1795,2	1452	343,0	6,0	847	14,7	3959,8	68,7	613	10,6	5762,8	100	57,0	101,1	69,5	1439,5
5	1795,2	1477	318,6	5,6	847	14,8	3945,3	68,9	613	10,7	5723,9	100	49,7	115,2	79,4	1259,7
6	1795,2	1477	318,6	5,6	847	14,8	3945,3	68,9	613	10,7	5723,9	100	50,3	113,8	78,4	1274,9
"Купава"																
1	1795,2	1425	370,4	6,8	847	15,5	3638,1	66,5	613	11,2	5468,5	100	44,2	123,7	82,3	1214,9
2	1795,2	1425	370,4	6,8	847	15,5	3638,1	66,5	613	11,2	5468,5	100	44,7	122,3	81,4	1228,7
3	1795,2	1463	332,4	5,7	847	14,6	4024,9	69,2	613	10,5	5817,3	100	55,1	105,6	73,0	1369,0
4	1795,2	1463	332,4	5,7	847	14,6	4024,9	69,2	613	10,5	5817,3	100	56,2	103,5	71,6	1396,3
5	1795,2	1487	307,9	5,3	847	14,7	4013,3	69,4	613	10,6	5781,2	100	49,8	116,1	80,6	1240,9
6	1795,2	1487	307,9	5,3	847	14,7	4013,3	69,4	613	10,6	5781,2	100	51,9	111,4	77,3	1293,2
"Половчанка"																
1	1795,2	1414	380,8	7,0	847	15,6	3600,0	66,2	613	11,3	5440,8	100	47,5	114,6	75,8	1318,5
2	1795,2	1414	380,8	7,0	847	15,6	3600,0	66,2	613	11,3	5440,8	100	48,6	112,0	74,1	1350,0
3	1795,2	1463	332,4	5,7	847	14,6	4018,1	69,2	613	10,5	5810,5	100	56,2	103,4	71,5	1398,7
4	1795,2	1463	332,4	5,7	847	14,6	4018,1	69,2	613	10,5	5810,5	100	57,7	100,7	69,6	1436,0
5	1795,2	1487	307,9	5,3	847	14,7	3990,3	69,3	613	10,6	5758,2	100	51,1	112,7	78,1	1280,6
6	1795,2	1487	307,9	5,3	847	14,7	3990,3	69,3	613	10,6	5758,2	100	54,7	105,3	72,9	1370,8

⁵ Пронин М.Е., Минеев В.Г. Оптимальные сроки подкормки озимой пшеницы. // Удобрение и урожай. - №8, 1959. - с. 18-22.

⁶ Ходжакулов Т.Х. Селекция кормовых сортов ячменя и мягкой пшеницы интенсивного типа, особенности их семеноводства и сортовой агротехники в орошаемой зоне Узбекистана. / Афтореф. Дисс. На соис. Ученой степени д.с-х.н.-Санкт Петербург,- 1990.- с. 36.

Продолжение таблицы 1

Общая потребность к воде озимой пшеницы, 2001 год

Варианты опыта	Запасы воды в почве		Использование запасов почвенной влаги		Использование грунтовых вод		Использование вод орошения		Атмосферные осадки		Общее потребление воды		урожайность, ц/га	Количество воды использованное для получения 1 ц урожая, м ³	Количество вод орошения использованное для получения 1 ц урожая, м ³	Урожай полученный за счет 1 м ³ вод орошения, г/га
	В начале сезона	В конце сезона	м ³ /га	%	м ³ /га	%	м ³ /га	%	м ³ /га	%	м ³ /га	%				
1	2	3	4	5	6	7	8	9	10	11	12	13	14	15	16	17
"Чиллаки"																
1	1849,6	1439	411,1	7,2	924	16,3	3585,4	63,1	764	13,4	5684,5	100	46,2	123,0	77,6	1288,6
2	1849,6	1439	411,1	7,2	924	16,3	3585,4	63,1	764	13,4	5684,5	100	49,5	114,8	72,4	1380,6
3	1849,6	1477	373,0	6,2	924	15,4	3925,4	65,6	764	12,8	5986,4	100	54,4	110,0	72,2	1385,8
4	1849,6	1477	373,0	6,2	924	15,4	3925,4	65,6	764	12,8	5986,4	100	58,2	102,9	67,4	1482,7
5	1849,6	1515	334,5	5,7	924	15,6	3892,2	65,8	764	12,9	5914,7	100	49,5	119,5	78,6	1271,8
6	1849,6	1515	334,5	5,7	924	15,6	3892,2	65,8	764	12,9	5914,7	100	51,9	114,0	75,0	1333,4
"Купава"																
1	1849,6	1439	411,1	7,2	924	16,2	3618,2	63,3	764	13,4	5717,3	100	46,3	123,5	78,1	1279,6
2	1849,6	1439	411,1	7,2	924	16,2	3618,2	63,3	764	13,4	5717,3	100	50,3	113,7	71,9	1390,2
3	1849,6	1477	373,0	6,2	924	15,3	3969,2	65,8	764	12,7	6030,2	100	56,2	107,3	70,6	1415,9
4	1849,6	1477	373,0	6,2	924	15,3	3969,2	65,8	764	12,7	6030,2	100	57,5	104,9	69,0	1448,7
5	1849,6	1515	334,5	5,6	924	15,5	3944,3	66,1	764	12,8	5966,8	100	51,2	116,5	77,0	1298,1
6	1849,6	1515	334,5	5,6	924	15,5	3944,3	66,1	764	12,8	5966,8	100	53,5	111,5	73,7	1356,4
"Половчанка"																
1	1849,6	1439	411,1	7,3	924	16,5	3517,6	62,6	764	13,6	5616,7	100	48,1	116,8	73,1	1367,4
2	1849,6	1439	411,1	7,3	924	16,5	3517,6	62,6	764	13,6	5616,7	100	49,9	112,6	70,5	1418,6
3	1849,6	1477	373,0	6,2	924	15,4	3925,7	65,6	764	12,8	5986,7	100	54,2	110,5	72,4	1380,6
4	1849,6	1477	373,0	6,2	924	15,4	3925,7	65,6	764	12,8	5986,7	100	56,2	106,5	69,9	1431,6
5	1849,6	1515	334,5	5,6	924	15,5	3929,8	66,0	764	12,8	5952,3	100	51,8	114,9	75,9	1318,1
6	1849,6	1515	334,5	5,6	924	15,5	3929,8	66,0	764	12,8	5952,3	100	52,7	112,9	74,6	1341,0

Продолжение таблицы 1

Общая потребность к воде озимой пшеницы, 2002 год

1	2	3	4	5	6	7	8	9	10	11	12	13	14	15	16	17
"Чиллаки"																
1	1793,1	1432	361,4	7,0	0	0,0	3661,0	71,0	1136	22,0	5158,4	100	44,3	116,4	82,6	1210,1
2	1793,1	1432	361,4	7,0	0	0,0	3661,0	71,0	1136	22,0	5158,4	100	47,4	108,8	77,2	1294,7
3	1793,1	1446	347,5	6,3	0	0,0	4000,6	72,9	1136	20,7	5484,1	100	54,7	100,3	73,1	1367,3
4	1793,1	1446	347,5	6,3	0	0,0	4000,6	72,9	1136	20,7	5484,1	100	54,1	101,4	73,9	1352,3
5	1793,1	1470	323,1	6,0	0	0,0	3927,6	72,9	1136	21,1	5386,7	100	49,1	109,7	80,0	1250,1
6	1793,1	1470	323,1	6,0	0	0,0	3927,6	72,9	1136	21,1	5386,7	100	51,6	104,4	76,1	1313,8
"Купава"																
1	1793,1	1421	371,7	7,2	0	0,0	3648,3	70,8	1136	22,0	5156,0	100	44,1	116,9	82,7	1208,8
2	1793,1	1421	371,7	7,2	0	0,0	3648,3	70,8	1136	22,0	5156,0	100	45,6	113,1	80,0	1249,9
3	1793,1	1446	347,5	6,3	0	0,0	4012,6	73,0	1136	20,7	5496,1	100	50,7	108,4	79,1	1263,5
4	1793,1	1446	347,5	6,3	0	0,0	4012,6	73,0	1136	20,7	5496,1	100	52,6	104,5	76,3	1310,9
5	1793,1	1481	312,6	5,6	0	0,0	4182,2	74,3	1136	20,2	5630,8	100	47,6	118,3	87,9	1138,2
6	1793,1	1481	312,6	5,6	0	0,0	4182,2	74,3	1136	20,2	5630,8	100	49,0	114,9	85,4	1171,6
"Половчанка"																
1	1793,1	1421	371,7	7,2	0	0,0	3623,2	70,6	1136	22,1	5130,9	100	47,8	107,3	75,8	1319,3
2	1793,1	1421	371,7	7,2	0	0,0	3623,2	70,6	1136	22,1	5130,9	100	49,4	103,9	73,3	1363,4
3	1793,1	1446	347,5	6,3	0	0,0	3994,2	72,9	1136	20,7	5477,7	100	56,4	97,1	70,8	1412,0
4	1793,1	1446	347,5	6,3	0	0,0	3994,4	72,9	1136	20,7	5477,9	100	57,8	94,8	69,1	1447,0
5	1793,1	1470	323,1	6,0	0	0,0	3885,2	72,7	1136	21,3	5344,3	100	50,4	106,0	77,1	1297,2
6	1793,1	1470	323,1	6,0	0	0,0	3885,2	72,7	1136	21,3	5344,3	100	53,3	100,3	72,9	1371,9

Сравнение коэффициентов водопотребности изучаемых сортов показывает, что сорт «Половчанка» потребляет 3-4 вариантах (по отношению к общему количеству воды) 1,0-3,5 м³/ц, (по отношению к воду орошения) 0,6-2,7 м³/ц меньше воды.

Таким образом, основную часть от общего потребления воды озимой пшеницы составляют оторожаемые (62,6-74,3%), а остальную часть составляют атмосферные осадки (10,6– 22,0%), использование грунтовых вод (0-16,5%) и естественные влажности почвы (5,3-7,3%). сорта

Настоящие время выше указанные сорта озимой пшеницы широко применяются фермерных хозяйствах харезского области Узбекистана.

Литература:

1. Колшабеков Ш.М. Влияние минеральных удобрений на продуктивность озимой пшеницы на сероземах с близким залеганием болотно галечниковых отложений. - Алма-Ата.-1988- с. 130.
2. Пронин М.Е., Минеев В.Г. Оптимальные сроки подкормки озимой пшеницы. // Удобрение и урожай.- №8, 1959.- с. 18-22.
3. Ходжакулов Т.Х. Селекция кормовых сортов ячменя и мягкой пшеницы интенсивного типа, особенности их семеноводства и сортовой агротехники в орошаемой зоне Узбекистана. / Афтореф. Дисс. На соис. Ученой степени д.с.-х.н.-Санкт Петербург,- 1990.- с. 36.

Олена Хижан, Анастасія Балацька
(Київ, Україна)

АНТИРАДИКАЛЬНА АКТИВНІСТЬ ГІДРАЗОНІВ З ФЕНОЛЬНИМИ ФРАГМЕНТАМИ

Органічні матеріали - харчові жири та мастила, продукти нафтопереробки, каучук, косметичні, фармацевтичні препаратисхильні до процесів окиснювального руйнування під дією кисню. При цьому споживчі й експлуатаційні властивості органічних матеріалів погіршуються. У більшості випадків хімічні реакції, що протікають, являють собою радикально-ланцюговий процес окиснення. В результаті таких реакцій утворюються активні радикали. Характерною особливістю таких процесів є можливість їх гальмування інгібіторами окиснення (антиоксидантами) [1, с. 110, 2]. Перший патент на застосування фенольного стабілізатора для захисту полімерів відстаріння був виданий в США у 1870р. На сьогодні асортимент відомих антиоксидантів включає декілька сотень найменувань, проте, реально на практиці використовується тільки декілька десятків добавок, більшість з яких належить до класів фенолів і ароматичних амінів. Амінні антиоксиданти є більш ефективними, проте фенольні антиоксиданти менш токсичні. Так, наприклад, фенольні сполуки використовують в якості харчових добавок для антиокислювальної стабілізації жиромісних продуктів. Серед природних фенолів - флавоноїдів, що належать до групи вітаміну Р найбільш відомі кверцетин, дигідрокверцетин, катехін. Вони стабілізують жири, і їх вводять в сухе молоко, шоколад і цукерки.

Серед токоферолів, найбільш ефективним антиоксидантом є α -токоферол, тобто вітамін Е. В якості антиоксидантів знаходять застосування і різні суміші, композиції, екстракти. Це і таніни, що містяться в листах чаю, і прянощі і копильні препарати, які містять триатомні і двоатомні феноли. В склад добавок входять також сполуки, які здатні посилювати дію антиоксидантів. Такі речовини називають синергісти. Найбільш широко застосовні з них аскорбінова і лимонна кислоти. Аскорбінова кислота здатна гальмувати мікробіологічне псування жирів. Лимонна кислота - на відміну від аскорбінової кислоти, не змінює смак харчових продуктів, більш активна як синергіст.

Проте, як показує практика, відомі антиоксиданти не завжди задовольняють вимогам, в силу економічних і екологічних причин. Тому пошук нових ефективних антиоксидантів триває, і включає дослідження в даній якості нових класів речовин, які мають в складі молекул як фенольні так і амінні групи. Антиоксидантну дію цих речовин вивчають на модельних системах окиснення, а також при окисненні реальних систем.

Модельною реакцією для вивчення антирадикальної активності сполук може бути реакція з вільним стабільним радикалом дифенілпікрілгідрозилом [3, с.118]. Такий радикал може відривати атом гідрогену від молекул деяких органічних сполук (феноли, ароматичні аміни, аскорбінова кислота). Дослідження активності піримідилгідрозонів по відношенню до стабільного радикалу дозволить отримати первинну інформацію про рівень антиоксидантної активності цього ряду речовин. Метою цього дослідження стало вивчення реакційної здатності гетарилгідрозонів в реакції зі стабільним радикалом дифенілпікрілгідрозилом.

Кінетика реакції гетарилгідрозонів (ГГ) з дифенілпікрілгідрозилом (DPPH) вивчалася спектрофотометричним методом в різних розчинниках (гексані, бензолі, етанолі). Для вивчення антирадикальної активності піримідилгідрозонів були синтезовані і ідентифіковані хімічні сполуки (I-III):

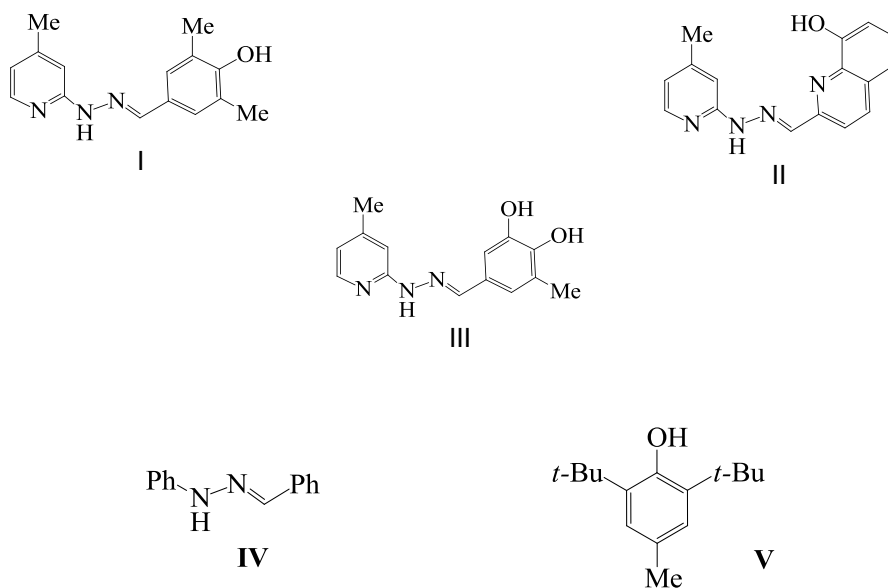

Для відносного порівняння їх антирадикальної активності використовувалася активність фенілгідразону бензальдегіду(IV) та типового антиоксиданту – іонолу (V). Нумерація сполук зберігається в подальшому викладі результатів досліджень.

Розчини дифенілпікрілгідразилу в різних розчинниках (бензол, гексан, етанол) мають у видимій області спектра максимум поглинання при $\lambda_{\max}=520$ нм і стійкі при зберіганні. Розчини гетарилгідразонів з $\cdot\text{DPPH}$ змішували в еквімолярному відношенні компонентів в інтервалі концентрацій реагуючих речовин $10^{-3}\text{-}10^{-5}$ моль $\cdot\text{л}^{-1}$ і реєстрували зміну поглинання $\cdot\text{DPPH}$ в часі при температурі 293K на спектрофотометрі Specord S300 UV-VIS (Німеччина).

На рис.1 наведені кінетичні криві витрачання ДФПГ при його взаємодії з гідразонами різної будови в розчині гексану.



Рис. 1. Кінетичні криві витрачання $\cdot\text{DPPH}$ в реакції з гідразонами: 1 – сполука III, 2 – сполука I, 3 - без гідразона. Розчинник - гексан. T = 296 K.

За умов еквімолярного співвідношення реагентів, кінетичні криві витрачання $\cdot\text{DPPH}$ спрямляються в координатах кінетичного рівняння другого порядку. Знайдені за методом Вант-Гоффа порядки реакції за гідразонами близькі до одиниці, тобто, порядок за $\cdot\text{DPPH}$ також дорівнює 1. Кінетичне рівняння для швидкості реакції $\cdot\text{DPPH}$ з гідразонами (ГГ) можна представити в наступному вигляді:

$$W = k[\cdot\text{DPPH}][\text{ГГ}]$$

Константи швидкості реакції другого порядку (k) наведено в таблиці 1. Піридин не вступає в реакцію з радикалом, тобто антирадикальна активність гетарилгідразонів обумовлена NH-групою гідразонового фрагмента або OH-групою альдегідної частини молекули. На підставі цього схему реакції для сполуки I можна представити таким чином:

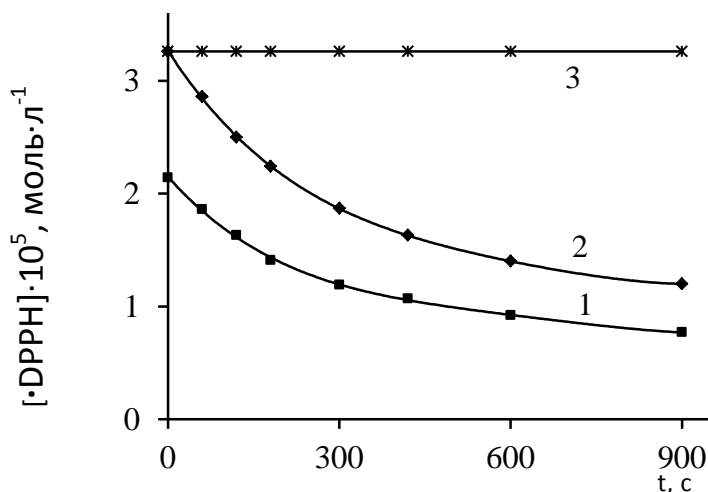
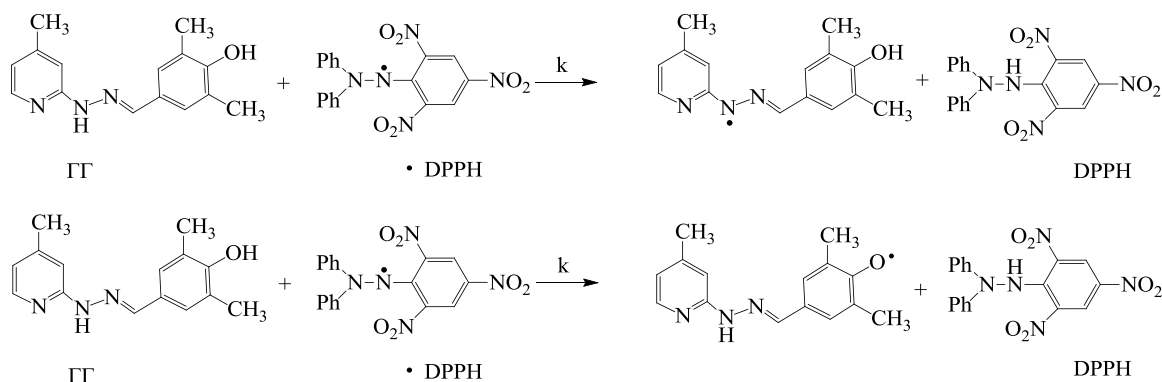

Таблиця 1.

Антирадикальна активність гетарилгідрозонів

№	k л·моль ⁻¹ ·с ⁻¹		
	гексан	бензол	етанол
I	$(2,0 \pm 0,1) \cdot 10^1$	$1,2 \pm 0,1$	$(1,2 \pm 0,1) \cdot 10^2$
II	$1,1 \pm 0,1$	-	$4,4 \pm 0,1$
III	$(4,2 \pm 0,1) \cdot 10^1$	$2,3 \pm 0,1$	$(2,1 \pm 0,1) \cdot 10^2$
IV	$(1,15 \pm 0,01) \cdot 10^2$	$(1,1 \pm 0,1) \cdot 10^1$	$6,6 \pm 0,4$
V	$(1,5 \pm 0,2) \cdot 10^{-1}$	$(2,7 \pm 0,1) \cdot 10^{-1}$	$4,8 \pm 0,5$

- слабо реагує

З даних таблиці випливає, що значення констант швидкостей досліджуваних реакцій залежать від будови гідрозонів. Розраховані константи швидкості реакції для гідрозонів є сумарними величинами, що враховують внесок як NH- так і OH-групи в реакцію з \cdot DPPH. Зі значень констант швидкості реакції в гексані видно, що гідрозони (I-III) володіють меншою антирадикальною активністю у порівнянні з фенілгідрозоном (IV). Це може бути пов'язано з сильним електроноакцепторним впливом гетероциклу на міцність N-H зв'язку. Серед гетарилгідрозонів найбільш активно взаємодіє з \cdot DPPH в досліджуваному ряду сполука III, антирадикальна активність його вище стандартного інгібітору - іонолу. Це пояснюється наявністю трьох реакційних центрів в молекулі.

Враховуючи можливість впливу складу системи на антирадикальну активність сполук, було вивчено вплив розчинника на реакційну здатність гідрозонів в реакції з \cdot DPPH. Встановлено, що заміна гексану на інші розчинники (бензол, етанол) не призводить до зміни порядку реакції. Що ж стосується швидкостей і констант швидкостей реакції, то вони істотно залежать від природи розчинника. Так при переході від гексану до бензолу спостерігається значне зниження реакційної здатності всіх гідрозонів. Зниження швидкості реакції ідрозонів з \cdot DPPH в цьому розчиннику обумовлено відомою здатністю дифенілпікрилгідразилу до утворення π -комплексів з молекулами ароматичного розчинника [4], реакцій на здатність яких значно нижче, ніж несольватованого радикала. Механізм реакції \cdot DPPH з гідра зонами залишається незмінним при переході від гексану до бензолу. У бензолі, як і в гексані, гідрозони реагують з \cdot DPPH за механізмом відриву атомів водню від NH – групи гідрозонного фрагменту і OH-групи альдегідної частини молекули.

Якщо в складі молекули гідрозону немає OH-групи як в фенілгідрозоні бензальдегіду, то в етанолі реакція з \cdot DPPH іде дуже повільно. Низькі значення константи швидкості реакції \cdot DPPH з фенілгідрозоном в етанолі в порівнянні з гексаном обумовлені здатністю етанолу до утворення з гідрозоном міцних асоціатів за рахунок водневого зв'язку [5]. Реакційний центр гідрозону (NH-група) блокується розчинником, при цьому концентрація вільних, більш активних молекул гідрозону зменшується, що призводить до зниження швидкості досліджуваної реакції. Введення гідроксигрупи в альдегідну частину молекули в сполуках I-III істотно збільшує константу швидкості даної реакції в етанолі.

Таким чином, показано, що гідрозони активно взаємодіють зі стабільним радикалом дифенілпікрилгідразилом, тобто проявляють анти радикальну активність. Реакційними центрами реакції з \cdot DPPH є NH- і OH-групи. Вивчення впливу розчинників на кінетику реакції показало, що кінетичні параметри реакції істотно залежать від природи розчинника. Результати дозволяють стверджувати, що гетарилгідрозони можуть бути перспективними антиоксидантами процесі в окислення органічних речовин.

Література:

1. Denisov E. Oxidation and Antioxidants in Organic Chemistry and Biology / E. Denisov, I. Afanas'ev. - Boca Raton, FL: Taylor & Francis, 2005. - 992 p.
2. Khizhan E. I. Antiradical Activity of Aryl- and Hetarylhydrazones in Ethylbenzene Oxidation / E. I. Khizhan, V. V. Vinogradov, V. V. Morenko // Russian Journal of General Chemistry. - 2013. - Т. 83, №8. - С. 1529-1536.
3. Бучаченко А. Л. Стабильные радикалы. Электронное строение, реакционная способность и применение / А.Л. Бучаченко, А.М. Вассерман. - М.: Химия, 1973. - 408 с.

4. Barclay Z.R.C., Edwards C.E., Vingvist M.R. Media Effect on Antioxidant Activities of Phenols and Catechols // J. Amer. Chem. Soc. - 1999. - Vol. 121. № 26. - P. 6226-6231.
5. Волков В. А. Кинетические характеристики взаимодействия 2,2-дифенил-1-пикрилгидразида с некоторыми природными фенольными антиоксидантами в среде этанола / В. А.Волков, А. Н. Волков, В. М. Мисин// Известия Академии наук. Серия химическая. – 2014. - № 9. – С. 2013-2019.

Науковий керівник:
кандидат хімічних наук, Хижан Олена Ісаївна.

СЕКЦІЯ: ЕКОЛОГІЯ

Віталій Калінчик
(Київ, Україна)

ЕКСПЕРТНЕ ОЦІНЮВАННЯ ВПЛИВУ НЕБЕЗПЕЧНИХ ТА ШКІДЛИВИХ ФАКТОРІВ ВИРОБНИЧОГО СЕРЕДОВИЩА

Вступ. Сучасні методи оцінки рівня впливу небезпечних і шкідливих виробничих факторів включають в арсенал своїх процедур і інструментів наступний їх набір: процедуру ідентифікації ризиків; методологію оцінки ризиків, що спирається на визначення рівнів шкідливого впливу факторів ризику і ступеня їх впливу на організм людини

Для формування складу впливаючих небезпечних та шкідливих факторів в першу чергу необхідно провести аналіз виробничої системи. В даній роботі в якості об'єкта дослідження аналізуються підприємства з вироблення скла і скляних виробів. Факторне поле небезпечних для людини впливів підприємства з вироблення скла і скляних виробів містить чотири групи: механічні - шум, ергономічні фактори виробництва, виробничий травматизм; температурні – теплове випромінювання, вплив продуктів згоряння, пожежі та вибухи, теплові удари та опіки; вплив аерозолів на дихальні шляхи людини; електричні – електротравматизм, вплив електромагнітних полів. Різні небезпечні та шкідливі фактори мають різну тривалість дії, яка залежить від виробничих процесів.

Метою роботи є попереднє експертне оцінювання впливу небезпечних та шкідливих факторів виробничого середовища.

Викладення основного матеріалу. Рівень впливу небезпечних та шкідливих факторів експертно може бути встановлений, використовуючи відомий метод рангової кореляції [1, 2].

Обробка думок спеціалістів починається із складання анкети. Анкета складається із ряду факторів, які аналізуються і розташовуються по горизонталі: x_1, x_2, \dots, x_n . Спеціалістам, які добре знайомі із факторами впливу, пропонується присвоїти цим факторам номер тобто присвоїти ранги x_{ij} (x_{ij} – ранг j -го фактора, заданий i -им експертом). Після цього складається таблиця наступного виду.

Таблиця 2.1 Анкета для оцінювання рівня впливу факторів

Номер експерта	Фактори впливу			
	x_1	x_2	x_n
1	x_{11}	x_{12}	x_{1n}
2	x_{21}	x_{22}	x_{2n}
.....			
m	x_{m1}	x_{m2}	x_{mn}
$\sum_{i=1}^m x_{ij}$	$\sum_{i=1}^m x_{i1}$	$\sum_{i=1}^m x_{i2}$	$\sum_{i=1}^m x_{im}$

Середнє ранжованого ряду експерта визначається як $0,5(n+1)$, де n – кількість факторів. Загальне середнє для всієї таблиці рангів визначається:

$$a = \frac{1}{2} m(n+1), \quad (1)$$

де m – кількість експертів.

Квадрати відхилень сумарних рангів від загального середнього визначають

$$S(d_j^2) = \sum_{j=1}^n (\sum_{i=1}^m x_{ij} - a)^2 \quad (2)$$

і сума квадратів відхилень

$$S(d_j^2)_{\max} = \frac{1}{12} m^2 (n^3 - n). \quad (3)$$

Доказано, що при повній узгодженості думок експертів, максимальна сума квадратів визначається як

$$S(d_j^2)_{\max} = \frac{1}{12} m^2 (n^3 - n). \quad (4)$$

Надалі розраховується коефіцієнт конкордації

$$W_p = \frac{S(d_j^2)}{S(d_j^2)_{\max}}. \quad (5)$$

При повній узгодженості експертів $W_p = 1$, а при відсутності узгодженості $W_p = 0$.

Для визначення значимості коефіцієнта конкордації використовується наступна процедура.

Доказано, що при $n > 7$ величина $m(n-1)W_p$ має χ^2 - розподіл з числом ступенів свободи $f = (n-1)$ (при $n < 7$ – використовуються таблиці Кендала)

$$\chi^2 = m \cdot (n-1)W_p. \quad (6)$$

Якщо розрахункове значення χ^2 - розподілу виявиться більше ніж табличне

$$\chi^2 > \chi_{кр}^2 (f = n-1, q = 0,05),$$

то думки спеціалістів вважаються узгодженими і будується діаграма (гістограма) впливу небезпечних та шкідливих факторів.

Метод експертних оцінок – це фактично метод прогнозування, критерієм якого є досягнення згоди серед усіх членів експертної групи.

В роботі проведені експертні дослідження впливу небезпечних та шкідливих факторів на персонал підприємства з вироблення скла і скляних виробів.

Для восьми експертів підприємства були роздані анкети для визначення рівнів впливу на персонал наступних небезпечних та шкідливих факторів: x_1 - шум (включаючи ультразвук та інфразвук), x_2 - вібрація, x_3 - запиленість, x_4 - температура, x_5 - вологість, x_6 – освітленість, x_7 – електромагнітні випромінювання, x_8 - іонізуюче випромінювання.

Результати опитування та розрахунку рангів зведені в таблицю 1.

Таблиця 1. Результати ранжування.

Номер експерта	Фактори впливу							
	x_1	x_2	x_3	x_4	x_5	x_6	x_7	x_8
1	8	4	7	5	3	6	2	1
2	7	3	8	6	4	5	1	2
3	8	2	7	5	4	6	3	1
4	7	3	8	6	4	5	2	1
5	8	4	7	6	3	5	1	2
6	7	3	8	6	4	5	2	1
7	8	4	7	5	3	6	1	2
8	8	3	7	6	4	5	2	1
Сума рангів	61	26	59	45	29	43	14	11
d_j^2	625	100	529	81	49	49	484	625

Нижче наведені результати розрахунків.

Загальне середнє для всієї таблиці рангів:

$$a = \frac{1}{2}m(n+1) = 36.$$

Сума квадратів відхилень:

$$S(d_j^2) = \sum_{j=1}^n (\sum_{i=1}^m x_{ij} - a)^2 = 2542$$

Максимальна сума квадратів:

$$S(d_j^2)_{\max} = \frac{1}{12}m^2(n^3 - n) = 2688$$

Коефіцієнт конкордації

$$W_p = \frac{S(d_j^2)}{S(d_j^2)_{\max}} = 0,9457.$$

$$\chi^2 = m \cdot (n-1) \cdot W_p = 52,96.$$

Так як $\chi^2 = 52,96 > \chi_{кр}^2 = 14,1$ для $(f = n-1, q = 0,05)$, то думки спеціалістів вважаються узгодженими і результати ранжування представляються у вигляді гістограми (рис.1).



Рисунок 1 - Гістограма ранжування впливу небезпечних та шкідливих факторів

Висновок. Одержані таким способом результати можуть бути використані для попереднього експертного оцінювання впливу небезпечних та шкідливих факторів на персонал підприємства з вироблення скла і скляних виробів.

Література:

1. Шелби Дж. Структура, свойства и технология стекла/ Шелби Дж.; [перевод с английского Е. Ф. Медведева]. - М.: Мир, 2006. - 288 с.
2. Бондарь А.Г. Планирование эксперимента при оптимизации процессов химической технологии/ Бондарь А.Г., Статюха Г.А., Потяженко И.А. – К.: Вища школа. – 1980. – 264 с.

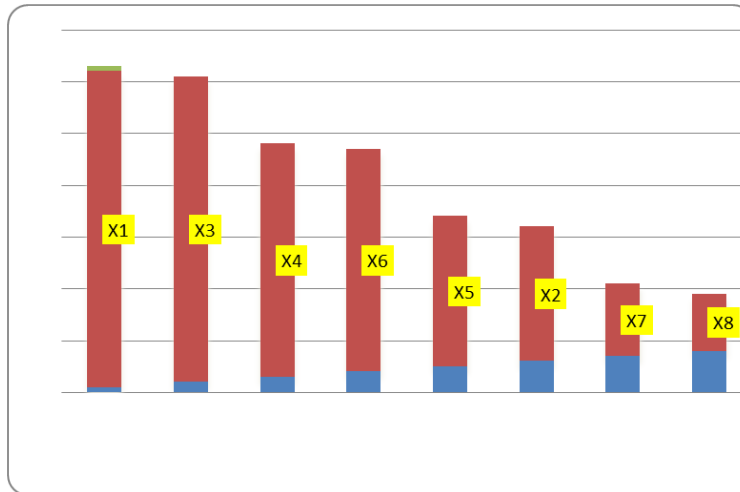
Науковий керівник:

доктор технічних наук, професор Ткачук Костянтин Нифонтович.

**Анфиса Сидоренко, Виктория Долгая
(Гомель, Беларусь)**

ОСОБЕННОСТИ МИГРАЦИИ НИТРАТ – ИОНОВ В СИСТЕМЕ ПОЧВА-РАСТЕНИЕ

Азот – один из основных элементов, необходимых для жизнедеятельности растений, он входит в состав белков, ферментов, нуклеиновых кислот, хлорофилла, витаминов, алкалоидов и других соединений. Уровень азотного питания определяет размеры и интенсивность синтеза белков, которые существенно влияют на процессы роста [3, с. 196]. Основным источником азота для растений – соли азотной кислоты и аммония, поглощение его из почвы происходит в виде анионов NO_3^- и катионов NH_4^+ , а также некоторых простейших органических соединений. Нитраты находятся в почвах в виде водорастворимых солей [2, с. 22].

Цель работы: изучение поступления нитрат – ионов в системе почва – растения в условиях однофакторного микрополевого опыта.

Объектом исследования являлись образцы супесчаной дерново – подзолистой супесчаной почвы, отобранные на глубине 0 – 20 см, и образцы плодовоовощной продукции, выращенной без внесения и с внесением органических удобрений (навоз), отобранной на приусадебном участке г. Ветка и растений четырех семейств: семейство Пасленовые (*Solanaceae*), семейство Тыквенные (*Cucurbitaceae*), семейство Крестоцветные (*Cruciferae*), Амариллисовые (*Amaryllidaceae*).

Проведен анализ образцов почвы на основные агрохимические показатели. Образцы почвы с внесением органических удобрений характеризовались значением рН – 6,15 единиц; подвижного фосфора (P_2O_5) содержалось – 210,3 мг/кг; обменного калия (K_2O) – 204,5 мг/кг, содержание нитрат – ионов 54,5 мг/кг.

Результаты исследований по количественному определению содержания нитрат-ионов в плодовоовощной продукции, выращенной в летний период 2016 года, представлены в таблице 1.

Таблиця 1 – Содержание нитрат – ионов в плодовоошной продукции (летний период) 2016 год мг/кг

Вид растения	Содержание нитрат – ионов		ПДК
	Выращенные без внесения удобрений	Выращенные с внесением удобрений	
	Семейство Пасленовые – <i>Solanaceae</i>		
Картофель	63,2 ±5,5	121,3±12	250
Томат	20,3±2,6	25,3±2,8	150
	Семейство Тыквенные – <i>Cucurbitaceae</i>		
Огурец обыкновенный	39,5±2,2	48,2±4,2	150
Кабачок	104,3±11	129,7±13	400
	Семейство Крестоцветные – <i>Cruciferae</i>		
Капуста белокочанная	59,8±5,3	77,3±6,8	500
Редис	252,6±16	345,8±19	1500
	Семейство Амариллисовые – <i>Amaryllidaceae</i>		
Лук репчатый	24,4±2,2	36,8±2,6	80
Лук – перо	66,9±5,5	107,6±10	500

Содержание нитрат – ионов в растениях, выращенных на почве без внесения органических удобрений, не превышало значений предельно допустимых концентраций. Наименьшее количество исследуемых ионов зафиксировано у представителя семейства Пасленовые (томат – 20,3 мг/кг) и семейства Амариллисовые (лук репчатый – 24,4 мг/кг). Наибольшее содержание исследуемых анионов было выявлено у представителей семейств Тыквенных (кабачок) и Крестоцветных (редис): 104 мг/кг и 252 мг/кг, соответственно. В растениях, выращенных на почвах с внесением органических удобрений, содержание нитрат – ионов варьирует от 25,3 мг/кг (томат) до 345 мг/кг (редис).

Изменение содержания исследуемых анионов в плодовоошной продукции, выращенной на почвах с внесением удобрений, иллюстрировано на рисунке 1.



Рисунок 1 – Приращение содержания нитрат – ионов в растениях, выращенных на почвах без внесения органических удобрений в летний период.

Отмечалось увеличение содержание нитрат-ионов в плодовоошной продукции семейства Пасленовых, выращенной на почвах с внесением органических удобрений, для картофеля на 92 %, для томата на 25 %. Огурец обыкновенный и кабачок, выращенные на удобренных почвах, в среднем характеризовались увеличением содержания нитратов на 23 % по сравнению с растениями, выращенными на почвах без внесения удобрения. У представителей семейства Крестоцветных, наблюдалось увеличение исследуемых анионов для капусты белокочанной – на 29 % и редиса – на 37 %. Среднее увеличение содержания нитратов для семейства Амариллисовые (лук репчатый и лук – перо) составило – 55 %. Таким образом, наибольшее увеличение содержания исследуемых анионов составило для томата – 92 %, наименьшее значение для лука репчатого – 22 %.

Объективной характеристикой накопления нитрат – ионов служит коэффициент биологического накопления (КБН) – отношение содержания ионов в растениях к содержанию их в почве. В таблице 2 приведены рассчитанные значения КБН для изучаемых растений.

Таблиця 2 – Значення коефіцієнтів біологічного накоплення

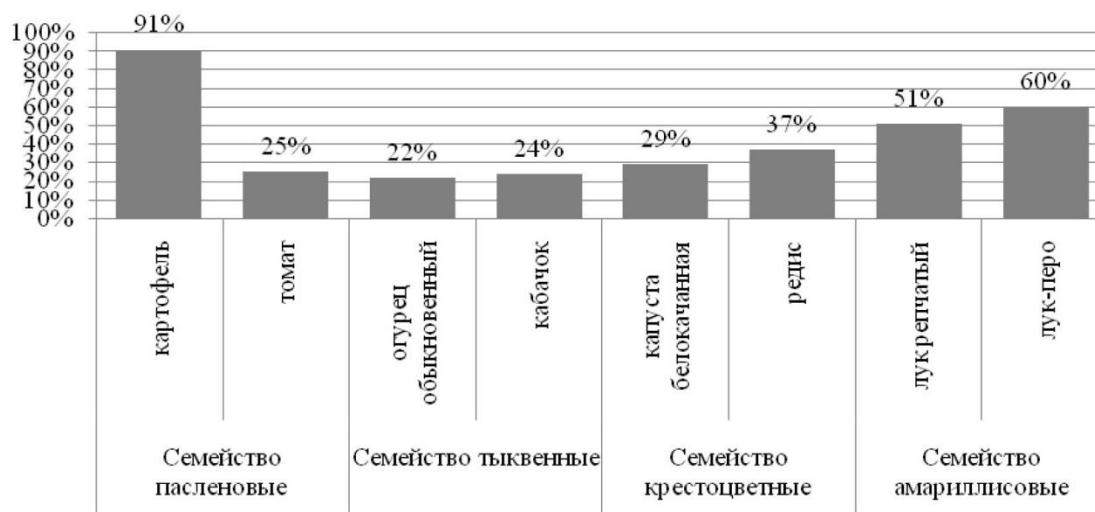
Вид растения	Коефіцієнт біологічного накоплення	
	Почва без внесення добрив	Почва з внесенням добрив
Семейство Пасленовые– <i>Solanaceae</i>		
Картофель	1,3	2,2
Томат	0,4	0,5
Семейство Тыквенные– <i>Cucurbitaceae</i>		
Огурец обыкновенный	0,8	0,9
Кабачок	2,2	2,4
Семейство Крестоцветные– <i>Cruciferae</i>		
Капуста белокочанная	1,3	1,4
Редис	5,3	6,3
Семейство Амариллисовые– <i>Amaryllidaceae</i>		
Лук репчатый	0,5	0,7
Лук – перо	1,4	2,0

Наибольшее значение КБН для растений, выращенных на неудобренных участках почвы, характеризовалось для редиса (семейство Крестоцветные) – 5,3. Наименьшее значение КБН отмечалось для представителей семейств Пасленовые и Амариллисовые (томат и лук репчатый) – 0,4 единицы. Растения, семейства Крестоцветные, выращенные на почвах с внесением органических удобрений, характеризовались максимальным значением КБН (редис – 6,3). Минимальное значение КБН отмечалось для растений представителей семейств Пасленовые и Амариллисовые (томат и лук репчатый) и среднем составило – 0,6 единицы.

Накопление нитрат – ионов зависит от различных факторов: метеоусловий, содержания нитрат – ионов в почвах и видовой принадлежности растений.

Литература:

1. Гамаюрова, В.С. Ферменты: Лабораторный практикум: учебное пособие/ В.С. Гамаюрова, М.Е. Зиновьева. – Спб.: Проспект Науки, 2011. – 256
2. Казеев, К.Ш. Биологическая диагностика и индикация почв: Методология и методы исследования / К.Ш. Казеев, С.И. Колесников, В.Ф. Вальков. – Ростов на Дону, 2003. – 204 с.
3. Физиология растений: учебник для студ. вузов / Н. Д. Алехина, Ю. В. Балнокин, В. Ф. Гавриленко и др.; Под ред. И. П. Ермакова. – М.: «Академия», 2005. – 640 с.

Научный руководитель:

кандидат химических наук, доцент Хаданович Альбина Викторовна.

**Умида Бекматова
(Гулистан, Узбекистан)**

ЁШЛАРГА ЭКОЛОГИК ВА МАЪНАВИЙ-АХЛОҚИЙ ТАЪЛИМ-ТАРБИЯ БЕРИШНИНГ АҲАМИЯТИ

Она табиатимиз ниҳоятда гўзал ва бетакрор. Турфа рангли боғу роғлар, сўлим дарёлар, ўзининг кўрку таровати билан киши онгини лол қолдирадиган ўсимликлар ва ҳайвонот дунёси инсон кўзини яшнатиб туради. Баъзан ҳаётдан зеркиб турмуш ташвишларидан қисилганда инсон ана шундай гўзалликдан баҳраманд бўлади ва юрагида яна шавқу- завқ, ҳаётга меҳр, интилиш, яшаш иштиёқи уйғонади. Ана шу неъматларнинг борлиги яхши, лекин биз инсонлар баъзан буларнинг қадрига етмай қоламиз. Уларнинг биз учун қанчалик аҳамиятли эканлигини унутиб, эътиборсизлик билан табиат неъматларидан фойдаланамиз, баъзан исрофгарчиликка йўл қўямиз. Она табиатимизни асраш, унинг неъматларидан оқилона фойдаланиш мақсадида Республикамиз ҳудудида йўқолиб бораётган ўсимлик ва ҳайвонот дунёси муҳофазага олинмоқда.

Ёшларни ҳар томонлама етук, комил инсон этиб тарбиялашга эстетик тарбиянинг ўрни ниҳоятда каттадир. Эстетик тарбия кенг маънога эга бўлиб, ўқувчиларни гўзалликлар сари етаклаш ва тартибсизликдан йироқлаштириш унинг асосий моҳиятини ташкил этади. Биз мактабда ўқувчиларга эстетик таълим-тарбия беришни табиат, оила бадий асарлар ва санъат турлари орқали амалга оширамиз. Ўқувчиларида эстетик билим ва тарбия бериш жараёнида ҳам ана шу омилларни ҳисобга олиш талаб этилади. Бу воситаларнинг барчаси ўқувчиларнинг психик ҳолатларига бевосита ўз таъсирини кўрсатади. Ўқувчиларга эстетик тарбия беришда бош восита табиат ҳисобланади. Шу сабабли табиатшунослик дарсларини вазиятга қараб жонли табиат бағрида, махсус табиий кўргазма қуроллари, қизиқарли тажрибалар орқали ҳамда ўқувчиларни зукколик, топқирликка чорловчи турли ўйинларга бой

тарзда олиб бориш самара беради. Дарсинг очік ҳавода ўтказилиши, ўқувчи руҳиятига энг аввало ижобий таъсир этади. Ўқувчининг тоза ҳаводан нафас олиши толиқишини; дарс давомида пайдо бўлган чарчаш, уйқусираш каби салбий ҳолатларни олдини олиш учун хизмат қилади.

Экологияга оид фанлар орқали ўқувчиларига бизни ўраб турган табиат ва ундаги жисмлар: ҳаво, сув, фойдали қазилмалар, ўсимликлар, ҳайвонот дунёсини асраш ва ҳимоялаш каби илмий тушунчаларни берамиз. Жонли табиат билан мулоқот, табиат гўзалликларини сунъий яратиш, турли кўчат ва гуллар экиш, уларни парваришлаш, шу билан биргаликда эътиборсиз қолган ва доимий эътиборда бўлиб турган табиат неъмаларини ўзаро таққослаш, баҳолаш кабилар вазифа сифатида эркин берилиши уларнинг эстетик билимларини ривожланишига олиб келади. Табиатшунослик дарсларининг табиат кўйнида олиб борилиши бир қатор фанларда, шу жумладан, тасвирий санъат дарсларига ҳам бирмунча қулайликлар яратади: ўқувчилар ўзлари кўрган нарсаларни синф хонасида расм албомларида ўз тасаввурлари орқали чизма номоён этадилар. Бу уларнинг қобилиятини, эстетик билими, фикрлаши ва тасаввур доирасини кенгайтиради. Ўқувчи тасвирлаган нарсаларига ранг тасвир бериши унинг эстетик дидларини баҳолашимизнинг имкон беради. Жонли табиат билан боғлиқ ўзлари кўрган бирор нарсани хаёлон тасаввур этиб чизиш ўқувчининг абстракт фикрлаш даражасини, дунёқарашини билишга ёрдам беради: ўқувчи тасаввури ва тафаккури махсули сифатида тасвирлаган расмларига ўзи учун муҳим ва қадрли бўлган неъматларни акс эттиришга интилади.

Ҳозирги янги технологик ишлаб-чиқаришлар даврида она-табиатни кўз қорачиғидай асраш ҳар бир фуқаронинг бурчидир. Агар шу зарурий масала ҳал қилиниб, янада равнақ топса, давлат ички сиёсатининг барча соҳаларида юксалиш бўлаверади. Халқ ўз давлатини, унинг ҳокимиятини ҳимоя қилади, барча топшириқларни, қонун ва фармонларни оғишмай амаога оширади. Шу заминда ахлоқий-маънавий юксалишлар салмоғи ортаверади. Бу эса, кучли ижтимоий сиёсатдир. “Ислохотчиликнинг муҳим тамойилларидан бири-аҳолини кам таъминланган табақаси, яъни қадриятлар, ногиронлар, болаларни муҳофаза остига олиш, уларни пухта ҳимоялашдир. Ёшларни билим олиш, касб-ҳунар эгаллаши, иш билан таъминлашида ҳар томонлама ёрдам бериш, давлатимизнинг муқаддас бурчидир”. Кўриб турганимиздек, халқни, ёш авлодни ижтимоий муҳофаза этиш кўлами тобора кенгайиб бормоқда. Қариялар, ногиронлар, уруш қатнашчилари, болалар, ёшларнинг билим олишига бирор касб-ҳунарли бўлишларига кўмаклашиш каби вазифалар кўшилди. Улар эса айна чоғда тўла-тўқис амалга оширилмоқда. Бу чора-тадбирларни амалга ошириш давлатга жуда қимматга тушади. Унинг беқиёс оғир эканлиги барчага аён. Қанча қийинчилик бўлишидан қатъий назар, давлат бошлаган ишини ва айтган сўзини охиригача олиб боришни мақсад қилиб кўйган. Бундай оқилона тадбир туфайли, халқ сўз билан ишнинг бирлигига ишонч ҳосил қилмоқда. Зотан, сўз билан иш уйғунлиги маънавий-ахлоқий тарбиянинг самарали бўлиши учун асосий омилдир. Мустақил Ўзбекистон давлатининг инсонпарварлиги ҳам шундадир.

Давлат инсонпарвар бўлмас экан унинг фақат ичкарида эмас, балки ташқарида ҳам нуфузи бўлмайди. Юртимизда худди шу оламшумул масалаларни ҳал қилиш бўйича ишлар олиб борилаётгани бутун дунёга маълум. Ўзбекистоннинг биринчи Президенти И. Каримов айтганидек “Аҳолини, айниқса унинг ижтимоий ночор қисмини, ногиронлар, болалар ва серфарзанд оналарни муҳофаза қилишни таъминлашга қаратилган кучли ижтимоий сиёсат юргизиш. Давлат ўз аҳолисини, айниқса машаққатли ўтмиш даврида муҳофаза қила олсагина, у инсонпарвар давлат ҳисобланади”. Бу ўринда энди серфарзанд оилаларга ёрдам бериш кафолати келиб кўшилди. Халқимиз ўзбек оилаларини, фарзандини, болани севишни ва серфарзанд бўлишга моиллигини жуда яхши билади. Шунинг учун ҳам у диққатни шу нарсага қаратмоқдаки, бу хайрли ишлари унинг шухратга-шухрат кўшмоқда. Ҳали сал юқорироқда ижтимоий сиёсатни амалга оширишнинг жуда қимматга тушаётганини ҳусусида сўз очган эдик. Бу ерда биз масаланинг иқтисодий томонини кўзда тутаётимиз.

Бериш учун топиш керак. Бу деаликтик-фалсафий қонун. Ахир йўқ нарсани қаердан олиб берилади? Бу албатта, иқтисодий-ислохот ва унинг сиёсат ҳамда ҳар қандай мафкурадан устиворлиги билан бевосита боғлиқдир. Демак, бош вазифа-ижтимоий адолат жамиятни қадамма-қадам барпо этишдан иборат. Бозор муносабатлари бу жамиятнинг негизи бўлиб, бозор иқтисодигина барча соҳада ислохотчиликни амалга оширишга ёрдам беради. Ана шундагина маблағ пайдо бўлади. Давлатимиз сиёсатининг яна бир буюклиги шундаки, у Ўзбекистон аҳолисининг демографик таркибини алоҳида ҳисобга олиб, иш тутаяпти. Чунки бизнинг мамлакатимизда қариялар ва ногиронлардан ташқари миллионлаб вояга етмаган норасида болалар бор. Тўғриси айтиш керак, мамлакатимизда ишловчи кам, еб ичувчи, кивовчи кўп. Қолаверса, маблағ топиш ҳам осон эмас. Бундан келиб чиқадики, ижтимоий сиёсатни юргизиш ва бошқаришда анча-мунча камчиликлар бўлиш табиий ҳолдир. Бундан эса айрим кишилар фойдаланишга ва бунинг мустақиллигимизга ва давлат сиёсатига раҳна солмоқчи бўладилар. Халқимиз ғанимлар нималар деб сафсата сотмасин, мустақиллик шарофати ила эришган ютуқлари ва тутган йўли мустаҳкамдир. Халқ доимо меҳр-мурувват, оқибат, юртимизда тинч тотувлик, хотиржамликни сақлашга содиқ бўлиб қолаверади. Ватандошларимиз бир-бирларига елкадош, аҳил-иноқ бўлиб яшашда, ногиронлар, қариялар ва болалар, қаровсиз ва муҳтож кишиларимиз ҳимоясини ташкил қилишда ўз кучини ҳеч қачон аямайди.

Демак, аҳилликда, ҳамкорликда, бирликда, ҳамжиҳатликда, ўзаро маслаҳат одобида ҳикмат кўп. Шу мўътабар омилларга амал қилган ҳар бир киши ва ҳатто давлатнинг ишлари ҳам олға юришаверади. Шундай экан, иқтисодий ислохотларни амалга оширишдаги бирдамлик, ҳамдамлик, иноқлик,

ёшларга экологик ва маънавий-ахлоқий таълим-тарбия бериш кучли ижтимоий сиёсатни рўёбга чиқаришда муҳим аҳамият касб этган. Умуман олганда, аҳолининг муҳтож табақаларини ижтимоий ҳимоялаш сира кечиктириб бўлмайдиган давлатимиз томонидан амалий ҳаракатларнинг энг асосий қоидаси бўлиб келган. Ижтимоий сиёсатнинг устуворлиги экологик, маънавий, тарбиявий баркамоллик хусусиятларини таъминлаш билан бевосита боғлиқдир. Ёшларни экологик тарбиялаш масаласи ўта долзарб вазифалардан бири бўлиб, экологик таълим-тарбия беришнинг асосий мақсади, уларни, аввало, ўзи яшаётган уйи, кўчаси, киндик қони тўкилган гўша ёки жойни, унинг табиий бойликларини, ўсимликлар ва ҳайвонот дунёсига онгли муносабатларини шакллантиришдан иборатдир.

Ёшларга экологик таълим-тарбия беришда миллий ва умуминсоний қадриятлардан фойдаланиш муҳим аҳамиятга эга. Чунончи, ҳадислардан намуналар, афсоналар, ривоятлар, эртақлар, халқ удумлари, топишмоқлар, мақоллар, матал, ва байрамлардан мисоллар келтириб, ҳаёт билан боғлаб, дарс ҳамда маъруза мавзулари мазмунига асослаб сингдириб борилса, ўқувчи онгига кучли таъсир этади. Экологик тарбия, миллий қадриятлар, урф-одатлар болалар тарбиясида миллий маънавиятни, миллий ўзликни, миллий руҳиятни, миллий урф-одатларни шакллантирилишини таъминлайди. Бугунги кунда барча оилаларда, таълим-тарбия масканларида болаларни такомиллаштиришда экологик тарбия вამиллий қадриятларга таянишлари ижобий самара бермоқда.

Демак, ёшларнинг табиатдаги жонли ва жонсиз нарсалар ҳақидаги билимларнинг ошиб бориши улардаги табиат билан боғлиқ ўзаро муносабат тушунчаларининг шаклланиши, умуман табиатнинг мавжуд барча унсурлари, миллий ва умуминсоний қадриятлар ҳақидаги тушунчалартаълим-тарбия беришда энг муҳим обектив манба ҳисобланади. Хулоса қилиб айтганда, олиб борилаётган кучли ижтимоий сиёсат иқтисодий ислохатлар устуворлиги учун тинмай меҳнат қилиш ва шу ишга муносиб ҳисса қўшишни талаб қилади. Ёшларни мана шунаи руҳда тарбиялаш бугунги куннинг асосий вазифасидир.

Адабиётлар:

1. Каримов И. А. «Ўзбекистон XXI аср бўсағасида: хавфсизликка таҳдид, барқарорлик шартлари ва тараққиёт кафолатлари. - Т.: Ўзбекистон, 1997.
2. Каримов И.А. Юксак маънавият – енгилмас куч. Т.: Маънавият, 2008.
3. Баркамол авлод – Ўзбекистон тараққиётининг пойдевори: Ўзбекистон Республикасининг “Таълим тўғрисида” ги Қонуни. Кадрлар тайёрлаш миллий дастури. - Т.: Шарқ. 1997.
4. Утанов С. Ахлоқ ва экологик. - Т.: Ўзбекистон, 1999
5. Нигматов А.Н., Султанов Р.Н. Экология ва ҳаёт. - Т.: Ўзбекистон, 2002

Шохиста Эргашева
(Янгиер, Ўзбекистан)

ОИЛАДА ЭКОЛОГИК МАФКУРАНИ ШАКЛЛАНТИРИШ СОҒЛОМ ТУРМУШ ТАРЗИНИНГ МЕЗОНИДИР

Экология ҳозирги замоннинг кенг миқёсидаги кескин ижтимоий муаммоларидан биридир. Уни ҳал этиш барча халқларнинг манфаатларига хос бўлиб, цивилизациянинг ҳозирги куни ва келажаги кўп жихатдан ана шу муаммонинг ҳал қилинишига боғлиқдир. Экологик омил – атроф муҳитнинг тирик мавжудот мослашиши мумкин бўлган ҳар қандай шароитдир. Экологик омил муҳитнинг тирик организмларга ҳеч бўлмаганда улар ривожланишининг бирор босқичида бевосита ёки билвосита таъсир кўрсатиши унсирдир.

Ўзбекистон Республикаси мустақилликка эришгач кўпдан кўп эркинликлар, имкониятларни кўлга киритиш билан бирга, давлат ва халқ зиммасига катта – катта маъсулият ва вазифаларни ҳам юклади. Бу вазифаларни аста секинлик билан босқичма-босқич, шошма – шошарликсиз амалга ошириш керак эди. Лекин шундай вазифалардан бири бор эдики уни аста - секинлик билан эмас, балки тезкорлик билан амалга ошириш лозим эди. Бу вазифа – ҳар жиҳатдан экологик муоммаларни ҳал этиш, бартараф этиш эди. Экологик муоммолар – бу жамият ва инсоният олдида турган энг катта муаммолардан бўлиб, унга табиатга таъсир қилиш натижасида келиб чиқадиган зарарлар, табиатнинг бузилиши киришини барчамиз тушунамиз. Ва бунга умумий жиҳатдан қараб келамиз. Экологик муаммо – бу ер кўррасидаги глобал масаладир ва барча жабҳаларда бунга жиддий эътибор қаратилиб келинмоқда.

Аммо, алоҳида эътироф этадиган бўлсак мазмун ва моҳияти жиҳатидан долзарб ҳисобланган экологик маданиятни шакллантириш омиллари масаласини кўтариб чиққан анжуманларда ҳар бир киши нафақат тезис ва мақолалари орқали, балки ўз фикр мулоҳазалари билан ҳам ўртоқлашиши ҳамда иштирок этишини жоиз деб биламан. Очиқ эътироф этиш керакки, узоқ йиллар мобайнида эски маъмурий буйруқбозлик тузими шароитида бундай экологик муаммолар билан жиддий шуғилланмаган. Сабаби, барча катта эътиборлар “иқтисодиётни ривожлантириш”га қаратиб келинган бўлиб, Республикаимизни “Пахта fronti”га айланттириш жараёни ва ҳисобига инсоният, одамлар соғлиги учун ўта хавфли бўлган химикатлардан аёвсиз фойдаланилиб келинган ва бунинг оқибатида соғлом турмуш тарзига жиддий талофат етказилди. Ўта матонатли ва сабрли халқимиз бунга чидаб келди. Турмушнинг барча оғирини енгиш мумкин эди, лекин уларни бошқа масала, яъни соғлом боланинг дунёга келиши ва вояга етиши ташвишга соларди.

Айрим давраларда отахон-онахонларимиз суҳбатларга қулоқ тутсангиз “ҳозирги ёшларга ҳайронмиз касалликнинг барча турларига дуч келишади, бизлар ёшлигимизда анимия, давления ва бошқача ҳаёлимизга келмаган шу каби касалликлар ҳақида умуман эшитмагандик, билмасдик ҳам” деган гапларини эшитиб қоламиз. Аммо, кечирасизлар-у, бу отахон-онахонларимизни дунёга келтирган момоларимиз қийинчилик кўришгандур, бироқ ХХ аср химикатлари билан тўйинмаган-ку, ҳар қалай!

Собиқ совет тузуми даврининг “ким ўзарга” йўғрилган дастури асосида катта мукофатлар эвазига ўнталаб фарзандларни дунёга келтириб “Қаҳрамон она” унвонини олишди. Матонатингизга балли, онахонлар! Қойил қолмай иложимиз йўқ. Оғир оёқ бўла туриб, бўйингизда бўлишига қарамасдан пахтакор онахон кенг далаларда “кукурзник” самолётларидан тепангизда сепилган ўта хавфли ва захарли химикатлар билан тўйинган атмосферадан тўйиб-тўйиб нафас олдингиз. Қишнинг аёзли совуқларида очилмаган кўк чаноқларни териб, қўл-оёқларингиз-у, бутун танангизни совуқ олдирдингиз. Бу лаҳзалар ҳали узоқ вақтлар авлодларингизга ўз кучини кўрсатмай қолмайди деб ким кафолат беради? Соғлом онадан соғлом бола дунёга келиши барча тадқиқотларда аниқланган. “Бола соғлиги-она бойлиги” дея бежизга айтилмаган. Албатта ҳар бир она учун фарзанди, келажак авлодининг соғлигидан ортиқ бойлик йўқ. Тўғри халқимиз серфарзанд, катта оила бўлиб яшашни хуш кўрадиган болажон халқ. Мустақилликка эришгач юқорида айтиб ўтилган нохуш ҳолатларнинг олдини олиш, келажак авлод саломатлиги масаласида Республикамизда тиббиёт соҳасида жуда кўплаб улкан ишлар олиб борилмоқда.

Ўз табиатга кўра экологик омиллар бир неча гуруҳларга бўлинади: абиотик омиллар – жонсиз табиатнинг таъсири; биотик омиллар – жонли табиатнинг таъсири; антропоген омиллар – инсоннинг оқилона ва оқибати ўйланмаган фаолият таъсири. Инсон жонли ва жонсиз табиатни ўзгартириб, ўз зиммасига маълум маънода геокимёвий вазифани олади. Табиатдаги экологик муаммо ҳаммани ташвишга солмоқда. Аммо, ҳозирги пайтдаги Ўзбекистон олдидаги энг катта ва хавфи кўп бўлган экологик муоммолар сирасига оилаларда экологик маърифат ва маданиятни шакллантириш масалаларидир. Маълумки, инсон ўз ҳаётини оиласиз тасаввур қила олмайди ва айнан мана шу оилада у жамият аъзоси сифатида тарбия топади. Оилаларимизнинг мустақамлиги, рухан соғлом ва мўтаъдиллигининг асосий сабабларидан бири, оиладаги тарбия анъаналарининг қадрият сифатида унутмаслиги, экологик маърифат ва маданиятни шакллантириш эканлигида аён бўлмоқда. Маърифатпарвар олим, педагог Абдулла Авлоний “тарбия бизлар учун ё ҳаёт-ё мамот, ё нажот-ё ҳалокат, ё саодат-ё фалокат масаласидур” деб бежизга таъкидламаган. Зеро, оиладаги ижтимоий муҳит – ота-онанинг хулқ-атвори, ҳатти-ҳаракати, муомила маданияти ва шу каби ижобий ҳамда салбий фазилатлар болага бевосита таъсир қилади, чунки бола ўта тақлидчан бўлади. Болалар билиб-билмай, улғайгач эса уйда, ота-оналарида кўрганларини қайтарадилар.

Турли шахс сифатлари шакллантириш, тарбиявий таъсир усулларини қўллаш учун ҳар бир ёш даври мақсадга мувофиқ ҳисобланади. Лекин ҳар бир усулни ўз вақти ва ўрни борки, уларни аралаштириб юбориш, тескари самара бериши мумкин. Бола шахси тарққиёти, унинг энг маъсулиятли даври бу-мактабгача ёш даври ҳисобланади. Буюк аллома Ибн Сино бу давр ҳақида шундай ёзади: “Боланинг истаган нарсасини дарров муҳайё қилинг. У ёқтирган нарсани бериб, у ёқтирмаган нарсани ундан узоқлаштиришга тайёр туринг. Агар ёмон хулқ одат тусига кириб қолса унда ёмон мижозни шакллантиради, яхши хулқ яхши мижозни шакллантиради. Ёмон муомила бола организмни қуруқликка мойил қилади, натижада болада кучли ҳаяжон ҳосил қилади. Яхши муомила билан икки томонлама ютасиз, биринчидан болангиз соғлом бўлади, иккинчидан болангиз самимий бўлади”. Оила ва ундаги тарбия усул, восита ва омиллари кўпроқ ёзма пандномаларида; Ибн Синонинг “Тадбир ал-манозил”, Кайковуснинг “Қобуснома”, Юсуф Хос Ҳожибнинг “Қутадғу билиг” ва шу каби асарларда оилада экологик маърифат ва маданиятни шакллантириш муаммосига ечимли илмий ва назарий, амалий жиҳатдан асосланиб берилган. Масалан, Ибн Синонинг “Тадбир ал-манозил” асарида ота-оналар ўзларининг меҳнатсеварлиги билан фарзандларига ҳар томонлама юриш-туришда, нутқ одобида, сўз маданиятида, ўзаро муомала жараёнида тўғрилиқ ва ҳаққонийлик, самимийлик, энг муҳими тозалик ва озодалиқда намуна бўлмоғи керак. Оилада фарзанд тарбиясини тўғри йўлга қўйишнинг асосий воситаси унинг экологик жиҳатдан маънавий оламида эътиқодни шакллантириш, деб ҳисобларди олим.

Ота-оналар назоратида бўлган болада экологик жиҳатдан маънавий маъсулият ҳисси ривож топади. Шу сабабли ҳам экологик маърифат ва маданиятни маънавий жиҳатдан шакллантиришда бола тарбиясида ота-онанинг мавқеи алоҳида аҳамиятга эгадир. Улар танлаган тўғри йўл фарзандларининг келажаги, камолоти учун ниҳоятда муҳимдир. Жамиятда фарзандларининг хулқ атвори, маънавий соғломлигига қараб ота-оналарига баҳо бериши айтиб ўтилади. Зеро, халқимизда фарзанд олган маънавий соғлом тарбиясига қараб ота-онасига роҳат ёки жазо келтиради деб бежизга айтилмаган. Шунинг учун ҳам бола тарбиясида оилада экологик маърифат ва маданиятни шакллантириш муҳитини тўғри ташкил қилиш лозим.

Ҳозирги кунда олимларнинг таъкидлашича, ижобий одат болада экологик жиҳатдан маънавий тарбия қанча эрта шакллантирилса, унинг меҳнат ва идрок этиш қобилияти шунча тез ва мукамал ривожланади. Айниқса, боланинг маънавий ва ақлий ҳислатларини, асосан, унинг олган тарбияси, яшаган муҳити белгилайди. Яна шуни айтиш жоизки, оиладаги психологик муҳит, зарур хотиржамлик, ибратли муносабат ҳамда ўзаро тотувлик боланинг ижтимоий ҳаётга тайёрлашда ижобий таъсир кўрсатади.

Хар бир оилада экологик маърифат ва маданиятни шакллантириш жиҳатларига асосланган тартиб болалар ва ўсмирларнинг турли хил фаолияти ҳамда уларнинг ёш хусусиятларидан келиб чиқиб вояга етиши давомида тўғри шакллантирилишига қаратилгандир.

Адабиётлар:

1. Каримов И.А. Ўзбекистон XXI аср бўсағасида: хавфсизликка таҳдид, барқарорлик шартлари ва тараққиёт кафолатлари. - Т.: Ўзбекистон, 1997.
2. Каримов И.А. Юксак маънавият – енгилмас куч. Тошкент: Маънавият, 2008.
3. Нигматов А.Н., Султанов Р.Н. Экология ва ҳаёт. - Т.: Ўзбекистон, 2002.
4. Шодиметов Ю. Ижтимоий экологияга кириш. - Т.: Ўзбекистон, 1994.
5. Ўтанов С. Аҳлоқ ва экологик. -Т.: Ўзбекистон, 1999.

Абдусалом Джанибеков
(Гулистан, Ўзбекистан)

ҚАДРИЯТЛАРГА ТАЯНИБ БОШЛАНҒИЧ СИНФ ЎҚУВЧИЛАРИДА ЭКОЛОГИК ТАРБИЯ ТУШУНЧАЛАРИНИ ШАКЛЛАНТИРИШ

Бошланғич синф ўқувчиларида ақлий, ахлоқий, жисмоний, ҳуқуқий, экологик каби тушунчаларни шакллантириш уларнинг маънавий ривожланишида ва баркамол бўлишида муҳим ўрин тутди. Чунки тушунча буюмларнинг умумий ва муҳим белгиларини инсон онгида яхлит акс эттиради. Тушунча фикрнинг маҳсули сифатида дунёдаги нарса ва ҳодисаларга муносабат билдиришининг шаклидир. Тушунча сезиш, идрок, тасаввур қилиш, тажрибалар билан бевосита боғлиқ бўлиб инсон билимларини ривожлантиради. Сўзларини мустаҳкамлайди. Тушунча илмий тафаккурнинг асосий шакли бўлиб, сўзларда, мулоқотда ифода этилади ва мустаҳкамланади. Тушунча кўпқиррали муносабатга эга бўлиб, таълим тарбия жараёнида амалга оширилади ва улар асосида аниқланади, умумлаштирилади, тизимга солинади, таққосланади. Бундай фикрлар жараёнида болалар билимларини ўзлаштирадilar. Тушунчаларни текшириш асосида унинг тўғрилиги ёки ёлғонлиги таққосланади. Тушунчаларни ўзлаштириш жараёнида болаларнинг билимлари, ҳаётдаги воқеа ҳодисаларга бўлган муносабатлари камол топади.

Шунинг учун ҳам мактабгача катта гуруҳ болаларида экологик тушунчаларни шакллантиришда табиатдаги воқеа ва ҳодисалар муҳим аҳамиятга эгадир. Чунки бола тушунчалар орқали ташқи олами ва ундаги нарсаларни сезади ва идрок қилади. Тушунча боланинг атрофдаги нарсалар билан бўлган фаолияти давомида тобора такомиллашиб боради ва билимларнинг асосини ташкил этади. Тушунчалар асосида болаларда мантиқий фикр ривожланади. Билиш орқали тушунча пайдо бўлади ва тушунчаларни умумлаштириш асосида билимлар шаклланади. Демак, тушунча бу – умумий фикрга эга бўлишдир. Масалан фан тушунчаси, санъат тушунчаси. Нима ҳақидадир маълумотга эга бўлиш, нима ҳақидадир тушуниш қобилиятини намоён этишдир. Шунини айтиш керакки, экологик тушунчаларни шакллантириш мураккаб, узоқ давом этувчи ва кўп қиррали жараён бўлиб, у бутун таълим тарбия жараёнида амалга оширилади.

Болада экологик тушунчаларни шакллантириш – бу болада ёшига мувофиқ келувчи атроф – муҳитга бўлган онгли ва ижобий муносабатларни таркиб топтириш, экология ҳақидаги кўникмаларни эгаллашга қизиқишни тарбиялаш демакдир. Тарбиячининг вазифаси болаларга ёшлигидан бошлаб, табиатни муҳофаза этиш бу ҳар бир кишининг виждони ва бурчи эканлигини, инсон ўз онги ва фаолияти давомида табиатни шарафлаш, унинг гўзаллигини асраш йўлида қилинган меҳнати туфайли уни ривожланишига ёрдам беришини тушунтириш керак. Болаларда экологик тушунчаларни шакллантириш жамиятнинг ҳаёти ва фаолияти, унинг фаровонлиги учун зарур ҳисобланади. Шунинг учун болалар жамиятда ҳар бир киши сувсиз, ҳавосиз, ерсиз яшай олмаслигини ҳам ўқиб олишлари керак. Экологик тушунчаларни шакллантиришда боланинг сезиш, англаш ҳиссий – идрок, диққат, хотира, тафаккур қилиш каби имкониятларини назарда тутиш, табиат ҳақидаги билиш жараёнини такомиллаштириш зарур. Маълумки, экологик тушунчалар машғулот жараёнида камол топади. Шунинг учун тарбиячилар табиатга саёҳат жараёнида болаларда табиатга бўлган муносабатларини фаоллаштирадilar. Болалар табиатдаги гуллар ва дарахтларни ушлайдилар, силайдилар, кўриб чиқадилар, унинг қандай шитирлашига қулоқ соладилар. Сезгиларнинг бундай активлашуви табиат ҳақида тўлиқроқ тасаввурга эга бўлишга ёрдам берибгина қолмай, балки бу психологик жараённи ривожлантиради, такомиллаштиради.

Бошланғич синф ўқувчиларига экологик тарбия ҳақидаги фикрлар табиатни севишдан, уни ардоқлашдан хоҳиш истакларидан, маъсулият сезишдан, муаммо ҳақида мустақил тафаккур, мушоҳада қилишдан, ижобий хулосалар чиқаришдан, тасаввурларни кенгайтирувчи саёҳатлардан, об-ҳаво ва табиатни кузатишдан, ўзи яшаётган муҳитни кўкаламзор қилишдан, меҳнат кўникмаларини шакллантиришдан бошланади. Бозор иқтисодиёти шароитида, бугунги ташвишли кунларда, огоҳлик давр талабига айланган замонда инсонларга таълим – тарбия тизимида тафаккур қудратини экологик тарбия маданиятига йўналтириш айти муддаодир. Чунки замонга ҳурмат, аждодларга эъзоз, табиатга маданиятли муносабати таркиб топган шахсда салбий жиҳатлар, шу жумладан, экологик муаммоларни чуқурлаштирадиган ҳатти – ҳаракатлар кузатилмайди. Масалан, атрофни ифлослантирмаслик учун ахлатларни алоҳида чуқурларга ташлаш, ёнғин чиқмаслиги чорасини кўриш, турли эҳтиёжлар учун яшнаб

турган дарахтдан эмас, балки қуриб қолганларидан фойдаланиш каби ҳатти ҳаракатлар шаклантирилади. Бу ўринда ҳаётий мисоллар орқали ҳозирги пайтда оилаларда экологик саводхонликнинг пастлиги уқтирилади.

Топишмоқ ҳам халқ оғзаки ижодининг энг қадимги ва бой миллий қадриятларимизга хос жанрларидан биридир. Топишмоқлар, одатда халқнинг урф-одатлари, ахлоқий-эстетик қарашлари, руҳиятини ўзида мужассам этган бўлади. Топишмоқда нарсанинг бир неча хил белгилари яширин, сирли ҳолда берилади ва ҳар бир топишмоқнинг замирида топилиши лозим бўлган маъно яширин ётади. Одамлар шу сўроқларга қараб, топишмоқда яширинган нарсани топишга ҳаракат қиладилар. Айниқса, болалар топишмоқдаги жумбоқни билишга, уни топишга жуда қизиқадилар. Шу қизиқишларнинг замирида табиатга бўлган муносабатлар тарбиявий жиҳатдан етказишга қаратилади.

Инсоннинг табиий бойликлардан ҳаддан ташқари фойдаланиши фойдаланиши натижасида курраи заминимизнинг ҳаддан ташқари қиёфаси ўзгариб, ўсимликлар ва ҳайвонот турлари камайиб кетиши, фойдали қазилмалар тугаб бориши оқибатида, атроф-муҳитимиздаги ичимлик суви сифати бузилиши туфайли аҳоли саломатлигига кучли таъсир этмоқда. Бундай муаммолар бугунги кунга келиб халқаро экологик муоммага бутун жаҳон жамоатчилигини мулоҳазага чақирмоқда. Бу, албатта, инсонлар онгига экологик ҳолатни хавф остида эканлигини тезроқ сингдириш ва уни яхшилаш мақсадида чора-тадбирлар ишлаб чиқиш каби муоммаларни ечимини ҳал этишни тақоза этмоқда. Натижада, ўқувчиларни экологик тарбиялаш масаласи ўта долзарб вазифага айланмоқда. Ўқувчиларга экологик таълим-тарбия беришнинг асосий мақсади, уларни, аввало, ўзи яшаётган уйи, кўчаси, киндик қони тўкилган гуша ёки жойни, унинг табиий бойликларини, ўсимликлар ва ҳайвонот дунёсига онгли муносабатларини шаклантиришдан иборатдир.

Ўқувчиларга экологик таълим-тарбия беришда миллий ва умуминсоний қадриятлардан фойдаланиш муҳим аҳамиятга эга. Чунончи, ҳадислардан намуналар, афсоналар, ривоятлар, эртақлар, халқ удумлари, топишмоқлар, мақоллар, матал, ва байрамлардан мисоллар келтириб, ҳаёт билан боғлаб, дарс ҳамда маъруза мавзулари мазмунига асослаб сингдириб борилса, ўқувчи онгига кучли таъсир этади. Миллий қадриятлар, урф-одатлар болалар тарбиясида миллий тилни, миллий маънавиятни, миллий ўзликни, миллий руҳиятни, миллий урф-одатларни, миллий анъаналарнинг ривожланиши, шаклларини таъминлайди. Бугунги кунда барча оилаларда, таълим-тарбия масканларида болалар тарбиясида миллий қадриятларга таянишлари ижобий самара беради.

Бугунги куннинг энг муҳим вазифаларидан бири ичимлик сувини тежаш, тоза сақлаш, ундан оқилона тўғри тежамкорлик билан фойдаланиш, сувни атроф-муҳитни муҳофаза қилиш, айниқса, чучук сув тозаллигини, истеъмолнинг устидан доимо назорат қилмоқлик ҳар бир инсон учун маъсулиятдир. Сувнинг тозаллигини сақлаш, мевали дарахтлар ўтказиш халқимиздаги табиий атроф-муҳитга бўлган муносабатдаги ижобий ҳолдир. Табиатда сувнинг ўрнини босадиган ҳар қандай табиий бойлик йўқ. Кундалик ҳаётимизни ҳам, халқимиз ҳаётини, халқ хўжалигимизни, умуман барча тармоқларни ҳам сувсиз тасаввур қилиб бўлмайди. Бироқ, бугунга келиб фан-техниканинг ривожланиши кишиларнинг хўжалик фаолияти натижасида ичимлик сувининг табиий ҳолати бузилмоқда. Тоза сувларни ифлослантирмоқдалар шу туфайли сув муоммаси келиб чиқмоқда. Сувнинг тозаллигини сақлашга ўргатиш мақсадида тарбиявий тадбирлар, тарбиявий соатлар, давра суҳбатлари ўтказилиши муҳим аҳамият касб этади. Сувнинг тозаллигини сақлаш, ҳар қандай оқар сувни “етти думаласа ҳалол” деб айтиш нафақат халқимизга, балки умуминсониятга хос бўлган қадриятлардандир. Лекин ҳозирги кунда оқар сувларнинг ифлосланиши, шу қадарки, улар қанча думалагани билан, оққани билан, агарда махсус тозаланмаса, ичиш учун яроқсиз ҳисобланади.

Ҳар қандай шароитда сув каби кишилар ўсимликларга ҳам тўғри муносабатда бўлмоғи керак. Ўсимликларга нотўғри муносабатда бўлиш орқали ҳавони тозалайдиган, кишилар тановул қиладиган озик-овқат, дори-дармон, ёзда иссиқдан, қишда совуқдан, кўчадаги шовқиндан ҳимоя қиладиган ўсимликлар олами ҳимоя қилишга муҳтож бўлиб қолмоқди. Турли хил дарахт экиш учун халқимизни ободдонлаштириш ишларига бўлган фаоллигини янада ошириш лозим. Чунки мевали дарахтлар экиш халқнинг миллий экологик қадриятларидан биридир. “Яхшидан боғ қолади, ёмондан доғ қолади”, “Бирни кессанг, ўнни эк”, “Сен эккан дарахтнинг мевасини сен емасанг, келгуси авлодлар ейди”, каби халқнинг оғзаки доно ҳикматли сўзлардан унумли фойдаланиш лозим.

Ўқувчиларга таълим-тарбия бериш жараёнларида, тарбиявий тадбирларда миллий қадриятлар, анъаналар сингдирилиб борилиши орқали миллий ҳис-туйғуларимизни намоён этиши натижасида, ўқувчиларнинг дунёқараши кун сайин ўзгариб боришининг гувоҳи бўлмоқдамиз.

Адабиётлар:

1. Каримов И.А. «Ўзбекистон XXI аср бўсағасида: хавфсизликка таҳдид, барқарорлик шартлари ва тараққиёт кафолатлари. - Т.: Ўзбекистон, 1997.
2. Каримов И.А. Ўзбекистон буюк келажак сари. - Т.: Ўзбекистон, 1998
3. Каримов И.А. Юксак маънавият – енгилмас куч. Т.: Маънавият, 2008.
4. Ўзбекистон Республикаси Конституцияси “Ўзбекистон” Т - 2009
5. Шодиметов Ю. Ижтимоий экологияга кириш. - Т.: Ўзбекистон, 1994
6. Ўтанов С. Ахлоқ ва экологик. - Т.: Ўзбекистон, 1999
7. Нигматов А.Н., Султанов Р.Н. Экология ва ҳаёт. -Т.: Ўзбекистон, 2002

СЕКЦІЯ: ЕКОНОМІКА

**A.K. Baulykova, D. Babash
(Taldykorgan, Kazakhstan)**

OPINION OF EU STATES ON A FORMED CONDITION IN THE ECONOMY

Today European Union is one of the richest economical regions. During the decades, the overwhelming majority of the Europeans lived in the peaceful and democratic states, which were always supporting their basic and major rights. Europe's own sufferings from migration became the distant, and even forgotten memories.

And even more, the majority of Europeans are feeling the threat again, but not from the side of Russia, which mephatically attacks her neighbors, but from the refugees and immigrants – who are the poorest of poors. When the hundreds of people on the boat sank in the Mediterranean Sea this summer, almost in every corner of the Europe, 26 years after the falling down of the iron curtain, the voices, which are calling for isolation, mass deportations and the creation of new walls and pailings, resounded. Through the whole Europe xenophobia and the straightforward racism are achieving unvelievable levels, and nationalistic, even extremely rightist parties are comporing the speed and support.

The crisis of refugees of the last summer underlines the next one thing, even much more structural problem in the Europe: it is the demographics. Taking into account, that european population is getting old and decreases in number, the continent is sharply in need of immigration streams. Herewith, the majority in the Europe are totally against the immigration, because she also means the social changes in thei everyday lives [1, p. 5].

In the long term perspective, the politicians should explain their people, that they are not able to have economic prosperity, the high level of the social provision and high living standards and population, in which the pensioners are becoming much heavier burden on economical activity. The labor force of Europe must grow, and this is the only one of the reasons, why europeans should stop regard migrants like a threat, and instead of it to consider them like a new possibility.

And the next one, well-known and important thing: people should be distinguished between those, who are running from the death and violence (refugees), and those, who are chasing the better life (immigrants). But this way is very hard and problematic. It demands huge consumptions and enormous efforts [2, p. 13].

The decision is found. Europe can defend itself and get out of the crisis even stronger than before, if it is to co-operate and will not allow itself to deprive it's own basic values. The task of politicians is not only to check the train for, are there any of terrorists, disguised as refugees, but also, above all, to prevent fear, not to catch a wave of xenophobia.

If the European Union will fall apart, then Europe will have nowhere to go. Union is quite simply vital and essential.

Geneva, the 9th of December 2015. - On the eve of the Human Rights Day, UN High Commissioner for Refugees and the head of the Council of Europe called on European states to fulfill their international obligations to respect the fundamental rights of refugees and migrants. They also called on governments, civil society and media professionals and cooperators to strengthen efforts to combat racism and xenophobia, which could undermine support for the provision of protection and asylum [3, p. 2].

Euopen Union is preparing for conduction of the series of the extraordinary meetings in the aim of elabpration of desicions on the response to the current crisis with refugees and migrants. The situation demands the comprehensive and serious efforts, which are impossible in the frame of the existent fragmentary treatment and approach [4, p. 21].

Europe has faced with a major influx of refugees for the last decades. This year, already more than 300 000 people risked their lives trying to cross the Mediterranean Sea. More than 2,600 people did not survive this dangerous journey. Among them there are three years old - Isla, whose photo shocked the hearts of people all over the world. Once on the European shore, they continue their journey, facing with the chaos, suffering from humiliation, exploitation and hazards at the borders and during the whole way.

In order to remedy this intolerable situation, we must remember a few key points:

1. We deal primarily with the refugee crisis, and not only with the phenomenon of migration. Majority of people come to Greece from the zones of conflicts and wars, like- Syria, Iraq or Afghanistan, they are fleeing to escape. Anyone who is forced to move in these tragic circumstances, are having a right for the respect for their human rights and dignity, regardless of legal status. Europe cannot continue to respond to this crisis and gradually fragmented. No country cannot cope with it alone, and no country can not refuse to do the trick. It is not surprising, that with the growth of tension, unbalanced and dysfunctional system is becoming blocked. There has come a defining moment for the European Union, and it has no choice, but to fully mobilize in the face of crisis. The only way to solve the problem - the execution of all members of the EU the common strategy, based on responsibility, solidarity and trust.

2. In particular, it means accepting urgent and decisive measures to stabilize the situation and the subsequent search of opportunities for the division of responsibilities in the medium and long term. The EU must be ready - with the consent and support of the states concerned, mainly in Greece and Hungary, and Italy - to immediately create opportunities for emergency admission, assistance and registration. European Commission should be mobilized in this aim the European agencies and mechanisms dealing with asylum, migration issues

and the protection of the civilian population, including the resources of the countries - EU member states with UNHCR assistance, IOM and civil society. On its part, UNHCR is also ready to increase its efforts. It is important in order to refugee's families, who are coming to Europe, having lost everything they had, to be met with security and a warm welcome.

3. People, whose application for protection will be initially justified, must then use a program of mass migration with the mandatory participation of all countries - EU members. According to the most preliminary estimates, there may be occurred the need to expand the program till 200 000 places. This will work only if the power is set up in parallel for receiving, particularly in Greece. Solidarity cannot be limited to only a few members of the EU.

4. People, who won't be justified as the necessitous in the international security and won't be able to use the legal migration mechanisms, should get the rescue and help after in their early arrival to their homeland, under the fully respect for their individual rights.

5. The only people who benefit from the lack of a pan-European response - are the smugglers and traffickers, making a desperate effort to bait on people reaching to the safer places. It should be more effective international cooperation to take decisive actions against the smugglers, including operating within the European Union, and in the same vime protecting their victims. None of these efforts, for the sake of safety, will be effective without an extension of legal ways to Europe. Thousands of refugees, parents risking the lives of their children, sitting in a flimsy smugglers boat because they have no other choice. Beyond this emergency response situation frames, we have to think about the future seriously. It should be more strongly and seriously supported, including through funding, the countries bordering the zone of military operations, which give shelter to 9 out of 10 refugees in the world. And at the same time it is important to reorient the policy of cooperation for development, putting at the center the goal to give people the opportunity to build a future in their home countries and not to flee.

As it is written in the article of American Thinker, and old Europe, which had lived through the majority vertiginous take offs and collapses during the last decades, is occurred to be "fallen continent" today, which about present migration crisis declares [5, p. 35].

"Europe is committing suicide. Now it is, as never before seriously about self-destruction, because it allows millions of Muslims, who are not able to assimilate smoothly, intrude on its territory", -said in the article.

According to the author, if in the near future, by the European authorities are not accepted the necessary measures, Muslim immigration, as well as distributed by their way of life and system of values will turn Europe into a predominantly Muslim continent. And besides, yet before the end of this century. The guarantee to that may be a low birth rate among indigenous Europeans, on the background of the high birth rate among Muslim immigrants.

Literature:

- 1 Семененко И. С. Интеграция инокультурных сообществ в развитых странах // Мировая эконмика и международные отношения. - 2007. - № 10: 62.
- 2 Щербакова Е. М. Международная миграция и миграционная политика // http://www.perspektivy.info/srez/val/mezhdunarodnaja_migracija_i_migracionnaja_politika_2014-07-03.htm 03.07.2014.
- 3 Цыганков А. П. Национальная идентичность и природа политико – экономических идей в постсоветском мире // Вестник Московского Университета. Серия Социология и политология. - 2-2. - №2. - С. 8-1.
- 4 Ban Ki-moon considers the migration crisis as a problem of solidarity // <http://tass.ru/mezhdunarodnaya-panorama/3298664> 20.05.2016.
- 5 Miller A. J. The First Generation of Turkish "Guest Workers" in West Germany 1961 – 1973// Postwar Negotiations. - New Jersey - 2008. - P. 22.

Алмат Алиев
(Астана, Казахстан)

ВЕНЧУРНЫЕ ИНВЕСТИЦИИ – СВОБОДНОЕ РЕШЕНИЕ В УСЛОВИЯХ РЫНОЧНОЙ НЕСОСТОЯТЕЛЬНОСТИ

Статья посвящена венчурным инвестициям – как одному из драйверов инноваций и перехода от сырьевой направленности экономики государства к высокотехнологичному индустриально-инновационному типу развития – к экономике основанной на знаниях.

Очевидно, тенденция развития инноваций стала наиболее актуальной темой текущего десятилетия. Казахстан в данном случае не стал исключением, о чем свидетельствуют неоднократные упоминания Президентом Республики Казахстан о необходимости внедрения индустриально-инновационной политики. В результате, на сегодняшний день, реализуется Государственная программа индустриально-инновационного развития Республики Казахстан на 2015-2019 годы. После распада Советского Союза наиболее актуальной задачей Правительства страны являлось становление независимого государства и выработка соответствующих систем регулирования. На тот момент отсутствовала возможность выделения средств для поддержания и развития промышленности. В следствие чего многие предприятия

были ликвидированы, либо «застряли» на том этапе развития, который был достигнут ранее. Современные же реалии таковы, что для создания конкурентноспособной экономики государства необходимо индустриально-инновационное развитие промышленности. Однако инновационные проекты зачастую имеют достаточно высокий уровень риска. В связи с этим, появилась необходимость улучшения системы привлечения венчурных и прямых инвестиций в экономику страны.

В данной статье рассматриваются факторы и причины определенного типа рыночной несостоятельности инновационных компаний: асимметрия информации, неблагоприятный выбор и моральный риск; будут рассмотрены последствия рыночной несостоятельности. Также в статье объясняется, как венчурные инвестиции способны смягчить некоторые из указанных проблем рыночной несостоятельности и обеспечить финансирование высокорисковых проектов. Источниками информации, представленных в данной статье, являются работы Б. Холла и Дж. Ленера, М. Пенедера и Стивена Н. Каплана, П. Стромберга.

Информационная асимметрия возникает, когда инсайдеры, например предприниматели, лучше осведомлены о деятельности и рисках инвестиционного проекта, чем ее инвесторы и кредиторы. Риск отрицательного экономического эффекта от инвестиций и моральный риск со стороны предпринимателя возникает из-за разделения собственности и управления компанией. У предпринимателя есть стимул участвовать в управлении, но это не является оценочным фактором для инвесторов. Неблагоприятный выбор инвестиций и моральный риск – это так называемые посреднические затраты, которые могут возникать только при наличии асимметрии или неравномерного доступа к информации.

Чтобы наглядно продемонстрировать эти суждения, рассмотрим предпринимателя, желающего воспользоваться традиционным банковским займом. Когда существует асимметрия в доступе к информации о потенциале инвестиционного проекта, банк не может точно контролировать риски предпринимателя. Банку также недоступна информация об увеличении предпринимателем операционных рисков после получения заемных средств. После получения кредитного финансирования, уровень риска сдвигается. Толчком к изменению уровня риска является моральный риск. При этом собственный капитал можно рассматривать как «колл» опцион (опцион на покупку), а долг можно рассматривать как безрисковый актив за вычетом «пут» опциона (опцион на продажу) компании (см. Рисунок 1).



Рисунок 1 – стоимость средств финансирования компании для предпринимателя

Одним из драйверов стоимости опционов является волатильность, или риск базового актива, которым в данном случае является компания-реципиент. Большая волатильность повышает ценность опциона, потому что вероятность получения более высоких выплат увеличивается. Это применимо к обоим опционам – «колл» и «пут». Другими словами, у предпринимателя, являющимся владельцем акций, или владельцем опциона на покупку, есть стимул увеличить риск фирмы, увеличивая тем самым вероятность более высоких выплат. С другой стороны, повышенный риск компании снижает ценность кредитования, поскольку стоимость заемных средств равна разнице между безрисковыми инвестициями и стоимостью «пут» опциона (put option). До тех пор пока банк не сможет достоверно оценить предпринимательскую деятельность и скорректировать процентные ставки по заемным средствам в соответствии с повышенным риском фирмы, предприниматель расположен к увеличению степени риска, и тем самым увеличивает стоимость капитала за счет банка.

Проблема информационной асимметрии не ограничивается кредитным финансированием. В случае получения инвестиционного капитала от внешних инвесторов для предпринимателя открывается возможность получения выгоды от информационной асимметрии, что может привести к расточительным расходам (например, слишком большой офис, корпоративные вечеринки, дорогие служебные автомобили и прочее). Предприниматель получает непропорциональную выгоду, при этом, не несет полной стоимости затрат. Большинство инвесторов с осторожностью относятся к подобным проблемам и требуют более высокую ставку прибыли, чем в случае формирования внутреннего капитала.

Даже если руководство компании достаточно мотивировано на максимизацию стоимости акционерного капитала, информационные асимметрии могут сделать процесс привлечения внешних инвестиций более дорогостоящим или даже полностью исключить его [1].

Исходя из вышеизложенного, можно резюмировать, что компании, которые особенно подвержены асимметричности информации и не имеют достаточных материальных активов для обеспечения, скорее всего, не получают традиционного вида финансирования от банков или внешних инвесторов. Таким образом, если компания не может сгенерировать достаточно денежных средств, планируемые инвестиционные проекты не могут быть реализованы.

Майкл Пенедерв своей статье «Влияние венчурного капитала на инновационное поведение и рост фирмы» объясняет это по-разному. Он пишет: «В идеальных условиях рынка без проблем информационного доступа, для инвесторов с нейтральным отношением к риску количество финансово-осуществимых проектов определяется, исключительно, размером ожидаемой прибыли, и, следовательно, не зависит от степени волатильности $Var(\pi)$ ». Далее он дополняет: «В условиях несовершенного рынка с проблемой разного уровня доступа к информации возникают дополнительные затраты, связанные с необходимостью более тщательного анализа и процесса мониторинга, чтобы снизить проблемы неблагоприятного «выбора обратного» и морального риска». В заключении он указывает, что в такой ситуации возникает финансовый разрыв, так как в связи с увеличившейся затратной частью на мониторинг, консалтинг и управление некоторые проекты больше не считаются финансово-осуществимыми (даже если ожидалось, что прибыль будет положительной в условиях достоверного информационного обеспечения). В данном случае М. Пенедерв затрагивает важное понятие воздействия риска на возврат вложенных инвестиций при существующей проблеме асимметричной информации; количество финансово-осуществимых проектов для инвесторов с нейтральным отношением к риску не зависит от риска проекта, а определяется взаимодействием риска и ожидаемой прибыли. Это объясняется тем, что чем выше неопределенность, тем выше затраты на преодоление информационной асимметрии, и тем выше уровень прибыли, требуемый инвестором. Также, сделаем вывод о том, что инвесторы не нейтральны к риску, что более соответствует действительности, а скорее неохотно идут на риск, то влияние информационной асимметрии является более выраженным [2]. Данный эффект проиллюстрирован на Рисунке 2.



Рисунок 2 – Финансирование проектов в условиях совершенного и несовершенного рынков

Идеальные условия рынка, упомянутые на рисунке выше, предполагают совершенные рынки безналогового капитала, отсутствие посреднических издержек, свободный доступ к информации и инвесторов с нейтральным отношением к рискам. К условиям несовершенного рынка добавляются информационная асимметрия и инвесторы с отрицательным отношением к риску, но сохраняются предположения об отсутствии налогов и посреднических издержек.

В условиях идеального рынка инвесторы готовы финансировать любые проекты с ожидаемой доходностью выше безрисковой процентной ставки. В условиях несовершенного рынка инвесторы по-прежнему готовы финансировать проекты с ожидаемой доходностью близкой к безрисковой процентной ставке, когда неопределенность по проекту очень низка (т. е. когда затраты, связанные с преодолением информационной асимметрией, незначительны). По мере увеличения неопределенности проекта и увеличения затрат на уменьшение информационной асимметрии инвесторы будут требовать более высокие ставки доходности по проекту, чтобы компенсировать повышенный риск и большие расходы для получения необходимой информации.

По самой своей природе молодые научно-исследовательские компании в высокотехнологичных IT отраслях и биотехнологиях наиболее подвержены проблемам информационной асимметрии и высоких посреднических издержек. У молодых компаний нет отчетов по исторической деятельности, что

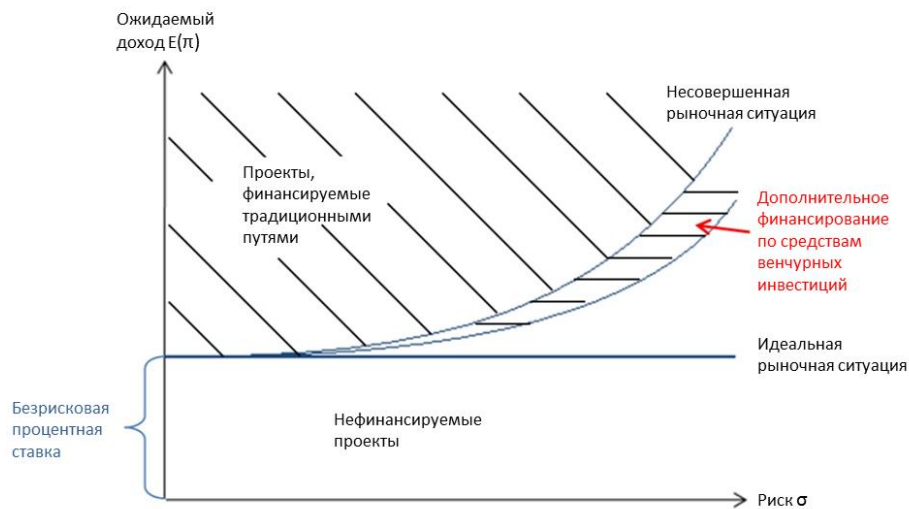
увеличивает неопределенность в отношении их будущих операционных и финансовых показателей. Компании, занимающиеся исследованиями и разработками (R&D), также имеют весьма неопределенное будущее касательно окупаемости их исследовательских усилий. Кроме того, у них нет значительных материальных активов, которые могут быть предоставлены в качестве залога. Инвестиции в научно-исследовательские и опытно-конструкторские фирмы равнозначны покупке «колл» опциона (call option) на конкретный проект в области НИОКР. Кроме того, поскольку высокотехнологичные информационные технологии и биотехнологии настолько сложны и прогрессивны, для анализа их работы и потенциала необходима достоверная экспертиза. Следовательно, компании, которым присущи вышеуказанные особенности, наиболее подвержены проблемам информационной асимметрии и существенных посреднических издержек. Таким образом, большинство венчурных фондов будут инвестировать в компании, где они имеют наибольшее преимущество ввиду своего опыта в проведении экспертизы для выбора, мониторинга и управлении компании [3].

Существует один – последний инструмент, помимо анализа и мониторинга, который венчурные инвесторы используют, чтобы уменьшить стимул к деструктивному поведению со стороны предпринимателя. Данный инструмент дал индустрии венчурного капитала репутацию, своего рода, «вора» проектов. Этот инструмент был изучен Капланом и Стромбергом. Они описали, каким образом венчурные инвесторы распределяют право собственности и вовлечение в управление компанией в зависимости от финансовых и нефинансовых показателей. Если компания в портфеле венчурного инвестора работает плохо, то венчурные инвесторы берут под свой контроль полное управление компанией. По мере улучшения показателей деятельности компании управление постепенно переходит обратно к предпринимателю. Если компания преуспевает, венчурные инвесторы отказываются от большинства своих прав на управление, но сохраняют свою долю собственности [4]. Поэтому, чтобы сохранить контроль и право управления своей компанией, предприниматель должен упорно трудиться, чтобы обеспечить хороший прогресс и производительность.

Литература:

1. Lerner, J. The Government as Venture Capitalist: The Long-Run Impact of the SBIR Program, *Journal of Business*, vol. 72(3), University of Chicago Press, 1999. – 285-318с.
2. Peneder, M. The Impact of Venture Capital on Innovation Behavior and Firm Growth, *Venture Capital: An International Journal of Entrepreneurial Finance*, Vol. 12(2), 2009. – 83-107с.
3. Hall, B. & Lerner, J. The Financing of R&D and Innovation, National Bureau of Economic Research, Working paper, 2009.
4. Kaplan, S. N. & Stromberg P. (2009). Leveraged Buyouts and Private Equity, *Journal of Economic Perspectives*, vol. 23(1), 2009. – 121-46с.

Научный руководитель:

кандидат экономических наук, и.о. профессора Кенжебаева А.А.

**Карлыгаш Казбекова
(Алматы, Казахстан)**

СОВРЕМЕННЫЕ КОНЦЕПЦИИ ОЦЕНКИ ФИНАНСОВЫХ РИСКОВ

В настоящее время имеются множество технологий оценки рисков. Среди которых можно выделить: VAR (концепция рисковой стоимости), бета анализ, теории МАЦ (модель арбитражного ценообразования) Стивена Росса, МОДА (модель оценки долгосрочных активов) и ряд других классических методов.

В тоже время, превалирующее большинство подходов к оценке финансовых рисков основано на теории портфельного инвестирования Г.Марковица с последующим их развитием в рамках модели определения цен активов разработанной У.Шарпом, Дж. Линтнером и Моссиным в 1960-х годах прошлого века.

Модель МОДА разработана для содействия инвесторам в диверсификации портфеля активов. Вместе с тем, в настоящее время именно данная модель стала применяться корпорациями в качестве эталонной формулы для определения минимальной приемлемой доходности капитала, инвестируемой в различные виды деятельности. В целом модель МОДА мало чем отличается от теории портфеля Г. Марковица. Согласно теории портфеля Г. Марковица уровень риска актива, определяется как отклонение ожидаемой доходности на основе дисперсии, то есть вариации. Экономический смысл подхода Г. Марковица заключается в том, что можно определить уровень риска на основании исторических данных о доходности инструментов (именно исходя, из этих данных определяются значения вероятности реализации того или другого уровня доходности). Однако, по мнению многих аналитиков и практиков, модель оценки доходности активов, не вполне пригодна для корпоративных целей.

Исследователи считают, что основным недостатком данной модели является метод расчета дополнительной премии за риск, на которую доходность акции превышает доходность безрисковых ценных бумаг. В расчетах разработчики модели применяют β -коэффициент, который отражает взаимосвязь цены акции отдельных компаний и рыночной доходности. И эти расчеты полезны при выборе

активов для диверсифікації портфеля. А для диверсифікованого портфеля коливання ціни актива не представляють великого ризику, якщо тільки ця ціна не буде змінюватися одночасно з цінами інших активів. З допомогою моделі МОДА неможливо оцінити загальний ризик інвестиції. Це пов'язано з тим, що існування рівня ризику за даною моделлю базується на варіації очікуваної доходності, що передбачає симетричність ймовірнісних розподілів. Наприклад, при оцінці ризику інвестиційного портфеля, в якому існують опіони, модель МОДА непридатна, так як ймовірнісний розподіл несиметричний. Крім того, в разі негативної доходності активів результат існування ризику безглуздий. Наприклад, купівля акції на протязі декількох років знижується, припустимо, на 10% річних, то очікувана доходність по итогам цих років буде рівна мінус 10%, а відхилення від неї – нульовим, оскільки немає розкиду в рівнях доходності минулих періодів. Відповідно до суті моделі, заснованої на визначенні ризику як відхилення від очікуваної доходності, ця акція буде оцінена практично як безризикова. Так як математичні формули, що відображають дану модель, не розрізняють позитивну і негативну доходності, оцінюючи лише розкид значень доходності і варіацію.

Одним із сучасних і найбільш поширених методів оцінки фінансових ризиків є концепція ризикової вартості (VaR-Value-at-Risk). VaR-методологія була запропонована американськими дослідниками в середині 1990-х рр. як універсальна міра ризику. Однак в економічній середі ще не склалося єдиного висновку про доцільність застосування VaR-методології на практиці. Існують як різні методи оцінки ризикової вартості: аналітичний (метод розрахунок варіаційно-коваріаційної матриці портфеля), історичний (використання історичних часових рядів) і статистичний (закон великих чисел і метод Монте-Карло), так і неоднозначні висловлювання про сутність самого поняття «ризикова вартість». В той же час в фінансовому світі спостерігаються спроби впровадження VaR-методології в різних секторах економіки, наприклад, для пенсійних і страхових фондів в США, в біржовому секторі Росії, в банківській системі Казахстану.

В загальному сенсі концепція ризикової вартості – інструмент, який дозволяє кількісно оцінити величину фінансового ризику і максимально очікуваного збитку по портфелю в часі заданого проміжку часу з заданим рівнем ймовірності.

Величина ризикової вартості визначається виходячи з залежності між розмірами доходів і збитків і ймовірностями їх виникнення, тобто розподілом ймовірностей доходів і збитків в часі вибраного інтервалу часу. В цьому разі по заданому значенню ймовірності втрати можна визначити розмір відповідного збитку. Однак реальний закон розподілу ймовірностей в більшості випадків невідомий, тому на практиці приходиться використовувати інше добре вивчене розподілення. Типичним прийомом є використання нормального розподілу ймовірностей. Ключовими параметрами при визначенні ризикової вартості є довірчий інтервал і часовий горизонт. Оскільки збитки є наслідком коливань цін на ринку, довірчий інтервал служить тією межею, яка, на думку управляючого портфелем, відокремлює «нормальні» коливання ринку від екстремальних ценових вибухів по частоті їх прояву.

Найбільш часто приймається інтервал – 95%, широко використовується в зарубіжній практиці при оцінці ринкових ризиків за стандартами Risk Metrics – 97,5% і прийнятий як стандарт Базельським комітетом по банківському нагляду інтервал 99%. Однак менеджер по ризику може вибрати і інше значення в відповідності з стратегією управління капіталом, якою керується дана компанія. З збільшенням довірчого інтервалу показник ризикової вартості буде зростати, відповідно, втрати, що відбуваються з ймовірністю лише 1% будуть вище, ніж втрати, що виникають з ймовірністю 5%.

Вибір часового горизонту залежить від кількості здійснених операцій з даними активами, а також від їх ліквідності. При встановленні часового горизонту також необхідно враховувати наявність статистики по розподілу прибутків і збитків для бажаного інтервалу часу. Збільшення часового горизонту означає збільшення показника ризикової вартості. На практиці прийнято вважати, що за період в n днів величина ризикової вартості буде приблизно в \sqrt{n} разів вище, ніж за один день.

Концепція ризикової вартості передбачає, що склад і структура оцінюваного портфеля активів не змінюється на протязі всього часового горизонту. Таке допущення, вважаємо, неоправданно для порівняно великих інтервалів часу, тому при кожному оновленні портфеля необхідно коректувати величину ризикової вартості.

VaR-метод не є панацеєю від фінансових втрат. Він лише допомагає представити, які є ризики, яким підвладна компанія, цими ризиками, які вона хотіла б на себе прийняти або думає, що вона на себе прийняла. Тому для розрахунок показника ризикової вартості (VaR), слід використовувати і інші методи аналізу ризику.

Концепція ризикової вартості (VaR) проста і заснована на інтуїції, однак розрахунок ризикової вартості (VaR) часто стає дуже складною статистичною проблемою. В цілому, загальний недолік VaR полягає в використанні історичних даних. І якщо умови на ринку змінюються, наприклад, ринку або кореляція між активами, то VaR врахує ці зміни тільки через певний проміжок часу. А до цього моменту оцінка VaR буде некоректною.

Существует множество методов вычисления VaR, но все они имеют схожую структуру и состоят из следующих этапов: вычисление рыночной стоимости актива или портфеля активов; оценка вероятностного распределения доходности актива или портфеля активов; выбор доверительного уровня и соответствующего ему значения рискованной стоимости.

Формально VaR вычисляется как квантильная функция $VaR^{1-p} \% = F^{-1}(p)$ распределения дохода актива или портфеля активов. В риск-менеджмент (1-p)% называется доверительным уровнем вычисления VaR, а p – это вероятность получить потери более крупные, чем VaR. Как правило, для краткосрочных позиций считается, что $\mu = 0$ (μ и σ – параметры случайной переменной (r), имеющей нормальное (гауссовское) распределение). $P(|r - \mu| > 1,65 \sigma) = 0,10$. Величина $1,65 \sigma$ – это максимальное изменение прибыльности, финансового инструмента, ожидаемое с 90%-ной вероятностью.

Рассмотрим методологию расчета валютного риска методом VaR

Для расчета VaR необходимо знать статистические данные о котировках валют (от 300 значений и больше), текущий курс валют, заданный уровень вероятности, временной горизонт и величину открытой валютной позиции.

На основе данных о валютных позициях производится расчет логарифмов темпов роста (начиная с первого, а не с нулевого измерения). Логарифм темпа роста характеризует интенсивность изменения валюты и является случайной величиной, распределение которой в данной методике предполагается близким к нормальному. Логарифм темпа роста цены i -го инструмента в момент t измерения рассчитывается по формуле (1):

$$x_t^i = \ln \left(\frac{R_t^i}{R_{t-1}^i} \right), t = 1, 2, 3, \dots, T, i = 1, 2, \dots, n, \quad (1)$$

Где: R_t^i - значение цены i -го инструмента в t измерении;

R_{t-1}^i - значение цены i -го инструмента в $t-1$ измерении;

T - общее число измерений логарифмов темпов роста цен;

i - индекс, обозначающий финансовый инструмент;

n - число инструментов.

Ковариация C_{ij} случайных величин x^i и x^j (логарифмов темпов роста i -го и j -го инструментов) рассчитывается по формуле (2):

$$C_{ij} = \frac{1}{T} \sum_{t=1}^T \left(x_t^i - \frac{\sum_{t=1}^T x_t^i}{T} \right) \left(x_t^j - \frac{\sum_{t=1}^T x_t^j}{T} \right), i = 1, 2, 3, \dots, n, j = 1, 2, \dots, n. \quad (2)$$

Ковариация, то есть дисперсия, характеризует уровень отклонения случайной величины от расчетного значения. Волатильность - это величина, равная стандартному отклонению валюты за заданный промежуток времени. Стандартное отклонение - это мера того, насколько широко разбросаны точки данных относительно их среднего. Чем выше показатель волатильности, тем менее предсказуем результат исследуемой величины. Волатильность рыночной стоимости i -го инструмента вычисляется по формуле (3):

$$\sigma_i = \sqrt{C_{ii}}, i = 1, 2, \dots, n \quad (3)$$

Коэффициент корреляции K_{ij} случайных величин x^i и x^j (логарифмов темпов роста i -го и j -го инструментов) рассчитывается по формуле (4):

$$K_{ij} = \frac{C_{ij}}{\sigma_i \sigma_j}, i = 1, 2, \dots, n, j = 1, 2, \dots, n \quad (4)$$

Корреляция является мерой, с которой значение одной составляющей связано со значением другой составляющей. Коэффициент корреляции задает и числовое значение, и направление изменения курса валют. Знак коэффициента определяет относительные направления того, что курсы валют изменяются, в то время как его значение определяет силу относительных изменений курсов. Значение коэффициента располагается от -1 до +1 в зависимости от характера отношений, чем ближе он к единице по абсолютной величине, тем сильнее взаимосвязь, чем ближе к нулю - тем слабее взаимосвязь.

VaR_i каждой валюты находится как произведение прогнозируемого значения волатильности i -ой валюты, количества соответствующего финансового инструмента (его объем) и коэффициента

соответствующего выбранному доверительному уровню (например, 1,65 при доверительном уровне 95% по таблице 1) (5):

$$VaR_i = k * \sigma * N, i=1,2,\dots, n, \quad (5)$$

Где: k – коэффициент доверительного уровня;
 σ – волатильность i -ой валюты;
 N – количество соответствующего финансового инструмента.

Таблица 1.
 Коэффициенты, соответствующие каждому из доверительных уровней.

Доверительный уровень	Коэффициент
90,0%	1,28
95,0%	1,65
97,5%	1,96
99,0%	2,33

Источник: Журнал «Управление финансовыми рисками».

Совокупная оценка возможных потерь с заданной вероятностью в течение ближайшего рабочего дня из-за колебания курсов в целом по общей открытой позиции VaR находится как квадратный корень из произведения вектора-столбца индивидуальных оценок VaR_i (с учётом знака), корреляционной матрицы и вектора-строки индивидуальных оценок VaR_i (6):

$$VaR = \begin{bmatrix} VaR_1 \\ \dots \\ VaR_i \\ \dots \\ VaR_n \end{bmatrix} \times \begin{bmatrix} 1 & K_{12} & \dots & K_{1,n-1} & K_{1,n} \\ K_{12} & 1 & \dots & K_{2,n-1} & K_{2,n} \\ \dots & \dots & \dots & \dots & \dots \\ K_{1,n-1} & K_{2,n-1} & \dots & 1 & K_{n-1,n} \\ K_{1,n} & K_{2,n} & \dots & K_{n-1,n} & 1 \end{bmatrix} \times \begin{bmatrix} VaR_1 & \dots & VaR_i & \dots & VaR_n \end{bmatrix}. \quad (6)$$

После количественной оценки валютного риска специалисты определяют величину возможных финансовых потерь и устанавливают лимит на риск. В рамках данной задачи производится расчет валютных позиций компании по каждой из валют. Валютная позиция может быть рассчитана как на определенную дату (по факту), так и с учетом планируемых в будущем расчетов.

Исходя из выше изложенных формул и пояснений, убеждаемся в простоте расчетов. Рядовой специалист сможет произвести расчеты для оценки рисков компании, имея начальные навыки расчетов математики. Хотелось бы отметить и тот факт, что в практике финансового менеджмента всегда существовала потребность в единой, оперативной и общепонятной оценке возможных потерь стоимости портфеля активов, денежного потока, выручки компании на определенный период времени. И популярность VaR., в первую очередь, объясняется тем, что благодаря известной упрощенности, он стал доступен для понимания руководителей на всех уровнях управления компанией.

Показатель VaR как статистика, характеризующая риск инвестиционного портфеля, валютной позиции и другое, несомненно, обладает многими достоинствами, главными из которых являются относительная простота представления информации о риске (в виде только одного значения в стоимостном выражении) и практическая полезность для управления рисками компании. Главный и самый веский аргумент в пользу изучения и применения в казахстанской практике VaR заключается в том, что он стала общепризнанным методом оценки риска среди участников западной финансовой системы, и, что более важно, среди регулирующих органов. Так, например, BIS определяет для банков требования к собственному капиталу на основе соотношения между значением VaR банка и размером капитала банка.

В тоже время, исследование показывает, что, несмотря на кажущуюся положительность, концепция VaR имеет некоторые ограничения применения. В значительной степени слабыми сторонами концепции VaR, являются предположения о принимаемом доверительном уровне и рассматриваемом нормальном состоянии рынка, в чистом виде принимаемые при составлении модели и естественным образом упускаемые из виду при использовании результатов. Практически каждое последующее усложнение модели по сравнению с минимальной «базовой комплектацией» неизбежно накладывает новые ограничения на распространение полученных выводов. Индивидуальный характер оценки, определяющий и полноту VaR-концепции, позволяющий учитывать специфику рынков, инструментов, стратегий и целей анализа, также создает определенные проблемы, частично устраняемые использованием стандартных реализации типа Риск-Метрис.

Литература:

1. «Энциклопедия финансового риск - менеджмента» под редакцией А.А. Лобанова и А. В. Чугунова. – 2е изд., переработанное и дополненное – М.: Альпина Бизнес Букс, 2013.

2. Журнал «Управление финансовыми рисками» №3 (11), октябрь 2015.
3. Темниченко М. Н., Перспективы риск – менеджмента - Финансовый менеджмент 2011. №2
4. Журнал «Рынок ценных бумаг»: «Система управления рисками» Байтурганов А. М., №47 (55), февраль 2009.
5. Джекибаева Д, Современные проблемы риск – менеджмента в Казахстане -Банки и финансы 2008. №5 (13) с

Валерія Пустовіт
(Біла Церква, Україна)

ШЛЯХ ДО УСПІХУ ПЕРШОГО ОЛІГАРХА УКРАЇНИ

У 2016 році вийшла в світ книга «Перший олігарх: Михайло Іванович Терещенко (1886-1956)». Це не сповідь і не щоденник, хоча й написано від першої особи.

Ця книга – подорож у часі, яку проведе незвичайний гід... Михайло Іванович Терещенко. Не так часто земля поповнюється такими неординарними натурами.

Ця книга про сім'ю, котру без перебільшення можна назвати зразком працелюбства, щедрості і турботи про сиріт і обездолених. Про сім'ю добродійників і меценатів, які подарували своїй країні лікарні та притулки для сиріт і інвалідів, університети і театри, картинні галереї і храми. Лише сьогодні потроху пам'ять про Терещенків повертається в Україну в назвах вулиць, залізничних станцій та виданнях.

Автор книги «Перший олігарх» – внук Михайла Івановича Терещенка – Мішель Терещенко, який залишив своє цілком благополучне життя у Франції, повернувся на Батьківщину своїх пращурів – в Україну, щоб допомагати їй розвиватися, рухатися вперед, реалізувати девіз сім'ї Терещенків «Стремление к общественным пользам». Доречно зазначити, що кілька поколінь цієї сім'ї втілювали його в життя аж до революції 1917 року.

Мета роботи – розширення власних знань і знань однолітків про підприємницьку діяльність в Україні представників сім'ї Терещенків.

Актуальність роботи полягає в тому, що у даному дослідженні висвітлено та впорядковано маловідомі факти з життя видатної сім'ї, зокрема Михайла Івановича Терещенка. Робота має теоретичний характер і може бути використана для розширення знань всіх зацікавлених із теми «Видатні підприємці в історії України».

Одним з представників видатної династії підприємців Терещенків, які відіграли значну роль у становлення української підприємницької діяльності, був Михайло Іванович Терещенко, так званий сьогодні «перший олігарх», адже термін «олігарх» почали широко використовувати з 1990 року для означення вузького кола політично впливових великих підприємців.

Народився Михайло Іванович Терещенко 18 березня 1886 року в місті Києві в сім'ї багатого цукрозаводчика і землевласника, нащадка козаків (особистий статок Михайла Терещенка оцінювався приблизно в 70 млн крб., на той час – це було справді велике багатство) [2, с. 61]. Батько – Іван Миколайович (1854-1903) – підприємець, меценат і філантроп, старший син великого цукрозаводчика і землевласника Миколи Артемовича Терещенка, мати – Єлизавета Михайлівна Саранчова, дочка генерал-лейтенанта.

Ще будучи маленьким хлопчиком, Михайло мріє про те, як вилетить із рідного гнізда. «По неділях перед моїми очима проходили святково одягнені люди, інколи проїжджали карети – всі поспішали на службу в тільки-но побудований собор Святого Володимира, який розміщений трохи вище нашого будинку. Я любив спостерігати сцени із життя, які розгортались перед моїми очима. Мене поки що відгороджували товсті стекла у вікнах нашого міцного будинку, але я уже згорав від нетерпіння і думки, що прийде і моя черга вийти на велику арену життя» [3, с. 9-10]. Так описує автор – Мішель Терещенко, внук Михайла Терещенка, – почуття, які переповнювали маленького Михайла.

Виховання Михайла Терещенка було на основі глибокої поваги до традицій і православної віри, щасливих років, шумних сімейних зібрань в товаристві старшого покоління.

А ще була велика тяга до знань. Вже в ранньому дитинстві він вільно володів французькою, англійською, німецькою мовами, розумів старогрецьку і латину (пізніше вільно володів в цілому 13 мовами).

Михайло закінчив Київську гімназію, і в 16 років доля почала випробовувати його на міцність: 19 січня 1903 року пішов з життя його дідусь – Микола Артемович Терещенко, і для шістнадцятирічного юнака – це було справді випробуванням, тому що він в одну мить перетворився з простого юнака на спадкоємця дідового статку.



Рис. 1. Михайло Терещенко



Рис. 2. Михайло Терещенко (другий зліва) з дідом Миколою Артемійовичем, 1898 р.

3 липня 1915 року був головою Київського військово-промислового комітету, в 1915-1917 роках також був товаришем (заступником) голови Центрального військово-промислового комітету О. І. Гучкова.

У 31 рік Михайло Терещенко уже був і депутатом Державної думи, і міністром закордонних справ, і міністром фінансів.

Батьківщина пам'ятає Михайла Івановича Терещенка як блискучого політика, талановитого фінансиста, який мав хист до збільшення в рази чужих і своїх капіталів, але в той же час – азартного та успішного гравця, цінителя прекрасного.

І от в один страшний рік його життя разом з життям великої імперії робить хитромудрий нахил. Руйнуються традиції і звичаї, які передавались з покоління в покоління. Тепер Терещенко – людина, яка перенесла приниження і тяготи заключення в казематах Петропавлівської фортеці, життя якого було під загрозою. Вигнанець, який втратив все, знехтуваний Батьківщиною, на користь якої працювали декілька поколінь його родини, але він не здався. Він зміг почати своє життя з чистого аркушу і знову здобув багатство та повагу, але вже в Європі [3, с. 11].

Історія пам'ятає його допомогу Київському художньо-промислому музею, коли в грудні 1913 він був обраний членом комісії відділу «Старий Київ».

Історик В. Ковалінський стверджує: «Терещенко зробив той своєчасний крок, що виявився вирішальним у тривалій проблемі перетворення Київського музичного училища в консерваторію» [4]. Він дав 50 тис. рублів на утримання консерваторії.

Як патріот України М. Терещенко підтримав молодий український уряд, що призвело до створення і визнання в Україні 1917 року Генерального секретаріату Центральної Ради (В. Винниченко, Б. Мартос, С. Петлюра, Х. Барановський, М. Садовський, С. Єфремов та ін.) [2].

Людина, яка народилась в багатій сім'ї, в 30 років втратила все і тільки дякуючи знанням, власній наполегливій праці досягла влади і впливу, а також заслужила репутацію абсолютно чесного і непідкупного підприємця. Смерть Михайла Терещенка стала втратою для фінансових кіл багатьох Європейських столиць.

Як бачимо, зовсім нелегко притримуватися принципів справедливості, благородства і честі у підприємницькій діяльності, але реально, і цьому підтвердженням є життя і діяльність Михайла Івановича Терещенка – першого олігарха України.

Література:

1. Абліцов В. Г. Галактика «Україна». Українська діаспора: видатні постаті / В. Г. Абліцов – К.: КИТ, 2007. – 436 с.
2. Донік О. М. Терещенко Михайло Іванович // Енциклопедія історії України: у 10 т. Донік О. М. – К.: Наукова думка, 2013. – Т. 10: Т-Я. – С. 61.
3. Терещенко М. М. Первый олигарх: Михаил Иванович Терещенко (1886-1956): Необычайная история жизни моего деда, как ее рассказала бы мне моя бабушка / Мишель Терещенко; пер. с фр. – К.: Ника-Центр, 2016. – 228 с.

Не пройшло багато часу після смерті дідуся, як помирає 11 лютого 1903 року батько Іван Миколайович Терещенко.

Величезний спадок та проблеми сім'ї не зупинили Михайла. Він продовжує навчатися в Київському університеті. Весною 1903 року здає останні іспити в Києві та восени його зачисляють в Лейпцизький університет, де він вивчає економіку і право, навчається там до 1908 року. Після цього у 1909 році закінчує факультет Московського університету екстерном.

У 1909-1911 роках працював на кафедрі римського і цивільного права Московського університету, покинув його разом з іншими ліберальними викладачами на знак протесту проти звільнення ректора, помічника ректора і проректора університету [5].

У 1911-1912 роках був чиновником особливих доручень (без зарплатні) при Дирекції імператорських театрів.



Рис. 3. Київський художньо-промисловий музей

4. Жежера В. Терещенко дал деньги на киевскую консерваторию [Електронний ресурс]. – Режим доступу: https://gazeta.ua/ru/articles/history-newspaper/_tereschenko-dal-dengi-na-kievskuyu-konservatoriyu/106498
5. Андрій Б. А. Михайло Терещенко [Електронний ресурс]. – Режим доступу: <http://incognita.day.kiev.ua/mikhailo-tereshhenko.html>

Науковий керівник:

методист навчально-методичного кабінету, викладач-методист КВНЗ КОР «Білоцерківський гуманітарно-педагогічний коледж» Литвин Ольга Петрівна.

СЕКЦІЯ: ІСТОРІЯ

**Вікторія Коссе
(Харків, Україна)**

**ІСТОРІЯ РОЗВИТКУ НАУКИ І ТЕХНІКИ. ВПЛИВ ІСТОРИЧНИХ ПОДІЙ ТА ЕКОНОМІКИ ДЕРЖАВ СВІТУ
НА РОЗВИТОК НАУКИ ТА ТЕХНІКИ**

Традиційно під наукою розуміють галузь людської діяльності, спрямовану на отримання об'єктивних фактів реальної картини світу. Наука ґрунтується на знанні і доведенні її істинності. Вона оперує цілим категоріальним апаратом, куди входять методи, методологічні підходи, предмет і об'єкт пізнання, цілі і завдання та інше.

Наука починає розвиватися і активно використовуватись з часів появи людини на Землі. Спочатку, звісно, науки за галузями не розрізняли – це не було можливим і необхідним. Всі винаходи та елементарні теорії були напрямлені на виживання людини та забезпечення її безпеки.

Проте, час не стоїть на місці – людина розвивалась, а разом із цим вдосконалювалась і наука. Наприклад, вивчаючи навколишній світ, з'явилися потреба в записі та систематизації отриманої інформації – так можна пояснити появу писемності. Аналогічні приклади можна застосувати і для інших конкретних наук, їх галузей та винаходів.

Проте наука, протягом людського існування, розвивалась вкрай нерівномірно. На це впливали різноманітні фактори: розвиток соціуму, потреба вдосконалення людських стосунків, пізніше – особливість людських потреб, економічні, політичні та історичні події, що охоплювали певний проміжок часу та певну місцевість.

Щодо техніки – її можна вважати плодом всіх наук.

В наші часи існує безліч технічних споруджень. Кожен знає щодня використовує різноманітні прилади в домашніх умовах. Це і пральна машина, і пилосос, і фен... (можна перелічувати побутову техніку нескінченно довго) – так ось всі вони є вдосконаленими аналогами минулого часу. Завдяки науковому прогресу, тяжкий і надзвичайно довгий процес прання вдалось повністю механізувати та автоматизувати.

❧Цікавий факт❧ Першу пральну машину створив і запатентував американець Джеймс Кінг ще в далекому 1851 році. Можна вважати, що він винахідник першої пральної машини у світі. До речі, вона дуже була схожа на сучасну машинку, правда мала ручний привід. На практиці така техніка за деякий час «видавала» свої недоліки і тому люди почали вдосконалювати отриманий пристрій. Завдяки таким «конструкторам-винахідникам» сьогодні кожний має свою власну пральну машину. Сучасні пральні машини вбудовуються в кухонні меблі, можуть мати зменшену глибину (для малих приміщень), володіють стильним дизайном і різної варіацією кольорів, працюють зі зниженою гучністю, підключаються до мережі Інтернет і мають ще багато різних нововведень.

Науки всіх часів і народів були напрямлені на покращення життєвих умов та умов праці людини, а із розвитком промислу – автоматизації різноманітних тяжких процесів.

Наші предки – слов'яни – споконвіку займалися землеробством. Завдяки цьому вони годували себе, своє господарство, одягались, споруджували будинки... Проте робота на землі ніколи не була простою – орання полів, засівання їх культурними рослинами та збирання врожаю займали значну кількість часу і віднімали дуже багато сил.

Вже багато часів минуло, проте землеробство залишилось традиційною справою, щоправда не такою важкою, як це було раніше. Тепер не треба запрягати волів у плуги і цілими днями виснажувати себе на полях – за нас цю роботу зробить спеціальна машина – мотокультиватор. Система автоматичного поливу щедро зволожить землю, а комбайни - зберуть врожай. Нам же залишиться тільки належним чином зберігати плоди нашої роботи та використовувати її у власних цілях.

За часи існування людини, науки змінились до невпізнанності. Тепер це не прості вчення зберігання та здобуття інформації, побудови хатинок та загонів –це найскладніші процеси створення величезніших фабрик та заводів для виготовлення техніки та інших продуктів, необхідних для існування людини.

Проте досить важливими є фактори, які безпосередньо впливають на розвиток як науки, так і техніки. Це може бути, наприклад, фінансова спроможність держави забезпечення фахівців необхідними матеріалами та умовами праці або ж політичне становище країни. Саме ці фактори впливають на рівномірність і темпи розвитку необхідної галузі науки.

Економічно та політично стабільна держава розвивається швидше, ніж протилежна зазначеній. Причина тому – спрямування зусиль на розвиток науки, як слідство – покращення умов життя та праці, збільшення кількості громадян, які будуть нести певний внесок в розвиток держави і надалі.

Для порівняння, можна навести приклади двох країн – Сирії та ОАЕ (Об'єднаних Арабських Еміратів). Сирія – політично нестабільна країна. Всі зусилля економіки та людської сили напрямлені на розв'язання воєнних конфліктів, оборону своїх земель і захист цивільних громадян. В такому середовищі людям, м'яко кажучи, не до культурного та наукового розвитку. Саме тому значна кількість людей неосвічені, мешкають в бараках та тимчасових укриттях... Нестабільна ситуація в державі не дає

спроможності її громадянам жити нормально та розвиватись, робити певний внесок в розвиток техніки та різноманітних наук в цілому.

Абсолютною протилежністю є ОАЕ. Ще сорок років тому на місці хмарочосів була безмежна пустеля, а зараз це перетворилось на земний рай. В цій країні, за думками істориків та вчених, найкращі економічні та суспільно-політичні умови, що дає спроможність використовувати потенціал фінансів та людського розуму для розвитку вдосконалю вальних споруджень.

Література:

1. В.С. Віргінський «Очерки развития науки и техники»
2. ua/istoriya-pralnoyi-mashini.html

Науковий керівник:
Птухіна Оксана Вікторівна/

А.Ә. Сағындықова
(Шымкент, Қазақстан)

ҚАЗІРГІ ЗАМАНДАҒЫ ПОЛИГАМИЯ ИНСТИТУТЫ

Ғасырлар бойы созылған соғыста қазақ өзін де, рухани байлығын да жоғалтқан емес. Керісінше біз сан жағымыздан түркі халықтарының ішінде көп болғанымыз белгілі. Себебі қазақ жауға да, қиындыққа да бетпе-бет келіп қана қоймай, солардың бәрін жеңе білген. Қанша заман өтсе де жойылмай келе жатқан рухани байлығымыз ата-бабамыздың біз үшін жасаған үлкен сыйы. Осылай ұлтының бірігуінде, өсіп өркендеуі мақсатында дұрыс шешімдер қабылдап, жүзеге асыра білген атам қазақ. Соның арқасында ұлтымыз бүгінге дейін салт-дәстүрін, адами болмысын, қазақтығын сақтап келеді.

Көз алдымызда қаншама ұлттар соғыссыз ақ бөлініп, сан жағынан кеміп, рухани азғындап құрып кетіп жатыр. Ал, бейбітшілік заманында біз қалай өсіп жатырмыз? Қазіргі жаһандану заманы кез келген елге де, ұлтқа да, сонымен қатар бізге де оңай тиіп жатпағаны белгілі. Темір тордың арғы жағында отырған ұлдарымыз, жеңіл жүріске түскен қыздарымыз, жетім балаларымыз, жалғызбасты аналарымыз, оң босағадағы «кәрі қыз» атанып отырғандар қоғамымызда аз емес. Осы тектес тағдырларға бейжай қарамай, олардың мәселелерін шешу мақсатында мәселенің шешімі ретінде соңғы уақытта көп әйел алушылық мәселесі ішінара қоғамда, Парламентте талқыланып тұрады. Бірақ та, мұнда айтып кететін басты нәрсе осы көп әйел алушылық қоғамда өз шешімін таппаған даулы мәселе екені. Дей тұрғанмен қазақ ұлтының өмір сүру салтында көп әйел алу мәселесі жат қылық, жаға ұстатар түсінік емес екені анық.

Бүгінгі күні дау тудырған мәселеге бойламас бұрын қазақстандық қоғамда ер адам бір мезгілде қанша әйелмен некелене алады деген сұраққа жауап іздеп көруге болады. Қазіргі ақпарат құралдарында жарияланған әртүрлі жазбаларда авторлар бірден бірнеше әйел жайында ой қозғап, олардың көптің бірі ретіндегі бейшара қалыптарын тілге тиек етеді [1, 61-62 б.].

Әрине, бір ер адамға бірнеше әйелдің телінуі қазіргі қоғамда толықтай қолдауға ие болады дегенге өз басым сене алмаймын. Себебі, бірнеше әйелмен бір уақытта заңды некеге тұрып, олардың барлық қажеттіліктерін өтеу екінің бірінің қолынан келмесі анық, сонымен қатар, өзімен қатар бірнеше күндесінің болуына көп әйел де келісімін бере қоймас.

Жалпы, қазаққа көп әйел алушылық жат емес екендігі әркімге де анық жайт болар. Ал қазақтың төл тарихына көз жүгіртсек кейбір бай-бақуатты адамдардың, төре-сұлтандардың төрт емес одан да көп әйелі болғаны жөнінде мәліметтерді кездестіруге болады. Пайғамбар заманында да, кейінгі қазақтың басынан өткен жаугершілік заманда да көп әйел алушылықтың басты мақсаты жетім мен жесірді жылатпай, оларға қорған болуды басшылыққа алудан туындаған жағдай ретінде халық санасына сіңірілген болатын. Яғни, көп әйел алу адамның әлеуметтік мәртебесін айқындайтын атрибут немесе ер адамның жеке нәпсісін қанағаттандырудың амалы болған емес. Мұнда жекелеген ер адамның жеке мүддесін ортақ мүддеге бағындыру арқылы өз туысының иесіз қалған отбасына қорған болуы басты орында тұрды [2].

Жаугершілік замандағы қазақ қоғамы үшін жан санының кемімеуі ең маңызды мәселелердің бірі болғандығын ешкім теріске шығара алмайды, одан кейінгі кездерде де отаршылық қамытын киген ата-бабаларымыз дәстүр жалғастығы ретінде, ұлт санын азайтпау, жеңіл қатынастарға тосқауыл қою, жетім-жесірлерге туысының қорған болуы мақсатында көп әйел алушылықты тәжірибеде жүзеге асырып отырды. Бірақ, басым жағдайларда көп әйел алушылық мәселесі қазақтың әдет құқығының негізгі институттарының бірі әмеңгерлікпен ұштастырылды.

Тарихи даму кезеңінде жалпы көп әйел алушылық институты қазақ қоғамында прогрессивтік роль атқарғанын атап кеткен жөн. Бұл институт медицина дамымаған қазақ қоғамында оба, шешек, мерез, туберкулез сияқты көптеген аурулар халықты қырғынға ұшыратқанда ұлтымыздың санын өсіруге өлшеусіз роль атқарды десек ешбір қателеспеген болар едік. Атап айтсақ, Қазан төңкерісіне дейінгі қазақ қоғамында қазақ халқының саны 7 миллионға жеткен. Ресей империясының құрамында болған халықтармен салыстырып қарағанда қазақ великоростармен малоростардан кейін үшінші орында тұрған. Бұл мәлімет те көп нәрсені аңғартқандай [3, 157-б.].

Тәуелсіздікке қолымыз жеткен Қазақстанда қазіргі уақытта баспасөз беттерінде көп әйел алушылықты қайта жандандыру қажет екендігі туралы пікірлер жиі-жиі айтылуда. Негізінде қазіргі уақытта Азия, Африка континентінің көптеген мемлекеттерінде көп әйел алушылық осы күнге дейін кең өріс жайған. Мысалы, Азия елдерін алар болсақ Ауғанстан, Иран секілді елдерде бір ер азаматтың бірнеше әйел алуына әлі күнге дейін ешқандай шектеу қойылмаған. Ирандағы қазақтар да сол елдің халқы секілді бірнеше әйелге үйлене алады. Бірақ Иран қазақтарындағы көп әйелге үйлену дәстүрін ата-бабалардан қалған мирас деп топшылаған жөн секілді. Себебі иран және ауған жеріндегі қандастарымыз Қазақстанның батыс өңірлерінен шыққан, әр түрлі жағдайлармен бас сауғалау мақсатында басқа елге қоныс аударғандар болып табылады. Ондағы қазақтар ата-дәстүрді бүгінгі күнге дейін сақтап келеді. Бұл жайлы белгілі шығыстанушы ғалым Ислам Жеменей өзінің «Иран қазақтары» деген еңбегінде: «Қазақтар өздерінің салт-дәстүрін, мәдениетін қатаң түрде сақтап қалуға тырысады. Жалпы алғанда Иран қазақтары жеті атаға дейін бір атаның баласындай үлкен шаңырақтың мүшелері ретінде жақын туыстық қатынаста болады. Бұл дәстүр қазірге дейін өмір сүріп келеді. Иран қазақтары ата дәстүрін сақта, әсіресе жастардың үйленуіне қатысты жағдайларға қатты мән береді» деп атап өткен. Ирандағы қазақтарда біздегі секілді үйлену салттарының бар екенін ғалымның осы кітабында сөз болған құда түсу рәсімдері жайлы айтылған бөлігінен көре аламыз [4, 30-б.].

Аталмыш мәселеге байланысты ең алдымен біз қазіргі қоғам мүшесі ер немесе әйел адам үшін екі әйел алу не береді деген сұрақты талдау орынды болар. Екі әйел алушылықты қолдаушылар оның ұлттық демографияға оң ықпал жасайтындығын, тұрмысқа шықпаған, бірақ, материалдық жағдайы төмен ер адаммен бас қосуды қаламайтын ересек қыздардың екінші әйел болып отбасын құруына мүмкіндік беретіндігін алға тартуда.

Дегенмен, жоғарыда атап өткенімдей, екі әйел алушылықтың дәстүрлі қазақ қоғамында өмеңгерлікпен біте қайнасқан институт екендігін ескерсек, екі әйел алу туралы мәселе шешілсе өмеңгерлік институтын да жаңаша сипатта жаңғырту қажеттілігі орын алады. Біздің ойымызша, өмеңгерлікті сол бұрынғы қалпында қайта жаңғырту қазіргі жағдайда мүмкін емес, десек те, қазіргі қоғамда көптеген ер адамдардың тұрмысы төмен болғандықтан ұзақ уақыт отбасын құра алмайтындығын, ал күйеуінен ажырасқан немесе жесір жас әйелдерге үйленуден намыстанып бас тартатындығын ескерсек сүр бойдақтардың немесе тұрмысы төмен жігіттердің жесір немесе ажырасқан әйелдермен неке құрып, олардың балаларына қамқор болуы жайлы мәселені де насихаттау жұмыстарын жан-жақты қолға алу қажеттігін мойындауға тура келеді.

Жалпы бүгінде қазақ қоғамында да көп әйел алу мәселесі қызу талқылануда. Тіпті, мұны заңдастыру керек деген халық қалаушылары Неке туралы заңға өзгерту енгізбекке ұмтылған. Депутаттар ұсынған заң жобасы бойынша көп әйел алғысы келген кісінің айлығы есептеліп, ол дүние-мүлкін ашық көрсетіп, әрбір әйелді бір-бір баспанамен қамтамасыз етіп, жалақысын қылдай үлестіріп отыруы керек. Бірақ азаматтардың көбісі пәтер сатып әпере алатындай ауқатты еместігі және заң жобасының басқа да шикіліктері бары анықталып, Парламенттің төменгі палатасының басым бөлігі қолдағанымен, Сенат мақұлдамай тастаған. Осылайша, көп әйел алғысы келетіндердің құқығы заңдастырылмай қалды.

Қазіргі кезде біздің қоғамымызда көп әйел алуды жақтаушылар мен жақтамайтындар лагері екіге бөлінді. Жақтайтындардың көбісі ат төбеліндей биліктің тұтқасын ұстағандар және оның ішінде кейбір қоғам қайраткерлері де бар [5].

Демограф Мақаш Тәтімнің жүргізген санағына қарағанда 360 мың оң жақта отырып қалған аруларымыз болса соңғы санақта қазақстандық демографшылар бұл санның жарты миллионға жеткенін айтып дабыл қағып отыр. Ал мәселе қайда жатыр? Бұл тек отырып қалған кәрі қыздардың саны ғана, ал ажырасқандар мен жесір қалған әйелдер қауымын қоспағанда. ҚР Статистика агенттігінің төрағасы Әлихан Смайыловтың айтуынша, еліміз бойынша ерлерге қарағанда әйелдердің саны көп екен. Қазақстан бойынша, жалпы алғанда, 1000 әйел адамға 928 ер адамнан келеді деген болатын. Кезінде интернет беттері жат жұртықтың жетегінде кеткен қыздар саны бойынша Ақтөбе обылысы көш бастап тұрғанын жарыса жазды. Әрине, ұрпақ ұсақталып, сананы тұрмыс билеген заманда екі әйел алмақ тұр ғой бір әйелді асырау қиын дейтін идея бөріктілердің арасында да белең беріп қалады [6].

1998 жылы 17 желтоқсанында қабылданған Қазақстан Республикасының «Неке және отбасы» туралы заңына сәйкес бір азаматтың бір уақытта екі некеде болуына рұқсат берілмейді [7]. Десек те, заң рұқсат бермеді екен деп кейбір ер азаматтар бір әйелмен шектеліп жатқан жоқ. Шамасы мен жағдайы жеткендер төсек жаңғыртып, бірінші әйелі рұқсат берсе де бермесе де екінші, тіпті үшінші әйелге үйленуде. Шамасы мен жағдайы дегеннен шығады, көп әйел алғандардың көбісі ауқаттылар. Олардың арасында депутат та, саясаткер де, қоғам қайраткері дейсіз бе, өнер адамы, тіпті жазушылар да бар. Соның ішінде сіз бен бізге ерекше таныстары қоғам қайраткері Бекболат Тілеухан, ақын Әбілдә Аймақ, тіпті «Аттан» қозғалысының лидері Амантай қажы да бар. Біз ашық айтып, екі әйелі барын жасырмай жүргендерін ғана тілге тиек етіп отырмыз. Барлығы да қай мінберде болсын көп әйел алушылықты заңдастыру керек деген сөз айтады. Пайғамбарымыз Мұхаммедтен келе жатқан ислами дәстүрді қайта жаңғыртқанның әбестігі жоқ деп жүр. «Қайта оң босағада отырып қалған қыздардың азаюына, елде қазақ деген ұлттың көбеюіне үлкен септігі тиеді» дейді. Бірақ бұл пікірге қарсы ойлар да жоқ емес.

2013 жылы «Еуразия» қоры мен Финляндияның Сыртқы істер министрлігі бір ғана Оңтүстік Қазақстан облысының төрт ауданында сауалнама жүргізіп, ондағы 80 пайызға жуық әйел азамат көп әйел алу бастамасына қарсы шығып, 1,3 пайызы ғана қолдаған. Сауалнамаға 300 әйел қатысқанын айта

кетейік. Сауалнамаға қатысқандардың 16,7%-ы депутаттардың көп әйел алуды заңдастыру керек деген бастамасынан мүлде хабарсыз болып шықса, 2,7 пайызы сұраққа жауап беруден бас тартқан көрінеді. «Бұл бастамаға қаржыдан қысылған азаматшалар (69,6%) ғана рұқсат береді екен. Көп әйел алудың бір жаман жері – еркектің әйелі мен балаларына дұрыс көңіл бөлмеуі (37%), ерлі-зайыптылар ажырасып кетіп жатса, әйел азамат қамқоршысынан айырылады (67,1%) және соңғысы тоқалдан туған баланың құқығының төмен болуы (45%)», — депті сауалнамаға қатысқандар. Ал кейбір әйелдердің айтуынша, көп әйел алудың ешбір зияны жоқ. Шынын айту керек, қазіргі қазақ қоғамында көп әйел алу дәстүрі қалыптаспаған. Ауылды жерлерде тұратындар көп әйел алуды былай қойғанда, бір ғана шаңырағын асырай алмай отыр [8].

Қазақстандық заң шығарушылар көп некелікті, яғни, екі немесе одан да көп әйел алуды, 2001 жылдан бастап заңдастыруды талқылап келген болатын. Алайда, 2008 жылғы соңғы талқылауда парламенттегі депутат әйелдердің топтық некенің бір түрін (полиандрия) немесе әйелдердің бірнеше күйеу алуды да заңға қосу қажеттілігін атап өткеннен кейін көп некелік мәселесі тоқтады.

Біріккен Ұлттар Ұйымының 2009 жылғы жарияланған есебінде бұндай дәстүр “әйелдердің құқықтарын бұзып, оларды өз ар-ұжданын қорғау құқығынан айырады” деп айтылса да, әлемдегі 40-тан астам мемлекетте полигамиялық отбасылардың өмір сүруі жаңалық емес күйінде қалып отыр.

Осы орайда елге белгілі азаматтардың көп әйел алушылық туралы ойын да біле отырсақ. Мәселен, сатирик Көпен Әмірбек былай дейді: «1998 жылы екі әйел алу туралы заң қабылдау туралы тұңғыш рет Парламентте мәселе көтерілді. Сонда заңды қабылдауға екі дауыс жетпей қалған болатын. Сондағы жетпей қалған екі дауыс – сол жерде отырған шала қазақтардың немесе ұлтын сүймейтіндердің дауысы еді. Қазір шарият жолымен екінші, тіпті үшінші әйелмен некелескендер қазақ қоғамында күннен-күнге көбейіп келеді. Сондықтан да, уақыт өте арнайы заң қабылданатыны ақиқат».

Экс-депутат, бір кездері көп әйел алу туралы заңның қабылдануына қарсы шыққандардың бірі – Бақыт Сыздықова «Айқын» газетіне берген бір сұхбатында: «Мен көп әйел алуды қолдаймын. Егер сол туралы заң қабылдасақ, онда көп күйеуге шығу туралы мәселе қозғауға тура келеді. Өйткені Ата заңымыздың 14-бабында «жынысына, жасына қарамай барлық адам тең құқылы деп жазылған» дегенімді көп адам түсінбей қалған сияқты» депті. Ол осы сұхбатында көп әйел алудың іс жүзінде орындалып жатқандығын айта отырып: «Менің екі әйелі бар ауқатты достарым бар. Олар әйелдеріне жеке-жеке үй алып, жағдайын жасап берген. Мен бұған дұрыс қараймын, себебі әрбір нәзік жанды бақытты болуға лайықты» деген пікір білдіріпті [8].

Нақ қазіргі уақытта заңның қабылдануын күтпей-ақ, шарият заңдылықтарын пайдаланып, бірнеше әйелді болып жатқандар аз емес. Ал, заңның қабылдануына қарсы тарап болса бұл мәселені өздерінің тоқалдарының жағдайын ойлаған депутаттар ғана көтере береді деп ашулы. Екі әйелмен ер адамның некелесуін заңдастыру әйел құқықтарын шектейтін әрекет ретінде сипатталып, көптеген баспасөз бетіндегі мақалалар әйелдерді оған қарсы бағытта үгіттеп жатқаны жалған емес.

Әдебиеттер:

1. Сагиндикова А.А. Дәстүрлі қазақ қоғамындағы көп әйел алу дәстүрі: Гуманитарлық ғылымдар магистрі атағын алу үшін жазылған магистрлік диссертациясы. – Астана, 2015. – 87 б.
2. Әміржанов Е. Екі әйел алу: жаңа заманда ескі мирасқа бет бұру // <http://ult.kz>
3. Қазақ хандарының ғұмырнамасы. – Биография исторических личностей / құрастырған: Нұсқабай А.Ж. – Алматы: Білім, 2001. – 313 б.
4. Жеменей И. Иран қазақтары: тыныс-тіршілігі, салт-дәстүрі. – Алматы: Зерде, 2007. – 149 б.
5. Ашимова А. Көп әйел алу»: астарында не жатыр // <http://akjunis.kz>
6. Назымұлы А. Тоқал тар ойланбайтын тақырып // <http://kazzzjur.kazjur.kz>
7. Неке және отбасы туралы (2-басылым). – О браке и семье (2-издание): Қазақстан Республикасының Заңы. – Алматы: Жеті жарғы, 2001. – 176 б.
8. Әбдіраманов Д. Көп әйел алғыңыз келе ме? // <http://kz.otyrar.kz>

СЕКЦІЯ: МАТЕМАТИКА

**Леся Барановская, Александр Буковский
(Киев, Украина)**

ОБ ОДНОМ РАВНОВЕСИИ НЭША В СМЕШАННЫХ СТРАТЕГИЯХ

Рассмотрим игру двух лиц, найдем равновесие Нэша в смешанных стратегиях, что даёт нам теоретическое предсказание игры, и, наконец, приведем для сравнения экспериментальный результат этой игры.

Итак, есть два игрока: Красный и Чёрный. У каждого игрока есть четыре карты. У Чёрного: король, двойка, тройка, туз пик; у Красного: король (К), двойка (2), тройка (3), туз (А) чирв. Каждый игрок выбирает одну карту и показывает своему противнику одновременно с ним. Красный выигрывает, если выпали оба короля или разные карты (не короли):

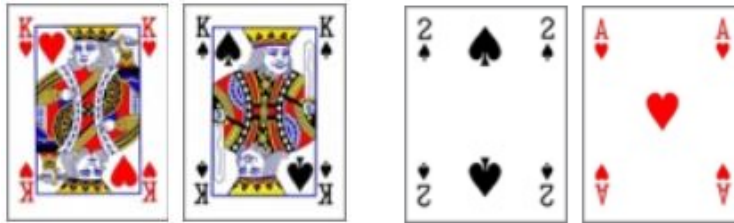

Чёрный выигрывает, если выпал только один король или обе карты одного номинала:

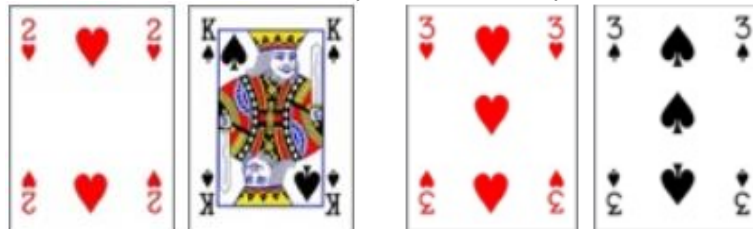

Сформулируем такие три вопроса: 1) поскольку правила игры, как мы видим, «несимметричны», поэтому возможно ли, что один из игроков имеет некоторое преимущество и у кого есть преимущество: у Красных или у Чёрных; 2) какова ставка выигрыша каждого игрока, какова вероятность победы Красных и Чёрных; 3) можем ли мы что-нибудь сказать о распределении карт каждого игрока?

Скорее всего, ответ на первый вопрос мы можем получить эмпирическим путем, играя много раз подряд, т.е. проверяя характер игры. Но второй и третий вопрос – вычисление выигрышной ставки для каждого игрока и вычисление распределения карт каждого игрока – довольно трудные. Поэтому применим теоретико-игровой подход к данной игре. Запишем игру в нормальной форме, т.е. таблицу выигрышей, и по ней вычислим стратегическое равновесие Нэша.

	Чёрный	<i>K</i>	<i>3</i>	<i>2</i>	<i>A</i>
Красный					
	<i>K</i>	1;0	0;1	0;1	0;1
	<i>3</i>	0;1	0;1	1;0	1;0
	<i>2</i>	0;1	1;0	0;1	1;0
	<i>A</i>	0;1	1;0	1;0	0;1

Поскольку в этой игре важно сделать себя непредсказуемым, поэтому единственным равновесием здесь является равновесие в смешанных стратегиях [1]. Найдем это равновесие, при этом каждый игрок выбирает карты с определенной вероятностью.

Определим распределение вероятностей по стратегиям Чёрного игрока: *K*, *2*, *3*, *A*. Предположим, что он выбирает *3* с вероятностью *p*, *2* с вероятностью *q*, *A* с вероятностью *r*. С оставшейся вероятностью $(1-p-q-r)$ Чёрный игрок выбирает стратегию *K*. Определим их значения. Поскольку карты *2*, *3*, *A* имеют очень схожую роль, будем считать, что Чёрный игрок выбирает их с равными вероятностями *p*. Тогда с вероятностью $1-3p$ он выбирает *K*.

Теперь предположим, что мы – Красный игрок и наш оппонент, Чёрный игрок, смешивает свои карты с рассмотренным распределением вероятностей. Что будет, если мы выберем *K*? С вероятностью $1-3p$ Чёрный тоже выберет *K* и мы выиграем, во всех остальных случаях мы проиграем. Итак, если мы выбираем *K*, наша вероятность выигрыша составляет $1-3p$ и наша победная ставка, вероятность выигрыша, составляет $1 \times (1-3p) + 0 \times p + 0 \times p + 0 \times p = 1-3p$. Что будет, если мы выберем *3*? С вероятностью $1-3p$ Чёрный тоже выберет *K* и мы проиграем, с вероятностью *p* Чёрный выберет *3* и мы проиграем, с вероятностью *p* Чёрный выберет *2* и мы выиграем, с вероятностью *p* Чёрный выберет *A* и мы выиграем.

Итак, если мы выбираем 3, наша победная ставка, вероятность выигрыша, составляет $0 \times (1-3p) + 0 \times p + 1 \times p + 1 \times p = 2p$. Аналогичные вычисления буду для случаев, если мы выберем 2 или А:

Чёрный	К	3	2	А	Победная ставка Красного игрока
Красный					
К	1;0	0;1	0;1	0;1	→ 1-3p
3	0;1	0;1	1;0	1;0	→ 2p
2	0;1	1;0	0;1	1;0	→ 2p
А	0;1	1;0	1;0	0;1	→ 2p

В положении равновесия Красный игрок должен смешивать все свои карты, а это означает, что выигрышные ставки должны быть идентичны во всех четырех случаях. В противном случае, если, например, число 1-3p являлось самым большим из всех победных ставок, то игрок выбирал бы К с вероятностью 1. Но в равновесной стратегии все ставки победные «хороши».

То есть получим

$$1 - 3p = 2p \Rightarrow p = 0.2.$$

Таким образом, все выигрышные ставки Красного игрока равны 0.4, а также получили вероятностное распределение ходов Чёрного игрока:

Вероятностное распределение ходов Чёрного	0.4	0.2	0.2	0.2	
Чёрный	К	3	2	А	Победная ставка Красного игрока
Красный					
К	1;0	0;1	0;1	0;1	→ 1-3p
3	0;1	0;1	1;0	1;0	→ 2p
2	0;1	1;0	0;1	1;0	→ 2p
А	0;1	1;0	1;0	0;1	→ 2p

Аналогично определим распределение вероятностей по стратегиям Красного игрока:

Вероятностное распределение ходов Красного	Чёрный	К	3	2	А
Красный					
1-3q	К	1;0	0;1	0;1	0;1
q	3	0;1	0;1	1;0	1;0
q	2	0;1	1;0	0;1	1;0
q	А	0;1	1;0	1;0	0;1

Тогда победная ставка Чёрного игрока:

Вероятностное распределение ходов Красного	Чёрный	К	3	2	А
Красный					
1-3q	К	1;0	0;1	0;1	0;1
q	3	0;1	0;1	1;0	1;0
q	2	0;1	1;0	0;1	1;0
q	А	0;1	1;0	1;0	0;1
	Победная ставка Чёрного игрока	↓ 3q	↓ 1-3q+q	↓ 1-3q+q	↓ 1-3q+q

В равновесной стратегии получим:

$$3q = 1 - 3q + q, \text{ откуда } q = 0.2.$$

Таким образом, все выигрышные ставки Чёрного игрока равны 0.6, а также получили вероятностное распределение ходов Красного игрока:

Вероятностное распределение ходов Красного	Чёрный	К	3	2	А
Красный					
0.4	К	1;0	0;1	0;1	0;1
0.2	3	0;1	0;1	1;0	1;0
0.2	2	0;1	1;0	0;1	1;0
0.2	А	0;1	1;0	1;0	0;1
	Победная ставка Чёрного игрока	↓ 0.6	↓ 0.6	↓ 0.6	↓ 0.6

В результате мы получили, что выигрышная ставка Черного равна 0.6, что больше, чем выигрышная ставка Красного 0.4. Другими словами, Чёрный игрок «сильнее», т.е. имеет предпочтение в рамках правил данной игры. Относительно распределения карт можно сделать вывод, что король здесь играет «чаще» (40%), а все остальные карты – реже (20%).

Сравним теоретическое прогнозирование с фактическими данными. Согласно теоретическим расчётам, равновесием Нэша будет:

	Красный игрок	Чёрный игрок
Равновесие Нэша	0.4	0.6

Наши ожидания таковы, что если, например, Красный выигрывает с вероятностью в диапазоне 0.3 - 0.5, то теоретико-игровое «предсказание» работает так себе; в диапазоне 0.35 - 0.45 – хорошо; 0.39-0.41 – очень хорошо.

Теперь посмотрим на реальные результаты. В 2015 г. студенты курса “Welcome to Game Theory” [2] сыграли 30 раз в игру в 670 парах; в 2014 г. студенты профессора Michihiro Kandori Университета Токио играли 105 раз в 105 парах; в 2009 г. они же играли 105 раз в 1-2 парах; в 2017 г. студенты НТУУ «КПИ им. Игоря Сикорского» доцента Барановской Л.В. играли 30 раз в 22 парах.

	Красный игрок	Чёрный игрок
Равновесие Нэша	0.4	0.6
Студенты Coursera (2015)	0.415	0.585
Студенты Университета Токио (2014)	0.414	0.586
Студенты Университета Токио (2009)	0.409	0.591
Студенты НТУУ «КПИ им. Игоря Сикорского» (2017)	0.4045	0.5955

Приведем результаты распределения карт:

	Красный игрок				Чёрный игрок			
	К	А	2	3	К	А	2	3
Равновесие Нэша	0.4	0.2	0.2	0.2	0.4	0.2	0.2	0.2
2015	0.36	0.24	0.21	0.2	0.37	0.24	0.19	0.2
2014	0.38	0.21	0.2	0.21	0.44	0.2	0.17	0.18
2009	0.39	0.21	0.2	0.2	0.42	0.2	0.19	0.19
2017	0.36	0.22	0.22	0.2	0.43	0.24	0.17	0.17

Результаты игры 2017 (студенты НТУУ «КПИ им. Игоря Сикорского»), как видно, также очень близки к равновесным:

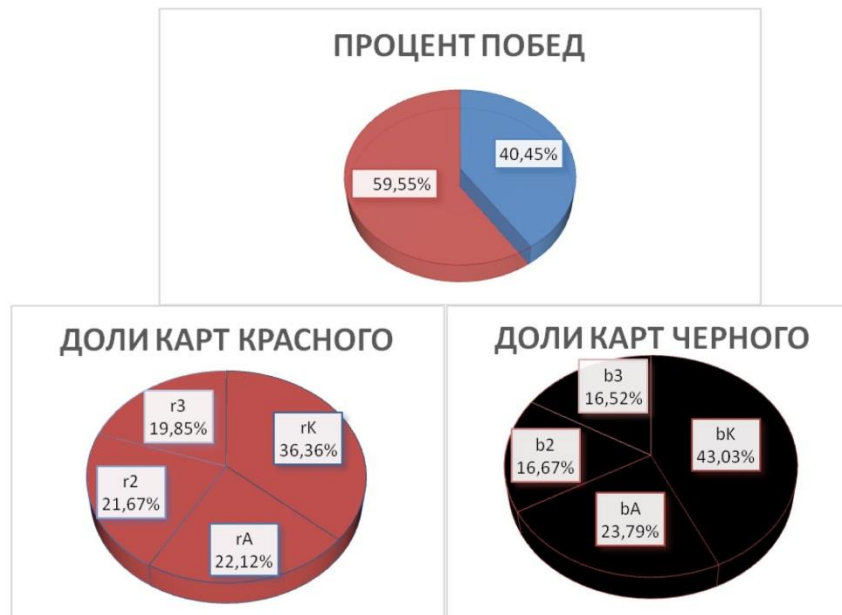

Данная игра была придумана профессором Университета Калифорнии Лос-Анджелеса (UCLA) Барри О’Нилом [3], который обнаружил, что в результате серии экспериментов поведение людей в этой карточной игре удивительно близко к предсказанию равновесия Нэша.

Литература:

1. Martin J. Osborn. An Introduction to Game Theory. – Oxford University Press, 2002. – 89 p.
2. Coursera. Welcome to Game Theory. Режим доступа: <https://www.coursera.org/learn/game-theory-introduction>.
3. B. O'Neill. Nonmetric Test of the Minimax Theory of Two-Person Zerosum Games // Proceedings of the National Academy of Science, U.S.A. – Vol. 84. – P. 2106-2109.

Асел Аскарова, Л.Т. Алдибаева
(Алматы, Казахстан)

ВЫЧИСЛИТЕЛЬНЫЙ АЛГОРИТМ И МЕТОД ОПРЕДЕЛЕНИЕ ПОЛЕ ТЕМПЕРАТУРЫ ПО ДЛИНЕ СТЕРЖНЯ ПЕРЕМЕННОГО СЕЧЕНИЯ

Рассмотрим горизонтальный стержень переменного поперечного сечения. Ось Ox направим слева вправо по оси стержня. Предположим, что поперечное сечение стержня является круг. Радиус поперечного сечения стержня меняется линейно по его длине, т.е. $r(x) = ax + b$, $0 \leq x \leq l$. где l [см] – длина стержня. $a, b = const$. Радиус площадь поперечного сечения левого конца обозначим через b [см], т.е. $r(x=0) = a \cdot 0 + b = b$ [см]. Тогда радиус площадь поперечного сечения правого конца будет $r(x=l) = a \cdot l + b$ [см²]. Площадь поперечного сечения стержня по ее длине меняется квадратичным образом, т.е. $F(x) = \pi r^2 = \pi(ax + b)^2$, $0 \leq x \leq l$. Далее предположим, что боковая поверхность исследуемого стержня является теплоизолированной. На площадь поперечного сечения левого конца подведен тепловой поток q [$\frac{Вт}{см^2}$], постоянной интенсивности.[1] В то время через площадь поперечного сечения правого конца происходит конвективный теплообмен окружающей этой площадь средой. При этом температура окружающей среды постоянно, т.е. T_{oc} [°C] = const. Коэффициент теплообмена между материалом стержня и окружающей среды h [$\frac{Вт}{см^2 \cdot ^\circ C}$]. Теплофизическое свойства материала стержня характеризуется коэффициентом теплопроводности k_{xx} [$\frac{Вт}{см \cdot ^\circ C}$]. При таких воздействиях требуется определить закон распределение температуры по длине исследуемого стержня переменного сечения. Расчетная схема рассматриваемой задачи приводится на рисунке – 1.



Рисунок – 1. Расчетная схема задачи.

Для решения данной задачи, в соответствии фундаментального закона сохранения энергии [1] напишем функционал полной тепловой энергии для рассматриваемой задачи

$$I = \int_{S(x=0)} q T ds + \int_v \frac{k_{xx}}{2} \left(\frac{\partial T}{\partial x} \right)^2 dv + \int_{S(x=l)} \frac{h}{2} (T - T_{oc})^2 ds \quad (1)$$

где $S(x=0)$ - площадь поперечного сечения левого конца стержня куда подведен тепловой поток q ; $S(x=l)$ - площадь поперечного сечения правого конца стержня через которого происходит конвективный теплообмен. V - объем исследуемого стержня. Теперь, учитывая, что исследуемый процесс

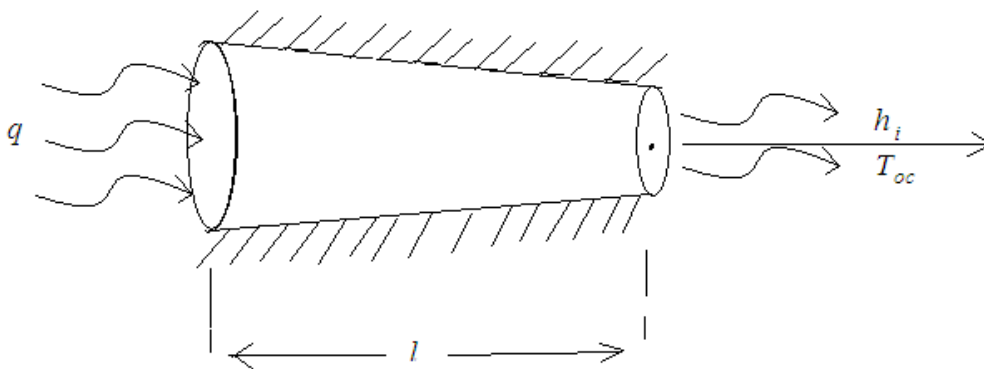
установившейся и боковая поверхность исследуемого стержня полностью теплоизолирована, а также q , h , $T_{oc} = const$, поле распределения температуры по длине стержня аппроксимируем полным полиномом второго порядка

$$T(x) = ax^2 + bx + c = \varphi_i(x) \cdot T_i + \varphi_j(x)T_j + \varphi_k(x)T_k, \quad 0 \leq x \leq l \quad (2)$$

где $a, b, c = const$;

$$\left. \begin{aligned} \varphi_i(x) &= \frac{2x^2 - 3lx + l^2}{l^2} \\ \varphi_j(x) &= \frac{4lx - 4x^2}{l^2} \\ \varphi_k(x) &= \frac{2x^2 - lx}{l^2} \end{aligned} \right\} \quad (3)$$

$$T_i = T(x=0); \quad T_j = T(x = \frac{l}{2}); \quad T_k = T(x=l);$$

Кроме того функция (2) должен дать минимум к функционалу полной тепловой энергии для исследуемого стержня (1). Но сначала вычислим интегралы в (1) с учетом (2).

$$I_1 = \int_{S(x=0)} qT ds = F_0 q T_i \quad (4)$$

где $F_0 = F(x=0) = \pi(a \cdot 0 + b)^2 = \pi b^2$ - площадь поперечного сечения левого конца стержня куда подведен тепловой поток - q .

$$\begin{aligned} I_2 &= \int_V \frac{k_{xx}}{2} \left(\frac{\partial T}{\partial x} \right)^2 ds = \frac{k_{xx}}{2} \int_0^l F(x) \left(\frac{\partial T}{\partial x} \right)^2 dx = \frac{k_{xx}}{2} \int_0^l (ax+b) \left[\frac{4x-3l}{l^2} T_i + \frac{4l-8x}{l^2} T_j + \frac{4x-l}{l^2} T_k \right]^2 dx = \\ &= \frac{k_{xx}}{12l} [(3al+14b)T_i^2 + 16(al+2b)T_j^2 + (11ab+14b)T_k^2 - 8(al+4b)T_iT_j + \\ &\quad + 2(al+2b)T_iT_k - 8(3al+4b)T_jT_k]; \end{aligned} \quad (5)$$

$$I_3 = \int_{S(x=l)} \frac{h}{2} (T - T_{oc})^2 = \frac{F_l \cdot h}{2} (T_k - T_{oc})^2; \quad (6)$$

где $F_l = a \cdot l + b$.

Подставляя (4–6) в (1) находим интегрированный вид функционала полной тепловой энергии для рассматриваемой задачи.

$$\begin{aligned} I &= bqT_i + \frac{k_{xx}}{12l} [(3al+14b)T_i^2 + 16(al+2b)T_j^2 + (11al+14b)T_k^2 - 8(al+4b)T_iT_j + \\ &\quad + 2(al+2b)T_iT_k - 8(3al+4b)T_jT_k] + \frac{(al+b)h}{2} (T_k - T_{oc})^2; \end{aligned} \quad (7)$$

В этом выражении $I = I(T_i, T_j, T_k)$. По этому минимизируя I по T_i, T_j и T_k получим систему разрешающих уравнений с учетом существующих естественных граничных условий

$$\left. \begin{aligned} \frac{\partial I}{\partial T_i} = 0; &\Rightarrow (3al+14b)T_i - 4(al+4b)T_j + (al+2b)T_k = -\frac{6bql}{k_{xx}} \\ \frac{\partial I}{\partial T_j} = 0; &\Rightarrow -(al+4b)T_i + 4(al+2b)T_j - (3al+4b)T_k = 0 \\ \frac{\partial I}{\partial T_k} = 0; &\Rightarrow (al+2b)T_i - 4(3al+4b)T_j + \\ &+ [(11al+14b) + \frac{6l(al+b)h}{k_{xx}}]T_k = \frac{6l(al+b)h}{k_{xx}}T_{oc} \end{aligned} \right\} \quad (8)$$

После небольшого упрощения, системы (8) можно переписать в следующем виде.

$$\left. \begin{aligned} a_1 T_i - 4a_2 T_j + a_3 T_k &= b_1 \\ -a_2 T_i + 4a_3 T_j - a_4 T_k &= 0 \\ a_3 T_i - 4a_4 T_j + a_5 T_k &= b_2 \end{aligned} \right\} \quad (9)$$

где $a_1 = (3al + 14b)$; $a_2 = (al + 4b)$; $a_3 = (al + 2b)$; $a_4 = 3al + 4b$;

$$a_5 = (11al + 14b) + \frac{6l(al+b)h}{k_{xx}}; \quad b_1 = \frac{6lbq}{k_{xx}}; \quad b_2 = \frac{6l(al+b)h \cdot T_{oc}}{k_{xx}}; \quad (10)$$

Далее решая систему (9) определим узловые значения температуры T_i, T_j и T_k .

$$T_k = \frac{C_1 b_4 - b_3 C_3}{C_1 C_4 - C_2 C_3}; \quad T_j = -\frac{C_2}{C_1} T_k + \frac{b_3}{C_1}; \quad T_i = \frac{4a_2}{a_1} T_j - \frac{a_3}{a_1} T_k + \frac{b_1}{a_1}; \quad (11)$$

где $C_1 = \frac{4(a_1 a_3 - a_2^2)}{a_1}$; $C_2 = \frac{a_2 a_3 - a_1 a_4}{a_1}$; $C_3 = \frac{4(a_2 a_3 - a_1 a_4)}{a_1}$;

$$C_4 = \frac{a_1 a_5 - a_3^2}{a_1}; \quad b_3 = \frac{a_2 b_1}{a_1}; \quad b_4 = \frac{a_1 b_2 - b_1 a_3}{a_1}; \quad (12)$$

Тогда закон распределения температуры по длине исследуемого стержня можно определить согласно (1)

$$T(x, l, h, k_{xx}, T_{oc}, q, a, b) = \frac{2x^2 - 3lx + l^2}{l^2} T_i + \frac{4lx - 4x^2}{l^2} T_j + \frac{2x^2 - lx}{l^2} T_k, \quad 0 \leq x \leq l \quad (13)$$

Например, если за исходных данных принимать следующие:

$$l = 90 \text{ см}; \quad a = -\frac{1}{15}; \quad b = 12 \text{ см}; \quad q = -500 \frac{\text{Вт}}{\text{см}^2}; \quad k_{xx} = 100 \frac{\text{Вт}}{\text{см} \cdot ^\circ\text{C}}; \quad h = 10 \frac{\text{Вт}}{\text{см}^2 \cdot ^\circ\text{C}};$$

$$T_{oc} = 20^\circ\text{C} \text{ то, согласно (11) определим, что } T_k = T(x=l) = 120^\circ\text{C}; \quad T_j = T\left(x = \frac{l}{2}\right) = 483,46^\circ\text{C}.$$

$$T_i = T(x=0) = 743,077^\circ\text{C}.$$

В этом случае, т.е. при принятых исходных данных закон распределения температуры по длине исследуемого стержня согласно (13) имеет следующий вид

$$T(x, l, h, k_{xx}, T_{oc}, q, a, b) = -0,02564x^2 - 4,6154x + 743,077 \quad (14)$$

действительно, из этого аналитического решения получим, что

$$T(x=0) = T_i = 743,077^\circ\text{C};$$

$$T\left(x = \frac{l}{2}\right) = T(x=45) = T_j = 483,46^\circ\text{C};$$

$$T(x=l) = T(x=90) = 120^\circ\text{C}.$$

Теперь построим график поле распределения температуры по длине исследуемого стержня при принятых исходных данных. Она имеет следующий вид



Рисунок-2. Поле распределение температуры по длине стержня.

Разработанный вычислительный алгоритм и метод которая основана на фундаментальный закон сохранения энергии позволяет решать множество прикладных инженерных задач с высокой точностью. Также они позволяет решать множество прикладных инженерных задач теплопроводности с учетом наличия разнообразных видов локальных источников тепла.[2] Кроме того предлагаемый алгоритм и метод позволяет решать класса установившихся задач прикладной теплофизики.

Литература:

1. Сегерлинд Л. Применение метода конечных элементов – Издательство «МИР» Москва, 1979. 389 с.
2. Стренг Г., Фикс Дж. Теория метода конечных элементов. – М: Мир, 1977.
3. Зенкевич О. Метод конечных элементов в технике.- М.: Мир, 1975.
4. Метод конечных элементов в строительной механике и механике сплошных сред, Библиографический указатель. Зарубежная литература, 1970-1972, Л., вып. 1-2, 1973.
5. Обэи Ж.П. Приближенное решение эллиптических краевых задач.- М.: Мир, 1977.

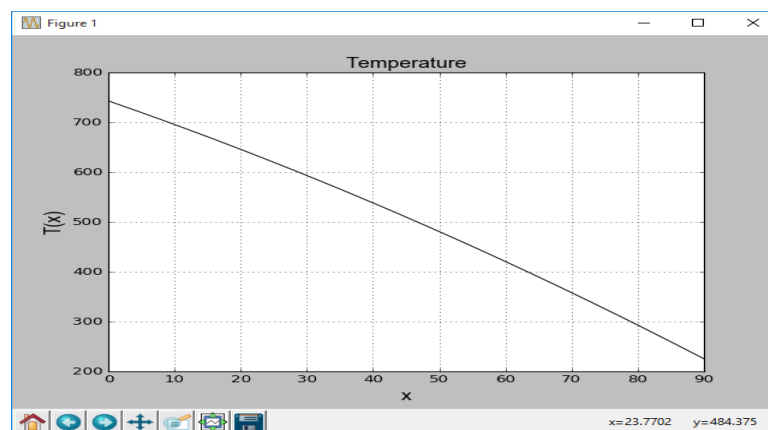
Научный руководитель:

д.ф.-м.н., профессор Кудайкулов Анарбай Кудайкулович.

Ботир Мамадалиев, Ихтиёр Болтабоев
(Фергана, Узбекистан)

ПРОПОРЦИЯЛАР ВА УЛАРНИНГ ХОССАЛАРИ

Нисбатлар ва пропорциялар назарияси қадимги греклар томонидан яратилган, Фалес Милетский (эрамизгача VI асрда) пропорциялардан фойдаланиб пирамидаларни баландликларини ҳисоблаган. IV асрда греклардан Теэтет ва Эвдокс ишларида ўлчовдош ва ўлчовдош бўлмаган миқдорлар учун пропорциялар назарияси келтирилган.

Пропорция (proportio - ўлчовдош) латинчадан pro – нима биландир бир хил ва portio - бўлак, улуш сўзларидан олинган бўлиб, пропорция - иккита нисбатнинг тенглигидир.

Пропорциялар назариясини қадимги грек олимлари ривожлантирган. Улар табиатдаги тартиб ва гўзаллик, мусиқадаги овоздош аккордлар ва коинотдаги гармониялар ҳақидаги фикрларни пропорциялар билан боғланганлар. Пропорцияларни уч турга бўлиб, уларни

1. Арифметик $a - b = c - d$

2. Геометрик $a : b = c : d$

3. Гармоник (грекча harmonikos – овоздаш, ихчам, келишган) $(a - b) : (b - c) = a : c$ деб атаганлар.

Арифметик пропорция. Иккита a ва b сонларнинг айирмаси уларнинг арифметик нисбати дейилади, у ёзувда $a - b$ деб ифодаланади. a ва b сонлар арифметик нисбатнинг ҳадлари, a - олдинги, b - кейинги ҳадлари дейилади, $a - b$ сонли миқдор эса арифметик нисбатнинг айирмаси дейилади.

Агар иккита арифметик $a - b$ ва $c - d$ нисбатлар тенг бўлса, у ҳолда уларни тенглик ишораси билан бирлаштириб, арифметик пропорция деб аталувчи $a - b = c - d$ тенгликни ҳосил қиламиз.

Арифметик пропорция $a - b$ ва $c - d$ га каби муносабатда деб ўқилади. a, b, c ва d сонлар пропорциянинг ҳадлари: a - биринчи, b - иккинчи, c - учинчи, d - тўртинчи, бундан ташқари a ва d четки, b ва c ўрта ҳадлари деб аталади.

Арифметик пропорциянинг асосий хоссаси. Агар $a - b = c - d$ пропорцияда b ни тенгликнинг ўнг томонига, d ни эса чап томонига ўтказсак, $a + d = b + c$ тенгликни ҳосил қиламиз, яъни ҳар қандай арифметик пропорцияда четки ҳадлар йиғиндиси ўрта ҳадлар йиғиндисига тенг.

Геометрик пропорция. Иккита a ва b сонларнинг $\frac{a}{b}$ бўлиниши a ва b га геометрик нисбати дейилади, бу нисбатнинг сон қиймати нисбатнинг махражи дейилади.

Таъриф. Иккита геометрик нисбатларнинг тенглиги геометрик пропорция дейилади.

Масалан, агар $a : b = q$ ва $c : d = q$ бўлса, у ҳолда $a : b = c : d$ тенглик геометрик пропорция дейилади. Геометрик пропорцияни ҳосил қилувчи тўртала сон пропорционал сонлар деб, улардан биринчиси ва тўртинчиси (a ва d) пропорциянинг четки ҳадлари, иккинчиси ва учинчиси (b ва c) эса ўрта ҳадлари дейилади.

Ўрта мактаб курсида ўрганиладиган $\frac{a}{b} = \frac{c}{d}$ пропорция айнан шу геометрик пропорциядир. Бундан буён геометрик пропорция ўрнига пропорция сўзини ишлатамиз.

Теорема. Тўртала a, b, c, d сонлар

$\frac{a}{b} = \frac{c}{d}$ пропорция ташкил қилишлари учун

четки ҳадлари кўпайтмаси ўрта ҳадлар кўпайтмасига тенг бўлиши зарур ва етарлидир.

Гармоник пропорция. Агар учта a, b ва c сонлар

$$a : c = (a - b) : (b - c)$$

пропорцияни қаноатлантирса, яъни агар биринчи ҳадининг учинчи ҳадига нисбати биринчи ва иккинчи ҳадлари айирмасининг иккинчи ва учинчи ҳадлари айирмасига нисбатан каби бўлса, у ҳолда бу сонлар гармоник пропорционал дейилади, шу билан бирга b сон a ва c сонлар орасида ўрта гармоник деб аталади.

$a : c = (a - b) : (b - c)$ пропорцияда ўрта ҳадлар кўпайтмасини четки ҳадлар кўпайтмасига тенглаб,

$ab - ac = ac - bc$ ни топамиз, бу тенгликнинг иккала томонини abc га бўлиб, $\frac{1}{c} - \frac{1}{b} = \frac{1}{b} - \frac{1}{a}$ ни ҳосил

қиламиз. Бундан $\frac{1}{b} = \frac{1}{2} \left(\frac{1}{a} + \frac{1}{c} \right)$ келиб чиқади.

Булардан, агар a ва c орасида b ўрта гармоник бўлса, у ҳолда $\frac{1}{b}$ нинг $\frac{1}{a}$ ва $\frac{1}{c}$ орасида ўрта арифметик бўлиши келиб чиқади.

Теорема. Агар $a : b = (a - x) : (x - b)$, $y^2 = ab$ ва $z = \frac{a+b}{2}$ муносабатлар ўринли бўлса,

$x : y = y : z$ бўлади.

Олтин кесим ёки олтин бўлиш деб аталувчи бу шоирона ибора остида қуйидаги масала ётади.

Масала. Берилган a кесмани икки бўлакка шундай бўлингки, берилган a кесмани унинг катта x бўлагига нисбати, катта x бўлагининг $(a - x)$ кичигига нисбати тенг бўлсин, яъни

$$a : x = x : (a - x)$$

пропорция билан ёзиш мумкин. Бу пропорциядан $x^2 + ax - a^2 = 0$, ҳосил бўлган квадрат

тенгламани ечиш $x = \sqrt{\left(\frac{a}{2}\right)^2 + a^2} - \frac{a}{2}$ мусбат илдизни беради.

Пропорциялар мавзусини ўқитишда юқорида келтирилган пропорциялар ва уларнинг хоссаларига оид масалалар ечиб тушунтирилса талабаларнинг пропорциялар ҳақидаги тушунчалари янада мустахкам бўлишига сабаб бўларди.

Фойдаланилган адабиётлар

1. Ш.О. Алимов. Алгебра 8-синф учун дарслиги Тошкент. Ўқитувчи, 1992йил. 240 бет.
2. Ҳ. Маҳмудов, М. Умаров. Химия курсида “Процент таркиб” ва концентрация тушунчалари билан боғлиқ масалалар ечиш. Ҳалқ таълими журнали № 1 – 2. 1995 йил.
3. Ҳ. Маҳмудов, Б.Мамадалиев. Узлуксиз таълими жараёнида пропорция ва процентларнинг ўқитилиши. Услубий кўрсатма. Фарғона, 2009 йил.

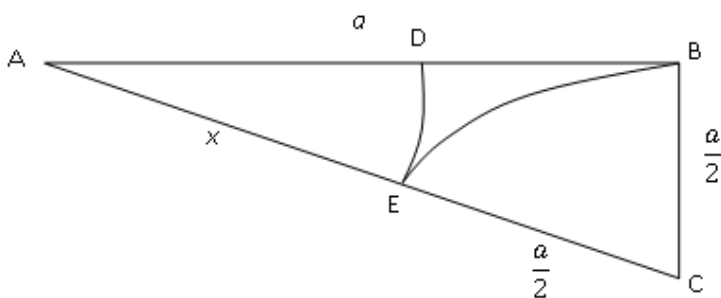

ИМПУЛЬС ӘСЕРІ ФРЕДГОЛЕМ ИНТЕГРО-ДИФФЕРЕНЦИАЛДЫҚ ТЕНДЕУ ҮШІН СЫЗЫҚТЫ ШЕТТІК ЕСЕПТІ ЖУЫҚТАП ШЕШУ ӘДІСІ

Сызықты шекаралық есебі үшін өзегі айныған Фредголем интегро-дифференциалды теңдеуін қарастырайық

$$\frac{dx}{dt} = A(t)x + \sum_{k=1}^m \psi_k x(s) ds + f(x) \quad t \in [0, T] \setminus \{\theta\}, \quad x \in R^n, \quad (1)$$

$$Bx(0) + Cx(T) = d, \quad d \in R^n \quad (2)$$

$$B_0 \lim_{t \rightarrow \theta-0} x(t) + C_0 \lim_{t \rightarrow \theta-0} x(t) = d_0 \quad d \in R^n \quad (3)$$

Параметр енгізу арқылы $\lambda_1 = x_1(t)$, $u_1(t) = x_1(t) - \lambda_1$, $t \in [0, \theta)$, $\lambda_2 = x_2(t)$, $u_2(t) = x_2(t) - \lambda_2$, $t \in [\theta, T]$ теңдеуіміз параметрлік түрге көшеді.

Фундаменталды матрица құру арқылы, интегро-дифференциалды теңдеуі үшін арнайы Коши есебін келесі түрде жаза аламыз.

$$u_1(t) = X_1(t) \int_0^t X_1^{-1}(\tau) A(\tau) d\tau \lambda_1 + X_1(t) \int_0^t X_1^{-1}(\tau) \sum_{k=1}^m \varphi_k \int_0^T \psi_k(s) (u_1 + \lambda_1)(s) ds d\tau + X_1(t) \int_0^t X_1^{-1}(\tau) f(\tau) d\tau$$

$$u_2(t) = X_2(t) \int_0^t X_2^{-1}(\tau) A(\tau) d\tau \lambda_2 + X_2(t) \int_0^t X_2^{-1}(\tau) \sum_{k=1}^m \varphi_k \int_0^T \psi_k(s) (u_1 + \lambda_1)(s) ds d\tau + X_2(t) \int_0^t X_2^{-1}(\tau) f(\tau) d\tau$$

Үзіліссіздік және шеттік шартқа қою арқылы келесі теңдеуді аламыз.

$$Q_* \lambda = -F_* \quad (3)$$

Теорема. Егер Q_* матрицасының керісі бар болса, онда (1),(2) есебі бірімәнді шешілімді.

Пайдаланылған әдебиеттер тізімі:

1. Самойленко А.М., Ронто Н.Н. Численно-аналитические методы исследования решений краевых задач. Киев: Наук. думка, 1986.
2. Джумабаев Д.С. Признаки однозначной разрешимости линейной краевой задачи для обыкновенного дифференциального уравнения // Ж. вычисл. матем. и матем. физ. 1989. Т. 29. No 1. С. 50-66.
3. Кыгурадзе И.Т. Краевые задачи для систем обыкновенных дифференциальных уравнений // Современ. пробл. матем. Новейшие достижения. Т. 30. М.: ВИНТИ АН СССР, 1987.

Ғылыми жетекшісі:
к.ф.-м.н. Алдибаева Л.Т.

СЕКЦІЯ: МИСТЕЦТВО

Тамара Драч
(Львів, Україна)

ВПЛИВ ДІЯЛЬНОСТІ УКРАЇНСЬКОЇ АКАДЕМІЇ БАЛЕТУ НА РОЗВИТОК ТАНЦЮ-МОДЕРН

Анотація. *Танець-модерн в Україні наприкінці ХХ століття суттєво змінився. Реагуючи на зміни техніки виконання танцю як в Європі, так і в Америці, багато хореографів звернули свою увагу на тенденції розвитку сучасного балетного театру. Виникли передумови для створення нових шкіл танцю-модерн в Україні, що призвело до виникнення сучасного балетного театру. Одним з перших самостійних навчальних закладів, котрий спромігся донести українському глядачу сучасну культуру європейського танцю-модерн стала Українська академія балету. Випускники академії розширили та повернули увагу глядача України про балетні вистави сучасності.*

Актуальність. Введення уроків сучасної хореографії для підготовки професійних артистів балету призводить до удосконалення національної балетної школи, адже наявність класичної бази у сучасних танцівників веде до розвитку балетної школи України та надання їй статусу професійної. Вивчення тенденцій розвитку сучасного балетного театру дозволить обґрунтовано підходити до діяльності національної школи танцю-модерн, що в свою чергу буде позитивно впливати на професійну діяльність артистів балету.

Мета дослідження полягає у визначенні ролі діяльності академії балету у становленні національної школи танцю-модерн в Україні та виникненню сучасного балетного театру.

З виникненням незалежної держави постало питання про створення сучасного національного балетного театру та засвоєння нових хореографічних стилів в Україні. Особливо важливою у контексті цього питання є проблема взаємовпливу класичного та сучасного танцю.

Важливим етапом розвитку класичного балету в Україні стала творчість та робота в Театрі опери та балети заслуженої артистки СРСР Кальченко А. Г., саме вона започаткувала нову течію в балеті. Вона працювала в хореографічному училищі, де її викладацькі здібності проявилися у роботі з учнями, відомими нині балеринами, такими як Тетяна Білецька, Олена Філіп'єва, Юлія Москаленко та Ірина Скрипник [1, с. 258].

Завдяки активній співпраці з професором театрознавства та автором праць про український балетний театр Станішевським Ю.Г., Кальченко А.Г. у 1995 році заснує Українську академію балету, керівником котрої вона є і наразі.

В пошуку нових шляхів розвитку класичної хореографії вона звернулася до балетмейстерів танцю-модерн та викладачів, котрі би змогли донести, вже підготовленим у класичному танці виконавицям, сучасну хореографію. До неї звернулися такі професіонали як заслужена артистка України Рубіна А.Д., Попович Л.І., Островерх Т.М. та народна артистка СРСР Сморгачова Л.М.

Творіння Рубіної А.Д. «Кармен-street», втілене на учнях Київської муніципальної академії «Кияночка», були першими спробами реалізувати ідею професійного сучасного балету в Україні.

Рубіна А.Д. задіяла у своїй сучасній постановці «Карміна Буран» на музику Карла Орфа, випускниць та учениць Академії балету, нині артистів театру оперети Капіцу Галину та Ганну Радік. Виконавицями головних партій стали провідні артисти балету Володимир Чупрін та Тетяна Голякова, котрі втілили у своїй роботі ідею поєднання класичних традицій та сучасних пластичних рішень. В балеті були також задіяні артисти цирку та студенти естрадно-циркового коледжу.

Ще одним хореографом, котра починає свою співпрацю з Кальченко А.Г., стає Попович Л. І., однією з перших вона поставила на балетній сцені сучасний український фольклорний танець, під музику Kati Chilly. Класично підготовлені дівчата з академії, виконали партії лісових німф, та танцювали сучасну хореографію у прозорих зелених туніках з віночками на голові.

«Метаморфози» стали наступною спробою поставити танець-модерн на сцені театру опери та балету, де відбулося взаємопроникнення музики у сучасну хореографію, що стало новим напрямом у хореографії академії. Плавню пересуваючись дівчата створювали пози, що нагадували мозаїку, яка перероджувалася з людських тіл у нові танцювальні форми.

Островерх Т.М. поставила сучасний номер «Парад планет», в якій десять планет, були створені як результат взаємодії між двома танцювальними напрямками—модерну та класичного джазу. Головною виконавицею номеру стала Христина Шишкарьова, а кожна планета відображала власний характер та життєву волю. В подальшому Островерх Т.М. стає одним з призерів Міжнародного конкурсу ім. Сержа Лифаря, а Христина Шишкарьова засновує власну сучасну хореографію Totem Dance Group [6].

В 2002 році Кальченко А. Г. відвідала з діловим візитом Харків, де домовилася про створення Київської філії Харківської державної академії мистецтв, і надала тим самим офіційний статус випускницям Київської академії балету та можливість продовжувати свою професійну діяльність на державному рівні [7].

Наступним етапом роботи академії стало поширення її діяльності в Івано-Франківську, що допомогло випускникам Київської академії проявити себе як викладачі у роботі з учнями та прийняти участь у гастрольному турі академії по Україні, а також зумовили появу першої академії танцю на Заході України.

Завдяки старанням випускника Київської академії балету, у Львові була створена своя академія, що наразі готує провідних спеціалістів у галузі сучасної та класичної хореографії у регіоні. Завдяки професійній діяльності народного артиста Петрика О.О., та його батька, на базі старовинного театру Львова була створена академія, де наразі викладають та працюють провідні хореографи Львова, котрі мають спеціалізовану освіту у галузі хореографії та великий досвід праці в Театрі опери та балету ім. С. Крушельницької. Завдяки їх роботі були створені перші балетні вистави «Лускунчик» та балет «Тайм аут», де дівчата та хлопці з академічною підготовкою на пуантах виконували складні хореографічні техніки Марти Грехем та Рут Сен-Дені.

Одним з постановників балету «Лускунчик» стала прима Львівського театру опери та балету А. Юсупова. Вона як досвідчена балерина, зуміла передати вихованцям свій професійний азарт та створити балетну виставу у класично-романтичному та сучасно-модерновому стилі.

Станішевський Ю. О. у своїй праці дослідив питання виникнення професійного сучасного театру в Україні. І наразі його справу продовжують молоді наукові дослідники, історія танцювального мистецтва сучасності потребує ґрунтовного дослідження зараз та звернення як до культурної спадщини, так і до сучасних мистецтвознавчих робіт, котрі відображають сьогодення танцю, тоді імена артистів продовжують звучати у пресі поряд зіх творчою діяльністю [1, с. 325].

Станішевський Ю. О. неодноразово відвідує Київ та є ініціатором створення конкурсу ім. Сержа Лифаря. Одним з лауреатів конкурсу стає Раду Поклітару, і займає першість у створенні симфонічного сучасного балету в Україні. За словами артистів, співпраця з ним є цікавим досвідом у власних виконавських пошуках, аваріаційні партії у балетах «Картинки з виставки» Модеста Мусорського та «Весна священа» Ігоря Стравінського, вони з захопленням відтворюють і надалі у балетах, що наразі є частиною репертуару Київського театру опери та балету ім. Т. Г. Шевченко.

На позаконкурсній програмі конкурсу ім. Сержа Лифаря, була представлена програма солістки європейського театру під час котрого на протязі години вона танцювала в обмеженому просторі сцени, і імпровізувала. Глядачі прийняли постановку з деяким здивуванням, котрий був в диковинку для театрального глядача України, хоча і цікавим, але зовсім незвичним.

Цікавим гостем поза конкурсної програми також став виступ представниці сучасної школи танцю Марти Грехем в Києві у клубі «Спліт», де дівчина з виноградом, танцювала сучасну мініатюру, в процесі танцю вона розчавила грона на собі. Це сталоцікавим пошуком у хореографії і своєрідним драматичним перфомансом, новим віянням у сучасній європейській культурі.

Після цього почав свою творчу діяльність на професійній сцені України, молдавський хореограф Раду Поклітару, він став творцем першого самостійного сучасного балетного театру в Україні Київ-Модерн Балет.

Завдяки старанням українських викладачів в Україну потягнулися майстри з Франції та Італії. Будучи присутніми на відкритих уроках та концертах академії балету, вони зазначають, що в Україні існує сприятливе підґрунтя для створення сучасного Модерн -театру та створення відповідної школи, котра так потрібна у культурно-розвинутому та прогресивному європейському місті.

Зародження сучасного професійного театру в Україні триває і надалі, боротьба за назву національного відбувається зараз і у Київ-Модерн балеті, а імена вихованців цих балетів, вже є визнані у світі. Можна визначити діяльність академії балету, як такої, що вплинула на розвиток сучасної хореографії в Україні. Поступовий процес впровадження занять з класичної хореографії для сучасних танцівників дав корисні результати. Як і було зазначено в меті нашої статті, ми розглянули процес становлення академії балету кінця ХХ – початку ХХІ століття, що призвело до зростання кількості танцівників з професійною сучасною школою, котра ґрунтується на класичній підготовці. Діяльність Кальченко А. Г., Ю.О. Станішевського та Д. Кайгородова повернуло балетний театр України у русло пошуків танцювальних форм, котрі доступні людям з різними природними даними та бажанням оволодіти мистецтвом танцю.

Таким чином, сучасний балетний театр Україну, на нашу думку, був створений завдяки старанням учнів та вихованців Української академії балету, та довершив свою справу завдяки професійній класичній школі, котра незмінно вирізняє підготовку українських артистів. Саме академії танцю, надали можливість розвитку альтернативної професійної балетної школи, де діти можуть вільно займатися на приватній основі, як сучасною хореографією, так і класичною, народно сценічною.

Імена Шишкарьової Х.В., Островерх Т.М, Петрика О.О., зараз звучать завдяки їх викладацькій та постановочній діяльності. Професійна класична школа надає їм більшої впевненості у майбутньому своєї творчої діяльності та визнання як серед професіоналів, так і аматорів, котрі прагнуть пізнати мистецтво сучасного балету.

Список використаних джерел:

1. Станішевський Ю. Балетний театр України: 225 років історії. – К.: Муз. Україна, 2003. – 440 с.: іл..
2. Пастух В.В. Модерні хореографічні напрямки в Галичині (20-30-і роки ХХст..). – К.: Знання, 1999. – 41 с. – Бібліогр.: с.38-41
3. Пастернакова М. Українська жінка в хореографії. 2-е вид допов. – Вінніпег: Торонто. – 1964. – 238 с.: іл..

4. American dance/ - /USA/: Information agency, 1988. – 55s.:il.
5. Dancing Modernism /Performing politics:Duncan, Saint-Point Cocteau a.o. – Bloomington Indiana polis: Indiana Un-ty Press, 1995. – XIV, 190 s: foto.
6. TotemDanceSchool// Електронний ресурс:<http://totemdancegroup.com.ua>
7. Українська академія балету//Електронний ресурс: <http://balletua.com/ua/>

Додатки:



Засновниця Української академії танцю при Театрі опери та балету ім. Т. Г. Шевченко, Заслужена артистка А.Г. Кальченко



Ректор Київської муніципальної академії танцю, ініціатор створення конкурсу ім. С. Лифаря доктор мистецтвознавства Ю. О. Станішевський



Випускниця Української академії балету, засновниця танцювальної лабораторії Totemdancegroup, Х.В. Шишкарьова

Джерела:

- Мал.1 Українська академія балету // Електронний ресурс: <http://balletua.com/ua/>
Мал.2 Станішевський Юрій Олександрович // Електронний ресурс: <https://uk.wikipedia.org/wiki/>
Мал.3. TotemDanceSchool // Електронний ресурс: <http://totemdancegroup.com.ua>

**Наталія Дучко
(Одеса, Україна)**

ГУРТКОВА РОБОТА У КЛАСІ ГІТАРИ ЯК ЗАСІБ МУЗИЧНОГО ВИХОВАННЯ МОЛОДШИХ ШКОЛЯРІВ

Основні вектори розвитку мистецької освіти в Україні визначаються Законами України «Про освіту», Державною національною програмою «Освіта (Україна XXI століття)», Національною доктриною розвитку освіти України у XXI ст. та ін., що регламентують діяльність системи вищої освіти у нашій країні. Зазначені

нормативні документи наголошують на актуальності впровадження в освітню галузь інноваційних форм творчого розвитку школярів.

До інноваційних пошуків та форм організації навчального процесу можна віднести відкриття різних типів освітніх установ - ліцеїв, гімназій, шкіл з поглибленим вивченням мистецтва, естетичних центрів. До таких форм організації належить і створення можливостей отримання додаткової освіти безпосередньо у школі. Мова йдеться про роботу різноманітних студій та гуртків. Суттєве оновлення освітніх систем та педагогічних технологій, як вважають вчені, у майбутньому буде пов'язане саме з цими напрямками змісту та форм навчання та виховання молоді. Здійснення освіти відбувається у рамках не лише художніх, музичних шкіл, а у межах основної школи, в умовах створення художнього середовища у позакласних формах роботи з метою активізації виконавської музичної діяльності школярів (В. Алієв, М. Новицький, Л. Предтеченська, О. Щолокова, Б. Юсов, Г. Шевченко та ін.).

Серед інноваційних процесів у педагогіці мистецтва спостерігається інтерес до реалізації принципу індивідуального та диференційного навчання у спеціалізованих класах, проводяться факультативні заняття з урахуванням інтересів та потреб учнів (С. Горбенко, Г. Падалка, О. Ростовський, О. Рудницька, В. Шульгіна, О. Щолокова та ін.). Усе це безумовно сприяє розвитку творчих здібностей, вдосконалює процес музичного виховання школярів. Також з метою додаткової освіти школярів створюються музичні студії, які надають можливість поширити розвиток навичок їх музично - виконавської діяльності. Основним видом творчої діяльності у таких студіях є гра на музичних інструментах. Останнім часом спостерігається зацікавленість дітей грою на гітарі. Це актуалізує питання осмислення методичної літератури щодо засвоєння цього виду виконавської діяльності.

Методичним забезпеченням розвитку дітей в класі гітарного виконавства стають розробки вітчизняних та зарубіжних композиторів та викладачів щодо гри на цьому інструменті: «Школа гри на шестиструнній гітарі», (XIX ст.- іспанець М. Каркассі та італієць Ф. Каруллі); «Раціональна школа гри на гітарі» (поч. XX ст.- іспанець Е. Пухоля); праці російських (П. Агафошин, О. Іванов-Крамської, В. Сазонов та ін.) та українських педагогів-композиторів (В. Грищенко, В. Доценко, І. Кузнєцов, В. Манилов, М. Михайленко, А. Шевченко та ін.). Зокрема цієї проблемі присвячено дослідження О. Рогози. Проте на сьогодні не вистачає методичних розробок щодо музичного розвитку школярів особливо на початковому етапі навчання гри на гітарі при тенденції збільшення попиту в опануванні гітарною грою серед школярів в умовах додаткової освіти.

Додаткова освіта – це можливість здобути сукупність знань, умінь та навичок в позашкільних навчальних закладах у час, вільний від навчання в загальноосвітніх та інших навчальних позашкільних закладах. Серед позашкільних закладів загального типу - палаци й будинки школярів, дитячі парки, дитячі сектори клубів і палаців культури) і спеціалізовані - дитячі бібліотеки, театри, спортивні школи. Робота таких позашкільних закладів тісно пов'язана з навчально-виховним процесом у школі.

Отриманню додаткового творчого розвитку та набуття додаткових знань також сприяють і форми позаурочної роботи — види об'єднань, способи організації учнів і педагогів для спільної діяльності після навчальних занять, а також конкретні просвітницько-пізнавальні й виховні акції, розраховані на масову чи диференційовану учнівську аудиторію. Принципи організації позаурочної та позашкільної виховної роботи — це добровільна участь учнів, розвиток творчості у взаємодії різних форм і видів.

Позаурочна діяльність учнів - це предмет особливої турботи. Як що система навчання в загальноосвітній школі спрямована в основному на отримання знань, то в позаурочній, позакласній роботі, в позашкільних закладах освіти велика увага приділяється вихованню особистих якостей через освоєння й засвоєння культури життєдіяльності, розвитку навичок творчої самореалізації. Переважно, позаурочна діяльність дітей організована завдяки створенню студій.

Студія у перекладі з латинської (stadium) - заняття, навчання, майстерня живописця чи скульптора, школа, яка готує художників чи акторів. Тобто, за суттю студії мають виконувати освітню та творчу функцію водночас. Таким чином, усі позашкільні заклади освіти, студії та гуртки на базі загальноосвітніх шкіл можна вважати системою додаткової освіти, яка останнім часом набуває актуальності.

Додаткова освіта є одним з самих ефективних засобів розвитку творчих можливостей особистості. Сама вона може в повному обсязі реалізувати принцип індивідуального підходу до кожної особистості у процесі розвитку її творчого потенціалу. Серед напрямків додаткової освіти є спортивний, комп'ютерний, художньо - творчий. Останній поділяється на різні підвиди у зв'язку з видами мистецтва: студії та гуртки образотворчого мистецтва, театральні, музичні, хореографічні тощо.

Найбільшим попитом серед школярів користується гуртки сучасного мистецтва: вокально-естрадні, сучасної хореографії, а також гри на гітарі. Мистецтво допомагає виховати дитину і заглибитися їй самій у свою власну душу, зберегти і розвинути її. Так на уроках музики на заняттях музичним мистецтвом в позаурочних формах додаткової освіти діти входять у світ краси, добра й радості, у світ мистецтва. Вони вчаться бачити і розуміти прекрасне в навколишньому житті, творах мистецтва, розвивають любов до природи, батьківщини.

Питання музичного виховання в позашкільній освіті розглядалися вченими О. Апраксіною, Е. Алієвим, Д. Кабалецьким, О. Ростовським, Л. Хлебніковою та ін. Сучасні вчені також досліджують особливості набуття художнього досвіду, формування художньої культури та музичного розвитку дітей в умовах позашкільної освіти. Це дослідження С. Ліпської, С. Кучер, В. Левицька, Н. Сапак, М. Шамтієвою, інших науковців.

Особливості діяльності сучасних позашкільних закладів, що приваблюють школярів, визначені у принципах: добровільності; доступності; національної спрямованості освіти; пріоритету виховного впливу; індивідуалізації. Музичне виховання, музична додаткова освіта на базі загальноосвітньої школи на відміну від професійної музичної освіти в ДМШ має за мету за допомогою реального застосування індивідуального підходу до кожної дитини, дослідити специфіку її творчого потенціалу, надати ефективні можливості для його розкриття, сформувати справжню творчу особистість. Тому музичне виховання в умовах додаткової освіти, тобто в гуртках, секціях в більшості здійснюється в позашкільних закладах за умов різних рівнів, а саме: структурно - орієнтованому, загально - естетичному.

У першому випадку музичне виховання здійснюється в умовах комплексного впливу декількох видів мистецтва: образотворчого, музики, театру, ритміки та танцю, риторики, світової художньої культури. Основним завданням на цьому рівні є оволодіння досвідом основних видів мистецтва через дидактичну систему мистецької освіти.

Другий рівень передбачає диференціацію культурно художнього розвитку дитини. На цьому рівні здійснюється робота по цільовому відбору дітей по гуртках, студіях, секціях, які вже мають за мету зосередження дитини на розвитку тих чи інших творчих навичок, оволодіння будь якою музично - виконавською діяльністю. Для цього створюються музичні студії чи гуртки за такими напрямками: хоровий клас; оркестр народних інструментів; гра на музичному інструменті; вокальний клас; музично-театральний клас; танцювальний клас та ін. Такі студії та гуртки існують в багатьох загальноосвітніх школах України та в школах нового типу, державних та приватних.

Однією з умов ефективного впливу музики на формування творчої особистості є музично-творча діяльність. Принцип діяльного підходу у вітчизняній педагогіці та психології є провідним у розвитку творчості (А. Леонт'єв, С. Рубинштейн, П. Гальперін). Як відомо, в музичній педагогіці, психології творчості, найефективнішим є шлях індивідуального підходу в розвитку творчої особистості (Л. Виготський). Отже, принципи індивідуального та діяльного підходу актуалізовано і в Концепції національного виховання. Розвиток індивідуальних здібностей і таланту молоді, забезпечення умов їх самореалізації є пріоритетним напрямком музичного навчання та виховання школярів.

Як відомо в музичній педагогіці, психології творчості найефективнішим є шлях реалізації індивідуального підходу в розвитку творчої особистості кожного школяра. Цей принцип актуалізовано і в Концепції національного виховання, і в Концепції естетичного виховання, і в програмі "Освіта", в інших концептуальних Постановках Кабінету Міністрів та Міністерства науки і освіти України [2]. Так, наприклад у Концепції відокремлено таке: "Розвиток індивідуальних здібностей і таланту молоді, забезпечення умов її самореалізації є пріоритетним напрямком виховної роботи".

Враховуючи ці положення та значність музично-виконавської діяльності, яка підкреслювалась ще К. Орфом в праці «Шульверк», у системі музичного виховання значне місце посідають позаурочні форми музичної творчої діяльності. Тобто в умовах додаткової освіти на базі загальноосвітніх шкіл створюються численні гуртки, музичні студії в межах роботи яких здійснюється та чи інша форма музичної діяльності, в тому числі проведення уроків гри на музичних інструментах (фортепіано, гітарі).

Крім того, з розвитком інноваційних процесів у сучасній школі спостерігається практика організації спеціалізованих класів, серед яких є й музичні класи. Учні в таких класах мають можливість засвоїти всі необхідні знання, наблизити до навчання в ДМШ. Уроки виконавської музичної діяльності передбачають особливу можливість реалізації індивідуального підходу до музичного розвитку кожного учня.

Ще один важливий аспект роботи в дитячих гуртках – створення колективу учнів, де кожний розвивається як творча особистість, між тим цьому сприяє атмосфера, яку створює вчитель – керівник гуртка. Йдеться про колектив одноступів, захоплених спільною працею, діти можуть виступати в ансамблі, можуть створювати дуети, співати під власний супровід тощо.

На ефективність гурткової роботи вказувала свого часу О.О.Апраксина, зауважуючи на тому, що навчання музичної творчості в шкільних гуртках більш демократичне, оскільки може залучати дітей різного віку до навчання. Проте сьогодні гурткова робота набула іншого ракурсу. Вона відноситься до позакласної роботи, але нерідко здійснюється на комерційних умовах. З одного боку, це накладає особливу відповідальність вчителя перед батьками та учнями, з іншого – умотивовує працювати більш зацікавлено, захоплено, що має передаватися учням.

Цілеспрямований музично-естетичний розвиток здійснюється у різних формах шкільної та додаткової музичної освіти, серед яких важлива роль належить ансамблевій грі на народних інструментах. На думку Т. Браніцької таке музикування спрямоване на збереження національного музичного фольклору, засвоєння і відтворення музичного досвіду виконавства на народних інструментах й тим самим – на розвиток національної самосвідомості учнів. Завдяки тембровому багатству та виразним можливостям народних інструментів, спроможності легко об'єднувати виконавців у ансамблі, даний вид музичної діяльності мобілізує їх творчі здібності і розвиває музичні смаки. У цьому контексті особливої актуальності набуває формування у молодших школярів інтересу до музикування на народних інструментах, що стимулює потребу дитини у самовираженні і самореалізації [1].

Крім гурткової роботи важливим сегментом додаткової музичної освіти є ДМШ. В умовах навчання в ДМШ повністю здійснюється забезпечення особистісно-розвивального характеру музично-освітнього процесу, що уможливує розкриття індивідуальності кожного суб'єкта навчання, задоволення його різноманітних музичних інтересів та потреб; організація цілісного пізнання учнями музичного мистецтва за

рахунок єдності змісту теоретичних та виконавських дисциплін; стимулювання учнів до активної та цілеспрямованої участі в різних видах музичної діяльності, що сприяє динамічному переходу набутих знань, умінь та навичок в їх особистісне надбання; спрямування процесу навчання на формування активно-творчого ставлення до музично-виконавської діяльності шляхом розвитку інтерпретаційних умінь та вивільнення власних творчих можливостей у процесі її здійснення.

Отже, бачимо, що в сучасних умовах продовжують розвиватися декілька форм додаткової музичної освіти дітей: ДМШ, гурткова робота, позашкільні творчі колективи, в яких учні отримують навички музичної виконавської діяльності, формується їх музична культура, розвиваються їх творчі здібності. Саме в таких умовах та формах музичного навчання більш ефективно здійснюється індивідуальний підхід до кожного учня. При цьому, задовольняється потреба в опануванні улюбленими видами музикування. Серед останніх найбільш привабливими стають гуртки естрадного співу та гри на гітарі.

Література:

1. Браніцька Т.Р. Формування у молодших школярів інтересу до музикування на народних інструментах в позакласній роботі: автореф. дис. на здобуття наук. ступеня канд. пед. наук: 13.00.02 – Теорія і методика музичного навчання / Т.Р. Браніцька. — К., 2003. — 19 с.
2. Закон України «Про позашкільну освіту» Відомості Верховної Ради України (ВВР), 2000, N 46, ст. 393.

СЕКЦІЯ: ПЕДАГОГІКА

Dr. Dennis Soltys
(Almaty, Kazakhstan)

SHORT GUIDE TO JOURNAL PUBLICATION BY JUNIOR SCHOLARS

Writing manuscript submissions to journals needs not be intimidating. The following is a list of thoughts about submitting manuscripts from the author's experience.

The first strategic questions to answer are "To which journal should you submit your manuscript, and at what level of quality and reputation should you start?" Generally you consider the standard journals in your field, and estimate how realistic your chance of a manuscript acceptance might be with each one. If you are a younger scholar or need a quick turnaround, you might want to aim for a little lower-quality journal in which you have a better chance of being published. One dilemma is that is that if you aim low, and your manuscript is accepted, you could regret that you might have been able to be published in a better journal but gave away your chance too easily. Dilemmas with better-quality journals are that the risk of rejection is higher, you will probably be asked to do more revisions, and the process will take longer.

For a lesser-ranked journal, a decent thematic introduction and an interesting basic "story" might be good enough for acceptance. For a top-rank international journal you need to show "engagement with the literature" and also make some theoretical contribution.

Do not be intimidated by thinking a journal is metaphorically some big dark building full of mystery and hostility inside. Think of a journal as a human place; and think of the path your manuscript will take once inside the building. The first and most important person along this path is the editor. An encouraging thought is that the editor needs material for her or his journal; so the editor wants you to succeed. You can help the editor with her or his problem and get this person on your side. Be constructive with the editor.

Getting a manuscript published is equal parts science, art, and lottery:

Science – You need to determine a journal's subject matter and editorial stance, audience, what has been said on your topic recently. What are the on-going debates? Where might your own contribution fit in?

Try to cite some (two or three) recent articles on your topic from your target journal, to show that you are *engaging with the journal's literature*. Do not submit a "generic" manuscript. You must frame the manuscript specifically for each journal that you try, even though this takes more time.

Art – Positioning and justification in first half page or first page have to be very strong; therefore the *introduction is the most important part* of the manuscript. What will be the *contribution and value* of the published article? Of course the presentation needs to be interesting and clear, so that the editor will want to finish reading the manuscript. *Solid research and empirical content establish the basic value* of the manuscript, and can compensate for other deficiencies. You need to make manuscript "rich" with interesting information.

Lottery – Journals have their own reasons for publishing or not publishing a manuscript. If they do not accept the article, it might be because they have already published something on the topic recently; or may be anticipating a conference or contribution from a known scholar on the topic. If editors do not accept your piece, it is often not because the piece is not good enough, but because it does not meet the journal's internal requirements in some way. A common cause of rejection is simply that a manuscript does not match the journal's subject-matter or methodology – some journals are more theoretical, others are more applied; some are more oriented on a general audience, others on a specialized audience. So do not be discouraged, and try another journal. Finally, be encouraged that of four possible responses three are good (accept as is, accept with minor revisions, accept with major revisions) and you may learn something from the last one (do not accept) because suggestions for improvement may be given.

Reviewer's comments can be frank and even painful; but resist both the tendency towards discouragement or resentment. Try to see the constructive aspects of the reviewers' comments. Remember, reviewers are giving up their free time in order to review your manuscript, so they are doing you a favour. Generally the reviewers' comments are valid, and you should try to respond to as many of them as possible. You do not need to agree with all of the reviewer's comments; but you will need to explain in your response why you disagree.

The tone of your manuscript should be appropriate. If you are a junior scholar you *can* make a contribution, especially by presenting interesting empirical information. As a junior scholar who has done some solid new research on your topic, it is perfectly legitimate to outline the issues, suggest parameters for discussion, draw the audience's attention to aspects that other writers have missed, present new facts, indicate fresh interpretations or avenues of inquiry, or discuss the latest literature and arguments surrounding the issues.

Composition and clarity

Editors are busy people. It goes without saying that your submitted manuscript should be as clear and easy to read as possible. Simplicity and clarity are more valuable than elegance of style.

The writing stage: The “C to B to A-minus” approach to writing a manuscript and dealing with editors

One should consider the submission of a manuscript not as a one-time event, but as an *incremental and cumulative process* of practically doable small steps or tipping-points. Further, the writer may assume that editors and reviewers are busy, lazy, bored, or enthusiastic about the topic. Having in mind numbers one to three, it is up to the writer to make first the editor's and then the reviewers' tasks easy; and to make it possible for them to say “yes” to the next stage in the manuscript submission process. This is done by making the manuscript as absolutely simple, clear, and easy to read as possible. In the fourth case, editors and readers made enthusiastic by your work may give you a bonus by going out of their way to help you. In such a, fortunate, case the editors and reviewers may “pull” you along the final distance from an A- to an A, explained below. The editor can be a great friend.

Build the manuscript from the bottom up:

(C grade) As with a student essay, a basic amount of background and empirical research earns a “C” grade by providing **substance**. Substance is acquired through hard work; it is *absolutely essential*; and it will earn a sympathetic reading from the editor and reviewers, even if the presentation and academic framing have some shortcomings. This is something to build on.

The literature review should be adequate, but the empirical, factual aspects of the manuscript should be *over-researched*. A solid empirical base helps make the manuscript interesting, relevant, and original; and stimulates the editor's enthusiasm.

The encouraging aspect of substance is that its achievement is entirely *within the researcher's control*. The researcher simply reads or collects data until s/he has more than enough information for an interesting story with solid evidence.

A C-level manuscript will likely evoke a response from a reviewer such as “this topic has potential” or an “I encourage the writer to re-work the topic,” with suggestions offered. In a better case, an enthusiastic reviewer might state his/her willingness to re-review the manuscript and help the writer further.

(B grade) Again as with a student essay, a certain amount of attention to planning, structure, and **presentation** earns a response in the “B” range. The editors and reviewers have read your manuscript with a better taste, and you have a broader margin of their patience and tolerance to work with.

The encouraging aspect of presentation is that this *is also largely within the writer's control*. The writer may expend much care on the manuscript and can ask colleagues to comment on it. Ask as many colleagues as you need to. One should not alienate reviewers with anything less than one's best effort.

A B-level manuscript has a good chance of evoking a “submit with major revisions” response; and the editor and reviewers will provide useful advice on how to do this. Note: a “submit with major revisions” response means literally what it says – “re-submit.” It is not a rejection.

(A- grade) If your manuscript achieves the A-minus level you are almost home. The A-minus level is defined by an “accept with minor revisions” or “resubmit with minor revisions” reviewer response. To have reached this level, your manuscript needed to show some **originality** – a fresh approach, a new empirical-research or theoretical contribution, and be well framed within the literature of your topic. The good news is that even the requirement for originality is again *largely under your control*. How can you be original? By doing extensive reading of the pertinent literature and conducting extensive empirical research. Your literature and empirical data will cross-fertilize, and soon you will have more than enough interesting material for an original piece of work. Conversely, it is impossible to write a good manuscript if it is under-researched!

The further encouraging thing about this phase of the review process is that the editor and reviewers have by now spent a lot of time on your manuscript, so they are deeply co-opted into the process of bringing the manuscript to publication. That is, they will likely help pull you across the last short distance to the finish line, because by now they are enthusiastic about your piece. Only very few manuscripts are at a full A level and elicit an “accept without revisions” on the first try.

To repeat and summarize, one should consider the submission of a manuscript as an incremental process of small steps or tipping-points. Therefore, the first step is to catch the editor's interest in the first paragraph; the second step is to get the editor to like the first page. Spend four or six times as much effort on framing your Introduction and Conclusion as on the rest of the paper; spend more time on the Introduction than Conclusion.

A good Introduction is a big accomplishment! You have induced a busy, lazy, or bored editor to spend three minutes to read your first page. The editor will read the manuscript to the end now. A good mood makes it possible for the editor to say “yes” to sending the manuscript for external review.

Getting the editor to send the manuscript for external review is an even bigger accomplishment! *It is the key accomplishment*, because the editor is thereby committing her/his time, the reviewers' time, and the journal's resources for a full review. The editor is also sending the implicit message to the reviewers that the manuscript is at least good enough for a sympathetic reading; and the reviewers will understand the editor's message in these terms. Beyond this point you cannot lose, because even if turned down you will obtain valuable suggestions.

As with the editor, the first paragraph and first page should hold the reviewers' interest and stimulate their enthusiasm. The momentum of the process is now well on its way, as described in the “C to B to A-” scenario above.

Essential conceptual points for a journal article:

An article submission should have following essential attributes:

The manuscript must have something to say. The manuscript must have at least one argument. The manuscript should have no more than one argument.

You must state what you intend to do and say in your Introduction.

At least one of:

Identify and justify the topic. Define the “space” of the topic. Delimit the topic to something answerable or testable by some method. Address an ongoing debate.

At least one of:

Provide the real-world context of the topic. Set the topic set within the context of the literature. Engage the literature. Adopt an existing model or theory, from the literature, for structuring and organizing the presentation.

At least one of:

Show significance of the topic. Offer a new insight(s) on the topic. State the contributions of the topic. Derive the implications of the topic.

At least one of:

Describe the research methods that will be used. Reflect upon the methods to be used. Test a question, theory, or hypothesis. State the theoretical or empirical ambitions of the manuscript. Resolve a question, hypothesis, or some issue concerning the topic.

Other points:

Organization and presentation of the manuscript should be good. The evidence must be solid and persuasive enough to support the weight of your argument. Conclusion should reflect and synthesize the material in the text. What is missing from or weak in the purpose, evidence, or argument? What does the manuscript fail to make clear or to support? This will be noticed by the reviewers.

* Have you “made the argument”?

Оксана Погоріла
(Ірпінь, Україна)

АКТУАЛЬНІСТЬ І ПРОБЛЕМНІСТЬ ДИСТАНЦІЙНОГО НАВЧАННЯ

Останні десятиліття для вітчизняної освіти ознаменувалися швидкими темпами модернізації та, за прикладом провідних зарубіжних країн, переходом від індустріального до інформатизованого суспільства. Цей величезний крок означає не лише прийняття того факту, що сучасні технології стали невід’ємною частиною життя суспільства, а й те, що українській освіті необхідно впроваджувати реформи, які допоможуть зробити навчання доступним широкому загалу бажаючих.

Без навчання протягом усього життя в сучасному світі не обійтись, адже будь-яка освічена людина має володіти чималим багажем знань. Причому дуже важливо цей багаж постійно оновлювати, інакше важко буде наздогнати стрімкий перебіг життя. А відстати від нього – означає бути неконкурентоспроможним на ринку праці, втратити можливість одержати бажану роботу. Вирішити цю й багато інших проблем допоможе дистанційне навчання. Дистанційна освіта стала справжньою новацією 21 століття.

Завдання сучасного педагога вищої школи – розвивати у студентів пізнавальну потребу, тобто знати, як здобувати знання самотужки, вміти використовувати їх у нестандартній ситуації. Саме тому впровадження в навчальний процес елементів дистанційного навчання є найважливішим етапом освітнього розвитку сучасних студентів.

На сьогоднішній день якість освіти – тема більшості дискусій в світових освітніх спільнотах. Якщо пару років тому ці обговорення стосувалися традиційної освіти, то тепер поняття якості застосовується щодо електронного навчання. Тенденції впровадження сучасних інформаційних технологій у процес навчання найбільш розвинених країн показують, що в даний час відбувається процес кардинальних змін в системі освіти. Відбувається переоснащення навчальних закладів відповідно до сучасних вимог якості навчання [1, ст. 224]. Однією з провідних завдань, які стоять перед викладачами та працівниками ВНЗ, є не тільки впровадження системи дистанційної освіти, а й забезпечення сприятливого впливу нових технологій на освітній процес, тобто необхідність розвитку сильних сторін і мінімізація негативних.

Як відомо, дистанційне навчання – це спосіб отримання освіти із використанням комп’ютерних та сучасних інформаційних технологій, що надає студентам змогу навчатися на відстані, без відриву від роботи та виїзду за кордон. Серед інших назв дистанційного навчання використовуються і такі, як «відкрита освіта», «електронна освіта», «віртуальне навчання» тощо. Такий спосіб отримання знань передбачає комфортну та зручну для кожного студента обстановку та можливість навчатися без відриву від роботи. На відміну від заочного навчання, з яким часто порівнюють дистанційну форму, остання передбачає не лише постійну самоосвіту та роботу з засвоєння знань, а і постійний контакт як із

викладачами, так і з іншими студентами, в той час як заочна форма освіти передбачає спілкування з викладачем лише декілька разів на рік [5, ст. 28]. Також дистанційна освіта передбачає створення індивідуальних планів навчання відповідно до можливостей та потреб кожного студента.

Питання дистанційного навчання в Україні досліджено у працях Б. Агранович, О. Адаменко, А. Артюшенко, Х. Беккера, П. Брусилівського, В. Бикова, Г. Кедрова, А. Короткова, О. Крюкова, М. Моїсєєвої, Ю. Моїсєєва, Ю. Насонова, О. Полат, І. Роберт, Д. Смоліна, Ю. Триуса. У їхніх дослідженнях дистанційне навчання визначено як організація навчального процесу, за якої викладач розробляє навчальну програму, що базується на самостійному навчанні студента [3, ст. 71].

Українські фахівці під час створення Українського центру дистанційної освіти розглядають дистанційну форму навчання як таку, за якої використовуються глобальні комп'ютерні комунікації (як Інтернет) та яка базується на індивідуальній роботі студентів із чітко дібраним навчальним матеріалом, а також на активному спілкуванні з викладачами та іншими студентами [1, ст. 226].

Доступність та відкритість навчання - ще одне з головних переваг дистанційного навчання. Свобода і гнучкість цього способу отримання освіти, припускають нові можливості для вибору курсу навчання. Дуже легко вибрати декілька курсів в різних університетах, в різних країнах. Можна одночасно навчатися в різних місцях, порівнюючи курси між собою. З'являється можливість навчання в кращих навчальних закладах, за найбільш ефективними технологіями, у найбільш кваліфікованих викладачів. Людина може навчатися дистанційно інкогніто, в силу різних причин (вік, стан, посада, сором'язливість і т.д.). Дистанційне навчання дає можливість отримати освіту інвалідам та людям з різними відхиленнями. Дистанційне навчання носить більш індивідуальний характер навчання. Студент сам визначає темп навчання, може повертатися по кілька разів до окремих занять, пропускати окремі розділи і т.д. Слухач вивчає навчальний матеріал у процесі всього часу навчання, а не тільки в період сесії, що гарантує більш глибокі залишкові знання. Така система навчання заставляє студента займатися самостійно і отримувати навички самоосвіти. Як показує досвід багатьох університетів, студент, який навчається дистанційно, стає більш самостійним, мобільним і відповідальним. Без цих якостей він не зможе навчатися. Дистанційне навчання робить процес навчання творчим та індивідуальним, відкриває нові можливості для творчого самовираження студента. У процесі навчання студент документує процес навчання. У нього може залишитися сам курс навчання, електронне листування з викладачем і він може звертатися до них пізніше, в міру необхідності. При використанні сучасних технологій і дистанційного навчання нам надається можливість легко формувати віртуальні професійні спільноти (наприклад, спільноти викладачів), спілкуватися викладачам між собою, обговорювати проблеми, вирішувати спільні завдання, обмінюватися досвідом, інформацією і т.д.

Незважаючи на те, що саме технічний потенціал сучасних інформаційних технологій допомагає реалізувати одне з головних переваг дистанційного навчання – навчання на відстані, створення у навчальному закладі відповідної матеріально-технічної бази не дозволить досягти значного ефекту [4, ст. 88]. Головним все-таки є наявність і розробка навчально-методичного забезпечення для самостійної роботи студентів. Електронні носії інформації дозволяють впроваджувати так звані «електронні лекції». Лекційний матеріал може бути викладений у вигляді тексту, озвучений і доповнений відеоматеріалами; мова йде про відеолекції, слайди-лекції, якісні комп'ютерні тренінги, різного роду тести та навчальні програми, додатковий ілюстративний матеріал, а також доступ у потрібний час до довідкових даних, словникових термінів. Головна перевага даних матеріалів полягає у тому, що студент зможе самостійно користуватись ними в зручний для себе час. Для дистанційного навчання особливого значення набуває наявність і саме головне якість електронних підручників, що повинні бути по всіх дисциплінах навчального плану. Робота з електронним підручником дозволяє зробити навчальний процес індивідуальним. Кожен студент сам вибирає послідовність вивчення навчального матеріалу виходячи зі свого інтересу і можливостей. Під час дистанційного навчання значно збільшується частка самостійної роботи студентів, а це у свою чергу призводить до зміни змісту, форм і методів навчання. Суть роботи викладача в даних умовах полягає не в читанні лекцій, а в створенні учбово-методичного забезпечення дисципліни в електронному вигляді, у постійній роботі над внесенням необхідних змін у навчальний матеріал, підборі кольорових ілюстрацій, графіків, створенні Flash-анімацій, тестів для самоконтролю. На підставі цього дистанційне навчання мусить характеризуватися високою професійністю викладача, прагненням до співпраці з колегами та студентами на шляху досягнення високих якісних результатів освіти [3, ст. 66].

У порівнянні дистанційного навчання із традиційним визначено як переваги, так і недоліки. Так, традиційне навчання характеризується контрольованим відвідуванням, безпосереднім викладанням, високою часткою присутності в часі, наявністю й необхідністю розкладу, перебуванням на навчальній базі. На відміну від традиційного дистанційне навчання уможливорює вільний доступ до матеріалів навчання, надає можливість користуватися додатковими ресурсами, менш суворе за розкладом, ґрунтується на інформації, а не на структурованому викладанні. Якщо дистанційне навчання відбувається на навчальній базі, у такому випадку відвідування також контрольоване, відбувається орієнтація на навчання і викладання, виникає необхідність контролю відвідування. Якщо дистанційне навчання проходить ззовні навчальної бази, навчання відбувається за допомогою технологічних засобів.

Отже, як позитивні характеристики дистанційного навчання визначено такі:

- переваги у гнучкості трати часу, економія на транспортних витратах;

- зацікавленість сучасної молоді користуванням сучасними інформаційними засобами в повсякденному житті;
 - простота й доступність такого навчання;
 - набуття досвіду й додаткової інформації студентом за допомогою ресурсів мережі Інтернет;
 - зручність для компаній та організацій у навчанні своїх співробітників без відриву від постійної роботи;
 - більш нижчий рівень оплати за дистанційне навчання порівняно із традиційним;
 - індивідуальний темп навчання;
 - можливість індивідуального та групового навчання студентів;
 - вирішення проблеми втрати концентрації, уникнення обмежень у розкладі;
 - оновлення навчального матеріалу за необхідністю.
- Негативними характеристиками дистанційного навчання вважаються такі:
- вміст може залежати від технологічних характеристик;
 - можливість проблеми мовного бар'єру або перекладу;
 - перешкоди в часі через часові пояси;
 - проблеми з авторським правом у застосуванні навчальних матеріалів;
 - висока коштовність обладнання для проведення дистанційного навчання.

Українські дослідники серед недоліків дистанційного навчання вказують на потребу створення особливих вимог щодо організації навчального процесу, необхідність у персональному комп'ютері та доступі до мережі Інтернет, організацію мотивації слухачів. Дистанційне навчання потребує відсутності прокрастинації; його результат безпосередньо залежить від самостійності та свідомості студента, оскільки відсутній постійний контроль за слухачами. Однією із ключових проблем дистанційного навчання залишається проблема аутентифікації користувача у перевірці знань.

Література:

1. Власенко Л. В. Переваги та недоліки дистанційного навчання / Л.В. Власенко // Професійна підготовка педагога: історичний досвід і виклики сучасності: збірник наукових праць. – Дрогобич: Редакційно-видавничий відділ Дрогобицького державного педагогічно університету ім. І. Франка, 2015. – С. 224–228.
2. Концепція розвитку освіти в Україні на період 2015–2025 років (проект – неофіційний текст) [Електронний ресурс]
3. Мусієнко О.Л. Дистанційне навчання у вищій школі: моделі і технології / О.Л. Мусієнко, О.В. Зелінська // Наука в інформаційному просторі: матеріали VII Міжнар. наук.-практ. конф.; 29-30 верес. 2015 р. – В 7 т. – Д-к: Біла К.О., 2015. – Т. 2. – С. 66–72.
4. Шостак У.В. Види педагогічних технологій [Електронний ресурс] / У.В. Шостак // Перспективные разработки науки и техники – 2014: материалы Международной научно-практической конференции; 7–15 ноября 2014 г./ Польша, 2014.

Дармонжон Баванова
(Гулистан, Узбекистан)

ТАЪЛИМДА ИНФОРМАТИКАДАН ТЎГАРАК МАШҒУЛОТЛАРИ ВА УЛАРНИ ТАШКИЛ ЭТИШ ЙЎЛЛАРИ

Ижтимоий-иқтисодий соҳаларининг ривожланиб бориши фан, техника ва технологияларнинг замонавий ютуқларига таянган ҳолда билим, малака ва кўникмаларини ривожлантириб бориш, фикрлаш қобилиятларини юксалтиришда, ахборот-коммуникация технологиялари хизматидан мақсадли равишда самарали фойдаланиш имкониятларини оширишда энг долзарб масалалардан биридир. Яна шу билан биргаликда халқимиз олдида турган энг муҳим вазифа Мустақиллигимизнинг иқтисодий пойдеворини мустаҳкамлаб, мамлакатимизни жаҳоннинг энг илғор, ривожланган демократик давлатлари қаторидан жой олишидир. Бундай вазифаларни бажариш “Кадрлар тайёрлаш миллий модели”ни амалга оширишнинг босқичларида белгиланган, келажакдаги истиқболи эса Ўзбекистон Республикаси биринчи Президенти И. Каримов томонидан илмий асослаб берилган. Олдимизга қўйилган бундай вазифаларни амалга оширишда узлуксиз таълим системасининг барча таълим босқичининг аҳамияти кескин ортиши шубҳасиздир. Демак, Илмий техникавий тараққиёт ишлаб чиқаришнинг кўп сонли тармоқлари билан бир қаторда таълим соҳасига ҳам замонавий илғор технологияларни қўллаш зарурати “Кадрлар тайёрлаш миллий дастури” да ҳам эътироф этилди.

Таълим технологияларни қўллаш натижасида миллий ғояга содиқ, етарли интеллектуал салоҳиятга эга, илм-фаннинг замонавий ютуқлари асосида мустақил фикр юрита оладиган юқори малакали талабаларни тайёрлаш билан бирга уларнинг фаоллигини ошириш, билиш фаолиятини ва ижодий изланишларини ривожлантириш асосида фанни мукаммал ўзлаштириб олиш самарадорлигига эришиш мумкин бўлади. Таълим тизимини янгилашда энг аввало таълимнинг кенг демократлаштирилишини шунингдек, таълим тизими тараққиёт қонуниятларига жавоб бера оладиган бўлишини тушинмоқ керак. Компьютер ва ахборот технологиялари ўз фойдаланувчиларидан мулоқот учун маълум бир даражадаги

махсус тайёргарликни талаб қилади. Бу тайёргарликнинг қай даражада мукамал бўлиши мулоқотнинг сифат даражасини белгилайди. Мазкур муаммони ҳал қилиш эса, бошланғич, ўрта махсус ва олий таълим тизимидаги информатика фани ва уни ўқитиш услубиёти олдида турган энг долзарб масалалардан бирига айланиб улгурди. Информатика фани бугунги кунда дастурлаш тиллари, ахборот технологиялари, тармоқ технологиялари, ўқитиш технологиялари ва бошқа бир қатор мустақил фанларга ажралиб кетди. Бу фанларнинг ҳаммаси мантиқий жиҳатдан бир-бири билан чамбарчас боғланган бўлишига қарамай, муайян соҳани ўрганиш учун мўлжалланган.

Компьютер ёрдамида ҳал қилинадиган ҳар қандай масала учун махсус дастур ишлаб чиқиш талаб қилинади. Компьютер ёрдамида ечимини кутаётган масалалар учун “эски” дастурлаш воситалари ёрдамида дастурлар ишлаб чиқиш иқтисодий жиҳатдан ўзини қопламаслиги ҳамда дастур ишлаб чиқиш жараёнининг мураккаблиги янги дастурлаш тилларига бўлган эҳтиёжни юзага келтиради. Бу масала тажрибали дастурчилар ёки дастурчи гуруҳлар томонидан ҳал қилинади. Бугунги кунда маълумотларни ифодалаш шакли, тузилмаси ва ишлаш тамойиллари аввалгиларидан бутунлай фарқ қилиб, имкониятлари жуда ҳам бой бўлган янги дастурлаш тиллари шаклланди ва аввалгиларига нисбатан бир қатор афзалликларга эга бўлган янги версиялар ҳисобига ривожланиб бормоқда.

Таниқли психологик олим М. Шюрернинг эътироф этишича, “Инсон онги янги билимларни ўзлаштиришда “абстракт ва мантиқий умумлаштириб идрок қилиш” хусусиятлари асосида амалга оширади. Демак, ўқитувчи томонидан берилаётган билим педагогик технология асосидаги кўрғазмали, яъни образ - ҳаракат - тушунча - мантиқ – умумлаштириш. Демак, билим беришнинг янада самарадорлигини оширишда педагогик технологик усуллар ёрдамида нафақат маълумотларини узатамиз, балки ўқувчи психик билиш жараёнлари, яъни ўқувчининг сезгиси, идроки, тафаккури, хотираси, хаёли, нутқи ва диққати самарадорлигини янада жонлантираемиз. Натижада, ўқувчи ўқитувчи томонидан берилаётган билимлар моҳиятини тўғри, аниқ ва ишончлилик асосида осон ўзлаштиради.

Таълимда фандан ўқувчининг фан асосларини мустаҳкам ва чуқур ўзлаштиришга бўлган қизиқишлари ва эҳтиёжларини ривожлантириш, ўзлаштирилган билимларни амалиётда қўллаш, касбга йўналтиришни амалга ошириш, қўшимча адабиётлар устида мустақил ишлаш кўникмаларни шакллантириш, интернет тизими ёрдамида ахборот излаш, олиш ва қайта ишлашни ўргатиш мақсадида ўқитиш жараёнининг янги шакли қўшимча машғулотларни ташкил этиш мақсадга мувофиқдир. Бугунги кунда компьютер сингари техник воситалардан хусусан, компьютерларнинг мантиқий фикрлай олиш қобилиятига эга бўлган авлоди ишлаб чиқаришда тадбиқ этилмоқда. Масалан: дастур билан бошқариладиган дастгоҳлар, инсон учун ҳавфли соҳаларда компьютерга асосланган роботлар, атом электростанциялари ёки кимёвий корхоналардаги техник таъминот бунга мисол бўла олади. Ҳатто космик кемалар ҳам компьютер техникаси ва махсус дастурлар билан бошқарилади. Ёшларимизда компьютерда ишлаш кўникмаси шаклланиб бўлган. Компютер билан ҳақиқий “мулоқотга” киришиш учун унинг “тил”ини билиш керак. Бирор нарсани компьютерда ҳал қилиш учун, аввало, унинг алгоритмининг тузиб, сўнг бу алгоритмни компьютер тушунадиган қонун-қоидалар асосида ёзиш керак. Бу ёзув дастур деб аталади. Дастур тузиш жараёни дастурлаш асослари, дастурлаш тиллари, амалий дастурлаш сирлари билан танишадилар.

Бошқа фанлардаги тўғараклар каби “Ёш дастурчи” тўғарагининг ташкил этилиши ўзига хос ютуқларга эришишга замин бўлади. Аввалом бор тўғарак- ўқувчиларда дастурлаш тиллари, уларни ўрнатиш, дастур тузиш ва натижа олиш бўйича тегишли кўникмалар ҳосил қилади. Тўғаракнинг вазифаси - дастурлаш тиллари, уларнинг турлари, уларнинг имкониятларини, уларни ўрнатиш тартибини, дастурлардан фойдаланиш сирлари, дастурлаш тиллари муҳитида дастур тузиш ва натижа олишни ўргатишдан иборат.

Қўшимча машғулотларнинг самарадорлигини ошириш учун ўқитувчи ўқувчиларнинг билиш фаолиятини фаоллаштирадиган, мантиқий, мустақил ва ижодий фикр юритиш кўникмаларни ривожлантиришга имкон берадиган ўқитиш методлари, ахборот коммуникацион технология воситалари ва ахборот-таълим ресурсларидан фойдаланиш тавсия этилади. Бевосита информатика фанидан дастурлаш тилларини ўрганишга, веб-саҳифалар тайёрлашга, тақдимот слайдлари яратиш сирларини ўрганишга йўналтирилган қўшимча машғулотлар ташкил этиш мумкин. Қўшимча машғулотларда ўқувчилар томонидан асосий дарс жараёнида эгаллаган билим, кўникма ва малакаларини янада кенгроқ эгаллашлари учун имконият яратилган. Қўшимча машғулотлар учун тавсия этилаётган йўналишларни белгилаш жараёнида амалдаги дастурни тўлақонли бажариш, айрим қийин ўзлаштирилаётган мавзуларни кенгайтириб ўқитишга алоҳида эътибор қаратилади.

Информатика бўйича тўғарак бу фаол ва натижавий дарсдан ташқари машғулотлардан бири. Тўғарак асосида ихтиёрийлик тамойили ётади. Баъзида яхши ўзлаштирмаган ўқувчилар тўғаракка қатнашишга хоҳиш билдирадилар ва унда яхши натижаларга эришадилар. Фақат бундай ўқувчиларга эътибор бериб қараш ва уларнинг информатикага бўлган қизиқишларини мустаҳкамлашга ҳаракат қилиш керак. Тўғарак ишини икки йўналишга ажратса бўлади. Биринчиси, асосан, фикрлашни ривожлантиришга ва информатикага бўлган бошланғич қизиқишни шакллантиришга йўналтирилган. Иккинчиси, «Информатика» фани бўйича билимларни чуқурлаштириш ва янги дастурлаш тилларини ўрганиш.

Ўқитиш методлари мактабнинг фақат таълими эмас, балки тарбиявий мақсадларга эришишда ҳам муҳим воситадир. Ишонарли ҳикоя, исботловчи суҳбат, ўқув мунозаралари ўқувчиларда барқарор эътиқод, юсак ахлоқ, миллий мафқурани таркиб топтиришда муҳим ҳисса қўшади. Кўрғазмали методлар - ўқувчиларга ҳаётда тезгина ўз ўрнини топишга ёрдам беради. Амалий методлар – ўқувчи ёшларни касб

танлашга, ўқувчиларда жамиятимиз равнақи учун меҳнат қилиш эҳтиёжини таркиб топтиришни янги даражага кўтаради. Муаммоли изланиш методлари – шахснинг ижод қилиш хусусиятини ривожлантиришга ёрдам беради. Ўқитишнинг методик маданиятини ошириш мактабларимизнинг ислоҳат илгари сурган вазифаларини ҳал қилишга, унинг ўсиб келаётган ёш авлод фаол ўқийдиган, астойдил меҳнат қиладиган, етук инсон бўлиб камол топадиган мактабга айланишга ёрдам беради.

Қўшимча машғулотнинг асосий мақсади ўқувчилардаги фанга бўлган қизиқишни ривожлантириш, уларнинг дарсда олган билимларини тўлдирувчи билим, малака ва кўникмалар билан қуроллантиришдан иборат. Ўтказиладиган қўшимча дарс машғулотлари асосий дарс жараёнида эгалланган билимларни кенгайтириш ва чуқурлаштиришга қаратилган бўлиши лозим. Шундагина қўшимча машғулотлар дарс машғулотларининг мантиқий давоми бўлиб хизмат қила олади.

Фойдаланилган адабиётлар:

1. Ўзбекистон Республикасининг «Таълим тўғрисида»ги қонуни// Баркамол авлод - Ўзбекистон тараққиётининг пойдевори.- Т.: Шарқ, 1997.
2. Каримов И.А. Баркамол авлод орзуси.- Т.: Шарқ, 1999.
3. Каримов И.А. «Ўзбекистон XXI асрга интилмоқда».- Т.:Ўзбекистон. 2000.
4. Абдуқодиров А., Хаитов А., Ахборот технологиялари - Т.:Ўзбекистон, 2002.
5. Левин А. Самоучитель работы на компьютере // Москва 1998 й

Анна Вильчик, Ирина Евтушенко
(Гомель, Беларусь)

ОСОБЕННОСТИ ИСПОЛЬЗОВАНИЯ ЭЛЕМЕНТОВ КОМПЬЮТЕРНЫХ ТЕХНОЛОГИЙ НА УРОКАХ ХИМИИ В 10 КЛАССАХ

Модернизация общего образования, в связи с переходом на профильное обучение, требует от учителя высокого уровня преподавания с использованием различных методик и технологий обучения. В условиях вариативности и разноуровневости образования умение применять инновационные технологии и их элементы помогают преподавателю добиваться высокого качества обучения. К числу инновационных технологий обучения можно отнести компьютерные, информационно-коммуникационные и телекоммуникационные технологии. Они способствуют рациональному проектированию учебного процесса и эффективной реализации намеченных целей и задач обучения [1].

Появление компьютеров, использование их в самых различных областях человеческой деятельности значительно изменили традиционные промышленные технологии, методы лечения болезней людей, приемы обучения. Получили развитие глобальные информационно-коммуникационные сети, появились принципиально новые технические возможности [2].

Актуальность: информационные технологии открывают новые возможности для получения знаний, их использование создает возможность обучать учащихся на современном уровне, следовательно, изучение и внедрение элементов информационных технологий в учебный процесс является актуальным.

Цель исследования: изучение особенностей эффективности применения компьютерных технологий при обучении химии в десятых классах средней общеобразовательной школы.

Объектом исследования явились знания учащихся 10-х классов ГУО «Гимназия № 56». Исследования проводились в период 2015–2016 и 2016-2017 учебных годов.

Экспериментальными классами явились 10 «Л» 2015 – 2016 учебного года и 10 «М» 2016 – 2017 учебного года. Контрольными классами явились 10 «Ю» 2015 – 2016 учебного года и 10 «Л» класс 2016 – 2017 учебного года.

В ходе исследования использовались словесные методы (беседа), наглядные методы исследования (метод иллюстраций при помощи компьютерных технологий).

Результаты исследований анализировались с применением расчетов по следующим формулам [3]:

$$\text{средний балл} = \frac{\text{сумма всех баллов}}{\text{общее количество учеников}} \quad (1)$$

$$\text{СОУ} = \frac{\text{кол-во "отл."} \cdot 100 + \text{кол-во "хор."} \cdot 64 + \text{кол-во "удв."} \cdot 36 + \text{кол-во "неуд."} \cdot 16 + \text{кол-во "н/а"} \cdot x7}{\text{общее кол-во учащихся}} \quad (2)$$

Информационные (компьютерные) технологии обучения – это процесс подготовки и передачи информации обучаемому, средством осуществления которых является компьютер [4].

За период исследований разработаны план-конспекты с применением компьютерных технологий по темам разделов: «Насыщенные углеводороды», «Ненасыщенные углеводороды», «Ароматические углеводороды», «Спирты и фенолы», «Альдегиды и карбоновые кислоты», «Сложные эфиры и жиры», «Углеводы», «Амины. Аминокислоты. Белки».

Использованы следующие виды компьютерных технологий: мультимедийная презентация, интерактивная доска видеоматериалы.

Мультимедійна презентація – поєднує в собі динаміку, звук і зображення, т.е. те фактори, які найбільше довго утримують увагу учнів.

В якості прикладу наведемо фрагменти пояснення нового матеріалу з використанням мультимедіа презентацій на уроці по темі: «Амінокислоти»:

Амінокислоти – це органічні сполуки, в складі молекул яких входять карбоксильна група $-COOH$ і аміногрупа $-NH_2$.



Номенклатура і ізомерія

1. Нумерація атомів вуглецю проводиться, починаючи з атома вуглецю карбоксильної групи
2. Названня АК проводиться за назвами відповідних карбонових кислот
3. Додається префікс аміно-.

$$H_2N-CH_2-COOH$$

2-аміноетанова кислота (гліцин)

$$CH_3-CH(NH_2)-COOH$$

2-амінопропанова кислота (аланін)

○ **Общая формула α-АК:** Где R – это атом водорода или группа атомов.



○ АК – бесцветные кристаллические вещества, хорошо растворимые в воде и малорастворимые в органических (неполярных) растворителях. Многие из них имеют сладкий вкус.

○ АК хорошо кристаллизуются, имеют высокую плотность и высокие температуры плавления, например для серина температура плавления $-253^{\circ}C$, для лейцина $-337^{\circ}C$.



Рисунок 1 – Пример урока по химии по теме: «Аминокислоты»

Результаты проведения уроков в двух классах представлены в таблице:

Таблица – Результаты проведения самостоятельных работ по итогам изучения тем на уроках применением мультимедийных презентаций

Темы	10 «М»		10 «Л»	
	Средний балл	COY (%)	Средний балл	COY (%)
Диены	8,0	80,86	7,0	71,06
Бензол	7,9	78,98	7,1	71,72
Многоатомные спирты	8,0	79,73	7,2	73,23
Обобщение по теме «Углеводы»	7,7	79,71	7,3	72,97
Аминокислоты	8,0	80,68	7,2	72,55

Использование мультимедийных презентаций на уроках химии позволило определить, что средние баллы и степень обученности учащихся 10-х классов выше в экспериментальном (10 «М») классе, чем в контрольном (10 «Л»). Мультимедиа способствуют развитию мотивации, коммуникативных способностей, формированию навыков и накоплению фактических знаний.

Проведенная статистическая обработка данных методом однофакторного дисперсионного анализа в табличном редакторе Statistica указывает на достоверность различий средних баллов учащихся экспериментального и контрольных классов ($F_{\text{эсп.}} (85, 9) > F_{\text{кр.}} (1,1)$).

Наряду с мультимедийными презентациями проводились уроки с применением интерактивной доски. Интерактивная доска позволяет объединить проекционные технологии с сенсорным устройством, отобразить объекты, управлять процессом презентации [5].

В качестве примера приводим фрагменты объяснения нового материала с использованием интерактивной доски на уроке по теме: «Амины. Анилин»:



Рисунок 2 – Пример урока по химии по теме: «Амины. Анилин»

Проведенная статистическая обработка данных методом однофакторного дисперсионного анализа в табличном редакторе Statistica указывает на достоверность различий средних баллов учащихся экспериментального и контрольных классов ($F_{\text{эксп.}} (36,8) > F_{\text{кр.}} (1,6)$).

Результаты по итогам проведения 24 уроков за 2 года исследований свидетельствуют о лучшем усвоении; о чём свидетельствуют результаты проверочных работ. В экспериментальном классе результаты выше, результаты являются значимыми ($F_{\text{эксп.}} (176, 5) > F_{\text{кр.}} (1,22)$). При проведении дисперсионного анализа установлены достоверные различия средних баллов 10 «М» и 10 «Л» классов.

Программа «Microsoft Excel» позволила построить диаграммы и проанализировать степень усвоения нового материала, сравнивая средний балл учащихся на уроках химии с применением различных компьютерных технологий – мультимедийных презентаций, интерактивная доска, видеоматериалы и средний балл учащихся в контрольном классе (рисунок 3).

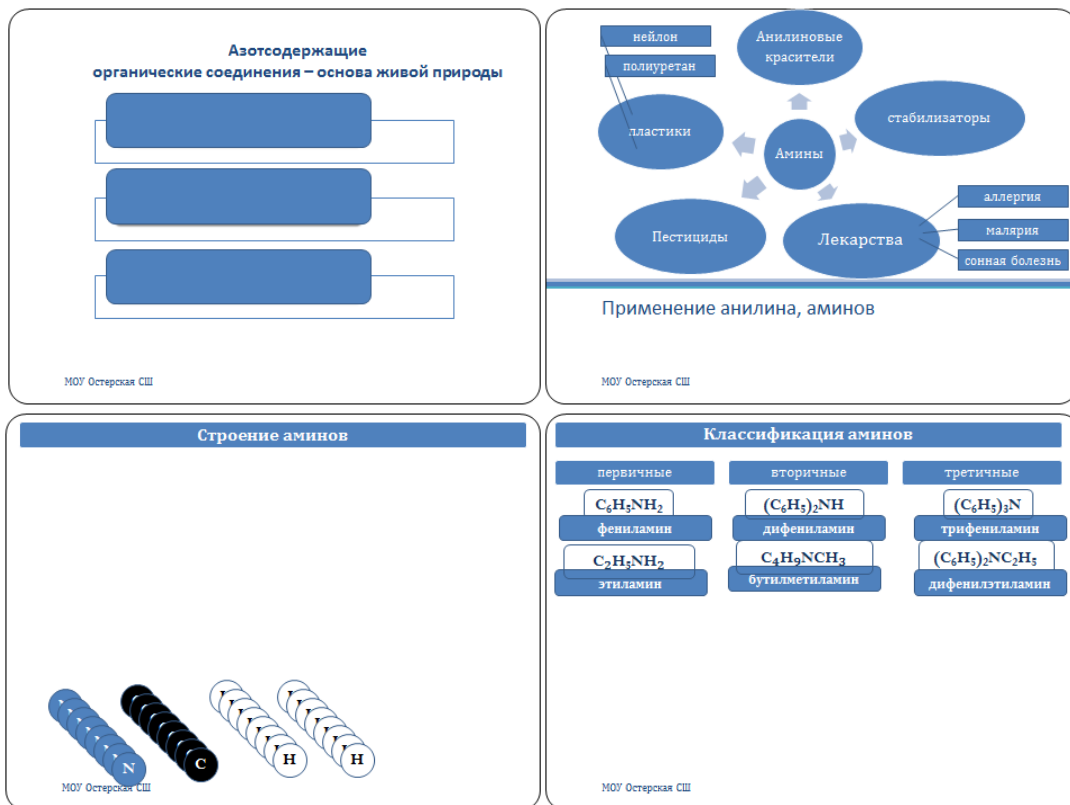

Рисунок 3 – Средний балл учащихся с применением и без применения компьютерных технологий

По данным диаграмм следует, что использование компьютерных технологий значительно повышает качество знаний учащихся. В экспериментальных классах средний балл выше, чем в контрольных классах.

С целью выявления повышения заинтересованности учащихся к изучению предмета проведено анкетирование среди учащихся 10-х классов. Вместе с психологом школы разработаны вопросы анкеты.

Предлагаемые вопросы анкеты:

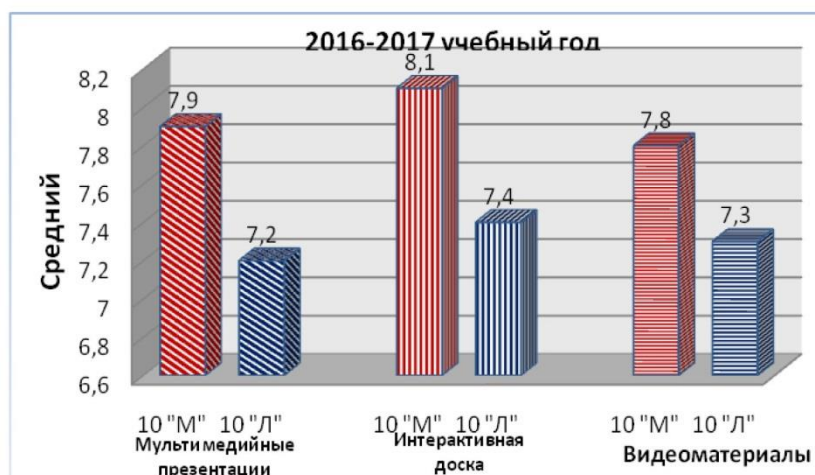
1. Ваше отношение к уроку с использованием мультимедийных презентаций:

- а) интересный;
- б) хороший, содержательный, заставляющий работать;
- в) скучный, работа без интереса;

2. Какие формы подачи нового материала на уроках химии позволяют лучше усвоить материал:

- А) устное объяснение
- Б) с использованием презентаций
- В) с использованием интерактивной доски

3. Какой из вариантов позволяет лучше изучить химические свойства (например, алкенов):

- А) демонстрационные реакции
- Б) виртуальные опыты
- В) самостоятельное изучение реакций

4. Какие формы подготовки к урокам вам наиболее приемлемы:

- А) конспектирование нового материала
- Б) выполнение задач и упражнений
- В) подготовка материала с использованием компьютерных технологий

Результаты анкетирования учащихся:

61% опрошенных учеников считают, что урок химии с использованием мультимедийных презентаций является интересным;

59% учащихся ответили, что лучше усвоить материал помогают мультимедийные презентации;

75% учащихся ответили о большей заинтересованности в изучении предмета.

Установлено, что применение элементов компьютерных технологий способствует лучшему усвоению тем изучаемых разделов химии. В экспериментальных классах степень обученности учащихся по итогам проведения самостоятельных работ по темам с использованием мультимедийных презентаций составил 80, 95% и 79,86%. Соответственно, что выше по сравнению с контрольными классами. Информационные технологии способствуют лучшему повышению интереса к предмету, быстрому усвоению материала и запоминанию.

Литература:

- 1 Агапова, О. И. О трёх поколениях компьютерных технологий обучения / О. И. Агапова // Информатика и образование. – 1994. – № 2. – С. 34.
- 2 Апатова, Н. В. Информатизация и инновационное развитие / Н. В. Апатова // Экономика и управление. – 2007. – № 4–5. – С. 74 – 79.
- 3 Новиков, С. П. Применение новых информационных технологий в образовательном процессе / С. П. Новиков // Педагогика. – 2003. – № 9. – С. 32–38.
- 4 Азимов, Э. Г. Теория и практика использования компьютерных программ преподавания РКИ / Э. Г. Азимов // Информационно-аналитический обзор. – 2000. – Вып. 2. – С. 97 – 99.
- 5 Апатова, Н. В. Стратегия инновационного развития / Н. В. Апатова. – Симферополь: ДИАЙПИ, 2010. – 294 с.

Научный руководитель:

кандидат исторических наук, доцент Хаданович Альбина Викторовна.

Валентина Горленко
(Гомель, Беларусь)

ВЗГЛЯДЫ ЗАПАДНОЕВРОПЕЙСКИХ МЫСЛИТЕЛЕЙ ПРОШЛОГО НА ПРОБЛЕМУ НРАВСТВЕННОЙ АКТИВНОСТИ ЛИЧНОСТИ

Идеи о нравственной активности личности представителей античной философско-этической мысли. Нравственную активность античные философы, с одной стороны, связывали со стремлением человека к постижению нравственной мудрости (знанию), с другой, – обращались к его внутреннему миру при определении нравственной ценности поступка. *Демокрит* считал, что «мудрость приносит три плода: дар хорошо мыслить, хорошо говорить и хорошо поступать» («Причина ошибки – незнание лучшего»; «Лучшим с точки зрения добродетели будет тот, кто побуждается к ней внутренним влечением») [1, с. 146].

Сократ полагал, что смыслом жизни человека, эталоном его нравственной активности является добродетель, постигать мудрость которой обязан каждый («Добродетель есть знание о ней»; «Зло совершается по незнанию») [2, с. 36]. Источником нравственных поступков Сократ считал самопознание («Познай самого себя»), которое отождествлял с внутренним состоянием души и благодаря которому можно совершенствоваться в нравственных поступках и освободиться от дурных наклонностей.

Етикою личностного совершенствования называют моральную философию Платона. Составляющими нравственной активности личности Платон считал три начала души: разум, волю и чувства. Возвышенную часть души составляет разум, который в конечном итоге определяет добродетель. Затем идет исполнительная часть – воля. Жизненной частью души являются чувства, которые порождают различные отрицательные страсти. Сущность всех добродетельных поступков философ видел в постижении истинного нравственного знания, или мудрости («Справедливость и всякая другая добродетель есть мудрость»; «Надо знать, какие качества дают человеку наилучшим образом провести свою жизнь»). Однако нравственную активность в совершенствовании этих качеств философ видел не только в том, чтобы каждый заботился о наличии их у себя, но и в том, чтобы мог побуждать к ним других: «Кто не совершает несправедливости – почтенен; но более чем вдвое достоин почета тот, кто и другим не позволяет ее совершать» [3, с. 78–79].

Как систематизатор античного знания, в том числе и по вопросам нравственности, вошел в историю философии Аристотель. Он был убежден, что нравственный человек тот, кто руководствуется разумом, соединенным с добродетельностью («Не человек определяет разум, а разум – человека»; «Человек без нравственных устоев оказывается существом самым нечестивым и диким»). Нравственную активность Аристотель представлял как осмысленное стремление к добродетельным поступкам: «стремление должно быть осмысленным, чтобы стать нравственным». Моральную ценность поступка философ определял такими категориями активности, как цель и соответствие результата намерению: «только тот, кто преднамеренно совершил справедливое и доброе, заслуживает похвалы; подобная оценка неприменима к тому, кто по случайному совпадению поступил точно также». Проблема нравственной активности просматривается в рассуждениях Аристотеля о воспитуемости нравственных качеств: «Человека можно научить быть нравственным»; «Усвоение моральных понятий и нравственных правил должно производиться не путем пассивного их заучивания, но путем активным, путем приучения и частой практики» [4].

Взгляды на проблему нравственной активности личности представителей педагогической мысли Нового времени. В педагогике XVII в. проблема нравственной активности широко представлена в трудах выдающегося славянского педагога Я. А. Коменского. В соответствии с духом своего времени он значительно расширил этические добродетели, которые рекомендовал воспитывать у детей. В их число педагог включал: опрятность; почтительность к старшим; предупредительность; правдивость; справедливость; привычку к труду; деликатность; изящество манер и др. Кроме того, Я. А. Коменский расширил содержание многих из этих добродетелей, включая в них элементы субъективности и активности. Размышляя над этими вопросами, педагог вплотную подошел к главному педагогическому положению о роли активности человека в собственном развитии, в том числе и нравственном. В связи с этим Я. А. Коменский подчеркивал, что от самого человека, прежде всего, зависит его счастье. Он должен быть деятельным и активным существом, должен подчинять своему разуму и своей воле возникающие страсти и неумеренные желания, воспитывать в себе строгость нравов через добрые дела: «Добродетель развивается посредством дел, а не посредством болтовни» [5, с. 53].

Значительным продвижением вперед в вопросах нравственной активности личности были идеи английского философа и педагога Д. Локка. Главным в области нравственного развития ребенка он считал воспитание воли и дисциплинированности как активных источников и механизмов управления собственным поведением: «Основа всех добродетелей состоит в умении побеждать свои желания, подавлять свои склонности и следовать исключительно тому, что разум предлагает нам как наилучшее, хотя бы наши стремления и влекли нас в другую сторону». Для Д. Локка выработка характера, нравственное дисциплинирование, развитие воли – это те внутренние стимулы, которые позволяют человеку быть активным участником совершения добродетельных поступков и своего нравственного самосовершенствования [6]. Особое значение придавал Д. Локк воспитанию этих качеств в детском возрасте. Воля и дисциплина – вот те полезные добродетели, которыми не стоит пренебрегать родителям и воспитателям при нравственном формировании ребенка: «Разве может показаться нам странным, что тот, кто еще в детской рубашонке привык иметь свою волю во всем, продолжает и нося брюки, желать того же?»

Идеи о нравственной активности личности мыслителей эпохи Просвещения. Французский философ-материалист К. А. Гельвеций считал, что таланты и добродетели каждого человека являются не следствием его природной организации, а результатом полученного воспитания и активного сопротивления отрицательным жизненным обстоятельствам. Он полагал, что воспитанием определяются не только умственные способности человека, но и его моральные качества, отмечая при этом, что нравственное воспитание – это «наиболее заброшенная часть воспитания». Гельвеций утверждал, что «от природы люди не добры и не злы, но одарены способностью быть добрыми». Не принадлежит к природным качествам, по мнению Гельвеция, и зло, оно тоже формируется обстоятельствами, действиями и совершаемыми безнравственными поступками. Базовым механизмом нравственной активности Гельвеций считал интерес, данный человеку от природы, а также его стремления: «Ум и таланты у людей всегда суть продукты их стремления... Наука о воспитании сводится, может быть, к тому, чтобы поставить людей в положение, которое заставило бы их приобрести желательные таланты и добродетели» [7].

Немецький філософ І. Кант обосновав ідею чистого нормативного ідеала моралі і єдиного для всіх людей морального закону. Он считал, что мораль с самого начала априорна и выводится разумом. В связи с этим философ полагал, что в качестве важнейшего мотива нравственной активности выступает моральный долг. В следовании долгу, как его понимал Кант, состоит не только высший принцип всякой нравственности, но и находит свое воплощение свободная воля индивида и его *внутреннее стремление* (активность) к соблюдению моральных законов: «долг должен быть единственной причиной, побуждающей к моральному действию». И. Кант подчеркивал, что человек с момента рождения еще не является нравственным существом, чтобы он был таковым, его нужно воспитывать, опираясь на его волю и стремления: «Человек может стать человеком только путем воспитания» [8, с. 447]. «Воспитывать – по И. Канту, – значит воспитывать личность, ... существо, которое свободно действует, может оберегать себя и стать членом общества, которое имеет внутреннюю ценность (Wert) в своих собственных глазах» [8, с. 459].

Интерпретация развития идей нравственной активности личности западноевропейскими педагогами XIX в. Продвижением в научном отношении следует считать идею И. Ф. Гербарта об объективной и субъективной сторонах нравственной активности. Признавая большую роль субъективности в развитии нравственного характера, И. Ф. Герbart подчеркивал: «... Для этики, если она желает непосредственно действовать на людей, не остается ничего иного, как обратиться к субъективной стороне личности, чтобы таковая затем испытала бы себя на объективных принципах и посмотрела бы, сколько она может выполнить» [9, с. 232]. Проявление нравственной активности И. Ф. Герbart видел и в освоении им *морального опыта*. В связи с этим он отмечал, что «большая часть деятельности нравственного человека происходит исключительно в нем самом» и что он «познает собственные возможности большей частью путем внутреннего опыта». То, в чем человек активен, к чему он стремится по влечению, является первым существенным условием, определяющим направление нравственного характера.

Ідею нравственной активности личности развивал в своих трудах немецкий педагог-демократ А. Дистервег. В основу своих педагогических взглядов о разумно организованном воспитании он положил три принципа: природосообразности (учет возрастных и индивидуальных особенностей физического и психического развития ребенка); культуросообразности (учет условий, в которых ребенок живет), самодеятельности (стремление развивать детскую творческую активность). Полагая, что задача воспитания – это развитие человека в ребенке, Дистервег заявлял: «Собственно человеческое в человеке – это его *самодеятельность*. Все человеческое, свободное, самобытное проистекает из этой самодеятельности: поэзия, мышление, наблюдательность, ощущение, речь, поступки ... имеют в этой силе свое средоточие» [10, с. 248]. Воспитание, говорит далее Дистервег, простирается лишь в пределах этой самодеятельности: в обучении – это «побуждение воспитанника к самостоятельному исследованию истины»; в воспитании – это «побуждение к активному развитию своих склонностей, интересов, нравственных свойств и качеств». Если говорить о нравственной самодеятельности, то она также выражается в нравственной активности, т. е. выработке и привитии у себя таких важных качеств, как дисциплинированность, соблюдение внешнего порядка, обходительность, повиновение, сдержанность, культурные манеры поведения.

Литература:

- 1 Иванов, В. Г. История этики Древнего мира / В. Г. Иванов. – СПб.: Издательство «Лань», 1997. – 256 с.
- 2 Скворцов, А. А. Этика: учебник для бакалавров / А. А. Скворцов; под общ. ред. А. А. Гусейнова. – 2-е изд., испр. и доп. – М.: Издательство Юрайт, 2016. – 310 с.
- 3 Разин, А. В. Основы этики: учебник / А. В. Разин. – М.: ИД «ФОРУМ»; ИНФРА-М, 2015. – 304 с.
- 4 Аристотель. Никомахова етика / Аристотель // Сочинения: в 4 т.; пер. с древнегреч.; общ. ред. А. И. Доватура. – М.: Мысль, 1983. – Т. 4. – С. 53–293.
- 5 Коменский Я. А. о воспитании: Золотой фонд педагогики / сост. Н. М. Матвеева. – М.: Школьная Пресса, 2003. – 192 с.
- 6 Локк, Д. Мысли о воспитании / Д. Локк // Народное образование. – 1999. – № 9. – С. 244–254.
- 7 Гельвеций, К. А. О человеке, его умственных способностях и его воспитании / К. А. Гельвеций. – М.: Изд-во СОЦЭКГИЗ, 1938. – 484 с.
- 8 Кант, И. О педагогике / И. Кант // Трактаты и письма / отв. ред. и авт. вступ. ст. А. В. Гулыга. – М.: Наука, 1980. – С. 445–459.
- 9 Герbart, И. Ф. Избранные педагогические сочинения: в 2 т. / И. Ф. Герbart; ред. перевода и вводная статья Г. П. Вайсберга. – М.: Учпедгиз, 1940. – 290 с.
- 10 Дистервег, А. Руководство к образованию немецких учителей / А. Дистервег // Народное образование. – 2001. – № 1. – С. 247–257.

ЎҚУВ ЖАРАЁНИДА ИННОВАЦИОН ВА ПЕДАГОГИК ТЕХНОЛОГИЯЛАРИДАН ФОЙДАЛАНИШНИНГ ЎЗИГА ХОСЛИГИ

Таълим тизимини янгилашда энг аввало таълимнинг кенг демократлаштирилишини, инсонпарварлаштирилишини, шунингдек, таълим тизими тараққиёт қонуниятларига жавоб бера оладиган бўлишини тушинмоқ керак. Компьютер ва ахборот технологиялари ўз фойдаланувчиларидан мулоқот учун маълум бир даражадаги махсус тайёргарликни талаб қилади. Бу тайёргарликнинг қай даражада мукамал бўлиши мулоқотнинг сифат даражасини белгилайди. Мазкур муаммони ҳал қилиш эса, бошланғич, ўрта махсус ва олий таълим тизимидаги информатика фани ва уни ўқитиш услугиёти олдида турган энг долзарб масалалардан бирига айланиб улгурди.

20-30 йил аввал асосий вазифаси фақат дастурлаш асосларидан иборат бўлган информатика фани бугунги кунда дастурлаш тиллари, ахборот технологиялари, тармоқ технологиялари, ўқитиш технологиялари ва бошқа бир қатор мустақил фанларга ажралиб кетди. Бу фанларнинг ҳаммаси мантиқий жиҳатдан бир-бири билан чамбарчас боғланган бўлишига қарамай, муайян соҳани ўрганиш учун мўлжалланган.

Компьютер ёрдамида ҳал қилинадиган ҳар қандай масала учун махсус дастур ишлаб чиқиш талаб қилинади. Компьютер ёрдамида ечимини кутаётган масалалар учун “эски” дастурлаш воситалари ёрдамида дастурлар ишлаб чиқиш иқтисодий жиҳатдан ўзини қопламаслиги ҳамда дастур ишлаб чиқиш жараёнининг мураккаблиги янги дастурлаш тилларига бўлган эҳтиёжни юзага келтиради. Бу масала тажрибали дастурчилар ёки дастурчи гуруҳлар томонидан ҳал қилинади. Ана шундай дастурчиларни тарбиялаб, вояга етказиш, уларни келажақдаги касбий фаолиятларида эҳтиёжга қараб фойдаланиши учун зарур маълумотларни (дастурлаш асослари, дастурлаш тиллари, ахборот технологиялари ва х.к.) ўргатишдек жараёни самарали ташкил этиш ўқитувчиларининг энг асосий вазифаси ҳисобланади.

Дастурлаш тиллари ривожланишдан тўхтагани йўқ. Бугунги кунда маълумотларни ифодалаш шакли, тузилмаси ва ишлаш тамойиллари аввалгиларидан бутунлай фарқ қилиб, имкониятлари жуда ҳам бой бўлган янги дастурлаш тиллари шаклланди ва аввалгиларига нисбатан бир қатор афзалликларга ега бўлган янги версиялар ҳисобига ривожланиб бормоқда. Бунинг эвазига, дастурлаш тилларини ўқитишда бир қатор муаммолар юзага келмоқда. Биринчидан, “Информатика”, “Дастурлаш тиллари”, “Алгоритмлаш ва дастурлаш тиллари”, “Информатика ўқитиш услугиёти” фанлари ахборот технологиялари соҳасида рўй бераётган компьютер имкониятларининг кенгайиши, янги операцион тизимлар ва дастурлаш тиллари, ахборотларни қайта ишлаш жараёнлари, тармоқлар билан ишлаш каби ўзгаришларни тезкорлик билан қайд қилиб улгурмаяпти. То бир тилни танлаш, уни ўқитиш учун таянч тушунчалари ва мазмунини белгилаш, ўқув-услубий қўлланмаларни яратиш, ўқитиш услугиётини ишлаб чиқиш ва амалиётга тадбиқ қилингунча ўтадиган даврда бу тилнинг янги версиялари ёки имкониятлари ундан бой бўлган янги дастурлаш тиллари ишлаб чиқилмоқда. Иккинчидан, информатика фани ўқитувчилари ўртасида ўқитиш учун дастурлаш тилларини танлаш ва уларни ўқитишда юқори самара берувчи йўл-йўриқларни аниқлаш муаммоларига ҳаммани қаноатлантирувчи жавоб топилганича йўқ. Бу йўлда янги дастурлаш тиллари яратилгандан сўнг, албатта, “эскиларини” ўқитиш аҳамиятининг бўлмаслиги асосий тўсиқ ҳисобланади. Учинчидан, информатика фанини ўқитиш парадигмалари ўзгариб бормоқда. Бундан 20-30 йил аввал компьютер саводхонлиги тушунчаси асосини фақат дастурлаш тиллари ташкил қилган бўлса, эндиликда информатиканинг умуммаданий ва касбий-амалий томонлари муҳим аҳамият касб этмоқда. Бу эса ўз навбатида дастурлаш технологияларини ўқитиш масаласини қайта кўриб чиқишни ва уни доимо бойитиб боришни талаб этади. Тўртинчидан, анъанавий дастурлаш тилларини ўқитишда асосий эътибор структурали алгоритм асосида дастур ишлаб чиқишга қаратилган бўлса, объектга мўлжалланган дастурлаш тилларини ўқитишда “эски” дастурлаш тилларида мавжуд бўлмаган объект, класс каби тушунчалар ҳамда объектли дастурлашнинг асосий концепциялари бўлган полиморфизм, ворислик ва инкапсуляцияларни ўқитиш биринчи ўринда туради.

Мамлакатда мустаҳкам ижтимоий-иқтисодий тараққиётни таъминлаш ахборот жамиятини шакллантириш жараёнини амалга ошириш, ахборот технологияларини самарали жорий этиш ва фойдаланишни талаб этади. Иқтисодиётимизнинг барча жабҳалари, шу жумладан жамият ҳаётига ахборот технологияларини жорий этиш ишлаб чиқариш самарадорлигини ошириб, унинг бир неча баробар ўсишига имкон яратади. Барча турдаги ахборот ресурслари: дастурий маҳсулотлар, маълумотлар банки ва базаси, ахборотлаштириш жараёнида ишлаб чиқарилган бошқа товарлар ахборот технологияларининг ажралмас қисми ҳисобланади. Инсоният тараққиёт ютуқларидан, янги технологиялар ва тайёр маҳсулотлардан бу янгиликлар қандай дунёга келганини ўйлаб ўтирмасдан фойдаланишга кўниккан. Бу маҳсулотлардан биз фойдаланишимиз учун дастурчилар қанчалик узоқ ва машаққатли йўлни босиб ўтганини доим ҳам ўйлавермаймиз. Ахир мазкур йўналишлардаги машаққатли изланишларнинг пойдевори илмий тадқиқотлар ҳисобланади. Замонавий технологиялар айнан унинг асосида қурилади. Шунинг учун ҳам ахборотлаштириш даражаси ривожланган давлатлар, юқори технологиялар соҳасидаги замонавий ишлаб чиқарувчи гигантлар илмий ва амалий тадқиқотларга катта эътибор қаратади. Бисотида кучли илмий жамоа ва лабораторияга эгалари бу тадқиқотларга ҳар йили миллиардлаб доллар маблағ сарфлайди ва

юзлаб, минглаб патентларни қўлга киритади.

Бугунги кунда ҳукуматимиз томонидан дастурий маҳсулотлар ишлаб чиқариш ва миллий бозорини ривожлантириш бўйича қатор чоралар кўрилмақда. Жумладан, мазкур соҳанинг норматив-ҳуқуқий базаси, молиявий-иқтисодий, ташкилий, кадрлар ва бошқа жиҳатларини такомиллаштиришга катта эътибор қаратилмақда. Шу билан бирга, таъкидлаш лозимки, мазкур йўналиш бўйича илмий-техник салоҳиятни шакллантириш муҳим факторлардан бири ҳисобланади. Хорижий ривожланган мамлакатлари тажрибаси шуни кўрсатадики, исталган мамлакатнинг асосий бойлиги илмий-техник ва интеллектуал салоҳиятдан иборат. Бугунги кунда дунё мамлакатларида иқтисодий таракқиётнинг тараққиёт топтириш йўлида интеллектуал ва илмий-техник салоҳиятнинг бирлаштирилиши тенденцияси кузатилмақда.

Ўзбекистон Республикаси дастурий маҳсулотлар саноатини ривожлантириш учун етарли даражада малакали илмий-техник ва технологик ишлаб чиқариш салоҳиятига эга. Маҳаллий дастурий маҳсулотлар саноати учун, шуни таъкидлаш лозимки, мазкур сегментнинг ўзига хослиги малакали мутахассисларга катта талаб борлиги билан фарқланади. Давлат ва хусусий тармоқларнинг ушбу вазифани ечишга катта эътибор бераётганига қарамай, бу муаммо Ўзбекистонда алоҳида долзарблик касб этганича қолмақда. Дастурий таъминот соҳасида мутахассисларни тайёрлашга алоҳида эътибор қаратилмақда. Давлатимиз ривожланган мамлакатлар қаторидан ўрин олиши учун замонавий иқтисодий, фан, маданият, техника, технология асосида мутахассислар тайёрлашнинг такомиллашган тизимида босқичма-босқич ўтилмақда.

Педагог ўз мутахассислиги бўйича ўзлаштирган билимидан қатъий назар, таълим жараёнига қадам қўяр экан, педагогик-психологик билимлар, педагогик технологиялар ва ўқитиш-ўргатиш услублари йиғиндиси бўлган зарур педагогик кўникмаларни эгаллаган бўлиши керак. Ҳозирги долзарб муаммолардан бири юқори малакали, рақобатбардош мутахассис кадрлар тайёрлаш, уларнинг касбий маҳоратини такомиллаштириш, замон талаби даражасида тадбиркорлик қобилиятини шакллантириш, педагог ва муҳандис- педагогларни янги педагогик технологиялар билан қуроллантириш бўлиб қолмақда.

Юқоридаги маълумотлардан кўришиб турибдики, янги дастурлаш технологиялари бўйича билим ва малакаларини шакллантириш, ривожлантириш, “Информатика” ва “Замонавий дастурлаш тиллари”, “Алгоритмлаш ва дастурлаш тиллари” фанларини ўқитиш соҳасида юзага келиши мумкин бўлган муаммоларни бартараф этиш, бу фанларни ўқитиш услубиётини таҳлил қилиш ва такомиллаштириш таълим тизимидаги энг долзарб масалалардан бири ҳисобланади.

Фойдаланилган адабиётлар:

1. Ўзбекистон Республикасининг «Таълим тўғрисида»ги қонуни// Баркамол авлод - Ўзбекистон тараққиётининг пойдевори. - Т.: Шарқ, 1997.
2. Каримов И.А. Баркамол авлод орзуси. - Т.: Шарқ, 1999.
3. Каримов И.А. “Ўзбекистон XXI асрга интилмақда”. - Т.:Ўзбекистон. 2000.
4. Абдуқодиров А., Хаитов А., Ахборот технологиялари - Т.:Ўзбекистон, 2002.
5. Левин А. Самоучитель работы на компьютере // Москва 1998.
6. Зиёмухаммадов Б. Илғор педагогик технологиялар. - Т.: Ўқитувчи, 2009.

Людмила Діхтярь, Дарина Тур
(Хорол, Украина)

ІНТЕРАКТИВНА ДОШКА В ОСВІТНЬОМУ ПРОЦЕСІ

В умовах формування відкритого суспільства й інтеграції культур виникає потреба розвивати вміння і здібності людини адекватно брати участь у міжкультурному спілкуванні в різноманітних сферах життєдіяльності. Відповідно під час вивчення економічних дисциплін виняткового значення набуває не лише засвоєння теоретичного матеріалу, але й формування економічної компетенції як запоруки здатності студентів ефективно вступати у міжкультурні відносини.

Прискорення науково - технічного прогресу, його стрімкий розвиток поставило перед сучасною педагогічною наукою важливе завдання - виховати та підготувати підростаюче покоління, здатне активно включатися у якісно новий етап розвитку сучасного суспільства, пов'язаний з інформатизацією та комп'ютеризацією. На сьогоднішній день погляди, вподобання та ставлення до подій, що відбуваються, формуються у підростаючого покоління переважно під впливом засобів масової інформації, комунікації, освітніх інформаційних технологій, що викликає необхідність актуалізації питання комп'ютеризації освіти. Із збільшенням кількості інформації в сучасному суспільстві збільшується потреба у висококваліфікованих фахівцях на ринку праці. Таким чином постає питання про компетентність сучасних спеціалістів в їхній галузі, вміння володіти, опрацювати та подавати інформацію з різних джерел [2, с. 32]. Сьогодні, з огляду на сучасні реалії, викладач повинен вносити в навчальний процес нові методи подачі інформації, такі щоб зацікавили студентів і разом з тим несли відповідні знання. Сучасні інформаційні технології навчання, що використовуються в навчальному процесі, значною мірою сприяють розв'язанню актуальних проблем активізації навчально-пізнавальної діяльності. Їх застосування дозволяє реалізувати диференційований підхід до студентів з різним рівнем готовності до навчання.

Дуже важливо організувати процес навчання так, щоб дитина активно, з цікавістю і захопленням працювала на занятті, бачила свою працю і могла її оцінити. Завдяки сучасним ІКТ подавати нову інформацію можна таким чином, щоб задовольнити індивідуальні запити кожного студента окремо взятого а сам процес зробити мобільним [2, с. 65].

Отож, що ж таке інформаційні технології про які так часто говорять? На нашу думку, під інформаційними технологіями слід розуміти сукупність методів та програмно-технічних засобів, об'єднаних у технологічний ланцюжок, що забезпечує збирання, оброблення, зберігання, поширення та відображення інформації, з метою зменшення трудомісткості процесів використання інформаційного ресурсу, а також підвищення їхньої надійності та оперативності.

Інтерактивні дошки, комп'ютери та інформаційні технології - це зручні інструменти, які при розумному використанні здатні внести в заняття елементи новизни, підвищити інтерес студентів до набуття знань, полегшити викладачу завдання підготовки до занять. Організація навчання, в якому використовуються ІКТ та інтерактивні дошки дозволяють якісно готувати майбутніх фахівців своєї справи [2, с. 71]. Все частіше в навчальних закладах можна почути термін «Інтерактивна дошка» і навіть «Мультимедійна дошка», дедалі більше викладачів починають захоплено вивчати, як вони говорять «чудо техніки». Інтерактивна дошка - це зручний сучасний інструмент для ефективного проведення презентацій, семінарів та навчальних занять. Вона являє собою периферійний пристрій комп'ютера і виконує роль додаткового комп'ютерного монітора. Інтерактивна дошка відрізняється від звичайного монітора поверхнею, яка чутлива до дотику та має великі розміри — для зручності в роботі з аудиторією. Подібно до звичайного комп'ютерного монітора управління прикладними програмами комп'ютера здійснюється або курсором мишки, або з екранної клавіатури, що виведена на поверхню дошки. Роль курсору мишки на цьому вторинному моніторі з сенсорною поверхнею виконує будь-який твердий предмет, зокрема палець, фломастер або указка. Інтерактивна дошка створена для використання у комплекті з комп'ютером і мультимедійним проектором і складає програмно-технічний або програмно-технологічний навчальні комплекси. В комплекті з інтерактивними дошками йде диск із спеціальним програмним забезпеченням, що допомагає реалізувати задумане під час навчального процесу.

Саме поняття інтерактивності, зокрема інтерактивної дошки, полягає в можливості вносити корективи, нотатки чи певні зауваження в демонстраційний матеріал, змінювати послідовність кадрів, зберігати необхідні кадри чи їх фрагменти для подальшої роботи. На звичайній дошці можливі записи тільки крейдою. На білій дошці можливі записи тільки фломастерами-маркерами кількох кольорів. Інтерактивна дошка може показувати зображення в кольорі, є можливість писати поверх зображення та давати можливість запам'ятовувати необхідний для подальшої роботи кадр. На інтерактивній дошці можна відтворити 3-Б модель (об'єм не зображення по осях ХУ2- ред.) таких пристроїв в об'ємі та русі, реалізувати їх обертання у просторі. Можна накреслити просту схему, малюнок та інше у спрощеному вигляді спереду, а потім показати реальний об'ємний вигляд. Інтерактивна дошка вигідно поєднує в собі звукові, екранні та аудіо звукові можливості. Але інтерактивне заняття - це не лише презентація в традиційному розумінні, де можна було просто застосувати проектор. В процесі використання інтерактивної дошки потрібно працювати з навчальним матеріалом, наприклад, щось викреслювати, компонувати, демонструвати роботу одного студента всім іншим в аудиторії, демонструвати Веб-сайти через інтерактивну дошку всім слухачам, використовувати групові форми роботи, здійснювати спільну роботу з документами, таблицями або зображеннями, керувати комп'ютером без використання самого комп'ютера та багато іншого [1, с. 12].

Ми з'ясували, що з себе представляє дане «чудо техніки», спробуємо визначити переваги використання інтерактивної дошки на заняттях.

По-перше, економія часу під час вивчення нового матеріалу за рахунок часткової відмови від малювання схем, діаграм і конспектування. Крім того кожний студент одержує можливість після закінчення заняття одержати файл з його записом, який можна продивитися на комп'ютері в будь-якому режимі. При цьому доступні не лише запропоновані викладачем ілюстрації і записи, а й правильно відтворюється послідовність дій на дошці.

По-друге, підвищується ефективність подачі навчального матеріалу. Заздалегідь спроектовані слайди у поєднанні з аудіо супроводом справляють колосальне враження на увагу студентів. При цьому викладач повинен оволодіти режисерськими навичками, бо у даній ситуації він виступає у ролі диригента навчального процесу.

По-третє, сприяє організації під час групової роботи навичок, які важливі для успішної діяльності в різних галузях у майбутньому. Варто звернути увагу на використання гнучкого програмного забезпечення, щоб студенти мали можливість писати і малювати пальцем, не думаючи про те, як поділити між собою електронні маркери.

По-четверте, мультимедійна дошка сприяє нелінійному викладу навчального матеріалу. Робота з різною аудиторією дозволяє здійснити не лише навчання в інтерактивному режимі а й ефект присутності різної аудиторії навчального заняття. Використання мультимедіа дозволяють створювати проблемну ситуацію і підтримувати діалоговий режим роботи, при цьому викладач може на високому темпі розвивати бесіду та дебати.

По-п'яте, дозволяє відразу контролювати роботу студентів і закріплювати навчальний матеріал, проводячи опитування та контрольні роботи.

По-шосте, використання інтерактивної дошки сприяє мотивації та заохоченню студентів до навчання. Слід зазначити, що викладачі, які використовують таку дошку на заняттях і володіють методикою її застосування, відзначають, що студенти, які раніше не виявляли особливого інтересу до навчання, нині з інтересом працюють. Варто погодитися, що це дійсно вагомий стимул, який важливий як для студентів, так і для викладачів. Часто низьку успішність пояснюють незацікавленістю студентів традиційним веденням заняття. Використовуючи мультимедіа можна привернути увагу студентів до заняття, більш вільно та динамічно проводити його, не відволікаючись на налагодження комп'ютера, підтримувати спілкування студентів [1, с. 33].

Загалом переваги ми з'ясували, і дійсно використання такої технології повністю змінює сам процес навчання. Але сама мультимедійна дошка нездатна змінити повністю ведення освітнього процесу. Наявність дошки у кабінеті припускає її інтенсивне та оптимальне використання. Для продуктивного впровадження інтерактивних дошок у навчальний процес потрібні добре побудована методологія, підкріплена методичними матеріалами, якісним програмним забезпеченням, викладачами, які володіють відповідними методиками, здатними до проведення занять з їх використанням. Більшість проблем, з якими стикаються викладачі у створенні електронного варіанту навчального матеріалу, пов'язано з відсутністю достатніх навичок проектування інформаційного простору і користувацького інтерфейсу.

Сучасні методи навчання потребують відповідних засобів їх реалізації, саме тому обов'язковою складовою навчального середовища є сучасні інтерактивні засоби навчання. Використання їх у процесі навчання дозволяє значно підвищити рівень взаємодії між викладачем і студентом. Однак, педагогічно доцільним є застосування таких технологій навчання тільки тоді, коли викладач має навички управління цим засобом. Не варто забувати, що не дивлячись на безмежні можливості мультимедійної дошки, в сучасному інформаційному суспільстві головною дійовою особою при проведенні аудиторних занять все ж таки залишається викладач який володіє сучасними активними методиками, а всі засоби інформаційно-комунікаційних технологій є тільки допомогою в його діяльності [3, с. 24].

Підсумовуючи, можна сказати, що використання інформаційних технологій - життєва необхідність сьогодення. Віддаючи перевагу сучасним технологіям навчання, можна зазначити, що це: ефективний, цікавий спосіб навчання, активна участь у роботі, а не стандартне відтворення відповідей на питання, можливість досягти більшого результату з найменшою затратою часу, краще сприйняття і запам'ятовування інформації, можливість вільно висловлювати власну думку, розвиток самовпевненості, демократизація навчального процесу та багато іншого [3, с. 40].

Необхідність впровадження інформаційних технологій у навчально-виховний процес не викликає сумнівів. При підготовці до заняття з використанням ІКТ вчитель не повинен забувати, що це заняття, а значить складає план виходячи з його цілей, при відборі навчального матеріалу він повинен дотримуватися основних дидактичних принципів: систематичності та послідовності, доступності, диференційованого підходу, науковості та ін. При цьому новітні інформаційні технології не замінюють вчителя, а тільки доповнюють його.

Література:

1. Лапінський В.В. Мультимедійна дошка. / В. В. Лапінський, Л.А. Карташова. - К.: Шкільний світ, 2011. - 128 с.
2. Основи нових інформаційних технологій навчання: Посібник для вчителів / Машбиць Ю.І., Гокуль О.О., Жалдак М.І. та ін./ за ред. Машбица Ю.І. Інститут психології ім. Г.С. Костюка АПН України. К.: ІЗМН, 1997.-264 с.
3. Роберт І. Сучасні інформаційні технології освіти [Текст] / І.Роберт. — М.: Школа-Пресс, 2004. — 454 с.

Юлія Донченко
(Біла Церква, Україна)

ДИСКУСІЯ ЯК ЗАСІБ ФОРМУВАННЯ КРИТИЧНОГО МИСЛЕННЯ СТУДЕНТІВ

Постановка наукової проблеми.

Однією з важливих проблем сьогодення є підготовка майбутнього фахівця, здатного до швидкого аналізу інформації, пошуку й впровадження інновацій, реалізації свого творчого потенціалу. В цьому аспекті формування критичного мислення особистості студента набуває особливої значущості. Один із шляхів підвищення пізнавальної активності та мотивації навчальної діяльності студентів, на мою думку, полягає в удосконаленні методів навчання, а саме – впровадження в практику навчання історії дискусій. Вони дозволяють студентам готуватися до самостійного аналізу, висловлювати власні думки з приводу важливих питань з історії та сучасних політичних подій. При використанні дискусійних методів студенти прагнуть до самостійного творчого пошуку, який пробуджує почуття гідності, самоповаги.

Актуальність проблеми формування критичного мислення особистості зумовлена тим, що притаманна нашому часу динаміка технологічного і соціального прогресу вимагає від людини умінь швидко адаптуватися до професійної діяльності, змінювати і вдосконалювати її на основі самостійного набуття знань, знаходити шляхи розв'язання професійних і соціальних завдань у будь-яких нестандартних

ситуаціях. Разом з тим, вивчення наявної психолого-педагогічної практики свідчить, що в реальному навчальному процесі формуванню критичного мислення студентів приділяється недостатня увага.

Аналіз досліджень проблеми

Для того, щоб студенти отримали навички критичного мислення, уміли логічно та професійно грамотно висловлювати власну точку зору вільно оперували поняттями й категоріями, необхідно залучати їх до наукових дискусій.

Наукова дискусія заснована на обміні думками з конкретної проблеми. Цей метод у останні роки все частіше застосовується у вищих навчальних закладах. Так, у статті Л. Аниськіної розглядається така форма навчального діалогу, як дискусія в процесі викладання математики у вищому навчальному закладі. Автор переконливо доводить, що дискусія сприяє не тільки активізації навчального процесу, а й більш глибокому засвоєнню матеріалу [1, с. 129].

У статті Т. Клец наведено сутнісні характеристики дискусійного спілкування та визначено його роль у системі професійно орієнтованої мовної підготовки студентів. Автор аналізує психолого-педагогічний і лінгвістичний потенціал навчальної дискусії для становлення фахівця в немовленнєвому ВНЗ та коротко описує основні компоненти інтерактивної моделі навчання дискусійному спілкуванню [4, с. 148]. І. Мухортова розглядає навчальні моделі дискусій у процесі вивчення англійської мови. Вона доводить, що якщо навчання іншомовному спілкуванню здійснювати у формі дискусії, в основі якої лежить спеціально організована групова робота, то з одного боку будуть створені оптимальні умови для функціонування спілкування, а з іншого, студенти придбають такі особистісні якості, як творчу самостійність і активність, критичне мислення, уміння сформулювати свою точку зору й відстоювати її [6, с. 10].

У статті А. Ліннік розглянуто активні форми навчальної роботи, які використовуються в процесі проведення практичних (семінарських) занять із дисципліни «Історія держави і права зарубіжних країн». Доведено, що наукові дискусії необхідні для того, щоб студенти отримали навички критичного аналізу [5, с. 159].

Отже, методологічні основи активного впровадження наукової дискусії в освітнє середовище вищих навчальних закладів достатньо вивчена, але стосовно застосування такої форми навчальної роботи в курсі «Історія України» для студентів неісторичних спеціальностей інформація відсутня, тому ця тематика стала предметом мого дослідження.

Метою роботи є дослідження та аналіз застосування наукових дискусій у курсі «Історія України», їх використання для розвитку критичного мислення студентів. **Об'єктом дослідження** є підготовка студентів до професійної діяльності, **предмет дослідження** – наукова дискусія як один з активних словесних методів навчання, спрямований на розвиток критичного мислення студентів в процесі вивчення історії України.

Виклад основного матеріалу

Згідно з критеріями оцінювання навчальних досягнень студентів найвищі бали виставляються за вміння мислити. Отже, на перший план висувається необхідність формувати вміння орієнтуватися в інформації, аналізувати її, узагальнювати, робити необхідні для себе висновки тощо [2, с. 3]. З огляду на це особливого значення набуває формування критичного мислення у процесі вивчення історії. У вчителя історії є великі можливості для розвитку критичного мислення, адже історія – за визначенням А. Тойнбі постає, як «дослідниця людських відносин, що розгорнуті у просторі та часі.» Під критичним мисленням розуміють особливий тип мислення людини, спрямований на самостійне розв'язання нею конкретної пізнавальної чи життєвої проблеми через її всебічний розгляд на основі різних джерел інформації, визначення шляхів розв'язання цієї проблеми.

У методичній літературі дискусія розглядається як метод формування суджень, оцінок, переконань, що висловлюються в ході зіткнення думок і різних точок зору студентів [7, с. 237].

Грамотно проведена дискусія має велике освітнє значення. Вона навчає формулювати власні висловлювання, відстоювати свою точку зору, поважати думку інших. Правильна організація навчальних дискусій призводить до того, що не залишається студентів, які не працюють на занятті, зростає пізнавальна активність і творча самостійність. Проблемні питання наукових дискусій повинні змушувати висувати гіпотези й перевіряти їх у діалозі з опонентами. Такий характер активності змінює систему відносин між студентами, які навчаються грамотно будувати процес ділового спілкування. У відносинах «викладач-студент» виключається авторитаризм. Це відносини рівноправного партнерства. Колективна форма роботи створює комфортну атмосферу спілкування.

Науковій дискусії повинне передувати глибоке вивчення фактичного матеріалу з обговорюваної проблеми, саме тому застосування цього методу виявляється більш ефективним на семінарських заняттях, коли студенти володіють достатнім запасом знань для обґрунтування своєї точки зору.

Дискусія є одним із основних інтерактивних методів не тільки тому, що вона дозволяє максимально активізувати мислення студентів, а й тому, що її можна використовувати при будь-якій формі заняття – на лекції, семінарі, практичному занятті.

Лекції-дискусії застосовуються коли лектор по ходу викладу матеріалу звертається до аудиторії з окремими питаннями, які потребують короткої та швидкої відповіді. Повноцінна дискусія на лекції розгорнутись не може, але дискусійне питання, яке викликає одразу декілька відповідей в аудиторії, створює психологічну атмосферу колективних роздумів та готовності до уважного слухання лектора, який відповідає на дискусійне питання. При проведенні лекції -дискусії, на відміну від традиційної, викладач не

тільки вислуховує відповіді слухачів на його питання, а й організує вільний обмін думками в інтервалах між логічними розділами. Це поживляє навчальний процес, активізує пізнавальну діяльність студентів, дозволяє викладачеві керувати колективною думкою, використовуючи її з метою переконання, долаючи негативні установки і помилкові думки деяких студентів.

Наприклад: «Національно-визвольна війна українського народу 1648-1657 рр.: чи були альтернативи об'єднання з Московією?» Варіанти дискусійних питань для обговорення в групах: Чи почалася б національно визвольна війна якби до влади в Січі не прийшов Б. Хмельницький? Змінилась би доля Гетьманщини, якби не зрада Кримського хана? Чи справедливо період після смерті Б. Хмельницького історики називають «Руїною», Чи це нормальний розвиток будь-якої держави: часи піднесення змінюються кризами?

Семинар з елементами дискусії – форма семінару, складовими якого є протиріччя, суперечлива проблема, різноманіття шляхів її розв'язання, компетентність учасників. Студенти приходять на таке заняття, підготувавши відповіді на питання семінару і маючи власне ставлення до проблем, які розглядаються. Основні етапи такого семінару: вибір проблеми для дискусії; дослідження проблеми; проведення обговорення (компетентність учасників); підбиття підсумків. За даними російського психолога Б.Бадмаєва, опитування студентів через 4-6 місяців після проведення семінарів довело, що більшості запам'ятались ті семінари, на яких була дискусія, при цьому запам'ятались як питання, що обговорювались, так і окремі думки, які висловлювались колегами.

Семинар-«круглий стіл» – форма семінару, в основу якого покладено декілька точок зору, обговорення яких призводить до спільної для всіх учасників позиції або рішення. Обмін думками дозволяє знаходити спільні точки зору, що в подальшому може служити при пошуку спільних висновків. У навчанні метод круглого столу використовується з метою підвищення ефективності засвоєння студентами теоретичних проблем шляхом розгляду їх у різних наукових аспектах з участю спеціалістів різних напрямків.

Обґрунтування отриманих результатів дослідження

Узагальнення результатів проведеного дослідження дає підстави стверджувати, що формування критичного мислення у процесі навчання історії буде ефективним за умов впровадження в процес навчання дискусій, яка передбачає:

- використання на заняттях запитань та завдань високого рівня складності, які вимагають застосування студентами таких мисленнєвих операцій, як аналіз, синтез, оцінювання;
- навчання студентів спеціальних прийомів роботи з історичною інформацією, формування власних ідей щодо інтерпретації, аналізу, синтезу, оцінюванні засвоєного змісту;
- системне застосування в навчанні методів проблемного навчання (дослідницького, пошукового, евристичного), що дають можливість стимулювати в студентів «дослідницького рефлексу»;
- обов'язкове поєднання індивідуальної, групової й колективної форм організації навчання історії.

Висновки

У статті досліджено й проаналізовано можливість застосування наукових дискусій у курсі «Історія України». Доведено, що наукова дискусія, як один з активних словесних методів навчання, спрямована на розвиток критичного мислення у процесі вивчення історії. Дискусії у вищій школі можуть застосовуватись на всіх видах занять від лекційних до семінарських. Їх ефективність визначається тим, наскільки вдалось активізувати мислення студентів та в якій мірі це підвищило якість засвоєння, викликало інтерес до питань, що вивчаються, та бажання ще глибше зануритись у процес подальшої роботи з літературою.

Література:

1. Анищенко Л. В. Дискуссия как организационная форма учебного диалога/ Л. В. Анищенко // Изв. Пензенского гос. пед. ун-та им. В. Г. Белинского. – 2008. – № 10. – С. 128-131.
2. Бондарук І.П. Формування критичного мислення учнів у процесі навчання історії: навчально-методичний посібник / І.П. Бондарук. – Біла Церква: КОІПОПК, 2013. – 98 с.
3. Бутенко Т. А. Активные методы обучения в формировании коммуникативной компетентности студентов. / Т. А. Бутенко // Педагогика, психология и медико-биологические проблемы физического воспитания и спорта. – 2009. – № 11. – С. 68.
4. Клец Т. Е. Потенциал учебной дискуссии на иностранном языке для профессионально-личностного становления будущего специалиста / Т. Е. Клец // Научные проблемы гуманитарных исследований. – 2011. – № 2. – С. 146-154.
5. Ліннік А. А. Дискуссия и иные активные формы учебной деятельности и их использование в преподавании дисциплины «История государства и права зарубежных стран». / А. А. Линник // Науч.-метод. электрон. журн. «Концепт». – 2013. – № 1. – С. 158–164.
6. Мухортова И. И. Учебные модели дискуссии в процессе обучения английскому языку. / И. И. Мухортова // Вестн. Моск. гос. обл. гум. ин-та. Серия: педагогика и психология. – 2013. – № 1. – С. 10.
7. Пометун О. Методика навчання історії в школі / О. І. Пометун, Г. О. Фрейман. – К.: Генеза, 2005, – 328 с.

Гульдана Жабасова, Гульжан Кайырманова
(Алматы, Казахстан)

ПОДХОДЫ К МЕТОДОЛОГИИ ПОЛУЧЕНИЯ ЭКСПЕРИМЕНТАЛЬНЫХ ДАННЫХ НА ЛАБОРАТОРНЫХ ЗАНЯТИЯХ

Важной составной частью научных исследований являются экспериментальные работы, как один из основных способов получения новых научных знаний.

Экспериментальные исследования являются наиболее трудоемкой частью научной работы и составляют более 2/3 всех трудовых ресурсов науки. В основе экспериментального исследования лежит эксперимент, представляющий собой научно поставленный опыт или наблюдение явления в точно учитываемых условиях, позволяющих следить за его ходом, управлять им, воссоздавать его каждый раз при повторении этих условий. От обычного, обыденного, пассивного наблюдения эксперимент отличается активным воздействием исследователя на изучаемое явление [1].

Основной целью эксперимента является проверка теоретических положений (подтверждение рабочей гипотезы), а также более широкое и глубокое изучение темы научного исследования.

В силу сложности экспериментальных исследований, прежде чем приступить к ним, необходимо разработать методологию эксперимента. Методология эксперимента — это концепция, общие принципы, структура эксперимента, его постановка и последовательность выполнения экспериментальных исследований [2].

В данной работе представлены подходы к методологии получения экспериментальных исследований в конкретной области науки – биотехнологии микроорганизмов.

Целью экспериментальной работы явилась проверка эффективности методики формирования представлений методологии получения экспериментальных данных студентами-биотехнологами.

В работе использовались следующие методы исследования: теоретический анализ педагогической и научно-технической литературы по теме исследования; инновационные методы обучения, метод экспертных оценок; констатирующий эксперимент. В работе принимали участие 65 студентов.

В ходе работы были поставлены следующие задачи:

1. Усвояемость методики формирования представлений методологии получения экспериментальных данных.
2. Определение влияния обучения на полноту и прочность знаний об экспериментальных исследованиях.

В ходе констатирующего эксперимента проведен анализ состояния практических знаний и умений студентов 3-4 курсов специальности «Биотехнология» КазНУ им. аль-Фараби. Основное внимание было уделено выявлению соответствия фактической подготовленности студентов общим программным требованиям специальности. В тоже время, важно было выяснить, какими практическими знаниями и умениями обладают студенты. Для получения этих данных использовались методы: наблюдение и анализ деятельности преподавателей, студентов, использование инновационных методов обучения, серии самостоятельных работ студентов.

При наблюдении лабораторных занятий выяснились роль и место экспериментальных исследований в учебно-воспитательном процессе, проанализированы ответы студентов на вопросы практического характера, результаты поставленных экспериментов.

Эксперимент проводился в условиях реального учебного процесса в привычной для студентов обстановке. В результате наблюдения и анализа посещенных лабораторных занятий 3-4 курсов было выявлено, что большинство студентов владеют умениями ставить опыты по разработанной программе эксперимента.

Студентам 3-4 курсов предлагались самостоятельные работы, по итогам которых определялись знания по построению модели эксперимента, умения применять теоретические знания при постановке эксперимента, интерпретировать результаты и проверять адекватность модели, распознавать физические, химические, биологические и т.д. явления, определять недостающие данные в разработанных модельных экспериментах.

В ходе констатирующего эксперимента изучалась прочность знаний и умений студентов 3-4 курсов, сформированных к концу семестра, выяснилось с какими знаниями и умениями студенты 3 курсов переходят на 4 курс. С этой целью в начале семестра со студентами 4 курса были проведены самостоятельные работы такой же трудности, которые были предложены этим же студентам в конце 3 курса (Таблица 1).

Таблиця 1. Динаміка виконання завдань студентами в 2016 г.

Время проведения	Курс	Количество студентов	Число студентов выполнивших задания, %					
			Постановка задачи	Построение схемы	Составление алгоритма	Получение результатов	Обработка результатов	Сравнение результатов с реальными данными
VI семестр	3	65	68	77	66	80	78	83
VII семестр	4	65	72	76	69	82	81	86

Данные, приведенные в таблице 1 показали, что в среднем 70% всех студентов 3-4 курса владеют умениями и навыками постановки задач эксперимента, однако, не справились с построением схемы эксперимента 23,5% студентов. При построении заданий для составления алгоритма эксперимента у 33 % студентов наблюдаются ошибки, 19 % студентов не отразили полученные экспериментальные результаты исследования. Не справились с обработкой результатов 20,5 %, анализ и сравнение результатов успешно провели 75 % студентов.

Следует отметить, что студенты в конце 3 курса и начале 4 курса примерно одинаково справляются с указанными выше заданиями, так, изменения показателей числа справившихся с заданиями студентов в предыдущем и последующем семестрах незначительны.

Однако, в ходе работ выявлено, что 17-34 % студентов не справляются с отдельными задачами при проведении экспериментальных исследований. Для выявления причин появления ошибок при решении задач было обращено внимание на умение студентов читать и понимать текст задач. С этой целью студентам были предложены материалы для проверки умения вычленять отдельные задачи эксперимента, т.е. задачи с практическим содержанием. В результате такой проверки, установлено, что студенты, не могут отделить исходные данные от результатов задачи, что затрудняет понимание ими содержания задач, следовательно, и их решение.

В результате проведения констатирующего эксперимента с участием 65 студентов 3-4 курсов специальности «Биотехнология» КазНУим.аль-Фараби сделаны выводы:

1) в практике обучения студентов 3-4 курсов специальности «Биотехнология» сформированы практические навыки и умения постановки, проведения и обработки экспериментальных работ, так, 66-86 % студентов успешно справляются с поставленными задачами;

2) выявлено, что 17-34 % студентов не справляются с отдельными задачами при проведении экспериментальных исследований, вследствие неумения вычленить исходные данные для решения конкретной задачи.

Литература:

1. Любченко Е.А., Чуднова О.А. Планирование и организация эксперимента: учебное пособие. Часть 1. – Владивосток: Изд-во ТГЭУ, 2010. – 156 с.
2. Кочергин А.Н. Методология и методика диссертационного исследования: учеб. пособие. - Москва: Российская правовая акад. МЮ РФ, 2006. – 156 с.

Научный руководитель:

кандидат биологических наук Кайырманова Гульжан Кайыржановна.

**Любов Крамаренко
(Суми, Україна)**

СОЦІАЛЬНО-ПЕДАГОГІЧНА ДІЯЛЬНІСТЬ В АСПЕКТІ ПРОТИДІЇ ЖОРСТОКОСТІ В МОЛОДІЖНОМУ СЕРЕДОВИЩІ

Проблема жорстокості, його причин, наслідків та пошуку ефективних шляхів подолання набуває все більшої актуальності для українського суспільства, незалежно від віку, статі, етнічного походження, фізичних та матеріальних можливостей людини. Це пов'язано із багатьма соціально-економічними та психологічними чинниками, серед яких слід відзначити: збільшення кількості неповних сімей в результаті розлучень та виїзду батьків за кордон, відвертої неконтрольованої пропаганди насильства та агресії на відео та телеекранах. За даними міжнародних та вітчизняних громадських організацій разом з кризовими явищами у суспільстві, які супроводжуються зростанням соціальної напруги, за останні роки набули поширення випадки проявів жорстокості щодо дітей з боку дорослих, як батьків, так і педагогічних

працівників, а також з боку однолітків. Практика показує, що зростає також і кількість агресивних проявів у дітей, що виявляється у протиправній поведінці, поширенні негативних явищ.

У своїх роботах проблему жорстокого поводження досліджують науковці різних галузей: філософи (М. Бахтін, М. Бубер, В. Зеньківський, В. Малахов, С. Франк); соціологи (А. Бесєдін, О. Бойко, В. Закірова, Т. Шипунова); соціальні психологи (Ф. Александрова, Ю. Антоняк); педагоги (М. Асанова, Б. Ворник, І. Грабська, Н. Зинов'єва, В. Оржеховська); соціальні педагоги (І. Зверева, І. Іванова, А. Капська, Л. Тюття, В. Шахрай).

Метою статті є розкриття змісту соціально-педагогічної діяльності щодо попередження жорстокої поведінки в учнівському середовищі.

З огляду на тему пропонованого дослідження, варто окреслити сутність поняття «жорстоке поводження». Український тлумачний словник визначає «жорстокий» (стосовно людини) як такий, що виявляє суворість, різкість, немилосердність, лютість, безсердечність, безжалісність; який перевищує звичайну норму, звичайну міру чого-небудь; а «жорстокість» - як властивість [2, с. 141]. Правознавці розглядають «жорстокість» як негативну властивість характеру особи, що проявляється у заподіянні іншій особі (групі осіб) фізичних чи моральних страждань [1]. Крім юридичного тлумачення, в психологічній та соціально-педагогічній літературі існує низка трактувань поняття «жорстокість», які близькі до суті понять «насильство» та «агресія», тому часто використовуються як синоніми. Жорстокість – це прагнення заподіяти страждання людям або тваринам, яке проявляється в діях, бездіяльності, словах, а також фантазіях відповідного змісту [1]. Таким чином, підкреслюється, що жорстокість може носити як активний, так і пасивний характер.

В Наказі Міністерства освіти і науки України від 25.12.2006 № 844 «Про вжиття додаткових заходів щодо профілактики та запобігання жорстокому поводженню з дітьми» пропонується чітко визначення поняття «жорстоке поводження з дітьми» [4]. Жорстоке поводження з дітьми в школі, виховній установі з боку вчителів, вихователів щодо дітей виявляється у наступному: приниженнях, постановці в кут; битті; роздяганні дитини перед іншими як способу покарання; нагадуванні при класному колективі про недоліки дитини, особливості сім'ї, сімейні події, про які вчителю стало відомо; непосильній праці; ігноруванні фізичних потреб дитини (заборона піти до туалету); існуванні "любимчиків" та "паріїв"; підвищеному тоні, крику, необґрунтованих, неадекватних оцінках; суворій дисципліні, яка тримається на страху, а не на інтересі до навчання; авторитаризмі, вимогах без пояснень; недоцільних вимогах до зовнішнього вигляду дитини (зачіски, форми) і застосуванні дій щодо його покращення - підстригання власноруч, зняття прикрас, відбір мобільних телефонів тощо; розбещенні [4].

Жорстоке поводження дітей щодо дітей виявляється в такому: образливих прізвиськах; насміханні над виглядом, видом діяльності, поведінкою дітей, які вирізняються серед однолітків; примушуванні до негативних дій (доведи, що не боїшся вчителя що ти не гірше за інших, - палиш, вживаєш наркотики, дорослий, займаєшся сексом тощо), бойкоті, ігноруванні; битті ("темна"); відбиранні у слабших дорогих речей, грошей, їжі; погрозах, приниженнях; примусу до "служіння" сильному - нести портфель, бути на підхваті, чергувати тощо; згвалтуванні, травлі [4].

Значну роль у справі захисту дітей від насильства мають відігравати саме загальноосвітні навчальні заклади, адже сучасні заклади освіти й виховання при всіх їх проблемах, труднощах, недоліках зберігають статус одного з основних інститутів соціалізації особистості, її становлення і розвитку. На це керівників навчальних закладів орієнтують і Закони України «Про освіту», «Про охорону дитинства», накази Міністерства освіти і науки України від 25.12.2006 № 844 «Про вжиття додаткових заходів щодо профілактики та запобігання жорстокому поводженню з дітьми», від 01.02.2010 № 59 «Про вжиття заходів щодо запобігання насильству над дітьми» та інші нормативно-правові документи.

З метою визначення ставлення учнів до проблеми жорстокого поводження, аналізу проблеми та визначення допомоги, якої потребують діти, у січні 2017 року під керівництвом І.В. Марухіної, завідувачки навчально-методичного центру психологічної служби Сумського обласного інституту післядипломної педагогічної освіти проведено регіональне соціологічне дослідження [5].

Об'єктом дослідження на емпіричному рівні виступила учнівська молодь 7, 9 класів та педагоги загальноосвітніх шкіл з усіх районів та міст області. Усього в опитуванні взяли участь 1278 учнів та 651 педагог.

Проведене опитування щодо ставлення до проблеми жорстокого поводження засвідчило, що актуальною проблему вважають 90,4% від загального числа опитаних педагогів; 5,8% опитаних заперечили актуальність проблеми, 3,8% не змогли визначитися з відповіддю.

Переважає більшість педагогів вважають жорстокістю побиття, сексуальні домагання та приниження (відповідно 92,2%, 90,9%, 84,9%); позбавлення їжі та псування речей іншої людини, образи відносять до проявів насильства 74,3% та 65,4% опитаних відповідно; представлені форми психологічного насильства, такі як «навішування ярликів», використання прізвиськ, ігнорування почуттів та потреб іншої людини, сварки до насильства відносять 54,9%, 48,1%, 42,5%, 40,4% відповідно. Такий розподіл свідчить про те, що вчителі схильні реагувати на так звані тяжкі прояви жорстокості, тобто на те, що має фізичне або моральне підкріплення (такі форми, як побиття або позбавлення їжі), чи на ті, що важко переживаються самим педагогом як особистістю (наприклад, приниження та образи). Позиція дітей щодо ідентифікації форм насильства несуттєво відрізняється від такої в педагогів [5].

На питання «На Ваш погляд, чи піддаються діти, з якими Ви працюєте, жорсткому поводженню?» ствердно відповіли 32,9% опитаних педагогів. Здебільшого, на думку педагогів, учні зазнають психологічне насильство (образи – 26,3% відповідей, приниження – 20,9% відповідей, використання прізвиськ – 17,9% відповідей) та фізичне (побиття – 17,2% відповідей). Заперечують факт насильства 37,2% опитаних педагогів. Третина опитаних респондентів (29,9%) не визначилася з відповіддю. Це свідчить про те, що педагоги з якоїсь причини не замислювалися над цим запитанням або не захотіли відповідати [5].

Близько половини опитаних учнів (41,2%) зазначили, що вони стикалися з тими чи іншими видами жорсткого поводження саме в навчальному закладі. Ці результати підтверджують той факт, що загальноосвітній навчальний заклад не лише відіграє в житті дітей важливу роль як основне середовище соціалізації, але є й місцем, де діти найчастіше стикаються з жорстокістю у своєму житті. У той же час серед опитаних педагогів лише 12,4% згодні з фактом потерпання дітей від жорстокості у школі. У переважній більшості місцем, де діти найчастіше зазнають насильства, вчителі вважають вулицю (48,8% відповідей). Виявлена позиція вчителів дає підстави для висновку про неготовність частини опитаних педагогів взяти на себе відповідальність за те, що відбувається в загальноосвітньому навчальному закладі [5].

Здебільшого діти вчиняють психологічне насильство (образи – 25,7%, образливі прізвиська – 13,7%, бойкот – 10,3%). Серед інших проявів насильницької поведінки переважає фізичне насильство в тій чи іншій формі: запотиличники (12% відповідей), копняки (11,7% відповідей), побиття (10,3% відповідей). Прояви економічного насильства, зокрема псування чужих речей, відбирання їжі, грошей, – 5,1%. При цьому половина опитаних вказала, що їх друзі також вчиняли подібні насильницькі дії [5].

Аналіз результатів проведеного дослідження свідчить, що проблема жорсткого поводження не є новою і незнайомою для учнів та педагогів.

Усе вище зазначене актуалізує проблему посилення профілактичної роботи в навчальних закладах щодо попередження будь-яких проявів насильства в учнівському середовищі.

Соціальна профілактика є одним з видів соціально-педагогічної роботи, що спрямована на попередження аморальної, протиправної поведінки, виявлення будь-якого негативного впливу на життя і здоров'я молоді та запобігання такому впливу. Визначають такі основні види соціальної профілактики жорсткого поводження у молодіжному середовищі: первинна, вторинна та третинна. Кожний з видів профілактики має свої особливості [3]. До первинної соціальної профілактики відноситься формування активного стилю життя, який забезпечує реалізацію прав, задоволення потреб та інтересів особистості. Профілактична робота тут носить інформативний характер, оскільки спрямована на формування в особистості неприйняття та категоричну відмову від маніпуляції. Первинна соціальна профілактика серед дітей та учнівської молоді може бути проведена шляхом включення цієї проблеми в плани виховної роботи навчальних закладів як компонент профілактики негативних явищ в учнівському середовищі. Методами первинної соціальної профілактики є: інформування, приклад, переконання, навіювання, робота в громаді, мікросередовищі, сім'ї [3, с. 165]. Вторинна соціальна профілактика є груповою. Метою цього виду профілактики є зміна ризикованої мало адаптивної поведінки на адаптивну. У результаті цієї профілактики передбачається зміна ставлення особистості до себе та оточуючих, навчання навичкам поведінки в ситуаціях, які можуть призвести до насильства. Вторинна соціальна профілактика може проводитися шляхом розроблення та проведення тренінгів для дітей підліткового віку та учнівської молоді з проблем жорсткого поводження [3, с. 166].

Третинна соціальна профілактика спрямована на інтегрування в соціальне середовище осіб, які потерпіли від жорстокості. Третинна профілактика передбачає виявлення причин та особливостей поведінки молоді особи, які призвели до виникнення проблеми. Серед основних методів у третинній профілактиці виокремлюють: ведення випадку, рефлексія ситуації та індивідуального розвитку, переключення і перенавчання, створення виховуючих ситуацій, показ перспективи, реконструкція характеру, заохочення, інформування, переконання, включення в різноманітні види діяльності і позитивне соціалізуюче середовище [3, с. 167].

Таким чином, важливу роль в усуненні та подоланні жорсткої поведінки відіграє професійно організована взаємодія між педагогами, вихованцями та їх соціальним оточенням, що призводить до встановлення взаємоприйнятних, довірливих стосунків. Адекватні способи взаємодії допомагають фахівцю правильно визначити причини відхилення від норми, налагодити нормальні стосунки дорослого й учня, повернути вихованця до соціально прийнятних форм поведінки.

Література:

1. Білоус Л. Г. Жорстоке ставлення до дітей породжує жорстокість між дітьми //Л.Г. Білоус// - [Електронний ресурс]. Режим доступу: <http://www.nau.mk.ua/docs/0025.htm>.
2. Великий тлумачний словник української мови / Уклад. і голов. ред. В.Т.Бусел. – Київ - Ірпінь: ВТФ Перун, 2001. - 1440 с.
3. Механізми взаємодії органів державної влади та неурядових організацій у протидії жорсткому поводженню з дітьми. Навчально-методичний посібник. За ред.Левченко К.Б., Трубавіної І.М. - К.: Юрисконсульт. - 2005. – 452 с.

4. Про вжиття додаткових заходів щодо профілактики та запобігання жорсткому поводженню з дітьми. Наказ Міністерства освіти і науки України від 25.12.2006 № 844 - [Електронний ресурс]. Режим доступу: <http://yurist-online.com/zakoni/008/01/014076.php>
5. Про результати обласного дослідження проблеми насильства та жорстокості в учнівському середовищі - [Електронний ресурс]. Режим доступу: <http://www.soippo.edu.ua/index.php/45-2010-11-24-15-06-39/1050-psikhologichna-sluzhba-sistemi-osviti>

Яна Кулагина, Віталія Листопадова
(Гомель, Беларусь)

ОСОБЕННОСТИ ИСПОЛЬЗОВАНИЯ МЕТОДОВ ПИСЬМЕННОГО КОНТРОЛЯ РЕЗУЛЬТАТОВ ОБУЧЕНИЯ ХИМИИ УЧАЩИХСЯ В 10 КЛАССАХ

Химия является одной из естественных наук, с которой связан процесс формирования единого знания. Каждый школьный предмет, в том числе и химия, призван давать ученикам современные общее и политехническое образование, прививать интерес к научным знаниям, любовь и уважение к труду и формировать диалектико–материалистическое мировоззрение и учить жить согласно законам и правилам нашего общества [1, с. 3].

Актуальность работы: Химия как учебный предмет в средней общеобразовательной школе – это дидактический эквивалент науки химии, следовательно, для качественного усвоения знаний учащимися требуется объективный контроль результатов обучения, и изучения различных форм контроля является актуальной задачей.

Цель работы: изучение особенностей применения различных форм контроля знаний учащихся в процессе изучения химии в 10 классах.

Объектом исследований является качество знаний учащихся 10 классов ГУО «Гимназия № 56 г. Гомеля».

Исследования проводились в 10 «Л» и 10 «М». По списку в 10 «Л» классе – 21 ученик и в 10 «М» классе – 22 ученика. Средний балл успеваемости по химии за I – III четверть 2016 – 2017 учебного года составил в 10 «М» классе – 7,03 балла; в 10 «Л» классе – 6,92 балла.

В ходе педагогического эксперимента разработаны и использованы планы-конспекты с применением различных форм контроля знаний по темам: «Вещества. Атомы. Химические элементы», «Химическое вещество. Химическая реакция», «Газообразное состояние вещества», «Характеристика химических элементов в Периодической системе и строение атома», «Природа и типы химической связи. Ковалентная связь». На рисунке проиллюстрированы результаты педагогического эксперимента.



Рисунок – Результаты проверки усвоения материала учащимися с применением различных форм контроля знаний учащихся

Наиболее высокие результаты процента качества знаний наблюдается при использовании тестов и устного контроля знаний. Процент качества знаний при использовании тестового контроля составил 73 %, применение устного опроса обеспечивает усвоения материала на 68 %. Однако, использование тестов отражает реальную глубину усвоения материала и не дает объективную оценку знаний учащихся, так как существует большая вероятность угадывания правильных ответов.

Для выявления достоверности полученных результатов по проценту качества знаний проведена обработка методом однофакторного дисперсионного анализа в табличном редакторе Microsoft Excel. Результаты анализа показывают, что различия в классах по усвояемости материала являются значимыми. Об этом свидетельствует значение критерия Фишера $F: F_{\text{эксп.}} (5,52) > F_{\text{крит.}} (4,15)$, и малая вероятность

принятия нулевой гипотезы, так как p – наименьшее значение уровня значимости: $0,015 > 0,05$.

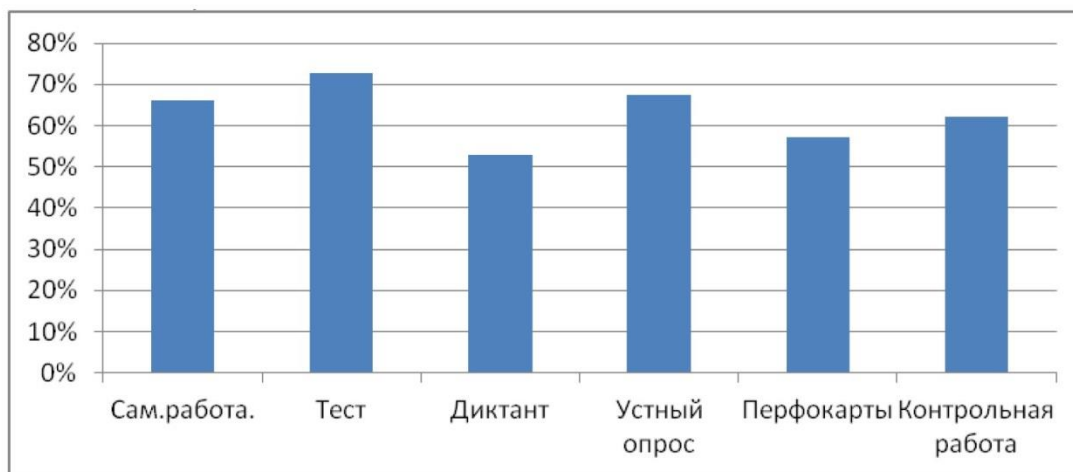
Основные показатели эффективности проведения уроков с использованием различных форм контроля знаний свидетельствуют о том, что наиболее высокий показатель процента качества наблюдается с использованием тестов и составляет 73 % в двух классах, что на 2,38 % больше чем при использовании самостоятельной работы. Вероятно, тест не может показать реальную глубину знаний, так как есть возможность угадывания правильного ответа.

При использовании классического устного опроса средний показатель качества знаний составляет 68%. Показатели процента качества при использовании химического диктанта составляют 53 %, это наиболее меньшее значение из использованных форм контроля знаний. Диктант дает возможность давать ответы на вопросы в свободной для учащегося форме, что показывает, насколько учащийся понимает тему и насколько усвоен им материал.

Применение различных форм контроля знаний позволяет повысить процента качества знаний, интерес учащихся к предмету химии, развитие самоконтроля и дисциплины, активизирует мыслительную деятельность.

Литература:

1. Аршанский, Е.Я. Настольная книга учителя химии: учебно-методическое пособие для учителей общеобразоват. Учреждений с бел. и рус. яз. обучения / Е.Я. Аршанский, Г.С. Романовец, Т.Н. Мякинник; под ред. Е.Я. Аршанского. – Минск: Сэр-Вит, 2010. – 352 с.

Научный руководитель:

к.х.н., доцент, доцент Хаданович Альбина Викторовна

**Нигора Маматкулова
(Гулистан, Узбекистан)**

ИНСОНИЯТНИНГ МАЪНАВИЙ ЖИХАТДАН КАМОЛ ТОПИШИДА ОИЛА ВА ЖАМИЯТНИНГ АҲАМИЯТИ

Давлатимиз дастурларида фарзанд тарбияси, инсониятнинг келажагини давом эттиришда оиланинг ўрни беқиёс эканлигини, онанинг зурриётни давом эттириш каби улуғвор вазифани ўз зиммасига олганлиги алоҳида таъкидланиб ўтилади. Қонуналаримизда фарзандлар ўз ота-оналарига алоҳида меҳр билан муносабатда бўлишлари ўқтирилган. Ота ва онаи ой билан қуёшга ўхшатиб, уларнинг хизматини қилиб, иззат-ҳурматини жойига қўйган фарзанд бахтли-саодатли бўлишига ишора қилади. Инсон бор экан, у доимо атроф-муҳит билан алоқада бўлади. Оилада муҳитнинг соғлом бўлиши катта аҳамиятга эга эканлиги барчага маълум. Оиладаги муҳит инсоннинг руҳиятига ижобий ёки салбий таъсир кўрсатиши мумкин. Бундай ҳолатларни ёшларда кузатадиган бўлсак, салбий таъсир этиши натижасида, уларнинг руҳиятида тушкунлик ҳолатлари, маюслик, турли хил стресслар келиб чиқиши учрайдди. Бундан ташқари, ота-оналарнинг ажралиб кетишлари оқибатида ҳам фарзандларда юқоридаги ҳолатлар кузатилади. Бу эса уларнинг соғлигига жиддий таъсир кўрсатиб носоғлом муҳитни юзага келтиради.

Тарихдан маълумки инсоният онгли ҳаёт бошлаган даврлардан буён аёл зотига ихлос қўйиб, уни севиб, ардоқлаб яшаб келмоқда. Аёлни эъзозлаш, унга эҳтиром кўрсатиш Шарққа, ўзбек халқига хос олижаноб хусусиятлардан биридир. Халқимиз аёлларимизни оллоҳ яратган буюк мўъжиза, гўзаллик тимсоли, фарзандлар тарбиячиси ва хонадон файзидир деб билишади!

Мустақил Ўзбекистонда халқимиз орзулари амалга оширилаётганлиги мамлакатимизда оналар ва болаларга кўрсатилаётган юксак ғамхўрлик тимсолида ҳам яққол намоён бўлмоқда. Зеро, мустаҳкам оила қуриш, насилни соғлом улғайтириш, болаларни комил инсон қилиб тарбиялаш орзуси халқимизнинг эзгу мақсад-муддаоларига ҳамоҳангдир. Аёлларимизга соғлом турмуш тарзини яратилиши, келажагимиз ворислари, авлодимиз тарбияси борасидаги муҳим масалалар бугун мустақил Ўзбекистонда таълим ва тарбия соҳасида амалга оширилаётган давлат сиёсатида ўз аксини ҳар томонлама топаётганлигининг гувоҳи бўлмоқдамиз.

Соғлом турмуш тарзининг асосий тамойилларидан яна бири, жисмоний машқлар билан шуғулланиш. Бунинг учун бизларда етарлича имконият, шарт-шароит мавжуд. Фақатгина шижоат, ғайрат, қизиқиш талаб этилади. Кимда шижоат деб аталмиш қувват бўлса, у ҳаммадан бой ва соғдир. Агар ёшларимиз руҳан ва жисмонан соғ ва бақувват, тиришқоқ бўлса келажақдаги буюк мақсадларимизга эришишимизнинг пойдеворини қурган бўламиз. Ўзбекистон миллий истиқлолга эришгач ёш авлодни миллий фазилатлар руҳида тарбиялаш учун реал имкониятлар яратилмоқда. Ўзбекистон Республикаси биринчи Президенти И.А. Каримов таъкидлаганидек; “Оила ҳақида гапирар эканмиз, авваломбор оила ҳаётнинг абадийлигини, авлодларимиз давомийлигини таъминлайдиган муқаддас урф-одатларимизни сақлайдиган, шу билан бирга, келажак насллар қандай инсон бўлиб этишишига бевосита таъсир кўрсатадиган тарбия ўчоғи эканлигини тан олишимиз керак”.

Жамиятимизда инсониятнинг маънавий жиҳатдан камол топишида оиланинг ўрни беқиёсдир. Айниқса соғлом фикр ва онг такомиллашиб боришида, миллий урф-одатлар ва миллий байрамлар,

умуминсоний қадриятлар, ватанни ардоқлаш, муҳаббат ва садоқат туйғуларининг шаклланишида муҳим ўрин эгаллайди. Оилада ота-онанинг вазифаси фақат фарзандларни дунёга келтириш эмас, балки оилада туғилган болаларнинг соғлигини, моддий ва маънавий жиҳатдан таъминлаш, улардаги истеъдод куртакларини ўз вақтида англаб, тўғри йўл кўрсатиш, фарзанддаги номақбул истак ва ҳаракатларни бартараф этиш учун масъулдирлар. Ҳаттоки, хонликлар даврида “тахт ворисини” соғлом дунёга келишини таъминлаш мақсадида бўлажак куёв болага тўйдан бир йил олдин шароб ичиш таъқиқланган. “Ўғилларим, набираларим ва яқинларимга”- деб ёзади Амир Темир “Темир тузуклари” да бир томчи шароб ичиб хотинларига яқинлашини ман этдим. Зеро шаробнинг таъсирида бунёдга келган фарзанд, насл-насабнинг бузилишига таъсир этган дебон шу покиза йўлни тутдим. Фарзанд – бизнинг кўзгудаги акс этган қиёфамиз. Шундай экан фарзандларимизнинг тарбиясида уларнинг хоҳиш истакларига ва фикрларига ички бир масъулият билан эътибор қаратайлик. Улардаги истеъдодларни ривожлантиришда ва юзага чиқаришда бевосита кўмакдош бўлайлик.

Республикамызда оила фаровонлиги, оилада баркамол ёш-авлодни камол топтириш масалаларига алоҳида жиддий эътибор қаратилмоқда. Шу билан бирга оила саломатлиги, соғлом авлодни тарбиялаш ва таълим-тарбия ишларини тубдан яхшилаш учун давлат идоралари, жамоат ташкилотлари ҳамда жамоатчилик олдига катта вазифалар қўйилмоқда. Юртимизда соғлом она ва бола камолоти йўлидаги жуда кўп эзгу саъй-ҳаракатларни мисол келтиришимиз мумкин. Масалан: Вазирлар Маҳкамасининг “Она ва бола” Давлат дастури тўғрисида”ги Қарори (05.02.2001 й), Вазирлар Маҳкамасининг “Она ва бола скрининги” Давлат тизимини янада ривожлантириш чора-тадбирлари тўғрисида”ги Қарори (23.04.2004 й), Ўзбекистон Республикасининг “Бола ҳуқуқларининг кафолатлари тўғрисида”ги Қонуни (07.01.2008 й), Президентимизнинг “Она ва бола саломатлигини муҳофаза қилиш, соғлом авлодни шакллантиришга доир қўшимча чора-тадбирлар тўғрисида”ги Қарори (13.04.2009 й) шулар жумласидандир.

Оилани муҳим ижтимоий ҳодиса сифатида халқимиз маданиятининг кўзгуси дейиш мумкин. Шарқда оила ҳамisha муқаддас қўрғон ҳисобланган. Ўзбек оилаларида оила мустақамлиги, манфаати, болажонлик, ота-онага, катталарга, қариндошлик ришталарига ҳурмат, меҳр-оқибатлилик каби фазилатлар энг муҳим қадрият ҳисобланади. Бу борада Ўзбекистон Республикаси биринчи Президенти И.Каримов ўзининг “Юксак маънавият – энгилмас куч” асарида “Ҳар қайси миллатнинг ўзига хос маънавиятини шакллантириш ва юксалтиришида, ҳеч шубҳасиз, оиланинг ўрни ва таъсири беқиёсдир. Чунки инсоннинг энг соф ва покиза туйғулари илк ҳаётий тушунча ва тасаввурлари биринчи галда оила бағрида шаклланади. Боланинг характерини, табиати ва дунёқарашини белгилайдиган маънавий мезон ва қарашлар яхшилик ва эзгулик, олийжаноблик ва меҳр-оқибат, ор-номус ва андиша каби муқаддас тушунчаларнинг пойдевори оила шароитида қарор топиши табиийдир”, деб таъкидлаган эдилар.

Болаларимизни оила, боғча ва мактабларда маънавий ва жисмоний жиҳатдан соғлом қилиб тарбиялаш, буюк келажагимиз учун замин тайёрлашда Республикада олиб борилаётган жуда кўп хайрли ишлар эътиборга лойиқдир. Маънавий соғлом турмуш тарзининг шаклланишида оилавий тадбиркорликнинг ўрни ҳам беқиёсдир. Мамлакатимизда оилавий бизнесни ташкил қилишда миллий анъаналаримизга тўла мос келадиган янги иш ўринларининг очилишига шароит яратилди. Ушбу шароит ва имкониятларни яратишда аввалом бор эътибор аёлларимизга қаратилмоқда. “Аёлларимизнинг турмуш шароитини энгил қилиш борасида биз учун майда нарсанинг ўзи йўқ ва бўлмайдими ҳам. Аёлнинг кайфияти яхши бўлса, аёл ҳаётдан рози бўлса, оила ҳаётдан рози бўлади”–дея таъкидлаб ўтади И.Каримов. Ҳамда хотин – қизларнинг фаровон ҳаёт кечириши учун барча имкониятларни яратиб бериш билан бирга уларнинг иш билан таъминланиши учун оилавий тадбиркорликка катта эътибор қаратилди. Демак, соғлом турмуш шароитини оилада шаклланишида оилавий тадбиркорликнинг ҳам ўрни катта. Бинобарин, фарзанднинг обобли, софдил, ростгўй, виждонли ва меҳнатсеварлик руҳида тарбиялаш ва уларнинг ҳатти-ҳаракатини доимо назорат қилиб, ижодий эркин фаолиятга ундаш, йўлга солиш қобилият ва истеъдодини ўсишига кўмаклашиш ва шарт – шароит яратиб бериш, қизиқишларини ҳисобга олиб касб–ҳунар танлашга йўналтириш оиланинг муҳим вазифасидан бириди.

Маънавият инсонга она сути, ота намунаси, адждодлар ўғити билан бирга синган. Ҳар бир киши тажрибаси билан, одоб ахлоқи, ҳатти – ҳаракати билан ўзининг руҳий оламини бойитиб боради. Зеро, оила фаровонлигида, маънавий соғлом турмуш тарзининг шаклланишида оила ва жамиятнинг ўрни беқиёсдир.

Адабиётлар:

1. Каримов И.А. Юксак маънавият – энгилмас куч. –Т.: Маънавият, 2008.
2. Каримов.И.А Она юртимиз бахту иқболи ва буюк келажаги йўлида хизмат қилиш – энг олий саодатдир. Т., “Ўзбекистон”, 2015
3. Баркамол авлод орзуси. – Т.: Шарқ, 1999
4. Жўраев Н. Агар огоҳ сен... – Т.: Ёзувчи, 1998
5. Имомназаров М. Миллий маънавиятимиз назариясига чизгилар. – Т.: Шарқ, 1998

АҚПАРАТТЫҚ ЕСЕПТЕУ ЖҮЙЕСІН ЖОБАЛАУ ЖӘНЕ ҚҰРУДЫҢ ТЕОРИЯЛЫҚ НЕГІЗДЕРІ

Қазіргі қоғамда ақпаратқа иелік ету аса маңызды билік көзі болып табылады. Ақпараттық технологиялар – ғылыми және инженерлік білімдердің, сондай-ақ ақпаратты құру, жинау, беру, сақтау және өңдеу үшін қолданылатын әдістер мен құралдардың жүйесі. Жаңа ақпараттық технологияларды енгізу әр алуан қызмет түрлерін, ең алдымен басқару саласын елеулі түрде өзгертеді, басқарудың тиімділігін арттырады, мемлекеттік билік органдарында саяси-әкімшілік шешімдерді қабылдау үрдістерін ақпаратпен қамтамасыз етуді жаңа жоғары деңгейге көтереді. Қазіргі кезде ақпараттық технологиялардың сапасы мен оның дамуы кез-келген мемлекеттің дүние жүзілік қауымдастықта даму прогрессін көрсетеді.

Бүгінгі таңда деректерге және деректер қоры серверлеріне қатынаудың көптеген технологиялары ұсынылған, олардың әрқайсысы өз ерекшеліктеріне ие. Деректерді өңдеудің қазіргі заманғы қосымшалары көп қолданушылармен жұмысқа бағытталған. Аталған техникалық және программалық бағыттар ақпараттық жүйелер мамандығының кәсіби даму бағыттарының бірі.

Ақпараттық жүйелер дегеніміз ақпаратты жинауға, сақтауға, іздеуге, талдауға және таратуға бағытталған қолданбалы бағдарламалық өнім. Ақпараттық жүйелер кіріс ақпаратты (қандайда бір мәліметтер, нұсқаулар) және шығыс ақпаратты (есептеулер, нәтижелер) қамтиды, яғни ақпараттық жүйелер кіріс ақпараттарды өңдеп, шығыс ақпараттарды нәтиже ретінде береді.

Соңғы уақыттарда мекемелерде корпоративті ақпараттық жүйелерді тұрғызу маңыздылығы қазіргі таңдағы шарттарда бизнесті басқарудың қажетті құралы ретінде қарастырылып отыр. рпоративті ақпараттық жүйелер бағдарламалық қамтамасыздандыру орнатылған және бапталған арнайы бағдарламалық өнім және есептегіш аппараты платформаның жиынтығы. Ақпараттық жүйелер үлкен көлемді мекемелерден бастап шағын кәсіпорындарда жүйе жұмыс тиімді автоматтандыру үшін қолданылып жүр [1].

Ақпараттық жүйелерді жобалаудың әдіснамасының негізгі түсініктерінің бірі оның программалық қамтамасыздандыруының өмірлік циклі түсінігі. Жобаны басқару жұмыстарды жоспарлау және ұйымдастыру, әзірлеушілердің ұжымын жинақтаумен орындалатын жұмыстардың мерзімін және сапасын бақылаумен айналысады. Жобаны техникалық және ұйымдастырушылық қамтамасыз ету жобаны жүзеге асыратын әдістермен инструменталды құралдарды таңдауды қамтамасыз етеді.

Ақпараттық жүйені жобалау ұзақ мерзімді және динамикалық үрдіс. Қазіргі уақытта қолданылатын жобалау технологиялары жүйені кезеңдік жасауды ұсынады.

Ақпараттық жүйелерді жобалаудың құрылымдық әдістері бұл - жобалаудың сәйкес жабдығын қолдану арқылы ақпараттық жүйелерді құру әдістері. Ақпараттық жүйелерді жобалауда тиімді әдістер мен жабдықтарды қолдану сапалы жүйені құруға мүмкіндік береді. Жобалау әдістері 3-ке бөлінеді:

1. Ерекше
2. Типтік
3. Автоматтандырылған.

Ақпараттық жүйелерді жобалау объектілері жеке элементтер немесе олардың функционалдық және қамтамасыз ететін бөліктердің кешені болып табылады. Сонымен дәстүрлі декомпозицияға сәйкес міндеттер, міндеттердің кешенімен басқару функциясы функционалдық элементтері болады. АЖ қамтамасыз ету бөлігінің элементтерімен олардың ақпараттық бағдарламалық жүйені техникалық қамтамасыз ету кешендері жобалау объектісі болады. Қазіргі заманғы ақпараттық технологиялар әдетте әзірлеу үрдістерінде өзгертілетін, іріктеуі болжамды пайдаланушылар тарапынан қойылатын талаптардың негізінде іске асырылатын АЖ-ды жүзеге асыру әдістердің ауқымды жиынтығын білдіреді. АЖ жобасын нақты бағдарламалық-техникалық ортада АЖ-ды құру мен пайдалану жөнінде жобалау шешімдерінің сипаттамасы берілген жобалық-конструкциялық және технологиялық құжаттама деп түсінеміз. Жобалаудың мақсаты болып АЖ-ны тиімді жобалау мен өз мамандық есептерін және орындау мен басқарушылық шешімдерді қабылдау үшін ЭЕМ-нің нақты эконмикалық объектісімен коммуникация құралдарын дамыту ортасында қолданылатын мамандармен автоматтандырылған ақпараттық технологиялардың арасында өзара тығыз қызметті қамтамасыз ету болып табылады.

Ақпараттық жүйенің құрылымы бұл ақпараттық жүйенің элементтері мен ішкі жүйелерінің өзара байланыстарының ішкі кеңістіктегі уақытша тұрақты бір тәртіппен құрылуының арқасында, сол ішкі жүйелердің функционалдық міндетінің анықтала түсуі және олардың сыртқы ортамен байланысы [2].

Ақпараттық жүйелердің қазіргі түрлерінің құрамына:

- есептеу жүйелері;
- бір немесе бірнеше деректер қорлары;
- деректер қорын басқару жүйелері (ДҚБЖ);
- қолданбалы бағдарламалар кіретін *деректер қоймалары* болып саналады.

Деректер қоры белгілі бір ережелерге сай ұйымдастырылған мәліметтердің жиынтығын және сол мәліметтерді сақтау жолдарын қамтамасыз етеді. Деректер қоры әртүрлі мәліметтерді өңдеп, сақтап құрастыруға мүмкіндік береді.

Деректер қорын басқару жүйесі дегеніміз деректер қорын құруға, енгізуге, қолдануға арналған тілдердің жиыны және бағдарламаның құралдары. Қолдануына байланысты ДҚБЖ дербес және көп қолданушылы болып бөлінеді.

Дербес ДҚБЖ бір компьютерде жұмыс жасайтын аймақтық деректер қорын құруға мүмкіндік береді. Дербес ДҚБЖ-не Paradox, dBase, FoxPro, Access және тағы басқалары жатады.

Көп қолданушылық ДҚБЖ клиент-сервер архитектурасында жұмыс жасай алатын ақпараттық жүйелер құруға мүмкіндік береді. Мұндай ДҚБЖ-не Oracle, InterBase, SyBase, Microsoft SQL Server, Informix жатады.

ДҚБЖ-нің тілдік құралдарына:

- мәліметтердің логикалық құрылымын сипаттауға арналған, мәліметтерді сипаттау тілі;
- мәліметтермен негізгі амалдарды (енгізу, жөндестіру, таңдау) орындауды қамтамасыз ететін мәліметтерді түрлендіру тілі;
- деректер қорының құрылымын басқаруды және мәліметтерді түрлендіруді, сол сияқты деректер қорының қашықтықтағы деректер қорына қатынауды қамтамасыз ететін құрылымды сұраныстар тілі (SQL);
- деректер қорына сұраныстарды көрнекті түрде құруды қамтамасыз ететін үлгі бойынша сұраныс тілі (QBE, Query Example) кіреді.

Деректер қоры – ақпараттық жүйелердің маңызды құрамдас бөлігі болып табылады. Ақпараттық жүйе өз алдына басқару функциясын орындау үшін әр алуан деңгейдегі жұмыстарды ақпаратпен жабдықтаған объект туралы ақпаратты жинау, тасымалдау, қайта өңдеу бойынша қатынас жүйесін білдіреді.

Деректер қоры депкомпьютер жадында сақтайтын, арнайы түрде ұйымдасқан, өзара байланысқан мәліметтер жиынтығын айтамыз.

Ақпараттық жүйелердің мысалына: банктік жүйелер, кәсіпорындарда, автоматты түрде басқару жүйелері, авиация немесе темір жол билеттерін, мейрамхана нөмірлерін алдын ала белгілеу және тағы басқа жатады.

Пайдалану облысы бойынша келесі кластарды бөліп айтуға болады:

- 1) Ғылыми зерттеуге арналған;
- 2) Автоматталған жобаларға арналған;
- 3) Ұйымдастырушы басқарудағы ақпараттық жүйелер;
- 4) Технологиялық процессорды баспаға арналған.

Деректер қорын басқару жүйесін көптеген қолданушылар деректер қорын құру, енгізу бірлесіп пайдалану, және програмалау құралдардың жиынтығын айтады.

Деректер қорларын пайдалану тәжірибесі олардың жалпы жұмыстық сипаттамаларының жиынын ерекшелеуге мүмкіндік береді:

– Толықтығы – неғұрлым деректер қоры толық болса, соғұрлым оның қажет ақпараты не екендігі ықтимал;

– Дұрыс ұйымдастыру – неғұрлым деректер қоры жақсы құрылынса, соғұрлым одан керек мәліметтерді табу жеңілдене түседі;

– Ақтуальдық – егер деректер қоры жиі жаңартылып тұратын болса, кез келген деректер қоры нақты және толық болады, яғни ол әр уақытта өзі сипаттайтын объекті күйімен сәйкес келуі керек.

– Қолдану ыңғайлылығы – деректер қоры қарапайым және қолдануға ыңғайлы болуы керек. Кез келген ақпаратқа жету әдістері болуы керек.

Қор сөздігінің негізгі функциялары мынадай:

– Деректер қорын қолданушылар берілгендерін бірқалыпты түсініктемелерін бекіту;

– жүйедегі берілгендердің сипаттамасы модификация негізінде, берілгендер элементтерін қолайлы басқару;

– Артықшылықты азайту;

– Қарама-қайшылықты жою;

– Деректер қорын жобалауды, кеңейтуді және тағы басқаларын қолайлы ету.

Деректер қоры – белгілі бір ауқымға қатысты мәліметтерді амал-тәсілдермен ұқсата білудің жалпы принциптерін қарастыратын, компьютердің көмегімен туындайтын ақпараттық құрылым немесе модель. Қазіргі кезде жергілікті (ADO, dBase, FoxPro, Access, Paradox) және қашықтатылған (InterBase, Oracle, Sysbase, Infomix, Microsoft SQL Server) мәліметтер қорларын құруға және пайдалануға мүмкіндік беретін көптеген бағдарламалық жүйелер бар.

Кәсіпорынның әмбебап ақпараттық есептеу жүйесін жобалау және құру үшін екі негізгі программаға таңдау жасалынды, олар: желілік деректер қорын басқаруға арналған Microsoft SQL Server және қолданушыға ыңғайлы интерфейсті ұйымдастыруға арналған Delphi объектіге-бағытталған программалау тілі.

Microsoft SQL Server деректерді басқаруда және көптеген бағдарламалық жабдықтардың деректер базасына стандартты қатынас құруда өте тиімді құрал болып табылады. Деректер қорының маңыздылығы ол мәліметтер қорын енгізіп, сол мәліметтерден керекті мәліметтерді тез және оңай алу үшін қолданылады.

Delphi-дегі мәліметтер қоры – бұл ең дамыған механизм, мұнда мәліметтер қорының бағдарламасын жасауды қамтамасыз ететін кітапханасының күшті қоры құрылып, ол әмбебап интерфейс арқылы жүзеге

асырылады.

Delphi жұмыс ортасы мәліметтер қорын басқару жүйесінің (МҚБЖ) тура мағынасында болмаса да, МҚБЖ-нің көптеген дамыған мүмкіндіктеріне ие. Delphi-дегі ДҚ-ның объектілері SQL негізінде жасалған және өзіне Borland Database Engine қуатын жинақтаған. Сондай-ақ Delphi құрамына Borland SQL Link те енгізілген, сондықтан да Oracle, Sybase, Informix және InterBase МҚБЖ-лары жоғары қарқындылықпен жүреді. Одан басқа Delphi өзіне InterBase локальды серверін енгізгендіктен кез-келген ішкі SQL серверлерде қосымшаларды офлайндық режимде өңдеуге мүмкіндік береді. Локальді машина үшін ақпараттық жүйе құрып отырған өңдеуші ақпаратты.dbf файлдық форматта (dBase, Clipper) немесе.db (Paradox) форматында сақтауға болады. Егер де өңдеуші локальды InterBase for Windows 4.0-ті қолданатын болса, ол клиент-сервер архитектурасында жұмыс істей береді [3].

Бұл программалар негізінде құрылған программалық кешендер уақытты үнемдеуге мүмкіндік береді, себебі ол жүйе жұмысын автоматты түрде жүзеге асырып отырады. Автоматтандырылған жүйелер қазіргі заманның, ХХІ-ғасырдың талабы болып табылады. Тіпті көркемдеу жағына келгеннің өзінде программаның мүмкіндіктері ауқымды әрі кең.

Автоматтандырылған ақпараттық жүйелерлердің негізгі компоненттері және технологиялық процестер. Автоматтандырылған ақпараттық жүйелерлерді құру және жобалау жүйені қолданудың концептуалды моделінен басталады. Ең алдымен жүйені құрудың мақсаттылығы анықталуы керек, оның нақты функциялары және автоматтандыруға қатысты тапсырмалары қойылу қажет.

Автоматтандырылған ақпараттық жүйелерлердің жобалау әдістерінің 3 класы бар:

1) Пәндік аймақты концептуалды модельдеу;

2) Ақпараттық жүйенің талаптарын және спецификациясын анықтау;

3) CASE технологиялар құралдарымен қолданылатын программалық құралдардың жүйелік архитектурасы.

Әдебиеттер:

1. Гвоздева Т.В. Проектирование информационных систем: учеб.пособие / Т.В. Гвоздева, Б.А. Баллод. – Ростов н/Д: Феникс, 2009. –508 с.
2. Советов Б.Я. Информационные технологии: Учебник для вузов / Б.Я. Советов, В.В. Цехановский. – 2-е изд., стер. – М.: Высшая шк., 2005. – 263 с.
3. Роберт Э. Уолтерс, Майкл Коулс. SQL Server 2008: ускоренный курс для профессионалов = Accelerated SQL Server 2008. — М.: «Вильямс», 2008. — С. 768. — ISBN 978-5-8459-1481-1.

**Тетяна Петренко
(Київ, Україна)**

СУТНІСТЬ КОМУНІКАТИВНОЇ КОМПЕТЕНТНОСТІ ВИКЛАДАЧІВ СПЕЦІАЛЬНИХ ДИСЦИПЛІН

Становлення та розвиток комунікативної компетентності викладачів спеціальних дисциплін відбувається у процесі спілкування, тобто налагодження контакту при взаємодії зі студентами як в умовах лекційного заняття, так і під час проведення індивідуальних консультацій, коли відбувається обмін інформацією.

Проблема вивчення комунікативної компетентності викладачів є важливою для подальшого розвитку їх професійних якостей, що також має велике значення для підвищення успішності особистості викладача у педагогічній діяльності. Комунікативні здатності свідчать не просто про наявність у викладачів відповідних знань, вмінь та навичок, а перш за все прояву властивостей особистості до продуктивної та цілісної праці як в колективі, так і самостійно.

Особливу увагу до вивчення комунікативної компетентності та діяльності викладачів здійснили такі відомі науковці: сутність педагогічної взаємодії І. Бех, А. Бойко, А. Бодальов, С. Гончаренко, В. Кан-Калик, В. Сухомлинський, О. Федій; поняття та сутність педагогічної комунікації комунікативної компетентності Н. Бутенко, О. Жирун, М. Заброцький, С. Левченко; спілкування професійно значуща сторона викладання Г. Балла, М. Боришевський, С. Братченко, В. Галузяка, М. Корнева, О. Киричук, Т. Титаренко, Н. Чепелева.

Комунікативна компетентність – це знання викладача про способи цілеспрямованого використання мовних засобів для вирішення задач педагогічного спілкування.

Терміном «компетентність» визначають рівень та ступень поінформованості фахівця у своїй професійній діяльності. Компетентність – це результат професійного досвіду, такий наслідок його накопичення протягом професійного життя та діяльності, що забезпечує глибоке знання своєї справи, сутності роботи, що виконується, способів та засобів досягнення цілей, здатність правильно оцінювати професійну ситуацію, що склалася, і приймати у зв'язку з цим потрібне рішення [1].

Список ключових компетенцій досить широко надано у роботах Хутірського А.В.:

1. Ціннісно-смысловая компетенція – це компетенція в сфері світогляду, пов'язана з ціннісними орієнтирами, здатністю бачити й розуміти навколишній світ, орієнтуватися в ньому, усвідомлювати свою роль і призначення, уміти вибирати цільові й значущі настанови для своїх дій і вчинків, приймати рішення. Результатом сформованості даної компетенції можна вважати вміння самовизначатися в ситуаціях навчальної та іншої діяльності, тобто ця компетенція забезпечує механізм самовизначення. Від неї залежить індивідуальна освітня траєкторія й програма життєдіяльності особистості в цілому.

2. Загальнокультурна компетенція – коло питань, стосовно яких випускник вищої школи повинен бути добре обізнаний, мати високий рівень пізнання та досвід у практичній діяльності.

3. Навчально-пізнавальна компетенція – це сукупність компетенцій у сфері самостійної пізнавальної діяльності, що містить елементи логічної, методологічної, загально навчальної діяльності. Сюди входять знання й уміння, планування. Аналіз, рефлексія, самооцінка навчально-пізнавальної діяльності. У межах даної компетенції визначаються вимоги відповідної функціональної грамотності, а також уміння відрізнити факти від домислів, використання ймовірнісних, статистичних та інших методів пізнання.

4. Інформаційна компетенція – це компетенція за допомогою якої формується вміння самостійно шукати, аналізувати та відбирати необхідну інформацію, організовувати, перетворювати, зберігати й передавати її. Дана компетенція забезпечує навички діяльності під час навчального процесу (розуміння навчального предмету, освітніх галузей), а також навколишнього світу.

5. Комунікативна компетенція включає знання необхідних мов, способів взаємодії з оточуючими людьми, навички роботи в групі, володіння різними соціальними ролями у колективі.

6. Соціально-трудова компетенція визначає володіння знаннями й досвідом у сфері суспільної діяльності, у соціально-трудовій сфері, сімейних відносин та обов'язків, питаннях економіки й права, у галузі професійного самовизначення. У дану компетенцію входять, наприклад, уміння аналізувати ситуацію на ринку праці, діяти відповідно до особистої й суспільної вигоди, володіти етикою взаємин [2].

Компетентність викладача спеціальних дисциплін визначається як результат освіти, самоосвіти та саморозвитку, їх самовдосконалення стає актуальною проблемою розвитку комунікативної компетенції.

Була створена модель комунікативної компетенції, засобами якої суб'єкт реалізує у процесі діяльності та спілкування три основні функції: комунікативну, перцептивну та інтерактивну, об'єднує у своєму складі три головні групи вмінь, або здатностей [3]:

1. Комунікативно-мовна здатність, об'єднує наступні вміння:

- отримання інформації;
- адекватне розуміння змісту інформації;
- програмування та висловлювання своїх думок в усній та письмовій формі.

2. Соціально-перцептивні способи (сприйняття та розуміння сутності іншої людини, взаємооцінка).

Володіння нею передбачає наступні вміння:

- створення образу іншої людини (розуміння її психологічної сутності);
- моральне уявлення (емпатія як розуміння почуттів, потреб, інтересів інших людей, повага до партнера по спілкуванню, тактовність);
- рефлексію (розуміння свого внутрішнього стану, емоцій, ресурсів, інтуїція, переваги).

3. Інтерактивну здатність (вміння регулювати взаємодію, взаєморозуміння та взаємовплив), що об'єднує наступні уміння:

- знання соціально-комунікативних норм, зразків поведінки, соціальних ролей;
- здатність до соціально-психологічної адаптації;
- контроль поведінки у взаємодії, вміння вирішувати конфлікти;
- здатність здійснювати вплив на партнера по спілкуванню (вміння слухати та володіти ефективною тактикою навіювання на іншу особу).

Розвиток комунікативної компетентності залежить і від типу провідної діяльності: учбова або професійна. Якщо на початкових етапах психологічного розвитку особистості розвиток комунікативної компетентності відбувається, починаючи від рівня інтуїтивного засвоєння або здатності до рівня свідомого її засвоєння, то на етапі професійної адаптації, тим більш – професійної зрілості відбору та розвитку відповідних здатностей суб'єкта діяльності має звичайно свідомий характер, що обумовлено необхідністю рішення конкретних професійних задач. Це також пов'язано з психологічними особливостями особистості, необхідності в її моральності самовдосконалення, рефлексією з приводу своєї професійної діяльності, специфікою розвитку комунікативної компетентності на різних етапах особистісного становлення.

Отже, зважаючи на те, що особистість викладача спеціальних дисциплін є людина з високим професійним рівнем, яка увесь час розвивається у своїй професійній та науковій діяльності, створює фундамент для розвитку комунікативної компетентності у всіх напрямках підвищення потенціалу освітянина.

ЛІТЕРАТУРА:

1. Исмагилова Ф.С. К проблеме психологического анализа профессионального опыта / Исмагилова Ф.С. // Вестник МГУ. Серия 14. Психология. - 2000.-№2.-С.16-27].
2. Хуторской А.В. Ключевые компетенции как компонент личностно-ориентированной парадигмы образования / Ученик в обновляющейся школе. М.: ИОСО РАО, 2002. С.135-157.
3. Никифорова Н.А. Коммуникативная компетентность как один из важных компонентов профессионализма будущего. Электронный ресурс. http://nsportal.ru/shkola/raznoe/library/2014/02/03/kommunikativnaya_kompetentnost-kak-odin-iz-vazhnykh-komponentov.

Науковий керівник:

доктор педагогічних наук, професор Отіч Олена Миколаївна.

БОЛА ТАРБИЯСИДА СОҒЛОМ МУҲИТНИ ЯРАТИШ ВА УЛАРНИ ЎЗЛИКНИ АНГЛАШГА ЎРГАТИШ

Асосий Қонунимиз – Ўзбекистон Республикаси Конституцияси қабул қилинганлигининг 21 йиллиги бағишланган тантали маросимда Ўзбекистон Республикасининг биринчи Президенти И.А. Каримов томонидан кириб келаётган йилни “Соғлом бола йили” деб эълон қилиниши юртимизда улғувор ишларнинг мантиқий давоми бўлди. Ушбу маърузада “Соғлом бола йили” Давлат дастурини ишлаб чиқишда эътибор қаратиладиган муҳим масалаларга тўхталиб, “Биринчи навбатда оилаларга соғлом муҳитни кучайтириш, уларнинг иқтисодий ва маънавий асосларини мустаҳкамлаш каби масалалар эътибор марказига қўйилиши зарур”лигини алоҳида таъкидлаб ўтган эдилар.

Мустақил давлат тизимининг гуллаб - яшнаши ва ривожланиши кўп жиҳатдан ўсиб келаётган авлоднинг соғлом бўлишига боғлиқ. Бу эса ўз навбатида Ватанимизнинг келажаги – фарзандларимизнинг жисмоний, ақлий ва маънавий камол топиши учун қулай шароитлар яратишни тақазо этади.

Бола шахсининг шаклланишида боланинг ўзи ҳам, тарбиячилар ҳам иштирок этиши шахсининг камол топиши, жараёни эса фаолиятнинг турли соҳаларда рўй бериши илмий педагогика ва психология билан исботланган. Ўсиб келаётган инсон унинг кўз ўнгида мунтазам очилиб бораётган дунёни билиши, унинг ўзлаштиришига бўлган қудратли эҳтиёжини ҳеч қутилмаган натижаларга олиб келади. Тўхтовсиз, ҳаётий воқеалар таъсирида олға интилаётган унинг организми, ҳис-тўйғуси, психикасига хуш келадиган ҳаётий ҳодисаларга фақат тўхтовсиз интилибгина қолмасдан, у билан бирлашиб кетади. Болалар иштиёқлари, интилишлари, даврнинг ажойиб, ҳукмрон ва ёрқин дунёсининг ажралмас қисми бўлиб қоладидар. Атрофдаги борлиқ билан шахсининг жисмоний ва ахлоқий ўсишга ёрдам берувчи ўзига хос органик алоқаси вужудга келади. Бу ҳам ҳаётий, ҳам мақсадий, ҳам улкан ахлоқий, эстетик, жисмоний завқ, манбаидир. Ташвишлар, характер тўқнашувлар, ироданинг бутун бир оламида. Бу ўзини-ўзи ҳаётдаги ўз ўрнини нарсаларга, табиатга, умуман жамиятга муносабатларни синчковлик билан излашдир.

Бола ўз тарбиясини ўзи яратади. Катталарнинг вазифасини эса унга ўз қобилиятларини тўлиқ даражада тараққий эттиришига ёрдам беришдан иборатдир. Бу ёрдам бола табиати камолатини эъзозлашдан эмас, балки тарбияловчи шароитлар яратиш бола ҳаётини оқилона ташкил этиш унинг табиий хусусиятларини тўлиқроқ очишга қаратилган машғулотларга жалб этишдан иборатдир. Бунда шахсининг бир қанча камол топиш йўллари мавжуд. Масалан: Ҳамма ота-оналарда педагогик ички ҳиссиёт мавжуд инсонлардаги бу истеъдодга кенг йўл очиб бериш лозим. Бола доимо кескин зиддиятлар таъсирида бўлади. Унга тўсиқларни енгишга ёрдам бериш керак. Ҳар бир болада бир дунё сир мавжуд. Бу сирлар уйқу олдида алоҳида куч билан жонланади. Бола ташвишли бўлганда ёлғиз қолдирмаслик, яхши ва тинч уйқу ҳақида ғамхўрлик боланинг нормал психик тараққиёти учун заминдир. Тенгқурлар билан мулоқот бола нормал тараққиётининг муҳим шартидир. Болалар мулоқоти зиддиятлар билан тўла-бусиз тараққиёт йўқ, зиддиятларни моҳирона ҳал этиш ижобий тарбиянинг асосидир. Тарбия борасидаги тадбиркорлик юмшоқлик, қатъият ва қаттиқликни инкор этмайди. Баъзан ота-оналарда маънавий тартибдан ҳар қандай четга чиқишларни муросасиз рад этадиган адолатли, қаттиқ, ахлоқий позиция етишмайди. Агар сиз ахлоқий хатога йўл қўйган бўлсангиз, ҳатто бу яқинларингиз дўстларингиз билан муносабатларни вақтинча узилишига олиб келса ҳам уни тузатишдан қўрқманг.

Болага фақат талабчанлик қилиш билан чекланиб қолмаслик керак. Баъзан ўз хатти-ҳаракатимиз чизигини яшириб қолиш ҳам фойдалидир. Боланинг ўз ўрнини белгилаб олиш даврида вужудга келадиган зиддиятлар табиийдир. Шунинг учун ноўрин зиддиятга боришдан ўзингизни эҳтиёт қилинг. Болалар инқирози (кризис) хавфли, ноумидлик қанча кучли бўлса, дўстона муносабат, дилдан қўллаб-қувватлашга бўлган эҳтиёж шунчалик кучли бўлади. Фарзандингизни қўрқувдан, сохта уялишдан, ёлғон гапиришдан ва ҳар хил найранг ишлатишдан холос этиб ақлий меҳнат қилишга ҳавас уйғотиш керак. Машғулотлар болани маънавий ва жисмоний ривожланишига ёрдам беради. Фарзандингизни санъатга ёки спортга қизиқишини сезсангиз санъат ёки спорт билан шуғулланишга имкон яратиб беришга ҳаракат қилинг.

Боланинг қандай бўлса, шундайлигича қабул қилинг, унга ўз фикрингизни уқтиришга куч билан тарбиялашга ҳаракат қилманг. У билан дўстлашинг. Боланингизни бошқа биров билан солиштириб камситманг. Вақти келиб боланинг ўзи мустақил равишда ўртак олувчи шахсни танлайди. Бола шахсини ҳурмат қилинг, унинг ўрнига ўзингизни қўйиб кўринг, бола кўзи билан вазиятга қаранг, фақат шундагина унинг қалбига йўл топа оласиз. У билан мулоқот қилганингизда у қаршилик кўрсатиши мумкин бўлган муносабатдан чекиннг, чунки бу ёрдам бермайди, аксинча вазиятни оғирлаштиради. Мулоқот жараёнида ўзингиздаги салбий ҳиссиётни жаҳл, ташвишни йўқотинг, танқид қилманг. Агар бола доим танқид қилинса-у ҳаётдан нафратланиб яшайди, таҳлика остида яшаса, у урушқоқ, бўлиб ўсади, бола масхараланса, қарғалса - у ҳамма гапга эътиборсиз бўлиб ўсади.

Агар болани яхши ҳаракатларини қўллаб-қувватласа, у яхши фазилатларни орттиради, ҳамма нарсага қаноат қилиб яшаса, у бошқаларни тушунадиган бўлиб ўсади. Болалар тўғрилиқ, поклик муҳитида ўсса, бола адолатли бўлиб ўсади, хотиржам муҳитда яшаса, ишонч ҳисси билан яшайди. Болаларни мулоқотга ўргатиш масаласига жиддий қараш ва мулоқот қоидаларига амал қилиш лозим. Бола билан сўзлашганда уларнинг қизиқишига кўпроқ эътибор бериш, ҳар қандай сўзни, гапни буйруқ оҳангида эмас

илтимос оҳангида айтиш, сўзлашганда эса қисқа, аниқ, равшан гапиришга, мулойим, ўртача овозда айрим сўзларга урғу бериб гапириш мақсадлидир.

Бола тарбиясида у билан қанча вақт бирга бўлиш эмас, балки қанча эътибор билан муносабатда бўлиш муҳимроқ саналади. Баъзи ота-оналар эса фарзанд тарбияси маъсулиятини бутунлай тарбиячи ёки ўқитувчи зиммасига юклаб қўядилар. Ана шундай ота-оналарнинг болаларга етарлича эътибор қаратмасликлари натижасида оиладаги шахслараро муносабатларда юзага келаётган нохуш ҳодисалар, ота-она ва фарзанд ўртасидаги зиддиятларнинг пайдо бўлиши, болаларнинг жиноят йўлига кириб қолиши каби турли салбий оқибатлар вужудга келади. Психолог Б. Кудрявцевнинг маълумотида 10 фоиз тажоввукор жиноятчиларнинг оналари уларни болалиқда севмаган. Психолог Алимаскин эса тарбияси оғир болалар гуруҳи устида илмий тадқиқот олиб бориб, бундай болаларнинг 90 фоизида севимли кишиларининг йўқлигини аниқлаган. Меҳр ва самимий эътиборнинг йўқлигидан бола турли жиноят йўлларига кириб қолади, жамиятда, одамлар орасида ўз ўрнини топишга қийналадиган, одамови, бўлиб ўсади. (Аутизм) Бола тарбиясига бефарқ ёки уни бошқаларга юклаб қўйган оналар боласининг нотўғри хатти-ҳаракатини оқламоқчи ҳам бўлади, ёки айбни бошқаларга, масалан, кўча болаларига, мактабдаги интизомсизликка, ўқитувчиларнинг бефарқлигида деб ўзларининг айбини тан олмайди.

Бола тарбиясида ибрат кўрсатиш самарали таъсир хусусиятига эга. Шунинг учун ота-оналарнинг ўзлари тарбияли бўлиб, сабр-тоқатли бўлишлари лозим. Психолог В.П. Левкович тадқиқотлари натижаси шуни кўрсатадики, шахслараро муносабат ёмон бўлган оиладаги болаларда бефарқлик, душманлик, ишончсизлик каби салбий сифатлар шаклланган ва бу боланинг ички дунёсига ҳам зарар етказган. Ҳозирда ҳар бир ота-она ўзига хос маърифат ва маънавиятга эга, чунки, шиддат билан тараққий этиб бораётган давр ҳар бир ота-онадан шундай сифатларга эга бўлишликни тақазо этади. Жамиятда, қолаверса оилада мувозанатни тутиб турувчи бир мезон борки, у эркакка ҳурмат, аёлга эҳтиром туйғусидир. Бу олий қадрият оилавий муносабатларимиз негизида акс этиб турса, фарзандларимиз хулқ-атворида юксак инсоний туйғулар ва фазилатлар шаклланиб, яқинларига ҳурмат ва ватанига бўлган муҳаббат вужудга келади.

Бундай баркамол авлодни вояга етказишда ота-онанинг зиммасида ўта маъсулиятли вазифалари мавжуддир. Масалан: болалар парвариши, уларни тарбиялаб вояга етказишдаги зарур билимлар, психологик-педагогик савиянинг юқори бўлиши, турли ёш давларида психик тараққиёт қонуниятларини билган ҳолда таълим-тарбияни амалга ошириш, ҳар бир оила ва жамият аъзосининг индивидуал хусусиятларини эътиборга олган ҳолда муносабатда бўлиш лозим. Оилавий ҳаёт учун муҳим аҳамиятга эга бўлган уй тутиш, оила бюджетини тежамкорлик билан сарф қилиш, турмушнинг бошқа зарур томонлари ҳақида билим, кўникма ва малакаларга эга бўлиш ҳам зарур. Фарзандларининг психик функцияларнинг ривожланиши учун сензетив(кулай) бўлган давларни билган ҳолда ўйинчоқларни тўғри танлаш, фаолият турини тўғри танлаш ва ташкил этиш, фарзандининг қизиқишлари, қобилиятини вақтида пайқаш ҳамда ривожлантириш, оилада соғлом муҳитни яратиш, миллий руҳ ва турмуш тарзини ҳисобга олиш керак. Ота-она фарзандлар учун ҳар томонлама ўрнатқич бўлиши, уларда Ватанига меҳр-муҳаббат туйғусини шакллантириши, яқинларига ўзаро ғамхўр бўлишни таъминлаши, меҳнат қилишга ўргатиши лозим. Чунки меҳнат асосида кўплаб инсоний фазилатлар тарбияланади, иродавий сифатлар шаклланади.

Маърифатли ва маънавиятли кишилар бўлиб етишишларини таъминлаш мақсадида оила, мактаб, маҳалла билан ҳамкорликда иш олиб бориш зарур. Фарзандларнинг маънан баркамол ва жисмонан соғлом бўлишлари учун иқтисодий ва ижтимоий муҳит яратиш чора тадбирларини тузиб, тежамкорлик ва ишбилармонликнинг маънавий-ахлоқий томонларини шакллантириш лозим. Хуллас, фарзандларимиз тарбияси, оиламиз мустаҳкамлиги, жамиятимиз ривожини кўп жиҳатдан ота-онага боғлиқ. Шу ҳақиқат устивор элда тараққиёт равнақ топади, энг муҳими, тинчлик ва хотиржамлик ҳукмрон бўлади. Баркамол авлодни вояга етказишда аввало оиладаги маънавий муҳит, маҳалла ва таълим-тарбия муассасалари ҳамкорлиги муҳим аҳамият касб этади. Аҳил хонадонда, маҳаллада, инсонпарвар жамиятда юрт равнақи йўлида астойдил меҳнат қиладиган комил фарзандлар улғаяди. Айни пайтда бундай баркамол, фидойи ёшлар сони кўпчиликни ташкил этади. Чунки эркин ва демократик жамиятни билимли, маънавиятли, фаол инсонлар қура олади.

Фарзандларнинг жисмонан ва маънан соғлом бўлиб вояга етиши бир қатор ҳаётини омилларга боғлиқ. Соғлом бола – аввало соғлом ва аҳил оила мевасидир. Соғлом ва аҳил оилаларнинг барпо бўлиши, мустаҳкамланиши, пировардида жамият таянчига айланиши учун бугунни ҳамда узоқни кўзлаб қилинаётган кенг қамровли ишлар юртимизнинг ҳар бир гўшасида, ҳар бир оила ҳаётида намоён бўлмоқда. Буларнинг барчаси эришилган ютуқларни мустаҳкамлаш, ҳаёт олдимизга қўяётган галдаги мақсадларга ишонч билан қадам қўйишга пухта замин яратди.

Юртимизда жисмонан соғлом ва маънан баркамол авлодни вояга етказиш мақсадида амалга оширилган ишлар самараси Ватанга садоқатли, ўз кучига ишонган, билимдон, ақл-заковатли ёшларимизнинг жаҳон миқёсида эришаётган ютуқларида яққол ифодасини топмоқда.

Адабиётлар:

1. Каримов И.А. Юксак маънавият – енгилмас куч. – Т.: Маънавият, 2008.
2. Каримов.И.А Она юртимиз бахту иқболи ва буюк келажаги йўлида хизмат қилиш – энг олий саодатдир. Т., “Ўзбекистон”, 2015
3. Баркамол авлод орзуси. – Т.: Шарқ, 1999

4. Мусурмонова О. Оила манавияти миллий ғурур. – Т., “Ўқитувчи”, 1999
5. Жуманова С. Фарзандлари соғлом юрт қудратли бўлур // Маърифат, 2013
6. Алимова Г. Соғлом бола ва аҳил оиланинг мевасидир // Маҳалла, 2013. - №103
7. Қуронов М. Қудратли элнинг болалари соғлом бўлур // Маърифат, 2014. - №3.

Дарина Тур, Людмила Діхтярь
(Хорол, Україна)

СУЧАСНІ ВИМОГИ ДО ВИКЛАДАННЯ ЕКОНОМІЧНИХ ДИСЦИПЛІН

Сучасне життя висуває сьогодні людині жорсткі вимоги - це висока якість освіти, комунікабельність, креативність, цілеспрямованість, а найголовніше - уміння орієнтуватися у великому потоці інформації і вмінні адаптуватися в будь-якому суспільстві. Підготовка до майбутнього життя закладається в навчальному закладі, тому вимоги до освіти сьогодні змінюють свої пріоритети. Змінюється мета і зміст освіти, з'являються нові засоби і технології, та при всьому цьому різноманітті - урок залишається головною формою організації навчального процесу. І для того, щоб реалізувати вимоги, які висувають Стандарти, заняття повинно стати новим, сучасним. Як підготувати і провести урок з економіки, враховуючи нові вимоги сьогодення і сучасні інновації? На це запитання ми і спробуємо дати відповідь, враховуючи реалії сьогодення та методiku викладання економічних дисциплін.

Державна національна програма «Освіта» (Україна ХХІ століття) передбачає докорінне реформування всіх ступенів освіти, в тому числі – змісту, форм і методів здійснення економічної підготовки студентської молоді [3, с. 34].

Економічна підготовка молоді включає в себе економічне виховання і економічну освіту. Економічне виховання - це педагогічна діяльність, спрямована на розвиток економічного мислення через формування економічних знань, умінь і навичок, виховання економічно значущих якостей особистості. Основу економічного виховання особистості студента складає економічна освіта. Яка на сучасному етапі має такі основні цілі:

- Ознайомлення з основами економічної теорії і прикладних економічних дисциплін;
- Формування у студентів економічного мислення;
- Формування вмінь і навичок приймати обґрунтовані рішення;
- Проведення професійної орієнтації в галузі економічної, правової, підприємницької діяльності та розвиток підприємницьких здібностей студентів [3, с. 45].

Економіка - складна багатогранна наука, що охоплює майже всі сфери суспільного життя. Кожен має певне уявлення про економіку, незважаючи на те, чи правдиве воно, чи оманливе. І лише вивчення такого предмету, як економіка допоможе сформувати об'єктивний погляд на неї. Але, щоб викладати будь-який предмет, потрібне врахування його особливостей.

Викладання предмету - це мистецтво викладача подати інформацію так, щоб її засвоєння студентами було максимально-ефективним, щоб вони розуміли матеріал і бажали вивчати його. Тому викладання будь-якої дисципліни вимагає врахування певних її особливостей. Економіка не є виключенням. Обов'язковим є врахування вікових особливостей студентів. На кожному курсі, підходить до подання економічного матеріалу потрібно по-різному, враховуючи вік і рівень знань. Студенти являються майже дорослими людьми, сформовані фізіологічно і психологічно. Вони прагнуть робити складні завдання, цікавляться політикою і суспільним життям і звісно це необхідно враховувати. Але вік студентів не єдиний фактор від якого залежить успіх подання матеріалу. Навчальний курс, який вивчається, послідовність тем, а також їх взаємозв'язок і методи їх прочитання аудиторії відіграють вирішальну роль [3, с. 47].

Економіка невід'ємна частина щоденного життя. Людина купує і продає, отримує доходи і сплачує податки, керує і підпорядковується управлінським рішенням, споживає і заощаджує. Зрозуміло, що краще, коли дитина свідомо розуміє економічні відносини, раціонально використовує власні сили та ресурси. Студенти - це також суб'єкти економічних відносин. Тому необхідно їх підготувати до дорослого життя як можна краще.

Економіка - наука, яку не можливо вивчити за два роки повністю. Вона змінюється з внесенням інновацій у технології промисловості і у побут, зі зміною законодавства, під дією інтеграції та глобалізації, ряду природних і екологічних факторів тощо. Отже, економічна наука має діалектичний розвиток і потребує відповідних змін і коректування в процесі навчання.

Економічне виховання студентів коледжу передбачає здійснення виховного процесу під час вивчення теоретичних дисциплін, виробничого навчання, виробничої практики та у поза навчальній роботі [1, с. 14]. Оволодіваючи професією, студенти беруть участь у виробничій праці, роблять особистий внесок у виконання виробничого плану коледжу та базового підприємства. Використовуючи економічні знання викладачі і майстри виробничого навчання формують у студентів економічне мислення, підприємливість, діловитість, тобто ті риси, які необхідні сучасним спеціалістам. Відповідно до змісту та етапів виробничої праці економічна діяльність студентів охоплює:

- планування роботи, яку слід виконати, вибір технології, розрахунок необхідних матеріалів, вибір інструментів, обладнання та режиму роботи; контроль за технологічним процесом, дотримання вимог безпеки праці, технологічної дисципліни;
- пошук резервів зниження матеріальних та трудових затрат на виготовлення продукції; обґрунтування шляхів підвищення ефективності виробництва, зростання продуктивності праці; техніко-економічний аналіз недоліків у роботі;
- обґрунтування виробничого завдання, особистого рахунку економії та бережливості, підвищення продуктивності своєї праці;
- проведення хронометражу робочого часу, фотографії робочого дня.

Робота викладача економіки вимагає безперервного удосконалення методики проведення занять. Щоб успішно підвищувати ефективність навчального процесу, викладачу необхідно аналізувати результати своєї праці, правильно визначати причини недостатньої якості знань й умінь студентів, запроваджувати та використовувати інноваційні методи та прийоми навчання [1, с. 16].

Оскільки економіка - наука, що змушує мислити, то доцільно надавати перевагу таким методам проведення занять як розбір ситуацій і дискусія, а також бажаним є проведення ігор та застосування елементів ігор, досліди і вправи з реального життя. Корисним буде моделювання різних ситуацій. Окрім того, не слід забувати і про роботу з книгами, а саме читання, вивчення, реферування, що дозволить студентові знаходитися у центрі нових подій в економіці і розширювати знання про її теоретичні аспекти. Не слід відкидати і словесні методи, такі як лекція, інструктаж, розповідь. Адже, прочитана інформація не завжди сприймається правильно.

Загалом заняття використовуються бесіди, дискусії, вирішення проблем економіки на прикладі родин студентів, кейс-метод, метод інциденту, метод програвання ролей або інсценування. На доступних прикладах потрібно пояснювати, як заробити гроші, що таке посередницька діяльність, в чому її складність і необхідність, які знання та інтелект необхідно мати, які матеріальні витрати необхідні при цьому. Використовується метод проектів, під час якого студенти розробляють власний план бізнесу, а потім його презентують та захищають. Обов'язково необхідно враховувати загальний словниковий запас економічних понять. Для більшого зацікавлення викладачу потрібно використовувати молодіжний мовний сленг, для скорішої адаптації до економічних термінів.

Ефективним способом активізації процесу навчання є проведення економічних ігор. Гра, як метод навчання, дозволяє ніби насправді пережити певну ситуацію. У грі формується співпричетність, співпереживання та самооцінка. Гра - це насамперед дія. А у житті - це запорука успіху, адже мало кого цікавить, як людина знає теорію, мають значення тільки її дії в різних ситуаціях. Гра вчить застосовувати знання на практиці, розвиває творчі здібності, виховує почуття колективізму, посилює інтерес до майбутньої праці та впевненість у правильному виборі спеціальності. Неодноразово помічалось, що день гри студенти відзначають як один з найкращих у їхньому навчанні. Поряд з позитивними якостями економічні ігри мають ряд недоліків і обмежень, які необхідно враховувати при проведенні гри та оцінюванні результатів. Дієвим методом вивчення економіки є використання методу конкретних ситуацій, бізнес-ситуацій. При використанні даного методу необхідно з'ясувати суть ситуації. Ситуація як поєднання умов і обставин, які створюють певну обстановку чи проблему, може слугувати ілюстрацією, вправою, засобом передачі досвіду вирішення проблем. Розвиток у студентів уміння аналізувати ситуацію, працювати з інформацією, викладати й відстоювати свої погляди допоможе їм орієнтуватися в конкретних економічних умовах. Під конкретною ситуацією розуміється поєднання організаційних, технічних, економічних та соціальних умов і обставин, які створюють певний стан, проблему. Аналіз будь-якої економічної ситуації починається з формулювання проблеми. Її вирішення запорука успіху. Етапи вирішення проблемних ситуацій можна сформулювати у вигляді відповідей на такі запитання:

- У чому суть проблеми?
- Що в проблемі є невідомим, а що відомо?
- До чого треба прагнути?
- Чи можна вирішити цю проблему вже відомим способом?
- Що нове потрібно застосувати?

Також в економічному навчанні широко використовують різні методики «мозкового штурму» (або «мозкової атаки»). Це метод розв'язування невідкладних завдань за дуже обмежений час. Цей метод використовується для розвитку творчих здібностей або для розв'язання складних проблем [3, с. 54].

Зважаючи на вимоги сьогодення у своїй роботі викладач використовує системно-діяльний підхід у навчанні студентів. Реалізація діяльного підходу на занятті змушує викладача переглянути свою діяльність, відійти від звичного пояснення і надати студентам можливість самостійно, в певній послідовності відкрити для себе нові знання.

За роки своєї роботи викладач створює певні принципи, якими повинен користуватися кожен, а саме:

- так організувати навчання, щоб студент діяв активно, залучався до процесу самостійного пошуку та «відкриття» нових знань, вирішував питання проблемного характеру;
- зробити навчальну працю цікавою, корисною та різноманітною;
- гранично чітко пояснити студенту користь знання;

- якомога більше зв'язувати новий матеріал з уже засвоєним;
- зробити навчання важким, але підсильним;
- частіше перевіряти та оцінювати роботу студента, збільшуючи мотивацію до праці, заохочувати його;

- зробити яскравим, емоційним як навчальний матеріал, так і саме заняття.

Отже, методика викладання економіки для студентів коледжів - складне питання їх підготовки до вибору майбутньої професії, формування у них економічного мислення. Американськими спеціалістами було сформовано ряд принципів економічної освіти студентів коледжів:

- Розуміння основних економічних концепцій важливіше, ніж знання великої кількості фактів.

- Зусилля викладача мають бути сконцентровані на тому, щоб допомогти учням чітко зрозуміти певну(обмежену) кількість економічних концепцій та їхніх взаємозв'язків для виховання економічного способу мислення.

- Студентам треба дати концептуальну схему, що дозволить скласти власне розуміння економіки та виховувати в них економічний спосіб мислення, що ґрунтується на системному, об'єктивному аналізі.

- Справжні індивідуальні та соціальні переваги економічної грамотності виявляються лише тоді, коли люди можуть використати свої знання для вирішення широкого кола економічних питань, безпосередньо зв'язаних з їхнім повсякденним життям [2, с. 78].

Дійсно запровадження інноваційних технологій покращує сам процес навчання, але якщо вчитель не любить свою справу, дітей, то про яку якісну освіту можна говорити. Тому, головне наше правило: студент, навіть посередній, завжди чимось цікавий, якщо його викладач вивчатиме.

Видатний німецький письменник Гете сказав: «Приймаючи людину такою, якою вона є, ми робимо її гіршою; приймаючи її такою, якою вона повинна бути, ми примушуємо її бути такою, якою вона може стати».

Список використаних джерел:

1. Гушулей Й. М. Вітенко І. М. Загальна методика викладання основ економіки: Пробний навчальний посібник. - Тернопіль: Астон, 2004. - 108с.
2. Основи економіки: Програма для загальноосвітніх навчальних закладів загальноосвітнього, природничо-математичного та технологічного напрямів навчання. - К.: Шкільний світ, 2001. – 47 с.,
3. Роберт І. Сучасні інформаційні технології освіти [Текст] / І.Роберт. — М.: Школа-Пресс, 2004. — 454 с.

Асел Ыкыласова
(Қазақстан Республикасы)

БІЛІМ БЕРУ САЛАСЫНДАҒЫ ӨЗГЕРІСТЕР – ЗАМАН ТАЛАБЫ

Қазіргі білім беру жүйесінде үлкен өзгерістер, оң реформалар жүріп жатыр. Әлем елдеріндегі білім саласындағы тәжірибеден тиімдімізді алып, ұлттық білім беру жүйесінде басшылыққа алуымыз қажет. Елбасы 2011 жылғы Қазақстан халқына «Болашақтың іргесін бірге қалаймыз» атты Жолдауында да білім беру саласына ерекше көңіл бөлді, өйткені «... оқушыларға білім беруде олардың өмірлік тәжірибесін ескеру, пәнаралық байланысты нығайту, сол арқылы оқушыларға әлеуметтік-экономикалық тәлім – тәрбие беру, соған лайықты жаңа тұрпатты ұстаздар даярлау қажет».

Қазіргі уақытта «Назарбаев Зияткерлік мектептері» дербес білім беру ұйымы және Педагогикалық шеберлік орталығы шетелдік әріптестермен бірлесіп, озық әлемдік тәжірибені қолдана отырып, жаңа тұрпатты мұғалім даярлауда педагогтердің біліктілігін арттырудың деңгейлі бағдарламасын жасады. Әр деңгейде пән мұғалімдері шеберліктерін ұштады. Түпкі мақсат -

қалай оқу керектігін үйренген, саналы түрде білім алу қажеттігін ұғынатын, бәсекеге қабілетті, жан-жақты жетілген жеке тұлға қалыптастыру. Бұл орайда қазақ тілі мен әдебиеті пәні мұғалімдеріне жүктелетін міндет өте ауыр.

... Міндетті он жыл, міндетті он бір жыл, баламалы оқулықтар, гуманитарлық және жаратылыстану бағытындағы мектептер, қолданбалы курстар, 12 жылдық оқыту моделі, инклюзивті білім беру, бейіндік оқыту. Жаңартылған білім беру бағдарламасын жүзеге асыру т.б. Қарап отырсақ, елімізде жыл сайын білім беру саласында реформалар жүреді екен. Ал бұл реформалардың жүру себебі неде? Бұл реформалар елімізге не береді? Осы сауалдарға орынды жауап табу үшін еліміздегі білім реформаларының мәнін, маңызын анықтау қажет деп ойлаймын.

Елімізде білім беру саласындағы өзгерістер әлемдік деңгейде болып жатқан жаңашыл бастамалармен үндес жүріп жатқандықтан, әлем елдерінің білім беру жүйелеріне тоқтала кеткенді жөн көріп отырмын.

Жапония, Финляндия, Сингапур, Англия сияқты дамыған мемлекеттердің білім жүйесіндегі ерекшеліктерге тоқтала отырып, «әлем елдеріндегі білім беру жүйесіндегі реформалардың мәні неде және олар бұл мемлекеттердің білім беру мекемелері үшін қандай нәтиже берді?» деген сұрақтар төңірегінде ой толғап көрейін.

ҚПҒА президенті, профессор А. Құсайынов «Егемен Қазақстан» газетінде жарияланған «Білім реформасы. Дамыған елдер тәжірибесі» атты мақаласында Жапониядағы білім беру жүйесі туралы: «*мұғалімдердің балалармен жіберген қателерін өздері саналы түрде түсінгенше сабырлы жұмыс істеуі қалыпты жағдайға айналған. Сонымен қатар оқушылардың орындаған өздік жұмыстарын, бақылау жұмыстарын түзетпей, тек шартты белгілер қояды. Оқушы өзінің жұмысынан қатесін тауып, түзетеді. Сабақ барысында да селқос, сүлесөк, енжар отырмай, белсенді қатысушы ретінде сабақты талдауға аса зорықылспен қатысады. Күншығыс елінде 6 жылдық бастауыш мектептен кейін оқитын 3 жылдық төменгі орта мектепте оқу жоспары оқушылардың өздері таңдайтын пәндерден жасалады*», - деп жазады. Ары қарай Жапонияда жалпы, кәсіптік білім беретін бөлімдерден тұратын жоғарғы орта мектептің жалпы білім беретін бөлімі гуманитарлық және ғылыми-жаратылыстану бағыттары бойынша 2 түрлі оқу жоспарлары негізінде оқушыларды университеттерге түсуге дайындайтындығы, топтастырылған және кіріктірілген пәндердің оқытылатындығы айтылады. Мәселен, 9-сыныпта жүретін 12 пәннің ішінде музыка, өнер, адамгершілікке тәрбиелеу, үй шаруашылығы пәндері бар. Бір ерекшелігі 3-сыныпта қоғамтану, жаратылыстану, ал 5-сыныпта үй шаруашылығы сабағы мен волонтерлік сабақтары қосылады да, бірінші сыныптан бастап адамгершілік тәрбие сабағы жүргізіледі екен. Ал біздің елімізде Жапониядағыдай топтастырылған және пәнаралық пәндер оқылмайды. Бұдан шығаратын қорытындыны профессор А. Құсайыновтың сөзімен келтіре кетейін: « Біріншіден, Кеңес Одағы кезінде қалыптасқан пәндік оқыту жүйесінен шыға алмай келеміз, екіншіден, 12 жылдық білім мазмұнын анықтағанда оқылатын пәндердің мазмұнын қайта қарау керек. Жапон елі жоғарыдағы пәндерді үзбей оқыту негізінде қаншалықты ұлттық тәрбие беріп отыр десеңізші» (А. Құсайынов. «Егемен Қазақстан» газеті, 2005 жыл).

Расында да, жастайынан балаларды рухани-адамгершілікке тәрбиелеудің жапондық жүйесі мен қазақ халқының тал бесіктен ұрпағын рухани-адамгершілікке тәрбиелеуі арасында үлкен ұқсастық бар екенін байқадым. Дегенмен кеңестік жүйе кезінде біз көптеген құндылықтарымыздан айырылып қалдық. Осы орайда оқушылардың рухани дамуын көздейтін жапондық білім жүйесінен өз керегімізді алып, оқыту үдерісінде пайдалансақ, нұр үстіне нұр болары хақ. Жастарға рухани тәрбие бере отырып, үш тұғырлы тіл саясатын қолдаған, туған дәстүрін құрметтейтін тұлға қалыптастыруда тарих берген мүмкіндіктерді пайдалану керек деп ойлаймын.

Білім беруде озық тұрған елдердің бірі – Финляндия. Финляндияның білім беру жүйесіндегі түбегейлі реформалар 40 жылдай бұрын басталыпты. Осы уақыт аралығында біртіндеп білім беру саласында алдыңғы қатарда тұрған, өте сәтті жетістіктерге жеткен елдердің біріне айналған. Зерттеушілердің айтуынша, соңғы бірнеше онжылдықта фин елінің бүкіл білім беру жүйесінде жүріп жатқан реформалардың ерекшелігі білім берудің даралануы, гуманизация және мұғалім дайындығының жоғарғы деңгейін, беделін, жалақысын көтеруге көп көңіл бөлінуінде болып табылады екен. Расында да, білім сапасының көтерілуіне мұғалімдердің кәсіби деңгейінің жоғарылауы, олардың озық педагогиканы тиімді пайдалануы, материалдық жағдайының жақсаруының елеулі әсер ететіндігі дәлелденіп отыр. Сондай-ақ ғалымдар финдық білім жүйесіндегі үлкен өзгеріс деп білім саласын дамытуға бүкіл қоғамның жұмылдырылуын атаған.

Фин елінде мұғалімдік қызметке магистр дәрежесі бар адамдар, ал бастауыш сыныпта және мектепке дейінгі мекемелерде нағыз біліктілігі жоғары мамандар істейді. Менің ойымша, біздің елімізде бәсекелестікке қабілетті, жан-жақты ұрпақ тәрбиелеу мәселесін бүгінде мұғалімдердің кәсіби өсуіне жағдай жасап, педагог кадрларды іріктеуге айырықша көңіл бөлгенде ғана шеше аламыз. Оқу нәтижесін жақсарту үшін, ең бірінші, мұғалімнің жоғарғы деңгейін, жалақысын, беделін, мәртебесін арттыру керектігі - заңдылық. Қорыта келе айтарым, елімізде жүргізіліп жатқан білім реформаларында іс-әрекетті зерттеуде, бірлесе жоспарлауда, мұғалімдік қызметке іріктеуде финдық (жапондық) тәжірибенің оң және тиімді жақтарын басшылыққа алуымыз керек, өйткені «*мектеп жұмысы мен оқушы жетістіктерін өрістетудегі негізгі тұлға – мұғалім*» (Strong, Ward & Grant, 2001).

Менің баса сөз еткелі отырған елдердің бірі Сингапур әлемдік білім беру кеңістігінде жоғары жетістікке жеткен. Т.Б. Алишев, А.Х. Гильмутдиновтың «Опыт Сингапура: создание образовательной системы мирового уровня» мақаласынан білгенім, Сингапур білім министрлігінің тиімділік парадигмасынан бар мүмкіндіктерді жүзеге асыру парадигмасына өтуге шақыру идеясы «Ақылды мектеп, білімді халық» атты бағдарламаға өзек болған екен. Бұл бағдарлама азаматтардың саналы оқу және үздіксіз білім алу қабілетімен байланыстырылыпты. Қазіргі кезеңде 6 жылдық бастауыш мектебі, 10 жылдық білім беретін мектебі бар. Осы кезеңдерде оқушыларға білім алудың көптеген мүмкіндіктері ұсынылады. Ғалымдардың зерттеу еңбегіне сүйеніп білгенім - сингапурлық білім жүйесінің әр оқушының қажеттілігіне қарай икемделуі. Қазірде дербес, жекелеген оқу бағдарламалары оқушылардың өздері таңдаған және мектеп ұсынған пәндерден жасалынады. Ал орта білім беруде оқушыларға академиялық қабілеті өзгерген жағдайда оқу бағытын өзгерте алуға мүмкіндік берілген. Сингапур білім беру жүйесінде ғылыми-жаратылыстану бағытындағы пәндерге, яғни математика және тілдік дайындыққа ерекше көңіл бөлген. Мектептерде белгілі бір жобаны іске асыруға немесе шығармашылықпен, спортпен айналысуға т.б. көп уақыт бөлген. Қолымда жинақталған мәліметтерді саралай отырып аңғарғаным - бүкіл білім беру үдерісінің топта жұмыс істеуге қабілетті көшбасшыларды тәрбиелеуге бағытталуы. Үкімет білім алушылардың оқуға жіберген қаражаттарын жабуға көмек ететін Edusave гранттық схемасын жасап шығарған. Мектептері қазіргі заманғы озық техникалармен жабдықталған, мектептердің үштен екісінде виртуалдық зертханалар бар.

Қазіргі заманғы озық компьютерлермен, проектрлармен, цифрлы өлшеуіш құралдармен жабдықтауға аса көңіл бөлген.

Сингапур елінде e-learning технологиясына үлкен басымдық беріліп отыр. Бұл e-learning, электрондық оқыту біздің елімізде білім алушыларды білім берудің жаңа мәнеріне бағдарлау үшін және бүкіл ғұмыр бойы одан әрі оқыту үшін ең тиімді технология ретінде біртіндеп қолданылып жатыр, өйткені «*Білім алушыларды білім берудің жаңа бағытына бағыттауға, инновациялық іс-әрекет дағдыларын дамытуға үлес қосатын басты әдіс ретінде қарастырылып отырған электрондық оқытудың маңыздысы*». («Ұлттық ақпараттандыру орталығы» АҚ Электрондық оқытудың тұжырымдамасы: қазақстандық көзқарас Алматы, 2011). Бүгінде «Виртуалды мектеп», «Онлайн сабақтар мен семинарлар» жобалары бойынша Интернет-ресурсын құру, интерактивтік оқыту формасын қолдануды кеңейту, арнайы онлайн оқыту бағдарламасын әзірлеуде e-learning-ті инновациялық іс-әрекеттің машықтарын дамытуға көмектесетін негізгі әдіс ретінде де білім беру жүйесінде кеңінен пайдалану керекпіз деп ойлаймын.

Әлем елдерінде мектеп оқушыларына белгілі бір сатыдан, орта буыннан кейін өз бейімділігіне қарай белгілі бағытта дамуға, өзі қалайтын мамандыққа қарай икемделуіне, белгілі бағыттарды тереңдетуіне мүмкіндік берілген.

Мысалы, Америкада 7-8-сыныптардан бастап оқушыларға кәсіптік бағдар беруге көп көңіл бөлініп, оқу жоспарына оқушылар өздері таңдайтын пәндер енгізіледі. 9-сыныпта оқу дифференциалдық сипат алады да, 11-12-сыныптарда академиялық, кәсіптік, жалпы бағыттарда жүреді. Университеттерге түсуге тек академиялық бағыт қана дайындайды. Ал Франциядағы колледждің (біздің жүйе бойынша 8-9-сыныптар екен) бағдарлау циклінің білім беру және технологиялық бағыттары оқушыларға өздерінің білім бағдарламаларын анықтауға көмектеседі. Соңдай-ақ, Канада, Германия, Нидерландыда да осындай (осыған ұқсас) жүйе қалыптасқан, яғни өз қабілеті мен қалауына қарай оқушылардың өздеріне пән таңдау мүмкіншілігі беріліп, міндетті пәндер азайтылып, таңдаған пәндері көбейеді.

Түйгенім, әлемнің жетекші елдеріндегі орта және жалпы білім беру білімнің ашықтығымен, білім мен ақпарат алу барлық азаматтарға мүмкін болуымен, әр оқушының қызығушылығын, қажеттілігін ескеруімен, дамытуымен, 7-сыныптан бастап пәндер таңдау мүмкіндігі берілуімен, олардың қоғамдағы өзгерістерге жылдам бейімделуіне бағытталуымен жүзеге асырылады екен.

Білім берудің дамуы – үлкен ұлттық мәні бар міндет. Пән мұғалімі ретінде оқушыларға тақырыптарды, материалдарды меңгертудің, пән сабақтарындағы проблемаларды шешудің басқа да мүмкіндіктері, жолдары бар екендігіне көзімді жеткіздім. Басшы қызметін атқармастан-ақ көшбасшы мұғалім ретінде оқыту мен оқу тәжірибесіне өзгеріс енгізу I деңгей бағдарламасын оқыған мұғалім ретінде негізгі міндетім деп санаймын, өйткені «*көшбасшы-мұғалім ұсынған зерттеулер мен инновациялар негізінде мұғалімдердің тәжірибесі жетіледі*» (Frost and Durrant, 2003). Ендігі мақсатым – өзгеріске түрткі болу, жаңартылған білім мазмұнына сай, функционалдық сауаттылықты арттыратын білім беру әдістерін ықпалдастыра білуге көмек беруде бірлесе жұмыс істеу. Неге десеңіз, *жүлдегер-елдерде мұғалімдер бірігіп жұмыс істейді, бірлесіп жоспарлайды, бір-бірінің жұмысын жетілдіруге көмектеседі. Бұл мұғалімдердің бір-бірінен үйрену және тәжірибе алмасу жолымен үнемі дамуына көмектеседі* (49-б. А. Құсайынов «Әлемдегі және Қазақстандағы білім беру сапасы»-Алматы, 2013.).

Сыни ойлантатын, өз ойын дәйекті жеткізетін тұлға қалыптастыруда атқарылатын істер еліміздегі білім беру жүйесіндегі оң өзгерістердің қуатты қозғалыс күшінің ұшқыны болады деп сенемін.

Пайдаланылған әдебиеттер:

1. А. Құсайынов «Білім реформасы. Дамыған елдер тәжірибесі», «Егемен Қазақстан» газеті, 2 005 жыл.
2. Адам Тэйлор <http://www.businessinsider.com/finland-education-school-2011-12?op=1>. О реформе системы образования в ФИНЛЯНДИИ
3. The news.kz Ж. Қайыңбаев Білім берудің мақсаты адам капиталын дамыту болуы керек. «Алаш айнасы» республикалық газетіне берген сұхбаты Т. Б. Алишев, А. Х. Гильмутдинов. Опыт Сингапура: создание образовательной системы мирового уровня
4. I деңгей мұғалімдеріне арналған нұсқаулық

Гузал Эрматова
(Гулистан, Узбекистан)

СОҒЛОМ ОНА ВА БОЛА ТАРБИЯСИДА ОИЛА МУСТАҲКАМЛИГИНИНГ АҲАМИЯТИ

Ўзбекистон Республикасининг биринчи Президентимиз И.А. Каримов оила ҳақида шундай деганлар: “Ҳар бир оила моҳиятан кичик бир мамлакатга ўхшайди. Ўзига тегишли моддий ва маънавий сарҳади ўзига мансуб тартиб қоидалари бор”. Шундай экан оиланинг жамият ва инсон ҳаётида мавқеи, баркамол авлод тарбиясида функционал мақоми ғоят серқирра ва мураккаб жараёндир. Шу боис мамлакатимиз раҳбари оила институтига, шахс тарбияси, жамият барқарорлиги ва тараққиётнинг муҳим кафолати сифатида қараб, уни ҳар томонлама қўллаб-қувватлашга доимий ғамхўрлик қилиб келмоқда. Мамлакатимизда соғлом ва уйғун камол топган авлодни тарбиялаш учун зарур имкониятлар ҳамда шарт-шароитларни яратиш, XXI аср-интеллектуал кадриятлар устуворлик қиладиган аср эканлигини эътиборга олган ҳолда

ватанамиз йигит ва қизларини ҳар томонлама баркамол шахслар этиб шакллантириш борасидаги кенг қўламли чора-тадбирларни амалга ошириш мақсадида Ўзбекистон Республикасида Давлат дастурлари ишлаб чиқилиб ҳаётга татбиқ этилмоқда.

Ўзбекистон Республикасининг биринчи Президенти томонидан 2016 йил “Соғлом она ва бола йили” деб эълон қилинди. Шу муносабат билан ҳукуратимиз томонидан «Соғлом она ва бола йили» Давлат дастури ишлаб чиқилиши жамиятимизда, оилада оналар соғлиги ва болалар тарбиясига эътиборни кучайтиради ва оилаларни мустаҳкамлаш билан боғлиқ масалаларни ечимини топишга хизмат қилди. Дастурда она ва болаларга соғлом муҳитни яратиш, ҳар томонлама мустаҳкам оилани шакллантиришни таъминлаш бўйича қабул қилинган давлат дастурлари ҳамда бошқа тадбирларга мувофиқ амалга оширилаётган чора-тадбирларни давом эттириш билан бир қаторда устувор йўналишлар бўйича ҳам энг муҳим вазифаларни ҳал этиш назарда тутилди.

Энг аввало, оналарнинг репродуктив саломатлигини сақлаш, болалар соғлигини муҳофаза қилиш тизимини такомиллаштириш, профилактик соғлиқни сақлашни устувор даражада ривожлантириш, тиббиёт хизмати моддий-техника базасини мустаҳкамлаш, соғлом бола туғилиши ва уни тарбиялаш масалалари бўйича аҳоли ўртасида тушунтириш ишларини авж олдириш орқали соғлом авлодни шакллантириш борасидаги чора-тадбирларни янада кучайтириш, ёшларда соғлом ва аҳил оила қуришга интилиш иштиёқини шакллантириш олдимизга қўйилган долзарб масалалардандир. Ёш оилаларга ғамўрлик қилишни кучайтиришга, соғлом ҳамда мустаҳкам оилани қуриш учун зарур шароитларни яратишга ва ҳар бир болага барчаннинг дўстона муносабатта бўлишига катта эътибор қаратилмоқда.

Бола тарбиясида доимо ота-она биргаликда эътибор қаратиши лозим. Уларнинг ҳар бирида ўзига яраша масъулиятлари мавжуд. Аёл кишининг масъулияти эса, биринчи навбатда, унинг иффатида, ҳаёсида, саришталигида, ҳаётдаги ўз вазифасини чуқур тушуниб, унга мувофиқ йўл танлаши, ўзини фарзанд тарбиясига, бекаликка, оналикка тўғри тайёрлаб боришида кўринади. Болага дўстона муносабатда бўлган оила-бу асосий аҳамиятни болага қаратадиган ва кенг маънода болани бутун бир шахс сифатида тушунадиган оила муҳитидир. Болага дўстона муносабатда бўлган мактаблар самарали таълим берадиган, болалар манфаатини ҳимоя қиладиган, ота-она ва маҳалла билан боғлиқ таълим муҳитини намоён қилади. Бундай мактаблар, болаларни сифатли таълим билан таъминлаш, жисмоний ва ақлий такомиллашувини ривожлантириш йўлида ҳуқуқларни ҳурмат қилиш негизида олиб борилади. Болага дўстона муносабатдаги оиланинг асосий мақсади – бу ҳар бир болага сифатли таълим олиш ҳуқуқининг кафолатланишидир. БМТ Болалар Жамғармасининг Болага дўстона муносабатдаги мактабни яратиш лойиҳаси 2002 йилдан Ўзбекистонда бошланди. Ҳозирги кунда бу лойиҳа Халқ таълими вазирлиги томонидан таълимни ислоҳ қилиш йўналишидаги дастурларнинг бири сифатида кўриб чиқилиб, мактабларда жорий қилиш йўлида кенг қамровли ишлар амалга оширилмоқда.

Ҳар бир юртдошимиз оила мустаҳкамлиги, оналар соғлиги ва авлодлар тарбиясида маънавий дунёқарашни шакллантиришга қаратишимиз зарур. Зеро, ҳар бир оилага эътибор қаратиш, ғамхўрлик қилиш ва қўллаб-қувватлаш мамлакатимизда устувор масалага айланганлигини ҳар биримиз чуқур англаб, кўриб, билиб турибмиз. Юртимизда ишлаб чиқилиб, ҳаётга татбиқ этилган “Таълим тўғрисида”ги Қонун, “Кадрлар тайёрлаш миллий дасури” каби ҳужжатларда акс этган вазифалар ҳам айни ёшларимизнинг келажаги ёрқин ва ишончли бўлишига хизмат қилаётир. Амалга оширилаётган ислохотлар буюк келажагимизни барпо этиш учун ўта муҳим мезон ҳисобланади.

Мустақиллика эришганлигимизнинг илк дамлариданоқ соғлом оила ва соғлом келажак масалаласи юртимизда давлат дастурларида долзарб масала сифатида кутарилиши бежизга эмас эди. Чунки оиланинг жамият ва инсон ҳаётида мавқеи, баркамол авлод тарбиясида функционал мақоми ғоят серқирра ва мураккаб жараёндр. Шу боис давлатимиз оила институтига, шахс тарбияси, жамият барқарорлиги ва тараққиётнинг муҳим кафолати сифатида қараб, уни ҳар томонлама қўллаб-қувватлашга доимий ғамхўрлик қилиб келмоқда. Ҳеч кимдан кам бўлмаган, ҳар томонлама баркамол авлодни, дунёда тенги йўқ хотин – қизларимизни келажаги буюк мамлакатнинг мустаҳкам пойдевори деб аташга ҳақлимиз. Боиси, ушбу пойдевор орзуларимиздек улуғвор, тараққиёт сари ташланаётган одимларимиз каби залворли бўлиши аниқ. Шахс камолоти, оналар соғлиги, оила мустаҳкамлиги, ёш авлодни маънавий қиёфасини шакллантириш масаласи жамиятимиз олдида турган бош вазифа эканлиги бугунги кунда қабул қилинаётган қарорларда ҳам ўз аксини топади. Эртанги кунига замин ҳозирлаган, оналари соғлигига эътибор қаратган, фарзандларини ҳар томонлама етук қилиб вояга етказган, ижтимоий-иқтисодий ҳаётга ўринбосарларни тарбиялаётган жамият ҳеч қачон таназзулга учрамайди. Албатта, соғлом она ва соғлом бола жамиятимиз кўрки, мамлакат таянчидир.

Инсонни мақсад, халқни умумий маслак, ижтимоий-маънавий бирлик бошқаради. Юртимиз фуқароларининг ягона интилиши келажакка замин бўлган баркамол авлодни вояга етказиш, ўз фарзанди, маҳалладоши, шаҳар ёки қишлоқ болаларининг ҳеч бирига лоқайд қарамаслик, ўзимизни уларнинг тарбиясига дахлдор шахс деб тасаввур этиб, ҳаракат қилишини талаб этади. Бундай мақсад асосида эса Ватаннинг манфаати, оила мустаҳкамлиги, эртанги кундан умидворлик ҳислатлари барқ уради. Жамият маданий-маънавий қиёфасини шакллантиришнинг муҳим жиҳатларидан бири оналар ва болалар соғлигини сақлаш, оилада соғлом авлод тарбиясидир. “Аёлларимизнинг турмуш шароитини энгил қилиш борасида биз учун майда нарсанинг ўзи йўқ ва бўлмайди ҳам. Аёлнинг кайфияти яхши бўлса, аёл ҳаётдан рози бўлса, оила ҳаётдан рози бўлади. Агар оила рози бўлса, маҳалла, бутун эл-юрт рози бўлади” – дея таъкидлаб ўтганлар Ўзбекистон Республикасининг биринчи Президенти И.А. Каримов. Демак, инсон

зотининг шаклланишида аёл кайфиятининг, оиланинг, оиладаги муҳит ва маънавий тарбиянинг ўрни катта. Чунки маънавият инсонга она сути, ота намунаси, адждодлар ўгити билан бирга синган. Ҳар бир киши тажрибаси билан, одоб ахлоқи, хатти-харакати билан ўзининг руҳий оламини бойитиб боради. Инсон мавжудлиги унинг жисман борлиги билан эмас балки, маънавий бой эканлигида белгиланади. Оила тор маиший тушунча эмас, балки у ижтимоий жамоа. Шу сабабли оилалар бирлашиб, жамиятни ташкил этади. Жамиятдаги ўзгаришлар оилага таъсирини кўрсатганидек, оиладаги ўзгаришлар ҳам жамиятга ўз таъсирини ўтказади.

Сизларга маълумки, мустақиллик йилларида юртимизда соғлом ва баркамол авлодни вояга етказиш йўлида амалга оширган улкан, том маънода тарихий ишларимиз бугунги кунда мамлакатимизни жадал тараққий топтириш, бошқалар хавас қилаётган юксак марраларга эришишда ҳал қилувчи омилга айланмоқда [1]. Юртимиз фуқароларининг ягона интилиши келажакка замин бўлган оилада соғлом авлодни вояга етказиш, ўз фарзанди ва маҳалладоши болаларининг ҳеч бирига лоқайд қарамаслик, ўзимизни уларнинг тарбиясига дахлдор шахс деб тасаввур этиб, ҳаракат қилишини талаб этади. Бундай мақсад асосида эса Ватаннинг манфаати, соғлом оила мустаҳкамлиги, эртанги кундан умидворлик хислатлари барқ уради. Демак, соғлом она ва бола тарбиясига эътибор оила фаровонлиги асосидир.

Ўзбекистонда амалга оширилаётган кенг кўламли ислохотлар, жамиятнинг маънавий янгиланиши оила тарбиясига кучли таъсир этувчи омиллар бўлиб, бу миллий истиқлол ғоялари руҳида тарбияланган баркамол авлод шахсини вояга етказиш ва эркин фуқаролик жамияти асосларини барпо этишдек улғувор мақсадларимизни рўёбга чиқариш билан узвий боғланган диалектик жараёндир. Мамлакатимизда соғлом оилани шакллантириш, оналик ва болаликни муҳофаза қилиш масалалари юзасидан кенг кўламли ишлар амалга оширилмоқда.

Ҳозирги ижтимоий ва иқтисодий ўзгаришлар бўлаётган жамиятда хотин-қизларимизни, ёшларимизни тўғри йўлга йўналтириш, иродасини жиловлай олишга ўргатиш, дунёқарашини кенг қамровда бойитиш, фикрлаш сифатини ривожлантириш айна мақсадга мувофиқдир. Соғлом турмуш тарзининг тиббий, жисмоний, руҳий жиҳатларидан ташқари бизнинг мамлакатимиз учун долзарб бўлиб турган ўзига хос йўналишларидан бири бу – унинг мафкуравий долзарблигидир. Сўнгги йиллар давомида турли ақидапарастлик гуруҳлари ва ёт мафкураларнинг мамлакат хавфсизлиги, халқ ҳаёти ва унинг барқарорлигига таҳдиди инсонлар соғлом руҳияти ва ҳаёт тарзига нисбатан таҳдидлар сифатида баҳоланмоқда. Айниқса ҳозирда бу ҳодиса ва ҳолатлар хотин-қизларга жуда кенг тарзда таҳдид солиб келмоқда.

Ўзбекистон мустақиллигига хуруж қилаётган турли мафкуравий таҳдидлар халқ бирдамлигини бузишга қаратилган, уни фалокат ва қарама-қаршиликка чорлайдиган, халқ билан ҳокимиятни бир-бирига тўқнаштиришга йўналтирилган, хотин – қизларни, ёшларни ўзининг қуролига айлантириб, улар ҳаётини вайрон қиладиган ғоялар ва ҳаракатлар мажмуидан иборатдир.

Ҳар бир инсон узоқ умр кўришни, касалликлардан ўзини эҳтиёт қилишни, маънавий ва мафкуравий соғломликни орзу қилади. Хотин – қизларни ҳар қандай таҳдидлардан сақлаш, соғлом турмуш тарзи асосида оилага тайёрлаш ишида маҳалла тизими орқали бутун аҳоли қатламларини соғлом турмуш тарзи ғояларига кенг жалб қилиш имконияти мавжуд. Чунки мазкур тизим мамлакат миқёсидаги структурасига ва иш олиб боришнинг ўзига хос йўналишларига эга.

Ҳозирги кунда жадал ҳаёт ритми, ижтимоий ва психологик юкнинг ўсиши шароитида аёллар зиммасига оила аъзоларини эъмоционал жихатдан қўллаб – қувватлаш, оилавий хотиржамлик ва маънавиятни сақлаш маъсулиятини юклаган. Аёл шахси борган сари меҳнат қилиш, тадбиркорлик билан шуғулланиш ҳамда ижтимоий ва маънавий соҳаларда фаоллигини намоиш этиб бормоқда.

Шундай экан, соғлом турмуш тарзи тушунчаси давлат сиёсати, ўтказилаётган ислохотлар мазмуни, демократик ва фуқаролик жамияти қуриш асослари, соғлом фуқаролар заҳираларини ташкил этиш жараёнларининг узвий бир зарурияти сифатида тан олинади ва давлат томонидан қўллаб – қувватланади.

Адабиётлар:

1. Каримов И.А. Юксак маънавият – енгилмас куч. – Т.: Маънавият, 2008.
2. Каримов И.А. Она юртимиз бахту иқболи ва буюк келажакга йўлида хизмат қилиш – энг олий саодатдир. – Т.: Ўқитувчи, 2015
3. Баркамол авлод орзуси. – Т.: Шарқ, 1999
4. Жўраев Н. Агар огоҳ сен... – Т.: Ёзувчи, 1998
5. Имомназаров М. Миллий маънавиятимиз назариясига чизгилар. – Т.: Шарқ, 1998.

Жанатой Химматова
(Гулистан, Ўзбекистан)

ЭЛЕКТРОН ДАРСЛИКЛАР ВА ДАСТУРИЙ ВОСИТАЛАР ЯРАТИШ ДАВР ТАЛАБИ

Таълим тизимидаги чуқур ва кенг кўламли ислохотларнинг мазмуни ва амалга ошириш масалалари Ўзбекистон Республикаси “Таълим тўғрисида”ги Қонуни ва “Кадрлар тайёрлаш миллий дастури”да ўз ифодасини топган. Жумладан, “Кадрлар тайёрлаш миллий дастури”да таъкидланганидек, “Кадрлар

тайёрлаш тизими ва мазмунини мамлакатнинг ижтимоий ва иқтисодий тараққиёти истиқболларидан, жамият эҳтиёжларидан, фан, маданият, техника ва технологиянинг замонавий ютуқларидан келиб чиққан ҳолда қайта қуриш» лозим дейилади. Жамият ривожлангани сари иқтисодиёт, фан, техника, технология, маданият, санъат, тиббиёт кабиларнинг турли масалалари ҳақидаги мавжуд маълумотлар, ахборот захираларидан фойдаланишни ташкил этиш интеллектуал ва иқтисодий ҳаётга тобора кўпроқ таъсир кўрсатади. Жамиятнинг барча соҳаларини ахборотлаштириш жадал ривожланиб бормоқда. Ушбу йўналишда Ўзбекистон Республикасида ҳам юқорида белгилаб берилган тамойиллар амалга оширилиши орқали ахборотлашган жамият сари шахдам қадамлар билан борилмоқда.

Маълумки, Республикамиз ўз истиқлолини қўлга киритгандан кейин ўтган давр ичидаги ўқиш-ўқитиш тартибларига тамоман янги ислохотлар киритиш давр талабига айланди. Электроникага талаб ошиб кетди. Электрон таълим тизими жадаллашди ва фойдаланиш учун электрон ўқув адабиётларининг янги авлодини яратишга эҳтиёж туғилди. Бу эса ўз навбатида «Кадрлар тайёрлаш миллий дастури» талабларини амалга оширишда, ҳамда ёш авлодни юқори савияда тайёрлашни таъминлаш мақсадида миллий кадриятлар сингдирилган фанлар бўйича электрон ўқув-услугий мажмуаси яратиш давлат аҳамиятига эга бўлган масалалар қаторига киритилган. Бугунги кунда илм-фан жадал тараққий этаётган, замонавий ахборот-коммуникация воситалари кенг жорий этилган жамиятда барча фан соҳаларида билимларнинг тез янгиланиб бориши, таълим олувчилар олдига уларни тез ва сифатли эгаллаш билан бир қаторда, мунтазам ва мустақил равишда билим излаш вазифасини қўймоқда. Шунинг учун интеллектуал салоҳиятга эга, илм-фаннинг замонавий ютуқлари асосида ижодий фикрлайдиган шахсларни шакллантириш ҳамда юқори малакали кадрларни тайёрлаш масаласи электрон ўқув-услугий мажмуаларнинг янги авлодини яратишни талаб қилмоқда.

Маълумки, Республикамиз ўз истиқлолини қўлга киритгандан кейин ўтган давр ичида ўқиш-ўқитиш тартибларига тамоман янги ислохотлар киритишнинг аниқ йўл-йўриқлари ҳақида қонунлар қабул қилди. 1997-йилда «Таълим тўғрисидаги қонун» ва шу йили «Кадрлар тайёрлаш миллий дастури» қабул қилинди. Илм - фан жадал тараққий этаётган, замонавий ахборот-коммуникация тизимлари воситалари кенг жорий этилаётган жамиятда турли фан соҳаларида билимларнинг тез янгиланиб бориши, таълим олувчилар олдига уларни жадал эгаллаш билан бир қаторда, мунтазам ва мустақил равишда ушбу соҳа бўйича билим олиш вазифасини қўймоқда. Ўқув адабиётларнинг янги авлодини яратиш, уларни тайёрлаш борасидаги илмий-услугий, ташкилий ва молиявий масалаларни ҳал қилиш, узлуксиз таълим тизимида Кадрлар тайёрлаш миллий дастури мақсадларига эришишни таъминлашга қаратилган чораларни ишлаб чиқишни талаб қилади.

Электрон дарсликнинг ўқув жараёнида ўқув-материалидан фойдаланиш учун кенг имкониятлар яратадиган ўқув воситаси сифатида алоҳида ўрни бор. Электрон ўқув адабиётлар - замонавий ахборот технологиялари асосида кенг қамровли маълумотларни жамлаш, тасвирлаш, янгиллаш, сақлаш, билимларни интерфаол усулда тақдим этиш ва назорат қилиш имкониятларига эга бўлган манба. Электрон дарслик анъанавий дарсликка нисбатан ўқув материалларини намойиш қилишда кенг имкониятлар яратади, ўқувчиларнинг кўпроқ мустақил ишлари учун мўлжалланган дидактик функцияларни бажариш билан бир қаторда ўқув жараёнига қўйилган барча талабларга жавоб беради.

Педагогикада асосий эътибор дидактикага, яъни материал мазмунини асословчи ва ёритувчи ҳамда ўқитишнинг ташкилий шакллари ва усулларига қаратилади. Ўқитиш жараёни дидактик тамойилларга, ўқув материалнинг бир тизимлилиги, кўргазмаллилиги, тушунарлилиги, билимлар кетма-кетлиги узвийлигига асосланади. Электрон ўқув адабиётлар ҳам қайд этилган тамойиллар асосида яратилади. У дарсликдаги ўқув материаллар баёни ва изчиллигини инкор этмайди, улар замонавий компьютер технологиялари асосида тўлдирилади. Тажрибадан маълумки, инсоннинг эшитиш аъзоларига нисбатан кўриш аъзолари ёрдамида 5 маротаба кўп маълумотларни эслаб қолиш мумкин. Сабаби эшитиш аъзоларига нисбатан кўриш аъзоларидан олинаётган маълумотлар қайта кодлаштирилмай тўғридан-тўғри хотирага ўтади ва сақланади. Электрон дарслик ҳақида гапирилганда, уларнинг психологик, эстетик, гигиеник ва тиббий-психологик томонларини ҳам эътиборга олиш лозим бўлади. Бунинг сабаби инсон организми электрон кўринишдаги маълумотларни қабул қилишнинг ўзига хос хусусиятларини талаб қилади. Аммо шундай психологик тўсиқлар бўлиши мумкинки, ўқувчилар компьютер экрандаги маълумотларни тўғридан-тўғри қабул қила олмасликлари мумкин. Маълумотларни қабул қилишда унинг фақат мазмуни эмас, балки ўлчам, ҳарфларнинг кўриниши, ранги ва тасвирнинг ҳаракати каби омиллар ҳам муҳим рол ўйнаши мумкин. Шунинг учун электрон дарсликнинг матни ўзининг хусусиятларига эга бўлиши керак. Ўқувчиларнинг маълумотларини қабул қилиш учун электрон дарсликдаги ўзига хос хусусиятлар, яъни, ўчиб-ёниш, рангни ажратиб кўрсатиш, тагига чизиб қўйиш, овоз каби воситалар таъсир этиши мумкин. Шу нарса эсан чикармаслик лозимки, бундай воситаларнинг кўп даражада бўлиши инсоннинг соғлигига таъсир кўрсатиши мумкин.

«Ўзбекистон Республикасида «Электрон таълим» миллий тизимини яратиш» инвестиция лойиҳасини амалга ошириш чора-тадбирлари тўғрисида» 2012 йил 16 апрелдаги ПҚ-1740-сон қарорининг ўз вақтида ва сифатли амалга оширилишини таъминлаш, шунингдек олий ва ўрта махсус, касб-хунар таълими муассасаларида юқори технологик даражада ўқув жараёнини ташкил этиш учун электрон ўқув-методик ва ахборот-кутубхона ресурслари, ахборот тизимлари шакллантирилишини таъминловчи ягона органни ташкил қилиш мақсадида 2012 йил 25 июлда Вазирлар Маҳкамасининг 228-сонли қарори қабул қилинди. Ушбу қарорда олий ва ўрта-махсус, касб-хунар таълими муассасаларида ахборот-коммуникация

технологіялари, шу жумладан видеоконференс-алоқа ва масофадан ўқитиш методларидан фойдаланган ҳолда ўқув жараёни ва илмий-тадқиқот ишларини ташкил этиш лойиҳаларини амалга ошириш; олий ва ўрта-махсус, касб-ҳунар таълими муассасаларининг «Электрон таълим» миллий тизими ахборот-таълим ресурсларидан эркин фойдаланишини таъминлаш; олий ва ўрта-махсус, касб-ҳунар таълими муассасаларида ташкил этиладиган ва «Электрон таълим» миллий тизимига киритиладиган электрон методик комплекслар ва бошқа таълим ресурсларига ягона талабларни ишлаб чиқиш; олий ва ўрта махсус, касб-ҳунар таълими кадрларининг малакасини ошириш ва уларни қайта тайёрлаш муассасалари педагоглари учун ўқув жараёнида ахборот-коммуникация технологияларидан фойдаланиш бўйича махсус ўқув курсларини ишлаб чиқиш ва амалга ошириш; таълим жараёнида компютер ускуналаридан фойдаланишнинг самарадорлигини таҳлил қилиш ва мониторинг олиб бориш, олий ва ўрта-махсус, касб-ҳунар таълими муассасаларининг компютер ва коммуникация воситаларини янгилаш бўйича тавсиялар ишлаб чиқиш вазифалари белгилаб берилган.

Давлат таълим стандартлари талабларидан келиб чиқиб электрон ўқув-методик мажмуаларини яратиш бўйича дидактик, психофизиологик, методик, техник ва дастурий талабларни ишлаб чиқиш, электрон ўқув-услугий мажмуалардан тўғри ва рационал фойдаланиш, унинг шакллари ва турларига таърифлар бериш ҳамда мамлакатимиз миқёсида замонавий электрон ўқув-услугий мажмуаларини тайёрлаш бўйича масалалар кўламини аниқлаш талаб этилади. Фаннинг электрон ўқув-услугий мажмуаси деганда, Давлат таълим стандарти ва фан дастурида белгиланган талаблар асосида талабалар томонидан эгалланиши лозим бўлган билим, кўникма ва малакаларни компетентлик даражасида ривожлантиришни, ўқув жараёнини комплекс лойиҳалаш асосида кафолатланган натижаларни олишни, мустақил билим олиш ва ўрганишни ҳамда назоратни амалга оширишни таъминлайдиган, талабанинг ижодий қобилиятларини ривожлантиришга йўналтирилган электрон кўринишдаги ўқув-услугий манбалар, дидактик воситалар ва материаллар, мезонларини ўз ичига олади. Электрон ўқув қўлланма - давлат таълим стандарти ва ўқув дастурларига мувофиқ равишда ўқув фанининг тўлиқ ёки алоҳида бўлимларининг тизимли баёнига эга бўлган, дарсликни қисман ёки тўлиқ ўрнини босувчи, ягона компютер дастури муҳитида гиперматинли технология асосида мултимедиа компонентларидан фойдаланган ҳолда интерактив мулоқот имкониятини яратувчи, зарур ҳолларда қўшимча дастурий модулларга эга бўлган электрон ўқув нашр ҳисобланади.

Бирор фан бўйича электрон ўқув-услугий мажмуа яратиш учун авваламбор муаллифлар жамоаси тузилади. Муаллифлар жамоасига фан ўқитувчиси, соҳа мутахассислари, Давлат таълим стандарти ва фан дастурларини ишлаб чиқувчилари, электрон таълим ресурсларини яратиш бўйича муҳандис, дастурчилар ва дизайнлар, методистлар, психологлар киритилади. Яратиладиган ўқув методик мажмуанинг сифати муаллифларнинг педагогик ва касбий маҳоратига, уларнинг билимдонлигига боғлиқ бўлади. Маълумки, электрон мажмуа одатдаги мажмуалар сингари назарий, амалий (семинар) ва лаборатория машғулотларини ўз ичига олиши лозим. Назарий машғулотларни ташкил этишнинг матнли маъруза қисми энг салмоқли ўринни эгаллайди. Одатда, ўқув дастурига кирувчи барча материаллар матнли шаклда яратилиб, шундан сўнг уларга қўшимча равишда аудио ҳамда видео материаллар ишлаб чиқилади. Ўқув материалининг бу тахлитда тақдим этилиши анъанавий маърузаларнинг бир қатор камчиликлар (зарур ўринларни кўчириб олиш, қайд қилиш, маърузачи томонидан уни қайта-қайта такрорлашга ортиқча вақт сарфланиши)ни бартараф этилишини таъминлайди. Лаборатория ва амалий (семинар) машғулотлари мазмуни бўйича ўқув қўлланмасининг кириш қисмида фан бўйича талабалар томонидан лаборатория ва амалий машғулотларни бажаришнинг аҳамияти баён қилинади. Фанни ўрганиш натижасида лаборатория ишлар ва амалий топшириқларни бажаришда олинган билимлардан амалда фойдаланишга алоҳида эътибор қаратилиши лозим.

Хулоса қилиб айтганда, электрон дарсликларни ўқув жараёнига тадбиқ этишда уларнинг педагогик томонларидан ташқари психологик гигиеник томонларини эътиборга олган ҳолда тадбиқ этиш ўқувчиларнинг интеллектуал қобилиятларини ва уларнинг бу жараёнда фаол иштирок этишини таъминлайди. Ўқитувчи томонидан ўқитаётган фаннинг шахсга йўналтирилган ва ривожлантирувчи таълимга асосланган ўқитиш технологияси бўйича методик қўлланма ишлаб чиқиш, фанни ўқитиш технологияси таълим жараёнини лойиҳалаштириш, ташкил этиш, ўтказиш, билим ва кўникмаларни баҳолаш жараёнини ўз ичига олган электрон ўқув-услугий мажмуалар яратиш ҳозирги куннинг долзарб вазифаларидан биридир.

Адабиётлар:

1. Каримов И.А. Юсак маънавият - енгилмас куч. Т.: Маънавият, 2008.
2. “Таълим тўғрисида”ги Қонун. Тошкент - 1997.
3. Бошланғич таълим бўйича узвийлаштирилган Давлат таълим стандартлари. Тошкент - 2010.
4. Қуронов М. Огоҳлик: тарих ва замон сабоқлари. - Т.: Маънавият, 2015.

Пардабой Холматов, Отабек Широнов
(Гулистан, Узбекистан)

БОШЛАНҒИЧ СИНФ ЎҚИТУВЧИСИ ШАХСИНИ МАКТАБ ТАРБИЯВИЙ ИШЛАРИГА ТАЙЁРЛАШНИНГ ИЛМИЙ-НАЗАРИЙ АСОСЛАРИ

Республикаимизнинг таълим тўғрисидаги давлат ҳужжатларида ўқитувчи кадрларнинг юксак маънавий қиёфаси, интеллектуал салоҳияти ҳамда касбий маҳоратига нисбатан жиддий талаблар қўйилмоқда. Бу борада Ўзбекистон Республикаси биринчи президенти И.А. Каримов ўз нутқида шундай деган эдилар: «Тарбиячиларнинг ўзига замонавий билим бериш, уларнинг маълумотини, малакасини ошириш каби пайсалга солиб бўлмайдиган долзарб масалаларга дуч келмоқдамиз... Ўқитувчи болаларимизга замонавий билим берсин деб, талаб қиламиз. Аммо замонавий билим бериш учун, аввало мураббийнинг ўзи ана шундай билимга эга бўлиши керак».

Айниқса, бошланғич синфлар учун юқори малакали ўқитувчиларни тайёрлаш олий таълим тизимининг энг долзарб муаммоларидандир. Кейинги йилларда бу масалага жуда катта эътибор берилмоқда. И.А. Каримов Ўзбекистон Республикаси Олий Мажлиси IX сессиясида (19 август 1997 йил) сўзлаган нутқида шундай деган эдилар: «Ваҳоланки, боланинг дунёқараши, диди, салоҳияти шаклландирган бошланғич синфларга энг етук, энг тажрибали мураббийлар бирктиб қўйилишини оддий мантиқнинг ўзи талаб этади». Мураббийнинг маънавияти, маҳорати, малакаси, савияси юксак даражада бўлиши зарурати фақат бугунги кун муаммоси эмас. Азалдан устоз мураббийлар ўзларининг кенг дунёқараши, илмий салоҳияти, донишмандлиги, муомила маданияти, нутқ маҳорати билан барчага ўрнак бўлишган.

Ҳозирги замон педагогика фани олдида турган муҳим муаммолардан бири-ўқитувчи ва педагогик меҳнат шароити муаммоси ҳисобланади. Чунки, ўқитувчида барча педагогик ғоялар мужассамланган бўлиб, унинг фаолияти орқали бу ғоялар амалга оширилади ва ҳаётга татбиқ этилади. Ўқитувчининг кўп қиррали ва мураккаб фаолияти замрида ёш авлодни одобли, ахлоқли қилиб тарбиялаш, уларни билимлар билан қуроллаштириш каби муҳим вазифалар ётади.

Ҳозирги замон ўқитувчисининг асосий фазилатларидан бири-ўз касбига садоқатлилиги ва ғоявий эътиқодлилигидадир. Мактабда таълим-тарбия ишининг юқори савияда олиб борилиши ўқитувчининг касбий тайёргарлигига боғлиқ. Ўқитувчи шахсига қўйиладиган муҳим талаблардан бири шуки, у ўзи ўқитаётган предметларни чуқур билиши, унинг методикасини ўзлаштириб олган бўлиши зарур. Ўқитувчи касбига хос бўлган муҳим талаблардан бири болаларни севиш, уларнинг ҳаёти билан қизиқиш, ҳар бир шахсни ҳурмат қилишдан иборатдир. Болага бефарқ, унинг келажаги билан қизиқмайдиган, ўқитувчилик касбига лоқайд инсон ҳақиқий ўқитувчи бўла олмайди. Педагогик одоб ўқитувчининг юксак касбий фазилатларидир. У ўқитувчининг саводли бўлиши, ўз ҳиссиётини идора қила олиши, болаларга педагогик таъсир ўтказиш восита ва меъёрларини белгилаши ва аниқлашга ёрдам берадиган фазилат ҳисобланади. Юксак педагогик одобга эга бўлган ўқитувчигина синфда муътадил психологик иқлим ўрната олади, болалар қалбига тез йўл топа олади. Ўз хизмати хусусиятига кўра ўқитувчи ташкилотчилик фазилатига ҳам эга бўлмоғи лозим. Бунинг учун ўқитувчи ташаббускорлик ва ташкилотчилик қобилиятига эга бўлиб, ҳар доим ғайратли, ўз кучи ва имкониятига ишонган бўлмоғи зарур. Ташаббускор ва ғайратли ўқитувчи болаларни ўз орқасидан эргаштириб олади, ўқувчилар унга эргашади.

Ўқитувчилик касби жуда катта руҳий ва жисмоний куч талаб қилади. Умумий талаблар билан бир қаторда бошланғич синф ўқитувчиси касбининг ўзига хослиги айрим специфик талабларни келтириб чиқаради. Чунинчи, бошланғич синф ўқитувчиси анатомия, физиология, мактаб гигиенаси фанларидан хабардор бўлмоғи, ўқувчилар фаолиятини шу фанлар тавсияси асосида ташкил этиши лозим. Ўқитувчи-маҳсус педагогик, психологик ва мутахассислик маълумотига эга, шунингдек юксак ахлоқий фазилатларига эга шахс саналади.

1997 йил 29 августда Ўзбекистон Республикаси Олий Мажлисининг IX сессиясида қабул қилинган «Кадрлар тайёрлар миллий дастури» ва «Таълим тўғрисида»ги Қонун мамлакатда таълим тизимини тубдан ислохот қилишни талаб этди. Таълим – тарбия ва кадрлар тайёрлаш тизимини тубдан ислохот қилиш, баркамол авлодни вояга етказиш тўғрисидаги масалаларга эътибор янада кучайтирилди. Ўзбекистон Республикасининг биринчи Президенти И.А. Каримов 2010 йил сентябрь ойида бўлиб ўтган БМТ саммити Мингйиллик ривожланиш мақсадларига бағишланган ялпи мажлисидаги нутқида инсоният тараққиётини таъминлайдиган муҳим масалалардан бири-таълим-тарбия соҳасида Ўзбекистонда олиб бориладиган кенг кўламли ишлар ва унинг натижаларини алоҳида таъкидлаган эдилар. Таълим тизимида амалга оширила бошланган ислохотлар ўқув-тарбия жараёнини, кадрлар тайёрлашни ташкил этиш ва такомиллаштиришга жиддий эътибор беришни талаб этди. Бу жараён энг замонавий талабларга жавоб бериши, барча фанларнинг энг сўнгги ютуқларини, шу жумладан, чет эл тажрибасини ҳам ҳисобга олган ҳолда жаҳон андозаларига мос равишда кадрлар тайёрлашни амалга оширилишини тақозо этди.

Таълим ислохотлари доирасида олий ўқув юртлиридаги кўпгина йўналишлар фаолияти ҳам қайта ташкил этилди. Кадрлар тайёрлаш тизимини такомиллаштирилиши натижасида таълим тизимидаги билим юртлирида тайёрланадиган мутахассисликлар сони сезиларли даражада ортди. Таълим-тарбия соҳасида ўтказиладиган ва давомли бўлган изчил ислохотлар, аввало, фуқаролар онг ва тафаккурдаги ижобий ўзгаришларга сабаб бўлди, ҳамда унинг пировард натижасида халқ маънавиятининг юксалишига

хизмат қилмоқда. 1997 йил 29 августда қабул қилинган “Таълим тўғрисида”ги ва “Кадрлар тайёрлаш миллий дастури тўғрисида”ги қонунлар асосида яратилган малакали кадрлар тайёрлаш тизими ўзининг бунёдкор мақсадлари ва эришаётган натижалари билан мамлакатимизнинг буюк келажagini қуришда муҳим асос бўлиб хизмат қилмоқда.

Ўқитувчининг масъулияти таълим-тарбия жараёнининг аниқ вазифаларини ҳам ўз ичига олади. Ўқитувчи зиммасига бола шахсини ҳар томонлама камол топтириши масъулияти юкланади. Ўқитувчи ўқувчига чуқур назарий билимлар бериши, уни ҳаётга, меҳнатга тайёрлаши лозим. Ўқитувчи деярли ҳар куни ўқувчилар билан учрашади, савол-жавоб қилади, уларнинг яхши ишларини маъқуллайди, билимини баҳолайди, ножўя хатти-ҳаракатлари учун танбеҳ беради. У ҳаммага ҳам айнан бирдек жуда тўғри муносабатда бўла олмаслиги мумкин. Лекин у ҳамма ўқувчиларга нисбатан холис ниятли, яхшилик қилишга интилувчи, адолатли киши эканлигига барчани ишонтира олмоғи лозим. Педагогик фаолият ўз моҳиятига кўра ижодий характерга эга. Маълумки, инсон олдида бирор муаммо тургандагина ижодкорликка эҳтиёж туғилади. Ўқитувчилик фаолияти ана шундай хусусиятга эга. Педагогик ижодкорликнинг асосий моҳияти педагогик фаолиятнинг мақсади ва характери билан боғлиқ. Педагогик фаолият киши шахсини, унинг дунёқараши, эътиқоди, онги, хулқ-атворини шакллантиришдек умумий мақсадга бўйсинган сон-саноксиз педагогик масалаларни ечиш жараёнидир. Ўқитувчи фаолиятидаги ижодкорлик ана шу масалаларни ечиш усулларида, уларни ҳал қила олиш йўллари кидириб топа билишларида ифодаланади. Педагогик ижодкорлик манбаи – бупедагогик тажрибадир. Педагогик тажриба – муаммолилазиятларга жуда бойдир. Илғор педагогик тажриба деганда биз ўқитувчининг ўз педагогик вазифасига ижобий ёндашишини, ўқувчиларнинг таълим-тарбиясида янги, самарали йўл ва воситаларни кидириб топишини тушунамиз.

Илғор педагогик тажриба ўқитувчи томонидан қўлланиладиган иш шакли ва усуллари, услуб ва воситаларидир. Улар воситасида ўқув-тарбиявий ишларда энг юқори натижаларга эришилади. Илғор педагогик тажрибани ўрганиш, унга асосланиб янги педагогик ҳодиса ва қонуниятларни очиш ўқув-тарбия жараёнига яхши сифатли ўзгаришлар киритади, ўқувчиларнинг билиш фаолиятини бошқариш, янги кўринишдаги ўқув жараёнини моделлаштириш муаммоларини ечишга сабаб бўлади. Ижодий ишланадиган ўқитувчи фақатгина болаларни мувоффақиятли ўқитиш ва тарбиялаш, илғор ўқитувчилар иш тажрибаларини ўрганиш билангина чекланиб қолмасдан, тадқиқотчилик кўникма ва малакаларига ҳам эга бўлиши зарур.

Сирдарё вилоят халқ таълими ходимларини қайта тайёрлаш ва уларнинг малака ошириш инситутида ҳам бошланғич синф ўқитувчиларини қайта тайёрлаш бўйича гуруҳлар ташкил этилиб дарслар илғор технологиялар асосида ташкил этилиб келинмоқда. Бошланғич синф ўқитувчиларининг малакасини ошириш курслари бўйича юқори малакали илмий салоҳиятга эга бўлган профессор-ўқитувчилар дарс бериб келишмоқда. Инситутда мазкур йиллар таъмирлаш ва реконструкция ишлари олиб борилиб барча фанлар бўйича жихозлар келтирилиб дарс сифати ва самарадорлиги юқори даражага ўсди.

Хулоса қилиб айтганда ҳозирги замон фан ва техника тараққиёти ўқитувчининг ижодкор бўлишини, фаннинг муҳим муаммолари юзасидан эркин фикрлай олишини ва ниҳоят ўқувчиларни ҳам ижодий фикрлашга, тадқиқот ишларига ўргата олишини талаб қилади.

Ўзбекистон Республикаси Президенти Шавкат Мирзиёевнинг халқимиз маънавий юксалиши борасидаги саъй-ҳаракатлари фақат назария соҳасида эмас, балки амалиётда ҳам намоён бўлмоқда.

Адабиётлар:

1. Каримов И.А. Юксак маънавият – енгилмас куч. – Т.: Маънавият, 2008.
2. Каримов И.А. БМТ Бош Ассамблеясининг мингйиллик ривожланиш мақсадларига бағишланган олий даражадаги ялпи мажлисидаги нутқ. / Демократик ислохотларни янада чуқурлаштириш ва фуқаролик жамиятини шакллантириш – мамлакатимиз тараққиётининг асосий мезонидир. Т.19. – Т: Ўзбекистон, 2011.
3. Ўзбекистон Республикаси Олий Мажлисининг Ахборотномаси, 1997 й., 9-сон, 225-модда, Ўзбекистон Республикаси Олий Мажлисининг Ахборотномаси, 1997 й., 11-12-сон, 295-модда
4. Баркамол авлод-Ўзбекистон тараққиёт пойдевори. Т.: 1997..
5. Қуронов М. Қудратли элнинг болалари соғлом бўлур // Маърифат, 2014.-№3.

СЕКЦІЯ: ПОЛІТОЛОГІЯ

Халмурат Абдирахатов
(Гулистан, Узбекистан)

**МУСТАҚИЛ ЎЗБЕКИСТОНДА САЙЛОВЛАР-ДЕМОКРАТИЯНИНГ МЕЗОНИ СИФАТИДА ҚОНУНАН
КАФОЛАТЛАНГАНДИР**

Ўзбекистон Республикаси Олий Мажлиси Қонунчилик палатасининг 2005 йил 27 январдаги биринчи йиғилишида Ўзбекистон Республикасининг биринчи Президенти Ислам Каримов шундай деган эди: «Демократик ва сайлов тушунчалари доимо ёнма-ён юради, улар бирлашиб кетган. Сайлов – демократия дегани. Демократия - бу сайлов дегани. Чунки ҳар қайси партия айнан сайлов орқали ўзининг тарафдорларини аниқлайди, ким унга овоз берапти, ким унинг ғоя ва дастурларини қўллаб-қувватлаяпти – буларнинг барчасини амалда кўришга муваффақ бўлади». Дарҳақиқат, биз демократияни фуқароларнинг сайловларда тўғридан-тўғри ўзлари хоҳлаган номзодларга ёки партияларга овоз беришларида кўришимиз мумкин. Сайлов жараёни жуда мураккаб ва фаол жараёндир, чунки унда кўп субъектлар иштирок этади. Уларнинг барча ҳуқуқлари қонун билан тартибга солиниши ва унга амал қилинишини таъминлаш керак. Бунинг учун эса сайлов жараёнининг энг асосий иштирокчиси бўлмиш фуқароларимизнинг юқори сиёсий ва ҳуқуқий онгли равишда иштироки талаб этилади. Мамлакатимиз Конституциясининг XXII бобида фуқароларнинг сайлов ҳуқуқи кафолатланиши алоҳида мустаҳкамланган. Конституциянинг 117-моддасида шундай дейилади: «Ўзбекистон Республикасининг фуқаролари вакиллик органларига сайлаш ва сайланиш ҳуқуқига эгадирлар. Ҳар бир сайловчи бир овозга эга. Ўз хоҳиш-иродасини билдириш тенглиги ва эркинлиги қонун билан кафолатланади».

Сайлов жараёни сайловни таъминлашдан бошланади. Республикаимиз Конституциясининг 117-моддасида сайловлар қачон ўтказилиши олдиндан белгилаб қўйилди. Ушбу принцип демократия талабларига тўла мос келади. Сайловнинг энг асосий жараёни сайлов кампанияси бошланганидан кейин бошланади. Юртимизда ушбу ваколатни Марказий сайлов комиссияси амалга оширади. Сайловларни ўтказиш учун дастлаб сайлов округлари ва участкалари ташкил этилади. Улар ижро ҳокимияти органлари ва маҳаллий ўзини-ўзи бошқариш органлари тақдим этадиган маълумотлар асосида ташкил этилади. Сайлов округлари чегаралари тегишли сайлов комиссиялари томонидан, улардаги сайловчиларнинг сони эса тегишли вакиллик ҳокимияти органи томонидан белгиланади. Сайлов округлари маълум талабларга риоя этилган ҳолда тузилади. Улардаги сайловчиларнинг сони тахминан тенг бўлиши керак.

Сайлов участкалари сайлов тайинланганидан кейин ўттиз кундан кечикмай тузилади. Санаторийлар, дам олиш уйлари, касалхоналар ва бошқа стационар даволаниш муассасаларида, узоқ ва бориш қийин бўлган ерлардаги сайлов участкалари, шу муддатда, айрим ҳолларда эса истисно тариқасида сайловга камида беш кун қолганида тузилади. Ҳарбийлар умумий сайлов участкаларида овоз берадилар. Ҳарбий қисмларда сайлов участкалари фақат қонунда белгилаб қўйилган ҳолларда ташкил этилиши мумкин. Округ сайлов комиссияси участка сайлов комиссияси ва овоз бериш биносининг манзиллини кўрсатган ҳолда ҳар бир сайлов участкасининг чегаралари тўғрисида сайловчиларни хабардор этишни ташкил қилади. Сайлов комиссиялари фуқароларнинг сайлов ҳуқуқларини татбиқ этиш ва ҳимоялашни таъминлайдилар, шу билан бирга, сайловларни ўтказиш ва тайёрлашни амалга оширадилар. Бундай комиссияларга: Ўзбекистон Республикаси Президентига, Олий Мажлисга сайловларни ташкил этувчи ва ўтказувчи Ўзбекистон Республикаси Марказий сайлов комиссияси; халқ депутатлари вилоят, туман, шаҳар Кенгашига сайлов ўтказувчи вилоят, туман, шаҳар сайлов комиссиялари; округ сайлов комиссиялари; участка сайлов комиссиялари киради.

Барча бўғиндаги сайлов комиссиялари фаолиятининг асосий принципи шундан иборатки, унга асосан, сайловларни тайёрлаш ва ўтказишда ўз ваколат доирасида улар давлат органлари ва маҳаллий ўзини ўзи бошқарув органларидан мустақилдирлар. Бу принцип ҳокимиятларнинг сайлов комиссиялари фаолиятининг ҳар қандай аралашувига чек қўйишга чақиради. Сайлов комиссияларининг ўз ваколати доирасида қабул қилган актлари ижро ҳокимияти органлари, маҳаллий ўзини ўзи бошқариш органлари, жамоат бирлашмалари, номзодлар, ташкилот, корхоналар, муассаса ва масъул шахслар, шу билан бирга, қуйи турувчи сайлов комиссиялари учун мажбурийдир. Давлат органлари, маҳаллий ўзини ўзи бошқариш органлари, жамоат бирлашмалари, ташкилот, корхона, муассасалар, оммавий ахборот воситалари, шунингдек, масъул шахслар сайлов комиссияларига уларнинг ваколатларини амалга оширишга кўмаклашишга мажбурдирлар. Хусусан, керакли бўлган хоналар, транспортлар, алоқа воситалари, техник воситалар, маълумотлар ва материалларни, сайлов комиссияларининг мурожаатларига жавоб беришни шунингдек, сайлов комиссияларнинг муҳрланган ахборотларини жойлаштиришга имконият беришларини таъминлашлари лозим.

Сайлов комиссияларининг шакллантирилиши давлат ҳокимияти вакиллик органи томонидан амалга оширилади. Сайлов комиссияларининг фаолияти ошкоралик ва очиқ тарзда амалга оширилади. Уларнинг мажлисларида номзодлар ва уларнинг ишончли вакиллари, сайлов бирлашмалари ва оммавий ахборот воситаларининг вакиллари иштирок этишлари мумкин. Сайлов комиссияларининг қарорлари матбуотда чоп этилади ва бошқа оммавий ахборот воситаларига етказиб берилади. Сайлов комиссияларининг фаолияти коллегиялик асосида амалга оширилади. Комиссия қарори очиқ овоз бериш орқали комиссия

умумий таркибининг кўпчилик овози билан қабул қилинади. Фуқароларнинг сайлов ҳуқуқларини бузадиган сайлов комиссиялари ва уларнинг мансабдор шахслари қарорлари ҳамда хатти-ҳаракатлари устидан юқори турувчи сайлов комиссияси ёки судга шикоят қилиниши мумкин. Шикоят келиб тушганидан кейин уч кун ичида, агар сайловга олти кундан кам вақт қолган бўлса, дарҳол кўриб чиқилиши лозим.

Ўзбекистон Республикасида сайлов кунига қадар сайлов ҳуқуқига эга бўлган барча фуқаролар сайловчилар рўйхатига киритиладилар. Шундан келиб чиққан ҳолда, сайловчилар рўйхатига киритилиш масаласида фуқарога кўпинча мурожаат қилиш керак бўлмайди, чунки рўйхатни тузиш маҳаллий давлат органларининг мажбуриятларига киради. Шунингдек, фуқаронинг сайловчилар рўйхатига киритилиши ва овоз беришида ҳам ноқонуний хатти-ҳаракатлар содир бўлиши мумкин. Сайловчиларнинг рўйхати участка сайлов комиссияси томонидан ҳар бир сайлов участкаси бўйича алоҳида тузилади. Маълумотлар маҳаллий ҳудуд бўйича ўрнатилган бир хил шаклда тақдим этилади.

Сайловчиларнинг сайлов участкалари орқали аниқ рўйхатга олинishi, асосан, Ўзбекистон Республикаси фуқаросининг тегишли ҳудудда доимий ёки вақтинчалик яшаш ҳуқуқи бўйича амалга оширилади. Фуқаро фақат битта сайлов участкасида сайловчилар рўйхатига киритилиши мумкин. Бу эса фуқаронинг бир неча участкаларда овоз беришининг олдини олади. Сайловчилар рўйхатини тузиш асоси ва тартиби қонун билан ўрнатилган. Сайловни камчиликлардан бартараф этиш учун сайловчилар рўйхати сайловларга 15 кундан кечиктирмай танишиш учун барчага тақдим этилади. Участка сайлов комиссияси рўйхат билан танишиш жойи ва вақти тўғрисида сайловчиларни олдиндан хабардор этади.

Ўзбекистон Республикасининг ҳар бир фуқароси сайловчилар рўйхатидаги хато ёки ноаниқлик тўғрисида участка сайлов комиссиясига арз қилиши мумкин. Участка сайлов комиссияси 24 соат ичида аризани кўриб чиқиши ва хатони тузатиши ёки аризага унинг аризаси рад этилишининг асослари кўрсатилган ҳолда маълумотнома бериши шарт. Сайлов комиссиясининг хатти-ҳаракати ва қарори устидан қонунда белгилаб қўйилган тартибда судга шикоят қилиниши мумкин. Номзод кўрсатиш сайлов жараёнидаги энг муҳим босқич ҳисобланади.

Номзодлар кўрсатиш сайловга олтмиш беш кун қолганида бошланади ва қирқ беш кун қолганида тугайди. Рўйхатга олинган номзод қонун билан кафолатланган мақомга эгадир. Барча номзод тенг ҳуқуқларга эга ва тенг бурчларни олиб борадилар. Номзодлар шахсий аризаларига биноан сайловларда иштирок этиш учун уларга иш жойларидан сайлов мобайнида маблағ тўланади. Шу вақт мобайнида улар маъмурият ташаббуси билан ишдан бўшатилиши мумкин эмас. Номзод рўйхатга олингандан сўнг, прокурорнинг розилигисиз жиноий ва маъмурий жавобгарликка тортилиши, ҳибсга олинishi мумкин эмас. Сайловга тайёргарлик кўриш ва уни ўтказиш билан боғлиқ харажатлар Ўзбекистон Республикасининг давлат маблағлари ҳисобидан амалга оширилади. Депутатликка номзодларни бошқа маблағлар ҳисобидан пул билан таъминлаш ва бошқа тарзда моддий жиҳатдан қўллаб-қувватлаш таъқиқланади.

Сайловлар ўтказиш жараёнида хорижий ҳамда миллий кузатувчилар сайлов жараёнига аралашмаган ҳолда маълум давлатда фуқаролар сайлов ҳуқуқларининг амалга оширишлари учун қай даражада шароит яратилганига ва шунинг натижаси ўлароқ, мамлакатдаги демократик жараённинг қандай кечаётганига баҳо берадилар. Сайловчиларнинг сайлаш ва сайланиш, сайловолди ташвиқоти олиб бориш ҳуқуқларини амалга оширишларига зўравонлик, алдаш, таҳдид қилиш ёки бошқа йўл билан қаршилик кўрсатиш, шунингдек, сохта сайлов ҳужжатларини тузган, овозларни атайин нотўғри санаб чиққан, яширин овоз беришни бузган ёки сайлов қонунларининг бошқа тарзда бузилишига йўл қўйган сайлов комиссияларининг аъзолари ва бошқа мансабдор шахслар, сиёсий партиялар вакиллари, сайловчилар ташаббускор гуруҳлариг аъзолари қонунда белгиланган тартибда жавобгарликка тортиладилар.

Ўзбекистон ўз мустақиллигига эришган дамлардан бошлаб сайловлар-демократиянинг мезони сифатида намоён бўлди!

Адабиётлар:

1. Каримов И.А. Ўзбекистон буюк келажак сари. - Т.: Ўзбекистон, 1998
2. Каримов И.А. Юксак маънавият – енгилмас куч. Тошкент: Маънавият, 2008.
3. Ўзбекистон Республикаси Конституцияси. - Т.: Ўзбекистон, 2009
4. Ўзбекистон Республикаси сайлови тўғрисида. - Т.: Ўзбекистон, 2007.
5. Баратов М., Хусаинов У. Сайлов жараёни, тушунчаси ва моҳияти.//Маърифат. 2007 йил 10 октябр
6. www.press-service.uz

СЕКЦІЯ: ПРАВО

Куттубек Акунов
(Казахстан)

НЕКОТОРЫЕ ПРОБЛЕМЫ СОВЕРШЕНСТВОВАНИЯ НОРМОТВОРЧЕСКОГО ПРОЦЕССА В ОРГАНАХ ИСПОЛНИТЕЛЬНОЙ ВЛАСТИ КЫРГЫЗСКОЙ РЕСПУБЛИКИ

После распада СССР и приобретением суверенитета, в новых независимых республиках стали активно формироваться свои законодательные фундаменты, стали проводиться своя правовая политика. На сегодняшний день во всех этих республиках существуют свои актуальные проблемы в сфере нормотворчества (законотворчества). Рассмотрим текущие проблемы нормотворчества в Кыргызской Республике.

Нормотворческая деятельность центральных органов исполнительной власти относится к государственно-правовой сфере, направлена на установление регулятивного влияния на общественные отношения, порядок ее осуществления должен быть точно и детально зафиксирован. Правовое регулирование нормотворческой деятельности в этих органах осуществляется на трех уровнях: конституционном, законодательном и подзаконном.

Необходимо отметить, что с нормотворчеством тесно связаны такие юридические понятия, как правотворчество и законотворчество.

Правительство реализует нормы Конституции и законов посредством принятия постановлений и других подзаконных актов (в зависимости от особенностей правовой системы страны). В этом контексте необходимо рассмотреть роль нормотворческой деятельности исполнительной ветви власти, а также провести сравнение точек зрения различных авторитетных теоретиков современного государства и права.

Итак, по мнению известного украинского юриста, начальника юридического отдела Государственного предприятия «Госпоставка» А.А. Шевчука – «Исполнительной ветви власти принадлежит принципиальная и значительная роль в обеспечении эффективного и согласованного функционирования механизма государства. Исполнительная власть воплощает сущность, функциональную направленность, а также единство государства» [1].

Значение и роль исполнительной власти постоянно возрастают ввиду усложнения социально-экономического развития и задач по обеспечению целостности государства.

Как уже отмечалось, нормотворческая деятельность исполнительного органа власти осуществляется посредством принятия во исполнение конституции или законов подзаконных актов, а именно постановлений. Бесспорно, основной закон (конституция) не может быть перегружен процедурными нормами, а также досконально и детально регулировать определенный вопрос, отрасль или сферу деятельности, так как это не соответствует ее правовой природе. Тем не менее, форма подзаконных актов исполнительной власти должна получить свое определение в конституции.

Институт нормотворчества основывается на принципах, о которых ученые придерживаются различного мнения. Профессор Кыргызско-Российского славянского университета имени Б.Н. Ельцина Алдашев С.Б. выделяет следующие принципы нормотворчества: законность, демократизм, гласность, строгая дифференциация правотворческих полномочий, профессионализм, планирование, оперативность [2].

Анализ текущего состояния законодательства и правотворческой деятельности Кыргызской Республики показывает, что качество принимаемых нормативных правовых актов не всегда находится на высоком уровне. Складывается перечень нижеследующих проблем нормотворчества:

- некачественный перевод проектов НПА;
- отсутствие учета («истории») законопроектной деятельности;
- некачественный анализ регулятивного (регуляторного) воздействия др.
- коллизия нормативных правовых актов;

Возникает естественный вопрос: Почему существуют эти проблемы? Почему они до сих пор не устранены?

Ответ есть, хоть он и звучит банально, но он правдив: пожалуй самым основным гарантом идеального формирования правовой системы и безупречного его действия является высокая правовая культура населения страны, включающая в себя всех субъектов и объектов государственного управления.

Хотелось бы рассмотреть подробнее вышеперечисленные проблемы в нормотворчестве:

1. Некачественный официальный перевод нормативных правовых актов.

Как известно, в Кыргызской Республике согласно Конституции, официальным языком страны признан русский язык. В соответствии с пунктом 3 статьи 6 Закона Кыргызской Республики «О нормативных правовых актах Кыргызской Республики» - «В случае расхождения текста Конституции и иных нормативных правовых актов Кыргызской Республики на государственном языке с текстом на официальном языке, текст на государственном языке считается оригиналом, за исключением случаев, предусмотренных частью 4 настоящей статьи.».

Однако на практике происходит наоборот, в подавляющем большинстве случаев в первую очередь разрабатываются проекты нормативных правовых актов на официальном русском языке, после этого они

переводятся на государственный язык. И очень часто эти переводы осуществляются «не очень» правильно, аутентичность не сохраняется, то есть случается так, что общий смысл проектов нормативных правовых актов на двух языках иногда бывают не идентичными друг с другом. Последствия подобных грубых правовых ошибок могут быть очень серьезными.

1. Отсутствие учета («истории») законопроектной деятельности.

Сегодня в Кыргызстане ряд профессиональных юристов считает, что в Кыргызстане не хватает «институциональной памяти» по законопроектным работам. Учет законопроектной деятельности позволил бы системно подходить к инициативам. Одной из форм учета может быть создание личного дела на закон и прилагающим к нему подзаконным актам, к которому имеют доступ все органы власти, обладающие правом законотворческой инициативы. Анализ регулятивного воздействия (АРВ) НПА по сути очень помог бы вести учет всей деятельности по одному НПА во всех ведомствах. Необходимо возвращать кадры, периодически Государственная кадровая служба ведет тренинги, как писать законы в соответствии с регламентом. Но текучка государственных служащих, а также слабое межведомственное взаимодействие не могут не отразиться на законотворчестве. Так, например, нередки случаи когда по одному и тому же вопросу в различных ведомствах может идти две отдельные работы, когда оба ведомства не владеют информацией о работе коллег. Таким образом, пока в Кыргызстане отсутствует так называемая «история законопроекта». По сути каждый раз вносятся изменения и каждый раз пишется новая справка. Бывают случаи, когда инициативы повторяются, а прилагающиеся материалы и инициаторы совсем иные, нет ретроспективного анализа и оценки фактического воздействия предыдущих изменений в закон или постановление. Более того, история позволила бы фиксировать результаты дискуссий, обсуждений и общественное мнение [3].

2. Некачественный анализ регулятивного (регуляторного) воздействия проекта НПА.

В современном нормотворчестве Анализ регулятивного воздействия (АРВ - Regulatory Impact Analysis (Assessment)) – один из основных инструментов, который способствует принятию важного управленческого решения. АРВ проводится в отношении нормативных правовых актов, которые регулируют предпринимательскую деятельность. Согласно определению Организации Экономического Сотрудничества и Развития, АРВ - это «...процесс определения проблем и целей регулирования, выбора альтернатив достижения этих целей, с целью исключения излишнего и необдуманного регулирования, и, с использованием научных и поддающихся последующей проверке техник, применяемых на всей имеющейся доступной информации, а также с учетом различных мнений, полученных в ходе консультаций, анализа издержек и выгод выбранных альтернатив...» [4].

Однако в Кыргызстане предприниматели жалуются, что АРВ в законотворческой деятельности в Кыргызстане оставляет желать лучшего. Что же из себя предоставляет АРВ в Кыргызстане? Де-юре АРВ - это технология выработки решений. То есть государство понимает, что регулировать предпринимательскую деятельность – это не простое дело, и надо сначала иметь четко выстроенную схему разработки регулирования для принятия качественного и эффективного решения. Для государственного аппарата необходим некий регламент, иначе говоря правила разработки регулирования. И этим регламентом служит АРВ, который определяет последовательность действий государственного органа при принятии регулятивного решения. При соблюдении установленных правил качество нормативных актов в разы повысится, что обеспечит соблюдение законотворческой техники, баланс интересов всех участников общественных отношений, а также результативность регулирования на решение выявленной проблемы. В этом и заключается суть АРВ, как технологии принятия управленческих решений. Но фактически на сегодня АРВ не применяется по своему истинному назначению и не редки случаи его фиктивного применения. Инициаторы законопроектов пытаются избежать данного института либо относятся к нему как отдельному виду экспертизы или аналитической справке, прилагающемуся к проекту. А на самом деле, когда выявляется проблема, требующая законодательного решения, должно быть проведено АРВ, которое дает видение, каким законом и в какой форме можно решить обозначенную проблему самым эффективным способом.

К сожалению, на сегодня нормотворческая активность в стране достаточно высока, что с одной стороны свидетельствует о нестабильности правового режима, низком качестве нормотворческого процесса и излишней нагрузке государственного аппарата нормотворческим процессом.

3. Правовые коллизии.

К сожалению, в нормотворческой сфере Кыргызстана есть факты правовых коллизий. Например, на протяжении многих лет до сегодняшнего времени должностные лица уполномоченного органа по контролю и регулированию деятельности по водному транспорту в своей работе руководствуются нормативными актами СССР и Российской Федерации. В частности, в пункте 3 постановления Правительства Кыргызской Республики от 11 мая 1999 года № 249 «Вопросы Государственной инспекции водного транспорта при Министерстве транспорта и коммуникаций Кыргызской Республики» говорится: «Разрешить инспекции Регистра до разработки и утверждения новых Правил Регистра применение на территории Кыргызской Республики ранее действующих Правил.». В связи с этим надо уточнить, что орган «Инспекция Регистра» в Кыргызстане ныне не существует, а под термином «Правила Регистра» здесь подразумевается Правила речного Регистра, утвержденного приказом Минречфлота РСФСР №99 от 2 августа 1988 года, а также Правила российского речного регистра, вступившего в силу в 1 октября 1996 года. На сегодняшний день в Российской Федерации указанные нормативные акты утратили силу.

В добавление к указанному, в соответствии с пунктом 3 статьи 36 Закона Кыргызской Республики «О нормативных правовых актах Кыргызской Республики» - «Нормативные правовые акты Союза ССР применяются на территории Кыргызской Республики до 31 декабря 2009 года в части, не противоречащей законодательству Кыргызской Республики.». Таким образом, вышеуказанная норма, которая предоставляет уполномоченному органу по водному транспорту право применения «ранее действующих Правил» - противоречит закону.

Современные проблемы нормотворчества в деятельности органов исполнительной власти остаются весьма актуальными и безусловно влияют на качество принимаемых нормативных правовых актов. В этом плане Правительству Кыргызской Республики предстоит провести весьма сложную работу. К примеру, в ходе предстоящих работ по приведению нормативно-правовой базы страны в соответствие с принятой Конституцией, необходимо провести следующее:

– принятие комплексных мер по повышению качества проведения экспертиз проектов нормативных правовых актов (может быть экспертиза как со стороны государственных органов, так и независимых экспертов);

– обязательная подготовка прогноза принятия нормативно-правового акта (тщательный и всесторонний анализ разрабатываемого проекта нормативных правовых актов на предмет возможных положительных и отрицательных последствий после его принятия);

– устранение правовых пробелов и коллизий в действующем законодательстве, а также избегать их при разработке и принятии новых нормативных правовых актов [5].

Естественно, реализация этих мероприятий на практике потребует материальных средств и проявления воли государственных служащих руководящего звена.

Литература:

1. Шевчук А.А. Организационно-правовые основы нормотворчества центральных органов исполнительной власти в Украине // Проблемы законности. 2011. № 117.
2. Алдашев С.Б. Модернизация процесса правотворчества в Кыргызской Республике» // politika.snauka.ru. (10.04.2017).
3. Чекиров А. Об АРВ и проблемах кыргызского законотворчества // www.knews.kg. (10.04.2017).
4. Анализ регуляторного воздействия – инструмент для умного регулирования //www.kz.undp.org. (10.04.2017).
5. Тургунбаев Р.А. Законотворчество как сложное социальное явление (Кыргызская Республика) // Право и государство: теория и практика. 2007. № 1(25).

Научный руководитель:

кандидат юридических наук, профессор Примашев Нурзада Маканбетович.

**Дмитро Безкубський
(Харків, Україна)**

КРИМІНАЛЬНО-ПРОЦЕСУАЛЬНЕ ПРАВО, СТАНОВЛЕННЯ, ПОНЯТТЯ, СУБ'ЄКТИ ТА ОБ'ЄКТИ

Ще у перші десятиліття ХІХ ст. в різних частинах України діяли різні нормативні акти, у тому числі і кримінально-процесуального характеру. Після входження частини України у 1654 р. до складу Московської держави національна державність українського народу проіснувала до початку 80-х років ХVІІІ ст. В той же час царизм здійснював цілеспрямований наступ "на права і вольності" українського народу. У 70-80-ті роки ХVІІІ ст. в Україні. В різних частинах України, що входили до складу Російської імперії, діяли різні нормативні акти, у тому числі і кримінально-процесуального характеру. Так, згідно з указом від 3 листопада 1796 р. "О встановленні в Малоросії правління і судопроизводства сообразно тамошнім правам і прежнім порядкам" в Лівобережній Україні частково поновлювалося колишнє українське судочинство, скасоване внаслідок поширення на цю територію Катериною ІІ загальноросійського законодавства про судоустрій і судочинство. В Правобережній Україні поновлювалося польське судочинство, що ґрунтувалося на засадах польсько-литовського законодавства. І тільки указом царя Миколи І від 25 червня 1840 р. "О распространении силы и действия Российских гражданских законов на все западные возвращенные от Польши области" на Правобережню Україну була поширена дія Зводу законів Російської імперії 1832 р. Тим самим на території Правобережної України поширювалася дія і російського кримінально-процесуального законодавства.

Російське законодавство 15 квітня 1842 р. було введено в дію на території Чернігівської і Полтавської губерній. У Слобідсько-українській, Херсонській, Катеринославській, Таврійській губерніях судочинство вже довгий час здійснювалося за нормами російського кримінально-процесуального законодавства. Таким чином, з 1842 р. на всю територію України, що перебувала у складі Російської імперії, поширювалися норми загальноросійського кримінально-процесуального законодавства. Ці норми перш за все містилися у таких законодавчих актах, як Соборне Уложення 1649 р., Статут Військовий 1716 р., а також указ 1723 р. "Про форму суду". Перший крок у реформуванні кримінально-процесуального

законодавства Російської імперії був зроблений 8 червня 1860 р., коли вводився інститут судових слідчих і тим самим попереднє слідство відокремлювалося від поліції. Певні особливості мало кримінально-процесуальне законодавство, що застосовувалося в західноукраїнських землях. Правобережна Україна і Галичина продовжували залишатися у складі Речі Посполитої. Буковина, яка перебувала у складі Молдавського князівства з другої половини XVI ст., залишалася під владою Туреччини. Закарпаття входило до складу Трансільванського (Семиградського) князівства, яке також перебувало під протекторатом Туреччини. Таке положення зберігалось до розділу Польщі у XVIII ст. В українських землях, які перебували під владою Речі Посполитої, функціонували в межах повітів гродські суди для розгляду кримінальних справ. Це були суди першої інстанції. Скарги на їх рішення спочатку розглядалися коронним судом у Варшаві, а з 1764 р. - Люблінським трибуналом. У містах функціонували лавні суди як суди першої інстанції. Скарги на рішення цих судів розглядав асесорський суд на чолі з канцлером. Судовий процес мав змагальний характер, але застосовувався й інквізиційний процес у найбільш тяжких злочинах.

Наступним правовим актом, що вміщував норми процесуального права, був запроваджений у Східній Галичині кримінальний кодекс, автором якого вважається австрійський криміналіст Зонненфельс і який у 1803 р. став чинним кодексом всієї Австрії. Друга частина цього кодексу містила норми кримінально-процесуального права, які діяли до 1853 р., коли був прийнятий окремий закон про кримінальне судочинство. І нарешті у 1873 р. був затверджений новий Кримінально-процесуальний кодекс (Статут кримінального судочинства), дія якого поширювалася і на Галичину. В ньому знайшли втілення демократичні засади судоустрою і судочинства, найбільш істотні з яких були закріплені ще в Конституції Австрії 1867 р. Згідно з кодексом до підсудності суду присяжних відносилися 22 види тяжких злочинів, за вчинення яких передбачалося позбавлення волі строком не менше як на п'ять років, а також 9 злочинів і 2 проступки політичного характеру. Таким чином, з другої половини XIX ст. на українських землях, діяло імперське кримінально-процесуальне право, непозбавлене певних демократичних засад. На подальшу долю зазначеного кримінально-процесуального законодавства істотно вплинули події 1917 р. в Російській імперії і 1918 р. в Австро-Угорщині.

Кримінально-процесуальне право — це галузь права, яка являє собою сукупність закріплених Конституцією України, чинними міжнародними договорами, згода на обов'язковість яких надана Верховною Радою України, та законами правових норм, що регулюють порядок діяльності органів розслідування, прокуратури та суду при провадженні у кримінальних справах. Насамперед, кримінально-процесуальне право є самостійною галуззю права, бо має свій предмет правового регулювання (суспільні відносини, які складаються при розгляді та вирішенні питань про порушення кримінальної справи, її розслідуванні, судовому розгляді, а також при виконанні вироку, перевірці його законності та обґрунтованості) та свій, специфічний, метод правового регулювання (специфічний спосіб юридичного впливу на відповідні суспільні відносини). Для кримінально-процесуального права як галузі публічного права є характерним спеціально-дозвільний тип правового регулювання, в основі якого лежить формула: «дозволено лише те, що прямо передбачено законом» (на відміну, скажімо, від загальнодозвільного типу правового регулювання, в основу якого покладено формулу: «дозволено все, що не заборонено»). Кримінально-процесуальне право визначає завдання і систему кримінального процесу, порядок відносин суду, органів прокуратури, слідства і дізнання між собою та з громадянами, що беруть участь у процесі, а також порядок і форму провадження процесуальних дій. Для правильного розуміння соціальної сутності кримінально-процесуальної діяльності в правовій державі основним є визнання невідчужуваності та непорушності прав і свобод людини, усвідомлення приналежності їх людині за самою її природою і відображення цього факту суспільною свідомістю створює передумови для дотримання державою, її органами, посадовими та службовими особами прав і свобод людини та зв'язаності їх цими правами і свободами. Регулюючи кримінально-процесуальну діяльність, кримінально-процесуальне право надає їй правового характеру, лежить в основі підтримання режиму законності в боротьбі зі злочинністю, створює передумови справедливого вирішення кримінальних справ. Конституція України підняла до конституційних норм ряд найважливіших положень кримінально-процесуального права, що означає визнання його високої соціальної цінності. Зараз для визначення самостійного характеру будь-якої галузі права використовуються також й інші юридичні ознаки.

Суб'єктами кримінально-процесуальних відносин є державні органи та посадові особи, які здійснюють свої повноваження по розслідуванню та судовому розгляду кримінальних справ, а також громадяни, юридичні особи, громадські організації, їхні представники, чий інтерес порушує вчинений злочин або на яких поширюється кримінально-процесуальна діяльність. Об'єкт кримінально-процесуальних правовідносин — це все те, з приводу чого дані відносини виникли й існують, головним чином очікуваний результат поведінки учасників кожного конкретного право-відношення. Коло можливих об'єктів кримінально-процесуальних відносин широке. Таким об'єктом може бути проведення дій (явка обвинуваченого до слідчого за викликом, дача показань на допиті), або певна поведінка (неперешкоджання встановленню істини у ході слідства з боку обвинуваченого), або ті чи інші матеріальні речі (при відібранні під час обшуку цінностей з метою подальшої їхньої конфіскації або відшкодування матеріальних збитків чи при вилученні предмета як речового доказу) тощо. Будь-які процесуальні правовідносини мають свою мету, свій об'єкт. Юридичними фактами, що спричиняють виникнення, зміни та припинення кримінально-процесуальних відносин, найчастіше є процесуальні дії, рідше — події (наприклад, скінчення строку давності), але щоразу у зв'язку з певними діями. На відміну від інших правовідносин, юридичними фактами

завжди виступають тільки складні фактичні сукупності, тобто визначені законодавством сукупності тих чи інших дій (утримання від них) та подій.

Кримінально-процесуальне право співвідноситься з іншими галузями права. Конституційне право як установча галузь права здійснює важливий вплив на кримінально-процесуальне право. Зокрема, норми конституційного права визначають каталог основоположних прав і свобод людини та встановлюють загальноправовий статус особи у сфері кримінального судочинства, закріплюють кримінально-процесуальні гарантії та правовий статус органів державної влади у сфері кримінального судочинства, встановлюють види та систему джерел кримінально-процесуального права. Існує взаємозв'язок кримінально-процесуального права та міжнародного права. Прикладами такого зв'язку є здійснення міжнародної правової допомоги по кримінальних справах на підставі кримінально-процесуальних норм та норм чинних міжнародних договорів, згода на обов'язковість яких надана Верховною Радою України. Значення кримінально-процесуального права, його позитивна роль у житті суспільства визначаються передусім тим, що воно встановлює ефективний порядок розслідування та судового розгляду кримінальних справ, забезпечуючи умови для успішної боротьби зі злочинністю, наділяючи органи держави, посадових осіб необхідними повноваженнями, створюючи передумови для виконання завдань кримінального судочинства. Кримінально-процесуальне право встановлює правила, дотримання яких необхідно для достовірного з'ясування обставин кожної справи, встановлення по ній істини, для справедливого здійснення правосуддя.

Науковий керівник:

кандидат юридичних наук, доцент Леонтьєва А.В.

**Денис Васюхно
(Харків, Україна)**

ОХОРОНА АВТОРСЬКИХ ПРАВ

В сучасних умовах в усьому світі серед всіх інших видів власності (нерухомість, банківський і промисловий капітал, цінні папери тощо) все більш істотного значення набуває власність інтелектуальна.

Питання охорони та використання інтелектуальної власності відіграють все більше важливу роль у комерційній, підприємницькій, виробничій і зовнішньоекономічній діяльності підприємств та організацій всіх форм власності

Із цієї причини всім тим, хто займається, або готується до подібного роду діяльності, необхідно досить чітко уявляти собі, що таке інтелектуальна власність, в чому полягає її сутність, як вона охороняється та до яких серйозних матеріальних втрат може привести порушення її прав.

Сучасна міжнародна система охорони інтелектуальної власності – це сукупність міжнародних угод, які регулюють основні правила та принципи охорони наступних об'єктів інтелектуальної власності:

- у літературних, художніх та наукових творів;
- у виконавчої діяльності артистів, звукозапису, радіотелевізійних передач;
- у винаходів у всіх галузях людської діяльності;
- у наукових відкриттів; промислові зразки;
- у товарних знаків, знаків обслуговування, фірмових найменувань та комерційних позначень.

Авторські права – це сукупність правочинів автора (правовласника), закріплених чинним законодавством і спрямованих на використання добутку, а також на реалізацію особистих немайнових прав автора.

Автори володіють авторським правом, яке складається з окремих авторських правомочностей. У сукупності авторські правомочності становлять суб'єктивне авторське право відносно твору. Виникнення суб'єктивних авторських прав не залежить від віку, стану здоров'я, майнового стану особи, місця створення і випуску твору у світ. Права на твори для кожної категорії суб'єктів виникають у зв'язку з різними юридичними фактами — створення твору, переходом авторських прав у спадщину, за авторським договором тощо. Суб'єктивні авторські права виникають у автора в результаті факту створення твору. Його права в юридичній літературі прийнято називати первинними.

У багатьох країнах авторське право (включаючи немайнові права) може перевідступатися, тобто передаватися володільцем авторського права іншій фізичній чи юридичній особі, яка, таким чином, стає правоволодільцем. У країнах, в яких перевідступлення авторського права не передбачене законодавством, такий же результат досягається за допомогою ліцензування. При цьому господар авторського права залишається як такий, але управомочує іншу особу користуватися всіма або частиною його прав з можливими певними обмеженнями. У тому разі, коли термін таких правомочностей або ліцензій дорівнює всьому терміну авторського права і сам дозвіл або ліцензія охоплюють всі права (за винятком немайнових), що охороняються авторським правом, статус ліцензіата відносно третіх сторін прирівнюється до статусу володільця авторського права.

Великий практичний вплив на обсяг авторських правомочностей і режим використання твору справляє визнання його службовим. Авторське право на такий твір належить його автору. Виняткове право

на використання твору, створеного в порядку виконання службового завдання, належить роботодавцю, якщо в договорі між ним і автором не передбачено інше. Розмір авторської винагороди за кожний вид використання службового твору і порядок її виплати встановлюється в договорі між роботодавцем. Відносини між авторами, які створюють в порядку виконання службових обов'язків або службового завдання, та їх роботодавцями регламентуються трудовим договором або контрактом, укладеним між ними.

Авторське право поширюється на твори літератури, науки і мистецтва, які є результатом творчої діяльності, незалежно від призначення, способу і форми їх вираження, а також художніх достоїнств або наукової цінності, уявлення про які досить суб'єктивні.

Однак твір як результат творчої діяльності автора стає об'єктом авторського права лише за умови, що він виражений в якій-небудь об'єктивній формі безпосередньо пов'язаній з можливістю його відтворення. Думки й образи автора, що існують лише у формі творчого задуму не можуть бути сприйняті іншими людьми і, отже, не існує практичної проблеми в їх правовій охороні. Твір повинен існувати у формі, яка відокремлена від особистості авторі і набула самостійного буття. При цьому для визнання твору об'єктом авторського права не вимагається завершеності роботи. Закон рівною мірою охороняє як закінчені, так і незавершені твори, зокрема ескізи, плани та їх проміжні результати, що використовуються авторами у процесі створення творів.

Для виникнення і здійснення авторського права не вимагається реєстрація, спеціальне оформлення твору або дотримання якої-небудь іншої формальності. Однак слід мати на увазі, що на друкованих виданнях може проставлятися знак охорони авторського права, який складається з 3-х елементів: латинської букви С в колі — ©; імені (найменування) володільця виключних авторських прав; року першого опублікування твору. Правовою охороною рівною мірою будуть користуватися як твори, на яких проставлено знак охорони, так і твори без такого знаку. Основною метою забезпечення твору даним знаком є інформування третіх осіб про те, що цей твір охороняється. Таким чином, спрощується процес доведення провини правопорушника, якщо подібне правопорушення сталося. Аналогічне значення має також реєстрація прав автора на твір. Реєстрація здійснюється лише за бажанням правовласника, їй не надають ніякого правоутворювального значення, але факт реєстрації може відіграти корисну роль у разі розв'язання спору про авторство на твір або його незаконне використання.

Авторське право, як частина цивільного законодавства, регулює відносини, пов'язані з використанням творів літератури, науки і мистецтва. У цих відносинах беруть участь, з одного боку, автори творів, їх спадкоємці, правонаступники та інші володільці авторського права, з другого — організації, зацікавлені у використанні творів: видавництва, редакції періодичних видань, кіностудії, телестудії, радіостанції, театри, концертні організації, фірми звукозапису тощо. Відповідно законодавство забезпечує охорону прав не тільки авторів творів, а й творців суб'єктів суміжних прав (виконавців, виробників фонограм, радіомовних і телевізійних компаній), що сприяють розповсюдженню цих творів. Охорона прав творців об'єктів суміжних прав або професій, суміжних з творчими професіями, становить особливий інтерес для країн, що розвиваються, оскільки дає змогу захистити в законодавчому порядку фольклорні твори, шляхом охорони прав саме цих суміжних професій.

Існують відмінності між майновими правами автора і його особистими немайновими правами, які в сукупності і утворюють авторське право. Авторське право звичайно розуміється як виняткове право автора твору, що надається йому законом, оголосити себе автором твору, відтворювати його, розповсюджувати або доводити його до відома публіки якими-небудь способами і засобами, а також дозволяти іншим особам використовувати твір певними способами.

Основним положенням авторського права є монопольне право автора на обнародування твору — дію, завдяки якій твір уперше стає доступним для публіки. За життя автора ніхто, крім самого автора, не вправі вирішувати, чи буде випущено у світ його твір, а якщо буде, то коли і яким чином. Використання твору після обнародування підкоряється певним правилам. Автор, який володіє правами на свій твір, і твір або його правовласник користуються правовим захистом. Але авторське право на твір не пов'язано з правом власності на матеріальний об'єкт, в якому він виражений. Тому перехід права власності на матеріальний об'єкт або право володіння матеріальним об'єктом не тягне за собою перехід авторських прав на твір як благо нематеріальне.

Часто охорона авторських прав є гарантією інвестицій, що вкладаються в опублікування твору, сприяє отриманню цілеспрямованому розподілу прибутку між автором і особами, які сприяли використанню його твору.

У тих країнах, де існує таке законодавство, його практична цінність залежить від ефективності застосування. Однак прийняття того або іншого закону — це лише перший крок. Результативне правозастосування може бути забезпечено шляхом створення відповідних організацій, які займаються збиранням винагород за використання творів і виплатою їх авторам, що в результаті є стимулом як для авторів, так і для власників прав (агентів, видавців тощо).

Не зовсім правильно порівнювати прибутки, які автор може отримати від використання твору, що охороняється авторським правом, із заробітною платою. Величина винагороди автора визначається не часом, витраченим на створення цього твору, і навіть не його якістю і цінністю. Вона залежить від попиту, що визначається в процесі використання твору. Таким чином, йдеться про винагороду, яка ближче до

торговельного прибутку, ніж до заробітної плати, а законодавство забезпечує автору справедливу оплату за використання його творів.

Система охорони авторських прав не може функціонувати у відриві від творчого процесу. А без охорони прав авторів суспільстві не спроможне забезпечити науковий і культурний прогрес, тобто поставити досягнення науки і мистецтва на службу максимально широкому колу зацікавлених осіб. Звідси необхідність якнайширшої популяризації питань авторського права в інтересах економічного, соціального і культурного прогресу.

З вище наведених тверджень, я можу зробити висновки. Одними з найважливіших об'єктів інтелектуальної власності, які охороняються міжнародним законодавством, є авторське право та суміжні права. В сучасних умовах необхідно володіти інформацією не тільки про особливості роботи системи охорони авторського та суміжних прав, але й дослідити як проблеми охорони авторського та суміжних прав, так і соціально-політичні передумови вдосконалення кримінально-правової охорони авторського права і суміжних прав.

Науковий керівник:

кандидат юридичних наук, доцент Леонтєва Ліна Віталіївна.

**Олександр Гліта
(Харків, Україна)**

БОРТЬБА З КІБЕРЗЛОЧИННІСТЮ В УКРАЇНІ

Незважаючи на прийняття національного законодавства по боротьбі з кіберзлочинністю у ряді країн, у тому числі й в Україні, її уніфікований склад до цих пір чітко не визначений, тому ця тема є дуже актуальною оскільки як можливості технічних засобів, програмного забезпечення, засобів телеко-мунікацій, так і кримінальні хитрування самих кіберзлочинців, безперервно зростають з розвитком науково-технічного прогресу і відсталістю правових норм протидії.

Інформаційні технології викликали появу нових умов, які використовуються криміналітетом для скоєння злочинів на національному, міжнародному і транснаціональному рівнях. Злочинні об'єднання, окремі фахівці кримінального бізнесу повною мірою використовують новітні технології для "відмивання" грошей, здобутих злочинним шляхом, несанкціонованого доступу до інформаційних систем і т. ін.

Специфіка даного виду злочинності полягає у:

– відносній комфортності, тобто готування та скоєння злочину здійснюється, практично не відходячи від робочого місця;

– доступності – у зв'язку з тенденцією постійного зниження цін на комп'ютерну техніку;

– географії скоєння злочинів, яка є досить широкою, але враховуючи те, що основна кількість комп'ютерів розташована у великих населених пунктах, то саме на них і припадає "левова частка" злочинності;

– віддаленості об'єкту злочинних посягань – він може знаходитись за тисячі кілометрів від місця скоєння злочину;

– складності виявлення, фіксації і вилучення криміналістично-значущої інформації при виконанні слідчих дій для використання її в якості речового доказу і т. ін.

За даними Інтерполу, оголошеними на Шостому засіданні Робочої групи по співробітництву правоохоронних органів країн Центральної та Східної Європи з питань боротьби з кіберзлочинністю, доходи злочинців, пов'язані з незаконним використанням новітніх технологій, посідали третє місце в світі після доходів від торгівлі наркотиками і зброєю

Згідно з думкою американських експертів, у США середня вартість збитку від одного кіберзлочину становить 500 тис. дол., тоді як одне фізичне пограбування обрховується у 3,2 тис. дол. За заявою ФБР, американські бази даних щомісяця зазнають понад тисячу атак іноземних хакерів. Збитки від одного кіберзлочину на Заході складають в середньому від 450 тис. до 1 млрд. дол. США. Щорічні втрати фірм США – 100 млрд. дол., Великобританії – 4,45 млрд. дол., країн Західної Європи – 39 млрд. дол. Відповідно до опитування про кіберзлочини, проведеного Інститутом комп'ютерної безпеки та ФБР, 57 % організацій-респондентів повідомили, що вважають приєднання їх до комп'ютерних мереж Інтернет місцем, звідки часто організуються атаки, 30 % – повідомили, що мали місце факти несанкціонованого проникнення до їх комп'ютерних мереж сторонніх осіб, 26 % – зазначили, що в ході атак через Інтернет здійснювалася крадіжка інформації з обмеженим доступом.

Невипадково злочини у цій сфері ще у 1992 році були внесені ООН до списку 14 видів транснаціональних організованих злочинів, поставивши їх в один ряд із відмиванням грошей, терористичною діяльністю, організованим наркобізнесом, крадіжкою витворів мистецтв, інтелектуальної власності, незаконною торгівлею зброєю, захватом повітряних суден, морським піратством, заволодінням наземного транспорту, шахрайством, екологічними злочинами, торгівлею людьми, людськими органами. Наведений список кримінальних форм дозволяє виробити уявлення щодо приблизної сукупності традиційних складів злочинів, вчинюваних організованою злочинністю, і тих з них, які можуть складати її

базову прибуткову національну і транснаціональну справу. Користь являється по суті їх спільною родовою ознакою і становим хребтом організованої злочинності в цілому. Одна із потенційних загроз кіберзлочинності полягає також і в тому, що вона надає значної матеріальної підтримки організованій злочинності для здійснення насильницьких видів злочинів, зокрема терористичних актів.

Відповідно до положень XVI розділу Особливої частини ККУ можна дати загальне визначення злочинів в даній сфері. Злочини у сфері комп'ютерної інформації – це передбачене кримінальним законом винне порушення прав та інтересів стосовно автоматизованих систем обробки даних, що зашкоджує правовій охороні прав та інтересів фізичних і юридичних осіб, суспільства і держави. Тобто це діяння, суть якого міститься зовсім не у використанні самої електронно-обчислювальної техніки як засобу скоєння злочину. Цей розділ включає суспільнонебезпечні дії, які посягають на безпеку інформації та автоматизовані системи її обробки. Наслідки неправомірного використання інформації можуть бути різноманітними: це не тільки порушення недоторканності інтелектуальної власності, але й розголошення відомостей про особисте життя громадян, майнова шкода у вигляді прямих збитків та неотриманих прибутків, втрата репутації фірми, різноманітні види порушень нормальної діяльності підприємства, галузі і т. ін.

За даними ДСБЕЗ МВС України, частка виявлених злочинів у сфері високих технологій у 2016 році складає 0,14 % від загальної кількості виявлених злочинів економічної спрямованості, що свідчить – при великозбитковості та високому рівні небезпеки, яку викликають злочини, вчинювані у сфері використання комп'ютерної інформації, – про вкрай низьку ефективність проведення дізнання та досудового слідства по злочинах цієї категорії, відсутність кваліфікованих фахівців у даній галузі, про нерозуміння на вищому державному рівні всіх проблем, що виникають внаслідок злочинної діяльності у цій сфері, сумнозвісну правозастосовчу практику, коли реалії розвитку криміналітету випереджають розробку ефективних механізмів протидії. Офіційна статистика не дає можливості одержати достовірні дані щодо кримінологічної характеристики злочинів, що вчинюються у сфері використання інформаційних технологій, динаміки й структури таких злочинів. Це відбувається як через її недосконалість, так й через високу латентність таких видів злочинів. Дана тенденція спостерігається не тільки в Україні. За кордоном, де накопичена чимала й достовірна статистика кіберзлочинів, до суду доходять справи про менш ніж 1 % порушень. При цьому слід пам'ятати, що, за твердженням фахівців, ревізія в змозі виявити не більше 10 % електронних розкрадань.

За даними Департаменту інформаційних технологій МВС України у 2013 році із загальної кількості виявлених злочинів – 25 розслідувано було всього 14, 2014 рік: 66 – виявлено, розкрито – 45, зупинено – 19 справ. 2015 рік: виявлено – 52, розслідувано – 38, зупинено – 16. 2016 рік: виявлено – 60, розслідувано – 31, зупинено – 33 справи. Таким чином, кількість нерозкритих справ зростає щороку. Це зумовлене рядом об'єктивних та суб'єктивних причин, до першорядних з яких відносяться:

- швидкоплинність і прихованість вчинення транскордонних злочинів з використанням інформаційних технологій;
- високий рівень оснащення злочинців, а також залучення ними до незаконних операцій висококваліфікованих спеціалістів;
- неузгодженість процедур обміну інформацією між правоохоронними органами різних країн;
- недовіра до правоохоронних органів з боку потерпілих структур пов'язана зі страхом отримати широкий розголос фактів вдалих атак на власні комп'ютерні системи, що може призвести до втрати прибутків через зниження рівню ділової репутації і т. ін. Як наслідок – надзвичайно високим є рівень латентності даних злочинів;
- відсутність профільних вузів для підготовки спеціалістів в цій дуже специфічній галузі, як результат – вкрай низький рівень підготовки правоохоронних структур по відношенню до значно вищої кваліфікації правопорушників;
- відсутність соціальної привабливості та належного фінансування праці для залучення обдарованої молоді;
- прояви нездорової конкуренції між спецпідрозділами різних відомств.

Враховуючи провідну роль інформатизації в економіці України та її стрімку криміналізацію, сьогодні особливої актуальності набуває внесення значущих змін і доповнень до чинного законодавства і відомчих нормативних актів, які забезпечили б нормальне функціонування інформаційних систем і мереж, створили б умови для мінімізації криміногенних процесів, своєчасного виявлення і попередження кіберзлочинів. Криміногенна ситуація у сфері використання інформаційних технологій вимагає комплексного підходу як з боку правоохоронних органів, так і з боку інших зацікавлених відомств.

Прогнозування тенденцій кіберзлочинності на близьку перспективу. Постійна динаміка збільшення світової і вітчизняної аудиторії Інтернет та кількості комп'ютерів дає підстави для передбачення збільшення динаміки кіберзлочинності. Зважаючи на стрімке зростання користувачів Інтернет в Україні та щорічне зростання кількості комп'ютерів з динамікою 1,5 – 2 рази, можна прогнозувати лише незначне збільшення кількості розкритих кіберзлочинів. Але реальна кількість вчинених злочинів буде набагато більшою, зважаючи на високий рівень латентності, вона може сягнути \approx 600 – 650 кіберпорушень. Активно розвиваючись, кримінальне середовище в інформаційній сфері вже сформувало свій віртуальний осередок. Надбанням цього середовища є поява тіньового IT-ринку, існування якого підтверджено зафіксованими фактами продажу кримінального товару. Так чи інакше, майбутнє цього ринку вже

визначене і в подальшому буде тільки розвиватись, а його віртуальний товар вже представляє собою серйозний засіб для скоєння реальних злочинів. Це середовище вже виросло з "підліткових штанців" з їх пустошами й бешкетуванням і, зрозуміло, що на цьому можна заробляти гроші.

Переваги Інтернет можуть незабаром зникнути на фоні всезростаючої кримінальної активності, а саме поняття "Інтернет" буде асоціюватись у користувачів з діяльністю шахраїв.

Найближчим часом прогнозується збільшення випадків вимагань грошей у компаній шляхом погроз блокування он-лайн-ресурсів за допомогою DoS-атак. Все більше і більше комп'ютерних вірусів застосовуватимуться злочинцями з конкретною метою – одержати гроші, а не з метою вандалізму, як було минулих часів. Віруси і шпигунські програми все частіше гіпотетично використовуватимуться також і в політичних цілях. Зростатиме кількість злочинів в Інтернет, вчинюваних організованими злочинними угрупованнями, які ведуть свою діяльність в міжнародних масштабах. Також у зв'язку зі зростаючою кількістю Інтернет-магазинів, супермаркетів, які пропонують свої послуги та товари через Інтернет, зростатиме кількість шахрайств у цій сфері діяльності.

З огляду на зазначене, я вважаю за доцільне вжити заходів:

Кабінету Міністрів України:

– розробити проекти постанов щодо вжиття першочергових заходів, спрямованих на зниження рівня хуліганської і кримінальної активності в Інтернеті, що регламентуватиме роботу постачальників Інтернет-послуг та їх клієнтів, провайдерів і операторів IP-телефонії. А саме: запровадити практику ідентифікації користувача Інтернет шляхом надання ідентифікаційного коду особи оператору зв'язку, при подачі письмової заяви про укладення договору на надання послуг;

– розробки та введення в дію системи з попередження шахрайств в Інтернет з метою проведення інвентаризації та сертифікації сайтів компаній і фірм, основною сферою діяльності яких є торгівля та надання послуг, які проводять розрахунки між продавцем та покупцем за допомогою засобів електронного зв'язку;

– всебічно сприяти створенню у вітчизняному сегменті Інтернет-сайтів, висвітлюючих діяльність правоохоронних органів у сфері протидії кіберзлочинності.

Науковий керівник:

кандидат юридичних наук, доцент Леонтєєва А.В.

Олександр Грубчак
(Хмельницький, Україна)

ВІКТИМОЛОГІЧНА ДЕТЕРМІНАЦІЯ ШАХРАЙСТВА

Актуальність теми. Однією з важливих гарантій конституційних прав громадян є непорушність права власності, що закріплена у ст.41. Конституції України, згідно з якою права людини та їх гарантії визначають зміст і спрямованість держави. За 9 місяців 2016 правоохоронні органи України зареєстрували 496 618 кримінальних правопорушень. Це на 20,1% більше, ніж за аналогічний період 2015. Нерозкритими залишаються 74,2% всіх злочинів. З них шахрайство: 41085 тис., не розкрито 85,4% [8]. Але дані офіційної статистики не відображає реальну кримінальну ситуацію в даній сфері, оскільки це обумовлено високим рівнем латентності, а також багатьма проблемами, пов'язаними з поведінкою жертв шахрайства.

Дослідження детермінації шахрайства має особливу теоретичну і практичну значимість, оскільки дозволяє глибше встановити якомога більше обставин, що визначають зміст та структуру шахрайських посягань.

При вивченні віктимологічної детермінації шахрайства значимий є стан соціального середовища та особи, характер їх взаємодії. Більшість кримінологів пов'язують зростання значної частини негативних соціальних явищ (передусім злочинності) з цілою низкою економічних і політичних негараздів, зниженням рівня добробуту населення, соціальною необлаштованістю та нестабільністю, втратою відчуття впевненості в майбутньому тощо [2, с. 16]. Дійсно, останнім часом наше суспільство перебуває в умовах постійної напруги, викликаній, перш за все, політичною кризою. В свою чергу, це призвело до загострення численних протиріч та посилення нестабільності в соціально-економічній, організаційно-управлінській, морально-психологічній, культурно-виховній та сімейно-побутовій сферах суспільного життя.

На думку більшості вітчизняних науковців, провідну роль в детермінаційному комплексі злочинності відіграють економічні фактори. Як справедливо зауважує А.І. Долгова, "на початку 90-х років ХХ століття злам існуючої адміністративно системи відбувався в ході «обвального» переходу до ринку, який супроводжувався кризовими явищами в економіці, політиці, ідеології і соціальних питаннях. Непродуманість і не підготовленість проведених реформ сприяли криміналізації суспільних відносин і стимулювали перехід економіки з легальної області в нелегальну" [3].

Політична криза наприкінці 2013 року, а згодом анексія Криму Росією та збройний конфлікт у Донбасі, значно ускладнили економічну ситуацію в Україні. Внаслідок економічної кризи ВВП зменшився у 2014 році на 28,1%, а в 2015 році - ще на 31,3%. За абсолютними показниками країна була відкинута на 10 років назад. Скорочення виробництва призвело до зростання безробіття [9].

Безробіття є одним з факторів зростання шахрайства, оскільки утворення та збереження частки безробітних сприяє їх соціальній деградації. За січень 2016 року кількість офіційно зареєстрованих безробітних в Україні збільшилася на 17,8 тисячі осіб - до 508,6 тисячі. При цьому жінок серед безробітних у 1,2 разу більше, ніж чоловіків (279,1 тис. проти 229,5 тис.) [10].

Протягом 2014-2015 років стрімко зросла інфляція - відповідно на 24,9% та 43,3%. Разом із тим скоротилася реальна зарплата - у 2014 році на 6,5%, а в 2015 році на 20,2%. Зростання цін в Україні прискорилося до 15,1% з початку року зростання споживчих цін в Україні прискорилося до 3,9%. Інфляція в Україні в березні 2017 року порівняно з березнем 2016 року прискорилась до 15,1% із 14,2%, зафіксованих у річному вираженні місяцем раніше[6]. Усе це неминуче спричинило зубожіння значної частини населення.

Такі процеси сприяють майновому розшаруванню населення, поляризації доходів, економічній нестабільності, невлаштованості та злиденності окремих категорій населення. Ці фактори породжують не тільки шахрайство, але й інші злочини проти власності. Україна на сьогоднішній день бідна держава по рівню та якості життя свого населення.

Бідність є однією з передумов десоціалізації особи, а відповідно і її віктимізації. Визначаючи рівень доходів наших громадян, і стан їх забезпечення, можна казати, що бідність є одним з головних факторів віктимності у сучасній Україні. Згідно з даними нещодавнього дослідження рівня життя українців, який проводили експерти ООН, близько 80% наших громадян живуть за межею бідності [4].

Важливим фактором, обумовлюючим вчинення корисливих злочинів, а особливо шахрайства України є політика в галузі оплати праці, її рівень в Україні низький не лише порівняно із загальним рівнем у країнах з розвинутою ринковою економікою, а й з урахуванням фактичної продуктивності праці.

Специфічними для сучасного українського суспільства причини мають економічно-криміногенний характер. Оскільки найбільш розповсюдженим способом накопичення первинного капіталу у 90-ті роки ХХ століття була протиправна (як адміністративно, так і кримінально карана) діяльність, тому серед сучасних успішних підприємців достатньо розповсюджений кримінальний, або, як мінімум криміногенно-девіантний тип особи. У зв'язку з цим потенційним жертвам шахрайства стане складніше протистояти цим злочинам. Слід зазначити, що ступінь впливу залежить від соціальної напруги у відповідних сферах соціального життя. Зазначені причини віктимізації визначають її структуру та динаміку у кожний період розвитку держави. Дослідження віктимізації, що проводилися визначили, детермінанти - соціальні фактори (20,0%), соціально-політичні (19,2%), економічні (9,0%), морально-психологічні (6,8%), правові (1,9%), організаційні (0,9%). Причини такої структури детермінантів потрібно шукати у сучасній криміногенній ситуації, що склалася завдяки криміналізації українського суспільства [1].

Незадоволення окремих суспільних груп своїм соціально-економічним становищем може знаходити свій вираз у вчиненні злочинів, а саме шахрайства, як протесту проти ситуації, що склалася. Така форма протесту обґрунтовує вчинення злочину, саме переконання як з боку злочинців, так і потерпілих, що ці дії будуть сприяти, вирішенню власних матеріальних проблем. Таким поглядом сприяє і загострення соціально-економічної ситуації в Україні і як наслідок спостерігається тенденція до зростання занепокоєння населення станом правопорядку у країні, посилюється недовіра громадян до органів внутрішніх справ, зокрема щодо спроможності силових структур професійно надавати допомогу.

При дослідженні процесів детермінізму шахрайських посягань необхідно знати стан соціального контролю у суспільстві, державі. За даними соціологічного дослідження, проведеного Київським міжнародним інститутом соціології у грудні 2016 року, рівень повної та переважної довіри до Президента склав 13,7%, Верховної Ради - 5,3%, уряду - 9,5% [5]. Численні звернення громадян України до Європейського Суду з прав людини дають підставу для критичних оцінок рівня захисту їх основних прав та свобод міжнародними інститутами. У період 2006-2012 років кількість заяв проти України до ЄСПЛ у відсотковому показнику коливалася на рівні 6,8-8,5% від загальної кількості поданих заяв до цього суду. З 2013 року спостерігається зростання - 13,3%. Далі: 2014-й - 19,5%, 2015-й - 21,4% заяв. 2016 рік стає «рекордним»- уже восени цей показник досяг 24,4%. Тобто фактично чверть заяв до ЄСПЛ - проти держави Україна [7].

При аналізі соціально-психологічних факторів у першу чергу необхідно визначити, що у суспільстві відбулася зміна цінностей. Матеріальне благополуччя, незалежно від способів його досягнення, визначає цінність людини у значно більшій мірі ніж праця. Розшарування суспільства, інтенсивне зростання соціальної нерівності. Де основа соціальної нерівності є хворобливою - нерідко джерелом багатств є кримінальна діяльність.

Бажання отримати певні речі, матеріальні блага сприяють нерозбірливості у визначенні шляхів їх задоволення. Потреби людей визначають їх діяльність. Вони є об'єктивно необхідними для існування та розвитку особистості. Розглядаючи потреби людини непотрібно недооцінювати роль духовного, морального фактору. Порушення соціальних норм пов'язані з характером світогляду особи, які формуються соціальним оточенням, вихованням, самовихованням, потребами. Стан ідеологічної дезорганізації призводить до аморалізму в вихованні. Християнські цінності замінюються прозахідної моделлю індивідуалізму. Повсюдно нав'язується образ людини, що живе виключно для задоволення власних потреб на шкоду інтересам оточуючих. Ослаблення соціального контролю в школі і сім'ї призводить до зміцнення цього образу як основної життєвої програми.

Також важливим фактором детермінізму шахрайства, стало широке поширення серед населення правового нігілізму, що виражається в незнанні законів та інших правових актів, нехтуванні ними або свідомому їх порушенні.

Отже, провідну роль у детермінації шахрайства відіграють економічні чинники (низький рівень доходів, безробіття, та ін.). Однак, соціально-психологічні фактори, соціальні, економічні і духовні кризи, поширення серед населення правового нігілізму та інші фактори, також значною мірою впливають на віктимологічну детермінацію шахрайства.

Література:

1. За даними МВС України офіційний веб-сайт Міністерства внутрішніх справ України [Електронний ресурс]. - Режим доступу: <http://mvs.gov.ua>.
2. Карпунин Ю. Проституція: закон и реальность / Ю. Карпунин, Ю. Торбин // Милиця. - 1992. - № 11. - С. 16-20.
3. Криминология / Под ред. д.ю.н. проф. А.И. Долговой. - М., 2002. - 528 с.
4. <https://www.slovoidilo.ua /2016/04/08/kolonka/ aleksandr -radchuk/ suspilstvo/kurs-na-vyzhyvannya-blyzko-80-ukrayincziv-zhyvut-za-mezheyu-bidnosti>
5. <http://kiis.com.ua/?lang=ukr&cat=reports&id=678&page=2>
6. <https://economics.unian.ua/finance/1866296-zrostannya-tsin-v-ukrajini-priskorilosya -do-151.html>
7. http://dt.ua/UKRAINE/chvert-zvernen-do-yespl-v-2016-roci-sklali-zayavi-proti-derzhavi-ukrayina-yurist-228967_.html
8. <http://gromex.com.ua/ua/ investigations/447- ukraine-rastet- prestupnost-padaet/>
9. <http://commons.com.ua/ru/dynamika-bidnosti-in-ua/>
10. <https://tsn.ua/ groshi/ v-ukrajini- pobilshalo -bezrobitnih -na-odnu-vakansiyu-pretenduyut-16-osib-593022.html>

Науковий керівник:

кандидат психологічних наук, доцент Попелюшко Р.П.

Ігор Дудко
(Харків, Україна)

ОСОБИСТІ НЕМАЙНОВІ ПРАВА ФІЗИЧНОЇ ОСОБИ ТА ГАРАНТІЇ ЇХ ЗАХИСТУ В МІЖНАРОДНИХ СУДОВИХ ІНСТАНЦІЯХ

Питання особистих немайнових прав фізичної особи стає надзвичайно актуальним на тлі суспільних перетворень, які сьогодні відбуваються в Україні. Так, відповідно до ст. 3 Конституції України був закріплений абсолютно новий основоположний принцип пріоритетності людини та її внутрішніх (духовних) благ порівняно з іншими соціальними цінностями. На розвиток цього положення в Конституції України в розділі другому була закріплена низка фундаментальних прав та свобод людини і громадянина, яка за своїм змістом та обсягом є чи не найповнішим у Європі переліком основних можливостей та дозволів. Органічно увібравши в себе основні положення Загальної декларації прав людини, Конвенції про захист прав людини і основоположних свобод з відповідними додатковими протоколами, Міжнародного пакту про громадянські та політичні права, Міжнародного пакту про економічні, соціальні і культурні права та інших міжнародних актів у сфері прав людини, Конституція України вибудувала власний каталог фундаментальних та непорушних прав людини, забезпечивши їх при цьому дієвими правовими гарантіями здійснення та захисту.

Водночас, з прийняття нового Цивільного кодексу України забезпечено найбільш повний галузевий розвиток указаних вище конституційних положень. При чому, цивільне законодавство не просто інкорпоровало у свій зміст більшість із зазначених прав людини, перенісши їх у категорію особистих немайнових, чим надало їм характеру приватно-правових, але й забезпечило їх ефективне здійснення та всебічну охорону компенсаційно-відновлювальним методом, що ґрунтується на юридичній рівності сторін.

Найповніше зазначені положення відображено у Цивільному кодексі України «Особисті немайнові права фізичних осіб»

Характерними ознаками особистих немайнових прав є те, що вони:

- мають нематеріальний характер;
- за своїм характером є абсолютними правами;
- належать кожній без винятку фізичній особі та спрямовані на її розвиток;
- їх виникнення та припинення пов'язане, як правило, із народженням та смертю фізичної особи і більшості з них вона не може бути позбавлена.

Необхідність класифікації особистих немайнових благ зумовлена необхідністю з'ясувати їх спільні риси та особливості для того, щоб можна було не лише належним чином реалізувати ці права, а й гарантувати та захищати.

У ЦК України особисті немайнові права законодавець поділив на два види:

- особисті немайнові права, що забезпечують природне існування фізичної особи;

- особисті немайнові права, що забезпечують соціальне буття фізичної особи.

До особистих немайнових прав, що забезпечують природне існування фізичної особи, законодавець відносить: право на життя; право на усунення небезпеки, яка загрожує життю та здоров'ю, право на охорону здоров'я; право на медичну допомогу та на інформацію про стан свого здоров'я, право на таємницю про стан здоров'я, права особи, яка перебуває на стаціонарному лікуванні; право на свободу та особисту недоторканність; право на донорство; право на сім'ю, опіку і піклування, право на безпеку для життя і здоров'я довілля.

Головним фундаментальним правом людини є право на життя. Фізична особа не може бути позбавлена життя і має право захищати його від протиправних посягань будь-якими засобами, не забороненими законом.

Право на ім'я - це особисте немайнове право, яке забезпечує особі правову індивідуалізацію та надає юридично забезпечену можливість мати ім'я і вимагати від оточуючих, щоб її називали власним іменем.

Зміст цього права становлять такі повноваження: право на використання імені; право на зміну імені у порядку, встановленому законом; право вимагати припинення незаконного використання прізвища, імені, по-батькові.

Право на повагу до чести гідності та ділової репутації.

Честь - це об'єктивна оцінка особи, оцінка моральних та інших її якостей з боку суспільства, певної соціальної групи та окремих громадян.

Гідність - це внутрішня самооцінка власних якостей особою. Ділова репутація - це громадська оцінка професійних якостей особи.

Громадянин має право вимагати у судовому порядку спростування відомостей, які ганьблять його честь, гідність чи ділову репутацію.

Права людини регулюються як внутрішньодержавним, так і міжнародним правом.

У зв'язку з тим, що громадяни України не можуть вирішити питання щодо порушення своїх прав, у загальних судах всіх інстанцій нашої судової системи, то вони звертаються до Міжнародного суду, який гарантує громадянам України захист.

Громадяни України керуються Конституцією, згідно з якою, стаття 55 говорить: «Кожен має право після використання всіх національних засобів правового захисту звертатися за захистом своїх прав і свобод до відповідних міжнародних судових установ чи до відповідних органів європейських і міжнародних організацій, членом або учасником яких є Україна».

Міжнародний захист прав людини набуває, особливо останнім часом, великого значення.

Вирішення конфлікту щодо порушення особистих немайнових прав на міжнародному рівні. Справа щодо вбивства відомого українського журналіста Гонгадзе Г.Р., який був вбитий 17 вересня 2000 року.

Після використання всіх національних засобів правового захисту щодо порушених немайнових прав відносно Гонгадзе, Мирослава Гонгадзе звернулася до міжнародного суду посилаючись на статтю 2 (право на життя) Європейської конвенції з прав людини.

8 листопада 2005 року Європейський суд з прав людини виніс своє рішення у справі Мирослави Гонгадзе проти України на користь вдови журналіста. Згідно з рішенням суду, Україна порушила статті 2(Право на життя), 3(Заборона катування), 13(Право на ефективний засіб юридичного захисту) і 41(Справедлива сатисфакція), Європейської конвенції з прав людини, що не захистивши право на життя чоловіка заявниці Георгія Гонгадзе.

Згідно з рішенням, розслідування не було адекватним і завдало багато моральних травм заявнику. Суд присудив заявникові 100 тисяч євро в якості компенсації матеріальної та моральної шкоди.

Отже, проаналізувавши особисті немайнові права можна сказати, що в кожній ситуації, коли порушені ваші права, ви можете захистити себе і свою честь в судових інстанціях, спочатку держави Україна, а потім якщо сторони не дійшли до консенсусу, у кожного громадянина України є право звернутися до Міжнародного суду і там відстояти свої права на міжнародному рівні.

Література:

1. Загальна декларація прав людини від 10 грудня 1948 року.
2. Конвенція про захист прав людини і основоположних свобод від 04 листопада 1950 року.
3. Конституція України від 28 червня 1996 року №254к/96-ВР // Відомості Верховної Ради України, 1996, №30 (23.07.96), ст. 141.
4. Цивільний кодекс України від 16.01.2003 № 435-IV // Відомості Верховної Ради України (ВВР), 2003, №№ 40-44, ст.356
5. Міжнародний пакт про громадянські і політичні права, ООН; від 16 грудня 1966 року.
6. Міжнародний пакт про економічні, соціальні і культурні права; від 16 грудня 1966 року.
7. Заїка Ю.О. Українське цивільне право: Навчальний посібник. - 2-е вид. змін, і доп. - К.: Всеукраїнська асоціація видавців "Правова єдність", 2008. - 368 с.

Науковий керівник:
викладач вищої категорії Коротич Т.М.

Дар'я Коваленко
(Харків, Україна)

ЗВ'ЯЗОК ЦИВІЛЬНОГО ПРАВА З ІНШИМИ ГАЛУЗЯМИ ПРАВА

В юридичній літературі наука сучасного цивільного права визначається як система знань про закономірності цивільно-правового регулювання суспільних відносин, тлумачення цивільно-правових норм, результати аналізу й узагальнення практики застосування цивільних норм, суть термінології норм. З наведеного визначення випливає, що сучасна цивілістична наука — це наука про сучасне цивільне право. Її предметом є: а) норми цивільного права; б) суспільні відносини, які становлять предмет цивільно-правового регулювання; в) цивільні правовідносини; г) юридичні факти; д) судова, арбітражна та адміністративна практика застосування цивільно-правових норм. Тепер розглянемо кожен з елементів предмета науки цивільного права.

Система науки цивільного права є ширшою від системи самого цивільного права, бо вивченню цивільно-правових інститутів передують дослідження питань про те, що і як регулюють норми цивільного права, які його функціональні засади, порядок розташування цивільно-правових норм, форми їх вираження, зміст та особливості цивільно-правових відносин.

Внаслідок диференціації наукових знань сформувалася система юридичних наук: теоретико-історичні, галузеві та міжгалузеві, прикладні. Цивільне право — наука галузева. Вона тісно пов'язана з теорією держави і права, яка розробляє загальні для всіх галузевих наук проблеми, даючи їм можливість зосередитися на конкретних знаннях своєї галузі. Розв'язання загальнонаукових проблем є теоретичною базою для подальшого розвитку науки цивільного права.

Теорія держави і права має власні категорії (предмет і метод правового регулювання, правовий принцип, правова функція, норма права, правовий інститут, система права тощо), якими широко користується наука цивільного права, розкриваючи їх цивільно-правові особливості. Для останньої також надзвичайно важливою є розробка теорією держави і права питань прикладного характеру: законодавчої техніки, правил тлумачення і застосування права. Всі ці розробки використовує наука цивільного права. Тлумачення цивільно-правових норм, аналіз судово-арбітражної практики застосування цивільного законодавства містяться у монографічних та навчальних виданнях. Такою є взаємодія теорії держави і права та науки цивільного права.

Наука цивільного права пов'язана з наукою сімейного права. Вона використовує розробки з понять сімейного права (батьки, усиновителі, спільна власність подружжя, опіка, піклування). Водночас результати цивілістичних досліджень з проблем правоздатності і дієздатності, умов та наслідків визнання особи безвісно відсутньою й оголошення особи померлою, спільної власності, позовної давності, угод мають значення для подальшого розвитку науки сімейного права.

Певний зв'язок існує з наукою трудового права. Цивільне право користується науковими розробками з приводу матеріальної відповідальності робітників і службовців, щоб виявити відмінності цивільно-правової і трудо-правової відповідальності. Наука трудового права у своїх працях спирається на цивільно-правові вчення про правосуб'єктність громадян та організацій, договори, позовну давність, умови цивільно-правової відповідальності.

Між представниками зазначених наук обговорюється питання про галузеву належність правових норм, які регулюють деліктну відповідальність за заподіяння трудового каліцтва. Це обговорення набуло характеру дискусії. Її суть полягає в тому, що представники науки трудового права намагаються довести трудовоправову природу деліктної відповідальності за заподіяння трудового каліцтва, а також те, що норми ст. 456 ЦК України об'єктивно є нормами трудового права*.

Відстоюючи зазначену пропозицію, вчені посилялися на такі аргументи: право на безпечні умови праці є суб'єктивним правом робітника як елемент трудових правовідносин, що виникає, як правило, з трудового договору. Отже, обов'язок підприємства відшкодувати робітнику збитки, заподіяні пошкодженням здоров'я на виробництві, — обов'язок однієї сторони трудового договору (підприємства) перед іншою (робітником).

Наведена аргументація є не досить точною і суперечить чинному законодавству. Підприємство як сторона за трудовим договором має обов'язок "забезпечити безпечні й сприятливі умови праці робітників". Юридичним фактом, що породжує право потерпілого робітника на відшкодування збитків у зв'язку з пошкодженням здоров'я, є порушення абсолютного права на охорону здоров'я, передбаченого Конституцією України, а не трудового договору. Абсолютному праву на охорону здоров'я відповідає обов'язок кожного і всіх, у тому числі організації, з якою робітник перебуває у трудових відносинах, утримуватися від порушення зазначеного права. Порушивши право на охорону здоров'я свого робітника при виконанні ним трудових обов'язків, організація несе відповідальність перед ним незалежно і поза трудовим договором. Ст. 173 КЗпП України передбачає, що підприємства, установи, організації несуть відповідно до законодавства матеріальну відповідальність за шкоду, заподіяну робітникам і службовцям каліцтвом або іншим пошкодженням здоров'я, та пов'язаним з виконанням ними своїх трудових обов'язків.

Як бачимо, законодавець не визнав трудовоправової природи деліктної відповідальності.

Сучасне цивільне право покликане в своєму розвитку забезпечити економічні методи управління народним господарством. Які ж перспективи такого розвитку?

1. Дальше забезпечення цивільно-правовими засобами повного і реального господарського розрахунку підприємств як елементів господарської системи. Йдеться про зміцнення майнової самостійності організацій, у тому числі державних. Закон України "Про власність", зокрема, передбачає для державних підприємств право господарського відання зняттями і засобами виробництва. Це право прирівнюється до права власності, якщо інше не передбачено спеціальними нормами. Надання його свідчить про справжнє впровадження майнової відокремленості, а також відповідальності державних підприємств. Вони набувають права розпорядження основними засобами виробництва. Отже, цим створено цивільно-правові гарантії розмежування майнових сфер держави і державних організацій, а також майнової відповідальності держави і державних організацій.

2. Необхідно докорінно змінити форми і методи організації матеріально-технічного забезпечення шляхом розвитку прямих тривалих господарських зв'язків, забезпечення пріоритету вимог споживача, підвищення ролі господарського договору. Закон України "Про захист прав споживача" від 12 травня 1991 р. містить норми, спрямовані на розв'язання вищезазначених завдань. Разом з тим необхідно розробити економічні й правові механізми, які б стимулювали виробників продукції і товарів до оптимального задоволення потреб суспільства, трудових колективів, окремих громадян.

3. Через договірно-зобов'язальні відносини потрібно забезпечити повну еквівалентність між тим, що підприємство дає суспільству, і тим, що воно від нього одержує. Єдиним джерелом грошових ресурсів підприємства мають бути гроші, одержувані за продукцію, товари чи послуги громадянам та організаціям. У розв'язанні зазначеної проблеми важлива роль належить ціноутворенню. Ціна має відображати ефективність продукції, її якість, попит на неї, бути економічно обгрунтованою, тобто відображати суспільні витрати на виготовлення певного продукту.

4. На підставі майнової відокремленості і самостійності підприємств слід закріпити єдине правило про їх повну цивільно-правову відповідальність за результати виробничо-економічної діяльності без будь-яких обмежень.

Лише відсутність умов цивільно-правової відповідальності, а також вина кредитора (потерпілого) і за загальним правилом юридичний випадок (казус), непереборна сила можуть бути підставами для звільнення від неї. Економічно обгрунтована ціна і реальна повна майнова відповідальність за порушення договірних обов'язків — це економічно-правові важелі, що забезпечують зміцнення справжнього господарського розрахунку.

Сучасне цивільне право здатне розв'язати вищезазначені завдання у тісній взаємодії з іншими галузями права, зокрема з фінансовими.

Не менш органічна взаємодія цивільного і трудового права у розв'язанні правовими засобами завдань економічних реформ. Система економічного стимулювання, спрямована на кінцеві результати діяльності підприємства, є позитивною, якщо поширюється на кожного робітника підприємства через оплату праці, задоволення соціальних потреб. Отже, необхідно домогтися, щоб і засоби індивідуального економічного стимулювання були пов'язані з оцінкою кількості і якості продукції та товарів.

Науковий керівник:

кандидат юридичних наук, доцент Леонтьєва Аліна Віталівна.

**Вікторія Кудріна
(Харків, Україна)**

ТРУДОВЕ ПРАВО ТА ПРАВО СОЦІАЛЬНОГО ЗАБЕЗПЕЧЕННЯ УКРАЇНИ

Трудове право існує протягом багатьох років. З того часу, як людство перейшло від первісного стану до цивілізації, трудове право стало невід'ємним компонентом всіх процесів і подій, що відбувалися в його історії. Знання історії та теорії трудового права для кожного українця має особливо важливе значення. Від розуміння прав праці залежить майбутнє нашої країни.

Кожен в нашій країні повинен знати свої права і обов'язки, в тому числі й трудове право.

У теперішній час виникло багато проблем, щодо соціального забезпечення та трудового права в Україні. Дана проблема насамперед пов'язана з виникненням нових економічних відносин в Україні.

Трудове право є однією з провідних галузей права України, яка поряд з іншими пристосовується до нових умов реформування при переході держави до ринкової економіки. Нинішні економічні відносини спричинили появу підприємств, установ, організацій з різною формою власності, зумовили зміни на ринку праці та привели до прийняття великого масиву нових нормативно-правових актів, які регулюють трудові відносини. У зв'язку з цим перед трудовим правом і його наукою постало завдання висвітлити особливості правового регулювання праці в умовах формування ринкових відносин в Україні та проблемні питання сучасного трудового права. Трудове право є невід'ємною частиною правової структури держави з розвиненою ринковою економікою. Воно регламентує такі питання, як діяльність профспілкових органів,

колективні й трудові договори, заробітна плата, робочий час, час відпочинку, охорона праці, забезпечення трудової дисципліни, професійне навчання, трудові конфлікти тощо.

Трудове право, як будь-яка інша галузь, являє собою складну цілісну систему з певною внутрішньою структурою. Система трудового права України є взаємопов'язаною між собою сукупністю норм, що регулюють відокремлену сферу суспільних відносин - трудові та тісно пов'язані з ними відносини. Ця сукупність норм переважно встановлюється державою у загальному порядку з метою урегулювання всіх відносин, що виникають із застосуванням праці в суспільному житті. В свою чергу, це створює велику кількість правових норм, необхідність їх об'єднання в певні групи і в певну систему правових норм. Усвідомлення цієї системи сприяє правильному вивченню права, подальшому удосконаленню законодавства, дозволяє правильно застосовувати ці норми на практиці до фактичних відносин.

Праця - цілеспрямована діяльність людей зі створення матеріальних і духовних благ, необхідних для задоволення потреб кожного індивіда і суспільства в цілому, а також найважливіший чинник виробництва. Всі матеріальні блага, що оточують нас, зроблені працею людей, більшість з яких перебувала чи перебуває в трудових правовідносинах. Життя людини, її історичне виживання та розвиток в суспільстві пов'язані з працею. Саме завдяки їй людина досягла нинішніх фізичних та інтелектуальних вершин, здійснила технічний прорив у всіх галузях, суспільство вийшло на новий етап розвитку і це лише початок.

Поява трудового права викликана передусім вимогами найманих працівників, щодо захисту своїх трудових прав. Згадаймо постійні вимоги робітників на страйках: скорочення робочого часу, підвищення заробітної плати, покращення умов праці, рівність в оплаті праці чоловіків, жінок та неповнолітніх та ін. Тому праця, зокрема відносини, які виникли в її процесі, вимоги, щодо покращення умов праці, закріплювалися законодавчо і формували трудове право. Об'єктивна необхідність існування праці та отримання за неї відповідної виплати поставлена самим життям, потребою людини в створенні комфортних умов життя, прагненням постійно їх покращувати. Постійна праця людини у виробничій та невиробничій сфері стала підґрунтям науково-технічного прогресу. Існує зв'язок тут також з дією закону вартості, існуванням товарно-грошових відносин, розвиток яких обумовлений суспільним розподілом праці, наявністю різних форм власності і заснованих на них організаційно-правових форм господарської діяльності, економічною відокремленістю їх суб'єктів, зовнішньо-економічними зв'язками, існуванням механізму розподілу і перерозподілу внутрішнього валового продукту у грошовій формі для забезпечення функціонування держави.

Нині для подальшого розвитку трудового законодавства дуже актуальним є накопичений досвід формування трудового законодавства, наукове осмислення економічних змін у внутрішньому житті країни та за її межами, змін у відносинах між роботодавцем та працівником, оскільки тільки це дає змогу конкретніше визначити перспективи розвитку трудового права в Україні та визначити шляхи та засоби досягнення кінцевої мети - побудови в Україні демократичної правової держави. Саме накопичений історичний досвід в регулюванні трудових відносин дозволить не тільки вирішувати в законодавчому порядку актуальні проблеми трудового права, але і намітити перспективи розвитку трудового законодавства.

Особливу роль в удосконаленні системи трудового права на сучасному етапі має відіграти кодифікація законодавства про працю, яка повинна стати не тільки якісним кроком у розвитку та становленні цієї галузі права, а й дозволить усунути суперечності, що виникають у процесі розвитку системи права. У період формування та стабілізації економіки, розвитку ринкових відносин йде процес напрацювання і прийняття нових законів, що регулюють трудові відносини. При завершенні цього процесу і врегулюванні всіх сторін трудових правовідносин, будучи об'єднаними, ці закони стануть основою для Трудового кодексу.

Сучасний стан українського трудового права пов'язаний не лише з рівнем розвитку законодавства про працю, з практичною реалізацією положень законодавства про працю, а й з тим, наскільки практика трудових відносин відповідає чинному законодавству та навпаки. Норми чинного трудового законодавства складні та неоднорідні. Його основою залишається КЗпП, прийнятий ще 10 грудня 1971 р., в іншому суспільстві та в інших історичних умовах. І хоча в Кодекс внесено багато змін та доповнень, сама його структура та багато положень значно застаріли.

Багато його положень суперечать нинішнім життєвим ситуаціям та фактично втратили юридичну силу.

Перехід до ринкових відносин змусив законодавця звернути увагу на захист трудових прав працівників. Закон «Про охорону праці» було прийнято 14 жовтня 1992 р.

Цей Закон визначає основні положення щодо реалізації конституційного права працівників на охорону їх життя і здоров'я у процесі трудової діяльності, на належні, безпечні і здорові умови праці, регулює за участю відповідних органів державної влади відносини між роботодавцем і працівником з питань безпеки, гігієни праці та виробничого середовища і встановлює єдиний порядок організації охорони праці в Україні.

Законом від 19 грудня 1993 р. до Кодексу законів про працю України були внесені зміни і доповнення, які стосувалися охорони праці. На соціальний захист населення, в тому числі трудових прав, спрямований Закон України «Про основні принципи соціального захисту ветеранів праці та інших громадян похилого віку» від 16 грудня 1993 р.

Цей Закон визначає основні засади державної політики щодо ветеранів праці, інших громадян похилого віку і спрямований на формування в суспільстві гуманного, шанобливого ставлення до них і забезпечення їх активного довголіття.

Закон гарантує ветеранам праці та громадянам похилого віку рівні з іншими громадянами можливості в економічній, соціальній та політичній сферах, сприятливі умови для повноцінного способу життя.

Що стосується права на соціальне забезпечення, то це одне з природних прав людини, що обумовлене ходом розвитку людини в суспільстві, визнане світовим співтовариством і закріплене в таких міжнародно-правових актах, як Загальна декларація прав людини, Міжнародний пакт про економічні, соціальні та культурні права, Європейська соціальна хартія.

Конституція України встановила право громадян на соціальний захист, у тому числі й на соціальне забезпечення. Відповідно до Конституції України соціальний захист базується на соціальному страхуванні і соціальному забезпеченні.

Право на соціальний захист є центральним соціальним конституційним правом. За Конституцією України (ст. 46), це право включає право на забезпечення громадян у разі повної, часткової або тимчасової втрати працездатності, втрати годувальника, безробіття з незалежних від них причин, а також у старості та в інших випадках, передбачених законом.

Це право гарантується загальнообов'язковим державним соціальним страхуванням за рахунок страхових внесків громадян, підприємств, установ і організацій, а також бюджетних та інших джерел соціального забезпечення; створенням мережі державних, комунальних, приватних закладів для догляду за непрацездатними. Пенсії, інші види соціальних виплат та допомоги, що є основним джерелом існування, мають забезпечувати рівень життя, не нижчий від прожиткового мінімуму, який встановлено законом. Система соціального захисту, відповідно до Конституції, має досить складну структуру, елементами якої є пенсійне забезпечення, соціальне страхування, соціальна допомога. Оскільки системний підхід передбачає, що будь-яка система складається зі структурних одиниць, які перебувають у стійких взаємозв'язках один з одним і не існують самі по собі, вважаємо за недоцільне включати до права на соціальний захист право на охорону здоров'я, медичну допомогу та медичне страхування, яке визначене як окремий вид соціальних прав.

Отже, нині тема трудового права та соціального забезпечення дуже актуальна, бо трудове право вирішує складні й відповідальні завдання, що стосуються реалізації положень Трудового права. Держава не може, і певною мірою, не повинна втручатися в законну діяльність організацій, які займаються підприємницькою діяльністю. Але вона знайшла компромісні варіанти регулювання правовідносин у сфері праці між їх суб'єктами за допомогою соціального партнерства.

Реформи трудових відносин полягають в тому, щоб створити в країні ефективний, цивілізований ринок праці, який забезпечив би роботодавця робочою силою належної кваліфікації, а працівників - високооплачуваною роботою і належними умовами праці.

Науковий керівник:

кандидат юридичних наук, доцент Леонтєва Ліна Віталівна.

**Віталій Курмаз
(Харків, Україна)**

КОНСТИТУЦІЙНО-ПРАВОВІ НОРМИ ЕКОЛОГІЧНОГО, ЗЕМЕЛЬНОГО ТА АГРАРНОГО ПРАВА УКРАЇНИ

Предметом екологічного права є відносини, які складаються між суб'єктами з приводу приналежності, використання, забезпечення екологічної безпеки, відтворення природних об'єктів та охорони навколишнього природного середовища з метою задоволення екологічних та інших інтересів.

Відносини у галузі використання природокористувачами екологічних об'єктів мають певні особливості: пріоритетність екологічних відносин перед іншими відносинами; платність за спеціальне використання природних ресурсів; стягнення збору за забруднення природного середовища та погіршення якості природних ресурсів; обов'язкове додержання суб'єктами відносин екологічних стандартів, нормативів і лімітів у процесі експлуатації природних об'єктів; значно розширений судовий захист прав природокористувачів, тощо.

Слід відмітити, що законодавчо-правовий механізм екологічного управління складається з таких компонентів законодавчого та підзаконного регулювання:

1. Конституційне регулювання екологічних правовідносин.
2. Еколого-правове регулювання, що ґрунтується на нормах законів та кодексів України.
3. Регулювання екологічних правовідносин еколого-правовими нормами різних галузей законодавства.
4. Міжнародно-правове регулювання.
5. Регулювання екологічних правовідносин нормами забезпечувальних галузей законодавства (притягнення винних осіб до відповідальності за екологічні правопорушення).

ч. 2 ст. 50 Конституції України передбачено право громадян на вільний доступ до екологічної інформації, в тому числі про якість харчових продуктів і предметів ужитку, та можливість її подальшого поширення. Також Конституцією України закладено принципи діяльності держави для стимулювання ефективного природокористування, охорони довкілля та утвердження екологічної безпеки. Кожному громадянину України гарантується право на безпечне для життя і здоров'я довкілля (екологічну безпеку) та відшкодування збитків, завданих порушенням цього права, зазначених у ч. 1 ст. 50.

Основний Закон України надає кожному громадянину право користуватися природними об'єктами відповідно до вимог закону (ч. 2 ст. 13). Конституція фіксує форми права власності на природні ресурси, передбачаючи, що земля, її надра, атмосферне повітря, водні та інші природні ресурси, які знаходяться у межах території України, є об'єктами права власності українського народу, від імені якого повноваження власника покладаються на органи державної влади місцевого самоврядування у межах норм цієї Конституції (ч. 1 ст. 13).

Конституція України (ст. 16) проголошує, що обов'язком держави є забезпечення екологічної безпеки і підтримання екологічної рівноваги на території України, подолання наслідків Чорнобильської катастрофи, збереження генофонду українського народу.

Еколого-правове регулювання ґрунтується на нормах Закону України "Про охорону навколишнього природного середовища" від 25 червня 1991 року. Цей Закон визначає правові, економічні та соціальні основи організації охорони навколишнього природного середовища в інтересах нинішнього і майбутніх поколінь.

Завданням законодавства про охорону навколишнього природного середовища є регулювання відносин у галузі охорони, запобігання і ліквідації негативного впливу господарської та іншої діяльності на навколишнє природне середовище, використання і відтворення природних ресурсів, забезпечення екологічної безпеки, збереження природних ресурсів, генетичного фонду живої природи, ландшафтів та інших природних комплексів, унікальних територій та природних об'єктів, пов'язаних з історико-культурною спадщиною.

Конституція України містить у собі правові норми, що лежать в основі земельного права і земельного законодавства. Положення Конституції України визначають права, свободи та обов'язки людини і громадянина, що повною мірою поширюються і на селян як основних землекористувачів.

Норми Конституції України, стосовно земельного права, можна умовно поділити на дві великі групи:

перша - присвячена земельним відносинам;

друга - бере участь у регулюванні земельних відносин.

До першої групи слід віднести: ст. 13 Конституції проголошено, що "земля, її надра, атмосферне повітря, водні та інші природні ресурси, які знаходяться в межах території України, природні ресурси її континентального шельфу, виключної (морської) економічної зони є об'єктами права власності українського народу. Від імені українського народу права власника здійснюють органи державної влади та органи місцевого самоврядування в межах, визначених цією Конституцією. Кожний громадянин має право користуватися природними об'єктами права власності народу відповідно до закону. Власність зобов'язує. Власність не повинна використовуватися на шкоду людині і суспільству. Держава забезпечує захист прав усіх суб'єктів права власності і господарювання, соціальну спрямованість економіки. Усі суб'єкти права власності рівні перед законом". ст. 14 Основного Закону зазначається, що земля є основним національним багатством, що перебуває під особливою охороною держави. Згідно з вимогами даної статті право власності на землю гарантується. Це право набувається і реалізується громадянами, юридичними особами та державою виключно відповідно до закону.

В Основному Законі (ст. 41) закріплено три форми власності: державна, комунальна і приватна. На підставі цієї правової норми власність на землю в Україні також має ті самі форми: державну, комунальну і приватну. Кожен громадянин для задоволення своїх потреб може користуватися землями права державної, комунальної і приватної власності відповідно до чинного законодавства. Ніхто не може бути протиправно позбавлений права власності на земельну ділянку. Примусове відчуження землі права приватної власності може бути застосоване лише як виняток з мотивів суспільної необхідності, на підставі і в порядку, встановлених законом, та за умови попереднього і повного відшкодування її вартості. Конфіскація землі може бути застосована виключно за рішенням суду у випадку і порядку, встановлених законом.

Безпосереднє відношення до всіх форм організації сільсько-господарських підприємств та використання ними землі має ст. 42 Конституції України, в якій йдеться про правоздатність усіх громадян України займатися підприємницькою діяльністю.

Другу групу норм Конституції України складають більш віддалені від земельних відносин приписи Основного Закону: про людину, її права і свободи (ст.ст. 21–42); про демократичний, правовий і соціальний характер держави Україна (ст.ст. 2–7); про гарантії державного захисту прав і свобод людини і громадянина (ст. 8); про обов'язки кожного сплачувати податки (ст. 67).

Предметом аграрного права є ті суспільні (в тому числі виробничі, підприємницькі та соціального спрямування) відносини, що виникають у зв'язку з утворенням (заснуванням) і статутною діяльністю суб'єктів аграрного підприємництва всіх форм власності та легальних організаційно-правових форм господарювання. Вони являють собою складний комплекс відносин як за складом суб'єктів (зокрема

громадян, які беруть участь і є членами чи акціонерами або учасниками суб'єктів аграрного підприємства, кооперативного чи корпоративного типів), так і за предметом та змістом.

В аграрній сфері економіки має місце багатoproфільна система господарювання, пов'язана з використанням землі, води та інших природних ресурсів, спеціальних матеріально-технічних та енергетичних ресурсів, капіталу й людської праці. Це зумовлює існування різних підходів до організації виробництва сільськогосподарської продукції, її переробки, зберігання, реалізації і споживання людьми, тваринами й іншими живими істотами. Все це вимагає інтеграції усіх галузей господарської діяльності в аграрній сфері. В організаційному плані така інтеграція відбувається шляхом створення єдиного агропромислового комплексу України. Організаційно-правове об'єднання діяльності сільського господарства, виробництва сільськогосподарської продукції (рослинництва й тваринництва), переробки сільськогосподарської продукції, її зберігання і реалізації є основою АПК і спрямоване на створення єдиного механізму функціонування аграрної сфери.

Аграрні закони доцільно згрупувати за предметом регулювання окремих груп аграрних відносин, забезпечуючи при цьому їх загальну єдність і єдину спрямованість на забезпечення інтегрованої діяльності всіх елементів комплексу.

У цьому плані вирізняють такі групи законів України, що стосуються АПК:

1) уніфіковані акти про організаційно-правову перебудову структури АПК, аграрну реформу й створення ефективних товаровиробників сільськогосподарської продукції. До цієї групи належать закони, що стосуються організаційної перебудови в АПК: "Про колективне сільськогосподарське підприємство", "Про сільськогосподарську кооперацію", "Про особисте селянське господарство", а також закони України від 10 квітня 1992 р. "Про споживчу кооперацію" і від 20 грудня 2001 р. "Про кредитні спілки";

2) уніфіковані акти законодавства про правовий режим земель сільськогосподарського призначення й земельну реформу;

3) уніфіковані акти законодавства про селекцію, насінництво, тваринництво і меліорацію земель: закони України від 26 грудня 2002 р. "Про насіння і садивний матеріал", від 6 лютого 2003 р. "Про рибу, інші водні живі ресурси та харчову продукцію з них", від 15 грудня 1993 р. "Про племінну справу в тваринництві"(в редакції Закону від 21 грудня 1999 р.), від 25 червня 1992 р. "Про ветеринарну медицину" (в редакції Закону від 15 листопада 2001 р.).

Література:

1. Конституція України: Прийнята на п'ятій сесії Верховної Ради України 28 червня 1996 року // Голос України, 1996, 13 липня.
2. Гетьман А. П. екологічне право України: Підручник./ А. П. Гетьман, М. В. Шульга. — К., Харків Право.2005.
3. Ярчук В. З. Аграрне право України: Підручник. / За ред. проф. В.З. Ярчука. — К., Юрінком Інтер. 2000.

Науковий керівник:

кандидат юридичних наук, доцент Леонтєєва Ліна Віталівна.

Д.С. Огульчанська
(Харків, Україна)

КОНСТИТУЦІЙНЕ ПРАВО УКРАЇНИ ЯК ГАЛУЗЬ ПРАВА

На сучасному етапі розвитку нашої держави в правовій системі України значно підвищується роль конституційного права.

Конституційне право – це окрема галузь національної правової системи України, яка складається з сукупності правових норм. Конституційне право відрізняється від інших галузей перед усім особливостями тої сфери суспільних відносин, на регулювання яких спрямовані норми цього права. Сфера суспільних відносин, яку регулюють норми конституційного права складає предмет цієї галузі права.

Предметом конституційного права є особлива сукупність суспільних відносин, які є у всіх сферах розвитку суспільства: політичній, економічній, соціальній і духовній. Це фактичні відносини з приводу побудови держави і організації державної влади; громадянської свободи в суспільстві, тобто відношення між особою і державою. Конституційно-правові норми установлюють основи конституційного ладу України, систему органів державної влади та місцевого самоврядування, порядок їх організації і повноваження, адміністративно-територіальний устрій держави. Друга важлива сфера суспільних відносин, які регулюються конституційним правом – це відносини між особою і державою. В конституційному праві закріплені основоположні принципи правового статусу особистості в державі, основні права, свободи і обов'язки громадян України. Як і всяка інша галузь права, конституційне право, властивими йому правовими способами регулює суспільні відносини в державі. Ці способи називаються методами правового регулювання. Під ними розуміють сукупність прийомів, засобів і форм правового впливу на суспільні відносини і їх учасників. Тим самим відносини регулюються і розвиваються. Методи

конституційного права, в залежності від характеру правового впливу на суспільні відносини і припису, що входить до норми права, можна розділити на такі:

1) метод зобов'язання – норми, які використовуються цей метод, закріплюють обов'язки суб'єктів правових відносин здійснювати свої дії згідно з конституційними приписами /ст.68 Конституції України – “Кожен зобов'язаний неухильно дотримуватися Конституції”/;

2) метод дозволу – ці норми дозволяють суб'єктам конституційного права діяти на свій розсуд /ст.90 Конституції України – “Президент може достроково припинити повноваження Верховної Ради, якщо протягом 30 днів однієї чергової сесії пленарні засідання не можуть розпочатися”/;

3) метод заборони – цей конституційний припис забороняє суб'єктам конституційного права здійснювати названі в нормі дії /ст.103 Конституції України “Одна і та ж особа не може бути Президентом України більше 2 термінів підряд/. Таким чином конституційне право України можна визначити як ведучу галузь національної правової системи, яка представляє собою сукупність юридичних норм, регулюючих основи територіальної організації держави, організацію державної влади і місцевого самоврядування, основи правового статусу особистості і громадянина в суспільстві.

Правова норма – це вихідний елемент, первинна клітина права. Їй властиві основні принципи права в цілому: а) вона виражає волю соціальних сил, які стоять при владі в державі; б) утверджується державою; в) формується в нормативних актах; г) обов'язкова для виконання; д) охороняється примусовою силою держави. В свою чергу норми конституційного права – це загальнообов'язкові правила поведінки, установлені або санкціоновані державою для охорони і регулювання державно-правових відносин, які реалізуються через права і обов'язки суб'єктів правовідносин і забезпечуються примусовою силою держави. Норми конституційного права відрізняються від норм інших галузей права по цілому ряду критеріїв:

- а) по змісту — тобто по сфері суспільних відносин, на які вони направлені;
- б) по джерелам, в яких вони виражені;
- в) установчим характером приписів, які закріплені в нормах;
- г) специфікою виду норм і особливостями структури.

В конституційному праві знаходиться значно більше норм загально регулятивного характеру – це норми-принципи, норми-декларації, норми-визначення і т.д. Особливістю конституційних норм також являється те, що вони не являються “класичними” нормами права, тобто вони не мають в своїй структурі обов'язкових 3-х елементів: гіпотези, диспозиції, санкції. Як правило в конституційній нормі є тільки гіпотеза /ст.102 Конституції України – “Президент України – являється главою держави”/. Рідше – гіпотезу і диспозицію і тільки у виняткових випадках норма має і санкцію. /ст.55 Закону про вибори народних депутатів України/.

Правові норми будь-якої галузі права зведені в правові інститути. Конституційно-правовий інститут – це відповідна система норм конституційного права, яка регулює однородні і взаємозв'язані відносини, які складають порівняно самостійну групу.

До конституційно-правових інститутів в конституційному праві України відносяться такі інститути:

- основи конституційного ладу;
- основи правового статусу чоловіка і громадянина;
- форма державного правління;
- виборче право;
- державно-територіальний устрій;
- інститут президентства та інші.

Інститути відрізняються один від одного по об'єму регульованих відносин, числу норм і їх юридичній силі. Виходячи з цього виділяють наступні інститути:

- 1) генеральні інститути;
- 2) основні інститути;
- 3) субінститути.

В генеральних інститутах здійснюється відносно закінчене регулювання конкретних правовідносин, єдність положень і інструкцій. До них відносяться: основи конституційного ладу, правовий статус особистості та ін. Основні інститути мають більш вузьку предметну і функціональну спеціалізацію, а деякий ряд з них не включає в себе всі види конституційних норм. Наприклад – інститут громадянства, інститут прав і свобод іноземців і осіб без громадянства та ін. До субінститутів відносяться відносно самостійні групи норм в рамках генеральних або основних інститутів. До них відносяться: інститут політичних прав, обов'язки громадян України і т.д. З часом імовірно формування таких важливих генеральних інститутів в праві України як парламентське право, муніципальне право та ін.

Суб'єктами права згідно з теорією права являються учасники правовідносин, які наділені юридичними правами і обов'язками. В теорії права до основних суб'єктів права відносяться фізичні особи і держава.

Конституційно-правові відносини мають особливий суб'єктний склад. Серед них є суб'єкти, які не можуть бути учасниками інших видів правовідносин, крім конституційних, такі як – народ України, населення Автономної Республіки Крим, населення окремих територіальних одиниць та ін. Всього в Конституції України діє 38 суб'єктів конституційних правовідносин. Їх можна розділити на 8 основних видів:

- 1) фізичні особи;

- 2) громади людей;
- 3) держава
- 4) суб'єкти територіального устрою;
- 5) органи державної влади;
- 6) органи місцевого самоврядування;
- 7) народні депутати та депутати місцевих рад;
- 8) об'єднання громадян.

Таким чином, підводячи підсумок аналізу конституційного права України, можна сказати, що конституційне право України – це ведуча галузь національної системи права, норми якої, закріплюють характерними для неї методами, основи конституційного ладу України, основи правового статусу особи і громадянина, політико-територіальну організацію держави, включаючи основи взаємовідносин між Україною і Автономною Республікою Крим, систему, порядок формування, основні принципи діяльності і компетенцію органів державної влади і місцевого самоврядування.

Науковий керівник:

кандидат юридичних наук, доцент Леонтєєва Л.В.

**Ірина Руда, Ірина Федосенко
(Харків, Україна)**

ЗАГАЛЬНІ ПРОБЛЕМИ ОХОРОНИ ТА ВИКОРИСТАННЯ НАДР В УКРАЇНІ

Відповідно до ст. 1 КУпН надра – це частина земної кори, що розташована під поверхнею суші та дном водоймищ і простягається до глибин, доступних для геологічного вивчення та освоєння. На підставі цього визначення можна зазначити, що законодавець визначає надра одночасно як просторову (геометричну) та експлуатаційну формацію, яка є самостійним елементом природи, частиною природного середовища. До надр відносять суцільні породи і породи, що перебувають у рідкому або газоподібному стані, та ін.

Завданням законодавства України про надра є регулювання гірничих відносин з метою забезпечення раціонального, комплексного використання надр для задоволення потреб у мінеральній сировині та інших потреб суспільного виробництва, охорони надр, гарантування при користуванні надрами безпеки людей, майна та навколишнього природного середовища, а також охорона прав і законних інтересів підприємств, установ, організацій та громадян.

Особливого значення серед об'єктів гірничих відносин є родовища корисних копалин, під якими розуміють нагромадження мінеральних речовин у надрах, на поверхні землі, у джерелах вод і газів, на дні водоймищ, які за кількістю, якістю та умовами залягання придатні для промислового використання.

Державний фонд надр включає як ділянки надр, що використовуються, так і ділянки надр, не залучені до використання, у тому числі континентального шельфу і виключної (морської) економічної зони.

Складовим елементом надр є корисні копалини як природні мінеральні речовини, які можуть використовуватися безпосередньо або після їх обробки. Корисні копалини за своїм значенням поділяються на:

- корисні копалини загальнодержавного значення;
- корисні копалини місцевого значення.

Віднесення корисних копалин до корисних копалин загальнодержавного та місцевого значення здійснюється Кабінетом Міністрів України.

Україна володіє потужною мінерально-сировинною базою. В її надрах схоронено близько 20 тис. родовищ та рудопроявів корисних копалин. Це 7807 тис. родовищ, які нараховують 96 видів мінеральної сировини. Сьогодні немає чіткого механізму управління та державного контролю у сфері використання та охорони надр. Розробка корисних копалин здійснюється без належного комплексного освоєння. У надрах залишається і губиться розвіданих запасів нафти – 70%, солей – 50%, вугілля – 40%, металів – 25%. Із землі щорічно вилучається 2,3 млрд. тонн сировини, а використовується лише третина. Решта йде до відвалів, шлаконакопичувачів, на підсіпку. Обсяг накопичених відвальних порід, відходів енергетики та промисловості перевищує 20 млрд. тонн, ними зайнято 130 тис. га сільгоспугідь.

В результаті техногенного впливу відбуваються значні зміни геологічного середовища. Активізуються екзогенні геологічні процеси – підтоплення та водонасичення, які активізують зсуви, збільшення площ просідання лісових ґрунтів, а також активізують карстові процеси.

Мінерально-сировинний комплекс забезпечує вагомому частку валового національного продукту. З видобутком і використанням корисних копалин пов'язано 48 відсотків промислового потенціалу країни і до 20 відсотків її трудових ресурсів. Ці показники наближаються до показників розвинутих країн з потужною гірничодобувною промисловістю, де зосереджено від 20 до 40 відсотків загальних інвестицій та до 20 відсотків трудових ресурсів.

З урахуванням загальносвітових тенденцій у використанні корисних копалин основні проблемні питання задоволення на належному рівні потреб економіки в мінерально-сировинних ресурсах

пов'язуються з такими факторами:

– цінність і невідновлюваність природних мінеральних ресурсів зумовлюють необхідність їхнього раціонального та ощадливого використання. Інтенсивні методи видобутку, переробки і споживання корисних копалин на основі новітніх досягнень науки і техніки є невід'ємною складовою загальносвітової технічної революції;

– науково-технічний прогрес в усіх підгалузях мінерально-сировинного комплексу та жорстка конкуренція між виробниками мінеральної сировини у країнах з ринковою економікою унеможливають всупереч усім прогнозам перехід до активного використання бідних руд;

– подальше зростання, хоч і уповільненими темпами, загального обсягу споживання мінеральної сировини та продуктів її переробки в країнах з ринковою економікою, незважаючи на більш раціональне її використання;

– аналіз світових тенденцій за останні 10-15 років свідчить, що найбільш високими темпами у світі продовжують зростати видобуток і споживання енергетичних ресурсів, окремих видів кольорових і рідкісних металів, благородних металів та алмазів, сировини для сільського господарства.

Надра надаються в користування з метою:

а) геологічного вивчення, у тому числі дослідно-промислової розробки родовищ корисних копалин загальнодержавного значення;

б) видобування корисних копалин;

в) будівництва та експлуатації підземних споруд, не пов'язаних із видобуванням корисних копалин, у тому числі споруд для підземного зберігання нафти, газу та інших речовин і матеріалів, захоронення шкідливих речовин і відходів виробництва, скидання стічних вод;

г) створення геологічних територій і об'єктів, які мають важливе наукове, культурне, санітарно-оздоровче значення (наукові полігони, геологічні заповідники, заказники, пам'ятки природи, лікувальні, оздоровчі заклади тощо);

г') задоволення інших потреб.

Користувачі надр зобов'язані:

а) використовувати надра відповідно до цілей, для яких їх було надано;

б) забезпечувати повноту геологічного вивчення, раціональне, комплексне використання та охорону надр;

в) гарантувати безпеку людей, майна та навколишнього природного середовища;

г) приводити земельні ділянки, порушені під час користування надрами, у стан, придатний для подальшого їх використання в суспільному виробництві;

г') виконувати інші вимоги щодо користування надрами, встановлені законодавством України.

Користування надрами є платним. Плата справляється за користування надрами в межах території України, її континентального шельфу і виключної (морської) економічної зони.

Родовища, у тому числі техногенні, запаси і прояви корисних копалин підлягають обліку в Державному кадастрі родовищ і проявів корисних копалин і Державному балансі запасів корисних копалин.

Державний облік родовищ, запасів і проявів корисних копалин здійснюється в порядку, що встановлюється Кабінетом Міністрів України.

Основними вимогами до охорони надр є:

– забезпечення повного і комплексного геологічного вивчення надр;

– додержання встановленого законодавством порядку надання надр у користування і недопущення самовільного користування надрами;

– раціональне вилучення й використання запасів корисних копалин і наявних у них компонентів;

– недопущення шкідливого впливу робіт, пов'язаних з користуванням надрами, на збереження запасів корисних копалин, гірничих виробок і свердловин, що експлуатуються чи законсервовані, а також підземних споруд;

– охорона родовищ корисних копалин від затоплення, обводнення, пожеж та інших факторів, що впливають на якість корисних копалин і промислову цінність родовищ або ускладнюють їх розробку;

– запобігання необґрунтованій та самовільній забудові площ залягання корисних копалин і додержання встановленого законодавством порядку використання цих площ для інших цілей;

– запобігання забрудненню надр під час підземного зберігання нафти, газу та інших речовин і матеріалів, захоронення шкідливих речовин і відходів виробництва, скидання стічних вод;

– додержання інших вимог, передбачених законодавством про охорону навколишнього природного середовища.

У разі порушення цих та інших вимог користування надрами може бути обмежено, тимчасово заборонено (зупинено) або припинено органами Міністерства екології та природних ресурсів України, органами державного гірничого нагляду, державного геологічного контролю або іншими спеціально уповноваженими на те державними органами в порядку, встановленому законодавством України.

Спори з питань користування надрами розглядаються органами державного геологічного контролю, державного гірничого нагляду, охорони навколишнього природного середовища, місцевими радами депутатів, місцевими державними адміністраціями, судами у порядку, установленому законодавством України.

Значною проблемою використання та охорони надр для видобутку мінеральної сировини є те, що більшість корисних копалин в Україні видобувається в межах кількох головних гірничопромислових регіонів – Донецького, Криворізько-нікопольського, Прикарпатського. Довготривале інтенсивне використання ресурсів надр у цих регіонах призвело до значних змін геологічного середовища та виникнення надзвичайних ситуацій природного і техногенного характеру. Головними чинниками негативного впливу є надзвичайно висока концентрація гірничодобувних підприємств, високий рівень виробленості переважної більшості родовищ, недостатній обсяг фінансування робіт, спрямованих на зменшення впливу на навколишнє природне середовище, зумовленого розробкою родовищ. Однак варто зазначити, що охорону та використання надр не слід обмежувати тільки розвідкою та розробкою покладів корисних копалин.

Література:

1. Курс месторождений твердых полезных ископаемых. Л., Недра, 1975.
2. Кодекс України про надра від 27 липня 1994 р. // Відомості Верховної Ради України. – 1994. - №36. – Ст.340.
3. Брипчук М.М. О попятийпом аппаратс екологического права // Государство и право. – 1998. - №9. – С. 20-28.

Науковий керівник:

кандидат юридичних наук, доц. Остапенко Олена Геннадіївна.

**Анастасія Саєнко
(Харків, Україна)**

ПОРЯДОК УКЛАДАННЯ ТА ОСОБЛИВІ ОЗНАКИ ГОСПОДАРСЬКИХ ДОГОВОРІВ

Право України регулює майнові господарські та інші відносини господарських суб'єктів з їх контрагентами завдяки застосуванню двох основних нормативно-правових категорій: договір та господарський договір. Це майнові договори.

Перша категорія - майновий договір - є загальною. Законодавче майнові договори усіх видів врегульовано ст.ст. 151-160 Цивільного кодексу України (далі ЦКУ).

У господарському праві категорія договір використовується у загальному і спеціальному значеннях. Договір, який регулює ст. 153 ЦКУ, у господарському праві означає будь-яку майнову угоду між двома або більше суб'єктами господарського права. Але з точки зору статутної діяльності господарського суб'єкта майнові договори різні. Наприклад, договір поставки підприємством продукції чи договір підряду на капітальне будівництво, з одного боку; договір купівлі-продажу підприємством меблів для офісу, канцелярських товарів тощо - з іншого. Ці договори різні, оскільки одні регулюють основну статутну діяльність господарюючих суб'єктів, інші - обслуговуючу. Тому законодавець визначає і регулює договори про основну господарську діяльність суб'єктів окремою юридичною категорією - категорією господарського договору.

Термін "господарський договір" у право України введено Арбітражним процесуальним кодексом України (далі АПКУ), який регулює порядок розгляду і вирішення господарських спорів, тобто спорів між підприємствами, установами та організаціями, які виникають при укладенні та виконанні господарських договорів (ст. 1 АПКУ).

Як особлива категорія господарського законодавства і права України господарський договір має певну правову основу.

Господарські договори в Україні (за відсутності Господарського кодексу) регулюються:

- а) загальними статтями ЦКУ про зобов'язання, договір, зобов'язання, що впливають з договорів;
- б) спеціальними статтями ЦКУ про майнові відносини між суб'єктами (підприємствами, установами, організаціями). Це, зокрема, відносини: стосовно поставок продукції (товарів); закупівлі сільськогосподарської продукції у товаровиробників; капітального будівництва; перевезення вантажів та ін.

Крім того, ці договори регулюються загальними законами про господарюючі суб'єкти. Господарські відносини (а це предмет господарського договору) підприємства з іншими підприємствами та організаціями в усіх сферах господарської діяльності здійснюються на основі договорів. Господарські договори регулюються також законами України про окремі види господарської діяльності: інвестиційну, зовнішньоекономічну, транспортну тощо.

Як спеціальна законодавчо-правова категорія господарський договір має особливі ознаки:

По-перше, господарське законодавство регулює цей договір як таку угоду, яка має визначену економічну і правову мету. Господарський договір завжди укладається з господарською (комерційною) метою для досягнення необхідних господарських і комерційних результатів. Це виробництво і реалізація за плату продукції, виконання робіт і оплата їх результатів, надання платних послуг. Звідси господарські договори - це майнові договори, що обслуговують безпосередньо виробництво та господарський (комерційний) обіг. За критерієм мети господарські договори відмежовуються від інших договорів підприємств, установ та організацій, які не обслуговують виробництво й обіг, і є допоміжними.

По-друге, стосовно господарських договорів діють окремі правила щодо підстав їх укладання і змісту господарських договірних зобов'язань. Законодавством про господарські договори встановлено, що ті з них, які спрямовані на забезпечення пріоритетних потреб України в продукції, роботах та послугах, укладаються на підставі відповідних державних замовлень. Юридичною особливістю в такому разі є те, що зміст господарського договору, який укладається на підставі державного замовлення (державний контракт), обов'язково має відповідати цьому замовленню (ст. 152 ЦКУ). В теорії такі договори визначаються як плановані.

Зміст господарських договорів, які укладаються без державного замовлення, має відповідати господарським намірам і юридично вираженій згоді сторін. У теорії такі договори називають регульованими, тобто такими, що регулюються самими сторонами.

По-третє, закон обмежує коло суб'єктів, які можуть бути суб'єктами господарських договорів. Згідно зі ст. 3 ЦКУ та ст. 1 АПКУ суб'єктами господарських договорів є організації - юридичні особи (підприємства, установи, організації), у тому числі колективні сільськогосподарські підприємства, фермерські господарства, індивідуальні, приватні, спільні підприємства тощо, а також громадяни-підприємці.

Отже, господарський договір - це майнова угода господарюючого суб'єкта з контрагентом, яка встановлює (змінює, припиняє) зобов'язання сторін у сфері господарської і комерційної діяльності, при виробництві і реалізації продукції, виконанні робіт, наданні послуг. Господарський договір згідно із законом співвідноситься з юридичною категорією господарського зобов'язання. Господарське зобов'язання - це врегульоване правом господарське відношення, внаслідок якого одна сторона управнена (уповноважена) вимагати від іншої здійснення господарських функцій - передачі майна, виконання роботи, надання послуг тощо, а інша сторона зобов'язана виконати вимоги щодо предмета зобов'язання і має право вимагати за це зустрічну винагороду (сплату грошей, зустрічні послуги тощо).

Категорія господарського зобов'язання водночас є і загальною (широкою), і частковою (вужчою) стосовно господарського договору. Загальною вона є тому, що господарські зобов'язання виникають з ряду підстав, а саме: з державного

замовлення; з іншого акта органу управління; з господарського договору, укладеного на підставі держзамовлення чи іншого управлінського правового акта; з господарського договору, укладеного за простою згодою сторін; з інших підстав, що не суперечать закону (з конкурсу, тендеру, іншого публічного торгу).

Порядок укладання господарських договорів

Укладання господарського договору - це зустрічні договірно-процедурні дії двох або більше господарюючих суб'єктів щодо вироблення умов договору, які відповідають їх реальним намірам та економічним інтересам, а також юридичне оформлення договору (надання цим умовам певної форми) як правового акта.

Особливістю господарських договорів є те, що при їх укладанні застосовуються певні техніко-юридичні процедури, тобто порядок висловлення пропозиції укласти договір (оферти) та прийняття її (акцепту) значною мірою формалізований.

Законодавством України (ст.ст. 153-158 ЦКУ) встановлено загальний порядок укладання будь-яких цивільних договорів (незалежно від їх видів), який стосовно господарських договорів діє тоді, коли сторони вільно укладають господарські договори: на біржових торгах, ярмарках, аукціонах тощо. При цьому пропозиція укласти договір має бути чітко висловлена і виражати справжній намір господарюючого суб'єкта вступити в договір. Пропозиція вважається достатньо визначеною, коли в ній зазначено всі істотні умови договору або порядок їх визначення.

Договір визнається укладеним, якщо між сторонами досягнуто згоди щодо його істотних умов (тобто тих, які визнані такими за законом або необхідні для договорів такого виду), а також всіх умов, щодо яких за заявою однієї зі сторін має бути досягнуто згоди. Коли пропозицію укласти договір зроблено із зазначенням строку для відповіді, договір вважається укладеним, якщо особа, яка зробила пропозицію, одержала від іншої сторони відповідь про прийняття пропозиції протягом цього строку.

Другою особливістю укладання господарських договорів є доарбітражне врегулювання розбіжностей, що виникають при цьому. Такі розбіжності між підприємствами, організаціями розглядають керівники чи заступники керівників підприємств та організацій або за їх уповноваженням інші особи.

За наявності заперечень щодо умов договору підприємство чи організація, які одержали проект договору, складають протокол розбіжностей, про що робиться застереження у договорі, та в 20-денний строк надсилають іншій стороні два примірники протоколу розбіжностей разом з підписаним договором. Підприємство, організація, які одержали протокол розбіжностей, зобов'язані протягом 20 днів розглянути його, вжити заходів до врегулювання розбіжностей з другою стороною, включити до договору всі прийняті пропозиції, а ті розбіжності, що залишились неврегульованими, передати в цей же строк на вирішення арбітражного суду.

Виконання господарських договорів

Загальні принципи і умови виконання договорів, у тому числі господарських, врегульовано главою 15 "Виконання зобов'язань" ЦКУ (ст.ст. 161-177). Щодо господарських договорів діють і спеціальні умови виконання, передбачені нормативними актами про окремі види договорів.

На господарські договори поширюються такі інститути і категорії загального зобов'язального права, як загальні умови виконання зобов'язань (ст. 161 ЦКУ), забезпечення виконання зобов'язань (ст.ст. 178-196

ЦКУ), відповідальність за порушення зобов'язань (ст.ст. 203-215 ЦКУ), умови про строк (ст.ст. 165 і 166 ЦКУ) та місце виконання зобов'язань (ст. 167 ЦКУ). Особливість виконання господарських договорів полягає лише в тому, що ці категорії та інститути значною мірою деталізуються ще й господарським законодавством про окремі види договорів.

Основним принципом виконання господарських договорів є принцип належного виконання господарського договору. З цього основного принципу випливає другий принцип - реального виконання господарського договору. Він закріплений у ст. 208 ЦКУ, згідно з якою зобов'язання повинно бути виконано в натурі. Це означає, що боржник має вчинити дії, які

передбачені господарським договором, а саме: передати майно, виконати роботу, надати послугу тощо. Замінювати ці дії іншими можна лише за згодою кредитора, але це вже буде інший договір.

Невиконання господарського договору, породжує право кредитора вимагати цього примусово (зокрема, вимагати відібрання майна - об'єкта договору майнового найму і передачі його кредиторіві).

Виконання господарського договору у встановлений строк. Щодо всіх господарських договорів строк є, як правило, їхньою істотною умовою. Тому порядок включення цієї умови до договору досить детально регулюється господарським законодавством (наприклад, Положенням про поставки продукції виробничо-технічного призначення та Положенням про поставки товарів народного споживання - щодо відносин поставки).

Науковий керівник:

кандидат юридичних наук, доцент Леонтєва Ліна Віталівна.

**Оксана Тарасенко
(Ірпінь, Україна)**

ФІКТИВНЕ ПІДПРИЄМНИЦТВО: ПОНЯТТЯ, ПРИЧИНИ ВИНИКНЕННЯ, ПРОБЛЕМИ ІСНУВАННЯ ТА ШЛЯХИ ПРОТИДІЇ

Фіктивне підприємництво – новий вид злочинних посягань у сфері економіки України. Як суспільно небезпечне явище, воно виникло практично одночасно з появою підприємницької діяльності. Підприємницька діяльність у різні історичні періоди держави зазнавала занепаду і підйому, так як залежала від особливостей державного устрою та ставлення держави до власності і ринкових відносин. Фіктивне підприємництво, у свою чергу, проявлялось, видозмінювалось та набувало нових форм злочинної діяльності залежно від державно-правового регулювання підприємництва.

Фіктивні підприємництва виникають не на порожньому місці. Тому важливим є питання унормування процедур створення, перереєстрації та ліквідації юридичних осіб.

Відсутність законодавчо визначеного обов'язку платника щодо звернення до податкових органів у визначений термін після державної реєстрації призводить до того, що близько 25 відсотків новостворених суб'єктів господарювання порушують 20-денний термін звернення для взяття на податковий облік [2].

Норми, якими передбачено проведення державної реєстрації змін, що відбулися в установчих документах, не передбачають, що угоди, укладення яких тягне за собою внесення змін до установчих документів, вважаються такими, що не набрали чинності до моменту внесення змін до державного реєстру і фактично є причиною перетворення легальних юридичних осіб на інструмент фіктивного підприємництва [3].

Підґрунтя для створення фіктивних підприємств дає ускладнена процедура скасування державної реєстрації.

Зростання злочинів та їх укриття у системі оподаткування виникає через існуючі не вирішені проблеми, пов'язані з діяльністю так званих фіктивних суб'єктів підприємницької діяльності, а саме:

- на сьогодні жодним нормативно-правовим актом України не визначено поняття «фіктивного» підприємства та ознак фіктивності. В результаті протидія цьому явищу не має системного характеру;

- найважливіше, на нашу думку, те, що в умовах сьогодення реально існуючим суб'єктам підприємницької діяльності економічно вигідно співпрацювати з фіктивними фірмами. Чинне законодавство та існуючий порядок визнання угод такими, що укладені всупереч інтересам держави, не дають можливості контролюючим органами наповнювати бюджет України за рахунок припинення правопорушень, пов'язаних з діяльністю ФСПД.

Тому проблема існування фіктивного підприємництва потребують якнайшвидшого законодавчого врегулювання а саме:

- законодавчого закріплення поняття «фіктивного» підприємства. Тобто «фіктивне» підприємство – це вигадане (фактично не існуюче) або офіційно внесене до державного реєстру суб'єктів підприємництва підприємство зареєстроване або переоформлене на підставних осіб. Нормативне закріплення поняття фіктивного суб'єкта підприємницької діяльності – це перший крок, після якого необхідно систематизувати інші законодавчі акти, які регламентують фінансово-господарську діяльність підприємств;

- запровадження відповідальності посадових осіб, що проводять державну реєстрацію фіктивних підприємств та допускають порушення встановленого порядку реєстрації.

Крім того, з метою систематизації боротьби з фіктивними підприємствами, а також повного повернення державі збитків було б доцільно терміново внести зміни до законодавства України, а також невідкладно вирішити ряд питань:

- спрощення та скорочення процедури визнання СПД фіктивним. Про це свідчить досвід майже всіх без винятку учасників Європейського Союзу;
- внесення змін до Господарського процесуального кодексу України щодо спрощення процедури визнання недійсними угод між реальними суб'єктами підприємницької діяльності та фіктивними підприємствами;
- доповнення Цивільного кодексу України новою статтею «Про визнання угод недійсними, коли один з СПД визнано фіктивним»;
- підвищення банківського контролю за грошовими потоками. Було б доцільно нормативними документами НБУ ввести штрафні санкції до банківських установ, які сприяють функціонуванню підприємств з ознаками фіктивності, відкривають їм розрахункові рахунки.

На нашу думку за необхідне є законодавчо вирішити питання щодо спрощення порядку виключення підприємств з державного реєстру суб'єктів підприємницької діяльності, встановивши при цьому норму, за якої для виконання будь-яких дій від імені, за участю чи на користь підприємства необхідно надавати оригінал виписки з державного реєстру, що містить актуальні дані про засновників, учасників, керівників, посадових осіб, юридичну адресу, назву, ідентифікаційний код за ЄДРПОУ [2].

Разом з тим необхідно унормувати порядок створення та формування складу ліквідаційної комісії, її повноваження, терміни проведення ліквідаційних заходів, джерела забезпечення її діяльності у разі відсутності активів (можливо, за рахунок страхового фонду, який створюється з частини реєстраційного збору); форму ліквідаційного балансу, порядок задоволення вимог кредиторів у тому числі за браком майна для задоволення таких вимог, контроль за здійсненням ліквідації; щодо виконання судових рішень, правовим наслідком яких є ліквідація підприємств, то його слід було б покласти на державну виконавчу службу шляхом внесення відповідних доповнень до законів України «Про державну виконавчу службу» [3].

Здійснювані в Україні заходи з переходу до ринкової економіки створили передумову для підприємницької діяльності громадян, у напрямі розвитку якої останніми роками зроблено ряд рішучих кроків.

Водночас процес становлення ринкових відносин проходить складно та суперечливо. Падіння життєвого рівня населення, соціальна напруга, зростання злочинності, корупція та інші супутники кризових явищ є виразом загострення економічних проблем, нерозв'язаність яких стає на заваді розвитку підприємницької діяльності, зокрема впливає на безпеку суспільства і держави в цілому.

Перехід на нові форми господарювання, поряд із позитивними змінами в економіці, викликав появу факторів, що створюють умови для вчинення різноманітних зловживань. Таким чином, зміцнення законності і правопорядку в державі, підвищення ефективності боротьби зі злочинністю і корупцією, у тому числі з її організованими формами, в сучасних умовах залишається одним із основних напрямів діяльності всіх державних органів і суспільства в цілому. Скоординованими заходами вжитими правоохоронними органами України вдається утримувати криміногенну ситуацію під контролем, як в цілому, так і на окремих стратегічних напрямках та більш наступально і ефективно вести боротьбу зі злочинністю [2].

На сьогодні організовані злочинні угруповання мають значний вплив на регіональну економіку в багатьох областях України. Діяльність організованих злочинних угруповань в економічній сфері на даний час здійснюється на високому професійному рівні за рахунок залучення у свій бізнес висококваліфікованих фахівців, що дозволяє кримінальним авторитетам реалізувати складні фінансові схеми роботи [2].

Відмінною рисою сучасності є легалізація злочинного капіталу шляхом створення цілої низки комерційних структур, часто фіктивних. Нажаль, відсутність належної взаємодії між правоохоронними та контролюючими органами призводить до того, що переважна більшість злочинів у сфері економіки виявляється не на стадії готування, а після їх вчинення і нанесення істотної матеріальної шкоди державі.

Взагалі в кредитно-фінансовій сфері правоохоронними органами прогнозується подальше удосконалення діяльності конвертаційних центрів, які будуть пристосовуватись як до змін у законодавстві, так і до нових методик викриття правопорушень. Саме недосконалість чинного законодавства сприяє масштабним операціям щодо вилучення з легального банківського обігу коштів, їх незаконній конвертації у ВКВ, переміщенню капіталів за кордон. З цією метою, як і раніше, активно використовується «лоро» рахунки банків-нерезидентів та фіктивні підприємницькі структури [1, с. 76-79].

З метою попередження відкриття банками рахунків фіктивним підприємницьким структурам, НБУ вважав за необхідне звернути увагу банків на те, що при відкритті рахунків юридичним особам посадові особи комерційних банків повинні перевіряти відповідність засвідчу вального запису нотаріуса вимогам Закону України «Про нотаріат».

Література:

1. Г.М. Бірюков, Л.М. Дудник Організація управління правоохоронних органів щодо протидії фіктивному підприємництву. Монографія. / Бірюков Г.М., Дудник Л.М. – К. – 2012. – с.133.]
2. Постанова Кабінету Міністрів України від 25.08.1998р. № 740 «Про порядок державної реєстрації суб'єктів підприємницької діяльності». Режим доступу <http://zakon4.rada.gov.ua>

3. [Про внесення змін до державного реєстру// Закон України/ відомості Верховної Ради України:режим доступу[http://zakon 4. rada.gov.ua](http://zakon4.rada.gov.ua)]

Науковий керівник:

доктор юридичних наук, професор Рябченко О.П.

**Сябрук Тетяна Сергіївна, Шевченко Анастасія Євгенівна
(Харків, Україна)**

ПРАВОВЕ РЕГУЛЮВАННЯ ПРАЦЕВЛАШТУВАННЯ МОЛОДІ В УКРАЇНІ

Україна як суверенна, незалежна, демократична держава перебуває сьогодні на новому та досить складному етапі свого розвитку. Визначений законодавством Радянського Союзу обов'язок усіх громадян працювати, забезпечення державою повної зайнятості поступилися місцем вільній зайнятості та безробіттю. Найбільш уразливою та соціально незахищеною категорією населення є молодь. Через відсутність достатнього практичного досвіду, правових та професійних знань, а часто і моральної невідповідності до конкуренції на ринку праці, реалізувати своє право на працю молодим громадянам сьогодні складно [1, с. 3]. Але все ж таки молодь – головна рушійна сила сучасного світу. Одним з перспективних напрямків залучення молоді в суспільні процеси країни є забезпечення молоді робочими місцями. Питання забезпечення зайнятості молоді є важливим для суспільства і держави, тому визначає особливі завдання для правового регулювання в цій сфері. Ігнорування вказаної проблеми може призвести до відсутності кваліфікаційного кадрового потенціалу в країні, підвищення рівня незайнятості, злочинності серед молоді [1, с. 3]. В Україні проводиться активна соціальна політика стосовно підготовки та зайнятості молоді, яка спрямована на входження національної освіти до єдиного європейського та світового освітнього і наукового простору, впровадження в систему вітчизняної вищої освіти основних ідей, сформульованих Болонською декларацією 1999 року. Становлення ринку праці об'єктивно змінює традиційні та формує нові взаємозв'язки між освітою і соціальними інститутами, які займаються підготовкою, працевлаштуванням та зайнятістю молоді на ринку праці. Це сприяє взаємоадаптованості ринків освітніх послуг і праці та обумовлює вироблення нової соціальної політики відносно молоді, яка спрямована на підвищення рівня підготовки фахівців та їхньої зайнятості [2, с. 3].

Питання працевлаштування молоді регулюються статтею 7 Закону України “Про сприяння соціальному становленню та розвитку молоді”, відповідно до якої держава гарантує працездатній молоді рівне з іншими громадянами право на працю.

Спробуємо розглянути ряд проблем щодо працевлаштування молоді, які існують на практиці.

- Законодавство передбачає, що при прийнятті на роботу неповнолітнього із ним повинен бути укладений письмовий трудовий договір. На практиці дана норма виконується не завжди, і органи, на які покладено функцію нагляду за виконанням цього припису (а саме прокуратура, служба в справах неповнолітніх), цього не виконують. Тут можна було б передбачити негативні правові наслідки для роботодавця за невиконання даної норми.

- В Законі України “Про сприяння соціальному становленню та розвитку молоді в Україні” закріплено, що “держава забезпечує працездатній молоді надання першого робочого місця на строк не менший двох років після закінчення або припинення навчання у загальноосвітніх, професійно-технічних і вищих навчальних закладах...”, але дія цієї статті поширюється тільки на осіб, підготовка яких здійснюється за державним замовленням. Також законодавством не передбачена відповідальність за можливість відсутності робочих місць на підприємстві, на яке направляється молодий спеціаліст. Отже, коли молодий спеціаліст направляється на роботу на певне підприємство, а там йому дають обґрунтовану відмову у прийомі на роботу у зв'язку з відсутністю робочих місць, то він не може заперечити це рішення.

- Тим же законом передбачено створення квоти робочих місць для працевлаштування молоді. Ця квота визначається місцевими органами виконавчої влади, органами місцевого самоврядування в межах встановлених в Законі України “Про зайнятість населення”(5% від загальної кількості робочих місць на підприємствах з чисельністю більше 20 чоловік). Для молоді це питання є досить проблемним, хоча законодавством передбачено накладення штрафів у разі відмови прийняти на роботу молодь у межах встановлених квот. Доцільно було б, крім накладення штрафів за невиконання даного припису встановити певні економічні методи стимулювання для підприємств, установ, організацій в разі працевлаштування молоді понад встановлені квоти, а також чіткіше врегулювати в законодавстві механізм як стимулювання, так і накладення штрафів і створити певні органи, які б здійснювали за ними контроль.

Можливості “тиснути” на роботодавця з метою покращення умов праці, так як у разі звільнення за власним бажанням вони несуть відповідальність у вигляді повернення коштів за їх підготовку. Тобто в даному випадку має місце порушення трудової угоди, оскільки випускник, що поступив до вузу за скеруванням від певної державної установи несе відповідальність за відмову працювати в цій установі, натомість установа за відмову працевлаштування працівника відповідальності не несе. Така ж ситуація існує, коли підготовка спеціаліста здійснюється за рахунок фізичних чи юридичних осіб. Хотілось би, щоб законодавець встановив гарантії для тих, хто вчиться не за державним замовленням.

• Закон України “Про сприяння соціальному становленню та розвитку молоді в Україні” також зазначає, що “Молодіжні центри праці, що діють відповідно до Типового положення, а також громадські молодіжні організації (агентства, біржі, бюро та інші) за наявності в них відповідного дозволу виданого державною службою зайнятості, сприяють працевлаштуванню молоді, в тому числі учнів, студентів, аспірантів у позанавчальний час, надають послуги, пов’язані з профорієнтацією та підготовкою до роботи за новою професією.” Так, безперечно, це прогресивне положення українського законодавства. Та чи сприяє держава створенню таких “молодіжних центрів праці”, чи достатньо вони забезпечені ресурсами для здійснення своєї діяльності і для інформування населення про свою діяльність? Практика дає нам негативну відповідь.

Це лише декілька питань, що виникають при працевлаштуванні молоді. Проте, зверніть увагу, це питання, які недостатньо врегульовані в законодавстві. Але ж існує ще багато інших, про які в законодавстві не згадано. Зокрема:

• Відсутність затверджених регіональних програм працевлаштування студентів у вільний від навчання час.

• Відсутність законодавчо встановлених гарантій захисту молодих працівників від дискримінації за віковою ознакою.

• Молоді працівники, що укладають трудовий договір і працюють на умовах неповного робочого часу повинні отримувати таку ж заробітну плату, як працівники з повним робочим днем, а переважно мають оплаченим лише фактично відпрацьований час. Немає конкретної вказівки закону щодо цих двох випадків.

Для вирішення даних проблем необхідно боротися не з наслідками, а з причинами їх виникнення та існування. В руслі бачення цих проблем можна було б запропонувати такі заходи їх вирішення:

1. створення своєрідних учнівських підприємств для працевлаштування неповнолітніх у вільний від навчання час;

2. сприяння створенню молодіжних малих підприємств, кооперативів;

3. створення при вузах або при службах зайнятості відділів по сприянні працевлаштуванню молоді.

Право на працю є одним з основних прав людини. І для того, щоб говорити про майбутнє нашої держави, а саме молодь -це і є її майбутнє, потрібно підтримати її сьогодні і допомогти у реалізації цього життєво необхідного права людини.

Література:

1. Щотова Ю. М. Правове регулювання працевлаштування молоді в Україні: автореф. дис.... канд. юрид. наук; спец. 12.00.05: трудове право; право трудового забезпечення / Ю. М. Щотова. – Х., – 2006. – 19 с.
2. Збрицька Т. П. Механізм регулювання зайнятості молодих фахівців із вищою освітою: автореф. дис.... канд. екон. наук; спец. 08.09.01: демографія, економіка праці, соціальна економіка і політика / Т. П. Збрицька. – Одеса, 2004. – 24 с.
3. Конституція України 1996р.
4. Кодекс законів про працю 1971р.
5. Закон України “Про зайнятість населення” від 1березня 1991року.
6. Закон України “Про сприяння соціальному становленню та розвитку молоді в Україні”.

Науковий керівник:

кандидат юридичних наук, доцент, Леонтева Аліна Віталівна

Віталій Шаповалов

(Харків, Україна)

РОЗВИТОК ГРОМАДЯНСЬКОГО СУСПІЛЬСТВА В УКРАЇНІ: ПІДГРУНТЯ ТА ПЕРСПЕКТИВИ

Становлення громадянського суспільства, відповідні етапи його розвитку тісно пов’язані з формуванням людини як особи та громадянина, що полягає у забезпеченні природних прав, вільному виборі різноманітних форм економічного й політичного життя, форм ідеології та світогляду, можливості відстоюванні своїх інтересів, поглядів та переконань.

Визначаючи загальні тенденції та етапи розвитку українського громадянського суспільства важливо враховувати, насамперед, власний історико-правовий досвід, обумовлений суто українськими традиціями, культурою, менталітетом, рівнем розвинутої правової системи тощо...Історія української державності та національно-визвольної боротьби українського народу сьогодні, як ніколи раніше, потребує об’єктивного та ґрунтовного вивчення. Лише такий підхід до власної історії дає можливість зрозуміти причини краху української державності в певні історичні періоди, критично оцінити позитивний негативний історичний досвід боротьби українського народу за державну незалежність, суверенність та формування інституту громадянського суспільства.

Популярність терміну «громадянське суспільство», яким зацікавились як науковці, так і громадські діячі, відповідає намірам значної частини населення держави щодо формування демократичних інститутів

влади, кардинальних змін в стосунках держави і громадян, можливості самим робити вибір і на свій огляд влаштовувати життя, що відповідає ідеологічній стадії становлення української спільноти [4, 79].

Конституційний державотворчий процес в країні тривав порівняно довго — він почався з прийняття Декларації про державний суверенітет 16 липня 1990 р. і завершився 28 червня 1996 р. ухваленням нової Конституції України. Декларація проклала шлях до незалежності, а Конституція її закріпила у політично-правовому відношенні.

При всьому розходженні сподівань і досягнень у становленні правових передумов формування громадянського суспільства, не можна недооцінювати значення нової Конституції та створення Конституційного суду — з одного боку, законодавства про власність, підприємництво та інших соціально-економічних законів — з іншого для його розвитку в Україні. По-новому були також врегульовані питання діяльності партій та громадських організацій: ліквідована однопартійність, про відносини держави і церкви; діє низка законів про пресу та інші ЗМІ; про вибори та багато інших... [5, с. 109]

Життєдіяльність громадянського суспільства визначається наявністю його структурних елементів, їх якісними характеристиками, а також інтенсивністю (частотою) та ефективністю (результатами) їх функціонування. Інститут громадянського суспільства можна визначити як специфічну форму самоорганізації громадян, котрі регулюють процеси поза сферою діяльності держави, керуючись певними нормами і правилами. Процес утворення, закріплення та визнання основними ф політичних норм, процедур, цінностей та еталонів політичної поведінки, а також засобів контролю за їх дотриманням є інституалізацією [7, с. 98]. Оксамитові революції кінця 80-х років у центральній та Східній Європі породили «радикальний інтелектуальний поворот у бік категорії громадянського суспільства», зазначає Дж. Кін. [4, 78] Щось подібне сталося і в Україні. Дослідження проблем пошуку шляхів урегулювання внутрішніх суперечностей, переоцінка цілей, можливостей, формулювання нових теоретичних засад політичної модернізації дають змогу проаналізувати правові та історичні підґрунтя процесу розвитку інститутів громадянського суспільства в Україні [5, с. 108].

Організаційне оформлення плюралізму через утворення громадянами партій та громадських організацій забезпечує чинне законодавство. [1, ст. 36] «Політичні партії, — сказано в статті, — сприяють формуванню і вираженню політичної волі громадян, беруть участь у виборах». А громадські організації створюються для «здійснення і захисту своїх прав і свобод та задоволення політичних, економічних, соціальних, культурних та інших інтересів, за винятком обмежень встановлених законом...». Конкретизація відмінностей у структурі, способах утворення та функціях партій і громадських організацій міститься в законі «Про громадські об'єднання» [2].

На теперішній час розбудова громадянського суспільства в Україні потребує вирішення трьох стратегічних завдань: по-перше, сформувати чітке розуміння характеру та функцій інститутів громадянського суспільства з точки зору національної специфіки, по-друге, розкрити потенційну роль інститутів громадянського суспільства у підвищенні продуктивності влади і, по-третє, розробити комплекс практичних заходів щодо підтримки розвитку інститутів громадянського суспільства як засобу соціалізації держави та захисту прав і свобод громадян [3, с. 98].

Також, однією з найважливіших проблем сьогодення є формування патріотичної політичної еліти, яка б поєднувала українську ідентичність із боротьбою за національну і соціальну справедливість, з повагою ставилась до прав і свобод людини, відстоювала рівність у правах перед законом, дотримувалась б верховенства права. Адже, розвинене громадянське суспільство можливе лише у правовій державі, яка має реагувати на запити й потреби асоційованого громадянства, сприяти його розвитку, запобігати виникненню конфліктів. Взаємовідносини держави й громадянського суспільства мають будуватися на основі діалогу й співпраці, що, своєю чергою, сприятиме демократичному розвитку держави. Порушення рівноваги між державою і громадянським суспільством призводить до гіпертрофії владних структур, диктату держави, відчуження і політичного безсилля народу [4, 79].

Ідея правової держави має реалізуватись через послідовне здійснення принципів верховенства права та поділу єдиної державної влади на законодавчу, виконавчу і судову з конституційним визначенням їх повноважень та взаємоврівноваженості. Діяльність держави обмежується Конституцією та законами України. В Конституції наголошується, що права і свободи людини є невідчужуваними та непорушними. Ніхто з громадян не може бути примушений чинити те, що не передбачено законом. Гарантується право громадян на безпосереднє звернення до суду в разі порушення їх конституційних прав і свобод [1, ст. 8, 21].

Таким чином, розуміючи, що процес становлення громадянського суспільства сучасної України складний і суперечливий — хочемо підтримати думку, що всебічний його аналіз потребує не тільки конкретно-історичного, а й порівняльно-правового підходу. Україна, яка стала на шлях свого відродження, потребує випрацювання власної концепції співвідношення особи, суспільства і держави, національно-своєрідних механізмів формування влади й розвитку демократії. Безумовно, ц досвіду. Йдеться, зокрема, як про теоретичні дослідження проблем громадянського суспільства, правової держави, прав і свобод людини і громадянина, так і про світову практику їх конституційного і законодавчого закріплення.

Історія вчить творчо опрацьовувати і критично осмислювати багатство національного і світового історично-правового досвіду та засвоювати його уроки, формувати на цій основі власну громадянську позицію, необхідну для утвердження та розвитку своєї держави.

Література:

1. Конституція України від 28 червня 1996 року №254к/96-ВР//Відомості Верховної Ради, 1996, №30.
2. Закон України «Про громадські об'єднання»// Відомості Верховної Ради України (ВВР), 2013, № 1
3. Громадянське суспільство в Україні: проблеми становлення / Автори: В. Ф. Сіренко, В. І. Тимошенко, Т. І. Ковальчук та інші. – К.: «Логос», 1997. - С. 92 – 104.
4. Кін Дж. Громадянське суспільство. Старі образи, нове бачення. — Київ, 2000. — 108с.
5. Колодій А. Перешкоди на шляху інституціалізації громадянського суспільства в Україні / Суспільні реформи та становлення громадянського суспільства в Україні: Матеріали науково-практичної конференції за міжнародною участю. – 30 травня 2001 р. Київ, Українська Академія державного управління при президентові України. – Т. 1 – 3. – К., 2001. – 276 с
6. М.С. Кельман, О.Г. Мурашин. 3 14 Загальна теорія держави і права: Підручник. - К.: Кондор, 2006. - 477 с.
7. Политология: Словарь-справочник / М. А. Василик, М. С. Вершинин и др. – М.: Гардарики, 2001. – С. 98.

Науковий керівник:

викладач, Бородкіна Олена Олександрівна.

Сергій Шарий
(Харків, Україна)**КРИМІНАЛЬНО-ПРОЦЕСУАЛЬНІ ВІДНОСИНИ**

Кримінально-процесуальне право здійснює свій регулятивний вплив через систему кримінально-процесуальних відносин, учасники котрих діють у межах наданих їм прав і покладених на них обов'язків. Кримінально-процесуальні відносини, які є предметом правового регулювання та мають юридичний і фактичний зміст.

Юридичним змістом цих відносин є зафіксовані у нормах кримінально- процесуального права суб'єктивні права та юридичні обов'язки їх учасників. Фактичний зміст процесуальних відносин - це реально здійснювані їх учасниками дії, спрямовані на реалізацію своїх суб'єктивних прав та юридичних обов'язків, що визначаються інтересами у кримінальному провадженні (публічними чи приватними).

Більшість кримінально-процесуальних відносин врегульовано із застосуванням імперативного методу правового регулювання (методу влади і підкорення), що має примусовий характер. Відносини сторін правовідносин при цьому будуються «по вертикалі» (слідчий - обвинувачений). Метод використовують за схемою «обов'язок + відповідальність». Останнім часом для врегулювання кримінально-процесуальних відносин все ширше (особливо після «малої» судової реформи 2001 р.) застосовують диспозитивний метод правового регулювання. У його межах суб'єкт кримінально-процесуальних правовідносин має повну свободу у розпорядженні своїми процесуальними, а іноді й матеріальними, правами. Відносини сторін будуються «по горизонталі» (потерпілий - підозрюваний (обвинувачений), у межах дії норми права, викладеної в ст. 468 КПК України). При застосуванні цього методу відносини регулюються за схемою «право + гарантія».

Деякі кримінально-процесуальні відносини врегулювати з допомогою цих двох методів неможливо, зокрема тресторонні правовідносини. Наприклад, слідчий(прокурор) для того, аби вирішити питання про арешт майна, повинен звернутися до арбітра – слідчого судді (ст.ст. 171, 172, 173 КПК України). Тут слідчий за погодженням з прокурором (прокурор) діє щодо підозрюваного (обвинуваченого, особи, яка в силу закону несе цивільну відповідальність за шкоду, завдану діяннями підозрюваного, обвинуваченого або неосудної особи, яка вчинила суспільнонебезпечне діяння) не прямо, а немов би по дузі. Цей метод дістав у літературі назву змагального (судового).

Враховуючи публічно-правове начало, властиве кримінальному судочинству, слід зазначити: специфічною особливістю кримінально-процесуальних правовідносин є участь у них представника державної влади, наділеного владними повноваженнями.

Кримінально-процесуальні відносини виникають лише після одержання правоохоронними органами інформації про вчинений чи нібито вчинений злочин. Кримінально-процесуальні правовідносини в основному вичерпують себе з установаженням кримінально-правового відношення й прийняттям рішення про застосування (чи незастосування) кримінальної відповідальності. Закінчення функціонування кримінально-процесуальних відносин, у зв'язку з набранням обвинувальним вироком законної сили, створює юридичний факт для реалізації встановлених кримінально-правових відносин. Це не виключає виникнення знову кримінально-процесуальних відносин і після набрання вироком законної сили у стадіях виконання вироку, перегляду судових рішень у порядку виключного провадження.

Юридичним фактом, що тягне виникнення кримінально-процесуальних відносин, є наявність приводу до порушення кримінальної справи, тобто той чи інший вид інформації про злочин, що вчинений або що готується.

Елементами кримінально-процесуальних правовідносин є:

– суб'єкти - всі учасники кримінально-процесуальної діяльності, тобто державні органи і посадові особи, які здійснюють свої повноваження із розслідування та судового розгляду кримінальних справ, а

також громадяни, юридичні особи, їхні представники, чиї інтереси порушує вчинений злочин, або на яких поширюється кримінально-процесуальна діяльність;

– об'єкт - поведінка суб'єктів кримінального процесу, тобто все те, з приводу чого виникли та існують правовідносини;

– процесуальні права і процесуальні обов'язки суб'єктів кримінально-процесуальної діяльності. Як вказувалося, суб'єктами кримінально-процесуальних відносин є державні органи та посадові особи, які здійснюють свої повноваження по розслідуванню та судовому розгляду кримінальних справ, а також громадяни, юридичні особи, громадські організації, їхні представники, чиї інтереси порушує вчинений злочин або на яких поширюється кримінально-процесуальна діяльність.

Юридичними фактами, що спричиняють виникнення, зміни та припинення кримінально-процесуальних відносин, найчастіше є процесуальні дії, рідше — події (наприклад, скінчення строку давності), але щоразу у зв'язку з певними діями. На відміну від інших правовідносин, юридичними фактами завжди виступають тільки складні фактичні сукупності, тобто визначені законодавством сукупності тих чи інших дій (утримання від них) та подій.

Учасниками кримінально-процесуальних відносин є:

- 1) громадяни України;
- 2) особи без громадянства;
- 3) іноземці, за винятком осіб, які користуються правом дипломатичної недоторканності.

Дипломатична недоторканність означає недоторканність особи, архівів, документів, офіційного листування, дипломатичної пошти, службового і жилого приміщення, імунітет від кримінальної юрисдикції України (якщо немає явно вираженої на це згоди акредитуючої держави) і дачу показань свідків без згоди особи, яка користується правом дипломатичного імунітету. Про таку згоду робиться запит через Міністерство закордонних справ України.

У разі невизначеності в питанні про те, чи відповідає Конституції України застосований закон або закон, який підлягає застосуванню в конкретній справі, суд за клопотанням учасників процесу або за власною ініціативою зупиняє розгляд справи і звертається з мотивованою ухвалою (постановою) до Верховного Суду України, який відповідно до ст. 150 Конституції може порушувати перед Конституційним Судом України питання про відповідність Конституції законів та інших нормативно-правових актів. Таке рішення може прийняти суд першої, касаційної чи наглядової інстанції в будь-якій стадії розгляду справи.

Разом з тим згідно зі ст. 22 Конституції України при прийнятті нових законів або внесенні змін до чинного законодавства не допускається звуження змісту та обсягу існуючих прав і свобод людини. Тому якщо норми законів звужують існуючі права і свободи людини, вони застосовуються не підлягають.

Згідно з ч.2 ст. 57 Конституції є нечинними, а отже, не можуть застосовуватись ті закони та інші нормативно-правові акти, що визначають права й обов'язки громадян, які не доведені до відома населення у встановленому законом порядку. Це означає, що судові рішення не може ґрунтуватись на неоприлюднених нормативно-правових актах такого змісту.

Відповідно до положень ст. 58 Конституції України закони та інші нормативно-правові акти не мають зворотної сили і дії в часі, крім випадків, коли вони пом'якшують або скасовують відповідальність особи.

При виконанні в межах України окремих доручень правоохоронних органів іноземних держав, поданих відповідно до Міжнародних конвенцій про взаємодопомогу в сфері кримінального судочинства, застосовується кримінально-процесуальне законодавство України, а в разі клопотання запитуючої сторони може застосуватись і законодавство держави ініціатора доручення, якщо воно не суперечить законам України та міжнародним стандартам у галузі прав і свобод людини.

Підводячи підсумок вищевикладеного необхідно зазначити, згідно зі ст. 22 Конституції України при прийнятті нових законів або внесенні змін до чинного законодавства не допускається звуження змісту та обсягу існуючих прав і свобод людини. Для кримінального процесу це вихідне і визначальне положення означає можливість розвитку законодавства тільки в напрямку зміцнення гарантій прав і свобод людини, недопустимість звуження прав учасників кримінального процесу. Особливого значення набувають проблеми забезпечення недоторканності особи, особистого життя, житла людини.

Література:

1. Михеєнко М.М., Нор В.Т., Шибіко В.П., Кримінальний процес України: Підручник. – К.: Либідь, 1992. – 413 с.
2. Конституція України: Прийнята на п'ятій сесії Верховної Ради України 28 червня 1996 року // Голос України, 1996, 13 липня.

Науковий керівник:

кандидат юридичних наук, доцент Леонтєєва Ліна Віталівна.

СЕКЦІЯ: ПСИХОЛОГІЯ

Марина Кідалова, Білич Катерина
(Бердянськ, Україна)

ОСОБЛИВОСТІ ПРОЯВУ ЕМОЦІЙНИХ БАР'ЄРІВ СТУДЕНТІВ ПІД ЧАС АДАПТАЦІЙНОГО ПЕРІОДУ НАВЧАННЯ У ВНЗ

На початковому етапі професійного становлення студенти-першокурсники стикаються з різними проблемами, зумовленими змістом і специфікою процесу професійного й особистісного самовизначення, індивідуалізації, адаптації до нових умов, у тому числі й соціальних. Разом з тим якість власного життя, пристосування до соціального середовища через формування адаптивних механізмів і соціально прийнятних характеристик, конструктивність взаємодії багато в чому залежить від можливостей і вміння долати різнопланові труднощі, зокрема емоційні бар'єри (ЕБ).

Психологами і педагогами ЕБ розглядаються як різновид психологічних бар'єрів [1; 3]. У свою чергу, їх існування на фоні спілкування призводить їх в ранг комунікативних. Під ЕБ розуміються переживання особистістю напружених емоційних станів, що суттєво блокують діяльність, особливо спілкування, долання яких є неодмінною умовою її розвитку як вироблення толерантної позиції в ситуації невизначеності.

Загострення ЕБ спостерігається не тільки в перехідні періоди розвитку особистості, але і в ті, що характеризуються невизначеністю, новими складними умовами життєдіяльності, зокрема адаптаційні для студентів-першокурсників ВНЗ. Підвищена вираженість ЕБ, загальний високий бар'єрний фон призводять до ускладнення спілкування та їх взаємин із новими соціальними категоріями суб'єктів навчально-професійної діяльності, адаптації, продукування різного плану проблем як для студента, так і для закладу (організаційних, методичних, мотиваційних, дисциплінарних, особистісних тощо). Специфіка проявів ЕБ студентів-першокурсників (залежно від напрямку професійної підготовки) передбачає встановлення причин їх появи та впровадження відповідних психолого-педагогічних заходів задля екологічно доцільного подолання ЕБ й попередження їх прогресування, запобігання дезадаптації.

Розробкою проблеми сутності, способів походження, функцій, класифікації психологічних бар'єрів займалися І. Андрєєва, Е. Берн, А. Бодальов, В. Кан-Калік, М. Кідалова, В. Куніцина, В. Лабунська, О. Лещинська, П. Лушин, С. Назметдінова, М. Подимов, Б. Паригін, Е. Рогов, О. Цуканова, М. Шевадрін, Т. Ексакусто, Н. Яковльова та інші [2]. М. Кідаловою та П. Лушиним докладно розкрита феноменологія емоційних бар'єрів: їх сутність, види, роль у розвитку особистості, наслідки та особливості подолання ЕБ у контексті різних психолого-педагогічних підходів, теорій і концепцій на тлі різних вікових і життєвих періодів.

Особливості прояву психологічних бар'єрів спілкування в студентському середовищі висвітлено в роботах Н. Вітюк, Г. Микитюк, О. Саннікової, О. Слюсарєвої, Г. Федосової, С. Шебанової. Проблеми адаптації в юнацькому віці (фізичної, психологічної, соціальної, адаптації до навчального процесу, побутових умов) розглянуто у роботах В. Карандашева, Л. Коула, В. Лобейка, Л. Редько, Дж. Холла [4; 5].

У цілому розробки в названих дослідницьких напрямках дають можливість цілеспрямованого вивчення ЕБ студентської молоді, а саме з'ясувати їх специфіку залежно від особливостей умов життєдіяльності, нових соціальних умов, спрямованість фахової підготовки на початковому етапі професійного становлення та на цій підставі знайти адекватний контекст супроводу адаптаційного процесу першокурсників у ВНЗ.

Метою дослідження є встановлення емпіричним шляхом психологічних особливостей прояву емоційних бар'єрів спілкування студентів ВНЗ в умовах адаптаційного періоду.

Методи дослідження. Як основні діагностичні методи використовувалися бесіда, анкетування, тестування. Психодіагностичний інструментарій склали методики, що виявляють ЕБ у міжособистісному спілкуванні студентів і категорії суб'єктів, між якими вони виникають [6; 3]. Кількісно-якісний аналіз та інтерпретація результатів дослідження здійснювалися з використанням описової статистики відсоткового розподілу.

Вибірку склали 78 студентів перших курсів факультету психолого-педагогічної освіти і мистецтв та факультету економіки й управління БДПУ.

Одержані наступні результати дослідження. Існування ЕБ спілкування в середовищі студентів-першокурсників – поширене явище (48,2%), особливо серед контингенту «творчих» спеціальностей: музика – 66,7%, хореографія – 50,0%. У студентів спеціальності «Економіка» стан найбільш сприятливий: ЕБ виявляються у 28,7%. Зі всіх ЕБ найчастіше перешкодою в спілкуванні виступає неадекватний прояв емоцій – 12,5%.

Загальною характеристикою для всіх категорій студентів є прогресування бар'єру неадекватного прояву емоцій із його переважанням у студентів-музикантів (1:2). Домінування негативних емоцій як бар'єру, що створює перешкоди в спілкуванні, у всіх категорій студентської молоді не спостерігається.

Студенти «творчих» спеціальностей (музичне мистецтво і хореографія) більш схильні до прояву ЕБ у спілкуванні, як загалом, так і зокрема, а саме негнучкості, нерозвиненості, невиразності емоцій і неадекватного прояву емоцій, невміння керувати ними. У більшості контингенту, особливо у студентів-музикантів, недостатньо сформовані: вміння керувати власними емоціями у спілкуванні (16,8%), прояви їх адекватності (50,0%). Невелика частина студентів-хореографів (6,25%), хоч і усвідомлюють своє негативне ставлення до найближчого соціуму, не докладають жодних зусиль, аби його змінити.

На цьому віковому етапі існує категорія першокурсників, що не вміє підтримувати тривалі взаємини з оточуючими (11,2%) й надмірно реагують на вплив зовнішніх чинників (38,8%).

Перешкодами у спілкуванні студентів-першокурсників виступають переживання емоцій, емоційних станів, певних якостей і властивостей: ворожості й агресивності (6,9%), нетерпимості до соціального оточення й комунікативних ситуацій (33,3%), коливання настрою (33,3%), сором'язливості (55,4%), образу (22,2%). Нерідко емоційні проблеми студентів пов'язані з дисциплінарними.

У студентів «творчих» спеціальностей емоційні проблеми частіше виникають унаслідок неухваленості, яку можна пояснити фізичним і/або психологічним перевантаженням; у чверті опитуваних діагностується наявність нудьги, розчарування й незадоволення від власної діяльності, які можна інтерпретувати низькою емоційною зацікавленістю провідним видом діяльності – учбово-професійної і вмотивованістю як навчанням, так і спілкуванням між одногрупниками, відсутністю усвідомленого вибору професії.

Ранжування за рівнем вираженості ЕБ засвідчує, що у хлопців і дівчат вони виникають насамперед із найближчими родичами – сиблінгами (особливо на фоні образу й конкуренції в системі сімейних відносин) – 27,1%, з батьками (10,3%) і найменше вони виражені в середовищі однолітків, виняток становлять емоційно неприйнятні конкретні ровесники (11,1%). Десята частина юнацького контингенту так і не навчилася підтримувати тривалі взаємини, половина від них має зовнішній локус-контроль. У більшості випадків хлопці й дівчата обирають стратегію уникнення небажаних суб'єктів спілкування.

Водночас результати діагностики спілкування у ВНЗ засвідчили, що найчастіше ЕБ виникають з викладачами – 21,2%, менше – із заступниками деканів – 14,4%, завідувачами кафедрами – 7,1%, одногрупниками (особливо однієї статі) – 5,7%. Це свідчить не тільки про наявність значних емоційних перешкод, які блокують спілкування студентів з цими категоріями, а й про комутативну нетолерантність.

На дисциплінарному рівні проблематично складається спілкування студентів-першокурсників не тільки з ближнім оточенням, а й із дальнім. Перешкодами в спілкуванні виступають вживання образливих слів під час спілкування (22,4%), вдавання до обману та брехні (16,8%); декому у спілкуванні властиві вияви обурення і протесту на прохання дорослих наставників щось зробити (5,5%), сперечання з батьками (16,7%) й оточуючими (5,6%); прояви звинувачувально-номінативних характеристик (5,6%) як показника зовнішнього локусу-контролю і нерозвиненості самокритики.

За результатами опитування встановлено, що чинниками, які мають істотний вплив на характер адаптації, є надмірне позааудиторне навантаження, страх не впоратися з навчальним навантаженням, суворість викладачів, труднощі міжособистісного спілкування.

Аналізуючи одержані дані, ми дійшли **висновку**, що загальний високий рівень прояву ЕБ у студентів-першокурсників – це не просто індикатор модальності загального психологічного благополуччя, а й показник якості протікання адаптаційних процесів в умовах навчання, особливо зниженого у студентів «творчих» спеціальностей порівняно з «економічними».

Загальною характеристикою молоді є прогресування бар'єру неадекватного прояву емоцій (переважно у студентів-музикантів) та відсутність бар'єру домінування негативних емоцій (на відміну від підліткового віку). Порівняно зі студентами спеціальності «Економіка», студенти «творчих» спеціальностей більш схильні до прояву ЕБ у спілкуванні, зокрема негнучкості, нерозвиненості, невиразності емоцій, неадекватного прояву емоцій та невміння управляти емоціями. На думку студентів, перешкодами у спілкуванні виступають надмірне переживання умовно негативних власних емоцій, емоційних станів та певних особистісних властивостей і якостей.

ЕБ у студентської молоді найбільш виражені та частіше виникають відносно сиблінгів, менше – батьків, мінімально – в середовищі однолітків, тоді як у межах ВНЗ вони виникають із викладачами, адміністрацією, а в останню чергу – із одногрупниками. У більшості випадків молодь обирає стратегію уникнення небажаних категорій спілкування. Нерідко емоційні проблеми студентів пов'язані з порушеннями дисципліни.

У цілому існування ЕБ в міжособистісному спілкуванні в юнацькому віці може свідчити про низьку толерантність до комунікативних ситуацій, партнерів по спілкуванню, нерівномірність дозрівання структур емоційної зрілості, емоційного інтелекту, а на певному етапі становлення інтегративного і парціальних емоційного інтелекту – як загального показника емоційного розвитку в юнацькому віці. Саме це положення в подальшому ми спробуємо уточнити.

У той же час, маючи на меті полегшення процесів адаптації першокурсників, формулюємо ряд завдань, які потребують психолого-педагогічного розв'язання: корекція змістовного наповнення навчальних програм за напрямом «Мистецтво»; навчання студентів-першокурсників плануванню і організації власного часу і його перерозподілу з урахуванням діяльності; вироблення в них комунікативних навичок і вмінь, емоційної саморегуляції, мотивування до навчально-професійну діяльність, сприяння гармонійному дозріванню структур емоційної зрілості, становлення емоційного інтелекту в контексті особистісно-орієнтованого підходу. Основними напрямками й формами роботи із студентами-першокурсниками можуть стати проведення тренінгів спілкування, Форум-театрів, Арт-терапії. Реалізація окреслених підходів у освітній системі в цілому благотворно впливатиме на процеси адаптації студентів-першокурсників, а значить, ефективній підготовці фахівців у ВНЗ.

Література:

1. Кідалова М. Емоційний бар'єр: до визначення феномена і перспектив 136робот из ним у віковому аспекті / М. Кідалова, П. Лушин // Психологічні перспективи. – Вип. 11. – Луцьк: Волинський нац. Ун-т ім. Лесі Українки, 2008. – С. 145 – 155.
2. Кідалова М. М. Психологічний зміст емоційних бар'єрів у підлітковому віці // Розвиток особистості в сучасному освітньому просторі: колективна монографія / за заг. Ред. О.В. Горецькою. – Донецьк: ЛАНДОН – XXI, 2013. – С. 157 – 171.
3. Лушин П. В. О психологии человека в переходный период (Как быть, когда всё рушится) / Павел Владимирович Лушин. – Киев: Науковий світ, 2007. – 207 с.
4. Коул Л., Холл Дж. Психология юности / Л. Коул, Дж. Холл. – СПб.: Питер, 2000. – 547 с.
5. Редько Л.Л., Лобейко Ю.А. Психолого-педагогическая поддержка адаптации студента-первокурсника в вузе: учебное пособие / Л.Л. Редько, Ю.А. Лобейко. – Москва: Илекса, 2008. – 296 с.
6. Фетискин Н. П. Социально-психологическая диагностика развития личности и малых групп / Фетискин Н. П., Козлов В. В., Мануйлов Г. М. – М.: Институт психотерапии, 2002. – 490 с.

Юлія Мединська, Софія Фостяк
(Львів, Україна)

ПСИХОТЕРАПЕВТИЧНЕ ЛІКУВАННЯ СОМАТОФОРМНИХ РОЗЛАДІВ У ПРАКТИЦІ ЛІКАРІВ ЗАГАЛЬНОГО ПРОФІЛЮ

Актуальність дослідження. Лікування пацієнтів, котрі страждають на соматоформні розлади, є серйозним викликом у практиці лікаря загального профілю. Складність проведення якісної діагностики та адекватного лікування полягає у тому, що розлади цих пацієнтів знаходяться на стику психопатології та клініки внутрішніх хвороб. Такі пацієнти місяцями та навіть роками не знаходять розуміння і ефективної допомоги у лікарів-терапевтів, які не володіють достатніми знаннями та досвідом психопатологічної діагностики та психотерапії [4, с. 6]. Ізольована фармакологічна допомога, яку намагається надати лікар загальної практики, дуже часто стає «рухом за симптомом» - серією атак окремих симптомів найрізноманітнішими фармакологічними препаратами без бажаного результату. Виходом у цій ситуації є поєднання психологічної допомоги та медикаментозного лікування, яке спирається на чітке розуміння лікарем загальної практики доцільності комплексного фармакологічного і психотерапевтичного лікування, що і стало темою даного дослідження.

Об'єктом даного дослідження є розлади, які у системі сучасних медичних знань та класифікацій відносять до категорії соматоформних.

Предметом дослідження є основні принципи індивідуального підходу до пацієнтів із соматоформними розладами із урахуванням психологічної складової етіології названих розладів.

Матеріали та методи дослідження. У ході дослідження застосовано аналіз та узагальнення даних спеціалізованої літератури відповідної тематики та проведено емпіричне дослідження. Зокрема, сформовано вибірку пацієнтів, котрі звернулись до лікаря загальної практики з ймовірними соматоформними розладами, які після попереднього лікарського огляду пройшли ультразвукову діагностику. При проведенні УЗД було використано апарат Радмір ULTIMA PA і лінійний датчик зі змінною частотою 3,5 МГц. Пацієнтам, у яких не виявили органічних змін, було запропоновано заповнити опитувальник «Торонтська шкала алекситимії» (TAS, 1985), що є одним із опорних інструментів патофизиологічної діагностики для постановки діагнозу психосоматичного спектру.

Виклад основного матеріалу. Психосоматичні розлади – це група хворобливих станів, які виникають на основі взаємодії психічних і соматичних факторів і проявляються соматизацією порушень психіки, її розладами, що відображають реакцію на соматичне захворювання або розвитком соматичної патології під впливом психогенних факторів [8, с. 16]. Стани, що відносяться до психосоматичних розладів, включають не тільки психосоматичні захворювання в традиційному, вузькому розумінні цього терміну («чиказька психосоматична сімка» [1, 6]), але й значно більше коло порушень: соматизовані розлади (соматоформні стани, соматизовані дистимії та ін.), патологічні психогенні реакції на соматичні захворювання, соматопсихічні акцентуації на рівні розладів особистості [10, с. 467].

Особливе місце серед психосоматичних захворювань посідають соматоформні розлади. Частота їх виявлення знаходиться на рівні 10-26% загальносоматичної лінії [10, с. 467]. Соматоформні розлади - це захворювання, що характеризуються фізичними патологічними симптомами, які нагадують соматичне захворювання, але при цьому не виявляється жодних органічних порушень, які можна було б віднести до відомих медицині хвороб [13, с. 634].

Дослідження та теоретичні дискусії щодо виникнення психосоматичних розладів проводились з точки зору двох кардинально різних концепцій: психоцентричної та соматоцентричної [10, с. 466]. Сучасні наукові дослідження розвивають теорію мультифакторного генезу, яка, об'єднуючи дві перші концепції, максимально точно пояснювала би кожен з ланок патогенезу психогенних нозологій [2, 6, 9].

Класифікація соматоформних розладів проводиться у двох системах: рекомендованій ВООЗ Міжнародній класифікації хвороб 10-го перегляду (МКХ-10, використовується у тому числі й в Україні) та в

DSM-V (система Американської психіатричної асоціації). За МКХ-10 соматоформні розлади класифікуються наступним чином: соматизований розлад (F45.0), недиференційований соматоформний розлад (F45.1), іпохондрія (F45.2), соматоформна дисфункція вегетативної нервової системи (F45.3), соматоформний больовий розлад (F45.4), інші соматоформні розлади (F45.8), соматоформний розлад не уточнений. (F45.9) [7]. У DSM-V виділена група порушень "Симптоми соматичних порушень" (Somatic Symptom Disorders - SSD), що поділяється на простий симптом соматичних порушень (Simple Somatic Symptom Disorder (SSSD)) і складний, або комплексний симптом соматичних порушень (Complex Somatic Symptom Disorder (CSSD)). Останній розподіляється на декілька підтипів: з переважанням соматичних скарг, з переважанням занепокоєння станом здоров'я та з переважанням больового синдрому [11, 12].

Загальними ознаками, які дають підстави припустити наявність у пацієнта соматоформного розладу, є множинні клінічно-важливі соматичні скарги в драматичному викладі; поява скарг у віці до 30 років; пошук допомоги у лікарів різних спеціальностей; бажання обстежуватись, в тому числі й інвазивно; тривалість такого стану не менше двох років; неможливість пояснити симптоматику будь-яким відомим захворюванням; відсутність віри в медицину; соціальна або сімейна дезадаптація [7]. З клінічної точки зору соматоформні розлади можуть бути представлені у вигляді больових синдромів, різноманітних сенсопатій і вегетативних дисфункцій. Серед останніх у практиці лікаря-інтерніста найбільше значення мають вегето-дисфункційні розлади серцево-судинної, дихальної, сечостатевої систем та шлунково-кишкового тракту.

Частота розповсюдження вищезгаданих розладів: серед населення від 15% до 50%, а серед пацієнтів первинної практики від 30% до 57% [10, с. 467].

Для перевірки вищенаведених даних у регіональному масштабі нами було проведено дослідження на базі терапевтичного відділення та відділення функціональної діагностики у Першій міській клінічній лікарні імені Князя Лева (м. Львів). Серед 64 пацієнтів, які звернулись до сімейного лікаря і склали загальну групу, для подальшого дослідження було відібрано 25 пацієнтів з симптоматикою, що дозволяла запідозрити наявність розладу соматоформного спектру. Досліджувана група складалась з осіб віком 19-52 роки, з них 17 осіб - жінки, 8 осіб – чоловіки. Це були пацієнти, котрі скаржились на суб'єктивне відчуття стороннього тіла в горлі, дискомфорт при ковтанні, що гіпотетично можна було розглядати як симптоматику «істеричного клубка» («globus hystericus») із дисфагією різного ступеню (діагностична рубрика за МКХ-10: F45.8. Інші соматоформні розлади) [7]. Дані пацієнти були скеровані на ультразвукову діагностику і додаткові лабораторні та фізикальні обстеження для виключення органічного ураження щитовидної залози.

За результатами обстеження у 16 осіб (64%) не було виявлено жодних змін органічного характеру, у 9 пацієнтів (36%) діагностовано ряд захворювань (гострий фарингіт, різні форми тиреоїдитів, гіпертиреозидизм). За гендерним розподілом у 11 жінок (64,7%) та 5 чоловіків (62,5%) органічних змін виявлено не було. Безперечно, такі показники є дещо завищеними у порівнянні із поширеністю захворювання в популяції, оскільки дослідження проводилось серед найбільш очікуваної групи пацієнтів. Тим не менше, висока частота виявлення психосоматичних розладів зберігається і це вказує на незмінну актуальність даної теми.

Пацієнтам, у яких не виявили органічних змін, було запропоновано пройти тест по Торонтській шкалі алекситимії (TAS, 1985) [3], який є одним із опорних для постановки діагнозу психосоматичного спектру. Алекситимія – нездатність людини називати емоції, які переживає вона або інші люди, тобто вербалізувати їх. За різними даними «алекситиміки» складають до 64% серед всіх психосоматичних хворих [1, 3]. Тест складається з 26 питань, на кожне з яких є п'ять варіантів відповіді. Результати розподіляються наступним чином: якщо респондент набрав 62 бали і нижче – це відповідає нормі, 63-73 бали – група ризику, 74 бали і вище – алекситимія.

Інтерпретація тесту серед досліджуваної групи (16 осіб) дала наступні результати: 3 пацієнтів (18,75%) набрали вище 74 балів, що свідчить про явну алекситимію; 11 пацієнтів (68,75%) набрали від 62 до 74 балів, встановлено схильність до алекситимії; 2 пацієнтів набрали нижче 62 балів – алекситимія відсутня. Як показали результати тесту, більшість учасників дослідження мають проблеми у сфері емоційного інтелекту, про що свідчить високий рівень показника алекситимії. Це означає, що їхні труднощі у розпізнаванні власних емоційних станів, управлінні ними, здатності до конструктивного відреагування різних емоцій та/або емоційного самозаспокоєння є недостатніми, що створює сприятливий ґрунт для процесів соматизації емоційної напруги, формування соматоформних розладів. Це має принципове значення як для діагностики, так і для стратегії лікування таких пацієнтів: окрім фармакологічної терапії, доцільним є звернення по психологічну чи психотерапевтичну допомогу. Більш того, психотерапія при соматоформних розладах розглядається як основний вид лікування пацієнта, фармакологічні препарати, натомість, виконують функцію підтримуючої терапії.

Стратегії надання психологічної допомоги при лікуванні соматоформних розладів продовжують бути актуальною темою у рамках різних напрямків психотерапії. Психоаналітично-орієнтована, сімейна системна, клієнт-центрована, гештальт-терапія розробляють власні концепції розуміння психічної етіології соматоформних розладів та, відповідно, стратегії їх лікування шляхом компенсації психологічних дефіцитів, усвідомлення та розв'язання позасвідомих конфліктів, налагодження інтерперсональної комунікації у сімейних, родинних та навіть трансгенераційних системах тощо. Сучасні інтегративні тренди у сфері психотерапії та психокорекції дозволяють фахівцям різних психотерапевтичних напрямків взаємно

збагачувати своє теоретичне розуміння та інструментарій впливу, застосовувати комплементарні психотерапевтичні підходи з урахуванням індивідуальних особливостей кожного пацієнта [5, 6, 9]

Висновки. Терапія соматоформних розладів повинна передбачати комплексні фармакологічні та психотерапевтичні заходи. Для забезпечення повноцінної підтримки пацієнтів із даним розладом необхідна одночасна співпраця лікаря загальної практики із лікарем-психіатром, а також психотерапевтом чи клінічним психологом, котрі володіють техніками індивідуальної та або групової психокорекції.

Література:

1. Былкина Н.Д. Развитие зарубежных психосоматических теорий (аналитический обзор) // Психологический журнал. 1997. Т 18. № 2. С. 149-160.
2. Бройтигам В., Кристьян П., Рад М. Психосоматическая медицина: Кратк. учебн. / Пер. с нем Г.А. Обухова, А.В. Бруенка; Предисл. В.Г. Остроглазова. – М.: ГЭОТАР МЕДИЦИНА, 1999. – 376 с.
3. Клиническая психология: учебник под ред. Карвасарского Б.Д. – СПб.: Питер, 2006. – 960с.
4. Кулаков С.А. Основы психосоматики. – СПб.: Речь, 2003. – 288 с.
5. Кулаков С.А. Практикум по психотерапии психосоматических расстройств. – СПб.: Речь, 2007. – 294 с.
6. Малкина-Пых И.Г. Психосоматика / И.Г. Малкина-Пых. – М.: Эксмо, 2008. – 1024 с.
7. МКХ – 10. Посібник по використанню Міжнародної статистичної класифікації хвороб 10 перегляду. – Харків, 2000, 186 с.
8. Смулевич А.Б., Раппопорт С.И., Сыркин А.А., и др. Органые невроты: клинический подход к анализу проблемы // Журн. неврол. и психиатр. – 2002. – №2. – С.15-22
9. Старшенбаум Г.В. Психосоматика и психотерапия: Исцеление души и тела. – Ростов: Феникс, 2014. – 350 с.;
10. Тиганов А.С. Руководство по психиатрии: В 2-х т. Т2. – М.: Медицина, 1999. – 784 с.
11. Diagnostic and statistical manual of mental disorders (5th ed., DSM-5). – American Psychiatric Association (APA), 2013.
12. Ghanizadeh A. A review of somatoform disorders in DSM-IV and somatic symptom disorders in proposed DSM-V / A. Ghanizadeh, A. Firoozabadi // Psychiatria Danubina. – 2012. – Vol. 24, № 4. – P. 353-358.
13. Sadock, B.; Kaplan, Sadock V.; Sadock, V. Kaplan. Sadocks Synopsis of Psychiatry. 2003.

Науковий керівник:

к.психол.н., доц. Мединська Юлія Ярославівна.

Тетяна Скорбач, Олександр Неплях
(Харків Україна)

ТЕРОРИЗМ – ОДНА З ГОЛОВНИХ ПСИХОЛОГІЧНИХ ПРОБЛЕМ СЬОГОДЕННЯ

Тероризм – загальнолюдська проблема сьогодення, що є серйозною загрозою суспільства та держави.

Обрана нами тема є актуальною, бо тероризм з кожним днем зростає. У зв'язку з цим, даною проблемою в 90-х роках ХХ століття активно займалися такі фахівці - дослідники тероризму і його психології, як Ю. М. Антонян, В.В. Вітюк, Д. В. Ольшанський, В. Ф. Пирожков, С. А. Ефірів та ін.

Таким чином, у нашому дослідженні буде розглянуто досвід, наприкінці минулого - початку нинішнього століття щодо психології терористів.

У цій проблемі, на думку доктора психологічних наук, провідного наукового співробітника Інституту розвитку особистості ПАВ В. Ф. Пирожкова, «поряд із соціальним, правовим, економічним слід виділити й психологічний аспект, який потребує всебічного розгляду та глибокого вивчення» [7].

Перш за все треба визначити психологічний профіль осіб, спроможних до вчинення терористичного акту, або тих, кого можуть використати керівники терористичних груп для подібних діянь. Насамперед, це особи, які не зуміли реалізувати себе в політичній сфері, але рвуться до влади й мають певний комплекс неповноцінності.

Терористи – це особливий клас людей, свого роду подвижники зі знаком мінус, з двоїстим ставленням до життя: з одного боку, вони хочуть зробити його справедливим і правильним, а з іншого – знищують його, убиваючи багатьох для досягнення своїх ідеалів. Разом з тим у них виразно проявляється прагнення вийти за межі свого повсякденного та буденного існування, наповнити його яскравими фарбами, незвичайними подіями, ризиком, гострими переживаннями, нарешті, що особливо важливо, зіштовхнутися зі смертю. Відповідний психологічний ефект досягається двоїм шляхом: коли екстреміст ризикує своїм життям і коли він вбиває.

На думку таких фахівців, як В.В. Вітюк і С. А. Ефірів, терористам притаманна гранична нетерпимість до інакодумання і фанатизм, який породжений максималістським ідеалістичним утопізмом, ненавистю до існуючого ладу або загостреним почуттям відчуженості. Їм властива тверда віра у володіння абсолютною, єдиною та остаточною істиною, віра в месіанське призначення, вищу – і унікальну місію в ім'я порятунку

або щастя людства. Описуваний тип особистості – «закритий» тип, тому що він виключає будь-яку критичну думку, свободу вибору.

Тероризм являє собою породження деструктивних (руйнівних) сил у суспільстві й людині, відображає культ насильства та всіляко сприяє його посиленню та поширенню, знецінюючи людське життя. Тероризм різко знижує значимість законів і можливість компромісів, зводячи нахабну жорстоку силу в ранг чи не головного регулятора життя.

Терористи часто потребують розголосу своїх дій і з тієї чи іншої психологічної причини, що в реакціях засобів масової інформації, політичних і державних діячів та інших людей вони, як у дзеркалі, бачать своє визнання та підтвердження своєї винятковості.

Для всіх терористів характерно презирство до людського життя, усі вони вважають можливим заради досягнення високої мети жертвувати життями ні в чому не винних людей.

До терористів залучаються соціально непристосовані, мало успішні люди. Вони погано навчалися в школі та у вузі, не змогли зробити кар'єру, досягти того ж, що їх однолітки, завжди страждали від самотності, у них не склалися стосунки з представниками протилежної статі. Словом, вони ніде не відчували себе по-справжньому своїми.

У їх свідомості зазвичай присутні стійкі уявлення про історичну травму своєї нації та потужні емоційні зв'язки з останньою. Типові соціальні почуття - скорбота та горе, у поєднанні з обмеженою національною гордістю. Для терористів характерне особливе уявлення про «історичного кривдника» і потреба в його покаранні та відплата. Ці уявлення доповнюються актуальною психічною травмою, яка пов'язана з реальними фактами загибелі рідних, близьких і просто одноплемінників.

Важливим джерелом поповнення кадрів терористів є найманці, які побували в різних конфліктних регіонах, що билися то на одному, то на іншому боці. Для їх психології важливо одне: хто більше заплатить, а часто вони спонукаються просто «інтересом вбивати», «відчути владу над людьми», «показати свою перевагу над іншими».

Серед терористів багато осіб, які в дитинстві, молодості піддавалися приниженням, не могли самоствердитися. Це люди, які не змогли реалізувати свої ідеї.

Переважають терористи – це люди, які у свій час, виступаючи за якісь права та свободи, були засуджені державою, викинуті, поставлені за межу закону, і для них тероризм стає соціальною помстою цієї держави.

Не слід враховувати осіб з різними власне психічними аномаліями, які мають комплекс зверхності над іншими. Необхідно зауважити, що їх діяльність стимулюється засобами масової інформації, що розкривають не тільки способи та засоби, які використовуються в терористичних актах, але й популяризують особистості їх виконавців. Своєчасне вивчення такого контингенту дозволяє застосовувати превентивні заходи.

Здійснюючи терористичний акт, його виконавець переступає через певну межу (переступає закон), а це вимагає відповідних механізмів психологічного захисту й самовиправдання. Знання цих механізмів дозволяє зрозуміти мотивацію терористів. Найчастіше вони вважають свої дії вимушеними, оскільки інші засоби не дозволили їм досягти поставлених цілей. Терорист виправдовується тим, що до дії його ніби спонукало порушення в суспільстві справедливості або нездійснення будь-яких його прав.

Люди, що вступають до лав терористів – це вихідці з різних соціальних прошарків і життєвих сфер. Практично всі дослідники вказують на такі найбільш характерні риси особистості терориста:

1. Комплекс неповноцінності. Він найчастіше є причиною агресії та жорстокого поведіння, які виступають в якості механізмів компенсації.

2. Низька самоідентифікація. Терористичне угруповання допомагає індивідууму позбавитися від нестачі психосоціальної ідентифікації, виконуючи функцію психостабілізуючого фактора.

3. Самовиправдання. Дуже часто політико-ідеологічні мотиви вказують на головні спонукальні причини вступу на шлях тероризму, але, як правило, вони є формою раціоналізації прихованих особистісних потреб.

4. Особистісна та емоційна незрілість.

У терористичних організаціях звичайно великий відсоток агресивних параноїдів. Їхні члени схильні до екстерналізації, до покладання відповідальності за невдачі на обставини та пошук зовнішніх чинників для пояснення власної неадекватності. Екстерналізація притаманна практично всім категоріям терористів. Така особливість є психологічною та ідеологічною основою для згуртовування терористів. Дана особистісна установка активно збуджує ненависть до представників інших національностей, релігійних або соціальних груп, приписуючи їм найогидніші риси. Звідси особлива жорстокість при вчиненні терористичних актів, відсутність співпереживання їхнім жертвам. Як показали багато досліджень, для конкретних осіб, яких звинувачено в тероризмі, нестерпно визнати себе джерелом власних невдач.

Інші характерні психологічні риси особистості терористів – постійна оборонна готовність, надмірна відданість собі та незначна увага до почуттів інших, іноді навіть їх ігнорування. Ці риси пов'язані з паранормальністю терористів, які схильні бачити постійну загрозу з боку «інших» і відповідати на неї агресією.

Паранормальність у терористів поєднується з ригідністю (недостатня рухливість, перемикання, пристосовуваність мислення), застрягання емоцій і переживань. При всьому розходженні терористичних угруповань усіх їх об'єднує сліпа відданість членів організації її задачам та ідеалам. Цілі й ідеали служать

раціональному поясненню приналежності до терористів. Звичайно, членами терористичних організацій стають вихідці з неповних сімей, люди, що з тих або інших причин відчували труднощі у рамках існуючих суспільних структур, втратили або взагалі не мали роботу. Почуття відчуження, що виникає в подібних ситуаціях, змушує людину приєднатися до групи, що здається їй настільки ж антисоціальною, як і він сама. Таким чином, для багатьох людей, що професійно займаються тероризмом, характерна замкнутість у своїй групі, її цінностях, цілях її активності.

Порвати з групою для терориста майже неможливо – це рівнозначно психологічному самогубству. Для терориста залишити організацію – значить втратити самоідентичність. Ці зовсім неавторитарні люди стають, таким чином, членами жорстких авторитарних груп. Відповідно будь-яка акція ззовні значно збільшує групову згуртованість. У міру того, як терорист переймається ідеологією своєї організації, він засвоює абсолютистську риторику. Світ для нього розпадається на своїх і ворогів, чорне і біле, правильне і неправильне - ніяких відтінків, неясності, сумнівів. Подібна логіка спонукає терористів до нанесення ударів по суспільству і ворогу, хто б ним не був. Ворога визначають лідери організації.

Особи, схильні до тероризму, належать до такого типу особистості, для якого характерний примат емоцій над розумом, безпосередніх активних реакцій на дійсність над її осмисленням; упередженість оцінок, низький поріг терпимості та відсутність належного самоконтролю. Ці люди досить легко зживаються з ідеями насильства. Дослідники називають такі мотиви терористів:

- самоствердження,
- самоідентифікація,
- молодіжна романтика й героїзм, надання своєї діяльності особливої значущості,
- подолання відчуження, конформізму (приспонування, бездумне дотримання спільних думок), знеособлення, стандартизації, маргінальності і т.ін.

Також можливі корисливі мотиви.

Головним мотивом Ефірів вважає «ідейний абсолютизм», «залізні» переконання у володінні єдиною, вищою, остаточною істиною, унікальним «рецептом порятунку» свого народу, групи або навіть людства.

Перш за все потрібно відзначити безсумнівність такого мотиву, як самоствердження, яке часто переплітається з бажанням домінувати, пригнічувати і керувати оточуючими. Така потреба буває пов'язана з високою тривожністю, яка проявляється в разі панування в соціальному середовищі, причому панування може досягатися з допомогою грубої сили, знищення неугідних. Даний мотив виявляється в будь-якому вигляді терористичної поведінки, тим паче, що придушення інших часто забезпечує особисту безпеку.

Ще один мотив, який здатний породити терористичний акт - бажання покінчити життя самогубством, адже терористи-самогубці аж ніяк не рідкість.

Серед терористів чимало і тих, яких спонукали ігрові мотиви. Для них участь у терористичних актах – це гра: з обставинами, ворогом, долею, і навіть зі смертю. Особливо це характерно для молодих людей, зокрема підлітків. Дану ситуацію вони сприймають як захоплюючу гру, ставкою якої може бути життя. Але багатьох це не лякає: для них власне життя лише плата за участь у «захоплюючій» грі.

Отже, можна виділити ряд провідних мотивів, якими керуються сучасні терористи:

1. образа за себе особисто або через соціальну групу, до якої належить людина;
2. бажання самоствердитися, пригнічуючи інших, зокрема шляхом здійснення теракту;
3. стовідсоткова впевненість у своїй правоті;
4. гра в «сильну і круту» людину; «мені все під силу», «що хочу, те й роблю», «мені нічого за це не буде»;
5. прагнення до смерті («себе не шкода»), бажання і готовність принести в жертву інших.

З цими мотивами тією чи іншою мірою згодні майже всі дослідники. Однак, на нашу думку, не всі з цих мотивів можуть підштовхнути звичайну людину на шлях терору.

Література:

1. Антонян Ю. М. Тероризм. – М, 1998.
2. Боротьба з тероризмом / Наук.ред. Ст. Н. Кудрявцев; упоряд. Л. В. Брятова; Товариств. – консультативна рада з проблем боротьби з міжнародним тероризмом. – М: Наука, 2004.
3. Горбунов К. Р. Психологія тероризму: курс лекцій: для студентів психологічних спеціальностей. Омськ: Изд-во ОмГУ, 2007.
4. Журнал «Антитерор». –№1, вересень, 2002.
5. Іванов В. Е. Психологія тероризму. Попередження та припинення терористичних актів. – СПб.: Камея, 2005.
6. Ольшанський Д. В. Психологія тероризму. – СПб.: Пітер, 2002.
7. Виступ на «круглому столі» з вивчення феномену тероризму («Держава і право» №4, 1995 р.)
8. <http://www.bestreferat.ru/referat-200495.html>

ПСИХОЛОГИК ВА ПЕДАГОГИК ЁНДОШУВЛАРНИНГ ИНСОН ШАХСИ ШАКЛЛАНИШИДАГИ АҲАМИЯТИ

Жаҳон психолог тадқиқотчиларининг тажрибасида кўрсатилишича, шахсни психологик тузилиши, психологик хусусиятлари характер хислати, темперамент хусусиятлари, иродавий сифатлари, ақлий қобилиятлари, истеъдод даражалари, барқарор қизиқишлари, ҳукмрон мотивлари, ҳиссиёт ва шу қобилиятларнинг бирикмаси ҳар хил яққол, алоҳида одамда бетакрор, барқарор турғун бирликни ташкил этади. Бу эса, ўз навбатида шахсни психологик тузилишининг нисбийлиги, қатъийлиги стереотиплиги тўғрисидаги фикрни қатъий тасдиқлашга имкон яратади. Демак, шахснинг нисбатан барқарор ва нисбатан ўзгарувчан хусусиятлари инсон ҳислатларининг яхлитлиги ва ўзаро боғлиқлигидан таркиб топувчи мураккаб бирликдан иборатдир.

Психологияда инсон зотиға хослик масаласи индивид, шахс, индивидуаллик тушунчалари орқали акс эттирилади. Катта ёшдаги руҳий соғлом одамлар ҳам, чақалоқ ҳам, нутқи йўқ, оддий малакаларини ўзлаштира олмайдиган ақли заифлар ҳам индивид деб айтилади. Бироқ, булардан биринчисинигина шахс деб аташ аъна тусига кириб қолган, чунки ўша зотгина ижтимоий мавжудот, ижтимоий муносабатлар маҳсули, ижтимоий тараққиётнинг фаол қатнашчиси бўла олади. Индивид сифатида ёруғ дунёга келган одам ижтимоий муҳит таъсирида кейинчалик шахсга айланади, шунинг учун бу жараён ижтимоий-тарихий хусусиятга эгадир. Илк болалик чоғидаёқ индивид муайян ижтимоий муносабатлар тизими доирасига тортилади, бундай шахслараро муносабатлар тарзи тарихий шаклланган бўлиб, у ёшлигиданоқ шу тайёр ижтимоий муносабат, муомала, мулоқот тизими билан таниша боради. Ижтимоий қуршов, ижтимоий гуруҳ ичида одамнинг бундан кейинги ривожланиши уни шахс сифатида шакллантирувчи, унинг онги ва иродасининг хусусиятларига мутлақо боғлиқ бўлмаган ҳар-хил хусусиятли муносабатлар мажмуасини вужудга келтиради.

Бир хил турмуш шароитлари шахс фаолиятининг турли шакллари яратиш ҳамда ҳар хил ҳаётий вазиятни вужудга келтириш имкониятига эга. Ҳаётда бирон бир танбеҳ беришнинг ўзи кимгадир руҳий ҳисни уйғотса, бошқа бировнинг сиртига ҳам юқмаслиги учрайди. Шундай қилиб, одамга таъсир қилувчи барча ташқи қўзғатувчилар ижтимоий шарт-шароитларга, фаолиятнинг ички тарбиявий қисмлари тузилиши йиғиндиси билан бойитилиши эвазига шахс деган тушунча ҳосил бўлади. Одам жамиятда турли гуруҳлар фаолиятига қатнашар экан, кўпинча улар ҳар хил вазифани бажаради, ўзаро ҳеч бир ўхшамаган ролларни ижро этади. Масалан, ота-онанинг, оиланинг "эгови", инжиқ, "зўравон" бола ўз тенгқурлари даврасида эҳтиёткорона ҳаракат қилиб, ўзини тамоман бошқача тутати. Шунингдек, жиддий, талабчан ва хизмат вақтида бошқаларга қўшилмайдиган саёҳат даврида, меҳнат фаолиятида, ҳашар ва ҳамкорликда, улфатчиликда ҳазилкаш ва қизиқчига айланиши мумкин. Юқорида келтирилган мисолларда битта одамнинг ўзи турли вазиятларда мазмун жиҳатдан бир-бирига қарама-қарши ролларни бажаради. Аксарият ҳолларда одам турли-туман вазиятларга, шароитларга мос, уларга мутаносиб бўлган жиҳатларни намоён қилади, унинг оилада, хизмат вазифасида, жамоатчилик орасида, спорт мусобақасида ва шу сингариларда ўз зиммасига олган ролларни бир-бирига қарама-қарши эмас, балки ўзаро ҳамоҳанг тарзда уйнайди. Ана шу инсон фазилатлари, ҳислатлар, сифатларининг бир-бирига мослиги шахснинг яхлитлигини кўрсатувчи аломатларидан бири бўлиб, ундаги зиддият ва шаклланиб улгурмаган хусусиятларнинг кўрсаткичи унинг турли вазиятларда бажариладиган ролларни ўзаро бир-бирига зидлиги ҳисобланади.

"Шахс" ва "индивидуаллик" тушунчалари қанчалик даражада бирликдан иборат бўлганига қармай, бир-бирига мос келмаслигининг ўзи ҳам шахснинг тузилишини кишининг индивидуал-психологик ҳислатлари ва фазилатларидан таркиб топадиган аллақандай шакл сифатида тасаввур қилиш имкониятини бермайди. Инсон шахси тузилишида биологик (табиий) ва ижтимоий омилларнинг ўзаро нисбати масаласи мунозаралари масалалардан биридир. Айрим психологлар томонидан шахсда иккита омил - биологик ва ижтимоий омиллар таъсири остида шаклланган иккита асосий кичик структура борлиги таъкидланади. Инсон шахсининг ўзи "эндопсихик" ва "экзопсихик" тузилишга бўлинади деган фикр ҳам илгари сурилди. "Эндопсихика" бамисоли кишининг нерв психик тузилишига ўхшаш бўлган инсон шахсининг ички механизми каби психик қисмлар ва функцияларнинг ўзаро ички боғлиқлигини ифода этади. "Экзопсихика"нинг ташқи муҳитга муносабати билан, яъни шахс қандай бўлмасин, барибир муносабатга киришиши мумкин бўлган ва шахсга қарама-қарши турадиган тузилишларнинг барчасига нисбатан муносабати билан белгиланади. "Эндопсихика" мойиллик, хотира, тафаккур ва ҳаёл хусусиятлари, иродавий зўр бериш, ташқи таъсирларга берилувчанлик каби ҳислатларни, "экзопсихика" эса киши муносабатлари системасини ва унинг тажрибасини, яъни қизиқишларини, мойилликларини, идеалларини, устун даражадаги ҳис-туйғуларини, шаклланган билимлари ва бошқа белгиларини ўз ичига олади. Табиий асосдаги "эндопсихика", ижтимоий омил билан белгиланадиган "экзопсихика"га қарама-қарши ўлароқ, биологик жиҳат билан боғлиқдир. Индивид ривожланишининг табиий шарт-шароитлари, унинг жисмоний тузилиши, нерв ва ички секреция безлари системаси, жисмоний тузилишидаги афзалликлар ва нуқсонлар унинг индивидуал-психологик фазилатлари шаклланишига қатъий таъсир кўрсатади. Лекин биологик хусусият киши шахсининг таркибига сингиб, ижтимоий омилга айланиб қолади ва кейинчалик ижтимоий шаклда мавжуд бўлади. Шахснинг тузилишига, биринчи навбатда, унинг индивидуаллиги киши эҳтироси,

ички қиёфасининг, қобилиятларининг тузилишида мужассамлашган, шахс психологиясини англаб етиш учун зарур, лекин етарли бўлмаган системали тарзда тузилиши киради. Шу тариқа шахс тузилишининг биринчи таркибий қисми-унинг индивид ичкарасидаги (интериндивид) кичик система алоҳида намоён бўлади.

Шахс ўзи бирикиб кетган жамият билан, гуруҳлар билан ҳақиқий муносабатлар системасида субъект бўлиб, индивиднинг органик гавдаси ичидаги аллақандай ёпиқ бўшлиқдагина жойлашган бўлиши мумкин эмас, балки у ўзини индивидлараро муносабатлар бўшлиғида намоён қилади. Шунинг учун шахс тузилишининг таърифларидан бирини шахснинг интраиндивид кичик системасини ташкил этиладиган индивиднинг органик тарздаги гавдасидан ташқаридаги «бўшлиқ»дан қидириш керак.

Агар биз киши нима учун фаоллашиб қолаётгани ҳақидаги масалани ҳал этаётиб, нимагадир ёки кимгадир зарурат мавжудлиги ҳолатини ифодалайдиган эҳтиёжнинг фаолликка олиб борадиган моҳиятини таҳлил қилар эканмиз, у ҳолда бундай фаоллик нималар эвазига юз беришини аниқлаш учун унинг йўналиши қаёққа ва нимага қаратилганлигини таҳлил қилиб чиқамиз. Ўқувчининг хулқ-атворини яхлит ҳолда қараб чиққан ва унинг психологиясини таҳлил этган ҳолда унинг барқарор майлларини аниқлаш лозим. Фақат шундай қилган тақдирда ўспириннинг муайян хатти-ҳаракатни тасодифан ёки қонуний тарзда қилгани ҳақида хулоса чиқариш, унинг такрорланиш эҳтимолини олдиндан кўра билиш, шахснинг ҳислатларидан бири пайдо бўлишининг олдини олиш ва бошқаларининг ривожланишини рағбатлантириш мумкин бўлади. Мотивлар оз ёки кўп даражада анланган бўлиши ёки умуман англанилмаган бўлиши ҳам мумкин. Шахснинг йўналтирилганлигида анланган мотивлар асосий роль ўйнайди. Киши эҳтиёж объектини мақсад деб анлаган ҳолда ўзининг шахсий мақсадларини ўзи кирган жамоанинг мақсадлари билан боғлайди ва ўз мақсадларини тегишли равишда ўзгартиради. Киши фаолиятининг натижасини хаёлан олдиндан белгилаб берадиган мақсад аҳамиятига молик объектда рўёбга чиқишининг реаллиги ҳам англанилган бўлса, бу ҳол шахснинг истиқболи деб қаралади.

Республикамиз халқ таълими тизимида улкан ўзгаришлар булаётган бир даврда шахсни ўрганиш, унинг камолотига алоҳида масъулият билан қараш ҳар бир ота онанинг, ўқитувчининг биринчи галдаги вазифаси ва бурчидир. Ушбу вазифани муваффақиятли бажариш учун аввало улардан назарий ҳамда амалий жиҳатдан педагогик-психологик билим ва тажрибага эга бўлиш, бола шахси руҳиятидаги барча имкониятлар ва ўзгаришларни таҳлил қила олиш, уларни янада ривожлантириш усулларини излаб топиш ва тарбия жараёнида иштирок этувчи ҳар бир шахснинг шахсий-психологик хусусияти ва жараёнларига мос равишда иш тутиш талаб этилади. Мактаб, оила ва кенг жамоатчилик ҳаётида, айниқса психологлар ишида ҳамиша долзарб бўлган ва ҳамиша юксак аҳамият касб этувчи ушбу масалаларни озми кўпми ҳал этиш йўлида тегишли тавсиялар бериб келинган.

Шахснинг шаклланишида унга мақсадга йўналтирилган тарзда таъсир ўтказиш–тарбия етакчи роль ўйнайди. Тарбия шахснинг ривожлантирилишини жамият томонидан қўйилган мақсадларга мувофиқ тарзда йўналтириб боради ва уюштиради. Жамиятда инсон шахси шаклланишида психологик ёндошувлар ва педагогик ёндошувларнинг узвийлиги мақсадга эришишда катта аҳамиятга эгадир.

Фойдаланилган адабиётлар:

1. Петровский А.В. Умумий психология - Т.: Ўқитувчи, 1992 й.
2. Платонов К.К. Психология - Т.: Дарс, 1982 й.
3. Воҳидов М.В. Болалар психологияси. - Т.: Ўқитувчи, 1982 й.
4. Игнатъев Е.М. ва бошқ. Психология. - Т.: Ўқитувчи, 1970 й.
5. Гоноболин Ф.Н. Психология - Т.: Дарс, 1976 й.
6. Гомезо В.М. Психология курси. - Т.: Дарс, 1972

Ирода Юсупова
(Гулистан, Ўзбекистан)

ЖАМИЯТНИНГ АСОСИЙ ТАЯНЧИ БЎЛГАН ОИЛАНING СОҒЛОМ БОЛА ТАРБИЯСИДАГИ ЎРНИ

Инсон шахсини шакллантириш оиладан бошланади. Оила мураккаб ижтимоий гуруҳ бўлиб, биологик, ижтимоий, ахлоқий мафкуравий ва руҳий муносабатларнинг бирлашуви натижасида вужудга келади. Оила тор маиший тушунча эмас, балки у ижтимоий жамоа. Шу сабабли оилалар бирлашиб, жамиятни ташкил этади. Жамиятдаги ўзгаришлар оиллага таъсирини кўрсатганидек, оиладаги ўзгаришлар ҳам жамиятга ўз таъсирини ўтказади.

Буни биз Ўзбекистон Республикасининг биринчи Президенти И.А. Каримов томонидан 2014 йилни “Соғлом бола йили” деб эълон қилиниши мисолида кўришимиз мумкин. Шу муносабат билан ҳукуратимиз томонидан “Соғлом бола йили” Давлат дастури ишлаб чиқилиб оилада ёшлар тарбиясига эътиборни кучайтирди ва оилаларни мустаҳкамлаш билан боғлиқ масалаларни ечимини топишга хизмат қилди. Ўзбекистон Республикасининг биринчи Президенти И.А. Каримов айтганларидек: "...ҳаммамизга аён бўлиши табиийки, оила соғлом экан-жамият мустаҳкам, жамият мустаҳкам экан-мамлакат барқарордир". Оила давлатнинг, жамиятнинг асосий таянчи экан, унинг мустаҳкамлиги, тинч-тотувлиги, фаровонлиги ва барқарорлигидан жамият манфаатдордир. Оилада маънавий ва жисмоний етук авлодни тарбиялаш,

ёшларни оилавий ҳаёт қуришга тайёрлаш, замонавий касб-хунар сирлари билан қуроллантириш лозим. Шунинг учун унутмаслик лозимки, фарзандларимизнинг ҳар томонлама камол топиши учун қулай шароитлар яратилсагина, оила тарбияси муваффақиятли бўлиши мумкин. Ёш авлод ҳаётининг кўп қисми оилада ўтади. Шу боисдан турмушнинг мураккаб муаммолари билан оилада танишадилар. Оиладаги мавжуд анъаналар, урф-одатлар, расм-русумлар ва маросимларнинг ижобий таъсирида йигит-қизлар аста-секин камол топиб борадилар. Анъана ва маросим тарбиянинг қудратли қуролига айланади. Келажагимизнинг бундай бўлиши ҳозирги кунда биз тарбиялаётган ёшларга боғлиқ. Бу қонуният оиланинг тарбия борасидаги фаолиятига ҳам боғлиқ. Оилавий тарбиянинг мураккаблиги шундаки, ҳар бир оила ўзига хос бир олам, у тарбия ишида ҳам ўзига хос хусусиятларни намоён қилади. Оилавий тарбия ижтимоий тарбия билан узвий алоқада бўлсагина, ўсиб келаётган ёш авлод фаровонлигини таъминлаши мумкин. Оила тарбияси ота-оналарга педагогик билимлар бериш, оилавий тарбия бўйича ютуқлар, тажрибалар алмашиши, ота-оналарни тарбиявий ишларга қизғин жалб қилишга ҳам боғлиқдир. Ҳар бир ота-она ўз фарзандларини тарбиялаш борасидаги бурч ва масъулиятларини чуқур англашларига боғлиқдир. Бундан ташқари нормал оилавий муҳит, ота-онанинг обрўси, тўғри кундалик режа, боланинг китоб ўқишига, меҳнат қилишига ўз вақтида жалб қилишлари ҳам муҳим муваффақият гаровидир. Оилада ота ёки онанинг йўқлиги ёки кетиб қолиши тарбияга жуда катта зарар кўрсатади. Уларнинг болага берадиган тарбиявий таъсири кучи йўқолади. Оила тарбиясидаги мувозанат бузилади. Бундай шароитда бола қалби қаттиқ жараҳотланади. У тажанг, сержаҳл, кўпол, дағал бўлиб қолади, катталарга ишонмай қўяди. Ўқиши ҳам пасайиб кетади. Оила тарбиясидаги муаммолардан бири ёлғиз фарзандни тарбиялашдир. Бундай шароитда бола фақат катталар даврасида бўлади. Ўзига яқин ёшдаги болалар билан муомала қилиш имконияти бўлмайди. Оилада кўп бола бўлса, улар бир-бирини тарбиялайди. Бундан ташқари оиладаги келишмовчиликлар, ота-оналар билан болалар ўртасидаги тенгсизликка асосланган муносабатлар, айрим ота-оналарнинг маданият ва маълумотининг нисбатан паст савияда эканлиги тарбияга халақит беради, оилавий муҳитда қарама-қаршиликлар, ўзаро келишмовчиликларни вужудга келтиради. Оила тарбияси уйдаги омилларга диққатини қаратмоғи лозим. Жумладан, оилада руҳий хотиржамлик, самимийлик муносабатлари шаклланган бўлиши, ота-она обрўси юқори бўлиши, болаларга талаб қўйишда оиладаги катталар ўртасидаги бирликни сақланиши, бола шахсини меҳнатда тарбиялашга алоҳида эътибор бериш, болани севиш ва иззатини жойига қўйиш, оилада боладаги ўзгаришларни кузатиб бориш, боладаги мустақилликка интилишни ва ташаббускорлик сифатларини қўллаб-қувватлаш кабилардир. Оила тарбиясида ота-она обрўси муҳим тарбиявий аҳамиятга эгадир. Бу обрўни эса ибратли ҳулқи, ахлоқи, интизому ва ишбилармонлиги билан қўлга киритадилар. Обрў орттиришда энг аввало, ибрат-намуна муҳим рол ўйнайди.

Оилада ота-оналарнинг кузатувчанлиги, сезгирлиги, ҳозиржавоблиги муҳим аҳамиятга эгадир. Уларнинг одилона меъёрли талабчанлиги обрў орттиришнинг муҳим йўллари билан бирдир. Тарбия жараёни зерикарли, қуруқ ҳақиқатгўйликдан иборат бўлиб қолмаслиги лозим. Ўзбек оиласи тарбиясида, айниқса, отанинг обрўси катта аҳамиятга эгадир. Аёли, болалари олдида обрўга эга бўлган ота, жамоат орасида ҳам обрў топади. Ота-она фарзандлари нигоҳида энг буюк кишилардир. Шунинг учун энг яхши сифатлари билангина обрў қозонишлари керак. Инсоний фазилатлар соҳиби бўлган ота-она ўз фарзандлари тамонидан бир умр эъзозланади.

Бола тарбиясининг туб моҳиятини тушунган ҳар бир ота-она оила билан мактаб ўртасидаги ҳамкорликни мустаҳкамлашга интиладилар. Бола мактабга кириб, то уни тамомлаб чиққунга қадар ота-она мактаб билан яқин алоқа ўрнатиб, фарзандининг ўзлаштириши, ҳулқ-атворидан ҳаммиша хабардор бўлиши, тарбия масалалари бўйича синф раҳбари, тўғрак раҳбари билан маслаҳатлашиб, уни дарсдан сўнг нима билан машғулликдан хабардор қилиши лозим. У ўз навбатида синф раҳбари ҳам боланинг ўқиши, одоби, ҳулқи, ўзини тута билиши ҳақидаги маълумотларни ота-онага етказиш, зарурат туғилганда ҳосил бўлган муаммоларни биргаликда ҳал қилиш зарур. Шундагина ўқувчи олдида бир талаб қўйилишига эришилади. Боласи мактабга борган, ота-она мактаб, яъни шу жамоанинг аъзосига айланади. Шу сабабли ота-оналар мактабнинг ижтимоий ҳаётида фаол қатнашишлари шарт. Синф раҳбари ҳам ўз ўқувчисининг оиласи билан мустаҳкам ҳамкорликни йўлга қўймоғи лозим. Ота-оналар маҳалла фаоллари билан тарбия соҳасида ҳамкорлик қилишлари зарур.

Хулоса қилиб айтиш мумкинки, ҳозирги иқтисодий, ижтимоий ўзгаришлар шароитида оилавий тарбия масалаларига эътибор янада кучайиб, долзарб мавзуга айланмоқда. Оила деб аталмиш аравани тортиб бораётган эр ва хотиннинг бир-бирига елкадош бўлишини, ўзаро одобларини, бир-бирига бўлган меҳрибонликларини кўрган фарзандлар улардан ўрнатилган ҳулқ-ахлоқлар ва уларга ўхшашга ҳаракат қиладилар. Чунки фарзанд айтган насиҳатингизни эсидан чиқариши мумкин, аммо кўрганини ҳеч қачон эсидан чиқармайди. Оилада фарзанд тарбиясининг бу жиҳатини ҳеч қачон эсдан чиқармаслик зарур.

Оилани ҳар томонлама қўллаб-қувватлаш, ёшларни Ватанга муҳаббат ва миллий урф-одатларимизга ҳурмат руҳида тарбиялаш ва жамиятда соғлом турмуш тарзини қарор топтириш жамиятимиз таянчи бўлмиш оила институтининг улўғвор мақсадларида мужассамдир. Борлиқнинг эркаси ҳисобланмиш одамзотнинг ҳаётдаги энг катта кашфиётлардан бири оилавий турмуш десак бу муболаға бўлмас. Инсоният ҳаётини, турмушни айни вақтда жамиятни оиласиз тасаввур қилиб бўлмайди. Табиатнинг улўғ бирликларидан саналган оилада сир-синоат мўл. Оилани мустаҳкамлаш, асраб-авайлаш ҳаётдай зарурдир. Оилани мустаҳкамлайдиган томонлардан бири меҳр-муҳаббат, ўзаро ҳурмат ва садоқатлиликдир. Оиладаги эр-хотин муҳаббати, улар ўртасидаги садоқатда ҳислат катта, каромат

мўлдир. Бола туғилибоқ ўз онаси ва отасини кўради. У ўзининг дастлабки мулоқотини ота-онаси билан бошлайди. Бунинг учун оиладаги психологик муҳит, оила аъзолари ўртасида бир-бирларига ҳурмат бўлиши бола тарбиясига катта таъсир этади. Инсон боласи ёшлигидан яхши ва ёмон одатларнинг қайси бирига кўникиб, ўрганиб қолса, бу кўникама уни бир умр тарк этмайди.

Мамлакатимизнинг жаҳон миқёсида тутган ўрни, унинг иқтисодий ва интеллектуал салоҳияти, фан ва маданият тараққиётига қўшган хиссаси халқимизнинг турмуш даражаси билан белгиланади. Турмуш даражасининг асосий негизи эса оиладир. Жамият маънавий ва ахлоқий жиҳатдан соғлом, мустақкам оила бўлишидан манфаатдордир. Шу сабабли оилани мустақкамлаш, болалар тарбияси, шунингдек, уларнинг турмуш шароитини яхшилаш, давлат аҳамияти даражасида қаралмоқда. “Оила жамиятнинг асосий бўғинидир ҳамда жамият ва давлат муҳофазасида бўлиш ҳуқуқига эга” - деб белгилаб қўйилган Ўзбекистон Республикаси Конституциясида. Маънавий бой, ахлоқан етук, интеллектуал ривожланган, чуқур билимли, жисмонан бақувват, ҳар томонлама камол топган шахс ҳам аввало соғлом турмуш тарзи қарор топган оилада шаклланади. Оилада эса ўзбек халқининг минг йиллар давомида мустақкамланиб келган маънавий илдишлари мужассамлашган бўлади. Ўзбек халқи бой маданиятига эга бўлган қадимий халқлардан биридир.

Оиланинг муқаддас бурчи соғлом фарзандни дунёга келтиришдир. Аммо бу билан оила чегараланмайди, балки фарзанд тарбияси ҳам унинг чекида. Оилавий тарбиянинг ўзига хос хусусиятларини таъсир қилиш омилларини ҳисобга олмасдан туриб, бола тарбиясини оилада яхши йўлга қўйиш мумкин эмас. Бунинг учун аввало ота-оналар ва тарбиячиларнинг ўзлари тарбияланган бўлишлари лозим.

Ўзбекистон Республикасининг биринчи Президенти И.Каримов ўзининг “Юксак маънавият – энгилмас куч” асарида “Ҳар қайси миллатнинг ўзига хос маънавиятини шакллантириш ва юксалтиришида, ҳеч шубҳасиз, оиланинг ўрни ва таъсири беқиёсдир. Чунки инсоннинг энг соф ва покиза туйғулари илк ҳаётий тушунча ва тасаввурлари биринчи галда оила бағрида шаклланади. Боланинг характери, табиати ва дунёқарашини белгилайдиган маънавий мезон ва қарашлар яхшилик ва эзгулик, олийжаноблик ва меҳр-оқибат, ор-номус ва андиша каби муқаддас тушунчаларнинг пойдевори оила шароитида қарор топиши табиийдир”, деб таъкидлаган эдилар.

Адабиётлар

1. Каримов И.А. Юксак маънавият – энгилмас куч. – Т.: Маънавият, 2008.
2. Каримов И.А. Она юртимиз бахту иқболи ва буюк келажаги йўлида хизмат қилиш – энг олий саодатдир. – Т.: Ўқитувчи, 2015.
3. Жуманова С. Фарзандлари соғлом юрт қудратли бўлур // Маърифат, 2013. - №99
4. Қуронов М. Қудратли элнинг болалари соғлом бўлур // Маърифат, 2014. - №3
5. Нуркедиева Д.А., Чичерина Я.Е. Илк, мактабгача ва кичик мактаб болаларини психологик, педагогик ва логопедик текшириш. Тошкент - 2007.

Ўғилой Шукурова
(Гулистан, Ўзбекистан)

ТАЛАБАЛАРНИНГ ЎЗ - ЎЗИНИ ТАРБИЯЛАШИ ИЖОДИЙ ФАОЛИЯТ ОМИЛИ СИФАТИДА

Талаба – ёшларни касбий ўз- ўзини тарбиялаши долзарб педагогик муаммо ҳисобланиб, аксарият ҳолларда профессор – ўқитувчилар билим бериш ва талаба интизомини назорат қилиш билан чекланишади. Бўлажак мутахассиснинг эгаллаётган касбига муносабати масаласи ҳар бир фан мавзусида олиниши яъни дарс жараёнининг таълимий, тарбиявий ва ривожлантирувчи мақсади маъмунида акс этмоғи лозим. Ана шунда талаба фаолияти рефлексив хусусият яъни, ўз –ўзини таҳлил ва тафтиш этиш, ўз –ўзини бошқариш орқали ўзининг касбий фаолиятга баҳо бериш жараёни тизимли равишда ривожланиб боради. Талаба анъанавий, инновацион ва илмий – ижодий ёндошувлар динамикасида ўзини эгаллаётган касбига бўлган муносабатини тафаккур таҳлилидан ўтказиб, йўл қўйилаётган камчиликлар, муаммоли савол ва муаммоли вазиятлар теварагида фикр юрита бошлайди.

Изланувчан талаба вақтни қадрловчи, ундан унумли фойдаланишга интилувчи бўлиб, албатта, ижодкорликка, ўзида креатив қобилиятни шакллантиришга эришувчи, энг муҳими ўз – ўзига ишонувчи шахс ҳисобланадики, кўриб ўтилган жараёнининг синтези касбий ўз – ўзини тарбиялашнинг мазмун – моҳиятини ифодалайди. Айни пайтда изланувчи талаба ижтимоий фаол, маълум маънода (тенгқурлари нуқтаи – назарида) рақобатдош ҳисобланади. Бу ўринда Президентимизнинг “... миллий тафаккур салоҳиятига эга бўлган истеъдодли ёшларни тарбиялаш ва қўллаб – қувватлаш масаласига алоҳида эътибор қаратишимиз лозим” лиги ҳақидаги пурмаъно фикрлари соҳа мутахассислари олдида катта – масъулият юклайди. Касбий компитентли, ижодкор ёшларни аниқлаш, уларнинг истеъдодини тўғри йўналтириш, яъни турли тўгарак ишларига жалб этиш, мустақил таълимни асосга қўйиш орқали талабанинг яративчилик фаолияти самарасини белгилаш, ижодий фаолиятнинг мезонини кўрсатади.

Касбий ўз – ўзини тарбиялаш мазмунида талаба ўз – ўзига талабчан бўла олмаса, муаммоли вазиятлар ечимида қийналса, аналитек тафаккур саёзлик қилса, талабадаги ижодкорлик, изланувчанлик

сўна бошлайди. Талабанинг касбий фаолиятга бўлган муносабатида реабилитацион тадбирлар, профилактик –коррекцион ишлар олиб боришга тўғри келади.

Соҳа мутахассиси фаолиятини баҳолашда асосий мезон компетентлик, яъни дахлдорлик ҳисобланиб, бу жараён мутахассиснинг талабалик йилларида шакллантирилмас экан, келгусида “ профессионаллик ”, яъни “ ўз соҳасининг устаси ”, “ маҳоратли касб эгаси ” бўлиш қийин кечади.

Демак, ижодкор шахс сифатида бўлажак мутахассиснинг билим, кўникма ва малакаларни эгаллаши, унинг касбий ўз – ўзини тарбиялаши мазмунида маънавий – ахлоқий қиёфасининг шаклланиши билан уйғун ҳолда амалга ошуви талаб этилади. Гулистон давлат университети педагогика факультети қошида ташкил этилган “ Ёш ижодкорлар ” тўғраги аъзолигига ёзилган 70 фоиздан ортиқ биринчи курс талабалари илмий- ижодий фаолиятга қизиқишларини билдиришган. Бу ҳолат иккинчи курсда 32 – 33 фоизга, учинчи курсда ўтказилган сўровномада 20- 21 фоизга тушганлиги маълум бўлди. Талабалар билан анкета сўровномаси асосида ўтказган сўхбатимиз шуни кўрсатдики, биринчи курс талабаларида қизиқишлар кўлами кенг бўлиб, ўзидаги қобилият куртакларини қайси йўналишда ривожлантириш бўйича устоз-мураббийлар маслаҳатига эҳтиёжманд ҳисобланишади. Аммо шуни таъкидлаш жоизки айрим талабалар нафақат ўрта махсус, касб- ҳунар таълими босқичида, балки, умумий ўрта таълимдаёқ ўзидаги қобилият йўналишини қатъий белгилаб олган бўлади. Шунга кўра, ижод нима, унга кириш масъулияти, йўл - йўриқлари, яъни бир гап билан айтганда ижодни англаш методикаси кейинги курсларда ойдинлашиб боради.

Тадқиқота оид изланишларимизнинг кўрсатишича, талабани биринчи курсдан оқ ижодий фаолиятга жалб этиш ўзига хос касбий масъулият талаб қилиб, бу ўринда раҳбарни тўғри танлаш масаласи етакчи омиллардан бири ҳисобланади. У тўғраки иши бўладими ёки мустақил ижодий изланиш бўладими қатъий назар, раҳбарлик фаолиятини олиб борувчи устоз асосий масъулиятни ўз зиммасига олган ҳолда режали иш юритмоғи лозим. Ана шунда қутилган натижага эришиш мумкин.

Талаба- ёшларни ижодий фаолиятга жалб этиш масаласи қуйидаги педагогик принципларга асосланади. Булар:

. **Ҳамиждорлик принципи** – раҳбар, яъни устоз ва шогирдни ҳамкорликда ижод қилиши, танланган долзарб мавзу теварагида биргаликда изланиш олиб бориш, инновацион ёндошувлар асосида янги илмий фактларни қўлга киритиш ва айни пайтда талабанинг ижодий қобилияти ҳамда маданиятини ўстириб боришдан иборат.

. **Илмийлик принципи**- мавзу юзасидан тегишли тадқиқот методикасини ишлаб чиқиш ва унинг ижро муддатларини белгилаш, тажриба – синов ишлари олиб бориш ҳамда унинг статистик – математик ишончлилигини аниқлаб тегишли хулосалар чиқариш.

. **Интеграция принципи**- ўқув- тарбия жараёнини илмий ишлаб чиқаришамалиётига татбиқ этиш ҳамда унинг самарадорлигини таҳлил этиш.

. **Кафолатли натижани қўлга киритиш принципи** – асосий эътибор ижтимоий фаол ва рақобатбардош кадрлар тайёрлашга қаратилиб, ижодкор шахснинг касбий ўз-ўзини тарбиялаши такомилида таълим сифат, унинг илмий – ижодий фаолият билан боғлиқлиги талабанинг касбий тарбияланганлик даражаси билан ўз эътирофини топиши лозим.

Кўриб ўтилган етакчи принциплар асосида талабанинг илмий – ижодий мотивацияси қуйидаги хусусиятларда (психологик нуқтаи назардан қобилиятларда)

Ўз эътирофини топмоғи лозим. (Ҳар бир хусусият тузилмаси 5,4,3 балда баҳоланиб, унинг ўртача арифметик қиймати чиқарилади).

1. Ахлоқий хусусиятлар:

- 1.1. меҳнатсеварлик;
- 1.2. ҳалоллик ва адолатпарварлик;
- 1.3. камтарлик ҳамда ҳожатбарорлик;
- 1.4. ўз – ўзига талабчанлик, жасурлик;

2. Касбий хусусиятлар:

- 2.1. билимдонлик, ижодкорлик;
- 2.2. касб бурчи ва масъулиятини ҳис этиш;
- 2.3. ўз касбига содиқлик;
- 2.4. ижтимоий фаоллик;
- 2.5. касб камолоти сари интилиш;

3. Ижодий қобилиятни ўстириш хусусиятлари;

- 3.1. мақсадга интилувчанлик;
- 3.2. ижодий фаолиятни тўғри баҳолаш;
- 3.3. ўз- ўзини назорат қилиш ва вақтдан унумли фойдаланиш;
- 3.4. ўз- ўзини сафарбар эта билиш;
- 3.5. илмий фантазияга эга бўлиш;
- 3.6. рефлексив хусусиятларни ўстириб бориш.

4. Интеллектуал – касбий тафаккур хусусиятлари:

- 4.1. таҳлил, ўз- ўзини таҳлил ва қиёсий хулосалар чиқара билиш;
- 4.2. аҳамиятига қараб саралаш (танлай) билиш;
- 4.3. тизимлаштириш ва сифатини таъминлаш;

4.4. асослаш ва тақдим эта билиш;

4.5. иждокор шахснинг ишчанлик қобилиятини баҳолаш;

Кўриб ўтилган барча хусусиятлар (қобилиятлар) асосий педагогик парадигма мазмунида “ субъект – субъект ” муносабатида ўз эътирофини топади. Бу жараёнда “педагогик ҳамкорлик” ривож топиб, “ўқитувчи – талаба ” фаолиятига оид ҳамфикрлик, ҳамижодкорлик ҳамда тенг ҳуқуқлилиқка асосланган дўстона муносабатлар қарор топади.

Демак касб камолотига эришиш бевосита иждодий фаолият ривожини билан чамбарчас боғлиқки, бу жараённинг тизимли равишда амалга ошиши устоз мураббийлар фаолияти билан боғлиқ ҳисобланади.

Фойдаланилган адабиётлар:

1. Баркамол авлод – Ўзбекистон тараққиётининг пойдевори. – Т.: Шарқ.
2. Каримов И. А. Юсак маънавият – енгилмас куч. – Т.: Маънавият, 2008.
3. Абдукаримов Ҳ. Касбий педагогик фаолият. – Т.: Ўқитувчи, 2010.

СЕКЦІЯ: СОЦІАЛЬНІ КОМУНІКАЦІЇ. МЕДІА

Ірина Шевченко
(Київ, Україна)

МЕТОДОЛОГІЯ СЕМІОТИЧНИХ ТРАНСФОРМАЦІЙ ЯК ПРИЙОМУ МІЖКУЛЬТУРНИХ КОМУНІКАЦІЙ

Вступ. Семіотичні трансформації (далі — СТ) на сьогодні є малодослідженим феноменом міжкультурних комунікацій. Це зміни смислу повідомлення, порушення ієрархічної структури смислів та деформація символічного наповнення будь-якого перекладеного повідомлення, що є актом міжкультурних комунікацій. **Актуальність** роботи визначається тим, що функціонування цього явища в культурному та соціальному житті нашої країни, особливо на її сучасному етапі розвитку, є постійним та масштабним, а помилки та негативні впливи СТ можуть згубно відобразитися на колективній свідомості українців. **Новизна** роботи полягає в тому, що в Україні надзвичайно мало робіт, присвячених цій темі, а методологія дослідження СТ взагалі розглядається вперше в україномовній науці. **Мета** статті — запропонувати методи дослідження СТ у текстах перекладних міжкультурних повідомлень.

Глибокий аналіз СТ є необхідним для семіотичної точності перекладів, причому він (на відміну від семантичного аналізу) не може виконуватися лише фахівцем з питань мови (мов оригіналу та перекладу). Для нього необхідна глибока обізнаність в кількох науках (соціологія та лінгвістика, а також дисципліни, що лежать на перетині цих наук). Це зумовлює водночас і використання *широкої методології*, яка включає в себе як *загальнонаукові методи*, так і *спеціальні методи та підходи* окремих вищезазначених наук.

Спершу розглянемо *загальнонаукові методи* дослідження СТ.

Поєднання аналітичних та синтетичних інструментів. *Аналіз* може бути корисним тоді, коли весь текст розподіляється на блоки — ті, що пов'язані з трансформацією смислу, та ті, які від неї не залежать, або коли необхідний розподіл аудиторії з метою визначення сегменту, на який та чи інша трансформація подіє найбільше або не подіє взагалі. *Синтез* незамінний тоді, коли після аналізу окремих частин текстового повідомлення необхідно скласти «єдину картину» та з'ясувати, яким буде загальний смисл повідомлення, оскільки розподіл на частини виконується лише дослідником.

Методи *індукції та дедуції* є важливим під час роботи з повідомленнями та комунікаціями взагалі. Так, *індукція* допомагає бачити загальний смисл тексту та прогнозувати його інтерпретацію на основі попередніх подібних випадків або окремих фрагментів цього, а *дедукція* виконує протилежну функцію — на основі опрацювань усіх фрагментів повідомлення можна зробити висновок про цілісне уявлення щодо цього повідомлення. Вона найчастіше використовується у тих випадках, коли досліднику доступний увесь обсяг повідомлень і їх інтерпретацій.

Аналогія дозволяє з великою часткою вірогідності припустити, що деякий фрагмент матиме таку ж інтерпретацію, що й інші, подібні до нього.

Під час роботи з рядом невідомих компонентів застосовується також метод *моделювання*, коли необхідно дібрати відповідник для символу чи синтетичної структури в повідомленні, але ні самого повідомлення, ні цієї структури в комунікаційному просторі культури-акцептора ще не існує (на етапі пошуку відповідного перекладу символу-носія смислу).

Подекуди може використовуватися також *абстрагування*, особливо коли необхідно перейти від конкретного перекладу чи інтерпретації до загального образу, який може створити ця одиниця. Так само абстрагування може працювати й на одному рівні — коли необхідно відійти від однієї семіотичної одиниці, щоб її значення чи забарвлення не впливало на роботу з іншою.

Метод *конкретизації*, який допомагає дослідити цілісне повідомлення з різних боків, на предмет різних характеристик і видати оцінку різним деталям, є дуже важливим для дослідження трансформацій смислу символів, тому що конкретний погляд допомагає вичленити помилковий фрагмент у цілому повідомленні та за можливості виправити його.

Найважливішим з-посеред усіх загальнонаукових методів для дослідження СТ є *системний аналіз* — підхід, який дозволяє не лише оцінювати окремі фрагменти й охоплювати цілісність, а й показати всі елементи єдиного цілого, зв'язки між ними, а також представити саме ціле. Під час роботи з повідомленнями, його образами, символами необхідно пам'ятати, що всі ці одиниці належать до систем (знакових систем, які є предметом вивчення семіотики), в яких вони функціонують та набувають власних значень, тому до вивчення кожної семіотичної одиниці треба підходити як до елементу системи, який існує самостійно, може фігурувати в інших контекстах, але водночас лишається частиною цілого, яке в семіотиці також називають контекстом.

Під час вибору найбільш відповідної одиниці для перекладу конкретного символу чи значення часто необхідно дібрати найкращий варіант з-поміж кількох можливих. Для цього використовується метод *порівняльного аналізу*, коли перекладач або редактор порівнює переваги та недоліки всіх можливих варіантів (цей метод найзручніше використовувати у поєднанні з моделюванням, коли порівнюються варіанти перекладу і модель подальшої інтерпретації разом).

Як зазначалося вище, для досліджень СТ використовується також і *спеціальна методологія різних наук* — в першу чергу соціології та лінгвістики.

Оскільки інтерпретації та сприйняття будь-якого повідомлення невід'ємно пов'язані з людьми, які є фінальною та вихідною точкою кожного комунікаційного процесу, то СТ можуть потребувати методів для аналізу різних явищ у тексті перекладу із методології **соціології**.

Основною системою процедур, які використовуються для глибокого аналізу читацьких вражень і особливостей трактування символу є **соціологічне дослідження**, яке може проводитися в кількох різних формах — методі *анкетування* (індивідуальне або колективне опитування з якогось питання, у дослідженні СТ анкетування може використовуватися для виявлення сприйняття тексту й оцінки читачем вкладки в нього повідомлення) або методі *інтерв'ю* (проводиться, наприклад, з фахівцями культурології, соціальних комунікацій, з лідером думок, політичним лідером, культурним діячем тощо).

Для якісного аналізу отриманої в інтерв'ю інформації використовується *нарративний аналіз*, який дозволяє випрацювати основну нарративну схему, згідно з якою діє співрозмовник, і відповідно до неї аналізувати все сказане ним. У СТ це може бути використано для вивчення культурного багажу людини, яка бере участь в опитуванні стосовно інтерпретації тієї чи іншої семіотичної одиниці.

Ще одна форма фахового опитування — *фокус-група* — проводиться в реальному або віртуальному режимі, її учасниками є фахівці галузі, які висловлюються з поставленого питання, можуть мати суперечки або конфлікти, направлені на пошук вирішення проблеми або відповіді на питання з СТ.

Також корисним у СТ є **соціологічне спостереження** під час оцінки реакції на загальне повідомлення. Воно може проводитися у вигляді збору відгуків у мережі на будь-яке висловлене, написане або будь-де зафіксоване повідомлення, яке містить той чи інший символ (семіотичну одиницю), в результаті аналізу й зіставлення яких досліднику вдасться зробити висновки щодо якості, рівня зрозумілості перекладу, а також щодо відповідності чи невідповідності інтерпретацій закладених смислів.

Оскільки у цьому дослідженні йдеться про міжкультурні комунікації і перекладні повідомлення як основні цієї канали комунікації, то необхідно розглянути й **спеціальні лінгвістичні методи**, оскільки перекладознавство й текстовий аналіз також лежать у площині лінгвістичної методології.

Одним із центральних методів, які потрібні для дослідження (і навіть розуміння суті) СТ, є **контекстуально-інтерпретаційний метод** як сукупність процедур, спрямованих на «встановлення статусу тексту відносно інших текстів, його значимості в соціокультурному контексті» [2]. Цей метод допомагає враховувати особливості середовища оригіналу, а це найчастіше є необхідним перекладачу (адаптатору) для вибору правильного відповідника, а крім того, дає змогу дослідити контекст, а також його вплив на окрему семіотичну одиницю.

Поряд використується і згадуваний уже метод *нарративного аналізу*. Із соціологічних наук у лінгвістичні його перевів учений Т. Оуклі [9], який переклав аналіз особистих рис та культурного багажу інтерв'юваного на риси читача, який так само перекладає свої особисті якості й характеристики на текст під час його читання, не лише наділяючи власними поглядами навколишню дійсність, а й створюючи власний дискурс її розуміння.

Метод, що вже став класичним у лінгвістиці, **контент-аналіз**, також використовується у роботі з СТ — аналіз подібних за змістом творів, а головним чином подібних тематично, предметно контекстів може виявити закономірність вживання конкретних семіотичних одиниць у конкретному контексті. У такому разі, наслідування цих тенденцій, так само як і відхід від них стане не просто рішенням перекладача, а породить новий смисл, який читач зможе інтерпретувати для себе як навмисний виняток із усталеної тенденції або підкреслене слідування їй.

Метод *дискурс-аналізу*, який дає можливість провести аналіз всіх повідомлень з метою критичного дослідження дискурсу для виявлення тенденцій, оцінок та співвідношень з приводу кожного конкретного питання, у лінгвістиці застосовується як на мікрорівні (вивчення аналізу смислових відношень між частинами висловлювання — про це писали Дж. Браун і Дж. Юль [5]), а також на макрорівні, коли йдеться про охоплення «в практично-ситуативному та ментальному контексті трьох аспектів — структуру мисленнєвих процесів мовця; мовної структури та структури мовленнєвої ситуації (відношень між мовцем і адресатом)» [3, с. 13], що є вкрай важливим для СТ, у дослідженні інтерпретації конкретної семіотичної одиниці. Завдяки цьому методу можна виявляти комунікативні і соціальні характеристики дискурсу. У дослідженні СТ дискурс-аналіз може дати незамінну інформацію щодо образу засобів висловлення в сфері інтерпретації різних груп суспільства.

Також до переліку цих методів варто додати окремі **соціосеміотичні й соціолінгвістичні прийоми** для дослідження СТ у контексті міжкультурних комунікацій (перекладів та інтерпретацій), які дають деяку оцінку, інтерпретацію чи критику самого цілісного продукту перекладу — їх є два, але взаємозв'язки між ними досі лишаються предметом наукових дискусій — це *критика літературного перекладу* (Literary Translation Criticism [4]) та *оцінка якості перекладу* (Translation Quality Assessment [7]).

Критика літературного перекладу — це поняття, яке охоплює більший обсяг дій та потребує більшої фахової компетенції, ніж оцінка якості перекладу.

Учені говорять, що оцінка перекладу може бути лише одним з етапів критики, а поряд з оцінюванням почерговими етапами наводять аналіз оригіналу, інтерпретацію рішень перекладача та порівняння текстів оригіналу та перекладу [8, с. 186]. Суть оцінки якості перекладу (хоча термін «оцінка перекладу» або «оцінювання перекладу» досі не усталився в українській науковій галузі — [1]) в порівнянні перекладеного текст з оригіналом та встановленні його семантичну (а не семіотичну) достовірність, тобто перенесення всіх значень, збереження змісту, стилю й емоційного наповнення.

Тому оцінка якості перекладу виконується після закінчення перекладу, але перед початком критики, причому остання часто може мати місце після видання готового продукту (так з'являється можливість часової відтермінованості оцінки від критики). Американські дослідники С. Гарвей та І. Хіггінс вказують на те, що цією роботою (тобто оцінкою якості перекладу) взагалі може займатися стиліст, який досліджує текст як продукт роботи перекладача [6, с. 187–199]. У контексті досліджень СТ це лише підтверджує незалежність оцінки якості перекладу від критичного відгуку на нього

Висновки. Отже, методологія дослідження СТ вбирає в себе загальнонаукові методи (аналіз, синтез, індукцію, дедукцію, аналогію, моделювання, абстрагування, конкретизацію, системний і порівняльний аналіз), які допомагають працювати на всіх етапах роботи з перекладеним твором, спеціальні методи соціології (соціологічне дослідження, анкетування, інтерв'ю, фокус-група, наративний аналіз, соціологічне спостереження) та лінгвістики (контекстуально-інтерпретаційний метод, контент-аналіз, дискурс-аналіз), які організують роботу дослідника СТ на етапі роботи з текстом повідомлення та оцінки інтерпретації. На завершальному етапі досліднику допомагають спеціальні соціосеміотичні прийоми, які напряму пов'язані з оцінкою пост-ефекту перекладного повідомлення.

Література:

1. Олійник І. Оцінювання в терміносистемі критики перекладу / І. Д. Олійник. — Режим доступу: <http://studentam.net.ua/content/view/8789/97/> (08/04/2017).
2. Селіванова О. Методи дослідження тексту в сучасній лінгвістиці / Олена Селіванова. — Режим доступу: <http://selivanova.net/downloads/the%20main%20methods%20of%20modern%20linguistics%20of%20text.doc> (16/03/2017).
3. Серажим К. С. Дискурс як соціолінгвальне явище: методологія, архітектоніка, варіативність: [на матер. сучас. газ. публіцистики]: монографія / Серажим К.; за ред. В. Різуна. — Київ: Київ. нац. ун-т ім. Тараса Шевченка, 2002. — 392 с.
4. Bi L. A Semiotic Approach to Literary Translation Criticism / Lingling Bi. — Access mode: http://ruc.udc.es/dspace/bitstream/handle/2183/13328/CC-130_art_34.pdf?sequence=1 (10/04/2017).
5. Brown G. & Yule G. Discourse Analysis / Gillian Brown, George Yule. — Cambridge: Cambridge University Press, 1983. — 288 p.
6. Hervey S. Thinking Translation. A Course in Translation Method: French-English / S. Hervey, I. Higgins. — London: Routledge, 1997. — 261 p.
7. House J. Translation Quality Assessment: Linguistic Description versus Social Evaluation / Juliane House // Meta. — 2001. — V. 462. — P. 243–257.
8. Newmark P. A textbook of translation / Peter Newmark. — Longman, 2003. — 290 p. — Access mode: https://openlibrary.org/books/OL2736178M/A_textbook_of_translation (12/02/2017).
9. Oakley T. Conceptual blending, narrative discourse, and rhetoric / T. Oakley // Cognitive Linguistics. — Berlin, 1998. — V. 9. — № 4. — Access mode: https://www.researchgate.net/profile/Todd_Oakley/publication/228299919_Conceptual_Blending_Narrative_Discourse_and_Rhetoric/links/54a6a3060cf257a6360a863a.pdf (06/04/2017).

Науковий керівник:

, доктор політичних наук, професор Смола Лідія Євстахіївна.

СЕКЦІЯ: СУЧАСНІ ІНФОРМАЦІЙНІ ТЕХНОЛОГІЇ

Олена Куртась
(Суми, Україна)

ЖІНОЧЕ ОБЛИЧЧЯ СВІТУ ІНФОРМАЦІЙНИХ ТЕХНОЛОГІЙ

Дослідження генезису інформаційних технологій переконує, що світ інформаційних технологій наповнений великою кількістю неймовірних розробок, винаходів, досліджень, та зокрема, видними діями цієї галузі. Проте досить часто галузь інформаційних технологій прийнято вважати чоловічою, але забувають, що жінки також стояли у першоджерел технологічного прориву і здійснили не менш цінний внесок у його розвитку.

Аналіз історичних джерел щодо розвитку інформаційних технологій дозволив віднести до жіночого науково-дослідницького пантеону сучасного інформаційного простору ряд всесвітньо відомих імен, а зокрема [2]:

– *Августа Ада Кінг Байрон Лавлейс* – англійський математик, яка відома перш за все створенням опису проекту обчислювальної машини Чарльза Беббіджа та написанням для неї першої в світі програми; вважається «першим програмістом планети», засновницею комп'ютерного програмування і є розробником першого комп'ютерного алгоритму, який дозволив вирахувати числа Бернуллі; ввела у використання поняття «цикл» та «робоча комірка», описала такі поняття як підпрограма та бібліотека підпрограм, модифікація команд та індексний реєстр; на її честь у 1975 році Міністерством оборони США названо одну з мов програмування – «Ада» (універсальна мова програмування, призначена для створення складних систем, що характеризуються високим ступенем незалежності від операційних систем та забезпечує підтримку засобів паралельної обробки даних у реальному часі);

– *Карен Спарк Джонс* – британський вчений у сфері інформатики; розробила технології, що дозволили користувачам працювати з комп'ютером за допомогою звичайних слів, а не через рівняння та коди; працювала у Кембриджському університеті в мовному дослідницькому відділі комп'ютерної лабораторії, займалася вивченням основних блок-схем штучного інтелекту; одним з найважливіших її внесків вважається концепція врахування ваги слів зворотної частоти документу (IDF: inverse document frequency); була членом Британської академії наук, Асоціації з розвитку штучного інтелекту, Європейської асоціації з штучного інтелекту та Асоціації з комп'ютерної лінгвістики;

– *Кетрін Джонсон* – людина-комп'ютер, математик та фізик NASA; виконувала математичні розрахунки траєкторій космічних польотів;

– *Грейс Хоппер*: американський військовий діяч, контр-адмірал ВМФ США, програміст; створила програмне забезпечення для комп'ютера «Марк-1» та розробила у 1951-1952 рр. перший в історії компілятор для мови програмування (програма, перетворююча символічний запис на мові А-0 в машинні коди UNIVAC);

– *Дженніфер Чейз* – видатний вчений в Microsoft; співавтор близько 110 наукових праць та автор близько 25 патентів; член ради директорів Award Selection Committee of the Association for Computing Machinery та Women Entrepreneurs in Science and Technology; за особливі досягнення в технологічній галузі отримала в 2002 році премію Anita Borg Institute's Leadership;

– *Вікі Хенсон* – професор Університету Данді, член Королівського товариства в Единбурзі; зробила вагомий внесок у розвиток комп'ютерних технологій для людей з обмеженими можливостями;

– *Софі Уілсон* – британський винахідник; творець перших чіпів ARM; брала участь у розробці та створенні першого в світі доступного за вартістю персонального комп'ютера BBC Micro;

– *Аніта Борг* – доктор наук в галузі комп'ютерних технологій; заснувала жіночу технічну конференцію «Жінки та інформаційні технології», а також Інститут у справах жінок та технологій;

– *Софі Вандербрук* – технічний директор Хегох та президент Хегох Innovation Group; відповідальна за глобальні дослідження з метою впровадження технологічних інновацій; автор 14 патентів;

– *Кей Антонеллі* – одна з шести перших жінок, котрі першими працювали з електронним цифровим комп'ютером «ЕНІАК»; її ім'я внесене в Міжнародний зал слави жінок у галузі техніки;

– *Барбара Лісков* – дійсний член Американської академії наук та мистецтв, Національної академії інженерних наук та Асоціації обчислювальної техніки; надає значної уваги питанню залучення жінок до роботи в галузі інформатики;

– *Хесса Султан Аль Джабер* – міністр зв'язку та інформаційних технологій Катару; відома своєю активною політичною діяльністю та роботою в галузі освіти та інженерії;

– *Мануела Велосо* – професор комп'ютерних наук, здійснила неоціненний вклад у розвиток робототехніки; є одним з організаторів змагання в RoboCup Університеті Карнегі-Меллона;

– *Хеді Ламарр (Хедвіг Ева Марія Кіслер)* – австрійська, а пізніше американська кіноактриса та винахідниця; запатентувала систему, що дозволяла на відстані здійснювати управління торпедами та отримала назву псевдовипадкового переналаштування робочої частоти (Frequency Hopping Spread Spectrum); патент став основою для сучасних технологій зв'язку з розширеним спектром, таких як CDMA,

- Wi-Fi та технологія Bluetooth; найбільш відомим прикладом застосування винаходу Ламарр на сьогоднішній день залишається стандарт радіотелефонного зв'язку GSM;
- *Лайла Ібрагім* – видатний комп'ютерний інженер, директор з розвитку бізнесу міжнародного майданчика онлайн-курсів Coursera;
 - *Джин Саммет* – дослідник IBM; розробила мову програмування FORMAC; перша жінка-президент Асоціації обчислювальної техніки;
 - *Хелен Грейнер* – створила компанію iRobot, щоб займатися виробництвом практичних роботів для масового користувача, корпорацій та військових; створила стартап CyPhy Works, що займається конструюванням літаючих роботів-дронів;
 - *Женев'єв Белл* – має докторський ступінь з культурної антропології; є директором по дослідженням в галузі взаємодії та досвіду компанії Intel; її завдання полягає в тому, щоб їздити по світу, вивчати вплив технологій на представників різних культур, а потім допомагати розробникам Intel проектувати необхідні продукти;
 - *Мітчелл Бейкер* – керівник та спікер ради директорів Mozilla Foundation; написала першу версію вільної ліценційної угоди Mozilla Public License;
 - *Сьюзен Кер* – графічний редактор та дизайнер Apple Macintosh; співзасновник та креативний директор NeXT Computer; створила більшість іконок, шрифтів та інших елементів для Macintosh;
 - *Шафріра Гольдвассер* – лауреат Нобелівської премії за дослідження питань комп'ютерної безпеки обчислювальних систем, лауреат премії Тьюринга; є професором з електротехніки в Массачусетському технологічному інституті та з математики в Інституті Вейцмана;
 - *Дебора Естрін* – професор з комп'ютерних технологій Університету Корнелла; засновниця Healthier Life Hub; здійснює управління проектом Small Data Lab, що розробляє нові інтерфейси та додатки персональних даних для користувачів; спів засновниця стартапа Open mHealth;
 - *Марісса Майер* – президент, головний виконавчий директор компанії «Yahoo!»; перша жінка-програміст в компанії Google;
 - *Ерна Шнайдер Гувер* – американський математик, винахідник комп'ютерного методу перемикування викликів; застосувала свої знання символічної логіки та теорії зворотного зв'язку для програмування засобів управління колл-центрами, щоб використовувати дані про вхідні виклики для наведення ладу у всій системі; її винахід отримав назву «Feedback Control Monitor for Stored Program Data Processing System» (Моніторинг управління зі зворотним зв'язком для системи процесу даних по записаній програмі); займалася дослідженням програми радіолокаційного центру Safeguard Anti-Ballistic Missile System – системи протиракетної оборони для перехоплення міжконтинентальних балістичних боєголовок; працювала над методами, що застосовуються у створенні штучного інтелекту, а також над розробкою великих баз даних та програмового забезпечення;
 - *Джудіт Енн Пауерс Маллой* – письменниця, програміст-самоучка, яка винайшла власну систему баз даних для своїх романів; працювала спочатку в Бібліотеці Конгресу США, потім перейшла на посаду спеціаліста технічної інформації в Ball Brothers Research Corporation, підрядну організацію НАСА, в якій управляла їхньою технічною бібліотекою та вивчала мову програмування FORTRAN; в 1986 році написала та запрограмувала новаторську гіпертекстову розповідь «Uncle Roger» - перший онлайн-проект гіперлітератури з посиланнями, які змінювали сюжет в залежності від вибору читача; ця розповідь включала три частини гіпертекстових «narrabase» (narrative database), що використовувала пошук за ключовим словом;
 - *Радія Джой Перлман* – розробник програмного забезпечення, мережевий інженер; винахідник каналного протоколу (STP), що став фундаментальним для роботи мережних мостів; навчаючись в Massachusetts Institute of Technology прийняла участь у програмі Undergraduate Research Opportunities Program, в межах LOGO Lab в лабораторії штучного інтелекту, і розробила дитячу версію навчальної робототехнічної мови LOGO, названої TORTIS; працювала над стандартизацією TRILL (Transparent Interconnection of Lots of Links); автор одного підручника по підключенню мережі та співавтор одного підручника з мережевої безпеки; має більше 100 виданих патентів;
 - *Евелін Бойд Гранвіль* – перша афроамериканка, яка отримала ступінь доктора з математики; працювала університетським викладачем, після чого перейшла в IBM на посаду комп'ютерного програміста; з 1960 року працювала на Лабораторію космічної техніки США (U.S. Space Technology Laboratories) та космічну організацію North American Aviation Space and Information Systems Division;
 - *Мері Мікер* – видатний аналітик Morgan Stanley; один з керівників інвестиційного фонду KPCB, орієнтованого на роботу з інноваційними проектами (Twitter – більше 150 млн. долл., Groupon – більше 900 млн. долл. та інші);
 - *Шеріл Сандберг* – топ-менеджер медіа-гіганта Facebook; починала свою трудову кар'єру з управлінської посади в Міністерстві фінансів США та займалася питаннями соціального характеру; у 2001 році потрапила в молоду команду тільки починаючого розвиватися проекту Google, де займала посаду заступника президента з онлайн-продаж; Марк Цукерберг особисто запросив Шеріл на роботу у Facebook і з її приходом прибутки компанії почали стрімко зростати - щороку майже на 100 %;
 - *Естер Дайсон* – голова ради директорів «Яндекс»; закінчила Гарвардський університет, працювала редактором журналу «Forbes», а потім – IT-аналітиком; у 1983 році заснувала власну

інвестиційну компанію «EDventure Holdings», пріоритетним напрямком діяльності якої є фінансова підтримка стартапів; з 2008 року активно інвестує в медичні та космічні проекти;

– *Сьюзен Войчицкі* – топ менеджер та керівник проекту «YouTube»; мати п'яти дітей;

– *Френсіс Аллен* – з 1957 року працювала в IBM у сфері оптимізації роботи комп'ютерів на різних комп'ютерних мовах; у 2007 році отримала премію Т'юринга; очолювала дослідницьку групу Parallel TRANslation (PTRAN), в якій займалася питаннями паралелізації обчислень.

Таким чином, згадана нами вище діяльність жінок-програмістів, фахівців ІТ-сфери, переконливо доводить той факт, що жінки у рівній мірі з чоловіками були і залишаються як основоположниками, так і дослідниками інформаційних технологій, а тому спільно здійснюють неоціненний внесок у розвиток світової науки та культури.

Дослідження даного питання не вичерпує зазначену проблему і особливо потребує подальшого її дослідження у контексті детальної систематизації, класифікації дослідниць за часовими періодами та перспективами подальших розробок.

Література:

1. Вычислительная техника – информатика – информационные технологии [Електронний ресурс]. – Режим доступу до сайту: http://ukrainiancomputing.info/Early_r.html
2. Малиновский Б.Н. История вычислительной техники в лицах / Б.Н. Малиновский // Информатика. – К.: "КИТ", 1995. – 384 с.
3. 20 женщин, которые добились успеха в мире технологий [Електронний ресурс]. – Режим доступу до сайту: <http://womo.ua/20-zhenshin-kotoryie-dobilis-uspeha-v-mire-tehnologiy/>

СЕКЦІЯ: ТЕХНІЧНІ НАУКИ

**А.В. Волошко, К.О. Бражник
(Київ, Україна)**

МЕТОД ПІРАМІДАЛЬНОЇ РЕКОНСТРУКЦІЇ ІНФОРМАЦІЙНИХ СИГНАЛІВ

Для дослідження обрано три характерні типи графіків електричного навантаження (ГЕН) для промислового підприємства. Стиснення та відновлення ГЕН і розрахунок похибки відновлення проводились із різних рівнів вейвлет-декомпозиції. Виходячи із властивостей вейвлет-аналізу, декомпозиція ГЕН проводилась до п'ятого рівня.

Алгоритм стиснення інформаційних сигналів на основі застосування пірамідального алгоритму Малла складається із наступних етапів.

Етап 1. Вейвлет-декомпозиція ГЕН

$$cA_j(k) = \frac{cA_{j-1}(k) + cA_{j-1}(k - 2^{j-1})}{\sqrt{2}}; cD_j(k) = \frac{cA_{j-1}(k) - cA_{j-1}(k - 2^{j-1})}{\sqrt{2}}$$

Етап 2. Формування вектору вейвлет-реконструкції ГЕН

$$\{V_{j,k}\} = \{cA_j\}_{0 \leq k \leq N/2^{j-1}} \cap \{cD_{j,k}\}_{0 \leq k \leq N/2^{j-1}}^{1 \leq j \leq J}$$

Етап 3-4. Порівнева вейвлет-реконструкція та визначення похибки відновлення ГЕН за рівнями вейвлет-декомпозиції



Рисунок 1 – Порівнева вейвлет-реконструкція
δ₁- δ₅ - значення порівневих похибок відновлення інформаційного сигналу.

Чисельні результати дослідження для трьох типів ГЕН (рис. 2) наведено в таблиці, а наближення відновленої характеристики до вихідної - на рис. 2.

Таблиця - Похибка відновлення інформаційного сигналу в залежності від рівня вейвлет-реконструкції (вейвлет-декомпозиція J = 5)

Рівень декомпозиції	Вейвлет-коефіцієнти відновлення	Тип ГЕН			Об'єм пам'яті для зберігання коефіцієнтів відновлення
		1	2	3	
V	{cA ₅ } + {cD ₅ }	16,3±12	32±8	48±9	6,25 %
IV	{cA ₅ } + {cD ₅ } + {cD ₄ }	3,45±2,0	21 ±6	27±7,1	12,5%
III	{cA ₅ } + {cD ₅ } + {cD ₄ } + {cD ₃ }	1,02±0,5	12±2	18,0±3	25%
II	{cA ₅ } + {cD ₅ } + {cD ₄ } + ... + {cD ₂ }	0,36±0,12	3,6±1,5	6,2±0,8	50%
I	{cA ₅ } + {cD ₅ } + ... + {cD ₁ }	5,1e-9	0,019	0,027	75%

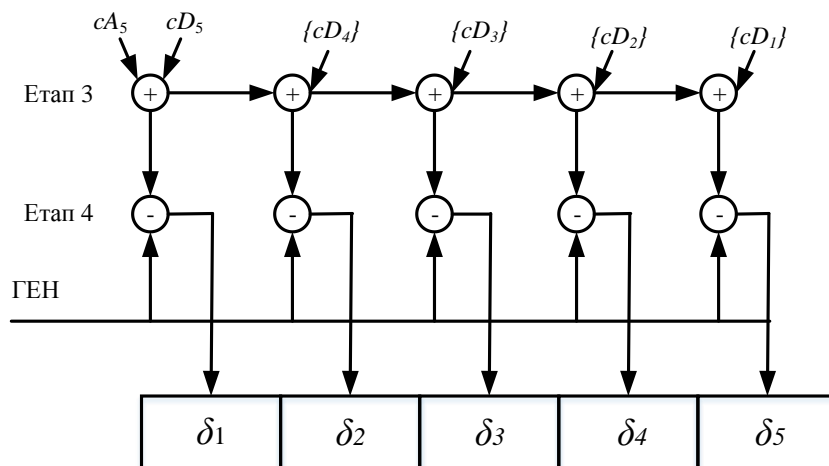
{cA₅} — апроксимуючі коефіцієнти п'ятого рівня вейвлет-декомпозиції, {cD₅} + ... + {cD₁} — деталізуючі коефіцієнти п'ятого - першого рівня вейвлет-декомпозиції.



Рисунок 2 - Відновлення ГЕН із різних рівнів вейвлет-декомпозиції де - - - відновлений ГЕН, — реальний ГЕН; ГЕН 1, ГЕН 2, ГЕН 3 - типи ГЕН

Аналіз одержаних результатів свідчить, що точність відновлення ГЕН та об'єм даних, які зберігаються, залежить від рівня деталізації.

Реконструкція сигналу із п'ятого рівня декомпозиції (виконується на основі апроксимуючого коефіцієнту п'ятого рівня та деталізуючих коефіцієнтів всіх рівнів - $\{cA_5\} + \{cD_5\} + \dots + \{cD_1\}$) виконується із приблизно нульовою похибкою для ГЕН 1 (5-Ю⁹ %), із похибкою 0,019 % для ГЕН 2 та похибкою 0,027 % для ГЕН 3. Було відмічено залежність похибки відновлення від форми інформаційного сигналу. Що стосується ГЕН, то чим більше його коефіцієнт форми наближується до одиниці (велике промислове підприємство, районні електричні мережі, тощо - тип 1), тим з меншого рівня вейвлет-декомпозиції він може бути відновлений із заданою похибкою. Це призводить до значного зменшення об'єму пам'яті для зберігання даних, збільшення пропускної спроможності каналів зв'язку, підвищення швидкості доступу до даних, які зберігаються у базі даних. Ця властивість відіграє дуже важливу роль у випадку аналізу інформаційних потоків електроенергетичної системи в цілому, коли об'єм даних різко збільшується.

В електроенергетиці зазвичай виникає завдання виділення окремих ділянок сигналу для подальшої обробки. Особливо це стосується часів максимального навантаження енергосистеми (ранкових та вечірніх). Як відомо, коефіцієнт форми ГЕН у час такого максимуму найбільш близький до одиниці, ніж для усього графіку. Виходячи з цього, і значення деталізуючих коефіцієнтів на даній ділянці ГЕН будуть незначними і мало відрізнятися одне від одного. Внаслідок чого ними можна знехтувати без істотного впливу на точність відновлення ГЕН.

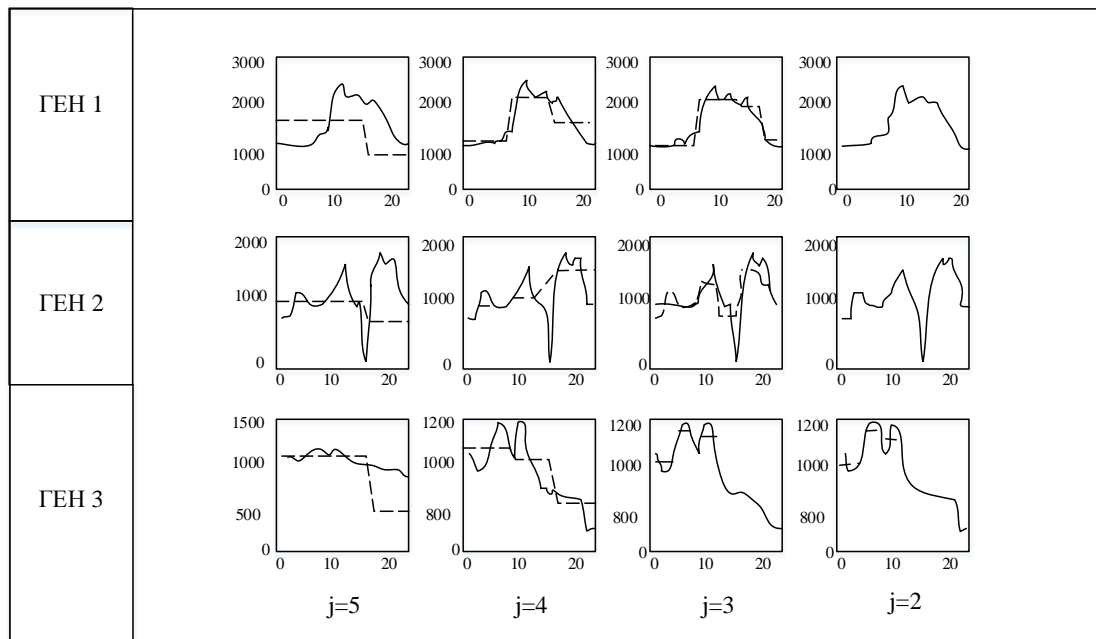
Як слідує із таблиці, похибка відновлення ГЕН залежності від його типу та рівня реконструкції знаходиться у межах: тип 1 - від $5 \cdot 10^{-9}$ % до $16,3 \pm 12$ %; тип 2 - від 0,019 % до 32 ± 8 %; тип 3 - від 0,027 % до 48 ± 9 %, а економія пам'яті для зберігання даних - від 93,75% до 25%. Дані похибки вейвлет-реконструкції ГЕН різко звужують область застосування простого вейвлет-перетворення (на основі алгоритму Малла). Для вирішення задач стиснення інформаційних сигналів його доцільно застосовувати для розмірностей сигналів на першому етапі оптимізації інформаційних потоків.

Підсумовуючи вищевикладене, слід відзначити, що в залежності від поставлених задач - заданої похибки відновлення сигналу; необхідного (або існуючого) об'єму пам'яті для його зберігання; характеристик (пропускної спроможності) комунікаційних каналів — їх ефективне вирішення можливе шляхом застосування простого вейвлет-перетворення.

Література:

1. Daubechiesl. Wavelet Transformsand Orthogonal Wavelet Bases// Proceedingsof Symposiain Applied Mathematics. - 1993. - Vol. 47. — P. 1 - 32.
2. Mallat S.G. Theoryfor Multiresolution Signal Decomposition: the Wavelet Representation // IEEE Transactionson Pattern Analysisand Machine Intelligence. — 1989. — Vol. 11. — P. 674 — 693.
3. Гайдышев И. Анализ и обработкаданных: специальный справочник, СПб: Питер. - 2001. — 752 с.
4. Chakrabarti K. Approximatequeryprocessingusingwavelets / K. Chakrabarti, M. Garofalakis, R. Rastogi R etal. // TheVeryLargeDatabases. - 2001. -№10. - P. 199 - 223.
5. Garofalakis M. DeterministicWaveletThresholdingfor [Maximum Error Metrics // The ACM [электронный ресурс]. - Режим доступа:www.acm.org.

6. Garofalakis M. Wavelet-Based Approximation Techniques in Database Systems // IEEE Signal Processing Magazine. - 2006. - № 11.- С. 54 -59.
7. Волошко А.В. К вопросу применения кратномасштабного анализа для сжатия и восстановления графика электрической нагрузки / А.В. Волошко, Д.О. Иванько, К.Ю. Гура [и др.] // Электроника и связь. - 2010. - №4. - С. 59-64.
8. Волошко А.В. Вейвлет-анализ в вопросах сжатия и восстановления графика электрических нагрузок/А.В. Волошко// Энергетика, економіка, технології, екологія. - 2007. - № 2. - С. 60-65.

Виталий Калинин, Мейта А.В., Несен Л.И.
(Киев, Украина)

СТАТИСТИЧЕСКОЕ ИССЛЕДОВАНИЕ ТЕХНИКО-ЭКОНОМИЧЕСКИХ ПОКАЗАТЕЛЕЙ ДРОБИЛЬНО-ПОМОЛЬНОГО КОМПЛЕКСА

Вступление. Энергосбережение как деятельность, направленная на рациональное использование энергии и природных энергетических ресурсов – особо острая и актуальная государственная проблема Украины [1]. Технология дробления и измельчения горных пород является одной из наиболее энергоемких технологий. Исследования показывают, что работа дробильно-помольного комплекса определяется несколькими десятками факторов, многие из которых носят случайный характер.

Цель и задачи исследования. Выбор метода моделирования и разновидности моделей зависят от степени полноты информации об объекте моделирования и используемом математическом аппарате для отображения параметров и свойств объекта моделирования [2]. Объекты дробильно-помольного комплекса характеризуются наличием эмпирических сведений о протекающих внутри системы процессах. Данные процессы носят вероятностный характер и могут быть описаны методами математической статистики, теории вероятностей и регрессионного анализа. Целью работы является оценка корреляционных связей между основными показателями технологического процесса производства силикатного кирпича. Для достижения поставленной цели в работе выделяются факторы характеризующие процессы дробильно-помольного комплекса, и проводится их статистическая обработка.

Результаты исследований. При анализе работы дробильно-помольного комплекса выделяют следующие факторы [3]: подача сырья, физико-механические свойства сырья (крепость, влажность, плотность, абразивность, кусковатость), скорость вращения рабочего органа, масса измельчаемых тел, состояние футеровочных плит, производительность по готовому продукту, электропотребление привода, тонина помола. В работе будут рассматриваться производительность, тонина, электропотребление и шаровая загрузка, как наиболее весомые факторы выделенные экспертами.

В основу методики обработки экспериментальных данных положена методика [4]. Для исследования свойств и построения модели дробильно-помольного комплекса принимаются следующие характеристики обработки:

1. Суточный график электрических нагрузок и производительности шаровой барабанной мельницы с заданным интервалом измерения

2. Посуточный график потребления электроэнергии, произведенной продукции, тонины помола и догрузки шаров в первую камеру мельницы за заданный период.

Согласно приведенной методике обработка серии измерений производится в следующем порядке:

1. Определение среднего арифметического;
2. Нахождение средней квадратической ошибки отдельного измерения;
3. Определение наибольшей возможной ошибки Δ отдельного измерения. Оценка выбросов измерений. Среди результатов измерений не должно быть отклонений от среднего арифметического на величину больше Δ ;

4. Определение средней квадратической ошибки σ_0 среднего арифметического;

5. Определение дисперсии и среднеквадратического отклонения;

6. Определение дополнительных характеристик: вероятную ошибку среднего арифметического r_0 , меру точности отдельных наблюдений h и меру точности среднего арифметического H .

Проведена обработка суточного графика в условиях работы Обуховского завода силикатного кирпича. Для определения достоверности данных приняты такие величины как математическое ожидание, средний квадрат, дисперсия, среднеквадратическое отклонение, корреляционные функции. На основании информации о этих величинах можно сделать вывод о достоверности данных описывающих систему и возможности их использования для построения модели системы.

Дисперсии для электропотребления и производительности равны соответственно $D_w=295,9832$ и $D_Q=4,8565062$. Среднеквадратические отклонения $\sqrt{D_w}=17,20$ и $\sqrt{D_Q}=2,2037$.

Вероятная ошибка среднего арифметического:

$$r_{w0} = 0,675 \cdot \sigma_{w0}, \quad (1)$$

$$r_{Q0} = 0.675 \cdot \sigma_{Q0}. \quad (2)$$

Кривые распределения вероятностей описываются уравнениями:

$$\varphi_W = \frac{0.0409}{\pi} \cdot e^{-\frac{(W - 297.034)^2}{0.0409}} \quad (3)$$

$$\varphi_Q = \frac{0.319}{\pi} \cdot e^{-\frac{(Q - 9.834)^2}{0.319}} \quad (4)$$

Результаты расчетов приведены в таблице 3.1

Таблица 1 - Оценка достоверности результатов эксперимента (1-й этап)

\bar{W}	\bar{Q}	Δ_W	Δ_Q	σ_{W0}	σ_{Q0}	r_{W0}	r_{Q0}	h_W	h_Q	H_W	h_Q
1	2	3	4	5	6	7	8	9	10	11	12
297	9.83	51.8	6.63	1.282	0.1643	0.865	0.1109	0.0409	0.319	0.55	4.29

Данные второго этапа эксперимента включают в себя такие последовательности: суточное электропотребление, количество произведенного продукта за сутки, среднесуточная тонина и производительность, количество электроэнергии на тонну продукта, шаровая загрузка. Интервал проведения измерений 4 месяца. Проверка данных осуществляется по приведенной выше методике. Результаты расчетов сведены в таблицу 2.

Таблица 2 - Оценка достоверности результатов эксперимента (2-й этап)

	Среднее значение	Δ	D	\sqrt{D}	σ_0	r_0	h	H
\bar{W}_{y0}	29,83	14,73	24,125	4,911	0,425	0,287	0,144	1,564
\bar{Q}	10,23	2,218	0,547	0,739	0,068	0,046	0,956	10,38
\bar{T}	17,48	9,75	10,58	3,25	0,299	0,202	0,217	2,357

Для оценки степени связи между наборами величин служит коэффициент корреляции, характеризующий их степень линейной связности. Для ряда значений X_i и соответствующего ему ряда Y_i , где \bar{X} и \bar{Y} , соответственно средние арифметические значения, а $x_i = X_i - \bar{X}_i$, $y_i = Y_i - \bar{Y}_i$ - отклонения от средних, среднеквадратические отклонения будут иметь вид:

$$\sigma_x = \sqrt{\frac{\sum X_i^2}{n} - \bar{X}^2} \quad \sigma_y = \sqrt{\frac{\sum Y_i^2}{n} - \bar{Y}^2}. \quad (5)$$

Тогда коэффициент корреляции выражается следующей формулой:

$$r = \frac{n \cdot \sum X_i \cdot Y_i - \sum X_i \cdot \sum Y_i}{\sqrt{[n \sum X_i^2 - (\sum X_i)^2] \cdot [n \sum Y_i^2 - (\sum Y_i)^2]}}. \quad (6)$$

Для оценки тесноты связи между переменными в случае множественной корреляции вводится коэффициент множественной корреляции R, который определяется следующей формулой:

$$R^2 = \frac{\sum (Y_i - \bar{Y})^2}{\sum (y_i - \bar{y}_i)^2} = \frac{b_1 \sum x_1^2 + b_2 \sum x_2^2 + 2 \cdot b_1 \cdot b_2 \sum x_1 \cdot x_2}{\sum y^2}, \quad (7)$$

где: y_i - значения переменной, взятые из корреляционной таблицы;

Y_i - значения переменной вычисленные по корреляционной формуле.

Через коэффициенты парных корреляций можно получить следующее выражения коэффициента множественной корреляции:

$$R = \sqrt{\frac{r_{yx1}^2 + r_{ex2}^2 - 2 \cdot r_{yx1}^2 \cdot r_{ex2} \cdot r_{x1x2}}{1 - r_{x1x2}^2}}. \quad (8)$$

При исследовании многофакторной зависимости Y от переменных X_i значение так же имеет степень влияния каждой из переменных X на переменную Y . Для оценки этого влияния в статистике применяют частные коэффициенты корреляции. Частный коэффициент корреляции оценивает степень влияния одного из факторов на переменную при условии, что влияние прочих факторов исключено.

Согласно приведенным формулам проводится исследование корреляционной связи между удельной производительностью, тониной помола, потребляемой энергией и степенью загрузки мельницы.

Первым этапом изучение корреляционной зависимости между величинами является нахождение соответствующих коэффициентов корреляции. На втором этапе производится расчет коэффициента множественной корреляции. Результаты расчетов коэффициентов корреляции приведены в таблице 3. В таблице приняты следующие обозначения: X_1 - производительность мельницы; X_2 - степень загрузки мельницы; Y - удельное электропотребление на тонну продукции; Z - тонина помола;

Таблица 3 - Расчет коэффициентов корреляции

Коэффициенты парной корреляции	r_{yx1}	-0.165
	r_{yx2}	0.268
	r_{zx1}	0.313
	r_{zx2}	-0.052
	r_{x1x2}	0.306
Коэффициенты множественной корреляции	$R_{y/x1x2}$	0.373
	$R_{z/x1x2}$	0.349
Частные коэффициенты корреляции	$r_{yx1/x2}$	-0.271
	$r_{yx2/x1}$	0.339
	$r_{zx1/x2}$	0.346
	$r_{zx2/x1}$	-0.163

Выводы.

1. Результаты расчетов указывают на незначительную корреляцию последовательностей данных. В приведенных последовательностях наибольшая степень связанности выявлена для пар тонина – производительность и удельное электропотребление – степень загрузки. Величина коэффициента корреляции между входными величинами производительности и степени загрузки значительна по сравнению с остальными коэффициентами корреляции, что подтверждает предположение о взаимовлиянии входных величин.

2. Не достаточно большое значение коэффициента множественной корреляции может быть объяснено тем, что работа мельницы определяется не только указанными производительностью и степенью загрузки, но и другими факторами, влияние которых не было учтено, вследствие отсутствия возможности их оценки в ходе эксперимента.

Литература:

1. Закладной А.Н., Праховник А.В., Соловей А.И. Энергосбережение средствами промышленного электропривода – К.: Дия, 2001. – 343 с.
2. Федоткин И.М., Бурлай И.Ю., Рюмшин Н.А. Математическое моделирование технологических процессов: Методы математического моделирования и решения процессных задач. - К: Техника, 2002.- 407 с.
3. В.П. Розен, В.П. Калинчик, О.В. Мейта, В.Г. Скосирев. Факторний аналіз електроспоживання складових дробильно-помольного комплексу // Вісник Кременчуцького Національного Університету імені Михайла Остроградського-2015. - №6. - С. 16-21.
4. Батунер Л.М., Позин М.Е. Математические методы в химической технике. – Л. “Химия”, 1968. - 824 с.

В.П. Калинчик, Л.И. Несен, О.В. Витвицкий
(Київ, Україна)

АНАЛИЗ ПОГРЕШНОСТЕЙ СИСТЕМ УПРАВЛЕНИЯ ПОТРЕБЛЕНИЕМ ЭЛЕКТРОЭНЕРГИИ

В системах управления электропотреблением тракт измерений и учета электроэнергии включает в себя (рис. 1):

- измерительную схему (ИС1,...,ИСп), состоящую из измерительных трансформаторов тока (ТТ) и напряжения (ТН), счетчика электроэнергии (СЧ), линий связи между ТТ, ТН и СЧ;
- устройство учета (УУ);
- линии связи между СЧ и УУ;
- устройство сбора данных (УСД).



Рис 1. Схема тракта измерений и учета электроэнергии

При использовании индукционного СЧ, последний оказывается датчиком импульсов (ДИ), обеспечивающим преобразование числа оборотов диска СЧ в последовательность импульсов и передачу их по линиям связи в УУ.

Использованные в системах учета электроэнергии датчики импульсов, дополнительных погрешностей измерений не вносят.

В информационно-управляющих системах электропотребления наибольшее распространение получил метод, основанный на нормировании метрологических характеристик отдельных элементов измерительного тракта и синтез их на основе метрологической характеристики всей системы [1,2].

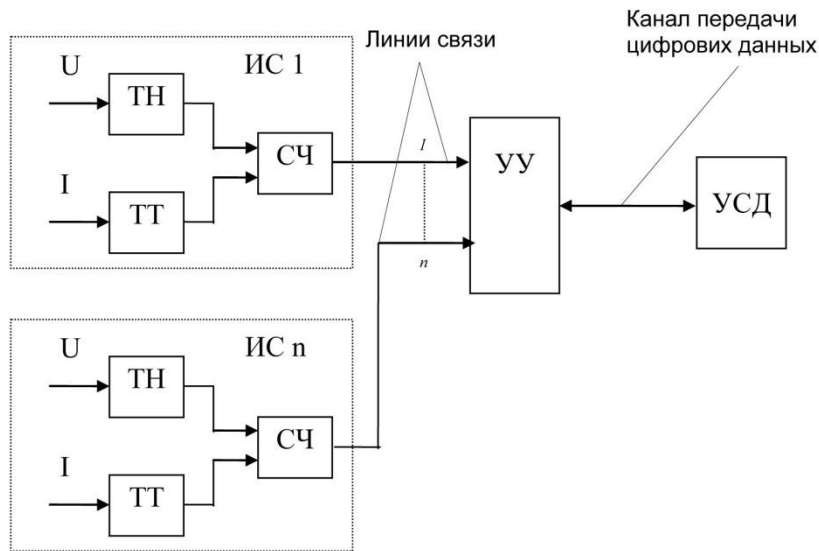
В качестве показателей точности измерений измерительного канала (ИК) применяются границы, в пределах которых суммарная погрешность измерений ИК находится с заданной точностью

$$|\Delta W_n| \leq |\Delta W| \leq |\Delta W_B|, \quad (1)$$

где ΔW – суммарная абсолютная погрешность измерения количества электроэнергии ИК; ΔW_B , ΔW_n – верхняя и нижняя границы погрешности результата измерений, соответственно; ΔW_e суммарная абсолютная погрешность измерения количества электроэнергии W , кВт·ч, определяется как

$$\Delta W = \pm \delta_{ик} \frac{W}{100},$$

где $\delta_{ик}$ – суммарная относительная погрешность ИК, %, определяемая как совокупность частных погрешностей средств измерений (СИ), формирующих измерительный канал

$$\delta_{ик} = \pm 1,1 \sqrt{\delta_{ТТ}^2 + \delta_{ТН}^2 + \delta_{л}^2 + \delta_{\theta}^2 + \delta_{СЧ}^2 + \sum_j \delta_{СЧдопj}^2 + \delta_{нд} + \delta_{уу}}, \quad (2)$$

где $\delta_{ик}$ – результирующая погрешность измерительного канала, %; $\delta_{ТТ}$, $\delta_{ТН}$ – относительные погрешности соответственно ТТ и ТН по модулю входной величины, %; $\delta_{л}$ – относительные потери напряжения во вторичных цепях ТН, %; δ_{θ} – относительное значение составляющей погрешности, вызванной угловыми погрешностями ТТ и ТН, %; $\delta_{СЧ}$ – относительное значение основной погрешности СЧ; $\delta_{СЧдопj}$ – относительное значение дополнительной погрешности СЧ от j -той влияющей величины; $\delta_{нд}$ – относительное значение погрешности передачи данных по линиям связи от СЧ к УУ; $\delta_{уу}$ – относительное значение погрешности обработки информации (вычислений) УУ.

Средства измерений, входящие в состав ИК, характеризуются предельно допустимыми значениями погрешности.

Для ТТ в качестве погрешностей для расчета применяются наибольшие из всех значений, формируемых для данного класса ТТ.

Для линий связи ТН с СЧ принимаются предельно допустимые значения погрешности напряжения в виде потерь напряжения согласно ПУЭ, равные 0,25%, 0,5% или 1,5% от $U_{ном}$.

Составляющая относительной погрешности ИК, вызванная угловыми погрешностями ТТ и ТН, рассчитывается по формуле

$$\delta_{\theta} = 0,0291 \cdot \theta \cdot \operatorname{tg} \varphi$$

$$\theta = \pm \sqrt{\theta_I^2 + \theta_U^2}$$

где θ – суммарный фазовый сдвиг между векторами тока и напряжения на входе счетчика, мин; φ – угол сдвига фаз между векторами тока и напряжения контролируемой сети (первичных тока и напряжения), град; θ_I – предел допустимого значения угловой погрешности ТТ при $I=I_{мин}$ в мин; θ_U – предел допустимого значения угловой погрешности ТН, мин.

Погрешности индукционного СЧ определяются по паспортным данным или по результатам поверки или же принимается наибольшее значение для всех нормированных для данного класса значений погрешности, т.е. значение $\delta_{СЧ}$ при $I=0,1I_{ном}$ и $\cos\varphi=0,5$ инд.

Наибольшее возможное значение дополнительной погрешности $\delta_{СЧдопj}$ от влияющей величины ξ_j вычисляется по формуле

$$\delta_{СЧдопj} = K_j \Delta \xi_j,$$

где K_j – предельное значение допускаемого коэффициента изменения систематической составляющей относительной погрешности СЧ; $\Delta \xi_j$ – предел изменения влияющей величины в реальных или в рабочих условиях применения СЧ.

Погрешности электронного СЧ рассчитываются аналогично по данным технических условий для конкретного типа СЧ или по данным поверки в рабочих условиях применения.

Дополнительные погрешности электронных СЧ для следующих влияющих величин:

- изменение температуры окружающего воздуха при отклонении от нормального значения $t_{ном}$ до любого значения t в пределах рабочих условий;
- отклонение частоты $\Delta f \leq 2,5$ Гц от нормального значения 50 Гц;
- воздействие внешнего магнитного поля индукции 5 мТ.

Погрешность передачи данных по линиям связи от СЧ к УУ в соответствии с требованиями нормативных документов должна быть $\delta_{пд} \leq 0,1\%$. Однако у современных АСКУЭ эта погрешность не превышает 0,05% и имеется эффективная возможность ее контроля с помощью специальных программно-аппаратных средств.

Погрешность обработки информации (вычислений) УУ у современных АСКУЭ равна $\delta_{уу} \leq 0,05\%$.

Если погрешности $\delta_{пд}$ и $\delta_{уу}$ не превышает 0,05%, то при расчете суммарной погрешности ИК ими можно пренебречь, даже если в измерительной схеме используются ТН, ТТ и СЧ класса точности 0,2%.

В большинстве для расчета суммарной погрешности ИК можно пользоваться формулой

$$\delta_{ИК} = \pm 1,1 \sqrt{\delta_{ТТ}^2 + \delta_{ТН}^2 + \delta_{л}^2 + \delta_{\theta}^2 + \delta_{СЧ}^2 + \sum_j \delta_{СЧдопj}^2}, \quad (3)$$

учитывающей только погрешности измерительной схемы.

В последние годы наблюдается тенденция, когда измерительные ТТ и, соответственно, СЧ работают в режиме малых токовых нагрузок.

Погрешности элементов тракт изменений в этом случае малоизученна. Поэтому неправильный выбор ТТ может привести к существенному недоучету электроэнергии.

В области 10% $I_{ном}$ и больше нагрузочная характеристика счетчика соответствует пиковой. В области малых нагрузок характеристика сильно уходит в область больших отрицательных значений. Установлено [3], что погрешности счетчиков распределяются антимодальному закону. Это связано с тем, что источником погрешностей является управляемый человеком процесс настройки и регулировки счетчика (особенно после ремонта), что приводит к неустойчивой работе индукционного счетчика в режиме малых нагрузок.

Погрешности трансформаторов напряжения зависят в основном от нагрузки на вторичную обмотку и не превышают 2%.

На рис. 2 показана результирующая погрешность измерительного тракта (ТТ – ТН – ЭС) в области малых нагрузок.



Рис. 2. Результирующая погрешность измерительного тракта (ТТ – ТН – ЭС) в области малых нагрузок

Такое изменение погрешностей в области малых нагрузок приводит к серьезным метрологическим потерям (недоучета электроэнергии).

По данным [3] только в линиях 10 кВ метрологические потери составляют свыше 63 млн. кВт·ч в год.

Поэтому анализ загрузки измерительных трактов (ТТ-ТН-СЧ) должен быть обязательным. И, в первую очередь, необходима замена ТТ, работающих со слабой нагрузкой.

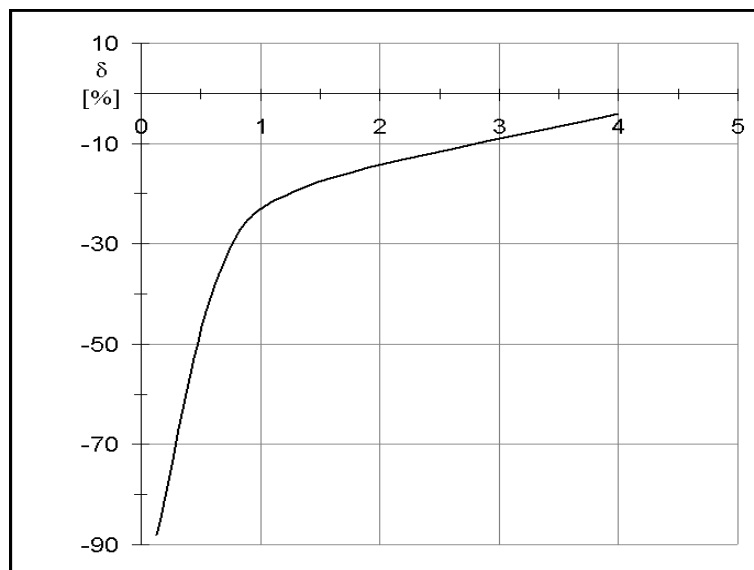
При автоматизации учета электроэнергии данные (см. рис. 2) могут служить основой для коррекции погрешности измерительных трактов, а оценка нагрузки в произвольный момент времени может быть получена по исходной информации.

Оценки погрешностей при дискретном представлении информации (от датчиков импульсов) достаточно подробно даны в [4]. Погрешности дискретного представления при длительном измерении расходов электроэнергии не приводят к метрологическим потерям.

Выводы.

1. Значительное увеличение погрешности измерительного тракта (ТТ-ТН-ЭС) в области малых нагрузок приводит к серьезным метрологическим потерям (недоучета электроэнергии). Поэтому анализ загрузки измерительных трактов (ТТ-ТН-СЧ) должен быть обязательным.

2. При автоматизации учета электроэнергии графики изменения погрешностей в области малых нагрузок могут служить основой для коррекции погрешности измерительных трактов.

Литература:

1. Страхов В.Ф. Автоматизированные измерительные комплексы. – М.: - Энергоиздат, 1982. – 212 с.
2. ГОСТ 8.009-84. Нормирование и использование метрологических характеристик средств измерений, - М.: Изд-во стандартов, 1988. – 152 с. 3.
3. Гладков Ю.В. Метрологические потери в сетях энергосистем и их оценка//Энергетика. Изв. вузов СССР. – 1986. - № 10, - С. 28-33.
4. Забелло Е.П. Алгоритмические и технические проблемы построения многоуровневых сетей учета, контроля и управления электропотреблением: Дис... д-ра техн. наук: 05.14.02, 05.13.07/ АН Украины. Ин-т электродинамики. – К.: 1992. - 446 с.

**В.П. Калінчик, Л.І. Несен, О.В. Витвицький
(Київ, Україна)**

ОГЛЯД І АНАЛІЗ МЕТОДІВ УПРАВЛІННЯ ЕЛЕКТРОСПОЖИВАННЯМ

Вступ. В міру становлення і розвитку ринкових відносин в електроенергетиці поступово стане неможливим адміністративне примушення споживачів до підтримання необхідних для енергетики режимів використання електроенергії. Зацікавленість споживача в управлінні режимами використання електроенергії забезпечується системою гнучких тарифів, а його можливості з управління - наявністю відповідних методів і засобів.

Мета роботи – аналітичний огляд методів управління споживанням електроенергії.

Викладення основного матеріалу. На даний час відомі наступні методи управління електроспоживанням [1-4]: по миттєвій нормі; по ідеальній нормі; управління по прогнозній величині; управління з використанням усередненої потужності на рухомому інтервалі часу (метод “рухомого вікна”) і комбіновані методи, що використовують різні сполучення, а також по розподілу управляючого впливу між СР (метод розподілу ресурсів).

Кращим варто вважати такий метод управління, що забезпечує для більшого числа керованих споживачів випадковий за часом характер розподілу можливих нетривалих викидів навантаження, їх мінімальне абсолютне значення, а також більш повне використання споживачем заявленої потужності або виділених йому лімітів потужності та енергії. За зазначеними критеріями порівнюємо перераховані методи управління.

Метод миттєвої норми. Даний метод (рис. 1) передбачає вимірювання усередненої потужності споживача $\bar{P}(t)$ за малі проміжки часу τ_0 (до трьох хвилин) і порівняння цієї величини із заявленою P_3 (або лімітною P_n) потужністю, тобто керуючий вплив запишеться:

$$\Delta P(t) = P_3 - \frac{1}{\tau_0} \int_{t-\tau_0}^t P(t) dt ,$$

де $P(t)$ – поточне навантаження споживача; $\Delta P(t)$ – керуючий вплив.

При $\Delta P(t) < 0$ кероване навантаження споживачів-регуляторів знижується, а при $\Delta P(t) > 0$ відновлюється до P_3 .

Метод миттєвої норми реалізується при диспетчерському або автоматичному управлінні з використанням сигналу, пропорційного усередненій потужності за 1, 2 або 3 хвилини.

Основним недоліком управління по методу миттєвої норми є недовикористання споживачем заявленої P_3 або лімітної P_n потужності на півгодинному проміжку часу усереднення T .

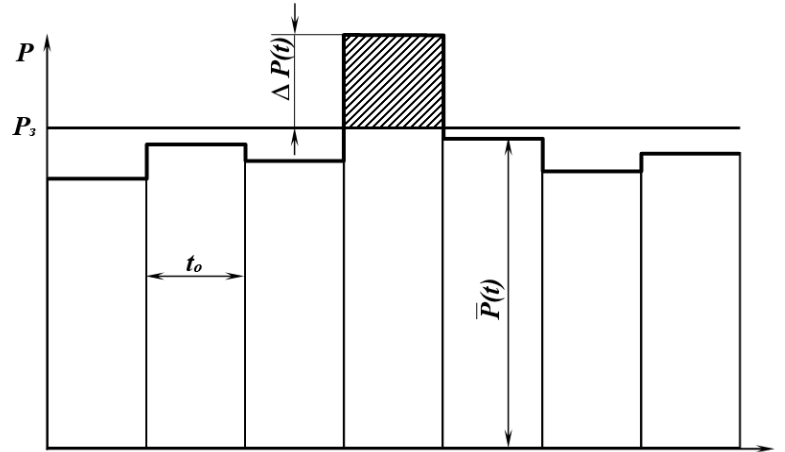

Рисунки 1 – Управління за методом миттєвої норми.

Метод ідеальної норми. Цей метод (рис. 2) управління електроспоживанням є інтегральним (тобто управління по енергії) і припускає практично повне використання заявленої P_3 або лімітної P_n потужності. При регулюванні навантаження на дискретних півгодинних інтервалах часу T по даному методу управління (рис. 2) необхідно мати ту максимально можливу потужність P_6 , що підприємство може споживати до закінчення півгодинних інтервалів часу $T-\tau$, щоб не перевищувати заявлену потужність P_3 або P_n .

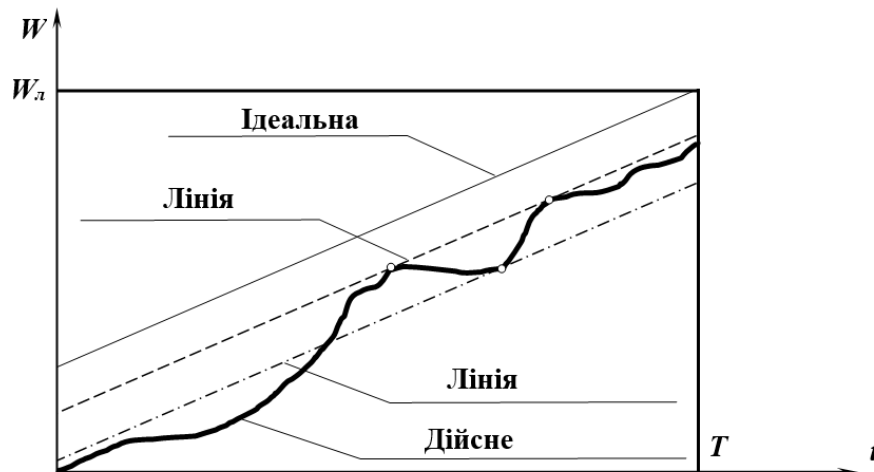

Рисунки 2 – Управління за методом ідеальної норми.

Виходячи з максимально можливого споживання енергії $W_n = P_3 \cdot T$ за півгодинний проміжок часу, значення P_6 визначиться з виразу

$$P_6 = \frac{P_3 T - \int_0^{\tau} P(t) dt}{T - \tau}.$$

Недоліками методу управління по ідеальній нормі є: 1) відсутність обмеження в споживаній потужності на початку півгодинних інтервалів часу T , що може привести до значних піків навантаження в енергосистемі в ці моменти часу при регулюванні по цьому методу на значній кількості підприємств. Звичайно, ці піки навантажень можна зменшити, задаючи початок максимумів навантаження зі зрушенням на кілька хвилин для кожного підприємства або групи підприємств, однак це приведе до великих незручностей і практично неприйнятно; 2) необхідність відключення значних навантажень наприкінці півгодинних інтервалів.

Ці недоліки обумовлені тим, що при такому методі управління здійснюється без урахування закону можливої зміни навантаження споживача, що приводить до необхідності відключення значних потужностей, або до недовикористання виділених лімітів.

Управління із прогнозом. Управління із прогнозом (рис 3) полягає в тому, що керуючий сигнал $\Delta \bar{P}_{np}(t)$ формується як різниця між величиною можливої потужності P_6 і прогнозованої $\bar{P}_{np}(t)$ на кінець циклу управління або на кінець півгодинного проміжку часу T

$$\Delta \bar{P}_{np}(t) = P_3 - \bar{P}_{np}(t).$$

Системи управління із прогнозом забезпечують більш повне використання заявленої потужності або відведених лімітів потужності й енергії. Однак відзначені вище основні недоліки залишаються. Крім того, через неминучі помилки прогнозування є деяка ймовірність перевищення заданого ліміту електроспоживання.



Рисунок 3 – Управління із прогнозом.

Управління по методу "рухомого вікна". Принцип управління навантаженням по методу "рухомого вікна" є інтегральним, використовує метод визначення P_{cp} на рухомому інтервалі усереднення T і пояснюється рис. 4.

У загальному випадку, коли на інтервалі усереднення T фактичне усереднене навантаження $P_{cp} \neq P_3$, виходячи з балансу енергії керуючий вплив $\Delta P(t)$ виразиться

$$\Delta P(t) = \frac{P_3 \cdot T - \left[\int_{t-T+\Delta t}^t P(t) dt + \int_t^{t+\Delta t} P(t)_{np} dt \right]}{\Delta t}.$$

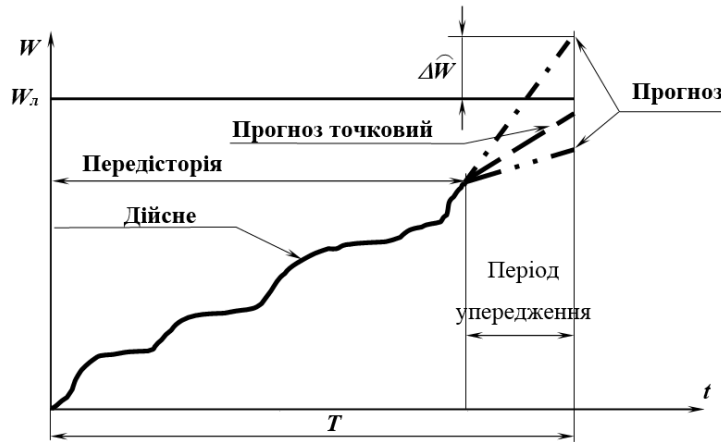

Рисунок 4 – Управління за методом «рухомого вікна».

Для можливості здійснення управління навантаженнями відразу ж після початку часу максимальних навантажень в енергосистемі необхідно, щоб вимірювання питомої потужності на рухомому інтервалі T почалося з упередженням як мінімум на час T до початку максимальних навантажень.

Даний метод в певній мірі нагадує метод управління за миттєвою нормою. Замість прогнозованої величини навантаження $P(t)_{np}$ може використовуватись дійсне значення навантаження на кожному кроці управління, однак це приводить до можливості перевищення P_3 , або (при надлишковому коефіцієнті запасу) до недовикористання заявленої (або лімітної) потужності.

Цей метод управління, виходячи із принципу функціонування, може забезпечити найбільш рівномірне споживання електроенергії.

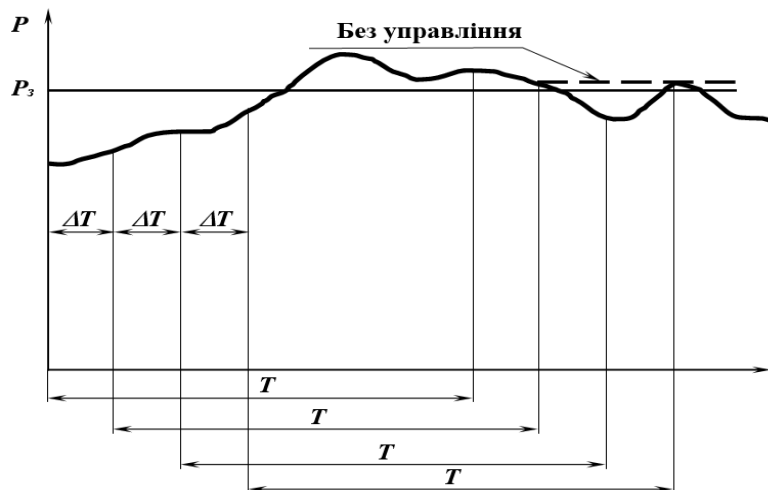
Застосування розглянутих методів у конкретних умовах диктується в основному ступенем напруженості технологічного процесу з погляду виконання виробничих завдань при введенні обмежень потужності.

За основні критерії визначення межі прийнятності використовується економічна доцільність і технологічна допустимість. Згідно [1] метод миттєвої норми використовується при рідких перевищеннях, метод ідеальної норми та за прогнозом використовуються при частих перевищеннях (до 4-х значень навантаження на контрольному інтервалі). Найбільш ефективними при глибоких обмеженнях є методи управління по розподілу ресурсів та "рухомого вікна".

Висновок. Застосування різних методів управління електроспоживання диктується в основному ступенем напруженості технологічного процесу з погляду виконання виробничих завдань при введенні обмежень потужності. За основні критерії визначення межі застосовності методів управління електроспоживання використовуються економічна доцільність і технологічна допустимість.

Література:

1. Праховник А.В. Методы и средства управления электропотреблением. - Киев: Общество "Знание", 1981. - 25 с.
2. Праховник А.В. Автоматизация управления электропотреблением. // Изв. вузов. Энергетика, - 1984, - № 12, - с. 3 - 10.
3. Праховник А.В., Розен В.П., Дегтярев В.В. Энергосберегающие режимы электроснабжения горнодобывающих предприятий.- М.: Недра, - 1985, - 231с.
4. В.П. Калінчик. Методологія оперативного управління споживанням електричної енергії/ Энергетика: економіка, технології, екологія – 2013. - № 1. – С. 47 – 51.

Віталій Калінчик, С. А.Сунко
(Київ, Україна)

ЕНЕРГЕТИЧНІ КОМПЛЕКСИ НА БАЗІ КОМБІНОВАНИХ СИСТЕМ ЕЛЕКТРОПОСТАЧАННЯ

Вступ. Автономне електропостачання сьогодні користується значним попитом як у приватних осіб, так і у організацій. Як правило, мова йде про підприємства, чий виробничий процес вимагає безперебійного електропостачання та самостійного контролю подачі електроенергії - а також медичним закладам, де від якості електропостачання залежать людські життя. Такий стан справ, в першу чергу, обумовлено зносом централізованих електромереж.

Організація резервного електропостачання особливо актуальна в умовах сильного зносу загальних електромереж. У багатьох випадках, відключення електроенергії навіть на кілька годин може спричинити за собою величезні збитки. Так, простій на великому підприємстві може коштувати компанії до декількох мільйонів доларів.

Мета роботи: провести аналіз існуючих структур побудови автономних систем електропостачання, особливостей їх функціонування та взаємозв'язку з системою централізованого електропостачання; запропонувати варіант оптимізованої структури автономної системи електропостачання, що підвищує енергетичну ефективність її функціонування і забезпечує надійне електропостачання груп споживачів.

Основний зміст. Якість електроенергії, яка виробляється автономними електрогенераторами, має параметри на рівні, а часом і кращі, ніж в централізованій мережі. Це особливо важливо при використанні їх як джерел енергії для об'єктів, оснащених обладнанням, чутливим до якості електроенергії. Так, сучасні заводські верстати, забезпечені електронним керуванням, дуже чутливі до стрибків напруги, що може призвести до їх виходу з ладу. З огляду на те, що вартість такого обладнання може сягати до декількох мільйонів гривень, побудова автономної системи безперебійного електропостачання стає виправданою. Незважаючи на високу вартість обладнання для таких систем, в довгостроковій перспективі воно дозволить помітно знизити витрати на заміну або ремонт обладнання і на витрати в разі простою виробничих процесів [1].

Ступінь участі електрообладнання відновлюваної енергетики в електрифікації об'єкта залежить від багатьох факторів, серед яких найважливішими є: енергетичний потенціал відновлювальних джерел енергії і його зміна в часі, потреби об'єкту в потужності і енергії, вимоги до надійності електропостачання, економічні показники. Залежно від цих та інших чинників вибирається склад і структура автономної системи електропостачання об'єкту.

По складу сучасні енергетичні установки для автономного електропостачання можуть бути побудовані на основі автономних вітрових і сонячних електростанцій або на основі спільного використання електроустановок відновлюваної енергетики та дизельних електростанцій. Варіант з дизельною генерацією може бути реалізований з використанням останньої в якості резервного джерела живлення, або для спільної роботи з електроустановками відновлюваної енергетики на загальне навантаження [2].

Через змінний характер графіків електроспоживання та енергетичного потенціалу відновлюваних джерел енергії, до складу автономної системи електропостачання потрібно включити пристрій накопичення електричної енергії. Пікова потужність навантаження визначається потужністю накопичувача і інвертора. Середня потужність навантаження на конкретному часовому інтервалі визначається позитивним енергетичним балансом накопичувача, коли його енергія, отримана від відновлювальних джерел енергії, перевищує енергію віддану в навантаження. Баластове навантаження приймає можливі

надлишки електроенергії, не затребувані в поточний часовий інтервал навантаженням і акумуляторною батареєю. Для забезпечення енергоефективного режиму обладнання енергетичного комплексу необхідна інтелектуальна система управління його елементами [3].

У зв'язку з істотними добовими змінами потенціалу вітру і сонячного випромінювання, які зазвичай не відповідають сезонним змінам графіків енергоспоживання, забезпечити безперервне електропостачання потужних споживачів тільки за рахунок відновлюваних джерел енергії сьогодні неможливо. Область їх застосування, як правило, обмежена окремими споживачами потужністю в межах одиниць кіловат.

Поєднання сталого джерела електроенергії - дизельна електростанція і нестабільного поновлюваного дозволяє побудувати універсальні енергетичні комплекси з високими техніко-економічними характеристиками, що надійно забезпечують електропостачання різних децентралізованих об'єктів [3].

Частка «зеленої» електроенергії в загальному енергетичному балансі даної системи електропостачання, зазвичай, становить не менше 50%.

При менших встановлених потужностях установок відновлюваної енергетики збільшується навантаження на дизельну генерацію. Зростання відносної тривалості режимів генерації ППЕ відновлювальних джерел енергії недостатньої для поточного покриття навантаження визначає доцільність режимів паралельної роботи паливного і поновлюваного компонента гібридної системи електропостачання. Реалізація такого роду режиму вимагає додаткового ускладнення алгоритмів управління енергетичного комплексу введенням в його склад відповідного обладнання: універсального інвертора, здатного працювати автономно і паралельно з електричною мережею, пристрою синхронізації [4].

Подальшим розвитком інтелектуальних гібридних систем електропостачання є використання в них інверторних дизельних електростанцій.

Перевагою інверторної дизельної електростанції є скорочення витрат палива в режимах малих навантажень за рахунок зниження частоти обертання дизель-генератора.

Зазвичай, в якості перетворювача напруги в таких системах використовуються випрямно-інверторні перетворювачі частоти. Такі ж перетворювачі входять до складу сучасних вітроелектростанцій. Ця обставина, а також генерація електроенергії фотоелектричними модулями постійного струму, визначають можливість об'єднання енергоджерел гібридної системи на шині постійного струму.

Використання шини постійного струму є конкурентоздатним варіантом побудови системи, яка об'єднує джерела електричної енергії різної фізичної природи.

Переваги використання шини змінного струму проявляються при побудові системи розподіленої генерації, що зазвичай мають місце при інтеграції енергоустановок відновлювальних джерел енергії в існуючі системи електропостачання [5].

Спільна робота в автономній системі електропостачання дизельна електростанція і установок відновлюваної енергетики найбільш раціонально описується як робота вітро- та фотоелектростанції на електричну мережу, утворену дизельною електростанцією. Дизельна електростанція в цьому випадку розглядається як основне джерело електроенергії, а участь в генерації відновлюваних джерел електроенергії дозволяє зекономити значну частину палива [6]. Перевагою подібних комплексів є їх простота, що дозволяє знизити вимоги до системи управління і звести до мінімуму склад обладнання. Недоліком подібних комплексів є порівняно невеликий обсяг заміщення дизельної генерації.

Висновки. За існуючими оцінками, технічний ресурс відновлюваних джерел енергії (переважну частку в якому займає використання потенціалу енергії сонця та вітру) більш ніж в чотири рази перевищує обсяг споживання всіх паливно-енергетичних ресурсів України. Економічний потенціал відновлювальних джерел енергії залежить від існуючих економічних умов; вартості, наявності та якості запасів корисних копалин паливно-енергетичних ресурсів; регіональних особливостей і т.д. Зазначений потенціал змінюється в часі і має спеціально оцінюватися в ході підготовки і реалізації конкретних програм і проектів з розвитку відновлювальних джерел енергії (з урахуванням комплексної оцінки їх конкретного внеску в досягненні зазначених стратегічних цілей). Відновлювана енергетика здатна зробити значний вклад у вирішення проблем підвищення надійності електропостачання споживачів та сприятиме децентралізації системи ОЕС України.

Найбільш перспективним варіантом побудови автономних енергетичних комплексів для таких об'єктів представляється інтеграція в автономну систему електропостачання вітро- та фотоелектричних генеруючих установок.

Література:

1. Лукутин Б.В. Децентрализованные системы электроснабжения с ветровыми и солнечными электростанциями: учебное пособие/ Лукутин Б.В., Муравлев И.О., Плотников И.А. – Томск: Изд-во Томского политехнического университета, 2015. – 100 с.
2. Виссарионов, В.И. Энергетическое оборудование для использования нетрадиционных и возобновляемых источников энергии / В.И. Виссарионов, С.В. Белкина, Г.В. Дерюгина, В.А. Кузнецова, Н.К. Малинин -М., 2004. 448 с
3. Бурбело М.Й. Проектування систем електропостачання. Приклади розрахунків / Бурбело М.Й. – Вінниця: Універсум-Вінниця, 2005. – 148 с.

4. Елистратов В.В., Конищев М.А. Ветро дизельные электростанции для автономного энергоснабжения северных территорий России // Альтернативная энергетика и экология, №11(151)/2014.
5. Балужин, В.М. Расчет энергопотребления при проектировании автономной системы электроснабжения. Электрооборудование автономных объектов. Текст. / В.М. Балужин, В.И. Дулов М.: Сборник научных трудов МЭИ, 1987. - № 143. - С. 19-23.
6. Castle J. Analysis of merit of hybrid wind/photovoltaic concept for stand alone systems. Text. / J.A. Castle, J.M. Kallis, S.M. Moite, N.A. Marshall // Proceeding of the 13th IEEE Photovoltaic specialists conference. 1981. - P. 738-742.

СЕКЦІЯ: ФІЛОЛОГІЧНІ НАУКИ

Олена Абрамова
(Дніпро, Україна)

ХАРАКТЕРНІ ОСОБЛИВОСТІ ТЕРМІНОЛОГІЧНОГО ПОЛЯ

Переклад термінів є одним із складних аспектів перекладу науково-технічної літератури, оскільки розробка нових обладнань і процесів та пов'язана з цим поява нових лексичних одиниць призводить до постійних змін в термінологічному складі технічних галузей. Адекватність перекладу термінологічних одиниць насамперед залежить від досконалого оволодіння перекладачем термінологією певної галузі наукової або технічної сфери діяльності людства. Зазначимо, що терміни, на відміну від загальноживаних слів повинні бути точними, однозначними, стислими та стилістично нейтральними [6]. Однак перелічені основні характеристики терміна проявляються лише у рамках певної термінології.

Однією з найістотніших ознак, що відрізняє терміни-слова від звичайних слів, є їх приналежність до певного поля. На думку О. О. Реформатського, саме в своєму термінологічному полі термін-слово знаходить точність і однозначність, а за його межами, навпаки, втрачає характеристику терміну [10, с. 115].

Теорія термінологічного поля ґрунтується на польовій концепції, основи якої представлені в роботах Г. Іпсена (1924); Й. Тріра (1932, 1934); Л. Вайсгербера (1962); Г. А. Уфимцевої (1968, 1986); Г. С. Щура (1974); Ю. М. Караулова (1976) та інших.

У основі теорії семантичних полів лежить уявлення про існування в мові семантичних груп і про можливість входження мовних одиниць в одну або декілька таких груп. Такий підхід до вивчення лексичних одиниць, і термінів зокрема, дозволяє розглядати їх у різноманітних зв'язках та досліджувати їх системні відносини. Так, І. М. Кобозева стверджує, що термін «семантичне поле» найчастіше вживається в лінгвістиці для позначення сукупності мовних одиниць, об'єднаних якоюсь загальною (інтегральною) семантичною ознакою [5, с. 99].

Термінологічне поле, за своїми характеристиками, є близьким до семантичного та понятійного полів. На думку А. П. Міньяр-Білоручевої, у сучасній науці до термінологічного поля підходять як до семантичного, яке є ієрархічно організованою лексичною структурою, що має спільні семантичні компоненти та відображає певну область людського досвіду [8, с. 27]. Отже, ознаки семантичного поля, які були виділені І. М. Кобозевою, можуть бути застосовані для характеристики термінологічного поля:

- 1) наявність семантичних кореляцій між словами, що його складають;
- 2) системний характер цих відносин;
- 3) взаємозалежність та взаємовизначеність;
- 4) відносна автономність поля;
- 5) неперервність визначення його змістовного простору;
- 6) взаємозв'язок семантичних полів у межах усїєї лексичної системи [5, с. 99].

Деякі незначні відмінності спостерігаються між поняттями термінологічного та семантичного полів. Своєрідність термінологічного поля полягає й у тому, що, на відміну від інших мовних систем, воно безпосередньо пов'язане з об'єктивною дійсністю. До термінологічного поля підходить визначення понятійного поля, запропоноване ще Й. Тріром, який підкреслював, що «пояснене поле – це численна система взаємопов'язаних понять, які організовані довкола центрального поняття» (Цит. за [1, с. 120]). Однак, на думку О. В. Іванової, існують певні розбіжності між понятійним та термінологічним полями. Останнє, як підкреслює дослідниця, окрім термінів, що виражають поняття, містить також терміноіди та передтерміни, що передають не поняття, а уявлення, які формують поняття [3, с. 210].

Термінологічні поля можуть перетинатися або повністю входити одне в інше. Значення кожного терміну найповніше визначається тільки в тому випадку, якщо відомі значення інших термінів з того ж поля [2, с. 4]. Окрім цього, різні терміни можуть входити до складу різних термінологічних полів. Наприклад, іменник «softness» («м'якість») може входити в семантичне поле «властивостей металу» і одночасно в поле «текстильна промисловість», одиниці якого об'єднані узагальненим значенням «м'якість» (тканини).

Термінологічне поле є однією з найскладніших мовних систем, що пояснюється різноплановою структурою та різноманітністю відношень між його одиницями. У межах термінологічного поля існує певна ієрархія. Слово, що позначає більш широке, родове поняття, називається гіперонімом, а слово, що позначає більш вузьке, видове поняття, називається гіпонімом. Наприклад, у металургійному виробництві до семантичного поля під назвою – «behavior of metals» (властивості металів) відносяться терміни «elasticity» («пружність») – «ductility» («в'язкість») – «strength» («міцність») – «solidity» («твердість») тощо. У наведеному прикладі гіперонімом є іменник «behavior» («властивість»), гіпонімами – «elasticity» («пружність») – «ductility» («в'язкість») – «strength» («міцність») – «solidity» («твердість») тощо.

Як відзначають вчені, зв'язки між одиницями окремого термінологічного поля можуть бути як однорідними, так і різнорідними. Зокрема, у наведеному вище прикладі семантичного поля терміни пов'язані як синонімічними (наприклад, «annealing» – «fritting» - відпал), так і антонімічними (наприклад, «solidity» (твердість) – «softness» (м'якість) відносинами).

В процесі дослідження термінологічного поля особливу увагу мовознавці приділяють його структурі, у якій виділяють наступні компоненти:

1) ядро поля, яке представлено родовою семою – компонентом, навколо якого розгортається поле. Оскільки ядро є лексичним вираженням змістів, або семантичних ознак термінів, воно може замінити кожен із членів парадигми та є представником усієї парадигми;

2) центр поля, що складається з одиниць, які мають інтегральне, загальне з ядром і між собою, значення;

3) периферія поля, що складається з одиниць, які є найвіддаленішими за своїм значенням від ядра, деталізують та конкретизують основне значення поля. Зазвичай периферійні елементи перебувають у зв'язку з іншими семантичними полями, утворюючи при цьому лексико-семантичну цільність мовної системи [15, с. 135].

До складу ядра будь-якого лексико-семантичного поля входять назва (ім'я) поля, тісно пов'язане з нею видове ім'я, синоніми та родові ім'я, а також антоніми. На периферії поля знаходяться слова, семми яких перетинаються з ядерними словами за окремими семами. В якості ядерної лексеми або групи лексем на роль імені поля можна обрати будь-яку лексему, яка цікавить дослідника, проте, результати аналізу можуть бути обмеженими, якщо лексема підібрана невдало, якщо вона не має властивості притягувати велику кількість лексем [9, с. 94].

Приналежність до ядра чи периферії прямо залежить від семантики слів, що визначає їх зміст і місце в лексико-семантичному полі. Між ядром та периферією часто відбувається розподіл функцій поля: одна частина функцій переходить на ядро, а інша – на периферію. Це відбувається, оскільки між ядерною та периферійною зонами відсутня чітка межа. При цьому складові елементи поля можуть належати до ядра одного поля, і одночасно бути на периферії іншого поля [11, с.38]. А. М. Кузнецов запропонував такі неформальні критерії виділення ядра та периферії поля:

1) слова, що відносяться до ядра, як правило, прості за своєю морфологічною структурою;

2) ядерні лексеми мають більш широкую комбінаторність;

3) ядерні лексеми є більш психологічно значимими;

4) слова-запозичення, зазвичай, відносяться до периферії, а не до центру;

5) семантика ядерних слів є, як правило, ширшою, ніж семантика периферійних лексем [7, с. 77].

Розглянемо більш детально особливості зв'язків між одиницями термінологічного поля на прикладі термінологічного поля англійської мови "Heat Treatment". До основних термінів даного поля належать⁷: термообробка («heat treatment»), відпалювання («annealing»), загартовування («hardening»), цементация («carburizing»), ціанування («cyaniding»), загартовування («quenching»), природне старіння («natural ageing»), штучне старіння («artificial ageing»), поверхнева обробка («surface treatment»), термомеханічне оброблення («thermomechanical treatment»), корозійностійка сталь («corrosion-resistant steel»), ізохронічне відпалювання («isochronal annealing»), ферито-карбідна мікроструктура («ferrite-carbide microstructure»), нагрівання («heating»), охолодження («chilling»), відпал («annealing»), науглецювання («case hardening»), дисперсійне зміцнення («precipitation strengthening»), відпуск («tempering»), гартування («quenching»), охолодження («cooling»), відливання («forming»), нормалізування («normalizing»), витримування («soaking»), зняття напружень («stress relieving»), підігрів («preheating»), відпал («baking»), старіння («aging») тощо.

Зв'язки між лексичними одиницями у термінологічному полі можуть бути антонімічними (терміни – антоніми) та синонімічними (терміни – синоніми). Так, у термінологічному полі "Heat Treatment" можна виділити наступні синонімічні групи:

Одиниця семантичного поля	Терміни синоніми
heating	incandescence, warming, calefaction
chilling	cooling, refrigerating
annealing	fritting, baking
case hardening	cementation, case carburizing, carburizing
tempering	drawing, abatement, stress relieving
quenching	chilling, heat hardening, hardening, strengthening, rapid cooling strengthening
forming	moulding, shaping
welding	fabrication, bonding, weld, sealing, solder, soldering
soaking	malleabelizing
aging	deterioration, maturing, aging treatment

⁷ Вибірка зроблена з використанням частотних словників, словників професійної лексики та наукових статей обраної тематики.

Антонімічні зв'язки між термінами у термінологічному полі «Heat Treatment» у порівнянні з синонімічними малочислені та обмежуються двома групами:

Одиниця семантичного поля	Терміни-антоніми
heating	cooling, refrigeration, chilling
case hardening	decarbonization, decarburization

Отже, термінологічне поле є однією з найскладніших мовних систем, що пояснюється багатомірністю його структури, неоднорідністю його одиниць та різноманітністю їх відношень, серед яких можна виділити гіперо-гіпонімічні, синонімічні та антонімічні зв'язки.

Література:

1. Ахманова О.С. Очерки по общей и русской лексикологии / О.С. Ахманова. – М.: Учпедгиз, 1957. – 295 с.
2. Вердиева З.Н. Семантические поля в современном английском языке: Учеб. пособие для пед. ин-тов / З.Н. Вердиева. – М.: Высш. шк., 1986. – 120 с.
3. Иванова О.В. Терминологическое поле «Аффинаж» в современном русском языке / О.В. Иванова // Вестник Кемеровского государственного университета. – Серия: Филология. – 2012. – №4 (52). – Т. 3. – С. 210-213.
4. Караулов Ю.Н. Общая и русская идеография / Ю.Н. Караулов. – М.: Наука, 1976. – 355 с.
5. Кобозева И.М. Лингвистическая семантика: Учебник. – М.: Эдиториал УРСС, 2000. – 352 с.
6. Комиссаров В.Н. Теория перевода (лингвистические аспекты): Учебник для институтов и факультетов иностранных языков / В.Н. Комиссаров. – М.: Высшая школа, 1990. – 253 с.
7. Кузнецов А.М. Структурно-семантические параметры в лексике / А.М. Кузнецов. – М.: Наука, 1980. – 160 с.
8. Миньяр-Белоручева А.П., Овчинникова Н.А. К вопросу об изучении терминов искусствоведения как единиц языка для специальных целей / А.П. Миньяр-Белоручева, Н.А. Овчинникова // Вестник Южно-Уральского государственного университета. – Серия: Лингвистика. – 2011. – №1 (218). – С. 25-28.
9. Попова З.Д., Стернин И.А. Лексическая система языка / З.Д. Попова, И.А. Стернин. – Воронеж: Изд-во Воронежского ун-та, 1984. – 148 с.
10. Реформатский А.А. Введение в языковедение / А.А. Реформатский. – М.: Аспект-Пресс, 2000. – 536 с.
11. Стернин И.А. Лексическое значение слова в речи / И.А. Стернин. – Воронеж: Изд-во Воронежского ун-та, 1985. – 171 с.
12. Уфимцева А.А. Лексическое значение. Принцип семиологического описания лексики / А.А. Уфимцева. – М.: Наука, 1986. – 240 с.
13. Уфимцева А.А. Слово в лексико-семантической системе языка / А.А. Уфимцева. – М.: Наука, 1968. – 270 с.
14. Щур Г.С. Теории поля в лингвистике / Г.С. Щур. – М.: Наука, 1974. – 256 с.
15. Эденхофер Т.В. Принципы эргологической этимологии и теория поля в концепции Й. Трира: дис ... канд. филол. наук: 10.02.19 / Эденхофер Татьяна Владимировна. – М., 2005. – 205 с.

Кульшан Алиева
(Астана, Казахстан)

INTERPRETATION AND FACTOR OF SUBJECTIVITY IN SIMULTANEOUS INTERPRETING

In XXI century in the framework of globalization, current economic and political situation, the countries increasingly hold meetings on a very high level in the form of negotiations, congresses, conferences and summits. In this regard, there is a need to highlight a role of interpreters since no any international event takes place without their involvement. In Kazakhstan, in particular, in the capital Astana there is a recently observed tendency of increased demand on simultaneous interpretation services. Therefore, a profession of interpreter becomes popular and, involuntarily we start thinking about the training of future translators and interpreters. However, when we speak about education and training we should pay attention to the translation process, and, here we speak about simultaneous interpreting. A simultaneous interpreter into the English language is translated as interpreter or "language interpreter". This implies that an interpreter when working makes interpretation of the speech heard but not literal expression in the other language. But what does interpretation mean?

Interpretation is a definition opposed to the definition of translation. Interpretation is a message recoding which means replacement of subsequence of the symbols of the other language [1, p. 47]. Contrary to the translation, the interpretation deals with the ideas, meanings but not the language units and it ignores the formal interlanguage correspondences. Interpretation implies finding a respective way of expressing of this meaning in this period and, regardless of the fact that this way of expressing the idea and that way of expressing of the same idea, which was used in the original, it can have different meanings in other conditions. In other words, interpretation means allocation of significant semantic components in the original statement and re-expression of

the meaning by means of the other language in such a way that the original and translation can match by meaning only in these conditions and do not necessarily include formal language equivalents [2, p. 134].

During simultaneous interpretation, the interpreter perceives the text in the verbalized form in source language. The interpreter understands a text based on its language worldview, de-verbalizes it through processing a received information and selecting the core part, makes text synthesis in target language and verbalizes it. This process takes place given psycholinguistic factor, language competence, knowledge and abilities of the interpreter. Herewith, the subjectivity of the interpreter is observed when he makes a personal touch to select the important information.

There are many practical examples when simultaneous interpreter interpreters the text by reproducing the meaning of the statement. Let's see the following examples, transcribed audio recordings of practicing simultaneous interpreters.

Example: *In the name of Allah, the Merciful and the Compassionate.*

The speaker starts his speech with this sentence, and only then he greets the guests, which causes a pause from the interpreter at first, and he simply omits the translation. In practice, simultaneous interpreters often resort to this method, since in the case of simultaneous translation, only 70% of the information is transmitted. Multitran online dictionary offers the following translation: *во имя Аллаха Всемилостивого и Милосердного.*

Example: *The motives of their struggles were to eliminate discrimination, extremism and violence to achieve their desired goals. Afghan women are confident that no more extremisms and violence would govern their destiny and through enhancing their capabilities, capacities and building self-confidence.*

Professional translation: *При этом экстремизм больше не сможет управлять нашими помыслами. Наши способности и наша выносливость являются гарантиями продолжения достижения положительных результатов в данной области.*

Here we can see an absolute interpretation, since the interpreter just conveys the meaning of the utterance. If in the text of the original the speech comes from a third person ("The motives of their struggles", "Afghan women are confident"), the interpreter sets forth a first-person speech ("Our abilities and our endurance"). The first sentence says that the motives of the struggle will contribute to the elimination of discrimination, extremism and violence, whereas the interpreter says that extremism will not control the thoughts. The words "discrimination" and "violence" are omitted. The translator combines the first and second sentence of the original text in one sentence in the text of the translation, making the omissions and making his own interpretation.

Proposed variant: *Причиной их борьбы являлось искоренение дискриминации, экстремизма и насилия для достижения поставленных целей. Афганские женщины уверены, что экстремизм и насилие не будут управлять их судьбами, что усилит их возможности, способности и повысит уверенность в себе.*

Example: *Ministry of Women's affairs was established more than a decade back, and passed a long winding road of development within the administrative system of the Islamic Republic of Afghanistan. Through the support of Government of Afghanistan, it became a prominent structure within the government political and development framework.*

Professional translation: *Министерство по делам женщин Афганистана образовано 12 лет назад. При поддержке правительства Исламской Республики Афганистан на протяжении недолгого времени своей работы министерство прошло через длительный и непростой путь развития, став к настоящему времени неоспоримой всеми сильной частью политической системы страны.*

We see the concretization when interpreting numbers ("more than a decade back" – "12 years ago"). In English, the word "decade" means a period of ten years. Apparently, the interpreter knew that the above-mentioned ministry was established exactly 12 years ago. Perhaps he was prepared for the event interpretation in advance and made inquiries, or he had heard such information before. With the translation of figures you need to be extremely accurate, and we can only assume that our translation is reliable. Next we see that the second part of the first sentence and the second sentence are combined by the interpreter into one. We find it important to note the phrase "winding road", which translates as "a winding path." The interpreter resorts to interpretation using the combination of "long and difficult path" which in general can mean the word "tortuous". In this example, the impact that affects the listener is conveyed, since the interpreter tries to convey the importance of the education process and the duration of the ministry's work. The phrase "within the administrative system" is omitted, there is an addition "by now", which we do not see in the text of the original. As for the phrase "within the government political and development framework," there is also an interpretation – "undeniable by all the strongest part of the country's political system".

Proposed version: *Министерство по делам женщин было образовано более 10 лет назад и прошло извилистый путь развития в рамках административной системы Исламской Республики Афганистан. Благодаря поддержке правительства Афганистана оно стало сильной структурой в рамках развития и политической деятельности правительства.*

Example: *The government policies were made more gender-responsive toward women empowerment, women rights and women identity as it is recognized in Afghanistan's Constitution, Law on elimination of violence against women and other approved laws and international conventions. With regards to these reform processes women participation in social lives, public administration, provincial councils and parliament, national security forces, health sector, particularly in education sector has increased remarkably.*

Professional translation: *Также положительно была изменена политика ведомств по отношению к женщинам. Министерство внесло в конституцию страны, в закон по борьбе с насилием против женщин и другие законодательные документы неоспоримое право и роль женщин в общественной жизни, в секторе здравоохранения, провинциальных советах, парламенте и образовании.*

We see full interpretation in the first sentence of the translation text, since the interpreter tries to convey the word “gender-responsive” as a positive change in relation to women. Then we see the concretization, when the interpreter says that the ministry “introduced” the “law and the role of women” in different legislative documents, from which the second sentence begins in the original text. In the text of the translation, the phrases “with regards to these reform processes”, “national security forces”, and “public administration” are completely omitted.

Proposed version: *Государственная политика стала более положительной в отношении делегирования полномочий женщин, прав и личности женщин в соответствии с Конституцией Афганистана, Законом об искоренении насилия против женщин, а также другими законами и международными конвенциями. Что касается процесса реформ, участие женщин в общественной жизни, государственном управлении, работе провинциальных советов и парламента, национальной безопасности, в сфере здравоохранения и образования значительно повысилось.*

This is a vivid example how the interpreter should act when interpreting the official negotiations. It is very often that speakers use word structures, which are not peculiar for the official meeting under the emotions. In order to avoid complications, which can lead to the conflict, sometimes the interpreter has to adapt the target text by skipping violent language or using other mild words. The expression “Why the heck” in the English language is a milder form of “why the hell” word structure, which is translated as “какого черта”. Since in our example these are official negotiations, it is irrelevant to do a word-for-word translation because it can lead to certain implications.

The particle “же” conveys the indignation, impatience and the interpreter can reproduce the meaning of the message, question raised to the other Party.

Based on the abovementioned, it means that interpreter separates the derived meaning from its verbal expression, i.e. de-verbalization of the message takes place. De-verbalization means understanding by the interpreter of what the author wanted to say in the analyzed segment of the original. It implies to forget concrete words and statements, which lead to the derived meaning. Before creating a new verbal message, the interpreter brings a thought of the author of the original text to the thought that does not have verbal expression. Moreover, it happens immediately and intuitively and the interpreter’s memory keeps only the derived meaning that he conveys when interpreting.

There are different factors influencing the complete understanding of the source language, i.e. successful interpretation. These factors include knowledge of the source language by the interpreter and his knowledge of the subject matter. The last factor is very essential according to the authors of the theory since they think that the meaning of the statement comes to mind of the listener only if he has enough knowledge about the subject matter. The other obvious case is lacking knowledge of the subject – matter by the interpreter, i.e. when the interpreter does not have a minimum knowledge which enable to interpret, in other words to understand it [4, 74].

Therefore, during the process of interpretation, a source text passes different stages of perception and processing before the interpreter reproduces the target text in the target language. By doing so the interpreter uses various strategies in order to make an adequate interpretation, makes errors and distortions.

References:

1. Ширяев А.Ф. Синхронный перевод. Деятельность синхронного переводчика и методика преподавания синхронного перевода. – М.: Воениздат, 1979. – 183 с.
2. Gerver D. The effects of source language presentation rate on the performance of simultaneous conference interpreters. In E. Foulke, (ed) Proceedings of the 2nd Louisville Conference on Rate and/or Frequency Controlled Speech, university of Louisville, 1969. – P. 168-184.
3. Выступление Посла по особым поручениям МИД РК Б. Садыкова на семинаре «Вклад Резолюции 1540 (2004) в региональное и глобальное разоружение и нераспространение – к 10-тилетнему юбилею Резолюции 1540» в формате «Центральная Азия+», г. Астана, РК, 11-12 марта 2014 г.
4. Абуов Ж.А. Профессия переводчика: знания и навыки, необходимые для достижения высокого профессионализма // Переводческое мастерство: современные методы обучения: мат. респ. научно-метод. семинара. – Астана, 2014. – 511 с.

Научный руководитель:

кандидат филологических наук - Бейсембаева Жанна Алибиевна.

Абдуваҳоб Воҳидов, Фозил Шукуров
(Самарқанд, Ўзбекистон)

ТАОРУФ - КОДЕКСИ НОНАВИШТАИ ОДОБУ АХЛОҚИ ГУФТОР ВА РАФТОРИ ЭРОНИЁН

Омӯзиш ва аз худ намудани ҳар як забони хоричӣ, дар баробари чиҳатҳои лексикиви грамматикӣ, инчунин, беҳтар аз худ кардани меъёрҳои ахлоқии дар нутқи соҳибони забон вучуддошта, навъҳои ифодаи муомила бо ашхос ва муносибатҳои коммуникативии байниҳамдигарӣ дар ҳолатҳои гуногуни муошаратро талаб мекунад. Зеро, ки ҳар як маданияти миллии вучуддошта махсусиятҳои таоруфии худро соҳиб мебошад.

Маълум, ки соҳибони забони муайян ҳангоми байни ҳамдигар муомила кардан ба ҳеч душворие дучор намегарданд, чунки онҳо дар чараёни нутқ бо мачмӯи қоидаву меъёрҳои дар давоми асрҳо шаклгирифтаи расму одатҳои миллии тавассути забони модарии худ шинос мебошанд. Аммо ҳангоми бархӯрди коммуникатсияи байни маданиятҳои гуногун, табиист, ки аз сабаби ба ҳам номувофиқ омадани расму одатҳои муайян ва ҳамдигарнофаҳмии намояндагони он монеа ва нобарорихи коммуникативӣ дучор меоянд.

Барои барҳам додани чунин ҳамдигарнофаҳмиву номувофиқатӣ, дар навбати аввал ҳатман компетенсияи прагматикиро (аз англисии pragmaticcompetence) аз худ намудан лозим меояд, ки барои дар ҷои зарурӣ, бомаҳорат истифода бурдани воҳидҳои нутқии ба шакли қолаб даромадаи забони муайяни хоричӣ имконият медиҳад. Албатта, дар маданияти ҳар як халқ қолабҳои махсуси муомила бо ашхоси дигар вучуд дорад. Ҳамин тавр, дар маданияти эронӣ низ мафҳуми таоруф вучуд дорад, ки яке аз принципҳои асосӣ, образи калидии муомила ва рамзи одоби ахлоқӣ хос ба ҳисоб меравад. Ҳамаи он касоне, ки ба Эрон сафар мекунад, аввало, ба таоруф дучор меоянд, ки метавон онро махсусияти намоёни маданияти эронӣ, навъи анъанавии муомила ва кодекси нонавиштаи одоби ахлоқӣ рафтору кирдор ва қоидаи шаклгирифтаи меҳмоннавозӣ номид.

Дар асл калимаи “таоруф” аз забони арабӣ дохил гардида, аз феъли “арафа” - доништан гирифта шудааст, лекин ифодаи мазкур дар забони форсӣ ба таври мукамал шакл гирифтааст, зеро дар байни халқҳои араб калимаи мазкурро ба маънои эронии он кор намефармоянд. Ба ин маънӣ он ҳатто дар забонҳои русӣ ва англисӣ низ эквиваленти мукамали худро надорад. Калимаи “коплимент” ба маънои форсии он ба дараҷае наздиктар мебошад. Аз чумла, дар луғати Муин Муҳаммад, ки соли 1345 ҳичрӣ дар Техрон ба нашр расидааст, килимаи таоруф ба мазмунҳои зерин шарҳ дода шудааст: якум, якдигарро фаҳмидан, дуввум, бо ҳамдигар саломуалек намудан, саввум, табрикнома додан, чорум, шиносӣ, панҷум, пешвоз гирифтани шахси дохилгардида (хайра мақдам), шашум, тӯҳфа супурдан.

Албатта, дар минтақаҳои гуногуни Эрон намудҳои гуногуни таоруф вучуд дорад, ки аз ҳамдигар фарқ мекунад, аммо ин фарқи ҷузъӣ ба ҳисоб меравад. Ҳар як фарди эронӣ бо таоруф, ки қисми чудонашавандаи маданияти ҳаррӯзаи маишии шакли расмигирифта ба ҳисоб меравад, шинос мебошад. Ба риоя намудани таоруф дар ҳолатҳои гуногуни ҳаётӣ аз овони кӯдакӣ таълим медиҳанд. Навъҳои аналогии он дар маданиятҳои японӣ ва ҳиндӣ низ дучор меоянд, вале онҳо фақат дар ҳолат ва деталҳои муайян ба назар намудор мешаванд.

Бо омӯзиши таоруф як қатор муҳаққиқони хоричӣ, аз қабилӣ Ч. Зиммел, К. Мякова, В. Биман машғул гардида, пеш аз ҳама ба он аҳамият додаанд, ки таоруф ба ашхос имкон медиҳад, ки мавқеи худро дар байни дигарон нигоҳ дорад ва мафҳуми хеле мураккаби васеъмиқёс ба ҳисоб меравад. Масалан, вақте ки меҳмон ба хонадоне меояд, дар чунин ҳолат соҳиби хона бояд меҳрубонӣ зоҳир намояд. Аммо меҳмон бояд якҷанд маротиба намоишкорона даъвати ӯро аз сабаби “боиси ташвиш нагардидан” ва “ноқулайӣ ба вучуд наовардан” рад намояд. Вақте ки меҳмон “Акнун мо бояд равам, шуморо хеле ташвиш додем” мегӯяд, соҳиби хона албатта бояд гӯяд, ки “Чаро? Ҳоло барвақт аст”.

Саволе ба миён меояд, ки дар байни таоруф ва мафҳуми хушмуомилагӣ ва ахлоқӣ нутқӣ чӣ фарқе мавҷуд аст? Таоруф дар муносибатҳои коммуникативии эронӣ мавқеи муҳим дошта, функцияи асосии ахлоқӣ нутқиро ташкил медиҳад ва воситаи барқарорсозӣ ва дастгирӣ намудани алоқаҳои коммуникативӣ ба шумор меравад. Алоқаҳои коммуникативӣ, хоҳ он воҳӯрии ногаҳонӣ дар ҷойи ҷамъиятӣ бошад, ё гуфтугӯи телефонӣ ва даъват ба меҳмонӣ ва ғайра, ҳамеша бо истифодаи таоруф оғоз меёбад ва ба охир мерасад. Таоруф эҳтироми байниҳамдигарии одамонро муҳайё намуда, имкон медиҳад, ки ҳатто ба шахсони нохоҳам ва номувофиқ низ меҳрубонона муомила карда шавад. Ҳамин тавр, таоруф қисми чудонашавандаи муомилаи нек ва омилӣ навъи ахлоқӣ нутқӣ ба ҳисоб меравад.

Таоруф дорои хусусиятҳои коммуникативии худ мебошад. Қайд намудан бамаврид аст, ки риояи ин қоидаҳо дар вазъиятҳои муайян вақти зиёдеро талаб мекунад. Масалан, агар ду нафар аврупоӣ бо ҳамдигар бархӯрд намуда, аҳволпурсӣ намоянд бо луқмапартҳои кӯтоҳ мегӯянд: Салом! Чӣ хел? – Салом! Хуб! Эронӣён бошад, ҳангоми чунин воҳӯриҳо бо силсилаи дарози саволҳои анъанавӣ ба ҳамдигар мурочиат мекунад, ки ҷавоби онҳо ба ҳамсӯҳбат пешакӣ маълум мебошад.

Ба ғайр аз ин, таоруф ҳамчун нақшаи амалии мукамали коммуникативӣ барои ҳамсӯҳбатон “сарҳадҳои фардӣ” ба вучуд меорад, ки бо ин восита доираи гуфтугӯ ва муошарат маҳдуд мегардад. Масалан, беамониат аз занон оиди маошашон савол додан мумкин, лекин мутлақо синну солашонро пурсидан дуруст ҳисобида намешавад. Мисоли дигар, марди бегона ҳаргиз дар назди шавҳару падар ё

бародараш зебоии занеро набояд таъриф кунад. Он чихат қобили таваччӯҳ аст, ки одамони ба ҳамдигар наздик ва шинос бе ягон хел таоруф метавонанд бо ҳамдигар муносибат намоянд.

Якчанд навъҳои таоруф вучуд дорад, масалан, нутқӣ, ғайринутқӣ, амалӣ, хаттӣ. Бояд гуфт, ки ин таснифи мукаммали таоруф набуда, дар ин чо фақат қайд гардидани намудҳои таоруф аз чониби муҳаққиқони гуногун ба назар гирифта шудааст.

Таоруфи лафзӣ элементҳои муошарати рӯзмарра, муносибатҳои маиширо дар бар мегирад, ки дар нутқ ифода ёфтааст. Ин намуди таоруф ба дарачае ба таоруфи дар байни халқҳои дигар мавҷудбуда монандӣ дорад.

Таоруфи амалӣ тамоми он рафтору кирдори эронӣро мучассам менамояд, ки мувофиқи ахлоқу одоби расмӣ хушмуомилагиро ифода менамояд. Ба ин мисол шуда метавонад ба меҳмонӣ рафтан, ҳангоми меҳмондорӣ тайёр намудани таомҳои гуногун ва омодагии меваҳо, тайёр кардан ва тақдими гулҳо, гузоштани шириниҳо дар чорабиниҳои гуногун ва ҳоказо. Дар рафти ҳаракату рафтори муайян ва аниқ таоруфҳои нутқӣ ва амалӣ ба ҳамдигар омехта мешаванд.

Таоруфи ғайринутқӣ воситаҳои ғайрианъанавӣ, мисли истодан, имову ишора, ҳаракати бадан ва ғайра мебошад, ки муносибати байни одамонро ифода мекунад. Чунончи, имову ишораи даъват намудани меҳмон ба ошхона, имову ишораи супурдани тӯҳфаҳо, ҳаракату рафтор дар рафти илтимос, пурсидани маъзарат ва ғайра.

Таоруфи хаттӣ ифодаи хаттии хушмуомилағ дар мактубҳои расмӣ ва ғайрирасмиро дар бар мегирад. Ҳамин тавр, мактубҳои расмӣ бо номи Аллоҳ сар мешавад ва дар сатри минбаъда аз тарафи рост аввал мурочиати эҳтиромона оғоз меёбад: «чаноб оғойе» «ченабе ағайе» ((jenabe aghaye) ва «саркар ханӯм» (sarkarkhanom)), пас аз он касбу кор, ному фамилияи гирандаи мактуб қайд карда мешавад.

Таваччӯҳ кунед ба мурочиати шахсе, ки маълумоти олий ва дарачаи доктори илмро дорад: be name Khoda. Sarkar khanom doctor Mozghan Emami. Va salam...

Ба таоруфи навбатӣ диққат диҳед, ки дар байни ронанда ва мусофир сурат гирифтааст: мусофир: harja emkan dashte bashe piade misham. Ронанда: befarmaeed. Мусофир: che ghadr taghdim konam? Ронанда: ghabele shoma ro nadare. Мусофир: kheyli mamnoun. Ронанда: bitaarof. Мусофир: merci, kheyli mamnoun. Ронанда: 500 tuman. Мусофир: (дар ҳоли пул додан): khedmate shoma, kheyli lotf kardin, (мусофир аз таксӣ мефарояд).

Акнун тасаввур намоед ҳолати дигарро, ки дар он шахсе бо истифодаи таоруф ҳамсояро ба таври расмӣ ба меҳмонӣ даъват мекунад. Мувофиқи қоидаи таоруф ҳамсӯҳбат мебоист, ки ин таклифи ўро рад мекард, аммо ҳамсоя ғайри одат ба даъвати ў розӣ мешавад. Акнун он шахсро лозим меояд, ки ўро ба меҳмонӣ қабул кунад, ҳанчанд ки ба ин воқеан тайёр нест. Дар ин ҳолат ҳарчанд, ки ташаббускор аз таклифи худ пушаймон шудааст ва шояд аз ҳамсоя хафа ҳам шуда бошад, аммо рӯи рост инро ифода карда наметавонад, зеро расман аллақай таклиф руҳ дод.

Баъзан чунон ҳолатҳое низ мешавад, ки қоидаи таоруф на аз тарафи шахси радкунанда, балки аз тарафи таклифкунанда вайрон карда мешавад. Масалан, вақте ки якбора ду нафар аз дар ба дарун даромаданӣ мешаванд, аммо бо кушода шудани дар яке аз онҳо бе ифодаи таоруф медарояд. Ин боиси норозигии шахси дуюм мегардад, зеро ки ў таоруфро интизор буд.

Чи хеле ки аз мисолҳои мазкур маълум мегардад, таоруф дар вазъиятҳои гуногун мувофиқи хоҳиши ботинии инсон ҳамчун воситаи ифодаи фикр хизмат мекунад. Тарафи таклифкунанда ботинан таклиф кардан намехоҳад, тарафи радкунанда бошад, ботинан рад кардан намехоҳад. Айнан ҳамин чихатҳои таоруф онро дар назараи хоричиён ҳамчун сохтакорӣ, ғайрисамимӣ, риёкорӣ чилва медиҳад.

Вазъият боз ҳам душвортар мегардад дар ҳолате, ки яке аз тарафҳо ҳақиқатан ҳам риёкорӣ мекунад ва мақсади аслии ў тамоман номаълум мебошад, яъне хоҳишро қабул кардан ё рад намудани ў номафҳум аст. Дар чунин ҳолат миёни ҳар ду тараф ҳамдигарнофаҳмӣ ва норозигӣ ба вучуд меояд. Аз ин чунин хулоса мебарояд, ки истифодаи таоруф танҳо дар ҳолатҳои ба ҳам мувофиқ омадани мақсади ҳар ду тараф натиҷаи хуб медиҳад. Дар чунин вазъият танҳо яке аз тарафҳо бар хилофи хоҳиши ботинии худ аз таоруф истифода менамояд. Барои чӣ? Зеро ки он ифодагари ду амали мутаозод ба шумор меравад: хоҳиш ва инкор, талаб кардан ва рад намудан.

Дар ин чо чор намуди асосии қолаби муошарат бо шахси «бегона» имконпазир аст: 1) таклифкунанда бар хилофи хоҳиши ботинии худ даъват мекунад, тарафи дигар бошад, мувофиқи хоҳиши ботинии худ рад менамояд, дар натиҷа таклиф барҳам меҳӯрад. 2) таклифкунанда мувофиқи хоҳиши худ таклиф мекунад, тарафи муқобил бошад, бар хилофи хоҳиши ботинии худ рад мекунад, дар натиҷа бошад, таклиф қабул мешавад. 3) ҳар ду тараф ҳам аз оғоз хоҳиш дархости ҳақиқии худро ба амал мебароранд. 4) ҳар ду тараф ҳам хоҳишу дархостҳои ғайриаслиии худро амалӣ мегардонанд.

Масалан, шахсе мехоҳад, ки ягон чизро ба даст орад ва барои ин яке аз шиносҳои наздики худро мефиристад. Соҳиби хона дар назди дар таоруфро риоя менамояд ва табиист, ки ба хона намедарояд. Соҳиби хона: befarmaeed dakhel, dame dar bade. Шиноси ў: na, kheyli mamnoun. Mozahem nemisham. Соҳиби хона: khashesh mikonam. Morahem hastin. Befarmaeed. Шинос: na. mamnoun. Zahmat nemidam.

Маълум мешавад, ки таоруф аслан аломати сохтакорӣ ё омили дурӯғ ба шумор намеравад. Одам таоруфро истифода бурда, метавонад пурра хоҳишҳои самимиҳои худро ифода намояд. Дар баробари ин, таоруф ба зиммаи одамон қолаби муайяни одобу ахлоқ, системаи рафтору кирдор, навъи гуфтугӯ, структураи фикру суҳбатро пешниҳод мекунад, ки дар натиҷа метавонад сабаби норозигиву нофаҳми

тарафҳои ҳамсӯхбат гардад. Ҳар қадаре ки ҳамсӯхбатон якдигарро хубтар донанд, ҳамон қадар имкони ба вучуд омадани номуайяниву номувофиқии фикрҳои тарафайн камтар хоҳад шуд.

Ҳамин вазъиятро дар рафти коммуникатсияи байни маданиятҳо, инчунин таълими забонҳои хориҷӣ бояд ба эътибор гирифт. Хонандагони ғайрифорс қангоми ёд гирифтани забони форсӣ бояд, ки моҳият ва хусусиятҳои таоруфро дарк намоянд.

Ҳамин тавр, таоруф системаи бисёрҷанбаи ахлоқӣ ва мураккаберо дар бар мегирад, ки дар рафтору кирдор ва суҳанронӣ, ҳам ба таври даҳонӣ ва ҳам хаттӣ ифода меёбад. Риоя накардани таоруф рӯирифт вайрон кардани меъёрҳои иҷтимоӣ, маданӣ, ахлоқӣ ва маънавӣ ба ҳисоб меравад. Бе донишдани таоруф фаҳмидани хусусиятҳои забони форсӣ ва маданияти эронӣ номумкин аст. Дар чояш қор нафармудан ва барзиёд истифода бурдани таоруф ба ҳамдигарнофаҳмии ҳамсӯхбатон ва нобарориҳои коммуникативӣ оварда мерасонад.

Адабиёт:

1. Сайид Муҳаммад Зиё Ҳусайний. Форс тилини чет эллиқларга ўқитиш назарияси ва йўриқлари. Тошкент, 2001.
2. Қобуснома. Унсуролмаоли Кайковус. Д., 1979.
3. Современный Иран (Справочник). М. 1975.
4. Moein Mohammad. Farang Moein. Tehran: entesharat Amir kabir, 1345.
5. Англо-русский словарь. М., Просвещение, 1991.

Абдуваҳоб Воҳидов, Фозил Шукуров
(Самарқанд, Узбекистан)

ИФОДАИ ОДОБИ НУТҚ ТАВАССУТИ АЛОМАТҲОИ ПАРАЛИНГВИСТӢ ДАР ЗАБОНИ ФОРСӢ

Маълум, ки истифода бурдани аломатҳои паралингвистӣ, мисли имову ишора назар ба талаффуз, яъне интонатсия нутқи шифоҳиро аз нутқи хаттӣ фарқ мекунонад. Аз нуқтаи назари нутқи шифоҳӣ забоншиносон аломатҳои паралингвистии зеринро чудо намудаанд:

- а) аломатҳое, ки таҳаммули русумоти махсус, яъне чиҳатҳои тақлидӣ ё ин ки ивазқунандаи нутқро, ба мисли ҳиссиёти ишоратии тасдиққунанда ва инқорӣ фаро намегиранд;
- б) аломатҳое, ки қоидаҳои расму русум, мисли таъзим, дастфишорӣ ва ғайраро талаб мекунад;
- в) аломатҳое, ки хусусияти инъективӣ, яъне ифодаи ранҷиширо дорад.

Дар навбати худ ифодаи иф имову ишора на танҳо аломатҳои ду намуди охир, балки аломатҳои дорои характери ғайрианъанавӣ, ҳатто хусусияти ахборӣ доштаро низ дар бар мегирад. Масалан, одоби инқорнамой тавассути ишора қардан ба сӯи ашъи мавриди нутқ ифода қарда мешавад.

Ба ғайр аз ин, талаботи одоби нутқ метавонад пурра ба дарачаи паралингвистии муошарат низ таъсир расонад. Масалан, дар байни форсҳо ифодаи шубҳа ва гумон бо чунбондани сар ба ин тарафу он тараф ва баръакс, инқор на ба воситаи сар чунбондан, балки сарро аз паст ба боло бардоштан ифода қарда мешавад. Эҳсоси таҳайюр, ҳайроншавӣ бо васеъ кушодани чашмон ва гуфтани *نه بابا* “на, бобо!”, тасдиқ ва қоил гардидан бо суҳанони *به* “баҳ, баҳ”, ғаму ғусса бо гуфтани *واى افسوس* “вой, афсус” ва ғайра ифода меёбад.

Дар чунин ҳолатҳо, табиист, ки ҳамон як ҳаракат ва ҳолати муайян дар маданияти забонҳои мухталиф маъноҳои гуногунро ифода намояд. Ҳамин чиҳатҳои гуногуни муошаратии халқҳо дар назди услубшиносон ва омӯзгорони забони хориҷӣ масъулияти шарҳ додани масъалаҳои актуалии имову ишораи маданияти забони омӯхташавандаро меғузорад. Масъалаи мазкур, инчунин, тартиб додани луғати имову ишораҳоро пеш меорад. Гуногунии ифодаи имову ишора дар одоби муошарат дар доираи васеи тадқиқи сохтори коммуникатсияи ифодаи имову ишора омӯхта мешавад.

Он гуна маданияте вучуд надорад, ки дар нутқи шифоҳии он талаботи муошарат ифода наёфта бошад. Гузаштаи муошарати нутқ ба давраи қадими таърихи забон рафта мерасад. Дар муҳити архаистӣ муошарати нутқӣ, инчунин ҳуди муошарат дар умумият ба расму русумҳо вобастагӣ пайдо мекунад. Дар он ба мафҳуми суҳан ва гуфтугӯ ҳамчун ба тасаввуроти хусусияти сеҳру чодуӣ дошта ва муносибати байни инсону коинот муносибат менамуданд. Аз ин сабаб, фаъолияти нутқии инсон, аз нуқтаи назари шахсияти архаистӣ метавонад ба одамон, ҳайвонот ва олами атроф бевосита таъсир расонад. Аз ин нуқтаи назар, гӯё фаъолияти мазкур ин ё он ҳодисаро пешгири қардан ё худ ба вучуд оварда метавонад. Баъзе унсурҳои ин тасаввурот дар воҳидҳои гуногуни нутқи шифоҳӣ низ боқӣ мондааст. Чунончи, он чиҳатҳои расму русум, ки мамнӯъ будани қору амалеро ифода мекунад, дар гузашта барои истифодабарандагони он ҳамчун табу, мамнӯияти архаистӣ вучуд дошт.

Агар қадимтарин маъхазҳо оиди таъсиррасонии суҳан ва гуфтугӯро аз назар гузаронем, маълум мешавад, ки он ба давраҳои гуногуни инқишофи чамъият ва сохтори он, эътиқодоти динӣ вобастагӣ пайдо мекунад. Хусусан, қайд қардан лозим аст, ки чунин сохтори нутқи шифоҳӣ дар муҳити ашрофон ҳамчун хусусияти чамъиятии ашрофон шакл гирифтааст. Ба ин, алалхусус, дарбори подшоҳони сосонӣ мисол шуда метавонад. Зеро дар дарбори сосониён, мисли ашрофони дигар мамолики Шарқ, инчунин,

империяҳои вучуддоштаи Ғарб, меъёрҳои одоби муошарат мавриди таълиму тарбия қарор гирифта буд. Он ба шахси ғўнда имкон медод, ки дар айни вақт нисбати мухотаби худ эҳтиром ба ҷо орад ва дар баробари ин дараҷаи тарбиянокии худро низ намоиш диҳад. Аз таърих маълум аст, ки масалан, дар даврони ҳукмронии Анӯшервони Одил ва вазири хирадманди ӯ Бузургмеҳр доираи муайяни одобу ахлоқи муошарат ба кодекси муташаккил табдил ёфта буд. Ё ин ки расму русумоти дар “Авесто” ва дигар кутуби муқаддаси зардуштиён ифодаёфта, албатта, ба зисту зиндагии минбаъдаи мардум бетаъсир намондааст. Дар ҳамин асос минбаъд “Қобуснома”-и Унсурулмаолии Кайковус, “Гулистон” ва “Бўстон”-и Саъдӣ, “Баҳористон” –и Чомӣ барин асарҳои панду ахлоқӣ ба вучуд омаданд. Чунончи, Саъдии Шерозӣ фармудааст:

زبان ذر دهان ای خردمند چیست؟

کلید در گنج صاحب هنر.

چو در بسته باشد چه داند کسی

که جوهر فروش است یا پیلهور؟

Забон дар даҳон, эй хирадманд, чист?

Калиди дари ганчи соҳибхуна.

Чу дар баста бошад, чӣ донд касе,

Ки чавҳарфурӯш аст, ё пилавар?

Дар одобу ахлоқи муошарати тамоми халқҳои ҷаҳон метавон як хусусияти умумии муошарати нутқиро мушоҳида намуд: дар ҳамаи онҳо қолаби махсуси қабулгардидаи дидорбинӣ ва хайрухушнамоӣ, изҳори эҳтиром ба калонсолон вучуд дорад. Аммо чиҳатҳои мазкур дар ҳар як халқияту миллат ба таври ҷудогона ифода меёбад. Айнан ҳамин чиҳатҳо ҳамчун талаботи ташаккулёфта дар анъана ва маданияти халқҳо ҷойи махсус ишғол намудааст. Масалан, дар баробари форс пурсупос намудан аз хусуси саломатии зан ва духтарони ӯ тамоман мамнӯъ мебошад, зеро дар ҳолати ба ин риоя накардан, муносибати ҳамсўҳбат яку якбора метавонад тағйир ёфта бад шавад. Дар ин бобат яке аз муҳаққиқони маданияти халқҳои эронӣ Д.И. Кобидзе дар асари худ “Персидская хрестоматия” чунин овардааст: “Боре ман аз як шиноси форси худ, ки якчанд фарзанд дошт, пурсидам: “Зани ту дар кучост?” Дар ин вақт ман дарк кардам, ки ӯ дарғазаб шуд, чашмонаш ғўё аз косахонааш баромаданд, кайфияташ тамоман вайрон шуд. Ҳамон вақт ман фаҳмидам, ки хатои калон кардам, аз ӯ узр пурсидам ва барои ман фаҳмо шуд, ки дар ин мамлакат аз хусуси занҳо гап задан мумкин нест”. Аз ин бармеояд, ки намояндаи як муҳити муайяни муошарат дар назди муҳити дигар ҳамчун шахси тарбиянадида ё худ дилозор қабул карда мешавад, ҳарчанд ӯ аз одобу ахлоқи муошарати халқияти мазкур хабар надошта бошад.

Дар замони ҳозираи маданияти шахришавӣ ва маданияти рушдёфта дар ҷамъият мавқеи муошарати нутқ тағйир ёфтааст. аз як тараф, асосҳои асотирии ин мафҳумҳо, тасаввурот оиди муҳити иҷтимоии ашрофзодагон ва ғайра ба таназзул дучор гардидааст. Одоби муошарат акнун ҳамчун аспекти прагматикӣ, бо мақсади ифодаҳои коммуникативӣ, масалан, барои ҷалб намудани диққати ҳамсўҳбат, эҳтироми худро нисбати ӯ намоиш додан, эътиборро ба худ нигаронидан, муҳити мусоиди муносибати байниҳамдигариро ба вучуд овардан истифода бурда мешавад.

Аз ҷониби дигар, муошарати нутқ ҳамчун бахши муҳими забон ва маданияти миллӣ боқӣ мемонад. Агар дар шахс огоҳӣ аз одоби муошарати соҳибони забони мазкур ва маҳорати истифода бурдани он дар амал вучуд надошта бошад, наметавон ба дараҷаи донишмандии забони хориҷӣ ӯ баҳои баланд дод. Ба хусус, аз чиҳатҳои нозуки ифодаи муошарати нутқ дар анъана ва русумоти миллӣ тасаввурот доштан зарур аст. Чунончи, дар ҳар як халқу миллат одобу ахлоқи махсуси мурочиат вучуд дорад, ки дар давоми асрҳо ташаккул ёфтааст. Масалан, дар аксари халқҳои ҷаҳон, аз ҷумла, форсҳо ҳангоми аҳволпурсӣ, ба саволи “саломатии ту чӣ тавр аст?”, ҷавоб медиҳанд, ки “ман хуб астам”. Ҷавоби “бад аст”, ё худ “он қадар хуб нест” номақбул ҳисоб меёбад, зеро муаммоҳои худро ба ҳамсўҳбат бор намудан амали нописанд мебошад.

Чиҳатҳои гуногунрангӣ ва тафовути одоби муошарат ва маданияти нутқ аз ҷониби фанни махсус - лингвокишваршиносӣ мавриди омӯзиш қарор дорад.

Адабиёти истифодашуда:

1. Верещагин Е. М., Костомаров В. Г. Язык и литература: Лингвострановедения в преподавании русского языка как иностранного. М., 1983.
2. Этикет у народов Передней Азии. Сборник статей. М., 1988.
3. “Гулистон”, Саъдии Шерозӣ.

ОСНОВНЫЕ ОСОБЕННОСТИ И ОПРЕДЕЛЕНИЕ ПОНЯТИЯ ПРОФЕССИОНАЛЬНО-ОРИЕНТИРОВАННОГО ЧТЕНИЯ

Говоря о важности обучения чтению как средству постоянного профессионального самообразования, необходимо вслед за И.П. Осиповой, назвавшей такое чтение «профессиональным» [1, с. 209], отметить, что пока еще не существует четкого и полного определения понятия «профессионально-ориентированного чтения», которое бы давало возможность увидеть его суть и отличительные особенности [2, с. 10].

В известных определениях указываются важные характеристики чтения, а именно: включенность его в коммуникативно-общественную, трудовую деятельность людей; отнесенность к письменной форме вербального общения рецептивного вида; осуществление благодаря чтению процесса восприятия; извлечение и активной переработки информации, содержащейся в письменном тексте; направленность чтения на раскрытие смысловых связей и понимание текста. Однако эти характеристики в равной мере могут быть отнесены к чтению и художественной, и научно-популярной, и, наконец, научно-технической литературы. Специфические же признаки, которые присущи только чтению с профессиональной ориентацией, здесь не указаны [2, с. 65].

Различные виды деятельности человека в обществе представляют собой всегда динамичную иерархическую структуру, в которой имеет место ведущая деятельность и соответственно сопутствующие ей подчиненные виды деятельности.

Но следует говорить не только о видах деятельности в обществе, а важно выделить сферы деятельности каждого отдельного человека. Нам представляется наиболее интересным предлагаемое И.А. Зимней обозначение трех сфер деятельности человека: общественно-производственная, коммуникативно-общественная и познавательная [3, с. 66].

Ставя проблему о месте и роли чтения как речевой деятельности в общей системе деятельности специалиста, следует прежде всего сказать, что оно всегда включается как равноправная составляющая в иерархию коммуникативной деятельности в трех формах: социально-ориентированная, групповая предметно-ориентированная и личностно-ориентированная (А.А. Леонтьев) формы общения. Чтение может быть также важной составляющей в структуре деятельностей более высокого порядка: профессиональный труд, наука. И наконец чтение может выступать как самостоятельная ведущая деятельность, например, у информатора, референта. Речевая деятельность чтения как важная составляющая в структуре деятельности более высокого порядка опосредует любую другую деятельность человека, являясь «способом формирования и формулирования мысли посредством языка» [3, с.67-68].

Важной особенностью профессионально-ориентированного чтения, следовательно, является то, что оно, входя в динамичную иерархическую структуру деятельностей специалиста или студента, никогда не выступает в качестве ведущей, а является сопутствующей, подчиненной обучению, познанию, самообразованию. Оно оказывает опосредованное воздействие на успешность учебы, труда и предполагает трехзвенную связь:

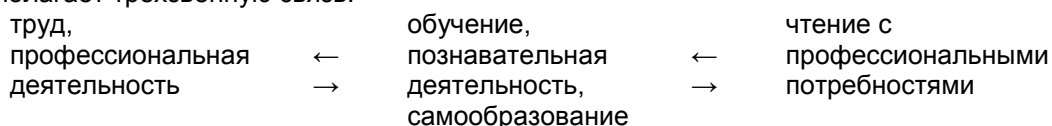

Считается необходимым, что накоплению информации по той или иной теме предшествовала разработка идей [4, с. 11], т.к. только в этом случае возможны целеустремленный поиск и глубокое осмысление тех фактов, которые читающий почерпнет из литературы. У читателя работ по специальности возникает целевая установка, которую он развивает и уточняет в процессе чтения различных источников. Благодаря такому мотивационному фактору возникают определенные ассоциации, раскрываются неожиданные связи между явлениями, считавшимися ранее независимыми друг от друга [5]. При этом следует подчеркнуть, что читающий специалист только при наличии такой устойчивой системы ожиданий имеет возможность даже при нахождении ответа на частные вопросы сделать для себя существенные наблюдения и находки, что совершенно не в состоянии сделать для него библиотечкарь. Поэтому характерной чертой профессионально-ориентированного чтения является то, что оно предполагает у читающего обязательное наличие сформированного плана ожиданий, гипотезы, с которыми он приступает к чтению любого источника.

Следующая характеристика анализируемого вида чтения связана со спецификой интересов профессионально-ориентированного читателя, что и определяет мотивы, цели чтения в каждом конкретном случае.

И.П. Осипова, разрабатывая научное определение понятия «профессиональное чтение», соотносит и связывает его с понятием «информационная потребность». Именно поэтому она рассматривает профессиональное чтение «как одно из средств удовлетворения профессиональной информационной потребности» [1, с. 210].

Сам процесс осуществления человеческой деятельности вызван объективной необходимостью

общения между людьми как обмена своими способностями, знаниями, опытом, результатами деятельности. И как подчеркивает И.А. Джидарьян, коммуникация в «процессе совместной деятельности может направляться необходимостью согласования и единства действий индивидов, достижения взаимопонимания, обмена замыслами, оказания взаимопомощи, оценки работы другого» [6, с.134].

Обмен в процессе общения – всегда двусторонне активный процесс и предполагает известную эквивалентность, равноправность, соразмерность того, что обменивается у обеих сторон. В результате этого достигается взаимное обогащение людей, которое особенно наглядно проявляется в науке.

Определяя общение не только как «деятельность, но прежде всего как взаимодействие или как специфичную форму этого взаимодействия людей в процессе реализации их общественно-коммуникативной деятельности» [7, с.129], мы должны подчеркнуть, что это почти во всех случаях вербальное общение.

И.А. Зимняя при определении вербального общения считает важным то, что эта форма социального взаимодействия людей посредством языка и реализуется речевой деятельностью партнеров общения [8, с. 125].

Отсюда вполне правомерно включение чтения в общую систему видов глобальной коммуникации, общения наряду с прессой, радио, функционирующих на разных уровнях и обслуживающих более широкую область социальной жизни [9, с. 78].

Одна из важных характеристик, присущих чтению с профессиональной ориентацией, а именно учет основной функции чтения как вербального письменного общения - прием и присвоение опыта, всех накопленных знаний одним поколением от другого, одной группой людей от другой, одним человеком от другого.

Чтение позволяет приобщиться к опыту, миру других, что создает возможность дальнейшего развития, расширения внутреннего мира личности, взаимного обогащения людей. Поэтому оно обладает особой социальной значимостью, т.к. без него невозможны расширение профессионального кругозора, повышение профессиональной квалификации, формирование компетентности [2, с. 54].

Очень интересен и весьма актуален подход М.С. Глазмана к анализу чтения, рассматриваемого как диалог с творцами теорий учений, как чтение-диалог, т.е. общение. Подход к чтению как к диалогу требует «творчески воспринимать научную информацию... проникнуть в предметное содержание теории, воссоздать ту предметную модель, которую создал творец теории» [10, с. 223].

Еще одной важной характеристикой профессионально-ориентированного чтения является то, что оно выступает не просто как активное вербальное письменное общение, а как молчаливый спор читателя и автора. Это не простой обмен информацией, а беседа, диалог с авторами теорий и т.д., и следовательно, включение в коллективную мыслительную деятельность.

Необходимо рассматривать чтение как работу, выполняемую не просто с целью извлечения, но и с целью использования полезной информации в профессиональной практической или научной деятельности специалиста. Поэтому И.П. Осипова рассматривает профессиональное чтение как одно из средств удовлетворения профессиональной информационной потребности [2, с. 211].

Таким образом, для ученого, студента «научная информация имеет смысл, если она им понятна, критически переосмыслена и используется для создания новой информации в форме научных текстов, а также конкретных материальных продуктов» [11, с. 217].

Непосредственно из предыдущих особенностей чтения с профессиональной ориентацией вытекает следующая особенность, а именно: процесс потребления информации профессионально ориентированным читателем «характеризуется не только заданностью цели, не только оценками тех или иных источников информации, но и поисками, выработкой, формированием собственного решения той или иной проблемы» [2, с. 80].

Важной особенностью профессионально-ориентированного чтения является его способность оживлять знания, собранные в печатных источниках, превращать их в информационную основу любой деятельности специалиста и студента.

Эффективность любой профессиональной деятельности определяется «адекватностью, точностью и полнотой информационной основы деятельности, которая во многом обеспечивается читательской деятельностью» [12, с. 35].

В свою очередь, эффективность профессионально-ориентированного чтения зависит прежде всего от упорядоченности в сознании «лексикона» читающего. Читающий понимает и принимает в первую очередь информацию, отвечающую его стандартному лексикону, или, иначе, «любой текст бывает рассчитан на некоторый опыт, без которого его понимание невозможно» [13, с. 108].

Следующей важной характеристикой чтения является то, что оно как вербальное общение, опосредованное текстом, происходит в «условиях существенной пространственной и временной разделенности автора и читателя» [14, с. 189].

Преобразовать коренным образом мыслительный предмет знания позволяет именно процесс общения, так называемая коллективная мыслительная деятельность. И только уже в ходе преобразования возможно появление новой идеи, а следовательно, возможен и новый предмет знания.

Существенной характеристикой профессионально-ориентированного чтения можно назвать то, что оно предполагает, как правило, огромное количество источников и обилие текстового материала, т.к. поток научной информации растет с каждым годом.

Итак, наиболее действенным средством общения научных работников и студентов является обмен информацией, заключенной в многочисленных источниках.

И наконец, не менее важной характеристикой профессионально-ориентированного чтения является то, что оно предполагает многократное использование источника информации в связи с многоцелевой направленностью на него в процессе трудовой профессиональной деятельности во всех ее аспектах.

Таким образом, чтение представляет собой специфическую форму общения, взаимодействия людей в процессе профессиональной деятельности.

Профессионально-ориентированное чтение – это сложная речевая деятельность, обусловленная профессиональными информационными возможностями и потребностями, представляющими собой специфическую форму активного вербального письменного общения-диалога, основными целями которого являются «оперативная ориентация и поиск, прием, присвоение накопленного человечеством опыта в профессиональной области знаний» [2, с. 224].

Литература:

1. Осипова И.П. Исследование профессионального чтения и проблемы активизации деятельности библиотек как научно-информационных учреждений: статья / Осипова И.П.- Гос. библиотека СССР им. В.И.Ленина, Сер. Социология и психология чтения, 1979, том 15.- 209-224 с.
2. Серова Т.С. Психологические и лингводидактические аспекты обучения профессионально-ориентированному чтению в вузе / Серова Т.С., - Свердловск: Изд-во Уральского университета, 1988 – 225 с.
3. Зимняя И.А. Лингвopsихология речевой деятельности / Зимняя И.А. Основы теории речевой деятельности- М., 2001 – 432 с.
4. Приходько П.Т. Пути в науку / Приходько П.Т.- М, 1973.
5. Кирпичева И.К. Чтение в процессе научного творчества / Кирпичева И.К. Проблемы социологии и психологии чтения. - М., 1975
6. Джидарьян И.А. Психология общения и развитие личности / Джидарьян И.А. Психология формирования и развития личности. – М., 1981.- 127–158 с.
7. Ломов Б.Ф. Общение как проблема общей психологии / Ломов Б.Ф. Методологические проблемы социальной психологии. – М., 1975.
8. Зимняя И.А. Вербальное общение в коммуникативно-общественной деятельности / Зимняя И.А.. Мышление и общение. – Алма-Ата, 1973.
9. Сорокин Ю.А. Взаимодействие реципиента и текста. Теория и прагматика / Сорокин Ю.А. – М., 1978.
10. Дридзе Т.М. Лингво-социологические аспекты массовой информации: статья / Дридзе Т.М. Информативно-целевой подход к анализу текста и эффект «языковых ножниц» в процессе информирования.- Социологические исследования, 1975, №4
11. Глазман М.С. Научное творчество как диалог / Глазман М.С. – М.: Наука, 1960.-,232с.
12. Косолапов В.В., Щербань А.Н. Оптимизация научно-исследовательской деятельности / Косолапов В.В. – К.,1971.- 298 с.
13. Шадриков В.Д. Психологический анализ деятельности как система / Шадриков В.Д. Психологический журнал,1980, Т. 1. – № 3.- 33–46 с.
14. Чистякова Г.Д. Смысловая структура текста как определяющий фактор его понимания / Чистякова Г.Д. Семантика, логика и интуиция в мыслительной деятельности человека. – М., 1979

Тетяна Іщенко
(Дніпро, Україна)

ДО ПРОБЛЕМИ ІНВЕРТОВАНИХ РЕЧЕНЬ В АНГЛОМОВНІЙ НАУКОВО-ТЕХНІЧНІЙ ЛІТЕРАТУРІ

Явище інверсії в англomовних текстах і зокрема в науково-технічній літературі завжди привертало увагу дослідників. Проблема порядку слів у реченні вивчається лінгвістами ще з моменту зародження риторики як науки і досі залишається актуальним. Сучасні уявлення про інверсію віддзеркалюють увесь хід розвитку лінгвістичної науки. Спочатку так званий «загальноприйнятий» порядок слів просто фіксувався, потім граматики почала розглядати синтаксичні зв'язки між членами речення, потім стилістика почала вивчати відхилення від загальноприйнятого порядку слів і визначати її функції, тому інверсія як порушення граматичних правил побудови речення є предметом вивчення як граматики, так і стилістики [3, с 184]

У сучасній лінгвістиці як саме поняття інверсії, так і її функціональні особливості трактуються неоднозначно і висвітлюється в працях таких вчених, як Л. С. Бархударов, М. Я. Блох, М.П. Брандес, В.В. Віноградов, І.Р. Гальперін, І. П. Іванова, В. Л. Каушанская, Ю.М.Малінович, Я. І. Рецкер та інших.

Інверсія (від латин. *inversio* – перестановка) – розташування членів речення в особливому порядку, який порушує звичайний (прямий) порядок, для посилення виразності мови. Інверсія пов'язана не тільки зі зміною положення співвідносних членів речення між собою, а й із самим місцем слова в реченні. Нормальна логічна послідовність розгортання думки передбачає її рух від уже відомого (тобто того, про що

вже говорилося, або такого, що подається як наперед відоме) до невідомого, того, що, власне, повідомляється про це «вже відоме» і фіксує в ньому якісь зміни. Оскільки «вже відоме» (given) в реченні звичайно виражається через підмет (суб'єкт думки), а «невідоме», нове (new) через присудок (предикат думки), то природним або прямим буде порядок слів, за яким присудок розміщуватиметься за підметом, а інверсованим буде їх зворотний порядок: присудок перед підметом. Така логічна послідовність розгортання думки є так званою синтаксичною основою висловлюваної думки.

Іншими словами, інверсія індивідуалізує й емоційно увиразнює мовлення.

Ряд дослідників, таких як І. П. Іванова, М. Я. Блох, В. Л. Каушанская, вважають, що інверсію використовують для того, щоб привернути увагу слухача до того чи іншого компонента висловлювання, та застосовують найрізноманітніші перестановки, аж до винесення в розповідному реченні присудка в самий початок і перестановки підмета у кінець [4, с. 175].

Інші (Л. С. Бархударов, І. Р. Гальперін, Я. І. Рецкер та інші) вважають, що інверсія – це стилістична фігура, побудована на порушенні того порядку слів у реченні, який здається нормованим, звичайним та вважають, що «ухилення від норми не можна розглядати як помилки» [1, с. 149]. Саме в такого роду відхиленнях і ховається індивідуально-творча манера автора.

Намагаючись висвітлити проблему інверсії вчені схильні стверджувати, що «чітку демаркаційну лінію між граматичним і стилістичним в синтаксисі провести важко, а іноді і неможливо» [2, с. 87].

Розглядаючи питання інвертованого порядку слів у реченні неможливо уникнути висвітлення функціональних особливостей інверсії.

Синтаксично інвертований порядок членів речення служить передусім меті виділення окремих, найвагоміших у контексті даного висловлювання слів. Інвертоване слово за рахунок того, що потрапляє в незвичну для нього синтаксичну позицію, мимоволі привертає й затримує на собі більше уваги. Особливо яскраво ця функція інверсії виявляє себе у випадку, коли інвертоване слово не просто змінює свою звичайну синтаксичну позицію, але при цьому ще й відділяється від члена речення, якому воно підпорядковане, іншими словами, — коли граматично зв'язані слова, інвертуючись, розводяться в межах речення, а інколи й суміжних речень.

Гальперін І.Р. так визначає функції науки, що займається всім "незвичайним, відмінним і екстраординарним": «Стилістика мови вивчає синтаксичні виразні засоби мови та синтаксичні стилістичні прийоми, які створюють особливу організацію висловлювання, що відрізняє такий вислів від висловлювання в умовно званої нами «нейтральної» форми висловлення». Інверсія, що є "відхиленням від норми", якраз і входить у предмет вивчення стилістики [3, с.174]. Стилістика розглядає її ефект в мові. Граматика також розглядає інверсію, у свою чергу, як порушення граматичних правил будови речення. Граматика описує який з членів речення "висунуто, виділено", а стилістика, який ефект дасть висунення саме цього члена речення.

Іноді інвертоване речення служить для підвищення експресивності вислову, іноді за допомогою інверсії (її логіко-інформативна функція) підвищується інформативність всього вислову і всього тексту для привернення уваги читача. Функція інтенсифікації служить для посилення емоційного наголосу на певному слові для створення певного образу в творі, включаючи технічний або науковий текст.

Крім граматичної інверсії в рамках теоретичної граматики (І. П. Іванова, М. Я. Блох, В. Л. Каушанская) прийнято виділяти також комунікативну інверсію, під якою розуміють зміну місця розташування членів речення в цілях смислової або стилістичної емоції. Комунікативна інверсія використовується, щоб функціонально і стилістично протиставити компоненти пропозиції, з одного боку, що володіють більшою інформативною значимістю і є стилістично забарвленими, а, з іншого, – нейтральні у функціональному та стилістичному аспектах. Тобто в найбільш акцентованому положенні виявляється той член речення, який виноситься на початок (якщо тільки це місце не є для нього звичним) або, навпаки, відсувається в кінець пропозиції, особливо якщо в кінці речення повідомляється щось нове. На вибір мовцем порядку слів впливають умови спілкування, мета та зміст повідомлення, а також суб'єктивно-змістова структура думки.

Інверсія виконує також і емоційно-оціночну функцію в реченні, яка полягає в доданні яскраво вираженого стилістично-емоційного забарвлення висловленню. Найчастіше вона вживається при виділенні підмета в реченні, у еліптичних конструкціях, при виділенні доповнення та обставини.

Щодо різновидів інверсії в англомовних науково-технічних текстах виділяють повну, часткову та подвійну [6, с. 163], або досить розгалужену класифікацію наприклад, локальну інверсію, окличну, негативну, важку, інверсію зі стійкими структурами, часткову та інверсію з there або без неї [5, с.183]. Враховуючи той факт, що науково-технічна література має своєрідну стилістику найбільш уживаними видами інверсії можна вважати повну інверсію, подвійну, інверсію з there або без неї та інверсію з негативними прислівниками. Найрідше можна зустріти інверсію зі стійкими структурами та інверсію для рівноваги. Оклична інверсія майже не зустрічається у англомовній науковій літературі, незважаючи на той факт, що часто можна знайти авторську оцінку та вираження авторської позиції в науковому тексті. Емоційна функція інверсії допомагає автору досить впевнено доказати свою точку зору на проблему, що обговорюється.

Необхідно завжди пам'ятати, що лексичні, граматичні та стилістичні засоби вираження образності та передачі емоцій та оцінки також часто зустрічаються і в науковому тексті. Стилістично окрашені лексичні засоби є невід'ємною частиною науково-технічної англомовної прози.

Література:

1. Бархударов Л.С., Штелинг Д.А. Грамматика английского языка. / Л.С. Бархударов, Д.А. Штелинг. - М.: Высш. шк., 1973. – 287 с.
2. Виноградов В.В. Общее языкознание. / В.В. Виноградов. - М., 1972. - 196с.
3. Гальперин И.Р. Очерки по стилистике английского языка /И.Р. Гальперин. – М.: Изд-во литературы на иностр.языках., 1958. – 282 с.
4. Иванова И.П., Бурлакова В.У., Почепцов Р.Р. Теоретическая грамматика современного английского языка: Учебник./ И.П. Иванова, В.У. Бурлакова, Р.Р. Почепцов. – М.: Высш.шк., 1981. – 285 с
5. Малинович Ю.М. Лингво-стилистические исследования/Ю.М. Малинович –М.: 1989. – 235 с.
6. Циммерлинг А.В. Порядок слов и синтаксические позиции. // Труды международного семинара “Диалог 98” по компьютерной лингвистике и ее приложениям / А.В. Циммерлинг. - Казань.: 1999. – 281 с.

Наталія Попова
(Харків, Україна)

ОСОБЛИВОСТІ НАВЧАННЯ РІЗНИХ ВИДІВ ЧИТАННЯ ІНОЗЕМНОЮ МОВОЮ В НЕМОВНОМУ УНІВЕРСИТЕТІ

Питання навчання читанню іноземною мовою цікавлять багатьох методистів, які розробляють стратегії викладання різним контингентам учнів – як молодшого віку, так і дорослим, особливо в межах вивчення англійської мови професійного спрямування. Проблема навчання читанню присвячені роботи таких дослідників, як P. Carrel, R. Revel, S. Sweeney, K. Methold, H. Jones, A. Johns, С. Фоломкина, Г. Рогова, Г. Чередніченко та ін. [1-7].

Визначено, що читання є складником навчання мовленнєвій діяльності, тобто комунікації. Втім, навчання різних видів читання при викладанні англійської мови професійного спрямування ще вимагає дослідження і залишається актуальним об'єктом методичних розвідок.

Метою статті є дослідження застосування різних видів читання в навчанні англійської мови професійного спрямування в немовних університетах.

Читання іноземною мовою професійних текстів є одним із важливих видів мовленнєвої діяльності, і воно виконує важливу роль у виробленні навичок іншомовної комунікації студентів немовних спеціальностей. На етапі вищої освіти навчання читання відбувається на матеріалі автентичних текстів ('genuine texts').

Сучасна методика викладання іноземної мови професійного спрямування дотримується використання саме автентичних матеріалів, якими є оригінальні професійно-орієнтовані тексти, а не застосування так званих "текстоїдів", які можуть трапитися лише на початкових етапах вивчення іноземної мови [7].

Слід відзначити, що існує декілька підходів до класифікації різновидів читання. Відомою є класифікація видів читання, запропонована С. Х. Фоломкиною [3], яка за підставу виділення взяла ступінь проникнення в зміст тексту залежно від комунікативних потреб. Таким чином, визначається ознайомлювальне, навчальне, переглядове, пошукове читання. Іноді через те, що переглядове і пошукове читання мають багато характеристик, які збігаються, у практиці викладання їх поєднують і такий вид читання називають пошуково-переглядним [1; 2; 4].

У методиці English for Specific Purposes (ESP) зазвичай [5-11] виділяють такі стратегії у навчанні вмінь читання: 'predicting' (передбачення змісту тексту), 'skimming' (визначення основної ідеї тексту); 'scanning' (пошук певної заданої інформації в тексті); 'reading for detail' (детальне розуміння змісту і сенсу тексту).

У стратегії передбачення змісту тексту важливу роль відіграє знайомство з текстом, яке може здійснюватися за допомогою рисунок, рубрик, заголовків, що розглядаються перед тим, як розпочати читання. В зарубіжній методиці рекомендується ставити запитання перед тим, як прочитати текст. Це можуть бути такі питання: "What do the pictures show?", "What do the headings and subheadings tell you?", "What topic might the article be about?" "What do you already know about this topic?" (як це висвітлено, наприклад, в одному з навчальних сайтів "EAP Resources Online"[11]).

Студенти повинні добре розуміти типи завдань, які їм потрібно виконувати. Так, різні завдання стосуються різних видів читання 'skimming' та 'scanning'. Слід мати на увазі відмінність названих видів читання. Сканування означає, що зовсім не потрібно читати кожне слово тексту, лише необхідно проглядати текст у пошуках необхідної, заданої для пошуку інформації. За визначенням, 'scanning' становить так зване сканування, докладне читання для виявлення цифр, символів та довгих слів у тексті – "searching for numbers, symbols and long words"[10]. Так, сканування передбачає таке: "To scan – to look briefly at a text before reading it to see if (of where) it contains specific information that you are looking for" [10]. Допомагають окремі ключові слова, рисунки, які сигналізують про те, що треба знайти.

Швидкий перегляд ('skimming') включає швидке читання ('reading quickly') з метою отримати уявлення про головну ідею тексту. Визначення особливостей цього виду читання містить такі характеристики: "To skim – to read a text without attention to detail but looking only for main ideas" [10].

Практика читання тематичних речень ('topic sentences') дозволяє виробити у студентів навички пошуку необхідної інформації в тексті – такі речення зазвичай розташовані на початку параграфа ('the first sentence of a paragraph'), і допомагають зрозуміти головну ідею тексту.

Завдання 'Reading a text for gist' вже узвичаєно в практиці контролю. Як визначається, це швидке проглядове читання з метою пошуку основного змісту тексту ("Gist is the general meaning or purpose of a text, either written or spoken"[5]), що передбачає застосування описаного вище виду читання 'skimming'.

Рекомендованою методикою опрацювання тексту для найбільш ефективного досягнення результатів у виконанні завдань (відповіді на питання з детального розуміння тексту) є попереднє проглядове швидке читання для розуміння основного змісту та зіставлення тексту з ілюстраціями, щоб скласти остаточне уявлення про те, що розповідається в тексті: "Before answering detailed comprehension questions on a short story, learners read it quickly for gist, and then match the text to a picture that summarises what happens in the story" [5].

Читання з метою виявити деталі тексту ('reading for detail') має у методиці ще другу назву – інтенсивне читання ('intensive reading'). Навички такого виду читання необхідні для того, щоб зрозуміти кожен деталь із того, про що повідомляє текст (наприклад, виконуючи екзаменаційні завдання 'detailed reading questions'). Завдання визначити те, яка інформація є, і якої немає в тексті ("what is and what is not in a text"), теж передбачають застосування навичок детального читання.

Вивчення курсу англійської мови професійного спрямування в немовних університетах спрямовано, зокрема, і на реалізацію мети оволодіти вміннями пошуку інформації для професійно орієнтованого читання, аналізу англійських автентичних джерел у своїй спеціальності. Як відомо, впродовж навчання в немовному університеті у студентів мають бути сформовані навички самостійного читання літератури за фахом як складової загальної іншомовної компетенції володіння іноземною мовою професійного спрямування, що важливо у подальшій фаховій практиці випускника.

Досягнення такої мети передбачає застосування різних видів читання при навчанні професійного іноземного мовлення на рівні вищої освіти. Створюється цілий спектр вмінь, для чого застосовується виконання вправ на спеціально дібраному матеріалі до і після читання професійно-орієнтованих текстів [10].

Етап підготовки до читання тексту, який визначається, як передбачення ('predicting'), здійснюють із застосуванням обговорення малюнків, фотографій, схем, заголовків тощо. Ефективно використовувати питання, подібні: "Look at the pictures, title and introduction. What do you think it is going to be about?", "Which of the following words do you think will be included in the article?", "Read through the text quickly for the main idea (skim read) to see if your predictions were right" [9].

Важливою частиною роботи є підготовка до розуміння лексики тексту, яка може виявитися не зовсім зрозумілою студентам. Ключові слова опрацьовуються перед читанням самого тексту ('vocabulary preparation'). Лексика, актуальна для презентованого тексту, розглядається за допомогою різноаспектного аналізу. Наприклад, одним із методів є використання завдань на пошук виділеного (здогадно незнайомого) слова в тексті і застосування догадки для пояснення його значення.

Так, наприклад, працює сформульоване передтекстове завдання: "Try to guess the meaning of the words by the context (the other words in the sentence) and then match the words in the left column with the meaning on the right: Words from the text – Definitions" [11]. Для такої роботи обираються слова та вирази, які ймовірно, не є повністю зрозумілими, але можуть бути пояснені за допомогою зрозумілих слів. Наприклад, у розглядуваному матеріалі навчального сайту це така лексика: "Jack-of-all-trades and master of none" – "Someone who has lots of skills but is not an expert", "Neuroscience" – "The science of the brain", "Subsequent" – "Following on", "Discriminating between" – "Knowing the difference between", "Bilingual" – "Able to speak two languages" та подібні.

Серед роботи з матеріалом тексту особливої уваги заслуговують відповіді на правильно сформульовані питання для перевірки розуміння змісту тексту ('Reading questions'). Для цього ефективними є завдання на визначення правильності/неправильності тверджень відносно змісту тексту ('true/false' – "Decide whether the following statements are true or false"). Викладачеві слід уважно стежити, щоб студенти були здатні підтвердити свою відповідь фактами тексту, а не лише обирати відповідь із двох варіантів. Це дозволяє зменшити відсоток випадковості вибору T/F та уникнути недобросовісного чи бездумного виконання подібних завдань.

У наведеному завданні до тексту вибір варіанта "Even a person's personality may change when speaking another language – T" має бути підтверджений матеріалом 3-го параграфа тексту [11], який містить інформацію, що можна процитувати так: "even my personality, may change depending on which language I happen to be speaking." Або ж відповідь щодо твердження: "Bilingual people tend to have considerably smaller vocabularies in each language than mono-lingual people – F" має бути визнана неправильною, що можна довести інформацією 5-го параграфа "True, bilingual people tend to have slightly smaller vocabularies in each language than their monolingual peers." (тобто, виходить, що твердження, наведене в завданні, є правильним – True).

Таким чином, підготовка до читання включає самостійне опрацювання тексту і будується як пізнавальний процес в процесі виконання поставлених завдань ('Preparation for reading'. 'Self-study reading activity to support the article'). У сучасній методиці вважають, що навчання читанню має включати, поряд із рецептивною, і репродуктивну діяльність.

Читання є і метою, і засобом навчання, включаючи опору на оволодіння структурою іноземної мови. В аудиторії студенти виконують різноманітні завдання, застосовуючи навички передбачення, ознайомлення, проглядового читання, а також інтенсивного читання. Оволодіння цими навичками досягається в процесі навчання самостійної роботи та вироблення власних ефективних стратегій читання.

Для студентів англійський автентичний текст, який презентується для читання, є засобом формування іншомовних умінь читати, перекладати та обговорювати проблеми у професійній галузі. З іншого боку, що є найбільш перспективним у навчанні читання іноземною мовою, він є засобом отримання нових знань зі спеціальності, що, безумовно, розширює професійний рівень засобами англійської мови.

Навчання різних видів читання студентів немовних університетів готує їх до самостійного читання фахової літератури з метою підвищення власного професійного розвитку, привчає до опрацювання автентичної літератури з фаху, а також дозволяє отримувати цікаву актуальну тематику для обговорення і розширює їх вокабуляр, зокрема термінологічної лексики.

Отже, заняття із читання становлять важливу складову формування професійної іншомовної компетентності майбутніх фахівців – випускників немовних університетів.

ЛІТЕРАТУРА:

1. Бочарова Т.И. Чтение как один из основных аспектов работы с текстом на занятиях по иностранному языку в ВУЗе. // Филологические науки. Вопросы теории и практики. – 2010. – №1/2. – С. 54-57.
2. Методика обучения иностранным языкам в средней школе / Г. В. Рогова, Ф. М. Рабинович, Т. Е. Сахарова. – М., 1991. – 287 с.
3. Фоломкина С. К. Обучение чтению на иностранном языке в неязыковом вузе: учеб.-метод. пособие. Изд-е 2-е. – М.: Высшая школа, 2005. – 255 с.
4. Чередніченко Г.А., Шапран Л.Ю., Куниця Л.І. Методика навчання іншомовного професійно-орієнтованого читання студентів немовних вищих навчальних закладів // Вісник ХНУ. – 2010. – № 17. – С. 150–157.
5. British Council Teacher knowledge database <https://www.teachingenglish.org.uk/article/gist>
6. Carrell P.L. Can reading strategies be successfully taught? // <http://www.jalt-publications.org/tlt/files/98/mar/carrel.html>
7. Johns A.M. Text, Role and Context: Developing Academic Literacies. – NY: Cambridge University Press, 1997. – 171 p.
8. Methold K., Jones H. New Century Readings: A Graded Comprehension Course Crane Publishing, 2003.
9. Pappa E. How to help English learners read more quickly // <https://www.britishcouncil.org/voices-magazine/how-help-english-learners-read-more-quickly>
10. Revel R., Sweeney S. In Print. Reading business English. – 4th ed. – CUP, Cambridge Professional English, 1997.
11. Strategies: predicting, skimming, scanning and reading for detail/EAP ResourcesOnline <https://sites.google.com/site/eapresourcesonline/reading/strategies-skimming-and-scanning>

Аліна Тертишна, Марина Черепанова
(Черкаси, Україна)

РОЗВИТОК ТВОРЧОЇ ОСОБИСТОСТІ СТУДЕНТІВ ЧЕРКАСЬКОЇ МЕДИЧНОЇ АКАДЕМІЇ НА ЗАНЯТТЯХ ІЗ УКРАЇНСЬКОЇ МОВИ ТА ЛІТЕРАТУРИ

Актуальність. Сучасний інформаційний етап розвитку людства збільшує роль творчої особистості, здатної до гнучкої адаптації в будь-яких суспільних умовах. Здатність до творчості – одна з найважливіших умов для успішного самовираження особистості, самореалізації в сучасному світі. Творчі ресурси кожного студента величезні, тому завдання викладача мови та літератури – створити умови для їхньої реалізації, привчити студентів до систематичного творчого осягнення дійсності засобами рідного слова.

Методична наука вже на початку свого становлення розглядала питання розвитку творчих здібностей у тісному зв'язку з усіма елементами навчання та виховання. Розвиток суспільства в нових умовах ставить завдання формування творчого потенціалу особистості.

Творча особистість – це такий тип людини, для якої характерні висока спрямованість на творчість, високий рівень креативних здібностей, творча активність, що дає їй змогу досягти високих результатів в одному чи декількох видах діяльності. Для успішного керівництва розвитком творчих здібностей студентів необхідно враховувати індивідуально-психологічні особливості молоді, постійно розвивати пам'ять, уяву, фантазію студентів, а також збуджувати та підтримувати інтерес до виконання певного виду роботи.

Розвиток творчих здібностей студентів потребує певного методологічного підходу до різних видів роботи, яку потрібно проводити систематично, послідовно, тільки тоді вона буде результативною. Завдання викладача – виявити здібності студентів підтримати їх при кожному прояві творчого мислення як своєрідного експерименту індивідуального характеру з використанням традиційного логічного мислення та фантазії.

На нашу думку, найважливішими для стимулювання творчої активності студентів на заняттях української мови та літератури є такі **форми роботи**:

1. Робота літературного гуртка «Художній дивосвіт – поруч»: написання авторських поезій, оповідань, лінгвістичних і граматичних казок, сенканів.
2. Організація та проведення народознавчих свят, літературних вечорів, конкурсів, вікторин, турнірів тощо.
3. Випуски стінних мовно-літературних газет та буклетів.
4. Інсценізація уривків із творів, які вивчаються за програмою.
5. Художні ілюстрації студентів до прочитаних творів.
6. Створення студентами власних проектів, комп'ютерних презентацій і відеороликів до тем, що вивчаються.
7. Написання власних висловлювань за визначеною структурою та творчих робіт різних типів.

Хочемо закцентувати увагу на тих формах роботи, які, на нашу думку, є ключовими при підготовці студентів до ЗНО з української мови та літератури, а саме: сенкані, який в лаконічній формі допомагає студентові узагальнити та запам'ятати той чи інший літературний персонаж, та власному висловлюванні як показнику сформованості мовної особистості.

Сенкан – це вірш, що складається з п'яти рядків, який не обов'язково повинен мати ритм і риму. Це вільний твір.

Сенкан можна використовувати на різних етапах заняття, змінюючи традиційні форми роботи на творчу діяльність. Для студента сенкан є інструментом синтезування складової інформації, для викладача – показником понятійного та словникового багажу студентів.

Сенкан має таку *структуру*:

Перший рядок має містити слово, яке позначає тему (звичайно, це іменник).

Другий рядок – це опис теми, який складається з двох слів (два прикметники)

Третій рядок називає дію, пов'язану з темою, і складається з трьох слів (звичайно, це дієслова).

Четвертий рядок є фразою, яка складається з чотирьох слів і висловлює ставлення до теми, почуття з приводу обговорюваного.

П'ятий рядок складається з одного слова – синоніма, асоціації до першого іменника, в ньому узагальнюється сутність теми, робиться підсумок.

На заняттях із української мови сенкан є різновидом твору-мініатюри, на заняттях з української літератури сенкан доречно використовувати як засіб характеристики художніх засобів.

Алгоритм створення сенкану-характеристики героя літературного твору або явища такий:

1-й рядок – ім'я героя (1 іменник);

2-й – визначальні слова, що характеризують героя (3 прикметники);

3-й – стан героя, його дії (4 дієслова);

4-й – речення-висновок про героя або влучна цитата до художнього образу (5 повнозначних слів);

5-й – асоціація до образу (1 іменник).

Зразок:

Характеристика образу Марусі Кайдашихи
(з повісті І. Нечуя-Левицького «Кайдашева сім'я»)

1. Маруся Кайдашиха.
2. Хитра, улеслива, прохана.
3. Куховарить, свариться, пліткує, хвастає.
4. Є ініціатором усіх сварок у родині Кайдашів.
5. «Економша».

Власне висловлювання – це невеликий роздум на дискусійну тему. Мета такого виду творчої роботи полягає в перевірці вміння зв'язно висловлювати думки, аргументувати власну позицію правильно та з використанням доречних прикладів.

Власне висловлювання має чітку *структуру*:

1. Теза.
2. Аргументи.
3. Приклад із літератури чи інших видів мистецтва.
4. Приклад із історії, суспільно-політичного чи власного життя.
5. Висновок.

Теза – це основна думка, стисла та чітко сформульована відповідь на питання, що лежить в основі теми твору. Є різні типи формулювання тези.

Твір можна розпочати з:

- постановки проблеми;
- проблемного (або риторичного) запитання;
- прикладу;
- обґрунтування актуальності пропонованої теми для суспільства;
- цитати.

Тезу потрібно аргументувати в один із таких способів:

- підтримка думки (*так, я погоджуюся з думкою...*);

- спростування думки (*не згоден (не згодна) з думкою про те, що...*);
- проміжна позиція (*це складне для мене питання: з одного боку..., а з іншого боку...*).

Тезу потрібно доводити за допомогою аргументів.

Аргументи– це докази, які наводяться для обґрунтування, підтвердження висловленої думки. Кожен аргумент ілюструється конкретними прикладами.

Приклади є відображенням реальної дійсності. Один із них має бути наведений із художньої літератури (української, світової чи Біблії) чи мистецтва (живопис, архітектура, скульптура, музика, кіно, театр); другий – із історії, суспільного чи особистого життя.

Наводячи приклад із літератури, потрібно вказати автора, твір, проблему, образи, але не вдаватися до детального аналізу твору чи характеристики образів.

Приклади з історії, власного чи суспільного життя повинні бути життєвими та правдивими. Для цього слід розповісти про конкретну людину, ситуацію чи подію, факт, указати своє ставлення до них і дати їм власну оцінку.

Висновок– це логічний підсумок, який повинен логічно й органічно підсумовувати аргументацію приклади, узагальнювати сказане. У цій частині творчої роботи слід звернути увагу на найголовніше в темі, яку розкривали, підкреслити власну думку. Існують такі типи закінчень власного висловлювання:

- висновок;
- кінцівка-повтор;
- цитата;
- заклик;
- риторичне запитання.

Слід наголосити на логічному зв'язку всіх елементів структури: аргументи доводять тезу, приклади доводять правильність аргументів, висновки, органічно поєднуючись із попередніми частинами висловленого, узагальнюють сказане.

Під час написання власного висловлювання слід використовувати спеціальні мовні кліше, необхідні для аргументації, наведення прикладів та формулювання висновків.

Мовні кліше у власному висловлюванні

Структурний компонент	Мовні кліше
ТЕЗА	<i>Я думаю, ...</i>
	<i>Я вважаю, ...</i>
	<i>На мою думку, ...</i>
	<i>На моє глибоке переконання, ...</i>
АРГУМЕНТИ	<i>Довести свою думку я можу такими аргументами: по-перше, ..., по-друге, ...</i>
	<i>Аргументом на користь моєї думки є те, що ...</i>
	<i>Моє переконання ґрунтується на тому, що...</i>
	<i>На користь моєї думки можу навести такі аргументи:...</i>
ПРИКЛАДИ	<i>Скарбниця світової літератури дає багато прикладів щодо порушеної проблеми. Так, у творі...</i>
	<i>Тема мого роздуму порушується у творі...</i>
	<i>Найкращою ілюстрацією такого розуміння проблеми є герой... з твору...</i>
	<i>Яскравим прикладом щодо цього є образ ... з твору...</i>
	<i>Історія також дає багато прикладів... Один із них...</i>
	<i>Хоча мій власний життєвий досвід ще малий, можу сказати, що...</i>
ВИСНОВКИ	<i>Хочу навести приклад із власного життя</i>
	<i>Отже, можна дійти висновку, що...</i>
	<i>Підсумовуючи, можна зазначити, що...</i>
	<i>Таким чином, можна зробити висновок, що...</i>
	<i>Отже, бачимо, що...</i>
	<i>На завершення свого роздуму підсумую:...</i>

Отже, уміння створювати власне висловлювання потрібне, щоб упевнено, переконливо та чітко доводити власну думку в різних життєвих ситуаціях. Основою успішного написання власного висловлювання є чітка структура, логічність і грамотність.

Важливо зауважити також, що використання технічних засобів навчання (кінофільмів, телепередач, аудіозаписів тощо) з метою розвитку творчих здібностей студентів збагачує методику викладання української мови та літератури, дає можливість розробляти нові методичні прийоми навчально-виховної роботи, розширює зв'язки з іншими дисциплінами. Переглядаючи фільми, студентська молодь отримує емоційну наснагу, що безпосередньо відбивається на якості творчих робіт.

Отже, кожна людина має певний творчий потенціал. Виявити здібності, розвинути їх якомога повніше – таке завдання повинен ставити перед собою кожний викладач-словесник. Надзвичайно важливо – навчити бачити прекрасне, тонко сприймати навколишній світ, правильно й образно висловлювати думки.

Література:

1. Авраменко О. М. Підготовка до ЗНО. Власне висловлювання/ О. М. Авраменко. – К.: Шкільний світ, 2014. – С. 18 – 31.
2. Швець Г. О. Як написати твір-роздум?/ Г. О. Швець // Дивослово. – №2. – 2012. – С. 2 – 7.
3. Щурова Т.В. Готуємося до творчого завдання / Т.В. Щурова. – Харків, 2010. – 59 с.

Мухайё Мусурманкулова, Абдумухаммад Файзуллаев
(Гулистан, Узбекистан)

ТИЛ ЎРГАНИШДА ТИЛ ВА ТАФАККУР БИРЛИГИНИНГ ИНСОН ПСИХОЛОГИЯСИГА ТАЪСИРИ

Ҳозирги кунга келиб тил ўрганиш замон талаби бўлиб қолди. Чет тилларини ўрганишга мойиллик кучайиб бормоқда. Қайси бир ёшга қарамаган улар чет тилларини катта қизиқиш билан ўрганмоқда. Чунки бугунги кунда дунёнинг ривожланган ва бозор иқтисодиёти амал қилаётган деярли барча давлатларда ўзгаришларга мослашадиган, жаҳон цивилизацияси ютуқлари ва дунё ахборот ресурсларидан кенг фойдаланадиган халқаро ҳамкорлик ва мулоқотларни амалга ошириб, ҳар қандай шароитда рақобатлаша оладиган мутахассисларни тайёрлашга катта эътибор қаратилмоқда. Мана шундай юқори талабларни илгари сурган ҳолда юртимизда тил ўрганиш методикаси тўғрисида бир неча (талайгина) ислохотлар қилинди. Буни ёрқин исботини (ифодасини) “Чет тилларни ўрганиш тизимини янада такомиллаштириш чора-тадбирлари тўғрисида” ги қарорда кўришимиз мумкин. Ушбу ҳужжатга биноан:

– 2013/2014 ўқув йилидан бошлаб республикамизнинг барча ҳудудида чет тилларни, асосан, инглиз тилини ўрганиш умумтаълим мактабларининг биринчи синфларидан ўйин тарзидаги дарслар ва оғзаки нутқ дарслари шаклида, иккинчи синфдан бошлаб эса алифбо, ўқиш ва грамматикани ўзлаштиришдан босқичма-босқич бошланади.

– Олий ўқув юртларида айрим махсус фанларни, хусусан, техник ва халқаро мутахассисликлар бўйича ўқитиш чет тилларида олиб борилади.

– Умумий ўрта махсус, касб- ҳунар таълими муассасаларининг ўқувчилари ва ўқитувчиларини чет тиллар бўйича дарсликлар, ўқув - услубий комплекслар билан таъминлаш, уларни белгиланган муддатларга риоя этган ҳолда қайта нашр этиш Молия вазирлиги ҳузуридаги Республика мақсадли китоб жамғармасининг айланма маблағлари ҳисобидан бепул амалга оширилади.

Хўш умуман олганда тил ўрганишда қандай омилларга эътибор бериш керак? Менинг назаримда бу нарса энг аввало оила муҳитига, атрофдагиларга ва ўша тилнинг мутахассисига, ҳамда ўқитувчиларнинг дарс давомида ўз билимини ўқувчиларга бера олиш, етказа билиш маҳоратига боғлиқ. Ва бирор хорижий тилни ўрганар эканмиз аввалом бор ўз тилимизни адабий жиҳатдан мукамал билишимиз, тарихини чуқур ўрганишимиз лозим. Тил ўрганишда тил ва тафаккур бирлигига таянмоқ керак. Чунки бу инсон психологиясига ижобий таъсир қилади. Ҳар бир инсон дунёга келибдики, у ривожланиш тараққиёти йўлида ўз тили, миллати, дини ҳамда ирқи жиҳатидан бошқа миллат вакилларида ажралиб туради. Шундай экан барча миллат вакиллари ўз давлат тилига эга бўлиши керак. Инсонни яратган Оллоҳ унинг толеига яраша абадий она тили ҳамда нутилмас Ватан берган, тилу - забон, онгу - тафаккур ато этган. Тил олдин ҳам ҳозир ҳам инсонлар ўртасидаги алоқа воситаси сифатида хизмат қилади. Ўрта аср Ўрта Осиё халқлари мутафаккирларининг тил ва тафаккур ҳақидаги ғояларини ўрганган ҳамда уни ўз асарларида кенг тарғиб қилган олимлардан бири Алишер Навоий эди. У тил ва тафаккур ҳақидаги қарашларини XV аср фан ютуқлари қаторида асослаб берди. Алишер Навоий тилнинг жамиятда тутган ўрнини ниҳоятда юксак баҳолаб, ҳатто яхшилик ва ёмонлик, бахт ва бахтсизлик, инсоф ва диёнат, виждон ва қабоҳат сингари тушунчаларни ҳам сўз билан, тил элементлари билан боғлаб изоҳлайди. Навоийнинг тил ва тафаккур ҳақидаги қарашлари тилнинг пайдо бўлиши, тил билан тафаккур ҳақидаги қарашлари, тил билан тафаккурнинг ўзаро алоқадорлиги, шакл ва мазмун муносабати каби масалаларни ўз ичига олиши билан характерлидир.

Сўз таърифи Навоийнинг тил ва тафаккур ҳақидаги таълимотида алоҳида ўрин тутди. Умуман, Навоийнинг тил ҳақидаги қарашлари сўз тўғрисидаги тушунчага асосланади. Навоийнинг ёзишича; “Тил-чаманнинг варақи лоласи бўлса, сўз эса унинг жило, шуъла бериб турувчи дуридир”; “Кўнгил (тафаккур) хазинасининг қулфи тил ва у хазина калитини сўз бил”. Алишер Навоий тафаккурнинг шаклланиши ва тараққиётида тилнинг ниҳоятда зарур восита эканлигини алоҳида таъкидлаб кўрсатади. Бу билан тил ва тафаккурнинг ўзаро боғлиқлигини анча ишонарли қилиб асослашга муваффақ бўлган эди. Алишер Навоийнинг тил ва тафаккур ҳақидаги бундай қарашлари асосан “Муҳокамат ул - луғатайн” “Маҳбуб ул-қулуб”, “Вақфия”, “Насойим ул-муҳаббат” каби бир қатор асарларида баён қилинган. Шунингдек, “Муҳокамат ул - луғатайн”, яъни “икки тил муҳокамаси” асарида икки тилни ўзаро чоғиштириб туркий тилнинг устунлик томонларини ёритиб берган.

Тилнинг бошқа ижтимоий ҳодисалардан ажралиб турадиган энг асосий хусусияти шундан иборатки, тил жамият фаолиятининг соҳаларига хизмат қилади. Тил кишилик жамияти, ижтимоий ҳодисанинг ривожланиш соҳасидир. Тил онг каби кучлидир. Онг эса фикрнинг пайдо бўлиши билан тил ҳам пайдо бўлади. Бу миллат тафаккурини кўрсатувчи асосий белгилардан биридир. Шундай қилиб, Ўзбекистон ҳудудида яшовчи барча халқлар қайси тил уларнинг она тили эканлигидан қатъий назар ҳамма учун

баробардир. Умуман олганда, Алишер Навоийнинг тил ва тафаккур тўғрисидаги қарашлари орадан олти асрга яқин вақт ўтган бўлишига қарамай ҳамон ўзининг беқиёс қийматини сақлаб келмоқда. Шунингдек, шоир бу асарлар орқали бугунги кун келажак авлодлари учун тил ва тафаккурнинг зарурий восита эканлигини ёритиб берган. Мисол қилиб айтганда тил кишилар орасида оддийгина сўзлашиш воситасигина эмас, балки жамият тафаккуридаги онгли кишиларнинг керакли манбаларидир. Яъни тил инсонларнинг жамиятдаги ўрни, мавқеини эгаллашга ёрдам беради. Халқаро стратегик алоқаларда юксак оммабоп алоқа воситаси бўлиб келади. Кишилиқ жамиятида ривожланиш ва тараққийлашиш йўлини очиб беради.

Тил - инсон кўрки ва у дунёнинг бошқа тирик жонзотлари (зотлари)дан ажратиб турувчи воситадир. Инсон сўзлар экан ўзининг қалб кечинмаларини, ҳис-туйғуларини, ўзининг руҳиятини унда ифодалайди. Қайси бир миллат тили бўлмасин уларнинг ҳар бирида ўша миллатнинг маънавияти, унинг руҳияти ётади. Зеро, ҳар бир инсон қайси бир чет тилида гапирмасин ўзининг ички кечинмаларини, умуман фикрларини билдиришдан олдин уни энг аввало ичида ўз она тилисида ўйлайди, фикрлайди. Умуман тил ҳақида гапирар эканмиз унинг нечоғлиқ теран, гўзал бўлиши ва айниқса, фикримизни билдираётганимизда қалбимизнинг тубидаги энг ёрқин сўзларни маҳорат билан ишлата олиш санъати ҳақида тўхталиб ўтмасдан иложимиз йўқ. Шу ўринда Алишер Навоийнинг қуйидаги фикрларини айтиб ўтиш жоиз, у инсон қалбини денгиз тубига, сўзни дурга, инсонни эса - ғаввозга ўхшатади. Бундан хулоса шуки, инсон ғаввоз каби қалбга шўнғиб ундан фақатгина дур сўзларни танлаб олиб чиқмоғи лозим, шундагина у ўз фикрини аниқ ва айниқса гўзал ифодалайди. Бу эса унинг одамлар орасида ҳурматга сазовор бўлиши ҳамда жамиятда ўз ўрнига эга бўлишига сабаб бўлувчи ёрқин омиллардан биридир.

Зеро, ўз нутқида қандайдир хунук сўзларни ишлатадиган ҳар қандай инсондан ҳамма қочади ва иложи борича унинг суҳбатидан баҳраманд бўлмасликни хошлайдиганлар кўпаяди. Буюк шахс, миллий адабиётимизнинг тенгсиз намоёндаси, миллатимизнинг ғурури, қалбимизда ҳамон яшаётган, эзгулик ва ҳаёт мазмунини Навоийдек теран ифода этган шоир жаҳон адабиётида камдан-кам топилади. Алишер Навоийнинг миллатимиз ғурури бўлган тилимизни дунёга тараннум қилишда тутган ўрни беқиёсдир. Бунинг исботини унинг асарларида айниқса унинг беш дostonдан иборат бўлган “Хамса”сида кўришимиз мумкин. Қолаверса у туркий тилни ҳам бошқа тиллардек бой эканини исботлаб берган. Ўзбекистон Республикасининг биринчи Президенти И.А.Каримовнинг “Юксак маънавият - энгилмас куч” асарида Навоий ҳақида берилган қуйидаги таърифини ўқир эканмиз, мана шундай зотнинг авлодлари эканимиздан қалбимизда яна бир карра ғурур, ифтихор ҳисларини туямиз: “Агар бу улуғ зотни авлиё десак, у авлиёларнинг авлиёси, мутафаккир десак, мутафаккирларнинг мутафаккири, шоир десак, шоирларнинг султонидир.” Бир тил билан айтганда инсон онги, тафаккури уммон, у бир нарса (ўрганиш) билан чекланиб қолмайди, доим изланишда, доим ҳаракатда. Инсон борки ўрганишдан тўхтамайди.

Тил ўрганишнинг ўзи ниҳоятда машаққатли. Бироқ халқимизда “хато қилиб ўрганади” деган шундай бир нақл бор. Аввало, ёшларимиз хато қилса ҳам, чет тилида сўзлашяптими, демак, улар ўрганаёпти. Улардаги бу қизиқишни бирданига сўндирмаслик керак. Одатда бошида ҳар бир тил ўрганувчининг хато қилиши табиий ҳол. Чет тилида хатосиз, тўғри сўзлашга, ўз фикрини тушунтириб бера олишга эришиш учун ўқувчи ҳам, ўқитувчи ҳам биргалиқда қаттиқ ҳаракат қилиши зарур. Ўқувчи ўз фикрини баён қилаётганда хатоларини тузатаман деб унинг қизиқишларини сўндириб қўймасликка ҳаракат қилиши керак. Унинг ҳар бир жумладаги хатосини кўрсатмай, умумий хатосини кўрсатиб, шу хатони кейинги жумлада такрорламаслигини тўғри тушунтириш лозим. Тил ўрганишнинг муҳим босқичларидан бири бу хато қилиш ва уни бартараф этишдир. Ўқитувчи ҳам ўқувчининг қилган хатолари устида ишлайди, шу билан бирга у ўзининг устида ҳам ишлайди. Ҳар бир ўқитувчи тил ўргатишда хатоларнинг таҳлилига катта эътибор бериш керак. У берилган вазифани текшираётганда тил ўрганувчи қилган хатони у билан бирга ўрганиб чиқиши, уни мисолларда кўрсатиб бериши, нутқини қайта текшириб кўриши, қилган хатосини тузатиб бориши керак. Хатолар баъзан тил ўрганувчининг кайфиятига ҳам таъсир кўрсатади ва ўзаро тушунмовчиликларни келтириб чиқариши мумкин.

Хўш, ҳозирги кунда тил ўрганиш учун юртимизда яна қандай шароитлар яратилди деган саволга қуйидагича жавоб берган бўлар эдим. Жумладан ушбу соҳада телавиденияларимизда анчагина ўсишлар кузатилмоқда. Мисол тариқасида оладиган бўлсак маҳаллий телеканаллар орқали болалар ва ўсмирларни хорижий тилларга ўргатиш бўйича кўрсатувлар тайёрлаб бериб бориш, бошқа ҳақларнинг тарихи ва маданияти жаҳон илми ва техникасига бағишланган илмий-оммабоп хорижий филмларни ўзбек тилидаги субтитр ёрдамида мунтазам кўрсатилиб борилаётганлигининг гувоҳи бўлмоқдамиз. Яна шу ўринда айтиш керакки, мустақиллик йилларида кенг қамровда чет тиллар ўқитувчи кадрлари тайёрланди. Шунингдек, умумтаълим мактабларининг 5-9 синфлари учун инглиз, немис ва франсуз тиллари бўйича электрон ресурслар тайёрланган, мактаблар, касб-хунар коллежлари ва академик лицейларда лингафон кабинетлари жиҳозланди.

Зеро, биз чет тилини ўрганар эканмиз беихтиёр ўша тилнинг маънавий таъсири, ўша миллатнинг маданияти-ю маънавияти биз истаймизми йўқми бизга ўз таъсирини кўрсатмасдан қолмайди. Бу хош ижобий томондан бўлсин, хош салбий. Бундан қай даражада сабоқ олиш ҳар бир инсоннинг ўзига ва унинг иродасига боғлиқ. Тил ўрганишнинг инсон психологиясига таъсири хусусида яна бир бора тўхталиб ўтар эканман, чет тилини мукамал ва маҳорат билан ўзлаштирган ёшларимиз билан чет тилларини билмайдиган ёшларимиз орасида сезиларли даражада фарқни кўришимиз мумкинлигига амин бўламиз.

Инсон қанчалик кўп нарсани ўрганса шунчалик дунёқараши ва психологияси ўзгариб, шаклланиб бораверади. Албатта, уни тўғри йўналтира билиш унинг ўз кўлида.

Бугунги кунда юртимиз ёшларига давлатимиз томонидан қанчадан-қанча шароитлар ва имкониятлар яратиб берилган. Илм-фан тараққиёти йўлида халқаро ҳамкорлик шартномалари битимлари тузилмоқда. Буларнинг барчаси ёшларимиз келажагини ва тафаккурини янада юксалтиришига ёрдам беради.

Адабиётлар:

1. Каримов И.А. Юксак маънавият-енгилмас куч. Т.: Маънавият, 2008.
2. Баркамол авлод-Ўзбекистон тараққиётининг пойдевори: Ўзбекистон Республикасининг “Таълим тўғрисида”ги Қонуни. Кадрлар тайёрлаш миллий дастури. Т.: Шарқ, 1997.
3. Бошланғич таълим бўйича узвийлаштирилган Давлат таълим стандартлари. Тошкент, 2010.
4. Зимняя И.А. Педагогическая психология. М.: 1999.
5. Қосимова К ва б. Она тили ўқитиш методикаси. Дарслик. Тошкент, 2009.
6. Икромов Р ва б. “Она тили” дарслиги, 4-синф. Тошкент, 2015.

ВІДОМОСТІ ПРО АВТОРІВ / СВЕДЕНИЯ ОБ АВТОРАХ

- Agymbai Asylbek Ondashuly** – Candidate of Economic Sciences, docent, Zhetysu State University named after I. Zhansugurov, Almaty, Kazakhstan.
- Dr. Dennis Soltys** – Associate Professor, Department of Public Administration KIMEP University, Almaty, Kazakhstan.
- Абдирахатов Халмурат** – кандидат философических наук, доцент, Сырдарьинский областной институт переподготовки и повышения квалификации работников народного образования, г. Гулистан, Узбекистан.
- Абрамова Олена Вікторівна** – к. філол.н., доцент кафедри перекладу та іноземних мов, Національна металургійна академія України, м. Дніпро, Україна.
- Акунов Куттубек Кенешбаевич** – магістрант 1 курса обучения по специальности МРА (Master of Public Administration) Академии государственного управления при Президенте Республики Казахстан.
- Алиев Алмат Арманович** – магістрант Академии государственного управления при Президенте РК, г. Астана, Казахстан.
- Алиева Кульшан Эйвазгызы** – магістр, Евразийский Национальный Университет им Л.Н. Гумилева, Астана, Казахстан.
- Баванова Дармонжон Мўминовна** – старший преподаватель, Сырдарьинский областной институт переподготовки и повышения квалификации работников народного образования, г. Гулистан, Узбекистан.
- Балацька Анастасія Олександрівна** – студент, Національний університет біоресурсів і природокористування України, м. Київ, Україна.
- Барановская Леся Валериевна** – к.ф.-м.н., доцент, ННК «ИПСА» НТУУ «КПИ», г. Киев, Украина.
- Безкубський Дмитро Андрійович** – Харківський національний автомобільно-дорожній університет, м. Харків, Україна.
- Бекматова Умида Тошқуловна** – старший преподаватель, Сырдарьинский областной институт переподготовки и повышения квалификации работников народного образования, г. Гулистан, Узбекистан.
- Білич Катерина Сергіївна** – студентка, Бердянський державний педагогічний університет, кафедра психології, м. Бердянськ, Україна.
- Буковский Александр Николаевич** – студент, НТУУ «КПИ», г. Киев, Украина.
- Васюхно Денис Віталійович** – Харківський національний автомобільно-дорожній університет, м. Харків, Україна.
- Гліта Олександр Сергійович** – Харківський національний автомобільно-дорожній університет, м. Харків, Україна.
- Горленко Валентина Парфёновна** – кандидат педагогических наук, доцент, учреждение образования «Гомельский государственный университет имени Франциска Скорины», г. Гомель, Беларусь.
- Грубчак Олександр Сергійович** – студент, Хмельницький національний університет, Центр підвищення кваліфікації, післядипломної освіти та доуніверситетської підготовки, Кафедра практичної психології і педагогіки, м. Хмельницький, Україна.
- Давидова Тетяна Анатоліївна** – ст. викладач, НМетАУ, м. Дніпро, Україна.
- Джанибеков Абдусалом** – кандидат биологических наук, доцент, Сырдарьинский областной институт переподготовки и повышения квалификации работников народного образования, г. Гулистан, Узбекистан.
- Джумабоева Янглиш Эгамназаровна** – старший преподаватель, Сырдарьинский областной институт переподготовки и повышения квалификации работников народного образования, Гулистанский район, пос.Дустлик, Узбекистан.
- Диптан Людмила Леонідівна** – студентка, Національний університет харчових технологій, м. Київ, Україна.
- Діхтярь Людмила Іванівна** – викладач економічних дисциплін, викладач-методист, Хорольський агропромисловий коледж Полтавської державної аграрної академії, м. Хорол, Україна.
- Долгая Виктория Игоревна** – студентка УО «ГГУ имени Франциска Скорины», г. Гомель, Беларусь.

- Донченко Юлія Вікторівна** – викладач суспільних дисциплін, КВНЗ КОР «Білоцерківський гуманітарно-педагогічний коледж», м. Біла Церква, Україна.
- Драч Тамара Леонідівна** – аспірантка Національної академії керівних кадрів культури та мистецтв, тренер-хореограф, ДЮСШ м. Львів, Україна.
- Дучко Наталія Василівна** – викладач, Дитяча школа мистецтв № 3 м. Одеси, Україна.
- Жабасова Гульдана Кайратовна** – магістрант, Казахский Национальный университет им. аль-Фараби, Алматы, Казахстан.
- Исмаилова Марҳамат Абдирашидовна** – кандидат биологических наук, и.о. доцент кафедры «Физиология, генетика и биохимии» СамГУ, г. Самарканд, Узбекистан.
- Іщенко Тетяна Валеріївна** – викладач англійської мови, кафедра перекладу та іноземних мов, Національна Металургійна академія України, м. Дніпро, Україна.
- Кайырманова Гульжан Кайыржановна** – к.б.н., доцент, Казахский Национальный университет им. аль-Фараби, Алматы, Казахстан.
- Кідалова Марина Миколаївна** – кандидат психологічних наук, доцент кафедри психології, Бердянський державний педагогічний університет, кафедра психології, м. Бердянськ, Україна.
- Коваленко Дар'я Володимирівна** – Харківський національний автомобільно-дорожній університет, м. Харків, Україна.
- Коссе Вікторія Юріївна** – Харківський коледж будівництва, архітектури та дизайну, м. Харків, Україна.
- Крамаренко Любов Дмитрівна** – старший викладач кафедри соціально-гуманітарної освіти, КЗ Сумський обласний інститут післядипломної педагогічної освіти, м. Суми, Україна.
- Красінько Вікторія Олегівна** – кандидат технічних наук, доцент, Національний університет харчових технологій, м. Київ, Україна.
- Кудріна Вікторія Юріївна** – Харківський національний автомобільно-дорожній університет, м. Харків, Україна.
- Кулагина Яна Михайловна** – студентка 5 курсу біологічного факультета УО «ГГУ ім. Франциска Скорины», г. Гомель, Беларусь.
- Курмаз Віталій Сергійович** – Харківський національний автомобільно-дорожній університет, м. Харків, Україна.
- Куртась Олена Володимирівна** – викладач кафедри освітніх та інформаційних технологій, КЗ Сумський ОІППО, м. Суми, Україна.
- Листопадова Віталія Викторовна** – студентка 4 курсу біологічного факультета УО «ГГУ ім. Франциска Скорины», г. Гомель, Беларусь.
- Маматкулова Нигора Шербековна** – старший преподаватель, Сырдарьинский областной институт переподготовки и повышения квалификации работников народного образования, г. Гулистан, Узбекистан.
- Мединська Юлія Ярославівна** – к.психол.н., доц., доцент кафедри психології та психотерапії ВНЗ «Український католицький університет», м. Львів, Україна.
- Мусурманкулова Мухайё Маматкуловна** – старший преподаватель, Сырдарьинский областной институт переподготовки и повышения квалификации работников народного образования, г. Гулистан, Узбекистан.
- Неплях Олександр Вікторович** – студент, Харківський національний медичний університет, м. Харків, Україна.
- Огульчанська Дар'я Сергіївна** – Харківський національний автомобільно-дорожній університет, м. Харків, Україна.
- Петренко Тетяна Володимирівна** – аспірантка, ДВНЗ «Університет менеджменту освіти» НАПН України, м. Київ, Україна.
- Попова Наталія Олександрівна** – кандидат філологічних наук, доцент кафедри іноземних мов № 3, м. Харків, Україна.
- Пустовіт Валерія Володимирівна** – студентка, КВНЗ КОР «Білоцерківський гуманітарно-педагогічний коледж», м. Біла Церква, Україна.
- Руда Ірина Василівна** – студентка, ХНАДУ, смт. Рогань, Харківська область, Україна.
- Сасенко Анастасія Олегівна** – Харківський національний автомобільно-дорожній університет, м. Харків, Україна.
- Сатипов Гаипназар Матвапаевичд** – професор, преподаватель географии, Ургенчский Государственный Университет, г. Ургенч, Узбекистан.

- Сидоренко Анфиса Васильевна** – студентка УО «ГГУ имени Франциска Скорины», г. Гомель, Беларусь.
- Тажиев Закиржон Ражаббаевич** – преподаватель географии, Ургенчский Государственный Университет, г. Ургенч, Узбекистан.
- Тарасенко Оксана Вікторівна** – викладач юридичних дисциплін, здобувач, Ірпінський державний коледж економіки та права, м. Ірпінь, Україна.
- Тертишна Аліна Анатоліївна** – викладач української мови та літератури, спеціаліст другої категорії, Черкаська медична академія, м. Черкаси, Україна.
- Толлибоева Умида Каландаровна** – старший преподаватель, Сырдарьинский областной институт переподготовки и повышения квалификации работников народного образования, г. Гулистан, Узбекистан.
- Тур Дарина Миколаївна** – викладач економічних дисциплін, викладач-спеціаліст, Хорольський агропромисловий коледж Полтавської державної аграрної академії, м. Хорол, Україна.
- Файзуллаев Абдумухаммад Юлдаш ўгли** – магистр Ташкентского государственного педагогического университета, г. Гулистан, Узбекистан.
- Федосенко Ірина Юріївна** – студентка, ХНАДУ, м. Харків, Україна.
- Фостяк Софія Андріївна** – студентка, Львівський національний медичний університет імені Данила Галицького, м. Львів, Україна.
- Хижан Олена Ісаївна** – кандидат хімічних наук, доцент кафедри органічної, фізичної і колоїдної хімії та хімії пестицидів, Національний університет біоресурсів і природокористування України, м. Київ, Україна.
- Химматова Жанатой Кучмуратовна** – старший преподаватель, Сырдарьинский областной институт переподготовки и повышения квалификации работников народного образования, Сырдарьинский район, Узбекистан.
- Холматов Пардабой Қорабоевич** – кандидат педагогических наук, доцент, Ректор Сырдарьинского областного института переподготовки и повышения квалификации работников народного образования, г. Гулистан, Узбекистан.
- Черепанова Марина Олександрівна** – викладач української мови та літератури, спеціаліст вищої категорії, Черкаська медична академія, м. Черкаси, Україна.
- Шаповалов Віталій Володимирович** – студент, Харківській державний автомобільно-дорожній коледж, м. Харків, Україна.
- Шарий Сергій Віталійович** – Харківський національний автомобільно-дорожній університет, м. Харків, Україна.
- Шевченко Ірина Олександрівна** – студент, НТУУ «КПІ», ВПІ, Кафедра Видавничої справи та редагування, м. Київ, Україна.
- Ширинов Отабек Тувалович** – старший преподаватель, Сырдарьинский областной институт переподготовки и повышения квалификации работников народного образования, Сайхунабадский район, Узбекистан.
- Шпак Анжела Сергіївна** – студентка ОНУ ім. І.І. Мечникова, м. Одеса, Україна.
- Шукурова Ўғилой Умаровна** – преподаватель, Гулистанский государственный университет, г. Гулистан, Узбекистан.
- Ыкыласова Асел Женисовна** – «М. Әуезов атындағы орта мектеп» КММ, Бородулиха, Қазақстан Республикасы.
- Эргашева Шохиста Маматкуловна** – учитель школы № 1 г. Янгиера Сырдарьинской области, г. Янгиер, Узбекистан.
- Эрматова Гузал Нуриддиновна** – учитель школы № 47 г. Боёвутского района Сырдарьинской области, Узбекистан.
- Юсупова Ирода Исмаиловна** – старший преподаватель, Сырдарьинский областной институт переподготовки и повышения квалификации работников народного образования, г. Гулистан, Узбекистан.

НАСТУПНІ КОНФЕРЕНЦІЇ / СЛЕДУЮЩІЕ КОНФЕРЕНЦИИ

Уважаемые преподаватели, аспиранты, студенты!

Государственное высшее учебное заведение

«Переяслав-Хмельницкий государственный педагогический университет имени Григория Сковороды»,

молодежная общественная организация «Независимая ассоциация молодежи»,

студенческое научное общество исторического факультета «Комитет исследования истории и современности»

Информируют Вас, что с 30 по 31 мая 2017 г. проводится XXXVIII Международная научно-практическая интернет-конференция «Проблемы и перспективы развития науки в начале третьего тысячелетия в странах Европы и Азии».

Планируется работа по секциям:

I. БИОЛОГИЧЕСКИЕ НАУКИ

1. Систематика и география высших растений.
2. Структурная ботаника и биохимия растений.
3. Микология и альгология.
4. Ресурсоведение и интродукция растений.
5. Молекулярная биология, микробиология.
6. Зоология.
7. Физиология человека и животных.
8. Биохимия и биофизика.
9. Генетика и цитология.
10. Биоинженерия и биоинформатика.

II. ГЕОГРАФИЯ И ГЕОЛОГИЯ

1. Регионоведение и региональная организация общества.
2. Наблюдение, анализ и прогноз метеорологических условий.
3. Гидрология и водные ресурсы.
4. Биогеография, биоресурсоведение, биоразнообразие.
5. Картография и геоинформатика.
6. Природопользование и экологический мониторинг.
7. Техника и технологии геологоразведочных работ.
8. Почвоведение.
9. Экономическая география.

III. ГОСУДАРСТВЕННОЕ УПРАВЛЕНИЕ

1. Повышение роли государственного служащего на современном этапе развития общества.
2. Современные технологии управления.
3. Взаимодействие различных ветвей власти.
4. Подготовка государственных служащих.

IV. ЭКОЛОГИЯ

1. Состояние биосферы и его влияние на здоровье людей.
2. Экологические и метеорологические проблемы больших городов и промышленных зон.
3. Радиационная безопасность и социально-экологические проблемы.
4. Промышленная экология и медицина труда.
5. Проблемы экологического воспитания молодежи.
6. Экологический мониторинг.

V. ЭКОНОМИКА

1. Банки и банковская система.
2. Внешнеэкономическая деятельность.
3. Финансовые отношения.
4. Инвестиционная деятельность и фондовые рынки.
5. Управление трудовыми ресурсами.
6. Маркетинг и менеджмент.
7. Учет и аудит.
8. Математические методы в экономике.
9. Экономика промышленности.
10. Экономика предприятия.
11. Логистика.
12. Экономика АПК.
13. Региональная экономика.
14. Экономическая теория.
15. Государственное регулирование экономикой.
16. Макроэкономика.

VI. ИСТОРИЯ

1. История Украины.
2. Всемирная история.
3. История науки и техники.
4. Этнография.
5. Устная история.
6. История стран СНГ.

VII. МАТЕМАТИКА

1. Дифференциальные и интегральные уравнения.
2. Перспективы систем информатики.
3. Теория вероятностей и математическая статистика.
4. Прикладная математика.
5. Математическое моделирование.

VIII. ИСКУССТВО

1. Музыкальное искусство.
2. Искусство танца.
3. Театральное искусство.
4. Фото и киноискусство.
5. Искусство дизайна.

XIX. ПЕДАГОГИКА

1. Дистанционное образование в высшей школе.
2. Проблемы подготовки специалистов.
3. Методические основы воспитательного процесса.
4. Стратегические направления реформирования системы образования.
5. Современные методы преподавания.
6. Социальная педагогика.

X. ПОЛИТОЛОГИЯ

1. Избирательные технологии.
2. Проблемы интеграции Украины в мировое сообщество.
3. Отношения Украины с НАТО.
4. Отношения Украины со странами СНГ.

XI. ПРАВО

1. История государства и права.
2. Административное и финансовое право.
3. Охрана авторских прав.
4. Трудовое право и право социального обеспечения.
5. Уголовное право и криминология.
6. Борьба с экономическими преступлениями.
7. Экологическое, земельное и аграрное право.
8. Конституционное право.
9. Гражданское право.
10. Хозяйственное право.
11. Криминалистика и судебная медицина.
12. Предпринимательское и банковское право.
13. Уголовно-процессуальное право.

XII. ПСИХОЛОГИЯ

1. Место психолога на производстве.
2. Формы работы психолога-практика.
3. Современные тенденции в методологии психологических исследований.
4. Психология терроризма.
5. Психолого-педагогические проблемы развития личности в современных условиях.
6. Клиническая психология.
7. Общая психология.
8. Педагогическая психология.
9. Психология развития.
10. Психология труда.
11. Психофизиология.
12. Социальная психология.

XIII. СОЦИОЛОГИЯ

1. Кадровый менеджмент.
2. Современные технологии социального опроса.

XIV. СОВРЕМЕННЫЕ ИНФОРМАЦИОННЫЕ ТЕХНОЛОГИИ

1. Компьютерная инженерия.
2. Вычислительная техника и программирование.
3. Программное обеспечение.
4. Информационная безопасность.

XV. ФИЗИЧЕСКАЯ КУЛЬТУРА И ПРОФЕССИОНАЛЬНЫЙ СПОРТ

1. Физическая культура и спорт: проблемы исследования, предложения.
2. Развитие физкультуры и спорта в современных условиях.

XVI. ФИЛОЛОГИЧЕСКИЕ НАУКИ

1. Методика преподавания языка и литературы.
2. Риторика и стилистика.
3. Теоретические и методологические проблемы исследования языка.
4. Синтаксис: структура, семантика, функция.
5. Методы и приемы контроля уровня владения иностранным языком.
6. Актуальные проблемы перевода.
7. Язык, речь, речевая коммуникация.
8. Украинский язык и литература.
9. Русский язык и литература.
10. Этно-, социо- и психолингвистика.

XVII. ФИЛОСОФИЯ

1. Философия литературы и искусства.
2. Социальная философия.
3. История философии.
4. Философия культуры.
5. Философия религии.
6. Философия науки.

XVIII. ТЕХНИЧЕСКИЕ НАУКИ

1. Metallurgy.
2. Горное.
3. Литейная Дело.
4. Машиноведение.
5. Электротехника
6. Теплотехника.
7. Гидротехника.
8. Радиотехника.
9. Строительство

XIX. СОЦИАЛЬНЫЕ КОММУНИКАЦИИ. МЕДИА.

1. Журналистика. Теория и история журналистики.
2. Книговедение, библиотекведение, библиографоведение.
3. Социальная информатика. Прикладные социально-коммуникационные технологии.

Оргкомитет конференції планує розміщати доповіді на Web-сторінці по адресу: <http://conferences.neasmo.org.ua>.

По результатам конференції буде сформований електронний збірник матеріалів, який можна буде завантажити в PDF-форматі на головній сторінці конференції по адресу: <http://conferences.neasmo.org.ua/>.

Робочі мови конференції – український, польський, російський, англійський, французький, білоруський, грузинський, армянський, азербайджанський, казахський, узбекський, таджицький, киргизський, молдавський, туркменський.

Останній термін подання матеріалів – 29 березня 2017 р. (включительно).

Вартість участя в конференції та розміщення статті в електронному збірнику становить:

Організаційні збори - 10 USD США або 10 Євро (переклад в гривнях – 500 гривень). (в організаційні збори входить оплата за розміщення на сайті, верстка макета, редактування текстів).

Обсяг статті – не більше 7 сторінок. Завантажити збірник можна буде **через тиждень** на головній сторінці конференції.

Для учасників країн Європи та Азії (за виключенням України) засоби перераховуються наступним чином:

ВНИМАНИЕ!!! В Україні працюють тільки такі системи перекладу.

1. СПОСОБ ПЕРЕВОДА

Або поштовою перекладом на Ф.І.О.: Король Андрій Петрович, 08401, Україна, Київська обл, г. Переяслав-Хмельницький, ул. Сухомлинського, 32, к. 808.

2. СПОСОБ ПЕРЕВОДА Western Union на Тихая Инна Викторовна (TYKHA INNA VIKTORIVNA) (вказуйте код перекладу Ф.І.О того, хто перекладає організаційні збори)

3. СПОСОБ ПЕРЕВОДА Moneygram на Тихая Инна Викторовна (TYKHA INNA VIKTORIVNA) (вказуйте код перекладу Ф.І.О того, хто перекладає організаційні збори)

ОБРАЗЕЦ ОФОРМЛЕНИЯ СТАТЕЙ

Научная степень и ФИО автора
по образцу Иван Петренко (Киев, Украина)

Секция, подсекция по образцу (Филологические науки
Методика преподавания языка и литературы.)

НАЗВАНИЕ СТАТЬИ (БОЛЬШИМИ БУКВАМИ)

Текст статьи

(Ссылки на литературу по тексту в квадратных скобках по образцу [1, с. 23])

Литература:

1. Евремов С. Михаил Коцюбинский / / Ефремов С. Избранное: Ст. науч. разведки. Монографии - К.: Наук. мысль, 2002. – 760 с.

Научный руководитель:

кандидат исторических наук Бобровник Юрий Викторович

Внимание!

После литературы (в правом углу указывается научный руководитель (для студентов и аспирантов)) подаются сведения об авторах (Ф.И.О. (полностью), телефон, E-mail, место работы или учебы, должность, ученое звание, ученая степень.

К участию в конференции принимаются статьи объемом до 7 страниц набранных в редакторе **WORD** в виде компьютерного файла с расширением *. doc. Шрифт Times New Roman 14. Междустрочный интервал 1,5. Поля со всех сторон 20 мм. Материалы на конференцию принимаются по электронной почте по адресу: neasmo@gmail.com (тема сообщения: 30.05-31.05.2017 г.) (в случае если Ваш почтовик выбрасывает ошибка не отправления отправляйте на адрес neasmo@ukr.net) или на CD-дисках (дискеты не принимаются) с добавлением печатных материалов + отсканированную копию или ксерокс квитанции об оплате оргвзноса. **В случае отправки научной статьи по электронной почте**, печатные материалы присылать не надо, а к статье, нужно прикрепить отсканированную копию квитанции об оплате оргвзноса.

Адрес оргкомитета:

08401, Украина, Киевская обл, г. Переяслав-Хмельницкий, ул. Сухомлинского, 32, к. 108.

Контактное лицо в Украине и за рубежом: Король Андрей Петрович

Контактные телефоны: +38 (097) 923 16 58:

E-mail: neasmo@gmail.com

ВНИМАНИЕ!

После того, как мы получили от Вас статью, Вы обязательно должны получить ответное сообщение: **«Вашу статью получили и приняли»**. Если такой ответ не поступил, через день после отправки, тогда обязательно позвоните в оргкомитет и сообщите о ситуации.

ВНИМАНИЕ! В случае если Вам нужен электронный сертификат, то в сведениях об авторе, укажите об этом. И мы Вам его вышлем по электронной почте в течение двух недель после завершения проведения конференции.

РАБОТЫ ОБЪЕМОМ более 7 страниц не принимаются!

Тексты, набранные межстрочным интервалом 1,0 **НЕ ПРИНИМАЮТСЯ!**

С результатами и форматом проведения подобных мероприятий можно ознакомиться по адресу <http://conferences.neasmo.org.ua/>

Участие в конференции – это отличная возможность осветить свои научные работы для студентов, аспирантов и преподавателей!

ІНФОРМАЦІЯ ДЛЯ УЧАСНИКІВ З УКРАЇНИ

Шановні викладачі, аспіранти, студенти!

Державний вищий навчальний заклад

«Переяслав-Хмельницький державний педагогічний університет імені Григорія Сковороди»,

молодіжна громадська організація «Незалежна асоціація молоді»,

студентське наукове товариство історичного факультету «Комітет дослідження історії та сучасності»

Інформують Вас, що з 30 по 31 травня 2017 р. проводиться XXXVIII Міжнародна науково-практична інтернет-конференція

«Проблеми та перспективи розвитку науки на початку третього тисячоліття у країнах Європи та Азії».

Планується робота за секціями:

I. БІОЛОГІЧНІ НАУКИ

1. Систематика та географія вищих рослин.
2. Структурна ботаніка та біохімія рослин.
3. Мікологія та альгологія.
4. Ресурсоведення та інтродукція рослин.
5. Молекулярна біологія мікробіологія.
6. Зоологія.
7. Фізіологія людини та тварин.
8. Біохімія та біофізика.
9. Генетика та цитологія.
10. Біоінженерія та біоінформатика.

II. ГЕОГРАФІЯ ТА ГЕОЛОГІЯ

1. Регіоноведення і регіональна організація суспільства.
2. Спостереження, аналіз та прогноз метеорологічних умов.
3. Гідрологія та водні ресурси.
4. Біогеографія, біоресурсоведення, біорізноманітність.
5. Картографія та геоінформатика.
6. Природокористування та екологічний моніторинг.
7. Техніка та технологія геологорозвідувальних робіт.
8. Грунтознавство.
9. Економічна географія.

III. ДЕРЖАВНЕ УПРАВЛІННЯ

1. Підвищення ролі державного службовця на сучасному етапі розвитку суспільства.
2. Сучасні технології управління.
3. Взаємодія різних гілок влади.
4. Підготовка державних службовців.

IV. ЕКОЛОГІЯ

1. Стан біосфери та його вплив на здоров'я людей.
2. Екологічні та метеорологічні проблеми великих міст і промислових зон.
3. Радіаційна безпека та соціально-екологічні проблеми.
4. Промислова екологія і медицина праці.
5. Проблеми екологічного виховання молоді.
6. Екологічний моніторинг.

V. ЕКОНОМІКА

1. Банки та банківська система.
2. Зовнішньоекономічна діяльність.
3. Фінансові відносини.
4. Інвестиційна діяльність та фондові ринки.
5. Управління трудовими ресурсами.
6. Маркетинг та менеджмент.
7. Облік та аудит.
8. Математичні методи в економіці.
9. Економіка промисловості.
10. Економіка підприємства.
11. Логістика.
12. Економіка АПК.
13. Регіональна економіка.
14. Економічна теорія.
15. Державне регулювання економіки.
16. Макроекономіка.

VI. ІСТОРІЯ

1. Історія України.
2. Загальна історія.
3. Історія науки і техніки.
4. Етнографія.
5. Усна історія.

VII. МАТЕМАТИКА

1. Диференціальні та інтегральні рівняння.
2. Перспективи систем інформатики.
3. Теорія ймовірностей та математична статистика.
4. Прикладна математика.
5. Математичне моделювання.

VIII. МИСТЕЦТВО

1. Музичне мистецтво.
2. Мистецтво танцю.
3. Театральне мистецтво.
4. Фото і кіномистецтво.
5. Мистецтво дизайну.

IX. ПЕДАГОГІКА

1. Дистанційна освіта у вищій школі.
2. Проблеми підготовки фахівців.
3. Методичні основи виховного процесу.
4. Стратегічні напрями реформування системи освіти.
5. Сучасні методи викладання.
6. Соціальна педагогіка.

X. ПОЛІТОЛОГІЯ

1. Виборчі технології.
2. Проблеми інтеграції України у світове співтовариство.
3. Відносини України з НАТО.
4. Відносини України з країнами СНД.

XI. ПРАВО

1. Історія держави та права.
2. Адміністративне і фінансове право.
3. Охорона авторських прав.
4. Трудове право та право соціального забезпечення.
5. Карне право та кримінологія.
6. Боротьба з економічними злочинами.
7. Екологічне, земельне та аграрне право.
8. Конституційне право.
9. Цивільне право.
10. Господарське право.
11. Криміналістика та судова медицина.
12. Підприємницьке та банківське право.
13. Кримінально-процесуальне право.

XII. ПСИХОЛОГІЯ

1. Місце психолога на виробництві.
2. Форми роботи психолога-практика.
3. Сучасні тенденції в методології психологічних досліджень.
4. Психологія тероризму.
5. Психолого-виховні проблеми розвитку особистості в сучасних умовах.
6. Клінічна психологія.
7. Загальна психологія.
8. Педагогічна психологія.
9. Психологія розвитку.
10. Психологія праці.
11. Психофізіологія.
12. Соціальна психологія.

XIII. СОЦІОЛОГІЯ

1. Кадровий менеджмент.
2. Сучасні технології соціального опитування.

XIV. СУЧАСНІ ІНФОРМАЦІЙНІ ТЕХНОЛОГІЇ

1. Комп'ютерна інженерія.
2. Обчислювальна техніка та програмування.
3. Програмне забезпечення.
4. Інформаційна безпека.

XV. ФІЗИЧНА КУЛЬТУРА ТА ПРОФЕСІЙНИЙ СПОРТ

1. Фізична культура і спорт: проблеми дослідження, пропозиції.
2. Розвиток фізкультури і спорту в сучасних умовах.

XVI. ФІЛОЛОГІЧНІ НАУКИ

1. Методика викладання мови та літератури.
2. Риторика і стилістика.
3. Теоретичні та методологічні проблеми дослідження мови.
4. Синтаксис: структура, семантика, функція.
5. Методи та прийоми контролю рівня володіння іноземною мовою.
6. Актуальні проблеми перекладу.
7. Мова, мовлення, мовна комунікація.
8. Українська мова та література.
9. Російська мова і література.
10. Етно-, соціо- та психолінгвістика.

XVII. ФІЛОСОФІЯ

1. Філософія літератури та мистецтва.
2. Соціальна філософія.
3. Історія філософії.
4. Філософія культури.
5. Філософія релігії.
6. Філософія науки.

XVIII. ТЕХНІЧНІ НАУКИ

1. Металургія
2. Гірництво
3. Ливарна справа
4. Машинознавство
5. Електротехніка
6. Теплотехніка
7. Гідротехніка
8. Радіотехніка
9. Будівництво

XIX. СОЦІАЛЬНІ КОМУНІКАЦІЇ. МЕДІА.

1. Журналістика. Теорія та історія журналістики
2. Книгознавство, бібліотекознавство, бібліографознавство.
3. Соціальна інформатика. Прикладні соціально-комунікаційні технології

Оргкомітет конференції планує розмішувати доповіді на web-сторінці за адресою: <http://conferences.neasmo.org.ua/>

Робочі мови конференції: українська, польська, російська, англійська, французька, білоруська, грузинська, вірменська, азербайджанська, казахська, узбецька, таджицька, киргизька, молдавська, туркменська.

Останній термін подання статей – 29 травня 2017 р. (включно).

Вартість участі в конференції та розміщення статті в електронному збірнику складає:

Оргвнесок – 90 грн. (в оргвнесок входить оплата за розміщення на сайті, верстака макету, редагування текстів). Об'єм статті – не більше 7 сторінок. Скачати збірник можна буде через тиждень після закінчення роботи конференції за адресою <http://conferences.neasmo.org.ua/> натиснувши на слово.

Увага! Реквізити змінено. Кошти перераховуються на:

Картку Приват банку 4149 4996 4061 9514 (одержувач – Тиха Інна Вікторівна) та відправити SMS підтвердження про оплату на моб. 097 923 16 58 у повідомленні вказати прізвище учасника конференції.

Або

МГО «Незалежна асоціація молоді» ЄДРПОУ ДРФО 26426765, Київська філія, МФО 321842, р/р 26002053144531
Призначення платежу: безповоротна благодійна допомога на виконання статутних завдань організації

ЗРАЗОК ОФОРМЛЕННЯ СТАТЕЙ

ПІБ автора
Місто
за зразком Іван Петренко
(Київ, Україна)

Секція, підсекція за зразком **ФІЛОЛОГІЧНІ НАУКИ**
(Методика викладання мови та літератури)

Назва статті (великими літерами)

Текст статті

(посилання на літературу по тексту у квадратичних дужках за зразком [1, с. 23])

Література:

1. Коцур В.П. Історія середніх віків: [у 2-х т.]. – Т.1. Раннє середньовіччя: курс лекцій. / В.П. Коцур, В.О. Балух. – Чернівці: Наші книги, 2009. – 496 с.
2. Пангелов Б.П. Організація і проведення туристсько-краєзнавчих подорожей: навч. посіб. / Б.П. Пангелов. – К.: Академвидав, 2010. – 248 с.

Науковий керівник: кандидат філологічних наук, Петренко Іван Петрович

Увага!

Після літератури (у правому куті вказується науковий керівник (для студентів та аспірантів)) подаються **відомості про авторів** (П.І.П. (повністю) телефон, Е-mail, місце роботи або навчання, посада, вчене звання, науковий ступінь).

До участі у конференції приймаються статті **обсягом від 5 до 7 сторінок** набраних у редакторі WORD у вигляді комп'ютерного файлу з розширенням *.doc. Шрифт Times New Roman 14. Міжрядковий інтервал 1,5. Поля з усіх сторін 20 мм. Матеріали на конференцію приймаються електронною поштою за адресою: neasmo@gmail.com (тема повідомлення: **30-31.05.2017 р.** (у разі якщо Ваш поштовик викидає помилку не відправлення відправляйте на адресу neasmo@ukr.net)) або на CD-дисках (**дискети не приймаються**) із додаванням друкованих матеріалів + відскановану копію або ксерокс квитанції про сплату оргвнеску. У разі відправки коштів оргвнеску на картку Приватбанку ксерокопію квитанції не надсилається (достатньо відправити **SMS** вказавши прізвище **автора доповіді**).

Увага! У разі відправки статті та квитанції про оплату оргвнеску електронною поштою, надсилати друковані матеріали Укрпоштою не потрібно!

Увага! Після того, як ми отримали від Вас статтю, Ви обов'язково маєте отримати повідомлення-відповідь: **«Вашу статтю отримано та зараховано»**. Якщо така відповідь не надійшла через день після надсилання, тоді обов'язково зателефонуйте оргкомітету і повідомте про ситуацію.

Увага! У разі якщо Вам потрібний електронний сертифікат, то у відомостях про автора, вкажіть про це. І ми Вам його надішлемо електронною поштою на протязі двох тижнів після завершення проведення конференції.

Адреса оргкомітету:

08401, Київська обл. м. Переяслав-Хмельницький, вул. Сухомлинського, 32, гурт. 1, кім. 108.

Координатор – Тиха Інна Вікторівна, Король Андрій Петрович

Контактні телефони: (097) 923 16 58.

РОБОТИ ОБ'ЄМОМ менше 3 сторінок НЕ ПРИЙМАЮТЬСЯ!

ТЕКСТИ, НАБРАНІ МІЖРЯДКОВИМ ІНТЕРВАЛОМ 1,0 НЕ ПРИЙМАЮТЬСЯ!!!

З результатами та форматом проведення попередніх конференцій можна ознайомитися за адресою

<http://conferences.neasmo.org.ua/>

ЗМІСТ / СОДЕРЖАНИЕ**СЕКЦІЯ: БІОЛОГІЧНІ НАУКИ**

Людмила Диптан (Київ, Україна) ФАКТОРИ, ЩО ПРИЗВОДЯТЬ ДО ПОСЛАБЛЕННЯ ІМУННОЇ СИСТЕМИ ТА ВИКЛИКАЮТЬ РОЗВИТОК ІМУНОДЕФІЦИТУ.....	6
М.А. Ismayilova (Samarqand, O'zbekiston) JISMONIY RIVOJLANISHDA AYRIM ZARURIY MODDALARNING ANAMIYATI.....	8
Мархамат Исмаилова (Самарқанд, Ўзбекистон) BALV/S ЛИНІЯЛИ СИЧҚОНЛАР ЛИМФА ТУГУНЛАРИНИНГ МОРФОЛОГИК ТУЗИЛИШИГА КАНЦЕРОГЕНЕЗНИНГ ТАЪСИРИНИ ЎРГАНИШ.....	9
Ангела Шпак (Одеса, Україна) СТІЙКІСТЬ КЛІТИН CANDIDAALBICANS ПРИ ФОРМУВАННІ БІОПЛІВКИ.....	10
Гаипназар Сатипов, Закиржон Тажиєв (Ургенч, Узбекистан) АГРОТЕХНИКА ВЫРАЩИВАНИЕ ОЗИМОЙ ПШЕНИЦЫ НА УСЛОВИЯХ СЕВЕРА УЗБЕКИСТАНА СОРТА НОТА.....	11
Зокиржон Тажиєв (Ургенч, Узбекистан) ПОТРЕБНОСТЬ ВОДЫ ОЗИМОЙ ПШЕНИЦЫ В УСЛОВИЯХ ЛУГОВЫХ ПОЧВ ХОРЕЗМСКОЙ ОБЛАСТИ.....	13
Олена Хижан, Анастасія Балацька (Київ, Україна) АНТИРАДИКАЛЬНА АКТИВНІСТЬ ГІДРАЗОНІВ З ФЕНОЛЬНИМИ ФРАГМЕНТАМИ.....	16

СЕКЦІЯ: ЕКОЛОГІЯ

Віталій Калінчик (Київ, Україна) ЕКСПЕРТНЕ ОЦІНЮВАННЯ ВПЛИВУ НЕБЕЗПЕЧНИХ ТА ШКІДЛИВИХ ФАКТОРІВ ВИРОБНИЧОГО СЕРЕДОВИЩА.....	20
Анфиса Сидоренко, Виктория Долгая (Гомель, Беларусь) ОСОБЕННОСТИ МИГРАЦИИ НИТРАТ – ИОНОВ В СИСТЕМЕ ПОЧВА-РАСТЕНИЕ.....	22
Умида Бекматова (Гулистан, Узбекистан) ЁШЛАРГА ЭКОЛОГИК ВА МАЪНАВИЙ-АХЛОҚИЙ ТАЪЛИМ-ТАРБИЯ БЕРИШНИНГ АҲАМИЯТИ.....	24
Шохиста Эргашева (Янгиер, Узбекистан) ОИЛАДА ЭКОЛОГИК МАФКУРАНИ ШАКЛЛАНТИРИШ СОҒЛОМ ТУРМУШ ТАРЗИНИНГ МЕЗОНИДИР.....	26
Абдусалом Джанибеков (Гулистан, Узбекистан) ҚАДРИЯТЛАРГА ТАЯНИБ БОШЛАНҒИЧ СИНФ ЎҚУВЧИЛАРИДА ЭКОЛОГИК ТАРБИЯ ТУШУНЧАЛАРИНИ ШАКЛЛАНТИРИШ.....	28

СЕКЦІЯ: ЕКОНОМІКА

А.К. Baulykova, D. Babash (Taldykorgan, Kazakhstan) OPINION OF EU STATES ON A FORMED CONDITION IN THE ECONOMY.....	30
Алмат Алиев (Астана, Казахстан) ВЕНЧУРНЫЕ ИНВЕСТИЦИИ – СВОБОДНОЕ РЕШЕНИЕ В УСЛОВИЯХ РЫНОЧНОЙ НЕСОСТОЯТЕЛЬНОСТИ.....	31
Карлыгаш Казбекова (Алматы, Казахстан) СОВРЕМЕННЫЕ КОНЦЕПЦИИ ОЦЕНКИ ФИНАНСОВЫХ РИСКОВ.....	34
Валерія Пустовіт (Біла Церква, Україна) ШЛЯХ ДО УСПІХУ ПЕРШОГО ОЛІГАРХА УКРАЇНИ.....	38

СЕКЦІЯ: ІСТОРІЯ

Вікторія Коссе (Харків, Україна) ІСТОРІЯ РОЗВИТКУ НАУКИ І ТЕХНІКИ. ВПЛИВ ІСТОРИЧНИХ ПОДІЙ ТА ЕКОНОМІКИ ДЕРЖАВ СВІТУ НА РОЗВИТОК НАУКИ ТА ТЕХНІКИ.....	41
А.Ә. Сағындықова (Шымкент, Қазақстан) ҚАЗІРГІ ЗАМАНДАҒЫ ПОЛИГАМИЯ ИНСТИТУТЫ.....	42

СЕКЦІЯ: МАТЕМАТИКА

Леся Барановская, Александр Буковский (Київ, Украина) ОБ ОДНОМ РАВНОВЕСИИ НЭША В СМЕШАННЫХ СТРАТЕГИЯХ.....	45
Асел Аскарлова, Л.Т. Алдибаева (Алматы, Казахстан) ВЫЧИСЛИТЕЛЬНЫЙ АЛГОРИТМ И МЕТОД ОПРЕДЕЛЕНИЕ ПОЛЕ ТЕМПЕРАТУРЫ ПО ДЛИНЕ СТЕРЖНЯ ПЕРЕМЕННОГО СЕЧЕНИЯ.....	48
Ботир Мамадалиев, Ихтиёр Болтабоев (Фергана, Узбекистан) ПРОПОРЦИЈЛАР ВА УЛАРНИНГ ХОССАЛАРИ.....	51

Н.А. Тастанбеков, А. Асқарова (Алматы, Қазақстан) ИМПУЛЬС ӘСЕРІ ФРЕДГОЛЕМ ИНТЕГРО-ДИФФЕРЕНЦИАЛДЫҚ ТЕНДЕУ ҮШІН СЫЗЫҚТЫ ШЕТТІК ЕСЕПТІ ЖУЫҚТАП ШЕШУ ӘДІСІ.....	53
СЕКЦІЯ: МИСТЕЦТВО	
Тамара Драч (Львів, Україна) ВПЛИВ ДІЯЛЬНОСТІ УКРАЇНСЬКОЇ АКАДЕМІЇ БАЛЕТУ НА РОЗВИТОК ТАНЦЮ-МОДЕРН.....	54
Наталія Дучко (Одеса, Україна) ГУРТКОВА РОБОТА У КЛАСІ ГІТАРИ ЯК ЗАСІБ МУЗИЧНОГО ВИХОВАННЯ МОЛОДШИХ ШКОЛЯРІВ.....	56
СЕКЦІЯ: ПЕДАГОГІКА	
Dr. Dennis Soltys (Almaty, Kazakhstan) SHORT GUIDE TO JOURNAL PUBLICATION BY JUNIOR SCHOLARS.....	60
Оксана Погоріла (Ірпінь, Україна) АКТУАЛЬНІСТЬ І ПРОБЛЕМНІСТЬ ДИСТАНЦІЙНОГО НАВЧАННЯ.....	62
Дармонжон Баванова (Гулистан, Узбекистан) ТАЪЛИМДА ИНФОРМАТИКАДАН ТЎГАРАК МАШҒУЛОТЛАРИ ВА УЛАРНИ ТАШКИЛ ЭТИШ ЙЎЛЛАРИ.....	64
Анна Вильчик, Ирина Евтушенко (Гомель, Беларусь) ОСОБЕННОСТИ ИСПОЛЬЗОВАНИЯ ЭЛЕМЕНТОВ КОМПЬЮТЕРНЫХ ТЕХНОЛОГИЙ НА УРОКАХ ХИМИИ В 10 КЛАССАХ.....	66
Валентина Горленко (Гомель, Беларусь) ВЗГЛЯДЫ ЗАПАДНОЕВРОПЕЙСКИХ МЫСЛИТЕЛЕЙ ПРОШЛОГО НА ПРОБЛЕМУ НРАВСТВЕННОЙ АКТИВНОСТИ ЛИЧНОСТИ.....	69
Янглиш Джумабоева (Гулистан, Узбекистан) ЎҚУВ ЖАРАЁНИДА ИННОВАЦИОН ВА ПЕДАГОГИК ТЕХНОЛОГИЯЛАРИДАН ФОЙДАЛАНИШНИНГ ЎЗИГА ХОСЛИГИ.....	72
Людмила Діхтярь, Дарина Тур (Хорол, Україна) ІНТЕРАКТИВНА ДОШКА В ОСВІТНЬОМУ ПРОЦЕСІ.....	73
Юлія Донченко (Біла Церква, Україна) ДИСКУСІЯ ЯК ЗАСІБ ФОРМУВАННЯ КРИТИЧНОГО МИСЛЕННЯ СТУДЕНТІВ.....	75
Гульдана Жабасова, Гульжан Кайырманова (Алматы, Казахстан) ПОДХОДЫ К МЕТОДОЛОГИИ ПОЛУЧЕНИЯ ЭКСПЕРИМЕНТАЛЬНЫХ ДАННЫХ НА ЛАБОРАТОРНЫХ ЗАНЯТИЯХ.....	78
Любов Крамаренко (Суми, Україна) СОЦІАЛЬНО-ПЕДАГОГІЧНА ДІЯЛЬНІСТЬ В АСПЕКТІ ПРОТИДІЇ ЖОРСТОКОСТІ В МОЛОДІЖНОМУ СЕРЕДОВИЩІ.....	79
Яна Кулагина, Виталия Листопадова (Гомель, Беларусь) ОСОБЕННОСТИ ИСПОЛЬЗОВАНИЯ МЕТОДОВ ПИСЬМЕННОГО КОНТРОЛЯ РЕЗУЛЬТАТОВ ОБУЧЕНИЯ ХИМИИ УЧАЩИХСЯ В 10 КЛАССАХ.....	82
Нигора Маматкулова (Гулистан, Узбекистан) ИНСОНИЯТНИНГ МАЪНАВИЙ ЖИҶАТДАН КАМОЛ ТОПИШИДА ОИЛА ВА ЖАМИЯТНИНГ АҶАМИЯТИ.....	83
М. Капышева, А.А. Оразбаева, А.Д. Оңғарбаева (Талдықорған, Қазақстан) АҚПАРАТТЫҚ ЕСЕПТЕУ ЖҮЙЕСІН ЖОБАЛАУ ЖӘНЕ ҚҰРУДЫҢ ТЕОРИЯЛЫҚ НЕГІЗДЕРІ.....	85
Тетяна Петренко (Київ, Україна) СУТНІСТЬ КОМУНІКАТИВНОЇ КОМПЕТЕНТНОСТІ ВИКЛАДАЧІВ СПЕЦІАЛЬНИХ ДИСЦИПЛІН.....	87
Умида Толлибоева (Гулистан, Узбекистан) БОЛА ТАРБИЯСИДА СОҒЛОМ МУҶИТНИ ЯРАТИШ ВА УЛАРНИ ЎЗЛИКНИ АНГЛАШГА ЎРГАТИШ...	89
Дарина Тур, Людмила Діхтярь (Хорол, Україна) СУЧАСНІ ВИМОГИ ДО ВИКЛАДАННЯ ЕКОНОМІЧНИХ ДИСЦИПЛІН.....	91
Асел Ыкыласова (Қазақстан) БІЛІМ БЕРУ САЛАСЫНДАҒЫ ӨЗГЕРІСТЕР – ЗАМАН ТАЛАБЫ.....	93
Гузал Эрматова (Гулистан, Узбекистан) СОҒЛОМ ОНА ВА БОЛА ТАРБИЯСИДА ОИЛА МУСТАҶҚАМЛИГИНИНГ АҶАМИЯТИ.....	95
Жанатой Химматова (Гулистан, Узбекистан) ЭЛЕКТРОН ДАРСЛИКЛАР ВА ДАСТУРИЙ ВОСИТАЛАР ЯРАТИШ ДАВР ТАЛАБИ.....	97
Пардабой Холматов, Отабек Широнов (Гулистан, Узбекистан) БОШЛАНҒИЧ СИНФ ЎҚИТУВЧИСИ ШАХСИНИ МАКТАБ ТАРБИЯВИЙ ИШЛАРИГА ТАЙЁРЛАШНИНГ ИЛМИЙ-НАЗАРИЙ АСОСЛАРИ.....	100

СЕКЦІЯ: ПОЛІТОЛОГІЯ

Халмурат Абдихатов (Гулистан, Узбекистан) МУСТАҚИЛ ЎЗБЕКИСТОНДА САЙЛОВЛАР-ДЕМОКРАТИЯНИНГ МЕЗОНИ СИФАТИДА ҚОНУНАН КАФОЛАТЛАНГАНДИР.....	102
--------------------------------------------------------------------------------------------------------------------------------------------------	-----

СЕКЦІЯ: ПРАВО

Куттубек Акунов (Казахстан) НЕКОТОРЫЕ ПРОБЛЕМЫ СОВЕРШЕНСТВОВАНИЯ НОРМОТВОРЧЕСКОГО ПРОЦЕССА В ОРГАНАХ ИСПОЛНИТЕЛЬНОЙ ВЛАСТИ КЫРГЫЗСКОЙ РЕСПУБЛИКИ.....	104
Дмитро Безкубський (Харків, Україна) КРИМІНАЛЬНО-ПРОЦЕСУАЛЬНЕ ПРАВО, СТАНОВЛЕННЯ, ПОНЯТТЯ, СУБ'ЄКТИ ТА ОБ'ЄКТИ.....	106
Денис Васюхно (Харків, Україна) ОХОРОНА АВТОРСЬКИХ ПРАВ.....	108
Олександр Гліта (Харків, Україна) БОРОТЬБА З КІБЕРЗЛОЧИННІСТЮ В УКРАЇНІ.....	110
Олександр Грубчак (Хмельницький, Україна) ВІКТИМОЛОГІЧНА ДЕТЕРМІНАЦІЯ ШАХРАЙСТВА.....	112
Ігор Дудко (Харків, Україна) ОСОБИСТІ НЕМАЙНОВІ ПРАВА ФІЗИЧНОЇ ОСОБИ ТА ГАРАНТІЇ ЇХ ЗАХИСТУ В МІЖНАРОДНИХ СУДОВИХ ІНСТАНЦІЯХ.....	114
Дар'я Коваленко (Харків, Україна) ЗВ'ЯЗОК ЦИВІЛЬНОГО ПРАВА З ІНШИМИ ГАЛУЗЯМИ ПРАВА.....	116
Вікторія Кудріна (Харків, Україна) ТРУДОВЕ ПРАВО ТА ПРАВО СОЦІАЛЬНОГО ЗАБЕЗПЕЧЕННЯ УКРАЇНИ.....	117
Віталій Курмаз (Харків, Україна) КОНСТИТУЦІЙНО-ПРАВОВІ НОРМИ ЕКОЛОГІЧНОГО, ЗЕМЕЛЬНОГО ТА АГРАРНОГО ПРАВА УКРАЇНИ.....	119
Д.С. Огульчанська (Харків, Україна) КОНСТИТУЦІЙНЕ ПРАВО УКРАЇНИ ЯК ГАЛУЗЬ ПРАВА.....	121
Ірина Руда, Ірина Федосенко (Харків, Україна) ЗАГАЛЬНІ ПРОБЛЕМИ ОХОРОНИ ТА ВИКОРИСТАННЯ НАДР В УКРАЇНІ.....	123
Анастасія Саєнко (Харків, Україна) ПОРЯДОК УКЛАДАННЯ ТА ОСОБЛИВІ ОЗНАКИ ГОСПОДАРСЬКИХ ДОГОВОРІВ.....	125
Оксана Тарасенко (Ірпінь, Україна) ФІКТИВНЕ ПІДПРИЄМНИЦТВО: ПОНЯТТЯ, ПРИЧИНИ ВИНИКНЕННЯ, ПРОБЛЕМИ ІСНУВАННЯ ТА ШЛЯХИ ПРОТИДІЇ.....	127
Сябрук Тетяна Сергіївна, Шевченко Анастасія Євгенівна (Харків, Україна) ПРАВОВЕ РЕГУЛЮВАННЯ ПРАЦЕВЛАШТУВАННЯ МОЛОДІ В УКРАЇНІ.....	129
Віталій Шаповалов (Харків, Україна) РОЗВИТОК ГРОМАДЯНСЬКОГО СУСПІЛЬСТВА В УКРАЇНІ: ПІДГРУНТЯ ТА ПЕРСПЕКТИВИ.....	130
Сергій Шарий (Харків, Україна) КРИМІНАЛЬНО-ПРОЦЕСУАЛЬНІ ВІДНОСИНИ.....	132

СЕКЦІЯ: ПСИХОЛОГІЯ

Марина Кідалова, Білич Катерина (Бердянськ, Україна) ОСОБЛИВОСТІ ПРОЯВУ ЕМОЦІЙНИХ БАР'ЄРІВ СТУДЕНТІВ ПІД ЧАС АДАПТАЦІЙНОГО ПЕРІОДУ НАВЧАННЯ У ВНЗ.....	134
Юлія Мединська, Софія Фостяк (Львів, Україна) ПСИХОТЕРАПЕВТИЧНЕ ЛІКУВАННЯ СОМАТОФОРМНИХ РОЗЛАДІВ У ПРАКТИЦІ ЛІКАРІВ ЗАГАЛЬНОГО ПРОФІЛЮ.....	136
Тетяна Скорбач, Олександр Неплях (Харків, Україна) ТЕРОРИЗМ – ОДНА З ГОЛОВНИХ ПСИХОЛОГІЧНИХ ПРОБЛЕМ СЬОГОДЕННЯ.....	138
О.Т. Ширинов (Гулистан, Узбекистан) ПСИХОЛОГИК ВА ПЕДАГОГИК ЁНДОШУВЛАРНИНГ ИНСОН ШАХСИ ШАКЛЛАНИШИДАГИ АҲАМИЯТИ.....	141
Ірода Юсупова (Гулистан, Узбекистан) ЖАМИЯТНИНГ АСОСИЙ ТАЯНЧИ БЎЛГАН ОИЛАНИНГ СОҒЛОМ БОЛА ТАРБИЯСИДАГИЎРНИ.....	142
Ўғилой Шукурова (Гулистан, Узбекистан) ТАЛАБАЛАРНИНГ ЎЗ - ЎЗИНИ ТАРБИЯЛАШИ ИЖОДИЙ ФАОЛИЯТ ОМИЛИ СИФАТИДА.....	144

СЕКЦІЯ: СОЦІАЛЬНІ КОМУНІКАЦІЇ. МЕДІА

Ірина Шевченко (Київ, Україна) МЕТОДОЛОГІЯ СЕМІОТИЧНИХ ТРАНСФОРМАЦІЙ ЯК ПРИЙОМУ МІЖКУЛЬТУРНИХ КОМУНІКАЦІЙ.....	147
--------------------------------------------------------------------------------------------------------------------------	-----

СЕКЦІЯ: СУЧАСНІ ІНФОРМАЦІЙНІ ТЕХНОЛОГІЇ

Олена Куртась (Суми, Україна) ЖІНОЧЕ ОБЛИЧЧЯ СВІТУ ІНФОРМАЦІЙНИХ ТЕХНОЛОГІЙ.....	150
--------------------------------------------------------------------------------------------	-----

СЕКЦІЯ: ТЕХНІЧНІ НАУКИ

А.В. Волошко, К.О. Бражник (Київ, Україна) МЕТОД ПІРАМІДАЛЬНОЇ РЕКОНСТРУКЦІЇ ІНФОРМАЦІЙНИХ СИГНАЛІВ.....	153
Виталий Калинин, Мейта А.В., Несен Л.И. (Київ, Україна) СТАТИСТИЧЕСКОЕ ИССЛЕДОВАНИЕ ТЕХНИКО-ЭКОНОМИЧЕСКИХ ПОКАЗАТЕЛЕЙ ДРОБИЛЬНО-ПОМОЛЬНОГО КОМПЛЕКСА.....	155
В.П. Калинин, Л.И. Несен, О.В. Витвицкий (Київ, Україна) АНАЛИЗ ПОГРЕШНОСТЕЙ СИСТЕМ УПРАВЛЕНИЯ ПОТРЕБЛЕНИЕМ ЭЛЕКТРОЭНЕРГИИ.....	157
В.П. Калинин, Л.И. Несен, О.В. Витвицкий (Київ, Україна) ОГЛЯД І АНАЛІЗ МЕТОДІВ УПРАВЛІННЯ ЕЛЕКТРОСПОЖИВАННЯМ.....	160
Віталій Калінчик, С. А.Сунко (Київ, Україна) ЕНЕРГЕТИЧНІ КОМПЛЕКСИ НА БАЗІ КОМБІНОВАНИХ СИСТЕМ ЕЛЕКТРОПОСТАЧАННЯ.....	163

СЕКЦІЯ: ФІЛОЛОГІЧНІ НАУКИ

Олена Абрамова (Дніпро, Україна) ХАРАКТЕРНІ ОСОБЛИВОСТІ ТЕРМІНОЛОГІЧНОГО ПОЛЯ.....	166
Кульшан Алиева (Астана, Казахстан) INTERPRETATION AND FACTOR OF SUBJECTIVITY IN SIMULTANEOUS INTERPRETING.....	168
Абдуваҳоб Воҳидов, Фозил Шукуров (Самарқанд, Ўзбекистон) ТАОРУФ - КОДЕКСИ НОНАВИШТАИ ОДОБУ АХЛОҚИ ГУФТОР ВА РАФТОРИ ЭРОНИЁН.....	171
Абдуваҳоб Воҳидов, Фозил Шукуров (Самарқанд, Ўзбекистон) ИФОДАИ ОДОБИ НУТҚ ТАВАССУТИ АЛОМАТХОИ ПАРАЛИНГВИСТІ ДАР ЗАБОНИ ФОРСІ.....	173
Тетяна Давидова (Дніпро, Україна) ОСНОВНЫЕ ОСОБЕННОСТИ И ОПРЕДЕЛЕНИЕ ПОНЯТИЯ ПРОФЕССИОНАЛЬНО-ОРИЕНТИРОВАННОГО ЧТЕНИЯ.....	175
Тетяна Іщенко (Дніпро, Україна) ДО ПРОБЛЕМИ ІНВЕРТОВАНИХ РЕЧЕНЬ В АНГЛОМОВНІЙ НАУКОВО-ТЕХНІЧНІЙ ЛІТЕРАТУРІ....	177
Наталія Попова (Харків, Україна) ОСОБЛИВОСТІ НАВЧАННЯ РІЗНИХ ВИДІВ ЧИТАННЯ ІНОЗЕМНОЮ МОВОЮ В НЕМОВНОМУ УНІВЕРСИТЕТІ.....	179
Аліна Тертишна, Марина Черепанова (Черкаси, Україна) РОЗВИТОК ТВОРЧОЇ ОСОБИСТОСТІ СТУДЕНТІВ ЧЕРКАСЬКОЇ МЕДИЧНОЇ АКАДЕМІЇ НА ЗАНЯТТЯХ ІЗ УКРАЇНСЬКОЇ МОВИ ТА ЛІТЕРАТУРИ.....	181
Мухайё Мусурманкулова, Абдумухаммад Файзуллаев (Гулистан, Узбекистан) ТИЛ ЎРГАНИШДА ТИЛ ВА ТАФАККУР БИРЛИГИНИНГ ИНСОН ПСИХОЛОГИЯСИГА ТАЪСИРИ.....	184
ВІДОМОСТІ ПРО АВТОРІВ / СВЕДЕННЯ ОБ АВТОРАХ.....	187

НАСТУПНІ КОНФЕРЕНЦІЇ / СЛЕДУЮЩІЕ КОНФЕРЕНЦИ

Інформація для учасників из зарубешных стран.....	190
Інформація для учасників з України.....	193

Українською, польською, російською, англійською, французькою, білоруською, грузинською, вірменською, азербайджанською, казахською, узбецькою, таджицькою, киргизькою, молдавською, туркменською мовами

Матеріали XXXVII Міжнародної науково-практичної інтернет-конференції «Проблеми та перспективи розвитку науки на початку третього тисячоліття у країнах Європи та Азії» // Збірник наукових праць. – Переяслав-Хмельницький, 2017 р. – 199 с.

Материалы XXXVII Международной научно-практической интернет-конференции «Проблемы и перспективы развития науки в начале третьего тысячелетия в странах Европы и Азии» // Сборник научных трудов. – Переяслав-Хмельницкий, 2017 г. – 199 с.

ГОЛОВНИЙ РЕДАКТОР:

В.П. Коцур,

доктор історичних наук, професор, дійсний член НАПН України,
ректор ДВНЗ «Переяслав-Хмельницький державний педагогічний університет імені Григорія Сковороди».

Упорядники: І.В. Тиха, А.М. Вовкодав

Верстка та дизайн: І.В. Тиха, А.М. Вовкодав

Проведення XXXVII Міжнародної науково-практичної інтернет-конференції
«Проблеми та перспективи розвитку науки на початку третього тисячоліття у країнах Європи та Азії»
та видання збірника наукових матеріалів стало можливим завдяки організаційній підтримці
молодіжної громадської організації «Незалежна асоціація молоді»

Відповідальність за достовірність матеріалів несуть автори публікацій.

Матеріали конференції розміщені на сайті МГО «Незалежна асоціація молоді»
за адресою <http://conferences.neasmo.org.ua>

Адреса оргкомітету конференції:

08401, Київська обл. м. Переяслав-Хмельницький, вул. Сухомлинського, 32, кім. 108.

