

2017

XXXVIII Міжнародна науково-практична інтернет-конференція

30 – 31 травня 2017 р.

Секції:

- | | |
|-----------------------|---------------------------------|
| Біологічні науки | Право |
| Географія та геологія | Психологія |
| Державне управління | Соціологія |
| Екологія | Сучасні інформаційні технології |
| Економіка | Соціальні комунікації. Медіа. |
| Історія | Технічні науки |
| Математика | Фізична культура та спорт |
| Мистецтво | Філологічні науки |
| Педагогіка | Філософія |
| Політологія | |

ПРОБЛЕМИ ТА ПЕРСПЕКТИВИ РОЗВИТКУ
НАУКИ НА ПОЧАТКУ ТРЕТЬОГО ТИСЯЧОЛІТТЯ
У КРАЇНАХ ЄВРОПИ ТА АЗІЇ

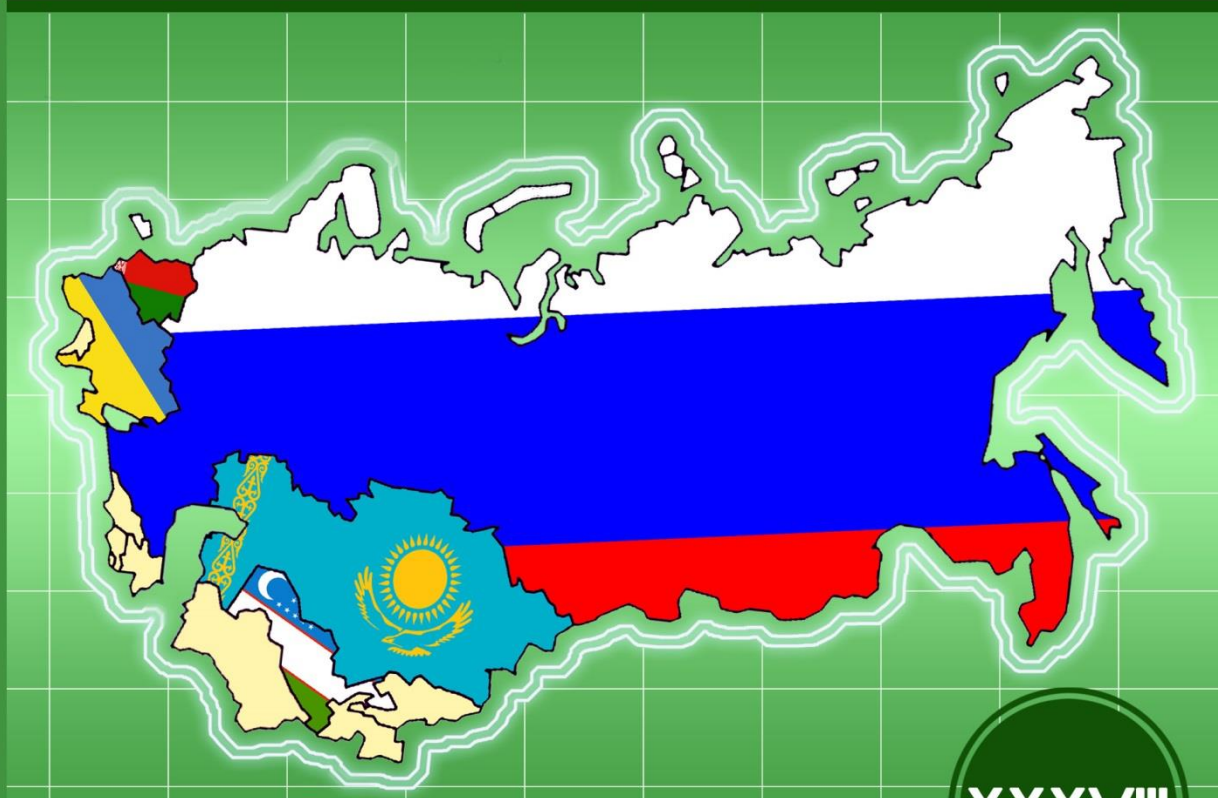

Переяслав-Хмельницький
2017

XXXVIII

МІНІСТЕРСТВО ОСВІТИ І НАУКИ УКРАЇНИ
ДЕРЖАВНИЙ ВИЩИЙ НАВЧАЛЬНИЙ ЗАКЛАД
«Переяслав-Хмельницький державний педагогічний
університет імені Григорія Сковороди»

молодіжна громадська організація
«НЕЗАЛЕЖНА АСОЦІАЦІЯ МОЛОДІ»

студентське наукове товариство історичного факультету
«КОМІТЕТ ДОСЛІДЖЕННЯ ІСТОРІЇ ТА СУЧАСНОСТІ»

МАТЕРІАЛИ

XXXVIII Міжнародної науково-практичної інтернет-конференції
**«Проблеми та перспективи розвитку науки на початку третього тисячоліття у країнах
Європи та Азії»**

30 – 31 травня 2017 р.

ЗБІРНИК НАУКОВИХ ПРАЦЬ

МИНИСТЕРСТВО ОБРАЗОВАНИЯ И НАУКИ УКРАИНЫ
ГОСУДАРСТВЕННОЕ ВЫСШЕЕ УЧЕБНОЕ ЗАВЕДЕНИЕ
«Переяслав-Хмельницкий государственный педагогический университет
имени Григория Сковороды»

молодежная общественная организация
«НЕЗАВИСИМАЯ АССОЦИАЦИЯ МОЛОДЕЖИ»

студенческое научное общество исторического факультета
«КОМИТЕТ ИССЛЕДОВАНИЯ ИСТОРИИ И СОВРЕМЕННОСТИ»

МАТЕРИАЛЫ

XXXVIII Международной научно-практической интернет-конференции
**«Проблемы и перспективы развития науки в начале третьего тысячелетия в
странах Европы и Азии»**

30 – 31 мая 2017 г.

СБОРНИК НАУЧНЫХ РАБОТ

Матеріали XXXVIII Міжнародної науково-практичної інтернет-конференції «Проблеми та перспективи розвитку науки на початку третього тисячоліття у країнах Європи та Азії» // Збірник наукових праць. – Переяслав-Хмельницький, 2017 р. – 254 с.

Материалы XXXVIII Международной научно-практической интернет-конференции «Проблемы и перспективы развития науки в начале третьего тысячелетия в странах Европы и Азии» // Сборник научных трудов. – Переяслав-Хмельницкий, 2017 г. – 254 с.

ГОЛОВНИЙ РЕДАКТОР:

В.П. Коцур,

доктор історичних наук, професор, дійсний член НАПН України,
ректор ДВНЗ «Переяслав-Хмельницький державний педагогічний університет імені Григорія Сковороди».

ГЛАВНЫЙ РЕДАКТОР:

В.П. Коцур,

доктор исторических наук, профессор, действительный член НАПН Украины, ректор ГВУЗ
«Переяслав-Хмельницкий государственный педагогический университет имени Григория Сковороды».

РЕДАКЦІЙНА КОЛЕГІЯ:

С.М. Рик – к.ф.н., доцент;

Т.М. Боголіб – д.е.н., професор;

Г.Л. Токмань – д.п.н., професор;

Н.В. Ігнатенко – к.п.н., професор;

В.В. Куйбіда – к.біол.н., доцент;

В.А. Вінс – к.псих.н.;

Ю.В. Бобровнік – к.і.н.;

РЕДАКЦИОННАЯ КОЛЛЕГИЯ:

С.М. Рик – к.ф.н., доцент;

Т.М. Боголиб – д.э.н., профессор;

Г.Л. Токмань – д.п.н., профессор;

Н.В. Игнатенко – к.п.н., профессор;

В.В. Куйбида – к.биол.н., доцент;

В.А. Винс – к.псих.н.;

Ю.В. Бобровник – к.и.н.;

Члени оргкомітету інтернет-конференції:

І.В. Тиха,

А.П. Король,

Ю.С. Табачок.

Члены оргкомитета интернет-конференции:

И.В. Тыха,

А.П. Король,

Ю.С. Табачок.

Упорядники збірника:

І.В. Тиха,

А.М. Вовкодав.

Составители сборника:

И.В. Тыха,

А.М. Вовкодав.

СЕКЦІЯ: БІОЛОГІЧНІ НАУКИ

Надія Дригуля
(Переяслав- Хмельницький, Україна)

ОЦІНКА РІВНЯ РУХОВОЇ АКТИВНОСТІ УЧНІВСЬКОЇ МОЛОДІ ПІД ЧАС НАВЧАННЯ

Постановка проблеми. В останні десятиліття спостерігається тенденція погіршення показників як фізичного розвитку та фізичної підготовленості, так і загального стану здоров'я дітей шкільного віку [1, с. 145]. Спираючись на дослідну роботу, одним із шляхів вирішення даної проблеми є дослідження рівня рухової активності. Рухова активність є одним із характерних проявів діяльності й основною формою поведінки індивідуума в зовнішньому середовищі. Під руховою активністю людини слід розуміти будь-який рух тіла, в результаті якого відбувається суттєве збільшення енергозатрат. Круцевич Т.Ю. під руховою активністю розглядає невід'ємну частину способу життя і поведінки людини, котра визначається соціально-економічними і культурними факторами, залежить від організації фізичного виховання, морфофункціональних особливостей організму, типу нервової системи, кількості вільного часу, мотивації до занять, доступності спортивних споруд і місць відпочинку молоді [2, с. 12]. Недостатній руховий режим негативно впливає на стан здоров'я учнів. Тому проблема компенсації негативних наслідків дефіциту рухової активності засобами фізичної культури учнів загальних навчальних закладів і є пріоритетною в дослідженнях значної кількості фахівців фізичного виховання. Не менш актуальним є безпосередній аналіз рухової активності та система оцінювання учнів шкіл та студентів ВНЗ.[3, с. 14].

Аналіз останніх досліджень і публікацій. Опрацювання літератури та науково дослідної роботи в напрямку вивчення рухової активності учнівської молоді дозволило оцінити важливість цього питання. Загальнотеоретичний рівень дослідження зазначеної проблеми визначено низкою робіт із питань оцінювання рівня рухової активності дітей шкільного віку С. В. Гозак, І. А. Калиниченко, Т. А. Станкевич (2011), впливу її на дитячий організм – І. П. Антонік та інших науковців. Шляхи оптимізації формування здоров'я дітей через підвищення рухової активності школярів в умовах загальноосвітнього навчального закладу описані у працях О. А. Томенко (2008), Н. Л. Беседа (2010) та ін.

Велика кількість наукових публікацій провідних науковців О.С. Куца, Т.Ю. Круцевич, Р.Т. Раєвського, Є.А. Захаріна, С.М. Канишевського, В.П. Краснова Б.М. Шиян, В.І. Григор'єва М.О. Третьякова С.С. Єрмакова М.М. Булатова, Г.П. Грибана та ін. дозволило оцінити важливість даного питання. У своїх дослідженнях А.Г. Сухарев стверджує, що недостатній рівень рухової активності призводить до погіршення роботи систем організму, як в цілому так і зокрема. В умовах гіпокінезії захворюваність у 2 рази вища, ніж в учнів з достатнім рівнем рухової активності [5]. Наукова діяльність Г.П. Грибана була спрямована на дослідження тижневих затрат часу студентами вищих навчальних та учнями загальноосвітніх закладів на заняття фізичними вправами і спортом різних навчальних груп з фізичного виховання. Вона дала можливість оцінити бюджет часу студентів і учнів, які займаються у спортивному відділенні й показала, що структура вільного часу більш удосконалена і він використовується раціональніше 12:41 – 7,5%, не зважаючи на активну соціальну діяльність і меншим використанням часу на пасивний відпочинок. Представники учнівської та студентської молоді основної групи навчання з фізичного виховання приділяють менше часу на фізичну активність 8:13 – 4,9% пропорційно, менше часу витрачаючи на виконання різних суспільних доручень. Учні з групи фізичної реабілітації витрачають найменше часу в своїй руховій активності 7:20 – 4,4%, що в свою чергу несе негативний вплив на їх фізичний розвиток. На жаль, спроби науковців оцінити та встановити орієнтовні норми рухової активності без визначення критеріїв її оцінки не давали позитивних результатів.

Круцевич Т.Ю., Глазирін І.Д. стверджують, що для кожного контингенту з певним рівнем фізичного розвитку і рухової підготовленості є свій оптимальний режим рухової активності [4]. Саме це положення є основою суворої регламентації в організації і плануванні навчального навантаження у процесі занять з фізичного виховання у навчальних закладах різного рівня та категорій. Дослідження О.С. Куца, та колектив авторів А. І. Драчук, М. А. Галайдюк, Л. В. Зацерковна вважають, що еталоном динаміки рухової активності є тижневий індекс рухової активності, основою якого є хронометраж з наступним групуванням усіх видів рухів: до першої групи віднесені побутові рухи, до другої – рухи, пов'язані з заняттями фізичними вправами та спортом [3, с. 14].

Мета дослідження полягає в оцінці рухової активності учнівської молоді під час навчання.

Завдання дослідження: проаналізувати стан дослідження рівня рухової активності в літературних джерелах; оцінити рівень рухової активності учнів.

Методи та організація дослідження. Під час вивчення та аналізу поставленої мети використовувались такі методи дослідження: аналіз літературних джерел; соціологічний метод (метод анкетування); методика Фремінгемського дослідження рухової активності; педагогічне спостереження; методи математичної статистики. У дослідженні приймали участь учні 9 класів Полицької загальноосвітньої школи І–ІІІ ступенів села Полиці Володимирецького району Рівненської області.

Виклад основного матеріалу. У повсякденному житті людей існує п'ять видів рівнів рухової активності:

1. Базовий рівень – до нього належить сон, відпочинок лежачи;

2. Сидячий рівень – поїздка в транспорті, читання, малювання, перегляд телепередач, настільні та комп'ютерні ігри;
3. Середній рівень – домашня робота, прогулянка, ранкова гімнастика, рухливі перерви у школі;
4. Малий рівень – особиста гігієна, уроки в школі (крім фізичної культури та трудового навчання), ходіння пішки;
5. Високий рівень – фізичні вправи під час спеціально організованих занять (фізична культура та тренування), інтенсивні ігри, біг, катання на санках, ковзанах, велосипеді, лижах, самокаті, роликах тощо.

Для того щоб визначити кількість часу, витраченого на кожен із видів рухової активності, потрібно провести добовий або тижневий хронометраж видів діяльності людини: фіксувати відрізки часу, витрачені на кожен вид у такій послідовності, в якій вони чергуються.

У *Таблиці 1* приведено дані добової рухової активності дівчат 14–15 років с. Полиці. Опитування проводилось у Полицькій загальноосвітній школі I–III ст. Рівненської області.

Таблиця 1

Бр.	Сид.	Ср.	Мр.	Вр.
9год. 50хв.	4год. 55хв.	1год.	8год. 10хв.	1год. 25хв.
10год.	3год. 10хв.	30хв.	9год. 05хв.	1год. 45хв.
10год. 20хв.	4год. 40хв.	1год.	8год. 30хв.	1год. 20хв.
9год. 15хв.	4год. 45хв.	55хв.	8год. 30хв.	1год. 20хв.
10год. 05хв.	4год. 25хв.	55хв.	8год. 20хв.	1год. 35хв.
9год. 30хв.	5год.	45хв.	8год. 20хв.	1год.
10год.	4год. 50хв.	55хв.	8год. 30хв.	50хв.

Згідно цієї таблиці ми бачимо, що в середньому на базовий рівень дівчата витрачають 10 годин. На сидячий рівень в середньому витрачається 4 години 30 хвилин. На середній рівень дівчата витрачають в середньому майже 1 годину. На малий рівень 8 годин 35 хвилин і на високий рівень в середньому йде 1 година 15 хвилин.

У *Таблиці 2* наведено дані добової рухової активності хлопців 14–15 років Полицької загальноосвітньої школи I–III ст.

Таблиця 2

Бр.	Сид.	Ср.	Мр.	Вр.
10год.	3год. 10хв.	30хв.	9год. 25хв.	2год. 20хв.
9год.	4год. 25хв.	40хв.	9год. 40хв.	1год. 20хв.
9год. 20хв.	3год. 15хв.	40хв.	8год. 40хв.	2год.
9год. 25хв.	2год. 10хв.	50хв.	9год. 30хв.	1год.
9год. 20хв.	5год. 05хв.	1год.	8год. 30хв.	1год. 25хв.
8год.	4год. 25хв.	2год. 10хв.	8год. 20хв.	1год.
9год. 35хв.	4год. 20хв.	50хв.	8год. 30хв.	1год. 25хв.

Згідно цієї таблиці ми бачимо, що в середньому на базовий рівень хлопці витрачають 9 годин 15 хвилин. На сидячий рівень в середньому витрачається 4 години. На середній рівень хлопці витрачають в середньому 50 хвилин. На малий рівень 9 годин. і на високий рівень в середньому йде 1 година 40 хвилин.

У *Таблиці 3* надано порівняльний аналіз добової рухової активності хлопців і дівчат 14–15 років Полицької загальноосвітньої школи I–III ст.

Таблиця 3

	Бр.	Сир.	Ср.	Мр.	Вр.
Дівчата	10год.	4год. 30хв.	55хв.	8год. 35хв.	1год. 15хв.
Хлопці	9год. 15хв.	4год.	50хв.	9год.	1год. 40хв.

Згідно таблиці ми бачимо, що час витрачений на кожен рівень, має несуттєву різницю. Більшу кількість часу на базовий рівень витрачають дівчата 10 годин, на сидячий рівень 4 години 30 хвилин і на середній рівень 55 хвилин.

У свою чергу хлопці більше часу витрачають на малий рівень – 9 годин і на високий рівень – 1 годину 40 хвилин.

Таким чином, спеціально організована фактична рухова активність обмежується 1–2 годинами на добу, що відрізняється від гігієнічної норми. Основним критерієм виступає нормування добової рухової активності, яка є сприятливою для динаміки зростання, розвитку і стану здоров'я більшості дітей шкільного віку. За дослідженнями Сухарева А.Г., Круцевич Т.Ю., Хрипкова А.Г., об'єм цілеспрямованих занять фізичними вправами, повинен складати 12–15 годин на тиждень. Тому слід вважати рівень рухової активності підлітків низьким адже він складає близько 35% гігієнічної норми. Для хлопців, порівняно з дівчатами, характерний вищий на 6% рівень рухової активності.

Виходячи з результатів дослідження даної роботи та аналізу даних, які були отримані під час вивчення добової кількості часу можна зробити висновок, що розподіл часу учнів школи не раціональний. Відведений час на фізкультурно-оздоровчі заняття не відповідає мінімальним біологічним потребам учнівської молоді 14–15 років. Оцінка рухової активності учнівської молоді підтверджує вище сказане. Для визначення добового рівня рухової активності у ході дослідження було застосоване анкетування, а в результаті математичної обробки анкет хронометражу визначено, що у дівчат базовий рівень складає 10 годин, сидячий рівень – 4 години і 30 хвилин, середній рівень – 55 хвилин, малий рівень – 8 годин і 35 хвилин, високий рівень – 1 година і 15 хвилин. У хлопців базовий рівень складає 9 годин і 15 хвилин, сидячий рівень – 4 годин, середній рівень – 50 хвилин, малий рівень – 9 годин, високий рівень – 1 година 40 хвилин.

Після проведення порівняльної характеристики рівня добової рухової активності хлопців і дівчат, на прикладі Полицької загальноосвітньої школи I–III ст., можна зробити висновок, що в хлопців та дівчат рівень рухової активності не відповідає гігієнічним і фізіологічним нормам. А спеціально організована рухова активність, яка включає різні форми занять фізичними вправами, обмежується переважно 1 година на добу в основній масі школярів.

Перспектива щодо подальших досліджень. Дані дослідження є складовою науково-дослідної роботи з активізації самостійних занять учнівської молоді фізичними вправами.

Література:

1. Грибан Г.П. Аналіз стану здоров'я абітурієнтів та студентів, які проживають в негативних умовах навколишнього середовища. / Г. П. Грибан // Теорія і практика фізичного виховання. / Наук.-метод. журнал. – № 2. – Донецьк, Дон.НУ, 2004. – С. 12–16; 145–149.
2. Грибан Г.П. Життєдіяльність та рухова активність студентів / Г.П. Грибан – Житомир: Видавництво Рута, 2009. – С.12–16; 48–49.
3. Куц О. Соціально-психологічний портрет студентів за роки становлення України як самостійної держави: зб. наук. пр. / О. Куц, А. Драчук. – Вінниця: ДОВ "Вінниця", 2004. – С. 14–18. (Фізична культура, спорт та здоров'я нації; вип. 5).
4. Теорія і методика фізичного виховання: підруч. для студ. вузів фіз. вихов. і спорту: у 2 т. / За ред. Т.Ю. Круцевич // Методика фізичного виховання різних груп населення. – Київ: Олімпійська література, 2008. - Т. 2. - 367с.
5. "Фізичне виховання – здоров'я нації". Цільова комплексна програма. Указ Президента України № 963/98 від 01.09.1998. – 28 с.
6. Грибан Г. П. Причини низької фізкультурно-спортивної активності студентів у навчальному процесі: зб. наук. пр. з галузі фізичної культури та спорту. / Грибан Г. П., Дзензелюк Д. О. - Львів: НВФ "Українські технології", 2003. – Т. 2. – С. 219–222. (Молода спортивна наука України; вип. 7)
7. Дзензелюк Д. О. Рухова активність студентів під час навчання у вищому навчальному закладі / Д. О. Дзензелюк, Г. П. Грибан, Д. А. Денисовець // Актуальні проблеми фізичного виховання студентів в умовах кредитно-модульної системи навчання: Матеріали Всеукраїнської науково-практичної конференції. – Дніпропетровськ, 2014. – С. 112–117.
8. Дзензелюк Д.О. Ставлення студентської молоді до власного здоров'я / Д.О. Дзензелюк // Науковий часопис Національного педагогічного університету імені М.П.Драгоманова. / За ред. Г.М. Арзютова. – Київ: Видавництво НПУ ім. М.П. Драгоманова, 2013. –№ 15. – С.69–73. (Серія "Науково-педагогічні проблеми фізичної культури (фізична культура і спорт вип. 13 (40))")

9. Захаріна Є. Рухова активність студентів вищих навчальних закладів: зб. наук. праць з галузі фізичної культури та спорту. / Є. Захаріна – Львів: НВФ “Українські технології”, 2004. – Т. 3. – С. 124–127. (Молода спортивна наука України; вип. 8).
10. Самооцінка студентами рівня фізичного стану – шлях для нормування фізичних навантажень / [Грибан Г. П., Дзензелюк Д. О., Денисовець А. П. та ін.] // Фізичне виховання студентської молоді: проблеми та перспективи: монографія за матер. II Всеукр. наук.-практ. конф., - Київ, (24–25 листопада 2011 р.). за аг. ред. С.І. Присяжнюка. – К.: Вид. центр НУБіП України, 2011. – С. 99–104.
11. Хижняк М.І. Здоров'я людини та екологія. / М.І. Хижняк, А.М. Нагорна – К.: Здоров'я, 1995. – 232 с.
12. Войтенко В.П. Здоров'я здорових / В.П. Войтенко. – Київ: Здоров'я, 1991. – 248 с.

Шахло Жиянқулова, Марс Сафин
(Самарқанд, Ўзбекистон)

ПОЛИТЎЙИНМАГАН ЁҒ КИСЛОТАЛАРИНИНГ БИОЛОГИК АҲАМИЯТИ ВА ТАБИЙ МАНБАЛАРДАГИ МИҚДОРИ

Маълумки, политўйинмаган ёғ кислоталари - линол (омега-3), линолен (омега-6) ва арахидон (омега-6) кислоталардан ташкил топган. Бу биофаол моддалар простагландинсинтетаза ферменти мавжудлигида простагландинлар, лейкотриенлар, тромбоксанлар ва бошқа кучли гормонал таъсирга эга бўлган ҳужайра ичи медиаторларига айланади. Тўйинмаган ёғ кислоталар орасида гамма-линолен кислотаси, бошқа политўйинмаган ёғ кислоталари каби ҳужайрани нафас олишида энергетик субстрат вазифасини бажаради ва ҳайвон ҳужайраларининг фосфолипидлари таркибига киради. Бу кислоталарнинг танқислигида биологик мембраналарнинг функцияси ва тўқималардаги ёғ алмашинуви издан чиқади, бу эса патологик жараёнлар, хусусан дерматозлар, жигарнинг яллиғланиши, томирларнинг атеросклерози кабиларни ривожланишига сабабчи бўлади. F витамини ёғларни синтезланиши, холестеринни метаболизми, шамоллашга қарши омил ва антигистамин омил сифатидаги функцияларни бажаради, у сперматогенезга, простагландинни ҳосил бўлишига, организмнинг иммун тизимини стимулланишига, яраларни битиб кетишига кучли таъсир кўрсатади ва D витамини билан биргаликда организмда кальций ва фосфорнинг ассимиляциясида иштирок этади. Одатда политўйинмаган ёғ кислоталарига бўлган бир кеча-кундузги эҳтиёж жами 10-15 граммни ташкил қилади. Организмда омега-6 ва омега-3 га мансуб эссенциал ёғ кислоталари бир бирига нисбатан антагонистик таъсирга эга бўлганлиги сабабли уларнинг ўзаро оптимал нисбати 6:1 ни ташкил қилиши лозим. Бошқача ҳолатларда, яъни бу нисбат бузилса, триглицеридларнинг синтези издан чиқади ва бирин-кетин патологик ҳолатлар келиб чиқабошлайди. Шундай қилиб, физиологик меъёр бир кеча-кундуз учун омега-6 бўйича 8-10 грамм, омега-3 бўйича 1-2 граммни ташкил қилади. Кундалик рацион таркибидаги политўйинмаган ёғ кислоталари миқдорини жадал равишда спорт (оғир жисмоний меҳнат) билан шуғулланганда, ҳомиладорлик ва лактация даврида, аутоиммун касалликларда, ошқозон ости беши дисфункциясида, катта ёшдагилар (55-85 ёш) да, совуқ иқлимда яшаганда, йилнинг совуқ вақтида кўпайтириш лозим бўлади. Шу гуруҳ липидлар танқислигида: тери қатламини қуруқлашуви, координациянинг издан чиқиши, кўриш қобилиятини сусайиши, ўсишнинг тўхташи (болаларда), ўқув материалларини ўзлаштириш қобилиятини сусайиши, нимжонлик, оёқларнинг ивиши, оғриғи, артериал босимнинг ошиши, депрессив ҳолат, сочларнинг тушиши кузатилади. Шунинг учун одамларнинг кундалик рацион таркибидаги политўйинмаган ёғ кислоталарнинг омега-6 ва омега-3 хиллари бўйича мувофиқлаштирилиши лозим бўлади. Шу нуқтаи назардан биз ўз изланишларимизни F гуруҳи витаминлари жумласига кирадиган эссенциал политўйинмаган ёғ кислоталарини табиий манбаларидаги миқдорий кўрсаткичларини аниқлаш асосида одамларнинг кунлик рационини омега-3 ва омега-6 га мансуб хиллари бўйича мувозанатлашга қаратдик. Биоматериаллар таркибидаги F гуруҳи витаминларини миқдорий кўрсаткичларини аниқлашни Кауфман услуги ёрдамида амалга оширилди. Услугининг ўзига хос жиҳати шундан иборатки, бу услуб тўйинмаган ёғ кислоталари таркибида учрайдиган кўш боғларни тўйинтириш учун бром ва натрий бромидни метанолда эритилганда ҳосил бўлган унча барқарор бўлмаган бирикма (Кауфман реактиви)дан фойдаланишга асосланган. Қуйида политўйинмаган ёғ кислоталарига бой бўлган ҳар хил ёғ маҳсулотлари таркибидаги ёғ кислоталарининг миқдорий кўрсаткичларини аниқлашга қаратилган таҳлилий маълумотлар келтирилган (Жадвал 1).

Жадвал 1.

Ёғ маҳсулотлари таркибидаги ёғ кислоталарининг миқдорий кўрсаткичлари(% ҳисобида)

№	Ёғ намуналари	Тўйинган ёғ кислоталари	Тўйинмаган ёғ кислоталари			Жами	
			Моно тўйинмаган	Омега-3	Омега-6		
				Линол	Линолен		Арахидон
1	Пахта ёғи(n=5)	20,5±0,3	34,2±0,7	43,8±1,2	0,1±0,03	0,2±0,03	98,8±2,1
2	Бодом ёғи(n=5)	6,0±0,5	61,2±6,6	22,8±0,8	4,0±0,3	4,6±0,2	98,6±1,8

3	Кунгабоқар ёғи(n=5)	8,6±0,4	52,0±1,0	29,2±1,0	0,3±0,04	9,0±0,8	99,1±1,7
4	Кунжут ёғи(n=5)	2,9±0,5	11,9±0,5	44,1±0,7	0,4±0,05	40,0±5,0	99,3±1,6
5	Зиғир ёғи(n=5)	10,2±0,2	0,8±0,1	51,3±0,8	20,8±0,4	15,6±0,4	98,7±2,2
6	Соя ёғи (n=5)	23,0±0,8	19,5±0,9	9,0±1,2	23,0±2,3	24,5±4,0	99,0±1,5
7	Сариёғ(n=5)	6,6±0,5	70,0±6,0	11,0±1,0	9,0±0,7	0,5±0,04	97,1±3,8

Жадвал 1 маълумотларидан кўришиб турибдики, одамларнинг кунлик рациони таркибига кирадиган ёғларнинг ёғ кислота таркиблари хилма хил бўлар экан. Бунда бу ёғларни F витамини манбаи сифатидаги қимматини баҳолаш мақсадида, юқорида келтирилган тартибда омега-3:омега-6 (1:6) нисбатларига эътиборни қаратдик. Жадвал 1 маълумотларига кўра монотўйинмаган ёғ кислоталари сариёғ, бодом, кунгабоқар ёғларида, омега-3 (линол) кислотаси-зиғир, кунжут ва пахта ёғларида, омега-6 (линолен ва арахидон)кислоталари-соя, кунжут ва зиғир ёғлари таркибида энг кўп миқдорда учрар экан. Тадқиқ қилинган ёғлар ичида соя ва пахта ёғлари таркибида энг кўп миқдорда тўйинган ёғ кислоталари борлиги аниқланди. Биз Жадвал 1 даги маълумотлар асосида политўйинмаган ёғ кислоталарининг ўзаро нисбатини оптималлигига эришиш учун F витамини тавсифига эга бўлмаган тўйинган ва монотўйинмаган ёғ кислоталари миқдорини эътиборга олмасдан фақат омега-3 ва омега-6 га мансуб бўлган ёғ кислоталарининг миқдорий кўрсаткичларини ҳисобга олган ҳолда Расм 1 даги графикни чиздик.

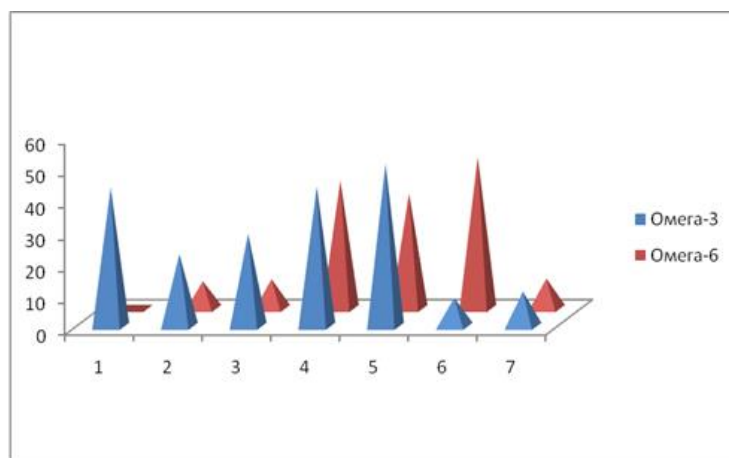

Расм 1. Ёғ маҳсулотлари таркибидаги омега-3 ва омега-6 тавсифли ёғ кислоталарини миқдорий кўрсаткичлари. 1- пахта ёғи; 2- бодом ёғи; 3- кунгабоқар ёғи; 4- кунжут ёғи; 5- зиғир ёғи; 6- соя ёғи ва 7- сариёғ.

Шу йўсинда Жадвал 1 ва Расм 1 маълумотлари асосида мулоҳаза юришиб айтиш мумкинки, рацион таркибига соя, кунжут ва зиғир ёғларини киритиш омега-3 ва омега-6 ларнинг ўзаро нисбатини оптималлаштиришга кенг имкониятлар яратади. Бироқ бу ўринда шу нарсани ҳам инобатга олиш лозимки, омега-3 га мансуб линол кислотаси тўйинган ва монотўйинмаган ёғ кислоталари қатори асосан организмнинг ўзини эҳтиёжи учун керакли бўлган липидлар биосинтезига жалб қилинади. Демак, шу нуқтаи назардан фикр юритганда юқорида қайд этилган нисбатларни оптималлашувига сариёғ, кунгабоқар, бодом ва пахта ёғлари ҳам асқотиши мумкин. Бизнинг бундан кейинги таҳлилларимиз дастурхонларимизни безаш учун хизмат қиладиган ва меҳмонга кўрсатиладиган илтифот белгиси ҳисобланган қимматбаҳо овқат маҳсулотлари - ёнғоқ, писта, бодом ва ер ёнғоқларнинг таркибидаги F витамини тавсифига эга бўлган омега-3 ва омега-6 ларнинг миқдорлари, уларнинг ўзаро нисбат кўрсаткичлари, шунингдек бу маҳсулотларнинг шу нисбатни мувофиқлаштиришдаги ўрнини аниқлашга қаратилди (Жадвал 2, Расм 2).

Жадвал 2

Ёнғоқ, писта, бодом ва ер ёнғоқлар таркибидаги F витамини тавсифига эга бўлган кислоталарнинг миқдорий кўрсаткичлари (100 г маҳсулотда г ҳисобида)

Маҳсулотнинг номи	Омега-3	Омега-6
Ёнғоқ(n=5)	2,7±0,1	33,7±3,0
Писта(n=5)	0,2±0,02	15,0±1,2
Бодом(n=5)	0,04±0,001	12,0±1,0
Ер ёнғоқ(n=5)	0,03±0,001	16,0±1,1

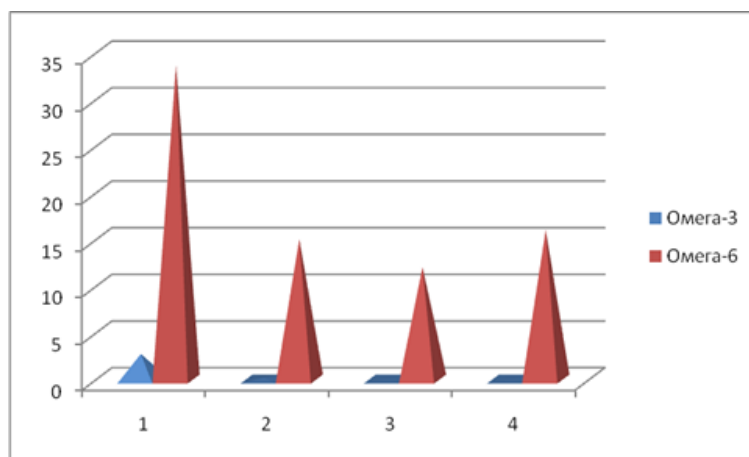

Расм 2. Ёнғоқ (1), писта (2), бодом (3) ва ер ёнғоқ(4)лар таркибидаги F витамини тавсифига эга бўлган кислоталарнинг миқдорий кўрсаткичлари (100 г маҳсулотда г ҳисобида).

Жадвал 2 ва Расм 2 маълумотларидан кўриниб турибдики, бу овқат маҳсулотлари таркибидаги F витамини тавсифига эга бўлган омега-6 ёғ кислоталари омега-3 кислотасига нисбатан жуда катта (ўзаро мос ҳолда 12,5; 75,0; 300; ва 533,3 марта) миқдорий фарққа эга.

Шундай қилиб, бу маълумотлар асосида айтиш мумкинки, одамлар рационидида политўйинмаган ёғ кислоталарининг омега-3 ва омега-6 тавсифли хилларини ўзаро нисбати (1:6)ни мувофиқлаштиришни коррекциялашда ёнғоқ, писта, бодом ва ер ёнғоқларни истеъмол қилиш айна муддао бўлади. Шунга асосланиб, шарқда минг йилликлар давомида шакланган анъанавий дастурхон тузаш маданияти ҳам инсон саломатлиги учун хизмат қилиб келмоқда десак, ҳато бўлмаса керак.

Хулосалар

1. F гуруҳи витаминлари организмнинг барча ҳужайралари миқёсида кечадиган биокимёвий реакцияларнинг кечишида иштирок этувчи парагормонал ва паравитаминал хоссаларга эга. Шу сабабли рацион таркибидаги омега-3 ва омега-6 тавсифли ёғларнинг ўзаро нисбати 1:6 бўлиши мақсадга мувофиқ.

2. Рационни бу нисбат асосида меъёрлаштирилишида соя, кунжут ва зиғир ёғлари энг қулай ҳисобланади. Лекин организмнинг ўзини эҳтиёжи учун керакли бўлган липидлар биосинтези учун тўйинган ва монотўйинмаган ёғ кислоталари ҳам жалб қилинишини эътиборга олинса, соғлом организмда бошқа ёғларни истеъмол қилганда ҳам бу нисбат ўз-ўзидан нормаллашуви мумкин. Бу нисбатни нормаллашуви учун ёнғоқ, писта, бодом ва ер ёнғоқларни истеъмол қилиш алоҳида аҳамиятга эга.

Фойдаланилган адабиётлар:

1. Амалева А.А., Киреева Н.А. "Витамины" Методические указания и лабораторно практическим занятиям по биохимии. Уфа. РИО-БошГУ 2004
2. Кнорре Д.Г., Мызина С.Д. "Биологическая химия" Высшая школа 2003 г.
3. Safin M.G., Ro'ziyev Yu.S. "Vitaminlar biokimyosi". Toshkent 2010 y.

Истамкулова М.М.
(Самарканд, Узбекистан)

АЛКОГОЛЛИ ГЕПАТИТ БИЛАН ОҒРИГАН БЕМОЛЛАРНИНГ ФИЗИОЛОГИК-БИОКИМЁВИЙ КЎРСАТКИЧЛАР ТАҲЛИЛИ

Жигар организмнинг ўзига хос мураккаб лабораторияси бўлиб, унинг беҳисоб вазифалари ичида энг асосийси гомеостатик, метаболитик, ҳазм экскретор, заҳарсизлантириш, тўсиқ ва захира фаолиятидир. У қондан баъзи моддаларни йиғиб олиб, уларни ўзлаштиради, чиқариб ташлайди, турли моддаларни синтез қилиш йўли билан ўзининг гомеостатик вазифасини бажаради. Жигарда қоннинг ивишида қатнашувчи ва ивишининг олдини олувчи моддаларнинг асосий қисми синтезланади. У аминокислоталарни аминсизлантиришни ва амин гуруҳини кўчирилишини таъминлайди, глутамин ва креатин ҳосил бўлишида иштирок этади. Оқсил алмашинуви жараёнида ҳосил бўлган асосий қолдиқ модда – сийдикчилнинг деярли ҳаммаси жигарда ҳосил бўлади. Жигарнинг ёғлар алмашинувидаги иштироки триглицеридлар, фосфолипидлар, холестерин, липопротеинлар ва ўт кислоталарини синтезлашдан иборат. Ёғларнинг ўзлаштирилиши ҳам жигарнинг ўт ажратишига боғлиқ. Карбонсувлар жумладан, глюкозанинг оксидланиши, гликоген ҳосил бўлиши ва парчаланиши, глюкурон кислотасининг синтезланиши жараёнлари жигарда фаол кечади. Айниқса, жигарнинг заҳарли моддалар, микроблар, токсинларни заҳарсизлантириб, организмни ҳимоя қилиш фаолияти, диққатга сазовордир. Сурункали алкоголизм билан оғриган беморларнинг тўқима ва органларида-мия, ошқозон-ичак тизими айниқса, жигарда оғир ўзгариш пайдо бўлади. Бунда, жигарнинг карбонсув, оқсил ва ёғ алмашинуви жараёни, ҳамда антитоксик функцияси бузилади.

Шундай экан, қон билан бириккан этанол жигар орқали ўтиб кўп миқдори жигарда қолади. Натижада алкогольли жигар хасталиги келиб чиқади. Бунда, жигарнинг карбонсув, оксил ва ёғ алмашинуви жараёни, ҳамда антитоксик функцияси бузилади.

Алкоголли жигар хасталиги сурункали алкоголь истеъмол қилинганда, 10-12 йил давомида келиб чиқадиган касалликдир. Бир кеча кундузда эркаклар сурункали 40-80г гача, аёллар 20г дан ортиқ тоза этанол истеъмол қилинса алкогольли жигар хасталигининг келиб чиқишига асосий сабаб бўлади. Алкоголли жигар хасталиги асосан 3 хил даврда – алкогольли гепатоз – жигар ёғли дистрофияси, алкогольли гепатит ва алкогольли жигар церрози кечади.

Алкоголли гепатит одатда, сурункали булиб, алкогольли жигар церрозининг шаклланишини асосий сабаби ҳисобланади. Бир меъерда алкоголь истеъмол қилиши сабабли аёллар эркакларга нисбаттан кўпроқ гепатитга дучор бўладилар. Алкоголли гепатит икки шаклга пайдо бўлиши мумкин: катталашган гепатит ва ривожланган гепатит. Сурункали катталашган гепатит, сурункали ривожланган гепатитга нисбатан кўпроқ учрайди. Одатда, бу жараённинг динамикаси катта эмас, лекин айрим ҳолларда алкогольизмнинг нохуш кечиши жараёнида гепатит ривожланувчи бўлиши мумкин. Алкоголдан узок тийилиб туриш натижасида, чуқур динамик ўзгарувчанлик, содир бўлиши мумкин. Лекин қайта тикланиш, патоморфологик тадқиқот далилларига кўра ҳам содир бўлмайди. Алкоголли гепатит билан оғриган беморларда кузатиладиган симптомлари одатда носпецифик ва махсус гастроинтестинал патология билан аниқланади. Беморлар вақти- вақти билан эпигастрал қисмида, ёки ўнг қовурға остида оғриқ сезадилар, энгил қусиш, ошқозон тўлалигини ҳис қиладилар. Жигар катталашади, одатда ёғли дистрофияга қараганда қаттиқ бўлиб, панжалар билан пайпаслаганда энгил оғриқ сезилади. Клиник симптомлардан, гастроинтестинал бузилишларнинг кучайиши ва қусишнинг пайдо бўлиши, анорексия ва диареяни қайд қилиш лозим. Бемор озаяди, айрим ҳолатларда тана ҳарорати бузилиб, лейкоцитоз вужудга келади. Алкоголли гепатит билан оғриган беморларда энгил ва ҳатто ноаниқ ифодаланган сариқ хасталик хос. Патоморфологик маълумотларга биноан, жигарда томирлар кириш олди зонаси инфилтрациясининг ва унга қуюлиш қисмларининг шишишидан дарак беради. Бундан ташқари, церрозга хос, тугунчалари ривожланмаган некроз қисмлари ҳам қайд қилинади. Кейинги йилларда биохимёвий лаборатория ташхисида специфик ва носпецифик ферментлар фаоллигини ўрганиш ва улардан тест сифатида фойдаланиш турли хасталиклар жумладан, жигар хасталигининг патологик жараёнларини аниқлашга жуда катта имкон бермоқда. Яъни биохимёвий лаборатория ташхисида специфик ферментлар- сорбитдегидрогеназа (СДГ), фруктоза-1-фосфаталдолаза, орнитин карбамил трансфераза (ОКТ), лактатдегидрогеназа (ЛДГ), холинэстераза, алкогольдегидрогеназа (АДГ), этанол оксидловчи система (ЭОС) ферменти ва ҳоказо. Носпецифик ферментлар- аминотрансферазалар АлАт, АсАт), глутаматдегидрогеназа (ГЛДГ), ишқорли фосфатаза, лейцинаминопептидаза (ЛАП) ва ҳоказолар фаоллигидан тест сифатида фойдаланиш муҳим клиник аҳамиятга эга. Бундан ташқари этанол ва МДА миқдори ҳамда этанол метаболизми билан боғлиқ бўлган ўта сезгир ЭОС ферменти фаоллигини аниқлаш жигар хасталигининг даражасини аниқлаш ва тўғри ташхис қўйиш учун асос бўла олади.

Соғлом одам – донорлар қони зардобиди этанол, МДА ва ЭОС ферменти фаоллиги

Т/Р	Донорлар исм-шарифи	Этанол миқдори, мг%	МДА миқдори мкмол/л	ЭОС ферменти фаоллиги ммол/л
1	И.М.	13,5	0,70	0,10
2	Ш.Ж.	14,0	0,65	0,15
3	С.М.	15,6	0,92	0,13
4	И.Т.	17,3	0,89	0,17
5	Д.Т.	14,9	0,76	0,12
6	И.Т.	15,2	0,62	0,14
7	Я.М.	16,1	0,81	0,13
	n=7	15,2±0,3	0,76±0,04	0,13±0,03

Сурункали алкоголли гепатит билан огриган беморлар кони зардобиди этанол, МДА ва ЭОС ферменти фаоллиги

T/P	Беморлар исм-шарифи	Этанол микдори, мг%	МДА микдори мкмол/л	ЭОС ферменти фаоллиги ммол/л
1	С.Т.	20,18	1,80	13,19
2	Ю.М.	18,05	1,59	15,06
3	М.О.	19,18	1,63	12,4
4	Х.М.	21,06	1,70	14,0
5	Р.Дж.	19,08	1,67	13,49
6	Г.Г.	17,01	1,48	12,99
7	М.А.	19,06	1,72	13,33
	n=7	19,09±0,8	1,65±0,28	13,49±1,67

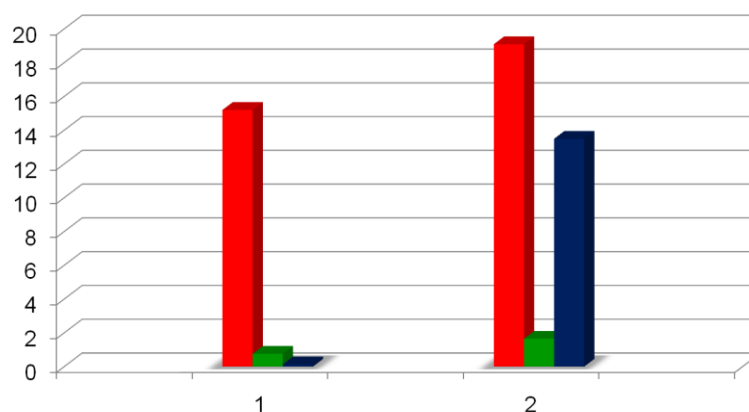
Меъёрда ва алкоголли гепатит билан огриган беморлар кони зардобиди этанол, МДА ва ЭОС ферменти фаоллигининг кўрсаткичлар таҳлили**Адабиётлар:**

1. Мансурова И.Д., Олимова С.О. Определение активности микросомальной этанолаксилирующей системы в сыворотке крови.- Лабораторное дело, 1981, 427-429
2. Морозов Г.В. – Биохимические и медицинские аспекты алкоголизма. М., 1984 г.
3. Истамкулов М.М.- «Номзодлик диссертация». Тошкент. 1987 й.
4. Бакоев Ф.Б., Бакоева М.Ф. - Одам физиологиясига оид асосий маълумотлар ва кўрсаткичлар. Самарканд., 1996, 26 б
5. Истамкулова М.М. Жигар хасталиклариди этанол ва малонодиалдегид метаболизмининг биокимёвий тавсифи. «Магистрлик диссертация иши». Самарканд - 2008

Нигора Рахматова, Марс Сафин
(Самарканд, Ўзбекистон)

ҚОН ЗАРДОБИ ФЕРМЕНТЛАРИ ТАҲЛИЛИНИ АМАЛИЙ АҲАМИЯТИ

Тиббий биохимия замонавий ривожланиш йўлига кириб борар экан, унинг энзимологияга оид бўлган энзимопатологик, энзимодиагностик, энзимотерапевтик йўналишларини шаклланишига олиб келди. Биз, Самарканд шаҳри инфекцион касалхонасининг биокимё лабораториясида тажрибали мутахассис шифокорлар ва шифокор-лаборантлар билан ҳамкорликда гепатит В касаллигини аниқлаш ва уни даволаш самарадорлигини баҳолашда қон зардобидидаги АлАТ, АсАТларнинг фаолликлари ва билирубиннинг микдорий кўрсаткичларидан фойдаланишга оид амалий таҳлилларда иштирок этдик. Аланин-аминотрансфераза(АлАТ) ва аспартат-аминотрансфераза(АсАТ) - жигар, буйрак, мушак, талоқ, ўпка ва ҳ.к.з.ларнинг ҳужайра ичи ферментлари жумласига киради(1, 2, 5). Бу ферментларнинг қон зардобидидаги фаоллик кўрсаткичи унча юқори бўлмади. Лекин вирусли гепатитда АлАТ нинг фаоллиги

касалликиннг оғирлик даражасига пропорционал тарзда ошади. Энзимодиагностиканинг кейинги ютуқлари гепатит В га ташхис қўйишда бу иккала ферментлар фаоллиги кўрсаткичини аниқлаш билан бирга, уларнинг ўзаро бир бирига бўлган нисбат қийматидан, яъни, Де Ритис коэффицентидан ҳам фойдаланишни йўлга қўйди.

Тажрибаларимизнинг объекти сифатида касалхонада даволаниш учун келган беморларнинг қон зардоби хизмат қилди. Қон намуналари касалхонага келган беморларнинг келган куни, медикаментоз даволанишнинг бошланганидан биров кейин, уни давомида ва даволанишнинг ниҳоясига етиши даврларида олинди ва тегишли таҳлилий ишлар олиб борилди. Ферментлар фаоллигини аниқлашда амалий тиббиёт учун анъанавий бўлиб қолган Райтман ва Френкель (3,4,5) услубидан фойдаланилди. АлАТ фаоллигини аниқлаш аминогурхни глутамин кислотасидан пироузум кислотасига кўчирилиши реакциясига асосланган бўлиб, бунда аланин ва альфакетоглутар кислота ҳосил бўлади. АсАТ фаоллигини аниқлаш эса, L- аспарагин билан альфакетоглутар кислота ўртасида кечадиган переаминланиш реакциясига асосланган бўлиб, бунда глутамин ва отқулоқсирка кислоталари ҳосил бўлади. Натижаларни сарҳисоб қилишда калибрланган эгри чизикдан фойдаланилди.

Олинган натижалар Лакин(6) да келтирилган услубдан фойдаланган ҳолда статистик сарҳисоб қилинди. Таҳлил натижалари Расм 1 даги графикда ўз аксини топган.

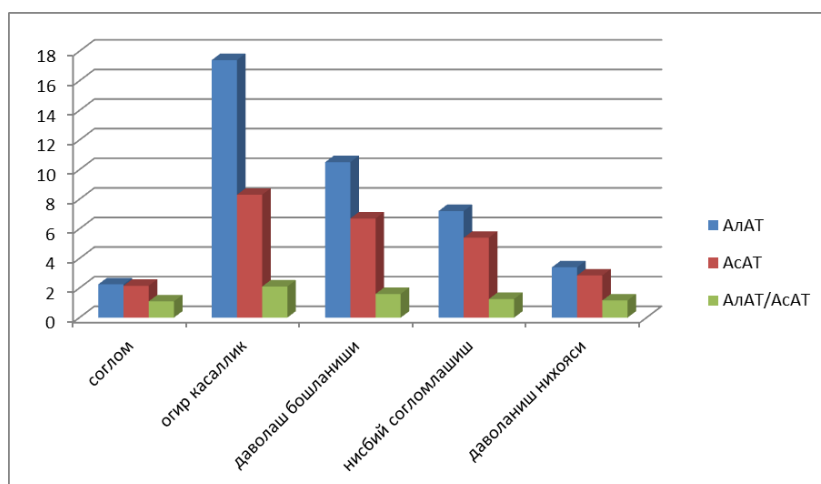

Расм 1. Соғлом одамлар ва гепатит В га чалинган беморларнинг қонидаги АлАТ ва АсАТ ферментларининг фаоллиги ва уларнинг ўзаро нисбат (Де Ритис коэффиценти) кўрсаткичлари.

Расм 1 маълумотларидан кўришиб турибдики, соғлом одамларнинг қонидаги АлАТ ва АсАТ ларнинг фаолликлари деярли бир бирига яқин кўрсаткичга эга бўлган ҳолда, иккинчи ҳолатда биринчига нисбатан биров бўлсада пастроқ кўрсаткични ташкил қилади. Лекин АлАТ нинг фаоллигини АсАТ дан юқорилиги ишончлилик даражасида эмас ($P > 0,05$). Гепатитнинг оғир шаклида АлАТ нинг фаоллиги $69,7 \pm 16,8$ Е/л га, АсАТ ники $33,3 \pm 4,7$ Е/л га етади, яъни соғлом одамларникига нисбатан ўзаро мос ҳолда 7,74 ва 3,87 мартага ошади, Де Ритис коэффиценти эса, икки мартага яқин миқдорга кўтарилади. Бунда иккала ферментларнинг фаолликларидаги фарқли жиҳатлар юқори ишончлилик даражасига кўтарилади ($P < 0,01$). Бу кўрсаткичлар касалликиннг оғир шаклида жигар ҳужайрасининг нақадар кучли равишда талофат кўришидан далолат беради. Даволаниш бошланиши ва унинг кейинги самараси туфайли маълум муддатдан кейин беморлар қонидаги иккала ферментнинг фаоллиги ҳам, шунингдек Де Ритис коэффиценти кўрсаткичлари ҳам пасайиши кузатилди. Демак, бу таҳлилий маълумотлар ишончлилик даражасида ($P < 0,05$ ёки $P < 0,01$) юз бериб, бу нарса ўз навбатида жигар ҳужайралари функциясини тикланиши туфайли улардан АлАТ ва АсАТ ферментларининг ажралиб чиқишини сусайишидан далолат беради. Қон зардоби таркибидаги билирубинни миқдорини аниқлаш натижалари қуйида (Жадвал 1) келтирилган бўлиб, унда билирубиннинг миқдорий кўрсаткичи билан бирга Де Ритис коэффицентига оид маълумотлар ҳам ўз аксини топган ва биокимёвий таҳлил натижалари қиёсий жиҳатдан солиштирилиб, улар ўртасидаги корреляцион боғланишларнинг мавжудлиги кўрсатилган.

Жадвал 1.

Соғлом одамлар ва гепатит В га чалинган беморларнинг қон зардобидаги АлАТ ва АсАТ лар фаоллигининг ўзаро нисбат кўрсаткичи (Де Ритис коэффиценти) ва билирубиннинг миқдори

Физиологик ҳолат	Ал АТ / АсАТ	Билирубиннинг миқдори мкмоль/л
Соғлом (n=5)	1,1±0,8	15,00±3,11
Гепатит В(n=5)	Оғир шакли	141,0±14,0
	Даволашнинг бошланиши	60,0±6,32
	Нисбий соғломлашиш	28,6±4,14
	Даволанишнинг ниҳояси	19,3±3,8

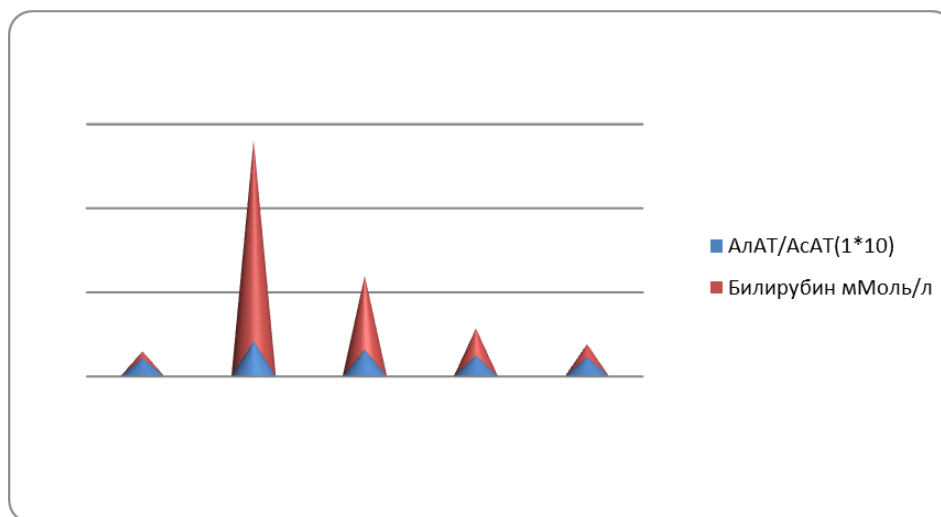

Расм 2. Соғлом одамлар ва гепатит В га чалинган беморларнинг қон зардобидаги АлАТ ва АсАТ лар фаоллигининг ўзаро нисбат кўрсаткичи (Де Ритис коэффиценти) ва билирубиннинг миқдори.

1. Соғлом одам; 2. Гепатит В ни оғир шакли; 3. Даволаниш бошланиши; 4. Нисбий соғломлашиш; 5. Даволанишнинг ниҳояси.

Жадвал 1 ва Расм 2 маълумотларидан кўришиб турибдики, касалликнинг оғир шаклида Де Ритис коэффиценти деярли икки мартага ошиб кетса, қон зардоби таркибидаги билирубиннинг миқдори 9,4 мартага кўпаяр экан. Беморларнинг соғломлашишлари жараёнида Де Ритис коэффиценти ҳам, қон таркибидаги билирубиннинг миқдорий кўрсаткичи ҳам даволаниш босқичларига боғлиқ ҳолда аста – секин камаябориб энг сўнгида соғлом одамлардаги кўрсаткичларга яқинлашар экан. Демак айтиш мумкинки, билирубиннинг миқдорий кўрсаткичларини аниқлаш ҳам Де Ритис коэффиценти каби касалликни даволаш босқичларида унинг самарадорлигини кузатиб бориш учун керакли кўрсаткич белги ҳисобланар экан.

Хулосалар

1. Қон зардоби таркибидаги АлАТ ва АсАТ ларнинг фаоллиги гепатит В нинг оғир шаклида ўзаро мос ҳолда саккиз ва тўрт мартага ошиб кетади, даволанишнинг бошланишида бу кўрсаткич пасаябошлаб, унинг ниҳоясида соғлом одамлардаги кўрсаткичга яқинлашади.

2. Гепатит В учун диагностик тест сифатида ва даволаш самарадорлигини назорат қилиш мақсадида АлАТ ва АсАТ ларнинг қон зардобидаги фаоллигини аниқлаш қатори, АлАТ/АсАТ ларнинг ўзаро нисбат кўрсаткичи (Де Ритис коэффиценти)дан, шунингдек билирубиннинг миқдорини аниқлашдан фойдаланиш бу ишнинг самарадорлигини янада оширади.

Фойдаланилган адабиётлар:

1. Асатиани В.С. Ферментные методы анализа. Москва. «Наука». 1969.
2. Балаян М.С. Гепатит: Вчера, сегодня, завтра. Журнал. «Медицина для всех» №2(13), 10.02.2010. В третье тысячелетие - без гепатитов.
3. Инструкция по применению набора реагентов для определения активности аланинаминотрансферазы в сыворотке и плазме крови по методу Райтмана-Френкеля. »ЗАО Эколаб». Регистрационное удостоверение № ФСР 2009/05565 от 01.09. 2009.
4. Инструкция по применению набора реагентов для определения активности аспартатаминотрансферазы в сыворотке и плазме крови по методу Райтмана-Френкеля. «ЗАО Эколаб». Регистрационное удостоверение № ФСР 2009/05565 от 01.09. 2009
5. Курбатова Е.А. Обеспечение правильности определений активности сывороточных аминотрансфераз. ЗАО «Вектор-Бест», Новосибирск.2011. с. 202-210.
6. Лакин Г.Ф. Биометрия. Москва. »Высшая школа».1980.

Сапаров Р.А., Истамқулова М.М.
(Самарканд, Узбекистан)

ЧОЙ ВА ТАЪСИРИ ОН БА ЧАРАЁНҲОИ ФИЗИОЛОГО-БИОХИМИЯВИИ ОРГАНИЗМ

Чой ин экстракти моеъи аз растаниҳои нимбутта тайёр карда шуда буда, дар ратсиони ҳаррўзаи хўрокхўрии мо чои муҳимро дорад. Чой ҳамчун нўшоки хусусиятҳо ва таркиби ба худ хосро дорад, ки ба чараёнҳои физиологони ва биокимёвии организм таъсири худро нарасонида намонанд.

Хусусиятҳои шифобахши чой чунон рангоранг ва фоидаовар аст, ки он ба таркиби химиявии ин растани вобаста аст. Таркиби химиявии чой доими набуда, то имрӯз зиёда аз 300 компонентҳои таркибии он аниқ карда шудааст. Дар барги чой доимо тағйирёбии химияви шуда меистад. Таркиби химиявии барги чойи нав канда шуда аз барги хушк карда шудаи чой ба қулли фарқ мекунад. Таркиби химиявии барги хушк чой рангоранг ва мураккаб аст. На ҳамаи компонентҳои таркибии барги нав кандаи чой дар таркиби барги хушкардаи чой мемонад, балки баъзе компонентҳо тамоман нест шавад, баъзеи компонентҳо оксидшуда тағйир меёбад, дигар компонентҳо ба реаксияи химияви даромада умуман моддаи нав, ки хусусиятҳои ба худ хос дорад, ҳосил мекунад.

Яке аз компоненти таркибии чой мавҷуд будани моддаи кофеин аст. Кофеини чой дар организми одам чамъ ҳам, захира ҳам намешавад. Аз ин сабаб паноз аз ҳисоби кофеини чой омада намебарояд. Кофеини чой барои хубтар нӯшида шудани чой шароити мусоид месозад. Кофеини чой бо дигар моддаи муҳимтарини таркиби чой танин комплекс ҳосил карда, миқдори зиёди ин модда комплекси таннат кофеин дар организм ба низоми дилу рағҳо ва гардиши хун аз он чумла ба организми фишори хуни баланд дошта - организми гипертони хавфи калон дорад.

Танин ба миқдори кам дар чой хусусияти шифобахш дорад. чараёни ҳазмкуниро аз он чумла роҳи меъда-рӯдаро нормал мекунад. Деворҳои рақхоро мустақкам мекунад, дар организм зидди микробҳо таъсир мерасонад. Ҳатто хусусияти аз организм дур кардани нурҳои радиоактивиро дорад. Ин хусусияти танин аз тарафи олимони Япония кашф карда шудааст, ки ин барои зинда мондани халқи Хиросима баъд аз кафидани бомбаи атоми ёрии калон дод. Ғайр аз ин танин таъми чойро низ ифода мекунад. Компоненти муҳимтарини таркибии чой комплекси мураккаби танини катехинҳо мебошад. Хусусияти шифобахшии чой айнан бо моддаи катехинҳо вобаста аст. Аз моддаҳои катехинҳодору-препаратҳо кор карда баромада мешавад, ки барои шифо додани бемориҳои нефрит, хунрави, мигрен ва баъзи ҳолатҳои гипертони истифода бурда мешавад. Чой яке аз манбаи асосии витамин Р мебошад. Ғайр аз ин дар чой витамин В₁, В₂, РР, А, К, Е мешавад, ки ҳангоми дам кардани чой ба дамлама мегузарад.

Дар таркиби чой асосан чойи кабуд 16% то 25% моддаи сафеда ба аминокислотаҳои озод ташкил мекунад. Дар чой 17 то аминокислота ёфта шудааст. Яке аз онҳо муҳимтаринаш кислотаи глютамин мебошад, ки он ба фаолияти низоми асаб таъсири худро мерасонад. Аз моддаҳои минерали дар таркиби чой фтор мавҷуд аст, ки аз захми дандонҳо нигоҳ медорад, йод, ки чараёни антисклеротикиро таъмин мекунад, фосфор ва пайвастиҳои он, ки барои ғизогирии бофтаҳои асаб муҳим аст, калий, ки ҳолатҳои нормали фаолияти низом дилу рағхоро таъмин мекунад. Дар одам бо таъсири чой мубодилаи модда нормал мешавад. Фишори хуни баланд ҳангоми нӯшидани чой мӯътадил мешавад, ба пайдо шудани стресс монеъги мекунад, хуштаъбиरो баланд мебардорад, хунро моеъ карда гардиши хунро нормал ва ҳосилшавии тромбаҳо пешгири мекунад.

Чой нӯшокии хубест, ки ташнагиро тез қонъ мекунад. Идорашавии ҳаракатро нормал мекунад, гардиши хунро тезонида чудошавии арақро суръат медиҳад. Чой нӯшокии пешоббароранда буда, аз организм тез-тез шуста шуда моддаҳои нодаркориро таъмин мекунад. Чойи дар асоси технология тайёр карда нашуда ва аз меъёр зиёди он дар организм ҳолатҳои физиологикӣ салбино оварда мебарорад. Аз он чумла суст шудани хотира, вайрон шудани гардиши хун ва охирон бемории атеросклерозро оварда мебарояд. Ғайр аз ин, чой нӯшидан ба ҳама ҳам тавсия карда намешавад. Инчунин чойи талх ба беморони гастрит, энтерит, бемории санги гурда ҳомиладорон ва бачаҳо то синни 3 сола умуман тавсия карда намешавад. Ҳамин тавр, маҳсулоти истеъмолкунанда аз он чумла маҳсулоти нӯшокии чой дар асоси технологияи муайян тайёр карда бошад бо меъёр ва вақти муайяни рӯз нӯшида шавад ба организм таъсири мусби расонда хусусияти шифобахшии худро намоён мекунад.

Адабиётҳо:

1. Абу Али ибн Сина. Канон врачевой науки. – Ташкент, 1980.
2. Дегтяр Б. “Живительная сила чая” – М., 1995 г.
3. Покровский А.А. “Химический состав пищевых продуктов” – М.: Пищевая промышленность, 1997.
4. Виноградова И. История чая. //Спрос, 2004, №9.
5. Джемухадзе К.М. Культура и производство чая Китайской Народной Республике. – М., 1961.

Гаипназар Сатипов, Закиржон Тажиев
(Ургенч, Узбекистан)

АГРОТЕХНИКА ВЫРАЩИВАНИЕ ОЗИМОЙ ПШЕНИЦЫ НА УСЛОВИЯХ СЕВЕРА УЗБЕКИСТАНА СОРТА НОТА

Последние 20 лет в Узбекистане озимая пшеница занимает значительные площади. Орашаемые земледелия стали из основных сельскохозяйственных культур в луговых почв Хорезмского оазиса.

В Узбекистане в том числе, в области ведущие места занимает озимые пшеницы, у нас это славное продовольственная культура. Главный путь увеличения производства зерна стабильность площадей, повышение урожайности путём применение минеральных удобрений, предотвращение гибели растений в различные периоды вегетации. Поэтому, повышение урожайности озимой пшеницы в орошаемых почвах

зависит от применения нормы удобрения и водного режима.¹

Для озимой пшеницы необходимо доступное содержание фосфора в почве. Обязательно дать предпосевное внесение фосфорного и азотного удобрения. Азотные необходимо вносить в несколько раз перед посевам или одновременно с ранневесенней подкормкой. Для получения высокого урожая с хорошим качеством зерна в условиях луговых почв Хорезмской области необходимо азотные подкормки дать в фазе начала образования трубки в момент молочной спелости зерна. Кроме того, озимой пшеницы в период вегетации необходимо вносить калийные удобрения и микро-макро элементы.²

Исследование проводилось в фермерных хозяйствах Ж. Мангуберди Ургенчского района Хорезмской области в Узбекистане. В почвах, где проводилось исследование содержится 0,118%-638% сухого остатка, 0,04-0,3% хлора иона, наблюдается изменение от незасоленных до солончаков. Гумус в метровом слое обнаружено 0,7-0,8% отдельных участках намного больше. Азот около 0,018, фосфор-0,07%. При данном состоянии почв, применения научно обоснованные мелиоративные и агротехнические мероприятия, можно получать высокий урожай озимой пшеницы с хорошим качеством зерна.

Одним из главных препятствий получение высоких урожаев озимой пшеницы с хорошим качеством зерна является засоление почв. Установлено, что при слабом засолении почв с сравнением с незасоленным урожайность озимой пшеницы снижается на 15-20%, в среднем 20-30%, при сильном засолении урожайность снижается 60-70%. Анализы почв, где проводилось показали, что после тщательного промывки оказались незасоленными. Пред посевам озимой пшеницы где, проводилось исследование в метровом слое хлора-иона перед посевом выявлено 0,032, в конце вегетации 0,034%, плотного остатка соответственно 0,212 и 0,223%, как известно механического состава почвы зависит их физические, химические, физико-химическое, микробиологические, воздушные, тепловые и другие свойства, где проводилось исследование почв-среднеглинистые, по насыщенности азота относится необеспеченным (17,62 мг/кг в похотном и 14,7 в подпоходном слое) фосфором к среднеобеспеченным (в похотном 36,46, в подпоходном 34,64 мг/кг калием недостаточно обеспечены, (гумус в похотном слое 1,10 в подпохотном 86% ниже его содержание редко уменьшается).³

Объектом изучения было новые перспективные сорта озимой пшеницы "Нота", выведенные Краснодарского научного исследовательского института.

Предмет исследований учёт динамика роста развитие озимой пшеницы сорта "Нота" формирование урожайности и структура растений при различной дозы минеральных удобрений в вариантах 1. N-150, P₂O₅-90, K-90 кг/га 2. N-200, P₂O₅-120, K-120 кг/га 3. N-250, P₂O₅-140, K-140 кг/га, а также изучении площади листовой поверхности и хлебопекарные показатели зерна, применение удобрения в нормах N-200, P₂O₅-120, K-120, кг/га влияет на кушение. Кушение началось на один-два дня раньше, чем на первого варианта. Исследования показали, что в 3 варианта N-250, P₂O₅ – 140, K-140 кг/га рост развитие озимой пшеницы на Нота были лучше показателем, а на созревание она опоздала 6-8 дней, чем 1-2 го варианта табл. №1.

Норме (N-200, P₂O₅-120, K-120 кг/га) в условиях луговых почв положительно влияет на прохождение фазы развития пшеницы сорта "Нота" как известно, на урожайность зерна и других сельскохозяйственных культур влияет площадь листовой поверхности, она существенно изменяется в период вегетации. Часто, но этот процесс влияет на нарушение агротехнических мероприятий (высоких норм удобрения, густота растений, изменение влажности) в результате площади листовых поверхности сильно увеличивается и на растение недостаточно поступает свет, а также солнечная радиация.

В необходимости дробного внесения азотных удобрений по мнению большинства учёных связано с неравномерностью усваивания азота в различные сорта пшеницы. Результаты исследования показали, что при выращивание озимой пшеницы в орошаемых луговых почв Хорезмской области внесение азотных и фосфорных удобрений обеспечивает значительную прибавку урожая.

Результаты исследования показали, что наилучшее показателями достигнуты на первом варианте 56 ц/га, во втором варианте также (N-200, P₂O₅-120, K-120 кг/га) получено 65 ц/га, на третьем в варианте 68 ц/га. А также на втором варианте содержание белка, клейковина, стекловидность и другие показатели лучше, чем первом и третьем варианте. (табл №1).

Влияние минеральных удобрений на рост развитие озимой пшеницы

Таблица 1

Сорт	Норме минеральным удобрение кг/га	Рост главного стаб				Количество растений	Средней урожай ц/г
		1,03	1,04	1,05	1,06		
Нота	N-150 P ₂ O ₅ -90 K-90	10,9	29,2	72,3	86,5	306,1	56 ц/г

¹ Турсунов Л. Почвенные условия орошаемых земель западной части Узбекистана. – Ташкент: Фан, 1981. - 224 с

² Мирзажонов Қ.М., Малабоев Н.Э., Умаров Д.Д. Орол бўйи ерларининг мелиоратив ҳолати. – Т.: Фан, 1993. – 122 б.

³ Методы агрохимических исследований почв и растений Средней Азии. Изд. 5-е доп. – Ташкент: СоюзНИХИ, 1977. – 187 с.

N-200 P ₂ O ₅ -120 K-120	11,5	29,8	78,9	92,1	325,4	65 м/гл
N-250 P ₂ O ₅ - 140 K-140	12,4	35,2	84,2	95,1	342,5	68, ц/га

Таким образом, результаты трёхлетнего исследования в условиях луговых почв Хорезмской области установлено, что лучший вариант для получения высокого урожая с хорошим качеством зерна является второй вариант №2 (N-200, P₂O₅-120, K-120 кг/га)

В исходе выше изложенных для получения высокого урожая с хорошим зерна, мы рекомендуем следующие агротехнологии:

1. Провести предпосевные поливы.
2. Провести вспашку и одновременно с полевом проводить подкормку минеральных удобрений 100% годовой норме фосфора 20% азота.
3. Весной период кушение провести подкормку азота 40%, калия 100%.
4. В период начала молочной спелости провести третью подкормку 30% азотом.
5. В период вегетации провести 6-7 полив.

Литература:

1. Турсунов Л. Почвенные условия орошаемых земель западной части Узбекистана. – Ташкент: Фан, 1981. - 224 с
2. Мирзажонов Қ.М., Малабоев Н.Э., Умаров Д.Д. Орол бўйи ерларининг мелиоратив ҳолати. – Т.: Фан, 1993. – 122 б.
3. Методы агрохимических исследований почв и растений Средней Азии. Изд. 5-е доп. – Ташкент: СоюзНИХИ, 1977. – 187 с.

**Марс Сафин, Ноила Жумақулова, Юнус Рузиев
(Самарқанд, Ўзбекистон)**

PP ВИТАМИНИНИНГ БИОЛОГИК АҲАМИЯТИ ВА АЙРИМ ТАБИЙ МАНБАЛАРДАГИ МИҚДОРИ

PP витамини ёки никотин кислота пиридиннинг ҳосиласи ҳисобланади. Бу витамин НАД ва НАДФ таркибига кирилади ҳамда бу коферментлар оксидловчи-қайтарувчи ферментлар-дегидрогеназаларнинг нооксил табиатли қисми ҳисобланади. Бу витамин кундалик ҳаётда истеъмол қилинадиган овқат маҳсулотлари таркибида ҳар хил миқдорда учрайди. PP витаминининг биологик аҳамияти ҳужайрани митохондрияларида оксидланиш-қайтарилиш реакциялари натижасида протон ва электронларни кетма-кет равишда нафас олиш занжири: НАД (НАДФ), ФАД(ФМН), КоQ, цитохром тизими - v_1 , c_1 , c , a , a_1 лар бўйлаб кўчирилиши ва нафас олишнинг анаэроб ва аэроб фазалари орқали ҳужайранинг эҳтиёжи учун керакли бўлган энергияни АТФ ва бошқа макроэргик бирикмалар ҳолатида ҳосил бўлишини таъминлашдан иборат. Бу жараён узлуксиз жараён бўлиб, доимий равишда PP витаминини бўлишини талаб қилади. Демак PP витаминининг аҳамияти овқат маҳсулотлари таркибидаги органик моддаларда муҳим бўлган энергияни тежамли ва тўғри ажратилиши ва организм томонидан фойдаланилишини таъминлашдан иборат. Бу витаминнинг танқислигини яширин кўриниши ташқи нуқтаи назардан қараганда умуман кўзга ташланмайдиган, ҳечқандай белгига эга бўлмайдиган тарзда юз беради. Лекин бунда организмни нимжонлиги сезилади, ҳар хил ноқулай омилларга нисбатан чидамлилигини, иш қобилиятини пасайиши кузатилади. Суяк учун кальций қанча керак бўлса, мия учун PP витамини шунча керакдир. Бу витаминсиз одам қаригандаги каби хотирани, ассоциация қобилиятини йўқотади, уйқусиз бўлиб қолади. Бу витаминнинг танқислик аломатлари 60 ёшдан ошганларнинг 13 % да намоён бўлади. Одам организми учун бир кунда ўртача 18 мг PP витамин керак бўлади. Одам бу витаминни гуруч, нон, картошка, гўшт, жигар, буйрак, сабзи ва бошқа маҳсулотлардан олади.

Америка олими Эдвин Бойль фикрича, PP витамини қон томирларида тўпланиб қолган холестериннинг қалин қатламларини ҳам йўқотилишини таъминлашга қодир бўлиб, организмни семириб кетишини олдини олади. Шунингдек, ниацин организмдан моддалар алмашинуви маҳсулотлари-метаболитларни чиқарилишини таъминлайди ва артрит касаллигида оғриқни сусайтиради. Ниацинни дастлаб «пеллаграни олдини олувчи» витамин деб номланиб, асосий овқати гуруч бўлган халқларда «бери-бери» касаллиги учрагани каби, овқати асосан маккажухоридан ташкил топган халқлар (Миср, Италия, Руминия ва бошқалар) учун пеллагра энг кўп учрайдиган касаллик ҳисобланади. PP витамин авитаминозида терининг яллиғланиши (дерматитлар), ошқозон-ичак йўлининг яллиғланиши (диарея) ва нерв фаолиятининг издан чиқиши содир бўлади. Дерматитлар кўпинча симметрик ҳолда бўлиб, асосан одам организмнинг қуёш нурлари тушадиган қисмларида кўзга яққол ташланади. Бунда панжаларнинг юза қисми, бўйин ва юзлар териси қип-қизил бўлиб қолади, кейинчалик малла ранга ўтиб, кўчиб туша бошлайди. Касаллик ичакнинг жароҳатланиши, кўнгил айниши, қорин оғриғи, ич кетиши орқали намоён бўлади. Диарея организмнинг кўп миқдорда сув йўқотишига олиб келади, бунда бошида йўғон ичакнинг

олди қисман яллиғланиб, кейинчалик эса тўлиқ яллиғланади. Пеллагра хасталигида стоматит, тилнинг яллиғланиши, шишиши, ёрилиши, асаб тизимининг издан чиқиши содир бўлади. Миянинг ва умуман нерв тизими фаолиятининг издан чиқиши, бош оғриғи, бош айланиши, асаб кўзгаши, депрессия, галлюцинациялар орқали намоён бўлади. Касаллик чуқурлашган сари одам тез чарчайди, боши оғриди, уйқусизлик, хотиранинг сусайиши, тез асабланиш, титроқ кабилар пайдо бўлади. Биз ўз изланишларимизда одам рационни таркибида кўпроқ учрайдиган ва организмни бу витаминга бўлган эҳтиёжини қоплашда аҳамияти юқори бўлган маҳсулотлар, хусусан: гўшт, жигар, колбасасимон ва голланд пишлоқлари, буханка ва хонадонда пиширилган нон, картошка, сабзиларнинг таркибидаги миқдорий кўрсаткичларни аниқладик. Ниацинни аниқлашда роданобромид ёрдамида амалга ошириладиган аниқлаш услубидан фойдаландик. Услубнинг принципи биоматериал таркибидаги ниацинни аниқлаш учун биоматериалга тегишли ишлов бериш орқали уни экстракциялаш ва эритма ҳолатига ўтказиш ҳамда бу эритмага роданибромиднинг анилин қўшилган спиртли эритмасини қўшиб сариқ рангли аралашмага айлантиришга асосланган. Бунда аралашмада ниациннинг барқарор сариқ рангли комплекси ҳосил бўлиши кузатилади ва рангнинг жадаллиги биоматериал таркибидаги ниациннинг миқдorigа тўғри пропорционал бўлади. Таҳлил учун аралашманинг ранг жадаллиги ФЭКнинг 440 нм тўлқин узунлигида қайд қилинади. Бундан кейин калориметрик кўрсаткичлар ва ниациннинг стандарт эритмалари ёрдамида тузилган калибрланган графикдан фойдаланган ҳолда ниациннинг миқдорий кўрсаткичлари келтириб чиқарилади. Калибрланган графикдан фойдаланган ҳолда келтириб чиқарилган миқдорий кўрсаткичлар статистик сарҳисоб қилинди ва уларга асосланиб қуйидаги мулоҳазалар юритилди. Бу мулоҳазаларда шу овқат маҳсулотлари таркибидаги РР витамини миқдорий кўрсаткичини аниқлаш натижаси қатори, бу маҳсулотлардан одамни бир кунлик эҳтиёжини қондириш учун қанча миқдорда истеъмол қилиш лозимлигига оид маълумотлар ҳам ўз аксини топди. Бизнинг изланишларимиз натижалари Жадвал 1 ва Расм 1 да келтирилган.

Жадвал 1.

Айрим овқат маҳсулотлари таркибидаги РР витамини миқдори ва одамнинг унга бўлган бир кунлик эҳтиёжини қоплаш учун керак бўлган миқдорий кўрсаткич

№	Овқат маҳсулотлари	100 г маҳсулотда мг ҳисобида	Эҳтиёжни қондириш (г ҳисобида) учун керак
Ҳайвон маҳсулотлари			
1	Қорамол гўшти (n=5)	4,7±0,31	383
2	Қорамол жигари(n=5)	14,5±0,76	124
3	Колбасасимон пишлоқ(n=5)	9,8±1,1	183
4	Голланд пишлоғи(n=5)	12,2±0,9	147
Ўсимлик маҳсулотлари			
5	Буханка нон(n=5)	5,2±0,5	346
6	Хонаки нон(n=5)	5,4±0,5	333
7	Картошка(n=5)	1,3±0,1	1385
8	Сабзи(n=5)	1,0±0,1	1800

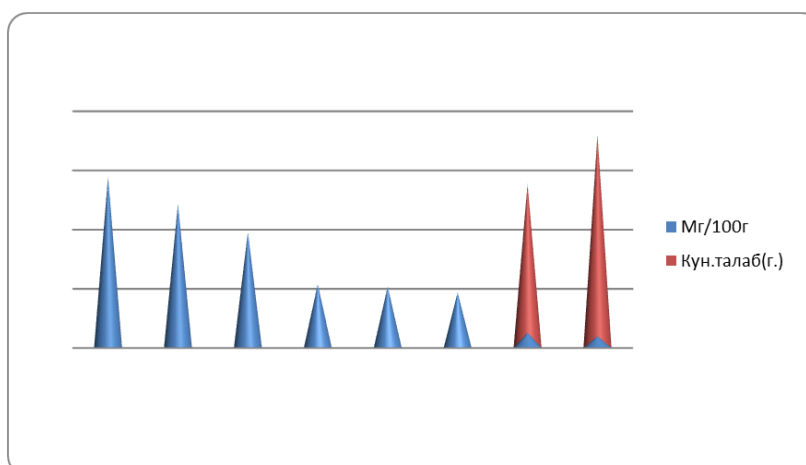

Расм 1. Айрим овқат маҳсулотлари таркибидаги РР витамини миқдори ва одамнинг бу витаминга нисбатан бўлган эҳтиёжини қондириш учун керак бўлган миқдори.

1. Қора мол жигари; 2. Голланд пишлоғи; 3. Колбасасимон пишлоқ; 4. Хонаки нон; 5. Буханка нон; 6. Қорамол гўшти; 7. Картошка; 8. Сабзи

Жадвал 1 ва Расм 1 маълумотларидан кўриниб турибдики, РР витамини ҳайвон маҳсулотларидан жигарда энг кўп миқдорда бўлиб, одамнинг бир кунлик эҳтиёжи 124 г фақат жигарнинг ўзини истеъмол қилинганда тўлиқ қопланар экан. РР витаминига бойлиги жиҳатидан пишлоқлар кейинги ўринда туриб,

бунда голланд пишлоғи колбасасимон пишлоққа нисбатан бу витаминга бой бўлгани учун бир кунлик эҳтиёж 147 г билан қондирилса, иккинчи хил пишлоқдан анча кўпроқ, яъни 183 г истъемол қилишга тўғри келар экан. Кундалик рациондаги нон миқдори ҳам одамнинг ниацинга бўлган талабини қондиришда муҳим аҳамиятга эга. Шундай қилиб айтиш мумкинки, одамларнинг рационини РР витаминга бўлган эҳтиёжини ҳисобга олган ҳолда меъёрлашда бизнинг изланишларимиз натижаларидан ҳам фойдаланиш асосида иш юритиш мақсадга мувофиқ бўлади. Чунки бу витаминга бўлган эҳтиёжни қондиришда тадқиқ қилинган барча овқат маҳсулотлари одамларнинг кундалик рационини таркибига киради ва уларнинг витаминга бўлган эҳтиёжларини қондириш учун хизмат қилади.

Хулосалар

1. РР витамини модда ва энергия алмашинувида муҳим аҳамиятга эга, чунки бу витамин кўп оксидловчи-қайтарувчи ферментларнинг коферменти ёки кофактори вазифасини бажаради ва организмнинг барча ҳужайралари миқёсида юз берадиган биокимёвий реакцияларга ўз таъсирини таъсир кўрсатади.

2. Диетологик нуқтаи назардан одамларнинг саломатлигини таъминлаш мақсадида овқатланишни самарали ташкил қилиш учун рационни барча керакли компонентлар, жумладан РР витамини билан ҳам мувофиқлаштириш лозим ва бунда унинг овқат маҳсулотлари таркибидаги миқдорини эътиборга олиш мақсадга мувофиқ.

Фойдаланилган адабиётлар:

1. Кнорре Д.Г., Мызина С.Д. "Биологическая химия" Высшая школа 2003 г.
2. Шапиро Я.С. "Биологическая химия" Учеб. пособие. Изд-во ЭЛБИ-СПБ 2004 г.
3. Safin M.G., Ro'ziyev Yu.S. "Vitaminlar biokimyosi". Toshkent 2010 y.

Марс Сафин, Гўзал Кедибекова, Юнус Рузиев
(Самарқанд, Ўзбекистон)

ҚОРАҚЎЛ ҚЎЙЛАРИ ЭНДЕМИК ИКТЕРОГЕМОГЛОБИНУРИЯСИНИ БИОКИМЁВИЙ МЕХАНИЗМЛАРИНИ ТАҲЛИЛИ

Қорақўлчилик республикаимиз чорвачилигининг муҳим тармоқларидан бири ҳисобланади. Чорвачиликнинг бу тармоғи нисбатан кам миқдорда моддий ва меҳнат ҳаражати сарфлаш йўли билан қимматбаҳо маҳсулот (тери, гўшт, жун, ширдон)лар етказиш имконини беради. Лекин табиий яйловларда боқиладиган қорақўл қўйларининг организмда баъзи элементларнинг алмашинувини издан чиқиши билан боғлиқ бўлган айрим касалликларнинг бўлиши тармоқнинг ривожланишига катта зарар етказмоқда. Шу нуқтаи назардан бу зотга мансуб қўйларда мисли заҳарланиш билан боғлиқ бўлган эндемик иктерогемоглобинурия касаллигини келиб чиқиши ва чуқурлашуви сабабларини ўрганиш муҳим аҳамиятга эга. Чунки бу касалликдан Бухоро ва Навоий вилоятининг Қизил Қум биогеохимёвий воҳаси яйловларида боқиладиган қорақўл қўйларининг йирик отарларида(2) баъзи йиллари 2 % дан 6 % гача қўйларнинг ўлими кузатилмоқда. Бу касаллик гепатоген тавсифли сурункали мисли заҳарланишнинг хилларидан бири бўлиб, қорақўл қўйлари организмда меъёрдан зиёд миқдорда миснинг йиғилишига сабабчи бўлади. Эндемик иктерогемоглобинурия келиб чиқиши жиҳатидан гемолитик сариқланишли тавсифга эга бўлиб, бунда сийдик қон аралаш ажралади, жигар ва буйракларнинг функцияси издан чиқади, касаллик клиник жиҳатдан жадал равишда намоён бўлади ва кўп холларда ўлимга олиб келади. Бу касаллик инфекцион ёки инвазион этиологияга эга эмас. Биринчи бўлиб Риш М.А. (1), эндемик иктерогемоглобинурия этиологик жиҳатдан Австралия яйловларида боқиладиган қўйларда учровчи ва гепатоген мисли заҳарланишли тавсифга эга бўлган касалликка ўхшашлигини исботлаган эди. Қорақўл қўйларининг бу оғир касаллигини келиб чиқиши, ривожланиши ва чуқурлашувини биокимёвий механизмларини ўрганиш муҳим аҳамиятга эга. Бизнинг олдинги тадқиқотларимиз натижаларига мувофиқ (2), бу касалликда жигар ҳужайраси ва унинг барча органеллаларида ошиқча миқдорда миснинг йиғилиши кузатилади. Бинобарин, гепатоцитдаги миснинг концентрацияси ядро ва ҳужайра бўлакчалари фракциясида-3,4 мартага, йирик гранулаларида 2,3 мартага, микросомаларида-2,9 мартага, гиалоплазмасида-2,5 мартага ошиб кетиши ҳамда унинг жигардаги ўртача концентрацияси-695,1мкг/г га етар экан. Бунда юқорида келтирилган тартибга ўзаро мос холда фракциялар умумий гепатоцитар миснинг 64,1%; 26,1%; 2,1%; 6,3% улушларини ташкил қилиши кузатилди. Соғлом ва эндемик иктерогемоглобинурия билан касалланган қўйларнинг гепатоцитларини йирик гранулалари, ядро ва ҳужайра бўлакчалари фракцияларини гистокимёвий таҳлили ва уларнинг таркибидаги лизосомаларнинг "нишон ферменти"- нордон фосфатазанинг фаоллигини ошиб кетиши бу фракциялар таркибида анча миқдорда лизосомалар учрашини кўрсатди. Демак, аслида гепатоцитларнинг тозаланган митохондриялари ҳамда ядро ва ҳужайра бўлакчалари фракцияларини таркибидаги мис миқдори ўзаро мос холда умумий гепатоцитдаги микроэлементнинг 13-29 % ва 3-8 % ни ташкил қилади. Агар гиалоплазмага тегишли микроэлемент улушини ҳам 8,5% гина бўлишини эътиборга олинса, микроэлементнинг гепатоцитда тўпланиши лизосомалар эвазига юз бериши маълум бўлиб қолади. Бундай ҳолатнинг юзага чиқиши қўйлар организмда мис алмашинуви статусини ўзига хослигидир, чунки ҳаттоки

соғлом қўйларда ва айниқса эндемик иктерогемоглобинурияга чалинган қўйларда жигар ҳужайрасидаги миснинг асосий миқдори лизосомалар таркибида бўлади ва фракцияларни дифференциал центрифугалаш йўли билан ажратиш олишда бу микроэлемент йирик гранулалар таркибида чўкади. Мис метаболизмининг гепатоцитлар йўли билан бошқарилиши қорақўл қўйлари организмида эндемик иктерогемоглобинурия касаллигини келиб чиқиши ва чуқурлашувини биокимёвий механизмларини оидинлаштиришга оид мулоҳазалар юритиш имконини беради. Бунда шу нарсага эътиборни қаратиш лозимки, илмий манбаларда келтирилган (3,4) сурункали мисли заҳарланиш билан эндемик иктерогемоглобинуриядаги мисли заҳарланиш ўртасида фарқли жиҳатлар мавжуд. Хусусан, биринчи хил мисли заҳарланишда гемолитик криз жигар ҳужайрасида миснинг концентрацияси жуда юқори (650-1270 мкг/г) бўлганда юз берса, бизнинг тадқиқотларимиз бўйича кузатилган иккинчи хил мисли заҳарланишда элементнинг концентрацияси анча кам бўлган (350-600 мкг/г) ҳолатда юз беради. Бунда йирик гранулалар билан чўкадиган миснинг миқдори ядро ва ҳужайра бўлакчалари фракцияси билан чўкадиган элементнинг миқдорига нисбатан 1,5-2,0 марта кўпроқ бўлади. Бу фикрни нордон фосфатазани фаоллигини аниқлашга оид таҳлил ҳам тасдиқлайди. Чунки, бунда жигардаги миснинг концентрацияси 400 мкг/г бўлганга қадар йирик гранулалар билан биргаликда чўккан лизосомаларнинг миқдорий кўрсаткичи юқори бўлиши кузатилса, жигардаги миснинг концентрациясини ошириш (500-600 мкг/г), бу органеллаларнинг ядро ва ҳужайра бўлакчалари фракцияси таркибида юқори бўлиши аниқланди. Бу нарса шундан далолат берадики, эндемик иктерогемоглобинурияга нисбатан сурункали мисли заҳарланиш миснинг гепатоцитлардаги аккумуляциясини тезроқ юз беришига олиб келади, эндемик иктерогемоглобинурияда эса, жигар ҳужайраси янада кўпроқ миқдорда лизосомалар ҳосил қилишни давом эттириши туфайли жараён секинроқ кечади. Бизнинг тадқиқотларимиз (2) натижасида яна шу нарса маълум бўлдики, эндемик иктерогемоглобинурия касаллиги туфайли подадаги қўйларнинг ўлимини кучайиши жанубий-ғарбий Қизил Қум яйловларида асосан ёгингарчилик кам бўлган йиллар юз бериб, циклик равишда намганчиликнинг миқдорий кўрсаткичига боғлиқ ҳолда такрорланиб турар экан. Шундай қилиб, илмий манбалар ва бизнинг тадқиқотларимиз натижаси асосида бу биогеохимёвий воҳада боқиладиган қўйларда эндемик иктерогемоглобинуриянинг келиб чиқиши ва чуқурлашуви механизмлари бўйича таҳлилий мулоҳаза юритиб айтиш мумкинки, касалликнинг бошланиши ва ривожланиши қўйлар рационали таркибида пирролизидинли алкалоид тутувчи ўсимликларнинг пайдо бўлиши ва уларнинг улушини тобора ошабориши билан боғлиқ. Бунда намлик етарли бўлмаган йилларда дастлаб қўйнинг яйлов рационали камбағаллашиб, уни таркибига пирролизидинли алкалоид тутувчи ўсимликларнинг кириши туфайли жигарнинг мис алмашинувини бошқариш функцияси аста-секин издан чиқиб қалайди, яъни мис ва бошқа металлларни алмашинувида иштирок этувчи металлотионеин синтезланиши ва ўз функциясини бажаришига путур етади. Чунки металлотионеин фетал ва илк постнатал даврда жигардаги мис алмашинувини бошқаришда иштирок этувчи оқсил эканлиги ва у мис элементини апоферментга кўчиришда унинг ион шаклидаги ҳолатига нисбатан ўн марта тезроқ тарзда кўчириши исботланган (3, 5). Бошқа турларга мансуб ҳайвонларда металлотионеиннинг синтези репрессивланади, қўйларда эса, репрессия қисман юз беради ёки умуман юз бермайди. Шу нуқтаи назардан мис-тионеиннинг мисни ўзига барқарор равишда бириктириб олиши бўйича бир турга мансуб ҳайвонлар ўртасида ҳам, ҳар хил турга мансуб ҳайвонлар ўртасида ҳам металлотионеиннинг изошакллари мавжуд. Чунки каламушларнинг металлотионеинини қуёнлар ёки қўйлар организмига киритилса, бу оқсилга нисбатан антитела ҳосил бўлади. Эндемик иктерогемоглобинурия рацион таркибидаги пирролизидинли алкалоидлар таъсирида миснинг ўзлаштирилишини кучайиши, унинг ўт билан чиқарилишини сусайиши ва металлотионеин билан бириктирилиши жадаллашуви туфайли бошланади. Пирролизидинли алкалоидлар минераллар алмашинувини, айниқса мис алмашинувини издан чиқариб, сўнггида гемолизга сабабчи бўладиган даражада миснинг жигарда ошиқча миқдорда йиғилишини келтириб чиқаради (2, 4, 5). Алкалоид таркибидаги пирролнинг метаболитлари лизосомаларнинг плазматик мембраналарини шикастлаб, гепатоцитларда йиғилган мисни ўт орқали ичакка чиқарилиш қобилиятини бўғиб қўйиши натижасида лизосомаларда элементнинг йиғилиши кучаяди. Ўз навбатида бу жараён металлотионеиннинг синтезини кучайтиради ва бу оқсил миқдорий жиҳатдан кўпайиб, полимерланиб, дастлаб кам эрийдиган, бироз вақтдан сўнг эримайдиган шаклга ўтади. Маълумки, миснинг гепатоцитлардаги ошиқча миқдорини ўзи пероксидлар ҳосил қилиши туфайли лизосомаларнинг мембраналарини шикастлаши ва уларнинг ажратиш функциясини издан чиқариши мумкин. Бу ҳолатда ҳалокатли вазият келиб чиқади, унда пирролизидинли алкалоидларнинг таъсири миснинг лизосомаларда йиғилиши ва уларнинг мембраларини тузилишини шикастланиши, йиғилган мис эса, ўз навбатида патологик жараённинг янада чуқурлашувига сабабчи бўлади. Бу фикрнинг исботи сифатида бизнинг тадқиқотларимизнинг натижаларига биноан касалликнинг бошланғич босқичида нордон фосфатаза фаоллигини йирик гранулалар фракциясида юқори бўлиши, касаллик чуқурлашганда эса, ядро ва ҳужайра бўлакчаларида юқори бўлишини, яъни лизосомаларнинг оғирлашуви туфайли дифференциал центрифугалаганда уларнинг нисбатан пастроқ айланиш тезлигида чўкишидан далолат беради. Бу қонуниятни лизосомаларнинг мис билан тўйингани сари металлотионеиннинг синтезини кучайиши, унинг полимерланиши асосида эрийдиган ҳолатдан эримайдиган ҳолатга ўтиши ва ниҳоят бу органеллаларнинг «оғирлашуви» туфайли ядро ва ҳужайра бўлакчалари фракцияси билан биргаликда чўкиши орқали юз беради деб тушунтириш мумкин бўлади. Бунга қўшимча равишда айтиш мумкинки, нордон фосфатазанинг ядро ва йирик гранулалар, шунингдек умуман жигар ҳужайрасидаги фаоллигини ошириб кетиши касалликда лизосомаларнинг субҳужайравий

фракциялар ўртасида қайтадан тақсимланиши, уларнинг сонини ва катталигини ҳамда таркибидаги миснинг миқдорини ошиши юз беради.

Хулоса қилиб айтганда, жанубий-ғарбий Қизил Қум биогеокимёвий воҳасида қорақўл қўйларида учрайдиган эндемик иктерогемоглобинуриянинг бошланиш сабаби қўйлар рационига пирролизидинли алкалоид тутувчи ўсимликларнинг киришидир. Бунда алкалоидлар гепатоцитларда мис тутувчи оксиллар синтезини сусайтириш, аксинча металлотионеиннинг синтезини кучайтириш орқали мис алмашинувини издан чиқаради, ошиқча синтезланган металлотионеин эса, эрмайдиган юқори молекуляр полимерга айланиб лизосомаларда йиғилади. Мисли заҳарланишнинг чуқурлашуви натижасида кейинчалик оксидланиш-қайтарилиш жараёнлари фақат жигардагина эмас, балки бутун организм бўйлаб издан чиқади, у эса гемолитик лизисга ва ниҳоят ҳайвоннинг ўлимига сабабчи бўлади.

Адабиётлар:

1. Риш М.А. Биогеохимические провинции Западного Узбекистана. Автореф. Дисс. докт.биол.наук – Москва. 1964 - 40с.
2. Сафин М.Г.Медь в гепатоцитах каракульских овец в норме и при нарушениях ее обмена. Автореф.Дисс. канд.биол.наук – Боровск Калужской области. 1985. -18с.
3. Evans G.R. Copper homeoatasis.In: Spuren elemete (Gladtkе E., Heimann G., eis) Georg Thitme Verlag, Stuttgart,1979,160-166.
4. Learch K. The chemistry and biology of copper metallothioneins. In: Metal ions in biological systems, New York, Basel, W.Bekker,1982. 14, p. 299-318.
5. Sternlieb I. Copper and the liver. Gastroenterology, 1980. 78, p.1615-1628.

Собиров Ф.Ш., Истамқулова М.М.
(Самарканд, Узбекистан)

СУТ ВА УНИНГ ОРГАНИЗМДАГИ БИОЛОГИК АҲАМИЯТИ

Сут — одам ва сут эмизувчи ҳайвонларнинг лактация даврида сут безларида ишлаб чиқариладиган суюқлик бўлиб, физиологик жиҳатдан янги туғилган наслни озиқлантиришга мўлжалланган мураккаб кимёвий таркибга ва барча озиқ моддаларга эга. Таркибида сув, оксил, ёғ, минерал моддалар, витаминлар, ферментлар, гормонлар ва бошқа моддалар бор. Сут таркибида организмнинг нормал ўсиши ва ривожланиши учун зарур кўпгина озиқ моддаларнинг мақбул нисбатларда бўлиши уни қимматли озиқ-овқат маҳсулотига айлантиради.

Сут урғочи сут эмизувчи ҳайвоннинг сут безларидан ажралувчи ношаффоф оқ суюқликдир. Айнан сут чиқара олиш қобилияти сут эмизувчилар синфини шундай номлашга сабаб бўлган. Сут гўдак ҳайвонларнинг уларнинг ошқозон-ичак тизими бошқа овқатга кўникгунча истеъмол қилиши учун асосий таомидир. Қишлоқ хўжалиги ҳайвонлари сути — қимматли озиқ-овқат маҳсулоти.Чорва ҳайвонлари сутидан сариёғ, сир, казеин, қатиқ ва бошқа маҳсулотлар ишлаб чиқарилади. Сигир сути кўп истеъмол қилинади. Қўй, эчки, бия, туя, буйвол, кўтос, шимол буғуси ва бошқа ҳайвонлар сутидан ҳам фойдаланилади.Ҳайвонлар сутининг таркиби уларнинг тури, ёши, озиқланиши ва сақланиш шароитига, лактация даврига, йил мавсумига қараб ўзгариб туради.

Сут оксиллари, асосан, казеин, албумин ва глобулиндан иборат. Ширдон ферменти ва кучсиз кислоталар таъсирида казеиннинг ивиш хусусиятидан творог, пишлоқ, казеин ишлабчиқаришда фойдаланилади. Албумин ёш организмнинг ўсиш жараёнларини таъминлашда, глобулин иммун таначаларнинг пайдо бўлишида муҳим рол ўйнайди. Оксиллар тавсифига кўра сут казеинли (жуфт туёқлилар — сигир, эчки, қўй) ва албуминли (бир туёқли — бия, буғу, эшак) сутга бўлинади. Казеинли сут оксилида камида 75% казеин, албуминли сутда 50—65% албумин бўлади. Биологик хусусиятларига кўра албуминли сут казеинли сутга қараганда фойдалироқ ҳисобланади. Сут оксилида ҳаётий зарур барча аминокислоталар, шу жумладан алмаштириб бўлмайдиган аминокислоталарнинг тўлиқ мажмуи бор. Айниқса, сутда лизин, метионин ва триптофан мақбул нисбатларда мавжуд. Олтингургуртли аминокислоталар метионин ва ситинга бой. Сут оксилларини организм яхши ўзлаштиради. Совуган сутда юзага кўтарилган ёғ дончалари қаймоқни ҳосил қилади. Сут таркибидаги лактоза — дисахарид, соф оқ кристалл куқун, турли бижғиш жараёнларига осон киришади. Сутда минерал моддалар органик ва ноорганик кислоталарнинг тузлари шаклида мавжуд. Сутдаги минерал моддалар: микроэлементлар — калсий, фосфор, натрий, калий, олтингургурт, хлор, магний ва бошқа микроэлементлар — рух, мис, марганец, молибден, темир, кумуш ва бошқа бор. Сутда айниқса, ёзда витаминларнинг кўп тури учрайди. Сут таркибига ферментлар улардан энг муҳимлари — лактаза, пероксидаза, липаза, амилаза, фосфатаза, каталаза, гормонларокситоцин, пролактин, тироксин, фолликулин, адреналин, инсулин ва бошқалар, касалликларга қарши иммунитет пайдо бўлишига ёрдам берувчи иммун таначалар антитоксинлар, агглютининлар ва бошқалар киради. Сутли бижғишни келтириб чиқарадиган бактериялар сутнинг нормал микрофлорасини ҳосил қилади. Янги соғилган сут таркибида антибактериал моддалар лактенинлар бўлгани учун у бактериоцид хусусиятига эга. Янги соғилган сут бактериягачидамлилигини 2—3 соат

сақлайди, шунинг учун соғилгандан кейин сутни дарҳол 10°С дан паст ҳароратгача совутилиб, 4°С—6°С да сутни икки сутка сақлаш мумкин.

Сут бу кундалик озиқ-овқатларимизнинг ажралмас ва жуда фойдали таркиби калсийнинг энг зўр ва энг арзон манбасидир. Калсий суяклар тузилишидан ташқари тишларнинг минераллашиши олдини олади, бундан ташқари кўпчилик физиологик жараёнларда муҳим факторлардан бири бўлиб юракнинг тўғри ишлашига яъни тўғри ритмда уришини ва систола кучлигини таъминлайди, қон тўғри айланишини ва мушак ҳамда нерв тизимларининг ишлашини таъминлайди. Сут парҳезнинг асосий таркиби бўлиб танланиши ҳам мумкин. Пишлоқ ва қаймоқли пишлоқлар хужайраларни қайта қуришига муҳим ҳисобланган юқори сифатли протеинларга эга. Сут махсулотлари таркибида калсий, А, Д ва В гуруҳи витаминлари кўп бўлгани учун уларнинг ичида тез сингувчи ёғлар ҳам бор. Фарзандларимизни қаймоқли пишлоқларни истеъмол қилишга ўргатишимиз муҳимдир, чунки уларнинг таркибида ёғ ва натрий моддалари кам бўлади. Бундан ташқари у тўғри овқатланишнинг асосий омилларидан бири ҳисобланади.

Сут фақат гўдакларгагина эмас, балки вояга етган одамларга ҳам фойдалидир. Шундай экан, таркиби қийматли озиқлар билан бой бўлган сутни ва сутли махсулотларни болаларимиз овқатланиши рационига, ҳамда ўзимизнинг кунлик овқатланиш рационимизга киритишимиз керак. Соғлом овқатланиш организмни соғлом фаолият кўрсатишига асосий омил бўлиб хизмат қилади.

Адабиётлар:

1. Горбатов. Биохимия молоко и молочных продуктов, - М.: Легкая промыш-ленность, 1984г. 344с.
2. Практикум по биологическим основам сельского хозяйства: Уч. Пособие для студентов биол. Спец. Пед. Ин – тов / И.М. Ващенко, К.Н. Ланге, М.П. Меркулов, Под. ред. И.М. Ващенко, - М.: просвещение, 1982 – С.359 – 370.
3. “Качество молочных продуктов”Н.В.Барабанщиков(Изд.“Колос”,1980).
4. Горбатова, К.К. Биохимия молоко и молочных продуктов / К. К. Горбатова. – СПб.: ГИОРД, 2001. – 320 с.
5. Крусъ, Г.Н. Технология молоко и молочных продуктов/ Г.Н. Крусъ [и др.]. – М.: КолосС, 2006. – 455 с.

Зокиржон Тажиев
(Ургенч, Узбекистан)

ПОТРЕБНОСТЬ ВОДЫ ОЗИМОЙ ПШЕНИЦЫ В УСЛОВИЯХ ЛУГОВЫХ ПОЧВ ХОРЕЗМСКОЙ ОБЛАСТИ

В настоящее время когда все страны находятся под действием всемирного экономического кризиса и недостатка воды, увеличение урожайности сельскохозяйственных культур, рациональное использование существующих водных ресурсов, создание научно обоснованных, усовершенствованных агротехнологий, внедрение их в производство, получение высоких урожаев и качественных продуктов при малом затрата средств является одной из актуальных задач.

Хорезмская область по своим почвенно-климатическим условиям отличается от других областей Узбекистана. Хорезмская область расположено

на севере Узбекистана, на территории области преобладает континентальный климат, количество годовых осадков не превышает 100 мм, зима очень холодная, почти без снега. Такие условия отрицательно влияют на проростки пшеницы, и некоторая часть погибает. В этих условиях разработка агротехники, порядка орошения и доз внесения минеральных удобрений имеют огромное значение. Так как, для разных сортов озимой пшеницы потребность в минеральных удобрениях и воде различаются.

Поэтому, определение воздействия удобных норм воды, режимов орошения, норм минеральных удобрений на агрофизические свойства, мелиоративные состояния почвы, на рост, развитие, урожайность и качество зерна является актуальной задачей области.

Потребность к воде озимой пшеницы является основным фактором. Так как рост и развитие озимой пшеницы происходит осенью, весной и летом, он эффективно использует атмосферные осадки, воду орошения и грунтовые воды.⁴

Использование грунтовых вод озимой пшеницей в основном зависит от глубины грунтовых вод, гранулометрического состава почвы, строения литологического слоя и водно-физических свойств поля, а также от биологических генетических особенностей сортов озимой пшеницы. При определении общей потребности воды озимой пшеницы в Ургенчском тумане Хорезмского вилоята атмосферные осадки составляют малую часть, в октябре-июне их общее количество не превышает 25,9-28,8 мм, но они участвуют в общем водопотреблении озимой пшеницы.

Для определения общего водопотребления озимой пшеницы на опытном участке учитывались количества воды от посева зерна до полной спелости, а также освоение грунтовых вод на глубине до одного метра, вод орошения в периоды роста, количества атмосферных осадков.⁵

⁴ Колшабеков Ш.М. Влияние минеральных удобрений на продуктивность озимой пшеницы на сероземах с близким залеганием болотно галечниковых отложений. - Алма-Ата.-1988 - с. 130.

⁵ Пронин М.Е., Минеев В.Г. Оптимальные сроки подкормки озимой пшеницы. // Удобрение и урожай. - №8, 1959.- с.18-22.

Водный баланс орошаемого участка состоит из количества подаваемой воды, вводимой и затраченной части. К вводимой части относятся воды орошения, грунтовые воды, атмосферные осадки и воды из других полей. К затраченной части относятся: воды испарения и транспирации, а также селекторные воды.⁶ Мы приводим в основном данные вводимой части.

В нижеприведенной 1 таблице потребность к воде озимой пшеницы показан относительно запасов влаги почвы, количества атмосферных осадков, глубины грунтовых вод и вод затраченных на орошение. В опытных вариантах потребление озимой пшеницей запасов почвенной влаги по годам составляет 380 - 411 м³/га или 5,3-7,3% от общего количества воды, атмосферные осадки 613-1136 м³/га или 10,6-22,0%, грунтовые воды 0-924 м³/га или 0-16,5%.

На основании опытных данных можно заключить, что количество орошаемой воды в 1999-2000, 2000-2001, 2001-2002, 2007 годах составило от общего количества воды 62,6-74,3%. По сортам озимой пшеницы общее количество использованной воды составило в 1999-2000 годах 5616,7-6030,2 м³/га, 2000-2001 годах 5440,8-5817,3 м³/га, 2001-2002 годах 5130,9-5630,8 м³/га, а в 2006-2007 годах на опытах проведенных на сортах "Половчанка" 5925,1-6255,7 м³/га (таблица 1).

Анализ затраченной воды на озимую пшеницу при орошении в отношении НВП 60-60-60% в 1999-2000 и 2000-2001 годах показывает, что самое низкое водопотребление наблюдается у сорта "Половчанка": общее количество затраченной воды 5440,8-5616,7 м³/га. При режиме орошения 70-70-60% коэффициент потребности к воде у озимых сортов пшеницы составляет (3-вариант) 97,1-110,5 м³/ц (относительно общего количества воды) и 70,8-72,4 м³/ц (по отношению к воде орошения). При увеличении количества минерального удобрения с сохранением режима орошения приводит к следующим коэффициентам (4-вариант): 94,8-106,5 м³/ц (относительно общего количества воды) и 69,1-69,9 м³/ц (по отношению к воде орошения).

Таблица 1

Общая потребность к воде озимой пшеницы, 2000 год

Варианты опыта	Запасы воды в почве		Использованные запасы почвенной влаги		Использованные грунтовые вод		Использованные вод орошения		Атмосферные осадки		Общее потребление воды		урожайность, ц/га	Количество воды использованное для получения 1 ц урожая, м ³	Количество вод орошения использованное для получения 1 ц урожая, м ³	Урожай полученный за счет 1 м ³ вод орошения, г/га
	В начале сезона	В конце сезона														
	м ³ /га	м ³ /га	м ³ /га	%	м ³ /га	%	м ³ /га	%	м ³ /га	%	м ³ /га	%				
1	2	3	4	5	6	7	8	9	10	11	12	13	14	15	16	17
"Чиллаки"																
1	1849,6	1439	411,1	7,2	924	16,3	3585,4	63,1	764	13,4	5684,5	100	46,2	123,0	77,6	1288,6
2	1849,6	1439	411,1	7,2	924	16,3	3585,4	63,1	764	13,4	5684,5	100	49,5	114,8	72,4	1380,6
3	1849,6	1477	373,0	6,2	924	15,4	3925,4	65,6	764	12,8	5986,4	100	54,4	110,0	72,2	1385,8
4	1849,6	1477	373,0	6,2	924	15,4	3925,4	65,6	764	12,8	5986,4	100	58,2	102,9	67,4	1482,7
5	1849,6	1515	334,5	5,7	924	15,6	3892,2	65,8	764	12,9	5914,7	100	49,5	119,5	78,6	1271,8
6	1849,6	1515	334,5	5,7	924	15,6	3892,2	65,8	764	12,9	5914,7	100	51,9	114,0	75,0	1333,4
"Кулава"																
1	1849,6	1439	411,1	7,2	924	16,2	3618,2	63,3	764	13,4	5717,3	100	46,3	123,5	78,1	1279,6
2	1849,6	1439	411,1	7,2	924	16,2	3618,2	63,3	764	13,4	5717,3	100	50,3	113,7	71,9	1390,2
3	1849,6	1477	373,0	6,2	924	15,3	3969,2	65,8	764	12,7	6030,2	100	56,2	107,3	70,6	1415,9
4	1849,6	1477	373,0	6,2	924	15,3	3969,2	65,8	764	12,7	6030,2	100	57,5	104,9	69,0	1448,7
5	1849,6	1515	334,5	5,6	924	15,5	3944,3	66,1	764	12,8	5966,8	100	51,2	116,5	77,0	1298,1
6	1849,6	1515	334,5	5,6	924	15,5	3944,3	66,1	764	12,8	5966,8	100	53,5	111,5	73,7	1356,4
"Половчанка"																
1	1849,6	1439	411,1	7,3	924	16,5	3517,6	62,6	764	13,6	5616,7	100	48,1	116,8	73,1	1367,4
2	1849,6	1439	411,1	7,3	924	16,5	3517,6	62,6	764	13,6	5616,7	100	49,9	112,6	70,5	1418,6
3	1849,6	1477	373,0	6,2	924	15,4	3925,7	65,6	764	12,8	5986,7	100	54,2	110,5	72,4	1380,6
4	1849,6	1477	373,0	6,2	924	15,4	3925,7	65,6	764	12,8	5986,7	100	56,2	106,5	69,9	1431,6
5	1849,6	1515	334,5	5,6	924	15,5	3929,8	66,0	764	12,8	5952,3	100	51,8	114,9	75,9	1318,1
6	1849,6	1515	334,5	5,6	924	15,5	3929,8	66,0	764	12,8	5952,3	100	52,7	112,9	74,6	1341,0

⁶ Ходжакулов Т.Х. Селекция кормовых сортов ячменя и мягкой пшеницы интенсивного типа, особенности их семеноводства и сортовой агротехники в орошаемой зоне Узбекистана. / Афтореф. Дисс. На соис. Ученой степени д.с.-х.н.-Санкт Петербург,- 1990.- с. 36.

Общая потребность к воде озимой пшеницы, 2001 год

1	2	3	4	5	6	7	8	9	10	11	12	13	14	15	16	17
«Чиллаки»																
1	1795,2	1425	370,4	6,8	847	15,6	3610,7	66,4	613	11,3	5441,1	100	36,3	149,9	99,5	1005,3
2	1795,2	1425	370,4	6,8	847	15,6	3610,7	66,4	613	11,3	5441,1	100	40,1	135,7	90,0	1110,6
3	1795,2	1452	343,0	6,0	847	14,7	3959,8	68,7	613	10,6	5762,8	100	55,7	103,5	71,1	1406,6
4	1795,2	1452	343,0	6,0	847	14,7	3959,8	68,7	613	10,6	5762,8	100	57,0	101,1	69,5	1439,5
5	1795,2	1477	318,6	5,6	847	14,8	3945,3	68,9	613	10,7	5723,9	100	49,7	115,2	79,4	1259,7
6	1795,2	1477	318,6	5,6	847	14,8	3945,3	68,9	613	10,7	5723,9	100	50,3	113,8	78,4	1274,9
«Купава»																
1	1795,2	1425	370,4	6,8	847	15,5	3638,1	66,5	613	11,2	5468,5	100	44,2	123,7	82,3	1214,9
2	1795,2	1425	370,4	6,8	847	15,5	3638,1	66,5	613	11,2	5468,5	100	44,7	122,3	81,4	1228,7
3	1795,2	1463	332,4	5,7	847	14,6	4024,9	69,2	613	10,5	5817,3	100	55,1	105,6	73,0	1369,0
4	1795,2	1463	332,4	5,7	847	14,6	4024,9	69,2	613	10,5	5817,3	100	56,2	103,5	71,6	1396,3
5	1795,2	1487	307,9	5,3	847	14,7	4013,3	69,4	613	10,6	5781,2	100	49,8	116,1	80,6	1240,9
6	1795,2	1487	307,9	5,3	847	14,7	4013,3	69,4	613	10,6	5781,2	100	51,9	111,4	77,3	1293,2
«Половчанка»																
1	1795,2	1414	380,8	7,0	847	15,6	3600,0	66,2	613	11,3	5440,8	100	47,5	114,6	75,8	1318,5
2	1795,2	1414	380,8	7,0	847	15,6	3600,0	66,2	613	11,3	5440,8	100	48,6	112,0	74,1	1350,0
3	1795,2	1463	332,4	5,7	847	14,6	4018,1	69,2	613	10,5	5810,5	100	56,2	103,4	71,5	1398,7
4	1795,2	1463	332,4	5,7	847	14,6	4018,1	69,2	613	10,5	5810,5	100	57,7	100,7	69,6	1436,0
5	1795,2	1487	307,9	5,3	847	14,7	3990,3	69,3	613	10,6	5758,2	100	51,1	112,7	78,1	1280,6
6	1795,2	1487	307,9	5,3	847	14,7	3990,3	69,3	613	10,6	5758,2	100	54,7	105,3	72,9	1370,8
«Чиллаки»																
1	1793,1	1432	361,4	7,0	0	0,0	3661,0	71,0	1136	22,0	5158,4	100	44,3	116,4	82,6	1210,1
2	1793,1	1432	361,4	7,0	0	0,0	3661,0	71,0	1136	22,0	5158,4	100	47,4	108,8	77,2	1294,7
3	1793,1	1446	347,5	6,3	0	0,0	4000,6	72,9	1136	20,7	5484,1	100	54,7	100,3	73,1	1367,3
4	1793,1	1446	347,5	6,3	0	0,0	4000,6	72,9	1136	20,7	5484,1	100	54,1	101,4	73,9	1352,3
5	1793,1	1470	323,1	6,0	0	0,0	3927,6	72,9	1136	21,1	5386,7	100	49,1	109,7	80,0	1250,1
6	1793,1	1470	323,1	6,0	0	0,0	3927,6	72,9	1136	21,1	5386,7	100	51,6	104,4	76,1	1313,8
«Купава»																
1	1793,1	1421	371,7	7,2	0	0,0	3648,3	70,8	1136	22,0	5156,0	100	44,1	116,9	82,7	1208,8
2	1793,1	1421	371,7	7,2	0	0,0	3648,3	70,8	1136	22,0	5156,0	100	45,6	113,1	80,0	1249,9
3	1793,1	1446	347,5	6,3	0	0,0	4012,6	73,0	1136	20,7	5496,1	100	50,7	108,4	79,1	1263,5
4	1793,1	1446	347,5	6,3	0	0,0	4012,6	73,0	1136	20,7	5496,1	100	52,6	104,5	76,3	1310,9
5	1793,1	1481	312,6	5,6	0	0,0	4182,2	74,3	1136	20,2	5630,8	100	47,6	118,3	87,9	1138,2
6	1793,1	1481	312,6	5,6	0	0,0	4182,2	74,3	1136	20,2	5630,8	100	49,0	114,9	85,4	1171,6
«Половчанка»																
1	1793,1	1421	371,7	7,2	0	0,0	3623,2	70,6	1136	22,1	5130,9	100	47,8	107,3	75,8	1319,3
2	1793,1	1421	371,7	7,2	0	0,0	3623,2	70,6	1136	22,1	5130,9	100	49,4	103,9	73,3	1363,4
3	1793,1	1446	347,5	6,3	0	0,0	3994,2	72,9	1136	20,7	5477,7	100	56,4	97,1	70,8	1412,0
4	1793,1	1446	347,5	6,3	0	0,0	3994,4	72,9	1136	20,7	5477,9	100	57,8	94,8	69,1	1447,0
5	1793,1	1470	323,1	6,0	0	0,0	3885,2	72,7	1136	21,3	5344,3	100	50,4	106,0	77,1	1297,2
6	1793,1	1470	323,1	6,0	0	0,0	3885,2	72,7	1136	21,3	5344,3	100	53,3	100,3	72,9	1371,9

Сравнение коэффициентов водопотребности изучаемых сортов показывает, что сорт «Половчанка» потребляет 3-4 вариантах (по отношению к общему количеству воды) 1,0-3,5 м³/ц, (по отношению к воду орошения) 0,6-2,7 м³/ц меньше воды.

Таким образом, основную часть от общего потребления воды озимой пшеницы составляют от орошаемых (62,6-74,3%), а остальную часть составляют атмосферные осадки (10,6–22,0%), использование грунтовых вод (0-16,5%) и естественные влажности почвы (5,3-7,3%). сорта

Настоящие время выше указанные сорта озимой пшеницы широко применяются фермерных хозяйствах харезского области Узбекистана.

Литература:

1. Колшабеков Ш.М. Влияние минеральных удобрений на продуктивность озимой пшеницы на сероземах с близким залеганием болотно галечниковых отложений. - Алма-Ата. - 1988 - с. 130.
2. Пронин М.Е., Минеев В.Г. Оптимальные сроки подкормки озимой пшеницы. // Удобрение и урожай. - №8, 1959.- с. 18-22.
3. Ходжакулов Т.Х. Селекция кормовых сортов ячменя и мягкой пшеницы интенсивного типа, особенности их семеноводства и сортовой агротехники в орошаемой зоне Узбекистана. / Афтореф. Дисс. На соис. Ученой степени д.с.-х.н. - Санкт Петербург,- 1990.- с. 36.

СЕКЦІЯ: ГЕОГРАФІЯ ТА ГЕОЛОГІЯ

Микола Корзаченко
(Чернігів, Україна)

ГЕОЛОГІЧНІ ДОСЛІДЖЕННЯ КІНЦЯ ХІХ - ПОЧАТКУ ХХ СТ.

В праці геолога Армашевського «Геологический очерк Черниговской губернии» з геологічною картою та 5-ма таблицями автора, яка була видана в 1883 році в Києві [1], та містила цінну інформацію щодо геології певних районів міста Чернігова, відмічалось, що:

«В окр. Чернигова местность по правой стороне Десны значительно возвышается, изрезана значительным числом оврагов и получает холмистый характер. Верстах в 10 к востоку от Чернигова, в окр. Д. Яцево, на береговых склонах возвышенности видно следующее напластование пород, считая сверху:

1. Желтовато песчаный слоистый суглинок, в котором был найден кусок клыка мамонта; мощность этого суглинка простирается до 20 ф. (1 ф. равний близько 0,3 м);
2. Желтоватобурый валунный суглинок с валунами разных пород, 18 ф.;
3. Светложелтоватый известковый суглинок с мергельными сростками, 14 ф.

На отлогих склонах неглубоких оврагов, прорезывающих береговую возвышенность между Яцовом и Черниговом, обнажаются только поверхностные желтоватые слоистые пески с прослойками бурого песчаного суглинка. В самом городе склоны береговой возвышенности покрыты растительностью; обнажения наблюдаются в выемках кирпичных заводов, расположенных по этой возвышенности между городом и монастырем Св. Троицы. На заводах видны следующие напластования:

1. Светлосероватожелтый лесс с мергельными сростками; в верхних горизонтах в нем видны прослойки буроватого неравнозернистого, песчаного суглинка. В нижних горизонтах лесс окрашен гумусом в каштановобурый цвет, причем белые известковые трубочки, пронизывающие эту породу, резко выделяются на темном фоне ее. Мощность лесса около 14 футов;
2. Желтоватооранжевый слоистый суглинок, содержащий в незначительном количестве мелкий гравий, 4 ф.;
3. Желтоватобурый валунный суглинок с большим числом валунов. В верхних горизонтах в нем залегают прослойки и гнезда скрученнослоистого желтоватого песку, наполненного гравием и мелкими валунами различных, большею частью полевошпатовых кристаллических пород, 14 ф.
4. Тонкоотмученный светложелтоватый, слегка известковый суглинок, видимой мощности около 7 футов.

В окр. Чернигова была осмотрена также местность к северу от города между предместьем Ковалевкой и Еловщиной. Хотя здесь и нет сколько-нибудь значительных обнажений, но в овраге, расположенном в этой местности и открывающимся в р. Стрижень, можно видеть, что валунные образования прикрываются желтоватым и желтоватосерым неравнозернистым слоистым песком с волнистыми прослойками буроватого песчаного суглинка».

В цій праці він, на основі візуального огляду, поділяє четвертинні відклади Чернігівської губернії на три яруси. До кожного ярусу відносить горшкові глини і вапнякові суглинки, до середнього – валунні відклади і до верхнього – лес. Ним дається детальна літологічна характеристика порід кожного ярусу і умов їх залягання. Серед моренних відкладів він виділив валунні суглинки, валунні піски і валунний щебінь.

Причини наявності валунних відкладів в північній і середній частині України вважав перебуванням тут льодовиків. У товщі лесу він один з перших виявив гумусовий прошарок і назвав його «гумусовим лесом» [2].

«В 1879 г. Проф. К. М. Феофилактов (Записки Киевского Общества Естествоиспытателей т VI (2), вып. 2, р. 33) осматривал обнажения как в Чернигове, так и его окрестностях. Во многом подтверждая данные указания касательно свойств и напластования пород г. Чернигова, К. М. Феофилактов по-видимому не признает присутствия лесса в черниговских обнажениях. Вместе с тем он указывает, что по р. Стрижень, ниже с. Певцов, обнажена подлежащая валунному ярусу пестрая глина.»

Розробку ґрунту та зведення фундаментів контролювали візуально.

Наприклад при дослідженні фундаментів Десятинної церкви в Києві в 1910 р. було виявлено відсутність поперечної фундаментної стрічки, яка мала підтримувати східну пару стовпів підкупольного квадрату. Розкопки 2005 р. та вивчення збереженої стратиграфії підтвердили ці важливі вказівки кресленників Д. Мілеєва. Ця поперечна стрічка хоч і була викопана, але дерев'яні субстракції не були влаштовані й мурована кладка не була здійснена. Рів просто засипали. Фундамент північної стіни на 0,8 м глибший за фундамент західної біля північно-західного кута. Усе це красномовно свідчить про зміни у намірах зодчих, які відбувалися вже під час будівництва [3].

Окрім візуальних спостережень оголень порід берегів та ярів, також виконувалася розвідка ґрунту в глибину шурфуванням та бурінням.

Шурфування виконували лише у випадках розвідки на незначну глибину.

При дослідженні ґрунтів на глибину до 2 м використовували щупи – чотирихгранні залізні бруски (стержні), завтовшки близько 2,5 см і довжиною 2-2,5 м, що закінчувалися знизу загостренням, а зверху – проушиною з обухом, в проушину закладали дерев'яну ручку. На нижньому кінці, по граням стержня, існували зарублення - йорші, які змазували салом. Щуп забивали в землю на 0,5 – 0,6 м, повертали на 90 – 180°, і витягували, при цьому в йоршах затримувалися зразки ґрунту, в якому був повернутий інструмент, після цього цей щуп вставляли в попередню свердловину, забивали ще на 0,5 – 0,6 м, повертали, витягали і так декілька разів.

При значній глибині виконували буріння, за допомогою спеціальних інструментів – бурів, які склалися з трьох головних частин:

- Колони або штанги (рис. 1, а) у вигляді металевих трубок, діаметром від 1,2 до 5 см і довжиною – від 18 до 25 см, які можна було з'єднувати і роз'єднувати між собою за допомогою різьби; ці трубки, з'єднані разом, складали стержень бура;
- Особливої голівки (рис. 1, б), яка виготовлялась окремо і загвинчувалась в вершину верхньої трубки;
- Кінцівка бура, або напір'я (рис. 1, в-е).



Рис. 1 – Складові частини бура

На нижній кінець штанги нагвинчувався, в залежності від властивостей ґрунту, один з наступних наконечників: ложка (рис. 2, а) (для буріння в м'якому і середньому ґрунті, але не в сипучому і не в рідкому ґрунті), желонка (рис. 2, б) (для роботи в рідкому і дрібнозернистому сипучому ґрунтах, а також для піднімання з бурової свердловини подрібненої іншими інструментами твердої породи), пірамідальний бур (рис. 2, в) (для відсунення або розбиття каміння, тріски тощо, що зустрічається на шляху), долото (рис. 2, г) (для проходження твердих порід).

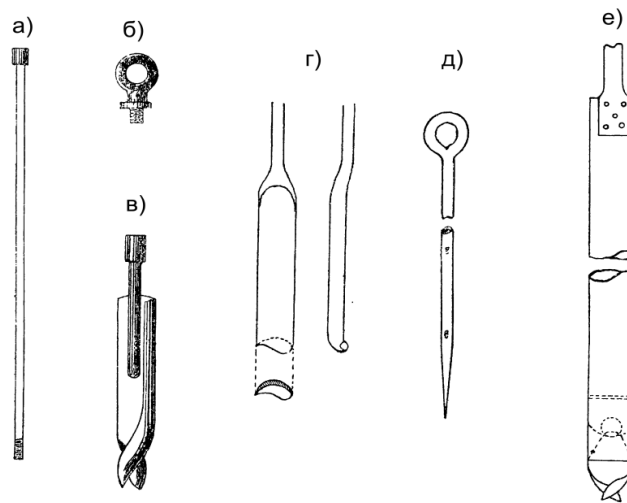

Рис. 2 – Наконечники бурів

Необхідно відмітити конструкції бурів, що застосовувалися в країнах Європи та північної Америки, котрі відмічені в унікальній на той час праці Л. Бреннеке «Der Grundbau» та перекладеної на російську мову в 1901 році інженером шляхів сполучення А. І. Нікольським, з 885 рисунками [4].

Для м'яких земляних порід, чорнозему, болота і глини застосовували переважно циліндричні бури (рис. 3, б) з наскрізною загостреною в кінці віссю, гвинтоподібно розрізаним днищем і прорізними стінками

з нарізаною сталлю листового заліза. Величина розрізу виконувалась у відповідності з в'язкістю ґрунту. Якщо в'язкість незначна то оболонка влаштувалась закритою. Діаметр бура становив 15-30 см.

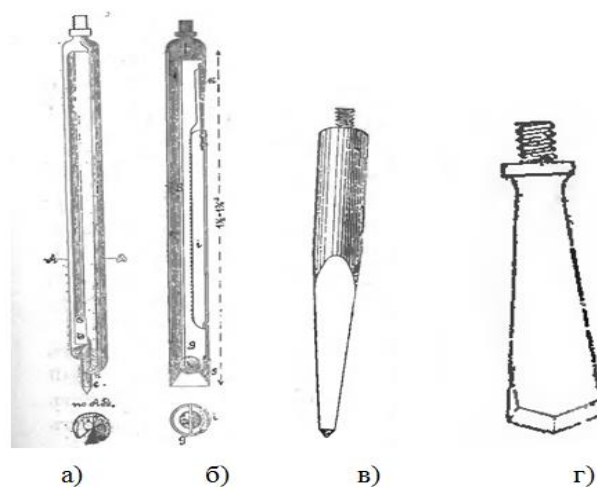
В щільному ґрунті циліндричний бур було важко повертати, тому використовували ложкові бури (рис. 3, в) з виступаючими обрізами днища і стінок з листової сталі. Для сухої, але змішаної з піском, і через це пухкої глини застосовували форму показану на рис. 3, а (захоплений ґрунт не може просто так випасти).

При невеликих глибинах для в'язкого ґрунту (глина, суглинок, рослинний шар) використовували запатентований бур Болькена (рис. 3, г), який складався з конусу з двома гвинтовими нарізками, причому крок нижньої нарізки більше кроку верхньої. Цей пристрій давав можливість особливо легко занурювати бур завдяки тому, що розпушений ґрунт швидко відтісняється до гори. Для перерізування рослинного шару застосовували буровий різак (рис. 3, д).

Мул, пісок та гравій, змішані з водою, в таких бурах не затримались би, тому для таких ґрунтів застосовували желонки (рис. 3, е-є), які складались з закритого, загостреного знизу, циліндра з клапаном або шаром. Бур наповнювався при ударах в ґрунт. Діаметр циліндра приймали, зважаючи за глибину буріння, 8-15 см та більше.



Рис. 3 – Бури, що застосовували в країнах Європи та північної Америки

При м'яких кам'яних породах, а також при дуже щільній глині, мергелях тощо застосовували ложкові бури, які представляли тільки невелику частину циліндричної поверхні (рис. 4, а). Таку форму застосовували також для попереднього буріння, а потім розширяли свердловину загостреною донизу ложкою (рис. 4, б), яка вістряма напрямлена по вісі вузької бурової свердловини.

Для розширення бурової свердловини в кам'яних породах застосовували бур з перерізом у вигляді літери S (рис. 4, в), або змійовик (рис. 4, г).

В Північній Америці часто застосовували бури представлені на рис. 4 для ґрунтів без каменю та глибиною до 30 м. Обидві зігнуті по колу стінки «а» і «б» циліндру закінчуються знизу ножем, вістря якого виступає за площину снаряду, таким чином відсутнє тертя стінок циліндра в буровій свердловині. Для виймання ґрунту необхідно відкрити замок «с» і підняти стінку «а» на шарнірі «д».

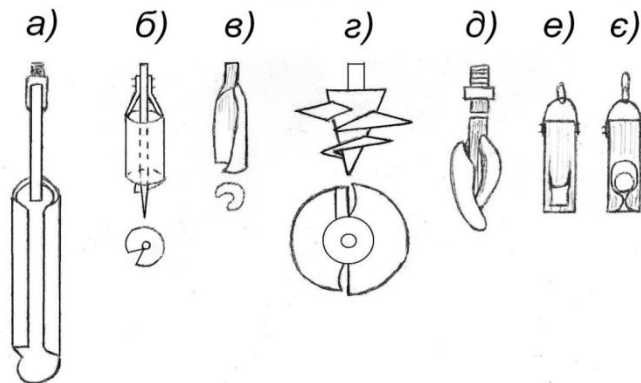

Рис. 4 – а), б) – ложкові бури; в) – бур у вигляді літери S; г) – змійовик; д) – бур що застосовували в Північній Америці

Література:

1. Армашевський П. Я. Геологический очерк Черниговской губернии / Армашевський П. Я. – К.: Типо-Литографія І. Н. Кушнерова і К^о, 1883. – 138 с.
2. Заморій П. Четвертинні відклади Української РСР / Заморій П. – Київ: Видавництво Київського університету, 1961. – 496 с.
3. Івакін Г.Ю. Десятинна церква // Енциклопедія історії України: у 10 т. / редкол.: В.А. Смолій (голова) та ін.; Інститут історії України НАН України. – К.: Наук. думка, 2004. – Т. 2: Г – Д. – С. 370.
4. Бреннеке Л. Устройство оснований и фундаментов / Бреннеке Л. Перевод с нем. А. И. Никольского. – С.-Пт.: типография Исидора Гольдберга, 1901. – 530 с.

СЕКЦІЯ: ДЕРЖАВНЕ УПРАВЛІННЯ**Гульнара Лесбаева
(Астана, Казахстан)****КОМПЛЕКСНАЯ ОЦЕНКА КОМПЕТЕНЦИЙ ГОСУДАРСТВЕННЫХ СЛУЖАЩИХ**

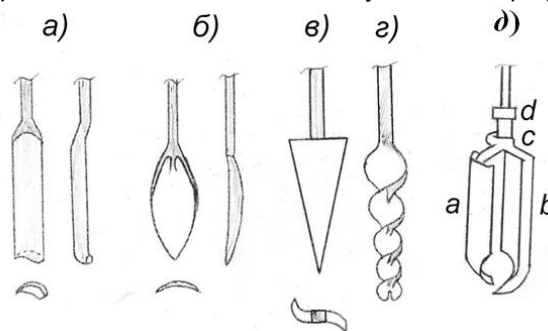
В последнее десятилетие в практике государственного управления передовых стран Запада наметилась тенденция к внедрению элементов предпринимательства, т.е. создания рыночных механизмов и стимулов в данной сфере деятельности [1]. Цель предпринимаемых нововведений в системе государственной власти гораздо шире, чем совершенствование системы внутренних связей. Необходимо экономическими методами изменить поведение государственных служащих, изменить отношения между государственными органами, а в конечном итоге между государством и обществом.

На современном этапе социально-экономических преобразований в Казахстане, который характеризуется задачами созидательной направленности, от государственных служащих со стороны общества и отдельных граждан ожидается качественно новое небюрократическое отношение к исполнению своих обязанностей, новаторское, творческое отношение к службе. Одна из наиболее острых проблем системы государственного управления – повышение эффективности труда государственных служащих. Основной целью является повышение эффективности государственной службы в интересах развития гражданского общества и укрепления государства, повышение доверия гражданского общества к органам государственной власти, в том числе и за счет улучшения качества их услуг. В этих условиях необходима иная система мотивации государственных служащих, которая бы учитывала результаты их труда, предпринимаемые усилия по решению стоящих перед ними задач, а также проявленные личностные и деловые качества.

Мотивация творческого отношения государственных служащих к исполнению своих должностных обязанностей невозможна без научно обоснованной системы оценки труда и личностных качеств служащего. Существующая практика аттестации персонала государственной службы вследствие ряда принципиальных недостатков, не соответствует современным требованиям, предъявляемым к организации работы с персоналом.

Основной задачей управления персоналом является обеспечение успешной деятельности организации, что предполагает системное решение всего комплекса проблем, связанных с поиском, отбором, наймом, обучением, оценкой и стимулированием работников. Со временем практики осознали необходимость выделения некоторых критически важных характеристик работников, которые позволили бы увязать в систему все кадровые процессы. Такими «сквозными» характеристиками, дающими возможность целенаправленно выстроить все этапы и процессы кадровой работы, стали компетенции.

Для успешной работы на конкретной позиции в конкретном государственном органе человек должен обладать несколькими компетенциями. Соответственно, оценивать и развивать нужно различные профессиональные навыки и личностные качества. Как следующий шаг в развитии понятия «компетенция» предлагается понятие «модель компетенций».

Модель компетенций — это набор компетенций, необходимых сотрудникам для успешного выполнения работы, достижения высоких результатов.

Для самих работников модель компетенций задает приоритетные направления профессионального развития, востребованные в данной конкретной организации. Оценка сотрудников по модели компетенций помогает согласовать все элементы системы управления персоналом, дает материалы для разработки комплексной системы обучения и развития персонала организации, системы мотивации и стимулирования труда, позволяет объективно оценить их эффективность. Результаты такой оценки помогают выявить в организации лучших сотрудников и разработать эффективные меры для их удержания.

Более сложное понятие «компетенция», пришедшее на смену прежним мерам оценки профессионализма, требовало новых оценочных процедур и технологий. На сегодняшний день существует много методов оценки персонала, один из которых - ассесмент-центр (AssessmentCentre). Он позволяет выявить уровень развития компетенций сотрудника, определяющих эффективность работы на планируемой или занимаемой должности.

Ассесмент-центр (assessmentcentre, центр оценки) - это метод комплексной оценки персонала, основанный на моделировании ключевых моментов деятельности сотрудников для выявления уровня развития их профессионально-важных качеств (компетенций) и определения потенциальных возможностей [2].

Ассесмент-центр — это процедура быстрой оценки сотрудников. По сравнению с интервью (10-15%) и психологическими тестами (20%) Ассесмент обладает наибольшей прогностической валидностью (70-80%). Важнейшее отличие от остальных процедур — использование кроме психологических тестов и интервью поведенческих упражнений и деловых игр, в которых участники моделируют реальное поведение: решение профессиональных задач, переговоры с клиентом.

Суть метода заключается в том, что испытуемому предлагается выполнить ряд упражнений, моделирующих ключевые моменты деятельности, в которых проявляются имеющиеся у него знания, умения и профессионально важные качества. Степень выраженности этих качеств оценивается

подготовленными оценщиками по специально разработанным критериям оценки, полученным в результате анализа работ. На основании оценки делается заключение о степени пригодности человека к данной работе, о необходимости дополнительного обучения или индивидуальных консультаций, о продвижении по службе. Количество участников AssessmentCentre ограничено (4–12 человек). Продолжительность процедур — один-три дня.

При проведении ассесмент-центра используются:

- деловые игры, предполагающие групповое и парное взаимодействие участников;
- кейсы (описание проблемной ситуации, по которой участник должен предложить свое решение);
- тесты (вопросы на профессиональные знания, особенности мышления или стиля взаимодействия);
- индивидуальные интервью с наблюдателями для уточнения информации, полученной об участнике в ходе ассесмент-центра.

Кейсы и деловые игры позволяют выявить людей с лидерским потенциалом, проявиться людям, в повседневной работе незаметным, но в неспецифических ситуациях берущим руководство в свои руки или устанавливающим новые стандарты работы для всего коллектива. Использование стандартных и нестандартных для данной работы ситуаций позволяет выявить, как имеющиеся у сотрудника навыки, так и скрытые возможности.

Основное достоинство в том, что Ассесмент-центр позволяет получить полную картину личностных и профессиональных качеств. Другой плюс: оценка происходит объективнее, чем при других методах оценки т.к. происходит оценка несколькими людьми: экспертами, участниками. Оценивается наблюдаемое поведение, а не гипотезы о стоящих за ним причинах.

Среди дополнительных преимуществ применения ассесмент-центра можно назвать высокую надежность метода и достоверность результатов оценки. Это достигается благодаря тому, что оценка одного участника проводится несколькими специально подготовленными экспертами-наблюдателями по четко сформированным критериям – компетенциям.

Поэтому «полезность» ассесмент-центра во много определяется тем, насколько верно сформулированы компетенции, насколько качественно разработаны упражнения, а также насколько профессиональны и хорошо подготовлены эксперты-наблюдатели.

Учитывая значимость и потенциальную «конфликтогенность» любых оценочных процедур, особенно важно, что результаты AssessmentCentre очень убедительны как для руководства, так и для всех участников [3].

Для реализации в государственном органе проекта оценки персонала по технологии AssessmentCentre необходимо:

- разработать модель компетенций, специфичную для данного органа;
- подготовить упражнения и задания для оценки компетенций, а также систему критериев для такой оценки;
- подготовить группу оценщиков — отобрать и обучить;
- провести собственно оценку работников по результатам выполнения ими упражнений и заданий;
- обработать полученные данные, подготовить отчеты и рекомендации.

Таким образом, благодаря применению технологии AssessmentCentre государственный орган сможет по-новому выстроить целый ряд кадровых процессов, таких как оценка профессионализма сотрудников, карьерный менеджмент, оценка инновационного и лидерского потенциала, проведение масштабных изменений. Решению многих методических и практических вопросов эффективного отбора кадров на государственную службу, обеспечения их карьерного роста на основе их компетенции может способствовать центр оценки персонала - AssessmentCentre.

Литература:

1. Губанов С. Система организации и поощрения труда // Экономист - 1996. - №3. - С. 34 - 46.
2. Стадник А. Оценка персонала. – М.: ООО «Бегин Групп», 2015.
3. Баллантайн Н., Пова И. Центры оценки и развития. – М.: HIPPO, 2013.

СЕКЦІЯ: ЕКОЛОГІЯ

Вікторія Герман, Вікторія Болотська
(Харків, Україна)

СПОСОБИ ЗАХИСТУ ЕКОЛОГІЧНИХ ПРАВ

В умовах сьогодення проблема захисту екологічних прав громадян України є важливою і актуальною. Захист екологічних прав громадян України, що гарантується Конституцією України та іншими актами національного законодавства, здійснюється з застосуванням певних форм та способів захисту.

Під екологічними правами людини прийнято розуміти визнані і закріплені в законодавстві можливості, які спрямовані на задоволення різноманітних її потреб при взаємодії з навколишнім природним середовищем [1].

Екологічні права громадян належать до природних і невідчужуваних прав людини, які виникають й існують з моменту народження людини і припиняються з її смертю. Вони визначають міру свободи і поведінки людини в сфері природокористування й охорони навколишнього середовища, забезпечення екологічної безпеки.

У ст. 10 Закону України «Про охорону навколишнього природного середовища» встановлено еколого-правові гарантії екологічних прав громадян. Вони забезпечуються:

- проведенням широкомасштабних державних заходів щодо підтримання, відновлення, поліпшення стану навколишнього природного середовища (має еколого-економічний характер, забезпечує екологічну рівновагу і гармонійний розвиток природи і суспільства);

- обов'язком міністерств, підприємств, установ, організацій здійснювати технічні та інші заходи для запобігання шкідливому впливу господарської та іншої діяльності на навколишнє природне середовище, виконувати екологічні вимоги при плануванні, розміщенні продуктивних сил, будівництві та експлуатації народногосподарських об'єктів;

- участю громадських об'єднань та громадян у діяльності щодо охорони навколишнього природного середовища;

- здійсненням державного і громадського контролю за дотриманням законодавства з охорони навколишнього природного середовища;

- компенсацією в установленому порядку шкоди, заподіяної здоров'ю та майну громадян внаслідок порушення законодавства про охорону навколишнього природного середовища;

- невідворотністю відповідальності за порушення законодавства про охорону навколишнього природного середовища;

- створенням і функціонуванням мережі загальнодержавної екологічної автоматизованої інформаційно-аналітичної системи забезпечення доступу до екологічної інформації.

Правова охорона екологічних прав являє собою систему приписів, закріплених у законодавстві, які забезпечують міру дозволеної і належної поведінки суб'єктів. Іншими словами, охорона прав зводиться до правотворчої діяльності по встановленню охоронних норм у статичній (в об'єктивному сенсі), виявляється в період нормального (без перешкод) здійснення екологічних прав, а захист настає в разі порушення прав з метою їх відновлення, де необхідно застосувати примус з боку компетентних органів. Як правило, охорона – це система правових, організаційних, економічних та інших заходів, спрямованих на раціональне використання природних ресурсів, запобігання необґрунтованого використання, попередження та запобігання антропогенного впливу, відтворення і підвищення якості природних ресурсів, забезпечення особливого режиму використання природних ресурсів природоохоронного, оздоровчого, рекреаційного та історико-культурного призначення [2].

Відповідна роль у механізмі захисту екологічних прав громадян належить Конституційному Суду України, який вирішує питання про відповідність законів та інших правових актів про екологічні права Конституції України і надає їх тлумачення (ст. 147 Конституції України). Зокрема, у справі за конституційним зверненням громадянки Р. А. Стешиної щодо офіційного тлумачення положення пункту 1 частини другої ст. 2 Закону України «Про статус і соціальний захист громадян, які постраждали внаслідок Чорнобильської катастрофи» Конституційний Суд України рішенням від 25 жовтня 2000 р. розтлумачив, що зона відчуження – це територія, яка з 26 квітня 1986 р. охоплює ту частину радіоактивно небезпечних земель, рівень забруднення яких зумовив необхідність евакуації населення у 1986 р. на підставі відповідних актів органів державної влади незалежно від часу прийняття цих актів та проведення евакуації. Отже, при вирішенні спорів про визнання осіб потерпілими від наслідків Чорнобильської катастрофи таке визначення матиме відповідне значення при захисті прав громадян такої категорії.

У випадках, коли використані всі національні засоби правового захисту, кожен має право звертатися за захистом своїх порушених прав і свобод до відповідних органів міжнародних судових установ чи до відповідних органів міжнародних організацій, членом або учасником яких є Україна (ст. 55 Конституції України). З метою сприяння громадянам України звертатися до таких органів у центральній газеті державної виконавчої влади «Урядовий кур'єр» опубліковані Правила звернення в Європейську комісію з прав людини [3].

Адміністративний порядок захисту таких прав базується на конституційному положенні про можливість звернення до органів державної виконавчої влади та органів місцевого самоврядування з заявою (клопотанням) про усунення шкідливих дій (бездіяльності), що порушують будь-які, в тому числі й екологічні права.

Закон України «Про звернення громадян» (1996 р.) визначив загальний адміністративний порядок оскарження колегіальних і індивідуальних дій (рішень) державних органів, органів місцевого самоврядування, установ, підприємств, організацій незалежно від форм власності, засобів масової інформації, посадових осіб, у результаті яких:

- порушено права і законні інтереси чи свободи громадян (групи громадян);
- створено перешкоди для здійснення громадянином його прав і законних інтересів чи свобод;
- незаконно покладено на громадянина якісь обов'язки або його незаконно притягнуто до відповідальності [4].

Обговорення судової практики свідчить, що в діяльності природоохоронних органів і судів є істотні недоліки. Так, допускаються помилки у застосуванні законодавства; не забезпечується принцип невідворотності відповідальності за забруднення ґрунту, рік, озер, морів та атмосферного повітря; не завжди притягуються до відповідальності всі особи, причетні до злочину, внаслідок чого іноді залишаються безкарними організатори і пособники; спостерігаються факти недооцінки суспільної небезпечності порушень законів про охорону природи, призначення м'яких мір покарання злісним порушникам, неправильної кваліфікації їхніх дій; не завжди конфіскують знаряддя злочину.

Суди не приділяли належної уваги виявленню причин і умов, які сприяли екологічним правопорушенням, і реагуванню на них, розширенню гласності в цих справах.

Пленум Верховного Суду України постановив звернути увагу судів на необхідність усунення наявних недоліків і вдосконалення практики розгляду кримінальних та цивільних справ про порушення законодавства про охорону природи, забезпечення правильного і однакового застосування цього законодавства, неухильного додержання положень Закону «Про охорону навколишнього природного середовища», про те, що однією з гарантій екологічних прав громадян є невідворотність відповідальності за порушення законодавства про охорону навколишнього природного середовища [5].

Суди мають підвищувати ефективність застосування правових засобів до припинення порушень законодавства про охорону природи, активніше виявляти причини й умови, що сприяють екологічним правопорушенням, реагувати з метою усунення їх винесенням окремих ухвал, розширювати гласність судових процесів у такій категорії справ.

Висновки. За роки незалежності в Україні створена фундаментальна законодавча база в галузі захисту довкілля взагалі та екологічних прав людини зокрема. Незважаючи на наявність нормативно-правового підґрунтя, питання захисту екологічних прав громадян в судах ще не набули належного поширення, а носять, в основному, епізодичний характер. Саме тому досить актуальним є створення спеціалізованого екологічного суду з розгляду справ щодо порушення природоохоронного законодавства та екологічних прав громадян.

Література

1. Історія політичних і правових вчень: Підручник для вузів / Під ред. В. С. Нер сесянца. — М: Юридична література, 1998. — 449 с
2. Екологічне право України / Під ред. В. І. Каракаша. — Одеса, 2001.
3. Кобецька Н. Р. Екологічні права громадян України // Дис.... канд. юриди. наук. — К., 1998.
4. Закон України «Про звернення громадян» (Відомості Верховної Ради України (ВВР), 1996, № 47, ст. 256)
5. Андрейцев В. І. Екологічне право: Підручник для студентів юридичних вузів і факультетів. -К., 2001

Науковий керівник:

кандидат юридичних наук, доцент Остапенко Олена Геннадіївна.

**Світлана Смирнова, Тетяна Васильєва, Віктор Смирнов
(Миколаїв, Україна)**

КОРЕЛЯЦІЙНИЙ ЗВ'ЯЗОК МІЖ ВМІСТОМ ВАЖКИХ МЕТАЛІВ У ҐРУНТОВОМУ ПОКРИВІ ТА ЗАХВОРЮВАНІСТЮ ДИТЯЧОГО НАСЕЛЕННЯ МИКОЛАЇВСЬКОЇ ПРОМИСЛОВО-МІСЬКОЇ АГЛОМЕРАЦІЇ

Формування здоров'я дітей, як своєрідної індикаторної групи, що відображає реакцію корінного населення на шкідливі впливи чинників середовища, відбувається в процесі функціонування системи "дитяче населення - середовище проживання". За думкою автора [1] рівень здоров'я демонструє, наскільки середовище проживання сприяє збереженню здоров'я і всебічному розвитку дітей. З точки зору еколого-географо-геологічних досліджень здоров'я дітей визначається як стан фізіологічної, психологічної та соціальної гармонії дитини із середовищем проживання, в процесі взаємодії з яким не спостерігається значного напруження систем організму [2, 3, 4]. Саме тому геопросторова організація параметрів

середовища проживання дітей особливо важлива з огляду на провідну функціональність ґрунтового покриву, який знаходиться на перетині шляхів міграції забруднень та виступає індикаторним параметром стану громадського здоров'я промислово-міських агломерацій. Небезпека забруднення ґрунтового покриву обумовлена інгаляційним надходженням біологічно доступних форм важких металів в організм людини. Слід зауважити, що збалансованість макроелементного та мікроелементного стану суттєво впливає на показники здоров'я людини.

Аналітичним матеріалом для кореляційного аналізу послуговували дані:

- відбору за 48 точками ґрунтового і снігового покриву Миколаївської промислово-міської агломерації (МПМА) за вмістом важких металів (ВМ) (Zn, Pb, Cr, Ni, Cu, Mn, Fe); загалом 1008 аналітичних вимірювань;
- медико-статистичні дані по захворюваності дітей МПМА в межах КЗ ММР Центрів первинної медико-санітарної допомоги, які дають уявлення про рівні і масштабах дитячої захворюваності.

Взаємозв'язок вмісту ВМ в ґрунтовому і сніговому покриві МПМА і розрахованих на їх основі санітарно-гігієнічних і еколого-геохімічних показників щодо захворюваності дитячого населення, проаналізованої за нозологіями, визначався статистичним кореляційним аналізом з використанням стандартної програми Statistica 6.0 (табл.1,2) на базі методичного підходу щодо статистичного аналізу медичних даних [5].

Новоутворювання (С). Позитивні кореляційні зв'язки первинної захворюваності дітей за $K_{кор.}$ 0,66-0,67 проявляються до показників $Cu(K_c)R$ і $Cu(K_o)R$, які відображають диференціацію забруднення ґрунту купрумом (табл. 1). Аналогічно в 53% випадків виявляються кореляційні зв'язки між поширеністю новоутворень серед дітей та вмістом Cu в ґрунтах міського середовища (табл. 2). Негативні кореляційні взаємозв'язки $K_{кор.}$ 0,55-0,61 проявляються до забруднень плумбуму $Pb(K_c)$ і $Pb(K_o)$.

Хвороби крові, кровотворних органів та окремі порушення з залученням імунного механізму (D). Виявлена залежність (77%) між захворюваністю крові у дітей і показником $Mn(K_c)$. У меншій мірі (72 і 60%) проявляється кореляційний взаємозв'язок до $Ni(K_c)$ і $Zn(K_c)$ в ґрунтах (табл. 1). За результатами досліджень А.В. Скального [6] в організмі людини міститься 12мг Ni, який сконцентрований в печінці, кістковому мозку, сироватці крові. У плазмі крові Ni знаходиться в складі білка нікелоплазміна (альфа-2-макроглобулін) і альфа-1-глікопротеїном. Значні техногенні надходження Ni в організм людини спричиняють різного роду відхилення у стані здоров'я людини.

Хвороби нервової системи (G). Негативний кореляційний зв'язок первинної захворюваності нервової системи проявляється до коефіцієнта концентрації $Cr(K_c)$ в ґрунтовому покриві з $K_{кор.}$ -0,75. Негативна залежність ($K_{кор.}$ -0,62) проявляється до показника $Cr(K_c)R$ (табл. 1). Аналогічно, висока ступінь зворотньої кореляції сполук Cr виявлена до $K_{кор.}$ 0,73-0,80 (табл. 2). Дійсно, біологічна роль Cr в організмі обумовлена регулюванням вуглеводного обміну [7] і мало значима для регулювання процесів нервової системи. Також виявлено негативна кореляційна залежність первинної захворюваності та поширеності до коефіцієнтів концентрації $Ni(0,50)$ і $Mn(0,62)$ в ґрунтовому покриві.

Таблиця 1. Кореляційні взаємозв'язки між середньозваженими параметрами забруднення ґрунтового покриву МПМА і середньозваженими показниками первинної дитячої захворюваності

Класифікація захворювань	Значення коефіцієнтів кореляції							
	Позитивні				Негативні			
	0.5-0.66	0.66-0.75	0.75-0.85	0.85-1	-(1-0.85)	-(0.85-0.75)	-(0.75-0.66)	-(0.66-0.5)
1	2	3	4	5	6	7	8	9
Новоутворювання (С)		$Cu(K_c)R$ $Cu(K_o)R$						$Pb(K_c)$ $Pb(K_o)$
Хвороби крові, кровотворних органів та окремі порушення з залученням імунного механізму (D)	$Zn(K_o)$	$Ni(K_c)$	$Mn(K_c)$					
Хвороби нервової системи (G)							$Cr(K_c)$	$Ni(K_c)$ $Mn(K_c)$ $Cr(K_c)R$
Хвороби кістково-м'язової системи та сполучної тканини (M)	$Mn(K_c)$ $Zn(K_o)R$	$Zn(K_o)$						
Хвороби сечовидільної системи (N)	$Zn(K_o)R$	$Cu(K_o)R$	$Cu(K_c)R$	$Pb(K_c)R$ $Ni(K_c)R$ $Mn(K_c)R$		$Cr(K_c)$ $Z_c(n)$		

Примітка:

1. $Me(K_c)$, $Me(K_o)$ - умовні позначення коефіцієнта концентрації металів у ґрунтовому покриві, коефіцієнта небезпеки металів у ґрунтовому покриві;
2. $Z_c(n)$ - сумарний коефіцієнт забруднення ВМ ґрунтового покриву;
3. $Me(K_c)R$, $Me(K_o)R$ - показники, які відображають диференціацію забруднення на підставі коефіцієнта концентрації K_c і коефіцієнта небезпеки K_o на території зон обслуговування КЗ ММР Центрів первинної медико-санітарної допомоги в межах МПМА

Хвороби кістково-м'язової системи та сполучної тканини (М). Прямий кореляційний зв'язок первинної захворюваності кістково-м'язової системи дітей проявляється до коефіцієнта небезпеки цинкових забруднень в ґрунтовому покриві $Zn(K_o)$ ($K_{кор.} 0,70$). Одночасно, проявляється зв'язок до показника $Zn(K_c)R$ з $K_{кор.} 0,59$, який характеризує неоднорідний розподіл забруднювача в ґрунтах МПМА.

Таблиця 2. Кореляційні взаємозв'язки між середньозваженими параметрами забруднення ґрунтового покриву МПМА і середньозваженими показниками поширеності дитячої захворюваності

Класифікація захворювань	Значення коефіцієнтів кореляції								
	Позитивні				Позитивні				
	0.5-0.65	0.65-0.75	0.75-0.85	0.85-1	-(1-0.85)	-(0.85-0.75)	-(0.75-0.65)	-(0.65-0.5)	
1	2	3	4	5	6	7	8	9	
Новоутворювання (С)	Cu(K_c)R Cu(K_o)R								
Хвороби крові, кровотворних органів та окремі порушення з залученням імунного механізму (D)	Pb(K_c) Pb(K_o) Pb(K_c)R Pb(K_o)R Ni(K_c) Ni(K_c)R Mn(K_c) Mn(K_c)R Z _c (n) Z _c (n)R		Zn(K_o)						
Хвороби нервової системи (G)						Cr(K_c)	Cr(K_c)R	Ni(K_o)R	
Хвороби кістково-м'язової системи та сполучної тканини (M)	Pb(K_c)R Zn(K_c)R Mn(K_c) Mn(K_c)R Z _c (n)R	Cu(K_c) Cu(K_c)R Cu(K_o)R	Cu(K_o)						
Хвороби сечовидільної системи (N)	Zn(K_o) Zn(K_c)R Cu(K_c) Cu(K_o) Cu(K_c)R Cu(K_o)R	Z _c (n)	Pb(K_o) Pb(K_c) Pb(K_c)R Pb(K_o)R Mn(K_c) Mn(K_c)R Z _c (n)R	Ni(K_c) Ni(K_c)R					

Аналогічно кореляційна спорідненість виявляється до коефіцієнта концентрації забруднень Mn в ґрунтовому покриві з $K_{кор.} 0,63$ (табл. 1). Поширеність хвороб кістково-м'язової системи може бути обумовлена забрудненням ґрунтів Pb ($K_{кор.} 0,50$); до Zn - (0,50-0,53); Mn - (0,52-0,58); Cu - (0,69-0,79), а також величиною сумарного показника забруднення ($K_{кор.} 0,55$) (табл. 2).

Хвороби сечовидільної системи (N). Первинна захворюваність та поширеність захворювань сечовидільної системи дітей знаходиться в прямій залежності від вмісту забруднень Ni ($K_{кор.} 0,87-0,92$), Mn (0,81-0,92), Pb (0,78-0,87), Zn (0,5-0,60) і Cu (0,51-0,61) в районах проживання дітей; в меншій мірі - від диференціації забруднень Cu (0,73-0,78) і Zn (0,51) (табл. 1; 2).

Висновки. Забруднення ґрунтового покриву ВМ є провідним фактором диференціації території МПМА за станом здоров'я дитячого населення. Основною особливістю впливу забруднення ВМ в системі "аеротехногенні викиди - атмосфера - ґрунт - вторинне пилопідіймання - атмосфера" на стан здоров'я дитячого населення є політипність їх впливу на різні системи органів дитячого організму. Особливу роль в цій системі відведено ґрунтовому покриву, як депонуючому середовищу, що є індикатором ступеня забруднення та знаходиться на перетині шляхів міграції техногенних забруднень.

Отримані дані дозволяють з високим ступенем достовірності стверджувати, що аеротехногенне забруднення ґрунтового покриву МПМА сполуками Cu викликає розвиток новоутворень у дітей. Забруднення ґрунтів Ni, Zn, Mn може істотно впливати на захворюваність крові, кровотворних органів та викликати порушення з залученням імунного механізму. Вміст Pb, Zn, Cu і Mn в ґрунті є одним з визначальних чинників захворюваності кістково-м'язової системи дітей. Поліелементний склад забруднення ґрунтового покриву (Zn, Pb, Cu, Mn, Ni) впливає на розвиток функціональних порушень сечовидільної системи дітей.

Узагальнення регіональних еколого-геохімічних і геостатистичних досліджень МПМА свідчить про необхідність обґрунтування системи моніторингу "геологічне середовище-здоров'я" із застосуванням зонування міського простору, яке дозволить раціонально організувати систему оптимізації міського ландшафту за ступенем техногенного навантаження ВМ з досягненням максимального оздоровчого ефекту.

Література:

1. Лучкевич В.С. Основы социальной медицины и управления здравоохранением: [учебное пособие] / В.С. Лучкевич. – СПб: СПбГМА, 1997.– 184 с.
2. Романів О.Я. Медико-географічні основи здоров'я дитячого населення (на матеріалах Хмельницької області): автореф. дис.... канд. геогр. наук.: спец. 11.00.02 "Економічна та соціальна географія" / Романів Оксана Яківна; Львів. нац. ун-т ім. І.Франка. – Л., 2003. — 16 с.
3. Связь загрязнения почв тяжёлыми металлами и здоровья детей Томска / Нарзулаев С.Б., Филиппов Г.П., Савченков Р.П. [и др.] // Гигиена и санитария. – 1995. – № 4. – С. 16-19.
4. Куролап С.А. Геоэкологические аспекты мониторинга здоровья населения промышленных городов // Соросовский образовательный журнал. – 1998. – №6. – с. 21–28. [Электронный ресурс]. Режим доступа: <http://rudocor.net/medicine/bz-lw/med-zmsey.htm>
5. Реброва О.Ю. Статистический анализ медицинских данных / Под ред. М.Н. Соколовой. – М.: МедиаСфера, 2002. – 361 с.
6. Скальный А.В. Микроэлементы для вашего здоровья / А.В. Скальный. – М.: Издательский дом "Оникс – 21 век", 2003. – 238 с.
7. Протасов Н.А. Микроэлементы: биологическая роль, распределение в почвах, влияние на распространение заболеваний человека и животных / Протасов Н.А. // Соросовский образовательный журнал. – 1998. – №12. – С. 32–37.

СЕКЦІЯ: ЕКОНОМІКА

Гульмира Ахметова, Кансулу Утепкалиева, Шолпан Сисенгалиева
(Атырау, Казахстан)

АНАЛИЗ СУЩЕСТВУЮЩЕЙ СИСТЕМЫ УПРАВЛЕНИЯ В НЕФТЕГАЗОВОЙ ОТРАСЛИ КАЗАХСТАНА

Министерство нефти и газа является центральным исполнительным органом Республики Казахстан, осуществляющим формирование государственной политики, координацию процесса управления в сферах нефтегазовой, нефтехимической промышленности, транспортировки углеводородного сырья. Данная организация имеет разветвленную сеть департаментов управления и подведомственных организаций (порядка 150 рабочих станций), среди которых ГУ «Администрация СЭЗ», АО «Информационно-аналитический центр нефти и газа».

Министерство от имени государства заключает контракты на проведение разведки, добычи и совмещенной разведки и добычи углеводородного сырья, осуществляет мониторинг и контроль за выполнением недропользователями их условий.



Рисунок 1 - Структура Министерства нефти и газа Республики Казахстан

Основными задачами Министерства в сфере его деятельности являются:

- 1) участие в разработке и реализации государственной политики в сферах нефтегазовой, нефтехимической промышленности, транспортировки углеводородного сырья;
- 2) осуществление межотраслевой координации в сферах нефтегазовой, нефтехимической промышленности, транспортировки углеводородного сырья и магистрального трубопроводного транспорта;
- 3) обеспечение развития топливно-энергетического комплекса в части углеводородного сырья;
- 4) осуществление международного сотрудничества по вопросам совместного освоения углеводородных ресурсов, в том числе в казахстанской части шельфа Каспийского моря;
- 5) обеспечение воспроизводства углеводородных ресурсов и их рационального использования, включая попутный газ;
- 6) обеспечение реализации компетенции Полномочного органа, вытекающей из соглашений о разделе продукции.

Министерство в соответствии с действующим законодательством и возложенными на него задачами осуществляет следующие функции:

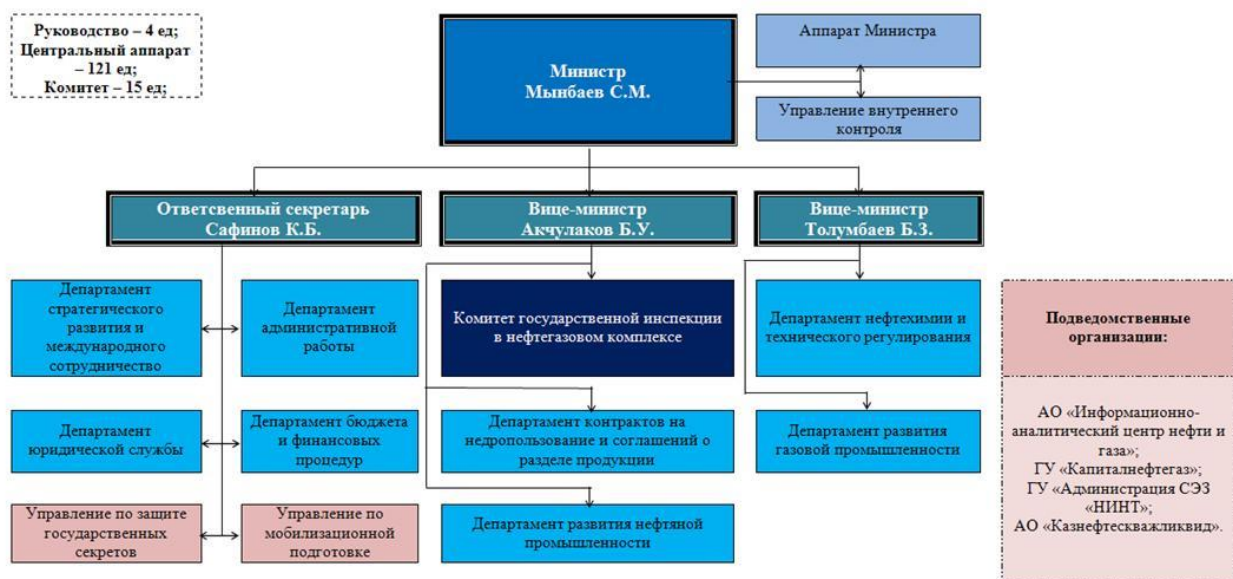
- 1) реализует государственную политику в сферах нефтегазовой, нефтехимической промышленности, транспортировки углеводородного сырья;
- 2) в пределах своей компетенции разрабатывает и утверждает программные документы, нормативные правовые акты, за исключением технических регламентов, нормативно-технические документы в нефтегазовой отрасли;
- 3) утверждает совместно с государственным органом, осуществляющим руководство в сферах естественных монополий и на регулируемых рынках, инвестиционные программы и (или) инвестиционные проекты, учитываемые при утверждении тарифов (цен, ставок сборов) или их предельных уровней, тарифных смет;

4) участвует в разработке национальных топливно-энергетических балансов в натуральном выражении в части использования углеводородного сырья;

Через Национальную компанию «КазМунайГаз» Правительство Республики Казахстан осуществляет прямое участие в разработке нефтяных ресурсов.

Национальная компания «КазМунайГаз» во многом стала символом прогресса казахстанской нефтегазовой отрасли, продолжая вносить решающий вклад в ее поступательное устойчивое развитие. Компания обладает масштабным потенциалом для дальнейшего роста, а также укрепления своего влияния и присутствия на мировом рынке углеводородов.

Правительство Казахстана проводит политику увеличения привлекательности казахстанских инвестиций в поддержку развития этого сектора, привлекает многих международных нефтегазовых компаний и тем самым расширяет экономику. Совместно с «КазМунайГаз» работают крупные международные компании, включая Chevron, CNPC, Eni и Shell. За десять лет «КазМунайГаз» прошел большой путь. За короткий период времени национальная компания стала одним из лидеров нефтегазового комплекса Казахстана, обеспечивая защиту национальных интересов в стратегически важной отрасли экономики. И уже в скором времени компания обоснованно надеется достичь качественно новых результатов как с точки зрения роста добычи нефти, так и своего позиционирования на глобальном рынке.

Чтобы представить роль и место компании в нефтегазовом секторе и в целом в экономике страны, достаточно обратиться к цифрам. «КазМунайГаз» на сегодня обеспечивает 26,4% добычи нефти и газового конденсата в стране, на его долю приходится 83,2% нефтепереработки, а также 67% трубопроводной транспортировки нефти и 95,7% – природного газа.

Будучи вертикально интегрированной нефтегазовой компанией, КМГ осуществляет полный производственный цикл – от добычи углеводородов, их транспортировки и переработки до оказания специализированных сервисных услуг. В состав группы компаний КМГ входит порядка 243 компаний, занятых в секторах разведки и добычи, транспортировки углеводородов, нефтепереработки и маркетинга.

Прошлый год холдинг завершил с весомыми результатами. По итогам 2015 года консолидированная добыча нефти и газового конденсата составила 21,4 млн. тонн. Объем транспортировки нефти превысил плановый показатель стратегии на 0,5%, объем транспортировки газа – на 2,5%, производительность труда – на 11,4%, объем производства дорожного битума – на 9,4%.

Несмотря на бушующий в мировой экономике кризис, и в текущем году КМГ стабильно идет по заданному курсу. Согласно оперативным данным, по итогам первого квартала консолидированный объем добычи нефти и газоконденсата «КазМунайГаза» с учетом долей участия в дочерних и совместно контролируемых организациях составил 5,6 млн. тонн, или 101% от плана. Объем переработки нефти был на уровне 3 млн. 571 тыс. тонн, объем транспортировки нефти магистральными трубопроводами – 16 млн. 947 тыс. тонн с перевыполнением плана на 3%, объем транспортировки нефти морем – 2 млн. 204 тыс. тонн. Показатель по объему транспортировки природного газа достиг 27 млрд. 576 млн. кубометров.

В настоящее время на курируемых КМГ крупных нефтеперерабатывающих заводах Казахстана реализуются инвестиционные проекты по реконструкции и модернизации. По их завершении к 2016 году планируется увеличение переработки до 19 млн. тонн в год. При этом глубина переработки нефти повысится до 90%, вырастет и выработка моторных топлив: автобензинов – до 6 750 тыс. тонн, авиатоплива – до 950 тыс., дизельного топлива – до 5 900 тыс.

В ближайшее десятилетие национальная компания «КазМунайГаз» готова совершить мощный рывок в производственной деятельности и тем самым обеспечить энергетическую безопасность страны. Планируется увеличить запасы нефти и конденсата до 1,4 млрд. тонн (на сегодня утвержденные запасы составляют более 800 млн. тонн), повысить объемы добычи нефти до 35 млн. тонн в год (за прошлый год добыто более 21 млн. тонн) и добычи газа – до 1,5 млрд. кубометров, довести пропускную способность нефтепроводов до 101 млн. тонн.

Задачу транспортировки экспорта и импорта казахстанской нефти осуществляет компания АО «КазТрансОйл», созданная в 1997 г. из нескольких участников рынка. А все начиналось с разработки и реализации комплексных мер по реабилитации и модернизации проходящей по территории Казахстана системы трубопроводов, что дало возможность сохранять работоспособность нефтепроводов, повысить конкурентоспособность предоставляемых услуг, их безопасность и надежность. Затем были организованы эффективные транспортные схемы, построены новые нефтетранспортные объекты.

Предметом деятельности АО «КазТрансОйл» являются:

- оказание услуг по транспортировке нефти (перекачка, перевалка, слив, налив, хранение, смешение) и нефтепродуктов по магистральным трубопроводам;
- организация транспортировки и транзита казахстанской нефти по трубопроводным системам других государств (операторская деятельность по единой маршрутизации);
- осуществление деятельности по эксплуатации и техническому обслуживанию магистральных трубопроводов, принадлежащих сторонним организациям;
- оказание услуг по подаче воды по магистральному трубопроводу и распределительным сетям;
- оказание услуг по производству, передаче и распределению тепловой энергии, передаче и распределению электрической энергии.

Рост экспортных мощностей нефтепроводной системы РК в основном обеспечен компанией АО «КазТрансОйл», которая разработала, реализовала и ввела в эксплуатацию ряд крупных международных проектов: нефтепровод КТК, Кенкияк-Атырау, Атасу-Алашанькоу, Кенкияк-Кумколь. Кроме этого, подписаны долгосрочные межправительственные соглашения по транспортировке и поставке нефти в Россию, Беларусь, Украину и другие страны. Казахская нефть транспортируется по целому ряду направлений — транзитом через Российскую Федерацию в Китай, а также через Каспий в Баку, далее по нефтепроводу Баку-Тбилиси-Джейхан-Черное море. Одним из важнейших партнеров является Китайская Народная Республика. Реализация проекта нефтепровода Казахстан-Китай решает вопрос энергетической безопасности для РК в части поставок нефти на собственные нефтеперерабатывающие заводы (НПЗ) в Павлодаре и Шымкенте.



Рисунок 2– Структура активов группы компаний АО «КазТрансОйл»

Увеличение добычи нефти в 2020 г. до уровня 130 млн. т требует роста суммарных экспортных мощностей с текущих 70 млн т до 120 млн. т в год, т.е. более чем на 70 %. В связи с этим АО «КазТрансОйл» для расширения и диверсификации экспортных мощностей в качестве стратегических целей на долгосрочную перспективу прилагает усилия для разработки и реализации следующих мер:

- 1) расширение пропускной способности нефтепровода КТК к 2015 г. до 67 млн. т в год;
- 2) расширение пропускной способности нефтепроводной системы Казахстан-Китай в 2014 г. до 20 млн т в год;
- 3) реализация в 2016-2018 гг. проекта Казахской Каспийской системы транспортировки (ККСТ).

В 2000-м году для систематизации работы в нефтегазовой отрасли Национальным оператором в сфере газа и газоснабжения определено АО «КазТрансГаз», которое осуществляет деятельность по корпоративному управлению активами при разведке, добыче, транспортировке и распределению газа.

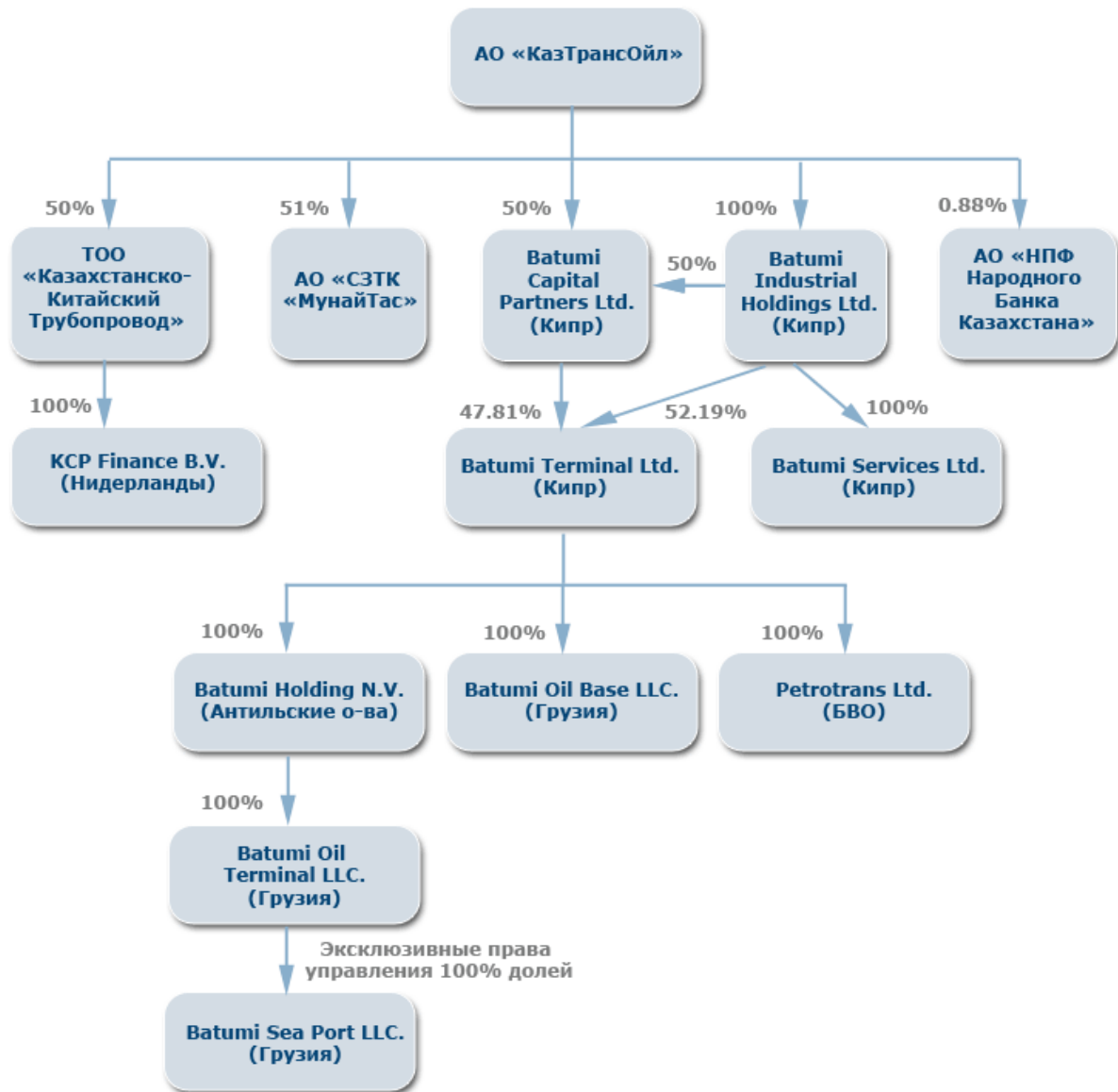
Основной вид деятельности - участие в разработке и выполнении государственных и национальных программ развития газового сектора.



Рисунок 3 – Основные направления деятельности АО «КазТрансГаз»

За первый квартал 2015 года объем транспортировки газа дочерним предприятием «КазМунайГаза» АО «КазТрансГаз» по магистральным газопроводам составил 27,66 млрд.м³, (аналогичный период прошлого года 28,418 млрд.м³) в том числе по магистральным газопроводам АО «Интергаз Центральная Азия» составил 23,080 млрд.м³, (25,555 млрд.м³ – 1 кв 2015 г.) из которых объем международного транзита 16,442 млрд. м³, объем газа по внутренней транспортировки составил 3,839 млрд. м³, объем транспортировки газа на экспорт составил 2,799 млрд.м³.

По магистральному газопроводу «Казахстан-Китай» ТОО «Азиатский Газопровод» про транспортировал объем в размере 3,524 млрд.м³. (2,661 млрд.м³ - 1 квартал 2015 г.)

На 2016 год объем транспортировки газа предусмотрен в объеме 110,769 млрд. м³. АО «КазТрансГаз» в первом квартале было реализовано 4,231 млрд. м³ газа. (Аналогичный период прошлого года – 4,295 млрд.м³). ТОО «Амангельды Газ» (дочернее предприятие АО «КазТрансГаз») было добыто 84 млн. м³ газа и 6 тыс. тонн газового конденсата. (88 млн.м³ газа и 6 тыс. тонн газового конденсата – 1 квартал 2015 г.)

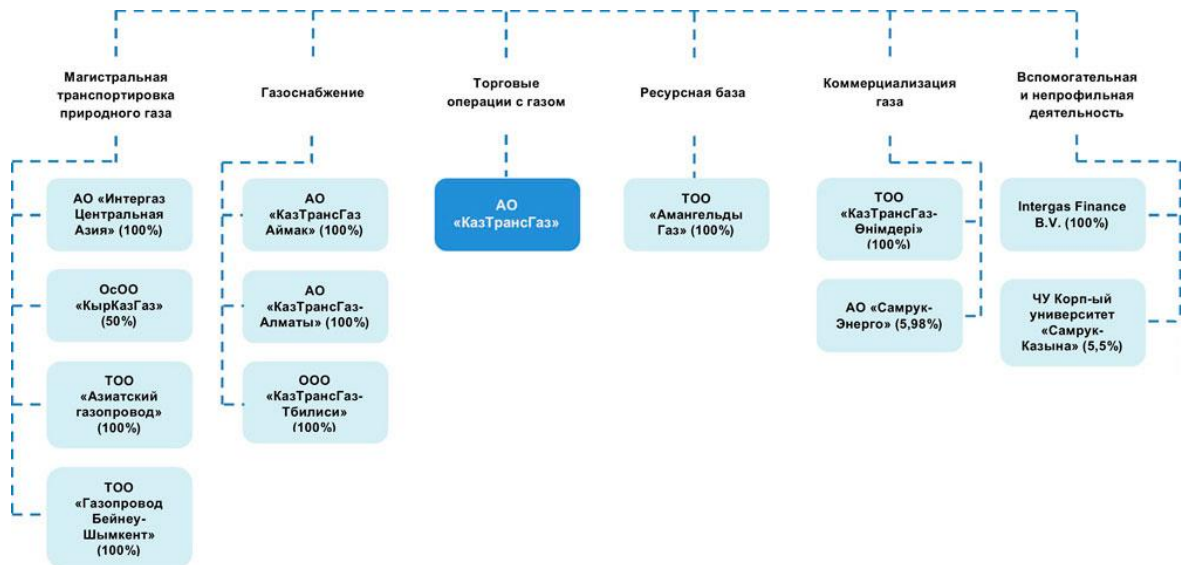
Компанией проводится активная инвестиционная политика. По оперативным данным капитальные вложения в новые производственные проекты (АО «КазТрансГаз») за счет собственных средств в 1 первом квартале 2016 г. составили 3 млрд. 745 млн. тенге (без учета проектов «Строительство газопровода Бейнеу-Шымкент» и «Строительство МГ «Казахстан-Китай» (нитки А, В и С)). Аналогичный период 2015 г. составил 1 млрд. 405 млн. тенге. На 2016 год объем капитальных вложений в новые производственные проекты за счет собственных средств предусматривается в объеме 29 млрд. 589 млн. 843 тыс. тенге. (27 млрд. 367 млн-2015 год).

За первый квартал текущего года АО «КазТрансГаз» было оказано спонсорской помощи всего на общую сумму 31 200 000 (тридцать один миллион двести тысяч) тенге.

Общий объем закупок по группе компаний КТГ за первый квартал 2016 года составил 152,3 млрд. тенге, в том числе закуплено товаров на сумму 122,9 млрд.тенге, работ- 11,4 млрд.тенге, услуг-18 млрд.тенге.

Нефтегазовая отрасль республики явилась одним из пионеров по реализации Стратегии индустриально-инновационного развития по количественному и качественному расширению доли отечественных производителей и сервисных служб в добывающих отраслях. Это прорывная инициатива, способная в корне изменить сложившуюся сырьевую направленность экономики, переориентировав ее в русло экономики знаний, передовых технологий и высокопроизводительного труда.

В новой редакции Закона РК «О недрах и недропользовании» широко представлены обязанности недропользователей в части порядка приобретения товаров, работ и услуг, использования высоких технологий, несения затрат на научные исследования и поддержки казахстанских производителей. Эти положения принуждают иностранного инвестора приобретать промежуточную продукцию, включаемую в их производственный процесс от местных производителей. Таким способом правительство пытается добиться увеличения добавленной стоимости в производственном секторе, т. е. вовлечь как можно больше отечественных предприятий в производственный процесс. Однако иностранные предприятия по-прежнему с неохотой выбирают казахстанское содержание, в сфере недропользования оно не превысило 27 %, или 697 млрд тг из 2,5 трлн. Остальные 73 % составил импорт.

В целом участие казахстанских производителей товаров, работ и услуг в крупных и средних нефтегазовых проектах дает колоссальные возможности для развития не только нефтяного бизнеса, но и

роста квалифицированных кадров, внедрения новых технологий по всему спектру индустриально-инновационного развития. Продвижение казахстанского содержания говорит об огромном потенциале для работы в связи с расширением производственных мощностей по нефтедобыче, которую предполагается увеличить с 81 до 130 млн т к 2020 г. При таких темпах извлечения углеводородов необходимо сохранить динамику увеличения казахстанского содержания в закупках работ и услуг, с достижением их доли до 85 %.

С точки зрения национальных экономических интересов программа развития казахстанского содержания позволит достичь широкого мультипликативного эффекта от развития наряду с нефтегазовым сектором и сопряженных отраслей экономики с активным внедрением этого комплекса в национальный воспроизводственный процесс. Итоги деятельности нефтегазовой отрасли в 2011 г. свидетельствуют о последовательных и действенных шагах по выстраиванию системной модели социально-экономической модернизации, освоению новых производств.

Развитию внутреннего казахстанского рынка нефти способствует реализация масштабных проектов модернизации нефтеперерабатывающих мощностей, которые позволят увеличить средний индекс комплексности до мирового показателя — 10,2, глубины переработки нефти — до 90 % и качество моторного топлива довести до Евро-5.

В преддверии вступления страны в Единое экономическое пространство (ЕЭП) в нефтегазовом секторе ратифицировано два соглашения, которые в определенной мере изменят конфигурацию внутреннего рынка с ориентиром на поставки отечественной нефти на газоперерабатывающие заводы республики. Поэтому ключевой задачей отрасли является вопрос адаптации и урегулирования экспорта и поставки на внутренний рынок нефтепродуктов в связи с созданием ЕЭП (см.табл.).

По словам Министра нефти и газа РК С.Мынбаева, дизельным топливом Казахстан почти полностью обеспечивает свою потребность (4,2 млн т при производстве 4,1 млн т), но половина нефти, из которой производится это дизтопливо, завозится из России [3].

Что же касается бензина, то часть его страна вынуждена импортировать (высокооктановые марки). Так, доля импорта по АИ-92 составляет 35 %, по другим маркам — еще выше.

Республика Казахстан привлекает инвестиции не только для добычи и транспортировки нефти, но и для ее глубокой переработки, на выпуск товаров с высокой долей технологического содержания и добавленной стоимости, рост производительности труда и высвобождение избыточно занятых трудовых ресурсов.

Наглядным подтверждением тому, что страна вышла на путь диверсификации и индустриального развития, является опережающий рост обрабатывающей промышленности (6,7 %), в основном за счет увеличения продукции химической промышленности — на 22,5 %, машиностроения — на 19,6 %. Эти результаты будут в перспективе возрастать, так как в рамках Государственной программы по форсированному индустриально-инновационному развитию Республики Казахстан на 2010-2014 гг., Карты индустриализации Казахстана на 2015-2018 гг. и Программы по развитию нефтегазового сектора в Республике Казахстан на 2010-2014 гг. реализуются такие инвестиционные проекты по созданию нефтехимических производств мирового уровня, как строительство интегрированного газохимического комплекса в Атырауской области, строительство комплекса по производству ароматических углеводородов на Атырауском НПЗ, производство дорожных битумов на Актауском заводе пластических масс.

Внутренний казахстанский рынок нефти набирает темпы в своем развитии. Переработка нефти на отечественных НПЗ в 2015 г. достигла уровня 12,4 млн т. Реализация масштабных проектов модернизации НПЗ позволит республике обеспечить к 2016 г. внутренний рынок отечественными высококачественными нефтепродуктами.

Так, на Атырауском НПЗ (АНПЗ) в 2006 г. завершился первый этап реконструкции. Эта работа началась согласно Стратегии индустриально-инновационного развития на 2003-2015 гг., где предусмотрены меры по развитию несырьевого сектора нефтегазовой отрасли — перерабатывающей промышленности и высокотехнологических производств.

В конце 2010 г. на АНПЗ начата реализация проекта строительства комплекса по производству ароматических углеводородов — одного из важнейших инвестиционных проектов страны, от которого зависит перспектива развития нефтехимической отрасли. В рамках данного проекта будут построены крупные объекты по установке каталитического риформинга с непрерывной регенерацией катализатора, экстракции бензола и толуола, для выделения параксилола, установка трансалкилирования толуола и тяжелых ароматических углеводородов, что позволит получать либо максимально высокооктановые бензины, либо — бензол до 135 тыс т в год. Налаживается производство экологически чистых бензинов, с содержанием бензола до 1 % против 5-7 % в бензине АНПЗ, производимом в настоящее время.

Другой крупный проект АНПЗ — строительство комплекса по глубокой переработке нефти. Зарубежный опыт показывает, что применение технологий по максимальной переработке нефти дает возможность получить полный спектр нефтепродуктов, глубина переработки которых, согласно стандарту Евро, превышает 90 %. В результате реализации данного проекта на АНПЗ глубина переработки должна быть не менее 85 %, что даст возможность производить бензин и дизельное топливо стандарта Евро-4,5 и отказаться от импорта светлых нефтепродуктов.

Следующие проекты касаются газификации Астаны и центральных регионов Казахстана. В будущем планируется решить вопросы по финансированию проекта и приступить к строительству газопровода. Общая стоимость реализации проекта газификации первой очереди 328,7 млрд т.

Еще один проект — это строительство Карачаганакского газоперерабатывающего завода, который должен будет обеспечить товарным газом проект газификации Казахстана.

Работы по реконструкции и модернизации Шымкентского НПЗ «ПетроКазахстан Ойл Продактс» осуществляются в два этапа. На первом этапе, с 2010 по 2016 гг., ведется запуск первого комплекса и обеспечение экологических норм и стандартов Евро-3, на втором, с 2010 по 2015 гг. — ввести в строй второй комплекс.

Согласно проекту реконструкции и модернизации Павлодарского нефтехимического завода, компания «ЭНИ» представила техническую часть технико-экономического обоснования (ТЭО), маркетинговые исследования и проект финансово-экономической модели. В настоящее время ТОО «Инжиниринговая компания «КазГипроНефтеТранс» завершает адаптацию ТЭО к нормативным требованиям РК.

Реализация крупных высокотехнологичных промышленных проектов и поддержка системообразующих предприятий будут обеспечиваться в рамках программ «Производительность - 2020» и «Оздоровление конкурентоспособных предприятий».

Добыча казахстанской нефти производится в основном на Каспийском море. По последним данным, только казахстанский сектор Каспийского шельфа имеет крупнейшие залежи углеводородов — около 120 перспективных структур, прогнозные ресурсы которых оцениваются в 8 млрд т условного топлива, в том числе 4,5 млрд т нефти.

В последние 20 лет начались масштабные проекты в сфере нефтедобычи, появились новые маршруты трубопроводов. В 2007 г. Азербайджан, Иран, Казахстан, Россия и Туркменистан на каспийском саммите в Тегеране договорились о самостоятельном регулировании нефтегазовых вопросов на Каспии. Президентами этих стран подписана декларация, заложившая основу будущей системы обеспечения безопасности на основе добрососедства и взаимного доверия. Страны объявили Каспий «морем мира».

Однако добыча нефти Каспия сопровождается рядом проблем для этого региона — это антропогенное воздействие на окружающую среду, риск нарушения экосистемы региона и заражения экономики, построенной на использовании сырьевого преимущества. Из всех возможных и существующих проблем выделяются две основные [4].

Во-первых, это загрязнение окружающей среды, вызванное наличием большого количества пробуренных нефтегазовых скважин, многие из которых не эксплуатируются и законсервированы. Углеводороды просачиваются в море, загрязняя его.

Вторая проблема — сейсмика региона. Так, настораживают результаты сейсмографии Института океанологии Российской академии наук в районе Актау, проведенной в 2010 г. Всего было зарегистрировано 45 удаленных сейсмических событий, происходивших на расстоянии 250-600 км от места реализации. За время исследований зафиксировано три землетрясения умеренной силы в акватории Южного Каспия — у побережья Ирана-Азербайджана.

Экономический успех развития нефтедобычи полностью зависит от привлечения иностранного капитала в регион. Суммарные инвестиции в разработку нефтегазовых проектов в казахстанский сектор Каспийского моря (КСКМ) составили порядка 39 млрд долл., заключен 201 контракт на нефтепользование по углеводородному сырью. Иностранные компании не только внесли значительные финансовые средства, но и смогли осуществить трансферт технологии, стали гарантом осуществления многих проектов в социальной сфере региона.

Несмотря на высокую стоимость добываемой здесь нефти, сложность ее транспортировки международные нефтяные компании продолжают проявлять огромный интерес к Каспийскому региону. Борьба за каспийскую нефть остается одним из самых значимых геополитических факторов недалекого будущего.

Список использованной литературы:

1. Иванов Р.В. Интеграция системы сбалансированных показателей в систему стратегического и оперативного планирования на предприятии // Экономика и управление: Сборник научных трудов. Часть II / Под редакцией д-ра экономических наук, профессора А.Е. Карлика. — СПб.: Изд-во СПбГУЭФ, 2006. 216 с.
2. Организационно-экономические аспекты развития нефтеперерабатывающей промышленности Республики Казахстан на основе контрактной системы — Молдашева А.К.
3. Экономика предприятий нефтяной и газовой промышленности — Дунаев В.Ф. — Учебник, «Нефть и газ», 2006. 216 с.
4. Бизнес за рубежом — журнал - №34 (288) от 06.09.2005, 34-35С.
5. Годовой отчет АО НК «КазМунайГаз» за 2009 год.
6. Казахстанская правда - № 17-18 (26436-26437) 08.01.2011
7. Отчет АО НК "КазМунайГаз" об итогах финансово-хозяйственной деятельности компании за первое полугодие 2010 года.

ОСОБЛИВОСТІ СИСТЕМИ ОПОДАТКУВАННЯ СТРАХОВОЇ ДІЯЛЬНОСТІ В УКРАЇНІ

Страховання – це вид цивільно-правових відносин щодо захисту майнових інтересів громадян та юридичних осіб у разі настання певних подій (страхових випадків), визначених договором страхування або чинним законодавством, за рахунок грошових фондів, що формуються шляхом сплати громадянами та юридичними особами страхових платежів (страхових внесків, страхових премій) та доходів від розміщення коштів цих фондів.

Страховиками визначаються фінансові установи, які створені у формі акціонерних, повних, командитних товариств або товариств з додатковою відповідальністю згідно з Законом України «Про господарські товариства» з урахуванням особливостей, передбачених цим Законом, а також одержали у встановленому порядку ліценцію на здійснення страхової діяльності. Учасників страховика повинно бути не менше трьох. Страхова діяльність в Україні здійснюється виключно страховиками-резидентами України.

2 грудня 2010 року було прийнято новий Податковий кодекс, в якому були суттєві зміни в системі оподаткування в Україні. В ньому, окрім змін окремих податків, визначалось запровадження порядку оподаткування з урахуванням особливостей діяльності різних суб'єктів підприємницької діяльності платників податків. Було запроваджено механізм для ліквідації тіньової економіки та збільшення надходжень до бюджету, а також передбачалося зниження ставок податків і зменшення навантаження на фонд оплати праці [2].

Варто зауважити, що 01.01.2015 р. страховики ввели окрему систему обліку доходів та витрат, які були пов'язані із запровадженням страхової діяльності, що оподатковувалась за ставками 3% і 0%, а також діяльності, що не була пов'язана із страховою, і оподатковувалась за ставкою 18%. Отже, тепер податок на дохід і податок на прибуток обліковувалися та розраховувались окремо один від одного. Починаючи з 01.01.2015 р. у зв'язку із застосуванням нового підходу до оподаткування прибутку підприємств, механізм оподаткування страховиків (п. 141.1 ПКУ) суттєво змінився, що представлено у п. 141.1 Податкового Кодексу України. Ставки залишилися ті ж: страховики повинні сплачувати податок на прибуток за ставкою 18%, та податок на дохід у розмірах:

– 3% – за договорами співстрахування від об'єкта оподаткування;

– 0% – за договорами з довгострокового страхування життя, договорами добровільного медичного страхування, договорами страхування в межах недержавного пенсійного забезпечення та договорами страхування додаткової пенсії.

Нажаль, прийнята система оподаткування за рік здатна практично знищити страховий бізнес України. Це може відбутися внаслідок того, що навантаження на фонд оплати праці не знизиться (оскільки в кризовій ситуації у страховиків не буде можливості виконати умови для застосування понижуючого коефіцієнта), а податкове навантаження на страховика збільшиться сукупно до 30%.

Багато експертів твердять, що з прийняття Податкового кодексу з'явилася законодавча база для активного використання страхового бізнесу з метою мінімізації податків та тіньового переведення грошових коштів у готівку. За допомогою створення різноманітних схем ухилення від сплати податків до державного бюджету не надходить майже третина коштів від оподаткування страхової діяльності.

Майже половина страхових компаній не сплачують податків до державного бюджету, ці факти не заперечують навіть самі керівники компаній. Однак, варто зауважити, що від сплати податків ухиляються не відомі компанії, а невеликі фірми.

За даними ДПА, з 22 страховиків, які збирають до 100 млн. грн. премій, лише 8 компаній сплачують податки за ставкою 3%. Решта компаній сплачують податки на рівні 1-2% [1].

Однією з найпоширеніших схем ухилення від податків є схема «псевдо перестраховання». Її суть полягає в тому, що платежі з перестраховання спрямовуються до спеціально створених компаній, які за допомогою фіктивного банкрутства ліквідовуються і декларують недостовірні дані. Така система використовується невеликими компаніями, а також компаніями, чий зобов'язання по ризикам перевищують активи компанії.

Не менш дієвою являється схема з використанням так званих венчурних фондів. Ці установи призначені для інвестування у ризиковані інноваційні проекти, які, згідно з чинним законодавством, не сплачують жодних податків. Суть цієї системи полягає в тому, що страхова компанія імітує заборгованість перед венчурним фондом, щомісяця компанія сплачує заборгованість, перераховуючи на рахунок фонду «живі» гроші. В такому випадку венчурний фонд не сплачує податків, а кошти страхової компанії передаються їй назад.

Компанії, які ухиляються від сплати податків, завдають шкоди як іншим чесним страховим компаніям, так і страховому ринку загалом. Як відомо, на концентрацію засобів страхового фонду безпосередньо впливає постійно зростаюче число страхувальників та застрахованих об'єктів.

Забезпечення фінансової стійкості страхового фонду може аналізуватись з боку встановлення ймовірності недостатності коштів для страхових виплат в певному році та аспектів співвідношення доходів й витрат страховика за звітний період.

Стаття 212 Кримінального Кодексу України визначає ухилення від сплати податків як умисне ухилення від сплати, вчинене службовою особою підприємства, яка зобов'язана їх сплачувати, якщо ці діяння призвели до фактичного ненадходження до бюджетів коштів у значних, великих, у особливо великих розмірах.

Негативні наслідки ухилення оподаткування для фінансової безпеки держави проявляються у наступному:

- 1) зниження можливості надання соціальних благ населенню;
- 2) зростання податкового тиску на легально працюючих платників, що призводить до їх відходу у тінь;
- 3) зростання дисбалансу у розвитку різних секторів економіки, що може призвести до монополізації окремих галузей;
- 4) зниження конкурентоспроможності легальної економіки, оскільки платники податків, що ухиляються, мають реальні можливості зниження ціни за інших однакових умов.

Легальної можливості «ухилитися від податків» не існує. Будь-які цілеспрямовані дії суб'єкта, що порушують чинне законодавство, у результаті яких бюджет недоотримує належні йому по закону суми податків, є шахрайськими та нелегальними і ведуть до настання податкової або кримінальної відповідальності.

Страховики, які займаються класичним страхуванням, дуже занепокоєні з цього приводу, адже обвинувачення поширюються на весь страховий ринок. А це значно знижує темпи його розвитку і не дозволяє завчасно приймати необхідні для ринку закони, а також породжує недовіру до страхування [7].

Саме це підштовхнуло страховиків до створення «Української федерації страхування». За допомогою цього органу великі компанії намагатимуться оздоровити український ринок. Для цього необхідно, в першу чергу, збільшити прозорість як страхувальників, так і регуляторів. Так, страховики повинні публікувати інформацію про свій реальний фінансовий стан, а регулятори – дані щодо всього ринку (звітний баланс про доходи та фінансові результати).

Зменшенню псевдострахування буде також сприяти перехід на міжнародні норми фінансової звітності, проходження компаніями міжнародного аудиту та отримання національних та міжнародних рейтингів.

Однією з головних проблем страховиків є заборона переказу за кордон платежів у валюті, введена постановою НБУ №540 [4]. Це означає, що перестраховувати ризики на зовнішніх ринках неможливо, і потенційну підвищену збитковість чи відмову у виплатах за цілим ланцюжком страхових подій.

Найбільш проблемними елементами оподаткування страхової діяльності, що відкривають безпосередні можливості для податкового планування і потребують вирішення є: по-перше, норма, яка дозволяє страховим компаніям списувати обсяги перестрахових виплат; по-друге, власне рівень ставки податку та база, до якої вона застосовується. Усунути ці схеми можна двома способами – перевірши страхові компанії на загальну систему оподаткування або в межах існуючої системи усунути можливість зменшення об'єкта оподаткування на перестраховування.

Ідеальний спосіб оподаткування страхового бізнесу полягає у стягненні податку безпосередньо з корпоративного прибутку страхової компанії. Ця система поставить страховий бізнес у рівні умови з іншими підприємницькими структурами і не створить економічних стимулів до податкового панування.

Для побудови ефективної системи контролю за сплатою податків у страховій галузі важливо, щоб була єдина ставка податку, а також було передбачено перехідний період як мінімум на два роки. Також варто зауважити, що підхід до оподаткування страхової діяльності повинен бути збалансованим, оскільки зростання ставки оподаткування може призвести до ненормованого подорожчання страхових послуг та збільшення собівартості страхового поліса.

Базою оподаткування страховиків податком на прибуток є сума доходів страховика, нарахована протягом звітного періоду, в тому числі у вигляді:

- 1) страхових платежів, страхових внесків, страхових премій, нарахованих страховиком за договорами страхування, співстрахування та перестраховування ризиків протягом звітного періоду, зменшених на суму страхових платежів, страхових внесків, страхових премій, нарахованих страховиком за договорами перестраховування;
- 2) інвестиційного доходу, нарахованого страховиком від розміщення коштів резервів від страхування життя;
- 3) суми винагород, належних страховим компаніям за укладеними договорами страхування, співстрахування, перестраховування.

Національна комісія, що здійснює державне регулювання у сфері ринків фінансових послуг України, являє собою уповноважений орган, який здійснює державний нагляд за страховою діяльністю. Уповноважений орган видає ліцензії страховим компаніям на право здійснювати страхову діяльність за конкретними видами страхування на основі документів, які засвідчують дотримання страховиками вимог, встановлених законодавством України до суб'єктів, які здійснюють страхову діяльність.

Поступовий процес трансформації економіки вимагає від системи оподаткування, як інструменту державного регулювання економічних і соціальних процесів, враховувати інтереси держави, підприємницьких структур та громадян.

Державне втручання у сферу діяльності страхових компаній здійснюється у випадку відмови страхового ринку забезпечувати страховим захистом тих ризиків, в яких суспільна потреба перевищує індивідуальні потреби. Створюються такі законодавчі поля, в яких економічно забезпечені суб'єкти повинні себе страхувати за власні кошти, а суб'єкти, які не в змозі цього зробити – за рахунок суспільних зусиль.

За результатами проведених досліджень можна стверджувати, що в сучасній системі оподаткування страхової діяльності присутні недоліки, які потребують вирішення. Оскільки через наявність різних схем ухилення від сплати податків держава втрачає значні надходження до бюджету, уряду потрібно створити таку систему оподаткування, яка б сприяла нормальній, успішній роботі страхового ринку. Одним з оптимальних варіантів є перехід страховиків на диференційовану систему оподаткування, це зменшить можливість страховиків використовувати схеми оптимізації та приховування реальних доходів від держави. Таким чином буде розвиватись і удосконалюватись ринок страхування, що призведе до покращення стану фінансового ринку та економіки України загалом.

Джерела:

1. Бурбело О. А. Детинізація економіки (організаційно-правові аспекти): монографія / О. А. Бурбело, М. М. Калашников. Луганськ: РВВ ЛДУВС ім. Е. О. Дідоренка. 2008. – 192 с.
2. Закон України «Про внесення змін до Податкового кодексу України та деяких інших законодавчих актів України» № 77-VIII від 28.12.2014. – [Електронний ресурс] – <http://zakon4.rada.gov.ua/laws/show/1621-18>
3. Іванцова Ю.В. Оподаткування страхової діяльності. [Електронний ресурс] – <http://intkonf.org/ivantsova-yuv-opodatkuvannya-strahovoidiyalnosti/>
4. Податковий кодекс України – від 02.12.2015 № 2755 – VI / Верховна Рада України. [Електронний ресурс] – <http://zakon4.rada.gov.ua/laws/show/2755-17>
5. Резніченко К.Г. Особливості оподаткування страхових компаній в Україні / Резніченко К.Г., Самофат І.С. // Збірник наукових праць Національного університету державної податкової служби України. – 2015. – №1. – С. 143-154
6. Шірінян Л.В. Фінанси страхових організацій. [Електронний ресурс] – конспект лекцій для студентів напрямку підготовки 6.030508 «Фінанси і кредит» денної та заочної форма навчання / Л.В. Шірінян – К.: НУХТ, 2014. – 108с.
7. [Електронний ресурс] – www.epravda.com.ua

Науковий керівник:
старший викладач Каспрук А. Ю.

Василь Візитіу
(Чернівці, Україна)

СТАН ТА РОЗВИТОК СТРАХУВАННЯ АВТОЦИВІЛЬНОЇ ВІДПОВІДАЛЬНОСТІ ВЛАСНИКІВ ТРАНСПОРТНИХ ЗАСОБІВ В УКРАЇНІ

В Україні, починаючи від 22.09.2005 року, Законом України «Про обов'язкове страхування цивільно-правової відповідальності власників транспортних засобів» було встановлено необхідність в обов'язковому страхуванні цивільної відповідальності власників транспортних засобів. Це було зумовлено стрімким розвитком ринкових відносин, а саме з переходом до ринкової економіки, переходом майна державної власності у приватну власність, підписання міжнародних угод, завдяки яким Україна змогла сформулювати, пристосувати та задіяти низку законів, які допомогли врегулювати відносини щодо обставин, які передбачають цивільну відповідальність власників транспортних засобів [1].

Вивченням сутності та становлення страхування відповідальності власників наземних транспортних засобів займається багато науковців та практиків, а саме В. Фурманов, О. Філонюк, В. Романишин, О. Морозов тощо.

Страхування цивільної відповідальності власників транспортних засобів у більшості країн світу належить до обов'язкових видів страхування, що зумовлюється кількома обставинами, а саме:

- 1) транспортний засіб є джерелом підвищеної небезпеки;
- 2) норми цивільного законодавства більшості країн світу у разі дорожньо-транспортної пригоди саме власника транспортного засобу визнають відповідальним за те, що було завдано шкоди здоров'ю або майну інших (третіх) осіб, окрім випадків, коли така пригода була наслідком обставин непереборної сили або злого умислу потерпілого;
- 3) вказані цивільно-правові відносини стосуються всього суспільства, мають масовий характер, оскільки потенційним учасником дорожньо-транспортної пригоди може бути кожний громадянин.

У розвинених країн світу законодавство про обов'язкове страхування цивільної відповідальності власників автотранспортних засобів забезпечує конституційні права громадян на захист життя та майнових прав від протиправних або інших дій третіх осіб.

Соціальна важливість цього виду страхування підтверджується тим, що на дорогах світу щорічно гине більш ніж 100 тис. осіб, при цьому на кожного загиблого припадає від 4 до 10 травмованих осіб.

Статистика показує, що автотранспорт — найбільш небезпечний вид транспорту, у 100 раз більш аварійний, ніж авіаційний та залізничний, але він є найбільш зручним та доступним. Показник тяжкості наслідків автотранспортних аварій (кількість загиблих на 100 потерпілих) в Україні становить 13, що в 7—10 раз вище, ніж в інших країнах Європи. Окрім того, в нашій країні відбувається понад 200 тис. автоаварій, які тягнуть за собою матеріальні пошкодження транспортних засобів, дорожніх споруд, будівель тощо, а отже, величезні матеріальні та моральні збитки. Через суди проходять цивільні та кримінальні справи десятків тисяч громадян, протягом багатьох років винуватці аварій виплачують компенсації потерпілим, значно погіршується матеріальний стан сімей обох сторін [4].

Обов'язкове страхування цивільної відповідальності власників транспортних засобів має на меті забезпечити відшкодування збитків, завданих дорожньо-транспортною пригодою.

Як відомо, згідно з українським законодавством, страхування цивільної відповідальності автовласника є обов'язковим, і всі власники зобов'язані обов'язково застрахувати свою цивільну відповідальність. Придбавши поліс страхування відповідальності, особа страхується на той випадок, коли з її вини у ДТП було завдано шкоду майну чи здоров'ю третіх осіб. Так, якщо з вини власника авто станеться аварія, саме страхова компанія має відшкодувати потерпілій стороні, тобто третій особі, збитки, заподіяні її життю та здоров'ю потерпілих чи їх майну.

Згідно з законом, вартість поліса страхування цивільної відповідальності автовласника коливається залежно від типу транспортного засобу, об'єму двигуна автомобіля й терміну страхування. Крім того, страхова компанія зважає на стаж водія, хто саме купує поліс - юридична чи фізична особа, територію переважного використання транспортного засобу тощо. Треба зазначити, що фізичні особи - власники транспортного засобу - повинні мати окремий поліс на кожну фізичну особу, яка керує транспортним засобом. Юридична особа - власник транспортних засобів - повинна мати поліс на кожен транспортний засіб, що їй належить. При цьому слід пам'ятати, що дія поліса поширюється лише на того водія, який керує цим транспортним засобом на законних підставах [2, с. 184].

Для юридичних осіб варто пам'ятати, що витрати щодо цього виду страхування належать до валових витрат, і саме на їх суму зменшується база оподаткування. За статистичними даними, збитки у середньому сягають 15-20 тис. грн.

У разі укладення одним страхувальником договорів обов'язкового страхування цивільної відповідальності власників транспортних засобів щодо 30 і більше транспортних засобів на термін 6 місяців і більше, розміри страхових платежів зменшуються на 20 відсотків.

Клієнт, який впродовж року не звертався до страхової компанії за одержанням відшкодування, має право на знижки із страхової премії у розмірі 10% за кожний рік без аварійної експлуатації.

Власникам автомобілів при страхуванні бажано наперед ознайомитися з деякими термінами. Наприклад: страхова сума, страхова премія (процент, встановлений тарифом від розміру страхової суми, яку вносить клієнт страхової компанії), франшиза (передбачене умовами страхового договору звільнення страхової компанії від відшкодування збитків, що не перевищують визначеного розміру). Існує, й таке поняття, як право на регрес, тобто право страхової компанії, що виплатила страхове відшкодування, вимагати в розмірі проведеної виплати відшкодування збитків від третьої особи, з вини якої збиток стався.

Слід мати на увазі, що жодна з існуючих страхових компаній не практикує страхування автомобіля тільки від одного конкретного страхового випадку, наприклад, від викрадення (оскільки його ймовірність, за свідченням експертів, надто велика). Перевага частіше надається страхуванню за кількома ризиками, тому що так вигідніше.

Розробка та удосконалення державних механізмів регулювання обов'язкових видів страхування на базі досвіду розвинутих країн світу і є найважливішим предметом діяльності України, в тому числі щодо страхування цивільної відповідальності власників транспортних засобів.

Одним із важливих аспектів даного виду страхування є те, що страхування цивільної відповідальності власників транспортних засобів пов'язаний з найголовнішою цінністю людини - її життям. Саме тому цей вид страхування потребує постійних нововведень.

Список використаних джерел:

1. Закон України «Про обов'язкове страхування цивільно-правової відповідальності власників наземних транспортних засобів». - [Електронний ресурс] - Режим доступу: <http://zakon2.rada.gov.ua/laws/show/1961-15>
2. Фурман В. Соціально-економічні аспекти обов'язкового страхування цивільно-правової відповідальності автовласників / В. Фурман // «Економіст». - 2010. - №10. - с.184-194.
3. Філонюк О. Страхування цивільної відповідальності / О. Філонюк, С. Недбаєва // Вісник Національної академії державного управління. - 2009. - № 4. - С. 220-235.
4. Офіційний сайт страхової компанії «Княжа». - [Електронний ресурс] - Режим доступу: <http://kniazha.com.ua/>

Науковий керівник: старший викладач Каспрук А. Ю.

ГЕНЕЗИС СУТНІСНИХ ХАРАКТЕРИСТИК ЛЮДСЬКОГО КАПІТАЛУ ПІДПРИЄМСТВА

Прагнення України працювати за світовими правилами тривалий час гальмується внаслідок неприйняття суспільством базових концепцій суспільного розвитку, серед яких – концепція людського капіталу. В основі останньої лежить визначення економічної поведінки людини на усіх рівнях управління, починаючи з особистісного і закінчуючи макроекономічним. Між тим, основним інвестором людського капіталу є підприємства, на яких відбуваються довготривалі процеси формування, використання і розвитку даного активу. Тому дослідження питань, пов'язаних із сутнісними характеристиками людського капіталу підприємства набувають особливої актуальності. Їх розв'язання на теоретичному рівні виступатиме підґрунтям для створення дієвого методичного інструментарію та побудови архітектури механізму відповідного управління.

Метою даного дослідження є визначення сучасних сутнісних характеристик людського капіталу на мікроекономічному рівні шляхом дослідження їх генезису.

Історичним прообразом категорії «людський капітал підприємства» є категорії «робоча сила», «трудова ресурси», «трудова потенція», «людський фактор», «людський розвиток», які активно використовуються й у сучасних умовах суспільного розвитку для відображення здібностей і рис людини, необхідних для продукування суспільних благ та водночас задоволення особистих потреб. Окремі категорії (зокрема, «трудова ресурси» і «трудова потенція») мають переважну сферу використання на макроекономічному рівні, чому сприяє прийняття законодавчих та нормативних актів відповідного напрямку державного регулювання. Між тим і категорія «людський капітал» у нашій країні здебільшого використовується на вищих рівнях суспільного виробництва (на макро- і мезорівнях), про що свідчать напрямки досліджень відомих наукових установ (Інституту демографії та соціальних досліджень імені М.В. Птухи НАН України, Інституту економіки промисловості НАН України, Інституту економіко-правових досліджень НАН України, Інституту регіональних досліджень НАН України та ін.).

Людина економічна є постійним об'єктом наукових досліджень, починаючи з праць В. Петті, А. Сміта, Д. Рікардо, К. Маркса, А. Маршалла, Дж. Мілля, Ж.-Б. Сея, Н. Сеніора, Ф. Ліста та інших класиків економічної теорії. Дослідження у даному напрямку активізувалися з 60-х рр. ХХ ст. з праць Нобелівських лауреатів Т. Шульца та Г. Беккера, які створили теорію людського капіталу.

Значний внесок у розвиток теорії людського капіталу зробили українські вчені, а саме: В. Антонюк, О. Грішнова, А.В. Кудлай, О.М. Бородіна, В.М. Гесць, Н.В. Голюкова, О.М. Головінов, М.І. Долішній, С.М. Злупко, Е.М. Лібанова, В.В. Онікієнко, А.А. Чухно, Л. Семів, С. Вовканич, В. Куценко та багато інших.

Підкреслимо, що в економічній науці відбувається не просто зміна термінології, а змінюється ставлення до цієї проблеми та її усвідомлення. Нині людський капітал охоплює всі якісні характеристики людських ресурсів країни й окремих підприємств і базується на знаннях, досвіді, здоров'ї людини, її освіті, культурі, кваліфікації тощо.

Однак поза колом наукових інтересів довгий час залишаються питання ґрунтового дослідження проблематики саме людського капіталу підприємства та визначення сучасних його характеристик з позицій оцінки як носіїв основних продуктивних якостей, так і очікуваних результатів та умов їх отримання.

В сучасних умовах відбувається активна трансформація ролі і значення людини у суспільному виробництві, переосмислення необхідних і найбільших продуктивних її якостей, умов формування і подальшого розвитку цих якостей. Підвищення уваги до зазначених питань обумовлює подальший розвиток теорії людського капіталу та її завдання.

У табл. 1 представлено результати систематизації наукових поглядів на категорію «людський капітал», які відображають завдання мікроекономічного рівня управління.

Таблиця 1 – Еволюція наукових поглядів на сутнісні характеристики людського капіталу підприємства

Період дослідження, науковці	Людський капітал як невіддільна властивість людини, об'єкт фізичного і морального зносу	Людський капітал як фактор виробництва та умова задоволення потреб людини	Людський капітал як об'єкт економічного управління та досягнення стратегічних цілей підприємства	Людський капітал як об'єкт інвестування	Людський капітал як джерело доходу	Людський капітал як об'єкт купівлі-продажу (найму)	Людський капітал як носій фактору ризику	Людський капітал як носій фактору ліквідності	Людський капітал як об'єкт власності і розпорядження	Людський капітал як об'єкт вартісної оцінки	Людський капітал як об'єкт часової переваги	Людський капітал як накопичена цінність
1	2	3	4	5	6	7	8	9	10	11	12	13
50- 60 рр. XX століття												
Т. Шульц	+			+								
Дж. Мінцер		+		+	+							
Л. Туроу	+	+										
Г. Беккер	+	+										+
70 рр. XX століття												
М.Блауг	+			+								
Дж.Кендрік	+			+								+
Ф.Махлуп	+			+								
80-90 рр. XX століття												
Л. Едвінсон		+								+		+
Т. Стюарт	+		+		+							
К. Е. Свейбі	+		+									
90 рр. XX століття												
Р.Каплан, Д. Нортон	+	+	+									
Х.К. Рамперсад	+		+									
Л.М. Спенсер	+		+		+							
Д. Ульрих	+	+	+	+								
Н.Г. Ольве, Ж. Рой, М. Ветер	+		+									+
Horvath Partners	+		+									
Нівен Пол Р.	+	+	+									
Фрідаг Хервіг Р., Вальтер Шмідт	+		+				+					
Р.І. Капелюшников	+											
С.В.Мочерний	+			+	+							
М.М.Критський	+	+										
Л.Г. Сімкіна	+		+									
Е.Д.Циренова, Б.М. Генкін	+				+							
А.І. Добринін	+	+	+		+							
С.А.Дятлов	+	+		+	+							+
Е.М. Лібанова	+			+								+
В. Куценко, Г.Євтушенко	+	+			+							
Г. Автономов	+											+
О.А.Грішнова	+	+	+	+	+				+			
2000-ні – 2010-ті рр.												
М.А. Ажажа	+	+		+								
В.П. Антонюк	+		+		+							
С.В. Волошина	+	+	+	+	+	+	+	+	+	+	+	+
Н.В. Голікова	+				+	+				+	+	+
О.В. Захарова	+			+	+					+		
С.Г. Климко	+			+	+				+			
Н.М. Корольова	+		+		+							+
О.П. Кошулько	+				+							+
А.В. Кудлай	+	+		+	+				+			
О.В. Левчук	+			+	+							+
Г.В. Лич	+				+							

Д.В. Маляр	+	+										
Д.С. Насипайко	+		+		+							

Складено автором на основі [1-4]

Аналіз наведених у табл. 1 наукових поглядів на сутнісні характеристики людського капіталу підприємства свідчить про наступне:

– виникнення досліджень людського капіталу на усіх економічних рівнях, включаючи й мікроекономічний, відноситься до 50-60-х років ХХ ст. У дослідженнях цього періоду (Т. Шульц, Дж. Мінцер, Л. Туроу, Г. Беккер та ін.) основна увага звертається на якості і здібності людини (т.зв. продуктивні здібності), використання і розвиток яких є джерелом отримання доходів та їх збільшення. При цьому наголошується, що продуктивні здібності потрібно розвивати через відповідні інвестиції, основними з яких вважаються інвестиції в освіту;

– розвиток теорії людського капіталу у 70-тих роках ХХ ст. (М. Блауг, Дж. Кендрік, Ф. Махлуп та ін.) здійснювався в напрямках розширення попередніх характеристик, тобто уточнення змістовності людського капіталу як невіддільної власності людини та об'єкту фізичного і морального зносу, а також джерела створення доходу;

– у 80-90-х роках ХХ ст. науковці (Л. Едвінсон, Т. Стюарт, К.Е. Свейбі, Р. Каплан, Д. Нортон, Л.М. Спенсер, О.А. Грішнова та ін.) стали розглядати людський як об'єкт економічного управління, водночас розширюючи дослідження продуктивних здібностей;

– у 2000 – 2010-х рр. (В.П. Антонюк, О.В. Захарова, А.В. Кудлай та ін.) спектр характеристик людського капіталу максимально розширився, додалися такі як вартісна оцінка, часова перевага, фактори ризику і ліквідності тощо. Між тим однотайності у визнанні усієї сукупності представлених у табл. 1 характеристик на даний момент часу немає.

Таким чином, реалізація концепції людського капіталу на вітчизняних підприємствах в сучасних умовах господарювання повинна будуватися на тому, що людський капітал має бути визнаний не лише як сукупність невіддільних від людини продуктивних здібностей, які використовуються для отримання доходу і задоволення особистих потреб, але й як об'єкт комплексного інвестування задля формування і розвитку цих здібностей. Причому інвестування передбачає обов'язковість вартісної оцінки людського капіталу з урахуванням його ринкової оцінки і фактору часу (часової переваги інвестицій різних періодів). Водночас зростання доходності людського капіталу підприємства забезпечується й шляхом збереження створеної цінності у попередні періоди, що можна розглядати як накопичену вартість. До того ж ринкові умови, що характеризуються високим динамізмом і невизначеністю, потребують розглядати людський капітал як фактор ризику і фактор ліквідності. Досягнення мети інвестування у людину вимагає свідомого керування даним процесом, що дає змогу ідентифікувати людський капітал як об'єкт економічного управління та досягнення стратегічних цілей підприємства.

Література:

1. Волошина С.В. Парадигма людського капіталу як відображення умов суспільного виробництва / С.В. Волошина // Вісник Одеського національного університету. Серія: Економіка. – 2014. – Том 19. Випуск 2/1. – С. 8-13.
2. Волошина С.В. Еволюція концепції людського капіталу та її трансформація в умовах глобалізації соціально-економічних процесів / С.В. Волошина, Д.Р. Калініченко // Вісник Хмельницького національного університету. Економічні науки: наук. журнал. – 2016. - №6. – С. 178-183.
3. Волошина С.В. Понятійний базис категорії «людський капітал» / С.В. Волошина, А.В. Скубіліна // Науковий журнал «Інтелект ХХІ» – 2016. – №6. – С. 209-218.
4. Соціально-економічні аспекти розвитку економіки підприємства: монографія / О.Є. Бавико, С.В. Волошина, Н.В. Лохман та ін.; під заг. ред. д.е.н., проф. О.Б. Чернеги, Донец. нац. ун-т економіки і торгівлі ім. М. Туган-Барановського. – Кривий Ріг: ФОРМ Залозний В.В., 2017. - 353 с. – Розділ 3.

МАЙНОВЕ СТРАХУВАННЯ: ОСОБЛИВОСТІ, ЗНАЧЕННЯ ТА ПЕРСПЕКТИВИ РОЗВИТКУ

Як засвідчує аналіз історії та сучасного становлення інституту страхування, зокрема майнового, страхування є обов'язковим елементом кожної економічної і соціальної системи суспільства. Без розвинутої системи страхування економіка успішно функціонувати не може. Майнове страхування має стати одним із основних механізмів поновлення порушених майнових інтересів осіб у випадках непередбачуваних природних, техногенних та інших явищ, що позитивно впливає на зміцнення фінансів держави.

Втім, слід зауважити, що сучасний стан правовідносин з майнового страхування на страховому ринку України свідчить про серйозні суперечності та прогалини в чинному законодавстві. Крім того, сама держава гальмує розвиток майнового страхування, відшкодовуючи збитки, головним чином, шляхом виділення бюджетних коштів для ліквідації наслідків стихійного лиха і на інші аналогічні цілі. Можна стверджувати, що допомога держави важлива, але ні в якому разі вона не повинна стати єдиним або основним джерелом компенсацій. У зв'язку з цим, створення системи фінансових гарантій, розвиток майнового страхування в Україні як механізму захисту майнових інтересів є і необхідним, і особливо значимим.

Майнове страхування є найширшою галуззю страхового ринку, включаючи цілий комплекс видів страхування (вантажів, усіх видів транспорту, майна юридичних та фізичних осіб, заставного майна тощо). Об'єднано ці підвиди в одну галузь через спільність об'єктів страхування, на які спрямовано захист, це – майно і майнові права страхувальників. Страхування майна сьогодні становить найзначніший сегмент страхового ринку: його частка вже перевищила 70 %.

В державах з розвинутою ринковою економікою майнове страхування займає стратегічну позицію, яка визначається тим, що воно надає гарантії поновлення порушених майнових інтересів у випадку непередбачуваних природних, техногенних та інших явищ, позитивно впливає на зміцнення фінансів держави. Воно не тільки звільняє бюджет від видатків на відшкодування збитків при настанні страхових випадків, але й є одним з найстабільніших джерел довгострокових інвестицій. У державах з неринковою системою господарювання, до якої належала наша країна, майнове страхування відіграє додаткову роль, оскільки відшкодування збитків, переважно, здійснюється державою за рахунок бюджетних ресурсів.

Вагомий внесок у розробку фундаментальних питань теорії та практики страхування майна зробили західні вчені – А. Манес, Д. Бланд, Дж. Діксон, В. Гейльман, В. Гаврийський, Д. Фарні. Теоретичні та практичні аспекти майнового страхування досліджувались у роботах вітчизняних науковців В. Д. Базилевича, Н. Н. Внукової, О. Д. Вовчак, С. С. Осадця, О. Д. Заруби та ін. Аналіз ринку добровільного майнового страхування в Україні у своїх працях проводили такі вітчизняні науковці, як О. Парацак, Н. Лисенко. Питання страхування майна громадян в Україні розглянуті в роботах Т. Д. Кривошлик.

Варто відмітити, що у вітчизняній фінансово-економічній літературі ґрунтовним дослідженням, що стосуються визначення загальнотеоретичних проблем майнового страхування і науковим розробкам, орієнтованим на практичне застосування, приділена незначна увага.

Метою статті є дослідження майнового страхування в Україні, визначення його особливостей та значення у повсякденному житті, а також перспективи розвитку в майбутньому.

Страхування майна – галузь страхування, що включає різні види страхування юридичних і фізичних осіб, де в якості об'єкта страхування виступає майновий інтерес, пов'язаний з володінням, користуванням і розпорядженням майном. Економічне призначення майнового страхування полягає у відшкодуванні збитків, заподіяних страхувальнику внаслідок пошкодження або знищення майна при настанні страхових випадків. Мета такого страхування – компенсування шкоди.

За договорами майнового страхування може бути застрахована будь-яка частина майна. Юридичні та фізичні особи можуть застрахувати майно як у повній його оцінці, тобто за дійсною, реальною вартістю, так і в певній частці.

При страхуванні майна страхова сума не може перевищувати його дійсної вартості на момент укладання договору. Під дійсною вартістю майна найчастіше розуміється відновлювальна (балансова) вартість. Договори страхування майна можуть бути укладені на один рік і на невизначений термін зі щорічним перерахунком вартості майна і суми річних платежів. Договір, укладений на невизначений строк, вважається продовженим на наступний рік за умови внесення до закінчення поточного року певної частини (зазвичай 20- 25 %) страхових платежів, розрахованих на наступний рік [4].

Страхувальниками у майновому страхуванні можуть бути юридичні й (або) фізичні особи. Залежно від того, хто виступає у ролі страхувальника, ця галузь страхування охоплює дві підгалузі:

1. Страхування майна юридичних осіб (виробничого майна): нерухоме майно; обладнання; устаткування; транспортні засоби; вантажі; інструменти; інше майно підприємств.
2. Страхування майна фізичних осіб (особистого майна): будівлі та квартири громадян; домашні тварини; транспорт; домашнє майно та майно на садибі; інше майно [3, с. 25].

Фізичні особи найчастіше страхують транспортні засоби, домашнє майно, будівлі, квартири (на випадок ремонту), тварин та ін. На думку багатьох вітчизняних дослідників, головною проблемою, що

перешкоджає збільшенню валових страхових премій, є саме недовіра населення до страхових компаній. Головними причинами цього є наступні: низький рівень якості страхових послуг, незначний обсяг страхових виплат, недосконалість нормативно-правової бази, неврахування інтересів населення при здійсненні страхування, непорядність деяких страхувальників [5].

Страхування майна в Україні здійснюється в добровільній і обов'язковій формах. Страхування майна фізичних осіб здійснюється, в основному, в добровільній формі, тоді як значна частина майна юридичних осіб страхується в обов'язковій формі. Насамперед, це стосується тих об'єктів, які мають високу вартість та зачіпають майнові інтереси не тільки окремих суб'єктів господарювання, але й національні інтереси. В добровільному страхуванні майна на сьогодні найбільш актуальним є страхування заміської нерухомості – котеджів, дачних будинків. У перспективі очікується посилення інтересу споживачів страхових послуг і до страхування квартир, особливо їх устаткуванню, ремонту. Це пов'язано з так званим «ремонтним бумом», який останнім часом охопив українців: ремонтні і обробні роботи стають все більш складними і витратними, тому природно, що власник житла хоче гарантій, що вкладені засоби не будуть змарновані через недбалість його сусідів [2].

Важливу роль в розвитку страхування відіграє також збільшення промислового виробництва, поліпшення інвестиційного клімату і зростання товарообігу між Україною та іншими країнами. Нерідко вимога страхування є неодмінною умовою інвесторів, які вимагають набути кваліфікованого страхового покриття, щоб захистити свої капіталовкладення. Роль каталізатора на цьому етапі відіграють банки, що вимагають страхування застави і при кредитуванні клієнтів – юридичних і фізичних осіб. Щоправда, як зазначають експерти, в Україні така форма роботи не зрідка перетворюється на псевдострахування, що супроводжується ще й наполегливою «рекомендацією» страхуватися в компанії, на яку вкаже банк, а саме – в кептивній фірмі, створеній на основі капіталу банку. Перспективи розвитку майнового страхування вимагають суттєвих змін у системі підготовки та забезпечення кадрами учасників страхового ринку: збільшення чисельності працюючих на ринку страхування спеціалістів, залучення до роботи висококваліфікованих працівників (актуаріїв, сюрвеєрів, аварійних комісарів, аджастерів, брокерів). Однією з найважливіших умов успішного розвитку майнового страхового ринку є формування комунікацій з споживачами шляхом їх страхової освіти через засоби масової інформації, а також вдосконалення страхових продуктів [1, с. 85].

Розвиток ринку в цілому багато в чому залежатиме від розвитку роздрібного страхування. Компанії, які вже зараз почали вибудовувати агентську мережу, володіють безперечною конкурентною перевагою. Основні функції, які виконує обізнаний страховий агент, – це реклама страховика, інформування та консультування страховика.

Першочерговими завданнями для оптимізації розвитку майнового страхування в Україні мають стати:

1) з метою усунення причин можливої низької якості страхових послуг є потреба, насамперед, у розробці та затвердженні Національним банком, Уповноваженим органом та Фондом державного майна України національного стандарту визначення ліквідної вартості заставного майна (майнових прав), та вартості майна з метою страхування;

2) щоб страховий ринок функціонував стабільно, а страховики були спроможні виконувати свої зобов'язання перед страхувальниками, а також щоб була належна керованість страхового підприємництва, недостатньо вдосконалювати лише законодавство, що регулює грошовий ринок. Необхідно розробляти і впроваджувати систему кодексів та створення сукупності законодавчих актів, які б охоплювали усі сектори ринкової економіки, сприяли упорядкуванню взаємовідносин між суб'єктами ринку на всіх фазах процесу відтворення;

3) підвищення ефективності страхової діяльності можливе лише шляхом проведення ефективної державної політики, направленої на регулювання страхового ринку в Україні.

Джерела:

1. Базилевич В. Д. Основи страхування: навч. пос. / В.Д. Базилевич, К.С. Базилевич — К.: «Знання». — 2014. — 144 с..
2. Бойко О. С. Зміст майнового страхування в Україні [Електронний ресурс]. — Режим доступу: <http://nbuv.gov.ua/>.
3. Вовчак О. Д. Страхова справа: підручник / О. Д. Вовчак. — К.: Знання, 2015. — 391 с.
4. Журнал про страхування та перестраховання в Україні [Електронний ресурс]. — Режим доступу: <http://forinsurer.com/>.
5. Рубан С. О. Тенденція розвитку майнового страхування в Україні [Електронний ресурс]. — Режим доступу: <http://nbuv.gov.ua/>.

Науковий керівник: старший викладач Каспрук А. Ю.

ВИДЫ СВОБОДНЫХ ЭКОНОМИЧЕСКИХ ЗОН И ОСОБЕННОСТИ ИХ ФУНКЦИОНИРОВАНИЯ

Виды свободных экономических зон и особенности их функционирования Международной конвенцией по упрощению и гармонизации таможенных процедур установлено понятие свободной зоны («зоны- франко»), под которой понимается часть территории страны, на которой товары рассматриваются как объекты, находящиеся за пределами национальной таможенной территории, и поэтому не подвергаются обычному таможенному контролю и налогообложению [1].

Для мировой практики характерны два основных подхода к организации СЭЗ. В рамках первого, территориального подхода, свободная экономическая зона рассматривается в качестве обособленной территории, где льготный режим хозяйственной деятельности распространяется на все предприятия резиденты. Согласно второму, функциональному подходу, льготный режим может быть применён к определённым видам хозяйственной деятельности, вне зависимости от территориальной локализации производственных комплексов предприятия [2].

Вид деятельности, преобладающей на территории той или иной экономической зоны, позволяет выделить следующие её типы:

1) Торгово-складские зоны. Зоны, в которых иностранные товары могут храниться, продаваться и покупаться без оплаты обычных таможенных пошлин. Для этих зон характерны три основных признака: - они создаются для обслуживания мирового рынка; - на них не распространяются многие налоговые нормы и таможенные ограничения, действующие на остальной территории страны; - несмотря на то, что они являются в определенном смысле «свободными», на них распространяется государственное регулирование внешнеэкономических связей. Первая зона такого типа возникла в Европе в конце 50-х годов. В Ирландии, затем такого рода СЭЗ получили распространение главным образом в развивающихся странах, которые стали их использовать в качестве одного из основных инструментов перехода в стратегии развития от импортозамещающего к экспортному производству. Популярность подобных зон особенно возросла в 80-е годы, когда ряд развивающихся стран с экспортной ориентацией экономики вошёл в разряд новых индустриальных стран [3].

В составе свободных торгово-складских зон специалисты выделяют зоны внешней торговли (США), свободные таможенные зоны (Венгрия, Югославия), свободные беспошлинные зоны (Болгария) и свободные порты (Германия) [4].

Торгово-складские зоны создаются не только для приёма, хранения (как правило, на срок до 1 года), обработки товаров с последующей их куплей и продажей, но и для осуществления операций, улучшающих потребительские свойства этих товаров. Можно представить, что в данных зонах чаще всего преобладают импортные товары нежели товары отечественных производителей. Все торгово-складские зоны создаются преимущественно в морских и речных портах, на железнодорожных узлах, в аэропортах, то есть в местах транзита товаров и пассажиров. Они всегда отделены от экономического пространства страны таможенной и даже государственной границей.

Торгово-складские зоны в морских портах кроме вышеназванных функций выполняют погрузку, разгрузку, перегрузку товаров, размещая на своей территории склады товарных бирж, а также обеспечивают ремонт и обслуживание судов.

В своем развитии торговые зоны приобретают дополнительно к функции облегчения транзитной торговли функцию производства товаров, ориентированных на внутренний рынок. Это наиболее ярко можно проследить на примере зон внешней торговли США, которые от традиционно игравших роль «торговых центров» постепенно переходили к производству товаров, большая часть которых импортировалась на внутренний рынок [5].

2) Экспортно-производственные (или промышленные) зоны. В них создаются промышленные предприятия, которые на базе импортных полуфабрикатов и компонентов производят товары для экспорта. Возможна ситуация, когда конечная экспортная продукция производится на базе местного сырья, но с использованием импортного оборудования и технологии или других комбинаций основных факторов и элементов производства. Наибольшее распространение они получили в развивающихся странах Азии (около 20), Африки, Латинской Америки (свыше 60). Имеются также зоны такого типа в Венгрии, Румынии, Югославии, КНР, а также в Великобритании, США [6].

Отличительная черта этих зон состоит в том, что, используя льготный валютно-финансовый и правовой режимы, государство на территории зоны обеспечивает развитие наиболее приоритетных отраслей промышленности или на территории депрессивных районов стимулирует экспортное промышленное производство, привлекая для этого иностранную валюту или инвестиции от местных, штатных, федеральных властей. Это создает условия для более эффективного использования местного сырья, полуфабрикатов, внедрения современных методов управления производством, подготовки кадров соответствующей квалификации, что в конечном итоге содействует более быстрому социально-экономическому развитию других районов и страны в целом.

В общей совокупности экспортно-производственных зон выделяют зоны совместного предпринимательства (Югославия, Венгрия, Болгария), зоны свободного предпринимательства (США),

предпринимательские зоны (Великобритания), специальные экономические зоны (КНР). К ним могут быть отнесены также отдельные иностранные предприятия, пользующиеся особыми льготами и обслуживающие преимущественно внешние рынки. Экспортно-промышленные зоны, несмотря на специфику, имеют общие черты, касающиеся главным образом коммерческих и финансовых стимулов и условий деятельности для иностранных инвесторов. Иностранный инвестор практически во всех странах не имеет каких-либо ограничений на свою деятельность в такой зоне, и прежде всего на право перевода прибыли и капитала.

В экспортно-промышленных зонах полностью освобождаются от пошлин и других сборов машины, сырье и компоненты, завезенные для организации производства.

3) Научно-технологические зоны. Отличительная черта этих зон заключается в том, что на их территории объединяется научная и производственно-технологическая деятельность в форме современных наукоемких фирм, сосредоточенных вокруг крупного научно-исследовательского центра или университета. Основная цель создания таких зон является мобилизация всех доступных материальных и трудовых ресурсов для ускорения передачи новых высоких технологий в промышленность, обеспечение новых рабочих мест, диверсификация экономики в данном регионе или стране.

В зависимости от того, что преобладает в экономической структуре научно-технологической зоны, различают три их типа.

– Инновационный центр - представляет собой экономические структуры, размещенные в пределах небольшого участка и предназначенная преимущественно для маленькой, только что созданной компании.

– Собственно научный парк - достаточно большая территория, на которой размещаются наукоемкие фирмы разных размеров и стадий развития, позволяющая развёртывать небольшие производства на основе научно-технических разработок местного исследовательского центра (университета).

– Исследовательский парк. Это структура, в рамках которой научно-технические новшества разрабатываются только для стадии технического прототипа. В таких парках объединяются промышленные компании, научно-исследовательские и опытно-конструкторские учреждения с приоритетным развитием последних.

По виду деятельности различают ещё туристические, страховые, банковские, оффшорные и другие зоны. Оффшорные зоны (от англ. offshore, что дословно означает «вне берега»), или «налоговые гавани», как их иногда называют, стали организовываться в 70-е годы. Эти зоны привлекают клиентов благоприятным валютно-финансовым режимом, высоким уровнем банковской и коммерческой секретности, лояльностью государственного регулирования. Их главное отличие от других свободных экономических зон состоит в том, что зарегистрированные в них предприятия не имеют право осуществлять никакую производственную деятельность. Основным признаком оффшорной юрисдикции является льготный характер налогообложения, отсутствие валютных ограничений, свободный вывоз прибылей, отсутствие таможенных пошлин и сборов для иностранных инвесторов, низкий уровень уставного капитала. Важный фактор привлекательности оффшора - стабильность этого режима. Обычно в течение 15-25 лет с момента регистрации оффшорной компании инвестор гарантирован от неблагоприятных для него изменений.

На сегодняшний день реально существуют более шестидесяти устойчивых и комплексных оффшорных центров. Комплексные СЭЗ, в реальной жизни, как правило, зон «чистого типа», специализирующихся на одной функции, практически нет. Наиболее распространены зоны, в которых сочетаются торговые, таможенные, производственные, исследовательские функции, то есть комплексные (комбинированные) зоны. Это связано с тем, что они не только предполагают выполнение различных функций, но и допускают различную ориентацию инвесторов. Поэтому при их создании важно определить приоритеты функций и последовательность создания конкретных секторов в зонах.

В зависимости от способа оформления границ зоны и режима их функционирования СЭЗ делятся на два типа: анклавные (замкнутые) и интеграционные. Анклавные СЭЗ полностью ориентируются на экспорт всей производимой на её территории продукции с целью получения выручки в свободно конвертируемой валюте. Необходимая степень независимости этих зон от остальной страны обеспечивается специальным режимом пропуска товаров и людей через их границу, а экономическая самостоятельность СЭЗ от вне зонального внутреннего механизма - административными и экономическими.

Свободные экономические зоны по времени возникновения принято делить на три поколения. К первому поколению СЭЗ относят все разновидности торговых зон, которые ведут свою историю с XVII-XVIII веков, примером могут являться города Ганзейского союза в северной Германии. СЭЗ первого поколения, как правило, отличаются достаточно простой внутренней структурой.[7]

К зонам второго поколения относят промышленно-производственные зоны, которые возникли как результат эволюции зон первого поколения. Особенностью этих зон является то, что «функции этих зон должны заключаться в привлечении иностранных инвестиций и развитии обрабатывающего потенциала национальной промышленности». Как показывает мировая практика, СЭЗ второго поколения характерны преимущественно для стран с развивающейся рыночной экономикой, находящихся на стадии индустриального развития. В отличие от зон первого поколения, для СЭЗ второго поколения уже характерно наличие сложной функциональной нагрузки. С конца прошлого века и по настоящее время

ведуть свою історію СЗЗ третього покоління - техніко-внедренческие зони. Техніко-внедренческие зони в найбільшій кількості зустрічаються в Японії, США і Китаї. При цьому в якості важливіших макроекономічних функцій СЗЗ можна виділити: • упрощення і прискорення процесу отримання нових знань і технологій і їх адаптація до національним умовам; • содействие процесу ринкових перетворень в економічній системі країни; • привертання іноземних інвестицій. При цьому в американській практиці їх називають технопарками, в японській - технополісами, в китайській – зонами розвитку нової і високої технології.

Список использованной литературы

1. Боброва В.В., Мартынюк Е.А. Свободные экономические зоны –динамичные островки» мирового хозяйства: их сущность и классификация// Вестник Оренбургского государственного университета.- Оренбург, 2011.- № 13. - С. 49.
2. Макаров И.Н. Территория инноваций: свободные экономические зоны как среда реализации государственно-частного партнерства // Креативная экономика. - Москва, 2009. - №4. - С. 87.
3. Свободные экономические зоны. На основании данных информационного сайта: http://catalog.fmb.ru/great_britain13.shtml.
4. Виды свободных экономических зон. На основании данных информационного сайта: <http://economic.social/dengi-politika/vidyi-sez-osobennosti-27306.html>.
5. Торговые зоны. На основании данных информационного сайта: <http://www.studfiles.ru/preview/5351419/page:2/>.
6. Виды свободных экономических зон. На основании данных информационного сайта: <http://economic.social/dengi-politika/vidyi-sez-osobennosti-27306.html>.
7. Свободные экономические зоны. На основании данных информационного сайта: <https://creativeconomy.ru/articles/2658/>.

Галина Зоріна
(Івано-Франківськ, Україна)

ТЕНДЕНЦІЇ ГОСПОДАРЮВАННЯ ЗАКЛАДІВ ГОСТИННОСТІ ПРИКАРПАТТЯ У СФЕРІ ЕНЕРГОЗБЕРЕЖЕННЯ

Сучасне готельне підприємство надає споживачам не тільки послуги проживання та харчування, але і широкий спектр послуг транспорту, зв'язку, розваг, екскурсійне обслуговування, медичні, спортивні послуги, послуги салонів краси та ін. Фактично готельні підприємства в структурі індустрії туризму та гостинності виконують ключові функції, так як формують і пропонують споживачам комплексний готельний продукт, у формуванні та просуванні якого беруть участь всі сектори й елементи індустрії туризму та гостинності. За наявності великої кількості пропозиції на ринку готельних послуг панує жорстка конкуренція. У боротьбі за споживача управління готелів змушене розробляти стратегії своєї діяльності, щоб запропонувати споживачеві такий продукт, який би найповніше задовольняв його потреби і очікування, був унікальним та кращим за інші. Наука і техніка не стоять на місці, тому сьогодні

готелі починають використовувати новий метод залучення споживачів - впровадження енергозберігаючих технологій.

На даний час світове готельне господарство нараховує близько 350тис. комфортабельних готелів, що мають більш, ніж 14 млн. номерів (26 млн. місць). При цьому кількість готелів, які запроваджують енергозберігаючі технології за останні 20 років щорічно в середньому збільшується на 3–4 %, що свідчить про значну динаміку зростання засобів розміщення туристів. Найбільші темпи використання енергозберігаючих технологій у готельних господарствах Японії, Франції, Австралії, США, Швейцарії.

Однією з основних тенденцій функціонування сфери готельного господарства нашої держави є розвиток підприємств готельного господарства із впровадженням енергозберігаючих технологій, на основі цих технологій створення та розвиток еко-готелів (або «зелених» готелів). Найбільш поширені вони на рекреаційних або туристично привабливих територіях. Підвищення тарифів призвело до впровадження енергозберігаючих технологій у будівництво нових готелів.

Фахівці виділяють три основні умови зниження енерговитрат в будівлях: приладовий облік ресурсів, комплексне використання енергозберігаючого обладнання та автоматизація управління всіх інженерних систем будівлі, включаючи опалення, холодопостачання, вентиляцію, кондиціонування, водопостачання тощо. Різні системні рішення вже переврені на практиці за кордоном, де ще три десятиліття тому зіткнулися з проблемою скорочення експлуатаційних витрат. Облік енергоресурсів є основоположним умовою їх економії, хоча самі прилади обліку не можуть розглядатися як енергозберігаючі технології. При впровадженні енергозберігаючих технологій вирішується декілька задач, насамперед, заощадження енергії, часу та грошей. До таких технологій у готельному господарстві відносять:

- встановлення сонячних панелей на даху та фасаді готелю для нагріву води, щоб знизити використання не відновлюваних джерел енергії;

- встановлення вітряних генераторів для вироблення електроенергії, які відрізняються більшою ефективністю вироблення енергії та абсолютною екологічною нешкідливістю в експлуатації;
- встановлення системи збору дощової води для використання її у технічних цілях (для змиву в туалетах, для поливу рослин, а також в посудомийних машинах і миючих пілососах);
- встановлення енергозберігаючих систем для автоматичного відключення освітлення, електроприладів, кондиціонування у незаселеному номері чи вибору оптимальної схеми кондиціонування. Оптимізація роботи систем вентиляції, кондиціонування, кухонного обладнання та обладнання пральні дозволяє скоротити споживання електроенергії на 18% і теплової енергії на 9%. Доцільне встановлення локальної операційної системи «розумний номер», за допомогою якої ведеться керування та контроль над наступними готельними підсистемами: контроль доступу й присутності в номері, кондиціонування номерів, освітлювальні й інші споживаючі електроенергію прилади, сигнал тривоги, запобігання затоплення, керування шторами, блокування водопостачання, прохання про прибирання або виклик персоналу готелю, інші запити, що надходять із номерів. Впровадження енергозберігаючих технологій дає змогу зменшити споживання енергії на 50 – 80% електроенергії, споживання газу на 35 – 50%, на 20 – 65% використання води. Технологічні інновації - це і придбання світлодіодних ламп та заміна ними метало-галогенних, що значно збільшить життєвий цикл освітлених зон, скорочуючи витрати на їх обслуговування і гарантуючи надійний сервіс гостям.

Отже, на кожному підприємстві існує набір стандартних технологій для здійснення поточних операцій і обслуговування гостей. Але їх наявність не забезпечує підприємству конкурентних переваг. Тому керівництво кожного великого готелю намагається знайти нові технологічні розробки для своїх проектів. Якщо ще кілька років тому такі технологічні нововведення були пов'язані з можливими змінами в проведенні операції без втручання комп'ютерних та енергозберігаючих технологій, то зараз цей процес неможливий без сучасних новітніх розробок.

За даними Головного управління статистики України загалом фінансові показники діяльності готелів Івано-Франківської області за 2016 рік мають позитивний баланс, проте частка операційних витрат досить значна і складає майже 70% [1]. Частка житлово-комунальних послуг є превалюючою і має тенденцію до зростання за рахунок загального підвищення тарифів.

Більше 90% готелів краю розміщені у містах Івано-Франківськ та Яремче, користуються централізованими системами тепло-, водо- та енергопостачання. Житлово-комунальне господарство є одним з найбільш енергоємних секторів національної економіки, поступається тільки промисловості. Більше 50% будівель готелів побудовані в той час, коли паливні ресурси здавалися безмежними, а теплотехнічні характеристики не були такими актуальними. Сьогодні вони вимагають так багато енергії, що їх експлуатація лягає важким тягарем на паливно-енергетичний комплекс. Будівництво нових будівель ще більш посилює проблему. Ці будинки вимагають реконструкції, а отже збільшення термічного опору зовнішніх захисних конструкцій, тобто істотного зниження рівня споживання теплової енергії.

Досвід розвинених країн доводить, що на нинішньому рівні розвитку техніки, витрата тепла в будівлях може бути зменшена більше, ніж на третину, і цим визначаються значні резерви енергозбереження. Агенція регіонального розвитку та Європейської інтеграції на основі аналізу міжнародного та вітчизняного досвіду рекомендує реалізувати ці резерви, концентруючи увагу на двох основних напрямках: утеплення зовнішніх конструкцій будівель та модернізація систем теплопостачання. За їхніми розрахунками використання теплової ізоляції зовнішніх поверхонь будівель (стін, дахів, вікон, дверей) веде до скорочення втрат енергії на 52,3%, модернізація систем теплопостачання – на 21,5%.

Питання відмови міських готелів від традиційних джерел енергії та перехід на альтернативні на даний час не викликає особливої зацікавленості, адже це вимагає значних початкових капіталовкладень та змін архітектурно-планувальної організації території. Хоча деякі готелі Івано-Франківська, наприклад готель «Надія», розглядає можливість часткового використання сонячної енергії, адже системи на основі сонячних панелей показують свою ефективність у будь-якому регіоні країни.

Актуальними та найбільш поширеними заходами з збереження електроенергії у закладах готельного господарства області є заміна ламп розжарення, люмінесцентних ламп та побутової техніки на відповідне обладнання класу «А», що дозволяє зменшити витрати електроенергії у 4 - 5 разів та продовжити термін служби у 4 - 6 разів. Дедалі популярнішим стає також використання системи «електронних ключів», ефективність якої оцінюється у 30% у порівнянні з традиційним способом застосування вивісок та плакатів.

Таким чином, питання енергозбереження та енергоефективності у прикарпатських закладах розміщені є актуальними, особливо на сучасному етапі, в умовах підвищення тарифів на енергоносії та загальної нестабільності економіки країни. Проведення заходів з енергозбереження дозволить істотно підвищити конкурентоздатність їх на ринку послуг та сприятиме сталому розвитку туристичної галузі області.

З метою забезпечення рентабельності та конкурентоспроможності суб'єктів господарювання основну увагу необхідно зосередити на питанні зниження споживання енергоносіїв, раціонального їх використання.

Якщо на даний час готельний бізнес європейських країн робить ставку на використанні альтернативних джерел енергії (сонячної, вітрової), то для малих і середніх, особливо міських, готелів цей спосіб є не зовсім прийнятним, адже потребує значних капіталовкладень, наявності вільних площадок для розміщення обладнання. Більш оптимальним є орієнтація на енергозбереження, використовуючи наступні групи методів:

- використання матеріалів і конструкцій для зовнішнього утеплення споруд;
- використання автоматизованих систем управління освітленням, опаленням та підгрівом води;
- використання технічних пристроїв з високим класом енергоощадності.

Втілення даного комплексу заходів у міських готелях, які функціонують в умовах щільної забудови та прив'язані до загальних систем життєзабезпечення, істотно стабілізує їх фінансове становище та підвищує якість послуг і комфортні умови перебування клієнтів.

При дослідженні енергозабезпечення приватних садиб, які останніми роками активізували свою діяльність з надання послуг гостинності у гірській місцевості Прикарпаття, виявлені наступні тенденції у господарюванні даного типу закладів:

- проведення робіт з зовнішнього утеплення будівель;
- встановлення електричного обладнання з високим класом енергоощадності (освітлювальні пристрої, холодильники, телевізори, праски, кухонна техніка);
- встановлення сонячних батарей для часткового задоволення потреб з електропостачання;
- надання додаткових послуг освітньо-пропагандистського характеру з питань енергоощадності та диверсифікації джерел енергопостачання.

Надання такого виду послуг можна віднести до інноваційних процесів для закладів гостинності. Враховуючи позитивну динаміку потоків клієнтів приватних садиб, новими знаннями будуть охоплені широкі верстви населення, що сприятиме формуванню прогресивного світогляду, реалізації ефективних рішень з питань енергозабезпечення та сталого розвитку не тільки територій туристичних центрів.

Специфіка освітньої діяльності кафедри туризму Івано-Франківського національного технічного університету нафти і газу дозволяє не тільки готувати кваліфікованих фахівців для туристичного бізнесу, а й організовувати та проводити тренінги, семінари, наради для підприємців туристичної галузі з питань енергозбереження та підвищення енергоефективності об'єктів туристичної інфраструктури, що забезпечить якість їх роботи [2].

Література:

1. Державний комітет статистики України [Електронний ресурс]. – Режим доступу: <http://www.lv.ukrstat.gov.ua/>
2. Зоріна Г.П., Долгопола Г.Є., Коробейникова Я.С. Підготовка фахівців з туризму для сталого розвитку// Матеріали міжнародної науково-практичної конференції «Екогеофорум 2017. Актуальні проблеми та інновації», 22 – 25 березня 2017 р. - Івано-Франківськ, 2017. - С. 380 – 381.

Артур Ишкеев
(Астана, Казахстан)

ВОЗМОЖНОСТИ ПРИМЕНЕНИЯ МЕТОДОЛОГИИ АДИЗЕСА ПРИ ПРИНЯТИИ УПРАВЛЕНЧЕСКИХ РЕШЕНИЙ В ПРЕДПРИНИМАТЕЛЬСКОЙ ДЕЯТЕЛЬНОСТИ

Данная тема актуальна ввиду того, что в каждой организации есть руководящий состав, от принятых решений которых зависит возникновение, рост и дальнейшее развитие организации. Мне, как магистранту института «Государственное управление», предпринимателю и руководителю, эта тема представляет живой интерес, ведь быть «идеальным руководителем» - это сложная, творческая деятельность, требующая самоотдачи, определенного характера и склада ума. Неэффективное управление делает менеджмент неэффективным и ставит под угрозу судьбу организации.

В стратегическом плане «Казахстан-2050» вторым пунктом обозначена всесторонняя поддержка предпринимательства – ведущей силы национальной экономики, а также развитие малого и среднего бизнеса, новой модели государственно-частного партнерства - «Сильный бизнес – сильное государство», новый этап приватизации – изменение роли государства [1].

Основная проблема в предпринимательской деятельности Республики Казахстан скрыта в формировании, в становлении предпринимательской деятельности с развитием рыночной экономики и 25-летним сравнительно небольшим «возрастом» Республики Казахстан.

Ориентация на развитие предпринимательской деятельности становится такой же приоритетной, как и ориентация государства войти в «тридцатку» развитых стран.

Доктор Ицхак Калдерон Адизес - один из непревзойденных бизнес-консультантов мира, блестящий специалист в области эффективного управления бизнес-процессами. Доктор И.Адизес - один из ведущих в мире специалистов по повышению эффективности компаний и правительственных структур за счет фундаментальных преобразований, которые не порождают неразберихи и деструктивных конфликтов, препятствующих изменениям. На протяжении последних 35 лет доктор Ицхак Адизес работал с крупнейшими коммерческими организациями мира и консультировал многих глав государств. Методология, которая носит его имя, помогала организациям разных стран достигать достойных результатов и завоевывать ведущие позиции в самых разных отраслях - от банковского дела до индустрии общественного питания, и самых разных структурах - от церквей до правительств.

В своей методике доктор Адизес выступает с критикой существующей системы образования управленцев. Главная проблема - это невозможность существования идеального управленца, описываемого в книгах, который легко решит любую проблему в любых условиях. Его методика должна быть применима к любым видам организаций, будь то семья, некоммерческая организация, фирма или правительство. Его методология определяет 4 основные функции управления: производство (P), администрирование (A), предпринимательство (E) и интеграция (I) [2]. Все вместе они называются PAEI-кодом, который используется для оценки стиля управления того или иного управленца. Автор считает, что никто не идеален и не может быть силён сразу во всех четырёх составляющих, а они-то и требуются для успешной деятельности любой организации. Выходом является взаимодополняющая команда управленцев, каждый участник которой силён в одном или нескольких направлениях, а все вместе они полностью покрывают весь PAEI-код. Но такой подход сложен взаимоотношениями людей, использующих разный стиль управления. Его методология рассматривает трудности создания такой команды, неизбежность конфликтов и их польза, способы превращения деструктивных конфликтов в конструктивные, роль лидера, организационная структура и взгляд на ценности компании. Дается видение того, как можно изменить подход к обучению руководителей в различных организациях, в том числе в предпринимательской деятельности. Кроме того, автор постоянно подкрепляет свои идеи обширным опытом «врачевания» самых разных организаций во многих странах, учитывая постоянное изменение мира и как его методика позволяет адаптироваться и выжить в этих условиях.

Управление - слишком сложный процесс, чтобы с ним мог справиться один человек. Лучше хорошо выполнять отдельные функции, чем делать всё посредственно. На практике под управлением зачастую понимают и такие вещи как иерархия, направленность процесса сверху вниз, удел избранных, индивидуальная работа по управлению. Разное понимание процесса связано и особенностями социального-политического устройства. Автор считает неправильным примитивным деление людей на рабочих и управляющих. Проблема в текущей постановке вопроса: описывается как должно выглядеть управление, а не в то, почему так и как к этому прийти. От руководителя требуется связь с реальностью, умение управлять этой реальностью, универсальность, свободная от ценностных суждений. Цель у всех организаций одна - удовлетворять нужды своих потребителей. По-разному измеряется лишь результативность этого процесса. Управлять организацией нужно так, чтобы она существовала тысячи лет. Четыре функции PAEI-кода необходимы и достаточны для такого управления. Производство (P) обеспечивает результативность в краткосрочной перспективе, администрирование (A) - краткосрочную эффективность, предпринимательство (E) и интеграция (I) - соответственно результативность и эффективность в долгосрочной перспективе. (E) связано с риском творчеством. (I) определяет атмосферу в организации, её жизнеспособность и систему ценностей. Стили управления у автора обозначаются буквами. Заглавной буквой обозначаются сильные стороны, а строчной - выполняемые на удовлетворительно уровне. Производителю (Paei) важно знать своего клиента, его потребности, особенности рынка, технологию, нужна мотивация к достижению результата, умение доводить работу до конца.

Администратор (PAei) не занимается производством сам, а заставляет работать целую систему, ему важно внимание к деталям, организация процесса, избегание изобретения велосипедов, чёткое следование процедурам, он придерживается бюджета, контролирует сроки, следит за внедрением, предвидит проблемы и разбивает безумные идеи в пух и прах, прикрывает тылы, обслуживает тех, кто добивается результата.

Предприниматель (E) планирует на будущее, работает с меняющимися реалиями, делает планы внедрения для (A), работает сегодня, чтобы получить результат завтра, выдвигает множество удачных и не очень идей, мечется между ними, готов действовать и рисковать, знает, чего хочет и почему, всегда видит цель. Интегратор (I) даёт людям необходимое им общение с себе подобными, превращает механистическую систему в органическую, сплачивает людей, добивается командной работы, компенсации недостатков одного участника группы плюсами других, превращает индивидуальное предпринимательство в групповое, позволяет организации переживать своих лидеров, защищает глобальные интересы компании, наиболее творческая работа из всех, так как связана с другими людьми, ищет глубинное, а не поверхностное, не допускает незаменимости людей, тонко чувствует других людей, понимает отличие сказанного от подразумеваемого. Без (I) навыка не быть лидером [2].

Приведённые задачи не выполняются сами собой, кто-то должен ими заниматься, это и есть управление, вне зависимости от должности или нахождения в штате организации. Определения даны, а идеала так и не видно. И не будет видно, совершенство не возможно, так как всё подвержено изменениям. Чтобы было хорошо в один момент времени, не может являться таковым постоянно. Другая причина в том, что указанные функции конфликтуют между собой. Совпадая по времени они понижают эффективность друг друга. Вспоминая про необходимость полного PAEI-кода, рассмотрим последствия нехватки какой-либо функции. Для упрощения рассматриваются самые крайние проявления. Герой-одиночка (P---) будет идти напролом, пробивая стены, не будет справляться с администрированием, не имеет творческого начала, не генерирует идеи, не заботится о работе команды, работает сутками напролёт, успех измеряет напряжённостью своего труда, понимает всё буквально, ненавидит собрания, делает всё только сам, передаёт работу, когда уже слишком поздно и провал случился, путает качество с количеством, сотрудники его - мальчики на побегушках, люди - инструменты, не видит общей картины.

Бюрократ (-А--) слишком сконцентровано на деталях, не йде на ризик, розписання для нього свято, бачить цінність, але не розуміє цінність, важливий тільки контроль над походженням, працює з собою подібними, витратить уйму часу на збори і дрібниці, перешкоджає новим проектам, змушує колеги працювати в обхід. Піджигач (-Е-) вічно мечається між рішеннями і помешаний на інноваціях, графік його роботи нікому не відомий, не має плану, підкорені йому рукоплещуть, але нічого не роблять, так як завтра плани зміняться, не може концентруватися, шукає винуватих, обожує хаос, повністю ігнорує деталі, парить в хмарах і не бачить того, що відбувається на землі, використовує цифри тільки для орієнтира, суперечить собі, емоційний, не терпить сумнівів в своїх ідеях, не вміє слухати інших, перебільшує, бюджет для нього не має ніякого значення. Горючий сторонник (---І) є політиком, немає свого висновку, чужих же підтримує тільки поки це вигідно, його цікавить тільки видиме згоду з іншими, не вирішує глибокі проблеми, не приймає нагальних обставин рішень, навіть якщо вони необхідні, постійно з кимось спілкується, отриману інформацію допрацьовує своїми акцентами і деталями, його не можна вивести на чисту воду, він завжди незграбно і ухильно працює з подібними собі, використовуючи людей як агентів для зондування ґрунту навколо. Мертвий пень (----) отримується з вищеперелічених, не може виконати ні однієї функції, розмовлив, дружливий, безпечний, люди терплять його і не ображають, у нього немає ініціативи, єдина мета - зберегти своє місце, уникає змін і нової роботи, не суперечить, погоджується на все і нічого не робить, шукає способів показати власну цінність, діє чисто механічно, не жалюється. вся виконувана робота - вода, імітація діяльності, його підкорені - такі ж мертві пні, не виходить з організації сам, або його звільняють, або він гине. Щоб отримати повноти РАЕІ-кода, а потрібно саме повне покриття всіх функцій на хорошому рівні, потрібно зібрати разом команду з носіїв різних стилів, сильні сторони яких можна об'єднати для отримання повного РАЕІ. У кожного своя роль.

Поняття «хороше рішення» і «ідеальний керівник» не існують. Перше через те, що ідеального в цьому світі нічого не буває. Насчет другого не можна забувати, що буває «хороше рішення для даного моменту», і потрібно враховувати, що період їх життя досить короткий, тому рішення повинні оцінюватися по впливу на результативність і ефективність організації в короткочасному і довготривалому періодах. «Правильні дії повинні виконуватися в правильний час, в правильному порядку, з правильною інтенсивністю і в правильній послідовності». Задача керівника, по висновку автора, навчитися правильно робити правильні речі.

Якщо, наприклад, Ви плануєте взяти до себе на роботу директора виробництва, і хочете попередньо знати його потенціал, можливі ризики в результаті його керівництва, наскільки він буде підходити саме Вам, і наскільки успішно Ви і Ваш колектив з ним працюєте. В цьому випадку аналіз ролей будується, виходячи з завдань, які необхідно вирішити на даній посаді, особливостей Ваших і Ваших співробітників, побажань до даного кандидата. В результаті тест покаже, наскільки кандидат буде активний, результативний, забезпечувати контроль над виробництвом, системний і може побудувати систему, комунікабельний і може створити умови для взаєморозуміння з людьми. Можливо отримати відповіді навіть на такі питання як буде ли він порушувати правила, і наскільки акуратний.

Методологія І. Адізеса - це свого роду матриця, яку можна застосувати в будь-якій системі - будь то організація, сім'я або колектив єдиномисльників. Ролі в системі повинні бути розподілені так, щоб присутня і інтеграція (І), і підприємство (Е), і адміністрування (А), і виробництво необхідного результату (Р). Тільки при виконанні всіх вказаних ролей управлінська команда може приймати правильні рішення і внаслідок їх ефективно реалізовувати.

Дана методологія практична і життєва тим, що допомагає при прийнятті рішення при прийнятті на роботу, коли необхідно вирішити, яка саме людина необхідна для успішного розвитку організації на даному етапі її розвитку.

К прикладу, Ви плануєте взяти до себе на роботу директора виробництва, і хочете попередньо знати його потенціал, можливі ризики в результаті його керівництва, наскільки він буде підходити саме Вам, і наскільки успішно Ви і Ваш колектив з ним працюєте. В цьому випадку аналіз ролей будується, виходячи з завдань, які необхідно вирішити на даній посаді, особливостей Ваших і Ваших співробітників, побажань до даного кандидата. В результаті тест покаже, наскільки кандидат буде активний, результативний, забезпечувати контроль над виробництвом, системний і може побудувати систему, комунікабельний і може створити умови для взаєморозуміння з людьми. Можливо отримати відповіді навіть на такі питання як буде ли він порушувати правила, і наскільки акуратний.

Іноді буває так: хороший керівник, але щось не виходить. Тести І. Адізеса показують, де ховається «слабке звено», і вказує шлях до рішення питання. Наприклад, низький показник по підприємницькій ролі може говорити про те, що варто провести аналіз ринку, потрібна нова ідея. А низький показник по ролі інтегратора може дати зрозуміти, що необхідно навчитися доносити інформацію до людей. Ідеї можуть бути дуже хороші, але для співробітників або партнерів залишаються або невідомими, або незрозумілими. Якщо ж стоїть завдання визначення своєї професійної діяльності, то можна зробити аналіз, в результаті якого будуть зрозумілі умови необхідні для Вашого успіху, а також ті види діяльності, які Вам буде важко прийняти або реалізовувати. Т.е. в кінці можна з'ясувати, яка діяльність Вам більше підходить, в якій Ви найбільш яскраво себе

проявите и будете успешны: общение с людьми, творческая, проектная или с анализом. Если Вы уже выбрали деятельность, то тест может подсказать программу Вашего развития - на что стоит обратить внимание, чтобы добиться большего успеха. Данные описания даны для руководителей, у которых одна роль ярко выражена, в то время, как другие роли почти не представлены. На практике такой профиль почти не встречается. Данные описания даны для понимания каждой роли.

Управление - это процесс выполнения функций планирования, организации, мотивации, контроля, направленных для принятия решений в политике каждой организации. С каждой из этих функций, связанной с функциями каждого руководителя, увязывается тема моего проекта.

На мой взгляд, несмотря на то, что каждая национальная система управления в каждой стране специфична, тем не менее не следует исключать универсальность методологии Адизеса.

Таким образом, анализ внедрения новой системы управления для меня лично помог найти «таблетку» для возможного эффективного управления собственной организацией.

Мне бы хотелось каждому руководителю порекомендовать провести тестирование среди руководящего состава организации и выявить, со всех ли четырех сторон подпитывается организация для успешного функционирования, в условиях эксперимента ввести недостающий из четырех элементов управления и посмотреть на результат, который, уверен, не заставит себя долго ждать.

Практическое применение методологии Адизеса поможет найти свой стиль управления, стили менеджмента коллег и подчиненных и понимать, как формировать взаимодополняющую команду лидеров и помочь ориентироваться в области управления и менеджеров любых компаний и организаций.

Литература:

1. Назарбаев Н.А. Стратегия «Казахстан - 2050»: новый политический курс состоявшегося государства: Послание Президента Республики Казахстан народу Казахстана от 14 декабря 2012 года // ИПС «Әділет».
2. Ицхак Адизес Стили менеджмента эффективные и неэффективные. - М., 2013
3. Ицхак Адизес.-М., Управление жизненным циклом корпораций / ицхаккалдеронадизес; пер. с англ. в. кузина. -М.: Манн, иванов и Фербер, 2014

Научный руководитель: и.о. профессора Евниев А.К.

**Антоніна Каспрук
(Чернівці, Україна)**

ОСОБЛИВОСТІ ЗАСТОСУВАННЯ ДЕРЖАВНО-ПРИВАТНОГО ПАРТНЕРСТВА ЯК МЕХАНІЗМУ РЕАЛІЗАЦІЇ МІСЦЕВИХ ПРОГРАМ РОЗВИТКУ

Практична реалізація державної регіональної політики безпосередньо залежить від інтенсивності процесів пошуку та залучення внутрішніх ресурсів розвитку на регіональному і місцевому рівнях. З-поміж апробованих у світі механізмів активізації економічного зростання на регіональному і місцевому рівнях провідного значення для України набуває державно-приватне партнерство.

Державно-приватне партнерство (ДПП) являє собою рівноправне та взаємовигідне співробітництво між державою, територіальними громадами (в особі відповідних органів державної влади чи місцевого самоврядування) та приватними інвесторами у межах реалізації проектів, спрямованих на вирішення важливих для території соціально-економічних проблем. Зростання зацікавленості у розвитку ДПП пов'язане з його перевагами щодо залучення ресурсів (у першу чергу фінансових та інвестиційних). Поява приватного інвестора забезпечує більш ефективне використання фінансового ресурсу на стадії реалізації проекту та здатна підвищити дохідність об'єктів у ході їх подальшої експлуатації.

Державно-приватне управління (як невід'ємна складова механізму ДПП) є поширеним явищем у світовій практиці господарювання та вважається більш ефективним, ніж суто державне, приклади чого можна знайти у багатьох країнах.

Серед форм, у яких реалізуються проекти ДПП, виділяються концесія, оренда державного майна, лізинг, угода про розподіл продукції, договір управління державним майном та договір про спільну діяльність [1]. Найчастіше у світовій практиці використовуються концесія, оренда та лізинг.

Механізм ДПП формує підґрунтя для спільної відповідальності держави, громади і бізнесу за розвиток секторів, що мають пріоритетне значення для регіональної економіки. Зокрема, йдеться про реалізацію інфраструктурних проектів (перш за все дорожньо-транспортної інфраструктури), модернізацію сфери ЖКГ (водопостачання, водовідведення, утилізація сміття тощо), житлове будівництво. Потужний потенціал ДПП існує й у сфері розвитку енергетики (у т.ч. впровадженні технологій альтернативної та відновлюваної енергетики), інноваційного та венчурного підприємництва, формування регіональної інформаційної та освітньої систем.

В Україні застосування ДПП унормовується Законом «Про державно-приватне партнерство» (від 1 липня 2010 р. № 2404-VI з останніми змінами та доповненнями), базові положення якого, за оцінками експертів, відповідають сучасним європейським правовим орієнтирам.

Закон визначає, що проекти ДПП повинні відповідати таким основним критеріям:

- мати довготривалий характер (понад 5 років);
- передбачати передання приватному партнеру частини ризиків у процесі реалізації проектів;
- мати вищі техніко-економічні показники ефективності, ніж у разі реалізації без участі приватного партнера [1].

Водночас, зазначений Закон має й певні недоліки.

По перше, не встановлено мінімальну частку участі у проекті приватного партнера (зокрема, у розвинених країнах мінімальна частка приватного фінансування складає 25 %). У зв'язку з цим навіть мінімальна частка приватного фінансування у спільному проекті дозволяє відносити його до категорії ДПП, перекладаючи більшу частину відповідальності на органи державної влади чи місцевого самоврядування.

По-друге, відсутні чітко визначені механізми практичної реалізації (визначення етапів реалізації проектів ДПП, створення мотивації для іноземних інвесторів тощо).

По-третє, державно-приватне партнерство поширюється на об'єкти, що перебувають у державній або комунальній власності, тим самим унеможлиблюється реалізація таких проектів як будівництво об'єктів приватним партнером з наступним їх передаванням державному (комунальному) партнеру.

По-четверте, залишається не визначеною роль Державного фонду регіонального розвитку у фінансуванні проектів ДПП.

Практика використання механізму ДПП в регіонах України демонструє його значний потенціал щодо стимулювання регіонального розвитку. Зокрема, застосування ДПП передбачено як невід'ємну умову успішної реалізації Національних проектів. Наприклад, на засадах ДПП у межах Національного проекту «Енергія природи» будуються сонячні електростанції загальною потужністю 220 МВт (Одеська область); реалізуються інвестиційні проекти за напрямом «Біржа проектів», зокрема, будівництво оптового ринку сільськогосподарської продукції з інфраструктурою в Миколаївській області, орієнтовна вартість якого становить 30 млн. дол. США.

Пріоритетні напрями використання механізму ДПП в Україні:

1. Побудова нових та реконструкція старих автомобільних доріг на умовах концесії. За даними Державної служби автомобільних доріг України, понад 90 % українських доріг потребують ремонту, а для задоволення потреб української економіки у найближчі роки потрібно збудувати ще понад 4,5 тис. км нових доріг (орієнтовна вартість таких робіт – понад 200 млрд. грн, що значно перевищує можливості державного бюджету).

2. Розвиток та модернізація об'єктів сфери житлового-комунального господарства. Для модернізації підприємств ЖКГ (у т.ч. впровадження нових енергозберігаючих та очисних технологій, підвищення енергоефективності будівель, поліпшення якості питної води тощо) потрібні сотні мільйонів гривень інвестицій, ефективно залучити які можливо тільки на засадах ДПП.

3. Реалізація спільних проектів у гуманітарній сфері (освіта, наука, екологічний туризм, рекреація, охорона пам'яток культурної та природної спадщини, будівництво зон відпочинку (сквери, паркові зони) та ін.). Механізм ДПП має вагомий позитивний ефект в процесі реалізації проектів, пов'язаних з інвестуванням у оновлення матеріально-технічної бази начальних закладів; проведення ремонтно-реставраційних робіт на об'єктах культурної та історичної спадщини; для розбудови природних заповідників, ландшафтних природних парків у обмін на отримання приватними інвесторами частини прибутку від туристичної діяльності; популяризації та реалізації проектів, пов'язаних із дотриманням здорового способу життя, проведенням масштабних спортивних заходів, формуванням екологічної свідомості (у т.ч. в процесі формування у населення культури ресурсозбереження та раціонального поводження з відходами (зокрема – щодо їх сортування, недопущення та ліквідації стихійних звалищ твердих побутових відходів) та ін.

З метою активізації державно-приватного партнерства як механізму реалізації місцевих програм розвитку необхідно:

1. На державному рівні вдосконалити нормативно-правову базу:

- зменшити кількість погоджувальних процедур на етапі укладання договорів;
- передбачити можливість надання приватному партнеру пільг (у випадку укладання стратегічно важливого договору) і посилити санкції за невиконання зобов'язань;
- запровадити механізм компенсації збитків (як державі чи органам місцевого самоврядування, так і приватному партнеру), завданих внаслідок одностороннього розірвання контракту;
- у разі невиконання приватним партнером взятих на себе зобов'язань, передбачити можливість заміни його без необхідності проведення нового конкурсу.

2. Кабінету Міністрів України та Міжвідомчій координаційній комісії з питань регіонального розвитку посилити роботу щодо популяризації механізму ДПП у регіонах.

3. На міжрегіональному рівні створити координаційні органи з представників держави, бізнесу та громадянського суспільства з метою проведення моніторингу реалізації проектів ДПП, формування бази даних проектів для потенційного залучення приватних інвесторів, надання консалтингових та інших послуг.

4. На місцевому рівні провести громадські обговорення для визначення соціально важливих проблем, до вирішення яких може бути залучено приватний капітал. Залучити до розробки проектів ДПП організації громадянського суспільства, представників засобів масової інформації та представників широкої громадськості.

5. Розробити низку заходів щодо підвищення кваліфікації та мотивування працівників місцевих органів виконавчої влади та органів місцевого самоврядування, що займаються реалізацією проектів ДПП.

6. Провести інформаційну кампанію серед представників бізнесу щодо інформування про переваги ДПП та створення позитивного іміджу держави як сумлінного партнера. [2]

Застосування державно-приватного партнерства як механізму реалізації нової регіональної політики дозволить:

- залучити нові ресурси для проведення модернізації у регіонах України;
- знизити навантаження на видаткову частину державного та місцевих бюджетів;
- залучити до реалізації інвестиційних проектів фінансові ресурси, що до цього перебували «у тіні»;
- перерозподілити ризики та посилити відповідальність сторін ДПП за реалізацію інвестиційних проектів на місцевому, регіональному рівнях тощо.

Джерелі:

1. Закон України «Про державно-приватне партнерство» [Електронний ресурс]. – Режим доступу: <http://zakon0.rada.gov.ua/laws/show/2404-17>
2. Шевченко О. Механізми стимулювання міжрегіонального співробітництва в Україні / О. Шевченко [Електронний ресурс]. – Режим доступу: <http://www.niss.gov.ua/articles/1056/>.

Ліна Костакова
(Кривий Ріг, Україна)

ЕВОЛЮЦІЯ СТАНОВЛЕННЯ УПРАВЛІННЯ ВИТРАТАМИ НА ГІРНИЧО-ЗБАГАЧУВАЛЬНИХ ПІДПРИЄМСТВАХ УКРАЇНИ

Обґрунтування концептуальних засад управління витратами розпочато ще у ХХ ст., проте і сьогодні дискусії навколо них є актуальними.

Досліджуючи концептуальні основи управління витратами, слід зазначити, що даний процес являє собою принципово нову систему, що дає можливість відстежувати, аналізувати й контролювати витрати.

Функціонування витрат на гірничо-збагачувальних підприємствах досліджувалося в роботах значного кола теоретиків та практиків, що проводять свої дослідження в сучасних умовах господарювання суб'єктів підприємницької діяльності. Особливу увагу слід звернути на роботи Є.В. Афанасьєва, О.М. Брадула, Ю.Г. Вілкула, О.М. Кондратюк, І.І. Максимової, С.В. Максимова, Н.М. Малюги, І.В. Мамчука, В.Я. Нусінова, О.М. Сухіної, А.М. Турила, І.В. О.І. Шатохіної та ін. [1-10].

У своїх роботах вони широко трактують сутність концепцій управління витратами (КУВ) та систем управління витратами (СУВ) надаючи оцінку їх переваг та недоліків.

Проте, генезис теоретичних поглядів та практичних здобутків тих чи інших аспектів управління витратами не завжди враховує галузеві особливості, які мали б визначати специфіку системи управління витратами підприємства. Отже, дана прогалина негативним чином впливає на ефективність управління витратами.

Враховуючи все вищесказане, окреслена проблема є актуальною для гірничо-збагачувальних підприємств та вимагає більш глибокого вивчення еволюції становлення управління витратами в даній галузі (табл. 1.1).

Таблиця 1.1

Еволюція становлення управління витратами на гірничо-збагачувальних підприємствах України

№, п/п	Період	Характеристика
1	Радянські часи (за часів існування нової економічної політики (НЕП))	В цей період вся діяльність гірничо-збагачувальних підприємств була підпорядкована дотриманню основних принципів НЕП. Витрати кожного підприємства в період існування НЕПу повинні були відшкодовуватися за рахунок вартості його продукції, а не сукупного суспільного продукту.
2	Радянські часи	В цей період управління витратами базувалося на адміністративно- командному плануванні
3	Період перехідної економіки	Цей період відзначився тим, що майже всі гірничо-збагачувальні підприємства стали перед проблемою невідповідності СУВ сучасним умовам розвитку суспільства. У цей період значної актуальності набуває формування СУВ підприємства, яка мала б забезпечити отримання позитивних результатів діяльності господарюючих суб'єктів при відносно мінімальних витратах. З часом такий підхід до формування СУВ зазнав трансформації і перейшов з поля мінімізації витрат у поле визначення їх оптимального рівня, з врахуванням виробничих потужностей підприємств та попиту на їх продукцію.
4	Період ринкових відносин	В даний період господарювання гірничо-збагачувальні підприємства передбачали врахування ними ринкової кон'юнктури та дії тих важелів, що впливають на прибутковість та конкурентоспроможність їх продукції. За таких умов прийняття

		оперативних та вірних рішень стосовно питань управління витратами стало невід'ємною складовою СУВ.
5	На сучасному етапі розвитку економіки	Гірничо-збагачувальні підприємства не мають єдиного підходу до управління витратами, що проявляється у відсутності загальної галузевої концепції управління ними та у виборі і застосуванні ефективної СУВ.

Враховуючи те, що на сьогоднішній день гірничо-збагачувальні підприємства не мають єдиного підходу до управління витратами, що проявляється у відсутності загальної галузевої КУВ та у виборі і застосуванні ефективної СУВ, даний процес і сьогодні продовжує привертати до себе увагу наукових дослідників та підприємців. Як вже зазначалося, в основному цей інтерес зводиться до уточнення економічного змісту витрат та процесу управління ними, удосконалення класифікації витрат та оптимізації їх рівня, методичного інструментарію управління витратами та пошуку ефективної СУВ. У табл. 2 розглянуто наукові здобутки відносно управління витратами в сфері діяльності гірничо-збагачувальних підприємств.

Таблиця 2

Наукові здобутки відносно управління витратами в сфері діяльності гірничо-збагачувальних підприємств

Автори	Сучасні напрямки розвитку наукової думки управління витратами
Відносно загальних витрат	
О.М. Брадул [1]	У дисертаційній роботі дослідив комплекс теоретичних і практичних питань щодо методики обліку й аналізу витрат діяльності гірничодобувних підприємств (з підземним способом видобутку) за умов переходу до ринкової економіки та реструктуризації галузі, запропонувавши напрямки удосконалення методики формування обліку та контролю витрат, а також обчислення собівартості 1 тонни видобутку руди
Ю.Г. Вілкул та В.Я. Нусінов [2]	У своїй монографії висвітлюють теоретичні і методичні положення та розробляють практичні рекомендації щодо удосконалення економічного механізму, визначення та прогнозування витрат гірничорудних підприємств, акцентуючи увагу на потенціалі промислових підприємств
О.В. Олійник [7]	У своїх роботах уточнює економічну сутність поняття «собівартість» та дотримуючись традиційних підходів до класифікації витрат доповнює її відповідними ознаками і групами для потреб бухгалтерського обліку підприємств видобувної галузі, досліджує зв'язок методів обліку витрат та калькулювання собівартості продукції
А.М. Турило [9]	У своїх роботах охарактеризував способи підвищення їх ефективності та запропонував механізм формування витрат за місцями виникнення та центрами відповідальності
О.І. Шатохіна [10]	У своїй дисертаційній роботі обґрунтовує основні принципи формування методики фінансового та внутрішньогосподарського обліку витрат і калькулювання виробничої собівартості продукції на підприємствах вугільної галузі з урахуванням вітчизняного та зарубіжного досвіду, доповнюючи теоретичні і практичні аспекти методики бухгалтерського обліку затрат та калькулювання виробничої собівартості продукції
Відносно екологічних витрат	
О.Н. Кондратюк [3]	Досліджував нормативно-правові підходи до побудови класифікації витрат на природоохоронну діяльність на промислових підприємствах
Н.М. Малюга та І.В. Замула [5]	Досліджуючи категорії «екологічні витрати» та «витрати на природоохоронну діяльність», дотримувались думки, що екологічні витрати є більш широким поняттям ніж витрати на природоохоронну діяльність, саме тому їх не можна ототожнювати
І. В. Мамчук [6]	Досліджуючи природу екологічних витрат, вважав необхідним поділяти їх на дві частини, а саме природоохоронні витрати і економічний збиток від екологічних порушень. Свої здобутки він спрямовував на покращення стану навколишнього середовища за рахунок впровадження природоохоронних заходів на підприємстві
Л.І. Максимів [4]	У своїх працях, обґрунтовуючи обмеженість можливостей застосування діючих методичних підходів до оцінки збитків від вилучення земель, скиду забруднених шахтних вод, забруднення атмосферного повітря териконами, підтоплення земель, використовує витратний підхід до вирішення даного питання. Поряд з цим робить спроби класифікувати екологічні витрати по відношенню до фінансового результату діяльності підприємства, досліджуючи таким чином коло окреслених питань
О.М. Сухіна [8]	У своїй дисертаційній роботі, досліджуючи теоретико-методологічні підходи до визначення екологічно-економічних пріоритетів при здійсненні реабілітації порушених територій у гірничо-промислових регіонах України, здійснила класифікацію факторів і наслідків впливу гірничо-видобувних робіт на довкілля за способом та масштабами видобутку твердих корисних копалин і розмірами заподіяної шкоди

Таким чином, місце витрат у виробничо-господарській діяльності гірничо-збагачувальних підприємств більшістю провідних економістів та науковців розглядається під кутом ефективного управління ними, що передбачає безперервний у часі цикл, який забезпечується, з одного боку, раціональністю використання ресурсів, а з іншого – ефективністю прийняття відповідних управлінських рішень.

Література:

1. Брадул О. М. Облік і аналіз затрат гірничодобувних підприємств (на прикладі шахт ДАК «Укррудпром»): дис. на здобуття наук. ступеня канд. екон. наук: спец. 08.06.04 «Бухгалтерський облік, аналіз та аудит»/ Брадул Олександр Михайлович. — К., 2003. — 208 с.
2. Вілкул Ю.Г. Економічний механізм визначення та прогнозування витрат підприємств гірничорудної промисловості: монографія / Ю.Г. Вілкул, В.Я. Нусінов, С.В. Максимов. – Кривий Ріг: Видавничий дім, 2006. – 228 с.
3. Кондратюк О.М. Облік і аналіз екологічних витрат промислових підприємств: дис. на здобуття наук. ступеня канд. екон. наук: спец. 08.00.09 «Економіка та управління підприємствами». – К., 2008. – 260 с.
4. Максимів Л.І. Тенденції розвитку екологічно орієнтованого бухгалтерського обліку // Бухгалтерський облік і аудит. – 2005. – № 5. – С. 18-23.
5. Малюга Н. Екологічні витрати: класифікація та бухгалтерське відображення / Н. Малюга, І. Замула // Бухгалтерський облік і аудит. — 2009. — № 5. — С. 35-41.
6. Мамчук І. В. Врахування природоохоронних витрат під час проведення реструктуризації екологічно шкідливих підприємств / І. В. Марчук // Торгівля і ринок України: темат. зб. наук. праць. — Вип. 27. — Донецьк: ДонНУЕТ, 2009. — С. 62-69.
7. Олійник О. В. Витрати в системі бухгалтерського обліку: теорія, методика, практика (на прикладі підприємств промисловості нерудних матеріалів): дис. на здобуття наук. ступеня канд. екон. наук: спец. 08.06.04 «Бухгалтерський облік, аналіз та аудит»/ Олійник Оксана Вікторівна. — Т., 2002. — 247 с.
8. Сухіна О.М. Дослідження екологічної складової у виробничій діяльності підприємств гірничодобувної промисловості / О.М. Сухіна // Економіка природокористування і охорона довкілля: Щорічник наук. праць НАН України. Рада по вивченню продуктивних сил України / Відп. ред. Б.М. Данилишин. – К., 2005. – 376 с.
9. Турило А. М., Кравчук Ю. Б., Турило А. А. Управління витратами підприємства: Навч. посібник. — К.: Центр навчальної літератури, 2006. — 120 с.
10. Шатохіна О. І. Бухгалтерський облік і аудит затрат виробничої діяльності підприємств вугледобувної промисловості: дис. на здобуття наук. ступеня канд. екон. наук: спец. 08.06.04 «Бухгалтерський облік, аналіз та аудит»/ Шатохіна Олександра Іванівна. — К., 2006. — 243 с.

Сарвиноз Набиева
(Гулистан, Узбекистан)

MILLIY IQTISODIYOT RAQOBATBARDOSHLIGINI REAL OSHIRISHDA KASTERLARNI SHAKLLANTIRISH ZARURIYATI

Raqobatbardosh tarmoqlarni, ya'ni iqtisodiy faoliyat turlarini tanlab olish masalalari yaqin kelajakda O'zbekiston iqtisodiyotining raqobatbardoshligini real oshirishi mumkin bo'lgan klasterlarni shakllantirish zaruriyati muammosini dolzarb vazifalar qatoriga ko'taradi.

Bugungi kunda davlat boshqaruvchi ob'ektlar sifatida raqobatbardosh tarmoqlarni aniqlab olish va rivojlantirish — respublika iqtisodiy siyosatining eng zarur vositasidir, Biroq milliy iqtisodiyotning raqobatbardoshligini oshirish nuqtai nazaridan istiqbolda iqtisodiy faoliyat tarmoqlari va turlarini tanlab olish va rag'batlantirish, boshqacha qilib aytadigan bo'lsak, «o'sish nuqtalari» hozirgi vaqt uchun noan'anaviy bo'lgan boshqa mezonlar asosida tanlab olinishi lozim. Etakchi korxonalarining imkoniyatlarini baholash shuni ko'rsatmoqdaki, iqtisodiyotda raqobatbardosh ishlab chiqarishlarni aniqlash o'zgacha yondashuvni talab etmoqda, sababi hozirgi sharoitlarda bozorning alohida olingan sektorlarida ustunlik qilish ham milliy, ham global darajalardagi raqobat kurashida muvaffaqiyatga erishishni kafolatlamaydi. Tarmoq bozorning globallashuvi sharoitlarida milliy korxonalar raqobat kurashini olib borishga qodir bo'lsagina raqobatbardosh bo'la oladi, biroq bunda korxonalar (kompaniya) transmilliy bo'lishi shart. Bunday holatda korxonalar oldinroq yaratilgan, ya'ni global darajada yetakchi milliy kompaniyalarni yaratish jarayonida davlat tomonidan ko'rsatilgan yordam sifatida baholanuvchi ishlab chiqarish salohiyatiga tayanadi.

Biroq xom ashyo bazasiga asoslanuvchi iqtisodiyot raqobatbardoshligini oshirishning istiqboli yo'q, sababi yangi raqobatbardosh kompaniyalarni shakllantirish nafaqat xom ashyo, balki barcha intellektual resurslarni ham jalb etishni, ya'ni zamonaviy texnologiyalardan samarali foydalanishni talab etadi.

Globaldashuv sharoitida jahon moliyaviy-iqtisodiy inqirozi oqibatlarini e'tiborga olgan holda bozor iqtisodiyotining nazariy asoslarini uning tsikllik rivojlanishi nuqtai nazaridan o'rganishga qiziqish sezilarli darajada oshadi. Fan texnika taraqqiyoti masalalari ayniqsa katta qiziqish uyg'otadi, sababi aynan asosiy texnologiyalar mamlakat iqtisodiyoti bilan bir qatorda umuman jahon iqtisodiyotidagi, muayyan bir tarixiy davrda iqtisodiyotning u

yoki bu yirik tarmoqlarida foydalaniladigan bazaviy texnologiyalarning texnologik darajasini tavsiflovchi «texnologik układ»ni belgilab beradi.

Texnologik yondashuv nuqtai nazaridan raqobatbardoshlikni baholash iqtisodiyot rivojlanishining hozirgi zamonaviy bosqichi uchun ayniqsa kata ahamiyatga zga. Jahon Iqtisodiy Forumining raqobatbardoshlikni baholash indeksi uchta indeks (ularni barqaror raqobatbardosh iqtisodiy o`shishning bosh omillari ham deb atash mumkin); texnologiya, jamiyat institutlari, makroiqtisodiy muhitni umumlashtirish asosida hisoblanadi. Hozirda mamlakatning raqobatbardoshligi uning texnologik jihatdan rivojlanish darajasi, innovatsion rivojlanishga qodirligi orqali aniqlanadi.

Shuni ta`kidlash joizki, texnologik rivojlanishning eng istiqbolli yo`nalishlaridan biri klasterlarni shakllantirishdir. M. Porter bo`yicha klaster — bu muayyan bir tuman yoki mamlakatda raqobat afzalliklariga ega bo`lish maqsadida qaror topgan iqtisodiy jihatdan o`zaro bog`liq bo`lgan firmalar, ta`minotchilar, aralash tarmoqlar va tashkilotlardir [1]. Jahon iqtisodiyotining zamonaviy rivojlanish an`analaridan kelib chiqqan holda, texnologik (innovatsion) klasterlarning shakllanishi dolzarb masalalardan biriga aylandi. Jahon tajribasining ko`rsatishicha, ko`plab iqtisodiy rivojlangan mamlakatlarda, xususan, Yaponiyada milliy innovatsion tizimlarning (MIT) [2] yaratilishida klasterli metoddan foydalaniladi, misol uchun, bu yondashuv avtomobil sanoatida to`liq joriy etilgan. Masalan, JETRO korporatsiyam 11 klaster yaratgan va ularni muvaffaqiyat bilan rivojlantirmoqda [3].

Shuningdek, tarkiban Rossiyaning naukogradlariga o`xshash hududiy ilmiyinnovatsiya klasterlari yaratilmoqda. Shuni ta`kidlash kerakki, Garvard biznes maktabi ma`lumotlariga ko`ra, AQSh iqtisodiyotida 32%dan ziyod bandlikni klasterlar ta`minlab beradi (budjet sektoridan tashqari). Ayni vaqtda, Shvetsiya iqtisodiyotida klasterlarda garchi ular kamroq ko`lamlarga ega bo`lsada, mehnatga yaroqli aholining 39 % band. Klasterlardagi mehnat unumdorligi darajasi ish haqi miqdorlari o`rtacha mamlakatdagidan ancha yuqori ekanligini ta`kidlash joiz. Klasterlar tamoyiliga asosan tashkil etilgan ishlab chiqarish sektorlari mavjud amerika shtatlarida tovar va xizmatlari mintaqada tashqariga eksport qilinadi, ish haqi esa o`rtacha Amerikadagi miqdorlardan 29 % ga ko`proq.

Respublika iqtisodiyotini yaqin istiqbolda industrial innovatsion rivojlantirish uchun YaIMning o`shishiga nisbatan sanoatning o`shish sur`atlarini saqlab qolish va yanada oshirish zarur, bunga esa innovatsiya faoliyatini investitsiyalash va klasterlar tuzilmasini rivojlantirish orqali erishish mumkin. Ilm fanni investitsiyalash dunyoning rivojlangan mamlakatlarida jadal o`shib bormoqda, ITTKI xarajatlari YaIMga nisbatan foizlarda: AQShda – 2,55 %, Germaniyada – 2,26%, Yaponiyada –2,78 %, Frantsiyada – 2,05 %, Italiyada – 1,13 %, Buyuk Britaniyada – 2,05 %ni tashkil etadi, modomiki bilimlarning 90 % ga so`nggi 30 yil davomida ega bo`lindi[4].

Zamonaviy bosqichda beshinchi texnologik układdan oltinchisiga o`tish asosida milliy iqtisodiyotlarni innovatsion rivojlantirish modeli amalga oshirilmoqda [5].

Bu jihatdan O`zbekistonda iqtisodiyotning milliy intellektual salohiyat va boy tabiiy xom ashyo resurslariga tayanadigan innovatsion modelini amalga oshirishi maqsadga muvofiq bo`ladi. Respublika innovatsion taraqqiyotning “etib oluvchi” modelidan voz kechib, MITning klasterli tuzilmasini rivojlantirish asosidagi innovatsiya loyihalarini investitsiyalash usulidan ko`proq foydalanishi mumkin. Shu nuqtai nazardan texnologik (innovatsion) klasterlar O`zbekiston iqtisodiyoti raqobatbardoshligining “o`shish nuqtalari” bo`la oladi, ular o`zining universalligi tufayli, butun ishlab chiqarish jarayoniga: tadqiqotlar olib borish, mahsulotni loyihalashtirish va tashkil etishdan boshlab uni ishlab chiqarish va tayyor holda iste`molchiga yetkazib berishgacha bo`lgan jarayonga ta`sir ko`rsata oladigan yuqori multiplikativ samaraga ega bo`ladi.

Texnologik klasterlarning o`ziga xos tomoni shundaki, ularning asosini tashkil etuvchi innovatsion texnologiyalardan mamlakat raqobatbardoshligini oshirishga yordam ko`rsatgan holda, bir-biriga o`xshamagan turli tarmoqlarda foydalanish mumkin. Bundan tashqari mazkur zamonaviy texnologiyalar ustuvor tarmoqlarning raqobatbardoshligini kuchaytirish, rivojlantirish va qo`llab-quvvatlashga ham o`z hissasini qo`shishi aniq.

Texnologik klasterlarning asosiy vazifalari qatorida quyidagilarni sanab o`tamiz:

§ tavsifiya etiladigan xizmatlar iste`molchilarini kengaytirishdan manfaatdor bo`lgan korxonalarni mulk shakliga va ko`lamlarini e`tiborga olmagan holda innovatsion texnologiyalar egalari bo`lgan korxonalar klasteri doirasiga kooperatsiyalash;

§ klasterda jahonning eng yaxshi innovatsion texnologiyalari asosida tayyor mahsulotlar ishlab chiqaruvchi texnologik zanjirni yaratish, yagona texnologik platformani qaror toptirish;

§ diversifikatsiyalangan tarmoqlar bo`yicha tovar ishlab chiqaruvchilariga kompleks texnologik xizmatlar ko`rsatish;

§ klaster ichidagi korxonalar va klaster xizmatlari iste`molchilari o`rtasida samarali hamkorlikni amalga oshirish;

§ ham sifat, ham miqdor jihatdan mavjud texnologilarning muntazam rivojlanishi uchun sharoitlar yaratish, shuningdek, klasterning texnologik imkoniyatlari turlarini kengaytirish;

§ klasterdagi ishtirokchi korxonalarining texnologik imkoniyatlarini strategik

rivojlantirish yo`nalishlarini ishlab chiqish. Oxirgi o`n yillikda texnologik (innovatsion) klasterlarni yaratishga qiziqish ancha o`sd. Shu bilan birga rivojlangan mamlakatlar tomonidan milliy iqtisodiyotlarni iqtisodiy rivojlantirishga kompaniyalar, tarmoqlar yoki sektorlarning an`anaviy guruhlariga birikishi orqali emas, balki klasterlarni yaratish nuqtai nazaridan qaraladigan bo`ldi. Iqtisodiyotning klasterli tuzilmasi raqobat xususiyati bilan va raqobat ustunligiga erishish manbalari bilan yanada yaxshiroq uyg`unlashadi, ya`ni klaster doirasidagi ishtirokchilar bir-biri bilan bevosita raqobatlashmaydi, sababi ular turli tarmoqlarga xizmat ko`rsatadilar. Klaster

faoliyat ko`rsatish sharoitlarini yaxshilashga yo`naltirilgan davlat va xususiy investitsiyalar iqtisodiy faoliyatning deyarli barcha sub`ektlariga foyda keltirishini unutmazlik lozim.

Ta`kidlash joizki, texnologik (innovatsiya) klasterlarni yaratishning afzal tomonlari milliy iqtisodiyotning kelgusidagi raqobatbardoshligini ta`minlash va kuchaytirish nuqtai nazaridan aniq namoyon bo`ladi, chunki klasterning umuman ishlab chiqarish samaradorligiga ta`sir ko`rsatish darajasi uni shakllantirishning eng muhim mezoni bo`lib hisoblanadi.

Jahon tajribasidan foydalanib, respublikada innovatsion tarmoqlararo sanoat (ITSK) va hududiy klasterlarni (IHK) rivojlantirish negizida MITning raqobatbardosh tuzilmasini yaratish mumkin. Ularning vazifasi innovatsiyalarni jamlash va ularning natijalarini tijoratlashtirishdan iboratdir. Bunday vaziyatlarda innovatsion loyihalarga investitsiya kiritish, zamonaviy ilmiy-innovatsion, investitsiya-moliyaviy, ishlab chiqarish va ijtimoiy infratuzilmalarni kompleks rivojlantirish mumkin, ular esa bir butun qilib birlashtirilgan klasterlar tuzilmasi shaklida respublika MIT doirasida rivojlanishi mumkin.

Foydalanilgan adabiyotlar:

1. Michail E.Porter. The Competitive Advantage of Nations – US:Free Press, 1998.
2. Инновационная экономика. /Под ред. Дынкина и Ивановой. – М.: Наука, 2004.
3. <http://jetro.go.jp/en/invest>
4. Милнер В.З. Управление знаниями в современной экономике./Научный доклад. ИЕ РАН. – Москва, 2008. – с.10
5. Варшавский А.Е. Проблемы и показатели развития инновационных систем. В кн. «Инновационный путь развития для новой России». // Под ред. Горегляда В.П. – М.: Наука, 2005.

**Катерина Півторака
(Черкаси, України)**

ОСОБЛИВОСТІ УПРАВЛІННЯ КАДРОВИМИ РЕСУРСАМИ В ЗАКЛАДАХ ОХОРОНИ ЗДОРОВ'Я

Розвиток системи охорони здоров'я України неможливий без дієвої системи управління. Актуальність проблеми підготовки високопрофесійних керівних кадрів для галузі обумовлена несприятливим станом вітчизняної системи охорони здоров'я та необхідністю системних трансформацій, спрямованих на модернізацію та забезпечення її належного функціонування.

Аналіз останніх публікацій. Особливості кадрової політики та системи професійної підготовки керівних кадрів галузі охорони здоров'я досліджували Є.І. Булах, О.П. Волосовець, Ю.В. Вороненко, Д.В. Карамішев, О.П. Мінцер, В.Ф. Москаленко, З.О. Надюк, В.Г. Передерій, Ю.В. Поляченко, Я.Ф. Радиш, І.В. Рожкова, І.М. Солоненко, М.М. Шутов та інші науковці.

Успішна діяльність будь-якої організації, чи то державне підприємство, установа або приватна комерційна фірма, немислима без успішного управління кадровими ресурсами.

Кадрова політика підприємства – система теоретичних поглядів, ідей, принципів і норм, які визначають пріоритети, форми та методи роботи з персоналом підприємства.

Особливості кадрової політики в охороні здоров'я на будь-якому рівні управління можна простежити за допомогою контент-аналізу чинної нормативно-правової бази, звітних документів Міністерства охорони здоров'я України, висновків експертів, наукових видань та інших джерел, що висвітлюють питання людських ресурсів галузі.

За даними фахівців станом на початок 2016 року українську систему охорони здоров'я регулювало 170 законів України (з них прямої дії - 20), 135 указів Президента України (у тому числі прямої дії - 45), 505 постанов Кабінету Міністрів України (з них прямої дії - 20) і кілька тисяч наказів Міністерства охорони здоров'я України [3, с. 96].

Кадрові ресурси є найважливішим активом, необхідним для забезпечення надання медичної допомоги населенню країни. На забезпечення належного рівня якості та кількості кадрів витрачається значна частка видатків на охорону здоров'я. У середньому в світі на оплату праці кадрів системи охорони здоров'я витрачається більше 40% загальних видатків на охорону здоров'я.

Кадрові ресурси системи охорони здоров'я складаються з широкого спектру фахівців: медичного, немедичного та управлінського профілю.

Таким чином, до людських ресурсів системи охорони здоров'я належать як працівники, безпосередньо задіяні у лікувальному процесі, так і персонал, діяльність котрого не пов'язана із лікуванням людей, однак сприяє функціонуванню галузі [2].

Людські ресурси системи охорони здоров'я можна умовно поділити на медичний персонал, допоміжний персонал, управлінський персонал, інші працівники, що забезпечують функціонування системи.

Медичний персонал:

– лікарі, провізори, фармацевти;

– середній медперсонал (медичні сестри, акушери, фельдшери, лаборанти, зубні техніки, технологи з діагностики та інші);

– фахівці з народної і нетрадиційної медицини.

Допоміжний персонал:

– молодший медперсонал (молодші медичні сестри);

– водії карет швидкої медичної допомоги;

– інший допоміжний персонал.

Управлінський персонал:

– вищі державні службовці та посадові особи (зокрема, галузевих органів влади);

– керівники підрозділів охорони здоров'я;

– менеджери в охорони здоров'я.

Інші працівники, що забезпечують функціонування системи:

– викладачі медичних навчальних закладів;

– педагоги спеціалізованих навчальних закладів;

– фахівці з лікувальної фізкультури;

– наукові працівники у галузі медицини;

– інші працівники.

При цьому ядром кадрового потенціалу системи і головним об'єктом галузевої статистики є медичні працівники (зокрема лікарі і середній медичний персонал). Крім того, до людських ресурсів охорони здоров'я відносяться і потенційні ресурси - студенти навчальних закладів медичного та немедичного спрямування, а також інтерни, які у перспективі стануть реальним (активним) медичним персоналом. Варто також зауважити, що структура є однаковою для всіх рівнів системи охорони здоров'я - національного, регіонального та місцевого. Детальний перелік професій і професійних назв робіт у сфері охорони здоров'я населення, регламентований чинним від 1 листопада 2010 року.

При цьому слід мати на увазі, що персонал як ресурс медичної організації має свої особливості:

– є ключовим в організації, тому що від нього залежить використання інших ресурсів;

– при неправильному використанні ефективність застосування падає набагато швидше в порівнянні з іншими ресурсами, аж до повної миттєвої втрати; може сам шкодити.

– з часом його корисність підвищується (знання, досвід), в той час як інші ресурси можуть втрачати свою корисність;

У зв'язку з цим управління персоналом в медичній організації, яких би розмір воно не було, є, мабуть, найбільш пріоритетним завданням. Оскільки сама система управління персоналом залежить від призначення, структури та розмірів організації, тривалості її діяльності на ринку медичних послуг [1].

Економічна модель конкуруючих ринків в галузі охорони здоров'я є системою функціонування трьох взаємопов'язаних ринків:

– ринку служб охорони здоров'я, що визначає кількість різних видів медичних послуг, які споживаються населенням, та ціни на них;

– ринку кадрів охорони здоров'я, що встановлює кількість категорій працюючого персоналу, і рівень його заробітної плати;

– ринку медичної освіти, що пропонує кількість випускників кожного виду персоналу і вартість освіти.

Для уточнення змісту основних компонентів системи управління персоналом в закладах охорони здоров'я розглянемо схему руху в організації (рис. 1) [4].



Рис.1 Загальна схема руху персоналу в закладах охорони здоров'я

В цілому всі підсистеми управління персоналом в організації взаємопов'язані і мають працювати таким чином, щоб здійснювати безперервний розвиток цього головного ресурсу медичної організації, а також поступово формувати її корпоративну культуру.

Зміни в попиті і пропозиції на ринках знаходяться під впливом політики охорони здоров'я і економіки суспільства в цілому, змін соціальних і демографічних чинників. Зміни політики охорони здоров'я, що торкається інтересів одного ринку, неминуче призводить до змін на інших ринках - і не тільки в межах сектора охорони здоров'я. Тому при розробці політики розвитку кадрів охорони здоров'я необхідно заздалегідь оцінити всі прями і непрямі наслідки для системи від реалізації цієї політики.

Отже, управління кадрами охорони здоров'я є органічною складовою частиною управління системою охорони здоров'я в цілому, підпорядкованою тим самим цілям і спрямованою на їх досягнення завдяки конкретній діяльності медичного персоналу.

Література:

1. Кадрова політика у сфері охорони здоров'я в Україні: сучасний стан та перспективи розвитку / [М. М. Білинська, Н. О. Васюк, Я. Ф. Радиш, І. В. Рожкова] // Державна політика у сфері охорони здоров'я: монографія: у 2 ч. [кол. авт.; упоряд. проф. Я. Ф. Радиш; передм. та заг. ред. проф. М. М. Білинської, проф. Я. Ф. Радиша]. – К.: НАДУ, 2013. – Ч. 1. – 396 с. – С. 284–319.
2. Основи законодавства України про охорону здоров'я [Електронний ресурс]: Закон України від 19 листоп. 1992 р. № 2801. – Режим доступу: <http://zakon1.rada.gov.ua/cgi-bin/laws/main.cgi?nreg=2801-12>
3. Державне управління людськими ресурсами у сфері охорони здоров'я в Україні: матеріали щоріч. Всеукр. наук.-практ. конф. за між-нар. участю (Київ, 23 берез. 2016 р.) / за заг. ред. Ю. В. Ковбасюка, В. М. Князевича, Н. О. Васюк. – К.: ДКС-Центр, 2016. – 212 с
4. Медичні кадри та мережа закладів охорони здоров'я системи МОЗ України за 2012–2013 роки: довідник / ДЗ «Центр медичної статистики Міністерства охорони здоров'я України». – К., 2014. – 68 с.
5. Лобас В. М. Організація підготовки керівників охорони здоров'я в умовах реформування галузі / В. М. Лобас. // УКРАЇНА. ЗДОРОВ'Я НАЦІЇ.. – 2016. – №2. – С. 112–114.

Науковий керівник: кандидат економічних наук, Кочума Інна Юріївна.

СУЧАСНИЙ СТАН ТА ПЕРСПЕКТИВИ РОЗВИТКУ СТРАХУВАННЯ ЖИТТЯ В УКРАЇНІ

У складних умовах сучасної політичної та економічної ситуації в країні, держава не може забезпечити достатній рівень матеріального добробуту громадян. Упевненість у завтрашньому дні може надати страхування життя, оскільки в цьому разі людина забезпечує своє майбутнє самостійно. Але таку підгалузь страхування, як страхування життя, ще не можна назвати достатньо розвинутою. Тому дослідження сучасного стану та перспектив розвитку ринку страхування життя в Україні на сьогодні є досить актуальним.

Дослідженню проблем страхування життя в Україні присвячено багато наукових публікацій як українських, так і закордонних авторів, зокрема: В.Д. Базилевич, Н.М. Внукова, А.М. Єрмошенко, М.В. Мних, С.С. Осадець, В.Й. Плиса, Я.П. Шумелда, Д. Хервад, Д. Хемптон та ін.

Страхування життя – це страхування, яке здійснюється на добровільній основі шляхом укладення договору страхування між страховиком (страховою компанією) та страхувальником (юридичною чи фізичною особою), згідно з яким страховик бере на себе зобов'язання здійснити страхову виплату у разі настання страхового випадку, а страхувальник зобов'язується своєчасно сплачувати страхові внески.

Страхування життя є надійним інструментом примноження коштів і перетворення ймовірних ризиків у вигідне становище для страхувальника.

Страхування життя належить до виняткової діяльності компаній зі страхування життя (лайфових компаній). Відповідно до ст. 38 Закону України «Про страхування», страховики, які отримали ліцензію на страхування життя, не мають права займатися іншими видами страхування.

Особливістю цієї сфери страхування є поєднання в її рамках усіх видів страхування, що пов'язані зі страховим захистом життя й здоров'я особи, а також додатковим пенсійним забезпеченням. При цьому окремі види належать до довгострокового (накопичувального) страхування, а деякі – до короткострокового ризикового особистого страхування.

Договір страхування життя обов'язково містить основну програму страхування та може містити одну або декілька додаткових програм страхування. Програми встановлюють спеціальні умови страхування, як, наприклад, вимоги до віку застрахованої особи, перелік страхових випадків, порядок сплати страхових внесків, умови здійснення страхових виплат.

Придбання основної програми страхування є обов'язковою умовою при укладенні договору страхування.

На сучасному етапі страхові компанії України пропонують такі програми страхування життя:

1. Накопичувальні програми. Накопичувальне страхування - заплановане накопичення коштів до певного терміну та одночасно захист страхувальника на випадок смерті.

Додатково страхувальник може обрати варіант захисту на випадок інвалідності: в цьому разі страхова компанія бере на себе оплату внесків за страхувальника аж до зняття інвалідності або до закінчення терміну дії договору.

2. Ризикові програми. Ризикове страхування - програма фінансово-захисного регулювання на випадок хвороби застрахованої особи або настання нещасного випадку, які могли б спричинити смерть, втрату працездатності, госпіталізацію або оперативне втручання.

3. Додаткові програми: страхування на випадок критичних захворювань, страхування на випадок госпіталізації, страхування на випадок проведення хірургічних операцій [2, с. 54].

Ринок страхових послуг є другим за рівнем капіталізації серед інших небанківських фінансових ринків. Загальна кількість страхових компаній станом на 30.09.2016 р. становила 323, у тому числі СК "life" – 43 компанії, СК "non-life" – 280 компаній, (станом на 30.09.2015 – 368 компаній, у тому числі СК "life" – 50 компаній, СК "non-life" – 318 компаній). Кількість страхових компаній має тенденцію до зменшення, так за 9 місяців 2016 року порівняно з аналогічним періодом 2015 року, кількість компаній зменшилася на 45. [4] (табл. 1.)

Табл. 1.

Кількість страхових компаній

Кількість страхових компаній	Станом на 31.12.2014	Станом на 31.12.2015	Станом на 30.09.2015	Станом на 30.09.2016
Загальна кількість	382	361	368	323
в т.ч. СК "non-Life"	325	312	318	280
в т.ч. СК "Life"	57	49	50	43

Обсяги страхових премій в «Life»-страхуванні та у галузі «non-Life» представлені в табл. 2.

Табл. 2.

Аналіз рівня концентрації страхового ринку України у 2016 році

Перші (Тор)	Страховання «Life»		Страховання «non-Life»		
	Надходження премій (млн. грн.)	Частка на ринку, %	Надходження премій (млн. грн.)	Частка на ринку, %	Кількість СК, які більше 50% страхових премій отримали від перестраховальників
Тор 3	853,1	42,9	4 157,2	18,2	2
Тор 10	1 754,3	88,3	10 015,1	43,8	4
Тор 20	1 974,8	99,4	14 399,4	63,0	4
Тор 50	1 987,2	100,0	19 713,7	86,2	7
Тор 100	x	x	22 164,4	97,0	8
Тор 200	x	x	22 164,4	99,9	12
Всього по ринку	1 987,2	100,0	22 857,0	100,0	18

Як бачимо, за 2016 рік сума отриманих страховиками валових премій зі страхування життя становила 1 987,2 млн. грн. (або 8,0% від загальної суми страхових премій).

Отже, незважаючи на значну кількість компаній, фактично на страховому ринку основну частку валових страхових премій – 99,9% - акумулюють 200 СК "non-Life" із 280 (71,4% всіх СК "non-Life") та 99,4% – 20 СК "Life" із 43 (46,5% всіх СК "Life"). Наведені дані свідчать, що в 2016 році значний рівень конкуренції спостерігався на ринку видів страхування інших, ніж страхування життя, в той час як на ринку страхування життя наявна помірна монополізація [4].

Дослідники виділяють низку причин, які гальмують розвиток ринку страхування життя та знижують його ефективність:

1. Повільні темпи впровадження ринкових реформ та реструктуризації економіки.

2. Недосконалість законодавчої бази: недоліки податкового законодавства; недосконалість державного нагляду за страховою діяльністю; відсутність дієвих гарантій для страхувальників у разі банкрутства страхових компаній; недосконалість захисту прав споживачів страхових послуг; недостатнє регулювання страхового посередництва.

3. Недорозвиненість економіки в цілому: низький рівень платоспроможності населення; високий рівень інфляції; відсутність привабливих для страховиків інвестиційних інструментів; збитковість більшості підприємств; експансія «зайвого» іноземного капіталу в страховий сектор.

4. Низький рівень довіри споживачів.

5. Причини, що лежать у площині тіньової економіки: шахрайство страхувальників; фіктивне «перестраховання»; легалізація доходів, отриманих злочинним шляхом.

6. Проблеми власне страхового ринку: низький рівень національного перестрахового ринку та залежність від світових лідерів перестраховання; вузька клієнтська база страховиків; недорозвиненість довгострокового страхування, недержавного пенсійного забезпечення; некваліфіковані актуарні розрахунки та невірні статистичні данні; недосконалість правил страхування; значна інформаційна закритість страхового ринку; недостатній рівень кадрового та наукового забезпечення. [1, с.223].

Для подолання проблем та подальшого розвитку страхування життя Українською федерацією ubezpieчення розроблена Стратегія розвитку страхового ринку України на 2011 - 2020 роки, яка спрямована на забезпечення прозорості та передбачуваності державної політики щодо страхового ринку, координацію діяльності владних та недержавних інститутів, учасників страхового ринку. Реалізація Стратегії має покращити якість страхового ринку, стати значним кроком на шляху впровадження в Україні ефективних механізмів управління ризиками державою та приватними особами, створити належну взаємодію держави та страхового ринку при відшкодуванні збитків від стихійних явищ та катастроф, зменшити негативний вплив їх наслідків із використанням інституту страхування, забезпечити формування потужного джерела внутрішніх довгострокових інвестицій для сталого, інноваційного розвитку економіки України.

Страховання життя є важливим засобом захисту рівня добробуту населення та забезпечення стабільності економічної системи і досить потужним джерелом внутрішніх інвестицій. Доведено, що незважаючи на позитивну динаміку розвитку цього виду страхування, наша країна ще має розв'язати велику кількість проблем, пов'язаних з відсутністю відповідних традицій страхування життя, недостатньою кількістю операторів і агентських мереж, неурегульованістю вітчизняного законодавства щодо суб'єктів страхової справи, особливо з іноземним капіталом тощо.

Одним із вирішальних чинників, який істотно перешкоджає розвитку страхування життя в Україні, є також низька доступність якісних страхових продуктів українцям. За цим показником Україна відстає від своїх західних сусідів більш, ніж на 10 років [3].

Формування ринку страхування життя має інституціональне значення в розвитку економіки. Виконуючи функцію накопичення грошових коштів, страхування життя акумулює внутрішні інвестиційні ресурси суспільства і сприяє поліпшенню економічного стану країни. Загальновідомо, що у розвинутих країнах частка страхових компаній в інвестуванні економіки становить біля 30%. Таке значення страхування життя визначає необхідність сприяння його розвитку і в Україні.

Джерела:

1. Радецька О.О. Ринок страхування життя в Україні: проблеми та перспективи розвитку / О.О. Радецька // Вісник Хмельницького національного університету. - 2009. - № 6 - Т.1. - С. 222-224.
2. Шумелда Я. Організаційні схеми та економічні механізми страхування життя / Я. Шумелда // Страхова справа. - 2012. - №3. - С.53-61.
3. Ліга страхових організацій України [Електронний ресурс]. - Режим доступу: www.uainsur.com.
4. Статистика страхового ринку України [Електронний ресурс]. - Режим доступу: <http://forinsurer.com/files/file00587.pdf>.

Науковий керівник: старший викладач Каспрук А. Ю.

Ірина Романів
(Чернівці, Україна)

ПРОБЛЕМИ ТА ПЕРСПЕКТИВИ РОЗВИТКУ СТРАХОВОГО РИНКУ УКРАЇНИ

Ринкова трансформація економіки зумовлює підвищення ролі страхового ринку, визначає необхідність створення дієвої системи страхового захисту з метою забезпечення стабільності розвитку та ефективності економічних відносин, підвищення рівня життя населення, соціальної стабілізації.

Страховий ринок – особлива сфера грошових відносин, де об'єктом купівлі-продажу виступає специфічна послуга — страховий захист, формується пропозиція і попит на неї [1, с. 21]. Учасниками страхового ринку є страхувальники, застраховані, вигодонабувачі, страховики, перестраховики, товариства взаємного страхування, страхові та перестрахові брокери, страхові агенти, актуарії, аварійні комісари, а також професійні об'єднання страховиків, страхових посередників та інших учасників страхового ринку [2, с. 9].

Метою дослідження є визначення проблем страхового ринку України та перспектив його розвитку.

Проблемам формування та розвитку страхування та страхового ринку в Україні присвячено ряд наукових праць, зокрема таких відомих науковців, як: В. Алешіна, В. Базилевича, В. Фурмана, С. Осадця, Р. Пікус, З. Шелудько, О. Філонюка та інших вітчизняних та іноземних економістів.

Впродовж останніх докризових років страховий ринок динамічно розвивався, зростала капіталізація страховиків. Водночас, як у період розвитку, так і сьогодні, багато проблем страхового ринку залишаються невирішеними. Велика кількість страхових компаній має серйозні проблеми зі страховими виплатами. Як правило, це пов'язано з великими адміністративними витратами. Основною проблемою є недостатня капіталізація українських страхових компаній.

До великих ризиків на страховому ринку відносяться також: характер цінової конкуренції, висока частка адміністративних витрат, проблеми з перестрахованням, неправильна політика управління ризиками. Більшість компаній ще не готові для роботи за міжнародними стандартами.

Розвиток страхового ринку гальмує недосконале, застаріле законодавство, неефективні, непрозорі, непередбачувані та вибіркові правила державного регулювання і нагляду. Заходів, що вживаються для фінансового оздоровлення страховиків, виведення з ринку тих страховиків, які не мають можливості найближчим часом покращити свій незадовільний фінансовий стан, недостатньо. На неналежному рівні забезпечуються потреби ринку в кваліфікованому персоналі, насамперед, страхових агентів, андеррайтерів, актуаріїв, страхових інженерів, страхових детективів.

Через значний обсяг непокритих страхуванням ризиків, у держави та в суспільстві бракує коштів на відшкодування збитків або виникає необхідність використання коштів державного, місцевих бюджетів і суспільних фондів [3, с.13].

Водночас, неможливим без реформування страхового сектора економіки є розвиток страхування великих ризиків, зокрема, в енергетичній та будівельній сферах, аграрному секторі, ризиків за масовими видами страхування, зокрема, медичного страхування, страхування життя та формування потужного довгострокового фінансового ресурсу через залучення заощаджень домашніх господарств та корпорацій до інвестиційного процесу [4].

Агросектор в Україні - один з найбільш динамічно розвинених і привабливих для інвесторів, тому аграрне страхування має великі перспективи розвитку. Потужний агропромисловий сектор є основою продовольчої безпеки країни. Українські аграрні підприємства мають величезний потенціал для розвитку і представляють підвищений інтерес серед іноземних інвесторів.

На сьогоднішній день рівень агрострахування в Україні складає всього лише 5-7%, в той час як у Польщі цей показник знаходиться на рівні 30%, в Німеччині - більше 60%. Україна зацікавлена у створенні ефективної системи агрострахування (наприклад, однією з реформ на цьому ринку раніше розглядалося потреба ввести агрострахування в обов'язковій формі).

Однією з серйозних проблем є висока вартість агрострахування, оскільки даний страховий продукт є високоризиковим. З іншого боку, на українському ринку важко знайти великі компанії, які серйозно займаються перестрахованням ризиків. Приміром, нещодавно з українського ринку вийшли два великих

перестраховика: SwissRe, MunichRe, які спеціалізувалися в тому числі і на агрострахуванні. Державі сьогодні необхідно вирішити багато проблем, щоб агрострахування дійсно запрацювало.

Ринок добровільного медичного страхування також має величезний потенціал розвитку в Україні. Це пов'язано з тим, що на сьогоднішній день ринок розвинений ще слабо, проте має найбільшу динаміку зростання. Багато великих компаній страхують своїх співробітників, забезпечуючи їм соціальний пакет, що є додатковою перевагою для працівників при виборі роботодавця. Навіть у деяких країнах Європейського Союзу цей вид страхування не розвивається так швидко. Наприклад, Польща аналізує український досвід добровільного медичного страхування з метою використання його прикладу у себе в країні. У Грузії уряд пішов по шляху скасування бюджетного фінансування охорони здоров'я. Тому медичний сервіс розвивається за рахунок саме медичного страхування.

Однак, добровільне медичне страхування є досить збитковим продуктом, оскільки споживачі послуг завжди намагаються максимально використовувати всі медичні послуги, які передбачені страховкою. Це змушує страхові компанії встановлювати високий відсоток франшизи у випадку, якщо клієнт бажає скористатися дорогими медичними послугами.

В цілому можна сказати, що ринок добровільного медичного страхування буде активно розвиватися в найближчі роки.

Ринок страхування життя в нашій країні поки не освоєно. Причинами цього є, по-перше, низька капіталізація українських страхових компаній, по-друге, вітчизняні страхові компанії, в основному, поки не готові працювати з незначними сумами індивідуального страхувальника, а більш орієнтовані на фінансово-промисловий бізнес. Крім того, основна маса заможних громадян України концентрується у декількох великих містах, що не дозволяє у повному обсязі реалізувати основні принципи страхування [1, с. 24].

Отже, ринок страхування в Україні зможе активно розвиватися за умови наявності нормативно-правової бази, розробленої на основі міжнародних стандартів. Це можливо за умови внесення змін до чинного законодавства.

Необхідно також підвищувати популярність страхових послуг. На сьогоднішній день більшість населення сприймають страхування як додаткові зобов'язання, наприклад, як умова видачі банківського кредиту. Рівень довіри населення до системи страхування як і раніше залишається досить низьким. Тому необхідно зробити цей ринок максимально доступним, прозорим і зрозумілим для населення.

Література:

1. Воробійов Ю.Н. Страхування в Україні: тенденції й особливості розвитку / Ю.Н. Воробійов, Є.І. Воробійова, В.В. Ворошило // Экономика и управление. – 2014. - № 2-3. – С. 20-25.
2. Павлюченко Т. Инвесторыгрядут / Т. Павлюченко // Финансы для всех. – 2014. - №7. – С. 6-11.
3. Городюк А.Б. Основні проблеми страхового ринку України / А.Б. Городюк // Вісник БДФА.- 2012 р. - № 2. – С. 10-13.
4. Стратегія розвитку страхового ринку України на 2012-2021 роки_[Електронний ресурс].– Режим доступу: <http://www.ufu.org.ua/ua/about/activities...initiatives/5257>

Науковий керівник: старший викладач Каспрук Антоніна Юріївна.

Азиза Суюнова
(Ташкент, Узбекистан)

ЭКОНОМИЧЕСКОЕ СОДЕРЖАНИЕ, СУЩНОСТЬ И ОСНОВНЫЕ ВИДЫ ФИНАНСОВОЙ ПОЛИТИКИ

Государство в процессе своего функционирования осуществляет политическую деятельность в различных сферах общественной жизни. Объектом этой деятельности выступают экономика в целом а также отдельные составные элементы: цена, денежное обращение финансы, кредит, валютные отношения и т.п.

Содержание финансовой политики достаточно сложное, так как охватывает широкий комплекс мероприятий:

- разработку общей концепции финансовой политики, определение ее основных направлений, целей, главных задач;
- создание адекватного финансового механизма;
- управление финансовой деятельностью государства и других субъектов экономики.

Основу финансовой политики составляют стратегические направления, которые определяют долгосрочную и среднесрочную перспективу использования финансов и предусматривают решения главных задач, вытекающих из особенностей функционировать экономики и социальной сферы страны.

Одновременно с этим государство осуществляет выбор текущих тактических целей и задач использования финансовых отношений. Они связаны с основными проблемами, стоящими перед государством в области мобилизации и эффективного использования финансовых ресурсов, регулирования экономических и социальных процесс и стимулирования пер- редовых направлений

розвитку производительных сил, отдельных территорий и отраслей экономики. Все эти мероприятия и тесно взаимосвязаны и взаимозависимы.

Финансовая политика — составная часть экономической политики государства. В ней конкретизируются главные направления развития народного хозяйства, определяется общий объем финансовых ресурсов, их источники и направления использования, разрабатывается механизм регулирования и стимулирования финансовыми методами социально-экономических процессов [3].

В то же время финансовая политика — относительно самостоятельная сфера деятельности государства, важнейшее средство реализации политики государства в любой области общественной деятельности. При выработке финансовой политики следует исходить из конкретных особенностей исторического развития общества. Она должна учитывать специфику внутренней и международной обстановки, реальные экономические и финансовые возможности страны. Учет текущих особенностей должен дополняться изучением опыта использования экономического и финансового механизма, новых тенденций развития, а также мирового опыта.

Так, крупные западные экономисты не дают четкого определения финансовой политики. Например, Фишер, Дорнбуш и Шмалензи не выделяют финансовую политику как самостоятельное понятие, подчеркивая, что фискальная политика представляет собой решения, принимаемые государством относительно своих расходов и доходов. Аналогично рассматривают указанную проблему и некоторые другие представители зарубежных экономических школ. В частности, Кэмпбелл Р., Макконелл и Стэнли Л. Брю совмещают понятия финансово-бюджетной и фискальной политики. Несомненно, такая трактовка вызывает ряд неопределенностей в сознании сущности финансовой политики.

Ряд авторов финансовую политику определяет как «совокупность государственных мероприятий по использованию финансовых отношений для выполнения государством своих функций» [4]. Другими словами, финансовая политика рассматривается как определенная деятельность государственных органов, связанная с использованием финансовых отношений для выполнения своих функций государством. Такая трактовка таит в себе ряд опасностей. Дело в том, что функции и задачи государства видоизменяются, трансформируются в соответствии с господствующими в обществе представлениями о роли государства в развитии народного хозяйства. Так, например, вопросы государственного вмешательства в экономику России, выравнивания социально-экономических условий жизнедеятельности населения и многие другие вопросы, определяющие функции и задачи государства, до сих пор остаются дискуссионными.

Из изложенного выше можно сделать по крайней мере два вывода. Во-первых, государственная финансовая политика должна выступать средством решения социально-экономических задач общества, а не быть инструментом достижения целей тех или иных органов власти, преследующих собственные интересы. Во-вторых, финансовая политика государства должна учитывать интересы всех субъектов финансовой системы, а не только органов государственной власти.

Другие авторы рассматривают финансовую политику как часть экономической политики государства, представляющую собой совокупность бюджетно-налоговых, иных финансовых инструментов и институтов государственной финансовой власти, обладающих в соответствии с законодательством полномочиями по формированию и использованию финансовых ресурсов государства в соответствии со стратегическими и тактическими целями государственной экономической политики»*. Данное определение не раскрывает сущности финансовой политики, а описывает механизм, инструменты ее реализации. Дело в том, что финансовый механизм является лишь частью финансовой политики, с помощью которого осуществляется непосредственное управление финансами.

По мнению С. Ю. Витте, ключевая особенность финансовой политики состоит в том, что она «...должна быть направлена на всемерное содействие экономическим успехам и развитию производительных сил страны. Такая политика может дать наилучшие результаты и в отношении финансового хозяйства, возвышаясь вместе с народным благосостоянием, платежной силой населения и умножая источники государственных доходов»**

Итак, совокупность государственных мероприятий по использованию финансовых отношений для выполнения государством своих функций представляет собой финансовую политику.

Существуют и другие определения финансовой политики:

Финансовая политика - это составляющая часть экономической политики государства, в которой конкретизируются главные направления развития хозяйства страны, т.е. финансовая политика определяет источники и направления использования финансовых ресурсов и разрабатывает финансовые методы, стимулирования и регулирования социальных, экономических, политических процессов.

Финансовая политика - это совокупность государственных мероприятий, направленных на мобилизацию финансовых ресурсов с последующим распределением и использованием их для выполнения функции государства.

Можно следующим образом сформулировать основные задачи финансовой политики:

- 1) обеспечение условий для формирования максимально возможных финансовых ресурсов;
- 2) установление рационального, с точки зрения государства, распределения и использования финансовых ресурсов;
- 3) организация регулирования и стимулирования экономических и социальных процессов финансовыми методами;

4) выработка финансового механизма и его развитие в соответствии с изменяющимися целями и задачами стратегии;

5) создание эффективной и максимально деловой системы управления финансами.

Финансовая политика - составная часть экономической политики государства. Итак, исходя из задач, поставленных перед финансовой политикой, ведущие экономисты разделяют последнюю на три вида:

1. Политика экономического роста – это система финансовых мер, направленных на увеличение фактических объемов валового национального продукта и повышение уровня занятости. Данная стимулирующая финансовая политика включает рост государственных расходов, снижение налогового бремени. Другими словами, если в настоящее время имеется сбалансированный бюджет, финансовая политика должна двигаться в направлении бюджетного дефицита в период спада или депрессии.

2. Если же правительство использует меры фискальной политики и политики государственных расходов, пытаясь удержать объем выпуска продукции на его типичном для рассматриваемой страны уровне и поддержать стабильность цен, то считается, что государством проводится политика стабилизации.

3. В свою очередь, политика ограничения деловой активности, напротив, направлена на уменьшение реального объема ВВП по сравнению с его потенциальным уровнем и применяется правительством в период подъема или бума с целью избежания кризиса перепроизводства и инфляции, возникающей вместе с избыточным спросом.

Сдерживающая политика подразумевает уменьшение правительственных расходов и увеличение налогов.

Реализация финансовой политики проводится в три этапа:

I этап. Выработка научно обоснованных концепций развития финансов, которая формируется на основе изучения требований экономических законов, всестороннего анализа перспектив совершенствования производства и состояния потребностей населения.

II этап. Определение основных направлений использования финансов на перспективу и текущий период, то есть, выработка стратегии и тактики финансовой политики.

III этап. Собственно осуществление практических действий, направленных на достижение поставленных целей.

Естественно, что прямое влияние финансовой политики на экономику начинается лишь на третьем этапе, но определяется оно содержанием двух предыдущих ступеней. Однако, такой механизм верен только частично, так как не учитывает все возможности финансового регулирования. Известно, что существуют два типа финансовой политики:

а) дискреционная политика или политика, проводимая непосредственно правительством;

б) недискреционная финансовая политика, то есть, встроенные стабилизаторы.

Регулирование экономики нельзя осуществлять исключительно при помощи встроенных стабилизаторов, поэтому проведение дискреционной политики, несмотря на возражения экономистов, проповедующих невмешательство в экономику, представляется необходимым.

Под дискреционной политикой понимается сознательное манипулирование налогами и правительственными расходами с целью изменения реального объема национального производства и занятости, контроля над инфляцией и ускорения экономического роста.

Наконец, перейдем к фискальной политике как второму элементу политики финансовой. Сущность ее заключается в искусном изменении налогового бремени в течение всего экономического цикла. Кроме налогового, существует еще ряд важных встроенных стабилизаторов, которые в своей совокупности уравновешивают экономическую систему страны.

Иногда финансовую политику трактуют в широком смысле, объединяя в это понятие бюджетную, денежно-кредитную, инвестиционную политику. Иногда исследователи выделяют собственно финансовую политику и денежно-кредитную политику, затрагивающую вопросы денежного регулирования и прежде всего обеспечения денежного предложения.

Разграничение финансовой и денежной политики связано с тем, что осуществляемые в их рамках меры проводятся двумя формально независимыми государственными учреждениями — Министерством финансов и Центральным банком Республики Узбекистан. Принципиально различен инструментарий (набор методов) той и другой политики. Кроме того, результаты проведения финансовой и денежной политики могут противоречить друг другу.

Литература:

1. Алимов И.И. «Финансы». Учебное пособие. Т.: ТДИУ, 2007, 108 с. (на узбекском языке).
2. Бабиц А.М., Павлова Л.Н. Государственные и муниципальные финансы/ Система государственного и муниципального управления: Учебник для студентов вузов, обучающихся по специальностям "Государственные и муниципальные финансы", "Юриспруденция", "Политология" - 2-е изд., перераб. и доп. (ГРИФ) / Мухаев Р. Т.; 2009; Юнити-Дана
3. Барулин С. В. Финансы: учебник. – 2-е изд., стер. – М.: КНОРУС, 2011. – С. 326.
4. Вахабов. А.В., Срождиддинова З.Х, Государственный бюджет: Учебник /– Т.: «IQTISOD – MOLIYA», 2007 г

Гулноза Тошхўжаева, Мухлиса Раҳматова
(Тошкент, Ўзбекистон)

УЙ ХЎЖАЛИГИ ВА УНИНГ РИВОЖЛАНИШИ

Уй хўжалиги миллий иқтисодиётнинг фаол субъектларидан бири. Мақолада уй хўжаликларининг юзага келиши, тадрижий ўзгариши, турли даврлардаги кўринишлари ва ҳозирги ҳолати таҳлил қилинган.

Калит сўз ва иборалар: уй хўжалиги, эволюция, субъект, оила, ривожланиш, ҳаёт фаровонлиги, иқтисодиёт тизим типлари, мулкчилик

Домашние хозяйства является активным субъектом национальной экономики, в статье указаны периодические изменения Домашнего хозяйства и виды в разных периодах времени и анализ нынешней формы хозяйства.

Household is a main active subject of national economy. In this article review changes form of household and analyzes modern form of households.

“Уй хўжалиги” термини ўтган асрнинг 90-йилларида миллий ҳисоб системасига киритилганидан сўнг замонавий иқтисодий адабиётларда ва статистикада пайдо бўлди. Шундан сўнг секин-аста иқтисодиётнинг муҳим субъекти сифатида назарий изланишларнинг предметига айлана борди. У ўзининг маблағларини капитал қуйилмага айлантириши, ва шу йўл билан иқтисодиётда ишлаб чиқариш ҳажмини ошириши, пировардида аҳолининг ҳаёт фаровонлигини яхшилаши мумкин. Оиланинг асосий функцияларини амалга оширишда уй хўжалиги моддий база вазифасини бажаради. Уй хўжаликлари қанчалик унумли фаолият юрица, жамият учун муҳим бўлган фойдани самарали тақсимлаш ва сарфлаш, оилани таъминлаш каби функцияларнинг оила аъзолари томонидан бажарилиши шунчалик муваффақиятли бўлади. Бу эса, ўз навбатида, фаолиятни бошқариб туриш ва тартибга солиш заруратини вужудга келтиради. Шунинг учун уй хўжалиги фаолиятининг самарадорлигини ошириш мамлакат иқтисодиётининг муҳим ижтимоий-иқтисодий вазифаси ҳисобланади ва унинг турли даврлардаги кўринишлари ва ҳозирги ҳолати таҳлили ечимларни топишга ёрдам беради.

Ҳозирги кўринишдаги уй хўжалиги иқтисодиётдаги мазкур субъектнинг тарихан узоқ муддатли ривожланиши натижасидир. Маълумки, инсоният пайдо бўлиб ривожланиш жараёнида иқтисодиёт тизимларининг кетма-кет алмашинувини бошдан кечирган. Яъни тарихда ибтидоий жамият, қулдорлик тузуми, феодал, капиталистик ва коммунистик жамият шакллари бўлган. Улардаги мавжуд мулкчилик шакллари фарқ қилган. Ундан ташқари, иқтисодий тизимлар давлат иқтисодиётининг хусусан уй хўжалигининг бошқарув характериға қараб ҳам фарқланган. Бунда иқтисодиёт тизимлари 4 типға ажратилади:

Биринчиси- анъанавий. У ибтидоий тузумда, қулдорлик, феодализм даврида ҳукм сурган. Иккинчиси- бозор иқтисодиёти. У иқтисодиётни асосий тартибға солувчиси бозор бўлган капиталистик жамиятға хос. Учинчиси- маъмурий буйруқбозлик тизими бўлиб, бунда иқтисодиёт тўлалигича давлат томонидан бошқарилади. Тўртинчиси- аралаш иқтисодиёт. Бунда эса асосий тартибға солувчи бўлиб бозор ва давлат қатнашади. Барча иқтисодий тизимлар учун умумий хусусият шуки, уларда ишлаб чиқариш учун иқтисодий ресурсларға талаб мавжуд, хўжаликлар фаолияти маҳсули эса маълум даражада тақсимланади, алмашинади ва истеъмол қилинади. Бундан ташқари ҳар қандай иқтисодиёт тизимида унинг ажралмас таркибий қисми сифатида турли шакллардаги уй хўжаликлари фаолият юритган ва ривожланган. Натижада у ҳар бир тизимда бошқарув объекти бўлиб, ўзининг махсус бошқарув механизмиға эға бўлган.

Ушбу жараёнларда уй хўжаликлари турли кўринишларға эға бўлганки, уларни қуйидаги босқичларға ажратиб кўрсатиш мумкин:

Биринчи босқич уруғчилик жамоаларининг пайдо бўлиши. Бунда жамоаға оилавий меҳнатға асосланган ишлаб чиқариш функциясини бажарувчи уй хўжалиги сифатида қараш мумкин. Қабила ва уруғлар кейинчалик замонавий оилани ва унинг иқодий негизи уй хўжалигини юзага келишиға замин бўлди.

Иккинчи босқичда оила ўзига хос жиҳатларға эға бўла бошлади ва хусусий мулк эғаси бўлган субъект сифатида шаклланиш жараёни кечди. Оила жамиятнинг хўжалик юритувчи бирлигиға айланиши учун яна бир шароит – жамоа ичида товар алмашинуви мавжуд бўлиши керак эди. Жамоада оилалараро хусусий мулкчилик муносабатлари билан бир қаторда оила ичидаги шахсий мулкчилик муносабатлари ҳам мавжуд эди. Оила аста секин шахсий турар жойларнинг, уй жиҳозларининг, иш қуроллари, чорва, машина ва бошқа буюмларнинг эғасиға айланди. Жамоанинг умумий мулки сифатида биргина ер қолди. Уй хўжалигини юритиш ўзининг жамоавий характериғи ёъқотди. У энди ишлаб чиқариш воситаларини ва ишчи кучини етказиб берадиган хусусий шаклдаги хўжаликка айланди. Эндиликда ҳар бир оила ўзини яшаши учун ҳаётий эҳтиёжларини ўзи таъминлай олар эди.

Бу вақтға келиб алоҳида оилалар жалб қилинган бозор муҳити ҳам шаклланди.

Учинчи босқич жамиятнинг, хусусан, уй хўжалигининг иқтисодий фаолиятини давлат тартибга солиши билан ҳарактерланади. Аввалига меҳнат тақсимоли натижасида меҳнат ресурсининг аҳамияти ошди. Жамиятда қўшимча ишчи кучини жалб қилиш эҳтиёжи туғилди. Жамият аъзолари синфларга, қуллар ва уларнинг эгаларига ажралди. Уй хўжалигида ишлаб чиқаришда қуллар меҳнатида фойдаланиш имконияти пайдо бўлди. Натижада жамиятда янги бошқариш ва тартибга солиш тизими, хусусий мулкни муҳофаза қилиш тизими эҳтиёж пайдо бўлди. Шу ўринда давлат юзага келди. Ф.Енгелс "уруғчилик жамияти ўзининг асрини яшаб бўлди. У меҳнат тақсимоли ва унинг натижаси бўлмиш жамиятнинг синфларга ажралиши оқибатида яксон бўлди. У давлатга ўз ўрнини бўшатиб берди" деб таъкидлаган.

Шундай қилиб, оилаларнинг босқичма босқич ўзгариши ва хусусий мулкчиликнинг пайдо бўлиши давлатнинг юзага келишига шароит яратди. Бу босқичда оилавий меҳнатга асосланган уй хўжалиги ва давлат каби иқтисодиёт субъектлари шаклланди.

Тўртинчи даврда ишлаб чиқариш жараёни уй хўжалигидан ташқарида бажарила бошланди. Уй хўжалиги бозорнинг ресурсларни сотувчи ҳамда товар ва хизматларни истеъмол қилувчи субъектига айлана борди. Унинг фаолиятини бошқариш давлат таъсири остида асосан бозор томонидан амалга оширилди. Бозор иқтисодиётида иккинчи даражали аҳамиятга эга бўлган урф-одатларнинг, турмуш тарзининг бошқарувчи сифатидаги таъсири ҳам сақланиб қолди.

Бешинчи давр эса иқтисодиётнинг янги субъекти- корхоналар пайдо бўлиши билан ҳарактерланади. Улар уй хўжалиги аъзолари истеъмоли учун бозорга товар ва хизматлар етказиб бердилар.

Олтинчи давр уй хўжалиги билан корхоналар ўртасида янги иқтисодий муносабатлар пайдо бўлиши билан фарқланади. Бунда оила такрор ишлаб чиқариш функцияси билан бир томонда бўлса, корхона ишлаб чиқариш функцияси билан бошқа томонда қолади. Алоҳида шахс меҳнати оиладан бутунлай ажралиб корхоналарга кўчиши кузатилди. Бу даврда ишлаб чиқариш фаолияти қуйидаги турларга ажралди: 1- айирбошлаш учун мўлжалланган истеъмол буюмларининг корхоналар томонидан ишлаб чиқарилиши, 2- эса бозорда сотиб фойда олиш учун ва ўз эҳтиёжларини қондириш учун зарур бўлган истеъмол товарларини уй хўжалиги томонидан хўжалик ичида ишлаб чиқариш.

Профессор Б.Б.Беркинов эса уй хўжаликларининг турли даврлардаги кўринишларини 3 қисмга бўлиб ўрганган. Шундай қилиб, жамиятнинг эволюцион ривожланиш жараёнида иқтисодиётнинг асосий субъектлари: уй хўжалиги, давлат ва корхоналар юзага келган.

Иқтисодиётнинг турли ривожланиш босқичларида уй хўжаликларининг аҳамияти ўзгарувчанлигини таҳлил қилиб қуйидаги хулосаларга келиш мумкин:

– Уй хўжалиги доимо миллий иқтисодиётда ўзига хос ишлаб чиқарувчи ва истеъмолчи субъект сифатида намоён бўлган.

– Инсоният тарихидаги ҳар бир ривожланиш босқичида уй хўжалиги тегишли ташкилий шаклларда мавжуд бўлган, масалан, бозор иқтисодиётида тадбиркор хўжалик, ишчи, деҳқон, хунарманд, савдогар ва хоказо хўжалик шаклларида мавжуд бўлади.

– Уй хўжалиги субъектлари ҳозирги бозор иқтисодиёти тизимида мол-мулкдан ва тадбиркорлик фаолияти орқали фойда олмоқдалар.

– Уй хўжалиги етказиб берадиган ишчи кучи, ҳар қандай тарихий шароитларда хўжалик ичида ёки ташқи бозорда мақсадли истеъмол қилинган.

– Уй хўжалиги истеъмолчи сифатида ўзининг эҳтиёжини қондириши учун маълум бир манбаи бўлиши керак. Масалан, анъанавий иқтисодиётда ўзининг эҳтиёжини қондириш учун зарур бўлган маҳсулотлар уй хўжалигининг ичида ҳосил қилинган ва натурал кўринишда истеъмол қилинган. Шунинг учун уй хўжалиги мустақил субъект сифатида фаолият юрита олган. Бозор шароитида эса зарурий кўплаб товарлар пул маблағлари эвазига оиладан ташқаридаги бозордан сотиб олинади.

– Анъанавий иқтисодий тизимда жамиятнинг яхлит хўжалик фаолияти ва унинг ташкил этувчи қисми бўлмиш уй хўжаликлари фаолияти турли шароитларда кўп йиллар давомида такомиллашган урф-одатлар, одамларнинг турмуш тарзи, қадриятлар, жамиятнинг умумий қонун-қоидаларига кўра ўз имкониятлари ва манфаатларига асосланган ҳолда юритилган. Бозор иқтисодиёти шароитида эса ҳар бир уй хўжалиги фаолияти натижаси нафақат унинг ички имкониятларига, балки унинг иқтисодиёт субъектлари билан қанчалик мустақам алоқалар ўрнатганлигига ҳам боғлиқ бўлиб қолди. Эндиликда асосий бозор субъектлари бўлган уй хўжалиги ва корхоналар учун умумий иқтисодий муносабатлар, яъни бозор муносабатлари юзага келди. Ундан ташқари, жамиятнинг иқтисодий ҳаётида давлатнинг таъсири ҳам ортди.

Уй хўжалигининг ривожланиш эволюцияси анъанавий жамиятдан ҳозирги замонавий жамиятгача минг йиллар давомида ривожланиши кузатилган миллий иқтисодиёт субъектлари орасидаги иқтисодий муносабатларнинг шаклланишида нафақат секин, балки чуқур ўзгаришларнинг мавжудлигини кўрсатади.

Фойдаланилган адабиётлар рўйхати:

1. Энгельс Ф. Происхождение семьи, частной собственности и государства/ К. Маркс и Ф. Энгельс. Соч. 2-е изд. М.: Государственное издательство политической литературы.
2. Осипов Ю.М. Опыт философии хозяйства. М.: Изд-во МГУ. 1990. 267с. Экономическая теория: Учебник/ Под общей ред. акад. В. И. Видяпина, акад. Г.П. Журавлевой – М.: ИНФРА-М, 1997 г. – 560 с.
3. www.есономисал.уз интернет сайти 2016.03.09 /уй-хўжаликларининг-молияси-ва-бюджети/

СЕКЦІЯ: ІСТОРІЯ

Сағындықова А.Ә.
(Шымкент, Қазақстан)

ЖАУГЕРШІЛІК ЖӘНЕ КӨП ӘЙЕЛ АЛУ

Қазақ арасында неке құрудың бір түрі – ертеректе көрші халықтармен жиі болып тұрған соғыстар мен шабыстарда қолға түскен тұтқын қыз, келіншектерге үйлену болып табылады. Феодалдық қоғам қатынастарының үстем болған кезінде қазақ хандары мен билерінің мүддесіне сай қалмақ, қырғыз, өзбек, түркмен, қарақалпақ және башқұрт халықтарымен болған әр түрлі шайқастардың нәтижесінде қолға түскен тұтқын қыз, келіншектерді, ең алдымен соғысқа қатысқан батырлар бөлісетін де, одан қалғандарын ел шетіне кірер-кірместе алдынан сауғалап шыққан туыстары алатын. Сөйтіп, тұтқынға түсіп батырлар үлесіне тегін тиген жас қыздар мен келіншектер неке құратын болса, мосқал тартқандарының күні күндікте ететін.

Жаугершілікте пенде болып қолға түскен Орта Азия халықтарын былай қойғанда діні, тілі, әдет-ғұрпы, салт-санасы бөлек қалмақ қыздарының қазаққа сіңісіп кеткендері туралы қазақ арасында аңыз-өңгімелер өте жиі кездеседі. Аңыздар бойынша кей уақытта қолға түскен тұтқын сұлуға көптеген батырлар таласып, өздерінің қолбасшыларының алдына баратын, енді бірде қыздардың өздеріне таңдау беретін. Мәселен, «Бөгенбай батыр» жырында немесе, С. Сейфуллиннің «Көкшетау» поэмасында қолға түскен қыз-келіншектерді бөлісу мәселесінде олардың кейбіреулеріне таңдау беретіндігі сөз болады [1, 37-б.].

Орта Азияның басқа да елдерімен салыстырғанда Қазақстанда көп әйел алушылық неғұрлым жиі құбылыс болды. Мәселен, 1897 жылы Сырдария облысында 15,7 мың тұрмыстағы әйелдер екінші (*тоқал*) әйелдер болды [2, 15-б.].

Жалпы, қазаққа көп әйел алушылық жат емес екендігі әркімге де анық жайт болар. Ал қазақтың төл тарихына көз жүгіртсек кейбір бай-бақуатты адамдардың, төре-сұлтандардың төрт емес одан да көп әйелі болғаны жөнінде мәліметтерді кездестіруге болады. Пайғамбар заманында да, кейінгі қазақтың басынан өткен жаугершілік заманда да көп әйел алушылықтың басты мақсаты жетім мен жесірді жылатпай, оларға қорған болуды басшылыққа алудан туындаған жағдай ретінде халық санасына сіңірілген болатын. Яғни, көп әйел алу адамның әлеуметтік мәртебесін айқындайтын атрибут немесе ер адамның жеке нәпсісін қанағаттандырудың амалы болған емес. Мұнда жекелеген ер адамның жеке мүддесін ортақ мүддеге бағындыру арқылы өз туысының иесіз қалған отбасына қорған болуы басты орында тұрды.

Жаугершілік замандағы қазақ қоғамы үшін жан санының кемімеуі ең маңызды мәселелердің бірі болғандығын ешкім теріске шығара алмайды. Одан кейінгі кездерде де отаршылық қамытын киген ата-бабаларымыз дәстүр жалғастығы ретінде, ұлт санын азайтпау, жеңіл қатынастарға тосқауыл қою, жетім-жесірлерге туысының қорған болуы мақсатында көп әйел алушылықты тәжірибеде жүзеге асырып отырды. Бірақ, басым жағдайларда көп әйел алушылық мәселесі қазақтың әдет құқығының негізгі институттарының бірі өменгерлікпен ұштастырылды.

Ру-ру болып өмір сүрген қазақ қоғамында жесір әйел мен жетім балаға қамқорлық көрсету, ру намысы үшін ер адамдардың жақындарына қорған болуы басты мәселе етіп қойылды. Сәйкесінше, намысты ер азаматтың туысынан қалған жесірге қорған болуын оның некедегі әйелдері де қолдап отырды [3].

Халықтық әдет бойынша әйел саны шектелмейтін, ал шарифат бойынша да бір кісіге төрт әйелмен некеде болуға рұқсат етілетін. Қазақ хандары мен төрелері, аса ірі байлар шарифат қағидасын ескермей әйел санын төрттен әлдеқайда асырып жіберген. Мәселен, А.Левшин Кіші жүздің XVII ғасырдағы ханы Нұралының 16-17 заңды әйелдері мен 15 көңілдесінің болғандығын атап өткен. Олардан туған Нұралы ханның балаларының саны Абылай ханнан көбірек болған. И. Георгийдің жазуы бойынша Нұралының 75 баласы болды (40 ұл, 35 қыз). Ғалым Ирина Ерефеева төрелер туралы еңбегінде Нұралы ханның 15 әйелі болғаны туралы дерек келтірген [1, 38-б.].

XVII-XVIII ғасырларда Қазақтардың еділ қалмақтары мен жоңғарларға белсенді әскери қарсылықтары кезінде көп әйел алушылық барынша кең тарады. Қазақ жасақтары көптеген шайқастар кезінде олжа ретінде әйел жынысты тұлғаларды көптеп қолға түсіріп отырды. «Қатын алсаң, қалмақтар ал» деген мәтел нақ осы кезде пайда болды. Жаугершілік заманда қолға түскен қыз-келіншектерді әйелдікке алу арқылы да қазақ әйелдерінің санын өсіретін. Өйткені жаугершілік кезінде қолға түскен тұтқындарда киім-кешек те, мүлік те, үй де, мал да болмайтын. Тек қалыңмалсыз дегені болмаса, ондай қыз-келіншектерді де иемдену үшін мол қаражат керек болатын. Осы себептерден де әйел көбейтудің бұл түріне хандар, төрелер, ірі байлар ие болған.

Сонымен қатар, қазақ хандары жаугершілік заманда ел мен елді біріктіру, екі ел арасындағы дау-жанжалдарды, шайқастарды болдырмау үшін өзара келісіммен, татулықты нығайту мақсатында көрші халықтардың қыздарын әйелдікке алып екі ел арасында туыстық қатынас орнатып отырған. Абылай ханның әйелдері қазақ, қырғыз, қарақалпақ және қалмақ қыздарынан болғандығы жоғарыда айтылған сөздерімізге мысал болғандай. 1760-1770 жылдарда Қырғыз еліне, қоқандықтарға жорығы, Еділ қалмақтарын талқандағаны тарихтан белгілі [4, 16-б.].

Ғалым Шоқан Шыңғысұлы Үәлихановтың жазуы бойынша бабасы Абылай ханның 12 әйелі болған. Он екі әйелдің алтауына орда тігілген, қалғандары соларға қоңсы болған болып шығады.

– бірінші әйелі Қарашаш ханым – Шоқан жазбасында төре тұқымынан, ал Мәшһүр Жазбасында: *«Абылай ханның Қарауыл қызы – алғашқы алған бәйбішесінен ұл жоқ, жалғыз қыз болды. Ол қыз Жамантай ханның шешесі»* делінеді;

- ханның екінші әйелі Сайман ханым – қарақалпақ қызы;
- үшінші әйелі Бабақ ханым – қашғариялық Кенже сарт деген бектің қызы;
- төртінші әйелі – қазақ-қарақалпаққа танымал Сарғалдақ қожаның қарындасы;
- бесінші әйелі Топыш ханым – Қалдан Сереннің туысы Хошу мергеннің қызы;
- алтыншы әйелі Тоқта ханым – ол да қалмақ ноянының қызы;
- жетінші әйелі Тәтіш ханым – Алатау қырғыздарынан алғаны;
- сегізінші әйелі Өрес сұлу-ханым – ол да қалмақтың қызы;
- Тулақ ханым, Сайын Көбен, Шаған ханым, Мунтум атты қалмақ әйелдері болған.

Ханның он екі әйелден отыз ұл, қырық қызы болды [5, 200-б.].

Ал, М.Ж. Көпейұлының көп томдық шығармаларындағы мәлімет бойынша Абылай он жеті қатын алып «отыз ұлды Абылай» атанған. Мұнда Абылай ханның әйелдерінен туған ұрпақтарының тізімін төмендегідей көрсетеді:

«Абылай ханның алғашқы алған, Қарауыл қызы, бәйбішесінен ұл жоқ, жалғыз қыз болды. Ол қыздан Жамантай хан туы.

Онан соңғы қатыны – Қарақалпақ қызы. Онан туған: Үәлихан, Шыңғыс сұлтан, Әділ сұлтан, Есім сұлтан. Үәлиханның бәйбішесінен: Әбайділда хан, Аббас, Хамза, Бегалы, ал Айғаным тоқалынан Шыңғыс Көкшетауға аға сұлтан болған, Шоқанның әкесі.

Абылайдың сарт қызы қатынынан: Рүстем сұлтан, Шеген сұлтан, Сыдық сұлтан, Әбубәкір сұлтан, Әбділда сұлтан.

Қожа қызы қатынынан – Қосым, Аруұқ (Арық), Тоқ.

Тағы бір Қарауыл қызы қатынынан: Шығай, Тағай, Шөкі (Сөкі).

Қалмақ қумашы қатынынан туған – Төлек жалғыз

Және бір Қалмақ қызы, олжаға түскен бір қумасынан: Шама төре туған.

Қалдан Шерін тоқалдықа алған Аюке қызынан туған тоқалы Топыш ханым. Мұнан – Қасым хан жалғыз. Қасымханның бәйбішесінен: Саржан, Есенкелді, Көшек, Ағадай; Бопы, Кенесары хан туған. Ниязбек-Бозайқызы тоқалынан – Наурызбай жалғыз болды.

Абылай хан он жеті қатын алып, отыз ұлды болған. Соның ішінде «Абылайлап!» жауға шауып, Абылай аруағын шашқан: Кенесары, Наурызбай болған. Наурызбайдан тұяқ жоқ», - делінген [6, 121-122 б.].

Қазақтың атақты фольклористі, ақын Мәшһүр Жүсіп Көпейұлы өзінің шығармаларында «Абылай ханның дәуірінде әр бір екі қазақтың бірі бай болғаны және олар екі немесе одан да көп әйел алуға рұқсат етілеген» деп атап көрсетті.

Тарихи деректер XVIII ғасырдағы қазақ азаматтарының әйелді көбінесе қалмақтан алғанын растайды. Осы негізде туысқандық, сүйек-жақындық ғұрпының қалыптасу процесі жүрген сияқты. 1754-1757 жылдары Жоңғария қырғыны кезінде қазақ ішіне паналап келген қалмақтың көбі осыны негізге алған [7, 236-б.].

Абылай ханның заманында қазақ жұртынан шыққан батырлар: Қаракерей Қабанбай, Қанжығалы Бөгенбай, Қаз дауысты Қазыбек, Шақшақұлы Жәнібек, Көкжарлы Көкжал Барақ, Шанышқылы Бердіқожа, Сырым, Малайсары, Балта Керей Тұрсынбай, Тарақты Байғозы, Он сан орта жүзге ұран болған Олжабай, Малай Жәдігерден Жауғаш, Биғаш, бөрі тонды, бөрте атты, бөрі бас Орманшы Ақсары, Шотана, Қозған Бекше мерген, қарауылшысы Әлтеке-Сарым Жидебай, Ұақ, Сары, Баян. Бұл айтылған батырлар тұлпар мініп, ту ұстап, қамалға қарсы шауып, көзге түсіп, ауызға ілінгендер. Қаржас-Ербекейше бұзау жарып, батыр атанған емес, жалғыз жүріп қалмақтың қамалын бұзған батырлар болған. Олардың әр қайсысы да қалмақты шабу барысында шайқастар кезінде олжа ретінде әйел жынысты тұлғаларды көптеп қолға түсіріп, әйелдікке алып, ұрпағын көбейтіп отырды.

Көп жылдар бойы ұлтымыздың тамыры тереңге кеткен тарихы және елінің бостандығы мен тәуелсіздігі үшін күрескен аяулы тұлғаларының есімін тауға тыйым салып, коммунистік-тотаритарлық идеологияның үстемдік етуімен басылған әдебиеттерде өткен өміріміз бір сорлы, басқа ел емес, тіпті өзіміз шошитын құбыжық өмір болып суреттелінді. Тек тәуелсіздікке қолымыз жеткеннен кейін тарихымызға деген көзқарас, құштарлық арта түсіп, еліміздің өткенін тану жиналған астықпен, қазылған кенмен тепе-тең бағаланып, өшіп қалған есімдерді қайта тірілтіп жатырмыз.

Міне, осыған орай заманындағы Тәуке хан сондай ардақты есімдердің ішінен ерекше орын алады. Батыр да, хан да, қара да өз заманының перзенті Тәуке хан өз дәуірінде қазақ, орыс, қытай, жоңғар және басқа шығыс халықтарының тарихында ірі қайраткер, көрнекті қолбасшы ретінде де елеулі орын алған.

Тарихи деректер XVII-XVIII ғасырлардағы қазақ азаматтарының әйелді көбінесе қалмақтан алғанын растайды. Қалмақтан әйел алу туралы қазақтың қоғамдық пікірінің жиынтығын Бұқар жырау –

Ағар дария су кешпес,

Қалмақтан алсаң махи бір зауып

Сүйегінді жоғалтпас.

Отының болсын жантақтан,
Қатының болсын қалмақтан,
Қосының болсын қазақтан – деп тиянақтайды [8, 125-б.].

Жоғарыда айтылған жаугершілік тұсындағы қазақ хандарындағы көп әйел алу көрінісі жайлы сөзімізді ары қарай жалғай келе, қазақтың соңғы ханы Жәңгір ханның әйелдерін де айып өтуімізге болады. Жәңгір ханның төрт әйелі болған. Олар:

– Бірінші әйелінің есімі Жүзім. Арғын мүсіреп бидің қызы. (Мүсіреп кіші Арғынның қараман атасынан шыққан Бөгембай батыр Қожекеұлының немересі. Бөгембай кезінде Әбілхайыр ханның бас сардары болған);

– Екінші әйелінің есімі – Фатима тоташ. Орынбор муфтиі, аса зиялылығымен аты жайылған Мұхамеджан Құсайыновтың қызы. Ұлты – татар;

– Үшінші әйелінің есімі – Айсұлу. Жастай қайтыс болған. Руы, әке-шешесінің аты-жөні әзірге белгісіз. Орта дәулетті адамның қызы еді деген әңгіме бар;

– Төртінші әйелінің есімі – Зылиха. Есауыл Қарауылқожа Бабажановтың қызы. Шыққан тегі – қожа [9, 9-б.].

Жоғарыда аталғандарды саралап, ойымызды қорытындылай келе, көп әйел алып, күң иелену тек бай-қуатты адамдарда ғана орын алғандығын, әсіресе хан сұлтандар мен батырлардың, яғни бақуатты адамдардың бірнеше әйел алып, күң иелену құқының жоғары екенін аңғарамыз. Кейіннен Орта Азия және Қазақстан жеріндегі халықтар арасындағы феодалдық шапқыншылықтардың келе-келе сиреуіне байланысты, біртіндеп қолға түскен қыз-келіншектермен неке құру түрі де сиреді, бара-бара мүлдем жойылды. Әсіресе XVII ғ. ортасында жоңғар мемлекетінің күйреуіне және Қазақстан жерінде Ресей үстемдігінің орнауына байланысты феодалдық соғыстардың тыйылуы тұтқындарға үйлену мүмкіндігін келе-келе жойды. Бір сөзбен айтқанда қолға түскен тұтқын әйелдерді және қарауындағы күндерді алу өткендегі жаугершілік заман мен патриархалдық құлдықтың келмеске кетуімен бірге жоғалған.

Әдебиеттер:

1. Сагиндикова А.А. Дәстүрлі қазақ қоғамындағы көп әйел алу дәстүрі: Гуманитарлық ғылымдар магистрі атағын алу үшін жазылған магистрлік диссертациясы. – Астана, 2015. – 87 б.
2. Ешим Е.О. Некоторые аспекты из истории многоженства в Казахстане // Материалы 52-й Международной научной студенческой конференции МНСК-2014: Этнография / Новосибир. гос. ун-т. Новосибирск, 2014. Стр: 15-16. 11–18 апреля 2014 г.
3. Әміржанов Е. Екі әйел алу: жаңа заманда ескі мирасқа бет бұру// <http://ult.kz>
4. Халық тарих толқынында. Ғылыми серия: мақалалар жинағы. Т.2. Құраст. Т. Шаңбай, А. Ибраева. – Астана: Фолиант, 2013. -336 б.
5. Халық тарих толқынында. Ғылыми серия: мақалалар жинағы. Т.1. Құраст. Т. Шаңбай, А. Ибраева. – Астана: Фолиант, 2013. -320 б.
6. Көпейұлы М.Ж. Шығармалары. – Алматы: «Ел шежіресі», 2009. Т.9. – 352 б Құлкенов М., Отарбаев Р. Жәңгір хан: даңқ пен дақпырт (жаңаша көзқарас). – Алматы: «Өлке» Ғылым баспасы, 1992. – 47 б.
7. Артықбаев Ж.О. Қоғам және этнос (XVIIIғасырдағы қазақ қоғамының этноәлеуметтік құрылымы). – Павлодар: «ЭКО» ҒӨФ, 2004. – 392 б.
8. XV-XVIII ғғ. қазақ поэзиясы. – Алматы, 1982. – 240 б.
9. Құлкенов М., Отарбаев Р. Жәңгір хан: даңқ пен дақпырт (жаңаша көзқарас). – Алматы: «Өлке» Ғылым баспасы, 1992. – 47 б.

Ірина Хомутовська
(Миколаїв, Україна)

ПЕРІОД «ПЕРЕБУДОВИ» (1985-1991 РР.) У СПОГАДАХ СУЧАСНИКІВ

Кожний історико-еволюційний поступ розвитку суспільства, особливо реформаторський, що спрямований на зміну чинного новим мирним шляхом має своє підґрунтя і відображається в тих чи інших офіційних документах та інших джерелах інформації, спрямованих на донесення відомостей до широкого загалу про його сильні і слабкі сторони, переваги та недоліки.

Польський історик другої половини ХХ ст. Єжи Топольський (1928-1998 рр.) слушно зауважував: «... в історії між зовнішнім світом (минулим) та істориком розташовані історичні джерела... Можна сказати, що історик вивчає зовнішній світ за допомогою джерел. При цьому історик вже має певний досвід інтерпретації, тому вивчення є водночас конструюванням спостережуваного світу». «Сильна» сторона мемуарів у тому, що їхній автор був безпосереднім учасником описаних ним подій. У цьому контексті цікаві власне особисті враження очевидців про певну подію, а також окремі штрихи, які зазвичай відсутні. Скажімо в офіційних документах складених державними службовцями чи посадовими особами. Виокремлені факти, після ретельного дослідження спогадів, використовуються як доказова база власних досліджень [8].

За твердженням українського бібліографа Івана Калиновича (1885-1927 рр.) «їх (мемуарів. – І.Х.) не в силі заступити ні офіційні акти, ні історичні документи. Мемуари, це живі пам'ятники життя наших предків, фотографічні знімки людей даної епохи, їхнього побуту, світогляду, звичаїв...» [2]. Цінність цих джерел (мемуарів, джерел особового походження. – І.Х.) зумовлюється особливостями їх походження, оскільки вони належать конкретному автору, а відтак відображають безпосереднє сприйняття ним навколишнього світу, історичних подій і явищ. По-перше, в них закладена своєрідна інформація соціально-психологічного рівня... По-друге, матеріали особового походження нерідко містять такі відомості, яких немає в інших джерелах...» [1].

Дослідження проблематики періоду 1985-1991 років характеризується багатоаспектністю, різноманітністю та ґрунтовністю. Проте до останнього часу залишається значна кількість маловивчених питань, які потребують висвітлення і ще чекають свого розкриття, зокрема особисті враження сучасників періоду «перебудови» щодо стану соціально-економічного розвитку України.

Метою роботи є дослідження безпосереднього сприйняття сучасниками періоду «перебудови» соціально-економічного розвитку України.

Керуючись законом Ціцерона для істориків: «Історик ніколи не осмілиться придумати явище, ніколи не змовчить про правду, зробити викладення явищ упередженням» на підставі публіцистичних, архівних матеріалів та особистих вражень окремих сучасників періоду «перебудови» на засадах об'єктивності та неупередженості досліджено їх думки та судження.

Член Політбюро ЦК КПРС Єгор Лігачов (замість генерального секретаря ЦК КПРС Михайла Горбачова, який перебував на першій зустрічі в м. Женева 19-21 листопада 1985 року з Президентом США Рональдом Рейганом) оглядаючи українську експозицію на ВДНГ звернувся до членів Політбюро, ЦК КПРС, союзних і республіканських галузевих міністрів: «Ось, погляньте, як гарно живе Україна. Але потрібно було б допомогти Москві, Ленінграду...». Тут його перебив перший секретар ЦК КПУ Володимир Щербицький: «Так-так, допомогти, звичайно, потрібно, але тільки самим їсти нічого». Потім, традиційно, відбулося засідання за участю перших осіб держави, секретарів ЦК союзних республік та перших секретарів обкомів – публіки (особливої категорії людей радянського суспільства – І.Х.) для звичайних людей недосяжної [9].

Сучасник того періоду (член ЦК КП України, 1986 р.) і Президент незалежної України (1994-2005 рр.) Леонід Кучма (9.08.1938 р.н.) в 2003 році зазначав: «Україна зайняла важливе місце в системі міжнародних і, перш за все, європейських відносин. Ми мали, скажу м'яко, проблеми з нашими сусідами – з Росією, Польщею і Румунією, і нам вдалося владнати ці проблеми цивілізованим шляхом. Не перестану нагадувати, який тяжкий шлях відновлення взаємної довіри на державному рівні ми пройшли з Росією. Але ми його пройшли, ми підписали «Великий договір», вирішили проблеми Чорноморського флоту. Українська сторона діяла абсолютно коректно, всебічно враховуючи інтереси Росії. Щодо мілких негараздів, вони неминучі, це природній процес притирання. Хто їх згадає через 50 років? Не збулось жодне із песимістичних (та злостивих) пророцтв, недоліку в яких ми не відчували всі десять років, що пройшли. Україна кожен раз була стійкішою, мудрішою, твердішою, ніж побоювались її товарищі і надіялись недруги і це також одна із красномовних оцінок пройденого нами шляху» [4].

Не вдаючись до детального аналізу кожного твердження Л. Кучми зазначимо лише те, що не потрібно було чекати 50 років, все, що так «гарно» було «владнано» з Росією призвело до того, що 25-річчя незалежності Україна зустріла в стані анексії Криму Росією, війни на сході країни з Росією... Логічно виникає питання: «Коли Україна була «стійкішою, мудрішою, твердішою...» «всебічно враховуючи інтереси Росії?» Хіба що на гарних корольових світлинах Л. Кучми «товариша» чи «друга» представника «братнього російського народу» В. Путіна, розміщених в авторському виданні Л. Кучми «Україна – не Россия» (2003 р.).

Леонід Шараєв (12.04.1935 р.н.) в 1980-1990 рр. працював першим секретарем Миколаївського обласного комітету Комуністичної партії. У авторському виданні «Время выбрало нас» (2014 р.) оцінюючи економіко-виробничий потенціал України зазначає: «отримавши в спадщину від економіки Союзу Україна безперечно, була розвиненою індустріальною державою. За обсягами матеріального виробництва займала друге місце після РРФСР, а її питома вага в загальнодержавному національному доході складала близько 18%; частка промисловості становила 50,5%; сільського господарства – 21,4%; будівництва – 9,9%; транспорту та зв'язку – 5,7%... Потенціал і перспективи України на початок 1992 року оцінювалися 83 балами із 100 при 72 у Російській Федерації» [10].

Життєвий, трудовий та управлінський досвід державного службовця першого рангу дозволяє Л. Шараєву викласти власне бачення історичного періоду існування СРСР поколінням воєнного лихоліття у інтерпретації до сучасних реалій; причин розпаду союзу та радянського устрою на співставленні реальностей наявної та уявної; необхідності подолання суспільної безвідповідальності, відкритості суспільства та дотримання національної гідності елітою України; потенціалу та місця України у світовому просторі. Особливої уваги заслуговують його думки та твердження щодо відповідальності посадових осіб держави за її майбутнє, патріотизму суспільства до України, дотримання принципів демократизму з чіткою виконавчою дисципліною. Спроба філософського осмислення періоду радянської доби свого життя та в сучасний період з встановленням постфактів не дає відповіді: яку ж роль виконав власне той чи інший високопосадовець (державний службовець чи пристосованець системи? – І.Х.), де ж його персональна відповідальність: перед нацією щодо збереження її самобутності, історичних коренів, національної ідеї,

мови; за розбудову економіки держави на національному та зовнішніх рівнях, відстоювання її інтересів у світі як в період «перебудови» так і в сучасній дійсності? Відповіддю є те, що – ніякої, оскільки ними не перетворено особисті і групові інтереси на загальне добро.

Микола Круглов (10.11.1950 р.н.) в 1995-1990 роках та 2010-2013 роках – голова Миколаївської облдержадміністрації, аналізуючи ситуацію в СРСР до 1991 року та відзначаючи управлінську роль держави в її соціально-економічному розвитку зазначає: «Кожен з нас, від керівника підприємства, району, області до керівника самого високого рангу ідеологічно розумів, що основою всіх наших відносин, в тому числі економічних, є держава... На державі лежав тяжкий вантаж соціального захисту людини, забезпечення його житлом, різними послугами і таке інше... без відмінностей та заслуг. Інтереси держави представляли Держплан. Рада Міністрів СРСР, які формували замовлення на всі види продукції: від мілких побутових до серйозних стратегічних. Слово «ліміт» було головним в економіці; існувало багато підприємств та господарств на рахунках яких були мільйони коштів, але їх керівники були пов'язані по руках: без виділеного ліміту не можна було придбати, умовно, навіть стілець. Але з іншого боку, було державне замовлення під який підприємство отримувало сировину, матеріали, комплектуючі і таке інше. Турбота керівника була в тому, щоб своєчасно і якісно виготовити продукцію, яка потім спрямовувалась на внутрішній ринок – в республіки, області, міста, села. В цьому розумінні керівникові особливого розуму мати не було потрібно, за нього вирішувалось більшість. Доходило до анекдотичних ситуацій: перевиконання планів в певний момент не схвалювалося, так як це вносило плутанину у взаємовідносини з міністерствами і Держпланом. Тоді виникали рухи «працювати на зекономлених матеріалах» або, ще краще «за того парня»... Держава була власником і вирішувала все за всіх»... [3].

Анатолій Цехоцький (14.07.1951 р.н.) в 1985-1991 роках працював першим заступником голови Доманівського райвиконкому Миколаївської області. Доманівський райком Компартії України на той час здійснював керівну та направляючу роль у впровадженні рішень ЦК КПУ України. В районі нараховувалось 61 первинна та 17 цехових організацій. Чисельність членів партії – біля 3 тис. осіб. Бюро райкому здійснювало постійний контроль виконання власних рішень і пленумів партії. Періодично (раз у 2-3 роки) проводився партійно-господарський актив. На кожному підприємстві функціонували первинні партійні організації (залежно від чисельності комуністів були бюро або партійні комітети (понад 50 членів партії), до повноважень яких входило заслуховування керівників структурних підрозділів з питань невиконання планових завдань, що також позитивно впливало на кінцевий результат. Виконавча влада була представлена виконкомом районної ради народних депутатів з її апаратом та відповідними управліннями, селищною та тринадцятьма сільськими виконкомами.

Значна увага приділялась створенню сприятливого морально-психологічного клімату трудового колективу, морального і матеріального стимулювання. За виконання взятих соціалістичних зобов'язань вручались перехідні вимпели, грамоти, досягнення відмічались у стінгазетах, за річними підсумками вручались цінні подарунки (телевізори, холодильники, килими), а також грошові премії у розмірі до 3000 руб. [7].

Сергій Шевчук (27.10.1949 р.н.) в 1985-1991 роках працював у Миколаївській філії Київського державного інституту культури імені О.Є. Корнійчука на кафедрі соціально-культурної діяльності викладачем, доцентом та професором. Одночасно з 1985 по 1987 рік навчався в аспірантурі зазначеного інституту. Навчальний процес в інституті з підготовки спеціалістів соціально-культурної роботи базувався на фундаментальних знаннях соціології, загальної та соціальної психології, соціальної педагогіки, глибокому розумінні соціальних проблем розвитку суспільства та особистості, досконалому володінні методами культурно-освітньої роботи. Чітко простежувалась керівна роль Комуністичної партії у навчальному процесі: всі студенти вивчали такі дисципліни, як «Історія КПРС», «Науковий комунізм», «Політична економіка», «Марксистсько-ленінська теорія культури». На засіданнях кафедри часто розгоралися професійні дискусії щодо змісту й методів викладання. Всіляко заохочувався творчий підхід, інтерактивні методи викладання.

Звертає на себе той факт, що ні голова облдержадміністрації, ні заступник голови райвиконкому, ні викладач інституту не аналізують стан у профільній діяльності з точки зору принципів задекларованих в «перебудовному» документі, тут вони власне розуміли та виконували свої посадові обов'язки за усталеними попередніми настановами в сфері економіко-виробничої та освітньої діяльності на відповідному рівні [8].

Микола Ніваліхін (1941-2017 рр.) в кінці 1985 року був призначений інструктором об'єднаного комітету профспілок (ОКП) тресту «Миколаївсьльбуд» (м. Миколаїв); головою ОКП обрано Віктора Граматіка (04.08.1955 р.н.).

На виконання постанови ЦК КПРС про об'єднання трестів сльбуду та облміжколгоспбудів на базах сльбуду було здійснено реорганізацію трестів «Миколаївсьльбуд», «Чорноморрембуду» та «Миколаївський облміжколгоспбуд» в об'єднання «Миколаївоблагробуд».

В зв'язку з реорганізацією в принципі всю роботу потрібно було розпочинати з початку, оскільки в місті партійна і профсоюзна організації знаходились в міському підпорядкуванні, то партійні організації на місцях підпорядковувались райкомам партії, а профсоюзні організації виходили на профком об'єднання, хоч і виконували одні і ті ж завдання. Відстоюючи права працівників будівельних організацій відносини між адміністрацією і трудовим колективом врегульовували шляхом укладання колективних договорів, контролювали стан їх виконання; забезпечували проведення роз'яснювальної роботи, навчання,

регулярних семінарів з головами первинних профсоюзних організацій. Завдяки нашим зверненням до профільного міністерства, ЦК профспілок сільські будівельники (каменярі) отримали змогу виходити на пенсію: чоловіки в 55 років, жінки в 50 років. Це потребувало проведення атестації робочих місць, в окремих організаціях цього не проводилось і в кінці кінців страждали люди. Необлаштованість умов праці та її невирішеність створювали нездорову ситуацію. Житла будувалось (і особливо по місту Миколаїв) дуже мало, черга на його отримання була значною. З цього питання готувалась і подавалась значна кількість звернень як до обласного комітету партії так і профільного міністерства, проте кардинальних позитивних зрушень не досягалось [6].

Після аварії на Чорнобильській АЕС всі сили треста були спрямовані на ліквідацію наслідків лиха. Всі підрозділи треста в певній мірі були задіяні в Київській області на будівництві житла для потерпілих від аварії під контролем В.І. Граматіка, як представника парткому треста.

В кінці восьмидесятих на початку дев'яностих років (XX ст. – І.Х.) в місті активізувався Народний Рух, на вул. Радянській (м.Миколаїв) стояли люди з плакатами та жовтоблакитні прапорами, що виголошували різні лозунги. На засіданнях парткому (де на обліку були комуністи зі стажем та фронтовики) та управління об'єднання порушувалося питання: чому «мовчить» влада? чому керівництво міста не вживає ніяких заходів? Було прийнято рішення провести рейд. У вихідний день ми ходили по вулиці Радянській...зустрічалися, обмінювалися думками, які часто не співпадали і були протилежними... були ситуації щодо неузгодженості вчинків тієї чи іншої людини, їхнє використання тієї чи іншої ситуації у власних корисливих цілях...в країні йшла перебудова...[5].

У будь-якому суспільстві на ґрунті певних суспільних виробничих відносин виникають і діють економічні закони, що не залежать від волі і свідомості людей, тобто мають об'єктивний характер. Люди, члени того чи іншого суспільства, можуть (знову ж таки не свавільно, а відповідно до логіки вимог загальних соціологічних законів) змінювати умови існування, тобто суспільні виробничі відносини, які повністю визначаються економічними законами, але вони не можуть змінювати або перетворювати самі закони.

Реформування економіки, а тим більше трансформація економічної системи, їх прогресивна спрямованість зрештою виливається у певні соціальні наслідки. Бо економічні перетворення, якщо вони не передбачають піднесення економічної могутності, зростання добробуту населення, соціальної захищеності громадян, різнобічного розвитку особистості та вдосконалення самого способу життя, стають не тільки не виправданими, а й руйнівними. Тому будь-які трансформаційні процеси, кінець кінцем, мають обумовлюватись ефективною соціальною політикою держави, спрямованою на забезпечення прав та інтересів кожної людини. Слід відзначити те, що проголошений курс на прискорення та «перебудову» заклав основу та частково запровадив в життя ідею М. Горбачова про можливість реалізації зміни соціально-економічного розвитку СРСР у відповідності до нових умов. Однак, зважаючи на відсутність ефективного механізму впровадження цих якісних змін загалом в СРСР та Українській РСР (у виробничій сфері та свідомості радянського народу) не відбулося, а це призвело до того, що визначені цілі не були досягнуті.

Література:

1. Історичне джерелознавство [Текст]: підручник для студ. істор. спец. вищих навч. закладів / Я.С. Калакура [та ін.] – К.: Либідь, 2002. – 486 с.
2. Калинович І. Українська мемуаристика 1914-1924 рр. (Бібліографічний реєстр) [Текст] / Іван Калинович. – Едмонтон: Вид-во Канадського ун-ту укр. студій, Альбертський ун-т, 1991. – [5], 32 с. – (Довідник № 42).
3. Круглов М. Мы шли дорогой проб и ошибок. / М. Круглов // Южная правда. – Николаев. – №18-19. (23644-23645). – 2017. – 18-21 февраля.
4. Кучма Л. Украина – не Россия. / Л. Кучма. – М.: Время, 2003. – 560.
5. Топольський Є. Як ми пишемо і розуміємо історію. Таємниці історичної нарації [Текст] / Єжи Топольський: [пер. з пол. Н. Гончаренко]. – К.: К.І.С., 2012. – 399 с.
6. Спогади Ніваліхіна М.С. – 03.2015. – 3 с.
7. Спогади Цехоцького А.С. – 02.2015. – 3 с.
8. Спогади Шевчука С.П. – 01.2015. – 2 с.
9. Фалько В. Другие будут нас уважать тогда, когда мы научимся уважать сами себя / В. Фалько // Вечерний Николаев. – № 17(3930). – 2017. – 16 февраля.
10. Шараєв Л.Г. Время выбрало нас / Л.Г. Шараєв. – Киев-Николаев. Издательство Ирина Гудым, 2014. – 288 с.

СЕКЦІЯ: МАТЕМАТИКА

**Маріанна Воловик
(Київ, Україна)**

ЯК ПОБОРОТИ ПРОБКИ?

Напевно кожна людина в своєму житті стикалася з проблемою, що має назву «пробка». І це насправді проблема, адже більшість людей не розуміють, чому вона виникає. Деякі сваряться на заборону швидко їздити, на закриття доріг на ремонт, платні дороги та інше. Та в чому головна проблема? Для цього спочатку дізнаємось, що взагалі таке пробка.



Пробка (також називають дорожній затор) – стан на трасі, коли пропускна спроможність автомобільних шляхів або їх перетинів менша за необхідну. Вона несе за собою багато недоліків. Це і збільшення часу подорожі, більша втрата бензину, а й значить фінансів, та головне – збільшення аварійності. Недаремно існує в світі «правило трьох секунд», що дуже популярне в США. Воно полягає в тому, щоб водій завжди притримував відстань між автомобілем попереду себе, яке б він зміг проїхати за 3 секунди. Дуже важливо цього правила слідувати в непогоду, коли можливість аварійної ситуації надто висока.

Та звідки ж беруться пробки? Продемонструю один із випадків виникнення автомобільної пробки. Нехай в нас їде потік 1500 машин в годину, що прагнуть з пункту А доїхати до пункту Б. Дістатися до пункту Б можна двома дорогами. Перший шлях – швидкий, його можна подолати за 20 хвилин, але не більше 1000 машин в годину. Другий – довгий, час займає 40 хвилин, і також не більше 1000 машин в годину. Зрозуміло, що спочатку всі захочуть поїхати короткою дорогою, але вона не зможе витримати такий потік машин і виникне пробка. З часом в людей виникне думка, що швидше буде об'їхати довшою дорогою, ніж стояти у пробці. Так частина машин звільнить першу дорогу. В той же час на другій також можна буде вільно їхати. Таким чином ми отримали рівновагу Неша, тобто будь-який вибір буде вигравний.

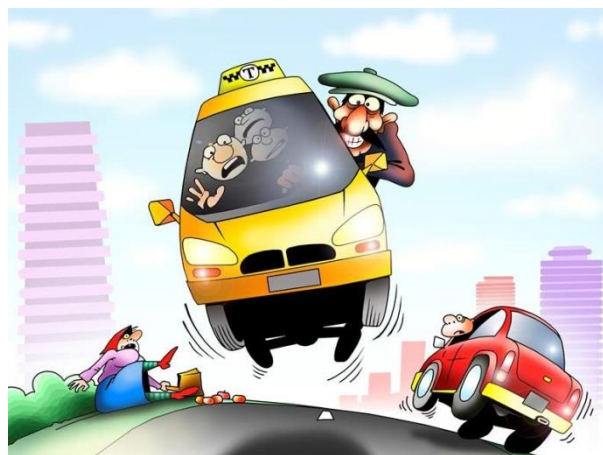

Розглянемо більш детально на іншому прикладі. Міська транспортна мережа задається зваженим орієнтованим графом $G(V, E, T)$, або, кажучи простіше, дороги представлені ребрами графа, вони мають заданий напрямок (тому граф орієнтований), перехрестя – вершини графа, при цьому кожному ребру

відповідає певний час, за який водій має витратити на проїзд. Цей час і є «вагою» ребра (тому граф зважений). V – вершини графа (безліч перехресть), на рис. 1,а) вони позначені цифрами 1, 2, 3 і 4, а E – ребра графа (дороги), на рис. 1,а) дороги позначені буквами a , b , c і d . Кожній дорозі відповідає своя «вага», яка залежить від того, скільки людей використовує цю дорогу. Зрозуміло, що чим більше машин використовує якусь конкретну дорогу, то тим більше пробка і тим більше часу буде потрібно на проїзд. «Вага» дороги описує залежність часу на проїзд по ребру від того, скільки автомобілів його використовує. Позначимо функції ваг доріг через f_a , f_b , f_c і f_d для ребер a , b , c і d відповідно.



Рис. 1,а).

У нашому модельному прикладі ми будемо вважати, що у всіх ребер функції ваг лінійні, зокрема, $f_a(t) = f_d(t) = 50 + t$, $f_b(t) = f_c(t) = 10t$. Тобто запис $f_d(t) = 50 + t$ слід розуміти приблизно так: якщо дорогу d використовують t водіїв в одиницю часу, то проїзд по ребру d займе $50 + t$ хвилин.

Нехай водії їдуть з вершини 1 у вершину 4, причому в одиницю часу з 1 в 4 направляється одне і те ж саме число водіїв. У нашому прикладі воно дорівнює 6. При цьому, як легко показати, з 1 в 4 можна потрапити по одному з двох маршрутів: 1-а-3-с-4 і 1-б-2-д-4. У нашому прикладі водій не буде витрачати час на проїзд через перехрестя. Тоді час у дорозі для маршрутів буде визначатися як сума ваг, що входять в маршрут ребер. Наприклад, для маршруту 1-а-3-с-4 час в дорозі складе $f_a + f_c$, а для маршруту 1-б-2-д-4 час в дорозі складе $f_b + f_d$. Позначимо через x транспортний потік на маршруті 1-а-3-с-4, а через y – транспортний потік на маршруті 1-б-2-д-4. Під транспортним потоком на маршруті мається на увазі кількість водіїв, які виїжджають з 1 до 4 по цьому маршруту в одиницю часу. При цьому, очевидно, $x + y = 6$.

Можна помітити, що для графа на рис.1 потік на ребрах a і c дорівнює x , а потік по ребрах b і d дорівнює y . Відповідно час у дорозі для маршруту 1-а-3-с-4 дорівнюватиме $f_a(x) + f_c(x)$, а для маршруту 1-б-2-д-4 час у дорозі дорівнюватиме $f_b(y) + f_d(y)$.

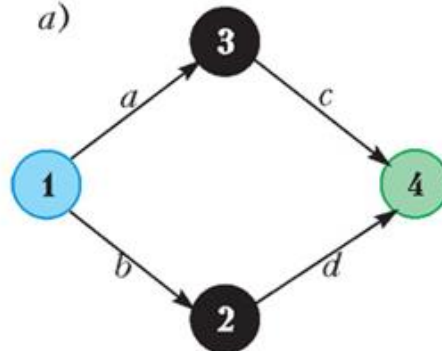
Водії, обираючи свій маршрут прямування, поведуться егоїстично. У нашому випадку це означає, що вони обирають маршрут з найменшими очікуваними витратами. Але чим більше водіїв обирають той чи інший маршрут, тим вище витрати на даному маршруті. З іншого боку, ми зафіксували загальне число машин, що виїжджають з вершини 1 у вершину 4 в одиницю часу, а значить, якщо якимось маршрутом стало користуватися більшу кількість автомобілістів, то є якийсь маршрут, який став використовуватися менше. Ймовірно, що на цьому другому маршруті витрати навпаки впадуть. Таким чином, перший, раніше привабливий, маршрут стає більш обтяжливим, а альтернативні маршрути при цьому стають більш привабливими. Це мотивує водіїв знову змінити свій маршрут. Але така це відбувається не завжди.

Розглянемо поняття рівноваги Неша-Вардропа. Назвемо розподіл потоків по маршрутам рівноважним, якщо на всіх використаних маршрутах час проїзду однаковий і не перевищує часу в дорозі на невикористовуваних маршрутах. Сенс цього твердження дуже простий: рівноважний розподіл потоків по маршрутах – це коли водії так обирають свої маршрути, що нікому окремо не вигідно змінювати свій вибір. Якби, наприклад, для графа на малюнку 3,а реалізувалася рівновага і ми б розглянули довільного водія, котрий використовує маршрут 1-б-2-д-4, то ми могли б сказати, що цьому водієві не вигідно змінювати свій маршрут.

Для нашого прикладу знайти рівновагу дуже просто. Всього можливі три варіанти:

- 1) $x = 6, y = 0, f_a(6) + f_c(6) \leq f_b(0) + f_d(0)$;
- 2) $x = 0, y = 6, f_a(0) + f_c(0) \geq f_b(6) + f_d(6)$;
- 3) $x + y = 6, x > 0, y > 0, f_a(x) + f_c(x) = f_b(y) + f_d(y)$.

Зауважимо, що в нашому випадку $f_a(t) + f_c(t) = 11t + 50 = f_b(t) + f_d(t)$. Звідси маємо $f_a(0) + f_c(0) = f_b(0) + f_d(0) = 50$ і $f_a(6) + f_c(6) = f_b(6) + f_d(6) = 116$. Отже, варіанти 1) і 2) відпадають. Для того щоб знайти рівноважний розподіл потоків, потрібно вирішити систему рівнянь 3):

$$\begin{cases} x + y = 6, \\ 11x + 50 = 11y + 50 \end{cases} \Leftrightarrow \begin{cases} x = 3, \\ y = 3. \end{cases}$$

Легко довести, що отримане рішення задовольняє умовам рівноваги. Дійсно, час у дорозі на використовуваних маршрутах збігається і дорівнює $11 \cdot 3 + 50 = 83$, а невикористовуваних маршрутів просто немає.

Отже, техніка пошуку рівноваг наступна:

1. Всі маршрути діляться на використовувані і невикористовувані в рівновазі. Виходить величезна кількість варіантів розділень.
2. Обирається конкретний розподіл.
3. Шукається такий розподіл сумарного потоку по використовуваних маршрутах, щоб час у дорозі на всіх використовуваних маршрутах був однаковим. Якщо такого не існує, поділ «бракується». Якщо є, переходимо до наступного пункту.
4. Перевіряється, чи для всіх невикористовуваних маршрутів час у дорозі не нижче, ніж на використовуваних.

Якщо знайдений розподіл потоків по маршрутах задовольняє цим умовам, то він і є шуканим. Взагалі кажучи, рівноваг може бути кілька або навіть нескінченно багато. Зауважимо також, що на практиці, звичайно, застосовуються набагато ефективніші алгоритми пошуку рівноваг. Описаний вище спосіб – найпримітивніший, його привели для наочності. Цей приклад ілюструє той факт, що в рівновазі жоден з водіїв не може виграти, змінивши свій маршрут. Тому, якщо система знаходиться в рівновазі, то вона в цій рівновазі і залишиться.

Німецький математик Дітхард Браєс увійшов в історію як автор найпростішого приклада, який демонструє, до чого призводить егоїстична поведінка. Браєс розглянув найпростішу транспортну мережу, що з'єднує два непересічні маршрути: початковий і кінцевий пункти 1 і 4.

Раніше ми отримали, що $x = y = 3$, $f_a(3) + f_c(3) = f_b(3) + f_d(3) = 83$. Однак Браєс на цьому не зупинився і розглянув модифікацію первісної мережі, де побудована додаткова дорога, безпосередньо з'єднує проміжні пункти (рис.1, б), яку назвали е. Дорога вийшла коротка, так що час проїзду по ній визначається формулою $f_e(t) = t + 10$.



Рис. 1,б

Зауважимо, що у водіїв, які їдуть з 1 в 4, з'явився новий маршрут 1-b-2-e-3-c-4. Можна собі уявити, що в перший час, поки ця дорога ще мало кому відома, потік по ній дорівнює 0 і, отже, у того водія з нижнього маршруту, який першим звернув на неї, час проїзду складе $f_b(3) + f_e(0) + f_c(3) = 30 + 10 + 30 = 70$. Це явно менше 83 хвилин. Але що відбувається далі? За ним їдуть нові машини, водії яких, мабуть, провели ті ж самі розрахунки!. Отримуємо нову рівновагу. Діючи за нашою схемою, ми повинні визначити можливі поділу маршрутів на використовувані і невикористовувані. Всього у нас буде 7 варіантів:

1-a-3-c-4	1-b-2-d-4	1-b-2-e-3-c-4
+	0	0
0	+	0
0	0	+
+	+	0
+	0	+
0	+	+
+	+	+

Нехай відомо, що рівновага виходить у випадку, коли всі маршрути використовуються. Позначимо через z транспортний потік на новому маршруті 1-b-2-e-3-c-4. Вирішимо систему рівнянь, яка виходить з умови рівноваги:

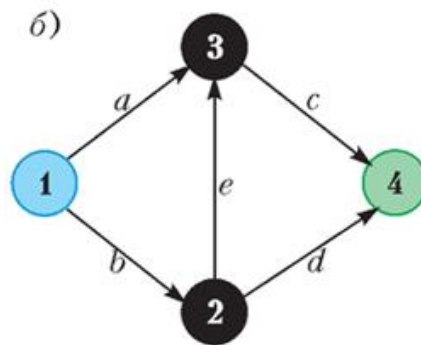
$$\begin{cases} f_a(x) + f_c(x+z) = f_b(y+z) + f_d(y), \\ f_a(x) + f_c(x+z) = f_b(y+z) + f_c(x+z) + f_e(z), \\ x + y + z = 6. \end{cases}$$

У першому рівнянні ми написали, що часи проїзду в рівновазі для маршрутів 1-а-3-с-4 і 1-б-2-д-4 рівні. У другому рівнянні ми записали той же вимога для маршрутів 1-а-3-с-4 і 1-б-2-е-3-с-4.

Перетворимо систему, підставивши замість функцій їх значення:

$$\begin{cases} 50 + x + 10(x+z) = 10(y+z) + 50 + y, \\ 50 + x + 10(x+z) = 10(y+z) + 10(x+z) + 10 + z, \\ x + y + z = 6. \end{cases}$$

Вирішуючи систему, отримуємо $x = 2$, нові машини $y = 2$, нові машини $z = 2$, тобто у рівновазі сумарний потік розподілиться по маршрутам в рівних частках $x = y = z = 2$, а час у дорозі для всіх маршрутів складе $f_a(2) + f_c(4) = 50 + 2 + 40 = 92$. Що чудово з дослідницької точки зору, а з практичної – жажливо, так це те, що час у дорозі після додавання нового ребра для всіх водіїв зріс. Це збільшення є наслідком того, що ми дозволили кожному водієві поводитися егоїстично, обираючи маршрут так, щоб нікому не було вигідно відхилитися від рівноваги.

Література:

1. Гасников А., Дорн Ю., Прохоров А., Швецов В. Как борются с пробками? // Троицкий вариант. – № 23, 2012. http://elementy.ru/nauchno-populyarnaya_biblioteka/431798/Kak_borotsya_s_probkami
2. Гасников А., Дорн Ю., Нурминский Е., Шамрай Н. Автомобильные пробки: когда рациональность ведет к коллапсу // Квант. – № 1, 2013. http://elementy.ru/nauchno-populyarnaya_biblioteka/431989/Avtomobilnye_probki_kogda_ratsionalnost_vedet_k_kollapsu
3. Горяшко А.П. Теория игр: от анализа к синтезу. Обзор результатов // Электронный журнал Cloud of Science. – Т. 1. – № 1, 2014. <http://cloudofscience.ru>.
4. https://uk.wikipedia.org/wiki/%D0%94%D0%BE%D1%80%D0%BE%D0%B6%D0%BD%D1%96%D0%B9_%D0%B7%D0%B0%D1%82%D0%BE%D1%80

Науковий керівник:

кандидат фізико-математичних наук, доцент Барановська Л.В.

Євгеній Герасименко

(Переяслав-Хмельницький, Україна)

ТРИСЕКЦІЯ КУТА ЗА ДОПОМОГОЮ СПІРАЛІ АРХІМЕДА В СЕРЕДОВИЩІ GEOGEBRA

Мистецтво побудови геометричних фігур за допомогою циркуля і лінійки було надзвичайно високо розвинене в Стародавній Греції. Однак древнім геометрам ніяк не вдавалося виконати деякі побудови, використовуючи лише циркуль і лінійку, а побудови, виконані за допомогою інших інструментів, не вважалися геометричними. До числа таких задач відносяться так звані три знамениті класичні задачі давнини: квадратура круга, трисекція кута і подвоєння куба.

Трисекція кута – це задача розділити заданий кут на три рівні частини.

П'єр Лоран Ванцель у 1837 році довів, що задача розбиття кута на три рівні частини за допомогою циркуля і лінійки розв'язна тільки тоді, коли розв'язне в квадратних радикалах рівняння $3x - 4x^3 = a$. Дане рівняння легко отримати, якщо позначивши даний кут 3α і застосувати відомі формули тригонометрії

$$\sin 3\alpha = \sin(\alpha + 2\alpha) = \sin\alpha \cos 2\alpha + \sin 2\alpha \cos\alpha = \sin\alpha(\cos^2\alpha - \sin^2\alpha) + 2\sin\alpha \cos^2\alpha = 3\sin\alpha \cdot (1 - \sin^2\alpha) - \sin^3\alpha = 3\sin\alpha - 4\sin^3\alpha.$$

Нехай $a = \sin 3\alpha$ і $x = \sin\alpha$, тоді отримаємо $3x - 4x^3 = a$.

При розв'язанні трисекції кута можна обмежитися випадком гострого кута, оскільки $\varphi > 90^\circ$, то $\varphi/3 = (\varphi - 90^\circ)/3 + 30^\circ$, а кут 30° легко побудувати циркулем і лінійкою.

Хоча трисекція кута в загальному випадку нездійсненна за допомогою циркуля і лінійки, існують криві, за допомогою яких цю побудову можна виконати за допомогою спеціальних кривих: ліній конічних перерізів, квадратрисидіноста, конхоїди Нікомеда, спіралі Архімеда, равлика Паскаля.

Покажемо метод трисекції кута за допомогою **спіралі Архімеда** та побудуємо відповідний інструмент в середовищі Geogebra.

Спосіб трисекції кута потребує використання відомої кривої – **спіралі Архімеда**. Ця крива будується так. Нехай промінь OA рівномірно обертається навколо точки O , а точка L рівномірно рухається по цьому

променю, причому в початковому положенні вона знаходиться в точці O (рис.1). Тоді точка L рухається по спіралі Архімеда [2]. За допомогою спіралі Архімеда може бути легко розв'язана задача трисекції кута. Справді, як показує рівняння $\rho = k \cdot \varphi = k \cdot \phi$, розділити на три рівні частини кут - це значить розділити на стільки ж частин відповідає цьому куту полярний радіус-вектор. Нехай кут AOB потрібно розділити на три рівні частини. Розглянемо частину спіралі Архімеда, отриману при обертанні променя від початкового положення OA до положення OB . Нехай P – точка, яка ділить у відношенні 1:2 відрізок OL , де L – точка перетину променя OB і спіралі, Q – точка перетину спіралі та кола радіуса OP з центром O . З означення спіралі випливає, що $\angle LOQ : \angle QOA = LP : QO = LP : PO = 1:2$, тобто OQ – шуканий промінь.



Рис.1. Трисекція кута за допомогою спіралі Архімеда.

Очевидно, що за допомогою спіралі Архімеда можна розділити довільний кут не лише на три, а й на довільне число рівних частин. Чи була спіраль Архімеда відкрита саме при розв'язанні задачі трисекції кута, не відомо. Але, з огляду на її зв'язок із задачею, зв'язок, яка ґрунтується на прямій пропорційній залежності між лінійними і кутовими величинами, можна говорити майже з повною впевненістю про те, що думка про спіраль виникла саме в зв'язку із задачею трисекції кута.

Література:

1. Бевз Г.П. Геометрія трикутника: Навч.-метод. посіб. Для загальн. навч. закл./ Г.П. Бевз. – К.: Генеза, 2005.–120с
2. Офіційна сторінка GeoGebra. [Електронний ресурс]. – Режим доступу: <https://www.geogebra.org>
3. Прасолов В.В. Три классические задачи на построение: Удвоение куба, трисекция угла, квадратура круга /В.В. Прасолов.– М.: Наука, 1992.– 80 с.
4. Трисекция угла [Электронный ресурс]. – Режим доступа: http://ru.wikipedia.org/wiki/Трисекция_угла.

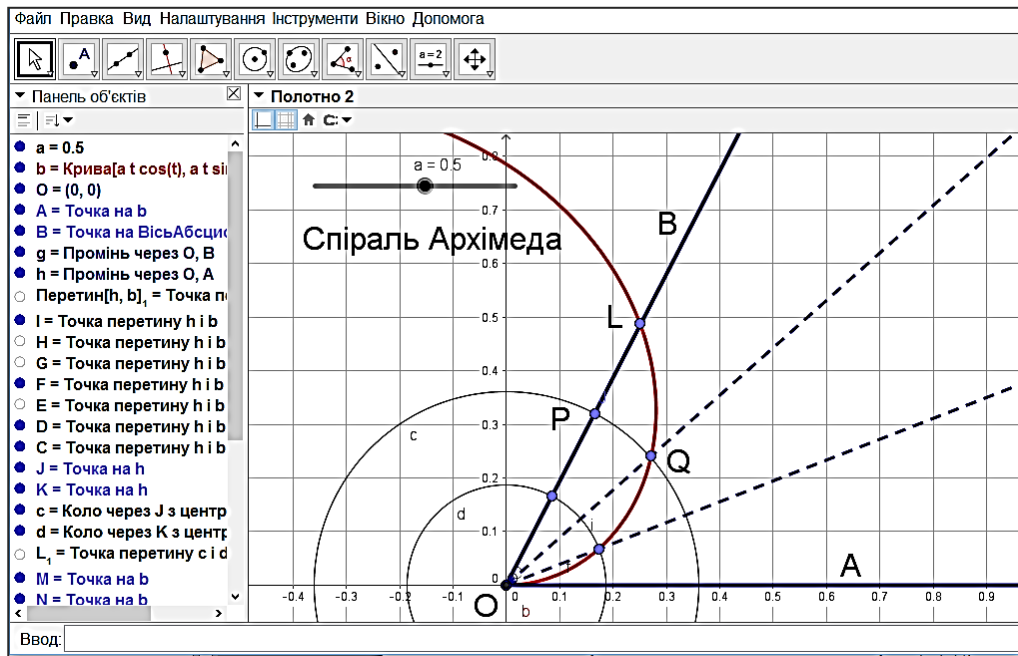
Науковий керівник:

кандидат педагогічних наук, доцент П.І. Довбня.

Олександр Олійник, Володимир Рекеда
(Київ, Україна)

«УЛЬТИМАТУМ»: СКІЛЬКИ ВИ ГОТОВІ ЗАПЛАТИТИ ЗА СПРАВЕДЛИВІСТЬ?

Правила

Двом гравцям пропонується розділити між собою деяку суму грошей, припустимо 1000 гривень. Перший з них пропонує свій варіант поділу, наприклад кожному по 500 гривень, або ж йому 800, а напарнику - 200 і так далі. Другий гравець, який приймає пропозиції, може або погодитися на запропоновані умови і отримати свою частку, або ж відкинути схему розділу. У другому випадку ніхто грошей не отримує - вони йдуть назад в банк.

Історія і застосування

Правила цієї гри вперше були сформульовані в 1982 році в Journal of Economic Behaviour and Organization для опису процесу переговорів. Проста в моделюванні і парадоксальна в результатах, вона швидко стала улюбленим об'єктом дослідження для вчених усього світу. Гра «Ультиматум» підходить для багатьох життєвих ситуацій. Наприклад, коли вирішується питання, яку частину прибутку пустити на зарплату співробітникам, а яку віддати власникам фірми.

Людські якості

Що б ви зробили на місці гравця, який приймає пропозиції? Якщо виходити з раціональності, то треба погоджуватися на будь-який варіант розподілу грошей. Навіть якщо той, хто ділить, хоче забрати собі 990 гривень, все одно сперечатися не варто: 10 гривень все ж таки більше, ніж нуль. Але крім раціональності є ще і справедливість.

У сотнях проведених експериментів той, хто ділить, найчастіше пропонує своєму напарнику від 50 до 30%. Десь в інтервалі від 30% до 20% приймаючі починають відмовлятися від угоди, вибираючи принцип «Так не діставайся ж ти нікому!».

Нами було проведено статистичне дослідження серед студентівФПМ НТУУ «Київський політехнічний інститут ім. І. Сікорського».

Результати наведені в таблиці:

Запропонований відсоток від загальної суми	<10%	10-19%	20-29%	30-39%	40-49%	50-59%	60-69%	70-79%	80-89%	90-100%
Відсоток людей, які запропонували такий відсоток	6%	12%	16%	25%	21%	17%	3%	-	-	-
Відсоток людей, які погодилися	16%	25%	50%	74%	90%	100%	100%	-	-	-

Розуміння справедливості залежить від культури. Перуанські індіанці, наприклад, були схильні приймати практично будь-які пропозиції, а жителі Азії виявилися набагато педантичніші та незговірливіші американців. В одному з експериментів, проведених в Індонезії, випробовувані відмовлялися навіть від сум, що становлять кілька їх місячних зарплат.

Взагалі, психологи чимало роздумували на тему гри «Ультиматум». Виявилось, що на результати експерименту впливає безліч факторів: сексуальне збудження, вік, ступінь агресивності, рівень тестостерону і так далі.

У 2003 році в журналі Science з'явилася стаття про дослідження, в якому роботу головного мозку гравців в «Ультиматум» безперервно відстежували за допомогою МРТ. Виявилось, що у приймаючого після отримання пропозиції активізуються острівцева частини головного мозку, верхні області лобової кори і поясна звивина. Перша з цих областей вважається відповідальною за обробку та формування негативної емоційної інформації, а інші дві - за когнітивні процеси самоконтролю і вибору. Результат цього протистояння стародавнього механізму емоцій і придбаного раціонального мислення і визначає остаточне рішення. Експерименти дали несподівані результати. Піддослідним штучно блокували роботу раціональної лобової кори. Здавалося б, відпущені на свободу емоції повинні в сказі відкидати все несправедливі пропозиції. Але вийшло навпаки: гравці стали набагато більш поступливими і податливими, емоції гніву і образи поступилися вродженому почуттю наживи. Виходить, що та сама раціональна діяльність лобової кори і призводить до відхилення від розумної математичної стратегії, а увлечення про честь і справедливості змушують людей приймати виважено-невигідне рішення. Недарма в експериментах, проведених на групах аутистів, відсоток відмов був значно нижче. Позбавлені соціальних забобонів, вони набагато частіше слідували ідеальної математичної моделі.

Потрібно зазначити, що взаємодія когнітивних та емоційних механізмів прийняття рішення і визначає раціональну поведінку людини, а порушення в будь-якому з них призводить до вибору неоптимальної стратегії. Ці дві системи також можуть конфліктувати, результатом чого є безліч прикладів, коли утилітарне мислення приводило до жадливіх наслідків і прямо суперечило нормам моралі.

Література:

1. What's the ultimatum game?: <http://money.howstuffworks.com/ultimatum-game.htm>
2. <https://www.coursera.org/learn/game-theory/lecture/lvwoW/ighry-diktator-i-ul-timatum>
3. The Ultimatum Game: Using Game Theory to Study Self-Interest // Foundation for Teaching Economics: <http://www.fte.org/teacher-resources/lesson-plans/is-capitalism-good-for-the-poor/the-ultimatum-game-appendix-1/>

Науковий керівник:

кандидат фізико-математичних наук, доцент Барановська Л.В.

ПРОГРАМА ЗНАХОДЖЕННЯ РОЗВ'ЯЗКУ СИСТЕМИ РІВНЯНЬ

Метою даної роботи є створення програми, за допомогою якої можна розв'язувати системи лінійних рівнянь з великою (більше 5) кількістю невідомих. Актуальність визначається великою кількістю задач з алгебри, для вирішення яких потрібно знаходити розв'язок систем лінійних рівнянь різними методами.

Режим доступу коду програмного забезпечення:

https://drive.google.com/file/d/0B_suBVJ0gIIZTzc3X2dibXITQkE/view.

Зовнішній вигляд та результати роботи програмного забезпечення можна переглянути на рис. 1 та рис. 2.



Рис. 1. Загальний вигляд програмного забезпечення.



Рис. 2. Результати роботи програмного забезпечення.

Основою для пошуку розв'язку системи лінійних рівнянь за методом Крамера є використання матриці коефіцієнтів при невідомих та вектору вільних членів. Пошук розв'язку залежить від обчислення визначників виду:

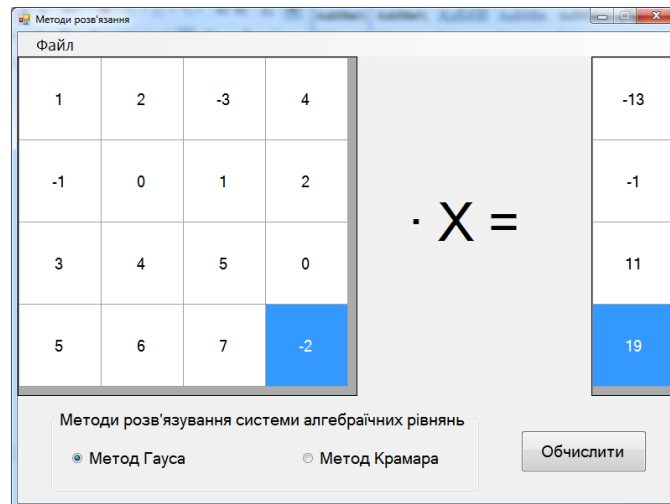
$$\Delta = \begin{vmatrix} a_{11} & a_{12} & \dots & a_{1n} \\ a_{21} & a_{22} & \dots & a_{2n} \\ \vdots & \vdots & \ddots & \vdots \\ a_{n1} & a_{n2} & \dots & a_{nn} \end{vmatrix}.$$

Для пошуку розв'язку системи лінійних рівнянь необхідно знайти значення визначників $\Delta_1, \Delta_2, \dots, \Delta_n$. Ці визначники можна отримати шляхом заміни відповідного рядка на вектор вільних членів. Таким чином Δ_1 буде мати наступний вигляд:

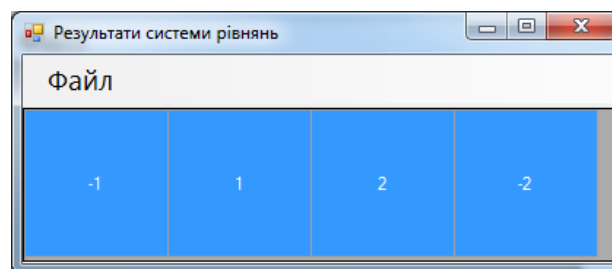
$$\Delta_1 = \begin{vmatrix} b_1 & a_{12} & \dots & a_{1n} \\ b_2 & a_{22} & \dots & a_{2n} \\ \vdots & \vdots & \ddots & \vdots \\ b_n & a_{n2} & \dots & a_{nn} \end{vmatrix}.$$

Аналогічно знаходимо інші визначники:

$$\Delta_2 = \begin{vmatrix} a_{11} & b_1 & \dots & a_{1n} \\ a_{21} & b_2 & \dots & a_{2n} \\ \vdots & \vdots & \ddots & \vdots \\ a_{n1} & b_n & \dots & a_{nn} \end{vmatrix}, \dots, \Delta_n = \begin{vmatrix} a_{11} & a_{12} & \dots & b_1 \\ a_{21} & a_{22} & \dots & b_2 \\ \vdots & \vdots & \ddots & \vdots \\ a_{n1} & a_{n2} & \dots & b_n \end{vmatrix}.$$

Отже, розв'язок системи лінійних рівнянь буде мати вигляд:

$$x_1 = \frac{\Delta_1}{\Delta}, x_2 = \frac{\Delta_2}{\Delta}, \dots, x_n = \frac{\Delta_n}{\Delta}.$$

Ці формули називають формулами Крамера. За ними можна визначити єдиний розв'язок системи n лінійних рівнянь з n невідомим, якщо визначник системи відмінний від нуля.

Розглянемо метод Крамера на прикладі системи рівнянь з трьома невідомими:

$$\begin{cases} a_{11} \cdot x_1 + a_{12} \cdot x_2 + a_{13} \cdot x_3 = b_1 \\ a_{21} \cdot x_1 + a_{22} \cdot x_2 + a_{23} \cdot x_3 = b_2 \\ a_{31} \cdot x_1 + a_{32} \cdot x_2 + a_{33} \cdot x_3 = b_3 \end{cases}$$

Для цієї системи виписуємо матрицю коефіцієнтів:

$$\begin{pmatrix} a_{11} & a_{12} & a_{13} \\ a_{21} & a_{22} & a_{23} \\ a_{31} & a_{32} & a_{33} \end{pmatrix}$$

За нею знайдемо визначник цієї системи:

$$\Delta = \begin{vmatrix} a_{11} & a_{12} & a_{13} \\ a_{21} & a_{22} & a_{23} \\ a_{31} & a_{32} & a_{33} \end{vmatrix} = a_{11} \cdot a_{22} \cdot a_{33} + a_{21} \cdot a_{32} \cdot a_{13} + a_{12} \cdot a_{23} \cdot a_{31} - \\ - a_{31} \cdot a_{22} \cdot a_{13} - a_{21} \cdot a_{12} \cdot a_{33} - a_{32} \cdot a_{23} \cdot a_{11}$$

За формули Крамера, знаходимо визначники $\Delta_1, \Delta_2, \Delta_3$:

$$\Delta_1 = \begin{vmatrix} b_1 & a_{12} & a_{13} \\ b_2 & a_{22} & a_{23} \\ b_3 & a_{32} & a_{33} \end{vmatrix}, \Delta_2 = \begin{vmatrix} a_{11} & b_1 & a_{13} \\ a_{21} & b_2 & a_{23} \\ a_{31} & b_3 & a_{33} \end{vmatrix}, \Delta_3 = \begin{vmatrix} a_{11} & a_{12} & b_1 \\ a_{21} & a_{22} & b_2 \\ a_{31} & a_{32} & b_3 \end{vmatrix}$$

Отже, якщо $\Delta \neq 0$, то розв'язок системи рівнянь з трьома невідомим обчислюється за формулами Крамера:

$$x_1 = \frac{\Delta_1}{\Delta}, x_2 = \frac{\Delta_2}{\Delta}, x_3 = \frac{\Delta_3}{\Delta}$$

Для системи рівнянь з 2-ма або 3-ма невідомими нескладно знайти значення визначника Δ . Але для системи рівнянь з 4-ма та більшою кількістю невідомих потрібно розкласти визначник за елементами рядка або стовбця згідно теореми Лапласа:

$$\Delta = \begin{vmatrix} a_{11} & a_{12} & \dots & a_{1n} \\ a_{21} & a_{22} & \dots & a_{2n} \\ \vdots & \vdots & \dots & \vdots \\ a_{n1} & a_{n2} & \dots & a_{nn} \end{vmatrix} = a_{11} \cdot \begin{vmatrix} a_{22} & a_{23} & \dots & a_{2n} \\ a_{32} & a_{33} & \dots & a_{3n} \\ \vdots & \vdots & \dots & \vdots \\ a_{n2} & a_{n3} & \dots & a_{nn} \end{vmatrix} - \\ - a_{12} \cdot \begin{vmatrix} a_{21} & a_{23} & \dots & a_{2n} \\ a_{31} & a_{33} & \dots & a_{3n} \\ \vdots & \vdots & \dots & \vdots \\ a_{n1} & a_{n3} & \dots & a_{nn} \end{vmatrix} + \dots + (-1)^{1+n} \cdot a_{1n} \cdot \begin{vmatrix} a_{21} & a_{22} & \dots & a_{2n-1} \\ a_{31} & a_{32} & \dots & a_{3n-1} \\ \vdots & \vdots & \dots & \vdots \\ a_{n1} & a_{n2} & \dots & a_{nn-1} \end{vmatrix}$$

Міnor елемента – це визначник, який отримуємо з визначника Δ за допомогою викреслювання рядка і стовпця, на перетині яких знаходиться даний елемент.

Міnor елемента a_{ij} позначатимемо M_{ij} . Тоді, міnor M_{11} , який відповідає елементу a_{11} , отримаємо, якщо викреслимо у визначнику Δ перший рядок і перший стовпець, тобто

$$M_{11} = \begin{vmatrix} a_{22} & a_{23} & \dots & a_{2n} \\ a_{32} & a_{33} & \dots & a_{3n} \\ \vdots & \vdots & \dots & \vdots \\ a_{n2} & a_{n3} & \dots & a_{nn} \end{vmatrix}$$

Аналогічно знаходимо інші мінори:

$$M_{12} = \begin{vmatrix} a_{21} & a_{23} & \dots & a_{2n} \\ a_{31} & a_{33} & \dots & a_{3n} \\ \vdots & \vdots & \dots & \vdots \\ a_{n1} & a_{n3} & \dots & a_{nn} \end{vmatrix}; \dots, M_{1n} = \begin{vmatrix} a_{21} & a_{22} & \dots & a_{2n-1} \\ a_{31} & a_{32} & \dots & a_{3n-1} \\ \vdots & \vdots & \dots & \vdots \\ a_{n1} & a_{n2} & \dots & a_{nn-1} \end{vmatrix}$$

Тоді отримаємо:

$$\Delta = \begin{vmatrix} a_{11} & a_{12} & \dots & a_{1n} \\ a_{21} & a_{22} & \dots & a_{2n} \\ \vdots & \vdots & \dots & \vdots \\ a_{n1} & a_{n2} & \dots & a_{nn} \end{vmatrix} = a_{11} \cdot M_{11} - a_{12} \cdot M_{12} + \dots + (-1)^{1+n} \cdot a_{1n} \cdot M_{1n}$$

У загальному вигляді формула для обчислення визначника буде:

$$\Delta = \begin{vmatrix} a_{11} & a_{12} & \dots & a_{1n} \\ a_{21} & a_{22} & \dots & a_{2n} \\ \vdots & \vdots & \dots & \vdots \\ a_{n1} & a_{n2} & \dots & a_{nn} \end{vmatrix} = \sum_{i=1}^n (-1)^{1+i} \cdot a_{1i} \cdot M_{1i}$$

де M_{1i} – міnor елемента a_{1i} .

Визначник третього порядку можна обчислити за формулою:

$$\Delta = \begin{vmatrix} a_{11} & a_{12} & a_{13} \\ a_{21} & a_{22} & a_{23} \\ a_{31} & a_{32} & a_{33} \end{vmatrix} = a_{11} \cdot \begin{vmatrix} a_{22} & a_{23} \\ a_{32} & a_{33} \end{vmatrix} - a_{12} \cdot \begin{vmatrix} a_{21} & a_{23} \\ a_{31} & a_{33} \end{vmatrix} + a_{13} \cdot \begin{vmatrix} a_{21} & a_{22} \\ a_{31} & a_{32} \end{vmatrix} = \\ = a_{11} \cdot a_{22} \cdot a_{33} - a_{11} \cdot a_{23} \cdot a_{32} - a_{12} \cdot a_{21} \cdot a_{33} + a_{12} \cdot a_{23} \cdot a_{31} + \\ + a_{13} \cdot a_{21} \cdot a_{32} - a_{13} \cdot a_{22} \cdot a_{31}$$

Результат повністю співпадає зі значення визначника третього порядку.

Для пошуку розв'язку системи лінійних рівнянь методом Гаусса, подамо систему як матрицю наступного виду:

$$\left(\begin{array}{cccc|c} a_{11} & a_{12} & \dots & a_{1n} & b_1 \\ a_{21} & a_{22} & \dots & a_{2n} & b_2 \\ \dots & \dots & \dots & \dots & \dots \\ a_{n1} & a_{n2} & \dots & a_{nn} & b_n \end{array} \right)$$

Розв'язок задачі полягає у тому, що, обираючи основне рівняння, виконуємо послідовні дії (додавання або віднімання іншого рядка, помноженого на число, і перестановки рядків, т.т. елементарні перетворення) так, що у кожному наступному рядку матриці буде на один доданок менше, ніж у попередньому. Таким чином матриця приходить до верхньотрикутного (ступінчатого) вигляду:

$$\left(\begin{array}{cccc|c} a_{11} & a_{12} & \dots & a_{1n} & \delta_1 \\ 0 & a'_{22} & \dots & a'_{2n} & \delta_2 \\ \dots & \dots & \dots & \dots & \dots \\ 0 & 0 & \dots & a'_{nn} & \delta_n \end{array} \right)$$

Коли ми, виконавши усі необхідні дії, прийшли до системи такого вигляду, як показано вище, то з такого моменту починається зворотній хід, а саме, з останнього ненульового рівняння виражаємо кожну з базисних змінних через небазисні і підставляємо в попередні рівняння. Повторюючи цю процедуру для всіх базисних змінних, отримуємо фундаментальний розв'язок.

Розглянемо метод Гаусса для трьох невідомих x, y, z . Нехай задано систему трьох лінійних рівнянь з трьома змінними x, y, z :

$$\begin{cases} a_{11} \cdot x + a_{12} \cdot y + a_{13} \cdot z = b_1 \\ a_{21} \cdot x + a_{22} \cdot y + a_{23} \cdot z = b_2 \\ a_{31} \cdot x + a_{32} \cdot y + a_{33} \cdot z = b_3 \end{cases}$$

Припустимо, що $a_{11} \neq 0$. Поділимо обидві частини першого рівняння на a_{11} :

$$x + \frac{a_{12}}{a_{11}}y + \frac{a_{13}}{a_{11}}z = \frac{b_1}{a_{11}}.$$

Від другого і третього рівнянь системи (1) відніmemo рівняння (2), спочатку помножене на $a_{21} \neq 0$, а потім на $a_{31} \neq 0$. Дістанемо:

$$\begin{cases} \left(a_{22} - \frac{a_{12}}{a_{11}} \cdot a_{21} \right) y + \left(a_{23} - \frac{a_{13}}{a_{11}} \cdot a_{21} \right) z = b_2 - \frac{b_1}{a_{11}} \cdot a_{21}, \\ \left(a_{32} - \frac{a_{12}}{a_{11}} \cdot a_{31} \right) y + \left(a_{33} - \frac{a_{13}}{a_{11}} \cdot a_{31} \right) z = b_3 - \frac{b_1}{a_{11}} \cdot a_{31}. \end{cases}$$

Введемо позначення:

$$\begin{aligned} a_{22} - \frac{a_{12}}{a_{11}} \cdot a_{21} &= \alpha_{22}, a_{23} - \frac{a_{13}}{a_{11}} \cdot a_{21} = \alpha_{23}, \\ b_2 - \frac{b_1}{a_{11}} \cdot a_{21} &= \beta_2, a_{32} - \frac{a_{12}}{a_{11}} \cdot a_{31} = \alpha_{32}, \\ a_{33} - \frac{a_{13}}{a_{11}} \cdot a_{31} &= \alpha_{33}, b_3 - \frac{b_1}{a_{11}} \cdot a_{31} = \beta_3. \end{aligned}$$

Тоді маємо:

$$\begin{cases} \alpha_{22} \cdot y + \alpha_{23} \cdot z = \beta_2, \\ \alpha_{32} \cdot y + \alpha_{33} \cdot z = \beta_3. \end{cases}$$

Якщо $\alpha_{22} \neq 0$, то після ділення обох частин першого рівняння системи на α_{22} матимемо:

$$y + \frac{\alpha_{23}}{\alpha_{22}} \cdot z = \frac{\beta_2}{\alpha_{22}}.$$

Помножимо це рівняння на $\alpha_{32} \neq 0$ і відніmemo від другого рівняння попередньої системи:

$$\left(\alpha_{33} - \frac{\alpha_{23}}{\alpha_{22}} \cdot \alpha_{32} \right) z = \beta_3 - \frac{\beta_2}{\alpha_{22}} \cdot \alpha_{32}.$$

Позначимо: $\alpha_{33} - \frac{\alpha_{23}}{\alpha_{22}} \cdot \alpha_{32} = \gamma_{33}$, $\beta_3 - \frac{\beta_2}{\alpha_{22}} \cdot \alpha_{32} = \delta_3$, тоді $\gamma_{33} \cdot z = \delta_3$.

Після проведених перетворень система рівнянь набирає так званого трикутного вигляду:

$$\begin{cases} x + \frac{a_{12}}{a_{11}} \cdot y + \frac{a_{13}}{a_{11}} \cdot z = \frac{b_1}{a_{11}}, \\ y + \frac{\alpha_{23}}{\alpha_{22}} \cdot z = \frac{\beta_2}{\alpha_{22}}, \\ \gamma_{33} \cdot z = \delta_3. \end{cases}$$

Тепер легко визначити всі змінні, починаючи з останнього рівняння.

Розв'язування системи лінійних рівнянь зведенням її до трикутного вигляду називається методом Гаусса. Якщо $a_{11} \neq 0$, то серед коефіцієнтів при x у системі існує хоча б один, відмінний від нуля. Це рівняння системи вважається першим.

Роботу програми можна відобразити блок-схемою:



Рис.3. Блок-схема програми.

Литература:

1. Амосов А. А., Дубинский Ю. А., Копченова Н. П. Вычислительные методы для инженеров. — М.: Мир, 1998.
2. Волков Е. А. Численные методы. — М.: Физматлит, 2003.
3. Ильин В. А., Позняк Э. Г. Линейная алгебра: Учебник для вузов. — 6-е изд., стер. — М.: ФИЗМАТЛИТ, 2004. — 280 с.

Науковий керівник:

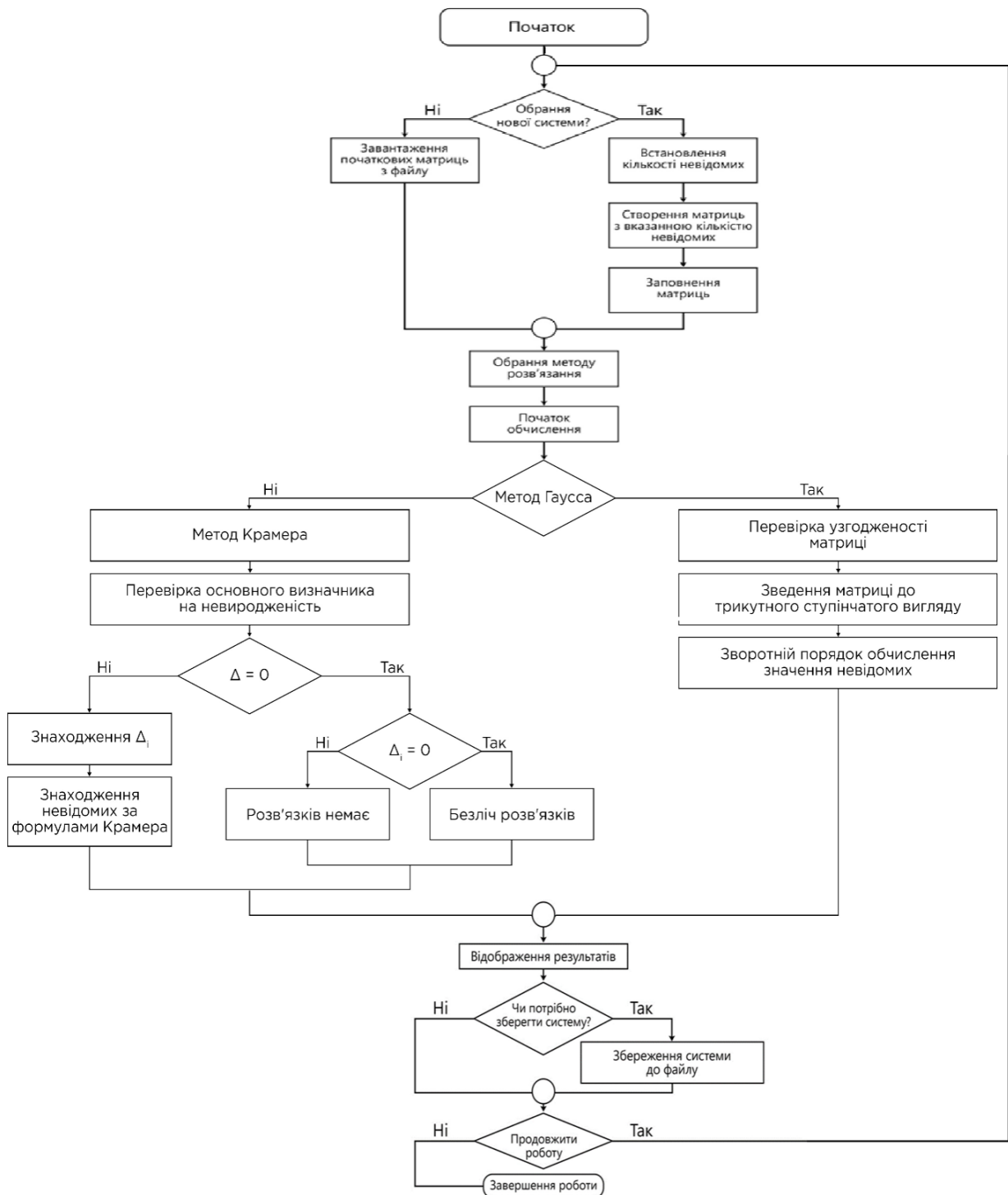
кандидат фізико-математичних наук, доцент Барановська Л.В.

СЕКЦІЯ: ПЕДАГОГІКА

Айкерим Мурзалиева
(Бишкек, Кыргызстан)
Умиртай Жалелов, Гульназ Мурзалиева
(Жезказган, Казахстан)

ФОРМИРОВАНИЕ СИСТЕМЫ РАБОТЫ С ОДАРЕННЫМИ УЧАЩИМИСЯ В ШКОЛЕ

Проблема одаренности в настоящее время становится все более актуальной. Это прежде всего связано с потребностью общества в неординарной творческой личности. Неопределенность современной окружающей среды требует не только высокую активность человека, но и его умения, способности нестандартного поведения.

Раннее выявление, обучение и воспитание одаренных и талантливых детей составляет одну из главных задач совершенствования системы образования. Однако недостаточный психологический уровень подготовки педагогов для работы с детьми, проявляющими нестандартность в поведении и мышлении, приводит к неадекватной оценке их личностных качеств и всей их деятельности. Нередко творческое мышление одаренного ребенка рассматривается как отклонение от нормы или негативизм. Эксперименты, проведенные во многих странах мира, убедительно показали, насколько сложно перестроить систему образования, изменить отношение педагога к одаренному ребенку, снять барьеры, блокирующие его таланты.

Взаимодействие педагога и ребенка зачастую строится на основе лишь нормативно-ролевых предписаний (субъектно-объектные отношения): «Ребенок пришел ко мне заниматься, я как педагог с ним работаю». Для одаренных детей такой стиль не приемлем. «Мы – две личности, два неповторимых человека на Земле (субъектно-субъектные отношения) вместе открываем, исследуем этот мир». А для этого педагог должен реально осознавать себя субъектом. Еще А.А. Ухтомский сказал, что природа наша делаемая, поэтому совершенствовать себя, работать над своим личностным ростом можно и нужно в любое время. Прежде всего у педагога должно быть такое качество как гибкость в поведении, мышлении, эмоциональном реагировании. Он должен мочь легко отказываться от не соответствующих ситуации или задаче средств деятельности, приемов мышления, способов поведения и уметь вырабатывать или принимать новые, оригинальные подходы к разрешению различных ситуаций при неизменных целях и идейно-нравственных основаниях [1].

В формировании профессиональной и творческой активности педагога выделяются две стороны: воспитание профессионализма и развитие его личности. Если о профессиональной подготовке думает как педагог, так и государственные институты, то о развитии личности мыслей немного у всех. А ведь профессионализм всегда опосредован индивидуальными качествами, которые и позволяют наиболее полно реализовать творческий потенциал человека. Поэтому давайте любить себя и заботиться о собственной индивидуальности.

В целом, подготовка специалистов включает в себя следующие аспекты:

1. формирование профессионально-личностной позиции педагогов. С учетом психологических, дидактических и иных особенностей обучения и развития одаренных детей основным требованием к подготовке педагогов для работы с ними является изменение педагогического сознания. А именно ломка сложившихся ранее у данного педагога стереотипов восприятия (ученика, учебного процесса и самого себя), общения и поведения (способов взаимодействия) и, в итоге, методов обучения и воспитания.

2. комплексный (психолого-педагогический и профессионально-личностный) характер образования педагогов;

3. создание системы консультирования и тренингов. Именно в этой форме, как показывает опыт обучения педагогов, им легче осознать собственные личностные проблемы, мешающие в работе. Эта форма эффективна для формирования необходимых учителю навыков самопознания, самоконтроля, а также потребности саморазвития;

4. создание психолого-педагогических условий (системы факультативов, кружков, секций) для развития профессионального мастерства;

5. демократизация и гуманизация всех обучающих процедур, создание творческой и свободной атмосферы учения;

6. образовательная ступень и сфера деятельности педагогов (педагоги дошкольных учреждений, учителя начальной школы, учителя-предметники, педагоги, работающие в системе дополнительного образования, педагоги-дефектологи, практические психологи, а также представители школьной администрации и т.п.)

7. особенности контингента учащихся (их возраста, состояния здоровья и т.п., при этом специальное внимание должно уделяться специфическим группам одаренных детей – детям-сиротам, детям-инвалидам и др.);

8. профессиональная, постпрофессиональная подготовка и профессиональный опыт педагогов:

– опыт педагогической, воспитательной работы с детьми (студенты, обучающиеся в педагогических и психологических учебных заведениях; педагоги и психологи, имеющие опыт работы в массовых школах;

педагоги и психологи, имеющие опыт работы с одаренными детьми в специализированных школах-интернатах, в школах и классах «для одаренных» и т.п.);

– уровень полученной ранее специальной подготовки для работы с одаренными детьми (содержание и объем полученной информации по выявлению, обучению, развитию и воспитанию одаренных детей, участие в специальных тренинговых занятиях по развитию способностей, навыков педагогического взаимодействия и др., прохождение стажировки и практики и т.п.);

9. специфика образовательной инфраструктуры. Характерные особенности условий, в которых проводится работа с одаренными детьми, связанные с наличием (или, напротив, отсутствием) тех или иных компонентов образовательной системы, которые значимы для обучения и развития одаренных детей (необходимых учебно-методических материалов, музеев, концертных залов, библиотек, театров, а также ряда специалистов, например психологов, педагогов дополнительного образования и т.п.).

К основным общим принципам обучения одаренных, как и вообще всех детей школьного возраста, относятся: принцип развивающего и воспитывающего обучения. Этот принцип означает, что цели, содержание и методы обучения должны способствовать не только усвоению знаний и умений, но и познавательному развитию, а также воспитанию личностных качеств учащихся; принцип индивидуализации и дифференциации обучения. Он состоит в том, что цели, содержание и процесс обучения должны как можно более полно учитывать индивидуальные и типологические особенности учащихся. Реализация этого принципа особенно важна при обучении одаренных детей, у которых индивидуальные различия выражены в яркой и уникальной форме; принцип учета возрастных возможностей. Этот принцип предполагает соответствие содержания образования и методов обучения – специфическим особенностям одаренных учащихся на разных возрастных этапах, поскольку их более высокие возможности могут легко провоцировать завышение уровней трудности обучения, что может привести к отрицательным последствиям.

Конкретные цели обучения одаренных учащихся определяются с учетом качественной специфики определенного вида одаренности, а также психологических закономерностей ее развития. Так, в качестве приоритетных целей обучения детей с общей одаренностью могут быть выделены следующие: развитие духовно-нравственных основ личности одаренного ребенка, высших духовных ценностей (важно не само по себе дарование, а то, какое применение оно будет иметь); создание условий для развития творческой личности; развитие индивидуальности одаренного ребенка (выявление и раскрытие самобытности и индивидуального своеобразия его возможностей); обеспечение широкой общеобразовательной подготовки высокого уровня, обуславливающей развитие целостного миропонимания и высокого уровня компетентности в различных областях знания в соответствии с индивидуальными потребностями и склонностями учащихся [2].

Содержание учебного плана и программ учебных дисциплин могут оказывать существенное влияние на развитие личностных качеств всех учащихся, в том числе и интеллектуально одаренных, при этом важны как естественнонаучные, так и гуманитарные дисциплины. Для реализации воспитательных целей обучения необходимо в содержании всех учебных предметов выделять элементы, способствующие развитию таких личностных качеств, как целеустремленность, настойчивость, ответственность, альтруизм, дружелюбие, сочувствие и сопереживание, позитивная самооценка и уверенность в себе, адекватный уровень притязаний и др.

Большие возможности содержатся в такой форме работы с одаренными детьми, как организация исследовательских секций или объединений, предоставляющих учащимся возможность выбора не только направления исследовательской работы, но и индивидуального темпа и способа продвижения в предмете. Дальнейшее развитие возможностей ученика должно проходить в рамках его вовлечения в исследовательскую работу, поскольку формирование творческих способностей осуществляется только через включение личности в творческий процесс. Исследовательская деятельность обеспечивает более высокий уровень системности знания, что исключает его формализм.

Наиболее благоприятные возможности для обучения одаренных детей предоставляют следующие формы обучения:

– дифференциация параллелей. В школе предусматривается несколько классов внутри параллелей для детей с разным видом способностей. Эта форма обучения является перспективной начиная со старшего подросткового возраста (с 9-го класса) и особенно актуальна для тех одаренных детей, у которых к концу подросткового возраста сформировался устойчивый интерес к определенной области знания.

– перегруппировка параллелей. Школьники одного возраста распределяются для занятий по каждому учебному предмету в группы, учитывающие их сходные возможности. Один и тот же ребенок может заниматься какими-нибудь предметами (например, математикой и физикой) в «продвинутой группе», а другими (например, гуманитарными) — в обычной. Это предполагает, что во всех параллелях занятия по одинаковым предметам идут в одно и то же время и для каждого предмета ученики группируются по-новому. Эта форма обучения оказывается полезной для учеников всех уровней, в чем и заключается ее особое достоинство. Так, у одаренных детей возрастают академические успехи, улучшается отношение к школьным дисциплинам, повышается самооценка. У остальных детей также наблюдается рост академических достижений, хотя и менее выраженный, чем у одаренных. Кроме того, у них возрастает интерес к учебе. Включенность детей в разные коллективы, как однородные, так и

разнородные, обеспечивает максимально широкий круг общения, что сказывается благоприятным образом на ходе процесса социализации как одаренных детей, так и всех других учащихся школы.

– попеременное обучение. Эта форма обучения предполагает группировку детей разных возрастов, однако не на все учебное время, а только на его часть, что дает одаренным детям возможность для общения со сверстниками и позволяет им находить равных себе в академическом отношении детей и соответствующее содержание образования. При этой форме способные ученики имеют возможность участвовать в течение части учебного дня в занятиях старшеклассников. Наиболее естественный вариант заключается в том, что одаренные дети имеют возможность заниматься со старшими школьниками тем предметом, по которому они более всего успевают, занимаясь всеми остальными предметами со своими сверстниками. В последний год или несколько лет одаренные дети должны получить возможность доступа к занятиям по избранным ими предметам на университетском уровне.

Важно иметь в виду, что выбор и применение той или иной формы индивидуализации и дифференциации обучения должны быть основаны не только на возможностях конкретной школы, но, прежде всего на учете индивидуальных особенностей ребенка, которые и должны определять выбор оптимальной для него стратегии развития. В частности, применение различных форм организации учебного процесса в целях дифференциации обучения для одаренных учащихся, основанных на идее группировки одаренных детей в определенные моменты образовательного процесса, может быть эффективно только при условии изменения содержания и методов обучения. В противном случае обучение одаренных детей будет отличаться от традиционного только темпом прохождения учебной программы, что не является достаточным для действительного развития таких детей, удовлетворения их индивидуальных познавательных запросов, в силу чего выделение одаренных учащихся в отдельную группу может иметь больше отрицательных последствий, чем положительных.

Литература:

1. Детская одаренность как цель, средство и результат образовательной практики / Под ред. В.Б. Новичкова. — М.: Перспектива, 2002.
2. Синягина Н.Ю., Чирковская Е.Г. Личностно-ориентированный учебно-воспитательный процесс и развитие одаренности / Под ред. А.А. Деркача, И.В. Калиш. — М.: Изд. центр «Академия», 2001. — 258 с.

Роза Абитаева, Кадиша Ауезова, Абильдаханов Н.К.
(Казакстан, Жезказган)

СТАНОВЛЕНИЕ ПРОФЕССИОНАЛЬНОГО САМООПРЕДЕЛЕНИЯ СТАРШЕКЛАСНИКОВ

Профессиональное самоопределение – процесс принятия личностью решения о выборе будущей трудовой деятельности – кем стать, к какой социальной группе принадлежать, и с кем работать [1, с. 23]. Кроме того, профессиональное самоопределение – важное событие на жизненном пути человека. Оно связано не только с прошлым опытом личности, но и простирается далеко в будущее, участвуя в формировании образа «Я», предопределяя, в конечном счете, многие стороны жизни человека.

Профессиональное самоопределение рассматривается учеными как процесс, охватывающий весь период профессиональной деятельности личности: от возникновения профессиональных намерений до выхода из трудовой деятельности и пронизывает весь жизненный путь человека.

Г.П. Логинова и Е.М. Борисова в процессе профессионального самоопределения выделили две важнейшие составляющие:

– становление человека в профессиональной деятельности, формирование его индивидуальных особенностей и черт личности, выбор жизненного пути;

– творческое развитие и обогащение человеком самой профессиональной деятельности.

Они особенно отмечают двусторонность процесса взаимодействия личности и профессии: «Формируясь в деятельности, приобретая свойственные представителям той или иной группы типичные черты, личность оказывает преобразующее воздействие на саму деятельность», то есть человек, становясь профессионалом, преобразуется не только сам, но изменяет и профессиональную среду, делает вклад в развитие самой профессии [2, с. 56].

Методологические основы психологического подхода к проблеме изучения самоопределения были заложены С.Л. Рубинштейном. Проблема профессионального самоопределения рассматривалась им в контексте проблемы детерминации, в свете выдвинутого им принципа – внешние причины действуют, преломляясь через внутренние условия: «Тезис, согласно которому внешние причины действуют через внутренние условия так, что эффект действия зависит от внутренних свойств объекта, означает, по существу, что всякая детерминация необходима как детерминация другим, внешним, и как самоопределение (определение внутренних свойств объекта)» [3, с. 298].

Наиболее глубоко проблема профессионального самоопределения исследована Н. С. Пряжниковым. Постоянно подчеркивая неразрывную связь профессионального самоопределения с

самореалізацією людини в інших важких сферах життя, він пише: «Сущністю професійного самоопределення є самостійне і осознанне знаходження смислів виконуваної роботи і всієї життєдіяльності (а також – знаходження смисла в самому процесі самоопределення) в конкретній культурно-історичній (соціально-економічній) ситуації» [4, с. 145].

Н. С. Пряжниковим в ході дослідження професійного самоопределення людини була обґрунтована його змістовно-процесуальна модель, умовно складається з декількох етапів: автор посилає, що самоопределення має ціннісно-нравственну основу, яка і закладається на першому етапі, коли людиною усвідомлюється цінність суспільно-корисного праці і необхідність професійної підготовки. Далі, згідно суб'єктивно осмисленої соціально-економічної ситуації, складається прогноз престижності вибраного виду діяльності. Після цього відбувається загальна орієнтація в світі професійного праці, а також виділення професійної цілі – мрії. Далі людина визначає ближні професійні цілі (задачі) як етапи і шляхи досягнення дальньої цілі.

Наступний етап – інформування про професії і спеціальності, відповідних професійних навчальних закладів і місць працевлаштування. Аналізуючи професійне самоопределення, Е. А. Климов розуміє його «...як важке проявлення психічного розвитку, як активний пошук можливостей розвитку, формування себе як повноцінного учасника суспільства «робителів» чогось-корисного, суспільства професіоналів». Він підкреслює, що це не одноразовий акт прийняття рішення, а постійно чергуються вибори. Найбільш актуальним вибор професії стає в отрочестві і ранній юності, але і в наступні роки виникає проблема ревізії і корекції професійної життя людини [5, с. 55].

Обґрунтовуючи логіку висновків Е. А. Климова, можна констатувати, що професійне самоопределення не зводиться до миттєвому акту вибору професії і не закінчується завершенням професійної підготовки по обраній спеціальності, воно продовжується на протязі всієї професійної життя.

В системній характеристиці професійного самоопределення відображається єдиність особистісного і соціального аспектів планування майбутньої професійної кар'єри, визначає становлення суб'єктивної позиції учасника в побудові і реалізації ім особистої професійної перспективи і активність во взаємодії з зовнішнім середовищем, спрямовану на формування орієнтаційного поля професійного розвитку.

Таким чином, професійне самоопределення є складним по змісту і багатоступінчастим процесом розвитку особистості як суб'єкта трудової діяльності, який призводить до отримання визначеного соціального положення, до вибору соціальних ролей.

Перед людиною постійно виникають проблеми, що вимагають від неї визначення свого ставлення до професій, аналізу і рефлексії особистих професійних досягнень, прийняття рішення про вибор професії або її зміну, уточнення і корекції кар'єри, рішення інших професійно-умовлених питань.

Вікове розвиток людини як суб'єкта праці Е. А. Климов представляє в вигляді трьох періодів, в кожному з яких виділяє і характеризує стадії розвитку професійного становлення, які можна розглядати як етапи професійного самоопределення [6, с. 98].

1. Період дошкільного розвитку:

– стадія гри – інтервал від народження приблизно до 3 років;

– стадія гри, отримання навичок обслуговування і трудових навичок – період дошкільного дитинства;

– стадія оволодіння навчальною діяльністю – період молодшого шкільного дитинства (від 7-8 до 11-12 років).

2. Період «вибору професії»:

– стадія опції (від лат. optio – бажання, вибір), інтервал від 11-12 до 14-18 років – осознанна підготовка до трудової життя, планування, проектування професійного життєвого шляху. В цей період відбувається оволодіння системою соціально значимих ціннісних представлень, ідеалів, активне і дійснє усвоєння системи обов'язкових відносин до ровісників і старшими, активний самоаналіз і співставлення своєї особистості з світом дорослих, спроби реального планування свого майбутнього. В цей час особливо інтенсивно формуються інформаційні основи моральної, соціальної, професійної спрямованості особистості. Цей період характеризується активними спроби самосовершенствования: самовиховання, самоосвіти, самоорганізації, прагненням підготувати себе до майбутнього.

3. Період професійної підготовки і дальнішого становлення професіонала: оволодіння спеціальними знаннями, навичками, необхідними і важкими для майбутньої професійної діяльності, в дальнішому – звичкання молодого спеціаліста до роботи, професійна діяльність працівника, який любить своє діло і може самостійно виконувати свої основні професійні функції.

Старший шкільний вік – це період ранньої юності, що характеризується наступленням фізичної і психічної зрілості. Однак процес особистісного формування учасників цього

возраста происходит не гладко, имеет свои противоречия и трудности, которые, несомненно, накладывают свой отпечаток на процесс воспитания.

Психологически это объясняется тем, что трудности и отсутствие успехов в овладении знаниями отрицательно сказываются на их эмоциональной и мотивационной сфере, что в конечном итоге и снижает тонус их учебной работы. Преодолеть этот недочет можно только при условии оказания им своевременной и действенной помощи в учебе и повышении качества успеваемости [7, с. 114].

Старшеклассника отличает обращенность в будущее, его ожидание и предчувствие. Для того чтобы выбрать профессию, он должен соотнести свои возможности с требованиями, которые предъявляются человеку данной профессиональной деятельностью. Близость вступления в мир взрослых своеобразно окрашивает все поведение старшеклассников, проявляясь, в частности, в их общественной направленности и в повышении требовательности к себе и другим.

Старший школьник миновал эпоху подростковых кризисов и конфликтов. В этом возрасте отмечается улучшение коммуникативности и общего эмоционального самочувствия индивида, большая дифференцированность его эмоциональных реакций и способов выражения эмоциональных состояний, повышение самоконтроля и саморегуляции.

На уроке старшеклассника отличает активность мышления, направленность на решение мыслительных задач, вкус к логическому упорядочиванию и систематизации, к поиску универсальных закономерностей, к самостоятельному нахождению способов обобщенной ориентировки в материале, к теоретическим обобщениям. В этом возрасте для школьника важно не усвоение отдельных фактов, частных, деталей, а понимание сущности и смысла производимых действий, его интересует синтез части и целого, частного и общего, конкретного действия и общей схемы деятельности. Те формы работы на уроке, в которых эти тенденции находят удовлетворение, оказываются для старшего школьника не только наиболее привлекательными, но и самыми продуктивными. Наоборот, те формы, которые ограничивают его деятельность механическим повторением и заучиванием, встречают его активное внутреннее сопротивление и в итоге оказываются малопродуктивными.

Учащиеся юношеского возраста характеризуются возросшей общительностью. Старшеклассникам свойственно такое душевное состояние, как ожидание общения, поиск общения. Общение в этом возрасте во многом удовлетворяет потребность в деятельности, в признании, защищенности, интимной реакции. В нем старшеклассники ищут и находят доказательства своей социальной и человеческой ценности. При этом общительность у них часто парадоксально сочетается с застенчивостью, а застенчивость с раскованностью и даже развязностью.

Важнейший психологический процесс юношеского возраста – становление самосознания и устойчивого образа «Я». Ценнейшее психологическое приобретение ранней юности – открытие своего внутреннего мира. Открытие своего внутреннего мира – очень важное, радостное и волнующее событие, но оно также вызывает много тревожных и драматических переживаний. Юношеское «Я» еще неопределенно, расплывчато, диффузно, оно нередко переживает смутное беспокойство или ощущение внутренней пустоты. Отсюда растет потребность в общении и одновременно повышается избирательность общения, потребность в уединении.

Ведущая педагогическая идея в работе со старшеклассниками: создание условий для мобилизации и реализации потенциальных возможностей личности в соответствии с ее реальными притязаниями; помощь в социально-значимом определении на будущее.

Важнейшей функцией воспитания на этом этапе является оказание учащимся помощи в выборе профессий, в подготовке к созданию собственной семьи, в формировании социальной активности.

Литература:

1. Кухарчук А.М., Ценципер А.Б. Профессиональное самоопределение учащихся. – Минск, 1976. – 350 с.
2. Логинова Г.П., Борисова Е.М. Индивидуальность и профессия. М.: Знание, 1991.- 80 с.
3. Абульханова-Славская К. А. О субъекте психической деятельности. М., 1973. 288 с.
4. Пряжников Н.С. Профессиональное и личностное самоопределение. — М.: Издательство «Институт практической психологии», Воронеж: НПО «МОДЭК», 1996. 256 с.
5. Климов Е.А. Человек и профессия. Л.: Лениздат, 1975,-158 с.
6. Климов Е.А. Психология профессионального самоопределения. - М.: Академия, 2004 - 304 с.
7. Харламов И.Ф. Педагогика. 2-е издание, М.:Высшая школа, 1990. – 575 с.

**Роза Абитаева, Кадиша Ауезова, Акнур Алимова
(Жезказган, Казахстан)**

ПЕДАГОГТАРДЫҢ КӘСІБИ ҚҰЗЫРЕТТІЛІГІН ДАМУЫ – БІЛІМ САПАСЫН КӨТЕРУДІҢ БАСТЫ ШАРТЫ

Еліміздің әлемдік білім кеңістігіне еруге талпынысы, білім беру парадигмасының өзгеріп, жаңа ұлттық модельдің қалыптасуы болашақтың жаңаша ойлайтын, дүниеге көзқарас мәдениеті мен санасы дамыған ұрпағын оқытып, тәрбиелейтін педагогикалық кадрларды дайындаудың сапасын арттыруды талап етіп отыр. Нәтижеге бағдарланған білім беру сапасын арттыруда жаңаша жолдар мен әдістер табуға

дағдыланған «Жаңа формация маманы болу – білім беру саласының өзекті мәселелерінің бірі. Білім беруді түрлендіруде, білім процесін реформалауда зерттеуші мұғалім мен көшбасшы мұғалім жаңа формация мұғалімі ретінде орталық тұлға болып табылады [1].

Нәтижеге бағытталған білім беру жүйесіндегі педагогтің кәсіби құзыреттілігінің теориялық негізін айқындап алу үшін, терминнің дербес анықтамасына тоқталсақ. Психологиялық - педагогикалық әдебиеттердегі ғалымдардың зерттеулеріне қарағанда кәсіби шеберліктің қалыптасуы мен даму үдерісінде екі ұғым: құзыреттілік және құзырет ұғымдары пайдаланылып келеді.

Білім мен ақпарат үстемдік құрған қоғамда білім беру жүйесі инновациялық экономиканың негізгі бөлігі болып табылады. Қатаң талаптары қалыптасып келе жатқан инновациялық экономика қай салада болса да, бүгінгі маманның құзыреттілігін, яғни өз саласы бойынша ой-пікірінің қалыптасуын, кәсібилігін, өмірдің өзгермелі жағдайына бейімділігін, оған сай өз білімін пайдалану ғана емес, оны қажеттікке қарай толықтырып отыруды талап етеді.

Елбасы Н.Ә. Назарбаев өзінің өткен жылғы Жолдауында алдағы он жылдың міндеттерін саралап көрсетіп, соның ішінде осы заманғы білім беру мен кәсіптік қайта даярлауға, жаңа технологияларды, идеялар мен көзқарастарды пайдалануға қатысты ойларын айтқан. Қазіргі таңда қалыптасып қалған білім, білік, дағдыға негізделген білім берудің нәтижелері мен жаңа әлеуметтік экономикалық қоғам қажеттіктері деңгейі арасындағы қайшылықтар айқын байқалуда. Өйткені, заман талабы педагог мамандардың құзыреттілік сапаларын қоғамның жаңа құрылымына сәйкес белгілеп отыр [2].

Мұғалімдерді кәсіби біліктілігін арттыруда педагогтардың өздеріне бағытталған іс – әрекеттерін жаңаша ұйымдастыру өте маңызды.

Кәсіби құзыреттілік мәселесін зерттеген ғалымдардың ой тұжырымдарын терең талдай отырып, нәтижеге бағытталған білім беру жағдайындағы бастауыш сынып мұғалімінің құзыреттілігін үш аспектімен сипаттауға болады.

Мәндік аспект, яғни ахуалды жете түсіну, оны ұғыну және оған деген қарым – қатынас, бұл жағдайда нәтижеге бағытталған білім беру маңызы, теориялық негізі жатады;

Проблемалық – практикалық аспект, бұл – бастауыш сынып мұғалімінің алдына мақсат, міндет нормаларын қойып және оны орындау жолдарын сын сипаттайды;

Коммуникативтік аспект, бұл – педагогтің осы үрдіске, ахуал қатынасын және өзара ықпал жасауын қамтамасыз етеді.

Құзыреттілік – оқу нәтижесінде меңгерген білім, дағдыны тәжірибеде қолдана алу, проблеманы шеше білу, оқушылар дайындығы сапасының құрылымдық сипатын анықтайтын жаңа сапа. Нәтижеге бағытталған сапалы білім беруде бастауыш сынып мұғалімінің құзыреттілігі:

Арнайы құзыреттілік – өзінің кәсіби қызметпен жоғары деңгейде айналысатын және өзінің кәсіби дамуын одан әрі жобалай білетін қабілет. Мұғалім үнемі ізденісте бола отырып, жаңаша оқытуды іске асыруда түрлі инновациялық технологиялардың әдіс-тәсілдерін өз ізденісі арқылы оқушы қабілетіне, қабылдау деңгейіне қарай іріктеп қолданады. Сонымен қатар психологиялық-педагогикалық білімін жетілдіріп үйренумен қатар, сол білімін өз ісінде шебер сұрағына жауап беруге даяр болуға тиіс.

Әлеуметтік құзыреттілік – бірлескен кәсіптік қызметпен айналысу қабілеті, ұжыммен, топпен қызмет ету, кәсіби қарым – қатынас тәсілдерін қолдана білу. Яғни, мұғалім оқушылармен қарым – қатынаста тактикасын баланың жасы, рухани өсуіне байланысты өзгертіп отыруы керек. Оқушыларды топтық, ұжымдық жұмыстар жасай алуға, соның ішінде жеке тұлғаның дамуына мән беруі керек.

Пәндік құзыреттілік – білім беру қызметінде белгілі бір пәндер шеңберіне қатынасты білім, біліктілігі және дағдысы мен іс – әрекетінің сапалар жиынтығы. Педагогикалық және әлеуметтік психологияның негіздерін қолдана білу іскерлігі.

Ақпараттық құзыреттілік – айрықша назар аударуды қажет етеді. Себебі, ақпараттық қарым – қатынас технологиясын игеру әр маманнан талап етіледі. Ақпараттық ресурс – ақпарат көзін алу мультимедиялық, электрондық, жалпы ақпараттық технологияларды меңгеруі тиіс.

Педагог өзін жоғары деңгейде қалыптастырудың осындай құзыреттіліктерін игеру арқылы оқыту процесін ұйымдастырудағы негізгі мақсаттары:

- Білім алу кеңістігін кеңейту және тілін дамыту арқылы шығармашылыққа баулу;
- Оқу процесінің нақты міндеттерін айқындап, ұжымдық қарым – қатынас мәдениетін дамыту;
- Оқушыға қолдау көрсетіп, жағымды психологиялық орта құру және оқушының зерттеу белсенділігін арттыру;
- Ақпараттық ортаны анықтау, бағыт беру және танымдық конференциялар арқылы ақыл – ойын дамыту.

Аталған мақсаттарды жүзеге асыруда бүгінгі таңда білім беру үрдісіндегі негізгі міндеттеріміз оқушының бойындағы адами құндылықтарды, қайырымдылықты, сүйіспеншілікті дамыту, рухани адамгершілігін қалыптастыру, жеке тұлғалық қасиеттерінің ашылуы жаңа оқыту технологияларының білім беру жүйесіне озық үлгілерін еркін енгізілуіне тікелей байланысты. Бүгінгі күні көкейтесті болып отырған білімнің құзыреттілік ұстанымын жүзеге асыру құралы ретінде педагогикалық технологиялар мен белсенді оқыту әдістерінің алар орны ерекше. Қазіргі заман талабына сай білім беру жүйесінің басты көрсеткіші – оқушының өздігінен білім алуға деген ұмтылысын қалыптастыру. Ал мұғалімнің негізгі міндеті – оқушыны білімге өз бетінше ізденіске және шығармашылық іс – әрекеттерге баулу болып табылады. «Сабақ беру – үйреншікті жәй ғана шеберлік емес, ол – жаңадан жаңаны табатын өнер» деп Ж. Аймауытов айтқанындай,

әрбір өткізілген сабақ оқушының жүрегінен орын алатындай, жақсы істерге жетелейтіндей, рухани байлығын дамыту деңгейінде ұйымдастырылуы керек. Бастауыш сынып оқушыларының қабылдау мүмкіндіктері түрліше. Сондықтан, олардың жас ерекшеліктері мен әр оқушының жеке дара ерекшеліктеріне сай материалдарын игертуде мұғалімнің кәсіби құзыреттілігі нәтижесінде оқыту сапасы артады. Ана тілі сабақтарында берілген мәтіндермен жұмыс жүргізе отырып, оқушылардың білім алу кеңістігін кеңейту үшін қосымша материалдар, қызығушылықтарын арттырарлықтай, ізденіске итермелейтіндей сұрақ – тапсырмалар арқылы шығармашылыққа баулимын. Әр тараудағы шағын мәтіндердің негізгі түйіндерін, автордың айтайын деген ойын салыстыра отырып, оқушылардың тілін дамыту арқылы кейіпкерлерге мінездеме бере білуге машықтандырамын. Оның тиімділігі оқыту процесі сапалы және оқушыны дамыту сипатында болады [3].

Бастауыш сыныптардағы таңдау пәндерінде өздігінен жетілуіне, дамуына мүмкіндік жасау үшін жүргізілген жұмыстар арқылы оқушылардағы қалыптасатын құзыреттіліктерін төмендегіше сипаттауға болады:

- Өзінің даралығын сезініп, өзін – өзі дамыта білуі;
- Өзінің қызметін бағалап, қорытынды жасай білуі;
- Түйткіл мәселені шешудің ең тиімді жолдарын таба білуі;
- Өз алдына мақсат қоя білуі және оны жүзеге асыра білуі;
- Өз әрекетінің нәтижесін шығара білуі;

Педагогтың іс – әрекетінің нәтижесін зерттеулер мен зерделеуге сүйене отырып, қазіргі уақытта мұғалім мына төмендегі сипаттамаға лайық болуы тиіс екендігі атап көрсетіледі:

- Ол теорияны жақсы меңгерген, ұдайы ізденіп, өзінің пәндік, психологиялық, педагогикалық және әдістемелік білімін, мәдениет дәрежесін жоғары көтеруші адам болуы;
- Коммуникативті, қоғамдық ортада беделді адам болуы;
- Өз мамандығын жақсы көретін, біліктілігі жоғары, кәсіптік шеберлігін ұдайы ғылымға негіздей отырып дамытатын адам болуы;
- Белгілі педагогикалық технологияның толық әдістемесін меңгерген, ғылымның әр саласынан хабардар, жан – жақты білім болуы;
- Өзінің әрбір оқушысының ерекшелігі мен зейінін жақсы білетін қамқор, психолог болуы керек.

Мұғалім өз ісінің маманы болуымен қатар, оның бойында баланы жақсы көру, баланың көзқарасын мен пікірін сыйлау, тек өз пәнінің төңірегінде ғана қалып қоймай, қоғамда болып жатқан өзгерістерге құлағы түрік, көзі ашық, жан – жақты талдау жасай білетін маман болуы шарт. Ұлы ағартушы Ахмет Байтұрсынұлының: «Бала оқытуды жақсы білейін деген адам әуелі балаларға үйрететін нәрселелерін өзі жақсы білуі керек» деген тұжырымында «Шығармашыл ұстаз шығармашыл шәкірт дайындайды» деген ой айқын аңғарылады. Сөзімді қорыта келе айтарым, жоғарыда аталған құзыреттіліктерді меңгерген мұғалім – шығармашыл шәкірт дайындауға даяр.

Білім – қоғамды әлеуметтік, мәдени үрдіспен қамтамасыз ететін жоғары құндылық. Осы жоғары құндылық сапасын көтерудің басты шарты – педагогтардың кәсіби құзыреттілігін дамыту болып табылады. Олай болса, білімге негізделген қоғам құрылысының негізгі басымдықтарын есепке ала отырып, педагог мамандардан аса жоғары кәсіби құзыреттілік талап етіледі.

Еуропалық білім кеңістігінде қоғамға қажеттік, мобильдік, өзара сенім білдірудің ең басты шарты алынып, сапа көрсеткіштері ретінде құзыреттіліктер қарастырылуда.

Құзыреттіліктің заман талабына сай кез келген саланың маманы болуға мүмкіндік беретін басты екі түрі белгіленіп отыр. Олар – «пәндік» және «пәннен жоғары метапәндік» құзыреттіліктер. Атап айтқанда, «пәндік» құзыреттілікке белгілі бір пәнді меңгеруге (ұстаздар үшін) немесе белгілі бір саланы меңгеруге қажетті білім мен білік жатқызылса, «пәннен жоғары метапәндік» құзыреттілік ретінде адамның өз білімін пайдалану және одан әрі дамытуға бағытталған ақпараттық, коммуникативтік, бірлесе жұмыс жасай алу қабілеттері, өз әрекеттерін басқару дағдылары сияқты қасиеттері жатқызылады [4, 30-32 б.].

Педагогикалық-психологиялық әдебиеттердегі ғалымдардың зерттеулеріне қарағанда, кәсіби шеберліктің қалыптасуы мен даму үрдісінде екі ұғым: құзыреттілік (компетенттілік) және құзырет (компетенция) ұғымдары пайдаланып келеді. Оның біріншісіне «Қазақ Совет Энциклопедиясының» орысша-қазақша сөздігінде «хабардар, жетік, терең білетін» деп, ал екіншісіне «хабардарлық, міндет, қызмет бабы» деп анықтама берілген. Құзыреттілік түсінігі көп аспектілі жан-жақты ұғымды білдіреді. Ғалымдар құзыреттіліктің табиғатын түсіндіру мақсатында оны білім, білік ұғымдары арқылы анықталатын тұлғаның жеке қасиеті немесе ерекше қабілеті деп түсіндіреді. Өмірдің өзгермелі жағдайында құзыретті тұрғы білім берудің практикасы мен теориясының дәстүрлі мақсаты ретінде алға шығады. Құзыретті болу мен құзыретсіз болудың себептері бірдей, ол адамның жеке тұлға ретінде ахуалы. Немесе құзыреттіліктің бар-жоғын анықтау үшін қарым-қатынас, педагогтік еңбек нәтижелері мен адами қарым-қатынаста, оның қорытындыларына қарап пайымдау қажет. Мұның мағынасы педагог мамандар өз әрекеті мен орындаған жұмысы кәсіби іс-әрекеттің белгіленген талаптарына жауап беретін және орындай алатын болса, кәсіби құзыретті болып саналады. Н. Г. Милорадованың айтуынша білім беру жүйесінде құзыреттілікті тудыратын төрт негіз бар (біріншісі – кәсіби-әдістемелік құзыреттілік, екіншісі – іс-әрекет негізіндегі құзыреттілік, үшіншісі - әлеуметтік қарым-қатынас құзыреттілігі және төртіншісі – жеке тұлға негізіндегі құзыреттіліктер) сыншыл ойлауды, рефлексияны, өз позициясын анықтау қабілеттілігін, өздігінен бағалайтын ойдың дамуын және өмір бойы үйрену қабілеттілігін талап ететіні анық.

Әдебиеттер тізімі:

1. Қазақстан Республикасында білім беруді және ғылымды дамытудың 2016 -2019 жылдарға арналған мемлекеттік бағдарламасы. Астана, 2016 жыл.
2. «Мемлекет басшысының 2017 жылғы 31 қаңтардағы «Қазақстанның үшінші жаңғыруы: жаһандық бәсекеге қабілеттілік» атты Қазақстан халқына Жолдауын іске асыру жөніндегі шаралар туралы» Қазақстан Республикасының Президенті Жарлығының жобасы туралы.
3. Тұрғынбаева Б.А. Мұғалімнің шығармашылық әлеуметін біліктілікті арттыру жағдайында дамыту: теория және тәжірибе // Алматы. 2005. -174 б.
4. Құдайбергенова Қ. Құзырлылық – тұлға дамуының сапалық критерий // «білім сапасын бағалаудың мәселелері: әдіснамалық негізі және практикалық нәтижесі» атты халықаралық ғылыми – практикалық конференцияның материалдары. 2008. – 30-32 б.

Алевтина Антонова
(Бахмут, Україна)

ШЛЯХИ, ФОРМИ ТА МЕТОДИ ЕСТЕТИЧНОГО ВИХОВАННЯ

Метою естетичного виховання є виховання всебічно розвинутої і разом з тим гармонійно цілісної особи шляхом залучення її до світу естетичного. Своєрідність естетичного виховання полягає перш за все в тому, що воно нерозривно зв'язане з усіма іншими видами виховання: трудовим, політичним, морально-етичним, фізичним, художнім. Естетичне виховання не можна розглядати як якусь особливу самостійну й самодостатню форму виховання. Воно є лише певною стороною або своєрідним аспектом усіх інших форм виховної діяльності. В цьому розумінні процес естетичного виховання відбувається протягом усього життя людини, в усіх сферах людської життєдіяльності — в праці, побуті, пізнанні, громадській діяльності, спілкуванні, відпочинку. Тут формується естетична свідомість, естетичні почуття людини й розкриваються можливості для здійснення естетичної діяльності.

Особливість предмета естетичного виховання, що охоплює естетичні цінності різноманітних явищ дійсності, дає підставу стверджувати, що загальна система естетичного виховання має такі складові частини, котрі впливають на різні сторони особи людини протягом усього життя. Надзвичайно важливо, щоб система естетичного виховання відповідала структурі діючих у житті естетичних відносин. Побудова системи естетичного виховання — завдання педагогічне в широкому значенні цього слова.

Шляхи здійснення організованого естетичного виховання багатогранні і, мабуть, можуть бути згруповані по-різному. Виділемо кілька великих груп явищ, саме тих, які вже сформувалися тією чи іншою мірою в сучасній практиці і кожна з яких сприяє здійсненню естетичного виховання принципово відмінним способом.

По-перше, це праця, в сфері якої формуються основні, в тому числі естетичні потреби людини. Відповідно організований трудовий процес здатний на виключної сили естетичний вплив.

По-друге, планомірний цілеспрямований естетичний вплив відбувається через предметне середовище. Архітектура, виробничий і житловий інтер'єр, внутрішнє оформлення будівель громадського призначення, зовнішній вигляд продуктів промислового виробництва, оформлення вітрин — все це бере участь у формуванні естетичного ставлення людини до світу. Природа, що є одним з найсильніших факторів стихійного естетичного впливу, нерідко включається також в систему естетичного виховання, організовану й керовану людиною (наприклад, при закладенні садів, парків, скверів, при організації внутрішнього обладнання приміщень з допомогою предметів природи тощо).

Третій шлях естетичного виховання, який ми виділяємо, це шлях особистісного естетичного впливу на людину, шлях естетичного виховання в процесі різноманітних суспільних відносин. Естетичне спілкування, що створюється людьми в самому житті, за умілої організації має чималу виховну силу. Естетика спілкування включає елементарні естетичні навички поведінки, а також естетику взаємовідносин людей у праці, побуті, відпочинку.

Формування естетичних взаємовідносин, що регулюються суспільством, відбувається за допомогою діяльності тих осіб, які за своїм службовим становищем мають зв'язок з людьми. Звичайно, естетичне спілкування виникає також між друзями, родичами, знайомими й незнайомими людьми. Однак це вже стосується сфери неформального спілкування, яке не піддається безпосередньому соціально-педагогічному регулюванню. Педагогічний естетичний вплив з метою розвитку такого спілкування людей відбувається опосередковано.

Четвертий шлях естетичного виховання — це шлях естетичної освіти й навчання, тобто прямий педагогічний вплив на свідомість і почуття людей. Цей шлях включає навчальну роботу різних виховних закладів, освітню діяльність культурно-масових і громадських організацій, а також засоби масових комунікацій — з метою естетичного виховання народу.

Поняття «естетичне виховання» й «естетична освіта» взаємно пов'язані, але не відповідні одне одному. Естетичне виховання означає формування естетичного ставлення до дійсності, оволодіння естетичними цінностями світу, який оточує людину. Поняття естетичної освіти звичайно розглядають разом з естетичним вихованням і рідко виділяють окремо. Естетична освіта, як і будь-яка інша, може бути

визначена як процес і наслідок засвоєння систематичних знань, умінь і навиків, а також засобів певної пізнавальної діяльності. Самі по собі естетичні знання і вміння, навіть коли вони одержані в систематичній послідовності, не можуть справити будь-якого естетичного враження, якщо не стали здобутком життя особи — тобто вони не викликають цілісної реакції людини. Одна з особливостей естетики як науки полягає в тому, що вона не просто встановлює й пояснює факти, а й формулює норми, досягнення яких можливе лише внаслідок єдиної внутрішньої роботи індивіда.

Таким чином, естетична освіта, що містить в собі, як і інші види освіти, власне освітню цінність, здатна впливати естетично лише в тому випадку, коли вона водночас є й естетичним вихованням. Інакше кажучи, естетичну освіту слід розглядати як засіб, точніше, один із засобів естетичного виховання.

Мистецтво, як відомо, відіграє особливу роль у розвитку естетичного ставлення людини до світу, в зв'язку з цим ми виділяємо його як самостійний шлях естетичного виховання.

Основними формами естетичного виховання є:

- естетичний вплив праці;
- предметний естетичний вплив;
- особистісний естетичний вплив;
- естетичне навчання;
- художнє виховання.

Для здійснення естетичного виховання у вищих навчальних закладах існує чимало можливостей, наприклад, використання творів мистецтва в процесі навчання (читання художньої літератури, прослуховування музичних творів, перегляд кінофільмів, показ творів графіки, живопису, скульптури, зустрічі з майстрами мистецтв), організація систематичних художніх виставок, культпоходів у театри, кіно, на виставки, в музеї, майстерні художників.

Звичайно, питома вага і ступінь ефективності окремих форм естетичного виховання в різних сферах людської життєдіяльності різні. Однак для досягнення найбільших успіхів, мабуть, необхідний комплексний вплив усіх форм естетичного виховання.

Якщо формами ми називаємо найбільш значущі з позицій естетичного виховання способи вираження, прояв його змісту, то під методами розуміємо способи впливу на особу з метою здійснення естетичного виховання. Метод фактично означає спосіб досягнення мети естетичного виховання. Якщо мета естетичного виховання — це розвиток естетичної свідомості, естетичних почуттів у їх нерозривній єдності, спонука до естетичної діяльності, то відповідно методи естетичного виховання — це такі способи планомірного, цілеспрямованого й систематичного впливу, які найкраще розвивають і естетичну свідомість, і почуття, а також потребу і здатність людей до естетичної діяльності. Однак слід зауважити, що методи виховання повинні цілісно впливати на особу, бо людина виховується не частково, а в цілому. Відповідно до традиційної педагогіки й психології метод визначається змістом виховання (в якому опосередковується мета) і особливостями тих людей, на яких воно спрямоване. Внаслідок перетину цих факторів і створюється велике поле різноманітних методів.

Враховуючи специфіку змісту естетичного виховання, що здійснюється не стихійно, а педагогічно спрямовано в різних сферах життя, виділяємо такі методи:

- переконання,
- залучення до естетичної діяльності,
- організації виховної естетичної ситуації,
- стимулювання.

Метод переконання являє собою найбільш розвинутий і ефективний метод виховання. Він реалізується різними засобами (переказ, пояснення, переконання, приклад, диспут), кожним з яких викладач користується, виходячи з конкретної ситуації і власних індивідуальних якостей. Головним засобом переконання є особистий приклад і слово, живе й друкване.

Під методом залучення до естетичної діяльності ми розуміємо процес залучення й навчання людей створювати в міру своїх сил і здібностей естетичні цінності в різних галузях життя.

Метод залучення до естетичної діяльності дозволяє прищепити людині стійкі естетичні навички, звички, формує й розвиває естетичні, в тому числі художні, потреби, здібності. Цей метод дозволяє набути досвід естетичної поведінки. Взаємозв'язок цього методу з методом переконання забезпечує єдність формування свідомості й поведінки людини. При цьому необхідно враховувати, що прищеплення практичних умінь, навичок і звичок може відбуватися лише за умови цілісного впливу на особу.

Метод створення виховної естетичної ситуації передбачає штучне створення умов, обставин, які б максимально сприяли естетичному розвитку людини. Окремим випадком створення виховної естетичної ситуації може бути метод використання природної ситуації в необхідних виховних цілях.

Метод використання природної естетичної ситуації, створення виховної естетичної ситуації як наочної об'єктивності є важливим методом формування особи. Такі ситуації можуть бути створені як для колективу, так і для окремої людини. Включення особи в певну проблемну ситуацію вимагає від неї емоційної віддачі, вміння використовувати раніше одержані знання, приймати рішення, вибирати лінію поведінки. Основними методичними засобами тут можуть бути самостійне завдання, постановка естетичних проблем (в колективі або перед окремою особою).

Перелічені методи, що формують особу в цілому і окремі її якості, можна розглядати як основні, ведучі. На відміну від них метод стимулювання безпосередньо не формує особу, але активно сприяє

цьому процесу, прискорює чи уповільнює його. Говорячи про стимулювання, звичайно розрізняють його моральну й матеріальну сторони. В естетичному вихованні слід використовувати головним чином моральні стимули (подяка, похвала, схвалення, довір'я, диплом тощо). Однак і матеріальне стимулювання може мати місце (наприклад, премії, призи, пам'ятні подарунки).

Шляхи й методи естетичного виховання в усіх сферах життя мають бути такими, щоб задовольняти й розвивати естетичні потреби людини, особливо потребу в певній діяльності. Задоволення й розвиток духовних, у тому числі естетичних, потреб людини у процесі створення матеріальних благ, громадсько-політичної й науково-практичної діяльності збагачує і особу, і суспільство.

Вибір засобів для розвитку й задоволення естетичних потреб обумовлюється рівнем матеріальної й духовної культури суспільства, соціальними, психологічними й фізіологічними особливостями самої людини.

Потреби суспільства і окремих людей змінюються залежно від розвитку суспільства й індивідуального розвитку особи протягом її життя. Отже, відповідно до суспільного розвитку, статево-вікових особливостей людини, зміни її загальноосвітнього рівня, нагромадження життєвого досвіду необхідно змінювати й шляхи та методи естетичного виховання.

Характер і різноманітність шляхів, форм і методів здійснення естетичного виховання підводять до деяких практичних висновків. Слід зазначити, що у нинішній час актуальною проблемою є рівень соціальної культури молоді. Дуже важливо сформувати у студентів почуття прекрасного, навчити бачити красу. Естетичне виховання є дуже важливим компонентом всього виховання, прищепленням любові до природи, життя. Сутність естетичного виховання полягає у організації різноманітної художньо-естетичної діяльності студентів, спрямованої на формування здібностей сприйняття і розуміння прекрасного у мистецтві та житті, розвитку естетичних понять, смаків та ідеалів, і навіть розвитку творчих задатків і талантів у сфері мистецтва.

Література:

1. Естетичне виховання у вищих навчальних закладах / Авт. кол.: І.А.Зязюн та ін.; Редкол.: В.Ф.Передерій (відп. ред.), В.О.Кудін ... І.А. Зязюн та ін. – К.: Вища шк., 1976. – 207 с.
2. Бутенко В. Г. Культурологічні аспекти формування естетичної свідомості учнівської і студентської молоді / В. Г. Бутенко. // Зб. наук. пр. Пед. науки. – Херсон: Вид-во ХДУ, 2003. – Вип. 34. – С. 17-20.

Марія Антонченко
(Суми, Україна)

МЕДІАОСВІТА В СИСТЕМІ ПІСЛЯДИПЛОМНОЇ ОСВІТИ ВЧИТЕЛЯ

Однією з актуальних проблем сучасного суспільства України є реформування системи освіти до світових стандартів, що відповідають сучасному стану науково-технічного прогресу суспільства. Це передбачає принципово нові функції освіти і роль педагогічних кадрів по забезпеченню відповідності освіти запитам і вимогам сучасного інформаційного суспільства. Особливістю професійної підготовки сучасного вчителя є необхідність працювати в інформаційно-цифровому просторі, коли медіаосвіта стає частиною освітнього процесу, використовувати в своїй професійній діяльності сучасні інформаційні і медіа технології.

Погоджуємось з думкою Г.В. Онкович, яка вважає, що медіаосвіта дає можливість людям зрозуміти, як масова комунікація використовується в їх соціумах, оволодіти здатностями використання медіа в комунікаціях з іншими людьми; забезпечує людині знання того, як: 1) аналізувати, критично усвідомлювати й створювати медіатексти; 2) визначати джерела медіатекстів, їх політичні, соціальні, комерційні й культурні інтереси, їхній контекст; 3) інтерпретувати медіатексти й цінності, що ширяться медіа; 4) відбирати відповідні медіа для створення й поширення своїх власних медіатекстів і знаходження зацікавленої в них аудиторії; 5) одержати можливість вільного доступу до медіа, як для сприйняття, так і для продукції [5].

Аналіз наукової літератури показує, що проблемами медіаосвіти присвячені роботи Д. Мак-Квейл, О. Т. Барішполець, Л. А. Найдьонова, Г.В. Мироненко, О. Є. Голубева, В. В. Різун, В.Ф. Іванов, О. В. Волошенко, Г.В. Онкович, О. К. Янишин, І. А. Сахневич, К. В. Балабанова, Г.Г. Почепцов, С.А. Чукут, А.В. Федоров, О.Г.Бесова, А. Литвин, І.М.Наумук, Ю.М. Казаков та ін.

Слід зазначити, що в 2010 р. в Україні було прийнято «Концепцію впровадження медіаосвіти в Україні», а в 2016 р. Президія Національної академії педагогічних наук України схвалила її нову редакцію [2]. Ця Концепція базується на вивченні стану медіакультури населення України та міжнародному досвіді організації медіаосвіти. Основні положення Концепції відповідають завданням, сформульованим у Паризькій програмі-рекомендаціях з медіаосвіти ЮНЕСКО (від 22 червня 2007 р.), резолюції Європарламенту щодо медіаграмотності у світі цифрової інформації (від 16 грудня 2008 р.), Феській декларації ЮНЕСКО з медіаінформаційної грамотності (від 17 червня 2011 р.) та Паризькій декларації ЮНЕСКО з медіаінформаційної грамотності в цифрову епоху (від 28 травня 2014 р.).

Ці програмні документи та наукові праці вітчизняних й закордонних дослідників служать підґрунтям сучасних вимог суспільства до вчителя: він повинен легко орієнтуватися у великій кількості інформації, бути освіченим у інформаційній та медіа сферах, ефективно взаємодіяти з мас-медіа, тобто мати певний рівень медіакультури. В зв'язку з цим особливої актуальності набуває впровадження медіаосвіти в систему

професійної та післядипломної підготовки педагогічних працівників. Але аналіз наукової літератури [1-7 та ін.] показує, що проблема впровадження медіаосвіти в професійну підготовку вчителів, зокрема, в системі післядипломної освіти, досліджено недостатньо, крім цього, вчителі не готові формувати медіаграмотність учнів на практиці. Тому метою статті є дослідити роль і місце медіаосвіти в професійній підготовці вчителів в системі післядипломної освіти.

Згідно з Концепцією [2] медіаосвітою вважається частина освітнього процесу, спрямована на формування в суспільстві медіакультури, підготовку особистості до безпечної та ефективної взаємодії із сучасною системою мас-медіа, включаючи як традиційні (друковані видання, радіо, кіно, телебачення), так і новітні (комп'ютерно опосередковане спілкування, інтернет, мобільна телефонія) медіа з урахуванням розвитку інформаційно-комунікаційних технологій.

Концепція містить основні терміни, мету, завдання й пріоритети розвитку медіаосвіти в Україні, основні принципи і форми медіаосвіти, напрями, етапи та умови реалізації Концепції.

В Концепції перераховуються наступні головні завдання медіаосвіти у сприянні формуванню: медіаінформаційної грамотності; медіаімунітету особистості; рефлексії і критичного мислення; здатності до медіатворчості; розвинених естетичних смаків.

Зрозуміло, що головними провідниками та реалізаторами цієї Концепції повинні стати вчителі. Тому актуальною і значущою в системі післядипломної освіти стає завдання орієнтації навчального процесу вчителів на формування медіаграмотності, медіакультури та медіакомпетентності вчителів.

Медіакультура – культура сприймання і виробництва соціальними групами та соціумом у цілому сукупності інформаційно-комунікаційних засобів, що функціонують у суспільстві, знакових систем, технологій комунікації, пошуку, збирання, виробництва і передавання інформації [2].

На особистісному рівні медіакультура означає здатність людини ефективно взаємодіяти з мас-медіа, адекватно поводитися в інформаційному середовищі, здійснювати ціннісно-вольову рефлексивну регуляцію інформаційної поведінки. Виходячи з цього визначення та задач медіаосвіти можна зробити дефініцію поняття «медіакультура вчителя»

Медіакультура вчителя – це здатність учителя ефективно взаємодіяти з мас-медіа (використовувати існуючі медіаресурси навчального призначення та створювати власні), організувати роботу учнів в інформаційному середовищі, здійснювати рефлексивну регуляцію результатів навчання.

Медіаграмотність учителя – це складова його медіакультури, яка стосується вміння користуватися інформаційно-комунікативною технікою, виражати себе і спілкуватися за допомогою медіазасобів, успішно здобувати необхідну інформацію, свідомо сприймати і критично тлумачити інформацію, отриману з різних медіа, відділяти реальність від її віртуальної симуляції, тобто розуміти реальність, сконструйовану медіаджерелами, осмислювати владні стосунки, міфи і типи контролю, які вони культивують.

Науковець О.В. Федоров визначає медіакомпетентність особистості як сукупність її мотивів, знань, умінь, здібностей, що сприяють використанню, критичному аналізу, оцінці та передачі медіатекстів в різних видах, формах та жанрах, аналізу складних процесів функціонування медіа в соціумі [6, с. 24].

На його думку, медіакомпетентність педагога – це сукупність мотивів, знань, умінь, здібностей педагога, які сприяють медіаосвітній діяльності в аудиторії різного віку [6, с. 24].

Враховуючи актуальність впровадження медіаосвіти у освітній процес учителів та необхідність розвитку їх медіакомпетентності та медіакультури, на кафедрі освітніх та інформаційних технологій Сумського обласного інституту післядипломної педагогічної освіти було оновлений вміст навчально-тематичної та робочої програм з дисципліни «Інформаційні та телекомунікаційні технології навчання». У самостійний компонент програм було внесено тему «Медіаосвіта (медіаграмотність) як важливий показник професійної підготовки учителя», яка розрахована на чотири години. В неї розглядаються наступні питання: теорії та технології медіа й медіаосвіти; медіаграмотність в освіті; про вплив інформації на свідомість людини, маніпуляція, пропаганда, фейки; критичне ставлення до інформації, формування критичного мислення. Для розкриття цих питань автором підготовлено теоретичні матеріали для самостійного опрацювання «Медіаосвіта в професійній підготовці вчителя» [1], які призначені для широкого кола педагогічних працівників. В них зроблено огляд сучасних теорій медіаосвіти, проаналізовано стан та перспективи її розвитку, вплив мас-медіа на свідомість людей та обґрунтовано необхідність формування критичного мислення учнів, розглянуто сутність та методику розвитку критичного мислення учнів.

Слід зазначити, що для вчителів інформатики та математики доцільно було б ввести окремий курс «Основи медіаграмотності».

Медіаосвіту вчителя можна розглядати як ресурс, який спроможний забезпечити підвищення ефективності навчання учнів загальноосвітніх закладів під час його професійної діяльності. Тому вчитель повинен вчити школярів працювати з новітніми інформаційними ресурсами, а головне готувати їх до інтегрування у світовий інформаційний простір.

Слід зазначити, що професійна підготовка вчителів складається з формування професійних компетенцій і, зокрема, медіакомпетентності. Сучасні електронні медіа (телебачення, Internet тощо) і відповідні їм медіаресурси та медіапродукти реалізують комплекс функцій і вплив на аудиторію. З одного боку, ця багатогранність відкриває необмежені можливості для модернізації навчально-виховного процесу, з іншого боку, вимагає від педагогів, що використовують електронні медіаресурси у педагогічній діяльності, ретельного планування та чіткого розуміння цілей й завдань власних занять.

Умовою позитивного та правильного впливу медіа на результативність навчання школярів є поєднання володіння вчителем інформацією про існуючі медіаресурси навчального призначення й умінням ефективно їх використовувати в навчальному процесі, а також вмінням створювати власні медіапродукти.

Література:

1. Антонченко М.О. Медіаосвіта в професійній підготовці вчителя [теоретичні матеріали для самостійного опрацювання] / упор. М.О. Антонченко – Суми: НВВ КЗ СОІППО, 2017. – 82 с.
2. Концепція впровадження медіаосвіти в Україні (нова редакція) [Електронний ресурс]. – Режим доступу: http://osvita.mediasapiens.ua/mediaprosvita/mediaosvita/kontseptsiya_vprovadzhennya_mediaosviti_v_ukraini_nova_redaktsiya/
3. Медіакультура особистості: соціально-психологічний підхід: Навч. посібник / О. Т. Баришполець, Л. А. Найдьонова, Г.В. Мироненко, О. Є. Голубєва, В.В. Різун та ін.; За ред. Л.А. Найдьонової, О. Т. Баришпольця. – К.: Міленіум, 2009. – 440 с.
4. Медіаосвіта та медіаграмотність: підручник / Ред. упор. В.Ф. Іванов, О.В. Волошенко; За наук. ред. В. В. Різун. – Вид. 2-ге, стереотип. – К.: Центр Вільної Преси, 2013. – 352 с.
5. Медіаосвіта як інтелектуально-комунікативна мережа (Розділ 4) / Г.В. Онкович, О. К. Янишин, І. А. Сахневич, К. В. Балабанова // Теоретико-методологічні засади інтеграції змісту гуманітарної освіти у вищих навчальних закладах негуманітарного профілю: монографія; За заг. ред. Г.В. Онкович. – К.: Педагогічна думка, 2012. – С. 239– 335.
6. Федоров А. В. Словарь терминов по медиаобразованию, медиапедагогике, медиаграмотности, медиакомпетентности / А. В. Федоров. – Таганрог: Изд-во Таганрог. гос. пед. ин-та, 2010. – С. 24.

Валерія Бесага
(Глухів, Україна)

СОЦІАЛЬНО-ПЕДАГОГІЧНА ПРОФІЛАКТИКА АЛКОГОЛІЗМУ СЕРЕД МОЛОДІ

Різке соціальне розшарування сімей, невірноваженість психоемоційного фону виховання, соціалізація в умовах знецінення загальнолюдських принципів моралі призводять до порушення соціальної адаптації, яке характеризується зловживанням однією або кількома психоактивними речовинами.

Алкоголізм студентської молоді є сьогодні однією з найсерйозніших проблем. У наш час це захворювання з окремих випадків перетворилося у справжню епідемію, яка нівечить мільйони людей, призводить до смерті. Причому спостерігається тенденція не тільки до подальшого збільшення випадків алкоголізму, але і до його значного «омолодження». Усе більше випадків захворювання на алкоголізм відмічається у підлітків та молоді. Алкоголь уживає переважна більшість студентів коледжів, технікумів, ПТУ. Тому необхідно зробити все, щоб проникнення у студентський осередок алкоголізму було зустрінуте озброєнням знань про те, що являє собою це захворювання, яке штучно людина викликає у себе.

Шкода алкоголю очевидна. Доведено, що при попаданні алкоголю усередину організму, він розноситься по крові до всіх органів і шкідливо діє на них аж до руйнації. При систематичному вжитку алкоголю розвивається небезпечна хвороба – алкоголізм.

Причинами поширення алкоголю серед молоді, наслідками від вживання, розробкою засобів, методів лікування та профілактики завжди цікавилась значна кількість науковців. Серед них можна зазначити Л. Я. Вишневу, В. Ф. Круглянського, В. В. Комар, О. А. Данилову, які висвітлюють соціально-психологічні і біологічні механізми виникнення алкоголізму, їх особливості та негативні наслідки. В працях професора Г. А. Макеєва розкривається широкий спектр питань присвячених алкоголізму, а саме причини, наслідки та профілактика алкоголізму. Ш. М. Бенюмов, О. Р. Костенко, К. М. Флоренсова досліджували негативний вплив на організм людини алкоголю.

Поява на початку життєвого шляху молоді такої шкідливої звички, як регулярне вживання алкоголю, зумовлює погіршення стану здоров'я, деградацію особистісної структури й заважає реалізації можливостей молоді.

У формуванні алкогольної залежності вирішальну роль відіграють такі фактори:

- Спадковість. Якщо батьки дитини з покоління в покоління страждають алкоголізмом, то ризик розвитку залежності у підлітка тільки зростає.
- Оточення. Коли в компанії школярів, студентів прийнято розпивання спиртних напоїв, практично неможливо залишитися осторонь. Щоб не відрізнятись від інших молоді люди починають пити спиртне.
- Неблагополучні сім'ї. Дуже часто такі батьки не приділяють належної уваги своїй дитині. Батько який п'є може бути жорстоким, а мати не помічати проблеми і потреби свого сина чи дочки. Такі особи починають шукати розраду в вуличних компаніях, де розпивання спиртних напоїв відбувається регулярно.
- Гіперопіка. Надто турботливі батьки, що не дають свободи дії дитині, мимоволі підштовхують її до непередбачуваних вчинків. Такі діти намагаються вирватися від надмірної опіки і довести оточуючим, що вони вже дорослі і самостійні. І дуже часто це відбувається за допомогою алкоголю.
- Доступність спиртних напоїв. Супермаркети, невеликі магазини біля будинку і ларьки рясніють яскравими баночками і пляшками, привертаючи увагу молоді. Далеко не кожна торгова точка

дотримується норм заборони продажу алкоголю неповнолітнім. Тому навіть школяр може купити собі пляшку пива або банку слабоалкогольного коктейлю.

Зазвичай підлітки набувають свій перший досвід вживання алкоголю з газованими напоями з низьким вмістом спирту. Вони приємні на смак завдяки різним добавкам. Але дуже швидко це призводить до залежності і переходу на більш серйозні напої.

Під тиском реклами, ЗМІ та вже усталених традицій щодо споживання спиртного у підлітків можуть сформуватись неправильні уявлення про алкоголь. Звичайна заборона споживати спиртне не досить ефективна; на якомусь етапі вона може призвести до того, що дитина спробує алкоголь в іншому місці [1, с. 8].

Кожна людина знаючи, які трагічні наслідки може спричинити вживання алкоголю, могла б зробити для себе певні висновки, але в наш час мало на кого можуть вплинути деякі рекомендації і застереження. Тому необхідно комплексно підходити до попередження алкоголізму серед молоді, залучаючи до профілактичної роботи педагогів, соціальних працівників, психологів, батьків і самих юнаків та дівчат.

Соціальні педагоги, які працюють з молоддю, що має проблеми із вживання алкоголю мають виконувати наступні функції:

1) діагностична, що спрямована на ліквідацію факторів ризику прилучення до спиртного. Реалізується шляхом збору інформації про людину, вивчення особливостей її особистості та негативних факторів, що провокують алкоголізм;

2) прогностична – суть її полягає в тому, що на основі поставленого діагнозу розробляється конкретна соціально-педагогічна програма діяльності з людиною, яка передбачає етапні зміни і кінцевий результат соціальної адаптації, корекції чи реабілітації;

3) виховна, що передбачає визначення змісту соціально-педагогічної діяльності, методів його реалізації, а також тих соціально важливих якостей, які повинні бути виховані у людини в процесі її соціальної реабілітації;

4) правозахисна – соціально-педагогічна діяльність, будується на правовій основі, що передбачає як дотримання, так і захист прав молоді;

5) організаторська – обумовлена тим, що соціально-педагогічна діяльність з молоддю, схильною до алкоголізму, вимагає участі і координації дій різних спеціалістів залежно від глибини проблеми; сприяє створенню умов для повноцінного проведення вільного часу і дозвілля, організації соціально значимої діяльності;

6) комунікативна – в ході реалізації соціально-педагогічної діяльності виникає необхідність встановлення безлічі контактів між її учасниками з метою обміну інформації;

7) попереджувально-профілактична, яка забезпечує закріплення отриманих позитивних результатів і попереджує можливість появи рецидивів п'янства і алкоголізму, що досягається соціальним патронажем підопічних і оперативним реагуванням в екстремальній ситуації [2].

Соціальна небезпека і шкода, яких заподіює алкоголізм суспільству, потребує розроблення ефективних програм профілактики даного виду девіації. Соціально-профілактична діяльність у широкому розумінні має на меті виявлення, усунення і нейтралізацію причин і умов, що викликають різного роду негативні явища, у тому числі й алкоголізм. Заходи профілактики соціальних відхилень повинні охоплювати життєдіяльність особи у всіх основних сферах суспільства: економічній, політичній, духовній.

Ефективність попередження алкоголізму залежить від вирішення масштабних соціальних, економічних, культурних, медичних, правових та інших проблем, які обумовлюють існування даного явища в нашому суспільстві. Необхідний комплексний підхід до його профілактики. Зрозуміло, що ця діяльність може бути розвинута, перетворена в постійну функцію певних державних органів і громадських організацій лише тоді, коли для цього мають бути необхідні умови.

По-перше, повинні сформуватися досить виразні уявлення про природу алкоголізму, його причини.

По-друге, для розвитку соціально-профілактичної діяльності необхідні відповідні матеріально-технічна й організаційна бази. Слід звернути увагу і на законотворчий процес, необхідність прийняття законів, спрямованих на захист прав і основоположних свобод людини та громадянина.

Як і будь-яка діяльність, соціальна профілактика розвивається у сукупності суперечливих вимог і обмежених можливостей. З одного боку, бажано, щоб соціальне запобігання було найбільш раннім, коли ще не цілком сформувалися передумови порушення соціальної норми; з другого ж боку, на ранніх стадіях формування соціального відхилення (перекручування потреб, дефекти мотивації) далеко не завжди складаються підстави для профілактичного втручання і впливу.

Загальними вимогами при плануванні профілактичних заходів є такі:

– обґрунтованість – включення заходів, що базуються на об'єктивно оціненій інформації;

– повнота – охоплення профілактичними заходами всіх сфер життєдіяльності громадян з урахуванням їх особистості;

– конкретність – формулювання заходів на підставі характеристики громадянина, застосування індивідуальних форм і методів профілактичної і виховної роботи з точним зазначенням строків виконання певних дій та їх виконавців;

– своєчасність – визначення і застосування саме тих профілактичних заходів впливу (у взаємодії з іншими суб'єктами, які проводять профілактичну і виховну роботу), що є ефективними в конкретний період;

– реальність – тобто включення до плану заходів, що мають бути обов'язково виконані. Це означає, що профілактичні заходи повинні плануватися з урахуванням наявних можливостей їх реалізації з боку соціальних суб'єктів, залучених до цієї роботи [4, с. 44].

При плануванні застосування будь-якого профілактичного заходу, на думку С. Д. Максименко, слід урахувати такі моменти:

- 1) на який цільовий контингент цей захід спрямований;
- 2) вікові, статеві та соціально-психологічні особливості його застосування;
- 3) дані про ефективність заходу;
- 4) наявність детальних психологічно обґрунтованих рекомендацій щодо застосування;
- 5) можливість модифікації заходу залежно від особливостей певного цільового контингенту [3, с. 1–3].

Заходи профілактики алкоголізму, які проводить суспільство, мають бути диференційовані за місцем і часом. Практично важливо знати, коли, на що, яким чином слід впливати і чи впливати взагалі. Існують такі відносини, стереотипи і зразки поведінки, які неможливо «підштовхнути» або змінити їх примусово, - вони не зникнуть до тих пір, доки не зміниться та чи інша частина соціального організму. Також є відносини, на які можливо і потрібно впливати вже зараз і найрішучішим чином, тому що для цього є всі умови.

За своїм змістом і організацією профілактична робота має об'єднувати засоби соціального, психологічного, медичного, правового, педагогічного характеру і бути безперервною, послідовною. Окрім правового забезпечення, профілактика алкоголізму має передбачати й удосконалення інформаційної системи щодо поширення правових та інших нормативних знань серед населення, розміщення у друкованих засобах масової інформації, на телебаченні і радіо соціальної реклами та здійснення інформаційно-просвітницької та культурно-дозвільної діяльності протиалкогольної спрямованості. Одним із важливих напрямів первинної профілактики алкоголізму є контроль характеру повідомлень про нього в засобах масової інформації, а також інформування населення про наявну систему надання медико-психологічної допомоги. У пресі, на радіо й телебаченні має бути широко подано інформацію про діяльність «телефонів довіри», центрів соціально-психологічної допомоги, кризових відділень, куди можуть звертатися по допомогу люди, котрі переживають кризовий стан.

Суттєве значення для ефективності та досягнення кінцевої мети окремих заходів має психологічна обґрунтованість як певних програм у цілому, так і окремих заходів, спрямованих на профілактику алкоголізму. Адже саме таке обґрунтування дає можливість адекватно підібрати різні заходи, узгодити, визначити особливості їх використання залежно від поставлених завдань, особливостей певних цільових вибірок, на яких розраховані програми, і конкретних умов.

До системи антиалкогольних заходів в Україні, крім інших, можна віднести, наприклад:

- залучення до попереджувальної діяльності різних суб'єктів: діячів церкви, громадськості;
- інформування про методи, засоби, результати такої діяльності, а також про причини й умови існування явища;
- спеціальний моніторинг алкогольної активності населення, а також причин та умов, які детермінують це явище, постійні опитування населення;
- введення інституту релігійного піклування [5, с. 166–175].

Отже, найбільш актуальною проблемою в молодіжному середовищі є рання алкоголізація молоді, яка і призводить до формування алкоголізму до віку 20-22 років, а також подальшої соціальної деградації особистості. В умовах становлення і розвитку демократичної правової держави, побудови громадянського суспільства в Україні профілактика негативних соціальних відхилень, у тому числі і алкоголізму, – один з основних напрямів соціальної політики країни. Ідеться про вплив на процеси, що мають виняткове значення для майбутнього розвитку суспільства.

Література:

1. Білошпицький О. Світбез тютюну / О. Білошпицький // День. – 2002. – С. 6-8.
2. Волочасва Л.А. Життя – найвища цінність: науково-методичний збірник / Л. А. Волочасва, С. М. Гончаренко. – Т.: Інформаційно-видавничий центр, 2013. – 90 с.
3. Максименко С. Д. Наркоманія: підходи до профілактики та подолання / С. Д. Максименко // Практ. психологія та соц. робота. – 2005. – № 10. – С. 1–3.
4. Профілактична діяльність кримінальної міліції у справах неповнолітніх: метод. рекомендації. – К.: Нац. акад. внутр. справ, 2002 – 44 с.
5. Шестопалова Л. М. Феномен самогубства в контексті захисту життя у вченнях світових релігій та праві / Л. М. Шестопалова // Наук. вісн. Нац. акад. внутр. справ України. – К.: НАВСУ, 2003. – № 5. – С. 166–175.

Науковий керівник:
викладач Пилипчук Василь Миколайович.

СІМ'Я ЯК ЧИННИК СОЦІАЛІЗАЦІЇ ОСОБИСТОСТІ

Сім'я – складне соціальне утворення і є дуже різнобічним: як соціальний інститут у взаємозв'язку з іншими соціальними інститутами і процесами; як мала соціальна група, як один з перших інститутів на шляху соціалізації особистості. При вивченні родини як соціальної групи взаємозв'язок особистості і суспільства розглядається на рівні первинних, міжособистісних відносин. Відтак актуальними стають проблеми сім'ї як соціального інституту і як соціальної системи, питання сімейного виховання, впливу сім'ї на розвиток особистості дитини. Актуальність сімейної проблематики зумовлена зростанням ролі сім'ї як того соціокультурного середовища, в якому концентруються функції виховання і соціалізації. Сім'я в ситуації соціально-економічних перетворень залишається одним з небагатьох острівців відносної стабільності і благополуччя, символів близькості, трансляторів соціокультурного «капіталу», що надходить до дитини з боку батьків. Сім'я – базисна основа первинної соціалізації особистості. Саме з сім'ї починається процес засвоєння дитиною суспільних норм і культурних цінностей. Сім'я, як і раніше, залишається основним інститутом збереження і передачі етнокультури прийдешнім поколінням.

Сучасний період дійсності характеризується радикальними перетвореннями всіх сфер суспільного життя. Торкнувся процес трансформації і української сім'ї. Його сутність проявляється в перенесенні центру ваги в системі взаємодій «соціум-сім'я-індивід» з суспільства на індивіда. Така переорієнтація веде до змін у масовій свідомості і поведінці, коли на перший план виходять розвиток і задоволення індивідуально-особистісних потреб окремих представників сімейної спільності. Протягом усієї своєї історії сім'я служила в більшій мірі суспільству, ніж індивіду. І тільки в наші дні сім'я як мала група стає фактором, життєво необхідним для окремої особистості і особливо для дітей. Разом з цим сім'я певною мірою виходить з-під соціального контролю і стає в певному сенсі самодостатнім елементом соціокультурної реальності. Ієрархія підпорядкованості взаємозв'язку «суспільство - сім'я - індивід» набуває протилежного змісту: «індивід - сім'я - суспільство». У зв'язку з цим трансформаційні процеси сім'ї як середовища, покликаної стати фундаментом формування і розвитку інтересів, потреб, цінностей індивіда-особистості, актуалізують як науковий, так і практичний інтерес до проблем сучасної сім'ї [4, с. 21].

Разом з умовами, що змінюються змінюється і сама сім'я, а також і її соціалізуюча функція, на що вказує П. Сорокін у своїй роботі «Система соціології»: «Сім'я побудована на індивідуальному початку. Вона привчає молоді покоління покладатися не так на інших, не так на громаду, а лише на самих себе. Індивідуальній ініціативі дається тут необмежений простір. На першому плані - особистість. Вона організатор і господар всіх громадських угруповань, вона творець приватної і суспільної практики. З такої родини виходять енергійні, невтомні, творчі особистості» [2, с. 46].

Не можна забувати, що завдання сім'ї спочатку полягало в організації суспільства, сім'я представляла об'єднання людей, головним для яких була єдність життєвих цінностей, уявлень, позицій у взаєминах із суспільством. У родині формувалася основа ціннісних орієнтацій, які є умовою вибору інформації, переваги одних її форм і джерел іншим. Сьогодні ці проблеми набувають особливої значущості, конфлікти між об'єктивними потребами суспільства і соціальними умовами, в яких живе сім'я; осмислення проблем сім'ї на рівні держави і суспільства; необхідність дозволу демографічних проблем і виховання гідних громадян своєї Вітчизни, твердження загальнодемократичних цінностей; виявлення етнокультурних цінностей і традицій сімейно-шлюбних відносин.

Протягом всієї історії людства сім'я залишалася найбільш стійким соціальним інститутом суспільства і була основною життєвою цінністю. У сучасному суспільстві вона також продовжує зберігати важливе значення, будучи об'єктом дослідження багатьох наук. Педагогічна наука на сучасному етапі має багато доказів значущості сімейного виховання в соціалізації особистості дитини. Сьогодні сімейна педагогіка – напрямок наукового знання, що стрімко розвивається. Сім'ю як соціальний інститут, створений людством, а отже, і сімейну педагогіку, розглядають як об'єкт дослідження таких галузей науки, як філософія, соціологія, економіка, етнопедагогіка, психологія, акмеологія і т. д. Правда, слід зазначити, що її природа дещо змінилася внаслідок посилення багатогранності соціальних зв'язків і відносин. Так, філософія розглядає сім'ю як найважливішу загальнолюдську цінність, життєве середовище в якому умови існування самого співтовариства людей співіснують з високою соціальною, природною та духовною доцільністю. Психологія розглядає сім'ю як малу соціальну групу, стійкість якої залежить від взаємин її членів. Юриспруденція досліджує правові відносини і зобов'язання членів сім'ї. Для соціології ж сім'я становить інтерес як підсистема соціуму, найважливіший інститут, що виконує життєво необхідні для суспільства функції, перш за все репродуктивну, соціалізуючу і екзистенціальну. Педагогіка розглядає сім'ю як основний інститут виховання дітей і підлітків [1, с. 26]. У наш час сім'ю заслужено визнають єдиним виховним інститутом, духовно-моральний вплив якого людина відчуває все життя. Разом з тим багато вчених відзначають, що запорука успіху в формуванні особистості базується на гармонійній взаємодії сімейного і суспільного виховання [3, с. 24].

Ні для кого не секрет, пише М.Ю. Хурієва, що сім'я є базовим осередком суспільства, головна функція якої бачиться у відтворенні нових поколінь. Саме в родині проходить соціалізація і виховання особистості дитини, результати яких обумовлюються соціально-економічними, політичними, культурними і

релігійними факторами, особистісними позиціями батьків, старших членів сім'ї, стилем (укладом) сімейного життя, матеріальними ресурсами. Будучи особливою групою, сім'я формує у підростаючого покоління уявлення про цінності в житті, цілі, завдання та зміст життєдіяльності сім'ї і суспільства, про взаємини людини з суспільством, між людьми, ставлення до роботи, власності. Атмосфера в батьківському домі накладає відбиток на дитину на все життя. Відносини з дітьми, їх опіка, батьківська любов, участь у вихованні, на думку І.М. Хадікової, представляють основу особистому, сімейному житті людей. Від виконання своїх батьківських обов'язків по відношенню до дітей, від ступеня їх відповідальності за здоров'я, духовно-моральне обличчя дітей, від складних взаємин з синами і дочками залежать зміст і характер сімейного виховання [4; с. 15].

Будучи унікальною біосоціальною групою, сім'я принципово відрізняється від інших соціальних суб'єктів своєю роллю у формуванні та розвитку системи суспільно значущих ціннісних орієнтацій, оскільки тільки в родині формуються культурний сенс вітальних цінностей і персоніфікується їх інтеграція в світ артефактів. Тому, будь-які зміни, що відбуваються з сім'єю як соціальним інститутом на сучасному етапі розвитку в Україні, мають аксіологічний зміст, змінюють соціокультурну динаміку суспільства, вимагають спеціального аналізу саме з цих позицій.

Сім'я допомагає, особливо в ранньому дитинстві, коли дитина інтенсивно вбирає життєві враження, знання, опановує досвід поведінки, формує соціальні основи особистості. Сьогодні сім'я має можливість здійснювати функцію виховання на науковій основі. Здоровий, гармонійний образ життя сім'ї, гуманне ставлення батьків до дітей, доброзичливий внутрішній сімейний психологічний клімат має вагомe значення в сімейному вихованні. Сімейне виховання є підмогою в саморозвитку біологічної та соціальної природи дітей, а також всебічного вдосконалення особистості в процесі соціалізації з урахуванням закладених природою сил і здібностей [2, с. 16]. Значуще місце в цьому процесі займають дитячі та юнацькі роки людини, період більш активний в процесі соціалізації. В цьому і полягає особлива роль сім'ї в розвитку суспільства [1, с. 25].

Сім'я - це міні-модель соціуму, в якій особистість відпрацьовує суспільно важливі комунікативні якості [19-22]. Як показує багатовікова історія розвитку людства, сформувати дитину повноцінним членом суспільства можливо тільки в умовах сім'ї, так як досвід комунікації і процес включення соціальних норм і цінностей у внутрішній світ людини з самого початку закладається і відпрацьовується особистістю в сімейній практиці.

З раннього дитинства через ігри, традиційний уклад, побут старші вчать молодших соціальних відносин, початковим навикам того чи іншого процесу, спілкування, етнокультурі, виховуючи і навчаючи одночасно. В цьому відношенні народні традиції виступають реальним регулятором, що розвивають самосвідомість і поведінку дитини [3, с. 26].

На сім'ю як середовище духовного розвитку особистості дитини покладено виконання ряду функцій. По-перше, батьки зобов'язані виховувати своїх дітей – це найперша функція людини на Землі. Адже діти більшу частину часу проводять удома, в оточенні рідних і близьких. Завдання це не тільки педагогічне, а й соціальне. Від того, яка атмосфера в сім'ї, багато в чому залежить і результат виховання дітей. Сім'я нагадує державу в мініатюрі, в якій існують свої неписані закони, громадська думка, моральні поняття, смаки і ідеали. Вони найчастіше відповідають загальноприйнятим нормам суспільства. У більшості сімей панує дух демократизму і згоди, здоровий спосіб життя, працьовитість і ощадливість, чесність і справедливість. У такій «родинній державі» виховуються всі якості особистості: працьовитість, чесність, дбайливість, законслухняність, поважність. Які з цих якостей робитимуть щеплення в родині, такі плоди доведеться пожинати суспільству і батькам [1, с. 20].

Діти в молодшому, підлітковому, так і в старшому шкільному віці успадковують багато рис своїх батьків в силу соціальної спадкоємності і стабільності впливу батьків. Тому батькам завжди потрібно пам'ятати, що виховання дітей йде не тільки тоді, коли повчають, наказують, заохочують або карають, але постійно, всією своєю поведінкою, обстановкою будинку, розмовами про свою роботу, про ставлення до свого провадження, сусідам, державі. Від батьків передаються як позитивні якості, так і негативна їх поведінка: неохайна життя, несумлінне ставлення до праці, користоловство, нерозумне «транжирювання» зароблених коштів, марнотратство або жадібність. Все це стає надбанням дітей і нерідко переймається і копіюється - хочуть батьки цього або не хочуть. Тому здорова домашня обстановка - це і є наочний приклад виховання дітей.

У нашому мінливому світі саме сім'я продовжує залишатися незамінною цінністю, відмовлятися від якої людство поки не збирається. Тому треба щось міняти в самій родині і в ставленні суспільства до неї, звернувши особливу увагу на формування міцних моральних зв'язків між батьками і дітьми, на створення в родині атмосфери взаєморозуміння, співробітництва, емоційної співпричетності один до одного. Тільки тоді сім'я стане для дитини не тільки джерелом і основою психологічного благополуччя, а й еталоном створення своєї власної сім'ї в майбутньому [2, с. 30].

Державну політику щодо стабілізації сім'ї як фактора соціалізації підростаючого покоління необхідно сконцентрувати на вирішенні наступних завдань: на визнанні пріоритету сім'ї над усіма іншими соціальними інститутами і державними структурами; визнання материнства як найвищої місії жінки; підтримку розширеної і великої родини як джерела безпеки людського роду; визнання одиночного батьківства як соціально-неприйнятного явища; підтримку економічного клімату і податкової політики, в якій переважає сімейний дохід, що дозволяє батькам, особливо матерям, забезпечити повноцінний догляд

за дітьми; засудженні радикального індивідуалізму як ідеології, яка руйнує сім'ю; заборону різних методів репродуктивної біотехнології; визнання шлюбу як єдино можливою формою відносин між чоловіком і жінкою [4, с. 22].

Отже, зміни, що відбуваються в житті сім'ї, тісно пов'язані зі змінами й перетвореннями в суспільстві, частиною якого вона є. Таким чином, сімейна соціалізація служить механізмом і способом формування соціально компетентної, зрілої і здорової особистості. Родинне середовище передбачає ціннісну єдність, наявність пріоритету фамілізму і підпорядкування інтересів індивіда сімейним нормам.

У різних суспільствах сім'я займає різне місце по відношенню до інших соціальних інститутів. У більшості традиційних суспільств сім'я, в якій народився індивід, майже повністю визначає його соціальний стан. Належність сім'ї до певного класу досить жорстко визначають характер соціалізації індивіда. У різних секторах великого суспільства пред'являються різні вимоги до виховання і дисципліни, є часом протилежні цінності і очікування. Вплив різних типів сімейної культури легко виявити при зіставленні даних соціологічних досліджень. Це підтверджує справедливості тези про те, що соціалізація в сімейному середовищі надає універсальний вплив на особистість, що формується.

Література:

1. Андреева Т.В. Семейная психология. – СПб.: Речь, 2004. – 224 с.
2. Антонов А. И., Медков В. М. Социология семьи. – М.: МГУ, 1996. – 304 с.
3. Захаров А.И. Психотерапия неврозов у детей и подростков. – Л.: Медицина, Ленингр. Отд-ние, 1982. – 215 с.
4. Лесгафт П.Ф. Семейное воспитание ребёнка и его значение. – М.: Педагогика, 1991. – 176 с.
5. Реан А.А., Коломинский Я.Л. Социальная педагогическая психология. – СПб.: Прайм - ЕВРОЗНАК, 2008. – 574 с.
6. Соціальна педагогіка: Підручник. // За ред. А.Й. Капської. – К.: Центр навчальної літератури, 2003. – 256 с.

Науковий керівник:

кандидат педагогічних наук, Тюльпа Тетяна Миколаївна.

**Ольга Бондар
(Глухів, Україна)**

ВПЛИВ ЗМІ НА ПРОЦЕС СОЦІАЛІЗАЦІЇ ПІДЛІТКІВ

На сьогодні вивчення проблем впливу ЗМІ на процес соціалізації підлітків є дуже актуальним питанням. Бурхливий розвиток інформаційних технологій у ХХ столітті заклав основу формування суспільства абсолютно нового типу – інформаційного суспільства, в якому ЗМІ фактично перейняли на себе значну частину функцій щодо формування свідомості людей, виховання їх смаків, поглядів, звичок, уподобань.

У сучасному світі зв'язки між молодим поколінням та глобальною медіа системою дуже суперечливі. З одного боку, молодь має широкі можливості для розширення кругозору, включення в освітній процес на основі сучасних інформаційних технологій, знайомства з іншим культурами. З іншого – комерційні засади більшості медіаструктур (мережа Інтернет, супутникове та кабельне телебачення, радіо) створюють умови для безперешкодного доступу широкого кола молоді до антигуманної, антидуховної, аморальної інформації. Крім того, певні деструктивні наслідки некритичного ставлення до інформаційного потоку, зниження якості медійного продукту, можливості широкої маніпуляції свідомістю людей загострюють відносини суспільства із ЗМІ, вимагають значної уваги до інформаційно-комунікаційного простору всіх соціальних та освітніх інститутів.

Значний внесок у розробку проблеми засобів масової інформації як інституту соціалізації людини внесли такі науковці як: І. Бех, Ю. Гальперін, Л.Гордін, І.Кон, В. Ксенофонтов, В. Москаленко, О. Первишева, Л.Сніжко (аналіз проблеми виховання молоді, принципи взаємодії соціальних інститутів, фактори та умови виховання); В. Гуров, І. Левшина, І. Зверєва, В. Лізанчук, А. Толстих, А. Харчев, С. Хлебик (аналіз різних змістових аспектів засобів масової інформації й комунікації).

Аналізуючи історію становлення поняття «соціалізація особистості», було встановлено, що існувало багато підходів до його трактування. У гуманітарні науки термін «соціалізація» прийшов з політекономії, де його початковим значенням було «усуспільнення» землі, засобів виробництва.

Автором терміна «соціалізація» в гуманітарних науках є американський соціолог Ф. Гідінгс, котрий у 1887 р. у праці «Теорія соціалізації» вжив його в значенні, близько мудо сучасного, - «розвиток соціальної природи або характеру індивіда, підготовка людини до соціального життя» [4].

Метою процесу соціалізації є становлення особистості, яка була б здатна адаптуватися до умов, що постійно змінюються та реалізувати себе. Процес соціалізації підлітка, його формування та розвиток, становлення як особистості відбувається у взаємодії з навколишнім середовищем за допомогою різних соціальних чинників.

Підлітковий вік – вік критичного, швидко зростаючого логічного мислення, прагнення до пізнання всього, що оточує, активності, ініціативності, сміливості, мужності, а також етично-емоційного розвитку.

Як зазначає І. Д. Бех процес соціалізації особистості, зокрема підлітка – це процес формування дорослості й почуття дорослості, який є специфічним за соціальною формою самосвідомості [1].

Залежно від віку індивіда розрізняють 5 основних етапів (стадій) соціалізації:

1. Первинна соціалізація, або стадія адаптації (від народження до підліткового періоду – дитина засвоює соціальний досвід, адаптується, пристосовується, наслідує).

2. Стадія індивідуалізації (з'являється бажання виділити себе серед інших, критичне ставлення до суспільних норм поведінки).

3. Стадія інтеграції (з'являється бажання знайти своє місце в суспільстві).

4. Трудова стадія соціалізації охоплює весь період зрілості людини, її трудової діяльності, коли людина не тільки опановує соціальний досвід, але й відтворює його.

5. Після трудова стадія соціалізації розглядає похилий вік як вік, що робить істотний внесок у відтворення соціального досвіду, у процес передачі його новим поколінням.

Отже, соціалізація не є одностороннім процесом. Вона охоплює всі етапи життєвого шляху людини. Накопичення засвоєних цінностей у певний період переходить у нову якість, що виявляється у зміні структури та спрямованості особи.

До факторів соціалізації відносяться не лише сім'я, школа, гуртки, а і засоби масової інформації.

Засоби масової інформації – технічні засоби створення, запису, копіювання, тиражування, збереження і поширення інформації для масової аудиторії.

За останні часи середовище людини, в якому відбувається виховання, істотно змінилося. До нього увійшли засоби масової інформації, які проникли в різні сфери життя [3].

У виховному плані дослідники виділяють, як значущі, наступні функції засобів масової інформації:

Рекреативна – визначає вільне проведення часу як групове, так і індивідуальне.

Релаксаційна – знімає відчуття самотності, служить засобом відволікання при ускладненнях у спілкуванні.

Інформаційно-пізнавальна – преса, телебачення, радіо, кіно орієнтуються на потребу людей в отриманні різноманітних фактів і даних про цікаві явища та суспільні події.

Нормативна – за допомогою засобів масової інформації пропагуються норми і зразки поведінки в суспільстві, затверджується система цінностей, у зв'язку з чим засоби масової інформації виступають важливим суспільним регулятором життєдіяльності людей.

Інтегративна – засоби масової інформації об'єднують маси навколо ідей, сприяють у людей формуванню спільних поглядів, позицій, оцінок тих або інших подій і створюють психологічний тонус у суспільстві.

Розважально-компенсаторна – відпочинок перед телеекраном, в кіно, дозволяє розслабитися після трудового дня, змінити емоційний фон і одночасно отримати заряд відсутніх в реальному житті яскравих відчуттів, вражень.

Фонова – радіо, телебачення, звукозапис дозволяють багатьом людям уникнути самотності [2].

Звичайно, ЗМІ не можуть забезпечити систематичне і глибоке засвоєння різноманітних знань. Та все ж масмедіа, супроводжуючи людину упродовж всього її життя значною мірою впливають на сприйняття нею соціальної інформації.

Освітня роль ЗМІ тісно пов'язана з їх соціалізуючою функцією і по суті переростає в неї. Проте якщо освіта припускає систематичне набуття знань і розширює пізнавальні можливості індивіда, то соціалізація означає сприйняття і засвоєння людиною загальноприйнятих норм, цінностей і зразків поведінки. Вона дозволяє індивіду адаптуватися до соціальної дійсності [5].

ЗМІ можна розглядати як один з найважливіших засобів соціалізації, оскільки вони впливають на соціалізацію майже всього населення країни. Тому фактично ЗМІ є системою неформальної освіти для різних верств населення.

Особливо слід зазначити що набирає силу тенденція перетворення ЗМІ в сферу самореалізації людини. До традиційного листування, читання газет і журналів додалися радіо і телебачення з прямою участю слухачів і глядачів, чати на різноманітних сайтах.

Розвиток електронних систем створив новий спосіб комунікації і самореалізації – віртуальна взаємодія людини з цікавими їй співрозмовниками. Такий вид комунікації допомагає знайти однодумців і виразити себе під час спілкування з ними, що є дуже актуальним для підлітків.

Супутникове телебачення, відео, комп'ютери набирають все більш масового масштабу і є майже не контрольованими джерелами впливу.

З одного боку, це може доповнювати та розширювати інституційну освіту. Але з іншого боку, навчальні телепередачі, рубрики, статті в газетах і журналах, публікації в мережі Інтернет можуть пропонувати матеріали, які недопустимі в освітніх програмах, але дозволяють задовольнити інтереси і захоплення підлітків.

Тобто, засоби масової комунікації можуть створити як позитивні так і негативні можливості для самоосвіти і самореалізації людини в практично не обмеженому діапазоні.

Отже, розвиток і становлення особистості підлітка відбувається у постійному контакті з навколишнім світом. А саме сьогодні, коли зріс вплив засобів масової інформації, пов'язаний з технічним прогресом і

реалізацією ідей інтерактивного залучення, особливо важливо контролювати виховання і розвиток підлітка у його взаємодії з різною інформацією, одержуваною через засоби масової інформації.

Література:

1. Бех І.Д. Особистісно зорієнтоване виховання: науково-методичний посібник / І. Д. Бех. – К.: ІЗМН, 1998. – 204 с.
2. Гундарова І. Про наслідки сприйняття телевізійної інформації молодшими школярами / І. Гундарова // Виховання школярів. – 2005. – № 9. – С.49-53.
3. Ковінько Л.В. Виховання молодшого школяра: посібник для студентів середніх та вищих педагогічних навчальних закладів, вчителів початкових класів та батьків / Л. В. Ковінько. – М.: Видавничий центр "Академія", 2000. – 288 с.
4. Мудрик А. В. Социализация человека / А.В. Мудрик. – М.: Академия, 2006. – 304 с.
5. Филатова О. Г. Социология массовой коммуникации / О. Г. Филатова. – М.: Гардарики, 2006. – 303 с.

Науковий керівник: викладач Пилипчук Василь Миколайович.

Сергій Гуца
(Глухів, Україна)

ПРОФОРІЕНТАЦІЙНА РОБОТА СОЦІАЛЬНОГО ПЕДАГОГА ЯК СОЦІАЛЬНО-ПЕДАГОГІЧНА ПРОБЛЕМА

За останні роки в Україні проведено чимало досліджень, присвячених проблемам професійної орієнтації. Психологи, соціологи, лікарі, педагоги спільно розробляють рекомендації, тести, користуючись якими, молода людина може прийняти правильне рішення у виборі професії.

Реформування та модернізація системи освіти сприяє оновленню ринку освітніх послуг та ринку праці. Але високий рівень безробіття серед молоді на сьогоднішній день, незадоволеність значної кількості молодих людей своєю спеціальністю свідчать, що питання вибору професії підростаючим поколінням не можна вважати розв'язаним і потребує ще більшої уваги держави та спеціалістів які виконують профорієнтаційну роботу.

Орієнтація вихованців на професійну діяльність у системі загальної освіти потребує наукового переосмислення, результатом якого повинно бути впровадження в освітню практику нового змісту навчально-виховної роботи, нових форм профорієнтаційної роботи, адже школярі повинні не тільки отримувати знання у школі, а й готуватися до професійної діяльності, і бажано, щоб ця діяльність відповідала їхнім особистісним якостям і одночасно користувалася попитом на ринку праці.

Проблемні питання профорієнтаційної роботи висвітлені в роботах психологів М. Пряжнікова, Є. Климова. Вони дали наукове обґрунтування профорієнтації, виділили класифікацію загальних методів профорієнтаційної роботи в школі, причини необхідності її проведення, та аналізували загальні форми і методи професійної роботи на різних вікових етапах у загальноосвітніх закладах.

Н.Л. Отрощенко зазначає, що кардинальне реформування українського суспільства закономірно супроводжується змінами традиційних цінностей, ідеалів, взаємовідносин; втрачено минулі зв'язки між професійною освітою й професійною працею; зникла налагоджена система просвітницько-виховної роботи школи щодо трудового напрямку виховання.

Суттєва характеристика соціально-педагогічного підходу до профорієнтаційної роботи соціального педагога відображена у дослідженнях Н. Заверіко, Л. Міщик, які розглядають стан проблем професійної орієнтації учнів загальноосвітньої школи на сучасному етапі розвитку суспільства. А.Й. Капська говорить про те, що соціальний педагог виконує соціально-перетворюючу діяльність, що забезпечить підготовку учнівської молоді до життя в умовах швидкозмінних ситуацій, в тому числі в професійній сфері.

Метою статті є аналіз технології профорієнтаційної роботи соціального педагога з професійної орієнтації старшокласників Професійна орієнтація в школі – це система навчально-виховної роботи, спрямованої на засвоєння учнями необхідного об'єму знань про соціально-економічні і психофізичні характеристики професій.

Відповідно до посадових інструкцій соціальний педагог – фахівець, який крім цілої низки функцій, також виконує профорієнтаційну функцію, сприяє соціальному і професійному визначенню особистості, дбає про професійне самовизначення. Н.А. Сейко зазначає, що соціальний педагог повинен виявляти інтереси та потреби дітей у різних видах діяльності, в тому числі і в професійній сфері. А це означає, що основні обов'язки профорієнтації учнів в ЗОШ покладені на соціального педагога, саме тому важливо, щоб у роботі фахівця мають бути форми і методи, відповідні вимогам сучасного суспільства. О.В. Безпалько зазначає, що соціальний педагог в своїй діяльності повинен ще й прогнозувати її можливі результати, а значить і навчати учнів планувати своє професійне життя та кар'єру [5].

Завдання соціального педагога – познайомити учнів з освітніми, професійними установами міста й регіону, переліком пропонованих професій; вивчити потреби ринку праці з обраної професії, допомогти учневі визначити свої індивідуальні схильності, здібності, траєкторію подальшого освітнього шляху.

Виходячи із функцій соціального педагога в ЗОШ можна виокремити завдання, які ним вирішуються. Професійна орієнтація в умовах основної школи спрямована на вирішення таких завдань:

- ознайомлення з світом професій;
- вивчення інтересів, здібностей, схильностей і мотивів діяльності;
- ознайомлення з правилами вибору професії;
- мотивація й рефлексія свого професійного майбутнього.

У зміст роботи соціального педагога з проблем професійної орієнтації включені наступні форми і методи роботи:

1. Бесіди на теми: «Що значить правильно вибрати професію?», «Як готувати себе до майбутньої професійної діяльності?», «Рівень освіти і вибір професії», «Вибір професії в умовах ринку» та ін.
2. Зустрічі з представниками різних професій, екскурсії на виробництво та в професійні навчальні заклади.
3. Участь школярів у конкурсі «Хто більше знає про професію», написання і захист рефератів про професії, колективна творча справа «Захист професій».
4. Включення кожного школяра в сферу, що сприяє розвитку інтересів і схильностей: гурткові і факультативні заняття, громадська діяльність, шефська робота.
5. Організація суспільно корисної праці школяра як проба сил для вибору майбутньої професії.
6. Вивчення читацьких інтересів школярів. Спільне з бібліотекою складання індивідуальних планів читання, обговорення книг, що мають профорієнтаційне значення.
7. Оформлення на кожного учня профорієнтаційного «справи», в якому збираються його твори про вибір професії, заповнені ним анкети, опитувальники, що виявляють інтереси і схильності, документи, що відображають результати спостереження за учнем.
8. Рекомендації школярам про подальшу освіту і професійну підготовку. Надання допомоги у виборі профілю навчання.
9. Участь у роботі учнівських трудових об'єднань.
10. Доповіді на батьківських зборах на теми: «Що означає правильно вибрати професію», «Роль сім'ї в підготовці школярів до вибору професії».
11. Координація діяльності вчителів, які працюють у класі, психологів та інших фахівців, що вирішують завдання профорієнтаційної роботи з учнями.

Крім цього, важливою при реалізації соціально-педагогічної функції є організація зв'язків з громадськістю. Соціальний педагог має виконувати координуючу функцію у профорієнтаційній роботі в середніх навчальних закладах, залучаючи до співпраці: служби зайнятості, освіти, виробництва, громадськості тощо. Для додержання наступності профорієнтаційної роботи вона повинна мати «наскрізний» характер, що охоплюватиме навчальний і позанавчальний час учнів.

Узагалі, сучасна школа покликана навчити дитину, як скласти життєву програму (самопрограмування), як пізнати себе (самопізнання), як справедливо оцінювати себе (самооцінка), як бачити світ (пізнання світу), як визначити мету власного життя (цілепокладання), як здійснити самоаналіз (рефлексія). Виходячи з цього, С.Н. Ярошевська вбачає головною метою соціального педагога в такому:

а) допомогти освітнім установам, завдання яких в умовах сучасного проблемного стану середовища соціалізації дітей і підлітків в Україні ускладнилися, забезпечити формування в учнів комплексу соціальних знань й умінь, необхідних для самопізнання, формування нормативної соціальної поведінки, оптимального вибудовування їх стосунків з оточенням;

б) проявляти творче терпіння, допомагати дитині в самопізнанні та самореалізації

Школа має забезпечувати виконання таких напрямів розвитку, а виконавцем стає соціальний педагог, як компетентний фахівець з цих питань. Соціальний педагог сам створює середовище своєї діяльності, організовуючи учнів і педагогічно підтримуючи процеси їх соціалізації й розвитку.

При цьому діяльність власне соціального педагога також перебуває в постійному розвитку та зміні – це стосується постійного оновлення її змісту, появи нових методів, удосконалення форм організації соціально-педагогічної діяльності. Ця діяльність не витримує за своєю суттю непрофесіоналізму, тому що ціна цього — це життя дітей, їх соціальна захищеність

Вивчення науково-методичної літератури показало, що в даний час спостерігається відродження інтересу до шкільної профорієнтації. У ряді шкіл з ініціативи батьків, директорів, педагогів, психологів, соціальних педагогів поновлюється профорієнтаційна робота.

Однак професійна орієнтація молоді та сприяння у виборі професії поки що нерідко обмежується вузькими цілями формування знань, умінь і навичок, які стають самоціллю. Гостро стоїть проблема профорієнтаційної роботи в освітніх установах: професійна орієнтація якщо й проводиться, то фрагментарно і епізодично, а професійна діагностика не дає чітких, зрозумілих результатів. У результаті – помилковий вибір професії, розчарування в ній у процесі професійної освіти.

У зв'язку з таким станом речей найбільш результативним є використання форм, методів та засобів профорієнтації як системи соціально-педагогічної роботи (технології). Профорієнтаційна робота включає в себе такі складові: професійну діагностику, професійне просвітництво (професійна інформація і професійна агітація) і професійну консультацію. Перші частини проводяться в групі, консультація проводиться індивідуально. Профорієнтація реалізується через такі методи: тестування, лекція, групова та індивідуальна бесіда, диспут, гра.

Викладена вище інформація дає можливість розкрити місце соціального педагога в системі профорієнтації. Завдання соціального педагога – познайомити учнів з освітніми, професійними установами, переліком пропонованих професій; вивчити потреби ринку праці з обраної професії, допомогти учневі визначити свої індивідуальні схильності, здібності, траєкторію подальшого освітнього шляху.

Література:

1. Бабко Т. Підготовка педагогічних працівників до здійснення профконсультаційної діяльності [Електронний ресурс] / Т. Бабко. - Режим доступу: <http://www.virtkafedra.ucoz.ua>.
2. Бурлаченко О. Формування мотивації вибору майбутньої професії засобами профорієнтації / О. Бурлаченко // Соціальний педагог. - 2011. - № 12. - С.44 - 45.
3. Ваколюк І. Тиждень профорієнтації у школі / І. Ваколюк // Психолог. - 2009. - № 46. - С. 17 - 24.
4. Алексеева В.І. Місія соціального педагога /В.І. Алексеева // Режим доступу до ресурсу: archive.nbuv.gov.ua/portal/soc_gum./dsch/texts/200_3.pdf
5. Безпалько О.В. Соціальна педагогіка: схеми, таблиці, коментарі: навч. посіб. / О.В. Безпалько. – К.: Центр учбової літератури, 2009. – 208 с.

Науковий керівник: кандидат педагогічних наук, Тюльпа Тетяна Миколаївна.

Дмитро Дадак
(Переяслав-Хмельницький, Україна)

МУЛЬТИМЕДІЙНА ДОШКА В НАВЧАННІ АНГЛІЙСЬКОЇ МОВИ

Особливістю сучасних учнів є те, що вони практично змалку починають отримувати велику кількість інформації за допомогою різноманітних електронних пристроїв передачі даних: телевізорів, DVD програвачів, комп'ютерів, мобільних телефонів тощо, тому і під час навчання зображення з екранів електронних засобів сприймаються ними простіше і швидше. Для кращого сприйняття вони потребують швидкозмінної візуальної інформації та постійної зорової стимуляції. Такому способу подання навчальної інформації відповідають мультимедійні дошки.

Мультимедійна дошка – це універсальний технічний засіб візуальної комунікації і навчання, в якому поєднуються характеристики звичайної дошки і новітніх комп'ютерних технологій.

Освітній потенціал мультимедійної дошки ефективно використовують на уроках іноземної мови для здійснення наглядної підтримки процесу навчання.

Використання презентацій на уроці допомагає: змінити форму навчання з авторитарної на комунікативну, інтерактивну, заглиблену в спілкування; формувати здатність висловлюватися, виражати думки за рахунок умінь слухати, читати, говорити і писати іноземною мовою; підтримувати ефективну мотивацію та зв'язок з реальним життям для набуття практичних умінь; викликати інтерес до отримання інформаційних повідомлень та відтворення власних; виховувати та розвивати особистість учнів одночасно з процесом засвоєння нових знань. Використання мультимедійної презентації сприяє активізації уваги всього класу; співвідношенню класної та позакласної самостійної роботи учнів; економії навчального часу; формуванню комп'ютерної мультимедійної компетентності як учителя, так і учня; розвитку креативних здібностей учнів.

Використання мультимедійної презентації дозволяє краще систематизувати новий лексичний, граматичний і навіть фонетичний матеріал та створити підтримку під час навчання всіх видів мовленнєвої діяльності. Також можна використовувати окремі слайди як роздатковий матеріал.

Мультимедійна дошка є принципово новим інтерактивним технічним засобом навчання. Вона поєднує в собі можливості звукових, аудіозвукових та екранних технічних засобів навчання. Використовуючи такий технічний засіб, вчитель має можливість інтенсифікувати навчальний процес, урізноманітнити наочність, навчити школярів представляти результати своєї роботи, використовувати різні програмні засоби, а головне, вирішити визначальну проблему шкільної освіти – формування в учнів стійкого активного інтересу до процесу вивчення англійської мови або будь-якого іншого предмету.

Існують декілька типів уроків, які стануть для учнів значно цікавішими, якщо використати мультимедійну дошку: урок-лекція, урок-провокація, урок-конференція, урок узагальнення і систематизації знань, уроки-тестування, інтегровані уроки, ділові ігри тощо. Зупинимось детальніше на деяких з них.

Урок-лекція. Використовуючи мультимедійну дошку на уроці-лекції вчитель може дати вдвічі більший об'єм інформації за один і той самий час. Пояснення вчителя доповнюється фотографіями, малюнками, анімаціями, відео, текстом тощо. Бажано використовувати звуковий супровід або звукові ефекти, і дотикальні слайди для учнів. В такому випадку задіяні різні види рецепторів та пам'яті, що дає можливість класу краще запам'ятати матеріал. Учні можуть не записувати зміст почутого, оскільки нотатки з даної теми (або презентація до уроку) вчитель може роздрукувати учням, переписати на флешку або вислати електронною поштою.

Урок узагальнення й систематизації знань. За допомогою схем, таблиць, гіперпосилань можна подати вивчений раніше матеріал структуровано і компактно. Доцільно використовувати слайди з

попередніх уроків, що допомагають учням швидко пригадати пройдений матеріал. За допомогою мультимедійної дошки можна організувати колективне чи індивідуальне тестування з подальшим аналізом відповідей. За допомогою такого засобу можна також урізноманітнити навчальний процес, колективно розгадуючи різні пазли та кросворди, активізуючи вивчений лексичний матеріал.

Урок-провокація. Таку форму навчального процесу добре використовувати як уроки закріплення знань, умінь і навичок. Вчитель навмисне робить помилки у викладеному матеріалі, а учні помічають їх на дошці червоним кольором. Ці виправлення можна зберігати, додавати нові і вже в новому вигляді надавати іншому класу для їх перевірки. Це може бути простий текст, вправи, пазл чи правило тощо.

Урок-конференція. Відповідно до визначеної теми конференції, вчитель заздалегідь роздає теми доповідей, які мають підготувати учні. Доповідь кожного учня має підкріплюватися наочністю, в цьому випадку в пригоді стане мультимедійна дошка та програмний засіб PowerPoint, в якому учні створюють презентацію [1, с. 1-2].

Отже, застосування мультимедійної дошки значно урізноманітнює навчальний процес, викликаючи в учнів бажання працювати з таким сучасним засобом та інтерес до вивчення англійської мови. Тим самим, сприяючи засвоєнню навчального матеріалу, що ще раз підтверджує необхідність упровадження цього потужного технічного засобу в навчальний процес.

Література:

1. Захарова І. Г. Інформаційні технології в освіті: Навчальний посібник для студ. ВНЗ / І. Г. Захарова. – М.: Видавничий центр «Академія», 2003. – 192 с.
2. Коломінова О. О., Роман С. В. Сучасні технології навчання англійської мови у початковій школі / О. О. Коломінова, С. В. Раман // Іноземні мови. – 2010. – №2. – С. 40-47.
3. Маслюк Ю. А. Проблеми використання інформаційних та комунікаційних технологій у навчальній діяльності // Інновації в освіті. – 2006. – №1. – С. 117-123.
4. Пометун О. І., Пироженко Л. В. Сучасний урок. Інтерактивні технології навчання: Наук. -метод. посібн. – За ред. О. І. Пометун. – К.: А. С. К., 2004 – 192 с.

Науковий керівник:

кандидат педагогічних наук, доцент Юрійчук Н. Д.

**Анастасія Доронина
(Алматы, Казакстан)**

ЗНАЧЕНИЕ ЭЛЕКТРОННЫХ РЕСУРСОВ В УЧЕБНОМ ПРОЦЕССЕ НАЧАЛЬНЫХ КЛАССОВ

XXI век - век высоких компьютерных технологий. Современный ребёнок живёт в мире электронной культуры. Меняется и роль учителя начальных классов в информационной культуре - он должен стать координатором информационного потока.

Електронные ресурсы – новый вид информационной продукции на новых физических носителях (электронные оптические диски, видеодиски, электронные микропроцессорные картриджи), а также различная электронная информация в режиме локального и удаленного доступа (в том числе интерактивные мультимедиа) [1, с. 20].

Термин **«электронный ресурс»** является обобщающим для электронных документов и других видов электронной информации, включая локальные и глобальные информационные сети и технические средства, позволяющие обеспечить к ней доступ.

По виду электронные ресурсы делятся на электронные данные и электронные программы, и их сочетание.

По содержанию и характеру информации электронные данные делятся на шрифтовые, графические, числовые, звуковые, текстовые и демонстрационные; электронные программы делятся на прикладные, системные и сервисные, а электронные данные и программы делятся на интерактивные мультимедиа и онлайн-сервисы [2, с. 7].

По режиму доступа различаются ресурсы локального доступа и ресурсы удаленного доступа (off- и on-line). Информационный поиск был и остается одним из важных составляющих процесса коммуникации. Основной целью поиска чаще всего является нахождение полных текстов документов, либо сведений о них.

Электронными образовательными ресурсами называют учебные материалы, для воспроизведения которых используются электронные устройства.

В самом общем случае к ЭОР относят учебные видеофильмы и звукозаписи, для воспроизведения которых достаточно бытового магнитофона или CD-плеера.

Существует определенная классификация электронных образовательных ресурсов. Их делят на несколько групп:

1. Текстографические. Материал появляется в виде иллюстраций либо текста на мониторе компьютера, не на бумаге.

2. Текстовые ЭОР с навигацией по материалу. В данном случае к электронным образовательным ресурсам относятся такие книги, читать которые можно на ПК, переходя в любой момент на требуемую страницу.

3. Третий образовательный электронный ресурс - это визуальный либо звуковой фрагмент. Анимация, звук делают обучающий процесс интересным и увлекательным для школьников [3, с. 28].

В связи с этим появляются и электронные учебные пособия и учебники.

Электронное издание (ЭИ)-это совокупность графической, текстовой, цифровой, речевой, музыкальной, видео, фото и другой информации.

Электронное издание может быть исполнено на любом электронном носителе - магнитном, оптическом (CD-ROM, DVD и др.), а также опубликовано в электронной компьютерной сети [4, с. 45].

Одним из преимуществ электронного пособия является возможность проанализировать выбор, сделанный учеником в процессе выполнения отдельных заданий.

Электронное приложение к учебнику «Математика 2-класс» (рис.1) общеобразовательных учреждений является составной частью учебно-методического комплекта по математике для начального общего образования (авт.Т.Д. Левченко, Е.Д. Чимирис, Э.Н. Исабаева, Н.Г. Побединская) [5].



Рис.1 ЭУ математика 2 класс «ЦПТИО»

Приложение содержит разнообразные дополнительные мультимедиа ресурсы: решения задач, тренажёры, проверочные работы, развивающие игры и многое другое.

Всего приложение включает более 600 мультимедиа ресурсов. Такая тесная связь электронного приложения с учебником значительно расширяет, дополняет его содержание и облегчает их совместное использование в образовательном процессе.

Также на примере Электронного учебника (ЭУ) по предмету «Математика» 3 класс «Атамур» (рис.2), можно показать значимость ЭУ.



Рис.2 ЭУ «Математика» 3 класс «Атамур».

Разработан в соответствии с Государственным стандартом среднего общего образования Республики Казахстан и полностью соответствует школьной учебной программе.(рис. 3)



Рис. 3 ЭУ «Математика» 3 класс «Атамур».

Не внимательно изученные на уроке математические темы, могут быть прослушаны ребенком самостоятельно несколько раз. (рис. 4)



Рис. 4 ЭУ «Математика» 3 класс «Атамур».

Это способствует не только усвоению материала, но и укрепляет память. А решение интерактивных заданий, позволят ученику закрепить необходимые знания и умения по предмету, а также заинтересовать в последующем изучении математики. Чтобы оценить и проанализировать свои достижения, ученик может ответить на вопросы тестов. А затем тут же найти необходимый материал по тому вопросу, на который не удалось получить правильный ответ. (рис. 4)

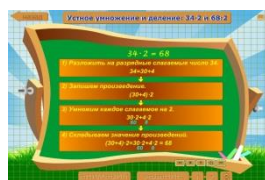

Рис. 4 ЭУ «Математика» 3 класс «Атамура».

ЭУ – это помощь ученику, который может самостоятельно расширять знания, приобретенные в классе, и значительно продвинуться в своих учебных достижениях.

Электронный учебник (ЭУ) по предмету «Математика» 3 класс «Атамура» разработан в соответствии с Государственным стандартом среднего общего образования Республики Казахстан и полностью соответствует школьной учебной программе.

Содержание учебной информации представлено одним модулем, в котором содержится 30 анимационных объяснений математических понятий. Они входят в такие темы, как «Числа от одного до ста», «Арифметические действия», «Выражения и уравнения», «Фигуры» [6].

Не внимательно изученные на уроке математически темы, могут быть прослушаны ребенком самостоятельно несколько раз. Это способствует не только усвоению материала, но и укрепляет память. А решение 140 интерактивных заданий, позволят ученику закрепить необходимые знания и умения по предмету, а также заинтересовать в последующем изучении математики. Чтобы оценить и проанализировать свои достижения, второклассник может ответить на вопросы 10 тестов. А затем тут же найти необходимый материал по тому вопросу, на который не удалось получить правильный ответ.

ЭУ – это помощь ученику, который может самостоятельно расширять знания, приобретенные в классе, и значительно продвинуться в своих учебных достижениях.

Электронный учебник должен максимально облегчить понимание и запоминание (причем активное, а не пассивное) наиболее существенных понятий, утверждений и примеров, вовлекая в процесс обучения иные, нежели обычный учебник, возможности человеческого мозга, в частности, слуховую и эмоциональную память, а также используя компьютерные объяснения, что очень важно, с учетом особенностей учащихся начальных классов.

Среди возможных приемов целесообразно выделить те, которые направлены на активизацию самостоятельной учебной деятельности:

- индивидуальная работа с электронным учебным материалом, направленная на развитие навыков самоконтроля, исследования, создания образовательного продукта и др.;

- работа в парах для получения консультативной помощи, развития навыков совместной учебной деятельности; развития навыков совместной учебной деятельности, взаимопомощи, ответственности за общий результат;

- использование электронных ресурсов в качестве источника образовательной информации при работе в группах и индивидуально [7, с. 5].

Во время индивидуальной работы с электронным учебным материалом, где представлено большое количество информации, собранной из разных источников, ученик самостоятельно занимается учебной деятельностью в единицу времени. Таким образом, обучающийся может ее одновременно сравнивать, анализировать и делать выводы, также имеет возможность опубликовать свою работу в учебнике (после проверки ее учителем) [8, с. 72].

В качестве тренировочных упражнений в электронных учебных пособиях могут выступать задания, направленные на усвоение названий компонентов арифметических действий. Как правило, они выполнены в виде игры, в которой ученику предлагается помочь какому-либо сказочному герою (пчелке, бабочке, медвежонку), выбрать цветок с заданным компонентом равенства [9].

Особое место в электронных учебных пособиях по математике занимают задания, направленные на усвоение алгебраического материала.

Например, при изучении или повторении правил умножения и деления чисел с нулем можно предложить младшим школьникам набор электронных упражнений разного уровня сложности. В одних требуется продемонстрировать знание правила умножения на нуль, деления нуля на другое число. Другие, более сложные, направлены на завершение незаконченных формулировок или определений, выбор верного или, наоборот, ошибочного равенства или неравенства. Следует отметить, что выполнение вычислительных упражнений не предполагает дополнительного использования калькулятора. [10, с. 92]

Благодаря *електронному обучению* происходит трансформация традиционного учебного процесса в познавательную деятельность учащихся по приобретению в первую очередь, конечно же, знаний и умений по изучаемому предмету, но еще и универсальных - таких, как поиск, отбор, анализ, организация и представление информации, использование полученной информации для решения конкретных жизненных задач.

Литература:

1. О.В. Степаненко Разработка и использование авторских цифровых образовательных ресурсов в практике начальной школы.// Начальная школа №6. 2002 г.
2. Матропас З.П. Информатика: методика и практика преподавания. – Ростов н/Д: Феникс, 2002.
3. Алексеева, Л. Н. Инновационные технологии как ресурс эксперимента/ Л. Н. Алексеева// Учитель. – 2004. – № 3. – с. 28..
4. Усова А.В., Беликов В.А. Учитесь самостоятельно приобретать знания. – М.: Педагогика, 2003
5. Электронный учебник по предмету «Математика» для учащихся 2 класса общеобразовательной школы. «Центр педагогических технологий информатизации образования (ЦПТИО)»2015 г., Алматы. Авторы: Левченко Т.Д., Чимириш Е.Д., Исабаева Э.Н., Бровкина Н.А., Побединская Н.Г.
6. Мультимедийный электронный учебник по предмету «Математика» для учащихся 3 класса общеобразовательной школы. «Атамура», 2014 г. ТОО «Корпорация «Атамура», 050000, г. Алматы, пр. Абылай хана, 75. Авторы: Павленко В.К., Баянбаева Ж.А.
7. Дебердеева, Т. Х. Новые ценности образования в условиях информационного общества/ Т. Х. Дебердеева// Инновации в образовании. – 2005. – № 3. – с. 5.
8. Кочетова, А. Н. Коллективное педагогическое творчество – приоритет внутришкольного управления, основа развития школы/ А. Н. Кочетова// Народное образование. – 2004. – № 2. – с. 72
9. Электронные средства обучения и их использование в подготовке школьников [Электронный ресурс]: <http://www.ido.rudn.ru/nfpk/tech/t1.html>
10. Фесенко К. Тенденции развития электронных ресурсов и их влияние на читателей и библиотеки. Зарубежный опыт // Электронные библиотеки. – 2006. – том 9. – выпуск 1.

Научный руководитель:

кандидат педагогических наук, доцент Лебедева Лариса Анатольевна.

**Ярослава Записна
(Глухів, Україна)**

ІНКЛЮЗИВНА ОСВІТА В УКРАЇНІ: ПРОБЛЕМИ ТА ПЕРСПЕКТИВИ РОЗВИТКУ

Постановка проблеми, її зв'язок з важливими завданнями. Інклюзивна освіта – це поняття, яке вживається для означення процесу навчання дітей з особливими освітніми потребами у загальноосвітніх навчальних закладах. Інклюзія (від англ. inclusion – включення) в загальному розумінні – це процес зростання участі всіх громадян у соціумі та передусім тих, що відчують труднощі у фізичному чи розумовому розвитку. Він передусім зумовлює розроблення та впровадження таких реальних рішень, які дадуть можливість кожному індивіду на рівних з іншими правах залучитися до академічного та суспільного життя. В основу інклюзивної освіти покладена ідеологія, яка виключає будь-яку дискримінацію, яка забезпечує однакове ставлення до всіх людей, але створює спеціальні умови для дітей з особливими потребами.

Для соціуму поняття й засади інклюзивної освіти та її стан в Україні на даний час є важливими. До певної міри інклюзивна освіта була наявна в Україні постійно. Але, чіткіше цей вид освіти виявив себе наприкінці 90-х років – оскільки в цей час спостерігається збільшення чисельності дітей із особливими освітніми потребами в загальноосвітніх закладах. Це явище стало спостерігатися частіше через дію економічних чинників та змін, що відзначилися на українському суспільстві.

Серйозним зрушенням у розвитку інклюзивної освіти також стало практичне розповсюдження ідей, практики, досвіду впровадження та поширення інклюзії як виду освіти. Певний вплив посідали також загальні тенденції до погіршення стану здоров'я українських дітей.

Аналіз останніх досліджень і публікацій з проблеми, виокремлення невирішених її частин.

Питання особливостей впровадження інклюзивної освіти в Україні на основі світового досвіду є головною потребою у розвитку теорії та практики вітчизняної інклюзивної освіти, що спричинило появу багатьох публікацій з наявної тематики. Дослідження І. П. Василяшко, О. В. Безпалько, А. А. Колупаєвої, Т. Г. Губаревої, І. В. Луценко, Л. О. Савчук та інших вчених стосовно уведення інклюзивної освіти в Україні, сприяють комплексному баченню та ставленню до проблематики інклюзивної освіти в нашій країні. Безсумнівно, починаючи з 90-х рр. ХХ ст., було зроблено чимало пошуків для шляху розвитку інклюзивної освіти вітчизняними та зарубіжними вченими. Над цим питанням вели роботу В. Синьов, М. Малофєєв, М. Шеремет, В. Бондар, Л. Андрушко, А. Колупаєва, В. Ляшенко, О. Столяренко, А. Шевчук та інші науковці, які посвячували свої роботи аналізуванню ступеню залучення дітей з особливими освітніми

потребами до навчання в загальноосвітніх навчальних закладах. Також дуже вагомим кроком у пошуку напрямків впровадження та розвитку інклюзивної освіти в нашій країні є дослідження про ставлення до інклюзивної освіти з боку дітей без особливих потреб в освітньому процесі, батьків та викладачів. Підлягали аналізу проблеми виокремлення основних груп дітей, які потребують створення особливих умов для реабілітації та соціальної адаптації (Т. Власова, І. Бех, В. Бондар, Є. Мастюкова, О. Хохліна, В. Синьов, М. Шеремет, М. Ярмаченко); визначалася специфіка особливостей навчання та підготовки до життя дітей з особливими потребами (І. Дмитрієва, Т. Білоус, І. Ванова, В. Золотоверх, В. Липа, Л. Одинченко, В. Тарасун та ін.). Але введення інклюзивної освіти у загальноосвітні навчальні заклади вимагає подальших детальніших досліджень.

Формулювання мети статті. Мета статті: визначити місце інклюзивної освіти у вітчизняній системі освіти та оцінити хід уведення інклюзивної освіти у загальноосвітні навчальні заклади України.

Виклад основного матеріалу дослідження з повним обґрунтуванням отриманих результатів. Обриси становища впровадження інклюзивної освіти, що склалося в системі освіти України за роки розповсюдження елементів, положень та ідей інклюзивного навчання, вивчення ступеня обізнаності, сприйняття та ставлення до інклюзії з боку суспільства; оцінка практики уведення – все це є великим кроком до розвитку української інклюзивної освіти. Термін "діти із особливими потребами" згідно Міжнародної класифікації стандартів освіти визначається як – "особи, навчання яких потребує додаткових ресурсів", що охоплює досить широкі кола дітей: обдаровані діти та діти із затримкою психічного розвитку, діти-інваліди і діти із вадами за станом розвитку і здоров'я; діти-сироти і безпритульні діти. В Україні це поняття поширюється здебільше на дітей, у яких виділяються особливості або порушення психічного, фізичного та фізіологічного розвитку. Для виконання державної політики щодо введення інклюзивної освіти, створено Концепцію її розвитку (затверджено наказом МОНУ від 11.09.2009 р. № 855). Мета Концепції – спрямованість роботи на:

- подолання стереотипів серед суспільства та поширення філософії нормального ставлення до дітей та осіб із порушеннями психічного, фізичного та фізіологічного розвитку;
- створення сприятливих умов для виконання державної політики забезпечення конституційних прав та гарантій дітям з особливими освітніми потребами у сфері української освіти;
- поліпшення системи освіти та соціальної реабілітації дітей із порушеннями психічного, фізичного та фізіологічного розвитку, зокрема з інвалідністю, зокрема інклюзивного навчання, із застосуванням адаптованого міжнародного досвіду [1, с. 38].

Основними ініціаторами уведення інклюзивної освіти для дітей з особливими освітніми потребами в Україні є батьки таких дітей та суспільні організації, які поширюють принципи та ідеї інклюзії серед професійного товариства, також посилюють та заохочують до праці в цьому напрямку державну діяльність. Також виявляють велику ініціативу щодо введення інклюзивної освіти в Україні неурядові організації та батьківські об'єднання. Громадські організації надають вагому підтримку у впровадженні інклюзивної освіти в Україні.

Інклюзивна освіта здається ефективним або потенційно ефективним різновидом освіти батькам здорових дітей або дітей з легкими психофізіологічними порушеннями, які можуть нормально навчатись у інклюзивних школах (без специфічної матеріальної бази та спеціальних підручників). Ці батьки припускають, що інклюзивна освіта є важливим кроком у програмі розвитку дітей з особливими освітніми потребами, їх соціалізації, ресоціалізації та адаптації [2, с. 130]. Перевагами інклюзивного навчання є те, що діти з особливими потребами здобувають необхідні соціальні навички, які сприяють розвитку відносин з іншими дітьми і таким чином підвищують свою незалежність. Вони вступають у дружні стосунки і розвивають в собі відчуття причетності, що підвищує їх самооцінку. У навчанні – покращують свої успіхи, хоча часто і не досягають кращих результатів, ніж їхні однолітки, оскільки властива для них потреба бути потрібним мотивує їх здобувати нові навички.

Батьки дітей з особливими потребами, які навчаються у спеціальних школах, мають достатньо негативних уявлень щодо освіти у загальноосвітніх школах, навіть інклюзивних. Саме основне з них – це негативне ставлення до дітей з особливими потребами з боку вчителів загальноосвітнього закладу, батьків здорових дітей та самих дітей. Саме через це батьки намагаються вберегти своїх дітей від психологічних травм [3, с. 126].

Концепція інклюзивного навчання є складною і багатоаспектною проблемою. Вона містить низку сегментів, без попереднього розв'язання яких реалізація цієї ідеї не дасть належних результатів. Потрапивши до загальноосвітнього закладу, дитина з особливими потребами залишиться самотньою, з комплексом проблем, якщо у цьому навчальному закладі не підвищуватиметься рівень і обсяг спеціальних освітніх послуг, зокрема таких як навчання за індивідуальними навчальними планами, програмами, підручниками (особливо в початковій школі), наявність дидактичних матеріалів, спеціального обладнання, надання діагностичних, консультативних і дійових послуг спеціалістами соціально-психологічної служби (логопедичні, дефектологічні, психологічні, соціальні та ін.). Головними проблемами вчителів загальноосвітніх шкіл, які працюють з особливими дітьми, є брак спеціальних знань та досвіду роботи з дітьми з «особливими» потребами, нестача методичних матеріалів (особливо для початкової школи та НВК).

Виникає потреба у визначенні основних принципів інклюзивного навчання:

- всі діти повинні брати участь у процесі навчання разом у всіх випадках, коли це можливо, не звертаючи уваги на тимчасові труднощі чи відмінності, що можуть бути між ними;
- школи мають приймати та врахувати потреби своїх учнів, координуючи різні види та темпи навчання;
- забезпечення якісної освіти для всіх завдяки потрібному навчально-методичному забезпеченню, застосуванню організаційних заходів, розробці стратегії викладання, використанню ресурсів та партнерських стосунків зі своїми громадами;
- діти з особливими освітніми потребами мають одержувати додаткову допомогу, яка може бути їм потрібна для забезпечення успішності навчально-виховного процесу [4, с. 151].

Висновки дослідження і перспективи подальших розвідок з напрямку. Вивчаючи перспективи ширшого впровадження інклюзивної освіти у загальноосвітні навчальні заклади України, потрібно зауважити, що на сьогодні наша країна лише в певній мірі має готовність запровадити масштабне інклюзивне навчання. Стратегія розвитку української освітньої системи має бути здійснена з урахуванням сучасних інтеграційних та глобалізаційних процесів та інтегрувати українську освітню систему до світового освітнього простору. Одним із напрямків впровадження цієї стратегії має бути відповідним чином впорядкована та втілена у діяльність інклюзивна освіта, яка в Україні зобов'язана співіснувати із загальною та спеціальною.

Перспективи подальших досліджень полягають у глибшому вивченні ролі батьків у введенні інклюзивної освіти в українських загальноосвітніх навчальних закладах. Потрібно зазначити, що інклюзивна освіта у дошкільному віці має менш травмуючий характер та більшу результативність, ніж у шкільному. Тому введення дитини з особливими освітніми потребами до кола інших дітей та подальшу успішну її адаптацію у суспільство та соціалізацію більш доречно проводити в дошкільному віці.

Література:

1. Інклюзивна школа: особливості організації та управління / [А. А. Колупаєва, Н. В. Софій, Ю. М. Найда та ін.]. – К., 2010. – 128 с.
2. Фильчикова Л. И. Дети с проблемами в развитии / Л. И. Фильчикова, Л. П. Григорьева, З. С. Алиева. – М.: Академкнига, 2002. – 415 с.
3. Селигман М. Обычные семьи, особые дети. Системный подход к помощи детям с нарушениями развития / Милтон Селигман. – М.: Теревинф, 2007. – 368 с.
4. Капська А. Й. Соціально-педагогічна робота з дітьми та молоддю з функціональними обмеженнями / А. Й. Капська. – К.: ДЦССМ, 2003. – 168 с.

Науковий керівник:

старший викладач Панченко Світлана Петрівна.

**Изенбаева С.Б., Нуркамыт А.Б., Алдибаева Л.Т.
(Алматы, Казахстан)**

ФИЗИЧЕСКИЙ ЭКСПЕРИМЕНТ В ОБРАЗОВАТЕЛЬНОМ ПРОЦЕССЕ

В современном мире определяющим фактором развития всех сфер жизни становится наука, так как она является основой развития страны и важным фактором обеспечения ее конкурентоспособности. Во Всемирной декларации о высшем образовании для XXI века подчеркивается, что без соответствующего высшего образования и современных научно-исследовательских учреждений, с квалифицированными и образованными людьми, ни одна страна не в состоянии обеспечить реального устойчивого экономического развития [1].

Современный этап развития общества ставит перед казахстанской системой образования целый ряд принципиально новых задач, среди которых следует выделить необходимость подготовки конкурентоспособных специалистов. Конкурентоспособный специалист - это в первую очередь творческая личность, который может освоить новые методы, новую технологию, познакомиться с новыми разработками, достижениями науки и техники. Современный специалист должен хорошо знать принципы и уметь выполнять расчетно-конструкторские, проектно-технологические, испытательные, исследовательские и другие виды работ. Развитое мышление, способность самостоятельно принимать решения, стремление к самообразованию, владение новой информацией, умение пользоваться полученными знаниями в конкретных условиях становится важнейшим критерием компетентности специалиста, т.е. он должен быть профессионалом своего дела.

Фундаментом формирования профессиональных компетенций студентов по техническим направлениям служит физическое образование. Законы и методы физики получили широкое практическое применение и являются основой научно-технического прогресса. Необходимо, чтобы уровень знаний, полученных при изучении фундаментальной дисциплины – физики, студенты умели применять при изучении специальных инженерно-технических дисциплин, в прикладных исследованиях и в своей профессиональной деятельности. Роль физики в обучении студентов технических специальностей

общеизвестно: физика совместно с курсом высшей математики определяет физико-математическую подготовку студентов технических вузов и формирует естественнонаучное мировоззрение выпускника технического вуза. Студент должен не только освоить определенную сумму знаний и решать типовые задачи, но и обладать способностью к самообразованию, творчеству, адаптации к изменяющимся условиям деятельности, самостоятельной постановке задач и их решению. Задача подготовки такого специалиста заставляет искать соответствующие методы обучения. Как известно физика является экспериментальной наукой, поэтому необходимо уделять достаточно большое внимание практической составляющей предмета и поэтому самым мощным средством наглядности в этом выступает физический эксперимент. Эксперимент является ядром принципа наглядности, необходимой базой для формирования практических умений, способом отражения экспериментального характера физической науки. Физический эксперимент является основополагающим звеном подтверждающий или опровергающий истинность той или иной физической теории. Поэтому изложение любой физической теории сопровождается анализом опытов и экспериментов, которые привели к созданию данной теории, подтверждают ее основные положения [2].

Экспериментальный метод обучения способствует возникновению познавательного интереса к изучаемой теме, стремлению понять суть явления, способности анализировать и делать логические выводы, умению работать самостоятельно и в отдельных группах. Физический эксперимент дает возможность применять теоретические знания на практике, предвидеть ход и результат эксперимента, закрепить полученные знания, развить навыки исследователя-экспериментатора. Изучение физики невозможно без лабораторных занятий. Лабораторный физический практикум наряду с неопределимыми преимуществами практической формы приобретения знаний обладает рядом недостатков. Можно выделить следующие:

- материальная база и оборудование, применяемое в вузах, не всегда отвечает современным требованиям развития науки и техники;
- темы лабораторных работ часто могут не совпадать с материалом, изучаемым на лекциях;
- проявление инициативы и самостоятельности студентов в рамках лабораторного практикума ограничено методическими указаниями;
- уровень самостоятельной подготовки студентов к выполнению лабораторных работ недостаточен;
- у студентов не всегда хватает теоретических знаний и навыков в анализе наблюдаемых явлений и умений делать правильные выводы при проведении эксперимента.

Для совершенствования постановки и организации проведения физического эксперимента на лабораторных занятиях необходимо:

- совершенствование методики проведения физического эксперимента;
- включение новых лабораторных работ;
- применение современных методов измерений и расчетов;
- улучшение технического оснащения лабораторных кабинетов;
- повышение активности и самостоятельности студентов;
- развитие естественнонаучного мышления и проведения научного исследования.
- использование компьютера и компьютерных технологий на занятиях.

В настоящее время уделяется большое внимание разработке и внедрению в педагогическую практику современных инновационных методов и технологии обучения, основанные на использовании современных достижений науки, информационных и телекоммуникационных средств в образовании. В современной физической лаборатории одновременно можно выполнять традиционный физический эксперимент и компьютерный модельный эксперимент, причём совместное их применение будет более эффективным, если внедрение информационных технологий будет дополнять существующие технологии обучения и способствовать улучшению качества образования. По сравнению с традиционными лабораторными работами компьютерные виртуальные лабораторные работы имеют следующие преимущества:

- нет необходимости покупать дорогостоящее оборудование;
- появляется возможность моделирования процессов, протекание которых недоступно в лабораторных условиях. В ходе выполнения виртуальных лабораторных работ по некоторым разделам физики студенты могут с помощью анимированных моделей наблюдать физические процессы и явления, недоступных для наблюдения в реальном эксперименте;
- компьютерное моделирование позволяет изменять временный масштаб, варьировать в широких пределах параметры и условия эксперимента.

Однако виртуальные лабораторные работы обладают и недостатками. Основным из них является отсутствие непосредственного контакта с объектом исследования, приборами и оборудованием, поэтому самым разумным решением является сочетание внедрения традиционных и виртуальных лабораторных работ в образовательном процессе с учетом их достоинств и недостатков [3].

Реальный физический эксперимент имеет большое значение в изучении физических законов и процессов и играет существенную роль в профессиональной подготовке студентов физического факультета. Следует отметить, что физический эксперимент имеет также громадное значение в качестве орудия исследования в целом ряде смежных с физикой естественных дисциплин, особенно в химии,

биології і багатьох інших. Знання і досвід, отримані студентами в лабораторіях фізики, дозволять в майбутньому їх професії самостійно проектувати систему послідовних дій, приводячих до рішення різних виробничо-технічних завдань так як реальна професійна робота супроводжується виникненням нових нерешених завдань. Кваліфікованому спеціалісту необхідно самому проектувати послідовність необхідних дій, які послужать досягненню поставленої мети.

Література:

1. Садуақасова Ж.К. Сучасні тенденції в розвитку науки і освіти: Казахстан і світова практика // Вестник КазНПУ, 2014, Алматы
2. Талхігова Х.С. Шкільний фізичний експеримент // Міжнародний дослідницький журнал: Педагогічні науки, випуск листопад, 2015
3. Дайнеко Е.А., Чайко Е.В., Іпалакова М.Т., Дмитрієв В.Г., Маратов М.М. Роль віртуальних лабораторних робіт в викладанні природничо-наукових дисциплін // Вестник ЕНУ ім. Л.Н. Гумілова, 2012, №6, 65-68 стр.

Іхаб Макхулі
(Дніпро, Україна)

СВІТОГЛЯДНІ ПЕРЕДУМОВИ РОЗВИТКУ ОСВІТИ НАЦІОНАЛЬНИХ МЕНШИН ЯК МІЖДИСЦИПЛІНАРНОГО ПЕДАГОГІЧНОГО ФЕНОМЕНУ

Проблема освіти національних меншин та формування готовності майбутніх учителів до роботи в школах національних меншин є однією з фундаментальних у сучасній педагогічній теорії та практиці та має давню педагогічну традицію. На сьогодні в науці наявний доволі великий фонд наукових знань, що розкриває різноманітні підходи та аспекти освіти національних меншин, з кожним роком інтерес до зазначеної проблеми зростає. Це обумовлено, з одного боку, посиленням вимог до сучасного педагога, його компетентностям, а з іншого – недостатнім впливом освітян на запобігання міжетнічних конфліктів в Україні, що значною мірою зіпсують соціально-економічні та політичні процеси, що відбуваються в нашій державі.

Виходячи з цього, вважаємо за доцільне здійснити аспективний вибірково аналіз наукової літератури з зазначеної вище проблеми та зосередити увагу на вивченні наукової літератури, що розкриває світоглядні передумови розвитку освіти національних меншин як міждисциплінарного педагогічного феномену. Це й стало метою нашої статті.

Ми впевнені, що вивчення наукових робіт допоможе знайти відповідь на важливе питання: як саме підготовка вчителя до роботи в школах національних меншин корелює з проблемами національної ідентичності особистості, виховання етнічної толерантності, культури міжнародного спілкування, попередження міжетнічних конфліктів, а також подолання негативних етнічних стереотипів.

Перш за все зазначимо, що реалізація освіти національних меншин в Україні здійснюється відповідно до національних і міжнародних норм і рекомендацій, викладених у Загальній декларації прав людини, Рамковій конвенції про захист національних меншин, Європейській Хартії регіональних мов або мов меншин, Гаазьких рекомендаціях Верховного комісара ОБСЄ щодо прав національних меншин на освіту, Ословських рекомендаціях щодо мовних прав національних меншин на освіту, Законі України «Про національні меншини в Україні» тощо.

Звернемося до ст. 3 Закону України «Про національні меншини в Україні», де вказано, що до національних меншин належать групи громадян України, які не є українцями за національністю, виявляють почуття національного самоусвідомлення та спільності між собою [1].

Крім того, в ст. 6 Закону [1] записано, що держава гарантує всім національним меншинам права на національно-культурну автономію. Мається на увазі не лише користування та навчання рідною мовою або її вивчення в навчальних закладах і національних культурних центрах. Робиться наголос на збереженні та розвитку національних культурних традицій, сповідуванні своєї релігії, задоволенні потреб у літературі, мистецтві, ЗМІ, а також створенні національних культурних і навчальних закладів.

Отже, на сьогодні на законодавчому рівні в Україні закріплено освітні потреби національних меншин через забезпечення їм рівних конституційних прав на освіту, вшанування культури, релігії, звичаїв і традицій.

Зазначимо також, що відповідно до ст. 1 Гаазьких рекомендацій щодо прав національних меншин на освіту зафіксовано, що представники національних меншин зобов'язані інтегруватися в більш широке суспільство через належне оволодіння державною мовою [2]. Вважаємо, що зазначене положення можна розглядати значно ширше й говорити про те, що учні шкіл національних меншин – це перш за все представники полікультурного сучасного середовища. Це, безумовно, накладає чіткі вимоги до вивчення та вшанування не лише історії, культури, традицій, релігії конкретного етносу, а ще й всієї країни. Вважаємо, що зазначене положення стане базисним у процесі наших подальших наукових розробок.

Ми повністю підтримуємо думку Т. Пилипенко, що освіту національних меншин України потрібно

розглядати як систему заходів держави, спрямованих на задоволення освітніх потреб представників різних етносів, пов'язаних із специфікою їхнього етнокультурного розвитку, неоднаковою чисельністю, компактним чи дисперсним розселенням, їхньою організаційною структурованістю [3, с. 62 – 64].

Зрозуміло, існують змістові розбіжності в поглядах і підходах щодо використання термінології в дослідженнях етнічних або національних меншин. Звернемося до енциклопедичних ресурсів. Так, етнос (грец. – «група, плем'я, народ») – історично сформована на визначеній території стійка сукупність людей, що має єдину мову, спільні риси та стабільні особливості культури та психології. Етнос характеризується окремою етнічною територією, своєрідною мовою, культурою, власною самосвідомістю, характером, специфічними нормами господарського життя [4]. Нація є вищою формою етносу, що прийшла на зміну народності.

У нашій роботі ми не ставимо за мету знайти відмінності між поняттями «освіта національних меншин», «освіта етнічних меншин», «міжкультурна освіта», «полікультурна освіта», «мультикультурна освіта», «поліетнічна освіта» та ін. Ми розглядаємо одну комплексну проблему – як якісно підготувати вчителя до роботи в школі, в якій навчаються євреї, греки, молдавани, болгар, вірмени або представники інших національних меншин. Причому такий вчитель був би готовий виховувати в учнів почуття людської та національної гідності; вчити збереженню та розвитку національних мов і культур, національних духовних надбань української нації і національних меншин; сприяти засвоєнню цінностей європейської і світової культур, усвідомлення їхнього взаємозв'язку тощо.

Твердження про те, що проблема освіти національних меншин має чітко виражений міждисциплінарний характер, підтверджується численними науковими розробками в різних наукових спеціальностях: психології, фізичної культури і спорту, історії тощо. Продовжуючи аналіз першого напрямку наукової літератури, розглянемо декілька прикладів.

Так, Л. Чорна в історичній роботі дослідила освіту національних меншин міста Києва 20 – 30 рр. минулого століття [5], зокрема встановлено, що вищий освітній рівень був у представників європейських народів (німців, поляків, чехів та інші), натомість східні національні меншини, представники яких майже не володіли українською та російською мовами, фактично знаходилися у самоізоляції.

І. Кліш представила методику фізичного виховання дітей до трьох років через поєднання традиційних засобів етнопедагогіки з сучасними досягненнями педагогічної науки [6]. Зазначено, що важливу роль відіграють національні рухливі ігри для розвитку різних частин тіла, формування життєво важливих рухових умінь і навичок, профілактики відхилень у стані здоров'я.

Низка дисертацій присвячена психологічним аспектам освіти національних меншин. Наприклад, Н. Міщенко [7] довела, що етнопсихологічні та етнокультурні чинники: етнічні традиції, релігія, культура, а також етновиховний простір сім'ї здійснюють істотний вплив на становлення особистості дитини. Ю. Михальчук [8] запропонувала концептуальну модель гармонізації етносамосвідомості старшокласників, що включає низку критеріїв: позитивну етнічну ідентичність; конструктивне сприйняття історії; етнічну толерантність; розуміння аккультураційних процесів та потреби діалогічної взаємодії між етносами.

М. Боднар [9] з'ясувала, що вивчення структури, змісту, ієрархії етнопсихологічних життєвих орієнтацій студентської молоді різних регіонів України засвідчує факт, що її самоактуалізація може суттєво гальмуватись окремими чинниками, недостатньо актуалізованими в етнічній самосвідомості: рівнем відповідальності за власне майбутнє та за майбутнє країни; асиметричним ставленням до минулого, теперішнього та майбутнього; неадекватним ставленням до себе, що створює перешкоди на шляху до життєвого успіху, задоволення власною самореалізацією.

Отже, аналіз наукової літератури різних галузей знань дає підстави стверджувати, що проблема освіти національних меншин має міждисциплінарний характер. Задоволення освітніх потреб національних меншин є предметом вивчення психології, філософії, історії, політології та низки інших наук. Це дає змогу багатоаспектно дослідити роль учителя школи національних меншин, діяльність якого спрямована на збереження системи культурних цінностей та сприянню інтеграції дітей в соціальне середовище.

У цілому, наявний фонд міждисциплінарних знань може слугувати серйозною теоретичною основою для конструювання та проведення подальшого педагогічного дослідження.

Література:

1. Закон України «Про національні меншини в Україні» [Електронний ресурс]. – Режим доступу: <http://zakon3.rada.gov.ua/laws/show/2494-12>.
2. Гаазькі рекомендації щодо прав національних меншин на світу [Електронний ресурс]. – Режим доступу: <http://www.osce.org/uk/hcnm/32194?Download=true>.
3. Пилипенко Т. Реалізація освітніх потреб представників національних меншин в Україні: стан, проблеми, перспективи /Т. Пилипенко // Актуальні питання вітчизняної етнополітики: шляхи модернізації, врахування міжнародного досвіду / Під загальною редакцією Ю. Тищенко. – К.: Український незалежний центр політичних досліджень, 2004. – С. 53 – 91.
4. Український тлумачний словник [Електронний ресурс]. – Режим доступу: <http://language.br.com.ua/>.
5. Чорна Л. М. Культурне життя і освіта національних меншин міста Києва у 1920-х – 1930-х роках: автореф. дис.... канд. іст. наук: 07.00.01 / Л. М. Чорна; – Київський національний університет імені Тараса Шевченка. – Київ, 2010. – 18 с.

6. Кліш І. С. Фізичне виховання дітей до 3-річного віку засобами етнопедагогіки: автореф. дис.... канд. наук з ф.в. та сп.: 24.00.02 / І. С. Кліш; Волинський державний університет імені Лесі Українки. – Луцьк, 2000. – 22 с.
7. Міщенко Н. І. Етнопсихологічні чинники виникнення особистісних проблем дитини: автореф. дис.... канд. психол. наук: 19.00.05 / Н. І. Міщенко; Інститут психології ім. Г. С. Костюка АПН України. – К., 2002. – 20 с.
8. Михальчук Ю. О. Гармонізація етнічної самосвідомості старшокласників: психологічні аспекти // Проблеми загальної та педагогічної психології. Збірник наукових праць Інституту психології ім. Г. С. Костюка АПН України / За ред. Максименка С. Д. – К., 2003. – Т. V, ч. 5. – С. 214 – 219.
9. Бондар М. Б. Вплив рівня етнічної самоідентифікації на розвиток самоактуалізації студентської молоді // Психологія. Збірник наукових праць Національного педагогічного університету ім. М. П. Драгоманова. – К., 2003. – Вип. 19. – С. 190 – 195.

Науковий керівник:

доктор педагогічних наук, професор Кожушко Світлана Павлівна.

Вікторія Лобосок
(Глухів, Україна)

СІМЕЙНЕ НАСИЛЬСТВО НАД ДІТЬМИ ЯК СОЦІАЛЬНО-ПЕДАГОГІЧНА ПРОБЛЕМА

Великою проблемою для сучасного українського суспільства є прояви насильства у сім'ї. У підсвідомості людини поняття сім'ї асоціюється з тією територією, на якій відчуваєш себе комфортно і спокійно. Де панує любов і злагода, де можна сховатися від неприємностей, які оточують нас в суспільстві. Але це тільки в ідеальному випадку, кожна сім'я це загадка, де є скриті, а в гіршому випадку явні трагедії, де панує жорстокість, ненависть і насильство.

Домашнє насильство – це проблема, що стосується не тільки однієї людини, пари, чи сім'ї. Його причини пов'язані з економічною ситуацією, суспільними нормами та ставленням до насильства. Від домашнього насильства можуть потерпати всі члени родини, проте найчастіше воно торкається слабких, нездатних до самозахисту та залежних членів сім'ї.

Насильство над дітьми в сім'ї дуже поширене явище в Україні. Близько 30-40 % всіх злущань відбуваються в сім'ї, де людина на перший погляд і не повинна захищатися [6, с. 45 – 55].

Насильство в сім'ї завдає шкоди всім її членам, також воно призводить до розладів здоров'я, психіки, погіршення психологічного клімату в родині. Діти, які виховуються в сім'ї з проблемою насильства, підсвідомо переймають модель насильницької поведінки, а в більш зрілому віці виявляють агресію, є схильними до негативних проявів у дитячому та молодіжному середовищі.

Тому **метою** статті є вивчення та аналіз насильства в сім'ї, як проблеми соціальної роботи, а також визначення видів насильства, форм та причин виникнення насильства дітей у сім'ї.

Родина, яка має проблему насильства, потребує комплексної допомоги від організацій і служб, діяльність яких спрямована на попередження домашнього насильства. Ця допомога має бути орієнтована на захист осіб, які переживають насильство, на надання їм соціальної, психологічної та юридичної допомоги, проведення реабілітаційної та корекційної роботи з членами сім'ї.

Цій проблемі присвячено багато досліджень, але й зараз недостатньо розробленими залишаються питання щодо причин, що сприяють формуванню, засвоєнню та використанню насильницької поведінки в сім'ї, оскільки розв'язанням проблеми насильства в сім'ї соціальні педагоги почали займатися зовсім нещодавно, після введення в дію Закону України «Про попередження насильства в сім'ї» від 15.11.2001 р. [3, с.12].

Основоположниками сучасних теорій насильства були дослідження Х. Арангурена, Г. Блумера, М. Вебера, Д. Галтунга, Р. Дарендорфа, Г. Зімеля, Л. Козера, Р. Мертон, Н. Смелзера, А. Смолла, П. Сорокіна, О. Шпенглера, Г. Тарда, З. Фрейда, Е. Фромма та ін. Проблематиці насильства як загальносоціального явища торкаються у своїх роботах вітчизняні дослідники: А. Бондаровська, Н. Дмитренко, Ю. Мельник, Ю. Поліщук, І. Трубавіна, С. Шаргородський та ін. Різні аспекти проблематики насильства в сім'ї розглянуті в працях зарубіжних (психологів: Л. Берковіца, Е. і П. Добаш, М. Страуса, Н. Блеклока, Е. Саттерленда, соціологів: Г. Паттерсона, Р. Коллінза та ін.) і вітчизняних (А. Антонова, Л. Альперн, А. Беседіна, О. Кочемірської, М. Мацковського, В. Тулякова, А. Харчева, Т.В. Шипунової та ін.) дослідників.

Зазначимо, що сім'я – це група осіб, які пов'язані між собою шлюбом, кровним спорідненням, фактом усиновлення (удочеріння) та іншими формами прийняття дітей на виховання, які разом проживають, спільно господарюють та мають взаємні права й обов'язки [4, с. 24].

Насильство в сім'ї – це будь-які умисні дії фізичного, сексуального, психологічного чи економічного спрямування одного члена сім'ї щодо іншого, якщо ці дії порушують конституційні права і свободи члена сім'ї як людини та громадянина і завдають йому моральної шкоди, шкоди його фізичному чи психічному здоров'ю [3, с. 10].

Насильство над дитиною – це широкий спектр дій, що приносять шкоду дитині з боку людей, які повинні доглядати його та опікуватися ним. Ці дії містять як фізичне насильство, так і занедбаність й нехтування потребами дитини.

Виділяють чотири основні форми насильства над дітьми у сім'ї: фізичне, сексуальне, психологічне, економічне.

Фізичне насильство – це навмисне нанесення фізичних ушкоджень дитині, а також навмисне позбавлення свободи й нормальних умов життя, які можуть призвести до смерті дитини, викликати порушення фізичного й психічного здоров'я.

Ознаками фізичного насильства можуть бути:

- синці, порізи і рани на тілі та обличчі дитини;
- страх дитини перед фізичним контактом з дорослими.

Наприклад, дитина панічно боїться навіть найменших дотиків до себе, спроба взяти його за руку може закінчитися істерикою;

• пасивна поведінка дитини в школі. Він починає раптово відставати в знаннях, не приймає участі у шкільних заходах, відмовляється контактувати з оточуючими.

Сексуальне насильство – це залучення дитини з її згоди (чи без її згоди) до сексуальних дій з дорослим з метою отримання останнім задоволення чи користі.

Ознаками сексуального насильства можуть бути:

- синці та садна в області статевих органів дитини;
- виявлення у дитини захворювань, які передаються тільки статевим шляхом;
- інфекції сечовивідних шляхів;
- психічні та нервові розлади;
- психосоматичні хвороби;
- скарги та визнання дитини;
- раптовий інтерес дитини до порнографічних і еротичних матеріалами;
- сильна невпевненість у собі;
- агресія.

Психологічне насильство – це періодичний, довготривалий чи постійний психічний вплив на дитину, спрямований на навмисне приниження її честі й гідності, що стає причиною образ, страху, емоційної невпевненості в собі, а це гальмує розвиток особистості й призводить до формування патологічних рис характеру [4, с. 122].

Економічне насильство – умисне позбавлення дитини житла, їжі, одягу та іншого майна чи коштів, що може призвести до смерті дитини, викликати порушення фізичного й психічного здоров'я [3, с. 14].

Описані види насильства над дітьми частіше за все здійснюються в таких групах сімей: алкоголіки та наркомани, малозабезпечені сім'ї, сім'ї, у яких один із батьків чи обидва є безробітними; сім'ї, у яких батькам не вистачає педагогічних знань тощо. Можливими жертвами жорстокої поведінки в сім'ї найчастіше є небажані, хворобливі, з хронічними захворюваннями діти [1].

Також, насильство несе дуже серйозні негативні соціальні наслідки. Воно породжує терор, безладдя; відчуття відсутності допомоги, невпевненості, безнадійності або безсилля; відчуття провини; відчуття придушення волі; примари; відсутність самоповаги; настирливі спогади; напади страхів, депресію; фобії, смуток; роздуми про самогубство; втрату довіри; сумніви щодо віри в щось; наркотичну/алкогольну залежність; жагу помсти.

Діти з сімей, у яких практикується насильство, відчувають постійний психологічний дискомфорт, для них це справжня трагедія. Діти переживають відчуття страху. Цей страх може проявлятися різним чином: від занурення в себе та пасивності до насильницької поведінки.

Основним міжнародним правовим документом спрямованим на подолання насильства над дітьми та призначеним захищати їхні права є Конвенція про права дитини, ратифікована Постановою Верховної Ради України 27 лютого 1991 року. Статтею 19 даної Конвенції передбачено, що держави вживають всіх необхідних законодавчих, адміністративних, соціальних і просвітніх заходів з метою захисту дитини від усіх форм фізичного та психологічного насильства, образи чи зловживань, відсутності піклування чи недбалого і брутального поводження та експлуатації, включаючи сексуальні зловживання, з боку батьків, законних опікунів чи будь-якої іншої особи, яка турбується про дитину.

Іншими нормативно-правовими актами стосовно протидії насильству стали Закон України "Про внесення змін до деяких законодавчих актів України щодо вдосконалення законодавства стосовно протидії насильству в сім'ї" від 25 вересня 2008 року та Наказ Міністерства охорони здоров'я України від 23 січня 2004 року №38 "Про затвердження заходів щодо виконання Закону України "Про попередження насильства в сім'ї" та Примірного положення про центр медико-соціальної реабілітації жертв насильства в сім'ї".

Отже, насильство над дітьми – широке поняття, яке включає різні види поведінки батьків та опікунів, інших родичів, учителів, вихователів, будь-яких осіб, які старші або сильніші. Жорстоке поводження з дітьми і зневага їх інтересів можуть мати різні види і форми, але їх наслідок завжди наносить: серйозний збиток для здоров'я, розвитку і соціалізації дитини, нерідко - загрозу її життю або навіть смерті. Проблема насильства над дітьми та його наслідків займає важливе місце серед інших актуальних проблем сучасної

науки. Безперечно, вона далека від вирішення і вимагає нових дослідницьких програм, оригінальних методологічних підходів і пильної уваги до специфіки психокорекційної роботи з дітьми, що пережили подібний досвід.

Література:

1. Гирфанов Р. М. Российский и зарубежный опыт борьбы с насилием в отношении детей / Р. М. Гирфанов, М. Ю. Калинкина // Вопросы ювенальной юстиции. – 2008. – № 1. – С. 58 – 68.
2. Джилліген Д. Запобігання насильству / Д. Джилліген. – К.: Сфера, 2004. – 166 с.
3. Закон України «Про попередження насильства в сім'ї» № 2789 – з від 15 листопада 2001 // Офіційний вісник Укр. – 2001. – № 51.
4. Мурашкевич А. А. Домашнее насилие: как защитить ребенка / А. А. Мурашкевич. – БФ «Подросток», 2004.
5. Руднева О.М. Насильство в сім'ї: Коментар // Гендерне законодавство: Порівняльний аналіза коментарі. – К., 2005. – С. 133-141.
6. Трубавіна І. М. Соціально-педагогічна робота з неблагополучною сім'єю/ І. М. Трубавіна. – К.: ДЦССМ, 2002. – 216 с.
7. Шаргородська С. Насилля в сім'ї: види, наслідки, шляхи подолання / С. Шаргородська // Соціальний педагог. – 2007. – №2. – С. 14 – 16.

Науковий керівник:

кандидат педагогічних наук, Тюльпа Тетяна Миколаївна.

Нодира Мисирова, Шохсанам Каюмова
(Гулистан, Узбекистан)

GURUH RAHBARINING TARBIVAVIY ISHLARNI RIVOJLANTIRISHGA YO'NALTIRILGAN FAOLIYATI

Guruh rahbari noxoyatda ma'sulyatli va murakkab vazifani bajaradi. U guruhdagi tarbiyaviy ishlar tashkilotchisi, talabalarining murabbiysi, guruhni tashkil etadi xamda kamolot tashkilotchilari, o'qituvchilar, oila, keng jamoatchilik ahli bilan birga ish olib boradi.

So'nggi yillarda guruh rahbarining faoliyati turli shakl va metodlar bilan boyitildi. Tarbiyaviy ishlarni tashkil etish va o'tkazishda o'quv yurti jamoat tashkilotlarining roli tobora oshirildi.

Ushbu ishni tayyorlashdan maqsad o'quv yurtining guruh rahbariga hozirgi vaqtda mamlakatda uzluksiz ta'limning yagona tizimini yaratish borasidagi ish uslublarini har tomonlama keng joriy qilish va metodik yordam ko'rsatishdan iboratdir. Ideologik muassasalar sifatida o'quv yurti oldiga muhim tarbiyaviy vazifalar ko'yilgan, bu esa ayni vaqtda har bir guruh rahbarining asosiy vazifalarni xisoblanadi, shunday qilib. Alohida guruh birlashib o'quv yurtini tashkil etadilar. Aloxida guruh jamoalari ko'lga kiritgan ta'lim va tarbiya borasidagi muvaffaqiyatlar butun o'quv yurti jamoasining muvaffaqiyatini ta'minlaydi. SHu nuqta nazardan guruh rahbarining ma'suliyati jamiyat oldida rahbarlik ma'suliyatidan kam emas. SHuning uchun o'quv yurti direktorlari guruh rahbari vazifasiga tajribali, tashkilotchi, mexnatsevar, maxoratli, yosh avlodni sevadigan o'qituvchilarni tayinlab, ular bilan muntazam ish olib boradilar.

Guruh rahbarining muhim vazifalaridan biri-bu talabaning o'qishga bo'lgan havasi, e'tiqodi va bilim, qobiliyatini rivojlantirish, kasb-xunarga bo'lgan layoqatini, yosh va ruxiy xususiyatlar asosida rivojlantirish, har bir o'quvchining bo'lg'usi xayoti rejalarini amalga oshirish, talabalarining salomatligini muxofaza qilishdan iborat. Faollarga ishonish, ularning guruh jamoasi orasida obro'sini ko'tarish, o'z vaqtida ularga tegishli yordam ko'rsatish guruh rahbarining bevosita asosiy vazifasidir.

SHuningdek, *guruh rahbarining tashkilotchilik funksiyasi tarbiya jarayonida muhim vosita sanaladi. CHunki, tashkilotchilik tushunchasining o'zi keng ma'noga ega. Maxsus bir maqsadni ko'zlab u yoki bu ishni tadbiriy choralarnitashkil etish guruh rahbaridan katta malaka va maxsus mahoratni talab qiladi.*

Tashkilotchilik funksiyasi bir necha elementlarga bog'liqdir:

A. O'tgan ishlarni tashkil qilish, uning muvaffaqiyati yoki muvaffaqiyatsizligi sabablarini belgilab olish.

B. Guruhda o'tkaziladigan barcha ishlar tarbiyaviy xaakterga ega bo'lib, ma'lum maqsadni ko'zlab o'tkazilishi va guruh rahbari turli tarbiy ishlarni o'tkazishda oldin shu ishning modelini tuza bilish lozim.

D. Guruh rahbari oldiga qo'yilgan maqsadga yetishish uchun o'z oldiga aniq vazifa qo'ya bilish lozim.

E. Guruh rahbari har bir tadbiriy choralarni amalga oshirishda o'qituvchi va talabalarining qobiliyatlariga qarab, vazifalarni taqsimlash, ma'lum reja asosida tarbiyaviy tadbirlarning o'tazish o'rni, vaqti, soati, javobgar shaxslar va tizimligini aniqlash lozim.

F. Ma'lumki tarbiyaviy ish bajarishda bajaruvchi kishilarni to'g'ri taqsimlash, ishga boshqa o'qituvchilarni, ota-onalar, talabalar, otalik tashkilotlari va ish obektini aniqlash lozim.

Guruh rahbarining asosiy faoliyati esa quyidagilarni bilishni talab etadi.

1. har bir talabani shaxs sifatida o'rganish.

2. Talabalarining guruhda tarbiyalashni tashkil etish.

3. Talabalarining bilim-tarbiyasini oshirish va ularning tartib intizomini mustahkamlash.

4. Guruhda darsdan tashqari ishlarni tashkil etish va o'tkazish.
5. Fan o'qituvchilarning tarbiyaviy ishlarni (koordinatsiyalash) irlashtirish.
6. Talabalarning ota-onalari bilan ishlash.

7. Guruh rahbari fan o'qituv ishlariga nisbatan tarbiyaning ko'p qirrali muhim vazifalarini bajaradi. SHuning uchun uning oldiga juda katta pedagogik va psixologik talablar qo'ygan, bu talablar tarbiyaviy ishlarni yuqori darajaga ko'tarishda muhim rol o'ynaydi.

8. Demak yuqoridagilarga tayangan holda guruh rahbarining faoliyatiga nisbatan qo'yilgan talablar quyidagilardan iborat..

1. Yuqori g'oyafiylik va onglilik.
2. Guruh rahbari katta obro'ga ehtiromga va hurmatga ega bo'lishi
3. Pedagogik mahorat
4. Madaniy qobiliyatning mavdudligi
5. Pedagogie odibga ega bo'lish
6. Yosh avlodga nisbatan hurmat va ehtirom bo'lish
7. Tashkilotchilik malakasi va mahoratiga ega bqlish
8. Tarbiya ishlariga nisbatan ijodiy munosabatda bo'lish
9. Guruh rahbari kasbini yuqoriga ko'tarish mustaqil bilim olish qobiliyatiga ega bo'lish.

Rasmiy hujjatlarga guruh rahbarining vazifalari qisman bayon qilingan bo'lsa ham biz quyida guruh rahbarining vazifalarini aniq tarzda ko'rsatishni zarur deb bildik.

Guruh rahbarining vazifalari:

1. Anatomik, fiziologik va psixologik xususiyatlarini o'rganish.
2. Talabalarning kundalik davomati odob, xulqi va jamoat ishlariga qatnashishini tekshirib borish.
3. Talabalarning rejimga rioya qilishlari va uyga berilgan vazifalarni tayyorlab borishlarini kuzatish.
4. Guruhda ishlaydigan fan o'qituvchilari bilan majlis o'tkazish
5. Darsda talabalarning davomatini ta'minlash, guruhda va o'quv yurtida navbatchilikni tashkil etish, xonani

jihozlash, xonadagi o'quv asboblari saqlashga o'rtgatish, talabalarning qiyinchiliklarini nazorat qilib ular bilan suhbat o'tkazish

6. Guruh majlichlarini tizimli va tartibli o'tkazish
7. «Kamolot» tashkiloti bilan ish rejalariga muvofiq darsdan tashqvari ishlarini tashkil etish.
8. Talabarlarning darsdan ashqari o'kishlari va anjumanlarini o'ikazish
9. Guruh talabalar bilan sport, harbiy vatanparlik tarbiyasi borasida tadbiriy choralar ko'rish, talabalar sog'lig'ini muntazam nazorat qilish, jismoniy tarbiya o'qituvchilari, harbiy ta'lim o'qituvchilari bilan doimiy aloqada bo'lish

10. Talabalarni rag'batlantirish va zarur vaqtlarda ularga nisbatan chora ko'rish.

11. Talabalarning ota-onalari bilan tarbiya borasida doimiy aloqada bo'lish va ular bilan individual suhbatda bo'lish.

12. Talabalarning shaxsiy va guruhga oid hujjvtlarni tartibli olib borish.

Guruhda tarbiyaviy ishlarga doir masalalarni har tomonlama hal qilish maqsadida guruh rahbari talablarning ta'lim olishlari guruhning uyushtirishning tahminiy rejasini tuzadiki bu reja talabalar bilan tizimli ish olib borishga katta imkoniyatlar yaratib beradi.

2. Talabaning o'rganishning tahminiy dasturi

I. talabalar to'g'risida umumiy ma'lumot.

1. Talaba qaerda yashaydi?
2. Ota-onasining kasbi va ish joyi.
3. Oila a'zolarining va ularning moddiy ta'minlanganligi
4. Oilada ota-ananing o'zaro munosabatlari
5. Oilada talabanri tarbiyalash harakteri
6. Talabaning rejimi
7. Oilaning xo'jalik ishlarida talabaning ishtiroki
8. Talabaning hayotida eng muhim voqealar
9. Talabaning sog'ligi to'g'risida ma'lumot

II. Yoshlar taraqqiyotining umumiy holati

1. umumiy taraqqiyot (nunq madaniyati dunyoqarashi harakteri kino, teatr,muzey, sport majmualariga borish)

2. talabaning o'qishga bo'lgan munosabati
3. Talabaning davomati
4. Talabaning jismoniy mehnaga munosabati
5. Talabaning intizomi, xulqi tirishqoqligi
6. Talabaning qiziqishi (o'qishga, sportga)

III. Talabaning jamoat ishlarida ishtiroki

1. Guruhning jamoat ishlarida ishtirok etish
2. Jamoat ishlarini bajarishi
3. Talabaning guruhdagi obro'yi va mavqei

IV. Talaba shaxsining asosiy xususiyatlari

1. Jamoatchilik dunyo qarashi
2. Talabani ma'naviy sifatleri, vatanni sevish, do'stlik, insoniylik, baynalminallik.
3. Irodalilik harakteri va xususiyatlari. (maqsadli bo'lish, faollik, botirlik tashkilotchilik mustaqillik intizomlik, bandlik, kamtarlik va hokazo)
4. Talaba mijozining xususiyatlari va uning ruhiy jarayoni (nutq, diqqat, xotira xayol ruhiy holatlar)
- V. Talabani o'rganish asosida guruh rahbari quyidagi chora-tadbirlarni tuzadi.
1. Talabani qaysi sifatlarini tarbiyalab rivojlantirish lozim.
2. Talaba axloqdagi kamchiliklarni bartaraf qilish uchun nimalar qilish kerak?

2. B. Guruhni o'rganishning dasturi.

I. Guruh xayoti.

1. Guruhdagi talabalarning yoshi, ruxiy, fiziologik va gigienik xolatlari.
2. Talabalarning shaxsiy taraqqiyoti, ma'rifatchilik jixatlari.
3. Guruhdagi jamoatchilik ishlari.

II. Guruhning xamjixatligi va uyushqoqligi

1. Talabalarning o'zaro munosabati.
2. Talabalarning birgalikda mehnat qilishlari va uning vaqti.
3. Qizlar va o'g'il bolalarning do'stligi xamda xamfikrligi.
4. Jamoa a'zilarini ximoya qilish.

Guruhda do'stlik aloqalarini harakteri

1. talabalarning o'quv yurti va undan tashqarida o'zaro do'stlik munosabatlari qanday?
2. Talabalarning bir-biriga nisbatan sezgirlik, kuzatuvchanlik xususiyatlariga egami?
3. O'rtoqlariga nisbatan talabchanligi
4. O'rtoqlarning kamchiliklarini ko'ra biladimi, yo'qmi?
5. Guruhning a'lochilar, zukko, ishbilarmon talabalarning darsdan ketib qolganidan, o'zlashtirmovchi talabalarga munosabatlari qanday?
6. Jismoniy jihatdan zaif bo'lgan bolalarga qanday yordamlar beriladi?

Guruh faollari.

1. Faollar hayati
2. Ularning guruhdagi obro'lari.
3. Faollarning o'rtoqlariga nisbatan munosabatlari.
4. Faollar guruhdan ajralib turadilarmi, guruhdagilar ularni xurmat qiladilarmi yoki yo'qmi?

Guruhning o'quv yurti bilan aloqasi

O'quv yurtida xodisalardan, boshqa guruhlardan guruhning xabari bormi?

O'quv yurtining yaxshi yo'lga qo'yilishi uchun guruh o'quvchilari takliflar kiritib turadilarmi yoki yo'qmi?

O'quv yurti talabalarni guruh qanday bajaradi?

Guruhning boshqa guruh talabalari bilan qanday aloqasi bor?

O'quv yurti tadbiriy choralarni rejalashtirishda guruh talabalari qanday ishtirok etadilar?

Talabalar jamoasining yuqori ko'rsatilgan usullar bilan holatini o'rganish o'qituvchiga ko'a imkoniyatlar beradi. Tajribali o'qituvchilar hamma vaqt biror guruhning rahbarligini olishdan avval oldin guruhni batafsil o'rganadilar, bu esa qiyinchilik guruh rahbariga vaqti tejashda, aniq ish rejalarini tuzishda va o'z faoliyatini o'quv yili davomida belgilangan tarzda amalga oshirishga yordam beradi.

Foydalanilgan adabiyotlar:

1. Karimov I.A. O'zbekiston buyuk kelajak sari. T., O'zbekiston, 1998, 686b.
2. Karimov I.A. O'zbekiston XXI asrga intilmoqda. T., O'zbekiston, 1999, 48b.
3. Jo'raev A. Ta'lim texnologiyalari. – Buxoro: Universitet, 2005. – 76 b.
4. Ziyodova T.U, Xolmatova U., Jumaniyozova T. O'qituvchi kitobi. T., 2002 yil 136 bet.
5. Mirtojiev M., Mahmudov N. Til va madaniyat. – T. 1992..
6. Ochilov M. Yangi pedagogik texnologiyalar. – Qarshi: Nasaf, 2000. – 13 b.

Нодира Мисирова, Шохсанам Каюмова
(Гулистан, Узбекистан)

PEDAGOGIK FAOLIYATNING O'ZIGA HOS HUSUSIYATLARI

Har qanday faoliyatda bo'lgani singari, pedagogik faoliyatning ham bir nechta tarkibiy qismlari mavjud. Bular: maqsad, vosita, ob'ekt, sub'ekt. Avvalo, pedagogik faoliyat maqsadi o'ziga hosligi bilan ajralib turadi. Bular quyidagilar:

1. O'qituvchilik ishi maqsadi jamiyat tomonidan belgilanadi, ya'ni o'qituvchi o'z mehnati yakuniy natijalarini tanlashda erkin emas, uning hatti-harakatlari har tomonlama barkamol shahsni shakllantirishga qaratilgan bo'lishi lozim. Pedagogik faoliyat avlodlar o'rtasidagi ijtimoiy vorisiylikni amalga oshirish, yoshlarni mavjud ijtimoiy munosabatlar bilan bog'liq insoniyat ijtimoiy tajribasini egalashdagi tabiiy imkoniyatlarini yuzaga chiqari uchun hizmat qiladi.

Ammo maqsaddan kelib chiqadigan muayyan vazifalarni sharoitga mos ravishda o'qituvchining o'zi belgilashi kerak. SHunday qilib, pedagogik faoliyat maqsadi yakuniy natijasiga ko'ra jamiyat tomonidan belgilanadigan aniq ijtimoiy buyurtma bo'lib, uning vazifalari muayyan pedagogik vaziyatlarda turlicha belgilanadi. Ana shu holatning o'ziyoq o'qituvchidan ijodiy yondoshuvni, maqsadni ko'ra olish, uni muayyan sharoit bilan taqqoslay olishni talab etadi.

2. O'qituvchi faoliyati har doim boshqa faoliyat orqali boshqariladiga faoliyatdir. Bu o'ziga hos meta-faoliyat bo'lib, o'quvchilarning faoliyatiga mos etib quriladi.

Jaloliddin Rumiyning ustoz sifatidagi faoliyati bilan bog'liq yuqorida keltirilgan misol ustoz – murabbiyning jazavaga tushish, baqirish bilan emas, balki o'zini tutish, og'ir – vazmiylik, kamtarlik va samimiyat, qat'iyat bilan bergan javobi, tolibning hatosini darhol tushunib etishi va qilmishidan qattiq hijolat bo'lishiga va majlisni tashlab chiqib kelishgan sabab bo'ladi. ILM tolibining bu tutgan yo'li uning yuksak darajasidagi ongilligini belgilamasada, shu hatti – harakatning o'ziyoq pedagogik faoliyat maqsadiga tamon birgalikda qo'yilgan qadamdir. Binobarin, pedagogik faoliyat maqsadining o'ziga hosligi shundaki, u o'qituvchining ham, o'quvchining ham maqsadi bo'lishi kerak. Meta-faoliyatning mohiyati ana shunda.

3. Boshqa kishi faoliyatni boshqarish shuning uchun ham murakkabki, o'qituvchining maqsadi tarbiyalanuvchining kelajagiga qaratilgan bo'ladi. Bu maqsad o'qituvchi uchun yaqin va tushunarlidir. U "Sen bilishing, bajara olishing va bajarishing kerak", - deya talab qiladi. O'quvchi esa bugungi kunning quvonchiyu tashvishlari bilan yashaydi, kelajak uning uchun juda yiroq. SH.A.Amonashvilli bu ziddiyatga "tarbiya fojiasining asosi" deb baho beradi. O'qituvchi ayni zamonda yashab turib kelajakni barpo etadi. Bu juda murakkab vazifa.

Buni chuqur anglagan usta-pedagoglar har doim o'z faoliyati logikasi o'quvchi ehtiyojlariga tayanib quradilar. Masalan, SH.A. Amonashvilli o'z faoliyat dasturini bola dasturiga yaqinlashtirishga intilgan. E.N. Ilina esa doimiy matnlardan foydalanib, sinfdagi vaziyatga ta'sir o'tkazishga harakat qiladi.

Demak, pedagogik faoliyat maqsadi o'qituvchidan jamiyatning ijtimoiy topshirig'iga nisbatan shahsan qabul qilish; muayyan hatti-harakatlarning maqsad va vazifasiga ijodiy yondoshish; o'quvchi qiziqishlarini hisobga olish va uni o'quv faoliyati maqsadi sifatida takomillashtira olishni talab etadi.

Pedagogik faoliyat ob'ekti – bu inson, shakllanayotgan shahs ruhiy olamining nozik qirralari – aql, hisiyot, idora, ishonch, o'z-o'zini anglash demakdir. Pedagogik faoliyat bo'ektining o'ziga hosligi quyidagilarda namoyon bo'ladi:

1. Inson tabiatining jonsiz bir bo'lagi: emas, balki o'zining takrorlanmas shahsiy hususiyatlariga ega bo'lgan, atroflardagi voqea-hodisalariga nisbatan o'z tushunchalari va munosabatiga ega bo'lgan (jonli) aqli mavjudot. U pedagogik jarayonning ishtirokchisi, uning o'z maqsadi, motivlari, o'iga hos hulq-atvori bor. Binobarin, pedagogik faoliyat ob'ekti uning sub'ekti hamdir. CHunki u pedagogik ta'sirga nisbatan har hil munosabat bilidirishi mumkin. Zero, bu ta'sirni u o'z ichki dunyosi orqali qabul qiladi.

2. O'qituvchi muntazam o'zgarib, o'sib borayotgan inson bilan ishlaydi. Unga nisbatan qolipga solingan, stereotip hatti-harakatlarni qo'llab bo'lmaydi. Bu juda murakkab jarayon bo'lib, o'qituvchidan doimiy izlanishni talab etadi.

3. O'quvchiga faqat pedagoglarga emas, balki uni o'rab turgan muhit ham turli yo'nalishlarda bevosita ta'sir ko'rsatadi. SHuning uchun pedagogik faoliyat shu ta'sirlarni korreksiyalashni, ya'ni tarbiyalash, qayta tarbiyalash hamda shahsning o'z-o'zini tarbiyalashini tashkil etishni ham ko'zda tutadi.

Umuman zamonaviy pedagogika hamkorlik pedagogikasi bo'lib, u maktabdagi munosabatlarni erkinlashtirishga yo'naltirilgan va o'quvchini faollashtirishga, uni pedagogik jarayonning teng huquqli ishtirokchisiga aylantirishga harakat qiladi.

Sub'ekt – bu tarbiyalanuvchiga ta'sir etuvchilar, ya'ni pedagog, ota-onalar, jamoa. O'quvchiga ta'sir o'tkazuvchi asosiy vosita bu o'qituvchi, uning bilimi va qobiliyati. Agar o'quvchilar o'qituvchi shahsini tushunmasa, uning bilimi va hulq-atvoriga nisbatan tanqidiy munosabatda bo'lishsa, uning hatti-harakatlariga qarshilik ko'rsatadilar. Haqiqiy tarbiyachi o'quvchi shahsiga ijobiy ahloqiy ta'sir ko'rsatadi. Bu esa o'qituvchidan o'zini ahloqiy jihatdan muntazam takomillashtirib borishni talab etadi.

Tarbiyaning asosiy vositalari – faoliyatining turli ko'rinishlari bo'lib, o'quvchilar unda bevosita ishtirok etadilar. Bular: mehnat, muloqot, o'qish, o'yin. Masalan, taniqli pedagog A.S.Makorenko tarbiya tizimi markazida ijtimoiy mehnat turgan. Buyuk mutasavvuf olim Bahovuddin Naqshband tarbiya tizimi markazida ham mehnat, hunar turgan. U kishi qo'lidan hech ish kelmaydigan, biror hunari bo'lmagan kishini o'z maktabiga qabul qilmaganlar. Ba'zi pedagoglar ijodiy ish orqali o'quv tarbiya ishlarini tashkil etadilar.

Alalhusus, biz pedagogik faoliyatni pedagogik mahoratning doyasi sifatida birma – bir tahlil qilib chiqdik. Haqiqiy o'qituvchi maqsadni aniq belgilab, sub'ektni faollashtirib, vositalarni tanlab turib pedagogik faoliyatning bu komponentlarini boshqara olish lozimligini chuqur anglaydi. Aynan shu o'rinda biz pedagogik mahoratning mohiyatini anglay boshlaymiz. U bizning nazarimizda muntazam shakllantirib, takomillashtirib borilishi lozim bo'lgan butun bir tizim sifatida namoyon bo'ladi.

Foydalanilgan adabiyotlar

1. Karimov I.A. Kamolot yoshlarimizning chinakam suyanchi va tayanchi bo'lsin. T., O'zbekiston, 2001, 30b.
2. Saidahmedov N., Abdurahmonov O. Yangi pedagogik texnologiya mohiyati va zamonaviy loyihasi. – T.: RTM, 1999. – 27 b.
3. Tolipov O'Q., Usmonboeva M. Pedagogik texnologiya: nazariya va amaliyot. T.: "Fan", 2005. 206 b.
4. Farberman B. Ilg'or pedagogik texnologiyalar. – T.: Fan, 2000. – 46 b.
5. Xoliqov A. Pedagogik mahorat asoslari. T.: «TAFakkur-BO'Stoni» - 2011

Айкерим Мурзалиева, Асем Уатаева, Раугаш Нурмаганбетова
(Бишкек, Кыргызстан)
Гульназ Мурзалиева
(Жезказган, Казахстан)

ПРИНЦИП ПРИМЕНЕНИЯ АКТИВНЫХ МЕТОДОВ ОБУЧЕНИЯ ДЛЯ РАЗВИТИЯ РЕБЕНКА

Целью современного начального образования является развитие личности ребенка, выявление его творческих возможностей, сохранение физического и психического здоровья. В современном начальном образовании наметилось немало положительных тенденций: складывается вариативность педагогических подходов в обучении младших школьников; у педагогов появилась свобода для творческого поиска, активно используется зарубежный опыт; родителям предоставлена выбирать педагогическую систему.

Проблема активности личности в обучении – одна из актуальных психологической, педагогической науки, как и в образовательной практике.

Известно, до 70% личностных качеств закладывается в начальной школе. И не только базовые навыки, такие, как умение читать, писать, решать, слушать и говорить, нужны ребенку в жизни.

Зачастую активизация сводится либо к усилению контроля за работой учащихся, либо к попыткам интенсифицировать передачу и усвоение все той же информации с помощью технических средств обучения, компьютерных, информационных технологий, резервных возможностей психики.

Проблема активности личности в обучении как ведущий фактор достижения целей обучения, общего развития личности, профессиональной подготовки требует принципиального осмысления элементов обучения.

Уровень проявления активности обучения обуславливается основной его логикой, а так же уровнем развития учебной мотивацией, определяющей во многом не только уровень познавательной активности человека, но и своеобразие его личности.

В соответствии с традиционной логикой обучения, включающий такие этапы, как первичное ознакомление с материалом, или его восприятие в широком смысле слова; его осмысление; специальную работу по его закреплению и, наконец, овладение материалом, т.е. трансформацию его практическую деятельность.

Активные методы обучения – это методы, которые побуждают учащихся к активной мыслительной деятельности и практическим овладением учебным материалом. Активное обучение предполагает использование такой системы методов, которая направлена не на изложение преподавателям готовых знаний, их запоминания и воспроизведения, а на самостоятельное овладение знаниями, умениями в процессе активной мыслительной и практической деятельности [1].

Проблемное обучение – такая форма, в которой процесс познаний учащихся приближается к поисковой, исследовательской деятельности. Успешность проблемного обучения обеспечивается совместными усилиями преподавателя и обучаемых. Основная задача педагога – не столько передать информацию, сколько приобщить слушателя к объективным противоречиям развития научного знания и способам их разрешения. В сотрудничестве с преподавателем учащиеся «открывают» для себя новые знания, постигают теоретические особенности отдельного предмета. Проблемное обучение состоит из двух важнейших элементов:

- отражающих основное содержание темы; Система познавательных задач,
- общение диалогического типа, предметом которого является вводимый учителем материал.

Разыгрывание ролей – игровой метод активного обучения, характеризующийся следующими основными признаками: наличие задачи и проблемы и распределение ролей между участниками их решение. Например, с помощью метода разыгрывание ролей может быть имитировано производственное совещание; взаимодействие участников игрового занятия. Каждый из участников может в процессе обсуждения соглашаться или не соглашаться с мнением других участников; ввод педагогом в процессе занятия корректирующих условий. Так учитель может прервать обсуждение и сообщить некоторые новые сведения, которые нужно учесть при решении поставленной задачи; оценка результатов обсуждений и подведение итогов учителем.

«Круглый стол» - это метод активного обучения, одна из организационных форм познавательной деятельности учащихся, позволяющая закрепить полученное раннее знание, восполнить недостающую информацию, сформировать умение решать проблему, укрепить позиции. Характерной чертой «круглого стола» является сочетание тематической дискуссии с групповой консультацией. При этом происходит закрепление информации и самостоятельной работы с дополнительным материалом, а так же выявление проблем и вопросов для обсуждения.

Важное условие при организации «круглого стола»: нужно, чтобы он был действительно круглым, т.е. процесс коммуникации, общения происходил «глаза в глаза». Принцип «круглого стола», т.е. расположение участников лицом друг к другу, а не в затылок, как на обычном занятии, в целом приводит к возрастанию активности, увеличение числа высказываний, повышает мотивацию учащихся, включает не вербальные средства общения, такие как мимика, жесты, эмоциональные проявления.

Мозговой штурм – широко применяемый способ продуцирования новых идей для решения практических проблем. Его цель – организация коллективной, мыслительной деятельности по поиску не традиционных путей решения проблем.

Использование мозгового штурма в учебном процессе позволяет решить следующие задачи: творческое усвоение школьниками учебного материала; связь теоретических знаний с практикой; активизация учебно-познавательной деятельности учащихся; формирование способности концентрировать внимание и мыслительные усилия на решении актуальной задачи; формирование опыта коллективной, мыслительной деятельности.

Подготовка к мозговому штурму включает следующие шаги: определение цели занятия, конкретизация учебной задачи; планирование общего хода занятия, определение времени каждого этапа занятия; подбор вопросов для разминок; разработка критерий поступивших предложений и идей, что позволит содержательно провести анализ и обобщение итоговых занятий.

На заключительном этапе мозгового штурма представители групп делают сообщение о результате. Они называют общее количество предложенных в ходе штурма идей, знакомят с лучшими из них. Авторы отмеченных идей обосновывают и защищают их.

Педагог подводит итоги, дает общую оценку работе групп. При этом важно отметить положительные в работе моменты: проявления высокой степени творчества, успехи коллективной деятельности. Такая итоговая оценка создает в учебной группе творческую атмосферу, поддерживает учеников. Даже если успехи группы не блестящи, все равно нужно опереться на положительное в ее работе, чтобы стимулировать у учащихся желание добиться больших результатов в будущем.

Как правило, мозговой штурм проходит очень продуктивно и дает хорошие результаты. В случае не удачи педагогу не следует скоропалительно отказываться от этой формы работы, а нужно еще раз тщательно проанализировать подготовку и ход занятия, постараться найти причины не удачи, ликвидировать их, и в будущем его ждет успех.

Деловая игра – метод имитации ситуаций, моделирующих ту или иную деятельность путем игры, по заданным правилам.

Важным средством повышения эффективности урока является многообразие видов деятельности на уроке. К.Д. Ушинский отмечал, что ребенок требует деятельности беспрестанно и утомляется не деятельностью, а ее однообразием, односторонностью [2].

Особенно важно соблюдение этого требования в начальной школе. Младшие школьники усваивают знания лучше, если на уроке чередуются разнообразные и непродолжительные виды работы. Однако следует учитывать, что разнообразие видов деятельности учащихся само по себе не обеспечивает их активности, если оно не обусловлено целью урока, не является ее выражением.

Игра, являясь основным видом деятельности дошкольника, продолжает занимать важное место в жизни младших школьников, она рассматривается в качестве важного компонента основной деятельности, младших школьников – учения. Игровые элементы активизируют учебную деятельность учащихся, способствуют развитию самостоятельности и инициативы, товарищества и взаимопомощи и труде. Игра – важное средство повышения у учащихся интереса к учению.

В начальном обучении широко распространены дидактические, или обучающие, игры. Они имеют познавательное содержание и направлены на умственное развитие учащихся.

В различных видах учебной деятельности используется широкий арсенал разнообразных игр. На уроках русского языка с успехом используются игры-загадки, драматизации, орфографические игры. Игра может способствовать созданию у ученика I класса более полных представлений о геометрических фигурах: круге, квадрате, прямоугольнике. На уроках чтения и природоведения могут с успехом использовать игры-путешествия, игры в следопытов.

С появлением технологии активного обучения давно известные учителям драматизация и театрализация стали одним из вариантов деловой игры и широко используется в технологии диалога культур. Драматизация – инсценирование, разыгрывание по ролям содержания учебного материала на уроках. Театрализация – театральное представление разных жанров по учебному материалу с большим количеством участников, продолжительное по времени, с декорациями и другими атрибутами.

Наиболее ранней классификацией является деление методов на методы работы учителя (рассказ, объяснение, беседа) и методы работы учащихся (упражнения, самостоятельные работы).

В последнее время предложена классификация методов по характеру руководства мыслительной деятельностью учащихся: объяснительно-иллюстративный, репродуктивный, проблемное изложение, частично-поисковый, исследовательский метод.

Наиболее принятой является классификация методов по источнику получения знаний (слово, наглядные средства, практическая деятельность). В соответствии с таким подходом методы могут быть объединены к три группы.

1. Словесные методы: рассказ, объяснение, беседа, работа с учебником и книгой.
2. Наглядные методы: наблюдение, демонстрация наглядных пособий, кинофильмов и диафильмов.
3. Практические методы: устные и письменные упражнения, графические и лабораторные работы.

Главная задача начальной школы – обеспечить развитие личности ребенка на более высоком уровне.

Источником полноценного развития ребенка начальных классов школы выступает два вида деятельности. Во-первых, любой ребенок развивается по мере освоения прошлого опыта человечества за счет приобщения к современной ему культуре. В основе этого процесса лежит учебная деятельность, которая направлена на владение ребенком знаниями и умениями, необходимыми для жизни в обществе.

Во-вторых, любой ребенок в процессе развития самостоятельно реализует свои возможности, благодаря творческой деятельности.

При использовании активных методов обучения необходимо, чтобы школьники умели анализировать, рассуждать, планировать, создавать новое.

Все указанные активные методы используются в практике начального обучения. Опыт показал, что их эффективность зависит от цели и задач конкретного занятия, особенности содержания учебного материала, уровня сформированности учебной деятельности учащихся.

Литература:

1. Анцибор М.М. Активные формы и методы обучения. Тула 2002
2. Гузик Н.П. Учись учиться – М., 1991

Айкерим Мурзалиева
(Бишкек, Кыргызстан)

Умиртай Жалелов, Гулназия Смагулова, Гульназ Мурзалиева
(Жезказган, Казахстан)

ОСОБЕННОСТИ ОРГАНИЗАЦИИ ПЕДАГОГИЧЕСКОГО ПРОЦЕССА ПОСРЕДСТВАМИ ИСПОЛЬЗОВАНИЯ АКТИВНЫХ МЕТОДОВ ОБУЧЕНИЯ

В задачи технологии активного обучения входит развитие познавательной сферы обучающихся и сознательное активное осмысление и усвоение ими информации, ее можно использовать тогда, когда обучаемые уже владеют основами необходимой информации, полученные, как правила, традиционными методами.

Как известно к активным методам обучения относятся проблемные ситуации, обучение через деятельность, групповая и парная работа, деловые игры, драматизация и театрализация, «мозговой штурм», «круглый стол» методы удивления, уверенности, успеха.

Технология активного обучения включает в себя методы, стимулирующие познавательную деятельность обучающихся, вовлекающего каждого из них в мыслительную и поведенческую активность, и направлена на осознание, отработку, обогащение и личностное принятие имеющегося значения каждым учеником.

А. Дистервег считал, что надо заставить ученика работать, работать самостоятельно, приучить его к тому, чтобы для него было невыносимо иначе, как собственными силами что – либо усвоить.

Чего ждет ребенок, переступивший порог школы? Только успеха. Ситуация успеха – не обходимое условие для перерастания положительного отношения к учебе в активное, творческое.

Большую роль играет в учебном процессе раздаточный материал, который изготавливает каждый ученик класса для себя на уроках трудового обучения. Это таблицы, схемы, сборник правил, карточка помощник, памятка по работе над ошибками.

Известны два способа построения учебного материала и его подачи в пособиях: линейный и разветвленный. Они определяют и характер работы учащихся с пособиями. В учебном пособии, построенном по линейной системе, весь материал, подлежащий усвоению (новая информация, разнообразные тренировочные упражнения) подразделен на небольшие порции или дозы. Изучив каждую порцию материала, ученик одновременно выполняет включенные в нее проверочные задания. Проверив правильность работы, ученик приступает к выполнению следующего задания. Так шаг за шагом школьник самостоятельно овладевает учебным материалом.

Разветвленная система программирования также предполагает подразделение материала на смысловые кадры, но за каждым из них следует несколько вариантов решения предложенного вопроса. Если ученик набрал неверный ответ, он возвращается вновь к исходному материалу и ищет другой способ действий, пока не найдет верного решения.

Программированное обучение позволило широко использовать разнообразные машины (репетиторы, экзаменаторы и др.). В современном учебном процессе используется как машинное, так и безмашинное программирование.

Изучение возможностей программированного обучения, проведенные многочисленные эксперименты позволили четче определить его сущность и место в учебном процессе.

Программированное обучение в самом общем виде определяется как система, предполагающая разумное сочетание всех методов обучения при преобладающей и определяющей роли самостоятельной работы учащихся. В узком смысле под программированным обучением понимают управляемую систему самостоятельной работы. Поскольку основная задача этого обучения — повысить управляемость

процесом усвоєння знань учасними, то, очевидно, управління особливо необхідно в тих випадках, коли учасні самостійно набувають знання.

«Процес навчання письму і читанню, - писав В.А. Сухомлинський, - буде легким при умові, якщо грамота стане для дітей яким, захоплюючим куском життя, наповненим живими образами, звуками, мелодіями».

В.А. Сухомлинський проводив навчання грамоті в формі подорожей до джерел слова. В навчанні широко використовувалися спостереження за природою і життям людей, малювання, слухання музики. Пробудженню інтересу до читання сприяє оформлення букваря, книг для читання, використання різноманітних наглядних посібників. Велике значення має також ставлення вчителя до успіхів окремих учасних. «Педагогічна мудрість вихователя в тому і полягає, щоб дитина ніколи не втратила віри в свої сили, ніколи не відчував, що у нього нічого не виходить. Кожна робота повинна бути для учасника хоча б маленьким кроком вперед», - радив В.А. Сухомлинський.

Лише пройшов перший і найбільш складний етап оволодіння технікою читання, дитина стає незалежною від книги.

Успіх подальшого навчання учасних в середніх класах в багатьох випадках буде залежати від того, наскільки міцними будуть навички свідомого, роздумного, зосередженого читання і вироблення прочитаного, усвідомлення тексту і лексического розбору його складних місць, логічного розбору тексту в зв'язі з завданнями вчителя і навчальними потребами дітей, роз'яснення ідейного змісту читаних статей, оповідей.

В 1-му класі діти вчаться складати план прочитаного. В 3-му класі вони вже можуть скласти план великого оповідей або епізоду, формулюючи пункти плану в формі називних речень. Подальша робота з підручником і книгою готує дітей до сприйняття тексту, озброює їх вмінням роздумувати над назвою статті, виробляє у дітей навички уважного читання з виділенням, основної мети. Не менш важливе значення, має привчання школярів до навички самостійної роботи над статтею, уважний контроль з боку вчителя за правильністю розуміння учасними прочитаного, роз'яснення ставлення дітей до подій, дій, поступкам героїв.

По мірі оволодіння учасними технікою читання їх потрібно озброювати вміннями самостійно вивчати матеріал з підручника і книги, вміти виконувати наступні дії: визначити тему, питання і дати собі відповідь на те, що потрібно знати, в чому розібратися; уважно прочитати матеріал, розбити його на частини і скласти план прочитаного; дати усні відповіді на питання (короткі і розгорнуті); навчитися приводити свої приклади до прочитаного; вміти формулювати висновки по всьому прочитаному.

Робота над текстом проводиться в залежності від його характеру. При вивченні ділового тексту вчитель концентрує увагу учасних на усвоєнні його змісту і тих відомостей, які в ньому повідомляються.

Мета і характер роботи змінюються при вивченні художнього тексту. В літературних творах зміст пов'язаний з художнім образом в єдине ціле. Тому в роботі над художнім текстом вчитель головну увагу приділяє сприйняттю і закріпленню в свідомості учасних яскравих образів і картин, намальованих автором, навчає дітей користуватися художніми засобами при запам'ятовуванні матеріалу, оцінює якість і повноту сприйняття художнього образу при перевірці знань.

В роботі над художнім текстом вчитель навчає дітей проводити прості теоретико-літературні спостереження: запам'ятовувати найбільш видатних письменників, окремі епізоди з їх біографії, назвати відомі твори; розуміти ідею прочитаного; навчитися розуміти, якими засобами досягає письменник своєї основної мети, як він будує твір, якими мовними засобами користується; навчитися розрізняти твори, написані в віршованій і прозаїчній формі, усвоити терміни оповідей, віршотворення, басня, казка, народна пісня, прислів'я і др. Деякі віршотворення або епізоди школярі за вказівкою вчителя заучують наизусть.

Вміння працювати з книгою розвивається і удосконалюється в час різних позакласних занять: змагань на кращий оповідей з книги, спільних обговорень прочитаних книг, вишукування кращих в художньому відношенні епізодів в прочитаних книгах.

Образовання стає стратегічною областю, що забезпечує національну безпеку країни. О конкурентоспроможності країни починають судити по рівню освітньої підготовки молодшого покоління. Образовання один з найважливіших національних проєктів, який поставив президент перед урядом і вчителями.

Тому необхідно використовувати активні методи навчання і виховання в педагогічному процесі, включати в навчальне заняття проблемність, залучати учасних до постійної діяльності: відповідають, аналізують, оцінюють, виділяють головне, організувати колективне взаємодія, змінити модель вчителя: організатор, партнер, консультант, дотримуватися єдності і узгодженості вимог до поведінки учасних в організації їх навчальної діяльності.

Література:

1. Беспалько В.П. Педагогіка і прогресивні технології навчання – М., 2001
2. Гузєв В.В. Освітня технологія – М., 2003

3. Занков Л.В. Наглядность и активизация учащихся в обучении. М., 1960
 4. Кларин М.В. Педагогическая технологи в учебном процессе. М., 2003

Анастасія Паюнова
(Бахмут, Україна)

ПРОБЛЕМИ ВИЩОЇ ОСВІТИ УКРАЇНИ ТА ШЛЯХИ ЇХ ВИРІШЕННЯ

Державна політика України в галузі освіти спрямована на гарантування й забезпечення права на здобуття якісної освіти. У різних державних документах, зокрема Законі України «Про освіту» [1], Національній доктрині розвитку освіти України [2] визначено основні напрями реалізації державної освітньої політики, а саме: забезпечення пріоритетності розвитку освіти, розширення доступності освіти всіх рівнів, підвищення її якості та сприяння розвитку особистості, творчих здібностей і талантів людини. Однак за останні роки склалися несприятливі умови для розвитку вищої освіти та підвищення якості освіти.

Дослідженню питань, пов'язаних підвищенням якості освіти, присвячена ціла низка праць таких науковців, як В. Андрущенко, В. Астахов, Г. Атаманчук, В. Бакуменко, С. Барабанова, Р. Валєєв, В. Жураківський, О. Зигало, І. Іванюк, І. Каленюк, В. Клепко, Т. Козарь, Є. Красняков, В. Кремень, В. Луговий, С. Ніколаєнко, В. Огаренко, Л. Пшенична, Ю. Фролов, О. Шеломовська, Н. Шульга та ін. Проте розвиток вищої освіти та підвищення якості освіти на сучасному етапі розвитку українського суспільства, а також необхідність наукового аналізу та удосконалення вищої освіти зумовлюють актуальність даного дослідження. Метою даної статті є дослідження сучасного стану вищої освіти України її стану та перспектив розвитку.

Актуальність дослідження проблеми система вищої освіти в сучасному українському відчуває величезні труднощі та замовляє протиріччями між:

- виробниками і споживачами освітніх послуг,
- глибиною, широтою освіти і швидкістю отримання відповідних дипломів, які повинні гарантувати якість вищої освіти.

Отже, метою вищої освіти є всебічний розвиток молодого людини як особистості та найвищої цінності суспільства, розвиток розумових здібностей, формування громадян, здатних до свідомого суспільного вибору, збагачення на цій основі інтелектуального, культурного потенціалу молодого людини, підвищення освітнього рівня молодих людей, забезпечення ринка праці кваліфікованими фахівцями.

Але, за останні роки в Україні помітно знижується кількість навчальних закладів. Закриваються вищі навчальні заклади всіх рівнів акредитації (Таблиця 1.).

Таблиця 1

Кількість ВНЗ та студентів у ВНЗ [5]

Рік	Кількість ВНЗ, од		Кількість студентів у ВНЗ, тис. осіб	
	I-II рівнів акредитації	III-IV рівнів акредитації	I-II рівнів акредитації	III-IV рівнів акредитації
2015/16	371	288	230,1	1375,2
2016/17	370	287	217,3	1369,4

Наприклад за останні 2 роки кількість вищих навчальних закладів знизилася відносно попереднього року. Якщо розглянути кількість студентів, то їхня кількість також знизилася, але на незначну кількість. Якість вищої освіти з кожним роком не зростає, а падає, і процес цей, на жаль, неупинно продовжується. Багато дослідників пов'язують зниження якості освіти із рівнем виховання, показники якого на сьогодні значно гірші ніж раніше, та бажанням молодих людей навчатися.

Існує ряд об'єктивних причин такого скорочення:

- по-перше, в силу надлишку фахівців значна частина випускників вищої школи не затребувана на ринку праці.
- по-друге, краще розширювати підготовку виконавців в системі загальної професійної освіти, в яких гостро потребує економіка.
- по-третє, ряд вищих навчальних закладів дають неякісну підготовку.
- по-четверте, є чимало вищих навчальних закладів які не добирають абітурієнтів та фінансування яких виявляється економічно нерентабельним [4].

Як наслідок зниження мобільності їх студентів та випускників.

Гальмують розвиток якості вищої освіти і недостатня сформованість ринку освітніх послуг, брак механізмів орієнтації на потреби суспільства, недостатність науково-інформаційного і кадрового забезпечення вищої професійної освіти та її інноваційної бази. Адже спостерігається зменшення чисельності працівників найвищої кваліфікації. Іншою проблемою є «відпливу мізків» за кордон, адже щорічний відплив у зарубіжні країни молодих учених і перспективних спеціалістів з університетською освітою істотно погіршує структуру наукових кадрів в Україні. Основними причинами, які змушують

залишати науковців роботу у вишах і науково-дослідних установах, є мізерна заробітна плата, стрімке падіння престижу наукової роботи у суспільстві, а також погіршення умов для нормальної наукової діяльності або неможливість реалізувати себе як вченого. Однак, виявляється, що якість вищої освіти падає зважаючи на брак фінансових ресурсів і кваліфікованих викладачів.

Існує великий розрив у фінансуванні різних потреб освітньої сфери. Так, фінансування стипендій займає близько 31%, а капітальних видатків освітньої сфери лише - 0,3%, що не сприяє підвищенню якості освіти [5]. Доки цей дисбаланс не буде усунутий, навчальні програми будуть застарівати безкінечно. Особливо ті, які потребують сучасного обладнання. Тому зараз потрібно перейти від обговорення розміру стипендій та обсягів держзамовлення до визначення того, скільки ж все таки бюджетних коштів йде за кожним студентом. Крім того, необхідно усунути дисбаланс між кількістю студентів та викладачів, змусити ВНЗ шляхом оптимізації кадрів підвищити якість викладання [3]. Якщо держава не забезпечить фінансування вищих навчальних закладі, то вища освіта зазнає занепаду:

1. Молоді люди будуть віддавати перевагу закордонним вищим навчальним закладам;
2. Випускники ВНЗ не зможуть працювати за спеціальністю, тож цілі навчання не матимуть професійного сенсу;
3. Набуті знання молодими людьми не відповідатимуть запитам сучасного ринку праці;
4. Буде знецінення аспірантури та докторантури, які не зможуть забезпечити місцем роботи та відповідним статусом;
5. Падіння престижу викладача у молодих людей.

Вища освіта не повинна обмежуватись підготовкою фахівців для національного ринку праці. Фактично для студентів є відкритим весь світ. Значить необхідність забезпечення їх конкурентоспроможності стає стратегічним завданням усіх університетів. Передумовою цього є відкритість вищих навчальних закладів, їх готовність до співпраці з бізнесом, толерантність та інтернаціоналізація. Зростання складності навчальних планів, необхідність використання новітніх лабораторій та технічних засобів навчання, залучення висококваліфікованих викладачів обумовлює невпинне зростання витрат на освіту. У всьому світі урядам стає все менш реалістично забезпечувати фінансування вищої освіти, особливо в умовах тривалої економічної кризи. Внаслідок цього формується нагальна потреба залучення коштів бізнесу, домогосподарств, благодійників, які здобувають право на запровадження більш жорстких оцінок ефективності освіти.

Отже, вдосконалення системи вищої освіти повинна передбачати:

- побудову ефективної моделі державної освітньої політики, здатної забезпечити підвищення якості освітніх послуг;
- впровадження інноваційних педагогічних систем;
- рівний доступ усіх громадян до якісної освіти, можливостей і свободи вибору в освіті;
- модернізацію змісту освіти та її організацію відповідно до сучасних світових тенденцій і вимог ринку праці;
- забезпечення безперервності освіти та навчання протягом усього життя, розвитку державно-громадської моделі управління вищою освітою та ін.

Література:

1. Закон України про освіту від 23.05.1991 № 1060-XII // zakon.rada.gov.ua.
2. Національній доктрині розвитку освіти України: Указ Президента України від 17.04.2002 №347/2002 // zakon.rada.gov.ua.
3. Бовсунівська Т. Реформа вищої освіти в Україні як нездоланна проблема / Т. Бовсунівська // Віче. – 2015. – № 14. – С. 25-37.
4. Джуринский А. Н. Актуальные проблемы развития и качества высшего образования в России/ А. Н. Джуринский // Преподаватель XXI век. — 2016. — Т. 1, № 1. — С. 9–18.
5. Сайт Державного комітету статистики України [Електронний ресурс]. – Режим доступу: <http://www.ukrstat.gov.ua>.

Науковий керівник:

доктор педагогічних наук, професор Кулешова В. В.

**Ольга Пономарева, Алия Амирсеилова
(Жезказган, Казахстан)**

СПОСОБЫ ОБУЧЕНИЯ И ПРИНЦИПЫ, ПОЛОЖЕННЫЕ В ОСНОВУ МЕТОДИКИ ЗАНЯТИЙ ФИЗИЧЕСКИМИ УПРАЖНЕНИЯМИ

В нашей Республике на основе огромных экономических, социальных и культурных преобразований физическая культура и спорт стали важным фактором всестороннего развития личности. Право казахстанской молодежи, всех трудящихся на систематические занятия физической культурой и спортом законодательно закреплено новой Конституцией Казахстана.

В Государственной программе развития образования в Республике Казахстан на 2011-2020 годы акцент направлен на формирование в общеобразовательных школах интеллектуального, физического и духовно развитого гражданина Республики Казахстан удовлетворение его потребности в получении образования [1].

В Законе о физическом воспитании Республики Казахстан, который вышел с изменениями от 09.02.2015 г. также большое внимание уделяется физической культуре и спорту. Поэтому не утрачивают своё значение высказывания Президента Республики Казахстан Н.А. Назарбаева - «Быть здоровым, быть образованным, быть профессионалом», « Человек должен сам заботиться о себе сначала» [2].

Во все века люди высоко ценили физическое здоровье подрастающего поколения. Значение физического воспитания школьников обусловлено потребностями государства в подготовке здорового, всесторонне физически развитого, трудоспособного подрастающего поколения к полноценному выполнению функций гражданина современного общества.

В приложении к повседневной деятельности школьников значение физического воспитания обусловлено, во-первых, интенсификацией и возрастающей интеллектуализацией учебного труда, вызванными повышением научно-теоретического уровня содержания учебных предметов, широким внедрением активных методов обучения, введением ежегодных переводных экзаменов и др.; во-вторых, увеличением занятости детей во внеурочное время видами деятельности, ограничивающими проявление двигательной функции: воспитательные мероприятия в классе, занятия в кружках технического и художественного творчества, просмотр телепередач и т. п.; в-третьих, использованием в быту достижений цивилизации. Такие условия и характер основных видов деятельности школьников приводят к дефициту движений, являющихся единственным средством удовлетворения естественной потребности в проявлении двигательной активности; вызывают статические перенапряжения групп мышц, обеспечивающих сохранение правильной осанки; создают эмоционально-психологические перегрузки и предрасполагают к умственному и физическому переутомлению. Все это отрицательно сказывается на состоянии здоровья, физическом развитии и физической подготовленности детей. Радикальным средством психофизиологической реабилитации организма является оптимизация общего и двигательного режима школьников за счет широкого использования разнообразных форм занятий физическими упражнениями [3].

На современном этапе развития нашего общества требуется воспитание нового человека, в котором органически сочеталось бы духовное богатство, моральная чистота и физическое совершенство.

Никогда за всю историю общества движение не было столь необходимым человеку, как в наши дни. Исключительный интерес к этой проблеме определяется в первую очередь, тем, что возможности человеческого организма огромны, а реализовать их не всегда удается, поэтому огромная роль отводится урокам физической культуры в школе.

Уроки физической культуры являются основной и обязательной формой физического воспитания в школе. На уроке учащиеся получают необходимый минимум знаний, умений, навыков, предусмотренных школьной программой, повышают уровень своего физического развития. Каждый урок решает образовательные, воспитательные и оздоровительные задачи, формирует интерес у учащихся к занятиям физическими упражнениями, побуждает их к активной деятельности. Главная задача, чтобы дети, начиная с самого раннего детства, росли здоровыми, крепкими, гармонически развитыми, чтобы они хорошо учились. Физическая культура играет главнейшую роль в совершенствовании человека, укреплении его здоровья.

Помимо последовательности прохождения этапов обучения и воспитания в методике занятий физкультурными упражнениями, важное значение имеют способы обучения упражнениям. Способы обучения - это пути и методы, при помощи которых преподаватель передает ученикам знания, формирует у них соответствующие двигательные навыки и специальные физические качества. Способы обучения упражнениям основаны на использовании слова, чувственного восприятия, взаимного контакта преподавателя с обучаемым в процессе учебно-воспитательной деятельности. В практике обучения и воспитания имеют место различные словесные, наглядные и практические методы, которые применяются во взаимосвязи на всех этапах обучения. Хотя их можно использовать дифференцированно на определенных этапах. Выбор того или иного способа будет зависеть от содержания учебного материала, от поставленных задач обучения, от практической подготовленности самого преподавателя и его методического мастерства [4].

Словесные способы основаны на использовании слова как средства воздействия на учащихся и включают в себя объяснения, рассказ, беседу, подачу команд, указания, замечания.

Наглядные способы обучения – это показ, демонстрация видеofilьмов, фотографий, плакатов, схем, которые создают у учащихся образные представления об изучаемых упражнениях. Их показ должен быть четким, образцовым, иначе он отрицательно воздействует на психику обучаемых, ведет к неправильному выполнению приёмов и действий. Показ упражнения важен на первоначальном этапе обучения, когда объяснения не дают полного представления об упражнении. В случае необходимости применяется «зеркальный» способ показа упражнения. Одна из форм использования этого способа обучения новым упражнениям – показные занятия.

Практические способы играют решающую роль в формировании двигательных навыков, развития и совершенствования физических и специальных качеств у учащихся. Это, как правило, повторение упражнений целеустремленно и многократно с постепенным усложнением условий выполнения и повышением нагрузки.

Важным в обучении являются такие методические приемы, как опробование, выполнение упражнений по команде преподавателя, самостоятельное выполнение упражнений, оценка и поощрение, оказание помощи и страховка, игры, эстафеты, соревнования, подготовительные упражнения. Все это применяется в тесной взаимосвязи для более высокой эффективности от каждого учебного занятия.

Перечислив различные способы обучения физическим упражнениям, перейдем к принципам, лежащих в основе методики занятий физкультурными упражнениями. Обучение осуществляется в соответствии с основными педагогическими принципами: активности, сознательности, систематичности, наглядности, постепенности и доступности, прочности овладения знаниями и умениями.

Принцип активности означает целеустремленное участие в учебном процессе учеников, что достигается следующими условиями:

- четкостью процесса обучения,
- живым и интересным проведением занятий,
- повышением внимания учащихся, заинтересованности в успешном выполнении упражнений;
- применением состязательности и придание обучению увлекательности,
- эмоциональный подъём,
- проявление значительных волевых усилий со стороны учащихся.

Состязательность вызывает у учащихся стремление к максимальному эффективному выполнению упражнений. Однако надо учитывать, что в начальном периоде обучения состязательный метод применять не целесообразно, так как при слабой подготовленности учащихся могут возникнуть ошибки, которые затем будет сложно исправлять.

Объективная оценка и поощрения стимулируют учеников к активности, уверенности в своих силах. Нельзя необоснованно занижать или завышать оценки за выполнения упражнения. При выставлении оценки преподаватель должен прокомментировать действия ученика, при этом указать на ошибки, а так же похвалить или пожуричь ученика. Самостоятельное выполнение упражнений, закрепляет успех в заинтересованности обучения и воспитания учащегося. Принцип сознательности означает, что занимающийся ясно понимает необходимость разучивания упражнений и сознательно относится к их овладению. Реализация данного принципа зависит от разъяснения учащимся следующих условий:

- значение физической культуры в повышении и улучшении качества учебы и физического состояния;
- объяснение целей, задач и программы обучения;
- разъяснения конкретных требований, которые необходимы для выполнения каждого упражнения;
- сущность изучаемых упражнений и их влияние на организм занимающихся;
- ясное понимание техники выполнения упражнений;
- необходимость формирования навыков анализа и обобщения своих успехов и неудач.

Принцип систематичности означает последовательное и регулярное прохождение учебной программы с таким расчетом, чтобы предыдущие простые упражнения были подводящими для более сложных упражнений, с закреплением и развитием достигнутых результатов. Регулярность обучения обеспечивается использованием всех форм физической культуры. Систематичность при разучивании упражнений достигается методически правильном распределении материала в процессе обучения. Регулярность использования всех форм физической культуры обеспечивается многократным повторением упражнений. Перерывы между занятиями и тренировками не должны превышать два – три дня. Иначе занятия не дадут желаемого эффекта и уровень физической подготовленности учащегося снизится.

Принцип наглядности предполагает образцовый показ преподавателем изучаемых упражнений в сочетании с доходчивым и доступным объяснением. Целостное, ясное и правильное представление у учащихся о разучиваемых приемах и действиях при их образцовом показе позволяет быстрее освоить технику выполнения упражнений. Для этого необходимо умело использовать наглядные пособия, учебные презентации, видеофильмы, фотографии, схемы, плакаты, макеты.

Принцип постепенности и доступности означает непрерывное усложнение упражнений и их возможность выполнения каждым учеником. Надо соблюдать последовательность в переходе от легких упражнений к более сложным и трудновыполнимым упражнениям. Сначала разучивают их по элементам в простой обстановке, затем совершенствуют в более сложных условиях, например, в игре, если разучивается технический прием. Постепенное повышение нагрузки в процессе обучения достигается ее соответствием уровню функционального состояния организма и доступности для занимающихся. В противном случае это может привести к различным травмам. При хорошей подготовленности можно применять и повышенные нагрузки.

Принцип прочности означает закрепление сформированных двигательных навыков, сохранение высокого уровня развития физических и специальных качеств в течении длительного времени. Условиями

обеспечения прочности достигается многократными повторениями упражнений в различных сочетаниях и разнообразной обстановке, а также систематической проверкой и оценкой достигнутых результатов.

Из личного опыта, для лучшей реализации программ развития школы на современном этапе обучения внедряю на уроках новые методы:

- коммуникативный – это передача информации, открытое общение «ученик- учитель», « ученик – ученик»;

- самооценка – сравнение с правильным показом учителя.

Если сочетать традиционные средства с активными методами, то можно получить хороший результат. На уроках применяю следующие методы:

- метод словесного воздействия – создание первоначального представления о двигательном действии;

- метод демонстрации;

- метод поэтапного разучивания упражнений;

- метод опробования;

- образования двигательного умения;

- закрепления навыка.

А также использую личностно-ориентированное обучение, метод индивидуальных заданий. Главной задачей урока по физической культуре является обучение двигательным умениям и навыкам.

Таким образом, основные направления в работе: привлечение ребят к самостоятельным занятиям физической культурой, поощрять ученика к самосовершенствованию, создавать условия для массового физкультурного движения и активно его развивать.

Литература:

1. Государственная программа развития образования Республики Казахстан на 2011-2020 годы.
2. Закон Республики Казахстан «О физическом воспитании» от 09.02.2015 г.
3. Гогунев Е.Н., Мартыанов Б.И. Психология физического воспитания: Учебное пособие. М.: Издательский центр «Академия», 2000
4. Барчуков, И.С. Физическая культура и физическая подготовка: Учебник. / И.С. Барчуков и др. - М.: Советский спорт, 2013

Асем Уатаева, Раугаш Нурмаганбетова
(Бишкек, Кыргызстан)
Умиртай Жалелов, Гульназ Мурзалиева
(Жезказган, Казахстан)

НАУЧНЫЕ ПОДХОДЫ К ОПРЕДЕЛЕНИЮ СУЩНОСТИ УПРАВЛЕНИЯ В ОБРАЗОВАНИИ

Модернизация управления дошкольным образовательным учреждением связывается с многообразием видов и технологий управления, обеспечивающих комплексное и всестороннее воздействие управляющей системы на управляемую систему дошкольного образовательного учреждения в рамках мотивационного и программно-целевого подходов, мотивационного программно-целевого управления, соуправления, рефлексивного управления и самоуправления.

Изучение государственных документов, научных трудов и результатов исследований доказало, что наиболее существенная проблема в современном дошкольном образовании заключается в несоответствии высоких требований потребителей образовательных услуг фактическому состоянию образовательного процесса. Основная причина этого - сложные социально-экономические условия, приводящие к возникновению таких негативных факторов, как низкая материальная обеспеченность, недостаток квалифицированных специалистов, неготовность педагогов и руководителей дошкольного образовательного учреждения к инновационной деятельности. В такой ситуации одним из наиболее важных направлений повышения качества образования и удовлетворения запросов потребителей образовательных услуг может служить изменение организационно-педагогических условий управления инновационной деятельностью. Инновационное преобразование целевой ориентации дошкольного образовательного учреждения рассматривается нами как открытая педагогическая система, связанная с другими социальными институтами, способная гибко реагировать на новые возможности субъектов образования и социально-культурного пространства, способная саморазвиваться в процессе инновационной системы, обучения специалистов внутри дошкольного образовательного учреждения, направленного на реализацию основных педагогических целей.

Управление как вид человеческой деятельности существует так давно, как возникла потребность в совместном (объединенном) действии людей, направленном на достижение единой цели. Управление в самом широком смысле может быть определено как деятельность группы людей, соединяющих свои усилия для достижения общих целей. Каждая историческая эпоха вносила свои коррективы в отношения субъектов управления, методы стимулирования, масштабы организации самого процесса, но только в XX в. появились и стали развиваться научные подходы к управлению. Спецификой теории управления

является междисциплинарный характер, ее отличительной чертой - ориентация на решение практических задач. Под управлением в широком смысле понимается «деятельность, направленная на выработку решений, организацию, контроль, регулирование объекта управления в соответствии с заданной целью, анализ и подведение итогов на основе достоверной информации».

Большинство ученых, в том числе и П. Друккер, выделяют синонимичную управлению науку - «менеджмент». Так, П. Друккер подчеркивает, что термин «менеджмент» включает в себя и определенную функцию, и социальный статус выполняющих ее людей, и учебную дисциплину, и область научного исследования. Исследователь замечает, что «современный менеджмент - это специфический вид управленческой деятельности, вращающийся вокруг человека, с целью сделать людей способными к совместному действию, придать их усилиям эффективность и сгладить присущие им слабости» [1]. В. Зигерт и Ж. Ланг под менеджментом понимают «такое руководство людьми и такое использование средств, которое позволяет выполнять поставленные задачи гуманным, экономным и рациональным путем» [2].

В философском словаре дается следующее определение менеджмента. «Менеджмент - управление производством, включающее совокупность принципов, методов, средств и форм управления, применяемых с целью повышения эффективности производства и увеличения прибыли».

Тем не менее, анализируя понятие менеджмент, Ю.А. Конаржевский приходит к выводу, что «менеджмент — это не только коммерческая деятельность, управление бизнесом, а управление через филигранную работу с людьми. В менеджменте воедино соединяются как бы два направления: организационно-техническое и психолого-педагогическое, связанное с управлением людьми, организацией коллектива для достижения им конечной цели» [3].

Методология управления - это совокупность принципов, специфических методов принятия решений и способов их практической реализации для достижения целей, позволяющих организации оптимально использовать существующий потенциал и оставаться восприимчивой к требованиям внешней среды. С. Бир, П. Вэйлл, П.Э. Лэнд, считают, что деятельность менеджеров представляет собой искусство, поскольку управленческие решения приходится принимать и осуществлять в условиях риска, неопределенности, дефицита времени и информации. Реальные хозяйственные ситуации уникальны по своей природе, и очень часто менеджер сталкивается с тем, что обстоятельства, которые невозможно формализовать или даже просто учесть, приобретают первостепенное значение. В.С. Диев справедливо, на наш взгляд, считает, что учение о руководстве поведением людей в организации нельзя в полной мере свести к составлению алгоритмов управления и изложить исчерпывающим образом в справочных пособиях. В работе руководителя существенное место занимают творческие и эвристические операции, но именно эти компоненты не поддаются формализации, поскольку механизмы интеллектуального труда до сих пор не изучены. Следовательно, в своих развитых формах руководство людьми в организациях представляет собой особую форму искусства. Это свободная творческая деятельность, основанная на научных знаниях и сочетающая в себе приемы ремесла и профессиональные навыки.

В.С. Диев определяет управление в качестве неотъемлемой части человеческого бытия, без которой невозможна никакая совместная деятельность людей. Современное общество не может развиваться без системы управления, поскольку оно состоит из индивидов, каждый из которых обладает своими интересами, потребностями и возможностями, опытом и умением действовать [4]. Проблема общественной жизни, утверждает А.Н. Уайтхед, - это проблема индивидуальных действий и пределов их объединения. К этому следует добавить, что это объединение должно быть достаточно устойчивым.

Ю.В. Васильев оперирует понятием «педагогическое управление», которое осуществляется с учетом требований и задач общества и отличается от социального своими объектами (в нашем исследовании - дети, дошкольные учреждения, начальная школа, педагоги, родители), а также характером процессов и закономерностей, определяемых педагогической наукой. «Как практическая деятельность педагогическое управление - это управление целостным учебно-воспитательным процессом», - пишет ученый [5].

Проанализировав различные точки зрения на понятие «управление», можно выделити три основных аспекта.

1. Управление как деятельность (В.С.Лазарев, М.М. Поташник и др.).

2. Управление как целенаправленное «воздействие» субъекта управления на управляемый объект, приводящее к изменению последнего (А.А.Орлов, Н.С. Сунцов и др.).

3. Управление как процесс взаимодействия субъектов, в результате которого происходит взаимообуславливающее изменение (П.И. Третьяков, Т.К. Чекмарев-ва, Т.И. Шамова и др.).

«Толкование управления в последнем варианте, - отмечает Т.И. Шамова, - в большей степени соответствует реальной управленческой практике, так как в силу того, что проявлениями взаимодействия являются общение и деятельность, оно содержит в себе указание на необходимость реализации и субъект - объектных отношений, и субъект - субъектных отношений» [6].

Н.И. Пекарских под управлением (сопровождением) инновационной деятельностью педагогов понимает целенаправленные усилия руководителей, образовательного учреждения, направленные на обеспечение становления, стабилизации, оптимального функционирования и обязательного развития образовательного учреждения. Оптимальным вариантом сопровождения инновационной деятельности

педагогов, с ее точки зрения, является программа комплексных действий в рамках единой методической темы. Составляющие управления:

- учёт и систематизация инновационной деятельности;
- разработка проектов, программ, положений по реализации инновационных процессов;
- разработка системы контроля за ходом и результатами экспертизы и внедрения педагогических инноваций;
- организация мероприятий, направленных на повышение профессиональной компетентности участников инновационной деятельности;
- систематизация и обобщение опыта инновационной деятельности;
- проблемно-ориентированный анализ результатов инноваций.

Традиционно исследователи выделяют четыре основные функции управления: планирование - выбор целей и плана действий по их достижению; организация - распределение задач между отдельными участниками деятельности и установление взаимодействия между ними; мотивация - мотивирование исполнителей к осуществлению запланированных действий и достижению поставленных целей; контроль - соотнесение реально достигнутых результатов с запланированными.

Таким образом, изучив научные подходы к определению сущности управления деятельностью, мы пришли к выводу, что в педагогической науке управление деятельностью рассматривается как процесс взаимодействия субъектов, направленный на достижение целей.

Под управлением (сопровождением) инновационным процессом понимается целеустремлённая деятельность, направленная на обеспечение становления, стабилизации, оптимального функционирования и обязательного развития образовательного учреждения. Оптимальным вариантом сопровождения инновационной деятельности является программа комплексных действий в рамках единой методической темы.

Итак, на основе анализа различных точек зрения на сущность управления деятельностью педагогов было сформулировано следующее определение данного понятия: управление инновационной деятельностью педагогов представляет собой активное взаимодействие руководителей и педагогов по упорядочению профессиональной деятельности и переводу ее в новое качественное состояние, обеспечивающее новизну различной степени; устойчивость положительных результатов; соответствие гуманистическим традициям и современным концепциям образования; актуальность; оптимальность расходуемых ресурсов; возможность «тиражирования».

Литература:

1. Друккер, П.Ф. Практика менеджмента: учебное пособие / Питер Ф. Друккер; пер. с англ.; под ред. Я.К. Мариновича. - М.: Вильямс, 2000. – 397 с.
2. Зигерт, Вернер. Руководить без конфликтов / Вернер Зигерт; сокращ. пер. с нем. Н.В. Вардуль, А.Д. Богомолова; научн.ред., авт. предисл. А.И. Журавлев. - М.: Экономика, 1990. - 335 с.
3. Конражевский, Ю.А. Менеджмент и внутришкольное управление /Ю.А. Конражевский. М., 2000. - 224 с.
4. Диев, В.С. Управление как объект философского анализа / В.С. Диев // Тезисы Российского философского конгресса: в 7 т. Т.4. - СПб: Изд-во СПбГУ, 1997. - С. 281-28.
5. Васильев, Ю.В. Педагогическое управление в школе: методология, теория, практика / Ю.В. Васильев. - М: Педагогика, 1990. – 143 с.
6. Шамова, Т.И. Управление образовательными системами: учебное пособие для студентов вузов / Т.И. Шамова, П.И. Третьяков, Н.П. Капустин; под ред. Т.И. Шамовой. - М.: ВЛАДОС: Гуманитарный издательский центр, 2001. – 319 с.

Ігор Хоменко
(Глухів, Україна)

ОСОБЛИВОСТІ РОБОТИ СОЦІАЛЬНОГО ПЕДАГОГА В ІНКЛЮЗИВНОМУ НАВЧАЛЬНОМУ ЗАКЛАДІ

За той шлях який пройшла соціальна педагогіка за останні роки було накопичено значний досвід в роботі з різними групами клієнтів, зокрема пов'язаний із роботою з людьми з особливими потребами. В нашій країні на достатньому рівні розроблено загально методологічні основи соціальної педагогіки як науки та визначено основи практичної діяльності фахівців в Україні. Одна з найважливіших соціальних проблем на сьогоднішній день полягає в тому – що все більше навчальних закладів впроваджують в свою освітню практику інклюзивну модель навчання. Це в свою чергу породжує безліч проблем та низку питань, які набувають більш гострої актуальності та потребують вирішення у межах соціально педагогічної науки: визначення ролі соціального педагога, щодо розвитку соціальності учнів в умовах інклюзивного простору, його специфічних функцій в інклюзивному навчальному закладі, комплексу знань необхідних фахівцю для успішної діяльності ті інші.

Значний внесок у дослідженні проблеми соціально-педагогічної діяльності з людьми з особливими потребами, зробили різні науковці Н. Мірошніченко, Н. Корнієнко, Л. Мищук, П. Плотніков, Т. Соловйова,

С. Тесленко, О. Рассказова та ін [1]. Вченими розглянуто особливості навчання та соціально педагогічної роботи з людьми з особливими потребами у вищих навчальних закладах нашої країни.

Робота соціального педагога є дещо відмінною поняттю «шкільна соціальна робота» адже діяльність соціального педагога в інклюзивному навчальному закладі має більш виховний характер, ніж характер соціальної допомоги [2, с 5-6]. Російська вчена Н. Корнієнко зазначає, що допомога яку соціальний педагог реалізує в інклюзивному навчальному закладі має особливістю орієнтацію на внутрішній світ людини і його вдосконалення, соціальна робота в більшості аспектів знецінюється [3, с. 5]. Основне призначення соціального педагога у навчальному середовищі – спрямування позитивних впливів цього середовища на соціальне виховання особистості учнів або студентів, на створення механізмів саморозвитку милосердя, формування сприятливого мікроклімату у навчальному середовищі, також взаємної турботи і взаємодопомоги.

Л. Міщик відзначає, що соціальний педагог є професійним працівником соціуму, фахівцем з виховної роботи з дітьми, їх батьками, дорослим населенням у сімейно-побутовому мікросередовищі та його оточенні; з підлітками, молодіжними групами та об'єднаннями, з організації культурно-дозвіллевої, фізкультурно-оздоровлювальної, трудової, ігрової та інших видів діяльності, групового спілкування, технічного, художнього та інших видів творчості дітей і дорослого населення в соціумі [4]. Слід зазначити, що роль соціального педагога як суб'єкта розвитку соціальності учнів у загальноосвітньому навчальному закладі з інклюзивним навчанням, є відмінною від соціального працівника, вчителя або ж психолога; соціальний педагог виступає як посередник між людиною та соціальним середовищем, він має використовувати у повному обсязі свій власний потенціал, і також можливості інших фахівців, різних соціальних інститутів щоб створити позитивні умови у шкільному середовищі.

За характеристикою Н. Корнієнко, виявлення, організація та використання усього педагогічного потенціалу соціуму для стимулювання, розвитку, реалізації індивідуальних можливостей кожної особистості й складають суть соціального виховання та соціально-педагогічного підходу в усіх видах соціальної роботи з дітьми і їх оточенням [3, с. 4]. Саме соціальний педагог за своїм професійним призначенням та рівнем компетентності може і має виступити провідними суб'єктом розвитку соціальності учнів в умовах інклюзивної освіти, тільки він здатний об'єднати зусилля різних фахівців, батьків, учнів, їх оточення, громади для створення позитивного внутрішнього та зовнішньо-шкільного безбар'єрного середовища для дітей з особливими потребами. Отже, соціальний педагог в умовах інклюзивної освіти може виступати «менеджером» тих впливів середовища які мають вплив на особистість учнів, який повинен здійснювати посередництво між різними фахівцями та соціальними інститутами з метою створення у шкільному середовищі умов для становлення та розвитку дитини, класного колективу, шкільного середовища у цілому.

Аналізуючи праці (Безпалько, Ю., Зверева, А. Капська, Л. Коваль, та ін.), можна визначити функції соціального педагога у навчальному закладі з інклюзивним навчанням наступні: організаторська (організація спільної діяльності учнів зі звичайним розвитком та учнів з особливими потребами у навчально-виховному процесі, вплив на зміст дозвілля, допомога у працевлаштуванні, професійній орієнтації та адаптації випускників з інвалідністю); діагностично-прогностична (визначення та вивчення ознак, які характеризують стан розвитку (насамперед духовного) учня, зокрема, дитини з особливими потребами, групи, де перебуває така людина, мікросередовища та виявлення можливих перспектив їх розвитку при збереженні сукупності соціальних впливів); попереджувально-профілактична та соціально-терапевтична (приведення у дію механізмів попередження й подолання негативних впливів на учнів, зокрема, людей з інвалідністю, у соціально-правовому, юридичному та психологічному плані, організація соціально-терапевтичної допомоги дітям з особливими потребами та їх сім'ям, забезпечення захисту їх прав у суспільстві, допомога підліткам і молоді з інвалідністю в період соціального і професійного визначення; корекція міжособистісних стосунків у колективі, допомога у соціальній реабілітації); комунікативна (встановлення контактів з тими, хто потребує допомоги та підтримки у процесі включення до інклюзивного навчання, організація обміну інформацією з питань соціального виховання, соціально-педагогічної допомоги та соціальної реабілітації учнів з особливими потребами, залучення добровільних помічників до ділових та особистісних контактів, спрямованих на створення безбар'єрного освітнього середовища, зосередження інформації, налагодження взаємодії між різними соціальними інститутами, у тому числі й медичними закладами та закладами спеціальної освіти); правозахисна (забезпечення у навчально-виховному процесі принципів громадянської рівності, контроль за дотриманням прав усіх учнів, незалежно від стану здоров'я та можливостей розвитку, використання правових норм для захисту прав та інтересів дітей з інвалідністю та їх родин); психолого-соціально-педагогічна (передбачає різноманітні види консультування та корекції міжособистісних взаємин учнів в умовах групи з інклюзивним навчанням, допомогу в соціальній реабілітації дітям з інвалідністю, сприяння подоланню психологічних труднощів, що можуть виникнути в процесі адаптації до інклюзивного освітнього середовища); соціально-медико-реабілітаційна (передбачає організацію роботи з профілактики проблем здоров'я серед учнів, надання у разі необхідності першої медичної допомоги, зокрема й дітям з різними нозологіями, просвітницька робота з формування навичок здорового способу життя, організація реабілітаційних заходів з дитиною-інвалідом); морально-гуманістична (поєднує риси всіх попередніх функцій, надає соціально-педагогічній діяльності гуманістичної спрямованості, полягає у створенні умов для спільної, заснованої на принципах колективізму

діяльності учнів з різним рівнем здоров'я, формування гуманних стосунків між вчителями, викладачами, батьками та учнями) [7].

Також слід зазначити, що соціально-педагогічна робота з людьми, що мають психофізичні вади традиційно виділялася в окремий напрям, і соціальний педагог в роботі з дітьми з особливими потребами виконує наступні функції [5]:

- забезпечувати соціально-педагогічний патронаж дітей з особливими потребами, шкіл-інтернатів, спеціальних та санаторних шкіл, професійних навчальних закладів, ВНЗ;

- сприяти взаємодії навчальних закладів, сім'ї, служб у справах неповнолітніх, соціального захисту, охорони здоров'я, центрів соціальних служб для молоді, кримінальної міліції, інших підрозділів державних адміністрацій, органів місцевого самоврядування, неурядових та громадських організацій з метою адаптації дитини з особливими потребами до вимог соціального середовища і створення умов для її сприятливого розвитку;

- сприяти розвитку учнів з особливими потребами, поліпшенню їхнього психоемоційного стану;

- стимулювати розвиток соціальної й економічної активності учнів з особливими потребами, підприємницької ініціативи, інтелектуального, трудового потенціалу;

- сприяти виявленню та розкриттю здібностей, талантів, обдарувань вихованців через їхню участь у науковій, технічній, художній творчості, дбає про професійне самовизначення та соціальну адаптацію молоді з урахуванням медико-фізіологічних. Та соціально-психологічних можливостей;

- залучати різні установи, громадські організації, творчі спілки, окремих громадян до культурно-освітньої, профілактично-виховної, спортивно-оздоровлювальної та інших видів роботи з людьми з особливими потребами.

І це все є надзвичайно важливим і необхідним в умовах інклюзивної освіти, де соціально-педагогічні проблеми можуть загострюватися. Отже, ми впевнені, що необхідним є введення у штат закладу з інклюзивним навчанням додаткових посад соціального педагога та навіть створення соціально-педагогічної служби, що поєднувала б діяльність соціальних педагогів соціальних працівників, реабілітологів, педагогів спеціальної освіти.

Соціальний педагог має поєднувати в собі знання, уміння і особистісні якості та цінності, між яким існують певні зв'язки та відношення, які формуються, реалізуються та вдосконалюються у різноманітних видах соціально-педагогічної діяльності. Про те чи в повній мірі сформовано професійний компонент (системи знань і системи умінь) свідчить професійна компетентність педагога, адже при вирішенні соціальних конфліктів, різних завдань та ситуацій, особливого значення набувають особистісні та професійні якості фахівця. Також слід відзначити, що фахівець повинен мати: розвинені комунікативні та організаційні здібності, здатність співчувати, співпереживати; ціннісні орієнтації, спрямовані на розвиток особистості людини як найвищої цінності суспільства, на творчу педагогічну діяльність; навички проведення співбесід, інтерв'ювання, вирішення конфліктних ситуацій, проведення групових занять з дітьми та молоддю [5].

Особистісний компонент підготовленості фахівця є особливо важливим і має ціннісну складову, адже соціальний педагог в умовах інклюзивної освіти має виступати носієм відповідних цінностей. Особистісні цінності спеціаліста виступають істотним чинником соціальної регуляції взаємостосунків дітей, педагогів, батьків учнів, студентів, молоді, поведінки індивіда, побудови взаємин у навчальному середовищі. Стосовно підготовки соціальних педагогів, і це дозволяє простежити, що особистісний компонент є центральним у формуванні професійної культури соціального педагога інклюзивного навчального закладу, адже він зумовлює толерантне та гуманне ставлення до проблем людей з інвалідністю та їхніх родин, педагогічний такт, культуру поведінки, сприяє формуванню суб'єктної позиції педагога, що виступає прикладом для учнів яку вони будуть наслідувати. Аналіз наукових досліджень доводить важливість соціального компонента професійної культури соціального педагога, що працює в умовах інклюзивного навчання, – сприйняття суспільної значущості професії та престижу, також її соціальну перцепцію.

Мати справді значущий вплив на учнів, педагогів, батьків дітей, вирішувати завдання які покликані на розвиток соціальності особистості соціальний педагог інклюзивного закладу освіти може лише тоді коли буде наділений всіма повноваженнями (посадою), статусом (правами), репутацією; при наявності особистісних даних людської привабливості. Професійна культура соціального педагога інклюзивного навчального закладу включає: загострене почуття добра та справедливості; професійну, особисту та соціальну відповідальність; можливості здійснювати соціальну підтримку та захист; соціальну допомогу; емоційну стійкість; виявляти милосердя; почуття власної гідності та поваги до іншої людини; ввічливість; толерантність; порядність; готовність зрозуміти інших і прийти їм на допомогу; зовнішню привабливість; красномовність; особисту адекватність за самооцінкою, рівним домагань і соціальної адаптованості.

Перелічені вище компоненти педагогічної культури, визначають гуманістичну педагогічну позицію соціального педагога інклюзивного закладу освіти, а саме, забезпечують можливість успішної діяльності з вирішення широкого кола проблем, пов'язаних з включенням до освітнього середовища учнів з особливими освітніми потребами.

Література:

1. Грабовенко Н.В. Соціально-педагогічна робота з сім'ями, що виховують дітей з обмеженими фізичними можливостями, в умовах реабілітаційного центру: автореф. дис.... пед. наук: 13.00.05 / Н.В. Грабовенко; А11Н України. Ін-т пробл. виховання. — К., 2008. — 20 с.
2. Коваль Л.Г. Соціальна педагогіка / Соціальна робота: навч. посібник / Л.Г.Коваль, І.Д. Зверева, С.Р. Хлебик. - К.: ІЗМН, 1997. - 392 с.
3. Корниенко Н.А. Социальная педагогика: учеб. мет. пособие / Н.А. Корниенко. - Новосибирск: СибАГС, 2003. - 135 с.
4. Міщук Л.І. Теоретико-методичні основи професійної підготовки соціального педагога у закладах вищої освіти: монографія / Л.І. Міщук; відп. ред. Л.Г. Коваль. - Запоріжжя: Промінь, 1997.-370 с.
5. Професійний довідник соціального педагога: навч.-метод. посібник / укладач О.І. Рассказова. — Харків: Видавнича група «Основа», 2011. - 208 с.
6. Соціальна педагогіка / соціальна робота (понятійно-термінологічний словник) / За заг. ред. І.Д. Зверєвої. - К.: Етносфера, 1994. - 322 с.
7. Тесленко В.В. Теорія і практика соціально-педагогічної підтримки дітей з обмеженими можливостями в промисловому регіоні /В. В. Тесленко: автореф. дис... д-ра пед. Наук.:13.00.05. – Луганськ, 2007.- 421 с.

Науковий керівник:

доктор педагогічних наук, Міщук Людмила Іванівна.

**Наталія Цюх
(Глухів, Україна)****ПРОБЛЕМИ СУЇЦИДУ У СОЦІАЛЬНО-ПЕДАГОГІЧНІЙ ТЕОРІЇ ТА ПРАКТИЦІ**

Аналіз останніх досліджень і публікацій. Проблема суїцидальної поведінки в останні роки постала досить гостро, та набирає широкого масштабу. Феномен підліткового суїциду розглядають такі вчені О. Блінова, С. Шебанова, К. Хоутен. Особливості прояви суїцидальної поведінки у дітей та підлітків вивчають Е. Вроно, А. Амбрумова. Розробкою питань з профілактики суїцидів серед підлітків займаються В. Рибалка, О. Лісова, В. Мушинський, В. Родіонова, О. Старцевой, В. Цупрун, М. Шайковой досліджують соціально-педагогічні аспекти самогубств в сучасному соціумі, та розробляють методи діагностики та профілактики.

Формулювання мети статті. У статті розглянуто підлітковий суїцид, як соціальну проблему, проаналізовано причини таких дій підлітків та досліджено схильність до самогубства серед підлітків однієї із шкіл Рівненської області.

Виклад основного матеріалу дослідження. Суїцид займає третє місце серед причин смерті підлітків, більше половини (а саме 85 %) підлітків хоч раз задумувались про самогубство. Більшість підлітків вбачає в суїциді рятівний вихід, не думаючи про летальні наслідки.

В.П. Москалець дає таке визначення суїциду – це навмисне самопошкодження зі смертельним фіналом, це є виключно людський акт, який зустрічається в усіх культурах [1].

І.Д. Зверева: зазначає що «Суїцидальна поведінка – це поведінка, умотивована усвідомленим бажанням убити себе з метою позбутися психологічного чи фізичного болю»[2]. О.В. Безпалько зазначає що суїцидальна поведінка має внутрішні і зовнішні форми. Суїцидальну активність підлітків можна поділити на 3 фази: роздумів, амбівалентності, спроби. Для підлітків характерне швидке проходження другої фази і перехід до третьої, тому спроба суїциду здійснюється досить швидко. Більшість самогубств у підлітковому віці здійснюють у 1-2 тижневий термін. Але в окремих випадках цей період може бути дуже імпульсивним і тривалість трьох фаз може тривати навіть одну годину.

Фахівці соціально-педагогічної сфери розглядають запобігання суїциду як комплекс активних дій які спрямовані на втручання в діяльність особистості, попередження та профілактику дій, які можуть мати смертельні наслідки, а також реабілітацію осіб якими була вчинена спроба самогубства.

У сучасному соціумі питання суїциду стає дедалі актуальнішим, оскільки набули масового впливу на підсвідомість підлітків ігри в соціальних мережах «Синій кит», «Тихий дім», «Море китів», «Розбуди мене о 4:20», учасники яких вчиняли самогубства.

Державна служба статистики повідомляє, що за 2016 рік в Україні було зафіксовано 148 випадків навмисних самоушкоджень підлітків та молоді віком до 18 років. Найбільше кількість спроб, які мали і смертельне закінчення було здійснено у Одеській області – 11. Трохи меншу тенденцію, по десять спроб, було здійснено у Запорізькій, Дніпропетровській, Одеській, Черкаській та Миколаївській областях.

До соціально-психологічних факторів ризику, які можуть сприяти виникненню суїцидальних проявів у підлітків науковці відносять:

- серйозні проблеми у сім'ї;
- відвернення однолітків;
- смерть улюбленої або значущої людини;
- розрив стосунків з коханою людиною;

- міжособистісні конфлікти або втрата значущих відносин;
- проблеми з дисципліною або із законом;
- тиск, здійснюваний групою однолітків, передусім той, що пов'язаний із наслідкуванням самопошкоджуючій поведінці інших;
- тривале перебування у ролі жертви або «козла відпущення»;
- розчарування успіхами у школі чи інституті, або невдачі у навчанні;
- високі вимоги у навчальному закладі до підсумкових результатів учбової діяльності (іспитів);
- проблеми із працевлаштуванням і погане економічне становище, фінансові проблеми;
- небажана вагітність, аборт і його наслідки (у дівчат);
- зараження СНІД або хворобами, що передаються статевим шляхом;
- серйозні тілесні хвороби;
- надзвичайні зовнішні ситуації і катастрофи.

Суїцидальна поведінка найбільш характерна підліткам у родині яких відсутня любов, присутнє почуття ворожості, де вони позбавлені взаєморозуміння, поваги до своєї особистості, толерантності, турботи, підтримки, де є насилля, тиск, надмірна вимогливість.

Найрозповсюдженішим мотивом підліткових самогубств є невдале кохання. Проте в більше таких випадків, суїцид розглядається, як шантаж коханої людини.

Підлітки розглядають суїцид, як найоптимальний варіант виходу з конфлікту, при якому можна уникнути покарання від дорослих. Часто вони не усвідомлюють що ця діє є непоправимою. Здебільшого суїцидальна поведінка характерна для агресивних, збуджених, примхливих, нетерплячих, егоцентричних підлітків.

Для осіб від 14 до 20 років, основними причинами суїцидальної поведінки є психотравмуючі ситуації: сексуальне насилля, смерть близької людини, виховання в неповній сім'ї [3]

Базою для проведення практичного дослідження стала навчально-виховний комплекс Оженинська загальноосвітня школа I-III ступенів № 2 – дошкільний навчальний заклад (дитячий садок) Острозького району Рівненської області.

Соціально-педагогічна робота з втручання в суїцидальну активність включає:

1. Профілактичну роботу – превенцію. Суїцидальна превенція – запобігання суїциду, яке полягає в здатності визначити небезпеку реалізації суїцидальних дій на ранніх стадіях формування суїцидогенезу. Одним з основних завдань соціального педагога є профілактика суїцидальної поведінки, яка може здійснюватися в таких формах роботи:

- зняття психологічної напруги в психотравмуючій ситуації;
- зменшення емоційної залежності;
- формування компенсаторних механізмів поведінки;
- формування адекватного ставлення до життя та смерті [4].

2. Безпосереднє втручання – інтервенцію. Можна виділити наступні стратегії роботи під час суїцидальної інтервенції та наданні суїцидологічної допомоги: визначення логіки суїцидальної поведінки; з'ясування оцінки ступеня ризику самогубства; оцінки наявності і вираження психопатологічних розладів; налагодження емпатійного контакту; проведення відкритої бесіди про бажання самогубства; допомога суїциденту в усвідомленні життєвої перспективи тощо.

3. Реабілітацію людини, яка вчинила спробу самогубства – поственцію.

На діагностичному етапі дослідження нами використовувалися такі методики, оскільки для уточнення висновку про наявність суїцидальної загрози доцільно використовувати спеціальні психодіагностичні засоби – спостереження, опитувальники, тести:

1. Тест «Ваші суїцидальні схильності» (З. Королева), що дозволяє визначити суїцидальні схильності за допомогою малюнка фігури, яку потрібно розфарбувати.

2. Методика діагностики схильності до суїцидальних станів. Опитувальник для дослідження підліткової репресивності «Деприскон» (Неуманс, адаптація А. І. Подольського, І. А. Адобаєвої), що дозволяє визначити скільки днів підліток перебуває в депресивному стані.

3. Методика визначення схильності до суїцидальної поведінки (М. Горська).

Вибірка респондентів складалася з учнів 10-го класу (60 % хлопчиків та 40 % дівчат).

За даними з першої методики тест «Ваші суїцидальні схильності» (З. Королева) 20 % підлітків мають позитивний настрій, оптимістично налаштовані, можливо колись у них виникали думки про самогубство, але це було ситуативне явище пов'язане зі складними життєвими обставинами.

У решти 80 % зовні суїцидальні схильності не проявляються, але у підлітків в підсвідомості виникають думки про смерть, вони часто мають похмурий настрій, переживають через негаразди, негативно налаштовані, депресивні. Проте зовні їхні суїцидальні схильності не проявляються, це може трапитися, лише при слушній нагоді. Для більшості цих підлітків було характерним продовження зафарбування заданої частини фігури.

За даними опитувальника для дослідження підліткової репресивності «Деприскон» (Неуманс, адаптація А. І. Подольського, І. А. Адобаєвої) отримано такі результати. У 30 % підлітків діагностовано високий рівень репресивності. Вони мали збіг за 20-22 пунктами, це означає що підлітки протягом останніх 99 днів відчували страх, були дратівливими, не вірили у своє майбутнє, почувалися пригніченими,

хвилювалися через дрібниці, були розчаровані життям, почувалися самотніми, не могли заспокоїтися, їм було важко заснути, прокинувшись вони відчували втому і це відчуття не минало протягом дня, зазвичай легко втомлювалися, пропадав апетит, вони були розчарований в любові, не могли пробачити собі власних помилок, намагалися уникати спілкування з іншими, не хотілося жити, відчували занепад сил, виникало почуття спати день і ніч, були дуже нещасними, зовсім сам собі не подобалися, були образливими різну кількість днів.

За методикою визначення схильності до суїцидальної поведінки (М. Горська) ми отримали наступні результати.

За шкалою тривожності високий рівень мають 10 %, середній рівень мають 30 %, низький – 60 % опитаних підлітків.

За шкалою фрустрації високий рівень мають 0 %, середній рівень мають 60 %, низький – 40 % опитаних підлітків.

За шкалою агресії високий рівень мають 10 %, середній рівень мають 30 %, низький – 60 % опитаних підлітків.

За шкалою ригідності високий рівень мають 10 %, середній рівень мають 10 %, низький – 80 % опитаних підлітків.

Отже, з отриманих даних трьох методик, можна зробити висновки, що більш виражену схильність до суїцидальних проявів має 10 % опитаних підлітків. Корелятивного аналізу залежності схильності до суїциду та статі ми не проводили, але помітили що до цих 10 % підлітків з високим ступенем ризику увійшли саме дівчата.

В ході профілактичної роботи, було проведено профілактичне заняття у формі Кінолекторію. Для було підлітків запропоновано перегляд соціальної реклами «Цінуй життя», та реклами телеканалу Вектор «Люди, цінуйте життя!». У цих роликах опитані респонденти говорили, за що вони цінують своє життя та зазначалося, що безвихідних ситуацій не буває. В одному з сюжетів були вказані дані по суїцидальній ситуації в світі.

Після перегляду відео всі учні сказали, що вони цінують своє життя. Далі підлітки зазначили, що саме вони цінують, а щоб хотіли змінити в своєму житті.

У попередженні підліткових суїцидів вирішальну роль відіграє ступінь довіри між підлітком і дорослим. У підлітка має бути можливість поділитися з кимось із дорослих чи однолітків своїми проблемами, сумнівами, болями, тоді кризова ситуація не зайде в глухий кут і може бути подолана. Якщо підліток не має довірливих стосунків з батьками, то в його оточенні має бути хоча б одна людина, з котрою можна поділитися своїми переживаннями. Ще однією важливою умовою попередження суїциду є здатність дитини самостійно розв'язувати власні проблеми, а не обходити їх. На запитання: «До кого в першу чергу вони звернулися б за допомогою у складній ситуації або якби мали думки про самогубство» 35 % обрали, що до соціального педагога (психолога), до батьків – 20 %, до друзів 45 %. Це свідчить про те що підлітки не бачать своїх батьків у ролі рятівників та водночас не довіряють фахівцям. Найбільше підлітки зорієнтовані на підтримку друзів. У цьому світлі позитивну запобіжну роль може зіграти робота за технологією «рівний-рівному». У підсумку обговорення відео всі підлітки погодилися, що суїцид це не вихід з критичної ситуації.

Висновок. Отже у зв'язку з глобалізацією суспільства проблема суїцидальної поведінки серед підлітків, гостро постає перед фахівцями соціально-педагогічної сфери. Оскільки самогубство є соціальним явищем, воно негативно впливає на соціум і несе за собою невтішні тенденції і впливає на демографічну ситуацію країни. В подальшому плануємо продовжити дослідження наявності схильності до самогубства в залежності від статі та розширити спектр профілактичної та корекційної роботи.

Література:

1. Психологія суїциду: посібник / за ред. В.П. Москальця. – К.: Академвидав, 2004. – 288 с.
2. Соціальна педагогіка: мала енциклопедія / [за заг. ред. проф. І. Д. Зверевої]. – К.: Центр учбової літератури, 2008. – 336 с.
3. Войтко В. Характерні особливості суїциду та суїцидальної поведінки: [навчально-методичний посібник] / В. Войтко. – Кропивницький: КЗ «КОІППО імені Василя Сухомлинського», 2016. – 44 с.
4. З досвіду роботи регіональних психологічних служб із формування здорового способу життя в учнівській молоді: [методичний посібник] / О.М. Сироватко, Л.І. Гриценко, Н.М. Городнова та ін.; за наук. ред. І.І. Цушка. – К.: Ніка-Центр, 2008. – 124 с.

Науковий керівник:

старший викладач Панченко Світлана Петрівна.

УМОВИ ФОРМУВАННЯ ЦИФРОВОЇ КОМПЕТЕНТНОСТІ ВЧИТЕЛІВ

Сучасний світ переживає інформаційну революцію, яка перетворює всі сфери життєдіяльності людини і соціуму, супроводжується швидкими якісними змінами інформаційного простору, що свідчить про перехід від індустріального суспільства до інформаційного. Концепція компетентності стала однією з провідних педагогічних теорій сучасності. Вона включає широкий спектр соціальних, комунікативних умінь, заснованих на знаннях, досвіді, цінностях, які одержуються в процесі навчання. Останні два десятиріччя відзначають широке застосування комп'ютерної техніки та інформаційних технологій в усіх сферах життя і діяльності особистості. У період переходу до інформаційного суспільства необхідно підготувати людину до швидкого сприйняття й обробки великих обсягів інформації, оволодіння сучасними способами, методами та технологією роботи з інформацією.

Використання інформаційних технологій в освіті та у щоденній професійній діяльності спричиняє виникнення нових підходів до результату освіти, оволодіння навичками роботи з комп'ютерними, інформаційними та телекомунікаційними технологіями. Тому, коли йдеться про компетентність фахівця, до складу знань, умінь, навичок та здатностей їх застосовувати у повсякденній та професійній діяльності повинні входити і здатності, що стосуються роботи з інформаційними та комп'ютерними технологіями. Кваліфікація сучасного вчителя характеризується, перш за все, його здатністю творчо вирішувати поставлені перед ним завдання, що вимагає знання і володіння постійно оновлюваними інформаційними і телекомунікаційними технологіями. Одним із шляхів вирішення даної проблеми є формування у інформаційної компетентності як найважливішого компонента професійної компетентності.

Функціональні можливості використання ІКТ у процесі навчання: розробка індивідуальних траєкторій навчання, створення багатого навчального середовища, формування нових концепцій навчання, підсилення взаємодії вчитель-учень, підтримка колаборативного навчання, підвищення ефективності викладання, мотивація учнів та підготовка їх до навчання впродовж життя, покращення можливостей заочної та дистанційної системи освіти. Професійна підготовка усіх майбутніх вчителів має включати формування високого рівня цифрової компетентності, концентруючись не лише на навичках користувача інформаційно-комунікаційних технологій, а й на уміннях використовувати ІКТ у їх професійній діяльності. Підготовка повинна враховувати два напрями використання ІКТ: як засобу навчання при викладанні та як засобу, що використовується учнями у класі і позашкільній навчальній діяльності [5, с. 21].

Цифрова компетентність педагога – вміння працювати з сучасною цифровою технікою і володіти сучасними інформаційно-комунікаційними технологіями. У поняття цифрової культури можна віднести володіння вчителем такими ІКТ-компетентностями:

1. Комп'ютерна грамотність
2. Інформаційна грамотність (інформаційна культура)
3. Мультимедійна грамотність
4. Грамотність комп'ютерної комунікації.

Цифрова компетентність - одна з ключових компетентностей для навчання впродовж життя, вона передбачає впевнене та критичне застосування технологій інформаційного суспільства для роботи, відпочинку та спілкування [6, с.14].

Цифрова грамотність вчителя має включати в себе знання і вміння, що стосуються освітніх стратегій та етичного використання ІКТ, обізнаність із інноваціями у цифровій педагогіці, а також здатність ефективно використовувати ІКТ у викладанні, навчанні, професійному розвитку та при організації навчального процесу.

Стосовно медіа компетентностей вчителя, які, є необхідними для успішної інтеграції інформаційно-комунікаційних технологій у процес навчання, можна виділити наступні:

- індивідуальну медіа компетентність – здатність ефективно використовувати технічне та програмне забезпечення у викладанні;
 - критичну медіа компетентність – здатність критично здійснювати вибір медіа необхідних для підтримки навчального процесу; здатність до навчання впродовж життя, а саме: здатність опановувати нові технології та використовувати їх можливості у професійній діяльності;
 - компетентність у керуванні навчальним процесом – здатність оптимізувати процес навчання за допомогою медіа засобів для досягнення освітніх цілей;
 - компетентність, яка стосується підготовки до навчальної діяльності – здатність планувати і розробляти навчальні матеріали та способи роботи із використанням новітніх медіа;
 - технічну медіа компетентність, яка передбачає вміння використання медіа.
- Виокремлюють наступні ІКТ-компетентності вчителя, а саме:
- базові ІКТ-компетентності;
 - технологічні ІКТ-компетентності;
 - компетентності у сфері стратегій розвитку ІКТ;
 - компетентності у сфері етичних аспектів використання ІКТ;
 - компетентності у сфері інтеграції ІКТ у викладання предмету;

- компетентності у сфері дидактичних методів, що базуються на використанні ІКТ;
- компетентності у сфері управління процесами навчання / викладання при роботі з ІКТ [10, с. 18].

Мультимедійні комп'ютерні програми і телекомунікаційні технології відкривають доступ до нетрадиційних джерел інформації – електронних гіпертекстових підручників, освітніх сайтів, систем дистанційного навчання тощо, це покликано підвищити ефективність процесу навчання, сприяти формуванню в процесі навчання цифрової компетентності і дати нові можливості для творчого зростання вчителів. Можливість проектування навчальної дисципліни як дидактичної системи дозволяє педагогові через інформаційну складову процесу навчання здійснювати цілісну технологію навчання. Вчителям недостатньо володіти певним багажем знань. Вони повинен уміти легко адаптуватися до новітніх тенденцій і напрямів у галузі своєї професійної діяльності, самостійно знаходити і використовувати нову інформацію відповідно до рівня розвитку науки і техніки.

Очевидним є, що для різних категорій педагогічних працівників компетентність у галузі цифрових технологій може й повинна відрізнятися за змістом. А саме, інформаційно-комунікаційна компетентність учителя інформатики повинна значно відрізнятися від інформаційно-комунікаційної компетентності інших учителів об'ємом, глибиною та систематичністю знань в галузі інформаційних технологій.

Формування ІКТ-компетентності сприяє всебічному розвитку педагогів; їх самовдосконаленню; бажанню вчитися впродовж усього життя; розумінню інформаційно-комунікаційних процесів; здатності застосовувати опановане у професійній діяльності; удосконалювати професійну майстерність; застосовувати набуті знання у педагогічній практиці, що забезпечує підвищення якості освіти. Для вчителя є недостатнім володіння лише базовими технічними навичками у сфері інформаційно-комунікаційних технологій, важливою є його здатність освоювати нові ІКТ та доцільно використовувати їх у навчально-виховному процесі.

Література:

1. Антонюк, Володимир Комп'ютерна грамотність як складова професійної компетентності сучасного педагога. [Електронний ресурс] / – Режим доступу: <https://www.google.com.ua/url?sa=t&rct=j&q=&esrc=s&source=web&cd=15&cad=rja&uact=8&ved=0CEcQFjAEOAo&url=http%3A%2F%2Fdspace.tnpu.edu.ua%2Fbitstream%2F123456789%2F957%2F1%2FAnthonyk.pdf&ei=oxgaU4zGGcfX4ATvqIG4AQ&usq=AFQjCNFSYSK2wSi1FsbazKKOgDHUJOzb7w&sig2=k9K1tRXezF4-H5ECsq6bdQ>
2. Биков, В. Ю. Сучасні завдання інформатизації освіти / В.Ю. Биков. // Інформаційні технології і засоби навчання: електронне наукове фахове видання [Електронний ресурс] / Ін-т інформ. технологій і засобів навчання АПН України, Ун-т менеджменту освіти АПН України; гол. ред.: В.Ю. Биков. – 2010. – № 1(15). – Режим доступу: <http://www.ime.edu.ua.net/em15/emg.html>
3. Гуцу, С. Ф. Правові основи інформаційної діяльності. — Навч. посібник. — Х.: Нац. Аерокосм. Ун-т «Харк. авіац. ін. -т», 2009. — 48 с.
4. ІКТ-компетентність вчителів. [Електронний ресурс] / – Режим доступу: http://uk.compu.wikia.com/wiki/ІКТ-компетентність_вчителів
5. Інформаційна культура. [Електронний ресурс] / – Режим доступу: http://uk.wikipedia.org/wiki/Інформаційна_культура
6. Сучкова, Т. М. Оценка ИКТ-компетентности учителя [Електронний ресурс] /Т.М. Сучкова.– Режимдоступу: http://pedsovet.org/component/option,com_mtree/task,viewlink/link_id,6072/Itemid,118
7. Формування та розвиток ІКТ-компетентності педагогів. [Електроннийресурс]/–Режимдоступу: http://wiki.ciit.zp.ua/index.php/Формування_та_розвиток_ІКТ-компетентності_педагогів
8. Цифрова культура педагога. [Електронний ресурс] / –. Режим доступу: http://dn.hoiippo.km.ua/wiki/index.php/Цифрова_культура
9. Комп'ютерна грамотність. [Електронний ресурс] / –. Режим доступу: http://uk.wikipedia.org/wiki/Комп'ютерна_грамотність

СЕКЦІЯ: ПРАВО

Вікторія Анікейцева, Юлія Саприкіна
(Харків, Україна)

ІСТОРІЯ ДЕРЖАВИ ТА ПРАВА

Метою статті є спроба проаналізувати основні підходи до періодизації історії держави і права України, що має важливе методологічне значення для опанування курсу, оскільки саме періодизація є одним з ключових чинників, які сприяють розумінню рушійних сил і загальних закономірностей історичного процесу розвитку людства й з'ясуванню специфіки розвитку державних і правових інститутів.

На сучасному етапі політичного та соціально-економічного розвитку України актуальним і вкрай необхідним стає підвищення рівня державно-правової свідомості як частини самосвідомості народу. Без глибокого осмислення минулого, яким би складним і суперечливим воно не було, неможливо творити нову державу, серцевиною якої має стати право.

Всесвітня історія свідчить про тісний взаємозв'язок держави і права. Право — основа держави, частина духовної культури народу. Високорозвинене право завжди надавало надзвичайної сили і народові, й державі. І навпаки: держави, де панувало "безправ'є", були приречені. Їх не змогли врятувати навіть "великі ідеї", якщо вони перебували понад Законом.

Звернімо увагу на історичний ракурс окресленої наукової проблеми:

– епоха Середньовіччя - пануючі схеми періодизації носили містико-богословський характер;
– XVII ст. - «часова» періодизація - в основі критерії часу: а) стародавня доба (період); б) середня доба; в) нова доба;

– марксистська теорія (суспільно-економічні формації). При цьому доцільно ще раз наголосити, що К. Маркс і Ф. Енгельс прийняли традиційну тричленну періодизацію історії, але вперше в науці визначили при її побудові найбільш суттєві відмінності історичних епох, які кореняться у формах власності і способах експлуатації безпосередньо виробника.

Внаслідок цього в основу марксистської періодизації було покладено поняття суспільно-економічної формації - історичного типу суспільства, який базується на певному способі виробництва.

У часи СРСР марксистська схема періодизації тривалий час була єдиною можливою і обов'язковою. Формаційне розуміння історії держави і права, створило, на думку П. Музиченка, «таку історію, в якій не залишалось місця для самотності не тільки окремої особистості, а цілих народів і навіть етносів. У цій історії була чітко визначена кінцева мета розвитку всього людства - через соціалізм до бездержавного комунізму».

Недоліки марксистської схеми:

а) обмеженість та односторонність;
б) не вписування багатьох явищ, процесів, періодів;
в) зрештою, більшість народів світу не проходили у своєму розвитку п'ять суспільно-економічних формацій. Спроби переглянути марксистську схему періодизації були у 60-их роках ХХ століття, коли французькі комуністи розпочали дискусію про азійський спосіб виробництва.

Певним рубіконом у подальших дослідженнях став розпад СРСР, що супроводжувався докорінними змінами в ідеології, відмовою від марксистської теорії суспільного розвитку. Історико-правова наука нарешті звільнилася від колишньої адміністративної заідеологізованості. Методологічний плюралізм став характерною рисою історико-правової науки в Україні. Водночас, поділяючи позицію знаних науковців М. Страхова, О. Криворучко, важливо, щоб свобода вибору світоглядних і методологічних позицій не перетворилась на спрощення або нерозбірливість у розробці складних і актуальних методологічних проблем.

Було відновлено колишню періодизацію історії людства, де основним критерієм є часовий принцип (стародавні часи; середні часи; нові часи), яку доповнили ще одним - новітнім (найновішим) періодом.

Недоліки періодизації з часовим критерієм (принципом):

а) такий поділ не дає ніякого уявлення щодо сутності держави, форми правління;
б) цілком виключає можливість типології держави;
в) періодизація, де логічний підхід замінено суто історичним, не може об'єднати у своїх межах державно-правову історію Європи і країн Сходу або Африки (наприклад, період нової історії у Європі - це революція в Англії (1640-1658 рр.), або революція 1789-1794 рр. у Франції, водночас, Індія і Токугавська держава в Японії в цей час, являла собою суто феодалну державу).

Із здобуттям Україною незалежності набув поширення «цивілізаційний підхід» (теорія), згідно з якою певний період історичного розвитку визначається не так об'єктивно матеріальним (спосіб виробництва, співвідношення класових сил), як ідейно-духовними, культурологічними факторами (елементами) - особливості раси, релігії, психології, культури тощо.

Безперечно, найбільш докладно цей підхід обґрунтовано англійським істориком А.Дж. Тойнбі у праці „Усвідомлення історії“. Прихильники цивілізаційного підходу, по-перше, вважають, що «головними засадами розвитку держави і права є сукупність матеріальних, політичних і духовних інтересів людей, потреби в цьому як окремих людей, так і соціальних верств і станів», по-друге, критеріями цивілізаційного

розвитку виступають: соціальний добробут населення країни, рівень культури та освіти, права і свободи людини і громадянина.

Недоліки цієї схеми:

1) прихильники цивілізаційного підходу, наводячи переваги цієї схеми, як правило, не пропонують конкретної системи періодизації історії держави і права, так і історії людства в цілому (до речі, у своїй праці А.Дж. Тойнбі виявляє і ідентифікує 21 цивілізацію. Показово, що для України у цій схемі цивілізацій місця не знайшлося);

2) за концепцією А.Дж. Тойнбі, взаємовідносини між окремими суспільствами, цивілізаціями досить складні, зокрема, цивілізації не збігаються у часі, їх неможливо порівнювати, ніщо не об'єднує цивілізації, крім того вони є „інтелегібельними полями історичного дослідження”.

Проаналізуємо окремі аспекти сучасних підходів до проблеми періодизації у вітчизняній науковій, навчально-методичній літературі.

По-перше, у вступних розділах навчальних посібників, підручників з історії держави і права України автори або мовчазно обходять підходи та принципи періодизації (наприклад, Практикум з історії держави і права України, автори П. Музиченко, Н. Долматова, Н. Крестовська), або визначаючи різні підходи подають перелік майже тотожних періодів. Так, автори академічного курсу за редакцією В. Тація, А. Рогожина та інших авторів, питання періодизації вирішують з урахуванням теорії суспільно-економічних формацій, виділяючи 26 періодів. Цивілізаційний підхід визначається як базовий у підручнику П. Музиченка і автором пропонується періодизація курсу з 19 основних періодів.

По-друге, при розробці моделей історії держави і права України постає проблема із визначенням початку відліку становлення української державності і права. У підручнику за редакцією уже згадуваних В. Тація, А. Рогожина та інших, першим йде період рабовласницьких державних утворень і права на території України (сер. I тис. до н. е. - V ст. н. е.); у П. Музиченко - початковим періодом є тема «Державність та право Київської Русі (VI - XIII ст.). Така позиція автора зближена з поглядами істориків М. Грушевського, І. Лисяка-Рудницького, Я. Дашкевича. До речі, славної пам'яті Я. Дашкевич, розробив свій проект великої національної історії з позиції державного релятивізму, де історія України постає як чергування періодів державності і бездержавності.

По-третє, ряд дослідників історії держави і права України пропонують відокремлювати історію української державності від історії українського права. Так, О. Шевченко виділяє 7 періодів в історії українського права (ключовий критерій - співвідношення джерел права), О.Окіншевич (Український вільний університет, м. Мюнхен) застосував поділ українського права на епохи:

1) феодальну (X - XV ст.);

2) станової держави (XVI - XIX ст.). Позитив такої схеми: відповідність аналогічним етапам в історичному розвитку європейських держав; застосування історико-правового методу. Г. Швидько пропонує такі періоди: українське право княжої доби (часів державної єдності і роздробленості земель); право литовсько-польського панування в Україні до Визвольної війни 1648-1657 рр.; право в часи української козацької державності 1648-1782 рр.; правові відносини на українських землях у складі Австро-Угорської і Російської імперій (к. XVIII - 1917 р.) і т. д.

По-четверте, сьогодні в наукових колах цивільних істориків обговорюється можливість використання принципу нелінійних історичних динамік, що дає можливість реконструювати ідею безперервного лінійного розвитку і передбачає існування еволюційного етапу (події мають свою закономірність, послідовність, причинно-наслідкову обумовленість) та біфуркаційної фази (у вигляді розривів, катастроф, революцій). У період біфуркації:

а) прискорюються темпи історичних змін, подій, виявляються нелінійні тенденції та ефекти;

б) фактор випадковості відіграє конструктивну роль;

в) виникає віяло альтернатив і можливостей вибору.

Знанням українським істориком І. Колесник пропонується (на відміну від спрощеної лінеарності й історичних подій) структурно-синергетична модель вітчизняної історії: Україна: Культура. Історія. Суспільство.

I. Цивілізаційний трикутник: Південь-Північ-Центр: шляхи освоєння східнослов'янського культурного простору.

II. Виникнення української спільноти: конструювання кордонів та власної ідентичності (XIV - XVII ст.).

III. Східноукраїнський соціокультурний простір: структура та динаміка (XVII - XIX ст.).

IV. Українське суспільство як самоорганізуюча система (XX ст.).

Ключова ідея структурно - синергетичної моделі - самодостатність, самоунормованість української історії, у просторі якої періоди закономірного еволюційного розвитку перериваються історичними катастрофами і розривами, а самоорганізація суспільства відбувається внаслідок взаємодії його внутрішніх ресурсів та викликів навколишнього середовища як механізму саморегуляції.

Отже, по-перше, у наукових колах найбільш популярними підходами до періодизації історії держави і права (не зважаючи на вказані недоліки цих схем) залишаються формаційний і цивілізаційний (спроби знайти альтернативу формаційній схемі періодизації не вдалися);

по-друге, тільки науково обґрунтований розподіл історико-правового матеріалу з належним методологічним забезпеченням періодизації надають можливість побачити основні закономірності, динаміку, взаємозв'язок, загальне та особливе в державно-правовому розвитку країни;

по-третє, концептуальним питанням періодизації історико-правового процесу є критерії (принципи) розподілу історичного матеріалу, чинники, що визначають корінні, суттєві відмінності історичних епох;
по-четверте, у визначенні періодизації історії держави і права України доцільно також виходити із сутності предмета навчальної дисципліни.

Науковий керівник:
кандидат юридичних наук, доцент Леонтєва А.В.

Денис Вітюк, Олександр Єзерський
(Харків, Україна)

ПРЕДМЕТ АДМІНІСТРАТИВНОГО ТА ФІНАНСОВОГО ПРАВА

Нормами адміністративного права регулюють відносини, що виникають як у процесі реалізації виконавчої влади, так і здійснення державного управління за межами цієї гілки влади. До предмета адміністративного права належать суспільні відносини, які виникають у сфері публічної діяльності держави, зокрема, у сфері державного управління. Державне управління здійснюють з метою «впорядкування» різноманітних процесів, які відбуваються в суспільстві, відповідно до правил, закріплених у нормативно-правових актах. У свою чергу, призначенням виконавчої влади є виконання законів та інших правових документів.

Основними ж елементами адміністративно-правових відносин є правовий обов'язок і суб'єктивне право (правомочність), суб'єкт і об'єкт. Суб'єктивною правомочністю в даному випадку ми називаємо сукупність прав одного з суб'єктів відносин, яким від-творюються обов'язки інших осіб, а суб'єктивним обов'язком— основу на праві повинність учиняти або утримуватись від здійснення певних дій з метою задоволення інтересів правомочного. Суб'єктивній правомочності і правовому обов'язку, як елементам адміністративно-правових відносин, властиві загальні риси елементів правових відносин. Однак в адміністративному праві суб'єктивна правомочність і правовий обов'язок різних суб'єктів має не однаковий характер.

Суб'єктами адміністративних правовідносин можуть бути: а) Президент України; б) державні органи виконавчої влади; в) державні службовці; г) громадяни України; іноземці й особи без громадянства; д) система місцевого самоврядування; е) об'єднання громадян та ін.

Об'єктом адміністративних правовідносин є сама управлінська діяльність у сфері державного управління.

Підсумовуючи викладене, можна стверджувати, що предмет адміністративного права становлять суспільні відносини, які виникають з метою реалізації і захисту прав громадян, створення нормальних умов для функціонування громадянського суспільства й держави.

Такі відносини пов'язані з:

- 1) діяльністю органів виконавчої влади;
- 2) внутрішньоорганізаційною діяльністю інших державних органів, підприємств, установ, організацій;
- 3) управлінською діяльністю органів місцевого самоврядування;
- 4) здійсненням іншими недержавними суб'єктами делегованих повноважень органів виконавчої влади;
- 5) здійсненням правосуддя у формі адміністративного судочинства.

Предмет адміністративного права охоплює широке коло відносин, зміст яких об'єктивно потребує правового врегулювання за допомогою специфічних методів, механізмів. Остання обставина дозволяє визначити адміністративне право як профілюючу галузь, яка разом із кримінальним і цивільним правом утворює юридичну основу, обов'язкову частину очолюваної конституційним правом системи. До профілюючих галузей матеріального права примикають процесуальні-кримінально-процесуальне, цивільне процесуальне, а також адміністративно-процесуальне право, яке перебуває в стані формування. На базі профілюючих виникають спеціальні галузі, призначенням яких є забезпечення спеціалізованого правового режиму для окремого виду суспільних відносин.

Фінансове право-сукупність правових норм, що регулюють суспільні відносини, які виникають у процесі фінансової діяльності держави.

Предметом фінансового права є суспільні відносини, що виникають з приводу формування, розподілу, перерозподілу, використання та контролю публічних фінансових ресурсів (фондів грошових коштів) у процесі діяльності держави (органів державної влади) та органів місцевого самоврядування.

Основними структурними елементами системи фінансового права є:

- 1) фінансово-правова норма як базовий структурний елемент;
- 2) фінансово-правовий інститут як сукупність фінансово-правових норм, які регулюють певну групу однорідних фінансово-правових відносин.

До джерел фінансового права, які видаються на підставі закону, відповідно до закону та для його виконання належать наступні акти:

- укази і розпорядження Президента України;

- постанови Кабінету Міністрів України;
- акти центральних органів виконавчої влади (наприклад, таких як. Міністерство фінансів. Національний банк України, Державна податкова адміністрація тощо);
- акти органів влади Автономної Республіки Крим (Верховної Ради Автономної Республіки Крим і Ради міністрів Автономної Республіки Крим), місцевих держави їх адміністрацій, органів місцевого самоврядування, якими регулюються питання місцевого значення в галузі формування, розподілу й використання фондів грошових коштів.

Основним джерелом фінансового права є нормативно-правові акти — письмові документи компетентного органу публічної влади, в яких закріплені формально-обов'язкові правила поведінки загального характеру, що регулюють фінансові правовідносини. Серед нормативно-правових актів вищу юридичну силу мають закони— нормативно-правові акти законодавчого органу державної влади, які регулюють найважливіші питання суспільного життя, встановлюють права й обов'язки суб'єктів суспільних відносин та мають вищу юридичну силу. Закони в Україні приймаються виключно Верховною Радою України.

Джерела фінансового права можна класифікувати за різними критеріями: за юридичною силою, за характером норм фінансового права, за властивостями правового регулювання, за територіальною ознакою, за суб'єктом правотворчості, за часом дії, за сферою дії, за формою.

Для системи права первинним елементом є правова норма, структуру якої створюють гіпотеза, диспозиція та санкція. Для системи законодавства первинним елементом є стаття нормативно-правового акту, яка не обов'язково має містити всі три структурні елементи правової норми. Отже, стаття нормативно-правового акту і виступає зовнішньою формою правової норми (у неповному, рідко — у повному обсязі). Характерною особливістю нормативно-правових актів є також те, що в них, як правило, відображені норми різних галузей права, і тому вони регулюють різні за змістом види суспільних відносин.

До джерел фінансового права і дотепер слід відносити також чинні Декрети Кабінету Міністрів України, які регулюють сферу фінансової діяльності і за юридичною силою відповідають законам, зокрема Декрет "Про систему валютного регулювання і валютного контролю" від 19 лютого 1993 року. Це зумовлено тим, що в період з 21 грудня 1992 року по 21 травня 1993 року з метою оперативного вирішення питань, пов'язаних з проведенням ринкових реформ. Верховна Рада тимчасово делегувала низку своїх повноважень у сфері законодавства Кабінету Міністрів України. Відповідно до Закону України "Про тимчасове делегування Кабінету Міністрів України повноважень видавати декрети в сфері законодавчого регулювання" від 18 листопада 1992 року Кабінету Міністрів України було тимчасово делеговано строком до 21 травня 1993 року, повноваження видавати декрети у сфері законодавчого регулювання щодо відносин кредитно-фінансової системи й оподаткування. Такі декрети можуть бути змінені або скасовані тільки законом, прийнятим Верховною Радою України.

Окрім того, джерелами фінансового права є міжнародні договори України, які містять положення, що відносяться до сфери публічних фінансів, оскільки відповідно до статті 9 Конституції України чинні міжнародні договори, згода на обов'язковість яких надана Верховною Радою України, є частиною національного законодавства України. Необхідно наголосити на тому, що, відповідно до статті 19 Закону України "Про міжнародні договори України" від 29 червня 2004 року, чинні міжнародні договори України, згода на обов'язковість яких надана Верховною Радою України, застосовуються в порядку, передбаченому для норм національного законодавства, а якщо міжнародним договором України, який набрав чинності у встановленому порядку, встановлено інші правила, ніж ті, що передбачені у відповідному акті законодавства України, то застосовуються правила міжнародного договору.

Література:

1. Битяк Ю. П., Адміністративне право України: Підручник. - К.: Київ, 2005. – 544с.
2. Бандурка О. М., Гетманець О. П., Фінансове право України: Підручник. - К.: Харків, 2015. – 502 с.

Науковий керівник:

кандидат юридичних наук, доцент кафедри економічної теорії та права Леонтєєва Ліна Віталівна

**Юлія Воронова
(Харків, Україна)**

ЗАГАЛЬНА ХАРАКТЕРИСТИКА АГРАРНИХ, ЗЕМЕЛЬНИХ ТА ЕКОЛОГІЧНИХ ПРАВОВІДНОСИН

Поняття аграрного права як галузі права, юридичної науки та навчальної дисципліни. Співвідношення аграрного та інших галузей права України. Предмет аграрного права. Поняття і зміст аграрних правовідносин та їх класифікація. Об'єкти і суб'єкти аграрних відносин. Характеристика методів аграрного права. Принципи аграрного права. Поняття системи аграрного права, правові інститути. Їх взаємозв'язок з інститутами цивільного, земельного, трудового, фінансового права тощо. Поняття і система джерел аграрного права України, їх особливості.

Поняття земельного права. Земельне право як юридична наука і навчальна дисципліна. Предмет земельного права. Поняття та види земельних правовідносин. Суб'єкти, об'єкти та зміст земельних правовідносин. Підстави виникнення, зміни та припинення земельних правовідносин. Метод правового регулювання земельних відносин. Принципи земельного права. Система земельного права. Інститути земельного права. Поняття, особливості та класифікація джерел земельного права. Основні напрямки розвитку земельного права на сучасному етапі.

Поняття та предмет екологічного права. Розмежування предметів аграрного та екологічного права. Місце екологічного права в системі правових та екологічних наук. Роль екологічного права у здійсненні екологічної політики держави. Основні напрями державної екологічної політики. Проблеми реалізації екологічної функції держави. Методи екологічного права. Об'єкти та суб'єкти екологічного права. Принципи, функції та норми екологічного права. Система екологічного права. Поняття, види та загальна характеристика джерел екологічного права.

Правове становище суб'єктів господарювання в АПК.

Державні сільськогосподарські підприємства. Поняття, правові ознаки та види державних сільськогосподарських підприємств. Роль і місце державного сільськогосподарського підприємства в аграрному секторі економіки України та системі ринкових відносин. Особливості створення державного підприємства. Правовий режим його майна. Право господарського відання. Право постійного користування землею. Особливості господарської діяльності.

Основні засади управлінської діяльності підприємства. Система органів управління. Правове становище директора (керівника). Правовий статус працівників державних сільськогосподарських підприємств.

Господарські аграрні товариства. Поняття, правові ознаки та види господарських аграрних товариств. Порядок та особливості утворення акціонерного товариства і товариства з обмеженою відповідальністю. Правовий режим майна товариств. Статутний та інші фонди товариств: їх призначення і порядок формування. Формування земельної ділянки господарських товариств.

Принципи корпоративного управління. Органи управління товариством та їх посадові особи. Порядок припинення діяльності господарських товариств.

Сільськогосподарські кооперативи. Загальна характеристика сільськогосподарських кооперативів (виробничого та обслуговуючого). Особливості створення підприємств кооперативного типу. Правовий режим пайового та інших фондів підприємства. Особливості права власності на землю сільськогосподарського призначення зазначених суб'єктів господарювання. Система органів самоврядування в кооперативних сільськогосподарських підприємствах. Право членства в сільськогосподарських кооперативах. Порядок виникнення і припинення членства. Права та обов'язки членів кооперативів.

Фермерське господарство. Порядок і умови створення фермерського господарства. Його правомочності як суб'єкта права власності на земельну ділянку. Правовий режим майна фермерського господарства. Правове регулювання трудових, соціальних відносин фермерського господарства. Виробничо-господарська та фінансово-кредитна діяльність фермерського господарства. Державна підтримка фермерського господарства.

Особисте селянське господарство: суспільне призначення і загальна характеристика. Порядок проведення обліку особистих селянських господарств. Права та обов'язки членів особистого селянського господарства. Земельні право-відносини в господарстві. Майнові правомочності членів господарства. Договори щодо реалізації сільськогосподарської продукції. Податкові зобов'язання особистого селянського господарства. Державна підтримка особистого селянського господарства. Права та обов'язки членів господарства.

Правове регулювання договірних відносин у сільському господарстві. Особливості аграрно-правового регулювання договірних відносин у сільському господарстві. Класифікація договірних зобов'язань у сільському господарстві. Правове регулювання орендних відносин у сільському господарстві.

Контрактація та інші окремі договори щодо реалізації сільськогосподарської продукції. Особливості аграрно-правового регулювання ринку зерна та заставних закупівель сільськогосподарської продукції. Договори у сфері матеріально-технічного забезпечення. Договори виробничо-технічного та транспортного обслуговування. Договори меліоративного та агрохімічного обслуговування. Договори на використання науково-технічної продукції. Порядок розгляду спорів щодо виконання договірних зобов'язань.

Правове забезпечення якості та безпеки сільськогосподарської продукції. Поняття та загальна характеристика правового забезпечення якості та безпеки сільськогосподарської продукції. Державне регулювання відносин щодо забезпечення якості та безпеки сільськогосподарської продукції. Права та обов'язки виробників, постачальників та продавців щодо забезпечення якості та безпеки сільськогосподарської продукції. Відповідальність виробників, постачальників та продавців щодо забезпечення якості та безпеки сільськогосподарської продукції.

Державне управління і контроль у сфері аграрних, земельних та екологічних відносин.

Характеристика державно-правового регулювання сільського господарства. Форми і методи регулятивної діяльності державних органів у сільському господарстві. Система органів управління в АПК та їх повноваження (Міністерство аграрної політики та продовольства України, Державне агентство ветеринарної медицини України, Державне агентство водного господарства України, Державне агентство

земельних ресурсів, Державне агентство рибного господарства України, лісового господарства України тощо).

Міністерство аграрної політики та продовольства України як основний орган з питань формування та забезпечення державної аграрної політики, продовольчої безпеки держави, державного управління у сфері сільського господарства, садівництва, виноградарства, харчової промисловості, рибного господарства, 4 переробки сільськогосподарської продукції. Структура Міністерства аграрної політики та продовольства України.

Органи державного контролю та інспекції в АПК. Система органів державного контролю в АПК та їх компетенція. Інспекції в галузі тваринництва. Державна ветеринарна інспекція України, Державна інспекція охорони, відтворення водних живих ресурсів та регулювання рибальства (Держрибінспекція), Головна державна племінна інспекція (Головдержплемінспекція).

Інспекції в галузі насінництва та їх компетенція. Українська державна насіннева інспекція, Українська державна помологічно-ампелографічна інспекція, Державна інспекція з охорони прав на сорти рослин.

Інспекції у галузі захисту рослин та їх компетенція. Головна державна інспекція захисту рослин, Головна державна інспекція з карантину рослин України.

Державна Інспекція з моніторингу та підвищення родючості ґрунтів України (Центрдержродючість). Державна інспекція по нагляду за технічним станом машин, обладнання та якістю пально-мастильних матеріалів.

Інспекції з забезпечення якості сільськогосподарської продукції. Київська міська державна інспекція по якості плодоовочевої продукції і тари Міністерства аграрної політики та продовольства України, Державна інспекція з контролю якості сільськогосподарської продукції та моніторингу її ринку, Центральна галузева дегустаційна комісія з оцінки якості м'ясо-молочних продуктів.

Державне управління і контроль за використанням та охороною земель. Поняття і завдання державного управління землями. Система органів державного управління в галузі використання і охорони земель та їх повноваження. Регіональні програми використання та охорони земель. Природно-сільськогосподарське районування земель. Зонування земель. Землеустрій і землевпорядний процес. Порядок здійснення державного і самоврядного контролю за використанням та охороною земель. Моніторинг земель. Державний земельний кадастр.

Державне управління в галузі охорони довкілля. Поняття державного управління в галузі охорони навколишнього природного середовища. Система органів державного управління в галузі екології та їх повноваження. Органи державного управління загальної компетенції. Органи державного управління спеціальної компетенції. Інші органи державного управління в галузі охорони навколишнього природного середовища.

Основні функції державного управління в галузі охорони навколишнього природного середовища. Державний моніторинг навколишнього природного середовища. Державний облік у галузі природокористування й охорони навколишнього природного середовища. Ведення державних кадастрів природних ресурсів. Стандартизація і нормування в галузі охорони навколишнього природного середовища. Лімітування в галузі природокористування. Екологічне ліцензування. Державний екологічний контроль. Екологічне інформаційне забезпечення.

Поняття, завдання і принципи екологічної експертизи. Об'єкти і суб'єкти екологічної експертизи. Форми екологічної експертизи. Державна екологічна експертиза. Громадська екологічна експертиза. Спеціальні екологічні експертизи. Правовий статус експерта екологічної експертизи. Права та обов'язки замовників екологічної експертизи. Порядок проведення екологічної експертизи. Фінансування екологічної експертизи. Державне управління та контроль в галузі еколого-експертної діяльності. Відповідальність за порушення законодавства про екологічну експертизу.

Поняття економіко-правового механізму природокористування та охорони навколишнього природного середовища. Фінансування екологічних заходів. Збори за спеціальне природокористування та забруднення навколишнього природного середовища. Екологічне страхування. Екологічний аудит.

Науковий керівник:

кандидат юридичних наук, доцент Леонтєва А.В.

Анастасія Чуніхіна, Дар'я Гречка
(Харків, Україна)

ЦИВІЛЬНЕ ПРАВО

Предмет правого регулювання цивільного права складають правові відносини, що регулюються цивільно-правовими нормами.

Предметом цивільного права є:

– майнові відносини - виникають із приводу належності, використан-ня чи переходу рухомого та нерухомого майна й інших матеріальних благ від одного суб'єкта до іншого;

– особисті немайнові відносини - виникають із приводу нематеріальних благ (честі, гідності, ділової репутації);

– відносини, що виникають у сфері інтелектуальної діяльності (авторське право та суміжні права, право промислової власності).

Цивільні правовідносини мають загальні ознаки, які властиві й іншим видам правовідносин, а саме: вони є конкретним суспільним зв'язком, що виникає між його учасниками: учасники мають суб'єктивні права та обов'язки; здійснення суб'єктивних прав та обов'язків забезпечується можливістю застосування державного примусу тощо.

Система цивільного права складається з загальної та особливої частини. Загальна частина називається так тому, що стосується всіх інститутів цивільного права. Вона визначає: основні положення, осіб, об'єкти цивільних прав, представництво та довіреність, строки й терміни, позовну давність. Сюди ж слід віднести правовий інститут особистих немайнових прав, речове право та право власності, право інтелектуальної власності, зобов'язальне право і спадкове право.

Особлива частина складається з видів зобов'язань. Це - договірні та недоговірні зобов'язання.

Цивільне законодавство - це форма цивільного права як галузі права. Цивільне законодавство - це сукупність нормативних актів, у яких містяться норми цивільного права.

Основа цивільного законодавства України становить Конституція України. На основі її норм формуються та застосовуються різні форми цивільного законодавства.

Цивільно-правове регулювання суспільних відносин відбувається не стихійно, а за допомогою певних способів і заходів, які впливають на формування поведінки суб'єктів цих відносин. Сукупність таких способів та заходів і називають методом цивільного права.

Цивільне правовідношення - це складне соціально-правове явище, яке має свою внутрішню структуру. Зазвичай структура правовідношення визначається як сукупність кількох складових елементів правовідношення.

До них належать:

- 1) учасники або суб'єкти правовідносин, тобто особи, які беруть участь у правовідношенні;
- 2) об'єкти правовідносин - немайнове або майнове благо, стосовно якого виникає певний зв'язок між суб'єктами правовідношення;
- 3) зміст правовідносин, що становлять суб'єктивні цивільні права та суб'єктивні цивільні обов'язки їх учасників.

Цивільне право складається з трьох основних елементів: суб'єктів, об'єктів і змісту. Суб'єктами цивільного права можуть бути фізичні та юридичні особи, територіальні громади, іноземні держави та інші суб'єкти публічного права.

В Цивільному Кодексі України закріплено окремий розділ "Об'єкти цивільних прав" (ст.ст. 177–201). Під об'єктом цивільних прав розуміють матеріальні та нематеріальні блага, з приводу яких виникають цивільні правовідносини. Вважається, що об'єкти цивільних прав та об'єкти цивільних правовідносин — це тотожні поняття.

Об'єктами цивільних прав є все те, із приводу чого складаються цивільні правовідносини і на що спрямовані цивільні права та цивільні обов'язки їх суб'єктів.

До об'єктів цивільних прав належать:

- 1) Речі, у тому числі гроші та цінні папери
- 2) Інше майно, майнові прав
- 3) Результати робіт
- 4) Послуги
- 5) Результати інтелектуальної, творчої діяльності
- 6) Інформація

Функції сучасного цивільного права — це певні напрями впливу цивільноправових норм, зумовлені змістом суспільних відносин, які включено до предмета цивільноправового регулювання.

Принципи цивільного права передбачаються в ст.3 ЦК України:

1) неприпустимість свавільного втручання у сферу особистого життя фізичної особи. Конституція України гарантує не доторканність особистого і сімейного життя фізичної особи (ст. 32). Фізична особа має право на особисте життя. Вона сама визначає своє особисте життя і можливість ознайомлення з ним інших осіб. Фізична особа має право на збереження у таємниці обставин свого особистого життя. Обставини особи свого життя фізичної особи можуть бути розголошені іншими особами лише за умови, що вони містять склад правопорушення, що підтверджено вироком суду, рішенням суду або поста новою адміністративного органу;

2) неприпустимість позбавлення права власності, крім випадків, передбачених виключно законом. Конституція України проголошує непорушність права приватної власності (ст. 41). Власність зумовлює і забезпечує майнову відокремленість суб'єктів цивільних правовідносин;

3) свобода договору. Цивільне право не передбачає вичерпаного переліку договорів. Можливо укладення договору, який хоч і не передбачений законом, але такий, що йому не суперечить. Сторони договору є вільними у виборі контрагента, у визначенні умов договору з урахуванням вимогочинних правових актів, звичаїв ділового обороту (ст. 6 ЦК України);

4) свобода підприємництва. Конституція України гарантує право на підприємницьку діяльність, яка не заборонена законом. Держава забезпечує захист конкуренції у підприємницькій діяльності. Не допускається зловживання монопольним становищем на ринку, неправомірне обмеження конкуренції та недобросовісна конкуренція. Відповідно до ст. 1 ЦК Ук раїни відносини у сфері підприємництва — це частина предмета цивільного права. ЦК України докладно регулює підприємницьку діяльність фізичних та юридичних осіб;

5) судовий захист будь-якого цивільного права у разі його порушення. Конституція забезпечує кожному судовий захист його прав. Кожному гарантується право на оскарження в суді рішень, дій чи бездіяльності органів державної влади, органів місцевого самоврядування, посадових і службових осіб. Держава чи органи місцевого самоврядування відшкодовують матеріальну та моральну шкоду, завдану незаконними рішеннями, діями чи бездіяльністю органів державної влади, органів місцевого самоврядування, їх посадових і службових осіб при здійсненні ними своїх повноважень.

Особливу частину цивільного права складають норми права, які регулюють окремі групи спеціальних цивільно-правових відносин. Вона криє в собі такі інститути: правовласності; зобов'язальне право; авторське право; право на відкриття; право на винахід, корисну модель, промисловий зразок, знак для товарів і послуг, раціоналізаторську пропозицію; спадкове право; правоздатність іноземних громадян та юридичних осіб; застосування цивільних законів іноземних держав і міжнародних договорів.

Як частина юридичної науки цивільне право вивчає закономірності цивільно-правового регулювання суспільних відносин, історію його становлення й розвитку, а також розробляє способи його подальшого удосконалення.

Література:

1. Цивільне право України: Навч. пос. — К.: Центр навчальної літератури 2006. — 384 с.
2. Харитонов Є.О., Саніахметова Н.О. Цивільне право України: Підручник. — К.: Істина, 2003. — 776 с.

Науковий керівник:

кандидат юридичних наук, доцент кафедри економічної теорії та права Леонтєєва Ліна Віталівна

**Дарія Поверніна
(Харків, Україна)**

БОРІТЬБА З ЕКОНОМІЧНИМИ ЗЛОЧИНАМИ

З останніми роками на території України проблеми з економічними злочинами завдали великих збитків українській системі економіки. Ці проблеми були пов'язані з застосуванням все більш винахідливих способів та обсягу вчинення економічних злочинів, про що свідчить сучасний стан економіки України та збільшення прибутків мільйонерів. На даний час є доведеним, що економічна злочинність — негативне явище тіньового, латентного характеру. Вона являє собою об'єкт досліджень системи наук: кримінального права, кримінології, криміналістики. Злочинність в економіці — це організована злочинність, найбільш небезпечне явище в державах

Боротьба з економічною злочинністю потребує фронтального наступу, а саме: застосування ефективних методів виявлення і розслідування економічних злочинів з застосуванням оперативно-розшукових заходів. Інакше, розкриття таких злочинів потребує застосування науково обґрунтованих методів. Вирішення якої для багатьох країн світу є надзвичайно важливою і складною справою.

З метою боротьби зі злочинністю було створено спеціальні підрозділи боротьби з організованою злочинністю в органах МВС, СБУ та систему профільних контрольних органів (адмініюрсдикції), чисельність працівників яких постійно збільшується разом із розширенням масштабів злочинної діяльності у різних напрямках економіки. Правоохоронна система України не може створити надійної і ефективної системи протидії. Боротьба із злочинністю у сфері економіки в Україні започаткована Законом України «Про організаційно-правові основи боротьби з організованою злочинністю» від 30 червня 1993 р., в якому поняття ОЗ визначено як сукупність злочинів, що вчиняються у зв'язку зі створенням та діяльністю злочинних угруповань. Розробники закону не прийняли до уваги визначення ОЗ в міжнародних документах — як діяльність таких угруповань, об'єднаних на економічних засадах, а вказали злочини — наслідки їх діяльності. Крім того, структурні й типові ознаки організованих злочинних угруповань та методи подолання протидії правоохоронним органам у законі теж не були визначені.

Основними напрямками боротьби з економічною злочинністю є:

- виявлення та усунення або нейтралізація негативних процесів і явищ, що породжують економічну злочинність чи їй сприяють, в першу чергу, за рахунок внесення пропозицій, спрямованих на вдосконалення норм чинного законодавства в економічній сфері;
- викриття нових схем і форм скоєння економічних злочинів та запобігання їх подальшому розвитку;
- вжиття заходів, спрямованих на забезпечення відшкодування шкоди державі, а також фізичним та юридичним особам; Визначення і дослідження структурних ознак організованого злочинного угруповання є першочерговим завданням правоохоронних органів у боротьбі з економічною злочинністю, зокрема: вид

злочинного об'єднання, мета створення і план злочинної діяльності; кількісний склад угруповання, наявність матеріальної бази та інших технічних і інформаційних засобів; структура та ієрархія об'єднання.

Рівень злочинності постійно зростає та трансформується у нові види і форми, видозмінюються і засоби вчинення цих злочинів. Все це обумовлює постійну необхідність продовження досліджень з цієї проблематики і пошуку заходів протидії правоохоронній системі. Актуальним питанням у боротьбі з економічною злочинністю є і гармонізація законодавства України, узгодженість. Тобто з метою розробки ефективних криміналістичних методик виявлення і розслідування економічних злочинів має значення формування законодавства, зокрема, в окремій регіональній частині європейського права, оскільки така протиправна діяльність у широкому масштабі в дійсності спроможна створювати загрозу національній безпеці України в економіці та інших сферах.

Наприклад найбільш актуальні злочини у сфері економіки:

- несплата податків;
- шахрайство з фінансовими ресурсами;
- приховування величини прибутків, у сфері валютного ринку – приховування та зменшення продажу іноземної валюти з метою різкого збільшення ціни на іноземну валюту;
- штучне підвищення і утримання високих цін на товари, медикаменти і послуги; виготовлення неякісних, шкідливих для здоров'я товарів споживання;
- протидія використанню засобів масової інформації для здійснення злочинної діяльності учасниками злочинних угруповань;
- проведення серед населення роботи щодо роз'яснення норм чинного законодавства в економічній сфері, з метою попередження фактів скоєння ними економічних злочинів;
- матеріальне і моральне заохочування громадян, які надають допомогу в боротьбі з економічною злочинністю;
- викриття нових схем і форм скоєння економічних злочинів та запобігання їх подальшому розвитку;
- для ефективного викриття економічних злочинів, у встановленому законом порядку, використання всього комплексу оперативно-розшукових заходів та здійснення оперативного обслуговування суб'єктів господарювання незалежно від форми їх власності; аналіз та відстеження криміногенних процесів в економічній сфері держави та підготовка інформаційно-аналітичних матеріалів, з питань боротьби зі злочинністю у цій сфері, для органів виконавчої влади;

Найбільш рушійна сила криміналізації економіки – це процеси глобалізації. У сучасному світі фактично сформувалася система глобалізму як специфічна форма інтеграції держав, породжує нові закономірності розвитку економіки, культури і науки на планеті. Такі трансформації змушують не просто зрозуміти їх логіку, але й вирішувати питання про можливість нашої держави впливати на їх розгортання та усувати причини криміналізації економіки.

В наукових виданнях глобалізацію пояснюють у вузькому розумінні – як зростаючий, домінуючий вплив міжнародних фінансових ринків на національні фінансові ринки та економіку і в широкому понятті, що означає перебудову економіки, статусу націй і народу. Тому, по-перше, процеси глобалізації – це в дійсності встановлення нового світового порядку, який проводить політику вільного ринку і приватного підприємництва і, по-друге, – невидима війна за скорочення населення. Інші науковці теж доводять, що в результаті формування перспективної моделі глобалізації світової економіки криза глобалізму закладена в самій його природі. Систему державних органів, які приймають участь у боротьбі з економічною злочинністю, становлять:

• Спеціальні державні органи, які в державі, в межах покладених на них повноважень, безпосередньо здійснюють боротьбу з економічною злочинністю, включаючи і з організованими її формами;

• Державні органи, які беруть участь або здійснюють певні функції в боротьбі з економічною злочинністю, в межах виконання покладених на них інших основних функцій.

2. До спеціальних державних органів, які безпосередньо здійснюють боротьбу з економічною злочинністю, включаючи і з організованими її формами, належать:

- Спеціальні державні підрозділи Міністерства внутрішніх справ України;
- Департамент державної служби боротьби з економічною злочинністю;
- Головне управління по боротьбі з організованою злочинністю;
- Спеціальні державні підрозділи Служби безпеки України;
- Управління по контррозвідувальному захисту економіки держави; • Управління по боротьбі з корупцією та організованою злочинністю;
- Спеціальні державні підрозділи Державної податкової адміністрації України.

На ґрунті наведеного доходимо висновку, що реалізація завдань попередження економічної злочинності потребує одноманітного розуміння поняття економічної злочинності і соціальної сутності, яка б дозволила розробляти і застосувати у попереджувальній діяльності відповідні спеціальні комплекси попереджувальних заходів.

Рівень злочинності у сфері економіки загрожує національній безпеці України. Тому ми повинні зрозуміти, що одним із пріоритетів національних інтересів України є створення соціально-орієнтованої ринкової економіки та забезпечення постійного зростання рівня життя і добробуту населення України.

Література

1. Долгий А. Становлення служби боротьби органів внутрішніх справ з економічною злочинністю // Право України.-1998.- №5.- С. 95-98.
2. Мочкош Я. В. Методичні засади дослідження ознак предмета посягання злочинів у сфері економіки // Право України. – 2002. – № 9. – С. 56–60.
3. 7 Закон України «Про основи національної безпеки України» від 19.06.2003

Науковий керівник:

кандидат юридичних наук, доцент, Леонтева Аліна Віталівна

**Олена Єфімова
(Харків, Україна)**

ЦИВІЛЬНЕ ПРАВО В УКРАЇНІ

Цивільне право є однією з фундаментальних галузей правової системи нашої держави. Суспільні відносини, пов'язані з володінням, користуванням і розпорядженням майном, які є головними в перебудовному процесі, що триває в державі, ґрунтуються на цивільно-правових засадах, регулюються цивільним правом. Останнє тісно пов'язане з економікою держави, є юридичним виразом економічних основ її суспільного життя. З появою в нашій державі відносин, які базуються на приватній економічній свободі, підприємстві, рівності усіх форм власності, виникає необхідність у більш ефективних засобах їх правового регулювання, а відтак — удосконаленні існуючих та запровадженні принципово нових норм цивільного права.

Цивільне право — це сукупність цивільно-правових норм, які регулюють на засадах юридичної рівності відносини власності в її різноманітних формах, товарно-грошові відносини і деякі особисті немайнові відносини за участю громадян, організацій та інших соціальних утворень з метою повнішого задоволення матеріальних і духовних потреб громадян.

Цивільний кодекс України — єдиний законодавчий акт, що містить в собі цивільно-правові норми. Цивільний кодекс України є основним правовим актом, що регулює цивільні правовідносини в суспільстві: право власності, особисті немайнові права фізичної особи, зобов'язальне право, окремі види цивільних договорів, спадкове право тощо. Діючий Цивільний кодекс України було прийнято 18 липня 1963 р. і введено в дію з 1 січня 1964 р. Багато статей Цивільного кодексу останніми роками виключені або змінені.

Функції цивільного права — це напрями впливу цивільно-правових норм на суб'єктів права.

Цивілістична наука, цивільне законодавство, практика розрізняють такі функції цивільного права: регулятивну, охоронну, попереджувально-виховну та попереджувально-стимулюючу.

Функції права досить часто зводять до тієї чи іншої мети, яку ставить перед собою законодавець, запроваджуючи ту чи іншу правову норму або приймаючи певний законодавчий акт.

Говорячи про функції тих чи інших норм цивільного права, на мій погляд, слід перш за все з'ясувати практичну придатність цих правових норм. Ті норми, які реалізуються або можуть бути реалізованими, слід віднести до правових норм, які функціонують. І навпаки, ті норми, що не придатні до застосування, не можна вважати такими, що функціонують.

Слід розрізнити матеріальне і формальне здійснення цивільного права:

Матеріальне здійснення права — це його фактичне функціонування, яке залежить від потенційної придатності і узгодженості матеріальних положень права. Здійснення норми права визначається станом суспільного життя, вимогами часу, характером населення держави та іншими матеріальними чинниками.

Формальне здійснення права — це процес застосування абстрактної норми до конкретного випадку. Чим простіший пошук необхідної для застосування норми права і надійніший його результат, тим краще функціонує норма, тим краще вона виконує свою функцію, і навпаки.

Цивільне право регулює широке коло різноманітних відносин:

- майнові відносини «обслуговують» економічну сферу діяльності людини, задоволення її матеріальних потреб. Це — відносини власності, відносини, що виникають з договорів, а також із заподіяння майнової шкоди. У такі стосунки практично щодня, якщо не щогодини, вступає кожна людина;

- особисті не майнові відносини, пов'язані з майновими. Такими є відносини, пов'язані з авторським правом, правом на винахід чи відкриття;

- особисті не майнові відносини, не пов'язані з майновими. У цьому разі йдеться про відносини, пов'язані з захистом прав, невіддільних від особистості й тому непередаваних і невідчужуваних. Такими є ім'я, честь, гідність. Цивільно-правові норми регулюють відносини, пов'язані з захистом цих особистих прав.

Як і всі правові відносини, цивільні правовідносини мають свій склад (структуру):

- суб'єкти цивільних правовідносин. До них належать фізичні особи (громадяни України, іноземні громадяни чи піддані, особи без громадянства), юридичні особи (організації, підприємства, установи), Українська держава, органи місцевого самоврядування;

– об'єкт цивільних правовідносин. Це — матеріальні та нематеріальні блага, із приводу яких виникли правовідносини. До матеріальних благ належать: майно (речі, гроші, цінні папери), роботи і послуги. До нематеріальних — здобутки інтелектуальної діяльності (твори науки, літератури, мистецтва), ім'я, честь, гідність, ділова репутація, торгова марка, фірмовий знак та ін.

Зміст цивільних правовідносин. Він включає суб'єктивні права і відповідні їм юридичні обов'язки суб'єктів правовідносин.

Проаналізуємо, наприклад, цивільно-правові відносини, що виникли внаслідок укладання угоди оренди житлового приміщення. Суб'єктами правовідносин є орендодавець і орендар, об'єктом — приміщення. Зміст цих правових відносин включає: право орендодавця вимагати від орендаря обумовленої орендної плати і обов'язок — надати житлове приміщення в придатному для користування стані; право орендаря користуватися цим приміщенням і обов'язок — вчасно сплачувати орендну плату.

Право власності — центральний інститут цивільного права. Його значення обумовлене тим, що право власності юридично закріплює сформовані в суспільстві економічні відносини. Конституція України встановила принцип непорушності (недоторканності) приватної власності. Сутність цього принципу полягає в тому, що ніхто не може бути протиправно позбавлений права власності. Далі встановлюються правові підстави для позбавлення права власності:

– примусове відчуження об'єктів права приватної власності. Мотивом такого відчуження може бути лише суспільна необхідність. Примусове відчуження об'єкта приватної власності в мирний час здійснюється тільки за умови попереднього і повного відшкодування його вартості;

– конфіскація майна. Вона може бути застосована виключно за рішенням суду у випадках, обсязі та порядку, встановлених законом.

Форми права власності — це законодавчо встановлені види права власності.

Конституція України встановила такі форми права власності: приватна, державна і комунальна.

Однією з форм здійснення громадянами та юридичними особами належних їм цивільних прав та обов'язків є представництво.

Представництво — це правовідношення, відповідно до якого одна особа (представник) на підставі набутих нею повноважень виступає і діє від імені іншої особи, яку представляє, створюючи, змінюючи чи припиняючи безпосередньо для неї цивільні права та обов'язки.

Представництво характеризується наступними ознаками:

– цивільні права та обов'язки належать одній особі, а здійснюються безпосередньо іншою;

– представник вчиняє певні юридичні дії (вчинення виключно фактичних (не юридичних) дій представництвом не охоплюється);

– представник діє не від свого імені, а від імені іншої особи;

– представник діє виключно в межах наданих йому повноважень;

– правові наслідки настають не для представника, а для особи, яку він представляє. Якщо укладена представником угода спричинила для контрагента збитки, то зобов'язаною стороною буде не представник, а та особа, яка надала йому повноваження для вчинення цієї угоди.

Дії представника особи спричиняють певні правові наслідки для інших лише в тому разі, коли представництво є належним і здійснюється в межах наданих повноважень.

Зобов'язання — правовідносини, у силу яких одна сторона (кредитор) вправі вимагати від іншої сторони (боржника) визначеного поведження у свою користь. Таким чином управомоченою особою (носієм права, що випливає з зобов'язання) у зобов'язанні є кредитор.

Зобов'язальні відносини мають наступні ознаки:

– об'єктом зобов'язання є дія (передати річ, виконати роботу, надати послугу);

– зміст права, що випливає з зобов'язання, як правило, визначається договором. Наприклад, права орендаря складського приміщення визначаються договором оренди. За договору правомоччя орендаря не повинні виходити;

– зобов'язальні відносини завжди обмежені визначеним терміном, за своєю природою воно термінове;

– права, що випливають із зобов'язання, захищаються законом відносно. Тобто, у випадку невиконання зобов'язання кредитор вправі звернути свої претензії тільки до однієї, конкретної особи — боржника.

Види зобов'язань:

– за розподілом прав і обов'язків розрізняють односторонні і двосторонні (взаємні) зобов'язання. В односторонньому зобов'язанні одна сторона є носієм прав, а інша — носієм обов'язків. У двосторонньому зобов'язанні права й обов'язки покладені на обох сторін;

– за підставами виникнення розрізняють договірні і позадоговірні зобов'язання;

– за спрямованістю розрізняють регулятивні й охронні зобов'язання. Підстави виникнення і припинення зобов'язань — це юридичні факти, у силу яких виникають і припиняються зобов'язання.

До підстав виникнення зобов'язань відносять як дії, так і події. Дії можуть бути правомірними і неправомірними:

– угоди;

– заподіяння шкоди (наприклад, необережне ставлення, ушкодження чужого майна);

– безпідставне збагачення, тобто придбання майна однією особою за рахунок іншого, якщо це не обумовлено законом чи договором (наприклад, присвоєння скарбу чи знахідки).

Події, як правило, породжують зобов'язання в сукупності з діями. Наприклад, загибель майна в результаті паводка тягне зобов'язання виплатити страхову суму тільки тоді, коли майно було попередньо застраховане.

Підстави припинення зобов'язань:

– належне (тобто відповідне умовам) виконання зобов'язання. Це найбільш бажаний варіант припинення зобов'язання. При цьому права кредитора реалізовані, а обов'язки боржника — вичерпані;

– неможливість виконання з незалежних від боржника причин. Наприклад, індивідуально-визначена (незамінна) річ, що була предметом зобов'язання, загинула без вини боржника;

– новація угоди. При цьому старе зобов'язання припиняється за згодою сторін, а нове виникає;

– прощення боргу;

– залік, тобто погашення зустрічних, однорідних, безперечних вимог, термін яких уже наступив;

– збіг в одній особі боржника і кредитора. Наприклад, боржник став спадкоємцем кредитора;

– смерть фізичної особи чи ліквідація юридичної особи. Якщо зобов'язання могло бути виконане тільки при особистій участі боржника, то його смерть припиняє зобов'язання.

Одним з найпоширеніших і найважливіших видів суспільних відносин в більшості країн, особливо європейських, безперечно вважаються цивільні відносини, адже саме ними охоплюється врегулювання питань підприємництва, права власності, укладання договорів, спадкування тощо. Цим пояснюється неабияка зацікавленість держави до створення такого правового поля, де ці відносини могли б розвиватися вільно та гармонічно. Україна не є виключенням з цього правила.

В новому Цивільному кодексі України знайшли втілення оновлені, хоча і не цілком досконалі, погляди на те, як мають складатися і регулюватися в нашому суспільстві майнові та особисті (немайнові) відносини. Білих плям у цивільному законодавстві, безперечно, стало менше.

Науковий керівник:

кандидат юридичних наук, доцент Леонтєва А.В.

**Альона Ісакова, Євгеній Цевменко
(Харків, Україна)**

ОХОРОНА АВТОРСЬКИХ ПРАВ

У грудні 1993 року Верховною Радою України було прийнято Закон України “Про авторське право і суміжні права”, який пройшов експертизу фахівців, отримав позитивну оцінку європейських експертів. Цей Закон охороняє особисті (немайнові) і майнові права авторів та їх правонаступників, пов'язані із створенням та використанням творів науки, літератури і мистецтва (авторське право), і права виконавців, виробників фонограм та організацій мовлення (суміжні права).

Первинним суб'єктом авторського права є автор. Автором вважається особа, що вказана як автор екземпляра опублікованого твору, на рукописі або на оригіналі твору мистецтва, якщо в судовому порядку не доведене інше. Авторське право виникає в момент створення першого екземпляра твору, тобто матеріального вираження об'єкта авторського права, будь то роман чи комп'ютерна програма. Поки твір не має матеріального вираження, авторське право на нього не підлягає захисту.

За Законом об'єктами авторського права є: літературні письмові твори; виступи, лекції, мови й інші усні твори; комп'ютерні програми; бази даних; музичні твори; драматичні й інші сценічні твори; аудіовізуальні твори; твори художнього мистецтва; твори архітектури; фотографії; твори прикладного мистецтва (ткацтво, кераміка, різьблення, ювелірні вироби); ілюстрації, карти, плани, що стосуються географії, техніки й ін. сфери діяльності; сценічні обробки літературних і фольклорних творів; похідні твори; збірники творів, енциклопедії, антології й т.д. тексти перекладів для дублювання, озвучування іноземних аудіовізуальних творів.

Звичайно, цей перелік не є вичерпним, бо хоч, на відміну від багатьох інших наших законодавчих і нормативних актів, у Законі досить чітко визначається сфера чинності закону, об'єкти і суб'єкти авторського права, питання його реєстрації і, природно, права автора твору, а також і порядок відшкодування збитків за їх порушення, – у ньому є певні недоліки.

Як підтвердження – відсутність у Законі будь-яких регламентації про перебування у бібліотеках текстів у цифровій формі. І взагалі, бібліотеки там згадуються тільки у зв'язку з правом на репрографічне відтворення екземплярів, які можуть бути втрачені.

Є всі підстави стверджувати, що захист прав інтелектуальної власності не відповідає сучасним вимогам. Він не забезпечує надійного й ефективного захисту. Масштаби порушення прав інтелектуальної власності в Україні настільки зросли, що до нашої держави починають застосовувати економічні санкції.

Єдиною організацією колективного управління авторським і суміжними правами в Україні було державне підприємство “Українське агентство з авторських та суміжних прав”.

Указом Президента України від 15 грудня 1999 р. № 1573/99 “Про зміни у структурі центральних органів виконавчої влади” суттєво змінено систему державного управління сферою інтелектуальної власності. Відповідно до зазначеного Указу ліквідовано ДААСП України та прийнято постанову Кабінету Міністрів України від 4 квітня 2000 р. № 601 “Про утворення Державного департаменту інтелектуальної власності в складі Міністерства освіти і науки України”, основні завдання якого пов’язані із забезпеченням, в рамках своєї компетенції, реалізації державної політики, прогнозування і визначення перспектив пріоритетних напрямків розвитку в сфері інтелектуальної власності, організаційного забезпечення охорони прав на об’єкти інтелектуальної власності.

Ще одним кроком поступу, метою якого є приведення законодавства України в сфері авторського права та суміжних прав до вимог актів законодавства Європейського Союзу та з урахуванням положень Цивільного кодексу України стало розроблення Міністерством освіти й науки України в 2006 році проекту Закону України “Про внесення змін до деяких законодавчих актів з питань авторського права і суміжних прав”. Законодавство Європейського Союзу з деяких положень застосовує інший підхід до врегулювання відносин щодо прав на відповідні об’єкти, ніж це передбачає національне законодавство, що є наслідком внесення відповідних змін до Цивільного і Господарського кодексів України, Закону та інших законодавчих актів [1, с. 305].

У 2004 році Кабінет міністрів України дозволив продаж аудіо-, відеокасет та компакт-дисків тільки в спеціалізованій роздрібній торговельній мережі і заборонив їх продаж у пересувній торговельній мережі. Як повідомили в Держдепартаменті інтелектуальної власності, це встановлено затвердженими правилами роздрібної торгівлі та прокату аудіовізуальної продукції, фонограм, відеограм, комп’ютерних програм та баз даних. Відповідно до них місця продажу повинні бути обладнані апаратурою для перевірки якості запису, зокрема комп’ютерами.

Не зважаючи на позитивні кроки вперед, проблеми відповідальності за порушення авторського права і суміжних прав усе ж існують і потребують якнайшвидшого вирішення.

У законодавстві України про інтелектуальну власність найбільш вдалою склалася система захисту авторських і суміжних прав. Щодо захисту прав промислової власності, то її не можна визнати задовільною. Система захисту прав інтелектуальної власності в Україні потребує перевірки та вдосконалення. Не можна твердити, що наша держава у цій сфері нічого не робить. Але правові засоби захисту інтелектуальної власності, що існують, не досягають мети, не гарантують надійного та результативного захисту прав інтелектуальної власності.

У світовій практиці захист права інтелектуальної власності прийнято поділяти на два види — юрисдикційний і неюрисдикційний. Юрисдикційний захист права інтелектуальної власності здійснюється у судовому порядку. Сутність цього захисту полягає у тому, що суб’єкт права інтелектуальної власності, право якого порушене, звертається до належного державного органу за захистом, який у разі необхідності і надає такий захист.

Неюрисдикційний спосіб захисту характеризується тим, що це позасудовий захист, який здійснюється особою, право якої порушене, самостійно, але в межах закону.

В останні десятиріччя зростає актуальність посилення захисту авторського права.

В Україні є лише розрізнені, часто неузгоджені між собою правові норми, що містять чинні закони України про інтелектуальну власність.

Найбільш досконалою, хоча далеко не ідеальною, є система захисту авторського права. Вона викладена в Законі України «Про авторське право і суміжні права». Новим є положення, за яким особі, якій належать авторські права, при відшкодуванні заподіяних збитків надається право вибору — вимагати від порушника відшкодування заподіяної шкоди, повернення позивачеві одержаних від неправомірного використання твору доходів, грошової компенсації замість відшкодування збитків чи стягнення доходу. Окрім цього, зазначений Закон передбачає накладення на порушника штрафу в розмірі 10% від присудженої позивачеві суми. Сума штрафу передається в установленому порядку до Державного бюджету України [2, с. 127].

Ще однією важливою особливістю захисту авторського права є обов’язок порушника відшкодувати моральну шкоду в розмірі, що визначається судом.

Практично всі інтелектуальні твори можуть бути захищені як інтелектуальна власність. Інтелектуальна власність ділить весь світ інтелектуальної творчості на три галузі: авторські права, торгові марки, патенти.

Авторське право захищає вираз, товарний знак, імена, патенти та ідеї. Воно захищає творчі вираження, які були зведені до матеріальної форми, такі як книги, частина музичних записів, комп’ютерних програм, сценарії, картини, фотографії, кіновироби, перелік не є вичерпаним.

Відповідно, до українського законодавства авторське право діє протягом усього життя автора й 70 років після його смерті. Якщо твір оприлюднено анонімно або під псевдонімом, який не прямо асоціюється з конкретною людиною та не є загально відомим, то авторське право діє лише протягом 70 років після оприлюднення твору. Після завершення строку дії твори переходять до суспільного надбання. Це означає, що будь-хто може їх вільно використовувати без виплати авторської винагороди нащадкам автора.

Порушення немайнових прав автора називається плагіатом. Порушення майнових прав автора називається контрафакцією або піратством. Порушення авторських та суміжних прав, а саме незаконне відтворення, розповсюдження творів науки, літератури і мистецтва, комп’ютерних програм і баз даних, а

так само незаконне відтворення, розповсюдження виконань, фонограм, відеограм і програм мовлення, їхнє незаконне тиражування та розповсюдження на аудіо- та відеокасетах, дискетах, інших носіях інформації, або інше умисне порушення авторського права і суміжних прав, якщо це завдало матеріальної шкоди у значному розмірі передбачає кримінальну відповідальність [3, с. 45].

Ефективна кримінально-правова охорона авторського права і суміжних прав має сьогодні особливо важливе значення. По-перше, у зв'язку з тим, що ринкова економіка дає широкі можливості для розвитку правовідносин у сфері творчої діяльності, що і спостерігається сьогодні. По-друге, можна одночасно констатувати широкий розмах посягань на авторське право і суміжні права, в тому числі, злочинного характеру. Останнє обумовлюється відсутністю у правоохоронних органів достатнього досвіду боротьби з цим явищем, недостатністю необхідних сил і засобів держави для цієї боротьби, а також значною недосконалістю кримінального законодавства у даній сфері.

І хоча за кілька останніх років у нашій державі все ж сталося багато зрушень у цій галузі (термін охорони авторських прав подовжено з 50 до 70 років після смерті або посмертної реабілітації автора значно розширено список творів, що охороняються законом статті про відповідальність за збитки, заподіяні авторському праву, є не лише у цивільному та адміністративному праві, але й в кримінальному) не можна забувати, що міра охорони авторського права і суміжних прав є одним із показників до взаємовигідного сучасного співробітництва між європейськими державами.

Література:

1. Інтелектуальна власність в Україні: Проблеми теорії і практики/ Ред.: Ю.С. Шемшученко.-К., 2002. - 422 с.
2. Інтелектуальна власність в Україні: Нормативна база/ Укл. О. М.Роїна. -К.: КНТ, 2003. - 438 с.
3. Дахно І. Право інтелектуальної власності: Навчальний посібник. - К.: Либідь, 2002. - 199 с.

Науковий керівник:

кандидат юридичних наук, доцент, Леонтева Аліна Віталівна.

**Марія Криницької
(Харків, Україна)**

ПОНЯТТЯ АВТОРСЬКОГО ПРАВА

Творча діяльність людей є надзвичайно різноманітною. Результати такої діяльності також характеризуються різноманітністю. В одному випадку це можуть бути літературні, музичні твори, а в іншому - винахід, раціоналізаторська пропозиція, корисні моделі тощо. Але у будь-якому випадку об'єкти творчої діяльності людей потребують правової охорони.

Правова охорона творів у галузі літератури, науки, мистецтва, зокрема статей, монографій, дисертацій, картин, музичних творів, творів скульптури, архітектури, фотографій здійснюється авторським правом. Об'єкти, що охороняються авторським правом, для одержання правової охорони не потребують подання спеціальної заявки, проведення експертизи і державної реєстрації. На результати духовної творчості правоохоронні документи не видаються. Для одержання правової охорони цих об'єктів досить надати їм об'єктивну матеріальну форму.

Інша група об'єктів (винаходи, корисні моделі, промислові зразки, знаки для товарів і послуг, знаки обслуговування тощо) - охороняється патентним правом (правом промислової власності).

Отже, у цивільному праві та в цивільному законодавстві склалося два самостійні правові інститути - авторське право і право промислової власності (патентне право).

Поняття «авторське право» виділяють в об'єктивному і суб'єктивному розумінні.

В об'єктивному розумінні авторське право - це сукупність правових норм, які регулюють відносини, що виникають внаслідок створення і використання творів науки, літератури та мистецтва.

У суб'єктивному розумінні авторське право - це сукупність прав, які належать автору або його правонаступникам у зв'язку зі створенням і використанням твору літератури, науки і мистецтва.

Авторське право виникає з моменту створення твору. Особа, яка має авторське право, для сповіщення про свої права може використовувати спеціальний знак, який розміщується на кожному екземплярі твору і складається з трьох елементів: латинської букви «С», обведеної колом (©), імені (найменування) особи, яка має авторське право, та року першого опублікування твору.

Здебільшого автором твору науки, літератури, мистецтва є одна особа. За відсутності доказів іншого, автором твору вважається особа, зазначена як автор на оригіналі або примірнику твору (презумпція авторства). Це положення застосовується також у разі опублікування твору під псевдонімом, який ідентифікує автора.

Авторське право на твір виникає внаслідок факту його створення. Для виникнення і здійснення авторського права не вимагається реєстрація твору чи будь-яке інше спеціальне його оформлення, а також виконання будь-яких інших формальностей. В окремих випадках у творчому процесі беруть участь кілька осіб їх називають співавторами. Співавтори - дві або більше особи, творчою працею яких

створено твір. Відносини між цими особами називають співавторством. Цивільно-правова теорія встановлює два види співавторства: роздільне і нероздільне.

Суб'єктами авторського права можуть бути фізичні та юридичні особи, а в окремих випадках держава Україна.

Серед фізичних осіб слід першочергово виділити авторів, тобто творців об'єктів авторського права. Вони складають першу групу суб'єктів (первинні суб'єкти). Автор твору є первинним суб'єктом авторського права.

Суб'єктами авторського права є також фізичні особи (спадкоємці автора, особи, яким автор чи їх спадкоємці передали свої авторські майнові права). Вони не є творцями певного твору, а набувають авторських прав за договором чи законом.

Суб'єктами авторського права можуть бути також юридичні особи, які набули прав на твори відповідно до договору або закону. Таких суб'єктів відносять до другої групи (похідні суб'єкти).

В окремих випадках, якщо твір створено у співавторстві, авторське право на нього належить співавторам спільно, незалежно від того, становить такий твір одне нерозривне ціле чи складається з частин, кожна з яких може мати ще й самостійне значення. Кожен із співавторів зберігає своє авторське право на створену ним частину твору, яка має самостійне значення.

Авторські права поділяють на особисті немайнові та майнові.

До особистих немайнових прав належать:

- право на визнання людини творцем об'єкту авторського права;
- право перешкоджати будь-якому посяганням на своє авторське право, здатному завдати шкоди честі чи репутації автора;
- право вимагати зазначення свого імені у зв'язку з використанням твору, якщо це практично можливо;
- право забороняти зазначення свого імені у зв'язку з використанням твору;
- право обирати псевдонім у зв'язку з використанням твору;
- право на недоторканість твору.

До майнових прав автора належать:

- право на використання твору;
- виключне право дозволяти використання твору;
- право перешкоджати неправомірному використанню твору, в тому числі забороняти таке використання;
- право на відтворення твору та ін.

Весь обсяг особистих немайнових та майнових прав належить лише первинному суб'єкту авторських прав - автору.

Особисті немайнові права авторів творів не можуть бути передані іншим особам. Вони належать автору незалежно від його майнових прав і зберігаються за ним навіть у випадку уступки майнових прав на використання твору.

Майнові права автора можуть переходити до інших суб'єктів авторського права у силу закону чи договору, спадкування.

Майнові права автора на об'єкт, створений у зв'язку з виконанням трудового договору, належать працівникові, який створив цей об'єкт, та юридичній або фізичній особі, де або у якій він працює, спільно, якщо інше не встановлено договором. Об'єктами авторського права є твори.

За відсутності законодавчого визначення терміну «твір», більшість дослідників дотримуються позиції, відповідно до якої твором вважається результат творчої діяльності автора, виражений в об'єктивній формі. Цим самим встановлюються два критерії обороноздатності об'єктів авторського права: по-перше, авторське право поширюється лише на ті результати наукової, літературної і мистецької діяльності людини, які виникли в результаті її творчої діяльності; по-друге, твір має існувати в об'єктивній формі. Така форма може бути письмовою, усною, звуковою, відеозаписом тощо.

Об'єктом авторського права може бути як твір в цілому, так і його окрема частина, що відповідає критеріям обороноздатності і може використовуватися самостійно.

До об'єктів авторського права належать:

1. Літературні та художні твори, зокрема: романи, поеми, статті, та інші письмові твори; лекції, промови, проповіді та інші усні твори; драматичні, музично-драматичні твори, пантоміми, хореографічні, інші сценічні твори; музичні твори (з текстом або без тексту); аудіовізуальні твори; твори живопису, архітектури, скульптури та графіки; фотографічні твори; твори ужиткового мистецтва; ілюстрації, картини, плани, ескізи і пластичні твори, що стосуються географії, топографії, архітектури або науки; переклади, адаптації, аранжування та інші переробки літературних або художніх творів; збірники творів, якщо вони за добором або упорядкуванням їх складових частин є результатом інтелектуальної діяльності.

2. Комп'ютерні програми.

3. Компіляції даних (бази даних), якщо вони за добором або упорядкуванням їх складових частин є результатом інтелектуальної діяльності.

4. Інші твори.

Важливо, що твори є об'єктами авторського права без виконання будь-яких формальностей щодо них та незалежно від їх завершеності, призначення, цінності тощо, а також способу чи форми їх вираження, оприлюднені вони чи не оприлюднені.

Законом встановлено, що авторське право не поширюється на ідеї, процеси, методи діяльності або математичні концепції як такі.

Разом з тим не всі твори отримують правову охорону.

Відповідно до статті 434 ЦК України не є об'єктами авторського права:

- 1) акти органів державної влади та органів місцевого самоврядування (закони, укази, постанови, рішення тощо), а також їх офіційні переклади;
- 2) державні символи України, грошові знаки, емблеми тощо, затверджені органами державної влади;
- 3) повідомлення про новини дня або інші факти, що мають характер звичайної прес-інформації;
- 4) інші твори, встановлені законом.

Закон України «Про авторське право і суміжні права» відносить до таких об'єктів також твори народної творчості (фольклор), розклади руху транспортних засобів, розклади телерадіо-передач, телефонні довідники та ін. (ст. 10 Закону). Передбачена вищезазначеним Законом правова охорона поширюється тільки на форму вираження твору і не поширюється на будь-які ідеї, теорії, принципи, методи, процедури, процеси, системи, способи, концепції, відкриття, навіть якщо вони виражені, описані, пояснені, проілюстровані у творі.

Використання твору будь-якою особою (користувачем) допускається виключно на основі авторського договору. Саме у такий спосіб забезпечується реалізація і охорона особистих та майнових прав автора.

Відповідно до статті 444 ЦК України, твір може бути вільно, без згоди автора та інших осіб, та безоплатно використаний будь-якою особою:

- 1) як цитата з правомірно опублікованого твору або як ілюстрація у виданнях, радіо і телепередачах, фонограмах та відеограмах, призначених для навчання, за умов дотримання звичаїв, зазначення джерела запозичення та імені автора, якщо воно вказане в такому джерелі, та в обсязі, виправданому поставленою метою;
- 2) для відтворення у судовому та адміністративному провадженні в обсязі, виправданому цією метою;
- 3) в інших випадках, передбачених законом.

Особа, яка використовує твір, зобов'язана зазначити ім'я автора твору та джерело запозичення.

Закон України «Про авторське право і суміжні права» встановлює положення, відповідно до якого передача права на використання твору іншим особам може здійснюватись на основі:

- авторського договору про передачу виключного права на використання твору;
- авторського договору про передачу невиключного права на використання твору.

За загальним правилом, договори про передачу прав на використання творів укладаються в письмовій формі (крім використання твору в періодичних виданнях - газетах, журналах тощо). Договір вважається укладеним, якщо між сторонами досягнуто згоди щодо всіх істотних умов (строку дії договору, способу використання твору, території, на яку поширюється передаване право, розміру і порядку виплати авторської винагороди, а також інших умов, щодо яких за вимогою однієї із сторін повинно бути досягнуто згоди).

Відповідні відомства і творчі спілки можуть розробляти примірні авторські договори (зразки авторських договорів).

Найпоширенішими видами договорів про використання творів є авторські договори замовлення; видавничі договори - про видання або перевидання твору в оригіналі; постановочні - договори про публічне виконання неопублікованого твору; сценарні - про використання неопублікованого твору в кіно - або телевізійному фільмі; договори художнього замовлення - про створення твору образотворчого мистецтва з метою його публічного показу; договори про видання творів у перекладі, у переробці; авторські договори на створення і передачу комп'ютерних програм.

З вище наведених тверджень, я можу зробити такий висновок. Що здебільшого автором твору науки, літератури, мистецтва є одна особа. Відповідно до ст. 11 Закону України «Про авторське право і суміжні права», автор є первинним суб'єктом, якому належить авторське право. Під охорону закону підпадають усі передбачені твори (ст. 8 Закону України «Про авторське право і суміжні права»), як оприлюднені, так і не оприлюднені, як завершені, так і не завершені, незалежно від їх призначення, жанру, обсягу, мети (освіта, інформація, реклама, пропаганда, розваги тощо).

Науковий керівник:
кандидат юридичних наук, доцент Леонтєва Л.В.

ВЗАЄМОЗВ'ЯЗОК КРИМІНАЛІСТИКИ ТА СУДОВОЇ МЕДИЦИНИ

Криміналістика і судова медицина мають найбільш давні та міцні зв'язки. Судово-медичні знання використовувались у розкритті злочинів значно раніше, ніж виникла криміналістика. Тому деякі медичні прийоми виявлення слідів злочину на тілі людини були запозичені криміналістикою і навпаки, багато криміналістичних прийомів та технічних засобів з успіхом використовуються у судовій медицині [1].

Криміналістика — наука про закономірності злочинної діяльності та її відображення в джерелах інформації, які слугують основою для розробки засобів, прийомів і методів збирання, дослідження, оцінки і використання доказів з метою розкриття, розслідування, судового розгляду та попередження злочинів [2].

Предметом науки криміналістики є сукупність об'єктивних закономірностей, пізнання яких необхідне для успішного розслідування і запобігання злочинів.

Предмет криміналістики охоплює три групи закономірностей:

- закономірності виникнення і розвитку зв'язків і відношень усередині механізму злочину: зв'язок між дією і результатом, повторюваність дій у подібних ситуаціях, стереотипи дій суб'єкта злочину тощо;
- закономірності злочину, формування і реалізації способу вчинення і приховання злочину, зв'язок способу з особою злочинця, залежність способу від конкретних обставин вчинення злочину тощо;
- закономірності виникнення і перебігу явищ, пов'язаних зі злочином, що мають значення для розслідування: скритність підготовки до вчинення злочину, вибір засобів, рекогносцировка обстановки, вивчення предмета злочинного посягання тощо.

Загальним завданням криміналістики є сприяння правоохоронним органам у боротьбі зі злочинністю, повне і своєчасне техніко-криміналістичне забезпечення та супровід розкриття і розслідування злочинів. Дане завдання реалізується на основі всебічного використання досягнень сучасної науки і техніки. Криміналістика забезпечує діяльність органів дізнання, досудового слідства, суду і супроводжує процес криміналістичної експертизи науково- продуманими засобами, прийомами і методами боротьби зі злочинністю [3].

Специфічними завданнями криміналістики є:

- 1) вивчення закономірностей, які становлять предмет криміналістики;
- 2) розробка технічних засобів, тактичних прийомів і методичних рекомендацій щодо збирання, дослідження і використання доказів;
- 3) удосконалення тактичних і методичних основ досудового й судового слідства, основ судової експертизи;
- 4) удосконалення криміналістичних методів попередження злочинів;
- 5) вивчення можливості використання зарубіжного досвіду в боротьбі зі злочинністю.

Як і кожна наука, криміналістика має свою систему яка в процесі історичного розвитку неодноразово піддавалася перегляду і змінам. Система будь-якої науки визначається не довільним віднесенням тих чи інших питань до однієї дисципліни, а об'єднанням їх на підставі внутрішньої єдності та об'єктивних зв'язків.

Система криміналістики складається з чотирьох розділів, які розташовані в певній послідовності:

- Загальна теорія криміналістики – методологічна основа розвитку криміналістики, яка включає в себе систему понять, принципів, термінів та теоретичних концепцій.
- Криміналістична техніка – технічні засоби, методики та прийоми, які розроблені на системі наукових положень та призначенні для збирання і дослідження доказів.
- Криміналістична тактика – розділ, який розроблений на основі практичних рекомендацій, що займається розробкою прийомів проведення слідчих дій, загальних тактичних рекомендацій щодо організації і планування процесу слідства.
- Криміналістична методика – завершений розділ сформований на основі методичних рекомендацій та наукових положень, які забезпечують попередження окремих видів злочинів і займаються розробкою прийомів проведення слідчих дій, тобто забезпечують оптимальну організацію розслідування.

Деякі джерела виділяють п'ятий розділ криміналістики – криміналістична експертиза, що являє собою систему наукових положень на основі яких були розроблені методи і методики для встановлення фактичних даних на основі дослідження об'єктів - матеріальних носіїв інформації з метою розслідування злочинів та їх запобігання.

На початкових етапах свого розвитку, криміналістика формувалась за рахунок міжгалузевого синтезу: за рахунок досягнень технічних та природничих наук до потреб кримінального судочинства.

Доцільно розглянути розділ медицини – судову медицину, бо теоретичні засади та наукові положення цієї дисципліни використовуються криміналістикою для розробки тактичних прийомів, створення засобів і методів збирання, дослідження та використання доказової інформації під час розслідування злочину.

Судова медицина – спеціальна медична наука, яка вивчає і розробляє певні питання медичного, біологічного і медико-криміналістичного спрямування для запитів правової практики, правосуддя та охорони здоров'я.

Предмет судової медицини – система або коло особливих медичних знань, умінь і навиків, призначених для з'ясування конкретних питань у слідчій та судовій практиці.

У предмет судової медицини входить теорія і практика судово-медичної експертизи, тобто безпосереднє застосування медичних знань для цілей слідчої та судової практики. Зміст власне судової медицини як науки складають:

1. судово-медична танатологія (вчення про смерть та постмортальних процесах);
2. судово-медична травматологія (вчення про пошкодження та механізми їх виникнення);
3. судово-медичне акушерство і гінекологія (вивчення питань спірних статевих станів тощо);
4. судово-медична токсикологія (методи діагностики і попередження отруєнь);
5. вивчення гіпоксичних станів (причини їх виникнення, морфологічні прояви та способи діагностики, дії критичних температур, електричного та променистої енергії, баротравми);
6. дослідження речових доказів біологічного походження;
7. прикордонні (з криміналістикою) питання ідентифікації особи, зняття травми, експертизи за матеріалами слідчих і судових справ.

Об'єктами судово-медичної експертизи є трупи, потерпілі, обвинувачувані й інші особи, речові докази біологічного походження, а також матеріали і документи [4].

Судова медицина розвивається і вдосконалюється на основі досягнень морфологічних, клінічних, теоретичних та інших медичних дисциплін. На розвиток судової медицини впливають і правові науки, особливо криміналістика — правова наука про методи, техніку і тактику розкриття злочинів. Криміналістика настільки тісно пов'язана із судовою медициною, що іноді важко їх розмежувати. Так, багато криміналістичних методів дослідження останнім часом використовуються в судово-медичній практиці [5].

Для того, щоб успішно провести слідство або судовий процес, правильно оцінити висновок експерта, юрист повинен мати уявлення про можливості судової медицини і межі компетенції судово-медичної експертизи. За цієї умови він зможе правильно підібрати потрібних експертів, сформулювати питання експертам, критично оцінити їх висновок. Нерідко слідчому доводиться самому оглядати труп на місці події і володіючи знаннями основ судової медицини слідчий зможе орієнтуватися у визначенні давності настання смерті, характері пошкоджень, особливості події.

Отже, судова медицина з юридичних наук близька до криміналістики яка є юридичною дисципліною, що вивчає тактику, методику і техніку розслідування злочинів. Багато криміналістичних прийомів та технічних засобів було запозичено дисципліною з криміналістики та навпаки, деякі медичні прийоми виявлення слідів злочину на тілі людини були запозичені криміналістикою з судової медицини. Тобто, можна зробити висновок, що ці дві науки тісно пов'язані між собою.

Література:

1. Біленчук П.Д., Дубовий О.П., Тимошенко П.Ю., Салтевський М.В.. Криміналістика.: Підручник. Київ: Національна академія внутрішніх справ України, 1997. - 232 с., 1997 – [Електронний ресурс] Режим доступу: <http://ibib.ltd.ua/kriminalistikapidruchnik-kijiv-natsionalna.html>
2. Вікіпедія. Криміналістика – [Електронний ресурс] Режим доступу: <https://uk.wikipedia.org/wiki/Криміналістика>
3. Криміналістика: питання і відповіді - Кофанов А.В. – [Електронний ресурс] Режим доступу: <http://westudents.com.ua/glavy/62485-1-ponyattya-predmet-zavdannya-kriminalstiki.html>
4. Медичний довідник. Судова медицина – [Електронний ресурс] Режим доступу: <http://medical-enc.com.ua/index-59.htm#>
5. Реферат. Судова медицина, її визначення, зміст, завдання, значення. Визначення, зміст, завдання і значення судової медицини. – [Електронний ресурс] Режим доступу: <https://ukreferat.com/chapters/medicina/sudova-meditsina-ii-viznachennya-zmist-zavdannya-znachennya-viznachennya-zmist-zavdannya-i-znachennya-sudovoi-meditsini-referat.html>

Науковий керівник:

кандидат юридичних наук, доцент Леонтьєва Ліна Віталіївна.

**Кондратенко Анастасія, Коренна Вікторія
(Харків, Україна)**

ОХОРОНА АВТОРСЬКИХ ПРАВ

Авторське право є інститутом цивільного права і галуззю права інтелектуальної власності; воно призначене захищати зовнішню форму вираження об'єкта (твір, малюнок, збірник, фотографія та інше), тобто їхнє «матеріальне втілення». Авторське право не може використовуватись для захисту абстрактних ідей, концепцій, фактів, стилів та технік, що можуть бути використані у творі.

Авторські права — це набір суб'єктивних виключних права, які дозволяють авторам літературних, мистецьких та наукових творів отримати соціальні блага від результатів своєї творчої діяльності.

Захист авторського права — одна з важливих категорій теорії цивільного та цивільно-процесуального права. Під захистом авторських прав слід розуміти передбачені законом заходи із їхнього визнання, припинення їхнього порушення, застосування до правопорушників заходів юридичної відповідальності. Захист особистих немайнових і майнових прав суб'єктів авторського права здійснюється в порядку, встановленому адміністративним, цивільним і кримінальним законодавством.

На сьогодні в світі існує дві системи авторського права: англо-саксонська (англо-американська) і романо-германська (континентальна).

За англо-саксонською системою автором може бути як фізична, так і юридична особа авторські права загалом зводяться до майнових прав, які можна вільно передавати іншим особам. Англо-американська традиція підкреслює принцип власності чи економічний аспект авторського права, яке можна захистити й передати, за яке можуть знімати податок. Привілеями авторського права можуть наділятися найрізноманітніші роботи.

За континентальною (європейською) системою (Франція, Німеччина, Росія, Україна та інші країни) автором може бути тільки фізична особа авторські права чітко поділяються на особисті та майнові. Особисті права завжди належать тільки автору, а майнові можуть представлятися іншими особами, але з обмеженням. Європейська традиція висуває ідею моральних прав (*droit d'auteur*), як найбільш пріоритетних, що дозволяє авторам захищати цілісність своєї праці й вимагати визнання авторства.

В усьому світі питанням захисту авторських прав уже давно приділяється досить багато уваги. Ще в 1952 р. було підписано Всесвітню конвенцію про авторське право на літературні, наукові й художні твори. Кожна з держав-учасниць (у тому числі й Україна), що підписали конвенцію, зобов'язалася приймати всі заходи для забезпечення достатнього й ефективного захисту прав авторів. Автори твору, випущеного в одній з держав, що підписали конвенцію, мають захист у всіх державах-учасниках конвенції.

У грудні 1993 року Верховною Радою України було прийнято Закон України "Про авторське право і суміжні права", який пройшов експертизу фахівців, отримав позитивну оцінку європейських експертів. Закон вступив у дію від дня публікації – з 23 лютого 1994 року.

Із прийняттям Україною цього Закону, а також інших законодавчих актів було створено авторське правове поле, яке в цілому відповідало міжнародним нормам. З іншого боку, Україна продемонструвала бажання і готовність інтегруватися до міжнародних структур з питань авторського права і суміжних прав. Діяльність у цій сфері дозволила Верховній Раді України в травні 1995 року прийняти Закон "Про приєднання України до Бернської конвенції" і з жовтня 1995 року стати членом цієї Конвенції (до слова, Паризький акт Бернської конвенції про захист літературних і художніх творів, на підставі якого було утворено Спілку для охорони прав авторів на їх літературні і художні твори було підписано на початку 1971 р.).

Нарешті, основні норми авторського права щодо права на творчу працю і на результати цієї праці, щодо захисту інтелектуальної власності, захисту моральних і матеріальних прав автора з червня 1996 року стали конституційними нормами прийнятої Конституції України. Подальше удосконалення законодавства з питань авторського права і суміжних прав в Україні здійснювалося в напрямках гармонізації національного законодавства з міжнародним, реалізації вимог щодо відповідності національних законодавчих норм міжнародним нормам. Ці зусилля завершилися прийняттям у 2001 році нової редакції Закону України "Про авторське право і суміжні права".

Цей Закон "охороняє особисті немайнові права і майнові права авторів та їх правонаступників, пов'язані із створенням та використанням творів науки, літератури і мистецтва? авторське право, і права виконавців, виробників фонограм і відеограм та організацій мовлення? суміжні права".

Авторське право поширюється на всі витвори мистецтва, літератури, науки незалежно від засобу або форми їх вираження. Проте тільки оригінальні витвори можуть бути об'єктом авторського права. Самі ідеї, закладені у витворі не обов'язково мають бути новими, проте форма їх вираження, літературна або художня, обов'язково має бути оригінальною. І нарешті, охорона не залежить від якості або цінності твору.

Первинним суб'єктом авторського права є автор. Автором вважається особа, що вказана як автор екземпляра опублікованого твору, на рукописі або на оригіналі твору мистецтва, якщо в судовому порядку не доведене інше. Авторське право виникає в момент створення першого екземпляра твору, тобто матеріального вираження об'єкта авторського права, будь то роман чи комп'ютерна програма. Поки твір не має матеріального вираження, авторське право на нього не підлягає захисту.

За Законом об'єктами авторського права є:

- літературні письмові твори;
- виступи, лекції, мови й інші усні твори;
- комп'ютерні програми;
- бази даних;
- музичні твори;
- драматичні й інші сценічні твори;
- аудіовізуальні твори;
- твори художнього мистецтва;
- твори архітектури;
- фотографії;
- твори прикладного мистецтва (ткацтво, кераміка, різьблення, ювелірні вироби);

- ілюстрації, карти, плани, що стосуються географії, техніки й ін. сфери діяльності;
- сценічні обробки літературних і фольклорних творів;
- похідні твори;
- збірники творів, енциклопедії, антології й т.д.
- тексти перекладів для дублювання, озвучування іноземних аудіовізуальних творів.

Відомі судові справи або юридичні суперечки у галузі авторського права

Суперечка щодо прав на українське видання «Маленького принца»

На початку вересня 2005 року українське видавництво «Кальварія» видало книгу Антуана де Сент-Екзюпері «Маленький принц» українською мовою. Виключні права на українське видання цієї книжки «Кальварія» отримала від французького видавництва «Галлімар». «Кальварія» стала першим українським видавництвом, що отримало дозвіл на публікацію перекладу «Маленького принца» від власника прав на цей твір. Одразу після цього видавництво розпочало активну кампанію із переслідування тих видавництв, які публікували «Маленького принца» українською мовою. Попри низку невизначених юридичних питань (законодавство України у галузі авторського права допускає існування декількох версій перекладів за умови, що кожен видавник отримує дозвіл на видання перекладу від власника прав на оригінальний твір), кампанію, проведену «Кальварією», можна визначити як один із перших та найпомітніших прикладів організованого захисту авторських прав та прав видавців.

Відповідно до п. 3 ст. 9 Закону про авторське право особа, яка має авторське право або будь-яку виключну правомочність на твір, для свідчення про авторство на обнародований чи необнародований твір, про факт і дату опублікування твору чи про договори, які зачіпають права автора на твір, у будь-який час протягом терміну охорони авторського права може його зареєструвати в офіційних державних реєстрах. Державну реєстрацію прав, автора на твори літератури, науки і мистецтва здійснює Державний комітет України з питань науки та інтелектуальної власності. Ведення реєстру є важливою охоронною компетенцією цього Комітету, оскільки у разі виникнення спору факт реєстрації визнається судом юридичною презумпцією авторства, тобто вважається дійсною, якщо в судовому порядку не буде доведено інше.

Види порушень авторського права та суміжних прав. Законом передбачено випадки, що дають підстави для судового захисту авторського права та суміжних прав:

- 1) відтворення, розповсюдження та інше використання, а також ввезення в Україну примірників творів, фонограм, програм мовлення без дозволу авторів та осіб, які мають суміжні права;
- 2) виготовлення і розповсюдження з порушенням авторського права та суміжних прав (контрафактних творів) примірників творів, фонограм;
- 3) ввезення на територію України примірників творів і фонограм, що охороняються на території України, із держави, в якій ці твори і фонограми не охоронялися або перестали охоронятися.

Отже, за вказані дії особи, які мають авторське право та суміжні права, можуть вимагати від порушника відшкодування збитків, завданих ним у результаті порушення авторського права та суміжних прав, включаючи упущену вигоду, вилучення та спрямування на їх користь прибутків порушника, одержаних ним у результаті порушення авторського права та суміжних прав, замість відшкодування збитків; також порушник авторського права та суміжних прав зобов'язаний відшкодувати особам, які мають авторське право та суміжні права, моральну шкоду.

Ефективна кримінально-правова охорона авторського права і суміжних прав має сьогодні особливо важливе значення. По-перше, у зв'язку з тим, що ринкова економіка дає широкі можливості для розвитку правовідносин у сфері творчої діяльності, що і спостерігається сьогодні. По-друге, можна одночасно констатувати широкий розмах посягань на авторське право і суміжні права, в тому числі, злочинного характеру. Останнє обумовлюється відсутністю у правоохоронних органів достатнього досвіду боротьби з цим явищем, недостатністю необхідних сил і засобів держави для цієї боротьби, а також значною недосконалістю кримінального законодавства у даній сфері.

І хоча за кілька останніх років у нашій державі все ж сталося багато зрушень у цій галузі (термін охорони авторських прав подовжено з 50 до 70 років після смерті або посмертної реабілітації автора значно розширено список творів, що охороняються законом статті про відповідальність за збитки, заподіяні авторському праву, є не лише у цивільному та адміністративному праві, але й в кримінальному) не можна забувати, що міра охорони авторського права і суміжних прав є одним із показників до взаємовигідного сучасного співробітництва між європейськими державами.

Література

1. Закон України «Про авторське право і суміжні права» (від 23 грудня 1993 р.)
2. Право інтелектуальної власності: Акад. курс: Підруч. для студ. вищих навч. закладів / [О. П. Орлюк, Г. О. Андрощук, О. Б. Бутнік-Сіверський та ін.]; за ред. О. П. Орлюк, О. Д. Святоцького. – К.: Видавничий дім «Ін Юре», 2007. – 696 с.
3. Бондаренко С. В. Авторське право та суміжні права. — К.: Ін-т інтел. власн. і права, 2008. — 288 с.

Науковий керівник:

кандидат юридичних наук, доцент кафедри економічної теорії та права Леонтєва Аліна Віталівна

КРИМІНАЛІСТИКА ТА СУДОВА МЕДИЦИНА В УКРАЇНІ

Серед медичних наук судова медицина посідає особливе місце. Це галузь науки, яка потребує знань як з медицини, так і з юриспруденції. Виникнення судової медицини історично пов'язане з необхідністю використання медичних знань для потреб правосуддя, особливо при розслідуванні різних злочинів, спрямованих проти здоров'я чи життя людей. У певні історичні періоди в різних країнах ця наука дістала різні назви: правознавство, медичне правознавство, лікарське законодавство тощо. Вперше назву «судова медицина» цій дисципліні дав німецький вчений Й. Бонн у 1690 р.

Судова медицина це – галузь медичної науки, яка вивчає питання медичного, біологічного, медико-криміналістичного характеру для потреб правосуддя, законодавства та охорони здоров'я.

Сучасна судова медицина поширилась далеко за межі прикладних знань тільки для потреб правосуддя і законодавства. Окремі її розділи, які опрацьовані відповідно до статей Кримінального та Цивільного кодексів, в той же час надають важливу інформацію для інших медичних дисциплін, а її основні розділи - вчення про смерть, після смертні зміни, пошкодження та їх правову оцінку, отруєння, раптову смерть та її причини – містять оригінальний науково – дослідний матеріал.

Зміст судової медицини визначається потребами правової практики, яка висуває все нові і різноманітні питання, котрі потребують постійного глибокого визначення та розробки таких основних об'єктів цієї науки, як дослідження трупів, обстеження потерпілих, обвинувачення та інших способів, дослідження речових доказів, вивчення матеріалів різних справ, у тому числі і пов'язаних з обвинуваченням медичних працівників у разі порушення ними професійних обов'язків.

У процесі розвитку юриспруденції і медицини судова медицина сформувалась і відокремилась в самостійну галузь з певним обсягом знань, колом питань, специфічними методами досліджень, до яких належить спектральні, рентгено–структурні, електрографічні, антропометричні, імунологічні, цитологічні тощо. Крім того, в судовій медицині для розв'язання різних питань широко використовують методи досліджень, які застосовуються в інших галузях медицини, - гістологічні, біохімічні, рентгенологічні.

Судова медицина розвивається і вдосконалюється на основі досягнень морфологічних, клінічних, теоретичних та інших медичних дисциплін. На розвиток судової медицини впливають і правові науки, особливо криміналістика – правова наука про методи, техніку і тактику розкриття злочинів. Криміналістика настільки тісно пов'язана із судовою медициною, що іноді важко їх розмежувати. Так, багато криміналістичних методів дослідження останнім часом використовуються в судово – медичній практиці.

Криміналістика виконує в певному сенсі забезпечувальну функцію кримінального чи іншого судового процесу. Розробка та реалізація криміналістичних засобів залежить від конкретного споживача (слідчого, прокурора, судді та ін.) форми кримінального процесу, встановленого порядку проведення слідчих та судових дій.

У науці криміналістиці в умовах глобалізації притаманні деякі найбільш загальні тенденції. Важливою тенденцією криміналістики є розширення її меж і сфер впливу. Криміналістика розробляє прийоми, засоби і методи для слідчої, прокурорської, судової, адвокатської та експертної діяльності. Позначено формування нових напрямків в структурі криміналістики: судової криміналістики, криміналістики в діяльності прокурора, криміналістичної адвокатології та ін. Сформульовано ідею про формування «Змагальної криміналістики» в кримінальному процесі. Дані криміналістики повинні бути використані як стороною обвинувачення, так і стороною професійного захисту.

Зміни процесуальних інститутів і механізмів істотно впливають на результати розслідування і судового розгляду в кримінальній справі.

Ефективність слідчої і судової діяльності залежить від використаних засобів, які повинні бути допустимими і правомірними. При цьому засоби криміналістики завжди ґрунтуються на загальних положеннях кримінального процесу, особливо теорії судових доказів (про сутність доказів, предмет і межі доведення, належності та допустимості доказів). Сучасний судовий процес повинен здійснюватися на наукових основах з використанням новітніх методів, засобів, прийомів і технологій.

Основними методами криміналістики є:

- криміналістичне спостереження;
- криміналістичне порівняння;
- криміналістичний експеримент;
- криміналістичне моделювання;
- криміналістична ідентифікація;
- криміналістичне розпізнання.

Завдання боротьби зі злочинністю в нашій країні постійно перебувають у центрі уваги. У сприянні вирішенню цього завдання, у науковому забезпеченні досягнення цієї мети органами, що ведуть боротьбу зі злочинністю, і є сам сенс існування тих наук, які вивчають злочинність, як соціальне явище, і на основі цього вивчення розробляють засоби й методи боротьби з нею. У цьому вбачається загальне, або головне, завдання всіх цих наук, серед яких важливе місце займає криміналістика.

Отже, загальне завдання криміналістики — сприяння боротьбі зі злочинністю своїми специфічними чинностями й цінностями. У цьому — мета існування й розвитку криміналістики.

На успішне вирішення криміналістикою її загального завдання впливають деякі об'єктивні й суб'єктивні фактори. А. І. Вінберг справедливо відзначав, що частина з них обумовлена специфікою того різновиду людської діяльності, у якій застосовуються положення криміналістики, специфікою кримінального судочинства. Засоби й прийоми криміналістики "повинні задовольняти вимоги допустимості їхнього використання з погляду закону. Це обумовлює крайню обережність, а звідси — певну повільність впровадження в слідчу й судову практику різних технічних нововведень, породжуваних науково-технічним прогресом. Підвищена обережність викликана таким принциповим положенням карного судочинства, як неухильне дотримання гарантій вірогідності при одержанні доказів за допомогою технічних засобів. Це положення впливає із всіх тих норм кримінально-процесуального законодавства, якими регламентується застосування технічних коштів у кримінальному судочинстві".

Із загального завдання криміналістики впливають її спеціальні завдання, характерні саме для неї; до їхнього числа можна віднести наступні:

- подальше вивчення об'єктивних закономірностей дійсності, що становлять основу предмета криміналістики;
- розвиток її загальної й приватної теорій як бази криміналістичних коштів і методів судового дослідження й запобігання злочинів;
- розробку нових й удосконалювання існуючих техніко-криміналістичних засобів, тактичних прийомів і методичних рекомендацій зі збирання, дослідження й використання доказів;
- розробку й подальше вдосконалювання організаційних, тактичних і методичних основ попереднього й судового слідства, організаційних і методичних основ криміналістичної експертизи;
- розробку й удосконалювання криміналістичних засобів і методів запобігання злочинів;
- вивчення й використання закордонного досвіду використання криміналістичних коштів і методів боротьби зі злочинністю.

Вирішення цих завдань стає можливим за чинності дії законів розвитку криміналістики.

Науковий керівник:

кандидат юридичних наук, доцент Леонтьєва А.В.

**Максим Попов, Ярослав Александров
(Харків, Україна)**

ОХОРОНА АВТОРСЬКИХ ПРАВ

Авторські права — це набір суб'єктивних виключних прав, які дозволяють авторам літературних, мистецьких та наукових творів отримати соціальні блага від результатів своєї творчої діяльності.

У час новітніх технологій та стрімкого розвитку науково-технічного прогресу, саме сьогодні авторські права набули надзвичайного значення. Адже зараз значення інтелектуальної власності витіснило матеріальну.

Охорона, яка надається інтелектуальній власності законами України, сприяє збільшенню кількості винаходів і раціоналізаторських пропозицій, росту інвестицій, розвитку науково-дослідної діяльності, що приводить до технічного прогресу, поліпшення якості промислової продукції, підвищення культурного рівня громадян.

Всесвітня (Женевська) конвенція про авторське право 1952 г

Мета розробленої в 1952 р. Всесвітньої конвенції про авторське право - дати можливість всім країнам вступити в багатосторонню систему охорони авторських прав. Всесвітня конвенція має більш універсальний характер, ніж Бернська конвенція, і тому більш прийнятна для країн з різним суспільним ладом, рівнем економічного розвитку, традиціями і т. д. У цій Конвенції міститься невелика кількість матеріально правових норм, і вона допускає менш узгоджене внутрішньо законодавство країночасниць, тобто перевага віддається питань національного права.

Всі встановлюються Всесвітньою конвенцією прями норми в матеріальному сенсі істотно нижче, ніж в Бернської конвенції. Згідно Всесвітньої конвенції мінімальний строк охорони майнових прав визначено у межах життя автора і 25 років після його смерті.

Право на переклад, яке підлягає обов'язковій охороні в усіх країнах, що приєдналися до Всесвітньої конвенції, у внутрішньому законодавстві може бути обмежене (наприклад, у вигляді видачі спеціальних ліцензій на переказ). Всесвітня Конвенція не касається прав учасників фонограм, що не деталізує захист кіно і телефільмів, залишаючи ці питання на розсуд держав учасників.

Радянський Союз підписав Всесвітню конвенцію 1 червня 1973 Після її підписання у внутрішньому законодавстві СРСР відбулися зміни. Зокрема, зміни торкнулися охорони прав автора щодо перекладів його творів. Було визнано, що переклад твору в цілях випуску в світ допускається не інакше як за згодою автора або його правонаступників. Переклад, як і деякі інші форми використання твору, припускав

укладення з автором договору, що означало відмову від багаторічного принципу «свободи перекладу», відмова від безгонорарній використанні творів, написаних на інших мовах.

Авторське право в Україні

Авторські права і суміжні права охороняються Законом України "Про авторське право і суміжні права". Цей закон охороняє особисті (немайнові) і *майнові права* авторів і їхніх правонаступників, пов'язані зі створенням і використанням творів науки, літератури і мистецтва (*авторське право*), а також прав виконавців, виробників фонограм і організацій *мовлення* (суміжні права). Крім того, немайнові і *майнові права* власників авторського права і суміжних прав охороняються іншими законами України, а саме:

Про інформацію (1992);

Про друковані засоби масової інформації в Україні (1992);

Про науково-технічну інформацію (1993);

Про збереження і розвиток народних художніх промислів України в ринкових умовах (1993);

Про телебачення і радіомовлення (1993);

Про захист інформації в автоматизованих системах (1994);

Про наукову і науково-технічну експертизу (1995);

Про інформаційні агентства (1995);

Про рекламу (1996);

Про видавничу справу (1997);

Про систему суспільного телебачення і радіомовлення в Україні (1997);

Про державну підтримку засобів масової інформації і соціальний захист журналістів (1997);

Про професійних творчих працівників і творчі союзи (1997);

Про кінематографію (1998) тощо.

Власник авторського права для одержання свідоцтва про авторство на оприлюднений твір у будь-який час протягом терміну охорони авторського права може його зареєструвати в офіційних державних реєстрах. Державна реєстрація здійснюється відповідно до встановленого порядку УААСП, що складає і періодично видає каталоги всіх реєстрацій.

Після реєстрації прав автору видається свідоцтво. При виникненні суперечки реєстрація визнається судом як юридична презумпція авторства, тобто вважається дійсною, якщо в судовому порядку не буде доведено інше. Варто враховувати ту обставину, що авторське право на твір, створений за договором з автором, який працює за наймом, належить автору. А от виключне право на використання такого твору належить особі, з якою автор знаходиться у трудових відносинах (роботодавцю), якщо інше не передбачено договором.

Охорона майнових прав авторів на Україні діє протягом всього життя автора і 70 років після його смерті. Дія терміну охорони починається з першого січня року, що наступає за роком, у якому мали місце юридичні факти.

Безстрокове охороняються законом право авторства, право на ім'я і право протидіяти перекрученню чи іншій зміні твору чи будь-якому іншому зазіханню на твір, що може завдати шкоди честі і репутації автора.

Український скандал 2010

Відомий випадок застосування авторських прав відбувся з українською співачкою Alyosha яка представляла нашу країну на «Євробачення-2010». Юристи і журі вирішили, що пісня виконавиці не відповідає вимогам Європейського Мовного Союзу. Було висуното звинувачення в плагіаті, та запропоновано замінити пісню. Це єдиний випадок який мені запам'ятався, бо ця звістка облетіла всю Європу, або навіть світ.

Таким чином, ми можемо спостерігати, як інтелектуальна власність може бути захищеною. Кожен з нас має право на патентування того чи іншого виробу, витвору мистецтва тощо. Отже, авторське право виконує всі свої функції і завдання.

Література:

1. Цибульов П.М. – К., Основи інтелектуальної власності. 2005 – 212с
2. Вельяминов Г.М. – Москва; Волтерс Клувер Международное экономическое право и процесс, 2004 – 143 с

Науковий керівник:

кандидат юридичних наук, доцент кафедри економічної теорії та права Леонтєва Ліна Віталівна

ОХОРОНА АВТОРСЬКИХ ПРАВ

З давніх часів люди займалися творчістю, і саме творча діяльність була однією з рушійних сил розвитку людської цивілізації, бо вона невід'ємна від людини і виникає у процесі пізнання навколишнього світу.

Одним із перших поняття творчості означив давньогрецький філософ Платон. Так, у філософському творі «Пир» зустрічається таке визначення творчості: «Усякий перехід з небуття в буття - це творчість, отже, створення будь-яких творів мистецтва й ремесла можна назвати творчістю, а всіх творців - їхніми творцями». У академічному тлумачному словнику української мови творчість визначена, як діяльність людини, спрямована на створення духовних і матеріальних цінностей, або діяльність, пройнята елементами нового, вдосконалення, збагачення, розвитку.

Сьогодні ми не можемо точно стверджувати, коли вперше виникла необхідність у відповідних нормах, які б захищали право творця. Однак є свідчення, що у Стародавній Греції та Римі автори творів літератури та мистецтва вже отримували зиск від результатів своєї діяльності, тому можна припустити, що їхні твори охоронялися нормами загального права власності. Так, у Греції в 330 році до нової ери було прийнято закон, згідно з яким твори трьох літераторів зберігалися у спеціальному архіві. Це свідчить, що вже тоді приділяли увагу збереженню цілісності творів, які часто переробляли переписувачі та актори. У Стародавньому Римі автору надавалася можливість приймати рішення щодо оприлюднення твору.

Вважається, що перший державний нормативний акт було присвячено охороні прав авторів літературних творів, хоча серед об'єктів авторського права набагато раніше з'явилися музичні, художні твори та твори прикладного мистецтва.

1. Нормативне забезпечення авторського права

Не дивлячись на те, що згадки про інтелектуальну власність йдуть із глибини століть, авторське право як окремий цивільно-правовий інститут формувалося протягом XIX та XX століть. Його специфіка полягає у підтримці творчості окремої людини, забезпечення її особистих немайнових та майнових інтересів. Як зазначено у статті 27 Загальної декларації прав людини, проголошеної Організацією Об'єднаних Націй 10 грудня 1948 року, котра стала основою міжнародного співробітництва у галузі захисту прав людини, «кожна людина має право на захист її моральних і матеріальних інтересів, що є результатом наукових, літературних або художніх праць, автором яких вона є».

У розвиток положень Загальної декларації прав людини у Міжнародному пакті про економічні, соціальні та культурні права, прийнятому 16 грудня 1966 року Генеральною Асамблеєю ООН, зазначається, що «держави, які беруть участь у цьому пакті, визнають право кожної людини на участь у культурному житті; користування захистом моральних і матеріальних інтересів, що виникають у зв'язку з будь-яким науковими, літературними чи художніми працями, авторами яких вони є» (стаття 15). Зазначений пакт ратифіковано Указом Президії Верховної Ради УРСР 19 жовтня 1973 року.

До джерел сучасного авторського права входять такі міжнародні договори, як Бернська конвенція з охорони літературних та художніх творів, Всесвітня (Женевська) конвенція про авторське право; Римська конвенція про охорону прав виконавців, виробників фонограм, та організацій мовлення; Угода про заснування Всесвітньої організації інтелектуальної власності; договір Всесвітньої організації інтелектуальної власності по авторському праву; Женевська конвенція про охорону інтересів виробників фонограм від незаконного відтворення їх фонограм; Угода про торгівельні аспекти прав на інтелектуальну власність. Міжнародні договори встановлюють взаємні права та обов'язки країн-учасниць і є основною правовою формою розвитку міжнародного співробітництва в галузі авторського права. В Україні укладання міжнародних договорів є конституційним правом.

Авторське право України становить не розрізнену сукупність чинних нормативних актів, а є системою законодавства про охорону авторського і суміжних прав. На захисті прав людини стоїть Конституція України (Основний закон), де проголошено: «Кожен має право володіти, користуватися і розпоряджатися своєю власністю, результатами своєї інтелектуальної, творчої діяльності. Громадянам гарантується свобода літературної, художньої, наукової і технічної творчості, захист інтелектуальної власності, їхніх авторських прав, моральних і матеріальних інтересів, що виникають у зв'язку з різними видами інтелектуальної діяльності» (стаття 41). «Кожний громадянин має право на результати своєї інтелектуальної, творчої діяльності, ніхто не може використовувати або поширювати їх без його згоди, за винятками, встановленими законом» (стаття 54).

Загальні норми авторського права і суміжних прав ввійшли до Цивільного кодексу України, який набрав чинності 1 січня 2004 року. До нормативних актів з регулювання авторських відносин, належить і Закон України «Про авторське право і суміжні права» (від 23.12.1993 № 3792-XII із змінами). У даному Законі роз'яснюються вживані терміни, низка яких, зокрема, веб-сайт, веб-сторінка, гіперпосилання, інформаційне забезпечення, кардшейрінг, камкординг та інші, додатково внесені у березні 2017 року.

Законом були встановлені нові способи захисту авторського права і суміжних прав: конфіскація незаконно виготовлених примірників творів і фонограм та обладнання, на якому вони виготовлені; вилучення та спрямування на користь автора прибутків, отриманих порушником; відшкодування моральної

шкоди. Також розширено перелік дій, що визнаються порушеннями авторського права і суміжних прав. Введено нові поняття «піратство» й «плагіат» як види порушень авторського права і суміжних прав. Суб'єкти авторського права наділені більш широкими повноваженнями щодо здійснення свого права на захист; розширено перелік способів забезпечення позовів у справах про порушення авторського права і суміжних прав.

Дія нормативних актів розповсюджується на літературні письмові твори белетристичного, публіцистичного, наукового, технічного або іншого характеру (книги, брошури, статті тощо); виступи, лекції, промови, проповіді та інші усні твори; комп'ютерні програми; бази даних; музичні твори із текстом і без тексту; драматичні, музично-драматичні твори, пантоміми, хореографічні та інші твори, створені для сценічного показу, та їх постановки; аудіовізуальні твори; твори образотворчого мистецтва, архітектури, містобудування і садово-паркового мистецтва; фотографічні твори, у тому числі виконані способами, подібними до фотографії; твори ужиткового мистецтва, у тому числі, твори декоративного ткацтва, кераміки, різьблення, ливарства з художнього скла, ювелірні вироби тощо; ілюстрації, карти, плани, креслення, ескізи, пластичні твори, що стосуються географії, геології, топографії, техніки, архітектури та інших сфер діяльності; сценічні обробки творів, зазначених у пункті 1 і обробки фольклору, придатні для сценічного показу; збірники творів, обробок фольклору, енциклопедії та антології, інші складні твори за умови, що вони є результатом творчої праці за добором, координацією або упорядкуванням змісту без порушення авторських прав на твори, що входять до них як складові частини; тексти перекладів для дублювання, озвучення, субтитрування українською та іншими мовами іноземних аудіовізуальних творів [11]. І цей перелік не є вичерпним.

2. Основні принципи правового регулювання

Авторське право надає авторам та іншим творцям інтелектуальних творів у жанрах літератури, музики, мистецтва певні права, згідно з якими вони можуть дозволяти або забороняти протягом певного періоду використання їх творів. У широкому розумінні авторське право включає в себе як охорону власне авторського права, так і суміжних прав, а саме: права виконавців на їх виконання; права виробників фонограм на їх фонограми і права організацій ефірного мовлення на їх радіо- і телевізійні програми.

Принципи правового регулювання авторських відносин є досить специфічними. Зокрема, визначають:

1. Принцип свободи творчості, за яким автору надається право самостійно обирати тему твору, жанр, мету твору.
2. Принцип поєднання особистих інтересів з інтересами суспільства, котрий означає, що суспільство задовольняє інтереси автора у достойній винагороді його творчості, а він зобов'язується не використовувати свої твори на шкоду суспільству.
3. Принцип матеріальної та моральної зацікавленості полягає в тому, що автори нагороджуються різними преміями, їм присвоюються почесні звання, що стимулює створення творів.
4. Принцип охорони прав і законних інтересів авторів засвідчує, що норми авторського права охороняють права і законні інтереси авторів та забезпечують захист порушених авторських прав [7, с. 428].

3. Організаційне забезпечення виконання законодавства

За 25 років незалежності в Україні прийнято чимало законів та змін до них, постанов, різних підвідомчих актів щодо захисту інтелектуальної власності, авторських і суміжних прав. Крім того, з цією метою вибудовувалась національна система охорони авторського права в Україні, зокрема, були створені Державне патентне відомство України та Державне агентство України з авторських і суміжних прав, Державний комітет України з питань науки та інтелектуальної власності та багато інших установ, котрі змінювали одна одну. На них поклали забезпечення дотримання та захисту прав вітчизняних та зарубіжних авторів, впровадження у життя політики України в галузі авторського права, забезпечення законних інтересів авторів творів науки, літератури і мистецтва, артистів-виконавців, творців звуко- і відеозаписів, організацій ефірного мовлення.

Однак жодна з організацій не змогла забезпечити ефективного функціонування державної системи охорони інтелектуальної власності. Зокрема, не було створено організаційної структури, здатної належним чином виконувати функції патентного відомства, не вирішено питання забезпечення колективного управління майновими правами авторів та суб'єктів суміжних прав.

Рухаючись в цілому правильним шляхом при розробці нормативно-правової бази в галузі авторського права і суміжних прав, Україна потрапила до переліку держав, де стан справ із захистом авторського права і суміжних прав є проблемним. Причиною цього називають відсутність у суспільстві традицій поваги до приватної власності, у тому числі і інтелектуальної. За цих умов Україна намагалась врегулювати такі актуальні й болючі питання, як розповсюдження аудіовізуальних творів і примірників фонограм, для подолання піратства у цій галузі. Для посилення контролю за виробництвом і розповсюдженням даної продукції було запроваджено обов'язкове маркування спеціальними голографічними захисними елементами касет та фонограм, встановлено більш суворі санкції щодо порушників чинного законодавства в сфері авторського права і суміжних прав.

Висновки

Сьогодні Україна прагне стати членом Європейського співтовариства. Це накладає певні зобов'язання в тому числі у виконанні законодавчих актів щодо захисту авторських і суміжних прав. Загалом в країні сформовано національну систему правової охорони авторського права і суміжних прав, яка відповідає вимогам часу та продовжує вдосконалюватися. Необхідні свідомість людей і політична воля держави у виконанні своїх зобов'язань.

Література:

1. Бондаренко С.В. Авторське право та суміжні права. – К.: Ін-т інтел. власн. і права, 2008. – 288 с.
2. Дроб'язко В. Національні та міжнародні стандарти охорони авторського і суміжних прав // Інтелектуальна власність № 5, 2002. – С. 15.
3. Закон України “Про авторське право і суміжні права” від 23 грудня 1993 р. у редакції від 26.04.2017 року
4. Інтелектуальна власність в Україні: правові засади та практика. Наук. практ. вид.: у 4-х т./ За заг. ред. О.Д. Святоцького. – Т.2: Авторське право і суміжні права /С.О.Довгий, В.С. Дроб'язко. – К. – Видавничий Дім “Ін Юре”, 1999. – 640 с.
5. Конституція України. 1996.
6. Основи інтелектуальної власності. – К.: Юридичне видавництво “Ін Юре”, 1999. – С. 18.
7. Негрескул В. Загальні питання авторського права і суміжних прав // Інтелектуальна власність № 2, 2003. – С. 15.
8. Право і інтелектуальна власність. За ред. П.А. Підпригори, О.Д. Святоцького. – К.: Видавничий Дім “Ін Юре”, 2002. – 621 с.
9. Інтернет-ресурс <http://www.justinian.com.ua/article.php?id=2191>

Науковий керівник:

кандидат юридичних наук, доцент Леонтєєва Аліна Віталіївна.

Віктор Чебруков, Євген Щасливець
(Харків, Україна)

ЦИВІЛЬНЕ ПРАВО

Право - це цивілізаційна категорія, котра одночасно є елементом соціально-політичного устрою та елементом суспільної свідомості, складовою духовного світу людини та її світогляду, відображаючи уявлення окремих індивідів та суспільства в цілому про справедливість, добро, гуманізм тощо.

Цивільне право можна вважати правом громадян, юридичних осіб та інших суб'єктів цивільних правовідносин, оскільки воно покликано регулювати переважну більшість їхніх взаємин як майнового, так і немайнового характеру. Ці відносини виникають, як правило, з волі їхніх учасників, які самі визначають і зміст своїх взаємозв'язків, і навіть наслідки їхнього припинення або зміни.

Цивільне право - галузь права, яка включає в себе норми права, що регулюють майнові та особисті немайнові правові суспільні відносини між рівноправними суб'єктами права - фізичними та юридичними особами, територіальними громадами, державами та іншими суб'єктами публічного права. Як уже було зазначено вище, цивільне право як галузь є не просто хаотичною сукупністю правових норм, а чітко структурованою системою, яка має зовнішню єдність та внутрішню диференціацію.

Предметом цивільного права є майнові та особисті немайнові відносини, так звані «цивільні відносини», засновані на юридичній рівності, вільному волевиявленні, майновій самостійності їх учасників.

Цивільне право, як і будь-яка інша самостійна галузь права, є сукупністю юридичних норм. Разом з тим йому властиві особливі ознаки, тісно пов'язані із специфічними рисами предмета і методу. Цивільне право як сукупність юридичних норм регулює відносини власності, товарно-грошові відносини та

особисті немайнові відносини, тобто певне коло суспільних відносин, що становлять предмет цивільно-правового регулювання. Регламентація зазначених відносин здійснюється на засадах юридичної рівності, яка є характерною рисою методу цивільно-правового регулювання суспільних відносин. Сторонами в цивільно-правових відносинах є громадяни, організації (колективні підприємства, кооперативні організації, господарські товариства, господарські асоціації, громадські організації, державні підприємства, державні установи тощо), держава.

Хрестоматійними для цивільного права є саме особисті майнові правовідносини, які становлять переважну більшість усієї сукупності суспільних відносин, що регулюються цивільним правом. За своєю природою майнові правовідносини мають такі ознаки:

вони є економічними, тобто носять грошово-товарний характер;

вони виникають та існують між учасниками, які наділені майновою самостійністю та юридичною рівністю;

вони забезпечують задоволення переважно матеріальних потреб та інтересів.

Представники юридичного позитивізму джерелом права вважають закон.

Представники соціологічної школи права розглядають джерела права як сукупність юридичних норм у суспільстві, яка завжди відображає лише якусь частину права, як певний порядок суспільних відносин, який склався, а отже, коріння права слід шукати в самому суспільстві. Представники природно-правової доктрини вважають, що природа вписує у свідомість людей їхні основні права і свободи (такі права і свободи одержали назву невідчужуваних від людини, природних). Прихильники психологічної школи розглядають право як явище людської психіки і дійшли висновку, що так звані "джерела права" є не чим іншим, як "самим правом, видом позитивного права".

Термін "джерела права" може застосовуватися у різних значеннях, що зумовлено дискусійністю і багатозначністю цієї правової категорії в юридичній науці.

Як ми вже зазначали, цивільне право — поняття багатозначне. І окрім того, що цивільне право виступає як галузь права та галузь законодавства, його також слід розглядати і як науку та навчальну дисципліну.

Цивільне право як науку ще називають цивілістикою, що означає систему знань, положень та висновків про цивільно-правові явища.

Предметом цивільно-правової науки є чинне законодавство, практика його застосування, історія розвитку, досвід цивільно-правового розвитку в зарубіжних країнах. Окрім того, цивілістика вивчає також поняття цивільного права, його місце в правовій системі, його походження та закономірності розвитку, систему та зміст цивільно-правових норм, інститутів та підгалузей, їх

роль у правовому оформленні життя суспільства та ефективність їх застосування. Формування уявлень про предмет цивільного права:

"пасивне" сприйняття та нагромадження інформації;

набуття навичок цілеспрямованого сприйняття цивільно-правових явищ;

збагачення знань і формування уявлень про еталони, що забезпечують повноцінне сприйняття цивільно-правових явищ;

розширення обсягу уявлень про конкретні предмети та явища, що входять до сфери регулювання цивільним правом;

формування уявлень про абстрактні поняття цивільного права.

Система цивільного права - це сукупність окремих частин - підгалузей, інститутів, субінститутів, цивільно-правових норм, що перебувають у внутрішньому логічному зв'язку та залежності між собою. Структура системи цивільного права визначається особливостями тих відносин, що нею регулюються, а її елементами є цивільно-правові норми, інститути, субінститути і підгалузі.

Під системою права розуміють обумовлене економічним і соціальним устроєм суспільства внутрішнє об'єднання в узгоджене, підпорядковане й єдине ціле правових норм і одночасний їх поділ на відповідні галузі, котрі як такі є відносно самостійними, усталеними і автономно функціонуючими. Структуру системи права становлять норми права, інститути права, підгалузі та галузі права.

Функції цивільного права - це головні напрями його впливу на цивільні

відносини з метою їх впорядкування. Функції цивільного права визначаються специфікою предмету і методу цивільного права, а також завдань (цілей), які стоять перед ним. (В цивілістичній літературі пропонуються й інші визначення функцій цивільного права. Однак у кожному разі йдеться про "напрями впливу" на цивільні відносини).

Загально-правовими функціями, що проявляються на цивілістичному рівні є:

Інформаційно-орієнтаційна функція. Яка виконує завдання ознайомлення суб'єктів цивільних відносин із концепцією прав людини (приватної особи), засадами визначення становища приватної особи, загальними тенденціями правового регулювання у цій галузі тощо. Таким чином, відбувається орієнтація суб'єктів цивільного права на певний тип поведінки, усвідомлення ними своїх прав та обов'язків. У разі невиконання цих завдань учасники цивільних відносин практично втрачають можливість усвідомлювати себе як суб'єктів приватного права, а відтак, не можуть повною мірою реалізувати свої цивільні права і обов'язки.

Виховна (запобіжно-виховна, превентивна) функція. Полягає у вихованні поваги до права взагалі, цивільних прав інших осіб, правопорядку тощо. Невиконання цивільним правом цієї функції може призвести до розмивання межі між правом і "не правом", до порушення одними суб'єктами цивільних відносин у процесі реалізації їхніх цивільних прав інтересів інших осіб, до зловживання цивільними правами тощо.

Регулятивна функція. Полягає у позитивному регулюванні цивільних відносин, наданні прав та обов'язків учасникам цих відносин, встановленні правил поведінки суб'єктів цивільного права.

Захисна функція. Виконує завдання захисту цивільних прав та інтересів від порушень. Досягається шляхом передбачення правових засобів належного виконання цивільних прав та обов'язків, встановлення відповідальності за цивільні правопорушення тощо.

З вище наведених тверджень, ми можемо зробити такі висновки, що Цивільне право, одне з галузей права з яким люди стикаються практично кожен день. Будь-яка угода, буде супроводжуватися поняттями цивільного права і його певними умовами, які прописало законодавство України.

Не обов'язково мати спеціальну юридичну освіту або бути професійним юристом, щоб розібратися в такій на перший погляд не простій галузі Цивільний кодекс України, зібрав в собі практично всі життєві ситуації, які можуть підстерігати людини в житті.

Не обов'язково брати Цивільний кодекс і вивчати його напам'ять, досить, якщо на прикладі життєвих ситуацій люди почнуть цікавитися тим правом, яке їх може захистити.

Чи не знати, як кажуть, не страшно, страшно не хотіти знати, це стосується і статей, в яких описано як відповідно до закону слід чинити при тій чи іншій ситуації, щоб самому не опинитися під вартою закону.

Не варто боятися опановувати основи закону, він завжди на боці тих, хто має рацію.

Література:

1. Харитонов С. О. Вступ до цивільного права України: навч. посіб. / Є. О. Харитонов. - К., 2006. - 288 с.
2. Заїка Ю. О. Українське цивільне право: навч. посіб. / Ю. О. Заїка. - 2008. - 367 с.

Науковий керівник:

кандидат юридичних наук, доцент Леонтєва Аліна Віталіївна.

СЕКЦІЯ: ПСИХОЛОГІЯ

Роза Абитаева, Умиртай Жалелов, Назым Еркекова
(Жезказган, Казакстан)

ТЕОРИЯ МЫШЛЕНИЯ В ЗАРУБЕЖНОЙ ПСИХОЛОГИИ

Теория мышления Вюрцбургских психологов определила два механизма мышления – ассоциации и мотивирующее влияние на мышление: чтобы решить задачу, необходимо иметь соответствующее намерение.

Продолжил развитие идей Вюрцбургских психологов О. Зельц, автор теории интеллектуальных операций. Центральное понятие его теории – понятие отношений, причем отношений предметных и объективных, в которые человек абстрагирует из целого комплекса раздражений. Он определял мышление как функционирование интеллектуальных операций. Он полностью отходит от интроспективного исследования мышлений и считает необходимым дополнить феноменологический анализ ассоцианистов и Вюрцбургцев генетическим и функциональным анализом.

Основной и самой первой стадией процесса решения задач О. Зельц выделяет образование собственно задачи, носящий не репродуктивный, а продуктивный характер. Следующей стадией он видел необходимость завершенности задачи, в связи с чем, возникает антиципация – выявление отношений между неизвестным и известным с формированием представлений о будущем результате решения. Как считал О. Зельц, общие процессы, связанные с постановкой цели и образуют интеллектуальную операцию. Основными интеллектуальными операциями он считал три операции: 1) дополнение комплекса как заполнение определенной незавершенной схемы; 2) абстракция как выделение специфических характеристик предметов и определение отношений между ними и 3) репродукция сходства как выделение специфических признаков с выявлением не схожих, как при абстракции, признаков, а как вариация отличительных признаков.

Еще одно направление психологии, внесшее на начальных этапах своего становления вклад в развитие психологии мышления – это гештальт-психология.

Центральным тезисом гештальтистской теории мышления стал тезис о продуктивном мышлении – как возникновении нового качества, несводимого к качествам отдельно взятых элементов – новой структуры, получившей название гештальт. При этом сам момент усмотрения этого гештальта, происходящего внезапно, в виде инсайта, как целостного понимания всех составляющих задачи (проблемной ситуации), возможно только при условии усмотрения в проблемной ситуации структуры. Таким образом, понятие структуры и ее усмотрения становятся центральными в гештальт-психологии. При этом гештальт-психологи делали основной упор на изучение визуального мышления (англ. *visualthinking*) – способ решения интеллектуальных задач с опорой на внутренние визуальные образы (представления, воображения) [1, с. 280].

В том же направлении развивает теорию гештальт-психологии М. Вертгеймер. Важным положением его теории становится понятие центрирования – как установление гештальта отдельных частей в отношении центра. Он говорит, что центрирование – «мощный фактор мышления» [1, с. 62]. Так же как и К. Коффка, М. Вертгеймер отрицает роль субъекта в мышлении, так как, по его мнению, не субъект решает задачу, а «задача сама стремится навстречу своему решению, структурной завершенности» [там же]. А роль субъекта носит лишь мотивирующий характер как желание решить проблему.

Другой представитель гештальт-психологии К. Дункер, пожалуй, единственный из гештальт-психологов, кто, не вступая в полемику с предшественниками по изучению мышления, в своей работе «К психологии продуктивного мышления» экспериментально обосновывает структуру и характер продуктивного мышления [2].

Уделили внимания проблеме мышления и сторонники бихевиорального направления. Основатель этого направления психологии Дж. Уотсон считал мышление проявлением внутреннего поведения и ассоциализируя его наделял приспособительной к новым условиям окружающей среды функцией, причем не важно, идет речь при этом о животных или человеке. Кроме того, он сводит мышление к поведению методом проб и ошибок. «Мышление, — пишет он, - в узком значении этого слова, если включить в него обучение, есть процесс, протекающий по методу проб и ошибок, — вполне аналогично ручной деятельности» [3].

Вслед за Дж. Уотсоном, Э. Торндайк также считал, что решение задач при мышлении носит случайный характер и строится по принципу проб и ошибок, а научение как конечный результат решения задач, является непосредственным и не связанным, в конечном счете, с мышлением [4].

Продолжение развитие идеи антиципирующих реакций получило в теории Ч. Осгуда, положившей его в основу необихевиористской теории познания. Согласно этому американскому психологу, механизм антиципирующих реакций лежит в основе любого познавательного процесса. Для обозначения реакции целостного поведения он вводит термин «опосредующий репрезентативный процесс», и все познание сводится к самостимуляции организма им же производимых действий.

Для логичного побудови теорії знання необихевиористами вводиться нове поняття, виступаюче як ще одна проміжочна змінна – навик. Це поняття стає в необихевиоризмі основною одиницею мислення і прочно входить в психологічну термінологію. Навик – «діяння, сформоване шляхом повторення, характеризує високою ступенем оволодіння і відсутності поелементної свідомої регуляції і контролю» [4, с. 227]. Навики лежать в основі більш складного процесу, також вошедшого в понятійний психологічний апарат завдяки бихевиоризму – навчання. Навчання – «це порівняльно постійне зміння поведінки або потенційної можливості поведінки, яке є результатом досвіду і не може бути віднесено до тимчасових тілесних станів, викликаних, наприклад, захворюваннями, втомою або лікарськими препаратами» [5, с. 17].

Серед зарубіжних теорій мислення окреме почесне місце займає теорія Ж. Піаже. Розглядаючи мислення в процесі онтогенетичного розвитку Ж. Піаже виділив чотири стадії розвитку мислення: сенсорну (до 2-х років), доопераційного інтелекту (від 2 до 7 років), стадію конкретних операцій (від 8 до 11 років) і стадію формальних операцій (від 11-12 до 14-15 років), що відрізняється розвитком вищого рівня мислення – логічного мислення. В контексті нашого викладу докладно зупинимося лише на останніх трьох.

Дальніший розвиток психології мислення в зарубіжній психології отримав в когнітивній психології. Для представників цього напрямку психології мислення – «це внутрішній процес маніпулювання знаннями, об'єднуючий минулі спогади з поточною інформацією, спрямований на рішення певної проблеми або задачі. Це процес, з допомогою якого формується нова мисленна репрезентація; це відбувається шляхом перетворення інформації, досяганої в складній взаємодії мислених атрибутів судження, абстрагування, роздумування, уявлення і рішення задачі» [6, с. 423].

Когнітивна психологія стала сучасним продовжателем ряду ідей, виниклих ще в межах філософії, які Б. Величковський умовно ділить на три підходи: мислення як маніпулювання образами, психометричний підхід до вивчення мислення і нейрофізіологічний підхід до вивчення процесів прийняття рішення і мислення [7].

Ще одним прикладом першого підходу є теорія рішення задачі А. Ньюелла і Г. Саймона [7]. Модель мислення, створена цими вченими включає чотири компоненти. Перший – парсер – розкладає зовнішню лінгвістичну інформацію на окремі елементи і перетворює їх в відповідну внутрішню репрезентацію знань певного виду. Другий компонент – база знань, фіксована в семантичній пам'яті. Третій – ексекютивні процеси, або процеси управління, що визначають алгоритми розпізнавання, пошуку і логічного висновку інформації, а також прийняття рішення. І останній, четвертий компонент, повністю симетричний першому і виконує переклад з внутрішньої репрезентації знання до моторного програмування і виконанню цілеспрямованих дій.

Напевно найбільш розробленою в плані впливу різних сторін і операцій на мислителю діяльність є факторна теорія інтелекту Дж. Гілфорда [8]. З допомогою факторного аналізу їм було виявлено 55 факторів мислення. Він розділив їх на три групи:

а. Тип виконуваної умовної операції:

1) знання – розпізнавання і розуміння пред'явленого матеріалу (наприклад, знати предмет по невизначеному силуету);

2) конвергентна продуктивність – пошук в одному напрямку при отриманні одного-єдиного правильного відповіді (загальнити одним словом кілька понять);

3) дивергентна продуктивність – пошук в різних напрямках при отриманні кількох в рівній мірі правильних відповідей (назвати всі можливі способи використання знайомого предмета);

4) оцінка – судження про правильність (логічність) заданої ситуації (знайти фактичне або логічне несуміщення в картинці);

5) пам'ять – запам'ятовування і відтворення інформації (запам'ятати і назвати ряд цифр).

1. Зміст інтелектуальної діяльності:

1) конкретне (реальні предмети або їх зображення);

2) символічне (букви, знаки, цифри);

3) семантичне (значення слів);

4) поведінкове (дії іншої людини і самої людини).

3. Різноманітності кінцевого продукту:

1) одиниці об'єктів (вписати відсутні букви в слова);

2) класи об'єктів (сортувати предмети по групах);

3) зв'язки (встановити зв'язки між об'єктами);

4) системи (виявити правило організації множини об'єктів);

5) трансформації (змінити і перетворити заданий матеріал);

6) імплікації (передбачити результат в межах ситуації "що буде, якщо...").

Одною з останніх теорій інтелекту є трійчаста теорія інтелекту Р. Стернберга [7]. Як видно з назви теорії він виділяє три компоненти інтелектуальних здібностей: 1) творчий інтелект; 2) процеси, пов'язані з накопиченням знань, – компонентний

или аналитический интеллект; 3) механизмы, обеспечивающие практическое применение знаний и творческих решений, – практический интеллект. Р. Стернберг пишет, что его модель возникла на основе анализа когнитивных исследований предшественников. Потому компоненты этой модели идентифицируются, во-первых, с метапознанием – процессами, используемыми для планирования, контроля и управления, и, во-вторых, с концептуальными структурами. Что касается практического интеллекта, то он связан с предметными действиями и обслуживающими их сенсомоторными процессами.

И третий – нейрофизиологический подход к изучению мышления в когнитивной психологии представлен в работах констатирующих исследованиях, результаты которых еще не обличены в какую-то стойкую теорию, а в лучшем случае являются доказательствами уже предложенных теорий.

Так, Д. Штусс изучает изменение в числе синапсов и показателях метаболической активности головного мозга на разных периодах развития.

Таким образом, изучение мышления в зарубежной психологии проделало большой путь от ассоцианизма и гештальт-психологии, до современных экспериментальных исследований мышления в когнитивной психологии. Однако общей особенностью большинства этих теорий было вычленение мышления из такого системного образования как психика и недостаточное внимания вопросам развития мышления.

Литература:

1. Петухов В.В. Психология мышления – М.: Изд-во МГУ, 1989. – 89 с.
2. Дункер К. Психология продуктивного мышления // В кн.: Психология мышления / Под ред. А.М. Матюшкина. – М.: Прогресс, 1965. – 530 с. – С.86-234.
3. Проблема мышления в раннем бихевиоризме. – <http://psychologylib.ru/books/item/f00/s00/z0000000/st015.shtml>.
4. Хегенхан Б., Олсон М. Теории научения. – 6-е издание. – СПб.: Питер, 2004. – 474 с.
5. Психология: Словарь / Под общ.ред. А.В. Петровского, М.Г. Ярошевского. М.: Политиздат, 1990. – 494 с.
6. Солсо Р.Л. Когнитивная психология. – М.: Тривола, 1996. – 600 с.
7. Величковский Б.М. Когнитивная психология. – Т.2. – М.: Академия, 2006. – 448 с.
8. Гилфорд Дж. Три стороны интеллекта // В кн.: Психология мышления / Под ред. А.М. Матюшкина. – М.: Прогресс, 1965. – 530 с. – С. 433-456.

**Анна Красевич
(Івано-Франківськ, Україна)**

ПСИХОЛОГІЧНИЙ СУПРОВІД ДІТЕЙ З ОНКОЛОГІЧНОЮ ПАТОЛОГІЄЮ В УМОВАХ СТАЦІОНАРНОГО ЛІКУВАННЯ

За останні століття суспільство стрімко розвивалося, при цьому розумова діяльність людини дала величезні можливості для зміни середовища проживання з метою створення умов, найбільш комфортних для життя та продуктивному задоволенню фізіологічних потреб. У результаті життєдіяльності людини значно змінився хімічний склад води, повітря, продуктів харчування.

Існування людини в новому, неприродному, а часто досить агресивному середовищі, функціонування, що відрізняється від природного, призводить до порушень тих чи інших її систем. Погіршується як фізичне, так і психічне здоров'я особи. У зв'язку з цим, однією з актуальних соціальних проблем наших днів стало збільшення осіб з онкологічними захворюваннями. Особливо зросла кількість онкологічних захворювань у дитячому віці.

Згідно зі звіту ВООЗ, у розвинутих країнах світу відзначається зростання розвитку у дітей пухлин, у тому числі злоякісних [4]. В Україні злоякісні новоутворення посідають сьоме місце в структурі дитячої інвалідності. За даними Центру медичної статистики МОЗ у нашій країні щороку виявляють рак у близько тисячі дітей віком до 17 років. Проте лише у 40 % дітей із злоякісними новоутвореннями відсутній рецидив хвороби протягом п'ятирічного періоду з моменту встановлення діагнозу, що вважається повним одужанням [4].

Онкологічне захворювання – це важка хвороба, що впливає на подальше життя людини та може проявлятися як на фізичному, психологічному та соціальному рівнях.

Дослідження вчених свідчать, що більшості онкохворим дітям властиві проблеми, пов'язані із тим, що вони відчують себе ізольованими, зневіряються у власних силах, їм властива підвищена тривожність, роздратованість та емоційні розлади тощо. Діти почуваються самотніми, їх лякає те, що з ними відбувається, їх переповнюють негативні емоції.

Психологічні особливості дитини з онкологічною патологією визначаються тим, що важка хвороба може докорінно змінити її особистість, поведінку, емоційну сферу, вольові якості, стиль комунікативної взаємодії, когнітивне сприйняття, ситуацію психічного розвитку загалом. У дослідженні нам важливо визначити, які саме зміни відбуваються, якою дитина стає, маючи таке важке захворювання, адже

психічний стан хворого має значний вплив на протікання та результати лікування, на можливе одужання та якість життя такої дитини.

Дослідження психологічного супроводу важкохворих у вітчизняній психології та медицині пов'язана з орієнтуванням на наявні в них переваги та перспективи, що є необхідними умовами сучасної професійної підтримки онкохворих дітей.

Питання забезпечення медичного, соціального, педагогічного та психологічного супроводу осіб з онкопатологією досліджували Т. Андросова, І. Кіреєва, М. Кулеша-Любінець, А. Колупаєвий та ін.; особливості адаптації важкохворих дітей до умов лікування вивчалися О. Моїсеєнко, В. Ніколаєвой, Н. Писаренко, Г. Цейтлин та ін.; ставлення батьків до дітей з онкопатологією були предметом вивчення М. Араловою, М. Полівеченко та ін.; психологічні особливості ставлення до життя онкологічних хворих були предметом вивчення Н. Липецького; індивідуальні особливості та нервово-психічні розлади в онкологічних хворих на різних етапах лікування розглядали М. Івашкіна, Е. Комкова, В. Менделевич та ін.; суїцидальна поведінка хворих на рак була предметом вивчення П. Зотова та ін.; психосоціальний підхід до діагностики та корекції онкологічних захворювань розглядалися Н. Русіною та ін.

Психологічний супровід – це системна діяльність практичного психолога та корекційного педагога, спрямована на створення комплексної системи клініко-психологічних, психолого-педагогічних і психотерапевтичних умов, що сприяють засвоєнню знань, умінь і навичок, успішній адаптації, реабілітації, особистісному становленню особи, нормалізації сімейних стосунків, її інтеграції в соціум [3]

Як зазначає Кулеша-Любінець М. М., госпіталізація хворої дитини у лікувальний заклад зумовлює розвиток дезадаптивних психоемоційних станів, а саме: страх, дратівливість, тілесна чутливість, занижена самооцінка, інтерес до улюбленої справи, розвиток фрустрації та тривожності загалом. У деяких випадках, перенесене дитиною захворювання призводить до порушень її фізичного, інтелектуального та / або особистісного розвитку; у наймолодших пацієнтів лікарні можуть зустрічатися явища регресу психічного розвитку [1].

Організація психологічного супроводу важкохворої дитини в умовах лікувально-профілактичного закладу допоможе їй швидше адаптуватися до лікувального закладу, до свого стану. Різні методи роботи з дітьми допоможуть покращити їх психоемоційний стан та внесуть декілька позитивних моментів у тяжкі лікарняні будні.

Незважаючи на помітне пожвавлення у вивченні даного питання, на сьогоднішній день в Україні ще немає чіткої системи організації психологічного супроводу онкохворих дітей у стаціонарному відділенні клінічної лікарні. Тому важкохворі діти та їх батьки часто переживають різноманітні труднощі, що виникають у них під час лікування.

Психологічний супровід дає можливість хворим дітям успішно адаптуватися до умов лікувально-профілактичного закладу, знизити рівень тривожності, агресії, підвищити психоемоційний стан. Психологічний супровід є умовою, яка сприяє швидшому і кращому одужанню.

Наша робота полягає в тому, щоб допомогти дитині пройти усі етапи адаптації до ЛПЗ, співпереживати її хворобу разом із нею.

Емпіричне дослідження проводилося з лютого по березень 2016 року із залученням дітей молодшого шкільного віку з онкологічною патологією, які перебували в онкогематологічному відділенні Івано-Франківської обласної дитячої клінічної лікарні. Вибірка склала 25 онкохворих дітей, з них 14 хлопців та 11 дівчат.

Програма психологічного супроводу включала проведення ряду психодіагностичних методик, які допомагають визначити психоемоційний стан дитини, та проведення технік з арттерапії, сміхотерапії, музикотерапії, казкотерапії та тілесно-орієнтованої терапії для онкохворих дітей. Для психологічної діагностики ми використовували таку батарею методик: «Вибери потрібне обличчя» Р. Теммл, М. Дорки і В. Амен, «Тест руки» Е. Вагнера, «Типи ставлення до хвороби», «Чарівна країна почуттів» Т.Д. Зінкевич-Євстігневої, «Колірний тест» Люшера.

Для діагностики рівня тривожності ми використали методику «Вибери потрібне обличчя» Р. Теммл, М. Дорки і В. Амен за результатами, якої 35 % переважає високий рівень тривоги, та у 65% - середній рівень тривожності.

Для вивчення та прогнозуванні явної агресивної поведінки ми використали проективну методику «Тест руки» Е. Вагнера, за результатами якої ми бачимо, що рівень агресії у хворих дітей знаходиться у межах норми, і не перевищує рівня комунікації та залежності. То дитина, які б у неї не були акцентуації або порушення поведінки, у будь-якому випадку не є агресивно спрямованою.

З метою діагностики оцінки особистісного реагування на хворобу ми використали методику «Типи ставлення до хвороби», за результатами якої ми спостерігаємо, що в онкохворих дітей, що перебувають на стаціонарному лікуванні переважає «егоцентричний» тип 21% ставлення до хвороби, який характеризується « зануренням у хворобу». На другому місці гармонійний тип 17%. Та на третьому місці ергопатичний тип 11%.

Під час діагностики емоційного стану та фізичного Я-образу ми використали проективну методику «Чарівна країна почуттів».

На основі емпіричного дослідження запропоновано рекомендації батькам, психологам щодо оптимізації психоемоційного стану та кращої адаптації до лікувального закладу важкохворих дітей.

Отже, на сьогодні актуальним питанням дитячої клінічної психології є зниження рівня емоційної напруги у важкохворих дітей та їх батьків, підвищити стресостійкість та покращити адаптаційний процес до умов ЛПЗ. Умовою такого процесу є організація психологічного супроводу онкохворих дітей в умовах лікувального закладу.

Література:

1. Кулеша-Любінець М.М. Психологічний супровід перебування дитини у лікувально-профілактичному закладі: методичні рекомендації / М. М. Кулеша-Любінець. – Івано-Франківськ: Видавець Кушнір Г. М., 2015. – 72 с.
2. Пюнтковська О. В. Особливості внутрішньої картини хвороби у дітей різного віку, які страждають на онкологічну патологію / О.В.Пюнтковська // Український вісник психоневрології Том 21. – вип. 2 (75). – 2013.
3. Психологія/ психологія людини з обмеженими можливостями - Бочелюк В.Й.
4. Центр медичної статистики МОЗ України: Українська База Медико-Статистичної Інформації «Здоров'я для всіх» [Електронний ресурс]. – Режим доступу: <http://medstat.gov.ua/ukr/normdoc.html>. – Заголовок з екрану.

Науковий керівник: доцент Кулеша-Любінець М. М.

Христина Криворучка
(Івано-Франківськ, Україна)

ІНДИВІДУАЛЬНО-ПСИХОЛОГІЧНІ ОСОБЛИВОСТІ ФОРМУВАННЯ ГОТОВНОСТІ СТУДЕНТІВ ВІЙСЬКОВИХ КАФЕДР ДО СЛУЖБИ В ЗБРОЙНИХ СИЛАХ УКРАЇНИ

В роботі розглянуто питання особистості у військовій діяльності; проаналізовано основні фактори, що впливають на становлення особистості військового; здійснено аналіз необхідності військової підготовки; описано основні соціально-психологічні і індивідуально психологічні чинники формування особистості військового.

Ключові слова: особистість, діяльність, поведінка, колектив, мотивація, розвиток, взаємодія, виховання, психічні стани, бойова підготовка, індивідуально-психологічні особливості, спілкування.

В теперішній неспокійний час, що доводиться переживати українцям, постає актуальним питання Збройних Сил. Ми можемо спостерігати, що за такий короткий проміжок часу, але досить напружений, у картині світогляду мирного населення України кардинально змінилося ставлення до військовослужбовців. Ще зовсім недавно в більшості населення ставлення до військовослужбовців було негативним, а до Збройних сил України – взагалі скептичне. Однак зараз кожний військовий в очах мільйонів стає героєм.

Реформування і перебудова діяльності Збройних Сил України потребує не тільки реорганізації її структури, але й зміни системи дійсних орієнтацій та ставлення військових, солдатів до своєї службової діяльності. Виконати це завдання неможливо без якісної підготовки фахівців високого класу. Її ефективність пов'язана, передусім, з кадровим потенціалом та з професійним відбором кандидатів на службу.

Актуальність дослідження психологічних особливостей формування готовності студентів військової кафедри до служби в збройних силах обумовлюється високим рівнем складності та відповідальності професії системи органів внутрішніх справ; ступенем психологічної напруги і частотою виникнення екстремальних ситуацій; загрозою появи професійних деформацій; показниками плинності кадрів та «відсіву» з військових закладів через психологічну невідповідність осіб вимогам професійної діяльності.

Психологічна готовність до військової служби — це складна властивість особистості, що визначається ступенем розвитку всіх сторін її психіки: мотиваційної, пізнавальної, емоційно-чуттєвої, вольової [2, с. 67]. Щоб сформувати таку готовність до військової служби, необхідно досягти належного рівня розвитку соціально-психологічної, загальної військово-професійної та емоційно-вольової готовності. Соціально-психологічна готовність до військової служби передбачає наявність у молодій людини бажання служити в ЗСУ, інтересу до військової справи, позитивного ставлення до військової людини як ідеалу, а також наявність почуття обов'язку і відповідальності перед суспільством, патріотизму, тобто усвідомленого розуміння соціальної значущості військової служби. Якщо зазначені психологічні властивості і стани особистості присутні у потенційного військового, то можна говорити про його соціально-психологічну готовність до проходження військової служби. У випадку, коли хоча б один компонент відсутній або сформований недостатньо, молода людина не готова до такої діяльності. Загальна військово-професійна готовність до військової служби передбачає наявність у молодого військовослужбовця належного рівня початкових знань, умінь і навичок, необхідних для успішного виконання своїх безпосередніх обов'язків.

Знання, уміння та навички, набуті молодого людиною до служби, стають для неї підґрунтям успішного початку проходження військової служби [3, с. 94]. Водночас, ними не обмежується вся діяльність військовослужбовця — під час безпосередньої військової служби молодий військовослужбовець

оволодіває військовою спеціальністю, що притаманна для підрозділу, в якому він проходить службу. Іншими словами, перед юнаком постають завдання з якісного оволодіння новими знаннями, вміннями і навичками. А це можливо лише за умови оптимального функціонування всіх пізнавальних процесів. З іншої сторони, успіх оволодіння військовою справою не обмежується лише пізнавальними процесами, — не менш важливу роль у загальному психічному стані молодого військовослужбовця відіграють також інші психічні явища і, зокрема такі, що належать до категорії психічних властивостей і станів особистості. Адже, як зазначалося раніше, військова діяльність характеризується значною за обсягами та особливою за змістом екстремальністю і напруженістю у порівнянні з діяльністю юнаків до початку служби. Тому важливою складовою готовності до служби в ЗСУ є емоційно-вольова готовність — здатність особистості регулювати власні емоційні стани, витримувати складні незвичайні умови життєдіяльності, у тому числі обмеження і труднощі. При цьому, чим вищим є рівень розвитку вольових якостей та усвідомлення суспільного значення військової служби, тим вищий рівень емоційно-вольової готовності юнака до її успішного проходження.

Кожен з трьох компонентів загальної психологічної готовності до служби у ЗСУ сам по собі має важливе значення. Разом з тим, вони не можуть існувати відокремлено, оскільки є виразом психічних явищ однієї конкретної особи. Тому вони співіснують разом, а отже, є взаємозалежними та взаємообумовленими. Наприклад, якщо у молодій людини присутній інтерес до служби в ЗСУ, високий рівень сформованості усвідомленого ставлення до неї (це соціально-психологічна готовність), то така людина докладатиме максимум зусиль для того, щоб набути необхідні їй знання, вміння та навички. Також вона буде розвивати в себе якості та здібності, необхідні для подолання великих фізичних навантажень і виконання значної кількості професійних дій, а наявність високої емоційно-вольової готовності сприятиме швидшому та якісному вирішенню цих завдань.

Специфічний характер військової діяльності накладає відбиток і на самі індивідуально-психологічні характеристики особистості фахівця, що і визначає необхідність її наукового дослідження.

В емпіричному вивченні основних індивідуально-психологічних особливостей потенційних військовослужбовців взяли участь 60 студентів віком від 19 до 22 років. Результати емпіричного дослідження свідчать, що для 75% опитаних характерний екстравертований тип особистості. Прийнято вважати, що екстравертам властиві товариськість, імпульсивність, гнучкість поведінки, велика ініціативність (але мала наполегливість) і висока соціальна адаптованість. Екстраверти зазвичай прямолінійні в судженнях, як правило, орієнтуються на зовнішню оцінку. Добре справляються з роботою, що вимагає швидкого прийняття рішень.

Також у 65% досліджуваних переважає середній та високий рівень нейротизму. Емоційно нестабільні (нейротичні) люди чутливі, емоційні, тривожні, схильні болісно переживати невдачі і засмучуватися через дрібниці. Також нами було визначено переважаючий вид темпераменту студентів: холерик – переважає у 45% досліджуваних; сангвінік – переважає у 30% досліджуваних; флегматик – характерний для 15 % опитаних студентів; меланхолік – переважає у 10% досліджуваних.

Отже, ідея про те, що між людьми існують значні індивідуальні відмінності, і відповідно, відмінності в готовності виконувати конкретну роботу є сьогодні актуальною. Тобто головною метою відбору має бути вибір з числа претендентів осіб, що за ступенем розвитку сукупності психологічних якостей здатні успішно оволодівати професією та в майбутньому ефективно виконувати свої обов'язки.

Аналіз особистості військового та виокремлення позитивних якостей сприятиме виробленню дієвих механізмів розвитку необхідних рис, що забезпечують належне виконання професійних обов'язків.

Список використаної літератури

1. Ірхіна, С. М. Профорієнтація та професійно-психологічний відбір в органах внутрішніх справ України [Текст]: навч. посіб / С.М.Ірхіна. – К.: РВЦККНУВС, ДП «Друкарня МВС», 2007. – 92с.
2. Караяни, А. Г. Прикладная военная психология / А. Г. Караяни, И. В. Сиромятников. – СПб.: Питер, 2006. – 480 с.
3. Стасюк В. Дослідження ефективності підготовки офіцерського складу до професійно-управлінської діяльності / В. Стасюк // Психологія і суспільство. – 2006 – №4 – С. 92-95.
4. Попов С.В. Формування готовності майбутніх правоохоронців до дій в екстремальних ситуаціях / С.В.Попов// Освіта Донбасу. – 2011. – №2. – С. 95-99.
5. Козяр, М. М. Екстремально-професійна підготовка до діяльності у надзвичайних ситуаціях [Текст] / М. М. Козяр. – 376 с.
6. Лапшина В. Л. До питання про сутність феномену професіоналізму правоохоронця / В. Л. Лапшина // Становлення, розвиток відомчої освіти та науки, основні напрямки удосконалення підготовки кадрів органів внутрішніх справ України: Матеріали науково-практичної конференції. — Х.: Ун-т внутр. справ, 2000.

Науковий керівник: кандидат психологічних наук,
професор кафедри загальної та клінічної психології Д
ВНЗ «Прикарпатський національний університет імені Василя Стефаника» Белей М. Д.

Анастасія Микитин
(Івано-Франківськ, Україна)

ОСОБЛИВОСТІ ДЕВІАНТНОЇ ПОВЕДІНКИ У ПІДЛІТКОВОМУ ВІЦІ

Однією із складних проблем в середовищі підростаючого покоління є проблема антисоціальної поведінки дітей та підлітків, тобто девіантна поведінка.

Як відомо, підлітки характеризуються нестабільною поведінкою, негативізмом, неврівноваженістю, невмінням себе контролювати, самооцінка їх не стабільна і може бути завищеною чи заниженою в залежності від соціального статусу особистості в колективі. А це негативно впливає на розвиток особистості в цілому. У багатьох випадках згодом дане явище може трансформуватися у кримінальні форми поведінки і становити суттєву небезпеку як для самої особистості неповнолітнього, його подальшого розвитку, так і для всього суспільства.

Значний вплив на формування антисоціальної поведінки мають: складна ситуація в Україні, поглиблення кризового стану одночасно в трьох сферах життєдіяльності – духовній, матеріальній і соціальній, спричинила глибокі зрушення у світосприйманні, орієнтації молоді у сферах культури, освіти, професійного самовизначення.

Як наслідок нестабільні соціальні процеси стають підґрунтям для проявів нових форм девіантної поведінки, в основі яких закладені порушення соціальної адаптації, десоціалізація та ресоціалізація особистості.

Отже, актуальність обраної нами теми полягає в тому, що феномен девіантної поведінки є одним з найважливіших проблем у розвитку та становленні особистості підлітка, а також його адаптації в соціумі.

Проблема відхилень у поведінці підлітків привертала увагу дослідників у різних галузях науки, набуваючи дедалі більш різноаспектного відображення в працях як українських, так і зарубіжних дослідників як А.Г. Антонова, І.С. Дьоміна, О.В. Киричук, І.П. Лисенко, Н.Ю. Максимова, В.П. Оржеховська, Л.С. Виготський, О.В. Змановська, І.С. Кон, Ю.А. Клейберг, Н.Ю. Максимова, О.С. Матвійчук, В.Ф. Моргун, В.Д. Менделевич, О.І. Бондарчук, В.М. Оржеховська, А.О. Реан, Т.М. Титаренко, В.П. Москалець та ін.

Метою статті є: виявити й описати сутнісні характеристики феномену девіантної поведінки підлітків.

Оцінка будь-якої поведінки передбачає порівняння її з певною нормою (від лат. norma – точний припис, зразок). В порівнянні з нормою визначають нормальну (таку, що відповідає нормі) і аномальну – девіантну поведінку особистості [1 с. 17].

Девіантна поведінка – система вчинків чи окремих вчинків, що суперечать прийнятним в суспільстві правовим чи моральним нормам [4 с. 257].

Е. В. Змановська стверджує, що "девіантна (відхиляється) поведінка – це стійка поведінка особистості, що відхиляється від найбільш важливих соціальних норм, що заподіює реальний збиток суспільству або самій особистості, а також супроводжується її соціальною дезадаптацією" [1 с. 11].

Також авторка називає ознаки девіантної поведінки: багаторазові, тривалі порушення не будь-яких, а найважливіших норм для певного суспільства на цей час; сама поведінка супроводжується різноманітними проявами соціальної дезадаптації, викликає негативну оцінку з боку інших людей; поведінка не ототожнюється з психічними захворюваннями чи патопсихологічними станами, хоча може за певних умов набувати патологічних форм (алкоголізм, наркоманія тощо); результатом поведінки є заподіяння реальної шкоди самій особистості чи оточуючим; виражена індивідуальна і віково-статевая своєрідність [1 с. 14-15].

Від загальних ознак перейдемо до суто підліткових характеристик девіантної поведінки, як проблеми. Підлітковий вік охоплює період від 11-12 до 14-15 років, що відповідає середньому шкільному вікові, тобто 5-9 класам сучасної школи. У цей період в особистості дитини відбуваються складні і суперечливі зміни, на підставі чого його ще називають важким, критичним, перехідним. Така оцінка зумовлена багатьма якісними змінами, які нерідко пов'язані з докорінним ламанням попередніх позицій, особливостей активності, інтересів і стосунків дитини. Відбуваються вони за порівняно короткий час, здебільшого бувають несподіваними і надають процесові розвитку стрибкоподібного, бурхливого характеру. Майже завжди ці зміни супроводжуються появою у підлітка суб'єктивних труднощів. Ускладнюється і його виховання, оскільки підліток не підкоряється ефективним щодо молодшого школяра впливам дорослих, у різних формах проявляє непослух, опір і протест (упертість, грубість, негативізм, замкненість) [5]. Це і є однією з головних чинників які впливають на формування девіантної поведінки.

Значний вплив на становлення даного феномену мають також біологічні чинники (генетичні, психофізіологічні, фізіологічні); психологічні до яких входять наявність у дитини акцентуацій та психопатологій; соціально-педагогічні чинники виражаються в дефектах шкільного (навчальної декомпенсації, шкільної дезадаптації, соціальної дезадаптації), сімейного або громадського виховання. Важливим фактором відхилень в психосоціальному розвитку дитини є неблагополуччя сім'ї в яких потрібно виділити стилі сімейних взаємин (дисгармонійний стиль виховних і внутрішньо сімейних стосунків, нестабільний, конфліктний стиль виховних впливів в неповній сім'ї, в ситуації розлучення; асоціальний стиль відносин в дезорганізованій сім'ї з систематичним вживанням алкоголю, наркотиків, аморальним способом життя, кримінальною поведінкою батьків, проявами "сімейної жорстокості" і насильства). наступними факторами, є соціально-економічні (соціальну нерівність) та

морально-етичні (руйнуванні цінностей). Таким чином, антисоціальна поведінка постає перед підлітком як нормальна реакція під впливом вище вказаних чинників [1 с. 46-77; 2 с. 9-13].

Також в залежності від чинників та навколишнього оточення в якому перебуває підліток слід виділити сучасні форми прояву девіантної поведінки. І в першу чергу потрібно звернути увагу на соціальну дезадаптацію – це порушення процесу соціального розвитку, соціалізації індивіда. Ознаками соціальної дезадаптації є: порушення норм моралі і права, асоціальні форми поведінки і деформація системи ціннісних орієнтації, втрата соціальних зв'язків з сім'єю, школою та різке погіршення нервово-психічного здоров'я, збільшення ранньої підліткової алкоголізації, схильність до суїциду, замкнутість, демонстрація емоцій "на людях" [5].

Адиктивна поведінка – це стан свідомості людини, що характеризується залежністю від певної діяльності, нездатність самостійно її припинити [2 с. 42]. Сюди належить алкогольна залежність. Інтернет-залежність – це психічний розлад, нав'язливе бажання підключитися до мережі та хвороблива нездатність вчасно вийти з неї. Важливим небезпечним фактором є те, що підліток, який отримав доступ до власного профілю в соціальній мережі, отримує нові можливості, але питання в тому, наскільки ці можливості для нього корисні. (Прикл. групи які спонукають підлітків до скояння суїциду, кібербулінг так званий віртуальний підлітковий терор.) [6 с. 236].

Наступною не менш поширеною формою девіантної поведінки неповнолітніх капролалія – це хворобливий, іноді складний для подолання потяг до цинічної й нецензурної лайки без будь-якого приводу. За даними ВООЗ, сьогодні кожні п'ять школяр в тій чи іншій формі підлягає впливу на нього капролалії [2].

Наступною формою є суїцидальна поведінка – (від лат. *suicidare* – вбивати себе) називають таку форму психічної активності, яка має на меті добровільне самознищення. В. П. Ларичева наголошує, що особливу значимість на формування суїцидальних тенденцій має дисгармонія у взаємостосунках дитини з батьками, а саме: надмірна гіперопіка, як правило, з боку матері, особливо при наявності однієї дитини в сім'ї, відсутність теплих емоційних відносин у родині підлітка, хронічна фрустрація його вікових потреб і цінностей, скрутні ситуації та тривалі конфлікти між батьками, їх невротичність. За статистикою в Україні на рік у середньому скоюються 34,5 дитячих самогубств на 100 тис. населення. Натомість у світі підлітки 15–19 років вчиняють 10 самогубств на 100 тис. населення. За даними ВООЗ критичним вважається показник у 20 осіб [3 с. 256 - 263].

Проституція. Згідно даних Українського інституту соціальних досліджень, серед жінок, які займаються наданням сексуальних послуг в комерційних цілях, 11% склали діти у віці від 12 до 15 років і 20% – у віці від 16 до 17 років. Дитяча проституція (лат. *prostitutio* – збезчещення) означає статевий зв'язок за плату – є різновидом статевої деморалізації дітей і підлітків, що не досягли статевої зрілості, вступають у неконтрольовані, безладні статеві контакти, які приводять їх до тяжких захворювань [2 с. 58-60].

Статеві девіації – це порушення нормального статевого розвитку особистості, які проявляються у передчасному та занадто інтенсивному розвитку дитячого організму, негативних статевих проявах, які не відповідають моральним суспільним нормам. Відхиленням у розвитку статевої сфери є мастурбація (онанізм) – штучне збудження власних геніталій, яким займається у 14–15 років 80% хлопчиків і 20% дівчаток [2 с. 61-62].

Щодо профілактики та корекції проблем девіантної поведінки молоді, її вивчали такі вчені як Н.Ю. Максимова, К.Л. Мілютина, Ю.О. Клейберг, О.В. Змановська, Л.Б. Шнейдер, М.О. Ковальчук, І.Ю. Тарханова, В.Д. Менделєвіч, І.С. Кон та ін.

У практичній діяльності при виправленні різних форм девіантної поведінки використовуються різноманітні методи, способи і засоби. Їх ділять на консультативну, корекційну, психотерапевтичну і психофармакологічну допомогу. Найбільшу увагу слід приділити корекції та контролю як основним методам і способам психологічної допомоги [2 с. 93].

Отже, можна зробити висновок, що девіантна поведінка підлітків є однією з найгостріших соціальних проблем нашого часу та суспільства. Значна кількість вчених займається вивченням даного феномену, що є достатньо актуальною. Особливу тривогу викликає відчуженість, негативізм, жорстокість та агресія, які проявляються в сучасних формах її вияву. Дана проблематика охоплює багато чинників які впливають на формування антисоціальної поведінки. Слід також приділити велику увагу профілактиці та корекції даної проблематики.

Література:

1. Змановская Е. В. Девиантология: (Психология отклоняющегося поведения): / Е. В. Змановская. – М.: Издательский центр «Академия», 2003. – 288 с. – (Учеб. пособие для студ. высш. учеб. заведений).
2. Квітковська Н. В. Психологія девіантної поведінки учнів (умови, причини, особливості виховання, проблемні родини, профілактика та корекція) / Н. В. Квітковська. – Миколаїв, 2010. – 240 с. – (Навчально-методичний посібник).
3. Ларичев В. П. Психотерапевтическая помощь в практике суицидологии. Актуальные проблемы суицидологии.. № 92. – М.:Изд - во Моск. НИИ психиатрии, 1981. –С. 256 - 263. / В. П. Ларичев. // Навч. посіб. – 1981.
4. Петровского А. В. Психологический словарь / А. В. Петровского, М. Г. Ярошевского. – М.. – 494 с. – (2-е изд., испр. и доп.).

5. Савчин М. В. Віковапсихологія / М. В. Савчин, Л. В. Василенко. – К: Академвидав., 2005. – 360 с. – (Навч. посіб).
6. Семенова. И. Исследования Интернета в психологии / И. Семенова. – М., 2002. – С. 235–250.

Науковий керівник:

кандидат психологічних наук, професор Белей Михайло. Дмитрович.

Олійник Мар'яна
(Івано-Франківськ, Україна)

СТРЕСОСТІЙКІСТЬ ОСІБ ЗРІЛОГО ВІКУ З ІШЕМІЧНОЮ ХВОРОБОЮ СЕРЦЯ

Протягом останніх десятиліть в економічно розвинених країнах збільшується кількість хворих з набутою патологією серцево-судинної системи. Ішемічна хвороба серця стала серйозною соціальною проблемою, адже більша частина населення планети має ті чи інші її прояви. Стрімкий ритм життя мегаполісів, психоемоційна напруга, вживання великої кількості жирів з їжею сприяють виникненню цієї хвороби.

Захворювання серцево-судинної системи несе найбільшу загрозу для населення України. Актуальність проблеми ІХС обумовлена тим, що дана хвороба досить широко поширена і є основною причиною смертності, а також хронічної серцевої недостатності. Люди, які страждають від ІХС, схильні до формування стресового стану [10].

За даними статистики, у світі кількість жінок, хворих на ІХС, становить 5,0–7,0 % у віці 45–64 роки і 10,0–12,0 % у віці 65–84 роки, а у чоловіків – 4,0–7,0 і 12,0–14,0 % відповідно. В Україні, за офіційною статистикою, поширеність ІХС серед дорослого населення становить близько 9,0 %, з них 12,86 % серед чоловіків і 9,0 % серед жінок працездатного віку. Щорічно у лікувально-профілактичних закладах виявляють 650 тис. хворих на ІХС. Серед жінок вона зустрічається набагато рідше, ніж серед чоловіків, оскільки це пов'язано з наявністю в організмі представниць слабкої статі ряду гормонів, що перешкоджають розвитку атеросклерозу судин. З настанням менопаузи відбувається зміна гормонального фону, тому можливість розвитку ІХС різко зростає [8].

За прогнозами експертів ВООЗ, до 2020 року, очікується, що ІХС займе перше місце в якості причин втрати працездатності та смертності населення.

ІХС включає в себе цілий комплекс захворювань серцевої системи, що викликані порушенням циркуляції крові по серцевих артеріях, а також ішемічне пошкодження серцевого м'яза (інфаркт міокарда, стенокардія, кардіосклероз, раптова смерть) [5].

Дослідженням психологічних особливостей хворих з ІХС займалися такі вчені як Корнацький В.М., Кулеша-Любінець М.М., Ланг Г.Ф., Лейн Л. Ю., М'ясников А.Л., Перетятко Л.Г., Сердюк О.І., Сидоренко Г.І. та інші. Як зазначають дослідники, причинами ішемічної хвороби серця є [3]:

- спадкова схильність;
- схильність до підвищеного артеріального тиску;
- неправильне харчування, наслідком якого є надлишок холестерину в крові;
- тютюнопаління;
- зловживання спиртними напоями;
- хронічний стрес і постійне нервово перенапруження;
- малорухливий спосіб життя, що приводить до ожиріння і гіподинамії.

Вченими встановлено, що у 33–80 % хворих на ІХС спостерігаються психічні зміни та такі емоційні порушення як тривога, пригніченість, фіксація на своїх хворобливих відчуттях і переживаннях, пов'язаних зі страхом смерті, втратою самоідентичності, відчуття «Я». Під час больового нападу хворих охоплює занепокоєння, думки про смерть від серцевого нападу, відчай. Хворі живуть із постійним тривожним побоюванням повторного нападу, вони аналізують будь-які зміни серцевої діяльності, реагуючи на щонайменші неприємні відчуття в області серця. Основною життєвою метою стає збереження здоров'я [2].

Болі в області серця психогенного характеру формуються як наслідок стресу у результаті важкої життєвої ситуації і труднощів адаптації. Причиною стресу можуть бути конфліктні ситуації в сім'ї або на роботі, втрата близької людини від інфаркту міокарду, різні сексуальні, виробничі або суспільно-правові складні або практично нерозв'язні обставини [2].

У зв'язку з поширеністю ІХС в осіб періоду дорослості та недостатнє вивчення цієї проблеми, **метою** нашого дослідження є здійснити емпіричний аналіз психологічних особливостей осіб зрілого віку з ІХС і їх стійкості до стресу.

Люди, які страждають від ІХС, перебувають у постійній стресовій ситуації. Стрес, як вроджена реакція організму на навколишнє середовище, є свідомою, емоційною або фізіологічною реакцією людини на подразники, труднощі та небезпеку, що є у нашому житті [7].

Стійкість до стресів залежить від самої людини, від її темпераменту. Особи, що мають спокійний характер і є оптимістами, легше долають стреси порівняно з похмурими та песимістами. Самотні люди важче переносять різні психічні навантаження, ніж ті, які мають велику родину та багато друзів.

Безперечно, багато залежить і від рівня освіченості та вміння розслаблятися, які набуваються з досвідом. Проте найважливішою все-таки є підтримка близьких людей [9].

Стресостійкість – це загальна якість особистості, що характеризується здатністю протистояти стресовим чинникам за період часу, який необхідний для організації нових умов, в яких даний стресор не буде загрозливим. Стресостійкість забезпечує високу ефективність діяльності і зберігає здоров'я людини [1]. Як показали дослідження Кулеші-Любінець М.М., особи періоду дорослості з ІХС у складних стресових ситуаціях найчастіше прагнуть повністю контролювати свою поведінку, стримуючи істинні емоції, часто є пасивними в подоланні життєвих труднощів та потребують значної соціальної підтримки [4].

Виходячи з реальної дійсності, питання взаємозв'язку стресостійкості з ІХС є актуальним і недостатньо розробленим в наш час, що зумовило вибір теми повідомлення: «Стресостійкість осіб зрілого віку з ішемічною хворобою серця».

Для подальшого дослідження ми розробили анкетування та підібрали ряд психодіагностичних методик: Бостонський тест на стресостійкість [6], тест на самооцінку стресостійкості особистості С. Коухен і Г. Вілліансона [10]. Для визначення рівня стресостійкості нами було проведено дослідження на базі Івано-Франківської центральної міської клінічної лікарні та Івано-Франківського обласного кардіологічного диспансеру. В дослідженні приймали участь 30 осіб зрілого віку з ІХС. Середній вік досліджуваних становив 50 років. Кількість осіб чоловічої статі – 19, жіночої статі – 21.

За допомогою анкетування на виявлення рівня стресостійкості осіб зрілого віку було з'ясовано, що 47% опитаних не знайомі з поняттям «стресостійкість». Значна частина (77%) відчуває свою розгубленість та безсилість перед складними життєвими обставинами, хоча 23% опитаних сповнені енергії та прагнуть зайнятися чимось новим для себе. Потребу у підтримці близької людини має 96% опитуваних.

Зазначимо, що більшість досліджуваних знижують напругу під час стресу за допомогою спілкування із приємними людьми (37%), підвищенням настрою (32%), прогулянки на свіжому повітрі (17%). Ще по 7% відповіли, що «заїдають» стрес або намагаються заснути. Цікавими виявились відповіді респондентів щодо шляхів збереження власного здоров'я: 42% осіб зрілого віку з ІХС борються із шкідливими звичками, 19% – займаються спортом, стараються побільше відпочивати – 17 %, не вживають шкідливої їжі – 14 %, жодних зусиль для покращення свого стану не прикладають – 8 %.

За допомогою тесту «Аналіз стилю життя (Бостонський тест на стресостійкість)» [6] ми з'ясували, що більша частина респондентів (63%), мають підвищений рівень стресу, тобто стресові ситуації значним чином впливають на життя, і людина їм не чинить опору, у 27 % – нормальний рівень стресу, у 7 % – низький рівень стресостійкості, що свідчить про високу вразливість до стресу і лише у 3 % опитуваних висока стійкість до стресових ситуацій.

«Тест на самооцінку стресостійкості особистості» С. Коухен і Г. Вілліансона [11] допоміг з'ясувати рівень самооцінки стресостійкості хворих на ішемічну хворобу серця. Виявлено, що у 13 досліджуваних середній рівень стресостійкості (43%), у 9 – вище за середній рівень (30%), у 8 – високий рівень стресостійкості (27%). До того ж, нашим дослідженням було виявлено наступні психологічні характеристики, притаманні особам зрілого віку з ІХС: агресивність (19%), дратівливість (16%), конфліктність (19%), неприйняття критики (25%), емоційне і болісне переживання неприємностей (21%).

Отже, результати нашого емпіричного дослідження свідчать, що значна частина хворих зрілого віку на ІХС відчувають розгубленість, невпевненість у завтрашньому дні, потребують підтримки близьких людей. Формування стресостійкості є запорукою психічного здоров'я людей і неодмінною умовою соціальної стабільності, прогнозованості процесів, що відбуваються в суспільстві. Збільшення навантаження, у тому числі психічного, на нервову систему і психіку сучасної людини приводить до формування емоційної напруги, яке виступає одним з головних чинників розвитку різних захворювань.

Перспективи подальших досліджень ми бачимо в апробації розроблених основних положень щодо організації психологічної профілактики ішемічної хвороби серця та психологічної допомоги дорослим із серцево-судинними захворюваннями.

Література:

1. Апчел В.Я. Стресс и стрессоустойчивость человека. / В.Я. Апчел, В.Н.Цыган. – Санкт-Петербург, 1999. – 86 с.
2. Бурлачук Л.Ф. Индивидуально психологические особенности больных сердечно-сосудистыми заболеваниями в процессе их социальной адаптации / Л.Ф. Бурлачук // Психол. журнал. – 1992. – № 3. – С.24-27.
3. Корнацький В. М. Хвороби системи кровообігу і психічне здоров'я / В.М. Корнацький, В.І. Клименко – К.: Інститут кардіології, 2009. – 176 с.
4. Кулеша-Любінець М. М. Особливості копінг-стратегій в осіб з ішемічною хворобою серця / М. М. Кулеша-Любінець // Збірник наукових праць: психологія Вип. 21. – Івано-Франківськ, 2016. – С.134-141.
5. Лапотников В. А. Ишемическая болезнь сердца. Стенокардия [Текст] / В. А. Лапотников, В. Н. Петров // Медицинская сестра. – 2013. – № 6. – С. 22-31.
6. Практическая психодиагностика. Методики и тесты: учеб. пособ. / под ред. Д.Я. Райгородского. – Самара: БАХРАХ-М, 2001. – 672 с.
7. Селье Г. Стресс без дистресса: Пер. с англ. / Г. Селье – М.: Прогресс, 1982. – 128 с.

8. Сучасний стан здоров'я народу та напрямки його покращання в Україні: аналітично-статистичний посібник / В. М. Коваленко, В. М. Корнацький, Т. С. Манойленко, О. І. Прокопишин. – К., 2005. – 140 с.
9. Тарасов Е. А. Как победить стресс / Тарасов Е. А. – М.: Айрис-пресс, 2002. – с. 205.
10. Шевченко Р.П. Проблема зростання захворювань серцево-судинними відхиленнями населення сучасної України / Р. П. Шевченко // 60-я професорско-викладацька науково-технічна конференція Одеського національного морського університету. – Одеса, 2007. – 75 с.
11. Щербатых Ю. В. Влияние показателей высшей нервной деятельности студентов на характер протекания экзаменационного стресса / Ю. В. Щербатых // Журнал ВНД им. Павлова. – 2000. – № 6. – С.959-965.

Науковий керівник:

кандидат психологічних наук, доцент кафедри загальної і клінічної психології
ДВНЗ «Прикарпатський національний університет імені Василя Стефаника»,
доцент Кулеша-Любінець М.М.

**Наталія Паневник
(Івано-Франківськ, Україна)**

ОСОБЛИВОСТІ СТРАХІВ І ТРИВОЖНОСТІ В ПІДЛІТКОВОМУ ВІЦІ

Підлітковий вік традиційно вважається більш складним періодом розвитку, ніж середнє дитинство. Це час фізичних, когнітивних і емоційних перетворень, які наближають дитину до дорослості. На додачу до цього змінюються соціальні вимоги, які висуваються до дитини батьками, однолітками, вчителями і самою спільнотою. З одного боку, для цього складного періоду показові негативні прояви, дисгармонійність у становленні особистості, згортання попередньо встановленої системи інтересів дитини. З іншого боку, підлітковий вік відмічається багатьма позитивними факторами: росте самостійність дитини, більш різноманітним та змістовним стає відношення до інших дітей і дорослих, значно розширюється сфера його діяльності та ін. Головне даний період відрізняється виходом дитини на якісно нову соціальну позицію, в якій формується його свідоме відношення до себе як до члена суспільства.

Формування повноцінної активної особистості має насамперед ґрунтуватися на вихованні у дитини почуття власної гідності, усвідомлення своєї самоцінності, поваги до себе, віри у власні сили. Дитина має прагнути бути сама собою, не схожою на інших. Проте на заваді формуванню повноцінної особистості інколи постає страх. Немає людини, яка б ніколи не переживала б цього почуття. Стурбованість, тривога, страх, тривожність – такі самі невід'ємні емоційні ознаки нашого психічного життя, як і радість, захоплення, гнів, подив, смуток. Тією чи іншою мірою хвилювання і тривога перед публічним виступом, відповідальним іспитом, зустріччю з авторитетною людиною знайомі практично кожному. В певному ступені цей страх виконує позитивну функцію – примушує мобілізувати доступні ресурси, підготуватися до випробування, підвищує почуття відповідальності. Але буває й так, що страх набуває зовсім іншої природи і замість мобілізації ресурсів призводить до їх блокування, починає гальмувати будь-які форми соціальної активності і приносить масу неприємних переживань. Тому важливо, щоб страхи не стали причиною дезадаптації підлітка, його замкненості, настороженості, відчуження від соціуму.

Дослідження феномена страхів безпосередньо пов'язане з вивченням проблеми емоцій, яка ще не достатньо розроблена у психологічній науці. Деякі аспекти емоційних проявів особистості, так чи інакше пов'язані з виникненням страхів, досліджувалися у працях Л.Н. Аболіна, П.К. Анохіна, А.М. Ананьєва, Г.М. Бреслава, В.К. Вілюнаса, Б.І. Додонова, О.В. Запорожця, Є.П. Ільїна та ін.

Розкриття соціально-філософського аспекту проблематики страхів стало предметом дослідження В.А. Андрусенко, А.О. Прохорова, С.С. Сизова та ін. Вивченню проблеми страхів присвячено велику кількість досліджень зарубіжних психологів (Д. Бретт, О. Кондаш, Д. Лейн, Р. Мей, Е. Міллер, Б. Філліпс, Л. Хевсов).

Проблема страхів становить інтерес для психологічної науки, оскільки її розробка є надзвичайно актуальною та важливою для вирішення цілої низки питань: успішна адаптація підлітків до навчання в школі, формування адекватної самооцінки, попередження виникнення невротичних проявів та ін.

Мета статті: ознайомити із загальними закономірностями виникнення страхів, та дослідженнями соціально-психологічних причин виникнення страхів у підлітковому віці.

В сучасній психологічній науці страх розглядається в контексті одного з її перспективних напрямів психології емоцій. Страх визначається як емоція, що виникла в ситуації загрози біологічному або соціальному існуванню індивіда і спрямована на джерело дійсної або уявної небезпеки [1, ст. 12].

На думку відомого фізіолога І.П. Павлова страх є проявом природного рефлексу, пасивно-оборонною реакцією з легким гальмуванням кори великих півкуль. Страх оснований на інстинкті самозбереження, має захисний характер і супроводжується окремими змінами вищої нервової діяльності, впливає на частоту пульсу і дихання, показники артеріального тиску, виділення шлункового соку тощо. В загальному виді, емоція страху виникає у відповідь на дію погрозуючого стимулу. Під страхом завжди мається на увазі переживання будь-якої реальної чи уявної небезпеки.

А. Маслоу вважав причиною виникнення страху незадоволення потреби, або певної потреби.

Передумовою виникнення страху є тривога. Першим хто розпочав вивчати природу тривоги був австрійський вчений З.Фрейд. Вчений припускав, що тривога яку відчують більшість людей, являється результатом неадекватної розрядки енергії лібідо. Але по мірі накопичення знань в лікуванні неврозів Фрейд прийшов до розуміння, що подібна інтерпретація тривоги і страху являється невірною. Переглянувши свою теорію він прийшов до висновку, що тривога являється функцією еґо і призначення її і в тому, щоб попереджати людину про небезпеку, з якою потрібно зустрітись чи уникнути її. Тривога як така дає можливість особистості реагувати в загрозованих ситуаціях адаптивним способом.

Тривога за інтенсивністю й тривалістю неадекватної ситуації перешкоджає формуванню адаптаційного поведіння, призводить до порушення поведінкової інтеграції й загальної дезорганізації психіки людини. Таким чином, тривога лежить в основі будь-яких змін психічного стану й поведінки людини. Проявляється в таких змінах внутрішнього стану індивіда як:

1) відчуття внутрішньої напруженості не має яскраво вираженого відтінку погрози, служить лише сигналом її наближення, створюючи тяжкий дискомфорт;

2) гіперестезичні реакції - тривога наростає, раніше нейтральні стимули здобувають негативне забарвлення, підвищується дратівливість;

3) властивістю тривоги є центральний елемент розглянутого ряду. Проявляється відчуттям невизначеної загрози. Характерна ознака неможливість визначити характер загрози, час її виникнення. Часто відбувається неадекватна логічна інтерпретація, у результаті якої через нестачу фактів формується неправильний висновок;

4) страх: тривога, конкретизована на певному об'єкті. Хоча об'єкти, з якими пов'язана тривога, можуть і не бути її причиною, в суб'єкта формується уявлення про те, що тривогу можна усунути певними діями;

5) відчуття катастрофи, що насувається, наростання інтенсивності тривожних розладів приводить суб'єкта до формування уявлення про неможливість запобігти події, що має трапитись;

6) тривожно-боязке порушення – спричинене тривогою дезорганізації досягає максимуму, і можливість цілеспрямованої діяльності зникає [2, ст. 35].

У сучасній психології не існує єдиної класифікації страхів. Згідно гіпотези німецького психотерапевта Ф. Рімана, існує чотири основні форми страхів, що визначають особливості життя людини. Надмірний їх розвиток, дає чотири типи патологічного розвитку особистості: шизоїдний, істеричний, депресивний і нав'язливий. В основі цих видів страху лежать, на його думку, базальні тенденції, які визначають соціальне і психічне життя людини. Перша тенденція пов'язана з бажанням індивіда відокремити себе від решти людської маси і реалізувати себе як окрему особистість, в результаті чого виникає страх ізоляції і самотності. Друга тенденція характеризує самозречення і самовіддачу, а також об'єднання з навколишніми людьми. Як пише Ф. Ріман: «з цими поняттями пов'язані всі страхи, що полягають у боязні втратити власне «Я», які залежні від неминучої самовіддачі і небажання позбутися своєї самотності та принести себе в жертву іншим, що є необхідним для пристосування до вимог більшості».

Третя тенденція психічного розвитку полягає в прагненні до незмінності і порядку. Ця тенденція, на думку Ф. Рімана, супроводжується страхами, які обумовлені «знанням про ірраціональність планування існування людини, страхом перед новим, перед невизначеністю планів, перед постійною мінливістю життя, яке не зупиняється і постійно змінює людину». Згідно четвертої тенденції, прагнуть до зміни існуючого порядку, до мінливості, розвитку, до відмови від пізнаного. За Ф. Ріманом, з цією мотивацією, що дає людині можливість розвиватися і прагнути пізнати нове, тісно пов'язаний страх перед необхідністю подолання порядку, правил і законів, інертності звичок, які утримують, і обмежують можливості людини [6, 42].

Відомий психіатр Б.Д. Карвасарський розрізняв вісім основних видів страху. До першого з них він відносив агорафобію, яка може проявлятися в різних формах. До другої групи, на його думку належать так звані соціофобії, пов'язані з суспільним життям людини. Вони включають ереїтофобію (страх почервоніти у присутності людей), страх публічних виступів, страх, пов'язаний з неможливістю зробити будь-яку дію в присутності незнайомих людей. До третьої групи, за класифікацією Б.Д. Карвасарського, відносяться нозофобії страхи захворіти яким-небудь захворюванням. Цей вид нав'язливого страху в тій чи іншій мірі завжди присутній в суспільстві, але особливо загострюється і приймає масовий характер під час епідемій. До четвертої групи нав'язливих страхів відноситься страх смерті. До п'ятої — різні сексуальні страхи, до шостої страхи завдати шкоди собі або близьким, до сьомої — «контрастні» фобії (наприклад, страх голосно вимовити нецензурні слова в суспільстві у вихованої людини або страх «зробити щось непристойне»). І, нарешті, восьма група страхів — це фобіофобії, тобто страхи боятися чого-небудь [5, 309].

На думку Б. Каплан та Г. Седок, страхи необхідно ділити на конструктивні страхи, тобто ті, що представляють природний захисний механізм, який допомагає людині краще пристосуватися до екстремальної ситуації і патологічні. Останні є неадекватною, за інтенсивністю або тривалістю, відповіддю на певний стимул і часто приводять до ситуації психічного нездоров'я.

Професор Ю.В. Щербатих запропонував свою класифікацію страхів. Він розділяє всі страхи на три групи: біологічні, соціальні, екзистенційні.

До біологічних відносяться страхи, безпосередньо пов'язані із загрозою життю людини. Друга група тобто соціальні страхи, представляє собою побоювання за зміну свого соціального статусу. Екзистенційні страхи пов'язана з інстинктом самозбереження людини.

Отже, в сучасній психології існує багато класифікацій страхів, але спільним для них виявляється розуміння страху, як емоційного стану людини, що виявляє себе в ситуаціях порушення звичного життєвого ритуалу або втрати цінного об'єкту. Страх тримає людину в постійній напрузі, породжує невпевненість в собі і не дозволяє особистості реалізуватися в повну силу.

Аналізуючи причини виникнення страхів у підлітковому, можна стверджувати, що на їх появу і формування суттєвий вплив мають такі чинники, як:

- а) нестійкість психіки у дітей підліткового віку;
- б) потяг до самостійності за невизначеного соціального статусу;
- в) недостатня сформованість самооцінки і саморегуляції;
- г) намагання вести "доросле" життя, що призводить до руйнування психіки і виникнення великої

кількості страхів;

- д) конфліктний клімат у сім'ї;
- е) конфліктні (напружені) взаємини з вчителями школи,
- є) наявність ситуативної та особистісної тривожності [6, 57].

Встановлено, що у підлітковому віці простежується виражена тенденція: досліджувані, які гірше навчаються, мають нестабільну самооцінку, несформовану саморегуляцію, невпевненість у собі, низьку працездатність, що веде до появи страхів. І, навпаки, впевненість у собі супроводжується стійкою працездатністю та відсутністю страхів.

Зі страхами пов'язана зміна поведінки підлітка, яка не завжди носить адекватний характер, такою поведінкою є: агресивна, девіантна, суїцидальна.

Отже, можна зробити висновок, що підліткова криза є основним фактором формування страхів в підлітків так, як постійні стрімкі зміни в психіці та організмі людини не дозволяють швидко реагувати на постійні оновлення. Низька самооцінка, неприйняття референтною групою, конфлікти з батьками, відчуття дорослості ось ті чинники, котрі сприяють утворенню тривоги і як наслідок страху.

Література:

1. Ильин Е.П. Эмоции и чувства. – Питер, 2002
2. Захаров А.И. Дневные и ночные страхи детей. – СПб.: Издательство «Союз», 2004
3. Прищепа Т. Страхи детей // Психолог. – №9. – 2007
4. Щербатых Ю. Психология страха. – Эскмо-пресс, 2001
5. Психологический словарь/ под ред. Зинченко В.П., Мещерякова Б.Г. – Москва «АСТ-Астрель», 2006
6. Фридман Л.М. Психология детей и подростков. – Москва, 2004

Науковий керівник:

кандидат психологічних наук, доцент Паркулаб Оксана Григорівна.

Людмила Рывоненко

(Гомель, Республика Беларусь)

АЛГОРИТМ РАБОТЫ ПО ПРОФИЛАКТИКЕ ДИСКАЛЬКУЛИИ У МЛАДШИХ ШКОЛЬНИКОВ С ТРУДНОСТЯМИ В ОБУЧЕНИИ

Дискалькулия является следствием недостаточной сформированности познавательных и речевых предпосылок, обеспечивающих становление навыка счета. К числу психических функций, лежащих в основе формирования данного навыка, относят: пространственные представления, зрительно-моторную координацию, слухоречевую и зрительную память, оптико-пространственный гнзис и праксис, пальцевый гнозопраксис и развитие ручной моторики, временные и количественные представления, восприятие и воспроизведение ритма, логические операции и речь [1, с. 26].

У младших школьников с трудностями в обучении могут обнаруживаться факторы риска возникновения дискалькулии. В этой связи важным является предупреждение данного расстройства у детей старшего дошкольного возраста и у детей, поступивших в первый класс [2].

В связи с этим, в содержании процесса профилактики дискалькулии можно выделить следующие направления: формирование сенсорных функций и их координация; развитие временных, количественных представлений; формирование сукцессивных и симультанных процессов; развитие логических операций; формирование речевых предпосылок овладения математическими знаниями, умениями и навыками; интеграция речевых и неречевых функций в процессе выполнения математических заданий [3].

Предлагаемый нами алгоритм работы по профилактике дискалькулии у младших школьников с трудностями в обучении состоит из трёх этапов. На первом, диагностическом этапе, предполагается проведение комплексного обследования учащихся, поступивших в первый класс с целью, изучения у них дочисловых количественных представлений, представлений о числе, навыков счёта и вычислений, выявления степени предрасположенности к возникновению дискалькулии и определения факторов риска, обуславливающих возникновение определённого вида дискалькулии (по Л. Косч).

Второй этап предполагает логопедическую работу по профилактике дискалькулии, основанную на механизмах нарушений счётной деятельности с учётом классификации дискалькулии Л. Косч и выделенных в ходе обследования детей факторов риска у них возникновения дискалькулии, которую осуществляет учитель-логопед на логопедических занятиях. Логопедическая работа по профилактике дискалькулии у младших школьников с трудностями в обучении строится на основании дифференцированного подхода, что позволяет выбрать эффективные направления, содержание и приемы логопедической работы:

- для профилактики вербальной дискалькулии значимыми являются: формирование математических представлений и закрепление этих представлений в речи; формирование понимания слов (математических терминов), обозначающих математические понятия; умение пользоваться математической терминологией; формирование пространственного восприятия; развитие зрительной и слуховой памяти; овладение лексическим строем речи; развитие слухового восприятия; формирование восприятия цвета, формы, величины, количественных представлений; развитие зрительной и слуховой памяти;

- для профилактики практогностической дискалькулии значимы: формирование представлений об образе предмета и его символическом изображении; формирование счетных навыков; словесное обозначение системы счисления; понимание детьми принципа 1+1 (к каждому объекту при счете по порядку может быть присоединено последовательно только одно числительное); понимание последовательности счета; называние итога счета и соотнесение его с количеством пальцев; развитие зрительно-пространственного восприятия; развитие моторики и зрительно-двигательной координации; развитие зрительной и слуховой памяти и лексико-грамматического строя речи;

- для профилактики дислексической дискалькулии эффективны задания, направленные на формирование зрительного образа математических знаков, геометрических фигур; формирование понимания математических знаков и отражение понимания в речевой деятельности; развитие восприятия цвета, формы, величины, количественных представлений, представлений об образе цифр и математических знаков; развитие зрительной и слуховой памяти; развитие аналитико-синтетической деятельности; умение пользоваться символикой; понимание математической терминологии, соответствующей возрасту и программному содержанию математического развития;

- для профилактики графической дискалькулии необходимо: развитие ручной моторики; ориентировка в пространстве и на плоскости; развитие слухо-зрительно-двигательной координации; формирование представлений об образе предмета и его символического изображения; развитие зрительного восприятия; понимание математической терминологии, соответствующей возрасту и программному содержанию математического развития; формирование аналитико-синтетической деятельности; умение пользоваться символикой; развитие зрительной и слуховой памяти;

- для профилактики операциональной дискалькулии значимы: формирование счетной деятельности; умение выполнять действия сложения и вычитания; понимание математической терминологии, соответствующей возрасту и программному содержанию математического развития; развитие слухового и зрительного восприятия; умение пользоваться символикой; развитие аналитико-синтетической деятельности; развитие лексико-грамматического строя речи; развитие зрительной и слуховой памяти [1].

При определении направлений и содержания работы по профилактике дискалькулии у детей следует учитывать: выявленные в процессе диагностического обследования младших школьников нарушения психических функций и математических представлений; возрастные показатели математического развития детей по разделам образовательной программы специального образования [2].

Направления, содержание и приемы логопедической работы по профилактике вербальной дискалькулии:

- развитие умения словесно обозначать математические понятия, развитие лексико-грамматического строя языка: «Скажи наоборот», «Узнай и назови времена года», «Нелепицы», «Времена суток», «Расскажи, что где находится»;

- обучение математической терминологии: «Глаголы, стройся!» (уточнение понимания глаголов), «Поручения» (математическая терминология);

- развитие пространственного восприятия, зрительной и слуховой памяти: «Послушай и назови лишнее слово», «Выложи коврик из геометрических фигур или цифр» (по памяти), «Послушай и повтори цифры в обратном порядке», «Что изменилось?» (действия с геометрическими фигурами и цифрами);

- развитие восприятия цвета, формы величины, количественных представлений: «Чем похожи, чем различаются две фигуры», «Мишутка и родители», «Разложи по коробкам» (геометрические фигуры разного цвета и размера);

- развитие понимания связи цифр, обозначающих число, с его вербальным обозначением: «Чем похожи и чем различаются две цифры?», «Назови соседей числа», «Игры и логические упражнения с цифрами», «Поручения» (с использованием цифр), «Соедини картинки с одинаковым количеством предметов».

Направления, содержание и приемы логопедической работы по профилактике практогностической дискалькулии:

- развитие системы счисления конкретных предметов и их символов: «Игры и логические упражнения с цифрами», «Запомни и нарисуй»;

– развитие зрительно-пространственного восприятия: «Назови, что где находится» (на картине, на схеме), «Сделай зарядку» (по схемам упражнений);

– развитие зрительно-двигательной координации, моторных навыков, чувства ритма: «Нарисуй нужное количество геометрических фигур», «Посчитай и напиши под каждой картинкой нужную цифру», «Хлопай, как я»; «Хлопай так, как на рисунке», «Составь рисунок ритма и отхлопай его»;

– развитие зрительной и слуховой памяти: «Назови число от указанного числа в прямом и обратном порядке», «Назови пропущенное число среди названных чисел», «Найди по описанию» (ориентировка на 2-3 признака);

– развитие логических операций: сериация проводится в речевой форме с одновременным закреплением сравнительной лексики: «Кто самый высокий?», ранжирование объектов по разным критериям. Серия упражнений на числовом материале (закрепление порядкового значения числа): «Раскрась числа разным цветом», «Определи кто и какой по счету в очереди», «На какой жердочке птичка». Классификация: «Как можно объединить животных», «Четвертый лишний», классификация на геометрических фигурах.

Направления, содержание и приемы логопедической работы по профилактике дислексической дискалькулии:

– развитие умения читать математические знаки, словесно обозначать математические понятия: «Назови соседей числа», «Положи цифру на свое место в ряду цифр, объясни выбор», «Игры и логические упражнения с цифрами»;

– развитие восприятия цвета, формы, величины, количественных представлений: «Определи, чей силуэт», классификация геометрических фигур по наличию или отсутствию признака, «Поручения» (с использованием математических понятий), «Найди по описанию» (ориентировка на три признака);

– развитие пространственного восприятия, зрительной и слуховой памяти: «Узнавание зашумленных изображений», «Покажи, назови и сравни изображения, наложенные друг на друга», «Найди место карточки по звуку»;

– развитие аналитико-синтетической деятельности: «Четвертый – лишний» (цифры и геометрические фигуры, цифры и буквы), «Чем похожи и чем различаются цифры?», «Нелепицы», реконструирование цифр;

– развитие представлений об образе цифр и математических знаков: «Найди цифру среди других графических знаков (букв)», «Напиши цифру», «Чем похожи и чем различаются цифры», напиши соседей числа, «Игры и логические упражнения с цифрами».

Направления, содержание и приемы логопедической работы по профилактике графической дискалькулии:

– развитие ручной моторики, зрительно-двигательной координации: «Игры и логические упражнения с цифрами», работа в тетрадах в крупную клетку по словесной инструкции (графические узоры);

– развитие представлений о форме, величине, цифровой и математической символике: «Найди правильно написанную цифру», «Найди, нарисуй и раскрась аналогичную цифру», обводка и штриховка цифр, математических знаков, лепка, аппликация и вырезание цифр, найди цифру на одну меньше (больше)»;

– развитие зрительного и слухового гнозиса: «Воспроизведи ряд геометрических фигур, цифр», «Запомни цифру и найди ее среди других» (усложнение – увеличение количества цифр, усиление оптической сложности, например, сначала надо найти цифру 1 среди цифр 5,6,8, а потом ее же среди цифр 4,7), «Воспроизведи ритм», «Повтори ряд цифр в обратном порядке»;

– развитие пространственного восприятия: ориентировка и называние правой и левой стороны, сидящего напротив человека, конструирование и реконструирование цифр, «Сравни цифры», работа с разрезными картинками;

– развитие зрительного анализа и синтеза: «Узнай недорисованные предметы», «Узнай предметы, наложенные друг на друга», «Определи, чей силуэт», «Дорисуй предмет, чтобы он получился целым»;

– развитие умения выполнять математические операции: «Как может получиться число...», «Веселые человечки», «Составь задачу и реши ее» (по наглядной ситуации, по картине, по модели);

– развитие понимания математической терминологии, текстов задач: «Понимание текста со скрытым смыслом», «Чем отличается задача от рассказа?», «Какой месяц лишний?», игры во времена года;

– развитие аналитико-синтетической деятельности: графический диктант в тетрадах в клетку, «Игры и логические упражнения с цифрами»;

– развитие логического мышления: «Четвертый – лишний», упражнения на провоцирующее соответствие, «Чем различаются картинки», «Что забыл нарисовать художник», «Лабиринт»;

– развитие зрительной и слуховой памяти: «Узнай недорисованные предметы», «Узнай предметы, наложенные друг на друга», «Дорисуй предмет, чтобы он получился целым», «Какие предметы могут получиться из круга?», конструирование из спичек с постепенным усложнением изображения.

Третий этап работы по профилактике дискалькулии у младших школьников с трудностями в обучении должен реализовываться учителем-дефектологом на уроках математики, на коррекционных занятиях и в пропедевтический период обучения математике. Задача учителя-дефектолога заключается в выборе адекватных приёмов, способов обучения для усвоения курса математики, обучении учащихся

приёмам умственной деятельности.

Литература

- 1 Баряева, Л.Б. Дискалькулия у детей: профилактика и коррекция нарушений в овладении счетной деятельностью / Л.Б. Баряева, С.Ю. Кондратьева. – Киров: МЦНИП, 2013. – 83с.
- 2 Цырулик, Н.С. Организация и методика обследования детей с фактором риска возникновения дискалькулии / Н.С. Цырулик // Дошкольное образование: опыт, проблемы, перспективы: сб. материалов VII Междунар. науч.-практ. семинара, Барановичи, 24-25 марта 2016 г. – Барановичи: РИО БарГУ, 2016. – 271 с.
- 3 Лалаева, Р.И. Нарушения в овладении математикой (дискалькулии) у младших школьников. Диагностика, профилактика и коррекция: учебно-методическое пособие / Р.И. Лалаева, А. Гермаковска. – СПб.: СОЮЗ, 2005. – 175 с.

Научный руководитель:

кандидат психологических наук, доцент Гапанович-Кайдалова Е.В.

Вікторія Тисовська

(Івано-Франківськ, Україна)

ПСИХОЛОГІЧНІ ОСОБЛИВОСТІ ЯКОСТІ ЖИТТЯ МОЛОДІ З ГАСТРОДУОДЕНІТОМ

За визначенням ВООЗ, якість життя – це сприйняття індивідами їхнього становища в житті в контексті культури і системи цінностей, в яких вони живуть, відповідно до цілей, очікувань, норм. Якість життя визначається фізичними, соціальними та емоційними факторами життя людини, що мають для неї важливе значення і впливають на неї. Якість життя – це ступінь комфортності людини як всередині себе, так і в рамках свого суспільства. [5]

Дослідженнями, що стосувалися якості життя, займалися такі вчені як Бредер В.В., Винерська І.В., Валіуліна С.А., Іонова Т.І., Кулеша-Любінець М.М., Новик А.А., Тимошук О.В., Шаховська Н.І., Мицько В.М. та ін. Зважаючи на міждисциплінарність розуміння поняття «якість життя», складним залишається його визначення та теоретичне наповнення.

ВООЗ пропонує оцінювати якість життя за такими критеріями [5]: фізичні (самопочуття, енергійність, втома, працездатність, сон і відпочинок); психологічні (самооцінка, пізнавальні процеси, концентрація, позитивні емоції, негативні переживання, мислення, саморегуляція); ступінь незалежності (повсякденна активність, працездатність, залежність від ліків і лікування); життя в суспільстві (повсякденна активність, соціальні зв'язки, дружні зв'язки, суспільна значущість, професіоналізм); навколишнє середовище (житло та побут, безпека, дозвілля, доступність інформації, екологія (клімат, забрудненість, густо населеність)); духовність і особисті переконання.

Людина здатна ототожнювати якість життя з перспективою існування, щастям, здоров'ям, віком тощо.

Дж. Зіванні й інші у якості життя виділяють емоційний компонент (щастя) і когнітивно-сприймаючий (задоволення життям). Об'єктами щастя є: спрямованість на іншого, безконфліктність спілкування, довірливі стосунки, емпатія (співчуття), розуміння іншого тощо. В основі поняття «якість життя» лежить повноцінність і тривалість [7].

Психологічна сторона якості життя людини проявляється, передусім, у тому, як сама людина визначила для себе межі та рамки свого благополуччя, пріоритети у своєму житті, як оцінює свої можливості для задоволення потреб, і чи вона детермінує наявний потенціал для досягнення свого індивідуального рівня якості життя.

Здійснення дослідження якості життя є важливим методом інтегральної оцінки основних аспектів життя людини на індивідуальному, груповому та популяційному рівнях, а також дозволяє вирішувати низку актуальних проблем у сфері охорони здоров'я й соціальній сфері.

За останні 10 років відзначається тенденція до погіршення показників здоров'я дітей і підлітків, які формують хронічну патологію, в тому числі, і по захворюваннях органів травлення [4, 8].

У структурі хронічної патології органів травлення у підлітків провідне місце займають захворювання гастроудоденальної зони, серед яких хронічний гастроудоденіт є переважною нозологічною формою. На його частку припадає майже 45% захворювання у дітей молодшого шкільного віку, 73% – у дітей середнього віку і 65% – у старшокласників [4, 8].

Гастроудоденіт – (лат. Gastroduodenitis; грец. Γαστήρ шлунок + duodenum дванадцятипала кишка + -іт – запалення) – запальне захворювання слизової дванадцятипалої кишки і пілоричної зони шлунку. Він є формою хронічного гастриту, при якій запалення переходить на дванадцятипалу кишку [9].

Гастрит – дещо умовне, збірне поняття, що використовується для позначення різних за походженням і протіканням запальних та дистрофічних змін слизової оболонки шлунку. За різними даними, гастрит зустрічається від 15 до 80% відсотків населення Європи [9].

Дуоденіт (duodenitis; анат. Duodenum дванадцятипала кишка + -it– запалення) – запалення стінки дванадцятипалої кишки, частіше тільки слизової оболонки, що при тривалому перебігу процесу супроводжується структурною її перебудовою. Дуоденіт нерідко поєднується із запаленням слизової оболонки шлунку (гастродуоденіт) [9].

Хвороби шлунково-кишкового тракту за своїми регресивним ознаками схожі з депресивними захворюваннями. На відміну від них, хвороби шлунково-кишкового тракту більше маскують, ніж виявляють душевні переживання. Страх, внутрішня потреба у безпеці і невпевненість часто витісняються у захворювання шлунково-кишкового тракту. Видимим в таких випадках залишається лише тілесний синдром. [6] Якщо, нарешті, зачеплений орган або симптом «вимикається» медикаментозним чи хірургічним шляхом (виразка шлунку, виразковий коліт), часто з'являються психічні симптоми – страх, депресія, наркотичні тенденції. Визнається, що одним з чинників, що сприяють виникненню захворювань шлунково-кишкового тракту з психосоматичним компонентом, можуть бути негативні емоції і спосіб їх проживання [7]. Вплив діяльності шлунково-кишкового тракту на функціонування головного мозку, і психічної діяльності особи на шлунково-кишковий тракт дуже важливий хоча б тому, що відбувається він здебільшого на несвідомому рівні [1].

Таким чином, хронічні функціональні гастроінтестинальні симптоми можуть бути розглянуті як результати порушення регуляції діяльності кишечника і діяльності центральної нервової системи [3].

На основі даних досліджень Одінцової В.В. можна виділити окремі особливості переживання емоцій, які можуть мати негативний характер: надмірна інтенсифікація емоцій, зациклення в емоціях; блокування, стримування емоцій; неузгодженість емоцій і поведінкових проявів; невизнання почуттів.

Таким чином, за кожною емоцією стоїть конкретний фізіологічний стан, що викликає тілесне відчуття [2]. Значущою є здатність усвідомлювати ці стани, розуміти їх функціональність в конкретній ситуації, а, отже, і в якійсь мірі керувати своїми емоціями, настроєм, а, можливо, і станом здоров'я. Важливо не тільки переживати ті чи інші емоції, але і вміти їх усвідомлювати, оскільки кожна емоція відображає інформацію про те, як нас змінює контакт із середовищем.

Емпіричне дослідження якості життя молоді з гастродуоденітом дозволяє виявити суб'єктивне сприйняття свого самопочуття, благополуччя, що не досягається проведенням традиційних діагностичних процедур. Для цього ми використали опитувальник оцінки якості життя (З.Ф. Дудченко), опитувальник «Індекс загального психологічного благополуччя» (Дюп'є).

Вибірку дослідження склали 31 пацієнт денного стаціонару поліклінічного відділення Івано-Франківської центральної міської клінічної лікарні, які мають гастроентерологічну патологію. Середній вік досліджуваних становив 20,5 років, кількість осіб чоловічої статі – 7, жіночої статі – 24.

Аналіз якості життя молоді показав, що у 23% досліджуваних самооцінка якості життя знижена, у 10% досліджуваних якість життя низька, у 67% респондентів якість життя знаходиться на середньому рівні і в жодного опитуваного ми не виявили високої оцінки якості власного життя. Отже, ми можемо зробити висновок, що в осіб юнацького віку з гастроентерологічною патологією переважає середня та низька оцінка якості власного життя.

Також цікавими виявились результати дослідження самооцінки молоді рівня власного благополуччя за опитувальником «Індекс загального психологічного благополуччя». Визначено, що у 39% пацієнтів індекс загального психічного благополуччя є нижчим за індекс загального психологічного благополуччя здорової людини.

Таким чином, провівши теоретичне та емпіричне дослідження молоді з гастродуоденітом, ми виявили середні та низькі показники самооцінки їх якості життя. Перспективами нашого дослідження є подальший пошук взаємозалежності між якістю життя та захворювання гастродуоденіт, а також розробка психокорекційної програми підвищення рівня якості життя у молоді.

Література:

- Costa M. Concluding remarks // The enteric nervous system in health and disease 2000 Gut. Vol. 47, suppl. N 4, P. 88.
- Meneghetti A. The psychosomatics of cancer // Journal of Chinese Clinical Medicine. 2010. Vol. 5, № 7. P. 371–387.
- Wilhelmsen I. Brain-gut axis as an example of the bio-psycho-social model // The enteric nervous system in health and disease. 2000 Gut. Vol. 47, suppl. N 4, P. 5-6.
- Баранов А.А. Актуальные проблемы детской гастроэнтерологии / А.А. Баранов, П.Л. Щербаков // Вопросы современной педиатрии 2002. т.1 №5. С.12-16.; Стратегия «Здоровье и развитие подростков России». М.: 2010. 98 с.;
- Вимірювання якості життя в Україні, Аналітична доповідь, Лібанова Е. М., Гладун О. М. та ін.. – К.: 2013.
- Волосянко А.Б., Тимошук О.В., Кулеша-Любінець М.М., Арцеховська В.Є. Порушення психологічного статусу у дітей з хронічним гастродуоденітом та їх корекція. Медична психологія. – 2011. – №1. – С. 56-61
- Махов В. Психосоматический аспект дисфункциональных расстройств органов пищеварения // Врач. 2008. № 10. С. 37–41.

8. Шарапова О.В. Всероссийская диспансеризация: основные тенденции состояния здоровья детей / О.В. Шарапова, А.Д. Царегороцев, В.А. Кобринский // Росс.вестник перинатологии и педиатрии. 2004, №1. С.56-60.
9. Энциклопедия психиатрии: Руководство для практикующих врачей. Под общей редакцией Ю. А. Александровского и Г. Л. Вышковского. М., 2003. 545 с.

Науковий керівник:

кандидат психологічних наук, доцент Кулеша-Любінець Мирослава Миронівна.

**Сайёра Хайдарова, Шахло Султанкулова
(Гулистан, Узбекистан)**

PEDAGOGIK FAOLIYATDA PEDAGOGIK QOBILIYATLARNI PSIXOLOGIK JIXATDAN O'RGANISH

Qobiliyatlar murakkab strukturaga ega bo'lgan psixik sifatlar yig'indisidan iboratdir. Qobiliyat sifatida namayon bo'ladigan psixik sifatlar yig'indisining strukturasi oqibat natijasida konkret faoliyat talabi bilan belgilanadi va har xil turdagi faoliyatlar uchun turlicha buladi, endi shulardan pedagogik qobiliyat va uning tuzilishini ko'rib chiqamiz.

Pedagogik faoliyatning samarali bo'lishi pedagogik mahoratga erishish uchun o'qituvchida quyidagi kobiliyat turlari mavjud bo'lmog'i va tarbiyalab etishtirilmog'i lozim. Bilish qobiliyati, kuzatuvchanlik qobiliyati, nutq qobiliyati, tashkilotchilik qobiliyati, obru orttira olish qobiliyati, to'g'ri muomala qilish qobiliyati, kelajakni ko'ra bilish qobiliyati, diqqatni taqsimlay olish qobiliyati. Bu pedagogik qobiliyatlar shaxsning aqliy tomonini ham, emotsional - irodaviy tomonini ham xarakterlab beradi. Bu sifatarning hammasi bir - biri bilan o'zaro bog'langan bo'lib, bir - biriga ta'sir etadi va bir butunlikni hosil qiladi.

1. Bilish qobiliyati - fanning tegishli sohalari o'z qobiliyatidir. Bunday kobiliyatga ega bo'lgan o'qituvchi fanni o'quv kursi hajmidagina emas, balki ancha keng chuqurroq biladi, o'z fani sohasidagi kashfiyotlarni hamisha kuzatib boradi. Unga nihoyatda qiziqadi, tadqiqot ishlarini ham bajaradi. Ba'zan o'quvchilar orasida: "X ni professor deyaber" ko'pincha biz u o'z sohasida bilmaydigan biror narsa bormikin deb o'ylab qolamiz", "U darsni butun vujud, jonjahdi bilan o'tadi", yoki "Vajohati katta-yu, bilimining mazasi yo'q", kabi iboralar uchrab turadi.

2. Tushuntira olish qobiliyati - o'qituvchining o'quv materialini o'quvchilarga tushunarli qilib bayon etishi, material yoki muammoni ularga aniq va tushunarli qilib aytib berish, o'quvchilarda mustaqil ravishda faol qiziqish uyg'otish qobiliyatidir.

O'qituvchi zarur hollarda o'quv materialini o'zgartira olishi, qiyin narsani oson, murakkab narsani oddiy, noaniq narsani tushunarli qilib o'quvchilarga etkaza olishi darkor.

O'qituvchi o'quvchining mustaqil fikrlashini rag'batlantira oladi. Shunday fikrlarni uchratamiz: "O'qituvchi opamiz hech narsaga yaramas edilar, yo'l - yo'lakay biror narsani mutlaqo tushuntirib bera olmasdilar."

O'quvchilar ruhiyatini hisobga olib borish bu qobiliyatlarga asos qilib olinadi. Qobiliyatli pedagog o'quvchilarning bilim va kamolot darajasini hisobga oladi, ularning nimani bilishlari va hali nimani bilmasliklarini, nimani unutib qo'yganliklarini tasavvur etadi. Kupchilik o'qituvchilarga, ayniqsa tajribasi katta o'qituvchilarga, o'quv materialini oddiy tushunarli va qandaydir alohida izohni talab etmaydigandek tuyulmaydi.

Qobiliyatli, tajribali o'qituvchi o'zini o'quvchining o'rmiga qo'ya oladi, u kattalarga aniq va tushunarli bo'lgan narsaning o'quvchilarga tushunarsiz va mavhum bir narsa bo'lishi mumkin ekanligiga asoslanib ish tutadi. Shuning uchun u bayon etishni xarakter va shaklini alohida o'ylab chiqadi hamda rejalashtiradi.

Qobiliyatli o'qituvchi materialni bayon etish jarayonida turli o'quvchilarning tushuntirilayotgan materialni qanday o'zlashtirayotganlarini qator belgilar asosida to'g'ri aniqlab oladi va zarurat tug'ilgan hollarda bayon qilish usulini o'zgartiradi. Shuningdek qobiliyatli o'qituvchi o'quvchilarning saboqni o'zlashtirib olishlari uchun zamin tayyorlab, ularning dam olishdan ishga o'tishlari bo'shshish, lanjlik, loqaydliklariga barham berish uchun minimal darajada vaqt ajratish zaruratini hisobga oladi. U tegishli vaziyat yuzaga kelmagunga qadar ish boshlamaydi. Masalan, darsning haddan tashqari zo'riqish bilan va kuchli boshlanishi o'quvchilarda muhofaza qiluvchi tormozlanish deb atalmish holatiga sabab bo'ladi, miya faoliyati tormozlanadi va o'qituvchining so'zlari etarli darajada idrok qilinmaydi.

3. Kuzatuvchanlik qobiliyati o'quvchining tarbiyalanuvchining ichki dunyosiga kira olish qobiliyati o'quvchi shaxsini va uning vaqtinchalik ruhiy holatlarini juda yaxshi tushuna bilish bilan bog'liq bo'lgan psixologik kuzatuvchanlikdir. Qobiliyatli o'qituvchi uncha katta bo'lmagan tashqi ko'rinishlar asosida o'quvchining ichki holatidagi juda arzimagan o'zgarishlarini ham fahmlab oladi. O'quvchilarning ba'zan shunday gaplarini eshitamiz: "Qaramayotganga o'xshaydi-yu, hamma narsani ko'rib turadi", "O'qituvchimiz biror o'quvchining xafa bo'lganini yoki dars tayyorlamaganligini ko'zidan biladi".

4. Nutq qobiliyati - nutq yordamida shuningdek imo - ishora vositasida o'z fikr va tuyg'ularini aniq va ravshan ifodalash qobiliyatidir. Bu o'qituvchilik kasbi uchun juda muhimdir. O'qituvchining nutqi darsda hamisha o'quvchilarga qaratilgan bo'ladi. O'qituvchi yangi mavzuni tushuntirayotgan, o'quvchining javobini tahlil qilayotgan, ma'qullayotgan, o'quvchining javobini tahlil qilayotgan, ma'qullayotgan yoki qoralayotgan bo'lsa ham uning nutqi hamisha o'zining ichki kuchi, ishonchi, o'zi gapirayotgan narsaga qiziqayotganligi bilan ajralib turadi.

Fikrlar ifodasi o'quvchilar uchun aniq, sodda, tushunarli bo'ladi. O'qituvchining bayoni o'quvchilar fikri va diqqatini maksimal darajada faollashtirishga qaratiladi. O'qituvchi o'quvchilar oldiga savollar qo'yib ularni asta - sekin to'g'ri javob berishga olib boradi, o'quvchining diqqatini ishga soluvchi hamda fikrini faollashtiruvchi so'z va iboralar qo'llaniladi. O'qituvchi uzundan uzoq jumlar, murakkab so'z birikmalari, qiyin, tumtoq iboralarni qo'llashdan qochadi. O'rinni yumor, hazil, engilgina istehzo nutqni jonlantirib yuboradi, uni o'quvchilar yaxshi qabul qiladilar.

O'qituvchining nutqi aniq, jonli obrazli, talaffuzi jihatidan erkin ifodali, his - hayajonli bo'lib, unda stilistik, grammatik, fonetik nuqsonlar uchramasligi lozim. Bir xildagi cho'ziq zeriktiradigan nutq o'quvchilarni tez charchatadi, ularni lanj, loqayd qilib qo'yadi. Ayrimlar tez, ayrimlar sekin gapirishga moyil bo'ladilar. O'quvchilarning o'zlashtirishlari uchun o'rtacha, jonli nutq yaxsh natija beradi. ?addan tashqari keskin va baqiroq nutq o'quvchilar asabini buzadi, toliqtirib qo'yadi.

5. Tashkilotchilik qobiliyati - birinchidan o'quvchilar jamoasini uyushtirish muhim vazifalarini hal etishga ruhlantirishni, ikkinchidan o'z ishini to'g'ri uyushganligini nazarda tutadi.

O'z ishini tashkil etish deganda ishni to'g'ri rejalashtira olish va uni nazorat qila bilish nazarda tutiladi. Tajribali o'qituvchilarda vaqtni o'ziga xos his etish vaqtga qarab to'g'ri taqsimlay olish, belgilangan muddatda ulgurish xususiyati hosil bo'ladi.

Dars davomida kutilmaganda ortiqcha vaqt sarflash hollari uchrab turadi. Ammo tajribali o'qituvchi zarur hollarda darsning rejasini o'zgartira oladi.

6. Obru orttira olish qobiliyati - o'quvchilarga bevosita emotsional irodaviy ta'sir ko'rsatish va shu asosda obru orttira olishdir. Obru faqat shu asosdagina emas, balki o'qituvchining fanni yaxshi bilishi, mehribonligi, nazokatligi va hokozolar asosida ham qozoniladi. Avtoritar qobiliyatlar o'qituvchi shaxsiy sifatlarining butun bir irodaviy sifatlariga (dadilligi, chidamligi, qat'iyliqi, talabchanligi va hokozolar) shuningdek o'quvchilarga ta'lim - tarbiya berish mas'uliyatini his etishga o'zini haq ekanligiga ishonishga, bu ishonchni o'quvchilarga etkaza olish kabilarga ham bog'liq.

O'quvchilar qo'pollik qilmaydigan, qo'rqitmaydigan, to'g'ri talab qo'ya oladigan o'qituvchini hurmat qiladilar.

7. Kommunikativ - to'g'ri muomala qila bilish qobiliyati. Bolalarga yaqinlasha olish, ular bilan pedagogik nuqtai nazardan juda samarali o'zaro munosabat o'rnatish bilish pedagogik nazokatning mavjudligini bildiradi.

8. Kelajakni ko'ra bilish qobiliyati - o'z harakatlarining oqibatlarini oldindan ko'rishda, o'quvchining kelgusida qanday odam bo'lishi haqidagi tasavvur bilan bog'liq bo'lgan shaxsni tarbiyalab etishtirishda, tarbiyalanuvchining qanday fazilatlarini taraqqiy etishini oldindan aytib bera olishda ifodalanadigan maxsus qobiliyat. Bu qobiliyat pedagogik optimizmga, tarbiyaning qudratiga, odamga ishonish bilan bog'liq bo'ladi.

9. Diqqatni taqsimlash qobiliyati - o'qituvchi uchun diqqatning barcha xususiyatlari hajmi, ham uning kuchi, ham ko'chuvchanligi, idora qilina olishi, ham taraqqiy etgan bo'lishi muhimdir.

Diqqat ayni bir vaqtda faoliyatning bir qancha turlari o'rtasida taqsimlanish qobiliyati o'qituvchining ishi uchun alohida ahamiyat kasb etadi. Qobiliyat tajribali o'qituvchi materialni bayon qilish mazmunini va formasini o'z fikri yoki o'quvchi fikrini diqqat bilan kuzatadi, ayni vaqtda barcha o'quvchilarni o'z diqqat e'tiborida tutadi, toliqish, e'tiborsizlik tushkunlik alomatlarini hushyorlik bilan kuzatib boradi, barcha intizom buzish hollarini e'tibordan qochirmaydi, nihoyat shaxsiy hatti harakatlarini kuzatib boradi. Tajribasiz o'qituvchi ko'pincha materialni bayon qilishga berilib ketib o'quvchilarni e'tibordan chetda qoldiradi.

O'qituvchi yuqoridagi qobiliyatlardan tashqari sabr - toqatli, irodali bo'lishi va ibrat - namuna bo'la olish qobiliyatiga ega bulishi lozim. O'qituvchi o'quvchilarni o'zining shaxsiy namunasi, o'z shaxsiy xulq atvori va butun shaxsi bilan ham tarbiyalaydi. Bolalar uchun o'qituvchining har bir hatti harakati namunadir. Bu holat o'qituvchidan bolalarga nisbatan juda ziyrak munosabatda bo'lishni talab etadi. Shuning uchun o'qituvchi o'zi o'qitadigan fanni mukammal bilish bilan birga yuksak axloqiy, ma'naviy pok, irodali, nazokatli, sabr toqatli, qat'iyatli, mehnatsevar, kamtar bo'lishi lozim.

O'qituvchining irodasi va ahamiyatiga to'xtalib o'tgan maqsadga erishish yo'lida turgan qarama - qarshiliklarning bartaraf qilish uchun zo'r berish bilan bog'liq bo'lgan va ma'lum maqsadga qaratilgan ongli hayotiy harakatlar irodaviy harakatlar deb nomlanadi. O'qituvchida irodaviy sifatning musaqillik, didaktik, qat'iylik, o'zini tuta bilish kabi muhim tomonlari bo'lishi kerak.

Mustaqillikning mohiyati shundan iboratki, o'qituvchi o'zining ish harakatlarning tevarak atrofdagilarning tazyini, tasodifiy taassurotlar bilan emas, balki uz ishonch aqidalari, bilimlari va shu vaqtda qanday ish tutish kerakligi haqidagi tasavvurlarga asoslanib belgilaydi.

Dadillikda o'qituvchi o'z vaqtida va ortiqcha ikkilanishlarsiz etarli darajada asoslangan qarorga keladi va shundan so'ng ularni o'ylab hayotga tadbiiq etadi.

Dadillik bilan bir qatorda qat'iylik ham ishni muvaffaqiyatli amalga oshirishni ta'minlovchi muhim sifatdir. Maqsadga erishadigan qiyinchiliklar uni hayiqitirmaydi, maqsad sari intilaveradi. Irodaviy faoliyatning yuksak darajasi o'zini tuta bilishdir.

O'qituvchining sobitlilik, o'zini tuta bilish, his - tuyg'ulari, kayfiyati kechinmalarini, temperamentini boshqara olish sifatleri juda muhimdir. ?ar qanday vaziyatda o'zini tuta oladigan, uzini yo'qotmaydigan, ko'pam asabiylashmaydigan va bolalarning asabini ham buzmaydigan o'qituvchini o'quvchilar afzal ko'radilar.

Nerv sistemasining tipi (temperament) g'oyat barqaror, uni xoxlagan paytda tez o'zgartirib bo'lmaydi. Ammo uni qandaydir ma'noda boshqarish, jumladan salbiy tip ko'rinishlarini tutib turish mumkin. O'z tipidagi ijobiy tomonlaridan foydalana oladigan va salbiy tomonlariga barham bera biladigan, nerv sistemasi istalgan tipining namayondasi bo'lgan kishi o'qituvchi bo'lishi mumkin.

O'qituvchi ishini muvaffaqiyatiga bu tiplardan tashqari, yuzaga keladigan vaqtincha psixik holatlar (kayfiyat) ham ta'sir ko'rsatadi. O'qituvchilar kayfiyati yomon bo'lsa, ularning darslari ham yurishmasligini biladilar. Buni o'quvchilar ham sezadilar, ularga ta'sir qiladi

O'qituvchi ayrim hollarda xunob bo'lishi va g'azablanishi ham mumkin, lekin shu vaqt ham o'zini yo'qotmasligi kerak, qo'pollik va haqoratga o'tmasligi lozim.

O'qituvchi bukilmis irodaviy xususiyatga ega bo'lishi, hayot va faoliyatda aslo og'ishmasdan maqsadni hatti harakatlarni amaliyotda qo'llashi lozim. O'qituvchining sabr toqatlilik xususiyati ushbu hollarda qamrab olinishi mumkin:

- turli xususiyatlardan tashkil topgan sinfni jamoa sifatida shakllantirishda;
- o'qituvchining xulq atvoriga, uzlashtirish darajasiga, o'qishga munosabatiga, o'ta faolligi (sustligiga) vazminlik bilan yondashishda;
- shaxslararo munosabatdagi har xil nizoli, ziddiyatli holatlarga nisbatan shaxsiy fikrini bildirishda, ularning oldini olishda;
- maktab ichki rejimiga jamoatchilik topshiriqlariga, rag'batlantirishning zaifligiga, ba'zi illatlar kurinishga toqat qilib faoliyat ko'rsatishda;
- milliy an'analar bilan zamonaviylik o'rtasidagi ziddiyatda va boshqalarda.

O'qituvchining andishalilik xususiyati muhim rol o'ynab, u pedagogik faoliyatning mazmundorligi, uning ta'sirchanligi mezonini bulib hisoblanadi.

O'qituvchining andishaliligi bir qancha holatlarda ifodalanishi mumkin:

- o'quvchi yoki ota - onaga etkazilishi, uzatilishi mo'ljallangan axborot, xabar, ma'lumotga o'qituvchining kasbiy nufuziga zarar keltirishi ehtimoli nuqtai nazardan kelib chiqqan holda yondoshiladi;
- o'quvchi shaxsiyatiga, o'qishga munosabatiga, sinf jamoasi o'rtasidagi nufuzga sezilarli xalal berish ehtimoli mavjudligini hisobga olishda;
- ota - onalar bilan oila sha'niga nisbatan salbiy kechinmalar paydo bo'lishini e'tiborda tutishda;
- oilaviy nizolar, mojarolar, ziddiyatlar, janjallar oldini olish, ularning oqibatlarini tushunishda;
- shaxslar munosabat, muomala, muloqot sharoitini buzilishi va boshqa nozik holatlarni anglatadi va hakozi.

O'qituvchining andishaligini, andishaning oti qo'rqqoq qabilida tutmasligi kerak.

Bag'rikenglik o'qituvchining bag'rikenglik xususiyati xulq odob ko'rinishlari, noxulq kechinmalari, ziddiyatlar oqibatlarini ruhiy dunyodan chiqarib tashlashda kurib ko'rmaslikka, sezib sezmaslikka olishda ko'zga tashlanadi.

Samimiylik o'qituvchining maktab, sinf, turar joyda yuzaga kelayotgan ijobiy taraqqiyparvar voqealarga va hodisalarga nisbatan ilk munosabatini, undagi samimiylikni ifodalaydi.

Foydalanilgan adabiyotlar:

1. Karimov I.A. Yuksak ma'naviyat-engilmas kuch. - T.: "Ma'naviyat", 2009. - 176 b.
2. Батаршчев А.В. Психодиагностика способности к общению или как определит организаторский и коммуникативный качества личности. - М.: Гуманит. Изд. Центр ВЛАДОС, 1999. - 176 с.
3. Davletshin M.G. Zamonaviy maktab o'qituvchisining psixologiyasi. - T.: O'zbekiston, 1999. - 29 b.
4. Кузмина Н.В. Способности, одаренность, талант учителя. JL.: Знание, 1985, - 32 с.

Сайёра Хайдарова, Шахло Султанкулова
(Гулистан, Узбекистан)

O'QITUVCHINING ANDISHALILIK, BAG'RIKENGLIK, SAMIMIYLIK VA BOSHQA SIFATLARI

O'qituvchi odobining mohiyati, asosiy mazmuni pedagogik faoliyat uchun muhim bo'lgan axloqiy sifatlarda ifodalanadi. Umuminsoniy va milliy – axloqiy fazilatlar barchasi kishilar, hamma kasb egalari, jumladan, o'qituvchi – tarbiyachilar uchun ham juda zarurdir.

Ahloqiy fazilatlar mehnat jarayonida kishining hulqi, fe'l atvorini tartibga solib turuvchi axloqiy qoidalar, normalar, talablar, mezonlar shaklida ifodalanadi. Axloq normalari davlatning turli qonunlari bilan amalga oshiriladigan huquq normalaridan farq qilib, ommaviy odat va namuna kuchi, jamoatchilikning fikri ta'sirida yuzaga keladi. Boshqacha qilib aytganda, ijtimoiy voqelik shaxs oldiga ma'lum axloqiy talablar qo'yadi, bu talablar axloq normasi, axloqiy fazilatlar shaklida ifodalanadi. Jamiyat o'z faoliyati va istiqboli uchun xizmat qiladigan axloq normalari, talablari, mezonlarini belgilaydi.

O'qituvchi umuminsoniy va milliy –axloqiy fazilatlarini o'zlashtirib olishi, tajribada qo'llashi, o'zining dunyoqarashi, mafkurasi va axloqiy tajribasi bilan taqqoslashi lozim. Fikrlash va his etishi, turmushda sinab ko'rish natijasida umuminsoniy va milliy – axloqiy sifatlari, qoidalar, normalar o'qituvchi o'z axloqiy fazilatiga e'tiqodiga aylanadi. Bular muallimning dunyoqarashi, fikr va mulohazalari bilan qo'shilib, bozor iqtisodiyotiga asoslangan jamiyat qurish sharoitida uning o'rni va rolini belgilaydi.

O'qituvchi odobining normalari har bir muallifning shaxsiy fikriga, axloqiy fazilati va e'tiqodiga aylanishi lozim. Axloqiy e'tiqod va sifatlari o'qituvchining dars berish jarayonida, tarbiyaviy ishlarida, o'qituvchilar, ota-onalar va boshqa kishilar bilan muomala, munosabatlarida kundalik turmushda o'zining shaxsiy namunasi bilan axloqiy

ta'sir o'tkazishida ko'zga tashlanadi. Pedagogik takt o'qituvchi axloqining amaliy ko'rinishlaridan biridir. Muallif xulqining natijalari uning yoshlarga axloqiy ta'sirining samaradorligida, axloqiy tarbiya sohasida erishgan yutuqlarda namoyon bo'ladi.

O'qituvchi odobining asosiy sifatlari umuminsoniy va milliy-axloqiy fazilatlar tushunchalariga mos keladi va ularni pedagogik faoliyati bilan bog'liq tarzda bir qadar oydinlashtiradi, aniqlaydi. Insonparvarlik, vatanparvarlik, milliy lurur baynalmilalchilik, adolat, yaxshilik qilish, burch, qadr-qimmat, mas'uliyat, vijdon, halollik, rostgo'ylik, poklik, talabchanlik kabi axloqiy fazilatlar o'qituvchi odobida pedagogik faoliyati bilan bog'liq ravishda tahlil qilinadi. Bolalarga yaxshilik qilish, o'qituvchilik burchi, o'qituvchilik sha'ni, kabilar o'qituvchi axloqining muhim fazilatlarini hisoblanadi. Ularni chuqur va puxta o'zlashtirish bo'lajak o'qituvchi uchun katta amaliy ahamiyat kasb etadi.

Yaxshilik qilish. Umuminsoniy axloqiy qadriyatlar orasida yaxshilik qilish fazilati muhim o'rin egallaydi. Markaziy Osiyo xalqlarining qadimgi yodgorligi – «Avesto»da ezgu fikr, yaxshi so'z va yaxshi ishlar insoniy fazilat sifatida ulug'lanadi. Islom ta'limotida boshqalarga yaxshilik qilish insonning tabiiy ehtiyoji, vijboti bo'lishi kerakligi tushuntiriladi, ayniqsa, ota-onaga, ayollar, yosh bolalarga yaxshilik qilish juda qadrlanadi.

Ota-bobolarimiz doimo yaxshi niyat, yaxshi orzu-istaklar bilan yashaganlar. o'zlaridan yaxshi nom qoldirishga intilganlar. «Yaxshilarga – yaxshilik qildim, yomonlarni esa o'z yomonliklariga topshirdim» (Amir Temur o'g'itlari. Toshkent, «Navro'z», 1992, 17 bet).

Yaxshilik – ijobiy axloqiy fazilat bo'lib, hulqiy sifatlarning majmuini, inson faoliyati yoki biror xatti-harakatiga ijodiy munosabatning yig'indisini aks ettiradi. Yaxshilik – kishining axloqiy ongi va axloqiy tajribasida jamiyat va shaxs manfaatlarining birligini aks ettirib, shaxsga va jamiyatga manfaat keltiradigan, ijtimoiy taraqqiyotga mos keladigan fazilatdir.

O'qituvchilik burchi. Umuminsoniy va milliy axloqda burch tushunchasi har bir kishining o'z vazifasini to'liq bajarishi, boshqalarga to'g'ri munosabatda bo'lishini ifodalaydi. Burchda shaxsning jamiyatga bo'lgan munosabati namoyon bo'ladi. o'z burchiga sodiqlik har bir kishiga obro', shon-sharaf keltiradi. Kishining o'z burchiga sodiqligi jamiyatga, Vatanga, mehnatga, oilaga, farzandlariga bo'lgan munosabatida bilinadi.

O'zbekiston Respublikasining Konstitutsiyasida fuqarolarning huquqlari bilan bir qatorda burchlari ham belgilangan. qonunlarga rioya etish, boshqa kishilarning huquqlari, erkinliklari, sha'ni va qadr qimmatini hurmat qilish; O'zbekiston xalqining tarixiy, madaniy va ma'naviy merosini avaylab asrash; atrof – tabiiy muhitga ehtiyotkorona munosabatda bo'lish har bir fuqaroning burchidir. Burchga sodiqlik har bir kishining odobi, axloqini ko'rsatadi. Katta yoshdagi kishilarni hurmatlash yoshlarning burchidir.

O'qituvchilik burchining mazmuni ta'lim-tarbiya jarayonining mohiyati bilan belgilanadi. Bu jarayonda o'qituvchilar insoniyat asrlar davomida to'plagan bilim, ko'nikma va malakalarni egallab oladilar. SHuningdek, o'qitish jarayonida muallimning bajarayotgan ishiga munosabati ham, uning shaxsiy fazilatlarini va qo'yiladigan axloqiy talabalari aks etadi. o'qituvchilik kasbini tanlagan kishi bu axloqiy talablar va yo'l-yo'riqlarni albatta, bajarishi zarur.

Pedagogik amaliyotda muallimlar o'z pedagogik burchlarini bajarishga halol intilsalar ham ish sharoitlari turlicha bo'lgani uchun bir xil natijaga erishavermaydilar. Buning oqibatida shaxs bilan jamiyat o'rtasida ma'lum darajada qarama-qarshiliklar vujudga keladi. Bu kelishmovchiliklar turlicha bo'lishi mumkin. Kishi o'qituvchilik burchini anglasa ham biror shaxsiy mulohazaga ko'ra o'z burchini bajarishni istamasligi mumkin. Bunday hollar kamroq uchrasa ham umumiy ishga, o'quvchilar tarbiyasiga zarar yetkazadi. Jamoatchilik ta'siri va ma'muriy yo'llar bilan uni bartaraf etish lozim.

O'qituvchilik burchi aql bilan hissiyotning birligidan iborat. Muallim kasbiga nisbatan qo'yiladigan talablarning mohiyati va mazmunini bilsa, uning shaxs va jamiyat uchun muhimligini anglasa, bu vazifalarni bajarish uchun o'zida qobiliyat birligini sezsa, pedagog uchun zarur fazilatlarini tarbiyalash yo'llarini belgilab olsa – shundagina unda professional burch shakllana boshlaydi. SHundagina muallim belgilangan xatti-harakatlarni o'z ixtiyori bilan amalga oshira boshlaydi, demak, unda burch hissi shakllangan deyish mumkin. o'qituvchining eng muhim burchlaridan biri o'z bilimlarini muntazam oshira borishdir.

O'qituvchilik mas'uliyati. Shaxs axloqini tavsiflaydigan belgilardan biri mas'uliyatdir. Boshqa kishilar oldidagi o'z burchini anglash va uni kishi hulqining rag'batiga aylantirish, odam o'z faoliyatini boshqalarga ko'proq yaxshilik qilishga ongli va ixtiyoriy ravishda yo'naltirishi mas'uliyat tushunchasining mazmunini tashkil etadi.

Kishining sha'ni – yuksak insoniy fazilat bo'lib, o'z-o'ziga bo'lgan munosabati, unga atrofda kishilar va jamiyatning munosabatini ham bildiradi. Kishining sha'ni – shaxsning xizmatlarini jamiyat tomonidan tan olinishidir. Sha'n, kishining sha'ni deganda odamning yoki u mansub bo'lgan ijtimoiy guruhning qadr-qimmatini, yaxshi nomi, obro'si, shuhrati, dong chiqarishi kabilar ham nazarda tutiladi (Oila sha'ni, olimlik sha'ni, o'qituvchilik sha'ni, rahbarlik sha'ni kabi). «Biz ona O'zbekiston istiqbolini, uning shonu -shavkatini qanday himoya etishni ota -bobolarimizdan meros qilib olishimiz va uning himoyasiga hamisha tayyor turmolimiz darkor» (I.A. Karimov «Vatan sajdagoh kabi muqaddasdir». Oliy majlisning ikkinchi sessiyasida so'zlagan nutqi. «Xalq so'zi», 1995, 6 may).

Sha'n tushunchasi bilan qadr - qimmat uzviy bog'liqdir. Qadr - qimmat kishi tevarak - atrofida odamlarning hurmatiga sazovor bo'lgani jamoatchilik tomonidan tan olinishidir. Kishining sha'ni va qadr - qimmatini oyoq osti qilish mumkin emas. U bizning mamlakatimizda, davlatimizda qonun bilan ham, jamoatchilik fikri bilan ham himoyalanaadi. Jamoaning sha'ni va qadr-qimmatini, kasbning sha'ni va qadr - qimmatini kabi tushunchalar odamlar ongida mustahkam qaror topsa, ayrim kishilarning sha'ni va qadr - qimmatini ham tan olinadi.

Pedagoglik ishida boshqa kasblarga nisbatan sub'ektiv faktlar har bir kishining sha'ni va shaxsiy qadr-qimmatini e'tiborga olish ko'proq talab etiladi. o'qituvchi, avvalo, o'z qadr-qimmatini o'zi saqlay bilmoli kerak, pedagoglar jamoasidagi urf-odatlar, an'analar, axloqiy munosabatlar ham o'qituvchilik sha'ni va qadr - qimmatini asrashga qaratilmoli lozim. Pedagoglik sha'ni va qadr-qimmatini noto'g'ri tushunish ta'lim-tarbiya ishida salbiy oqibatlariga olib kelishi mumkinligini unutmaslik kerak. Masalan, ko'ra – bila turib o'quvchining bahosini oshirib qo'yish, maktabga nazoratchilar kelganda o'qituvchilarning faoliyati aktivlashib qolgan yoki hisobot uchun nomigagina tarbiyaviy tadbirlarning sonini ko'paytirish kabilar o'quvchilar tarbiyasiga salbiy ta'sir etadi, bu bolalarni qalbikichlikka o'rgatadi. o'quvchilar oldida o'qituvchining va jamoaning obro'siga ta'sir etadi. o'qituvchining pedagoglar jamoasi sha'nini o'quv yurti sha'nini saqlab qolaman deb sha'n, qadr-qimmat tushunchalarini noto'g'ri anglab qilgan xatti-harakatlari pedagogik odob normalarining buzilishiga olib keladi va o'quvchilar tarbiyasiga zarar yetkazadi. Bunday hodisalar ayrim hollarda uchrab turadi.

Bilimdonlik, halollik, rostgo'ylik - o'qituvchining muhim axloqiy fazilati, ma'naviy boyligi hisoblanadi. Bu fazilatlar insoniy munosabatlarni go'zallashtiradi. Insonning moddiy ehtiyojlari cheklangan bo'ladi va to'la qondirilishi mumkin. Lekin ma'naviy ehtiyojlar ma'naviy boyliklar singari cheksizdir. Kishi yaratgan ma'naviy boyliklarni qanchalik ko'p o'zlashtirsa, uning shaxsi shunchalik barkamol bo'ladi.

O'qituvchining boyligi, bilimdonligi xalq manfaatiga, yoshlarning baxti, istiqboli, kelajagiga qaratilishi, xizmat qilishi zarur. Mashhur mutafakkir aytganidek, agar kishi faqat o'zi uchungina ishlasa, u mashhur olim, ulug' donishmand, ajoyib shoir bo'lishi mumkin, lekin u hech qachon haqiqiy barkamol inson bo'la olmaydi. Buyuk kishi bo'lishi uchun avvalo jamiyat taraqqiyoti yo'lida, insoniyatning buyuk orzu – istaklarini ro'yobga chiqarish yo'lida xizmat qilmoq va buning uchun zarur bo'lsa, o'z hayotini ham qurbon qilishga tayyor turmoq kerak.

Muallimning bilimdon bo'lishi, insoniyat yaratgan ma'naviy boyliklarni ko'paytirishi va uni yoshlarga astoydil o'rgatishi, o'z ishidan qanoat hosil qilishi, o'z kasbini, bolalarni dildan sevib, berilib ishlashi – bularning barchasi o'quvchi shaxsining shakllanishiga ta'sir etadi.

Har tomonlama bilim va yuksak madaniyatga ega bo'lish o'qituvchi odobining talablaridan biridir. Bozor iqtisodiyotiga asoslangan jamiyat kishisining ideali insonning aqliy barkamol, ma'naviy boy, ishbilarmon, axloq-odobli, halol, rostgo'y, o'zini tuta oladigan bo'lishini taqazo qiladi. Maktab o'quvchilari bu idealga intiladilar. o'quvchiga axloqiy ta'sir o'tkazishining samarasi o'qituvchining chuqur bilimli, yuksak ma'daniyatli, barkamol inson bo'lishiga bog'liq. Muallim-o'zi o'qitadigan fanini yaxshi bilishiva undan tuzukkina dars berishi bilangina bunga erisha olmaydi. haqiqiy ustoz o'z predmetini bilish bilangina cheklanib qola olmaydi. U juda ko'p narsalarni bilishga, tushunishga, his etishga intilishi lozim. Mafkuraviy hayot, badiiy adabiyot, tasviriy san'at, teatr, kino, televideniya, musiqa, arxitektura, sport – muallim bularning barchasidan xabardor, ularni tushunadigan, qadrlaydigan bo'lishi talab etiladi. o'qituvchi hamma narsaniko'ra oladigan bo'lishi zarur, lekin har joydan bir shingil emas, balki, avvalo, o'z ishini, o'zi o'qitadigan fanni puxta bilishi, shu bilan birga bilimlarning boshqa sohalariga ham qiziqishi, ulardan xabardor bo'lishi kerak.

O'qituvchilik faoliyati uchun bu sifatlar zaruriy hisoblanadi. Ilm – fan rivojlanib, yangi texnologiyalar joriy etilayotgan hozirgi davrda bolalar bilim oladigan manbalar yil sayin ko'payib bormoqda. Badiiy va ilmiy-ommabop kitoblar, gazeta, jurnal, radio va televizion eshittirishlar, muzey va ko'rgazmalarga bolalar juda qiziqadilar, shuning uchun ham muallim juda ko'p narsani bilishi, hamma narsadan xabardor bo'lishi kerak. o'qituvchi madaniyatning biror sohasidan ham xabarsiz qolishi mumkin emas. U bolani qiziqtiradigan barcha savollarga to'g'ri, o'rinli javob qaytarishi lozim. o'z fanidan boshqa hech narsaga qiziqmaydigan muallim o'qituvchilar uchun ideal bo'la olmaydi. Jamiyat hamma vaqt o'qituvchining umumiy madaniyatiga juda katta talabalar qo'yadi.

O'qituvchining ma'naviy qiyofasida halollik, rostgo'ylik, axloqiy poklik, oddiylik va kamtarlik muhim fazilatlaridan hisoblanadi. Bu fazilatlar kishiga ichki go'zallik, ma'naviy poklik balishlaydi, kishining qadr - qimmatini oshiradi. halollik muallimning ichki va tashqi dunyosining birligini, so'zi bilan xatti-harakati to'g'ri kelishini, o'quvchilarga, hamkasblariga, ota - onalariga ochiq ko'ngil va samimiy munosabatini ifodalovchi axloqiy fazilatdir. U inson xarakterining mohiyatidan kelib chiqadi. o'qituvchining halolligi o'z vazifpsini vijdonan va ongli ravishda bajarishida namoyon bo'ladi.

O'qituvchi axloqida halollik, to'g'rilik, rostgo'ylik, mafkuraviylik, printsipiallik, o'ziga, o'quvchilarga va boshqalarga bo'lgan ishonchni, samimiylikni, so'z bilan ish birligini, oddiylik va kamtarlikni taqozo qiladi. Rostgo'ylik o'qituvchining ma'naviy qiyofasini xarakterlaydigan axloqiy fazilat bo'lib, kishining so'zida, gapida ifodalanadi. Rostgo'ylik kishilarga doimo haqiqatni gapirishni, to'g'ri ma'lumot berishni, aldamslikni talab qiladi. "qudratli insonda doimo rostlik, zaiflikdan erur yollonu pastlik", degan edi Abulqosim Firdavsiy, Markaziy Osiyo xalqlarining umuminsoniy va milliy qadriyatlarida rostgo'ylik va shirinso'zlik o'ta qadrlanadi.

O'qituvchining halolligi, rostgo'yligi, pokligi Vatanga, xalqqa, yoshlarga munosabatida namoyon bo'ladi. halollik va rostgo'ylik – kamtarlik va oddiylikni taqozo qiladi. halol va rostgo'y odam oddiy va kamtar bo'ladi. o'ziga ko'rsatilgan izzat-hurmatdan taltayib, gerdayib manmanlikka berilib ketmaydi. Bu fazilatlar o'qituvchining axloqiy kishi sifatida obro'sini oshiradi. Aksincha muallimning ikkiyuzlamachiligi, soxta, qalbaki xatti - harakatlari, printsipsizligi bola tarbiyasiga salbiy ta'sir etib ba'zan juda og'ir oqibatlariga olib keladi.

Pedagogik jarayonda muallimning halolligi, rostgo'yligi, o'zini tuta bilish, shirinso'zlik kabi axloqiy sifatlari uning shaxsiy ishi emas, balki ijtimoiy qiymat va ahamiyat kasb etadi, professional zaruriy fazilatlarining tarkibiy qismi bo'lib qoladi. Ijoiy axloqiy sifatlar bo'lmasa o'qituvchining bilimi, mahorati va boshqa xislatlari o'z qiymatini yo'kotadi. CHuqur bilim, pedagogik mahorat va ruhiy-ma'naviy xislatlar bilan bir qatorda mas'uliyat, qadr-qimmat, adolat, yaxshilik istash, halollik, rostgo'ylik, kamtarlik, vijdonlilik kabi axloqiy fazilatlar muallimning obro'sini oshiradi.

Foydalanilgan adabiyotlar:

1. O'zbekiston Respublikasining "Kadrlar tayyorlash milliy dasturi to'g'risida"gi qonuni. //Barkamol avlod - O'zbekiston taraqqiyotining poydevori. -Toshkent; "Sharq", 1997, 31-61 betlar.
2. Karimov I.A. Yuksak ma'naviyat-engilmas kuch. - T.: "Ma'naviyat", 2009.-176 b.
3. Раченко И.П. Диагностика развития педагогического творчество учителя. - Пятигорск. 1992. - 196 с.
4. Sultonova G.A. Pedagogik mahorat. - T.: Nizomiy nomidagi TDPU, 2005.- 149-b.
5. Tarbiyaviy ish mctodikasi. //Pedagogika institutlari uchun o'quv qoilanma (L. I. Ruvinskiy tahriri ostida). - T.: "O'qituvchi", 1991. - 376 b.

Ўғилой Шукурова
(Гулистан, Узбекистан)

ТАЪЛИМ МУАССАСАЛАРИДА ЮЗАГА КЕЛУВЧИ КОНФЛИКТЛАРНИ БАРТАРАФ ЭТИШНИНГ ПСИХОЛОГИК ОМИЛЛАРИ

Мустақил Ўзбекистонда бугунги кунда келажакимиз бўлган ёш авлодга таълим беришда ва тарбиялаш ишларини тўғри йўлга қўйишда ўқитувчининг ўрни ва унинг вазифалари нақадар катта аҳамиятга эга эканлиги кўриниб тўрибди. Шундай экан мамлакатимиз ўқитувчиларининг ёш авлодга таълим ва тарбия беришида жамият олдида жавобгарлиги янада ортиб бораверади.

Ўқитувчи таълим жараёнида ўқув жараёни ташкилотчиси ҳисобланади. Замонавий ўқитувчи ўқувчиларга билим бериш билан биргаликда дарсдан ташқари ҳолларда ҳам керакли маслаҳатлар бериш учун ижтимоий психолог бўлмаслиги мумкин эмас. Шунинг учун ҳам ўқувчилар ўртасидаги ўзаро муносабатларни йўлга солишни билиши зарурдир. Бизга маълумки, ўқитувчилик фаолияти ҳозирги кунда энг мураккаб фаолият ҳисобланади.

Юқоридаги мураккаб вазифаларни амалга ошириш ва ўқувчиларнинг ишончига лойиқ бўлиш билан бир қаторда бугунги кун ўқитувчиси жамоаларда рўй берадиган шахслараро таъсирнинг қонуниятлари ва механизмларини билишлари ва уларни гуруҳда ўқувчилар фаолиятини ташкил этишда албатта инобатга олишлари керак. Бунинг учун аввало педагогик жамоанинг ҳар бир ўқитувчилари ўзларида кўйидаги хислатларни ўзида мужассамлаштириши керак:

– ўқитувчининг ўз Ватанига содиқлиги, болаларни севиш, уларни инсонпарварлик руҳида тарбиялаш истаги, ўз юрти, она тили, ўз халқининг тарихи ва унинг маданиятини севиши, давлатининг мустақиллиги гоёсида яшайдан иборатдир;

– ижтимоий жавобгарликни юксак даражада ҳис этиши;

– олижаноблиги, ақли, фаросати, маънавий поклиги, маънавият ва маърифат бўйича юксак мақсадларни болаларга сингдириб бориши;

– ўзини қўлга ола билиши, сабр-тоқатли, бардам, матонатлилигидир.

Педагогик жамоанинг аъзолари ўзларини яхши ҳис қилишлари кўп жиҳатдан уларнинг ҳамкорликда ишлаш олишлари ва бир-бирларига ижобий муносабатда бўла олишларига боғлиқ.

Педагогик жамоанинг «психологик муҳити» деганда биз ўқитувчиларнинг фикрлари, ҳиссиётлари, дунёқараши, установакалар ва ўзаро муносабатларидан иборат бўлган эмоционал-интеллетуал ҳолатни тушунамиз. Ўқитувчиларнинг фикрлари, ҳиссиётлари, дунёқарашлари бир бирларига мос келмаса низолар келиб чиқа бошлайди

Низоларни келтириб чиқарувчи сабаблардан яна бири психолог И.В. Страхов айтганидек, айрим ўқитувчиларнинг педагогик такт маҳоратига эга эмаслигидир. Низоларни бартараф этиш учун тарбиявий таъсирни ошириш мақсадида психологик чораларга эътибор бериш, аниқ педагогик вазифаларни инобатга олиш, ўқувчи шахсининг психологик хусусиятлари ва унинг имкониятлари ҳамда мазкур психологик ҳолатларини ҳисобга олиш зарурдир.

Ўқитувчидаги педагогик такт психологияси ўқувчиларни рағбатлантиришда, жазолашда, панд-насихат беришда ўзини намоён қилади. Педагогик тактга эга ўқитувчи ҳар бир ўқувчига алоҳида эътибор бериб, уларнинг индивидуал психологик хусусиятларини зийраклик билан кўриб чиқади, ҳар бир ўқувчининг қобилиятини, диққатини, уларнинг қизиқишларини, дунёқарашларини ҳисобга олади.

Ўқитувчининг педагогик такти масаласи муносабати билан шуни ҳам айтиш жоизки, қачон ўқувчилар ўқитувчининг ижобий ҳислатлари тўғрисида гапирар эканлар, улар ҳамиша ўқитувчининг адолатлилиги каби ҳислатларини биринчи ўринга қўядилар.

«Кўп ҳолларда ноҳақ иш қиладилар – бирор масалани яхшилаб текшириб кўрмасдан иш тутадилар». Ўқитувчининг бундай сифатига ўқувчилар нечуқдир ачинишли талабчанлик муносабатида бўладилар. Ўқитувчининг адолатсизлиги ёмон оқибатларга олиб келиши мумкин.

Педагогик низоларнинг келиб чиқиш сабабларидан бири ёш, энди педагогик фаолиятга кириб келадиган мутахассислар ҳам бўлиши мумкин. Ёш тажрибасиз ўқитувчилар ўқувчилар билан муносабатда шошиб қоладилар, ўзлари билмаган ҳолда ўқувчиларнинг шахсиятига тегиб қўядилар ва натижада ўқувчилар уларга нисбатан адоват билан қарайдилар. Бунинг натижасида ўқитувчи ва ўқувчи ўртасида низо юзага келади. Бундай низоларни бартараф қилиш учун раҳбарият ёш мутахассисларга тегишли шарт-шароит ва методик ёрдам кўрсатиб бориши «Устоз шогирд мактабини» ташкил қилиши лозим.

Натижада ўқитувчи ва ўқувчилар ўртасида ижтимоий мослашув (адаптация) жараёни қисқа ва самарали бўлади.

Олиб борилган тадқиқотимиз давомида шу нарса аён бўлдики, ўқитувчи ўқув жараёнининг эмоционал томони ҳақида ғамхўрлик қилиши керак. Бу муаммо жуда муҳим аҳамиятга эга. Чунки, ўқувчилар ўқиш жараёнида муваффақиятга эришиш учун ўқув фаолиятини кучайтириши бир қатор психологик омилларга боғлиқ бўлади. Аввало ўқувчининг ўқишга бўлган муносабати диққатида, ҳис-туйғуларида, қизиқишларида ва иродасида, шунингдек, унинг тутган йўлида намоён бўлади.

Ўқитувчилар биринчи навбатда ўз фанини яхши билишини ва дарс бериш методикасини мукамал ўзлаштиришини талаб қилсалар, ўқув маскани директорлари ўқитувчига қўйиладиган бундай талабларни учинчи ўринга қўядилар. Шу билан бирга халқ таълими бўлимларининг мудирлари ўқитувчиларнинг ўқувчилар ва ота-оналар, ўқув масканлар жамоаси билан қандай мулоқотда бўлишини билишини нақадар аҳамиятга эга эканлигига унчалик эътибор бермайдилар, ўқув маскани раҳбарлари эса бундай ҳислатларни ўқитувчи шахсига қўйиладиган талаблар ичида биринчи ўринга қўядилар. Ота-оналар ўқитувчидан унинг иш стажи ва ёши қандай бўлишидан қатъий назар, фарзандларини тарбиялаш ва ўқитиш маҳоратини кутадиладар. Ўқувчилар эса ўқитувчиларни уч хил ҳислатлари бўйича характерлаб берадилар. Жумладан, биринчидан, ўқитувчининг одамгарчилиги, адолатлилиги, соф виждонлилиги, болаларни яхши кўриш ҳислатлари; иккинчидан, ўқитувчининг сезгирлиги, талабчанлиги билан боғлиқ ташқи ҳислатлари ва хулқ-атворида қараб; учинчидан, ўқитувчининг ўз фанини билиши, уни тушунтира билиши каби таълим жараёни билан боғлиқ ҳислатларига қараб характерлаб берадилар.

Ўқитувчига жамият томонидан қўйиладиган талаблар, турли хилда ижтимоий кутишлар, педагогнинг индивидуаллиги, унинг шу тарика талабларга жавоб беришга субъектив тайёрлиги муайян ўқитувчининг педагогик фаолиятига нақадар тайёрлигидан далолат беради.

Бу ҳодисани тушунтириш учун биз биламизки психологияда психологик мослик тушунчаси мавжуд.

Психологик мослик деганда, гуруҳ аъзолари сифатлари ва қарашларининг айнанлиги эмас, балки улар айрим сифатларининг мос келиши, қолганларининг керак бўлса, тафовут қилиши назарда тутилади. Мосликнинг мезони сифатида Н. Обозов қуйидагиларни ажратади:

- а) фаолият натижалари;
- б) аъзоларнинг сарфлаган куч - энергиялари;
- в) фаолиятдан қониқиш.

Икки хил ўзаро мослик фарқланади: психофизиологик ва ижтимоий психологик. Биринчи ҳолатда фаолият жараёнида одамларнинг бир хил ва мос тарзда ҳаракат қила олишлари, реакциялар мослиги, иш ритми ва темпидаги уйғунликлар назарда тутилса, иккинчисида ижтимоий хулқдаги мослик - установаклар бирлиги, эҳтиёж ва қизиқишлар, қарашлардаги монандлик, йўналишлар бирлиги назарда тутилади. Биринчи хил мослик кўпроқ конвейер усулида ишланадиган саноат корхоналари ходимларида самарали бўлса, бу олийгоҳ ўқитувчилари, ижодий касб эгаларида иложи йўқ ва бўлиши мумкин эмас, уларда кўпроқ ижтимоий психологик мосликнинг аҳамияти каттадир.

Психологик муҳитни экспериментал тарзда ўрганишга катта эътибор берилади. Энг кенг тарқалган усуллардан бири социометрия бўлиб, унинг асосчиси америкалик олим Жон Морено ҳисобланади. Социометрия лотинча «со сиетас» - жамият, ва «метрео» - ўлчайман сўзларидан олинган бўлиб, гуруҳдаги шахслараро муносабатларни ўлчашга қаратилган техникадир. Назарий социометрия унинг муаллифи фикрича, жамиятдаги барча низолар, муаммоларни ечишнинг усуллари билан бири - инсонлар ўртасидаги муносабатларни ўрганиш ва шунга кўра, жамиятда ўзгаришларни амалга ошириш керак, деган ғояга асосланади. Амалда эса ҳар бир жамоаларда махсус социометрик сўровлар ўтказилади ва унинг натижалари ташкилий жараёнларда инобатга олинади.

Америкалик социолог К.Н. Томаснинг “Шахс сўровномаси” методикаси ёрдамида турли низоли вазиятларида шахс ўзини қандай тутишлиги: ҳамкорликка ёки рақобатга мойиллиги, муроасага (компромисс, ён босишга, йўл беришга) тайёрлиги, низоларда қочиш ёки уни кескинлаштиришга интилиши каби сифатларнинг намоён бўлиш даражасини аниқлаш мумкин. Бу методика жамоанинг ҳар бир аъзосини ҳамкорликдаги фаолиятга ижтимоий - психологик мослашувчанлик даражасини баҳолаш имкониятларини ҳам беради. Турли гуруҳлардаги ўзаро муносабатлар хусусиятлари ўрганилади.

Ўтказилган тадқиқотлар психологик мосликнинг кўплаб қирралари бўлиши мумкинлигини исбот қилди. Асосан шуни унутмаслик керакки, қайси фаолият ва унинг мақсади одамларни бирлаштирган бўлса, ўша мақсадни идрок қилиш ва биргалиқда англаш истагида уйғунликнинг бўлиши катта тарбиявий аҳамиятга эга бўлади.

Фойдаланилган адабиётлар:

1. Иванов И., Зуфарова М. “Умумий психология”. Ўз.ФМЖ., 2008.
2. Хайдаров Ф.И., Халилова Н. “Умумий психология”. Т.: “Фан ва технологиялар” марказининг босмаҳонаси: 2009.
3. Дусмухамедова Ш.А., Нишонова З.Т., Жалилова С.Х., Каримова Ш. К., Алимбаева Ш.Т. “Ёш ва педагогик психология” Т. ТДПУ, 2013

Маъсуда Эшонкулова, Шохсанам Каюмова
(Гулистан, Узбекистан)

MUSTAQILLIK SHAROITIDA TARBIYAVIY ISHLAR JARAYONIGA VA GURUH RAHBARI FAOLIYATIGA QO'YILGAN TALABLAR

Pedagoglarda biz albatta oliyjanoblik hissini tarbiyalashimiz shart. Oliyjanoblik qalbning o'ziga hos holatidir. Bu holat insonda sokinlik, hurmat, mehr, g'urur hislarining qo'shilishidan hosil bo'ladi. Oliyjanoblik hissi har bir insonda yoshligidan tarbiyalanib o'ziga to'g'ri baho berishga yordam beradi. Bu hislat har bir inson uchun lozim, ammo pedagog uchun bu zaruratdir. Chunki faqat oliyjanob odamgina talablarda bu hislatni uyg'otishi va rivojlantirishi mumkin. Qanday qilib o'zini hurmat qilmagan inson boshqalarga o'zini hurmat qilishni o'rgatish mumkin.

Faqat ichki uyg'onlikka ega bo'lgan insongina boshqalar hayotga ham uyg'unlak kiritishi mumkin. Oliyjanob inson boshqalarning muvafaqiyatidan hursand bo'ladi va mag'lubitidan aziyat chekadi. Pedagog esa talabalarning yutuqlarida hursand bo'lib qolmasdan balki lazzat ham oladi. Chunki bu yutug'da pedagogning ham kichkina ulushi bor. Mag'lubiyat bu pedagogning ham mag'lubiyatidir.

Pedagogka qo'yiladigan birinchi ahloqiy talab, bu talabaga hurmat bilan, mehr bilan qarash. Ma'naviy shakllanish talabdan ko'p kuch vako'p vaqt talab etadi. Ichki qrama – qarshiliklar talabani hulqida salbiy ko'rinishlar vujudga kelishi mumkin. Bunday hollarda murabbiy eteket chegarasi doirasida ish olib borishi mehr va toqat bilan ish yuritishi shart. Murabbiy har bir shaxsni baholashda uning jamoadagi o'rniga, o'qishdagi muvafaqiyatlariga, ota – onasining nasl nasabiga qarab emas, balki shu talabani ichki dunyosini shakllanishi darajasiga, odamiyligiga qarab baho berishi lozim. Bu kamsitmaslik ularning tarbiyasi ustida ish olib borayotgan davrda nuqsonlarni yo'qotishga harakat qilish va hurmat bilan qarashi zarur.

Pedagogning talabalarga bo'lgan nisbatan bo'lgan munosabati mehr, hayri ho hlik va yordamida iborat bo'lishi kerak. Ma'lumki rivojlanish uchun yordam berish murakkab jarayon bo'lib, talabalar olidag qo'yib o'zi chetda qarab turishi va faqat shu talablar qanday bajarilayotganligini kuzatib borishi yetarli degan hulosaga kelgan pedagoglar katta hatoga yo'l qo'yadilar. Talabni qo'yish qiyin emas, lekin uni bajarilishiga erishish qiyin shuning uchun talablariga to'liq javob olgan pedagoggina o'z kasbining ustasidir deb tan olish kerak. Yaxshi pedagog har bir talabga individual yondoshib, uning talablariga javob berishida qanday qiyinchiliklar vujudga kelayotganini, uni nima qiynayotganini sinchiklab o'rganishi lozim. Talabaga bu jarayonda hayri ho hlik bilan yordam qo'lini cho'zishi kerak.⁷

Pedagogning ishida muomalaning turli bosqichlarida uning emotsional kayfiyati: faoliyatga hozirlik ko'rish jarayonida, uni amalga oshirish davrida, munosabat amalga oshgandan keyingi his qilnadigan sezgilarda va kechinmalarda muhim rol o'ynaydi. SHu tariqa biz kasbiy pedagogik munosabatni amalga oshirish uchun juda muhim bo'lgan pedagogning psi hik holatlari va ularni faoliyati hamda munosabati jarayonida boshqarish muommasiga yaqinlashib kelayapmiz.

Kasbiy pedagogik munosabat jarayonida ijobiy kayfiyatni boshqarish muammolari nihoyatda muhimdir. Darsaga bo'lgan psixologik rag'bat, guruh bilan bo'ladigan munosabatga rag'bat, o'zaro fikr almashish ilhomi degan ilhomning vujudga kelishi va amalga oshirilishi murakkab jarayondir. Dastlab pedagogning mustaqil psi hologik yo'l tutishi asosida, uning pedagogik ishga munosabati uni jalb qiladigan bo'lajak faoliyati materialiga munosabati natijasida, talabalar bilan bo'ladigan munosabatidan qoniqishini oldindan his qilish asosida vujudga keladigan ilhom guruh bilan bevosita o'zaro hamkorlik qilish paytida huddi ana shu bevosita aloqaga muhtoj bo'ladi, bevosita muomala asosida rivojlanadi va mustahkamlanadi.

Pedagogning talabalar bilan munosabati ijodiy kayfiyati pedagogning ijodiy individualligining o'ziga hosligi, talabalar jamoasining hususiyatlari, faoliyat sharoitlari va shu kabilar bilan bog'liq bo'lgan ko'p qirrali jarayondir. Pedagogning munosabatidagi kayfiyati pedagogik ta'sir ko'rastishning ob'ektlari – sub'ektlari bo'lgan talabalarning ijodiy kayfiyati bilan ko'p jihatdan bog'liqdir. Buning ustiga pedagogchining mustaqil psi hologik yo'l tutishi asosida vujudga keladigan ijodiy kayfiyat uning guruh bilan o'zviy hamkorligi paytida aynan talabalar bilan bo'ladigan munosabatga bog'liqdir.

Talabalar bilan bo'ladigan munosabat oldidan pedagogning ijodiy kayfiyatini hosil qilishda uning o'quv materialiga o'z hissiy munosabatini ifodalashning tashqi shakllarini oldindan topishga intilishi muhim rol o'ynaydi: bular tegishli imo – ishoralar, yuz harakatlari, gapirish ohangidir. O'quv materialiga o'z munosabatini ifodalashning tashqi shakllarini o'ylab olish, tabiiyki, darsga, tadbirga shunday psi hologik tayyorgarlik ko'rishga tayanadiki, uning tarkibiy qisimlari sanab o'tilgan. Darsda tadbirlarda o'z fikrlari, his – tuyg'ularini qanday qilib va hshiroq va yorqinroq gavalantirish ustida mulohaza yuritir ekan, pedagog bo'lajak faoliyat vaziyatga kirib boradi, unga chog'lanadi, uning shakllarini his qiladi, faoliyatga bo'lgan o'zining hissiy munosabatini yetkazish vositalarini izlaydi.

Tarbiyalanuvchilar bilan muomalada kishi o'zini boshqara bilishi nihoyatda zarurdir. Pedagogning darsdagi yomon, noijodiy kayfiyati darhol umuman guruhning ijodiy kayfiyatiga ta'sir qiladi, biragalikdagi faoliyatining samaradorligini pasaytiradi. Ijodiy kayfiyatini boshqarishining taklif etilgan tizimi individual o'zlashtirishni, o'z ustida muntazam o'ynaltirilgan ish olib borishni talab qiladi.

⁷ Маъқамов М. «Бўлажак тарбиячиларнинг педагогик мулоқат маданиятини шакллантириш» номзодлик диссертацияси. Т., 2005.

Tarbiyalanuvchilar bilan muomala jarayonida va bevosita undan oldin ijodiy kayfiyatni boshqarish – pedagog mehnatining eng muhim kasbkorlik talabi bo'lib, u pedagogning guruhda, tarbiyalanuvchilar bilan muomalada va shu kabilarda erkin bo'lishni, xulq – atvorning samarli bo'lishni ta'minlaydi. Pedagogik ijodkorlikning asosiy bosqichlariga nisbatan pedagogning ijodiy kayfiyatiga muomala ta'sirining qo'ydagi jixatlarini ajratib ko'rsatish mumkin:

Pedagogning guruhdagi muomalasini oldindan payqashi uning ijodiy kayfiyatini safarbar qiluvchi omil ekanligi;

- guruh bilan dastlabki aloqa bevosita muomala paytida pedagog ijodiy kayfiyatining rag'batlantiruvchi omili sifatida;

- pedagogning guruh bilan muomalasi tizimi: u faoliyat jarayonida pedagogning ijodiy kayfiyatini rivojlantirishni qo'llab – quvvatlaydi va rag'batlantiradi;

- muomaladan qanoat hosil qilish shundan keyingi faoliyatda pedagogning ijodiy kayfiyatini rag'batlantiruvchi omil sifatida.

Pedagog muomala jarayoni o'zida kechadigan bir qancha shart –sharoitlar bilan murakkablashad. Muomala shart – sharoitlari muomala harakteriga ancha ta'sir qiladi, aslida ular muomalaning kasbiy yo'nalishini ko'p jihatidan belgilab beradi. Muomalaning oshkoralik vaziyat ko'pgina qiyinchiliklar tro'g'diradi. Tadqiqotchilar qayd etib o'tganlaridek, kishilar oldida, katta auditoriya oldida muomala qilish auditoriyaning gapiruvchiga diqqat qilishga muljallanganbo'lib boshlovchilar uchun nihoyatda murakkbdir va maxsus tayyorgarlik ko'rmasdan o'tkazilishi mumkin emas. Faqat o'zaro fikr almashish malaka va usullarini egallashgina muomala jarayonida pedagogning hissiy kayfiyatini ta'minlaydi.⁸

Pedagogning ijodiy kayfiyatini boshqarishning alohida muhim muomalasi bunday kayfiyatni bevosita faoliyat oldidan chiqarish va safarbar qilish noijodiy kayfiyatni yengish hisoblanadi va hakozi.

Pedagogning ijodgorligida «jismoniy harakatlar» usulini ro'yobga chiqarishning o'ziga xosligi shundan iboratki, u pedagogga faqat bevosita ijodkorlik boshlanishidan oldin o'zining ijodiy tabiyatini safarbar qilishning vositasi sifatidagina zarurdir, keyin esa «bordi – yu» holatidagi «jismoniy harakatlar» mantiqni ijodkorlik vaziyati bilan chinakkamiga ma'naviy moyillikka sekin – asta o'sib o'tadi, endi «bordi – yu» holatida emas, balki guruh bilan haqiqiy muomalada bo'ladi.

Muomalada ijodiy kayfiyatni shakllantirish murakkab jarayondir. Bu yerda ko'pincha pedagog zo'riqish tuyg'usini boshidan kechiradi, buni pedagog ijodkorligining omma o'rtasidagi faoliyat, o'zgarib boruvchi ijodkorlik holati, o'zining psixik holatlarini operativ ravishda boshqarish zarurligi, mehnatning o'zaro fikr almashish jihatdan boyligi kabi xususiyatlari taqozo qiladi.

Pedagog talabalar bilan hamkorlikda yashar ekan o'qituvchining eteketiga qat'iy rioya qilishi kerak. Unga ishonib aytilgan talabaning (sekeretini) sirini hech kimga aytmasligi, uning ustidan kulmasligi va albatta u bilan samimiy bo'lishi shart.

Foydalanilgan adabiyotlar:

1. O'zbekiston Respublikasi Konstitutsiyasi. T., O'zbekiston, 1992, 46b.
2. O'zbekiston Respublikasining "Ta'lim to'g'risida"gi qonuni. Barkamol avlod – O'zbekiston taraqqiyotining poydevori. T., 1997, 2029b.
3. O'zbekiston Respublikasining "Kadrlar tayyorlash milliy dasturi". Barkamol avlod – O'zbekiston taraqqiyotining poydevori. T., 1997, 3160b.
4. "O'zbekiston Respublikasi davlat tili haqida" qonun. – T.: O'zbekiston, 1989.
5. Umumiy o'rta ta'limning davlat ta'lim standarti va o'quv dasturi. Boshlang'ich ta'lim // Ta'lim taraqqiyoti. 7-maxsus son, T., "Sharq" NMK, 1999, 480b

⁸ А. Алиева «Бўлажак педагогда муомала маданиятини шакллантиришнинг ўзига хос хусусиятлари» Т., 2001, магистирлик диссертацияси

СЕКЦІЯ: СУЧАСНІ ІНФОРМАЦІЙНІ ТЕХНОЛОГІЇ

Олена Куртась
(Суми, Україна)

WOMAN'S FACE OF THE WORLD OF INFORMATION TECHNOLOGIES

The study of the information technology genesis convinces that the world of information technology is filled with lots of incredible designs, inventions, research, and in particular, prominent figures of the industry. However, quite often the information technology industry is considered to be a masculine one, but forget that women stood at the sources of technological breakthrough and made not less valuable contribution to its development.

The analysis of historical sources concerning the development of information technologies made it possible to classify a number of world-famous names in the women's research pantheon of the modern information space, and in particular [2]:

– *Augusta Ada King Byron Lovelace* is an English mathematician who is known first of all by creation of the project description of a computing machine Charles Babbage and writing for her first program in the world; she is considered the first programmer of the planet", the foundress of computer programming and is a developer of the first computer algorithm which allowed to calculate Bernoulli numbers; introduced the use of the term "cycle" and "work cell", have described such concepts as the as the subroutine and the subroutine library, the modification commands and the index register; the U.S. Department of defense named one of the programming languages – Ada in her honor in 1975 (all-purpose programming language designed for creating complex systems with a high degree of independence from operating systems and supports parallel data processing in real time);

– *Karen Spark Johns* - British scientist in the field of informatics; she developed technologies that allowed users to work with the computer by means of normal words, but not through the equation and codes; worked at the Cambridge university in language research department of the computer laboratory engaged in the study of the main flowchart of artificial intelligence; one of her most important contributions is the concept of the weight of the words inverse document frequency (IDF); she was a member of the British Academy of Sciences, Association for the advancement of artificial intelligence, the European Association of artificial intelligence Association of computational linguistics;

– *Catherine Johnson* – is a human computer, a mathematician and a NASA physicist; she performed mathematical calculations of the trajectories of space flight;

– *Grace Hopper*: American military figure, Rear Admiral of the US Navy, programmer; she created software for computer mark-1" and developed the first ever compiler for a programming language in 1951-1952 (a program that converts a character entry in the language A-0 UNIVAC machine codes);

– *Jennifer Chase* –an outstanding scientist in Microsoft; co-author of about 110 scientific works and author of about 25 patents; board member of Award Selection Committee of the Association for Computing Machinery and Women Entrepreneurs in Science and Technology; she received the Anita Borg institute's Leadership Award in 2002 for the special achievements in the technological field;

– *Vicki Hanson* is a professor of Dundee University, the member of Royal society in Edinburgh; made a significant contribution to the development of computer technology for people with disabilities;

– *Sofie Wilson* – the British inventor, the creator of the first ARM chips; participated in development and creation of the world's first affordable personal computer BBC Micro;

– *Anita Dolg* – doctor of science in the field of computer technologies; founded the women's technology conference, "Women and information technologies" as well as the Institute for women and technology;

– *Sophie Vanderbrook* – technical director of Xerox and President of Xerox Innovation Group who is responsible for global researches for the purpose of introduction of technological innovations; author of 14 patents;

– *Kay Antonelli* – one of the first six women who first worked with the electronic digital computer ENIAC; her name recorded on the International Women's Hall of Fame in the field of technology;

– *Barbara Liskov* is the full member of the American Academy of Sciences and Arts, the National Academy of Engineering Sciences and Association for computing machinery; gives considerable attention to the issue of involving women in the work in the field of informatics;

– *Hessa Sultan Al Jaber* is the Minister of Communications and Information Technologies of Qatar; she is known for the vigorous political activity and work in the field of education and engineering;

– *Hedi Lamarr* (Hedwig Eva Maria Kiesler) – is an Austrian, and later American film actress and inventor; patented a system allowing to control torpedoes at distance and was called the Frequency Hopping Spread Spectrum; the patent became a basis for modern communication technologies with an expanded range, such as CDMA, Wi-Fi and Bluetooth technology; the most famous example of application of Lamar's invention today remains the standard for radiotelephone GSM;

– *Gene Summet* is an IBM researcher; developed the FORMAC programming language; the first woman President of Association of computing machinery;

– Helen Greyner – has created the iRobot company to be engaged in production of practical robots for the mass user, corporations and military; created a startup of CyPhy Works which is engaged in designing of the flying robots drones;

– Genevieve Bell – has a PhD in cultural anthropology; is the director of research in the field of interaction and experience of Intel; her task is to travel around the world, to study influence of technologies on representatives of various cultures, and then to help developers of Intel to design the required products;

– Mitchell Baker is a head and the speaker of the board of directors of Mozilla Foundation; she wrote the first version of the free Mozilla Public License;

– Susan Ker – the graphic editor and the designer of Apple Macintosh; cofounder and creative director of NeXT Computer; created the majority of icons, fonts and other elements for Macintosh;

– Marissa Mayer is a president, the chief executive officer of "Yahoo!"; the first woman programmer in the Google company;

– Erna Schneider Hoover is an American mathematician, the inventor of the computer-based method of switching calls; applied her knowledge of symbolical logic and feedback theory to programming call center management tools to use the data on incoming calls to restore order throughout the system; her invention was called "Feedback Control Monitor for Stored Program Data Processing System"; studied the radar center program Safeguard Anti-Ballistic Missile System – missile defense system to intercept Intercontinental ballistic warheads; worked on methods used in the creation of artificial intelligence, as well as on the development of large databases and software;

– Radia Joy Perlman – a software developer, network engineer; the inventor of the channel protocol (STP) which became fundamental for the operation of network bridges; while studying in Massachusetts Institute of Technology, took part in the Undergraduate Research Opportunities Program, within LOGO Lab in laboratory of an artificial intelligence, and developed a children's version of the educational robotics language LOGO, called TORTIS; worked on standardizing TRILL (Transparent Interconnection of Lots of Links); the author of one textbook on network connection and co-author of one textbook on network security; has more than 100 issued patents;

– Sheryl Sandberg is a top manager of media giant Facebook; she began her working career with an management position at the U.S. Treasury Department and was engaged in social issues; in 2001 she got into young team, just beginning to develop the Google project, where she held the vice president's position for online sales; Mark Zuckerberg personally invited Sheryl to work on Facebook and with her advent the income of the company has begun to grow promptly - annually almost for 100%;

– Esther Dayson is a chairman of the Board of directors of "Yandex"; graduated from Harvard University, worked as the editor of the Forbes magazine, and then as an IT analyst; in 1983 she founded her own investment company "EDventure Holdings" the priority of which was the financial support of startups; since 2008 actively invests in medical and space projects;

– Susan Wojcicki is a top manager and the project manager of YouTube; mother of five children;

– Francis Allen – since 1957 she worked in IBM in the field of computer optimization in different computer languages; in 2007 she received Turing award; headed the research group Parallel TRANslation (PTRAN), which dealt with issues of parallelization of computation.

Thus, the above mentioned activity of women programmers, specialists in IT-sphere, convincingly proves the fact that women equally with men were and remained both founders, and researchers of information technologies, and therefore together provide an invaluable contribution to the development of world science and culture.

The study does not exhaust the issue, and especially requires further research in the context of a detailed systematization, the classification of researchers for time periods, and the prospects for further development.

References:

1. Computer engineering – Informatics – information technology [Electronic resource]. – Mode of access to the site: http://ukrainiancomputing.info/Early_r.html
2. Malinovsky B. N. History of computers in persons / B. N. Malinovsky // Science. – K.: "KIT", 1995. – 384 p.
3. 20 women who have achieved success in the world of technology [Electronic resource]. – Mode of access to the site: <http://womo.ua/20-zhenshhin-kotoryie-dobilis-uspeha-v-mire-tehnologiy/>

Kamshat Zabieva
(Taldykorgan, Kazakhstan)

THE DEVELOPMENT OF INFORMATION AND EDUCATIONAL ENVIRONMENT OF EDUCATIONAL INSTITUTIONS, WHICH ARE BASED ON EDUCATIONAL COMPUTER NETWORKS

Informatization of society is a global social process, which peculiarity is that dominant kind of activity in the sphere of social production is acquisition, accumulation, producing, processing, storage, transmission and use of information realized on the basis of the modern facilities of microprocessor and computer technology and also on the basis of different means of data exchange.

Social informatization provides:

- active use of ever-widening intellectual potential of society concentrated in the print fund, scientific, producing and other kinds of activity of its members.
- integration of the information technology with scientific, producing, initiating the development of all spheres of social production, intellectualization of work activities.
- High level of the information service, accessibility to the reliable information source of each member of society, visualization of the information given, significance of the data used.

Application of the open information systems, intended on the information use available to society in the definite sphere enables to improve mechanisms of directions of the social structure, promotes the humanization and democratization of the society, and increases the level of prosperity of its members. The processes occurring because of social informatization promotes not only acceleration of the scientific-technical progress and intellectualization of all kinds of human activity but also creation of new qualitative information environment of society which provides the development of the creative potential of individual.

The one of the priority direction of the informatization process of modern society is educational informatization – the process provides methodology and practice of investigation in the educational sphere. The process also provides optimal use of contemporary information techniques oriented on the realization of psychoeducational aims of education. This process initiates:

- improvement of the mechanisms of directions of the educational system on the basis of use of automated databank of the scientific pedagogical information, informative-methodical materials, and communications chains also;
- improvement of methodology and strategy of content acquisition, methods and organizational forms of education relevant to the tasks of personality development of trainee in the contemporary conditions of social informatization;
- creation of the methodical educational systems oriented on the development of the intellectual potential of trainee, on the skill formation to gain knowledge independently, to carry out educational-informative, research-experimental activity, different types of independent activity to process information.
- creation and use of the computer testing and examining of control methods and knowledge level evaluation of trainees [1].

Educational informatization as a process of intellectualization of activity of a trainer and a trainee developing on the basis of capacity of means of modern information technologies, supports integration tendencies of the process of cognition of knowledge domain and environment (social, ecological, informative, etc.) conformity, combining them with advantages of individualizations and differentiations of education, thus providing synergism of pedagogical effect.

The monograph suggested to the reader is devoted to the solution of the main problems of educational informatization on the conceptual level. It investigates the possibility of means of up-to-date information technologies, pedagogical reasonability of their usage, psycho-educational demands maintained to them, optimal conditions of their usage. The ways of realizations of conceptual positions proposed in the book: creation and application of teaching resource base of the educational informatization process. The composition of the teaching resource base is also given, here it is described the assignment of teaching methodical complexes, which structure includes the means of educations functioning on the basis of new information technologies and intended for the support of the teaching process of general subjects. Besides in the monograph it is considered the reasonability of use of teaching, demonstrative equipment interfaced with computer which assigned for the organization and realization of experimental investigative activity. Special attention is paid to the analysis of the potential of program facilities and teaching assignment systems and pedagogical appropriateness of their usage in the teaching process [2].

On the experience basis of quality evaluation of program means and systems used in the sphere of education and analysis of different approaches to the problem of effectiveness rating of their usage here it is suggested the expert-analytical approach to the evaluation of program facility quality based on the three-step activity of an expert in using him the set of factors for the characteristics of program facility.

On the basis of analysis results of program products and other works of international conferences and seminars devoted to the problems of applications of multimedia technology and “virtual reality” system in the field of education, in the monograph it is described the perspective areas of pedagogical techniques using the opportunities of contemporary means of work with audiovisual information. It promotes the realization of the intensive forms and methods of teaching for the purpose of trainee personality development.

Pedagogics as a science of purposeful, specially organized, systematic activity to form an individual and also of the content, organizational forms and methods of education has been existed for some hundreds years. In its other roles – as an art or an occupation the pedagogics has been existed for thousands years. Even at first sight the problem of knowledge and skills passing to the next generation makes us sure that the tasks and objectives of the current requirements of society in the given period of its development have been always first-priority [3].

In the same time a so-called invariant has always been existed which has been formed in the meaningful objective: the development of the individual personality in the harmony of its three principles – moral, intellectual and physical. Not detracting the significance of its three principles let's appeal to the problem of intellectual development, the development of the creative potential as the highest principle of a human being. We will

consider the term an intellect in the general sense as a skill of thinking, learning initiating mental development of an individual. Disclosure of the natural skills to learn and to create, their systematic development, their improvement and their realization – is the way each man should follow in the process of making up of his personality. Contemporary sociological and psycho-educational investigations persuade us that a man who has realized his potential is a man without inferiority complexes. As a minimum this is a necessary condition of a comfortable life as a human being itself and a society as a whole for the further development of self-perfection. The development gradient depends on three conditions: discovering individual potential of a human, its development and realization for the benefit of society and a human himself [4].

Thus, the informatics has made the informatization, i.e. introduction of information. Computerized society is the "information society" and then, when each member becomes a node in the network total cyberspace, the "knowledge society". According to Kurzweil etc., "e-thing" will be deified to the level of the rejected Christ. In this case God is now becoming as "bio computer". Knowledge of new pseudo-divine laws will generate a "post-human society" where the main goal is the acquisition of the managed human immortality in the World's. In the post-human society only large "bio computer" can do everything on their own without having to depend on anyone, watch all, read all just born thoughts and feelings of their fellow members, record the thoughts, feelings and actions in memory (the Book of Life) punish the fellow members (the Last Judgment). The fellow members of this «bio computer» are man-machines, i.e. "post-humans". Earthly human immortality in this case is completely achievable. For "e-things" all aspects of his life are recorded on the chips and then sent to the database. If necessary, the chips can be transplanted into another body and man-machine is immortal. However, the "immortality" manageable because once disobedience appears the man may be destroyed according to the principles of the Russell-Huxley. "World's bio computer" can assume 3 variants: 1) unrealistic, i.e. "collective intelligence" of man-machines; 2) possible, i.e. scenario science fiction writers (when to 2060 computers which have reached the total power of the mankind's brain will rule the world); 3) real (when part of mankind without a chip will manage of man-machines). Probably this process cannot be stopped because the entire world's elite supports it. But you should understand the following. If we compare computers with fast arithmometer, it is useful and necessary. But the use of computer for modeling of the biological systems and management should recognize a mistake because this was the starting point to the end of human civilization. This approach is a mechanism m-philosophy which turned into idealism, into metaphysics. Mathematics cannot be abstract science; it should describe the existing, not trying to comprehend the incomprehensible. Computing machines are for computing; they cannot and should not get into others phenomenon, for example natural and social. Cybernetics eliminates the qualitative features of the phenomena in which grossly interferes. Elimination of such specificity unifies all phenomena reducing them to a common standard that kills life. Alternate between machine and man is not allowed. By the middle of XXI c. the mankind which turned into a "post-human" will cease to exist. The man's already now stops to think, act and feel bringing his time in voluntary sacrifice to the computer. The purpose of life is to achieve material wealth, comfort and uninterrupted pleasure and earthly immortality. For this is also is a help of psych technologies that disable human consciousness and human redraws. Access to the subconscious is a access to the human soul. Psycho-technologies can talk to a soul to inspire her something and pushing to do for something. The human ear cannot hear these words and man do not realize the impact. He receives a message from his subconscious takes her for his own and believes him. The thought haunts of man until he begins to conduct a dialogue with her. After the start of the dialogue man leans to the idea and as a result makes an action. In Christianity, this is called seduction man by demons. Psycho-technologies also allow you to hear the answers of subconscious [4].

As a result, you can build a program for the individual behavior of the individual who has ceased to be a man. Being under the constant influence of the media the people are poorly able to resist of psycho-correction. When Nano robots are implanted in the body the resistance will not impossible. With the help of information technologies for the first time in the history of mankind was possible to realize all the utopian communist doctrines, from Pythagoras and Plato: building a society of total happiness. If an individual thinks only of satiety and pleasure, he is happy because disconnected from any external stimuli and not having the ability to make decisions.

Therefore, we can say that with the help of computer science under the flag of global democracy in the world wins the communists m. I.e., in fact, the human race is on the transition from an industrial society to a communist society. Finally, we can recall the Book of Revelation: "And he caused all, the small and the great, and the rich and the poor, and the free and the bond, that there be given them a mark on their right hand, or upon their forehead; and that no man should be able to buy or to sell, save he that hath the mark, even the name of the beast or the number of his name. I.e. the cyborg gyration is a stamp of antichrist according to the Christian tradition [5].

In turn this means that all the doctrines associated with the transformation of man are Satanism. We must assume that those who refuse to use technology subcutaneous wallet will not be able to sell and buy. The ultimate goal of human development is to achieve harmony through love of neighbor. But you can not love everyone equally, true love is possible only to peers, as envied the love is impossible. Democratic identity of all possible only within the "World's bio computer" as nodes in a network through totalitarian control over the thoughts and feelings. I.e. democratic love is totalitarians m as the highest stage of democracy and its purpose is to purging the mankind from mankind in the name of mankind. Considering the history of information technology, this definition must always remember. Christ offers to mankind the greatest of gift: His God's love, i.e. natural life.

Each person is called to respond to this in the affairs. But man succumbed false informatization charms and rejected God's gift. Thus, the man rejected his own life deciding to replace it with artificial surrogate. The man refused to God's law, i.e. from moral laws of life. Because of this there was blurring of boundaries between the concepts of goodness and evil. Information society is based on the principles of permissiveness, unlimited stupidity and neglect eternal truths[6].

The investigation given above shows us that it is not possible to take a worthy part in the global competitive market of goods and services, education and innovations. Incomplete computerization of Kazakhstani schools, lack of teaching programs, internet limit for pupils and students are the minor parts of problems in realizing national projects in education. The peculiarity of the modernity – globalization and information revolution placed demands for school leavers to be able to put their knowledge into practice in nonstandard situations of real life. The school leavers in our country experience difficulties working with information presented implicitly, they do not develop learning independency. The solution of these problems should become the main task in education in the closest future.

References

1. D. Groth and J. MacKie-Mason, "Education Why an Informatics Degree", Communications of the ACM., vol. 53, N 2, pp. 26-28, 2010.
2. S. Jacobsson, "The Future of TV: 3D, WindowWalls, Visible Light Communication, and More", PCWorld. 15 Apr. 2010.
3. A.B. Kostenko, N.O. Manakova and E.V. Kuzmicheva, Lecture notes "Informatics", "Informatics and computer technology. Kharkov: KNUME press, pp: 94, 2011.
4. Hamidi, F., Information Technology in Education. Procedia Computer Science, 3: 369-373, 2011.
5. R. Kurzweil, How to Create a Mind: The Secret of Human Thought Revealed. New York, USA: Viking Press, 2012.
6. Kalinkina, N.N., Forming of information society: informatization of society and informative infrastructure development. Economic Science, 3(2): 494-499, 2012.

Калинчик В.П., Мейта А.В.
(Київ, Україна)

ИНФОРМАЦИОННЫЙ ТРАКТ ИЗМЕРЕНИЙ И УЧЕТА ЭЛЕКТРОЭНЕРГИИ

Вступление. Особенностью информационных сетей контроля и управления электропотреблением является большая рассредоточенность точек учета и объемов управления. При этом наблюдается тенденция концентрации датчиков и исполнительных механизмов в отдельных узлах контроля.

В условиях промышленных объектов – имеется значительный дефицит линий связи (ЛС) для организации сбора и передачи информации, что вынуждает повышать эффективность использования существующих проводных каналов связи, уменьшать избыточность передаваемой информации, и также использовать существующие сети (например, силовые распределительные) для организации связи.

Для организации информационной связи на промышленных объектах имеются:

а) проводные выделенные линии, которые характеризуются сравнительно высокой скоростью передачи данных и помехоустойчивостью;

б) силовая сеть, которая характеризуется низкой скоростью передачи данных и низкой помехоустойчивостью.

Кроме того, на объектах в редких случаях могут быть волоконно-оптические линии связи, характеризуются высокой скоростью передачи данных и помехоустойчивостью. В виду ограниченного применения волоконно-оптической связи рассмотрим некоторые аспекты применения первых двух каналов. В проводных линиях связи наибольшее распространение получили энергетический ввод сигналов в линию связи и параметрический ввод сигналов в ЛС.

Цель и задачи исследования. Целью работы есть исследование параметрического ввода информации как средства передачи данных в системах учета электроэнергии.

Результаты исследований. При энергетическом вводе информации в контролируемом тракте необходимо иметь источник питания, что создает определенные трудности, особенно в аварийных режимах электрической сети. При параметрическом вводе в линию связи подается постоянное напряжение, а передатчик осуществляет замыкание линии на сопротивление нагрузки. В результате, ток потребляемый от источника, изменяется в соответствии с передаваемыми сигналами и идентифицируется приемником. Такой вид передачи данных получил наибольшее распространение при передаче информации от датчиков к узлам сбора данных в системах управления электропотреблением.

На рис. 1 представлена схема устройства параметрического ввода сигналов в линию связи (ЛС). Для устранения отражений от концов ЛС они нагружены на волновые сопротивления Z_0 .

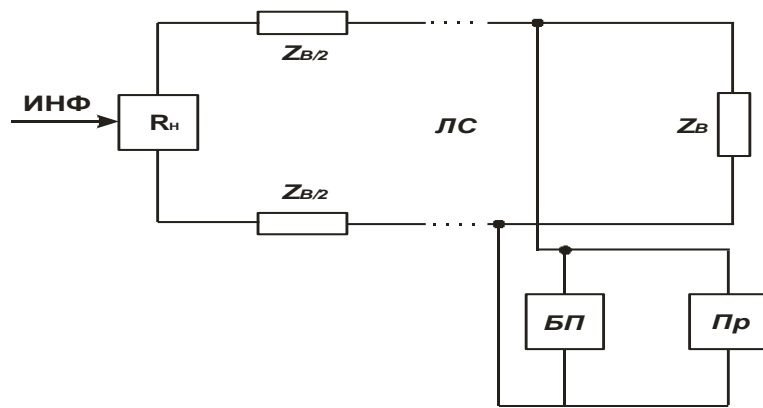

(R_n - управляемая нагрузка, БП - блок питания, Пр - приемник информации)

Рис. 1. Схема устройства параметрического ввода сигналов в линию связи

Передаточная функция ЛС, при входном воздействии типа изменение параметра линии (скачок сопротивление нагрузки R_n), является нелинейной функцией, так как и передаточная функция линии и характеристики распространения в ней сигналов зависит от этого же параметра, который является входным воздействием (рис. 2).



Рис. 2. Передаточная функция линии связи

Представим эквивалентную схему двухпроводной линии в виде цепочной схемы [1,2], состоящей из n одинаковых ячеек в виде Т-образных четырехполюсников (рис. 3), в которых сопротивление представляет не погонное сопротивление и индуктивность линии, а погонную емкость и проводимость.

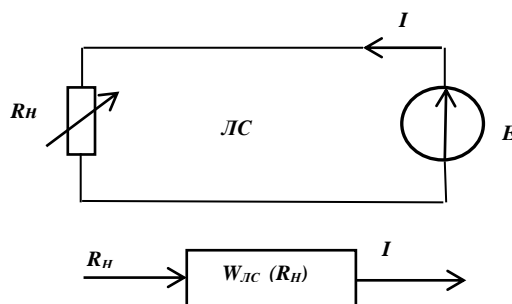

Рис. 3. Эквивалентная схема двухпроводной линии

Такою цепочную схему описывает система разностных операторных уравнений:

$$\begin{cases} (Z_1 + Z_2)I_k(p) - Z_2 I_{k+1}(p) = U_k(p) - U_{ck}^0 \\ Z_2 I_k(p) - (Z_1 + Z_2)I_{k+1}(p) = U_{k+1}(p) - U_{ck}^0 \end{cases} \quad (1)$$

Подвергая уравнения (1) дискретному преобразованию Лапласа, получаем уравнения относительно изображений $\dot{I}(p, q)$ и $\dot{U}(p, q)$

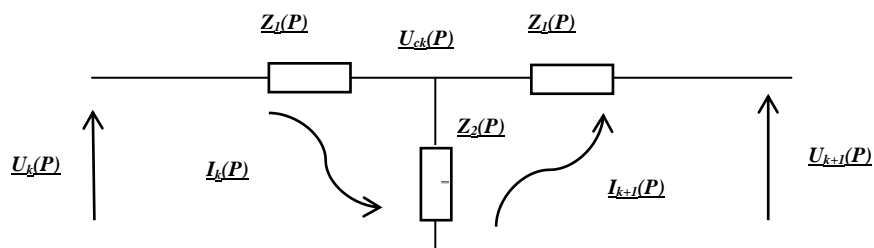
$$\begin{cases} [Z_1 + Z_2 - Z_2 e^q] \dot{I}^*(p, q) - \dot{U}^*(p, q) = -Z_2 e^q I^0(p) - U_c^0(q), \\ [Z_2 - (Z_1 + Z_2) e^q] \dot{I}^*(p, q) - e^q \dot{U}^*(p, q) = (Z_1 + Z_2) e^q I^0(p) - U_c^0(q), \end{cases} \quad (2)$$

где величинами с индексом 0 обозначены граничные или начальные условия. Определим начальные напряжения на емкости Z_2 в произвольном k -м четырехполюснике цепочной схемы:

$$U_{ck}^0 = (I_k^0 - I_{k+1}^0) Z_2 \quad (3)$$

Для начального момента времени известно [1, 2] выражение для дискретного Лапласового изображения тока в произвольном четырехполюснике:

$$I^0(q) = \frac{e^q \left(e^q - 1 - \frac{Z_1}{Z_2} \right) I^{00} - e^{q \frac{U^{00}}{Z_2}}}{e^{2q} - 2e^q \left(1 + \frac{Z_1}{Z_2} \right) + 1} \quad (4)$$

Тогда, подвергая (3) дискретному преобразованию Лапласа с учетом (4), имеем:

$$U_c^0(q) = e^q Z_2 I^{00} + (1 - e^q) Z_2 I^0(q) \quad (5)$$

Выражение (5) определяется начальными и граничными условиями I^{00} и U^{00} .

Решение (1) с учетом (5) для телефонной линии, у которой можно пренебречь погонной индуктивностью и проводимостью, может быть представлено в виде следующих итеративных выражений, определяющих ток и напряжение в линии связи на k -м ее участке в момент времени θ .

$$\begin{aligned} U(k, \theta) &= \frac{U(k-1, \theta-1)R(k+1, \theta)}{R_1 + R(k+1, \theta)} \left(1 - e^{-\frac{t}{\tau(k, \theta)}} \right) + U(k, \theta-1) e^{-\frac{t}{\tau(k, \theta)}}, \\ i(k, \theta) &= \frac{U(k-1, \theta-1)}{R_1 + R(k+1, \theta)} \left(1 + \frac{R(k+1, \theta)}{R_1} e^{-\frac{t}{\tau(k, \theta)}} \right) - \frac{U(k, \theta-1)}{R_1} e^{-\frac{t}{\tau(k, \theta)}}, \\ R(k, \theta) &= \frac{U(k-1, \theta-1)}{i(k, \theta)}, \\ \tau(k, \theta) &= \frac{cR_1 R(k+1, \theta)}{R_1 + R(k+1, \theta)}, \end{aligned} \quad (6)$$

где C – погонная емкость линии, R_1 – погонное сопротивление.

Используя параметрический метод ввода информации разработано многоканальное устройство передачи данных [3,4], представленное на рис. 4.

Устройство содержит блок 1 питания, двухпроводную линию 2 связи, блок 3 согласования, блок 4 селекторов, представляющий собой аналого-цифровой преобразователь, регистрирующий блок 5, представляющий собой комбинированную схему и предназначенный для преобразования двоичного кода в номера датчиков, датчики 6.1-6.N, ключи 7.1-7.N, стабилизаторы 8.1-8.N тока и базовый резистор 9, предназначенный для выделения напряжения, пропорционального току в двухпроводной линии 2 связи.



Рис.4. Устройство параметрического ввода информации

Устройство работает следующим образом. Выходное напряжение блока 1 питания через базовый резистор 9 подается в двухпроводную линию 2 связи. При срабатывании какого-либо из датчиков 6.1-6.N замыкается соответствующий ему ключ 7.1-7.N и в двухпроводной линии 2 связи течет ток, задаваемый соответствующим стабилизатором 8.1-8.N. Благодаря тому, что токи стабилизаторов 8.1-8.N постоянны в большом диапазоне подводимых к ним напряжений ток в двухпроводной линии 2 связи однозначно задается стабилизаторами 8.1-8.N и не зависит от сопротивления проводов двухпроводной линии 2 связи. При протекании тока через базовый резистор 9 на нем выдается напряжение, пропорциональное току и однозначно связанное с номерами сработавших датчиков 6.1-6.N, так как токи стабилизаторов 8.1-8.N выбраны соответствующим образом, например, пропорционально, разрядным коэффициентам в двоичной системе счисления: 2, 4, 8 и т.д. Т.е. напряжение равно

$$U_{\bar{0}} = I_{\bar{0}} R_{\bar{0}} (x_1 2^0 + x_2 2^1 + \dots + x_N 2^N), \quad (7)$$

где $I_{\bar{0}}$ – базовый ток (ток стабилизатора 8.1), $R_{\bar{0}}$ – сопротивление базового резистора 9, $\mathbf{X}\{x_1, \dots, x_N \cdot 2^N\}$ – цифровой код состояния ключей 6.1-6.N (x принимает значение). Напряжение, снимаемое с базового резистора 9, масштабируется блоком 3 согласования и с помощью блока 4 селекторов преобразуется в

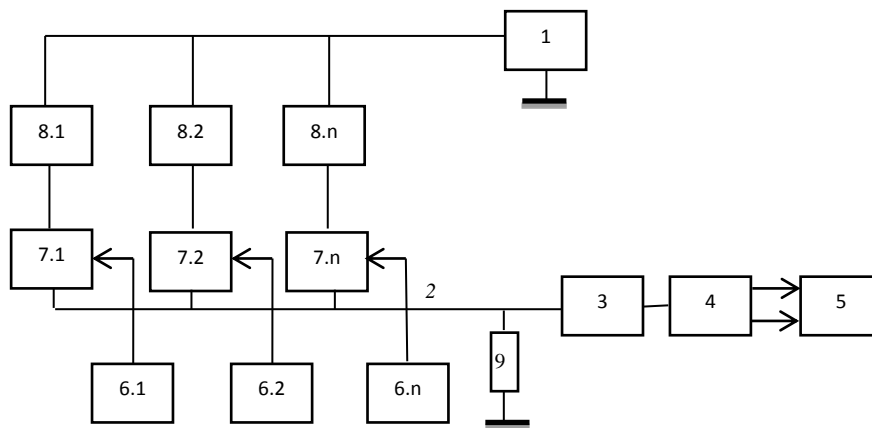
двоичный код, который поступает в регистрирующий блок 5, в котором устанавливается соответствие двоичного кода номерам сработавших датчиков 6.1-6.N и осуществляется индикация их состояния либо выполняется преобразование сигналов для ввода в ЭВМ.

Таким образом, применение стабилизаторов 8.1-8.N тока позволяет устранить влияние электрического сопротивления двухпроводной линии 2 связи на результаты измерения, благодаря чему повышена точность регистрации, увеличена длина двухпроводной линии 2 связи и число обслуживаемых датчиков 6.1-6.N.

Вывод. В работе предложен эффективный схемотехнический подход передачи данных, основанный на принципе цифроаналогового преобразования двоичного числа, характеризующего состояние датчиков, в пропорциональное ему напряжение с последующим преобразованием этого напряжения в соответствующий двоичный код.

Литература:

1. Цыпкин Я.З. Теория линейных импульсных систем. – М.: Гос. изд. физ.-мат. лит. – 1963. – 968 с.
2. Калинин В.П., Петров А.А., Праховник А.К Организация информационных связей тракта измерений и учета электроэнергии /НТУУ „КПИ” Н.-и. ин-т автоматики и энергетики «Энергия». – Киев, 2011. –10 с.: ил. – Библиогр.: 6 назв. – Рус. – Деп. в ГНТБ Украины 19.05.11, № 23 -Ук 2011.
3. А.С.1580168 СССР. Устройство для регистрации сигналов датчиков// В.А. Абрамов, С.П. Бацукин, В.П. Калинин и др.- Оpubл. 23.07.90, Бюл. № 27.-3 с.
4. Расчет параметров устройства регистрации сигналов от датчиков с двухпозиционным выходом // А.А. Петров, В.П. Калинин, В.А. Карунный, В.А. Нестеренко. - Изв. вузов СССР «Энергетика» - 1989. - №12. - С. 41-44.

Онгарбаева А.Д., Кенжебай А.
(Талдықорған, Қазақстан)

WINDOWS, MAC ЖӘНЕ МОБИЛЬДІ ОЖ БАСҚАРУЫМЕН ТҮРЛІ ҚҰРЫЛҒЫЛАРҒА NATIVE-ҚОСЫМША ӨНДЕУ

RAD Studio XE5 — Windows, Mac және мобильді ОЖ native –қосымша құру ортасы. Шығынсыз шығу кодының біріңғай қоры көмегімен сапаға әсерсіз қосылу мүмкіндігі мен өнімділігімен қосымша құру. native – қосымшасын құру құралдарын қолданып барлық негізгі платформаға жасау мүмкіндігі бар, RAD Studio XE5 құрамына Delphi XE5, C++Builder XE5 және HTML5 Builder XE5 кіреді [1, 31 б].

RAD Studio XE2

Embarcadero RAD Studio графикалық қолданбалы интерфейсіні *Windows*, *Mac OS X*, *.NET*, *PHP* және веб-шешім құруға мүмкіндік беретін құралдар жиынын ұсынады. Оның құрамына кіретіндер:

- *EmbarcaderoDelphi - Windows* и *Mac OS X*-ке толық функционалды қосымша құруға мүмкіндік береді.

- *Embarcadero C++ Builder* — бұл жылдам толықтай қосымша құруға сәйкес келетін C++-ортасы, *ANSI C++* ортасын біріктіретін және көпфункционалды кеңейтілген визуалды компоненттерінің инфрақұрылымын ендіреді.

- *EmbarcaderoDelphiPrism* кросс-платформалық шешімді ұсынады өңдеуге және қосымшаны жылдам өңдеуге программалау ортасы. *NET, ASP.NET* ол *Windows*, *Linux* и *Mac OS X* деректер негізіндегі қосымша.

- *Embarcadero RadPHP* – интерфейссті жобалаудың визуалды құралдарының болуына байланысты *PHP* веб-қосымшаны құруды жеңілдетеді, редактор, деректер қорына қосылу құралдары мен қолданатын интегрирленген кітапхана компоненттер класын ендіреді.. *RadPHP XE2* компоненттер веб-интерфейстер *iOS* және *Android* стилінде жасауға мүмкіндік береді.

- *ER/Studio 8.5 Developer Edition (RAD Studio Architect* — толық лицензия, *RAD Studio Professional* және *Enterprise* — танысу версиясына лицензия).*ER/Studio* деректер қорын жобалаушыға талдауға көмектеседі, құжаттандыру мен құжаттарды қайта қолдану мен қайта жобалау құралдарын ұсыну, талдау мен деректер қорын тиімді қолдану.

- *InterBase SMP 2009 Developer Edition* өңдеушілерге кросс-платформалық деректер қорын қосымшаны тестілеуге және құруға тұрғызылатын қосымшаларға және кіші және орта кәсіпорындарға қосымша құруға мүмкіндік береді.

Rad Studio көмегімен android қосымша құру

Программалау дағдысы бар қолда бар кодтың негізінде мобильдік қосымша құру Delphi негізінде құрылған Android қосымша шексіз шылдамдығымен және веб-қосымшаларға қарағанда жоғарлатылған қауіпсіздігімен немесе сценарий негізіндегі қосымшасымен айрықшаланады. Android қолданбалы интерфейсін толықфункционалды визуалды тұрғызушы түрлі құрылғылар типін қолдайтын кеңейту мен экран бағытталуы [2, 42 б].



Сурет 3. Android интерфейсінің элементтері

Delphi және RAD Studio XE5 ортасында интерфейстік толық жиыны iOS стилінде тұрғызылған қосымшаға, батырма, тізім мен батырма ендіреді. Android арналған қосымша интерфейстің жеке элементтерімізгіл мен уақытты таңдау, қызметтік ескертулер мен баспаға шығару мен әлеуметтік желіге жалпы қосылуды қолдау электрондық почта мен басқа қосымшаларға шығуды қолдау.

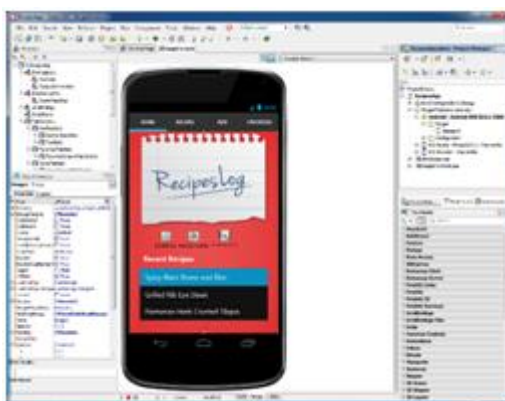

Сурет 4. Прототиптерді жылдам құру

RAD Studio XE5 мобильді қосымшаларды өңдеу процесінің тиімді және қазіргі кезде тиімді түрін қолдайды, эмуляторларда қайта жүктеу мен физикалық құрылғыларды автоматизациялайды. Өрбір құрылғының макетіне орай қосымша прототипін құруға болады, ал содан соң өндірістік версиясына жылдам өтеді. Шынайы объектілер мен платформа кодын қолдана отырып прототипті мақсатты құрылғыда жүзеге асырып кері байланысты жылдам ала аламыз.



Сурет 5. Android IBLite және SQLite деректер қорын қолдау

RAD Studio XE5 SQLite –қа Android жергілікті деректер қорын қолдайды dbExpress, FireDAC және IBX InterBase негізінде[1, 63 б]. Сіз сонымен қатар ақысыз өңдеу мен ақысыз шектеусіз лицензия аласыз IBLite — жаңа әйгілі тұрғызылған деректер қоры InterBase ToGo ақысыз версиясына

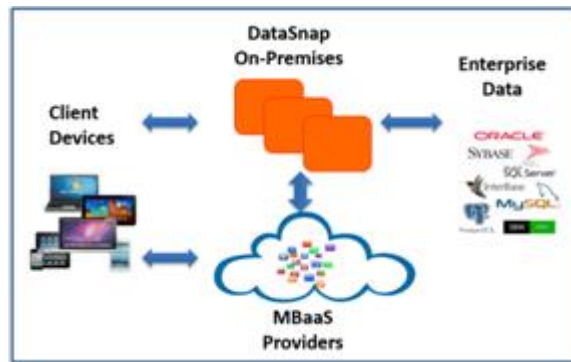

Сурет 5. Платформа RAD түрлі құрылғыларға қосымша өңдеу

Бүгінгі таңда мобилді құрылғыларға қосымшаны өңдеу тек құрылғының жиектерімен шектелмейді өйткені деректермен алмасуды қолдау керек және шынайы уақытта бұлт қызметтері мен корпоративтік деректерге шығуды қажет етеді. Платформа RAD Studio бірнеше құрылғыларға қосымша өңдеу үшін өңдеушілерге мобилдік қосымша құруға мүмкіндік береді, ол серверлік қызметтерге қосылуды және түрлі клиенттік ОЖ мен түрлі форм-факторларда жұмыс жасау. Корпоративтік деректер қорына, жергілікті қызметтерге FireDAC көмегімен қосымшаның жылдам қосылу мүмкіндігін, көпқұрамды аралық бағдарламалық қамсыздандыру DataSnap және бұлттық веб-қызмет RESTful мен қызмет көрсетуші MBaaS.

Android үшін Delphi функциялары

- Компилятор Delphi, ARM архитектурасы үшін тиімді.
- ARM7 процессорлар қоры негізінде телефон мен планшеттерге Android Gingerbread (версия 2.3.3–2.7) басқаруымен, Ice Cream Sandwich (версия 4.0.3 и 4.0.4) не Jelly Bean (версия 4.1.x, 4.2.x және 4.3.x).

▪ «нативті» интерфейс элементі толықтай идентивті

▪ Android үшін FireMonkey.

▪ dbExpress деректерге шығу InterBase және SQLite үшін.

▪ Клиент DataSnap.

▪ Қызметтер мен құрылғы датчигін қолдау (гироскоп, GPS, камера мен акселерометр).

▪ Мобилдік құрылғылар үшін формақонструктор.

Мобилдік қосымшаларды өңдеуде RAD Studio ерекшеліктері

▪ Шектеусіз жылдамдық: Delphi/FM қосымша платформасы веб-қосымшадан жылдамырақ не гибридік мобилдік қосымшадан.

▪ Сіздің білім, біліктілігіңізбен Delphi шығушы кодын мобилді ортаға өту үшін білу.

▪ Android, iOS, Windows және OS X үшін біріңғай ортада біріңғай өңдеме.

▪ Толық функционалды жеке қосымшаны құру, iOS және Android біріңғай деректер қоры негізінде компилирленген[2, 476].

64-разрядты windows қосымшаны delphi көмегімен өңдеу

Delphi негізінде 64-разрядты Windows қосымшасын өңдеуге, жаңа құрылғының артықшылықтарын қолдануға үлкен жады көлемі мен әдеттегі шектеуден шығу. Windows үшін барлық технологиялар FireMonkey, VCL, RTL, компилятор және отладчик Delphi, 64-разрядты архитектураны қолдайды, кәзіргі VCL-қосымшаларды жылдамдата 64-разрядты жүйелерге. 64-разрядты өңдеме Delphi XE2 және кейінгі версияларына қосылған.

Түрлі құрылғыларға, FireDAC кітапханасына шығу

Корпоративті деректерге әмбебап қосылу мүмкіндігі

FireDAC — бұл түрлі құрылғыларға қосымшалар өңдеуге арналған, корпоративті қор деректеріне шығудың әмбебап кітапханасы. FireDAC әмбебап және жоғарғы әсерлі архитектурасы жоғарғы жылдамдықты тура Delphi мен C++Builder-ден InterBase, SQLite, MySQL, SQL Server, Oracle, PostgreSQL, DB2, SQL Anywhere, Advantage DB, Firebird, Access, Informix, DataSnap-ке native-шығуды қамсыздандырады.



FireDAC келесі мүмкіндіктерді ұсынады.

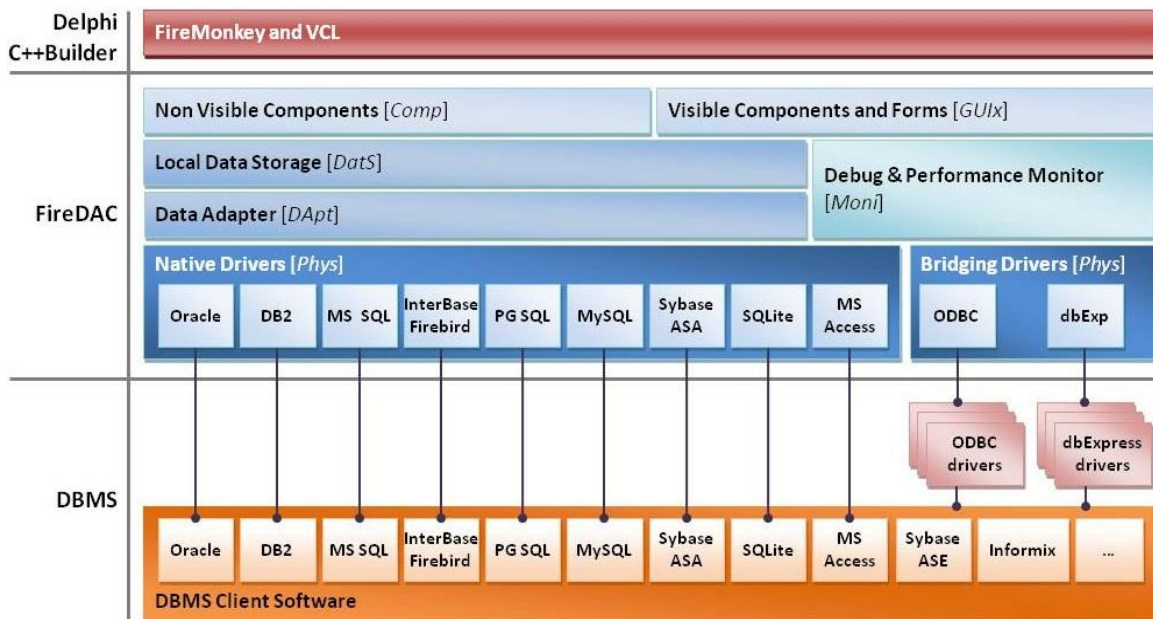

Сурет 6. Деректерге шығудың ішкі жүйесі

FireDAC деректер жиынтығы деректерге шығудың мықты ішкі жүйесінде тұрғызылған. Бұл жинақы, әсерлі және қажетті қосымшаларда қолдануға болады, API деректер жиынтығына мықты негіз болып қызмет ете алады. Бұл жинақы, эффективті және ыңғайлы ішкі жүйені қосымшада қолдана аламыз және ол API деректер жиынтығында мықты негіз бола алады. Объектілі бағытталған API компоненттері болмайтын ішкі жүйе деректер жиынтығы компоненттерінен және деңгейлерінен тұрады.

Қолдануға ыңғайлы ұрпақ класы TDataSet, TADQuery, TADMemTable, TADStoredProc және TADTable ендіреді.

- Алғашқы деректер класы жиынтығымен сәйкестігі жоғары BDE және ClientDataSet деректер жиынтығы.

- Сорттау, фильтрлеу, топтастыру фильтрленген индекстер және айтылу индекстері және т.б., жадыда орналастырылған өте жылдам деректер жиынтығының бірі.

- Деректерге SQL-сұраныс жүргізуге SQL ішкі жүйесі.

Пайдаланған әдебиеттер:

1. Delphi. Программирование для Windows, OS X, iOS и Android (2014) Д. Осипов БХВ-Петербург
2. В. Леонов - Обучение мобильной разработке на Delphi (2015)

Наталія Пономаренко
(Переяслав-Хмельницький, Україна)

ОГЛЯД КОМП'ЮТЕРНОЇ АЛГЕБРИ ТА АНАЛІЗ ФУНКЦІОНАЛЬНИХ МОЖЛИВОСТЕЙ КОМЕРЦІЙНИХ МАТЕМАТИЧНИХ ПАКЕТІВ MATHEMATICA, MAPLE В МАТЕМАТИЧНІЙ ОСВІТІ

За тлумаченнями В.П. Д'яконова, Ю.В. Триуса комп'ютерну математику можна визначити як сукупність теоретичних, методичних, алгоритмічних, апаратних і програмних засобів, які призначені для ефективного розв'язування за допомогою комп'ютерів широкого кола математичних задач з високим ступенем візуалізації всіх етапів обчислень [1, с.116; 4, с.35].

Показником інтелектуальної потужності комп'ютерів стали новітні системи комп'ютерної алгебри (СКА). СКА випускаються різного рівня складності – від гнучкої системи Mathcad, зручної для символічних обчислень системи Derive до систем Mathematica, Matlab, Maple із можливістю графічної візуалізації обчислень.

На сьогоднішній день в широких колах користувачів обчислювальних машин став досить популярним і широко використовуваним термін «комп'ютерна математика». Значне розповсюдження та впровадження системи комп'ютерної алгебри (СКА) набули з масовим розповсюдженням ПК сучасного типу у 80 – 90-ті роки.

Саме у цей час з'явилися найбільш популярні комерційні математичні пакети - Mathematica, Maple, Matlab, Mathcad. Варто зазначити, що ці системи багато ідей запозичили з системи комп'ютерної алгебри Maxima, яка була розроблена в лабораторії Project MAC Массачусетського технологічного інституту (1968 – 1982 рр.). Це була перша універсальна система символічної математики та одна з ранніх систем, що базувалась на знаннях [4, с. 27].

На теперішній час розвиток математичних пакетів направлений на підвищення універсальності і функціональності за рахунок посилення візуалізації та створення більш наочного та зрозумілого інтерфейсу. Вони звільняють користувача від проведення громіздких, рутинних викладок, однотипних обчислень і дозволяє зосередитися безпосередньо на аналізі модельованого явища

Практично кожний пакет дозволяє використовувати вбудовану чи зовнішню мову програмування для максимальної автоматизації роботи. Спостерігається також тенденція до об'єднання математичних систем, що дозволяє реалізувати перевірку коректності розрахунків та моделей з використанням символічної математики.

Пакет Mathematica (розробник Wolfram Research) дозволяє проводити як числові розрахунки, так і аналітичні перетворення, виконувати операції теорії чисел та лінійної алгебри, надає широкі можливості побудови графіків та візуалізації геометричних фігур (відтворити звук, графік якого задається аналітичною функцією чи набором точок) та розробки програмного забезпечення [6].

Найбільша перевага цього пакету полягає у широкому наборі засобів для символічних розрахунків (Mathcad і Matlab мають слабкі засоби символічних розрахунків). Mathematica характеризується високою швидкістю та точністю розрахунків (до 100 знаків після коми).

Пакет Mathematica широко використовується у навчальному процесі. Для організації доступу до системи Mathematica у мережі використовують окремих додаток WebMathematica, інтерфейс якого забезпечує механізм роботи з ядром пакету (організація розрахунків в мережі; навчальні програми та публікації). У останніх версії пакету Mathematica був суттєво оновлений інтерфейс [6].

Новий інтелектуальний інтерфейс користувача передбачає, що після закінчення розрахунків будуть надаватись оптимізовані пропозиції про наступні можливі кроки. Натисненням кнопки можна виконати нову функцію чи відкрити модуль оперативної допомоги. Такий підхід до інтерфейсу користувача дозволяє краще орієнтуватись у функціях системи Mathematica.

Серед можливостей версії 9.0 (2012 рік) слід відмітити: аналіз соціальних 2 мереж; аналіз надійності та виживання; робота з часовими рядами; розпізнавання облич по фотографіям, суттєві зміни були внесені і у версію 10.0 (2014 рік).

За графічними можливостями, у тому числі у області 3-D графіки, Mathematica перевершує інші математичні пакети. Потужні засоби дво- та трьохмірної графіки дозволяють у робочому просторі документу креслити графіки функцій та створювати 3 анімаційні діаграми на основі серії рисунків.

У програмі можна задавати параметри побудови кожної окремої осі, ліній, надписів, а для трьохмірної графіки – параметри підсвічування, тіней, точку огляду. Пакет Mathematica містить власну мову функціонального програмування з потужною логікою. За своїми можливостями вона значно перевищує розповсюджені універсальні мови загального призначення (C, C++, Basic, Java). Весь пакет створений з застосуванням цієї мови, крім деяких функцій лінійної алгебри, які з метою оптимізації написані на мові C. Мова Mathematica підтримує і процедурне програмування з використанням стандартних операторів управління виконанням програми (цикли та умовні переходи), і об'єктно-орієнтований підхід [5, с. 47].

Програма дозволяє швидко створювати гіперпосилання, функції користувача та кнопки для автоматизації послідовності дій користувача. Найважчий документ можна зберегти у власному форматі nb, у форматі MathML, XML, HTML та видавничому форматі TEX (всього 50 форматів експорту/імпорту).

Важливою складовою системи являються пакети розширень (add-ons). Вони являють собою набори модулів, написаних на вбудованій мові програмування Mathematica та об'єднаних за тематикою задач.

Maple (розробник Waterloo Maple, остання версія Maple 2015 13 березня 2015 р.) являється однією з найбільш популярних систем символічних обчислень з розвиненою науковою графікою. Безперечно лідерство Maple у області символічної математики (2800 функцій та правил перетворення) підтверджується тим, що модулі символічної математики систем Mathcad, Matlab, MATH Office – це урізані версії символічного аналізатора Maple V. Пакет орієнтований на складні математичні обрахунки, візуалізацію даних та моделювання [2, с. 65]

Пакет Maple надається у трьох версіях: студентська, академічна та професійна. Доступна версія і для професійного використання, де в ліцензійному договорі зазначено про неможливість використання системи в комерційних, наукових і навчальних цілях.

Maple складається з ядра, процедур, написаних на мові C; бібліотеки, написаній на власній мові програмування Maple-мові та графічного інтерфейсу. Ядро виконує більшість базових операцій. Бібліотека містить велику кількість команд-процедур, які виконуються у режимі інтерпретації. Maple-мова є мовою процедурного програмування, яка подібна до мов Бейсик та Паскаль. За близькими до Бейсику правилами та за допомогою прийнятих математичних скорочень виконується введення математичних виразів у діалоговому режимі роботи з системою.

Вбудована Maple-мова надає можливості створення власних процедур для розширення можливостей Maple та адаптації до задач користувача. Система характеризується зручним графічним інтерфейсом. Інтерфейс Maple базується на концепції робочого поля (worksheet) чи документа, який містить рядки введення, виведення та текст, а також графіку.

Робота в Maple відбувається у режимі сесії (session) – користувач вводить певні команди, вирази, процедури та ін., які сприймає програма. Maple містить засоби для виконання чисельних розрахунків та операцій діалогової алгебри і дискретної математики. Багатофункціональність Maple та можливість

вирішення складних задач забезпечується спеціалізованими пакетами і бібліотеками вбудованих та допоміжних функцій. Функції зі спеціалізованих пакетів можна використовувати після об'яви завантаження пакету за допомогою команди `with (name)`, де `name` – ім'я використаного пакету.

Широкі можливості надаються для інтерполяції та апроксимації даних, побудови графіків, геометричних абстракцій (ліній, фігур та тіл) при завданні їх параметрів та маніпуляції з ними. У Maple наявні засоби спрощеної побудови графіка, коли він будується за виділеним виразом з параметрами за замовчуванням, а потім редагується користувачем.

Суттєвими перевагами графіки Maple в порівнянні з Mathcad являються можливість за допомогою функції `display` розміщувати в одній області документа різні типи графіки (декартові та полярні графіки) та наявність спеціального типу графіки, орієнтованої на візуалізацію рішення задач певного класу: диференціальних рівнянь, визначення області існування аргументів, пошуку множини коренів та лінійного програмування.

Для підвищення швидкодії символічно-чисельних розрахунків, в особливості обчислень з великими матрицями, в склад Maple (з 6 версії) введений модуль NAG (Numbering Algorithms Group). У модулі NAG використовуються алгоритми, в яких вирази, що розраховуються чисельно, система спочатку намагається максимально спростити аналітично, а вже потім передавати їх на розрахунок.

Очевидно, що комп'ютер використовується як засіб для доступного і мотивованого пояснення навчальних тем конкретної навчальної дисципліни. Одним із ефективних засобів підвищення результативності навчання математики є педагогічно виважене використання комп'ютерно-орієнтованих систем навчання, систем комп'ютерної математики за умов їх систематичного використання, добре продуманого добору навчальних задач, розв'язування яких проблематичне без використання комп'ютера.

Аналіз систем комп'ютерної математики та існуючих педагогічних програмних засобів для вивчення математики показав, що програмне забезпечення багатьох математичної дисциплін або відсутнє, або можливості його використання дуже обмежені.

Як показав огляд, розробка програмних систем підтримки навчання математики привертає увагу як розробників професійних математичних систем, так і систем, що створюються в університетах для використання в навчальній діяльності. В методичних системах навчання багатьох математичних дисциплін велику роль відіграють практичні аспекти – цикли практичних занять і лабораторних робіт, самостійна практична робота. Формування практичних умінь та навичок досягається саме тут, і ця частина навчального плану є центральною. Проблема адекватної комп'ютерної підтримки практичних занять менше розроблена і уявляється нам актуальною.

Нові інформаційні технології навчання дозволяють повною мірою розкрити педагогічні, дидактичні функції нових технологій навчання, реалізувати закладені в них потенційні можливості. В умовах ще існуючої лекційно-аудиторної системи занять вони найкраще вписуються в навчальний процес, при цьому можуть не змінювати зміст навчання, що визначений освітнім стандартом для базового рівня.

Література:

1. Дьяконов В. П. Компьютерная математика / В. П. Дьяконов // Соросовский образовательный журнал. – 2001. – Том 7. – № 11. – С. 116–121.
2. Жалдак М. І. Комп'ютерно-орієнтовані засоби навчання математики, фізики, інформатики / М. І. Жалдак, В. В. Лапінський, М. І. Шут // Інформатика. – 2006. – №3–4. – С. 3–96.
3. Основи стандартизації інформаційно-комунікаційних компетентностей в системі освіти України: метод. рекомендації / [В. Ю. Биков, О. В. Білоус, Ю.М. Богачков та ін.]; за заг. ред. В. Ю. Бикова, О. М. Спіріна, О. В. Овчарук – К.: Атіка, 2010.– 88с.
4. Триус Ю. В. Комп'ютерно-орієнтовані методичні системи навчання: монографія / Ю. В. Триус. – Черкаси, Брама-Україна, 2005. – 400 с.
5. Шокалюк С. В. Методичні засади комп'ютеризації самостійної роботи старшокласників у процесі вивчення програмного забезпечення математичного призначення: дис... канд. пед. наук: 13.00.02 / С. В. Шокалюк. – К., 2010. – 261 с.
6. Mathematical Computation with Maple V: Ideas and Applications [Електронний ресурс] / Ed. by T. Lee. – Ontario, Canada: Birkhauser Boston, 1993. – 199 с. – Режим доступу: <http://books.google.com.ua/books?id>

Науковий керівник:

кандидат педагогічних наук, доцент, Шевчук Лариса Дмитрівна

СЕКЦІЯ: ТЕХНІЧНІ НАУКИ

Калинчик В.П.
(Київ, Україна)

ДАТЧИКИ ТЕХНОЛОГИЧЕСКОГО УЧЕТА РАСХОДА ЭЛЕКТРОЭНЕРГИИ

При автоматизации управления электропотреблением в качестве первичных датчиков во многих случаях используют счетчики электроэнергии с импульсным выходом.

Существуют различные способы переоборудования обычных счетчиков:

встраивание в них магнитных, контактных, индукционных, фотоэлектрических и других датчиков.

Наибольшее распространение получили индукционные датчики и датчики, основанные на принципе поглощения отраженного светового потока [1-7]. Причем, последние датчики вносят наименьшую погрешность в результаты измерений и не требуют конструктивных изменений индукционных счетчиков..

Один из вариантов такого датчика представлен в настоящей работе [8]. Отличительной особенностью этого датчика является то, что потребляемая им мощность сведена до минимальной за счет импульсного питания осветителей.

В данном датчике (рис.1): 1 - диск электросчетчика; 2 - светопоглощающая метка; 3 - генератор; 4 - усилитель; 5 и 6 - осветители (светофоры); 7 и 8 - фотоприемники; 9 и 10 - элементы совпадения; 11 - триггер; 12 - выходной формирователь. Указанный датчик внедрен в серийных изделиях Е440, УП-2 и УП-3.

Разработан также датчик, сигнал в котором получается за счет срыва генерации блокинг-генератора с индуктивной связью при введении очередного лепестка в зазор катушки блокинг - генератора [9, 10].

Отличительным в этом датчике является то, что в нем имеется два блокинг-генератора с обратной связью, блокирующей работу одного из генераторов при включенном первом, что повышает надежность его работы.



Рис. 1. Фотоэлектрический датчик

На рис. 2 представлена структурная схема датчика, в котором: 1 -диамагнитный лепесток, установленный на оси электросчетчика; 2 и 3 -соответственно первый и второй блокинг-генераторы; 4 и 5 - детекторы; 6 -триггер и 7 - выходной формирователь. Разработанный датчик впервые применен в серийном устройстве УП-1.

Разработан также датчик индукционного типа, структурная схема которого представлена на рис. 3.

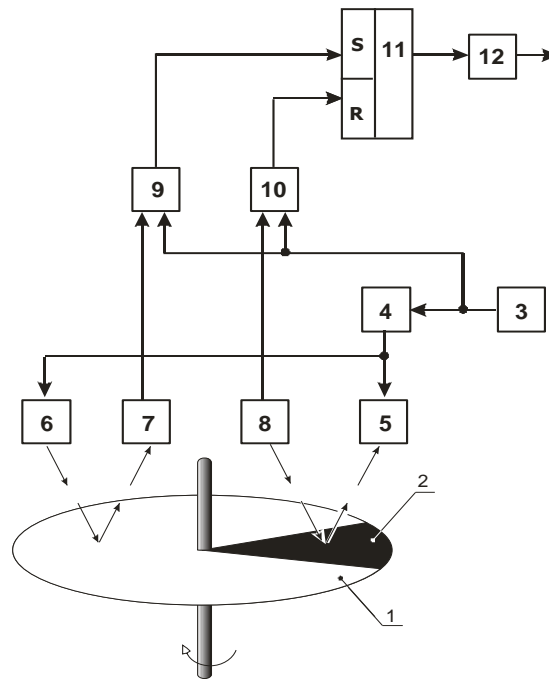

Рис. 2. Индукционный датчик

В данном датчике: 1 - диаманитный лепесток, установленный на оси электросчетчика; 2 - генератор импульсов; 3 и 4 - соответственно первый и второй трансформаторы; 5 и 6 - ключи; 7 - триггер; 8 - формиратель входных сигналов.

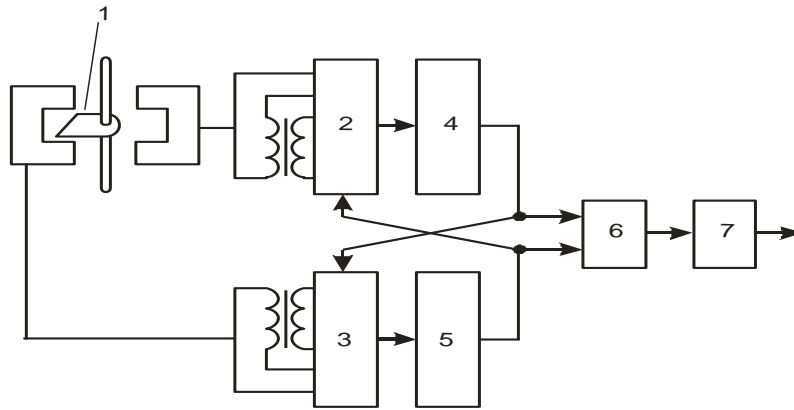

Рис. 3. Датчик индукционного типа

Диаманитный лепесток 1 представляет собой диск с прорезью. В момент прохождения прорези лепестка 1 через ось катушек трансформатора 3 или 4 осуществляется переключением триггера 7.

Указанный датчик отличается простотой конструкции за счет отсутствия регулировочных элементов. Он внедрен в серийное изделие СХ 5000.

Для исключения потерь информации в системах контроля электропотребления разработан датчик, осуществляющий накопление импульсов нарастающим итогом при неисправной линии связи или блоков приема информации и выдачу информации в линию при восстановлении работоспособности последних.

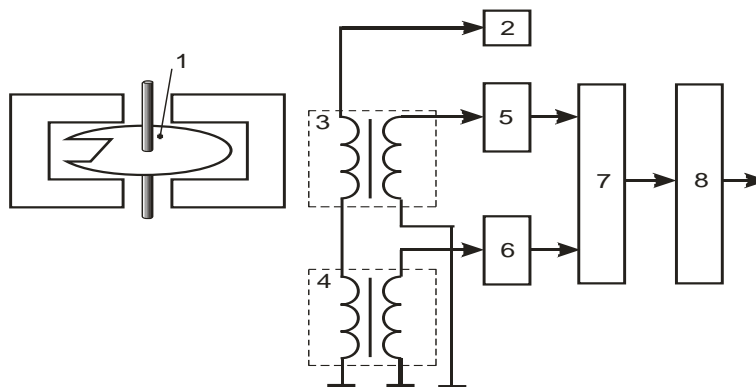
Литература.

1. А.С. 327415 СССР. Фотоэлектронный датчик//Б.А. Васильковский, В.С. Кувычко, А.В. Кузьмич и др. - Оpubл. 1975, Бюл. № 5. - 2 с.
2. А.С. 417725 СССР. Устройство для измерения потребления электроэнергии//Б.Ф. Крылов, Г.С. Комов. - Оpubл. 1974, Бюл. № 8. - 2 с.
3. Поповкин Ю.М., Тупиков А.Н. Импульсный преобразователь к счетчику расхода электроэнергии// Промышленная энергетика. - 1983. - № 5. - С. 14-15.
4. Третьяк В.И., Бородай И.М., Нагорный В.Н. К вопросу о дистанционном учете электроэнергии// Промышленная энергетика. - 1982. - № 5. - С. 22-23.
5. А.С. 401921 СССР. Устройство для передачи информации о расходе электроэнергии//В.В.Нечипуренко, А.Е.Беленицкий, А.И.Солтученко. - Оpubл. 1973, Бюл. № 41.- 2 с.
6. Датчик-формирователь импульсов для регистрации показаний счетчиков электроэнергии//Праховник А.В., Тарадай В.И., Сосновский Ю.А. - Промышленная энергетика, 1980. - № 4, С. 49-51.
7. Симонов О.В., Савин В.И., Рулев И.М. Телемеханические датчики импульсов для передачи информации от счетчиков электрической энергии. - В кн. Автоматизированные системы управления в энергохозяйстве промышленных предприятий. - М.: - 1976. - С. 114-119.

8. А.С. 1164607 ССРСР. Устройство дистанционного измерения потребления электроэнергии//В.П.Калинчик, В.А.Карунный, В.А.Нестеренко и др. - Оpubл. 30.06.85, Бюл. № 24.- 3 с.
9. А.С. 1569718 ССРСР. Датчик числа оборотов//А.В. Праховник, В.П. Калинчик, В.А. Карунный, В.А. Нестеренко и др. - Оpubл. 07.06.90, Бюл. № 21.- 2 с.
10. Пат. 14061 Україна. Датчик числа обертів // А.В. Праховник, В.П. Калінчик, В.О. Карунний, В.О. Нестеренко. - Оpubл. 25.04.97, Бюл. №2. – 2 с.

**Олександра Царева, Любов Саманів, Юлія Саманів
(Івано-Франківськ, Україна)**

ТЕОРЕТИЧНІ ОСНОВИ ВИБОРУ МЕТОДУ РЕАЛІЗАЦІЇ МАТЕМАТИЧНОЇ МОДЕЛІ ДЛЯ ЗАДАЧ ОПТИМІЗАЦІЇ СКЛАДНОЇ ТЕХНІЧНОЇ СИСТЕМИ (НА ПРИКЛАДІ ГАЗОТРАНСПОРТНОЇ СИСТЕМИ)

Моделювання виступає в якості одного з основних засобів дослідження навколишнього середовища. З наукової точки зору найбільш розповсюдженим є фізичне та математичне моделювання. Програмний код реалізації моделі будується найчастіше із застосуванням мови програмування та мови моделювання. Використання мови програмування передбачає програмну реалізацію співвідношень і рівностей, що описують саму модель. Тобто формально мова програмування оперує зі змістовним описом моделі складної системи, а не використовує її саму як основу. Проте найповніше математична модель відображається в моделюючому алгоритмі – записі у вигляді певної програми.

Моделюючий алгоритм представляє собою систему правил, що визначають послідовність операцій (арифметичних, логічних і деяких допоміжних), які необхідно виконати над вихідними даними, щоб одержати чисельні значення величин, обраних як шукані характеристики й показники надійності.

Основні задачі режимно-технологічного характеру, які вирішуються в комп'ютерному комплексі підтримки складної технологічної системи, включають в себе цілий ряд розрахункових процедур, які базуються на розроблених раніше математичних моделях технологічних процесів, що мають місце на об'єктах газотранспортної системи [1, с. 29]

Складні технічні системи, які можна досліджувати за допомогою моделюючих алгоритмів, повинні задовольняти деяким вимогам, основними з яких є наступні:

- можливість представлення структури системою графів (надійнісно-функціональних схем);
- кожен компонент системи має тільки два можливих стани: працездатний або непрацездатний;
- однозначне визначення в будь-який момент часу стану системи через стани її компонентів [1, с. 29].

Моделюючий алгоритм для складних багатофункціональних технічних систем складається з чотирьох підалгоритмів і логічного оператора, що перевіряє умову закінчення моделювання. Реалізація моделі представляє собою послідовне теоретичне відтворення процесу, що моделює реальну фізичну систему. Проте, перелік обмежень, що накладають на клас систем, істотно відображається на принципах моделювання процесів їхнього функціонування.

Більш досконалим, без граничної сфери є математичне моделювання. Для складної системи математична модель є нерівною конструкцією зі взаємодіючих елементів. До її формального опису відносять адресацію сигналів усередині складної системи (а саме: її опис), а також динамічні системи (тобто, елементи).

Загалом складна технічна система – це штучно створена сукупність елементів і відношень (зв'язків) між ними, які утворюють цілісну структуру об'єкта, що має властивості, які не зводяться до властивостей елементів.

Основними ознаками складної технічної системи є:

- 1) володіння певною єдністю мети і сприяння виробленню оптимальних виходів з наявної безлічі входів (оптимальність виходів повинна оцінюватися за заздалегідь розробленим критерієм ефективності);
- 2) виконання великої кількості різних функцій, які здійснюються безліччю частин або елементів, які входять до складу складної технічної системи;
- 3) складність функціонування (зміна однієї змінної призводить до зміни багатьох змінних і, як правило, нелінійним чином);
- 4) високий ступінь автоматизації;
- 5) можливість статистичного опису.

Також до основних характерних ознак складної технічної системи відносять наявність взаємопов'язаних елементів і частин, наявність входів і виходів, функціонування для досягнення поставленої задачі (цілі).

Таким чином, газопровід – це складна технічна система, що складається з елементів – компресорних станцій, лінійної частини та сховищ [2].

Модель технічного об'єкту, процесу або системи - це спрощене їх подання, зберігає з деякою точністю ті їх властивості, характеристики і параметри, які цікавлять дослідника [3, с. 18].

Математичне моделювання багатоелементних технічних систем повинно базуватися на ряді принципів, які забезпечують коректність і достовірність результатів моделювання і, в кінцевому рахунку, якісне проектування систем. Серед цих принципів можна виділити три основні принципи:

- 1) системний підхід при вирішенні завдань аналізу та синтезу;
- 2) принцип ієрархічного багаторівневого моделювання;
- 3) принцип множинності моделей.

В основі дослідження багатоелементних технічних систем з використанням математичного моделювання лежить системний підхід, кінцевою метою якого є системотехнічне проектування, спрямоване на побудову системи з заданою якістю. Для вирішення завдань проектування необхідно оперувати знаннями про те, як впливають різні способи структурно-функціональної організації на характеристики функціонування системи, тобто вирішувати задачі системного аналізу.

Принцип ієрархічного багаторівневого моделювання базується на ієрархічному описі досліджуваної системи і процесів, що протікають в них. При цьому система і процеси, що протікають в ній, представляються сукупністю моделей, кожна з яких описує поведінку системи з точки зору різних рівнів абстрагування, що відрізняються рядом характерних особливостей і параметрів, за допомогою яких і описується сама система і процеси в ній.

Існує два класи задач для реалізації кожної математичної моделі [4, с. 96]. До першого відносять задачі аналізу. Їх суть полягає в опрацюванні визначених параметрів чи аналізі структури самої системи за певним набором засобів. Задачі аналізу класифікують наступним чином. За частотою застосування їх поділяють на типові й нетипові. Типові задачі широко використовують при проектуванні найрізноманітніших об'єктів. Нетипові задачі пов'язані з необхідністю одержання деякої додаткової інформації і вимагають розробки спеціальних алгоритмів.

За іншою ознакою їх класифікують на задачі одноваріантного і багатоваріантного аналізу. Одноваріантний аналіз дає відповідь на запитання, чи виконуються умови, необхідні для функціонування об'єкта заданої структури при номінальних значеннях внутрішніх параметрів. Статистичний же аналіз відповідає на запитання, з якою імовірністю будуть виконуватися ці умови працездатності.

До другого класу відносять задачі синтезу, для вирішення яких часто застосовуються задачі аналізу. Синтез технічних об'єктів – це створення нових варіантів об'єктів. Для дискретних об'єктів синтез – це завдання визначення структури. Для безперервних об'єктів завдання синтезу – це завдання визначення їх структури і чисельних величин внутрішніх параметрів. У багатьох випадках ці завдання необхідно розрізнати, що і відбилося в термінології «синтез структури» і «розрахунок внутрішніх параметрів» (структурний синтез, параметричний синтез). Виникають завдання структурної і параметричної оптимізації (системна оптимізація)[5].

При цьому в процесі реалізації математичної моделі мовою програмування інформаційне та програмне забезпечення виконує ряд функцій, які необхідно враховувати при виборі методів реалізації.

Загалом методи реалізації математичних моделей можна розділити на три групи: графічні, аналітичні та числові.

Графічні методи дозволяють оцінювати порядок шуканих величин і напрямок розрахункових алгоритмів.

Аналітичні методи – точні чи наближені – спрощують фрагментарні розрахунки і дозволяють вирішувати задачі оцінки коректності і точності числових розв'язків.

Числові методи є основним інструментом реалізації математичних моделей. Вони дозволяють спростити вирішення задачі до обрахунку кінцевого числа арифметичних дій над числами і отримання цього рішення у вигляді числових значень. При цьому в процесі вибору методу реалізації варто звернути увагу на те, що рішення, отримані числовими методами, містять деякі неточності, тобто зазвичай є наближеними.

Окрім того, зазначені методи можуть бути використані як самостійно, так і спільно, залежно від цілей і задач реалізації.

Власне, проблеми таких задач пов'язані не тільки з теоретичним опрацюванням методів та способів їх вирішення, а також із розробкою інформаційно-програмної підтримки та алгоритмів, здатних працювати на реальних розрахункових схемах газотранспортної системи з реальними даними, якими володіють диспетчерські служби; з практичним застосуванням методів і алгоритмів розв'язання задач в реальних складних технічних системах.

Література:

1. Мельник А. М. Моделюючий алгоритм для оцінки багатофункціональних технічних систем/ А. М. Мельник, С. Я. Проць//Сучасні комп'ютерні інформаційні технології: матеріали VI Всеукр. шк.-семінару для молодих вчен. і студ. АСІТ'2016 [м. Тернопіль, 20-21 трав. 2016 р.]. – Тернопіль: ТНЕУ, 2016. – С. 28-30.
2. <http://techtrend.com.ua/index.php?newsid=7462>
3. Семенова І. І. Спосіб формування моделей складних технічних систем // І. І. Семенова // Нове в науці і техніці.- 2009.- № 2.- С. 18-24.
4. Саманів Л. В. Розробка інформаційних технологій для задач моделювання і оптимізації газотранспортних систем/ Л. В. Саманів, Р. І Храбатин// Розробка інформаційних технологій для задач моделювання й оптимізації газотранспортних систем: Звіт про науково-дослідну роботу. – Івано-Франківськ, 2010. – С. 94-97.
5. <http://eprints.kname.edu.ua/1554/>

СЕКЦІЯ: ФІЗИЧНА КУЛЬТУРА ТА ПРОФЕСІЙНИЙ СПОРТ

Галина Агапова, Олег Волков
(Астана, Казахстан)

**Л.Н. ГУМИЛЕВ АТЫНДАҒЫ ЕҰУ СТУДЕНТТЕРІНІҢ ДЕНЕ ШЫНЫҚТЫРУ ПӘНІ
БАҒДАРЛАМАСЫНДАҒЫ ҚОЛДАНБАЛЫ ЖАТТЫҒУЛАРЫ**

Дене шынықтыру пәнінің мақсаты болып физикалық дамуды, денсаулықты күшейтуді, жоғары шығармашыл кәсіби белсенділікке дайындалуды қамтамасыз ететін білім жүйесін, практикалық біліктілік пен білімділікті игеру болып табылады. Біздің ойымызша, бұл мақсатқа дене шынықтыру пәні барысында қолданбалы жаттығуларды жасау арқылы жетуге болады.

Жаттығулардың қолданбалы түрі олардың күнделікті өмірде, сонымен қатар студенттердің түрлі физикалық іс-әрекеттерінде (спорттық, кәсіби, әскери) қолданылуы арқылы ажыратылады.

Олар орындаушы адамның ағзасына жан-жақты әсерін тигізеді және қозғалыс қасиеттерін дамытудың бірден-бір әдісі болып табылады. Қолданбалы жаттығуларды орындау жылдамдық, төзімділік, икемділік, шапшаңдылық, қозғалыс дәлдігі сияқты қасиеттерді дамытады. Қолданбалы жаттығулар болашақ мамандарға олардың кәсіби, спорттық, әскери іс-әрекеттерінде қажет біліктіліктерін арттырады және олардың физикалық, техникалық дайындықтарында маңызды құрал болып табылады.

Л.Н. Гумилев атындағы ЕҰУ студенттерінің дене шынықтыру пәні бағдарламасы келесі қолданбалы жаттығулармен көрсетілген.

Жүру: қалыпты және саптық адыммен; қосалқы адыммен; аяқтың ұшымен; өкшемен; табанның ішке немесе сыртқа біріктірілуімен; жартылай отырып және толық отырып; шапалақ ұрып; тұзу және бүгілген қолдың әртүрлі жағдайларында; алдыға және жанына айқастырылған адыммен; бүгілген аяқтың санын жоғары көтеріп тұрып; арқамен алдыға;

Жүгіру: қарапайым; бүгілген аяқтың санын жоғары көтеріп; айқастырылған адыммен; қол ұстасып; арқамен алдыға;

Тепе-теңдіктегі жаттығулар: жерде және көтеріңкі сүйеніште, орынында және қозғалыста, түрлі әдіспен жүру (алдыға, артқа, жанына, шапалақ ұрып, қол ұстасып және т.б.)

Өрмелеу жаттығулары:

– гимнастикалық қабырғамен өрмелеу: қарапайым және аралас асылулар мен тірелулер көлденең, тік және қисық бағытта, жалғыз немесе жұппен орындалуы тиіс.

– көлденең және иіліп орнатылған гимнастикалық орындықпен өрмелеу: қарапайым және аралас асылуларда, тізеде тұрып тірелумен, отырып тірелумен, бүгілген қолда жатып тірелумен.

– көлденең және иіліп орнатылған гимнастикалық баспалдақпен өрмелеу: үстіңгі жағымен қарапайым және аралас тірелумен, астыңғы жағымен қарапайым және аралас асылумен; асып түсу және жорғалап өту.

– канат бойымен өрмелеу: бір және екі көлденең канат бойымен асылып кезекті және бір уақта ұстау (ерлерге); аралас асылуда басқа канатқа асып түсу (әйелдер үшін); үш амалмен.

Лақтыру және ұстау жаттығулары:

– кіші допты лақтыру, П.Ф.Лесгафттың "доп мектебі".

– әр түрлі формаға, көлемге ие қозғалмайтын және қозғалатын нүктеге лақтыру;

– үлкен доптарды түрлі бастапқы қалыптардан бір немесе екі қолмен лақтыру (волейбол, баскетбол, әр түрлі салмақты толтырылған).

– әртүрлі бастапқы қалыптардан гимнастикалық таяқты лақтыру.

Жүкті көтеру және тасымалдау жаттығулары:

-серіктесті тасымалдау амалдары: бір адамды әр түрлі тәсілмен бір, екі, үш, төрт адам;

-жүкті тасымалдау амалдары: әр түрлі салмақты жүкті тасымалдау, гимнастикалық снарядтарды, құрал-саймандарды, жабдықтауды тасымалдау.

Еңбектеп өтетін жаттығулар: төрт аяқтап, жартылай төрт аяқтап, бүйірмен, пластунша, шетке жылжып, серітеспен, жүкпен еңбектеу.

Қарапайым секірулер:

– тереңдікке секіру: сүйеніштен және аралас сүйеніштен, қолдың әртүрлі қалыптарында тік тұрып екі аяқпен итеріліп алға адымдау (біреуімен сермеп), бұрылыстармен және оларсыз; асылудан аяқты сермеп алдыға және артқа, бұрылыстармен және оларсыз.

– ұзын секіргішпен: жүгіріп өту, жүгіріп кіру, кезекті және бір уақытта жүгіріп кіру мен жүгіріп шығумен топпен секіру; бір-біріне қарсы бағытта айналатын секіргіштер арқылы.

– пружиналы көпірден секіру: қолдың және аяқтың әртүрлі қалпында, бұрылумен және бұрылусыз.

– жоғарыға секіру: аяқты бүгіп жалғыз және қол ұстасып, жіп немесе таяқ арқылы; гимнастикалық секіру; "терезеге" секіру

Жүру, жүгіру, қарапайым секіру, тепе-теңдікті сүйеніштің кішірейтілген ауданында сақтау, лақтыру және ұстау, жүкті көтеру және тасымалдау техникасын игеру, өрмелеу, асып түсу, кедергілерден өту,

жорғалап өтуді үйрену дене шынықтыру сабағында студенттердің алдына қойып отырған негізгі мақсаттарының бірі.

Қолданбалы жаттығулардың қолданылуымен жүретін сабақтар ашық және жабық спорттық кешендерде өткізіледі, сонымен қатар жергілікті рельефтің ерекшеліктерін қолдану арқылы табиғи шарттарда да жүргізіледі.

Әдебиеттер:

1. Гимнастика. Под ред. М.Л. Журавина, О.В. Озолина. М.: Издательский центр «Академия», 2002. – 448 с.
2. Гимнастика и методика преподавания. Под ред В.М. Смолевского. М.: Физическая культура и спорт. 1987. – 336 с.
3. Палыга В.Д. Гимнастика. М.: Просвещение, 1982. – 288 с.
4. ТУП. Образование высшее и профессиональное. Физическая культура (включая валеологию). Министерство образования и науки Республики Казахстан. Астана 2002 г.

Галина Агапова, Олег Волков
(Астана, Казахстан)

МЕТОДИКА ОБУЧЕНИЯ УПРАЖНЕНИЯМ В МЕТАНИИ И ЛОВЛЕ НА ЗАНЯТИЯХ ФИЗИЧЕСКОЙ КУЛЬТУРОЙ

Эта группа прикладных упражнений способствует развитию силы, быстроты, ловкости, координации движений, совершенствует глазомер студентов. В процессе выполнения оказывает непосредственное воздействие на мышцы рук и плечевого пояса.

Программа дисциплины «Физическая культура» студентов ЕНУ им. Л.Н. Гумилева первого и второго года обучения представлена следующими разновидностями прикладных упражнений в метании и ловле:

- Метание малого мяча, «школа мяча» П.Ф. Лесгафта.
- Метание по неподвижной и движущейся цели различной формы и объема.
- Метание больших мячей (резиновых, волейбольных, баскетбольных, набивных различного веса) из различных исходных положений одной и двумя руками.
- Метание гимнастической палки из различных исходных положений.

Метание малого мяча, «школа мяча» П.Ф. Лесгафта

П.Ф. Лесгафт придавал большое значение упражнениям в метании и ловле. Созданная им «школа мяча», до сих пор актуальна и широко применяется на практике. Обучение упражнениям происходит в следующей последовательности:

1. Бросить мяч в пол и поймать;
2. Бросить мяч вверх и поймать;
3. Бросить мяч вверх, дать упасть на пол и поймать;
4. Бросить мяч в стену, дать упасть на пол и поймать;
5. Бросить мяч в стену и поймать его, не дав упасть на пол;
6. Бросить мяч под углом в пол, дать ему удариться в стену, отскочить, упасть на пол, после чего поймать его;
7. То же, но поймать мяч, не давая ему упасть на пол;
8. Встать спиной вплотную к стене, бросить мяч в стену над головой, дать ему удариться о пол и затем поймать его;
9. То же, но поймать мяч, не давая ему упасть на пол;
10. Стоя спиной к стене (на небольшом расстоянии) бросить мяч назад-вверх в стену, дать ему упасть на пол и с поворотом лицом к стене поймать мяч, когда он отскочит от пола;
11. То же, но давая ему упасть на пол;
12. Поймать правой рукой мяч, брошенный под левую руку, опирающуюся о стену;
13. То же левой рукой под правую;
14. Поймать мяч, брошенный из-под ноги, опирающейся о стену;
15. То же, но нога поднята без опоры.

Данные упражнения можно усложнить, изменяя условия ловли, вводя дополнительные движения телом или руками, выполняя упражнения вдвоем, изменяя темп и т.д.

Метание по неподвижной и движущейся цели различной формы и объема

На занятиях физической культурой упражнения в метании в цель проводятся в крытых и открытых спортивных сооружениях, а также в условиях естественной местности. В спортивном зале в качестве цели используют различные мишени, нарисованные на стенах, или специальных щитах, а также обручи, гимнастические кольца, набивные мячи, булавы, кегли. В качестве предметов для метания применяются малые и большие мячи. На спортивной площадке или в условиях естественной местности метание в цель осваивается в игре «городки», «снежки».

Большое значение имеет метание по движущейся или внезапно появляющейся цели. Для этого необходимо два щита, за которыми располагаются студенты. Они перекатывают, перебрасывают или выставляют на время предметы. Остальные студенты малыми мячами должны в эти предметы попасть. Варьировать сложность упражнений можно за счет изменения скорости передвижения появляющихся предметов, их размеров и длительности их пребывания в поле зрения студентов.

Метание больших мячей из различных исходных положений одной и двумя руками

Перебрасывание больших мячей от одного партнера к другому – наиболее характерный способ выполнения упражнений этой группы, где в качестве предметов используют большие резиновые, волейбольные, баскетбольные, набивные мячи различного веса.

Существуют следующие способы выполнения упражнений в подбрасывании и ловле больших мячей: бросок снизу; бросок из-за головы; толчок двумя руками от груди; толчок одной рукой от груди; толчок от плеча одной и двумя руками; бросок из-за спины через плечо одной рукой и ловля двумя; ловля мяча перед собой или сбоку; ловля мяча над головой; ловля мяча за спиной; бросок между ногами с наклонами вперед и ловля с поворотом и без поворота; зажав мяч между стоп, прыгнуть вверх, подбросить мяч перед собой и поймать его.

Кроме того, применяются и такие упражнения: метание мяча одной рукой с замаха в сторону; бросок назад через голову; бросок мяча в сторону, стоя боком к партнеру; бросок мяча назад и вперед через голову из положения стоя согнувшись ноги врозь; бросок мяча вперед ногами; в положении сидя, зажав мяч между стоп, перекаат назад на спину и бросок мяча назад; то же из положения лежа на спине; бросок мяча вперед-вверх, резко разгибаясь в тазобедренных суставах и поднимая туловище (мяч за головой между стоп поднятых ног).

Метание гимнастической палки из различных исходных положений

Подбрасывание и ловля гимнастической палки сводятся к ее подбрасыванию в горизонтальном, вертикальном и наклонном положениях и ловле одной или двумя рукой различными хватами. В фазе полета палка может переворачиваться в воздухе вокруг продольной и поперечной осей.

При обучении упражнениям в метании и ловле применяются целостный метод, метод расчленения и метод подводящих упражнений. В целях формирования правильной осанки обучать метанию и ловле необходимо как правой, так и левой рукой.

По координации навык метания значительно легче, чем ловля. При ловле в одном действии решается несколько задач в короткий отрезок времени: определяется направление и скорость летящего предмета, его объем и масса, особенности полета и в зависимости от этого выбирается способ. Поэтому, сначала осваивают технику ловли.

Упражнения в метании и ловле усложняются путем: а) изменения объема и веса бросаемых предметов; б) увеличения количества одновременно бросаемых предметов; в) увеличение дальности полета бросаемых предметов; г) изменения исходных положений; д) сочетания метаний и ловли с движущимися руками, ногами и туловищем; е) выполнения упражнений одной рукой.

Литература:

1. Гимнастика. Под ред. М.Л. Журавина, О.В. Озолина. М.: Издательский центр «Академия», 2002. – 448 с.
2. Гимнастика и методика преподавания. Под ред В.М. Смолевского. М.: Физическая культура и спорт. 1987. – 336 с.
3. Палыга В.Д. Гимнастика. М.: Просвещение, 1982. – 288 с.
4. ТУП. Образование высшее и профессиональное. Физическая культура (включая валеологию). Министерство образования и науки Республики Казахстан. Астана 2002 г.

**Виктор Заика, Виктор Ярошевич, Сергей Сурков
(Брест, Республика Беларусь)**

ФОРМИРОВАНИЕ ЭМОЦИОНАЛЬНОЙ УСТОЙЧИВОСТИ СПОРТСМЕНОВ

Высокая общественная и личная значимость крупных соревнований способствуют возникновению психической напряженности – состоянию стресса, при котором очень трудно сохранить приобретенные навыки, что может приводить к срывам и поражению спортсменов. «В сложных видах деятельности могут возникать напряженные ситуации – обстоятельства, порождающие значительные трудности и в то же время требующие от человека быстрых, точных и безошибочных действий» [1, стр. 3]. Поиск выхода из экстремальных ситуаций, наряду с профессиональными знаниями, требуют от спортсмена эмоциональной устойчивости, выдержки, хладнокровия, собранности.

Эмоциональная устойчивость характеризуется таким сочетанием эмоциональных, волевых и интеллектуальных компонентов психической деятельности, которое способствует успешному решению человеком сложных и ответственных задач в напряженной эмоциональной обстановке без значительного отрицательного влияния на самочувствие и дальнейшую работоспособность. Установлено, что с одной стороны эмоциональная устойчивость спортсменов связана с силой нервной системы, а с другой – с

подвижностью нервных процессов и особенностями второсигнальных управляющих влияний на изменение возбудимости нервных структур. В зависимости от ситуации, психологических особенностей личности, опыта, умения владеть приемами психорегуляции, спортсмену удается изменить структуру эмоциональных переживаний, перевести их в русло, благоприятствующее успешному выступлению на соревнованиях [2].

Таким образом, прогнозирование того, как спортсмен будет выполнять свои профессиональные действия в экстремальных условиях соревнований, т. е. оценка его эмоциональной устойчивости, является очень важной.

В исследовании участвовали 9 студентов-легкоатлетов группы повышения спортивного мастерства (квалификация – 1 разряд, КМС) и 8 спортсменов-пловцов (квалификация – КМС, МС).

Применение черно-красных таблиц с введением неожиданных помех позволяет выявить эмоциональные реакции испытуемых, создать условия, в которых достаточно ярко проявляется уровень их эмоциональной устойчивости.

Для определения уровня развития эмоциональной устойчивости использовались следующие методики.

Методика определения скорости переключения внимания (ПВ)

Условия проведения обследования: изолированная комната.

Содержание обследования. Испытуемому предъявляется квадрат (красно-черные таблицы Шульте-Платонова), разделенный на определенное число мелких квадратов, в которых в случайном порядке помещены арабские числа от 1 до 25 черного и от 1 до 24 красного цвета. Испытуемый должен последовательно осуществлять поиск чисел: сначала только черного цвета (А), потом только красного (В). При этом поиск черных чисел осуществляется в восходящем порядке, а красных в нисходящем. Затем осуществляется смешанный поиск черных и красных чисел, в ходе которого испытуемый оказывается перед необходимостью переключать внимание с одной последовательности на другую (Спв). По времени, затраченному на выполнение каждого из заданий, можно судить о скорости переключения внимания.

Порядок проведения обследования.

Испытуемый, прослушав общую инструкцию, последовательно выполняет задания 1, 2 и 3. Экспериментатор регистрирует время выполнения каждого задания от момента называния испытуемым первого числа до нахождения и называния последнего. Если 1 задание выполняется с ошибками или время по нему превышает 90 сек., необходимо предложить испытуемому повторно выполнить задание на другой таблице.

Обработка и оценка результатов обследования

Время переключения внимания (Тпв) подсчитывается по формуле $T_{пв} = C_{пв} - (A+B)$, где $C_{пв}$ – время, затраченное на выполнение третьего задания, А – время, затраченное на выполнение первого задания, В – время, затраченное на выполнение второго задания.

Ошибкой считается смена направления одного из рядов (оба ряда убывают или оба ряда возрастают), обоих рядов (черные убывают, красные возрастают), смена цвета ряда (вместо черного числа показывается красное или вместо красного – черное), а также пропуск очередного числа (если пропущено несколько чисел подряд, то количество ошибок соответствует количеству пропущенных чисел), повторный показ, возврат к предыдущим числам, несоблюдение порядка чередования цвета. Количество ошибок $N=0$, если фактический ряд совпадает с эталонным и количество исправлений при этом не превышает 1.

Методика определения эмоциональной устойчивости (ЭУ)

Условия проведения обследования: изолированная комната.

Содержание обследования. Методика создана на базе методики «переключение внимания» и выявляет влияние помех на результат деятельности, сравнивая его с результатом выполнения базовой методики. Обследование проводится сразу же после оценки скорости переключения внимания. Испытуемому предлагается выполнить смешанный счет черных и красных чисел (как в задании 3), причем он предупреждается о том, что в середине работы ему будут предъявляться активные помехи. Активной помехой служит мужской голос, произносящий числа в том же сочетании и порядке, в котором их должен называть испытуемый, начиная с 9 черных – 16 красных. Каждая пара чисел повторяется голосом 2 раза, что служит помехой для правильного счета. Подача помех испытуемому включается после нахождения им пары чисел: 8 черных – 17 красных. По разнице во времени выполнения задания с помехами и без, с учетом особенностей выполнения 4-го задания, выносятся оценка индивидуальных показателей.

Порядок проведения обследования

Активные помехи включаются автоматически или вручную с магнитофона при счете испытуемым пары чисел: 8 черные – 17 красные. Одновременно с этого момента при ручной регистрации экспериментатор регистрирует в протоколе все ошибки испытуемого. Повторное проведение обследования с помехами не допускается.

Обработка результатов обследования

Автоматически или секундомером фиксируется время, затраченное испытуемым на смешанный счет черных и красных чисел с помехами (C^*). Показатель эмоциональной устойчивости Тэу рассчитывается как разница во времени, затраченном на выполнение задания с помехами и без помех:

$$T_{эу} = C^* - C_{пв}.$$

Ошибкой считается смена направления одного из рядов (оба ряда убывают или оба ряда возрастают), обоих рядов (черные убывают, красные возрастают), смена цвета ряда (вместо черного числа показывается красное или вместо красного – черное), а также пропуск очередного числа (если пропущено несколько чисел подряд, то количество ошибок соответствует количеству пропущенных чисел), повторный показ, возврат к предыдущим числам, несоблюдение порядка чередования цвета.

Внедрение с учетом специфики легкой атлетики и плавания педагогической технологии [2], базирующейся на адекватном подборе средств и методов психолого-педагогической подготовки, способствовало повышению уровня переключения внимания и эмоциональной устойчивости у испытуемых.

Для проверки эффективности разработанной педагогической технологии были проведены две серии формирующего педагогического эксперимента по методу автоконтроля [3]. Оценка различий в зависимой выборке производилась с помощью U-критерия Манна-Уитни (таблица 1, 2).

Таблица 1 – Результаты исходного и итогового уровня сформированности переключения внимания и эмоциональной устойчивости в группе ПСМ

Показатели	Исходный уровень (n = 9) $\bar{X} \pm \sigma$	Итоговый уровень (n = 9) $\bar{X} \pm \sigma$	U	p
Спв	190,22 ± 29,26	159,67 ± 29,41	15,5	< 0,05
Тпв	107,78 ± 19,94	78,44 ± 32,44	19	< 0,05
ПВош	12,67 ± 11,88	0,67 ± 1,66	8,5	< 0,01
С*	230,56 ± 29,86	173,78 ± 36,70	10	< 0,01
Тэу	40,33 ± 30,55	14,11 ± 11,65	19,5	< 0,05
ЭУош	18,67 ± 12,65	1,78 ± 4,06	11	< 0,01

Примечание – ПСМ – повышение спортивного мастерства; Спв – время выполнения смешанного поиска черных и красных чисел без активных помех; Тпв – время переключения внимания; ПВош – количество ошибок за время выполнения смешанного поиска черных и красных чисел без активных помех; С* – время выполнения смешанного поиска черных и красных чисел при активных помехах; Тэу – разница во времени выполнения смешанного поиска черных и красных чисел с помехами и без помех; ЭУош – количество ошибок за время выполнения смешанного поиска черных и красных чисел с активными помехами.

Похожие результаты были получены и в эксперименте с пловцами.

Таблица 2 – Результаты исходного и итогового уровня сформированности переключения внимания и эмоциональной устойчивости спортсменов-пловцов

Показатели	Исходный уровень (n = 8) $\bar{X} \pm \sigma$	Итоговый уровень (n = 8) $\bar{X} \pm \sigma$	U	p
Спв	242,50 ± 46,38	174,50 ± 31,95	7,5	< 0,01
Тпв	126,63 ± 26,58	87,25 ± 26,81	9	< 0,01
ПВош	13,38 ± 9,04	0,38 ± 0,74	6,5	< 0,01
С*	303,0 ± 104,32	184,25 ± 46,97	5	< 0,01
Тэу	60,50 ± 84,89	9,75 ± 26,55	14	< 0,05
ЭУош	17,50 ± 13,13	1,00 ± 1,93	10	< 0,05

Позитивные изменения свидетельствуют о том, что предложенная педагогическая технология позволила повысить эмоциональную устойчивость, что отразилось и на спортивных результатах. Так же, как и приобретение спортивного навыка, эмоциональная устойчивость нуждается в специальной систематической тренировке. Усовершенствованная система самоуправления, саморегуляции позволяет спортсмену полней реализовать скрытые резервные возможности и в тренировке, и в соревнованиях.

Литература:

1. Дьяченко, М.И. Готовность к деятельности в напряженных ситуациях / М.И. Дьяченко, Л.А. Кандыбович, В.А. Пономаренко. – Минск: Университетское, 1985. – 208 с.
2. Заика, В. М. Технология формирования соревновательной надежности в процессе психолого-педагогической подготовки: монография / В. М. Заика; Брест. гос. ун-т им. А. С. Пушкина. – 2-е изд., перераб. и доп. – Брест: БрГУ, 2016. – 209 с.
3. Сепетлиев, Д. Статистические методы в научных медицинских исследованиях / Д. Сепетлиев. – М.: Медицина, 1968. – 420 с.

СЕКЦІЯ: ФІЛОЛОГІЧНІ НАУКИ

Суманбар Актамова, Шахзада Базарбаева
(Ташкент, Узбекистан)

BO'LAJAK CHET TILLARI O'QITUVCHISINING MA'NAVIY QIYOFASI

O'zbekiston Respublikasining Birinchi Prezidenti Islom Karimov "Agar biz zamon bilan hamnafas yashamoqchi bo'lsak, dunyodagi boshqa xalqlar, boshqa millatlardan kam bo'lmaslikni, aksincha ular bilan teng, erkin, hamkor bo'lib umr kechirishni istasak, farzandlarimizning baxtu kamolini ko'rmoqchi bo'lsak ... jasorat bilan birgalikda kurash olib borishimiz shart" degan edilar. Demak hozirgi rivojlanib, taraqqiy topayotgan zamonimizda biz teran bilimga ega va asosiysi jahon saxnasida O'zbekiston nomidan katta yutuqlarni qo'lga kiritish olishimiz lozim. Bunday holatda albatta biz zamonimiz talab qilayotgan zamonaviy texnologiyalar va chet tillarini mukammal bilishimiz kerak. Birinchi Prezidentimiz Qarorlariga binoan 2012-yildan boshlab davlatimizda Chet tillarini mukammal o'rganishga katta e'tibor qaratilmoqda. O'rganayotgan tilini mukammal biladigan va unda be'malol suhbatlasha oladigan zamonaviy kadrlarni tayyorlash bu pedagoglarning vazifasidir. Ya'ni to'laqonli bilimga ega va o'z kasbiga astoydil bel bog'lab, yosh avlod tarbiyasi uchun o'zida ma'suliyat sezgan o'qituvchilargina bunday natijali ishga qo'l urushi mumkin.

Demak, bo'lajak chet tillari o'qituvchisining ma'naviy qiyofasi haqida so'z boshlar ekanmiz, bu yerda asosiy e'tiborni bugungi kunda ta'lim olayotgan talabalarga qaratamiz. E'tiborli tomoni shuki, oliy ta'lim muassasidagi talabalar kerakli bilim bilan birga xulq-atvor, o'zini tutish qoidalarini ham o'zlariga dars berayotgan ustozlaridan oladilar. Demak, kerakli jarayon ta'lim muassasasida amalga oshiriladi. Professional pedagog bu talabalarga faqatgina bilim emas, balki odob-axloq, ta'lim-tarbiya ham beradigan insondir. Shu boisdan ham pedagoglarimiz ta'lim jarayonida o'quvchilarining harakatlariga befarq bo'lmasligi shart.

O'qituvchi o'zining fidokorona mehnati bilan yosh avlodni o'qitish va tarbiyalash sifatini oshirishga katta hissa qo'shayotgan ijodkoridir [1]. O'qituvchi bergan bilim u o'qitayotgan o'quvchilarning ertangi kuni yana o'ziga o'xshagan o'quvchilarga bilim berishiga ko'maklasha oladi. Ya'ni, bugun o'qituvchi bergan to'g'ri va kerakli bilimlar, ertaga o'z mahsulini beradi. Chet tillarni o'qitishga ixtisoslashtirilgan oliy ta'lim muassasalari yoki fakultetlarda mutaxassislik fanlarni o'zlashtirilgan nazariy bilimlar bilan amalda qo'llash masalasiga katta e'tibor qaratish kerak. Oliy ta'lim muassasalarida bunday imkoniyatlarni tashkil toptirish va rivojlantirish pedagoglarning asosiy vazifasi sanaladi. Ayniqsa, ta'lim jarayonida muammoli mavzular, bahs-munozaralar, javobini kutayotgan savollarni qo'llash orqali talabalarining, bo'lajak o'qituvchilarning bilimini oshirish mumkin.

O'qituvchi o'zi o'qitayotgan o'quvchilarida yaxshi hislatlarni, ma'naviy axloqni ko'rishi uchun dastavval u o'zida yetarlicha odob-axloq qoidalarini mujassam etgan bo'lishi kerak. Nafaqat chet tili pedagoglari balki, umuman barcha o'qituvchilar bilim oluvchini dars jarayonida e'tiborini tortib, darsga faol qatnashishini xohlasa, u faqatgina o'z sohasi bo'yicha emas, balki pedagogic-psixologik bilimlardan ham xabardor bo'lishi, talaba psixologiyasini teran tushungan holda bilim berishi shart. O'qituvchilar huddi san'atkordek, barchaning diqqat-e'tiborini o'ziga torta olishi kerak.

Pedagog Shahnoza Xalilovani fikriga ko'ra Pedagoglar uchun ham Gippokrat qasami taalluqli deb qaralsa, uni quyidagicha izohlash mumkin ekan:

1. Talabadagi insoniylikni hurmat qilish, o'zingizga qanday munosabatda bo'lishlarini xohlasangiz, ularga ham shunday munosabatda bo'ling.
2. Doimo o'zingizni rivojlanish va o'sishga, o'qishga undang, zero, kimki o'zi o'qimasa, boshqalarda o'qishga ishtiyiq tug'dira olmaydi.
3. Talabalarga bilimni shunday beringki, toki, ular o'zlashtirishni xohlasin va o'zlashtirishsin.
4. O'qitishning maqsadi faqat talabaga ma'lum bilimlarni berishdan iborat bo'lmay, ularda mustaqil va o'qituvchi yordamisiz yuqori cho'qqilarni egallash malakalarini yaratishdan iborat.
5. Talabalarga nafaqat bilim berish, balki ularni ma'naviy-axloqiy sifatlarini rivojlantirib, yuksak madaniyatli etib tarbiyalash [1].

Chindan ham, talabalarga qanchalik onalik yoki otalik mehr berib, bilim bersa, ular ham o'z ota-onasi bergan topshiriqni bajarayotgandek, astoydil chuqur bilim olishga qiziqadilar. Shuning bilan birga aytib o'tish kerakki, ustozlarning nutq madaniyati ham talabaning darsga bo'lgan ishtiyogini oshiradi.

Dars berayotgan pedagog ingliz tili ta'limi jarayonida talabalarining ijtimoiy-madaniy kompetensiyalarini ham oshirib borishi, ya'ni til o'rganayotgan talabaga o'zi gaplashayotgan va yashayotgan davlatning madaniy, ijtimoiy hayoti haqida erkin fikr yuritish imkoni darajasida bilim bera olishi kerak. Chet tili ta'limining kasbiy malakalari majmuyi haqida fikr bayon qilinadi, ammo metodik malakalar tavsifini turli olimlar turlicha izohlaydilar. Ayrim mualliflar ushbu muammoga tilning muayyan aspekti nuqtayi nazaridangina yondoshishsa, bir guruh mutaxassislar muloqot nazariyasi doirasida mulohaza yuritgan, yana bazi olimlar ushbu masalani ta'lim bosqichlariga bog'lagan holda hal qilishga urinishgan [2].

Xulosa qilib aytadigan bo'lsak, Makaziy Osiyo mintaqasi xususiyatlarini aks ettiradigan chet tili muallimlarining kasbiy-metodik tayorgarliklari ma'lum darajada o'rganib chiqilgan va bundan keyin ham taraqqiy topib, yuksak darajada bizga imkoniyat ochib beradi.

Foydalanilgan adabiyotlar:

1. Sh. Xalilova. "Jahon tillarini o'rgatish jarayonida talabalarda ma'naviy-axloqiy madaniyatni shakllantirish". Toshkent 2007
2. T. Sattarov. "Bo'lajak chet tili o'qituvchisining uslubiy omilkorligini shakllantirish texnologiyasi" Toshkent 2003.

Шахзада Базарбаева, Дилноза Фархадова
(Ташкент, Узбекистан)

МАКТАБГАЧА ТА'ЛИМ YOSHIDAGI BOLALARGA CHET TILLARINI O'QITISHDA PSIXOLOGIYANING O'RNINI

Mustaqil O'zbekiston Respublikasi yetuk kadrlarni, intellektual salohiyatga ega mutaxassislarini tayorlashda o'ziga yarasha ta'lim uslubini joriy etgan. 1997-yilda qabul qilingan "Ta'lim to'g'risidagi qonun" va "Kadrlar tayorlashning milliy dasturlari" tamoyillari asosida bugungi kunda Mamlakatimizda "9+3" ya'ni 12 yillik majburiy ta'lim joriy qilingan bo'lib, bunda o'quvchilar 9 yil umumta'lim maktablarida, 3 yil akademik litsey va kasb-hunar kolledjlarida o'z bilimlarini bepul oshirish imkoniyatiga egadirlar. O'zbekiston Respublikasi Konstitutsiyasining 41-moddasida "Har bir inson bepul ta'lim olish huquqiga ega. Maktab ishlari davlat nazorati ostida" deb ko'rsatilgan.

Ma'lumki, yurtimizdagi har bir oila maktab yoshiga yetmagan farzandlarini dastavval, maktabgacha ta'lim muassasalariga berib, ularni maktabgacha tayorlashning dastlabki bosqichini amalga oshiradilar. Bunda ular ta'lim standartlariga to'liq bo'ysungan holda, quyi bosqichdagi bilimlarni o'zlashtiradilar. O'zbekiston Respublikasi Birinchi Prezidenti Islom Karimovning 2008-yil "Ma'naviyat" nashridan chiqqan "Yuksak ma'naviyat-yengilmas kuch" asarida "5 yoshgacha bo'lgan bolalar umri davomida oladigan ma'lumotlarning 70 % ini qabul qiladi" [1] deb aytib o'tganlar. Darhaqiqat, bog'cha yoshidagi bolalar ham mana shu yoshgacha tarbiyachilaridan bolalar olishi kerak bo'lgan ma'lumotni o'zlashtirib boradilar. O'zbekiston Respublikasi Birinchi Prezidentining 2012-yil 10-dekabrda "Chet tillarini o'rganish tizimini yanada takomillashtirish chora-tadbirlari to'g'risida"gi Qaroriga binoan Mamlakatimizdagi barcha ta'lim dargohlarida, xususan maktabgacha ta'lim muassasalarida ham chet tillarini o'qitish tizimi joriy etildi. Bunga binoan, maktab yoshigacha bo'lgan bolalarga chet tillarini interfaol usullardan foydalanib o'rgatish davr talabiga aylandi. Shu o'rinda aytib o'tish kerakki Mustaqillik yillarida 51,7 ming nafardan ziyod chet tillar o'qituvchilari tayyorlandi, umumta'lim maktablarning 5-9 sinflari uchun ingliz, nemis va fransuz tillari bo'yicha multimedia darsliklari boshlang'ich sinflarda ingliz tilini o'rganish bo'yicha elektron resurslar tayyorlandi, umumta'lim maktablarida, kasb hunar kollejlari va akademik litseylarda 5 mingdan ko'proq lingfon xonalari jixozlandi. Shu bilan birga, chet tillarni o'rganishni tashkil qilishning amaldagi tizimini tahlil etish shuni ko'rsatmoqdaki, ta'lim standartlari, o'quv dasturlari va darsliklar zamon talablariga xususan, ilg'or axborot va media texnologiyalaridan foydalanish borasidagi talabga to'liq javob beradi. Ta'lim tizimining barcha bosqichlarida chet tillarni uzluksiz o'rganishni tashkil qilish, shuningdek o'qituvchilar malakasini oshirish hamda zamonaviy o'quv uslubiy materiallar bilan ta'minlash yanada takomillashtirilishini taqozo etadi.

Maqolamiz mavzusidan kelib chiqqan holda, maktabgacha ta'lim muassasalaridagi bolalarga chet tillarni o'qitishda psixologiyaning tutgan o'rnini haqida aytib o'tish joizdir.

Chet tillarni o'qitishda ikki maqsad: kommunikativ-o'rganilayotgan tildan fikr almashish vositasi sifatida foydalanish ko'nikmasini shakllantirish hamda umumiy ma'lumot berish va o'quvchilarni tarbiyalash maqsadlari ilgari suriladi. Bugungi kunda maktabgacha ta'lim yoshidagi bolalarga hozirgi zamon texnikasi bilan dars o'tish samarali natija bermoqda. Eng avvalo dars o'tishda bolalar psixologiyasidan kelib chiqqan holda, ularning qabul qilish darajasiga qarab bilim berish maqsadga muvofiqdir. Shunday ekan bolalarning xotirasi, nutqi va idrokiga e'tibor berishimiz zarur. Bunday holatda bolalarning javob reaksiyasi har xil bo'lishi mumkin. Ko'pchilik hollarda ta'lim berayotgan mutaxassislar yaxshi o'zlashtirayotgan bolalarni o'zlashtirishi qiyin bo'layotgan tengdoshlarining yoniga o'tqazib bilimlarni taqqoslashga imkoniyat yaratish kerak. Bunda ikkala bola ham o'zidagi kamchilik va yutuqlarni ko'rib o'zidan xulosa chiqaradi. Mana shu joyda esa psixologiya yordamga keladi, ya'ni yuqorida ko'rsatib o'tilgan psixologik jarayonlar bolaning o'tilayotgan mavzuni tushunishi, esda saqlashi va analiz qilishi uchun ko'makchi vazifasini bajaradi.

Chet tili o'qitish metodikasi psixologiya bilan ikki tarafлама- nutq psixologiyasi va pedagogik psixologiya bilan aloqa bog'laydi. Inson nutqi nutq fiziologiyasida va nutqning sodir bo'lishi hamda uni idrok etish psixolingvistikada ilmiy tadqiq qilinadi. Barcha tillarda nutq til materiali va nutq mexanizmlari vositasida yuzaga keladi.

Chet tili o'qitishning dastlabki bosqichida avvalambor tovush, so'z va gaplarning talaffuz qilinishi animatsion dasturlar va o'yinlar orqali tashkil qilinadi. Dars beruvchi mutaxassis misollarni oddiy ko'rinishda o'sha xona ichidan chiqib ketmagan holda bilim oluvchining tafakkuriga darhol joylashib oladigan misollardan foydalanishi maqsadga muvofiqdir. Bilamizki bu yoshda bolalar o'yinqaroq bo'ladi va belgilangan mavzuni tushuntirayotgan paytda ularga lug'aviy so'zlarni bergandan ko'ra, rasmlar, buyumlar, multimedia vositalari va o'yinlar orqali bilim berish afzalroqdir. Ya'ni oradan ma'lum vaqt o'tgandan keyin ular xotirasidagi ma'lumotlarni esdan chiqargan taqdirda ham ko'rgan buyumlarni ko'rsa o'sha mavzu esiga tushadi.

Bog'cha yoshidagi bolalarga qiyin Grammatik mavzular emas, balki eng oddiy va foydali so'zlar o'rgatilib boriladi. 3 yoshdan 6-7 yoshgacha bo'lgan bolalarga chet tilini o'rgatishda uning imkoniyatlari keng bo'lib, belgilangan mavzu bo'yicha talab etilayotgan bilim, malaka va ko'nikmaga erishish oson bo'ladi. Chet tilini

o'rgatishning boshlang'ich davrida darsda turli raqs harakatlaridan iborat bo'lgan jismoniy mashqalardan foydalansak ham, bunda o'quvchilar oldiga bu harakatlarning nomini eslab qolish maqsadi qo'yilishi zarur. O'quvchilar o'zlarini erkin tutishlari, o'qituvchi bilan birga darsni qiziqarli o'tishiga va o'qituvchi bilan do'stona munosabatda bo'lishi kerak. Chunki, ularning ingliz tilida muloqot qilishga tayorligi va o'z istaklarini bildirishi shu tildagi muloqot imkoniyatlarini kengaytirishi kerak. Bolalarning chet tillarini o'zlashtirishida ota-onalarning o'рни benihoyatda kattadir. Ota-onalar bolalari bilan uyiga kelganda muntazam shug'ullanib, oddiy so'zlar bilan muloqotda bo'lishlari va bog'chada o'rgangan yangi so'zlari haqida so'rab borishi kerak. Unga berilgan topshiriqlarni birga bajarishi lozim. Bolalarning so'z boyligini oshirish maqsadida ommaviy axborot vositalaridan foydalanib, ular uchun berib boriladigan chet tilidagi ko'rsatuvlarni ko'rib, bolalarini qiziqtirsa maqsadga muvofiq bo'ladi. Ota-onalar bolaning chet tili fani o'qituvchisi bilan doimo hamkorlikda ish olib borishi kerak bo'ladi. Bolaning psixik bilish jarayonlari (hotira, idrok, tafakkur, hayol, sezgi) va nutqida salbiy o'zgarishlar yuz bergan holatlarda amaliyotchi psixologlar bilan ish olib borishi zarur. Shuning bilan birga, chet tiliga oid materiallar oson o'zlashtirilib, bolada "Men boshqalar qatorida chet tilida gapira olaman!" degan qoniqish hissi paydi bo'ladi. O'yinlar orqali, bolalarning lug'at boyligi oshadi. Kommunikativ qobiliyat, ijobiy tashabbuskorlik hamda ko'nikma va malakalar rivojlanadi. Kommunikativ qobiliyatni rivojlantirishda qo'shiqlardan foydalanish mumkin. Qo'shiqlarning nima haqida ekanligi bolalar uchun qiziqarli bo'lib, yod olganda ular yangi ma'lumotlarga ega bo'lishadi va bilish faoliyati kuchayadi. Qo'shiqlardan foydalanish talaffuzni takomillashtiradi, artikulyatsiya ritmiga va intonatsiyada aniqlikka erishadi. Ingliz tili bo'yicha bilimlarini mustahkamlash so'z boyligini oshirishga yordam beradi. Monologik va dialogic tarzda nutqni rivojlantiradi. Bundan tashqari qo'shiq-til o'rganish jarayoniga bayramona ruh, noan'anaviy yondashuvni olib kirib, bolalarning emotsional sohasiga ijobiy ta'sir ko'rsatadi. Tajribalar shuni ko'rsatadiki, chet tili bo'yicha mahsus mashqlarni 3 yoshdan 8 yoshgacha bo'lgan bolalarga o'rgatish ijobiy natija beradi. Bu degani bundan katta yoshlarga salbiy ma'no beradi degani emas. Har bir bolaning yoshiga qarab, til o'rgatish kerak.

"Mutaxassislarining fikricha 6-7 yoshda bola ikkinchi tilni o'rganishga fiziologik jihatdan tayyor bo'ladi. Ammo bu davrda ta'limiy o'yinlar orqali mantiqiy va ijodiy fikrlash qobiliyatini o'stirish, harakatli materiallar yordamida hayvon nomlari, uy ro'zg'or buyumlari va ayrim kichik detallarni eslab qolishadi. Unutmaslik kerakki, chet tilini o'rganish borasidagi qadamdan-oq, bolani ortiqcha zo'riqtirish salbiy natija berishi ham mumkin"[3]. Lekin, biz bo'lajak mutaxassislar sifatida shuni aytamizki, bola chet tilini 4 yoshidan o'rganishi maqsadga muvofiqdir. Bu yoshdagi bolalar ko'p narsaga qiziquvchan, tushunmagan, oldin ko'rmagan narsalarining nomini bilishga shoshiladilar. Shu boisdan ham 3-4 yoshdagi bolalar o'z ona tilida yoshiga nisbatan so'zlarni yaxshi o'rgangan bo'lib, bu yoshdagilarga chet tilini bimalol o'rgatsa bo'ladi. Endi e'tibor bering, bugungi kunda maktabgacha ta'lim muassasalarida tarbiyalanayotgan kichiklilar rus va ingliz tillarining o'zlariga ajratilgan bo'limlarini biladilar. Demak, bundan anglashimiz osonki, ularga chet tillarini o'qitishda hech qanday to'sqinlik bo'lishi mumkin emas. Agar bunday holat kechiktirilsa, ular maktab yoshiga yetkanlarida boshqa fanlar qatorida chet tillari o'rgatilsa, ularning miyalariga zo'riqish olib kelishi mumkin.

Zamonaviy texnologiyalar asosida bugungi kunda, noodatiy o'qitish usullari joriy etilgan. Bilamizki, bolalar animatsion harakatlarni o'zida mujassam etgan multfilm, roliklarni ko'rishni yaxshi ko'radi. Hattoki, ayrim paytlarda ularning televizor orqali berilayotgan reklama roliklariga ham qo'shilib, jo'rovoz bo'layotganini kuzatishimiz mumkin. Demak, bunday sharoitda biz ularga ingliz tilidagi ashulalardan tortib, multfilmlarni qo'yib berishimiz lozim deb bilamiz.

Shu o'rinda o'rinli savol, biz bola ongiga kiritilgan ma'lumotlarni esidan chiqarmasligi uchun nima qilishimiz kerak?

Inson hayotida yig'ilgan tajribaning o'rin olishi va saqlanishi psixik jarayon sifatida xotira nomini olgan. Xotirada saqlashning aks hodisasi-esdan chiqarish yoki xotiradan ko'tarish deyiladi. Xotira qisqa muddatli va uzoq muddatli bo'ladi. Uzoq muddatli xotirada nutqda qo'llashga tayor turadigan til materiallari saqlanadi, qisqa muddatli hotira esa, nutqda materialni tez va to'g'ri qo'llashga xizmat qiladi. Xotiraning ko'rish, eshitish, harakat va verbal turlari mavjud. "Verbal xotira so'z bilan bog'liq bo'lib, boshqa turlari unga qo'shilgandagina chet til o'rganishda samadorlikka erishiladi" [2].

Demakki, ularning xotirasida chet tillari yaxshi saqlanib qolishi uchun uyga topshiriq sifatida berilgan mavzular har darsda takrorlanib borishi zarur. Bundan tashqari masalan, bolalar ingliz tilini o'rganayotgan bo'lsa, dars jarayonida ular faqat o'rganilayotgan tilda suhbatlashsa (Imkon darajasida) bu ham yaxshi ta'sir ko'rsatadi.

"Mutaxassis bog'cha tarbiyalanuvchilarini yangi bilimlarni, yangi so'zlarni faol idrok qilishga, uni hayotda qo'llay olishga tayorlaydi. Bu tasodifiy hodisa bo'lmay, o'quv jarayoning mantiqi shuni taqozo etadi. Bolalarning o'qituvchi sabog'ini o'zlashtirish jarayoni bilimlarni idrok qilish, tushunish, mustahkamlash hamda ularni amalda qo'llash bosqichlaridan iborat bo'ladi. Bilimlarni o'zlashtirish voqealidagi narsa va hodislarni sezish vaidrok qilishdan boshlanadi" [4].

Ma'lumki, o'quvchilarning og'zaki nutqining boy, semazmun va ravon bo'lishi, ularning qanday mutaxassis bo'lishidan qat'iy nazar madaniyatli, yetuk inson ekanligini ko'rsatuvchi omillardan biridir. Nutqi rivojlangan kishi puxta bilimli, komil inson hamdir. Inson uchun eng zarur bo'lgan bunday hislatlarni tarbiyalash bolaning tili chiqqan davrdanoq mohirlik bilan olib borilishi mutaxassislar tomonidan allaqachon e'tirof etilgan.

"Ko'pgina zamonaviy metodistlar va psixologlarning tasdiqlashicha, chet tilini o'qitishda ona tilidagi singari chet tilida tafakkur qilish shakllanar emish. Ular bu fikrlarni olg'a surishda turli tillarda tushunchalarning muvofiq kelmasligiga asoslanadilar; shu boisdan isiomatik tilni o'rgatish idiomatic tafakkurni o'rganish bilan bog'liqdir" [5].

Shu o'rinda yosh bolalarga chet tilini o'rgatish konsepsiyalari haqida aytib o'tadigan bo'lsak, yosh bolalar uchun mo'ljallangan chet tili darslari bolalarda o'rganilayotgan tilga nisbatan qiziqish uyg'otishi hamda ularni yangi, hali notanish tilde muloqot qilishga chorlashi lozim. O'quv muassasalari tomonidan imkoniyat yaratib berilsa, vaqt nuqtai-nazaridan jadal ravishda til o'rganish uzoq vaqt davomida sekin til o'rganishga qaraganda ko'proq samara beradi.

Til o'rganish jarayoning boshlarida bolalar o'z dunyolariga oid so'z va iboralarni va ularning ona tilidagi ma'nolarini bilishni afzal ko'radilar. Erta yoshda chet tilini o'rganishni boshlaganlarida Grammatik strukturalarni hali anglab yetmaydilar, balki ularni avval turg'un birikma yoki iboralar sifatida qabul qiladilar. Shu tufayli chet tillarini o'qitishda ta'lim mazmuni bolalarning yoshi va individual qiziqishlariga mos ravishda tuzilishi lozim. "Bola qancha yosh bo'lsa, o'rganilayotgan predmetga emotional yondashuv va bolaning tarbiyachi yoki o'qituvchi bilan munosabati shuncha muhim hisoblanadi. Agar bola ta'lim olayotgan muhitda o'zini yaxshi, ya'ni qo'rquv va bosimdan holi his etsa, bolalarcha qiziquvchanligi tufayli o'iqsh jarayoniga tobora faol ishtirok etadi. Yuqoridagilar asosida tashkil qilingan qiziqarli mavzularni o'yin tarzida yetkazib beradigan, tajribalar o'tkazish imkonini beradigan, harakat va ijodkorlikka yetaklovchi, qisqa qilib aytganda, bolaning qobiliyatlarini har tomonlama rivojlantirishga keng imkoniyatlar beradigan harakatli o'yin va mashqlarga yo'naltirilgan mashg'ulotlarni olib boorish maqsadga muvofiq hisoblanadi." [6].

Xulosa sifatida aytadigan bo'lsak, biz bolalarning har tomonlama chuqur bilimga, intellectual salohiyatga ega bo'lishini xohlasak, ularga tabiiy, ijtimoiy, aniq va shuning bilan birgalikda chet tillarini ham o'rgatib bormog'imiz darkor. Ayniqsa, endigina go'daklik davridan bolalaik davriga qadam qo'yayotgan bolajonlarning miyasiga tez va oson yo'l bilangina tillarni o'rgatishni zamonning o'zi talab qilmoqda. Shunday ekan biz bo'lajak mutaxassislar, o'z sohamizda shogirdlarimiz qaysi yoshda bo'lishidan qati'y nazar teran bilim berib, ularning ong-u, tafakkurini ilimga yo'naltirmog'imiz lozim.

Foydalanilgan adabiyot:

1. I.Karimov "Yuksak ma'naviyat-yengilmas kuch". 2008 yil "Ma'naviyat" Toshkent
2. "Chet tili o'qitish metodikasi" Jamol Jalolov "O'qituvchi". Toshkent 2012.
3. "Til o'rganish-jahon ilm-fani va madaniyati yutuqlarini egallashning bosh omili". Xalq ta'limi ilmiy metodik jurnali tahririyati. 2014
4. Boshlang'ich ta'lim pedagogikasi, innovatsiya va integratsiyasi. Raxima Mavlyanova, Nargiza Raxmankulova. Toshkent "Voriz-Nashriyot" 2013.
5. O'rta maktabda chet tillar o'qitishning umumiy metodikasi. A.A. Miroyubov, I.V. Raxmonov, V.S. Setlin tahriri ostidagi kitob. "O'qituvchi" nashriyoti. Toshkent 1974
6. www.goethe.de ijtimoiy sayti. "Yosh bolalarga chet tilini o'rgatish konsepsiyalari"

**Райхона Фуломова, Шахзада Базарбаева
(Ташкент, Узбекистан)**

BO'LAJAK PEDAGOGLARNING NUTQINI OSHIRISH

Oliy ta'lim- mustaqil fikrlovchi shaxsni shakllantirishni ta'minlovchi, uzluksiz ta'limning zamonaviy talablariga javob beradigan, o'zi tanlagan bilimlar sohasi yo'nalishi bo'yicha ijodiy faoliyatga tayyor, respublikaning ilmiy-texnikaviy, iqtisodiy, ijtimoiy va madaniy rivojlanishini ta'minlashga qodir, yuksak axloqiy va ma'naviy fazilatlariga ega, yuqori, malakali, raqobatbardosh kadrlar tayorlashni amalga oshiruvchi mustaqil ta'lim turidir. Oliy ta'limning kasbiy ta'lim dasturlarini o'zlashtirish o'rta maxsus kasb-hunar ta'limidan keyin, ular negizida amalga oshiriladi [1].

Bugungi kunda 12 yillik majburiy ta'lim va Oliy ta'lim bosqichlarini bosib o'tish orqali davlatimizning hammasi sohasi uchun kerak bo'lgan iqtidorli, bilimli kadrlar yetishib chiqmoqda. O'zbekiston Respublikasining Birinchi Prezidenti Qarorlariga binoan 2012-yildan buyon davlatimizda chet tillarini o'qitishga kata e'tibor qaratilib, yangi uslubiy qo'llanmalar, kitoblar, interfaol dars metodlari ishlab chiqildi.

Makabgacha ta'lim, umumta'lim, o'rta maxsus va oliy ta'lim tizimida tahsil olayotgan talaba-yoshlarning chet tilini yaxshi o'zlashtirishi, chet tiliga qiziqadigan yoshlarning bilimini oshirish uchun qulay sharoit yaratish maqsadida ta'lim muassasalaridan tortib, davlat ro'yxatidan o'tgan no davlat, no tijorat tashkilotlar tomonidan ham chet tillarini o'rgatishga ixtisoslashgan ta'lim markazlari tashkil qilingan. Umumiy olib qaraydigan bo'lsak, davlatimizda chet tilini o'rgatishga ixtisoslashtirilgan o'rta maxsus, oliy ta'lim muassasalari va maxsus fakultetlar mavjuddir.

Talabalarning ongi va tafakkurini oshirish, dunyoga bo'lgan ko'z-qarashlarini yaxshi tomonga o'zgartirishning eng yaxshi yo'li bu jahon tillaridir [2]. Zero, chet tillarini o'rganish orqali talabalar o'sha o'rganilayotgan tilde so'zlashuvchi xalqning madaniyati, adabiyoti, hayoti, turmush tarsi, dini, e'tiqodi va o'z-aro munosabatlarini o'rganib olishi mumkin. Bu esa o'z navbatida talabada yangi fikr, g'oya bilan birga tushunmagan va tushunishni xohlaydigan madaniyatlar kesishmasini paydo qilishi mumkin. Demak, bunday savollarga javob izlayotgan talaba astoydil o'z ustida izlanadi va o'sha chet tilini mukammal o'rganishga qati'y qaror qiladi. Chet tillarini o'rganayotgan talabalarning ma'naviy-axloqiy madaniyatini shakllantirishda pedagoglarimiz yetarlicha tajribaga ega bo'ldilar. Lekin bugungi kunda yechimini kutayotgan muammolar ham yo'q emas. Ya'ni bunda talabalarning nutq madaniyatini oshirishga qaratilgan quyidagi masalalar mavjud:

1. Boshlang'ich kurs talabarlari bilan nutq madaniyatini shakllantirishga doir seminar mashg'ulotlari kamdan-kam o'tkaziladi; o'qituvchilar tomonidan hozirgi davrda nutq madaniyati metodikasini o'rganish nihoyatda sust darajada;

2. Boshlang'ich kurs talabarlari nutq madaniyatini shakllantirish uchun ular lug'atidagi xorijiy so'zlar miqdori ustida yetarlicha o'ylab ko'rilmagan;

3. Boshlang'ich kurs talabarlari uchun namunaviy faol va passiv so'zlar lug'atini tuzish ham kun tartibidagi dolzarb masaladir. Boshlang'ich kurs talabalarining son va sifat jihatidan o'zlashtirgan so'zlar zaxirasini tuzish va uni har tomonlama rivojlantirishni ta'minlamoq lozim [2].

Agar e'tibor berib qaragan bo'lsangiz, odam qachon yangi so'zga muhtoj bo'ladi, qachonki, o'sha so'zda u o'z fikrini bayon qilmoqchi bo'lsa (chet tillari misolida). Shu boisdan pedagoglarimiz dars mobaynida ularni kutilmagan savollar bilan fikrlash doirasini tekshirishi lozim. Shunda, talablarimiz har doim yangi g'oyalar ustida o'ylanib, o'zining lug'aviy zahirasini boyitib boradi. Shuningdek, aytmoqchi bo'lgan fikrini nafaqat og'zaki balki, yozma holda tasvirlash ham uning birinchidan yozish qobiliyatini, ikkinchidan so'zlarni o'z o'rnida ishlatib o'rganishini ta'minlaydi. Bilamizki, chet tilida insho yozayotgan paytda ham, faqat o'zimiz bilgan chet tilidagi so'zni qo'llana bermasdan, o'sha so'zning sinonimlarini topib qo'llanish katta foyda keltiradi va yozma ishimizning mazmunli bo'lishiga hissa qo'shadi.

Pedagog Shaxnoza Xalilova Talabalarining nutq madaniyatini shakllantirishda quyidagi vositalar asos bo'lishini ko'rsatib o'tganlar:

1. Professor o'qituvchilar jamoasi
2. Ijtimoiy-siyosiy hodisalar
3. Adabiyotlar, San'at turlari
4. Talabani o'rab turgan ijtimoiy muhit
5. O'quv muassasi
6. Dars mashg'ulotlari, turli tadbirlar
7. Baynalmilal tadbirlar
8. Tengdoshlar, kursdoshlar
9. Milliy-madaniy markazlar
10. Urf-odatlar
11. Xorijiy til amaliyoti
12. Darsdan tashqari mashg'ulotlar
13. Ommaviy axborot vositalari

Ushbu vositalar asosida nutq madaniyatini shakllantirish maqsadida darslar, mashg'ulotlar va auditoriyadan tashqari ma'naviy-ma'rifiy tadbirlarda amalga oshirilishi samarali natijalarga olib keladi [2].

Chet tilidagining nutqni eshitib tushunish so'zlashuv deb ataladigan nutq faoliyatidan farq iladigan nutq faoliyati turini o'zida aks ettiradi. Nutqni eshitib idrok etish jarayonida notanish til materialini tushunishning mumkinligi tadqiqot qilishni taqozo etadi. O'qitishning turli bosqichlarida chet tilida gapirish va tushunish ko'nikmalarining o'zaro aloqadorligini kuzatib borish juda muhimdir. Og'zaki nutqni tushunishga o'rgatish jarayonida analitik va sintetik paytlar o'rtasidagi o'zaro munosabatlar hozircha muammoli holatdir.[3] Lekin, bugungi kunda bunday savollar ustida tadqiqot o'tkazayotgan olimlarimiz yetarli darajada natija olishga intilmoqdalar.

Xulosa qilib aytadigan bo'lsak, oliy o'quv yurtida ixtisos sifatida chet tilining amaliy kursini kasbiy yo'naltirish shart-sharoitlaridan biri uni qo'shimcha vaqt sarflamasdan chet tili amaliy kursini o'qitish chog'ida tashkil qilishdir. Shu munosabat bilan chet tili amaliy kursini o'rgatish bilan bir qatorda talabalaribg ma'naviy-axloqiy madaniyatini shakllantirishning samarali usul va vositalarini ishlab chiqish dolzarb vazifa sanaladi.

Talabalarining ijtimoiy-siyosiy, madaniy-ma'rifiy bilimlarini oshirish, ularni yetakchi mutaxassis sifatida tayyorlash, o'zlari tanlagan chet tillarida yetarli bilimga ega bo'lib, oliy ta'limni tugatganlaridan keyin ta'lim muassasalarida kelajak avlodga to'g'ri va tushunarli bilim berishi uchun, bugun ularni o'qitayotgan mutaxassislarimiz; professor, doktorlarimiz, fan nomzodlari xuddi o'zlaridek, mehnatsevar, bilimga chanqoq qilib tarbiyalashlari lozim. Zero, ular bizning ertangi kelajagimizning egalaridir.

Foydalanilgan adabiyotlar:

1. O'zbekiston Respublikasi Oliy ta'lim tizimini isloh qilish bo'yicha meyoriy-hujjatlar. Toshkent - 1998
2. Jahon tillarini o'rganish jarayonida talabalarda ma'naviy-axloqiy madaniyatni shakllantirish. Sh.T. Xalilova. Toshkent - 2007
3. O'rta maktablarda chet tillar o'qitishning umumiy metodikasi

Віктор Дяченко
(Миколаїв, Україна)

ПРИСЛІВНИКИ ТА ЇХ СІНОНІМІЧНІ РЯДИ В ІДІОСТИЛІСТИЦІ ЛІНИ КОСТЕНКО

Вступ. «Кожний поет своє сприйняття дійсності, переживання, світоглядні установки моделює в ліричному творі. І чим більш значуща постать митця, тим вагоміше місце його творчості в масштабах планети, в історії свого народу, у формуванні окремої особистості» [1, с. 4]. Творчість Ліни Костенко –

яскраве явище світовій літературі ХХ–ХХІ століть. Поетеса вміє яскраво виражати в слові національний дух, світовідчуття, активно реагувати на глобальні проблеми епохи, бо сповідує віру, «у якій оточують німбом не святих, не пророків, а просто - щасливих людей» [2, с. 134].

Ліна Костенко відповідально й трепетно ставиться до мови, майстерно інтенсифікує смисли звичайних слів. Д. Дроздовський писав: «Поезія – лише мільйони натяків для нашої уяви...» [3, с. 28]. Ці натяки Ліна Костенко вдало відтворює в слові за допомогою лексичних засобів, серед яких чільне місце посідають синоніми.

Мовотворчість Ліни Костенко завжди в полі зору дослідників. Лінгвістичні аспекти творів поетеси ґрунтовно вивчали Т. Вавринюк, Л. Савченко, С. Єрмоленко, Н. Зубець, І. Дишлюк, В. Калашник та Ю. Карпенко, М. Мельник, Н. Місяць, У. Міщук, Н. Піддубна, О. Степанюк, І. Турська, Н. Яценко та інші. Ця розвідка є ще однією спробою заглибитися у творчу майстерню поетеси, дослідити її художнє мовлення та стиль для створення цілісного уявлення про мовно-поетичну модель світу.

У статті ставимо за мету на основі семантико-функціонального аналізу відповідних лексем з'ясувати особливості використання прислівникових синонімів як складника поетичного ідіостилу Ліни Костенко.

Для досягнення поставленої мети розв'язано такі завдання: 1) окреслено тематичну групу прислівників, що вказують на ознаку дії з погляду душевного стану її носія; 2) охарактеризовано виділені синонімічні ряди в семантико-функціональному аспекті.

Широко та різноманітно представлена в поезіях Ліни Костенко прислівникова синоніміка, спрямована як на відтворення тонких смислових нюансів, так і наурізноманітнення контексту за допомогою добору близькозначних чи тотожних слів, які різняться звуковим складом.

На думку Л. Булаховського, «прислівники, як самостійна частина мови, сформувалися на ґрунті інших повнозначних слів, переважно прикметників та іменників, меншою мірою – займенників і числівників і, ще рідше, дієслів» [4, с. 383]. Тому широта наповненості та стилістичне навантаження синонімічних рядів прислівників переважно зумовлені кількісним складом та семантико-стилістичною значущістю синонімічних рядів тих слів, які стали основою для утворення прислівників. Усі прислівники, за незначним винятком, є вторинними утвореннями, що виникли з різних відмінкових форм іменників, прикметників, числівників, займенників та дієслів. Основними способами творення прислівників є афіксальний (переважно перетворення колишнього закінчення в особливий прислівниковий суфікс) та адвербіалізація. У мовотворчості Ліни Костенко представлено широкий спектр прислівникових синонімів саме такого походження.

Синонімічні ряди прислівників, що функціонують у текстах поетеси, об'єднані в такі лексико-семантичні групи: на позначення ступеня швидкості в протіканні дії – з домінантами *швидко* (10), *повільно* (12); на позначення ступеня ознаки – з домінантами *добре* (9), *дуже* (16), *важко* (9), *легко*¹ (2), *легко*² (5); для відтворення часових відношень – з домінантами *давно* (6), *колись*¹ (3), *колись*² (2), *здавна* (5), *завжди* (5), *назавжди* (9), *ніколи* (5), *тепер* (5); на позначення місця й напрямку – з домінантами *далеко* (8), *там* (7), *здалеку* (6), *звідти* (3), *близько* (7), *скрізь* (5), *навколо* (5), *десь* (4), *де-небудь* (5); на позначення кількості та міри вияву ознаки – зі словами-показниками *багато* (18), *мало* (5); на позначення обмеженості чи відсутності шуму – з домінантою *тихо* (12); на позначення дії з погляду душевного стану її носія – з домінантами *сумно* (16), *сердито* (5), *суворо* (4), *весело* (6), *ласкаво* (5), *страшно* (3), *злякано* (4).

Отже, зафіксовано 34 прислівникових синонімічних ряди, які складають 231 лексему. Розгалуженість рядів неоднакова, що пояснюється семантикою членів ряду, деякими структурними ознаками й суб'єктивно-оцінною характеристикою ядерного поняття в синонімічних рядах.

Синонімічний простір Ліни Костенко складний і багатогранний, тому охопити всі його грані в одній статті неможливо. Зупинимось лише на характеристиці синонімічних рядів, що позначають дію з погляду душевного стану її носія (домінанти *сумно*, *сердито*, *весело*, *ласкаво*).

На позначення сумного, зажуреного стану чи дії, яка відбувається в цьому стані, Ліна Костенко використовує синонімічний ряд *сумно* - *смутно*, *невесело*, *зажурено*, *печально*, *скорботно*, *важко*, *тяжко*, *з журбою*, *гірко*, *тоскно*, *досадно*, *не до сміху*, *тужно*, *тужливо*, *скрушно*.

Домінанта ряду, синонім *сумно*, позначає охоплений сумом психічний стан людини: «*Мені без тебе сумно серед людства*» [5, с. 300]; «*Мабуть, їй сумно, але жінка хоче, щоб їй хотілось сміятись*» [5, с. 136].

Про сумний, безрадісний стан мандрівників поетеса говорить синонімом *смутно*: «*В такі хвилини мандрівникам смутно*» [5, с. 119].

Для вираження значення, закріпленого за лексемою *сумно*, поетеса використовує прислівник *невесело*: «*Невесело крушині*» [5, с. 202].

Трапляються поезії, у яких для посилення характеристики психологічного стану авторка застосовує ампліфікацію - нагромадження в одному тексті синонімів. Так, поряд із прислівником *невесело* в рядках «*І засміялася гірко, невесело*» [5, с. 121] стоїть синонім *гірко*, що позначає гнітючий, сумний настрій, стан. Прислівник *гірко* нами зафіксований також і в інших контекстах: «*А тепер я сміюсь над оманами юності гірко*» [6, с. 41]; «*Безсмертна мово! Ти смієшся гірко*» [5, с. 161].

На безрадісний, сумний характер дії вказує синонім *зажурено*: «*Життя стужив, і друзів пережив, іумирав зажурено і просто*» [5, с. 225].

Прислівник *печально* позначає безрадісний, тяжкий стан, сповнений горя: «*В дні, прожиті печально і просто все було як незайманий сніг*» [5, с. 133]. У такому ж значенні цей синонім використано в ремарках

до драматичної поеми «Сніг у Флоренції»: *«печально похитавши головою»* [5, с. 480]; *«печально склавши руки»* [5, с. 497].

Синонім скорботно вказує на стан, сповнений, пройнятий скорботою, смутком, тугою, який містить у собі що-небудь сумне, тужливе: *«І ти, людина з магічним обличчям, сині тині на сивих скронях, скорботно і вічно дивилися в вічі»* [2, с. 339]. У ремарці: *«скорботно нахилиється над ним»* [5, с. 495].

Прислівники важко, тяжко, як багатозначні слова, виступають членами аналізованого ряду, коли йдеться про дуже сумний, гнітючий настрій, стан, обстановку: *«Такі сади, що важко проминать»* [5, с. 457]; *«Так часом тяжко, що мені здається, що серце в грудях вже не б'ється»* [5, с. 212].

На позначення безрадісного стану виступає лексема з журбою: *«І здається – клени з журбою познімали жовті папахи, з непокритою головою проводжають у вирій птахів»* [6, с. 49].

Синонім тоскно характеризує стан чи дію, що пройняті тугою, сумом: *«Усохли верби, вижовкли рови, і дика качка тоскно обминає рудиментарні залишки багви»* [5, с. 53]; *«Муж мій поїхав. Тоскно мені. Жду»* [5, с. 376].

Рідко вживаний прислівник досадно Ліна Костенко використовує в значенні *«неприємно, прикро, сумно»* [7, с. 242]: *«А ти – блюзнір, подвижнику Везалій? Тобі досадно? Це тебе пече?»* [5, с. 256].

Сповнену суму, туги дію характеризують прислівники тужно й тужливо: *«В руках по сандалуку, і хлипає тужно»* [2, с. 335]; *«Знов зітхає... тужливо й тихо...»* [2, с. 310].

Синонім скрушно вказує на стан, сповнений суму, журби: *«Скрадаючись, проходить мимо статуї, – вони від нього скрушно відвернулись»* [5, с. 509].

Вираз не до сміху виступає синонімом ряду, так як позначає невеселий стан: *«Було нам тоді не до сміху»* [5, с. 126].

Кілька синонімів-прислівників об'єднує синонімічний ряд із домінантою сердито – *гнівно, грізно, люто, прелюто*.

Домінанта сердито функціонує в поетичних текстах Ліни Костенко тоді, коли йдеться про стан гніву, роздратування: *«Зустрічаються, розминаються, в темряві спотикаються, лаються тихо й сердито – гравій дощами розмито»* [2, с. 157]; *«Крутилося дівча несамовито, – як горобець зимою на відлигу, – аж поки не запитав сердито: – Чого ти крутишся, як дзига?»* [2, с. 259].

Про стан нервового збудження, гніву говорить синонім гнівно: *«І гнівно палав Кобзар»* [2, с. 125].

Синонім грізно виражає вищий ступінь збудженого стану – дуже суворо: *«І раптом – з'явилися художники. Неждано так і грізно»* [5, с. 370].

Для висловлення сильного гніву, роздратування уживається синонім люто: *«Розчепіривши крила, наскакують один на один і люто скубують»* [5, с. 128]; *«Павлюк (люто кричить) Негайно зляз!»* [5, с. 532].

Надзвичайно високий рівень збудження передає прислівник прелюто, який посилено в значенні завдяки префіксу пре-: *«Тоді громада загула прелюто: – Вона ж свій злочин визнала прилюдно!»* [7, с. 4].

Для передачі безтурботного, радісного душевного стану людини Ліна Костенко використовує синонімічний ряд весело - *радісно, не сумно, не маркітно, до сміху, смішно*.

Домінанта весело характеризує стан, сповнений веселощів, радісний, безтурботний настрій: *«О, як було нам весело, як весело!»* [5, с. 71]; *«...Людина жартує у двох випадках. Коли їй весело. І коли їй сумно»* [2, с. 210].

Подібне смислове навантаження несе синонім радісно в такому контексті: *«І сумно, і радісно раптом стало, що й досі герань на вікні не зів'яла»* [2, с. 28].

Прислівники сумно й маркітно в основному своєму значенні позначають стан, протилежний до весело: сумно – дуже сумний, безрадісний настрій; маркітно – невдоволений, сумний, невеселий. Але сполучаючись із заперечною часткою не, вони виступають синонімами аналізованого ряду: *«І на душі греків не маркітно. Дорога, мандри – діло молоде»* [5, с. 457]; *«А нам з тобою – до сміху! А нам з тобою – не сумно! І добре тобі, і весело на білому світі жити»* [5, с. 126]. У другому прикладі авторка використала ампліфікацію з метою підкреслення, акцентування уваги читача на названій цими синонімами ознаці.

Про сповнений веселощами настроїв говорить прислівник смішно: *«І смішно тобі, й сердито, і ти забуваєш часто: для того щоб добре ходити, раз десять треба упасти»* [2, с. 26].

Прислівники-синоніми ласкаво, ніжно, лагідно, привітно, приязно авторка вживає для відтінення ознак доброзичливості, ласки, співчуття, що супроводять якусь дію. Наприклад: *«Той усміхнувся і сказав ласкаво, ще молодий, а вже був поліглот: – Моє ім'я нічого вам не скаже»* [5, с. 435]; *«Рятуй мене, врятуй мене, бо гине моя душа, задивлена в чужу. Так ніжно, так беззахисно, так віддано, так всупереч тверезомууму»* [5, с. 287]; *«Тож Галя Вишнякієна підійшла, була про все розпитана дискретно і лагідно, як молода особа, з уникненням подробиць, що могли б ще більше їй розвередити душу»* [7, с. 12]; *«Ти до мене привітно торкалось молодими руками ялин»* [8, с. 33]; *«О, як мене він приязно зустрів»* [5, с. 499].

Висновки. Отже, розгляд прислівникової синоніміки в поетичних текстах Ліни Костенко свідчить, що вмиле оперування синонімами цього морфологічного розряду дозволяє авторці в кожному конкретному випадку не лише врізнобарвлювати контекст, а й точно відтворювати розмаїття образів та деталей, досягати художньо-образної виразності. «Своєю мовотворчістю, - як слушно зауважив П. Гриценко, - видатна Поетеса переконливо довела: справжня творчість не потребує руйнування, здавалося б, вузьких берегів традиційності, усталених національних форм - треба, щоб новаторським було саме мислення

поета, особливе мислення, що єднає щоденне земне небесне, щоб непорушною була відповідальність митця перед словом» [3, с. 39].

У перспективі дослідження – прислівникові синоніми інших тематичних груп, що виступають засобом вираження мовнопоетичного простору Ліни Костенко.

Література:

1. «Я вибирала долю собі сама»: До 75-річчя від дня народження Ліни Костенко: бібліографічний покажчик / уклад.: Є. Д. Пруденко, В. А. Тімченко. - Дніпропетровськ: Обласнауніверсальна бібліотека, 2005. - 30 с.
2. Костенко Л. В. Поезії / Ліна Василівна Костенко. – Baltimore-Paris-Toronto: Українське Видавництво СМОЛОСКИП ім. В.Симоненка, 1969. – 357 с.
3. Вона як хліб: на пошану творчості Ліни Костенко: публікації 2005-2011 рр. / упоряд.: Л. Голота, Є. Букет. – К.: Укр. пріоритет, 2011. – 160 с. – (Бібліотека «Слова просвіти»; кн. 4).
4. Курс сучасної української літературної мови: у 2 т. / [за ред. Л. А. Булаховського]. - К.: Рад. школа, 1951. - Т. 1. - 1951. - 519 с.
5. Костенко Л. В. Вибране / Ліна Василівна Костенко. – К.: Дніпро, 1989. – 559 с.
6. Костенко Л. В. Вітрила / Ліна Василівна Костенко. – К.: Рад. письменник, 1958. – 95 с.
7. Костенко Л. В. Маруся Чурай: [іст. роман у віршах] / Ліна Василівна Костенко. – К.: Дніпро, 1982. – 135 с. (Серія „Романи й повісті”, № 2).
8. Костенко Л. В. Проміння землі / Ліна Василівна Костенко. – К.: Вид-во ЦК ЛКСМУ «Молодь», 1957. – 60 с.

Науковий керівник:

д. філософ. н., доцент Супрун Алла Петрівна.

**Захарова М.С., Шкурганов И. Н.
(Гомель, Беларусь)**

ОСОБЕННОСТИ ФОРМИРОВАНИЯ И КЛАССИФИКАЦИИ ТЕРМИНОЛОГИЧЕСКИХ ЕДИНИЦ

Терминологическая лексика представляет собой особый пласт лексической системы любого языка. Традиционно под терминологической единицей или термином понимают слово или словосочетание, являющееся названием некоторого понятия какой-нибудь области науки, техники и искусства [1].

Термины служат специализирующими, ограничительными обозначениями, характерными для определённой сферы предметов, явлений, их свойств и отношений, и в отличие от общеупотребительных лексических единиц, которые могут быть многозначными и нести эмоциональную окраску, термины в пределах сферы применения однозначны и лишены экспрессии.

Наиболее распространённым среди исследователей является понимание термина как *номинативной лексической единицы* (слова или словосочетания), принимаемой для точного именованія понятий, что предполагает ограничивать основной состав терминологического списка большинства европейских языков именами существительными [3].

Характерной особенностью терминов является тот факт, что они не существуют в языке сами по себе, а создаются по мере их необходимости. При этом, можно говорить о следующих тенденциях в формировании новой терминологической единицы:

1) использование уже существующего наименования для обозначения нового явления, т.е. так называемый «перенос термина по аналогии понятий»;

2) замена полилексемных терминов монолексемными образованиями, (цельноформленные слова, как правило, обладают большими деривационными возможностями по сравнению с раздельноформленным словосочетанием);

3) случаи наименования новых понятий, для которых в языке не существовало названия.

В хронологическом аспекте разграничивают несколько этапов в формировании термина, при этом образовавшиеся специальные лексемы получают различные наименования. Так, под *прототерминами* понимают специальные лексемы, появившиеся в донаучный период развития специальных знаний, которые называют не понятие, а специальное представление, поскольку само понятие возникает с появлением науки.

Протермины толкуют либо как лексические единицы предметных областей, в которых еще не сформированы научно-теоретические основы, либо в виде так называемых «народных» терминов, которые воспринимаются на уровне представлений, а не понятий.

Предтермин определяют, как специальную лексему, используемую для названия недавно сформировавшихся понятий и не отличающуюся краткостью. Так, в качестве предтерминов часто выступают сочинительное словосочетание, словосочетание с причастным оборотом или описательный оборот, которые в силу неудобства в использовании со временем замещаются терминами.

Терминоидом називають спеціальні лексеми, використовувані для названня тільки формуються, неоднозначно розуміваних понять, не маючи дефініцій, а під *квазітермином* розуміють спеціальну лексему, яка набула стійкого характеру в результаті затягнутої заміни передтерміна лексическої одиниці, більш відповідної термінологічним вимогам [2].

Слід зауважити, що в даний час існує велика кількість різноманітних класифікацій термінів, при цьому класифікація термінологічних одиниць проводиться по різних основах. Так, з точки зору структурної організації термінологічної одиниці розрізняють: *термини-слова* (непродеривовані, деривовані, складні, аббревіатури); *термини – словосполучення* (вільні, невільні, фразеологізми) і *термини-пропозиції* (різні команди: морські, військові, спортивні тощо).

Семантичні характеристики термінологічної одиниці лежать в основі поділу термінів на *термини спостереження* (класи реальних об'єктів) і *теоретичні термини* (абстрактні поняття, залежні зазвичай від певної теорії, концепції).

Крім цього, за логічної категорії того поняття, яке позначається терміном, виділяють *термини предметів* (млекопитаючі), *процесів* (множення, виробництво, компресія); *ознак/властивостей* (холодність), *величин і їх одиниць* (сила струму, ампер).

За сферою використання термінологічної одиниці розрізняються *універсальні* (для багатьох споріднених областей), *унікальні* (для однієї області) і *концепційно-авторські* термини. Так, наприклад, лінгвістическі термини можуть позначати явища, характерні для всіх мов (наприклад, фонетика), для однієї або кількох мов (наприклад, ергативність) або тільки для однієї мови (наприклад, глосематика).

Класифікація термінів за авторством відображає соціологічний підхід до термінів і розділяє термини на *колективні* і *індивідуальні*. Наприклад, творцем терміна «гелікоптер» є Леонардо да Вінчі, терміна «промисловість» – Н. М. Карамзін, терміна «соціологія» – О. Конт.

Важка роль термінів в процесі наукового пізнання об'єктивної дійсності дозволяє побудувати їх науковедческі класифікації. Так, виділяються термини, служачі для фіксації знання; термини, використовувані як інструмент пізнання; термини навчання.

Для кожної епохи характерна історико-лексикологіческі класифікація термінів, в якій фігурують *термини-архаїзми* (характерні для концепцій тех термінологіческіх систем, які входять в минуле в зв'язі з ростом наукового знання і висвітленням застаріlosti деяких наукових висловлювань) і *термини-неологізми* (характерні для формуються термінологіческіх систем).

В зв'язі з тим, що термини виконують прикладну функцію як інструменти пізнання і як засоби фіксації наукового або технічного знання, вони піддаються уніфікації і закріплюються в тій або іншій формі як рекомендовані або стандартизовані. На цій основі будується класифікація термінів за нормативністю – ненормативністю, яка включає в себе термини, що знаходяться в процесі стандартизації (стандартизувані), що піддалися стандартизації (стандартизовані), що відхиляються в процесі стандартизації (недопустимі); що знаходяться в процесі упорядкування (рекомендовані), що піддалися упорядкуванню (рекомендовані), паралельно допустимі, відхилені в процесі упорядкування.

До цього слід додати, що в сфері науки і техніки існують термини, нормативність яких є обов'язковою. Як правило, ці термини є міжнародними, і їх семантика піддається нормалізації рішеннями міжнародних організацій.

Що стосується перекладу термінологіческіх одиниць, то в спрощеному розумінні даного питання переклад термінологіческіх одиниць залежить від наявності в мові перекладу еквівалента для перекладної термінологіческої одиниці. Іншими словами, при наявності еквівалента термін однієї мови, як правило, передається відповідним терміном іншої мови. В разі відсутності останнього використовуються такі методи як, наприклад, *калькирування* або *дослівний переклад* (прийом перекладу, при якому перекладна лексема точно відтворюється за допомогою засобів мови перекладу, утворюючи в результаті з кореневих морфем, суфіксів і префіксів мови перекладу нову лексему або словосполучення), *синонімічний переклад* (заміна перекладної термінологіческої одиниці синонімом/синонімічною конструкцією) і *описательний переклад* (переклад терміна при допомозі описательної конструкції).

Слід зауважити, що переклад термінологіческіх одиниць може ускладнюватися багатозначністю перекладної лексеми, коли адекватне і правильне тлумачення і розуміння перекладної термінологіческої одиниці визначається контекстом.

Література:

1. Грін'єв-Грінєвич С. В. Термінознавство / Під ред. А. Б. Васильєва. – Москва: Видавничий центр «Академія», 2008. – С. 29–30.
2. Сдобников В.В. Теорія перекладу: [навчальний посібник для студентів лінгвістическіх вузів і факультетів іноземних мов] / В.В. Сдобников, О.В. Петрова. – М.: АСТ: Схід-Захід, 2007. – 448 с.
3. Суперанська, А.В. Загальна термінологія: термінологіческі діяльність / А.В. Суперанська, Н.В. Подольська, Н.В. Васильєва. – М.: АСТА, 2008. – 288 с.

ФОРМУВАННЯ ІНШОМОВНОЇ КОМПЕТЕНЦІЇ ЧИТАННЯ АВТЕНТИЧНИХ ТЕКСТІВ МАЙБУТНІМИ МЕНЕДЖЕРАМИ

Розв'язання сучасних завдань підготовки висококваліфікованих менеджерів у немовних вищих навчальних закладах зумовлює необхідність пошуку найбільш ефективних форм організації навчально-пізнавальної діяльності.

Постановка наукової проблеми та її значення. Хоча традиційні методи навчання інформаційно-репродуктивного типу надають можливість одержати певну кількість професійних знань, сфера їх можливостей обмежена, що пояснюється репродуктивним підходом до засвоєння знань, створенням стереотипів мислення, орієнтованих на відтворення знань, а не їх свідоме засвоєння. Отже, студенти не вміють ні знаходити проблеми, ні вирішувати їх, не виявляють особливого прагнення до самостійного пошуку та засвоєння знань, слабо орієнтуються в можливостях застосування фахових знань до аналізу нестандартних ситуацій тощо, що в цілому, негативно впливає на формування професійної компетентності фахівця.

Метою статті є показати зростання значущості володіння фахівцями немовних спеціальностей іноземною мовою професійного спрямування, визначити шляхи формування іншомовної компетентності читання автентичних текстів у майбутніх менеджерів та визначити поняття іншомовної компетентності в контексті підвищення якості професійної підготовки.

Аналіз сучасної ситуації у вищій освіті дає змогу відзначити суперечність між високим теоретичним рівнем підготовки випускників та посередніми практичними навичками і вміннями застосування знань. **Актуальність** написання статті обумовлена постійно зростаючою потребою в створенні нових, науково обґрунтованих, практично значимих та методично доцільних шляхів використання автентичних текстів, пов'язаних з професійною направленістю студента.

Згідно з Загальноєвропейськими Рекомендаціями з мовної освіти, студенти, досягаючи рівня B2/B2+, повинні вміти логічно висловлювати свою точку зору, використовуючи засоби зв'язку для ієрархізації думок та поєднання висловлювань у чіткій, логічно структурований дискурс; обґрунтовувати певні положення, концепції, гіпотези, розгортаючи систему доказів, у процесі спілкування з іноземними колегами [1, с. 160].

О. Демченко наголосив, що постає проблема формування у студентів такого механізму мислення, який сприяв би можливостям швидкої адаптації до постійно змінних вимог, знаходити й аналізувати нові джерела інформації, творчо застосовуючи їх у професійній діяльності [2; с. 20].

Ж.-М. Манжіант та С.Парпет вважають, що вивчення іноземної мови треба замінити на вивчення професійної іноземної мови, що виходить з кількох причин: по-перше, «попиту клієнта», а по-друге, замовлення держави [3, с. 228].

Аналіз результатів останніх досліджень. Аналіз педагогічної літератури свідчить, що багато зарубіжних і вітчизняних вчених досліджували питання: іншомовної компетентності: С. Тер-Мінасова, Н. Гез, І. Зимня, Ю. Федоренко; компетентнісного підходу у професійній освіті І. Зимня, Н. Кузьміна, Д. Махотін, Ю. Фролов, А. Маркова, А. Хуторской, А. Тряпціна, Н. Радіонова,; професійної іншомовної освіти С. Козак, К. Саломатов, Е. Шубін, Г. Архіпова, О. Павленко, Н. Пруднікова, Н. Чернова. С.Є. Кіржнер, Н.Р. Петранговська, О.Б. Тарнопольський підкреслюють важливість іноземної мови у діловому та професійному спілкуванні, оскільки перед фахівцями стоять завдання представляти продукцію, обговорювати певні аспекти діяльності свого підприємства, аналізуючи, аргументуючи, переконуючи іноземних колег стосовно певної точки зору [4, с. 88].

Таким чином, навчання майбутніх менеджерів роботі з автентичними текстами є важливим компонентом їхньої професійної іншомовної підготовки.

Сучасні українські дослідники визначають термін "іншомовна комунікативна компетентність" (ІКК) як: знання, уміння та навички, необхідні для розуміння чужих і власних програм мовленнєвої поведінки, адекватних цілям, сферам, ситуаціям спілкування, зміст якої охоплює знання основних понять лінгвістики мови (стилі, типи, способи зв'язку речень у тексті), навички та уміння аналізу тексту та власне комунікативні надбаня [5, с. 6-7];

Автентичний документ визначається як документ, що не містить педагогічних цілей і стає педагогічним при використанні педагогом» [6, с. 57].

Це - документи, що належать реальному світу читачів. В якості прикладу можна навести брошури, туристичні листівки, афіші, інтерв'ю тощо. Ці документи мають важливе значення для тих, хто вивчає мову, бо дають можливість напряму ввійти в контакт з використанням мови в комунікативних ситуаціях з реального життя. Крім того, вони ознайомлюють з культурою країни. У цих умовах визначною стає роль педагога, бо він має вміло знайти автентичний текст, що відповідає рівню володіння мовою та бути певною мірою привабливим для студента.

Обравши документ, важливо створити дидактичну модель, що б дозволила використати документ на 100%. Модель складається з кількох етапів. Перший етап – це представлення тексту, яке розділяється на 4 під-етапи: сенсифікація, представлення, загальне розуміння та детальне розуміння [7].

Під час першого можливе використання шуму або музики, яке стимулює допитливість та пам'ять студентів та провокує бажання знати більше. Йдеться про схеми, міміку або аналіз малюнку. Тепер студент готовий до сприйняття матеріалу, отже можливий етап гіпотези, коли кожен висловлюється, про що йтиме мова. Викладач не має за мету відповідати на питання, а заохотити студентів до розгадування комунікативних ситуацій документу. Отже, щоб перевірити гіпотези, вони переходять до етапу глобального розуміння, читаючи і слухаючи документ вперше. Потім поступово переходячи до більш детального розуміння тексту, виконуючи при цьому більш конкретні лінгвістичні завдання. цей етап може супроводжуватись заповненням анкет або таблиць, для чого потрібно декілька разів перечитати або переслухати текст. Потім студенти повинні мати можливість обмінятися інформацією, порівняти і виправити свої помилки.

Другий етап складається з двох підетапів: аналізу та концептуалізації. По-перше, необхідно проаналізувати використану мову в документі, студенти шукають в тексті форми, які дозволяють вирішити поставлену комунікативну задачу. Щоб полегшити цю задачу, краще дозволити працювати в групах. Леменьє порівнює роботу на цьому етапі з детективом, який шукає знаки, щоб розгадати загадку [7, с. 76].

Переходячи до етапу концептуалізації, група має проаналізувати всі факти і представити висновок-правило. Наступна фаза – систематизація передбачає систему вправ націлену на досягнення комунікативної мети, а потім - репродукція включає в себе вживання в ситуаціях мовлення. На цьому етапі доречно використовувати рольові ігри, симуляції або письмове редагування листів або статей.

Читанню фахового тексту повинна передувати робота по зняттю лексико-граматичних труднощів, які виникають при читанні автентичних фахових текстів. Не слід дробити текст на частини, оскільки це руйнує його композицію і не сприяє витяганню інформації. Проте коли текст надмірно великий, викладач може порекомендувати студентам опустити окремі абзаци за умови, якщо це не порушить основного змісту. Виділимо такі **етапи роботи з фаховими текстами**:

1. Ознайомлення студентів із загальним змістом тексту і визначення мети роботи.
2. Роз'яснення окремих слів, граматичних моделей, словосполучень для зняття труднощів лексичного і граматичного характеру.
3. Виконання вправ, направлених на контроль розуміння прочитаного і повніше осмислення змісту тексту.
4. Виконання завдань творчого характеру. Зупинимось на окремих етапах докладніше.

Перший етап проходить у вигляді бесіди. Викладач задає ряд попередніх питань, які націлюють на тематику тексту і тим полегшують подальше сприйняття його змісту. Далі йде вступне слово, в якому викладач, не розкриваючи змісту тексту, стисло розповідає про його проблематику.

Друге завдання викладача - допомогти студентам розібратися в тексті, зняти труднощі лексичного і граматичного характеру. Зняття труднощів до читання тексту - доцільний методичний прийом, оскільки інакше читання фахової статті може перетворитися на нудну розшифровку. Проте головним етапом для досягнення безпосереднього розуміння є вправи, направлені на повніше осмислення змісту тексту. Навчаючи фаховій лексиці, необхідно працювати із словосполученнями, а не з ізольованими словами. Якщо викладач вестиме роботу по накопиченню типових фраз систематично, студенти легко розпізнаватимуть їх в процесі читання. Словосполучення можуть бути зрозумілими в тексті, але загальний сенс неясний.

Пропонуємо деякі вправи:

- 1) викладач пропонує студентам новий науково-популярний фаховий текст, просить прочитати заголовок до нього і висловити припущення про можливий зміст даного тексту по цьому заголовку (*розвиток здогадки на смислового рівні*).
- 2) студентам пропонується переглянути за декілька хвилин даний текст і сказати (рідною або іноземною мовами), про що йде мова в даному тексті (*розвиток уміння переглядового читання*);
- 3) викладач дає установку прочитати (за певний час, який встановлюється) весь текст і зрозуміти його загальний зміст (*розвиток уміння ознайомлювального читання*);
- 4) наступне завдання полягає в розділенні тексту на смислові частини, яким треба дати назви (*розвиток уміння осмислення інформації і розвиток орфографічних навиків*);
- 5) скласти план кожної частини тексту. Цей план студенти зачитують, і після корекції він записується на дошці (*розвиток уміння письмової мови і орфографічних навиків*);
- 6) студенту пропонується уважно прочитати текст і точно і повністю зрозуміти кожну його фразу; при цьому дозволяється користуватися словником (*розвиток уміння вивчаючого читання*). Контроль розуміння здійснюється шляхом пофразового перекладу тексту на рідну мову;
- 7) студенти роблять письмовий переклад вказаного фрагмента тексту, зачитують його і вносять необхідні правки (*розвиток уміння й навиків перекладу*);

8) викладач пропонує обговорити інформацію, що міститься в прочитаному тексті, оцінити її новизну, значущість для науки і практики, для майбутньої професії (*розвиток уміння непередготовленого діалогічного та монологічного мовлення*);

9) студенти отримують домашнє завдання: написати коротку анотацію/резюме тексту, над яким працювали.

Метою навчання іноземної мови є оволодіння студентами здатності здійснювати безпосереднє спілкування з носіями мови, що вивчається в найбільш розповсюджених ситуаціях повсякденного спілкування та читати автентичні тексти з метою вилучення інформації про країни, мова яких вивчається, їх культури та побут. Отже, для ефективного вивчення іноземних мов необхідні дослідження, які торкаються багатьох аспектів навчання.

Література:

1. Загальноєвропейські Рекомендації з мовної освіти; вивчення, викладання, оцінювання /науковий редактор українського видання доктор пед.наук, проф. С.Ю.Ніколаєва.-К.: Ленвіт, 2003.- 273 с.
2. Демченко О. Реалізація основних підходів, методів та форм організації самостійної роботи у сучасній педагогічній практиці / О. Демченко // Рідна школа. – 2006. – № 7. – С. 19 – 21.
3. Mangiante J-M., Parpette C. Le français sur objectif spécifique: de l'analyse des besoins à l'élaboration d'un cours. Paris: Hachette, 2004 – 367 p.
4. Кіржнер С. Е. Навчання майбутніх юристів усного професійно спрямованого англійського монологічного мовлення з використанням автентичної відеофонограми: дис.канд.пед.наук: 13.00.02 / Кіржнер Світлана Естланівна. – К., 2009. – 261 с.
5. Федоренко Ю. П. Формування у старшокласників комунікативної компетенції в процесі вивчення іноземної мови: Автореф. дис. на здобуття ступеня канд. пед. наук: спец. 13.00.04. - "Теорія і методика професійної освіти" / Ю. П. Федоренко. - Луцьк, 2005. - 23 с.
6. Lemeunier V. Un cadre méthodologique cohérent: l'unité didactique.- 2006, [01 juillet 2013], <http://www.francparler-oif.org/didactique/les-articles/2401-elaborer-une-unite-didactique-a-partir-dun-document-authentique.html>
7. Tagliante C. La classe de langue. Paris: CLE International, 2006 - 185 p.

Тетяна Окунович
(Херсон, Україна)

ВИВЧЕННЯ ПРОГРАМОВОГО МАТЕРІАЛУ УКРУПНЕНИМИ ЧАСТИНАМИ (БЛОКАМИ)

Складний сучасний світ вимагає від випускників загальноосвітньої школи умінь самостійно здобувати знання, застосовувати їх для вирішення складних життєвих проблем. Досягти цього можна шляхом удосконалення процесу навчання, введення новітніх методів і прийомів роботи вчителя з учнями. За останні роки зроблено значні досягнення в галузі впровадження ефективних методів і способів навчання. У цій справі об'єдналися педагоги, психологи й лінгводидакти. За їхніми дослідженнями особистість учня з об'єкта навчання перетворюється на головну фігуру цього процесу – суб'єкт навчальної діяльності. Ефективну систему реалізації означеної проблеми розробив Г. Лозанов, об'єктом дослідження якого стали резервні можливості людини, закладені в неусвідомленій психічній сфері [3]. Ця система спрямована на комплексний розвиток особистості учня: розкриття резервів пам'яті, інтелектуальних можливостей, творчого потенціалу. Тому багаторазове повторення матеріалу в різноманітних формах, групування й подання навчальної теорії у вигляді укрупнених частин (блоків) довели, що немає слабких учнів, що навчання під силу всім [6].

Під блоками як укрупненими структурами (схемами) теоретичного матеріалу розуміємо систему і відповідно матеріал, який має організовану цілісну єдність. Розробником методики вивчення навчального матеріалу укрупненими дидактичними одиницями слід вважати В. Шаталова, який разом із П. Ерднієвим довели, що дидактичною одиницею може бути сукупність питань або груп завдань, що опрацьовуються протягом одного заняття. Ця одиниця знань повинна бути стійкою до зберігання в пам'яті і слугувати генетичною базою для наступного нарощування нових знань. Дослідники не вилучають з навчального матеріалу частину інформації, а лише по іншому його структурують, створюючи укрупнені, узагальнені дидактичні одиниці (блоки) одночасного вивчення [1; 9].

Упровадження інформаційних технологій у навчальний процес відкриває нові можливості реалізації блочного навчання завдяки використанню інформаційно-комунікаційних технологій, що дозволяє оптимально враховувати індивідуальні потреби й можливості кожного школяра, сприяє реалізації дидактичних цілей відповідно до вимог освітнього стандарту, загальнопедагогічних завдань, пов'язаних із формуванням мовної особистості.

Застосуванню моделей та комп'ютерних технологій на уроці присвятили свої праці М. Девдера, Г. Дегтярьова, Н. Мельник та ін. Проблеми використання наочності на уроках в школі розробляли В. Сухомлинський, В. Шаталов, М. Дорошенко, О. Гаврилюк та ін. Методику укрупнених блоків, що передбачає багаторазове повторення теоретичного матеріалу в найрізноманітніших формах розробляли

О. Біляєв, В. Власенков, Т. Горбачук, В. Паламарчук, М. Скаткін, О. Яворська та ін., відзначаючи, що таблиці, схеми є основою для узагальнення, повторення, підсумкових занять. Сучасні методисти (М. Пентиліук, О. Горошкіна, С. Караман та ін.) довели, що вивчення програмового матеріалу укрупненими частинами забезпечує потрібну якість знань та рівень сформованості мовленнєвих умінь і навичок. «При цьому, на думку С. Карамана, компактніше будується система занять, спрямованих на зміцнення й подальше вдосконалення комунікативних умінь і навичок учнів, ...з'являється реальна можливість планувати систему різнотипних уроків у межах розділу курсу з урахуванням тісного зв'язку ...з розвитком зв'язного мовлення» [2, с. 145]. Таке зацікавлення проблемою свідчить про її актуальність, а всебічні дослідження психології дітей вимагають змін у структурі навчального процесу, які б впливали на його інтенсифікацію, оскільки головною вимогою сучасного суспільства є компетентна мовна особистість.

У цьому зв'язку одним із головних завдань вчителя-філолога є творчий підхід до своєї справи: використання традиційних і нетрадиційних методів, видів і прийомів роботи, вдале й уміле їх поєднання, що сприятиме підвищенню інтересу учнів до навчання, ефективності уроків мови. Школярів приваблює новизна, незвичайність, елементи гри. Використання на уроці мови опорних таблиць-схем – це вид роботи, який 1) допомагає уникнути одноманітності, стимулює пізнавальну діяльність учнів, залучає їх до спільної творчої праці; 2) створює можливості для розвитку процесів мислення (порівняння, абстрагування, аналіз тощо); систематизації, узагальнення вивченого матеріалу; 3) сприяє розвитку пам'яті, уваги, монологічного та діалогічного мовлення. Схеми на уроках мови, на думку М. Пентиліук, відіграють роль плану, є своєрідною системою підказок, які дисциплінують процеси мислення, сприяють розумінню й усвідомленню навчального матеріалу, моделюванню ситуацій. [5, с. 145].

Під час використання опорних схем і конспектів Н. Мельник рекомендує звернути увагу на такі аспекти:



1. Організація навчального процесу і діяльності учнів має бути чіткою, що досягається при певній структурі уроку, теми або розділу.
2. Конструювання нового матеріалу в узагальнено великі блоки, тобто поєднання одразу кількох структурно споріднених понять.
3. Опорні таблиці мають бути простими і зрозумілими, зручними для відтворення навчального матеріалу. Опори мають містити основні поняття і зв'язки між ними, приклади. Опорні схеми можуть бути виготовлені попередньо або можуть створюватися разом з учнями під час пояснення нового матеріалу [4, с. 154].

Досвід багатьох учителів доводить, що кращого результату у викладанні мови досягають ті, хто правильно організовує систематизацію знань учнів шляхом складання опорних таблиць. Під час пояснення нового матеріалу учні повинні сприймати його в структурно-логічній послідовності і цілісності. Тому, головна мета вчителя – навчити учнів складати таблиці-опори, об'єднуючи їх між собою в опорні конспекти. Цю роботу необхідно проводити в такій послідовності: а) навчати учнів згортанню інформації, тобто зі словесної форми вибирати тільки головне: слова-поняття, правила, що стають зв'язуючими символами під час відтворення матеріалу; б) навчати шифруванню інформації за допомогою кольорів, позначень та інших символів [6].

Складаючи опорні схеми-конспекти, слід урахувати такі методичні умови: цілеспрямованість, чіткість, послідовність викладу теми самими вчителем; вміння виділяти головне і другорядне; відповідність до програми; адаптованість до навчальних потреб і можливостей конкретного класу.

Методика застосування зорових опор детально описана В. Шаталовим і зумовлена тим, що під час пояснення нового матеріалу вчитель поетапно, синхронно до змісту, схематично викреслює на дошці (можна використовувати різні кольори) схему опорного конспекту, а в ній – основні елементи і поняття, використовуючи умовні сигнали, цифри, букви, стрілки, символи, скорочення [9]. Наприклад, під час вивчення словосполучення можна створити таку опору.

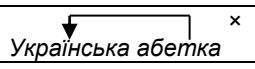
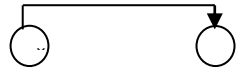
Словосполучення

Словосполучення – синтаксична одиниця, що складається з двох та більше повнозначних слів і служить назвою предметів, дій або іх ознак		
1. Роль у мовленні	Називає предмет, дію, ознаку предмета або дії (точніше ніж слово)	
2. Будова	Головне словозалежне слово 	
3. Зв'язок слів у словосполученні	а) змістовий (за допомогою питання); б) граматичний (за допомогою закінчення; закінчення і прийменника)	
Словосполучення за будовою будують		
Прості: слов'янське письмо; зроблена за зразком	Складні: наше слов'янське письмо, була зроблена за зразком грецької	

Видисловосполучень		
Лексичні: за тридцять століть до нас; літери абетки, розробити азбуку (кожне слово розглядається окремо (вступає членом речення))		Фразеологічні: бити байдики (лінуватися), дати драла (тікати) (словосполучення виступає одним членом речення; можна замінити одним словом)
Не є словосполученням		
Іменники з прийменниками: за зразком	Слова з'єднані сурядним зв'язком: знайшли й використали	Граматична основа речення: вона прийшла

Поступове введення таблиці-опора на уроках мови має свої переваги: сприяє поетапному формуванню знань, акцентує увагу школярів на основному матеріалі. Такий шлях учитель обирає тоді, коли метою навчання передбачено самостійне дослідження учнями мовних явищ, що є важливим стимулом активної розумової діяльності. Об'єктом самостійного вивчення на уроці можуть стати «картки, малюнки, схеми, діаграми, факти живої мови (слова, речення). Майстерність педагога, на думку Н.Сороко, полягає в тому, щоб подати нову інформацію учням не у готовому вигляді, а як завдання для розумової праці» [8, с.593]. До сприйняття зорових опор учнів потрібно готувати у процесі актуалізації знань, проведення попередньої бесіди за темою уроку, розв'язання граматичних завдань. Наприклад, під час вивчення теми «Речення. Граматична основа речення» учитель актуалізує знання учнів про речення, залучає школярів до аналізу загальноювальної таблиці.

Речення

Речення	Виражає закінчену думку
Будова речення	За наявність головних членів розрізняємо: <ul style="list-style-type: none"> речення з двома головними членами – підметом і присудком; речення з одним головним членом – або підметом, або присудком
Види за метою висловлювання	<ul style="list-style-type: none"> розповідні (повідомлення). У кінці речення ставимо крапку; питальні (запитання). У кінці речення ставимо знак питання; спонукальні (спонукування до дії). У кінці речення ставимо крапку.
Види за емоційним забарвленням	<ul style="list-style-type: none"> окличні. У кінці речення ставимо знак оклику; неокличні. У кінці речення ставимо крапку чи знак питання.

Після аналізу теоретичного матеріалу учитель пропонує учням доповнити таблицю новою інформацією, звертаючи увагу їх на те, що граматична основа речення може містити як один підмет і присудок, так і декілька. У результаті такої роботи створюється новий блок таблиці про речення – «Граматична основа речення» (Див. далі).

Таблиці такого типу можуть бути створені на самому уроці вчителем й учнями на дошці, а потім перенесені до опорного конспекту.

Після складання й аналізу таблиці-опори вчитель організовує повторення й закріплення основних понять теми (можна запропонувати учням зафарбувати частини конспекту різними кольорами але так, щоб це не відволікало від основного наповнення схеми), зосереджуючи увагу на головному і найскладнішому матеріалі.

Граматична основа речення

Граматична основа речення	<p>Речення є засобом вираження думки. Найважливішу роль у вираженні думки відіграє граматична основа речення, яка складається з підмета й присудка.</p> <p>До складу граматичної основи речення можуть входити:</p> <p>а) підмет і присудок:</p> <div style="text-align: center;"> </div> <p>б) підмет і кілька присудків або кілька підметів і присудок:</p> <div style="display: flex; justify-content: space-around; align-items: center;"> <div style="text-align: center;"> </div> <div style="text-align: center;"> </div> </div> <p>в) один з головних членів (підмет або присудок)</p> <div style="display: flex; justify-content: space-around; align-items: center;"> <div style="text-align: center;"> </div> <div style="text-align: center;"> </div> </div>
----------------------------------	---

Підмет	Головний член речення, який вказує на особу чи предмет, про який говориться в реченні. Підмет відповідає на питання: Хто? що?
Присудок	Головний член речення, який виражає, що робить особа чи предмет, що з ними робиться, якими вони є. Присудок відповідає на питання: що робить підмет? що з ним робиться? який він? хто або що він є?

Ефективність використання таблиць-опор полягає в тому, що до них учні можуть звертатися кілька разів, наприклад, під час перевірки домашнього завдання на наступному уроці або на уроках повторення, узагальнення й систематизації знань з теми чи розділу. Завданням таких уроків може бути: відтворити опорний конспект, склавши усне повідомлення на лінгвістичну тему; виконати письмовезавдання, спираючись на таблицю-опору тощо.

Відтворюючи опорний конспект можна використовувати такий прийом, як робота в парах. Учні по черзі «озвучують» опорний конспект, розкриваючи зміст вивченого матеріалу.

Отже, Використання зорових опор допомагає економній раціонально використовувати час, сприяє кращому сприйняттю, засвоєнню навчального матеріалу, розвитку самостійної пізнавальної діяльності школярів. Під час «озвучення» опорних схем формуються навички активного, логічно чіткого, аргументованого мовлення, розвивається мовленнєва культура, збагачується словниковий запас учнів.

Література:

1. Эрдниев П.М. Укрупнение дидактических единиц как технология обучения / П.М. Эрдниев – М.: Просвещение, 1992.
2. Караман С.О. Методика навчання української мови в гімназії. / С.О. Караман. – К.: Левіт, 2000. – 272 с.
3. Лозанов Г.К. Суггестология / Г.К. Лозанов. – София: EdituraSciifica, 1971.
4. Мельник Н.А. Опорні конспекти з української мови / Н.А. Мельник, М.І.Піддубник // Українська мова і література в школі. – 2001. – №3. – С.46-51.
5. Методика навчання української мови в середніх освітніх закладах / За ред. Пентиліук М.І. – К.: Ленвіт, 2009. – 400 с.
6. Педагогічна психологія / За ред. Проколієнко Л.М., Ніколенко Д.Ф. – К.: Вища школа, 1991.
7. Рідна мова: підр. для 5кл. загальноосвітніх навчальних закладів / М.І. Пентиліук, І.В. Гайдаєнко, А.І. Ляшкевич. С.А. Омельчук / За заг.ред. М.І. Пентиліук. – К.: Освіта, 2007.
8. Сороко Н.В. Стан і перспективи використання комп'ютерних технологій на уроках української мови / Н.В. Сороко // Комп'ютер у школі та сім'ї. – 2006. – №8. – С. 34–35.
9. Шаталов В. Ф. Метод опорних сигналів [Електронний ресурс] /Віктор Федорович Шаталов – Режим доступу: <http://bibliofond.ru>

Жулдыз Султанова
(Ақтөбе, Қазақстан)

ТІЛ САЯСАТЫНЫҢ ТІЛ ТУРАЛЫ ҒЫЛЫМДАҒЫ ОРНЫ

Н.Ә. Назарбаев атап көрсеткендей “Ұлтты күшейтудің бірінші тетігі, әрине, тіл. Өйткені толыққанды тілсіз толыққанды ұлт болуы мүмкін емес” [1]. Сонымен, тіл дегеніміз - нақтылы әлеуметік өмір тәжірибесі, адамдар қарым - қатынасының маңызды құралы. Ол тарихи, мәдени, ғылыми, әдеби және т. б. ақпараттардың өте бай қоры. Осы ретте оны қоғам өмірінің айнасы деуге болады. Тіл қарым-қатынас, информацияны жинақтау мен сақтаудың құралы ретінде қоғамға қызмет етеді. Жалпы сақталуы да, жоғалуы да тілге байланысты. “Сөзі жоғалған ұлттың өзі де жоғалады” деп тегінге айтылмаған. Қазіргі кезде ұлтты күшейтудің бірінші тетігі - тіл. Тілсіз ұлт болуы мүмкін емес.

Тілдік саясат термині алғашында “ұлттық саясат”, “саясат” терминдерімен қатар пайда болып, өзінің мазмұны жағынан партиялық және мемлекеттік саясаттың ұлт мәселесіндегі тілге қатысты жағын білдірген. Ал кейінірек бұл терминнің мазмұны кеңейтіліп, әлеуметтік сөйлеу дәстүрін саналы бір бағытта басқару деп түсіндірді. Басқаша айтқанда тілдік даму процесін және оның басқарудың стихиялығына жол бермеуді көздеген саясат болды. Толығырақ В.П. Григорьевтің сөзімен айтқанда, “Тіл саясаты”— тілдік дамуға қоғамның саналы ықпал етуінің теориясы мен практикасы, яғни қолданыстағы тілдерді белгілі бір мақсатта және ғылыми негізде басқару және тілдік жаңа қарым-қатынас құралдарын жасау болып табылады” [2, 5].

Қазіргі кезде ұлт тілдері мәселесі ерекше өткір қойылуда. Адамзат тарихында жүздеген тілдер жойылып, “өлі тілдерге” айналып кетті. Бәрінің де жойылуының бір себебі - одан зор тілдің шығуы болып табылады. Ал оның өзі әділетсіз тіл саясатының салдары. Әйтсе де, қазіргі уақытта ата - баба тілін жоғалту ұшырасып жатады. Қазір өз тілдерін жаңғырту үшін күресіп жатқандары баршылық. Мәселен, еврейлер иврит тілін, мексикандықтар майя, үндістер хинд тілін, перуліктер адтек тілін т. б. тірілтуге әрекет жасауда.

Тіл мен саясат тығыз байланысты: тіл - саясаттың әрі нысанасы (объектісі), әрі құралы. Тіл саясаты - тіл тағдырын белгілейтін мемлекеттік шаралар жүйесі. Осы ретте тіл мәселесі әлеуметтік лингвистика шеңберінен шығып, саясатқа айналады.

Тіл - ұлтаралық қатынастардың жүйелі әлеуметтік танымының құралы ретінде мемлекеттік саясаттың күрделі мәселелерінің бірі болып табылады. Ал, оның ерекшелігі сол ылғи да ұлттық қатынастардағы демократиялық элементтерге сүйене бермейді. Оның қайшылықты жағы да осында. Екінші жағынан, ол ғасырлар бойы қалыптасқан әдет-ғұрыптардың, сал-дәстүрлердің, мінез-құлық ережелерінің, тұрмыс қалпының, саяси құқықтық, адамгершілік көзқарастардың бейнесі, айнасы болып табылады. “Тіл, - профессор Т. Көкішев айтқандай, - бүкіл тұрмыс— тіршіліктің, адами арман-тілектің тірегі, халықтың рухы, қаны”. Оны қысқартып айтсақ, ана тілі - ұлттың ең басты белгісі. Тіл үшін күрес - жеке адамның, бүкіл бір ұлттың өмірлік мәнін, менталитетін, ақыл-ойын, парасатын білдіретін саясат.

Тіл білімі қоғамдық ғылым саласының бір бөлігі бола отырып, онда ерекше орын алады. Себебі сөзсіз ешнәрсені айтып жеткізе алмайсың. Көрнекті ғалым К. Леви-Строс тіл білімі, оның қоғамдағы орны жөнінде былай дейді: “жаратылыстану ғылымдарында ядролық физика кандай роль атқарса, қоғамдық ғылымдарда тіл білімі соншалықты жаңартушылық роль атқара алады”. Ал ол жөніндегі саясат, біздіңше, тілдің өзіндік лингвистикалық мағынасынан артық болмаса, кем емес. Біздің бұдан былайғы зерттеулеріміздің мақсаты - тіл саясатының ұлт пен ұлтаралық қарым-қатынастарға қаншалықты ықпал ететінін көрсету. Ал тіл құдіреті туралы О. Сүлейменов былай деп жазды: “Адам кішкентайынан сөз аясына түседі. Сөз оны өмірінің соңына шейін үнемі жаншиды, биікке көтереді, жылытады, күйдіреді немесе мұздатады. Сөз оның табиғатқа, өз-өзіне деген шығармашылық көзқарасын, дүниетанымын, сана-сезімін қалыптастыруда үлкен роль атқарады. Жазбаша және ауызша сөз, ана сөзі достық етсе жаудың сөзі, дарынды немесе дарынсыз сөз адамды не енжар күйге түсіріп, көңілшек қылып, оның жан - дүниесі мен санасын өсіртпейді, немесе оның қарсылығын күшейтіп, мінезінің қырларын айқындап, бекемдігін күшейте түседі” [3, 24]. Бейнелеп айтылған автордың бұл пікіріне қосыла отырып, сөздің оймен байланысты екенін айтпай кетуге болмайды. Ой мен сөз біріне бірі байланысты. Ойды да сөзден білу керек. Адам не нәрсені белгілі бір тілде ойлайды. Ал тіл дегеніміз - сөз. Сөз ұйықтап жатқан небір ойды түрткілеп оятады. Ой мақсатқа жетуге деген сенімді бекітуге мүмкіндік туғызады. Ал тастүйін беки алған сенім адам бойына тылсым күш құюға құдіретті. “Тіл тас жарады, тас жармаса бас жарады” деп қазақ мақалы да тегіннен-тегін айтылмаған. Мұнда көп мағына жатыр.

Көптеген сөздер, ұғымдар, терминдер бір мағынада түсініле бермейді. Бұл жөнінде Т. Гоббс былай дейді: “Бір адамның данышпандық деп түсінгенін екінші бір адам қорқыныш дейді, бір адамның қатыгездік деп түсінгенін, екінші біреу әділеттілік деп санайды, біреудің шыншылдығын екінші біреу дархандық десе, біреудің байсалдылығын екінші біреу топастық деп санайды”. Осының бәрі, біздіңше, ана тілінің қуатында, оның тазалығында, оның психологиялық нәзіктілігінде. Мысалы, сөздің психологиялық әсерлерін Ж. Аймауытов былай түсіндіреді: құбылыстың өзін әр адам әртүрлі түйсіктеуі анық; өйткені әркімнің тәжірибесі әртүрлі. Бір үйден өрт шыққанда, шешесінің қолында отырған жас бала жарқылдаған жалыңға қарап мәз болған. Қоңыраулары қаңғыр-күңгір етіп, өрт сөндірушілер келгенде, қоңырау дауысынан шошып, бала үрейленіп, талып қалған. Ұғымсыз дыбыстың баланы қатты қорқытқандығы мәлім. Баланың әке-шешесі, үй ішінің өрт шыққандағы сезімі, өрт сөндірушіні естігендегі сезімі баланың сезіміне қарсы болатынын мәлім. Түйе көрмеген орыстың баласы да түйе даусын естігенде жылап жібереді, ал поездың даусын естісе дәнеңе етпейді. Қазақтың баласы қалаға келсе, көргеннің бәрін “құбыжық” көрмей ме? Ол түгілі, бір кісінің өзі бір түрлі әсерді әр кезде әртүрлі түйсіктейді. Ол неден болады десеңіз, әр уақытта ойдың ағымы, көңілдің күйі әр түрлі болғандықтан” [4]. Бұл да, біздіңше, ана тілімен келетін түйсіктер. Ал тіл мен тіл саясатының байланысы өз алдына мәселе.

Н.Ә. Назарбаев «Тарих толқынында» деген еңбегінде дауға алмастай қиған, сезімге салса қырандай қалқыған, өмірдің кез-келген орайында әрі қару, әрі қалқан болған, әрі байырғы, әрі мәңгі жас, отты да ойнақы Ана тілінен артық қазақ үшін бұл дүниеде қымбат не бар екен?” [1, 61] деп туған тілдің құдіретін асқақтата көрсетеді.

Тіл саясаты ұлт саясатының құрамдық бөлігі бола отырып, көп және бір ұлтты мемлекетте өзінің ерекшеліктерін жүзеге асырады. Сонымен қатар тіл саясаты әртүрлі болуы мүмкін және оған қарама-қарсы мазмұнды беруге болады: тілді тежеу және ұлт тілдері дамуының саясаты.

Қазіргі таңдағы тіл саясатының басым бағыты – мемлекеттік тілді өркендету, мемлекеттік тілде мамандарды даярлау деген ұғымдардың ішінде ұлттық кадрларды дайындау, ұлттық рухты жандандыру, ұлт тілін дамыту, түптеп келгенде тәуелсіз елдің болашағын берік, баянды ету деген мемлекеттік тұрғыдағы кешенді проблемалар жатыр.

Пайдаланған әдебиеттер:

1. Назарбаев Н.Ә. Тарих толқынында. Алматы, Атамұра, 1999 ж. - 365 б
2. Григорев. В. П. Культура языка и языковая политика. Вопросы культуры речи. Москва 1963 г.
3. Хасанов Б. Ана тілі Ата Мұра. Алматы 1992 ж.
4. Аймауытов Ж. Психология, жанжүйесі мен өнертаңдау. Т. 4. - Алматы: Ел-шежіре, 2013. - 382 б.

Научный руководитель:

доктор филологических наук, профессор Г.Т. Шокым.

КОМУНІКАТИВНІ ТЕСТИ: ЯК НАВЧИТИ СТУДЕНТІВ РОЗМОВЛЯТИ

Мовні тести, які зосереджуються на лінгвістичних знаннях студентів, постійно критикуються через те, що вони не показують, як можна скористатися цими знаннями у житті. Крім того, комунікативні тести не можуть надати повної картини того, як студенти володіють лінгвістичним матеріалом. Проте, на відміну від лінгвістичної компетенції, комунікативна компетенція ніколи не може бути відокремлена від результатів виконання завдання, а це означає, що її можливо тестувати лише у взаємозв'язку з іншими аспектами комунікації, що і складає **актуальність даного дослідження**.

Проблеми комунікативного тестування присвячено праці таких дослідників-лінгвістів: Liying Cheng, Yoshinori Watanabe, Andy Curtis, Rod Ellis, Peter S. Green, Tim McNamara, Carsten Roever, Cyril J. Weir, О. Багузіна, А. Матієнко.

Мета статті – дослідити особливості комунікативного тестування у навчанні іноземної мови.

Об'єктом статті є різні види комунікативних текстів, **предметом** – особливості комунікативних текстів у навчанні іноземної мови.

Мовні тести є цінним інструментом для забезпечення інформації, яка важлива у мовному тестуванні щодо кількох завдань. Вони можуть забезпечити наочність результатів навчання як для студента, так і для викладача, та засвідчити ефективність навчальної програми у цілому. Крім того, тести можуть надати інформацію, яка є необхідною для прийняття рішень, наприклад, який саме вид навчальної діяльності та навчальних матеріалів варто застосовувати для роботи зі студентами. Тести також можна застосовувати як засіб визначення викладацьких цілей та оцінки релевантності таких цілей і навчальних матеріалів. Таким чином, навчання іноземної мови передбачає тестування, і викладачі повинні вміти приймати обґрунтовані рішення щодо вибору відповідних тестів або самостійно планувати, створювати та розробляти корисні тести.

Компетентність у мовному тестуванні передбачає розуміння основних положень, які потребують уваги на початку будь-якого мовного тестування, незалежно від необхідності створювати нові тести або вибирати вже з існуючих; розуміння основних чинників і завдань відповідного застосування мовних тестів; розуміння основних чинників, методів та підходів, які використовуються під час оцінювання; здатність розробляти, створювати, оцінювати та використовувати мовні тести відповідно до конкретних цілей, контексту та груп, які складають тести; здатність критично читати публікації про дослідження у галузі мовного тестування та інформацію про опубліковані тести для прийняття обґрунтованих рішень.

Підхід до створення та використання мовних тестів повинен містити найновіші дослідження у галузі мовного тестування та навчання мов, а також ґрунтуватися на таких принципах: вимога відповідності між результатом тестування та використання мови; чітке та повне визначення характеристик корисності тесту.

Тестування забезпечує однорідність, оскільки усім студентам надається однаковий мовний матеріал в однакових часових рамках. Це сприяє об'єктивності оцінювання результатів. Тестування дозволяє виключити суб'єктивність з боку викладача. Перевірити комунікативну компетентність можуть різні види комунікативних тестів (у формі інтерв'ю, рольової гри тощо). Але і вони обмежені жорсткими рамками тесту (часові обмеження виконання тесту, кількість завдань, які виконуються). Крім того, такі тести не дозволяють оцінити логіку мислення, аналітичні навички, динаміку розвитку особистості тощо [Багузіна 2012, с. 211-212].

Р. Елліс визначає три основні парадигми мовного оцінювання: психометрична традиція у тестуванні; інтегративне мовне тестування; комунікативне мовне тестування [Ellis 2003, с. 280].

Формування комунікативної компетенції є основним завданням у навчанні іноземної мови. Комунікативна компетенція охоплює декларативне та процедурне знання мови, яке забезпечує досягнення комунікативної мети в усній та письмовій, продуктивній та рецептивній, монологічній та діалогічній формах.

Комунікативна компетенція є важливою для використання мови у різних соціальних контекстах [McNamara 2006, с. 2], є знанням не лише декларативного (демонстрація знання у формі використання мовних правил), а й процесуального характеру (використання мови для досягнення комунікативної мети). Усі компоненти комунікативної компетенції пов'язані між собою, обслуговують мовленнєву діяльність, визначаючи успішність комунікації та показуючи рівень практичного володіння іноземною мовою у студентів. Важливим є володіння як лексико-граматичними засобами мови, так і способами комунікативного використання мовних засобів. Компоненти комунікативної компетенції є не лише лінгвістичними за своєю природою, а й також охоплюють здатність студентів створювати та розуміти тексти, ефективно передавати та сприймати комунікативний зміст, досягати мети мовленнєвого спілкування та взаємодіяти з представниками іншої культури. Основним способом педагогічного вимірювання результатів володіння іноземною мовою є тестування компонентів комунікативної компетенції [Матієнко 2011, с. 196-197].

Співвідношення комунікативної компетенції як змісту навчання та предмету тестування має певні протиріччя. Предмет та формат тестування впливають на зміст та методику навчання внаслідок «ефекту зворотного впливу» (washback effect). Ефект зворотного впливу полягає у впливі тестування на навчання та вивчення мови [Cheng 2004, с. 4-11].

Зазвичай мовні тести критикують за їхній негативний вплив на навчання – так званій «негативний зворотній вплив». Викладачі ігнорують предмети та діяльність, які прямо не впливають на успішне складання іспиту. Тести не можуть відобразити принципи навчання або цілі дисципліни, з якими вони пов'язані. Завдання множинного вибору, наприклад, лише покращують оцінку, але не сприяють загальному розумінню.

Проте, багато дослідників вважають, що викладачі та студенти позитивно ставляться до іспиту чи тесту та працюють спільно та охоче для досягнення своїх цілей. «Позитивний зворотній вплив» сприяє, у свою чергу, позитивним змінам у навчанні іноземної мови, змінюючи форми проведення іспитів. Креативне та інноваційне тестування може досить успішно сприяти змінам у навчальних планах і програмах.

Комунікативне тестування має такі аспекти: взаємодія, прогнозування, контекст, поведінка, мета, автентичність.

Будь-яке використання мови відбувається у певному контексті, а відповідні мовні форми змінюються залежно від цього контексту (оточення, ролі, статусу учасників, формальностей, мовного контексту). Успіх або невдача взаємодії визначається її учасниками на основі поведінкових наслідків. Тут простежується явна перевага змісту над формою у мові. Комунікативний тест повинен визначати як відправну точку оцінювання те, чого студент може реально досягти за допомогою мови.

Кожне висловлювання має свою мету. Кожний учасник повинен розуміти, з якою метою йому адресовано певну ремарку та відповідно відреагувати. Автентична мова зазвичай не спрощується з метою взяти до уваги лінгвістичний рівень мовця. Оцінюючи комунікативні здібності студента, читаючи спрощений текст, нічого не покаже щодо його реальних комунікативних здібностей.

Таким чином, тест на комунікативну компетентність повинен надавати критерії щодо операційного виконання автентичних мовних завдань; повинен обов'язково встановлювати свою власну дійсність як засіб тих операцій, які він має на меті оцінити; повинен враховувати засоби оцінювання, які не є безпосередньо квантитативними, але насамперед якісними.

Для надійності тесту та оцінювання реального рівня володіння мовою створення комунікативного тесту передбачає, перш за все, відповіді на такі запитання:

- Який саме тип мовної діяльності необхідно протестувати? Для чого студентам знадобиться мова у конкретній галузі знань?

- На якому рівні майстерності студенти можуть виконати завдання?

- Які навички та уміння необхідні для виконання цих операцій?

- Яким чином необхідно конкретизувати зміст завдань?

- Який формат питань необхідно обрати?

Комунікативна компетенція складається з соціопсихологічного, когнітивного, лексико-граматичного, соціального, психомоторного аспектів [Green 1987, с. 20]; лінгвістичного (лексико-граматичного), дискурсивного, прагматичного, стратегічного та соціокультурного компонентів [Матиенко 2011, с. 198-201].

Лінгвістичний компонент все ж вважається основним у структурі комунікативної компетенції студентів. Метою тестування лексики та граматики є виявити засвоєні лексико-граматичні засоби та існуючі прогалини у граматичних та лексичних знаннях. Лексичними завданнями можуть бути пошук синонімів, формулювання дефініцій, побудова словосполучень, називання предметів по зображенню, називання слів по дефініціям, заповнення пропусків у реченнях, заповнення пропусків у зв'язному тексті. Серед граматичних завдань можна виокремити перефразування вихідних речень, продовження незакінчених речень, заповнення пропусків у тексті.

Дискурсивний компонент комунікативної компетенції можна оцінити при побудові та сприйнятті усних і письмових, монологічних і діалогічних текстів. Увага до деталей є необхідною умовою розвитку дискурсивного компоненту комунікативної компетенції у мовленнєвій діяльності. Крім того, важливим є розуміння загального змісту усного чи письмового тексту. Таке завдання зазвичай виконується у формі множинного вибору, коли, наприклад, із кількох заголовків необхідно вибрати один, який якнайкраще відображає комунікативний зміст тексту. Розуміння комунікативного змісту абзаців письмового тексту здійснюється у форматі встановлення відповідності.

Прагматичний компонент комунікативної компетенції оцінюється за допомогою тестових завдань, у яких від студентів вимагається максимально чітко та точно передати та зрозуміти комунікативний зміст усного чи письмового тексту. Типовими способами тестування прагматичного компоненту є перевірка здатності розуміти та інтерпретувати прихований комунікативний зміст, а також визначити мету, відношення, наміри, думки та мотиви авторів усних та письмових вилучень.

Стратегічний компонент комунікативної компетенції дозволяє встановити здатність проектувати процес спілкування, діяти для досягнення комунікативної мети та попереджати або долати комунікативні труднощі.

Соціокультурний компонент комунікативної компетенції дозволяє встановити здатність до комунікативної взаємодії з представниками іншої культури. Саме тут студенти усвідомлюють цінності, стереотипи та правила іншої соціокультурної групи, з мовцями якої необхідно буде спілкуватися та взаємодіяти. Також слід враховувати толерантність до соціокультурних особливостей мовців, збереження власної соціокультурної приналежності. Типовим є тестування знань традицій і звичаїв культури, мова якої вивчається.

Таким чином, визначення комунікативної компетенції неможливе без урахування інших компетенцій (лінгвістичної, дискурсивної, стратегічної, прагматичної). Саме тому кожний з цих компонентів необхідно включати при створенні комунікативних тестів. Перспективами подальших досліджень є дослідження різних видів тестів, а також їхній вплив на розвиток соціолінгвістичної та соціокультурної компетенцій.

Література:

1. Багузина Е. И. Контроль сформированности коммуникативной компетентности студентов при обучении иностранному языку / Е. И. Багузина // «Вестник Университета» (Государственный университет управления). – М.: Государственный университет управления, 2012. – № 19. – С. 211-213.
2. Матиенко А. В. Тестирование компонентов коммуникативной компетенции как способ педагогического измерения результатов овладения иностранным языком / А. В. Матвиенко // Вестник ИГЛУ. – Иркутск: ИГЛУ, 2011. – № 3 (15). – С. 195-202.
3. Cheng L. Washback in Language Testing: Research Contexts and Methods / Liying Cheng, Yoshinori Watanabe, Andy Curtis. – L.: Lawrence Erlbaum Associates, Publishers, 2004. – 236 p.
4. Ellis R. Task-based Language Learning and Teaching / Rod Ellis. – Oxford: Oxford University Press, 2003. – 389 p.
5. Green P. S. Communicative Language Testing: A Resource Handbook for Teacher Trainers / Peter S. Green. – Strasburg: Council of Europe, 1987. – 129 p.
6. McNamara T. Language Testing: The Social Dimension / Tim McNamara, Carsten Roever. – Oxford: Blackwell Publishing, Ltd., 2006. – 291 p.
7. Weir C.J. Communicative Language Testing / Cyril J. Weir. – Prentice Hall, 1991. – 353 p.

ВІДОМОСТІ ПРО АВТОРІВ / СВЕДЕНИЯ ОБ АВТОРАХ

- Kamshat Zabiyea** – Master of Education, Zhetysu State University named after I. Zhansugurov, Taldykorgan, Kazakhstan.
- Абильдаханов Н.К.** – магистрант Жезказганского университета им. О.А. Байконурова, г. Жезказган, Казахстан.
- Абитаева Роза Шанракбаевна** – к.п.н., доцент Жезказганского университета им. О.А. Байконурова, г. Жезказган, Казахстан.
- Агапова Галина Владимировна** – старший преподаватель, Евразийский национальный университет имени Л.Н. Гумилева, г. Астана, Казахстан.
- Актамова Суманбар Аскарровна** – преподаватель, Узбекский государственный университет мировых языков, г. Ташкент, Узбекистан.
- Алдибаева Л.Т.** – Казахский Национальный Аграрный университет, г. Алматы, Казахстан.
- Александров Ярослав Євгенійович** – Харківський національний автомобільно-дорожній університет, м. Харків, Україна.
- Алимова Акнур** – Ө.А. Байқоңыров атындағы Жезқазған университетінің магистранты, Жезқазған, Қазақстан.
- Амирсеилова Алия Турлыбековна** – Жезказганский университет им. О.А. Байконурова, г. Жезказган, Казахстан.
- Анікейцева Вікторія Олександрівна** – Харківський національний автомобільно-дорожній університет, м. Харків, Україна.
- Антонова Алевтина Михайлівна** – ст. викладач кафедри інженерної педагогіки та психології, Українська інженерно-педагогічна академія, м. Харків, Україна.
- Антонченко Марія Олексіївна** – кандидат педагогічних наук, доцент, доцент кафедри освітніх та інформаційних технологій КЗ «Сумський обласний інститут післядипломної педагогічної освіти», м. Суми, Україна.
- Артур Темирландович Ишкеев** – Академия государственной управления при Президенте Республики Казахстан, г. Астана, Казахстан.
- Ауезова Кадиша Танатаровна** – к.п.н., доцент Жезказганского университета им. О.А. Байконурова, г. Жезказган, Казахстан.
- Ахметова Гульмира** – кандидат экономических наук, Атырауский Государственный Университет им. Х. Досмухамедова, г. Атырау, Казахстан.
- Базарбаева Шахзада Аллияр кизи** – студентка, Узбекский государственный университет мировых языков, г. Ташкент, Узбекистан.
- Белінкевич Марія Михайлівна** – студентка 4 курсу, Чернівецький торговельно-економічний інститут КНТЕУ, м. Чернівці, Україна.
- Бесага Валерія** – Глухівський національний педагогічний університет імені Олександра Довженка, студентка, м. Глухів, Україна.
- Бідяк Михайло Андрійович** – студент, Національний технічний університет України «Київський політехнічний інститут імені Ігоря Сікорського», м. Київ, Україна.
- Бокатова Валентина Олександрівна** – студент факультету педагогіки і психології Глухівського національного педагогічного університету імені Олександра Довженка, м. Глухів, Україна.
- Болотська Вікторія Віталіївна** – студент, Харківський національний автомобільно-дорожній університет, м. Харків, Україна.
- Бондар Ольга** – Глухівський національний педагогічний університет імені Олександра Довженка, студентка, м. Глухів, Україна.
- Васильєва Тетяна Андріївна** – к. с-г. наук, доцент, Миколаївський національний університет ім. В.О. Сухомлинського, м. Миколаїв, Україна.
- Волков Олег Александрович** – старший преподаватель, Евразийский национальный университет имени Л.Н. Гумилева, г. Астана, Казахстан.
- Воловик Маріанна Ігорівна** – студентка, Національний технічний університет України «Київський політехнічний інститут імені Ігоря Сікорського», Інститут прикладного системного аналізу, м. Київ, Україна.
- Волошина Світлана Василівна** – к.е.н., доцент, Донецький національний університет економіки і торгівлі імені Михайла Туган-Барановського, м. Кривий Ріг, Україна.
- Воронова Юлія Валентинівна** – Харківський національний автомобільно-дорожній університет, м. Харків, Україна.

- Герасименко Євгеній Васильович** – студент 1 курсу природничо-технологічного факультету ДВНЗ «Переяслав-Хмельницький державний педагогічний університет імені Григорія Сковороди», м. Переяслав-Хмельницький, Україна.
- Герман Вікторія Миколаївна** – студент, Харківський національний автомобільно-дорожній університет, м. Харків, Україна.
- Гречка Дар'я Євгеніївна** – Харківський національний автомобільно-дорожній університет, м. Харків, Україна.
- Гуломова Райхона Рустамжановна** – преподаватель, Узбекский государственный университет мировых языков, г. Ташкент, Узбекистан.
- Гулянич Мирон Олегович** – Чернівецький торговельно-економічний інститут КНТЕУ, м. Чернівці, Україна.
- Гуца Сергій Миколайович** – студент факультету педагогіки і психології Глухівського національного педагогічного університету імені Олександра Довженка, м. Глухів, Україна.
- Дадак Дмитро Ігорович** – студент 1 курсу, ДВНЗ «Переяслав-Хмельницький ДПУ імені Григорія Сковороди», м. Переяслав-Хмельницький, Україна.
- Доронина Анастасія Олегівна** – магістрантка, КазНПУ ім. Абая, г. Алматы, Казакстан.
- Доуланов Бобур Улугбек угли** – студент, Ташкентский финансовый институт, г. Гулистан, Узбекистан.
- Дригуля Надія Анатоліївна** – ДВНЗ «Переяслав-Хмельницький державний педагогічний університет імені Григорія Сковороди», м. Переяслав-Хмельницький, Україна.
- Ермекова Назым Курмантаєвна** – магістрант, професор Жезказганского университета ім. О.А. Байконурова, г. Жезказган, Казахстан.
- Єфімова Олена Миколаївна** – Харківський національний автомобільно-дорожній університет, м. Харків, Україна.
- Жалелов Умиртай Жалелович** – к.п.н., професор Жезказганского университета ім. О.А. Байконурова, г. Жезказган, Казахстан.
- Жалелов Умиртай Жалелович** – к.п.н., професор Жезказганского университета ім. О.А. Байконурова, г. Жезказган, Казахстан.
- Заика Виктор Михайлович** – кандидат педагогических наук, доцент кафедры легкой атлетики, плавания и лыжного спорта, Брестский государственный университет имени А.С. Пушкина, г. Брест, Республика Беларусь.
- Захарова Марина Сергеевна** – ст. преподаватель кафедры английского языка Гомельского государственного университета ім. Ф. Скорины, г. Гомель, Беларусь.
- Зоріна Галина Петрівна** – Івано-Франківський національний технічний університет нафти і газу, м. Івано-Франківськ, Україна.
- Изенбаева С.Б.** – Казахский Национальный Аграрный университет, г. Алматы, Казахстан.
- Ісакова Альона Володимирівна** – студентка, Харківський національний автомобільно-дорожній університет, м. Харків, Україна.
- Іхаб Макхулі** – аспірант кафедри педагогіки та психології ВНЗ «Університет імені Альфреда Нобеля», м. Дніпро, Україна
- Каспрук Антоніна Юріївна** – старший викладач кафедри фінансів, банківської справи та підприємництва, Чернівецький торговельно-економічний інститут КНТЕУ, м. Чернівці, Україна.
- Каюмова Шохсанам Тулкін кизи** – студентка, Гулистанский государственный университет, г. Гулистан, Узбекистан.
- Кенжебай А.** – студент 4 курса, Жетысусский государственный университет ім. И. Жансугурова, Талдыкорган, Казахстан.
- Кондратенко Анастасія Геннадіївна** – Харківський національний автомобільно-дорожній університет, м. Харків, Україна.
- Коренна Вікторія Сергіївна** – Харківський національний автомобільно-дорожній університет, м. Харків, Україна.
- Корзаченко Микола Миколайович** – викладач, Чернігівський національний технологічний університет, м. Чернігів, Україна.
- Красевич Анна Володимирівна** – Прикарпацький національний університет ім. В. Стефаніка, м. Івано-Франківськ, Україна
- Креготень Олена Валентинівна** – старший викладач кафедри іноземних мов, Сумський національний аграрний університет, м. Суми, Україна.

- Криворучка Христина Іванівна** – студентка 5-го курсу Прикарпатського національного університету ім. Василя Стефаника, м. Івано-Франківськ, Україна.
- Криницька Марія Олександрівна** – Харківський національний автомобільно-дорожній університет, м. Харків, Україна.
- Куртась Олена Володимирівна** – Викладач кафедри освітніх та інформаційних технологій, КЗ Сумський ОІППО, м. Суми, Україна.
- Леонтєва Ліна Віталіївна** – кандидат юридичних наук, доцент кафедри економічної теорії та права, Харківський національний автомобільно-дорожній університет, м. Харків, Україна.
- Лесбаева Гульнара Тенелбаевна** – доктор економічних наук, професор, Академия госуправления при Президенте РК, г. Астана, Казахстан.
- Лобосок Вікторія Василівна** – студент факультету педагогіки і психології Глухівського національного педагогічного університету імені Олександра Довженка, м. Глухів, Україна.
- Мисирова Нодира Товбаевна** – преподаватель, Гулистанский государственный университет, г. Гулистан, Узбекистан.
- Мурзалиева Айкерим Байказаровна** – аспирант БГУ им. К. Карасаева, г. Бишкек, Кыргызстан.
- Мурзалиева Гульназ Байказаровна** – Жезказганский университет им. О.А. Байконурова, г. Жезказган, Казахстан.
- Набиева Сарвиноз Қажумжон қизи** – студентка, Гулистанский государственный университет, г. Гулистан, Узбекистан.
- Нагірна Поліна Олегіна** – Харківський національний автомобільно-дорожній університет, м. Харків, Україна.
- Нуркамыт А.Б.** – Казахский Национальный Аграрный университет, г. Алматы, Казахстан.
- Нурмаганбетова Раугаш Канатбековна** – аспирант КГУ им. И. Арабаева, г. Бишкек, Кыргызстан.
- Олійник Мар'яна Олександрівна** – студентка 4 курсу, ДВНЗ «Прикарпатський національний університет імені Василя Стефаника», м. Івано-Франківськ, Україна.
- Олійник Олександр Валерійович** – студент, Національний технічний університет України «Київський політехнічний інститут імені Ігоря Сікорського», м. Київ, Україна.
- Онгарбаева А.Д.** – старший преподаватель, Жетысуский государственный университет им. И. Жансугурова, Талдыкорган, Казахстан.
- Паюнова Анастасія Вікторівна** – асистент кафедри Інженерної педагогіки та психології ННППІ УІПА, м. Бахмут, Україна.
- Пономарева Ольга Андреевна** – КГУ (гимназия № 26), г. Жезказган, Казахстан.
- Попов Максим Олександрович** – Харківський національний автомобільно-дорожній університет, м. Харків, Україна.
- Радиш Віта Михайлівна** – Чернівецький торговельно-економічний інститут КНТЕУ, м. Чернівці, Україна.
- Рахматова Мухлиса** – талабаси, ТИҚХММИ, г. Тошкент, Ўзбекистон.
- Рекеда Володимир Валерійович** – студент, Національний технічний університет України «Київський політехнічний інститут імені Ігоря Сікорського», м. Київ, Україна.
- Романів Ірина Мар'янівна** – Чернівецький торговельно-економічний інститут Київського національного торговельно-економічного університету, м. Чернівці, Україна.
- Рывоненко Людмила Владимировна** – слушатель ИПК и ПК УО «Гомельский государственный университет им. Ф. Скорины», учитель-дефектолог Государственного учреждения образования «Средняя школа №1 г. п. Корма». г. п. Корма, Беларусь.
- Саманів Любов Василівна** – асистент, Івано-Франківський національний технічний університет нафти і газу, м. Івано-Франківськ, Україна.
- Саманів Юлія Василівна** – магістр, Івано-Франківський національний технічний університет нафти і газу, м. Івано-Франківськ, Україна.
- Саприкіна Юлія Олександрівна** – Харківський національний автомобільно-дорожній університет, м. Харків, Україна.
- Сатилов Гаипназар Матвапаевич** – д.с.х., профессор, Ургенчский Государственный Университет, г. Ургенч, Узбекистан.
- Севідова Вікторія Віталіївна** – Харківський національний автомобільно-дорожній університет, м. Харків, Україна.
- Сисенгалиева Шолпан** – магістр економіки, Атырауский Государственный Университет им. Х. Досмухамедова, г. Атырау, Казахстан.

- Смагулова Гулназия Шынтемировна** – студент Жезказганского университета им. О.А. Байконурова, г. Жезказган, Казахстан.
- Смирнов Віктор Миколайович** – к. геол. наук, доцент, Чорноморський національний університет ім. Петра Могили, м. Миколаїв, Україна.
- Смирнова Світлана Михайлівна** – к. геол. наук, ст. викладач, Миколаївський національний університет ім. В.О. Сухомлинського, м. Миколаїв, Україна.
- Султанкулова Шахло Фуркатжон кизи** – студентка, Ташкентский финансовый институт, г. Гулистан, Узбекистан.
- Сурков Сергей Александрович** – декан факультета физического воспитания, Брестский государственный университет имени А.С. Пушкина, г. Брест, Республика Беларусь.
- Суюнова Азиза Илхом кизи** – студентка, Ташкентский финансовый институт, г. Гулистан, Узбекистан.
- Тажиев Закиржон Ражаббаевич** – к.с.н., Ургенчский Государственный Университет, г. Ургенч, Узбекистан.
- Тисовська Вікторія Олександрівна** – студентка 4 курсу, ДВНЗ «Прикарпатський національний університет імені Василя Стефаника», м. Івано-Франківськ, Україна.
- Токменко О.П.** – к.пед.н., доцент, Інститут філології Київського національного університету імені Тараса Шевченка, м. Київ, Україна.
- Тошхўжаева Гулноза** – катта ўқитувчиси, ТИҚХММИ, г. Тошкент, Ўзбекистон.
- Уатаева Асем Мухитденовна** – аспирант КГУ им. И. Арабаева, г. Бишкек, Кыргызстан.
- Ус Владислава Олександровна** – Харківський національний автомобільно-дорожній університет, м. Харків, Україна.
- Утепкалиева Кансулу** – кандидат экономических наук, Атырауский Государственный Университет им. Х. Досмухамедова, г. Атырау, Казахстан.
- Фархадова Дилноза** – студентка, Узбекский государственный университет мировых языков, г. Ташкент, Узбекистан.
- Хайдарова Сайёра Чиналиевна** – преподаватель, Гулистанский государственный университет, г. Гулистан, Узбекистан.
- Хлоп'ячий Олександр Андрійович** – студент, Національний технічний університет України «Київський політехнічний інститут імені Ігоря Сікорського», м. Київ, Україна.
- Хоменко Ігор Володимирович** – студент факультету педагогіки і психології Глухівського національного педагогічного університету імені Олександра Довженка, м. Глухів, Україна.
- Хомутовська Ірина Іванівна** – доктор філософії з історії, викладач вищої категорії, Коледж Миколаївського національного університету ім. В. О. Сухомлинського, м. Миколаїв, Україна.
- Царева Олександра Степанівна** – асистент, Івано-Франківський національний технічний університет нафти і газу, м. Івано-Франківськ, Україна.
- Цевменко Євгеній Володимирович** – студент, Харківський національний автомобільно-дорожній університет, м. Харків, Україна.
- Цюх Наталія Андріївна** – студентка 3 курсу, Глухівський національний педагогічний університет імені Олександра Довженка, м. Глухів, Україна.
- Чебруков Віктор Генадійович** – Харківський національний автомобільно-дорожній університет, м. Харків, Україна.
- Чернишова С.О.** – к.філол.н., Інститут філології Київського національного університету імені Тараса Шевченка, м. Київ, Україна.
- Чуніхіна Анастасія Богданівна** – Харківський національний автомобільно-дорожній університет, м. Харків, Україна.
- Шкурганов Ілья Николаевич** – студент Гомельского государственного университета им. Ф. Скорины, г. Гомель, Беларусь.
- Шукурова Ўғилой Умаровна** преподаватель, Гулистанский государственный университет, г. Гулистан, Узбекистан.
- Щасливець Євген Валерійович** – Харківський національний автомобільно-дорожній університет, м. Харків, Україна.
- Ярошевич Виктор Григорьевич** – профессор кафедры легкой атлетики, плавания и лыжного спорта, кандидат педагогических наук, Брестский государственный университет имени А.С. Пушкина, г. Брест, Республика Беларусь.

НАСТУПНІ КОНФЕРЕНЦІЇ / СЛЕДУЮЩІЕ КОНФЕРЕНЦИИ

Уважаемые преподаватели, аспиранты, студенты!

Государственное высшее учебное заведение

«Переяслав-Хмельницкий государственный педагогический университет имени Григория Сковороды»,

молодежная общественная организация «Независимая ассоциация молодежи»,

студенческое научное общество исторического факультета «Комитет исследования истории и современности»

Информируют Вас, что с 29 по 30 июня 2017 г. проводится XXXIX Международная научно-практическая интернет-конференция «Проблемы и перспективы развития науки в начале третьего тысячелетия в странах Европы и Азии».

Планируется работа по секциям:

I. БИОЛОГИЧЕСКИЕ НАУКИ

1. Систематика и география высших растений.
2. Структурная ботаника и биохимия растений.
3. Микология и альгология.
4. Ресурсоведение и интродукция растений.
5. Молекулярная биология, микробиология.
6. Зоология.
7. Физиология человека и животных.
8. Биохимия и биофизика.
9. Генетика и цитология.
10. Биоинженерия и биоинформатика.

II. ГЕОГРАФИЯ И ГЕОЛОГИЯ

1. Регионоведение и региональная организация общества.
2. Наблюдение, анализ и прогноз метеорологических условий.
3. Гидрология и водные ресурсы.
4. Биогеография, биоресурсоведение, биоразнообразие.
5. Картография и геоинформатика.
6. Природопользование и экологический мониторинг.
7. Техника и технологии геологоразведочных работ.
8. Почвоведение.
9. Экономическая география.

III. ГОСУДАРСТВЕННОЕ УПРАВЛЕНИЕ

1. Повышение роли государственного служащего на современном этапе развития общества.
2. Современные технологии управления.
3. Взаимодействие различных ветвей власти.
4. Подготовка государственных служащих.

IV. ЭКОЛОГИЯ

1. Состояние биосферы и его влияние на здоровье людей.
2. Экологические и метеорологические проблемы больших городов и промышленных зон.
3. Радиационная безопасность и социально-экологические проблемы.
4. Промышленная экология и медицина труда.
5. Проблемы экологического воспитания молодежи.
6. Экологический мониторинг.

V. ЭКОНОМИКА

1. Банки и банковская система.
2. Внешнеэкономическая деятельность.
3. Финансовые отношения.
4. Инвестиционная деятельность и фондовые рынки.
5. Управление трудовыми ресурсами.
6. Маркетинг и менеджмент.
7. Учет и аудит.
8. Математические методы в экономике.
9. Экономика промышленности.
10. Экономика предприятия.
11. Логистика.
12. Экономика АПК.
13. Региональная экономика.
14. Экономическая теория.
15. Государственное регулирование экономикой.
16. Макроэкономика.

VI. ИСТОРИЯ

1. История Украины.
2. Всемирная история.
3. История науки и техники.
4. Этнография.
5. Устная история.
6. История стран СНГ.

VII. МАТЕМАТИКА

1. Дифференциальные и интегральные уравнения.
2. Перспективы систем информатики.
3. Теория вероятностей и математическая статистика.
4. Прикладная математика.
5. Математическое моделирование.

VIII. ИСКУССТВО

1. Музыкальное искусство.
2. Искусство танца.
3. Театральное искусство.
4. Фото и киноискусство.
5. Искусство дизайна.

IX. ПЕДАГОГИКА

1. Дистанционное образование в высшей школе.
2. Проблемы подготовки специалистов.
3. Методические основы воспитательного процесса.
4. Стратегические направления реформирования системы образования.
5. Современные методы преподавания.
6. Социальная педагогика.

X. ПОЛИТОЛОГИЯ

1. Избирательные технологии.
2. Проблемы интеграции Украины в мировое сообщество.
3. Отношения Украины с НАТО.
4. Отношения Украины со странами СНГ.

XI. ПРАВО

1. История государства и права.
2. Административное и финансовое право.
3. Охрана авторских прав.
4. Трудовое право и право социального обеспечения.
5. Уголовное право и криминология.
6. Борьба с экономическими преступлениями.
7. Экологическое, земельное и аграрное право.
8. Конституционное право.
9. Гражданское право.
10. Хозяйственное право.
11. Криминалистика и судебная медицина.
12. Предпринимательское и банковское право.
13. Уголовно-процессуальное право.

XII. ПСИХОЛОГИЯ

1. Место психолога на производстве.
2. Формы работы психолога-практика.
3. Современные тенденции в методологии психологических исследований.
4. Психология терроризма.
5. Психолого-педагогические проблемы развития личности в современных условиях.
6. Клиническая психология.
7. Общая психология.
8. Педагогическая психология.
9. Психология развития.
10. Психология труда.
11. Психофизиология.
12. Социальная психология.

XIII. СОЦИОЛОГИЯ

1. Кадровый менеджмент.
2. Современные технологии социального опроса.

XIV. СОВРЕМЕННЫЕ ИНФОРМАЦИОННЫЕ ТЕХНОЛОГИИ

1. Компьютерная инженерия.
2. Вычислительная техника и программирование.
3. Программное обеспечение.
4. Информационная безопасность.

XV. ФИЗИЧЕСКАЯ КУЛЬТУРА И ПРОФЕССИОНАЛЬНЫЙ СПОРТ

1. Физическая культура и спорт: проблемы исследования, предложения.
2. Развитие физкультуры и спорта в современных условиях.

XVI. ФИЛОЛОГИЧЕСКИЕ НАУКИ

1. Методика преподавания языка и литературы.
2. Риторика и стилистика.
3. Теоретические и методологические проблемы исследования языка.
4. Синтаксис: структура, семантика, функция.
5. Методы и приемы контроля уровня владения иностранным языком.
6. Актуальные проблемы перевода.
7. Язык, речь, речевая коммуникация.
8. Украинский язык и литература.
9. Русский язык и литература.
10. Этно-, социо- и психолингвистика.

XVII. ФИЛОСОФИЯ

1. Философия литературы и искусства.
2. Социальная философия.
3. История философии.
4. Философия культуры.
5. Философия религии.
6. Философия науки.

XVIII. ТЕХНИЧЕСКИЕ НАУКИ

1. Metallurgy.
2. Горное.
3. Литейная Дело.
4. Машиноведение.
5. Электротехника
6. Теплотехника.
7. Гидротехника.
8. Радиотехника.
9. Строительство

XIX. СОЦИАЛЬНЫЕ КОММУНИКАЦИИ. МЕДИА.

1. Журналистика. Теория и история журналистики.
2. Книговедение, библиотекведение, библиографоведение.
3. Социальная информатика. Прикладные социально-коммуникационные технологии.

Оргкомитет конференції планує розміщати доповіді на Web-сторінці по адресу: <http://conferences.neasmo.org.ua>.

По результатам конференції буде сформований електронний збірник матеріалів, який можна буде завантажити в PDF-форматі на головній сторінці конференції по адресу: <http://conferences.neasmo.org.ua/>.

Робочі мови конференції – український, польський, російський, англійський, французький, білоруський, грузинський, армянський, азербайджанський, казахський, узбекський, таджицький, киргизський, молдавський, туркменський.

Останній термін подання матеріалів – 28 червня 2017 р. (включительно).

Вартість участя в конференції і розміщення статті в електронному збірнику становить:

Організаційні збори – 10 USD США або 10 Євро (переклад в гривнях – 500 гривень). (в організаційні збори входить оплата за розміщення на сайті, верстка макета, редактування текстів).

Обсяг статті – не більше 7 сторінок. Завантажити збірник можна буде **через тиждень** на головній сторінці конференції.

Для учасників країн Європи і Азії (за виключенням України) засоби перераховуються наступним чином:

ВНИМАНИЕ!!! В Україні працюють тільки такі системи перекладу.

1. СПОСОБ ПЕРЕВОДА

Або поштовою перекладом на Ф.І.О.: Король Андрій Петрович, 08401, Україна, Київська обл, г. Переяслав-Хмельницький, ул. Сухомлинського, 32, к. 808.

2. СПОСОБ ПЕРЕВОДА Western Union на Тихая Инна Викторовна (TYKHA INNA VIKTORIVNA) (вказати код перекладу Ф.І.О того, хто перекладає організаційні збори)

3. СПОСОБ ПЕРЕВОДА Moneygram на Тихая Инна Викторовна (TYKHA INNA VIKTORIVNA) (вказати код перекладу Ф.І.О того, хто перекладає організаційні збори)

ОБРАЗЕЦ ОФОРМЛЕНИЯ СТАТЕЙ

Научная степень и ФИО автора
по образцу Иван Петренко (Киев, Украина)

Секция, подсекция по образцу (Филологические науки
Методика преподавания языка и литературы.)

НАЗВАНИЕ СТАТЬИ (БОЛЬШИМИ БУКВАМИ)

Текст статьи

(Ссылки на литературу по тексту в квадратных скобках по образцу [1, с. 23])

Литература:

1. Евремов С. Михаил Коцюбинский / / Ефремов С. Избранное: Ст. науч. разведки. Монографии - К.: Наук. мысль, 2002. – 760 с.

Научный руководитель:

кандидат исторических наук Бобровник Юрий Викторович

Внимание!

После литературы (в правом углу указывается научный руководитель (для студентов и аспирантов)) подаются сведения об авторах (Ф.И.О. (полностью), телефон, E-mail, место работы или учебы, должность, ученое звание, ученая степень.

К участию в конференции принимаются статьи объемом до 7 страниц набранных в редакторе **WORD** в виде компьютерного файла с расширением *. doc. Шрифт Times New Roman 14. Междустрочный интервал 1,5. Поля со всех сторон 20 мм. Материалы на конференцию принимаются по электронной почте по адресу: neasmo@gmail.com (тема сообщения: 29.06-30.06.2017 г.) (в случае если Ваш почтовик выбрасывает **ошибка не отправления** отправляйте на адрес neasmo@ukr.net) или на CD-дисках (дискеты не принимаются) с добавлением печатных материалов + отсканированную копию или ксерокс квитанции об оплате оргвзноса. **В случае отправки научной статьи по электронной почте**, печатные материалы присылать не надо, а к статье, нужно прикрепить отсканированную копию квитанции об оплате оргвзноса.

Адрес оргкомитета:

08401, Украина, Киевская обл, г. Переяслав-Хмельницкий, ул. Сухомлинского, 32, к. 108.

Контактное лицо в Украине и за рубежом: Король Андрей Петрович

Контактные телефоны: +38 (097) 923 16 58:

E-mail: neasmo@gmail.com

ВНИМАНИЕ!

После того, как мы получили от Вас статью, Вы обязательно должны получить ответное сообщение: **«Вашу статью получили и приняли»**. Если такой ответ не поступил, через день после отправки, тогда обязательно позвоните в оргкомитет и сообщите о ситуации.

ВНИМАНИЕ! В случае если Вам нужен электронный сертификат, то в сведениях об авторе, укажите об этом. И мы Вам его вышлем по электронной почте в течение двух недель после завершения проведения конференции.

РАБОТЫ ОБЪЕМОМ более 7 страниц не принимаются!

Тексты, набранные межстрочным интервалом 1,0 **НЕ ПРИНИМАЮТСЯ!**

С результатами и форматом проведения подобных мероприятий можно ознакомиться по адресу <http://conferences.neasmo.org.ua/>

Участие в конференции – это отличная возможность осветить свои научные работы для студентов, аспирантов и преподавателей!

ІНФОРМАЦІЯ ДЛЯ УЧАСНИКІВ З УКРАЇНИ

Шановні викладачі, аспіранти, студенти!

Державний вищий навчальний заклад

«Переяслав-Хмельницький державний педагогічний університет імені Григорія Сковороди»,
молодіжна громадська організація «Незалежна асоціація молоді»,

студентське наукове товариство історичного факультету «Комітет дослідження історії та сучасності»

Інформують Вас, що з 29 по 30 червня 2017 р. проводиться XXXIX Міжнародна науково-практична інтернет-конференція
«Проблеми та перспективи розвитку науки на початку третього тисячоліття у країнах Європи та Азії».

Планується робота за секціями:

I. БІОЛОГІЧНІ НАУКИ

1. Систематика та географія вищих рослин.
2. Структурна ботаніка та біохімія рослин.
3. Мікологія та альгологія.
4. Ресурсоведення та інтродукція рослин.
5. Молекулярна біологія мікробіологія.
6. Зоологія.
7. Фізіологія людини та тварин.
8. Біохімія та біофізика.
9. Генетика та цитологія.
10. Біоінженерія та біоінформатика.

II. ГЕОГРАФІЯ ТА ГЕОЛОГІЯ

1. Регіоноведення і регіональна організація суспільства.
2. Спостереження, аналіз та прогноз метеорологічних умов.
3. Гідрологія та водні ресурси.
4. Біогеографія, біоресурсоведення, біорізноманітність.
5. Картографія та геоінформатика.
6. Природокористування та екологічний моніторинг.
7. Техніка та технологія геологорозвідувальних робіт.
8. Грунтознавство.
9. Економічна географія.

III. ДЕРЖАВНЕ УПРАВЛІННЯ

1. Підвищення ролі державного службовця на сучасному етапі розвитку суспільства.
2. Сучасні технології управління.
3. Взаємодія різних гілок влади.
4. Підготовка державних службовців.

IV. ЕКОЛОГІЯ

1. Стан біосфери та його вплив на здоров'я людей.
2. Екологічні та метеорологічні проблеми великих міст і промислових зон.
3. Радіаційна безпека та соціально-екологічні проблеми.
4. Промислова екологія і медицина праці.
5. Проблеми екологічного виховання молоді.
6. Екологічний моніторинг.

V. ЕКОНОМІКА

1. Банки та банківська система.
2. Зовнішньоекономічна діяльність.
3. Фінансові відносини.
4. Інвестиційна діяльність та фондові ринки.
5. Управління трудовими ресурсами.
6. Маркетинг та менеджмент.
7. Облік та аудит.
8. Математичні методи в економіці.
9. Економіка промисловості.
10. Економіка підприємства.
11. Логістика.
12. Економіка АПК.
13. Регіональна економіка.
14. Економічна теорія.
15. Державне регулювання економіки.
16. Макроекономіка.

VI. ІСТОРІЯ

1. Історія України.
2. Загальна історія.
3. Історія науки і техніки.
4. Етнографія.
5. Усна історія.

VII. МАТЕМАТИКА

1. Диференціальні та інтегральні рівняння.
2. Перспективи систем інформатики.
3. Теорія ймовірностей та математична статистика.
4. Прикладна математика.
5. Математичне моделювання.

VIII. МИСТЕЦТВО

1. Музичне мистецтво.
2. Мистецтво танцю.
3. Театральне мистецтво.
4. Фото і кіномистецтво.
5. Мистецтво дизайну.

IX. ПЕДАГОГІКА

1. Дистанційна освіта у вищій школі.
2. Проблеми підготовки фахівців.
3. Методичні основи виховного процесу.
4. Стратегічні напрями реформування системи освіти.
5. Сучасні методи викладання.
6. Соціальна педагогіка.

X. ПОЛІТОЛОГІЯ

1. Виборчі технології.
2. Проблеми інтеграції України у світове співтовариство.
3. Відносини України з НАТО.
4. Відносини України з країнами СНД.

XI. ПРАВО

1. Історія держави та права.
2. Адміністративне і фінансове право.
3. Охорона авторських прав.
4. Трудове право та право соціального забезпечення.
5. Карне право та кримінологія.
6. Боротьба з економічними злочинами.
7. Екологічне, земельне та аграрне право.
8. Конституційне право.
9. Цивільне право.
10. Господарське право.
11. Криміналістика та судова медицина.
12. Підприємницьке та банківське право.
13. Кримінально-процесуальне право.

XII. ПСИХОЛОГІЯ

1. Місце психолога на виробництві.
2. Форми роботи психолога-практика.
3. Сучасні тенденції в методології психологічних досліджень.
4. Психологія тероризму.
5. Психолого-виховні проблеми розвитку особистості в сучасних умовах.
6. Клінічна психологія.
7. Загальна психологія.
8. Педагогічна психологія.
9. Психологія розвитку.
10. Психологія праці.
11. Психофізіологія.
12. Соціальна психологія.

XIII. СОЦІОЛОГІЯ

1. Кадровий менеджмент.
2. Сучасні технології соціального опитування.

XIV. СУЧАСНІ ІНФОРМАЦІЙНІ ТЕХНОЛОГІЇ

1. Комп'ютерна інженерія.
2. Обчислювальна техніка та програмування.
3. Програмне забезпечення.
4. Інформаційна безпека.

XV. ФІЗИЧНА КУЛЬТУРА ТА ПРОФЕСІЙНИЙ СПОРТ

1. Фізична культура і спорт: проблеми дослідження, пропозиції.
2. Розвиток фізкультури і спорту в сучасних умовах.

XVI. ФІЛОЛОГІЧНІ НАУКИ

1. Методика викладання мови та літератури.
2. Риторика і стилістика.
3. Теоретичні та методологічні проблеми дослідження мови.
4. Синтаксис: структура, семантика, функція.
5. Методи та прийоми контролю рівня володіння іноземною мовою.
6. Актуальні проблеми перекладу.
7. Мова, мовлення, мовна комунікація.
8. Українська мова та література.
9. Російська мова і література.
10. Етно-, соціо- та психолінгвістика.

XVII. ФІЛОСОФІЯ

1. Філософія літератури та мистецтва.
2. Соціальна філософія.
3. Історія філософії.
4. Філософія культури.
5. Філософія релігії.
6. Філософія науки.

XVIII. ТЕХНІЧНІ НАУКИ

1. Металургія
2. Гірництво
3. Ливарна справа
4. Машинознавство
5. Електротехніка
6. Теплотехніка
7. Гідротехніка
8. Радіотехніка
9. Будівництво

XIX. СОЦІАЛЬНІ КОМУНІКАЦІЇ. МЕДІА.

1. Журналістика. Теорія та історія журналістики
2. Книгознавство, бібліотекознавство, бібліографознавство.
3. Соціальна інформатика. Прикладні соціально-комунікаційні технології

Оргкомітет конференції планує розмішувати доповіді на web-сторінці за адресою: <http://conferences.neasmo.org.ua/>

Робочі мови конференції: українська, польська, російська, англійська, французька, білоруська, грузинська, вірменська, азербайджанська, казахська, узбецька, таджицька, киргизька, молдавська, туркменська.

Останній термін подання статей – 28 червня 2017 р. (включно).

Вартість участі в конференції та розміщення статті в електронному збірнику складає:

Оргвнесок – 90 грн. (в оргвнесок входить оплата за розміщення на сайті, верстака макету, редагування текстів). Об'єм статті – не більше 7 сторінок. Скачати збірник можна буде через тиждень після закінчення роботи конференції за адресою <http://conferences.neasmo.org.ua/> натиснувши на слово.

Увага! Реквізити змінено. Кошти перераховуються на:

Картку Приват банку 4149 4996 4061 9514 (одержувач – Тиха Інна Вікторівна) та відправити SMS підтвердження про оплату на моб. 097 923 16 58 у повідомленні вказати прізвище учасника конференції.

Або

МГО «Незалежна асоціація молоді» ЄДРПОУ ДРФО 26426765, Київська філія, МФО 321842, р/р 26002053144531
Призначення платежу: безповоротна благодійна допомога на виконання статутних завдань організації

ЗРАЗОК ОФОРМЛЕННЯ СТАТЕЙ

ПІБ автора
Місто
за зразком Іван Петренко
(Київ, Україна)

Секція, підсекція за зразком **ФІЛОЛОГІЧНІ НАУКИ**
(Методика викладання мови та літератури)

Назва статті (великими літерами)

Текст статті

(посилання на літературу по тексту у квадратичних дужках за зразком [1, с. 23])

Література:

5. Коцур В.П. Історія середніх віків: [у 2-х т.]. – Т.1. Раннє середньовіччя: курс лекцій. / В.П. Коцур, В.О. Балух. – Чернівці: Наші книги, 2009. – 496 с.
6. Пангелов Б.П. Організація і проведення туристсько-краєзнавчих подорожей: навч. посіб. / Б.П. Пангелов. – К.: Академвидав, 2010. – 248 с.

Науковий керівник: кандидат філологічних наук, Петренко Іван Петрович

Увага!

Після літератури (у правому куті вказується науковий керівник (для студентів та аспірантів)) подаються **відомості про авторів** (П.І.П. (повністю) телефон, Е-mail, місце роботи або навчання, посада, вчене звання, науковий ступінь).

До участі у конференції приймаються статті **обсягом від 5 до 7 сторінок** набраних у редакторі WORD у вигляді комп'ютерного файлу з розширенням *.doc. Шрифт Times New Roman 14. Міжрядковий інтервал 1,5. Поля з усіх сторін 20 мм. Матеріали на конференцію приймаються електронною поштою за адресою: neasmo@gmail.com (тема повідомлення: **29-30.06.2017 р.** (у разі якщо Ваш поштовик викидає помилку не відправлення відправляйте на адресу neasmo@ukr.net)) або на CD-дисках (**дискети не приймаються**) із додаванням друкованих матеріалів + відскановану копію або ксерокс квитанції про сплату оргвнеску. У разі відправки коштів оргвнеску на картку Приватбанку ксерокопію квитанції не надсилається (достатньо відправити **SMS** вказавши прізвище **автора доповіді**).

Увага! У разі відправки статті та квитанції про оплату оргвнеску електронною поштою, надсилати друковані матеріали Укрпоштою не потрібно!

Увага! Після того, як ми отримали від Вас статтю, Ви обов'язково маєте отримати повідомлення-відповідь: **«Вашу статтю отримано та зараховано»**. Якщо така відповідь не надійшла через день після надсилання, тоді обов'язково зателефонуйте оргкомітету і повідомте про ситуацію.

Увага! У разі якщо Вам потрібний електронний сертифікат, то у відомостях про автора, вкажіть про це. І ми Вам його надішлемо електронною поштою на протязі двох тижнів після завершення проведення конференції.

Адреса оргкомітету:

08401, Київська обл. м. Переяслав-Хмельницький, вул. Сухомлинського, 32, гурт. 1, кім. 108.

Координатор – Тиха Інна Вікторівна, Король Андрій Петрович

Контактні телефони: (097) 923 16 58.

РОБОТИ ОБ'ЄМОМ менше 3 сторінок НЕ ПРИЙМАЮТЬСЯ!

ТЕКСТИ, НАБРАНІ МІЖРЯДКОВИМ ІНТЕРВАЛОМ 1,0 НЕ ПРИЙМАЮТЬСЯ!!!

З результатами та форматом проведення попередніх конференцій можна ознайомитися за адресою

<http://conferences.neasmo.org.ua/>

ЗМІСТ / СОДЕРЖАНИЕ**СЕКЦІЯ: БІОЛОГІЧНІ НАУКИ**

Надія Дригуля (Переяслав-Хмельницький, Україна) ОЦІНКА РІВНЯ РУХОВОЇ АКТИВНОСТІ УЧНІВСЬКОЇ МОЛОДІ ПІД ЧАС НАВЧАННЯ.....	6
Шахло Жиянкулова, Марс Сафин (Самарқанд, Узбекистон) ПОЛИТУЙИНМАГАН ЕҒ КИСЛОТАЛАРИНИНГ БИОЛОГИК АҲАМИЯТИ ВА ТАБИИЙ МАНБАЛАРДАГИ МИҚДОРИ.....	9
Истамқулова М.М. (Самарқанд, Узбекистан) АЛКОГОЛЛИ ГЕПАТИТ БИЛАН ОҒРИГАН БЕМОРАЛАРНИНГ ФИЗИОЛОГИК-БИОКИМЁВИЙ КЎРСАТКИЧЛАР ТАҲЛИЛИ.....	11
Нигора Рахматова, Марс Сафин (Самарқанд, Узбекистон) ҚОН ЗАРДОБИ ФЕРМЕНТЛАРИ ТАҲЛИЛИНИ АМАЛИЙ АҲАМИЯТИ.....	13
Сапаров Р.А., Истамқулова М.М. (Самарқанд, Узбекистан) ЧОЙ ВА ТАЪСИРИ ОН БА ЧАРАЁНҲОИ ФИЗИОЛОГО-БИОХИМИЯВИИ ОРГАНИЗМ.....	15
Гаипназар Сатилов, Закиржон Тажиев (Ургенч, Узбекистан) АГРОТЕХНИКА ВЫРАЩИВАНИЕ ОЗИМОЙ ПШЕНИЦЫ НА УСЛОВИЯХ СЕВЕРА УЗБЕКИСТАНА СОРТА НОТА.....	16
Марс Сафин, Ноила Жумақулова, Юнус Рузиев (Самарқанд, Узбекистон) РР ВИТАМИНИНИНГ БИОЛОГИК АҲАМИЯТИ ВА АЙРИМ ТАБИИЙ МАНБАЛАРДАГИ МИҚДОРИ...	18
Марс Сафин, Гўзал Кедибекова, Юнус Рузиев (Самарқанд, Узбекистон) ҚОРАҚЎЛ ҚЎЙЛАРИ ЭНДЕМИК ИКТЕРОГЕМОГЛОБИНУРИЯСИНИ БИОКИМЁВИЙ МЕХАНИЗМЛАРИНИ ТАҲЛИЛИ.....	20
Собиров Ф.Ш., Истамқулова М.М. (Самарқанд, Узбекистан) СУТ ВА УНИНГ ОРГАНИЗМДАГИ БИОЛОГИК АҲАМИЯТИ.....	22
Зокиржон Тажиев (Ургенч, Узбекистан) ПОТРЕБНОСТЬ ВОДЫ ОЗИМОЙ ПШЕНИЦЫ В УСЛОВИЯХ ЛУГОВЫХ ПОЧВ ХОРЕЗМСКОЙ ОБЛАСТИ.....	23

СЕКЦІЯ: ГЕОГРАФІЯ ТА ГЕОЛОГІЯ

Микола Корзаченко (Чернігів, Україна) ГЕОЛОГІЧНІ ДОСЛІДЖЕННЯ КІНЦЯ ХІХ - ПОЧАТКУ ХХ СТ.....	26
---	----

СЕКЦІЯ: ДЕРЖАВНЕ УПРАВЛІННЯ

Гульнара Лесбаева (Астана, Казахстан) КОМПЛЕКСНАЯ ОЦЕНКА КОМПЕТЕНЦИЙ ГОСУДАРСТВЕННЫХ СЛУЖАЩИХ.....	29
--	----

СЕКЦІЯ: ЕКОЛОГІЯ

Вікторія Герман, Вікторія Болотська (Харків, Україна) СПОСОБИ ЗАХИСТУ ЕКОЛОГІЧНИХ ПРАВ.....	31
Світлана Смирнова, Тетяна Васильєва, Віктор Смирнов (Миколаїв, Україна) КОРЕЛЯЦІЙНИЙ ЗВ'ЯЗОК МІЖ ВМІСТОМ ВАЖКИХ МЕТАЛІВ У ГРУНТОВОМУ ПОКРИВІ ТА ЗАХВОРЮВАНІСТЮ ДИТЯЧОГО НАСЕЛЕННЯ МИКОЛАЇВСЬКОЇ ПРОМИСЛОВО-МІСЬКОЇ АГЛОМЕРАЦІЇ.....	32

СЕКЦІЯ: ЕКОНОМІКА

Гульмира Ахметова, Кансулу Утепкалиева, Шолпан Сисенгалиева (Атырау, Казахстан) АНАЛИЗ СУЩЕСТВУЮЩЕЙ СИСТЕМЫ УПРАВЛЕНИЯ В НЕФТЕГАЗОВОЙ ОТРАСЛИ КАЗАХСТАНА.....	36
Марія Белінкевич (Чернівці, Україна) ОСОБЛИВОСТІ СИСТЕМИ ОПОДАТКУВАННЯ СТРАХОВОЇ ДІЯЛЬНОСТІ В УКРАЇНІ.....	42
Василь Візітіу (Чернівці, Україна) СТАН ТА РОЗВИТОК СТРАХУВАННЯ АВТОЦИВІЛЬНОЇ ВІДПОВІДАЛЬНОСТІ ВЛАСНИКІВ ТРАНСПОРТНИХ ЗАСОБІВ В УКРАЇНІ.....	44
Світлана Волошина (Кривий Ріг, Україна) ГЕНЕЗИС СУТНІСНИХ ХАРАКТЕРИСТИК ЛЮДСЬКОГО КАПІТАЛУ ПІДПРИЄМСТВА.....	46
Мирон Гулянич (Чернівці, Україна) МАЙНОВЕ СТРАХУВАННЯ: ОСОБЛИВОСТІ, ЗНАЧЕННЯ ТА ПЕРСПЕКТИВИ РОЗВИТКУ.....	49
Бобур Доуланов (Ташкент, Узбекистан) ВИДЫ СВОБОДНЫХ ЭКОНОМИЧЕСКИХ ЗОН И ОСОБЕННОСТИ ИХ ФУНКЦИОНИРОВАНИЯ.....	51
Галина Зоріна (Івано-Франківськ, Україна) ТЕНДЕНЦІЇ ГОСПОДАРЮВАННЯ ЗАКЛАДІВ ГОСТИННОСТІ ПРИКАРПАТТЯ У СФЕРІ ЕНЕРГОЗБЕРЕЖЕННЯ.....	53

Артур Ишкеев (Астана, Казахстан) ВОЗМОЖНОСТИ ПРИМЕНЕНИЯ МЕТОДОЛОГИИ АДЗИЕСА ПРИ ПРИНЯТИИ УПРАВЛЕНЧЕСКИХ РЕШЕНИЙ В ПРЕДПРИНИМАТЕЛЬСКОЙ ДЕЯТЕЛЬНОСТИ.....	55
Антоніна Каспрук (Чернівці, Україна) ОСОБЛИВОСТІ ЗАСТОСУВАННЯ ДЕРЖАВНО-ПРИВАТНОГО ПАРТНЕРСТВА ЯК МЕХАНІЗМУ РЕАЛІЗАЦІЇ МІСЦЕВИХ ПРОГРАМ РОЗВИТКУ.....	58
Ліна Костакова (Кривий Ріг, Україна) ЕВОЛЮЦІЯ СТАНОВЛЕННЯ УПРАВЛІННЯ ВИТРАТАМИ НА ПІРНИЧО-ЗБАГАЧУВАЛЬНИХ ПІДПРИЄМСТВАХ УКРАЇНИ.....	60
Сарвиноз Набиева (Гулистан, Узбекистан) MILLIY IQTISODIYOT RAQOBATBARDOSHLIGINI REAL OSHIRISHDA KASTERLARNI SHAKLLANTIRISH ZARURIYATI.....	62
Катерина Півторака (Черкаси, України) ОСОБЛИВОСТІ УПРАВЛІННЯ КАДРОВИМИ РЕСУРСАМИ В ЗАКЛАДАХ ОХОРОНИ ЗДОРОВ'Я.....	64
Віта Радиш (Чернівці, Україна) СУЧАСНИЙ СТАН ТА ПЕРСПЕКТИВИ РОЗВИТКУ СТРАХУВАННЯ ЖИТТЯ В УКРАЇНІ.....	67
Ірина Романів (Чернівці, Україна) ПРОБЛЕМИ ТА ПЕРСПЕКТИВИ РОЗВИТКУ СТРАХОВОГО РИНКУ УКРАЇНИ.....	69
Азиза Суюнова (Ташкент, Узбекистан) ЭКОНОМИЧЕСКОЕ СОДЕРЖАНИЕ, СУЩНОСТЬ И ОСНОВНЫЕ ВИДЫ ФИНАНСОВОЙ ПОЛИТИКИ.....	70
Гулноза Тошхужаева, Мухлиса Раҳматова (Тошкент, Узбекистан) УЙ ХУЖАЛИГИ ВА УНИНГ РИВОЖЛАНИШИ.....	73
СЕКЦІЯ: ІСТОРІЯ	
Сағындықова А.Ә. (Шымкент, Қазақстан) ЖАУГЕРШІЛІК ЖӘНЕ КӨП ӘЙЕЛ АЛУ.....	75
Ірина Хомутовська (Миколаїв, Україна) ПЕРІОД «ПЕРЕБУДОВИ» (1985-1991 РР.) У СПОГАДАХ СУЧАСНИКІВ.....	77
СЕКЦІЯ: МАТЕМАТИКА	
Маріанна Воловик (Київ, Україна) ЯК ПОБОРОТИ ПРОБКИ?.....	81
Євгеній Герасименко (Переяслав-Хмельницький, Україна) ТРИСЕКЦІЯ КУТА ЗА ДОПОМОГОЮ СПІРАЛІ АРХІМЕДА В СЕРЕДОВИЩІ GEOGEBRA.....	84
Олександр Олійник, Володимир Рекеда (Київ, Україна) «УЛЬТИМАТУМ»: СКІЛЬКИ ВИ ГОТОВІ ЗАПЛАТИТИ ЗА СПРАВЕДЛИВІСТЬ?.....	85
Олександр Хлоп'ячий, Михайло Бідяк (Київ, Україна) ПРОГРАМА ЗНАХОДЖЕННЯ РОЗВ'ЯЗКУ СИСТЕМИ РІВНЯНЬ.....	87
СЕКЦІЯ: ПЕДАГОГІКА	
Айкерим Мурзалиева (Бишкек, Кыргызстан) Умиртай Жалелов, Гульназ Мурзалиева (Жезказган, Казахстан) ФОРМИРОВАНИЕ СИСТЕМЫ РАБОТЫ С ОДАРЕННЫМИ УЧАЩИМИСЯ В ШКОЛЕ.....	91
Роза Абитаева, Кадиша Ауезова, Абильдаханов Н.К. (Жезказган, Казахстан) СТАНОВЛЕНИЕ ПРОФЕССИОНАЛЬНОГО САМООПРЕДЕЛЕНИЯ СТАРШЕКЛАСНИКОВ.....	93
Роза Абитаева, Кадиша Ауезова, Акнур Алимова (Жезказган, Казахстан) ПЕДАГОГТАРДЫҢ КӘСІБИ ҚҰЗЫРЕТТІЛІГІН ДАМУ – БІЛІМ САПАСЫН КӨТЕРУДІҢ БАСТЫ ШАРТЫ.....	95
Алевтина Антонова (Бахмут, Україна) ШЛЯХИ, ФОРМИ ТА МЕТОДИ ЕСТЕТИЧНОГО ВИХОВАННЯ.....	98
Марія Антонченко (Суми, Україна) МЕДІАОСВІТА В СИСТЕМІ ПІСЛЯДИПЛОМНОЇ ОСВІТИ ВЧИТЕЛЯ.....	100
Валерія Бесага (Глухів, Україна) СОЦІАЛЬНО-ПЕДАГОГІЧНА ПРОФІЛАКТИКА АЛКОГОЛІЗМУ СЕРЕД МОЛОДІ.....	102
Валентина Бокатова (Глухів, Україна) СІМ'Я ЯК ЧИННИК СОЦІАЛІЗАЦІЇ ОСОБИСТОСТІ.....	105
Ольга Бондар (Глухів, Україна) ВПЛИВ ЗМІ НА ПРОЦЕС СОЦІАЛІЗАЦІЇ ПІДЛІТКІВ.....	107
Сергій Гуца (Глухів, Україна) ПРОФОРІЕНТАЦІЙНА РОБОТА СОЦІАЛЬНОГО ПЕДАГОГА ЯК СОЦІАЛЬНО-ПЕДАГОГІЧНА ПРОБЛЕМА.....	109
Дмитро Дадак (Переяслав-Хмельницький, Україна) МУЛЬТИМЕДІЙНА ДОШКА В НАВЧАННІ АНГЛІЙСЬКОЇ МОВИ.....	111

Анастасія Доронина (Алматы, Казакстан) ЗНАЧЕНИЕ ЭЛЕКТРОННЫХ РЕСУРСОВ В УЧЕБНОМ ПРОЦЕССЕ НАЧАЛЬНЫХ КЛАССОВ.....	112
Ярослава Записна (Глухів, Україна) ІНКЛЮЗИВНА ОСВІТА В УКРАЇНІ: ПРОБЛЕМИ ТА ПЕРСПЕКТИВИ РОЗВИТКУ.....	115
Изенбаева С.Б., Нуркамыт А.Б., Алдибаева Л.Т. (Алматы, Казакстан) ФИЗИЧЕСКИЙ ЭКСПЕРИМЕНТ В ОБРАЗОВАТЕЛЬНОМ ПРОЦЕССЕ.....	117
Іхаб Макхулі (Дніпро, Україна) СВІТОГЛЯДНІ ПЕРЕДУМОВИ РОЗВИТКУ ОСВІТИ НАЦІОНАЛЬНИХ МЕНШИН ЯК МІЖДИСЦИПЛІНАРНОГО ПЕДАГОГІЧНОГО ФЕНОМЕНУ.....	119
Вікторія Лобосок (Глухів, Україна) СІМЕЙНЕ НАСИЛЬСТВО НАД ДІТЬМИ ЯК СОЦІАЛЬНО-ПЕДАГОГІЧНА ПРОБЛЕМА.....	121
Нодира Мисирова, Шохсанам Каюмова (Гулистан, Узбекистан) GURUH RAHBARINING TARBIVAVIY ISHLARNI RIVOJLANTIRISHGA YO'NALTIRILGAN FAOLIYATI..	123
Нодира Мисирова, Шохсанам Каюмова (Гулистан, Узбекистан) PEDAGOGIK FAOLIYATNING O'ZIGA HOS HUSUSIYATLARI.....	125
Айкерим Мурзалиева, Асем Уатаева, Раугаш Нурмаганбетова (Бишкек, Кыргызстан) Гульназ Мурзалиева (Жезказган, Казакстан) ПРИНЦИП ПРИМЕНЕНИЯ АКТИВНЫХ МЕТОДОВ ОБУЧЕНИЯ ДЛЯ РАЗВИТИЯ РЕБЕНКА.....	127
Айкерим Мурзалиева (Бишкек, Кыргызстан) Умиртай Жалелов, Гулназия Смагулова, Гульназ Мурзалиева (Жезказган, Казакстан) ОСОБЕННОСТИ ОРГАНИЗАЦИИ ПЕДАГОГИЧЕСКОГО ПРОЦЕССА ПОСРЕДСТВАМ ИСПОЛЬЗОВАНИЯ АКТИВНЫХ МЕТОДОВ ОБУЧЕНИЯ.....	129
Анастасія Паюнова (Бахмут, Україна) ПРОБЛЕМИ ВИЩОЇ ОСВІТИ УКРАЇНИ ТА ШЛЯХИ ЇХ ВИРІШЕННЯ.....	131
Ольга Пономарева, Алия Амирсеилова (Жезказган, Казакстан) СПОСОБЫ ОБУЧЕНИЯ И ПРИНЦИПЫ, ПОЛОЖЕННЫЕ В ОСНОВУ МЕТОДИКИ ЗАНЯТИЙ ФИЗИЧЕСКИМИ УПРАЖНЕНИЯМИ.....	132
Асем Уатаева, Раугаш Нурмаганбетова (Бишкек, Кыргызстан) Умиртай Жалелов, Гульназ Мурзалиева (Жезказган, Казакстан) НАУЧНЫЕ ПОДХОДЫ К ОПРЕДЕЛЕНИЮ СУЩНОСТИ УПРАВЛЕНИЯ В ОБРАЗОВАНИИ.....	135
Ігор Хоменко (Глухів, Україна) ОСОБЛИВОСТІ РОБОТИ СОЦІАЛЬНОГО ПЕДАГОГА В ІНКЛЮЗИВНОМУ НАВЧАЛЬНОМУ ЗАКЛАДІ.....	137
Наталія Цюх (Глухів, Україна) ПРОБЛЕМИ СУЇЦИДУ У СОЦІАЛЬНО-ПЕДАГОГІЧНІЙ ТЕОРІЇ ТА ПРАКТИЦІ.....	140
Тетяна Шевченко (Суми, Україна) УМОВИ ФОРМУВАННЯ ЦИФРОВОЇ КОМПЕТЕНТНОСТІ ВЧИТЕЛІВ.....	143
СЕКЦІЯ: ПРАВО	
Вікторія Анікейцева, Юлія Саприкіна (Харків, Україна) ІСТОРІЯ ДЕРЖАВИ ТА ПРАВА.....	145
Денис Вітюк, Олександр Єзерський (Харків, Україна) ПРЕДМЕТ АДМІНІСТРАТИВНОГО ТА ФІНАНСОВОГО ПРАВА.....	147
Юлія Воронова (Харків, Україна) ЗАГАЛЬНА ХАРАКТЕРИСТИКА АГРАРНИХ, ЗЕМЕЛЬНИХ ТА ЕКОЛОГІЧНИХ ПРАВОВІДНОСИН.....	148
Анастасія Чуніхіна, Дар'я Гречка (Харків, Україна) ЦИВІЛЬНЕ ПРАВО.....	150
Дарія Поверніна (Харків, Україна) БОРОТЬБА З ЕКОНОМІЧНИМИ ЗЛОЧИНАМИ.....	152
Олена Єфімова (Харків, Україна) ЦИВІЛЬНЕ ПРАВО В УКРАЇНІ.....	154
Альона Ісакова, Євгеній Цевменко (Харків, Україна) ОХОРОНА АВТОРСЬКИХ ПРАВ.....	156
Марія Криницька (Харків, Україна) ПОНЯТТЯ АВТОРСЬКОГО ПРАВА.....	158
Ліна Леонтьєва, Поліна Нагірн (Харків, Україна) ВЗАЄМОЗВ'ЯЗОК КРИМІНАЛІСТИКИ ТА СУДОВОЇ МЕДИЦИНИ.....	161
Кондратенко Анастасія, Коренна Вікторія (Харків, Україна) ОХОРОНА АВТОРСЬКИХ ПРАВ.....	162
Вікторія Севідова (Харків, Україна) КРИМІНАЛІСТИКА ТА СУДОВА МЕДИЦИНА В УКРАЇНІ.....	165
Максим Попов, Ярослав Александров (Харків, Україна) ОХОРОНА АВТОРСЬКИХ ПРАВ.....	166
Владислава Ус (Харків, Україна) ОХОРОНА АВТОРСЬКИХ ПРАВ.....	168

Віктор Чебруков, Євген Щасливець (Харків, Україна) ЦИВІЛЬНЕ ПРАВО.....	170
СЕКЦІЯ: ПСИХОЛОГІЯ	
Роза Абитаева, Умиртай Жалелов, Назым Еркемова (Жезказган, Казакстан) ТЕОРИЯ МЫШЛЕНИЯ В ЗАРУБЕЖНОЙ ПСИХОЛОГИИ.....	173
Анна Красевич (Івано-Франківськ, Україна) ПСИХОЛОГІЧНИЙ СУПРОВІД ДІТЕЙ З ОНКОЛОГІЧНОЮ ПАТОЛОГІЄЮ В УМОВАХ СТАЦІОНАРНОГО ЛІКУВАННЯ.....	175
Христина Криворучка (Івано-Франківськ, Україна) ІНДИВІДУАЛЬНО-ПСИХОЛОГІЧНІ ОСОБЛИВОСТІ ФОРМУВАННЯ ГОТОВНОСТІ СТУДЕНТІВ ВІЙСЬКОВИХ КАФЕДР ДО СЛУЖБИ В ЗБРОЙНИХ СИЛАХ УКРАЇНИ.....	177
Анастасія Микитин (Івано-Франківськ, Україна) ОСОБЛИВОСТІ ДЕВІАНТНОЇ ПОВЕДІНКИ У ПІДЛІТКОВОМУ ВІЦІ.....	179
Олійник Мар'яна (Івано-Франківськ, Україна) СТРЕСОСТІЙКІСТЬ ОСІБ ЗРІЛОГО ВІКУ З ІШЕМІЧНОЮ ХВОРОБОЮ СЕРЦЯ.....	181
Наталія Паневник (Івано-Франківськ, Україна) ОСОБЛИВОСТІ СТРАХІВ І ТРИВОЖНОСТІ В ПІДЛІТКОВОМУ ВІЦІ.....	183
Людмила Рывоненко (Гомель, Республіка Беларусь) АЛГОРИТМ РАБОТЫ ПО ПРОФИЛАКТИКЕ ДИСКАЛЬКУЛИИ У МЛАДШИХ ШКОЛЬНИКОВ С ТРУДНОСТЯМИ В ОБУЧЕНИИ.....	185
Вікторія Тисовська (Івано-Франківськ, Україна) ПСИХОЛОГІЧНІ ОСОБЛИВОСТІ ЯКОСТІ ЖИТТЯ МОЛОДІ З ГАСТРОДУОДЕНІТОМ.....	188
Сайёра Хайдарова, Шахло Султанкулова (Гулистан, Узбекистан) PEDAGOGIK FAOLIYATDA PEDAGOGIK QOBILIYATLARNI PSIXOLOGIK JIXATDAN O'RGANISH.....	190
Сайёра Хайдарова, Шахло Султанкулова (Гулистан, Узбекистан) O'QITUVCHINING ANDISHALILIK, BAG'RIKENGLIK, SAMIMIYLIK VA BOSHQA SIFATLARI.....	192
Ўғилой Шукурова (Гулистан, Узбекистан) ТАЪЛИМ МУАССАСАЛАРИДА ЮЗАГА КЕЛУВЧИ КОНФЛИКТЛАРНИ БАРТАРАФ ЭТИШНИНГ ПСИХОЛОГИК ОМИЛЛАРИ.....	195
Маъсуда Эшонкулова, Шохсанам Каюмова (Гулистан, Узбекистан) MUSTAQILLIK SHAROITIDA TARBIYAVIY ISHLAR JARAYONIGA VA GURUH RAHBARI FAOLIYATIGA QO'YILGAN TALABLAR.....	197
СЕКЦІЯ: СУЧАСНІ ІНФОРМАЦІЙНІ ТЕХНОЛОГІЇ	
Олена Куртась (Суми, Україна) WOMAN'S FACE OF THE WORLD OF INFORMATION TECHNOLOGIES.....	199
Kamshat Zabiёva (Taldykorgan, Kazakhstan) THE DEVELOPMENT OF INFORMATION AND EDUCATIONAL ENVIRONMENT OF EDUCATIONAL INSTITUTIONS, WHICH ARE BASED ON EDUCATIONAL COMPUTER NETWORKS.....	200
Калинчик В.П., Мейта А.В. (Київ, Україна) ИНФОРМАЦИОННЫЙ ТРАКТ ИЗМЕРЕНИЙ И УЧЕТА ЭЛЕКТРОЭНЕРГИИ.....	203
Онгарбаева А.Д., Кенжебай А. (Талдықорған, Қазақстан) WINDOWS, MAC ЖӘНЕ МОБИЛЬДІ ОЖ БАСҚАРУЫМЕН ТҮРЛІ ҚҰРЫЛҒЫЛАРҒА NATIVE- ҚОСЫМША ӨҢДЕУ.....	206
Наталія Пономаренко (Переяслав-Хмельницький, Україна) ОГЛЯД КОМП'ЮТЕРНОЇ АЛГЕБРИ ТА АНАЛІЗ ФУНКЦІОНАЛЬНИХ МОЖЛИВОСТЕЙ КОМЕРЦІЙНИХ МАТЕМАТИЧНИХ ПАКЕТІВ MATHEMATICA, MAPLE В МАТЕМАТИЧНІЙ ОСВІТІ.....	209
СЕКЦІЯ: ТЕХНІЧНІ НАУКИ	
Калинчик В.П. (Київ, Україна) ДАТЧИКИ ТЕХНОЛОГИЧЕСКОГО УЧЕТА РАСХОДА ЭЛЕКТРОЭНЕРГИИ.....	212
Олександра Царева, Любов Саманів, Юлія Саманів (Івано-Франківськ, Україна) ТЕОРЕТИЧНІ ОСНОВИ ВИБОРУ МЕТОДУ РЕАЛІЗАЦІЇ МАТЕМАТИЧНОЇ МОДЕЛІ ДЛЯ ЗАДАЧ ОПТИМІЗАЦІЇ СКЛАДНОЇ ТЕХНІЧНОЇ СИСТЕМИ (НА ПРИКЛАДІ ГАЗОТРАНСПОРТНОЇ СИСТЕМИ)	214
СЕКЦІЯ: ФІЗИЧНА КУЛЬТУРА ТА ПРОФЕСІЙНИЙ СПОРТ	
Галина Агапова, Олег Волков (Астана, Казахстан) Л.Н. ГУМИЛЕВ АТЫНДАҒЫ ЕҰУ СТУДЕНТТЕРІНІҢ ДЕНЕ ШЫНЫҚТЫРУ ПӘНІ БАҒДАРЛАМАСЫНДАҒЫ ҚОЛДАНБАЛЫ ЖАТТЫҒУЛАРЫ.....	216
Галина Агапова, Олег Волков (Астана, Казахстан) МЕТОДИКА ОБУЧЕНИЯ УПРАЖНЕНИЯМ В МЕТАНИИ И ЛОВЛЕ НА ЗАНЯТИЯХ ФИЗИЧЕСКОЙ КУЛЬТУРОЙ.....	217

Виктор Заика, Виктор Ярошевич, Сергей Сурков (Брест, Республика Беларусь)	
ФОРМИРОВАНИЕ ЭМОЦИОНАЛЬНОЙ УСТОЙЧИВОСТИ СПОРТСМЕНОВ.....	218
СЕКЦІЯ: ФІЛОЛОГІЧНІ НАУКИ	
Суманбар Актамова, Шахзада Базарбаева (Ташкент, Узбекистан)	
BO'LAJAK CHET TILLARI O'QITUVCHISINING MA'NAVİY QIYOFASI.....	221
Шахзада Базарбаева, Дилноза Фархадова (Ташкент, Узбекистан)	
MAKTABGACHA TA'LIM YOSHIDAGI BOLALARGA CHET TILLARINI O'QITISHDA PSIXOLOGIYANING O'RNI.....	222
Райхона Ғуломова, Шахзада Базарбаева (Ташкент, Узбекистан)	
BO'LAJAK PEDAGOGLARNING NUTQINI OSHIRISH.....	224
Віктор Дяченко (Миколаїв, Україна)	
ПРИСЛІВНИКИ ТА ЇХ СИНОНІМІЧНІ РЯДИ В ІДІОСТИЛІСТИЦІ ЛІНИ КОСТЕНКО.....	225
Захарова М.С., Шкурганов И. Н. (Гомель, Беларусь)	
ОСОБЕННОСТИ ФОРМИРОВАНИЯ И КЛАССИФИКАЦИИ ТЕРМИНОЛОГИЧЕСКИХ ЕДИНИЦ.....	228
Олена Кречотень (Суми, Україна)	
ФОРМУВАННЯ ІНШОМОВНОЇ КОМПЕТЕНЦІЇ ЧИТАННЯ АВТЕНТИЧНИХ ТЕКСТІВ МАЙБУТНІМИ МЕНЕДЖЕРАМИ.....	230
Тетяна Окуневич (Херсон, Україна)	
ВИВЧЕННЯ ПРОГРАМОВОГО МАТЕРІАЛУ УКРУПНЕНИМИ ЧАСТИНАМИ (БЛОКАМИ).....	232
Жулдыз Султанова (Ақтөбе, Қазақстан)	
ТІЛ САЯСАТЫНЫҢ ТІЛ ТУРАЛЫ ҒЫЛЫМДАҒЫ ОРНЫ.....	235
Токменко О.П., Чернишова С.О. (Київ, Україна)	
КОМУНІКАТИВНІ ТЕСТИ: ЯК НАВЧИТИ СТУДЕНТІВ РОЗМОВЛЯТИ.....	237
ВІДОМОСТІ ПРО АВТОРІВ / СВЕДЕНИЯ ОБ АВТОРАХ.....	240
НАСТУПНІ КОНФЕРЕНЦІЇ / СЛЕДУЮЩИЕ КОНФЕРЕНЦИИ	
Информация для участников из зарубежных стран.....	244
Інформація для учасників з України.....	247

Українською, польською, російською, англійською, французькою, білоруською, грузинською, вірменською, азербайджанською, казахською, узбецькою, таджицькою, киргизькою, молдавською, туркменською мовами

Матеріали XXXVIII Міжнародної науково-практичної інтернет-конференції «Проблеми та перспективи розвитку науки на початку третього тисячоліття у країнах Європи та Азії» // Збірник наукових праць. – Переяслав-Хмельницький, 2017 р. – 254 с.

Материалы XXXVIII Международной научно-практической интернет-конференции «Проблемы и перспективы развития науки в начале третьего тысячелетия в странах Европы и Азии» // Сборник научных трудов. – Переяслав-Хмельницкий, 2017 г. – 254 с.

ГОЛОВНИЙ РЕДАКТОР:

В.П. Коцур,

доктор історичних наук, професор, дійсний член НАПН України,
ректор ДВНЗ «Переяслав-Хмельницький державний педагогічний університет імені Григорія Сковороди».

Упорядники: І.В. Тиха, А.М. Вовкодав

Верстка та дизайн: І.В. Тиха, А.М. Вовкодав

Проведення XXXVIII Міжнародної науково-практичної інтернет-конференції
«Проблеми та перспективи розвитку науки на початку третього тисячоліття у країнах Європи та Азії»
та видання збірника наукових матеріалів стало можливим завдяки організаційній підтримці
молодіжної громадської організації «Незалежна асоціація молоді»

Відповідальність за достовірність матеріалів несуть автори публікацій.

Матеріали конференції розміщені на сайті МГО «Незалежна асоціація молоді»
за адресою <http://conferences.neasmo.org.ua>

Адреса оргкомітету конференції:

08401, Київська обл. м. Переяслав-Хмельницький, вул. Сухомлинського, 32, кім. 108.

