

2017

XXXIX Міжнародна науково-практична інтернет-конференція

29 – 30 червня 2017 р.

Секції:

Біологічні науки

Географія та геологія

Державне управління

Екологія

Економіка

Історія

Математика

Мистецтво

Педагогіка

Політологія

Право

Психологія

Соціологія

Сучасні інформаційні технології

Соціальні комунікації. Медіа.

Технічні науки

Фізична культура та спорт

Філологічні науки

Філософія

ПРОБЛЕМИ ТА ПЕРСПЕКТИВИ РОЗВИТКУ
НАУКИ НА ПОЧАТКУ ТРЕТЬОГО ТИСЯЧОЛІТТЯ
У КРАЇНАХ ЄВРОПИ ТА АЗІЇ

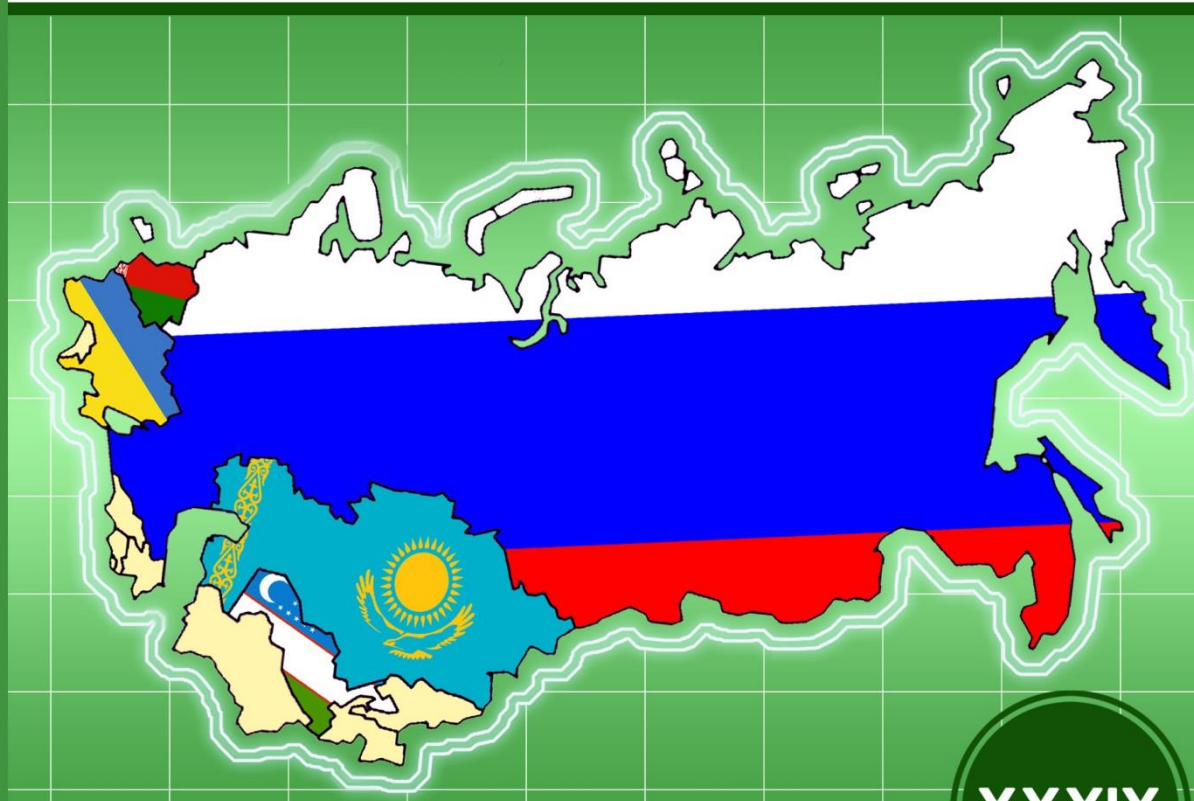

Переяслав-Хмельницький
2017

XXXIX

МІНІСТЕРСТВО ОСВІТИ І НАУКИ УКРАЇНИ
ДЕРЖАВНИЙ ВИЩИЙ НАВЧАЛЬНИЙ ЗАКЛАД
«Переяслав-Хмельницький державний педагогічний
університет імені Григорія Сковороди»

молодіжна громадська організація
«НЕЗАЛЕЖНА АСОЦІАЦІЯ МОЛОДІ»

студентське наукове товариство історичного факультету
«КОМІТЕТ ДОСЛІДЖЕННЯ ІСТОРІЇ ТА СУЧАСНОСТІ»

МАТЕРІАЛИ

XXXIX Міжнародної науково-практичної інтернет-конференції
**«Проблеми та перспективи розвитку науки на початку третього тисячоліття у
країнах Європи та Азії»**

29 – 30 червня 2017 р.

ЗБІРНИК НАУКОВИХ ПРАЦЬ

МИНИСТЕРСТВО ОБРАЗОВАНИЯ И НАУКИ УКРАИНЫ
ГОСУДАРСТВЕННОЕ ВЫСШЕЕ УЧЕБНОЕ ЗАВЕДЕНИЕ
«Переяслав-Хмельницкий государственный педагогический университет
имени Григория Сковороды»

молодежная общественная организация
«НЕЗАВИСИМАЯ АССОЦИАЦИЯ МОЛОДЕЖИ»

студенческое научное общество исторического факультета
«КОМИТЕТ ИССЛЕДОВАНИЯ ИСТОРИИ И СОВРЕМЕННОСТИ»

МАТЕРИАЛЫ

XXXIX Международной научно-практической интернет-конференции
**«Проблемы и перспективы развития науки в начале третьего тысячелетия в
странах Европы и Азии»**

29 – 30 июня 2017 г.

СБОРНИК НАУЧНЫХ РАБОТ

Матеріали XXXIX Міжнародної науково-практичної інтернет-конференції **«Проблеми та перспективи розвитку науки на початку третього тисячоліття у країнах Європи та Азії»** // Збірник наукових праць. – Переяслав-Хмельницький, 2017 р. – 136 с.

Матеріали XXXIX Международной научно-практической интернет-конференции **«Проблемы и перспективы развития науки в начале третьего тысячелетия в странах Европы и Азии»** // Сборник научных трудов. – Переяслав-Хмельницький, 2017 г. – 136 с.

ГОЛОВНИЙ РЕДАКТОР:

В.П. Коцур,

доктор історичних наук, професор, дійсний член НАПН України,
ректор ДВНЗ «Переяслав-Хмельницький державний педагогічний університет імені Григорія Сковороди».

ГЛАВНЫЙ РЕДАКТОР:

В.П. Коцур,

доктор исторических наук, профессор, действительный член НАПН Украины, ректор ГВУЗ
«Переяслав-Хмельницький государственный педагогический университет имени Григория Сковороды».

РЕДАКЦІЙНА КОЛЕГІЯ:

С.М. Рик – к.ф.н., доцент;

Т.М. Боголіб – д.е.н., професор;

Г.Л. Токмань – д.п.н., професор;

Н.В. Ігнатенко – к.п.н., професор;

В.В. Куйбіда – к.біол.н., доцент;

В.А. Вінс – к.псих.н.;

Ю.В. Бобровнік – к.і.н.;

РЕДАКЦИОННАЯ КОЛЛЕГИЯ:

С.М. Рик – к.ф.н., доцент;

Т.М. Боголиб – д.э.н., профессор;

Г.Л. Токмань – д.п.н., профессор;

Н.В. Игнатенко – к.п.н., профессор;

В.В. Куйбида – к.биол.н., доцент;

В.А. Винс – к.псих.н.;

Ю.В. Бобровник – к.и.н.;

Члени оргкомітету інтернет-конференції:

І.В. Тиха,

А.П. Король,

Ю.С. Табачок.

Члены оргкомитета интернет-конференции:

И.В. Тыха,

А.П. Король,

Ю.С. Табачок.

Упорядники збірника:

І.В. Тиха,

А.М. Вовкодав.

Составители сборника:

И.В. Тыха,

А.М. Вовкодав.

СЕКЦІЯ: БІОЛОГІЧНІ НАУКИТетяна Копиця
(Суми, Україна)**ІНФОРМАЦІЙНІ ТЕХНОЛОГІЇ В АКУШЕРСТВІ ТА ГІНЕКОЛОГІЇ**

В умовах прискореного науково-технічного прогресу особливої актуальності набуває подальше впровадження інформаційних технологій в різні сфери медицини. Останнім часом накопичено позитивний досвід застосування інформаційних технологій в управлінні охороною здоров'я, комп'ютерній діагностиці (в тому числі телемедичній діагностиці), в медичній освіті та науці. Сучасний технологічний фундамент наукової та клінічної медицини виник і розвивається саме "на стику наук", на основі потенціалу різних областей науки і техніки, які об'єднуються загальними проблемами медичної спрямованості.

Процес формування базується на новітніх інформаційних, телекомунікаційних технологіях та медичних інформаційно-аналітичних системах. До його складу включаються галузеві та регіональні бази даних, системи медико-статистичного аналізу інформації [3, с. 12]. Як відомо, суттєвий внесок у зменшення втрат здоров'я активної частини населення забезпечують такі форми медичного обслуговування, як первинна медико-санітарна допомога, швидка медична допомога, реанімація, акушерство тощо. Тому інформатизація цих служб розглядається як стратегічний пріоритетний напрям побудови єдиного медичного інформаційного простору, спрямований на поліпшення роботи системи лікувально-профілактичної допомоги. Розповсюдження в останні роки мультимедійних комп'ютерів і комунікаційних технологій зумовило стрімкий розвиток телемедицини.

Все більш широке застосування в медицині знаходить ультразвукова діагностика — використання ультразвукових коливань для дослідження плоду, розпізнавання захворювань мозку (ехоенцефалографія), серця (ехокардіографія), і так далі. Така діагностика заснована на властивості ультразвукових хвиль відбиватися від меж, що розділяють середовища. Це дозволяє бачити контури внутрішніх органів і розрізнити утворення з різною щільністю [5, с. 28]. Визначення статі майбутньої дитини за допомогою ультразвука стало буденною процедурою.

За допомогою електронно-комунікаційних технологій визначаються недоліки, помилки і невідповідності при виборі лікарських засобів, розрахунку їх доз, часу приймання, сумісності, фактичного стану вагітної і плода, матері та дитини. Здійснюються процедури й підходи до призначення лікарських засобів безпосередньо лікарем та з використанням інформаційних систем у перинатальних центрах і клініках.

Використовуючі цифрові технології здійснюються медичні профілактичні огляди у акушера-гінеколога, удосконалюється існуюча структура поетапного процесу лікування у перинатальних центрах, що полягає в розширенні переліку функцій, які виконує медична інформаційна система в частині призначення і контролю за їх виконанням, стосовно так званих критичних препаратів. Показано, що запропонований підхід сприяє покращенню якості медикаментозної терапії для ланцюжка «вагітна – і плід – мати і дитина».

Завдяки комунікаційним технологіям відбувається вирішення на сьогодні досить поширеної проблеми - безпліддя. Застосовується технологічний процес для ЗІВ – запліднення *in vitro* (IVF – *in vitro* fertilization, стара назва ЕКЗ – екстракорпоральне запліднення) – це метод лікування безпліддя, при якому зачаття (злиття, "зустріч" двох статевих клітин) відбувається поза організмом жінки [7, с. 33].

Задіяні технології для всіх етапів ЗІВ відбувається:

Індукція суперовуляції – призначення пацієнтці гормональних препаратів з коригуванням їх доз за результатами ультразвукових обстежень.

Моніторинг фолікулогенезу та росту ендометрія – оцінка кількості фолікулів, їх розміру, швидкості росту, визначення товщини і ступеня зрілості ендометрію, визначення рівня гормонів, призначення триггера овуляції і дати пункції.

Пункція фолікулів і отримання яйцеклітин.

Підготовка сперми для інсемінації.

Процес запліднення яйцеклітин і культивування ембріонів – отримані ооцити переносяться у культуральне середовище і поміщуються в інкубатор з температурою 37⁰ С і 5% концентрацією CO₂, сперматозоїди відмивають від сім'яної плазми, інсемінація проводиться через 2-6 год після отримання клітин, а через 16-18 год оцінюються запліднення. В залежності від конкретної ситуації культивування може тривати від 24 до 120 годин, все завдяки інноваційно – комунікаційним підходам щодо даних проблем.

Перенесення ембріонів (ембріотрансфер) проводиться за допомогою спеціального пластикового катетера через канал шийки матки.

Підтримка лютеїнової фази менструального циклу проводиться препаратами прогестерону, дози і частоту визначає лікар з урахуванням особливостей конкретної пацієнтки.

Рання діагностика вагітності – з 14-го-16-го дня після ембріотрансфера в крові та сечі визначається рівень хоріонічного гонадотропіну. УЗ-діагностика вагітності можлива не раніше, ніж через 21 день після перенесення ембріонів.

IKCI (ICSI-Intracytoplasmic Sperm Injection) – методика штучного запліднення, при якій в яйцеклітину за допомогою мікроманіпуляторів вводиться один сперматозоїд. Цей метод ДРТ дав можливість багатьом парам не вдаватися до використання сперми донора. Допоміжні репродуктивні технології (ДРТ) – це методи лікування безпліддя, при яких маніпуляції з репродуктивними клітинами (яйцеклітинами, сперматозоїдами), окремі або всі етапи їх підготовки, процеси запліднення і розвитку ембріонів до їх перенесення в матку жінки, здійснюються в умовах ін вітро (“в пробірці”) [4, с. 21].

Необхідно суттєво підвищувати інформованість лікарів щодо новітніх ефективних медичних технологій, радикально впливати на швидкість отримання та якість даних про стан здоров'я пацієнта, методи лікування, забезпечувати медичні заходи профілактичного і просвітницького характеру. Саме таке інформаційне середовище створить необхідні передумови для подальшого реформування системи охорони здоров'я, покращення стану здоров'я населення та підвищення ефективності лікувально-діагностичного процесу і профілактичних заходів. Таким чином, виявлені основні тенденції розвитку комп'ютерних інформаційних технологій в медицині, а саме, акушерстві і гінекології: інформатизація, індивідуалізація, інтелектуалізація, інтеграція та інтерактивність для проведення лікування безпліддя методами допоміжних репродуктивних технологій та ін. Загалом зрозумілим є одне: медицина та інформаційні технології на сьогодні настільки тісно переплітаються, що їх уже майже неможливо відокремити одне від одного.

Література:

1. Підаєв А.В., Возіанов О.Ф., Москаленко В.Ф., Пономаренко В.М. та інші Панорама охорони здоров'я України – К.: Здоров'я, 2003. – 396 с.
2. Підаєв А.В., Пономаренко В.М., Вороненко Ю.В. Інформаційні технології в системі охорони здоров'я. – К.: Здоров'я, 2003 –335 с.
3. Ковальчук О. Я., Іваницький Р. І. Експертні системи в медицині. – Тернопіль: Тернопільська державна медична академія імені І. Я. Горбачевського, 2004.
4. Минцер О. П., Угаров Б. Н., Власов В. В. Методы обработки медицинской информации. – К.: Вища школа, 1991.
5. Хаїмзон І. І., Желіба В. Т., Основи медичної інформатики: Навч. посіб. – К.: Вища шк., 1998.
6. Акушерство і гінекологія. Запорожан В.М., Цегельський М.Р., Рожковська Н.М. – Одеса, Одеський мед університет. – 2005.- Ітом – 472с/ІІ том – 420с.
7. Новые технологии в диагностике и лечении гинекологических заболеваний. Под ред. Сухих Г.Т., Адамьян Л.В. – М.:МEDI ехро. – 2010. - 284с.
8. Гінекологія. Під ред.. Грищенко В.І., Щербина М.О. – К.:Медицина. – 2007. – 360 с.
9. Гінекологія. Хміль С.В. 2006. 390 с.

Тетяна Копиця
(Суми, Україна)

СУЧАСНІ МЕТОДИ ЛІКУВАННЯ БЕЗПЛІДДЯ

Репродуктивна функція є основою продовження життя на планеті, найважливішою і біологічно значущою стороною здоров'я людини, в реалізації якої поряд з анатомо-фізіологічними і поведінковими особливостями організму істотну роль відіграють і соціальні чинники. Репродуктивна медицина сьогодні базується на своєчасній та повній діагностиці безпліддя подружньої пари, застосуванні новітніх високоспеціалізованих медичних технологій, які вміщують в собі знання анатомії, фізіології, ембріології, гінекології, акушерства, хірургії, ендоскопії, медичної генетики, психології та багатьох інших дисциплін. Серед факторів, що визначають стан репродуктивного здоров'я, виділяються ендогенні і екзогенні [5, с. 124].

Ендогенні фактори:

- спадкові,
- стан соматичного здоров'я батьків,
- стан здоров'я матері під час вагітності,
- репродуктивне здоров'я матері і батька,
- дитячий анамнез і період становлення репродуктивної функції батьків та ін.

Екзогенні фактори:

- фактори умов праці,
- фактори навколишнього середовища,
- соціально-економічні показники життя,
- якість медичного обслуговування,
- умови побуту,
- збалансованість харчування (і в період вагітності).

Фактори умов праці:

- токсичні і канцерогенні речовини;
- виробнича пил;

- шум;
- вібрація;
- іонізуючі випромінювання (рентгенівське, γ -випромінювання) і поля;
- неіонізуючі випромінювання (НВЧ, лазерне, інфрачервоне, ультрафіолетове) і поля;
- високі і низькі температури;
- високе і низьке атмосферний тиск;
- біологічні чинники (мікро- і макроорганізм, вакцини, сироватки, гормони, дріжджі, дріжджоподібні гриби, антибіотики та інші);
- тяжкість, напруженість і тривалість праці;
- статичні і динамічні навантаження на опорно-руховий апарат;
- підйом і переміщення вантажів;
- незручна робоча поза;
- психо-емоційне перенапруження (інтелекту, пам'яті, уваги, мислення);
- напруга зору, слуху та ін.;
- монотонія;
- гіподинамія та ін.

Позавиробничі чинники:

- умови проживання батьків;
- ступінь участі в домашньому праці членів сім'ї;
- кількість дітей, їх вік;
- віддаленість проживання від місця роботи;
- вид транспорту до роботи;
- тривалість сну;
- дохід на одного члена сім'ї та ін.

Безпліддя визначається як зниження вірогідності настання вагітності у порівнянні з загальною популяцією. За визначенням ВООЗ - це відсутність вагітності при регулярному статевому житті без застосування контрацепції на протязі року.

Фертильність – вірогідність настання вагітності в 1 циклі. Слід пам'ятати, що натуральна фертильність складає приблизно 20% на місяць (менструальний цикл) та залежить від багатьох факторів. Ефективність лікування безпліддя залежить від кількості циклів лікування.

Кумулятивна частота настання вагітності - вірогідність настання вагітності за певний проміжок часу.

За останні 30 років відбувся феноменальний прогрес в лікуванні безпліддя: 1978 – народилася перша дитина після IVF – Луїза Браун. На сьогоднішній день більше 1 млн. дітей народилося в світі завдяки ДРТ (допоміжним репродуктивним технологіям) - близько 1% дітей/рік США, 0,3% в Україні. За даними Національного реєстру в рік проводиться 7000 циклів. Реальна кількість – близько 9000. З 2005 року в Україні з'явилась можливість проведення лікувальних циклів ДРТ за державний кошт (біля 600 циклів на рік) [8, с. 52].

Згідно інструкції про порядок застосування допоміжних репродуктивних технологій (наказ МОЗ від 23.12.2008 N 771), ДРТ (допоміжні репродуктивні технології) - це методики лікування безпліддя, за яких маніпуляції з репродуктивними клітинами, окремі або всі етапи підготовки репродуктивних клітин, процеси запліднення і розвитку ембріонів до переносу їх у матку реципієнтки здійснюються в умовах *in vitro*.

Для визначення необхідності та доцільності застосування допоміжних репродуктивних технологій (ДРТ), важливим є обстеження перед проведенням програми. Метою будь-якого обстеження є виявлення факторів, що можуть бути протипоказанням до проведення лікування, знижувати його ефективність; збільшувати ймовірність виникнення побічних проявів лікування [9, с. 17].

До обов'язкових обстежень перед проведенням будь-якої програми ДРТ відносять:

- висновок терапевта про стан соматичного здоров'я та відсутність протипоказань для виношування вагітності;
- визначення групи крові та резус-фактору;
- клінічний аналіз крові що враховує час згортання;
- аналіз крові на сифіліс, ВІЛ, гепатити В і С;
- бактеріоскопічний аналіз виділень із 3-х точок (вагіни, уретри і цервікального каналу);
- цитологічне обстеження мазків з шийки матки;
- загальне гінекологічне обстеження;
- ультразвукове обстеження органів малого тазу.

Парадокс ситуації полягає в тому, що обстеження, що є обов'язковими згідно наказу № 771, не вирішують вищезгаданих питань, тому в більшості випадків буде доцільним проведення низки додаткових обстежень:

- обстеження матки та маткових труб (гістеросальпінгографія, лапароскопія);
- біопсія ендометрія;
- бактеріологічне обстеження матеріалу із уретри та цервікального каналу;
- аналізи крові фолітропін (ФСГ), лютропін (ЛГ), естрадіол (Е2), пролактін (Прл), тестостерон (Т), кортизол (К), прогестерон (П), тироксин (Т3), трийодтиронін (Т4), тіреотропін (ТТГ), соматотропін (СТГ);
- обстеження на наявність антиспермальних та антифосфоліпідних антитіл;

- обстеження на урогенітальні та TORCH – інфекції;
- висновки інших спеціалістів за показаннями (визначає лікар);
- медико-генетичне консультування та каріотипування
- флюорографія.

При виявленні захворювань проводиться лікування виявленої патології.

Закладнення *in vitro* (ЗІВ) – допоміжна репродуктивна технологія, при якій ооцити отримують хірургічним шляхом безпосередньо з яєчників, запліднюють в умовах ембріологічної лабораторії. Отримані ембріони вирощують в спеціальних умовах від 2 до 5 діб з подальшим переносом в порожнину матки за допомогою спеціальних пластикових катетерів [10, с. 52].

Етапність проведення ЗІВ:

- відбір і обстеження пацієнтів;
- контрольована стимуляція яєчників (індукція суперовуляції);
- моніторинг фолікулогенезу та розвитку ендометрія;
- пункція фолікулів яєчників, пошук ооцитів;
- підготовка спермійв;
- інсемінація ооцитів та культивування ембріонів *in vitro*;
- ембріотрансфер - перенесення ембріонів у порожнину матки;
- підтримка лютеїнової фази стимульованого менструального циклу;
- діагностика вагітності.

Проведення ЗІВ також можливе в умовах природного менструального циклу без використання індукторів овуляції. Показанням для проведення ЗІВ (згідно наказу № 771) є:

- відсутність маткових труб;
- непрохідність маткових труб;
- чоловіче безпліддя;
- безпліддя нез'ясованого генезу;

• захворювання, які потребують проведення преімплантаційної генетичної діагностики для виключення вірогідності народження дитини зі спадковою патологією.

Ще одним з показань до проведення ЗІВ є ендометріоз та зниження оваріального резерву внаслідок будь-яких причин (вік, оперативні втручання, імунні розлади).

Зіткнувшись з проблемою безпліддя, важливо пам'ятати, що сучасна медицина активно працює в напрямку сімейних проблем і існує безліч ефективних методик лікування безпліддя. І найголовніше — не втрачати надію. Адже згідно з даними недавнього датського дослідження, 69,4% пролікованих пар вдалося завести щонайменше одну дитину протягом 5 років. Хто сказав, що ви не входите в ці 69%? Безпліддя — проблема нашої сучасності, і для його лікування слід докласти максимум зусиль.

Література:

1. Біофізичний моніторинг плода / Маркін Л.Б., Венцовський Б.М., Воронін К.В. та інш. – Львів: Світ, 1993. – 68с.
2. Репродуктивное здоровье женщин. Руководство для врачей. О.А. Пересада. 2009 г., М.: ООО «Медицинское информационное агенство».
3. Запорожан В.М., Міщенко В.П. Акушерська патологія: Атлас: Навч.посібник. – Одеса:Одес. Держ. Мед. ун-т,2005. – 292 с.
4. Грищенко В.І. та соавт. Комп'ютерні системи в акушерстві і гінекології.-Навчальний посібник.- Харків,1993.-95с.
5. Мирошніченко М.С. Анализ смертности при задержке внутриутробного развития плода в Харьковской области / М.С. Мирошніченко // Экспериментальна і клінічна медицина. – 2010. - № 1. – с. 155- 159.
6. Садовий А.П. Оптимізація прогнозування затримки розвитку плода при різних формах плацентарної дисфункції / А.П. Садовий // Здоровье женщины.- 2011.-№1.- С.157-158.
7. Серов В.Н. Диагностика и терапия плацентарной недостаточности / В.Н. Серов // Здоровье женщины. – 2010. - №1.-С. 125-127.
8. Додхоев Д.С. Особенности внутриутробного развития плода при хронической плацентарной недостаточности / Д.С. Додхоев // Известия АН РТ.- 2007.- Т.159,№2.- С.60-67.
9. Волосовський П.Р. Функціональний стан фето-плацентарного комплексу у жінок з фетоплацентарною вагітністю в анамнезі / П.Р. Волосовський // Педіатрія, акушерство та гінекологія. - 2010. - №5. - С. 67-69.
- 10.Грінкевич Т.М. Сучасні аспекти діагностики фето- плацентарної недостатності / Т.М. Грінкевич, А.Б. Сухарев, Д.О.Калініченко // Вісник Сум ДУ. - 2010. - №2. - С.61-63.
- 11.Кузьмин В.Н. Фетоплацентарная недостаточность: проблема современного акушерства / В.Н. Кузьмин // Лечащий врач. – 2011. - №3. – С. 50-54.

BUG'DOY O'SIMLIGINI BIOLOGIYASINI O'RGANISH VA UNI QISHLOQ XO'JALIGIGA TATBIQ ETISH

Yer yuzidagi insonlarning ko'pchiligi bug'doy o'simligining donini asosiy oziq –ovqat sifatida foydalanadi va birinchi non sifatida qadrlaydi. Bug'doy insoniyat uchun eng muhim oziq-ovqat ekini hisoblanadi va yer shari aholisining asosiy qismi (70%) bug'doy unidan tayyorlangan mahsulotlarni iste'mol qiladi. Bug'doydan tayyorlangan oziq-ovqat mahsulotlari mazali, to'yimli, yaxshi hazm bo'ladi. Bug'doy donidan un, undan xilma-xil oziq-ovqat mahsulotlari: non, shirin kulcha, makaron, yorma, pechenya, bolalar ovqati, konditer mahsulotlari, spirt va boshqalar olinadi. Bug'doy uni hech qachon hech kimni ko'ngliga urmaydi, inson o'ziga kerakli kuch va quvvatni nondan oladi, organizm uchun zarur vitaminlar V1, V2, RR va kalsiy, temir va fosfor ham nonda bo'ladi.

Bug'doy donidan kraxmal, dekstrin olinadi, somoni, qipiqlari chorva mollar uchun ozuqa sifatida foydalaniladi. 100 kg doni 117; 100 kg somoni 30 ozuqa birligi saqlaydi. Somonidan dag'al xashak, senaj tayyorlanadi, Bundan tashqari somonidan sifatli qog'ozlar, savat va shlyapalar tayyorlashda, qurilishda ishlatiladi. Bug'doy donida 11-20% oqsil 65-75% kraxmal, 2% yog' va shuncha miqdorda yog'ochlik va kul bo'ladi. Bug'doy tarkibidagi eng muhim ko'rsatkich oqsil va kleykovinadir. Bug'doy doni tarkibidagi oqsil miqdoriga qarab foydalaniladi, oqsil miqdori o'ta kam bo'lsa 11 - 13% chorva mollariga ozuqa, 14- 15% non, 17-18% makaron tayyorlanadi.

O'tgan asrning ikkinchi yarimidan boshlangan yer yuzidagi ekologik o'zgarishlar, ayniqsa Janubiy Orol dengizi qirg'oqlarida joylashgan, O'zbekiston respublikasining go'zal va ajralmas bo'limi hisoblangan Qoraqalpog'iston Respublikasi hududida o'zining eng kuchli teskari tasirlarini ko'rsata boshladi. Bu ko'rinishlar qishloq xo'jaligining zarurli sohalaridan hisoblangan o'simlikshunoslik, bog'chilik, uzumchilik va boshqa xalq xo'jaligining sohalarida sezilarli darajada zararli tasirlarini ko'rsata boshladi. Keyingi suv tanqisligi yillarida (1984, 1997, 2001, 2004) respublikamizning aholisida ko'pgina madaniy 4 va yovvoyi turda o'sadigan o'simliklar dunyosining soni va sifati, hajmi va tarqalish areallari juda kamayib ketdilar.

Qishloq xo'jaligi xalq xo'jaligi ishlab chiqarishini xom-ashyo va insoniyatni iste'mol qiladigan oziq-ovqat mahsulotlari bilan taminlashning asosiy manbasi. Shuning uchun ham O'zbekistonda qishloq xo'jaligi ishlab chiqarish saviyasi juda muhim o'rin tutadi. Keyingi mustaqillik yillarida qishloq xo'jaligida olib borilgan islohatlar ayniqsa, fermerlik harakati, arendatorlar va qishloq xo'jalik samarali mahsulotlarini qishloqda qayta ishlashga bo'lgan urinishlar orqali samarali yutuqlarga erishishga muvaffaq bo'ldi. Qishloq xo'jaligi ishlab chiqarishi haqidagi bilim va malakalarni ushbu kadrlarga yoshligidanoq chuqur o'rgatilsa maqsadga muvofiq bo'ladi. Demak, bundan ko'rinadiki, qishloq xo'jaligi ishlab chiqarish haqidagi bilim va malakalarni yosh avlodga amaliy o'rgatish, ularning samarasini oshirish Ona Vatan oldidagi katta vazifalardan biri hisoblanadi.

Qishloq xo'jaligi ishlab chiqarish bilim ma'lumotlarini bir qator o'simlikshunoslik, botanika, biologiya, fiziologiya, o'simliklar biokimyosi, geodeziya, tuproqshunoslik va boshqa shu kabi fanlar o'rgatadi. Bu fanlar qishloq xo'jaligi ishlab chiqarishini alohida-alohida bo'lgan jarayonlarini bir-biriga bog'lagan holda yoritadilar. Bug'doy oziq ovqatlik ahamiyatiga ega o'simlik turi bo'lib, u sug'orish suvining yetishmasligidan ayrim yillarda ko'plab novut bo'lmoqda. Lekin xalqimizning oziq-ovqatga, o'simliklarga, asosan bug'doy mahsulotlariga bo'lgan talablari har kuni kuchayib ortib bormoqda. Shunday yo'qolib borayotgan oziq-ovqat o'simliklar dunyosining turlarini saqlab qolish, ularni o'z holiga keltirish xalqimizning oziq-ovqatga, dori darmonga, kiyim – kechakga, yoqilgi va qurilish materiallari va yana boshqada o'simlik mahsulotlariga bo'lgan katta talablarini to'liq qanaotlantirish lozim. Ekologiyalik o'zgarishlarga bog'lanishli, qurg'oqchilikka, suvsizlikka, tuzlilikka va boshqa qulaysiz ta'sirlarga chidamli, biroq ko'p mahsulot olish mumkinligi bor oziq-ovqatlik o'simlik turlarini (navlarini) tanlab ekish ishlari 5 amalga oshirilishi zarur. Bug'doy o'simligi ana shunday baholi, yuqori kaloriyali, oziq-ovqatlik va turli sanoat ahamiyatiga ega va foydali xususiyatlarga boy o'simliklarning qatoridan joy oladi.

O'zbekiston Respublikasi Prezidenti I.A. Karimov «O'zbekiston buyuk kelajak sari. - T.: O'zbekiston, 1999.- 686 b.» deb ataladigan o'zining qimmat baholi asarida: «Farzandlarimiz, kelajak avlodlar bizdan shu o'lkani, shu muqaddas zaminni yana ham boy, kuchli va qudratli holatda qabul qilib olishlari uchun, biz buyuk ajdodlarimizga nisbatan qanday minnatdorchilik tuyg'ularini his etayotgan bo'lsak, o'g'il-qizlarimiz, kelajak avlodlar ham bizga nisbatan shunday minnatdorchilik tuyg'ularni his etishlari uchun lozim bo'lgan hamma ishni qilishbizning fuqarolik burchimizdir.» deb aytgan so'zlari biz yoshlarni olga intiltiradi va albatta biz bunga sodiq bo'lib qolamiz.

Foydalanilgan adabiyotlar:

1. Toshboltayev M. G'alla yetishtirish va hosilni yig'ishtirib olish, ularni rivojlantirish istiqbollari // O'zbekistonda bug'doy seleksiyasi, urug'chiligi va yetishtirish texnologiyasiga bag'ishlagan birinchi milliy konferensiya: Ilmiy konf.ma'ruzalar to'plami. 17-18 may 2004. –Toshkent, 2004. B. 31-37.
2. Umirov N.J., Xayitboyev A.X., Nurbekov A.I. Yumshoq bug'doyning jahon kolleksiya namunalaridan boshlang'ich materiallar. // O'zbekistonda bug'doy seleksiyasi, urug'chiligi va yetishtirish texnologiyasiga bag'ishlagan birinchi milliy konf. – T. 2004. B.112-126.

СЕКЦІЯ: ГЕОГРАФІЯ ТА ГЕОЛОГІЯ

**С. Бабаназаров, К. Далжанов, С.Б. Калабаев, Н. Абекеев
(Ўзбекистон)**

**ҚАРАҚАЛПАҚСТАН РЕСПУБЛИКАСЫ АЙМАҒЫНДА ТАСҚЫН СУҰЛАРДЫ СУҰ ТАРМАҚЛАРЫ
БОЙЛАП ТУРАҚЛЫ ҲӘМ ҚӘҰИПСИЗ ӨТКИЗИП ЖИБЕРІҰ БОЙЫНША ИС-ИЛАЖЛАР**

Елимизде ҳәр жылы бәхәр айларында ҳәм жаз айлары басында Әмиўдәрәя суўының кескин көбийип тасып кетиўи ҳәм дәрәя өзенлери ҳәмде Әмиўдәрәя бойындағы халық жасаў пунктлерин суў тасқынынан қорғаў, суў тасқыны дәўринде суўды турақлы ҳәм қәўипсиз өткерип жиберіў бойынша бир қатар ис-режелер дүзилди. ЎзГидромет ҳәм оның Қарақалпақстан бөлими басқармасы қәнигелери тәрәпинен ҳәр жылдың февраль айында Әмиўдәрәя суўының муғдары болжанады. Бул болжаўларды дүзиў ушын Ўзгидромет қәнигелери тәрәпинен метеорологиялық ҳәм гидрологиялық элементлер ҳаққындағы мағлыўматлар ҳәр тәрәплеме анализленеди. Болжаў мағлыўматлары Министирлер Кеңесине, Айрықша жағдайлар басқармасына ҳәм Төменги Әмиўдәрәя ирригация дизимлери бассейин басқармасына бериледи. ЎзГидромет ҳәм оның Қарақалпақстан бөлими басқармасы қәнигелери тәрәпинен берилген Әмиўдәрәя суўының болжаў мағлыўматлары тийкарында Министирлер Кеңесине, Айрықша жағдайлар басқармасы ҳәм Төменги Әмиўдәрәя ирригация дизимлери бассейин басқармасы тәрәпинен ислениўи тийис ис-режелер дүзиледи. Усы ис-режеге тийкарланып график бойынша тийисли министирликлер, мәкемелер ҳәмде шөлкемлер менен бирге үлкен көлемдеги ислер әмелге асырлады.

Өзбекстан Республикасы президентиниң "Тасқын, сел, қар көшкилери ҳәм қәшки ҳәдийселери менен байланыслы айрықша жағдайлардың алдыны алыў ҳәм ақыбетлерин сапластырыў ис-илажлары ҳаққында"ғы 2007-жыл 19 февралдағы ПҚ-585- санлы ҳәм Министирлер Кеңесиниң 2014-жыл 21-январдағы "2014-2016 жылларда ҳәм алдыңғы ўақытларда 2020 жылларға шекем суўларды Өзбекстан Республикасы суў ағымлары бойлап турақлы ҳәм қәўипсиз өткизип жиберіў дәстүрин тасдиқлаў ҳаққында"ғы 13-санлы ҳәм 2014-жыл 29 майдағы "Тасқын суўлары ҳәм сел ағымлары Өзбекистан Республикасы суў ағымлары бойлап турақлы ҳәм қәўипсиз өткизиб жиберіўди тәминлеў жобаларын дүзиў, ислеп шығыў, экспертизадан өткизиў, тасдиқлаў ҳәм әмелге асырыў тәртиби ҳаққындағы Нызамды тасдиқлаў ҳаққында"ғы 135-санлы қарарлар тийкарныда 2016 жылда Министирлер Кеңеси, Айрықша жағдайлар басқармасы, Төменги Әмиўдәрәя ирригация дизимлери бассейин басқармаларына ЎзГидромет ҳәм оның Қарақалпақстан бөлими басқармасы қәнигелери тәрәпинен Әмиўдәрәя суўының муғдарын болжаў мағлыўматлары берилген ҳәм усы мағлыўматлар тийкарында төмендеги ири көлемли ҳәм қаржылы ислер орынланды:

Әмиўдәрәя дәрәясы жағаларында тасқын суўларының алдыны алыў режесине муўапық республиканың Төрткөл, Эллиққала, Беруний, Әмиўдәрәя, Хожели, Нөкис, Кегейли, Мойнақ районларындағы ҳәм Нөкис қаласындағы биринши гезекте ислениўи тийис болған объектлер белгиленип, усы объектлерде жәми 1 млрд. 122 млн. 500 мың сўмлық 91 мың 340 м³ топырақ, 10 мың 144 м³ тас ислер әмелге асырылды. Буннан басқа, Нөкис қаласы Жийдели-Байсын посёлкасы аймағында Әмиўдәрәя дәрәясын туўрылап қазыў ислерине жәми қаржылар есабынан 1,1 км узынлықтағы 1 млрд. 22 млн сўмлық 192,45 мың м³ топырақ ислери орынланды [1]. Ал быйылғы 2017 жыл суў тасқыны дәўринде суўды турақлы ҳәмде қәўипсиз өткизип жиберіў мақсетинде Өзбекстан Республикасы Министирлер Кеңесиниң 2017 жыл 2 марттағы 05/14-7- санлы қыстаўлы хабарнамасы ҳәм Қарақалпақстан Республикасы Министирлер Кеңесиниң усы жылы 11 марттағы "2017 жылда тасқын суўлары ҳәм сел ағымларыны суў ағымлары бойлап турақлы ҳәм қәўипсиз өткизип жиберіўди тәминлеў ҳаққында"ғы 01-08/6-03/153-санлы баянын орынлаў мақсетинде исши топары дүзилди. Исши топарлар орынларда болып дәрәя жағаларындағы объектлер бирме-бир көзден өткерилди. Қарақалпақ Гидрометеорология басқармасы қәнигелери, Айрықша жағдайлар басқармасы ҳәмде Төменги Әмиўдәрәя ирригация дизимлери бассейин басқармасы тәрәпинен үйрениўлери нәтийжесинде төмендеги объектлерде дәрәя суўы жағалықларның жемирип атырғанлығы анықланған: исши топар тәрәпинен Төрткөл районы "Оққамиш" АПЖ аймағындағы "Банкет-1" объекти, Эллиққала районы "Дўстлик" АПЖ аймағындағы 70-санлы шпор дамбасы, Беруний районы "Бийбозор" АПЖ аймағында, Әмиўдәрәя районы "Қипчоқ" АПЖ аймағында ҳәмде Арал бойы дельта басқармасы тәрәпинен бақлап барылатуғын Қанлыкөл районы "Сары алтын" хожалығындағы "Бек-жап" насос стансиясы жықынында Әмиўдәрәя суўы жағаларын жемирип атырғанлығы белгили болған ҳәмде усы жемириўлер даўам етсе халық ҳәм егинзарларға қәўип туўдырыўы мүмкинлиги анықланған.

2017 жылда жоқардағы объектлерде қум ҳәм тас төгиў ислери режелестирилген. Атап айтқанда, "Оққамиш" АПЖ аймағындағы "Банкет-1" объектини Әмиўдәрәя дәрәясы урылып ағыў нәтийжесинде жағалардың жемирилиўдин алдын алыу мақсетинде банкетин бас бөлимин беккемлеў ушын автосамосваллар жәрдеминде -1500 м³ тас келтириў ҳәм буның ушын жәми 233,73 млн сўм қаржы, Эллиққала районы "Дўстлик" АПЖ аймағындағы 70-санлы шпор дамбасының төменги бөлиминде Әмиўдәрәя дәрәясы өзени қайырына урылып, туўрыдан-туўры ағып, өзениң I-қатар қорғаныў дамбасы жылжып баратырғанын тоқтатыў ушын шпораның бас бөлимине автосамосваллар жәрдеминде 1500 м³ тас төгип беккемлеў нәзерде тутылған ҳәм буның ушын 190,8 млн сўм қаржы, Беруний районы "Бийбозор" АПЖ аймағын Әмиўдәрәя өзени орта қайырға урылып 172-санлы шпор дамбасы арқа тәрәпи

банкетлерине урылып ағып, дейгишлер тәсиринде жуўылыўдың алдын алыў мақсетинде шпордың бас бөлиmine қосымша 4000 м³ тас келтирип төгиў хәм бунның ушын 356,16 млн сўм қаржы, Әмиўдәрья районы "Қипчоқ" АПЖ аймағында Әмиўдәрья дәрьясы өзени жаға төрепке ағыў нәтийжесинде биринши I-қатар қорғаныў дамбасы дейгиш тәсиринде жемирлип егин жерлерге жылжыўының алдын алыў мақсетинде 5000 м³ топырақ төгиў ислерин орынлаў хәм буның ушын 9,54 млн сўм қаржылар зәрүр болатуғынлығы есаплаб шығылған.

Жәми 2017 жылда Қарақалпақстан Республикасындағы суў тасқыны күтилиўи мүмкин болған объектлерде ажратылған қаржылардан тысқары қосымша рәуишде 6,5 мың м³ топырақ, 9080 м³ тас төгиў жұмысларын орынлаўға 1208,1 млн сўмлық қаржы ажратылыў зәрүрлиги анықланған [2]. Тасқынға қарсы гүресий хәм оның алдын алыў бойынша хәр жылы турақлы түрде ири көлемли хәм үлкен көлемдеги қаржы талап ететуғын ислер алып барылады. Әлбетте буның барлығы халықты хәм егислик жерлерди суў тасқыныдан қорғаў, кеўилсиз хәдийселерди болдырмаў мақсетинде қылынып атырған ислер болып табылды. Хәр жылы тасқынға қарсы гүрес ислери нәтийжесинде бүгин хәр қыйлы кеўилсиз хәдийселердин алдын алыўда, халық арасында кең түсиндирий ирелирин алып барыўда үлкен нәтийже береді. Усы жылдың март-ноябрь айларында Суў тасқыны менен байланыслы айрықша жағдайлардың алдын алыў хәм оның ақбетлерин сапластырыў бойынша халық арасында кең түрде тәдбирлер өткерий режелестирлген [3]. Бундай түсиндирий ислерин жыл даўамында өткизийде исши топар режесине киритилгенин айрықша айтып өтиў орынлы.

Алдағы ўақытларыда тасқынға қарсы гүсерий ислери турақлы алып барылып халық хәм егислик жерлер суў тасқынынан қорғалыў ислери даўам етирилиўи қезде тутылған.

Пайдалынылған әдебиятлар:

1. Нөкис қаласы Тасқынға қарсы гүресий бойынша комиссиясы мажлисиниң 01/П-106-санлы баянатынан.
2. Қарақалпақстан Республикасы суў тасқын қәуипсиз өткизий бойынша 2017-жыл 18 мартағы ДАЛОЛАТНОМА дан.
3. Өзбекстан Республиксы Министирлер Кеңесиниң 2017-жыл 14 марттағы 01-05/14-15-санлы баяны қарарында белгиленген тапсырақлырды орынлаўды тәминлеў бойынша шара-илажлары режесинен

СЕКЦІЯ: ДЕРЖАВНЕ УПРАВЛІННЯ

Абдиманнаб Эшмуратов
(Гулистан, Узбекистан)

МАҲАЛЛА-ЎЗИНИ ЎЗИ БОШҚАРУВ ТИЗИМИНИНГ МУҲИМ ИЖТИМОЙ ОРГАНИ

Ўзбекистон Республикасининг ривожланиш жараёнлари бошқарув тизимини мунтазам шакллантириш ва такомиллаштириб боришни ўзининг миллий кадриятларига ва давлатчилиги тарихида шаклланиган анъаналарига таяниб иш кўришни тақозо этди. Зеро, ўтиш даври вазиятини тўғри баҳолаган мамлакатимиз раҳбарияти, замон руҳига мослашувчи илғор мамлакатларнинг ютуқлари билан тарихий меросимизни уйғунлаштириш асносида миллий бошқарув тизимлари пойдеворини мустаҳкамлаб борди.

Бу аснода ўзини ўзи бошқарув тизимининг миллий ифодаси ва Ўзбекистондаги ижтимоий ҳаёт тарзининг маҳаллий кўринишдаги шакли бўлган маҳалланинг ҳам ўрни беқиёсдир. Бозор иқтисодиётига ва умуминсоний тамойилларга асосланган ҳуқуқий демократик жамият куриш жараёнида, маҳалла жамиятнинг асосий таянчи бўлиб қолиши табиийдир. Ўзбекистон Республикаси Олий Мажлисининг Биринчи чақариқ ўн тўртинчи сессиясидаги маърузасида Ўзбекистоннинг биринчи Президенти И. Каримов: «Маҳаллий ҳокимият органлари ва фуқароларнинг ўзини ўзи бошқариш органлари бажарадиган вазифалар доирасини кенгайтириш, уларга давлат ваколатларининг бир қисмини босқичма-босқич топшириш лозим. Бунда энг муҳими, аҳолининг касб ва ижтимоий таркиби манфаатларини янада тўлароқ ифодалаш ва ҳимоя қилишда нодавлат, жамоат тузилмаларининг ҳуқуқ ва мавқеъларини ошириш даркор. «Кучли давлатдан кучли фуқаролик жамияти сари» деган сиёсий қурилиш дастурининг моҳияти ана шунда яққол намоён бўлади. Айнан шундай ёндашув фуқароларнинг ўзларига ўз ҳаёти ва бутун жамият ҳаётини бошқаришда ва ташкил этишда кенг иштирок этиш учун имконият яратади», - деб алоҳида кўрсатиб ўтган эдилар.

Шу боисдан, Ўзбекистонда жамият қурилиши тизимини мустаҳкам пойдеворини яратишда маҳалланинг ўрни катта эканлигини ва ўзини ўзи бошқарув органларининг бошқарув тузилмасини бугунги кун талаблари руҳида ўрганиб унинг назарий ҳамда амалий аҳамиятларини социологик жиҳатдан ёритиш муҳим илмий аҳамиятга эгадир. Маҳаллий ўзини ўзи бошқарув органлари таркибини фуқаролар йиғинлари, хусусан маҳаллалар ташкил этади. Жамиятда ўзини ўзи бошқарув тизимининг муҳим органи бўлган маҳалла - бу ҳудудий, касбий, турли ёшга оид ва бошқа шу каби турли хил ижтимоий гуруҳлардан ташкил топган ижтимоий тизимдир. У мана шу ижтимоий гуруҳларнинг қизиқиши ва иродасини ўзида мужассамлаштириб, ижтимоий ҳаётга жорий қилувчи умумий ҳамда алоҳида ҳолатларни намоён қилади.

Бугунги кундаги ўзини ўзи бошқарув тизимининг тараққий этиб бориши демократик жамият тараққиётининг асосий йўналишларидан биридир. Чунки ўзини ўзи бошқарув тизими ижтимоий тизим сифатида кишиларнинг турли хил фаолиятларини, улардаги ташаббускорликни ва таклифларни инobatга олган ҳолда қонун доирасида уларнинг тезда амалга ошишини таъминлайди. Ўзбекистон Республикаси Конституциясининг 101-моддасида «Маҳаллий ҳокимият органлари, Ўзбекистон Республикасининг қонунларини, Президент фармонларини, давлат ҳокимияти юқори органларининг қарорларини амалга оширадиган, халқ депутатлари қўйи Кенгашлари фаолиятига раҳбарлик қиладиган, Республика ва маҳаллий аҳамиятга молик масалаларни муҳокама қилишда қатнашадиган»- дейилади.

Республикамик мустақилликка эришганидан сўнг, жамият ичида кичик жамият номини олган **маҳалла** тизимини равнақ топтириш, унинг ўзига ҳос миллий бошқарув шаклини ишлаб чиқиш, Ўзбекистон халқининг ижтимоий муаммоларини ўрганиб, унга амалий ёрдам берувчи жамиятнинг ижтимоий бир бўлаги ҳисобланмиш ушбу тизимни махсус ҳайрия жамғармасини тузиш тўғрисида фармон қабул қилинди. Маҳалланинг маънавий ҳолати тўғрисида фикр юритилар экан, албатта, унинг бошқарув тизимида муҳим аҳамият касб этган субъект тушунчасига эътибор қаратишлик илмий мазмун касб этади.

Маҳалла субъектининг ўзига ҳос хусусиятини ундаги бошқарув функцияси бажаради. Чунки айнан шу функция орқали маҳалланинг самарали иш фаолияти намоён бўлади. Ҳар бир маҳалла ўзига ҳос географик жойлашувга, ўзига ҳос турмуш тарзига эга бўлганлигидан келиб чиқиб, бу муқим маконда истиқомат қилаётган аҳолининг турли миллатга ёки бир миллатга мансублигига асосланиб, ҳар бир маҳалланинг ўз ижтимоий-иқтисодий ривожланиш дастурини яратиш мақсадга мувофиқ. Маҳалла бугун фуқароларнинг мустақил фаолиятини, уларни жамиятнинг турли доиралардаги ижтимоий муносабатларини, давлат ва жамият бошқарув структурасини ташкил этишдаги ҳамда ижтимоий жамоаларнинг ҳаёт фаолиятини таъминловчи ва шу билан биргаликда ўз аъзоларини ижтимоий ҳаёт олдида қўйилган саволларга жавоб беришдаги иштирокини белгилайди. Кузатишлар ва олиб борилган тадқиқотлар асосида Ўзбекистон ҳудудида маҳаллаларни қуйидаги тўртта асосий қисмга ажратиш мумкин:

- 1) Шаҳарлардаги анъанавий маҳаллалар,
- 2) Шаҳарлардаги квартал маҳаллалар,
- 3) Шаҳарчалардаги маҳаллалар,
- 4) Қишлоқ маҳаллалари.

Маҳалланинг бугунги кундаги ижтимоий ҳолатига эътибор қаратиладиган бўлса, унда қуйидагиларни кузатиш мумкин: биринчидан, оила муҳофазаси, иккинчидан, ободонлаштириш, кўкаламзорлаштириш ва тозалик, учинчидан, ижтимоий ҳимояда фаол иштирок этиш, тўртинчидан, маънавий ва ижтимоий ҳуқуқни

шаклантириш, бешинчидан, сиёсий фаолликни ошириш ва ҳоказо. Лекин, биз ўйлаймизки ҳали ҳамон бу муаммолар ва жараёнлар чуқур ўрганилмаган, уларга етарлича аҳамият берилмаган. Ҳолбуки, шундай экан олдинда ушбу фаолиятлар бўйича қилинадиган амалий ишлар ҳали беҳисоб ва улар ўз ечимини кутмоқда.

Сорокин шунга ўхшаш ҳолатларни биологик таъсирланиш жараёни деб баҳолайди. Унинг фикрича, «Инсон ижтимоий организм бўлиб, табиатдаги барча тирик организм сингари яшаш учун муҳим бўлган барча шароитларга эҳтиёж сезади». Ҳукумат томонидан маҳаллага эътибор қаратилаётганлигининг асосий сабабларидан бири - ижтимоий алоқадорликни шакллантирувчи ва кишиларни ижтимоий гуруҳ сифатида боғловчи жараёнлар мавжудлигидир. Бу жараёнлар а) *индивидлар*, б) *муносабатлар*, в) *ташаббускорлик* бўлиб, ушбу ҳолатларнинг мавжудлиги кишиларни бир-бири билан ўзаро муносабатда ва алоқадорликда ҳамда жамоавий бирликда бўлишига имконият яратади. Бу ҳолатлар тезлик билан амалга ошиши учун улар бир-бири билан ёнма-ён яшамоғи ва уларни ўзаро муносабатга тортувчи сабаблар шакллантирилиши керак. Чунки ана шу сабаблар уларни ўзаро жипслаштириши ва жамият ҳаётида фаол иштирок этишини таъминлайди.

Қадимги юнонлар “демократия” терминини ишлаб чиққанларида, табиий-ижтимоий жараёнга эътиборни қаратган эдилар, яъни кишилар ўзлари яшаётган жойга хос бўлган имкониятларни яратдилар. Демак, демократия-бу халқ ҳокимияти ёки халқ бошқаруви сифатида оммани турли табақалари ижтимоий фаоллигини тақозо этади. Ўз-ўзидан равшанки, халқ иштирок этадиган ва ўз ижтимоий моҳиятини мумкин қадар тўла намён эта оладиган халқчил тизим-бу ўзини ўзи бошқарув тизимидир. Халқ бошқарув тизимида фаол иштирок этар экан, у ўзининг ижтимоий-сиёсий фаолиятини ошириб боради, демак у жамиятнинг маънавий ва ижтимоий ҳаётига кириб боради ҳамда тобора уни жамият тараққиёти ва равнақи ўйлантириб қўяди.

Шахснинг ижтимоий муносабатларга киришиши йиғилиб қолган ижтимоий муаммолар ҳамда ҳар хил воқеликлар ва тафсилотлар тўғрисида ҳукм юритиш ёки хулоса чиқариш имкониятини беради. Бу ҳолат ўз навбатида фуқароларнинг сиёсий фаоллик ролини ортиб бориши учун замин хизматини бажаради. Кузатишлар шунга кўрсатади, яъни маҳалла муносабатларида барча қатламлардаги кишиларнинг иштирок этиши бир текис ҳолатда кечади. Бу эса жамиятда ўрта қатлам муносабатларини шаклланишига ёрдам беради. Бир-бирлари билан ўзаро ижтимоий муносабатларга киришиш оқибатида маҳалланинг одамлар ҳаётига яқинлиги, аҳоли турмуш тарзи ва кундалик ҳаёти билан уйғунлиги кўп жиҳатдан жамиятда демократик жараёнларни чуқурлаштириш имкониятини янада тезлаштиради.

Одамларнинг ҳаракати, воқеликка ва ҳар қандай янгилликка нисбатан муносабати, энг аввало юсак ахлоқ-одоб, қийин ва мураккаб вазиятларда шахсий манфаатлардан умумдавлат ва умумхалқ манфаатларини устун қўйиш, жамоа учун яшаш каби инсоний фазилатларга қаратилган. Бу ва шунга ўхшаган миллий қадриятлар жамиятдаги оқилона сиёсат туфайли умуминсоний қадриятлар даражасига кўтарилмоқда. Ўзбекистон Республикаси «Фуқароларнинг ўзини ўзи бошқариш органлари тўғрисида» янги таҳриридаги қонуннинг 6-моддасида айтилганидек, «Фуқароларнинг ўзини ўзи бошқариш органлари фаолиятининг асосий принциплари демократизм, ошкоралик, ижтимоий адолат, инсонпарварлик, маҳаллий аҳамиятга молик масалаларни ечишда мустақиллик, жамоатчилик асосида ўзаро ёрдам» - деб белгиланган. Айтиш мумкинки, Ўзбекистонда амалга оширилаётган маҳалла демократияси, унинг халқ ҳаётига яқинлиги, аҳоли турмуш тарзи ва кундалик ҳаёти билан уйғунлиги сабабли кундалик ҳаёт тарзимизда қайтадан қарор топаётган бошқарув тизими сифатида ўз ифодасини топмоқда.

Жамият тараққиётидаги ҳар қандай ўзгаришлар, янгилликлар, айниқса инсоният ривожига катта туртки берадиган жараёнлар, кашфиётлар ўз-ўзидан юз бермайди. Бунинг учун аввало асрий анъаналар, тегишли шарт-шароит, тафаккур мактаби, маданий-маънавий муҳит мавжуд бўлмоғи керак. Ўзбекистон Республикасининг асосий куч-қудрати манбаи бу халқимизнинг умуминсоний қадриятларга содиқ қолганлигидир. Ўзбекистондаги ана шундай умуминсоний қадриятлар сарчашмаларидан бири маҳалла тизими эканлиги тўғрисида юқорида тўхталиб ўтган эдик. Унинг нуфузини ошириш, ижтимоий, сиёсий, тарбиявий, улкан маънавий масалалардан бири бўлиб қолмоқда.

Адабиётлар рўйхати:

1. Ўзбекистон Республикаси Конституцияси. Т.: Ўзбекистон, 2012.
2. Каримов И.А. Ўзбекистон XX1 асрга интилмоқда. Т.: Ўзбекистон, 1999.
3. Жалилов Ш. Кучли давлатдан-кучлижамият сари. Т.: Ўзбекистон, 2001.
4. Маҳалла: ўзини-ўзи бошқариш ҳуқуқий кафолати. Т.: Маҳалла, 1999.
5. Одилқориев Ҳ. Конституция ва фуқаролик жамияти. Т.: Шарқ, 2002.
6. Ҳусанов О. Мустақиллик ва маҳаллий ҳокимият. Т.: Шарқ, 1996.

Насиба Юнусметова, Шахло Нишонова
(Гулистан, Узбекистан)

ФУҚАРОЛИК ҶУЗИНИ-ҶУЗИ БОШҚАРИШ ОРГАНЛАРИНИНГ ДЕМОКРАТИК ТАМОЙИЛЛАРИ

Ривожланган демократик мамлакатларда XX асрнинг иккинчи ярмидан давлат бошқарувининг номарказлашуви натижасида ҷузини ҷузи бошқариш органлари жамиятнинг асосий институтларидан бирига айланди. Маҳаллий ҷузини ҷузи бошқариш (Ғарбда «муниципал» дейилади) деганда, у ёки бу маъмурий-ҳудудий бирликлардаги аҳоли ваколатларини ифодаловчи, шунингдек, сайланган органлар ва уларнинг маъмуриятлари томонидан амалга ошириладиган, маҳаллий аҳамиятга эга ишларни бошқариш тушунилади.

Маҳаллий ҷузини ҷузи бошқариш назарияси дастлаб XVIII асрнинг иккинчи ярмида Ғарбий Европада пайдо бўлган. Унинг табиати ва жамиятдаги ўрни маҳаллий ҳокимиятлар ва ҷузини ҷузи бошқариш органларининг фуқаролар томонидан сайланиш принципи ғоялари билан боғлиқдир. Янги тарихнинг илк даврида фуқаролар томонидан сайланадиган ҷузини ҷузи бошқариш органлари мустақиллиги концепцияси, уларнинг қишлоқ жамоалари ва шаҳарлардаги ишларига раҳбарлик қилишда марказий ҳокимиятга нибатан алоҳидалик ҳамда бошқарувнинг мустақиллигига имконият яратади. Бу органларга давлат бошқаруви соҳасидан ташқаридаги алоҳида бўғим сифатида қараладиган бўлди.

15 октябр 1985 йил Европа иттифоқи қабул қилган «Маҳаллий ҷузини ҷузи бошқариш тўғрисидаги Европа Хартияси»нинг 3-моддасида қуйидагича ифодаланган: «маҳаллий ҷузини ҷузи бошқариш деганда маҳаллий ҷузини ҷузи бошқариш органларининг ўз маъсуллигида, маҳаллий аҳоли манфаатлари асосида, қонунлар доираси унинг давлат ишларининг аксарият қисмини бошқариши ва уни реал уддалай олиш қобилиятига айтилади. Бу ҳуқуқлар эркин, яширин, тенг, тўғридан-тўғри умумий сайловларда сайланган аъзолардан иборат кенгашлар ёки мажлислар томонидан амалга оширилади. Кенгашлар ёки мажлислар ўзларига ҳисоботлар бериб борувчи ижроия органларга эга бўлиши мумкин. Бу қоидалар фуқаролар мажлисларига, референдумларга ёки фуқаролар тўғридан-тўғридан иштирок этишининг қонун йўл қўйган бошқа шаклларга мурожат этишни истисно этмайди».

Ўзбекистон Республикаси Конституциясининг 105-моддасида ҷузини ҷузи бошқариш органларига қуйидаги ҳуқуқий таъриф берилган: «шаҳарча, қишлоқ, ва овулларда, шунингдек улар таркибидаги маҳаллаларда фуқароларнинг йиғинлари ҷузини ҷузи бошқариш органлари бўлиб, улар икки ярим муддатга раисни (оқсоқолни) ва унинг маслаҳатчиларини сайлайди. Ҷузини ҷузи бошқариш органларини сайлаш тартиби, фаолиятини ташкил этиш ҳамда ваколат доираси қонун билан белгиланади». Конституциявий асосдан келиб чиқиб, 1999 йил 14 апрелдаги «Фуқароларнинг ҷузини ҷузи бошқариш органлари тўғрисида»ги (янги таҳрири) қонуннинг 1-моддасида фуқароларнинг ҷузини ҷузи бошқариш тушунчаси қуйидагича таърифланди: «Фуқароларнинг ҷузини ҷузи бошқариши-фуқароларнинг Ўзбекистон Республикаси Конституцияси ва қонунлари билан кафолатланадиган, уларнинг ўз манфаатларидан, ривожланишнинг тарихий хусусиятларидан, шунингдек миллий ва маънавий қадриятлардан урф-одатлар ва анъаналардан келиб чиққан ҳолда маҳаллий аҳамиятга молик масалаларни ҳал қилиш борасидаги мустақил фаолиятдир».

Маҳаллий ҷузини ҷузи бошқариш, машҳур олим Алексис де Токвилнинг талқинича, «шундай бир сиёсий институтки, у нафақат сиёсатчилар учун, балки умуман барча фуқаролар учун бир мактабдир. Бу институтга хос имкониятлар шу қадар юксакки, у фуқароларнинг сиёсий иштироки учун шарт-шароитлар яратиб беради. Ҷузини ҷузи бошқариш органлари сиёсий маданият элементларини шакллантиришнинг ҳам беқиёс омилидир». Мамлакатимизда ҷузини ҷузи бошқариш органлари фуқаролик жамиятининг асосий институти сифатида такомиллашиб бормоқда. Шунингдек мазкур органларнинг бошқарув тизимидаги кўламининг кенгайиб бориши билан ҳуқуқий давлатнинг ўз ваколатларини демократик тамойиллар асосида амалга ошириши учун қулай ва кенг инкониятлар пайдо бўлмоқда.

«Маҳалла» арабча сўздан келиб чиқиб, «шаҳар ичидаги шаҳар» маъносини англатади. Тарихчи олим Наршаҳий «Бухоро тарихи» асарида бундан 1100 йил илгари маҳалла халқнинг бошқарув услуги эканлигини ёзган. Қадимда маҳалла нафақат ижтимоий, балки маъмурий-ҳудудий тузулма тарзида ҳам этироф этилган. Узоқ йиллар маҳалла тарихи ва социологиясини тадқиқ этган Америкалик олим Д. Карлайл қуйидагиларни ёзади: «оила ва дўст-ёронлар маҳалла турмушининг бош асоси бўлиб келган ва шундайлигича қолади. Улар шахсий муносабатларнинг тамал тоши саналади. Улар «сулола» деб аталувчи, кишиларни бирлаштирувчи ва ажратувчи ўта муҳим тармоқ тузилмасини яратди. Яқинлик муносабатларга асосланган маҳалла ўзбеклар дунёга келадиган, тарбияланадиган ва одатда ҷузининг бутун ҳаётини ўтказадиган жой ҳисобланади. Ҳамма маҳалла теварагида парвона бўлар эди. Шахс ҳар қандай масофадан туриб сулола аъзоларининг никоҳ тантаналари, маросимларида қатнишиши мумкин. Ранг-баранг оилавий қариндошчилик алоқаларининг маҳалладан ташқарида ҳам, кундалик турмушда тоши бор, лекин улар маҳалланики сингари тош боса олмайди».

Мустақиллигимизгача бўлган даврда маҳаллалар ҷузининг мақомини йўқотдилар. Бу даврда қадимдан маънавият, таълим ва тарбия масалаларини ҳал этиб келган маҳалаларнинг ўрни деярли йўққа чиқарилади. Ўзбекистонда маҳаллалар миллий мустақиллик даврига келибгина, ҷузини ҷузи бошқариш органига айланади. Ўзбекистон Конституцияси маҳалла мақомини фуқароларни ҷузини-ҷузи бошқариш органи сифатида мустаҳкамлади. Мамлакатда шаҳарча, қишлоқ, овул ва маҳалла фуқаролар йиғинлари

ўзини ўзи бошқариш органлари ҳуқуқий мақомини олдилар. Мустақиллик йилларида маҳалла тарихий ва ривожланган мамлакатлардаги тушунчада аниқ белгиланган ижтимоий-демографик, маданий-маънавий ва ҳудудий-маъмурий бирлик сифатидаги мақомга эришди. У ўз ҳудудидаги фуқаролар ўртасида урф-одатлар, инсоний, хўжалик, ҳуқуқий муносабатлар бирлигини ташкил этиб фуқароларнинг ўзаро ижтимоий муносабатларини боғлаб туриш воситасига айланди. Мустақиллик даврида маҳалланинг ташкилий, ижтимоий-ҳуқуқий мақомини мустаҳкамлаш борасида чуқур ислоҳотлар амалга оширилди. Энг аввало, «маҳалла» атамаси биринчи марта Конституцияга киритилиб аҳолининг ўзини ўзи бошқарувининг ноёб шакли сифатидаги конституциявий ҳуқуқий мақоми берилди.

Ҳозирги даврда маҳаллаларни ижтимоий мавқеини ошириш борасида олиб борилаётган ишлар иккита йўналишни назарда тутди. Биринчиси, маънавий вазифа бўлиб, у халқимизнинг минг йиллик тарихидаги ноёб, энг азиз анъаналарни, қадриятларни қайтадан тиклаш ва ривожлантиришдан иборат. Иккинчиси, сиёсий вазифа бўлиб, маҳалла институтини бугунги замон талабларига мувофиқ тарзда тиклаш, шунингдек, барча ҳокимликлар зиммасига юкланган кўпчилик вазифа ва ҳуқуқларни фуқаролар ўзини-ўзи бошқариш органларига, яъни маҳаллаларга бериб, улар мақомини жой-жойига қўйиб, шу тариқа жамиятимиз ҳаётини демократиялашда янги ва жуда муҳим имкониятларга эришишдан иборатдир. Маҳалла фуқаролар йиғини ижтимоий таъминот органлари ва бошқа ҳомий ташкилотлар билан биргаликда ижтимоий ёрдам, кам таъминланган оилалар ва ёлғиз кишиларга беғараз моддий ёрдам ажратиш ишининг барча ташкилий жиҳатларини ўзи мустақил равишда бажаради. Шу билан барга, маҳаллалар ўз ҳудудларида экологик муаммоларни ечиш ва аҳоли моддий аҳволини яхшилаш, ҳашар йўли билан кўкаламзорлаштириш, тозалаш ишларига жалб қилиш, маҳаллий аҳоли ўртасида атроф-муҳитни асраш юзасидан тушунтириш ва тарбиявий ишлар олиб боришга ҳам масъулдир. Албатта, бу каби фаолиятлар фуқаролар фаоллигини ошириш воситасида амалга оширилмоқда.

Маҳаллаларнинг демократик жамиятнинг асоси сифатидаги ўрни йилдан-йилга юксалиб, маҳалла аҳолининг ижтимоий фикри тобора демократлашиб бормоқда. Янги аср бошига келиб, ҳар бир оила, маҳаллада яшаётган фуқаро ўз ҳаётини ва тақдирини маҳалласиз тасаввур қила олмайди. Мустақиллик даврида ўзини ўзи бошқариш органларини фуқаролик жамияти институти сифатида ислоҳ этиш ўзининг самарасини берди. Маҳаллалар мамлакатдаги аҳолини ўзини ўзи бошқариш жараёнларида иштирок этишлари, қарорлар қабул қилишда фуқаролар хоҳиш ва истакларини эътиборга олишга имкониятлар яратиши билан фуқаролик жамияти институтига айланиб бормоқда. Шунингдек, ҳозирги даврга келиб давлатнинг аҳолини ижтимоий ҳимоя қилиш, ижтимоий ҳимояга муҳтож оилаларни аниқлаш каби ваколатлари ҳам деярли маҳалаларга берилган. Шу билан бирга, маҳалалардаги тинч ва осойишта ҳаётни таъминлаш, оилаларни мустаҳкамлаш чора-тадбирларини кўриш, етимлар ва ёлғизлар қолган фуқароларга меҳр-муравват кўрсатиш, фуқароларнинг ўзини ўзи бошқаришга доир интилишларини қондириш каби серқирра жамоавий бошқарув ҳам маҳалла фуқаролар йиғинлари фаолиятининг асосий йўналишини ташкил этмоқда. Лекин шу билан бирга ўзини ўзи бошқариш органларини демократлаштириш жараёнлари ҳали давом этади.

Аҳолининг ҳуқуқий ва сиёсий маданиятини ошириш, сиёсий қарорлар қабул қилишда маҳалаларнинг ўрнини юксалтириш, маҳалаларни давлат ҳокимияти органларида тўла мустақил бўлишини таъминлайдиган ҳуқуқий механизмлар яратиш, фуқароларни маҳаллалар васитасида қонунлар ишлаб чиқиш ва қабул қилиш жараёнларидаги умумхалқ муҳокамаларида фаол иштирок этишларини таъминлаш яқин ислоҳотларнинг асосий вазифасидир.

Адабиётлар рўйхати:

1. Ўзбекистон Республикаси Конституцияси. Т.: Ўзбекистон, 2012.
2. Каримов И.А. Биздан озод ва обод Ватан қолсин. Т.2. - Т.: Ўзбекистон, 1996.
3. Каримов И.А. Ватан саждагоҳ каби муқаддасдир. Т.3. – Т.: Ўзбекистон, 1996.
4. Каримов И.А. Ўзбекистон буюк келажак сари. Т.: Ўзбекистон, 1999.
5. Жалилов Ш. Кучли давлатдан-кучли жамият сари. Т.: Ўзбекистон, 2001.
6. Одилқориев Ҳ. Конституция ва фуқаролик жамияти. Т.: Шарқ, 2002.
7. Ҳусанов О. Мустақиллик ва маҳаллий ҳокимият. Т.: Шарқ, 1996.

СЕКЦІЯ: ЕКОЛОГІЯ

О. Алтмишев, Ф.Ш. Эргашева, К. Ишанкулова, О.Т. Саъдуллаева
(Гулистан, Узбекистан)

ПРОЦЕССЫ ЗАСОЛЕНИЯ И РАССОЛЕНИЯ ПОЧВ ПРИЛЕГАЮЩИЕ ЗОНЫ ЮГК

На сегодняшний день осуществляется ряд мероприятий по вопросам целенаправленного изучения исполнения Постановления Кабинета Министров Республики Узбекистан за №39 от 24 февраля 2014 года "О дополнительных мерах по обеспечении беспрекословного выполнения Государственной Программы по улучшению мелиоративного состояния орошаемых земель в период 2013-2017 г.г. и рациональному использованию водных ресурсов" и повышения эффективности мелиоративных мероприятий, рационального использования водных ресурсов и земельных участков, расположенных вблизи объектов водного хозяйства.

Повышенная концентрация засоленности почвы является одним из основных факторов, препятствующим дальнейшему развитию сельского хозяйства в Республике. Несмотря на проведение больших объемов водохозяйственных мероприятий, засоленность почвы имеет тенденцию активизации и расширения. Кроме этого, причиной повышения засоленности почвы является необоснованное освоение новых, в том числе сильно засоленных земель и недостатки, допущенные в оросительных работах, также повышение минерализации оросительных вод в среднем течении и низовьях Сырдарьи. Это, в свою очередь, привело к повышению засоленности орошаемых земель и резкому ухудшению экологической среды.

Ежегодные наблюдения за динамикой засоления новоорошаемых почв, а также за уровнем и минерализацией грунтовых вод проводятся в пределах полосы, пересекающей зону нового освоения Голодной степи с юга на север, включая территории союз водопотребительских хозяйств *Т. Малик, Ф. Хаджаева, Бабур и Сардаба*, а также в полосе и на территории союз водопотребительских хозяйств *Ф. Хаджаева* (область "б" по гидрогеологическому и почвенно-мелиоративному районированию института «Средазгипроводхлопок»). Исходные грунтовые воды с минерализацией 24-28 г/л залегают на глубине 2-4 м и являлись основным источником засоления почв. В 3-метровой толще почвогрунтов содержалось до 756 т/га солей (табл.№1). С продвижением в центральной часть степи - на территориях союз водопотребительских хозяйств *Т.Малик, Бабур и Сардаба* (область "в") - грунтовые воды заглубляются до 15-20 м и в процессах засоления почв не участвовали. Остаточные глубокосолончаковатые почвы содержали в верхней 3-метровой толще 210-370 т/га солей.

Таблица 1.

Глубина и минерализация грунтовых вод и содержания солей в почвах зоны ЮГК

Номер выра- ботки скважин	Наименование союз водопотребительских хозяйств	Грунтовые воды				Запасы солей в слое 0-3 м. почвогрунтов, т/га		
		Глубина, м	минерализация, г/л			Сухой Остаток	Cl	SO ₄
			Сухой Остаток	Cl	SO ₄			
Исходное, 1960 г.								
8	<i>Ф. Хаджаев</i>	285	48,1	3,5	17,1	702	180	347
II	<i>Ф. Хаджаев</i>	3,00	27,0	4,7	11,6	756	159	392
19	<i>Т. Малик</i>	18,00	20,8	2,9	9,9	370	27	181
20	<i>Т.Малик</i>	21,00	10,5	2,8	8,7	369	67	139
5	<i>Бабур</i>	20,00	17,6	1,4	9,8	171	22	43
I	<i>Бабур</i>	17,00	15,8	1,4	8,9	210	16	31
25	<i>Сардаба</i>	11,00	25,2	3,0	11,8	221	134	10
Через 10 лет орошения, 1970г.								
60	<i>Ф. Хаджаев</i>	1,80	67,6	8,0	32,0	796	109	424
55	<i>Ф. Хаджаев</i>	2,00	40,5	4,7	21,3	562	33	407
62	<i>Т. Малик</i>	II,00	21,8	5,7	7,2	207	4	123
63	<i>Т. Малик</i>	14,00	8,1	0,2	5,1	112	32	89
65	<i>Бабур</i>	12,00	8,7	0,7	4,8	135	28	63
68	<i>Сардаба</i>	7,50	7,2	0,2	4,5	154	32	72
Через 30 лет орошения, 1990г.								
22	<i>Ф. Хаджаев</i>	1,70	63,2	10,5	29,3	706	45	408
26	<i>Ф. Хаджаев</i>	1,80	39,5	6,0	20,2	847	39	497
30	<i>Т. Малик</i>	3,80	11,8	1,4	6,0	361	9	193
35	<i>Т. Малик</i>	3,30	8,9	2,7	3,4	267	2	132
44	<i>Бабур</i>	5,50	15,8	5,5	4,7	187	7	110
47	<i>Бабур</i>	4,30	6,1	0,5	3,3	164	2	90
54	<i>Сардаба</i>	3,20	14,6	3,5	6,1	402	2	256
56	<i>Сардаба</i>	3,20	22,2	8	10,1	380	3	229
Через 50 лет орошения, 2010г								
8	<i>Ф. Хаджаев</i>	2,20	41,8	4,8	20,9	820	55	470

7	<i>Ф. Хаджаев</i>	2,20	21,3	1,9	11,3	595	12	324
21	<i>Т. Малик</i>	4,00	5,5	0,2	3,3	193	7	110
22	<i>Т. Малик</i>	4,50	6,8	0,2	3,9	210	4	131
27	<i>Бабур</i>	4,00	4,0	0,1	2,3	189	3,2	116
21	<i>Бабур</i>	4,00	14,0	0,1	2,5	121	3,5	80
32	<i>Сардаба</i>	4,00	3,8	0,1	2,1	172	9,6	37
36	<i>Сардаба</i>	3,70	5,5	0,3	3,0	244	5,7	156

Примечание: здесь приведены данные наиболее типичным выработкам.

С подачей оросительной воды, несмотря на повсеместное применение гидроизоляционных покрытий, стал наблюдаться резкий подъем уровня грунтовых вод (3,5 м.). В области "б", где освоение было начато без предварительной мелиоративной подготовки, т.е. без дренажа (2), близко залегающие высокоминерализованные грунтовые воды препятствовали вымыванию солей из почвенного профиля. Интенсивное испарение грунтовых вод, слабая естественная и искусственная дренированность территории способствовали повышению минерализации грунтовых вод и усилению процессов засоления почв. Промывной режим орошения в области "в" при исходном глубоком залегании грунтовых вод в первые годы орошения позволил повсеместно опреснить почвогрунты и грунтовые воды. При этом из зоны аэрации вымывалось тем больше солей, чем больше была норма орошения. Так, в

3-метровой толще почвогрунтов запасы солей уменьшились с 210-370 т/га в 1960 г. до 112-207 т/га в 1970 г., а грунтовые воды опреснились с 10- 25 до 7-8 г/л.

С длительностью орошения наблюдается дальнейший подъем уровня грунтовых вод. В 1990 г. они повсеместно поднялись до глубин, достаточных для работы закрытых дрен. Исключение составляют земли хозяйств №10, которые стали орошаться несколько позже - в 1966 г. После стабилизации уровня грунтовых вод на глубине заложения дрен солевой режим почв территории стал определяться в основном режимом орошения и работой дренажа. Недооценка значения дренажа, отсутствие надежных рекомендаций по режиму орошения, технике полива (1), неповсеместное под- держание промывного режима орошения, а также неплановое орошение значительных площадей, прилегающих к Центральному Голодностепскому коллектору (2) стали причиной некоторого проявления процессов вторичного засоления. Так, на отдельных участках области "в" запас солей в верхней 3-метровой толще почвогрунтов повысилась с 112-207 т/га в 1970 г. до 164-402 т/га в 1990 г. За эти годы в новой зоны освоения Голодной степи проделана большая работа по улучшению мелиоративного состояния земель, доведена до проектных величин (50-60 м/га) протяженность коллекторно-дренажной сети (ВДС), усовершенствована конструкция дренажа, повысилось качество его строительства, организованы два пункта для проведения капитальных промывок средне- и сильнозасоленных земель, уделено большое внимание соблюдению промывного режима орошения. Все это несколько улучшило мелиоративное состояние территории, произошло заметное снижение минерализации грунтовых вод и опреснение почв и грунтов на тех территориях, где удовлетворительно, действует дренаж и соблюдается промывной режим орошения. Так, запасы солей в 3-метровой толще почвогрунтов области «в» уменьшилось со 164-402 т/га в 1970 г. до 121-244 т/га в 2010 г., а минерализация грунтовых вод соответственно понизилась с 6-22 г/л до 3,8-14 г/л.

В области "б" также отмечается некоторое снижение минерализации грунтовых вод. Если в 1970 г. для этих земель (союз водопотребительских хозяйств *Ф. Хаджаева*) была характерна минерализация в среднем 30-60 г/л, то в 2010 г. - от 21 до 41 г/л. Но грунтовые воды залегают близко к дневной поверхности на 30% площади они, вскрываются с глубины 2-3 м, на 60% - глубже 3,0 м.. Значительны также запасы солей в почвогрунтах территории, особенно на участках, где не проводилась промывка. На участках, где проводятся капитальные промывки, запасы солей значительно уменьшаются, особенно в пределах первого метра. Исходя из этого, можно полагать, что проведение качественных капитальных промывок, взаимодействие дренажа и промывного режима орошения значительно улучшают мелиоративное состояние почв, так как при близких минерализованных грунтовых водах, когда испаряемость превышает поступление пресной воды в почву, угроза засоления почв практически сохраняется.

Исследования, проведенные на других территориях зоны нового освоения Голодной степи, также показывают, что благодаря созданию технически совещенной оросительной системы и осуществлению комплекса мелиоративных мероприятий, происходит постепенный процесс опреснения почвогрунтов и грунтовых вод. Количество солей изменяется по сезонам и в основном в зависимости от водного режима почв. Осенью, когда прекращаются поливы, а испарение с поверхности почвы еще значительно, количество солей, особенно наиболее подвижного иона хлора, несколько увеличивается в верхнем метровом слое. К аналогичным выводам приходят А.И. Лешанский (3) и В.А. Молодцов (4) О.К. Камиллов(7). В.А.Молодцов отмечает, что в орошаемых условиях новой зоны освоения Голодной степи даже при наличии глубокого дренажа сезонное засоление наблюдается в верхнем метровом слое и особенно в горизонте 0-25 см. Автор полагает, что, так как в зимне-весенний период здесь выпадает более 200 мм осадков, проводить профилактические промывки нет необходимости.

Вывод В.А. Молодцова представляется спорным, так как это количество атмосферных осадков весьма растянуто во времени и не обеспечивает опреснение корнеобитаемого слоя почвы до оптимальных величин. Кроме того, значительные потери влаги на испарение даже зимой, вследствие отсутствия постоянного снежного покрова и частых ростепелей в зимний период, способствуют

подтягиванию солевых растворов к поверхности почвы, что, по нашему мнению, свидетельствует о целесообразности проведения предусмотренных проектированием вневегетационных поливов в целях влагозарядки и промывки земель.

Таким образом, на территории новой зоны освоения Голодной степи под воздействием комплекса мелиоративных мероприятий наблюдается тенденция к рассолению почвогрунтов и грунтовых вод.

Литература:

1. Антонов В.И. Основные принципы инженерных решений в проектах. «Хлопководство», 1975. – № 4. – С. 32–33.
2. Васильев И.К., Шредер В.И., Решетов Г.Г. Мелиоративное состояние земель в зоне нового орошения. «Хлопководство», 1975. – № 7. – С. 19–20.
3. Лешанский А.И. О мелиоративном состоянии земель совхоза № I в новой зоне орошения Голодной степи / Тезисы докладов Республиканской научно-технической конференции молодых ученых и специалистов водного хозяйства. Ташкент, 1973. – С. 91–93.
4. Молодцов В.А. Сезонная динамика солей в почвах новой зоны орошения Голодной степи – «Бюллетень Почвенного института имени В.В. Докучаева», 1975. – № 9. – С. 112–115.
5. Решеткина Н.М., Рачинский А.А. О проблемах и принципах освоения целинных земель. «Гидротехника и мелиорация», 1964». – № 8.

**Мария Веракса, Ольга Пырх
(Гомель, Республика Беларусь)**

МИКРОБИОЛОГИЧЕСКИЕ ПОКАЗАТЕЛИ ПИТЬЕВОЙ ВОДЫ НЕЦЕНТРАЛИЗОВАННОГО ВОДОСНАБЖЕНИЯ МОЗЫРСКОГО РАЙОНА

Быстрый рост населения планеты в сочетании с возрастающими объемами водопотребления для бытовых, промышленных и сельскохозяйственных нужд приводит к глобальному водному кризису, который проявляется в нехватке пресной воды и в ее усиливающемся загрязнении [1].

Длительное использование питьевой воды с нарушением гигиенических требований по химическому составу обуславливает развитие различных заболеваний у населения. Неблагоприятное биологическое воздействие избыточного поступления в организм ряда химических веществ проявляется не только в повышении общей или специфической заболеваемости, но и в изменении отдельных показателей здоровья, свидетельствующих о начальных патологических или предварительных сдвигах в организме.

Питьевая вода должна быть безопасна в эпидемическом и радиационном отношении, безвредна по химическому составу и иметь благоприятные органолептические свойства. Качество питьевой воды должно соответствовать гигиеническим нормативам перед ее поступлением в распределительную сеть, а также в точках водоразбора наружной и внутренней водопроводной сети.

Безопасность питьевой воды в эпидемическом отношении определяется отсутствием в ней болезнетворных бактерий, вирусов и простейших микроорганизмов.

Микробиологический анализ воды помогает определиться с вероятностью ее загрязнения патогенными микроорганизмами. Речь идет именно о вероятности, а не о факте загрязнения, т.к. определить наличие всех болезнетворных бактерий, вирусов и простейших просто невозможно. Лабораторные исследования нужны для оценки потенциальной бактериологической опасности для человека. Они выявляют не только сами патогенные микроорганизмы, но и те, которые могут указать на их присутствие. Так можно получить представление о качестве воды в источнике и ее соответствии санитарным нормам.

Самые чистые источники – артезианские. Водоносные горизонты находятся между двумя пластами водоупорных пород. Верхний пласт защищает источник от попадания загрязнений из грунтовых вод. В артезианской воде либо вообще нет загрязнителей бактериологического типа, либо их настолько малое количество, что они не представляют опасности для человека. Если сравнивать с грунтовыми водами, то артезианские можно назвать стерильными. Наибольшее количество патогенных микроорганизмов в поверхностных водах. От глубины залегания водоносного горизонта напрямую зависит чистота и качество воды. Чем меньше глубина, тем большее количество загрязнителей попадает в подземный источник [4].

Качество водопроводной воды практически во всех регионах Беларуси вызывает серьезные опасения специалистов — медиков и экологов. Большое количество промышленных предприятий, химических производств, отсутствие средств для природоохранных мероприятий превратило питьевую воду в химико-бактериологическую смесь, опасную для здоровья человека.

Одной из основных причин ухудшения качества подземных вод для питьевых целей является отсутствие или несоблюдение режима зон санитарной охраны (ЗСО) подземных источников водоснабжения [1].

Цель исследований: анализ микробиологических показателей в питьевой воде нецентрализованного водоснабжения Мозырского района Гомельской области.

Объектом исследований послужили колодцы, расположенные в Мозырском районе: д. Борисковичи, д. Махновичи, д. Заводный остров. Период проведения исследований – лето 2016 и лето 2017 года.

Предмет исследований – изучение содержания общего микробного числа (ОМЧ), Определение общих и термотолерантных колиформных бактерий.

Отбор проб воды проводили при помощи стандартных методик.

Для определения общего микробного числа используют метод, который позволяет установить в питьевой воде общее число мезофильных аэробных и факультативно анаэробных микроорганизмов (ОМЧ), способных образовывать колонии на питательном агаре при температуре 37°C в течении 24 часов, видимые с увеличением в 2 раза. При отсутствии роста учет проводится через 48 часов.

Для определения общих и термотолерантных колиформных бактерий использовали метод мембранной фильтрации. Общие колиформные бактерии (ОКБ) – грамтрицательные, оксидазотрицательные, не образующие спор палочки, способные расти на дифференциальных лактозных средах, ферментирующие лактозу (глюкозу) до кислоты, альдегида и газа при температуре (37±1)°C в течении 24 – 48 ч. Термотолерантные колиформные бактерии (ТКБ) входят в число общих колиформных бактерий, обладают всеми их признаками и, кроме того, способны ферментировать лактозу (глюкозу) до кислоты, альдегида и газа к температуре (44±0,5)°C в течении 24 часов. Метод основан на фильтровании установленного объема воды через мембранные фильтры, выращивании посевов на дифференциальной питательной среде с лактозой и последующей идентификацией колоний по культуральным и биохимическим свойствам. Если все колонии на фильтре оксидазоположительные или не подтвердилась их принадлежность к ОКБ и ТКБ, анализ завершается. При отрицательном оксидазной реакции проводят рассев до получения изолированных колоний и подтверждают их принадлежность к ОКБ и ТКБ. При отсутствии общих и термотолерантных колиформных бактерий на всех фильтрах результат записывают «не обнаружено КОЕ ОКБ в 100 мл» и «не обнаружено КОЕ ТКБ в 100 мл» [2].

Данные о содержании микробиологических показателей питьевой воды нецентрализованного водоснабжения исследуемых деревень представлены в таблице 1.

Таблица 1 – Микробиологические показатели в питьевой воде нецентрализованного водоснабжения Мозырского района, лето 2016 и 2017 гг.

Показатель	Среднее значение			Нормативное значение
	д. Борисковичи	д. Махновичи	д. Заводный остров	
Общее микробное число (ОМЧ)	$\frac{76}{73}$	$\frac{90}{62}$	$\frac{98}{91}$	не более 100
Общие колиформные бактерии (ОКБ)	$\frac{\text{не обнаружено}}{13}$	$\frac{14}{\text{не обнаружено}}$	$\frac{16}{21}$	отсутствие
Термотолерантные колиформные бактерии (ТКБ)	$\frac{\text{не обнаружено}}{13}$	$\frac{14}{\text{не обнаружено}}$	$\frac{16}{21}$	отсутствие
Примечание: числитель – 2016 год знаменатель – 2017 год.				

Содержание общего микробного числа во всех отобранных пробах воды находится в пределах установленной нормы. В образцах проб, отобранных в д. Борисковичи летом 2016г, общие и термотолерантные колиформные бактерии были на уровне ПДК, а летом 2017г установлено превышение. В образцах проб, отобранных в д. Махновичах летом 2016г, общие и термотолерантные колиформные бактерии было установлено превышение ПДК, а летом 2017г были на уровне ПДК. В образцах проб, отобранных в д. Заводный остров летом 2016 и 2017 гг, общие и термотолерантные колиформные бактерии было установлено превышение ПДК.

Причинами превышения этих показателей может быть связана с неправильным расположением колодца и не оборудован крышкой или железобетонным перекрытием с люком, закрываемым крышкой с одним ведром для отбора воды, в связи с чем на него возрастает антропогенная нагрузка в виде поверхностных стоков с сельскохозяйственных угодий [3].

Таким образом, питьевая вода нецентрализованного водоснабжения Мозырского района не в полной мере соответствует санитарным нормам. Наиболее низким качеством воды по содержанию общих и термотолерантных колиформных бактерий отличаются пробы, отобранные в колодце д. Заводный остров, где установлено превышение ПДК за 2016 и 2017гг. указанного показателя. Информация, полученная в результате исследований, позволяет выявить проблемы качества питьевой воды в системе нецентрализованного водоснабжения, что гарантирует качество потребляемой населением воды.

Литература:

1. Батмангхелидж, Ф. Вода для здоровья / Ф. Батмангхелидж. – Минск: Попурри, 2004. – 88 с.
2. ГОСТ 18963-73 Вода питьевая. Методы санитарно – бактериологического анализа, 1974. – 225 с.
3. Санитарные нормы, правила и гигиенические нормативы «Гигиенические требования к источникам нецентрализованного питьевого водоснабжения населения», постановление 105. – 2010. – 7 с.

4. Мазаев, В.Т. Сборник санитарных правил и норм по питьевому водоснабжению/Мазаев В.Т., Шлёпнина Т.Г., Шафиров Ю.Б. и др.//изд. 4-е. – Мн., 2003. – 67 с.

Научный руководитель:
ассистент кафедры химии Пырх Ольга Викторовна.

Абдусалом Джанибеков
(Гулистан, Узбекистан)

ЭКОЛОГИЯ ҲОЗИРГИ ЗАМОННИНГ КЕНГ МИҚЁСДАГИ КЕСКИН ИЖТИМОЙ МУАММОЛАРИДАН БИРИДИР

Инсоният ва у яшаб турган табиий муҳит ўртасидаги таъсир муаммоси инсониятнинг абадий муаммоларидан бири бўлиб қелмоқда. Фалсафий тафаккурнинг бутун тарихи давомида у турлича ҳал қилиниб келинган. XVIII асрда Франция социологи Монтескье ўша давр учун хос бўлган фикрни олға суради. У “Қонунлар руҳи тўғрисида” номли асарида жамият табиатга тўла равишда қарамлиги тўғрисидаги ғояни ривожлантириб “Иқлимнинг ҳуқумронлиги барча кучлардан устунроқдир”, деган ишорани олға суради. Жамият ва табиат бирлигини таъкидлар эканмиз биз унинг тимсолида уларнинг моддий жихатдан бирлигини тушинамиз, яъни улар моддийдирлар, бир хил кимёвий моддалардан иборатдирлар, назарияда диалектик деб аталувчи баъзи бир объектив қонунларга гарчи ўзига хос шаклда бўлса ҳам бўйсундилар.

Табиатнинг табиий кучлари ўзининг бебош ҳаракатлари билан инсон яратган нарсаларни вайрон қилади. Бу зиддиятлар инсоннинг онгли ва мақсад сари йўналтирилган фаолияти туфайлигина инсонийлашган табиат фойдасига ҳал қилинади. Биосферадаги бу ва бошқа зиддиятларни бартараф эта бориб, инсон табиатни жуда улкан миқёсларда ўзгартириш доираси элементларини яратади. Инсон табиатнинг биронта кучини бошқасига қарши кўзғатувчи махсус ташкилотчи ва бошқарувчи кўринишда табиатни ўзгартирувчи куч сифатида ўзини намаён этади.

Мутахассисларнинг маълумотига кўра, бугунги кунда Сайёраимизда ҳар хил ёқилғиларни ёқиш сабабли ҳар йили 10 млрд.тоннадан ортиқ кислород сарф бўлмоқда, қишлоқ хўжалигига яроқли ерларнинг 70 фоизи, чучук сувларнинг 20 фоизи ўзлаштирилиб фойдаланилмоқда, ўрмонлар эгаллаган майдонлар йилдан-йилга камайиб бормоқда, чўл зоналарининг майдони ошиб бормоқда, ҳаво ҳарорати йилдан-йилга кўтарилмоқда. Бунинг устига, дунё аҳолиси ҳар йили ўсиб бориб, табиий заҳиралардан хўжалик мақсадларида янада кўпроқ фойдаланишга тўғри келмоқда. Техниканинг, саноат корхоналарининг ривожланиши яхши, аммо атроф-табиий муҳитга жиддий зарар етказмоқда. Буларнинг оқибати ўлароқ дунёда экологик муҳитнинг ёмонлашуви билан боғлиқ турли хил касалликлар келиб чиқмоқда. Сайёранинг тақдири учун инсон томонидан ўтган асрдаёқ бонг урилган, ҳозирги юз йилликда эса атроф-табиий муҳитга зўриқишларнинг ортиб кетиши натижасида дунё экологик тизими инқироз даражасига етди. Атроф табиий муҳитни ифлослантириш, табиий ресурсларни ишдан чиқариш, экотизимдаги экологик алоқаларни бузиш глобал муаммо бўлиб қолди. Агар инсоният ҳозирги таррақиёт йўлидан боришни давом эттирса унинг ҳалокати икки-уч авлод яшаб ўтгандан сўнг юз бериши эҳтимолдан холи эмас. Экология ҳозирги замоннинг кенг миқёсдаги кескин ижтимоий муаммоларидан биридир. Уни ҳал этиш барча халқларнинг манфаатларига мос бўлиб, цивилизациянинг ҳозирги куни ва келажаги кўп жиҳатдан ана шу муаммонинг ҳал қилинишига боғлиқдир.

Маълумотлар шундан далолат берадики, табиат билан жамият бир-бири билан ўзаро узвий алоқа, чамбарчас боғлиқликда бўлади. Бу узвийлик, ўзаро таъсир табиатнинг умумий қонуниятларга мос келиши, ўзаро тенг мувозанатда бўлишликни талаб этади. Акс ҳолда бу мувозанатнинг бузилиши салбий ҳолатларни келтириб чиқариб, тирик мавжудотнинг яшашига хавф солади. Шу сабабдан, табиатга эҳтиёткорона муносабатда бўлиш, ундан оқилона фойдаланиш, уни муҳофаза этиш лозимдир. Табиат объектларидан фойдаланишда шундай воситаларни топиш, уларни қонунларда ўрнатиш, амалиётга қўллаш лозимки, бу бир томондан, хўжалик фаолияти тараққийлатиши таъмин этсин, иккинчи томондан, табиатни муҳофаза қилиш муносабатларини ривожлантириш ва такомиллаштиришга хизмат қилсин. Шуни айтиш керакки, табиатни муҳофаза қилиш баҳонасида ишлаб чиқариш манфаатларига жиддий зарар етказиш ҳам йўл қўйиш яхши ҳолат эмас. Шунингдек, иқтисодни ривожлантириш учун табиий ресурслардан интенсив фойдаланишга кенг йўл очиб бериш, иқтисодий ва экология манфаатларини бир-бирига қарама-қарши қўйиш ҳам мумкин эмас.

Саноатни, қишлоқ хўжалигини бошқа соҳаларни табиий атроф муҳитни муҳофаза қилиш ва улардан оқилона фойдаланиш вазифаларини ҳал этиш асосида тараққий эттиришни таъминлаш лозим. Муаммони шундай тартибда ҳал этиш керакки, бунда биринчидан, табиий ресурслардан фойдаланишда экологиянинг ҳам, иқтисоднинг ҳам манфаатлари ҳисобга олинсин, иккинчидан, уларнинг узвийлигини таъминлаш мумкин бўлмаса, устуворлик экологияга берилиши керак. Худди шундай тамойил Ўзбекистон давлати олиб бораётган экологик сиёсатда, Олий Мажлис томонидан қабул қилинган табиий атроф муҳитни муҳофаза этишга бағишланган қонунларда ўз ифодасини топган. Бунинг юридик ифодаси сифатида экологик экспертизани, хўжалик ва бошқа фаолиятни амалга оширишда экологик талабларни, экологик талабларга

жавоб бермайдиган корхоналар ва объектларни фойдаланишга киритиш ман қилинишини кўрсатиш мумкин.

Шундан келиб чиққан ҳолда, Ўзбекистон давлатининг атроф-табiiй муҳитни соғломлаштириш чоратадбирлари бўйича амалга ошираётган ишларига қарамасдан экологик муносабатлар ҳали ҳам табиат ва жамият учун номутаносиб даражада ривожланишни давом эттирмоқда. Буни биз, биринчидан, табиатдан фойдаланишда соҳавий ёндошишни, яъни ҳар бир шахс фақат ўз манфаатини устун қўймай табиий ресурслардан фойдаланиши ва иккинчидан, табиатга фақат ресурс сифатида қарамасдан, яъни табиатни ҳимоя этиш биринчи даражали, ундан фойдаланиш эса иккинчи даражали сифатида қарашимиз керак. Глобаллашув айрим давлатларга қийинчилик келтирмайди, айримларига эса аксинча. Ёки улар инсоният трансформация жараёнларига ботиниб кирадилар, ёки борт ортида қолиб кетадилар. Хатто бутун–бутун цивилизациялар қийинчилик билан ҳозирги замон турмуш тарзига кўникиб боришаётган бўлишсада, жиддий муаммолар билан тўқнашмоқдалар.

Глобаллашув жаҳон аренасидаги ўйин қоидаларини ўзгартириб юборади. Кимнингдир ютуғи кимгадир мағлубият олиб келади, ёки аксинча. Бир вақтнинг ўзида зиддиятлар миқдори ўсади, бу ўз навбатида ғолиблик ва ҳамкорликка жалб этишни кучайтиради. Глобаллашув бир турдаги ижтимоий маконларга нисбатан катта, у инсон фаолияти учун кенгликлар очувчи яратувчанликни рағбатлантиради.

Ўзбекистон Республикасининг биринчи Президент Ислон Каримовнинг “Юксак маънавият – енгилмас куч” китобида глобаллашув ҳақида “... бу аввало ҳаёт суръатларининг беқиёс даражада тезлашуви демакдир” деган таъриф берилди. Ҳар бир ижтимоий ҳодисанинг ижобий ва салбий томони бўлгани сингари, глобаллашув жараёни ҳам бундан мустасно эмас. Ҳозирги пайтда унинг ғоят ўткир ва кенг қамровли таъсирини деярли барча соҳаларда кўриш, ҳис этиш мумкин. Айниқса, давлатлар ва халқлар ўртасидаги интеграция ва ҳамкорлик алоқаларининг кучайиши, хорижий инвестициялар, капитал ва товарлар, ишчи кучининг эркин ҳаракати учун қулайликлар вужудга келиши, кўплаб янги иш ўринларининг яратилиши, замонавий коммуникация ва ахборот технологияларининг, илм-фан ютуқларининг тезлик билан тарқалиши, турли қадриятларнинг умуминсоний негизда уйғунлашуви, цивилизациялараро мулоқотнинг янгича сифат касб этиши, экологик офатлар пайтида ўзаро ёрдам кўрсатиш имкониятларининг ортиши табиийки, буларнинг барчасига глобаллашув туйғайли эришилмоқда”, дейилган.

Ўзбекистон ва Ўрта Осиё минтақасидаги бошқа республикаларнинг табиий хом ашиё ресурсларидан ўйламай фойдаланиш, пахта яккахокимлигининг изчиллик билан жорий этилиши вужудга келган ва мавжуд бўлган табиий мувозанатни издан чиқаради, жуда мураккаб экологик муаммоларни вужудга келтирди. Ҳаракатдаги табиатни муҳофаза қилишга бағишланган қонунлардаги экологик талабларга риоя этилишини, уларни амалиётда тўғри тадбиқ қилинишини таъминлашда экология қонунчилигини мукамал билиш зарур бўлади. Чунки, экологик нохушликлар кўпинча ушбу қонунларни билмаслик ҳамда уларга риоя этмаслик оқибатида келиб чиқади. Шу сабабдан, соғлом табиий атроф муҳитни сақлаш кўп жиҳатдан мансабдор шахслар ва фуқароларнинг экология қонунчилиги тўғрисида қай даражада хабардорлиги ва унга амалда риоя этишлигига боғлиқ бўлади. Экологик муаммо ўзининг хавфлилиги, умуминсониятга келтириши мумкин бўлган салбий оқибатлари бўйича ядро ҳалокатидан кейинги ўринда туради. Экология муаммосини ҳал этиш барча халқларнинг манфаатларига мос бўлиб, цивилизациянинг ҳозирги куни ва келажакда кўп жиҳатдан ана шу муаммонинг ҳал этилишига боғлиқдир.

Қадим замонлардан экологик маданият Ўрта Осиё халқларига хос хусусият бўлган. Бу ҳақда қадимги қўлёзмалар ва улуғ алломаларимизнинг асарлари гувоҳлик беради. Уларда сув, табиат, ўсимликлар, ҳайвонлар ва уларнинг атроф муҳит билан ўзаро муносабатлар, алоқалари ва бошқалар ҳақида қимматли фикрлар ёзиб қолдирган. Гарчанд у вақтларда экология фан сифатида шаклланмаган. Лекин ўша даврлардаёқ табиат ва ундаги табиий мувозанат, тозаликнинг аҳамияти, ўсимлик ва ҳайвонот дунёси, табиатни эъзозлаш зарурлиги қайд этилган. Ўсимлик ва ҳайвонларни муҳофаза қилиш алоҳида махсус қонунлар орқали назорат қилинади.

Ўзбекистон Республикаси ўзига хос ўсимлик ва ҳайвонот дунёсига эга. Сўнги йилларда инсоннинг хўжалик фаолияти натижаси атроф муҳит муҳофазаси долзарб эканлигини тасдиқлайди ва она табиатни асраш учун янада кўпроқ ишларни амалга оширишимиз керак деган хулосини юзага келтиради. Биз баҳра олаётган ушбу гўзалликлардан бизнинг болаларимиз ҳам, келажак авлод ҳам баҳраманд бўлиши мақсадга мувофиқдир. Ота-боболаримиз биз учун авайлаган неъматларни бизнинг келажак авлод ҳам кўрмоғи зарурдир. Ҳозирги янги технологик ишлаб-чиқаришлар даврида она-табиатни кўз қорачиғидай асраш ҳар бир фуқаронинг бурчидир. Агар шу зарурий масала ҳал қилиниб, янада раванқ топса, давлат ички сиёсатининг барча соҳаларида юксалиш бўлаверади.

Адабиётлар:

1. Каримов И.А. Ўзбекистон буюк келажак сари. Т.: Ўзбекистон, 1999.
2. Каримов И.А. “Ўзбекистон XXI асрга интилмоқда”. Т.: - Ўзбекистон, 2000.
3. Нигматов А.Н, Султанов Р.Н “Экология ва ҳаёт” Т.: Ўзбекистон, 2002.
4. Шодиметов Ю. “Ижтимоий экологияга кириш”. Тошкент 1994.

Татьяна Макаренко, Юлия Яценко, Татьяна Зайцева, Артем Дымов
(Гомель, Беларусь)

ИЗУЧЕНИЕ КОНЦЕНТРАЦИИ МЕДИ В БИОТИЧЕСКИХ И АБИОТИЧЕСКИХ КОМПОНЕНТАХ ВОДНЫХ ЭКОСИСТЕМ Г. ГОМЕЛЯ

Тяжелые металлы занимают особое место среди техногенных веществ, поступающих в пресноводные водоемы. Обладая значительной биологической активностью, многие из них в повышенных концентрациях вызывают острые токсические эффекты. Медь является высокотоксичным для живых организмов металлом. Основными источниками поступления меди в природные воды являются промышленные выбросы, бытовые отходы, транспорт, медьсодержащие удобрения, пестициды [1].

Цель исследований – определение содержания меди в воздушно-водной растительности IV экологической группы, донных отложениях и моллюсках в водоемах г. Гомеля, испытывающих различную антропогенную нагрузку.

Объектом исследования были выбраны донные отложения, водные воздушно-водные растения и моллюски.

Отбор проб производился с июня по август 2016 года стандартными методами [2] в период летней вегетации растений, когда накопление металлов в тканях макрофитов максимально. Были изучены 10 водоемов г. Гомеля, испытывающие различную антропогенную нагрузку. В образцах определялось содержание меди атомно-эмиссионным методом.

Результаты анализа содержания меди в донных отложениях представлены на рисунке 1.



Рисунок 1 – Содержание меди (мг/кг сухого вещества) в донных отложениях водоемов г. Гомеля

Контрольный водоем – старичный комплекс р. Сож, использовался ранее при исследованиях как водоем сравнения, так как не имеет видимых антропогенных нагрузок и находится на значительном удалении от г. Гомеля выше по течению. По отсутствию видимой антропогенной нагрузки нами предполагалось, что водоем будет содержать минимальное количество изучаемых элементов, что и наблюдалось ранее, в исследованиях, проводимых с 1999 по 2010 года [3, 4]. Однако после 2013 года водоем утратил связь с р. Сож, так как по данным гидрометцентра уровень воды в реке упал практически на один метр. В настоящее время в водоеме отсутствует течение, которое было ранее, водоем полностью стал зарастать растениями. На дне появилось много илистых отложений, и содержание металлов в растительности и моллюсках водоема значительно увеличилось. Идет вторичное загрязнение водоема, когда из донных отложений металлы начинают выходить в водную среду в доступной для организмов форме и поглощаются водными организмами. Об этом свидетельствует снижение содержания некоторых металлов в донных отложениях в сравнении с полученными ранее данными [3, 4].

Количество меди в донных отложениях контрольного водоема по данным 2016 г. практически такое же, как и в оз. Дедно, которое принимает стоки предприятий города и выше, чем в оз. Шапор, куда поступает поверхностный сток с территории ОАО «Гомельдрев». Этот факт требует дальнейшего изучения.

Ближайший к максимальному уровень содержания меди определен в отложениях озер У-образное и Волотовское, расположенных рядом друг с другом в городской зоне отдыха. В оз. У-образное поступает поверхностный сток Прудковского рынка, автостоянки и крупных автомагистралей города. Объяснить высокую концентрацию меди в отложениях оз. Волотовское можно только как остаточное явление длительного сброса стоков предприятий в водоем и накопления металла в донных отложениях в недоступных для биоты форме. Участок реки ниже города содержит в отложениях меньше меди, чем на участке до принятия стоков города. Скорее всего, поверхностный сток с сельхозугодий, расположенных по берегам реки выше города содержит больше металла, чем стоки г. Гомеля. Водоемы загородной зоны отдыха – озера Малое и Круглое также содержат высокие количества меди.

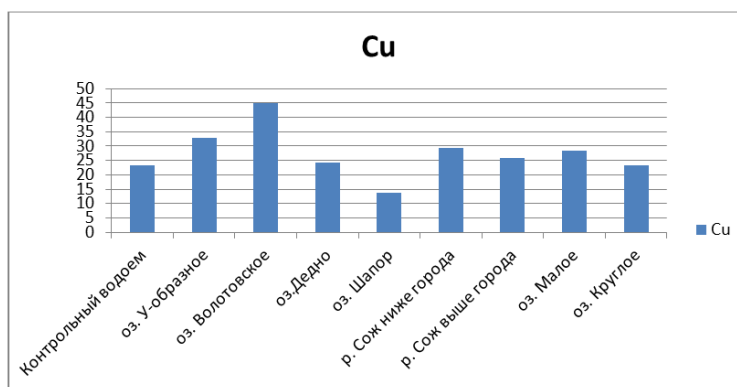
На рисунке 2 представлены данные по содержанию меди в растениях IV экологической группы.



Рисунок 2 – Содержание меди (мг/кг сухого вещества) в растениях различных водоемов г. Гомеля

Содержание меди в растениях контрольного водоема не является минимальным в сравнении с городскими водоемами, и составляет 27 мг/кг сухого вещества, что достоверно выше, чем в гидрофитах городского водоема – оз. Круглое (22 мг/кг сухого вещества). Загрязнение растений контрольного водоема может свидетельствовать о том, что антропогенная нагрузка не является единственным фактором накопления тяжелых металлов в растениях. На сегодняшний день данный водоем проблематично использовать для анализа растений в качестве водоема сравнения.

Максимальное количество меди в растениях определено в оз. Дедно и на участке р. Сож ниже города. Данный факт можно объяснить тем, что в оз. Дедно поступают стоки предприятий, где содержатся соединения металла в доступной для растений форме, но вместе с тем данные вещества практически не аккумулируются в донных отложениях. На содержание металла в макрофитах на участке реки ниже города играют большую роль поверхностный сток города, хотя в донных отложениях соединения меди также как и в оз. Дедно не аккумулируются.

При сравнении содержания меди в растениях, отобранных на участках реки выше и ниже города по течению можно заметить, что наибольшей концентрацией металла характеризуются растения участка, находящегося ниже города: количество меди здесь составляет 47 мг/кг сухого вещества, что в 1,6 раза выше содержания меди в макрофитах участка реки выше города. Данный факт служит подтверждением влияния Гомельской городской агломерации на речную систему р. Сож.

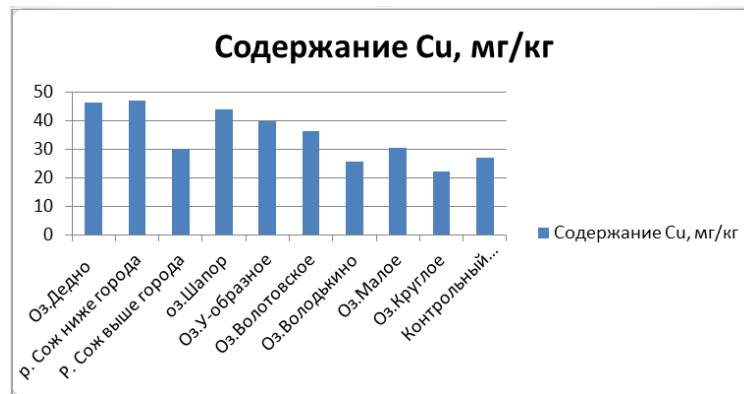
Высокое содержание меди характерно для оз. Шапор, хотя донные отложения водоема мало загрязнены соединениями металла. Это можно объяснить тем, что в данный водоем и на сегодняшний день производятся выпуски стоков с предприятия «Гомельдрев» и железнодорожной станции. На четвертом месте по концентрации меди располагаются растения озера У-образного. Причиной значительного количества металла в растениях данного водоема могут служить стоки с территории Прудковского рынка, близкое расположение автотрассы и автостоянки. Уровень содержания меди в макрофитах оз. Волоотовского, такой же, как и оз. У-образное, хотя данный водоем имеет меньшую антропогенную нагрузку. Озеро Володькино является расширением коренного русла реки Сож, принимающим воду р. Ипать, в которую выше по течению поступают поверхностные стоки с территории г. Добруша и бумажной фабрики. Однако растения данного водоема имеют одно из самых низких концентраций меди. Водоем имеет сильное течение, видимо, поэтому содержание металла в растениях низкое. В оз. Малое поступают поверхностные стоки с территории коптильного цеха и троллейбусного парка, расположенных на берегу водоема, а в оз. Круглое – поверхностные стоки с территории предприятий «Электроаппаратура», «Гидропривод и Гидроавтоматика». Оба водоема служат карьерами для добычи глины и находятся рядом с оживленной автотрассой и железнодорожной линией. Однако существует разница между количеством металла в растениях этих двух озер. Содержание меди в растениях оз. Малого составляет 30,5 мг/кг, а в растениях оз. Круглого – 22 мг/кг, что является самым низким показателем содержания металла.



Рисунок 3 – Содержание меди (мг/кг сухого вещества) в тканях моллюсков, обитающих в водоемах г. Гомеля (приведены усредненные данные по всем водоемам)

На рисунке 3 приведена сравнительная характеристика исследуемых видов моллюсков по их способности концентрировать медь в мягких тканях. Из приведенных результатов видно, что наиболее активным концентратором меди является живородка. Обнаружено, что содержание меди в тканях двустворчатых моллюсков в среднем в 2-5 раз ниже, чем у брюхоногих.

Заключение

1. В настоящее время контрольный водоем не может служить водоемом сравнения, так как показатели содержания тяжелых металлов в компонентах водоема не являются минимальными. На примере данного водоема можно сделать вывод, что антропогенные нагрузки не являются единственным фактором накопления тяжелых металлов в растениях, моллюсках и донных отложениях водоемов.

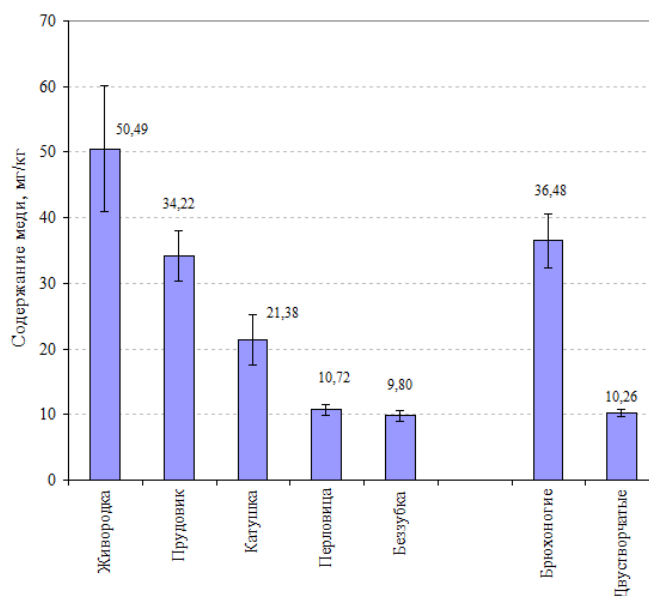
2. Донные отложения водоемов, принимающих стоки предприятий и поверхностный сток города, содержат меньше соединений меди, чем водоемы с высокой антропогенной нагрузкой.

3. Максимальное содержание меди наблюдалось в растениях оз. Дедно и на участке р. Сож ниже города, где в донных отложениях отмечено низкое накопление металла. Минимальной концентрацией меди характеризуются растения оз. Круглого испытывающего высокую антропогенную нагрузку.

4. Повышенное содержание металлов в растениях и моллюсках р. Сож в центре города и ниже города по течению является следствием поступления в реку поверхностных стоков г. Гомеля. Это подтверждает факт влияния Гомельской городской агломерации на речную систему р. Сож.

5. Различный уровень содержания металла в растениях одного и того же водоема может быть связан с различными путями поступления металла в растения, а также его доступностью для того, или иного макрофита.

Литература:

1. Дабахов, М.В. Тяжелые металлы: экотоксикология и проблемы нормирования / М.В. Дабахов, Е.В. Дабахва, В.И. Титва. – Н. Новгород: Изд-во ВВАГС, 2005. – 165 с.
2. Ветров, В.А. Микроэлементы в природных средах региона озера Байкал / В.А. Ветров, А.И. Кузнецова. – Новосибирск: СО РАН, НИЦ ОИГГМ, 1997. – 234 с.
3. Макаренко, Т.В. Изучение содержания тяжелых металлов в водных экосистемах г. Гомеля и его окрестностей / Т.В. Макаренко // Известия Гом. гос. ун-та им. Ф. Скорины. – 2002. – № 4 (13). – С. 26–34.
4. Макаренко, Т.В. Сравнительный анализ содержания тяжелых металлов в мягких тканях моллюсков водоемов Гомеля и прилегающих территорий / Т.В. Макаренко // Экологический вестник. – 2009. – № 3/4 (9/10). – С. 161 – 169.

СЕКЦІЯ: ЕКОНОМІКА

**Айнур Амирова, Куралай Нургалиева, Роза Куралбаева, Асылбек Агымбай
(Республика Казахстан)**

**ПРОБЛЕМЫ И ПУТИ ПОВЫШЕНИЯ КОНКУРЕНТОСПОСОБНОСТИ АГРАРНОГО СЕКТОРА
КАЗАХСТАНА**

В настоящее время отечественная экономика находится на рубеже нового этапа социально-экономической модернизации, который отождествляется с формированием открытой и конкурентоспособной экономики, обеспечивающей вхождение Казахстана в число наиболее конкурентоспособных динамично развивающихся государств мира. Однако процесс создания передовой экономики требует решения целого комплекса сложных проблем, связанных с сохранением нерациональной структуры национального производства и усилением сырьевой ориентации в экспорте, с недостаточным финансовым обеспечением предпринимательских структур, с защитой отечественного товаропроизводителя, правовой и институциональной неурегулированностью хозяйственной системы и др.

Развитие сельского хозяйства является важнейшим приоритетом экономической политики республики. В настоящее время наблюдаются небольшие позитивные тенденции в аграрном секторе страны, в частности, создана нормативно-правовая база по поддержке сельхозтоваропроизводителей, функционирует национальный холдинг «КазАГРО», были выделены значительные финансовые средства для поддержания и развития данной отрасли.

Вместе с тем результативность указанных мер остается достаточно низкой.

Остаются проблемы, связанные с низкими темпами внедрения инновационных технологий в производстве, наличием постоянного риска в получении стабильного дохода, высокой урожайности сельскохозяйственной продукции, мелкотоварным характером аграрного сектора и др. Все это не может не привлекать особого внимания к исследованию вопросов повышения конкурентоспособности агропромышленного комплекса и разработке путей его дальнейшего роста.

Проблема повышения конкурентоспособности АПК является многогранной, охватывающей производственно-коммерческую деятельность различных субъектов продовольственной сферы (малые, средние, крупные и интегрированные предприятия агробизнеса) и разно уровневые рынки сбыта сельхоз сырья, полуфабрикатов, продуктов питания, включая сеть общественного питания. Очевидно, что конкурентоспособность варьирует в широких пределах в зависимости от локализации рынка сбыта отдельных видов продукции. Конкретный товаропроизводитель может быть конкурентоспособным на местном рынке продовольствия, но в силу самых разнообразных причин недостаточно конкурентоспособным на рынках более высокого уровня. Следовательно, проблема повышения конкурентоспособности по своей сущности носит комплексный и достаточно противоречивый характер и определяется многими факторами, в первую очередь масштабом производственно-коммерческой деятельности. Различные аспекты достижения конкурентных преимуществ широко отражены в экономической литературе [1, 2, 3]. В формате данной статьи акцент делается на проблематике выявления и усиления конкурентных преимуществ крупных межотраслевых продовольственных комплексов.

По нашему мнению, именно крупные межотраслевые продовольственные комплексы могут кардинально укрепить конкурентные преимущества Казахстана как ведущего производителя продовольствия не только на экономическом пространстве СНГ, но также на глобальном продовольственном рынке.

Известно, что первичным показателем конкурентоспособности товара на рынке является соотношение цены и качества, при низкой цене даже посредственные товары реализуются достаточно быстро, и, наоборот, качественная продукция трудно реализуется, если цена представляется покупателям излишне высокой. Однако на продовольственном рынке прослеживается тенденция неуклонного повышения спроса на качественные, экологически чистые продукты питания, а дешевое, но низкокачественное продовольствие пользуется все меньшим спросом. Поэтому долгосрочная стратегия развития АПК Казахстана должна быть ориентирована на решение задачи повышения конкурентоспособности преимущественно путем существенного повышения качества конечной продукции, даже если это потребует значительных дополнительных вложений капитала на всех стадиях производственно-технологической цепочки.

Кроме того, повышение конкурентоспособности возможно благодаря расширению ассортимента реализуемых продовольственных товаров, а также благодаря реализации в фирменных магазинах разнообразных сопутствующих товаров. Эти возможности повышения конкурентоспособности подробно отражены в исследованиях Д.Н. Стасова, Р.К. Журавлева и О.И. Горина [4, 5, 6].

На наш взгляд, повышение конкурентоспособности агропромышленного комплекса Казахстана за счет формирования современных крупномасштабных агроструктур предполагает максимальное использование объективных конкурентных преимуществ концентрации и комбинирования многочисленных видов производственно-коммерческой деятельности в рамках межотраслевых комплексов. Степень

комплексирования может варьировать в зависимости от совокупности объективных и субъективных факторов.

Для современного этапа развития продовольственного комплекса Казахстана адекватными формами организации крупного агробизнеса могут быть агрокорпорации с вертикальной интеграцией – от земледелия до розничной торговли продуктами питания. При этом каждая агрокорпорация может иметь от одной до пяти–шести основных технико-технологических цепочек. Например, одна основная цепочка возможна при интеграции зернового, мукомольного и хлебопекарного производства с конечным звеном в розничной торговле хлебобулочными изделиями. Несколько технико-технологических цепочек необходимы для производства различных продовольственных товаров на базе плодоовощного земледелия. Более сложной организационной формой являются агропромышленные холдинги, в рамках которых совмещаются сельхозпроизводство, пищевая промышленность, оптовая и розничная торговля продуктами питания, а также различные виды комплексующей и инфраструктурной производственно-коммерческой деятельности. Более сложные формы организации крупномасштабного агробизнеса, как правило, являются логическим продолжением развития национальных агрокорпораций и агрохолдингов, которые доказали свою конкурентоспособность не только на внутреннем, но и на внешних рынках.

Фактор крупного масштаба производственно-коммерческой деятельности предопределяет существенное снижение удельных издержек в рамках всех подсистем, начиная с удельных капитальных вложений на строительство производственных объектов и заканчивая расходами на проведение рекламных кампаний. Чтобы более детально раскрыть конкурентные преимущества крупного межотраслевого комплекса по отношению к самостоятельно функционирующим хозяйствам, предприятиям пищевой промышленности, мелкооптовым и розничным продовольственным магазинам и т.д., целесообразно провести прямое сопоставление по группам факторов, определяющих основные параметры производственно-коммерческой деятельности в агробизнесе. При этом следует отметить, что в зависимости от конкретного содержания производственной и коммерческой деятельности действие различных факторов существенно варьирует.

Так, отдельные виды сельскохозяйственного производства являются вполне конкурентоспособными даже при небольших масштабах деятельности и узкой специализации, например пчеловодство. Вместе с тем конкурентоспособность Казахстана как ведущего экспортера продовольственных товаров на международные рынки в первую очередь связана с такими видами сельскохозяйственного производства, для которых характерны индустриальные технологии с высоким уровнем механизации. Например, выращивание и последующая переработка злаковых культур более рентабельны при высокой механизации производственных процессов в рамках крупного агробизнеса.

Несколько иначе складывается ситуация в животноводческом производстве, в рамках которого вполне возможно рентабельное функционирование различных по масштабу деятельности предприятий. Тем не менее крупномасштабное высокомеханизованное производство в животноводстве обладает существенными преимуществами, обеспечивая значительное сокращение удельных затрат на единицу конечной продукции.

В зависимости от конкретных условий животноводческого производства и характеристик основных рынков сбыта готовой продукции преимущества крупномасштабного агробизнеса проявляются в большей или меньшей степени. В регионах с низкой плотностью населения и относительно небольшой емкостью локальных и региональных рынков преимущества крупного агробизнеса в животноводстве проявляются лишь частично. На локальных рынках мелкие и средние животноводческие фермы могут успешно конкурировать с продукцией крупного агробизнеса при реализации продуктов питания, не требующих глубокой переработки. В то же время на национальном рынке и тем более при экспорте мясной и молочной продукции преимущества крупномасштабных межотраслевых животноводческих комплексов проявляются в полной мере.

С целью более детальной конкретизации конкурентных преимуществ крупных межотраслевых комплексов рассмотрим мясомолочный агробизнес, который играет ключевую роль в реализации продовольственного потенциала Казахстана. Это связано с тем, что, во-первых, будут полностью удовлетворяться растущие потребности национального рынка в качественных мясных и молочных продуктах. Во-вторых, возникнут реальные возможности значительно снизить зависимость от импорта мясных и молочных товаров.

В-третьих, обеспечивается улучшение структуры экспорта продовольственных товаров за счет реализации на внешних рынках продуктов питания с высокой добавленной стоимостью, включая деликатесные виды мясной и молочной продукции.

Сравнительный анализ конкурентных преимуществ крупномасштабного бизнеса по отношению к предприятиям малого и среднего агробизнеса будет проводиться в соответствии с основными стадиями производственно-технологической цепочки от производства кормов до организации фирменной торговли продуктами питания и их экспортом. К таковым, на наш взгляд, следует отнести: кормопроизводство, мясомолочное животноводство, переработку мяса и молока, складирование и транспортировку мясомолочной продукции, торговлю мясными и молочными продуктами на внутреннем рынке и их экспорт.

При сравнении на стадии производства кормов можно выделить несколько существенных конкурентных преимуществ крупного агробизнеса.

Так, в крупних міжотраслевих комплексах кормопроизводство здійснюється на індустріальній основі з раціональним застосуванням сучасної техніки та біотехнологій обробки ґрунту, боротьби з сорняками, при необхідності використовуються адекватні методи зрошення. Всі процеси кормопроизводства проводяться на науковій основі з залученням висококваліфікованих спеціалістів-агрономів, інженерів, а також учених, в тому числі селекціонерів, ботаників, фізіологів рослин та т.д. Високий рівень механізації, постійний моніторинг росту та дозрівання кормових культур дозволяють заготовити корма в оптимальні строки та забезпечити їх високу якість. Крім того, можливо застосування новітніх методів боротьби з сорняками та шкідливіми рослинами без використання сильнодіючих ядохимікатів.

Важко підкреслити, що великий агробізнес в змоззі виробляти екологічно чисті корма з достатньо низькими витратами на виробництво.

В той же час для більшості малих та середніх фермерів кормопроизводство є лише одним з багатьох видів виробничої діяльності. Відсутність у них спеціалізованої високопродуктивної техніки робить заготовку кормів досить трудомістким процесом. Висока зайнятість різноманітними видами сільськогосподарських робіт зазвичай не дозволяє дотримуватися оптимальних строків заготовки окремих видів кормів, що призводить до погіршення якості та зниження врожайності. Обмежено застосування сучасних агротехнічних технологій, що не дозволяє отримувати екологічно чисті корми. В цілому можна констатувати, що в межах малих та середніх бізнесів організація кормопроизводства не повністю відповідає науково обґрунтованим технологіям.

Об'єднуючи порівняння конкурентоспроможності великого агробізнесу з малим та середнім бізнесом, важко відзначити, що конкурентоспроможність перших в значній мірі пов'язана з активним використанням інноваційних факторів. Вони мають можливість на регулярній основі привертати учених-агрономів, експертів та консультантів для впровадження в севооборіт нових, більш урожайних видів та сортів кормових культур. Крім того, великомасштабний агробізнес, як правило, має достатні фінансові ресурси для своєчасної модернізації кормопроизводства, включаючи оновлення парку спеціалізованої сільськогосподарської техніки, реконструкцію та будівництво нових кормохранилищ, а також розвиток виробничої та екологічної інфраструктури [7].

Радикальні відмінності великого та малого агробізнесу простежуються в сфері молочного тваринництва. Сучасне обладнання для великих тваринницьких комплексів відрізняється високою продуктивністю.

Окрім комплексної механізації використовуються елементи автоматизації з широким застосуванням комп'ютерної техніки. Спеціальні комп'ютерні програми дозволяють вести постійний моніторинг фізіологічних параметрів кожного тварини. Розроблені ученими раціональні режими годівлі забезпечують високу продуктивність тваринницьких комплексів, отримання якісного молока та високі прирости ваги тварин. Залучення висококваліфікованих спеціалістів дозволяє забезпечити стійкість біотехнологічних процесів, мінімізувати захворюваність скоту, оптимізувати функціонування всіх виробничих підсистем, раціонально використовувати паливо, енергію, воду та інші матеріальні ресурси.

Незважаючи на високі капітальні витрати при створенні сучасних тваринницьких комплексів, удільні витрати на виробництво значно нижчі, ніж в малих фермерських господарствах. Продуктивність праці в великих тваринницьких комплексах значно вища, ніж в фермерських господарствах, які нерідко слабо механізовані та потребують застосування фізичної праці. Відносне одноразове раціональне та недостатнє якість кормів знижують удої молока та інші показники продуктивності тварин. Захворюваність скоту в фермерських господарствах значно вища, в особливості небезпечними інфекційними захворюваннями, в тому числі бруцельозом та туберкульозом. В цілому конкурентні переваги великого агробізнесу в молочному тваринництві не викликають сумнівів, за винятком такого сдерживаючого фактора, як висока ціна імпортованого обладнання для сучасних тваринницьких комплексів.

На стадії переробки молока та м'яса виявлення конкурентних переваг великого агробізнесу викликає певні труднощі. Якщо порівнювати м'ясокомбінати та молокозаводи з традиційними хлябодобряними молочними цехами, то великомасштабність виробництва забезпечує більш високу продуктивність. Однак в Казахстані вже отримали поширення міні-заводи по виробництву м'ясної та молочної продукції.

Ці заводи є достатньо продуктивними та забезпечують високу якість м'ясної та молочної продукції. Тому необхідно уточнити межі конкурентоспроможності великого агробізнесу в м'ясо-молочній промисловості.

Якщо розглядати локальні ринки м'ясо-молочної продукції, то переваги великого агробізнесу не дуже значущі, а в віддалених від великих м'ясокомбінатів та молокозаводів районах великому бізнесу слід конкурувати з місцевими товаропроизводителями, які мають сучасні міні-заводи по переробці м'яса або молока.

В великих містах та густонаселених регіонах конкурентні переваги великого агробізнесу проявляються в повній мірі, в особливості при виготовленні масових видів м'ясних та молочних

продуктов. Кроме того, преимуществом крупного агробизнеса является комплексирование. Это четко проявляется в работе мясокомбинатов, которые наряду с основным производством мясных изделий выпускают широкий набор разнообразных товаров – от костной муки до лекарственных препаратов. Комплексирование повышает общую рентабельность производства и обеспечивает конкурентоспособность в сравнении с мелкими и средними фирмами в мясо-молочной отрасли [7].

Главным конкурентным преимуществом крупного агробизнеса на стадии переработки мяса и молока является возможность выпуска деликатесов, так как в рамках межотраслевого комплекса можно организовать сквозной контроль качества, начиная с кормопроизводства. Именно тотальный контроль качественных характеристик дает возможность изготовления, например, твердых сыров элитных сортов, копченостей и уникальных сортов колбасных изделий. Естественно, владельцы мини-заводов вынуждены перерабатывать сырье, купленное у различных фермеров, большинство из которых не в состоянии осуществлять контроль качества с применением современных приборов и новейших методик, что крайне ограничивает возможности производить сырье для изготовления элитных сортов мясной и молочной продукции.

Крупный агробизнес обладает конкурентными преимуществами при осуществлении транспортировки, складирования и распределения готовой мясо-молочной продукции. Наличие межрегиональных логистических центров позволяет строго соблюдать научно обоснованные режимы полной сохранности качества готовой продукции.

В отличие от крупных агроструктур, малые и средние предприятия, как правило, не имеют собственных логистических центров, а арендуют складские помещения, пользуются нередко неспециализированными видами транспорта для доставки своей продукции. При этом нередко нарушаются оптимальные сроки хранения, не полностью соблюдаются температурные режимы и другие регламенты сохранности молочной и мясной продукции.

Кроме того, аренда складских помещений, услуги транспортных организаций, различных посредников ведут к удорожанию продукции, что снижает ее конкурентоспособность. В целом по стадии движения мясных и молочных изделий к конечному потребителю крупный агробизнес имеет существенные преимущества, в особенности при транспортировке и хранении скоропортящихся видов мясной и молочной продукции.

Конкурентные преимущества сетей фирменной торговли по сравнению с совокупностью разнородных торговых точек не вызывают сомнения. Особенно ярко это проявляется при реализации элитной мясо-молочной продукции в фирменных магазинах. Состоятельные покупатели предъявляют не только повышенные требования к качеству продуктов питания, но требуют безукоризненного обслуживания. В отличие от обычных торговых точек, фирменные магазины уделяют пристальное внимание отбору и обучению персонала, дизайну торговых залов, поддержанию максимально широкого ассортимента мясных и молочных изделий, а также сопутствующих товаров.

Продавцы-консультанты в полном объеме владеют информацией о реализуемых изделиях. Естественно, в фирменных магазинах строго соблюдаются режимы сохранности мясо-молочных изделий, в особенности скоропортящейся продукции.

При сравнении конкурентных преимуществ крупных межотраслевых комплексов с малыми и средними фирмами в сфере международных экономических отношений необходимо отметить серьезные трудности при экспорте продуктов питания. Многие страны проводят протекционистскую политику по отношению к своим производителям продовольствия, что существенно затрудняет экспорт в такие страны продовольственных товаров, в особенности продуктов питания с высокой добавленной стоимостью. Протекционистские барьеры нередко носят завуалированный характер, поэтому их преодоление требует достаточно длительных усилий. Малые и средние предприятия, как правило, не имеют специализированных подразделений для осуществления внешнеэкономической деятельности, что ставит их в зависимость от различных посредников, которые преследуют свои собственные экономические цели. Крупные межотраслевые комплексы обладают возможностями формирования специализированных внешнеторговых фирм, укомплектованных специалистами по международному маркетингу и другим специальностям [8].

Важно отметить, что такие внешнеторговые фирмы изначально ориентированы, в отличие от самостоятельных посреднических структур, на установление длительных торгово-экономических связей с иностранными партнерами. Стратегические цели крупных продовольственных комплексов не ограничиваются оптовыми поставками продовольственных товаров на экспорт даже на долгосрочной основе. Конечные цели внешнеэкономической деятельности таких комплексов заключаются в их экспансии на зарубежные рынки путем использования различных форм совместного предпринимательства с иностранными партнерами.

Одновременно с организацией экспорта продовольственных товаров внешнеторговые фирмы, входящие в состав межотраслевых продовольственных комплексов, могут заниматься маркетинговыми исследованиями для выявления наиболее подходящих партнеров, производящих сельхозтехнику, оборудование для пищевой промышленности, приборы и т.д., которые необходимы для модернизации производственного потенциала межотраслевых продовольственных комплексов.

Обобщая сравнительный анализ конкурентных преимуществ межотраслевых продовольственных комплексов по отношению к предприятиям малого и среднего агробизнеса, можно утверждать, что

реструктуризація виробничо-господарської діяльності АПК республіки в сторону створення крупномасштабних структур повинна стати одним з пріоритетів підвищення конкурентоспособності аграрного сектора Казахстану.

Література:

1. Радченко Л.Д. Конкуренция и конкурентные преимущества в условиях глобализации. – М.: МСЭУ, 2006. – С. 67–69.
2. Комаров Б.Н. Теория отраслевой и межотраслевой конкуренции. – Н. Новгород: НЭОТ, 2005. – С. 154–158.
3. Смоляников А.К. Конкурентные преимущества крупного бизнеса. – М.: МЭУ, 2004. – С. 70–74.
4. Стасов Д.Н. Конкуренция в оптовой и розничной торговле: стратегия и тактика конкурентной борьбы. – М.: МИТИ, 2005. – С. 177–181.
5. Журавлев Р.К. Организация фирменной торговли. – СПб.: Питер, 1999. – С. 68–69.
6. Горин О.И. Экономика и организация розничной торговли. – М.: МЭУ, 2006. – С. 45–47.
7. Конкурентные преимущества крупных межотраслевых продовольственных комплексов // Казахстанская модель экономического развития: новые вызовы и перспективы: Материалы Международного форума. – Астана, 2007.
8. Накипова Г.Е. Пути повышения конкурентоспособности АПК Казахстана // <https://cyberleninka.ru/article/n/puti-povysheniya-konkurentosposobnosti-apk-kazahstana.pdf>

Птро Боровик, Віталій Гончарук, Руслана Ядловська
(Умань, Україна)

ПРОГРАМНО-ЦІЛЬВИЙ МЕТОД БЮДЖЕТНОГО ПЛАНУВАННЯ ТА ПЕРСПЕКТИВИ ЙОГО ВИКОРИСТАННЯ В УКРАЇНІ

Бюджетне планування, це процес визначення джерел створення і напрямів використання бюджетних ресурсів в економіці держави з метою забезпечення її стабільного соціально-економічного розвитку [2, с. 84].

Значення процесу передбачає використання різноманітних методів його здійснення, основними з яких є методи: коефіцієнтів, нормативний, балансовий, прямого розрахунку, екстраполяції, економічного аналізу та програмно-цільовий метод бюджетного планування.

При цьому, сутність методу коефіцієнтів зводиться до порівняння показників за звітний та попередній періоди та розрахунку відповідних коефіцієнтів, нормативний метод передбачає застосування під час бюджетного планування різноманітних науково-обґрунтованих норм і нормативів, балансовий метод полягає в збалансуванні доходної та видаткової частин бюджету, метод прямого рахунку полягає у здійсненні детальних планових розрахунків кожного елементу доходів чи видатків бюджету, метод економічного аналізу полягає в тому, що розраховується не загальна величина того чи іншого показника, а його зміна в плановому періоді під впливом певних факторів порівняно з базовим періодом, метод екстраполяції ґрунтується на визначенні бюджетних показників на основі встановлення стійкої динаміки їх розвитку, а програмно-цільовий метод бюджетного планування застосовується при формуванні бюджету на основі бюджетних програм [2, с. 87-89].

Всі вищеперелічені методи бюджетного планування широко застосовуються в світі. В той же час, програмно-цільовий метод є порівняно новим у світовій, так і у вітчизняній практиці.

Програмно-цільовий метод формування бюджету вперше був використаний у Сполучених Штатах Америки в середині 60-х років з метою планування доходів і витрат не бюджету держави чи територіальної громади, а плану доходів та витрат автомобілебудівної компанії «Форд», яку на той час очолював Р. Макнамара. Вперше його було застосовано на рівні держави тим-самим Р. Макнамарою з метою розробки кошторису міністерства оборони США, яке він очолював дещо пізніше. Практика застосування цього методу свідчить про його переваги, порівняно з іншими методами, що використовуються в процесі розробки проектів бюджетів. Саме це сприяло використанню програмно-цільового методу бюджетного планування в світовій практиці.

В Україні цей метод вперше було використано при складанні державного бюджету на 2002 р. Саме в цьому році статтею 10 Бюджетного кодексу визначено порядок використання програмно-цільового методу при формуванні бюджету, а розпорядженням Кабінету Міністрів України № 538-р від 14 вересня 2002 р. було схвалено Концепцію застосування програмно-цільового методу бюджетного планування.

Подальше поширення програмно-цільового методу зумовлене прийняттям Закону України «Про державні цільові програми» від 18.03.2004 р., в якому зазначено, що «державна цільова програма – це комплекс взаємопов'язаних завдань і заходів, які спрямовані на розв'язання найважливіших проблем розвитку держави, окремих галузей економіки або адміністративно-територіальних одиниць, здійснюються з використанням коштів державного бюджету України та узгоджені за строками виконання, складом виконавців, ресурсним забезпеченням».

З набранням чинності нового Бюджетного кодексу України розпочався новий етап у застосуванні

програмно-цільового методу. Статтею 20 Бюджетного кодексу визначено відповідальних виконавців, порядок затвердження та використання коштів в межах бюджетних програм. Крім того, зазначено, що програмно-цільовий метод використовується не лише з метою складання бюджету на наступний бюджетний рік, але й для складання прогнозних розрахунків бюджетних показників на наступні два роки [1].

Варто відзначити, що в розвинутих країнах кожен бюджет є самостійним і незалежним від інших, при цьому бюджети муніципалітетів є незалежними від бюджетів адміністративних одиниць вищого рівня.

Крім того, закономірним для більшості зарубіжних країн є поділ місцевих бюджетів на два самостійні функціональні види: місцеві поточні (адміністративні) бюджети та місцеві бюджети розвитку (інвестиційні бюджети), кожен з яких має власні джерела доходів.

В США програмно-цільовий метод бюджетного планування застосовується як на рівні державного бюджету, так і на рівні бюджетів штатів і територій. Практика бюджетного планування з використанням програмно-цільового методу у США є більш тривалою, ніж у інших країнах світу. В той же час, більш прийнятним для України є досвід застосування цього методу бюджетного планування у Великобританії. Зокрема, дослідження передумов та порядку його використання у цій країні свідчить, що передумовою запровадження програмно-цільового бюджетування є посилення бюджетної дисципліни та підвищення ефективності бюджетних видатків завдяки їх довгостроковому плануванню [2, с. 135-138].

В Україні поетапне запровадження програмно-цільового методу бюджетного планування передбачене Програмою економічних реформ на 2010 – 2014 роки «Заможне суспільство, конкурентоспроможна економіка, ефективна держава». Відповідно до положень зазначеної Програми з 2014 року програмно-цільовий метод повинен використовуватись при складанні проектів як державного так і всіх місцевих бюджетів в Україні.

Поряд з цим, на сучасному етапі розвитку фінансових відносин в Україні більшість місцевих бюджетів є залежними від бюджетних трансфертів, що суттєво перешкоджає поширенню програмно-цільового методу бюджетного планування. Зокрема, міжбюджетні трансферти формують близько половини доходів місцевих бюджетів України.

Поширення в Україні програмно-цільового методу бюджетного планування на рівні місцевих бюджетів, на думку багатьох вітчизняних науковців, що досліджували проблеми вітчизняної бюджетної системи та бюджетного планування, не є можливим без реформування бюджетних відносин шляхом підвищення рівня самодостатності бюджетів муніципальних громад та підвищення рівня їх відповідальності за використання бюджетних ресурсів. Практичними шляхами реформування бюджетних відносин в Україні, які дають змогу вирішити проблеми формування доходів місцевих бюджетів та запровадити повноцінний програмно-цільовий метод бюджетного планування, можуть бути розширення повноважень місцевих громад стосовно запровадження нових місцевих податків і зборів та їх адміністрування, запровадження нових місцевих зборів за збирання та утилізацію сміття, запровадження обов'язкових внесків на охорону здоров'я в екологічно неблагополучних районах, стимулювання розвитку малого та середнього бізнесу шляхом розробки і впровадження місцевих бюджетних програм їх підтримки, заборони на використання в Україні субвенцій та обмеження стосовно використання трансфертів інших видів, посилення бюджетної дисципліни та підвищення ефективності бюджетних видатків завдяки їх довгостроковому плануванню, поетапного професійного навчання сучасним методикам планування бюджету фахівців, що працюють у сфері державних фінансів, вдосконалення існуючого переліку бюджетних програм з метою усунення організаційних та інформаційних обмежень, що заважають роботі установ, активізації роботи стосовно аналізу бюджетних витрат та узагальнення результатів такого аналізу з метою їх використання в ході бюджетного планування, розробки та запровадження системи обліку виконання бюджетних програм та звітності про їх виконання.

Зазначені заходи автоматично підвищать рівень фінансової самодостатності бюджетів муніципалітетів, що повністю відповідає вимогам Європейської хартії місцевого самоврядування та буде черговим кроком не лише на шляху запровадження в Україні програмно-цільового методу бюджетного планування, але й адаптації вітчизняного законодавства до норм бюджетного права країн Євросоюзу.

Література:

1. Бюджетний Кодекс України. [Електронний ресурс]. Режим доступу: <http://zakon1.rada.gov.ua/cgi-bin/laws/main.cgi?nreg=2542-14>.
2. Бюджетна система: підручник / за наук. ред. В. М. Федосова, С. І. Юрія. – Київ: Центр учбової літератури; Тернопіль: Економічна думка, 2012. – 871 с.

Мухлиса Рахматова
(Тошкент, Узбекистон)

ДИВЕРСИФИКАЦИЯ ҚИЛИШ ОЗИҚ-ОВҚАТ ҲАВФСИЗЛИГИ ВА СУВ РЕСУРСЛАРИДАН САМАРАЛИ ФЙДАЛАНИШ ОМИЛИДИР (ТОШКЕНТ ВИЛОЯТИ МИСОЛИДА)

Ушбу мақола бугунги кунда Тошкент вилоятида қишлоқ ҳўжалиги екинларининг умумий статистик ҳолатининг таҳлили орқали қишлоқ ҳўжалиги маҳсулотларининг иқтисодий кўрсаткичлари ҳақидаги

фікрлар ва қўйилган муоммоларни диверсификация қилиш орқали озиқ-овқат ҳавфсизлигига ва шу билан биргалликда иқтисодий самарадорликка эришиш тўғрисида.

Тошкент вилояти улкан иқтисодий ва ижтимоий салоҳиятга, бой табиий ва инсоний ресурсларга эга вилоят сифатида Ўзбекистон ҳаётида алоҳида ўрин тутати. Мамлакатимизда ишлаб чиқарилаётган саноат маҳсулотларининг қарийб 15 фоизи, қишлоқ хўжалиги маҳсулотларининг 12 фоиздан зиёди, иқтисодиётимизга жалб этилаётган инвестицияларнинг 10 фоизи, ялпи ички маҳсулотнинг 9,7 фоизи айна шу вилоят ҳиссасига тўғри келади.

Тошкент вилояти майдони 15,3 минг км² бўлиб аҳолиси 2 миллион 794 минг кишидан ортиқ. Вилоят 14 та маъмурий туман бирликларидан ташкил топган.

Бугунги кунда вилоятда 446736 га ер майдонида, екин ерлари - 299 минг га, шундан 255 минг га суғориладиган ерлар, 28 минг га лалми ерлардан ташкил топган. Ушбу ерларда 15051 фермер хўжаликлари қишлоқ хўжалиги учун зарур бўлган маҳсулотларни етиштириб келишмоқда. 299 минг га ер майдонинг ўртача бал банитети 59,2 ни ташкил этмоқда[4].

Жумладан, Ушбу ерларнинг 120 минг га ер майдонида ёки умумийга нисбатан 40,6% да кузги бошоқли дон етиштирилади, ўртача ҳосилдорлик 50,1 ц/га тўғри келиб, 604 минг тоннадан ортиқ ғалла ҳосили олиниб, шулардан 41% фоизи давлатга сотилади. Бу билан тўла ғалла мустақиллигига эришганлигидан далолат беради. Пахта майдонларининг улуши эса 86,4 минг га, 225,6 минг тонна пахта етиштирилади, бу, ҳар бир гектарига 26,3 ц/га дегани. Қолган маҳсулотлар қуйидагича: Сабзавот - 20 минг га, картошка - 3,4 минг га, полиз экинлари - 1,9 минг га, озуқа экинлари - 34,2 минг га, мойли экинлар - 0,3 минг га, дуккакли экинлар - 3,2 минг га, шоли - 6,4 минг га, маккажухори - 4,4 минг га ва бошқа экинлар - 16,4 минг гектар ер майдонида етиштирилмоқда. Куйидаги графикда фиоз кўринишида келтирилган (1-расм) [4].

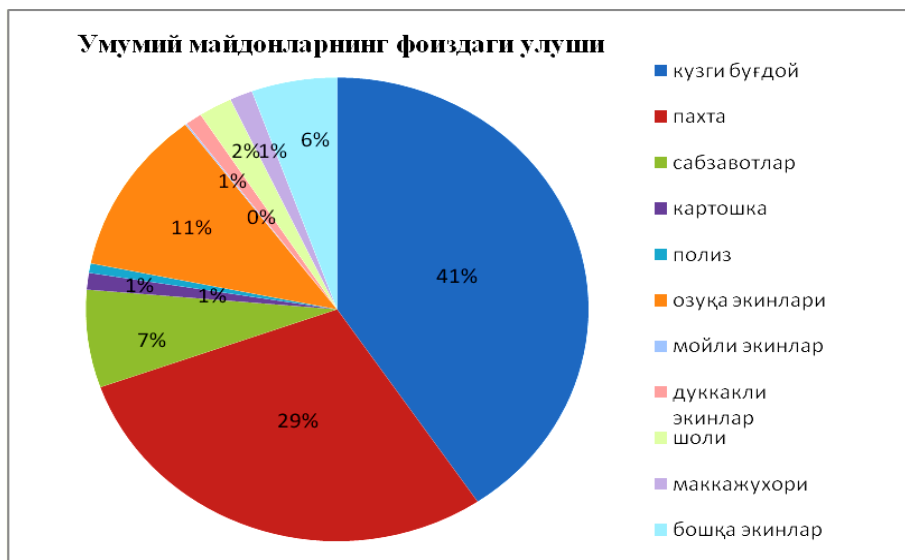

1-расм: вилоятда умумий ер майдонига екиладиган екинларнинг фоиздаги кўрсаткичлари.

Бугунги кунда ушбу ер майдонларини суғориш учун Тошкент вилояти бўйича 2016-2017 йиллар кузги-қишки мавсумда хўжалик ички суғориш тармоқларидаги 1286 дона гидротехник иншоотлар ва гидропостларнинг доимий режимда ишлаши таъминланган. Шулардан 595 таси 71 млн сўм эвазига бу мавсум ҳисобидан тамирлаш режалаштирилган. Тошкент вилояти бўйича ушбу мавсумда хўжалик ички суғориш тармоқларидаги фермерларнинг сув олиш қулоқларини жихозлаш ишларини бажарилишига ҳам алоҳида эътибор қаратилмоқда. Жумладан, 2612 дона қулоқларни жами 784 млн сўм миқдорда маблағ ажратилиб таъмирлаш кўзда тутилади. Тошкент вилояти бўйича 2016-2017 йиллар кузги-қишки мавсумда хўжаликлараро суғориш тармоқларини, яъни 534,8 км масофаларни тозалаш учун 1087,5 млн сўм сарфланмоқда. Буларнинг барчаси қишлоқ хўжалиги маҳсулотларидан юқори ҳосил олиш ва аҳолини озиқ-овқатга бўлган талабини қондиришга асосланади.

Вилоятда қишлоқ хўжалиги маҳсулотларини етиштиришдаги самарадорлик борасида, хусусан сувдан фойдаланиш самарадорлигини ошириш бўйича бир қанча муаммолар ҳамон ўз жавобини кутиб ётибди. Айниқса, сув ресурсларининг нотекис тақсимланганлиги, сув ресурсларининг етишмаслиги оқибатида, суғоришда сувресурс тежамкор технологиялардан фойдаланиш борасидаги муаммолар ҳам мавжуддир. Бу борада аҳолининг ўсиш суръатини ҳам назардан четта қолдирмаслик жуда муҳим. Ўтган 30 йиллик маълумотлар(1986-2016 й.й.)ни таҳлил қилиб чиқилганида, аҳолининг йилига 55 минг кишидан кўпроқ кўпайганини кўришимиз мумкин. Шунингдек, келажакда аҳоли сони бундан ҳам ортиши прогноз қилинган. Албатта, бундай вазият озиқ-овқатга бўлган эҳтиёжни ортишига олиб келади. Айниқса асосий экинлар(сабзавот, картошка, полиз, мева, узум)га. Шу муносабат билан қишлоқ хўжалигини диверсификация қилиш жуда муҳим омилдир [6].

Юқорида таъкидлаб ўтган маҳсулотларни истеъмол қилиш инсон учун ҳаётий муҳимдир. Бир кишига йиллик тиббий меъёр бўйича: сабзавот 109,2 кг, картошка 54,6 кг, полиз 24,8 кг, мева 65,3 кг, узум 13,9 кг ҳисобида истемол қилиш керак деб ҳисобланади.

Демак, умумий аҳоли сонини (Аумум) аниқлаб олиб, инсон бир йилда истемол қиладиган асосий экинлар меъёри сабзавот (С_и=109,2 кг/йил), картошка (К_и=54,6 кг/йил), полиз (П_и=24,8 кг/йил), мева (М_и=65,3 кг/йил), узум (У_и=13,9 кг/йил) ушбу белгиланган меъёрга амал қилган ҳолда қуйидаги формула орқали бир кун давомида инсонга талаб этиладиган меъёрни аниқлаймиз:

$$H_{\text{к.и.н.}} = A_{\text{умум}} \cdot ((C_{\text{и}} + K_{\text{и}} + П_{\text{и}} + M_{\text{и}} + U_{\text{и}}) / 365) \text{ кг/кун} \quad (1)$$

Бу ерда: $H_{\text{к.и.н.}}$ - умум аҳолига бир кунлик асосий озуқага эҳтиёжи

$A_{\text{умум}}$ - вилоятда яшаётган аҳолининг умумий сони

С - сабзавот

К - картошка

П - полиз

М - мева

У - узум

2016 йил вилоятда экиладиган экинларнинг 30% да асосий экинлардан сабзавот - 2949 минг т/йил, картошка - 584 минг т/йил, полиз - 231 минг т/йил, мева - 335 минг т/йил, узум - 213 минг т/йил ни ташкил қилмоқда, туманлар кесимида қуйидагича кўринишни олади(2-расм).

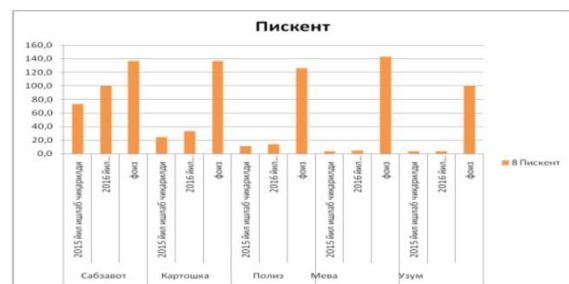
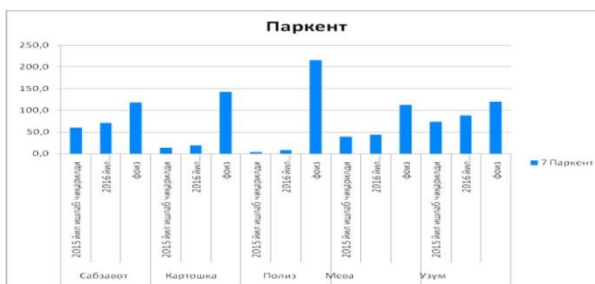
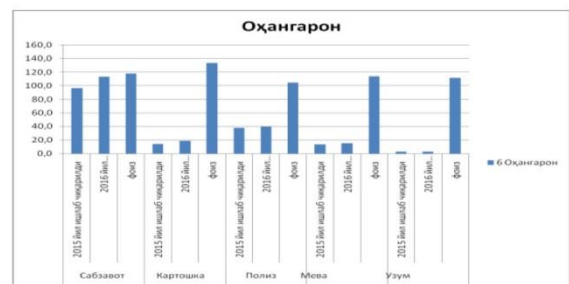
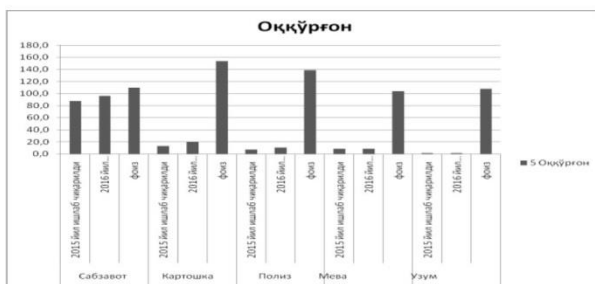
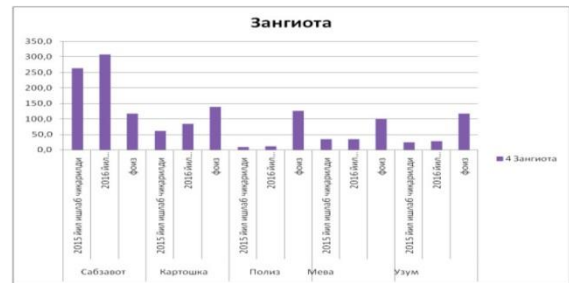
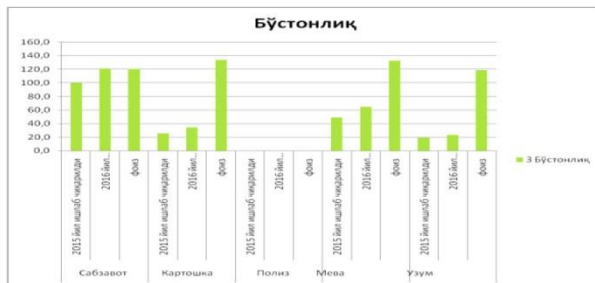
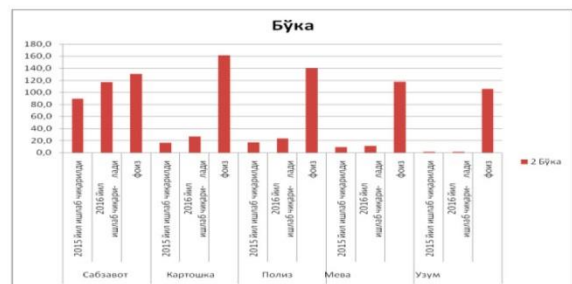
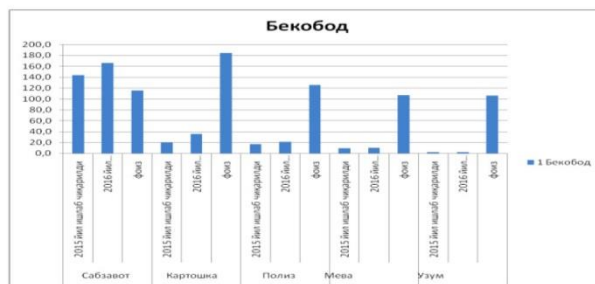

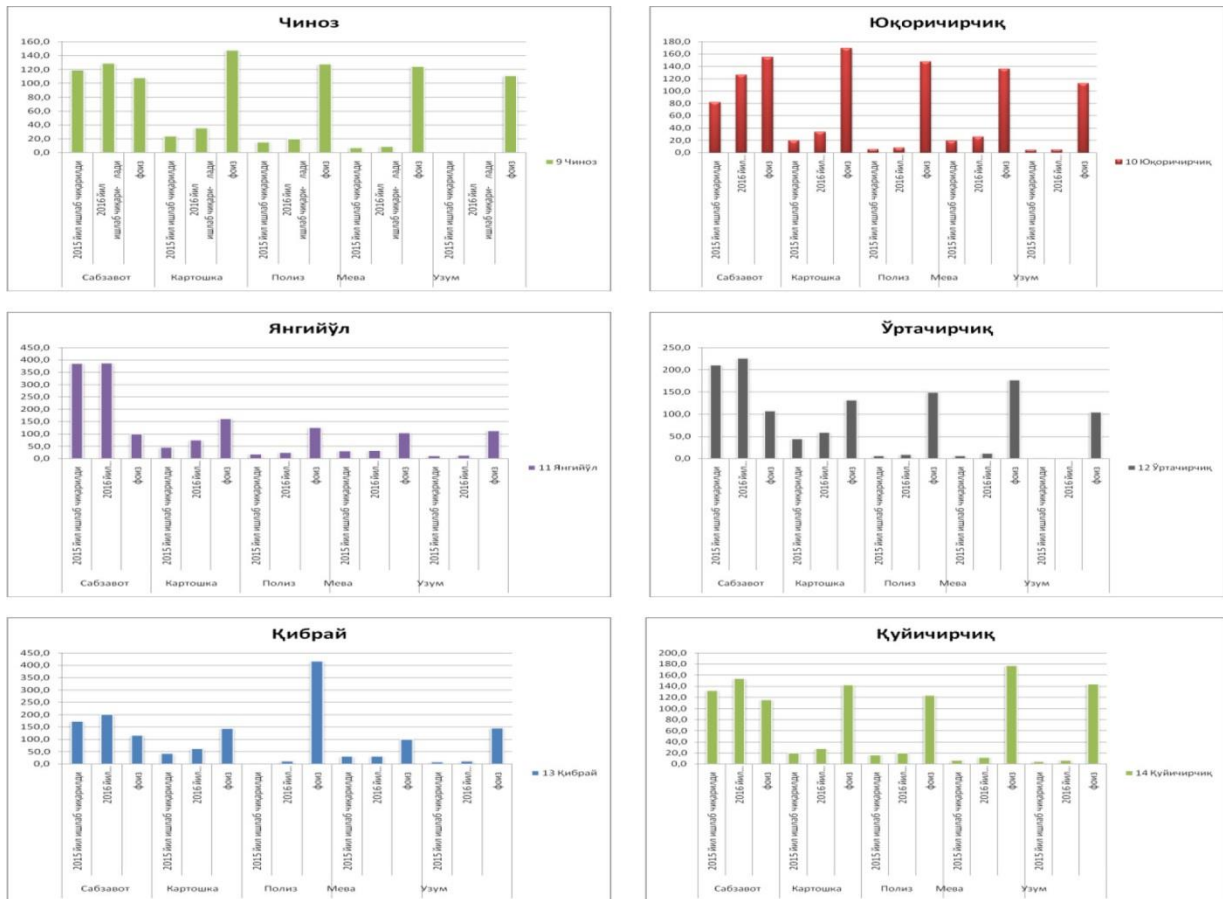

2-расм: 2016 йил туманларда асосий экинлар миқдори (минг тонна)

$$N_{\text{к.и.т.}} = A_{\text{умум}} \cdot ((C_{\text{T}} + K_{\text{T}} + P_{\text{T}} + M_{\text{T}} + Y_{\text{T}}) / 365) \text{ кг/кун} \quad (2)$$

Бу ерда: $N_{\text{к.и.т.}}$ – Тошкент вилоятида умум аҳолининг бир кунлик асосий озуқа билан таъминланиши

$$N_{\text{к.и.н.}} < N_{\text{к.и.т.}}$$

Олинган маълумотлар ва юқоридаги 2 формулани таққослаш орқали айтиш мумкинки, Тошкент вилояти умум аҳолининг бир кунлик асосий озуқага бўлган эҳтиёжини керагидан ортиги билан таъминлаб беради.

Биргина сабзавотнинг ўзи 1 кунда 515 тонна ортиқча етиштирилишига гувоҳ бўламиз. Бу эса вилоятдаги сабзавот ҳажми орқали яна қўшимча 3,5 млн. дан ортиқ инсонни таъминлаш қобилияти бор дегани. Ўз навбатида экспорт ҳажмини ошириш имконини беради.

Шу ўринда 2020-йилгача пахта хомашёсини етиштириш ва уни давлат томонидан харид қилиш ҳажмини 3 миллион 350 минг тоннадан 3 миллион тоннага босқичма-босқич қисқартириш режалаштирилганлигини эслаб ўтишимиз даркор [1]. Пахта етиштириш ҳажмини 350 минг тоннага қисқартириш ҳисобидан 170 минг 500 гектар суғориладиган ер пахтадан бўшайди. Пахтадан бўшаган экин майдонларида аввало, асосий озуқа экинлари етиштирилиши кераклиги борасида фармон ва қарорлар чиққан. Шу асосида пахта далаларининг бир қисми ўрнида асосий озуқа экинлари экилади. Шу ўринда эслаб ўтиш зарурки, Тошкент вилояти қисқа муддатда жаҳон бозорида ҳаридоригир бўлган мева ва сабзавот маҳсулотлари етиштирадиган ва экспорт қиладиган ҳудудга айланди.

Хулоса шуки, бугунги кунда озиқ-овқат ҳавфсизлигини таъминлаш борасида ҳал этишни талаб қиладиган ўта муҳим муаммолар, ҳеч шубҳасиз, қишлоқ хўжалиги маҳсулотларини ишлаб чиқаришни диверсификация қилиш, бу борадаги сай-ҳаракатларни янада мувофиқлаштириш ва кенг миқёсда амалга оширишни талаб этади. Бунда сувни нисбатан кам истеъмол қилувчи экинларни етиштиришга эътибор қаратиш эса суғориш суви тежалишига олиб келади.

Фойдаланилган адабиётлар:

1. Каримов И.А. Жаҳон молиявий-иқтисодий инқирози, Ўзбекистон шароитида уни бартараф этишнинг йўллари ва чоралари. – Тошкент.:
2. Жуманов Д., Мўминов К., Тоштемиров А. Сув ва ҳосил Ўзбекистон қишлоқ хўжалиги журнали – Тошкент, 2004. №3. –Б. 23-24.
3. Ўзбекистон, 2009. Озиқ-овқат ҳавфсизлиги: 2025-йилда озиқ овқатнинг мавжуд бўлиши, унинг етарлилиги ва сифати – Иқтисодий Тадқиқотлар Маркази (СЕР)
4. <http://www.press-servise.uz> – Ўзбекистон Республикаси Президенти Матбуот Хизмати
5. <http://www.stat.uz> - Ўзбекистон Республикаси Давлат Статистика Қўмитаси
6. <http://www.uz.uz> - Ўзбекистон Республикаси Миллий Ахборот Агентлиги

СЕКЦІЯ: ІСТОРІЯ

Наталія Юхименко
(Переяслав-Хмельницький, Україна)

ЖІНОЧИЙ ОДЯГ ЧЕРНІГІВСЬКОГО ПОЛІССЯ У ФОНДОВІЙ ЗБІРЦІ НІЕЗ «ПЕРЕЯСЛАВ»

У фондівій збірці Національного історико-етнографічного заповідника «Переяслав» є колекція жіночого одягу Чернігівського Полісся. Формувалася вона шляхом придбання та передачі предметів під час етнографічних експедицій 1960-1970-х рр. та 2002-2005 рр.

Більшість предметів забезпечені необхідною інформацією, є опис речі, вказано місце, час виготовлення та побутування, розміри, зазначено прізвища та імена людей, які виготовляли і користувалися ними.

В колекції представлені жіночі сорочки, які були головним елементом жіночого вбрання. Виготовлені вони з лляного та конопляного полотна, домашнього, а пізніше фабричного виробництва. Досліджувані сорочки мають різну довжину. Довгі сорочки характерні для Чернігівського Полісся, проте є короткі - «під корсетку».

Стан сорочок складається із двох або трьох пілок в залежності від ширини полотна. Є сорочки із суцільним станом (додільна) і відрізним («сорочка до підтички»). Сорочка з відрізним станом складається з двох зшитих частин, з верхньої – станка (з тонкого полотна або купованої тканини) і нижньої - підтички (з грубого домотканого полотна).

Досліджувані сорочки з уставками (поликом) та суцільним рукавом.

Уставки (полики) – це прямокутні або трапецієвидні шматки полотна, що пришивалися між передньою і задньою пілками по основі або підканню стану сорочки та розширювали плечову частину сорочки і давали можливість зробити об'ємнішими горловину та рукава. У сорочках з суцільним рукавом, рукава пришиті до передньої та задньої пілок і до коміра, де вони утворюють бічні краї горловини.

Між станком і рукавом вставлені квадратні шматки полотна, щоб зручно було піднімати руки.

Комір в сорочках оброблений вузькою обшивкою з двома повітряними петлями крізь які протягували стрічку, деякі сорочки застібаються на ґудзик.

Орнаментация сорочок виконана нитками білого, червоного, чорного кольору.

Техніки вишивки – лічильна гладь, мережка, вирізування, довбанка, штапівка, зерновий вивід, хрестик, напівхрестик, подвійний хрестик.

Вишивкою оздоблено уставку, рукава, поділ. На рукавах орнаменти розміщені вздовж в кілька рядів або в шаховому порядку.

Найбільш розповсюдженим є геометричний та квітковий орнамент.

Найчастіше зустрічаються такі мотиви: виноград, дзвіночки, троянди, чотиріпелюсткові квіти, яблучка, калинка, листочки.

Нагрудний одяг представлений корсетками, які датуються кінцем ХІХ - початком ХХ ст. Корсетки пошиті із фабричної тканини (репс, штоф, гобеленова тканина), оздоблені плисом, ґудзиками, машинною строчкою, застібаються на гаплички. Надійшли вони до колекції з Борзнянського, Куликівського, Ніжинського, Менського, Бобровицького, Сосницького району Чернігівської області.

З поясного одягу в колекції є спідниці та запаски. Спідниці пошиті з бавовняної набивної тканини та репсу, від трьох до шести пілок, з широкими полотняними поясами. Оздоблені спідниці смугами червоного, голубого, чорного кольору. Датуються початком ХХ ст.

Запаски (фартух, попередниця) представлені зразками з різних видів тканини (шовк, парча, сатин, вовна).

Особливу увагу привертають «золоті» запаски виготовлені з бавовняної парчі. Тканина заткана сріблястими, жовтими, червоними, фіолетовими, зеленими нитками. Узор квітковий. Зав'язки на верхніх кутах. Одну з таких запасок придбав житель с. Дрімалівка Куликівського району Гринь Григорій Трохимович у 1927 р. на Ніжинському ярмарку у подарунок на весілля для своєї нареченої Гринь Єфросинії Семенівни [1].

Оригінальною є шовкова запаска чорного кольору, яку пошила Близьнюк Уляна Омелянівна із с. Жуківка Куликівського району Чернігівської області в 1928 р. собі на придане. Запаска має вишитий квітковий орнамент у вигляді букетів квітів з бутонами [2].

Виділяється в колекції запаска виготовлена з чорного сатину, вишита різнокольоровими нитками. Узор: шестипелюсткові квіти, листочки, кетяги калини.

Верхній жіночий одяг осінньо-весняного періоду представлено юнками із фабричної тканини.

Досить оригінальними є юпки, які традиційні виключно для Чернігівщини. Вони повторювали крій корсетки, були короткими, до 5-ти вусів та мали великий комір «блинець» до плечей або до ліктя. Виготовлені із люстрину та ситцю, підбиті на ваті та густо «вистьогані» по спинці та пілках. Рукава внизу оздоблені аплікацією [3].

Юпки - ватянки є типовим одягом Чернігівського Полісся. Пошиті до 7-ми «вусів». Мають оздоблення ґудзиками та чорним плисом на верхній пілці, комірі, рукаві і обманних кишнях.

Жіночі головні убори Чернігівського Полісся представлені очіпками, наміткою, хустками.

Очіпки датуються кінцем XIX ст. Виготовлені вручну з парчевої тканини, яка орнаментована стилізованими квітами червоного, зеленого, фіолетового, синього кольорів. Нижня частина і підкладка очіпків виготовлені з домотканого полотна.

Намітка датується серединою XIX ст. Має вигляд порівняно невеликої хустки, затканої вузькою червоною смугою по краях. Намітка виткана з тонких ниток льону в домашніх умовах. Її обгортали навколо очіпка і зав'язували ззаду пишним бантом.

Серед хусток Чернігівського Полісся є дві хустки з яких розпочалося комплектування колекції. Такі хустини, ткані з лляної пряжі, в народі їх називали хустками – «переписками», так як поле їх було орнаментоване («переписане») кольоровими смугами. Найчастіше це смуги червоного або рожевого кольору (поліські). Поле хустки здебільшого біло-сірого кольору, іноді – червоного.

Ткані смуги на хустках теж мають різноманітне розміщення. На одних вони поздовжні та поперечні, при перетині утворюють квадрати. Притому, від країв ширші, а по полю вужчі та подвійні. На деяких виткані лише поперечні смуги, які також ширші з краю і вузькі по полю. Одна хустка з села Дрімалівка Куликівського району Чернігівської області вишита хрестиком (нитки коричневого кольору, пофарбовані в вільховій корі). Узор з троянд, пуп'янків та листочків розміщений по двох суміжних сторонах хустини [4, с. 57-58].

Своєрідними є пояси. Вони червоні зі скрученими та зв'язаними китицями на кінцях. Пояс зав'язували спереду, низько спускаючи кінці.

Доповненням до українського народного одягу були прикраси, які склалися з багатьох компонентів, гармонійно пов'язаних між собою, були обов'язковими в оформленні комплексу вбрання та надавали йому композиційну довершеність. Прикраси збиралися та передавалися від покоління до покоління як сімейні реліквії.

У фондовій збірці НІЕЗ «Переяслав» є зразки коралового намиста (коралі натуральні і штучні). До збірки вони надійшли у 60-70 роках XX ст. з Ніжинського, Куликівського, Городнянського району Чернігівської області. Більшість прикрас було придбано власниками в Чернігові на базарі. Намиста мають різну кількість разків від 4 до 10, коралові намистини в них різного розміру. Між коралами нанизані металеві бусини (пугвиці).

Представлені в колекції дукачі – прикраси у вигляді монети з металевим бантом, які датовані XIX ст., виготовлені з міді, срібла, срібла з позолотою.

Аналізуючи колекцію жіночого одягу Чернігівського Полісся із фондової збірки НІЕЗ «Переяслав», можна зробити висновок, що даний одяг має свої особливості крою, шиття та оздоблення. Зразки представлені в колекції дають можливість дослідити конструктивні особливості, техніку шиття одягу зазначеного регіону.

Література:

1. НІЕЗ «Переяслав», інвентарна книга фондової групи «Тканини» (шифр - Т) № 5.
2. Там само.
3. НІЕЗ «Переяслав», інвентарна книга фондової групи «Тканини» (шифр - Т) № 7.
4. Музика Т. В. Домоткані та вишивані хустки в фондовій колекції жіночих головних уборів НІЕЗ «Переяслав» / Т. В. Музика // Збірник наукових праць: Минуле і сучасне Волині і Полісся: народне мистецтво і духовність. Матеріали Другої Волинської обласної науково – етнографічної конференції, 12 – 13 травня 2005 року. – Луцьк, 2005. – 210 с.

СЕКЦІЯ: МИСТЕЦТВО

Нурилло Рахимов, Лола Норова
(Гулистан, Узбекистан)

INSONIYAT TARAQQIYOTIDA MUSIQA TARBIYASINING ROLI

Musiqa madaniy hayotimizda keng o'rin tutgan inson shaxsiyatini shakllantirishda muhim ahamiyat kasb etadigan san'at turidir.

Musiqa tarbiyasi nafosat tarbiyasining asosiy va murakkab qirralaridan biridir. U atrofidagi go'zal narsalarni to'g'ri idrok etishga va qadrlashga o'rgatadi. O'quvchilarga nafosatli tarbiya berishda umumta'lim maktablaridagi, musiqa madaniyati darslarining ahamiyati katta.

O'quvchilar nafosat hissini san'at sirlarini tushunishni va qadrlashni, san'atdan baxramand bo'lishni avvalo maktablarda o'rganadilar.

Nafosat didini shakllantirish uchun esa, musiqa madaniyati dasturlari bilan bir qatorda sinfdan tashqari musiqa tarbiyasini ahamiyati katta. Chunki, sinfdan tashqari musiqa tarbiyasining ommaviy va to'garak shakllarida bolalar yalpi tarzda jalb etiladi. Zotan, musiqa tarbiyasi sozanda yoki xonandani emas, eng avvalo insonni tarbiyalaydi. O'sib kelayotgan yosh avlodni musiqa, go'zallik olamiga olib kiradi. Chunki, musiqa inson hayotiga kuchli ta'sir ko'rsatish imkoniyatiga ega va ahloqiy-nafosat tarbiyasining muhim vositasidir. Inson musiqa bilan ona allasi orqali tanishib umrbod musiqadan zavq topadi. Musiqadan ozuqa olish uchun esa, inson yuksak madaniyatli, sof qalb egasi, go'zallikni his eta oladigan bo'lishi kerak. Olimlardan biri «Odam shaxs bo'lish uchun, u ruhiy tomonidan rivojlanishi, o'zini bir butun inson deb his qilmog'i kerak»- degan edi.

Birinchi Prezidentimiz I.A. Karimov "Yuksak ma'naviyat engilmas kuch" asarida aytganidek - Agar biz O'zbekistonimizni dunyoga tarannum etmoqchi, uning qadimiy tarixiy va yorug' kelajagini ulug'lamoqchi, uni avlodlar xotirasida boqiy saqlamoqchi bo'lsak, avvalambor buyuk yozuvchilarni buyuk ijodkorlarni tarbiyalashimiz kerak. Nega deganda, ulug' adib cho'lpon aytganidek adabiyot yashasa- millat yashaydi.

Insonning ruhiy kamoloti haqida gapirar ekanmiz, albatta bu maqsadga musiqa san'atisiz erishib bo'lmaydi. Xalqimiz hayotida musiqa azaldan beqiyos o'rin tutib keladi.

Musiqa sadolari qaysi xalq yoki millat tomonidan ijro etilmasin, eng ezgu, yuksak va nozik insoniy kechinmalarni ifoda etadi.

Mashhur tarixchi Sharafiddin Ali Yazdiy o'zining "Zafarnoma" kitobida Amir Temur davrida o'tkazilgan musiqiy anjumanlar haqida to'xtalib, "Yaxshi ovozli xonandalar kuylashni boshlab, g'azalu naqsh aytur erdilar. Va turku mo'g'ul, xitoyu arab va ajamdin har kim o'z rasmi bilan nag'ma aytur erdi", degan ma'lumotlarni keltiradi.

Mustaqillik yillarida ulug' bobolarimizning ana shunday an'analarni davom ettirgan holda, mamlakatimizda musiqa san'atini rivojlantirishga qaratilgan dastur va rejalar amalga oshirilmoqda. Jumladan, mumtoz musiqiy me'rosimizni asrab avaylash va o'rganish, va uni yosh avlodlarga bezavol yetkazish maqsadida ko'plab ko'rik tanlovlari, nufuzli xalqaro musiqa anjumanlari muntazam ravishda o'tkazib kelinmoqda.

Barchamizga ayonki, kuy qo'shiqqa san'atga muhabbat, musiqa madaniyati xalqimizda bolalikdan boshlab, oila sharoitida shakllanadi. Uyida dutor, doira yoki boshqa cholg'u asbobi bo'lmagan, musiqaning hayotbaxsh ta'sirini o'z hayotida sezmasdan yashaydigan odamni bizning yurtimizda topish qiyin, desak, mublag'a bo'lmaydi.

Eng muhimi, bugungi kunda musiqa san'ati navqiron avlodimizning yuksak ma'naviyat ruhida kamol topishida boshqa san'at turlariga qaraganda ko'proq va kuchliroq ta'sir ko'rsatmoqda.

Shaxsni rivojlantirish uchun avvalo, uning hulqiga ta'sir etuvchi omillarni, uning tabiatini, qiziqishini o'rganish lozim.

Buning uchun shaxsni turli munosabatlari doirasiga qo'yib kuzatish kerak. Ana shundagina uning ijtimoiy hulqi ma'naviy qiyofasi, insoniy fazilatlarini ro'yobga chiqadi. «Har bir inson – degan edi Abu Nosir Al Forobiy – o'z tabiati bilan shunday tuzilganki, u yashash va yuksaklikka erishish uchun insonlar jamoasiga ehtiyoj tug'iladi, shu sababli u ko'p narsalarni o'zaro yordamlashuvi orqali yetuklikka erishadi».

Bolani shaxs sifatida rivojlantirishda nasl, atrofidagi muhit, tarbiya muhim rol o'ynaydi. O'qituvchi bu omillarni kuzatib, o'rganib chiqib, o'quvchilarni qiziqishi, qobiliyati, musiqaga, go'zallikka, mehnatga munosabatlariga qarab, musiqiy bilim, ko'nikma va malakalarini singdira borishi lozim.

Inson musiqadan umrbod zavq topadi va madad oladi. Shu bois o'quvchilarga musiqa madaniyatini tarbiyalash, yuksak did bilan qurollantirish ma'naviy dunyoqarashini shakllantirish boshlang'ich sinf va musiqa madaniyati o'qituvchilarining vazifasidir. Musiqa inson ruhiyatiga emotsional ta'sir ko'rsatish bilan birga musiqiy tovush yordamida vujudga keladigan musiqiy ohanglar bilan ta'sir etadi, bolalarni quvontiradi, o'ylantiradi, yaxshilikka, go'zallikka yetaklaydi va nafosat olamiga olib keladi.

Foydalanilgan adabiyotlar

1. Karimov I.A. Yuksak ma'naviyat - yengilmas kuch. Toshkent, "O'zbekiston" nashriyoti 2008 y.
2. Karimov I.A. Bizdan ozod va obod Vatan qolsin. Toshkent, "O'zbekiston" nashriyoti 1994 y.
3. O'zbek musiqasi tarixi. Tuzuvchi Solomonova T.E. Toshkent, "O'qituvchi" nashriyoti 1981 y.
4. Sh.Ro'ziyev "Xorshunoslik" Toshkent - 1987 yil.
5. A. Xasanov "Maktabda ashula" Toshkent - 1981 yil.
6. E.A. Gudkova "Uzbekskaya xorovaya literatura" Toshkent-1974 yil.

Нурилло Рахимов, Лола Норова
(Гулистан, Узбекистан)

ЎЗБЕКИСТОНДА МУСИҚА САНЪАТИНИНГ РИВОЖИДА МУТАФАККИРЛАРНИНГ ҚЎШГАН ҲИССАСИ

Ҳақиқатдан ҳам мусиқа санъати ҳар қандай кишилиқ жамиятида тарбия воситаси бўлиб хизмат қилди. Бу фикрни ўрта асрлардаги фаннинг ва мадманиятнинг гуллаб яшнаши яна бир бор тасдиқлайди.

Ўрта Осиёлик машҳур қомусий олим Абу Наср Муҳаммад ал-Фаробийнинг мусиқа оламида олиб борган тадқиқотлари жуда катта илмий аҳамиятга эгадир. У ўрта асрларда математик фанлар қаторига кирган мусиқа назариясига асос солганлардан биридир. У ёзиб қолдирган “Китоб ул-муסיқий ал-Кабир”, “Қалам фи-л-муסיқий” ҳамда “Китоб фи-ихсо-ал-улум ва таъриф” каби асарларида мусиқа фани ва маданият ҳақида ёзганлари ҳозирги вақтда ҳам бу соҳадаги қилинаётган тадқиқотларга ўзининг таъсирини кўрсатиб келмоқда.

Абу Наср Муҳаммад ал-Фаробий мусиқанинг шахс шаклланишига таъсирини қуйидагича баён этади: “Бу фан шу маънода фойдалики, кимнинг феъл атвори мувозанатни йўқотган бўлса, тартибга келтиради, камол топмаганларни камолга етказди ва мувозанатда бўлганларнинг мувозанатини сақлайди... Бу Фан таннинг соғлиги учун ҳам фойдалидир”.

Фаробий товушларнинг характериға кўра мусиқа асбоблари хилма хил рол ўйнаганини кўрсатиб ўтади: “Жангларга мўлжалланган чолғу асбоблари мавжуд, уларнинг овозлари баланд ва кескин. Зиёфат ва рақслар учун, тўй ва қувноқ йиғилишлар учун, муҳаббат қўшиқлари учун ҳам махсус чолғу асбоблар бор. Айримларининг товуши кескин ва ҳазин бўлади: бир сўз билан айтганда улар шунчалик кўп; шунчалик хилма- хилки, ҳаммасини санаб ўтиш қийин.” /171.116./ У мусиқа асбобларининг товушқаторини ҳам мукамал ўрганди. Айниқса Хуросон танбурига алоҳида эътибор берди. Бу шуни кўрсатиб турибдики, ўша даврда маҳаллий мусиқа асбобларининг аҳамияти жуда катта бўлган ва мусиқа билан шуғулланувчиларни бефарқ қолдирмаган. Чунки, арфа, уд, типидидаги торли ҳамда пуфлаб чалинадиган найга ўхшаш асбоблар ва чанг, руд, доира каби мусиқий чолғулар кенг тарқалган эди. XI аср феодал жамияти мусиқа ҳаётидаги маълумотларни ўзида жамлаган “Қобуснома” /“Кайковус китоби”/ адабиётнинг ажойиб ёдгорлиги ҳисобланади.

Кайковус XI асрда Ғазна шаҳрида яшаган Султон Маҳмуд саройидаги мусиқачиларнинг хулқ-атвори ҳақида жумладан шундай дейди: “...агар хофиз бўлсанг, хушфеъл, қувноқ бўл, ҳамма вақт ўзингни тоза тут, сендан ёқимли хид келиб турсин, ширин сўз бўл, ўз ишинга машғул бўл, кўпол сўз, қовоғи солиқ бўлмагин. Ҳамма вақт оғир йўл /мақом/ларни чалаверма ва ҳамма вақт енгил йўлларни ҳам чалаверма, чунки, йўлни бир хилда чалмаслик керак, негаки одамларнинг ҳаммаси бир хилда эмас, табиатлари ҳам бир-бирига мувофиқ эмас, чунки халқ хилма-хилдир. Шунинг учун /мусиқа/ илмининг устодлари мусиқа асбобларига шундай тартиб берганларки, аввал подшоҳлар мажлиси учун хисравона дostonлар тузганлар, ундан кейин вазнсиз бир оғир йўл туздиларки, уни икки мусиқа билан айтса бўлади, бунга оғир йўл деб от қўйдилар. Бу йўл кексаларнинг ва ўқиган одамларнинг табиатига мос келади. Бу йўлни шундай қавм учун яратдилар. Сўнгра /устодлар/кўрдиларки, халқнинг ҳаммаси қари ва жиддий кишилар эмас. Шунинг учун мослаб бир йўл ишлаб чиқдилар. Сўнгра енгилроқ вазнли шеърлар учун енгил йўллар туздилар, буларга “ҳафиф” деб ном қўйдилар, оғир йўлдан сўнг бу ҳафиф йўлни чалдилар, бундан қарилар ҳам, йигитлар ҳам баҳраманд бўлсинлар деб ўйладилар. Сўнгра ёш болалар ва ёқимли табиатли одамлар бебаҳра қолдилар. Бу қавм учун таронани ишлаб чиқдилар, токи бу қавм ҳам баҳра олсинлар, роҳат қилсинлар, чунки ҳамма вазнларнинг орасида таронадан ёқимли вазн йўқдир.” /62, 114-115 б/. Кайковуснинг бу китобида берилган баён мазмунидан кўриниб турибдики, мусиқа йўллари кишилиқ жамиятининг IX-X асрларидаёқ аниқ бўлиб, бир-биридан фарқ қила бошлади. Ҳар хил мусиқа жанрларининг юзага келишида ва авлоддан-авлодга мерос бўлиб ўтишидаги асосий сабаблардан бу: кишилар ёшларининг хилма-хиллиги, улар характер хусусиятларининг ранг-баранглиги ва уларнинг бу мусиқа санъатига бўлган муносабатлари бўлди. Ундан ташқари бу китобда созанда ва хонандаларнинг мусиқий таълим ва тарбияси ҳақида ҳам қимматли маслаҳатлар берилган. “Мажлисида ўтирган вақтингда мажлис аҳлига қара, агар эшитувчи қизил юзлик, мош-гуруч соқол бўлса, /мусиқа асбобининг/ иккинчи торда чалгил, агар сариқ юзли бўлса /мусиқани/ бум торида чалгил, агар қора юзли, савдойи, ориқ бўлса, кўпроқ /мусиқани/ уч торида чалгил, агар бадани оқ ва семиз ҳамда пилчиллаган нам бўлса, йўғон торда чалгил. Чунки, рудни /мусиқа асбоби/ одамнинг тўрт табиати учун муҳайё қилдилар. Ҳар бир ашулани вазнсиз ўрганмагил, вазнсиз тарона ҳамда ғазал ёзмагил. Куйлаган вақтингда ашуланг бошқа жойдан, созинг бошқа жойдан бўлмасин. Ҳар бир ашулани бошқа бир маъно билан айтмагил. Шеър ва ғазални кўп ёд билгил ва ҳар турли шеър ёзишни билгил. Инчунин ҳижрон, васл, панд-насихат, маломат, рад қилиш, норозилик, ризолик, вафо, ёвузлик, хайр-саҳоват, туҳфабериш, завқ-шавқ, ва шикоят тўғрисида ғазаллар билгил, Ҳар вақтнинг ўзига муносиб ғазалларни ўқигил. Баҳорга хазонга муносиб, хазонда баҳорга муносиб, қишда ёзга муносиб ва ёзда қишга муносиб ғазалларни ўқимагил” /62, 115-116 б/.

XI асрга келиб, Юсуф Хос Хожибнинг “Қутадғу билиг” /Бахт келтирувчи билим/. XII асрда Аҳмад Яссавийнинг “Девони ҳикмат” шеърый шаклдаги туркий дидактик поэмалари, XII-XIII аср бошларида ар-Розийнинг мусиқа тўғрисидаги рисоалари вужудга келди. XIII аср мўғуллар истилоси даврида маданиятнинг ривожини бир мунча сусайди. Амир Темурнинг буюк давлат бунёд қилиши билан маданият яна юксакликларга қараб ривожлана бошлади. Бу даврга келиб, Темур ва темурийлар ҳукмронлик қилган буюк

давлатнинг пойтахти Самарқанд ва соҳибқуроннинг она шаҳри Кеш /Шаҳрисабз/ гуллаб-яшнади. Темур босиб олган давлатлардан ҳар хил ҳунармандларни, шу жумладан мусиқачиларни ҳам келтирган эди. Темур саройида ўтказиладиган ҳар қандай дабдабали маросимлар мусиқа жўрлигида ўтказилган. Мулло Салоҳиддин ибн мулло Алоиддин хожа Эшон /Салоҳиддин Тошкандий/ қаламига мансуб бўлган «Темурнома»да Темурнинг ҳар бир жанга кириш олдидан, ғалаба қилиб қайтган пайтларида: «карнай», «ноғара», «борабон»лар билан кузатиш ва кутиб олиш бир неча марта қайд қилинади./136/. Яна Ҳофиз Абуру шундай ёзади: «Хушовоз хофизлар ва шириннавоз созандалар эса форс намуналари, араб оҳанглари, туркий анъаналар, мўғил овозлари, хитойликлар /ашула айтиш/ қонунлар ва олтойликлар ўлчовлари асосида куй чалиб, қўшиқ айтар эдилар». /171, 12 б/.

Халқ қўшиқлари ва эпик дostonларидан иборат бўлган хилма-хил куйларни Шарофиддин Али Яздий ўзининг «Зафарнома» асарида таъкидлаганлиги ҳам маълум. Таниқли олим ва мусиқачи Абулқодир ўзининг мадҳия характеридаги /"Маятайн"/ номли мусиқий рисоласида таржеъ, пешрав, ва бошқа бир қатор бизгача етиб келган мусиқа жанрларини эслатиб ўтади.

XI асрнинг иккинчи ярмига келиб, Самарқанд ўзининг маданий мавқеини Ҳиротга бериб қўйди. Ҳиротга адабиёт ва санъат-архитектура, рассомчилик, мусиқа юксалди. Бу ерда маданий ҳаётнинг гуллаб-яшнаши Алишер Навоий номи билан чамбарчас боғлиқдир. Улуғ мутафаккир Алишер Навоий ўзининг «Саббаи сайёр», «Мажолисун нафоис», «Мезон-ул-афсон», «Маҳбуб-ул-қулуб», «Хамса» номли асарларида ўзининг Мусиқий-эстетик қарашларини баён қилиб, Мусиқа соҳасида катта илмга эга эканлигини намоян қилган.

Мусиқа билан адабиётнинг ҳамқадамлиги шу мисолда яққол кўринадики, ҳаҳон классикларининг жуда кўпчилиги юксак савиядаги бадий асарлар яратишлари билан бир қаторда мусиқа билан ҳам шуғулланганлар, бирор –бир мусиқа асбобида чалишни билганлар. Масалан, Абу Абдулло Рудакий уд чалишда, Абул Қосим Фирдавсий чанг, барбад чалишда, Носир Хисрав ғижжак чалишда шуҳрат қозонганлар. Дарвеш Алининг маълумот беришича Мирзо Улуғбек, Ҳусаин Бойқаро, Алишер Навоий мусиқада янги йўллар ихтиро қилганлар.

Кўриниб турибдики, А. Навоийга қадар Шарқ, шунингдек Хуросон ва Мовароунаҳр халқлари адабиёт билан бир қаторда мусиқа билан ҳам шуғулланганлар. Навоийдан бизгача мусиқа ҳақида бирор-бир рисола етиб келмаган бўлсада, унинг мусиқа ҳақидаги фикр ва ўйлари барча асарларида тарқоқ ҳолда сингдирилган.

А. Навоийнинг мусиқа билан адабиётнинг бирлиги ҳақидаги фикри «Садди Искандарий» дostonининг кириш қисмида, дoston сюжетини ёзишга киришишдан олдин ифодаланган. Улуғ адиб «Хамса»нинг охириги дostonини ёзишга киришишдан олдин муғаннийга мурожаат қилди ва ундан илҳомини жўштириш ва янги бадий туйғуларни уйғотишга ёрдам сўрайди. Бу билан Навоий мусиқанинг инсонга бўлган таъсири қанчалик кучлилигини жуда яхши тушунганлигининг гувоҳи бўламыз.

Ўша даврда ҳар бир адиб мусиқа билан шуғулланиши, бирор мусиқа асбобини чалишни билиши, мусиқа ҳақида рисола ёзиши лозим эди. Навоий «Мажолисун-нафоис»да кўпгина адибларга баҳо берар экан, уларнинг кўпчилигида манна шу хусусиятнинг борлигини айтади.

Шоир «Маҳбуб-ул-қулуб»да мусиқанинг жозибали, сеҳрли товуши ҳақида фикр юритиб, унинг кайфиятини кўтаришида нечоғлик таъсир этиши, кундалик ҳаётда зарур эканлигини таъкидлаганини кўрамыз: «Хушхон муғаннийдин дард аҳлининг ўти тездур, агар малоҳати бўлса ҳол аҳлига рустоҳездур. Ҳар муғаннийки, дардмандонароқ нағма чекар, анинг захмаси юракка корсарроқ тегар». /173, 236./

Навоийнингбу сўздан кўриниб турибдики, у ёқимли куй ва хушовоз хонандани ёқламоқда. Демак, фақат самимият, юксак нафосат билан яратилган куйгина киши руҳининг озиги бўла олади.

Навоий ҳамиша ҳаётини санъат тарафдори бўлган ва анашу санъат вакиллари кўллаб-қувватлаган. У фикрини баён қилиб, қўшиқ халққа хизмат қилиши керак дейди. Навоий мусиқа ва унинг ҳаётдаги зарурияти ва моҳиятини тушинтириш билан чекланиб қолмасдан, адабий асарларни кенг оммага тушинарли қилиб етказишни талаб қилганидек, мусиқага ҳам пухта сермазмун асарлар яратиш тарафдори бўлган.

Улуғ адиб «Хамсатул-мутахаййирин»да шундай юксак талабларга жавоб бера оладиган мусиқий рисоалар битилишини замонасининг кўзга кўринган мусиқа билимдонлари Мир Мурғоз, Хожа Шаҳобиддин, Абдулла Марворид, Қулмуҳаммад Удий ва бошқаларга топширганини ёзади. Лекин, бу олимларнинг рисоалари Навоийни қониқтирмайди. Оқибатда, у ҳар томонлама етук мусиқа рисоласини битишни устози Абдурахмон Жомийдан илтимос қилади. Рисола тугаллангач Навоий уни кўриб, беҳад хурсанд бўлади ва устозининг бу улкан ишидан қувониб, «бу фанда андоқ мунаккаҳ ва муфид рисола йўқтур» дейди. /173, 256./

Алишер Навоий юқорида номлари зикр этилган созандалар, мусиқашунослардан ташқарии кўллаб мусиқа аҳлига баҳо беради. Анашулардан бири баркамол олим, мусиқашунос, хонанда, ўз даврининг етук пахлавони Пахлавон Маҳмуддир. Навоий унга атаб «Ҳолати Пахлавон Муҳаммад» номли асар ёзади. У ўз асарида Пахлавон Маҳмуднинг классик мусиқачиликнинг нақш, сўфия, амал, жир, чорзарб мақомларини замонасининг хушхонлардан ҳам яхши куйлаганлигини ва мусиқий рисоалар ҳам ёзганлини айтади. Навоий Пахлавон Маҳмуднинг «чоргоҳ» амалда куйлашини мактаб «Хуросон мулкида, балки Самарқанд ва Ироқ ҳамул ишни билмас кўянда йўқтур» дейди. Алишер Навоий оддий, меҳнаткаш орасидан чиққан, мусиқашунос Соҳиб Балхий ҳақида ҳам маълумот бериб, ўша давр созанда ва мусиқашуноси Жўги Мирзо мажлисида, ўзининг «чоргоҳ»ини шундай моҳирлик билан ижро етганки, бу ўтирганларда жуда катта

таассурот қолдирганлиги ҳақида ҳам маълумот беради. Алишер Навоий ўзининг асарларида ўша давр мусиқа ва мусиқашунослариға улкан ҳисса қўшган кўплаб санъаткорларнинг номини келтириб, уларни тарих саҳифаларида абадий қолдирди. Булар даврнинг йирик мусиқашуноси, уд ва ғижжак чалишда моҳир, мусиқа рисола муаллифи Қулмуҳаммад Удий, “Аслул-васл” мусиқа рисоласининг автори бу Алишоҳ, Навоийнинг тоғаси, адиб, мусиқа билимдони, “Ғарибий” таҳаллуси билан шеърлар ёзган Муҳаммад Али, адабий ёнғинлар, базмлар, санъат даврларининг “гули сари сабот”лари, ҳофизлар: Басир, Мирвафо, Ҳасанали, Маҳмуд Айший, Ҳасан Нойи, Аҳмад Ғижжакий, Али Танбурий, Ҳожи Кахатий Нойи ва бошқалар.

Навоий мусиқаға юксак эътибор билан қарар экан, унинг ривожига арзугилик ҳисса қўшди. У замондоши ва устози, файласуф ва шоир, ўз мусиқий рисоласи билан Навоийнинг юксак баҳосига сазовор бўлган Абдурахмон Жомий “Рисолаи дар илми мусиқа” /Мусиқа илми ҳақида трактат./ номли мусиқий рисоласида мусиқий ритм, композиция, лад нисбатлари масалаларини кўриб чиқди. Жомийнинг “Мусиқий илми ҳақида трактат” номли рисоласи назарий аҳамиятга эга бўлиб, мусиқа санъатининг муҳим муаммоларини илмий асослашга ҳаракат қилган.

ХҮІ асрдаги ўзаро урушлар Ўрта Осиё халқларини пароканда қилди. Кўплаб шаҳар ва қишлоқлар вайронаға айланди. ХҮІ аср бошида Шайбонийхон ҳокимиятни ўз қўлиға олди. ХҮІІ-ХҮІІІ асрларға келиб эса, Туркистон ҳудудида Бухоро, Хива ва Қўқон хонликлари ташкил топди. Бу жараён ўзбек халқининг мусиқа маданиятиға ҳам таъсир қилиб, шоир ва мусиқачилар Бухородаги Шайбонийхон саройиға, бир қисми эса Хоразмға кўчди.

ХҮІІ аср мусиқачиси ва назариётчиси бўлган Дарвешали Чангийнинг “Рисолаи мусиқий” асари яратилди. Бу рисола фақатгина мусиқа назариясиға бағишланмасдан, ўша давр мусиқа аҳлининг фаолияти ҳақида муҳим маълумотларни ҳам беради. Булардан мавлоно Мир /урунинг; ажойиб мусиқачи, мусиқа, мусиқавий ўлчов ва даврлар ҳақидаги рисоланинг ангори Мавлоно Нажмиддин Кавкабий Бухорий, Мавлоно Ҳасан Кавкабий; мусиқа назарияси билимдони Саид Аҳмад бин Меҳайри Мироқийларнинг ижодлари талқини ғоят пухта.

СЕКЦІЯ: ПЕДАГОГІКА

Алевтина Антонова
(Бахмут, Україна)

РОЛЬ ЕСТЕТИЧНОГО ВИХОВАННЯ У ПІДВИЩЕННІ РІВНЯ КУЛЬТУРИ ОСОБИСТОСТІ

Естетичне виховання - це цілеспрямований процес формування в особистості здатності сприймати, відчувати, оцінювати естетичні явища в житті, природі, мистецтві, посилено створювати прекрасне, жити і творити «за законами краси».

Специфіка естетичного виховання полягає в тому, що воно, насамперед, спрямоване на розвиток та збагачення емоційно-чуттєвої сфери особистості.

Естетична вихованість людини немислима без розвиненого художнього смаку, здатності відчуття і оцінки досконалості або недосконалості, єдності чи протилежності змісту і форми в мистецтві і житті. Важливою ознакою естетичної вихованості є сформоване вміння милуватися красою, досконалими явищами в мистецтві і житті.

Естетична вихованість характеризується здатністю до глибокого переживання естетичних почуттів. Виникнення у особистості піднесених переживань і духовної насолоди при зустрічі з прекрасним; почуття відрази від зіткнення з потворним; почуття гумору, іронії, сарказму від спілкування з комічним; почуттів гніву, страху, жаху, жалю, породжуваних трагічним, все це ознаки її справжньої естетичної розвиненості і вихованості.

Духовний розвиток суспільства та особистості надзвичайно багатогранний. У процесі удосконалення нашого суспільства естетичний розвиток ще більше одухотворить працю, піднесе людину, прикрасить її побут. Такий підхід робить актуальним вивчення естетичної культури як явища, яке в сучасному суспільстві набуває загального характеру.

Естетична культура є складовою частиною культури, як «сукупність естетичних цінностей, способів їх створення та споживання». Естетична культура людини - це в першу чергу культура чуттєвого освоєння світу. Завдання естетичного виховання особистості можуть бути успішно вирішені лише в разі їх тісного зв'язку з практичними завданнями, що висуваються самим життям, на основі вдосконалення всіх сфер суспільного життя. Ефективність в роботі з естетичного виховання залежить від її систематичності, цілеспрямованого естетичного впливу на особистість у сім'ї, дошкільних установах, школі, вузі, на виробництві.

Чимала роль у цьому процесі належить мистецтву, яке в синтезованому вигляді відображає чуттєві уявлення людини про навколишній світ. Моделюючи світ, воно дає можливість виявити різні співвідношення і взаємозв'язки цього світу, що стимулює творчі здібності особистості. Чуттєва природа мистецтва посилює світоглядний вплив на особистість.

Естетичний розвиток є суттєвою стороною всебічного та гармонійного зростання особистості.

Рівень естетичної культури особистості - складне структурне утворення, що включає ряд взаємопов'язаних між собою елементів. У нього входить як теоретичне освоєння естетики, історії та теорії різних видів мистецтва, так і, головним чином, практичне знайомство з багатьма класичними та сучасними художніми творами, тобто весь запас знань, сприйнятий особистістю протягом життя, а також закріплення у пам'яті художньої інформації.

Першим елементом рівню культури особистості є практичні знання творів мистецтва, що ми найчастіше й називаємо художньою ерудицією людини. Але одних знань недостатньо, щоб бути високорозвинутою в естетичному відношенні особистістю. Естетичне відображення дійсності - це оціночний вид пізнання. Для характеристики рівня естетичної культури індивіда не байдуже, що він насправді і в мистецтві оцінює як прекрасне або як потворне, над чим сміється, а від чого приходить у захоплення.

Отже, другим важливим елементом рівня культури особистості буде рівень її естетичних і художніх оціночних уявлень. Здатність до естетичного сприймання явищ природи з'явилася набагато пізніше, ніж естетична оцінка виробів людських рук і плодів людської праці. Це результат досить складного і тривалого розвитку почуттів. Багато жанрів класичного і сучасного мистецтва, окремі твори його вимагають серйозної підготовки і достатнього рівня культури для їх глибокого освоєння. Ця більшість творів симфонічної, інструментальної та оперної музики, філософський і психологічний романи, трагедії, епоси, складні метафоричні образи сучасного віршування, символічна мова класичного танцю та багато іншого. Достатня для сучасної людини культура художнього сприйняття досягається лише в результаті цілеспрямованого естетичного виховання і в школі, і в музеї, і в лекторіях і особливо за допомогою сучасних засобів масової інформації та пропаганди, а також у результаті тривалого процесу самоосвіти і самовиховання.

У цілому розвиненість здатності до естетичного і художнього сприйняття дійсності і мистецтва є фундаментом і первинний показник рівня естетичних і художніх оціночних уявлень особистості.

Накопичення естетичних і художніх сприйнять породжує естетичний смак як здатність і певний критерій оцінки явищ дійсності і мистецтва. Він - явище більш складне, ніж одичне естетичне сприйняття. Це вже як би узагальнення та інтеграція всього відповідного досвіду людини і елемент не тільки індивідуальної, а й суспільної або групової естетичної свідомості.

Естетичний смак - поняття більш широке, ніж художній смак. Його розвиненість - найважливіший показник естетичної культури особистості, хоча, звичайно, він є категорією класовою і історично-конкретною, бо нерозривно пов'язаний з естетичними ідеалами. Розвиненість такого смаку у сучасної молоді людини позначається вже при розрізненні красивого і прекрасного.

В естетичному смаку багато інтуїтивного. І все ж він є результатом тривалого естетичного розвитку особистості, цілеспрямованих виховних впливів і самовиховання людини.

Проте головним показником рівня оціночних естетичних уявлень особистості залишається характер її естетичних ідеалів.

Естетичний ідеал як найважливіший критерій естетичної оцінки явищ дійсності і мистецтва як би вбирає в себе і інтегрує мільйони сприйнять і смаків людей, що належать до одного класу або соціального прошарку. Це передусім категорія громадського, класової свідомості, хоча він не може існувати поза маси індивідуальних проявів. Виховання справді прогресивних ідеалів є головна мета всього процесу естетичного виховання.

Естетична культура кожного включає не тільки міру освоєння накопичених людством естетичних і художніх цінностей. Важливим показником її є ступінь участі людини в художній творчості. Людина, яка доторкнеться до художньої творчості, починає розуміти мистецтво набагато глибше, тонше і різностороннє. Незмірно зростає її культура художнього сприйняття, самовдосконалюється смак, більш чіткими й усвідомленими стають естетичні ідеали. Отже, безпосереднє зіткнення з художньою творчістю є одним з важливих практичних показників рівня художньої культури особистості. Саме тому важливим завданням громадських організацій є залучення молоді в активні заняття різноманітних творчих колективів.

Наявність і ступінь розвиненості творчих моментів у трудових операціях, навчанні, науковій діяльності, організаторській і пропагандистській роботі з людьми, заняттях спортом є найважливіший показник рівня естетичної культури.

Отже, показниками рівня естетичної культури особистості в розвиненому суспільстві є:

- 1) рівень естетичних і художніх знань;
- 2) ступінь розвиненості і характер її естетичних оціночних уявлень (здатність естетичного і художнього сприйняття, смак, ідеал);
- 3) ступінь залучення до активної художньої творчості;
- 4) наявність і ступінь розвиненості естетичних аспектів у праці та інших видах практичної діяльності людини.

Всі вони повинні розглядатися в їх комплексній взаємодії. Усі чинники естетичного виховання органічно взаємодіють між собою. Особливо важливим є розвинути прагнення людини до підвищення своєї естетичної та художньої культури, стимулювати її потребу в безперервному глибокому та різнобічному самовихованні. Рівень культури залежить від ступеня естетичної активності самої особистості, а всі фактори спрямовані саме на те, щоб її розвивати й стимулювати.

Література:

1. Лармин О.В. Мистецтво і молодь: Естетичні нариси. - М.: Мол. гвардія, 1980. - 191 с.
2. Левчук Л.Т. та ін. Естетика: Підручник / Л.Т. Левчук, Д.Ю. Кучерюк, В.І. Панченко; за заг. ред. Л.Т. Левчук. - К.: Вища школа, 1997. - 399 с.
3. Липський В.М. Естетична культура і особистість. - М.: Знання, 1987. - 128 с.
4. Естетика: Словник / За заг. ред. А.А. Беляєва та ін - М.: Політвидав, 1989. - 447 с.
5. Естетичне виховання у вищих навчальних закладах / Авт. кол.: І.А. Зязюн та ін.; Редкол.: В.Ф. Передерій (відп. ред.), В.О. Кудін ... І.А. Зязюн та ін. - К.: Вища шк., 1976. - 207 с.
6. Бутенко В. Г. Культурологічні аспекти формування естетичної свідомості учнівської і студентської молоді / В. Г. Бутенко. // Зб. наук. пр. Пед. науки. - Херсон: Вид-во ХДУ, 2003. - Вип. 34. - С. 17-20.

Регина Ахтаржанова, Вера Омарова
(Павлодар, Казахстан)

СУЩНОСТЬ И ВИДЫ НАСИЛИЯ СРЕДИ ПОДРОСТКОВ

Повышенный интерес к социальной проблеме подросткового насилия связан с тем, что на современном этапе мы все чаще сталкиваемся с проявлением жестокости и агрессивности в отношениях между взрослыми и детьми, между самими подростками. В последние годы увеличивается уровень подростковой преступности; особую тревогу вызывают прогрессирующая отчужденность, повышенная тревожность, духовная дезориентированность детей и подростков, возрастание их жестокости, агрессивности, потенциальной конфликтности.

Самый уязвимый возраст – подростковый, когда при отсутствии значительного жизненного опыта личность должна решать самые различные задачи: освобождения от опеки взрослых, взаимоотношения с лицами другого пола, сверстниками, самоопределение в будущей профессии [1, с. 96].

Поняття «наси́лие» в научному світі трактується не однозначно. Психологи визначають його як вплив (фізический або психический) з метою досягнення яких-небудь цілей. Відокремлені вчені розуміють насиліє як «всілякі акти, обмежуючі особисту свободу людини, які викликають у неї фізический або психический ушкодження і, крім того, порушують суспільні норми» [2].

А. А. Гусейнов описує насиліє як зовнішнє, силове вплив на людину або групу людей, «примусження, ушкодження життя і власності, які здійснюються проти волі тих, проти кого вони направлені» [3, с. 5].

За думкою Ю. М. Антоняна: «Насиліє є неминувим і вічним супутником людськості, без якого воно не в змозозі вирішити свої проблеми, побачити своє майбутнє, встановити порядок між людьми, покарати винуватих і захистити невинних. Насиліє є спосіб існування живих організмів і незмінно означає руйнування чогось, нанесення ушкодження комусь заради того» [4, с. 157].

Згідно сучасного тлумачного словника російської мови Т.Ф. Єфремової: насиліє – це: 1) застосування фізическої сили до комусь; 2) а) застосування сили для досягнення чогось, примусительне вплив на когось, щось; б) принищення; незаконність, зловживання владою [5].

Формулюючи кримінально-правове визначення насилія, Р.Д. Шарипов вказує, що під ним розуміється «кримінальне посягання на особисту безпеку людини в формі умисельного неправомірного причинення фізического або психического шкоди потерпілому проти (проти або крім) його волі шляхом енергетического (фізического) або інформаційного (психического) впливу на організм (органи, ткани, фізіологічні функції, психіку) людини» [6, с. 9].

Таким чином, насиліє – це реальне або виражене в формі загрози намірене застосування фізическої сили або влади проти особи, спричиняє або призводить до болю, увечья, смерті, психологічної травми, порушенню розвитку.

Схильність підлітка до насилія, до агресії – це своєрідний сигнал SOS, крик про допомогу, увазі до свого внутрішнього світу, в якому накопилось занадто багато руйнівних емоцій, з якими самостійно підліток впоратися не в силах.

Виділяють чотири основні види насилія: фізическе, психологічне (емоційне), сексуальне, економічне [7, с. 14].

Фізическе насиліє – дії з застосуванням фізическої сили проти дитини іншою дитиною або дорослим, які призводять до фізического шкоди або травми, або мають потенціал причинення шкоди здоров'ю дитини, її тривалості життя, розвитку або ушкодженню гідності (удари, биття, толчки, поштовхи, задушення, дергання за волосся, тряску і напад на предмет або зброєю) [7, с. 14].

Дитина, що переживає фізическе насиліє, спостерігаючи за поведінкою агресивного ровесника, виробляє агресивну модель поведінки або сприяє формуванню низької або нестабільної самооцінки, яка при найменшій невдачі ще більше погіршується.

Психологічне (емоційне) насиліє – постійне або періодичне словесне принищення дитини, загрози з боку батьків, опікунів, вчителів, вихователів, ровесників, пониження її людськості, звинувачення її в тому, в чому вона не винувата, демонстрація неприязні, ворожості і ворожості підлітка.

Цей тип насилія найбільш поширений, присутствує практично в усіх випадках насилія і є значно руйнівнішим, сильніше травмує психіку [8].

Одними з форм психологічного насилія є «моббінг», «буллінг», «хейзінг» і «кібербуллінг».

Моббінг (англ. mob – група) – це форма психологічного насилія в формі масової травлі людини в групі. Наприклад, моббінг проти «новачка» (жартів над фізическими недоліками, ізоляція, відхилення, подразнення, толкання, висміювання одягу і т.д.).

Буллінг (англ. bullying, від bully – хуліган, драчун, задира, грубиян, насильник) – це систематичне, регулярно повторюване насиліє, травля з боку одного школяра або групи школярів в стосунку до окремого школяра, який не може себе захистити.

За суттю моббінг і буллінг схожі поняття – це травля. В той же час буллінг відрізняється від моббінга тим, що в ролі переслідувача виступає не весь клас, а конкретний учень або група учнів, які мають авторитет [9, с. 49-50].

Хейзінг (англ. hazing) – неформальні ритуальні насильственні обряди, виконуваних при входженні в певну групу, і для подальшого підтримання ієрархії в цій групі. В більшій ступені хейзінг характерен для закритих (військованих, спортивних, інтернатних, і др.) закладів.

Кібербуллінг – ще одна різновидність психологічного насилія, яка передбачає використання Інтернету і інших сучасних технологій для переслідування, загроз, психологічного тиску. Прикладами кібербуллинга можуть бути: показ або відправлення на електронну пошту жертви грубих, принищувальних текстових повідомлень; розміщення особистої інформації, фото і відео, направлених на причинення шкоди або смутення іншої дитини; ведення блогів або форумів в соціальних мережах, метою яких є дискредитація жертви, причинення їй психических страдань [9, с. 49-50].

Сексуальное насилие – вид домогательства, использование ребенка взрослым или другим ребенком для удовлетворения сексуальных потребностей или получения выгоды.

У подростков негативные последствия сексуального насилия могут быть весьма разнообразными и по глубине, и по клиническим проявлениям – от лёгких кратковременных психоэмоциональных сдвигов до посттравматических стрессовых расстройств с аутоагрессивными тенденциями и формированием патологии личности. Одни из них возникают непосредственно после совершенного сексуального посягательства, другие становятся явными по мере его развития, а третьи проявляются через много лет, когда ребенок вырастает и начинает осознавать суть перенесенного им насилия [10].

Дети, пережившие любой вид насилия, испытывают трудности социализации: у них нарушены связи со взрослыми, нет соответствующих навыков общения со сверстниками, они не обладают достаточным уровнем знаний и эрудицией, чтобы завоевать авторитет в школе и др. Решение своих проблем дети – жертвы насилия – часто находят в криминальной, асоциальной среде, что нередко сопряжено с формированием пристрастия к алкоголю, наркотикам, они начинают воровать и совершать другие уголовно наказуемые действия:

Любой вид насилия формирует у детей и у подростков такие личностные и поведенческие особенности, которые делают их малопривлекательными и даже опасными для общества.

Общественные потери в результате насилия над детьми и среди детей – это, прежде всего потеря человеческих жизней в результате убийств детей и подростков или их самоубийств, а также потеря производительных членов общества вследствие нарушений психического и физического здоровья, низкого образовательного и профессионального уровня, криминального поведения жертв насилия. Это потеря в их лице родителей, способных воспитать здоровых в физическом и нравственном отношении детей. Наконец, это воспроизводство жестокости в обществе, поскольку бывшие жертвы сами часто становятся насильниками [11, с. 36].

Экономическое насилие предполагает вымогательство, хищение или порча имущества ребенка. Чаще всего предметом вымогательства становятся деньги, тем не менее, вымогаться могут так же завтраки или обеды, одежда, сотовые телефоны, планшеты и т.д. Подростка могут принудить к совершению хищения чужого имущества. Такая тактика используется исключительно для возложения вины на жертву [12].

Мотивацией к насилию среди подростков могут выступать зависть, месть, чувство неприязни, восстановление справедливости, борьба за власть, подчинение лидеру, самоутверждение.

Все перечисленные четыре вида насилия не существуют по отдельности. Они взаимосвязаны, так как при физическом, сексуальном и экономическом насилии ребенок испытывает и психологический дискомфорт. Так как ребенок большую часть своей жизни проводит в образовательном учреждении, следовательно, с проявлениями этих видов насилия он сталкивается именно там.

К школьному насилию можно отнести и ещё один вид насилия, о котором стараются не говорить. Дискриминация – намеренное ограничение или лишение прав, преимуществ каких-либо лиц.

Дискриминации подвергаются дети из малообеспеченных семей (бедно одетые), по национальному и гендерному признаку, различные вероисповедания, дети-инвалиды, дети-сироты и т.д. В городских школах можно встретить дискриминацию детей, переехавших из сельской местности и прибывших из других школ.

Среди причин, которые способствуют проявлению насильственных действий в школе, называют: неблагоприятный социально-психологический климат, некорректное поведение педагога, отсутствие должного контроля со стороны учителей, их нежелание справляться с отдельными проявлениями насилия и неумение оказывать адекватную и своевременную помощь участникам насилия, равнодушие к происходящему со стороны обучающихся и их родителей и др.

Непринятие со стороны администрации, педагогического коллектива школы адекватных мер к участникам насильственных действий, замалчивание их, усиливают у обидчиков чувство безнаказанности, а у пострадавших – чувство безысходности.

Таким образом, подросткам, склонным к проявлению насилия, необходима помощь и поддержка социального педагога. Именно он должен стать связующим звеном между агрессивным ребенком, школой, семьей и другими социальными институтами общества для создания благоприятных условий процесса социализации ребенка.

Литература:

1. Мудрик А.В. Социальная педагогика: учебник для студ. учреждений высш. проф. образования / А.В. Мудрик. — 8-е изд., испр. и доп. — М.: Издательский центр «Академия», 2013. — 240 с.
2. Псторг Д. Насилие и агрессия как общественные явления, возникающие в школьной среде. // Ярославский педагогический вестник – №4, Изд-во: ЯГПУ им. К.Д. Ушинского, 2006. —141-149 с.
3. Гусейнов А. А. Понятие насилия и ненасилия // Вопросы философии, под руководством Президиума Российской академии наук. – М., – № 4. – 1994. –38 с.
4. Антонян Ю.М. Насилие. Человек. Общество. – М.: ВНИИ МВД России, 2010. –157-158 с.
5. Ефремова Т.Ф. Современный толковый словарь русского языка. Место издания: – АСТ, Астрель, Харвест, Lingua. – 2005. – 223 с.

6. Шарапов Р.Д. Насилие в уголовном праве: понятие, квалификация, совершенствование механизма уголовно-правового предупреждения: автореф. дис. д-ра. юрид. наук. – Екатеринбург, 2006. – 9 с.
7. Оценка насилия в отношении детей в школах Казахстана / Отчет Др. Робин, Н. Хаарп – консультант ЮНИСЕФ. – Астана, 2013. – 245 с.
8. Сафонова Т.Я., Цымбал Е.И. Жестокое обращение с детьми и его последствия // Жестокое обращение с детьми: сущность, причины, социально-правовая защита. – М.: ТЦ «Сфера», 1993. – 268 с.
9. Школа без насилия. Методическое пособие / Под ред. Н.Ю. Синягиной, Т.Ю. Райфшнайдер. — М.: АНО «ЦНПРО», 2015. — 150
10. Морозова Н.Б. Психические расстройства у несовершеннолетних – жертв сексуального насилия (клиника, возрастные особенности, судебно-психиатрическое значение): Автореф. дис. д-ра. мед. наук. – М., 1999. – 140 с.
11. Малкина-Пых И.Г. Психология поведения жертвы. Справочник практического психолога. – М.: Изд-во Экс-мо, 2006. — 1008 с.
12. Иванченко Р.Б., Соловьёв В.С. Современные подходы к определению и классификации школьного насилия. // Вестник Воронежского института. – № 3, – 2014. – 75 с.

Лариса Журавлёва, Наталия Лопина
(Харьков, Украина)

СОЗДАНИЕ ЭФФЕКТИВНЫХ ЭЛЕКТРОННЫХ КУРСОВ В СФЕРЕ МЕДИЦИНСКОГО ОБРАЗОВАНИЯ ДЛЯ ПОДДЕРЖАНИЯ ДОДИПЛОМНОГО И ПОСЛЕДИПЛОМНОГО ЭТАПОВ ОБУЧЕНИЯ

Современная медицинское образование характеризуется своей непрерывностью, динамичностью, что требует от врача постоянного повышения своей квалификации для сохранения его конкурентоспособности и может реализоваться во многом благодаря инновационным веб-технологиям, в том числе созданию эффективных электронных курсов [5, с. 534]. Внедрение в образовательный процесс информационно-образовательных технологий способствует непрерывному повышению квалификации врача фактически на рабочем месте, без отрыва от основной деятельности, составляет основу проблемной, практически-ориентированной додипломной и последипломной подготовки, направленной на улучшение теоретических и практических навыков, способствует углублению знаний по выбранной специальности. Однако существующая модель медицинского образования не способна обеспечить непрерывность процесса подготовки специалистов в быстро изменяющихся условиях профессиональной деятельности, постоянном обновлении мирового опыта по тем и иным проблемным вопросам медицины [6, с. 111]. Использование клиническими кафедрами высших медицинских образовательных учреждений информационно-образовательных технологий и создание открытых электронных онлайн-курсов для поддержания, как очной формы обучения, так и последипломного этапа обучения открывает новые возможности для непрерывного обучения специалистов и их переподготовки, делая обучение более доступным, лично-ориентированным, высокоспециализированным [1, с. 268, 2, с. 160].

Коллективом кафедры внутренней медицины № 3 Харьковского национального медицинского университета (ХНМУ) для внедрения в образовательный процесс современных информационно-образовательных технологий и создания открытых электронных он-лайн курсов для студентов, интернов, клинических ординаторов, магистрантов, аспирантов, а также практикующих врачей, был разработан интернет-сайт (<http://vnmed3.kharkiv.ua>).

Согласно современной концепции информатизации образования качество обучения характеризуется показателями качества содержания образования, технологий обучения, результатов образования. Внедрение в учебный процесс открытых электронных он-лайн курсов обеспечивает повышение эффективности и качества образования и имеет ряд преимуществ, среди которых [3, с. 118, 4, с. 132]:

- широкое взаимодействие со всеми участниками учебного процесса;
- гибкость (занятия в удобное время, в удобном месте и в удобном темпе) - возможность выбора собственных темпов обучения, отсутствие территориальных ограничений для обучения (электронные курсы и тесты на базе веб-технологий можно изучать в любом месте, где есть доступ к сети Интернет);
- модульность обучения, где каждый отдельный курс создаёт целостное представление об определённой области знаний;
- технологичность (разнообразие педагогических технологий, использование различных методов, форм и средств взаимодействия в процессе самостоятельного, но контролируемого освоения знаний, умений и навыков);
- лично-ориентированный подход в обучении
- параллельность (может проводиться при совмещении основной профессиональной деятельности с учёбой, т.е. «без отрыва от производства»);
- массовость (количество учащихся в виртуальной среде не ограничено);
- адаптивность (отображение всех тенденций образования и информационного общества);

• изменения в системе «преподаватель - ученик» (расширение и обновление роли преподавателя, который должен координировать познавательный процесс, постоянно совершенствовать курсы, повышать творческую активность и квалификацию в соответствии с нововведениями и инновациями; основная его функция - координирование учебного процесса, консультирование; требований к ученику, изменение роли ученика, осуществления им активного и самостоятельного поиска информации);

По нашему мнению современные инструменты для организации образовательного процесса для создания эффективных электронных курсов в сфере медицинского образования как додипломного, так и последипломного этапов обучения должны отвечать следующим требованиям:

1. Построение образовательных материалов на основе PowerPoint-презентаций (удобно, практично, широко доступно для преподавателей разных возрастных групп);
2. Удобный интерфейс и навигация программы для создания электронных курсов;
3. Наглядность – иллюстративность (включение в презентации медиафайлов - графика, видео, аудио);
4. Инструмент создания тестов (учебно-тренировочные, экзаменационные режимы, рассылка результатов тестирования на сервер и на e-mail учащегося, при необходимости с подробной детализацией результатов тестирования);
5. Кроссбраузерность, интеграция с мобильными устройствами – возможность конвертации презентаций во Flash и HTML5 (повышение мобильности и доступности обучения);
6. Интеграция с каналом YouTube - конвертация в видео (расширение целевой аудитории);
7. Возможность записи экрана;
8. Постоянное развитие и обновление инструмента для создания образовательных материалов;
9. Техническая поддержка, информационный блог - мощная база знаний по инструменту создания электронных курсов (новости, статьи, инструкции, примеры, взаимодействие всех пользователей и обмен опытом);
10. Платформа системы дистанционного образования (СДО), возможность интеграции разработанных образовательных материалов, электронных курсов с СДО, например Moodle.

Разработка и внедрение электронных он-лайн курсов в образовательную систему классического медицинского образования предоставляет широкие возможности для решения задачи активизации учебно-познавательной деятельности учащихся в условиях, когда самообразование необходимо в течение всей жизни. Внедрение электронных он-лайн курсов в традиционную систему университетского образования сопровождается развитием активной познавательной деятельности учащихся, повышением самостоятельности в обучении, ответственности за результаты своей учебной деятельности.

Литература:

1. Журавльова Л. В. Значення освітнього веб-квесту як важливої складової практично-орієнтованої безперервної післядипломної підготовки лікарів / Л. В. Журавльова, Н. А. Лопіна // Актуальні питання якості медичної освіти (з дистанційним під'єднанням ВМ(Ф)НЗ України за допомогою відеоконференц-зв'язку): матеріали XIII Всеукраїнської науково-практичної конференції з міжнародною участю, Тернопіль, 12–13 трав. 2016 р.: у 2 т. / Тернопільський державний медичний університет ім. І. Я. Горбачевського. – Тернопіль: ТДМУ, 2016. – Т. 2. – С. 268–269.
2. Журавлева Л. В. Информационный контент медицинского образовательного веб-квеста / Л. В. Журавлева, Н. А. Лопина // Современные Web-технологии образовательного назначения: перспективы и направления развития: сборник статей участников Международной научно-практической конференции, 13–15 мая 2016 г. / под общ. ред.: С. В. Мироновой, С. В. Напалкова; Арзамасский филиал ННГУ. – Арзамас: Арзамасский филиал ННГУ, 2016. – С. 160–164.
3. Кухаренко В.М. Розвиток дистанційного навчання на сучасному етапі. - Науковий вістник Національної академії статистики, обліку та аудиту. Зб. наук. праць – №2. – 2012. – с. 117 –121.
4. Кухаренко В.Н. Практикум дистанционного обучения / 2-е издание, под редакцией проф. Кухаренко В.Н. – К. – Милленниум. –2003. –196 с.
5. Муравьев К.А., Ходжаян А.Б., Рой С.В. Симуляционное обучение в медицинском образовании – переломный момент / К.А. Муравьев, А.Б. Ходжаян, С.В. Рой // Фундаментальные исследования. – 2011. – № 10-3. – С. 534-537.
6. Основні засади розвитку вищої освіти України в контексті Болонського процесу: документи і матеріали. Травень – грудень 2004 р. – Частина 2 / під ред. М.Ф. Степко, Я. Я. Болюбаш та ін – Тернопіль: Вид-во ТНПУ ім. В. Гнатюка, 2004.– 202 с.
7. Смирнов С. Д. Педагогика и психология высшего образования: от деятельности к личности: учеб. пособие / С. Д. Смирнов. – 3-е изд., стер. – М.: Издат. центр «Академия», 2007. – 400 с.

Научный руководитель:

доктор медицинских наук, Журавлёва Лариса Владимировна.

МІСЦЕ ФІЛОСОФІЇ ПРОЦЕСІФОРМУВАННЯ СВІТОГЛЯДУ МАЙБУТНІХ ОФІЦЕРІВ МОРСЬКОГО ФЛОТУ

Галузь морського судноплавства завжди вирізнялася не тільки складністю професійної діяльності, але й неабияким рівнем психічних та емоційних витрат. Безумовно, сукупність усіх складових професійної підготовки майбутнього морського офіцера формує значно більші вимоги до його світоглядної культури, адже він має нести відповідальність за свій світоглядний вибір, так як презентує свою батьківщину на світовому ринку праці та завжди спілкується з представниками різних національностей. Таким чином, проблема формування світогляду майбутніх морських фахівців є актуальною проблемою сучасної морської освіти. У науковій літературі є багато досліджень присвячених проблемам світогляду як такого, визначення його особливостей у тій чи іншій сфері професійної діяльності (зокрема, педагогічній, військовій, екологічній тощо), але морський спеціаліст залишається поза межами таких розвідок, тому є нагальна потреба у її дослідженні, особливо враховуючи той факт, що сучасна Україна є одним із лідерів постачання морських спеціалістів на світовий ринок праці. Саме, філософія створює можливості, якщо не повністю сформувані, то хоча б надати творчий поштовх до формування глобального світогляду майбутнього фахівця морської галузі.

Загальновизнаним є визначення світогляду як системи чи сукупності уявлень та знань про світ і людину, про місце людини у світі. Через світогляд людина усвідомлює себе не через своє відношення до окремих предметів і людей, а через узагальнене, інтегроване відношення до світу як цілого, частиною якого є і вона сама. Через світогляд людини відбиваються не просто її окремі властивості, а те головне в ній, що прийнято називати суттю, що залишається найбільш постійним і незмінним, впродовж усього її життя проявляючись в думках і діях.

У реальності світогляд формується у свідомості конкретних людей. Він використовується як окремою людиною, так малими та великими соціальними групами в якості загальних життєвих переконань. Світогляд є інтегральною освітою, в якій принципово важливим є зв'язок її компонентів. До складу світогляду входять узагальнені знання, певні системи цінностей, принципи, переконання, ідеї. Мірилом світоглядної зрілості людини є її вчинки; орієнтирами при виборі способів поведінки служать переконання, тобто погляди, що активно сприймаються людьми, особливо стійкі психологічні установки людини тощо.

Світогляд кожної окремої людини є поліфонічним, тож світогляд морського офіцера не є винятком, особливо у сучасному полі світоглядного та ідеологічного плюралізму. Кожна нація має свій своєрідний комплекс цінностей, традицій, звичок тощо, тож їх засвоєння будь-якою особистістю сприяє її ефективній соціалізації та у подальшому позиціонуванню себе не тільки у сім'ї, але і в професійній групі і взагалі у суспільстві. Каган М. С. взагалі вважає, що саме ціннісні орієнтації, визначають основу світогляду і формуються лише у процесі життя, їх реалізатором виступають цінності тієї соціальної спільноти, до якої належить індивід [1, с. 206], а В. Франкл зазначає, що джерелом цінностей є «світ десяти тисяч унікальних ситуацій» [3, с. 10]. Таким чином, є такі фундаментальні цінності, суть яких є визначальною, зокрема: працелюбність, терпимість, доброта, людяність тощо. Саме філософія покликана визначити роль цих цінностей для суспільства та кожної окремої людини, надати певні світоглядні орієнтири у зазначених питаннях тощо. Саме цінності визначають особистісне та соціально-культурне значення певних об'єктів, явищ тощо. Ціннісне ставлення майбутнього спеціаліста морської галузі до світу, себе та свого місця у світі вибудовує і певну систему цінностей, яку очолюють абсолютні цінності, зокрема, людське життя. Така система забезпечує формування суті свідомості, що обумовлює стійкість, стабільність і послідовність поведінки та діяльності майбутнього фахівця морського та річкового транспорту.

Особливе значення мають предметні цінності, що включають безліч явищ та предметів майбутньої професії, природних явищ, соціальних стосунків, які обумовлюються з позицій етики. Тож чи не визначальним, у зазначеному процесі, є суб'єктивні цінності курсанта. Саме завдяки їм відбувається оцінювання усього, що відбувається у власному житті, діяльності та об'єктивному світі.

Формування світогляду майбутнього морського офіцера відбувається через його соціалізацію, тож сутність філософської освіти полягає не стільки в інформаційності, скільки як умова формування моральних візирів та моральності взагалі. Завдання філософії полягає саме в тому аби допомогти людині зорієнтуватися у сучасному поліфонічному світі, адже, як зазначав М. де Монтень, що для людини, яка не пізнала, що таке добро, всі інші науки є марними [2].

Тож, філософія займає пріоритетне місце у процесі формування світоглядних орієнтирів майбутніх спеціалістів будь-якої професійної сфери і морський офіцер не є виключенням. Людське буття значною мірою є парадоксальним: людина переживає буття, перебуває у діалозі зі світом, сягає граничних меж Всесвіту, але вона не може досягнути найголовнішого: хто вона? навіщо існує? куди прямує? Такі питання є одвічними, тому саме філософія є тією формою свідомого вирішення цих питань людського світоорієнтування, самоусвідомлення та самоствердження. Отже, філософія була і залишається інтелектуальною формою відповіді на глибинні занепокоєння та запити людини, а особливо коли вона стоїть перед вибором визначення моральної та соціальної позицій.

Світогляд дає людині цілісну систему цінностей, ідеалів, прийомів, зразків для життя. Він упорядковує навколишній світ, робить його зрозумілим, вказує на найкоротші шляхи досягнення цілей. Навпаки, відсутність цілісного світогляду перетворює життя на хаос, а психіку – в сукупність розрізнених переживань і установок.

Таким чином, головною метою філософії, у процесі підготовки офіцерів морського флоту, є формування глобального світогляду, його вдосконалення, набуття навичок науково-філософського аналізу та духовного самовдосконалення, виховання творчої особистості, яка має високий рівень культури та активної життєвої позиції. Не винятком є і майбутній професіонал річкового та морського транспорту.

Література:

1. Каган М. С. Философская теория ценностей / М. С. Каган; С.-Петербург. гос. ун-т; Акад. гуманитар. наук. – СПб.: Петрополис, 1997. – 280 с.
2. Монтень М. Об искусстве жить достойно / Мишель Монтень // Философские очерки. – Изд. 2-е / [сост. и авт. предисл. А. Гулыга и Л. Пажитнов; худож. Л. Зусман]. – М.: Дет. лит., 1975. – 206 с.
3. Франкл В. М. Человек в поисках смысла / В. М. Франкл. – М.: Прогресс, 1990. – 38 с.

Тиллахон Маманазарова
(Гулистан, Узбекистан)

МЕҲНАТ МАЛАКАЛАРИ ВА КЎНИКМАЛАРИНИ ШАКЛЛАНТИРИШ ҲАМДА УНИ БАХОЛАШНИНГ АҲАМИЯТИ

Ўзбекистон Республикасининг биринчи Президенти И.Каримов ўзининг «Буюк келажакимизнинг ҳуқуқий кафолати» номи рисоласида шундай деб таъкидлаган эдилар: «Тарбиячи-устоз бўлиш учун бошқаларнинг ақл-идрокини ўстириш, маърифат зиёсидан баҳраманд қилиш, ҳақиқий ватанпарвар, ҳақиқий фуқаро этиб етиштириш учун, энг аввало тарбиячининг ўзи ана шундай юксак талабларга жавоб бериш, ана шундай буюк вазифаларга эга бўлиши керак». Бу тариф ўз навбатида ўқитувчиларнинг юксак касбий ва шахсий фазилатлар эгаси бўлишини тақозо этади. Шунинг учун ҳам ўқитувчи олдида қўйилган вазифалар ўта мураккаб, масъулиятли ва айни пайтда шарафлидир.

Меҳнат таълими бўйича Давлат таълим стандартида умумий ўрта таълим мактабларида меҳнат таълими ва касб танлашга йўналтиришнинг таянч мазмуни ҳамда мактабни битирган ўқувчиларнинг меҳнат таълими фанидан тайёргарлик даражасининг меъёрлари ифодаланади. Кадрлар тайёрлаш миллий дастурининг-сифат ва самарадорлик босқичидаги асосий вазифалардан бири умумтаълим ўқув муассасалари учун дастурлари, ўқув-услубий мажмуаларнинг янги замонавий авлодини ишлаб чиқиш ҳамда электрон, виртуал дарслик ва ўқув адабиётларидан самарали фойдаланишдан иборат. Меҳнат йўналишлари учун ёзиладиган ўқув қўлланмалари илмий-назарий ва услубий жиҳатдан мукамал, ўқувчиларнинг ўзлаштириши учун имконият даражасида қулай ва содда бўлмоғи, уларда мавзуларнинг мазмуни ўқувчининг ёш хусусиятларини ҳисобга олган ҳолда ҳамда ДТС асосида ўқув дастурларига мос равишда ёритилмоғи лозим.

Агар умумтаълим мактабларининг меҳнат таълими жараёнида фанларни замонавий педагогик технологиялари асосида амалий ва назарий билимларни биргаликда олиб борилишининг янги усуллари такомиллаштирилса, у ҳолда умумтаълим мактабларининг меҳнат таълими жараёнларида фанларни замонавий педагогик технологиялария асосида амалий ва назарий билимларини биргаликда олиб борилишининг самараси юқори бўлади. Ўқувчиларни тарбиялаш ва уларни бўлажак амалий фаолиятига тайёрлашда меҳнат малакалари ва кўникмалари катта аҳамиятга эгадир. Қўйи синф ўқувчиларига меҳнат таълимини бериш вазифаларидан бири уларда бир қатор меҳнат малакалари ва кўникмаларини шакллантиришдир. Меҳнат малакалари ва кўникмалари фақат меҳнат таълимининг натижаси бўлиб қолмай балки, ўқувчиларни меҳнат фаолиятига, ижтимоий фойдали ишлаб чиқариш меҳнатини бажаришга жалб қилиш шarti ҳамдир.

Кўникма - бу кишининг билим ва элементар тажриба асосида эгаллаган, маълум ҳаракатни онгли бажаришга бўлган қобилиятидир. Масалан: картонни кеса билиш кўникмаси, қайчини тўғри ушлай олиш кўникмаси, қоматни тўғри ушлай билиш кўникмаси, ҳаракатни тўғри йўналтириш кўникмаси, куч ва босим тенглигини сақлай олиш кўникмаси ва ҳақозо. Бу ўринда усталик билан чақон ҳаракат қилиб, маълум иш шартларига риоя қилмаса, демакки кўникма шаклланмаган. Ўқитувчи ўргатаётганини ўзлаштириш - бу ўзгалар тажрибаси натижаларини ўз тажрибаси натижаси билан солиштириш демақдир. Ўзгалар тажрибаси бўлажак иш учун намуна ва йўл-йўриқдир. Ўзи учун янги бўлган ҳаракатни бажаришда ўрганувчи дастлаб кўп ортиқча ҳаракатлар қилади, уларни мослаштира олмайди, ҳаракатларни қовушмай, нўноқлик билан бажаради, тез чарчайди. Мазкур ҳаракат тез-тез, кўп марта такрорланганда ўрганувчи ушбу меҳнат маҳоратини, чақонликни ўрганади.

Малака - фаолиятнинг машқ қилиш жараёнида етилган, автоматлашган компонентдир. Бу тез ва аниқ бажаришни машқ қилиш туфайли таркиб топган элементар автоматлашган кўникмадир. Малака- бу маълум миқдордаги машқ ва усуллар бажарилганда кўникмадан сакраб ўтиш деган маънони англатади. Шунинг учун мазкур кўникма агарда малакани юзага келтиришни назарда тутган машқ ва усуллар тўғри

тузилган бўлса, у тўғри малакага айланиши мумкин. Малаканинг такомиллашув даражаси ўқитишнинг турли босқичларида турличадир. Унинг структураси ҳам ўзгарувчандир. Машқлар жараёнида ўқувчилар бажараётган ҳаракатлар мураккаблашиб борган сари, аста-секин оддий малакаларнинг муракаб малакаларга бирлашуви содир булади. Шу билан бирга барча кўникмалар малакага айланавермайди. Фақат фаолиятнинг ўзи онгли, яъни муракаб кўникма босқичида давом этаверади, бу кўникма таркибига кўпгина элементлар малакалар киради.

Малака ўқувчиларни билим билан қуроллантириш жараёни билан узвий боғлиқ ҳолда шакллантирилади ва асосан ана шу билимга таянади. Билимга таянмай, фақат бошқаларнинг ҳаракатларига механик тақлид қилиш асосида эгаллаган малака политехник малака бўлолмайди. Бу жуда тор маънодаги малакадир. Мехнат кўникма ва малакаларини шакллантиришнинг қуйидаги 4 асосий босқичи бор:

1. Кириш инструктажи.
2. Мехнат ҳаракатларини синов учун қилиш.
3. Иш ҳаракатлари.
4. Яқун чиқариш.

Кириш инструктажи - қилинадиган ишни бажариши, қўлланиладиган асбобларни ишлатилиши, деталлар бириктирилишини оғзаки тушунтириш, кўрсатиб боришдир. Кўрсатилаётган ҳаракат барча деталлари билан ҳар бир ўқувчига яхши кўриниши керак: Ўрганувчиларнинг ҳаракатни синов учун қилишлари аста-секин иш ҳаракатига айланади. Айрим ҳаракатлар бир бутун ҳаракатга қўшилиб кетади, уни бажариш асосида равонлик шаклланади. Кўриш контроли ўрнини аста секин ҳаракат анализаторининг контроли эгаллайди. Шунга кўра ўрганувчининг онги айрим ҳаракатлардан ҳаракатнинг якуний натижасига кўчади. Малака таркиб топади. Ишга яқун ясашда ўқитувчи ўқувчилар билан суҳбат методини қўллайди, уларнинг ютуқ ва камчиликларини тушунтиради ва айрим ҳаракатларнинг бажариш усулларини қайта кўрсатади.

Мехнат малакалари ва кўникмаларини шакллантириш жараёнида турли машқлардан фойдаланса ижобий натижа беради. Машқларнинг материали қийинчиликнинг ортиб боришини назарда тутган ҳолда жойлаштирилиши лозим бўлади. Кейинги материал тўлиқ олдинги материалга асосланиши лозим. Билим, кўникма ва малакаларни текшириш ҳамда баҳолаш катта таълимий ва тарбиявий аҳамиятга эга. Билим, кўникма ва малакаларни текшириш икки хил формада фронтал ва индивидуал тарзда ўтказиш мумкин. Мехнат дарсларида индивидуал текшириш учун қулай шароит вужудга келади, чунки ўқувчиларнинг биридан сўраш бошқа ўқувчиларни ишдан чалғитмайди. Фронтал сўраш назарий қоидани бутун гурппа қанчалик тўғри ўзлаштирганини текшириш зарур бўлиб қолгандагина фойдаланилади. Билим, кўникма ва малакаларни текшириш оғзаки, ёзма ва амалий бўлиши мумкин. Оғзаки текшириш ўқувчилар билим савиясини пухталигига ва онглилигини аниқлаш имконини беради.

Билимларни ёзма текширишда ўқувчилар билимини «синаб» кўриш керак бўлганда, ўқувчилар у ёки бу масала бўйича қандай билимлар билан келгани ва билимлар мазмунини ўргангандан кейин қанчалик тўлганини аниқлаш зарур бўлганда қўлланилади. Билимларни амалда текширишда ўқувчиларнинг мехнат дарсларидаги фаолияти, ижтимоий фойдали буюмларни тайёрлашдан иборат бўлади ва шу йўл билан моддий ифодалашни топади.

1. Билим, кўникма ва малакаларнинг сифати энг аввало уларнинг пухталиги билан характерланади. Билим, кўникма ва малакаларнинг сифати кўп жихатдан уларнинг ихчамлиги ва қанчалик қулай бўлишларига боғлиқ.

2. Ўқитувчи текшириш жараёнида ўсмирларнинг ишларидаги хатоларини кўрсатадилар, уларни бартараф қилишда ёрдам берадилар. Ишни тўғри ташкил қилиш, мехнат топширигини сифатли бажаришга иштиёқни уйғотади.

3. Ўқув жараёнини ташкил қилиш ва ўтказишдаги нуқсонларни аниқлашда ёрдам беради. Ўқитувчи ўқувчиларни билим, кўникма ва малакаларни текширишда ўз ишининг сифати ҳақида ҳам ҳукм чиқаради. Ўқувчи фаолиятида типик хатолар учраса, бу ўқитувчи ишида камчиликни билдиради. Акс ҳолда ўқув материални тушунарли баён қилган деган хулоса чиқади.

4. Ўқитувчи кўникма ва малакаларни текширишга ўқувчиларнинг ўзларини ҳам жалб этади.

5. Ўқитувчи дарсга тайёрланишида мехнат топширигини бажариш учун ўқувчиларга қандай билим кераклигини, уларни кўникма ва малакалардан фойдаланишини аниқлайди ва шунга текшириш ўтказади.

Билим, кўникма ва малакаларни текшириш бирдан бир мақсад эмас, балки бутун таълим жараёнининг таркибий қисми ҳисобланади. Ўқувчилар биринчидан текширишнинг зарурлигини тушуниб ва унга катта маъсулият билан муносабатда бўладилар, ўқитувчи эса ҳар бир ўқувчи ҳақида тасаввур ҳосил қилиш имкониятига эга бўлади. Билим, кўникма ва малакаларни текшириш баҳолаш билан яқунланади. Мехнат машғулотида ҳам бошқа ўқув фанларидагидек баҳолашнинг беш балли системасидан фойдаланилади.

Баҳо мехнат жараёнининг технология нуқтаи назаридан тугалланган босқичлари учун қўйилади. Айрим операциялар ўрганиш жараёнида баҳоланади. Бундай ҳолда буюмни ясаш учун умумий баҳо айрим операцияларни бажариш учун қўйилган баҳоларни йиғиндисидан иборат бўлади. Операциялар илгари таниш бўлса, бир йўла тайёр буюмни текшириш натижасида қўйилади. Баҳо асосли бўлиши, яъни ўқитувчи нима учун ишга ана шу баллни қўйганини ўқувчиларга тушунтириб бериши керак. Ўқитувчи баҳони асослаши асосида ўқувчилар ишини таҳлил қилади, ўқувчиларга ўз хатоларини тушунтиради,

устахоналардаги фаолиятларига қўйилган талабларни аниқлашда ёрдам беради. Баҳо объектив бўлиши зарур ва ўқувчиларнинг интизому таъсир қилмаслиги керак. Бахонинг объективлиги, айрим ўқувчиларнинг меҳнати натижаларини таққослаш имконини берувчи миқдор ва сифат кўрсаткичларига асосланади.

Кадрлар тайёрлаш миллий дастурининг сифат ва самарадорлик босқичида кўзда тутилган асосий вазифалардан бири умумтаълим мактаблари учун ўқув-услубий мажмуаларнинг янги замонавий авлодини ишлаб чиқишдир. Умумтаълим мактаблар учун ёзиладиган ўқув қўлланмалари ва дарсликлар илмий-назарий ва услубий жиҳатдан мукамал, ўқувчиларнинг ўзлаштириши учун имконият даражасида қулай ва содда бўлмоғи, уларда мавзуларнинг мазмуни ўқувчи ва талабанинг ёш хусусиятларни ҳисобга олган ҳолда ёритилмоғи лозим. Мутахасислик фанлардан ўқув дастурларини тузиш ва дарс жараёнини дастурлар асосида ташкил этиш учун, ўқув-намунавий иш режаларини тузишда фанлар ва мавзуларнинг кетма-кетлигига эътибор қаратиш зарур эканлиги амалда синаб кўрилди. Мактаблардаги меҳнат таълими дарсларининг амалий тажрибаси шундан далолат берадики, маълум соҳада таълим олаётган ўқувчилар ўзларида ушбу касб кўникмаларини шакллантириш имкониятларига эга бўлишлари ва танланган ихтисосликни эгаллашлари учун барча фанларни ўрганишлари керак бўлади.

Фойдаланилган адабиётлар:

1. Каримов И.А. Баркамол авлод орзуси. Т., «Шарқ» 1999.
2. Каримов И.А. Озод ва обод ватан, эркин ва фаровон каёт пировард максадимиз. Т., «Ўзбекистон», 2000.
3. Давлатов К. Меҳнат ва касб таълими, тарбияси ҳамда касб танлаш назарияси ва методикасидан амалий машғулотлар. Т.: «Ўқитувчи», 1995.
4. Эгамов Х. «Ўзингиз қуринг ва ясанг». 1-китоб. Т.: «Ўқитувчи» 1998

**Віра Мурашківська, Олена Следнікова, Аліна Подзолкіна
(Чернігів, Україна)**

ТЕНДЕНЦІЯ РОЗВИТКУ СИСТЕМИ ВИЩОЇ ОСВІТИ

Модернізація вітчизняної освіти, що проводиться на тлі кризи всіх систем життєзабезпечення, супроводжується загостреннями проблем в цій сфері, які свідчать про внутрішні проблеми в освіті. Тому процедура вибору перспективних соціально-педагогічних напрямків зміни освіти, передбачає опору на теоретичні концепції, що враховують особливості сучасної освіти, специфіку розвитку педагогічної науки, можливості сучасного технологічного забезпечення особистісно-орієнтованої освіти. Отже, освіту необхідно розглядати як цілісну систему, що має власну інфраструктуру і яка розвивається відповідно до власних цілей і закономірностей. Нові орієнтири розвитку освіти не повинні формулюватися ззовні, вони повинні природно «виростати» з існуючих культурно-педагогічних традицій.

В останні роки в питаннях осмислення шляхів розвитку вітчизняної освіти і педагогіки почали відбуватися позитивні зміни. З'явилися праці, в яких робиться спроба подолати застарілі методологічні та ідеологічні установки. Розвиток вищої школи неможливий без усвідомлення величезної ролі культури і освіти, особистісно-творчої самореалізації викладача і студента. Характерні для сучасного суспільства зміни у всіх сферах життя і діяльності людини, активне освоєння культурних цінностей об'єктивно вимагають перетворення вищої школи в інститут відтворення і створення педагогічної культури. На думку ряду авторів, сучасна освіта втрачає характер традиційності, тобто багаторічної «відпрацьованої» трансляції знань, перенесення їх без змін. Трансляція готових форм знання не може бути адекватною сучасній ситуації безперервності змін. Організація освітнього процесу на основі цього принципу лише гальмує розвиток суспільства, «консервуючи» кваліфікаційні характеристики професіонала, залишаючи їх в незмінному вигляді при об'єктивній зміні моделі професії. Саме тому комунікативна онтологія освіти викликає необхідність в інноваційності змісту. Сучасні педагогічні технології не можуть бути орієнтовані на засвоєння єдиної для всіх, безумовної і абсолютної істини, тому чітко намічається тенденція до різноманітності та варіативності освітніх форм. Орієнтована на інновації університетська освіта знаходиться сьогодні в постійному пошуку нових стратегій для створення програм, в яких повинно бути присутнім «рух знання», що відповідає стану світової динаміки [3]. За визначенням Р. Вандеберга, «інновація» – це процес, який передбачає не тільки впровадження нових ідей, а й зміну самих механізмів їхнього впровадження [4]. А. М. Новіков [2] зазначає, що в сучасній системі освіти спостерігається перехід від освітньої парадигми індустріального суспільства до освітньої парадигми постіндустріального суспільства. Це означає, в першу чергу, відмова від розуміння освіти як отримання готового знання і уявлення про педагога як носія готового знання. На зміну приходять розуміння освіти як надбання особистості, як засобу її самореалізації в житті, як засіб побудови особистої кар'єри. А це змінює і цілі навчання і виховання, і його мотиви, норми, і форми і методи, і роль педагога і т.д. Порівняння основних компонентів освітніх парадигм в індустріальному і постіндустріальному суспільстві представлено в таблиці 1.

Таблиця 1 – Зміна парадигм освіти

Компоненти парадигм	Індустріальне суспільство	Пост індустріальне суспільство
цінності	освіта для суспільного виробництва	освіта для самореалізації людини у житті, для особистої кар'єри
мотиви	освіта для учасників навчального процесу як обов'язок; діяльність педагога як виконання професійного обов'язку	зацікавленість учасників навчального процесу у освіті, задоволення від досягнення результатів; зацікавленість педагога в розвитку учасників навчального процесу, задоволення від спілкування з ними
норми	відповідальність за вчення учасників навчального процесу несе педагог; авторитет педагога тримається за рахунок дотримання дистанції і вимогами дисципліни і старанності до учасників навчального процесу	учасники навчального процесу приймають на себе відповідальність за своє вчення; авторитет педагога створюється за рахунок його особистісних якостей
цілі	спрямованість освіти на придбання наукових знань; освіта в молодості як «Запас на все життя»	спрямованість освіти на оволодіння основами людської культури; освіта протягом усього життя
позиції учасників навчального процесу	педагог передає знання; педагог над учасниками навчального процесу	педагог створює умови для самостійного вивчення; педагог разом з учасниками навчального процесу, взаємне партнерство
форми і методи	ієрархічний і авторитарний методи; стабільна структура навчальних дисциплін; стабільні форми організації освітнього процесу; акцент на аудиторні заняття під керівництвом педагога	демократичний і егалітарний (побудований на рівності) методи; динамічна структура навчальних дисциплін; динамічні форми організації освітнього процесу; акцент на самостійну роботу учасників навчального процесу
засоби	основним засобом є навчальна книга; конспект лекцій	навчальна книга доповнюється найпотужнішими ресурсами інформаційно-телекомунікаційних систем та ЗМІ
контроль і оцінка	контроль і оцінка виконуються переважно педагогом	зміщення акценту на самоконтроль і самооцінку учасників навчального процесу; незалежні тести

В основу підвищення ефективності та результативності освітнього процесу має бути покладено розвиток інтелектуальних здібностей студентів, формування їх ініціативності, духу підприємництва відповідно до особистісних і індивідуальних особливостей. На нашу думку інноваційне навчання виявляється тому ключовим фактором підйому якості і конкурентоспроможності освіти. Задача підвищення ефективності освітньої системи в цілому і педагогічного процесу, який реалізується в конкретному вузі – зокрема, обумовлена наявністю низки різноспрямованих факторів. З одного боку – це зростання потоку інформації, який, імовірно, повинен сприйняти студент. З іншого – його, в силу багатьох причин, вельми низькою мотивацією до засвоєння інформації, коли педагогічні технології, що застосовуються, не дають бажаного ефекту. Таке протиріччя вимагає переорієнтації системи професійної освіти, її переходу на інноваційний шлях розвитку. Перш за все це має виражатися в перегляді і оновленні програм навчання в бік стимулювання творчої діяльності студентів, їх реальної участі у виконанні науково-дослідних робіт, в переході до нових форм зв'язку науки, професійної освіти та виробництва. У сфері підготовки кадрів більшу увагу повинно приділяти таким кваліфікаційним і трудовим навичкам, як вміння діяти в умовах інтенсифікації інформаційного обміну та децентралізації інформаційного забезпечення, вміння використовувати інформацію при обґрунтуванні рішень і плануванні діяльності.

Інновації в освіті виявляються ключовою умовою підйому якості освіти, підвищення доступності та ефективності ресурсів, що використовуються, розвитку експертного потенціалу та інших напрямків, закладених в програмні документи. Один із принципів управління інноваційними процесами - послідовність у відборі інновацій та еволюційність їх реалізації.

Між тим треба пам'ятати, що будь-яка інновація, посилюючи одні пріоритети розвитку, обмежує інші. Р. Барнет, критично аналізуючи, що можна і чого принципово не можна досягти в освіті за допомогою інновацій, справедливо зазначає, що в гонитві за результативністю, підприємливістю, соціальною мобільністю випускників освіта ризикує втратити традиційну установку на виховання здатності до розуміння і рефлексивності [5].

Розглядаючи завдання сучасної системи освіти в контексті «глобальних інновацій», дослідники пов'язують можливість подолання цього протиріччя з розвитком інноваційного навчання. Подібне навчання часто розуміється як орієнтоване на формування особистості, яка готова до ефективної діяльності в умовах швидких змін і невизначеного майбутнього [1]. Інноваційні зміни йдуть сьогодні по таким

напрямок, як формування нового змісту освіти, розробка і реалізація нових технологій навчання, застосування методів, прийомів, засобів освоєння нових програм, створення умов для самовизначення особистості в процесі навчання, зміна способу діяльності і стилю мислення як викладачів, так і учнів, зміна взаємовідносин між ними, створення творчих інноваційних педагогічних колективів.

З усією визначеністю можна сказати, що частина проблем, що виникають при підготовці у ВНЗ фахівців нової формації, можна вирішувати за рахунок підвищення ролі самостійної роботи студентів, яка в умовах інтеграції європейського освітнього простору стає однією з визначальних. Практика педагогічної діяльності показує, що кожен може досягти високого результату, але шлях і час його досягнення будуть різними. Отже, педагогічний вплив на студента принесе очікувані результати тільки в тому випадку, якщо він спирається на реальний рівень психологічних можливостей особистості. Тільки в тому випадку, коли студент розглядається як особистість, а навчальний процес спрямований на його виховання і створюються умови для розвитку розумових, творчих здібностей, то формується вміння приймати оптимальні рішення в нестандартних ситуаціях і мотивація досягнення.

Однією з першочергових завдань вітчизняної вищої школи є методично обґрунтований перехід освітньої системи від предметно-дисциплінарного підходу (при одночасному збереженні його переваг і важливості) до особистісно-орієнтованого, що дозволяє виявити і розвинути індивідуально-творчі здібності учасників освітнього процесу. Замість того, щоб бути джерелом знань, викладач тепер повинен виступати в ролі керівника і організатора навчального процесу.

Досвід кращих університетів Європи дозволяє виділити наступні шляхи підвищення ефективності навчання:

- новий підхід до планування семестрової роботи студента (асинхронне навчання) і використання системи бально-рейтингової оцінки, яка гарантує прозорість контролю знань і його об'єктивність;
- індивідуалізацію навчального процесу, що передбачає самостійний вибір студентом необхідної освітньої траєкторії, можливість регулювати інтенсивність занять, вести самостійну роботу з навчальними матеріалами; індивідуалізація сприяє формуванню активної життєвої позиції;
- використання нових освітніх технологій – електронних навчальних матеріалів, освітніх порталів, онлайн-курсів, а також сучасних ефективних методик;
- зміна ролі викладача: він забезпечує студента методичними матеріалами для самостійної роботи, мотивує його до навчання, виступає не стільки транслятором знань, скільки супроводжуючим навчальний процес і консультантом.

Така спрямованість освітнього процесу, тобто орієнтація студента на вміння добувати і аналізувати інформацію дає змогу самостійно і усвідомлено приймати рішення, домагаючись поставленої мети. Розвиток особистості студента сприяє формуванню його професійних компетенцій, допомагає в розкритті своїх здібностей і підготовлює студента не тільки до майбутньої професійної діяльності, а й до життя в сучасному суспільстві з його високою конкуренцією, боротьбою за робочі місця, за професійний успіх.

Отже, інноваційні процеси, що відбуваються в суспільстві, науці і виробництві, створюють передумови до конкретних перетворень в системі вищої освіти і, в свою чергу, вимагають перегляду і пошуку нових підходів, що сприяють професійній підготовці майбутніх фахівців, а також їх особистісному зростанню. На сучасному етапі розвитку суспільства необхідно надавати студентам можливість розмірковувати, вміти самостійно здобувати і оцінювати знання, приймати обґрунтовані рішення, спираючись на особистий і чужий досвід, на дослідницьку діяльність в процесі навчання.

Література:

1. Боткин Дж. Инновационное обучение, микроэлектроника и интуиция // Перспективы. ЮНЕСКО, 1983. № 1. С. 39–47.
2. Новиков А.М. Основания педагогики / А.М. Новиков. – М.: Эгвес, 2010. – 208 с.
3. Рабош В. А. Синергетический подход к проблеме устойчивого развития образования / В.А. Рабош // Философия образования. – 2008. – № 2. – С. 5-13
4. Рекомендації Другої Міжнародної науково-практичної конференції «Теоретичні і методичні проблеми підготовки педагога професійної школи до впровадження інноваційних та інформаційних технологій навчання» / Лист АПН України № 2. – 7/2008 від 23. 07.2001.
5. Barnett. R. helimitsofcompetence. Knowledge. Highereducationandsociety. Buckingham: OpenUniv. Press, 1994.

**Сәуле Нұрқасымова, Арай Жаныс
(Астана, Қазақстан)**

КӘСІБИ ҚҰЗІРЕТТІЛІГІ ЖОҒАРЫ ПЕДАГОГ – БІЛІМ БЕРУ ЖҮЙЕСІНІҢ НЕГІЗІ

Қазақстан Республикасындағы білім беруді дамытудың 2011-2020 жылдарға арналған мемлекеттік бағдарламасында орта білім сапасына қойылатын негізгі міндеттердің бірі қазіргі заманғы білім берудің үлгісін қалыптастыру мен оны әлемдік білім беру кеңістігіне кіргізуі қажет екендігін атап көрсетілген [1]

Қазақстан Республикасындағы білім беруді дамытудың 2011-2020 жылдарға арналған мемлекеттік бағдарламасында орта білім сапасына қойылатын негізгі міндеттердің бірі қазіргі заманғы білім берудің үлгісін қалыптастыру мен оны әлемдік білім беру кеңістігіне кіргізуі қажет екендігін атап көрсетілген [2].

Қазақстан Республикасының «Білім туралы» заңында көрсетілгендей білім беру саласы бірнеше деңгейлерге бөлінеді: *мектепке дейінгі, орта білім беру, орта білімнен кейінгі кәсіптік білім беру, жоғары кәсіптік және жоғары оқу орнынан кейінгі кәсіптік білім беру* деңгейлері. Аталған деңгейлердің барлығы өзіндік мақсаттарымен, құрылымымен, басқару формасымен, мазмұнымен, қоғамда алатын орнының маңыздылығымен ерекшеленеді. Бірақ осы деңгейлердің барлығы біртұтас білім беру кеңістігін құрастырып тұрғандықтан, оларға ортақ өзекті мәселелер де бар.

Педагогикалық әдебиеттерде «құзырет», «құзыреттілік» ұғымдарына байланысты жалғыз, келісілген бірімді көзқарастар кездеспейді. Философиялық энциклопедиялық сөздікте «құзыреттілік» - сөзінің француз, латын тілдерінен келген термин екендігі көрсетіледі. Қазақ Ұлттық энциклопедиясында «құзырет» - лауазымды тұлғаның заң жүзінде белгіленген өкілеттіктерінің, құқықтары мен міндеттерінің жиынтығы деп көрсетілген.

Құзырет – жұмыста, әлеуметтік өмірдің әртүрлі жағдайларына байланысты туындайтын, тұлғалық және тұлғааралық сапа, қабілет, сондай-ақ білім мен білік.

Құзыреттілік – маман иесінің алынған білімдер мен біліктерді іс-жүзінде, күнделікті өмірде қандай да бір практикалық және теориялық мәселелерді шешуде қолдана білу қабілеттілігі. Ал **кәсіби құзыреттілік** – педагогика саласында табысқа жетелейтін, маманға қажетті кәсіби-тұлғалық сапа ретінде қарастырылады.

Құзыреттілік бағыт - қазіргі таңда білім беру саласындағы жеке

тұлғаның теориялық білім, білік, дағдыларын меңгерген, кез келген мәселені өз бетінше шешіп, табысты нәтиже көрсете алу қабілеттілігін көрсететін бағыт.



1-Сурет. Білім беру парадигмасында бағыттары

Жалпы қарағанда **тұлғалық** – бағдарлық, іс-әрекеттік, аксиологиялық, құзыреттілік тұрғыда қарау бағыттары аса терең зерттеліп іске асырылуды қажет етеді. Осы педагогикалық теорияларға қысқаша тоқталатын болсақ - білім берудегі **тұлғалық-бағдарлық** тұрғысынан қарау бағыты жеке тұлғаны ең жоғарғы құндылық ретінде қабылдауды көздейді.

Педагогикалық сөздіктерде тәрбие барысындағы **тұлғалық-бағдарлық тұрғыдан қарауды** педагогтардың баланы жеке тұлға ретінде және тәрбиелік ықпалдың саналы, жауапты субъектісі ретінде қабылдайтын бірізді қатынасын айтады. Педагогикада бұл теория тәрбиенің субъект- субъектілі процесс ретінде анықталуына байланысты ХХ ғасырдың 80 жылдарынан бастап қалыптаса бастады. Оның әр түрлі философиялық, психологиялық-педагогикалық аспектілерінен Б.Г. Ананьев, А.Г. Асмолов, И.С. Якиманская т.б. көптеген ғалымдар зерттеген.

Білім беру жүйесінде – кәсіби құзыреттілігі жоғары педагог даярлау мақсатында –кәсіби құзыреттілігі жоғары педагоғұғымынатеориялық тұрғыдан талдауда «педагогтың кәсіби құзыреттілігі» ұғымы, оның мәні алуан түрде қарастыруға болады.

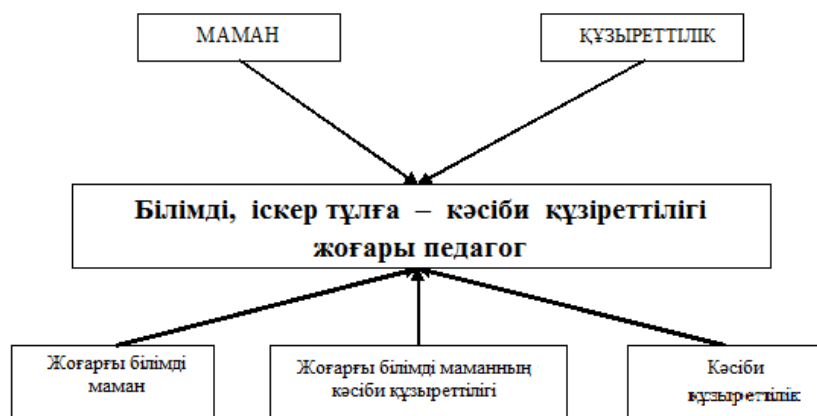

Сурет – 2. Кәсіби құзыреттілігі жоғары педагог ұғымының моделі

Құзыреттіліктің сипаты қазір құзыреттілік дербес және жауаптылықпен әрекет етуге белгілі бір жұмысты орындауға қабілеттілік пен икемділікті меңгеруге жол ашатын психологиялық ахауыл, психикалық сапалардың қосылымы ретінде қарастырылып жүр.

Жаңа кәсіби құзыреттілігі жоғары педагог ұғымы моделінің негізін қарастырып, жеке талдау жасауға болады.

Кәсіби құзыреттілігі жоғары педагог – маман – ол «маман» және «Мамандық» ұғымы белгілі бір мамандық саласындағы қызметкер, еңбеккер дегенді білдіреді. Маман ғылымның, техниканың, шеберлік пен өнердің және олардың салалануының нәтижесінде пайда болады, ал «Мамандық» дегеніміз – «белгілі бір кәсіп аясында іс-әрекеттің белгілі бір түрі үшін қажетті іскерлік, машық, білім, жұмыс тәжірибесі мен арнайы даярлау жолымен табылған кешен» болып есептеледі. Жалпы «маман» және «Мамандық» тектік ұғымдар сипаты, «маман» ұғымы әр түрлі деңгейде кәсіби білім алған, орта кәсіби және жоғары оқу орындарының түлектерін белгілейді.

Кәсіби құзыреттілігі жоғары педагог – құзыреттілік – маман иесінің алынған білімдер мен біліктерді іс-жүзінде, күнделікті өмірде қандай да бір практикалық және теориялық мәселелерді шешуде қолдана білу қабілеттілігі.

Кәсіби құзыреттілігі жоғары педагог – жоғарғы білімді маманның кәсіби құзыреттілігі – қазіргі білім беру саласында тұлғаның меңгерген теориялық білім, білік, дағдылары арқылы кез келген мәселені өз бетінше шешіп, табысты нәтиже көрсете алу қабілеттерін дамыту көзделеді. Бұл бағыттың өзектілігі әлеуметтік ортада көрініс тауып отырған теория мен практиканың алшақтауы мәселесінен туындайды.

Кәсіби құзыреттілігі жоғары педагог – кәсіби құзыреттілік – педагогика саласында табысқа жетелейтін, маманға қажетті кәсіби-тұлғалық сапа. Сонымен қатар, А.Ф. Присяжная, педагогика ғылымында, *құзыреттілік* - тұлғаның белгілі бір сферадағы функциялары мен уәкілеттігін анықтайтын, оның интегративті қасиеті ретінде қарастылатындығын айтады. Болашақ педагог мамандардың заман талабына байланысты кәсіби құзыреттіліктерін қалыптастырудың әдісі мен жолын іздестіру мәселесі қазіргі таңда басты назарда болып отыр.

Білім беру саласындағы іс-әрекеттік тұрғыдан қарау теориясы *сана* мен *іс-әрекеттің* бірлігі деген психологиялық теорияға негізделеді. Бұл теорияны түбегейлі меңгеру болашақ маман-оқытушы үшін өте маңызды. Неліктен? Егер кез келген физика пәнінен дәстүрлі сабақты көз алдымызға елестететін болсақ, онда сабаққа қызыға белсенді қатысып отыратын және керісінше, оқу-танымдық іс-әрекетке мүлде қатыспай, сабақтың тез аяқталуын асыға күтіп жұмыссыз отыратын білім алушыларды да кездесетіні белгілі. Білім алушылардың барлығына оқытушы жаңа тақырыпты бірдей түсіндіреді, бірақ олардың сабаққа қызығушылықтары мен тақырыпты меңгеру нәтижелері әр-түрлі болып келеді. Мұның себебі неде? Физика пәнінің оқытушысы сабақ барысының мақсатын ойластырғанда және оқу-танымдық іс-әрекеттерін жоспарлағанда нені ескермеді?

Кез келген физика пәнінің оқытушысы сабақ мақсатын өз тұрғысынан анықтайды, білім алушылардың танымдық іс-әрекеттерін, іс-қимылдарын ұйымдастыруды жоспарлайды, бірақ ол мақсаттар білім алушылардың санасына сәйкес емес түсініксіз, немесе білім алушылар үшін қызықсыз болуы да мүмкін. Сондықтан білім алушылардың барлығы бірдей оқу-танымдық іс-әрекетке қатыса бермеуінің негізгі себептерінің бірі - сабақ мақсатының білім алушылар санасына толық сәйкестендірілмеуі. Сонда оқытушының сабаққа дайындығы бекер болғаны ма, еңбегі нәтижесіз далаға кеткені ме? Бұл мысалда іс-әрекет *мақсатының* ұғынықты, қызықтырарлықтай болуы қажет екендігін меңзейді.

Педагогика және психология жағынан терең ойластырылмаған, әдістемелік жағынан дұрыс ұйымдастырылмаған оқу-тәрбиелеу үрдісінде балалар да сабаққа немқұрайды қарайды. Ал сабақ үстінде кейбір оқушылар уақытының бостан-бос мағынасыз өтіп жатуының, олардың жұмыссыздыққа бейімделуінің қауіптілігі туралы, және осы жағымсыз құбылыстардың бала жанына әсері туралы ұлы педагог ғалым В.А. Сухомлинскийдің мынандай ойына тоқталып өткен орынды болар. *«Партадағы жұмыссыздықтың, күн сайынғы жұмыссыздық, айлар мен жылдарға ұласқан жұмыссыздық-міне бұл аса*

қатерлі қауіп. Ол адамды аздырады, моральдық тұрғыдан мүгедек етеді, ең маңыздысы санадағы, адам еңбекқор болуға тиісті ой-сана саласындағы олқылықтың орнын ештеңе де — білім ортасы да, мектеп бөлмесінде де, шеберхана да толтыра алмайды» - деген сөздері күні бүгінге дейін өзекті.

Білім берудегі іс-әрекеттік тұрғыдан қарау теориясы бойынша әр бала мектеп жасынан оқу-танымдық іс-әрекетке саналы, белсенді қатысуы арқылы өзін-өзі іске асыруы, табысқа жетуі мүмкін.

Білім беру саласының мақсаттары мен мазмұнының күрделенуі, жаңа *білім беру нәтижелерін анықтау*, ондағы *бағалау жүйесіне* де қазіргі дүниежүзілік білім беру стандарттарымен сәйкестендіріп өзгертуді қажет етеді. Бұл бағыттың дамуындағы негізгі мәселелер ретінде білім алушылардың оқу іс-әрекеттерінің барлық түрлерінің нәтижелілігі, олардың алған білімдерінің тәжірибеде пайдаланылуы, оқу-танымдық, тәрбиелік жұмыстар арқылы өзіндік тұлғалық қасиеттерін аша алу іскерліктері қарастырылады.

Жоғары оқу орындарында кәсіби білім берудегі *кәсіби құзіреттілігі жоғарыбағытта* студенттердің білімдерінің теория жүзінде ғана қалып қоймай оларды іс жүзінде табысты нәтижеге жете алатындай қолдана алулары көзделеді. Мысалы, педагогикалық жоғары оқу орнының студенті барлық сабақтарды теория жүзінде жақсымеңгерген болсын, бірақ педагогикалық практикада ол өзінің білімін қолдана алмады дейік. Бұл жерде оның кәсіби құзіреттілік деңгейінің төмендігі көрініс байқататынын аңғарамыз. Тек жаттанды білімді есте сақтау, оны білім алушы сұрағанда қайта жаңғыртып айтып беру әлі нағыз білім болып есептелмейді. Нағыз білім практикада қолданысын тауып, тиімді нәтиже көрсететін білім ғана.

Педагогика ғылымында «педагогтың кәсіби құзіреттілігі» деген ұғым педагогтың кәсіби іс-әрекетін жүргізуге теориялық және практикалық даярлықтарының бірлігімен анықталады.

Қазіргі таңда білім беру саласындағы құзіреттілік бағытты іске асыру, кәсіби құзіреттілікті дамыту мәселесі көптеген педагог-ғалымдардың зерттеу пәніне айналып отыр. Сонымен қатар қарастырылып отырған өзекті бағыттар мен қатар қазіргі таңда әрбір жеке тұлғаның әлеуметтенуіне жағымды жағдай жасалу қажеттілігіне байланысты білім берудегі әлеуметтік- гуманитарлық бағыт көкейкесті мәселелердің біріне айналуға.

Әрбір адам әлеуметтік ортада өмір сүргендіктен ол сол ортаға бейімделіп, үйлесімді қарым-қатынаста болуы маңызды. Ұлы ақын Абай: *«Сен де бір кірпіш дүниеге, тетігін тап та бар қалан»* - дегендей әр адам жас кезінен бастап өзіне лайықты орнын тауып, мәнді, мағыналы өмір сүруге тырысуы абзал.

Болашақ мамандардың кәсіби құзіреттілігін дамытудың теориялық негіздері мен түрлі аспектілері көптеген шет елдік және отандық ғалымдардың еңбектерінде зерттеліп келеді. Көптеген мемлекеттерде білім берудегі *кәсіби құзіреттілігі жоғары бағыт* ұлттық білім беру стандарттары арқылы іске асырылуға.

Қоғамдағы күрделі өзгерістер адам факторының дамуына жыл сайын жаңа талаптар қойып отырғаны айқын, сондықтан әр бір адам әлеуметтік өзгерістерге тез бейімделгіш, білімдерін шығармашылықпен іске асыра алатын, өзін-өзі дамытуға дайын тұлға бола алуы маңызды. Осы идеяға байланысты қазіргі білім беру саласының ерекше сипаттарының бірі - оның нақты нәтижелерге бағытталғандығы.

Әдебиеттер

1. Қазақстан Республикасында білім беруді дамытудың 2011 - 2020 жылдарға арналған мемлекеттік бағдарламасы/Егеменді Қазақстан, 18 маусым, 2010. – 10 б.
2. Қазақстан Республикасының білім беру жүйесін 2015 жылға дейін дамыту тұжырымдамасы
3. Монахов В.М. Концепция формирования профессиональной компетентности в процессе вузовского обучения// Россия, г. Москва 2011.С.231-236
4. С.Н. Нуркасымова. Актуальные вопросы современной техники и технологии//Россия, г. Липецк. – 2013. С. 38-44.

Ірина Павленко
(Суми, Україна)

ІНФОРМАЦІОНА КОМПЕТЕНТНІСТЬ ПЕДАГОГІВ У СИСТЕМІ ПІСЛЯДИПЛОМНОЇ ОСВІТИ

Стрімкий науково - технічний прогрес, зумовлений сучасними інформаційними технологіями, поставив людство перед протиріччям між великим обсягом знань та можливостями людини щодо його засвоєння. Ще одним класичним протиріччям ХХ століття вважається протиріччя між необхідністю створення освітньої різноманітності та прагненням забезпечити рівні можливості щодо якості освіти. Стимулюючим чинником цього протиріччя повинна стати реалізація концепції освіти, що передбачає навчання людини упродовж усього її життя.

Суть Концепції полягає в тому, що інформаційний обсяг сучасних комунікативних засобів настільки великий, настільки й швидкозмінний.

Отже, педагог змушений постійно поновлювати власний професійний, загальнокультурний та навчально-методичний рівень, а керівники навчальних закладів повинні розвивати в ньому сталий інтерес до пізнання нового, забезпечити їх механізмами самостійного здобування нових знань.

Стратегічна мета розвитку системи підвищення кваліфікації педагогів передбачає збільшення відкритості та доступності навчальних послуг і орієнтацію на індивідуальні потреби кожного вчителя. Одним із найефективніших шляхів вирішення поставлених завдань, на думку В.В. Олійника, доцільно

вважати повномасштабне впровадження в процес підвищення кваліфікації педагогічних працівників сучасних комп'ютерних технологій навчання [1].

Поруч з культурою праці, керівництва, поведінки й взаємостосунків людей все більш необхідною є висока культура інформаційного спілкування як важливого аспекту всієї діяльності людини, спрямована на засвоєння інформації оточуючого світу, природного та соціального, а також на різнобічний інтелектуальний розвиток самої людини. Соціальне життя людини відбувається у світі різноманітної інформації. Інформованість відіграє значну роль у професійній і суспільній орієнтації людини; її розвиток як особистості передбачає засвоєння широкого кола знань. Сучасні інформаційні технології розвиваються швидкими темпами. Педагог зобов'язаний постійно дбати про рівень самоосвіти, інформаційної культури, відповідність своєї фахової підготовки сучасному рівню науки. Прилучення до світу інформації неможливе без оволодіння елементарними основами роботи з відео та аудіотехнікою, персональним комп'ютером; ознайомлення з провідними видами креативних технологій. У зв'язку із становленням і розвитком системи національної освіти особливого значення набувають питання оновлення змісту та вдосконалення методики навчання. Над цією проблемою мають працювати як науковці, так і викладачі-практики.

Підготовка спеціалістів у будь-якій галузі стає неможливою без оволодіння комп'ютерними технологіями. Тому слід розробити принципово нові підходи до системи освіти в цілому, а особливо освіти тих, хто відповідає за майбутнє країни – педагогів навчальних закладів. Сучасний педагог повинен нести своїм учням не просто нові знання, а новий тип оволодіння інформацією. Створення відповідних комп'ютерних програм для навчання дітей і педагогічних методів їх застосування потребує не просто перекладання існуючої методики на мову програмування, а розробку нової технології навчання на основі концепції комп'ютеризації і інформатизації всієї системи освіти. Педагог має бути готовим донести всі переваги нових інформаційних технологій, використовувати їх навчально-виховний потенціал у своїй роботі з учнями.

Формування інформаційних навичок все ширше визнається як складова загальної міжнародної програми освіти. У широкому розумінні інформаційні навички розглядаються як необхідні для пошуку, оцінки, генерування та розповсюдження інформації. Інформатизація передбачає високу якість інформаційного обслуговування як людей, так і технічних засобів.

Аналіз психолого-педагогічної літератури свідчить, що досліджували поняття інформаційної компетентності такі науковці, як П.В. Беспалов, А.А. Єлізаров, Н.В. Насирова, О.В. Овчарук, М.І. Жалдак, Н.В. Морзе та інші, але ж вони стосуються, в основному, формування інформаційної компетентності майбутніх фахівців, тобто студентів. Але аналіз напрямів формування інформаційної компетентності педагогів у системі післядипломної педагогічної освіти є недостатнім і досить актуальним.

Тому метою статті є проаналізувати напрями формування інформаційної компетентності педагогів у системі післядипломної педагогічної освіти.

Компетентнісна освіта зорієнтована на практичні результати, досвід особистої діяльності, вироблення ставлень, що зумовлює принципові зміни в організації навчання, яке стає спрямованим на розвиток конкретних цінностей і життєво необхідних знань і умінь педагогів. Упровадження компетентнісного підходу передбачає обов'язкове прогнозування результативної складової змісту, що вимагає адекватних змін у системі оцінювання навчальних досягнень.

Результати навчальної діяльності педагогів на всіх етапах його навчання та підвищення кваліфікації не можуть обмежуватися знаннями, уміннями, навичками, метою навчання мають бути сформовані компетентності, як загальна здатність, що базується на знаннях, досвіді та цінностях особистості.

Компетентності не суперечать знанням, умінням, навичкам, вони передбачають здатність осмислено їх використовувати. Удосконалення освітнього процесу з урахуванням компетентнісного підходу полягає в тому, щоб навчити педагогів застосовувати набуті знання й уміння в конкретних навчальних та життєвих ситуаціях.

Вчені виокремлюють предметні та міжпредметні компетентності. Предметні – формуються засобами навчальних предметів. Міжпредметні – належать до групи предметів або освітніх галузей.

Компетентнісна освіта на предметному та міжпредметному рівнях орієнтована на засвоєння особистістю конкретних навчальних результатів – знань, умінь, навичок, формування ставлень, досвіду, рівень засвоєння яких дозволяє їй діяти адекватно у певних навчальних і життєвих ситуаціях.

Найбільш універсальними є ключові компетентності, які формуються засобами міжпредметного і предметного змісту. Перелік ключових компетентностей визначається на основі цілей загальної середньої освіти та основних видів діяльності учнів, які сприяють оволодінню соціальним досвідом, навичками життя й практичної діяльності в суспільстві.

Міжнародна спільнота компетентнісний підхід вважає дієвим інструментом поліпшення якості освіти.

Рада Європи, проводячи міжнародні дослідження, поглиблюючи та розвиваючи поняття компетентностей, пропонує перелік ключових компетентностей, якими мають володіти молоді європейці: політичні та соціальні компетентності; компетентності, пов'язані з життям у багатокультурному суспільстві; компетентності, що стосуються володіння усним та письмовим спілкуванням, компетентності, пов'язані з розвитком інформаційного суспільства; здатність вчитися протягом життя. Пізніше вони були об'єднані в три основні напрями: соціальні, пов'язані з соціальною діяльністю особистості, життям суспільства; мотиваційні, пов'язані з інтересами, індивідуальним вибором особистості; функціональні, пов'язані зі сферою знань, умінням оперувати науковими знаннями та фактичним матеріалом.

На підставі міжнародних та національних досліджень в Україні виокремлено п'ять наскрізних ключових компетентностей [2]:

- уміння вчитися
- здоров'язбережувальна компетентність
- загальнокультурна (комунікативна) компетентність
- соціально-трудова компетентність
- інформаційна компетентність.

Інформаційна компетентність – передбачає оволодіння новими інформаційними технологіями, уміннями відбирати, аналізувати, оцінювати інформацію, систематизувати її, використовувати джерела інформації для власного розвитку.

Метою впровадження НІТ у систему післядипломної педагогічної освіти є підготовка до повноцінного функціонування закладів освіти в умовах інформаційного суспільства. Вони покликані забезпечити реалізацію наступних педагогічних завдань:

- інтенсифікація всіх рівнів навчально-виховного процесу, підвищення його ефективності та якості;
- формування відкритої системи освіти;
- системна інтеграція предметних галузей знань;
- розвиток творчого потенціалу;
- розвиток інформаційної компетенції;
- формування інформаційної культури;
- підготовка фахівців з інформатики та педагогічних працівників різних спеціальностей, що добре володіють засобами ІТ.

Формування інформаційної компетенції педагогів здійснюється:

- під час навчання в педагогічних навчальних закладах;
- під час курсів підвищення кваліфікації в Інститутах післядипломної педагогічної освіти;
- шляхом самоосвіти;
- шляхом проведення курсів окремими потужними міжнародними ІТ-корпораціями тощо.

Інформаційна компетентність є складовою частиною інформаційної культури педагога, виконує інтеграційні функції, служить сполучною ланкою загально педагогічних і спеціальних знань і умінь. Слід зазначити, що в сучасному тлумаченні терміну "інформаційна компетентність" найчастіше має на увазі використання комп'ютерних інформаційних технологій, а точніше визначення слід трактувати як "комп'ютерна інформаційна компетентність".

Інформаційні технології постійно набувають нового розвитку. Це зумовлює постійне оновлення переліку дисциплін, змісту дисциплін інформаційного циклу, використання новітніх інформаційних технологій у навчанні педагогічних працівників, а також впровадження в їх діяльність інноваційні освітні технології. Набувають змін також форми та методи навчання.

Зміст базової інформаційної компетенції педагога у таких умовах буде містити наступні складові [5]:

- розуміння принципів роботи основних комп'ютерних програм, включаючи текстовий та табличний процесори, системи керування базами даних, способи зберігання і обробки інформації;
- обізнаність в своїй сфері діяльності, заснована на використанні Інтернету і електронних способів передачі інформації, таких як e-mail, відеоконференції та інше, розуміння різниці між реальним і віртуальним світом;
- розуміння потенціалу інформаційних технологій для можливості працевлаштування, підтримки інноваційної діяльності людини і залученості його в справу суспільства;
- базове розуміння надійності і достовірності отримуваної інформації і пошана до етичних принципів при інтерактивному використанні інформаційних технологій.

Підсумовуючи, ми можемо зробити висновок, що інформаційну компетентність педагога потрібно формувати цілеспрямовано на протязі всієї професійної діяльності. Інформаційна компетентність педагога формується на етапах вивчення комп'ютера, вживання інформаційних технологій як засобу навчання в процесі професійної діяльності і розглядається як одна з граней професійної зрілості.

Література:

1. Олійник В.В. Наукові основи управління підвищенням кваліфікації педагогічних працівників профтехосвіти: Монографія. –К.: Міленіум, 2003. –594 с.
2. Закон України від 02.12.2012 № N 5463-17 «Про Національну програму інформатизації» [Електронний ресурс]. – Режим доступу: <http://zakon4.rada.gov.ua/laws/show/74/98-вр>
3. Наказ МОН України від 05.05.2008 № 371 «Про затвердження Критеріїв оцінювання навчальних досягнень учнів у системі загальної середньої освіти» [Електронний ресурс]. – Режим доступу: <http://shkola.ostriv.in.ua/publication/code-223FB48350ABA>
4. Національна доповідь про стан і перспективи розвитку освіти в Україні / Нац. акад. пед. наук України; [редкол.: В. Г. Кремень, В. І. Луговий, А. М. Гуржій, О.Я. Савченко]; за заг. ред. В. Г. Кременя. – Київ: Педагогічна думка, 2016. – 448 с.
5. Указ Президента України від 25 червня 2013 року №344/2013 «Про Національну стратегію розвитку освіти в Україні на період до 2021 року» [Електронний ресурс]. – Режим доступу: <http://zakon2.rada.gov.ua/laws/show/344/2013>

МЕТОДИКА ОРГАНІЗАЦІЇ ТА ПРОВЕДЕННЯ ІГРОВИХ ТЕХНОЛОГІЙ В ПОЧАТКОВІЙ ШКОЛІ

Гра є найприроднішою і найпривабливішою діяльністю для молодших школярів. К. Д. Ушинський писав: "Зробити серйозне заняття для дитини цікавим – ось завдання початкового навчання. Кожна здорова дитина потребує діяльності і до того ж серйозної діяльності... З перших ж уроків привчайте дитину полюбити свої обов'язки й знаходити приємність у їх виконанні".

У початкових класах закладаються основи знань, умінь і практичних навичок, які необхідні для подальшого навчання, формуються моральні риси і якості, вміння дітей самостійно оволодівати знаннями, пробуджується інтерес до навчання, до творчих пошуків, але цей процес ускладнюється віковими особливостями молодших школярів: слабким переключенням уваги, її нестійкістю, мимовільністю пам'яті та мислення. Одним із ефективних засобів розвитку інтересу до навчального предмета поряд з іншими методами та прийомами, які використовуються на уроках, є використання ігрових технологій.

К.Д. Ушинський з приводу гри писав: «У дидактичній грі формуються всі сторони душі людської, її розум, її серце і її воля, і якщо говорять, що ігри прорікають майбутню долю дитини, то це правдиво в подвійному розумінні: не тільки у грі виявляються здібності дитини і відносна сила її душі, але й сама гра має великий вплив на розвиток дитячих здібностей і нахилів, а одночасно і на її майбутню долю» [7, с. 64].

Ігрові технології є однією з унікальних форм навчання, яка дозволяє зробити цікавими і захоплюючими не тільки роботу учнів на творчо-пошуковому рівні, але й буденні кроки з вивчення предметів. Цікавість умовного світу гри робить позитивною, емоційно забарвленою монотонну діяльність із запам'ятовування, повторення, закріплення чи засвоєння інформації, а емоційність ігрового дійства активізує всі психічні процеси і функції дитини.

За словами Василя Сухомлинського, «у грі розкривається перед дітьми світ, творчі можливості особистості. Без гри немає і не може бути повноцінного дитячого розвитку». У грі розвивається увага, пам'ять, з'являється прагнення до знань, а також формується звичка зосереджуватися, вдумливо та самостійно працювати. Під час гри дитина з легкістю засвоює більше матеріалу, ніж в інших умовах, які б вимагали значних зусиль. Гра надає дітям навички працювати з колективом, налагоджувати стосунки з іншими дітьми, а також з вчителем. Адже саме дидактичні ігри, ігрові заняття і прийоми урізноманітнюють їхню навчальну діяльність, вносять у неї елементи зацікавленості [1].

Ігрова діяльність – це динамічна система взаємодії дитини з навколишнім середовищем, у процесі якої відбувається його пізнання, засвоєння культурно – історичного досвіду і формування дитячої особистості.

Використання ігрової діяльності з метою оптимізації навчання зумовило необхідність створення ігрових технологій навчання.

Ігрова технологія навчання – це системний спосіб організації навчання, спрямований на оптимальну побудову навчально - виховного процесу та реалізацію його завдань.

Поняття «ігрові педагогічні технології» включає досить велику групу методів і прийомів організації педагогічного процесу у формі різних педагогічних ігор. На відміну від ігор взагалі, педагогічна гра має істотну ознаку - чітко поставлену мету навчання й відповідні їй педагогічні результати, які можуть бути обґрунтовані, виділені в явному вигляді й характеризуються навчально-пізнавальною спрямованістю. Ігрова форма занять створюється на уроках за допомогою ігрових прийомів і ситуацій, що виступають як засіб спонукання, стимулювання до навчальної діяльності [2].

Ігрові технології можна пропонувати на початку уроку. Такі ігри мають збудити думку учня, допомогти йому зосередитись і виділити основне, найважливіше, спрямовувати увагу на самостійну діяльність. Інколи гра може бути ніби фоном для побудови всього уроку. Коли ж учні стомлені їм доцільно запропонувати рухливу гру. Складність використання гри у навчанні пов'язана з її особливостями (двопланова поведінка, відсутність персональної відповідальності кожного за результати дій, спрощене уявлення про реальність), що потребує від учня зусиль для входження у гру. Потрібно, щоб учні були зорієнтовані на результаті гри [5].

Гра починається не тоді, коли учні одержують завдання, а коли їм стає цікаво грати. Це означає, що гра викликає приємні емоції і дає роботу їх розуму.

На уроках закріплення пройденого матеріалу чи повторенні учні люблять працювати динамічними парами. Попередньо вчитель готує картки з 2-3 практичними завданнями з теми, що вивчається. Одержавши картку, двоє учнів перше завдання виконують спільно. Один учень пояснює іншому, як потрібно виконувати завдання, а той слухає, запитує або висловлює своє розуміння. Друге і третє завдання діти виконують самостійно, занотовуючи їх до зошитів, а потім перевіряють один одного з відповідним коментуванням допущених помилок.

Мета дидактичних ігор – формування в учнів умінь поєднувати теоретичні знання з практичною діяльністю. Оволодіти необхідними знаннями, умінями й навичками учень зможе лише тоді, коли він час виявлятиме до них інтерес, і коли вчитель зумів зацікавити учнів.

Добираючи ту чи іншу дидактичну гру, вчитель має пам'ятати, що процес створення гри містить ряд станів: вибір теми гри; визначення мети й завдань гри; підготовка і проведення гри (повідомлення учням теми гри, підготовка наочнення, проведення гри, підбиття підсумків).

Успіх проведення гри залежить від дотримання вимог: ігри мають відповідати навчальній програмі; ігрові завдання мають бути не надто легкими, проте й не дуже складними; відповідність гри віковим особливостям учнів; різноманітність ігор; залучення до ігор учнів усього класу.

Під час проведення дидактичних ігор в учителів виникає безліч проблем: за яким принципом відбирати навчальний матеріал для створення ігор, яке місце дидактичних ігор в ряді інших форм і методів навчання, як одному вчителю впоратися з класом учнів під час гри?

У навчальних іграх немає тих, хто програв або виграв, тут виграють усі. Їх можна проводити на будь-якому етапі уроку. Це дасть змогу виявити знання учня і вміння користуватися ними.

При використанні ігрових технологій можуть виникати і певні труднощі. Розглянемо найважливіші з них:

Учні не вступають у гру або вступають у неї формально. Це буває на початковому етапі роботи з комунікативними іграми і тоді, коли ігровий етап навчальної роботи не підготовлений вчителем.

Гра затягується, бо учасники не можуть знайти вірного рішення. Вчитель вводить додаткові обставини, що допомагає учням досягти мети, підказує відповідь.

Гра затягується, бо учасники відволікаються в діях на інші завдання – вчитель повторно формулює завдання.

Гра затягується, бо учні не можуть налагодити взаємодії – вчитель уточнює їм ролі.

Гра закінчується швидко, бо учасники йдуть до мети найкоротшим шляхом – учитель створює додаткові умови, які примушують учнів більш активно використовувати знання.

Гра переходить у конфліктну ситуацію. Вчитель знімає конфлікт, ліквідує предмет суперечки, вводить у гру нових учасників.

Учні не включаються у гру, а лише стимулюють ігрову діяльність. Вчитель ще раз формує мету учасників або змінює їх, іноді зупиняє гру, знову формулює і мотивує установку і підкріплює спільну позитивну емоційність.

Для успішного здійснення початкового етапу спілкування у грі необхідно оволодіти рядом комунікативних умінь, серед яких вміння встановлювати і підтримувати зворотний зв'язок у спілкуванні, що створює враження постійної творчості.

Вчителю треба вчитися методиці проведення ігор, організації цієї діяльності. Не можна розраховувати на стихійний інтерес до гри.

Перше завдання, що стоїть перед вчителем, – збудити смак до гри, бажання грати. Друге – сплямувати гру у потрібний напрямок, наблизити її до конкретної мети навчання.

У кожному окремому випадку доцільність включення тих чи інших ігор у навчальний процес, місце їх у програмі курсу, що вивчається, і час проведення мотивується спеціальним дослідженням.

Готуючись до заняття, педагог повинен чітко продумати послідовність ігрових дій, організацію учнів, тривалість гри, її контроль, підбиття підсумків.

Ігрові технології важливо проводити систематично і цілеспрямовано на кожному уроці, починаючи з елементарних ігрових ситуацій, поступово ускладнюючи і урізноманітнюючи їх у міру нагромадження в учнів знань, вироблення вмінь і навичок, засвоєння правил гри, розвитку пам'яті, виховання кмітливості, самостійності, наполегливості тощо [6].

Дидактичні ігри можна використовувати для ознайомлення дітей з новим матеріалом та для його закріплення, для повторення раніше набутих уявлень і таких, для повнішого і глибшого їх осмислення засвоєння, формування умінь та навичок, розвитку основних прийомів мислення, розширення кругозору.

Систематичне використання ігор підвищує ефективність навчання. Розвивальні ігри добираються відповідно до програми.

Щоб ігрова діяльність на уроці проходила ефективно і давала бажані результати необхідно нею керувати, забезпечивши виконання таких вимог:

1. Готовність учнів до участі у грі (кожний учень повинен засвоїти правила гри, чітко усвідомити мету її, кінцевий результат, послідовність дій, мати потрібний запас знань для участі у грі).

2. Забезпечення кожного учня необхідним дидактичним матеріалом.

3. Чітка постановка завдань гри. Пояснення гри – зрозуміле, чітке.

4. Складну гру слід проводити поетапно, поки учні не засвоять окремих дій, а далі можна пропонувати всю гру і різні її варіанти.

5. Дії учнів слід контролювати, своєчасно виправляти, спрямовувати, оцінювати.

6. Не можна допустити приниження гідності дитини (образливі порівняння, оцінки за поразку в грі, глузування тощо).

7. Доцільно розсадити учнів (звичайно непомітно для них) так, щоб за кожною партою сидів учень сильніший, а другий - слабший. У такому разі ігри між сусідами по парті проходять ефективніше і постійно контролюються сильнішими. Розсадити учнів по рядах парт треба так, щоб рівень їхніх знань і розумового розвитку був приблизно однаковим, щоб шанс виграти мав кожен ряд учнів.

8. Гра на уроці не повинна проходити стихійно, вона має бути чітко організованою і цілеспрямованою. Учні мають засвоїти правила гри, крім того зміст гри, її форма повинні бути доступними для учнів.

Надзвичайно важливу роль в ігровій ситуації відіграють правила. Якщо вони заздалегідь не продумані, чітко не сформульовані, то це утруднює ояснення ходу гри, осмислення учнями її змісту викликає втому і байдужість учнів.

Правила гри зобов'язують учнів діяти строго по черзі чи колективно відповідати за викликом, уважно слухати відповідь товариша, щоб вчасно виправити його і не повторювати сказаного, дисциплінованими, не заважати іншим, чесно визнавати свої помилки.

Правила гри виконують функцію організуючого елемента і є засобом керування грою. Вони визначають способи дій та їх послідовність, вимоги до поведінки, регулюють взаємини дітей у грі, вчать їх співвідносити свої дії з діяльністю інших гравців, сприяючи вихованню наполегливості, чесності, кмітливості тощо.

Жодне порушення правил не повинно залишатися поза увагою вчителя. Залежно від обставин він має знайти час і досить вимогливо та справедливо вказати учню на його недоліки в грі, пояснити, до чого призводять подібні вчинки в повсякденному житті. Проте під час гри не треба робити довгих зауважень, повчань, оскільки це погіршує настрій учнів, послаблює їхній інтерес, гальмує увагу.

Проте існують і обмеження для проведення ігор:

– Не варто організовувати навчальну гру, якщо учні недостатньо знають тему.

– Недоцільно впроваджувати ігри на заліках і іспитах, якщо вони не використовувалися в ході навчання.

– Не слід застосовувати ігри з тих предметів і програмних тем, де вони неможуть дати позитивного ефекту.

Гра в початковій ланці є засобом пізнання навколишнього світу і себе в ньому, усвідомлення дітьми мети своєї діяльності, опредмечування абстрактних понять, розвитку творчої уяви та здібностей, встановлених людських взаємин. Більшість вчителів використовує гру як засіб цілеутворення педагогічної діяльності та інтерпретації її в особистості дії учня. Гра допомагає розвивати творчу уяву та творчі здібності дитини [4].

Від уроку до уроку повинні змінюватися сюжети, ігрові ситуації. Поступово цікава гра, творча композиція слів переростають у справжню навчально-пізнавальну працю.

Отже, використання ігрових технологій на уроках дозволяє зробити висновок про позитивний вплив на рівень навчальних досягнень учнів. За вмiлого використання гра стає незмінним помічником педагога. Цінність дидактичних ігор на уроках полягає в їх здатності зацікавити, мотивувати дітей для подальшого вивчення предмета, активізувати діяльність учнів на уроці.

Література:

1. Дичківська І. М. Інноваційні педагогічні технології: навчальний посібник / І. М. Дичківська. – К.: Академвидав, 2004.
2. Енциклопедія педагогічних технологій та інновацій /Автор-укладач Н.П.Наволокова. -Х.: Вид. група "Основа", 2011.
3. Морзе Н.В. Основи інформаційно-комунікаційних технологій. – К.: Видавнича група ВНУ, 2008.
4. Наволокова Н.П. «Енциклопедія педагогічних технологій та інновацій». – Харків: Основа, 2010 р.;
5. Освітні технології: Навч.-метод. посіб. / О.М. Пехота, А.З. Кіктенко, О.М. Любарська та ін.; За ред. О.М. Пехоти. – К.: Видавництво А.С.К., 2003.
6. Пономаренко Л.В. «Використання інформаційних технологій у практиці роботи початкової школи». – Харків: Основа, 2010 р.;
7. Ушинський К.Д. Вибрані твори. – К.: Рад. школа, 1976. – 64 с.

Науковий керівник:

кандидат педагогічних наук, доцент Боднар Н.М.

Абдиманнаб Эшмуратов
(Гулистан, Узбекистан)

ҲАМКОРЛИК ПЕДАГОГИКАСИНИНГ ПАЙДО БЎЛИШ ТАРИХИДАН

Ҳамкорлик педагогикасини новатор-педагоглар (Ш.А. Амонашвили, С.Н. Лисенко, И.П. Волков, В.Ф. Шаталов, Е.Н. Ильин ва бошқалар) педагогик жараён иштирокчилари (ўқитувчи ва ўқувчилар) ўртасида инсонпарварлик тамойилига асосланган ўзаро муносабатлари ташкил этишини таъкидлаб ўтадилар. Ҳамкорлик педагогикасини учун концептуал аҳамиятга эга қоидалар А. Авлоний, К.Д. Ушинский, А.С. Макаренко, В.А. Сухомлинский, Ж.Ж. Руссо, Я. Корчак, К. Роджерс ва бошқаларнинг педагогик қарашларида ўз ифодасини топган. Педагогик ҳамкорлик ғоялари бугунги кунда педагогик технологиялар мазмунига сингдирилган ва **“XXI аср таълими Концепцияси”** асосини ташкил этади¹.

¹ Педагогика. // М.Х. Тохтаходжаеванинг умумий таърири остида. – Т.: Иқтисод-Молия, 2008. – Б. 78.

Хамкорлик педагогикаси инсонпарварлик педагогикаси билан узвий ва ўзаро алоқадордир. “Инсонпарварлик педагогика”си замонавий тарбия назарияси ва амалиётида ХХ асрнинг 50-йиллари охири – 60-йилларининг бошларида АҚШда пайдо бўлган йўналиш. Инсонпарварлик педагогикасининг фалсафий-ғоявий йўналганлиги педоцентризм ғояларига яқин. “Детоцентризм, педоцентризм – тарбиявий концепция бўлиб, оиланинг қизиқишлари фақат болага қаратилади. Детоцентризм кўпроқ бир болали ва тўлиқсиз оилалар учун хос”. Инсонпарварлик педагогикасида тарбиянинг бош мақсади шахснинг ўз-ўзини актуаллаштиришидир. Инсонпарварлик педагогикаси эса янгича тарбиялаш ва “прогрессивизм” педоцентризми ғояларига яқинроқ. Педагогдан у болани қандай бўлса, шундайлигича қабул қилишни, унинг сезгиси ва эҳтиёжларини ҳис этишни талаб этади. АҚШда у бошланғич, ўрта ва олий мактабда ўқув курсларининг мазмунига ва қурилишига таъсир кўрсатади.

“Инсонпарварлик психологияси” ХХ асрнинг 50-йилларида АҚШда бихевиоризм ва фрейдизмга қарши юзага келган ҳамда унинг асосида тарбияланувчининг шахсий манфаатларини биринчи ўринга қўйиш ётади. Хусусан, бу қараш вакиллари тасодифан юзага келадиган кичик гуруҳлардаги машғулотларни афзал биладилар.

Инсонпарварлик таълимотининг асосчиларидан бири Карл Роджерсдир. Ўзининг педагогик қарашларини К. Роджерс инсон хулқидаги ўзгаришлар асоси сифатидаги унинг қобилиятлари шахсий тажрибаларга таянган ҳолда ўсади, ривожланади ва ўргатилади, деб таъкидланган “Freedom to learn for the 80’s” китобида баён этган. Кимнидир ўзгартириш, унга тайёр тажрибани узатиш керак эмас. Фақат унинг ривожланишига имкон берувчи муҳитни яратиш мумкин. К. Роджерс бундай муҳитни яратишни “қулайлаштириш” (ингл. facilitate) деб атайд².

Бугунги кунда бутун дунёда қулай муҳитни яратувчи ўқитувчиларни фацитатор деб аташади. Бундай муҳитни яратиш шарт-шароити тарбиячининг билими ва интеллектига боғлиқ бўлмайди. Ундан фақат тарбияланувчини нимани яхши кўриши, нимага қизиқиши, нима билан шуғулланишини аниқ белгилай олиш талаб этилади. Фацитаторнинг муҳим ҳиссиёти сифатида К. Роджерс эмпатия, тарбияланувчи шахсига ижобий баҳо бериш, фацитаторнинг тарбияланувчига мувофиқлигини киритади.

Ўқитувчи ўз фаолиятида ўқувчиларининг ўз-ўзини тўла намоён эта олишига таяниши зарур. “Унинг ўқитиши ўқувчилар катта қизиқиш билан ҳал этадиган, ҳар доим ҳам ўзи мустақил мураккаб вазиятлардан чиқиш йўлини топа олмайдиган, ўқитувчининг ёрдамига таянадиган ва ижод қилишга такрорланмас истакни ҳосил қиладиган ҳаётий муаммолар билан ўзаро ҳаракатга киришиши асосига қурилиши керак. Ўқитувчининг роли ўқувчилар билан шундай шахсий ўзаро муносабатларни ва юқорида тилга олинган тенденцияларни намоён бўлишига имкон берувчи психологик муҳит ташкил этишда ўз аксини топади”.

К.Роджерснинг фикрича, инсонни концентрайдиган таълимнинг натижаларини таълим муассасасидаги баҳолар билан баҳолаш мумкин бўлмайди. Унинг мезонлари эгалланган билимларнинг миқдор ва ҳатто сифат кўрсаткичларида эмас, аксинча бу ўзгаришлар шахсда, унинг ўсиши ва ривожланишида акс этади. Уларга қуйидаги турдаги ўзгаришлар киради:

- инсон ўзини тўла идрок эта бошлайди;
- у кўпроқ ўзини ва ўз туйғуларини қабул қилади;
- кўпроқ ўзига ишонч ва автономен шаклланади;
- ўз олдига реал мақсадлар қўяди, ўзида комилликни кўради;
- унда инсоний қиёфа шаклланади;
- бошқа одамларни қабул қилиш ва тушуниш бошланади.

Бугунги кунда, инсонпарварлик педагогикаси ҳақида кўп гапираяпмиз, ҳар қандай педагогика маълум аниқ тарихий шароитларда шаклланади. Шу сабабли у ҳақдаги мулоҳазалар, унга абстракт (мавҳум) инсонпарварлик нуқтаи назардан ёки бошқа давр мезонлари нуқтаи назаридан қараш уни “инсонпарвар” каби “инсонпарвар бўлмаган” сифатида ҳам баҳолашни юзага келтириши мумкин. Педагогиканинг илмийлиги, демак, унинг инсонийлиги ҳам унга хос бўлган бола шахси моҳиятини тушуниш, уни ривожлантириш воситаларини мақсадга мувофиқ излаш даражаси билан белгиланади. Ҳамма даврларда ҳам педагогика инсон ва жамиятнинг илғор ривожланиш талабларига мос келишга интилган. Одамлар ўртасидаги муносабатларга, болаларга таъсир этиш ва улар билан ўзаро алоқаларда инсонга қарши воситалар, усуллар ва методлар мавжудлиги бутунлай бошқа тушунчаларни ифода этади. Буни педагогика эмас, балки болаларни тўла итоаткорлик ёки ваҳшийлашиш ҳолатига киритиш борасида масъулиятни билмайдиган, одамийликка зид тизим деб аташ мумкин.

Айтиб ўтилганларнинг барчаси педагогиканинг инсонпарварлиги ёки инсонпарварликка зидлик муаммосининг аҳамияти ва қарама-қаршиликларини аниқлаб олиш учун илм аҳлинини қизиқтирадиган бир қатор масалаларни объектив аниқлаб олишга мажбур этади.

“Инсонпарварлик” тушунчаси моҳиятини, унинг турлари ва илмий педагогика билан муносабатларини қандай талқин қилиш керак? “Фалсафа қомусий луғат”да инсонпарварлик “Одамларга меҳр-муҳаббат билан қараш, уларни ҳурмат қилиш, инсоннинг моддий фаровонлигини юксалтириш ва кишиларда юксак маънавий фаилатларни ривожлантиришга ғамхўрлик қилиш ғоялари билан суғорилган дунёқараш” сифатида қаралади. “Педагогик энциклопедик луғат”да эса, инсонпарварлик шахс сифатида инсон, унинг эркин ривожланиши ва ўз қобилиятларини намоён эта олишини қадрият сифатида қабул қилиш эканлиги ўқитилади.

² Роджерс К. К науке о личности// История зарубежной психологии. – Тексты. – М.: Изд-во МГУ, 1996. – С. 253- 257.

Кенг маънода инсонпарварлик – инсонни шахс сифатида қадрият деб белгилайдиган, унинг эркинлик, бахтга бўлган ҳуқуқи, ўзининг қобилиятларини намоён этиши ва ривожлантириши, ижтимоий институтларнинг баҳолаш мезонларида инсон равнақини ҳисобга оладиган қарашларнинг тарихий ўзгарувчан тизими, инсонийлик – одамлар орасида кутиладиган меъёрий муносабат.

Инсонпарварлик яна асосида инсоннинг чексиз имкониятлари ва унинг комилликка доир интилишлари, ўз қобилиятлари, қарашларини эркин намоён этишга доир шахс ҳуқуқини эътироф этиш турадиган, инсон равнақини ижтимоий муносабатлар даражасини баҳолаш мезони сифатида тасдиқлайдиган дунёқараш тамойили тарзида ҳам қаралади. Ҳозирги вақтда мазкур тамойил педагогиканинг асосий тамойилларидан бири сифатида шакллантирилди.

Инсонпарварлик тушунчаси бошқа одамларга ва Ер юзидаги барча тирик мавжудотга эзгу, раҳмдил, ғамхўр муносабатни намоён этадиган шахс сифати, инсонийлик тарзида баҳоланади.

Зеро, инсонпарварлик дунёда инсонга энг олий қадрият сифатида қарашнинг яхлит концепциясидир. Бу концепциянинг асоси – шахс кадр-қимматини ҳимоя этиш, унинг озод, эркин ривожланишга бўлган ҳуқуқининг тан олиниши; бунинг учун (ҳаётда, меҳнатда, ўқишда) мос қулай шарт-шароитлар яратишдан иборатдир. Шунинг учун ҳам ҳозирги даврда таълимни инсонпарварлаштиришни унинг таркибий қисмига киритиш зарур ва муҳим саналади. Лекин уни таълимнинг таркибий қисмига киритиш учун фақат ўқув фанлари таркибидагина эмас, балки инсоннинг кадр-қимматини юқори қўювчи ўзаро муносабатлар маданиятини таркиб топтирувчи таълим муҳитини юзага чиқаришни талаб этади.

Таълимни инсонпарварлаштириш – унинг мазмуни, тамойиллари, шакл ва методларини янгилаш, уларнинг ўзаро алоқаси ва бирлигини таъминлаш орқали шахсни ҳар томонлама шакллантириш ва ривожлантиришга йуналтиришдир.

Шахснинг ривожланиши ва ўқувчиларнинг ижтимоий аҳамиятга эга сифат ва қобилиятларини ривожлантиришга қаратилган таълимнинг инсонпарварлик мазмунига яқинлашиш, уларни ҳаётда фаол иштирок этишга жалб этиш, унинг билиш билан қўшилувчи ва маданиятни ўзлаштириши ҳамма-ҳаммаси сўнгги йилларда сезиларли шаклланди. Мазкур йўналишда сўнгги йилларда тарбияланувчилар онгидаги алдам-қалдамлик, уларнинг хулқ-атворини ҳаддан ташқари қатъий белгилаш, уларга қаттиқ таъсир этиш, танқидий фикрлаш тарзига эга бўлмаган қарашлардан воз кечиш ёрдамида кўплаб инновациялар йўналтирилди. Бундай ақидапарастликка қарама-қарши ўлароқ, миллий ва чет эл педагогикасида тарбияланувчи шахсини ҳурмат қилишга йўналтирилган, унда мустақилликни шакллантирувчи, тарбиячи ва тарбияланувчилар орасида инсонпарвар, ишончга асосланган муносабатларни таркиб топтириш қоидаларидан фойдаланиш, “таълимни инсонпарварлаштириш”, яъни инсонпарварлик тамойили юзага чиқади. Бундай асосга қурилган таълим эса, шахсга йўналтирилган таълим деб номланади.

Ўқув-тарбия жараёнини инсонпарварлаштиришни авторитар педагогиканинг шахсга педагогик таъсирини бекор қилиш, шахсга йўналтирилган педагогикага ўтиш тарзида педагог ва таълим олувчилар ўртасида меъёрий инсоний муносабатларни таркиб топтириш билан фарқ қилиши, таълим олувчиларнинг шахсий эркинлиги ва фаолиятида ҳақиқий аҳамият касб этиш сифатида тушуниш лозим.

Инсонпарварлик нуқтаи назаридан таълим ва тарбиянинг туб мақсади шундаки, ҳар бир тарбияланувчи билиш ва мулоқот фаолиятининг тўла ҳуқуқли субъекти, ташаббускор шахс бўла олади. Ўқув-тарбия жараёнининг инсонпарварлаштиришнинг ўлчови қанчалик бу жараён шахснинг ўз-ўзини реализациялаши учун шароит яратганлиги, ундаги табиий лаёқатни юзага чиқарганлиги, унинг эркинлик, ташаббускорлик ва ижодкорлик қобилиятлари билан белгиланади.

Таълимнинг инсонпарварликка йўналтирилганлигининг натижаси сифатида биргаликда қайғуришга қобилиятли, эркинликка тайёргарлик, инсонпарварликка йўналтирилган танлов ва индивидуал интеллектуал салоҳиятга эга шахснинг шаклланишида намоён бўлади.

Педагогик жараёни инсонпарварлаштиришнинг умумий масалаларини таҳлил қилиб, А.А. Мелик-Пашаев уни амалга оширишнинг йўлларида бири “қандайдир фан доирасида кучни сарфлашда эмас, турли билим соҳалари, маданият, атроф-борлиқдан машғулот учун маълумот эркин танлаб олинadиган ва умумий тарзда педагогик вазифаларни бирлаштирадиган” таълим мазмунини қайта ташкил этишда акс этади, деб таъкидлаб ўтади. А.А. Мелик-Пашаев ёшларда “Мен” туйғусининг катта имкониятларига ишонч уйғота оладиган педагогнинг мавжудлигини инсонпарварлаштиришнинг иккинчи йўли, деб ҳисоблайди³.

Ҳозирги вақтда инсонпарварлик педагогикаси тарбияланувчини ўқув-тарбия жараёнининг фаол, онгли, тенгҳуқуқли иштирокчиси ролида кўра оладиган, ўз имкониятлари асосида ривожлантирилувчи илмий назарий тизим сифатида талқин этилади.

Инсонпарварлик педагогикаси шахсга йўналтирилган. Унинг фарқли белгиларига қуйидагилар қиради: шахснинг психик, жисмоний, интеллектуал, ахлоқий ривожланишини биргаликда эгаллаши ва унда аниқ доирадаги кўникма ва малакаларни шакллантириш; эркин, мустақил фикрловчи ва ҳаракатланувчи шахс, турли хил ўқув ва ҳаётий вазиятларда асосли танлаш қобилиятига эга инсонпарвар-фуқарони шакллантиришга бутун кучни тўплаш; ўқув-тарбия жараёнини самарали қайта йўналтиришга эришиш учун тегишли шарт-шароитларни таъминлаш.

³ Мелик-Пашаев А.А. Гуманизация образования: проблемы и возможности // Вопросы психологии. – 1995. - №5. – С. 89-90.

СЕКЦІЯ: ПОЛІТОЛОГІЯ

Равшан Суванов
(Гулистан, Узбекистан)

ХАЛҚАРО МУЗОКАРА ТУШУНЧАСИ ВА УНГА ДОИР НАЗАРИЙ ЁНДАШУВЛАР

Бугунги кунда музокаралар давлатнинг сиёсий, иқтисодий ва ижтимоий ҳаётнинг ажралмас қисми бўлиб қолди. Ҳозирги кунда аҳолининг жуда катта қисми халқаро муносабатларда музокараларнинг амалий зарурияти ва музокаралар олиб бориш санъатини эгаллаш муҳимлигини тушуниб етмоқда.

Музокаралар давлатлар ўртасида турли соҳалар бўйича муносабатларни ривожлантириш, давлатларнинг ташқи сиёсий манафаатларини илгари суриш ёки улар ўртасида юз берган турли муаммоларни ҳал этишда муҳим омил ҳисобланади.

Бевосита музокаралар низоларни тинч ҳал этиш воситалари тизимида алоҳида ўрин тутди. Мазмунан олганда, музокараларсиз халқаро низоларни ҳал этишнинг умуман иложи йўқ, чунки барча тинч воситаларни қўллаш у ёки бу даражада музокаралар билан боғлиқ. Деярли барча битимларда 1899 ва 1907 йилги Халқаро тўқнашувларни тинч ҳал қилиш тўғрисидаги Гаага конвенцияларида, БМТ Низомида (33-модда), Халқаро низоларни тинч ҳал этиш тўғрисидаги 1982 йилги Манила декларациясида музокаралар мақсадга эришишнинг биринчи қадами деб тан олинади. Халқаро одил судлов доимий палатасининг 1924 йил 30 августдаги Мавромматис иши бўйича Қарорида, шунингдек Халқаро суднинг Ҳиндистон ҳудуди орқали ўтиш ҳуқуқи тўғрисидаги низо бўйича 1960 йил 12 апрелдаги Қарорида низо судда кўриб чиқиш обектига айланишдан олдин уни музокара йўли билан ҳал этишга уриниб кўриш зарурлиги кўрсатиб ўтилган⁴. Юқоридаги мисоллар музокараларнинг халқаро муносабатлардаги ахамиятини яна бир кара тасдиқлайди.

Музокара тушунчаси турли олимлар томонидан турлича талқин қилинади. Хусусан, С.Мирқосимовда ушбу тушунча қуйидагича таърифланади: «Музокара деганда, қисқача таърифланса, халқаро сиёсатда, ҳукуматлар томонидан расмий тайинланган вакиллар ўртасида томонлар учун муҳим ҳисобланган масала юзасидан бирон-бир келишувга эришиш мақсадида олиб бориладиган мунозара тушунилади. Музокаралар икки томонлама ва кўп томонлама бўлиши мумкин. Уч ва ундан ортиқ давлатлар вакиллари иштирокида олиб бориладиган музокаралар кўп томонлама музокаралар дейилади. Улар қатнашувчиларнинг даражалари, қўйилган масалаларнинг ахамиятига биноан «Саммит», «Форум», «Конференция», «Конгресс», «Сессия» номлари билан аталади»⁵. Музокаралар махсус тайинланган делегацияларни юбориш ёки чет давлатлар ва халқаро ташкилотлардаги доимий дипломатик вакиллар томонидан олиб борилади. Музокара икки турдаги масалалар, яъни низоли масалалар ёки бирор соҳа бўйича алоқаларни ривожлантириш мақсадида олиб борилади. Масалан Яқин Шарқда Фаластин мустақил давлатини ташкил этиш масаласи низоли масала бўлса, савдо, туризм, фан ва техника масалалари юзасидан олиб бориладиган музокаралар эса томонлар учун ривожлантириш соҳалари ҳисобланади⁶.

Музокаралар дипломатия тарихи, бугунги ҳолати ва келажаги билан узвий боғлиқдир. И. Васеленко таъкидлаганидек, музокаралар тарихи дипломатия тарихи ҳамдир, чунки расмий дипломатик фаолиятнинг барча шакллари ва турларида музокараларга боғлиқлик жиҳатлар мавжуд⁷. Музокарада иштирок этаётган тарафларни мавқеи, вакиллик даражасидан келиб чиққан ҳолда, музокараларнинг сиёсий ва дипломатик турларини фарқлаймиз. Сиёсий музокараларнинг олий даражадаги ҳамда юқори даражадаги турлари мавжуд бўлиб, давлат раҳбарлари иштирокидаги музокаралар олий даражадаги музокара ҳисобланса, ҳукумат бошлиқлари ҳамда ташқи ишлар вазирлари иштирок этадиган музокаралар юқори даражадаги музокаралар ҳисобланади. Сиёсий музокаралар давлатлар ўртасидаги фундаментал муаммоларни, принципиал аҳамиятга эга бўлган глобал муаммоларни муҳокама ва ҳал этишга қаратилганлиги сабабли халқаро муносабатларда ўта муҳим аҳамият касб этиб, сиёсий музокаралар иштирокчилари бундай музокаралар натижасида қабул қилинадиган халқаро ҳужжатларни махсус ваколатларидан келиб чиққан ҳолда тўғридан-тўғри имзолашга ҳақлидирлар.

Дипломатик музокаралар аниқ кўрсатмалар асосида фаолият олиб борадиган, мустақил тарзда якуний қарор қабул қилиш ваколатига эга бўлмаган, музокаралар олиб бориш ҳамда музокара натижасида қабул қилинадиган келишувни имзолаш махсус ваколати берилган дипломатлар, ваколатли экспертлар иштирокида олиб борилади⁸.

Халқаро ҳаётда ва халқаро муносабатларда музокараларнинг ўсиб бораётган аҳамияти тўғрисида кўпгина муаллифлар ёзиб ўтганлар. В.Израилян фикрича, ядро асрида халқаро ҳаётда барча масалалар

⁴ Очиллов Б.Э., Одилқориев Х.Т. Халқаро оммавий ҳуқуқ. – Т.: Адолат, 2007. – Б. 293.

⁵ Мирқосимов С., Раҳимова М. Дипломатик ва консуллик хизмати: саволлар ва жавоблар. – Т.: Академия, 2004. – Б. 22.

⁶ Ўша жойда. – Б. 24.

⁷ Васеленко И.А. Политические переговоры. – М.: Наука, 2005. – С.14.

⁸ Хидоятлов Г.А. Основы дипломатии. – Т.: УМЭД, 2005. – С. 103.

ечими - бу музокаралар столідир⁹. Шунингдек, у Женевада бир йилнинг ўзида ўн минглаб турли икки томонлама ва кўп томонлама ўтказилади деб маълумотлар бериб ўтади¹⁰.

Музокаралар ҳақидаги яна бир таърифда уларнинг асосий вазифаси мунозарали муаммоларни ҳал қилиш ва адолатли демократик дунё тартиботини ўрнатишдан иборат дейилади.

Халқаро музокаралар ва дипломатик музокаралар тушунчалари орасидаги фарқ ноаниқлиги туфайли аслида дипломатик музокаралар билан боғлиқ бўлган кўпгина муаммолар умумий тарзда халқаро музокараларни ўрганиш доирасида кўриб чиқилган ва ёритиб берилган. Дипломатик музокаралар ҳақида кўп ёзган замонавий муаллифлардан бири Нидерландиялик музокараларни тадқиқ этувчи олим Пол Меертсдир. "Дипломатик музокараларнинг хусусиятларини, муаммоларини ва истиқболларини чуқур анализ қилди. Муаллиф таъкидлаб ўтишича "Дипломатик музокаралар бу давлатлар фаолиятининг асосий механизми бўлиб, ҳозирги кунда музокараларга бўлган талаб давлатлар орасида ўсиб бормоқда"¹¹.

Қадимги Миср, Греция, Италия, Ҳиндистон, Ўрта аср темурийлар-бобурийлар даври халқаро музокаралар асосида давлатлар ўртасидаги ўзаро муносабатларни йўлга қўйишда жуда катта аҳамиятга эга бўлган деган фикрларга қўшилган ҳолда, музокаралар тарихида ҳал қилувчи аҳамиятга эга бўлган даврни XVII аср билан, яъни Европада марказлашган феодал давлатларнинг пайдо бўлиш даври билан боғлаймиз. Айнан шу даврда давлатлар ўртасида уларнинг суверен тенглиги асосида дипломатик муносабатлар йўлга қўйила бошлаган бўлиб, халқаро музокаралар масаласига илк назарий ёндашувлар ҳам айнан шу даврга тўғри келади. Хусусан, француз дипломати Франсуа де Каллере (1645-1717) 1716 йилда музокаралар олиб бориш юзасидан ҳозирда ҳам эътиборга молик маслаҳатларни ўзида мужассам этган "Правила ведения переговоров с государями" номли асарини яратиб, унда устувор ғоя сифатида музокарачиларнинг профессионаллик тайёргарлик даражаси тўғрисидаги ғояни кўндаланг қилиб қўйган. Зеро, қадим замонларда музокарачи, ёхуд дипломат вазифасини махсус тайёргарлик кўрмасалар-да ўз ишларининг моҳир устаси бўлган файласуф, мутафаккирлар, қолаверса ҳумдорларнинг ўзлари ҳам ўтаганлар¹². Музокаралар жараёнига назарий ёндашувнинг кейинги даври француз дипломати Жюль Камбон (1843-1924) номи билан боғлиқ бўлиб, ўз асарларида амалиётчи - олим музокарачилар халқаро ҳуқуқ қонуниятлари билан бир қаторда, музокарага киришаётган давлат қонунларини мукамал билиши керак деган фикрни илгари сурган.

Иккинчи жаҳон урушидан сўнг БМТ Низомининг қабул қилиниши, унда халқаро муносабатлар, хусусан халқаро музокараш асосини ташкил этувчи тамойилларнинг белгиланиши халқаро музокаралар жараёнини тубдан ўзгартишга олиб келди. Давлатлар ўртасидаги муносабатларда барча низоларни тинч йўл билан, ҳуқуқий меъёрлар асосида ҳал этишдек устувор ғоя мустаҳкамлана бошлади. Миллий суверенитет тушунчаси билан боғлиқ миллий манфаатлар, миллий қадр-қиммат деган тушунчалар музокаралар олиб бориш жараёнида алоҳида аҳамият касб эта бошлади¹³.

Дипломатик музокараларни халқаро муносабатлар бошқарадиган, мунозараларга тинч йўл билан чора излайдиган мустақил ҳамкорлик деб ҳам ёритиш мумкин.

Ғарбий давлатлар сиёсий, ижтимоий ҳаётидаги зиддиятларнинг музокаралар йўли билан ҳал қилиниши, унинг механизмларини ишлаб чиқиш асосан II-Жаҳон урушидан сўнг амалга оширилди.

Меертес ҳамкорлик ва рақиблик музокараларни ажратиш кўрсатади. Биринчи ҳолатда иштирокчилар ўз мақсадларини очиқ намоён қилишади, чунки уларнинг умумий манфаатлари муаммоларни ҳал қилишдан иборат. Иккинчи ҳолатда эса музокаралар зиддиятли (антагонистик муҳитда яъни бир бирига ўта қарама-қарши бўлган шароит) муҳитда кечади ва келишмовчиликларни ечиш учун иштирокчилардан катта билим талаб этилади¹⁴.

Америкалик тадқиқотчилар Р. Фишер ва У. Юри можароларни ҳал этиш йўлларини муҳокама этиб, «...позициялар ҳақида эмас, балки манфаатлар ҳақида фикр юритинг», «оқилона қарорга келиш учун позицияларни эмас, балки манфаатларни уйғунлаштириш зарур», деб айтадилар¹⁵. Фикрларини давом эттириб, улар «қарама-қарши позициялар ортида зиддиятлар билан бирга алоҳида ва ўзаро мақбул манфаатлар мавжуд бўлади», деб айтишади¹⁶.

Мавжуд вазиятдан келиб чиқан ҳолда музокараларнинг икки турини, яъни низоли вазиятдаги музокаралар ҳамда ҳамкорлик вазиятидаги музокараларни фарқлаш мумкин. Бунда низоли вазиятдаги музокаралар низони чеклаш, вазиятни юмшатиш, низо манбаини йўқ қилиш ёхуд низони буткул ҳал этишга хизмат қилса, ҳамкорлик вазиятидаги музокаралар давлатлар ўртасида ҳамкорликни ўрнатиш ва ривожлантиришга қаратилган бўлади. 1999 йилнинг 20 январида БМТ БА томонидан қабул қилинган «Халқаро музокараларни олиб бориш тамойиллари ва кўрсатмалари тўғрисида»ги резолюцияда таъкидланишича музокаралар давлатлар ўртасидаги низоларни тинч йўл билан ҳал этиш ҳамда янги халқаро хулқ-атвор қоидаларини ишлаб чиқишнинг энг қайишқоқ ва самарали воситасидир.

⁹ Израэлян В.Л. О дипломатических переговорах // Международная жизнь. – Москва, 2008. – № 12. – С. 32.

¹⁰ Ўша жойда. – С. 34.

¹¹ Файзуллаев. А.А. Дипломатические переговоры. Учебное пособие. – Т.: УМЭД, 2007. – С. 57.

¹² Мирқосимов С., Раҳимова М. Дипломатик ва консуллик хизмати: саволлар ва жавоблар. – Тошкент: Академия, 2004. – Б. 25.

¹³ Хидоятлов Г.А. Основы дипломатии. – Ташкент: УМЭД, 2005. – С. 97.

¹⁴ Файзуллаев. А.А. Дипломатические переговоры. Учебное пособие. – Ташкент: УМЭД, 2007. – С. 57.

¹⁵ Фишер Р., Юри У. Путь к согласию. – М.: Наука, 1992. – С. 56.

¹⁶ Фишер Р., Юри У. Путь к согласию. – М.: Наука, 1992. – С. 59.

Музокаралар чоғида томонлар можаронинг кескинлигини туширишга, рақиб аргументларини, кучлар мутаносиблигини тўлиқ тушунишга ҳаракат қиладилар, тинчлик шартларини англаш борасида фикр алмашадилар. Музокаралар ён босишларни тенглаштириш, муқобил вазиятларни бафуржа қараб чиқишлари, позицияларни очиқ намоён этиш, душман имкониятлари самарадорлигини пасайтиради. Айнан мана шу вазиятда ўзаро эътироз моҳиятини англаувчи можаронинг ўрта нуқтасини топиш осон кечади.

Музокаралар жараёни бошланғич позицияни сақлаб қолиш, бир томонлама устунликни қўлга киритиш, рақибларнинг ўзаро тушунишларига эришиш, томонларнинг ўзаро манфаатларини қониқтириш имкониятларини берувчи ўзига хос услублардан фойдаланувчи «савдолашиш» махсус технологиясига асосланади.

Америкалик можарошунослар М. Дейч ва С. Шикман, агар мавжуд муаммоларни мунозараларда иштирок этувчи кишиларнинг субъектив манфаатдорлигидан аста-секин узоқлаштирилса; эътибор ёндошувларга эмас, балки реал қарама-қаршиликларга қаратилса; қарорларнинг бир неча вариантлари ишлаб чиқилса; кучлар мутаносиблигида партиявийлик ёки мафкуравийлик эмас, балки реал устунликлар инobatга олинса музокараларнинг самарадорлиги, шу билан бирга томонлар манфаатларининг қониқтирилиши мумкин деб ҳисоблайдилар¹⁷. Ён босишларга ваъда бериш, қарама-қарши томонга эътибор бериш бир тўхтама келиш имкониятини кучайтиради. Таҳдид, куч жиҳатдан рақибга босим қилиш эса бундай имкониятни пасайтиради, музокаралар жараёнини «музлатиб» қўяди.

Хулоса қиладиган бўлсак, музокарани ўтказиш ташаббуси билан чиққан давлат ёки халқаро ташкилот, биринчи навбатда, дипломатик йўл билан ўзга давлатлар ва халқаро ташкилотларга мурожат этиб, ўз таклифини етказди ва қўриладиган масаланинг аҳамиятини хар томонлама исботлашга ҳаракат қилади. Қатнашишга рози бўлган давлатлар билан кун тартиби – музокарага қўйиладиган масалаларнинг муҳимлигига биноан қатнашувчи делегациялар даражаси белгиланади. Музокарада қатнашувчи давлатларнинг суверен тенглик принципи делегациялар раҳбарларининг даражаси бир хил бўлишини талаб қилади. Дипломатик музокаралардан асосан жиддий масалаларни ҳал қилиш жараёнида фойдаланилади. Вужудга келган муаммоларни қонунчилик ёки бошқа норматив ҳужжатлар асосида ҳал қилиш мумкин бўлса унда музокараларга эҳтиёж сезилмайди. Музокаралар асосан икки томон учун ҳал қилиниши манфаатли бўлган муаммони муҳокама қилиш ва биргаликда қарор қабул қилиш учун зарур ҳисобланади.

¹⁷ Ddeutch M., Shicman S. Conflict in Social Psychological Perspective//Political Psychology: Contemporary Problems and Issues. – San Francisco, 2006. – 241 p.

СЕКЦІЯ: ПРАВО

Катерина Апанасенко
(Чернігів, Україна)

**ГОСПОДАРСЬКІ ДОГОВІРНІ ПРАВОВІДНОСИНИ ТА ДОЗВІЛЬНІ ПРАВОВІДНОСИНИ У СФЕРІ
ГОСПОДАРЮВАННЯ: ТОЧКА ПЕРЕТИНУ**

Виникнення цілого ряду господарських договірних правовідносин пов'язується з попереднім отриманням зацікавленими суб'єктами господарювання дозволів/погоджень від уповноважених державних органів та органів місцевого самоврядування на використання об'єктів державної чи комунальної власності, на здійснення господарських операцій/господарської діяльності. У науковій літературі такі правовідносини, з точки зору їх виникнення на підставі актів дозвільних органів, досліджені мало, але окремі вчені у різний період звертались до цього питання.

Так, Віхров О.П. розглядає зобов'язання щодо надання дозволу на користування нафтогазоносними надрами (включно із зобов'язанням з проведення відповідного конкурсу) та договірне зобов'язання, що опосередковує укладення і виконання договору про умови користування нафтогазоносними надрами, як складові єдиного складного (комплексного) організаційно-господарського зобов'язання, що опосередковує відносини з користування нафтогазоносними надрами. Водночас учений вважає за можливе розглядати вказані зобов'язання і як окремі зобов'язання, пов'язані між собою суб'єктним складом, об'єктом, змістом і спрямованістю [1, с. 231-232]. Видатний вчений-господарник Пронська Г.В. свого часу пропонувала закріпити у законодавстві модель тристороннього зобов'язання для господарсько-договірних зв'язків, що виникають всередині господарської системи (між органом господарського управління та безпосередніми контрагентами за договором) [2, с. 293].

На нашу думку, можна виокремити такі групи господарських договірних правовідносин, виникнення яких пов'язано з отриманням та реалізацією прав за документами дозвільного характеру або з видачею уповноваженими органами певних дозволів (узгоджень, погоджень):

1) договірні правовідносини, які виникають між суб'єктами господарювання або за участі органів державної влади (місцевого самоврядування) після отримання дозволу на концентрацію від Антимонопольного комітету України (пп. "а" п. 2 ч. 2 ст. 22, ст. 24 Закону України "Про захист економічної конкуренції") (укладення й реалізація договорів купівлі-продажу, оренди, лізингу, концесії після отримання дозволу на концентрацію);

2) договірні правовідносини, для належної реалізації яких необхідне погодження ціни/тарифу уповноваженим органом ціноутворення (ст. 13 Закону України "Про ціни і ціноутворення"). Зауважимо, що погодження ціни, насамперед, є підставою виникнення абсолютних господарських правовідносин зі здійснення власної господарської діяльності по реалізації виробленої продукції, виконанню робіт, наданню послуг. Однак у договірних відносинах суб'єкт господарювання також має застосовувати ті ціни (тарифи), які були погоджені (визначені) у встановленому порядку, інакше матиме місце порушення цінового законодавства (п. 1 ч. 1 ст. 20 названого Закону);

3) договірні правовідносини за участі органу господарського управління з приводу реалізації права на здійснення *господарських операцій (господарської діяльності)* згідно з документом дозвільного характеру (наприклад, за договором про пайову участь у розвитку інфраструктури населеного пункту) або іншим документом. В їх числі можна виокремити договірні правовідносини, які опосередковують *користування об'єктами державної або комунальної власності* (тобто реалізацію відповідного майнового права). Це правовідносини за договорами оренди земельної ділянки державної або комунальної власності, за угодою про користування надрами, договорами щодо довгострокового тимчасового користування лісами. Вони виникають і реалізуються за обов'язкової участі уповноважених органів державної влади або місцевого самоврядування. У відповідному договорі сторони визначають умови/параметри використання наданого їм права.

У цій групі правовідносин можна виділити:

– ті правовідносини, яким передують отримання прав, що засвідчуються документами дозвільного характеру (наприклад, спеціального дозволу на користування надрами в межах конкретних ділянок чи рішення про передачу в оренду земельної ділянки);

– ті правовідносини, які для свого виникнення потребують здійснення певного погодження (надання дозволу), що не оформлюється документом дозвільного характеру (дозвіл на укладення договору оренди державного чи комунального майна у встановлених законом випадках тощо). Тобто в останньому випадку договірне зобов'язання виникає за результатами реалізації зобов'язання з надання дозволу/погодження на використання певних об'єктів державної/комунальної власності.

Такі зобов'язання можна тлумачити як організаційно-господарські, оскільки їх учасниками є суб'єкт господарювання і суб'єкт організаційно-господарських повноважень, який вчиняє на користь першого управлінсько-організаційну дію у формі надання дозволу/ погодження використання об'єктів публічної власності, а суб'єкт господарювання має право вимагати виконання відповідного обов'язку (ч. 1, абз. 2 ч. 2 ст. 176 ГК України). Господарська компетенція уповноваженого органу на здійснення управлінсько-господарської дії закріплюється в окремих нормах законодавства (наприклад, пп. "и", "і" ч. 2 ст. 7 Закону

“Про управління об’єктами державної власності”, ст.ст. 22, 26 Закону “Про захист економічної конкуренції”). Відповідна управлінсько-організаційна дія втілюється/оформлюється в акті управління відповідного уповноваженого органу (рішення про погодження/ надання дозволу на певні господарські операції тощо). Відповідно, договірні відносини, що розглядаються, виникають зі складного юридичного факту, складовим якого виступає акт управління господарською діяльністю у формі погодження/ надання дозволу на передачу майна публічної форми власності в оренду (концесію) (або рішення про таке погодження чи дозвіл) (абз. 3 ст. 174 ГК). Наприклад, правовідносини за договором оренди державного/комунального майна, залежно від об’єкта, можуть потребувати погодження уповноваженого органу управління державною чи комунальною власністю та дозволу Антимонопольного комітету України (його посадових осіб чи органів) на передачу відповідного майна в оренду або концесію.

Дослідження дозволяє стверджувати, що окремі види дозвільних правовідносин у сфері господарської діяльності, які виникають згідно із Законом “Про дозвільну систему у сфері господарської діяльності”, та інші дозвільні правовідносини, пов’язані з одержанням суб’єктами господарювання від держави певних дозволів, погоджень (узгоджень) у процесі здійснення господарської діяльності, передують відповідним *договірним правовідносинам*, в рамках яких відбувається реалізація відповідного права на здійснення господарських операцій (діяльності) або права користування об’єктами державної/ комунальної власності (певного майнового права). На нашу думку, особливістю цих договірних правовідносин, на відміну від інших договірних правовідносин, може бути те, що в якості безпосереднього *об’єкта* вони зазвичай мають право на здійснення певних господарських операцій (діяльності) або використання об’єкта публічної форми власності. Права й обов’язки учасників цих договірних правовідносин пов’язані зі створенням умов для реалізації такого права суб’єктом господарювання і його належною реалізацією відповідно до закону й договору. Надання відповідного господарського права суб’єкту господарювання уповноваженим органом державної влади або місцевого самоврядування в описаних ситуаціях можна розглядати як юридичний факт, з яким пов’язується виникнення відповідних господарських договірних правовідносин (або складову юридичного факту)¹⁸.

Однак цей об’єкт договірних правовідносин має суттєву специфіку: сам по собі, він не може бути об’єктом “домовленостей” за відповідними договорами поза рамками закону; сторони не можуть домовитись про наділення суб’єкта господарювання певним господарським правом, якщо воно потребує спеціальної дозвільної процедури його надання, поза дозвільними правовідносинами у сфері господарювання. Цей об’єкт правовідносин виникає ще до укладення господарського договору, за результатами реалізації дозвільних правовідносин у сфері господарювання, і в договорі можуть лише уточнюватись окремі параметри реалізації відповідного господарського права в межах, дозволених законом.

Цікавою є ситуація з договірними відносинами щодо будівельного підряду. За Законом “Про регулювання містобудівної діяльності” (ч. 7 ст. 34, ч. 2 ст. 36) здійснювати будівництво не можна до моменту отримання дозволу на будівництво або направлення повідомлення про початок виконання будівельних робіт. Однак Цивільний кодекс України (пар. 2 гл. 61) і Господарський кодекс України (гл. 33), Закон України “Про інвестиційну діяльність” прямо не пов’язують можливість укладення договорів будівельного підряду з попереднім отриманням будівельних дозволів. Хоча за Законом України “Про інвестиційну діяльність” отримання дозволу на будівництво — прямий обов’язок інвестора (абз. 3 ч. 1 ст. 8), а за ЦК правочин юридичної особи, вчинений нею без відповідного дозволу (ліцензії), може бути визнаний судом недійсним (ч. 1 ст. 227). Слід зазначити, що хоча дозвіл в описаній ситуації надається не на укладення правочину, однак його недержання робить незаконними самі дії з будівництва. Закономірно, що в таких випадках може постати питання про законність дій підрядника, який, хоч і на підставі договору підряду, однак здійснює будівельні дії на земельній ділянці, на якій це не дозволено.

Згідно з ч. 1 ст. 207 ГК господарське зобов’язання, укладене учасниками господарських відносин з порушенням хоча б одним із них господарської компетенції (спеціальної правосуб’єктності), може бути визнано судом недійсним повністю або в частині. Вважаємо, що оскільки суб’єкт господарювання, який не отримав права на відповідну господарську операцію (діяльність) у формі необхідного погодження чи дозволу, не має належної господарської компетенції на здійснення відповідних господарських дій та уповноваження будь-кого на їх здійснення (наприклад, стосовно будівництва певного об’єкта на конкретній земельній ділянці, користування водними, лісовими чи іншими ресурсами), то укладені ним правочини щодо здійснення відповідної господарської операції (діяльності) можуть бути визнані недійсними на підставі ч. 1 ст. 207 ГК, ч. 1 ст. 227 ЦК. Крім того, таке зобов’язання можна трактувати як те, що завідомо суперечить інтересам держави і суспільства. Адже самовільні господарські дії з розробки надр, використання інших природних ресурсів, незаконне будівництво суттєво шкодять державним інтересам: вони не тільки порушують господарський порядок загалом, а й можуть характеризуватись екологічними

¹⁸ У багатьох випадках надання прав на здійснення господарських операцій (діяльності) згідно із Законом “Про дозвільну систему у сфері господарської діяльності” є юридичним фактом для виникнення абсолютних правовідносин з ведення власної господарської діяльності (наприклад, здійснення дій з переміщення підкарantinних об’єктів або товарів, для переміщення яких потрібно отримання ветеринарних документів/ карантинних сертифікатів).

ризиками чи ризиками, пов'язаними з порушенням будівельних правил, тощо¹⁹.

Припинення прав суб'єкта господарювання за документом дозвільного характеру шляхом анулювання такого документа є підставою для припинення відповідних абсолютних правовідносин. Водночас чинне законодавство не врегульовує порядок анулювання дозволів/погоджень, не передбачених Переліком документів дозвільного характеру у сфері господарської діяльності, затвердженим Законом від 19 травня 2011 р. На практиці може поставати питання про законність договору, укладеного з урахуванням погодження/дозволу, виданого в незаконний спосіб (неуповноваженим суб'єктом). Вважаємо, що в таких правовідносинах можуть бути застосовані норми ч. 1 ст. 207 ГК про можливість визнання недійсними господарських зобов'язань, що не відповідають вимогам закону.

Як уже зазначалось, зобов'язання щодо отримання необхідних погоджень і дозволів, не передбачених Переліком документів дозвільного характеру у сфері господарської діяльності, можна тлумачити як організаційно-господарські. Відповідно, у разі встановлення факту незаконності такого зобов'язання (порушення процедури надання дозволу, його видача неуповноваженою посадовою особою тощо) зацікавлена сторона зобов'язання або орган державної влади (за наявності у нього відповідних повноважень) можуть порушити в суді питання про недійсність господарського зобов'язання щодо здійснення погодження (надання дозволу) і відповідного господарського договірної зобов'язання. Адже останнє також не відповідає закону як укладене на підставі юридичного факту, що відбувся з порушенням встановлених законом вимог.

Проаналізовані нами відносини щодо визнання недійсними господарських зобов'язань і договорів свідчать про значення для господарського обігу тієї групи відносин, які можна вважати дозвільними відносинами у сфері господарювання. Реалізація цих відносин з порушенням чинного законодавства або їх ігнорування у необхідних випадках може мати наслідком недійсність відповідних господарських договорів.

Література:

1. Віхров О.П. Організаційно-господарські правовідносини. Монографія / О.П. Віхров. – К.: Видавничий Дім „Слово”, 2008. – 512 с.
2. Пронская Г.В. Проблемы правовой организации отраслевых хозяйственных систем Украинской ССР: автореф... дис. д-ра юрид. наук (12.00.04) // Пронська Г.В. Вибране / Г.В. Пронська. - К.: Освіта України, 2013. - 696 с. - С. 285 — 324.

Шарафатдин Шамшетов
(Нукус, Узбекистан)

ПРАВОВЫЕ ОСНОВЫ ПРИВЛЕЧЕНИЯ ИНОСТРАННЫХ ИНВЕСТИЦИЙ В РЕСПУБЛИКЕ УЗБЕКИСТАН

Интеграция в мировую экономику является одним из основных приоритетов экономических реформ, последовательно осуществляемых в Республике Узбекистан. Данный процесс тесно связан с проведением соответствующей инвестиционной политики, формированием действенной системы регулирования и поддержки инвестиционной деятельности.

Одной из черт современной глобализации является усиление значения иностранных инвестиций. Значение иностранных инвестиций для экономик всех стран мира, и особенно для развивающихся государств резко возрастает в связи с необходимостью их структурной и технологической модернизации в условиях мирового финансово-экономического кризиса. Как было отмечено Первым Президентом Республики Узбекистан И.А. Каримовым «Без интеграции экономики Узбекистана в мировую экономическую систему, без расширения и укрепления внешнеэкономических связей и, что особенно важно, без привлечения иностранных инвестиций в экономику страны, трудно, а если еще точнее, невозможно обеспечить устойчивую перспективу развития нашей экономики» [1, 354].

Необходимо отметить, что в нашей стране создана правовая основа для свободной деятельности предпринимателей, в том числе предприятий с иностранными инвестициями. Улучшена бизнес-среда, появилась возможность доступа субъектов предпринимательства к материально-техническим и финансовым ресурсам. Упрощен порядок регистрации и сдачи отчетности, сокращены лицензируемые виды деятельности и разрешительные процедуры.

Законодательная база в сфере предпринимательства и инвестиций в Республике Узбекистан основано на Конституции [2] страны. При этом, в Конституции Республики Узбекистан большое внимание уделяется экономической деятельности, развитию предпринимательства, обеспечению прав собственников. В ней предусмотрено, что каждое лицо имеет право быть собственником, владеть, пользоваться и распоряжаться своим имуществом. Это является доказательством того, что в стране собственность защищена законом и созданы широкие возможности для ведения бизнеса.

В Республике Узбекистан в сфере регулирования инвестиционной деятельности действуют три основных закона – «Об иностранных инвестициях» [3], «Об инвестиционной деятельности» [4], «О

¹⁹ Описана вище ситуація з договором будівельного під'яду може бути відповідним чином спроектована, наприклад, на під'ядні відносини з розміщення об'єктів зовнішньої реклами між рекламодавцем, що не отримав дозвіл на розміщення зовнішньої реклами, і розповсюджувачем реклами.

гарантиях и мерах защиты прав иностранных инвесторов» [5], также важную роль имеют такие законы, как «О внешних заимствованиях» [6] и «О концессиях» [7].

Имеется также и ряд нормативно-правовых актов, принимаемых в форме указов Президента Республики Узбекистан и постановлений правительства. К таким актам относятся Указы Президента Республики Узбекистан «О дополнительных стимулах и льготах, предоставляемых предприятиям с иностранными инвестициями» [8], «Об образовании Государственного комитета Республики Узбекистан по инвестициям» [9], «О дополнительных мерах по обеспечению ускоренного развития предпринимательской деятельности, всемерной защите частной собственности и качественному улучшению делового климата» [10] и др. Важную роль в регулировании инвестиционной деятельности играет Постановление Кабинета Министров Республики Узбекистан от 2 мая 2003 г. №205 «О дополнительных мерах по усилению правовой защиты прямых иностранных инвестиций» [11], в соответствии с которым образованы управления и отделы по правовой защите субъектов предпринимательства и иностранных инвестиций в структурах органов юстиции.

Тем не менее, несмотря на достаточно сформированную законодательную базу, считаем, что назрела необходимость кодифицирования законодательства об инвестиционной деятельности, то есть издать единый законодательный акт об инвестиционной деятельности на основе трех вышеуказанных законов. Кроме того, издание комментария законодательства об инвестиционной деятельности на английском языке поспособствовало бы облегчению деятельности иностранных инвесторов.

Таким образом, считаем, что данные меры окажут положительное влияние дальнейшему улучшению благоприятного инвестиционного климата в стране.

Литература:

1. Каримов И.А. Наша высшая цель – независимость и процветание Родины, свобода и благополучие народа. // Доклад Первого Президента Республики Узбекистан И.А.Каримова на заседании межведомственного координационного совета по реформированию и инвестициям. 1 февраля 2002 г. Т.8. – Т., 2000.
2. Конституция Республики Узбекистан. – Т.: «Узбекистан», 2015.
3. Закон Республики Узбекистан «Об иностранных инвестициях». // Ведомости Олий Мажлиса Республики Узбекистан, 1998 г., № 5-6, ст. 91.
4. Закон Республики Узбекистан «Об инвестиционной деятельности». // «Народное слово», 10 декабря 2014 года, № 238 (6138).
5. Закон Республики Узбекистан «О гарантиях и мерах защиты права собственности иностранных инвесторов». // Ведомости Олий Мажлиса Республики Узбекистан, 1998 г., № 5-6, ст. 93/
6. Закон Республики Узбекистан «О внешних заимствованиях». // Ведомости Олий Мажлиса Республики Узбекистан, 1996 г., № 9, ст. 126.
7. Закон Республики Узбекистан «О концессиях». // Ведомости Олий Мажлиса Республики Узбекистан, 1995 г., № 9, ст. 185.
8. Указ Президента Республики Узбекистан от 30 ноября 2016 г. № УП-1652 «О дополнительных стимулах и льготах, предоставляемых предприятиям с иностранными инвестициями». // Собрание законодательства Республики Узбекистан, 2007 г., № 4-6, ст. 37; 2017 г., № 22, ст. 411.
9. Указ Президента Республики Узбекистан от 31 марта 2017 г. № УП-4996 «Об образовании Государственного комитета Республики Узбекистан по инвестициям». // Собрание законодательства Республики Узбекистан, 2017 г., № 14, ст. 215.
10. Указ Президента Республики Узбекистан от 5 октября 2016 г. № УП-4848 «О дополнительных мерах по обеспечению ускоренного развития предпринимательской деятельности, всемерной защите частной собственности и качественному улучшению делового климата». // Собрание законодательства Республики Узбекистан, 2016 г., № 40, ст. 467.
11. Постановление Кабинета Министров Республики Узбекистан от 2 мая 2003 г. №205 «О дополнительных мерах по усилению правовой защиты прямых иностранных инвестиций». // Собрание законодательства Республики Узбекистан, 2003 г., № 9-10, ст. 72.

СЕКЦІЯ: ПСИХОЛОГІЯ

О. П. Богданова
(Переяслав-Хмельницький, Україна)

ВАЖКОВИХОВУВАНІСТЬ У ПІДЛІТКІВ І МОЖЛИВОСТІ ЇЇ КОРЕКЦІЇ

Сучасний період розвитку українського суспільства характеризується змінами, що охоплюють усі сфери людського життя. На тлі цих змін саме діти перебувають у найтяжчому становищі внаслідок не сформованості власної системи стійких моральних переконань, ціннісних орієнтацій, що нерідко викликають неадекватну реакцію на події навколишнього життя. Особливу тривогу викликають факти, що свідчать про зростання проявів агресивності серед підлітків та юнаків. З огляду на це суттєвого значення набуває проблема корекції негативної поведінки на ранніх етапах її вияву, зокрема в дітей підліткового віку. В цьому віці можна спостерігати досить чіткі симптоми негативних відхилень у поведінці, які за відсутності відповідної корекційної роботи поступово перетворюються в злочинні дії.

Основний виклад**1. Комплексне розуміння важковихованості**

Важковиховані – це категорія осіб, в яких під впливом несприятливих для розвитку соціальних, психолого-педагогічних та медико-біологічних умов з'являється негативне ставлення до навчання, норм поведінки, відбувається зниження або втрата почуття відповідальності за свої вчинки.

Важковихованість дітей проходить певні стадії і починається в той період, коли учитель ще не має безпосереднього контакту з учнем, тобто в дошкільний період. Якщо цей патологічний процес не зупинити вчасно, сформується стійка лінія антигромадської поведінки, яка може мати вияв не тільки у вчинках, але й в правопорушеннях.

До типових відхилень у поведінці школяра відносять лінощі, агресивність, егоїзм, недисциплінованість, демонстративна галасливість, брутальність, упертість. Виявляються вони у формі вчинків, конфліктів з іншими учнями, вчителями й батьками, безвідповідальному ставленні до навчання, громадських доручень, ігноруванні вимог дорослих, пропусках уроків, а у більш серйозних випадках – у втечах із дому, крадіжках хуліганстві, вживанні алкоголю тощо. Набір цих негативних проявів спостерігається у багатьох важких дітей, тому їх поведінка здається схожою. Мабуть, саме тому у педагогів часто складається думка, що важкі учні всі однакові й виховувати їх треба за однією системою. Проте справа набагато складніша.

По-перше, не всі діти, які порушують норми поведінки є важковиховуваними; по-друге, безвідповідальне ставлення до навчання, пропуски уроків, неприязнь до школи взагалі далеко не завжди пов'язані з важковихованістю; по-третє, ступінь важковихованості учня не завжди визначається тим, як часто він порушує норми поведінки та наскільки серйозні ці порушення.

2 Чинники навчальних і дисциплінарних проблем важковиховуваних підлітків у процесі їх навчання в школі

Важковихованість є основною передумовою відхилень у поведінці особистості. Поняття, що пояснює труднощі, з якими стикаються педагоги при організації і здійсненні виховного процесу.

Цей термін характеризує дітей з негативним ставленням до навчання та норм моральної поведінки. З точки зору медичної психології відхилення у поведінці неповнолітніх поділяють на патологічні (хворобливі) і непатологічні. Важковиховуваними в непатологічному плані є в цілому повноцінні діти з деякими відхиленнями у фізичному здоров'ї, децю розладною чи ослабленою нервовою системою внаслідок дій психотравмуючих факторів. В їхній поведінці можуть спостерігатися неадекватні реакції, надмірна агресивність, лицемірство, розбещеність, озлобленість, заздрість. Найбільш характерними проявами важковихованості дітей є ледарство, схильність до безцільного проведення часу, безвідповідальність, неорганізованість, неухважність, емоційна нестійкість, слабка спроможність до опору негативному впливу інших.

Усі названі передумови ніби переплітаються, доповнюючи одна одну й утворюючи цілий комплекс причин, які породжують важковихованість [9].

Однією з таких передумов появи важковихованості є певна психологічна особливість, як відставання щодо розумового розвитку, олігофренія, обумовлена, як відомо, органічними ускладненнями вродженого, спадкового характеру, та різні фізичні вади (дефект мовлення, зовнішня непривабливість, наслідки конституційно-соматичного плану), які можуть негативно проявлятися через систему міжособистісних взаємин підлітка в дитячому колективі.

Крім того, важковихованість підлітків значною мірою може зумовлюватися кризовим характером психофізіологічного розвитку перехідного віку дітей, коли відбуваються бурхливі зміни і в організмі та психіці, і в стосунках підлітків з оточенням: дорослими, однолітками, представниками протилежної статі.

Психобіологічні рівні значно впливають на появу важковихованості, але діють вони не безпосередньо, а через фактори соціального характеру. Скажімо, останнім часом у молоді з'явилися споживацькі настрої, нігілізм, скептицизм, зневіра.

Негативні явища, які існують у суспільстві, діють на особистість не безпосередньо, а опосередковано, через найближче оточення: сім'ю, колектив ровесників, друзів, засоби масової

інформації, вулицю. Найбільше сприяють появі важковихованості чинники, пов'язані з негативним впливом неблагополучної сім'ї [7].

Саме сім'я повинна розглядатися як фактор, який визначає психофізичну повноцінність чи недостатність дитини, яка значною мірою може відбиватися на її навчанні й вихованні. Неблагополучна сім'я може справляти безпосередній руйнівний вплив на формування особистості, перешкоджати її нормальному розвитку.

А. Капська вказує, що існує кілька помилок сімейного виховання і неблагополучних сімей, де часто з'являються діти групи ризику. Вони різні, але переважно доповнюють одна одну:

- аморальна сім'я, у якій батьки ведуть розбещений спосіб життя, п'ють, мають безпосередній криміногенний вплив на дітей;
- конфліктна сім'я, де конфлікти між батьками глибоко травмують психіку дітей, роблять їх неврівноваженими, збудливими, грубими;
- асоціальна сім'я, особливістю якої є антигромадська спрямованість, яка проявляється в наживі, егоїзмі, аполітизмі. Переконавання батьків засвоюються дітьми й проявляються в їхній асоціальній поведінці або у відвертому лицемірстві;
- педагогічно неспроможна сім'я, у якій за відносно сприятливих особистих взаємин подружжям не зовсім правильно налагоджуються їхні стосунки з дітьми, формується помилковий педагогічний стиль у вигляді надмірної опіки, авторитаризації, потурання тощо [9].

Батьки таких дітей, зазвичай, не задумуються над проблемами виховання, не бачать недоліків у своїй поведінці, взаєминах із дітьми, дають неправильну оцінку їхньої особистості, що утруднює процес становлення самосвідомості підлітка та появи нової категорії дітей - педагогічно занедбані.

Типовим недоліком шкільного виховання є відсутність статево-рольового виховання учнів. Акцентована увага педагогів (якими здебільшого є жінки) на вихованні акуратності, терпіння, слухняності, більш притаманних дівчаткам, викликають протест із боку хлопчиків і частково виключають їх із громадського життя школи. А з іншого боку, відсутність статево-рольового виховання разом із емансипацією проявляється в чоловічому характері спілкування в дівчат-підлітків. Розвиток у них чоловічої мотивації і форм поведінки призводить до приниження жіночої ролі, що є характерним для важковиховуваних дівчат.

До помилок шкільного виховання належить домінування словесних методів, недостатнє використання виховних можливостей дитячого колективу, відсутність тісних контактів із сім'єю і громадськістю, пасивність школярів в організації дозвілля в поза навчальний час, безініціативність у роботі з морально неблагополучними сім'ями.

Через складні стосунки в сім'ї, несприятливу позицію в учнівському колективі важковиховувані підлітки, безперечно, шукають інше середовище. Таким середовищем часто стають неформальні групи, переважно це вуличні компанії за місцем проживання. Це оточення впливає на формування моральної самосвідомості й часто відіграє роль ще однієї передумови важковихованості. Водночас підлітків приваблює психологічна атмосфера груп, у яких проявляються такі якості, як безпосередність поведінки, відчуття захищеності, яке вони не завжди мають у школі, і, що особливо важливо для підлітків, у сім'ї. Самооцінка підлітка змінюється залежно від того, яке становище він займає в угрупованні, від прийнятих у ньому цінностей, взаємин [10].

Ще однією передумовою важковихованості є негативні джерела інформації. Дуже часто підлітки черпають інформацію, необхідну для самосвідомості, із найбільш легкодоступних джерел і засобів масової інформації, продукції відеоринку. У таких джерелах якраз досить точно і яскраво демонструється логіка становлення негативних типів особистості. Враховуючи, що безпосередній зв'язок між тим, як не слід чинити, і тим, як слід будувати своє життя, виявляється не завжди, а також те, що індивідуальний досвід багатьох сучасних підлітків уміщує значну кількість яскравих прикладів успішного здійснення аморальних, протизаконних дій, неважко пояснити прагнення окремих із них до задоволення власних потреб соціально неприйнятними засобами.

Варто сказати, що чітко розмежувати вплив кожного чинника на підлітка можна лише умовно. У реальному житті між окремими чинниками важковихованості існує не лише чітка функціональна залежність, а й діалектичний зв'язок. Негативні аспекти сімейного, шкільного, позашкільного виховання, зливаючись у єдине ціле, утворюють мовби новий комплексний чинник важковихованості, який розвивається за своїми внутрішніми законами й накладає свій негативний відбиток на процес виховання.

3. Психолого-педагогічні рекомендації батькам і педагогам з корекції важковихованості підлітків

Успішне залучення важких підлітків до різних видів діяльності, як необхідний фактор корекції їхньої життєвої позиції можливо лише у тісній взаємодії шкільного і сімейного виховання. Саме в сім'ї починається формування особистості дитини, її моральних якостей, у сім'ї вона проводить і більшу частину свого часу. Тому, мікроклімат в сім'ї, атмосфера життя в рідному домі, морально-культурний, освітній рівень батьків, їхнє ставлення до своїх громадських, батьківських, домашніх обов'язків, життєві плани та прагнення, характер взаємин між батьками, батьками й дітьми, ставлення до інших людей, сімейні традиції тощо мають найважливіше значення у формуванні особистості дитини. Саме сім'я може повніше забезпечити адаптацію дитини у складних суспільних зв'язках і взаєминах, бо в ній є найкращі

можливості для врахування індивідуальних особливостей, розкриття потенціальних можливостей особистості.

Взаємодія із сім'єю, вміння знайти з нею спільну мову потребує глибокого знання особливостей розвитку сучасної сім'ї, методики її вивчення і організації роботи школи з батьками, зокрема, вибору найефективніших форм роботи з різними групами сімей.

У сім'ях, де складаються несприятливі умови для виховання дитини, порушується весь процес її соціалізації, ускладнюється засвоєння норм і правил поведінки, що негативно впливає на навчальну діяльність, відбивається на морально-вольових якостях особистості, спотворює потреби, інтереси, ціннісні орієнтації, позбавляє можливості розвивати творчі, інтелектуальні здібності, нормально спілкуватися з дорослими, однолітками. У такій ситуації становлення життєвої позиції підлітка нерідко потрапляє під суперечливий вплив сім'ї та школи, що сприяє формуванню таких негативних рис, як моральної нестійкості, пасивності, байдужості тощо. Причиною неправильного сімейного виховання є помилки, які допускають батьки. До типових помилок сімейного виховання відносять:

- Низька згуртованість і розбіжність членів сім'ї з виховних питань. Внаслідок різних виховних підходів членів сім'ї виховання дитини стає суперечливим, непослідовним, неадекватним.
- Незнання батьками психологічних особливостей своєї дитини.
- Гіперпротекція (гіперопіка) – це надмірне опікування дитиною, придушення її самостійності та ініціативи, прийняття за неї рішень, надмірний контроль дитини. Внаслідок чого дитина не привчається до самостійності, в неї не формується почуття відповідальності.
- Гіпопротекція (гіпоопіка) – нестача опіки та контролю дитини з боку дорослих членів сім'ї, що іноді доходять до повної бездоглядності.
- Емоційне відчуження – психологічна деривація дитини.
- Виховання в культурі хвороби – це ситуація, при якій навіть не значна хвороба дитини дає їй особливі права, ставить дитину в центр уваги сім'ї. При такій виховній позиції у дитини культивується егоцентризм.
- Виховний контроль через виклик почуття провини. Дитині яка постійно не слухається говорять, що «вона не виправдала надії», «доводить батьків до серцевих нападів», тобто самостійність дитини сковується постійним побоюванням стати винною в неблагополуччі батьків.
- Авторитет батьків побудований на хибному підґрунті. А. С. Макаренко виділив декілька видів хибного авторитету: авторитет придушення, віддалі, чванства, педантизму, любові, доброти, підкупуючого [7].

Знання виховних можливостей родини, характеру родинних взаємин, рівня педагогічної культури батьків допоможе класному керівникові диференційовано підходити до кожної окремої родини або групи родин. Такий підхід забезпечує можливість поглиблювати контакти з батьками, спираючись на батьківські почуття до дитини, знаходити в кожній сім'ї цих учнів невикористані резерви сімейного виховання.

Батькам слід знати, що в основі їхнього взаєморозуміння з дітьми лежить доброзичливість у ставленні до дитини, намагання зрозуміти її, врахування вікових та індивідуальних особливостей, конкретних умов виховання, неприпустимість грубості, неповаги у ставленні до дитини. Причиною порушень нормального спілкування, конфліктів між батьками й дітьми часто буває невміння, небажання батьків вислухати і зрозуміти дитину, розібратися з причинами того, що з нею трапилось. Дитині потрібне спілкування з батьками на позитивній основі: розуміння її емоційного стану, заохочення позитивних вчинків, старань, підбадьорення, порада. Контакт з дітьми — та основа, на якій будується весь виховний процес. Без встановлення контакту ні про що не може бути й мови. Контакт породжує розуміння. Однією з умов встановлення позитивних між особових взаємин між батьками й дітьми в сім'ї, як зазначають вчені — соціологи, психологи, — є високий рівень взаємної поінформованості про інтереси, потреби, настрої, переживання, турботи, удачі та невдачі, коло читання, особливості спілкування з друзями, вільний час тощо. Тому робота класного керівника з родинами важковиховуваних повинна бути спрямована на роз'яснювання батькам необхідності такої поінформованості, яка допоможе позбутися байдужості в ставленні між батьками і дітьми, непорозуміння, образ недовіри. Високий рівень взаєморозуміння між батьками та дітьми породжує увагу, довіру, доброзичливість.

Таким чином, класний керівник у роботі з сім'ями важковиховуваних учнів повинен спиратися на все краще, що передбачає зміцнення, розвиток особистості підлітків та позитивного досвіду виховання і укладу в родині. Вміння побачити в дитині краще, навіть незначне, постійно закріплювати це — основна робота з важковиховуваними учнями та їхніми сім'ями. Педагогічно недоцільно виносити обговорення поганих вчинків учня, його недисциплінованості на уроках, пов'язаних з цим помилок родинного виховання на батьківські збори. Як відомо, це призводить до того, що батьки зовсім перестають ходити до школи, не з'являються на виклики класних керівників [7].

ВИСНОВКИ

Проблема важковиховуваності у дітей є актуальною проблемою для нашого суспільства, яку потрібно вирішувати на соціальному, психологічному, родинному, педагогічному рівнях. Протиріччя, що мають місце в період демократизації суспільного життя, недоліки сімейного і шкільного виховання, значне скорочення позашкільних закладів призводять до збільшення кількості учнів, чия поведінка виходить за межі освітньо-виховних та морально-правових норм. Усе це зумовлює необхідність корекції важковиховуваності та індивідуального підходу у роботі з важкими учнями.

Розуміння природи важковиховуваності: там, де природні суперечності між ставленням до світу і до себе стають конфліктними, поглиблюються, загострюються, а не вирішуються, з'являються внутрішні передумови для відхилення в поведінці, а потім і для формування негативних якостей. Оскільки досить часто наявне неадекватне ставлення до себе, у важковиховуваних проявляються саме такі негативні якості, як завищена самооцінка, відсутність самодисципліни, самокритичності, вимогливості до себе, суб'єктивізму під час оцінки інших, пошуки задоволень сумнівного характеру. У результаті змінюється і ставлення до інших людей, у першу чергу - до батьків та педагогів.

Слід зазначити, що моральне становлення підлітка визначається не лише характером тієї широкої системи суспільних відносин, у яку він включається, а й системою міжособистісних стосунків, які з'являються в нього в найближчому оточенні, у мікросередовищі.

Кожна з причин, що викликає занедбаність школяра в процесі навчання відображає певні підходи щодо її подолання. Тому й знання конкретних причин сприятиме ефективній організації навчання з врахуванням ступеня педагогічної занедбаності. Чимало уваги в педагогічній літературі звернено щодо використання індивідуального підходу у подоланні педагогічної занедбаності. Важливо відзначити, що схильність до поведінки з відхиленням залежить від наявності певних особистісних якостей особистості учня, до яких належать агресивність, тривожність, відсутність або слабкість вольового контролю емоцій, невідповідальність, демонстративність. Таким чином, можна сказати, що така найважливіша властивість особистості як самооцінка, розвивається відповідно до внутрішніх властивостей особистості і її сфер соціалізації, опосередковуючи відношення людей до індивідуума й одночасно будучи наслідком їхніх відносин до даної особистості.

Основним шляхом виправлення важковиховуваних підлітків можна вважати їх адаптацію до шкільного середовища. Педагог поряд із однолітками підлітка і сім'єю чинить основний позитивний вплив на формування особистості підлітка. В підсумку педагог, як професіонал, повинен в своїй корекційній роботі виконувати такі рекомендації. Він має чітко продумати і сформулювати тактику і стратегію своєї діяльності. Вчитель повинен сформувати доброзичливі стосунки з важковиховуваним учнем. Спочатку він зобов'язаний навчитися вислухати і почути учня, стати для нього авторитетом. Важливим є врахування, у процесі роботи, характерологічних і психологічних якостей дитини.

Література:

1. Баєв Б.Ф. Складні діти / Борис Федорович Баєв. - К.: 1965. — С. 4-44.
2. Божович Л.И. Проблемы формирования личности / Лидия Ильина Божович. - Москва-Воронеж, 1997. — 56, 199, 228 с.
3. Варбан М. Групи ризику та ризикова поведінка / Молодь України у дзеркалі соціології / Заг. ред. О. Балакіревої і О. Яременка. - К.: УІСД. - 2001. – 149 с.
4. Гурлева Т.С. Причини виникнення і перспективи попередження підліткової важковиховуваності / Т.С. Гурлева // Практична психологія і соціальна робота – 2007. - № 7 (100). - С. 6-10
5. Єгонська Н. О. Криза підліткового періоду / Н. О. Єгонська/ Діти «групи ризику»: психологічні, соціальні та правові аспекти - К.: Київська міська державна адміністрація.
6. Заброцький М. М. Основи вікової психології. Навчальний посібник./ М. М. Заброцький - Тернопіль: Навчальна книга. - Богдан, 2005. – С. 71-84.
7. Зайцева З. Г. Неблагополучна сім'я та її вплив на формування особистості дитини // Соціальна підтримка молоді сім'ї. / З.Г.Зайцева. - К.:Академпрес, 2009. - 349с.
8. Кривоніс І.Ф. Виховання гуманних якостей у підлітків / І.Ф. Кривоніс, Н. М.Тарасович К., - 1973. – 28с.
9. Капська А. Й. Соціальна робота: навч. посіб. / А. Й. Капська. - К.: Центр навч. л-ри, 2005. - 328 с. [С. 136-153]
10. Кузьмінський А. І. Педагогіка: підручник / А. І. Кузьмінський, В. Л. Омеляненко. – К.: Знання, 2007. – 447 с

Науковий керівник:

кандидат психологічних наук, в.о. доцент Чижма Д. М.

Ёркиной Таштанова
(Гулистан, Узбекистан)

O'QUVCHILARNING BILISH FAOLLIGI – IJTIMOY TAJRIBANI O'ZLASHTIRISHNING PSIXOLOGIK ASOSI SIFATIDA

Insoniyat azal-azaldan o'zini qurshab turgan olam haqida tobora ko'proq narsalarni bilishga intilib kelgan. Bu esa yillar o'tib borishi bilan yangidan-yangi, murakkab ixtiro va kashfiyatlarni yaratilishiga olib kelmoqda. Bugungi kungacha insoniyat tomonidan yaratilgan barcha ixtirolar ularning olamdagi narsa va hodisalarni bilmaslikdan bilishga qarab, kam bilishdan tobora ko'proq bilishga tomon bo'lgan ehtiyojlari, qiziqishlari, hamisha intilib yashashga undagan bu jarayon – bilish jarayonining nima ekanligini to'la anglab olish juda muhimdir.

Bilish nima? Bilish – moddiy olamning inson ongida in'ikos etish jarayonidir. ya'ni:

– ob'ektiv olam bizning sezgi va tasavvurlarimizga bog'liq bo'lmagan holda undan tashqarida mavjud. Ob'ektiv olam inson sezgi va tasavvurlarning manbai;

– inson dunyo va uning rivojlanish qonuniyatlarini bilishi mumkin.

Inson sezgi, tasavvur va tushunchalarida o'ziga bog'liq bo'lmagan tashqi olam mazmunini in'ikos ettiradi.²⁰

Bilish tafakkurning bilinayotgan predmetga yaqinlashuvi, fikrning bilmaslikdan bilishga qarab, to'la va mukammal bo'lmagan bilimdan, to'la va mukammal bilimga qarab harakat qilishdan iborat cheksiz jarayonni tashkil etadi. Bilish eskirib qolgan nazariyani yangi nazariyalar bilan almashtirib eski nazariyalarni yanada aniqlab, olg'a qarab boradi hamda voqelikning tobora yangidan-yangi tomonlarini ochadi.

Bilish ikki bosqichdan: jonli mushohada (sezish) va mavhum tafakkur (fikrlar)dan iboratdir.

Bilishning boshlang'ich bosqichi jonli mushohada, ya'ni ob'ektiv dunyoning buyumlarini bevosita sezgi a'zolari yordamida aks ettirishdir.

Ibn Sinoning fikricha, "sezish – bu shunday ta'sirki, u tashqi narsalarning o'zi bo'lmay, balki bizning hislarimizda vujudga keladi. his moddiy obrazning oynasi bo'lib, moddiy shakllarning bo'yi, eni bilan birga ifodalanganligi sababli, ularni inson moddiy asossiz in'ikos eta olmaydi va jismlarni bilolmaydi".²¹

Faylasuflarning ta'kidlashicha, jonli mushohadaning bilishdagi roli muhimdir, uni yordamida dunyo haqida aniq bilimlar kelib chiqadi. Lekin bilishning bu bosqichi ma'lum darajada cheklangan. Bu bosqichda narsa va hodisalarning ba'zi bir tomonlari va xususiyatlarinigina bilib olish mumkin.

Mavhum tafakkur hissiy bilishdan sifat jihatdan farq qiladi. U bevosita aniq bitta predmetdan uzoqlashib, bir nechtasiga xos bo'lgan umumiylikning mohiyatini ochib beradi. Bundan tashqari sezgi obrazlari tashqi olamning in'ikosidir, ya'ni tashqi olam sezgimizga qanday ta'sir qilsa, shundayligicha aks etiladi. Tafakkur obrazlarida esa boshqacharoq, unda tashqi olamning ichki mohiyati, aloqa va bog'lanishlari hamda rivojlanish qonun va qonuniyatlari aks etadi. Falsafaga doir kitoblarda tafakkur obrazlarining uchta asosiy xususiyati ajratib ko'rsatiladi:

1. Tafakkur obrazlari mavhumlik xususiyatga ega, ya'ni tafakkur obrazlari hosil bo'lishi uchun ifoda qilina yotgan tashqi olam bevosita ko'z oldimizda bo'lishi shart emas.

2. Tafakkur obrazlari umumlashgan xususiyatga ega. Umumlashtirish esa bizga ta'sir etayotgan narsa yoki hodisaning barcha sifat va xususiyatlaridagi muhim bo'lmagan ikkinchi darajalilarni chetga surib, asosiy tomonlarini taqqoslash va fikran bir-biri bilan bog'lashdir.

3. Tafakkur obrazlari til bilan bog'liqdir. Bilish jarayonida paydo bo'layotgan har bir tushuncha til orqali ro'yobga chiqadigan ong omilidir.

Bilishning falsafiy talqiniga asoslanib, uning pedagogik-psixologik talqiniga e'tibor qaratamiz.

Bilish-psixologik aks etish jarayoni, bilimlar hosil bo'lishi va o'zlashtirilishning ta'minlovchisi²². Bilish psixik bilish jarayonlari orqali amalga oshadi: sezgi, idrok, diqqat, tasavvur, xotira, tafakkur, xayol, nutq. Bilishning maqsadi esa xolis haqiqatga erishish bo'la oladi. Bilishning vazifasi – umumiy tarzda jamiyat rivojining muhim jihatlarni ochib berishdan iborat. Bu esa amaliy faoliyat natijasida ya'ni bilishning ikkinchi darajasini keltirib chiqaradi. Hissiy va mantiqiy bilishni bir qatorda qo'yish mumkin holda, ularni bir-biridan ajratgan holda tasavvur qilish mumkin emas. Chunki ular bir-biriga o'tadi, shu bilan birga, bir-birini to'ldirib turadi. Bilish jarayoni oldindan bilish, xayol qilish, tahmin qilish kabi fikrlash faoliyati bilan qo'shib amaliy faoliyatda oldin qo'lga kiritilgan yutuqlarga, bilimlarga tayanib narsa-xodisalarning keyingi rivojini aniqlash imkonini beradi.

Endi esa, faoliyat tushunchasiga aniqlik kiritishimiz zarur. Chunki biz yuqorida bilish nima ekanligini ham falsafiy, ham psixologik ta'rifini berishga harakat qildik.

Agar hayvonlarning hatti-harakati butunlay atrof-muhit bilan chambarchas bog'lansa, kishining faolligi uning ilk yoshlaridanoq butun insoniyat tajribasi va jamiyat talablariga ko'ra yo'naltirib boriladi. Hatti-harakatning bu turi shu qadar o'ziga xoslikka egaki, psixologiyada uni atash uchun maxsus atama – faoliyat atamasi qo'llaniladi. Faoliyat ehtiyoj, motiv (sabab)lar asosida kelib chiqib ma'lum bir maqsadga yo'nalgan bo'ladi. Pedagogik va psixologik adabiyotlarda faoliyat tushunchasiga shunday ta'rif beriladi: faoliyat – kishining anglangan maqsad bilan boshqarilib turiladigan ichki (psixik) va tashqi (jismoniy) faolligidir.²³

Faoliyat – voqelikka nisbatan faol munosabat bildirishning shunday bir shaklidirki, u orqali kishi bilan uni qurshab turgan olam o'rtasida real bog'lanish kishilarga ta'sir ko'rsatadi. Bilish ham ana shunday faoliyat turlaridan biri bo'lib, ijtimoiy tajribani o'zlashtirishning asosi, mahsulidir. Insonning aql kuchi haqida, uning murakkabligi to'g'risida ko'plab afsona va kitoblar yozilgan. Kundan-kunga insonning butun qudrati yangidan-yangi dalillarga olib kelmoqda. Inson o'z hayotining birinchi davrida, ya'ni bolaligida esa – dunyodagi eng yordamga muhtoj jonzotdir.

Agar bir inson bolasini hayot yo'lini tahlil qiladigan bo'lsak, o'ziga xos tarixiy davrlar ko'z oldimizda namoyon bo'ladi. Buni insoniyat tarixini davrlashtirish bilan taqqoslaydigan bo'lsak, odamzot tarixining boshi – ibtidoiy jamoa tuzumi bilan uning bolalik davri o'rtasida o'xshashlikni yaqqol ko'ramiz. Ibtidoiy jamoa tuzumi insoniyat tarixining qariyb to'qson foizini (90%) qamrab olsa, odamzotning bolalik davri uning hayotining 25% (yigirma besh foizini) tashkil etar ekan. Mashhur pedagog-psixolog olim N.F. Talizina bu jihatdan hayratlanib, nega insonning bolaligi shunday uzoq davom etishi haqidagi savolni ko'ndalang qo'yadi. Haqiqatdan ham, hech o'ylab ko'rganmisiz, nega insonning bolaligi shunday uzoq davom etadi. Bu savolga har kim turlicha javob beradi. Kimdir

²⁰ Туленов Ж. Фалсафа. Т., 1994, 229-бет.

²¹ Туленов Ж. Фалсафа. 231 – бет.

²² Қаранг: Современный словарь по педагогике Мн., 2001, с. 591.

²³ Умумий психология. Т., "Ўқитувчи", 1992, 104 – бет.

tabiat qonuni deya izohlasa, yana kimdir YAratganning karomati bilan bog'laydi. Biz esa bu borada chuqur tadqiqot olib borgan olimlarning tadqiqotlariga asoslanib mulohaza yuritamiz. Olimlar bu savolni echimini odamzot hayotini hayvonot olami bilan taqqoslab topishga harakat qilganlar. Hammaga yaxshi ma'lum, qarg'a 200-300 yil yashaydi, bolaligi esa hammasi bo'lib bir necha oynigina o'z ichiga oladi. Boshqa qushlar va hayvonlar ham odatda hammasi bo'lib bir necha oydan so'ng bolaligini o'zining hayvonot dunyosida mustaqil hayot tarziga almashtiradi. Inson bolaligi esa yillar, o'n-o'n bir yoshlargacha bo'lgan davrni o'z ichiga oladi. Ko'pincha jamiyatga foyda keltiradigan tarzda tayyorlash faoliyati inson hayotining chorak qismini egallaydi. Tadqiqotlardan ma'lumki, jonivorlarda ajdodlari tomonidan egallangan tajriba, avlodlarga nerv mexanizmlari yordamida tayyor holda ko'chib o'tadi, ya'ni meros qoldiriladi. Jonivorlar tayyor xulq-atvor normalari bilan tug'iladi, unga hayot davomida orttirilgan tajriba bu normalarni aniq sharoitlardagina qo'llay olish uchun kerak bo'ladi. Inson esa tajribani meros sifatida qabul qilmaydi, uning taraqqiyoti biologik jihatga qaram bo'lib qolmaydi, aksincha ijtimoiy hayot tarzidagina shakllanadi, ularsiz inson mavjud bo'la olmaydi. Bu xaqida hayvonlar orasida o'sgan bolalar haqidagi voqealar yaqqol dalolat beradi. Ulardan biri haqida fransuz faylasufi E.Kondil'yak ham o'zining "Sezgililar haqida traktat"larida yozib qoldirgan. U litvalik ayiqlar orasida yashagan bola haqida yozadi. Bola gapira olmaydi, hech qanday aql-zakatga ega emas, g'alati tovushlar chiqaradi, umuman, insonga o'xshamaydi²⁴.

Bu haqida ko'r-saqov tug'ilganlar ustida olib borilgan kuzatishlar ham gapirishga imkon beradi. Agar bunday bolalar bilan maxsus ish olib borilmasa, u holda o'zi o'tirishni o'rgana olmaydi, yura olmaydi hamda gapirish, fikrlash, inson faoliyatining murakkab shakllarida qatnashish imkoniyatiga ega bo'la olmaydi. Qachonki shunday ko'rish, eshitish qobiliyatisiz tug'ilganlar maktabga borganda, u holda ular bilan ish oddiy harakatlar – o'tirish, turish, yurishni o'rgatishdan boshlanadi.

N.F. Talizinaning fikricha, bularning hammasi va shularga o'xshash faktlar inson dunyoga hech qanday xulq-atvor shakllari bilan dunyoga kelmasligidan dalolat beradi²⁵. Uning taraqqiyoti ichkaridan tayyor ochiq emas yo'ldan boradi, insoniy qobiliyatlar esa garovga olinib, u tajriba yo'li orqali avlodlarga ajdodlar tomonidan to'plab boriladi (A.N. Leont'ev, N.F. Talizina). Inson ana shu sababli o'z ajdodlarini kifti(elka)sida ko'tarib yuradi, ularning ko'p asrlik tajribalaridan foydalanadi. Inson tayyor mantiqiy fikrlash bilan tug'ilmaydi, tayyor dunyo haqidagi bilimlarga ham ega bo'lmaydi. Lekin u boshqatdan mantiqiy fikrlash qonuniyatlarini, ma'lum jamiyat-tabiat qonunlarini kashf etmaydi. Bularning hammasini u hayot jarayonida o'zlashtiradi. Inson tayyor holda tarixiy bilimlarga yoki musiqa chala olish qobiliyatiga ega bo'lib tug'ilmaydi: u ularni o'tmish dunyosiga, musiqa olamiga faol kirib borish orqali egallashi mumkin.

Agar bola keyinchalik tarix fanini o'rganishda o'zining shaxsiy hissasini qo'shsa, bilingki, bu sababsiz yuzaga kelmagan. Bu dastlab bolada ota-onaning yordami bilan amaliy faoliyat jarayonida o'zlashtirilsa, so'ngra maxsus kishilar – o'qituvchilar ko'magida rivojlanib boradi. Maktabdagi ta'lim yillari – bu insoniyat tajribasining ilmiy, ahloqiy, estetik va boshqa shakllarini o'zlashtirish uchun katta ahamiyatga ega bo'lgan yosh davridir. Bolaning kelajagi ham ana shu ijtimoiy tajribani o'zlashtirganiga, qanday o'zlashtirganiga bog'liq bo'ladi.

²⁴ Современный словарь по педагогике, с. 172

²⁵ Современный словарь по педагогике, с. 172

СЕКЦІЯ: СОЦІОЛОГІЯ

Kamila Grochowy
(Polska)

ZARZĄDZANIE I MARKETING

Menadżerowie do spraw marketingu we współczesnym świecie dysponują szeroką gamą narzędzi i metod wdrażania strategii marketingowej do firmy. Bardzo dużym postępem w dziale zarządzania przedsiębiorstwem był rozwój informatycznych systemów zarządzania, udoskonalenie systemów zarządzania bazami danych oraz sieci komputerowych. Marketing bardzo dobrze zadomowił się w Internecie i jest świetnym miejscem do wykorzystania e-biznesu. Od lat z bardzo dużym powodzeniem wykorzystuje się go jako główny środek komunikacji z klientem, jako narzędzie do budowania wizerunku przedsiębiorstwa oraz oczywiście do promocji produktu.

Aktualnie bardzo popularne jest stwierdzenie marketing, ponieważ jego odbiór zależy głównie od subiektywnego podejścia człowieka. Możliwe jest to dlatego że wiele osób twierdzi, że marketing jest zarówno wiedzą jak i sztuką. Najczęściej z marketingiem kojarzy się wszystkie działania firmy na rynku. Philip Kotler w swojej książce definiuje marketing w ten sposób: „marketing jest procesem, dzięki któremu organizacja jest powiązana z rynkiem w sposób twórczy, produktywny i zyskowy” [1, s. 29]. Według mnie jest to jedna z najlepszych definicji marketingu, ponieważ zawiera w niej cały sens znaczenia tego słowa.

Poza pojęciem „marketing” funkcjonuje także pojęcie „zarządzanie marketingowe”. Jest to realizowanie analizy, planowania, kontroli oraz organizacji. Kotler definiuje zarządzanie marketingowe, iż: „jest procesem planowania i realizacji pomysłów, kształtowania cen, promocji i dystrybucji towarów, usług i idei, mających doprowadzić do wymiany spełniającej oczekiwania docelowych grup klientów i organizacji” [1, s. 11]. Świetną definicję tego pojęcia zaproponował Józef Kochanowski „Zarządzanie marketingiem (marketing management) to sposób zarządzania oparty na ogólnej filozofii marketingu jako działalności zmierzającej do osiągania własnych celów przez aktywne kształtowanie rynku i jak najlepsze zaspokajanie potrzeb klientów” [3, s. 229]. Definicja ta w bardzo dobry sposób ukazuje jak osiągać cele mając wpływ na rynek podczas stymulacji zachowań klientów oraz koncentruje się na dostarczaniu wartości osiagając zadowolenie i satysfakcję klienta.

Na podstawie przedstawionych przezemnie definicji, można z całą pewnością stwierdzić, że zawierają klarowne przesłanie dla menadżerów do spraw marketingu, dotyczące wywierania wpływu na zachowania rynkowe klienta w taki sposób, by można kreować jego potrzeby. Aby w stu procentach sprostać wymaganiom i potrzebom klienta, menadżerowie powinni rozdawać karty od samego początku. Możliwe jest to wówczas, by ludzie sami zrozumieli i określili swoje potrzeby, czyli trzeba wykreować popyt. Następnie dopiero należy skupić uwagę na zaspokajaniu wykreowanego popytu poprzez stopniowe zwiększanie podaży, czyli nic innego jak wprowadzenie swojego produktu czy usługi na rynek. Działając w ten sposób od samego początku kreujemy rynek.

Działania marketingowe opierają się m. in. na strategicznym planie marketingowym, który powinien określać konkretne cele. Strategia tak będzie wówczas zbiorem konkretnych decyzji, które będą zapewniały przybliżenie danej organizacji do osiągnięcia zamierzonych celów. Aby dobrze opracować taką strategię należy zadać sobie trzy pytania na temat realizacji konkretnej strategii: gdzie?, jak?, za pomocą czego?

Odpowiedzią na pierwsze pytanie jest rynek docelowy. Musi zostać dogłębnie przeanalizowany pod kątem zachowań klientów oraz struktury, trzeba także określić potencjalną chłonność udział w rynku.

Na drugie pytanie możemy odpowiedzieć na podstawie sposobu postępowania oraz metod jakich organizacja wykorzysta po przeanalizowaniu rynku. Absolutnie nadrzędną rzeczą jest, wiedza i poznanie rynku, dzięki temu dużo łatwiej dobrać sposób postępowania. Ustalamy budżet działań marketingowych. Określona zostaje dystrybucja strategia cenowa oraz strategia promocji.

Trzecim etapem jest odpowiedź na trzecie pytanie. Jest to wybór odpowiednich narzędzi marketingowych, które umożliwią realizację zamierzonych celów. Jednym z nich a za razem jednym z najważniejszych jest promocja.

Promocja jest narzędziem komunikacji marketingowej. Jest głównym aspektem przy promowaniu produktu i odbieraniu go przez klienta. Promocja ma zachęcać potencjalnych odbiorców do zakupu danego produktu lub skorzystanie z danej usługi, które oferuje dana firma. Promocja ma na celu także informowanie w sposób rzetelny o istnieniu firmy oraz produktach jaką ona oferuje. Czym tak naprawdę jest szeroko rozumiana promocja? Głównymi narzędziami promocji są: reklama, promocja sprzedaży, publiczne relacje, sprzedaż osobista oraz marketing bezpośredni. Związane jest z „procesami przepływu informacji, które przedsiębiorstwo chce przekazać różnym grupom odbiorców i odbierać od nich zgodnie z celami marketingowymi” [4, s. 175].

Bardzo ważnym celem prowadzonej komunikacji z rynkiem jest wywieranie odpowiedniego wpływu na rynek, ukształtowanie zachowań klientów, a tym samym potrzeb jego odbiorców zgodnie z oczekiwaniami twórców naszej strategii promocji. W publikacji naukowej Wojciecha Wrzosa możemy wskazać konkretne cechy komunikacji marketingowej, które powodują że jest to narzędzie bardzo charakterystyczne:

- charakter perswazji zawarty w przekazie do odbiorcy;
- jest on narzędziem kształtowania potrzeb oraz stymulacji popytu;
- wykorzystanie na potrzeby procesu komunikacji wspomnianych już narzędzi promocji-mix;
- komunikacja wielopoziomowa i wielokierunkowa;

- cel nadrzędny to osiągnięcie skuteczności w swym działaniu [4, s. 175-176].

Najczęściej promocja traktowana jest tylko w jedną stronę, nie uwzględniając informacji jakie można dostać od klientów, poprzez w odpowiedni sposób skonstruowany program promocji i dopracowanie narzędzi.

Musimy pamiętać o tym, że polityka promocji jest wpisana w strategię marketingową całego przedsiębiorstwa i stanowi mocne podstawy.

Podstawowe cele, jakie dla polityki promocji można wskazać z całą pewnością:

- zbudowanie lojalności i przyzwyczajenia klienta, wyszukiwanie i pozyskiwanie nowych klientów;
- wyrażony we wzroście przychodów i zysków wzrost ekonomiczny;
- uwzględnienie zmieniającej się polityki produktu i cen, oraz wywieranie wpływu na obroty;
- kreowanie wizerunku firmy oraz dzielenie się wiedzą o produktach i usługach przedsiębiorstwa;
- ekspansja na nowe rynki wywołana utrzymaniem dotychczasowej skali biznesu oraz próbowanie jej

zwiększenia.

Te wszystkie cele nie były by możliwe do zrealizowania gdyby nie nowoczesnych technologii informatycznych, a przede wszystkim internetu. Komunikacja marketingowa rozwija się coraz prężniej dzięki postępującemu rozwojowi narzędzi i multimedialnych technik. Ludzie zajmujący się kreowaniem strategii promocji są niezwykle innowacyjni. Prześcigają się w poszukiwaniu i tworzeniu nowych kanałów komunikacji i dotarcia do klienta.

W dzisiejszych czasach stwierdzenie „promocja to głównie reklama” jest już nieaktualne. Promocja stała się czymś więcej niż tylko reklama, bowiem ewoluowała do skomplikowanego systemu, którego działania można odczuć w całym przedsiębiorstwie. Cele wymienione wcześniej pokazują jak szeroki obszar oddziaływania ma prowadzenie polityki promocji.

Wprowadzenie innowacji rozumiane jest jako zmiana, która poprzez coraz to nowsze innowacje doskonali komponuje się z procesem budowania i tworzenia kampanii promocyjnych. Dynamika rynku jest tak ogromna, że kto chce utrzymać się w czołówce, musi szukać innowacyjności w każdym obszarze promocji oraz swojej działalności, a także komunikacji marketingowej.

Przedsiębiorstwa które chcą być zauważone i rozpoznawalne na rynku, dwoją się i troją by budować jak najlepszy wizerunek i kreować pozytywny obraz firmy wśród obiorców czyli potencjalnych klientów. Firmy i agencje, które specjalizują się w zakresie budowania strategii promocji, prześcigają się w budowaniu coraz to bardziej innowacyjnych pomysłów, które wyróżnią daną firmę spośród innych oraz by klienci zwracali na to większą uwagę.

Jerzy Altkorn w swojej książce „Podstawy marketingu” wymienił następujące funkcje marketingu: funkcję przygotowawczą polegającą na gromadzeniu informacji rynkowej, badaniu rynku, planowaniu produktu i programu asortymentowego, kalkulacji i stanowieniu cen, organizowaniu systemu dystrybucji, planowaniu działań promocyjnych; funkcję przygotowawczą obejmującą reklamę, aktywizację sprzedaży, bezpośrednią obsługę klientów (informacje, negocjacje, zawieranie umów, sprzedaż, wynajem, reklamacje klientów itp.), ekspedycję towarów, transport i spedycję, gospodarkę zapasami wyrobów gotowych (towarów), obsługę serwisową nabywców, fakturowanie i kontrolę realizacji umów; funkcje wspomagające obejmujące swoim zasięgiem finansowanie (kredytowanie dystrybutorów, sprzedaży ratalnej, leasingu itp.) i partycypację w ryzyku i ubezpieczanie od jego skutków [5, s. 37].

Podsumowując, można z całą pewnością stwierdzić że wiele kampanii promocyjnych i marketingowych stara się przykuć uwagę klienta, przez co o wielu kampaniach się dyskutuje i ocenia, co za tym idzie potencjalni klienci dowiadują się o danej kampanii pośrednio, czyli od innego odbiorcy który daną kampanię promocyjną widział i przekazał taką informację dalej.

Obserwując rynek oraz często niezdecydowanych klientów oraz niestałych i zmiennych w swoich wyborach – promocja musi być obszarem najbardziej elastycznym, kreatywnym rozwojowym oraz wpływowym, aby sprostać oczekiwaniom klienta. Jak widac dobrze zrobiona i zaprojektowana kampania promocyjna jest absolutnie podstawą do sukcesu firmy i budowania pozytywnego wizerunku każdego przedsiębiorstwa.

Literatura:

1. Kotler P.: Marketing. Analiza, planowanie, wdrażanie i kontrola. Gebethner & Ska, Warszawa, 2003 r.
2. Piercy N.: Marketing, strategiczna reorientacja firmy. Wydawnictwo Felberg SJA, Warszawa, 2003.
3. Kochanowski J.: Podstawy i zarządzanie marketingiem. Oficyna Wydawnicza Uniwersytetu Zielonogóskiego, Zielona Góra, 2003.
4. Praca zbiorowa pod redakcją Wrzoska W.: Strategie marketingowe. Polskie Wydawnictwo Ekonomiczne, Warszawa, 2004.
5. Altkorn J.: Podstawy marketingu. Kraków, 1996.

ZARZĄDZANIE ZASOBAMI LUDZKIMI PRZEDSIĘBIORSTWA

Na wstępie trzeba odpowiednio zdefiniować czym jest pojęcie zarządzanie zasobami ludzkimi. Należy przyjąć, że ludzie nie są zasobami, lecz dysponują zasobem, czyli właściwościami ucieleśnionymi w ich cechach, które w organizacji pozwalają pełnić odpowiednie funkcje. Najważniejsze cechy zasobu ludzkiego to: zdolności, umiejętności, wiedza, postawy, wartości, zdrowie i motywacja. Należy także pamiętać o tym, że właścicielem zasobu ludzkiego jest konkretny pracownik i to on decyduje o wykorzystaniu danego zasobu w pracy.

Najcenniejszym i najważniejszym zasobem każdej organizacji są ludzie czyli pracownicy. To oni kreują wizerunek danej firmy, to oni są przedsiębiorczy oraz kreatywni, mają możliwość uczenia się i doskonalenia zawodowego. Można przyjąć, że pracownik jest strategicznym zasobem danej firmy i jak bywa z każdym zasobem strategicznym są źródłem zagrożeń oraz szans. Zarządzanie zasobami ludzkimi powinno dążyć do niwelowania zagrożeń i wykorzystania szans. Najsilniejszym wyróżnikiem firmy są pracownicy z zdolnościami, doświadczeniem, niezbędną wiedzą oraz motywacją do pracy. Dlatego odpowiednie zarządzanie tymi wszystkimi czynnikami przyniesie nam jak najlepszy rezultat.

Pojęcie „zarządzanie zasobami ludzkimi” pojawiło się po raz pierwszy w literaturze na początku lat 70. XX wieku. Zastąpiło używane wcześniej pojęcia „zarządzanie personelem” czy „zarządzanie kadrami”. Zmieniła się nie tylko terminologia ale także sposób postrzegania pracowników organizacji jako cennych i strategicznych zasobów. „Zarządzanie personelem” było tylko kojarzone z podejściem od strony administracyjnej do pracowników firmy.

Michael Armstrong w swojej książce definiuje termin „zarządzanie zasobami ludzkimi” jako „strategiczne i spójne podejście do zarządzania najbardziej wartościowymi aktywami organizacji -pracującymi w niej ludźmi, którzy indywidualnie i zbiorowo przyczyniają się do realizacji jej celów. Według definicji Storeya, sformułowanej w 1995 r., zarządzanie zasobami ludzkimi to metoda zarządzania zatrudnieniem, zmierzająca do uzyskania przewagi konkurencyjnej poprzez strategiczne rozmieszczenie wysoce zaangażowanych i wykwalifikowanych pracowników, przy użyciu wielu technik kulturowych, strukturalnych i personalnych”. Zarządzanie zasobami ludzkimi można uważać za zestaw wzajemnie powiązanych działań mających uzasadnienie ideologiczne i filozoficzne” (Storey, 1989). Obejmuje ono zatrudnienie, rozwój i nagromadzenie ludzi organizacjach oraz kształtowanie właściwych stosunków między kadra kierowniczą a pracownikami. Problemami tymi zajmują się wszyscy menedżerowie liniowi i liderzy zespołów, ale specjaliści od zarządzania zasobami ludzkimi mają tu do spełnienia istotną rolę” [1, s. 19].

Powyższe rozważania dają nam do zrozumienia, że zarządzanie zasobami ludzkimi należy interpretować jako strategiczną koncepcję, traktującą ten zasób organizacji, czyli pracowników w sposób podmiotowy. Należy uwzględnić ich oczekiwania i potrzeby, a także optymalne wykorzystanie danego zasobu w odpowiednim miejscu i czasie, pod względem jakościowym oraz ilościowym, zgodnie z polityką i misją firmy.

Michael Armstrong ujął cele zarządzania zasobami ludzkimi następująco:

- „umożliwić kierownictwu osiągnięcie wyznaczonych celów poprzez zaangażowanie personelu,
- w pełni wykorzystać możliwości i umiejętności wszystkich zatrudnionych osób,
- podsycać zaangażowanie pracowników w pracę poprzez ścisłą kontrolę jakości ich działań, a także kontrolę jakości całej organizacji,
- spajać i integrować zasadę polityki dotyczącej zasobów ludzkich z planami rozwoju firmy oraz umacniać odpowiednią kulturę lub, gdy zachodzi taka potrzeba – czuwać nad przeprowadzeniem niezbędnych przemian,
- opracować spójny zestaw zasad polityki personalnej i zatrudnienia, co ma na celu optymalną obsadę stanowisk oraz poprawę jakości pracy,
- stworzyć takie warunki pracy, dzięki którym będą się mogły uwolnić drzemiące w pracownikach pokłady energii i kreatywności,
- stworzyć takie warunki, w których nowatorstwo, praca zespołowa oraz jakość totalna będą się mogły w pełni rozwijać,
- podtrzymywać gotowość do elastycznego działania w ramach tzw. „organizacji zdolnej do adaptacji”, a zarazem po to, aby wciąż dążyć do doskonałości” [2, s. 17-18].

Powodzenie każdej organizacji zależy głównie od posiadania odpowiedniej liczby kompetentnych i wykwalifikowanych pracowników. „Zabezpieczeniu bieżących i przyszłych potrzeb personalnych przedsiębiorstwa służy w pierwszej kolejności planowanie zasobów ludzkich. Stanowi ono bowiem punkt wyjścia w procesie pozyskiwania i zwalniania pracowników oraz rozwijania ich potencjału pracy zgodnie z celami organizacji.” [3, s. 69].

Planowanie zatrudnienia to szerokie pojęcie w literaturze, objawia się poprzez ogół decyzji dotyczących działań i celów we wszystkich obszarach w procesie pracy związanych z człowiekiem. Można to rozumieć w zakresie polityki kadrowej oraz płacowej, BHP, kosztów pracy oraz działalności socjalnej. Planowanie zatrudnienia ma za zadanie zapewnić firmie odpowiedniej liczby pracowników o pożądanych cechach i na odpowiednich miejscach pracy, w odpowiednim czasie i w ramach wcześniej określonych finansach. Takie planowanie jest niezbędne, gdyż pozwala zabezpieczyć organizację przed niedoborem pracowników,

niezbędnych do realizacji wyznaczonych założeń i celów, zaś z drugiej strony nie dopuścić do nadmiaru pracowników, a co za tym idzie wzrostem kosztów wynagrodzeń.

Efektywność organizacji zależy zarówno od stanu liczebnego pracowników, a także od ich jakości. Najważniejsze do realizacji celów zarządzania zasobami ludzkimi jest podział pracowników na grupy:

- wykształcenia i doświadczenia;
- wykonywanego zawodu oraz specjalności;
- stopnia powiązania z organizacją produkcji;
- cech społecznych.

Jednym z ważniejszych celów zarządzania personelem jest jak największe spożytkowanie potencjału pracowników. Zatem istotnym elementem w analizie zatrudnienia w organizacji powinna być ocena wykorzystania tego potencjału. Podczas tej analizy wykorzystuje się analizę ruchliwości i stabilności pracowników, w której bada się obydwa zjawiska poprzez współczynniki przyjęć i zwolnień oraz wymiany i stabilizacji.

Bardzo ważnym celem przedsiębiorstwa jest właściwe wykorzystanie personelu pracowniczego, a jego odpowiednia realizacja umożliwi podniesienie efektywności funkcjonowania firmy.

Pierwszym z obszarów planowania zasobów ludzkich jest zorientowanie na wewnętrznym rynku pracy danego przedsiębiorstwa, czyli odpowiednie zaplanowanie jej potrzeb personalnych. Jest to punkt wyjścia podczas procesu planowania zasobów ludzkich i nastawione jest na zorganizowanie niezbędnej liczby pracowników o określonych wymaganiach i kwalifikacjach, potrzebnych do zrealizowania zaplanowanego programu działania firmy. Zadaniem organizacji jest poszukiwanie pracowników o ściśle ustalonych wymaganiach i kwalifikacjach, co jest niezbędne do realizacji celów i zamierzeń przedsiębiorstwa.

Planowanie popytu zasobów ludzkich posiada określony wymiar jakościowy i ilościowy. Jego celem w wymiarze jakościowym jest określenie kwalifikacji i zachowań, którymi powinni wykazywać się pracownicy w danym momencie w przyszłości działania firmy, aby pracownik mógł wykorzystać przewidziane czynności i zadania. Podstawowym narzędziem do realizacji tego celu jest analiza stanowisk pracy. Planowanie potrzeb personalnych w wymiarze ilościowym powoduje ustalenie liczby pracowników na poszczególnych stanowiskach pracy lub zakresu czynności w przyszłości w danym momencie, niezbędnych do wykorzystania przyjętego założenia firmy. Przedmiotem planowania potrzeb personalnych w wymiarze ilościowym jest określenie dokładnej ilości pracy, potrzebnej do wykorzystania założonych celów.

Aktualnie w naszych czasach coraz bardziej nasila się konkurencja na rynku pracy, tak więc przeważający wpływ na wyniki organizacji mają decyzje menadżerów i kierownictwa. Przewaga na rynku pracy to skutek odpowiedniego wykorzystania zasobów ludzkich poprzez właściwe decyzje i zarządzanie. Jednym z ważniejszych obszarów decyzyjnych jest rekrutacja nowych pracowników. Właściwy dobór pracowników pozwala na zminimalizowanie ryzyka zatrudnienia nieodpowiedniej osoby i wybór najlepszego z możliwych kandydatów na dane stanowisko. Dobór ma na celu dopasowanie kandydatów (ich potencjału) do wymagań danego stanowiska pracy i kultury organizacyjnej firmy [4, s. 386].

Zatrudnienie nieodpowiedniego personelu w zakładzie pracy może doprowadzić do spadku efektywności, problemów finansowych, a także w skrajnych przypadkach do upadku firmy. Do podstawowych etapów doboru zalicza się: rekrutację, selekcję i wprowadzenie na stanowisko pracy. Etapy te poprzedza dokładna analiza teraźniejszych i przyszłych potrzeb kadrowych [5, s. 81-82].

Procedurę pozyskania nowych pracowników możemy podzielić na etapy. W pierwszym etapie (przygotowawczym) Ustalamy potrzeby kadrowe, analizujemy stanowisko pracy, określamy wymagania wobec kandydatów, określamy popytu na kadry oraz oceniamy podaż na rynku pracy. W drugim etapie wprowadzamy proces rekrutacji pracowników. Trzeci etap obejmuje proces selekcji zrekrutowanych pracowników na podstawie wymagań firmy i preferencji poszczególnych kandydatów. Ostatnim czwartym etapem jest wprowadzenie do pracy wybranych kandydatów [5, s. 83].

Kolejnym istotnym elementem w zarządzaniu zasobami ludzkimi jest odpowiednia motywacja zatrudnionej kadry pracowników. „Motywowanie ludzi to ukierunkowanie ich na określone działanie, jakie chcesz, by podjęli w celu wywiązania się z nałożonych zadań. Motywowanie można określić jako zachowanie nastawione na osiągnięcie określonego celu. Ludzie są zmotywowani, kiedy oczekują, że sposób postępowania najprawdopodobniej doprowadzi do osiągnięcia celu i uzyskania wartościowej nagrody, jaką może być na przykład zaspokojenie potrzeb” [6, s. 33].

W przedsiębiorstwie potrzeba silnej motywacji, gdyż osoby odpowiednio zmotywowane dobrze formułują cel i działania, które zgodnie z oczekiwaniami, pozwolą ten cel osiągnąć. Najskuteczniejszą formą motywacji jest zmierzanie we właściwym kierunku do tego czego się pragnie na zasadzie dostarczania motywacji samemu sobie. Nie zawsze jednak to się udaje i większość ludzi potrzebuje motywacji z zewnątrz. Motywacja powstaje gdy człowiek nieświadomie lub świadomie odczuwa niezaspokojoną potrzebę, która wyznacza cele i podjęcie określonych działań, dzięki którym ten cel zostanie osiągnięty.

„Motywacja, a w jej następstwie działanie są silniejsze, kiedy człowiek ma konkretny cel lub zadanie, kiedy cel jest trudny do osiągnięcia, ale akceptowany, kiedy człowiek uzyskuje informacje zwrotne na temat jego realizacji. Udział pracowników w ustalaniu celów ma znaczenie, gdyż ułatwia ich akceptację” [6, s. 35].

W dzisiejszych czasach, podczas gdy rośnie konkurencja, firmy muszą sprostać wyzwaniom współczesnego rynku, muszą posiadać odpowiednio pokierowanych i zmotywowanych pracowników, którzy umożliwiają uzyskanie przewagi konkurencyjnej nad innymi organizacjami na rynku. Efektywny i skuteczny personel jest w stanie zapewnić najwyższą jakość usług, a co za tym idzie zadowolenie klientów i budowania

dobrego wizerunku firmy. Tak jak wszystkie zasoby, tak i zasoby ludzkie wymagają wyspecjalizowanych i profesjonalnych działań. Zatem bardzo ważne jest aby potencjał pracowników był pożytkowany optymalnie dla zagwarantowania rozwoju i efektywności przedsiębiorstwa.

Literatura:

1. M. Armstrong, Zarządzanie zasobami ludzkimi, Wyd. Dom Wydawniczy ABC, Kraków 2000.
2. M. Armstrong, Zarządzanie zasobami ludzkimi. Strategia i działanie, Wyd. Profesjonalnej Szkoły Biznesu, Kraków 1996.
3. Kozioł L., Piechnik-Kurdziel A., Kopec J., Zarządzanie zasobami ludzkimi w firmie – Teoria i praktyka, Biblioteczka Pracownicza, Warszawa 2000.
4. M. Strużycki (pod red.), „Zarządzanie Przedsiębiorstwem”, Wydanie II, DIFIN, Warszawa 2004.
5. T. Listwan (pod red.), „Zarządzanie kadrami”, Akademia Ekonomiczna, Wrocław 1999.
6. M. Armstrong, Zarządzanie ludźmi, Dom Wydawniczy REBIS, Poznań 2007.
7. Listwan T., Kształtowanie kadry menadżerskiej firmy, Mimex, Wrocław 1993.
8. Francik A., Pochtowski A., Wybrane problemy zatrudnienia i rynku pracy, AE, Kraków 1993.

СЕКЦІЯ: ТЕХНІЧНІ НАУКИ

Борис Кононов, Олег Бондаренко
(Харків, Україна)

ОБГРУНТУВАННЯ ВИБУРУ ПОКАЗНИКІВ ДЛЯ ОЦІНКИ ТЕХНІЧНОГО СТАНУ ДИЗЕЛЬ-ГЕНЕРАТОРА

У відомій літературі [1 – 8] існують різні, іноді протилежні думки, щодо визначення показника, який доцільно використовувати під час діагностування технічного стану автономних та резервних джерел електричної енергії, в яких в якості приводного двигуна використовують дизельні або бензинові двигуни внутрішнього згоряння.

Мета статті – обґрунтування методичного підходу стосовно вибору діагностичного показника, використання якого доцільне при оцінюванні технічного стану резервних та автономних електричних станцій.

На думку авторів, при виборі діагностичного показника зрозумілими є два підходи. В першому випадку, коли досліднику необхідно дати відповідь щодо оцінки загального стану дизель-генератора, визначальним представляється з'ясування досконалості процесу перетворення енергії, і в якості загального діагностичного показника доцільно вибирати показник, за допомогою якого можливо оцінити коефіцієнт корисної дії процесів перетворення хімічної енергії палива в теплоту, теплоти – в механічну енергію, механічної енергії – в електричну енергію. Таким показником, наприклад, є питомої витрати палива g , які визначаються відношенням загальних витрат палива G до вихідної потужності генератора N_B .

У другому випадку, коли необхідно оцінити досконалість роботи окремих систем, вузлів і агрегатів дизель-генератора, тобто отримати часткові діагностичні показники, визначальним представляється можливість вимірювання параметра роботи дизель-генератора, який обирається в якості діагностичного показника, й вимоги, які при цьому пред'являються, до достовірності, повноти, глибини та точності контролю. При визначенні часткових діагностичних показників пропонується використовувати запропоновану функціональну схему дизель-генератора, показану на рис. 1, в якій об'єкт діагностування представлений у вигляді складної системи, яка містить послідовно та паралельно з'єднані такі ланки, як паливна система (ПС), циліндро-поршнева група (ЦПГ), вал, ротор та статор генератора, газорозподільний механізм (ГРМ), системи підготовки повітря (СПП), система змащування (СЗ), система охолодження (СО), регулятор швидкості (РШ), регулятор напруги (РН).



Рис.1. Функціональна схема дизель-генератора

Вихідними параметрами генератора є напруга U , струм I , частота f , активна потужність P , реактивна потужність Q . На функціональній схемі розглядається шестициліндровий дизель, в камери згоряння якого подається паливо g ; й отримується індикаторна потужність N_i , яка сумується на валу $\sum N_i$, частково використовується у вигляді механічної потужності N_m для забезпечення роботи власних потреб, а саме паливної системи ПС, системи підготовки повітря СПП, газорозподільного механізму ГРМ, системи змащування СЗ і системи охолодження СО, решта потужності N_r використовується для забезпечення збудження генератора N_{Σ} і для вироблення електричної енергії N_B .

Для оцінювання роботи паралельних ланок в даній схемі доцільно в якості діагностичного показника вибирати такий показник, за допомогою якого можливо порівняти між собою ступінь досконалості окремих ланок.

При оцінюванні роботи послідовних ланок в якості діагностичного показника слід вибирати такий показник, який дозволить дати відповідь на питання, відповідає чи ні значення вихідного параметра контрольованої ланки встановленим вимогам.

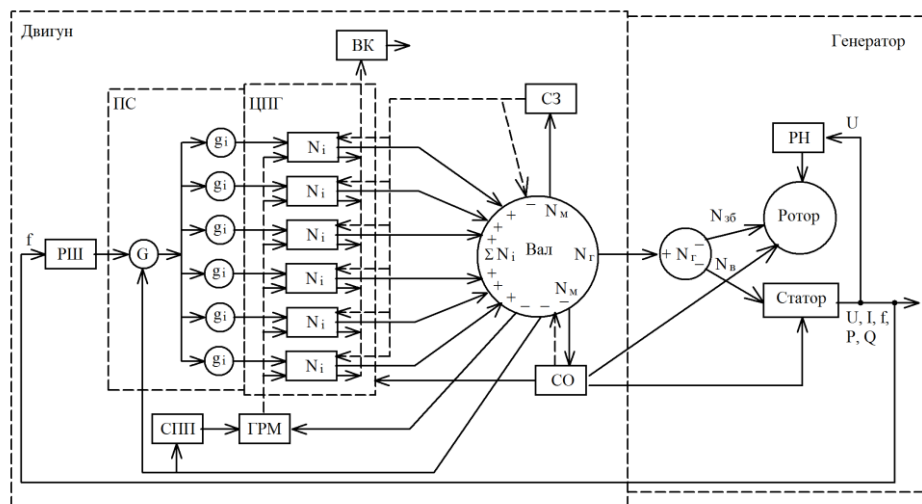
При використанні питомих витрат палива в якості діагностичного показника для оцінювання загального технічного стану дизель-генератора для підвищення точності оцінки слід враховувати наступні зауваження:

Зауваження 1 – оскільки випробування, зазвичай, проводять в різних атмосферних умовах, виміряні значення потужності N' , слід привести до нормальних атмосферних умов. Для приведення використовують наступну залежність

$$N = N' \frac{748}{B - P_{II}} \frac{273 + t}{293}, \quad (1)$$

де B – барометричний тиск, мм ртутного стовпчика,

P_{II} – парціальний тиск водяних парів, мм ртутного стовпчика

t – температура повітря на відстані 1,5 метра від вхідного повітряного колектора, °С.

Зауваження 2 – величину потужності механічних втрат потрібно визначати експериментальним шляхом з використанням метода прокручування валу, або з використанням методу вибігу. У першому випадку, дизель запускають, виводять на номінальний тепловий стан, вмикають на паралельну роботу з зовнішньою електричною мережею, вимикають направлені релейні захисти, перебивають подачу палива в циліндри. При цьому генератор переходить в режим двигуна і потужність, яку він споживає, визначається сумою потужностей механічних втрат в дизелі та генераторі. При вимірюванні за методом вибігу вимірюють час зупинки дизель-генератора після перебивання подачі палива в циліндри двигуна. Потужність механічних втрат знаходять в результаті розв'язання наступного диференціального рівняння

$$H_i \frac{d\omega}{dt} + M_0 = 0, \quad (2)$$

де H_i – інерційна стала, величина якої не змінюється під час експлуатації і може бути взятою із формуляра дизель-генератора;

ω – кутова частота обертання валу, початкове значення якої ω_0 відповідає синхронній кутовій частоті обертання $\omega_c = 2\pi f_c$;

$f_c = 50$ Гц – частота змінного струму, що отримується на виході генератора

M_0 – момент опору, який дорівнює добутку механічної потужності N_m , на кутову частоту.

Результат розв'язання рівняння (2) встановлює залежність між закономірністю зміни кутової частоти обертання ω та інерційною сталою H_i й механічною потужністю N_m , а значення часу вибігу, визначене експериментально, дає змогу обчислити N_m .

При виборі часткових показників оцінювання технічного стану окремих вузлів і агрегатів, які входять до складу дизель-генератора, слід враховувати наступні міркування. При оцінюванні паливної системи, апаратура цієї системи, частіше за все, випробовується на спеціальних стендах після її демонтажу. Разом з тим, стан паливних фільтрів оцінюють по перепаду тиску палива на вході та виході фільтрів, стан паливо-підкачуючих насосів оцінюють по тиску палива в магістралі низького тиску. При поглиблених випробуваннях аналізують амплітудно-частотні і фазо-частотні характеристики паливної системи, яку описують динамічними ланками другого або третього порядку і знаходять, як змінюються постійні часу динамічних ланок при зміні амплітуд і частот гармонічних впливів, які подаються на вхід паливної системи. Для оцінювання технічного стану циліндро-поршневої групи в якості діагностичного показника, зазвичай, використовують ступінь нерівномірності розподілу навантажень по циліндрам, величина якої може бути визначена прямими або непрямыми методами. При використанні прямих методів ступінь нерівномірності знаходять шляхом безпосереднього вимірювання циліндрових потужностей. При визначенні потужності циліндра N_i використовують індикаторні діаграми й величину N_i знаходять з залежності

$$N_i = K \int_0^T P_i(t) V_i(t) dt. \quad (3)$$

де $P_i(t)$ – поточне значення тиску газів в іншому циліндрі двигуна;

$V_i(t)$ – поточне значення об'єму газів в іншому циліндрі двигуна;

T – період повного циклу роботи двигуна;

K – коефіцієнт пропорційності, що враховує тактність двигуна.

При оцінюванні технічного стану систем змащування і охолодження в якості узагальнюючих діагностичних показників можна використовувати температуру й тиск масла та води, а стан системи змащування можливо визначити вимірюванням витрат масла. Крім того, стан цих систем можливо визначити частотними методами, діючи на вхід цих систем гармонічними впливами, що мають змінну частоту та амплітуду, фіксуючи при цьому на виході систем, які випробовуються зміни амплітуди та фази вхідних впливів, можливо визначити зміни за час експлуатації коефіцієнтів у диференціальних рівняннях, які використовуються для опису роботи цих систем, тобто з'ясувати їх технічний стан. Технічний стан газорозподільчого механізму, зазвичай, оцінюють методами дефектоскопії, що вимагає зупинки дизель-генератора й часткової або повної розборки дизеля.

Кращі результати можливо отримати, використовуючи віброакутичні методи, які базуються на результатах спектрального аналізу пружних коливань, які виникають при ударах контактуючих деталей. Під час спектрального аналізу визначають зміни частоти і інтенсивності коливань, оскільки частота віброакутичного сигналу визначає джерело звуку, а його інтенсивність – величину зазору. Технічний стан

системи підготовки повітря визначають шляхом оцінювання герметичності цієї системи і шляхом визначення перепаду тиску на вході та виході фільтрів, а у випадку використанні в складі системи агрегатів надуву – по величині тиску надуву.

При визначенні методів для оцінювання технічного стану механічно спряжених деталей (проміжків між рухомими деталями, між поршнями та гільзами циліндрів, у підшипниках, між шестернями тощо) доцільно використовувати, так званий, метод проб картерного масла, який заснований на визначенні складу частинок матеріалів у випробуваному маслі.

Технічний стан статорних та роторних обмоток генератора оцінюють шляхом контролю стану їх ізоляції відносно корпусу та відносно одна одної. Технічний стан дизель-генератора в цілому може бути встановленим шляхом з'ясування змін у характері електромагнітних та електромеханічних перехідних процесів, які відбуваються при зміні режимів роботи системи електропостачання. Перехідні процеси системи електропостачання описуються диференціальними рівняннями, значення коефіцієнтів при змінних в цих рівняннях характеризує технічний стан окремих елементів дизель-генератора. Оцінювання технічного стану здійснюється шляхом порівняння відхилень визначених значень коефіцієнтів з полем допуску.

Висновки.

1. Найбільш повну оцінку технічного стану дизель-генератора можливо отримати в перехідних режимах його роботи, коли з'ясовуються зміни його динамічних і статичних характеристик під дією збурюючих впливів.

2. При виборі діагностичного показника, для оцінювання технічного стану дизель-генератора, в залежності від того, яка оцінка потрібна, загальна чи часткова, в якості визначальних чинників слід враховувати:

- можливість вимірювання діагностичного параметру;
- достовірність результатів, які можуть бути отриманими при його використанні;
- вимоги щодо точності, повноти і глибини контролю;
- несприятливі чинники, які можуть суттєво викривляти результати діагностики.

Література:

1. Говорущенко Н.Я. «Диагностика технического состояния автомобиля» М.: Транспорт, 1970, 256 с.
2. Диагностика автотракторных двигателей. Под ред. Н.С. Ждановского Л.: Колос, 1977, 264 с.
3. Кюреган С.К. Оценка износа двигателей внутреннего сгорания методом спектрального анализа. М.: Машиностроение, 1966, 151 с.
4. Карпов Л.И. Диагностика и техническое обслуживание тракторов и комбайнов. М.: Машиностроение, 1972, 320 с.
5. Павлов В.П. Актуальная диагностика механизма. М.: Машиностроение, 1970, 220 с.
6. Магдалевский А.В., Гаскаров Д.В. Техническая диагностика. М.: Высшая школа, 1975, 208 с.
7. Техническая диагностика машин. Под ред. В.И. Кирси. Киев: Урожай, 1975, 352 с.
8. В.К. Терещенков, Б.Т. Кононов, В.П. Морозов, Г.И. Волков, Л.М. Крутий, В.М. Тятый Источники и первичные преобразователи энергии. МО СССР, 1979, 554 с.

Микола Корзаченко
(Чернігів, Україна)

ЗАБЕЗПЕЧЕННЯ НАДІЙНОСТІ ФУНДАМЕНТНО-ПІДЗЕМНОЇ ЧАСТИНИ БУДИНКІВ

Роботи зі зведення підземної частини будівель за своїм характером відрізняються від робіт зі зведення надземної частини будівлі. Підземні конструкції в більшій мірі контактують з природним середовищем. На особливості робіт впливають рельєф місцевості, інженерно-геологічні і гідрогеологічні умови майданчика будівництва, метеорологічні умови тощо. Необхідно також враховувати промерзання ґрунтів взимку та відтавання на весні, вплив підняття ґрунтових вод тощо.

При проектуванні основ і фундаментів на ґрунтових умовах з особливими властивостями, які складають більше 60% території України, повинні передбачатися, а при експлуатації реалізовуватись, спеціальні технічні рішення і організаційні заходи, спрямовані на виявлення і запобігання аварійних ситуацій та гарантування безпеки [1].

Під час експлуатації підземних конструкцій, особливо це стосується фундаментів, зовнішні навантаження збільшуються внаслідок впливу різноманітних факторів (перепланування приміщень, особливо без дотримання норм, різного плану надбудови та прибудови, тощо). В той же час технічний стан підземних конструкцій з часом погіршується, що обумовлюється негативними процесами у товщі ґрунтів основ (особливо в складних інженерно-геологічних умовах) [2]. Тому для таких конструкцій одним з головних критеріїв є надійність, довговічність і конструктивна безпека. Основні характеристики підземних конструкцій призначаються на стадії проектування та повинні незмінно зберігатися на протязі всього життєвого циклу (експлуатації).

Оцінку стану основ і фундаментів роблять з врахуванням:

- загальної поведінки системи „основа – фундамент – будівля”;
- конструктивних рішень будівлі та матеріалу, що використаний для наземної та підземної частин;
- впливу основи на будівлю з врахуванням властивостей ґрунту та можливості впливу в майбутньому інженерно-геологічних процесів;
- часу експлуатації будівлі до обстеження і після реконструкції (підсилення);
- впливу сусідньої забудови, перспективи її зміни.

З перших днів експлуатації всі елементи й конструкції будинків і споруд змінюють свої властивості, поступово знижуючи свої показники якості. Ці зміни відбуваються під впливом багатьох фізико-механічних і хімічних факторів. До них відносяться неоднорідність матеріалів; поперединне зволоження, висушування, заморожування і відтаювання; вплив солей, кислот, лугів, корозія металу, гниття деревини, стирання конструкцій, тощо. Відбуваються поступові зміни самої структури і властивостей матеріалів.

Всі будівельні матеріали і конструкції поступово руйнуються під впливом зовнішніх факторів: механічних, фізичних, біологічних, хімічних тощо. Процеси, що руйнують будівельні матеріали внаслідок зовнішнього впливу називаються ерозією і корозією.

Таким чином, для оцінки та забезпечення надійності будівель і споруд необхідно знати залишковий ресурс всіх конструкцій, термін їх служби, властивості взаємодії матеріалів та методи ремонту, відновлення, підсилення та реконструкції будівель і споруд.

Терміни служби конструкцій є приблизними, розрахунковими величинами, які залежать від зношення матеріалу.

Величина фізичного зносу – це кількісна оцінка технічного стану, що відповідає частині збитків, втрати в порівнянні з початковим станом технічних і експлуатаційних властивостей конструкцій за період експлуатації.

Фізичний знос фундаментів – це втрата міцності, стійкості, надійності внаслідок дії природно-кліматичних факторів. Практично це рівень погіршення якості фундаменту порівняно з початковим станом.

Враховуючи, що основи і фундаменти знаходяться в закритому стані, основними припущеннями їх ненадійного технічного стану і одночасно приводом до проведення обстежень є:

- деформації будівель, споруд і їх окремих будівельних конструкцій (крен, вигин, кручення, перекид, прогин, тріщини, розломи тощо);
- осідання ґрунтів навколо будівель і споруд, а також осідання підлог в підвальних приміщеннях;
- деформації і руйнування фундаментів і стін з боку підвальних приміщень;
- підтоплення території навколо будівлі і споруди, а також підвальних приміщень в зв'язку зі зміною глибини ґрунтових вод, аварій побутових і технічних систем водопостачання і каналізації;
- порушення зовнішнього водовідведення (вимощення, водостічних труб, дренажних систем).

Найбільш характерними ознаками деформації ґрунтових основ є: нерівномірні і місцеві осідання; фактичні осідання, що перевищують допустимі значення; випирання ґрунту основ з під підшви фундаменту [3].

Основними причинами пошкодження і дефектів фундаментів є: деформації ґрунтових основ; перевищення розрахункових навантажень на фундаменти; механічні пошкодження при оголенні фундаментів, введенню і заміні комунікацій; динамічні впливи; зношення матеріалів фундаментів і гідроізоляції; вплив агресивного середовища; значне зволоження; помилки при проектуванні фундаментів.

З врахуванням фізичного зносу фундаментів, стану надземної частини будівель, ґрунтових умов і навантаженні на фундаменти приймають рішення про можливі варіанти підсилення.

Так наприклад при незначному фізичному зносі (до 20%) необхідно повести ряд заходів по відновленню конструктивних елементів.

При фізичному зносі фундаментів малоповерхових будинків більш ніж на 20%, рекомендується виконати ремонт фундаменту.

При фізичному зносі фундаментів малоповерхових будинків більш ніж на 60%, рекомендується заміни існуючий фундамент на новий.

Одним з ефективних методів, особливо для дерев'яних будинків незначних розмірів, є піднімання будинку домкратами, та подальша заміна старого фундаменту на новий (рис. 1).



а)



б)

Рис. 1 – Заміна фундаменту дерев'яного будинку: а) – загальний вид будинку; б) – встановлення будинку на домкратах

При підсиленні фундаментів малоповерхового будинку по вул. 1-го Травня, в м. Чернігові на схилі, було влаштовано підпірну стінку зі з'єднанням її з існуючим фундаментом монолітною плитою (рис. 2).



Рис. 2 – Підсилення фундаменту одноповерхового будинку по вул. 1-го Травня в м. Чернігові: а) – загальний вид будинку; б) – вид фундаменту до підсилення; в) – підсилення фундаменту; г) – влаштування монолітної плити; д) – влаштування підпірної стіни; е) – загальний вид після завершення робіт.

Для малоповерхових будівель навантаження на фундамент не перевищує 60 МПа, тому розміри фундаментів, при умові розміщення на надійних основах, приймають конструктивно. Глибина закладання фундаменту приймається рівною глибині промерзання ґрунту. Ширина в більшості випадків приймається рівною ширині стіни. Для малоповерхових будинків такі положення є виправданими лише на надійних ґрунтах, але при нестійких ґрунтах необхідно враховувати, як себе буде поводити система основа-фундамент-будівля.

В останні роки розроблено і введено в дію низка ДБН для проектування і зведення фундаментно-підземної частини будівель на територіях з особливими умовами і властивостями ґрунтів основ. У проекті в складі експлуатаційної документації, яка передається замовнику, повинні бути передбачені технічні та організаційні заходи щодо запобігання аваріям і гарантування безпеки. Разом з тим в цих нормативних документах не конкретизовані або відсутні повністю, вимоги щодо розробки експлуатаційної документації в складі проекту.

Література:

1. Матвеев І.В. Складні інженерно-геологічні та сейсмонебезпечні умови України і напрямки досліджень, що потребують вирішення за потреби будівництва / Світ Геотехніки. №3. 2013. С. 16-19.
2. Корнієнко М.В. Інженерно-геологічні вишукування на території міста Чернігова протягом XVIII-XXст. / Корнієнко М. В., Корзаченко М. М. // Основи та фундаменти: Міжвідомчий науково-технічний збірник. – Вип. 35. – К.: КНУБА, 2014. – С. 68-81.
3. Корзаченко М. М. Методика вивчення фізичних явищ у складних інженерно-геологічних умовах / Корзаченко М. М. // Вісник Чернігівського національного педагогічного університету. – Вип. 116. – Чернігів: ЧНПУ, 2014. – С. 54 – 57.

Андрій Нечаус
(Харків, Україна)

ДО ПИТАННЯ РОЗРАХУНКУ АСИМПТОТИЧНИХ ХАРАКТЕРИСТИК І ПОДІБНОСТІ ЕЛЕКТРОСТАТИЧНИХ ПОЛІВ СОЛЕНОЇДІВ

Сучасні нормативні документи [1 – 2] встановлюють ряд підвищених вимог до випробувальних напруг для кабелів з пластмасовою ізоляцією. У зв'язку з цим нормативом різко зросли вимоги до власного рівня часткових розрядів (ЧР) випробувального обладнання, використовуваного при випробуваннях: трансформатора збудження, високовольтного регульованого реактора і фільтрів. Всі ці елементи містять котушки (рис. 1): соленоїдні (а) або стрижневі (б) – у фільтрах; одиночні циліндрові (в) – у реакторах; концентричні двохобмоточні (г) – у трансформаторах.



Рис. 1 Схеми розташування асимптотичних ділянок I і II типу на поверхні соленоїда: а) режим холостого ходу (еквіпотенційна поверхня); б) режим введення високого потенціалу у верхню частину; в) режим введення високого потенціалу в середню частину.

Кожна з котушок має ділянки з різконеоднорідним полем – особливі точки, де можуть розвиватися ЧР. Вблизі особливих точок напруженість поля E визначає асимптотичний закон виду:

$$E = \frac{a}{\lambda^m}, \quad (1)$$

де λ – відстань до особливої точки; a – розмірний коефіцієнт; m – коефіцієнт, ступеневої функції, який визначає крутість зростання поля у міру наближення до особливої точки (далі – асимптотичний коефіцієнт).

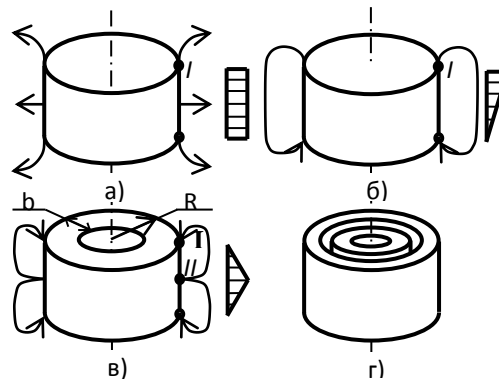
Розглянемо асимптотичні характеристики осесиметричних полів котушок вблизі особливих точок двох типів:

а) у місцях різкої зміни кривизни поверхонь котушок – на краях; назвемо їх особливими точками I типу;

б) у місцях зміни напрямку зросту потенціалу – у середині котушок при введенні сюди високої напруги; назвемо ці ділянки особливими точками II типу.

Плоскопаралельне поле в системі «кут – площа»

Поле поблизу краю електроду в системі електродів «кут-площина» (рис. 2), як відомо, описують ступеневим виразом виду:

$$E = \frac{E_0}{\left[(2\pi - \alpha) \frac{\lambda}{h} \right]^m}, \quad (2)$$

де $E_0 = \frac{U}{h}$ – середня напруженість;

h – відстань між електродами; $m = \frac{\pi - \alpha}{2\pi - \alpha}$ – асимптотичний коефіцієнт.



Рис. 2. Система електродів «кут-площина (а)», характеристики щільності заряду (б): 1 – асимптотична, 2 – еквівалентна.

При $\alpha = 0$ (край нескінченно тонкого електроду) $m = 1/2$; при $\alpha = \pi/2$, $m = 1/3$; при $\alpha = 3\pi/4$, $m = 1/5$. Вираз (2) справедливий при $\lambda \ll h$. Він виведений для плоскопаралельного поля і еквіпотенційних поверхонь електродів. Визначимо, чи зберігаються вказані асимптотичні характеристики для осесиметричних полів катушок і за умови лінійної зміни потенціалу за висотою.

Осесиметричне поле соленоїда. Асимптотики I і II типу.

В процесі рішення даної задачі розраховані поля соленоїдів заввишки $H = 200$ мм з діаметрами $D = 20, 200$ і 2000 мм. Це охоплює весь діапазон співвідношень D/H , характерних для високовольтних елементів: від 0,1 до 10. У першому випадку соленоїд вироджується в стрижень, в останньому отримуємо поле, близьке до плоскопаралельного. Кількість вузлів обрана $N = 500$, тоді ширина кільцевих зарядів склала $H/N = 0,4$ мм. Це відповідає діаметру d проводу типових високовольтних соленоїдів: $H/N \sim d$. Крок зміни потенціалу по висоті розрахункової моделі такий же, як і в реальній катушці.

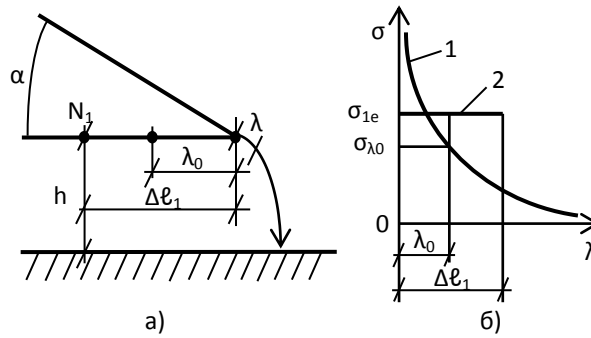
В ході аналізу розглянуто три варіанти розподілу потенціалу по висоті соленоїда: а) рівномірне (режим неробочого ходу); б) лінійне з введенням високого потенціалу у верхній частині; в) – лінійне з введенням потенціалу в середній частині катушки. Номінальна напруга $U = 100$ кВ.

На рис. 3 показані розгортки напруженості поля соленоїдів для випадків (а) і (б). У випадку із збільшенням D/H величина напруженості поля знижується, оскільки зменшується густина силових ліній і на циліндровій зовнішній поверхні соленоїда і вблизи країв.

У випадку (в) – рис. 4 – спостерігаємо особливі точки як на краях, так і в центрі поверхні соленоїда – в точці введення високого потенціалу. Із збільшенням діаметру напруженість в центрі знижується, а на краях – росте.

Рис. 3, 4 дають загальне уявлення про розподіл напруженості по поверхні соленоїдів. Для кількісної характеристики поля вблизи точок розриву побудуємо криві в подвійному логарифмічному масштабі, причому як функції відстані λ до особливих точок. На рис. 5 представлені асимптотичні характеристики полів на краях соленоїдів (особливі точки типу I) при двох вказаних режимах розподілу потенціалу. Як бачимо, асимптотичні характеристики їх однакові і відповідають ступеневому закону (1) з коефіцієнтом $m = 1/2$.

Подібність полів вблизи крайових точок дозволяє однозначно порівнювати характеристики ЧР. Так, напругу початку ЧР обернено пропорційна до напруженості поля. Тому в розглянутих випадках ЧР почнуться в наступному порядку: 4, 1, 5, 6, 2 і 3.

Порівнюючи режими неробочого ходу і робочий, відзначаємо, що в останньому випадку напруженість вблизи особливих точок зростає в 1,2 – 3 рази (залежно від співвідношення D/H). Це – результат «стягання» силових ліній областю високого потенціалу.

Ефект «стягання» силових ліній виявляється і у разі введення потенціалу в середину катушки. На рис. 6 дані асимптотики особливостей двох типів: I – (криві 4 – 6) для крайових точок; II – (криві 1 – 3) для серединних точок. Для особливостей типу I асимптотичний коефіцієнт m як і раніше рівний $1/2$, а для II – $m = 1/5$.



Рис. 3. Розгортки напруженості поля по утворюючій соленоїда при еквіпотенційному режимі (1, 2, 3) і при лінійно змінному потенціалі (4, 5, 6): $D/H = 0,1 - 1, 4;$ 1 – 2, 5; 10 – 3, 6.



Рис. 4. Розгортки напруженості поля при введенні високого потенціалу в центр створюючої соленоїда: $D/H = 0,1 - 1; 1 - 2; 10 - 3.$

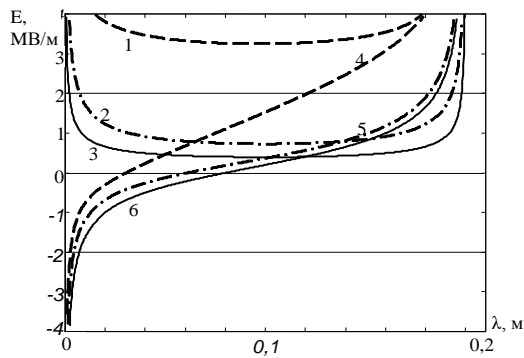

Рис. 5. Асимптотичні характеристики поля вблизи особливих **точок** / в режимі неробочого ходу – 1, 2, 3 і **робочому** – 4, 5, 6: $D/H = 0,1 - 1, 4;$ 1 – 2, 5; 10 – 3, 6.

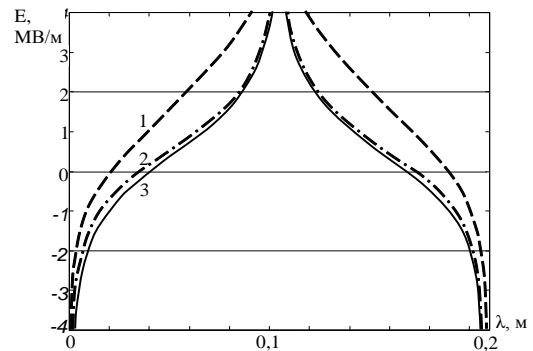

Рис. 6. Порівняння полів вблизи особливих **точок** / і //: $D/H = 0,1 - 1, 4; 1 - 2, 5; 10 - 3, 6.$

Різний характер поля вблизи особливостей типу / і // робить рішення задачі про найбільш вірогідне місце виникнення ЧР неоднозначним. При $\lambda < 1$ мм напруженість в областях / вище, ніж в //, а при $\lambda > 1$ мм – навпаки. Якщо котушка розташована в повітрі, її коронування почнеться з краю. Для повітря критична відстань – відстань, на якій електрони набирають енергію, достатню для ударної іонізації – складає близько $\lambda_{кр} \sim 1$ мкм. Для масла, щільність якого на три порядки вище, $\lambda_{кр}$ відповідно більше. Якщо котушка розташована в маслі, ЧР можуть виникнути раніше в серединній частині обмотки, де напруженість вища, ніж на краях (при відстанях до особливості $\lambda > 1$ мм).

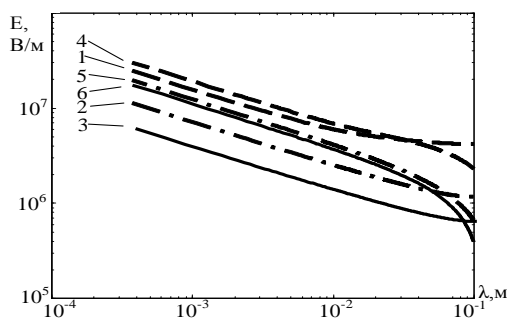
Поле стрижневої котушки

Край такої котушки є особливістю / типу з кутом при вершині $\alpha = \pi/2$. Асимптотичні характеристики поля на краю котушок відповідають ступеневому закону з коефіцієнтом $m = 1/3$. Порядок запалення ЧР в розглянутих варіантах виконання котушок майже такий же, як і для розглянутого вище соленоїда. При переході від рівномірного розподілу потенціалу до лінійного напруженість поля на краю збільшується в 1,3 – 3,3 рази (залежно від співвідношення D/H).

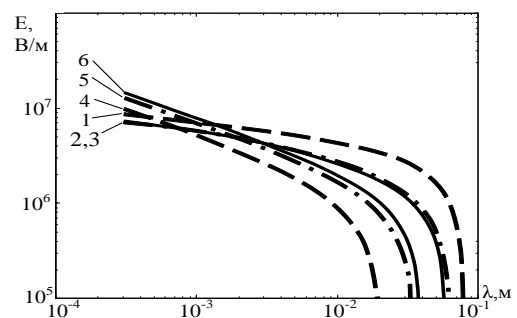
При введенні потенціалу в середину котушки асимптотичний коефіцієнт m особливості типу // також близький до $1/5$, а / – до $1/3$. Найбільш вірогідною областю виникнення ЧР тут є не край, а *середина* (!) котушок – область введення високого потенціалу.

Поле котушки кінцевої товщини

Для одиночної котушки кінцевої товщини $b/R > 0$ коронування почнеться із *зовнішньої* поверхні. Напруженість на ній в 1,5 рази вище, ніж для внутрішньої поверхні (для котушки з відносною товщиною $b/R = 0,1$). При збільшенні товщини b напруженість на внутрішній поверхні зменшується. При зменшенні b/R (при $b/R > 0$) котушка кінцевої товщини вироджується в ідеальний нескінченно тонкий соленоїд. Асимптотики внутрішніх і зовнішніх кутових точок при цьому зливаються, і їх кутовий коефіцієнт зростає від $1/3$ до $1/2$. У разі введення високого потенціалу в середину котушки сюди ж переміщується і вірогідна точка виникнення рання ЧР.

Поле концентричних котушок

Для з'ясування, якою мірою взаємодія сусідніх котушок відображається на асимптотичних характеристиках поля вблизи особливих точок, розглянемо систему двох концентричних котушок (рис. 1, г). При послідовному узгодженому включенні різниця потенціалів між торцевими ділянками котушок і

напруженість менше, ніж при зустрічному включенні. Асимптотичний коефіцієнт кутових точок залишається близьким до $1/3$. Якщо одна з котушок знаходиться в режимі неробочого ходу (відключена від навантаження) в ній індукується напруга протилежної полярності, через що напруженість поля між торцями котушок зростає.

Поле співвісних котушок

При введенні високого потенціалу в середину котушки остання розбивається по суті на дві півкотушки. Напруженість вища на зовнішній високопотенційній кромці.

Асимптотичний коефіцієнт залишається близьким до $1/5$, хоча особлива точка – прямий кут. Як бачимо, ефект зміни потенціалу виявляється сильніше, ніж геометрична властивість кутової точки з кутом $\pi/2$.

Зазор між котушками повинен бути мінімальним. В цьому випадку зменшується нормальна складова напруженості на поверхні і тангенціальна – в зазорі між півкотушками. Зменшення тангенціальної складової напруженості вимагається з умови анізотропії електричної міцності маслобар'єрної ізоляції: вздовж шарів вона в десятки разів нижче, ніж поперек.

Зменшення напруженості поля в точці введення високого потенціалу можливо також за рахунок утоплення вказаної точки углиб котушки. Це досягається застосуванням профільної форми намотування. Концентрація поля у вказаній області може зникати, якщо глибина утоплення перевищує половину товщини котушки.

Висновки

1. Соленоїдні (тонкі циліндрові з відносною товщиною $b/R > 0$) котушки мають два види особливих точок:

I – крайові, асимптотичні характеристики різко неоднорідного поля у околицях яких відповідають ступеневому закону (2) з показником ступеня $m = 1/2$ (як і на краях плоскопаралельних електродів з кутом розкриття кромки $\alpha = 0$);

II – серединні – точки введення високого потенціалу, вблизи яких поле описується тим же законом, але з показником ступеня $m = 1/5$.

2. Асимптотики котушок кінцевої товщини ($0 < b/R < 1$) відповідають показнику ступеня $m = 1/3$ для особливостей типу *I* (кут розкриття кромки $\alpha = \pi/2$) і $m = 1/5$ – для особливостей типу *II*. Вказані властивості зберігаються для одиночної котушки, принаймні, в діапазоні $D/H = 0,1 - 10$, що свідчить про слабкий вплив ефекту кривизни електродів в порівнянні з геометричними властивостями кутових точок і особливостями точок введення потенціалу. Поєднання кутових точок з точками введення потенціалу не змінює характеру особливості.

3. При однакових асимптотичних характеристиках полів у околицях особливих точок зіставлення розрядних характеристик коректно: у подібних полях всі процеси (зокрема, ЧР) протікатимуть одноманітно, але при різних напругах. Оцінка змін напруг початку ЧР при варіюванні конструктивних параметрів виконується по зсуву залежностей $E(\lambda)$, побудованих в подвійному логарифмічному масштабі.

4. При різних асимптотиках зіставлення особливих точок не однозначне і залежить від умов розвитку розряду.

5. Для системи котушок можливі явища екранування особливих точок, із-за чого їх асимптотичні характеристики міняються.

6. Концентрацію поля в зонах введення високого потенціалу можна зменшувати, утоплюючи останні углиб котушок.

Література:

1. IEC 60502 - 2, First ed. 1997. Cables for rated voltages from 6 kV up to 30 kV.
2. IEC 60885-3, First ed. 1988. Test methods for partial discharge measurements on lengths of extruded power cables.
3. Кучинській Г.С. Часткові розряди у високовольтних конструкціях.- Л.: Енергія. Ленінгр.отд-ние, 1979. - 224 с.
4. Impulse Partial Discharge and Breakdown Characteristics of Rod-Plane Gaps in N_2/SF_6 Gas Mixtures.// IEEE Transaction on Dielectrics and Electrical Insulation, Vol.9, No.4, August 2002, pp.544 - 550.

Татьяна Замотайло, Олег Синицкий
(Київ, Україна)

ОСОБЕННОСТИ КОНТРОЛЯ СОСТОЯНИЯ СИЛОВЫХ ТРАНСФОРМАТОРОВ

Силовые трансформаторы большой мощности были и остаются основными элементами электрических сетей. Поэтому надежность энергоснабжения в значительной мере зависит от технического состояния силовых трансформаторов. На сегодняшний день силовые трансформаторы – это система, которая имеет множество параметров, которые необходимо обрабатывать: сложные логические связи, подлежащие выявлению; необходимость быстрого анализа и оперативного принятия решения. Оперативная диагностика трансформаторов – это ключ к значительному уменьшению затрат и

увеличению надежности энергоснабжения. В прошлом большая часть работ по обслуживанию силовых трансформаторов подстанций выполнялась по регламентам обслуживания и ремонта. Ремонтные бригады проверяли трансформатор через установленные интервалы времени, основываясь на сроке эксплуатации и данных о работе оборудования в прошлом. Такой подход к оценке состояния трансформаторного оборудования приводит к излишней проверке (следовательно, к неоправданным затратам средств на диагностику) нормально работающего оборудования с одной стороны и к еще большим затратам в случае некачественно проведенной диагностики – с другой, так как в этом случае должны проводиться ремонтно-восстановительные мероприятия.

Для снижения затрат на проведение оценки состояния трансформаторов в непрерывном режиме повышения надежности электроснабжения, энергетические компании на протяжении последних двух десятилетий начали вкладывать деньги в разработку контрольно-измерительных приборов для мониторинга состояния оборудования подстанций и в первую очередь – силовых трансформаторов.

Общими для систем непрерывного контроля является цель – выявление на ранней стадии развития опасных для трансформатора дефектов непосредственно во время работы. Также общим является наличие общей системы обработки, анализа и отображения в удобном для эксплуатационного персонала параметров характеризующих состояния трансформатора.

При проведении мониторинга и диагностики трансформатор должен обладать способностью анализировать полученную информацию и выдавать рекомендации о проведении дальнейших работ с трансформатором. По-видимому, отсюда и пошел термин «интеллектуальный трансформатор».

До настоящего времени в литературе не существует однозначного определения термина «интеллектуальный трансформатор». Исходя из анализа публикаций [1, с. 22] можно сделать вывод, что под интеллектуальным трансформатором понимается трансформатор, оснащенный устройством сбора и обработки информации от первичных датчиков (объединяющий блок – «merging unit»), передающий информацию в другие подсистемы по протоколу МЭК 61850-9.2. Более обоснованным определением интеллектуального трансформатора следует считать, что это трансформатор, обеспечивающий максимально возможный контроль состояния всех систем трансформаторного оборудования (активной части, масла, вводов, системы охлаждения, РПН, технологических защит), самодиагностику и выдачу рекомендаций по дальнейшим действиям в случае появления развивающегося повреждения или ненормированного воздействия на трансформатор. Принципиально важно, что при этом трансформатор должен обеспечивать все режимы управления своими регулируемыми устройствами (РПН, система охлаждения) - автоматический, ручной местный и ручной дистанционный, в том числе из удаленных центров управления, с полным контролем правильности исполнения команд. Последнее обстоятельство становится особенно важным при использовании трансформаторного оборудования в «умных сетях» с необслуживаемыми подстанциями.

Для того, чтобы обеспечить полный переход к цифровому обмену информацией применительно к трансформаторному оборудованию необходимо производить передачу заинтересованным абонентам сигналов о мгновенных и действующих значениях токов обмоток трансформатора. Для коммутационного оборудования и ошиновки подстанции в настоящее время идет интенсивное внедрение цифровых трансформаторов тока с катушками Роговского или волоконно-оптическими датчиками тока, работа которых основана на эффектах Фарадея и Поккельса [2, с. 34]. Такие датчики обеспечивают высокую точность и линейность в широком диапазоне значений токов (вплоть до токов к.з.). Поэтому один и тот же датчик может использоваться для снабжения информацией как устройств релейной защиты, так и систем мониторинга, технического и коммерческого учета электроэнергии. Для встроенных в трансформаторное оборудование трансформаторов тока (ТТ), по крайней мере в ближайшие годы, вряд ли можно ожидать отказа от обычных электромагнитных трансформаторов тока. Поэтому для каждой обмотки потребуется как минимум три ТТ - два для резервированных комплектов защит и один для точных измерений. Сигналы первых двух в соответствии со стандартом МЭК 61850-9.2LE оцифровываются с дискретностью 80 точек за период частоты в сети, сигналы третьего - с дискретностью 256 точек за период. У типовых автотрансформаторов, например, контролируются токи четырех обмоток - на сторонах ВН, СН, НН и в общей обмотке. Для общей обмотки, как правило, контролируется только действующее значение тока для определения температуры наиболее нагретой точки этой обмотки, которая часто бывает самой «горячей» в автотрансформаторах. Поэтому мгновенные значения токов этой обмотки можно в другие подсистемы не передавать. Таким образом, для такого автотрансформатора потребуется 9 объединяющих блоков. Технические и экономически вряд ли целесообразно при этом выполнять отдельные объединяющие блоки для выдачи в ЛВС каждой трехфазной группы токовых сигналов. Правильнее было бы выполнять концентрацию мгновенных измеренных значений токов вместе с другими быстрыми сигналами в общем блоке управления и мониторинга трансформатора [3, с. 41].

Как мы уже выяснили, нахождение возникающих в работе дефектов, их обнаружение на ранней стадии развития, а также своевременное, до возникновения аварийной ситуации, принятие правильных решений по ликвидации дефектов, обеспечивают высокий коэффициент готовности, сокращение времени простоя, снижение затрат на ремонты, продление срока службы трансформатора. Кроме вышеперечисленных мероприятий, для непрерывного контроля состояния силовых трансформаторов чаще всего используют: газохроматографический анализ (ГХА) растворённых в масле газов, измерение и

локалізація частинних разрядів, определение температуры наиболее нагретой точки обмотки трансформатора.

К периодическим испытаниям без отключения трансформаторов относят следующие основные испытания: измерения частинних разрядов (ЧР); вибрационный контроль; тепловизионный контроль.

Литература:

1. Дарьян Л.А. Подходы к созданию интеллектуального силового трансформатора. Мордкович А.Г., Цфасман Г.М.- Электро, № 5, 2010.– С.22-26.
2. F. Rahmatian, Design and Application of Optical Voltage and Current Sensors for Relaying. Power Systems Conference and Exposition, 2006. PSCE '06. 2006 IEEE PES, p. 532-537. URL:http://ieeexplore.ieee.org/iel5/4075697/4075698/04075809.pdf.
3. L. Hossenlopp, D.Chatrefou, D.Tholomier, D.P.Bui, Procесс bus: Experience and impact on future system architectures.Paper B5-104, CIGRE 42d session, Paris, 2008.

**Анатолій Панченко
(Харків, Україна)**

ТРАНСФОРМАТОР ПОСТІЙНОЇ НАПРУГИ

Запропонований трансформатор постійної напруги, що перетворює постійну напругу в постійну без проміжного перетворення електричної енергії в магнітну.

Конструювання економічних перетворювачів постійної напруги потужностями понад 500 Вт пов'язане з певними проблемами пов'язаними з кратністю перетворення електричної енергії. Постійну в змінну, на індуктивних елементах в енергію магнітного поля, змінну електричну в постійну, фільтрація. Для зазначених потужностей істотно зростає вартість осердь магнітних елементів і ККД із за низки перетворень бажано мати кращий.

В статі розглядається спосіб перетворення рівнів постійної напруги за рахунок зміни включення ємностей послідовної в паралельні і навпаки. На відміну від звичайних дільників напруги, зокрема ємнісних, в запропонованому пристрої зберігається ефект трансформатора. Тобто при зменшенні кратності напруги пропорційно зростає кратність струму і навпаки.

На рис.1. зображений перетворювач з підвищенням напруги. При подачі управляючого імпульсу на тиристори VS₁,VS₃ відбувається заряд ємностей C₁, C₂ ввімкнутих паралельно по колу (+) джерела, r₁, VD₁, VS₁,C₁,(C₂,VS₃),L₁,(-) джерело живлення. По мірі заряду ємностей тиристори VS₁,VS₃ закриваються і подається сигнал на відкриття тиристора VS₂. Відбувається розряд ємностей C₁,C₂ в режимі послідовного вмикання по колу (+)C₁,VS₂,(-)C₂, (+)C₂,r₂,VD₄,(C₃,R_H),L₂, (-)C₁. Індуктивності L₁, L₂ застосовуються для обмеження початкового кидка струму при розрядженні ємностей на частоті 1 кГц. Опори r₁,r₂ – внутрішні опори ключових елементів. Вентилі VD₁,VD₂ працюють сумісно з тиристорами в ключовому режимі.



Рис.1. Підвищувач перетворювач постійної напруги

Позначимо через цикл № 1 заряд ємностей C₁,C₂, в режимі паралельного вмикання. Розряд послідовно ввімкнених ємностей на накопичувальну ємність C₃ і R_H цикл №2, послідовний розряд ємності C₃ на навантаження R_H – циклом №3. Послідовне виконання трьох циклів – такт роботи перетворювача.

Складемо диференційне рівняння для першого циклу з нульовими початковими умовами

$$U_0 - q(t)/C_1 - L_1 q'(t) - r_1 q(t) = 0, \quad q(0) = 0; \quad q'(0) = 0, \tag{1}$$

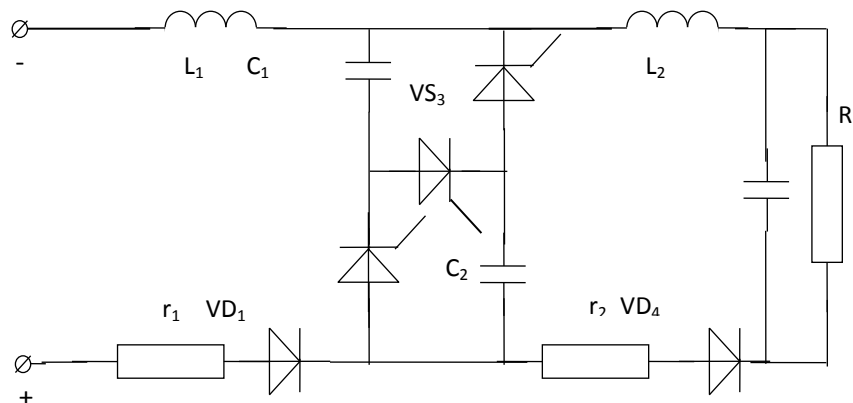
де q(t) – заряд на конденсаторі C₁.

C₁ = 2C – ємність в паралельнім включенні; C₂ = 0,5·C – ємність в послідовнім включенні; C₃ – накопичувальна ємність.

Другий цикл – розряд ємності в послідовнім вмиканні на накопичувальну ємність і навантаження описується наступним диференційним рівнянням

$$\frac{q_2(t)}{C_2} - \frac{q_3(t)}{C_3} = L(q_{02} - q_2(t))'' + r(q_{02} - q_2(t))' \quad (2)$$

де $q_{02} = q_0 + q_{L1}$ початковий заряд на ємності C_2 отриманий в процесі попереднього заряду;
 $q_2(t)$ – заряд на ємності C_2 ;
 $q_3(t)$ – заряд на ємності C_3 .

Відповідно закону збереження зряду можемо записати наступне рівняння

$$q_{02} = q_2(t) + q_3(t) + i_R(t)t \quad (3)$$

де $i_R(t)$ – струм навантаження R_H . Оскільки ємність C_3 включена паралельно по відношенню R_H , має місце наступна залежність

$$q_3(t)/C_3 = i_R(t)R_H \quad (4)$$

із (4) слідує, що

$$i_R(t) = q_3(t)/R_H C_3 \quad (5)$$

підставляючи (4) в (3) отримаємо

$$q_{02} = q_2(t) + q_3(t) + \frac{q_3(t)t}{R_H C_3}; q_3(t) = \frac{q_{02} - q_2(t)}{R_H C_3 + t} R_H C_3 \quad (6)$$

Виконуючі наступні перетворення запишемо рівняння (2) в вигляді

$$\frac{q_2(t)}{C_2} - \frac{q_{02} - q_2(t)}{R_H C_3 + t} R_H C_3 = -Lq_2(t)'' - r q_2(t)' \quad (7)$$

Де початкові умови визначені наступним чином

$$q(t=0) = q_{02}; q'(t=0) = 0.$$

Рівняння третього циклу представимо в формі

$$U_{C3} = U_0 \left(1 - e^{-\frac{t}{R_H C_3}}\right) = \frac{q_{03}}{C_3} \left(1 - e^{-\frac{t}{R_H C_3}}\right) \quad (8)$$

де q_{03} – залишковий заряд ємності C_3 в момент закінчення розряду на неї ємності C_2 .

В наступнім такті усі цикли відбуватимуться з початковими умовами, що відповідають кінцевим значенням заряду попереднього такту. Таким чином побудований математичний опис роботи перетворювача дозволяє дослідити його різноманітні режими роботи.

В ілюстративному варіанті розглядається перетворювач з двократним збільшенням напруги, з наступними параметрами: напруга живлення 50В, опір навантаження $R_H = 50$ Ом, частота 1 кГц. Дослідження роботи перетворювача проводилося зміною індуктивностей L_1, L_2 , та ємностей C_1, C_2, C_3 та навантаження R_H . робота перетворювача оцінювалася по рівню вихідної напруги. ККД, та пульсації. Отримані результати показані на рис. 2. Середня зона $1 L = (10^{-3} - 10^{-6})$ Гн, $C = (10 - 1000)$ мкФ відповідає основному режиму роботи перетворювача. Процесі заряду і розряду відбуваються аперіодично. Якщо усталений режим роботи збільшити до 200 тактів то значення ємності може бути настільки малим, що є підстави вважати, що має місце ємнісне перетворення енергії постійного струму. Індуктивність лише забезпечує обмеження кидка струму в початковий період коли ємності розпрямлені.

Істотним є також і те, що при зміні навантаженні забезпечується, в певних межах, як і в трансформаторі, підтримка сталості вихідної напруги без додаткових засобів контролю. Чим більше навантаження, тим більше розряджаються ємності і більше енергії надходить з мережі. при холостому ході ємності не розряджаються і енергія з мережі не надходить, рівень напруги залишається не змінним. Втрати енергії обумовлені активним опором ключів, але це має місце лише при початкових тактах, в усталених режимах ККД досягає 80 – 85 %.

Результати математичних досліджень можливих режимів роботи перетворювача при варіації ємністю та індуктивністю представлені на рис. 2. При зменшенні індуктивності нижче $0.5 \cdot 10^{-5}$ Гн (зона 2), спостерігається спад напруги і потужності, яки може бути скомпенсований збільшенням частоти. Робота перетворювача на частоті вище 100 кГц загальний вигляд фігури рис.2 не змінює, спостерігається зміщення в область малих ємностей і індуктивностей. Зона 3 обумовлена коливальним характером процесів заряду і розряду. При виборі границь значень L_1, L_2 і C_1, C_2 слід виходити з того, що при ємностях нижче 1 мкФ і індуктивності $L = 0,036$ мГн спостерігається необмежене зростання напруги.

При коливальному заряді в першому циклі конденсатори заряджаються до подвійної напруги живлення. Момент закриття тиристорів VS_1, VS_2 обумовлений $dq/dt=0$, тобто коли заряд максимальний. Після пере комутації в послідовне ввімкнення ($\approx 4U_0$) відбувається коливальний розряд на ємність C_3 ($\approx 8U_0$). При цьому ємність, що розряджається коливально перезаряджається до зворотної полярності ($\approx -2U_0$). Таким чином за один такт напруга може збільшитися в 8 разів. Вхідна ємність після першого такту має подвійне значення напруги з протилежною полярністю ($\approx -2U_0$). При наступному заряді а коливальному режимі в першому циклі другого такту напруга на ємностях становить ($\approx 6U_0$). В подальшому спостерігається лавиноподібне зростання напруги.



Рис.2. Залежність вихідної напруги від значень індуктивності і ємності.

В зоні 3 при певному співвідношенні значень індуктивності і ємності перетворювач може переходити в коливальний режим з хаотично змінною напругою однієї полярності яка може не мати усталеного значення.

Висновок. Розглянутому перетворювачу властиві два стійких режиму роботи:

- режим трансформатора постійного струму, виконується кратність зміни напруги і струму, фактично в роботі лише ємність;
- режим множувача напруги з необмеженим зростанням напруги і потужності, в роботі знаходяться і індуктивність і ємність.

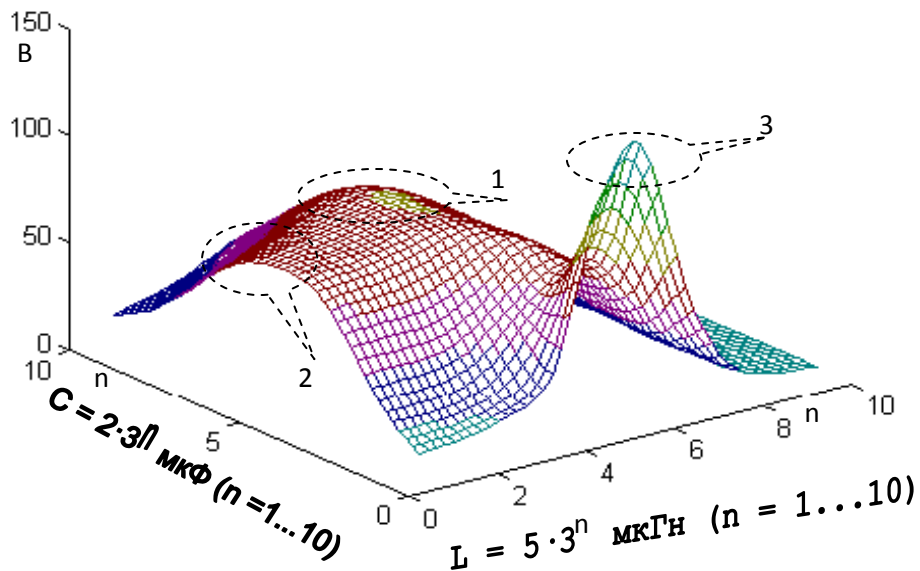
Зміна таких параметрів як співвідношення тривалості заряду, розряду, частоти, кратності зміни напруги в ту чи іншу сторону та в залежності від поставленої задачі дозволяє отримати необхідні значення коефіцієнта пульсації, відхилення напруги при зміні навантаження, ККД, а також забезпечити необхідні вагогабаритні показники.

Література:

1. Ю.К. Розанов /Основы силовой электроники/.: М. Энергоатомиздат, 1992 г.
2. Пат. Россия. N2040844. Бестрансформаторное устройство форсированного заряда аккумуляторных батарей асимметричным током /Панченко А., Гордиенко В.//Б.и.1995. N21.

СЕКЦІЯ: ФІЗИЧНА КУЛЬТУРА ТА ПРОФЕСІЙНИЙ СПОРТ

Оксана Процюк, Владимир Белькович
(Астана, Казахстан)

РОЛЬ ФИЗИЧЕСКОЙ КУЛЬТУРЫ И СПОРТА В РАЗВИТИИ ЛИЧНОСТИ

В настоящее время физическая культура стала одним из важнейших направлений государственной политики Казахстана. Одна из причин этого – снижение уровня здоровья населения, что неблагоприятно влияет на показатели экономики, обороноспособности государства. В связи с этим первоочередная задача спортивной науки – поиск более эффективных путей, форм, средств, методов, методик физического воспитания населения страны, и, прежде всего, подрастающего поколения.

Физическая культура и спорт представляют собой самостоятельный вид деятельности человека, значение которого в развитии общества весьма многообразно. Они оказывают определенное влияние на общественное производство, на формирование человека как личности, на развитие общественных отношений.

Основными задачами физического воспитания молодого поколения являются: укрепление здоровья и закаливание организма, правильное физическое развитие, необходимых двигательных умений и навыков, совершенствование физических способностей, воспитание морально-волевых качеств.

В настоящее время уровень культуры общества в большей мере определяется степенью развития и раскрытия индивидуальных человеческих способностей. При этом особенно важно подчеркнуть, что в системе общечеловеческих культурных ценностей одной из главных составляющих является уровень здоровья и физической подготовленности в различные возрастные периоды и, особенно в первую половину жизни.

Физическая культура представляет собой ту часть общей культуры человека, которая является внутренней мерой степени развития физических сил и двигательных навыков, а также уровня жизнедеятельности и жизнеспособности человека и состояния его здоровья. Она позволяет с помощью своих специфических средств и методов раскрывать потенциальные возможности человека [1, с. 25].

Физическая культура и спорт играют важную роль в формировании личности. Многие социальные ситуации проигрываются в спортивной деятельности, что позволяет спортсмену нарабатывать для себя жизненный опыт, выстраивать особую систему ценностей и установок [2, с. 10].

Единство нравственного и эстетического, трудового и физического воспитания способствует всестороннему развитию личности человека.

Для того чтобы определить отношение студентов к физической культуре и спорту мы провели анкетирование среди студентов Евразийского Национального университета. В опросе приняли участие более 100 студентов различных факультетов. Анкета состояла из следующих вопросов:

1) Укажите возраст

а) 10-16 б) 17-25 в) 26-40 г) 40<...

2) Вид деятельности

б) студент в) работаю

3) Вы занимаетесь спортом? а) Да б) Нет

Если вы ответили «Да» перейдите на следующий вопрос.

Если вы ответили «Нет» укажите причину в бланке справа

4) Как часто Вы занимаетесь спортом?

а) Каждый день б) 3-4 р в) 1-2 р г) не часто

5) Как Вы считаете, важна ли физическая культура в жизни человека?

а) Да б) Не знаю в) Нет

6) Как Вы считаете, имеет ли важную роль физическая культура в формировании личности?

а) Определенно - да б) Возможно в) Не знаю г) Нет

На самый главный вопрос анкеты, имеет ли важную роль физическая культура в формировании личности, определено «да» ответили 71% опрошиваемых. Результаты представлены в диаграмме 1.

Діаграма 1.



На вопрос, важна ли физическая культура в жизни человека, большая часть участвующих в анкетировании, ответили положительно. Результаты представлены в диаграмме 2.

Діаграма 2.

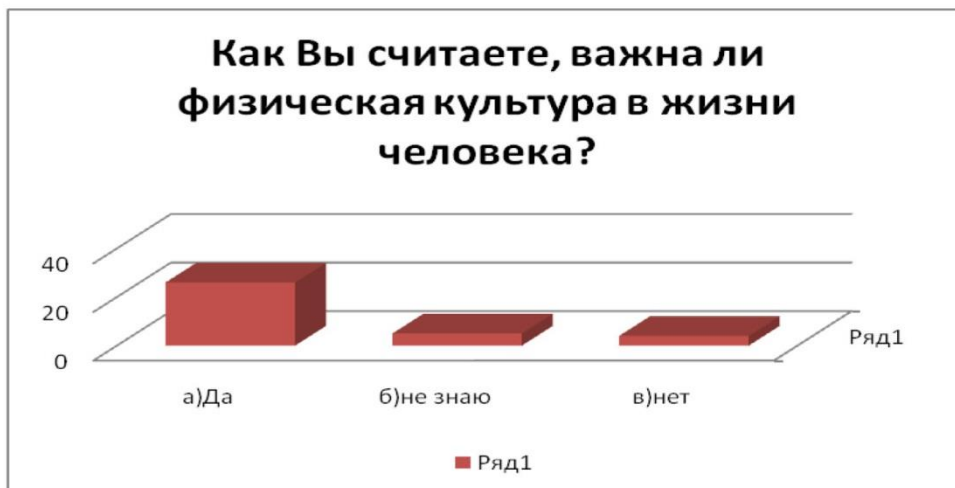

Из числа занимающихся спортом наблюдается следующая тенденция: большинство студентов занимается 1-2 раза в неделю и чаще всего на занятиях физической культуры. Результаты представлены в графике 1.

График 1.



По результатам анкетирования можно сделать вывод, что студенты понимают значимость физической культуры и спорта в жизни каждого человека, но не все готовы систематически заниматься.

Приобщиться к физической культуре и спорту можно несколькими способами: занимаясь в спортивной секции по любому интересующему виду спорта, принимая участие в занятиях групп здоровья по месту работы или проживания, а также тренируясь самостоятельно. Обилие вариантов дает каждому человеку возможность выбрать тот из них, который удовлетворяет его требованиям и предпочтениям, и позволяет каждому найти идеальный способ поддерживать себя в прекрасной физической форме.

В последнее время особую популярность приобрели именно самостоятельные занятия физкультурой — ими легко заниматься в удобном для человека месте и в удобное время. Но для того, чтобы добиться наибольшего успеха, следует изучить основные теоретические знания в этой области для того, чтобы не получить травму в процессе тренировок.

Таким образом, спорт и физическая культура являются многофункциональным механизмом оздоровления людей, самореализации человека, его самовыражения и развития. Поэтому в последнее время место физкультуры и спорта в системе ценностей человека и современной культуры резко увеличилось.

Литература:

1. Дубровский В.И. Спортивная физиология. - М.: Владос, 2009.- 608 с.
2. Выдрин В. М. Спорт в современном обществе. – М.: Физкультура и спорт, 2007. - 202 с.

Бахромжон Холбоев
(Гулистан, Узбекистан)

ТРАДИЦИИ, ПОДГОТОВКА И ПРОВЕДЕНИЕ ОЛИМПИАДА

В праздничных состязаниях могли участвовать лишь чистокровные эллины, не подвергнувшиеся атимии; варвары могли быть только зрителями. Исключение было сделано в пользу римлян, которые, как хозяева земли, могли изменять по своему произволу религиозные обычаи. Женщины, кроме жрицы Деметры,вольноотпущенники и рабы на соревнованиях даже в качестве зрителей не допускались под страхом смертной казни. Число зрителей и исполнителей было очень велико; очень многие пользовались этим временем, чтобы совершать торговые и другие сделки, и поэты и художники - чтобы знакомить публику с своими произведениями. От разных государств Греции посылались на праздники особые депутаты, которые соперничали друг с другом в обилии приношений, для поддержания чести своего города. Праздник происходил в первое полнолуние после летнего солнцестояния, т. е. падал на аттический месяц Гекатомбеон, и длился пять дней, из которых одна часть была посвящена состязаниям, а другая - религиозным обрядам, с жертвоприношениями, процессиями и общественными пирами в честь победителей. Состязания состояли из 24 отделов; в 18 принимали участие взрослые, в 6 - мальчики; никогда все отделы не исполнялись за один раз.

В программу античных игр входили: бег на различные дистанции, бег на выносливость и в полном вооружении воина, греко-римская борьба и панкратион (борьба без правил), кулачный бой, гонки колесниц и пентатлон (пятиборье, включавшее бег, прыжки в длину, метание копья и диска, борьбу), скачки, при которых наездник должен был спрыгнуть на землю и бежать за лошадь, состязание герольдов и трубачей. В борьбе участвовали только финалисты – два лучших по результатам предыдущих четырёх дисциплин атлета. Правила, конечно, существовали, но очень либеральные²⁶. Допускались к участию в Олимпийских Играх только мужчины и только греки. Но вовсе не только спортсмены-любители, как обычно считается.

До 472 г. все состязания происходили в один день, а позднее были распределены на все дни праздника. Судьи, наблюдавшие за ходом состязаний и присуждавшие награды победителям, были назначаемы по жребию из элейцев и заведовали устройством всего праздника. Элланодиков, судей, было сперва 2, затем 9, еще позднее 10; с 103 олимпиады (368 г. до н.э.) их было 13, по числу элейских фил, в 104-ую олимпиаду число их было уменьшено до 8 и наконец с 108-ой олимпиады их считалось 10 человек. Они носили пурпуровую одежду и имели на стадию особые места. Прежде чем выступить перед толпой, все желавшие принять участие в состязаниях должны были доказать элланодикам, что 10 месяцев, предшествующих состязанию, были посвящены ими предварительной подготовке. И дать в том клятву перед статуей Зевса. Отцы, братья и гимнастические учителя желающих состязаться должны были также поклясться в том, что они не будут виновны ни в каком преступлении. За 30 дней все желающие состязаться должны были в Олимпийской гимназии предварительно показать свое искусство перед элланодиками. Порядок состязаний объявлялся публике посредством белой вывески. Перед состязанием все желающие участвовать в нем вынимали жребий для определения порядка, в каком они будут

²⁶ Борцам разрешалось, например, душить соперника, толкать его и выворачивать ему пальцы. Победителем считался тот, кто сумел три раза бросить соперника на землю.

виходить на боротьбу, после чего герольд объявлял во всеуслышание имя и страну выходящего на состязание.

В те далекие времена на Олимпиадах выявлялся лишь победитель в отдельных видах соревнований – Олимпионик. Наградой за победу служил венок из дикой оливы; победителя ставили на бронзовый треножник и давали ему в руки пальмовые ветви. Победитель, помимо чести для себя лично, прославлял еще и свое государство, которое ему предоставляло за это разные льготы и привилегии; с 540 г. элейцы разрешали ставить статую его в Альтисе. По возвращении его домой, ему устраивали триумф, сочиняли в честь его песни и награждали различными способами; в Афинах Олимпийский победитель имел право жить на казенный счет.

Олимпиады возвеличивали человека, ибо Олимпиады отражали мировоззрение, краеугольным камнем которого были культ совершенства духа и тела, идеализация гармонично развитого человека – мыслителя и атлета. Олимпионику – победителю игр – соотечественники воздавали почести, каких удостаивались боги, в их честь создавались памятники при жизни, слагались хвалебные оды, устраивались пиры. Олимпийский герой въезжал в родной город на колеснице, одетый в пурпур, увенчанный венком, въезжал не через обычные ворота, а через пролом в стене, который в тот же день заделывали, чтобы олимпийская победа вошла в город и никогда не покидала его.

Один из поэтических мифов древней Греции повествует о том, как возник олимпийский стадион. Примерно в 17 в. до н. э. Геракл из Крита и его четыре брата высадились на Пелопоннесском полуострове. Там у холма с могилой титана Кроноса, согласно преданию побежденного в борьбе сыном Зевса, Геракл в честь победы своего отца над дедом организовал соревнование со своими братьями в беге. Для этого на площадке у подножия холма он отмерил расстояние в 11 стадий, которое соответствовало 600 его ступням. импровизированная беговая дорожка длиной 192 м 27 см и послужила основой будущего Олимпийского стадиона. На протяжении трех столетий именно на этой примитивной арене далеко не регулярно проходили игры, названные позднее Олимпийскими.

Постепенно Олимпиады завоевали признание всех государств расположенных на Пелопоннесском полуострове, а к 776 г до н. э. приобрели общегреческий характер. Именно с этой даты началась традиция увековечивать имена победителей.

Канун торжественного открытия Игр вблизи стадиона на берегу реки Алфей раскидывался древний палаточный городок. Сюда кроме множества поклонников спорта устремлялись и торговцы различными товарами, владельцы развлекательных заведений. Так еще в древние времена забота о подготовке к играм вовлекала в организационные дела самые разные социальные слои населения Греции. Пять дней официально длился Греческий фестиваль, посвященный прославлению физической силы и единства нации, поклоняющейся обожествленной красоте человека. Олимпийские игры по мере роста их популярности оказывали влияние на центр Олимпии – Альтиса. Более 11 веков в Олимпии проводились общегреческие игры. Подобные же игры проходили и в других центрах страны, но ни одни из них не могли равняться с Олимпийскими.

В Играх также участвовали государственные деятели, писатели, поэты, историки, философы. Так, например, известный полководец и государственный деятель Алкивиад несколько раз участвовал в гонках колесниц и соревнованиях по панкратиону. Плутарх вспоминал, как однажды во время панкратиона Алкивиад укусил противника. “Ты кусаешься, как женщина”, – воскликнул тот. Но Алкивиад возразил: “Не как женщина, а как лев!” В кулачных боях участвовал выдающийся древнегреческий математик и философ Пифагор. Наибольшего расцвета Олимпийские игры достигли во времена так называемого “золотого века” Греции (500 – 400 гг. до н. э). Но постепенно с распадом древнегреческого общества Олимпиады все больше и больше теряли свое значение.

**Наталя Чекмарьова, Сергій Безденєжних
(Дніпро, Україна)**

СПОРТИВНИЙ ТУРИЗМ, ЯК ЗАСІБ ВИХОВАННЯ СТУДЕНТСЬКОЇ МОЛОДІ

Постановка проблеми. Дозвілля молоді істотно відрізняється від дозвілля інших вікових груп у силу її специфічних духовних і фізичних потреб і властивих їй соціально-психологічних особливостей. До таких особливостей можна віднести підвищену фізичну рухливість, динамічну зміну настроїв, зорову та інтелектуальну, емоційну сприйнятливість. Молодих людей тягне до себе все нове, невідоме. До специфічних рис молодості ставиться перевага в неї пошукової активності. Сьогодні, зважаючи на піднесення духовних потреб молоді, зростання рівня їхнього утворення, культури, найбільш характерною особливістю молодіжного дозвілля є зростання в ньому частки духовних форм і способів проведення вільного часу, що з'єднують розважальність, насиченість інформацією, можливість творчості і пізнання нового. Молодь активна, динамічна і звикла до активного відпочинку, тому для неї необхідно розробляти такі програми, які б залучали її у різні види соціально-культурної активності. Для сучасного студента, який не виявив схильності до спортивної діяльності ще у шкільні роки, більш привабливим стають такі види фізичної активності як заняття різними видами туризму. В теорії фізичної культури туризм відносять до її фонових видів, зокрема, до рекреаційної фізичної культури, представленої в режимі розширеного

відпочинку (Селуянов В. Н., Федякин А. А., 2000). В умовах вищої школи туризм, за своїм складом є не тільки молодіжним видом активного відпочинку, але і засобом, де досить ефективно реалізуються специфічні функції фізичної культури: освітні, прикладні, спортивні, рекреаційні та оздоровчо-реабілітаційні.

Отримані результати дослідження. Загально визнані форми фізичного виховання – активна рекреація і туризм – набувають останнім часом ще більшої ваги, оскільки вони є ефективними у боротьбі зі зростаючою гіподинамією сучасної людини. Спортивний туризм посідає значне місце серед багатьох засобів виховання студентської молоді, тому що він забезпечує комплексний вплив на всебічний розвиток людини, служить проявом здорового способу життя, сприяє збереженню фізичної працездатності і, водночас відповідає потребам людей молодого віку.

Підвищення рівня здоров'я є необхідною умовою всебічного розвитку самовдосконалення та самореалізації сучасного студента [1, 6]. Студенти отримують значні розумові і психологічні навантаження, що вимагає достатнього рівня здоров'я, як для успішного навчання і оволодіння професією, так і для наступної роботи за отриманим фахом. Сучасні досягнення науки і техніки все більше позбавляють людину від фізичних навантажень, в результаті чого різко зменшується рухова активність людей. Постійна фізична активність є одним з найкращих природних заходів попередження захворювань всіх систем організму і ведення здорового способу життя. Одним із цілющих джерел зміцнення здоров'я студентів є туристичні походи [2, 3, 5]. Спортивно-оздоровчий туризм та рекреаційно-оздоровча діяльність набувають чим далі більшої ваги поряд з іншими видами фізичної культури.

Туризм за визначенням Всесвітньої туристської організації це "діяльність людей, які подорожують і зупиняються в місцях поза їх звичайного оточення на період не більше року для дозвілля, бізнесу, або з іншими цілями, які не стосуються діяльності, що підлягає винагороді в місці перебування". Таким чином спортивний туризм є одним з ефективних засобів задоволення рекреаційних потреб. За визначенням С. С. Щеглова [8], туризм за своєю природою соціальний, так як це діяльність людей у межах розвиненого цивілізаційного людського суспільства.

В різних літературних джерелах відмічено, що у туристичному поході під час подолання різних труднощів, що зустрічаються на шляху, розвиваються високі моральні і вольові якості, спритність, дисципліна та врівноваженість. Колективні подорожі згуртовують та об'єднують студентів, прививають їм почуття товариства і взаємодопомоги. Знайомство з природою і творами мистецтва сприяють естетичному вихованню. Студенти – туристи удосконалюють свої навички у подоланні гірських перевалів і водних перешкод, одержують гарну практику в умінні орієнтуватися на незнайомій місцевості і пристосовуватися до її особливостей, користуватися картою і компасом, надавати першу медичну допомогу в польових умовах. Туризм прививає студентам навички здорового способу життя, учить раціональному харчуванню в різних умовах життєдіяльності [2, 4, 5, 7].

Заняття туризмом у системі фізичного виховання виділені в особливу групу, оскільки дозволяють у найбільшій мірі, порівняно з іншими видами, опановувати знання, вміння і навички, які потрібні в житті кожній людині. Таким чином, туризм, як засіб фізичного виховання характеризується природно-прикладною спрямованістю, включає різноманітні за формою та змістом рухові дії. Їх мета – формування у студента умінь і навичок, необхідних йому у виробничій, військовій та побутовій діяльності, з одночасним вирішенням виховних, освітніх, оздоровчих і спортивних задач. Крім того, активність занять туризмом зі спортивною спрямованістю, дозволяють формувати й удосконалювати організаторські здібності людини.

Виховні, освітні, оздоровчі і спортивні задачі в туризмі відносяться до категорії загальних задач і не залежать від віку і ступеня спеціальної підготовленості тих, що займаються. Виховна задача вирішується безпосередньо впливом на кожного учасника з боку колективу, тобто відбувається формування почуття колективізму, підпорядкування особистих інтересів суспільним; крім того, тривалість пересування в похідних умовах, поступове підвищення фізичних навантажень виховують витривалість і вольові якості людини. Одночасно з виховною задачею в поході вирішується і освітня. Мається на увазі закріплення знань по краєзнавству, природознавству, топографії, отриманих ще до походу, тобто в даному випадку теорія підкріплюється практикою. У похідних умовах також удосконалюються знання з методики формування рухових умінь і навичок. Оздоровча задача вирішується за допомогою правильно організованого графіка проходження маршруту з дотриманням оптимального режиму фізичних навантажень і активного відпочинку, використання позитивного впливу природних факторів на усі функції організму, дотримання правил особистої і суспільної гігієни. Періодичні туристичні походи студентів, які регулярно займаються оздоровчим бігом або плаванням, дозволяють ліквідувати небажані наслідки адаптації людини до фізичних навантажень та попередити перевантаження. Адаптація обумовлена тим, що в результаті тривалого стандартного виконання одного і того ж фізичного навантаження припиняється процес появи нових пристосувальних зрушень (перебудов в організмі). У даному випадку потрібна тимчасова переорієнтація людини на декілька інших видів діяльності. Періодичні заняття туризмом студента, залученого до фізичної культури, значною мірою сприяють підтримці його організму на досить високому рівні фізичної підготовленості. Що стосується спортивних задач у туризмі, слід зазначити три моменти. По-перше, заняття туризмом сприяють створенню бази загальної фізичної підготовки, необхідної в будь-якому виді спорту. По-друге, вони передбачають спеціальну підготовку для участі в змаганнях з туристської техніки. По-третє, туристські походи регламентуються спортивною класифікацією, що, у свою

чергу, вимагає відповідної спортивної підготовки їхніх учасників, тобто спортивна класифікація сприяє реалізації принципу максимальних навантажень у туризмі.

Висновки та перспективи подальших розробок у даному напрямку. Туризм – самий масовий і активний вид відпочинку, важливий засіб виховання, моральної і фізичної підготовки, загартування, розвитку витривалості і укріплення здоров'я студента.

До активної рухової діяльності потрібно залучати студентську молодь, яка є майбутнім нашої країни. Займаючись різними видами туризму студенти мають змогу збільшити час рухової активності, що дасть їм можливість психологічно відпочивати. Результатом такого відпочинку буде підвищення розумової і фізичної працездатності. Все це дає змогу сучасній студентській молоді опонувати нові вміння та навички, що знадобляться як у навчанні, так і в дорослому житті.

Перспективним є поширення підходів к питанню розвитку та популяризації студентського туризму.

Література:

1. Бородин Ю. А. Двигательная активность в системе жизнедеятельности современного человека / Ю. А. Бородин, Н. Г. Артюзов // Физическое воспитание студентов. – Харьков: ХГАДН, 2010. – С. 9-13.
2. Вяткин Л. А. Туризм и спортивное ориентирование: учебное пособие / Л. А. Вяткин, З. В. Сидорчук, Д. Н. Немітов. – М.: Академия, 2004. – 208 с.
3. Грабовський Ю. А. Спортивний туризм: навч. посіб. / Ю. А. Грабовський, О. В. Скалій, Т. В. Скалій. – Т.: Богдан, 2009. – 304 с.
4. Дурович А. П. Активный туризм: современное состояние и перспективы развития / А. П. Дурович. – К.: Новое знание, 2003. – С. 11-15.
5. Селуянов В. Н. Биологические основы оздоровительного туризма / В. Н. Селуянов. – М.: СпортАкадемияПресс, 2000. – 69 с.
6. Тихонова С. Туризм, як засіб підвищення рівня здоров'я студентів вищих навчальних закладів / С. Тихонова, Д. Харіна // Актуальні проблеми фізичного виховання студентів в умовах кредитно-модульної системи навчання: тези Всеукр.наук.-практ.конф. – Дніпропетровськ, 2010. – С. 315-316.
7. Шкура В. Вплив занять спортивним туризмом на фізичні якості студентів у процесі спортивно-педагогічного удосконалення / В. Шкура, В. Курімова, Т. Бушенко // Проблеми активізації рекреаційно-оздоровчої діяльності населення: Матер. VIII Всеукр.наук.-практ.конф. – Львів, ЛДУНК, 2012. – С. 312-316.
8. Щеглов С. Е. Динамика и тенденции развития туризма в России / С. Е. Щеглов // Социальная политика и социология. – 2004. -№ 2. –С. 175-176.

Наргиза Юсупова
(Гулистан, Узбекистан)

ЗАКОНОМЕРНОСТИ ПСИХИЧЕСКОГО И ФИЗИЧЕСКОГО РАЗВИТИЯ ДЕТЕЙ И ПОДРОСТКОВ

В правоохранительных органах нашей Республики созданы отделы по профилактике и работы с подростками. Учёные педагоги, специалисты – исследуют причины недисциплинированности учащихся.

В работе «Об особенностях педагогически запущенных детей (1966) Г.П. Медведев делит всех педагогически запущенных детей на 3 группы.

К первой группе относятся дети с полным отсутствием жизненной перспективы, равнодушные ко всему происходящему. Это дети из семей, в которых бытует пьянство, разврат, физические расправы. К этой же группе он относит и детей, семей, брошенных отцами. Дети в этих семьях потеряли в веру во всё и во всех, в самых близких – в отца и матери.

Во вторую Г.П. Медведев включил детей с чрезвычайно острой и обычно неправильной реакцией на происходящее вокруг, с отсутствием силы воли. Обычно эти дети из семей, в которых избыточная, нездоровая «любовь» мешает родителям предъявлять необходимые требования. В этих семьях часто бывают ссоры, скандалы между родителями. Эта группа детей нуждается в систематическом надзоре и помощи, которая должна сочетаться с постоянным контролем и строгостью.

Дети третьей группы, - по определению автора, - отличаются неустойчивостью и лёгкой внушаемостью. Они «плывут» по течению. Неуверенны в себе. Легко поддаются положительному влиянию воспитания, хотя столь же легко попадают и под дурное влияние. Если восстанавливаются благоприятные условия и обстоятельства, то эти дети сравнительно быстро возвращаются к старым нормам поведения.

Э.Г. Костяшкин детей – нарушителей условно делит на две большие категории: здоровых и больных, т.е. аномальных.

Если к первой категории он отнёс физически здоровых подростков, имеющих отклонения от нормы поведения в силу определённых причин, не связанных с врожденными дефектами ребенка, то ко второй категории были отнесены аномальные дети, с психоневротическими отклонениями от нормы. У них дефекты в поведении могут быть с момента рождения, или могут появиться в процессе жизни по влиянием различных обстоятельств. И то, как они себя ведут, для них является нормой поведения. В этом

случае существует большая трудность для учителей, родителей, воспитателей отличить «трудных», с отклонениями в поведении в силу запущенности воспитания с «трудными», у которых такое поведение – норма.

Характеристика групп педагогически запущенных подростков, составленные Г.П. Медведевым и Э.Г. Костяшкиным, служили мне своеобразным ориентиром ожидаемого поведения подростков, состоящих на учёте у участковых инспекторов и комиссии по делам несовершеннолетних.

Особенно ценным для нашей работы было высказывание Э.Г. Костяшкина о том, что у аномальных детей дефекты в поведении могут появиться в процессе жизни под влиянием различных обстоятельств. Он пишет, что такими обстоятельствами могут быть и нездоровая обстановка дома, и дурное воспитание, и грубые педагогические ошибки в воспитании.

М.А. Алемаскин, занимаясь проблемой воспитания педагогически запущенных подростков, изучал их в возрасте 11-14 лет. Он установил, что преобладающим видом правонарушений для подростков является воровство и хулиганство. Изучив «биографии» несовершеннолетних правонарушителей, М.А. Алемаскин приходит к выводу о том, что большинство педагогически запущенных подростков не видели внимания со стороны родителей, педагогов, что они были лишены чуткого подхода, в котором так нуждается ребенок с отклонениями от норм поведения. Совершенно верно пишет М.А. Алемаскин о том, что одной из главных причин детских правонарушений является отсутствие у педагогически запущенных подростков возможности удовлетворить своё стремление в какой-либо деятельности. В этом отношении, на наш взгляд, спортивная деятельность может удовлетворить эти стремления подростков и явиться толчком для изменения отношений к другим видам деятельности.

О важности знания внутреннего мира подростка, его деятельности говорит исследование Я.Л. Коломинского. Он пишет: «Учителю и воспитателю очень важно знать положение каждого ученика в системе личных взаимоотношений. Ведь от этого положения во многом зависит формирование личности школьника. Если ученик не пользуется симпатиями одноклассников, если его не любят, то он может оказаться с своеобразной психологической изоляцией. Это может способствовать появлению в характере ученика таких черт как угрюмость, замкнутость, подозрительность, стремление к уединению и т.д. У такого школьника возникает чувство одиночества, чувство разобщённости с одноклассниками, которое может оттолкнуть его от класса, от школы. Нередко, мы наблюдали, такие дети стремятся найти себе компания вне школы, что иногда приводит к тяжёлым последствиям.

Результаты научных исследований связанные с проблемами воспитания педагогически запущенных подростков показывает, что причинами педагогической запущенности являются: просчёты воспитания в школе, недостатки воспитания в семье, отрицательное влияние на подростков окружающей среды.

Подросток значительно изменяется под влиянием общественно-исторических условий. Каждый исторический период вносит свои изменения в сознание и поведение школьника. Некоторые российские психологи рассматривают проблему трудновоспитуемости, исходя из диалектического понимания развития личности (Драгунова Г.О. «Психология подростка», М.-1987».

– во-первых, каждый возрастной этап не сводится к чисто количественным измеряемым изменениями в сознании и поведении учащихся, а приводит к качественным переменам в психике;

– во-вторых, процесс развития следует рассматривать, как проявление движущихся сил психического развития в разрешении внутренних противоречий личности;

– в-третьих, психическое развитие ребенка идет противоречиво. На начальном этапе младшие школьники безоговорочно воспринимают все, что им сообщают взрослые. С возрастом у подростков возникают проблемы в общении, многие отделяются от родителей, педагогов: общество сверстников приобретает для них решающее значение;

– в-четвертых, наличие не только эмоциональных, спокойных жизненных периодов, но и возрастных кризисов. При их возникновении ребенок начинает сопротивляться воспитательным воздействиям взрослых, конфликтовать с ними, грубо и непослушно вести с ними. (В.Г. Степанов, 1996).

Каждый возрастной этап предусматривает не только количественные изменения в сознании и поведении учащихся, но и качественные перемены в психике. Для психического развития характерно наличие не только эволюционных, спокойных жизненных периодов, но и возрастных кризисов. При их возникновении ребенок начинает сопротивляться воспитательным воздействиям взрослых, конфликтовать с ними, грубить, проявлять непослушание. И именно в период возрастного кризиса отмечает ряд авторов ребенок часто становится трудновоспитуемым. Подростковый возраст считается трудным и критическим. Такая оценка обусловлена происходящими в это время многочисленными качественными сдвигами, которые подчас носят характер коренной ломки сложившихся особенностей, интересов и отношений ребенка. Происходящие изменения нередко сопровождаются с одной стороны, проявлением у самого подростка значительных субъективных трудностей разного порядка, а с другой - трудностей в его воспитании: подросток не поддается воздействию взрослого, у него появляются различные формы непослушания. Дифференцированный анализ координально нового психологического состояния современного подростка, определяемого потребностью растущего человека утвердить себя в окружающем мире, реализовать себя в обществе, позволил Д.И. Фельдштейну (1994) сформулировать три стадии процесса развития подростка.

Первая стадия условно названа "локально-капризной". Она отличается тем, что стремление 10-11 летнего ребенка к самостоятельности проявляется в потребности признания со стороны взрослых его

возможностей и значения, через решение, как правило, частных задач, поэтому его называют локальным, а капризным потому, что в нем преобладают ситуативно-обусловленные эмоции. Так, А.П. Краковский (1966) указывает, что "в период обучения в V классе учащиеся упрямы стали в 6 раз чаще, чем в IV классе, в 10 раз возросло количество противопоставления себя учителям, в 7 раз увеличилось число ребят, в поведении которых появилось стремление поступать вопреки чужой воли; в 9 раз чаще наблюдалось бравирование недостатками, в 42 раза увеличилось количество немотивированных поступков".

В пятых классах резко возрастает количество проявлений раздражительности. Однако раздражительность младшего подростка лишь производная от повышенной утомляемости. Дело в том, что в состоянии утомления младший подросток, в большинстве случаев проявляет упрямство, чем нарушает правила поведения, чаще поступает наперекор другим людям и т.п. Но не только утомление само по себе побуждает поступать таким образом. Именно в младшем подростковом возрасте, как указывают многие психологи, самооценка ребенка становится чрезвычайно нестабильной. Как пишет И.С. Кон (1978), образ "Я" утрачивает в этот период свою целостность, индивид особенно остро ощущает противоречивость неупорядочность своего "Я". Действительно, важнейшей особенностью подростков является постепенный отход от прямого копирования оценок взрослых в самооценке, все большая опора на внутренний критерий. По данным Д.Б. Эльконина, Т.В. Драгуновой, 1967; Д.В. Колесова, И.Ф. Мягова, 1986; А.М. Прихожан, Н.Н. Толстых, 1990, в начале подросткового периода дети не похожи на взрослых; они еще мною играют и много бегают, возятся и шалят; они непосредственны и непоседливы, кипучи и взрывчаты, неустойчивы в интересах и увлечениях, в симпатиях и отношениях, легко поддаются влиянию.

Ухудшение точности и меткости движений, угловатость, неловкость могут быть вызваны и значительным снижением двигательной активности в подростковом возрасте. Такие нежелательные явления обнаруживаются главным образом у подростков, не занимающихся спортом и ограничивающихся только уроками физкультуры. В этом возрастном периоде наблюдается ситуация, когда активность эндокринных центров - гипоталамуса и гипофиза - уже повысилась, активность половых желез еще не достигла соответствующего этому уровня. Дело в том, что перестройка деятельности отдельных звеньев эндокринной системы происходит постепенно, вследствие чего естественным является период, когда нижележащие ее отдела еще не могут в соответствующей мере отвечать на стимулы, исходящие из вышележащих отделов. Этим и объясняется не уравновешенное состояние центральной нервной системы и нарушения поведения, что соответствует V-VI классам. Нервные центры функционируют с преобладанием возбуждения над торможением, и поэтому подростки дают повышенную и к тому же не всегда адекватную реакцию на внешние воздействия: на обращение к ним взрослых и сверстников, на явления окружающего мира.

СЕКЦІЯ: ФІЛОЛОГІЧНІ НАУКИ

Карина Давідовська
(Старобільськ, Україна)

СОЦІОКУЛЬТУРНА КОМПЕТЕНТНІСТЬ СТАРШОКЛАСНИКІВ У ПРОЦЕСІ НАВЧАННЯ ДІАЛОГІЧНОГО МОВЛЕННЯ

Україна швидко розвиває міжнародні зв'язки з країнами близького та далекого зарубіжжя. Це зумовлює потребу в фахівцях, які практично володіють іноземною мовою. Іноземна мова є невід'ємною складовою культури народу-носія цієї мови й одночасно засобом передачі цієї культури. Вона допомагає учням пізнати духовну спадщину іншого народу, підвищує рівень гуманітарної освіти та допомагає уникнути ситуацій „культурного непорозуміння”.

Одночасне вивчення мови та культури сприяє успішності опанування іноземної мови, оскільки передбачає поєднання елементів країнознавства з мовними явищами, які виступають не тільки як засіб комунікації, але й як спосіб ознайомлення учнів із новою для них дійсністю [1, с. 99].

Згідно з Державним освітнім стандартом з іноземної мови процес вивчення останньої передбачає „...взаємопов'язаний комунікативний і соціокультурний розвиток учнів засобами іноземної мови для підготовки їх до міжкультурного спілкування у різноманітних сферах життєдіяльності” [2, с. 6]. Тобто формування соціокультурної компетенції виступає необхідним складником навчального процесу в школі, бо без нього неможлива підготовка досвідчених учасників міжкультурної комунікації.

Вивченню проблеми формування соціокультурної компетентності присвячено багато наукових праць (Г. Рогова, В. Сафонова, Ю. Пасов, С. Ніколаєва, П. Сисоєв, А. Солodka, Р. Мільруд, Г. Воробйов, С. Шехавцова, Н. Склярєнко, Ю. Кузьменко та ін.). Зокрема Склярєнко розробляє комплекс вправ для формування соціокультурної компетенції [3]. У роботі Ю. Кузьменко визначаються основні вимоги до вправ для формування соціокультурної компетенції учнів основної школи у процесі навчання англійського діалогічного мовлення [4].

Проте залишаються не розробленими теоретичні основи формування соціокультурної компетентності учнів старших класів саме в процесі діалогічного мовлення, тому ця проблема залишається актуальною і досі.

Мета статті полягає у теоретичному обґрунтуванні формування соціокультурної компетентності старшокласників у процесі діалогічного мовлення.

Саме поняття „компетенція” латинського походження, що означає від лат. *Competentia* „здібний”, або від лат. *Comperere* – досягти, відповідати. В сучасному тлумачному словнику англійської мови *competence* – визначається як: 1) здібності та вміння здійснювати необхідну діяльність; 2) спеціальна сфера знань; 3) спеціальні вміння для виконання певних професійних обов'язків [5].

Соціокультурна компетентність – це комплексна якісна характеристика міжкультурної мовної особистості учнів, результативний змістовний блок, сформований через знання не тільки рідної, але й інших культур, вміння застосовувати свої знання у процесі міжкультурної комунікації (у широкому значенні), поведінковій реакції в умовах міжкультурного спілкування, досвід міжкультурного спілкування, толерантне ставлення до представників інших культур [6, с. 58]. Тобто соціокультурна компетенція – це вміння вибрати потрібний рівень мовного етикету, доречний у конкретній ситуації спілкування, залежно від соціального статусу співрозмовника.

С. Ніколаєва виділяє два основних компонента соціокультурної компетентності: країнознавчий та лінгвокраїнознавчий. Країнознавча компетенція – це знання учнів про культуру країни, мова, якої вивчається. Лінгвокраїнознавча компетенція передбачає володіння учнями особливостями мовленнєвої та не мовленнєвої поведінки носіїв мови в певних ситуаціях спілкування, тобто сформованість в учнів цілісної системи уявлень про національно-культурні особливості країни [7, с. 43].

Культура трактується в наш час багатьма вченими як процес і наслідок людської діяльності. Інакше кажучи, культура виступає як міра людського в природі, а також і у самій людині. Такий підхід дозволяє включити в сферу культури всі види людської діяльності: матеріальну і духовну діяльність в усіх формах їх прояву. Тому феномен культури можна визначити як творчу діяльність людей і сукупність матеріальних та духовних цінностей, вироблених людством у процесі історії, а також взаємовідносини, що склалися в процесі розподілу культурних надбань [8].

Стосовно культури ми можемо виділити такі її основні риси: сукупність усіх духовних та матеріальних цінностей, що створюються людьми; норми та правила, що регламентують життя людей, а також дослідження культури з позицій іншої культури.

Ми вважаємо, що у процесі навчання важливо залучити учнів до нової національної культури, побуту, традицій, соціальних відносин, сформувати позитивне ставлення до народу країни, мова якого вивчається. Тільки за умови виходу за межі своєї культури, зустрічі з іншим світоглядом можна зрозуміти специфіку своєї суспільної свідомості, побачити відмінність культур. Подолання культурного бар'єру є не менш значущим для ефективної співпраці між народами, аніж подолання бар'єру мовного. У зв'язку з цим поряд із вивченням суто мовних особливостей учителю англійської мови необхідно приділяти велику увагу формуванню в учнів соціокультурної компетенції.

Сформувати в старшокласників знання, уміння й навички на пристойному, високому рівні – серйозне завдання для вчителів іноземних мов, які самі повинні бездоганно спілкуватися іноземною мовою. Ефективно проводити роботу з формування світогляду старшокласників можна за умови врахування вікових та психологічних особливостей учнів. Монографії, посібники, методичні рекомендації подають зразки таблиць, анкет, діаграм, які стануть у пригоді не тільки педагогу, а й учням. При ретельному плануванні роботи вчителю доцільно й корисно використовувати конкретний практичний матеріал, уважно спостерігаючи за динамікою росту учнів.

Одним із поприщ, де формується соціокультурна компетентність учнів старших класів є діалогічне мовлення. Адже саме діалогічне мовлення відображає основні характеристики усно мовленнєвої комунікації, необхідної під час перебування у країні вивчуваної мови та спілкування з представниками цієї країни як носіями відповідної іншомовної культури.

Діалогічне мовлення має двосторонній характер. Спілкуючись, співрозмовник виступає то в ролі мовця, то слухача, який повинен реагувати на репліку партнера. Іншими словами, обмін репліками не може здійснюватися без взаємного розуміння, яке відбувається через аудіювання. Отже володіння діалогічним мовленням передбачає володіння говорінням та аудіюванням, що вимагає від учасників спілкування двосторонньої мовленнєвої активності та ініціативності. Виходячи з цього, в учнів необхідно розвивати вміння ініціативно розпочинати діалог, реагувати на репліки співрозмовника і спонукати його до продовження розмови.

Будь-який діалог складається з окремих взаємопов'язаних висловлювань – реплік. Які в свою чергу складають діалогічну єдність. Залежно від функціонального взаємозв'язку реплік у діалозі виділяють різні види діалогічних єдностей:

- запитання - повідомлення (будь-яке вираження у стверджувальній чи заперечній формі різноманітних стосунків співрозмовників);
- запитання – уточнює запитання;
- повідомлення – повідомлення;
- повідомлення – запитання;
- повідомлення (запитання) – спонукання;
- спонукання – повідомлення;
- спонукання – відмова;
- спонукання – запитання.

За видами діалогічних єдностей виокремлюють чотири основних типи діалогу: діалог-розпитування, діалог-домовленість, діалог-обмін враженнями, діалог-обговорення [7, с. 152].

Діалог-розпитування розвиває ініціативність обох партнерів, характерну для природного спілкування. Діалог-домовленість використовується при вирішенні співрозмовниками питання про плани та наміри, він є найбільш потужним для учнів. Метою діалогу-обміну враженнями є виклад свого бачення якогось предмета, події, явища, коли співрозмовники висловлюють свою думку, наводять аргументи для доказу, погоджуються з точкою зору партнера або спростовують її. Найскладнішим для оволодіння є діалог-обговорення, коли співрозмовники прагнуть виробити якість рішення, дійти певних висновків, переконати один одного в чомусь.

Оволодіння іншомовним діалогічним мовленням представляє певні труднощі для школярів. Перша – полягає в тому, що необхідність сприйняти і правильно зрозуміти партнера, з одного боку, і підготувати свою відповідь – з другого, спричиняє стан роздвоєння уваги, і як результат, неспроможність вести діалог у нормальному темпі за умови недостатнього володіння мовними засобами.

Ще одна перешкода пов'язана з непередбачуваністю діалогу. Діалог неможливо спланувати заздалегідь, кожному з учасників спілкування необхідно стежити за перебігом думки співрозмовника, часом несподіваним, а така несподіваність призводить до зміни предмета спілкування.

Виділяють два основних підходи до навчання діалогічного мовлення: „зверху вниз” – діалогічного мовлення розпочинається зі слухання діалогу-зразка з його наступним варіюванням, а згодом створенням власних діалогів в аналогічних ситуаціях спілкування; „знизу вгору” – передбачає шлях від засвоєння спочатку елементів діалогу до самостійної побудови діалогу на основі запропонованої навчальної комунікативної ситуації, що не виключає прослуховування діалогів-зразків.

Підбиваючи певний підсумок, можна зробити висновок, що процес навчання діалогічного мовлення – це невід'ємний компонент у формуванні соціокультурної компетентності старшокласників, оскільки він відображає основні характеристики спілкування з представниками інших культур. Соціокультурна компетенція – це вміння вибрати потрібний рівень мовного етикету, доречний у конкретній ситуації спілкування, залежно від соціального статусу співрозмовника.

Література:

1. Марченко Ю.Г. Сутність і структура соціокультурної компетенції учнів загальноосвітньої школи (на прикладі англійської мови) / Ю.Г. Марченко // Вісник ЛНУ імені Тараса Шевченка. – 2010. - № 14. – с. 99 –103.
2. Державний освітній стандарт з іноземної мови (загальна освіта): 5-9 класи: проект / Заред. С. Ю. Ніколаєвої. – [2-га редакція]. – К.: Ленвіт, 1998. – 10 с.

3. Склярєнко Н. К. Сучасні вимоги до вправ для формування іншомовних мовленнєвих навичок і вмінь / Н. К. Склярєнко// Іноземні мови. – 1999. – №3. – С. 3 – 7.
4. Кузьменко Ю. В. Вимоги до вправ для формування соціокультурної компетенції в учнів основної школи у процесі навчання англійського діалогічного мовлення / Ю. В. Кузьменко// Іноземні мови. – 2006. – №2. – с. 6 – 15.
5. Dictionary of contemporary English. 3-d editions Longman. England, 2001.– 270 p.
6. Кушнір І.М. Сутність і структура соціокультурної компетентності іноземних студентів у контексті міжкультурної комунікації / І.М. Кушнір // Мова і культура: наук. журнал. - К.: Видав. дім Дмитра Бураго, 2009. – с. 54 – 58.
7. Методика викладання іноземних мов у середніх навчальних закладах: Підручник / Кол. Авторів під керівн. С.Ю. Ніколасвої. – К.: Ленвіт, 1999. – 320 с.
8. Культурологія: українська та зарубіжна культура: Навчальний посібник / Зязюн І., Семашко В. та ін. – К.: Знання, 2007. - 567 с.

Науковий керівник:

кандидат педагогічних наук, Кокнова Тетяна Анатоліївна.

Мухайє Мусурманкулова
(Гулистан, Узбекистан)

EXPLAINING METHOD AND IMPLEMENTING INTERACTIVE METHODS OF TEACHING GRAMMAR IN TEACHING PROCESS

There is no doubt that English has become a universal language. Nowadays, English is used by at least one billion people around the world, either as a first or as a second language. Therefore, it is very much considerable to me to be a professional teacher who is aware of the modern methods of teaching English language as a foreign language. No one can ignore the need and the value of methods for teaching English as a foreign language or even as a second language. Students are different in their needs. Some students learn visually, others orally; others have shorter attention skills and all come from different backgrounds. To meet all their needs, it is necessary to use a wide range of methods. Some methods teacher may do with the help of different resources or create them by alone based at teaching experience. Teaching English as a Foreign Language is vital especially in the developing countries in which English is considered to be a foreign language. It is clear that people need better opportunities that they can only get with a good group of English. In other countries people who want to learn English have a great number of abilities to know this language. For teachers very important to listening good spoken English at your level of understanding will improve all aspects of your speaking, since we normally learn our first language by first listening and hearing it spoken by others. If you can understand English-language movies and programs, then listen to news and documentary programs, whose presenters tend to speak well. For easier work, practice listening to English instructional CDs, mp3s or computer software, at home or at a school language auditory. You can also find English-language radio, TV and instructional materials on the Internet. In the modern world we have much more opportunities to rich a language. Modern Methods of Teaching Listening Skills Effective, modern methods of teaching listening skills get everything from interactive exercises to multimedia resources. Listening skills are best learned through simple, understandable activities that focus more on the learning process than on the final product. Whether you are working with a large group of students or a small one, you can use any of the following examples to develop your own methods for teaching students how to listen, write, read and speak well. There are many methods of teaching languages. Contribute insights that may be absorbed into the generally accepted mix. Methods for teaching English and grammar Uses of modern technology in classroom teaching is very useful for learners. There are a lot of capacities to make a teaching process easy and productive. Nobody can deny that technology has improved education. Educators have also dramatically adjusted their teaching methods in response to new technology over the years. Many schools now carefully consider cost and application when debating how to best use new technology. Most of the lessons are classical. As the result pupils who finish school cannot understand oral speech or have another problems with foreign language. But it can help to the teacher to improve the level of pupils and develop their knowledge It's Teacher-Centered Technology. Gadgets that are used strictly by teachers are designed to enhance presentations, help with book keeping or assist with outside communications. Projection devices have become more affordable and now are nearly standard in many classrooms. Interactive whiteboards, although still expensive, provide an instant interface between the classroom and cyberspace, allowing teachers to transform lectures into real-time multimedia presentations. They say²⁷, sometimes it is difficult to teachers to learn how to use new technologies at lessons, but it should try and after some time it will be interesting for both teachers and children. Although providing laptops for every student in the classroom is still cost-prohibitive for most school districts, wireless mobile labs can be used in group projects. These devices connect directly to the school's Internet access, and the signal is relayed to laptops that can be distributed to students. Individual word

²⁷ Nutley S. Teaching children to read :Eight report of session 2014-2015

processors are now also becoming more affordable as well as smaller, hand-held devices such as personal digital assistants that can be hot-synced to the teacher's technical tools for instance we can say it's their useful computer. - Advantages of Classroom Technology Gadgets in the classroom can create a more interesting, interactive environment that students are mostly already familiar with outside school, except in the poorest districts. If schools strive to keep current with technological trends and budget their priorities, then the learning that takes place becomes more relevant and meaningful to students. Computer literacy and knowledge of major software programs is no longer reserved for higher educational systems or special trade schools in today's society. Disadvantages of Classroom Technology Besides being cost-prohibitive, the constant maintenance and upgrading of classroom technology can put a strain on time that should be devoted to teaching and learning. Also, not all teachers are as tech language as they should be, especially when it comes to solving hardware problems. Hiring tech specialists to work in school districts is difficult because the business world often offers more lucrative opportunities. Technology grants and charitable foundations exist for needy districts. Apple initially cornered the market on educational uses for technology because of its more user-friendly systems. Apple still is the preferred choice for many educators because of the discounts and special options it offers to its clients. Because of many crossover software packages that have been developed, Macintosh and Microsoft environments are gaining equal access into modern classrooms. Which platform educational decision-makers choose, the future remains unpredictable, and today's good buy may end up on tomorrow's junk heap of outdated technology. Method you use for teaching listening keeps a few key instructional tips in mind that will help both you and your students to improve the learning process. One, keep your expectations simple, as even the most experienced listener would be unable to completely and accurately recall the entirety of a message. Two, keep your directions accessible and build in opportunities for students not only to ask clarifying questions, but also to make mistakes. Three, help students navigate their communication skills by developing activities appropriate to their skill and confidence level, and then strengthen their confidence by celebrating the ways in which they do improve, no matter how small. Methods of teaching reading at English lessons in this diploma work presented some of the well-known modern methods of teaching English language. Method of using Audio Segments You can also teach listening skills through audio segments of radio programs, online material, instructional lectures and other audio messages. You should model this interactive listening process in class with your students, and then instruct them to repeat the exercise on their own way. First, tell students to prepare for listening by considering anything that they will want to learn from the plot of the audio segment. Once they have written down or shared these ideas, then play the audio segment, allowing the students to take notes if helpful. Then repeat this activity but instruct students to not take notes until the end of the audio segment. You can use shorter or longer audio segments, and you can choose more easy or more harder material for this type of exercise. This method is based on the principles of behavior psychology. It adapted many of the principles and procedures of the Direct Method, in part as a reaction to the lack of speaking skills of the Reading Approach. New material is presented in the form of a dialogue. Based on the principle that language learning is habit formation, the method fosters dependence on mimicry, memorization of set phrases and over-learning. Structures are sequenced and taught one at a time. Structural patterns are taught using repetitive drills. Little or no grammatical explanations are provided; grammar is taught inductively. Skills are sequenced: Listening, speaking, reading and writing are developed in order. Vocabulary is strictly limited and learned in context. Teaching points are determined by contrastive analysis between Level 1 and Level 2. There is abundant use of language laboratories, tapes and visual aids There is an extended pre-reading period at the beginning of the course. Great importance is given to precise native-like pronunciation. Use of the mother tongue by the teacher is permitted, but discouraged among and by the students. Successful responses are reinforced; great care is taken to prevent learner errors. There is a tendency to focus on manipulation of the target language and to disregard content and meaning. Hints for Using Audio-lingual Drills in Teaching 1. The teacher must be careful to insure that all of the utterances which students will make are actually within the practiced pattern. For example, the use of the verb "have" should not suddenly switch to "have" as a main verb. 2. Drills should be conducted 2. Introducing Modern Teaching Methods and Techniques into the Language Courses of a Technical University 4. Use hand motions, signal cards, notes, etc. to cue response. You are a choir director. 5. Use normal English stress, intonation, and juncture patterns conscientiously. 6. Material should always be meaningful. If the content words are not known, teach their meanings. 7. Intersperse short periods of audio-segment (about 10 minutes) with very brief alternative activities to avoid difficulties and boredom. 8. Introduce the audio-segment in this way: a. Focus (by writing on the board, for example) b. Exemplify (by speaking model sentences) c. Explain (if a simple grammatical explanation is needed) d. Drill 9. Don't stand in one place; move about the room standing next to as many different students as possible to spot check their production. Thus you will know who to give more practice to during individual drilling. 10. Use the «backward buildup» technique for long and/or difficult patterns. - tomorrow - in the cafeteria tomorrow - will be eating in the cafeteria tomorrow - Those boys will be eating in the cafeteria tomorrow. 11. Arrange to present drills in the order of increasing complexity of student response. The question is: How much internal organization or decision making must the student do in order to make a response in this drill. Thus: imitation first, single-slot substitution next, then free response last. Using this method in some countries:²⁸ This method is often used by teachers of primary school teachers and universities. Unfortunately, in the secondary and high school, this method is rarely used. The method is very well developed perception and understanding of a foreign language at

²⁸ Halliwell, Susan. Teaching English in primary classroom, 1992

the listening. Students can through listening material apply the acquired skills in life. Audio-lingual method The typical structure of a chapter employing the Audio-Lingual-Method usually standardized as follows: 1. First item was a dialog in the foreign language to be memorized by the student. The teacher would go over it the day before. 2. There were then some questions in the foreign language about the dialog to be answered by the students in the target language 3. Often a brief introduction to the grammar of the chapter was next, including the verb(-s) and conjugations. 4. The mainstay of the chapter was «pattern practice», which were drills expecting «automatic» responses from the student(s) as a noun, verb conjugation, or agreeing adjective was to be inserted in the blank in the text or during the teacher's pause. The teacher could have the student use the book or not use it, relative to how homework was assigned. Depending on time, the class could respond as a chorus, or the teacher could pick individuals to respond. It was really a sort of «memorization». 5. There was a vocabulary list, sometimes with translations to the mother tongue. 6. The chapter usually ended with a short reading exercise. However, elements of the method still survive in many textbooks. Method of using Video Materials Another helpful resource for teaching listening skills are video materials, including short sketches, news programs, documentary films, interview materials, and dramatic and comedic material. There are plenty of ideas to use when trying to teach English with the help of videos. For the young learners also appropriate use educational cartoons which can relax child and teach something new or repeat previous theme in a kid's way. As with audio materials, select the size and length of the video materials based on the skill level of your students. With your students, first watch the segment without any sound or without translation by yourself and discuss it together. Tell the students to identify what they think will be the content of the story that they watch. Then, watch the video material again, this time with sound, allowing students to take notes if helpful for their skill level. After the completion of the video materials, you can have students write a brief summary of the material, or you can take time to discuss as a group how the video material compares with the students' expectations.

Ш.Э. Тураева
(Карши, Узбекистан)

ЛИНГВОКУЛЬТУРОЛОГИЧЕСКИЙ АСПЕКТ ФРАЗЕОЛОГИЗМОВ КАК ОБЪЕКТА ПЕРЕВОДА

В последнее время все большее внимание уделяется таким направлениям в современной науке, как лингвокультурология, лингвострановедение. Большое количество работ, так или иначе затрагивающих проблему «язык и культура» свидетельствует об актуальности изучения явлений языка, в их соотносительности с его кумулятивной, культуруносной функцией. Это предполагает выявление национально-культурной специфики языковых единиц и прежде всего слова как комплексной единицы языка и культуры.

В основу лингвокультурологического направления положено идею взаимосвязи языка и культуры, в которой переплетаются разные теории, связанные с вопросом взаимодействия языка и культуры. Среди национально-окрашенных пластов лексики особое место занимают фразеологические единицы. Цель статьи – рассмотреть фразеологизмы как особые языковые знаки, как средства сохранения и передачи культурной информации и способы их перевода. Актуальность выбранной темы определяется культурологической значимостью проблемы соотношения языка и культуры и важностью той роли, которую приобрела английская лексика в современном языковом общении. Фразеология особенно ярко отражает историю, культуру, быт и характер народа, его взгляды.

Ассоциации прошлого, представления закреплялись в языке, становились всенародным достоянием. В некоторых случаях они были очень похожи у разных народов, а иногда приводили к самым неожиданным проявлениям. Национально-культурная семантика особенно выразительна во фразеологических единицах. Национальную языковую специфику указанных единиц составляют внутренний образ (первоначальный денотат), который лежит в основе единиц, семантика и структура фразеологической единицы, лексический состав и стилистические характеристики. Исследователь В.М. Огольцев считает, что фразеологизмы обладают культурным компонентом значения, который лежит в основе сопоставительного описания семантической структуры фразеологических единиц, которые сопоставляются между собой по семантической и грамматической форме. Он подчеркивает, что национальная самобытность языка находит самое яркое и непосредственное выражение во фразеологии. Для полного понимания функционирования фразеологических единиц в языке необходимо связывать их с менталитетом нации. Менталитет – это категория, которая отражает внутреннюю организацию и дифференциацию ментальности, состав ума, состав души народа; менталитеты представляют собой психо-лингво-интеллекты разномасштабных лингвокультурных сообществ. Обычно, под менталитетом понимают некую глубинную структуру сознания, которая зависит от социокультурных, языковых, географических и других факторов.

Фразеологические единицы концентрируются в языке веками и снова образуются в каждой эпохе. Они вбирают в себя культурную информацию, дают возможность сказать много, используя меньше языковых средств, и в то же время достигают глубин народного духа, культуры. Фразеологизмы несут в себе языковые образы, которые являются способом восприятия картины мира и делают значительный

вклад в её формирование, отражают оценочное отношение к действительности. Рассмотрение традиционной ментальности народов помогает пролить свет на современные реалии действительности.

Именно менталитет отражает характерное отношение к миру разных наций. Таким образом, в рамках лингвокультурологического подхода национально-культурное своеобразие фразеологизмов видится в том, что они заключают в себе комплекс наивных представлений носителей языка о том или ином эталоне, стереотипе, концепте национальной культуры. Анализ фразеологизма, каким-либо образом указывающего на определенное понятие духовной культуры, выявляет национально-культурную коннотацию анализируемого понятия.

Фразеологические единицы относятся к языковым репрезентациям лингвокультурных явлений благодаря своей способности отражать национальный менталитет и систему ценностей народа, который говорит на данном языке. Наиболее яркой репрезентацией лингвокультуры можно считать фразеологизмы с омонимами, так как имена собственные занимают особое место в любом языке: они в наибольшей степени связаны с фоновыми знаниями. Дело в том, что ряд имён собственных может иметь переносное значение, обладая необходимой экспрессивностью, что является отличительными чертами фразеологизмов: Croesus, Tommy (Tommy Atkins), Yankee, Mrs. Grundy, Jack Ketch и др. Эти имена собственные приобрели своё постоянное значение в процессе развития нации и нельзя путать их с обычными именами людей. При переводе целесообразно применять описательный перевод. Так, Mrs. Grundy обозначает мир, люди, существующая мораль; Jack Ketch – палач; Tommy Atkins – английский солдат; Yankee (in Europe) – янки/американец и т.д. Аналогично поступают с фразеологизмами, которые связаны с национальными образами и отражают обычаи, традиции, поведение, образ жизни определённого народа. Их значение из-за отсутствия в языке перевода идентичного фразеологизма может быть интерпретировано описательно посредством объяснения.

Объяснение, в зависимости от семантической структуры переводимой языковой единицы, может быть сведено даже к одному слову: an odd/queer fish – чужак; Canterbury tale – небылица, выдумка. Большинство же, однако, передаются словосочетаниями: to dine with Duke Humphrey – остаться без обеда (ничего не поев); to cut off with a shilling – лишит кого-либо наследства. В английской фразеологии, take smb. by the button, и bend smb.'s ear обозначают «задерживать длительными разговорами, долго и нудно рассказывать что-либо кому-либо». Дословный же перевод данных фразеологизмов соответственно: «взять за пуговицу» и «наклонить ухо».

Русские фразеологические единицы стоять (торчать) над душой – «надоедливо, назойливо приставать с чем-либо, просить о чём-либо», вымотать (всю) душу – «измучить, довести до полного изнеможения, надоедая чём-либо неприятным», влезть (залезть и т.п.) в душу – «путём назойливых расспросов проникнуть в личную, интимную жизнь кого-либо» отражают одну из особенностей русской фразеологии – частое употребление во фразеологических единицах лексемы «душа». Культура нации ярко отражена в пословицах, которые также относят к фразеологическим единицам. В русском языке есть аналоги: Без труда не вытащишь и рыбку из пруда; без труда нет плода; любишь кататься – люби и саночки возить.

После всего вышесказанного возникает важный вопрос – вопрос адекватного перевода фразеологизмов, который зависит от наличия или отсутствия у них национальной окраски. Переводу фразеологизмов уделено немало внимания в теоретических работах, в каждом пособии по переводу, в особенности по переводу художественной литературы, во многих публикациях по теории фразеологии и сопоставительной лингвистике.

Связанные с этим проблемы рассматриваются по-разному, рекомендуются различные методы перевода, встречаются несовпадающие мнения. Первый тип соответствий обычно именуют фразеологическими эквивалентами с тождественной семантикой, структурно-грамматической организацией и с тождественным компонентным составом. Это значит, что в русском языке существует эквивалент, который по значению, образной основе и стилистической окрашенности соответствует английскому фразеологизму: the Trojan horse – троянский конь; never judge a book by its cover – о книге по обложке не судят. Часто эти фразеологизмы имеют одинаковое происхождение – библейское, мифологическое, латинские пословицы и поговорки: a living dog is better than a dead lion – живой пёс лучше мёртвого Льва (библ.); not all is gold that glitters – не всё то золото, что блестит; to cut the Gordian knot – разрубить гордиев узел (миф).

Фразеологические эквиваленты могут быть полными и частичными. Полная эквивалентность фразеологических единиц понимается как полное совпадение их существенных характеристик, которые модифицируются в параметры, или критерии в контрастивном изучении: семантический, стилистический, лексический, синтаксический и морфологический. Например: фразеологические единицы – полные эквиваленты: To keep smb. at a distance – держать кого-либо на расстоянии; to be born under a lucky star – родиться под счастливой звездой; white magic – белая магия. Фразеологические единицы – частичные эквиваленты: to kill goose that lays the golden eggs – убить курицу, несущую золотые яйца. В случае отсутствия фразеологического эквивалента, следует подобрать в языке перевода фразеологизм с таким же переносным значением, основанном на ином образе. Например: to turn back the clock – повернуть вспять колесо истории; a bird in the hand is worth in the bush – лучше синицу в руки, чем журавля в небе. Это второй тип фразеологических соответствий – так называемые фразеологические аналоги. Большое количество фразеологизмов переводят посредством подбора в языке перевода выражений, имеющих то

же лексическое значение и ту же экспрессивность: a grass widow (widower) – соломенная вдова (вдовец); not to see a step beyond one's nose – дальше своего носа ничего не видеть; measure twice and cut once – семь раз отмерь, а раз отрежь.

Значительное количество фразеологизмов может быть переведено третьим типом – описательным переводом. В зависимости от сложности значения фразеологизм может быть выражен в языке перевода несколькими способами: 1) одним словом: out of a clear blue of the sky – вдруг, внезапно; roog fish никчема; to sell smoke – обманывать; to set a limit to smth. – ограничивать, сдерживать; to go aloft – умереть; 2) при помощи свободного словосочетания (наиболее частотный способ перевода): to run amock – нападать неожиданно на первого встречного; to sell someone short – недооценивать кого-либо; to sham Abraham – притворяться больным; short odds – почти равные шансы; to sit above the salt – сидеть на почетном месте; a stitch in time – своевременное действие/ поступок; to eat humble pie – проглотить обиду, смириться; to drop a brick – допустить бестактность, сделать ляпсус, промах; monkey business – всякие штучки, фокусы, глупости, дурачества; 3) предложением или более длинным описанием, когда лексическое значение переводимого фразеологизма представлено в «сжатой» форме или основывается на национально-специфических понятиях / имеет структуру, не имеющую аналога в языке перевода: white elephant – подарок, от которого трудно избавиться (то, что приносит больше проблем, чем пользы); yes man – человек, который со всеми соглашается, поддакивает. Четвёртый тип – калькирование – используется в тех случаях, когда в русском языке нет соответствующего стилистического оборота или в тех случаях, когда замена его другим образом или безобразным оборотом не создает необходимого эффекта. Дословный перевод, калькирование фразеологических единиц может быть применён лишь в том случае, если в результате калькирования получается выражение, образность которого легко воспринимается русским читателем и не создаёт впечатления неестественности и несвойственности общепринятым нормам русского языка. Например: put the cart before the horse – 'поставить телегу впереди лошади'; the moon is not seen when the sun shines (пословица) – когда светит солнце, луны не видно. Однако есть случаи, когда русский вариант не полностью передаёт значение английского фразеологизма. К примеру, идиома to carry coals to Newcastle не должна переводиться русской пословицей – ездить в Тулу со своим самоваром. В данном случае возможны два решения: а) сохранить образ английской фразеологической единицы – никто не возит уголь в Ньюкасл; б) воспользоваться описательным переводом – заниматься бесполезным делом. Возможно соединение двух способов как взаимодополняющих.

Следует иметь в виду, что словосочетаниям, так же как и словам, свойственны многозначность и омонимия, причем одно из значений может быть фразеологическим и один из омонимов – фразеологизмом. Например, словосочетание to burn one's fingers имеет значения 1. обжечь пальцы и 2. обжечься на чем-либо, ошибиться; to be narrow in the shoulders может иметь прямой смысл (быть узкоплечим) и фразеологическое значение (не понимать юмора). Don't mention it может значить: Не напоминай мне об этом и Не стоит благодарности, пожалуйста. Фразеологизм to throw the book at smb. означает приговорить кого-либо к максимальному сроку заключения. Но теоретически возможен контекст, в котором это словосочетание употреблено как переменное. Фразеологизм может иногда отличаться от переменного словосочетания лишь артиклем, который является в данном случае формальным дифференцирующим признаком. Например: to go to the sea – отправиться к морю, to go to sea – стать моряком; to draw a line – проводить черту, to draw the line – устанавливать границу дозволенного.

Таким образом, фразеология – микросистема, которая входит в общую систему языка и имеет национально-культурную специфику, т.к. тот или иной объект в определенной культуре существует в специфических условиях, свойственных только данной культуре, имеет культурно обусловленные ассоциативные связи. В рамках лингвокультурологического подхода национально-культурное своеобразие фразеологизмов видится в том, что они заключают в себе комплекс наивных представлений носителей языка о том или ином эталоне, стереотипе, явлении национальной культуры.

Литература:

1. Квеселевич Д. И. Современный русско-английский фразеологический словарь: свыше 5000 фразеологизмов / Д. И. Квеселевич. – М.: Астрель: АСТ, 2005. – 620, [4] с.
2. Комлев Н. Г. О культурном компоненте лексического значения / Н.Г. Комлев // Вестн. МГУ. Филология. – 1966. – № 5. – С. 15–27.
3. Маслова В.А. Лингвокультурология: Учеб. пособие для студ. высш. учеб. заведений/ Маслова В.А. – М.: Издательский центр «Академия», 2001. – 208с.
4. Огольцев В. М. Семантизация культурного компонента языковой единицы в учебном словаре устойчивых сравнений / В. М. Огольцев // Словари и культуроведенье. – М.: [б. и.], 1982. – С. 130–137.
5. Телия В.Н. Культурно-национальные коннотации фразеологизмов / В.Н. Телия // Славянское языкознание. XI международный съезд славистов. М., 1993. – С. 308.

ЖЕНСКИЕ ОБРАЗЫ И СУДЬБЫ В РУССКОЙ КЛАССИЧЕСКОЙ ЛИТЕРАТУРЕ

Во все времена женщина была и есть главным вдохновением для художников, поэтов, певцов и музыкантов. Не будь женщины, человечество лишилось бы многих прекрасных шедевров мирового искусства. Петрарка и Шекспир, Гейне и Гёте, Байрон и Мицкевич посвящали женщинам свои величайшие произведения.

Русские писатели всегда стремились выявить в женских образах лучшие черты. Ни в одной литературе мира мы не встретим таких прекрасных и чистых женских образов, отличающихся верным и любящим сердцем, а также своей неповторимой душевной красотой.

Начиная с XII века, через всю русскую литературу проходит образ героини, с большим сердцем, пламенной душой и готовностью на великие подвиги. Достаточно вспомнить полный красоты и лиризма пленительный образ Ярославны. Она - воплощение любви и верности. Ее печаль в разлуке с Игорем совмещается с гражданской скорбью: Ярославна переживает гибель дружины своего мужа и, обращаясь к силам природы, просит помочь не только ее "ладе", но и всем его воинам. Автор "Слова о полку Игореве" сумел придать образу Ярославны необыкновенную жизненность и правдивость.

А сколько гениальных строк посвятил красивым женщинам А. С. Пушкин! Он создал незабываемый образ Татьяны Лариной. Татьяна - "натура глубокая, любящая, страстная". Цельная, искренняя и простая, она "любит без искусства, послушная влечению чувства". О своей любви к Онегину она не говорит никому, кроме няни. Но глубокую любовь к Онегину Татьяна сочетает с чувством долга к мужу: *Я вас люблю / К чему лукавить? / Но я другому отдана, И буду век ему верна.* Татьяне свойственно серьезное отношение к жизни, к любви и к своему долгу, у нее глубина переживаний, сложный душевный мир. Все эти черты воспитала в ней связь с народом и природой, создавшая человека большой душевной красоты.

Нельзя забыть и другой образ женщины, полный красоты и трагизма - образ Катерины в драме Островского "Гроза", в котором, по мнению Добролюбова, отразились лучшие черты народного характера, душевное благородство, стремление к правде и свободе, готовность к борьбе и протесту. Катерина - "светлый луч в темном царстве", исключительная женщина, натура поэтически-мечтательная. Попав в атмосферу лицемерия и ханжества, выйдя замуж за нелюбимого человека, она глубоко страдает. Борьба между чувством и долгом приводит к тому, что Катерина публично кается перед мужем и кончает жизнь самоубийством. В гибели Катерины Добролюбов видит "страшный вызов самодурной силе".

Большим мастером в создании женских образов, тонким знатоком женской души и сердца был И.С. Тургенев. Он нарисовал целую галерею изумительных женских образов. Перед нами встает Лиза Калитина - светлая, чистая, строгая. Чувство долга, ответственности за свои поступки, глубокая религиозность сближают ее с женщинами древней Руси ("Дворянское гнездо"). Но Тургенев дал образы и новых женщин! Елены Стаховой и Марианны. Елена - "необыкновенная девушка", она ищет "деятельного добра". Она стремится выйти из узких рамок семьи на простор общественной деятельности. Но условия русской жизни того времени не допускали для женщины возможности такой деятельности. И Елена полюбила Инсарова, который всю жизнь посвятил делу освобождения своей родины. Он увлек ее красотой подвига в борьбе за "общее дело". После его смерти Елена остается в Болгарии, посвящая свою жизнь святому делу - освобождению болгарского народа от турецкого ига.

Подлинным певцом русской женщины был Н.А. Некрасов. Поэт с болью говорит о тяжелой доле крестьянки, о том, что "ключи от счастья женского утеряны давно". Но никакая рабски-приниженная жизнь не сможет сломить ее гордость и чувство собственного достоинства. Такова Дарья в поэме "Мороз, Красный нос". С большой любовью и теплотой пишет Некрасов о женщинах-декабристках, последовавших за своими мужьями в Сибирь. Они готовы делить с мужьями, пострадавшими за счастье народное, и каторгу, и тюрьму. Их не страшат ни бедствия, ни лишения.

Н.Г. Чернышевский показал в романе "Что делать?" образ новой женщины Веры Павловны, решительной, энергичной, самостоятельной. Как страстно рвется она из "подвала" на "вольный воздух". Вера Павловна правдива и честна до конца. Она стремится облегчить жизнь очень многих людей, сделать ее прекрасной и необыкновенной.

Л.Н. Толстой противопоставляет образу Веры Павловны свой идеал женщины - Наташу Ростову ("Война и мир"). Это одаренная, жизнерадостная и решительная девушка. Она, подобно Татьяне Лариной, близка к народу, к его жизни, любит его песни, деревенскую природу. Толстой подчеркивает в Наташе практичность и хозяйственность. Патриотический подъем, который пережили все слои русского общества при вступлении армии Наполеона в Россию, охватил и Наташу. Но жизненные идеалы Наташи Ростовской не сложны. Они лежат в семейной сфере.

Итак, в русской литературе представлены разнообразные женские образы. Большинство из них ведет свои начала из народной культуры. В любом случае, образ женщины, переходя из произведения в произведение не только литературы, но и живописи, драматургии, обогащается, сохраняя свои традиционные черты и обретая новые, созвучные культурной эпохе и социально-духовным особенностям своего времени.

Литература:

1. Кайдаш С. Сила слабых: Женщины в истории России (XI -XIX вв.) – М., 1989.
2. Кардапольцева В.Н. Женские лики России. – Екатеринбург, 2000
3. Третьякова Л. Российские богини: Новеллы о женских судьбах. – М., 1999.

Анна Убоженко
(Карши, Узбекистан)

«МАЛЕНЬКИЕ ТРАГЕДИИ» ПУШКИНА КАК ЦИКЛ

Пушкинское творчество отличает одна особенность: тяготение к лаконичности единичного произведения сочетается в нем со стремлением выйти за рамки того или иного художественного создания, слить его с другими, образовав тем самым новую и более емкую общность. Тенденция к цикличности у Пушкина проявляется в произведениях разного рода, достаточно сказать о лирических циклах, например, «Подражания Корану», о цикле драматическом — «Маленькие трагедии»; есть «Повести Белкина» — своеобразный новеллистический цикл; можно говорить о смешанном в жанровом отношении цикле так называемых «петербургских повестей» Пушкина: «Медный всадник», «Домик в Коломне» и «Пиковая дама». Предлагаемая статья тоже является попыткой обосновать общность четырех коротких драм Пушкина.

Черты этой общности просматриваются в нескольких аспектах художественного строя тетралогии, в частности, в поэтике названий. Исследователи уже обращали внимание на значимость и характер заглавий пушкинских пьес, отмечали принцип оксюморонности, лежащий в их основе. Таковы названия первой, третьей и четвертой трагедий — «Скупой рыцарь», «Каменный гость» и «Пир во время чумы». «Моцарт и Сальери» приобретает оттенок оксюморонности лишь будучи включенным в ряд остальных заглавий. Оксюморон предполагает возникновение нового качества из спаянности взаимоисключающих понятий: скупой рыцарь — нечто иное, чем просто рыцарь или просто скупой. Название второй пушкинской трагедии содержит не оксюморон, а конфликт. Моцарт и Сальери — гений и злодейство — принципиально не совместимы: они отрицают самый принцип совместимости, даже парадоксальную совместимость исходных понятий в оксюмороне.

Моментом, говорящим о внутреннем единстве «Маленьких трагедий», можно считать их тематическую общность. Две темы — творчество и смерть — пронизывают все четыре пьесы, по-разному варьируясь в каждой из них.

Тема творчества остается открыто не воплощенной в первой из четырех пьес. В «Скупом рыцаре» среди действующих лиц нет создателя, нет творца. Но в монологе Барона содержится как бы в зародыше тема искусства и тема творящего гения. Она осуществляется как покорение, подчинение творца власти денег:

*И музы дань свою мне принесут,
И вольный гений мне поработится...*

В «Моцарте и Сальери» музыка, символизирующая творческое, т. е. в высшей степени гуманное начало, как бы становится третьим действующим лицом: безымянная пьеса Моцарта, отрывок, что наигрывает слепой скрипач, наконец, «Реквием» — вот атмосфера и фон, на котором разворачиваются события трагедии. Творчество для Моцарта — цель, смысл и образ жизни. Музыка — его профессия и призвание.

В «Каменном госте» музыка звучит во второй сцене. Лаура дважды поет для гостей, вызывая всеобщее восхищение:

*...Из наслаждений жизни
Одной любви Музыка уступает:
Но и любовь мелодия...*

Однако началом, движущим драматическое действие, в третьей пьесе оказывается не музыка, а слова, сочиненные Дон-Гуаном. В «Каменном госте» дар поэтического слова — лишь одна из красок в образе центрального героя. Гуан ставит слово себе на службу, одаривая им возлюбленных. Вместе с тем способность к творчеству возвышает пушкинского героя над толпой, ставя его в ряд творцов, вершиной в котором сияет гениальный Моцарт.

Вальсингам — еще один персонаж, сопричастный творчеству. Перефразируя «Евгения Онегина», можно сказать, что «механизм стихов» открылся Председателю как результат душевного потрясения, перевернувшего его жизнь. «Гимн Чуме» — его первое создание.

*...но спю вам гимн,
Я в честь чумы — я написал его
Прошедшей ночью,...
Мне странная пришла охота к рифмам,
Впервые в жизни!*

В творчестве Вальсингам пытается дать выход своему смятению, обрести равновесие. Но за «Гимном» следует скорбное признание Председателя в своем падении. Творческий порыв не разрешился в искомую гармонию.

Истинным героем в «Маленьких трагедиях» оказывается не идеально добродетельная личность, а человек, способный творить. В пушкинском цикле присутствует мысль о гениальности не в значении высшей одаренности, а в смысл сопричастности к созиданию. Гениальность в «Маленьких трагедиях» — синоним подлинной человечности.

Характер драматического действия и эмоциональное звучание в каждой пьесе и во всей тетралогии Пушкина в большой степени определяется присутствующей в них темой смерти. В «Скупом рыцаре» эта тема непосредственно связана с темой денег: Барон боится смерти как утраты возможности оберегать свои сокровища; Альбер жаждет смерти отца, надеясь заполучить состояние; Жид толкает Альбера к убийству Барона, стремясь остаться в барыше. Но смерть скорее составляет идейную атмосферу пьесы, чем воплощается в драматическом действии. Смерть Барона — единственная в трагедии (даже побежденный Делорж имеет шанс выжить). Барон умирает своей смертью, которая и закономерна — гибнет старик, чью душу разрывают страсти, — и случайна, ибо непреднамеренна и не предвидена ни самим Бароном, ни Альбером, ни Герцогом.

В «Моцарте и Сальери» смерть для одного героя — печальная закономерность, необходимое и неотвратимое завершение любого, в том числе, и собственного жизненного пути. Другой видит в ней средство восстановления мировой гармонии. Моцарт предчувствует близость гибели, но его душу омрачает не боязнь смерти, а горечь расставания с творчеством:

*«.. Мне было б жаль расстаться
С моей работой...»*

Его самого смущает собственное предчувствие: не то, что он не доверяет ему, но Моцарту «совестно признаться» в нем, смутить веселость собеседника. Сальери, «мало жизнь любя», идет не навстречу собственной смерти, а на всестороннее аргументированное этической казуистикой убийство гениального друга-врага. Гибель Моцарта исключает всякую возможность случайности: она результат сознательных действий Сальери.

В «Каменном госте» жизнь вплотную придвинута к смерти. Рисковать жизнью — значит с особой остротой чувствовать ее полноту. Игра со смертью — чужой и своей — неперемное условие бытия Дон-Гуана.

В «Пире во время чумы» смерть царит в городе, среди ее жертв мать Вальсингама, Матильда, весельчак Джаксон. В ремарке появляется телега, наполненная трупами. Смерть — единственная реальность; участники кощунственного застолья и пытающийся вразумить их священник равно близки к ней. Председатель, задумавшийся над пиршественным столом, обречен чуме, как и все остальные жители города. Он жив физически, но его жизнь остановлена необходимостью сделать выбор из альтернативы, оба решения которой для него равно неприемлемы, так как и первое, и второе из них будет изменой самому себе. Живой человек, бьющийся над неразрешимой проблемой на улице вымирающего города, — такова финальная трагическая ситуация последней пьесы цикла.

От первой к четвертой трагедии, варьируясь, нарастает тема смерти и одновременно набирает силу тема противостояния ей жизни. В «Скупом рыцаре» жизнь не освещена духовностью, точнее, она проникнута демоническим, разрушительным духом скряги Барона, духовностью «отрицательной». В «Моцарте и Сальери» есть вечная, неуничтожимая музыка, над которой не властны ни помыслы, ни яд Сальери. Пробуждение Донны Анны к жизни, к любви, яркость чувств, перекаленных близостью к гибели, — вот тональность «Каменного гостя». Пир в чумном городе сам по себе — вызов смерти.

Варьирование магистральных тем четырех пьесах Пушкина можно рассматривать как доказательство смысловой и структурной общности «Маленьких трагедий». Подтверждением этой общности могут служить и образы, кочующие из одной трагедии в другую.

Образ «черного человека», вестника смерти, возникает во, второй и четвертой трагедиях пушкинской тетралогии. Всем известен таинственный заказчик «Реквиему», но мало кто обращал внимание на то, что в «Пире во время чумы» дважды упоминается черный человек и оба раза в непосредственной связи со смертью. Впервые он появляется в прозаизированном и вместе с тем экзотическом облике негра, правящего телегой с трупами. Происходит как бы демегафоризация «черного человека» из «Моцарта и Сальери»: тот был весь тайна, этот в буквальном смысле черный человек на похоронных дорогах. Но тут же Пушкин возвращает образу черного человека его символическое значение и роковую таинственность — Луиза, очнувшись от обморока, рассказывает о своем видении:

*... Ужасный демон
Приснился мне: весь черный, белоглазый...*

Он звал меня в свою тележку...

Черный человек — знак смерти — рифмуется четные трагедии цикла. В «Пире во время чумы» Священник обличает пирующих:

*Безбожный пир, безбожные безумцы!
Вы пиршеством и песнями разврата
Ругаетесь над мирной тишиной,
Повсюду смертью распространенной!*

По сути эти же слова можно адресовать Дон-Гуану, обольщающему вдову у могилы ее мужа.

Во второй и третьей пьесах цикла отчетливо прослеживается прием, который можно назвать «проходной репликой». Суть его заключается в том, что герой в «случайной» по ситуации реплике «бессознательно» обнажает наиболее острую, конфликтную точку произведения. В «Моцарте и Сальери» Моцарт дает слепому скрипачу монету:

...*Постой же; вот тебе,*

Пей за мое здоровье.

Фраза, проходная для героя, в контексте трагедии приобретает оттенок зловещей иронии, «глумления небес»: слепец будет пить за здоровье отравленного, обреченного на смерть композитора.

Нечто подобное находим в «Каменном госте». Донна Анна заговаривает на кладбище с Гуаном, принимая его за монаха. Движимая правилами воспитанного человека и религиозным чувством, она предлагает собеседнику «свой голос соединить» с ее мольбами у гроба мужа. Сама того не подозревая, Донна Анна толкает Дон-Гуана на кощунство: молиться за человека, павшего от его руки, молиться с вдовой, любви которой он домогается. Героиня, произнеся: «...я прошу» бросила дерзкий вызов высшей справедливости, но в отличие от поступка Гуана ее действие неосознано. Та же трагическая ирония, что и в реплике Моцарта, обращенной к скрипачу, возникает в «Каменном госте».

Но, пожалуй, наиболее значима переключка, возникающая во второй и четвертой трагедии цикла. Речь идет о способе преподнесения центральной мысли произведения. Вальсингам воспевает в своем гимне способность обретать «неизъяснимы наслаждения» на краю бездны: «И счастлив тот, кто среди волненья Их обретать и ведать мог». Но автор гимна сам не ведает счастья самозабвенного вызова судьбе и гибели. Об этом свидетельствует дальнейший текст произведения.

В «Моцарте и Сальери» ведущее положение — «гений и злодейство — две вещи несовместные» — повторено дважды, сначала Моцартом, потом Сальери. Справедливость моцартовского постулата подтверждает развязка трагедии. Однако Пушкин не настаивает на непреложности и непровержимости этой мысли. Моцарт сам как бы ищет подтверждения своей правоты, обращаясь к Сальери с вопросом: «Не правда ль?». Сальери яростно сопротивляется самой возможности правоты Моцарта: «Неправда!». Автор двумя, по-разному интонированными, репликами снимает оттенок безапелляционности в утверждении самой заветной, самой дорогой своей идеи.

Таким образом, пушкинский пронизательный, трезвый и гуманный взгляд на мир, на жизнь и человека, и общества, пушкинская гармоничная соразмерность в высшей мере свойственны «Маленьким трагедиям».

Литература:

1. Непомнящий В. В. «Симфония жизни». — «Вопросы литературы», 1992
2. Слина Э. В. Лирический цикл А. С. Пушкина «Стихи, сочиненные «о время путешествия». М., 1998
3. Устюжанин Л. Л. «Маленькие трагедии» А. С. Пушкина. М., 1974.
4. Чумаков Ю. М. Дон-Жуан Пушкина. В кн.: Проблемы пушкиноведения. Л., 1975.

Дилбар Холжигитова
(Ташкент, Узбекистан)

LINKING TEACHER INTERCULTURALITY AND THE STUDENT'S INTERCULTURAL COMPETENCE

The teachers' perceptions of their own interculturality and the extent of their own reflective ability may be facilitating influences on learner development. Kramsch (1987) questions whether teachers possess enough meta-awareness of their own culture to be able to engage with their students in more than superficial comparisons across cultures. De Meija (2002) and Scarino (2007) both hold that teachers need awareness of their intra and interculturality, and of 'how they feel about using their two languages in the classroom

Intercultural competence involves attitudes, knowledge, skills and values. Language teaching classrooms are usually places where knowledge and skills are the focus, and where attitude change or re-consideration of values happen only incidentally. Attitudes and values are not usually the focus of teachers' planning or the explicit objectives of a lesson and there is very little pedagogical theory to help teachers plan for the affective aspect of learners' development. In a study visit or exchange however, it is the affective aspect of the experience which is likely to be the most important. Learners experience some degree of '**culture shock**'. Young children can feel homesick and even physically ill as a consequence of suddenly being in an entirely unfamiliar environment - and so can adults!

So teachers have a responsibility to prepare for this reaction, and to take advantage of the opportunity it gives to help learners to decenter, *to make the strange familiar and the familiar strange*. In other words, the study visit or exchange is an opportunity to promote.. This is best done through **experiential learning**, where learners can experience situations which make demands upon their emotions and feelings and then reflect upon that experience and its meaning for them, thus combining the affective and the cognitive. The teacher's role is to structure the learning experience, to ensure that the 'culture shock' is productive and positive, and not

overwhelming and negative, and to help learners to analyse and learn from their responses to a new environment.

The major opportunity offered by the study visit or exchange is the development of the skills involved in the 'discovery' of a new environment. Learners can be trained in simple or complex skills, depending on their maturity and language skills, with which they can investigate the environment, look for what is unfamiliar and for explanations which help them to understand. The explanations may come from analysis of documents or from interviewing, formally or informally, those who live in that environment. This is also the opportunity for **cooperation with teachers of other subjects**, especially geography, history, and other social and human sciences, since learners acquire skills of social investigation in those subjects too: doing surveys, analyzing statistics, reading historical and contemporary texts, both factual and fictional. It is important to remember that there are **three phases** for any study visit or exchange:

– in the **preparatory phase**, learners need to externalise their thoughts, anxieties and excitements about their visit. For example, ask everyone in a class to stand around a very large piece of paper and write or draw the first thing that comes into their mind when they think about the place they are going to. Later they can look back at this and compare and contrast expectation and experience, but it also helps the teacher to know during this in the **fieldwork phase**, learners are surrounded by and immersed in a new environment and learn consciously and unconsciously through all the senses. There should however be opportunity for withdrawal from the demands of being in a new environment, an opportunity for reflection alone and together with others. Learners should keep a diary as a safe metaphorical 'room' where they can express feelings and reactions. They should also be brought into a 'classroom' atmosphere with their teachers so that each individual can compare and contrast their experience and interpretation of it with that of others, and their teachers can help them with misunderstandings or other problems. This has to be done during the visit because the emotional involvement is very deep and needs to be handled immediately;

– in the **follow-up phase**, after return home, the emphasis should be on further reflection on individuals' experience during the visit and, by sharing and comparing, on an attempt to analyse and conceptualise what has been experienced as a basis for understanding (some aspects of) the other environment and the people who live there. One very effective way of doing this is for them to prepare a presentation of their visit - both a factual account and their reactions and interpretations - to friends and family. This obliges them to de-centre, to take the perspective of their audience and think about what they need to explain to those who do not know. Much of this work can be done with the aid of **visual representations** because this removes the constraints of foreign and first language in expressing what is unfamiliar. Learners can draw, take photographs, make diagrams to capture experience and to express their feelings. It is also important to remember that, for many children, and also some adults, the study visit or exchange is the first time that they leave home, live with someone not of their family - even though they may have known them as classmates - and have to be independent. The 'shock' may be more than the new environment. It may be in part the effect of **living in a group**, and although this is an issue which all teachers leading school groups have to meet, the responsibility for language teachers is heightened by the travel 'abroad'²⁹.

When two people talk to each other, they do not just *speak* to the other to exchange information, they also see the other as an individual and as someone who belongs to a specific social group, for example a 'worker' and an 'employer' or a 'teacher' and a 'pupil'. This has an influence on what they say, how they say it, what response they expect and how they interpret the response. In other words, when people are talking to each other their **social identities** are unavoidably part of the social interaction between them. In language teaching, the concept of '**communicative competence**' takes this into account by emphasising that language learners need to acquire not just grammatical competence but also the knowledge of what is 'appropriate' language.

When two people in conversation are from different countries speaking in a language which is a foreign/second language for one of them, or when they are both speaking a language which is foreign to both of them, a **lingua franca** they may be acutely aware of their **national identities**. They are aware that at least one of them is speaking a foreign language and the other is hearing their own language being spoken by a foreigner. Often this influences what they say and how they say it because they see the other person as a representative of a country or nation. Yet this focus on national identity, and the accompanying risk of relying on **stereotypes**, reduces the individual from a complex human being to someone who is seen as representative of a country or 'culture'.

Furthermore, this simplification is reinforced if it is assumed that that learning a language involves becoming like a person from another country. Often in language teaching the implicit aim has been to imitate a **native speaker** both in linguistic competence, in knowledge of what is 'appropriate' language, and in knowledge about a country and its 'culture'. The concept of 'culture' has changed over time from emphasis on literature, the arts and philosophy to culture as a shared way of life, but the idea of imitating the native speaker has not changed and consequently native speakers are considered to be experts and the models, and teachers who are native speakers are considered to be better than non-native speakers.

In contrast the '**intercultural dimension**' in language teaching aims to develop learners as **intercultural speakers** or **mediators** who are able to engage with complexity and multiple identities and to avoid the stereotyping which accompanies perceiving someone through a single identity. It is based on perceiving the

²⁹ <http://www.britannica.com>

interlocutor as an individual whose qualities are to be discovered, rather than as a representative of an externally ascribed identity. Intercultural communication is communication on the basis of respect for individuals and equality of human rights as the democratic basis for social interaction. So language teaching with an intercultural dimension continues to help learners to acquire the **linguistic competence** needed to communicate in speaking or writing, to formulate what they want to say/write in correct and appropriate ways.

But it also develops their **intercultural competence** i.e. their ability to ensure a shared understanding by people of different social identities, and their ability to interact with people as complex human beings with multiple identities and their own individuality.

Although it is not new in itself, the concept of “interculturality” has been flourishing in recent decades in language education and has led to “intercultural talk”, i.e. an often uncritical, doxic (“taken for granted”, cf. Maffesoli’s criticism supra) and systematic use of the term intercultural. This chapter is to examine how it is understood and worked upon in the field of language learning and teaching and reflect on how it could be used in higher education. Despite impulsion from the work carried out by the Council of Europe, physical and virtual hypermobilities and the internationalization of higher education; regardless of the multiple research projects and publications on the topic, interculturality does not seem to have been entirely integrated into language teaching and learning in this precise context.

High levels of criticality and reflexivity are expected from university students philological traditions, along with the academic freedom, which allows departments to decide upon their curricula and teachers to introduce objectives which seem best suited for their educational context and which are close to their own research interests, seem to have slowed down the expansion of a critical and reflexive conception of interculturality and the development of intercultural competence in higher education. In most language departments, the concept of interculturality has not had as much success as it deserves. Moreover, even when some departments include interculturality in their programmes, there is no guarantee that the concept is understood in the same way by teachers themselves and learners: in fact, interculturality is often confused with cultural, trans-cultural or multi-cultural approaches, which do not take on the same goals. Some teachers even assert that they incorporate “interculturality” while in fact what they incorporate is culturalism, i.e. “grammars of cultures” or unfounded facts/stereotypes about the other.

The variety of approaches in these initiatives is so wide and eclectic that it seems difficult to provide a real synthesis. Yet, as the concept of interculturality is complex and tends to receive manifold interpretations, an archaeology of its understanding is necessary more than ever, if we wish to consider its assessment.

Intercultural competence, which is the expected outcome of the insertion of interculturality in language learning and teaching, is a vital competence in our contemporary world, especially (but not exclusively) for specialists involved in mediating between people (diplomats, language teachers, consultants, journalists, translators...). If one introduces this competence in one’s teaching, one needs to develop ways of making sure that it is developed.³⁰

This chapter is theoretical and exploratory in nature. It aims to delineate different ways of working with interculturality and reflect on its assessment in language learning and teaching in higher education. Yet, most scholars who have worked on intercultural competence have warned against its assessment (Byram 1997; Kramsch 1993; Zarate & Gohard 2004): how could we possibly achieve the four criteria of reliability, validity, fairness and consistency (Tagliante 1994) for interculturality? Many scholars and practitioners have tried to implement methods for assessing intercultural competences in their teaching. First of all, there are standard cultural tests which consist of multiple-choice questions that are easy to administer and correct but which cannot provide information or evidence on somebody’s intercultural competence because they only test factual knowledge, which is sometimes generalised and stereotypical – especially when it refers to anthropological culture.

Н.И. Шадманова
(Ўзбекистон, Қарши)

ЎЗБЕК ХАЛҚ МАҚОЛЛАРИНИНГ ТАРИХИГА БИР НАЗАР

Ҳар бир халқ ва миллатнинг ўзига хос тарихи мавжуд. Халқ бор-миллат, маданият, поэтик ва адабий мерос урф-одат мавжуд.

Ўзбек халқи ҳам ўзининг сермазмун тарихи, миллий маданияти, поэтик ижоди ва миллий тили билан фахрланса арзийди. Чунки унинг мазмунли тарихи, поэтик ижоди ва сержило тили асрлар қаъридан ҳозирги кунгача сақланиб келмоқда.

Ўзбек халқ мақоллари ҳам ана шундай маданий мерос намуналаридан саналади. Мақолларда халқнинг бой тарихи, панд-насихат, фалсафий-дидактик қарашлари акс этган, бой тили, унинг синтактик қурилиши ўз аксини топган.

Ўқиш-ўқитиш ишларида халқ мақоллари энг яхши инсоний намуна саналади. Шунинг учун ҳам дарслик қўлланмаларда ундан намуналар келтирилади ва ўрганилади. Чунки мақоллар бадий-поэтик

³⁰ Byram, M., Esarte-Sarries, V., Taylor, E., & Allat (1991) Young people’s perception of the other cultures

ижод намунаси сифатида киши хотирасида узоқ вақт сақланиши имкониятига эга. Шунингдек, уларнинг семантик-синтактик қурилиши ўзбек тилининг юксак лисоний намунаси саналади. Шу боис биз ушбу ишимизда мақолларнинг ўзига хос синтактик қурилиши-гап турлари (содда, қўшма, состав, тузилиши) ва бўлаклари доирасида фикр юритишга ҳаракат қилдик. Чунки мақоллар семантик-синтактик қурилиш жиҳатдан жуда ихчам, лўнда, сержило нутқ бирлиги саналади. Унда гап қурилиши ва бўлақларининг хилма-хил намуналарини кўриш мумкин.

Ишда мақоллар поэтик ижод ва юксак тил намунаси сифатида характерланди, содда ва қўшма гап, ундаги бўлақларнинг хусусияти доирасида қисқача изоҳланди.

Ўзбек халқ мақоллари тилимининг асосий бойлиги, кўрки саналади. Шунинг учун ҳам халқ оғзаки ижодининг энг оммавий ва қадимий жанри сифатида асрлар давомида яшаб келмоқда ва бойиб бормоқда.

Асрлар давомида оғиздан оғизга ўтиб келган ва сайқал топган мақоллар халқимизнинг дунёқараши, жамиятга бўлган муносабати, тарихи ва руҳий ҳолатининг бадий-инсоний инъиқосидир.

Мақолларда ҳаётини тажрибалар натижасида келиб чиққан қимматли фикрларнинг хулосаси ифодаланади. Улар кўпинча имконият ва формага эга бўлади. Улар ўзининг ихчам, пишиқ, образлилиги ва пухталиги билан халқ оғзаки ижодининг бошқа турларидан фарқ қилади.

Чуқур мазмун ва мукаммалик мақолларга хос хусусият бўлиб, уларда бутун бир халқнинг донолиги, миллий анъанаси узоқ асрлик ҳаётини тажрибалари ҳамда меҳнат якунлари мужассамланади.

Фольклор асарларининг бошқа ҳамма жанрлари каби мақолларда ҳам халқнинг орзу-умидлари, ватанпарварлик хислатлари, қисқача, барча ижобий фазилатлар акс этган бўлади. Шу сабабдан ҳам уларнинг ижтимоий-сиёсий ва тарбиявий аҳамияти ғоят каттадир.

Мақоллар кишиларнинг, айниқса, ёшларнинг онгини ўстиради, уларни тўғри, ростгўй, меҳнатсевар, мард, жасур, саботли ва матонатли бўлишга ўргатади, кишилардаги энг яхши инсоний фазилатларни тарғиб этади.

Шунингдек, ёзувчилар, шоирлар ва нотикларнинг сўз бойликларини орттиради, уларнинг асарларини бадий жиҳатдан ғоят таъсирли бўлишига имкон беради.

Ўзбек халқ мақолларининг тематикаси бой ва хилма-хилдир. Уларни алоҳида мавзуларга ажратиб тўпламлар нашр қилинган.

Тематик ранг-баранг бўлган мақолларда ватанпарварлик, меҳнатсеварлик, дўстлик, аҳиллик ва ноиттифоқлик, илм-хўнар, донолик ва нодонлик, мардлик ва инсонийлик муҳаббат ва вафо, ҳушёрлик ва эҳтиёткорлик, катталарга ҳурмат, одоб ва тарбия, ботирлик ва кўрқоқлик, меҳмон ва меҳмондўстлик, яхши сўз ва яхшилик, тўғрилик ва эгрилик, тадбиркорлик ва эпсизлик, иқтисод ва тежамкорлик қаноат ва сабр-чидам, тозалик ва соғлик каби қатор масалалар ўз ифодасини топган бўлади.

Кўринадики, ўзбек халқ мақоллари ижтимоий ҳаётнинг барча соҳаларини ўзида акс эттириш билан характерлидир. Шу боис турмушнинг ҳамма соҳасида, меҳнат жараёнида, жонли суҳбатларда, ёзма адабиётда мақоллар натқ кўриниши сифатида ишлатилаверади. Чунки мақоллар орқали англлатмоқчи бўлган фикрларни образли баён этиш имконияти туғилади. Шунинг учун ҳам халқимиз:

“Сўзнинг кўрки - мақол”

“Яхши нақл – томири ақл”

“Оталар сўзи – ақлнинг кўзи” деб бекорга айтмаган.

Ўзбек халқ мақоллари тарихийлиги ва энг қадимийлиги билан бошқа оғзаки ижод намуналаридан фарқланади. У авлоддан – авлодга энг яхши маънавий мерослардан бири сифатида ўтиб келади. Масалан, XI асрнинг буюк филолог олими Маҳмуд ибн Хусайн ибн Муҳаммад Кошғарий ўзининг “Девону луғотит турк” номли классик асарида қадимий уруғ ва қабилалар орасида кенг тарқалган мақоллардан жуда кўп намуналар келтиради. Бу мақоллар ўша давр ижтимоий ҳаёти ва тилидан хабар берувчи ижод намунаси сифатида қимматлидир. Шунинг учун ҳам бу мақолларнинг бир қанчаси ҳатто ҳозир ҳам халқимиз орасида турли вариантлари ишлатилиб келинади. Масалан:

Девонда: “Киши олasi ичтин,
йилқи болasi тоштин”

Ҳозирда: “Одам олasi ичида,
мол олasi тишида”

Девонда: “Ош тотуғи туз”

Ҳозирда: “Ошнинг таъми туз билан”

Қиёслардан маълум бўладики, ўша давр мақоллари лексик-морфологик тил қурилиши жиҳатдан фарқлансада, аммо синтактик қурилиши жиҳатидан деярли ўзгармаган.

Улуғ Алишер Навоий мақолларини қайта ишлаб, уларни ғоявий бадий жиҳатдан юксак даражага кўтаради:

“Агар арпа ҳам сочса бўлмоққа тўқ,

Анга буғдой ўрмоқни имкони йўқ”

XVIII аср охири ва XIX асрнинг биринчи ярмида яшаган ўзбек масалчиси Гулханий, ўз масалларининг ҳажвий кучини халқ ҳаёти билан боғлаш ва бадий жиҳатдан янада пухталаш мақсадида халқ мақолларидан баракали фойдаланган. “Зарбулмасал”нинг таъсир кучини ошириш ва уни китобхонларга манзур қилишда ўзбек халқ мақолларининг хизмати каттадир:

“Ёлғон масал турмас”,
 “Уят улимдан қаттиқ”
 “Эрман ёғочининг эгилгани – сингани, эр йигитнинг уялгани улгани”,
 “Танимасни сийламас”,
 “Ўзингни эр билсанг, ўзингни шер бил”,
 “Қуйнидан тўкилса, қўнжига”,
 “Ит қилғонни иторчи қилмас”,
 “Ош эгаси билан тотлиғ”.

Ўзбек халқ мақолларида она Ватанни севиш, уни ҳар қандай ички ва ташқи душманлардан кўз қорачиғидай сақлаш асосий ўринлардан бирини эгаллайди. Ватанга бўлган муҳаббат ва садоқатни ифодалаш, унинг кадр-қимматини ўқтириш образли ифодаларда талқин этилади:

“Булбул чаманини севар, одам Ватанини”.
 “Ўзга юртда шоҳ бўгунча,
 ўз юртингда гадо бўл”.

Меҳнаткаш омма ўзи яратган мақоллар, ҳикматли сўзлардан дин ниқоби остида ўз шахсий манфаати учун курашувчи руҳонийларнинг сирларини очиб ташлайди:

“Доимо имом оч қолса, бозор кезади,
 Сўфи оч қолса, мозор кезади”.
 “Эшоннинг қорни бешдир,
 Бири ҳамиша бўшдир”.

Дўстларга шафқат, душманларга нафрат, иттифоқ ва иноқ бўлиб яшаш, кўплашиб, коллектив бўлиб ишлаш ғоялари мақолларнинг асосий марзини ташкил этади:

“Бирлашган ўзар, бирлашмаган тўзар”.
 “Дўстинг минг бўлса ҳам оз,
 Душманинг бир бўлса ҳам, кўп”.
 “Кўпчилик тикилса тоғ қулайди”

Мақоллар хушёр бўлишга, дўстни душмандан фарқ қилишга, инсонпарвар, хушфеъл, ширин сўз, садоқатли бўлишга, ота-она, қариндош-уруғ ва дўстларни қадрлашга, кичикларга нисбатан шафқатли бўлишга ўргатади.

“Буғдой нонинг бўлмасин
 Буғдой сўзинг бўлсин”.
 “Онангни кафтингда тутсанг,
 Синглингни бошингда тут”.
 “Ҳурмат қилсанг, ҳурмат кўрасан”.

Мақолларни даврлар бўйича классификация этиш ҳозирча қийин, лекин улар ҳамма вақт халқ ҳаёти, меҳнати, кураш тажрибаларининг меваси сифатида юзага келганлиги маълум.

Юқоридаги изоҳлардан ўзбек халқ мақолларининг ижтимоий-бадий ва поэтик қиммати, тарбиявий аҳамияти ниҳоятда муҳим эканлиги маълум бўлди. Лекин мақолларнинг қиммати бу йил билан чекланмайди, улар – поэтик бойлик сифатида яна ҳам аҳамиятлидир. У тил ҳам ва нутқ бирлиги сифатида асрлар қаъридан хабар беради. Айниқса, мақолларнинг синтактик қурилиши, семантик ихчамлиги, гап бўлақларининг ўринлашуви ўзбек тилининг бир бутун бойлиги сифатида кишини лол қолдиради. Уларни ҳар бири бир бутун асар сифатида хотирада узоқ вақт сақланиши, нутқ безаги, сўз кўрки сифатида алоқа-аралашувга хизмат қилиш билан янада аҳамиятли. Шунинг учун ҳар бир ўзбек тили эгаси ўз нутқида қанчадан-қанча мақоллардан фойдаланиш, ўз фикрини изоҳлаш имкониятига эга. Бизнингча, мақоллардан баҳраманд бўлмаган, ўз нутқини безолмаган ўзбек бўлмаса керак. Чунки мақоллар мазмун ва шаклий жиҳатдан энг ихчам нутқ бирлиги-гаплардир.

Гап-фикр, туйғу ва истакни бошқаларга билдириш учун ишлатиладиган асосий синтактик birlik бўлиб, фикр баён қилишнинг энг содда формаси.

Ўзбек халқ мақоллари тизимида гапнинг ҳар қандай типини-содда гап ва унинг кўринишларини учратиш мумкин.

Нутқ гаплар воситасида шаклланади ва амалий онга айланади. У нутқнинг тугалланган фикр ифодалайдиган бўлаги саналади.

Гап, семантик-грамматик структурасига кўра, ўзига хос бир синтактик бутинлик саналади. У икки бош бўлакли ёки бир бош бўлакли, ҳатто бўлақларга бўлинмайдиган ёки бошқа сўзлар билан кенгармайдиган сўз ёки иборалардан тузилиши, шаклланиши мумкин.

Гап синтактик қурилиши жиҳатдан содда ва қўшма гап сифатида, содда гапнинг ўзи эса, бўлинадиган ёки бўлинмайдиган шаклда алоқа-аралашув (коммуникатив) вазифа бажаради.

Ҳар бир содда гап ўзига хос хусусият ва белгига, предикативлик (модаллик, шахс, замон) ва интонацияга эга бўлади.

Ўзбек халқ мақоллари ҳам содда ва қўшма гапнинг юксак намунаси сифатида асрлар давомида қўлланиб келади ва коммуникатив вазифа бажаради.

Халқ мақолларининг бошқа гап типларидан фарқли томони шундаки, уларнинг ҳар бири ўзига хос бир асар, бир микроматн (кичик матн) саналади. У бевосита маълум матннинг таркибий қисми саналмайди, фақат матнга маълум мақсадда киритилиши мумкин, лекин бевосита матннинг таркибий

қисми ҳисобланмайди, фикрий-мантиқий ва синтактик занжир билан боғланмайди, тема-реал қонуниятларидан ташқарида туради.

Маълумки, гап тузилишига кўра оддий содда гап, мураккаб содда гап, оддий қўшма гап, мураккаб қўшма гап шаклларида бўлади. Биз фикр юритаётган синтактик қурилиш-мақоллар эса, содда ва қўшма гап сифатида шаклланган бўлади. Йирик синтактик бутунлик ёки макроматн шаклидаги мақоллар учрамайди, чунки мазмунан ва шаклан ихчамлик, лундалик мақоллар табиатиға хос хусусиятдир.

Ҳар бир мақолда ўзига хос мазмун ифодаланиб, алоҳида онг билан талаффуз этилади. Шунга кўра мақол содда гапларни ҳам тўрт турға бўлиш мумкин:

1. Дарак мақол гаплар.
2. Сўроқ мақол гаплар.
3. Буйруқ мақол гаплар.
4. Ундов мақол гаплар.

Дарак мақол гапларда воқеа-ҳодиса ҳақида хабар берилади ёки предметда бирор хусусиятнинг мавжудлиги тўғрисидаги тасдиқ ёки инкор ифодаланади.

“Халво!” деган билан оғиз чучимас.

Сўроқ мақол гапларда сўзловчи учун номаълум бўлган бирон нарса, ҳаракат ҳолат ҳақида маълумот олиш кўзда тутилади.

“Дунёни сув босса,

Урдакка нима гап?”

“Қимизни ким ичмас,

Қизни ким севмас?”

Буйруқ мақол гаплари кишининг ҳохиши, илтимоси, малаҳати, буйруғи каби турли ниятларни ифодалаб келади.

“Салобатли бўлма, саботли бўл”.

“Ранг кўр, ҳол сўр”.

Ундов мақол гапларда сўзловчининг юксакликка бўлган турлича эмоционал муносабатини ёки ички ҳис-ҳаяжонини ифодалаб келади:

“Номарддан ёрдам сўрама,

Юзингга солади!”.

“Ўт билан ўйнашган-ёнар!”

СЕКЦІЯ: ФІЛОСОФІЯ

Алишер Берикбаев
(Гулистан, Узбекистан)

БАДИЙ АСАРЛАРНИ ЯРАТИШДА КОМПОЗИЦІЯНИНГ УМУМІЙ ФАЛСАФІЙ ВА ХУСУСІЙ КОМПОНЕНТЛАРИ

Ўзбекистон мустақилликка эришган куннинг дастлабки йилларидан бошлаб, ўқувчиларни касбий қизиқишини шакллантиришга алоҳида эътибор қаратиб келинмоқда. Ўзбекистон Республикасининг биринчи Президенти И.А. Каримовнинг “Барчамиз яхши англаб олишимиз керакки, ҳаётимизнинг бошқа соҳаларидаги аҳвол, амалга оширилаётган ислохотларимизнинг самарадорлиги, аввало, халқ маънавиятининг тикланиши, бой тарихий меросимизнинг кенг ўрганилиши анъаналаримизнинг сақланиши, маданият ва санъат, фан ва таълим ривожини билан узвий боғлиқдир” - деган эдилар.

Ҳар қандай ўқув предмети таълим мазмунида, албатта, ўзбек халқи яратган беқиёс бой, маданий ва маънавий меросни ўзига асос қилиб олиши лозим. Шундай экан, ўзбек халқининг дунёга машҳур бўлган меъморчилик, амалий ва тасвирий санъат асарларини мактабларда бошқа материалларга қараганда кенгроқ ва чуқурроқ ўргатилиши талаб етиради. Шунинг учун ҳам таълим тизимида тафаккур ва ижодкорликни ривожлантириш асосий вазифалардан бири деб қаралади. Шу нуқтаи назардан қараганда умумий ўрта таълим мактабларида ижодий тафаккурни ўстиришда тасвирий санъат дарслари бошқа фанлар орасида катта ўринни эгаллайди. Маълумки, болалар ниҳоятда ҳаяжонга бой бўладилар. Болаларни нарсалар тасвиридаги турфа ранг ва шакллар, реал ва афсонавий образ ва кўринишлар, воқеа ва ҳодисалар ларзага солади, уларни тўлқинлантиради.

Инсон тасаввурининг чеки йўқ, аммо ҳар бир шахс ўзининг қалби билан турлича ҳис қилади. Шу ўринда тасвирий санъат дарслари кўп жиҳатдан ўқувчи - ёшларнинг касбий қизиқишларини шакллантиришга ва уни мунтазам равишда амалга оширишга хизмат қилади. Санъат табиат ва жамиятдаги воқеа-ҳодисаларнинг бадий тасвирларда ифодаланишидир. Санъат ўзида моддий оламнинг умумий ҳолатини ҳамда ривожланишини акс эттириш, одамларга уни билдиришда муҳим восита бўлиш билан бирга, инсонни сиёсий, ахлоқий ва бадий жиҳатдан тарбиялашнинг қудратли омили бўлиб хизмат қилади.

«Кадрлар тайёрлаш миллий дастури»да таълим тизимининг ҳар бир бўғини ёшлар шахсига йўналтирилган бўлиб, уларнинг ривожланиши, қобилиятларининг турли-туман қирраларини очиб бериш, айниқса, бой миллий меросимиз ва қадриятлар асосида ахлоқий-маънавий сифатлари шаклланишига катта эътибор қаратилган. Дастурда шахс манфаатларини, турли хил таълим олиш эҳтиёжларини қондирувчи шароитларни яратиш ва амалий механизмларни амалга ошириш аниқ белгилаб берилган. Юртимизда болаларнинг қизиқишлари ва эҳтиёжларига, шахснинг маънавий аҳамиятли сифатларига, уларни амалга оширишнинг ижтимоий ва инсонпарварлик аҳамиятига алоҳида урғу бериб келинмоқда. Ўзбекистон педагогика фанининг кун тартибидаги асосий масалалари қаторида ўқувчилар тасвирий саводхонлигини шакллантириш, миллий ва умумбашарий қадриятлар (шу жумладан, тасвирий санъатга ҳам)га қизиқишларини фаоллаштириш ҳамда ривожлантириш, эстетик онгини тарбиялаш муаммоси турибди.

Композиция сўзи латинча “composito” сўздан олинган бўлиб, тузиш, бирлаштириш, боғлаш, турли хил элементларни бир бутун яхлитликка бирлаштириш ва бирон-бир ғояни мадҳ этиш маъносини билдиради. Композиция – санъатнинг барча йўналишида қўлланилади. Дизайн ва амалий санъатда у лойиҳалаш деб аталади. Тасвирий санъатда мусаввир турли шакл ва манзараларни бир-бирига нисбатан солиштириб ва жойлаштириб нафис санъат асарини яратади. Бундай холни биз бошқа санъат турларида ҳам кўришимиз мумкин. “Композиция” сўзи тасвирий санъат йўналишларида термин сифатида уйғониш давридан бошлаб ишлатиб келинмоқда.

Кўпинча асарнинг томошабин томонидан қабул қилиниши, унинг композиция ечимига боғлиқ эканлигини ёдда тутмоқ керак. Композицияни ўсимликлар дунёси мажмуидан бошлаб ўрганишга ҳаракат қилиб кўрайлик. Дарахт мисолида кўрилганда униб чиқаётган илдиз, шох, барг, новдаларининг танасига узвий боғлиқ эканлигини назарда тутмоқ лозим. Тасвирий шакллари орқали эса улар бўлақларни бир-бирига боғлайди ва умумлаштиради. Композиция асосларини ўрганишдан мақсад, амалий машғулотлар жараёнида ижодкорликка йўналтириш ва мустақил тасвирий санъат устида ишлашни шакллантиришдан иборатдир. Санъатда мазмун ва ғоянинг яхши ечимини, умум ижодий маҳоратини ошириш, нафосат тарбиясининг муҳим омилларидан биридир. Ҳар қандай ижодкор ўтмишдаги ранг тасвир санъат усталари меросини ва тажрибаларини ўрганиш билан бирга, томошабинга чуқур таъсир этувчи тасвир қонунлари ва услубиятини ҳам ўрганади. Амалиётда композициянинг хусусиятлари, услубий шартлари бўлган соя-ёруғ, ранг ечими ҳамда унинг жозибадорлиги, чизиқлар, тус доғларини кетма-кет такрорланиб узвийлик ҳосил қилиши, катта ва кичик ўлчамлар билан белгиланган нисбат перспектива ўзгаришлар муносабатлари, кўриш бурчаги биргаликда ишлар мазмунини очиб берувчи восита бўлиб хизмат қилади.

Композициянинг тузилиши ва турларини ўрганишда ғарб ва шарқ тасвирий санъат мактаби ва ижодкорлари асарларидан бир қанчасининг намуналари мисол бўлиши мумкин. Композиция турларини ўрганишда нафақат реалистик ранг-тасвир, балки монументал асарлар композициясини, амалий санъат

турлари, картина сатхини ифодаловчи перспективасиз композиция тузилишини ҳам ўрганиш тавсия этилади. Шу билан бирга ижодкорлар фантазияси тасоввурини бойитадиган табиат дунёси, сув ости дунёси, табиатдаги тасодифий воқеалардан тасаввур олиб, картина ечимида фойдалана олиши мумкин. Картина яратишда халқларнинг миллий хусусиятларида, кийимларни ўша ерга таалуқли манзара хусусиятларини услубий жиҳатдан ўрганиш керак. Композициянинг амалдаги қонуниятлари, унинг эркин юзага чиқариш учун хизмат қилади. Маълумки, хар бир қонуниятнинг қай даражада амал қилиши асар яратилаётган давр талабларига чамбарчас боғлиқдир. Чунки, уларни қўллаш хар бир даврдаги эстетик қарашлар асосида удум қилиб олинади. Композицияни хал этишда албатта рангтасвир ва қаламтасвирнинг қандай восита сифатида ишлатилиши ҳам роль ўйнайди. Масалан, композицияни таъсирчан чиқишида баъзи холларда рангларнинг қай даражада таъсирчан топилганлиги муҳим аҳамият касб этади.

Шунингдек, хар бир замон ва даврнинг ўзига хос талаб эҳтиёжлари композициянинг қайси мавзуларда яратилишини ҳам белгилаб берганлиги маълум. Масалан, уйғониш даврида кўпроқ рангтасвир энг етакчи тасвирий йўналиш эди унда кўпроқ ижод қилингани маълум. Тасвирий санъатнинг жанрлари хусусида ҳам юқоридагича фикрлар мавжуд. Яъни хар бир даврнинг ўз қизиқишларига қараб улар ривожланган. Маълумки, бир нечта жанрларга оид кўринишлар бир асарда мавжуд бўлиши мумкин. Масалан, натюрморт фониди манзара кўриниши тасвирланади. Майиш жанрда эса рассом яшаб турган давр воқеаларини тасвирлаш билан бирга манзарани ҳам акс эттириши мумкин. Маълумки композициянинг ўзига яраша қонун-қоидалари мавжуд ва унга албатта амал қилиниши талаб этилади.

Шуни таъкидлаш керакки академик тасвирлаш усулида бу мажбурий шартлардан бири деб хисобласак тўғри бўлади. Академик тасвирлашда хаққоний тасвирлар ишлаш йўлидан борилиши маълум. Бунинг учун композицияни ҳам шунга мувофиқ тарзда реалистик нуқтаи назардан келиб чиққан холда хал этилади. Шу сабабли композиция тузиш ва уни ўрганиш тамойиллари пухта ўрганилиши зарур шартлардан хисобланади. Хаққоний тасвирлар ишлашга жазм этган реалистик-рассомлар доимо табиат ходисаларини ўзига ўхшатиб тасвирлаш йўлидан борадилар, уни образли тарзда акс эттирадилар. Бу тасвирлар кўр-кўрона кўчириб олинар экан деган тушунчани бермаслиги керак. Чунки, хар бир ходиса ёки предмет тасвирланар экан у рассом салоҳияти натижасида ўз образли умумлашма яхлит кўринишини топади. Бу албатта композициянинг умумий ва хусусий компонентлари асосида юзага чиқарилади. Рассом маълум танлаб олинган мавзунини, воқеаликни тасвир этар экан, унга бўлган ўз шахсий муносабатини билдиради ва шуни тасвирларда намоён этишга интилади. Натижада асарда образлилик яққол кўзга ташланади. Яхлит мазмун моҳият касб этади.

Маълумки, композициянинг қонуниятлари орасида яхлитлик қонуни муҳим ўрин тутди, яхлитлик ёрдамида мавзу моҳияти очиб берилади. Бунга мисол қилиб: В. Суриковнинг «Боярыня Морозова» (1887 й.й) асарида асарнинг муҳим бўлган мазмунига томашабин эътибори жалб этилади. Композициядаги яхлитликни таъминлашнинг турли йўллари ва воситалари мавжуд. Улар тасвирда ортиқча нарсаларнинг чекланганлиги, рангларнинг ва тусларнинг ўзаро мувофиқлиги, уйғунлиги орқали юзага чиқади. Мавзу моҳиятидан келиб чиққан холда фақат зарур нарсаларгина танлаб олиб тасвир этилади. Иккинчи даражали нарсалар асосий тасвир унсурларига бўйсундирилади. Шу сабабдан ҳам яхлитликка алоҳида эътибор берилиши керак. Композициядаги барча унсурлар фақат тасвир жиҳатлари билан эмас, балки ғоявий жиҳатдан ҳам мазмун моҳиятига мосланиб акс эттирилади. Асосий нарса композиция марказининг қай даражада мос ва мувофиқ топилганига қараб алоҳида ажралиб туриши маълум. Шу сабабдан композиция марказини тасвир орқали ва ранг-туслар орқали юзага чиқариш муҳимдир. Бу тамойилнинг қўлланиши барча тасвирий санъат тур ва жанрларидаги яратиладиган асарларга таалуқлидир.

Контрастлилик, яъни тасвир бўлақларининг ўзаро ва фонга нисбатан қарама-қарши моҳият касб этиб, кўриниши орқали юзага чиқадиган «визуаль» бўртиқлик, таъсирчанлик ҳам композицияда асқотадиган энг зарур қонуниятлар сафида туради. У хажмдорлик ва яссилик, тарх ва силуэт, ёруғ ва қоронғу, илиқ ва совуқ, рангдор ва туссиз ўлчамлар контрасти орқали намоён бўлади. Композиция мазмун моҳиятини очиб беришда хизмат қилади. Масалан, хажмдор нарса тасвирини ясси сатхли тасвир кўриниши орқали, яъни ёнма-ён қўйиб шакл бўртиқлигини ортирриб кўрсатиш имконияти бор. Ўлчамлардаги контрастлик орқали катта нарса ва кичик ўлчамдаги нарса орасидаги фарқлар орқали масштаб кўламига эришилади. Ранг-туслар орасидаги контрастлилик ҳам юқоридаги мисоллар каби холатларда яхши намоён бўлади ва композиция мазмун моҳиятини очиб беришнинг зўр воситаси бўлади. Совуқ ва иссиқ ранглар фарқи орқали ҳам туйғуларга таъсир этувчи холатларни юзага чиқариш ва композиция ғоясини янада бўртиришга эришиш имконияти бор.

Маълумки, шакллараро контрастлар ҳам қизиқарли натижалар беради, яъни одатдагидан ҳам кичикроқ ўлчам масштабида олиб тасвир этилган композициянинг унсури ёнидаги аҳамиятли нарса янада бўртиб маҳобатлилик касб этиши маълум хақиқатдир. Композициядаги ранглар контрастида яна шулар ҳам намоён бўладики, унда совуқ рангли фонда иссиқ, иссиқ рангли фонда совуқ рангли нарсалар бўртиб кўринади ва шу асосида таъсирчанлик касб этади. Бадиий ижоднинг моҳиятига назар солар эканмиз, унинг муваффақиятига кўп нарса кераклигини билиб оламиз. Булар: бадиий ижод кучлари, яъни меҳнат, ирода, илхомланиш. Ижоднинг самара берувчи кучлари, яъни фикрлаш, сезги ва тасаввур ва бошқалардир. Бадиий ижод компонентларига эса-билим, дунёқараш, бадиий услуб, бадиий нафосат диди ва маҳорат кабилар мансуб эканлигини алоҳида таъкидлаб ўтмоқ керак. қискача хулосалаб айтадиган бўлсак, тасвирий санъат. Хусусан композиция масаласида муҳим-номуҳим нарсалар бўлмайди, уларнинг барчаси

зарур хал этиладиган вазифалардир. Кунт ва чидам билан иш олиб борилса барча нарсага, юксак натижаларга эришиш мумкин.

Шундай қилиб, тасвирий саводхонликни шакллантиришда ва бадий асарларни яратишда композициянинг умумий ва хусусий компонентларидан фойдаланиш ўзининг кенг қамровлиги билан ажралиб туради. Ўсиб келаётган ёш авлоднинг буюк маънавий меросимиз билан таништириш ҳамда замонавий технология сирларидан воқиф бўлишга имкон яратади. Умуман олганда расом ижодкорлар томонидан яратилган ҳар қандай асарда тасвирланган барча деталлар, шу асарнинг мазмунини бойитади, ҳамда таъсирчанлигини оширишга хизмат қилади.

Фойдаланилган адабиётлар:

1. Каримов И.А. Ўзбекистон XXI асрга интилмоқда. Т.:, "Ўзбекистон" 2000.
2. Баркамол авлод-Ўзбекистон тараққиётининг пойдевори: Ўзбекистон Республикасининг "Таълим тўғрисида" ги Қонуни. Кадрлар тайёрлаш миллий дастури. Т.: Шарқ. 1997.
3. Абдурахмонов Ғ.М. «Композиция асослари» Тошкент, 2003.
4. Бойметов Б. «Қаламтасвир». Т.: Мусиқа 2006.
5. Тожиев Б. «Композиция» фанидан маърузалар матни. Тошкент, 2000
6. Тожиев Б, Орипова Н. «Рангтасвир ва композиция». Тошкент, 1995

Орися Задубрівська
(Чернівці, Україна)

РАДИКАЛЬНА ОНТОЛОГІЯ ХОСЕ ОРТЕҒИ-І-ҒАССЕТА

ОртеҒа є одним з найбільш знаних в Україні іспанських мислителів ХХ століття. Зокрема український дослідник іспанської літератури О. Пронкевич вбачає причину популярності автора «Бунту мас» в тому, що основні теми його філософії, а це насамперед питання кризи еліт, збігаються з тими проблемами, якими переймаються теоретики українського націоналізму, культурологи, політологи, а також українські письменники [1, с. 14], серед тих, хто одним з перших звернувся до ідей ОртеҒи О. Пронкевич називає такі імена як Д. Донцов, В. Винниченко, Б. Веріґо. Погоджуючись загалом з думкою О. Пронкевича, можна констатувати й наявність глибшої причини, а саме, те, що думка ОртеҒи-і-Ғассета споріднена з українською і ця спорідненість простежується в онтологічних засадах світосприйняття.

Говорячи про ОртеҒу, неможливо також залишити поза увагою особливості його мислення. Зокрема, з цього приводу польський дослідник К.Політ пише таке: «Найбільш характерними рисами думки ОртеҒи-і-Ғассета були оригінальність та незалежність. Іспанський філософ насправді користувався багатим доробком європейської думки, особливо німецької філософії (Кант, Дільтей, Гайдеґер), проте не менш часто його погляди суперечили істинам, які для нашої культурної традиції були аксіоматичними. Власне така особливість філософування ОртеҒи добре проглядається у його поглядах, які стосуються специфіки людського буття та його зв'язку зі світом природи» [3, с. 128].

ОртеҒа-і-Ғассет самим способом філософування дистанціюється від традиційного філософського дискурсу і дрейфує в постнекласичні форми текстуальності – діалогічність, естетичність, образність, фрагментарність, грайливість, поетичність – характерні вже для пізнього Гайдеґера, а потім постструктуралістської есеїстики. Складається враження, що він свідомо не намагається розробляти теорію пізнання, чи будь-яку іншу спеціальну філософську систему знання в традиційних історико-філософських формах, радше навпаки.

Незважаючи на багатогранність і водночас певну формальну несистематизованість філософії ОртеҒи, видається, що в ній наявна онтологічна концептуальність. Під Універсумом ОртеҒа-і-Ғассет розуміє «все те, що є», але зауважує, що філософа цікавить не скільки окрема річ, яка існує сама собою, а насамперед сукупність всього існуючого, і водночас окрема річ у її взаємозв'язках з іншими речами, тобто місце і роль окремої речі в Універсумі. Причому ОртеҒа зараховує до класу речей як фізичні та духовні реалії так і все ірреальне, ідеальне, фантастичне, надприродне, якщо воно є, а точніше, виходячи з контексту ортеҒіанських лекцій, якщо воно відкривається людині, є для людини.

Наголошуючи на концептуальній важливості онтологічної компоненти в філософії Х. ОртеҒи-і-Ғассета, потрібно звернути увагу на те, що він говорить про життя як спосіб «радикального» буття. Це означає, що буття може бути як радикальним, так і якимось нерадикальним і, як наслідок, саме життя здатне утверджуватись і розкриватись в двох формах. Що стосується, умовно кажучи, «нерадикального» буття, якому ОртеҒа протиставляє «радикальне», а отже, справжнє, то несправжність «нерадикального» буття наявна як в класичній (метафізичній), і яка є предметом його критики, так і в некласичній (ново-онтологічній), і яка перебуває поза його предметною критикою, формах. Стосовно першої, то ортеҒіанської критики зазнають вчення всіх тих філософів, від Платона до Канта, які вже піддавалися критиці Ніцше та Гайдеґером з тих самих метафізичних до них претензій, а саме за відірваність від життя (буття).

Можна говорити про двоаспектність онтології ОртеҒи – критичну та конструктивну. Критичний аспект його онтології розгортається в руслі ніцшеанської та гайдеґерівської критики метафізики без принципових відмінностей. Ніцше, як відомо, в різких антираціоналістичних формах визначає всю західну культуру як

нігілістичну, у тому числі й філософську, з усіма її «високими» метафізичними цінностями. Вищі цінності втрачають свою цінність, відсутня мета, немає відповіді на запитання «чому?». За Ніцше, нігілізм наслідок досі існуючого процесу формування цінностей, тоді логічно виникає питання: для чого потрібні такі цінності, які не забезпечують засобів та шляхів досягнення мети. Подібну критику традиційної метафізики з її нігілістичними тенденціями здійснює і Гайдеґер в праці «Європейський нігілізм». Але, на відміну від Ніцше, він це робить не на волюнтаристській основі, а онтологічних засадах. Вона багато в чому схожа на критику провідних історико-філософських вчень Ортеґаю. «Я пропоную, – говорить Ортеґа в лекціях «Що таке філософія?» стосовно класичного розуміння категорії буття, – перестати ставитись з повагою до найбільш гідної і постійної ідеї нашого розуму: до ідеї буття. Я оголошую шах і мат буттю Платона, Аристотеля, Ляйбніца, Канта і, зрозуміло, також і буттю Декарта. Отже, те, що я маю намір сказати, не буде зрозумілим для того, хто вперто і сліпо дотримується поняття «буття», яке справедливо буде переглянуто» [2, с. 394]. При цьому Ортеґа-і-Ґассет наголошує на відсутності відмінності в цьому питанні між так званим об'єктивним та суб'єктивним ідеалізмом, оскільки нездатність ідеалізму придумати новий спосіб буття, який дозволив би зберегти вірність своїй тезі, викривається не менш очевидно, якщо від суб'єкта мислення перейти до об'єкта Тому, іронічно естетизує мислитель, або ж цей театр володіє абсолютною реальністю поза мною, або ж він оволодіває нею в мені що не має принципової різниці [2, с. 400].

Конструктивізм ортеґіанського вчення про буття мабуть найкраще викристалізовується в контексті новітньої онтології, передусім ніцшеанської та гайдеґерівської. Загалом Ортеґа дистанціюється від ніцшеанського варіанту «філософії життя», оскільки його онтологічний «статус» надто біологізований. До того ж онтологічний вимір в антропології Ніцше персоніфікований. Його «надлюдина» не долає суб'єктності, а лише в сфері людського буття зміщує людську сутність з цінності розуму на користь цінності волі. Формування ідеалу (сутності) людини як «надлюдини», з одного боку, з іншого – нерозуміння Ніцше того, що метафізика та нігілізм не долаються заміною філософії істини філософією цінностей, і твердження, що «саме буття є буття в його істині, істина ж належить буттю» – дає право Гайдеґеру звинувачувати Ніцше у тому, що в своїй боротьбі проти метафізики він залишається метафізиком.

Логічно, що онтологія Гайдеґера має для Ортеґа пріоритетне значення. Водночас, не можна не помітити принципову відмінність між онтологіями Гайдеґера та Ніцше, з одного боку, й онтологією Ортеґа-і-Ґассета – з іншого. А спільним в їх онтологіях є те, що вони органічні продукти філософської традиції, філософського духу, чи, як сказав би Кант, теоретичного розуму.

Ортеґа-і-Ґассет, говорячи про «радикальність» своїх філософських поглядів, демонструє принципову новизну онтологічних засад. У нього буття не є абстрактним продуктом мислення, абстрактним буттям абстрактного суб'єкта. Він «радикалізує» їх в конкретне буття і конкретного суб'єкта, позбавляє позаісторичного, асоціального статусу. Онтологія Ортеґа вкорінена в світовідчуття та світорозуміння іспанців, і, як наслідок, вибудовується передусім для них, а тому не є абстрактною – для всіх часів і народів.

Ортеґа доволі просто, і, можливо, в цьому його геніальність, визначає сутність буття, коли говорить: «Життя – це спосіб радикального буття: будь-яка інша річ і спосіб буття знаходиться мною в моєму житті, внутрішньо, як її деталь, вони зв'язані. В ній перебуває все решта, ніби включене в неї, як таке, що переживається. Найскладніше математичне рівняння, найбільш абстрактне та важливе поняття філософії, сам Універсум, сам Бог – це те, що я виявляю в моєму житті, те, чим я живу» [2, с. 405]. Іншими словами, сутністю буття, з позиції Ортеґа, є моє життя в єдності із моїм оточенням. Якщо ж структурувати концепт ортеґіанського «життя як способу радикального буття» в контексті історико-філософської онтології, то він є, за задумом філософа, бівалентним синтезом двох попередніх історичних етапів формування онтології. Перший із них сформувався в античності, коли людина античності не знала свого власного буття і греки були позбавлені інтимності, оскільки для них не існувало жодного іншого буття, крім зовнішнього. Інтимність з'являється лише на другому етапі, коли формується суб'єктивність, яка й стає визначальною для всього західного історико-філософського процесу. Проте, на відміну від першого, цей тип історичного філософування впадає в іншу крайність – замикається на власному суб'єктивізмі. Цей процес започатковується, на думку Ортеґа-і-Ґассета ще в античності, коли скептицизм вчить людину не вірити в реальність зовнішнього світу і, як наслідок, не цікавиться ним, але досягає довершеності в картезіанській формі, досягає кульмінації у Фіхте, коли Я, суб'єкт, поглинає зовнішній світ, поглинає Універсум, а тому, на переконання Ортеґа ідеалістичне Я – це пухлина, якої потрібно позбавитися [2, с. 389].

Саме в контексті такої, історико-онтологічної ретроспекції, іспанський мислитель, задаючи проект радикальної онтології, такого вчення, коли вперше філософія стає частиною чогось, що не є абстракцією прагне обґрунтувати його на засадах реальних властивостей життя, виявити цілковито нову реальність, докорінно відмінну від усієї відомої в філософії. Іншими словами це означає диференціацію «справжнього» і «несправжнього» життя та його філософське осмислення.

Онтологічною основою у Ортеґа-і-Ґассета виступає така реальність, яка є всією повнотою життя, реальність, яка передує самому суб'єктові та яка є життям. Тому перше питання філософії – не розкривати, яка реальність головна, а яка реальність Універсуму безсумнівна, безпосередня. Логічно з'являється запитання, а що ж тоді є сутністю реальності як життя? Насамперед її активність, діяльність і динамізм, або ж, за визначенням Ортеґа, функціональність. При цьому особливість активності в житті полягає в тому, що вона не є визначальною стосовно реальності, наше життя йде своїм плином, воно

безпосереднє і не зумовлене. Я як суб'єкт, співучасник життєвого процесу, його стихії та індетермінізму одночасно наділений можливістю свободи вибору. Ортеґа наголошує на тому, що життя це спосіб фатального буття, але, на його думку, це жодним чином не окреслюється поняттям «фаталізму», життя – це і фатальність і свобода, ми маємо вибір всередині фатальності.

Отже, очевидний висновок, який випливає із аналізу доволі розмаїтого, багатогранного і водночас позбавленого традиційної для класичної європейської філософії системності та структурованості, полягає у тому, що в ученні Ортеґи-і-Гассета домінує онтологічна компонента незважаючи на його прагнення дистанціюватися від традиційних методологічних засад. З погляду постструктуралістських методологічних деконструкцій, так би мовити темпоральних критеріїв істини, для яких саме наявність чи відсутність будь-якої першооснови є визначальним принципом у розмежуванні модерного та постмодерного дискурсів, таким «центризмом» на користь структуралістської філософської традиції у вченні Ортеґи послуговує його онтологічна категорія «життя», аналогічно тому, як «буття» у Гайдеґера, чи «воля до влади» у Ніцше.

Література:

1. Пронкевич О. Українські рецепції ідей Х. Ортеґи-і-Гассета / О.В. Пронкевич // Наукові праці: науково-методичний журнал. Т.70. Вип.57. Філологія. – Миколаїв: МДГУ ім. П. Могили, 2007. – С. 14–19.
2. Ortega y Gasset J. ¿QUÉ ES FILOSOFÍA? Volumen VII, Obras completas / José Ortega y Gasset. – Alianza Editorial-Revista de Occidente, Madrid 1983. – p. 273–438. (Versión informatizada por R. Lucas Lucas Todos los derechos quedan reservados Alianza Editorial-Revista de Occidente, sobre cuyo texto se ha realizado esta versión digital)
3. Polit K. Swistość bytu ludzkiego według poglądów José Ortegi y Gasset / Krzysztof Polit // Annales universitatis Mariae Curie-Skłodowska. – Lublin – Polonia. – Sectio I. – Vol. XXXVI, 1. – 2011. – s. 127–140.

Ярослав Козьмук
(Чернівці, Україна)

РАДИКАЛЬНИЙ ДУАЛІЗМ ХОСЕ ОРТЕґИ-І-ГАССЕТА

У пошуках засобів «в своєму минулому для свого майбутнього», а в цьому випадку йдеться про філософсько-методологічні засоби європейської історико-філософської традиції, Ортеґа виявляє досить критичний, навіть радикальний, характер аналізуючи їх, що загалом узгоджується з його філософським кредо, якщо взяти до уваги те твердження, в якому він наголошує – «на питання: що таке філософія? – ми могли би дати найбільш радикальну відповідь, що її досі не було» [1, с. 431]. Проте, такий «радикалізм» загалом, а також й стосовно історії філософії, не зовсім властивий Ортеґі. Часто навпаки, він не настільки однозначний та мономодальний, а здебільшого поміркований, із врахуванням протилежних, дуалістичних позицій, як і в цьому випадку, коли, різко заперечуючи попередню філософію, водночас успадковує її конструктивний потенціал, наголошуючи на тому, що «дух, щоби жити, має знищити своє минуле, зречтисся його, але не може робити це без того, щоби водночас відроджувати те, що вбиває, зберігати його живим всередині себе...Якби наше мислення не проникалось мисленням Декарта, а мислення Декарта не було би проникнуте мисленням Аристотеля, наше мислення було би примітивним, – ми повинні були би розпочинати заново, а не бути наступниками» [1, с. 421]. Отже, ставлення до історії філософії у Ортеґи, як і належить, має як критичне, так і позитивне значення.

Найперше, в чому Ортеґа вбачає недолік попередньої філософії, це, як він говорить, «занепад», – її гносеологічний характер, який мав пріоритетне значення як стосовно онтологічної, так і загалом життєвої сфери. Для нього принципово неприйнятний дисбаланс в істинно, на його переконання, бівалентній природі філософії із рівнозначністю як софійної, так і епістемної проблематики, як філософії життя, так і філософії пізнання. А тому, уважає він, оскільки вся попередня «філософія не більш аніж теорія пізнання», то, відповідно, її період в «двадцять шість століть метафізичного мислення» означений тим що, образно кажучи, «будь-яка філософія відмінюється аж до відповіді на питання: «Як можливі синтетичні апріорні судження?» [1, с. 299]. Щоби наголосити на необхідності формування нової, цілісної філософії із рівнозначністю цінностей двох філософських начал, пізнавального та життєвого, він й повертає нашу увагу до відомого євангельського тексту про бесіду Христа з Пілатом стосовно тотожності істини і життя [1, с. 329–330], або ж, визначає цю позицію ще конкретніше, протиставляючи свою філософію Фіхте, для якого філософія і життя взаємовиключають одна іншу [1, с. 324].

Другий істотний недолік історії філософії є продуктом першого і, з позиції Ортеґи, полягає у, так би мовити, антиномічному характері історико-філософського мислення, оскільки «мислення то оголошувалося продуктом буття – і це був реалізм, то, навпаки, доводилось, що структура буття впливає із структури самого мислення – і це був ідеалізм. Але і в тому, і в іншому випадку припускалося, хоча чітко й не усвідомлювалося, що для виправдання пізнання необхідно довести структурну тотожність обох термінів» [1, с. 325]. Це означає, що для Ортеґи не прийнятні історико-філософські системи ні у формі моністичного об'єктивізму, ані моністичного суб'єктивізму, приміром вчення Фіхте, чи Шелінґа, як і не прийнятна на цій основі ідея тотожності, у того ж Шелінґа, чи Геґеля, хоча й принцип тотожності, на його думку, має певний позитивний потенціал, але не більш як у формі «наївного прояву максимально

гносеологічного оптимізму» [1, с. 325], тобто, відповідно, якою мірою він здатен розкривати ідею Універсуму.

«Наївність» цього «гносеологічного оптимізму» обумовлена фактом абсолютизації історією філософії здатності мислення як одного із атрибутів Універсуму. Класичний ідеалізм і є демонстрацією такої хибної абсолютизації, яка в історико-філософському процесі прискорюється до того пункту, «де у Ляйбніца, Канта, Фіхте чи Геґеля філософія стає світом, представленим навиворіт, пишною неприродною теорією... мислення поглинає світ: речі перетворюються в чисті ідеї» [1, с. 371]. Цей черговий недолік в контексті вчення Ортеґи обумовлений порушенням універсальної цілісності життя в його теоретичній та практичній амбівалентності. Саме з позиції цієї методологічної основи можна побачити й низку інших критичних недоліків в історії філософії а, відповідно, й протилежну – конструктивну, з позиції Ортеґи, її сторону.

Цілком закономірно в цьому сенсі визначальне місце в історико-філософському надбанні Ортеґа надає дуалістичному вченню Декарта. Постать цього мислителя настільки значуща для Ортеґи, що вона є визначальною в історії філософії – розмежовує історію філософії на два періоди, знаменує початок справжньої, на його переконання, філософії. Декарт для іспанського мислителя є справжнім «батьком сучасності», вчення якого знаменує початок філософії нового часу, і найперше, що є цінним в цьому картезіанському проекті – це розмежування Універсуму, Всесвіту на «зовнішній світ, космос, який, – говорить він, – сусідить зі мною і в цьому смислі близький мені, але він – не я і в цьому смислі» [1, с. 403]. Ортеґа істотно доповнює і поглиблює дане положення, про що ми скажемо далі, однак насамперед безперечним є сам факт визнання філософом даного декартового положення вихідним для свого вчення, положення про те, що «вперше у Декарта матеріальний і духовний світ були розділені» [1, с. 373].

Через призму декартового дуалізму Ортеґа прагне віднайти позитивні елементи історико-філософських вчень як в додекартовій, так і післядекартовій метафізиці. Ці два періоди характеризуються різновекторністю людської суб'єктивності: в перший період вона реалізується, переважно в абсолютизований спосіб, в зовнішньому, об'єктивному векторі, в другий – відповідно у внутрішньому, суб'єктивному. Так, справедливо наголошує Ортеґа, для греків Я було частинкою в Космосі, навіть Платон переважно не вживав слова еґо, за найкраще застосовував його для визначення соціальної спільноти, як то народних зборів, чи його академії. Аналогічно відсутня суб'єктивність і у Аристотеля, навіть тоді, коли він говорить про душу, вона представляє собою не інтимність, а космічне начало. Ортеґа наголошує на тому, що «античній людині повністю був невідомий цей суб'єктивний, рефлективний, інтимний, одинокий спосіб буття... Греки відкрили душу не із інтимного бачення самих себе, а виявили її із-зовні як певну квазітілесну сутність» [1, с. 381]. Загалом Ортеґа не заперечує цінностей античної філософії, він навіть милується їх «райською невинністю» і наївністю віри в безпосереднє існування зовнішньої реальності, він лише не приймає абсолютизованого нею об'єктивізму.

З точністю до навпаки ситуація наявна в післядекартовий період. Як, задається питанням Ортеґа, трапилося так, що метафізика «змінити напрямом, зробивши поворот на 180°, і, замість того, щоби бути звернутою назовні, зосереджується на самому суб'єкті?» [1, с. 382]. Ортеґа правильно констатує факт того, що «у відповідності з ідеалістичною тезою Я, суб'єкт, поглинає зовнішній світ. Ідеалістичне Я роздувається, поглинаючи Універсум. Ідеалістичне Я – це пухлина». Зрозуміло, що такий «радикальний» вирок німецькому класичному ідеалізмові стосується насамперед Фіхте, у якого цей ідеалізм «досягає кульмінації» і в своєму логічному довершенні його «Я є просто і безпосередньо Універсум». Це безумовно є позитивним надбанням в осмисленні суб'єктивного атрибута Універсуму, але істотний його недолік у тому, що він є продуктом абсолютизованого раціоналізму, а у фіхтеанській ситуації ще й суб'єктивного ідеалізму, оскільки «поглинувши Світ, сучасне Я залишається самотнім», а тому й завдання філософії Ортеґи відповідне – розкрити негатив ідеалізму і «вивільнити Я з темниці, узгодити з оточуючим світом», тобто набуття суб'єктом свого належного статусу, справжньої своєї «інтимності» в дуалістичній природі Універсуму.

Наступний крок на шляху осмислення природи людської «інтимності», який робить Ортеґа на основі ревізії картезіанської традиції, – радикальний. Вивільняючи людську суб'єктивність від суб'єктивно-ідеалістичного ізоляціонізму як наслідку абсолютизованої форми раціоналізму, зберігаючи, при цьому, конструктивний компонент декартового раціоналізму, Ортеґа прагне осмислити людську суб'єктивність як повноту в її раціонально-іраціональному дуалізмі, природу її, як це визначив би Юнг, Самості, її архетипну амбівалентність. Тим більше, це похвально ще й тому, що її «тіньова» сторона, іраціональна, в історико-філософській площині є далеко не визначальною, а периферійною, є, якщо визначати в термінах Фуко, сферою «фонових практик», і Ортеґа, віддамо належне, віднаходить в історії філософії цей аспект некласичної філософії і наголошує на його потенціалі. Це стосується кількох іраціональних форм культури в історико-філософській спадщини та Ортеґа наголошує передусім на двох історичних коренях, які сприяли відкриттю суб'єктивності – християнстві та скептицизмі. Так, говорить Ортеґа, на відміну від давньогрецької релігії, яка, аналогічно філософії, орієнтована на зовнішній світ, Космос та величність природи, християнство, навпаки, «відкрило самотність як сутність душі» і наголошує: «Я формулюю точно – як сутність душі» [1, с. 385], тобто сутність автономної людської суб'єктивності в амбівалентній природі Універсуму. Скептицизм, у свою чергу, відіграв аналогічну роль в автономізації об'єктивного компонента Універсуму. Основна історична місія скептицизму в цьому процесі – це вивільнення об'єктивності від

суб'єкта, розпочинаючи з греків, передусім кіренаїків, які говорили про те, що «ми не можемо пізнати реальне, оскільки душа не здатна вийти назовні» і завершуючи Декартом, Юмом та Кантом, яких «ніхто не міг перевершити в скептицизмі» [1, с. 383].

Окрім християнства та скептицизму, як факторах формування онто-гносеологічного дуалізму, Ортеґа зосереджує свою увагу на ірраціональних чинниках історії філософії, які, з одного боку, іманентні самій об'єктивності, а, з іншого – адекватно відповідають дуалістичній природі людського пізнання. Найбільше його приваблюють ірраціональний потенціал містицизму, романтизму та мистецтва. Так, Ортеґа, застерігаючи від схильності містицизму до зловживань, все ж акцентує увагу на його пізнавальних перевагах, оскільки «містична книга, на відміну від наукової не є вченням про трансцендентальну реальність, а описом шляху до цієї реальності, путівником для розуму, що прагне до абсолютного. Містичне знання невимовне і за своєю природою мовчазне», а різниця між філософією та містицизмом лише у тому, що, «на відміну від містицизму, філософія прагне бути проголошеною таємницею» [1, с. 342]. В цьому ж сенсі, «прагненні до абсолютного», Ортеґа бачить також цінність романтизму, найбільше в його опозиційності стосовно німецького ідеалізму, не здатному вийти до буття в інший спосіб, аніж шляхом опосередкування його суб'єктивно-індивідуальною свідомістю, як це в довершеній формі представлено Гегелем. Романтизм якраз і прагне розкрити індивідуальне через абсолютне, або, що те ж саме в термінології Ортеґи, «автономне» через «пантономне». «Принцип пантономії, чи універсалізму, – говорить він, – навпаки, привернув до себе увагу лише в один з моментів античності і в нетривалий період романтичної філософії...» [1, с. 336–337]. На підтвердження правоти Ортеґи в цьому аспекті могла би слугувати аналогічна антигегелівська аргументація стосовно співвідношення індивідуального та абсолютного у данського релігійного філософа Кір'єгора. Цінність романтизму, передусім йєнської школи, ще й у тому, що він звертається до ірраціональних пізнавальних можливостей не лише через міфологію, але й мистецтво, а мистецтво надзвичайно цікаве для Ортеґи саме через його спроможність досягнення Універсуму, «пантономізм» в цій ірраціональній площині є його методичним засобом. Можна припустити, що цей методичний принцип сформувався під впливом кантового принципу трансцендентних здатностей чистого розуму в його трансцендентальній діалектиці, як і, аналогічно, поняття «Універсуму» під впливом спінозової субстанції, хоча Ортеґа про це й не говорить, як це робить у вченні з «суб'єктивною інтимністю» під впливом монадології Ляйбниця.

Коректність таких «запозичень» має відносне, а не принципове значення. Зрозуміло, що філософське вчення Ортеґи формувалося під впливом критичного переосмислення всієї спадщини історії філософії. Для нас тут якраз принципове значення має ставлення Ортеґи до історії філософії і культури загалом, у тій мірі, в якій концептуально формувало його вчення. Такою визначальною метафізичною цінністю для Ортеґи в його культурфілософській ретроспекції був дуалізм, і не лише як гносеологічний принцип, а принцип Універсуму. Цей принцип, як це ми тут й прагнемо з'ясувати, розкривається на трьох рівнях: по-перше, це найбільш універсальний дуалізм, дуалізм буття і мислення, життя і пізнання як проявів «радикального буття», Універсуму; по-друге, дуалізм онтології та гносеології як сфер філософії, по-третє, дуалізм раціонального та ірраціонального самої гносеологічної сфери.

Література:

1. Ortega y Gasset J. ¿QUÉ ES FILOSOFÍA? Volumen VII, Obras completas / José Ortega y Gasset. – Alianza Editorial-Revista de Occidente, Madrid 1983. – p.273–438. (Versión informatizada por R. Lucas Lucas Todos los derechos quedan reservados Alianza Editorial-Revista de Occidente, sobre cuyo texto se ha realizado esta versión digital).

ВІДОМОСТІ ПРО АВТОРІВ / СВЕДЕНИЯ ОБ АВТОРАХ

- Grochowy Kamila** – Politechnika Rzeszowska im. Ignacego Łukasiewicza, Niechobrz, Polska.
- Othman Alan** – Politechnika Rzeszowska im. Ignacego Łukasiewicza, Niechobrz, Polska.
- Абекеев Н.** – Бердақ атындағы Қарақалпақ мәмлкетлик университети, Ўзбекистон.
- Ағымбай Асылбек Оңдашұлы** – к.э.н., доцент, Жетысуский государственный университет им. И. Жансугурова, г. Талдыкорган, Республика Казахстан.
- Алтмишев О.** – преподаватель, Гулистанский государственный университет, г. Гулистан, Узбекистан.
- Амирова Айнуր Уызбаевна** – к.э.н., доцент Университет международного бизнеса, г. Алматы, Республика Казахстан.
- Антонова Алевтина Михайлівна** – ст. викладач кафедри інженерної педагогіки та психології, Українська інженерно-педагогічна академія, Навчально-науковий професійно-педагогічний інститут, м. Бахмут, Україна.
- Апанасенко Катерина Іванівна** – к.ю.н., доцент, Чернігівський національний технологічний університет, м. Чернігів, Україна.
- Ахтаржанова Регина Рафаильевна** – студентка, Павлодарский государственный педагогический институт, г. Павлодар, Казахстан.
- Бабаназаров С.** – Бердақ атындағы Қарақалпақ мәмлкетлик университети, Ўзбекистон.
- Бездєнєжних Сергій Васильович** – Національна металургійна академія України, м. Дніпро, Україна.
- Белькович Владимир Николаевич** – ассоциированный профессор (доцент) социальных наук, старший преподаватель кафедры физической культуры и спорта, факультета социальных наук, Евразийского Национального Университета имени Л.Н. Гумилева, г. Астана, Казахстан.
- Берикбаев Алишер Аликулович** – заведующий кафедры «Практические науки и внешкольное обучение». Сырдарьинский областной институт переподготовки и повышения квалификации работников народного образования, г. Гулистан, Узбекистан.
- Богданова О.П.** – студентка, ДВНЗ «Переяслав-Хмельницький ДПУ імені Григорія Сковороди», м. Переяслав-Хмельницький, Україна.
- Бондаренко Олег Іванович** – здобувач, Харківський національний університет Повітряних Сил імені І. Кожедуба, м. Харків, Україна.
- Далжанов К.** – Бердақ атындағы Қарақалпақ мәмлкетлик университети, Ўзбекистон.
- Джанибеков Абдусалом** – кандидат биологических наук, доцент, Сырдарьинский областной институт переподготовки и повышения квалификации работников народного образования, г. Гулистан, Узбекистан.
- Дымов Артем Валентинович** – студент, Гомельский госуниверситет имени Ф. Скорины, г. Гомель, Беларусь.
- Жаныс Арай Бошанқызы** – доктор PhD, профессор, Л.Н. Гумилев атындағы Еуразия ұлттық университеті, Астана, Казахстан.
- Журавлёва Лариса Владимировна** – доктор медицинских наук, заведующая кафедрой внутренней медицины № 3 Харьковского национального медицинского университета, г. Харьков, Украина.
- Задубрівська Орися Мірчівна** – кандидат філософських наук, доцент, Чернівецький національний університет імені Юрія Федьковича, м. Кіцмань, Україна.
- Зайцева Татьяна Сергеевна** – студентка, Гомельский госуниверситет имени Ф. Скорины, г. Гомель, Беларусь.
- Ишанкулова К.** – преподаватель, Гулистанский государственный университет, г. Гулистан, Узбекистан.
- Калабаев.С.Б.** – Бердақ атындағы Қарақалпақ мәмлкетлик университети, Ўзбекистон.
- Козьмук Ярослав Романович** – кандидат філософських наук, доцент, Чернівецький національний університет імені Юрія Федьковича, м.Чернівці, Україна.
- Кононов Борис Тимофійович** – професор кафедри, д.т.н.,Харківський національний університет Повітряних Сил імені І. Кожедуба, м. Харків, Україна.
- Корзаченко Микола Миколайович** – викладач, Чернігівський національний технологічний університет, м. Чернігів, Україна.
- Куралбаева Р.Е.** – магистр, Республика Казахстан.

- Куралбаева Роза** – магістр, Казахский национальный аграрный университет, г. Алматы, Республика Казахстан.
- Лещенко Альона Михайлівна** – доцент, доктор філософських наук, Херсонська державна морська академія, м. Херсон, Україна.
- Макаренко Татьяна Викторовна** – доцент, кандидат биологических наук, Гомельский госуниверситет имени Ф. Скорины, г. Гомель, Беларусь.
- Маманазарова Тиллахон Қорабоевна** – старший преподаватель, Сырдарьинский областной институт переподготовки и повышения квалификации работников народного образования, г. Гулистан, Узбекистан.
- Муратова Дилшода Нуриддин кизи** – студентка, Гулистанский государственный университет, г. Гулистан, Узбекистан.
- Мурашковська Віра Петрівна** – старший викладач, Чернігівський національний технологічний університет, м. Чернігів, Україна.
- Мусурманкулова Мухайё Маматкуловна** – старший преподаватель, Сырдарьинский областной институт переподготовки и повышения квалификации работников народного образования, г. Гулистан, Узбекистан.
- Нечаус Андрій Олександрович** – старший викладач кафедри, к.т.н., Харківський національний університет Повітряних Сил імені І. Кожедуба, м. Харків, Україна.
- Нишонова Шахло Ражабовна** – учитель школы № 6, г. Гулистан, Узбекистан.
- Норова Лола Хушвактовна** – студентка, Гулистанский государственный университет, г. Гулистан, Узбекистан.
- Носкова Светлана Андреевна** – кандидат филологических наук, доцент кафедры английского языка, Белорусская государственная сельскохозяйственная академия, г. Горки, Беларусь.
- Нургалиева Куралай Оразгалиевна** – к.э.н., доцент, Университет международного бизнеса, г. Алматы, Республика Казахстан.
- Нұрқасымова Сәуле Нұрқасымқызы** – педагогика ғылымының докторы, профессор, Л.Н. Гумилев атындағы Еуразия ұлттық университеті, Астана, Казахстан.
- Омарова Вера Константиновна** – кандидат педагогических наук, профессор кафедры педагогики, Павлодарский государственный педагогический институт, г. Павлодар, Казахстан.
- Панченко Анатолій Миколайович** – доцент кафедри, к.т.н., доцент, Харківський національний університет Повітряних Сил імені І. Кожедуба, м. Харків, Україна.
- Подзолкіна Аліна Петрівна** – асистент, Чернігівський національний технологічний університет, м. Чернігів, Україна.
- Процюк Оксана Александровна** – ассоциированный профессор (доцент) социальных наук, старший преподаватель кафедры физической культуры и спорта, факультета социальных наук, Евразийского Национального Университета имени Л.Н. Гумилева, г. Астана, Казахстан.
- Рахимов Нурилло Нарзуллаевич** – старший преподаватель, Гулистанский государственный университет, г. Гулистан, Узбекистан.
- Рахматова Мухлиса Абдуғани қизи** – ТИҚХММИ талабаси, г. Тошкент, Ўзбекистон.
- Саскевич Алла Сергеевна** – старший преподаватель, Белорусская государственная сельскохозяйственная академия, г. Горки, Беларусь.
- Саъдуллаева Ойдин Темур кизи** – студентка, Гулистанский государственный университет, г. Гулистан, Узбекистан.
- Следнікова Олена Сергіївна** – асистент, Чернігівський національний технологічний університет, м. Чернігів, Україна.
- Стоянова Тетяна Дмитрівна** – магістранка Ізмаїльського Державного Гуманітарний Університет, м. Ізмаїл, Україна.
- Суванов Равшан Норқулович** – старший преподаватель, Сырдарьинский областной институт переподготовки и повышения квалификации работников народного образования, г. Гулистан, Узбекистан.
- Таштанова Ёркиной Дилшод кизи** – студентка, Гулистанский государственный университет, г. Гулистан, Узбекистан.
- Тураева Ш.Э.** – преподаватель Каршинский инженерно – экономический институт, г. Карши, Узбекистан.
- Убоженко Анна Станиславовна** – преподаватель, Каршинский государственный университет, кафедра русского языка и литературы, г. Карши, Узбекистан.

- Холбоев Бахромжон Мўминович** – старший преподаватель, Сырдарьинский областной институт переподготовки и повышения квалификации работников народного образования, г. Гулистан, Узбекистан.
- Холжигитова Дилбар Баходир кизи** – студентка, Узбекский государственный университет мировых языков, г. Гулистан, Узбекистан.
- Чекмарьова Наталія Григорівна** – кандидат наук з фізвиховання та спорту, старший викладач кафедри фізичного виховання, доцент кафедри фізичного виховання, Національна металургійна академія України, м. Дніпро, Україна.
- Шамшетов Шарафатдин Сарсенович** – кандидат юридических наук, доцент Каракалпакского государственного университета, г. Нукус, Узбекистан.
- Эргашева Ф.Ш.** – преподаватель, Гулистанский государственный университет, г. Гулистан, Узбекистан.
- Эшмуратов Абдиманнаб** – кандидат педагогических наук, доцент, Сырдарьинский областной институт переподготовки и повышения квалификации работников народного образования, г. Гулистан, Узбекистан.
- Юнусметова Насиба Сатимбековна** – старший преподаватель, Сырдарьинский областной институт переподготовки и повышения квалификации работников народного образования, г. Гулистан, Узбекистан.
- Юсупова Наргиза Шакировна** – старший преподаватель, Сырдарьинский областной институт переподготовки и повышения квалификации работников народного образования, г. Сырдаря, Узбекистан.
- Юхименко Наталія Олександрівна** – завідувач науково-дослідного сектора «Музей пам'яті Поліського району» НІЕЗ «Переяслав», м. Переяслав–Хмельницький, Україна.
- Яценко Юлия Александровна** – студентка, Гомельский госуниверситет имени Ф. Скорины, г. Гомель, Беларусь.

НАСТУПНІ КОНФЕРЕНЦІЇ / СЛЕДУЮЩІЕ КОНФЕРЕНЦИИ

Уважаемые преподаватели, аспиранты, студенты!

Государственное высшее учебное заведение

«Переяслав-Хмельницкий государственный педагогический университет имени Григория Сковороды»,

молодежная общественная организация «Независимая ассоциация молодежи»,

студенческое научное общество исторического факультета «Комитет исследования истории и современности»

Информируют Вас, что с 30 по 31 июля 2017 г. проводится XXXX Международная научно-практическая интернет-конференция

«Проблемы и перспективы развития науки в начале третьего тысячелетия в странах Европы и Азии».

Планируется работа по секциям:

I. БИОЛОГИЧЕСКИЕ НАУКИ

1. Систематика и география высших растений.
2. Структурная ботаника и биохимия растений.
3. Микология и альгология.
4. Ресурсоведение и интродукция растений.
5. Молекулярная биология, микробиология.
6. Зоология.
7. Физиология человека и животных.
8. Биохимия и биофизика.
9. Генетика и цитология.
10. Биоинженерия и биоинформатика.

II. ГЕОГРАФИЯ И ГЕОЛОГИЯ

1. Регионоведение и региональная организация общества.
2. Наблюдение, анализ и прогноз метеорологических условий.
3. Гидрология и водные ресурсы.
4. Биогеография, биоресурсоведение, биоразнообразие.
5. Картография и геоинформатика.
6. Природопользование и экологический мониторинг.
7. Техника и технологии геологоразведочных работ.
8. Почвоведение.
9. Экономическая география.

III. ГОСУДАРСТВЕННОЕ УПРАВЛЕНИЕ

1. Повышение роли государственного служащего на современном этапе развития общества.
2. Современные технологии управления.
3. Взаимодействие различных ветвей власти.
4. Подготовка государственных служащих.

IV. ЭКОЛОГИЯ

1. Состояние биосферы и его влияние на здоровье людей.
2. Экологические и метеорологические проблемы больших городов и промышленных зон.
3. Радиационная безопасность и социально-экологические проблемы.
4. Промышленная экология и медицина труда.
5. Проблемы экологического воспитания молодежи.
6. Экологический мониторинг.

V. ЭКОНОМИКА

1. Банки и банковская система.
2. Внешнеэкономическая деятельность.
3. Финансовые отношения.
4. Инвестиционная деятельность и фондовые рынки.
5. Управление трудовыми ресурсами.
6. Маркетинг и менеджмент.
7. Учет и аудит.
8. Математические методы в экономике.
9. Экономика промышленности.
10. Экономика предприятия.
11. Логистика.
12. Экономика АПК.
13. Региональная экономика.
14. Экономическая теория.
15. Государственное регулирование экономикой.
16. Макроэкономика.

VI. ИСТОРИЯ

1. История Украины.
2. Всемирная история.
3. История науки и техники.
4. Этнография.
5. Устная история.
6. История стран СНГ.

VII. МАТЕМАТИКА

1. Дифференциальные и интегральные уравнения.
2. Перспективы систем информатики.
3. Теория вероятностей и математическая статистика.
4. Прикладная математика.
5. Математическое моделирование.

VIII. ИСКУССТВО

1. Музыкальное искусство.
2. Искусство танца.
3. Театральное искусство.
4. Фото и киноискусство.
5. Искусство дизайна.

IX. ПЕДАГОГИКА

1. Дистанционное образование в высшей школе.
2. Проблемы подготовки специалистов.
3. Методические основы воспитательного процесса.
4. Стратегические направления реформирования системы образования.
5. Современные методы преподавания.
6. Социальная педагогика.

X. ПОЛИТОЛОГИЯ

1. Избирательные технологии.
2. Проблемы интеграции Украины в мировое сообщество.
3. Отношения Украины с НАТО.
4. Отношения Украины со странами СНГ.

XI. ПРАВО

1. История государства и права.
2. Административное и финансовое право.
3. Охрана авторских прав.
4. Трудовое право и право социального обеспечения.
5. Уголовное право и криминология.
6. Борьба с экономическими преступлениями.
7. Экологическое, земельное и аграрное право.
8. Конституционное право.
9. Гражданское право.
10. Хозяйственное право.
11. Криминалистика и судебная медицина.
12. Предпринимательское и банковское право.
13. Уголовно-процессуальное право.

XII. ПСИХОЛОГИЯ

1. Место психолога на производстве.
2. Формы работы психолога-практика.
3. Современные тенденции в методологии психологических исследований.
4. Психология терроризма.
5. Психолого-педагогические проблемы развития личности в современных условиях.
6. Клиническая психология.
7. Общая психология.
8. Педагогическая психология.
9. Психология развития.
10. Психология труда.
11. Психофизиология.
12. Социальная психология.

XIII. СОЦИОЛОГИЯ

1. Кадровый менеджмент.
2. Современные технологии социального опроса.

XIV. СОВРЕМЕННЫЕ ИНФОРМАЦИОННЫЕ ТЕХНОЛОГИИ

1. Компьютерная инженерия.
2. Вычислительная техника и программирование.
3. Программное обеспечение.
4. Информационная безопасность.

XV. ФИЗИЧЕСКАЯ КУЛЬТУРА И ПРОФЕССИОНАЛЬНЫЙ СПОРТ

1. Физическая культура и спорт: проблемы исследования, предложения.
2. Развитие физкультуры и спорта в современных условиях.

XVI. ФИЛОЛОГИЧЕСКИЕ НАУКИ

1. Методика преподавания языка и литературы.
2. Риторика и стилистика.
3. Теоретические и методологические проблемы исследования языка.
4. Синтаксис: структура, семантика, функция.
5. Методы и приемы контроля уровня владения иностранным языком.
6. Актуальные проблемы перевода.
7. Язык, речь, речевая коммуникация.
8. Украинский язык и литература.
9. Русский язык и литература.
10. Этно-, социо- и психолингвистика.

XVII. ФИЛОСОФИЯ

1. Философия литературы и искусства.
2. Социальная философия.
3. История философии.
4. Философия культуры.
5. Философия религии.
6. Философия науки.

XVIII. ТЕХНИЧЕСКИЕ НАУКИ

1. Metallургия.
2. Горное.
3. Литейная Дело.
4. Машиноведение.
5. Электротехника
6. Теплотехника.
7. Гидротехника.
8. Радиотехника.
9. Строительство

XIX. СОЦИАЛЬНЫЕ КОММУНИКАЦИИ. МЕДИА.

1. Журналистика. Теория и история журналистики.
2. Книговедение, библиотековедение, библиографоведение.
3. Социальная информатика. Прикладные социально-коммуникационные технологии.

Оргкомитет конференції планує розміщати доповіді на Web-сторінці по адресу: <http://conferences.neasmo.org.ua>.

По результатам конференції буде сформований електронний збірник матеріалів, який можна буде завантажити в PDF-форматі на головній сторінці конференції по адресу: <http://conferences.neasmo.org.ua/>.

Робочі мови конференції – український, польський, російський, англійський, французький, білоруський, грузинський, армянський, азербайджанський, казахський, узбекський, таджицький, киргизський, молдавський, туркменський.

Останній термін подання матеріалів – 29 липня 2017 г. (включительно).

Вартість участя в конференції і розміщення статті в електронному збірнику становить:

Оргвнес - 10 USD США або 10 Євро (переклад в рубльях – 500 рубльях). (в оргвнес входять оплата за розміщення на сайті, верстка макета, редактування текстів).

Об'єм статті – не більше 7 сторінок. Завантажити збірник можна буде **через тиждень** на головній сторінці конференції.

Для учасників країн Європи і Азії (за виключенням України) засади перекладаються наступним чином:

ВНИМАНИЕ!!! В Україні працюють тільки такі системи переклада.

1. СПОСОБ ПЕРЕВОДА

Або поштовою переклада на Ф.І.О.: Король Андрей Петрович, 08401, Україна, Київська обл, г. Переяслав-Хмельницький, ул. Сухомлинського, 32, к. 808.

2. СПОСОБ ПЕРЕВОДА Western Union на Тихая Инна Викторовна (ТЮКНА INNA VIKTORIVNA) (вказуйте код перекладу Ф.І.О того, хто перекладає оргвнес)

3. СПОСОБ ПЕРЕВОДА Moneygram на Тихая Инна Викторовна (ТЮКНА INNA VIKTORIVNA) (вказуйте код перекладу Ф.І.О того, хто перекладає оргвнес)

ОБРАЗЕЦ ОФОРМЛЕНИЯ СТАТЕЙ

Научная степень и ФИО автора
по образцу Иван Петренко (Киев, Украина)

Секция, подсекция по образцу (Филологические науки
Методика преподавания языка и литературы.)

НАЗВАНИЕ СТАТЬИ (БОЛЬШИМИ БУКВАМИ)

Текст статьи

(Ссылки на литературу по тексту в квадратных скобках по образцу [1, с. 23])

Литература:

12. Евремов С. Михаил Коцюбинский / / Ефремов С. Избранное: Ст. науч. разведки. Монографии - К.:
Наук. мысль, 2002. – 760 с.

Научный руководитель:

кандидат исторических наук Бобровник Юрий Викторович

Внимание!

После литературы (в правом углу указывается научный руководитель (для студентов и аспирантов)) подаются сведения об авторах (Ф.И.О. (полностью), телефон, E-mail, место работы или учебы, должность, ученое звание, ученая степень.

К участию в конференции принимаются статьи объемом до 7 страниц набранных в редакторе **WORD** в виде компьютерного файла с расширением *. doc. Шрифт Times New Roman 14. Междустрочный интервал 1,5. Поля со всех сторон 20 мм. Материалы на конференцию принимаются по электронной почте по адресу: neasmo@gmail.com (тема сообщения: 30.07-31.07.2017 г.) (в случае если Ваш почтовик выбрасывает ошибка не отправления отправляйте на адрес neasmo@ukr.net) или на CD-дисках (дискеты не принимаются) с добавлением печатных материалов + отсканированную копию или ксерокс квитанции об оплате оргвзноса. **В случае отправки научной статьи по электронной почте**, печатные материалы присылать не надо, а к статье, нужно прикрепить отсканированную копию квитанции об оплате оргвзноса.

Адрес оргкомитета:

08401, Украина, Киевская обл, г. Переяслав-Хмельницкий, ул. Сухомлинского, 32, к. 108.

Контактное лицо в Украине и за рубежом: Король Андрей Петрович

Контактные телефоны: +38 (097) 923 16 58:

E-mail: neasmo@gmail.com

ВНИМАНИЕ!

После того, как мы получили от Вас статью, Вы обязательно должны получить ответное сообщение: **«Вашу статью получили и приняли»**. Если такой ответ не поступил, через день после отправки, тогда обязательно позвоните в оргкомитет и сообщите о ситуации.

ВНИМАНИЕ! В случае если Вам нужен электронный сертификат, то в сведениях об авторе, укажите об этом. И мы Вам его вышлем по электронной почте в течение двух недель после завершения проведения конференции.

РАБОТЫ ОБЪЕМОМ более 7 страниц не принимаются!

Тексты, набранные межстрочным интервалом 1,0 **НЕ ПРИНИМАЮТСЯ!**

С результатами и форматом проведения подобных мероприятий можно ознакомиться по адресу <http://conferences.neasmo.org.ua/>

Участие в конференции – это отличная возможность осветить свои научные работы для студентов, аспирантов и преподавателей!

ІНФОРМАЦІЯ ДЛЯ УЧАСНИКІВ З УКРАЇНИ

Шановні викладачі, аспіранти, студенти!

Державний вищий навчальний заклад

«Переяслав-Хмельницький державний педагогічний університет імені Григорія Сковороди»,
молодіжна громадська організація «Незалежна асоціація молоді»,

студентське наукове товариство історичного факультету «Комітет дослідження історії та сучасності»

Інформують Вас, що з 30 по 31 липня 2017 р. проводиться XXXX Міжнародна науково-практична інтернет-конференція
«Проблеми та перспективи розвитку науки на початку третього тисячоліття у країнах Європи та Азії».

Планується робота за секціями:

I. БІОЛОГІЧНІ НАУКИ

1. Систематика та географія вищих рослин.
2. Структурна ботаніка та біохімія рослин.
3. Мікологія та альгологія.
4. Ресурсоведення та інтродукція рослин.
5. Молекулярна біологія мікробіологія.
6. Зоологія.
7. Фізіологія людини та тварин.
8. Біохімія та біофізика.
9. Генетика та цитологія.
10. Біоінженерія та біоінформатика.

II. ГЕОГРАФІЯ ТА ГЕОЛОГІЯ

1. Регіоноведення і регіональна організація суспільства.
2. Спостереження, аналіз та прогноз метеорологічних умов.
3. Гідрологія та водні ресурси.
4. Біогеографія, біоресурсоведення, біорізноманітність.
5. Картографія та геоінформатика.
6. Природокористування та екологічний моніторинг.
7. Техніка та технологія геологорозвідувальних робіт.
8. Грунтознавство.
9. Економічна географія.

III. ДЕРЖАВНЕ УПРАВЛІННЯ

1. Підвищення ролі державного службовця на сучасному етапі розвитку суспільства.
2. Сучасні технології управління.
3. Взаємодія різних гілок влади.
4. Підготовка державних службовців.

IV. ЕКОЛОГІЯ

1. Стан біосфери та його вплив на здоров'я людей.
2. Екологічні та метеорологічні проблеми великих міст і промислових зон.
3. Радіаційна безпека та соціально-екологічні проблеми.
4. Промислова екологія і медицина праці.
5. Проблеми екологічного виховання молоді.
6. Екологічний моніторинг.

V. ЕКОНОМІКА

1. Банки та банківська система.
2. Зовнішньоекономічна діяльність.
3. Фінансові відносини.
4. Інвестиційна діяльність та фондові ринки.
5. Управління трудовими ресурсами.
6. Маркетинг та менеджмент.
7. Облік та аудит.
8. Математичні методи в економіці.
9. Економіка промисловості.
10. Економіка підприємства.
11. Логістика.
12. Економіка АПК.
13. Регіональна економіка.
14. Економічна теорія.
15. Державне регулювання економіки.
16. Макроекономіка.

VI. ІСТОРІЯ

1. Історія України.
2. Загальна історія.
3. Історія науки і техніки.
4. Етнографія.
5. Усна історія.

VII. МАТЕМАТИКА

1. Диференціальні та інтегральні рівняння.
2. Перспективи систем інформатики.
3. Теорія ймовірностей та математична статистика.
4. Прикладна математика.
5. Математичне моделювання.

VIII. МИСТЕЦТВО

1. Музичне мистецтво.
2. Мистецтво танцю.
3. Театральне мистецтво.
4. Фото і кіномистецтво.
5. Мистецтво дизайну.

IX. ПЕДАГОГІКА

1. Дистанційна освіта у вищій школі.
2. Проблеми підготовки фахівців.
3. Методичні основи виховного процесу.
4. Стратегічні напрями реформування системи освіти.
5. Сучасні методи викладання.
6. Соціальна педагогіка.

X. ПОЛІТОЛОГІЯ

1. Виборчі технології.
2. Проблеми інтеграції України у світове співтовариство.
3. Відносини України з НАТО.
4. Відносини України з країнами СНД.

XI. ПРАВО

1. Історія держави та права.
2. Адміністративне і фінансове право.
3. Охорона авторських прав.
4. Трудове право та право соціального забезпечення.
5. Карне право та кримінологія.
6. Боротьба з економічними злочинами.
7. Екологічне, земельне та аграрне право.
8. Конституційне право.
9. Цивільне право.
10. Господарське право.
11. Криміналістика та судова медицина.
12. Підприємницьке та банківське право.
13. Кримінально-процесуальне право.

XII. ПСИХОЛОГІЯ

1. Місце психолога на виробництві.
2. Форми роботи психолога-практика.
3. Сучасні тенденції в методології психологічних досліджень.
4. Психологія тероризму.
5. Психолого-виховні проблеми розвитку особистості в сучасних умовах.
6. Клінічна психологія.
7. Загальна психологія.
8. Педагогічна психологія.
9. Психологія розвитку.
10. Психологія праці.
11. Психофізіологія.
12. Соціальна психологія.

XIII. СОЦІОЛОГІЯ

1. Кадровий менеджмент.
2. Сучасні технології соціального опитування.

XIV. СУЧАСНІ ІНФОРМАЦІЙНІ ТЕХНОЛОГІЇ

1. Комп'ютерна інженерія.
2. Обчислювальна техніка та програмування.
3. Програмне забезпечення.
4. Інформаційна безпека.

XV. ФІЗИЧНА КУЛЬТУРА ТА ПРОФЕСІЙНИЙ СПОРТ

1. Фізична культура і спорт: проблеми дослідження, пропозиції.
2. Розвиток фізкультури і спорту в сучасних умовах.

XVI. ФІЛОЛОГІЧНІ НАУКИ

1. Методика викладання мови та літератури.
2. Риторика і стилістика.
3. Теоретичні та методологічні проблеми дослідження мови.
4. Синтаксис: структура, семантика, функція.
5. Методи та прийоми контролю рівня володіння іноземною мовою.
6. Актуальні проблеми перекладу.
7. Мова, мовлення, мовна комунікація.
8. Українська мова та література.
9. Російська мова і література.
10. Етно-, соціо- та психолінгвістика.

XVII. ФІЛОСОФІЯ

1. Філософія літератури та мистецтва.
2. Соціальна філософія.
3. Історія філософії.
4. Філософія культури.
5. Філософія релігії.
6. Філософія науки.

XVIII. ТЕХНІЧНІ НАУКИ

1. Металургія
2. Гірництво
3. Ливарна справа
4. Машинознавство
5. Електротехніка
6. Теплотехніка
7. Гідротехніка
8. Радіотехніка
9. Будівництво

XIX. СОЦІАЛЬНІ КОМУНІКАЦІЇ. МЕДІА.

1. Журналістика. Теорія та історія журналістики
2. Книгознавство, бібліотекознавство, бібліографознавство.
3. Соціальна інформатика. Прикладні соціально-комунікаційні технології

Оргкомітет конференції планує розмішувати доповіді на web-сторінці за адресою: <http://conferences.neasmo.org.ua/>

Робочі мови конференції: українська, польська, російська, англійська, французька, білоруська, грузинська, вірменська, азербайджанська, казахська, узбецька, таджицька, киргизька, молдавська, туркменська.

Останній термін подання статей – 29 липня 2017 р. (включно).

Вартість участі в конференції та розміщення статті в електронному збірнику складає:

Оргвнесок – 90 грн. (в оргвнесок входить оплата за розміщення на сайті, верстака макету, редагування текстів). Об'єм статті – не більше 7 сторінок. Скачати збірник можна буде через тиждень після закінчення роботи конференції за адресою <http://conferences.neasmo.org.ua/> натиснувши на слово.

Увага! Реквізити змінено. Кошти перераховуються на:

Картку Приват банку 4149 4996 4061 9514 (одержувач – Тиха Інна Вікторівна) та відправити SMS підтвердження про оплату на моб. 097 923 16 58 у повідомленні вказати прізвище учасника конференції.

Або

МГО «Незалежна асоціація молоді» ЄДРПОУ ДРФО 26426765, Київська філія, МФО 321842, р/р 26002053144531
Призначення платежу: безповоротна благодійна допомога на виконання статутних завдань організації

ЗРАЗОК ОФОРМЛЕННЯ СТАТЕЙ

ПІБ автора
Місто
за зразком Іван Петренко
(Київ, Україна)

Секція, підсекція за зразком **ФІЛОЛОГІЧНІ НАУКИ**
(Методика викладання мови та літератури)

Назва статті (великими літерами)

Текст статті

(посилання на літературу по тексту у квадратичних дужках за зразком [1, с. 23])

Література:

3. Коцур В.П. Історія середніх віків: [у 2-х т.]. – Т.1. Раннє середньовіччя: курс лекцій. / В.П. Коцур, В.О. Балух. – Чернівці: Наші книги, 2009. – 496 с.
4. Пангелов Б.П. Організація і проведення туристсько-краєзнавчих подорожей: навч. посіб. / Б.П. Пангелов. – К.: Академвидав, 2010. – 248 с.

Науковий керівник: кандидат філологічних наук, Петренко Іван Петрович

Увага!

Після літератури (у правому куті вказується науковий керівник (для студентів та аспірантів)) подаються **відомості про авторів** (П.І.П. (повністю) телефон, Е-mail, місце роботи або навчання, посада, вчене звання, науковий ступінь).

До участі у конференції приймаються статті **обсягом від 5 до 7 сторінок** набраних у редакторі WORD у вигляді комп'ютерного файлу з розширенням *.doc. Шрифт Times New Roman 14. Міжрядковий інтервал 1,5. Поля з усіх сторін 20 мм. Матеріали на конференцію приймаються електронною поштою за адресою: neasmo@gmail.com (тема повідомлення: **30-31.07.2017 р.** (у разі якщо Ваш поштовик викидає помилку не відправлення відправляйте на адресу neasmo@ukr.net)) або на CD-дискетах (**дискети не приймаються**) із додаванням друкованих матеріалів + відскановану копію або ксерокс квитанції про сплату оргвнеску. У разі відправки коштів оргвнеску на картку Приватбанку ксерокопію квитанції не надсилається (достатньо відправити **SMS** вказавши прізвище **автора доповіді**).

Увага! У разі відправки статті та квитанції про оплату оргвнеску електронною поштою, надсилати друковані матеріали Укрпоштою не потрібно!

Увага! Після того, як ми отримали від Вас статтю, Ви обов'язково маєте отримати повідомлення-відповідь: **«Вашу статтю отримано та зараховано»**. Якщо така відповідь не надійшла через день після надсилання, тоді обов'язково зателефонуйте оргкомітету і повідомте про ситуацію.

Увага! У разі якщо Вам потрібний електронний сертифікат, то у відомостях про автора, вкажіть про це. І ми Вам його надішлемо електронною поштою на протязі двох тижнів після завершення проведення конференції.

Адреса оргкомітету:

08401, Київська обл. м. Переяслав-Хмельницький, вул. Сухомлинського, 32, гурт. 1, кім. 108.

Координатор – Тиха Інна Вікторівна, Король Андрій Петрович

Контактні телефони: (097) 923 16 58.

РОБОТИ ОБ'ЄМОМ менше 3 сторінок НЕ ПРИЙМАЮТЬСЯ!

ТЕКСТИ, НАБРАНІ МІЖРЯДКОВИМ ІНТЕРВАЛОМ 1,0 НЕ ПРИЙМАЮТЬСЯ!!!

З результатами та форматом проведення попередніх конференцій можна ознайомитися за адресою <http://conferences.neasmo.org.ua/>

ЗМІСТ / СОДЕРЖАНИЕ**СЕКЦІЯ: БІОЛОГІЧНІ НАУКИ**

Тетяна Копиця (Суми, Україна) ІНФОРМАЦІЙНІ ТЕХНОЛОГІЇ В АКУШЕРСТВІ ТА ГІНЕКОЛОГІЇ.....	6
Тетяна Копиця (Суми, Україна) СУЧАСНІ МЕТОДИ ЛІКУВАННЯ БЕЗПЛІДДЯ.....	7
Дилшоода Муратова, Ф.Ш. Эргашева (Гулистан, Узбекистан) BUG'DOY O'SIMLIGINI BIOLOGIYASINI O'RGANISH VA UNI QISHLOQ XO'JALIGIGA TATBIQ ETISH	10

СЕКЦІЯ: ГЕОГРАФІЯ ТА ГЕОЛОГІЯ

С. Бабаназаров, К. Далжанов, С.Б. Калабаев, Н. Абекеев (Ўзбекистон) ҚАРАҚАЛПАҚСТАН РЕСПУБЛИКАСЫ АЙМАҒЫНДА ТАСҚЫН СУЎЛАРДЫ СУЎ ТАРМАҚЛАРЫ БОЙЛАП ТУРАҚЛЫ ҲӘМ ҚӘУИПСИЗ ӨТКИЗИП ЖИБЕРИҮ БОЙЫНША ИС-ИЛАЖЛАР.....	11
---	----

СЕКЦІЯ: ДЕРЖАВНЕ УПРАВЛІННЯ

Абдиманнаб Эшмуратов (Гулистан, Узбекистан) МАҲАЛЛА-ЎЗИНИ ЎЗИ БОШҚАРУВ ТИЗИМИНИНГ МУҲИМ ИЖТИМОИЙ ОРГАНИ.....	13
Насиба Юнусметова, Шахло Нишонова (Гулистан, Узбекистан) ФУҚАРОЛИК ЎЗИНИ-ЎЗИ БОШҚАРИШ ОРГАНЛАРИНИНГ ДЕМОКРАТИК ТАМОЙИЛЛАРИ.....	15

СЕКЦІЯ: ЕКОЛОГІЯ

О. Алтмишев, Ф.Ш. Эргашева, К. Ишанкулова, О.Т. Саъдуллаева (Гулистан, Узбекистан) ПРОЦЕССЫ ЗАСОЛЕНИЯ И РАССОЛЕНИЯ ПОЧВ ПРИЛЕГАЮЩИЕ ЗОНЫ ЮГК.....	17
Мария Веракса, Ольга Пырх (Гомель, Республика Беларусь) МИКРОБИОЛОГИЧЕСКИЕ ПОКАЗАТЕЛИ ПИТЬЕВОЙ ВОДЫ НЕЦЕНТРАЛИЗОВАННОГО ВОДОСНАБЖЕНИЯ МОЗЫРСКОГО РАЙОНА.....	19
Абдусалом Джанибеков (Гулистан, Узбекистан) ЭКОЛОГИЯ ҲОЗИРГИ ЗАМОННИНГ КЕНГ МИҚЎСДАГИ КЕСКИН ИЖТИМОИЙ МУАММОЛАРИДАН БИРИДИР.....	21
Татьяна Макаренко, Юлия Яценко, Татьяна Зайцева, Артем Дымов (Гомель, Беларусь) ИЗУЧЕНИЕ КОНЦЕНТРАЦИИ МЕДИ В БИОТИЧЕСКИХ И АБИОТИЧЕСКИХ КОМПОНЕНТАХ ВОДНЫХ ЭКОСИСТЕМ Г. ГОМЕЛЯ.....	23

СЕКЦІЯ: ЕКОНОМІКА

Айнур Амирова, Куралай Нургалиева, Роза Куралбаева, Асылбек Агымбай (Республика Казахстан) ПРОБЛЕМЫ И ПУТИ ПОВЫШЕНИЯ КОНКУРЕНТОСПОСОБНОСТИ АГРАРНОГО СЕКТОРА КАЗАХСТАНА.....	26
Петро Боровик, Віталій Гончарук, Руслана Ядловська (Умань, Україна) ПРОГРАМНО-ЦІЛЬВІЙ МЕТОД БЮДЖЕТНОГО ПЛАНУВАННЯ ТА ПЕРСПЕКТИВИ ЙОГО ВИКОРИСТАННЯ В УКРАЇНІ.....	30
Мухлиса Раҳматова (Тошкент, Ўзбекистон) ДИВЕРСИФИКАЦИЯ ҚИЛИШ ОЗИҚ-ОВҚАТ ҲАВФСИЗЛИГИ ВА СУВ РЕСУРСЛАРИДАН САМАРАЛИ ФОЙДАЛАНИШ ОМИЛИДИР (ТОШКЕНТ ВИЛОЯТИ МИСОЛИДА).....	31

СЕКЦІЯ: ІСТОРІЯ

Наталія Юхименко (Переяслав-Хмельницький, Україна) ЖІНОЧИЙ ОДЯГ ЧЕРНІГІВСЬКОГО ПОЛІССЯ У ФОНДОВІЙ ЗБІРЦІ НІЕЗ «ПЕРЕЯСЛАВ».....	35
--	----

СЕКЦІЯ: МИСТЕЦТВО

Нурилло Рахимов, Лола Норова (Гулистан, Узбекистан) INSONIYAT TARAQQIYOTIDA MUSIQA TARBIYASINING ROLI.....	37
Нурилло Рахимов, Лола Норова (Гулистан, Узбекистан) ЎЗБЕКИСТОНДА МУСИҚА САНЪАТИНИНГ РИВОЖИДА МУТАФАККИРЛАРНИНГ ҚЎШГАН ҲИССАСИ.....	38

СЕКЦІЯ: ПЕДАГОГІКА

Алевтина Антонова (Бахмут, Україна) РОЛЬ ЕСТЕТИЧНОГО ВИХОВАННЯ У ПІДВИЩЕННІ РІВНЯ КУЛЬТУРИ ОСОБИСТОСТІ.....	41
Регина Ахтаржанова, Вера Омарова (Павлодар, Казахстан) СУЩНОСТЬ И ВИДЫ НАСИЛИЯ СРЕДИ ПОДРОСТКОВ.....	42

Лариса Журавлєва, Наталия Лопина (Харьков, Україна) СОЗДАНИЕ ЭФФЕКТИВНЫХ ЭЛЕКТРОННЫХ КУРСОВ В СФЕРЕ МЕДИЦИНСКОГО ОБРАЗОВАНИЯ ДЛЯ ПОДДЕРЖАНИЯ ДОДИПЛОМНОГО И ПОСЛЕДИПЛОМНОГО ЭТАПОВ ОБУЧЕНИЯ.....	45
Альона Лещенко (Херсон, Україна) МІСЦЕ ФІЛОСОФІЇ ПРОЦЕСИФОРМУВАННЯ СВІТОГЛЯДУ МАЙБУТНІХ ОФІЦЕРІВ МОРСЬКОГО ФЛОТУ.....	47
Тиллахон Маманазарова (Гулистан, Узбекистан) МЕҲНАТ МАЛАКАЛАРИ ВА КЎНИКМАЛАРИНИ ШАКЛЛАНТИРИШ ҲАМДА УНИ БАХОЛАШНИНГАХАМИЯТИ.....	48
Віра Мурашковська, Олена Следнікова, Аліна Подзолкіна (Чернігів, Україна) ТЕНДЕНЦІЯ РОЗВИТКУ СИСТЕМИ ВИЩОЇ ОСВІТИ.....	50
Сәуле Нұрқасымова, Арай Жаньис (Астана, Казахстан) КӘСІБИ ҚҰЗІРЕТТІЛІГІ ЖОҒАРЫ ПЕДАГОГ – БІЛІМ БЕРУ ЖҮЙЕСІНІҢ НЕГІЗІ.....	52
Ірина Павленко (Суми, Україна) ІНФОРМАЦІЙНА КОМПЕТЕНТНІСТЬ ПЕДАГОГІВ У СИСТЕМІ ПІСЛЯДИПЛОМНОЇ ОСВІТИ.....	55
Тетяна Стоянова (Ізмаїл, Україна) МЕТОДИКА ОРГАНІЗАЦІЇ ТА ПРОВЕДЕННЯ ІГРОВИХ ТЕХНОЛОГІЙ В ПОЧАТКОВІЙ ШКОЛІ.....	58
Абдиманнаб Эшмуратов (Гулистан, Узбекистан) ҲАМКОРЛИК ПЕДАГОГИКАСИНИНГ ПАЙДО БЎЛИШ ТАРИХИДАН.....	60
СЕКЦІЯ: ПОЛІТОЛОГІЯ	
Равшан Суванов (Гулистан, Узбекистан) ХАЛҚАРО МУЗОКАРА ТУШУНЧАСИ ВА УНГА ДОИР НАЗАРИЙ ЁНДАШУВЛАР.....	63
СЕКЦІЯ: ПРАВО	
Катерина Апанасенко (Чернігів, Україна) ГОСПОДАРСЬКІ ДОГОВІРНІ ПРАВОВІДНОСИНИ ТА ДОЗВІЛЬНІ ПРАВОВІДНОСИНИ У СФЕРІ ГОСПОДАРЮВАННЯ: ТОЧКА ПЕРЕТИНУ.....	66
Шарафатдин Шамшетов (Нукус, Узбекистан) ПРАВОВЫЕ ОСНОВЫ ПРИВЛЕЧЕНИЯ ИНОСТРАННЫХ ИНВЕСТИЦИЙ В РЕСПУБЛИКЕ УЗБЕКИСТАН.....	68
СЕКЦІЯ: ПСИХОЛОГІЯ	
О. П. Богданова (Переяслав-Хмельницький, Україна) ВАЖКОВИХОВУВАНІСТЬ У ПІДЛІТКІВ І МОЖЛИВОСТІ ЇЇ КОРЕКЦІЇ.....	70
Ёркиной Таштанова (Гулистан, Узбекистан) О‘ҚУВЧИЛАРНИНГ БИЛИШ FAOLLIГИ – IJTIMOIIY TAJRIBANI O‘ZLASHTIRISHNING PSIXOLOGIK ASOSI SIFATIDA.....	73
СЕКЦІЯ: СОЦІОЛОГІЯ	
Kamila Grochowy (Polska) ZARZĄDZANIE I MARKETING.....	76
Alan Othman (Polska) ZARZĄDZANIE ZASOBAMI LUDZKIMI PRZEDSIĘBIORSTWA.....	78
СЕКЦІЯ: ТЕХНІЧНІ НАУКИ	
Борис Кононов, Олег Бондаренко (Харків, Україна) ОБГРУНТУВАННЯ ВИБУРУ ПОКАЗНИКІВ ДЛЯ ОЦІНКИ ТЕХНІЧНОГО СТАНУ ДИЗЕЛЬ- ГЕНЕРАТОРА.....	81
Микола Корзаченко (Чернігів, Україна) ЗАБЕЗПЕЧЕННЯ НАДІЙНОСТІ ФУНДАМЕНТНО-ПІДЗЕМНОЇ ЧАСТИНИ БУДИНКІВ.....	83
Андрій Нечаус (Харків, Україна) ДО ПИТАННЯ РОЗРАХУНКУАСИМПТОТИЧНИХ ХАРАКТЕРИСТИК І ПОДІБНОСТІ ЕЛЕКТРОСТАТИЧНИХ ПОЛІВ СОЛЕНОЇДІВ.....	86
Татьяна Замотайло, Олег Сеницкий (Киев, Украина) ОСОБЕННОСТИ КОНТРОЛЯ СОСТОЯНИЯ СИЛОВЫХ ТРАНСФОРМАТОРОВ.....	89
Анатолій Панченко (Харків, Україна) ТРАНСФОРМАТОР ПОСТІЙНОЇ НАПРУГИ.....	91
СЕКЦІЯ: ФІЗИЧНА КУЛЬТУРА ТА ПРОФЕСІЙНИЙ СПОРТ	
Оксана Процюк, Владимир Белькович (Астана, Казахстан) РОЛЬ ФИЗИЧЕСКОЙ КУЛЬТУРЫ И СПОРТА В РАЗВИТИИ ЛИЧНОСТИ.....	94
Бахромжон Холбоев (Гулистан, Узбекистан) ТРАДИЦИИ, ПОДГОТОВКА И ПРОВЕДЕНИЕ ОЛИМПИАДА.....	96

Наталія Чекмарьова, Сергій Безденежних (Дніпро, Україна) СПОРТИВНИЙ ТУРИЗМ, ЯК ЗАСІБ ВИХОВАННЯ СТУДЕНТСЬКОЇ МОЛОДІ.....	97
Наргиза Юсупова (Гулистан, Узбекистан) ЗАКОНОМЕРНОСТІ ПСИХИЧЕСКОГО И ФИЗИЧЕСКОГО РАЗВИТИЯ ДЕТЕЙ И ПОДРОСТКОВ....	99

СЕКЦІЯ: ФІЛОЛОГІЧНІ НАУКИ

Карина Давідовська (Старобільськ, Україна) СОЦІОКУЛЬТУРНА КОМПЕТЕНТНІСТЬ СТАРШОКЛАСНИКІВ У ПРОЦЕСІ НАВЧАННЯ ДІАЛОГІЧНОГО МОВЛЕННЯ.....	102
Мухайё Мусурманкулова (Гулистан, Узбекистан) EXPLAINING METHOD AND IMPLEMENTING INTERACTIVE METHODS OF TEACHING GRAMMAR IN TEACHING PROCESS.....	104
Ш.Э. Тураева (Карши, Узбекистан) ЛИНГВОКУЛЬТУРОЛОГИЧЕСКИЙ АСПЕКТ ФРАЗЕОЛОГИЗМОВ КАК ОБЪЕКТА ПЕРЕВОДА.....	106
Анна Убоженко (Карши, Узбекистан) ЖЕНСКИЕ ОБРАЗЫ И СУДЬБЫ В РУССКОЙ КЛАССИЧЕСКОЙ ЛИТЕРАТУРЕ.....	109
Анна Убоженко (Карши, Узбекистан) «МАЛЕНЬКИЕ ТРАГЕДИИ» ПУШКИНА КАК ЦИКЛ.....	110
Дилбар Холжигитова (Ташкент, Узбекистан) LINKING TEACHER INTERCULTURALITY AND THE STUDENT'S INTERCULTURAL COMPETENCE...	112
Н.И. Шадманова (Ўзбекистон, Қарши) ЎЗБЕК ХАЛҚ МАҚОЛЛАРИНИНГ ТАРИХИГА БИР НАЗАР.....	114

СЕКЦІЯ: ФІЛОСОФІЯ

Алишер Берикбаев (Гулистан, Узбекистан) БАДИИЙ АСАРЛАРНИ ЯРАТИШДА КОМПОЗИЦИОННИНГ УМУМИЙ ФАЛСАФИЙ ВА ХУСУСИЙ КОМПОНЕНТЛАРИ.....	118
Орися Задубрівська (Чернівці, Україна) РАДИКАЛЬНА ОНТОЛОГІЯ ХОСЕ ОРТЕГІ-І-ГАССЕТА.....	120
Ярослав Козьмук (Чернівці, Україна) РАДИКАЛЬНИЙ ДУАЛІЗМ ХОСЕ ОРТЕГІ-І-ГАССЕТА.....	122
ВІДОМОСТІ ПРО АВТОРІВ / СВЕДЕНИЯ ОБ АВТОРАХ.....	125

НАСТУПНІ КОНФЕРЕНЦІЇ / СЛЕДУЮЩИЕ КОНФЕРЕНЦИИ

Информация для участников из зарубежных стран.....	128
Информация для участников з України.....	131

Українською, польською, російською, англійською, французькою, білоруською, грузинською, вірменською, азербайджанською, казахською, узбецькою, таджицькою, киргизькою, молдавською, туркменською мовами

Матеріали XXXIX Міжнародної науково-практичної інтернет-конференції «Проблеми та перспективи розвитку науки на початку третього тисячоліття у країнах Європи та Азії» // Збірник наукових праць. – Переяслав-Хмельницький, 2017 р. – 136 с.

Материалы XXXIX Международной научно-практической интернет-конференции «Проблемы и перспективы развития науки в начале третьего тысячелетия в странах Европы и Азии» // Сборник научных трудов. – Переяслав-Хмельницький, 2017 г. – 136 с.

ГОЛОВНИЙ РЕДАКТОР:

В.П. Коцур,

доктор історичних наук, професор, дійсний член НАПН України,

ректор ДВНЗ «Переяслав-Хмельницький державний педагогічний університет імені Григорія Сковороди».

Упорядники: І.В. Тиха, А.М. Вовкодав

Верстка та дизайн: І.В. Тиха, А.М. Вовкодав

Проведення XXXIX Міжнародної науково-практичної інтернет-конференції «Проблеми та перспективи розвитку науки на початку третього тисячоліття у країнах Європи та Азії» та видання збірника наукових матеріалів стало можливим завдяки організаційній підтримці **молодіжної громадської організації «Незалежна асоціація молоді»**

Відповідальність за достовірність матеріалів несуть автори публікацій.

Матеріали конференції розміщені на сайті МГО «Незалежна асоціація молоді» за адресою <http://conferences.neasmo.org.ua>

Адреса оргкомітету конференції:

08401, Київська обл. м. Переяслав-Хмельницький, вул. Сухомлинського, 32, кім. 108.

